

### Le trappeur des jeunes



par **Christiane LAFORGE**

**CHICOUTIMI** — Comme chaque année, le Carnaval-Souvenir nous amène sur papier la fantaisie enfantine des jeunes saguenaëns. Sur le thème du trappeur, nos écoliers ont brossé des scènes parfois étranges, souvent amusantes et intéressantes de l'idée qu'ils se font d'un trappeur.

Exposés à l'hôtel de ville de Chicoutimi, et un peu partout dans les centres publics, les dessins se di-

visent en trois catégories d'âges: les 5-6 ans dont le premier prix revient à Stéphane Cyr de l'école St-André de Chicoutimi; les 7-8-9 ans dont le premier prix a été accordé à Barbara Tremblay de l'école Saint-Georges de Chicoutimi; les 10-11-12 ans dont Guy Lapointe de l'école Saint-Georges a mérité le 1er prix. Les juges étaient Lise Gauthier, Hélène Roy Richard, Moïsette Boucher Vandal, Colette Houde.

Si la sûreté de la main caracté-

rise les dessins des plus âgés, les scènes et les compositions ne se ressentent pas de l'âge des jeunes enfants et pour certains petits de 5-6 ans, l'originalité et l'imagination sont parfois étonnantes.

Déterminer un gagnant dans tous ces travaux n'était pas chose facile, les critères des uns n'étant pas toujours ceux des autres, mais il semble que le jury s'est surtout arrêté à la composition du sujet, plus qu'à l'exécution et aux couleurs.

Un point commun marque les dessins des participants, à savoir l'espace. Tous les dessins sont aérés, les arbres, les animaux et les personnages vivent dans un pays où l'on respire, où il y a de la place.

Les animaux que l'on rencontre le plus sont les castors et les renards, et le moyen choisi pour sa capture est davantage le piège que le fusil.

Le trappeur n'est jamais très loin de sa cabane et s'il est seul il domine tout de sa haute taille, même

les arbres.

Certains enfants attachent peu d'importance à la couleur, pour d'autres c'est l'élément premier de leur tableau. La poésie n'est pas absente, et quelques rêveurs n'ont pas hésité de faire voler des oiseaux jaunes dans le ciel d'hiver.

Quelques petits originaux ont une vision plus moderne du trappeur, et la motoneige est employée par au moins un d'entre eux. Un

autre, plus étonnant encore a amené une belle route asphaltée jusqu'à l'orée de la forêt, de quoi rendre jalouse la ville de Chicoutimi.

Voir les dessins d'enfants est toujours un spectacle ravissant, où il fait bon de découvrir l'imagination et la personnalité de ces enfants modernes qui osent, et c'est charmant, mettre une bouche souriante aux raquettes au repos dans la neige.

#### QUI EST NORMANDE ST-ONGE ?

18 ANS  
Adultes

**CAROLE LAURE**  
dans



**L'ÂTÈTE IDE NORMANDE ST-ONGE**  
UN FILM DE GILLES CARLE

MUSIQUE: LEWIS FUREY  
avec RENÉE GIRARD, REYNALD BOUCHARD, RAYMOND CLOUTIER, GUY MEN GIBOUX, J. LÉO GIGNON, GRETAN GUIMOND, ANNE MARIE DUCHARME  
Production GILLES CARLE. Distribution CINEPIX. Couleur.

"Le scénario de Carle est un chef-d'oeuvre..."

— Carmen Langlois  
LE JOURNAL DE QUEBEC

"Carole Laure... remarquable!"

— Dane Lankin  
THE MONTREAL GAZETTE

"Un film d'une remarquable concision, à la fois drôle, émouvant et sensuel..."

— Jean-Pierre Tadros  
LE JOIE

"Carole Laure... d'une beauté troublante!"

— Pierre Luc  
LE JOURNAL DE MONTREAL

"Un hymne à la sensualité et à la splendeur de Carole Laure... Le meilleur film de Gilles Carle. On en sort étonné..."

— André Leroux  
LE DEVOIR

"Un sommet dans la carrière de Gilles Carle..."

— Luc Perreault  
LA PRESSE

"Un des plus beaux films de ces dernières années..."

— Manon Péclet  
DIMANCHE-MATIN

"Un film à voir absolument: il réconcilie avec Carle..."

— Claude Daigneault  
LE SOLEIL

CINÉMAS PLACE DU ROYAUME  
**CINÉMA 1**  
1401 BOULEVARD TALBOT TEL. 545-4260

2e grand film à chaque cinéma

**CENTRE**

JONQUIÈRE 542-6901

Commencant le vendredi 27 février  
au cinéma Alma, ALMA

2e film: Cher amour  
HORAIRE SAMEDI ET DIMANCHE  
Amour: 3 h, 35, 7 h, 30  
Tête: 1 h, 30, 5 h, 20, 9 h, 15

2e film: Filles pour 2 voyous  
Horaire vendredi, samedi et dimanche: 7 h, 30  
Horaire dimanche: continué dès 1 h, 00 p.m.

#### CINÉMAS PLACE DU ROYAUME

BOULEVARD TALBOT - CHICOUTIMI

tel. 545-4260

Elles viennent avec les bonnes nouvelles!

18 ANS  
Adultes

**LES CHATOUILLEUSES VOLCANIQUES**  
(VF de Love Box)

2<sup>ème</sup> FILM

**Les Aventures EXTRA-CONJUGALES** en couleurs

HORAIRE SAMEDI ET DIMANCHE  
Chatouilleuses: 3 h, 10, 6 h, 30, 9 h, 50  
Aventures: 1 h, 30, 4 h, 50 et 8 h, 10

**CINÉMA 2**

Imaginez pouvoir vivre une vie ultérieure, revoir où vous avez vécu, qui vous avez aimé et comment vous êtes mort.

14 ANS

**La Réincarnation de Peter Proud**

EN COULEURS

avec Michael Sarrazin Jennifer O'Neill

Aussi 2<sup>ème</sup> Grand FILM

LA HISTOIRE DE DEUX PLAYBOYS QUI AIMENT LES FILLES ET LA VIE FACILE!

**Les Gagneurs**

ROBERT CONRAD  
DON STROUD DONNA MILLS

HORAIRE SAM. DIM.  
Gagneurs: 3 h, 25, 7 h, 10  
Peter: 1 h, 30, 5 h, 15, 9 h, 00 p.m.

**CINÉMA 3**

# SUR NOS ÉCRANS

## Lèvres de sang

Français. 1975. 86 min. Coul. Drame fantastique écrit et réalisé par Jean Rollin. Phot.: Jean-François Robin. Mus.: L.W. Depauw. Int.: Jean-Loup Philippe, Annie Brilland, Nathalie Perrey, Paul Bisciglia.

A la vue d'une photo publicitaire représentant un vieux château isolé, Frédéric sent remonter dans sa mémoire une expérience oubliée de son enfance. Une nuit, dans un tel château, il avait fait la rencontre d'une jeune femme mystérieuse. Et voici que l'inconnue lui apparaît dans un cinéma et l'invite à la suivre à travers un cimetière. Après avoir délégué à son insu quatre femmes vampires, Frédéric retrouve le château et y déniche un cercueil où repose l'étrangère. La mère du jeune homme lui apprend qu'il s'agit d'une parente dotée de pouvoirs maléfiques. Frédéric n'en persiste pas moins à ouvrir la bière et la morte l'entraîne dans le monde des vampires.

Ce film utilise un thème du cinéma fantastique pour y accrocher des scènes d'un érotisme racoleur.

## Le clerc noir

Américain. 1973. 95 min. Technicolor. Drame policier réalisé par Michael Winner, d'après le roman A Complete State of Death de John Gardner. Principaux interprètes: Charles Bronson, Martin Balsam, Norman Fell.

Un narcotique arrêté par un détective de Los Angeles, Torrey, offre de révéler ce qu'il sait d'une conspiration. Torrey n'ajoute pas foi d'abord à ces déclarations, mais, lorsque l'homme est tué sous ses yeux, il décide d'entreprendre une enquête à partir des minces renseignements qu'il possède. Il en arrive à découvrir le plan d'un chef de la Mafia pour assassiner des chefs de bande rivaux en utilisant des vétérans de la guerre du Vietnam. Torrey et ses collègues sont impuissants à empêcher le massacre, mais ils arrivent à en abattre les exécutants.

Ce drame policier montrant la lutte entre policiers et criminels se déroule dans un dur climat de violence où prennent place des règlements de comptes sanglants.

## La tête de Normande Saint-Onge

(Québec). 1975. 115 min. Coul. Drame psychologique écrit et réalisé par Gilles Carle. Phot.: François Protat. Mus.: Lewis Furey. Int.: Carole Laure, Renée Girard, Raymond Cloutier, Reynald Bouchard, Gaétan Guimond.

Normande Saint-Onge travaille dans une pharmacie et suit des cours de danse. Elle partage son appartement avec un chômeur, Bouliane, qui est aussi son amant. Avec l'aide d'un nouvel ami, elle fait sortir clandestinement sa mère de l'hôpital psychiatrique où elle a été enfermée après un esclandre au tribunal. Elle l'installe chez elle, mais tandis que l'état de Mme Saint-Onge s'améliore, Normande pour sa part donne de plus en plus des signes de déséquilibre. Lorsque des policiers ramènent sa mère à l'asile, la jeune femme sombre dans la folie.



La tête de Normande Saint-Onge

Ce film centré sur des personnages en proie à des déséquilibres affectifs ou mentaux comporte quelques éléments de critique sociale. On y trouve des scènes d'un érotisme audacieux.

## The Reincarnation of Peter Proud

Américain. 1974. 105 min. Coul. Drame fantastique réalisé par J. Lee Thompson. Scén.: Max Ehrlich, d'après son roman. Phot.: Victor J. Kemper. Mus.: Jerry Goldsmith. Int.: Michael Sarrazin, Margot Kidder, Jennifer O'Neill, Cornelia Sharpe, Paul Hecht, Tony Stephano.

Un jeune professeur d'université, Peter Proud, fait de curieux rêves où il croit revivre diverses étapes de la vie d'un inconnu qui finit assassiné par sa femme. Se persuadant qu'il prend ainsi conscience d'une vie antérieure, il se rend au Massachusetts pour retrouver la ville dont il a vu en rêve certains sites. Une fois là, il retrace l'existence d'un certain Jeffrey Curtis, mort trente ans auparavant, et constate que les incidents dont il a rêvé ont un fondement dans la réalité. Cette découverte l'entraîne dans une aventure troublante.

L'intrigue de ce film accorde créance à la doctrine de la métempycose. Des éléments d'inconduite prennent place dans l'ensemble.

## Attention... on va s'fâcher

Italo-espagnol. 1974. 102 min. Coul. Comédie réalisée par Marcello Fondato. Scén.: M. Fondato Francesco Scardamaglia. Phot.: Arturo Zavattini. Mus.: Guido et Maurizio De Angelis. Int.: Terence Hill (Mario Girotti), Bud Spencer (Carlo Pedersoli), John Sharp, Donald Pleasence, Patty Shepard, Manuel de Blas, Deogratias Huerta.

Un garagiste et un chauffeur de camion arrivent ex aequo dans une course de stock-cars dont l'enjeu est une voiture tous terrains. Avant qu'ils aient pu décider entre eux de la propriété de la voiture, des fiers-à-bras surgissent qui démolissent l'engin à l'occasion d'une manœuvre d'intimidation contre les opérateurs d'un parc d'amusement. Nos deux gaillards ne l'entendent pas de cette oreille et exigent du patron des hommes de main le remplacement de leur voiture.

Dans ce film traité à la blague, les violences sont désamorçées par le ton de fantaisie. (E).

## Les cinq doigts de la mort

Chinois (Hong Kong). 1972. 90 min. Cinémascope. Eastmancolor. Film d'aventures écrit et réalisé par Kung Meng. Principaux interprètes: Meng Fei, Lai Nam, Shoji Karada, Parvana.

Au cours d'un voyage en Thaïlande, un jeune maître en arts martiaux se lie d'amitié avec un boxeur auquel il enseigne les secrets de sa technique. A son retour en Chine, il est provoqué par un champion japonais qui a déjà mis à mal ses meilleurs élèves. Il corrige d'importance cet impertinent pour être assassiné peu après. Son ami thaïlandais, survécu sur les entrefaites, entend de le venger.

Basé sur des aventures simplistes, ce film se contente d'aligner une suite d'affrontements brutaux.

## CKRS-TV

### SAMEDI, 21 FEVRIER

- 9.00 Sésame
- 9.30 Roquet belles orailles
- 10.00 La robinson suisse
- 10.30 Lesse
- 11.00 Gaspard et les fantômes
- 11.30 Gaietés en herbe
- 12.00 A communiquer
- 13.00 Sport-Québec
- 14.00 Femmes d'aujourd'hui
- 15.00 Techno Flash
- 15.30 Ciné-Jeunesse
- 17.00 Information
- 17.05 Ciné-Festival
- 18.55 Parade de mode Louzon
- 19.00 Lise Lib
- 20.01 La soirée du hockey
- 22.31 Téléjournal
- 22.47 Nouvelles du sport
- 23.01 Congrès conservateur
- 00.00 Super production

### 13.00 A communiquer

- 13.30 Dossiers
- 14.00 Univers des sports
- 15.30 L'heure de la bonne nouvelle
- 16.00 Coup de filet
- 16.30 Le francophonisme
- 17.00 Walt Disney
- 18.00 Congrès conservateur
- 20.00 La petite patrie
- 20.31 "Le dossier secret des trésors: le faux trésor du prince Windesgratz"
- 21.30 "La vie de Paul Gauguin"
- 22.30 Téléjournal
- 22.46 Sport-Dimanche
- 23.00 Ciné-Club

### LUNDI, 23 FEVRIER

- 8.45 Les enfants de l'archipel

DEMEUNEMENT ET LIVRAISON DE TOUS GENRES

MESSAGERIE **Alleneuve**

337, RUE COLBERT JONQUIERE TELS: 547-9918 547-9920

## CJPM-TV

### SAMEDI, LE 21 FEVRIER

- 12.00 Thierry Lafont
- 12.30 La famille Stone
- 13.00 Au pays des géants
- 14.00 Sur le matelas
- 15.00 Actualités
- 15.30 Samedi sports
- 16.00 Télé-revue
- 16.30 Ciné-Jeunesse
- 18.30 Soirée canadienne
- 19.30 Les grands spectacles: "Loi des hors-la-loi"
- 21.15 Arts et spectacles
- 21.30 A l'heure olympique
- 22.30 Les nouvelles T.V.A.
- 23.00 La dernière édition
- 23.10 En fin de soirée: "Choc en retour"

### 17.30 Les cadets de la forêt

- 18.00 Showbiz
- 19.00 Ciné-Choix

### LUNDI, LE 23 FEVRIER

Cabaret **Le Laurentien**

330, Jacques-Carrier est. Chicoutimi — Tél.: 543-4980

2 BARS SALOON SEXTIP SPECTACLE CONTINU. 3 HRES P.M. 3 HRES A.M. 8 DANSEUSES SERVEUSES

Joyeux Carnaval. Spécial pour 2 semaines de 12 hres à 15 hres et de 18 hres à 19 hres

## télésoq Inc.

### T.E.C.S. - T.V., CANAL 13

- SAMEDI, 21 FEVRIER 1976
- 8.00 Musique F.M. d'ambiance
- 10.30 Les Farfadets - Un castor (C) Un été mémorable - Vague à la mer (C)
- 11.30 - 12.30 Déjeuner des pisciculteurs
- 14.00 - 15.00 Le Bistrot
- 17.00 Sportistique - Jolie de vivre au Québec (C) - Québec H.O. (C) Les évadés de la terre (C)
- 17.30 Mon ami mon frère - Mon Bengal en or (C) - Un grain de sable en Tunisie (C)
- 18.00 Etes-vous au courant - Terre de Cain (C) - Chut (C)
- 18.30 Erre et plume - Jean de Lafontaine (C)
- 19.00 Programmation détails de ce soir - Musique F.M. d'ambiance
- 20.00 Centre de la main-d'œuvre du Canada
- 21.00 Silence on tourne
- 21.30 Bozart - La surréalisme - Un Canadien: Maurice Perrier

### 22.00 Tour du monde en 80 jours - Jungle de Rome (C) - Berlinoscope (C) - Au soleil (C) - De retour à Berlin (C)

### 23.00 Chantier du Père Alex

### DIMANCHE, 22 FEVRIER 1976

- 8.00 Musique F.M. d'ambiance
- 10.00 Les années 80 - Relation humaine - Parti libéral du Québec
- 11.00 Baseball - Nicaragua vs Canada, partie No 5
- 13.00 - 14.00 La criée
- 15.00 Musique F.M. d'ambiance
- 17.00 Silence on tourne - Le trésor des Hollandais (C)
- 17.30 Bozart - La surréalisme - Un Canadien, Maurice Perrier
- 18.00 Tour du monde en 80 jours - Jungle de Rome - Berlinoscope - Du soleil - De retour à Berlin
- 19.00 Programmation détails de ce soir - Musique F.M. d'ambiance
- 20.00 Centre de la main-d'œuvre du Canada

### 22.00 Congrès du Parti conservateur

- 22.30 Les nouvelles TVA
- 23.00 La onzième heure

### LUNDI, LE 23 FEVRIER

- 10.00 Fanfan Dédé
- 10.30 Pour vous mesdames
- 11.30 A votre service
- 12.00 Les nouvelles du midi
- 12.15 A la bonne heure
- 13.00 Fémina
- 13.30 "Georgie girl"
- 15.30 Pour vous mesdames
- 16.00 Escadrille sous-marin
- 16.30 Patofville
- 17.00 Les tannants
- 18.00 Studio six
- 18.30 Parle parle jase jase
- 19.30 Les Berger
- 20.00 A la canadienne
- 20.30 Médecin d'aujourd'hui
- 21.30 Univers de Yoland Guérard
- 22.30 Les nouvelles T.V.A.
- 23.00 Dernière édition
- 23.05 En fin de soirée: "Cinq hors-la-loi"

### 21.30 Delf - Ski du monde (C) - Seize médailles à Portailo (C)

### 22.00 Coupe Stanley - Coupe Stanley 1969 (C)

### 22.30 Revue des sciences (C)

### 23.00 Les grandes batailles - Le malaise de la paix (C)

## RADIO QUEBEC, CANAL 8

### SAMEDI, 21 FEVRIER 1976

- 9.00 Musique F.M. d'ambiance
- 17.00 Minouche - "Nuit des magiciens"
- 17.30 Tout est possible
- 18.00 Tourlou - "Bandes dessinées"
- 18.30 Sur deux ou quatre pattes - "L'enfant et la mer"
- 19.30 Ciné... plus - "Une Cadillac en or massif"
- 23.00 Divers pour l'hiver

### DIMANCHE, 22 FEVRIER 1976

- 9.00 Musique F.M. d'ambiance
- 16.00 Tourlou - Bandes dessinées
- 16.30 Sur deux ou quatre pattes - "L'enfant et la mer"
- 17.30 Programmation détails de ce soir - Musique F.M. d'ambiance
- 18.00 Le drame de la survie - "Le clown des mers"
- 18.30 Si l'monde savait - "Mme Arthur Deschênes"
- 19.00 En se racontant l'histoire d'ici
- 20.00 Paul et Virginie
- 20.30 Le sens de la vie
- 21.30 Les jazzeurs - Musique de jazz
- 22.00 Ciné... plus - "Une Cadillac en or massif"

## CINEMA

### ALMA

Canadien  
Jusqu'au 26 février inclusivement: "Attention on va se fâcher" - "Peur sur la ville"

### CHICOUTIMI

Impérial  
Jusqu'au 26 février inclusivement: "Jeunes filles cherchent positions" - "Les karatechattes"

### Cartier

Jusqu'au 26 février inclusivement: "Attention on va se fâcher" - "Peur sur la ville"

### Capitol

Jusqu'au 26 février inclusivement: "Le cercle noir" - "L'évadé"

### BAGOTVILLE Saguenay

Jusqu'au 26 février inclusivement: "Attention on va se fâcher" - "Peur sur la ville"

### PLACE DU ROYAUME

### Cinéma 1

"La tête de Normande St-Onge" - 2ième grand film.

### Cinéma 2

"Les chatouilleuses volcaniques" - "Les aventures extra-conjugales"

### Cinéma 3

"La réincarnation de Peter Proud" - "Les gagnateurs"

### JONQUIERE

Bellevue  
Jusqu'au 26 février inclusivement: "Attention on va se fâcher" - "Peur sur la ville"

### Centre

Jusqu'au 26 février inclusivement: "La tête de Normande St-Onge" - "Des villes pour des voyous"

### Elysée

Jusqu'au 26 février inclusivement: "Jeunes filles cherchent positions" - "Les karatechattes"

### ANSE-ST-JEAN

La liberté  
Jusqu'au 22 février inclusivement: "Les lèvres de sang" - "Le secret"

**Lisez**

LE QUOTIDIEN DU SAGUENAY-LAC-SAINT-JEAN

Il vous informera sur tout

2,00 étudiants heures des représentations 7h.30.

454, BOUL. MELLON JONQUIERE TEL.: 548-2244

**CINEMA PALACE**

LA ROUTE DE LA VIOLENCE

du 20 au 24 inclus

21ème film: **LE FAUVE**

A VENIR "Cinéma pour toute la famille". Samedi le 28 - Dimanche le 29 en matinée.

**THEATRE ORPHEON MISTASSINI**

TERENCE HILL VEDETE DE MON NOM EST PERSONNE ET BUD SPENCER

ATTENTION on va s'fâcher...

A L'AFFICHE JUSQU'AU 26 FEVRIER

AUSSI Jean-Paul Belmondo **PEUR SUR LA VILLE**

ORPHEON Jusqu'au 26 février inclusivement: "Attention on va se fâcher" - "Peur sur la ville"

ANSE-ST-JEAN **La liberté** Jusqu'au 22 février inclusivement: "Les lèvres de sang" - "Le secret"

**CINÉ-FLAIR** PRÉSENTE:

un film de MICHEL DEVILLE

avec **JEAN-LOUIS TRINTIGNANT** **ROMY SCHNEIDER** **JANE BIRKIN**

**Le MOUTON ENRAGÉ**

une comédie trépidante et désinvolte

PRIX: .99 ETUDIANT \$1.25 ADULTE

Auditorium de l'école Lafontaine 4 qui effleure le cynisme!

MARDI 7 h. et 9 h. p.m. 24 février.

MERCREDI 7 h. et 9 h. p.m. 25 février.

DA

AV

25 février

teurs présen

confins de l'

28-29 févri

tes"; Comp

3 mars: François-Br

6 mars: "L

salle Françoi

15 avril: "C

salle Françoi

PLUS 2e

PE

SUR LA

EN

# DANS LA BOITE A IMAGES



Nicole Martin.

Une nouvelle émission, toute neuve qui prend l'affiche, aujourd'hui, samedi à 18 h. 00. **L'imagination au galop.** 35 jeunes âgés de 8 à 18 ans, venus de Suisse, du Canada, d'Espagne, des Etats-Unis et de France, sous l'oeil attentif d'une dizaine d'animateurs accompagnés d'une équipe de production, faisaient l'expérience de la création.

Les spectateurs sont maintenant invités à partager activement ces

moments passionnants, au cours d'une série de 13 émissions qui débutent samedi le 21 février à 18 heures.

L'émission entend favoriser les possibilités créatrices de chacun, comme ce fut le cas pour les participants.

"L'imagination au galop" s'attachera aux thèmes essentiels qui nous entourent: l'eau, le feu, la terre, l'air. Ces émissions sont signées Louis Barby et Pierre Gisling. Et cette journée de dimanche sera plus qu'occupée... Des émissions qui viennent de tous les bords, de tous les côtés.

Dimanche en matinée, un récital avec **Zoria Shihmurzayeva**. Accompagnée au piano par Mikhaïl Muntian, cette grande violoniste jouera des oeuvres de Tchaïkovsky, Chausson, Webern et Rodion Shchedrin.

Et en début de soirée, **Moitié-Moitié**. A 19 h. 30! Les vedettes de "Moitié-Moitié" seront sur le Mont-Royal, plus précisément au lac des Castors. Le grand public pourra patiner avec les artistes... Ghislaine Paradis, Robert Toupin, Benoît Girard, Nicole Martin et Christine Charbonneau. On y attend tous les patineurs et patineuses de la région de Montréal.

A 20 h. 30, **Edna ou la Contradiction**. La dernière pièce de théâtre du Québécois Guy Bouchard.

Cette pièce met en vedette Rita Lafontaine, Diane Arcand et Jacques Godin.



Edna ou la contradiction.

Et immédiatement après, **Gauguin nous revient**.

L'émission débute sur une période vraiment intéressante de Gauguin. Sa période tahitienne... Il peint avec bonheur mais il a besoin d'affronter les critiques. Il revient à Paris. Echec total! Il retourne à Tahiti pour ne plus revoir l'Europe, la France... Il se consacre à son art envers et contre tous... Voilà pour la journée de dimanche! **Mais c'est fort possible que tout cet horaire soit bouleversé, chambardé.** Oui, le congrès du Parti conservateur risque de prendre l'antenne et cela dès 20 h. A surveiller! L'art va-t-il triompher de la politique? Les paris sont ouverts...



L'imagination au galop.

## A VOTRE CHOIX

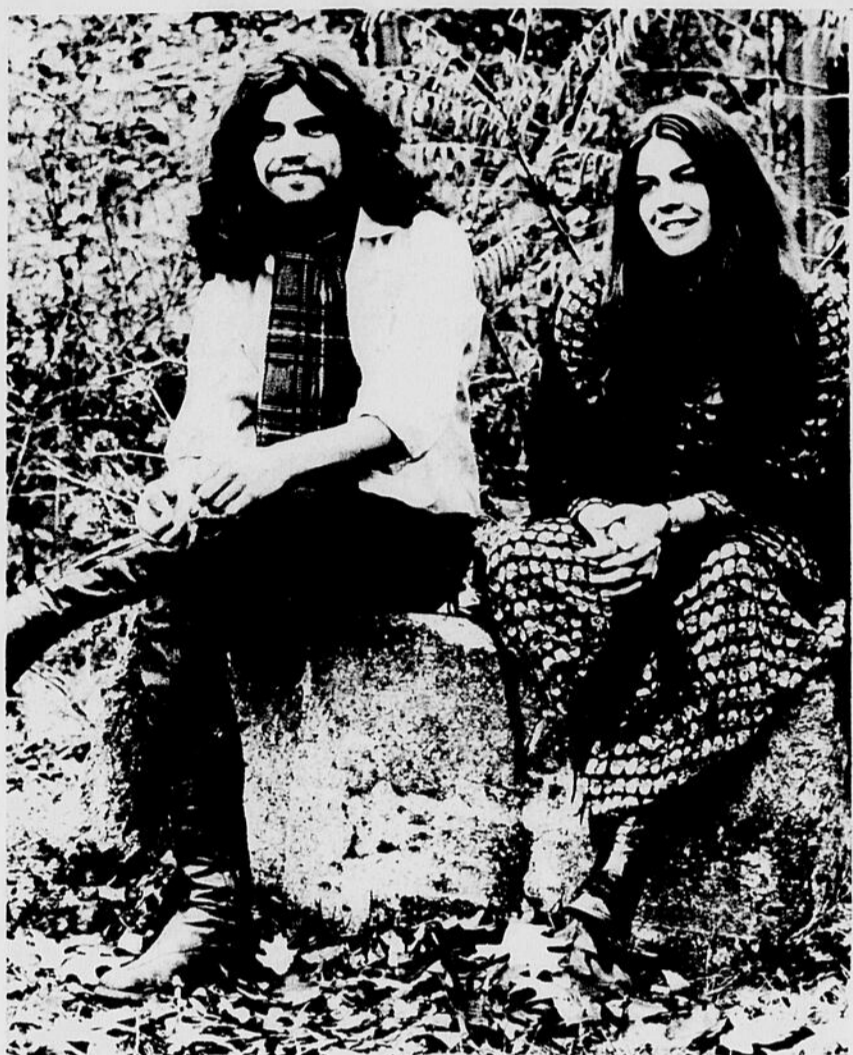

EXPOSITIONS

Chicoutimi

"Expositions de dessins d'enfant"; hôtel de ville de Chicoutimi du 12 au 22 février.

Pâquerette Paulin, restaurant "La Casba" à Alma du 20 février au 20 mars.

Ruth Brassard, au restaurant Gosselin de Jonquière.

Tardif-Hébert: Foyer d'entrée hôtel de ville Arvida du 26 février au 7 mars.

21-22 février: "La fille de Madame Angot", à l'Auditorium Dufour.

23 février: "Yvan Rebrott".

4 mars: "Les Séguin" à l'Auditorium Dufour.

Alma

22 février: "Yvan Rebrott".

24 février: "Les Grands Explorateurs présentent "La Guyane aux confins de l'Amazonie", par Michel Aubert.

27 février: "Bousille et les justes", Compagnie Jean Duceppe.

29 février: "Beau Dommage".

8 mars: "Claude Léveillée."

14 avril: "Clémence Desrochers" à l'Auditorium d'Alma.

Saint-Félicien

5 mars: "Les Séguin" à la Polyvalente de Saint-Félicien.

SPECTACLES

Jonquière

25 février: Les Grands Explorateurs présentent "La Guyane aux confins de l'Amazonie".

28-29 février: "Bousille et les justes"; Compagnie Jean Duceppe.

3 mars: "Les Séguin", salle François-Brassard.

6 mars: "Le groupe La Majeur", salle François-Brassard.

15 avril: "Clémence Desrochers", salle François-Brassard.



Christine Charbonneau.

## DE GAUCHE A DROITE

Les comédiens, les comédiennes, ayant une expérience et une formation théâtrales, intéressés à participer, à travailler, à jouer dans des spectacles du groupe Théâtream, ou encore les personnes qui désirent apprendre, jouer, sont priés de s'adresser par écrit ou par téléphone au Centre culturel de Jonquière. Il suffit de demander M. Richard Tremblay.

Les Editions Quinze viennent de publier un ouvrage de Claire de Lamirande intitulé "Signé de blais". Il s'agit d'un roman d'inspiration policière où le lecteur participe à une captivante en-

quête ayant pour objet des incendies d'origine mystérieuse.

A l'occasion des Jeux d'hiver de Québec à Jonquière, un kiosque du livre se tiendra à la salle polyvalente du Cegep de Jonquière. Ce kiosque du livre se propose de faire connaître les publications régionales.

L'exposition, sous la responsabilité de la Société des écrivains (section Saguenay-Lac-Saint-Jean) comprendra quatre sections.

Tad Editions Ltée, viennent de lancer des volumes de prestige sur le

marché. "Montréal et ses attraits" et "Québec et ses attraits". Des albums qui comprennent 96 pages de photographies en couleur.

Ted Czolowski est le photographe tandis que Marie Oulmet a écrit le texte.

Ciné-Flair continue son travail. Une comédie trépidante et désinvolte qui effleure le cynisme prend l'affiche le 24 février et le 25 février. "Le mouton enragé" avec Jean-Louis Trintignant, Romy Schneider et Jane Birkin. C'est toujours à l'auditorium de l'école Lafontaine.

**EL**

**TRUPO**

un film de A. JOOROWSKY en version française

**BIENTÔT**

**TERENCE HILL** 14 ANS

VEDETTE DE

**MON NOM EST PERSONNE**

ET

**BUD SPENCER**

**VOUS FERONT RIRE AUX ECLATS!**

**ATTENTION on va s'fâcher...**

PLUS 2e GRAND FILM

**PEUR SUR LA VILLE** EN COULEURS

COULEUR

Un meurtrier fou terrorise la ville.

Jean-Paul Belmondo

Charles Denner • Lea Massari

CANADIEN ALMA

ORPHEON MISTASSINI

BELLEVUE 542-5419

SAGUENAY 11-1111

CARTIER 11-1111

Prêts à tout pour pénétrer dans le monde du travail

18 ANS Adultes

**jeunes filles cherchent position**

2e FILM

Elles sont imbattables!

**LES KARATÉ-CHATTES**

FLYSEE

IMPERIAL

**FESTIVAL**

14 ANS

**CHARLES BRONSON**

**L'EVADÉ**

2e FILM

**LE CERCLE NOIR**

CAPITOL

tel 543 3280

COMMENÇANT VENDREDI 27 FEVRIER DANS CHAQUE CINEMA

La splendeur et la dépravation

18 ANS Adultes

PLUS UN 2ième FILM DANS CHAQUE CINEMA

**JAMES MASON**

**SUSAN GEORGE**

**MANDINGO**

PLAZA DOLBEAU

BELLEVUE

CARTIER

SAGUENAY

CANADIEN ALMA



SUD DE ROBERVAL — La partie sud de Roberval à l'aurore du siècle, c'est à dire en 1900.

LE VIEUX BUREAU DE POSTE — La démolition du vieux Bureau de poste, qui était orné d'une magnifique horloge, avait suscité bien des passions historiques dans les années '50. En 1952, l'horloge tombait sous les pressions du modernisme.

HOTEL BEAMER — Qui de nos grand-pères encore vivants, ne se rappelle la célèbre hôtel Beamer, construite en 1891.

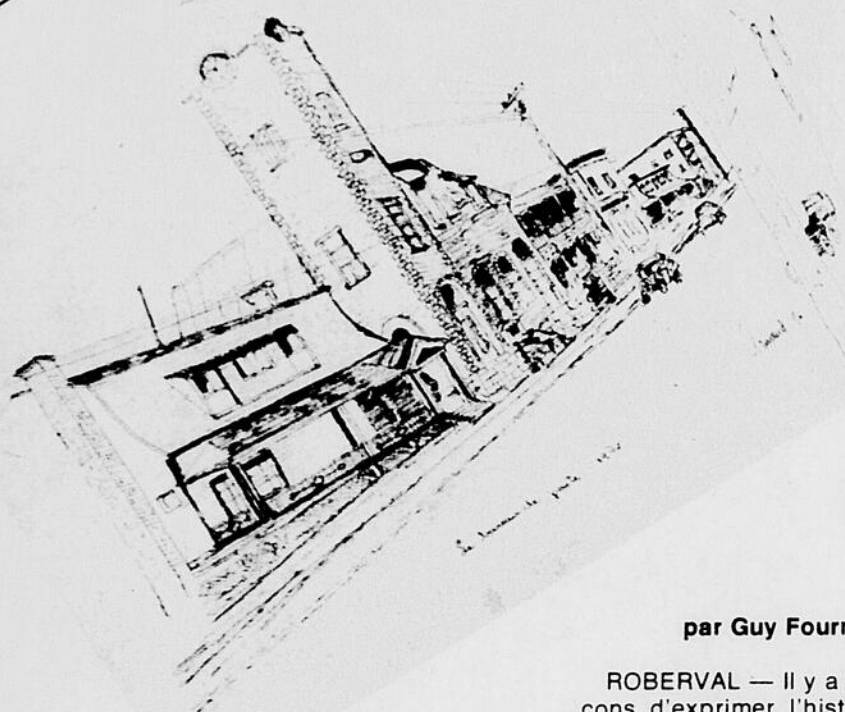

# Roberval en peinture

par Guy Fournier

ROBERVAL — Il y a plusieurs façons d'exprimer l'histoire de son pays. L'une d'elles est la fresque d'époque, façon tout à fait originale et à laquelle le peintre robervalois, Armand Duperré, travaille depuis plusieurs mois.

Duperré nous confiait que cette idée de créer une quinzaine d'encres retraçant les grandes épopées et drames vécus par Roberval à travers ses 120 ans d'histoire, lui est venue en feuilletant des albums historiques.

"Je savais que cela demanderait beaucoup de recherches, mais je

trouve le sujet passionnant. Toute histoire locale a des aspects qui méritent d'être redécouverts.

J'ai choisi l'encre parce que dans ce travail, le détail est très important. Je dois dire que jusqu'ici, je suis satisfait et heureux de cette démarche."

Duperré a cinq tableaux de complétés, tous de dimensions similaires et lorsque l'oeuvre sera complétée, il la présentera au public.

"Il est probable que j'exposerai d'abord à l'extérieur pour venir ensuite à Roberval. Mais rien n'est encore définitif! Il me reste encore plusieurs semaines de travail avant

d'avoir terminé. Mais je pense bien être en mesure d'exposer au début de l'été", ajoute-t-il.

Pour les sujets choisis, Duperré se fie à son intuition. "Lorsqu'une photographie ou une reproduction m'emballe, je la choisis mais je tente de trouver des sujets qui n'ont jamais été publiés, pour garder une touche d'originalité."

Reste maintenant aux amateurs de patienter encore quelques mois avant de prendre connaissance de cette oeuvre originale tant dans son caractère que dans le choix des sujets.

Les amateurs d'histoire locale y trouveront sûrement leur compte.



Deux des dix interprètes de "Animal Etrange" qui sera présenté au public robervalois.

## La troupe Le Mic Mac fête

par Guy Fournier

ROBERVAL — Comédie, tragédie, drame, trois épithètes qui s'appliquent parfaitement au théâtre, mais qu'on mélange rarement. C'est ce que s'apprête à présenter au public robervalois, à la mi-avril, la troupe Le Mic Mac, qui fête cette année, seize ans d'existence.

Le nouveau directeur-metteur en scène, Robert Bouchard, en est à sa deuxième année avec le groupe. Il a confié, que cette présentation regroupe trois pièces en un acte et trois monologues. Les auteurs choisis: un Russe, Anton Tchekov, et un Québécois, Robert Gurik.

"Le mal de dents" pièce à quatre personnages, "Dialogue d'un homme et d'un chien" et finalement "Mancha, sont les trois oeuvres choisies parmi le vaste répertoire russe. Pour Gurik on présentera le monologue "Phédre" et deux courtes pièces intitulées: "1 plus 1 = 0 et le signe du cancer".

Pourquoi ce mélange comico-dramatique?

"Il y a plusieurs acteurs et actrices qui en sont à leur première expérience et c'est le facteur qui a joué un rôle dans le choix des pièces. Et il y a également le fait de présenter au public une diversité qui peut toucher tous les goûts. Remarquez que le défi est grand, mais en théâtre c'est toujours ainsi. Nous jouons pour le plaisir et nous tentons de faire plaisir au public. Les deux choses vont de pair."

On répète, maintenant, depuis plus d'un mois et la troupe Le Mic Mac en plus de ses dix comédiens compte sur la participation de cinq techniciens.

Parmi les vétérans qui se trouvent à cette année, on note les présences d'Armand Duperré, le fondateur de Le Mic Mac, Ursule Garneau, Francine Parent et Réjean Gauthier. S'ajoutent à la liste, plusieurs comédiens avec ou sans expérience.

A travers les courts moments de répétitions auxquels on a pu assister, la compétence de Robert Bouchard est apparue. Oui, compétence et amour du théâtre, Bouchard sait très bien doser les deux pour inculquer aux comédiens et comédiennes, son propre désir de "bien rendre les personnages joués".

D'ailleurs, Bouchard est un diplômé du CEGEP de Saint-Hyacinthe, option théâtre.

Notons en terminant qu'à travers les six morceaux choisis, plusieurs comédiens et comédiennes devront jouer deux rôles différents, ce qui est quand même un défi d'interprétation assez étonnant pour de jeunes comédiens(nes).

Mais parions que Le Mic Mac fera encore cette année, la joie des amateurs de théâtre.

Deux qualités qui ont fait la réputation de La Mic Mac, depuis ses premières armes, en 1965.



## Les grands noms régionaux de la peinture exposent

par Christiane Laforge

CHICOUTIMI — Vingt-cinq artistes du Saguenay participent à l'exposition organisée par la Société des arts de Chicoutimi, à l'Auditorium Dufour. Vingt-cinq noms sortis de l'anonymat et qui, par quelques toiles, offrent un éventail de la créativité régionale.

L'ensemble est sans grande conséquence, sinon par la diversité des personnalités.

Il y a les paysagistes, les imaginatifs, qui de par les huiles et les aquarelles expriment un pays de neige, d'automne flamboyant, de personnages mystérieux et rêveurs, de grands espaces et de maisons chaudes.

On retrouve des noms déjà confortablement installés dans la petite histoire régionale, comme Jérôme Légaré, John Hugué Barrett, Jacques Lambert, Hélène Beck, Jean Laforge, Jean-Marie Laberge,

Georges St-Pierre, Liette Dufour.

Ce que je regrette de cette exposition c'est que les pièces sont pour la plupart assez petites, et que dans cette multiplicité de noms on ne puisse montrer réellement au public visiteur les oeuvres maîtresses de chacun.

Cette exposition est un échantillon de ce qui se fait, alors qu'un événement touristique devrait motiver un choix plus sévère des pièces d'engvergure de nos meilleurs peintres et sculpteurs.

L'exposition devrait peut-être être repensée et les artistes préparés à monter ensemble une exposition qui ajouterait quelque chose de nouveau à la vie picturale annuelle du Saguenay.

Cela n'empêche pas à l'exposition actuelle d'être, en plusieurs points, intéressante, ne fût-ce que pour y redécouvrir la poésie de Nelson McLean, la recherche de Janine Hébert, la finesse de Barrett.

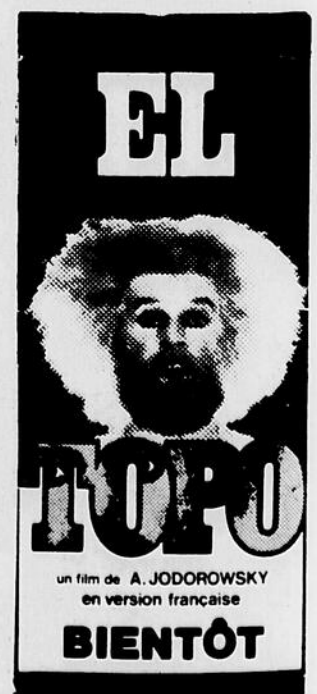

# Vingt ans avec Albert Speer

par Yvon Paré

Les nazis! Vous me direz que c'est dépassé, que c'est vieux, d'un autre âge. Bien sûr! Mais vient de paraître un livre d'Albert Speer: "Journal de Spandau". Albert Speer... Connaissez-vous? Faut retenir que Speer était l'architecte personnel d'Hitler. Oui, celui que vous savez!

Speer a été condamné à 20 ans de prison après le procès de Nuremberg. Bon! "Le journal de Spandau" est le récit de ces vingt années que Speer a passées dans sa cellule. On le suit, au jour le jour, on vit ses sentiments, ses idées, tout ce qui l'a secoué et les réactions de ses compagnons Hees, Schirach, Doenitz, Raeder. Voilà pour l'histoire!

En plus d'être un document historique, ce volume touche par le côté humain. Nous assistons, de jour en jour, aux défaillances, aux efforts que fait cet homme. Des efforts qui peuvent paraître idiots, des gestes maladroits même...

Comme celui de marcher continuellement dans le jardin de la prison, jour après jour, d'additionner les kilomètres en s'imaginant qu'il fait le tour du monde. Une marche inlassable, folle, jour après jour.

Speer s'adonne à la lecture, écrit, réfléchit à ce qui s'est passé, aux raisons qui font qu'il est là, qu'il paye, qu'il est condamné comme criminel de guerre. Bien sûr, il se heurte à la per-

sonnalité d'Hitler, à ce dictateur qu'il a fréquenté, qu'il a suivi pendant de nombreuses années et avec qui il a rêvé de construire des villes démesurées, des villes gigantesques. Un rêve! Speer retombe sur ses pieds et la réalité c'est la prison, les barreaux, les gardiens, les petites humiliations quotidiennes.

C'est ça! "Le journal de Spandau" nous raconte des difficultés pour un homme de demeurer en contact avec sa famille.

"Il y a plus de quatre ans que je ne les ai vus; Ernst, le plus jeune, avait un an et demi, il en a plus de cinq maintenant; Arnold, l'avant-dernier, est à l'âge ingrat, et Albert, l'aîné, a quinze ans. Dans cinq ans, trois de

mes enfants seront adultes... Comment au bout de vingt ans leur demander des sentiments normalement filiaux? Je crains par moment que si je revenais avant terme je perturberais le processus. A force d'y réfléchir, j'arrive à me demander si mieux ne vaudrait pas ne jamais rentrer chez moi. Qu'auront-ils à faire d'un étranger de soixante ans?" (p-163)

Plus que l'histoire, c'est l'aspect psychologique, l'aspect humain qui intéresse, qui attire. Nous avons hâte de tourner une page, de suivre Speer d'année en année. Quoique vécues dans un endroit restreint, ces vingt années sont pleines de rebondissement. Rien de spectaculaire cepen-

dant car ce qui importe, c'est le détail, le petit détail. On s'identifie aux condamnés de Nuremberg et on devient vite familier avec les murs de Spandau, le jardin, la vie de tous les jours. Tout un cheminement intérieur, un changement, une métamorphose chez ces hommes qui ne lâche pas, qui tient ferme et qui veut demeurer à la pointe de l'actualité, ne jamais être en dehors. Il tient le coup et après ces longues années, arrive la libération.

C'est touchant, pathétique, émouvant. Mais est-il libre?

Des rêves comme celui-ci m'adviennent souvent je retourne à Spandau pour voir

quelqu'un. Les gardiens et les directeurs me reçoivent fort bien, comme quelqu'un qui s'est fait longtemps désirer. Je suis consterné en voyant le jardin inculte, les chemins que personne ne soigne plus. Je refais tous les jours mes circuits, je lis dans ma cellule, ou j'actionne le bouton du clapet d'appel. Quand je m'apprête à rentrer chez moi au bout de quelques jours, on me signifie poliment que je dois rester. J'ai été relâché par erreur." (p-553)

Un livre à lire mais qui faut aborder avec beaucoup de patience parce qu'il est un peu long. Mais le mouvement, des les premières lignes, nous entraîne facilement jusqu'au bout des 500 pages.

## SUR LES TABLETTES

IAN ADAIR

"Magie et tours de passe-passe"; Ian Adair, Editions de l'Homme, 158 pages, \$4,00.

Voilà enfin un volume qui vous dira tout ce qu'il faut faire pour devenir un vrai magicien...

Des tours simples, compliqués! Vous voulez des exemples? "Rouge, blanc et bleu", "Comment agrandir un foulard", "Une étrange boîte d'allumettes", "Le crayon magique", etc.

Et même qu'il vous montrera comment préparer un grand spectacle... Vous saurez tout sur la magie et l'art d'être magicien.

D'abondantes illustrations, explications...

LOUISE DARIOS

"Chat Alexandre au Brésil"; Louise Darios, Editions Héritage, 220 pages.

Bien oui! Ce n'est pas tous les jours qu'un chat part en voyage... Surtout au Brésil! C'est

aux bouleaux avec... **jako**

DU 5 AU 14 MARS 1976



en 1965 que Radio-Canada présentait à ses jeunes auditeurs la série radiophonique de Louise Darios: "Les Reportages du Chat Alexandre", reportages réalisés alors par cet "envoyé très spécial".

Aujourd'hui, c'est du Brésil que nous revient le "distingué félin" avec le récit de ses passionnantes aventures et terrifiantes mésaventures sud-

américaines. Le lecteur peut être assuré de l'authenticité des reportages... Oui! Une histoire pleine de poils, de griffes!

JACQUES LAURIN

"Corrigeons nos anglicismes"; Jacques Laurin, Editions de l'Homme, 160 pages, \$4,00.

Bon! Un petit volume pas mal

intéressant pour les puristes, pour ceux qui veulent améliorer leur français, la langue et surtout enlever ces plaies que sont les anglicismes.

Après "Améliorez votre français" et "Les verbes", Jacques Laurin s'attaque à un grave problème de notre langue.

Qui la corrode même. A lire attentivement.



*Je me suis laissé dire que Brasilia est le meilleur des guides.*

*Beau Dommage*



**Auditorium Dufour**  
CHICOUTIMI — 549-3910.  
**28 FEVRIER**  
20 hres 30

**AUDITORIUM ALMA**  
850, BEGIN, 662-4161.  
**29 FEVRIER,**  
20 hres 30

AVEC

**GILLES BRETON**  
(PIANISTE)

**CLAUDE JOBIN**  
(FLUTE TRAV.)

et

**MICHELLE FORTIN**  
DIRECTRICE MUSICALE

**BIENVENUE!**

**SALLE FRS-BRASSARD**  
65 st hubert, jonquière, qué. tel. 547 2687  
LES SPECTACLES DE CETTE SALLE SONT EN COLLABORATION AVEC CARS RADIO 59

**SAMEDI, 6 MARS, 8.30 hres**  
(BILLET EN VENTE ICI)



**Les SEGUIN**

**auditorium dufour**

CHICOUTIMI - JEUDI 4 MARS  
**21 HEURES**

TABAGIE 500 543-9812      TABAGIE PLACE DU ROYAUME 545-0239

**Compagnie Jean Duceppe 1975 INC.**

**BOUSILLE ET LES JUSTES**  
DE GRATIEN GÉLINAS



**AUDITORIUM ALMA**  
850, BEGIN, 662-4161  
27 FEVRIER A 21.00 HRES

**SALLE FRS-BRASSARD**  
65 st hubert, jonquière, qué. tel. 547 2687  
LES SPECTACLES DE CETTE SALLE SONT EN COLLABORATION AVEC CARS RADIO 59  
28 ET 29 FEVRIER A 20.30 HRES

**CLAUDE LEVELLEE**

**AUDITORIUM ALMA**

**8 MARS**  
à 20.30 hres

**auditorium dufour**

**9 MARS**  
à 20.30 hres

**IVAN REBROFF**

**AUDITORIUM ALMA**

850, BEGIN, 662-4161  
**22 FEVRIER**  
à 20 hres 30

**Auditorium Dufour**  
CHICOUTIMI, 549-3910  
**23 FEVRIER**  
à 20 hres 30



## La tête de Normande St-Onge

par Christiane Laforge

**CHICOUTIMI** — Il faut voir le film de Gilles Carle: "La tête de Normande St-Onge". Il faut connaître cette jeune femme attachante qu'a su si bien interpréter Carole Laure, qu'on ne sait plus finalement si c'est elle qui crée le personnage ou si le personnage la recrée.

A propos de son film, Gilles Carle disait: "Un jour je rencontre une jeune femme imaginaire. Je lui donne un nom banal: Normande St-Onge. Dès lors je deviens invisible et la suis partout." Il la suit si bien qu'il ira jusque dans sa tête, une tête tourmentée qui ne suffit pas, à elle seule, à porter toute la misère des autres. De sa mère qu'elle sortira de l'asile d'aliénés, de sa petite soeur qui se drogue, de son amant en chômage, de son meilleur ami qui hésite entre la raison et la folie, de sa vieille voisine alcoolique.

Réunir tant de drames humains autour du même personnage et nous convaincre de leur profondeur est déjà une des qualités du film. On s'y retrouve finalement dans ce monde si semblable au nôtre où l'être sensible qui ne renie pas les siens ne peut qu'à son tour ou fuir pour survivre, un peu comme le fait la petite soeur, ou sombrer comme un navire en perdition dans une mer de récifs.

Normande ira jusqu'au bout, pour chacun, et c'est la faillite de son entreprise de sauvetage, l'impossibilité de libérer les autres avec elle l'entraînera à son naufrage. Elle n'a pas que les autres à assumer, elle a elle-même; elle dont la tête "explose": amours incestueux, ses danses sacrilèges, paysages érotiques troublants.

Et chaque comédien excelle dans son rôle, tout particulièrement Carole Laure, Renée Girard (Berthe), Raynald Bouchard (Carol), Raymond Cloutier (Bouliane) et Carmen Giroux (Pierrette).

Ce film de Gilles Carle est beaucoup de par les personnages, mais ce n'est pas tout. Il y a l'image, la couleur, la lumière. Dans ce film on sent la recherche. Rien n'est laissé au hasard et l'oeil capte des scènes qui s'accrochent à la pupille tant il y a d'éléments beaux. Je pense à l'appartement de Fernande, le choix des éléments décoratifs, de l'opposition des tons clairs et foncés, des ombres et de la lumière. Je revois aussi le chariot de fleurs rouges et blanches sur fond de neige et de maisons sombres. L'éclat des pétales rouges sur le couvre-lit blanc, la table d'osier blanche, la chevelure et le long manteau noir de Fernande au coeur de la salle sans vie et claire du dortoir de l'asile. Et combien d'autres séquences.

Ce n'est pas tout. Il y a aussi la musique, musique de Lewis Furey, qui est envahissante, prenante qui vient nous chercher sur le siège trop confortable du cinéma et nous emporte au coeur du film, en pleine tourmente, sans répit, même dans les silences.

Serait-ce, comme disent certains, le meilleur film québécois? Il datera, sans aucun doute.

"La tête de Normande St-Onge" à voir.

LE

Souve  
elle p  
peut c  
l'entr

C'est p  
son à  
des de  
semen  
goûter

Pour ce  
du com  
le comp  
par des

Les tab  
individu  
bles, ut  
percez  
volonté

Un mur  
attrayan  
de panr

Des por  
permett  
des tab  
visiteurs  
temps q

Des pen  
soient a

RE

polis

T

TE

POLISSEUSE  
(avec)  
ASPIRATEUR



SPECIAL  
EN REPAR  
ELECTRIC

Outils de brico  
électrique.

Dépo

ENTREPRE  
SPECIALIS

J. Siro

RÉPA  
COMMERC

Chicoutimi-N



POUR OBTENIR LA  
RESON. N'HESTEZ  
LOCAT  
D'ÉQUIP

Industrial - Co

131, ST-EPH

# LE BRICOLAGE

Souvent, une cloison n'est qu'une clôture érigée entre deux pièces, et pourtant, elle pourrait être beaucoup plus: une partie fonctionnelle de la maison. Elle peut certes n'être qu'un paravent qui dissimule le salon ou la salle à dîner de l'entrée, mais elle peut également être un mur "au travail".

C'est placée entre la cuisine et la salle à dîner ou la salle familiale, qu'une cloison à claire-voie est le plus utile. Conçue avec tablettes et comptoir accessibles des deux côtés, elle épargne quantité de pas à la ménagère, et sert avantageusement au rangement des nappes, de la porcelaine, des accessoires pour les goûters et le service des consommations.

Pour cette dernière possibilité, il est pratique d'installer un petit évier à un bout du comptoir. La plomberie sera dissimulée par une porte d'armoire placée sous le comptoir. Sous l'autre extrémité du comptoir, des tiroirs, toujours dissimulés par des portes, seront aménagés.

Les tablettes supérieures peuvent être agencées pour convenir aux exigences individuelles et installées de façon définitive ou non. Pour des tablettes ajustables, utilisez des supports métalliques, disponibles chez votre marchand, ou percez deux rangées de trous qui recevront des bouts de goujons déplaçables à volonté -- voir croquis.

Un mur-division, aussi pratique que celui de la photo, doit également être attrayant. Une excellente façon d'obtenir cet attrait est de le construire à l'aide de panneaux préfinis, disponibles en une variété d'essences ou d'imitations.

Des portes à hauteur d'étage, appareillant le lambris du mur, ont l'avantage de permettre de "fermer" la cuisine, tout en conservant l'accessibilité du comptoir, des tablettes et des armoires. Vous pouvez les ouvrir pour l'arrivée des visiteurs ou servir le repas, pour ensuite les refermer et dissimuler la cuisine le temps qu'elle est en désordre.

Des peintures invisibles peuvent être employées, quoique des peintures "piano" soient aussi décoratives et fonctionnelles, tout en étant plus facilement posées.

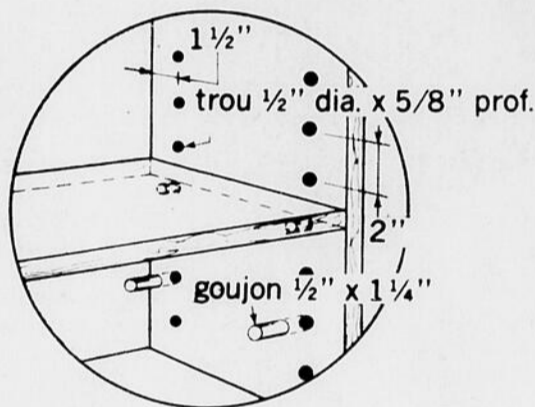

## CLOISON A CLAIRE-VOIE

### REPARATIONS DE POLISSEUSES et balayeuses

Toutes nos réparations ont une garantie de 3 MOIS.

TEL.: 543-4409

POLISSEUSES (industrielles, commerciales et domestiques).  
ASPIRATEURS (industriels, commerciaux et domestiques).



- Avons en magasin un inventaire complet de pièces et accessoires pour toutes marques.
- Service rapide. — Réparations en moins de 24 heures.

VENTE de polisseuses et aspirateurs USAGES.

LOCATION de laveuses à tapis, polisseuses et aspirateurs.

543-4409 est Racine, Chicoutimi Qué. G7H 1S8 Tel. 545-0794

### SPECIALISTE EN REPARATION ELECTRIQUE

#### VENTE ET REPARATION

Outils de bricolage et jardin, tondeuse électrique.

Dépositaire autorisé de... (6-D)

ENTREPRENEUR ÉLECTRICIEN  
SPÉCIALISTE EN CHAUFFAGE ÉLECTRIQUE

**J. Sirois Electric**

RÉPARATIONS ET INSTALLATIONS  
COMMERCIAL — INDUSTRIEL RESIDENTIEL

2203, rue Roussel,  
Chicoutimi-Nord, Qué. — 543-3308 — G7G 1W4

**TOUT CE QUE VOUS AVEZ BESOIN NOUS LE LOUONS!**

POUR OBTENIR LA MACHINERIE QUE VOUS AVEZ BESOIN, N'HÉSITEZ PAS À CONSULTER MONSIEUR LOUE TOUT

**LOCATION D'ÉQUIPEMENT** Chicoutimi

Industriel - Commercial - Domestique

549-5262

131, ST-ÉPHREM CHICOUTIMI-NORD

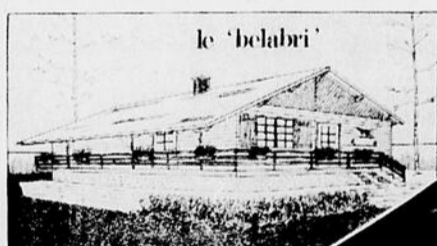

"LE BELABRI" — chalet de 20' x 24'  
D'allure conventionnelle et exclusive, il est tout indiqué pour les familles moyennes; deux chambres à coucher, salle de bains complète et vaste vivoir.  
Plan no 3002 ... \$6.00

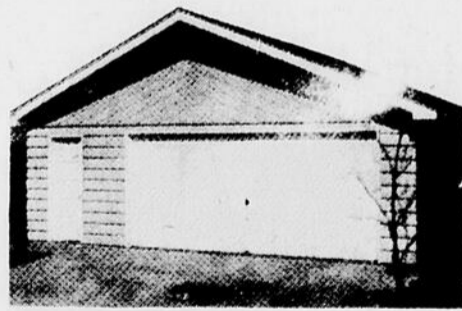

SPACIEUX GARAGE  
Ce qu'il vous faut pour les besoins de notre mode de vie. 25' de large sur 20' de profond. Ne vous coûtera pas tellement cher; trois fenêtres sont prévues.  
Plan no 647 ... \$4.32



Tous droits réservés. LES ÉDITIONS J.M. DORÉ INC.



- S.V.P. me faire parvenir les items marqués d'un "X"
- plan no 232 (scieur de bois) à \$3.24
  - plan no 647 (spacieux garage) à \$4.32
  - plan no 1994 (scie à découper) à \$4.00
  - plan no 3002 (chalet "le belabri") à \$6.00
  - "idées/bricolage" (catalogue) à \$1.00
  - abonnement 1 an (6 numéros) à mon magazine "Le Journal du Bricoleur" à \$5.00

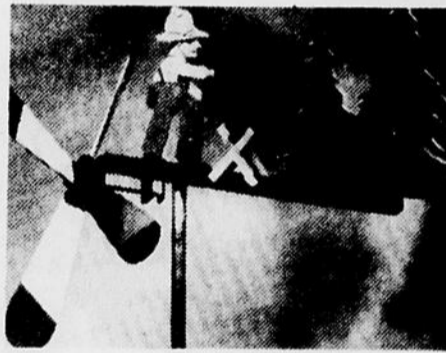

### fais-le toi-même

c'est si facile, avec un plan de bricolage

signé Jean-Marc Doré

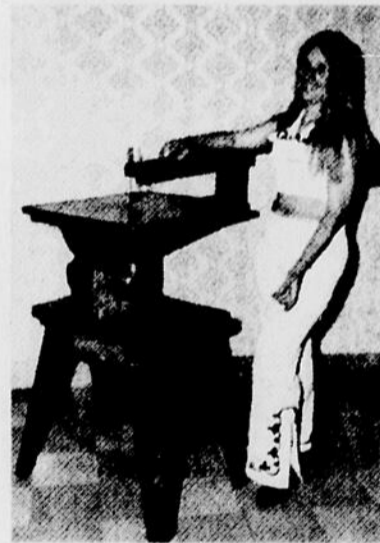

SCIEUR DE BOIS — moulin à vent  
Plus il vente, plus ce petit homme travaille fort. Mécanisme simple, réalisable par l'amateur sans complication. Suggestion de couleurs incluse.  
Plan no 232 ... \$3.24

SCIE A DECOUPER  
... très pratique. Réalisation à la portée de tous grâce à ce plan très complet. Mécanisme d'oscillation simple à faire. Capacité de coupe de 22".  
Plan no 1994 ... \$4.00

D'autres projets de bricolage et d'artisanat sont illustrés et décrits dans mon catalogue "idées/bricolage" quatrième édition. Vous pouvez vous le procurer pour un dollar.

D'ici à ce que vous ayez ce catalogue, voici quelques-uns de ces projets. Le plan de chacun est disponible et le bulletin de commande publié ici vous facilite la tâche de me les commander.

coupon/commande

Jean-Marc Doré  
562 rue Dollard, Québec, Qué. G1N 1P4

Nom : \_\_\_\_\_  
No et rue : \_\_\_\_\_  
Municipalité ou ville : \_\_\_\_\_  
Comté ou province : \_\_\_\_\_  
Code postal : \_\_\_\_\_

Montant inclus : \$ ..... mandat poste  chèque

Les prix incluent la taxe de vente s'il y a lieu.  
Prière d'ajouter \$0.20 si vous payez par chèque

# VOYAGES

## Le Kerala forme un océan de verdure

A l'intérieur de la république des Indes, il y a un pays qui offre à chacun un aspect différent. C'est le Kerala, la contrée légendaire de l'encens et de la myrrhe, vers laquelle voguèrent les vaisseaux du roi Salomon, mille ans avant la naissance du Christ.

C'est probablement en tentant de s'y rendre par l'Occident, que Christophe Colomb découvrit l'Amérique. C'est là que le christianisme trouva ses premiers disciples en Orient et où la religion musulmane connut ses origines. C'est la région de l'Inde

qui possède les plus riches traditions littéraires. C'est aussi, tout simplement, le pays d'où provient sans doute le poivre placé sur votre table, et qui le fournissait anciennement aux Phéniciens, aux Francs et aux Romains. Mais, pour tout le monde, c'est le pays de la beauté et de l'amitié, celui que les palmiers désignent.

La formation du Kerala, située à l'extrémité de la péninsule indienne, est expliquée par une légende: un dieu, dit-on, jeta sa hache du haut des montagnes et la mer se retira jusqu'au lieu où elle était tombée. Il

La ville renferme encore d'autres monuments dignes d'intérêt: le palais Kaudivar, l'Observatoire, le Secrétariat, l'Assemblée législative, l'Université et à l'intérieur du Fort, les palais des anciens souverains. Le Musée est un bâtiment original, de style mixte, qui abrite de très belles collections. Il se dresse dans un parc public, où se trouve également le zoo renfermant des espèces rares d'oiseaux et d'animaux; toujours dans le même parc, est aussi située la galerie d'art "Chitravalam" où l'on peut admirer de remarquables oeuvres d'art médiéval et d'art moderne

dit être un des plus importants et des plus modernes d'Asie. A quelques kilomètres seulement de la ville, Kovalam offre aux touristes les délices de sa plage. Le cap Comorin, "extrémité de l'Inde" et proche de l'Etat de Madras, n'est qu'à 87 km de Trivandrum; une bonne route y conduit. En se rendant au cap, point de rencontre de la mer d'Oman, de l'océan Indien et du golfe du Bengale, on peut s'arrêter au passage à Padmanabhapuram pour visiter le palais ancien qui renferme de belles fresques. Quilon, ville historique

arabes, grecs, romains, chinois, portugais et hollandais. C'est là qu'en 1830, le Frère Jordanus fut sacré évêque de la première église catholique romaine de l'Inde. Entre Quilon et Allepey s'étendent quelques-uns des paysages les plus fascinants du monde. Une excursion par bateau à travers les canaux d'eaux mortes, s'avère une aventure inoubliable. Le paysage rappelle un peu celui de Naples, en plus grandiose. On peut passer des heures à naviguer sur ces canaux bordés de palmiers, entre les rives écaillées de verdure, découvrant à cha-

vous avec la nature: une visite à la réserve d'animaux sauvages de Periyar, à 258 km de Trivandrum, est une obligation. On s'y rend via Kottayam, important centre de missions chrétiennes, lui-même accessible depuis Quilon par la route, le chemin de fer ou le bateau. De Kottayam à la réserve, une route serpente à travers de riches plantations de caoutchouc, de thé, de café et de poivre. La voie se termine à Thekkady, au bord d'un lac formé par le barrage construit sur le Periyar, le plus important fleuve du Kerala. Là, s'étend une épaisse forêt à travers laquelle les animaux sauvages vivent à leur guise. La chasse y est strictement interdite et on peut y admirer à loisir la nature sauvage dans toute sa splendeur. En naviguant sur le lac, on peut observer tranquillement des troupeaux d'éléphants, de bisons, de daïms et de "sambar", qui descendent jusqu'au bord de l'eau pour s'abreuver.

Si l'on se trouve à Kottayam à l'époque de la fête d'Onam, (la grande fête des moissons du Kerala, qui se déroule tantôt en août, tantôt en septembre) il ne faut pas manquer d'assister à la course annuelle de bateaux d'Aranmula, non loin de là. Les bateaux, en forme de serpents, sont construits par une équipe de près de 100 hommes, ramant vigoureusement au rythme sauvage des tambours et des cymbales, accompagnant des chants entraînants.

Le grand port de Cochin n'est qu'à trois heures de route de Kottayam et même moins par le train. C'est un des plus beaux ports naturels du monde et son histoire maritime remonte à l'ère la plus ancienne.

Cochin est plus qu'une ville: c'est exactement un complexe formé de trois villes et de plusieurs îlots pittoresques, dont l'un a été bâti par la main de l'homme, et où les canaux d'eaux mortes viennent se perdre dans la mer d'Oman. La ville est parsemée d'églises anciennes et le Fort abrite le tombeau de Vasco de Gama, le grand navigateur portugais qui, le premier, contourna le Cap de Bonne Espérance pour atteindre l'Inde depuis l'Europe.

Le Kerala est une "expérience", un océan de verdure toujours éclatant et frais, à jamais gravé dans le souvenir.

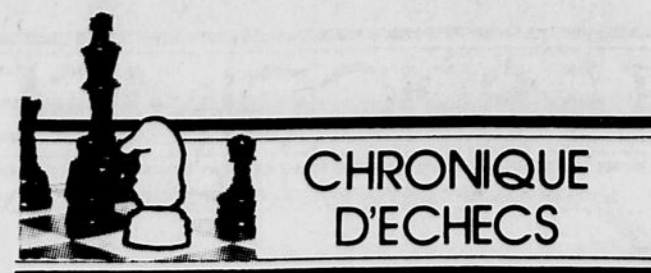

### CHRONIQUE D'ECHECS

Par Benoit Larouche  
Michael Gallagher

#### UN NOUVEAU JOUEUR DANS LA REGION!

Tout semble indiquer que, d'ici peu, le club d'échecs de Chicoutimi comptera parmi ses membres, un joueur pas comme les autres. En effet, des démarches ont été entreprises à l'U.Q.A.C. pour instaurer dans l'ordinateur un programme préfabriqué capable de jouer aux échecs. Si un tel projet devait se réaliser, il est facile d'imaginer les effets bénéfiques qu'en retireraient les deux partis.

Par exemple, chaque fois que l'ordinateur participerait à un tournoi, le Centre d'informatique pourrait profiter de la propagande, tandis qu'en même temps, les joueurs du club établiraient leurs cotes d'après celle de l'ordinateur. Inutile de mentionner que ce genre d'initiatives est une première dans la région, et que tous souhaitent qu'elle se réalise. D'ailleurs après en avoir discuté avec le président de l'Association, M. René Verreault, il a semblé non seulement favorable à un tel projet, mais voir même enthousiaste. Un des membres du club, alors présent, a toutefois rétorqué (en blaguant naturellement): "La machine aura-t-elle le moyen de payer sa cotisation de membre!"

#### SUR LE TABLEAU

Voici le classement de la L.N.E. après deux semaines d'activité:

VILLES	MATCHES		PARTIES	
	G.	P.	G.	P.
Washington	1.	0.	3 1/2.	2 1/2.
San Francisco	1 1/2.	1/2.	6 1/2.	5 1/2.
Chicago	1.	1.	7.	5.
Boston	1.	1.	6.	6.
Cleveland	1.	1.	6.	6.
Los Angeles	1.	1.	6.	6.
Miami	1/2.	1/2.	3 1/2.	4 1/2.
New York	0.	0.	1 1/2.	1/2.
Houston	0.	2.	4.	8.

Le grand "Tournoi Rapide Régional" aura lieu le 19 avril (Pâques). L'endroit et l'heure ne sont pas encore déterminés, mais n'oubliez pas, tous les intéressés, de réserver cette journée pour les échecs. D'autres détails, vous serons donnés, un peu plus tard, dans cette chronique du samedi.

Saviez-vous que le jeune grand maître yougoslave, Ljubomir Ljubojevic, était un excellent joueur de soccer et qu'il aurait pu évoluer pour son pays dans cette discipline!

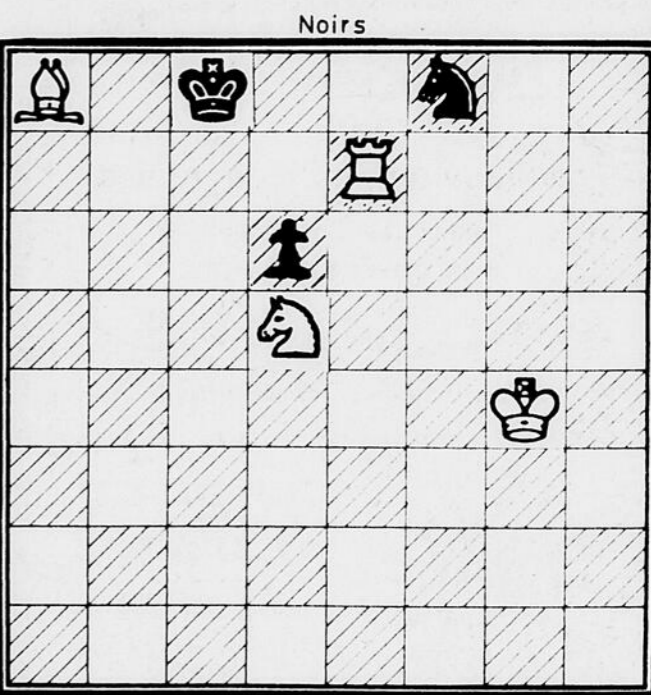

#### PROBLEME DE LA SEMAINE

(Réf.: Tamkov 1974)

Mat en trois coups pour les Blancs.  
Solution la semaine prochaine.....

Réponse au problème de la semaine dernière:  
1. hxD!! Mat inévitable.

#### PARTIE DE LA SEMAINE

STEIN — MECKING  
SOUSSE 1967

RUY LOPEZ

1. e4, e5; 2. Cf3, Cc6; 3. Fb5, a6; 4. Fa4, Cf6; 5. 0-0, Fe7; 6. Te1, b5; 7. Fb3, d6; 8. c3, 0-0; 9. h3(a), Ca5; 10. Fc2, c5(b); 11. d4(c), Dc7; 12. Cbd2, Cc6; 13. dxc5, dxc5; 14. Ch2, Fe6; 15. Df3(d), Tad8; 16. Cdf1, g6(e); 17. Fh6(f), Tf8; 18. Ce3(g), Cd4(h); 19. cxd4, cxd4; 20. Cf5(i), Fxf5(j); 21. exf5, Dc2; 22. Txe5(k), Ff8; 23. fxg6, Fxh6(e); 24. Cg4(m), Fg7; 25. Cxf6, Fxh6; 26. Dxh6(n), hxg6; 27. Tae1, Tf8; 28. T5e4, Td5; 29. Th4, Th5; 30. Txf5, gxh5; 31. Te5, Tc8; 32. Tg5, Aban(o).

- Empêche noir de poursuivre avec Fg4 qui retarderait le développement.
- La stratégie noire repose en grande partie sur l'exploitation de leur avantage d'espace sur l'aile dame.
- Les pions noirs sont dangereusement avancés. La pression sur e5 et c5 forcera à plus de prudence. L'avance d5 qui bloque la position est maintenant à surveiller. De temps à autre, on peut changer avec d3.
- Une des rares suites où la dame se rend rapidement sur l'aile roi. Les buts possibles sont la pression sur f6 et l'occupation de f5.
- Affaiblissement sensible de la structure de pion.
- La partie noire est loin d'être perdue mais la pression sur f6 rend la position plus statique.
- Les blancs peuvent occuper la case f5 immédiatement car la disparition du pion g6 rendrait possible un mat en g7.
- Mecking a beaucoup travaillé sur ces sacrifices qui permettent de recouvrer la pièce avec une double attaque tout en créant un pion passé au centre. Ses succès ont été limités, on verra pourquoi.
- Une des deux pièces attaquées est perdue, pour quoi ne pas mener le trouble avec! Noir ne peut prendre immédiatement le Fc2 à cause de Cxe7\*, et Dxf6.
- Si 20...gxh6; 21. Dg3+...
- La disparition de e4 a permis le gain de e5. Maintenant la menace est fxg6, Txe7 et Dxf6.
- Si 23...Txe5; 24. Dxh6 et blanc menace la Te5 en plus d'un mat débutant par Dx7+; maintenant 24...Te7; 25. Fxf8 et gagne.
- Entre le cavalier dans la partie avec gain de temps. Si 24...Cxg4; 25. Dx7+...
- Le matériel est égal mais maintenant le roi noir est pris dans un réseau de mat.
- 32...Rf8; 33. Dd6\*, Re8; 34. Tg8mat.

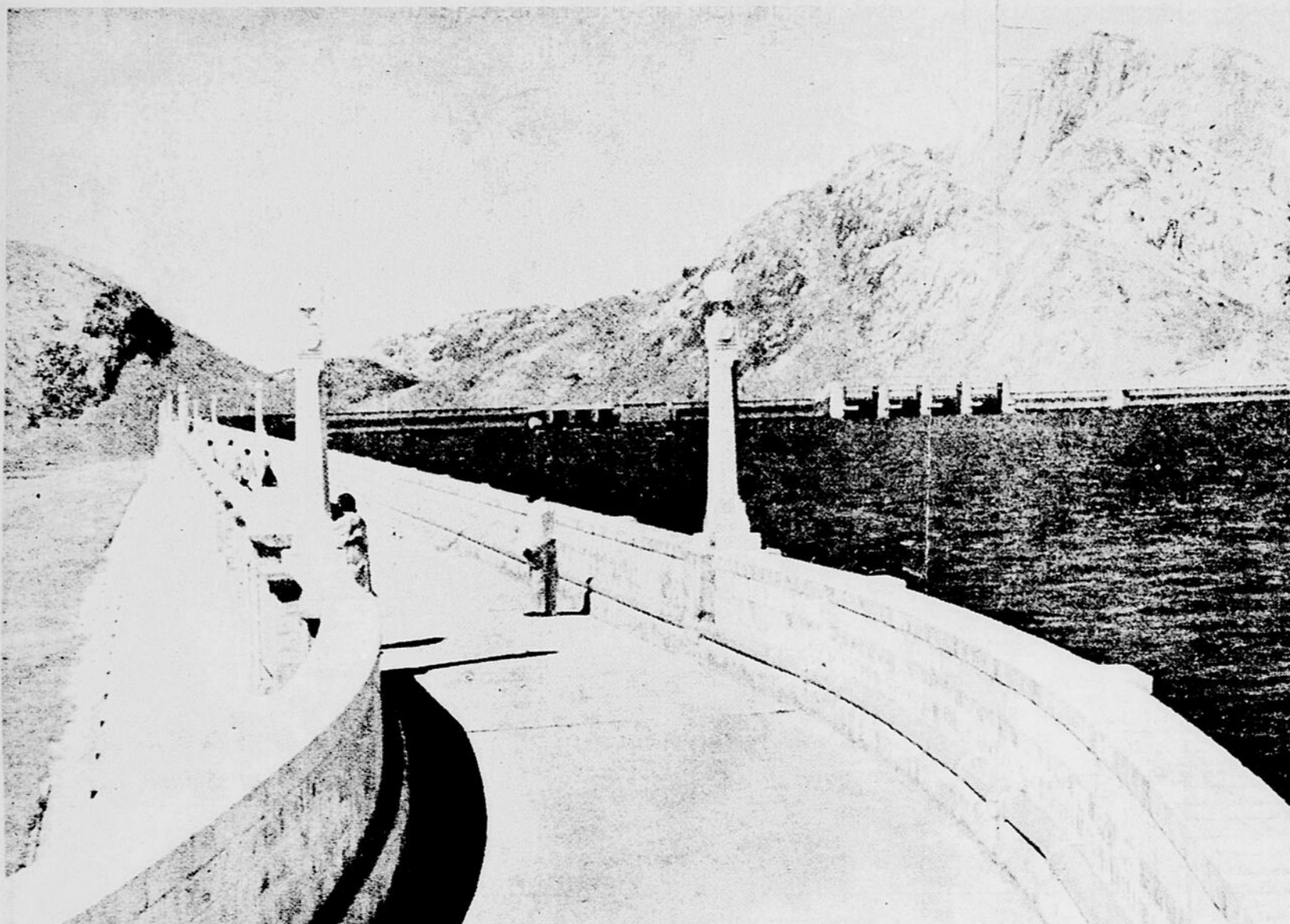

Le barrage Malampuzha est construit sur le Periyar, le plus important fleuve du Kerala.

**un bon coin coin coin...**

Auberge  
**les 3 CANARDS**  
à Pointe-au-Pic

- Atmosphère chaleureuse propice à la détente
- Excellente table — Mets régionaux — Steak House
- En plus de l'auberge, 26 chambres de motel à votre disposition
- À 15 minutes de la nouvelle station de ski "Grand Fonds"

Ski-séjours spéciaux fins de semaine (2 pers) \$18.00 par jour, semaines de ski de 6 jours (2 pers) \$100.00

... dans le merveilleux décor du Charlevoix

pour information et réservations  
C. Donohue (418) 665-3761

est vrai que la montagne et la mer ne sont jamais éloignées. On peut se rendre au Kerala par air, par mer, par la route ou par chemin de fer. Trivandrum, capitale de l'Etat, constitue un bon point de départ pour les excursions régionales, de même que Cochin, si l'on arrive par avion ou par bateau.

Comme Rome, "la ville des oies sacrées", Trivandrum, "ville du serpent sacré Anant", est construite sur une série de collines. Quelques superbes monuments orientent cette cité maritime. Au point de vue historique, le plus intéressant d'entre eux est le temple de Vishnou "Padmanabhaswami", un spécimen exquis de l'architecture indienne méridionale, avec son "gopuram" à sept étages.

Trois cent soixante piliers de granit sculptés bordent les allées du temple. On ne sait pas exactement à quel moment ce temple fut érigé: la légende assure que ce fut longtemps avant la naissance du Christ. On dit aussi qu'il fallut six mois à

4,000 maçons et à 6,000 ouvriers pour achever le travail. Cent éléphants amènent les énormes blocs de pierre qui le composent. Seules les personnes de religion hindoue sont admises à y pénétrer.

des écoles Rajpoute, Mongole et de Tanjore, ainsi que d'intéressantes peintures de l'école du Kerala "Ravi Varma", et de précieuses peintures tibétaines, chinoises, japonaises et balinaïses.

Trivandrum possède aussi un aquarium, que l'on

sur le "lac aux huit criques", est également d'un accès facile à partir de Trivandrum dont elle n'est éloignée que de 71 km, par la route ou le chemin de fer.

Dès les temps immémoriaux, des bateaux de toutes nationalités accostent à Quilon: phéniciens,

que détour quelque paisible village en retrait, ou une percée sur le ciel bleu et l'eau cernée de vert. L'impression est étrange et féérique, au point qu'elle ne peut se rendre par des mots.

Mais, le touriste ne doit pas rater un autre rendez-

Exclusivités **Mirabelle** TOURS INC.

**MARTINIQUE A TARTANE:**  
Villas: VVF à partir de \$449<sup>00</sup>

**A FORT-DE-FRANCE:**  
HOTELS LIDO ET VETIVER  
à partir de: \$499<sup>00</sup>

Tarif occupation double pour 2 semaines avec déjeuners américains.

**Porto Rico à Punta Borinquen**  
Villas: 3 chambres, salon, cuisine équipée, salle de bains, 5 à 6 personnes:  
\$309<sup>00</sup>/1 semaine  
\$349<sup>00</sup>/2 semaines  
GOLF: \$3.00/jour semaine  
\$5.00/fin de semaine

Plage — piscine — tennis gratuit — restaurant — salle de danse — supermarché.

PRIX INDIQUES INCLUENT: avion — hôtel — transferts

Service d'un représentant bilingue à toutes nos destinations. Départs à toutes les fins de semaine. Pour de plus amples renseignements, veuillez consulter votre agent de voyages.

VOL NOLISE EFFECTUE AVEC QUEBEC AIR.

1264 BOUL. WALBERG DOLBEAU TEL. (418) 276-1301

MEMBRE **Voyages**

LAC-ST-JEAN ENR.  
AVIONS - BATEAUX - HOTELS

MEMBRE A.T.C.

I.A.T.A. Alma 372, Levesque Est. Tél.: 662-2475

Roberval, Rue Collard, Tél.: 275-1220 (PRAIS VIVRES)

A.S.T.A. Chibougamau, 552, 3ème Rue Tél.: 276-4171