

Mai 1982
Montréal, 65e année
\$1,00

ER
-208

Le Bulletin des Agriculteurs



**Les moteurs
électriques
sur la ferme**

(page 28)

CCC

JUL 61
802 40

02751000048 Z
DEPT DES PERIOD
818 BUR LEGAL
1700 ST DENIS
MONTRÉAL
QC H2X 3K6

ATTENTION!

Maintenant homologuée pour les taureaux de reproduction.

La boucle d'oreille Bovaid* de Shell: si efficace que les éleveurs de vaches laitières et de boeufs de boucherie l'ont adoptée d'emblée.

La boucle d'oreille insecticide Bovaid, mise sur le marché par Shell l'an dernier, a pratiquement résolu le grave problème de la mouche des cornes et de la mouche faciale pour les éleveurs de vaches laitières et de boeufs de boucherie.

Production de lait maximale.

De nombreuses études ont prouvé qu'un programme efficace de protection contre les mouches avait pour effet d'accroître la production de lait.

En 1981, au cours d'essais effectués en Ontario par des chercheurs de l'université de Guelph, on a fait porter une boucle d'oreille Bovaid aux vaches laitières de 37 troupeaux comprenant entre 25 et 65 bêtes. Puis celles-ci furent fréquemment examinées pour déceler la présence de mouches. On ne put trouver aucune mouche des cornes sur les animaux qui portaient une boucle d'oreille et les mouches faciales diminuèrent dans une proportion de 63 à 82 p. 100 par rapport à un groupe témoin.

Prise de poids chez les veaux de un an traités: jusqu'à 58,9 p. 100 supérieure.

Voici les résultats d'essais démontrant l'efficacité de Bovaid sur les veaux de un an.

Prise de poids plus importante chez les animaux munis de boucles d'oreille Bovaid que chez ceux d'un groupe témoin.

Endroit	Livres	%
Smith Falls, Ont.	+49,2	58,9
Vegreville, Alta.	+36,7	32,0
Lethbridge, Alta.	+53,8	18,6

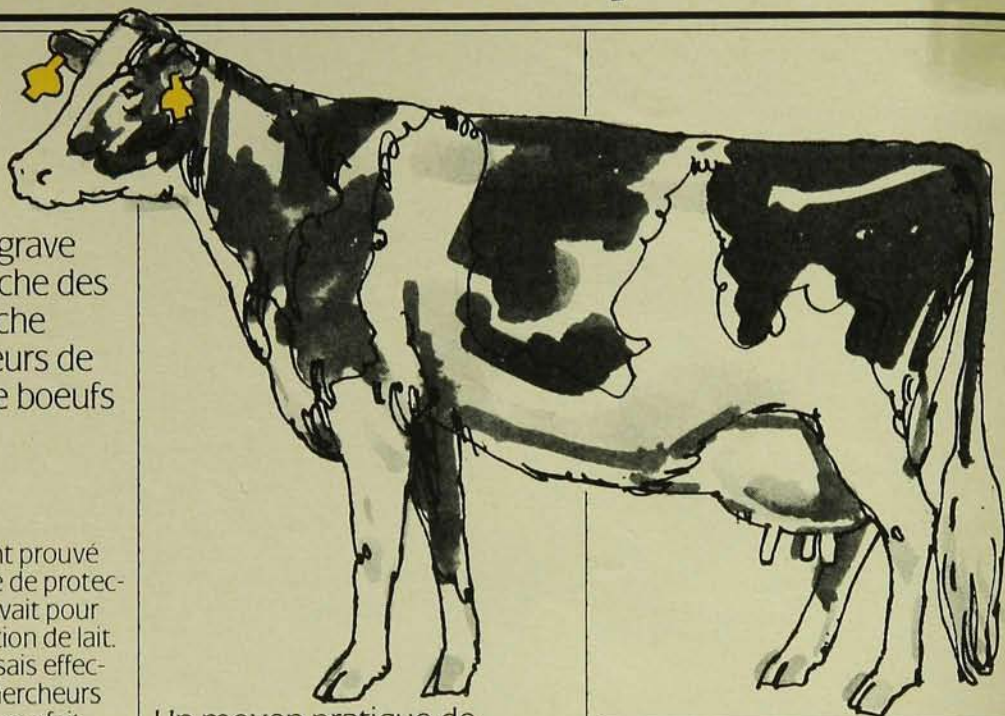

Un moyen pratique de lutter contre les mouches pendant toute une saison.

La boucle d'oreille Bovaid est pratique, facile à utiliser et relativement bon marché. Elle se fixe à l'oreille à l'aide du système d'attache ALLFLEX** de type courant. Une seule boucle d'oreille par bête suffit pour protéger contre la mouche des cornes. Dans le cas de la mouche faciale, il est préférable de fixer une boucle Bovaid à chaque oreille.

Utilisez Bovaid tôt le printemps afin de protéger vos troupeaux au pâturage pendant toute la belle saison et empêcher les populations de mouches de se constituer.

Un produit sûr.

La boucle d'oreille Bovaid ne présente aucun danger pour les hommes ni pour les animaux et elle peut être portée jusqu'au moment de l'abattage. De plus, des études ont prouvé que Bovaid ne laisse aucun résidu dans le lait des vaches laitières ni dans la viande des animaux de boucherie.

Procurez-vous les boucles d'oreille insecticides Bovaid pour vos troupeaux. Vendues en paquets de 25.



Pour plus de renseignements.

Lisez l'étiquette du produit, ou écrivez à: BOVAID, Shell Chimie du Canada, C.P. 430, succursale B, Montréal (Québec) H3B 3K2.



Shell Chimie

*Marque déposée de Shell Canada Limitée
**Marque déposée de Delta Plastics Ltd., N.Z.

Le Bulletin

Sommaire

Photo couverture:
Rolf Bothe
La Grangerie
Fulford, Québec

Lucille Fontaine
présidente

Claude Choquette
rédacteur en chef

Guy Jacob
Nicolas Mesly
Laurent Foisy
rédacteurs

Monique Lalonde
adjointe à la rédaction

Jacques Lauzon
directeur de la publicité

Rachelle Meilleur-Leroux
coordonnatrice à la publicité

Liliane Rajotte-Loctama
directrice du tirage

Pauline Bonneau
service des abonnements

Le Bulletin des Agriculteurs
110 ouest, boul. Crémazie
suite 1100
Montréal, Québec H2P 1B9
(514) 382-4350

Un magazine mensuel fondé
en 1918. *La Compagnie de*
Publication Rurale Inc. détient
des droits réservés sur tout ce
qui est publié dans *Le Bulletin*
des Agriculteurs.

Les éditeurs ne peuvent
être tenus responsables de la
perte de manuscrits, photos ou
illustrations non sollicités.

Abonnement:
1 an, \$ 8,00
2 ans, \$13,00
3 ans, \$18,00
à l'extérieur du Canada:
\$11,00 par année, payable
d'avance.

Les renouvellements
doivent être signés du nom
apparaissant sur la bande
d'adresse, afin de prévenir la
duplication. Les abonnés en
donnant leur changement
d'adresse devront aussi
inclure la bande d'adresse.

Composition et montage:
Composition Contact Inc.
Impression:
Imprimerie Canadienne
Gazette

Courrier de la 2e classe
Enregistrement no 0068
Dépôt légal
Bibliothèque nationale du
Québec
ISSN 0007-4446

Agriculture

Télé-Bulletin		5
Viens jaser une minute!	Maurice Hardy	8
Une production laitière plus efficace avec ou sans pâturage	Norbert Dubé	12
Des fermes et des animaux exempts de mouches ... c'est possible!	J.L. Fréchette et L. Foisy	18
Au 24e festival de l'érable de Plessisville		24
Les moteurs électriques sur la ferme ... de grands oubliés!	Guy Jacob	28
Pas de mauvais foin en 11 ans	Maurice Hardy	34
Aviculture	J.B. Roy	38
Le Québec est techniquement prêt pour l'exportation de pommes de terre de semence	Pierre Sylvestre	42
La recherche à votre portée	E. Comeau, L. Belzile et G. Gagnon	53
Productions végétales	Raynald Drapeau	64
Les productions supérieures du PATLQ		70
L'agriculture à temps partiel, pourquoi pas?	Jacques Jubinville	72

Chroniques

Les pronostics de juin		6
Dates à retenir		31
Le cultivateur devant la loi		59
Les mots croisés		78
Votre horoscope	Marie Coupal	86
Onésime	Albert Chartier	94
C'est nouveau		102
Place à la détente	Jean Blanchet	112

Articles et nouvelle

L'utilisation rationnelle des engrais à la ferme	Raymond Meloche	62
La faune a sa place dans le boisé privé	Jean-Guy Fréchette	66
Les nourritures extra-terrestres	Clément Fontaine	93
La faune de mon pays	Alain Demers	108

Sous mon toit

Le poisson, vous aimez!	Marie-Madeleine Denis	79
Vertes et tendres, les asperges	Marie-France Clément et Suzanne Simard-Mavrikakis	80
Des masques naturels	Aurore Pontello	82
Le chant du coq	Francine Robichaud	84
Lecture	Gilles Cormier	87
Déco-plein air	Kate Reed	89
Des jardins différents	Yves Le Corff	97

LA NOUVELLE "VIEILLE FIABLE"

Depuis plus de 40 ans, les presses Sperry New Holland ont été reconnues comme étant les "vieilles fiables". Il y a maintenant une nouvelle "vieille fiable", le modèle 311, qui a plus de capacité et une meilleure forme de balle que le modèle qu'elle remplace.

FIABILITE DE L'AVANT A L'ARRIERE

La fiabilité dans une presse commence dans son ramasseur. Quarante-dents sur le ramasseur facultatif Super-Sweep prennent le foin court et fin qui est laissé par les ramasseurs ordinaires. Son système d'alimentation est d'une fiabilité éprouvée. C'est le même système d'alimentation que nous avons utilisé dans notre modèle 315 d'une plus grande capacité. Travaillant avec ce système d'alimentation, une

plus grande vitesse du foulon permet une meilleure densité des balles. Ensemble, ils donnent plus de capacité et une meilleure forme de balle. Appuyant tout ceci se trouve un noeur fiable avec un placement de centre à centre de 7 1/2 pouces. A peu près la seule chose que nous n'avons pas changée sur le nouveau modèle 311 est la construction robuste d'ensemble

qui nous garde à l'avant en fait de presses.

PRESSE HORS SERIE

Choisissez une presse qui répond à vos besoins de pressage. La "311" offre un choix de ramasseurs, entraînés par moteur ou PdF, à ficelle hydraulique ou mécanique.

Si vous recherchez une "vieille presse fiable", allez voir le nouveau modèle 311 de la compagnie aux presses fiables . . . Sperry New Holland.

Sperry New Holland est une division de Sperry Incorporee

SPERRY  **NEW HOLLAND**



télé-bulletin

SUR LE MARCHÉ DU PORC,

tout semble plus rose depuis quelques semaines: les prix se sont raffermis et les éleveurs et producteurs s'en portent mieux. Plusieurs facteurs y ont contribué:

- 1- D'après le Conseil des viandes du Canada, la production de porcs a diminué de 6% aux Etats-Unis et de 3% au Canada.
- 2- On note une tendance vers des prix plus fermes aux Etats-Unis.
- 3- Les stocks de viande de porc en entrepôt sont plutôt bas.

NOS EXPORTATIONS DE VIANDE

de porc devraient augmenter prochainement. Depuis que la fièvre aphteuse a été décelée au Danemark, ce pays ne peut plus exporter et on sait qu'il était le plus important fournisseur de viande de porc au Japon, le Canada se classant deuxième. L'industrie porcine canadienne devrait être en mesure de prendre la relève, du moins pour une bonne partie.

Le volume de nos exportations de viande de porc peut toutefois être affecté par les pourparlers actuels Canada-Japon touchant les importations de voitures japonaises. L'industrie automobile canadienne veut restreindre ces importations, ce que le Japon n'accepte pas facilement. Et on sait que le commerce extérieur est basé sur des concessions réciproques.

UN COMITE D'ÉTUDE SUR LA SANTÉ

animale a été créé, le mois dernier, par le MAPAQ. Son mandat: favoriser la médecine préventive, empêcher la dissémination des maladies et indemniser les éleveurs qui subissent des pertes à cause de maladies. On espère que le travail de ce comité permettra d'établir un véritable régime de santé animale au Québec.

LA PLATE-FORME

SUPÉRIEUR

La plate-forme de Silo SUPÉRIEUR mesure 50, 70, 90 ou 100 pi. de diamètre sur une hauteur de 5 pi. incluant la fondation. Un volume supplémentaire est obtenu en creusant en dessous du niveau du sol.

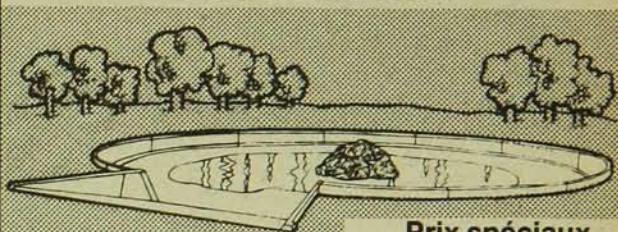

Prix spéciaux
en vigueur
jusqu'au 30 juin

DES ENTREPÔTS RENTABLES

Nous fabriquons aussi: Silos préfabriqués pour le fourrage et le maïs humide.



Fabriqué au Canada et distribué
exclusivement par Silo Supérieur

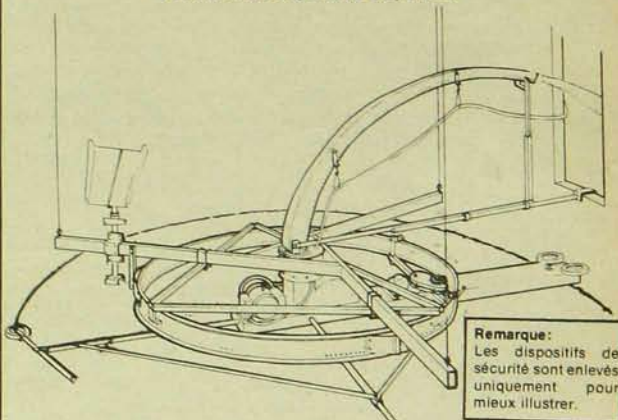

Remarque:
Les dispositifs de
sécurité sont enlevés
uniquement pour
mieux illustrer.

Les caractéristiques standard suivantes font du Super-Trac le premier en performance dans l'industrie.

- Vis jumelées ultra-robustes à dents, tournant dans des directions opposées.
- Système de suspension à six points.
- Couteaux jumelés muraux, avec des lames aiguisées, trempées.
- Panneau électrique complet avec un interrupteur télécommandé.
- Turbine puissante et ultra-robuste.
- Combinaison distributeur - videur en une seule machine.
- Entraînement positif et indépendant par couronne, avec un embrayage de sécurité.



Pour plus d'informations, écrivez ou téléphonez
 Super-trac dessileuse Plate-forme
 Super-trac système d'alimentation Silo



SILO SUPÉRIEUR

Division Ralston Purina Canada Inc.
C.P. 667, 800 chemin Bernard, Granby, P.Q.
J2G 8W7 Tél. (514) 378-5856
C.P. 2199, St-Romuald, Cté Lévis, P.Q.
G6W 5M5 Tél. (418) 839-8808

O'Keefe

vous présente les pronostics de juin

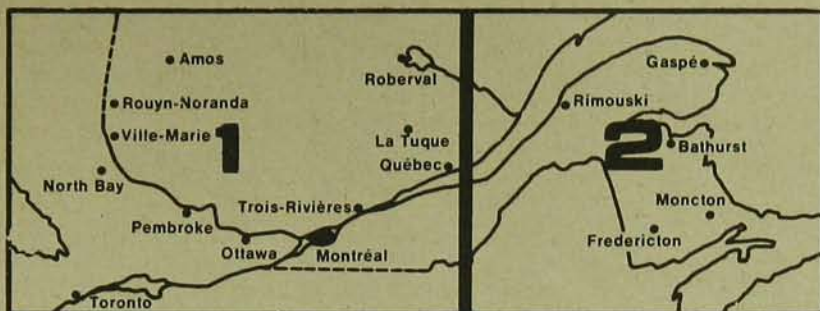

NOTE: Ces pronostics ont été préparés à l'aide du compilateur électronique UNIVAC. L'expérience a prouvé qu'ils étaient justes dans la grande majorité des cas. Les précipitations et le degré de température ne sont pas nécessairement prévus pour votre ferme mais pour votre région. Par exemple, si on prévoit du soleil ou des précipitations entre le 9 et le 12 du mois, cela ne veut pas dire que ces conditions prévaudront continuellement durant ces jours.



RÉGION DE L'ABITIBI-TÉMISCAMINGUE: Les précipitations seront près ou supérieures à la normale. Pluie ou averses entre le 6 et le 9 et temps plus variable accompagné de pluie autour du centre du mois. Des précipitations significatives sont cédulées du 21 au 25 et entre le 27 et le 30. Les températures devraient être près ou sous la normale et les plus fraîches sont prévues au cours du deuxième tiers du mois, particulièrement entre le 10 et le 13 (minima de -3/0°C). Les plus chaudes sont espérées vers le 9 et autour du 29 (maxima de 28/32°C).

VALLÉE DE L'OUTAOUAIS: Juin devrait être plus frais que la normale et des minima de 0/4°C sont attendus occasionnellement au tout début du mois et du 10 au 13. Il y aura quelques températures douces au cours des six premiers jours du mois; cependant les plus chaudes (26/30°C) arriveront vers la fin de juin. Les précipitations seront dans la normale et les principales sont cédulées du 6 au 9, autour du 15 et au cours des sept derniers jours du mois.

RÉGION DE MONTRÉAL ET DES CANTONS DE L'EST: Les précipitations exéderont quelque peu la normale. Pluie ou averses dispersées entre le 7 et le 11 et autour du 15. Des précipitations significatives sont cédulées entre le 23 et le 30. Les températures seront inférieures à la normale et les plus fraîches (minima de 0/3°C) sont prévues entre le 10 et le 13. Quelques jours doux sont anticipés entre le 4 et le 9, mais les plus chauds (25/29°C) sont attendus vers la fin du mois.

RÉGION DU LAC ST-JEAN-CHICOUTIMI: Dans l'ensemble, températures sous la normale et précipitations près ou légèrement supérieures à la normale. Quelques jours doux au commencement du mois, particulièrement vers le 9 et on prévoit surtout des averses dispersées au cours du premier tiers de juin. Cependant des précipitations significatives sont cédulées vers le 7 et autour du 15. On prévoit également de nombreuses précipitations entre le 24 et le 30. Le temps sera plus frais entre le 10 et le 13 (minima de -4/0°C) et un bref intervalle chaud (27/31°C) est attendu vers la fin du mois.

GASPÉSIE ET NOUVEAU-BRUNSWICK: En moyenne, précipitations près ou supérieures à la normale. Pluie occasionnelle ou averses dispersées au cours des 11 premiers jours de juin; d'autres précipitations plus significatives sont cédulées vers le 15, près des 18-19 et au cours des sept derniers jours du mois. Les températures seront plus fraîches que la normale. Quelques jours doux entre le 4 et le 9, suivra du temps plus frais (minima de 1/3°C) du 10 au 13. Les températures les plus élevées sont prévues vers la fin du mois.

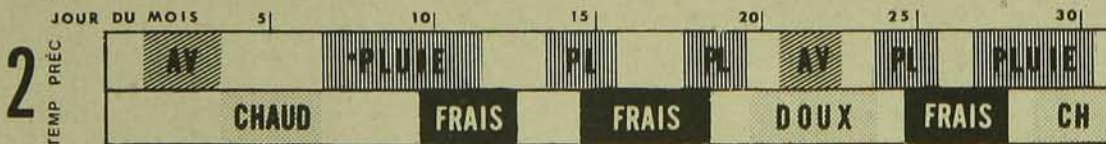

*Préparés exclusivement pour Le Bulletin des Agriculteurs par Irving P. Krick Associates, Inc. Il est interdit de reproduire ces pronostics ou d'en faire un usage commercial sans autorisation écrite.



LA BRASSERIE O'KEEFE LIMITÉE

Machines à fonctions multiples

Les faucheuses-conditionneuses Gehl, à rouleaux conditionneurs doux pour les feuilles, laissent derrière elles des andains hauts et aérés, qui séchent vite. La coupe est nette et uniforme, même dans les récoltes versées ou emmêlées. Robuste construction unifiée. Suspension souple, à barre de torsion. Entraînement principal à engrenages. Voyez les faucheuses-conditionneuses Gehl dès maintenant!

La récolteuse-hacheuse Gehl 7200, avec ses 39 fléaux à double tranchant en acier trempé, hache et lacère le fourrage vert, coupe les mauvaises herbes et s'acquitte de bien d'autres travaux de récolte. Les lames en hélice unifiées coupent et projettent du même coup la récolte en un jet continu. S'il vous faut une récolteuse-hacheuse souple et économique, arrêtez voir la Gehl 7200.

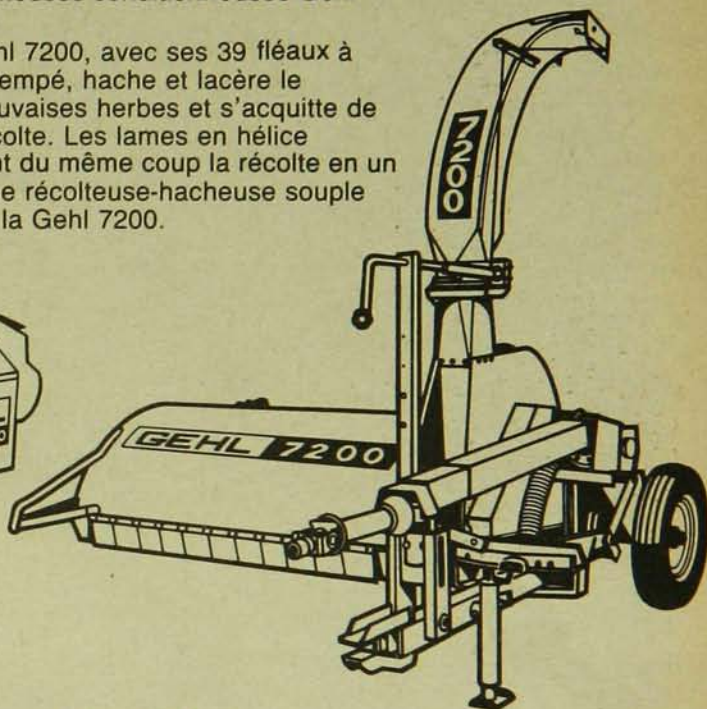
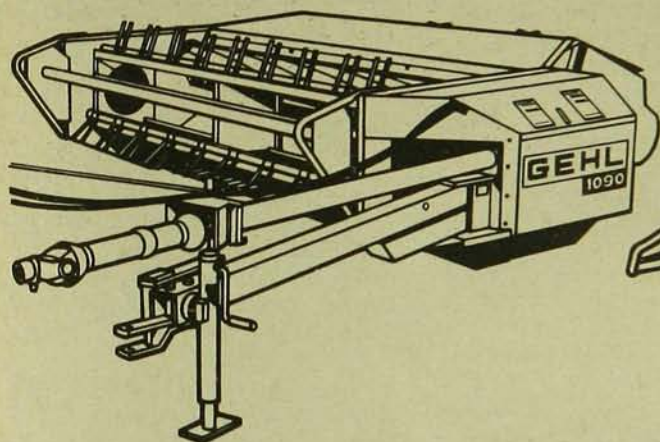

Liste des concessionnaires

GEHL®



Fournisseur
accrédité

- | | | | |
|--|--|--|---|
| Amos , Co. Abitibi, Qué.
Bibeau, Équipement Inc.,
(819) 732-4363 | Laurier Station , Qué.
Maheu & Frères Ltée.
(418) 728-2210 | Sabrevois , Co. Iberville, Qué.
Équipement Sabrevois, Inc.,
(514) 346-6111 | St. Polycarpe , Co. Soulanges, Qué.
Pilon, Les Équip. Agricoles
(514) 265-3844 |
| Black Lake , Co. Mégantic, Qué.
Guillemette, G. & Fils Inc.,
(418) 423-4737 | Laurierville , Co. Mégantic, Qué.
Charet, Alfred Inc.,
(819) 365-4424 | St. Bruno , Co. Lac St-Jean, Qué.
Chaîne Coop. Du Saguenay,
(418) 343-2470 | St. Claire , Co. Dorchester, Qué.
Lemelin, Garage Paul Inc.,
(418) 883-3312 |
| Calixa Lavallée , Qué.
A & C Les Equip. Inc.,
(514) 583-3777 | Lévis , Qué.
Benoit Bilodeau Inc.,
(418) 837-3686 | St-Guillaume , Co. Yamaska, Qué.
C.H. Machinerie Inc.
(819) 396-2185 | Sherbrooke , Qué.
Simoneau, Paul Inc.,
(819) 563-4343 |
| Deschambault , Co. Portneuf, Qué.
L.S. Machinerie Inc.
(418) 286-6628 | Maskinongé , Qué.
R.C. Machinerie Inc.,
(819) 227-2023 | St. Ignace de Stanbridge , Qué.
Baraby, Les Equip. Inc.
Co. Missisquoi,
(514) 296-4411 | Warwick , Co. Arthabaska, Qué.
Champoux Machinerie
(819) 358-2217 |
| Howick , Qué. Co. Huntingdon
Howick, Les Équipements Inc.,
(514) 825-2535 | Montmagny , Qué.
Bossé & Frère Enr.
(418) 248-0955 | St-Maurice , Co. Champlain, Qué.
Rolland Clément, Garage,
(819) 376-3826 | Waterloo , Co. Shefford, Qué.
Malouin, R. & Fils Inc.,
(514) 539-0494 |
| La Pocatière , Co. Kamouraska, Qué.
Hudon, Garage J.C.
(418) 856-2427 | Napierville , Qué.
Équipement Prairie Inc.
(514) 245-7990 | St. Narcisse , Co. Lotbinière, Qué.
Blaney, Équipement Enr.
(418) 475-6704 | Wotton , Co. Richmond, Qué.
Comtois, Gar. É. Inc.
(819) 828-2662 |
| LaSarre , Co. Abitibi, Qué.
Trudel, Donia Enr.
(819) 333-2481 | Rivière-du-Loup , Qué.
Tartif & Frère Inc.,
(418) 862-7273 | St. Noël , Co. Matapédia, Qué.
Landry, Garage Enr.
(418) 776-2864 | |

Avis aux concessionnaires actifs :

Certains territoires sont encore disponibles.

Pour plus de renseignements,

écrivez ou téléphonez à :



ALLIED FARM EQUIPMENT



Fournisseur
accrédité

124 Av. Labrosse, Pointe-Claire, Québec H9R 1A1

Viens jaser une minute!



avec Maurice Hardy, agronome

Un excellent guide: l'expérience de ceux qui réussissent

L'air sentait l'eau d'érable, la clarté du matin était jaune et le soleil semblait s'amuser à traverser les branches chargées de gros bourgeons prêts à éclater. Le printemps était arrivé avec toutes ses promesses. Puis, comme par enchantement, venu de nulle part, est apparu mon merle. Comme chaque année depuis toujours, il arrivait de loin, semblant avoir voyagé durant des mois. À peine perché sur le piquet de clôture qu'il annonce à tout l'entourage qu'il reprend ses droits, sa propriété, ses vers de terre laissés pour compte en fin de la saison dernière. Il revient chez lui et le laisse savoir à quelques autres compagnons parmi lesquels des nouveaux venus en quête de riches pelouses.

Comme ça fait du bien de l'entendre claironner à bonne heure le matin, nous faisant oublier les froidures et les poudrieres des derniers mois, nous annonçant que les oies et les outardes se traînent encore les pattes sur les battures de St-Roch des Aulnaies. Certaines pourraient même se faire jouer des tours à venir frôler de trop près les silos de mes amis de Yamachiche.

Mais mon merle a manqué d'heureuses rencontres au cours des mois d'hiver; c'est vrai que les oiseaux qui sont venus nous voir dans la neige étaient mieux préparés que lui à la grande misère. Il en est passé presque de toutes les couleurs: de petites fauvettes rayées à toupet roux, des petites nonnes à plastron noir sur jupe blanche, tous les gros becs du pays, des voiliers de geais en provenance des provinces des Prairies, des mésanges à capuches noires sur belles bajoues blanches, sans parler du vieux gardien solitaire dont on est toujours surpris du silence de mort qui accompagne son vol lourd: le hibou Grand Duc. A vrai dire, avec ce va-et-vient surprenant auquel j'étais peu habitué, quittant la maison tôt le matin et revenant le jour tombé, j'ai trouvé que ce compagnonnage était agréable au cœur de celui qui, comme moi, goûtait à ses premiers mois de retraite.

En fait, la retraite, c'est le commencement de la sagesse et la sagesse, c'est le calme, la réflexion, l'observation. C'est le moment où des choses se présentent à nous comme auparavant, mais que tout à coup on voit d'un autre oeil. Des choses qui étaient importantes auparavant ne le sont à peu près plus. D'autres qu'on avait négligées, qu'on n'avait même pas vues ou qu'on ne voyait plus, se découvrent à nous sous un angle nouveau et intéressant. Plus rien ne presse, on prend le temps de regarder, d'admirer, et je dirais qu'enfin, on a le temps d'aimer.

Quand il me fallait partir avant le lever du soleil pour me rendre respecter un engagement à quelques centaines de milles pour revenir en fin de soirée et être prêt à repartir le lendemain matin pour une autre rencontre importante, je n'avais qu'une chose en tête, c'était d'être utile à mes interlocuteurs et pour ça, le voyage me permettait une dernière préparation. J'en ai déclamé des conférences, entre Montréal et Québec, sur la route des Cantons de l'Est, dans les beaux paysages du Bas du fleuve que j'avais à peine le temps de voir du coin de l'oeil. Et combien sont-ils encore ceux qui doivent faire ce genre de vie pour se sentir utiles.

La retraite, c'est le temps heureux, non pas où on oublie ce passé actif, mais où on le revit en faisant passer ces belles images des confrères rencontrés, des agriculteurs tracassés par leurs problèmes quotidiens, mais que l'amitié qu'ils me montraient suffisait à suggérer les solutions pratiques. Le temps du travail permet une plénitude de vie. Le temps de la retraite la comble.

Ce sera bientôt "le temps des foins". C'est à espérer que cette période-là sera plus belle que celle de l'an dernier, du moins pour quelques-uns de mes lecteurs. Je me souviens que l'an dernier, le 22 juillet pour être précis, il y avait encore des champs de foin qui n'avaient pas été fauchés alors que d'autres en étaient à leur

deuxième coupe de luzerne. C'est cette même saison-là qui nous a fait voir tant d'eau dans les champs. Et tant de tuyaux de drainage qui devaient attendre à cette année pour être posés...

Certains sols sont peut-être épuisés

Au cours des deux dernières saisons, les herbages "sont venus" assez facilement, sans effort particulier, même sans fertilisation. Ça se comprend sur des sols assez riches, avec une bonne fertilité de base, où sur des champs où la rotation avait permis une culture dont les résidus de fertilisation étaient intéressants. Les herbages sont certainement un bon moyen de profiter des fertilisations antérieures et de soulager ainsi la facture d'engrais chimiques. Mais après deux ans de cette politique, il faudra changer de programme et réviser ses positions. Il faudra se rappeler que les rendements forcés des deux dernières années ont puisé dans les réserves du sol, ont réduit la fertilité de base de façon importante. On pourrait fort bien, lors des labours prochains, se retrouver avec des sols passablement appauvris sur lesquels il sera difficile de retrouver les rendements passés.

Ce sera regrettable, car nous devons actuellement rechercher les rendements les plus élevés et pour ça, adopter les meilleures techniques culturales, celles qui ont fait leurs preuves, celles que d'autres adoptent en essayant de les améliorer. Parmi ces techniques, il y a la fertilisation rationnelle de sols exposés à s'appauvrir et les cultures de choix appelées à nous libérer des obligations de nous tourner vers les autres pour nous fournir ce que nous ne pouvons pas produire.

On ne maintiendra pas une bonne couverture de luzerne sans une fertilisation régulière et complète. On n'améliorera pas la qualité de nos plantes sans un programme régulier



Gardez votre équipement à sa place voulue - au champ

Pour les exploitations agricoles de plus en plus grandes, les équipements portatifs d'approvisionnement de carburant et d'eau jouent un rôle essentiel.

Les réservoirs mobiles Westeel-Rosco dans des capacités de 65 à 135 gal. imp. et offerts avec des pompes de transfert de 12 volts ou actionnées à la main assurent un approvisionnement en carburant.

Les citernes d'eau galvanisées mobiles dans des capacités de 300 et

500 gal. imp. sont équipées de couvercles à charnières ainsi que de patins et de chicanes pour un service fiable et durable.

Bénéficiez des achats de carburant en vrac. Nous pouvons vous fournir des réservoirs en charge sur supports aériens, des réservoirs sur patins et des réservoirs enterrés dans toute une gamme de tailles.

Ils sont tous conçus pour vous assurer un approvisionnement fiable pour toute votre exploitation.



WESTEEL-ROSCO

Une compagnie entièrement canadienne.

HALIFAX/DARTMOUTH: QUÉBEC CITÉ: MONTRÉAL: OTTAWA: TORONTO: LONDON: BURLINGTON: SUDBURY: THUNDER BAY: WINNIPEG:
RÉGINA: SASKATOON: CALGARY: EDMONTON: WHITEHORSE: PRINCE GEORGE: TERRACE: VANCOUVER: NANAIMO: FARGO, N.D.



Citerne d'eau



Citerne d'ammoniac
anhydre



Citerne de
propane



Réservoir de
carburant sur patins



Réservoir de
stockage et support

de fertilisation. Si on doit répéter ces choses, c'est qu'on a tendance à oublier que sur nos sols, dans nos conditions, ça ne prend pas un bien gros coup de pouce pour obtenir de beaux résultats avec les herbages, spécialement la luzerne et les mélanges qui en contiennent.

Et si je rappelle cette notion élémentaire, c'est que j'ai eu l'occasion d'examiner une étude sur les tendances observées chez d'excellents producteurs du Wisconsin au cours des dix dernières années. Depuis 1969, où feu Moïse Cossette et moi-même avons eu l'opportunité de rencontrer des producteurs et des agronomes du Wisconsin, un certain nombre de producteurs québécois sont allés à leur tour examiner les productions de cet état américain et en sont toujours revenus enrichis d'idées et d'expériences qu'ils ont mises en pratique par la suite avec succès. Depuis 10 ans, les producteurs américains continuent leur évolution pour viser un objectif que nous devrions nous aussi viser, celui de remplacer le plus possible les aliments du bétail qu'on doit importer ou produire à prix fort, par ceux, plus riches et moins coûteux qu'on peut aussi produire sur la ferme.

Le Dr W. Rohweder, de l'Université du Wisconsin, nous disait, lors du symposium sur les plantes fourragères tenu à l'automne à Ottawa, que chez lui, les producteurs laitiers visent d'abord à maintenir et à augmenter leurs cultures de luzerne et à récolter toujours au "début du bouton", alors qu'elle offre 64% d'UNT et 22% de protéine brute. D'après le Dr Rohweder, à ce stade, la luzerne fournit à la vache en lactation l'énergie nécessaire pour produire 23-24 kg de lait sans perte de poids. L'addition de seulement 6 kg de grain augmente alors l'ingestion de matière sèche pour pousser la production de lait à un potentiel de 39 kg. C'est ici que ça devient intéressant: c'est que la ration totale de l'animal ne contiendrait plus que 25% de grain contre présentement 45-50% nécessaire pour atteindre le niveau actuel de production.

À l'animal, on demande une forte ingestion, une bonne conversion, une utilisation efficace des aliments permettant de fournir une production maximale. Pour atteindre ces objectifs, l'agriculteur doit assurer à sa production fourragère une qualité basée sur une régie à toute épreuve, compor-

tant le choix des mélanges, la fertilisation, le contrôle des mauvaises herbes et la régie des coupes. Il faudra aussi ajouter à cela la meilleure conservation que la technique moderne peut lui assurer.

Penser aux cultures faciles, mais économiques

Nos producteurs laitiers, nos producteurs d'herbages devront se tenir collés sur la meilleure information qui nous arrive en provenance des grands producteurs nord-américains que les progrès de la recherche guident, que l'expérience des années passées éclaire et que des objectifs précis et réalistes enthousiasment.

De l'ensilage d'herbe tel qu'on le connaît, les producteurs d'herbages du Wisconsin passent de plus en plus au "haylage" déjà fort populaire chez bon nombre de producteurs québécois. Lors d'un cours que je donnais l'hiver dernier à un groupe intéressant de jeunes cultivateurs du nord de la région montréalaise, j'ai été surpris, non pas de trouver quelques producteurs fort intéressés à ce genre d'ensilage, mais qui m'affirmaient que c'était facile à faire et tellement apprécié par le bétail. Cette production est, chez eux aussi, reconnue comme économique face aux frais alimentaires, même si exigeante comme production. C'est une remarque moderne, faite par des agriculteurs modernes.

Mais pour réaliser des productions fourragères économiques et riches, il faut une bonne régie des coupes. Ce sera le temps, dans quelques jours, de mettre à l'épreuve les résolutions prises au cours de l'hiver et du printemps, soit celles de "couper de bonne heure" afin d'améliorer la qualité, d'activer la repousse et de remplir granges et silos de tout ce dont on aura besoin l'hiver prochain pour réduire les factures des fournisseurs.

Les foin commencent... il va encore faire chaud sur la tasserie, dans la faite de la grange; les pinsons voltigeront encore devant les voitures à foin; les chiens feront encore la tournée des trous de siffleux chaque matin; mais on redescendra à la maison encore avec un brin de foin au coin des dents...

L'oncle Charles ne sera pas là pour nous dire qu'on a oublié "la cruche à l'eau" le long du rigolet à l'anguille... □

Venez nous voir pour financer l'équipement neuf.

ALFRED
Alfred Farm Equipment Co. Ltd.
R.R. N° 1 • Tél.: (613) 679-4340

ALMA
J.B. Maltais Ltée
1315, rue DuPont sud • Tél.: (418) 662-2858

BROME-OUEST
Central Tractor & Machinery
R.R. N° 2 • Tél.: (514) 263-1700

CAP-SANTÉ
Richard Piché Inc.
Route nationale N° 2 • Tél.: (418) 285-1811

CAZAVILLE
Garage F. Lapierre
R.R. N° 3 • Tél.: (514) 264-5579

CHELMSFORD
Dubois Ford Tractor & Equip. Sales
R.R. N° 2 • Tél.: (705) 855-2334

CHICOUTIMI
Gobell Équipement Limitée
1773, boul. St-Jean-Baptiste • Tél.: (418) 549-3956

DRUMMONDVILLE
Gulbault Hydraulique Inc.
481, rue Saint-Pierre • Tél.: (819) 477-2211

EARLTON
Earlton Farm Supplies Ltd.
Route 11 • Tél.: (705) 563-2681
(705) 563-2228

GRANBY
Aubin & St-Pierre Inc.
B.P. 69 — 241 St-Charles sud • Tél.: (514) 378-9822

IBERVILLE
Guillet & Robert Inc.
125, route 104 • Tél.: (514) 347-5596
(514) 658-2071

LENNOXVILLE
Équipement B. Morin Inc.
301, rue Queen • Tél.: (819) 569-9611

MISTASSINI
Jos Besson Inc.
66, rue Dequen • Tél.: (418) 276-2883

PIKE RIVER
Deragon Équipement Éng.
B.P. 58 • Tél.: (514) 248-2570

QUÉBEC
Maheu & Frère Ltée
Laurier Station • Tél.: (418) 728-2210

STE-ANGÈLE-DE-MÉRICI
Roland Pigeon Éng.
R.R. N° 6 • Tél.: (418) 775-4229

ST-ANTONIN
Garage Yvon Sirois
Rivière Verte • Tél.: (418) 862-4506

ST-CELESTIN
Charles Lafond
592, rue Houde • Tél.: (819) 229-3560

ST-CLET
Garage Besner Inc.
265, route 201 • Tél.: (514) 456-3246

ST-EUSTACHE
Garage A. Bigras
785, rue Frenières • Tél.: (514) 473-1470

STE-HÉNÉDINE
Joseph Dubreuil & Fils Ltée
Comté Dorchester • Tél.: (418) 935-3633

ST-HYACINTHE
Aubin & St-Pierre Inc.
331, boul. Laurier • Tél.: (514) 774-5356
(514) 866-5945

ST-JACQUES
Bruno Roy
Rue Saint-Jacques • Tél.: (514) 839-2567

ST-JEAN-DE-DIEU
Garage Yvon Sirois
12, rue Gauvin • Tél.: (418) 963-2122

ST-VICTOR
Garage Luc Boucher Éng.
Rue Commerciale
Tél.: (418) 588-6891

STE-MARTINE
Claude Aganier Ltée
1325, boul. St-Jean-Baptiste • Tél.: (514) 427-2118

ST-RÉMI
Garage J.L. LeFrançois Inc.
Route 36 • Tél.: (514) 454-2233

ST-THOMAS (JOLIETTE)
Raymond Lasalle Inc.
Tél.: (514) 756-2121

VICTORIAVILLE
Maheu & Frère Ltée
970, rue Notre-Dame est
Tél.: (819) 752-5575

WOTTON
Les Équipements Proulx
Tél.: (819) 828-2661





LA CONCEPTION DES TRACTEURS MONDIAUX PEUT RÉDUIRE DE 25% LES FRAIS DE CARBURANT

De nos jours, le monde entier est à la recherche de moyens de diminuer les frais de carburant. Or, quant une compagnie américaine comme Ford dotée de ressources mondiales en ingénierie s'attelle à la tâche, les résultats sont éloquentes.

Nos nouveaux tracteurs mondiaux intermédiaires assurent une économie moyenne de carburant évaluée à 7,18% qui peut atteindre 25% avec la traction avant offerte en option.

Moteurs plus puissants et meilleurs

Nous n'avons pas pris de raccourci. En effet, huit des dix nouveaux tracteurs sont mus par des moteurs de cylindrée et de puissance supérieures à celles de leurs prédécesseurs. Et tous utilisent plus efficacement le carburant!

Grâce à un rendement énergétique amélioré de 14,5%, le nouveau Ford 6710 de 72 H.P. à la prise de force économise environ trois gallons de carburant toutes les huit heures de travail aux champs.

Toutefois, la cylindrée seule ne suffit pas à rendre un moteur efficace. Aussi a-t-on repensé chaque moteur pour tirer le maximum de ses possibilités. Selon le modèle, les tracteurs améliorés comportent de nouvelles pompes à injection de carburant, de nou-

veaux injecteurs à débit réglé, de nouveaux montages de culasses, un nouveau turbocompresseur et bien d'autres nouveaux dispositifs.

Nos nouveaux tracteurs de 52 H.P. à la prise de force, dont la cylindrée demeure à 201 po³, sont pourvus de nouveaux pistons "headland". Le segment supérieur de ce piston de modèle nouveau est près du fond, ce qui améliore l'efficacité de la combustion et contribue à améliorer de façon spectaculaire l'économie de carburant. Ford est seule à offrir les pistons de ce genre dans un tracteur de ferme.

Traction avant: encore plus d'énergie!

La traction avant Ford à commande mécanique peut améliorer encore l'économie de carburant, de 15% en moyenne, dans le travail aux champs. L'économie de carburant varie selon la nature du sol et elle pourrait atteindre près de 25%. Cet avantage s'ajoute évidemment aux grands atouts que sont le supplément de traction et de puissance à l'attelage.

En établissant le prix du carburant à 1,25\$ le gallon, le nouveau Ford 6710 pourvu de la traction avant offerte en option apporte une économie globale de carburant de plus de 8\$ par rapport au modèle 6700 de 1980 non

pourvu de la traction avant, pour une journée de travail ordinaire de huit heures aux champs.

Transmission synchronisée

La nouvelle boîte synchromesh que Ford offre en option contribue aussi à l'économie de carburant. Elle fournit un bon choix de rapports se chevauchant et facilite les changements de vitesses, ce qui permet de travailler plus longtemps à la vitesse la plus efficace pour la tâche.

Nouveau programme d'entretien prolongé

Peu coûteux, le nouveau programme d'entretien prolongé vous soulage des frais imprévus de réparation des principaux organes, cela pendant 36 mois ou 2 500 heures d'usage.

On n'en attend pas moins de Ford, puisque...

La qualité passe avant tout!

TRACTEURS FORD



Une production laitière plus efficace, avec ou sans pâturage



par Norbert Dubé, agronome

En 1955, la production laitière moyenne par vache aux Etats-Unis était de 6 000 lb par an. Vingt-cinq ans plus tard, elle s'établissait à 12 000 lb. Ces 6 000 lb de lait de plus nécessitent toutefois 3 542 lb de moulée additionnelle par vache par année. En effet, la quantité de moulée servie est passée de 1 758 lb à 5 300 lb par vache par année.

Au Québec, nous n'avons pas de statistiques très précises sur cette question, mais notre production annuelle par vache, qui est passée de moins de 5 000 lb à près de 10 000 lb de lait par vache, a nécessité environ 3 000 lb de moulée de plus par vache. C'était encore, dans les années 1950, une production axée sur la saison de paissance et, même si les pâturages n'étaient pas toujours luxuriants, ils n'en demeuraient pas moins efficaces pour soutenir une assez bonne production laitière, du moins en début d'été. Par ailleurs, le manque de fertilisation adéquate et de rotation des pâturages furent alors d'importantes cau-

ses d'inefficacité; en 1982, avons-nous vraiment corrigé la situation?

L'important est d'aller chercher aux champs le maximum de protéine et d'énergie provenant des fourrages. Pour le troupeau moyen (moins de 40 vaches), la mécanisation est souvent hors de portée et ce sont encore les pâturages qui constituent la base de l'alimentation en été.

Les différents types d'alimentation fourragère en été

Nous pouvons affirmer que l'utilisation maximale de l'herbe n'a pas été atteinte. En effet, même si l'alimentation d'été demeure en principe la moins dispendieuse, en pratique, plusieurs producteurs n'en profitent pas. De nombreuses causes peuvent expliquer une telle situation, mais la principale est la baisse de production qui survient fréquemment à la mi-été, due aux carences de régie et à la baisse de la qualité des pâturages. On peut régler ce problème par l'alimentation au silo, à la condition de faire un ensilage de qualité. On peut aussi servir à la mangeoire l'herbe coupée quotidiennement; cette méthode

s'avère fort exigeante quant à la charge de travail et devient carrément impraticable en période de fortes pluies.

L'ensilage d'herbe préfanée (haylage) comporte de nombreux avantages, notamment en ce qui a trait à l'uniformité de la qualité du matériel ensilé et aux économies de temps. Cependant, la mécanisation coûte cher et, chez plusieurs producteurs possédant un troupeau de moins de 30 vaches, l'équipement pour l'ensilage deviendrait une hypothèque pire que les inconvénients bien connus des pâturages (clôtures, gaspillages, etc.) et ceux aussi de la récolte du foin conventionnel. Toutefois, ce sont des problèmes qui ne devraient pas affecter trop la qualité du fourrage et partant, le volume de lait produit avec ces mêmes fourrages.

Evidemment, les producteurs laitiers qui possèdent déjà la fourragère, les silos, la mangeoire automatique avec cour pavée, ont avantage à limiter le pâturage à un parc d'exercice. Si vous ne possédez pas cet équipement et si vous avez moins de 50 productrices, il y a de fortes chances que le finance-

Nos concepts
d'ingénierie
pour la

FIRME...

...Vous offrent ce
qu'il y a de mieux
pour la

FERME

SILOS à GRAIN pour la FERME

dia. 14', 17'6", 21', 24'6". Tout équipement optionnel disponible.



Ventilateur Victoria Ltée

400 BOUL. BONAVENTURE, PARC INDUSTRIEL,
VICTORIAVILLE, P.Q. C.P. 68 / G6P 6S4

TÉL: (819) 758-6411
TELEX: 05-838568

ment d'un tel investissement s'avère difficile à supporter. Du moins, ce ne sera pas l'augmentation de la production des champs et du troupeau (s'il y a augmentation) qui en feront les frais. Pour les troupeaux plus importants, l'économie de sol par des rendements accrus devient un critère important: comme chacun sait, le prix des bons sols est assez élevé et je crois que c'est l'argument le plus valable en faveur de la mécanisation de l'alimentation fourragère en été.

Les pâturages peuvent soutenir une production laitière élevée

Les performances du troupeau laitier sur pâturage nécessitent un pro-

gramme de paissance bien pensé et une excellente régie des champs. Autrement, la production accuse des hauts et des bas et se solde par une diminution du lait produit par vache. A ce moment, le pâturage n'est pas payant car on doit avoir recours aux grains et aux suppléments.

Ce qui fait la force des pâturages, c'est le fait que les bêtes peuvent consommer des plantes plus jeunes, contenant un plus haut pourcentage de feuilles; elles pratiquent une certaine sélection des plantes broutées. Un excellent pâturage couvre les besoins énergétiques d'entretien et de production pour 20 kg de lait par jour. La teneur en protéine et en calcium

peut soutenir des productions bien supérieures à ces niveaux, à condition de compléter avec une source d'énergie telle que: l'ensilage de maïs, la pulpe de betterave, les céréales.

Conditions et caractéristiques d'un bon pâturage

Les principaux facteurs de régie à observer sont les suivants:

1- Choix des champs: tout en évitant les sols trop sablonneux susceptibles à la moindre sécheresse, on choisira des sols bien drainés et situés à proximité des bâtiments;

2- Choix des semis: contrairement aux prairies destinées à la production de foin, où l'on peut y aller avec 80% et même 100% de légumineuses, il y a lieu de limiter celles-ci à 50% dans les mélanges de pâturage. Des recommandations générales ne seraient pas à propos puisque chaque producteur possède des sols et des conditions qui lui sont propres; le mieux est d'en discuter avec son agronome.

La rotation des pâturages

La paissance sur une même parcelle étant limitée à 5 ou 7 jours suivis d'une période de 20 jours de regain, le pâturage devra donc être divisé en quatre parcelles. Ainsi, 10 hectares de pâturage, divisés en quatre parcelles de 2,5 hectares chacune, pourraient assurer une rotation complète en moins de 30 jours et fournir à 40 vaches laitières amplement d'herbe de qualité. Après chaque période de paissance, il est important de faucher les refus et d'éparpiller les bouses. L'accès à une nouvelle parcelle est indiqué lorsque l'herbe a atteint entre 15 et 20 cm de hauteur.

La fertilisation

Un bon pâturage requiert deux applications d'engrais, une première en début de juillet et une deuxième à la mi-août. Les pâturages ne requièrent pas de fertilisation azotée lorsque les légumineuses sont suffisamment abondantes.

L'application de phosphore, de potassium et d'azote s'il y a lieu, devra tenir compte de la fertilité du sol. De plus, plusieurs champs requièrent une attention spéciale quant aux éléments mineurs tels que magnésium, bore et même soufre. En plus de provoquer une croissance adéquate et soutenue, une telle fertilisation assure une bonne résistance des plantes à l'hiver. Le meilleur guide en cette matière demeure celui du CPVQ.

Confiez votre récolte à ce duo supérieur.

Nettoyeur rotatif GT.

Tout nouveau. Une seule passe élimine et sépare les éléments grossiers et les fins. Capacité maximale de 3500 boiss/h. Entraînement électrique, hydraulique ou par PDF.

Séchoir par lot GT: convient parfaitement à tout système. Choix de capacité: 350 et 500 boisseaux. Le recyclage assure un séchage uniforme. La manutention est délicate. Appareil entièrement portatif, entièrement autonome. Au GLP ou au gaz naturel, ou actionné à l'électricité ou par PDF.

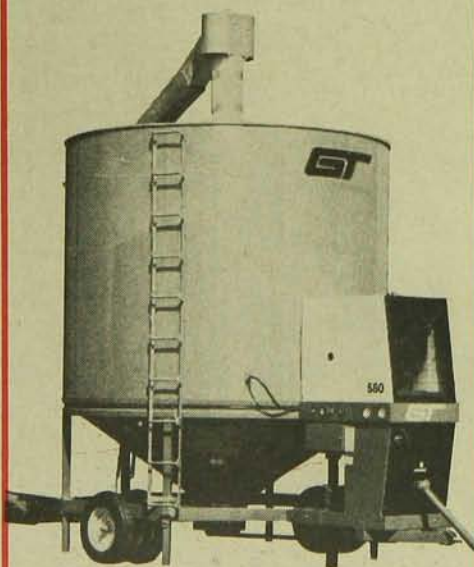

® Gilmore & Tatge MFG. Co., Inc.
Clay Center, KS 67432 U.S.A.

ALLIED FARM EQUIPMENT

124 Ave. Labrosse, Pointe-Claire, Qué. H9R 1A1



Fournisseur
accrédité

Achetez 5 litres et obtenez 1 litre gratuit!

Le grand nettoyage au GRAMOXONE®

En vue du nettoyage général à la ferme, GRAMOXONE® est l'herbicide le plus économique pour le désherbage de post-émergence. Il tue rapidement les mauvaises herbes et résiste à la pluie.

Autour des bâtiments, ponceaux, arbres et clôtures, dans les brise-vent ou sur les levées de fossés, GRAMOXONE® élimine les mauvaises herbes.

C'est plus facile encore aujourd'hui de faire le grand nettoyage au GRAMOXONE®. Par 5 litres que vous achetez, le concessionnaire Chipman participant vous donne 1 litre gratuit.

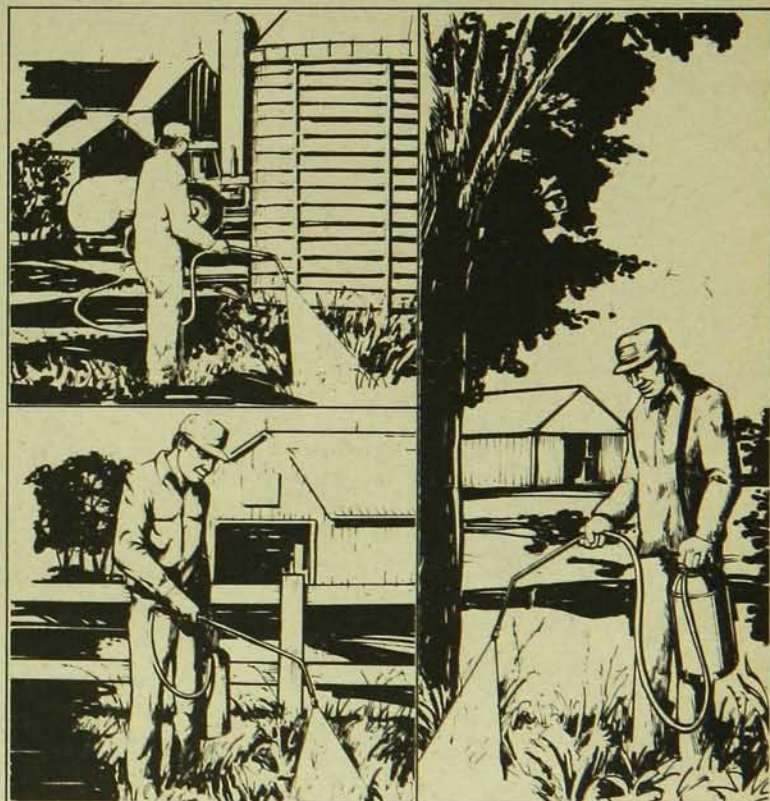

Que tout croisse en beauté!



Chipman Inc.
Stoney Creek, Ontario
L8G 3Z1
Winnipeg, Manitoba
R3C 2V5
Longueuil, Quebec
J4G 1R9

* GRAMOXONE est un produit et une marque déposée d'Imperial Chemical Industries PLC (Angleterre).

L'OFFRE PREND FIN
le 30 juillet 1982

La gestion du troupeau sur pâturage

- 1- S'assurer d'un approvisionnement adéquat en eau potable,
- 2- maintenir l'accès à du foin sec ou autre source de fibre,
- 3- servir des éléments minéraux et du sel,
- 4- effectuer une transition lente (10 jours) entre l'étable et le pâturage,
- 5- fournir de l'ombre aux animaux,
- 6- éviter les sols très humides et vérifier les sabots des vaches régulièrement.

Les baisses de rendement des vaches que les producteurs déplorent en été, sont liées à la mauvaise régulation des pâturages et à un déséquilibre de la ration totale. En 1982, de tels inconvénients n'ont plus leur raison d'être; pour les éviter, il suffit d'un plan de paissance bien pensé et suivi.

L'ensilage demi-sec, une alternative intéressante aux pâturages et au foin sec

Les producteurs qui possèdent l'équipement nécessaire à la production d'ensilage utilisent généralement l'ensilage d'herbe préfanée comme substitut ou complément aux pâturages.

Dans plusieurs régions du Québec, la combinaison haylage et maïs fourrager s'avère fort efficace et populaire. La récolte et la conservation d'un bon ensilage préfané comportent des exigences qu'il convient de rappeler ici.

Pour réussir un ensilage demi-sec de qualité, il s'agit de faire un équilibre compromis entre le taux d'humidité, la finesse du hachage, la vitesse du remplissage et le tassement.

1- Taux d'humidité et longueur de coupe

Si le taux d'humidité est trop élevé, soit 68% et plus, il y a perte d'éléments nutritifs par écoulement. La fermentation est moins bonne et la

production laitière s'en trouvera affectée. Par ailleurs, un taux d'humidité inférieur à 55% (45% de matière sèche et plus) amènera des pertes plus importantes encore. Dans un silo de grandes dimensions, on peut aller jusqu'à ces niveaux de matière sèche, à condition toutefois que la récolte se fasse rapidement et que la fourragère soit ajustée pour couper à 1/4 de pouce pour que plus de 75% du matériel ait moins de 1/2 pouce de longueur.

2- Tassement de l'ensilage et vitesse de remplissage du silo

La conservation du foin ensilé dépend surtout du degré de tassement; en effet, si trop d'air demeure dans la masse ensilée, la température s'élève à plus de 45°C (120°F) et s'y maintiendra tant que l'oxygène sera présent; et les pertes de matière sèche et surtout de digestibilité y seront d'autant plus grandes.

En fait, un ensilage dont la densité est inférieure à 30 lb par pied cube va se détériorer. Un hachage bien fait (entre 1/4 et 1/2 pouce), une récolte entreposée rapidement et un degré d'humidité adéquat, éliminent les pertes par chauffage et empêchent le développement des moisissures.

En résumé, la récolte d'ensilage préfané nécessite une grande attention: récolter rapidement les plantes au stade bouton, au taux de 40 à 44% de matière sèche, afin d'exclure le maximum d'air de la masse. A noter qu'il est recommandé d'entreposer "plus humide que moins", surtout dans la partie supérieure du silo.

Généralement, avec l'ensilage préfané, on n'a pas à ajouter du foin sec dans la ration des vaches laitières. Toutefois, si la texture de l'ensilage était très fine, une baisse du taux de gras pourrait survenir; l'addition de quelques livres de foin sec deviendrait nécessaire pour compenser un manque de fibre dans la ration.

Communiquez avec le distributeur le plus près de vous

- BERTRAND EQUIPMENT INC.,**
117, Boul. Sauv., St. Eustache, Que. J7P 2A2
(514) 473-1400
- JOS BESSON INC.,**
66 Dequen Blvd., Mistassini, Que. G0W 2C0
(418) 276-2883
- B.F.V. QUATRE ROUES MOTRICES INC.,**
2174 Boul. Talbot, Chicoutimi, Que. G7H 5B1
(418) 549-2363
- E. COLPRON ET FILS LTEE,**
199 St. Pierre, St. Constant, Que. J0L 1X0
(514) 632-1880
- E. COLPRON ET FILS LTEE,**
5 Chemin Beauce, Ste. Martine, Cte. Chateaugay,
Que. J0S 1V0 (514) 427-2339
- F. CONSTANTINEAU ET FILS INC.,**
1117, Boyl. Paquette, Mt. Laurier, Que. J9L 1M5
(819) 623-1724
- MAX GAGNE ET FILS ENRG.**
57 Main St., Sutton, Que. J0E 2K0
(514) 538-2009
- GARAGE BUISSIÈRES INC.,**
290 2e rue Est, LaSalle, Que. J9Z 2H4
(819) 333-2552
- GARAGE GERARD PHILIBERT ENG.,**
795 Rue de Phare est, Matane, Que.
(418) 562-1437
- GARAGE CITE DES JEUNES INC.,**
860 Boul. Cité des Jeunes, St. Lazare, Que.
J0P 1V0 (514) 455-1445
- GUILBAULT HYDRAULIQUE INC.,**
481 rue St. Pierre, Drummondville, Que. J2C 3W4
(819) 477-2211
- LAFRENIÈRE TRACTEUR INC.,**
938 de la Naudière, St. Anne de la Perade,
Cte. Champlain, Que. (418) 325-2446
- ANTONIO LAPORTE,**
543 Boul. Barrette, Joliette, Que. J6E 3X1
(514) 756-1779
- EQUIPEMENT MALBEUF INC.,**
771 Boul. Est, Louiseville, Que.
(819) 228-4592
- R. MALOUIN ET FILS INC.,**
6421 Foster St., Waterloo, Que. J0E 2N0
(514) 539-0494
- J.B. MALTAIS LTEE,**
1315 Ave. Dupont Sud, Alma, Que. G8B 2V6
(418) 662-2858
- OSTIGUY EQUIPMENT INC.,**
660 rue Chambly, Marieville, Que. J0L 1J0
(514) 460-4441
- LOUIDA PAYEUR INC.,**
R.R. #4, Sherbrooke, Que. J1H 5H2
(819) 566-6633
- LOUIDA PAYEUR INC.,**
527 Rue Chield, Coaticook, Que.
(819) 849-4744
- LOUIDA PAYEUR INC.,**
Route 116, Danville, Que. J0A 1A0
(819) 839-3030
- ROLAND PIGEON INC.,**
C.P. 39, St. Angele de Merici, Cte. Rimouski,
Que. G0J 2H0 (418) 775-2218
- ANDRE ROUX INC.**
290 Rte. 116, Princeville, Que.
(819) 354-5664
- TARDIF ET FRERE ENGR.**
62 Boul. Cartier, Rivière-Du-Loup, Que.
(418) 862-7273
- TARDIF ET FRERE ENGR.**
272 8e rue, Ville St. Pascal, Cte. Kamouraska,
Que. (418) 492-3061
- THOMSON-VANIER EQUIPMENT LTD.,**
7555 Cote de Liesse, St. Laurent, Que. H4P 1K5
(514) 731-6421
- CAM-TRAC BERNIERES INC.,**
830 Chemin Olivier, Bernières, Que.
(418) 831-2324

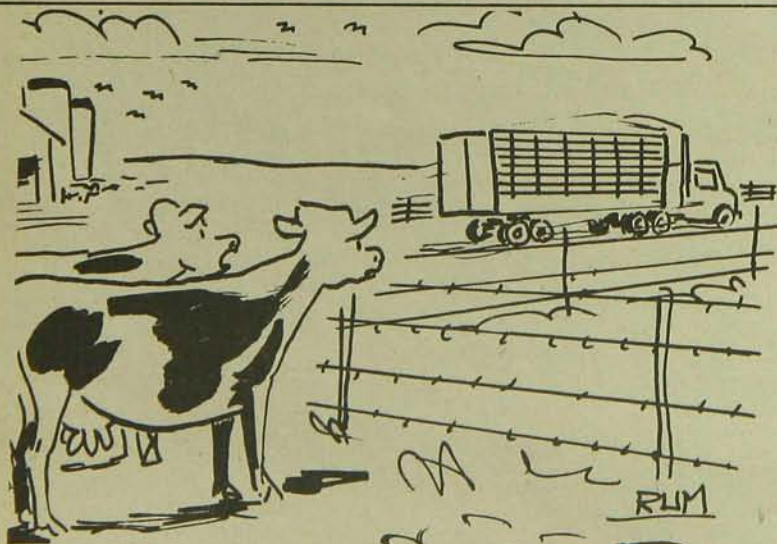

"Ça fait réfléchir..."

KUBOTA

Les spécialistes des quatre roues motrices

Les **KUBOTA** M4500 et M7500. Des caractéristiques qui n'en finissent plus

Les tracteurs idéals pour les travaux

Le M4500DT et le M7500DT offrent, au choix, un tracteur six cylindres de 48 HP à la p.d.f. ou un tracteur quatre cylindres de 71 HP à la p.d.f. pour exécuter de nombreux travaux à la ferme.

Que ce soit pour travailler dans la cour, dans la grange ou pour labourer les champs, ces tracteurs vous offrent qualité, fiabilité et, par-dessus tout, économie de carburant.

Grâce aux quatre roues motrices, vous pourrez effectuer des travaux que vous pensiez que seuls des tracteurs plus gros pouvaient exécuter.

Faites l'essai d'un de nos tracteurs aujourd'hui même.

Pour plus d'information, écrire à:



KUBOTA TRACTOR CANADA LTD. DIVISION DE L'OUEST
390 Steelcase Rd. East, 2620 Viscount Way,
Markham, Ont. L3R 1G2 Richmond, C.B. V6V 1N1
Tél.: (416) 475-1090 Tél.: (604) 270-9286

Nom	Téléphone
Adresse	Ville
Prov.	Code Postal

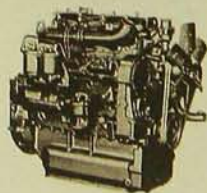

Moteurs économiques

Ces deux modèles de tracteurs Kubota sont dotés d'un moteur diesel à refroidissement par eau. Le M4500 est doté d'un moteur six cylindres qui développe 55 HP et le M7500 d'un moteur quatre cylindres qui développe 81 HP. Ces deux moteurs sont les plus silencieux et les plus économiques actuellement offerts dans l'industrie.

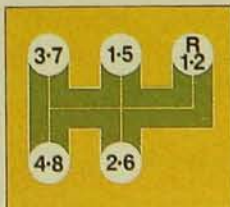

Boîte à 16 vitesses polyvalente

Grâce à quatre gammes, seize vitesses avant sont de série sur ces tracteurs.

L'opérateur a, à sa disposition, gamme extrêmement large de vitesses de travail et rampantes qui, lorsqu'elles sont utilisées avec le blocage du différentiel sur les quatre roues, assurent un potentiel de travail illimité.



P.d.f. "tracteur" et indépendante

Les deux modèles offrent une p.d.f. indépendante. Le régime de la p.d.f. arrière est de 540 tr/min. Le régime de la p.d.f. "tracteur" correspond à la vitesse des roues. Le M7500 est équipé, de série, d'une p.d.f. arrière de 540/1000 tr/min.



Circuits hydrauliques puissants

Les deux modèles sont équipés, de série, d'un attelage trois points de la catégorie I et II et de contrôles de position et d'effort. Le M4500 possède un seul circuit hydraulique à télécommande alors que le M7500 en possède deux de série.

Des fermes et des animaux exempts de mouches, C'EST POSSIBLE!

par J.L. Fréchette, mv et
Laurent Foisy, agronome

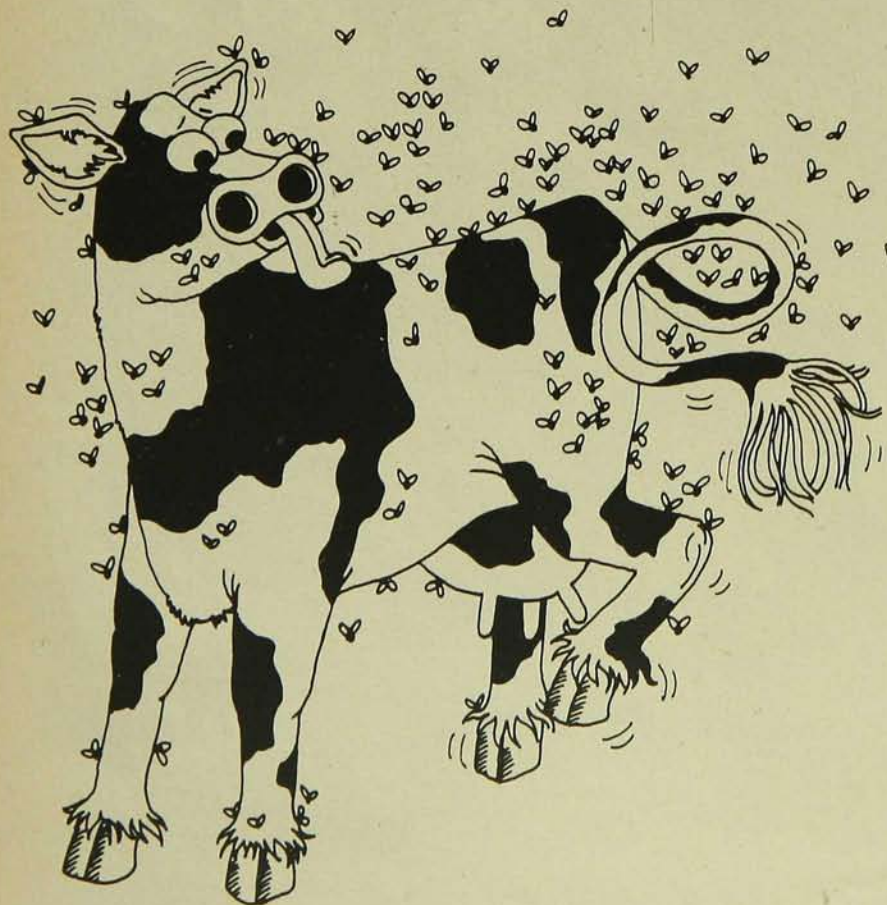

Sur la presque totalité de nos fermes, on peut rencontrer huit espèces de mouches différentes:

- la mouche de maison, dite commune ou domestique
- la mouche de l'étable
- la mouche piquante ou de la corne
- la mouche de la face
- la mouche de l'oestre (warble)
- la mouche pollénie (chester)
- la mouche à cheval
- la mouche noire

À ce temps de l'année, il faut bien connaître les quatre premières, puisque ce sont elles qu'on doit éliminer.

La mouche de maison

(*musca domestica*)

C'est la mouche dite commune ou domestique. Elle ne pique pas, mais en même temps qu'elle souille et contamine, elle agace les animaux et surtout, les trayeurs particulièrement les jours de fortes chaleurs humides. Ces jours-là, elle devient la damnation des trayeurs! Même si elle ne vit que 3 à 4 semaines, elle a le temps de pondre de 3 à 6 fois des progénitures de 100 à 150 oeufs chaque fois. C'est dans les aliments en putréfaction qui adhèrent aux mangeoires, le fumier et les endroits humides qu'elle pond. Elle peut véhiculer différents germes de maladies et devenir l'hôte intermédiaire d'un parasite du cheval qui est fréquent chez nous.

La mouche de l'étable

(*stomoxys calcitrans*)

Elle ressemble à la mouche de maison, avec cette différence qu'à la partie inférieure de la tête, elle est armée d'un long dard qui lui permet de piquer puis de sucer le sang des animaux et

LE NOUVEAU REFROIDISSEUR À LAIT SURGE. ÇA PREND BEAUCOUP PLUS QUE NOTRE NOM POUR EN FAIRE UN SURGE.

Gicleur(s) sphérique(s) intégré(s),
- nettoyage très rapide.

Citerne isolée de la base.
Pas de pattes qui suintent.

Base stable: calibre
précis garanti pour 5 ans.

Isolant très dense de polyuréthane:
stabilité des températures
intérieures de refroidissement.

Surfaces de contact
avec le lait en acier
inoxydable fortement
poli 18/8 avec joints
polis, idéalement
nettoyables.

Enveloppes intérieure et
extérieure de citerne en
acier inoxydable
résistant à la rouille.

La conception nouvelle
à paroi froide:
enlève le maximum de
chaleur et refroidit
plus uniformément.

Le fini blanc réflecteur Polane(R) cuit sur
l'extérieur d'acier inoxydable diminue le
gain de chaleur. Fini d'acier inoxydable
poli également offert.

Les soudures précises et
tolérances minimales aux
endroits critiques comme la
paroi froide assurent un
débit plus efficace d'agent
de refroidissement.

Le refroidissement à
réaction automatique
ARC(R) règle sans cesse
le débit d'agent de
refroidissement selon le
débit de lait, gage de
rendement maximal.

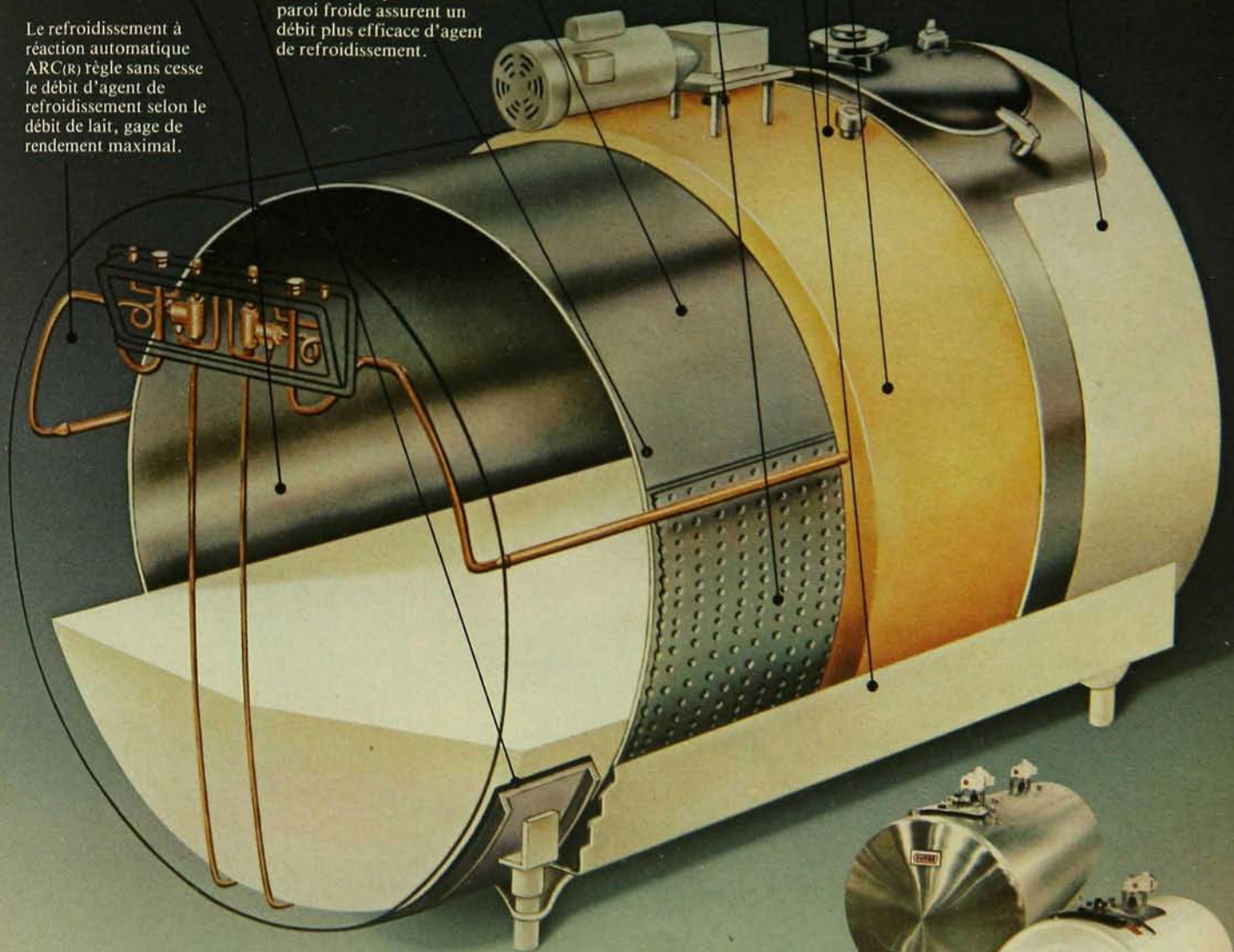

Le refroidisseur à lait Surge ARC est destiné au producteur d'élite d'aujourd'hui. Il est économe d'énergie, très facile à nettoyer, conçu pour donner longtemps un rendement fiable. Le fini Polane incroyablement lisse, d'un blanc étincelant, est tout aussi beau que pratique. Faites appel aujourd'hui même à votre concessionnaire Surge ou écrivez à Babson Bros. Co. (Canada) LTD., 563 The Queensway East, Mississauga, Ontario L5A 3X6.



SURGE

de l'homme. C'est surtout sur les pattes et les flancs de l'animal qu'elle vit. À chaque fois, elle pique et ingurgite une ou deux gouttes de sang qu'elle va digérer sur un mur, plafond ou poteau avant de répéter son manège.

Si on ne la détruit pas, elle vit de 20 à 60 jours et, à la faveur de foin, paille humide ou fumier, la survivance de sa famille est bien assurée par les quelque 500 oeufs qu'elle pond et c'est sous forme de larve qu'elle traverse l'hiver.

En plus d'énervier l'animal, la mouche de l'étable réduit la production du lait, retarde la croissance, affaiblit l'animal et, dans certains cas, entraîne l'anémie. Elle peut aussi être l'hôte intermédiaire d'un parasite du cheval qu'on rencontre au Québec. Tout récemment, il a été reconnu que cette mouche est vecteur de l'anémie infectieuse des chevaux.

La mouche piquante

(haematobia irritans)

Étant sans contredit la "bête noire" qui attaque le plus les bovins au cours de l'été, il faut la bien connaître.

Elle ressemble à la mouche domestique mais plus petite de moitié. Elle vit continuellement sur les épaules, les flancs et les côtés, soit à des endroits où la tête et la queue de l'animal peuvent difficilement la chasser. On la reconnaît surtout en constatant avec quelle ténacité elle tient sa tête entre les poils et vers le bas pour se nourrir du sang de l'animal après en avoir percé le cuir. Jour et nuit, dans les bâtiments et au pâturage, elle harasse et ne quitte pas l'animal. Quant à ses oeufs, la mouche piquante les pond dans le fumier frais et les bouses. Son hivernement s'effectue sous forme larvaire dans le fumier. Comme les au-



La mouche de la face n'entre pas dans les bâtiments. En s'approchant des bovins et chevaux au pâturage, on voit les mouches de la face provoquer l'écoulement lacrymal (larme) pour ensuite l'ingurgiter. Une fois au cours de l'été, à l'aide de lunettes d'approche, observez ce spectacle, vous n'en croirez pas vos yeux!



Pas besoin d'être expert pour identifier, à gauche, la mouche domestique. Au centre, la mouche de l'étable lui ressemble, elle est un peu plus petite et est armée d'un long dard. À droite, la mouche de la corne, de moitié plus petite que la mouche domestique, pique et se nourrit du sang des bovins, d'où son autre appellation de "mouche piquante".

LA PERFORMANCE FAIT LA DIFFÉRENCE... VOYEZ VOTRE CONCESSIONNAIRE BUTLER

QUÉBEC

Amqui -

Belzile Équipement.....(418) 629-3632

East Templeton -

Léo Paul Paquette..... (819) 663-7365

Lac à la Croix -

Laurent Boudreault..... (418) 349-2633

Lambton -

Clément Bilodeau.....(418) 486-2880

L'Ange Gardien -

(Cté Rouville)

Lucien Malo.....(514) 293-6456

Laurierville -

Eugène Bédard.....(819) 365-4429

Notre-Dame-du-Nord -

Centre laitier Notre-Dame

du Nord.....(819) 723-2256

St-Augustin -

(Cté Deux-Montagnes) Centre Agricole

JLD, Inc.....(514) 430-1342

Ste-Cécile de Levrard -

Réjean Tousignant..... (819) 263-2796

St-Célestin -

(Cté Nicolet)

C. Lafond & Fils..... (819) 229-3560

St-Elzéar -

(Cté Beauce)

Henri Berthiaume.....(418) 387-6766

St-Henri -

(Cté Lévis)

Gustave Dallaire.....(418) 882-2954

St-Louis de Gonzagues -

(Cté Beauharnois)

Gilles Parents.....(514) 373-3407

St-Michel -

(Cté Bellechasse)

Garage P.A. Gagnon.....(418) 884-2271

St-Polycarpe

(Cté Solanges)

Bruno Campeau

Limitée.....(514) 265-3428

St-Zéphirin

(Cté Yamaska)

Bourassa & St. Germain

Enr.....(514) 564-2317

Victoriaville

André Girouard & Fils,

Inc.....(819) 758-0643

ONTARIO

Alexandria -

Léo Lauzon.....(613) 525-1937

Chrysler -

G & J Yelle, Inc.....(613) 987-5336

Rockland -

Gérard Filion.....(613) 446-5255

St-Eugène -

(Cté Prescott)

La Coop Agricole

St-Eugène.....(613) 674-2875

Treadwell -

Rémi Bercier.....(613) 673-4423

Combien pouvez-vous vraiment vous permettre d'immobiliser dans l'entreposage qui limite l'oxygène?

Tout en emmagasinant plus de valeur nutritive dans un silo ordinaire de béton, vous pouvez immobiliser jusqu'à 50% moins de fonds qu'avec les systèmes à limitation d'oxygène et déchargement par le fond, en choisissant un distributeur/déchargeur d'ensilage par le haut V-III ou bien un système à Superensilage à déchargement par le haut et renvoi par le bas de Butler.

UN FAIT: Plus vous pouvez ensiler de feuillage avec votre ensilage demi-sec, plus il a de valeur nutritive. Comme le feuillage de la luzerne renferme 60% des UNT, 70% de la protéine et 90% des vitamines et matières minérales, c'est logique de mettre l'ensilage demi-sec riche en eau dans un silo de béton vertical ordinaire. Selon les études des universités, la récolte à 55-68% d'humidité peut épargner jusqu'à 5% de ce précieux feuillage de plus qu'à 50% d'eau.

UN FAIT: La récupération de matière sèche peut être à toutes fins pratiques la même dans l'installation ordinaire et dans l'installation à limitation d'oxygène avec déchargement par le bas. La différence ne justifie pas le prix d'achat double de certains systèmes à limitation d'oxygène et déchargement par le bas.

UN FAIT: Les bovins consomment jusqu'à 15% moins de nourriture pour produire les mêmes quantités de lait ou de viande dans le cas de l'ensilage demi-sec à 55-68% d'eau, en comparaison de l'ensilage demi-sec faible en eau. Le résultat: plus de lait par acre de récolte en ensilage demi-sec.

UN FAIT: À comparer au maïs égrené sec, les épis de maïs moulus à forte teneur en eau tirés de l'un ou l'autre genres d'entreposage possèdent une valeur nutritive comparable et donnent des résultats analogues

comme rendement de lait ou gain en poids. Alors, pourquoi payer plus cher qu'il ne faut l'entreposage?

UN FAIT: L'ensilage de maïs titrant autour de 65% d'eau est un meilleur aliment que l'ensilage de maïs titrant autour de 50%. Après maturité, le maïs ne gagne pas en matière sèche; il ne peut qu'en perdre. Donc, selon la recherche universitaire, l'ensilage de maïs qui dépasse 35-40% de matière sèche (60-65% d'eau) "ne peut être conseillé sur aucune base comme pratique optimale".

UN FAIT: La distribution et le déchargement de l'ensilage sont des facteurs économiques

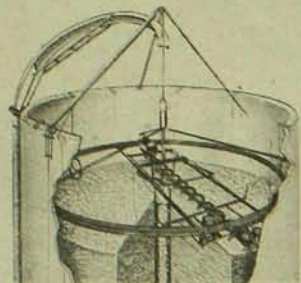
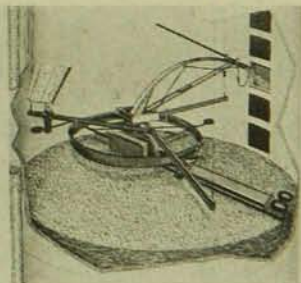

primordiaux d'un système d'entreposage. Avec un distributeur-déchargeur à couronne motrice V-III ou un système à Superensilage à déchargement par le haut et renvoi par le bas, relié à un silo ordinaire, vous obtenez une répartition uniforme qui permet un tassement ferme, gage de fermentation appropriée. Vous obtenez aussi un déchargement de capacité élevée, par le haut, toute l'année.

Les faits ne trompent pas... et il en existe bien d'autres. Demandez votre exemplaire gratuit de la publication sur les "Faits concrets".



Voyez votre concessionnaire de Systèmes de manutention des matières Butler ou communiquez avec: Butler Intn'l. Co., filiale de la Butler Mfg. Co., 801 Janesville Ave., Ft. Atkinson, WI 53538; tél. (414) 563-5521.



BUTLER

...le fait mieux

tres mouches, elle peut être l'hôte intermédiaire d'un parasite rencontré chez les bovins de nos régions.

La mouche de la face (musca autumnalis)

Cette mouche est originaire d'Europe. Nous aurions aimé ne pas avoir à célébrer, cette année, le 30^e anniversaire de son arrivée au Canada. Elle ressemble beaucoup à la mouche domestique. On réussit à la reconnaître parce qu'elle se tient exclusivement autour des yeux et des narines des animaux, à l'EXTÉRIEUR des bâtiments. Elle se nourrit des sécrétions nasales et surtout lacrymales (yeux), ce qui fait qu'en plus d'endommager gravement les paupières, des conjonctivites s'ensuivent lorsque ce n'est pas la cécité de l'animal.

Elle est aussi l'hôte intermédiaire d'un parasite de l'oeil des bovins.

Que faire?

Comme nous l'avons vu, tous les éleveurs doivent protéger leur troupeau contre quatre mouches différentes, dont les habitudes sont différentes, de même que les façons de les contrôler.

S'il est possible d'avoir des fermes exemptes de mouches, il est impensable de penser réduire à zéro pour toujours la population de ces quatre mouches dans les divers stades de leur évolution. C'est pourquoi il faut s'adonner à un "programme anti-mouches" complet et continu, préparé par des spécialistes.

Tout d'abord, réglons le cas d'insecticides uniques capables de détruire ces quatre mouches. De tels produits n'existent malheureusement pas. Le printemps dernier, nous avons visité un maître-éleveur qui justifiait la présence de ses mouches parce qu'il n'avait pas arrosé assez généreusement. Après lui avoir fait lire l'étiquette de son fameux "5 gallons", force lui fut d'admettre que ledit produit était efficace contre une seule des quatre mouches qu'il avait à combattre. À partir de ce moment, il décida pour la première fois à s'adonner à un programme anti-mouches complet.

La régie

Puisque c'est dans les endroits organiques humides ou en décomposition que les oeufs sont pondus et se

développent, il faut continuellement nettoyer les mangeoires, les allées et les "dalleaux". Ne pas garder de tas de fumier à proximité des bâtiments, épandre les bouses au pâturage et, même si c'est très difficile, tenir très sec les cours d'étables qui sont, dans certains cas de véritables cloaques où croupit une glue propice à l'éclosion de millions d'oeufs. Quant à l'intérieur des bâtiments, un bon chaulage annuel ne peut qu'aider.

L'emploi d'insecticides

Produits résiduels:

Les murs, plafonds, poteaux, tuyauterie, portes, fenêtres des bâtiments, doivent être particulièrement arrosés d'insecticides résiduels à base de perméthrine à toutes les quatre semaines, pour assurer une protection contre la mouche domestique et la mouche piquante. Les produits à base de diméthoate assurent une protection contre la mouche domestique pour des périodes allant de 2 à 6 semaines.

Appâts

Les appâts à base de dichlorvos et de ronnel font un excellent travail de destruction de la mouche de l'étable et

Les cultivateurs avisés utilisent

Récolte après récolte, les cultivateurs de maïs savent qu'ils peuvent compter sur les quatre formules rapides et commodes d'herbicides AAtrex de Ciba-Geigy.

AAtrex liquide, la préparation liquide initiale, de qualité assurée; AAtrex Nine-O.[®] qui se verse et se mélange comme un liquide, s'emmagasine comme une poudre, ce qui le rend extrêmement pratique d'année en année. AAtrex 90W, une poudre mouillable concentrée; Et AAtrex-Plus, le prémélange commode à l'huile pour le traitement de postémersion.

Quelle que soit la formule d'AAtrex qui convient le mieux à vos exigences et préférences, vous cultiverez en toute tranquillité d'esprit, sachant que vous utilisez AAtrex, la formule originale et fiable de Ciba-Geigy. Pour des millions d'épis à venir.



AAtrex

Division agricole
Ciba-Geigy



Lire l'étiquette avant l'emploi.

de la mouche domestique, si le fabricant utilise une formule sucrée qui attirera de loin ces deux mouches. Le secret est de répandre à chaque semaine de généreuses quantités d'appâts sur les bords de fenêtres, les endroits ensoleillés et partout où les mouches circulent ou se déposent.

On ne doit pas en déposer sur les animaux ou dans les laiteries.

Sur les animaux

Les vaporisations d'insecticides à bétail, contenant une combinaison de ciodrin et de vapona, appliqués selon les directives, protégeront les animaux au pâturage contre les mouches piquantes, de la face, de l'étable et domestiques.

Les insecticides à bétail, à base d'un mélange de ronnel, pyréthrine et pipéronyle, détruiront les mouches domestiques, de l'étable et piquantes.

Quant aux animaux qui n'entrent pas dans les bâtiments, les ralentissements de croissance et le véritable supplice qu'ils subissent durant la belle saison, peuvent être réduits et même éliminés si on met à leur disposition un "frottoir" contenant un mé-

lange d'insecticides composé de ciodrin et de vapona.

La poudre pour bétail à base de ciodrin assure une excellente protection contre la mouche piquante durant 2 à 3 semaines si, à l'aide de la main, on l'applique de façon à ce qu'elle pénètre jusqu'au cuir de la vache.

Les "boucles d'oreilles" contenant du fenvalérate et dont le coût peut sembler élevé, protègent durant toute la saison contre les importantes mouches de la corne (piquantes) et de la face. Les milliers d'éleveurs Holstein et Ayrshire qui ont assisté à leur pique-nique provincial l'année dernière, ont pu se rendre compte combien ces "boucles d'oreilles" et un programme complet de contrôle des mouches peuvent être efficaces.

D'autres produits chimiques comme l'alléthrine, le malathion, le roténone, le crotoxyphos, le coumaphos, le carbaryl, etc., sont utilisés. Il en est de même des collants, plaquettes et appareils électriques. Tous ont leur utilité, mais AUCUN ne détruit les quatre mouches.

Recommandations

La toxicité de ces produits varie se-

lon chacun. Les uns peuvent contaminer le lait et la viande, alors que d'autres ne doivent pas être appliqués sur des animaux de certains âges; même certaines races peuvent être réfractaires à quelques produits. D'autres produits ne doivent être appliqués qu'à des endroits bien précis et en quantité contrôlée. Pour toutes ces raisons, il est indispensable de lire et même étudier l'étiquette qui accompagne chaque produit qu'on a l'intention d'utiliser.

Si, après avoir suivi ces recommandations et avoir soumis les bâtiments et les animaux à un programme anti-mouches complet, on ne parvient pas à détruire les quatre mouches siphonneuses de profits, il ne faut pas abdiquer. Tout de suite, on doit réclamer auprès de son fournisseur la visite d'un technicien compétent qui se fera un plaisir de vous aider à procurer une paissance profitable à votre troupeau durant tout l'été.



AAtrex[®] depuis des millions d'épis.

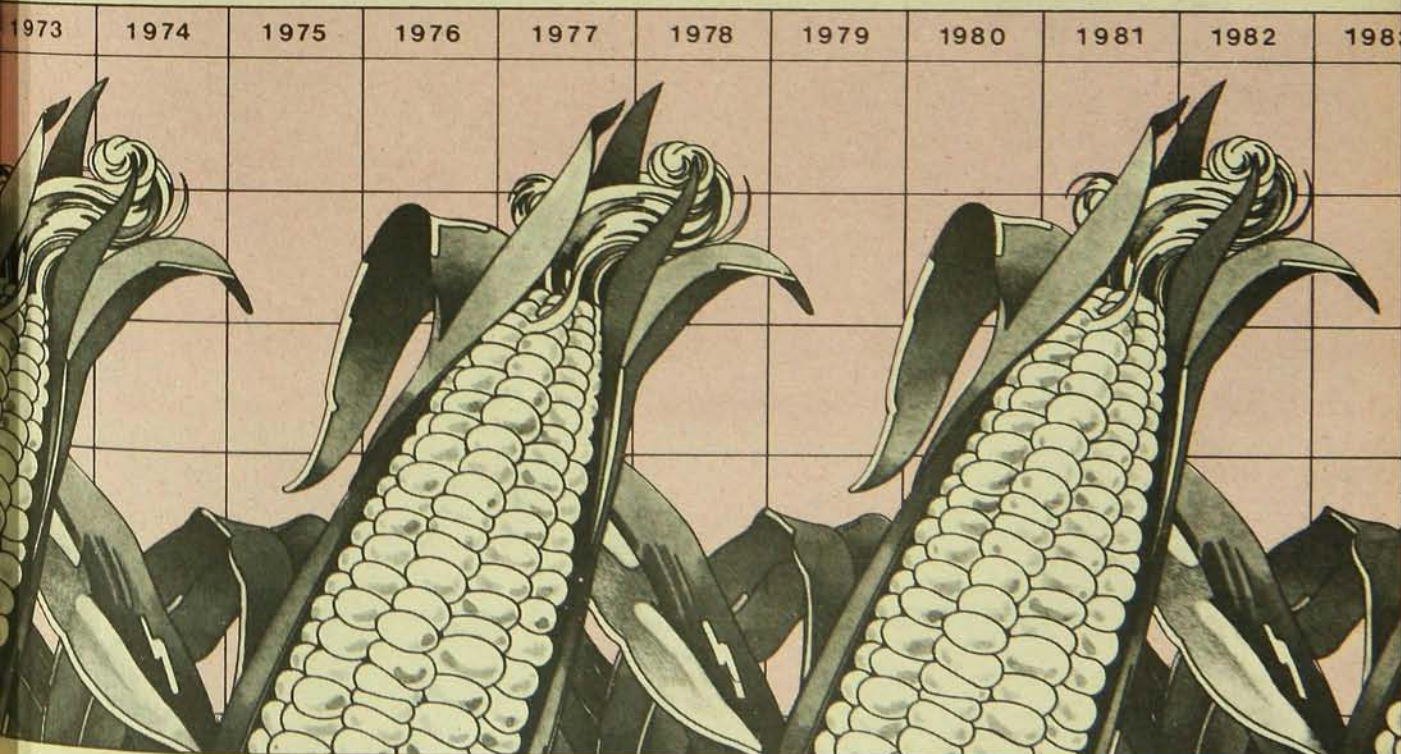

© AAtrex, Nine-O sont des marques déposées de la division agricole de Ciba-Geigy Canada Limitée, 6860, avenue Century, Mississauga, Ontario L5N 2W5.

Au 24^e festival de l'ÉRABLE de Plessisville



M. Armand Fortier et son épouse, reçoivent des mains de M. Jean-Marie Fortier, président de la Coopérative des producteurs de sucre d'érable de Plessisville, le trophée du "Roi de l'érable".



Pierre Fortier, vice-président du Festival, et Robert Laroche, représentant de l'Institut international du sirop d'érable, remettent à M. et Mme Bédard le trophée du "Producteur du plus beau sirop".

Durant une semaine, du 17 au 25 avril, quelque 6 000 visiteurs ont défilé devant les kiosques des acériculteurs qui exposaient leurs produits au centre communautaire de Plessisville, capitale mondiale des produits de l'érable.

Cette exposition regroupait 22 producteurs qui convoitaient les titres de "Roi de l'érable" et de "Producteur du plus beau sirop". En raison du mauvais temps et des grands vents qui ont asséché les érables, il y avait moins de concurrents en 1982 que par les années passées. Même si la récolte a été plus faible dans la région, la qualité du sirop ne semble pas en avoir trop souffert.

Chaque participant exposait trois bouteilles de sirop, trois pains de sucre dur, trois pains de sucre mou, trois boîtes de sirop, trois boîtes de bonbons et trois sacs de sucre granulé. Chacune de ces sections est jugée sur 1 000 points pour un grand total de 6 000 points. Par exemple, au nombre des critères pour la sélection du meilleur sirop, il y a la densité, la couleur, le goût et la limpidité. Les juges étaient MM. Nil Lambert et Roland Labonté, du MAPAQ.

Les lauréats du concours cette année sont M. Armand Fortier, de St-Pierre Baptiste, "Roi de l'érable" et M. Omer Bédard, de St-Fortunat, "Producteur du plus beau sirop". Tous

deux sont producteurs laitiers et exploitent des érablières de 5 500 et 4 500 entailles respectivement.

La préparation des produits pour le concours prend en moyenne deux jours. Auparavant, il faut choisir la meilleure coulée qui, en général, est la plus grosse de l'année.

Un des secrets de la réussite est la propreté des entailles et du matériel avec lequel on travaille. L'eau d'érable ne doit pas être entreposée mais bouillie immédiatement. Une absence de cinq minutes quand on fait bouillir "peut coûter une fortune".

Les deux gagnants s'accordent pour dire qu'à part le sirop, ce sont Mme

Fortier et Mme Bédard qui ont la touche finale pour le goût des produits. Aussi, les titres gagnés sont bien partagés. Les deux acériculteurs ont une réputation bien établie parmi leur clientèle. Certains viennent d'aussi loin que l'Ontario et le Nouveau-Brunswick pour déguster les mets de madame Bédard qui organise des réceptions depuis cinq ans à la cabane.

Le samedi soir du 24 avril, c'était la fête à la grande salle du Festival, à Plessisville. Il y avait là des députés, des maires, des dames dans leurs plus beaux appareils et, bien sûr, des "suscriteurs", tous venus acclamer les grands gagnants. □



MM. Fortier, Bédard et Laroche ont sûrement goûté la soirée de clôture du festival.

(photos, Nicolas Mesly)



windsor

Le nom par excellence

Petite cause, grands effets. Vous ne voulez pas risquer qu'une petite pièce mal lubrifiée vous oblige à immobiliser une machine agricole dont vous avez besoin pour faire la récolte.

La Compagnie Pétrolière Impériale Ltée ainsi que votre agent Esso sont convaincus que l'exploitation optimum d'une ferme suppose que vous puissiez toujours compter sur votre machinerie. Ils sont là pour vous aider à garder ce matériel en bon état grâce à une gamme complète de lubrifiants garantis de haute qualité. Il vous est désormais possible de ne garder

en stock que trois produits: l'huile moteur Essolube XD-3, le fluide Hydraul et la graisse Unitol.

L'Essolube XD-3 pour moteurs à essence et moteurs diesel permet de réduire au minimum l'usure du moteur et d'augmenter le rendement du carburant. Ses additifs détergents et dispersifs spéciaux retardent la formation de dépôts qui causent des ennuis, tels que le blocage du mécanisme de fonctionnement des soupapes. En outre, un inhibiteur de corrosion prolonge la durée des paliers du moteur, et un réducteur de frottement exceptionnel vous aidera à économiser du carburant.

Le fluide Hydraul pour transmission, différentiel et système hydraulique est disponible en deux grades afin de vous offrir toute une protection tout au long de l'année. Il réduit l'usure, protège contre la corrosion et empêche la formation de mousse. Les huiles Hydraul conviennent également au fonctionnement sans broutage des freins et embrayages à bain d'huile. De plus, sa compatibilité avec les élastomères assure une plus longue durée des différents types de joints.

Enfin, la graisse Unitol est là pour vous simplifier l'utilisation des lubrifiants. Vous pouvez



**Une soupape de 15\$
ne devrait pas retarder
une récolte de 100 000\$.**

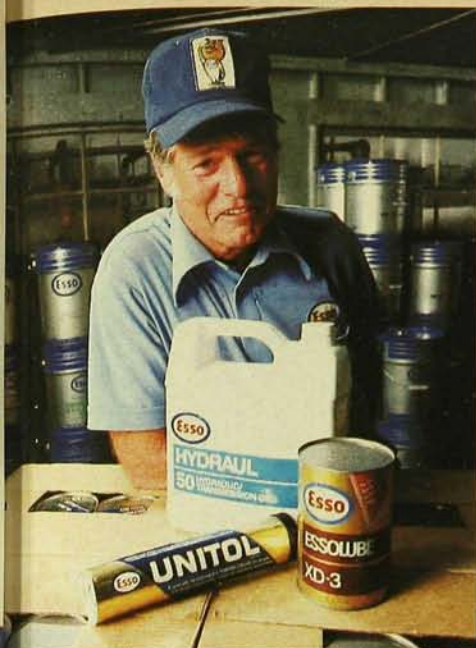

employer soit une graisse différente pour chaque genre de graissage ou mieux, la graisse universelle Unitol pour tous les travaux. Les additifs anti-rouille et anti-usure contenus dans la graisse Unitol protègent votre matériel en toute saison. Comme elle peut aussi fonctionner dans une grande marge de températures, on peut l'utiliser en toute sécurité pour graisser les paliers de moteurs à hautes révolutions.

Depuis de nombreuses décennies, Esso travaille de près avec les agriculteurs et nous poursuivons constamment nos recherches afin d'améliorer nos lubrifiants. Ainsi votre agent

Esso est en mesure de vous fournir d'excellents produits qui vous permettent de compter sur votre machinerie et de réduire vos coûts de lubrification.



Toujours à la recherche de nouvelles solutions.



Les moteurs électriques sur la ferme...

de grands oubliés !

texte et photos, Guy Jacob, agronome et ingénieur

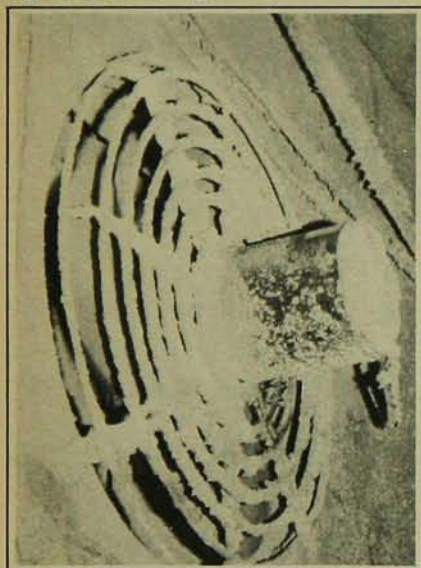

Ce moteur de ventilateur n'est pas ce qu'il y a de plus propre. Il se refroidira moins efficacement et sa durée en sera affectée.

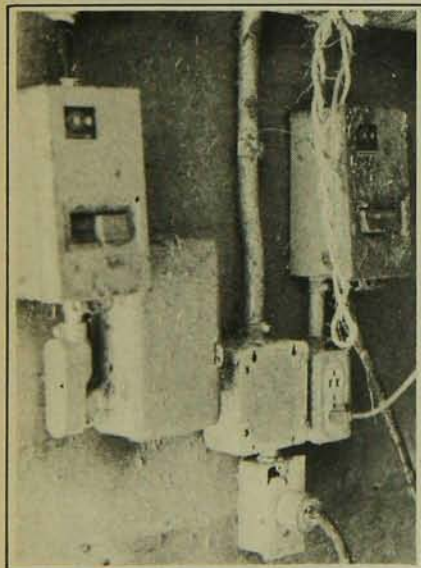

Des boîtes de contrôle sales et humides sont des causes de mal fonctionnement des moteurs et, parfois, d'incendie ou d'électrocution.

Les moteurs électriques nous sont tellement familiers qu'on oublie leur présence jusqu'à ce qu'ils cessent de fonctionner.

Les agriculteurs admettent facilement qu'ils ne s'occupent pas, ou presque pas, de l'entretien de leurs moteurs électriques. Souvent, on est sous l'impression qu'un moteur électrique fonctionnera toujours, sans aucun entretien. Et pourtant, des bris surviennent et ils sont relativement fréquents en agriculture.

Tout observateur connaissant le moins le milieu agricole, peut affirmer qu'il y a des correctifs à apporter au niveau de l'entretien des moteurs électriques, sur les fermes. Encore faut-il les identifier avec précision. C'est à cette fin qu'Agriculture Canada commandait récemment une étude sur le sujet. Les conclusions de l'étude sont nombreuses et particulièrement intéressantes pour les agriculteurs.

Des bris plus fréquents en agriculture

Les fabricants de moteurs consultés ont indiqué que les moteurs utilisés en agriculture avaient une vie utile inférieure à celle de moteurs comparables utilisés dans d'autres types d'industries, ce qui fut d'ailleurs confirmé par l'enquête menée auprès d'agriculteurs.

Plusieurs raisons expliquent cette situation, selon les auteurs du rapport. Ils citent, entre autres, les démarrages fréquents en été et les longues périodes d'inactivité en hiver des moteurs de ventilateurs, l'accumulation de poussière et de saleté sur les moteurs, ce qui nuit à leur refroidissement; le fonctionnement intermittent et de courte durée qui favorise la condensation de la vapeur d'eau dans les enroulements et provoque des courts-circuits; des variations importantes dans la charge imposée aux moteurs ou encore des surcharges prolongées et, enfin, un manque de soins.

Il est certain que l'agriculteur ne peut pas intervenir vis-à-vis la fréquence de

démarrage des moteurs de ventilateurs, ou modifier la période de fonctionnement de ces moteurs et de certains autres qui n'opèrent que pour de courtes périodes à la fois. Mais il peut facilement garder propres tous ses moteurs et les entretenir convenablement. Il peut également s'assurer que les divers équipements actionnés par des moteurs électriques sont en bon état mécanique, réduisant ainsi les risques de surcharge inutiles sur les moteurs électriques.

La chaleur est néfaste aux moteurs électriques

L'ennemi numéro un des moteurs est sans contredit les hausses anormales de température. Ces hausses se produisent souvent lors du démarrage, lorsqu'une surcharge excessive est imposée au moteur par l'inertie de l'équipement à mettre en marche. La surcharge de départ est plus ou moins importante, selon la nature et l'état mécanique de l'équipement; de façon générale, le choix du moteur fait par le fabricant tient compte de ce facteur. Certains types de moteurs sont en effet conçus pour supporter sans risque une certaine surcharge de départ. Ainsi, un moteur de nettoyeur d'étable doit pouvoir résister à une importante charge de départ pour vaincre la résistance d'une grande longueur de chaîne, alors qu'au contraire la charge de départ imposée au moteur d'un monte-balles vide est relativement faible par rapport à la charge de fonctionnement avec plusieurs balles. Les moteurs électriques doivent donc être choisis en conséquence.

Par contre, un équipement mal ajusté, mal lubrifié, rouillé ou encore gelé, peut imposer une surcharge qui excède la résistance du moteur au moment de sa mise en marche. La température de ce moteur s'élève alors rapidement (8°C pour chaque seconde nécessaire pour atteindre la vitesse normale de fonctionnement), ce qui, au-delà d'une certaine limite, endommage l'isolation des enroulements et provoque le bris du mo-

teur. Il est donc essentiel, si on veut prolonger la durée de ces moteurs, de prendre les précautions requises pour éviter ces surcharges.

La plupart des moteurs électriques utilisés sur les fermes sont généralement munis d'un dispositif de protection contre les surchauffes, à l'exception de ceux dont la remise en fonctionnement du moteur au niveau du boîtier pourrait être dangereuse pour l'agriculteur comme dans le cas des séchoirs à foin par exemple. Malgré ce dispositif, une hausse anormale de la température réduit à plus ou moins longue échéance la durée d'un moteur de ferme.

L'étude a permis de constater que les moteurs de ventilation étaient ceux que l'on remplaçait le plus souvent sur la ferme. Ces moteurs sont généralement du type à "phase auxiliaire résistive ou capacitive". Les moteurs à phase auxiliaire résistive s'échauffent rapidement au démarrage et peuvent facilement être endommagés par une hausse trop importante de la température. De plus, ce type de moteur développe au démarrage un couple relativement faible. C'est pourquoi le moteur d'un ventilateur bloqué par le gel peut rapidement être endommagé.

Une hausse de température peut se produire au moment du démarrage, mais un moteur peut aussi se maintenir à une température supérieure à la normale durant toute la période de fonctionnement, ce qui affecte également sa durée. Les moteurs électriques sont en général refroidis par l'air qui circule autour du boîtier. Toute couche de poussière sur un moteur réduit automatiquement l'efficacité de refroidissement, et se traduit par une hausse de la température de fonctionnement.

Cette situation est fréquente sur les fermes. On n'a qu'à observer les mo-

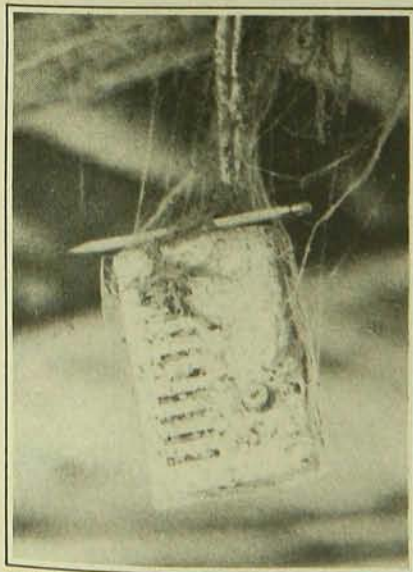

Gageons que ce thermostat n'est pas d'une grande précision.

Mettez en candidature un jeune agriculteur exceptionnel

Les mises en candidature de 1982 sont ouvertes pour le programme "Jeune agriculteurs exceptionnels", réalisé par les Jeunes Chambres de commerce du Canada ainsi que l'Exposition et Stampede de Calgary, et commandité par Cominco Ltée et la Banque de Montréal. Les cultivateurs de 18 à 40 ans peuvent être mis en candidature à l'échelon local par toute personne ou organisme, et le candidat proposé pourra alors disputer les honneurs aux paliers régional et canadien. Enfin, trois jeunes agriculteurs exceptionnels seront choisis à l'une des expositions agricoles les plus importantes du pays, l'Exposition et Stampede d'automne de Calgary, du 27 au 31 octobre 1982.

Autres renseignements - communiquer avec une succursale de la Banque de Montréal, le concessionnaire local Elephant ou:

Mike Maynard
R.R. #3
Chatham, Ont.
N7M 5J3
(519) 352-0173

Wayne Aasen
20 Morgundale Cr.
Bowmanville, Ont.
L1C 3N2
(dom.) (416) 623-4768
(bur.) (416) 965-9371

Calgary Stampede
Publicity & Promotions Dept.
Box 1060
Calgary, Alberta
T2P 2K8
(403) 261-0101

Ken Edwards
57 Perlins Street
St. John's, Nfld.
A1E 4C3
(dom.) (709) 368-5656
(bur.) (709) 737-1248

Pierre Gauthier
La Fédération des Jeunes Chambres
du Canada français Inc.
2745, rue Masson
Montréal (Québec)
H1Y 1W6
(dom.) (514) 354-8726
(bur.) (514) 721-4919



© 1975 T.M.

ACHETEZ VOTRE BÂTIMENT AUJOURD'HUI MÊME

ET PROFITEZ DE L'OFFRE EXCEPTIONNELLE DE

BÂTIMENT
BERNARD
BUILDING

Cette offre est valable pour un temps limité

Pour aider à nouveau les agriculteurs, Bâtiment Bernard vous donne une subvention sur les intérêts,

À RAISON DE 15% POUR LA PREMIÈRE ANNÉE
Sur l'achat d'un bâtiment « Bernard »

Avantages du bâtiment Bernard
Construction facile, rapide, solide, économique

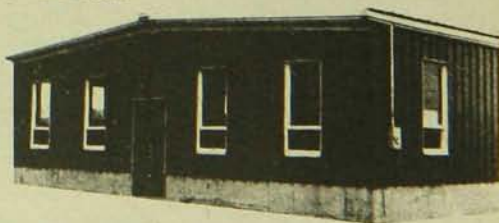

Bâtiment préfabriqué Bernard Ltée
600, boul. de l'Industrie,
(sortie 112, Transcanadienne)
Belœil, Québec, J3G 4S5
Tél.: (514) 467-6521 ou
(800) 361-0317

- J'ai l'intention de construire
- Je désire des informations sur vos bâtiments
- Je désire des renseignements sur votre remboursement d'intérêt

Nom

Adresse Rang

Ville

Téléphone Code postal

teurs des ventilateurs d'étables, de porcherie ou de poulaillers pour s'en convaincre. D'ailleurs, le rapport soumis par le groupe de consultants conclut que, de façon presque régulière, les moteurs de ferme sont peu et mal entretenus. Si cette situation se retrouve sur un si grand nombre de fermes, c'est que les agriculteurs ne sont pas conscients des conséquences souvent coûteuses d'un dépôt de saleté sur un moteur électrique. Passer un linge sur un moteur ne prend que quelques minutes et pourtant, cette précaution peut en prolonger sensiblement la durée.

Les raccordements électriques

L'enquête a permis de constater que, de façon générale, les raccordements électriques des moteurs étaient bien effectués et en conformité avec les codes de l'électricité. Cependant, on a quand même décelé un trop grand nombre d'exceptions. Ainsi, dans huit cas, les fusibles utilisés excédaient de 150% le calibre spécifié par le code. Dans un autre cas, le dispositif de protection en cas de surcharge avait été mis hors circuit, éliminant ainsi toute possibilité de désengagement du système en cas de surcharge dangereuse. De telles pratiques,

en plus d'être un risque potentiel de dommages du moteur, peuvent facilement provoquer un incendie majeur.

Le Code canadien de l'électricité exige que tous les moteurs, ainsi que les boîtiers de contrôle aient une mise à la terre (ground) adéquate. Dans quatre cas sur les quelque soixante fermes visitées, des moteurs n'étaient pas reliés à une borne de mise à la terre, le fil prévu à cet effet ayant été tout simplement sectionné. Cette imprudence pourrait avoir de sérieuses conséquences s'il se produisait un court-circuit. De nombreux cas d'incendies des bâtiments ou d'électrocution du troupeau, quand ce n'est pas de l'agriculteur lui-même, furent causés par de semblables imprudences.

Des mises à la terre incorrectes sont aussi souvent en cause lorsque des tensions parasites sont décelées dans un bâtiment d'élevage. Ce phénomène, maintenant un peu mieux connu, se manifeste par de légers chocs électriques ou de simples picotements ressentis par les animaux ou même par le producteur. La présence de tensions parasites que ressentent les animaux au contact de différentes pièces métalliques, grilles de plancher de salles de

traite, équipements de traite, abreuvoirs, etc., peut modifier le comportement des animaux et souvent même réduire leur production ou leur taux de conversion alimentaire. En fait, dans le cadre de l'étude, on a pu mesurer des tensions parasites dans neuf fermes différentes. Pour sept de ces neuf cas, l'agriculteur ignorait la présence de ce phénomène sur sa ferme.

Des moteurs à faible rendement énergétique

Si l'étude a permis de constater que la plupart des agriculteurs entretenaient très mal leurs moteurs électriques, cette même étude conclut également que les moteurs employés sur la ferme ne sont généralement pas assez chargés, ce qui se traduit par une consommation plus élevée d'électricité pour effectuer un travail donné.

Cette constatation fut faite pour la plupart des moteurs utilisés sur une ferme, mais elle s'est avérée particulièrement fréquente pour les moteurs des ventilateurs. De fait, 42,5% de tous les moteurs de ventilateurs à simple vitesse fonctionnaient avec un facteur de charge inférieur à 0,9 tandis que 82,5% des mo-

Quand un détaillant CASE est autorisé à afficher cette enseigne, vous pouvez être certain qu'il est vraiment qualifié pour répondre à vos besoins de service d'entretien et de réparation.

Le service certifié CASE est vraiment quelque chose de spécial... la tranquillité d'esprit de nos clients.

Voyez un des concessionnaires accrédités suivants:

Beauce - St-Georges Est
Equipment F. Côté Inc. (418) 228-2001

Dorchester - Ste-Claire
Garage Audet (418) 883-3926

Dorchester - Ste-Marguerite
Dorchester Equipment Enrg. (418) 935-3336

Drummond - St-Cyrille de Wendover
Equipment M.T. Inc. (819) 397-2250

Huntingdon - St-Anicet
Caza Supplies & Service Enrg. (514) 264-2388

Johnson - St-Hugues
Garage P.A. Fontaine Inc. (514) 794-2123/2130

Ste-Rosalie
(514) 773-5245

Mégantic - Ste-Anastasia
Garage-E. Boissonneault Inc. (819) 389-5793/5920

Mégantic - Robertsonville
Centre Agricole Robertsonville (418) 335-7516

Maskinongé - Louiseville
Equipment Malbeuf Inc. (819) 228-4592

Montcalm - St-Esprit
Réginald Marsan Equipment (514) 839-2294

Napierville - St-Remi
H. Dubois & Fils Ltée (514) 454-2442

Napierville - Napierville
Equipements Destort (514) 245-7837

Nicolet - St-Célestin
C. Lafond & fils Inc. (819) 229-3664

Papineau-Plaisance
Garage Léonard Ménard (819) 427-6448

Rivière du Loup
Tardif & Frère Inc. (418) 862-7273

Rivière du Loup - Trois Pistoles
Centre Henri Rousseau Ltée (418) 851-3842

Rimouski - Ste-Angèle de Merici'
Roland Pigeon Inc. (418) 775-2218

St-Hyacinthe - St-Thomas d'Aquin
Les Equipements G. Comeau Inc. (514) 796-3666

ONTARIO

St-Bernardin
Garage Marleau (613) 678-2033

Casselman
J.R. Brisson (613) 443-3300



**Engagement
à la qualité**

**SERVICE
CERTIFIÉ**



teurs à double vitesse étaient dans la même situation. L'utilisation de moteurs souvent plus gros que requis par le manufacturier d'équipement, provient souvent du fait, selon les auteurs du rapport, que l'on veut s'assurer d'une marge de sécurité pour réduire les possibilités de réclamation des clients.

Le rapport conclut aussi que le facteur de puissance (rapport entre la quantité d'électricité utilisée efficacement et la somme d'électricité tirée de la ligne et facturée) est souvent trop bas, ce qui entraînerait des coûts inutiles d'énergie. Il est évident que l'agriculteur n'a pas les moyens techniques pour vérifier l'efficacité énergétique des moteurs électriques qui lui sont fournis avec un nouvel équipement. Cette préoccupation, de plus en plus importante avec la montée rapide des coûts de l'énergie, dont ceux de l'électricité, doit toucher en premier lieu les manufacturiers de moteurs et d'équipements agricoles, ainsi que les gouvernements et organismes parallèles. Mais l'entretien convenable des moteurs électriques sur la ferme demeure l'entière responsabilité de l'agriculteur. Il y a d'importantes économies à réaliser à ce niveau.

Agriculture Canada, à la suite de l'étude citée, vient de publier une intéressante brochure intitulée "Les moteurs électriques à la ferme". On peut se procurer gratuitement un exemplaire en écrivant à: Station de recherche d'Agriculture Canada, à St-Jean, Québec, J3B 6Z8. □



dates à retenir

Mai, le 22: Congrès annuel de l'Association des technologistes agricoles du Québec Inc., au motel Quatre Saisons, à Notre-Dame-du-Bon-Conseil

Mai, le 28: Vente nationale Ayrshire, aux Encans de la Ferme, à St-Hyacinthe

Juin, les 2, 3 et 4: Congrès du porc, à Drummondville

Juin, le 13: Pique-nique du Club des éleveurs Ayrshire du Bas St-Laurent, chez Patrice Belzile, à St-Fabien

Juin, du 17 au 19: Congrès annuel de l'Ordre des agronomes du Québec, à l'hôtel Holiday Inn, à Pointe-Claire

Juillet, le 18: Pique-nique provincial des éleveurs Holstein, à la ferme Alfred Boulet, à St-François de Montmagny

NUTRITE ÇA ME PROFITE

Avec un rendement de 1.88 tonnes à l'acre, je suis devenu le premier gagnant au concours d'orge du comté de Dorchester en 1981

Marcel Nadeau
Ste-Hedéine,
Cté Dorchester



LES ENGRAIS 3 ET 5 ÉTOILES

LES PULVÉRISATEURS HARDI RECONNUS MONDIALEMENT



MODÈLE 3 POINTS

Réservoirs, 43-66-88-132 et 176 gallons.
Pompes, de 5-10-17-24 G.P.M.
Rampes 20-26-32 pieds.
Prix à partir de
\$924.00

Réservoirs, 220 et 330 gallons.
Pompes, 24 et 48 G.P.M.
Rampes 36 et 54 pieds.
Prix à partir de
\$5295.00



MODÈLE TRAINANT



◀ Mini-0

MODÈLES À VERGER:

Réservoirs de 66-88 et sur trainant 176 gallons.
Pompes, 13-24 G.P.M.
Vélocité d'air de la turbine 115 M.P.H.

Prix à partir de **\$2325.00**

Maxi-10 ▶

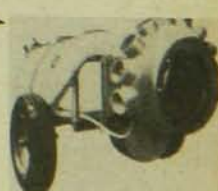

◀ TR 200

Moteur à gazoline
Pompes 5-10 G.P.M.
Réservoirs, 22-43-66 gallons.
Prix à partir de **\$1140.00**

BROUETTE ▶



Pour recevoir de la littérature et connaître l'adresse de votre représentant le plus rapproché, écrire à:

BERTRAND & BERTRAND INC.









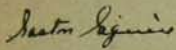
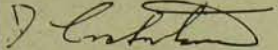
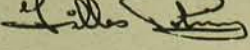
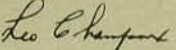
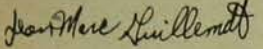
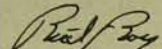
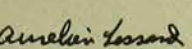
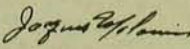
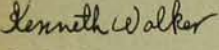
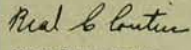
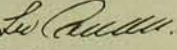

117 Boul. Sauvé, St-Eustache, P.Q. J7P 2A2

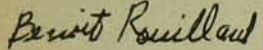
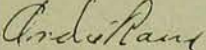
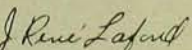
MODÈLES: _____

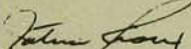
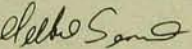
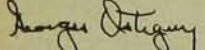
NOM: _____

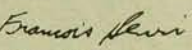
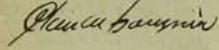
ADRESSE: _____

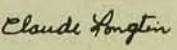
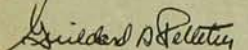
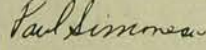
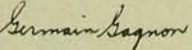
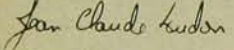
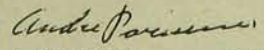
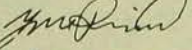
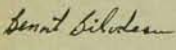
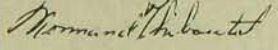
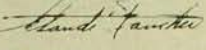
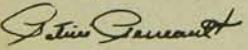
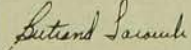
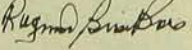
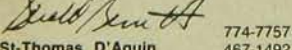
LISTE DE CONCESSIONNAIRES PARTICIPANTS MASSEY-FERGUSON

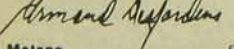
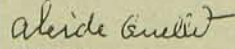
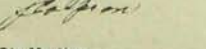
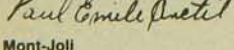
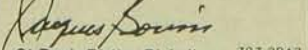
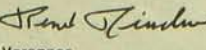
 Acton Vale 546-3207 Les Equipements Acton Inc.	 Mont-Laurier 623-1724 F. Constantineau & Fils Inc.	 St-Felicien 679-1751 Equipement M. Potvin Inc.	 Warwick 358-2217 Champoux Machineries Enr.
 Black Lake 423-4737 G. Guillemette & Fils Inc.	 Napierville 245-7990 Equipements Prairie Inc.	 St-Georges Ouest 228-3622 Aurélien Lessard Inc.	 Waterloo 539-0494 R. Malouin & Fils Inc.
 Coaticook 849-2240 Kenneth Walker	 Notre-Dame-du-Lac 899-6781 Garage R. Cloutier Enrg	 St-Guillaume 396-2185 Machinerie C. & H. Inc.	<p>Fournisseur accrédité</p>  <p>Concessionnaires accrédités au Québec</p> <h1>MASSEY-FERGUSON</h1> 
 Courcelles 483-5321 Benoit Rouillard	 Princeville 364-5664 André Roux Inc.	 St-Hermas 258-2448 J. René Lafond Inc.	
 Deschambault 286-6628 Machineries L.S. Inc.	 Rivière-du-Loup 862-7273 Tardif & Frère Inc.	 St-Noël 776-2864 Garage Landry Enr.	
 Farnham 293-3833 Garage Georges Ostiguy Inc. 293-4784	 Rock Forest 843-4609 Equipement P. Lacroix Inc.	 St-Roch l'Achigan 588-2055 A. Henri & Fils Inc.	
 Granby 378-9891 R. Viens Equipment Inc.	 Sabrevois 347-0347 Equipements Sabrevois Inc. 346-6111	 St-Stanislas de Kostka 373-0717 La Cie Longtin Ltée	
 Grand Falls N.B. (506) 473-3439 Vallée Sales & Service Ltd.	 Sherbrooke 563-4342 Paul Simoneau Inc.	 St-Thomas de Joliette 756-2479/ Equipements G. Gagnon Inc. 756-6565	
 La Pocatière 856-2427 Garage J.C. Hudon	 St-André Avellan 983-2016 Garage André Parisien Inc.	 Ste Anne des Plaines 478-2588 Les Equipements Yvon Rivard Inc.	
 Lévis 837-3686 Benoit Bilodeau Inc.	 St-André de Kamouraska 493-2060 Garage N. Thiboutot Inc.	 Ste-Brigitte 334-2929 Machineries Faucher Inc.	
 Louiseville 228-4848 Machineries Patrice Ltée	 St-Bruno 343-3166 R.B. Larouche	 Ste-Justine de Newton 764-3333 R. Brisebois & Fils Ltée	
 St-Thomas D'Aquin 774-7757 Marieville 467-1492 Ostiguy Equipment Inc. 866-8016/ 460-4441/2/3	 St-Camille 595-2425 Garage Louis Alexandre	 Ste-Marie 387-2377 Faucher & Faucher Inc.	
 Malane 562-0823 E. Desjardins & Fils Inc.	 St-Cyprien 963-2647 Alcide Ouellet	 Ste-Martine 866-0632 E. Colpron & Fils (Ste Martine) Inc.	
 Mont-Joli 775-3500 Garage Paul-Émile Ancil Ltd.	 St-Denis Rivière Richelieu 787-2812 Garage Bonin Limitee	 Varennes 652-2552 René Riendeau Inc.	

FAITES VOS BALLEES COMME VOUS LES VOULEZ

Tous les agriculteurs ne veulent pas la même sorte de balles. Voilà pourquoi, nous offrons des presses rondes et rectangulaires.

Notre nouvelle roto-presses MF 1440 met rapidement le foin en balles rondes. Elle ramasse aisément et rapidement les gros andains. Ses larges courroies extérieures forment bien les balles. La MF 1440 permet de faire des balles de 5' (1,52 m) de diamètre et de régler leur densité à votre goût. Pour faire des balles plus grosses, il y a la MF 1560.

S'il vous faut une presse rectangulaire, Massey en construit cinq modèles. Toutes ont le système de suspension du piston en 3 points de grand rendement. Toutes ont le noueur 'bonlien' d'exclusivité MF, lequel ne comporte qu'un minimum de pièces, pour réduire les pertes de temps et maintenir le rendement. Le ramassage et l'alimentation transversale du foin, bien visible du siège même du tracteur, aident à réduire les bourrages et le cisaillement des boulons de protection.

Voyez toute la gamme de presses MF chez votre concessionnaire Massey-Ferguson.



MASSEY-FERGUSON.
POUR LES PROFESSIONNELS.

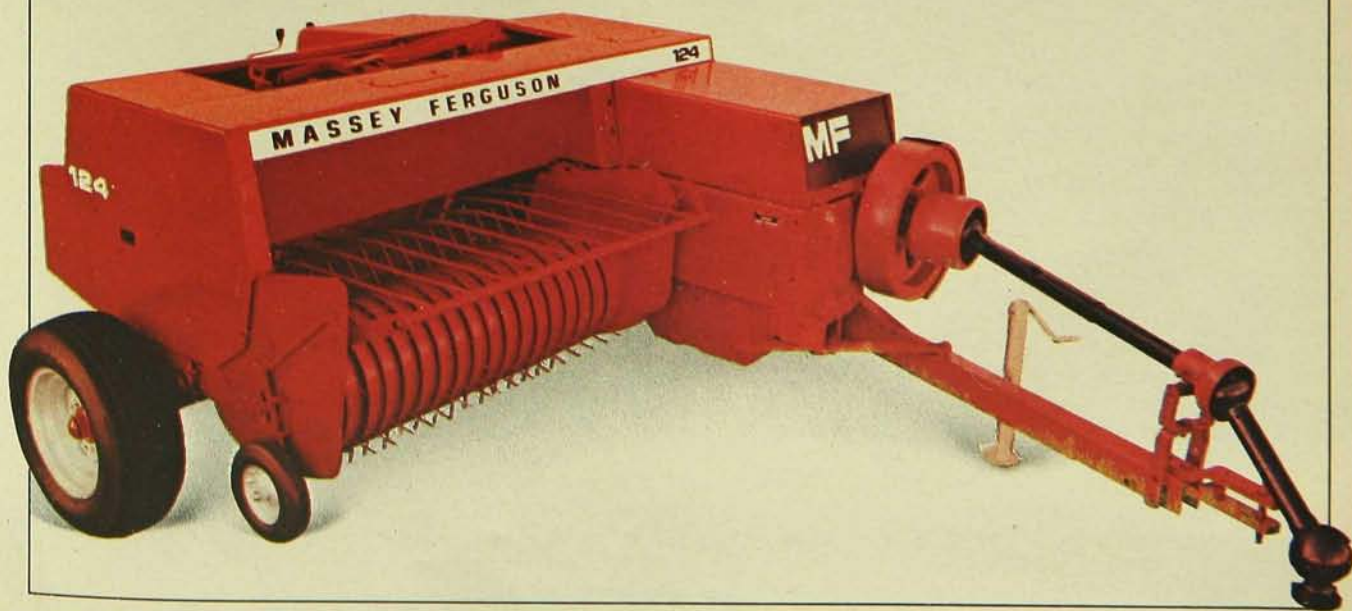

Pas de mauvais foin en 11 ans



C'est ce qu'a réussi, jusqu'ici Yves Fafard sur sa petite ferme de St-Cuthbert, dans le comté de Berthier. Même s'il me dit que c'est dû à la chance, je crois bien que pour une période de 11 ans, il a fallu plus que de la chance pour ne jamais manquer une "serrée". Nous reviendrons plus loin sur sa recette.

Yves Fafard est de la catégorie de ceux qui, même conscients de la valeur des équipements modernes, ne vont pas trop loin dans les transformations. Il croit que "progrès et avancement" n'est pas toujours synonyme de "toujours plus gros".

Il vit heureux avec sa famille sur une ferme de 114 acres de belle argile Rideau, dont tout le drainage souterrain sera terminé cette année. Le drainage a été commencé au moment où le jeune Fafard revenait à la ferme pour prendre la succession de son père. Comme tout bon jeune agriculteur du temps, il recevait sa "prime à l'établissement" qui, toute, fut immédiatement investie dans le drainage. C'était le commencement d'une vie heureuse.

En fait, Yves Fafard fut le premier à

drainer sa terre dans St-Cuthbert et l'un des premiers pour tout le comté de Berthier.

Son troupeau de 30 vaches, dont 9 pur-sang, lui fournit présentement une moyenne de près de 11 000 livres de lait. Il y a onze ans, la moyenne était à 6 000. Il se donne aujourd'hui une période de sept ans pour atteindre l'objectif qu'il vise (15 000 livres) en améliorant constamment la valeur de ses animaux à même les meilleures têtes du troupeau.

Le sol est lourd au point qu'il faut deux labours de suite (deux ans) même sur sol drainé, pour bien réussir les ensemencements de prairies. 47 acres de foin (dont 28 en belle luzerne "fournie") rendent plus de 2,75 tonnes de bon foin en moyenne, la luzerne étant coupée seulement deux fois, la troisième coupe demeurant toujours sur le champ comme protection. Le pâturage comprend 32 acres de trèfle Ladino remarquable et cinq acres de graminées pour les taures. Je viens de parler de Ladino remarquable: en effet, chez Yves Fafard, le pâturage offre des parcelles de 3 ans, de 6 ans

par Maurice Hardy, agronome
photo, Barry McGee

et de 10 ans aussi riches l'une que l'autre d'un beau Ladino réensemencé, par vasage, chaque printemps. C'est là quelque chose de vraiment exceptionnel que seuls des spécialistes peuvent réussir. 30 acres de céréales complètent la production des champs en fournissant la tonne et quart de grain dont chaque vache a besoin pour sa lactation.

Les aliments sont analysés et le programme du PATLQ lui permet de fournir aux animaux tout ce dont ils ont besoin, partant d'un bon foin dosant de 13,8 à 17,9% de protéine tel que servi. Aussi, ses vaches n'ont besoin que d'une moulée laitière dosant 13% de protéine.

La régie des champs

La base de la production de cette ferme est évidemment le foin et les herbages. Les techniques choisies pour bien réussir sont simples, mais disciplinées beaucoup plus qu'on est porté à le penser. Il ne faudrait pas s'imaginer qu'une ferme "tout foin" est une ferme où le propriétaire vieillissant ne se sent plus en mesure d'entreprendre les changements qui le tiendraient dans la ligne des agriculteurs dits "progressistes". Oh non, il y a des fermes "tout foin" qui sont, à mon avis, parfois plus efficaces que d'autres...

Celle de Yves Fafard, de St-Cuthbert, est de celles-là.

Faisant deux années consécutives de céréales, la deuxième est ensemencée à raison de 90 livres de blé, 10 livres de luzerne et 6 livres de mil. Chaque printemps, par la suite, les "manques" sont "vasés" à bonne heure pour corriger les faiblesses accidentelles et pour uniformiser le rendement des champs. Une fois le blé récolté, une fertilisation potassique est appliquée avec addition de bore. Cha-

VOICI LE

CYCLONE

DE JUTRAS.



Enfin une solution au fumier solide.
Le malaxeur-broyeur, de Jutras:
LE "CYCLONE".

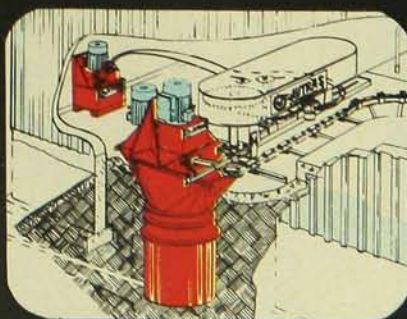

- Economique à l'achat
- Compact
- D'installation rapide
- Simple
- Autonome
- Facile d'entretien
- Et qui vous donne un fumier homogène...



JUTRAS

UNE TECHNOLOGIE FIABLE

que année, par la suite une application de 0-15-30 avec bore suit la première coupe et une fertilisation potassique suit la deuxième.

Sur le Ladino, chaque printemps, une application de 3-15-30 est faite, suivie en fin d'août d'une bonne fertilisation potassique. Les bouses sont toujours hersées. Le pâturage de graminées prévu pour les taures reçoit, chaque printemps, une application de 16-8-8, un engrais à plus forte concentration d'azote.

Yves Fafard inocule toujours sa luzerne avant le semis, s'étant aperçu déjà d'une différence appréciable dans la couverture de végétation d'une luzerne inoculée ou non. Le vassage des champs (en totalité dans les pâturages et sur "les manques" dans les prairies) se fait à bonne heure au printemps, dès que la neige est partie, en avril. Ceci aide la deuxième pousse et même si le printemps est sec, la graine ne perd pas son pouvoir germinatif.

Sa recette pour le foin

Depuis onze ans que Yves Fafard

opère cette ferme, il est encore à "faire du mauvais foin". Il me dira qu'il est chanceux, mais tel que mentionné au début de cet article, il a fallu plus que de la chance.

Il fauche et conditionne le matin, passe lentement la faneuse le midi quand le foin est encore souple et humide, revient une deuxième fois avec la faneuse le lendemain matin à 6,30 h alors que la rosée empêche les pertes de feuilles, puis presse le tout dans l'après-midi. Il n'y a pas de séchoir dans la grange où les balles sont empilées avec précaution. Chaque "serée" ne comprend que 500 à 600 balles et il ne fauche jamais avant d'avoir terminé le pressage de la coupe précédente. Il récolte 6 000 balles pour lui-même, tout en prenant le temps d'aller presser 2 000 balles pour un voisin avec qui il échange du travail et de l'équipement.

Pour l'initié, il y a là quelque chose d'intéressant, il y a là de l'agriculture de spécialiste. Initié ou pas, quand, au niveau d'une région, le coût des aliments servis au troupeau représente une moyenne de \$5,26 le 100 litres de

lait, que le chiffre le plus bas est \$3,22 et le plus élevé \$9,39 et que, chez Yves Fafard, ce chiffre est de \$3,38, on doit admettre qu'on a affaire à un spécialiste du "tout foin".

Initié ou pas, quand, au niveau d'une région, le coût de l'équipement (tracteur inclus) représente une moyenne de \$2,08 le 100 litres de lait, que le chiffre le plus bas est de \$1,25 et le plus élevé \$6,71 et que c'est justement Yves Fafard qui présente presque le chiffre le plus bas, on doit admettre qu'on a affaire à un producteur qui "voit drôlement à son affaire".

À vrai dire, combien de producteurs laitiers, à la lecture de cet article, n'envieront pas le sort de cet heureux homme (dont l'épouse et les cinq enfants sont tout sourire) qui, bien reposé de n'avoir pas à penser à ses dettes, profite de la proximité d'un terrain de golf, pour aller se détendre une fois la semaine au cours de la belle saison, pour en revenir, prend-il plaisir à dire, en meilleure forme chaque fois.

Chez Yves Fafard, on est heureux. Y a-t-il quelque chose de mieux à espérer? □



"NOUVEAU VERMIFUGE" POUR PORCS

En effet, la Compagnie Grisé lance un nouveau Vermifuge concentré pour traiter vos porcs

"TRAMI-PLUS"

AVANTAGES

- Trami-Plus est **10 fois plus concentré** que tout autre vermifuge
- Trami-Plus **élimine** les problèmes de consommation
- Trami-plus est **efficace**
- Trami-Plus est **plus facile** à administrer
- Trami-Plus coûte **beaucoup moins cher (12%)**

*Parlez-en à votre représentant ou
téléphonez-nous pour en savoir plus!*

OLIER GRISÉ & CIE LTÉE

St-Pie, Qué. J0H 1W0

L'Équipe de l'Avenir, dès aujourd'hui!

Tél.: St-Pie 772-2445
Mtl 875-7022
Grandby 372-6577
Autres 800-363-5410

HESSTON[®]

La presse axiale 4600

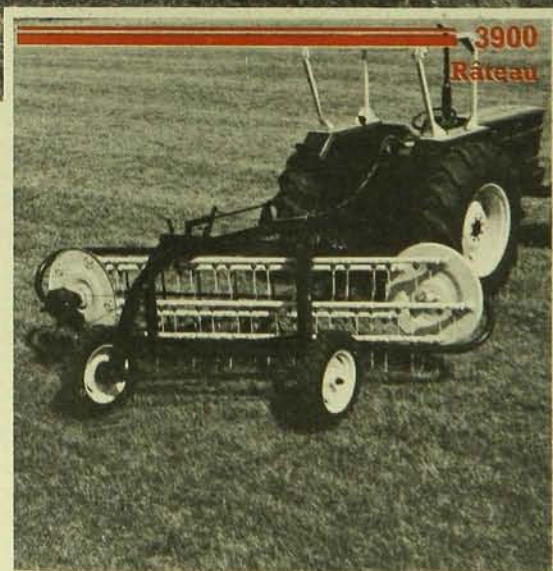

Du génie mécanique

Grâce à son concept avant-gardiste, la nouvelle presse axiale 4600 de Hesston achemine le foin de façon rectiligne du ramassage à l'arrière où il tombe sous forme de balles complètes. Ainsi les mécanismes coûteux, la distribution transversale et les bras tasseurs sont éliminés pour obtenir une meilleure distribution du foin dans chaque tranche et une meilleure conservation du feuillage du foin de légumineuses. Hesston, quel avantage!

Efficacité accrue

Le râteau Hesston 3900 à déchargement latéral gauche, accroît l'efficacité de votre fenaison. Il comprend 5 barres porteuses de dents qui sont montées sur caoutchouc. Le Hesston 3900, de la technologie...



COOPÉRATIVE FÉDÉRÉE DE QUÉBEC

Service des machines agricoles, 611 rue du Marché Central, Montréal, Qué.



LAVEUSES À PRESSION

Pour nettoyer équipement de ferme, machinerie, intérieur de bâtiment, etc.

- pression 500 à 3000 lb
- moteur 1 1/2 à 5 HP
- charriots ou stationnaires
- boyau de 25 ou 50 pi.
- eau chaude ou froide
- jet contrôlable (raccordement facile)

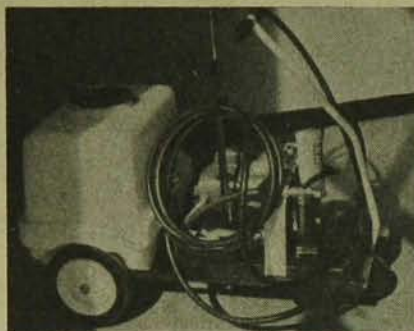

Plusieurs modèles disponibles



La laveuse "Pamline" est construite pour travailler fort et vous promet endurance et fiabilité.

Pour de plus amples informations, écrivez ou téléphonez à: **LBA-05-82**

ENTREPÔT LÉO DUPONT LTÉE

route 137, St-Dominique
Cté Bagot, P.Q. J0H 1L0
(514) 773-3250

Nom:
Adresse:
Ville: Code postal:

C'EST COMME AVOIR **GRATIS**

des filtres d'air!
Les prénettoyeurs
turbo.

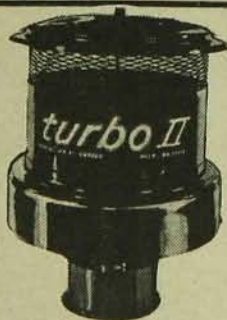

Une amélioration renversante de la durée des filtres... c'est comme avoir des filtres d'air gratuits.

- | | |
|--|---|
| <input checked="" type="checkbox"/> Durée des filtres jusqu'à 10 fois plus longue. Moins d'entretien des filtres. Moins de remplacements de filtres. | <input checked="" type="checkbox"/> Autonomes. Autonettoyants - sans raccordement à l'échappement. |
| <input checked="" type="checkbox"/> Vie plus longue du moteur. Saleté bannie - huile plus propre. | <input checked="" type="checkbox"/> Efficacité souvent deux fois supérieure à celle des prénettoyeurs de type aspirateur. |
| <input checked="" type="checkbox"/> Économie. Normalement, remboursement automatique en quelques heures de fonctionnement. | <input checked="" type="checkbox"/> Garantie à vie. |

...ET SATISFACTION GARANTIE!



Demandez le nom du plus proche fournisseur à

Sefor Filter Service Inc.

8134, boul. Lévesque, Duvernay-Est,
Laval (Québec), H7A 1V2

Nom:

Adresse:

Je suis cultivateur marchand

aviculture

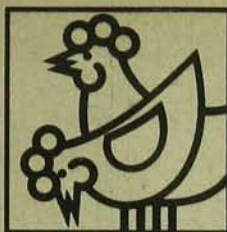

Pour que les poussins deviennent de bonnes poulettes

Glyde A. Marsh, de l'Université de l'Ohio, dont cette chronique a déjà rapporté les propos, communiquait récemment aux aviculteurs des États-Unis d'intéressants renseignements. Les éleveurs du Québec peuvent tirer profit de cette information centrée sur le thème de la nécessité de la régie lors de la période de développement des futures poulettes.

En matière d'introduction, le spécialiste Marsh rappelle que les producteurs d'oeufs admettent la relation étroite réelle entre la performance réussie des troupeaux de ponduses et la qualité des poulettes dont ils sont issus. Les poulettes qui sont bien développées résistent mieux aux erreurs de régie susceptibles d'être commises dans les basses-cours les mieux conduites. Les producteurs admettent aussi qu'il peut y avoir beaucoup de différence entre les troupeaux. Il y a des éleveurs qui réussissent toujours à développer de belles poulettes, d'autres pas.

Les programmes d'élevage doivent s'ajuster aux types de bâtiments, à l'équipement et à la main-d'oeuvre disponibles. Bien des poulettes élevées sur plancher sont logées dans de vieilles bâtisses mal isolées et pas toujours ventilées à la perfection. Il y a des poulaillers à cages, récemment construits, qui sont quand même reconnus pour être trop chauds à certaines périodes de l'année. D'autres constructions sont difficiles à nettoyer lorsque le terrain est mou aux alentours. A l'époque des vacances, il peut être malaisé d'avoir de la main-d'oeuvre pour nettoyer, couper les becs, vacciner ou mettre les oiseaux en cages. En dépit de tous ces aléas, Glyde A. Marsh prétend qu'avec la production à longueur d'année, il est possible de programmer les opérations d'élevage de façon à obvier à ces difficultés.

La qualité des poussins

Qualité des poussins d'abord! Les gestionnaires sont capables d'identifier des poussins de qualité. Ils les exigent et s'organisent pour être présents à leur arrivée afin de vérifier leur état. Les poussins de qualité sont gros et uniformes. Leur duvet est long, propre, bien sec et flou; leurs tibias sont brillants et cireux. Les poussins difformes sont facilement identifiables.

On installe les poussins rapidement, dit Marsh. Des éleveurs sont d'avis qu'un départ hâtif n'est pas important pour des poulettes parce que leur croissance rapide n'est pas une phase critique. L'expérience démontre que les poussins placés dans leurs quartiers avant qu'ils ne se déshydratent et aient faim, s'adaptent plus vite et sont en meilleur état pour subir la vaccination, la coupe du bec et autres manipulations.

Au sujet de la température, Glyde A. Marsh recommande qu'à l'arrivée des poussins la température soit de 28 degrés C (83°F) au niveau des cages et de 35 degrés C (95°F) à celui du plancher de l'éleveuse. Une fois que les oiseaux sont placés, leur comportement est un meilleur indicateur de la bonne température que le thermomètre. La chaleur doit être suffisante pour maintenir le confort. Chez les oiseaux en cages, l'intensité de leurs activités est très importante au cours des trois premiers jours. Ils peuvent facilement ressentir trop de chaleur et si celle-ci est excessive ils deviendront amorphes et ne démarreront pas bien. Au cours de la première nuit, il y a lieu de vérifier leur confort.

Marsh enchaîne en recommandant de toujours manipuler les poussins avec précaution. On les dépose dans les cages avec soin, ou on les répartit uniformément sous les poêles-éleveuses en inclinant les boîtes, non en les renversant comme s'il s'agissait de vider un baquet d'eau. Une manipulation soignée prévient les blessures qui, sans être visibles, n'en retardent pas moins le départ des victimes. Les tissus des poussins sont fragiles mais ils tolèrent les manipulations jusqu'à une certaine limite au-delà de laquelle ils sont exposés aux blessures.

Nettoyage entre les élevages

Il arrive qu'on n'ait pas le temps de faire un bon nettoyage entre deux élevages, rapporte Marsh. Faite à la hâte, cette opération risque d'être incomplète. Souvent les chambres d'entreposage et les aires de travail sont laissées de côté. Les murs, les poutres, les éventails, voire le terrain autour de la bâtisse, peuvent abriter des agents de maladie.

Les programmes d'élevage qui ne sont pas agencés pour permettre de bons nettoyages doivent être repensés.

Les recommandations des manufacturiers concernant la capacité des cages, des poulaillers et des équipements doivent être considérées comme des guides. La densité de la population des locaux est un élément important, mais elle ne conditionne pas le succès de n'importe quel programme de croissance. Les bons gestionnaires ajustent le nombre d'oiseaux logés dans un poulailler, au degré de réussite de leur programme. Si les poussins produits sont de bonne qualité, on peut en partir plus; si la qualité baisse, on en démarre moins.

Il faut avoir recours à un personnel compétent pour prendre soin des oiseaux. Souvent, des échecs sont causés par l'intervention de personnes mal entraînées et non motivées. Même la meilleure main-d'oeuvre a besoin d'être supervisée. La surveillance doit être accrue durant les fins de semaine, à l'époque des vacances et durant la nuit. Ce sont là des moyens que suggère la bonne régie pour prévenir les troubles.

Les facteurs d'un bon développement

Le développement d'un troupeau est noté en tenant compte du poids des oiseaux, de la consommation d'eau et de nourriture, de la maturité sexuelle et de l'immunité conférée. On devrait dresser les dossiers du poids en commençant par la vérification au hasard des boîtes de poussins, puis en notant le poids des oiseaux à toutes les deux semaines. Dans bien des programmes, on n'enregistre le

MISEZ SUR DU SOLIDE

**Les bâtiments en acier ultra-résistants
pour usages industriels, commerciaux et agricoles**

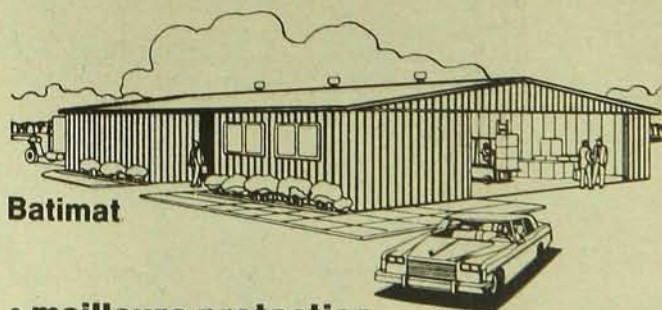

Batimat

- meilleure protection
- montage facile et rapide
- qualité supérieure
- meilleur prix
- aucun entretien

- résistant et pratique
- assemblage facile
- durabilité et économie
- entièrement à l'épreuve du feu
- lignes élégantes – vaste choix de dimensions

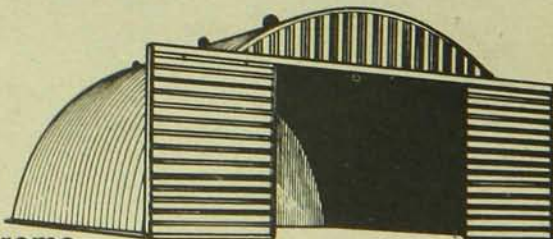

Archidrome

UN PRODUIT USC



3100 boul. Losch,
Saint-Hubert, Qué.
J3Y 3V8
(514) 678-4444

Je désire avoir plus de renseignements sur les bâtiments tout acier. Archidrome

Nom _____ Batimat

Adresse _____

Ville _____ Prov. _____ Tél.: _____

Usage: _____

Dimensions _____

Plus en avant avec Same.

- modèle de 35 H.P. à 160 H.P.
- 4 roues motrices et version 2 roues motrices
- 12 vitesses AV et 3AR, en option 24AV et 6AR pour des vitesses de moins de 1/3 de mille/heure.

Venez nous rencontrer au Salon International de la machine agricole à la Place Bonaventure



Concessionnaires accrédités

- Acton Vale, Equip. Acton Inc. (514) 546-3207
- Dalhousie Station, F. Campeau & Fils Inc. (514) 269-2737
- Lanoraie, Garage R. Tremblay & Fils (514) 887-2961
- Mont-Joli, Garage Landry Enr. (418) 775-3500
- Portneuf Station, Blasotto & Hardy Inc. (418) 286-3328
- Rougemont, Les Équipements agricoles J.P. Rathé Inc. (514) 469-2370
- Ste-Marthe du Cap, Centre Agricole G.H. Inc. (819) 376-3826
- St-Brigitte des Saults, Bertrand Benoit Inc. (819) 334-2922
- St-Hyacinthe, Les Équipements G. Comeau Inc. (514) 796-3666
- St-Noël, Garage Landry Enr. (418) 776-2864

* TERRITOIRES DISPONIBLES (avis aux concessionnaires actifs)

CONTACTEZ:

MACHINERIE AGROTECH Inc.

100, rue St-Arthur, Portneuf Station, Cté Portneuf, P.Q. G0A 2Z0 / Tél.: (418) 286-6941



pois qu'à quatre ou six semaines d'âge des poulets. Les meilleurs programmes notent le poids à partir de deux semaines pour apprécier le développement, même si à cet âge-là on n'intervient pas encore dans l'alimentation.

L'observation de la maturité sexuelle aide à évaluer l'éclairage et à intervenir à bon escient pour corriger des lacunes, soit dans le système électrique lui-même, soit dans la façon dont est distribuée la lumière. La croissance et la coloration trop hâtive de la crête et des barbillons sont l'indice d'un problème.

Glyde A. Marsh est d'avis qu'une observation quotidienne de la consommation d'eau et de nourriture mise en corrélation avec les températures minimum et maximum enregistrées dans les parquets peut avertir d'une difficulté possible découlant d'une maladie ou d'autres conditions adverses. Une fois l'habitude prise, ces observations sont faciles.

Immunité et performance

Le dernier champ d'observation exploré par Glyde A. Marsh est celui de l'immunité. La sérologie routinière est vite devenue un outil de gestion des troupeaux de ponte. La bonne notation de l'immunité dont jouissent les poulettes au moment où elles finissent leur croissance est nécessaire pour que cette mesure ait un potentiel valable.

La preuve finale du succès de la croissance d'une poulette est sa performance dans le poulailler de ponte. Néanmoins, dit Marsh, des critères sont disponibles pour apprécier les troupeaux en poulailler. Dans les meilleurs troupeaux, on élimine moins de 3% des oiseaux. Les poulettes sont de grosseur, de poids et de maturité sexuelle uniformes. Un autre bon critère d'appréciation est le plumage. Les poulettes dont les plumes des ailes et de la queue sont bien développées ont connu une bonne croissance.

J.-B. Roy, agronome



une industrie en harmonie avec l'agriculture.

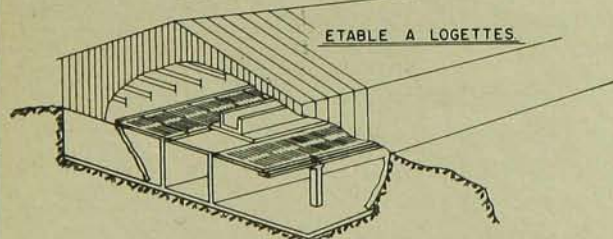

Grilles, poutres et colonnes préfabriquées pour parc à bovins et étable à logettes.

- Facile d'installation
- 2 pièces
- Fini lisse

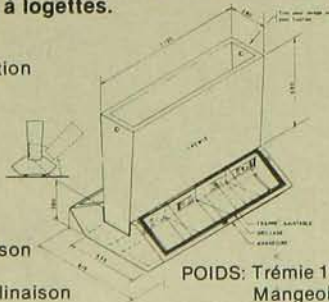

- Facile d'inclinaison pour nettoyage
- Stable après inclinaison

POIDS: Trémie 187 kilos
Mangeoire 125 kilos

aussi disponibles: • silos horizontaux • lattes pour porcherie.
• mangeoires simples et doubles, etc...

Pour plus de renseignements



1358 - 2ième rue, parc industriel, C.P. 626, ville Ste-Marie, Beauce-Nord, P.Q. G0S 2Y0
Ste-Marie (418) 387-2634
Québec (418) 692-0855

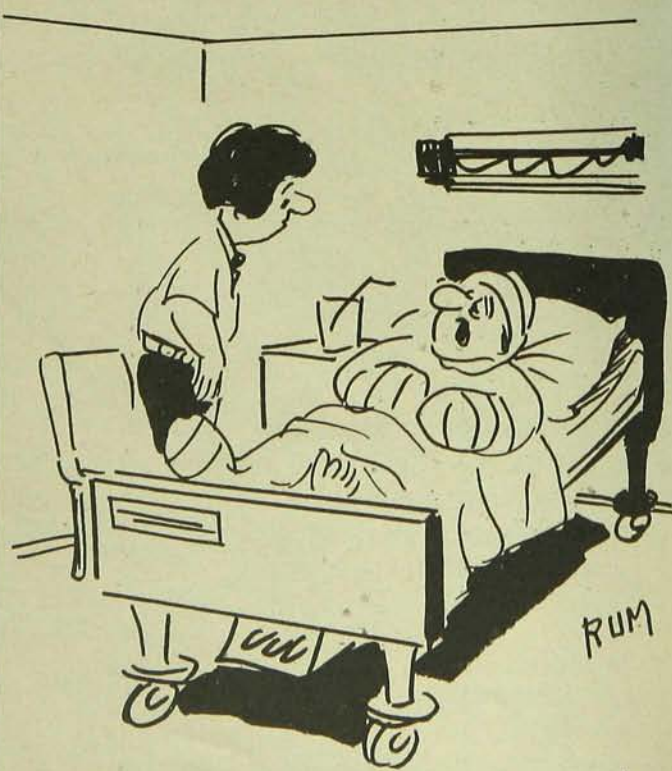

"C'est vrai qu'un tracteur coûte cher mais ça ne rue pas."

ECONOMISEURS DE TEMPS

Vos travaux de hachage se feront rapidement avec une fourragère Sperry New Holland. Les trois modèles remorqués possèdent des caractéristiques de rendement et de commodité pour accomplir le travail rapidement et efficacement.

DOUBLE DUREE DES COUTEAUX

Leurs grosses têtes de coupe permettent un hachage uniforme au moyen de leurs 12 couteaux en alliage durci de pleine largeur. Les couteaux n'ont jamais besoin d'être rebiseautés et ils ont un double tranchant pour deux fois leur durée. De fait, un seul ensemble pourrait durer aussi longtemps que quatre ensembles de couteaux segmentés. Et il n'y a pas de problèmes de glissement des couteaux.

PROTECTION PAR DETECTION

Le détecteur de métal électronique Metalert^{MF} facultatif est un vrai éliminateur de "temps d'inaction".

Il arrête les rouleaux d'alimentation et la tête en un rien de temps si un objet en acier ou en fer entre dans les rouleaux d'alimentation. Le risque de dommages dispendieux à la tête de coupe est réduit et le métal haché n'est pas introduit dans les aliments de votre bétail.

Permettez à votre dépositaire de vous montrer toutes les caractéristiques d'épargne de temps qui font que les fourragères Sperry New Holland sont la série qui se vend le mieux. A partir de la petite machine montée sur tracteur jusqu'à la Hacheuse Géante à 325 cv, il se trouve un "Economiseur de Temps" qui convient à votre entreprise.

Sperry New Holland est une division de la Sperry Inc.

SPERRY  NEW HOLLAND





Au centre de Manicouagan, les plants mères de pomme de terre sont multipliés en enceintes climatisées par bouturage.

Le Québec est techniquement prêt pour l'exportation de pommes de terre de semence*

par Pierre Sylvestre, agronome

Le Canada est le deuxième plus important exportateur de pommes de terre de semence au monde, après les Pays-Bas. On en retire plus de 20 millions de dollars en devises étrangères. Présentement, la demande pour nos pommes de terre de semence est supérieure à notre production.

Au début des années 20, le Québec était l'une des premières provinces productrices de pommes de terre au Canada. Par la suite, la production a eu tendance à se concentrer dans les Maritimes, surtout à l'Île-du-Prince-Édouard, avec l'implantation de stations de démonstrations dans ces régions. Alors qu'au Québec, les superficies perdues n'ont pas été compensées par celles cultivées par les producteurs spécialisés, on se demande s'il n'y aurait pas lieu de les augmenter face à un marché lucratif et en expansion.

Nos pommes de terre de semence ont bonne réputation

Nos exportations de pommes de terre de semence sont d'importance et s'expliquent en partie parce que le Canada jouit d'un avantage phytosanitaire que très peu de pays possèdent. En effet, le Canada (sauf Terre-Neuve) est exempt

de deux fléaux très importants: le nématode doré (*Heterodera rostochiensis* (Woll.)) et la gale verruqueuse (*Synchytrium endobioticum* (Schilb)). Le nématode doré est un minuscule ver qui réduit significativement le rendement et la qualité. La gale verruqueuse est une maladie fongique qui réduit aussi le rendement et la qualité. Une fois introduits dans un pays ou une province, ces deux fléaux sont très difficiles à éliminer et, à toutes fins pratiques, la province ou la région affectée est mise sous quarantaine, à l'exemple de Terre-Neuve.

Pour préserver cet avantage phytosanitaire, la quarantaine des plantes d'Agriculture Canada interdit l'entrée de sol et de pommes de terre venant de Terre-Neuve et de certains pays européens. Ces procédures sont déterminantes pour le maintien de la qualité de notre produit.

Le Canada possède en plus un organisme de promotion de vente de terre de semence et le Québec aurait accès à cet organisme s'il produisait des volumes suffi-

*N.D.L.R. — Il n'y a absolument aucun lien entre la publication de cet article et la récente "chicane politique".

Les disques Earth Metal IH, jusqu'à 60% plus résistants, durent au moins 20% de plus que les disques ordinaires.

Le disque Earth Metal^{MD} International®, les plus résistants au monde, devançant de bien des années tout disque classique par leur technologie avancée qui assure grande solidité et faible tirage.

Plus résistants, plus forts

L'acier ordinaire a un fil ou grain, comme le bois, et ce peut être une source de bris ou de fissure. Les disques Earth Metal n'ont pas de grain dans une direction donnée, de sorte qu'ils sont plus forts dans toutes les directions. Les essais de pénétration habituels de l'industrie en démontrent l'avantage: les disques sont jusqu'à 60% plus résistants.



disque d'acier ordinaire

Earth Metal

Dans l'épreuve de pénétration, quand on fait passer de force une bille d'acier par un orifice plus petit, le disque d'acier ordinaire se fend dans le sens du grain. Il faut jusqu'à 60% de force de plus pour faire passer la bille à travers le disque en superacier Earth Metal, et il en résulte uniquement des craquelures sans orientation donnée. L'avantage: plus de résistance, plus de durée.

Moins d'usure, moins de tirage

Le superacier des disques de cultivateurs Earth Metal peut être rendu plus dur que l'acier ordinaire sans qu'il devienne cassant. L'avantage: les disques demeurent plus aiguisés et durent au moins 20% plus longtemps.

À cause de leur conception exclusive à **centre gaufré**, ces disques ont également un angle de pénétration plus net. L'avantage: taille plus facile, traction plus facile, moins de tassement. Les essais indépendants le démontrent.

Le Rouge est à l'avant-garde. Obtenez du chef de file des façons culturales les disques Earth Metal, atout standard du cultivateur 496 et de plusieurs autres.

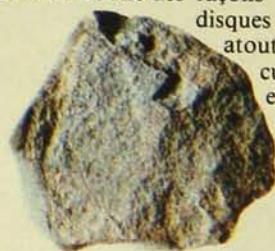

EQUIPEMENT AGRICOLE
CANADA

LE ROUGE À L'AVANT-GARDE

DISQUES EARTH METAL. LES PLUS RÉSISTANTS AU MONDE.

Tramisol[®] Bon premier.

Utilisez le vermifuge no. 1
au Canada
le jour même du vêlage.

Nouveau
contenant

Traiter tout votre troupeau laitier contre les vers printemps et automne? Franchement, non! Cela est dispendieux et peu pratique.

Avec **Tramisol**, vous ne traitez que chaque vache individuellement, le jour du vêlage. C'est beaucoup moins cher pour vous et selon les spécialistes, beaucoup plus sain pour l'animal.

Donnez à vos vaches ce qu'il y a de mieux contre les vers: **Tramisol**, le vermifuge no. 1 au Canada. En solution injectable, oblets et poudre soluble.

Maintenant, les comprimés vermifuges Tramisol pour bovins laitiers sont offerts dans un nouveau contenant en forme de bidon de lait. Idéal pour le traitement individuel au moment du vêlage.

 **CYANAMID**

sants de semence pour l'exportation. En effet, "Potatoes Canada", organisme oeuvrant présentement aux Maritimes, est accessible à toute province faisant appel à ses services. Cet organisme de promotion supervise la plantation de parcelles de démonstrations de variétés de pommes de terre de semence. Ces mêmes variétés sont aussi ensemencées dans tous les pays susceptibles d'importer de la pomme de terre de semence, afin de promouvoir notre produit et aussi de démontrer le niveau de qualité.

"Potatoes Canada" est financé avec les argents du gouvernement du Canada, des provinces intéressées par l'exportation et des organismes d'exportation (grossistes). Le Québec peut évidemment profiter des avantages énumérés plus haut et a accès au marché des pays francophones d'Afrique du Nord; de plus, les États-Unis peuvent aussi constituer un débouché très important pour une éventuelle production de pommes de terre de semence.

L'avantage du système de mise en marché des Maritimes

La superficie totale de production de pommes de terre n'est pas un critère majeur pour évaluer les possibilités d'exportation. Au Québec, la superficie d'environ 18 000 hectares peut sembler prometteuse, mais cette production est presque exclusivement acheminée vers le marché de la consommation. Notre production de pommes de terre de semence n'occupe qu'une superficie de 2 000 hectares, soit 11% de la superficie totale de production. Cette modeste superficie ne correspond en outre qu'à environ 30% des besoins de la province. Contrairement aux Maritimes, surtout à l'Île-du-Prince-Édouard où environ 85% de la production (25 000 hectares) est inscrite à la certification pour la production de semence. Ce fort pourcentage de pommes de terre de semence favorise un marché diversifié car, advenant un surplus dans le marché de la pomme de terre, le "gros calibre" est vendu pour la consommation, tandis que le "petit" trouve preneur pour la semence; ainsi, le producteur de consommation profite d'un débouché rémunérateur pour "son petit calibre" qui serait pure perte sans la certification.

Évolution des compétences techniques

Dans l'espoir d'avoir un jour accès au marché lucratif de l'exportation de pommes de terre de semence, le personnel oeuvrant dans ce domaine au Québec, que ce soit au niveau fédéral ou provincial, a fait preuve de dynamisme pour améliorer ses techniques.

Des stages d'étude furent entrepris, entre autres aux laboratoires de recherches en virologie de Vancouver et à l'Institut national de recherches agricoles de Versailles, en France. Les connaissances techniques acquises lors de ces stages d'étude permirent au Bureau de certification, appelé maintenant Centre de certification et d'épuration des pommes

(suite à la page 48)

Les expositions agricoles 1982

Les deux organismes mentionnés plus bas nous ont fait part d'un changement dans la date de leur exposition. Veuillez en prendre note.

-Exposition du comté de Rivière-du-Loup: du 20 au 25 juillet 1982

-Expo-Québec: du 25 août au 6 septembre 1982

NOUVELLES STALLES JAMESWAY "COW COMFORT"

-vaches plus propres, plus au sec,
dans un meilleur confort

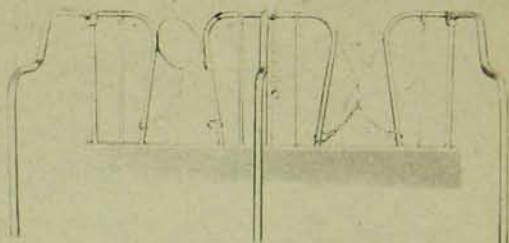

Les nouvelles stalles Jamesway "Cow Comfort" gardent les vaches plus propres, plus au sec et accroissent leur confort, en exigeant moins de litière. La chaîne-collier se règle automatiquement, que la vache soit debout ou couchée ou qu'elle mange. La vache risque moins de trébucher, de s'enchevêtrer ou de s'étouffer. Les arches et cloisons sont galvanisées. Au choix: courroies ou chaînes de cou. Pour vous renseigner, postez le coupon.

JAMESWAY



JAMESWAY FARM EQUIPMENT LTD.

ST. ISIDORE DE PRESCOTT, ONTARIO K0C 2B0

Veuillez me renseigner sur:

- | | |
|--|---|
| <input type="checkbox"/> Stalles Cow Comfort | <input type="checkbox"/> Abreuvoirs |
| <input type="checkbox"/> Stalles surélevées pour veaux | <input type="checkbox"/> Ecureur d'étable |
| <input type="checkbox"/> Ventilation Free-Flow | <input type="checkbox"/> Empileur de fumier |

Nom _____

Adresse _____

Ville _____ Province _____

LB-5

LE BÉTON À LA FERME

L'Association Béton Québec et ses membres mettent gratuitement à votre disposition une publication de 52 pages consacrée uniquement à l'utilisation du béton à la ferme.

Nous y traitons de:

- silos verticaux
- silos horizontaux
- réservoir à lisier
- plates-formes à fumier
- bâtiments de ferme avec cave à lisier incorporée
- évacuateurs sous-terrain - étables froides
- planchers auto-drainants, etc.

- Une publication indispensable pour bien réussir vos travaux de béton.
- Disponible auprès de votre fournisseur de béton préparé.
- Disponible auprès de l'Association Béton Québec.

174, boul. Ste-Foy, suite 203 Longueuil, Québec J4J 1W9

- Je désire une copie de la publication **Le Béton à la ferme**
 La liste des producteurs de béton préparé de ma région, membres de l'Association Béton Québec.

Nom: _____

Adresse: _____

Code Postal: _____ Téléphone: _____

**●● La Banque de Commerce
et ma famille:
une fameuse équipe!●●**

"Notre association, celle de ma famille, ma femme, mes fils, mon gendre et moi-même, avec la Banque de Commerce constitue une équipe solide. Nous fournissons le travail. La Banque nous donne le nécessaire pour qu'on puisse aller de l'avant. Mon père était client de la Banque de Commerce. J'y fais affaire depuis longtemps et mes enfants en font autant. Nous sommes plus que satisfaits."

**●● Des gens qui s'y
connaissent dans le domaine
agricole.●●**

"À la Banque de Commerce on sent qu'on s'intéresse à l'agriculture. Ce sont des gens avisés, expérimentés, qui analysent en profondeur, rapidement, et qui savent bien me conseiller dans mes projets d'expansion. De nos jours l'exploitation d'une ferme exige un investissement si énorme qu'il faut s'assurer l'appui d'une bonne institution financière. C'est exactement ce qu'on m'offre à la Banque de Commerce. Avec elle j'ai pu concrétiser bien des rêves."

**●● En 1950 j'avais 16 bêtes.
Aujourd'hui nous en avons
192, grâce à la Banque
de Commerce.●●**

"Depuis mes débuts sur la ferme jusqu'à ce jour, la Banque m'a toujours épaulé. J'y obtiens un service rapide, un excellent crédit, et de plus, le personnel est qualifié pour m'aider. Parfois, je blague avec le directeur en lui disant qu'avec tous mes investissements, j'en ai une part de cette banque-là."

Quand je vais à ma banque, je m'y sens chez moi. Avec les années nous avons développé une relation personnelle, un climat de confiance.

Et pour moi, ça ça compte.

La Banque de Commerce ça porte fruit.

●● *Chaque fois que j'ai eu besoin
de la Banque de Commerce
pour m'aider, elle était là.* ●●

Clément Benoît, Saint-Armand.

SERVICES
AGRICULES
COMMERCE

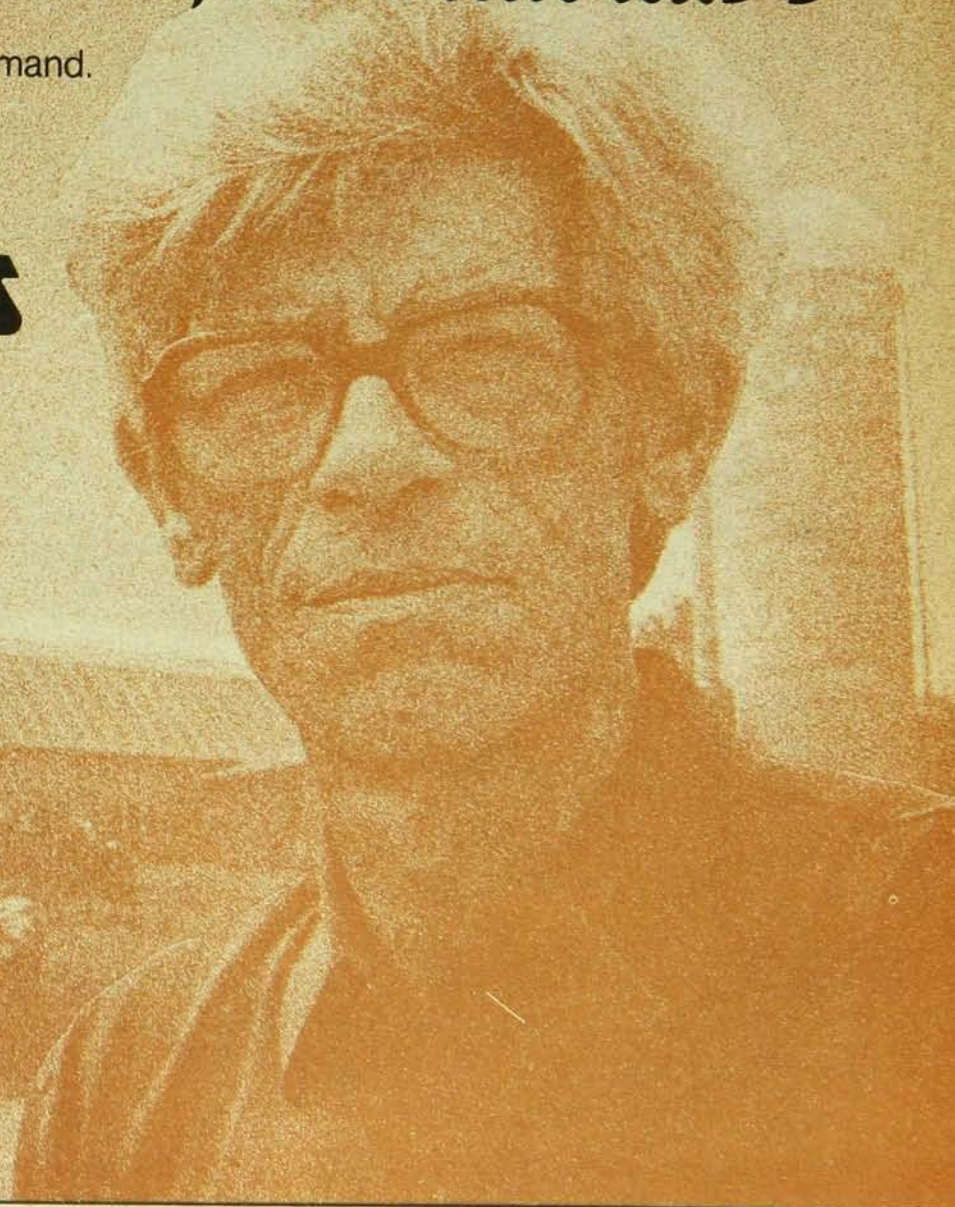

BANQUE DE COMMERCE
CANADIENNE IMPÉRIALE

de terre (CCEPT), de se diversifier en une unité de laboratoire apte à oeuvrer dans la culture des tissus et le dépistage des maladies virales et autres.

Il en est de même pour le Centre de Manicouagan (station provinciale de multiplication des semences du MAPAQ) dont le personnel a mis au point une méthode de multiplication rapide en enceintes climatisées, pour contrôler les maladies des pommes de terre.

La situation nordique de ce centre, à Les Buissons, n'est pas le fait du hasard puisque cette partie de la province a une très basse population de pucerons disséminateurs de maladies virales et est exempt du fameux doryphore.

Structure de la production

La production de semence de pommes de terre au Québec peut être divisée en trois étapes. La première a lieu au CCEPT, situé à La Pocatière. Les cultivars y sont régénérés (traitements de chaleur, culture de méristèmes) puis vérifiés afin de détecter la présence de maladies virales ou autres.

Ce centre fédéral est en outre chargé de l'inspection des plants en cours de végétation en vue de la certification des semences. La seconde étape, c'est le

Centre de Manicouagan qui s'en charge. Les plants mères sont multipliés et des vérifications de contrôle pour les maladies sont faites (production d'Elite I et d'Elite II).

Finalement, cette semence est acheminée aux producteurs multiplicateurs regroupés sous le nom de l'Association des producteurs de plants de pommes de terre de l'Est du Québec

(APPTEQ). Ces producteurs multiplient la semence jusqu'à la qualité Fondation, catégorie normalement vendue aux producteurs de pommes de terre de consommation.

Production de plants mères

La production de plants mères débute par la vérification de la filiosité. Si ce virus est détecté, le plant est détruit car il n'existe pas de techniques rapides et sûres pour s'en débarrasser. Par la suite, les plants sont soumis à un traitement de chaleur (thermothérapie) d'une durée de 8 semaines et à une température constante de 36°C (98°F). Cette thermothérapie ne détruit pas les virus dans les plants de pommes de terre. Elle permet, par contre, de freiner leur multiplication ainsi que leur mouvement dans la plante (voir photo de la page 50).

Les techniques de thermothérapie ne permettent malheureusement pas de connaître avec certitude le contenu viral des plantes régénérées. Nous devons donc procéder à des vérifications à cet effet. Sans entrer dans tous les détails techniques, disons tout simplement que ces vérifications se font à l'aide de sérum.

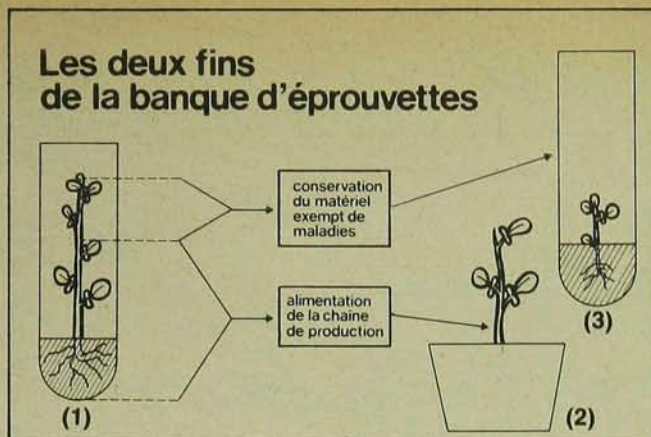

Une partie du plant mère (1) exempt de virus est cultivée en éprouvettes et servira à alimenter la chaîne de production (2) ainsi qu'à constituer une réserve (3).

Plants	Sites
Plant mère	La Pocatière
Plant de base Pre-Elite Elite I	Centre Manicouagan
Elite II	Centre Manicouagan et noyau de producteurs choisis (APPTEQ)
Elite III Fondation	Producteurs multiplicateurs (APPTEQ)
Certifié	Producteurs majoritairement pour auto-suffisance

En principe, la qualité de la semence diminue chaque année; par exemple, une semence plantée Elite I est récoltée Elite II.

Les industries T.A.G. Ltée

Toiles — serres — garages démontables — sacs

Fabriqués de: coton
synthétique
nylon
néoprène
filet

Toiles et serres faites sur mesure

Téléphonez à frais virés: **Montréal (514) 625-2495** Québec **(418) 683-1958**

2918, Boul. Dagenais
Laval, Qué. H7P 1T1

2400, boul. Hamel, Bâtisse D
Québec, Qué. G1P 2J1



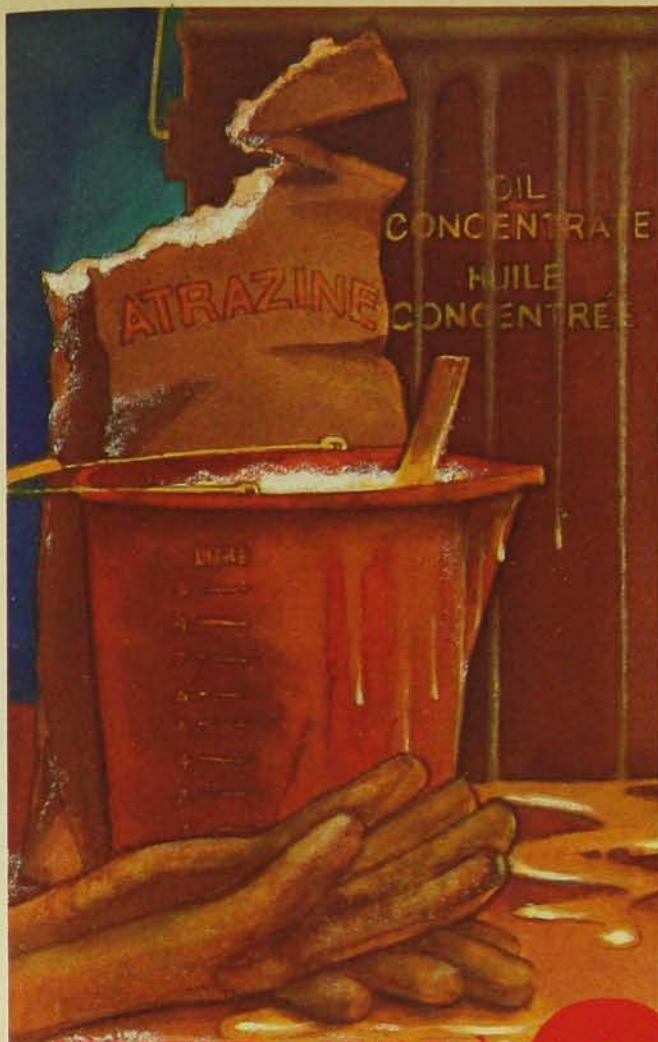

**ATRAZINE + HUILE À
MÉLANGER SOI-MÊME**

OU

**LE PRÊT À UTILISER
ATRA-MIX® CHIPMAN**

Pour obtenir une répression efficace du souchet, du chiendent, des sétaies et des mauvaises herbes à larges feuilles après leur sortie de terre dans le maïs, c'est difficile de surpasser l'Atrazine + huile. Mais si vous croyez que le fait de préparer vous-même le mélange vous fasse profiter d'une économie intéressante, vous faites erreur. Les deux mélanges vous offrent une très bonne adhérence. Les deux sont faciles à employer et à manipuler. Les deux peuvent être utilisés après l'émergence. Les deux peuvent être appliqués en pulvérisations à la volée ou encore en bandes.

Mais seulement UNE de ces deux méthodes vous assure un mélange toujours uniforme, économique et prêt à employer. En effet, c'est l'ATRA-MIX®! La prochaine fois, exigez-le.

ATRA-MIX®

en tête pour sa facilité d'utilisation



623 LeBreton, Longueuil, P.Q. J4G 1R9

(ATRA-MIX® est une marque déposée de Chipman Inc.)

LISEZ TOUJOURS L'ÉTIQUETTE AVANT D'EMPLOYER LE PRODUIT

Après le traitement de chaleur, de nouvelles pousses, prélevées sur le plant mère exempt de maladie, sont cultivées en éprouvettes et constituent une banque à deux fins. Une partie du plantule cultivé restera à La Pocatière et l'autre approvisionnera la chaîne de production (ex.: le Centre de Manicouagan).

Multiplication des plants mères

C'est au Centre de Manicouagan, situé à Les Buissons, que les plants mères exempts de maladies et vérifiés pour les virus sont multipliés par bouturage. Placés dans des conditions de jours longs (18 heures de lumière) et de hautes températures (20 et 26°C) (70 et 80°F), les plants de pommes de terre ne produisent pas de tubercule, mais croissent végétativement. Quand la quantité voulue de plants est obtenue, on induit la tubérisation en réduisant le nombre d'heures de lumière (10 heures de lumière) et en abaissant la température (15°C) (60°F). Chaque année, on produit environ 50 000 tubercules de qua-

lité "plant de base" dans les enceintes climatisées du Centre de Manicouagan. Les tubercules ainsi produits jouissent d'un haut standard de qualité jamais atteint au Canada; ils sont multipliés dans les champs du Centre pour trois autres années, afin de rencontrer les demandes des producteurs multiplicateurs de l'APPTEQ, en semence de qualité Elite I ou Elite II.

Le Québec possède une importante superficie de production de pommes de terre, mais le marché visé est plutôt de consommation. Nous entrevoyons certaines difficultés à produire un volume de semence non seulement adéquat pour nos propres besoins mais aussi pour le marché d'exportation. Par contre, la loi des semences prévoit des avantages précisément au point de vue d'une multiplication accrue de semence à partir de plants souches de semence (plant mère et plant de base) de haute qualité. Cet avantage permet à un producteur de pouvoir produire pour deux années consécutives de la semence de qualité Fondation à partir

d'une pomme de terre de semence de qualité Elite III, cela aux conditions suivantes:

- 1- Que le producteur ait produit, pendant trois ans, de la semence sans flétrissement bactérien.
- 2- Que pendant deux ans, la semence Fondation soit produite sur la même ferme à partir de semence de qualité Elite III dont 10% de la superficie doit être plantée en unités de tubercules.
- 3- La production de deuxième année de qualité Fondation doit subir avec succès trois inspections en champ, selon les normes en vigueur pour la qualité Elite III.

1981	1982	1983
Elite III	Fondation	Fondation
Fondation	Fondation	Certifié

Pour tirer profit d'une semence de qualité, la loi des semences permet une exception à la baisse de qualité annuelle.

Le Québec jouit actuellement d'une avance technique considérable en matière de production de semence, qui se traduit par un produit d'une qualité exceptionnelle. Cet avantage technique pourrait éventuellement disparaître car le personnel oeuvrant dans ce secteur pour d'autres provinces, ou d'autres pays, s'en inspire présentement. Si des provinces ou pays ayant des superficies de production importantes assimilent rapidement la technicité du Québec, cela augmentera encore la compétition déjà importante entre pays producteurs de semence de pommes de terre de qualité. Mais si nous profitons nous-mêmes de cette technicité pour nous implanter solidement sur les marchés, en augmentant nos superficies aussi rapidement que possible, nous profiterons de débouchés encore libres pour la qualité de semence que nous pourrions offrir. □



Le traitement de chaleur ralentit la croissance du plant et le mouvement des virus à l'intérieur de la plante. En prélevant de nouvelles pousses sur le plant mère, on peut obtenir des plantules exempts de virus. Ces plantules sont cultivés en éprouvettes et constituent une réserve de plants en santé.



FRIGOREX

REFRIGÉRATION & CHAUFFAGE

Pour boîtes de camions, entrepôts à légumes ou à viande, et projets spéciaux.

- LIVRAISON RAPIDE.
- INSTALLATION SIMPLE.
- FONCTIONNEMENT AUTOMATIQUE.
- MATÉRIAUX DE PREMIÈRE QUALITÉ.
- LONGUE DURÉE.

CONTACTEZ-NOUS!



750 MONTÉE DE LIESSE,
MONTREAL, QUÉBEC,
CANADA H4T 1P3

TÉLEX 05-824852

TÉL. (514) 341-3610

ALFA-LAVAL MAÎTRISE SANS CESSÉ LES FRAIS DE REFROIDISSEMENT

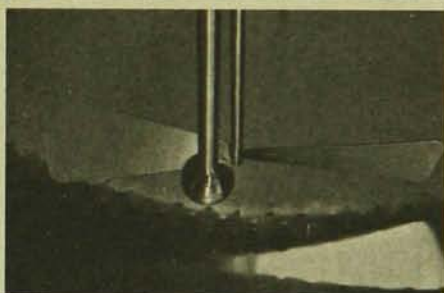
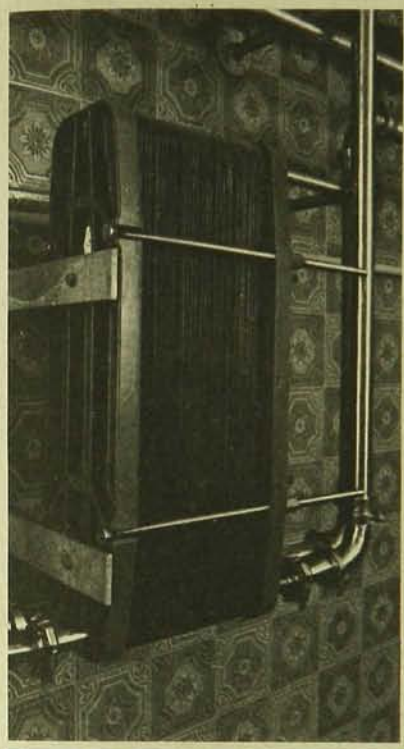

Pour refroidir le lait et le garder frais, on consomme beaucoup d'énergie à l'étable laitière. Alfa-Laval offre de bons moyens de refroidir le lait sans vous échauffer de frustration devant la montée des frais d'énergie.

● **Refroidisseurs en vrac**—Le refroidisseur ovale De Laval comporte un système de refroidissement R22 ainsi que des commandes conçues par De Laval. Son mode reconnu de nettoyage comprend des boules de pulvérisation ainsi qu'une pompe fiable de forte capacité. La démultiplication à courroie diminue le besoin de lubrification et d'entretien.

● **Échangeurs de chaleur à plaques**—Alfa-Laval est à l'avant-garde de la technologie des échangeurs de chaleur à plaques dans le monde. Ses échangeurs se retrouvent dans les laiteries commerciales pour pasteuriser et refroidir le lait, dans les navires comme refroidisseurs principaux des machines, et dans les systèmes de chauffage solaire. À la laiterie de la ferme, les échangeurs de chaleur à plaques De Laval peuvent prérefroidir le lait avant son arrivée au refroidisseur en vrac, en utilisant l'eau du puits ou du robinet.

● **Refroidisseur instantané**—En joignant à l'échangeur de chaleur à plaques un refroidisseur instantané, vous abaissez le lait à température de conservation en quelques secondes. Le prérefroidissement ou le refroidissement instantané conserve la qualité du lait et, il va sans dire, réduit vos frais d'énergie.

● **Économiseur d'énergie**—Les Économiseurs d'énergie De Laval de la série HSS sont conçus pour les conditions qui règnent au Canada. Selon la production de lait, l'Économiseur d'énergie peut donner de l'eau jusqu'à 180°F (82°C) et la conserver en perdant peu de chaleur entre les traites.

ALFA-LAVAL

Alfa-Laval Limitée
7005 Boul. Taschereau
Brossard, Québec J4Z 1A7

Veillez m'en dire davantage sur l'économie d'énergie dans le refroidissement du lait. Je m'intéresse surtout à :

- Refroidisseurs en vrac
- Échangeurs de chaleur à plaques
- Laveuses de refroidisseurs
- Refroidisseur instantané
- Économiseur d'énergie

Nom _____

Adresse _____

Ville _____

Province _____ Code postal _____

Téléphone () _____

NOUVEAU POUR TRACTEUR

LA BÊTE DE SOMME

BenBucket

MC



**TRAVAILLER
AVEC VOTRE CHARGEUR AVANT
COMME JAMAIS AUPARAVANT**



PUISSANCE DE PÉPINE ET MOBILITÉ DE TRACTEUR

BenBucket

benne excavatrice/lame de dozer

Le BenBucket vous permet de faire des douzaines de travaux plus vite et mieux qu'auparavant. Plus de pouvoir et plein contrôle du système hydraulique — en avant pour une meilleure visibilité. Cinq pieds de fossé de drainage à la fois, par exemple, 100' x 2 1/2' creusé, nettoyé et nivelé en moins de 20 mtes. Ou creuser dans de la roche et de la glaise, 5' x 15' x 6 1/2' en profondeur, en moins de 2 hrs. Transplante les arbres mécaniquement. Nivelles les champs ou refait les chemins après les pluies. Fait le terrassement. Nettoie lacs et ruisseaux. Pour ne nommer que quelques travaux possibles.

Pépine et dozer tout-en-un pour remplacer deux machines. Nouvelle approche. Mobilité avec BenBucket.

Écrivez-nous maintenant pour la nouvelle brochure "Quelques Besoins pour un BenBucket"



Demandes de distributeurs et concessionnaires bienvenues.

BenBucket

une invention ingénieuse de Louis Trépanier — renverse l'action de lever/pousser des bras de la pelle avant du tracteur et la transforme en un mouvement plus puissant de pépiner. Maintenant votre tracteur peut faire des choses autrefois impensables!

"La propriété unique et particulière du BenBucket est de soulever le devant du tracteur et de le retirer des terrains mous. Le poids de la charge est enlevé du devant du tracteur et transféré sur les roues arrières augmentant ainsi leur traction. Avec les pelles conventionnelles, le poids porte sur les roues avant et occasionne le problème courant de l'enlèvement."

G.F. Montgomery
Agriculture Canada

BenBucket PATTE D'OURS fourche à fumier/râteau à roches

Une patte d'ours géante saisi son fardeau avec la puissance d'une pépiner tout en économisant l'énergie. Manutention du fumier simple et économique — chargements deux fois plus gros qu'une fourche ordinaire en utilisant deux fois moins de pouvoir. Dépierage des champs rendu facile — bloc de pierre de la grosseur d'un homme ramassé par la puissance de la pépiner. Utilisé comme un râteau à roches. Déracine troncs d'arbres et racines. Un outil tout-usage qui se sert du pouvoir du système hydraulique que vous avez déjà. Vous n'avez qu'à dégoupiller votre pelle ou fourche et la remplacer par un BenBucket pour efficacité, flexibilité et commodité.

S'adapte à presque tous les chargeurs avant. On attend vos questions!

DEPOT **SOURCE** II INC.

Route Rurale 1 Norbertville Cté Arthabaska
Québec G0P 1B0 1-819-382-2396

Droits mondiaux de mise en marché et de distribution
© MC DEPOT SOURCE II INC. Brevet en instance. © 1982 DEPOT SOURCE II INC.

LA RECHERCHE À VOTRE PORTÉE

L'efficacité de conservation dans le silo-meule

L'ensilage est le mode de conservation des fourrages qui convient le mieux à nos conditions climatiques et aux impératifs d'une récolte qui a été faite au stade idéal. Mais s'ils reconnaissent l'excellence de cette méthode d'entreposage, plusieurs producteurs hésitent à l'adopter en raison des investissements élevés qu'elle exige.

Des divers types de silo existant (tours, hermétiques, horizontaux, meules), comparons les extrêmes, c'est-à-dire le silo vertical hermétique et le silo-meule. Les risques de pertes en matière sèche sont, bien entendu, plus élevés pour le silo-meule sous bâche de plastique, que pour la tour hermétique. En contre-partie toutefois, les coûts d'infrastructure sont nettement plus faibles avec le silo-meule. Les silos verticaux à oxygène contrôlé ont de grandes qualités qu'il ne faut pas nier; malheureusement, leur coût de conservation d'une tonne de matière sèche est très élevé, ce qui rend cette forme de stockage hors de portée de plusieurs producteurs. Le silo-meule, même s'il n'offre pas le prestige des silos-tours, peut rendre le même service à des coûts beaucoup moindres et ainsi mettre à la portée d'un plus grand nombre de producteurs le système de conservation des fourrages



Efficacité de conservation des fourrages de graminées dans le silo-meule

TABLEAU 1

	Meule A	Meule B	Meule C
Date de récolte	6 au 20-6-79	20 au 28-6-79	28-6 au 6-7-79
Quantité ensilée (T)	524	455	468
Pourcentage moyen de m.s. à la mise en silo	29,0	30,0	32,2
Début de la période de l'utilisation	4-5 mois plus tard	3,5 - 4 mois	12 mois
Pourcentage de pertes par fermentation et manutention	3,6	4,7	9,1
Pourcentage de pertes par rebuts	0,8	—	14,3
Pourcentage de pertes par refus	8,1	11,1	4,9
Pourcentage de pertes totales	12,5	15,8	27,3
EFFICACITÉ DE CONSERVATION (%)	87,5	84,2	72,7

TABLEAU 2

	Meule A	Meule B	Meule C
Date de récolte	12-6 au 18-6-80	10-6 au 12-6-80	28-6 au 3-7-80
Quantité ensilée (tonnes)	180	170	534
Pourcentage moyen de m.s. à la mise en silo	26,4	28,5	30,5
Début de la période de l'utilisation	4-5 mois	4,5 mois	14 mois
Pourcentage de pertes par fermentation, drainage et manutention	8,4	11,3	2,8
Pourcentage de pertes par rebuts	1,1	3,1	13,7
Pourcentage de pertes par refus	3,2	3,2	3,5
Pourcentage de pertes totales	12,7	17,6	20,0
EFFICACITÉ DE CONSERVATION (%)	87,3	82,4	80,0

Pertes totales: — fermentation, drainage et manutention;
 — rebuts: — partie enlevée par le préposé à l'alimentation; n'ayant pas été présentée à l'animal, elle n'est pas nécessairement totalement mauvaise;
 — refus: — perte qui n'est pas nécessairement due entièrement à la méthode de conservation; elle peut provenir d'une suralimentation, d'un fourrage récolté trop vieux, etc.

OFFRE SPÉCIALE

BÂTISSSES PERMA D'ACIER GARANTIE 10 ANS SCEAU D'INGÉNIEUR



PERMA DOME

DOME RÉG.: \$11,815.
48' x 60' x 18' SPÉC.: \$10,450.



PERMA TECK I

TECK 1 RÉG.: \$13,550.
40' x 60' x 15' SPÉC.: \$11,675.



PERMA TECK II

TECK II RÉG.: \$13,850.
35' x 60' x 14' SPÉC.: \$12,250.

AAA SERVICE AAA QUALITÉ AAA PRIX
 Protégez-vous contre l'augmentation de l'acier, commandez maintenant. prix garantis
 INFORMEZ-VOUS SUR NOS GRANDEURS
 1-(514) 436-2425 FRAIS VIRÉS ACCEPTÉS ENVOYEZ VOTRE COUPON

BÂTISSSES D'ACIER PERMA
 VENTEX INC 320 ST-GEORGES
 ST-JÉRÔME - QUÉ. J7Z 5A5

Norm _____
 Adresse _____
 Ville _____ Code _____
 Tél.: _____
 BA-05-82

par ensilage. Cependant, pour jouir des avantages du silo-meule, les utilisateurs doivent respecter un certain nombre d'exigences.

Pour tous les types de silo, le pourcentage de pertes varie beaucoup, suivant la teneur en eau ou en matière sèche de la récolte au moment de la mise en silo. Dans les silos hermétiques, le pourcentage de pertes est inférieur à celui de tous les autres, à cause surtout de leur degré d'étanchéité.

Les exigences du silo-meule

Le silo-meule, sous bâche de plastique, est de loin le plus économique en infrastructure, mais il exige de bien connaître les principes de base de conservation des fourrages sous forme d'ensilage. Toutes les précautions doivent être prises pour en arriver aux meilleures conditions de conservation (meule placée sur une base de béton, dans un endroit bien égoutté, etc.). Il faut pratiquement un doigté d'artiste et beaucoup de précision pour confectionner la meule. En un mot, on doit aimer le travail bien fait.

Ensiler en silo-meule est une méthode d'emmagasiner des fourrages qui peut nous paraître simple, mais qui

ne tolère pas d'erreurs lors de la préparation du silo et de l'utilisation du matériel conservé. Autrement, on ne peut espérer réussir.

Avec le système au foin sec, les pertes sont surtout importantes à la récolte; donc, elles sont d'origine mécanique et de nature azotée. Avec l'ensilage, les pertes sont surtout importantes au cours du stockage; elles sont d'origine métabolique et de nature énergétique.

Dans cet article, nous insistons sur les pertes en matière sèche qui surviennent au cours de l'entreposage, des manipulations et de la consommation par l'animal. Nous étudions le rendement de trois meules de graminées vivaces, fabriquées à La Pocatière et notons les pertes encourues au cours du stockage et de l'utilisation. À partir de ces exemples, nous tenterons d'expliquer pourquoi le degré de pertes varie d'une meule à l'autre.

Aux tableaux 1 et 2, la meule A (1979 et 1980) représente ce que devrait être le pourcentage normal de pertes totales de matière sèche dans le silo-meule. Dans ce cas-ci, on peut en déduire que les plantes ensilées étaient à leur stade optimum de croissance et de développement, que le pourcentage de matière sèche du matériel en-

silé était à la limite minimum acceptable pour assurer une bonne conservation sans l'aide de préservatif. De plus, on peut supposer que la fabrication de la meule a été soignée et l'alimentation bien contrôlée.

Les meules B et C (tableaux 1 et 2) nous montrent des pourcentages plus élevés de pertes que la meule A. Pourquoi cette différence?

D'abord, entre la meule A et la meule B, il est peu probable que la différence provienne de l'âge du matériel récolté (tableau 2) et encore moins du temps écoulé entre la mise en silo et son utilisation par l'animal, puis qu'à toutes fins pratiques ces facteurs n'ont pas varié. Cet écart serait dû probablement aux soins un peu moins méticuleux apportés à la confection de la meule. Ajoutons à cela un entretien de la meule un peu moins suivi: par exemple, le non-réajustement du plastique quelques jours et même trois ou quatre semaines après sa fabrication. Cette opération, simple et rapide à effectuer, est très importante et doit se faire au besoin si on ne veut pas que le plastique se brise ou se déchire sous l'action du vent. En plus du risque de bris, le plastique qui bat au vent agit comme un aspirateur et réintroduit de l'air, donc de l'oxygène, à la surface

L'énergie? Elle ronronne!



Cette génératrice électrique ne tousse pas, ne crache pas, n'a aucune odeur, ne coule pas et ne pollue pas. Bien au contraire, une fois branchée à une batterie ordinaire d'auto, elle ronronne et ne nécessite que très peu ou pas d'entretien. (Les roulements scellés en permanence ne requièrent aucune lubrification).

Honeywell offre 9 modèles de génératrices électriques, de 500 à 1 600 watts. Grâce au démarrage sur demande, caractéristique brevetée, elles fournissent de l'électricité (à presque tout ce qui utilise 120 V c.a. ou c.c.) seulement lorsque l'équipement est mis en marche. Ces génératrices peuvent être montées dans n'importe

quelle position de façon permanente ou transportées sur des chantiers éloignés.

Renseignez-vous auprès de votre détaillant en équipement de ferme ou équipement nautique. Ou encore écrivez à Honeywell Limitée, Département Composant d'automatismes, MS 180, 740 Ellesmere Rd., Scarborough, Ont., M1P 2V9 pour obtenir le nom du détaillant Honeywell le plus près de chez vous.

Pourquoi vous compliquer l'existence avec de l'essence? Ronronnez avec nous!

Honeywell

du matériel ensilé. Le bris du plastique au cours de la période d'entreposage et un contrôle un peu moins serré de l'alimentation, ont eux aussi contribué à l'augmentation des pertes.

Quant à la meule C, son pourcentage élevé de pertes totales de matière sèche est dû en premier lieu à la faible qualité du matériel récolté (c'est la première coupe la plus tardive) et au temps qui s'est écoulé entre la mise en silo et son utilisation par l'animal (12 à 14 mois comparativement à 3,5 à 5 mois pour les autres meules). Sa confection n'a probablement pas été trop bien réussie et le plastique non réajusté quelques jours et 3 à 4 semaines après la mise en silo. L'usure et le bris du plastique au cours de la période de conservation et une alimentation plus ou moins bien contrôlée, ont ajouté aux pertes totales. Il est à noter que pour cette meule (1979 et 1980) les rebuts (partie rejetée sans être passée par l'animal: donc éliminée uniquement par une opération humaine) constituent la plus importante composante des pertes totales.

Nous avons observé avec ce type de silo que si on ensile en juillet, les pertes peuvent être plus grandes: la température plus élevée augmente probablement la rapidité d'oxydation du matériel végétal. De même, les pertes nous ont semblé un peu plus importantes, si on ensile tard en octobre. Un pourcentage de matière sèche trop élevé, dû au gel de la partie aérienne (donc moins de cellules actives pour éliminer l'oxygène et acidifier rapidement la masse ensilée), serait la cause probable de cette perte supplémentaire de matériel végétal.

Les pertes ont été mesurées avec le mouton. C'est un animal petit et plus facile à stresser que le bovin. Une

bonne partie du matériel non consommé (rebuts et refus) par le mouton l'aurait été facilement par le bovin, et les pertes auraient été plus faibles. Aussi, les moutons ne sont alimentés qu'une fois par jour et la quantité de nourriture qui leur est servie dépasse volontairement de 3 à 5% leurs besoins. De plus, étant donné que certaines maladies (ex: listériose) affectant le mouton ont tendance à se développer rapidement sur l'ensilage non consommé au cours du repas, l'enlèvement prématuré ou hâtif et le rejet des restes de cette bonne nourriture, augmentent artificiellement encore plus le pourcentage de nos pertes.

Le silo-meule est un peu plus sensible que les silos plus sophistiqués, aux erreurs qui peuvent être commises par l'être humain: le pourcentage de pertes totales avec ce type de silo est le reflet de la confection de la meule et de la façon d'utiliser et de servir le fourrage emmagasiné.

Ceux qui ont des moyens financiers modestes et les qualités personnelles appropriées pour bien respecter les exigences du silo-meule peuvent considérer ce type de silo comme un outil pratique, flexible et économique.

E. Comeau, L. Belzile et G. Gagnon

VENTILATEUR CIRCULAIRE

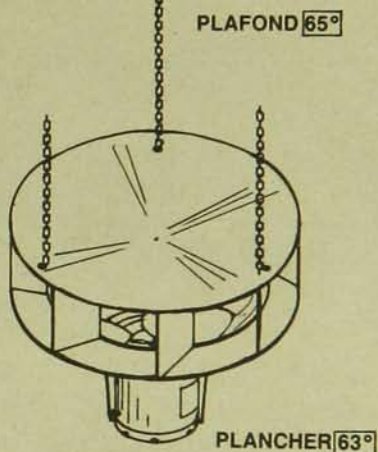

SÉCHOIR À FOÏN

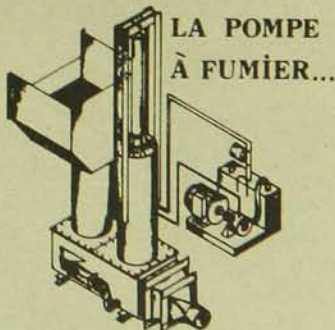
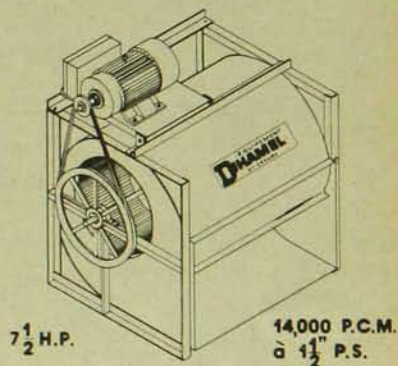

...CAVE REQUISE

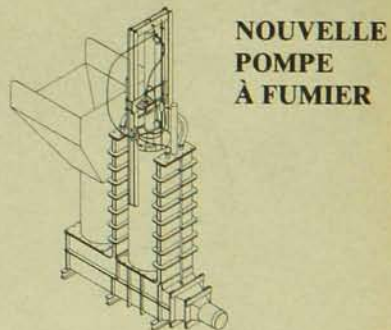

...CAVE NON REQUISE

NOUS GARANTISSONS NOS POMPES À FUMIER JUSQU'À UNE LONGUEUR DE 250 PIEDS DE TUYAU.



"J'ai dû me tromper, la porcherie montre un profit."

ÉQUIPEMENT DUHAMEL

2020 RTE NAT. No.112 — TÉL. 514-469-2986

St-Césaire, Cté. Iberville, P.Q. J0L 1T0



FOURNISSEUR ACCRÉDITÉ

NOM: _____

ADRESSE: _____

TÉL: _____

TERRITOIRES DISPONIBLES

Prenez un collaborateur de
LE CHEVROLET S-10
LE PREMIER PETIT P

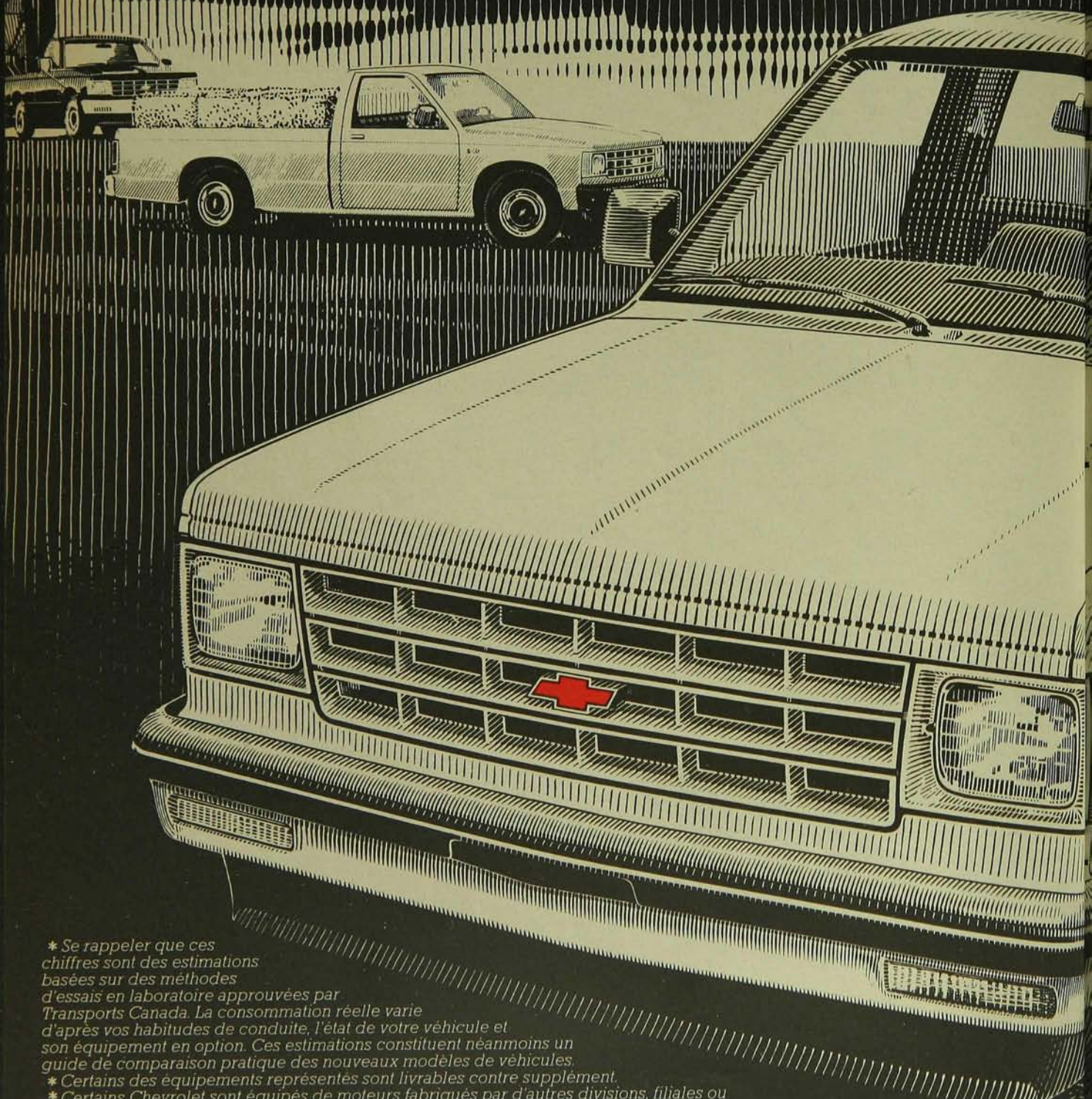

* Se rappeler que ces chiffres sont des estimations basées sur des méthodes d'essais en laboratoire approuvées par Transports Canada. La consommation réelle varie d'après vos habitudes de conduite, l'état de votre véhicule et son équipement en option. Ces estimations constituent néanmoins un guide de comparaison pratique des nouveaux modèles de véhicules.

* Certains des équipements représentés sont livrables contre supplément.

* Certains Chevrolet sont équipés de moteurs fabriqués par d'autres divisions, filiales ou compagnies associées mondiales de GM. Voyez votre concessionnaire pour tous détails.

roué et travailleur infatigable.

NOUVEAU FORMAT PICK-UP À MOTEUR V6.



Le nouveau Chevrolet S-10 excelle à la besogne. Dans le va-et-vient quotidien, le S-10 se déplace beaucoup plus économiquement que les camions de grande taille, il transporte des charges plus longues que ne le peuvent les importés, et il a du coeur à l'ouvrage. Il revenait à Chevrolet de construire le premier camion nord-américain d'une taille adaptée aux années 80 et doté de tout ce que les pick-ups petits et grands ont de mieux à offrir. Bien sûr, les imitations ne manqueront pas. Mais égaler le S-10 reste à faire.

V6 OU 4 CYLINDRES SANS SUPPLÉMENT.

Quel autre camion petit format vous offre comme le S-10 le choix de deux moteurs endurants? Un puissant V6, et un quatre cylindres plus économe d'essence que celui de tout autre camion importé: cote combinée de 39 mi/gal (7,3 L/100 km),* cote routière de 47 mi/gal (6 L/100 km).*

La caisse de taille normale du S-10 se prête à tous les travaux courants. Une caisse plus longue, en option, se charge des plus gros travaux. La charge utile standard est d'une demi-tonne. Avec l'option de charge utile de 1 500 lb ou de 1 625 lb, vous pouvez transporter encore plus en une fois.

L'ingénierie qui fait l'originalité du S-10 explique aussi son extrême robustesse. Une construction durable à double paroi aux endroits critiques. Le meilleur ajustage de carrosserie jamais réalisé par Chevrolet. Une finition à traitement anticorrosion pour conserver au véhicule toute sa beauté. Une cabine triplace spacieuse logeant même les conducteurs les plus grands, en tout confort, heure après heure, sans étroitesse.

Voyez le concessionnaire Chevrolet de votre localité où vous pouvez acheter ou louer le S-10.

Il y a au pays plus de 625 concessionnaires Chevrolet pour vous servir pendant des années à venir. Pour tous les travaux où vous devez accomplir plus, dépenser moins et respecter des horaires, adoptez le Chevrolet S-10 nouveau format. Plus qu'un véhicule, c'est un bon collaborateur.



ILS VOUS EN DONNENT POUR
VOTRE ARGENT, MILLE APRÈS MILLE.

ON FAÏT LE POINT !

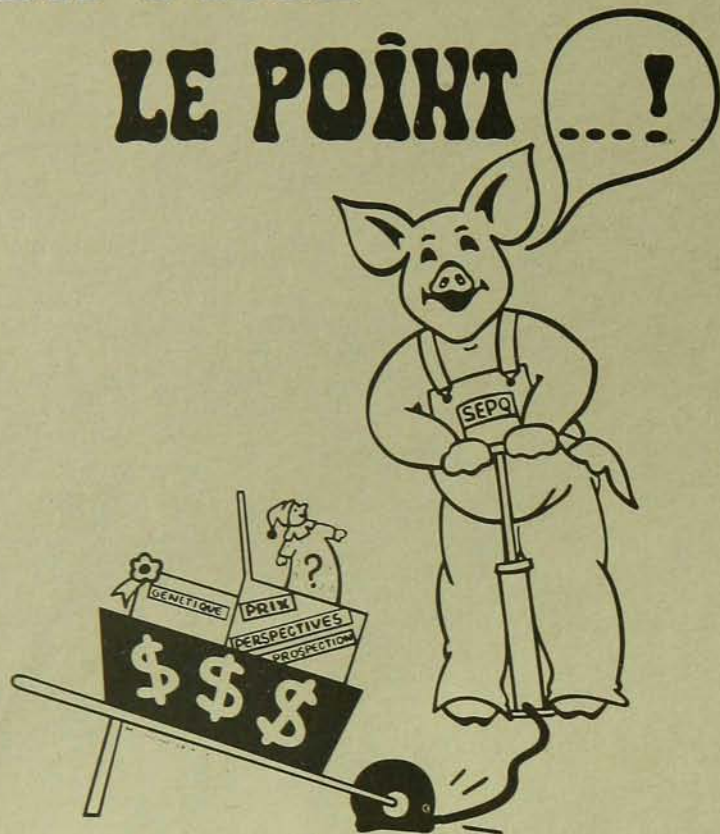

CONGRÈS DU PORC
DRUMMONDVILLE 23-4 JUIN
TERRAIN DE L'EXPOSITION

PROGRAMME:

2 juin 1982:

- Jugement des plus beaux porcs de marché.
- Expertise des animaux de race: Landrace, Yorkshire, Duroc, Hampshire.
- Ouverture officielle avec invités d'honneur.

3 juin 1982:

- Jugement des animaux de race: Landrace et Duroc.
- CONFÉRENCES (à partir de 14:00h)
- "Céréales fourragères: Perspectives"
Charles Charron, agr. écn.
Directeur de l'information,
Office des Provenances du Canada.
- Aperçu de la situation financière des entreprises agricoles du Québec,
Denis Brissette et Fabien Langlois,
Société du crédit agricole du Canada.
- "Situation du marché de la viande de porc".
Roland Soucy, agr.
Directeur des services extérieurs,
Conseil des viandes du Canada.
- Les plus belles carcasses offertes aux abattoirs.
- Encan de pièces de porc découpées.

4 juin 1982:

- Jugement des animaux de race: Yorkshire, Hampshire.
- 13:30 h - CONFÉRENCES: "Ailleurs la production porcine, c'est qui? c'est quoi? c'est comment?"
- En Nouvelle-Écosse?
Gabriel Comeau, agr.
Ministère d'Agriculture et marketing
Nouvelle-Écosse
- Au Nouveau Brunswick?
Armand Lavoie, agr.
Ministère d'agriculture,
Nouveau Brunswick.
- En Ontario?
Raymond Legault, producteur,
comté de Russell
accompagné de Marianne Nyers, Ontario pork producers
marketing board.
Warren Stein, Ontario swine breeders.
- 19:00 h: VENTE À L'ENCAN DES ANIMAUX DE RACE ET HYBRIDES.
Encanteur: Ferme Bermaska, Paul Bernard.
- 22:00 h: Clôture du Congrès

* Ouverture des kiosques à 11:00 hres tous les jours.

* Tous les soirs, souper gastronomique préparé par l'École d'Hôtellerie de Drummondville.

Pour plus de renseignements:

Charles Rodrigue, Directeur responsable du Congrès 1982, tél.: (819) 285-2298
Danielle Pettigrew, agr. Directeur général, secrétaire propagandiste tél.: (418) 659-2936

le cultivateur devant la



Visonnière en zone de récréation

Madame l'infirmière veut obtenir l'émission d'un permis de construction d'une maison d'habitation "accompagnée" d'une annexe servant de lieu d'élevage des visons. Dans toute cette histoire, on peut dire que si la requérante n'a pas eu froid aux yeux, de leur côté les représentants de la municipalité n'ont pas été "aux petits soins pour elle".

En 1978, elle achète d'abord un

terrain. Peu de temps après, elle soumet au comité d'urbanisme le projet qu'elle a l'intention de mettre en marche, si j'ose dire. Ce dernier, cependant, lui est partiellement refusé car il contrevient à un règlement de zonage en vertu duquel le terrain visé faisait partie d'une zone agricole. Ensuite, c'est l'avènement de la loi sur la protection du territoire agricole qui a quelque peu brouillé les règles du jeu. La ville fait de nouveau des siennes en adoptant un règlement transformant la zone mentionnée précédemment en "zone de récréation conservation", empêchant ainsi la réalisation du rêve de notre protagoniste. Et la guerre des mots se poursuit.

D'une part, la requérante s'appuyant sur les articles 1,1 et 31 de la loi sur la protection du territoire agricole, prétend qu'elle a le droit de construire une résidence sur son terrain sans l'autorisation de la Commission de protection du territoire agricole, et de s'adonner à l'élevage du petit mammifère, pareille activité tombant sous le coup de la définition de l'agriculture énoncée dans la loi. D'autre part, elle soutient que le nouveau règlement de zonage est illégal et nul "au motif qu'il constitue un

abus de pouvoir et une injustice déraisonnable dans les restrictions qu'il impose à l'usage des immeubles et des constructions dans la zone REC, dont fait partie son terrain".

De son côté, la municipalité a essentiellement fait valoir les arguments suivants:

- 1) La requérante a illégalement déboisé une érablière;
- 2) En vertu du règlement de zonage, elle pouvait utiliser son terrain à des fins agricoles;
- 3) Elle ne bénéficiait d'aucun droit acquis, tant en vertu des règlements municipaux antérieurs, qu'en vertu de la loi;
- 4) Le règlement n'est aucunement injuste et discriminatoire car il ne fait que confirmer l'utilisation agricole de tout le secteur dans lequel est situé le terrain de la requérante, soit l'exploitation d'érablière;
- 5) Rien dans la loi ne peut obliger une municipalité à émettre quelque permis de construction que ce soit, pour le seul motif que la requérante voudrait se livrer à une activité assimilée à l'agriculture, sans considérer des normes de construction, d'utilisation du sol et des autres usages agricoles permis. →

PRO-MIX™ ... LA SOLUTION

AUX PROBLÈMES DE MANUTENTION DES FUMIERS ENTREPOSÉS

BROYEUR MÉLANGEUR

- Broie et mélange (solide et liquide)
- Simple à opérer et facile d'entretien

**C'EST PROULXVÉ
PROULX
LES CONSTRUIT MIEUX
POUR VOUS**

Les Équipements Agricoles Proulx Liée

PROULX

St-Germain, Cté Drummond, P.Q. J0C 1K0 Tél.: (819) 395-4254

Nom _____

Adresse _____

Ville _____ Cté _____

Code Postal _____ Tél.: _____

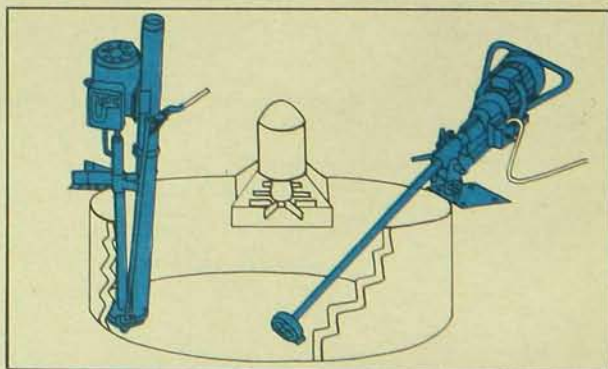
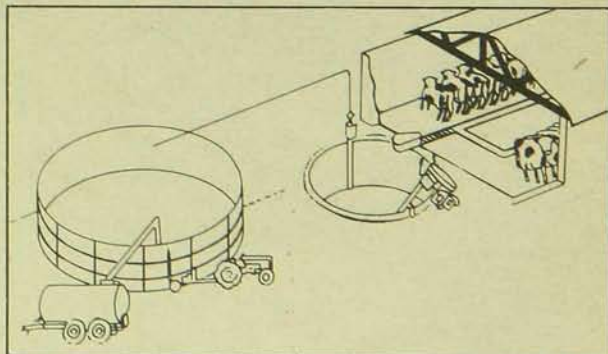

Le juge se penchant sur tous les problèmes, formule une première question: la loi sur la protection du territoire agricole peut-elle faire obstacle à l'octroi du permis? Examinant la loi sur certaines coupures et faisant ressortir quelques éléments pertinents à la solution du présent litige, le président du tribunal fait premièrement remarquer que "l'élevage de visons entre dans la définition d'agriculture," et ensuite il établit que la requérante étant infirmière et non pas "agricultrice", la notion de résidence prévue à l'article 40 n'est pas applicable dans les circonstances. Toutefois, interprétant assez largement l'expression "lot vacant", le tribunal reconnaît que l'article 31 de cette même loi puisse trancher la difficulté:

"L'article 31 permet cependant au propriétaire d'un lot vacant en vertu d'un titre enregistré le 9 novembre 1978, de construire dans une région agricole désignée, dans les 5 ans, sans l'autorisation de la commission, une seule résidence et utiliser à cette fin une superficie n'excédant pas un demi-hectare.

Et il ajoute:

"La loi ne définissant pas "lot vacant", la Cour lui donne donc son sens usuel qui, en vertu du Petit Robert, est "terrain libre", et

conclut qu'il s'agit d'un terrain vacant. Le titre de la requérante étant enregistré préalablement au 9 novembre 1978, elle peut donc, en vertu de l'article 31, y construire sa résidence, même si elle n'est pas agriculteur, sans l'autorisation de la commission, à moins qu'une autre disposition de la loi, ne lui interdise de le faire."

Maintenant son opposition, la ville a alors invoqué l'article 27 de la loi, selon lequel "une personne ne peut, sans l'autorisation de la commission, utiliser une érablière située dans une région agricole désignée à une autre fin, ni y faire la coupe des érables, sauf pour des fins sylvoicoles de sélection ou d'éclaircie".

Le juge, se fondant sur la définition d'érablière (article 1,7) et constatant notamment que le terrain avait fait l'objet d'une coupe quatre années plus tôt, a précisé que la preuve ne lui permettait pas de conclure "à un peuplement forestier propice à la production du sirop d'érable sur ce terrain," et par conséquent il a rejeté ce dernier point.

Au sujet du règlement municipal, le juge a d'abord rappelé que l'article 98 de la loi établissait une préséance de cette dernière, en certains domaines, sur tout règle-

ment municipal et ensuite il s'est attaqué à la validité dudit règlement municipal. Le tribunal s'appuyant sur plusieurs décisions judiciaires et après avoir arpenté les différentes avenues possibles, s'exprime en ces termes:

"Ainsi donc, le respect de la loi et du règlement du zonage 170, ne lui laisse aucune alternative, elle est réduite à laisser pousser les arbres. Le résultat pratique est que ce règlement empêche la requérante d'exercer l'agriculture, sur un terrain faisant partie d'une région agricole désignée, en vertu d'une loi qui prévaut sur le règlement. Les faits sont tels que la requérante est empêchée d'exercer l'agriculture, car parmi les activités d'agriculture on lui permet seulement d'exploiter une érablière dont son terrain n'est pas pourvu."

La cour concluant que le règlement constituait "un abus de pouvoir et une injustice grave" à l'égard de la requérante, a donc ordonné l'émission d'un permis de construction des deux bâtiments visés.

C.S. Richelieu 765-05-000 358-79, le 16 juin 1981. Jugement no 81-753; jugement porté en appel no 500-09-000 996-819 □

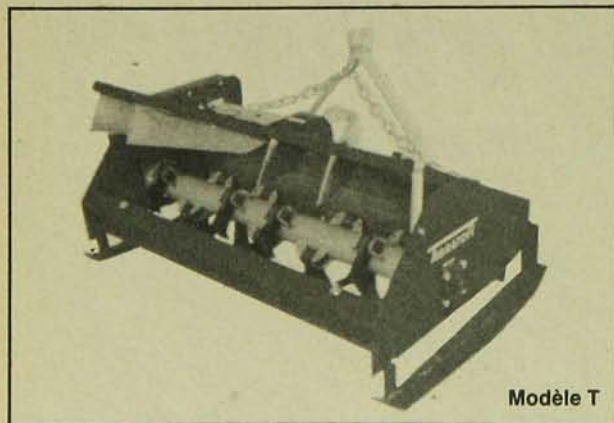

Hauteur de coupe: EN AUCUN CAS LES LAMES NE SERONT EN CONTACT AVEC LE SOL.

Équipement standard: Transmission à cadrons - Attelage trois points - Lames universelles (01) - Patins réglables.

Option: Roues arrière de contrôle.

AGRATOR®

VOUS DONNE LA SOLUTION DANS LE BROYAGE DE:

- * PAILLES DE MAÏS
- * RÉSIDUS VÉGÉTAUX
- * BRANCHAGES DE TAILLE JUSQU'À 4" DE DIA.
- * ET TOUS LES RÉSIDUS DE RÉCOLTE, NETTOYAGE DE PRAIRIES...

Le Broyeur AGRATOR peut être équipé de séries différentes de coupeaux. Dans le tableau descriptif "LAMES", vous trouverez le modèle correspondant à chaque type de travail.

- * Le modèle Universel (01) obtient un rendement maximum en différents usages, maïs, pomme de terre, etc...
- * En broyage de pailles de blé, nous conseillons la lame droite avec rangée de contre-couteaux.
- * Sur feuilles et collets de betteraves, le fléau (04) en forme de battoir en facilitera l'enlèvement et le pré-nettoyage des betteraves.
- * En broyage de branchages de taille, utilisez le marteau (06).

DISTRIBUÉ PAR: **Morneau & Thibodeau**

218, rue Principale, C.P. 2100,
St-Romuald, Qué. Canada
G6W 5M3 Tél.: (418) 839-4127

FINANCEMENT À

11%

DURANT UN AN ENTIER

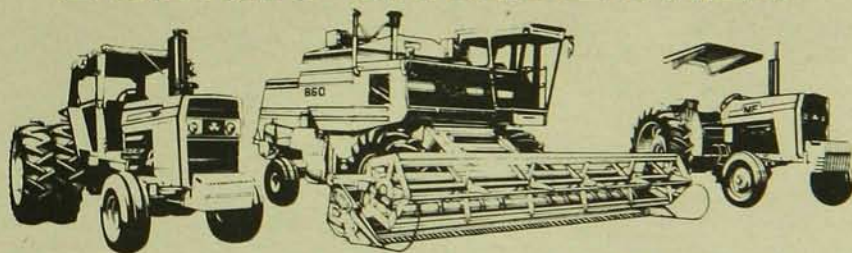

C'est maintenant le moment de faire une excellente aubaine sur une moissonneuse-batteuse Massey-Ferguson neuve... la plupart des tracteurs agricoles MF neufs... la plupart des machines industrielles MF neuves... et de les financer avec Massey-Ferguson au taux de pourcentage annuel de 11% durant un an entier.

C'est un bon taux qui vous donne l'occasion d'acheter la machine qu'il vous faut. En plus, vous pouvez encore financer la plupart des instruments aratoires ou accessoires MF neufs quand vous les achetez avec un tracteur ou une moissonneuse-batteuse admissible.

OU CHOISISSEZ UN RABAIS!

Si vous ne prenez pas le financement Massey, vous bénéficierez d'un gros rabais à sa place. Mais, hâtez-vous plus vite vous vous décidez, plus vous pouvez économiser. Voyez le tableau ci-contre.

11% POUR LES MACHINES USAGÉES AUSSI!

Le financement au TPA de 11% Massey-Ferguson est aussi offert pour certaines machines usagées aux acheteurs qualifiés. Venez voir notre choix de machines usagées.

*EXEMPLE SEULEMENT

Prix de vente	\$50 000,00
Acompte	15 000,00
Solde à financer	35 000,00
Frais de crédit totaux au TPA de 11%	2 120,44
12 paiements mensuels égaux	3 093,07

RABAIS SUR MACHINES MF NEUVES

	SI ACHETÉES		
	Du 3 mai au 28 mai 1982	Du 29 mai au 2 juil. 1982	Du 3 juil. au 30 juil. 1982
Tracteurs agricoles			
Compacts (16-26 cv)	\$ 500	\$ 400	\$ 300
Utilitaires* (34-81 cv)	1200	900	800
MF série 2000 (100-190 cv)	2400	2000	1600
MF 4800 (225 cv/moteur)	3800	3400	2900
MF 4840 (265 cv/moteur)	4500	4000	3400
MF 4880 (320 cv/moteur)	5000	4400	3700
MF 4900 (375 cv/moteur)	5500	4700	4000
Machines industrielles			
Tracteurs MF	\$ 900	\$ 700	\$ 600
Tracto-chargeurs MF	1000	800	700
Tracto-chargeur/rétro-excav. MF	1800	1500	1300
Tracto-chargeur/rétro-excav. MF 60	2000	1700	1500
Moissonneuses-batteuses			
MF 540, MF 550*	\$2800	\$2500	\$2400
MF 850, MF 860	3400	2800	2700
MF 851 remorquées	1500	1300	1200

* Sauf MF 234, 274, 294 ou MF 550 ouest.

**Allez vite vous renseigner
chez votre concessionnaire Massey-Ferguson.
Ces grandes offres ne sont
valables que pour une durée limitée.**

MF
Massey Ferguson

PROPOS SUR L'ÉNERGIE À LA FERME

par Raymond Meloche

L'utilisation rationnelle des engrais à la ferme

Si l'on vous demandait de nommer quelques-uns des facteurs responsables de l'augmentation des rendements agricoles au cours des dernières décennies, il est fort probable que plusieurs d'entre vous citeraient, avec raison, l'utilisation des engrais chimiques. Les augmentations spectaculaires de rendement obtenues grâce à l'apport d'engrais ont été le sujet de nombreux articles, reportages, démonstrations... avec le résultat qu'aujourd'hui, rares sont les producteurs agricoles qui négligent la fertilisation de leur sol.

En termes d'énergie, la production d'engrais inorganiques exige beaucoup. Les hautes températures nécessaires à la fabrication des engrais azotés expliquent en partie cette forte dépense d'énergie. La production d'ammoniac anhydre, par exemple, exige environ 7 000 Kcal/lb d'azote (N), celle du phosphore 1 250 Kcal/lb de phosphate de (P_2O_5) et celle du potassium 1 000 Kcal/lb de potasse (K_2O).

Le transport des engrais du fabricant au producteur agricole en passant par le distributeur, contribue également à l'accroissement de la dépense d'énergie. Le type d'engrais expédié, le mode de transport ainsi que la distance à parcourir influent sur la consommation d'énergie. En général, on estime qu'il faut environ 403 Kcal pour transporter une tonne d'engrais par train ou par bateau et 1 033 Kcal par camion.

En ce qui a trait aux productions végétales, l'utilisation des engrais, et en particulier ceux à forte teneur en azote, représentent la plus grande dépense d'énergie à la ferme. Dans le cas du maïs-grain par exemple, la dépense d'énergie attribuable aux engrais représentait au Québec en 1980 environ 27,2% du coût de production total et, 25,7% dans le cas du blé.

L'utilisation rationnelle de l'énergie au cours de la fabrication et au moment de la distribution des engrais échappe au contrôle du producteur agricole. Ce dernier peut cependant réaliser des économies d'énergie substantielles en utilisant les engrais inorganiques de façon rationnelle sur sa ferme. De plus, il peut réduire la quantité de carburant nécessaire à l'épandage des engrais. Enfin, il lui est possible d'augmenter l'efficacité des engrais en obtenant de meilleurs rendements avec la même quantité d'engrais ou en maintenant les rendements actuels avec moins d'engrais.

Voici quelques mesures que tout producteur soucieux de réaliser des économies devrait mettre en pratique relativement à la fertilisation de ses sols.

Analyse des sols

Afin de n'apporter au sol que les quantités d'engrais requises pour l'obtention d'un rendement optimal, il est essentiel que le producteur fasse faire l'analyse de ses sols. Les résultats de cette analyse lui donneront une bonne connaissance des éléments nutritifs présents dans ses sols et lui permettront d'utiliser les engrais minéraux d'une façon plus rationnelle.

Idéalement, l'analyse des sols devrait être faite chaque année pour les cultures sarclées, exigeantes ou répétées au même endroit et en tête de rotation tout au moins, et aux deux ans par la suite pour les grandes cultures.

Chaulage et choix des engrais

Le niveau d'acidité des sols est le deuxième point à surveiller car il affecte la disponibilité des éléments nutritifs. Ainsi, la disponibilité des éléments majeurs (azote, phosphore, potassium) est à son maximum quand

le pH varie de 6,5 à 7,5 et elle diminue de beaucoup lorsque le pH est inférieur à 6,0. Ceci signifie que le producteur obtient un bon rendement de ses engrais chimiques lorsque ses sols sont bien chaulés. Pour obtenir des résultats équivalents sur des sols acides, il faudrait utiliser une quantité plus grande d'engrais.

Le chaulage des sols acides améliore également la nodulation des légumineuses et augmente la fixation d'azote atmosphérique, réduisant du même coup le besoin en engrais azoté.

Dès que le sol a atteint un niveau de pH convenable et qu'une personne compétente a fait une recommandation en ce qui a trait aux engrais à utiliser après avoir fait l'analyse des sols et des besoins, il revient au producteur de prendre la décision finale. D'un point de vue purement énergétique, les engrais concentrés constituent en général un meilleur achat; leur production exige plus d'énergie, mais leur manutention et leur transport se révèlent moins coûteux en raison de la diminution des volumes impliqués. L'économie réalisée avec les engrais concentrés peut être appréciable quand on sait que le transport représente de 40 à 80% du coût total des engrais à la ferme. Au moment de l'achat, il serait sage de calculer attentivement afin de n'acheter que les quantités d'engrais nécessaires à la combinaison particulière du sol et de la culture.

Épandage des engrais

Avant d'épandre les engrais, il faut prendre le temps de calibrer soigneusement l'épandeur. L'application d'une quantité supérieure aux recommandations se traduit non seulement par un gaspillage d'engrais mais aussi par des dommages aux plantes. Par contre, l'application d'un taux insuffi-

faisant cause une diminution de l'efficacité et le rendement de l'investissement est alors moindre.

Afin d'économiser le carburant, il est recommandé de combiner l'application des engrais avec une autre opération comme la préparation du sol, le semis ou la pulvérisation de pesticides. Pour éviter les surprises désagréables, il est important toutefois de vérifier la compatibilité des produits appliqués simultanément.

Quand les engrais sont appliqués à la volée, il est important que l'application soit aussi uniforme que possible afin de maximiser les rendements. Les applications non uniformes d'engrais secs livrés en vrac peuvent être dues à la ségrégation ou à la séparation des éléments au cours du chargement, du transport ou de l'application, ou encore à l'inexpérience de l'opérateur. Quand l'épandage n'est pas uniforme, il arrive que certaines zones soient trop fertilisées et d'autres, pas assez; les rendements sont alors réduits et l'efficacité des engrais est moindre, provoquant ainsi un gaspillage d'énergie. Les engrais liquides permettent d'obtenir une application très uniforme; cependant, leur coût de production est élevé et il arrive que l'efficacité supérieure obtenue grâce à l'uniformité de l'application ne compense pas toujours pour les frais supplémentaires encourus.

Dans certains cas, les systèmes d'irrigation peuvent servir à l'application de l'azote supplémentaire en cours de saison. L'addition d'azote à l'eau d'ir-

rigation est un procédé simple qui assure aux plantes tout l'azote nécessaire à leur croissance sans grande dépense d'énergie pour l'application. Cette pratique convient bien aux sols sableux où le lessivage de l'azote constitue un problème.

Économies d'azote

Les engrais azotés, on l'a déjà dit, sont les plus coûteux du point de vue énergétique; toute innovation ou toute mesure permettant de réduire leur utilisation aidera le producteur agricole à être plus indépendant face à la crise énergétique. La récupération des fumiers et des résidus de récolte ainsi que l'enfouissement des légumineuses constituent deux moyens faciles de réduire l'apport d'azote synthétique.

Le fumier est un engrais organique présent en grandes quantités sur les fermes de productions animales. C'est un engrais peu concentré et son application exige une forte dépense d'énergie. Cependant, les producteurs qui disposent de cette source d'azote très bon marché devraient en tirer le meilleur parti possible.

La composition des fumiers varie beaucoup selon l'espèce animale, les méthodes d'entreposage et les techniques d'épandage. On estime que l'azote total récupéré dans le fumier de bovins s'élève à 5,5 kg/m³ (à 15% de mat. sèche) et à 15kg/m³ (à 25% de mat. sèche) dans le lisier des poudeuses. L'incorporation du fumier immédiatement après l'application ré-

duit les pertes d'azote par volatilisation et permet une meilleure récupération des éléments nutritifs.

L'enfouissement d'une légumineuse telle la luzerne est une autre mesure permettant d'améliorer le contenu azoté des sols. Les légumineuses ont la propriété de fixer l'azote atmosphérique grâce à un procédé appelé fixation symbiotique. Au moment de l'enfouissement, les racines et les nodules des légumineuses libèrent de l'azote utile aux autres cultures. Un bon champ de luzerne peut fournir de 90 à 110 kg d'azote/ha; un bon champ de trèfle, de 45 à 65 kg d'azote/ha. Dans tous les cas, les recommandations en ce qui a trait aux engrais azotés doivent être ajustées de manière à tenir compte de ce retour d'azote par les légumineuses.

Conclusion

La production, le transport et l'application des engrais inorganiques exigent un grand apport d'énergie. Ces derniers contribuent cependant à améliorer le bilan énergétique de l'agriculture en permettant aux plantes de capter plus efficacement l'énergie solaire et de la transformer en énergie utilisable par l'homme.

De bonnes techniques de régie comme l'analyse des sols, le chaulage, la fumure en bandes, l'utilisation des fumiers, des résidus de récolte et de légumineuses sont autant de moyens dont le producteur agricole dispose afin de conserver l'énergie au cours de la fertilisation de ses sols.

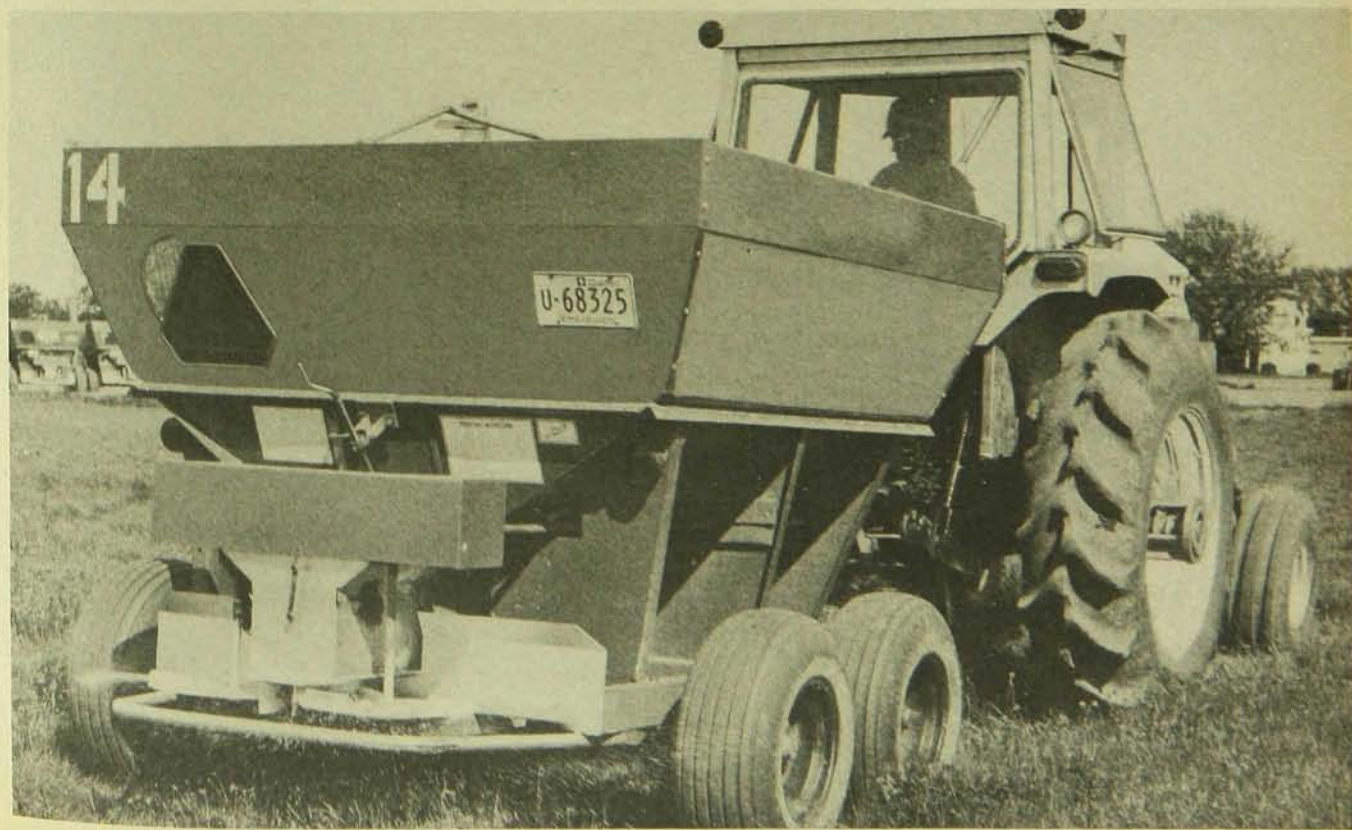

LINCOLN

...la marque de confiance
en fait de machines
à souder.



Fabriqué au Canada

\$229.00

pour AC 225S

Taxes de vente provinciale
et fédérale non incluses.
Certifié ACNOR Entièrement
garanti F. à B. Toronto
Au complet avec accessoires,
comme illustré.

À: Lincoln Electric Co. of Canada Ltd.
3155, rue Sartelon, St-Laurent, Montréal, P.Q. H4R 1E6

LINCOLN
WELDERS

Veuillez m'envoyer d'autres renseignements:

Soudeuse Marchand le plus près

Nom

No et rue

Ville Prov.

Renseignez- vous par écrit sur la Gelbvieh

CANADIAN GELBVIEH ASSOCIATION

165 George Craig Blvd. N.E.

Calgary International Airport

Calgary (Alberta) T2E 7H3 (403) 277-2072

Nom

Adresse

Ville Prov.

Téléphone

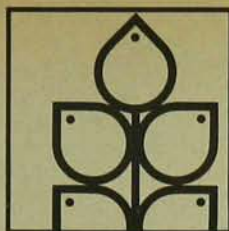

productions végétales

Quand récolter la luzerne au Lac St-Jean?

Le régime d'exploitation de la luzerne est un facteur important pour obtenir de bons rendements et une valeur alimentaire élevée. On doit aussi s'assurer que la luzerne persistera.

À la Station fédérale de Normandin, nous avons voulu déterminer, sous nos conditions, les périodes les plus propices pour effectuer les première et deuxième coupes de luzerne de façon à obtenir un rendement élevé et un fourrage de bonne qualité. Une troisième coupe a été prélevée pour mesurer sa contribution au rendement total de la saison et son effet sur la survie de la luzerne à l'hiver.

Nous avons ensemencé, en parcelles, les cultivars Saranac en 1975, Thor en 1976 et Iroquois en 1977 sur un loam argileux, au taux de 10 kg/ha. La fertilisation a été de 180 kg/ha de

5-20-20 au semis. Aucune fauche n'a été effectuée l'année de l'implantation.

Chaque cultivar, en première année de production, a été soumis à trois dates de première coupe, soit vers les 21 et 30 juin et le 7 juillet; la deuxième coupe a été faite vers les 5, 12 et 21 août. La moitié des parcelles a ensuite été fauchée à la mi-octobre.

Même si Thor et Iroquois sont un peu plus tardifs que Saranac, la production d'herbage obtenue des trois cultivars a été comparable. On peut dès lors tirer certaines conclusions.

Plus la première coupe est retardée, soit au stade 75% en fleurs vers le 7 juillet, plus le rendement est élevé. Le regain se comporte de façon similaire, peu importe la date de la première coupe, augmentant avec un retard de

RENDEMENT MOYEN EN KG/HA DE MATIÈRE SÈCHE DE LUZERNE À NORMANDIN

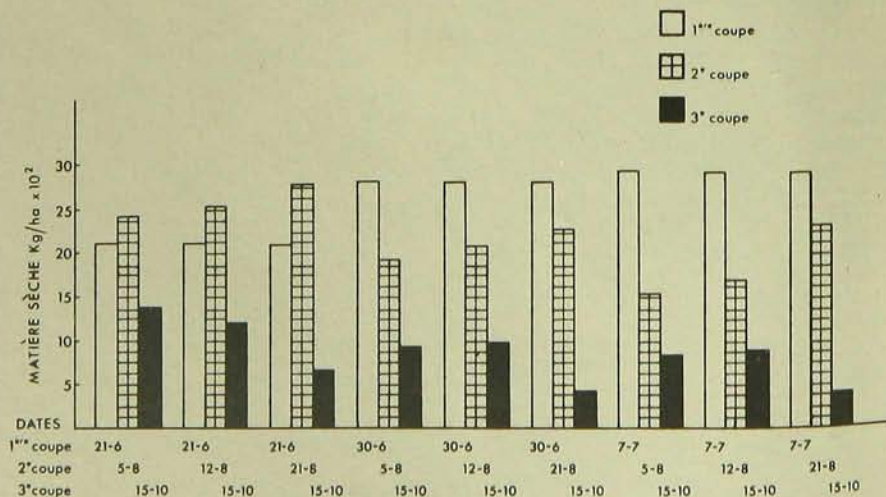

la coupe du 5 au 21 août (voir graphique à la page précédente).

La date de la première coupe influence la distribution saisonnière du fourrage. On observe que le rendement total des deux coupes ne diffère pas significativement puisque le rendement plus élevé obtenu à la première coupe compense un regain plus faible; de même, le rendement inférieur obtenu d'une première coupe hâtive est équilibré par une repousse plus abondante.

Sous nos conditions, une troisième coupe le 15 octobre ne contribue que faiblement à la production totale annuelle. On a constaté qu'à la suite d'une première coupe tardive et d'une deuxième faite un peu avant la date limite pour le repos automnal (20-25 août), on n'obtient qu'une faible quantité de fourrage, soit environ 500 kg/ha.

Pour obtenir un rendement acceptable à la troisième coupe, soit une contribution de 10 à 20% du rendement total, il faudrait que les première et deuxième coupes soient respectivement effectuées au stade "bouton-avancé, début-floraison" en juin (20-25 juin) et dès la première semaine d'août.

En deuxième année de production, la récolte de toutes les parcelles a été faite aux mêmes dates pour mesurer l'effet résiduel des régimes d'exploitation. Les résultats démontrent que les divers régimes de deux et trois coupes en première année de production, n'ont pas eu d'effet négatif sur la survie puisqu'on n'observe aucune différence significative tant en rendement qu'en couverture végétale.

On peut conclure que sous les conditions du Lac St-Jean, lorsque la première coupe est prélevée entre le 20 juin et le 7 juillet, soit entre les stades bouton et 75% fleurs, suivie d'une deuxième coupe entre les 10 et 25 août, correspondant à la deuxième floraison, de bons rendements en fourrage de bonne qualité (révélée par le stade de croissance à la coupe) sont obtenus sous un régime de deux coupes. Si les quantités de fourrage récoltées pendant la saison sont suffisantes, il serait préférable de ne pas prélever la coupe d'octobre afin que le chaume fournisse une protection additionnelle pour la survie de la luzerne.

Raynald Drapeau, agronome



SERVICES AGRICILES DE LA BANQUE NATIONALE

DES PRÊTS À LA PRODUCTION AU MOMENT OPPORTUN

VOUS VOULEZ • bénéficier pleinement des escomptes des fournisseurs? • planifier vos achats de semences, d'engrais, de pesticides, etc.? • payer comptant les dépenses reliées à votre exploitation agricole?

VOUS LE POUVEZ! Grâce à la Banque Nationale qui a réponse à tout. La formule de CRÉDIT À LA PRODUCTION s'avère la source de financement la plus avantageuse que vous puissiez trouver sur le marché.

ET N'OUBLIEZ PAS! Nous comptons plus de 150 succursales à vocation agricole orientées vers les intérêts des agriculteurs. Pourquoi ne pas venir dès aujourd'hui rencontrer le directeur de la succursale la plus près de chez vous? Il se fera un plaisir d'analyser votre situation actuelle. Il vous conseillera et vous proposera le plan de financement à court terme le mieux adapté à vos besoins.

Les services
agricoles de la
Banque Nationale,
des services
personnalisés
qui répondent
à vos besoins.



**BANQUE
NATIONALE**
Nous, on s'en occupe.

La faune à sa place dans le boisé privé



par Jean-Guy Fréchette, ing. f.

Les boisés de ferme ne sont plus seulement de commodés réserves de matière ligneuse. Les amateurs de vie en plein air y trouvent de nombreuses valeurs récréatives en tout temps de l'année. En particulier, les pêcheurs et les chasseurs sportifs considèrent la forêt privée comme un terrain de choix pour leurs activités. Le propriétaire d'un lot boisé se trouve donc en possession d'une richesse à développer, d'où il pourrait retirer de nombreux avantages autant individuels que collectifs.

Tout comme on aménage les peuplements forestiers pour stimuler la production de matière ligneuse, on peut améliorer l'habitat des animaux sauvages en leur fournissant nourriture et abri contre les rigueurs du climat. Voyons comment les propriétaires de boisés peuvent y arriver.

Dans la forêt, les éléments naturels tels que le sol, la végétation et le climat se combinent de multiples façons et réagissent les uns

vis-à-vis des autres pour constituer les divers habitats de la faune. C'est justement en modifiant l'influence d'un ou de plusieurs éléments du milieu naturel que l'homme peut aider soit à maintenir, soit à reconstruire un habitat favorable aux espèces fauniques.

En général, la faune sauvage terrestre (le cerf de Virginie, l'original, le lièvre, les animaux à fourrure, etc.) bénéficie grandement d'une forêt diversifiée dans sa composition en essences et en classes d'âge: une telle forêt peut supporter plus d'animaux d'une même espèce et, souvent, favoriser la présence de plusieurs espèces à la fois. Le nombre d'animaux sauvages que pourra supporter une région sera déterminé par la quantité et la répartition de la nourriture, de l'abri et de l'eau potable en relation avec la mobilité de ces espèces. La chasse, la pêche, le braconnage (hélas!), la rigueur du climat et la prédation auront sur le nombre d'animaux, des effets plus ou moins marqués selon la qualité de l'habitat disponible.

Considérons, par exemple, l'aménagement forestier qui est actuel-

lement pratiqué par les membres des organismes de gestion en commun (OGC). On peut dire, sans trop se tromper, que les traitements sylvicoles effectués dans cette partie de la forêt privée ont, pour la plupart, des effets très bénéfiques pour la faune. En modifiant l'intensité ou la fréquence des pratiques sylvicoles, l'exploitant peut influencer de façon importante le développement de la faune. Par exemple, dans les ravages du cerf de Virginie, ce sont des coupes légères et successives qui maintiennent un habitat convenant à cette espèce au temps de l'année où elle est le plus vulnérable. La règle d'or pour l'amélioration de l'habitat faunique est contenue dans les énoncés qui suivent:

- diversité dans l'âge et la composition de la couverture végétale;
- interventions légères et fréquentes dans les peuplements forestiers.

Les travaux sylvicoles influencent également la qualité de l'habitat de la faune aquatique. En effet, l'eau dans laquelle évoluent les poissons, peut être de qualité plus



Rocher Percé



Player's, un goût à ta mesure

Avis: Santé et Bien-être social Canada considère que le danger pour la santé croît avec l'usage — éviter d'inhaler.
 Moyenne par cigarette — Player's filtré, format régulier: "goudron" 17 mg, nicotine 1.2 mg. Format King Size: "goudron" 17 mg, nicotine 1.1 mg.
 Player's Légère, format régulier: "goudron" 14 mg, nicotine 1.0 mg. Format King Size: "goudron" 16 mg, nicotine 1.2 mg.

Service des abonnements
110, boul. Crémazie ouest
Suite 1100
Montréal (Québec) H2P 1B9

**1 500 pages
par année**

Le Bulletin

des Agriculteurs

**UNE ÉQUIPE D'AGRONOMES
ET JOURNALISTES CHEVRONNÉS
À VOTRE SERVICE**



De gauche à droite: Laurent Foisy, Nicolas Mesly, Maurice Hardy, Claude Choquette, rédacteur en chef, Guy Jacob et J.B. Roy.

Si vous êtes agriculteurs, veuillez cocher l'une des cases suivantes

- | | |
|--|-----------------------------------|
| <input type="checkbox"/> bovins de boucherie | <input type="checkbox"/> céréales |
| <input type="checkbox"/> production porcine | <input type="checkbox"/> maïs |
| <input type="checkbox"/> production laitière | <input type="checkbox"/> foin |
| <input type="checkbox"/> aviculture | <input type="checkbox"/> divers |

J'inclus la somme de \$.....
pour un abonnement de

- | | |
|---------------------------------------|---------|
| <input type="checkbox"/> 12 numéros — | \$ 8,00 |
| <input type="checkbox"/> 24 numéros — | \$13,00 |
| <input type="checkbox"/> 36 numéros — | \$18,00 |

(prévoir un délai de 8 semaines)

Nom _____
(en majuscules, s.v.p.)

adresse _____

ville _____

province _____ code postal _____

**SOLUTION
DES MOTS CROISÉS
DE LA PAGE 78**

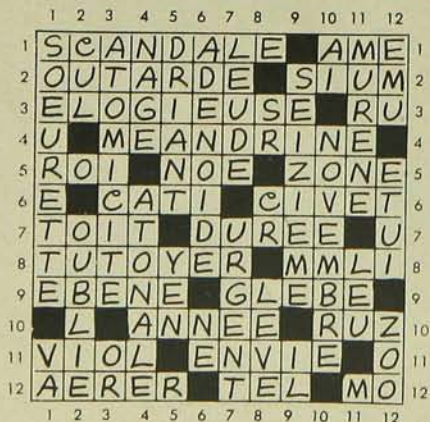

ou moins convenable pour le développement de ces animaux. Toutes les formes de déboisement modifient la qualité de l'eau des ruisseaux, des lacs et des rivières. En aménagement de la faune aquatique, les meilleurs rendements s'obtiennent lorsque l'habitat est le moins perturbé: c'est pourquoi, en ce domaine, on insiste tant sur l'état d'équilibre du milieu aquatique.

Le MLCP a publié quelques brochures résumant les diverses pratiques d'aménagement forestier pour favoriser le développement de la faune dans les forêts. Le propriétaire forestier y trouvera de nombreuses suggestions qui l'aideront doublement: en plus d'améliorer la productivité de matière ligneuse des peuplements forestiers, les traitements sylvicoles suggérés procureront de nombreuses heures de récréation et une plus value en accueillant des amateurs de pêche ou de chasse. Cette pratique deviendra d'autant plus intéressante qu'à la suite de l'exploitation des arbres (bois de sciage, bois à pâte, bois de feu, etc.), il s'écoule souvent plusieurs années avant de revenir au même endroit pour récolter la matière ligneuse. Pendant cette période d'attente, il y a plusieurs façons d'utiliser son boisé avec profit, entre autres, pour la chasse, la pêche, la randonnée d'observation, etc.

Les brochures du MLCP sur l'aménagement forestier pour la faune sont les suivantes:

• "L'aménagement intégré de la faune et de la forêt du Québec" (Faune du Québec, bulletin # 16).

• "Le cerf de Virginie a-t-il sa place dans la forêt privée?"

Ces brochures sont gratuites et disponibles sur demande en s'adressant à:

Direction des
Communications
Ministère du Loisir,
de la Chasse et de la Pêche
150 est, boulevard St-Cyrille
Québec, P.Q., G1R 4Y1

Il vaut la peine de consacrer quelques heures à la lecture de ces petits guides d'aménagement. Vous y trouverez de nombreux conseils pour donner une valeur supplémentaire à votre patrimoine forestier. Et, si le coeur vous en dit, vous profiterez de nombreuses excursions en forêt en compagnie des disciples de Saint-Hubert... ou de Saint-Pierre... □

Fiabile comme Fiat

FIAT



Le 480, le champion de sa classe

Efficacité, souplesse, rapidité: c'est le tracteur Fiat 480, à 2 ou 4 roues motrices. Sa mécanique a fait ses preuves, avec son puissant diesel de 42,6 chevaux, sa boîte de vitesses à 8 rapports avant et 2 arrière, et son robuste système de relevage hydraulique. Le tracteur Fiat 480, un choix sage pour l'exploitation moyenne.



Le 680, un petit costaud avec de grands moyens

Puissant comme un grand, souple comme un moyen, le Fiat 680, à 2 ou 4 roues motrices, vous offre ce supplément d'énergie qu'il vous faut. Avec son diesel 4 cylindres de 62 chevaux, ses voies avant et arrière réglables et tous les accessoires qu'il peut recevoir, le Fiat 680 vous assure une productivité supérieure.

Les tracteurs Fiat sont disponibles
chez votre concessionnaire
en version de 2 ou 4 roues motrices.



COOPÉRATIVE FÉDÉRÉE DE QUÉBEC

Service des machines agricoles/1055 rue du Marché Central, Mtl. P.Q.





LES PRODUCTIONS SUPÉRIEURES DU PATLQ

(officiel)

- Productions acceptées en décembre 1981 et ayant une MCR combinée d'au moins 386
- Lactation sur une base de 305 jours
- Le nom du taureau (père de l'animal) est généralement inscrit entre parenthèses à la suite du nom de la vache

NOM DE LA VACHE	No d'enr. ou N.I.P.	Date de vêlage	Age (ans-mois)	Lait (kg)	Gras (kg)	% de gras	MCR lait	MCR gras
<i>Ayrshire - Classe adulte - 5 ans et plus</i>								
BEN FERME GITANE (TB) (Meredith Forester).....	0617609	01-81	5-06	11607	375	3,23	289	230
C.-A. Girard, St-Bruno, Lac St-Jean								
KATE DU MONT COMI (TB) (Mar-Ral Madge's Boy).....	0614311	01-81	5-08	8310	332	4,00	206	204
Marius Fournier, St-Donat, Rimouski								
PRIVE ASA HELLO (BP) (Mistassini Asa Immaculate).....	0410348-A	07-80	11-07	7437	289	3,88	203	198
Luc Privé, St-Joseph, Roberval								
FRILEUSE DE BOBBY CEA 44C (BP) (Meredith Lightning Bobby).....	0583685	10-80	8-10	8018	334	4,16	198	202
L. Thériault, St-Gabriel, Rimouski								
DUMELTINE 63 (BP) (Selwood Royal Welcome).....	0106318-B	01-81	8-03	8599	299	3,48	209	181
Antonio Vigneault, Ste-Sophie, Mégantic								
<i>Ayrshire - Classe junior - 4 ans</i>								
JANNOBER FLEURETTE CAVALIER (Meredith Cavalier).....	0343859-B	04-81	4-05	7449	287	3,85	201	188
Bernard Roy, Poularies, Abitibi-ouest								
<i>Ayrshire - Classe senior - 3 ans</i>								
PHILIBAYR JUDITH (BP) (Mar-Ral Madge's Boy).....	0631407	01-81	3-08	7921	297	3,75	217	198
Louison Garneau, St-Ferdinand, Mégantic								
REWILL BOY BELLA-31 (Mar-Ral Madge's Boy).....	0631407	12-80	3-06	7677	303	3,95	210	202
Réjean Harvey, Alma, Lac St-Jean								
RIVIERA JOCKER JOSETTE (B) (Chacook Joker).....	0635146	01-81	3-07	7562	288	3,80	208	193
Normand Poirier, Ste-Elisabeth, Joliette								
ST-CLÉMENT PETITE 50J (BP) (Oak Ridge Star Man).....	0630692	01-81	3-08	7105	290	4,08	194	193
Jacques Daoust, Beauharnois								
<i>Ayrshire - Classe junior - 3 ans</i>								
PRIVE MADGE'S BOY JATO (BP) (Mar-Ral Madge's Boy).....	0460333-A	01-81	3-02	8198	283	3,45	235	197
Luc Privé, St-Joseph, Roberval								
DU BOSQUET NADA 2 (BP) (Mar-Ral Madge's Boy).....	0635935	01-81	3-02	7966	282	3,54	228	196
M. Caron, St-Roch des Aulnaies, L'Islet								
D'ALBANEL BOB LULU (B) (Meredith Betty's Bob).....	0631413	12-80	3-05	6599	302	4,58	182	204
Régis Pouliot, Albanel, Roberval								
<i>Ayrshire - Classe senior - 2 ans</i>								
LE HAMEAU WELCH SISSIE (Selwood Royal Welcome).....	0638457	01-81	2-09	7487	259	3,46	225	189
Marcel Hamelin, Deschambault, Portneuf								
DU BOSQUET NADINE 2 (BP) (Mar-Ral Madge's Boy).....	0641152	12-80	2-07	7084	273	3,85	215	199
M. Caron, St-Roch des Aulnaies, L'Islet								
JANNOBER NICOLE CAVALIER (Meredith Cavalier).....	0453642-A	01-81	2-11	6891	296	4,29	203	211
Bernard Roy, Poularies, Abitibi								
SOUICY JOUETTE (Selwood Royal Welcome).....	0414675-A	10-80	2-10	6499	288	4,43	193	206
E.E. Soucy, Nouvelle Ouest, Bonaventure								
DU PETIT BOIS MAR DOREE (BP) (Mar-Ral Madge's Boy).....	0638427	11-80	2-06	6061	276	4,55	187	203
M. Delage, St-Valérien, Shefford								
TRESOR DE JALEC CAVALIER (BP) (Meredith Cavalier).....	0419179-B	09-80	2-07	6409	240	3,75	204	184
Jacques Leclerc, St-Donat, Rimouski								
<i>Ayrshire - Classe junior - 2 ans</i>								
DES GLACIERS FORLY 2 (B) (Meredith Forester).....	0641590	09-80	2-00	7346	265	3,61	251	217
C.-A. Girard, St-Bruno, Lac St-Jean								
AYRWICK BOY EMILIE 50 (Ayrwick Cavalier Boy).....	0639206	09-80	2-05	6991	305	4,37	227	239
Robert Pépin & Fils, Victoriaville, Arthabaska								
MONT COMI MIGNONNE (B) (Chacook Joker).....	0490753-B	01-81	2-01	6366	280	4,39	212	224
Marius Fournier, St-Donat, Rimouski								
PRIVE MADGE'S BOY LIPY 36 (Mar-Ral Madge's Boy).....	0463546-B	01-81	2-00	6479	253	3,91	219	206
Luc Privé, St-Joseph, Roberval								
RIVIERA KILOTONE LIBERATOR (Meredith Liberator).....	0499763-B	10-80	1-11	6372	250	3,92	217	203
Normand Poirier, Ste-Elizabeth, Joliette								
FOYER AYRSHIRE LIB BETT (BP) (Meredith Liberator).....	0645731	11-80	2-02	6259	275	4,39	203	213
M. Delage, St-Valérien, Shefford								
HAUTPRE KARA (Selwood Royal Welcome).....	0644918	01-81	2-01	6352	255	4,02	211	204
Marcel Massé, Louiseville, Maskinongé								
LAGACÉ JOCKER MODE (BP) (Chacook Joker).....	0641424	10-80	2-03	6561	260	3,96	211	200
H.R.D. Duchesne & Fils, St-Narcisse, Rimouski								
RONDE COMMAND FRIPONNE (Granbyenne Royal Comman).....	0645207	01-81	1-11	6273	237	3,78	215	195
André Chabot, St-Patrice								
FOYER AYRSHIRE MB LULU (BP) (Mar-Ral Madge's Boy).....	0645732	11-80	2-01	5925	260	4,38	195	204
M. Delage, St-Valérien, Shefford								
<i>Suisse Brune - Classe adulte - 5 ans et plus</i>								
BLANCHE DES AULNETS 33 (TB) (Lees Hill Laird Sunset).....	0556172-A	12-80	5-10	9341	347	3,71	203	192
Guy Castonguay, St-Roch des Aulnaies, L'Islet								
<i>Suisse Brune - Classe senior - 2 ans</i>								
GOULAISE RED CHANELLE (TB) (Humziker Redboots Chief).....	0408380-P	11-80	2-09	6692	317	4,73	178	208
F.X. et J.Y. Goulet, St-Bernard, Dorchester								
<i>Canadienne - Classe adulte - 5 ans et plus</i>								
BEAULIEU CHAMPION CÉCILE 4C (Fernandale Walter Champion).....	0051759	01-81	9-10	6830	306	4,48	205	209
Michel Hudon, Métabetchouan, Lac St-Jean								

NOM DE LA VACHE	No d'enr. ou N.I.P.	Date de vêlage	Age (ans-mois)	Lait (kg)	Gras (kg)	% de gras	MCR lait	MCR gras
<i>Holstein - Classe adulte - 5 ans et plus</i>								
SUZETTE (B) (Ingholm Klondike).....	0225097-A	01-81	7-09	13613	557	4,09	250	279
Ferme de la Pampa Inc., Mont St-Grégoire, Iberville								
GILEVA DANY BLACKJACK 5 (BP) (Cedelmar Blackjack).....	0138881	01-81	6-04	11995	438	3,65	220	218
Gilles Roy, St-Georges, Beauce								
DES ANCÊTRES STAR NYSA (BP) (Bermaska Emperor Star).....	2878785	09-80	5-10	12 515	368	2,94	240	189
Jean-Paul Lacasse, St-Anselme, Dorchester								
SILVER HEIGHTS ROXIE (TB) (Seiling Rockman).....	2556713	11-79	8-06	11847	405	3,42	217	201
Ferme Vachale Enr., Ste-Anne des Plaines, Terrebonne								
MARILANDE CATHY PRINCE (BP) (Shore Challenging Prince).....	0364099-A	01-81	7-04	12227	382	3,12	224	191
Christian Martel, Ste-Elisabeth, Arthabaska								
BAYTONIA WAYNE SUSIE (BP) (Edgeware Wayne Achilles).....	2907032	08-80	6-02	10471	370	3,53	207	198
Denis Desmarais, Windsor, Richmond								
CAY HERDMASTER TODDELIE (B) (Glenafton Herdmaster).....	2485871	06-80	9-11	9817	350	3,57	201	197
Pierre Caron, Plessisville, Mégantic								
MUSICALE DENISE CHIEFTAIN (BP) (Briarwood Chieftain).....	2679983	11-80	8-01	12320	345	2,80	224	171
Benoit Dessureault, L'Ascension, Lac St-Jean								
FERNANDIE LEADER LADIE (BP) (Erndale Leader Dijax).....	2887481	01-81	6-01	10099	414	4,10	186	207
F. Bergeron, St-Antoine, Lotbinière								
BERNARDA ANN 2 (B) (Elmside View Dijax Emperor).....	0274112-A	01-81	6-09	11973	344	2,87	219	171
Louise Alain, Vaucluse, L'Assomption								
FRETTE (TB) (Briarwood Chieftain).....	0070856-B	10-80	7-10	9854	418	4,24	182	208
Louise Alain, Vaucluse, L'Assomption								
CLAUMA ACHILLES BINA (B) (Pierrevue Achilles Pilot).....	0218540-P	11-80	7-11	11383	367	3,22	207	181
C. Massicotte, St-Maurice, Champlain								
<i>Holstein - Classe senior - 4 ans</i>								
DEGAU METEOR BLANCHE (BP) (Cherry Lane Rag Apple Meteor).....	0115629-A	09-80	4-09	10476	359	3,42	205	189
Denis Gaudreau, Neuville, Portneuf								
<i>Holstein - Classe junior - 4 ans</i>								
CELISE KLONDIKE BASSETTE 48 (B) (Ingholm Klondike).....	0407832-A	12-80	4-04	11632	328	2,82	224	172
J. Ferron, St-Léon, Maskinongé								
<i>Holstein - Classe senior - 3 ans</i>								
LIVET KLONDIKE CARMELIE 24 (TB) (Ingholm Klondike).....	3086461	08-80	3-08	10788	379	3,51	236	223
Lionel Laroche, Victoriaville, Arthabaska								
DESLEUDUC EXCELLENCE (BP) (A Lime Hollow Burkgov Excellent).....	3088330	10-80	3-11	11375	398	3,50	229	215
Georges Noël, St-Paul de Chester, Arthabaska								
LIVET TEMPO CATHERINE (BP) (Roybrook Tempo).....	3100983	10-80	3-09	10850	376	3,46	222	206
Lionel Laroche, Victoriaville, Arthabaska								
JENNY (BP) (Cherry Lane Rag Apple Meteor).....	0270669-B	01-81	3-09	9686	352	3,64	197	195
Henri Vanleeuwen, St-Pie, Bagot								
<i>Holstein - Classe junior - 3 ans</i>								
NIKO KLONDIKE PAULA (TB) (Ingholm Klondike).....	3136555	08-80	3-04	9526	361	3,79	214	219
Raoul Pelchat, St-Isidore, Dorchester								
JEANDON MAROCK MERLINE M3 (TB) (Harlaka Marock).....	0363592-B	01-81	3-02	9796	350	3,57	211	205
Ferme Jeandon Inc., St-Roch, L'Islet								
RAICHETTE REX DEA (B) (Wykdale Texal Rex).....	3187734	02-81	3-03	8175	383	4,68	174	222
J. Raiche, Ste-Séraphine, Arthabaska								
MARTINOISE MEDALLION DOLLY (BP) (Ultra Medalist Medallion).....	0372734-A	12-80	3-00	9973	302	3,02	215	177
J.-M. et Gilles Martin, Rivière Ouelle, Kamouraska								
<i>Holstein - Classe senior - 2 ans</i>								
ROCHETIÈRE FLORIDA 10 (TB) (Ingholm Klondike).....	3200813	07-80	2-06	11286	430	3,81	273	283
Lionel Laroche, Victoriaville, Arthabaska								
<i>Holstein - Classe junior - 2 ans</i>								
PLEINVENT RENÉE EVE (BP) (Roybrook Ribot).....	3302053	12-80	2-00	9521	297	3,12	238	205
Jean-Charles Blais, Coaticook, Stanstead								
REMLA MAVERICK KENDY (BP) (Sunnylodge Maverick).....	3327189	02-81	2-00	7648	320	4,19	194	224
Rémi Lapointe, Jonquière								
ASTON KARINA (Ingholm Klondike).....	3272938	10-80	2-02	8640	300	3,48	206	195
Yvon Martel, Aston Jonction, Nicolet								
NOLAM NANCY (BP) (A Lime Hollow Admiral).....	3333912	10-80	2-02	8728	289	3,31	208	188
Jean-Marc Marcoux, St-Ferdinand, Mégantic								
NUTBEY KLONDIKE LISETTE 41 (Ingholm Klondike).....	0498761-B	01-81	2-01	8269	288	3,48	201	192
John Nutbey, Thurso, Papineau								
APALACHE ASTRONAUT NONA 51 (B) (Lafiam Astronaut).....	041390-A	01-81	2-02	7570	316	4,17	181	208
Ferme Apalache, Warwick, Arthabaska								
BLANDAILE BELLA (B) (Lafiam Astronaut).....	0458337-A	12-80	2-01	8538	276	3,23	205	182
Marcel Blanchet, Tingwick, Arthabaska								

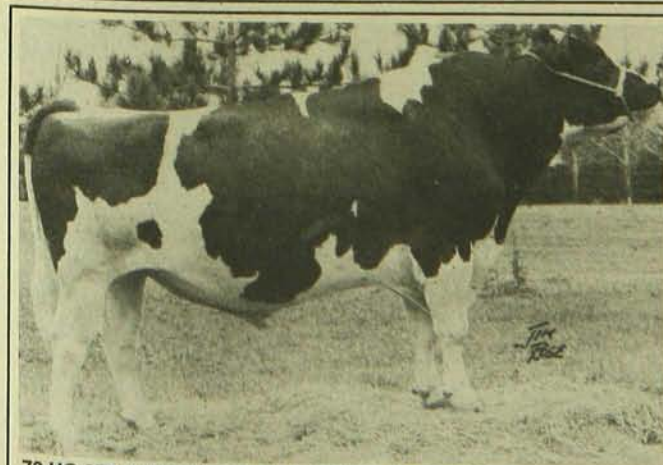

73 HO 275 A ROBTHOM "FALCON" - BON PLUS

"FALCON" est à votre service!

FALCON est un fils d'Amos qui représente un choix intéressant pour améliorer le lait tout en maintenant le % de gras. Les filles de HO 275 sont de bonnes vaches d'étable et elles possèdent des pis fonctionnels.

CONFORMATION

50 filles
44 troupeaux
COTE: + 3

PRODUCTION

59 filles/55 troupeaux
Gras: + 10 (-.06%)
INDICE EN LAIT: + 12



Centre d'insémination
artificielle du Québec (C.I.A.Q.) Inc.
C.P. 518 — 3450 Sicotte
Saint-Hyacinthe, Québec J2S 7B8
Tél.: (514) 774-1141

L'agriculture à temps partiel



POURQUOI PAS?

Mais attention! il faut y aller prudemment car la rentabilité n'est pas garantie. Face à l'impôt, c'est un mode de vie qui offre des avantages non négligeables.

par Jacques Jubinville, agronome

Vouloir posséder une maison à la campagne, du terrain, de l'espace, de la machinerie, de l'équipement, des animaux, est-ce simplement un rêve ou est-il possible d'y arriver tout en conservant un travail extérieur? Les difficultés à surmonter peuvent être nombreuses, à compter de l'achat d'une ferme jusqu'au choix judicieux d'une production qui n'exige pas une attention de tous les instants.

Pour qui?

La loi sur le zonage agricole restreint les possibilités de construire une maison à la campagne simplement pour jouir d'un nouvel environnement. Mais quand il s'agit de faire de l'agriculture, même à temps partiel, il est toujours possible d'obtenir de la Commission de protection du territoire agricole, l'autorisation d'acheter du terrain et de construire, à défaut d'acheter une ferme existante.

Pour le citadin, il y a un écart entre la valeur d'une maison de ville et la valeur d'une petite ferme. Cet écart s'amointrit en considérant le coût annuel de possession entre les deux propriétés, principalement au niveau des taxes foncières annuelles et du coût net après impôt. Si on estime que le prix d'achat d'une petite ferme (terre et bâtiments) peut varier entre \$40 000 et \$100 000, on doit admettre que l'écart

n'est pas considérable. Nous ne pensons pas, dans ce cas à la construction d'une maison neuve sur la ferme, car ce serait fort différent.

Avant de décider de se diriger vers la campagne, il serait prudent de considérer que le revenu actuel puisse absorber le coût annuel de l'augmentation de la dette entraînée par l'achat de la ferme. En agissant ainsi, on se donne une double sécurité, en permettant de ne pas devoir compter au départ sur les revenus de la ferme pour payer la dette, tout en gardant une certaine marge pour se lancer.

Un bon placement

Un premier avantage de l'achat d'une ferme, c'est la valeur sûre que l'on retrouve. Un sage financier disait un jour: "L'homme a réussi à fabriquer et à multiplier beaucoup de choses, mais il n'a encore jamais trouvé comment le faire pour la terre." Le temps et l'inflation continuent à faire de l'achat de terres, un excellent investissement.

L'agriculture à temps partiel permet de procéder par étapes. Le propriétaire peut investir dans son entreprise au rythme que lui permettent ses revenus, sans devoir risquer de trop s'endetter. Il peut également procéder à un apprentissage graduel de la production qu'il aura choisie, et en venir à maîtriser les diverses techniques.

C'est également une bonne méthode de préparer sa retraite. De moins en moins de gens sont intéressés à devenir inactifs au moment de se retirer du milieu du travail habituel. L'achat d'une petite ferme pour s'adonner à la culture du sol et, s'il y a lieu, à la production animale, peut s'avérer une alternative valable. Il faut cependant se garder de développer une entreprise qui exigerait trop de travail ou d'investissements.

(suite à la page 77)



LA
m.p.a.

“un choix rendu facile”

La **Multirisque des producteurs agricoles (M.P.A.)** combine l'expertise reconnue de La Prévoyance dans la réalisation des produits d'assurance appelés “multirisque” et la longue expérience du milieu agricole de Les Prévoyants du Canada. Ces deux compagnies, membres du Groupe La Laurentienne, ont mis en commun leurs ressources afin de vous proposer un régime d'assurance unique.

La **M.P.A.** s'adresse spécialement aux producteurs impliqués dans les activités suivantes: les fermes laitières, l'élevage de bovins et d'ovins, les cultures maraîchères et les grandes cultures, les poulaillers et les porcheries.

Offerte en versions économique, usuelle et supérieure, la **M.P.A.** comporte les garanties d'assurances requises pour bien couvrir: l'habitation, l'exploitation agricole, le revenu et la responsabilité civile.

Un seul contrat, trois possibilités distinctes de protection, bref un choix rendu facile.

Pour de plus amples renseignements, consultez votre courtier d'assurances.



**LE GROUPE
LA LAURENTIENNE**

SECTEUR DE
L'ASSURANCE GÉNÉRALE

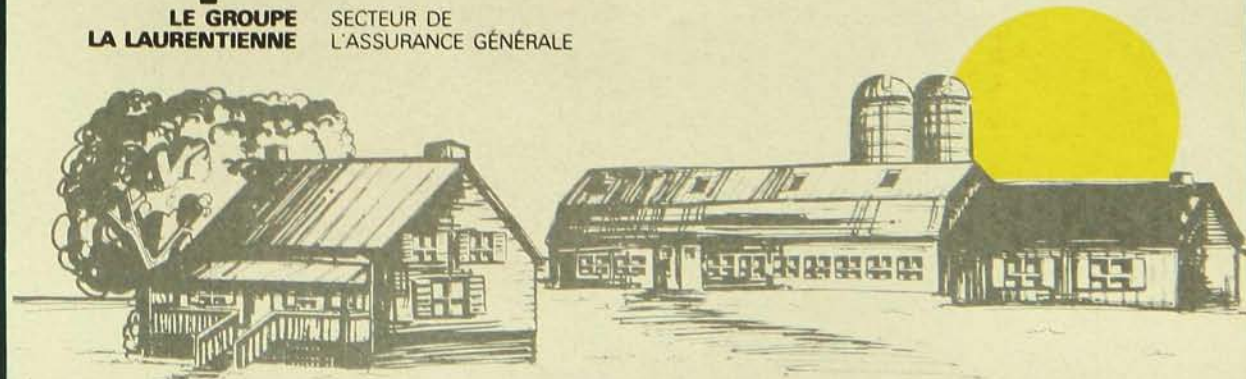

MEILLEURE MANUTENTION DES RÉCOLTES
L'UNE DES RAISONS POUR LESQUELLES
LES TITAN DE JOHN DEERE SONT
AU PREMIER RANG DES
MOISSONNEUSES-BATTEUSES



Les moissonneuses-batteuses John Deere ont depuis déjà longtemps la réputation d'être extrêmement efficaces et extrêmement productrices, peu importe le genre de récolte ou les conditions du terrain. Les Titan offrent d'autres raffinements qui assurent une manutention encore meilleure des récoltes.

Il y a d'abord la rampe d'alimentation pleine largeur (jusqu'à 65 1/2 pouces de largeur avec le modèle 8820) facilitant l'alimentation tout en réduisant sensiblement les risques de blocage.

Vous obtenez une excellente protection contre les pierres sans limiter le rythme d'alimentation. Les pierres tombent dans

une trappe dès qu'elles sortent de la rampe d'alimentation et avant d'entrer dans la section du cylindre. Vous pouvez vider la trappe à n'importe quel moment en manipulant simplement un loquet.

Une fois que la récolte entre dans la rampe d'alimentation, son trajet est direct. Pas de virages ni d'équerres pour ralentir le débit et réduire la capacité.

Le mouvement uniforme de la récolte est assuré par des convoyeurs à vis sans fin, jusqu'à la hotte de nettoyage.

La dernière étape de la manutention de la récolte est un autre aspect unique chez John Deere. Le système de déchargement fermé de grande capacité comporte une vis sans fin permettant de déposer la récolte à n'importe quelle position à l'intérieur d'un arc de 105 degrés. Le déchargement s'effectue rapidement et commodément.

Bien d'autres caractéristiques contribuent à une meilleure manutention des récoltes. Votre concessionnaire John Deere se fera un plaisir de vous les expliquer en détail. Passez le voir prochainement.

John Deere Limitée, CP 1000,
295 rue Hunter, Grimsby,
Ontario, L3M 4H5.

AU PAYS DES TITANS



Fournisseur accrédité



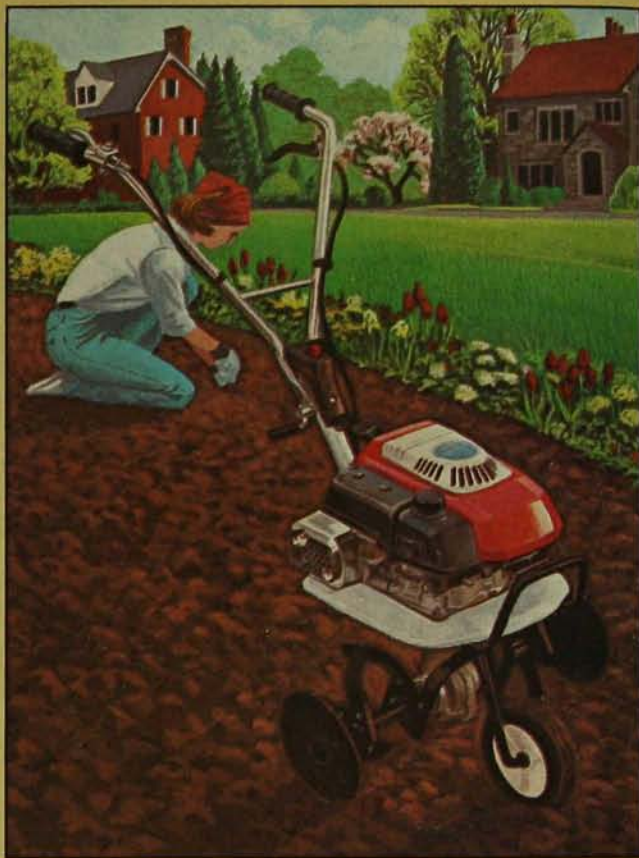
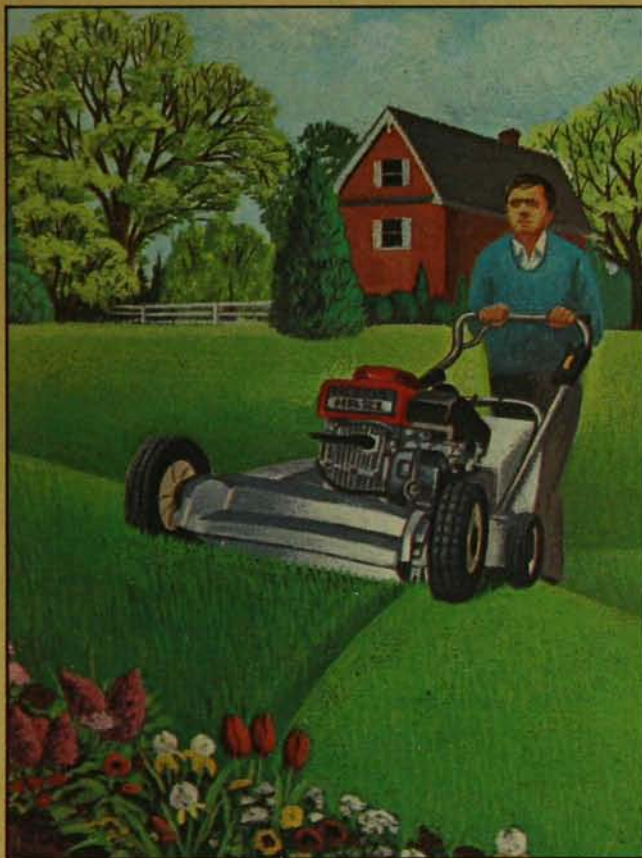

DES MACHINES PUISSANTES POUR LES JARDINIERS EN HERBE.

Les tondeuses à gazon et les motoculteurs Honda. Ils pourraient bien jouer un rôle important dans votre jardin cet été.

Parce que ce sont des travailleurs puissants et sans relâche.

Nos tondeuses fiables à lames de coupe de 21 po comportent des équipements de sécurité avantageux comme le système d'embrayage de sécurité Roto-Stop™ de Honda (sur certains modèles choisis) qui interrompt promptement la rotation de la lame sans couper le moteur.

Le sac arrière fait partie de l'équipement standard de tous les modèles.

Nos motoculteurs durables sont conçus pour travailler d'arrache-pied. Ils sont livrables avec socs avant ou arrière et leur puissance motrice varie de 2 CV jusqu'à 7 CV.

De plus, les tondeuses à gazon et les motoculteurs Honda sont équipés de nos moteurs quatre temps fiables qui fonctionnent à l'essence ordinaire. Pas nécessaire de mélanger huile et essence.

Si vous avez besoin de bons travailleurs pour vos travaux de jardinage, communiquez avec le détaillant Honda de votre voisinage. Il vend les machines qu'il faut pour prêter main-forte au jardinier en herbe qui veut être fier des fruits de son labeur.

**Pour communiquer avec le détaillant le plus près de chez vous,
téléphonez sans frais au 1-(800) 361-5808.**

CE SONT DES HONDA

Les déductions d'impôt

La loi de l'impôt permet certains avantages à celui qui s'adonne à l'agriculture à temps partiel. Ainsi, les pertes encourues à l'exploitation de la ferme, peuvent être déduites complètement ou en partie des revenus ou du salaire obtenu à l'extérieur de la ferme. Dans ce calcul de pertes, une grande partie des intérêts payés sur les dettes, y compris celles liées à l'achat de la ferme, sont inclus, ainsi que l'amortissement ou la dépréciation des bâtiments de ferme ou de l'équipement, les taxes et toutes les dépenses d'exploitation. Et quant aux taxes à payer, elles sont généralement moins élevées que celles de la ville.

La loi de l'impôt limite cependant le montant de pertes à déduire de toutes autres sources de revenus, ainsi que la durée. Le maximum de cette perte est actuellement fixé à \$5 000 et est établi de la façon suivante: le premier \$2 500 de base, plus la moitié du montant au-dessus de \$2 500 pour un montant additionnel maximum de \$2 500. Par exemple, pour l'agriculteur qui a encouru des pertes totalisant \$6 000, le calcul sera le suivant: le premier \$2 500 en entier, plus la moitié de \$3 500 (\$6 000 - \$2 500) pour un total admissible de \$4 250. On ne pourra cependant réclamer indéfiniment des pertes, car il faut que le revenu devienne positif après un certain nombre d'années.

Ne pas compter sur le crédit agricole

Les lois du crédit agricole ne favorisent pas l'agriculteur à temps partiel. Le crédit agricole est beaucoup plus, actuellement, un crédit pour l'agriculteur à temps plein qu'un crédit à l'agriculture. Cette orientation ou ce choix des responsables du crédit agricole est discutable pour certains, mais il

faut l'accepter tel qu'il est présentement. Concrètement, cela signifie que pour l'agriculteur à temps partiel, il n'y a rien à obtenir du crédit agricole de façon à profiter d'un taux d'intérêt réduit.

Le gouvernement ne peut permettre à un individu d'obtenir un emprunt à taux d'intérêt réduit, pendant que le même individu laisserait d'autres placements à des taux d'intérêt supérieurs. Mais, pour celui qui a vraiment besoin d'un emprunt, et qui désire faire de l'agriculture d'une façon sérieuse, on devrait songer à l'encourager, qu'il soit agriculteur à temps plein ou à temps partiel. Si l'individu investit une partie de son argent dans l'entreprise, c'est qu'il est intéressé à réussir, et on doit le considérer comme suffisamment responsable et capable de bien gérer sa ferme. Bref, des changements sont peut-être souhaitables, pour encourager et soutenir l'agriculture à temps partiel. En attendant, on doit s'adresser à sa banque ou à sa caisse populaire pour emprunter selon les règles et les taux en vigueur.

Les erreurs à éviter

D'abord, ne pas aller trop vite. Quand une famille est impliquée dans un déplacement vers la campagne, il faut obtenir au préalable l'avis, sinon l'accord, de chaque personne impliquée. Si vivre à la campagne c'est beau car c'est vivre dans la nature, c'est également un éloignement des commodités et de son milieu social habituel, dont profite le citoyen à tous les jours. Il faut également accepter de se contraindre aux activités ou au travail liés à l'agriculture.

En deuxième lieu, on ne doit pas capitaliser trop rapidement sur la ferme. Chacun se donne différents niveaux de vie selon son revenu et chacun s'y trouve généralement satisfait, mais peu de gens accep-

tent de le voir diminuer. Des choix s'imposent donc entre certaines activités sociales et les investissements à consentir. En affaire, on dit que les voyages touristiques sont les plus mauvais investissements, mais sur le plan humain, ils peuvent sauvegarder un ménage ou une vie de couple.

Il faut aussi savoir capitaliser sur la ferme. L'achat de machinerie ou d'équipement mérite beaucoup d'attention. Il est souvent préférable de ne pas trop acheter en nombre, en puissance et en taille, ni acheter toujours du neuf. Dans bien des cas, l'équipement usagé peut convenir. On doit également envisager la possibilité de faire exécuter des travaux par les voisins; c'est souvent ce qu'il y a de plus rentable, surtout si le voisin ne doit pas attendre pour être payé.

Le choix de la production

Un point également important consiste à opter pour une production qui convient bien à l'entreprise et à son propriétaire.

En général, il sera plus sage de trouver d'abord une ferme et d'étudier ensuite les possibilités des diverses productions. C'est principalement le cas de celui dont les revenus extérieurs sont suffisants pour rencontrer les obligations financières additionnelles rattachées à l'achat d'une ferme.

Le choix de la production dépendra d'abord de la superficie de la ferme, de sa localisation, des bâtiments disponibles et de l'apprentissage requis des techniques de production. Pour une ferme dont la superficie en culture est assez grande, soit plus de 40 ou 50 acres, on pourra explorer par étapes: simplement vendre la récolte de foin sur le champ; faire pâturer les animaux des voisins ou acheter des animaux au printemps et les

RÉPARATION DE TOUTE CONSTRUCTION EN BÉTON

MÉTHODE DE RÉPARATION Ciment soufflé (Gunite)

Spécialistes: • Intérieurs de silo en béton • Réservoirs à purin
• Nettoyage au sable (sandblast) • Nettoyage à la pression d'eau.



pour renseignements:
190 rue ELVIN
DRUMMONDVILLE
QUÉ. J2B 6V3
TÉL.: (819) 478-0661

croisés les mots croisés les mots les mots croisés les mots croisés mots croisés les mots croisés les

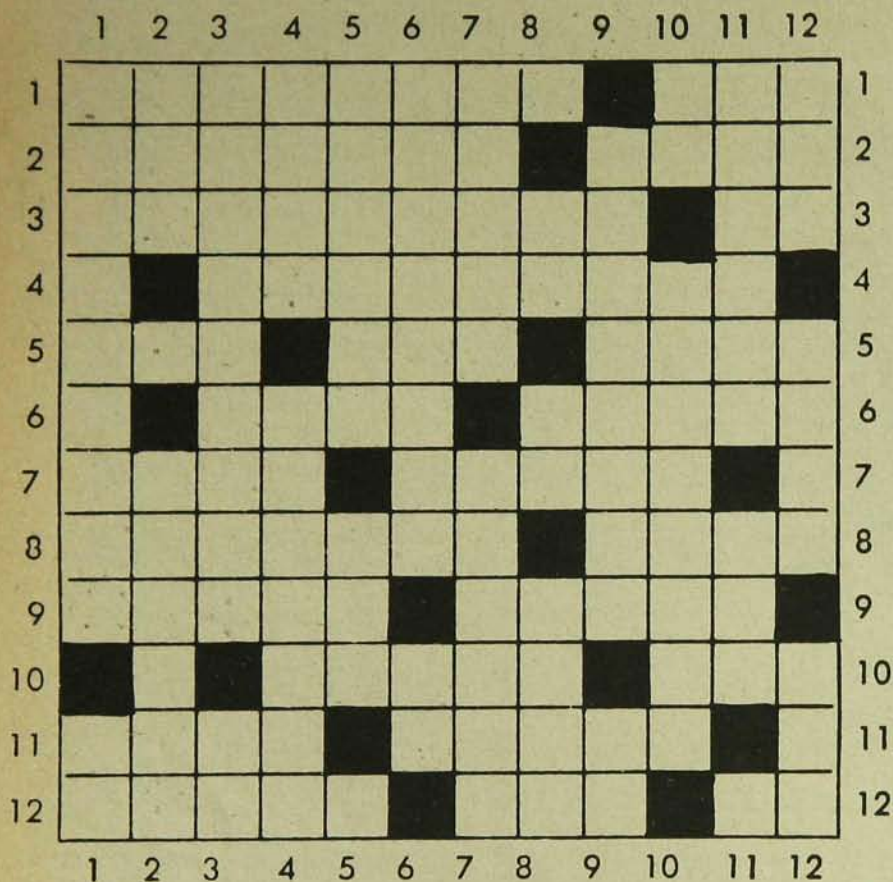

Horizontalement

Verticalement

- 1- Indignation que produit une action coupable - Conscience.
- 2- Oiseau - Nom scientifique du chervis.
- 3- Louangeuse - Ruisseau.
- 4- Madrépore des mers chaudes.
- 5- Souverain - Patriarche biblique - Espace limité d'un pays.
- 6- Traitement qui rend les étoffes plus fermes et plus lustrées - Ragoût de lièvre.
- 7- Couverture d'un bâtiment - Espace de temps que dure une chose.
- 8- User de la deuxième personne du singulier, en parlant à quelqu'un - Deux mille cinquante-et-un.
- 9- Bois noir - Sol en culture.
- 10- Quatre saisons - Dans le Jura, vallée creusée sur le flanc d'un anticlinal.
- 11- Action de porter atteinte à ce qu'on doit respecter - Jalousie.
- 12- Changer l'air - Pareil - Molybdène.

- 1- Petite soeur - Commandement.
- 2- Fond de certaines choses - Perd le souvenir de.
- 3- Nombre d'atomes contenus dans une molécule - Métal précieux.
- 4- Avance sur l'eau - Qui est écrite suivant les règles de l'atonalité.
- 5- Gendre du général Boulanger - Unité monétaire principale au Japon.
- 6- Qui a l'aspect du tissu glandulaire - Venu au monde.
- 7- Sujet d'un roi mérovingien - Qui ne peut être différé.
- 8- Strontium - Chrome - Porte de bas en haut.
- 9- Suit le quinzième - Lui.
- 10- Du verbe avoir - Mois de l'année.
- 11- Poisson des fonds rocheux des côtes méditerranéennes - Unité monétaire roumaine.
- 12- Troublé - Sorte de boîte - Jardin zoologique.

revendre à l'automne; produire des céréales en faisant faire les travaux par les voisins; garder des animaux de boucherie ou des moutons, en achetant le foin pour l'hivernement, etc.

Si la superficie en culture est restreinte, soit moins d'une vingtaine d'acres, on pourra songer à la culture des petits fruits (fraises, framboises, etc.), aux cultures en serre (plants de fleurs, tomates, concombres, etc.). Il faut cependant noter que ces cultures sont des spécialités très exigeantes quant aux connaissances techniques.

Chose certaine, on ne doit jamais songer à des productions contingentées, comme le lait, les oeufs, la chair de volaille, etc.

Pour établir un choix des productions, il est très important d'en discuter avec des conseillers compétents. Il existe sûrement un bureau de renseignements agricoles du MAPAQ près de la ferme choisie et vous pouvez obtenir gratuitement tous les renseignements à ce sujet.

Pour trouver une ferme

On se demande souvent comment et où trouver la ferme que l'on cherche. Un premier moyen consiste à vérifier les annonces classées de fermes à vendre dans les journaux, les hebdomadaires et magazines agricoles. On peut également référer aux agences d'immobiliers ou, tout simplement, se promener à la campagne en s'informant ici et là. Il est surtout important de visiter plusieurs fermes pour établir des valeurs comparatives et ainsi faire un meilleur achat.

Avant d'acheter, on portera une attention toute particulière à vérifier la superficie de la ferme, à partir d'un plan de ferme ou d'une photographie aérienne, ainsi que les conditions d'égouttement et de fertilité du sol, l'état des bâtiments de façon à estimer le coût des améliorations à apporter, etc. De plus, une promesse de vente et d'achat, conditionnelle à l'acceptation d'un prêt, est souhaitable et même nécessaire.

* * *

L'agriculture à temps partiel mérite d'être envisagée et même encouragée. Mais pour l'intéressé, ça demeure un "pensez-y bien". □

Le poisson, vous aimez!

par Marie-Madeleine Denis

L'industrie québécoise de la pêche traverse une crise. Malgré une conjoncture économique défavorable, les perspectives de la demande pour les produits de la pêche s'annonceraient prometteuses tant sur le marché québécois, qu'au niveau canadien et international. C'est en tout cas ce qui ressort d'un document rendu public lors de la conférence socio-économique sur la commercialisation des produits de la pêche au Québec qui réunissait en mars dernier tous les agents de ce secteur (pêcheurs, transformateurs, distributeurs et consommateurs), dans le but d'élaborer une stratégie qui permettrait d'améliorer la position du Québec sur les marchés existants et potentiels durant la prochaine décennie.

La consommation québécoise des produits de la mer est de beaucoup supérieure à sa production. En 1979, la consommation était de 43 433 tonnes alors que la production se chiffrait à 22 936 tonnes, d'où la nécessité de satisfaire la demande par le recours aux importations. En 1980, les Québécois ont dépensé près de \$ 200 millions pour leur consommation de produits de la pêche dont 150 millions sont allés à l'importation. Parallèlement, il faut noter qu'en 1980, 69% de la production québécoise du secteur des pêches était exportée sur le marché canadien et international. Cette disproportion entre la production et la consommation serait attribuable à la faiblesse de la transformation alors que la demande est justement orientée vers des produits préparés.

Mordre à l'hameçon

Saviez-vous que les Japonais consomment environ 9 fois plus de poisson que les Québécois, ce qui peut nous laisser croire que le marché des produits de la pêche est très peu développé au Québec et en Amérique du Nord en général. En 1978, les Québécois ont consommé 6,9 kg de poisson

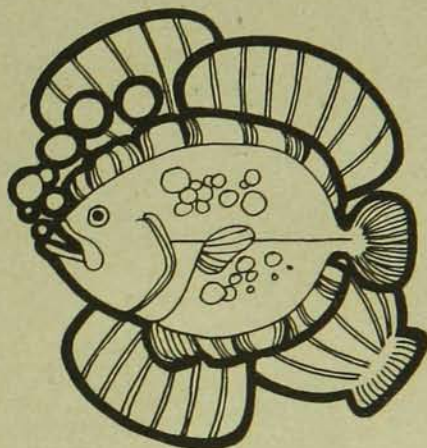

per capita contre 6,2 pour les Américains et 7,4 pour les Canadiens. Tandis qu'en 1981, les Japonais en consommaient 65 kg per capita suivis des Espagnols (41), des Portugais (35) et des Français (23). Évidemment, il serait tout à fait déraisonnable de croire qu'au cours de la prochaine décennie nous pourrions rivaliser avec la consommation per capita des Japonais par exemple, mais il n'est peut-être pas utopique de prétendre que certains pays dont la consommation actuelle est relativement faible seront probablement les marchés qui offriront le plus grand potentiel de croissance au cours des prochaines années.

D'après certaines études, ce serait le cas notamment du Canada, de la Grèce et du Québec où l'on prévoit une hausse de la consommation par personne de l'ordre respectivement de 39%, 30% et 19% entre 1977 et 1985.

On a noté également que l'élément le plus frappant de l'évolution de la consommation des produits de la pêche au Québec au cours des années 70 a été la chute dans l'achat de fruits de mer en conserve. Chaque

Québécois qui dépensait \$ 6,00 en 1974 pour les fruits de mer en boîte en dépensait seulement \$ 2,00 en 1978. D'après un représentant de PÊCHEURS UNIS DU QUÉBEC, le portrait du consommateur de poisson québécois est réellement différent des autres consommateurs canadiens. Bon vivant, il aime bien se payer un bon repas, de bons voyages, une belle auto, etc. Il se comporte de façon identique quand il achète du poisson ou des fruits de mer. Ainsi, les Québécois consomment plus de sole per capita que partout ailleurs en Amérique du Nord. La consommation du homard en saison est devenue rapidement une tradition. À la suite de la campagne de promotion du crabe des neiges, les consommateurs québécois ont acheté 115 tonnes de chair de crabe en 1980 comparativement à 45 tonnes en 1979. Ils sont de très forts adeptes des espèces de luxe: scampies, homard en toute saison, grosse et petite crevettes, huîtres, etc.

En règle générale, le consommateur de poisson québécois serait également une personne plus avertie et plus exigeante lorsqu'il s'agit de choisir un mets. Il boude depuis longtemps le poisson pané ou enrobé de pâte car il préfère un filet naturel surgelé ou frais. N'est-ce pas tout à son honneur!

Selon l'étude du ministère de l'Agriculture, des Pêcheries et de l'Alimentation du Québec, les produits de la pêche du Québec pourraient dans les années à venir accroître leur part du marché local tout en effectuant une percée sur le marché international. Pour atteindre ces buts, l'industrie de la pêche québécoise devra améliorer la qualité du poisson offert au détail ainsi que sa présentation. Il faudra également en accroître la variété en exploitant de nouvelles espèces. Les transformateurs devront apprendre à se soumettre aux pratiques commerciales des grandes chaînes de distribution et d'alimentation tandis qu'il sera nécessaire de restreindre les points de vente dans le but d'accroître le volume du poisson offert à chaque transaction et ainsi obtenir un meilleur prix. Petit poisson deviendra grand. □

Sous
Mon
Toit

Vertes et tendres,

par Marie-France Clément et
Suzanne Simard-Mavrikakis, diététiste

photo, Bernard Régimbeau

L'un des premiers légumes printaniers, l'asperge fait son apparition sur le marché local dès la fin mai, début juin. Elle appartient à la famille des lilacés qui comprend également les oignons, ail, poireaux, lis, tulipes et glaïeuls. La partie comestible est le turion ou jeune pousse que l'on casse au niveau du sol. Au plus fort de la saison de culture, cette plante vivace connaît une croissance très rapide pouvant atteindre jusqu'à 8 pouces par jour. C'est pourquoi on récolte quotidiennement les asperges.

La culture de l'asperge exige persévérance et application car ce n'est qu'à la troisième année seulement que l'on peut prélever une première récolte, pendant 1 à 2 semaines, pour atteindre un maximum de 6 à 8 semaines à partir de la cinquième saison. Les principales régions de culture sont l'Ontario, la Colombie-Britannique, le Québec et le Manitoba. Connaissez-vous l'asperge du Québec? On en trouve dans la région de Louiseville et de Varennes surtout.

L'asperge est une "délicieuse" source de vitamines A et C. Pauvre en sodium, elle a l'avantage de ne contenir que de 30 à 40 calories par portion (3 ou 4 tiges de grosseur moyenne). Cuite à point, elle conserve bien sa valeur nutritive.

Plusieurs gourmets préfèrent la saveur plus prononcée de l'asperge verte et sa plus grande teneur en vitamines. D'autres recherchent le goût raffiné et délicat de l'asperge blanche.

Une asperge de bonne qualité doit être de couleur vert foncé ou bleu vert, et les écailles de la tête bien tassées. La tige est ferme, droite et d'un vert clair. Malheureusement, ce légume ne demeure frais que quelques jours. Au fur et à mesure qu'il perd de sa fraîcheur, les pointes s'ouvrent et forment des grains. Les tiges deviennent alors dures et fibreuses. C'est pourquoi, l'asperge doit être réfrigérée et apprêtée rapidement, c'est-à-dire de 1 à 2 jours après l'achat.

L'asperge se conserve très bien au réfrigérateur non lavée et non parée, dans un sac de plastique. On peut emballer également la partie inférieure des tiges dans une serviette de papier humide.

Pour réussir l'asperge, deux points sont essentiels: le nettoyage (parage) et la cuisson.

Le nettoyage consiste à enlever les petites oreillettes violettes situées à la base de la tige et au-dessus de la pointe pour y déloger le sable. Laver à l'eau froide. Il faut aussi supprimer les extrémités fibreuses le long de la tige. Ensuite, on peut cuire à l'eau, à la poêle, au four, à l'autocuiseur.

Pour la cuisson à l'eau, il s'agit de lier les asperges en bottes dans le même sens en égalisant les pieds. Puis, plonger les bottes dans un peu d'eau bouillante,

les pointes vers le haut. Les pointes étant plus tendres que les tiges, elles cuisent plus vite. Couvrir et laisser mijoter jusqu'à tendreté, soit 12 à 14 minutes. Bien égoutter.

Au four, placer les asperges dans un plat graissé. Les parsemer de noisettes de beurre, les saupoudrer légèrement de sel, ajouter un peu d'eau et couvrir. Au cours de la cuisson, remuer et tourner fréquemment. 18 à 24 tiges coupées en morceaux de 2 pouces prennent 40 minutes, à 200°C (425°F).

À la poêle, fondre un peu de beurre ou de margarine, ajouter les asperges. Couvrir et cuire lentement jusqu'à tendreté, soit de 10 à 12 minutes. Agiter fréquemment pour éviter qu'elles ne collent.

À l'autocuiseur, 1 à 2 minutes suffisent en prenant garde de ne pas les surcuire! Elles sont à leur meilleur lorsqu'il leur reste encore un peu de mordant!

Ne laissez pas passer une saison si courte sans vous en mettre en réserve... N'hésitez pas à en congeler: après avoir été blanchies, 3 minutes pour les tiges moyennes et 4 minutes pour les grosses, elles se conservent durant un an. Pour les cuire à l'état congelé, faire bouillir de 3 à 5 minutes.

Ce printemps, laissez-vous tenter... Les asperges ont le "cœur tendre" et seront une agréable surprise pour les vôtres...

Nutri-trucs

- Les jeunes asperges se consomment crues, tranchées en diagonale, dans une salade ou accompagnées d'une trempette au yogourt.
- Ne pas jeter les parties dures et ligneuses; ajouter la purée dans les soupes.
- Il est important de choisir des tiges de grosseur égale pour uniformiser la cuisson.
- Elles peuvent être servies chaudes: nature ou assaisonnées de marjolaine, de paprika, d'origan, de romarin, de basilic, de muscade, de graines de carvi, de persil..., avec un peu de beurre fondu assaisonné, avec quelques gouttes de citron, ou bien présentées au gratin...
- Elles se servent froides dans une salade accompagnée d'une vinaigrette, ou marinées 1 heure au réfrigérateur...
- Garnissez-les de jaunes d'oeufs cuits durs, de fromage parmesan, de persil émincé, de champignons sautés, de filets d'anchois, d'olives hachées...
- Ajouter une sauce faite de yogourt et additionnée de fromage, d'oeufs, de curry.

les asperges ...



Dès le début de juin, les asperges parent les tables des gourmets et des gourmands. Apprêtées différemment, on peut s'en régaler à l'année longue, surtout si on en congèle un peu.

Quiche aux asperges

Ingrédients

1 croûte de pâte brisée
250 g (1/2 livre) asperges fraîches, cuites à l'eau ou asperges en conserve
120 g (4 onces) gruyère râpé
3 oeufs moyens battus
5 ml (1 c. à thé) sel
3 ml (1/2 c. à thé) poivre
30 ml (2 c. à table) lait 2%
1 oignon émincé finement
5 ml (1 c. à thé) margarine
60 g (2 onces) jambon cuit en cubes
15 ml (1 c. table) persil frais haché

Méthode

Cuire la croûte à tarte vide 5 minutes au four à 200°C (425°F) en

couvrant le fond de grains de riz pour empêcher la pâte de se soulever.

Faire revenir les oignons émincés dans la margarine.

Garnir la croûte à tarte avec les asperges, les oignons revenus, le jambon.

Parsemer de fromage râpé.

Battre les oeufs, assaisonner de sel et poivre.

Verser sur la croûte à tarte.

Parsemer de persil haché.

Cuire au four à 160°C (350°F) environ 35 à 45 minutes.

Riz aux asperges

Ingrédients

500 ml (2 tasses) riz à long grain cuit
5 ml (1 c. à thé) sel
3 ml (1/2 c. à thé) poivre
3 ml (1/2 c. à thé) thym moulu
125 ml (1/2 tasse) oignons revenus dans 5 ml (1 c. à thé) beurre ou margarine

12 pointes asperges cuites à l'eau
1/2 poivron rouge haché
1/4 poivron vert haché

Méthode

Faire revenir l'oignon et les poivrons dans le beurre ou margarine. Couper la moitié des pointes d'asperges en morceaux, conserver le reste pour la garniture.

Mélanger tous les ingrédients.

Croqu'asperges

Ingrédients

1 pain pita
2 onces (60 g) de fromage cheddar ou mozzarella ou suisse tranché
3 tranches de tomates fraîches
3-4 asperges cuites ou crues
3-4 champignons tranchés
oignons ou tranches minces si désiré
sel, poivre, thym au goût

Méthode

Faire une ouverture dans le pain pita (1/3 du pain). Le remplir en étageant soigneusement les différents éléments. Cuire à 160°C (350°F) environ 15 min jusqu'à ce que le pain soit légèrement croustillant et le fromage fondant.

Note: On peut disposer ces aliments sur le dessus du pain pita, ou sur une simple tranche de pain. C'est simple, rapide, nutritif et délicieux.

Rendement: 1 portion

Gratin de jambon et d'asperges

Ingrédients

16 asperges
8 tranches de jambon cuit
30 ml (2 c. table) de margarine ou de beurre
60 ml (1/4 tasse) de farine
30 ml (2 c. table) de jus de citron
30 ml (2 c. table) de vin blanc (facultatif)

(suite à la page 86)

Des masques naturels



par Aurore Pontello

photos, Yves Hamel

Depuis des générations, les masques de beauté sont utilisés pour répondre aux besoins de la femme. Ils se définissent comme un atout de plus pour elle.

Ces masques donnent des résultats surprenants. Ils nettoient, stimulent et nourrissent l'épiderme tout en activant la circulation du sang. Ils contiennent des ingrédients qui agissent comme

agents purificateurs et ils amènent en surface les saletés et les toxines, tout en absorbant les substances huileuses. Enfin, ils aident à garder un équilibre constant à l'épiderme.



Le choix du masque est directement relié à votre type de peau, que l'on classe en trois catégories: sèche, mixte et grasse.

Peau sèche: une peau sèche est une peau déshydratée, la sécrétion des huiles naturelles de la peau est insuffisante. Les rides peuvent apparaître très tôt surtout autour des yeux et de la bouche.

Peau mixte: c'est le type de peau idéal mais elle est très rare. Elle se situe entre la peau sèche et la peau grasse. Elle a tendance à être grasse au niveau du front, du nez et du menton. Le reste de la peau est sec surtout autour des yeux et sur les joues.

Peau grasse: elle est luisante et présente des pores dilatés. C'est une surproduction de sébum contenu dans les glandes qui la rend grasse. Dans la plupart des cas elle présente des points noirs et a tendance à être acnéique.

Le masque doit être appliqué sur une peau parfaitement propre. Le contour des yeux est à éviter lors de l'application.

Les masques se font une fois par semaine quel que soit votre type de peau. Les produits utilisés sont facilement disponibles et cela à peu de frais car la nature suffit à nos besoins.

Peau sèche

Masque aux pommes

1 pomme
1/2 c. à thé de crème à 15%
1 c. à soupe de miel
1 c. à soupe de farine d'avoine

Écraser la pomme et mélanger avec la crème, ajouter le miel et la farine d'avoine. Appliquer sur le visage et laisser 15 minutes puis rincer.

Masque au miel

1 c. à table de miel
1 jaune d'oeuf
1 c. à thé d'huile d'olive

Battre le jaune d'oeuf dans l'huile d'olive, puis battre dans le miel. Appliquer sur l'épiderme et laisser 15 minutes avant de rincer.

Peau mixte

Masque aux germes de blé

1 jaune d'oeuf
1/2 c. à thé de germe de blé
3/4 tasse d'huile d'amande
1 c. à thé d'eau distillée

Mélanger les trois premiers ingrédients puis ajouter l'eau et bien mélanger. Appliquer sur le visage et laisser 20 minutes avant de rincer.

Masque au persil

1 tasse de persil
1 tasse d'eau distillée
1 c. à table de miel
1 jaune d'oeuf

Faire une infusion avec le persil; filtrer et laisser refroidir. Ajouter au miel et au jaune d'oeuf. Appliquer sur le visage et laisser 15 minutes avant de rincer.

Peau grasse

Masque aux concombres

1/2 tasse de concombre pelé et haché
1 c. à thé de lait en poudre
1 blanc d'oeuf

Hacher le concombre très fin puis ajouter le lait en poudre et le blanc d'oeuf. Bien mélanger. Appliquer sur le visage 20 minutes puis rincer.

Masque à la levure de bière

3 c. à table de yaourt
2 c. à table de levure de bière

Ajouter le yaourt doucement à la levure de bière jusqu'à ce que le mélange soit pâteux. Appliquer sur la peau et laisser 15 minutes avant de rincer.

Le chant du coq

par Francine Robichaud



Voici un autre patron de murale que vous pourrez confectionner en utilisant des retailles de tissu. Il ne tient qu'à vous de choisir une couleur de base qui convient à votre décor et de jouer avec les couleurs.

Marche à suivre

Commencer par transposer le schéma ci-contre à sa grandeur réelle en procédant comme suit: prendre une feuille de papier mesurant 22 1/2 pouces de côté (59 cm). Tracer des carrés de 3 pouces (8,5 cm) de côté dans les deux sens. Reproduire le dessin en suivant le tracé, carré par carré. On peut placer ce dessin dessous le tissu de fond de la murale et tracer au crayon sur le tissu pour bien placer les appliqués.

Dans du tissu de coton et polyester beige, tailler 2 carrés mesurant 22 1/2 pouces (59 cm) de côté dont l'un servira de doublure et l'autre de morceau de fond pour les appliqués. Tailler les différents morceaux dans des retailles selon les couleurs indiquées ou à son goût, en prenant soin d'ajouter une valeur de couture de 1/4 de pouce ou de 1/2 cm au dessin. Faufilet un petit ourlet autour de chaque appliqué, sauf sur les côtés qui seront recouverts par un autre appliqué. Poser ces morceaux sur le grand carré de base en suivant l'ordre des chiffres indiqué sur le schéma. Sous la grande partie du corps du coq on peut mettre une épaisseur de fibre de polyester supplémentaire pour donner plus de relief à la murale.

Faufilet à grands points pour tenir bien en place et coudre à petits points cachés. L'oeil est brodé avec du fil à broder rouille. Coudre tout autour un cadre de tissu rouille de 1 1/2 pouce (4 cm) de largeur plus les coutures et 3 bandes de même largeur pour suspendre. Placer une épaisseur de fibre de polyester entre le dessus et la doublure et installer sur un cadre pour piquer. Piquer autour de chaque appliqué.

NOTE

Vous pouvez vous procurer ce patron à sa grandeur réelle en envoyant un chèque ou un mandat-poste au montant de \$1,00 à Francine Robichaud, C.P. 172, Succ. Anjou, Qué. H1K 4G6

1- pois rouges

2- orange

3- orange pâle

4- rouge

5- orange

6- carreaux rouges

7- imprimé rouge

1 carré = 2 cm

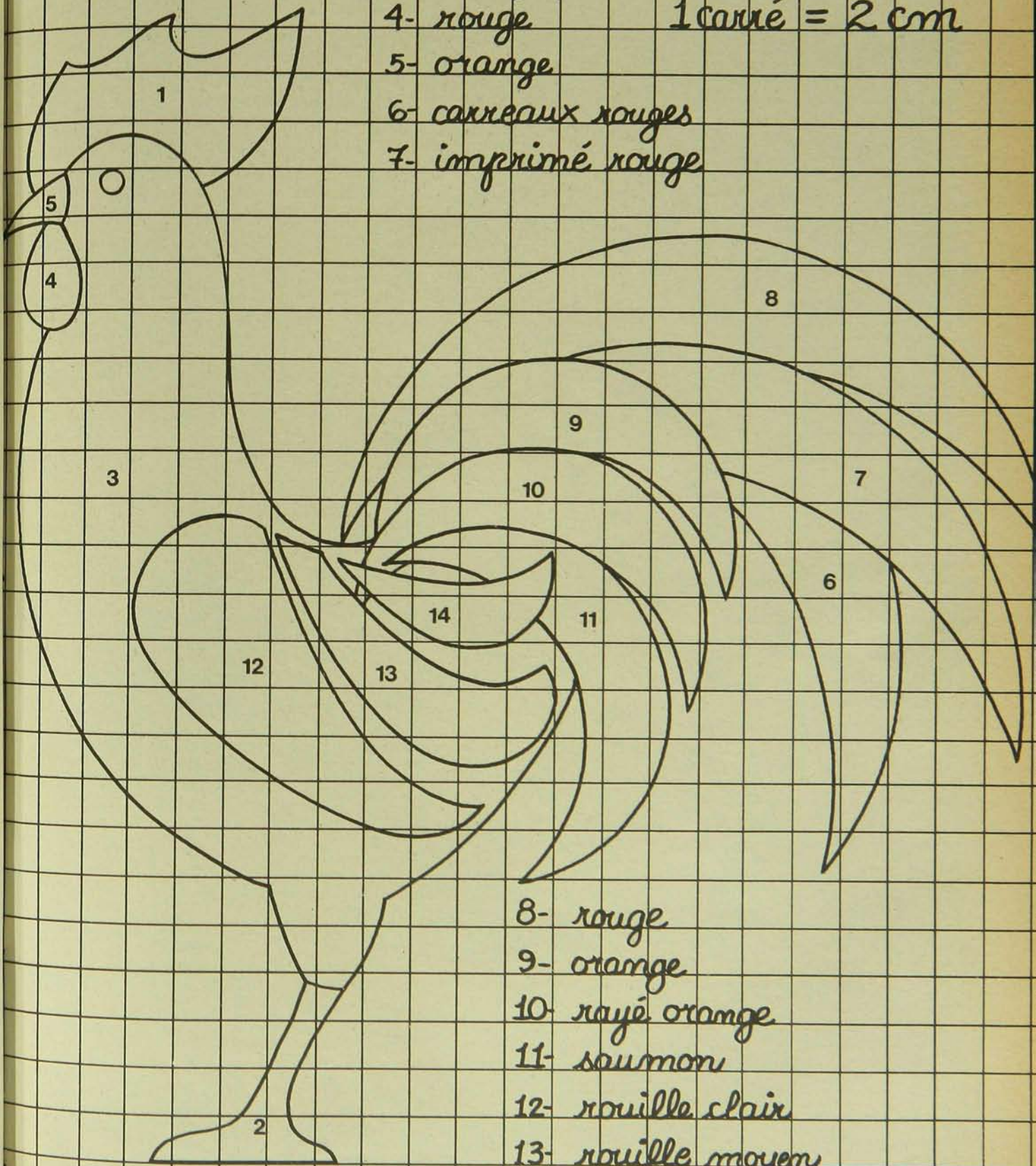

8- rouge

9- orange

10- rayé orange

11- saumon

12- rouille clair

13- rouille moyen

14- rouille foncé

Votre horoscope

par Marie Coupal

(du 23 mai au 23 juin 1982)

BÉLIER



(21 mars au 20 avril)

On aura nettement tendance soit à blesser les autres ou à se laisser traumatiser par l'entourage familial. Le réconfort viendra de sympathies secrètes. On rencontrera inopinément des gens amicaux et sympathiques. Beaucoup de déplacements sociaux. Rupture avec un certain milieu. On dépensera pour des objets d'art et la décoration. Et des moyens faciles de renflouer votre budget sont possibles.

TAUREAU



(21 avril au 20 mai)

Bonne nouvelle pour toute affaire relative à votre travail, de même si vous attendez de l'argent la réponse sera dans l'affirmative. Voyage rapide à l'extérieur pour percevoir des biens; on y rencontrera des personnes intéressantes et réconfortantes. On recevra invitations, cadeaux et on jouira d'une grande popularité ce mois-ci. Les natifs du premier décan particulièrement voient trop grand à tous les niveaux. Donc attention!

GÉMEAUX



(21 mai au 21 juin)

On éclaircira beaucoup de malentendus. Le moment de retrouver une nouvelle stabilité s'offre à vous. Période où vous recevrez un montant que vous attendiez. Facilité de recevoir des appuis financiers. Dans votre travail, vous jouissez d'une détermination à réaliser vos objectifs, tout en sentant autour de vous une collaboration fort désirée.

CANCER



(22 juin au 22 juillet)

Situation plutôt révoltante au foyer. Complicité secrète avec l'entourage. Vous avez une poussée de générosité en ce moment. Parmi vos amis surgira inévitablement une personne dépressive. Profitez du moment actuel pour suivre un régime et vous épurer. Un besoin de s'isoler et de s'introspecter vous secoue. Conformez-vous à ce ralentissement biologique. Cela fait partie des aspects actuels.

LION



(23 juillet au 23 août)

Vie sociale qui se transforme et prend une tangente tout à la fois relaxante et intéressante. On fera plus d'argent ce mois-ci, mais on dépensera beaucoup. Le côté familial amène des circonstances contrariantes. Des personnes âgées souffriront dans leur santé. Par contre, un collaborateur de travail ingénieux vous aidera à déboucher sur des activités rémunératrices. Les natifs du premier décan doivent surveiller leurs dépenses et leur santé.

VIERGE



(24 août au 22 septembre)

Toute la pensée se concentre sur la communication et les déplacements dans la carrière. Moments d'enthousiasme et l'argent rentre par de nouvelles méthodes de travail. Tous les petits voyages ou contacts extérieurs vous favorisent. Comme vous avez tout prévu et qu'on pense beaucoup à vous ce mois-ci, vous profiterez de gains faciles et mérités.

BALANCE

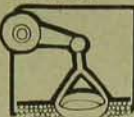

(23 septembre au 23 octobre)

Vous établissez une forme de revenus qui vous rapportera pour longtemps. Conflits d'opinions avec un ami. On se déplace pour visiter les parents du conjoint et une communication fort épanouissante s'installera. Les moments les plus heureux se trouvent à l'extérieur de votre patelin. Beaucoup de projets pour votre patrimoine se concrétisant en dépenses pour investir.

SCORPION

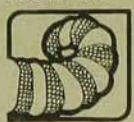

(24 octobre au 22 novembre)

Les natifs du premier décan sont particulièrement favorisés financièrement ce mois-ci. En général on peut s'attendre à voir augmenter sa progéniture. D'autres entendront parler de mariage de leurs enfants. Les célibataires couleront doucement vers une période de bonheur sentimental. On s'inquiètera de personnes âgées dans l'entourage.

SAGITTAIRE



On révisera ses contacts sociaux. Dépenses pour redécorer le foyer. Surveillez les mauvais rôdeurs car il y a de la malhonnêteté qui flotte dans l'air. Contacts sympathiques par vos activités. Avec les associés de travail, très bonne entente. C'est le moment de faire entendre vos idées et vos points de vue.

CAPRICORNE



(22 décembre au 20 janvier)

Vous avez une prédisposition par les conjonctures actuelles à douter de vous-même. Dites-vous que ce moment de réflexion vous promet les plus belles réalisations. Votre travail vous plaît et vous redonne une paix intérieure avec une collaboration fort distrayante. Malgré tout, vous vivez des moments tendres au foyer. Fuyez ce côté social qui vous brise en ce moment.

VERSEAU



(21 janvier au 19 février)

Joie avec les enfants et dans les divertissements. Période de grande stabilité au foyer et avec le conjoint. On veut embellir la maison, on dépense pour rafraîchir les murs de son habitat et changer certains meubles. Toutefois un enfant pourra vous inquiéter passagèrement. On sent un besoin de faire peau neuve et de voyager. Le lointain vous fera découvrir une philosophie nouvelle.

POISSON



(20 février au 20 mars)

Moment d'exaltation paisible, réconfortant dans les contacts de travail. Difficulté temporaire de communication au foyer. Un enfant pourra vous apporter un grand réconfort. Maladie dans la famille par alliance, inquiétude à ce sujet.

Vertes et tendres, les asperges

(suite de la page 81)

250 ml (1 tasse) de bouillon de poulet

250 ml (1 tasse) de lait 2% sel, poivre, thym, persil, au goût
250 ml (1 tasse) de fromage râpé

Méthode

Rouler 2 asperges lavées et parées dans chaque tranche de jambon. Déposer chaque rouleau côte-à-côte dans un plat allant au four. Mettre de côté.

Fondre la margarine ou le beurre. Ajouter la farine. Bien mélanger. Ajouter le citron et le vin. Bien délayer. Ajouter graduellement le bouillon de poulet et le lait. Assaisonner. Mijoter jusqu'à épaississement en brassant constamment.

Verser sur les rouleaux de jambon. Saupoudrer de fromage râpé. Cuire à 160°C (350°F) environ 30 min jusqu'à ce que les asperges soient tendres et le fromage légèrement grillé.

Décorer de persil au goût.

Rendement: 4 portions

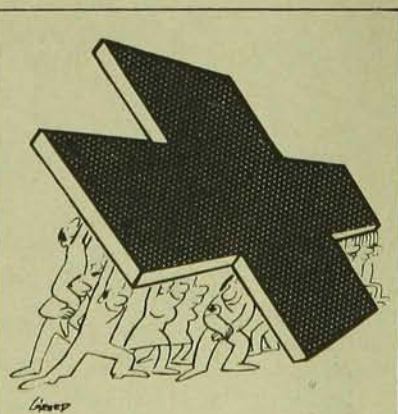

L'union fait la force.

Appuyons la Croix-Rouge!



la vie nous concerne

La Société canadienne de la Croix-Rouge



JUSTINE, par Lawrence Durrell, Le Livre de Poche, prix, \$5,95, 433 pages

Une ville imprégnée de mystère et de sensualité, Alexandrie; des personnages haut en couleur, chevauchant en même temps le mythe et la réalité; une fatalité inexorable, où l'amour sert de fil d'Ariane dans un labyrinthe sans issue; c'est JUSTINE, le premier des quatre romans du QUATUOR D'ALEXANDRIE, l'oeuvre principale du grand écrivain irlandais, Lawrence Durrell.

Femme d'un réputé financier de la ville, Justine provoque sur son passage des remous. Comment peut-il en être autrement puisqu'en elle, il y a une angoisse insondable; quiconque en tombe amoureux, entre dans les ténèbres de l'amour toujours insatisfait. Le roman de Durrell raconte à la première personne la folle et belle passion d'un écrivain pour Justine, femme entière et insatiable mais aussi son tendre amour pour une autre, Melissa, celle-là plus reposante, encline à servir plus qu'à

être servie. Deux femmes, deux mondes qui tout différents qu'ils soient, n'en sont pas pour autant complémentaires. D'une part, Justine éveille la fougue, la tempête, d'autre part, Melissa apporte l'accalmie, la sérénité. Le narrateur ne cherche pas à choisir entre l'une et l'autre; il les accepte toutes deux et trouve chez l'une ce que l'autre n'a pas. Il n'y a pas de médiocre chassé-croisé ici mais une constante interrogation sur l'amour rendu plus exacerbé par les lieux qui agissent sur les hommes comme pour les mettre à l'épreuve et les pousser à accomplir ce à quoi ils sont destinés.

Durrell a fait de la ville d'Alexandrie un des acteurs principaux de JUSTINE et lui a donné un rôle qui épouse à l'envie les sinueux contours de l'amour. Les trois autres romans de cette impressionnante fresque qu'est le QUATUOR D'ALEXANDRIE ont également été publiés en format de poche: Balthazar, Mountoline et Cléa.



LE PAIN DE L'ÉTRANGER, par Henri Troyat, aux Éditions Flammarion, prix, \$19,25, 236 pages

Quand il décide de faire abattre un tilleul qui fait trop d'ombrage à sa maison, Pierre ne soupçonne pas qu'il vient d'ordonner une exécution d'un tout autre ordre. Présage d'événements à venir que seul le jardinier Miguel semble percevoir. Veuf depuis deux ans, Pierre vit en solitaire avec Miguel, sa femme Maria et leurs deux enfants. Plus tard, Maria est tuée dans un accident d'automobile. En accord avec Miguel, Pierre prend charge des deux enfants, les habille, les invite à loger sous son toit sans se rendre compte qu'il éloigne définitivement les enfants de leur père, homme d'origine modeste et de métier

simple. Miguel subit en sourdine ce vol d'enfants perpétré par son patron et entre dans un silence tourmenté. Pendant ce temps, Pierre est aveuglé par son enthousiasme pour les enfants et écrase Miguel de façon inconsciente. Lui, riche, saura pourvoir aux besoins des enfants.

La fin tragique du PAIN DE L'ÉTRANGER illustre l'éternel conflit entre l'opresseur et l'opprimé à l'issue duquel il n'y a pas de victoire. De plus, il révèle au grand jour l'inconscience de l'homme qui, par égoïsme, ne reconnaît ni la valeur des hommes ni celle des arbres.

Le Bulletin

des Agriculteurs



Laval Fréchette



Robert Paré



Denise H. Paré



Pierre Raymond



Jean P. Gravel



Yvon Paquin



Suzanne Tessier



Réjean Taillefer



Pierre Julien



Suzanne Poirier



France Côté



Céline Lebel

T
O
U
T
E

U
N
E

É
Q
U
I
P
E

À

V
O
T
R
E

S
E
R
V
I
C
E



Liliane Rajotte-Loctama
Directrice du tirage

Accueillez avec confiance notre agent. Vous pouvez exiger qu'il vous montre sa carte d'identification portant sa photo et signée par les autorités du Bulletin des Agriculteurs.

Calamity Jane Lettres à sa fille

(1877-1902)



LETTRES À SA FILLE, par Calamity Jane, aux Éditions du Seuil, collection Points Virgule, prix, \$4,95, 92 pages

Comme son nom l'indique, Calamity Jane fut une femme intrépide. Conductrice de diligence, éclaireur à l'armée, coureuse de grands chemins, elle apprit tôt à manier la carabine et à affronter les Cheyennes à une époque où les convenances étaient autres pour les femmes. Dans les lettres qu'elle adressa à sa fille confiée à une famille respectable, Calamity Jane narre des pérégrinations à travers les contrées sauvages de l'Ouest américain durant 25 ans. Quelle épopée! Son témoignage nous donne à voir la vie tumultueuse d'une fonceuse qui se plaisait à jouer une bonne partie de poker et à fulminer contre les pimbêches bien-pensantes. En revanche, ses lettres nous la montrent généreuse, dévouée et tendre. □

Viennent de paraître

LES PAS D'ORPHÉE, par Suzy Morel, aux Éditions Le Nordais, prix, \$9,95, 216 pages

LE I CHING, par Jean-Claude Dusault, aux Éditions Libre Expression, prix, \$14,95, 167 pages

SI TOUS LES ENFANTS DU MONDE, par Roger Gicquel, aux Éditions Fides, prix, \$14,95, 135 pages

L'ÉTÉ AVANT LA NUIT, par Doris Lessing, aux Éditions Albin Michel, prix, \$14,95, 274 pages

UNE ÉQUIPE D'ÉTUDIANTES

à votre service

accueillez-les avec confiance



Elyse Lebel



Julie Bouchard



Carole Lebel



Sylvie Tétrault

DÉCO- plein air

par Kate Reed

illustrations, Darcia Labrosse

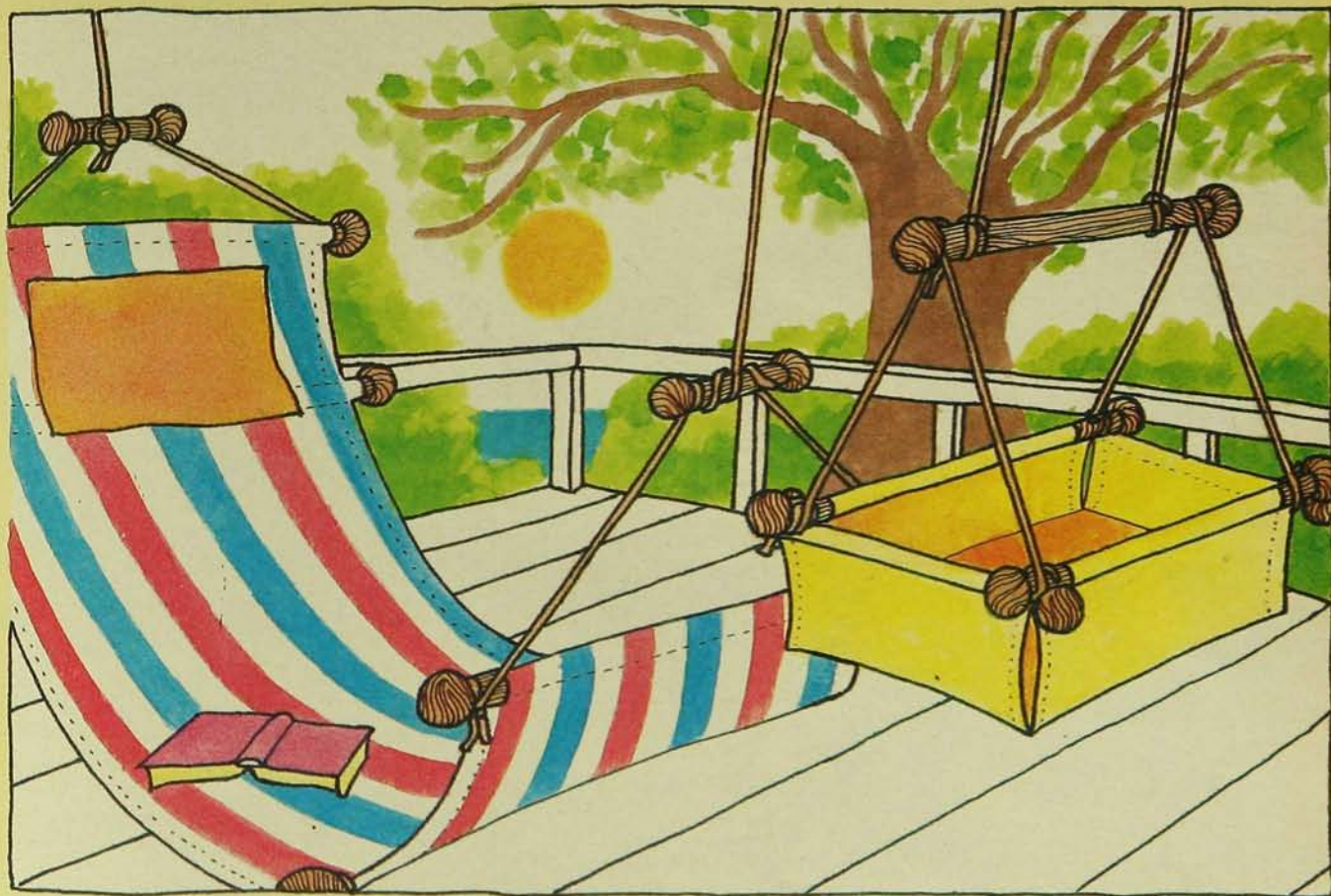

Les beaux jours sont arrivés mais il reste encore quelques semaines à passer à l'intérieur de la maison. Pourquoi ne pas en profiter pour créer des objets utiles pour votre terrasse, la petite cabane dans les bois ou le voyage de camping avec toute la petite famille. Vous désirez toujours économiser alors pourquoi ne pas faire à la maison, avec une simple machine à coudre, ce que vous voyez à des prix exorbitants dans les boutiques. Quelques heures de travail et vous admirez le hamac, le coussin de plage que vous avez eu l'audace de créer. Bravo! et vous verrez, les idées vont jaillir...

LE HAMAC

Fournitures

7 verges de grosse toile de 30 pouces de large
4 tringles de bois de 1 1/4 pouce de diamètre

2 crochets et de la corde de préférence de nylon pour suspendre le hamac
1 pinceau et du vernis pour l'extérieur qui servira à protéger les tringles de bois des intempéries

Marche à suivre

Commencer par prélever dans la toile

de 7 verges un morceau de 32 pouces que vous mettrez de côté pour confectionner un petit oreiller. Dans le grand rectangle qui reste, commencer par confectionner un double ourlet de chaque côté de façon à consolider les bords du hamac. Plier ensuite le tissu en deux, dans le sens de la largeur, et coudre les deux extrémités ensemble. A chaque bout, dans le tissu alors double, tracer des piqûres à la machine de façon à former des gaines qui recevront les tringles de bois. Prévoir les coutures légèrement plus larges que le diamètre des tringles de façon à pouvoir les enfiler assez facilement. Répéter cette opération à une distance de 18 pouces de chacune des extrémités. Vous obtenez alors 4 gaines pour passer les 4

tringles respectives. A noter que ces coutures doivent être extrêmement solides; aussi, il n'est pas superflu de les renforcer à la main ou à la machine.

Vous pouvez alors confectionner l'oreiller qui pourra mesurer environ 15 pouces par 20. Attachez-le avec un morceau de tissu adhésif (Velcro) ou prévoyez de laisser un côté ouvert pour glisser un petit coussin à l'intérieur.

Finition: vous aurez prévu de commencer à appliquer le vernis sur les tringles quelques jours à l'avance de façon à le laisser sécher convenablement. Il ne reste plus qu'à enfiler les tringles de bois dans les gaines et à enfiler les boules de bois à chaque extrémité. Placer la corde et suspendre à l'ombre.

LA BERCELONNETE

Fournitures

3 verges de toile
5 tringles de bois de 1 1/8" de diamètre, 1 planche de contreplaqué de 1/4" x 22" x 20"
de la corde (de préférence de nylon) pour suspendre

Marche à suivre

En ajoutant un pouce pour les coutures, tailler respectivement un morceau de 30" x 48" et un autre de

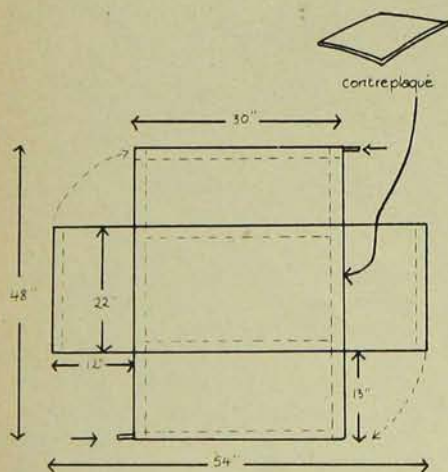

22" x 54" dans la toile. Ourler les bords de chacun des morceaux, puis former les gaines (4 en tout) qui recevront les 4 tringles du pourtour de la bercelette. Etendre alors les morceaux l'un sur l'autre en forme de croix. Faufilet. Coudre sur 3 côtés au centre de la croix en prenant soin de laisser un côté ouvert pour y glisser la planche de contreplaqué. Pour former le berceau, rassembler

alors deux à deux les côtés et coudre solidement du bas vers le haut jusqu'aux coutures des gaines. Consolider les coutures des gaines avant d'enfiler les tringles à l'intérieur. Attacher les cordes et suspendre à une 5e tringle.

Note: il est recommandé de couper la planche de contreplaqué dans le sens inverse du grain, ce qui accroît sa solidité.

Comme lors de la confection du hamac, vous pouvez vernir les tringles de bois et enfiler des boules à chaque extrémité pour obtenir un plus bel effet.

LE COUSSIN DE CAMPING PLIABLE

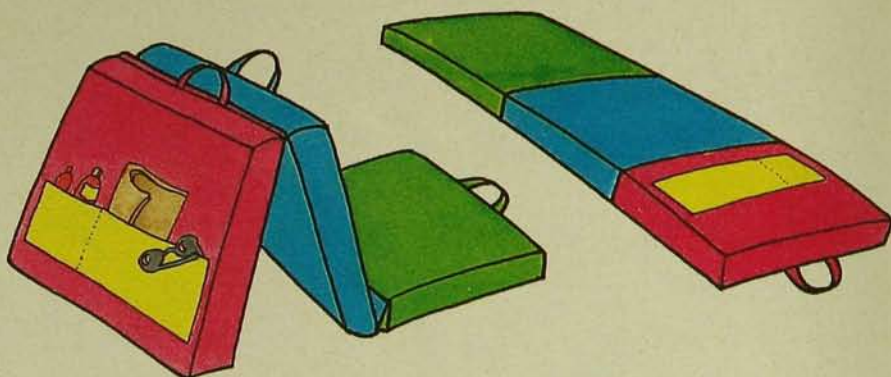

Matériel

1 coussin de mousse de 2" x 24" x 72"
5 2/3 verges de toile ou de tissu de 30" de large ou moins si vous utilisez un tissu de 48" ou plus de large

Marche à suivre

Commencer par couper le coussin de mousse en trois morceaux de 2" x 24" x 24".
Tailler ensuite la toile de la manière suivante:

- 6 carrés de 25" x 25"
- 3 rectangles de 102" x 3 1/2"
- 2 rectangles de 24" x 3 1/2" ("charnières")
- 3 rectangles de 9" x 1 1/2"

Prendre 1/2" pour chaque couture. Assembler à la machine chacune des housses en prenant soin de laisser une ouverture pour insérer les coussins. Dans la couture du 4e côté, ajouter une "charnière". La pochette sera piquée sur l'endroit d'un des trois coussins avant de coudre celui-ci.

Assembler les poignées et les coudre aux housses. Terminer en insérant les coussins et en refermant les ouvertures à la main.

Note: pour obtenir des coussins plus rembourrés vous pouvez également ajouter 1 ou 2 couches de mousse de polyester d'un pouce d'épaisseur autour de vos coussins.

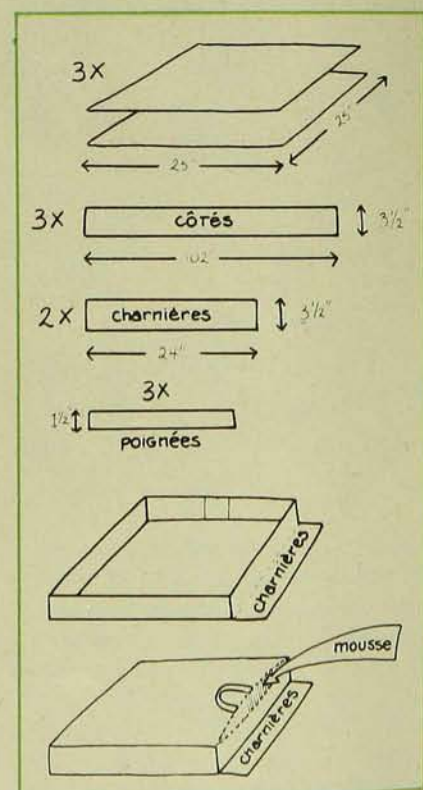

DÉCO- plein air

LA CHAISE-LIT

Marche à suivre

Choisir un morceau de mousse de 4" d'épaisseur et de 30" x 75". Envelopper le matelas d'une couche de mousse de polyester de 1" d'épaisseur pour le rendre plus confortable et faciliter la finition des coins (1).

1- Coudre les deux côtés ensemble avec des grands points pour que cette couche supplémentaire de mousse reste, bien en place. Confectionner alors une housse amovible (pas trop ajustée) avec du tissu de votre choix (2).

2- Prévoir des petites attaches ou si vous préférez vous pouvez placer une fermeture éclair. Il est alors temps de confectionner la ceinture qui retiendra le dossier de la chaise (3).

3- Pour cela, couper un morceau de toile un peu plus long que la longueur du matelas. Retourner et piquer les côtés de la toile pour renforcer les bords et ajouter un triangle de toile muni d'oeillets à chaque extrémité de



la ceinture. Appliquer un triangle des deux côtés d'une des extrémités du matelas. Attacher la ceinture aux deux triangles avec de jolis cordons ou des

lacets de couleur. Appuyer la chaise contre un mur, vous constaterez qu'elle n'est quand même pas très rigide. →

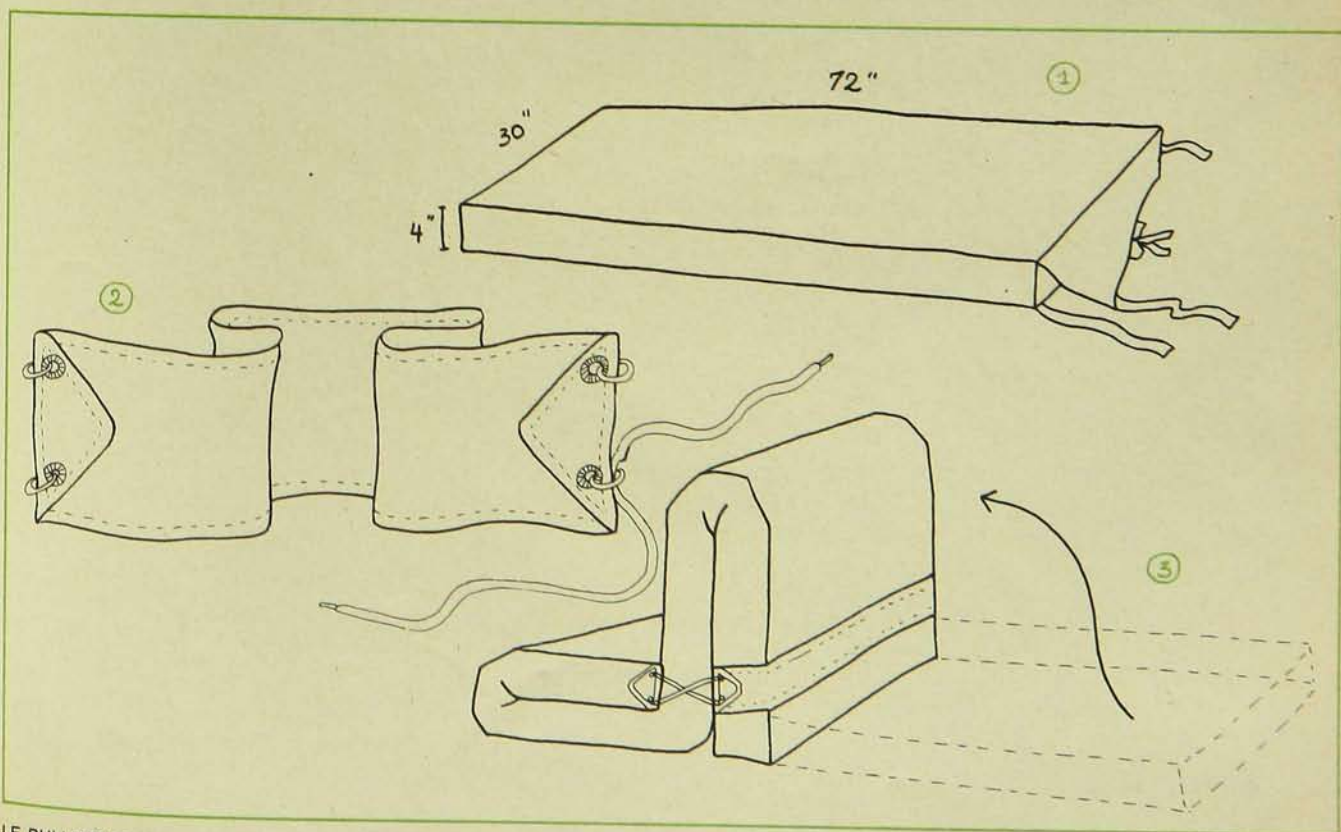

Allez!
La bonne
forme
vous ira
comme
un gant.

DÉCO- plein air

NAPPERONS PIQUÉS

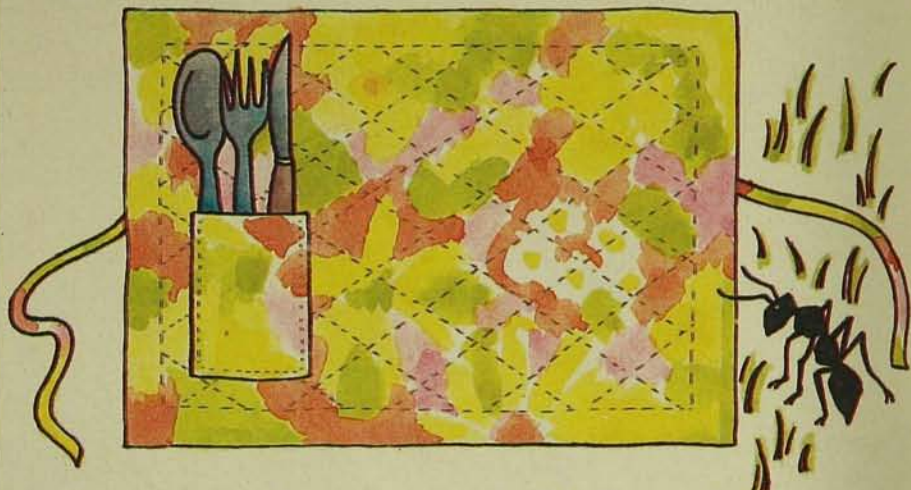

Tailler deux morceaux de tissu et un morceau de mousse de polyester. Placer les tissus endroit contre endroit et la mousse de polyester par-dessus. Coudre autour en laissant une ouverture pour retourner sur l'endroit. Coudre l'ouverture à la main. Piquer le motif décoratif que vous avez

choisi. Tailler une petite pochette pour mettre les ustensiles. Coudre celle-ci ainsi que les deux attaches qui permettront de rouler les napperons pour les emporter en pique-nique.

Note: la grandeur moyenne des napperons oscille autour de 12" x 18"

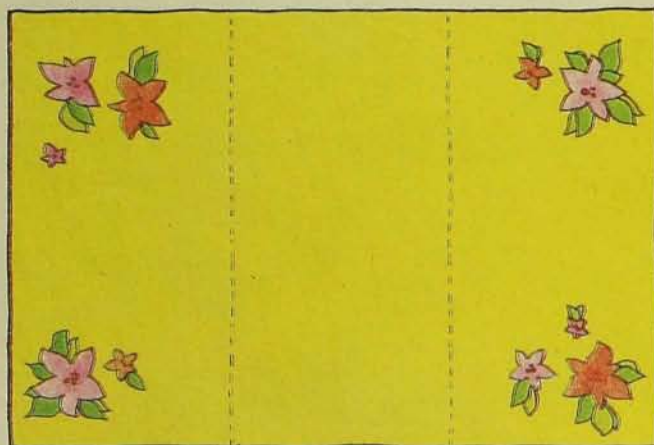

SERVIETTES-MAISON

Coudre ensemble deux ou trois serviettes en tissu éponge. Découper des fleurs ou d'autres motifs que vous aimez dans un vieux drap en prenant soin de laisser 1/4 de pouce autour pour confectionner un ourlet autour du motif et appliquer soigneusement à la main sur votre nouvelle serviette.

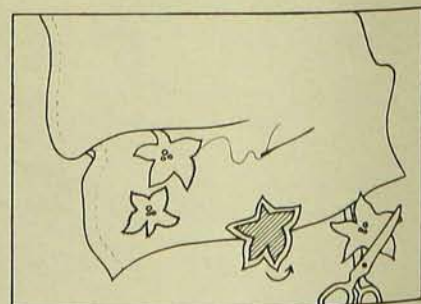

PARTICIPACTION
 Le mouvement canadien du bien-être physique.

Les nourritures extra-terrestres

par Clément Fontaine

Ce fut un début de nuit exceptionnellement mouvementé pour le gardien à l'emploi de la Servomatic Food, une petite compagnie de banlieue-dortoir spécialisée dans la vente et l'installation de distributrices automatiques.

A 22 h, l'équipe de l'entretien ménager avait comme à l'accoutumée laissé la responsabilité des lieux aux soins vigilants de Pete; soins que d'aucuns auraient pu juger inutiles en raison de l'absence désespérante de la moindre tentative de vol ou de vandalisme en cinq années de service. Mais cette fois, dix minutes à peine après son entrée, tandis qu'il inspectait consciencieusement les locaux dévolus à l'entreposage et à l'expédition des machines, un bruit formidable le fit sursauter. Cela provenait de la salle de montre. Posant par terre son unique compagnon de veille - une radio transistor -, le gardien dégaina son revolver d'une main vigoureuse, quoique tremblante. Redoutant le pire, il n'en accourut pas moins sur place avec un courage exemplaire.

La vitrine principale avait volé en éclats et l'air du dehors régnait déjà dans la grande pièce. Nulle trace d'agresseur, non plus que de projectile susceptible d'avoir causé un tel dégât. Pete fit en vitesse trois appels téléphoniques: à la police d'abord, dont une voiture patrouillait par bonheur dans le secteur; au vitrier ensuite, qui consentit à venir après avoir acquis la certitude que la compagnie d'assurance défraierait ses services au tarif double; au patron enfin, lequel se devait d'être informé au plus sacrant d'un incident aussi spectaculaire.

Le patron ne voulut pas sortir du lit conjugal, estimant qu'il n'y avait rien de si grave qui nécessitât sa présence: ce brave Pete semblait parfaitement en mesure de faire face à la situation.



ONÉSIME

par
CHARTIER

TU VAS VOIR, ZÉNOÏDE,
COMMENT UN VÉTÉRAN COMME
MOI PEUT PÊCHER!

Ouais, j'ai bien hâte de
voir ça...

Pas trop vite! Tu sais
que j'suis pas brave
sur l'eau!

TUT
TUT
TUT

CA M'A L'AIR D'UN
BON "SPOT" - JETONS
L'ANCRE ICI!

MON DOUX! ATTENTION
DE NOUS FAIRE CHAVIRER!

SEIGNEUR! J'SAIS PAS
COMMENT VOUS FAITES,
VOUS AUTRES, LES HOMMES,
POUR PRENDRE DES VERS
COMME ÇA AVEC VOS
MAINS!

AH, AH! AVEC QUOI
VEUX-TU QU'ON PRENNE
ÇA SI C'EST PAS AVEC
NOS MAINS?

AH, MON DIEU!
UN POISSON!

VITE, ONÉSIME,
DÉCROCHE-LE!

J'PEUX PAS TOUCHER À
ÇA, MOI, QUELQUE
CHOSE QUI GIGOTE!

AH! AH! ET PUIS ÇA
VEUT DEVENIR
PÊCHERESSE

EXCUSE-TOI -
TU VEUX DIRE
PÊCHEUSE!

ON VA T'APPÂTER
ENCORE UNE FOIS

ONÉSIME! J'EN
AI UN AUTRE!

AH
AH
AH!

MON DIEU!
UN AUTRE!!

HI-HI-HI!
AIE PAS PEUR!...
I'T'MANGERA PAS!

AH
AH
AH

J'AI JAMAIS
TANT RI!

AU RETOUR

AH QUE J'SUIS CONTENTE
DE MA JOURNÉE!...

... MAIS J'COMPRENS PAS,
ONÉSIME, QU'UN VÉTÉRAN
COMME TOI N'AIT PAS FAIT
UNE MEILLEURE PÊCHE!?

TORBRÛLE! COMMENT VEUX-TU QU'ON AIT
LE TEMPS DE PÊCHER AVEC VOUS AUTRES,
LES FEMMES?

C'est ainsi que Pete put anticiper une prochaine augmentation de salaire, la première depuis son engagement. Les policiers venus constater le forfait se perdirent pour leur part en conjectures; un projectile de bonne grosseur aurait expliqué le bris, or on ne trouva rien par terre, pas plus à l'extérieur qu'à l'intérieur de l'édifice. Ils en vinrent presque à soupçonner le gardien d'avoir lui-même brisé la vitrine dans le but de conférer de l'importance à son obscure fonction...

En moins d'une heure, tout était revenu à la normale. Pete baignait à nouveau dans le calme et la solitude de sa routinière profession. Dans la salle de montre puissamment éclairée au néon, sa silhouette bedonnante se réfléchissait dans la vitre neuve. Au-delà, c'était la cécité des ténèbres à peine trouées par les chiches lampadaires de la rue déserte. Le ciel paraissait noir comme de l'encre; Pete savait cependant que c'était une nuit étoilée: en se rendant à son travail, il avait levé la tête pour contempler une série de beaux points lumineux.

Les émotions fortes creusent l'estomac. Dans ce lieu d'exposition et de démonstration servant également de cafétéria aux employés, les distributrices de produits alimentaires alignées tout autour s'offraient à restaurer Pete à bon compte, comme à chaque nuit.

Il choisit sa place à l'une des tables du centre, sortit un napperon et des ustensiles de ses poches (ceux en plastique, fournis par la compagnie, ne lui plaisaient guère). Il aurait été stupide d'apporter un lunch puisque, dans plusieurs de ces machines sophistiquées, même des repas chauds étaient disponibles. Pas aussi délectables que la cuisine-maison de sa femme, bien sûr, mais préférables aux vulgaires sandwiches.

Bzzz... Chloul! Ayant opté cette fois pour un ragoût de boeuf, Pete actionna l'ouvre-boîte électrique incorporé. Dans la distributrice voisine, il sélectionna des tranches de pain beurrées. Fouillant dans ses poches, il s'assura d'avoir suffisamment de monnaie pour le café et le dessert à venir, sans parler des autres collations.

C'est au moment où Pete, attablé, enfonçait sa cuillère dans la boîte chauffée juste à point que le bruit étrange se manifesta. Du moins ne l'avait-il pas remarqué auparavant: une sorte de cliquetis métallique intermittent, tranchant parmi le ronronnement familier des distributrices.

Clic...clic...clic... Le gardien tourna la tête, sourcils froncés et oreilles aux aguets; il scruta les machines en essayant de localiser le son. Ça semblait provenir de partout à la fois.

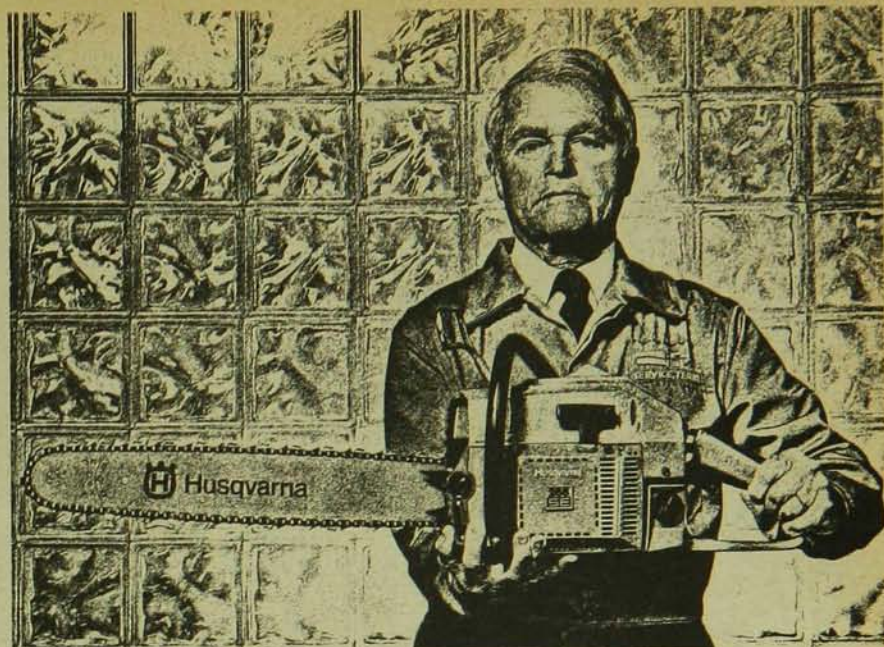

Nos ingénieurs ont conçu tant d'innovations qu'il a fallu cette tronçonneuse pour les intégrer toutes.

Voici la nouvelle tronçonneuse Husqvarna de modèle 266, qui applique nettement aujourd'hui l'ingénierie de demain.

Et tout d'abord, fait primordial, la Husqvarna 266 résout l'épineux problème du rapport puissance/poids. Ce rapport est **le meilleur** qu'on trouve dans sa catégorie: la 266 ajoute de la puissance sans ajouter de poids.

Mais ce n'est pas tout. Le rendement a été accru. Le niveau sonore est faible et on note un accroissement renversant de l'efficacité du filtre d'air. Le frein de chaîne est de conception révolutionnaire. Le frein à inertie Husqvarna est réglé en permanence et entiè-

rement automatique. Tout en réduisant l'angle de recul, notre frein fonctionne à n'importe quelle inclinaison de travail, sans intervention de l'utilisateur.

À tout prendre, donc, la nouvelle Husqvarna 266 surclasse toute tronçonneuse de sa catégorie. Rien d'étonnant, d'ailleurs, puisque nous avons toujours conçu nos tronçonneuses pour assurer la performance et la durée.



Les experts en tronçonneuses

224 Thorndale Ave., Bensenville, IL 60106, U.S.A.

Husqvarna Canada, div. de Buccaneer Industries Ltd
520, rue Lafleur
Lachute, Québec
J8H 3X6

270 Baig Blvd
Moncton, N.B.
E1E 1C8

Northern Husqvarna
Sales Ltd.
14209 130th Avenue
Edmonton, Alberta
T5L 4K8

Pacific Equip. Ltd.
1420 E. Georgia St.
Vancouver, B.C.
V5L 2A8

Scanfor Inc.
106 Ferrier St.
Markham, Ont.
L3R 2Z5

**MAUDITE SOIT
LA PIÈCE
QUI MANQUE!**

**UAP... LA BONNE PIÈCE
AU BON MOMENT**



Grâce à ses 335 grossistes et à son réseau national d'entrepôts, UAP met à votre disposition immédiate plus de 200 lignes de produits qui couvrent pratiquement tous vos besoins.

UAP c'est plus de 40 000 pièces à portée du téléphone pour vous assurer d'avoir toujours celle qu'il vous faut, quand il faut.

Clic...clic... clic clic... Intrigué par la persistance du bruit, Pete se leva à contre-cœur et fit quelques pas d'investigation. Il attribua d'abord le cliquetis agaçant à la distributrice de gâteaux et tablettes de chocolat, puis accusa du regard celle des boissons gazeuses. Après une écoute scrupuleuse, la machine fautive se révéla en fait être la dernière à gauche, près de la vitrine.

Une machine tout noire et, à son grand étonnement, ne comportant aucune indication sur la nature de la marchandise emmagasinée dans ses flancs.

...clic clic clic... Le bruit insolite conférait à l'inconnue un caractère hostile. Pete l'examina de plus près, en effleurant sa froide devanture. Un modèle original: deux espèces de hublots, hermétiques et opaques; au centre, un grillage serré de forme ovale; plus bas, une ouverture rectangulaire, dépourvue de fenêtre coulissante.

Bien que l'endroit fut climatisé, le gardien de nuit sortit son mouchoir pour s'éponger le front. Cette machine s'avérait décidément très différente de toutes celles rencontrées jusqu'à présent: pas de produit annoncé comme on aurait dû logiquement s'y attendre, ni prix affiché, ni même de bouton de commande... Etait-ce là un modèle d'avant-garde, un prototype en période d'essai? Il fut au comble de la stupéfaction en constatant, après maints tâtonnements, l'absence de fente pour glisser la monnaie.

...clic clic clic... Pete fit un bond nerveux en arrière. Le cliquetis venait d'évoquer dans son esprit le mécanisme d'une bombe à retardement et, l'espace d'une seconde, il avait craint que cette mystérieuse distributrice noire ne lui explose en pleine face! A quoi servait donc une invention aussi saugrenue? Car elle ne semblait point avoir été conçue pour distribuer quoi que ce soit.

Pete fut tenté de téléphoner au patron afin de savoir à quoi s'en tenir exactement. Mais il valait mieux ne

pas le déranger une seconde fois dans la même soirée, sans motif important, sous peine de voir son augmentation de salaire compromise... En somme, il n'y avait aucune raison sérieuse de s'inquiéter. Il alla chercher sa radio transistor demeurée dans l'entrepôt lors de l'incident de la vitrine, et revint s'asseoir en la posant, ouverte, sur la table. La musique diffusée s'apparentait au contenu des machines: de la mélodie en conserve. Cela couvrait cependant le cliquetis désagréable.

Tout en poursuivant son repas tiédi, Pete ne put s'empêcher de jeter de temps à autre un coup d'oeil méfiant vers la pseudo-distributrice noire. Il faillit s'étouffer à la quatrième bouchée, en croyant la voir bouger.

Son regard resta rivé à la forme suspecte, à l'affût du moindre mouvement révélateur.

Au bout d'une minute d'observation sans clignement, rien d'anormal n'était survenu. Soulagé, le gardien se mit à rire de ses appréhensions insensées. Comme si cette caisse de métal totalement dénuée d'intelligence pouvait se mouvoir par elle-même!

Pourtant, quand il se leva pour achever son dessert, le doute l'assaillit à nouveau: la machine semblait encore avoir effectué un léger déplacement... Et à l'impression d'un changement de position par rapport aux autres distributrices, s'ajoutait celle d'une distance différente de la vitrine.

Absurde, bien sûr. Son imagination était surexcitée par les événements du début de la nuit. Et ensuite, le bruit insupportable du nouvel appareil lui avait mis les nerfs à vif. Tout cela lui jouait simplement un mauvais tour. Son bon sens professionnel devait reprendre le dessus, et vite.

Pete regagna sa place, en continuant d'observer à la dérobée la machine noire. La nourriture ne l'intéressait plus, sa fringale ayant disparu.

Trente secondes ne s'étaient pas écoulées qu'il sursauta en jurant, car elle avait vraiment bougé cette fois!

Enfin, il en était presque sûr. Peut-être ne s'agissait-il que d'un glissement.

Pete s'approcha avec circonspection de la suspecte et, après une période d'hésitation, en éprouva la stabilité par une généreuse poussée. La masse de métal ne bougea pas d'un poil.

Les déplacements étaient-ils réellement le fruit de son imagination, ou était-ce plutôt lui qui s'employait à imaginer qu'ils n'étaient pas réels? Pour trancher cette question angoissante, Pete songea à une ruse. Il posa une pièce de dix cents par terre, juste au pied de la machine, et s'en alla à l'autre bout de la salle, en gardant le dos tourné.

L'attente fut meublée par une ren-gaine insipide que déversa la radio et que son esprit survolté s'appliqua à suivre. Chiac!

Le bruit lui fit faire volte-face en serrant les poings. A première vue, il n'aurait su dire si la machine avait avancé ou non depuis tout à l'heure. A petits pas prudents, il retourna chercher la pièce de monnaie, seule capable de lui fournir la réponse.

Plus de dix cents.

Il eut beau écarquiller les yeux et balayer le plancher avec ses mains, force lui fut d'admettre cette disparition. Cela signifiait-il que l'appareil avait effectivement avancé et que l'argent se trouvait en-dessous? Ou alors...

Pete examina l'arrière de la machine, en quête d'indices sur sa nature et son fonctionnement. Un dos lisse, exempt de vis et de fente; impossible d'entrevoir le mécanisme interne. C'est à ce moment-là qu'il remarqua l'absence de connexion électrique.

Cette chose n'était pas branchée, à l'encontre de toutes les distributrices dans la salle... Cela ne l'empêchait pas d'émettre un son, de donner l'illusion de bouger et de faire disparaître un dix cents: une vraie boîte à surprises, quoi! Pete craignit soudain de passer pour un imbécile à ses propres

(suite à la page 101)

ENTREBONNESMAINS

avec ÉTANCHÉITEC inc.

- isolation uréthane (laine)
- étanchéité et imperméabilisation
- réfection de toiture

Marieville (514) 460-3483

Montréal (514) 253-4525

estimation gratuite

Les spécialistes de l'étanchéité

Grâce aux membranes de protection poly-élasto 3000 et I.C.L. Aliphatique, nous garantissons une étanchéité sans joints de longue durée pour tous nos travaux.

Marieville (514) 460-3483

Montréal (514) 253-4525

PARTOUT AU QUÉBEC

Des jardins différents



par Yves Le Corff

photos, Roméo Meloche, gracieuseté du Jardin Botanique de Montréal

La particularité d'un site ou de simples préférences poussent certains jardiniers à se lancer dans des aménagements un peu plus élaborés comme la mise en place de dallages, la construction de murets ou la création de rocailles. Dans tous les cas, quelques principes doivent toujours être respectés.

Les dallages

Ils sont généralement conçus pour nous éviter de marcher dans la boue et tout en accommodant la circulation, cette forme d'aménagement se doit d'être décorative.

Les matériaux utilisés:

— *La pierre naturelle* (du pays) est le matériau le plus recommandé. Son aspect et ses couleurs ne jurent jamais avec le cadre végétal.

— *La brique* aux différentes teintes et *le bois* sous forme de rondelles de 10 cm d'épaisseur, ces dernières dé-

coupées dans des troncs d'arbres d'essences à bois dur.

— *Le béton*, malgré son aspect artificiel, présente l'avantage d'être bon marché et sa pose est facilitée par la régularité d'épaisseur des dalles.

La pose des dalles

Quelle que soit leur nature, les dalles peuvent être posées sur une couche de sable de 5 cm d'épaisseur. Après leur pose, les joints peuvent être évidés et remplis de bonne terre si l'on souhaite y faire pousser des plantes tapissantes ou y semer du gazon. Ils peuvent être aussi comblés de mortier

ou de poussière de pierre. Enfin, le dallage doit être fait au niveau voulu, compte tenu d'une pente de 1 à 2 cm par mètre, ceci pour favoriser l'écoulement de la pluie.

Les pas japonais

On peut placer un seul rang de dalles dans le gazon, à intervalle d'un pas. Ces dalles sont placées, pour ne pas gêner le passage de la tondeuse, à un niveau généralement fixé à 1 cm au-dessous du sol de la pelouse.



Alyssum saxatile

Les murets fleuris

Il s'agit la plupart du temps d'un petit mur de soutènement en pierres sèches, c'est-à-dire fait de pierres assemblées sans mortier, séparées entre elles par un joint de terre végétale que l'on garnit de plantes de rocailles.

Le muret doit reposer sur une assise solide, une semelle de béton fera l'affaire. Ensuite, chaque lit de pierres devra être incliné vers l'arrière, c'est-à-dire en retrait de 1 à 2 cm sur le lit précédent, ce qui équivaut approximativement à un retrait de 10 cm par mètre d'élévation. Cette inclinaison permet de ce fait aux plantes de mieux recevoir la lumière et la pluie. Au cours de l'élévation du mur, de temps en temps, il faut espacer deux pierres



plus largement de façon à réserver une niche destinée à recevoir les racines d'une plante.

Choix des plantes

La plupart des plantes de rocailles conviennent pour garnir les murets. Dès que les grands froids sont passés, on pratique cette plantation en introduisant les racines et en les recouvrant de terre humide tout en prenant la précaution de calfeutrer l'orifice avec de la mousse de sphagnum.

Les rocailles

Cette forme d'aménagement est utilisée sur un terrain présentant une déclivité qui peut être naturelle ou résulter d'une construction. La rocaille est aussi quelquefois adossée à un mur. Il est fortement recommandé, pour éviter les désastres, d'avoir une idée claire du genre d'effet que l'on veut obtenir. Les détails peuvent s'improviser au fur et à mesure de l'exécution mais le plan d'ensemble nécessite d'être élaboré à l'avance. Pour créer une rocaille, il faut évidemment disposer de quelques grosses pierres, d'autres plus petites et s'efforcer d'utiliser

des roches de même nature géologique. En pratique, il faut d'abord placer les grosses pierres, puis répartir les autres en excluant toute idée de symétrie. Il faut aussi prendre la précaution d'incliner légèrement les pierres vers l'intérieur de façon à éviter une éventuelle érosion.

Choix des plantes

La création d'une rocaille nécessite trois sortes de végétaux:

- des arbustes, petits arbres, conifères fastigiés ou étalés;
- des plantes vivaces disposées en colonies;
- des plantes saisonnières (plantes annuelles et bulbeuses).

Voir tableau à la page suivante.

Les travaux du mois

C'est à cette époque de l'année que le travail au jardin bat son plein. En effet, dès que la terre est ressuyée, c'est-à-dire lorsque vous pouvez la remuer et qu'elle ne reste plus en masse compacte, il est alors temps de préparer le sol pour sa mise en culture.

1- Les semis: après une préparation adéquate du sol de votre potager, vous avez effectué les premiers semis de légumes racines tels que radis, carottes, betteraves, navets, rutabagas (choux de scaim), oignons et de légumes en feuilles comme les épinards, les laitues en feuilles, etc.

2- Les plantations: dès la dernière semaine de mai, dans la région de Montréal, peuvent débuter les plantations des espèces florales et légumières. Lors de l'achat, choisissez des plantes saines et en bonne condition, c'est-à-dire celles dont le feuillage est bien vert. Préférez aussi des sujets bien trapus, un plant démesurément allongé n'est pas à recommander.

Pour obtenir une bonne reprise des plants, je vous invite à procéder de la



Liste des plantes destinées aux dallages, murets, rocailles

Plantes vivaces

Achillea filipendula	rocailles	
Achillea millefolium	rocailles	
Alyssum saxatile	rocailles	
Anémone japonica	rocailles	
Arabis alpina	rocailles	
Armeria maritima	rocailles	
Aubrietia deltoidea	rocailles	
Campanula carpathica	rocailles,	murets fleuris
Campanula persicoefolia	rocailles	
Campanula muralis	rocailles,	murets fleuris
Cerastium tomentosum	rocailles,	murets fleuris
Hosta (nombreuses espèces)	rocailles	
Geum (nombreuses espèces)	rocailles	
Helianthemum (nombreuses espèces)	rocailles	
Heuchera (nombreuses espèces)	rocailles	
Iris pumila	rocailles	
Phlox subulata	rocailles,	murets fleuris
Primula (nombreuses espèces)	rocailles	
Saxifraga (nombreuses espèces)	rocailles,	dallages
Sedum spectabilis	rocailles,	dallages
Stachys lanata	rocailles,	dallages
Stacice armeria	rocailles	
Vinca minor	rocailles,	murets
Viola	rocailles	
Sagina subulata	rocailles,	dallages

Plantes saisonnières

Dimorphoteca	rocailles,	murets
Gazania	rocailles,	murets
Portulaca (pourpier)	rocailles,	murets
Tagetes (petites)	rocailles,	murets
Alyssum maritima	rocailles,	murets

Plantes bulbeuses à floraison printanière

Tulipes et narcisses botaniques	rocailles
Crocus	rocailles
Muscaris	
Perce-neige	
Scilles	

Arbustes et conifères

Cotoneaster	rocailles
Juniperus	rocailles
Pins nains	rocailles

façon suivante: la veille de la plantation, vous prendrez la précaution d'arroser les plants comme il le faut, à fond, afin qu'ils regorgent d'eau et aussi de manière à ce que vous puissiez les prendre avec une motte lors de leur mise en place. Les plants repiqués en godets de tourbe devront aussi être bien mouillés jusqu'à ce que les parois soient bien trempées.

Autant que possible, vous planterez à la fraîcheur, c'est-à-dire par temps couvert ou à la fin de la journée lorsque l'évaporation est moins intense car ainsi, les plantes en souffriront moins.

Les rangées bien marquées, vous procéderez à la plantation proprement dite. À l'aide d'un transplantoir (truelle), vous levez délicatement les plantes des boîtes puis vous creusez un trou assez grand pour recevoir un plant. Vous le déposez dans le trou en recouvrant les racines et en pressant le sol légèrement. Ceci contribue à combler les poches d'air pouvant exister entre les racines et la terre. Cette opération favorise le contact racines-sol.

Par la suite, arrosez comme il faut chaque plant. Pour effectuer cette opération, servez-vous d'un arrosoir ou d'un boyau d'arrosage en faisant en sorte que l'eau arrive avec le moins de force possible. Si vous voyez que l'eau pénètre très vite dans le sol, il vous faudra répéter un deuxième arrosage. N'oubliez pas que pendant toute

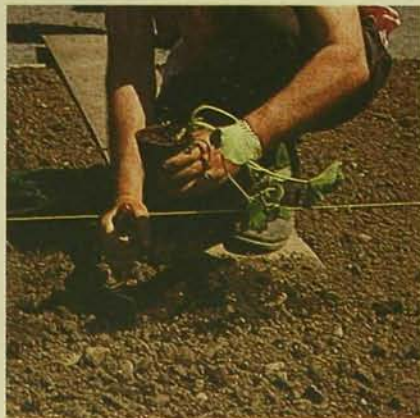

Plantation en poquets

la phase de reprise des plantes, les arrosages doivent être particulièrement suivis. Pour éviter une reprise capri-

cieuse, prenez la précaution de planter le plus vite possible afin que les racines ne se dessèchent pas (ne pas les laisser exposées au soleil). Quant à la profondeur de plantation, celle-ci diffère selon les espèces.

Les plantes à port bas, en rosettes telles que par exemple les laitues, choux, pétunias, alyssum, etc. seront plantées de façon à ce que les feuilles de la base soient au niveau du sol. Il ne faut pas recouvrir le collet. Ainsi, les laitues plantées trop profondément présentent une malformation de la pomme.

Les plantes à port érigé telles que les tomates, aubergines, piments, zinnias, colosias, etc. seront plantées à deux ou trois pouces plus profondément qu'elles ne l'étaient dans les boîtes de repiquage, le collet enfoncé favorisera l'émission de nouvelles racines.

À cette époque, il est temps de semer les haricots (fèves). Vous les semez, soit graine par graine à une distance de 3 cm sur le rang, soit par poquets de 4 à 5 graines, distancés les uns des autres de 15 cm. La distance entre les rangs pourra varier de 30 à 60 cm suivant la surface de votre po-

tager. Pour avoir une récolte continue, on peut faire des semis successifs toutes les deux semaines et ce, jusqu'à la mi-juillet.

Si vous voulez garnir un treillis ou une clôture, vous pouvez choisir des



Plantation d'un plant de tomates

haricots grimpants tels que les variétés suivantes: "Merveille du Kentucky" à cosses jaunes, presque sans fil, charnues et excellentes; "Kentucky Wonder Green" à cosses vertes. Pour un effet ornemental, choisissez le haricot d'Espagne "Scarlet Runner" à fleurs rouge écarlate ou le Dolictios (dolique) dont les fleurs ressemblent à celles du pois de senteur. Cette fleur est très recommandée pour l'ornementation des treillis et clôtures.

3- Les plantations d'arbres: c'est aussi au printemps qu'ont lieu la plupart des plantations d'arbres, d'arbustes et de conifères ainsi que la division des plantes vivaces à floraison estivale et automnale. Les cannas, Dahliions, fliculs sont mis en place aussi à cette époque.

Note: il est bien évident que tous ces travaux au jardin seront peut-être retardés de quelques jours si vous habitez dans une région plus froide. □



Doliques

CORRECTION — Dans l'article sur les plantes grimpantes (mars 1982), les légendes des photos montrant les doliques et les campsis ont été malencontreusement inversées. Nous nous en excusons auprès de nos lecteurs.

Pourquoi vous
"Faire de la Bile"?

Sulfarlem

Vendu en pharmacie

facilite la digestion en augmentant de façon naturelle le débit biliaire et les sels biliaires. Par cet effet principal avantageux, **Sulfarlem** peut aussi combattre la constipation habituelle ou les simples irrégularités.

Des milliers d'autres s'en trouvent bien depuis plus de 20 ans.

Pourquoi chercher un soulagement ailleurs?

Adoptez

Sulfarlem
C'est efficace.

*Se faire de la bile: s'inquiéter, se tourmenter. (petit ROBERT 1)

60 dragées
tablets

Sulfarlem
Aneitholtrifolin

125 mg

pour faciliter l'augmentation
du débit biliaire
to increase hepatic
bile outflow

yeux s'il n'arrivait pas à éclaircir la situation, à trouver une explication. Il décida de renouveler l'expérience de la pièce de monnaie, en surveillant attentivement cette fois. Il sortit de sa poche un vingt-cinq cents et le posa au pied de la machine.

Le cliquetis se fit entendre et chlacl! Le gardien de nuit, médusé, vit sa pièce aspirée - ou aimantée - à une vitesse éclair à travers l'ouverture du bas!

A la fois fasciné et encore incrédule, il sortit toute la monnaie qui lui restait et l'entassa devant la machine. Celle-ci engloutit l'argent en vrac avec un fracas de rafale de mitrailleuse, puis restitua presque aussitôt les sous noirs. Les projectiles rebondirent en tous sens sur le plancher, certains se heurtant aux souliers de Pete.

Sa première réaction fut de marteler l'appareil voleur de ses poings noués. Il ne réussit qu'à se meurtrir les jointures, ce qui acheva de le mettre en colère. Sans réfléchir, il introduisit sa main gauche, moins endolorie, dans l'ouverture par où l'argent avait fui. Ses doigts agités explorèrent des entrailles pleines d'aspérités glacées. Il réalisa trop tard l'ampleur de son imprudence; sa main resta coincée à l'intérieur, prisonnière d'un piège métallique qui, inexorablement, l'entaillait.

Pete gémit sous la douleur atroce infligée à un de ses doigts en particulier. Il maudit bientôt à grands cris sa témérité en frappant inutilement l'appareil de sa main droite. Quelle folie d'avoir voulu s'attaquer à cette maudite mécanique au lieu d'appeler le patron!

Un éclair déchirant et le bourreau lâcha son emprise. La douleur et l'effroi s'estompèrent devant un accès de rage vengeresse chez le gardien dont la main était ressortie ensanglantée, amputée de l'annulaire! Le doigt charcuté fut ensuite rejeté, craché par l'orifice, de la même odieuse façon que les sous noirs. Il dégaina son revolver et se mit à tirer sur le monstre. Les balles ricochèrent sur la devanture avec un écho strident, sans causer de dégât visible; la sixième et dernière, à bout portant, aboutit tel un boomerang dans la cuisse de Pete qui s'affala en râlant.

Il entreprit de ramper vers le téléphone, à l'entrée de la salle. Sa vie n'était plus accrochée qu'à un fil.

Regardant derrière lui à la mi-chemin, notre homme constata avec horreur que la machine infernale le suivait... Elle se déplaçait dans son sillage à une vitesse accélérée; et parallèlement à cette progression ho-

rizontale, voilà qu'elle s'élevait à quelques centimètres du sol! Il continua de se traîner avec l'énergie du désespoir, paniqué à l'idée que la machine puisse monter assez haut pour retomber sur lui et l'écraser.

Comme si elle avait deviné l'intention du gardien, la poursuivante se fit devancière et obstrua le passage. Pete dut s'immobiliser, puis reculer devant l'ennemie. Il fut acculé contre le mur de distributrices. Sa main et sa jambe blessées saignaient abondamment, mais ses gémissements tenaient maintenant moins de la souffrance que de l'épouvante.

La machine s'étant approchée jusqu'à le toucher, un panneau bascula soudain sur son côté droit; il en émergea une espèce de bras mécanique aux mouvements saccadés, et dont l'extrémité était munie d'une pince semblable à celle utilisée par les arracheurs de dents professionnels. Du flanc gauche sortit un autre bras terminé par des griffes, pareilles aux serres d'un rapace. Sauf qu'elles étaient en acier; Pete le sentit à leur froid contact sur son cou, dans son cou.

Et en arrière-plan sonore, comme chez le dentiste, la radio accompagnait l'opération. □

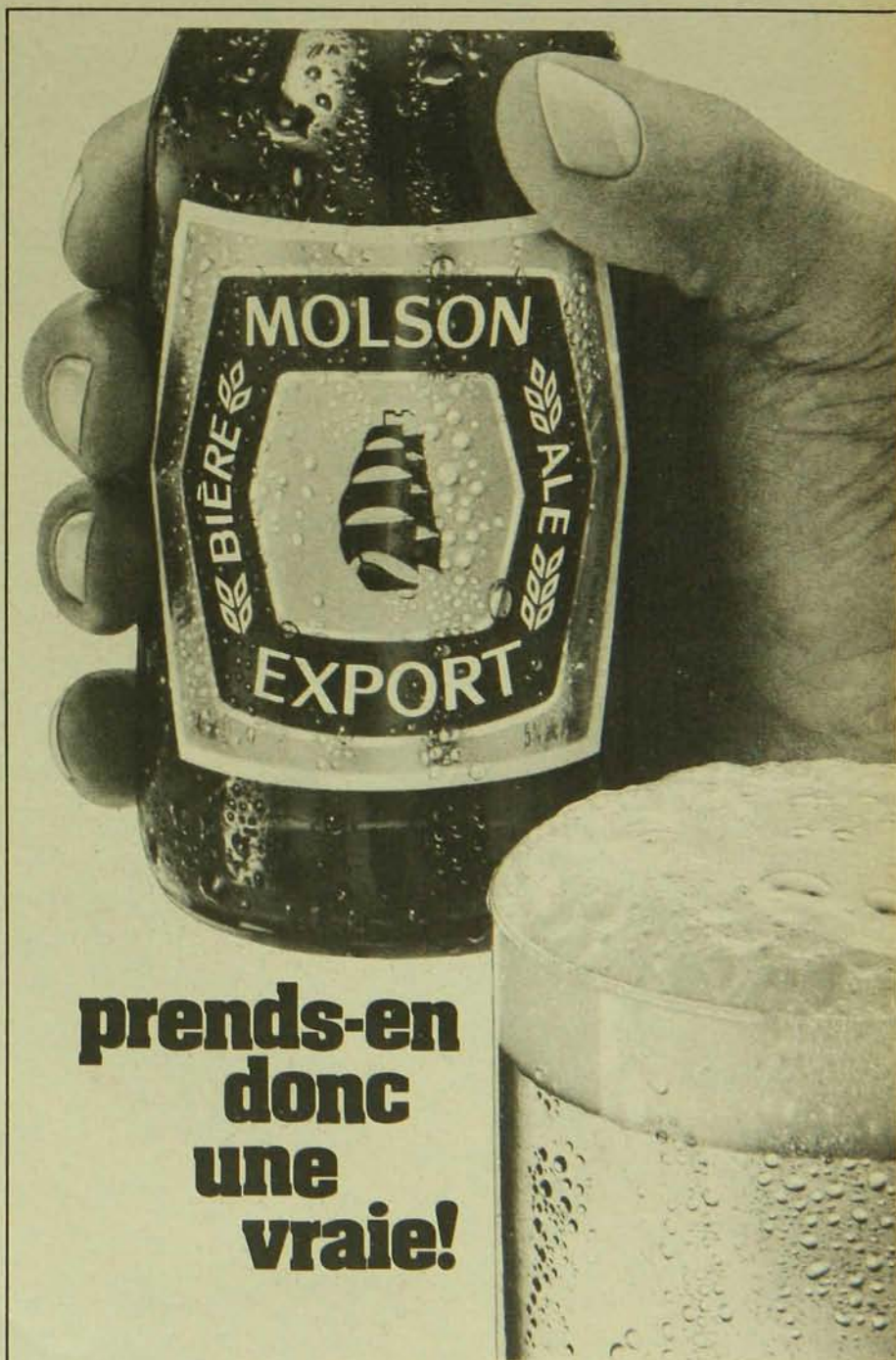

**COMPAREZ À LA MEILLEURE
TRONÇONNEUSE DE
VOTRE CONNAISSANCE**



Challenger!

Nous sommes d'avis que la Jonsereds 520SP est la tronçonneuse la plus puissante que vous pouvez vous procurer. Soyez les bienvenus et comparons la à votre tronçonneuse actuelle.

Jonsereds 520 SP

josa
CORPORATION LTD. - LTÉE

Bons
territoires
disponibles
pour
dépositaires
actifs

C.P. 5500 — 180 rue Hamford,
Lachute J8H 4B5, P.Q.
Tél.: (514) 562-8272-3-4

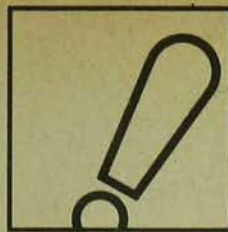

**c'est
nouveau**

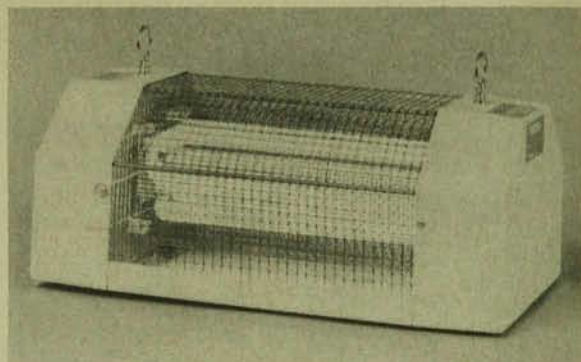

Le dispositif de répression des mouches Flowtron de modèle FC9000 que met sur le marché la M.C.L. Electronics peut être monté au mur sur le plan vertical ou suspendu au plafond dans le sens horizontal. Conçu pour les applications industrielles et commerciales, il a été également approuvé par le ministère de l'Agriculture. Sa puissance d'attraction est de 120 watts et sa grille d'extermination est de 5 000 volts. Les plateaux de collecte sont compris avec le dispositif qui, selon M.C.L., constitue un moyen hygiénique et sans danger pour réprimer les mouches tout en évitant la contamination par les insecticides.

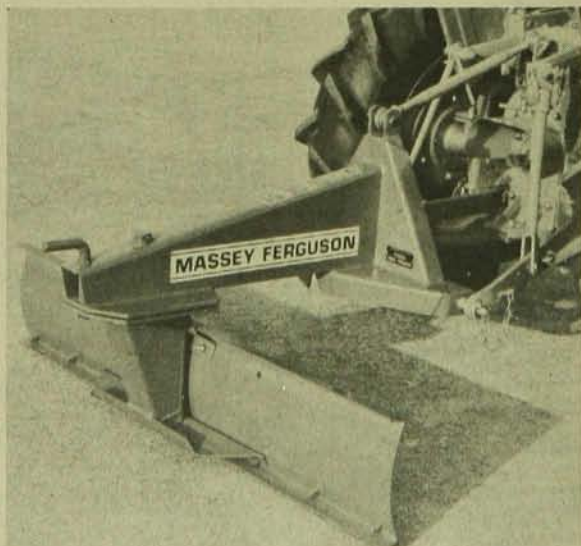

Destinée aux tracteurs de 30 chevaux et moins, la lame arrière MF 222 qu'offre Massey-Ferguson peut être obtenue avec versoir de cinq ou six pieds. On l'accouple à l'attelage en trois points de catégorie 1. Le versoir peut tourner à 360°, avec arrêts à 0, 15, 30 et 45 degrés vers l'avant et vers l'arrière. La rotation s'obtient facilement par l'enlèvement d'une cheville, sans qu'on ait à détacher la lame du tracteur. Mentionnons également que le taillant de la lame est remplaçable. C'est le réglage de l'attelage en trois points du tracteur qui commande l'inclinaison de la lame, dont on peut également modifier l'angle sans l'élever.

LANING
Distributeurs d'équipe agricole
manitoba

**AUBAINE
PRINTANIÈRE**

pour le populaire modèle FL3504
de COMPRESSEUR D'AIR
CAMPBELL  HAUSFELD

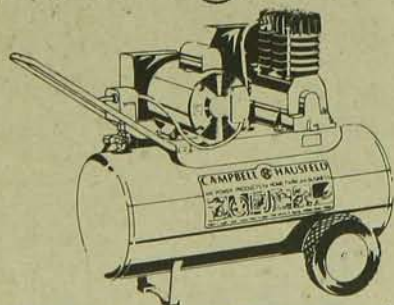

• 1 CHEVAL-VAPEUR • DEUX CYLINDRES
• ÉCONOMISEZ \$137

Prix courant
\$712
canadiens

**PRIX
SPÉCIAL \$575** (plus taxe féd.
le cas échéant)

"L'OFFRE PREND FIN LE 31 MAI 1982"

Renseignements et nom du plus proche concessionnaire -

Communiquiez avec le directeur général,
Paul Boillard: 1 (418) 875-3671
Fossambault-sur-le-Lac (Québec) G0A 3A0

Fournisseur accrédité

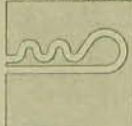

Distributeurs

ROBERT H. LANING & SONS LTD.

Waterford, Ontario N0E 1Y0 - Téléphone: (519) 443-8601



Dans sa presse à balles rondes de modèle 486, Avco New Idea applique le principe de la "chambre fixe" pour former de grosses balles de 5 pieds de largeur et 6 de hauteur, pesant jusqu'à 1 800 livres, selon la récolte. La compression des balles est à son plus fort aux dernières phases de leur formation, ce qui les rend très denses à leur partie extérieure pour résister à la pénétration de l'eau et maintenir la forme cylindrique, tout en donnant un coeur de balle moins dense qui facilite le séchage. Le dégagement extrêmement grand à l'attelage laisse entrer de gros andains dans la machine, sans obstacle.

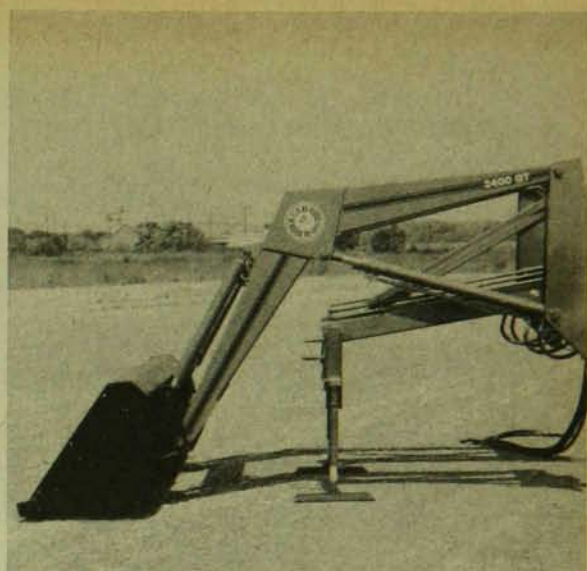

Afin de porter à 68 la gamme des tracteurs auxquels s'adaptent ses chargeurs avant d'attache rapide 3400 QT et 2400 QT, Bush Hog a créé des nécessaires de montage pour les tracteurs Case 1190, 1290, 1390 et 1490 de 1981 et pour les modèles 4000 et 4500 Kubota. La hauteur de levage du chargeur 2400 QT est de 110 pouces et sa capacité de levage de 2 400 livres, en regard de 143 pouces et 3 500 livres pour le QT 3400. À la livraison, les chargeurs Bush Hog sont déjà assemblés à 95%. De plus, leur palettisation et leur enrobage de polyéthylène éliminent le temps de montage pour le concessionnaire, les dommages dans le transport et les effets des intempéries avant la vente.

LAW

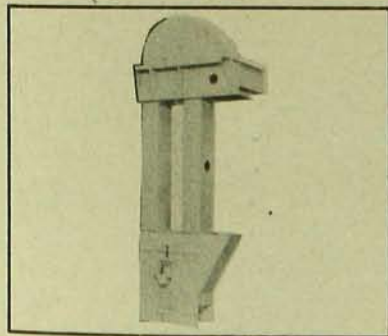

Élévateurs

Élévateurs à godets fabriqués en acier galvanisé.
Débit de:

- 900 boisseaux/hre
- 1500 boisseaux/hre
- 2500 boisseaux/hre

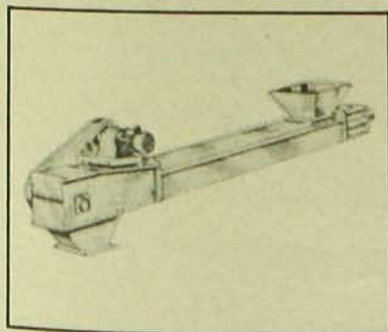

Transporteurs à câbles

Gamme de transporteurs.
Débit de 20 à 60 t/h.
Modèles silencieux.
Longueur de transport de 5 à 50 m en standard.
Faible puissance consommée.
Accessoires: trémie, trappe, coude, etc.

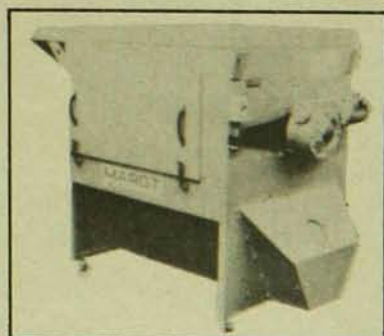

Prénettoyeurs épailleurs

Types PN 600 et PN 1000, appareils à grilles amovibles destinés à dégrossir les grains avant passage dans les colonnes de séchoirs.
Débit de 30 à 100 t/h suivant produits, puissance 1 ch.
Débit supérieur sur demande.



EQUIPACRO

2011 route 133,
Iberville, Qué. J2X 4B8 (514) 347-4319

NOM.....

ADRESSE.....

VILLE..... PROV.....

CODE POSTAL.....

TÉL.....

ÉLÉVATEUR TRANSPORTEUR PRÉ-NETTOYEUR

POUR PLUS DE RENSEIGNEMENTS:



...une présence fiable pour
la santé de vos animaux

Produits Vétérinaires Dispar Ltée.
675 St-Pierre Sud, Joliette, Qué. (514) 759-0497



NUTRITE
ÇA ME PROFITE

En appliquant le programme NUTRITE
sur ma luzerne de 2e et 3e année,
je me suis mérité la première
place au championnat du comté
de Richelieu.

Léonard Lavallée
Ste-Victoire,
Ctè Richelieu



LES ENGRAIS 3 ET 5 ÉTOILES

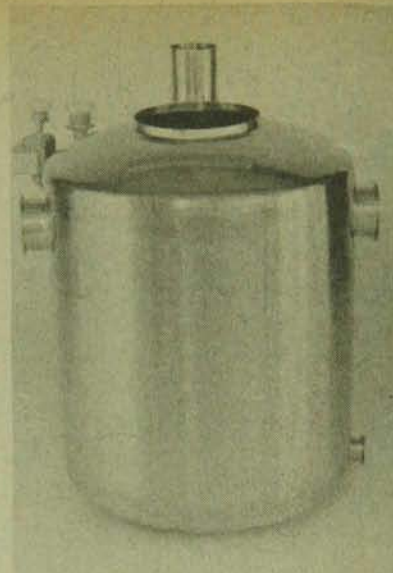

Selon le principe que les bactéries n'ont
vraiment pas le temps de se multiplier
dans le lait qu'on refroidit rapidement, la
compagnie Paul Mueller présente un ré-
cepteur de lait réfrigéré, gage d'un lait de
qualité et d'une économie d'énergie en
raison du refroidissement rapide. On le
place dans le lactoduc et il a vite fait d'a-
baisser le lait à 55 degrés F ou moins,
selon le débit, avant qu'il soit pompé au
refroidisseur en vrac. Des producteurs,
précise le constructeur, économisent
jusqu'à 6 heures de temps de refroidis-
sement par jour à leur refroidisseur en
utilisant le récepteur réfrigéré.

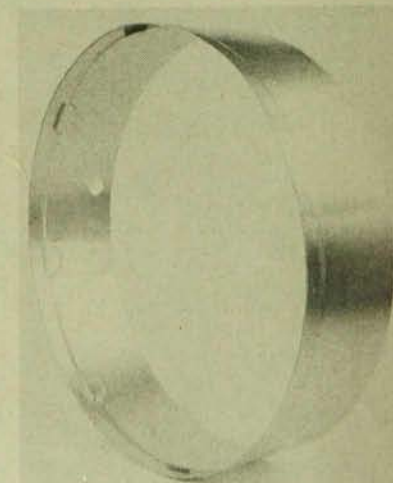

Unverferth ajoute à sa gamme de ban-
des d'espacement pour jantes de roues
jumelées une nouvelle bande pour le che-
vauchement des rangs. Elle permet de
placer à l'écart des roues du tracteur les
jantes de roues jumelées pour donner
des façons culturales aux cultures sar-
clées. Il en existe de diverses largeurs
qui conviennent aux différents espa-
cements des rangs. Des butées soudées
permettent de bien asseoir le bord de la
bande quand elle se coince en place au
moment où l'on serre les brides de jan-
tes.

(suite à la page 109)

"JE N'EN AURAIS AUCUNE AUTRE!"

Ross Miller, entrepreneur

"Je n'ai jamais cassé un seul doigt sur cette faucheuse-conditionneuse '489'.

"Au cours de deux saisons, cette 'New Holland' a coupé du foin pour plus de 130,000 balles et je n'ai eu à remplacer qu'une seule section de couteau. Cette tête se balance tout simplement sur le dessus des pierres."

La tête sur la faucheuse-conditionneuse Haybine® "489" de Ross Miller flotte facilement sur le terrain accidenté parce qu'elle est très légère. Les gros rouleaux conditionneurs de caoutchouc sont situés dans le châssis principal, et non pas dans la tête.

Le modèle 489 de 9 pieds et le modèle 474 de 7 pieds ont d'autres avantages en plus—des rouleaux entraînés par engrenages, le choix de fauchée ou andain, et de larges rouleaux conditionneurs.

"Et elle est rapide. Vraiment rapide. Je fais en moyenne environ cinq acres à l'heure. Je n'en aurais aucune autre. Si vous faites du travail à forfait, vous devez avoir du bon équipement."

Ross Miller n'utiliserait rien d'autre qu'une faucheuse-conditionneuse Haybine dans les champs de foin ondulés du sud de l'Ontario. Permettez à votre dépositaire Sperry New Holland de vous montrer comment cette faucheuse-conditionneuse peut aussi bien travailler dans vos champs.

Sperry New Holland est une division de la Sperry Inc.

SPERRY  **NEW HOLLAND**



Mirabel:

*Un aéroport connu
mais surtout une tradition
agricole respectée et
reconnue*



*Depuis 69, l'agriculture
à Mirabel n'a cessé
d'évoluer dans le cadre
d'une production très
diversifiée*

Une expropriation bel et bien réglée

Réglée depuis longtemps, l'expropriation de Mirabel s'est avérée équitable pour les propriétaires impliqués. Elle débuta en 70 et, en 74, 90% des gens avaient été intégralement payés tandis que les autres avaient déjà touché jusqu'à 80% de leur indemnisation.

En plus, trois montants gracieux ont augmenté de 30% en moyenne les indemnisations.

Pour maintenir et encourager les exploitations autour de l'aéroport, le gouvernement a aussi fait profiter la population de plusieurs mois de loyer gratuit et, par la suite, de taux de location inférieurs à la valeur locative réelle.

Aujourd'hui encore, la tradition agricole de Mirabel est respectée puisque ce sont toujours en grande majorité les anciens propriétaires et leur relève qui la maintiennent: ils représentent 75% des exploitants agricoles du territoire.

Un profil agricole enviable

L'industrie laitière, la culture maraîchère, l'élevage et la culture du foin et des céréales, le miel, etc., sont toutes pratiquées à Mirabel. La région est aussi une des plus reconnues au Québec pour sa centaine d'érablières.

L'autonomie des agriculteurs est largement favorisée.

Les fermes de Mirabel sont pleinement occupées.

L'agriculteur et le gouvernement s'entendent: l'entretien normal de la ferme est la responsabilité de l'agriculteur, lui laissant toute la latitude qu'il lui faut. La Société fournit les matériaux pour l'entretien des bâtiments.

Dans le cas d'investissements importants tels, le drainage des terres, la construction et l'amélioration des bâtiments, la Société rembourse à l'agriculteur le coût approuvé des matériaux et de la main-d'oeuvre spécialisée moyennant une majoration de loyer qui représente un pourcentage de l'investissement.

une belle région, une vocation agricole, une saine prospérité!

L'agriculture prospère à Mirabel

Entre 69 et 82, la moyenne de surface cultivée par un agriculteur a plus que doublé et le taux d'attachement à la terre de la région fut l'un des plus élevés au Québec (Mirabel, 88%; ensemble du Québec, 83%, selon les plus récentes données de Statistique Canada).

De plus, une récente enquête d'opinion démontre que 74% de ceux qui se sont prononcés sur la question se déclarent optimistes quant à l'avenir de Mirabel.

La renommée de certains producteurs à travers la province confère aussi à Mirabel une réputation de prospérité enviable.

Un appui concret

C'est le 1er avril 81 que la Société immobilière du Canada (Mirabel) limitée se voyait confier la responsabilité d'administrer et de mettre en valeur le territoire périphérique de Mirabel.

Depuis ce temps, la Société a engagé un dialogue très ouvert avec les gens du milieu:

Des audiences publiques sur l'avenir du territoire – et un sondage d'opinion publique – ont établi un consensus sur l'importance de sa vocation agricole. Des répondants au sondage, 60% ont de plus dit préférer continuer à louer leurs terres alors que les autres ont dit préférer les racheter.

La Société a également appuyé plusieurs initiatives qui lui ont été présentées par différents groupes. Notamment, La Mirablière, un festival des sucres, a connu un succès retentissant et contribué à écouler la production de sirop de la région.

*Il fait bon vivre
à Mirabel*



*L'avenir du territoire:
les recommandations
de la Société tiennent
compte de toutes les vues
exprimées par la
population*

Canada



**Société
immobilière
du Canada
(Mirabel) Itée**

**Canada
Lands
Company
(Mirabel) Ltd**

le renard



photo, Service canadien de la faune

“Rusé comme un renard”, dit-on souvent. Cette expression ne semble pas surfaite si on en juge les témoignages de trappeurs, de chasseurs avec chiens ou d’agriculteurs l’ayant aperçu souvent, mais jamais lorsqu’ils sont en possession d’une arme...

Un bel animal

La première fois que l’on voit un renard, on croit instinctivement qu’il s’agit d’un chien. Sa silhouette s’apparente d’ailleurs très bien à celle d’un petit chien élancé, avec la face et les oreilles pointues mais avec, en plus, une belle queue touffue.

Sa fourrure est longue et fournie, grise à la base et jaune à la surface. Le renard roux (c’est son nom véritable) ne porte pas toujours son nom car on distingue trois familles au pays, y compris le renard roux qui est le plus courant. Une deuxième famille est formée des renards croisés, dont la robe a une teinte ocre ou brun grisâtre. Quant à la troisième, il s’agit du renard argenté qui porte une fourrure complètement noire, sauf le bout de la queue qui est blanc. Les pointes argentées de ses jarres lui donnent ce lustre lui valant son nom.

Ses habitudes

Le renard est le plus répandu de nos canidés. Alors que son cousin le loup préfère la grande forêt et le coyote le milieu agricole, le renard semble se plaire dans les deux milieux. Toutefois, on le rencontre rarement dans les forêts denses, ce canidé préférant plutôt les terrains semi-découverts.

Le renard chasse généralement la nuit quoiqu’il arrive qu’on l’aperçoive en chasse tôt le matin ou en fin d’après-midi, lors de ses déplacements. Il mange à peu près n’importe quoi et son régime varie selon

les saisons. Maître Goupil a une préférence marquée pour la viande, surtout l’hiver. En été, il se contente d’invertébrés et même de végétation. Les petits mammifères comptent pour une bonne partie de son alimentation. La marmotte, l’écureuil, le rat musqué et le lièvre surtout, sont ses proies préférées. Quelques oiseaux viennent à l’occasion varier son menu dont la perdrix, le canard et...le poulet. Il arrive malheureusement que Maître Goupil fasse des incursions dans les poulaillers.

Le renard, c’est bien connu, loge habituellement dans un terrier dont les dimensions sont assez étonnantes (10 à 30 pi de long environ, à cinq pieds sous terre ou plus) et qui possède la plupart du temps deux ou trois issues. Le renard n’habite pas son terrier à l’année. Ce n’est qu’en janvier ou février qu’il commence à le nettoyer pour l’occuper, soit vers le début de la période de l’accouplement.

Reproduction

La gestation dure une cinquantaine de jours et les petits naissent entre mars et mai. La portée moyenne est de cinq. Les renardeaux sont sevrés à l’âge d’un mois environ pour se disperser vers l’âge de trois à quatre mois. Ils vivent ainsi en solitaires jusqu’au rut, pouvant s’accoupler dès l’âge de dix mois. Le renard est donc un animal assez prolifique.

Rusé ou timide?

Goupil est réputé pour sa ruse auprès des gens qui le côtoient. Même ceux qui ne connaissent pas la bête en ont la vague conviction, car le renard de la fable est toujours très malin et particulièrement adroit. Pourtant, certains biologistes sont d’avis que cet animal est plutôt timide et nerveux et qu’il cherche par-dessus tout à se soustraire aux regards... □

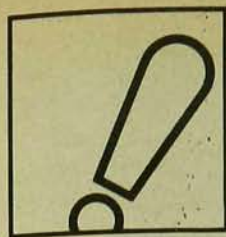

**c'est
nouveau**

(suite de la page 104)

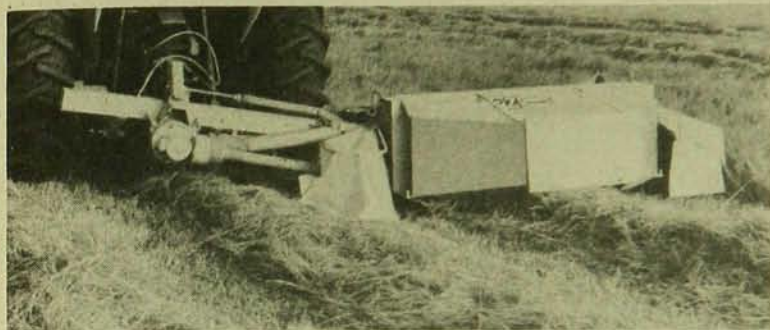

La nouvelle faucheuse à disques de modèle 230 Vermeer-PZ peut faucher plus de sept acres à l'heure et possède une vitesse de fonctionnement illimitée, au témoignage du constructeur. Elle comporte trois disques de coupe et deux tambours de coupe extérieurs. Elle est actionnée par prise de force grâce à un arbre qui suit le sommet du bâti de fauche. L'unité de coupe pivote au centre du bâti pour que la pression au sol soit uniforme et pour assurer une excellente réaction aux ondulations du terrain. Ajoutons qu'un conditionneur de modèle 230 a été mis au point pour s'employer avec la faucheuse à disques 230.



Pour combattre les effets de l'agression ou stress attribuable à la déshydratation, à la diminution de la consommation alimentaire, aux températures élevées, au transport et au rétablissement après maladie, la maison A.P.A. Inc., de Victoria-ville, offre la poudre soluble de vitamines et d'électrolytes Complex-Plus, qui s'ajoute à sa gamme de produits vétérinaires. Cette combinaison comprend quatorze vitamines et sept électrolytes. Cette gamme étendue de vitamines soutient la croissance et la résistance à la maladie. Complex-Plus forme une solution dans l'eau des abreuvoirs. On en utilise 400 grammes par 750 litres d'eau à boire. □

PROFITEZ SANS DÉLAI DES AUBAINES PRINTANIÈRES IH

SILENCIEUX IH DE VALEUR SUPÉRIEURE

Tous les silencieux IH sont de qualité supérieure, à joints de tête et de corps tout soudés, à poches d'eau et à entrées évasées avec collet pour faciliter le posage.



CHEVILLES D'ATTACHE EN SUPERAUBAINE

Quelle valeur vous offre IH comme chevilles d'attache de résistance maximale, à poignée ordinaire en fil de fer et à poignée exclusive forgée et pleine! Également comme étriers extra-forts. Toujours en alliage d'acier de haute résistance.

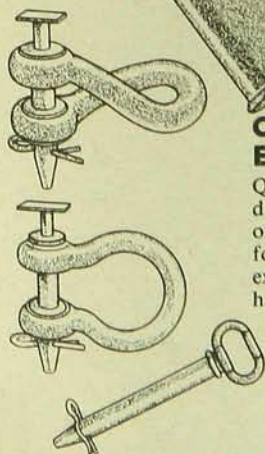

SUPERAUBAINES COMME GANTS DE TRAVAIL

Vous avez le choix de trois sortes de gants de travail durables qui regorgent de valeur: gants en flanelle de coton résistante, gants en jersey doux et chaud ou gants caoutchoutés imperméables pour les gros travaux.

Rendez-vous sans tarder chez le concessionnaire IH participant pendant les aubaines printanières. Vous verrez alors que la qualité IH a plus de valeur que jamais.

ih PIÈCES
AUBAINE DU MOIS
ÉQUIPEMENT AGRICOLE

PETITES ANNONCES PETITES ANNONCES PETITES ANNONCES

Garçon 14 ans, aimerait prendre expérience comme aide générale sur ferme durant vacances d'été 1982. Ecrire à: C.P. 1267, St-Janvier, Qué., J0N 1L0.

COUVOIR DE LAVAL

Poussins d'un jour pour la ponte et pour la chair. Demandez une liste de prix. Couvoir De Laval, 437 Montée Ste-Henriette, Ville Des Laurentides. (St-Lin), JOR 1C0 (514) 439-2601.

COUVOIR SIMETIN

Poussins à chair, poulettes pour la ponte, rouges (Golden Comet), noires et rouges (Harco), grises (Plymouth Rock). Aussi canards, oies, dindes, caillies, faisans, pintades et poulettes d'élevage de 1 à 20 semaines — 8960 boul. St-Canut, St-Canut, Mirabel. JOR 1M0; (514) 258-2404.

Couveuses: Humidaire, Roll-X, Cyclonic Marsh, Brower et Favorite. Eleveuses et tout équipement pour aviculteurs. Catalogue: \$2.00 par avion; \$3.00. Collège Poultry Supplies, 287 rue Collège, Toronto, Ont. M5T 1S2 tél.: (416) 924-5598 (nous parlons français).

CAGES ET COUVEUSES

Cages à lapins, caillies, couveuses pour amateur et professionnel. Pour catalogue écrire à: Ranch Cunicole Enrg, 162 rue Principale, Courcelles, Cté. Beauce-Sud, Qué. G0M 1C0. Tél.: (418) 483-5467.

Poussins pour la ponte et la chair, dindonneaux 1 jour et démarrés, canards, caillies, oies Embden et Toulouse, faisans poulettes prêtes à pondre. Liste de prix gratuite. Denys Bélanger, Ste-Louise, Cté l'Islet, Qué. G0R 3K0 (418) 354-2557.

FUMIER DE VOLAILLE

À vendre. Prix: \$4.00 la verge cube (environ \$10.00 la tonne). Livraison incluse dans un rayon de 20 milles. St-Germain de Grantham, (819) 395-2145.

FERME NADON

Poulettes rouges Warren et noires Arco, 20 semaines prêtes à pondre. Bon choix de chèvres. Coqs lourds jusqu'à 14 lbs. Tél.: (514) 839-6528.

ANIMAUX DE FERME DEMANDÉS

Mini-ferme expérimentale cherche animaux de ferme pour projet éducatif auprès d'une clientèle de jeunes enfants et de jeunes adultes défavorisés pour la période estivale 82, soit de juin à septembre. Informations: Pierre Chassey, téléphone 323-7260 local 385 - 215, après 14h.

CHINCHILLAS

Troupeau de chinchillas pour reproduction, à vendre. Toute offre sérieuse acceptée. Tél.: (514) 889-2578.

MATÉRIAUX DE CONSTRUCTION

Combattons l'inflation, bois d'épinette neuf 2" x 3", 10¢ le pied linéaire - 2" x 4", 15¢ le pied linéaire - 2" x 6", 23¢ le pied linéaire - 2" x 8", 35¢ le pied linéaire - 2" x 10", 50¢ le pied linéaire. Contreplaqué standard 3/8" - \$7.50 l'unité - 1/2" - \$9.80 l'unité - 5/8" - \$12.75 l'unité - 3/4" - \$14.50 l'unité. Contreplaqué "Select" 3/8" - \$8.50 l'unité - 1/2" - \$12.00 l'unité - 5/8" embouté: \$13.75 l'unité - 3/4" - \$16.00 l'unité. Aspenite 1/4" d'épaisseur: \$4.20 l'unité - 7/16" d'épaisseur: \$5.25 l'unité. 7/16" imperfection \$4.75 l'unité. 4" x 4" x 8' - \$3.50. 4" x 4" x 10' - \$4.00. Planches embouteillées 1" x 7", 3/8" (B.C. Fir) \$8.65 l'unité. Paradis Enrg., 3040, boul. Laurier, Ste-Rosalie, St-Hyacinthe, P.Q. Tél.: (514) 774-1242. Possibilité de livraison avec compensation.

PORCS ET POUSSINS

Large Black anglais enregistrés, Landrace, Hampshire, Saddleback britannique, Yorkshire, Berkshire, Lacombe, Tamworth, Duroc, Hybrides tachetés bleus de tout âge, truies primipares gestantes, verrats bons pour le service. Poussins, jeunes oies, canelons, faisans, chapons de trois semaines, poulettes plus âgées. Catalogue gratuit. Tweddle Farms, 450 Ferrier Court, Fergus, Ontario N1M 1W7.

Chiens de garde et chiens à bétail entièrement dressés, également des chiens de compagnie, mâles d'un an \$95, femelles \$90. Colleys de 3 mois de type Lassie, \$50. Berger Old English et Border, 3 mois, \$50. Policier allemand et colley, 3 mois, \$60. Toujours avec essai d'un an. Postez votre chèque et nous enverrons immédiatement: livraison garantie. Lisa Zeron, Mariatown, Ontario K0C 1X0.

COMMERCE À VENDRE

Camping et érablière commerciale - clientèle établie depuis plus de 15 ans - superficie de 50 arpents. Tél.: (514) 798-2334

Un camion GMC 5500 1972 avec une boîte plate-forme de 5 pieds x 12 pieds et avec éridelles de 6 pieds ainsi qu'une remorque boîte plate-forme 5 pieds x 12 pieds, roues doubles, frein actionné à l'air. Moteur V8 350, 4 vitesses royale, 32,000 milles (vrai millage). Prix \$4900.00 (ferme). Tél.: 742-2496 (code 514).

Tracteur White, modèle 285, 4 roues motrices, cabine White sécuritaire, P.T.O. 540 et 1000 R.P.M., 1650 heures, avec garantie, aubaine, 514-589-4785.

Achèterais évaporateur, chaudière aluminium et autres. Équipement de sucrerie usagé, bonne condition. J.E. Pilon, R.R. no 1, Alban, Ontario P0M 1A0. Tél.: (705) 898-2456.

BESOIN URGENT

Rotoculteur "Rotovator" Howard modèle K-80 pouces de large. Tél.: frais virés acceptés (514) 658-8717 entre 8h et 17h.

POÊLES À BOIS

Portes de four à pain, grilles et plaques de fonte pour B.B.Q. Portes de poêle à combustion lente, pièces de poêles et fournaies l'Islet et autres marques, circulaire sur demande. Fonderie Ouellet St-Léonard d'Aston J0C 1M0 819-399-2012.

ISIDORE THERRIEN BLANCHISSEUR

À la peinture Voco pour bâtiments de ferme intérieur et tout genre de peinture pour l'intérieur et extérieur. Ouvrage garanti, 21 ans d'expérience. St-Nicéphore, Qué. J0C 1P0. Tél.: (819) 394-2086.

Achèterais griffes d'ours \$1.00 ch. (les ongles seuls ne sont pas acceptés). Aussi fil d'ours et queues de castor congelées. Collecteurs demandés pour queues de castor. S'adresser à: Fourrières Grenier Inc., Rochebeaucourt, Rang 8, Lamorandière, Abitibi, Qué. J0Y 2J0 Tél.: (819) 754-5248.

PLANS POUR BRICOLEURS

Maison de 16 logements pour hirondelles \$2.00. Maisons d'oiseaux série 1 - 12 plans \$2.25. Maisons d'oiseaux série 2 - 10 patrons \$2.25. Chaise et table de parterre \$3.00. Margelle de puits \$2.75. Table pique-nique \$2.00. Balançoire \$2.00. Plaques murales 12 patrons \$2.00. Animaux parterre 10 patrons \$2.00. Berceau colonial \$2.00. Bibliothèque coloniale \$3.00. Buffet vaisselier colonial \$3.00. Huche coloniale \$3.00. Porte-journeaux \$1.75. Vaisselier de coin \$2.75. Ratelier pour fusils \$2.50. Patrons, grandeur nature pour le découpage des contours pour plusieurs de ces plans. Catalogue gratuit avec commande. Écrire à Raymond Lallamme, 321 Principale, St-Alphonse de Granby, P.Q. J0E 2A0.

ARTISANAT

Laine à Tricot: Orion, Domestique (2-3 et 4 brins). Taslan. Laine à tapis. Poly-On, Fil à tisser mercerisé et Coton Tex Made, Lin D'Irlande, Lisières de chenilles, couleurs assorties. Échantillons de Laine & Fils, gratuits sur demande. Bas collette one size: \$8.75 (la douzaine, plus frais de poste). Prix spéciaux pour boutique de laine L. Therrien Inc., 557 Notre-Dame Ouest, C.P. 131, Victoriaville, P.Q. G6P 6S8.

FIL À TISSER

Coton - Polyester (blanc et couleur) Lin de Belgique - Laine domestique - "Jersey" de toutes sortes. Dépositaire de métiers et accessoires Leclerc. Sur demande vous recevrez notre liste de prix. Maurice Brassard et Fils Inc., 1972 Simoneau, C.P. 4, Plessisville P.Q. G6L 2Y6.

MÉTIER & FIL À TISSER GROS & DÉTAIL

Location de métiers & accessoires. Coton, Viscose, Polyester, Orion, Lin, Acrylique de toutes-sortes & Bouclé. Grande réduction sur métier "HERITAGE" de 27 à 120 pouces et accessoires. Recherchons dépositaires dans plusieurs régions du Québec et de l'Ontario. Centrale de Tissage Huot, 961, St-Louis Plessisville, P.Q. G6L 2M2. Tél.: (819) 362-3305.

RETAILLES DE COTON/POLYESTER

Idéales pour courte pointe, blanc — couleurs unies variées et jolis imprimés, 6 livres \$10.00 port payé commande de 12 livres pour \$19.00 port payé et obtenez une paire de ciseaux valeur \$1.00 gratuitement. Commande c.o.d. acceptée. Pour la lingerie, draps et taies imparfaits à prix d'aubaines. Aussi lingé à vaisselle à la verge en magasin. Demandez notre liste de prix. Le Domaine du Tissu Enr. 4081 ave. Verdun, Verdun, P.Q. H4G 1L1 (514) 768-8558.

COLLECTEURS DE MONNAIE

Spécial - vente - cadeau - commencez votre collection - 40 pièces toutes différentes - 3 dollars - 10 cinquante sous - 11 cinq sous avant 1940 - 1 petit cinq sous - 10 sous avant 1940 - 5 gros sous - seulement \$29.95 C.O.D. Liste de prix gratuite sur demande - Baillargeon, 5600 Place Montmartre, Charlesbourg, Qué. G1H 4E6.

DEVENEZ RICHE

Collectionnez les monnaies rares. Ensemble pour débutant \$29, inclus catalogue, vieilles pièces de 144 ans, plusieurs pièces 5¢, 10¢, gros sous, petits 5¢. Monnaies étrangères. Nécessaires et instructions. Très belle valeur. Claudette Enr. C.P. 7031, Québec G1G 5E1.

ATTENTION

Ça c'est rare! Je vous offre de l'argent pour vos vieilles carrosseries ou pièces d'automobile de 1910 à 1940 environ. Écrivez-moi ou téléphonez le soir à 1-514-298-5438 ou mieux encore venez me rendre visite. Gérard Boucher, Chemin Richford, Frelighsburg, Qué. J0J 1C0.

Dépliants gratuits pour apprendre réparations de montres et bijoux. Institut d'Horlogerie, 1012 Mont-Royal est, suite 107 Montréal H2J 1X6 Qué. Tél.: 523-7623.

OPPORTUNITÉ D'AFFAIRES

Nous étendons notre commerce dans votre région. Recherchons personnes sérieuses prêtes à investir du temps. Curriculum vitae. Écrire à: Case postal 12, Montréal, H4K 2J4.

LA PAROLE QUI SOULAGE

Hypnothérapie sur cassettes. Guy Miron traite par la relaxation les affections suivantes: obésité, insomnie, tabagisme, nervosité, acné, timidité, migraines, alcoolisme, bégaiement, maux gastriques. Renseignements gratuits: Editions 36, 2114 B, Hull J8X 3Z4.

TOUX, GOURME DU CHEVAL

Arrêtez rapidement la maladie avec le merveilleux sirop "PULMOLINE" \$22.00 port payé. Adressez: T.L. Girard, S.V.R. St. Félicien, 1679 Cté. Roberval, Qué. G0W 2N0.

Demandez aujourd'hui même un exemplaire de "Cuisine traditionnelle d'un Québec oublié" contenant 325 merveilleuses recettes simples, économiques; le coût est de \$14.00, frais de poste inclus. À C.P. 118, St-Eugène, Co L'Islet, GOR 1X0; C.P. 216, L'Islet, Co. L'Islet, GOR 2B0.

Documentations: "Pour mieux comprendre la sexualité" comprend 90 photos couleurs; adultes, \$25.95; "Massages atouchements sexuels" pour sexualité envoutante: \$20.95; "Les plaisirs du sexe": \$25.95 pages, 48 en couleurs, 120 illustrations: \$22.95; chèque, mandat, C.O.D., inclure \$5.00. Lorraine 1925 Daniel, Drummondville, Qué. J2B 2A2.

Chansons et histoires comiques sur 8 pistes et cassettes. Épicées, vous feront rire aux larmes, même ceux qui ne rient jamais. Liste de numéros et prix gratuite. Rasco, boîte 4, Négucac, N.B. E0C 1S0.

PLANS DÉTAILLÉS POUR:

Boîtes à savon.....	\$3.00
Go-Kart.....	\$ 2.50
Bicyclette motorisée.....	\$ 2.00
Go-Kart traction avant.....	\$10.00
Tracteur 8 chevaux.....	\$10.00
Tricycle motorisé.....	\$ 3.00
Mini-car.....	\$ 3.00
Pédalo.....	\$ 4.00
Bateau à voile 12.....	\$ 4.00
Traineau de moto-neige.....	\$ 3.00
Mini-jeep.....	\$ 3.00

MINI-VEHICULES PLANS,
dép. B. B.P. 33,
Juverney, Laval, P.Q. H7E 4P4

GRATUIT
COLLECTION DE 35 TIMBRES THÉMATIQUES

Plus autres timbres pour examen. Achetez-en ou non, retournez le reste. Veuillez inclure 25 cents pour les frais de poste et de manutention. Ecrivez sans tarder à:

JCF, C.P. 837-A, St-Redempteur, P.Q., G0S 3B0
(510, Gosselin, Bernières)

POILS-DUVET DISPARUS

Voici le nouveau Dépilatoire **BETULIQUE** qui élimine rapidement poils et duvet absolument sans douleur et inoffensif pour la peau. **BETULIQUE** neutralise radicalement la repousse. Grand succès obtenu. \$7.00 port payé P.S.L. accepté. Commandez à: Laboratoire Moderne Ltée; C.P. 800, St-Félicien, Cté Roberval, Québec. G0W 2N0. (agents demandés).

AUX BRICOLEURS

Catalogue et manuel combinés traitant le découpage du bois. 300 modèles illustrés. Prix du catalogue \$1.60.

ATELIER ES ARTS Inc.
St-Théodore, d'Acton, Qué.

COURONNE du MARIAGE ROYAL

Prince Charles
Lady Diana
\$3.75 chacune
3 pour \$9.00

Claudette Enn.
C.P. 7031 QUÉBEC
CANADA G1G 5E1

105 TIMBRES.

FAITES LE TOUR DU MONDE AVEC SEULEMENT 25¢

Magnifique collection de 105 différents timbres de l'univers pour seulement 25¢. Incluant superbe collection de timbres Olympiques. Le tout avec le privilège de recevoir en approbation des collections de timbres à bas prix.

LOUIS ARPIN
240 (BA) des Falaises, Philipsburg, Québec, J0J 1N0

RÉSERVOIR DE BÉTON RS
118 Chemin René Granby, Qué.

Hauteur 8' à 16'
40 à 130 diamètre
épaisseur 8''

LES MEILLEURS PRINCIPES DE FABRICATION EN BÉTON COULÉ

Pour plus d'informations:
Tél.: (514) 378-6051

PROCHAINES MARIÉES

Demandez notre magnifique catalogue **GRATUIT** pour avoir les plus chics Faire-Part à un prix imbattable.

Invitations Bel Oeil

254 Louis-Hébert, Beloeil J3G-3J5, Québec

Fosse à purin
Plate-forme à fumier
Silos à maïs
Fondations de 4' à 16' de haut
Béton armé coulé sur place en un seul bloc sans joint

Président: André Boucher

Fosse A.B. Inc.
4345 ave., Richard
St-Grégoire, Cté Nicolet
G0X 2T0
Tél.: (819) 233-2341, 233-2021

MARIÉES DE 1982!

pour vos *Faire-Part*

Magnifique catalogue contenant 45 modèles des plus nouveaux faire-part, napperons, allumettes, menus, coupes à champagne, cartes de remerciements.

AUSSI: Pour Noces d'Or et d'Argent, autre catalogue à votre disposition

IMPRIMERIE G. DESILETS INC.
C. P. 910 - B - ACTON VALE, QUÉ.

DEVENEZ MINCE...

SANS PRIVATIONS, TOUT EN RESTANT CHEZ VOUS!

Si vous voulez perdre ou gagner du poids, ou encore modeler votre ligne, réalisez votre ambition par la Méthode Weider. Ecrivez à l'adresse ci-dessous pour recevoir un cours **GRATUIT** à suivre chez vous, ainsi que la revue "Beauté et Santé", en joignant 25 cents pour couvrir les frais d'envoi:

INSTITUT WEIDER,
Dépt. BA, 2875 Bates Road,
Montréal H3S 1B7

POUR L'AMOUR DE L'ACCOIFFURE!

INSCRIPTION EN TOUT TEMPS

- Professionnel intensif long (sec. V) coiffure (jour 9 mois et soir 12 mois) Debut des prochains cours: Septembre 1982
- Professionnel recyclage (sec. V) Coiffure (jour et soir) sur demande

École détenant le permis no 749509 en vertu de la loi de l'enseignement privé.

Académie Rollande St-Germain Inc.
781 est, rue Bélanger (angle St-Hubert)
Montréal, Qué. H2S 1G7
NOM.....
ADRESSE.....

place à la détente



par Jean Blanchet, agronome

La dame de trèfle

On se demande parfois comment il se fait que, depuis la plus haute antiquité jusqu'à nos jours, c'est parmi la gent féminine que l'on rencontre les meilleures cartomanciennes, devineuses et scrutatrices de boules de cristal.

Personne ne me l'a dit, mais je ne crains pas d'affirmer que la femme, à cause de sa grande et délicate finesse instinctive, de cette connaissance intuitive très développée qu'elle a des probabilités, de la vérité ou de la valeur de certaines choses, est, dans bien des cas, plus en mesure que l'homme de prédire l'avenir d'après les rêves, les astres, les lignes de la main ou les feuilles de thé.

Il existe cependant des hommes qui peuvent se créer une réputation et imprimer leur marque personnelle dans le monde des devins.

Je ne veux pas parler ici des ces sorciers empanachés qui, après une danse sautillante et tonitruante autour du pot au feu et un examen sommaire des entrailles de la victime avant la cuisson, prédisent que, demain, il tombera sur la jungle entre quinze et trente millimètres de pluie.

Loin de moi aussi l'idée de faire allusion à ces grands prêtres de diverses sectes religieuses qui prédisent régulièrement la fin du monde.

Mon intention est de diriger surtout l'attention du lecteur vers ces personnes sérieuses et dignes de confiance qui semblent posséder un véritable don pour se livrer à des conjectures aux heureuses issues et qui, ayant pignon sur rue, exercent avec succès le métier de cartomancien, de mère en fils et de père en fille depuis plusieurs générations.

En résumé, je tiens à souligner les hauts faits de ces professionnels qui, par hérédité ou autrement, possèdent dans l'oeil et dans la caboche le langage des cartes à jouer.

Dans cette catégorie de privilégiés, on classait facilement Valérien Roy, un as en la matière.

Quand je l'ai connu, il occupait l'appartement huit, au deuxième étage d'un édifice à logements neufs. Sa réputation était telle que, presque toutes les semaines, six jours sur sept, dans les marches d'escalier conduisant à sa porte, plusieurs personnes attendaient leur tour pour se faire tirer les cartes.

Sa fille, à l'entrée, percevait ce qu'on était convenu d'appeler les honoraires ou rétributions, faisait sonner le tiroir caisse et signait les reçus.

Il y a quelque temps, le cartomancien eut la visite d'un nommé Claude Moutier, célibataire quadragénaire travaillant comme secrétaire au ministère des Affaires culturelles. Par l'entremise d'une cousine assez lointaine, il avait entendu parler des talents innés que possédait maître Valérien Roy de prévoir le proche avenir à la simple lecture des cartes selon leur sortie au hasard du paquet.

- Est-ce la première fois que vous venez voir un cartomancien?

- Oui, répondit Claude, mais est-ce que ça vous choquerait si je vous apprenais que c'est peut-être plus par curiosité que par conviction?

- Non, du tout! La plupart des clients font cette remarque lors de notre première rencontre... Coupez s'il vous plaît et placez les cartes en deux piles distinctes.

- Il faut que j'ajoute cependant qu'au sein de ma famille vous jouissez d'une excellente renommée.

- Oh! vous savez monsieur Moutier, je n'ai pas tellement de mérite car je ne fais que traduire ou interpréter ce que disent les cartes. Ce sont elles qui parlent vraiment... Voulez-vous prendre une carte vers le milieu du jeu et, sans regarder, la placer devant vous sur la table, face en bas... nous l'utiliserons un peu plus tard.

En se servant des neuf cartes qu'il avait sorties du paquet par intervalles de cinq, il les plaça face en l'air en trois rangées parallèles de quatre, trois et deux unités en partant de la droite. Il ramassa ensuite la carte du bas de la première série, celle du milieu dans la deuxième rangée et celle

du haut dans la troisième ligne et les étendit l'une à côté de l'autre au centre de la table.

C'est alors qu'il expliqua à Moutier. - Le dix de carreau, suivi du trois de trèfle et du cinq de coeur, signifie qu'en fin de semaine vous allez recevoir une bonne nouvelle...

- Par téléphone? s'informa Claude, en souriant.

- Non, plutôt par courrier, car le quatre de pique qui demeure maintenant seul dans la rangée de gauche représente une voiture à quatre roues dans le genre d'un camion postal...

- Ah? je vois...

- Quelles sont les cartes qui restent dans la rangée du milieu? demanda Roy.

- Le sept de trèfle et le valet de coeur...

En portant la main à son front, Valérien parut réfléchir un instant et finit par dire:

- J'ai l'impression que d'ici quelque temps vous allez entreprendre un assez long voyage outre-mer.

- S'agit-il d'un voyage de plaisir ou d'affaires?

- On dirait un agréable mélange des deux...

- Cela me semble très intéressant.

- Maintenant, monsieur Moutier, auriez-vous la bonté de tourner la carte que vous avez devant vous... Quelle est-elle?

- La dame de trèfle.

- Oh! là là... fit le cartomancien.

- Un mauvais augure? demanda le visiteur.

- Non pas nécessairement... au cours de votre voyage vous serez harcelé par une jolie dame au teint basané et portant une longue chevelure noire... un simple conseil... soyez sur vos gardes... Êtes-vous marié?

- Non... répondit Claude avec un accent de franchise dans la voix...

- Dans ce cas, soyez doublement prudent...

Claude ne tarda pas à prendre congé de M. Roy et se rendit tout droit à son domicile. En ramassant le courrier du jour dans le vestibule, il nota

Rothmans King Size, pleine satisfaction.



La Rothmans King Size,
plus longue, pour plus de douceur,
de goût et de satisfaction.

Le meilleur tabac qui se puisse acheter



Avis: Santé et Bien-être social Canada considère que le danger pour la santé croît avec l'usage—éviter d'inhaler.
Moyenne par cigarette—Filtre King Size: "goudron" 16 mg, nic. 0.9 mg.

une lettre postée des États-Unis. Un notaire de Boston écrivait à Moutier pour lui apprendre qu'un grand-oncle de Worcester, chez qui il avait passé des vacances d'été il y a seize ans, lui laissait par testament un montant de quatre-vingt-trois mille dollars en argent américain.

La bonne nouvelle annoncée par Valérien arrivait sans doute un peu en avance mais, le principal, c'est qu'elle était arrivée. Et on ne peut pas exiger des cartes un pouvoir qu'elles n'ont pas, à savoir déterminer la date précise et l'heure exacte où se produira tel ou tel fait.

Quelques semaines plus tard, après avoir pris possession de sa petite fortune, Moutier avertit son chef de service qu'il avait l'intention de prendre un congé en profitant d'un voyage Montréal-Lisbonne offert à prix réduit.

Lorsque l'un des sous-ministres entendit parler de ce projet, il s'empressa de convoquer Claude à son bureau et de lui demander une faveur au nom du gouvernement dans le but de faire des économies. Étant donné que le fonctionnaire payait de sa poche les frais d'un voyage au Portugal et qu'il avait manifesté le désir de se rendre en Espagne, on ne pouvait pas trouver d'homme plus qualifié ou mieux désigné pour transmettre au directeur du Musée national du Prado, à Madrid, deux tableaux que les autorités du Ministère avaient promis de lui prêter lors de l'exposition qu'il organisait en l'honneur de peintres nés au pays de la Costa del Sol.

Il s'agissait de deux oeuvres de Picasso d'une grande valeur artistique et monétaire. Mais, pour une raison ou pour une autre, on a cru bon de ne pas mettre Claude au courant de l'affaire. On lui avait recommandé simplement de garder ces objets à l'oeil tant qu'ils ne seraient pas remis entre les mains du responsable du Prado. Moutier accepta de bon gré son rôle de messager et promit d'accomplir sa mission de façon discrète et fiable.

Afin de pouvoir surveiller son paquet à loisir, il l'avait posé dans le porte-bagages libre situé juste au-dessus du siège d'avion en avant du sien. Au moment où il attachait sa ceinture de sécurité en vue du décollage imminent, une femme prit place à côté de lui. En souriant, elle enleva son manteau, le plia et le glissa dans l'espace adjacent au colis de Moutier. D'un geste de la main, elle dégacha une longue chevelure noire qui lui flottait maintenant sur les épaules, mais son teint rose délicat n'avait rien de basané. Ce n'était donc pas celle décrite par les cartes.

Au cours du vol vers le Portugal, la conversation s'engagea entre les deux passagers et Claude apprit que la dame faisait partie, à titre de vice-présidente, d'une agence de détectives dont la spécialité était de filer et d'arrêter les voleurs ainsi que les faussaires d'oeuvres d'art.

À l'aéroport de Lisbonne, pour se montrer poli et, avant de se quitter pour de bon, Moutier invita sa compagne de voyage à prendre un verre au bar. Ce fut une erreur de sa part, car c'est là que le trouble commença, après la troisième consommation.

Obligé de s'absenter pendant quelques minutes pour ce que vous devinez, il aurait dû avoir la précaution d'apporter son colis avec lui. Au lieu de le faire, il en confia la garde à la détective qui, d'un signe de la tête, acquiesça de bonne grâce. Quand notre homme revint des toilettes, la dame et le paquet étaient disparus.

Alertée sans délai, la police de l'aéroport réussit à intercepter la fraudeuse professionnelle à la sortie, au moment où elle hélait un taxi. Heureusement, le reste du périple se passa sans encombre.

De retour au pays, Claude s'empressa de rendre visite au cartomancien. Après avoir félicité Valérien de sa clairvoyance, il crut bon, à la fin, de lui faire, discrètement et en toute amitié, la remarque suivante:

— Dans vos prédictions à l'avenir, lorsqu'il s'agit de la dame de trèfle, vous pouvez parler de la couleur des cheveux, mais n'insistez pas trop sur celle de la peau. Cela a failli me jouer un vilain tour!

YARD-MAN ELITE

LISTE DE DÉPOSITAIRES YARD-MAN

Amos	Location Amos Inc.	481 Principale Sud	732-6920
Bedford	Marine Bedford Inc.	Route 202	248-2006
Beloil	Garage Rhéal Cabana	263 rue St-Jean Baptiste	467-0559
Berthier	André Garceau	1146 Rivière Bayonne Sud	836-3967
Black Lake	Mercier Marine Ltée	Route #112	423-5517
Bonaventure	Ray Mécanique Sport Enr.	C.P. 416	534-3826
Casselman	Laffèche Sales & Service Reg'd	R.R. #3	613-764-5406
Chomedey	Équipement de Sport & Jardin Laval	2190 Boul. des Laurentides	667-4866
Danville	Les Équipements W.O. Lodge Inc.	C.P. 759	839-3311
Drummondville	Fréchette Mini Mécanique	815 Boul. St-Joseph Ouest	472-1377
Grande			
Cascapédia	Cascapédia entreprise Reg'd	C.P. 11	392-4921
Granby	Les Équipements Pontbriand Enrg.	414 Ste-Cécile	378-0046
Grande Ile	D.L.S. Mini Moteur Inc.	501 Boul. Grande Ile	373-2173
Hudson	Canadian Electric Vehicles Ltd	3661 Hardwood Blvd	458-7027
Iberville	Centre du Petit Moteur Enr.	2259 Route 133	347-2424
Kénogami	Saguenay Marine Inc.	165 Ste-Famille	547-2022
Laval	Atelier Raymond Tardif (1980) Inc.	3677 Boul. Lévesque	661-9966
Lennoxville	Georges Delisle Inc.	340 rue Queen	569-9821
Lorrainville	Garage J.G. Neveu Inc.	12 St-Jean Baptiste	625-2290
Maniwaki	Hins Automobiles Inc.	403 Des Oblats	449-3464
Marieville	Ostiguy Équipement Inc.	660 Chemin Chambly	460-4441
Montréal	Les Entreprises S & F Boutin Inc.	5271 St-Hubert	270-4191
Montréal	Fecteau & Fils 1980 Ltée	7845 St-Laurent	271-3565
Mont-Joli	Garage Paul Émile Antill Ltée	2048 Boul. Jacques Cartier	775-3500
Mont St-Grégoire	Serge Jetté	79A 3ième Rang	347-5158
Napierville	Équipement Prairie Inc.	433 Route 219	245-7990
Noyan	Karl Heinz Grimm	R.R. #2	294-3072
Racine	Garage Pierre Paul Lussier Inc.	321 Principale	532-2703
Repentigny	R. Babin & Fils Enr.	442 Notre-Dame	585-0159
Richmond	David Taylor	R.R. #2	826-5101
Rigaud	Paul Lalonde Équipement Enrg.	2 rue St-Jean Baptiste	451-4276
Roberval	Scie à chaîne G. Desgagné Inc.	1654 Boul. St-Dominique	275-2269
Rock Forest	Équipement P. Lacroix Inc.	10021 Boul. Bourque	843-4609
Sawyerville	Garage Alfred Villeneuve	14 Jacques	889-2962
Shawinigan sud	Després Équipement Inc.	2005, 5ième Ave.	537-8622
Stoneham	Léopold Fortin	2523 Boul. Talbot	848-2722
Ste-Adélaïde			
de Pabos	Abel Denis Huard	C.P. 361	689-6283
St-André	Quincaillerie		
d'Argenteuil	St-André d'Argenteuil Ltée	114 Principale	537-3512
St-André	Les Équipements		
d'Avellan	St-André Enrg.	Route 321	983-2229
Ste-Angèle			
de Laval	Ste-Angèle Service Station	15675 Boul. Bécancour	222-5477
St-Augustin	Tondeuse St-Augustin Enrg.	235 Route 138	878-4194
Ste-Brigitte			
des Saults	Machineries Faucher Inc.	231 rue Principale	334-2929
St-Césaire	D. Chagnon & Fils Inc.	660 Route 112	469-2496
St-Clet	H. Farand & Fils Ltée	240 rue Principale	456-3331
St-Côme			
Linière sud	Raymond Loignon Sport Enrg.	C.P. 111	685-3893
St-Damase	Y. Leroux Sport Enrg.	177 rue St-Laurent	797-2281
St-Elzéar	Équipements Motorisés J.A. Marcoux	526 Des Érables	387-2509
St-Jude	Garage Bilodeau Enrg.	413 Michaudville	792-2121
St-Pierre			
de Sorel	Mini Moteur R.B. Inc.	364 Route Marie-Victorin	742-0629
Ste-Julie			
de Verchères	Garage B. Blain	1486 rue Principale	649-1297
Ste-Marthe			
sur le lac	Winco Sport Ltée	3257 Chemin Oka	473-2856
Ste-Martine	Équipement Lazure & Riendeau Inc.	30 St-Joseph	427-3612
St-Pierre			
des Becquets	Réjean Tétrault	616 Marie Victorin	263-2464
Ste-Rosalie	Sport Beauregard Enrg.	2770 Boul. Laurier	773-5631
Trois-Pistoles	Siméon Lavoie Ltée	242 Jean Rioux	851-1153
Varenes	Sport Varenes Rive sud Inc.	4740 Marie Victorin	652-2405

YARD-MAN eLITE



Une histoire de qualité...

Les produits YARD-MAN ELITE sont fabriqués par un des plus grands manufacturiers d'équipements de pelouse et jardin au monde. Depuis les débuts de YARD-MAN en 1934, plusieurs innovations ont été apportées dans le but de faire de YARD-MAN ELITE le nom le plus prestigieux dans le domaine de l'équipement de pelouse et jardin.

Chaque produit YARD-MAN ELITE représente un style et un concept d'économie de temps et d'énergie des plus sophistiqués... d'une ingéniosité mécanique éprouvée parce que chaque produit YARD-MAN ELITE est originalement conçu pour être opéré confortablement, facilement, afin d'offrir une performance sur laquelle on peut compter année après année et qui fera la fierté de son propriétaire.

13785-2 16 cv, deux (2) cylindres, B & S
Synchro-balancé,
entraînement hydrostatique,
démarreur électrique 12 volts,
phares avant
Poids d'expédition: 580 lbs.
Tondeuse 44" incluse.

(Modèle illustré)

13885-2 11 cv, B & S
démarreur électrique
3 vitesses avant
lumières avant
Tondeuse 36" incluse



Distribués au Québec par

Les Distributions RVI Limitée

2525 rue Louis Amos, Lachine, Québec H8T 1C3

Tél.: (514) 636-0620

Rabais \$500

Tracteur Craftsman Sears 18 hp



\$2799

Rég. \$3299

Tracteur de jardin à utiliser avec des accessoires pour enlever la neige, travailler la terre, entretenir la pelouse. Moteur Briggs & Stratton, 2 cylindres. Boîte-pont 4 vitesses. Démarreur électrique, alternateur. Pneus avant 16x6.50, arrière 23x9.50. 094 060 218 DL.

- Prix agriculteur***. 094 060 138 DL.
Régulièrement \$3159 \$2659
- a-Tondeuse 42" à 3 lames.**
094 064 705 DL. Chacune \$580
- b-Balayeuse.** 094 064 381 DL.....\$400
- c-Remorque.** 094 064 212 DL.....\$320
- Rouleau 36" (non montré).**
094 064 590 DL. Chacun \$170

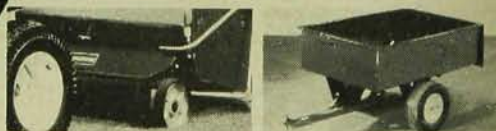

Rabais \$400

Tondeuse à siège Craftsman de qualité

\$1599

Rég. \$1999

Utiliser des accessoires pour enlever la neige, entretenir la pelouse. Moteur Briggs & Stratton 11 hp équilibré. Tondeuse 36". Boîte-pont 5 vitesses; démarreur électrique, alternateur. 094 060 211 DL.

Dans la plupart des magasins et des Bureaux de vente par catalogue Sears.

*Pour agriculteurs de bonne foi. Détails p. 576 de notre catalogue Automne-hiver.

Simpsons-Sears Limitée



vous en avez pour votre argent...et plus