

**Plessisville**

et sa région

**L'UNION**

MARDI 21 JUIN 1977



**Cinquième  
Festival  
à Baptiste**

page C-7

**La St-Jean  
à Manseau**

page C-3



Assemblée du C.L.S.C. de l'Erable

**“Les chinoiseries du MAS  
ne surprennent plus personne”**

— le maire Jean-Marie Fortier

# Vente Vacances

PAR TOUT LE MAGASIN... Ouvert tous les samedis jusqu'à 5 h. p.m.

AVEC CE  
**COUPON**

Apportez ce coupon  
à votre magasin Régent il vaut  
un escompte de **20%** sur l'achat  
de tous les **DISQUES**  
long-jeux populaires ou classiques  
pour les 21-22-23-25 juin 1977

Regent

194 est, Notre-Dame - Victoriaville  
STATIONNEMENT GRATUIT

## TISSUS à la VERGE



**.88** la verge

du 21 au  
25 juin 1977

A NE PAS MANQUER!

ACHAT SPECIAL

BAS aux GENOUX plusieurs couleurs. SPEC. <b>.19</b> la paire	BAS-CULOTTES (grandeur universelle) toutes couleurs. SPEC. <b>.24</b>
JUPES de première qualité, longueur "très mode". Rég. 9.95, pour liquider en SPEC. <b>2.90</b>	
La véritable SANDALE du Dr Scholl, tous les points. Rég. 14.95 SPEC. <b>8.99</b>	
PANTALONS polyester, grand choix de couleurs et grandeurs. Rég. 6.99 SPEC. <b>2.89</b>	
BLOUSONS (T-SHIRTS) grande variété de modèles et couleurs. Un lot à autre lot à <b>1.69</b> <b>1.98</b>	
"SHORTS" de toutes sortes, pour dames. Rég. jusqu'à 5.99 pour <b>2.44</b>	
BLOUSES styles assortis. Valeur jusqu'à 7.99 SPEC. <b>3.97</b>	
BIKINIS arnel imprimé, très attrayants Rég. .99 SPEC. <b>.49</b> (Maximum 6 par client)	
ROBES de maison, grandeurs assorties, imprimés variés. SPEC. <b>3.88</b>	
BAS-CULOTTES "MIRANDA" XXL (160 - 225 lb ) Vrai... <b>.47</b>	LAINES PHENTEX 3 plis Spéc. la balle <b>.49</b>

**ADORN**  
laque à  
cheveux  
13 on.  
Rég. 2.79  
**1.99**

**TROPIC TAN**  
lotion à  
bronzer  
Rég. 1.69  
**1.27**

"SCOPE"  
rinç-bouche  
efficace.  
Rég. 1.99  
**1.47**

Shampooing colorant  
NICE'N EASY. CLAIROL  
Couleurs assorties. Ord. 2.65  
SPEC.  
**1.57**

**PAMPERS**  
couches jetables  
Toddler SPEC. **1.37**

toutes les  
couleurs  
disponibles

**Gobelets**  
Nouveau  
modèle de  
fantaisie  
SPEC.  
2 pour  
**.87**

"HEAD & SHOULDERS"  
Shampooing  
antipellicules  
Rég. 1.99  
**1.47**

"SECRET"  
désodorisant  
6 on.  
Rég. 1.39  
**1.09**

**VERRES**  
élégants, base  
épaisse, pour  
liqueurs.  
6 3/4 on.  
Rég. .49  
SPEC. 3 pour **.97**

DRAPS FLANELLETTE 70 x 90 une VRAIE AUBAINE. DEUX PAR CLIENT. SPECIAL <b>4.99</b>
DEBARBOUILLETES, 6 par client. SPEC. <b>.09</b>
LAINES - balle de 1 on. toutes les couleurs. Rég. .39 <b>4/1.00</b>
CULOTTES de plastique pour bébés. Paquets de 4 couches. Rég. .99 le pqt <b>.66</b>
"BLOUSONS (T-SHIRTS) Rég. 1.99 et 2.99 - 2 à 6x ans. SPEC. <b>1.00</b>

Corning-Ware

ENSEMBLE  
DE  
TROIS  
CASSEROLES  
Aubaine  
exceptionnelle  
Rég. 32.98  
SPECIAL  
**20.88**  
l'ensemble  
de trois

# Avis important aux paralytiques cérébraux

L'APCQI, Association de Paralyse Cérébrale du Québec Inc., a mis sur pied un programme spécial destiné à rejoindre toutes les personnes atteintes de paralyse cérébrale de la région de Trois-Rivières (région 04).

D'abord pour savoir combien il existe de paralytiques cérébraux, qui ils sont et où ils sont; ensuite, dans le but de faire une étude des besoins, des situations et des ressources locales.

Au nom de cette association, le C.L.S.C. de

l'Erable, qui dessert les localités de Princeville, Sainte-Sophie, Saint-Jean-Viannay, Saint-Pierre-Baptiste et N.-D.-de-Lourdes, demande donc aux paralytiques cérébraux de ce territoire, ou à leurs proches, de bien vouloir contacter le Service de Recherche du C.L.S.C., afin de nous fournir les informations que nous transmettrons à l'APCQI, informations qui lui sont nécessaires pour mener à bien son projet d'aide aux paralytiques cérébraux.

Si possible, communiquer

ces informations avant le 27 juin 1977, au numéro ou à l'adresse mentionnés ci-dessous. L'APCQI compte

sur votre collaboration dans son action auprès des paralytiques cérébraux. Service de Recherche

du C.L.S.C. de l'Erable,  
1353, rue Saint-Calixte,

Plessisville  
Tél.: 362-6947

## Domaine forestier

Plessisville (GAB) — Le domaine forestier du Festival de l'Erable de Plessisville et sa vaste salle sont le lieu de rendez-vous pour différentes manifestations sociales, récréatives et autres durant la saison estivale. Ce site pittoresque a été choisi par les Filles d'Isabelle du cercle Saint-Calixte pour leur dernier rendez-vous, avant les vacances estivales. C'est un genre de soirée champêtre, avec souper sur place, qu'ont organisée Mme Thérèse Nadeau, régente, et son équipe pour cette dernière étape des activités de 1976-77.

## Stage partiel

Plessisville (GAB) — Le Service de la police de Plessisville aura temporairement une jeune recrue dans ses effectifs au cours des prochaines semaines. Il s'agit du cadet Guy Lebrun qui étudie en vue de devenir policier. Guy Lebrun a déjà complété une première étape de sa formation en technique policière et c'est son intention de faire carrière dans les services de protection publique.

## La Saint-Jean à Manseau

Manseau (AP) — Une fête populaire soulignera cette année la Saint-Jean à Manseau.

Tout d'abord, un souper canadien à \$2.00 du couvert est prévu au terrain des loisirs, souper qui sera suivi d'une veillée québécoise au cours de laquelle des amateurs de la région seront en vedette. Le feu de la Saint-Jean clôturera les festivités.

En cas de pluie, les différentes activités auront lieu en la salle du couvent Notre-Dame.

Les profits recueillis lors de cette fête champêtre seront versés à l'organisation du baseball mineur dont la saison a débuté le 12 juin dernier par une rencontre avec Plessisville; Manseau est sorti vainqueur avec un pointage de 6 à 5.



## Le retour du chevreuil

"Le retour du chevreuil" était le thème d'une campagne menée par l'Association chasse et pêche de Plessisville en vue d'assurer la survivance et la multiplication de ce qui reste encore de ce joli animal, dans la région des Bois-Francis. Un concours de chasse au coyote, destructeur du chevreuil, en plus des braconniers, a donné de bons résultats. Pour "Le retour du chevreuil" l'attention a été attirée par une scène que tous ont pu voir en différentes occasions: celle d'un chevreuil poursuivi par un coyote.

(Photo B.B.)

# prestige

Les réfrigérateurs GE sont bourrés de commodités qui vous feront économiser du temps et du travail

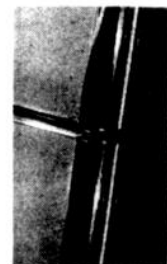

Longues poignées sculptées en simi- noyer, fonctionnelles et élégantes.



La machine à glaçons automatique "Ice Maker", une exclusivité GE (offerte en option), remplit automatiquement son bac amovible d'une capacité d'environ 200 glaçons. Plus de cabaret à remplir. Plus de gâchis d'eau.



Nécessaire à glaçons "Ice N Easy" vous permettant d'obtenir les glaçons voulus en un clin d'oeil. Il est constitué de deux cabarets de 14 glaçons sur support au dessus d'un bac d'entreposage pour 56 glaçons.



Commandes séparées, idéalement situées à la hauteur des yeux, pour régler la température du congélateur et du réfrigérateur.



Oeufriers amovibles.



Fini la poussière qui s'accumule derrière le réfrigérateur. Les grosses roulettes dont sont munis la plupart des modèles facilitent les déplacements.



Distributeur de boîtes de jus fort pratique, ne laissant tomber qu'une seule boîte à la fois.



Tablettes coulissantes, en porte-à-faux, à hauteur réglable, vous offrant une grande flexibilité d'emmagasinage et mettant les articles rangés au fond à votre portée.



Balconnets "Porta-Bins" amovibles, étanches et d'entretien aisé, vous offrant un espace de rangement supplémentaire là où c'est le plus pratique, dans la porte (certains modèles seulement).

# Meubles Perreault Inc.

854 boul. Bois-Francis sud  
Arthabaska — 357-2522



La situation du C.L.S.C. de l'Erable

# Une sixième assemblée publique

(HRR) — Les représentants du C.L.S.C. de l'Erable en étaient à leur sixième assemblée publique jeudi soir dernier. Cette fois, au-delà de trois cents personnes se pressaient dans la grande salle de l'hôtel de ville de Plessisville.

A une grande table, garde Céline Boursier, directrice du nursing, Marc-André Doyle, responsable du

Le maire Jean-Marie Fortier, au moment des résolutions, a déclaré ne pas être surpris des "chinoiseries" des fonctionnaires. En considérant le nombre de personnes entassées dans la salle, le maire Fortier a dit détenir la un indice sûr de l'intérêt de la population de Plessisville et des environs pour leur C.L.S.C. "Nous attendons le

Par ailleurs, d'autres personnes ont énoncé quelques propositions. Notamment, Jean-Claude Boivin, du comité de citoyens, s'est dit prêt à s'engager dans la fabrication de pétitions. Il s'engage localement à organiser une stratégie. Par contre, Jos Bélanger, un autre citoyen a déclaré que les pétitions n'avaient pas de

poids. "Pourquoi ne pas donner un coup de cœur pour notre santé?" s'écrie-t-il. Il s'adresse ensuite à la salle en lui demandant "serait-on prêt à consacrer une journée au C.L.S.C. de l'Erable?" M. Bélanger propose ni plus ni moins qu'une délégation se rende au Parlement même. Il suggère d'y aller en début de session.

Me Bellavance, président du conseil d'administration suggère qu'on s'organise localement d'abord. Si tout va bien à Plessisville, il sera toujours possible d'envoyer une délégation à Québec.

Le maire Fortier a suggéré qu'une intervention immédiate soit entreprise en commençant par une rencontre avec le député Jacques Baril. Le maire s'en est pris à ce qu'il nomme une "léthargie" planifiée du ministère" encore retournée contre la population de Plessisville.

Alors qu'à l'heure actuelle, le conseil d'administration du C.L.S.C. de l'Erable devrait demander ses soumissions pour la nouvelle construction, le voilà en train d'inciter la population à des moyens de pression auprès du ministère. On retourne quelques années en arrière au moment où on déposait les premiers plans de la nouvelle construction, lesquels, selon Me Bellavance avaient été acceptés le 25 novembre 1976. Maintenant, le hall d'entrée est trop haut, les

(suite à la page 5)



Les représentants du C.L.S.C. de l'Erable au rapport à cette sixième et dernière assemblée publique. Garde Céline Boursier, directrice du nursing, Marc-André Doyle, responsable du

module social, Gilles Després relationiste, Jean Fusey, directeur général et Me Gilles Bellavance, président du conseil d'administration.

(Photo H.R.R.)



Une grande salle bondée.

(Photo H.R.R.)

module social, Gilles Després, relationiste, Jean Fusey, directeur général et Me Gilles Bellavance, président du conseil d'administration du C.L.S.C. de l'Erable ont entamé l'ordre du jour, un ordre du jour passablement orienté vers les difficultés que connaissent en général les C.L.S.C. du territoire québécois mais surtout celles que connaît le C.L.S.C. de l'Erable.

Cette dernière assemblée aura tout de même permis de mettre en branle quelques moyens de pression.

signal pour poser des gestes comme nous l'avait fait le conseil en 1972. Nous sommes prêts. Ce qu'il faut, c'est obtenir l'appui de tous les organismes de la région", déclarait le maire. Il a donc été résolu, suivant les conseils du maire, d'envoyer un télégramme au ministère, demandant une rencontre de toute urgence avec certains fonctionnaires et même peut-être le ministre qui n'avait pas eu le temps de faire un crochet à Plessisville au moment de sa venue à Arthabaska, le 5 avril dernier.

AUCUNES BENEDECTIONS AUCUNES PRIERES  
NE SONT JAMAIS ENTREES DANS CETTE MAISON  
ILS SONT TOUS MAUDITS POUR TOUJOURS

18 ANS  
Adultes



Telly Savalas Elke Sommer

LA MAISON DE L'EXORCISME

20 FILM  
La Police demande de l'aide

LE CINEMA  
SERA FERME LE DIMANCHE  
APRES-MIDI  
DU 19 JUIN AU 14 AOÛT

Semaine du  
24 au 30 juin

SALLE "A"  
Ven. à jeudi.  
7.30 Police  
9.15 La maison

cinéma des  
BOIS FRANCS  
salle A tel. 752-2707

GAGNE  
UNE  
HONDA  
"JEANS"  
le Jean  
DU DROIT  
SPORTS CARRIER INC.  
VOIR  
ANNONCE  
SPORTS  
CARRIER



G. Provencher

Entrepreneur de bases  
de solage (Footings)

Goudronnage de solage

767 boul. Bois-Francs sud

Arthabaska - 357-9216

5-7-77

Une  
histoire d'amour  
faite de  
sensualité,  
de soumission  
et d'abandon.

C'est définitivement le film le plus érotique de nos jours. Damiano n'a jamais autant menté de porter le titre de génie. C'est l'ultime triomphe! Brillant! 100%.

L'HISTOIRE DE JOANNA un film de GÉRARD DAMIANO



20 FILM  
LES KARATÉ-CHATTES Elles sont imbattables!

LE CINEMA  
SERA FERME LE DIMANCHE  
APRES-MIDI  
DU 19 JUIN AU 14 AOÛT

Semaine  
du 24 au 30 juin

SALLE "B"  
7.00 Karaté-chattes  
8.45 Joanna

cinéma des  
BOIS FRANCS  
salle B tel. 752-2707

## Une...

(suite de la page 4)

fenêtres sont trop grandes et le système de climatisation n'est pas nécessaire, selon les fonctionnaires du ministère. Et qui plus est, le

coût de la construction dépasserait le montant de l'octroi prévu, \$3 millions, ce qui n'est pas vrai selon Me Bellavance qui s'appuie sur plusieurs estimés.

Le dossier du C.L.S.C. de l'Erable, selon les paroles mêmes du président du conseil d'administration est

coustu de faits cocasses. A l'heure actuelle, le C.L.S.C. de l'Erable n'est légalement pas en droit d'opérer puisqu'il court encore après son permis d'accréditation que les autres centres hospitaliers, notamment l'Hôtel-Dieu d'Arthabaska

détiennent depuis plusieurs mois. Il semblerait qu'au ministère, on aurait des problèmes d'imprimerie.

Aujourd'hui, le C.L.S.C. de l'Erable opère sans permis, attend une nouvelle construction et continue de fonctionner dans une bâtisse

vétuste laquelle, selon les fonctionnaires, devrait connaître des modifications majeures qui coûtent gros. Par exemple, la cuisine devrait être entourée d'un mur spécial à l'épreuve du feu. Sans budget de développement, irrité par

les promesses du ministère à l'endroit du C.L.S.C. de l'Erable, le conseil d'administration ne tient plus en place. "Nous devons faire suite aux programmes que nous vous avons vendus", soulignait le président du c.a.

## Aféas de Plessisville

# Alice Simoneau réélue présidente

Plessisville (GAB) — Les membres de l'Association féminine d'éducation et d'action sociale de Plessisville ont réélu pour un autre mandat d'un an, les responsables sortant de charge.

L'équipe comprend: Mme Alice Simoneau, présidente, Mme Claire Caron, vice-présidente, Mme Marthe Bourque, directrice à l'éducation, Mme Yolande Saint-Pierre, responsable des arts ménagers, et Mme Armande Painchaud, trésorière.

Trois sièges laissés vacants par la démission de Mmes Madeleine Dussault, Andrée Roy et Pauline Saint-Pierre auront une relève avec Mmes Claire Dickner, Lucille Guilbert et Micheline Roger; cette dernière prend la responsabilité du secrétariat; ces trois nouvelles venues dans la direction prendront charge des sections Propagande, Action sociale, Accueil,

chacune selon ses goûts et aptitudes.

### Représentation à l'extérieur

Mme Madeleine Dussault, qui avait démissionné de l'équipe des responsables de l'A.F.E.A.S. de Plessisville à la suite de sa nomination comme directrice du "secteur Mégantic", a été nommée par la Fédération de Québec de l'A.F.E.A.S. pour agir comme déléguée officielle de cet organisme pour le congrès de l'Association provinciale de l'A.F.E.A.S. Ce congrès se tiendra à Rimouski en 1977.

Ce sera la première fois qu'un membre de l'A.F.E.A.S. de Plessisville aura droit de parole, à titre de déléguée fédérale, à cette importante manifestation qu'est le congrès provincial.

Mme Alice Simoneau, présidente de l'A.F.E.A.S. locale, assistera également à ces assises mais comme observatrice, déléguée ainsi par sa locale.

## Nouvelle orientation

Plessisville (GAB) — Le président des Optimistes de Plessisville, Me Pierre Chartier, a démissionné; son mandat prendra fin en septembre. C'est le président élu pour 1977-78, M. Claude Lafond, qui prend la direction du club vu le manque de disponibilité de l'un et de l'autre des vice-présidents MM. Michel Soulière et Marcel Noël. Me Pierre Chartier, qui est notaire, quitte son poste vu que les études qu'il entreprend en administration ne lui laissent plus de temps pour s'occuper efficacement de la direction des Optimistes en tant que président.

## Sécurité à bicyclette

Laurierville (GAB) — Compétitions sur la façon de conduire adéquatement une bicyclette, conseils de sécurité, détails sur les règlements concernant les cyclistes étaient au programme de la manifestation "Sécurité à bicyclette", une initiative des Optimistes de Laurierville. Les jeunes participants se sont également intéressés à une épreuve de circulation avec obstacles. Pour les différents concours, un système d'attribution de points avait été organisé pour les récompenses à remettre aux meilleurs. C'est un membre des Optimistes locaux, M. Jean Morrissette, qui avait la responsabilité de cette journée "Sécurité à bicyclette".

## Deuxième tranche

Plessisville (GAB) — La section financière du comité culturel de Plessisville Inc. profite d'une 2ième tranche de la subvention qui lui est accordée annuellement par la ville de Plessisville. Le versement en question est une somme de \$1.000. Ce montant permettra à la direction du C.C.P. de rencontrer ses obligations financières dans la mise en plan et la réalisation de ses projets pour l'année en cours.

# Continental

## Les AUBAINES de la semaine

En vente du 20 au 25 juin. Tant qu'il y en aura.

Nous nous réservons le droit de limiter les quantités

**VESTE SPORT**  
pour garçons.  
65 % polyester et  
35 % coton. Grand-  
deurs: 8 à 18 ans.  
Couleurs: beige,  
bleu pâle, marine.  
Prix courant Conti-  
nental \$8.99  
Prix spécial  
Continental:

4.47



**CHEMISE** genre  
veste pour gar-  
çons, dans un mé-  
lange de laine, a-  
crylique et toile.  
Grandeurs: 8 à 18  
ans. Couleurs:  
quadrillés assortis  
Prix courant Conti-  
nental: \$12.99  
Prix spécial  
Continental:

8.77

**RASOIRS BIC**  
1 paquet comprend:  
4 rasoirs.  
Prix courant Conti-  
nental: .69 le pqt  
Prix spécial Conti-  
nental:

2 paquets pour 1.00



Contenants en plastique qui gar-  
dent la saveur des aliments. Idéaux  
à la maison, au chalet ou en cam-  
ping. Comprend: 4 plats dans un  
paquet. Prix courant Continental:  
\$1.99 le pqt.  
Prix spécial Continental: 1.19  
le pqt

Les  
coordonnées  
**Dici**  
-WanderBief



Modèles 2 pièces, à ray-  
ures ou denim uni. Régu-  
lier ou licou.  
Soutiens-gorge: modèles  
760-761-764-765  
Culottes: modèles 762-  
766 (bikini) 763 (culot-  
te à la hanche).  
Grandeurs: Soutiens-gor-  
ge 32 - 34 - 36  
Culottes: S. M. L.  
Couleurs: marine, orange,  
rouge.  
Prix courant Continental:  
\$20.00  
Prix spécial Continental:

15.66

### A LA BONNE CUISSINE

#### Riz frit au poulet

avec céleri, oignons,  
piments, épices, du  
bon poulet, et le  
tout mélangé avec  
de la sauce soya.  
Prix courant Conti-  
nental: 1.60  
PRIX SPECIAL  
Continental: \$1.25

N.B. Ce mef est en  
spécial pour la jour-  
née de mercredi  
22 juin.

CONTINENTAL

# Les engrais au menu des plantes

Le monde des engrais est mystérieux. Plus d'un agriculteur s'y perd parfois. Azote, phosphore, oligo-éléments, 5-10-15... Et patati! et patata! Comment s'y retrouver?

A la suite de plusieurs demandes de renseignements, M. Maurice Tessier, chef de la section des relations publiques d'Agriculture Canada, a tenté de simplifier ce sujet autant que possible. Il y en a deux

Il y a deux principaux types d'engrais: les engrais organiques et les engrais chimiques.

Le premier est composé d'eau, de matières organiques et d'éléments fertilisants. Le fumier qui est le plus connu parmi les engrais organiques ne contient pas toujours la même quantité d'éléments nutritifs; celui de mouton et de volaille est plus riche que celui de porc, de cheval ou de bovin. On l'applique avant les semis en évitant d'en mettre plus d'une vingtaine de tonne à l'acre. Un excédent de fumier peut être une cause de pollution chimique du sol. Le fumier peut également être considéré comme un amendement, puisqu'il modifie les propriétés physiques et biologiques du sol.

Le fumier, loin d'être un déchet, est une richesse en agriculture. Ainsi, chaque année une vache en produit une quinzaine de tonnes qui renferment 150 lb d'azote, 80 lb de phosphore et 150 lb

de potassium. Quatre cents poules en produiront autant, mais sa teneur sera de 525 lb d'azote, 270 lb de phosphore et 200 lb de potassium.

Les engrais chimiques par contre ne sont généralement formés que des principaux éléments fertilisants. La formule que l'on retrouve sur les emballages, comme 5-10-10 ou 4-12-8, indique respectivement leur pourcentage d'azote, de phosphore et de potassium. Parfois, il est aussi mentionné que des éléments secondaires (calcium, magnésium, soufre) ont été ajoutés. Il en est de même pour les oligo-éléments (fer, manganèse, cuivre, etc.), produits qui ne sont nécessaires qu'en très petite quantité pour des productions spécifiques.

C'est deux types d'engrais augmenteront le rendement des plantes lorsqu'elles croissent dans le sol déficient en éléments nutritifs.

Chacun ses goûts  
Tout comme les espèces animales, les différentes espèces végétales ont leurs besoins nutritifs propres. Toutes exigent surtout de l'azote, du phosphore et du potassium, mais à des taux différents.

Grosso-modo, les graminées (avoine, blé) et les légumes feuilles (laitue, épinard) demandent beaucoup d'azote, tandis que les légumes racines (carotte, navet) et les

légumes à fruits (tomate, concombre) exigent plus de phosphore et de potassium. Les légumineuses (luzerne, haricot) ont les mêmes exigences que les légumes racines, parce qu'elles ont sur leurs racines des bactéries qui leur permettent de fabriquer de l'azote.

Il est assez facile de comprendre ces exigences lorsqu'on connaît l'effet de chacun de ces éléments sur la croissance des plantes.

L'azote stimule la croissance végétative. Le phosphore joue un rôle important dans le développement des racines et des fruits. Quant au potassium, il fortifie le plant et favorise la formation d'amidon et de sucres.

Une carence de ces éléments va ralentir la croissance et réduire le rendement et la qualité. Un feuillage décoloré, des racines atrophiées et une maturation irrégulière en sont les symptômes les plus évidents.

Cependant, un excès d'azote se révélera souvent par un surdéveloppement du feuillage aux dépens des racines et des fruits. Un excès de phosphore ou de potassium se traduira par une surconsommation inutile par la plante.

Pour obtenir un rendement optimal, il faut donc répondre aux besoins de chaque espèce, ni plus, ni moins. Pour connaître ces besoins, l'agriculteur fera

analyser son sol et consulter son agronome. Le jardinier amateur pour sa part n'aura qu'à utiliser les engrais avec prudence et conformément aux recommandations du fabricant.

Le stockage  
L'entreposage des engrais organiques et des engrais chimiques est très important.

Le fumier doit être bien entreposé pour qu'il conserve sa valeur et ne devienne pas une source de pollution. L'idéal est de l'incorporer au sol immédiatement après sa production. S'il doit être entreposé, le tas de fumier devrait reposer sur une plate-forme de béton et possiblement près d'une fosse à purin. D'autres constructions peuvent également être envisagées telles que des fosses à fumier ou des silos de conservation.

Les engrais chimiques sont dispendieux et il arrive même qu'ils soient rares. Il faut donc les acheter le plus tôt possible et éviter le gaspillage. Leur pire ennemi

est l'humidité. Aussi, doivent-ils être entreposés dans un endroit sec.

Les engrais sont en quelque sorte le moteur de l'agriculture moderne et leur importance est appelée à s'accroître encore dans l'avenir. Rappelons-nous qu'une récolte de 100

boisseaux de maïs-grains puise dans le sol quelque 120 lb d'azote, 60 lb de phosphore et 60 lb de potassium. Les engrais serviront toujours à redonner aux terres arables les éléments nutritifs que nous prélevons suite à des récoltes successives.

## Réseau d'éclairage

Notre-Dame-de-Lourdes (GAB) — Les démarches se poursuivent, à Notre-Dame-de-Lourdes, par le maire et les conseillers en vue de compléter le réseau d'éclairage des intersections de rangs et de routes. Un secteur du territoire de la municipalité est déjà couvert par le réseau. M. Raoul Normand, maire, dirige les rencontres avec les représentants de l'Hydro-Québec en vue des ententes à conclure pour ce qui reste à réaliser sur le projet, souligne Mme Gervaise Côté, secrétaire du conseil municipal.

## Nouvelle équipe

Plessisville (GAB) — L'équipe de la direction est maintenant au complet pour 1977-78, au Richelieu de Plessisville. Le président devant entrer en fonction avec octobre sera secondé par les directeurs suivants. MM. Léopold Boutin, Fernand Breton, Laurent Laroche, Réal Boutin, Jacques Doyon, Me Gabriel Michaud, Laurent Therrien. Le groupe actuel, présidé par M. René Dionne, restera à l'oeuvre jusqu'au 30 septembre alors que la relève sera prise par M. Henri-Paul Dion, président nouvellement élu, et son équipe; M. Dion fera alors le partage des responsabilités.

## Participation accrue au programme d'assurance-récolte

Pour parer à toute éventualité de sécheresse cet été, les agriculteurs du Canada ont décidé de souscrire à l'assurance-récolte.

La Commission fédérale d'assurance-récolte estime qu'environ 112,000 agriculteurs ont adhéré au programme cette année, ce qui représente une augmentation approximative de 16% par rapport à 1976-1977.

Les primes totales versées cette année atteindront près de 140 millions de dollars comparativement à 114 millions l'année dernière. La contribution du gouvernement fédéral, qui était alors de \$56.5 millions, augmentera aussi pour se chiffrer entre \$60 et \$70

millions. Selon M. Glenn Gorrell, directeur de la Division de l'assurance-récolte à Agriculture Canada, les agriculteurs se sont précipités pour présenter leur demande à la fin d'avril, date limite pour adhérer au programme. L'éventualité d'une sécheresse dans les provinces de l'Ouest a été un facteur déterminant pour un grand nombre d'agriculteurs. Dans chacune de ces provinces, les producteurs ont été informés que l'assurance-récolte serait le seul moyen de se protéger contre la sécheresse, mais seule l'Alberta a retardé la date limite d'inscription au-delà du 30 avril.

Au Manitoba, environ 17,000 producteurs ont adhéré

à 85% des agriculteurs de la province — sont assurés, ce qui correspond à une augmentation de 21.4% par rapport à 1976-1977. En Saskatchewan, le nombre de producteurs assurés a aussi augmenté de près de 19% et représente cette année 75% environ des agriculteurs de la province. L'Alberta a également connu un accroissement du nombre de ses assurés et 21,500 agriculteurs, soit de 55 à 60% des producteurs de la province, ont adhéré au programme de 1977-1978.

Toujours selon M. Gorrell, le temps semble s'améliorer, mais les agriculteurs devront attendre pour voir ce que le reste de la saison leur

# Ariens

## BÈCHE

Préparer un jardin qui sera productif, c'est l'affaire du motoculteur **ARIENS**. Grâce à sa largeur de travail variable ainsi qu'à sa compatibilité avec d'autres appareils aratoires — buttoir, émietteur, charrue ou cultivateur — la bêcheuse **ARIENS** est en mesure de répondre à tous vos besoins en matière d'agriculture. Modèles de 2, 3 1/2, 4, 5, 6 et 7 c.v.



7 C.V.

# Ariens

## TOND

Avec une tondeuse **ARIENS**, tondre et entretenir le parterre n'est plus une tâche mais un plaisir. Sa large coupe, son confort et surtout sa maniabilité vous épateront. Modèles de 5, 7 et 8 c.v.



GRATIS

\$99

\$75

# Lévis Gagné Inc.

389 Boul. Bois-Francs nord — Victoriaville

758-1112

J.N.O.

## Rivière Bourbon

# Un nettoyage s'impose

Plessisville (GAB) — Les édiles de la ville de Plessisville ont autorisé les démarches à faire auprès du ministère de l'Agriculture du Québec pour faire creuser la rivière Bourbon, en haut du barrage situé près de la rue Saint-Calixte.

Selon M. Jean Marie Fortier, maire, et les conseillers, cette partie de la rivière se serait remplie à la suite du creusage de cours d'eau situés en amont et qui se déversent dans la Bourbon. Pour ces motifs, les édiles considèrent que le nettoyage du lit de la rivière devrait se faire entièrement aux frais du ministère de l'Agriculture; les respon-

sables du conseil municipal tiennent à ce que le lit de la rivière Bourbon soit remis dans le même état qu'auparavant.

### Aide financière

La construction de 24 unités de logement, sur la rue Savoie, donne lieu à une demande de subvention de la part de la ville de Plessisville; des autorisations sont données au secrétaire-trésorier, M. Benoit Laliberté, afin qu'il puisse présenter une requête pour obtenir \$24,000. des autorités gouvernementales concernées. D'autre part, sur le plan financier, des avis de présentation de règlements ont été déposés

en vue d'imposer une taxe sur les transactions immobilières et, également, sur le coût d'immatriculation des véhicules. Au domaine de la voirie, M. Jean-Marie Fortier, maire, et les conseillers ont convenu de faire l'étude d'une requête présentée par les résidents de maisons mobiles installées sur l'avenue Rousseau-Nord; ces résidents désirent que la voie soit asphaltée ce qui rendrait plus propres et plus faciles d'entretien les lieux concernés.

### Réseau d'éclairage

L'éclairage des intersections des artères Coop, Vallée avec la route 265

nécessite des améliorations; les édiles de la ville de Plessisville ont adressé une demande à ce sujet à l'Hydro-Québec; les améliorations devront être réalisées selon l'entente conclue avec le directeur des Services municipaux, M. Claude Boulé. Des additions sont également demandées au réseau d'éclairage de la partie "est" de la rue

Savoie; cette addition a pour but de répondre aux besoins nouveaux dans cette partie de la ville où se trouve maintenant un important immeuble à logements multiples.

### Aqueduc et égouts.

M. Jean-Marie Fortier, maire, et les conseillers ont retenu les services de M. Emile Roux pour faire le nettoyage des "regards"

sur le réseau d'égout; il en coûtera \$2.25 par "regard" pour ces travaux. D'autre part, les édiles municipaux de la ville de Plessisville ont confié à la firme Inspectionic le nettoyage de 10,000 à 15,000 pieds linéaires de tuyaux d'égouts; le coût est de .25 cents le pied linéaire, avec endroits et longueur à être déterminés

(suite à la page 8)

Du 24 juin au 10 juillet

# C'est le cinquième Festival à Baptiste

Lyster (MD) — C'est vendredi le 24 juin, le jour de la "Saint-Jean", que débutera le cinquième "Festival à Baptiste".

Intitulé "Fête au village" pour la première journée, le tout débutera par une soirée bavaroise en la salle des Chevaliers de Colomb à compter de 20 heures.

Le lendemain, samedi le 25 juin, tous sont conviés à un défilé de majorettes à 14 heures, suivi de l'élection du "Baptiste" et de la "Maria" 1977, élection qui aura lieu sur le terrain de jeux. Le soir, à compter de 20 h. 30, soirée dansante au même endroit.

Dimanche, le 26 juin, la population et en particulier les amateurs de rallye auront l'occasion de participer à un rallye d'autos. Le départ se fera dès midi du stationnement de l'église. Le soir, remise des trophées en la salle des Chevaliers de Colomb.

La semaine suivante, soit

samedi le 2 juillet, ce sera la fête des enfants au terrain de jeux. Le soir, l'excellent long métrage "Ben Ur" sera présenté en la salle des Chevaliers de Colomb.

Dimanche le 3 juillet, compétitions de tracteurs dès 13 h. 30 sur le terrain de jeux, suivie le soir par une deuxième représentation du film "Ben Ur".

Le samedi suivant, soit le 9 juillet, tournoi de balle au terrain de jeux. Le soir, soirée d'amateurs en la salle des Chevaliers de Colomb à compter de 20 h. 30.

Le festival prendra fin dimanche le 10 juillet par une course en canot "Radisson". Départ du terrain de jeux à 13 heures précises. Cette course sera suivie à 16 heures par une tire de câble et d'un souper en plein air, d'un feu de camp et de la remise des trophées pour les différentes compétitions.

A noter qu'une course au trésor aura lieu durant tout le festival. Certains indices seront révélés durant les activités.

**André Girouard & Fils Inc.**  
**VOUS OFFRE DE RÉELLES ÉCONOMIES SUR LES TRACTEURS JOHN DEERE À 4 ROUES MOTRICES ... AVEC UNE PÉRIODE DE FINANCEMENT SANS INTÉRÊTS**



C'est notre "offre spéciale de fin de printemps" ... avec des prix spéciaux sur les tracteurs neufs John Deere 8430 et 8630.

De plus, si vous vous décidez pendant la durée de cette offre spéciale, vous pourrez financer le tracteur de votre choix, ou tout instrument de préparation de la terre pour ce tracteur, acheté sur le même contrat, sans intérêts pendant six mois, à partir du premier du mois qui suit la date de l'achat. ... vous aurez ensuite le choix de payer le solde dû ou de continuer le financement avec votre concessionnaire John Deere.

Vous pouvez maintenant bénéficier de la grosse puissance d'un tracteur à 4 roues motrices, pour moins que vous pensiez. Une puissance que vous apprécierez: 275 ch au moteur, 225 ch à la PDF, pour le modèle 8630 et 215 ch au moteur, 175 ch à la PDF, pour le 8430. Vous apprécierez également la carrosserie Sound-Gard® climatisée, livrée en série. Quant au prix spécial, vous ne pourrez que vous en féliciter.

**PASSEZ NOUS VOIR POUR TOUS LES DÉTAILS. ... CETTE OFFRE N'EST VALABLE QUE POUR UNE DURÉE LIMITÉE.**



**André Girouard & Fils Inc.**

650 boul. Industriel,  
Victoriaville 758-0643

5-7-77



Gilles Blanchette, prop.

## Les Bois Victo

Matériaux de construction de toutes sortes au

175 boul. Sacré-Coeur — 758-1176 — Victoriaville

(voisin de J.U. Houle)

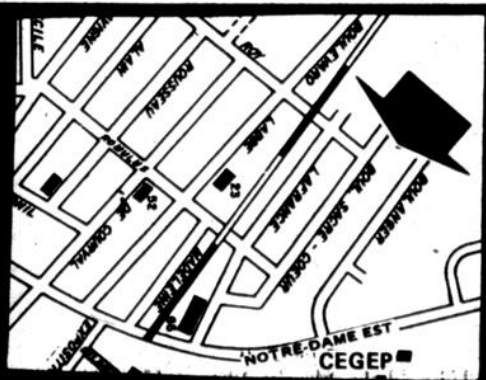

## Expérience enrichissante

Plessisville (GAB) — Une expérience très intéressante a été vécue, comme représentant, dans la délégation "Jeunesse rurale du Québec" au colloque national des cercles 4-H sur la citoyenneté; M. Gilles Bergeron, président des Jeunes Ruraux de l'Érable de Plessisville, a passé une semaine à Ottawa pour ce colloque. Travail en atelier, délibérations en "parlement miniature", visite de la Capitale ont vivement intéressé le jeune délégué de Plessisville.

## Achat d'équipement

Lyster (GAB) — L'achat d'équipement et de matériel pour ajouter à ce qui est déjà disponible pour l'entretien des rues en hiver, a été décidé par les édiles de Lyster. Le maire, M. Elphège Boissonneault, et ses collègues ont convenu d'investir un montant approximatif de \$8,000. pour les acquisitions convenues; il s'agit de machines usagées mais encore en très bon état après vérification par des spécialistes. Avec cet équipement supplémentaire, le Service de l'intendance sera en mesure de maintenir le réseau routier de la municipalité dans un état satisfaisant à la section urbaine.

## Plusieurs activités

Lyster (GAB) — La période de la mi-juin et les jours qui suivent prennent une importance particulière chez les Optimistes de Lyster-Sainte-Anastasia. Le président, M. Jacques Boissonneault, et les directeurs ont convenu de faire équipe avec tous les effectifs du club pour les activités de cette période. Le programme mis en plan comprend principalement un gasorama à la station "Esso", administrée par M. Réjean Patry. "Sécurité à bicyclette" est un autre domaine qui a reçu l'attention et les détails seront rendus publics très prochainement sur cette question.

## Veillée d'étable

Plessisville (GAB) — La "Veillée d'étable" en organisation pour le 23 juin par les Jeunes Ruraux de l'Érable de Plessisville sera marquée par la présence de spécialistes en bétail laitier. A la ferme "Québécoise" dans le rang X ce soir-là, le président des J.R.E., Gilles Bergeron, et les effectifs du mouvement recevront M. Jean-Marie Roy de Saint-Pierre-de-Broughton, un éleveur de Ayrshire, M. Clément Vigneault (Plessisville) président du club Ayrshire des Bois-Francis, M. Gérard Drouin (Victoriaville) directeur-général de "Ferme moderne Enr." et M. Denis Rémillard, agronome pour le ministère de l'Agriculture du Québec et chef du bureau des renseignements de Plessisville.

## La moitié de l'objectif

Plessisville (GAB) — La collecte en faveur de la Société canadienne de la Croix-Rouge, secteur de Plessisville, a atteint près de la moitié de son objectif dès la première soirée intensive de la campagne. L'objectif pour tout le secteur est de \$3,000. pour 1977. Le travail de sollicitation se poursuit sous la direction générale de Mme Thérèse Nadeau (Plessisville) et le rapport entretient au fur et à mesure que la collecte est complétée dans les sections. Mlle Thérèse Latulippe, responsable du secteur pour la S.C.C.R., a déjà manifesté son appréciation pour le succès.

## Enseignement obligatoire

Sainte-Sophie-de-Mégantic (GAB) — Rendre obligatoire l'enseignement de l'histoire nationale dans les écoles est la résolution qui sera présentée au ministère de l'Éducation du Québec par les autorités supérieures de l'Association féminine d'éducation et d'action sociale. Cette résolution, soumise par l'A.F.E.A.S. de Sainte-Sophie-de-Mégantic, a reçu l'approbation des congressistes de la Fédération de Québec de l'A.F.E.A.S. A ce congrès tenu à Sainte-Foy, la délégation de Sainte-Sophie-de-Mégantic était dirigée par Mme Carmen Houle, présidente, Mme Lise Goudreau, secrétaire et Mme Yvonne Bergeron relationniste.

## Equipe complète

Plessisville (GAB) — L'équipe des bénévoles est maintenant au complet à la suite d'une demande faite par les responsables de la section des malades chroniques, au centre local des services communautaires de l'Érable de Plessisville. On désire de l'aide pour prêter main forte au personnel régulier affecté au service des soupers vu que certains malades ne peuvent manger seuls. Une rotation a été établie, sur une base hebdomadaire, pour les bonnes volontés ayant répondu à l'appel.

## Premier rapport

Saint-Louis-de-Blandford (GAB) — "L'écho municipal", dont un premier numéro a déjà été publié par les autorités de Saint-Louis-de-Blandford a donné lieu à des témoignages d'appréciations. Plusieurs déclarent y avoir appris des choses très intéressantes et dont ils n'étaient pas au courant. M. Lucien Desrosiers, maire, et ses collègues étudient la possibilité de publier "L'écho municipal" au moins deux fois par année afin de renseigner adéquatement la population; cette population augmente continuellement si l'on en juge par le nombre de mutations de propriétés.

## Un...

(suite de la page 7)

par M. Claude Boulé, directeur des Services municipaux. M. Boulé est aussi autorisé à faire l'achat des matériaux nécessaires au prolongement du réseau d'aqueduc, à l'"est" de l'artère "Chanoine Boulet", jusqu'à la future avenue Morin. Toujours au domaine de l'aqueduc, les responsables municipaux ont engagé M. Pierre Pelletier comme employé temporaire à la centrale de filtration.

## Chiens

Laurierville (GAB) — Le maire de Laurierville, M. Léo Dastous, et les conseillers ont adopté un règlement sur les chiens. Par ce règlement, les propriétaires de ces quadrupèdes ont des règles à suivre. L'adoption d'un tel règlement a pour but de permettre à ceux qui aiment ces bêtes et qui en gardent, de s'en occuper davantage et, également, de protéger ceux qui ont une certaine crainte des chiens comme les petits enfants, les femmes et même certains hommes....



**bergeron &  
laine inc.**  
Courtier en Immeubles

annoncent la nomination de

## M. YVAN PRATTE

comme leur représentant  
dans le secteur de la maison neuve

Projet: construction A.R.H.O. Inc.

Venez le rencontrer au  
38 Place Bérubé



Yvan Pratte  
agent immobilier  
rés.: 357-9889  
Bur.: 758-8268  
752-2515

Heures de visites: du lundi au vendredi

- 12 h. à 21 h.

Samedi et dimanche - 13 h. à 17 h.

**P.S. Si vous voulez visiter, communiquez  
avec Yvan, il se fera un plaisir  
d'aller vous chercher.**

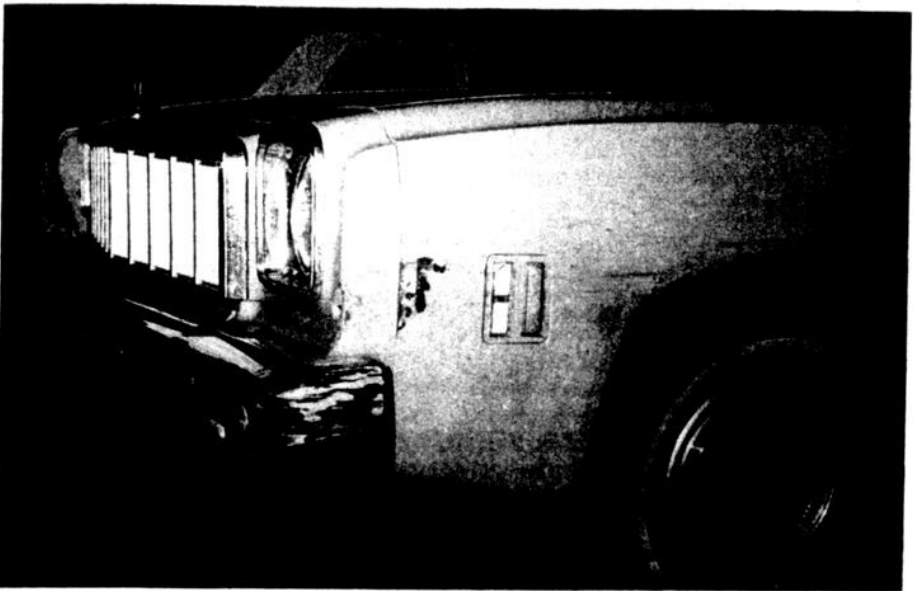

### Délit de fuite

Un délit de fuite survenu samedi dernier à Plessisville a causé pour plusieurs centaines de dollars en dommages à une automobile. L'auteur de ce délit a pu être retracé quelques heures après

l'accrochage. La première photo nous montre l'auto de la "victime" du délit de fuite, tandis que l'automobile du fautif apparaît sur la deuxième photographie. (Photos L'Union)



### Un excellent projet

La Saint-Vincent-de-Paul de Plessisville a fait un succès de son projet "Programme des initiatives locales", projet intitulé: "Pour un meilleur lendemain". Durant plusieurs semaines, des équipes ont manifesté un grand intérêt pour les disciplines de la couture,

des arts culinaires, de la décoration. Une exposition ouverte au public, au Centre d'études, a donné lieu à d'intéressantes révélations. Sur la photo ci-dessus, c'est un groupe de visiteurs près d'un comptoir où les articles de couture sont en étalage. (Photo B.B.)

# DISQUES & CASSETTES

ARTISTES  
DE  
RENOM

**299**  
CH.

UN SEUL  
BAS PRIX !



Véronique Sanson



Well Kept Secret  
par James Last



6 plus 6  
par Bert Kaempfert  
et son orchestre



Sinner... And Saint  
par Rory Gallagher



I Got A Name  
par Jim Croce



Let It Be  
par The Beatles



Promised Land  
par Elvis Presley



Sonny & Cher  
Live in Las Vegas, Vol. 2



20 Original Hits



Gallery  
par Bert Kaempfert



Odds & Sods  
par The Who



E.C. Was Here



Dark Lady  
par Cher



Last Tango in Paris  
par Roger Williams



Good Day  
par Lighthouse



Sonny & Cher  
Live in Las Vegas,  
Vol. 2



Spirit Of The Boogie  
par Kool & The Gang



Freddy Fender  
Enregistré dans le  
prison de l'État de la  
Louisiane



Promised Land  
par Elvis Presley

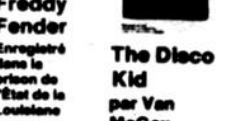

The Disco Kid  
par Van McCoy

**Zellers**

Carrefour  
des Bois-Francs

475 boul. Jutras est - Victoriaville

## Visiter le Saguenay Lac Saint-Jean en allant à la traversée du Lac

Pourquoi ne pas profiter de la Traversée du Lac Saint-Jean dans la semaine du 7 août, pour visiter la région Saguenay-Lac Saint-Jean. Pour beaucoup, c'est au bout du monde. Rien de moins certain. De Québec, en automobile, vous n'êtes qu'à trois heures de route de Chicoutimi, à l'entrée de cette région. Et trois petites

heures sans faire d'accès de vitesse.

Vous pouvez également vous rendre directement au Lac Saint-Jean et déboucher à Hébertville, via la route 169.

Voici un projet d'itinéraire facile à suivre.

De Québec, vous vous dirigez vers la route 175 qui conduit à Chicoutimi. Il vous

est alors permis de traverser le Parc des Laurentides, appelé aussi Boulevard Talbot, en l'honneur de l'honorable Antonio Talbot, ex-ministre la Voirie et député de Chicoutimi sous le gouvernement de l'Union Nationale. Les amateurs d'arbres, de lacs et de montagnes seront servis à souhait: il y en a à profusion tout le long des 90 milles du Parc des Laurentides.

Il vous sera également possible d'atteindre le Lac Saint-Jean, via la route 169 qui rejoint la route 175 à mi-chemin sur le boulevard Talbot. À moins que vous ne les visitiez sur le chemin du retour, en suivant ce parcours, vous ne passerez pas par trois agglomérations importantes de la région du Saguenay: Chicoutimi, Jonquière et Arvida.

### Endroits à visiter

Tout d'abord il ne faut pas confondre le Saguenay et le Lac Saint-Jean. Si vous le faites les gens de ces deux régions se chargeront volontiers de vous le souligner. Pour ne citer qu'un exemple, les gens de Roberval n'aiment pas se faire dire qu'ils sont du Saguenay, pas plus que les gens de Jonquière, Kenogami, Arvida ou Chicoutimi aiment se faire étiqueter comme citoyens du Lac Saint-Jean.

Les choses à voir et les

endroits à visiter ne manquent pas. Chicoutimi est une ville bien organisée. C'est la ville des institutions des services gouvernementaux et le centre des affaires de la région.

À Arvida, une visite s'impose celle des usines d'aluminium et le pouvoir hydro-électrique de Shipshaw propriété de l'Alcan. Le Manoir du Saguenay (ex-Saguenay Inn) présente un bel ensemble architectural et offre une vue magnifique sur le Saguenay.

À Jonquière, deux églises présentent un intérêt particulier: celle de la paroisse Saint-Raphaël, dont le curé M. Roland Larouche, est fort sympathique, et celle de la paroisse Notre-Dame-de-Fatima. L'église de Larouche à quelque 15 milles de Jonquière, mérite également une visite.

À Saint-Bruno, attention nous sommes rendus au Lac Saint-Jean. Le fromage en grains de la fromagerie Saint-Laurent de Saint-Bruno est le meilleur au Québec. Il est toujours frais. Alma est une ville jeune qui a le dynamisme et l'entregent de sa jeunesse.

Inutile de vous inviter à vous arrêter à Val-Jalbert le village-fantôme qui fut au début des années '30, un patelin fort prospère. Les maisons où logeaient les ouvriers du moulin à papier, sont toujours là, bien que plusieurs, sous le poids des années tombent en ruine. Il reste quand même suffisamment de vestiges de ce qu'était ce village pour vous donner une idée du genre de vie qu'on y menait à cette époque.

Roberval, la ville la plus importante du Lac Saint-Jean vous attirera inévitablement. Vous y verrez le Lac dans toute sa splendeur.

Poursuivez votre route en passant par Saint-Félicien, (avec son jardin zoologique dans un décor naturel) Mistassini, (arrêtez chez les Trappistes pour vous procurer du chocolat des Pères) Dolbeau, Péribonka. Bien entendu, à cet endroit il est impensable de ne pas visiter le musée de Maria Chapdelaine. Parlant musée, faites de même à Chicoutimi. Il y a le Musée du Saguenay. Si l'histoire régionale vous captive Mgr Victor Tremblay, toujours à Chicoutimi, est intarissable sur ce sujet.

### Camping et plats régionaux

Le réseau d'hôtels et de motels de ces deux régions s'améliore d'année en année. Les amateurs de camping seront choysés à

ve indienne située à quelques milles de Roberval. Ils y trouveront un des terrains de camping les hauts en couleur au Québec. Ils en profiteront également pour faire le tour du village et converser avec les Indiens de la Réserve.

Il vous faut également manger du cipaille, ou encore "la tourtière du Lac Saint-Jean", comme on

l'appelle là-bas. C'est un plat régional bien typique au Saguenay-Lac Saint-Jean. Si vous êtes chanceux vous pourrez peut-être goûter à la tarte aux bleuets.

Et surtout ne manquez pas La Traversée internationale du Lac Saint-Jean avec toutes ses festivités. Le départ s'effectue de Péribonka et l'arrivée se fait à Roberval. Bon voyage!

## Pour votre programme de vacances au Québec: les festivals de régions

De mai à novembre dans toutes les régions du Québec se tiennent diverses manifestations qui ne manquent pas d'intérêt. Elles sont empreintes de couleur locale et peuvent être l'occasion pour toute la famille de faire un voyage à la découverte agréable du Québec.

Voici la liste des principales manifestations:

Du 27 mai au 5 juin: Le Festival des Cantons: (Sherbrooke) Festival d'expression authentiquement québécoise sous toutes ses formes: danse, musique, chansons, artisanat, sport, théâtre, cinéma, antiquités, Secrétariat permanent: 220 rue Marchant, Sherbrooke, J1J 3E3 (819) 565-1313

Du 23 juin au 5 septembre (Montréal) Terre des Hommes: L'exposition permanente culturelle de Montréal Renseignement: Service des Relations Publiques, Ville de Montréal, 85 est, rue Notre-Dame, Montréal (514) 872-3186.

Du 24 au 26 juin: (Sherbrooke) Golf: Omnium de golf du Québec (Peter Jackson) Championnat du golf du Québec ouvert aux joueurs amateurs et professionnels. Club de Golf de Sherbrooke. De 8 à 16 heures.

Du 6 au 16 juillet (Québec) Festival d'été: Concerts et récitals dans la cour du Séminaire. Théâtre, projection de films, expositions, concours hip-piques.

Du 8 au 10 juillet (Valleyfield) Régates internationales: Rens.: Club Nautique de Valleyfield, C.P. 165. Tél.: (514) 373-0304

Du 1 au 10 juillet: (Saint-Vianney) Festival du travailleur forestier: Du 1 au 3 juillet: Championnat provincial des coupeurs de bois; du 8 au 10 juillet: Championnat international nord-américain des coupeurs de bois. Rens.: C.P. 9, Saint-Vianney.

Les 23 et 24 juillet: (La Tuque). Les 24 heures de La Tuque: Championnat mon-

dial de nage par équipe.

Du 21 au 31 juillet: (Saint-Jean-Port-Joli) Festival de l'artisanat: Rens.: Hôtel de Ville, Tél.: (418) 598-6473

Le 7 août: (Roberval). Traversée internationale du Lac Saint-Jean à la nage de Péribonka à Roberval: (40 kilomètres-25 milles) Manifestations populaires. Rens.: La Traversée du Lac Saint-Jean, inc. 851 boul Saint-Joseph, Roberval, tél. (418) 275-2851.

Du 18 au 28 août: (Sherbrooke) Jeux d'été du Québec. Rens.: Société des Jeux du Québec, 1415, E. rue Jarry, Montréal. Tél.: (514) 374-0780.

Du 25 août au 5 septembre: (Québec) Exposition de Québec: Exposition provinciale. Foire agricole, commerciale et industrielle. Parc de l'exposition, Québec. Rens.: Tél.: (418) 378-8335.

Du 3 au 5 septembre: (La Tuque), (Trois-Rivières) La Classique internationale de canots de la Mauricie: La Tuque-Trois-Rivières: (100 milles-160 kilomètres). Rens.: Club Nautique de Shawinigan. C.P. 610, Shawinigan, tél.: (819) 537-8249.

Du 9 au 18 septembre: (Saint-Tite): Festival West-tern annuel: Défile, courses, rodeo, spectacles. Rens.: C.P. 95, Saint-Tite, Tél.: (418) 365-6606.

Du 3 au 10 octobre: Festival d'automne: Chasse au faisan, compétition de tir au pigeon d'argile. Rens.: C.P. 710, Rimouski, tél.: (418) 724-3210. (Rimouski).

Du 15 au 23 octobre: (Montmagny) Le Festival de l'Oie inc. Rens.: Hôtel de Ville de Montmagny, Tél.: (418) 248-3361.



Saint-Jean-Port-Joli - Festival de l'artisanat.



Festival d'été. Place Royale à Québec.

# Soixante français à Sani-Marc



Dans l'ordre habituel, Sophie Griffin, interprète accompagnatrice du groupe de stagiaires français, Maurice Chabot, trésorier de Sani-Marc, Jacques Mar-schall, secrétaire général de la Chambre syndicale de Paris et Léopold Mongeau, responsable des relations publiques à Sani-Marc. (Photo H.R.R.)



M. Mongeau souhaite la bienvenue aux Français à l'hôtel de ville. Immédiatement après, les représentants de la ville ont présenté le nouveau montage audio-visuel sur la région des Bois-Francs. (Photo H.R.R.)



## Vie en famille

Les jeunes filles qui vivent au foyer de Mme Berthe Dumas de Plessisville ont un programme d'action véritablement familial. Pour ses jeunes protégées, la maîtresse de la maison est la maman du groupe. Chacune des jeunes remplit des tâches en rapport avec ses aptitudes et

le temps est partagé entre le travail, les études et les loisirs. Sur la photo ci-dessus, c'est le groupe de jeunes protégées de Mme Berthe Dumas que l'on voit à sa gauche sur la photo.

(Photo B.B.)

(HRR) — M. Léopold Mongeau, responsable des relations publiques et M. Maurice Chabot, trésorier, tous deux de Sani-Marc, recevaient au cours de la semaine dernière, à l'hôtel de ville de Victoriaville, un groupe d'une soixantaine de Français de la Fédération nationale des Entreprises de nettoyage de France.

Le groupe de Français ne passait qu'une journée à Victoriaville pour visiter l'entreprise Sani-Marc et se familiariser du même coup avec l'entretien des planchers. Les stagiaires repartaient jeudi dernier pour la France après un voyage d'une dizaine de jours au Québec et en Ontario.

Déjà, les stagiaires français s'étaient rendus à Toronto, à Steam-Valley plus exactement où ils ont rencontré M. John Mudie, représentant distributeur Sani-Marc à Ottawa. C'est à Steam-Valley qu'ils ont connu la façon canadienne d'entretenir un édifice de trente étages. Après Toronto, Niagara-Falls, Kingston, Ottawa, Montréal, Victoriaville et enfin

Québec.

La maison-mère de Sani-Marc est située à Victoriaville. Celle-ci possède quatre filiales couvrant tout le territoire québécois. Sani-Marc fabrique des produits d'entretien ménager destinés à l'usage de la maison ou aux édifices. On vend également tout ce qui touche les appareils et accessoires d'entretien. En France, Sanisol, dont le président est M. Yves Léonard, partenaire de Sani-Marc et effectuée à peu près les mêmes choses à quelques variantes près. Outre M. Mongeau et M. Chabot, M. René Laroche occupe la présidence, M. Claude Gaudreau, la vice-présidence, M. Yvon Lacoste le secrétariat.

## Punition

C'est assuré, si vous continuez à ne rien faire. Mais pour l'amour de votre vie, soyez actifs. Votre vie sera tellement plus agréable.

Être en forme, c'est donc plaisant!



## Succès

Saint-Louis-de-Blandford (GAB) — "La bavaroise" a fait salle comble à l'occasion de l'inauguration officielle de l'annexe ajoutée dernièrement au "Carré Saint-Louis". Dans son message d'accueil, M. Lucien Desrosiers, maire de Saint-Louis-de-Blandford, a souligné que cette foule et la joie que tous manifestaient était une marque d'appréciation et de reconnaissance envers les bénévoles qui ont contribué à la réalisation du projet. C'est dans une ambiance de fraternité que les nombreux participants à la fête ont profité de ce qui était à leur disposition à l'occasion de "la bavaroise".

## NOS VACANCES EN ESTRIE...

- ... Pourquoi pas à North Hatley???
- \* Auberge en pleine montagne.
- \* Cuisine et vins français
- \* Piscine et café-théâtre
- \* Excursion en bateau
- \* Exploration des cavernes
- \* Partie de pêche au pont couvert.
- \* Golf, tennis et canots à proximité
- \* Concours de photos avec prix.
- \* Buffet servi le dimanche soir.
- \* Prix \$65. à \$169. par semaine.
- \* Plan américain, 3 repas par jour.
- \* Envoyez dépôt \$25. avec réservation.

**DOMAINE Montjoye**  
NORTH HATLEY, QUÉBEC  
(819) 842-8309 - 842-2928  
5-7-77

12-7-77



Partez  
8 jours  
vers le soleil

pour Atlantic City

par autobus avec service de toilette air climatisé

Départ 17 juillet  
Retour 24 juillet

Des vacances inoubliables et à très bas prix. Pour plus de détails: AGENCE de VOYAGES VICTORIA ENR. opérée par Hénault Transport Inc. 752-4097 - 752-4088

81 ave Gaudet, Victoriaville. Permis 75-01-50512

**Voyages Plessis Enr.**  
R.R. 1, 18191 362-2383 Plessisville Qué. G6L 2Y2  
Mme Lise Tanguay, propriétaire

DES VACANCES? Oui! Avec Voyages Plessis, c'est si facile!

Des centaines de destinations...  
Des départs chaque semaine...  
Autobus super-luxe climatisés...  
"La Cadillac des autobus".

Quelques suggestions:

L'OUEST CANADIEN & AMERICAIN  
(9 au 31 juillet)

Une merveilleuse aventure de 23 jours. Visitez 5 provinces canadiennes et 5 états américains de l'Ouest. Dans un incroyable panorama de splendeurs. Des dizaines d'événements. Des centaines de sites touristiques.

PLUS: LE STAMPEDE DE CALGARY LE PLUS GRAND SPECTACLE AU MONDE!

Seulement:

\$725.00 (jumeaux)  
\$685.00 (triple)

LES MARITIMES

Nouveau-Brunswick  
Îles-de-la-Madeleine  
Île-du-Prince-Édouard  
(4 au 11 juillet)

Un émerveillement de chaque instant. Des paysages qu'on ne peut imaginer. Une grissante randonnée en bateau vers les Îles. Aventure idéale pour la famille, pour le couple ou les groupes d'amis. Incluant: transport, couchers, taxe d'hôtels, traversée en bateau, visites et guide.

\$255.00 (jumeaux)  
\$240.00 (triple)  
\$233.00 (quatre)

Pendant tout le mois de juillet plusieurs départs par semaine vers ATLANTIC CITY le soleil et la mer.

A compter de: \$135.00

Informations à nos frais

Signalez: 1-800-567-2546  
Région de Plessisville 362-2383

**Voyages Plessis Enr.**

R.R. 1 Plessisville, Qué. G6L 2Y2  
Tél.: (819) 362-2383

Mme Lise Tanguay, propriétaire

## Le Livre vert prépare le décontrôle

Dans le livre vert de la Commission de lutte contre l'inflation le gouvernement fédéral indique sa préférence pour la méthode de décontrôle résumée dans l'énoncé du budget le 31 mars.

Une date sera fixée pour le début du décontrôle et ce sera la date de départ seulement.

Dans le secteur du contrôle des salaires, les régimes de rémunération entrés en vigueur dans le cadre du programme

Les groupes d'employés dont le contrat expire juste avant la date de début du décontrôle établiront un nouveau contrat qui demeurera assujéti aux contrôles jusqu'à ce que l'année complète du nouveau contrat soit achevée.

Par conséquent, les groupes d'employés seront libérés des contrôles à des dates diverses tout comme ils ont été assujétis aux contrôles à des dates différentes. De manière générale les

groupes d'employés ont été libérés dans le passé. Par conséquent, toutes les ententes qui expirent avant la date de début du décontrôle restent assujéties aux contrôles, même si les conditions réelles de l'entente ne sont pas fixées avant le début du décontrôle. Par ailleurs, l'ajournement des négociations ou des ententes après la date de début ne présentera aucun avantage. Si une entente salariale expire avant la date du décontrôle, la CII continuera à faire des recommandations sur toutes les augmentations prévues dans le nouveau contrat et le Directeur aura toujours le pouvoir de les faire appliquer.

Le processus de décontrôle des prix et bénéfices équilibrera le décontrôle de la rémunération.

Le programme de limitation des prix est basé sur la restriction des bénéfices des grandes compagnies et les calculs se font en fonction des bénéfices réalisés pendant un exercice financier.

Les exercices financiers des compagnies se terminent à des dates différentes de l'année civile. Le Livre vert recommande que les compagnies restent assujéties aux contrôles jusqu'à la fin de leur exercice financier qui comprend la date X.

Par conséquent, comme pour les régimes de rémunération, tous les programmes de prix et bénéfices déjà en vigueur resteront soumis aux contrôles jusqu'à la fin des douze mois de fonctionnement, quelle que soit la date choisie.

Les compagnies qui réalisent un surcroît de recettes pendant ce dernier exercice financier seront tenues de prouver à la CII qu'elles l'ont évité.

Dans le cas des grandes compagnies dont les exercices financiers se terminent peu après la date de départ, il sera peut-être nécessaire de maintenir des restrictions de prix après la fin de l'exercice financier pour conserver un équilibre entre le contrôle des prix et la rémunération. À cet égard, le Règlement devra être quelque peu modifié mais il n'y aura pas de grandes

nouvelles dans le programme. Les autres parties du pro-

gramme concernant les professionnels et les dividendes seront soumises au décontrôle selon une

méthode conforme aux décisions portant sur la rémunération et les prix.

### Dégel plutôt rapide

Le gel volontaire des salaires et des prix en Australie, qui devait durer trois mois, a pris fin récemment après quatre semaines seulement, avec l'octroi d'augmentations à 6 millions de travailleurs.

Ce programme, patronné par

le gouvernement, a pris fin lorsque la Commission nationale d'arbitrage a annoncé des augmentations hebdomadaires allant jusqu'à \$3 à l'intention des salariés gagnant plus de \$200 par semaine. La Commission a décidé que les travailleurs à salaire plus faible recevront une

augmentation de 1,9 pour cent. Le Premier ministre Malcolm Fraser a blâmé les leaders syndicaux pour avoir refusé le principe du gel. Depuis plus d'un an, la Commission a lié les hausses salariales aux augmentations annuelles de l'Indice des prix à la consommation.

#### DÉCONTRÔLE Rémunération

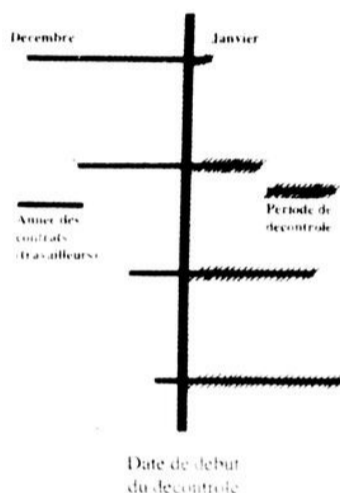

Plus de 50 pour cent des travailleurs canadiens tombent sous le coup des contrôles obligatoires. La proposition de décontrôle la plus populaire correspond ici à la "date X", représentée par la ligne verticale.

demeureront inchangés pendant le reste de leur année du programme même si cette année se prolonge au-delà de la date X dans la période de décontrôle. Dès la fin de cette année du programme (si elle tombe au-delà de la date X), le groupe d'employés sera libre d'établir un nouveau contrat qui ne sera plus assujéti aux contrôles obligatoires.

premiers assujétis aux contrôles seront les premiers à en être libérés.

Comme dans le passé, les groupes assujétis aux contrôles des salaires continueront à soumettre leurs augmentations à la CII en procédant de la même manière que depuis octobre 1975 et toutes les ententes porteront sur une année complète comme

## Le public approuve les contrôles

Selon un récent sondage Gallup, les deux tiers des Canadiens pensent que l'on doit conserver, sous une forme quelconque, une Commission de lutte contre l'inflation.

L'enquête montre que 46,0 pour cent des personnes interrogées désirent que l'on poursuive les contrôles anti-inflationnistes sous leur forme actuelle, alors que 20,6 pour cent d'entre eux souhaitent que l'on maintienne les contrôles, mais sous une forme modifiée. Presque 20 pour cent se déclarent en faveur de la suppression des contrôles et environ 14 pour cent n'ont pas d'opinion.

L'enquête comportait plus de 1000 interviews d'hommes et de femmes, âgés de 18 à 50 ans et répartis dans toutes les régions du Canada.

Les ménages de travailleurs, ou ceux dont le principal salaire appartenait à un syndicat, ont répondu selon des proportions presque identiques aux chiffres nationaux, alors que plus de 70 pour cent des personnes interrogées dans la catégorie "professionnels/cadres" ont déclaré qu'elles souhaitent le maintien d'une certaine forme de contrôle.

Ceux qui souhaitent la suppression des contrôles estiment

que le Programme ne contrôle pas efficacement les hausses de prix (62 pour cent) et qu'il est injuste vis-à-vis des salariés (55 pour cent).

Plus de 33 pour cent des personnes en faveur de la fin des contrôles ont déclaré que le Programme avait entraîné du

chomage.

L'enquête a également montré qu'au Québec, où l'on a mis fin au Programme anti-inflationniste, presque 65 pour cent des personnes interrogées étaient pour le maintien du programme fédéral sous une certaine forme.

### Quelques chiffres

Statistique Canada a indiqué récemment que les prix ont augmenté de 1,5 pour cent à Thunder Bay (Ontario) au cours du mois d'avril, ce taux d'augmentation est le taux le plus élevé enregistré dans les quatorze villes ayant fait l'objet d'une enquête. Les résultats obtenus sont les suivants:

Ville	Augmentation en avril	Augmentation annuelle
Thunder Bay	1,5%	7,8%
Montreal	0,3	8,1
St. John's	0,3	7,5
Halifax	1,4	8,0
Saint John	0,8	7,5
Quebec	0,7	8,4
Ottawa	0,5	8,4
Toronto	0,7	7,4
Winnipeg	0,8	8,3
Saskatoon	1,0	8,6
Regina	0,9	10,0
Edmonton	0,7	9,3
Calgary	1,2	8,8
Vancouver	0,8	6,5



73 Rouleau

### LOGEMENTS à LOUER

30 logements neufs à louer

4½ et 5½ non meublés

Un logement meublé par les Meubles Desharnais & Fils d'Arthabaska sera ouvert au public au:

73 Rouleau apt 101

POUR LOCATION:

Tous les jours:  
1.30 à 4.30 p.m.  
le soir:  
7.00 à 9.00 p.m.

sur rendez-vous à

758-7706

ou

752-6221

**JACQUES**  
Construction Inc.  
60 Saint-Pierre - Princeville  
364-2397

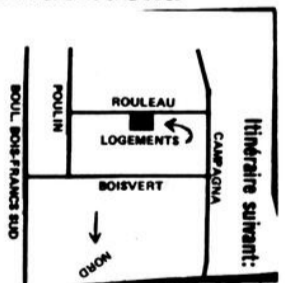

#### Services:

- Conciergerie
- Entretien de l'aménagement extérieur.
- Pôles à rideaux.

#### Confort:

- Balcon
- Porte patio
- Tapis
- Contrôle de chauffage électrique dans chaque pièce.
- Service d'aspirateur à prise murale.
- Intercôme (téléphone intérieur)
- Stationnement et prise de courant
- Rangement dans chaque logement.
- Super insonorisation

28-6-77

Pour la région de Plessisville, nous avons aussi ces mêmes logements à louer au 2036 rue Savoy Plessisville. Informations: 364-2397



# C'EST LA FETE! DEGUSTATION D'UN GATEAU GEANT

Jeudi le 23 juin 1.30 p.m. sur le mail.  
VIENS FETER AVEC NOUS!



CARREFOUR DES BOIS-FRANCS  
VICTORIAVILLE

**GROS LOT 2e ANNIVERSAIRE**  
Tirage samedi 25 juin, 4.30 hres p.m. sur le mail

**2è PRIX:**

Un voyage pour deux personnes à Accapulco (1 semaine)

Gracieuseté de **VIVO** tours et l'agence de voyages **Beau-mont**

**3è PRIX:**

**\$500.00**  
en argent

Gracieuseté de l'Association des Marchands du Carrefour des Bois-Francis

**1er PRIX:**

Une piscine 24' VOGUE avec équipement



Gracieuseté de: **Piscines Victo Sports Enr.**  
1053 Notre-Dame est, Victoriaville, 758-3575

Les marchands, leurs employés ainsi que leurs familles immédiates ne sont pas éligibles à ce gros lot.

Procurez-vous vos coupons chez tous les marchands du Carrefour des Bois-Francis

# Fermières de Lyster Jubilé d'or

Lyster (GAB) — Le 50<sup>ème</sup> anniversaire de fondation des Fermières de Sainte-Anastasia-Lyster a été souligné à l'occasion de la journée intercircles de la Fédération VI des Fermières du Québec.

Quelque 300 personnes ont pris part aux manifestations

qui comprenaient une messe à l'église paroissiale, un banquet en l'honneur des jubilaires, exposition et délibérations.

Le groupe des pionnières à qui un hommage particulier a été rendu comprend: Mme Françoise-Xavier Brousseau, secrétaire du début,

ainsi que Mme Joseph Boissonneault, Mme Honoré Boucher, Mme Ambroise Boissonneault, Mlle Mélina Bédard, Mme Téléphore Boissonneault, Mme Thomas Beaudoin et Mme Wellie Boissonneault.

Le groupe des invités d'honneur pour le banquet comprenait également: M. et Mme Wilfrid Roy de Saint-Pierre-de-Broughton, "Famille therrienne, M. l'abbé Florian, Lemay curé et aumônier du cercle local, M. et Mme Elphège Boissonneault, M. Boissonneault est

maire de Lyster, ainsi que M. Denis Rémillard, agronome pour le ministère provincial de l'Agriculture et chef du bureau des renseignements de Plessisville.

## Rapports des activités

C'est la présidente locale des Fermières, Mme Dolorès Beaulieu, qui a dirigé l'équipe à l'oeuvre pour les manifestations du jubilé d'or; pour sa part, Mme Liliane Mercier a vu à l'accueil et à l'animation.

Les personnalités qui ont pris la parole pour les rapports, les projets ont mis

en évidence le rôle important joué par les Fermières du Québec qui sont au nombre de plus de 67,000,

en 830 cercles et 24 fédérations. L'importance de la famille dans la société a également été soulignée.

## Trait d'Union



Plessisville (GAB) — Les responsables de "Canada au travail", projet "Trait d'Union", de Plessisville ont entrepris une campagne de propagande en vue de faire connaître les services offerts par l'équipe. Le club d'Age d'Or et un groupe de femmes seules ont déjà été visités; les participants ont appris que "Trait d'Union" aide ceux qui ont des ressources financières limitées en mettant à leur disposition du personnel pour du ménage, de menues réparations et même la préparation de repas. "Trait d'Union" est patronné par le comité d'action sociale de Plessisville.

## Philatélie

Sainte-Sophie-de-Mégantic (GAB) — La philatélie est un domaine qui intéresse le premier magistrat d'Halifax-Nord, M. Ernest Pellerin, durant ses temps libres. Le collectionneur est secondé par son épouse. Le choix des timbres et le montage d'une remarquable collection sont le passe-temps favori du couple. Nombreux sont les contacts maintenus avec d'autres collectionneurs pour des échanges. Le caractère culturel que représente la philatélie est un important point d'intérêt pour M. et Mme Ernest Pellerin dans ce qu'ils font pour occuper leurs loisirs.

## Age d'Or

Plessisville (GAB) — Les rencontres hebdomadaires du mardi ainsi que les soupers du mercredi de chaque semaine sont suspendus pour la période estivale, au club d'Age d'Or de Plessisville. Quant aux soirées récréatives publiques du samedi, au Centre des loisirs, elles en sont également aux étapes finales pour la présente saison. Juillet et août ne seront pas toutefois des mois inactifs pour les membres, souligne Mme Eugène Painchaud, présidente. Une fête champêtre et des voyages sont prévus, principalement en août, ainsi qu'une visite à l'Expo-Québec. Les détails seront donnés au fur et à mesure que les décisions se prendront, souligne la responsable du club d'Age d'Or.

# SPECIAL

# J'ai la mémoire en fête

# QUEBECOIS

chez

## Woolworth

Rég. 7.98  
**SPECIAL 5.79**



**SORTILEGES**



**SEGUIN**



**CHARLEBOIS**

Rég. 4.98  
**SPECIAL 3.79**



**VIGNEAULT**



**L. FORESTIER**



**LOUGAROU**



**LOUP-GAROU**



**TI-JEAN CARIGNAN**



**LAPOINTE**

La dame en bleu

MICHEL LOUVAIN

Aussi long-jeux et cassettes 8 pistes à .99



Service de Régulation  
des Naissances

**Seréna**

Peut vous AIDER

**357-8831**

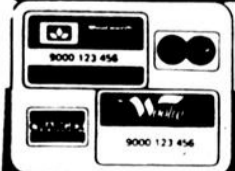

Ces cartes sont acceptées dans tous les magasins Woolworth

CARREFOUR DES BOIS-FRANCS VICTORIAVILLE

24  
ce  
été  
  
au  
en-  
on-  
et  
ar-  
ont  
ur  
es  
it  
de

# Woolworth



**Jolis vélos à guidon surélevé,  
pour mieux rouler!**

Garçons et filles seront emballés par ce vélo 20"! Il est doté d'un arceau 24", d'un réflecteur 3" à l'arrière pour plus de sécurité et de garde-boue chromés pour plus de durabilité. Il se manie facilement sur tout genre de terrain! Frein arrière Shimano sur moyeu; béquille et carter de chaîne compris. Cadre 14", roues 20" x 1.75". Pour garçons: rouge, pour filles: vert.

**44.44** chacun



**Vélos 3 vitesses  
"Shimano"**

Modèle pour garçons, à cadres 19", roues de 24 pouces, pédales à réflecteurs, freins sur jantes avant et arrière.

**58.97** chacun



**Vélos 10 vitesses  
pour hommes**

Nos deux modèles, à cadres 21" et 23", ont une selle de course rembourrée, un carter de chaîne circulaire, des pédales à réflecteur, des freins à tirage central par levier de sécurité. Guidon en acier gainé de ruban. Dérailleur Sun Tour Honor, bleu, vert, orange.

**\$85.** chacun



**Bicyclette transformable**

Quelle offre avantageuse, garçons et filles peuvent s'en servir à la barre amovible! Roues de 20". Bleu.

**47.97** chacune



**Panier de bicyclette**  
En plastique, dimensions 11" sur 8" sur 7". Idéal pour les étudiants!  
**1.69** chacun

**Ensemble dynamo et phare**

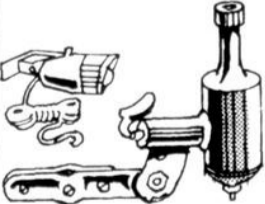

Phare chromé, dynamo 6 volts, 2 ampoules de 3w.  
**5.49** l'ensemble



**Ensemble dynamo et phare**  
6 volts, feu arrière. Dynamo phare en acier chromé.  
**7.97** l'ensemble

**Nécessaire de réparation Speedway**  
Pour chambre à air. Colle comprises.



**.97** chacun

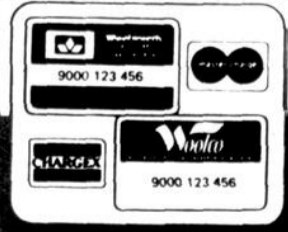

**CARREFOUR DES BOIS-FRANCS VICTORIAVILLE**

**Ces cartes sont acceptées dans tous les magasins Woolworth**

L'UNION - MARDI 21 JUN 1977 - PAGE C-15

## Pensez à votre santé..., prenez un bon petit déjeuner

Lorsque vous vous réveillez le matin, votre corps n'a pas été alimenté pendant plusieurs heures. Si vous prenez un bon petit déjeuner, bien équilibré, vous fournissez à votre corps l'alimentation dont il a besoin.

Le Comité de nutrition Kellogg fait remarquer que le petit déjeuner fournit au corps, rapidement et de façon durable, l'énergie dont il a besoin pour que vous puissiez vaquer à vos occupations de la matinée. Si vous ne prenez pas de petit déjeuner, vous vous sentez devenir paresseux, fatigué, apathique et incapable de donner votre plein rendement au travail comme à l'école.

Le petit déjeuner devrait fournir environ un quart ou un tiers des éléments nutritifs indispensables chaque jour, soit les protéines, les hydrates de

carbone, les vitamines et les minéraux. C'est dire qu'un bon petit déjeuner devrait comprendre un choix d'aliments contenant une grande quantité de ces éléments nutritifs. Le Comité suggère que, pour bien commencer la journée, enfants et adultes devraient prendre, au petit déjeuner, une céréale prête à servir, comme des flocons de maïs, avec du lait, un jus de fruit, du pain de blé entier ou un petit pain garni d'un produit à tartiner et une boisson chaude.

Pour rendre le petit déjeuner plus appétissant, il est bon de varier de temps en temps son menu. Essayez ce délicieux pain, idéal pour le repas du matin: on le fait en ajoutant des flocons de maïs et des raisins secs à une pâte de base à la levure. On le fait cuire en ajoutant comme

garniture un mélange miel et noix.

### Brioche au miel

1/2 tasse de lait  
2 c. à table de sucre  
1/2 c. à thé de sel  
2 c. à table de beurre, ramolli  
1 pain (1 oz) de levure  
1/4 tasse d'eau tiède  
1 1/2 tasse de flocons de maïs de Kellogg  
2 tasses de farine ordinaire à tout usage  
1 oeuf  
1/4 tasse de raisins secs sans pépins

\*\*\*\*\*  
1 c. à table de beurre  
2 c. à table de sucre  
1/2 c. à thé de cannelle

\*\*\*\*\*  
2 c. à table de beurre  
1/4 tasse de miel liquide  
2 c. à table de sucre  
1/4 tasse de noix concassées

1. Faire frémir le lait. Le retirer du feu. Incorporer 2 c. à table de sucre, le sel et 2 c. à table de beurre. Laisser tiédir le lait. Entre-temps, faire dissoudre la levure dans de l'eau tiède. Mettre à part.

2. Bien mélanger les flocons de maïs et 1 tasse de la farine. Ajouter le mélange de lait ayant frémi et la levure. Bien mélanger. Incorporer, en fouettant, l'oeuf et les raisins secs. Ajouter petit à petit le reste de farine de façon à obtenir une pâte molle, en ayant soin de rendre le mélange bien homogène. Mettre la pâte dans un bol graissé et la retourner une fois de façon à en graisser la surface. Recouvrir avec un linge léger. Laisser lever la pâte dans un



Vous vous souvenez des bonnes brioches de votre maman que vous dégustiez avec délices pendant votre enfance? Essayez de préparer les brioches au miel. Elles sont préparées avec de croustillants flocons de maïs.

endroit chaud jusqu'à ce qu'elle ait doublé de volume (de 1 1/2 heure à 2 heures).

3. Faire tomber la pâte avec le poing. Sur une surface légèrement farinée, la rouler de façon à obtenir un rectangle de 14" x 10". La badigeonner avec 1 c. à table de beurre. La saupoudrer d'un mélange de 2 c. à table de sucre et de cannelle. En commençant avec le côté le plus étroit, rouler la pâte sur la longueur

comme pour faire un gâteau roulé. Sceller les extrémités de la pâte. Couper en dix rondelles de 1 pouce. Mettre à part.

4. Pour préparer la garniture au miel, faire fondre 2 c. à table de beurre. Y incorporer le miel, 2 c. à table de sucre et les noix. Etaler uniformément dans un moule à gâteau rond de 8 pouces. Disposer les brioches, côté coupé en dessous, sur le mélange de

miel.  
5. Couvrir légèrement. Laisser lever la pâte dans un endroit chaud jusqu'à ce qu'elle ait doublé de volume (de 30 à 40 minutes). Mettre au four à 375°F (190°C) pendant 20 minutes environ ou jusqu'à ce que les brioches soient légèrement dorées. Les retirer du four. Les retourner à l'envers sur un plat.

Pour 10 personnes.

## Bien dans sa peau

Victoriaville (MD) — Dans le cadre d'un projet d'été, un groupe d'étudiants de la région présente à la population des services de santé durant l'été.

"Bien dans sa peau", tel est le titre de ce projet, travaillera en collaboration avec le Centre de relèvement et d'information sociale (C.R.I.S.), Mme Huguette Girouard du

département de maternité du Centre hospitalier d'Arthabaska ainsi que d'autres organismes à buts non lucratifs.

"Bien dans sa peau" veut aider la nouvelle maman, la famille monoparentale, le solitaire du 3ième âge et celui qui est dans le besoin.

Michèle, Chantal, Lucie, Jacynthe et Suzanne sont là pour vous. Appelez-les à 752-5656.

## \$656,900 pour lutter contre l'arthrite

La Société d'arthrite annonce que pour l'année 1977-78, des subventions de plus de \$650,000 seront accordées pour des projets de recherche pour lutter contre l'arthrite.

Les récipiendaires de ces octrois sont des professeurs-scientistes de facultés de médecine et d'hôpitaux universitaires à travers le Canada, engagés à découvrir les mystères de l'arthrite.

"Le nombre de projets qui méritent l'appui de la Société dépasse toujours les fonds nécessaires pour les supporter", dit le docteur André Lussier, directeur de l'unité de maladies rhumatismales (U.M.R.) au Centre hospitalier Universitaire de Sherbrooke et professeur à l'université de Sherbrooke.

La majorité de ces projets indépendants de recherche doivent être entrepris en relation aux U.M.R. où se trouve une concentration de chercheurs de talent

associés de près aux programmes de traitement. C'est dans cet esprit que, d'année en année, la Société a promu son programme d'éducation et de recherche.

Le docteur Lussier ajoute que "c'est un fait démontré, que les plus hauts standards de soins aux patients sont obtenus dans un environnement académique".

Les octrois, accordés sur la recommandation du comité médical et scientifique de la Société, sont basés sur un système de priorités qui limite les fonds disponibles aux recherches qui ont une application clinique directe.

Les bénéficiaires québécois des subventions de la Société d'arthrite sont: Dr J. C. Crawhall de l'Université McGill, Dr J.T. Dancey de l'Université McGill, Dr Guerin Dorval de l'Université McGill, Dr L.R. Espinoza de l'Université McGill, Dr André Lussier de l'Université de Sherbrooke, Dr H.-A. Ménard de

l'Université de Sherbrooke, Dr C.K. Osterland de l'Université McGill, Dr P.O. Robitaille de l'Université de Montréal, Dr Hyman Tannenbaum de l'Université McGill, Dr F.B. Vasey de l'Université McGill, Dr J. Willemot et Dr M. Lalanne de l'Université Laval.

Les subventions pour projets de recherche font partie du programme d'éducation et de recherche de la Société, qui pour 1977-78 se chiffrent à \$2,200,000.

Dans la province de Québec, la campagne de souscription publique de la Société d'arthrite se tiendra du 12 au 23 septembre prochain et le président J. Michael, G. Scott compte sur la population québécoise pour encourager un organisme volontaire qui mérite le support de chacun. L'objectif pour la province de Québec est de \$300,000. Ce dernier fait partie de l'objectif national de \$1,800,000 des campagnes de la Société d'arthrite.

## Nouveau! Nouveau! à l'Hôtel Manoir de Princeville



**ANIK VIDAL**  
Mardi, mercredi, jeudi  
au piano bar



**Jacques Salvail**  
24 - 25 juin

animatrice pour vendredi - samedi

Spectacles: 9.30 heures et 12.30 heures

**Hôtel Manoir — Princeville**

# le culturel

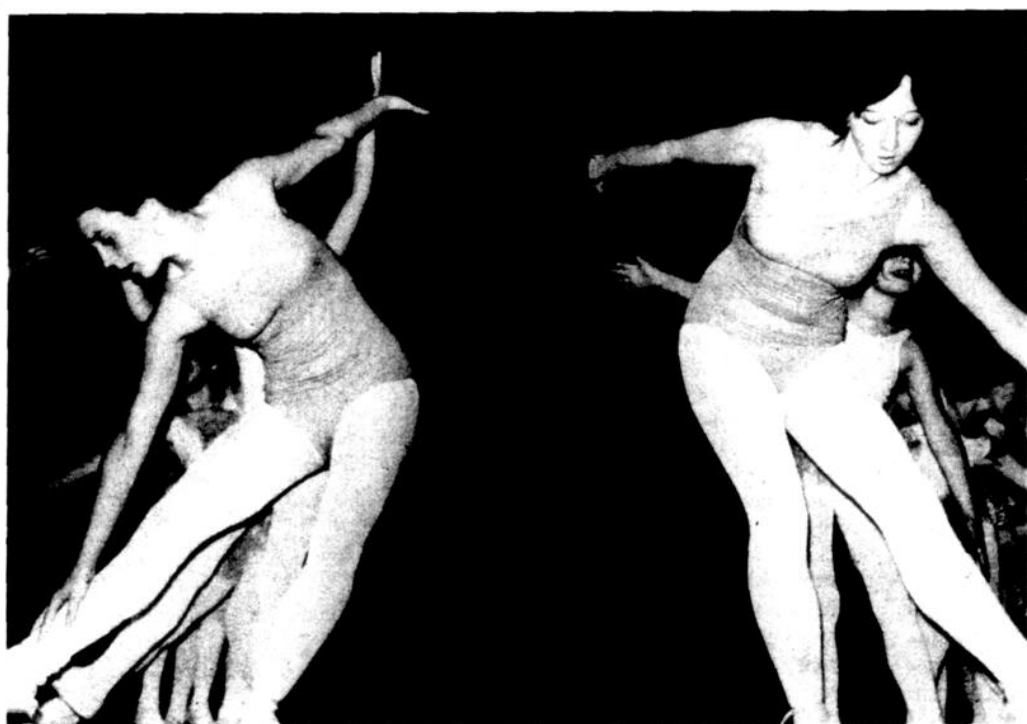

**Le Livre vert, en bref**

Pour en parler, peut-être, en septembre

# “Pour l'évolution de la politique culturelle” en pièces détachées



Jeanne-Mance Pellerin Côté siégera au comité provisoire. Mme Pellerin Côté fait partie du comité culturel de Plessisville.

(Photo H.R.R.)

## Le théâtre

# Encourager la création

Si le secteur patrimoine gruge une large part du Livre Vert, le théâtre détient quant à lui une très bonne place, à côté de la musique, la danse, le loisir et la culture, les arts plastiques, les industries culturelles, l'artisanat, les lettres, la Bibliothèque et les Archives nationales.

Dans ce secteur qu'est le théâtre le nombre de répondants est d'environ trente, comme dans les autres secteurs, à quelques exceptions près. Plus on avance dans la lecture du résultat, plus le nombre de répondants diminue ou bien parce que l'indice de difficulté augmente ou bien

parce que peu d'intervenants du secteur patrimoine s'intéressent au questionnaire. Car il ne faut pas se cacher que tout le monde n'a pas répondu avec autant d'enthousiasme à la consultation.

### La création surtout

Pour en revenir au théâtre, le Livre Vert favorise d'abord et avant tout la création théâtrale que ce soit au niveau de l'écriture ou à celui de tous les aspects de ce secteur. Puisqu'il veut favoriser la qualité plutôt que la quantité, il ne laisse pas tellement de place aux nouvelles troupes qui désireraient se produire. Il s'adresse surtout aux troupes déjà existantes et exige que ces troupes fassent parvenir au ministère des Affaires culturelles une programmation détaillée afin d'accorder l'aide financière nécessaire. Là-dessus, les répondants ne sont pas tout à fait d'accord puisqu'ils disent que le théâtre n'est pas une industrie qui peut planifier longtemps d'avance.

Si le ministère, par le Livre Vert, veut favoriser l'existence d'une troupe professionnelle ou semi-professionnelle dans chacune des cinq ou six principales villes du Québec, les répondants appuient ce principe en général tout en faisant remarquer qu'il faut favoriser d'abord les troupes existantes, augmenter le nombre de villes, ne pas dédaigner le théâtre amateur et qu'au lieu de favoriser un seul théâtre, il vaudrait mieux favoriser un mouvement théâtral régional.

### Education

Le Livre Vert entrevoit le théâtre comme un instrument d'éducation à la culture. Le ministère appuierait toutes les formes de théâtre par exemple, du théâtre dans les milieux de travail, des mini-spectacles dans les lieux d'enseignement. Les répondants font preuve de prudence en mentionnant qu'il ne faudrait surtout pas imposer ces formes théâtrales au milieu.

Le ministère désirerait également que le théâtre pour enfants soit amplifié et que soit facilité l'accès des jeunes au théâtre dans le cadre d'un enseignement propice. Et quand le Livre Vert propose l'idée que les conservatoires doivent faire

regrouper pour une politique des droits d'auteur. Pour ce faire le Livre Vert propose qu'en collaboration avec les auteurs, le ministère et le Conseil de la culture du Québec planifient les subventions aux sociétés, associations, syndicats



d'avantage appel à des artisans du théâtre, tous les répondants s'y rallient.

Même si les opinions sont quelque peu partagées, majoritairement les répondants croient en la nécessité d'une banque de costumes et de décors, d'archives de théâtre, de pièces et d'un musée du théâtre.

Le Livre Vert aborde également le chapitre des droits d'auteur. Il suggère, et cette idée est appuyée par tous les répondants, que les auteurs du Québec se

d'écrivains et autres artistes. Ils espèrent ainsi favoriser le regroupement.

En général, les répondants émettent des remarques pertinentes à l'effet que le ministère prenne position vis-à-vis les deux formes de théâtre, la troupe qui s'oriente vers la création et la compagnie théâtrale qui ne crée qu'une culture d'élite. Les répondants soutiennent également que pour se rendre populaire, un théâtre doit s'engager socialement. Ils ne désirent

(Suite à la page 19)

## Après la consultation, un comité provisoire

Par Hélène Ruel Roberge

On l'a enfin eu ce fameux colloque culturel régional à Trois-Rivières, colloque qu'on attendait depuis le mois de février. Il s'est tenu au Cégep le 4 juin dernier et n'a réuni qu'une cinquantaine de personnes. Ce colloque visait principalement à rendre compte de la consultation à travers la région 04 (comprenant Victoriaville, Nicolet, Drummondville, La Tuque, Shawinigan, Trois-Rivières) sur les énoncés de la politique culturelle telle que proposée par l'ex-ministre aux Affaires culturelles dans son Livre Vert.

### Un comité provisoire

Cette assemblée aura servi, premièrement, à mettre sur pied un comité provisoire, servant de transition entre la consultation et l'implantation d'un Conseil régional de la culture. En deuxième lieu, les 50 participants au colloque en sont venus à une entente quant à la représentation de cet éventuel Conseil régional de la culture.

Le comité provisoire assurera une continuité de la consultation et poursuivra le travail déjà amorcé par le Conseil régional de développement et le Bureau régional de développement aux Affaires culturelles dont les mandats prenaient fin avec la consultation. Pour que le comité provisoire ne soit pas constitué uniquement de nouveaux venus, l'assemblée a décidé de reprendre quelques-uns des éléments qui figuraient déjà dans le comité d'implantation. Chaque zone aura au moins une personne dans ce comité pour assurer la représentativité. Ainsi, à Victoriaville et pour les municipalités environnantes, Jeanne-Mance Pellerin Côté du comité culturel de Plessisville saura bien nous représenter tant pour son intérêt marqué au Livre Vert que par son action soutenue dans le domaine culturel à Plessisville. Elle figurera sur le comité provisoire aux côtés de Réjean Déziel de Trois-Rivières, Claude Verrier de Drummondville, Pierre L'Hérault de la

Mauricie, Michel Giroux du Bureau régional de développement aux Affaires culturelles et Guy Julien du Conseil régional de développement pour la région 04.

Toutes ces personnes étudieront les structures régionales en vue de l'implantation du Conseil régional de la culture, organisme entrevu par le Livre Vert afin de décentraliser en matière culturelle et de donner aux citoyens la possibilité de se faire entendre chez eux.

Un modèle de Conseil régional de la culture a été proposé au cours du colloque du 4 juin. Quinze personnes siègeraient au conseil: six personnes représenteraient chacune des zones de la région Mauricie-Bois-Francs, six autres seraient issues de chacun des grands secteurs d'activités culturelles (arts d'interprétation, arts plastiques, lettres, patrimoine, communication, métiers d'art) et trois autres enfin figureraient aux trois paliers, public, parapublic et organismes privés.

Musique

# Pas uniquement la chanson

En suggérant un nationalisme culturel favorisant les Québécois d'abord, dans le domaine de la musique, le Livre Vert avoue du même coup l'urgence d'une politique en cette matière.

Le Livre Vert propose

de protéger et permettre le développement de l'industrie culturelle, favoriser l'organisation d'un festival annuel de la chanson québécoise, subventionner un réseau de boîtes à chansons. L'ex-ministre prévoyait mettre en ap-

de la chanson québécoise à effectuer des tournées dans les régions excentriques du Québec, ces deux principes menant à un troisième qui prévoyait les mettre en application dès cette année, ce qui est impossible à l'heure actuelle.

Sur tous les sujets, les répondants ne se rallient pas nécessairement aux principes du Livre Vert. Premièrement, plusieurs répondants considèrent que le Livre Vert ne met pas assez l'accent sur la

en juge par le grand nombre de commentaires formulés par les répondants:

Que les autres secteurs de l'activité musicale soient consultés, que le Conseil régional de la culture soit impliqué dans l'examen de chacune des recommandations, que le ministère voit à structurer l'ensemble de la musique et du chant, que le ministère voit à décentraliser les bureaux de droits d'auteur, qu'il voit également à ce que le domaine de la musique



divers énoncés: former un groupe de travail sur la stimulation de l'emploi artistique au Québec,

plication quelques recommandations: mettre en oeuvre un programme d'aide à la création ou



susciter une concertation entre le ministère des Affaires culturelles, le Conseil de la culture du Québec et les artisans de la chanson afin

bourses destinées à des auteurs, compositeurs, musiciens ou techniciens qui souhaitent se perfectionner, encourager les interprètes



régionalisation puisqu'ils suggèrent qu'on voit à la création d'orchestres régionaux et qu'on crée de nouveaux débouchés. Quant au festival de la chanson québécoise, seulement 12 répondants sur 22 acceptent l'énoncé tel que décrit. Quant au réseau des boîtes à chansons, il est encore plus contesté: sur 25 répondants, 10 seulement le favorisent. Certains soutiennent que cette discipline est largement dépassée et que les sommes accordées à ce réseau ne seraient ni plus, ni moins que du gaspillage. Les répondants ajoutent que le secteur chorale, opérette, voire chanteurs classiques, semble tout à fait ignoré.

La politique envisagée au sujet de la musique au Québec est considérablement limitée qu'on

pure et moderne dans les écoles ne soit pas délaissé, qu'il voit à créer un réseau de "boîtes à concerts" ou du moins subventionne et/ou organise des concerts des compositions québécoises, que le ministre suscite l'Orchestre symphonique de Montréal à diminuer considérablement le nombre de musiciens étrangers, qu'il ne favorise pas uniquement la chanson comme expression québécoise et qu'il assure des débouchés aux musiciens des conservatoires et des universités.

## Encourager...

(Suite de la page 18)

cependant pas que par des structures trop lourdes, le ministère fasse du théâtre, il semble bien que le ministère ait jusqu'ici dédaigné quelque peu ce secteur d'activité puisque les répondants parlent beaucoup de subventions, même que Trois-Rivières en profite pour demander une salle de théâtre convenable.



**Ramassez vous-même vos fraises et sauvez des \$**

chez **YVON PELLERIN**

Rang 11 - Tél.: 353-2533 - St-Valère  
Ouvert de 9 h. a.m. à 8 h. p.m. (7jours)

## Hôtel Mont St-Michel



**BLANKITA**

4 danseuses, du lundi au dimanche de 3 h. p.m. à 3 h. a.m.

HEURES DE SPECTACLES: 5.30 - 9.30  
11.30 - 1.30

**Arthabaska — 357-2372**

La 55

**Un rêve?**

Le film qui a bouleversé des milliers de spectateurs.

Le récit tendre d'un amour et d'un voyage extraordinaires



**L'AUTRE VERSANT DE LA MONTAGNE**

histoire d'émotion et de passion...  
Robert Redford  
LA HERMÈSE DES ANGLÉS

ciné-parc **VICTORIAVILLE**  
Du 24 au 30 juin

OUVERT A... LA PROJECTION DEBUTE VERS... LES MOINS DE 14 ANS GRATUIT

**C'EST LE SUPER SPECTACLE... avec une distribution exceptionnelle!**

**GENE HACKMAN LIZA MINNELLI BURT REYNOLDS**



Vous avez aimé L'Arnaque maintenant voyez **Les AVENTURIERS du LUCKY LADY**

ILS DOIVENT MOURIR!

la pédale au plancher le doigt sur la gâchette... une poursuite terrifiante vous glacera le sang dans les veines!

**PETER FONDA WARREN OATES**



**COURSE CONTRE L'ENFER**  
VENDREDI à JEUDI du 24 au 30 juin



**LE FILM-CHOC DU FESTIVAL DU FILM FANTASTIQUE**



**LAURIER**

Arts plastiques

# Diminuer la quantité au profit de la qualité

Dans le domaine des arts plastiques, on pourrait diviser les résultats de la

Loisir et culturel

## Des ambiguïtés

Il semble y avoir, pour les répondants du secteur loisir et culture, quelques ambiguïtés au sujet du rôle du ministère des Affaires culturelles et le nouveau ministère du Tourisme, des Loisirs et des Parcs.

En effet, Le Livre Vert suggère que le ministère des Affaires culturelles soit le premier responsable de la protection du développement et de la mise en valeur des ressources culturelles. Là-dessus, 21

consultation en cinq secteurs, l'enseignement des arts plastiques et les Beaux-

Arts, les mécanismes pour intensifier la qualité des œuvres et non seulement l'aspect quantitatif, la diffusion des œuvres, des modifications quant aux lois fiscales et les musées.

L'enseignement

Le Livre Vert questionne les répondants au sujet de la qualité de l'enseignement Loisirs soit le maître-d'œuvre sur le territoire de l'intervention de l'Etat face au temps libre du citoyen. Le Livre Vert suggère que le ministère des Affaires culturelles soit aussi le premier responsable du développement des équipements nécessaires à la création et à la diffusion.

On comprend mieux la confusion dans laquelle baignent les répondants à la lecture de leurs commentaires. Ils demandent au ministère de définir

aux Beaux-Arts. Sur 31 répondants, 8 disent que les enseignants et les élèves sont satisfaits alors que la majorité (17) signalent leur insatisfaction. Vingt et un répondants sur 31 jugent que l'idée d'une étude en profondeur entreprise conjointement par le ministère des Affaires culturelles et le ministère de l'Éducation sur la situation de l'enseignement est tout à

fait appropriée. Les répondants soulignent encore l'importance d'une consultation régionale.

La qualité

Pour améliorer la qualité des œuvres le Livre Vert suggère que le Conseil de la culture du Québec administre et fasse évoluer les politiques d'aide aux

créateurs. Le ministère, selon le Livre Vert, pourrait faire mieux connaître les sources d'aide, les rendre plus disponibles tant aux amateurs qu'aux professionnels et pas uniquement à Québec et à Montréal. On voudrait constituer des jurys pour aider les meilleurs artistes. En majorité, les répondants acceptent ces principes tout en les commentant: les

membres du jury doivent être compétents et impartiaux, les actions envisagées doivent être exemptes de partisanerie, les dossiers des artistes doivent être constamment mis à jour et enfin que le ministère ne perde pas trop de temps dans les rouages administratifs.

La diffusion

Pour améliorer la diffusion des œuvres d'artistes québécois, le Livre Vert suggère de constituer une banque d'œuvres québécoises susceptibles d'être acquises et prêtées aux diverses administrations (écoles, hôpitaux, gares d'autobus, salles de conseils municipaux etc.), une idée acceptée presque d'emblée. La gestion de cette banque, selon les propositions du Livre Vert, pourrait être confiée aux musées et aux bibliothèques centrales de prêt pour la diffusion régionale.

Est aussi proposée la tenue d'un salon des arts plastiques, une expo-vente qui coïnciderait avec les métiers d'art et les Salons du Livre. Le Livre Vert ne

dédaigne pas les galeries d'art qui ont un rôle à jouer au niveau de développement et de la diffusion de la culture québécoise. Le Livre Vert propose que les galeries d'art tiennent des répertoires annuels détaillés accessibles à toute la population du Québec. On vise de plus le regroupement des galeries d'art afin qu'elles puissent elles-mêmes exercer un contrôle et qu'elles bénéficient des mêmes sources d'aide à l'industrie et au commerce.

Lois fiscales

Une collaboration du ministère des Affaires culturelles et le ministère du Revenu est envisagée pour améliorer les mesures d'incitations fiscales favorisant davantage la création, l'acquisition et la diffusion des arts plastiques. Par l'entremise du Conseil de la culture, le ministère, selon le Livre Vert, veut proposer des modifications aux lois fiscales qui découlent des dons et des biens reçus par le Conseil de

(Suite à la page 21)



répondants sur 35 acquiescent à la condition qu'il définisse mieux ses pouvoirs d'intervention, qu'il consulte les organismes et qu'il collabore avec les autorités municipales.

Quant au nouveau ministère du Tourisme, des Loisirs et des Parcs, le Livre Vert le nomme premier responsable de l'aide et de l'action gouvernementales en matière de loisir socio-culturel. A ce sujet, 10 répondants sont en faveur alors que 10 autres refusent catégoriquement. Mêmes résultats quand le Livre Vert propose que le ministère des

clairement la notion du loisir socio-culturel de même que ses disciplines et frontières. Ils suggèrent également que le ministère des Affaires culturelles limite ses relations avec le ministère des Loisirs qu'aux communications et à la diffusion. Ici encore, les intervenants demandent que l'aide financière soit accentuée. Enfin, les répondants demandent qu'on laisse aux municipalités les activités à caractère local et qu'elles s'occupent de la surveillance administrative et du contrôle des subventions et des fonds.



**La solution au coût élevé du logement**

Pourquoi ne pas construire toi-même ta maison? Ceci est possible grâce aux ensembles containerisés "DOMFAB". Ces luxueuses maisons comprennent outre les matériaux nécessaires pour la construction, tapis mur-à-mur, porte-patio, céramique, armoires de cuisine en chêne, moulure en acajou et, chose indispensable, un MANUEL COMPLET DE CONSTRUCTION.

Tu peux te procurer tout cela à partir de seulement \$13,600. Nous pouvons même faire l'érection de la charpente sur ta fondation à partir de \$299,00

Si tu veux d'autres renseignements, tu peux m'appeler après 17.30 heures, tous les soirs à 758-8810

**Gilles Piché** 940 RUE BENOIT

20/9/77

## ENCAN

**Wendredi**

**24 juin à 12 h. 30 chez**

**RAOUL LEBLANC à Ham-Nord**

Dans le 8e rang, à 3 milles du village

Magnifique troupeau Holstein de 58 bêtes, dont... 35 vaches, vélant en tout temps. 8 taures de 2 ans dont 3 saillies, 7 taures de 1 an, 1 taureau, 5 veaux clair de test, certificat fourni. 1 cheval de 1,500 lbs dompté à la parole.

Presse à foin M.F. No 9. 2 faucheuses M.F., Fanneur, Rateau fileur M.F. 2 charrues automatiques, 2 wagons 1 tandem, monte-balles moteur, grader arrière, 2 trailers d'autos, souffleur à neige, herse à disques trainante, faucheuse à chevaux, 2 batteurs antiques. Grippe à roches, fourche à fumier arrière, épandeur N.W. 163 minots avec prise de pouvoir, moissonneuse.

Tracteur Fordson major, 1962, chaînes à anneaux, tracteur 1963 Super Delta diesel, chaînes à bloc. Banneau dompeur, râtelier droit, traîne à roches, 4 voitures d'été, 2 voitures d'hiver.

Bassin eau (vaches), bois de sciage 2 x 4 - 2 x 5, sleighs doubles et simples, attelages à chevaux. Réservoir à gaz 250 gallons, meule moteur, 2 batteries clôture, feu de forge, étau, crochets, haches, 500 lbs de fer. Bulk tank John Elwood, 40 bidons. Trayeuse magné. 5 chaud. Compresseur No 75, Evier double Cascade 40, chauffeurette, 8 bidons 8 gallons, 2 clip-pers à vaches.

Côtés de boîte camion 3/4 tonne, brouette 1 roue, poulie double, 8 chaînes.

CONDITIONS COMPTANT - PRET DE BANQUE ACCEPTE.

**JULES GRIMARD**  
Encanteur licencié

à votre disposition pour tous genres d'encans  
(819) 344-2227 - Ham-Nord, Qué.

**EN VÉDETTE CETTE SEMAINE**

**A L'HOTEL MANOIR SAINTE-JULIE**

**LES 24-25-26 JUIN**



**CELINE ROYER, chanteuse,**  
**son mari et sa fille, comédiens**

Nous avons aussi au programme un orchestre réputé "Claude Dubois et ses Musiciens" pour vous faire danser.

---

**ATTENTION LES AMATEURS DE WESTERN:**

Lundi le 27 juin vous en verrez de toutes les couleurs avec le

**GRAND GALA WESTERN**

**LUNDI 27 JUIN**

En grande vedette:

**PAUL BRUNELLE**

et 8 autres artistes ainsi que 4 orchestres western. Musique continue. Débutant à 20 heures.

Admission: \$2.00



**GASTON JEAN VOUS SOUHAITE LA BIENVENUE**

# LE LIVRE VERT, EN BREF — LE LIVRE VERT, EN BREF — LE LI

## Diminuer...

(Suite de la page 20)

la culture du Québec.

### Les Musées

L'ex-ministre aux Affaires culturelles soutient qu'il n'y

a jamais eu de politique cohérente en regard du développement et de la mise en valeur des musées. Le Livre Vert suggère que le Musée des Beaux-Arts de Montréal soit associé plus étroitement aux Musées de

l'Etat, il préconise un musée public national pour chaque ville importante, un musée national des arts et traditions populaires du Québec à Trois-Rivières, un musée d'histoire du Québec situé à Montréal ou à Québec, des musées thématiques (sciences, technologie, sciences naturelles, maritimes etc.) Selon les répondants, cet arsenal de musées devrait se développer en tenant compte des régions et voir à ce qu'ils ne soient pas tous aménagés à la même place. Le Livre Vert favorise une "Commission des Musées du Québec", idée acceptée par

tous les répondants.

### Commentaires généraux

Les répondants formulent plusieurs commentaires dans le domaine des arts plastiques. On demande que le ministère des Affaires culturelles voit à faciliter le regroupement des artistes sous toutes ses formes et qu'il évite la centralisation des décisions du Conseil de la culture au profit du Conseil régional de la culture. On appuie fortement sur l'enseignement des arts plastiques. On désire que les professeurs soient qualifiés et compétents et que le ministère favorise la culture du peuple québécois par

l'enseignement des arts à tous les niveaux tant à la maternelle qu'aux foyers de personnes âgées. Il devrait aussi favoriser l'enseignement des arts à l'éducation permanente et bannir les moyens antiéducatifs. Il devrait aussi constituer un dossier d'analyse sur l'enseignement des arts. Le ministère des Affaires culturelles devrait voir à ce que le Conseil de la culture fasse autorité auprès des commissions scolaires quant au choix des professeurs. Plus particulièrement, les répondants demandent qu'un ou deux Cégeps offrent

l'option "muséologie".

Outre l'enseignement des arts plastiques, les commentaires des répondants portent sur une demande de revenu de base pour les artistes retraités et un demi-emploi pour fins de productivité et de créativité afin que le jeune diplômé puisse trouver un emploi. Ce devrait être le devoir du ministère des Affaires culturelles de sensibiliser le public au fait de l'Art. Il devrait créer un laboratoire de restauration des oeuvres à Montréal et à Québec ainsi qu'organiser des cliniques de gestion et d'aménagement.

## Danse

# Un secteur négligé

Dans le domaine de la danse, les Québécois ne sont pas tellement avancés puisqu'en premier lieu, le Livre Vert suggère de se doter des ressources nécessaires pour regrouper l'information et la documentation relatives au dossier de la danse au Québec et tracer à partir de ces informations et avec la participation du milieu, les lignes directrices de sa politique.

On remarque également la même situation quand le Livre Vert ne s'attache qu'aux prémisses d'une politique québécoise de la danse: une politique qui serait administrée par le "Conseil de la culture du Québec", la tenue d'un colloque sur la danse, l'évitement du fonctionnarisme dans une intervention de l'Etat et l'appui consistant de ceux qui oeuvrent dans le domaine. Enfin, le Livre

Vert lance "que l'enseignement se fasse, que les intéressés puissent y avoir accès et que les traditions s'établissent", ce à quoi tous les répondants acquiescent.

En général, les répondants font remarquer que le ministère doit améliorer la qualité de l'enseignement de la danse, qu'il définisse clairement ce secteur d'activité culturelle, qu'il octroie des subventions pour les troupes de folklore, ballet-jazz et ballet classique, qu'il voit à ce que des cours de danse se donnent dans le cadre des cours d'éducation physique chez les enfants, adolescents et adultes, qu'il voit à l'engagement d'inspecteurs possédant une formation professionnelle afin que ceux-ci soient aptes à pouvoir juger de la qualité de l'enseignement, de la formation et de la compétence des professeurs opérant les studios de danse.



## Venez vous imprégner de la mystique de Audi.



La Audi Fox allie à la perfection luxe et qualité. Elle est issue de grandes victoires en course, de réussites techniques et de la célèbre efficacité allemande.

Tout cela a abouti à une robuste carrosserie, à une direction à crémaillère précise, à une suspension avant à jambes de force McPherson et à une suspension arrière à barre de torsion Panhard qui se traduisent par une tenue de route et un confort exceptionnels.

La mystique de Audi: la Fox.



Certains équipements montrés sont offerts en option contre supplément de prix.



## Garage Clément Bourlard

Prenez note que nous sommes maintenant installés dans nos nouveaux locaux.

650 Notre-Dame ouest, Victoriaville

752-6669

# Le livre des Séguin *Prenez le pouls du crime au pays*

par Yves Taschereau

On fabrique vite nos héros au Québec. Quatre disques et ils se retrouvent le sujet d'un livre... Ainsi les Séguin se retrouvent interviewés, analysés, photographiés, etc. dans un livre des éditions de l'Aurore.

Pourtant, malgré cette course à la glorification qui

caractérise une époque de consommation où la gloire s'ingurgite à toute vitesse avant de sécher, les Séguin méritaient leur livre. D'abord parce qu'ils sont bons: leur disque «Récolte de rêves» est de loin des meilleurs disques qui ont été produits ici. La beauté toute sereine des textes,

l'assurance tranquille des voix et le raffinement de la musique n'ont pas encore trouvé d'équivalents... Mais les Séguin méritent leur livre surtout par l'image qu'ils incarnent. A travers leurs rencontres, leur musique, leurs concerts et leurs interviews, ils sont devenus un modèle d'art de vivre pour toute une génération. Enfants-fleurs pratiques, scouts sans la quêtainerie, ils ont donné l'exemple de gens qui pouvaient concilier la vie et certains idéaux de simplicité, de fraternité et de paix...

C'est tout cela que l'on retrouve dans ce livre. Un très bel album qui rassemble photos, dessins, manuscrits, partitions et textes dans une remarquable mise en page. S'y trouvent une excellente entrevue des Séguin par Hélène Pedneault, une analyse de leur musique par Bruno Dostie, une fascinante étude de la gémellité (les Séguin sont des jumeaux) par Pénélope, des témoignages d'amis dont Raoul Duguay, des partitions et des notes biographiques. L'ensemble, pour qui s'intéresse aux Séguin ou au phénomène qu'ils incarnent, est une réussite. Une petite merveille de bon goût.

Alice Parizeau et Denis Szabo publient **Le traitement de la criminalité au Canada** aux Presses de l'Université de Montréal. Ce livre est important pour une raison, une seule: il fait le point sur le système de justice criminelle au Canada et au Québec. Tout y passe et il est difficile d'imaginer une seule question qu'un lecteur intéressé pourrait se poser et qui ne serait pas abordée: les structures judiciaires et le cadre constitutionnel qui définit les responsabilités de chaque palier de gouvernement; la criminalité au Canada, sa progression, ses caractéristiques; les procès; les services policiers; les prisons; les droits des détenus; la longueur des sentences; la libération conditionnelle.

La section sur le procès pénal est particulièrement bien rédigée grâce entre autres à deux immenses tableaux synoptiques, merveilles du genre, où l'on peut retrouver toutes les étapes de la mise en accusation et ensuite celles toutes aussi complexes du procès. Il faut voir ces tableaux pour les croire. De

l'infraction au procès les cheminements sont innombrables. Ainsi vous pouvez aboutir devant un juge seul, un juge avec jury, un magistrat sans jury, un juge de paix, un grand jury...

Saviez-vous que si la bigamie est un acte criminel, la nudité et la prostitution ne sont que des infractions criminelles, tandis que la distribution d'écrits obscènes est considérée comme un peu de l'un et de l'autre. Saviez-vous aussi qu'au stade de l'enquête préliminaire un accusé ne bénéficie pas du doute raisonnable et doit faire la preuve concluante de son innocence s'il veut être libéré dès ce stage? Saviez-vous que pour qu'il y ait arrestation il faut que le policier touche physiquement le prévenu? On pourrait multiplier à l'infini ces exemples de «Saviez-vous que...». L'objectif majeur du livre est d'y répondre et il y répond. Que demander de plus? Si tous nos hommes politiques et tous ces prétendus «observateurs» à l'écoute du diapason populaire en faisaient un de leurs livres de références,



on entendrait moins d'absurdités sur la montée de la criminalité, le sous-équipement de nos forces policières ou le laxisme du code criminel.



## Une revue de taille!

par Ghislaine Pesant

La revue **Estuaire** est née à l'île d'Orléans le 2 janvier 1976 grâce au peintre Claude Fleury et aux poètes Jean-Pierre Guay, Pierre Morency et Jean Royer. **Estuaire** est un lieu qui veut avant tout réunir l'ici et l'ailleurs; il se définit donc comme lieu de rencontre, de liberté et surtout d'espoir dans le but de «comblé un vide et un silence presque suicidaires». Le départ brusque d'Hubert Aquin ne vient-il pas confirmer cette urgence d'agir?

Cette revue québécoise ne prétend pas être l'instrument de discours idéologique. «C'est la poésie, cette réponse intime aux questions brûlantes qui a motivé l'urgence d'inventer ce lieu.» affirment ses créateurs.

Nous avons eu droit jusqu'ici à trois numéros (mai 76; octobre 76; mars 77) dont le dernier nous présente de très bons textes de Jean-Pierre Guay, Gatién Lapointe, Gaston Miron, Gilles Vigneault, Pierre Morency et deux interviews intéressantes de Jean Royer avec Pierre Perreault d'ici et Pierre Jabez Hélias, le breton.

**Estuaire**, en se voulant aussi lieu d'ouverture sur le monde, se propose de mieux faire ressortir les dimensions essentielles de l'homme d'ici. Il est à souhaiter qu'elle donne la chance aussi à certains de nos poètes qui, pour une raison ou une autre, demeurent peu connus. Longue vie donc à cette revue qui mérite fort bien sa place au soleil de nos espoirs de Québécois!

## Le dictionnaire biographique du Canada

# Un outil aussi monumental qu'indispensable

par Michel Beaulieu

Les Presses de l'Université Laval poursuivent depuis plusieurs années, en collaboration avec l'University of Toronto Press pour l'édition en langue anglaise, la publication d'un **Dictionnaire biographique du Canada**

Ouvrage monumental, réparti en plusieurs volumes, dont le premier volume a paru en 1966, le **Dictionnaire** fait état de tout ceux qui ont eu quelque importance au Canada. Le neuvième volume de la série, le cinquième en fait à paraître puisque la publication ne suit pas un ordre chronologique, couvre la période relativement brève d'une décennie, celle qui va de 1861 à 1970. Relativement brève en ce sens aussi que les dates ne sont pas celles de la naissance des personnages ainsi il-

lustrés, mais celle de leur mort. Aucun vivant ne peut prendre place au dictionnaire: il faut attendre que soit accomplie l'oeuvre d'une vie.

La rédaction des articles a été confiée à une équipe d'historiens et de chercheurs. Chaque article est très fouillé et est suivi des références nécessaires à sa compilation.

Rien n'est plus fascinant que de lire l'histoire à travers les hommes qui l'ont faite, directement ou indirectement, et tous les domaines de l'activité humaine sont couverts.

Mais on imagine sans peine, en feuilletant ce Volume IX (1058 pages en caractères fins mais très lisibles, répartis sur deux colonnes à la page) la somme presque monstrueuse de travail qu'il

contient. Les hommes cessent de n'être que dates et titres pour vivre de nouveau. Le prix (\$25.) ne devrait rebuter personne: il s'agit d'un instrument à ce point essentiel qu'il transcendera les générations.

Les nombreux auteurs des textes ont une qualité qui semble leur être commune: celle de rendre vivants les morts tout en s'en tenant à une rigueur factuelle qui, autrement, ne serait pas dépourvue de sécheresse. Les volumes qui ont été précédemment publiés (I: 1000-1700; II: 1701-1740; III: 1741-1770; X: 1871-1880) possédaient cette même qualité et, pour ma part, après avoir reçu le premier volume en cadeau, je me suis fait un devoir doublé d'un plaisir de me procurer les volumes

subséquents au moment de leur parution.

Il est étonnant de rencontrer au détour des pages des personnages qui appartiennent à notre histoire et de ne plus les associer uniquement au haut fait qui leur a permis d'asseoir leur réputation.

Au cours de la décennie qui a vu naître la Confédération, plusieurs hommes sont disparus et, notamment, certains protagonistes des événements de 1837-38: John Colborne, qui dirigeait l'ensemble des opérations militaires; Maximilien Globensky que la légende présente comme un héros sanguinaire, mais qui n'en a pas moins vécu à Saint-Eustache; Charles Stephen Gore, le vaincu de Saint-Denis et Wolfred Nelson, son vainqueur; Denis-Benjamin Viger et Louis-Hippolyte La

Fontaine qui tous deux se passent de présentation. Mais on y retrouve aussi des maîtres-brasseurs comme William Dow, John Kinder Labatt et Thomas Molson; l'historien François-Xavier Garneau; les frères Joseph et surtout Samuel Cunard, armateurs; Joseph Guibord, autour de qui s'est jouée une 'cause célèbre'; le peintre Théophile Hamel; la célèbre héroïne Laura Secord, qui n'est pas qu'une marque de chocolat; Patrice Lacombe, l'auteur de La Terre paternelle; l'homme fort Jos Montferrand que devait immortaliser Gilles Vigneault dans une de ses premières chansons à la suite de la légende.

Il s'agit bien là de l'une des publications les plus importantes que le Canada ait produites, d'un ouvrage monumental.

# LIVRE VERT, EN BREI

Artisanat

## L'importance du regroupement

Dans le secteur d'activité culturelle que représente l'artisanat, le Livre Vert émet des propositions quant au regroupement des artisans jusqu'ici isolés les uns des autres, l'enseignement de l'artisanat et enfin les formes d'aide que le gouvernement peut apporter.

Le Livre Vert favorise, comme pour les galeries d'art, un regroupement des artisans. Le groupement pourrait produire un annuaire par métier et par région en donnant l'historique de chaque groupe et de chaque métier. Par le regroupement de tous les artisans, il serait plus facile pour le ministère d'apporter une aide professionnelle à ces artisans sans négliger l'aide financière.

Là encore, les répondants craignent que le ministère confonde artisanat et industrie et le danger que la quantité prime sur la qualité.

Le rapport mentionne également que l'enseignement des arts et métiers traditionnels se fassent là où travaillent habituellement les artisans. Sur 25 répondants, 11 sont en faveur, 8 refusent l'énoncé dont deux cependant exigeraient des conditions: que l'enseignement soit sous la responsabilité du ministère de l'Éducation en concertation avec le ministère des Affaires culturelles et que cet enseignement soit donné dans les régions où telle forme est davantage développée.

Pour maintenir une tradition dans le secteur de l'artisanat, le Livre Vert

entrevoit la possibilité de publier un annuaire qui inventorie et analyse les arts et métiers anciens.

On ne néglige pas les artisans puisqu'on propose qu'ils conviennent d'eux-mêmes d'une forme d'apprentissage suivant chacun des métiers. Ils pourraient même recevoir chez eux un ou deux apprentis pour les conduire à la connaissance parfaite du métier. Les répondants suggèrent de leur côté que les artisans devraient recevoir une rémunération pour ce genre d'enseignement.

Enfin, le Livre Vert souligne que le ministère veut continuer d'aider l'organisation des salons d'exposition et de vente d'artisanat et des métiers d'art au Québec. On veut également donner à la Centrale d'artisanat, même s'il faudrait la réformer en profondeur, les moyens d'accéder à un marché local élargi et même aux marchés internationaux.

Les répondants ne tarissent pas de commentaires au sujet de l'artisanat. On veut à tout prix que le ministère encourage la créativité à tous les niveaux et à tous les âges. On exige beaucoup de la part du ministère des Affaires culturelles par exemple: qu'il organise des stages dans les écoles de formation artisanale européennes, qu'il engage des maîtres-artisans-enseignants d'Europe, qu'il trouve les moyens et les ressources nécessaires pour que les œuvres soient appréciées à leur juste valeur, qu'il appuie les petites boutiques artisanales plutôt que les "gros bateaux", genre Salon des Métiers d'art, qu'il élimine les pseudo-artistes et encourage les vrais artistes, qu'il protège les marchés et contrôle sévèrement les importations, qu'il fasse de sérieuses études de mise en marché des productions, qu'il élargisse et repense les structures de la Centrale d'artisanat et qu'il encourage et incite les artisans à se regrouper.

Le plus grand centre de pompes de la région

LES ENTREPRISES

# GARAND

& FILS INC.



111 rue Garand - Victoriaville - 752-5563

## SPECIAL

Pompe submersible pour puits de 10 à 500 pieds de profondeur.

Construction de très haute qualité

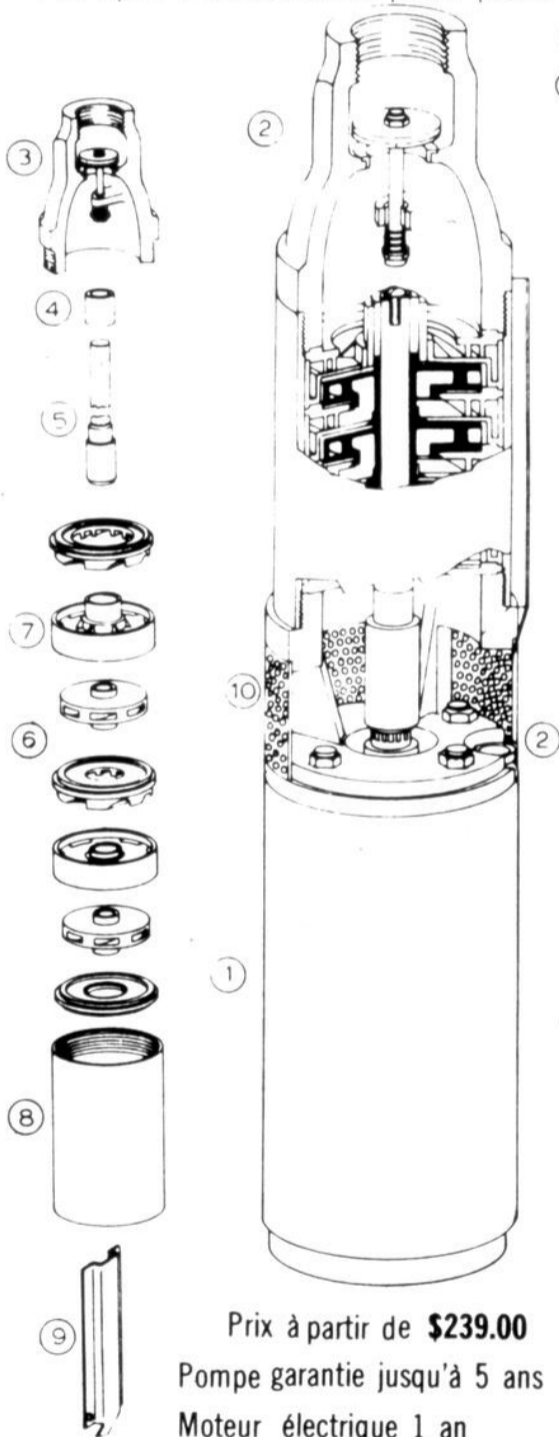

Prix à partir de \$239.00

Pompe garantie jusqu'à 5 ans

Moteur électrique 1 an

Pour votre chalet ou votre maison

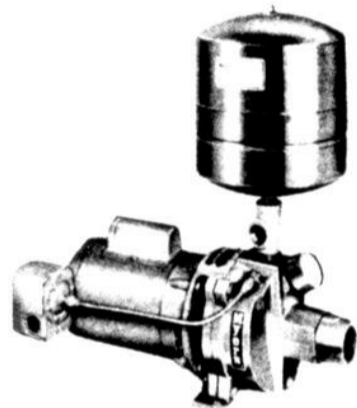

1/3 HP - 650GPH \$169.50

1/2 HP - 800GPH \$179.95

Réservoir équivalent d'un 15 gallons

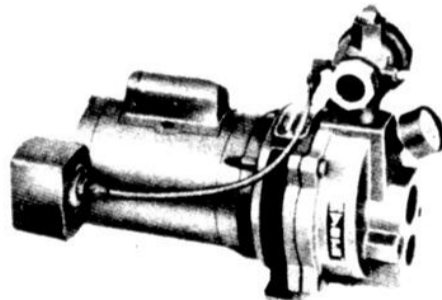

1/3 HP - 580GPH - \$129.50

1/2 HP - 645GPH - \$142.50

Profondeur jusqu'à 80 pieds

## Service rapide

Venez comparer nos prix et notre qualité

Quantité limitée

spécial jusqu'au 30 juin 1977

MAISON à VENDRE à PLESSISVILLE 2186 Des Lilas

En brique, garage, foyer, sous-sol fini. 72' x 32' Terrain 125' x 100'

752-6900



Seréna

SERVICE DE REGULATION des NAISSANCES

357-8831

Hors-jeu

Ce sera bientôt votre tour, si vous ne faites pas d'exercice. Vous voulez jouer encore longtemps? Alors soyez actifs et découvrez une nouvelle vie.

Être en forme, c'est donc plaisant!



PARTICIPATION

# Rendre accessible la Bibliothèque nationale

Au niveau de la Bibliothèque nationale et des Archives nationales, les résultats ne sont pas difficiles à interpréter puisque tous les énoncés du Livre Vert à ce sujet retiennent l'unanimité chez les répondants.

Selon les propositions du Livre Vert, la Bibliothèque nationale assurera le leadership au Québec de tout le domaine de la bibliothéconomie et sera la première gardienne de tout ce qui s'est publié au Québec sous toutes les formes. On agrandirait les locaux,

augmenterait les services et le personnel rattaché à ces services. Le Livre Vert souhaite que des liens soient établis entre la Bibliothèque nationale et les bibliothèques universitaires afin d'éviter une duplication possible.

Archives nationales  
Le Livre Vert mentionne que le ministère devrait améliorer les mécanismes de conservation et la mise en valeur des archives. Il mentionne également la formation d'équipes de professionnels qui travailleraient sur place partout au Québec. Sans omettre la participation de

la population de chacune des régions, le Livre Vert ajoute que le ministère pourrait susciter la formation d'équipes locales pour aider à la sauvegarde et à la mise en valeur des archives et créer des structures d'accueil.

Une question qui suscite de nombreux commentaires porte sur la régionalisation des archives, en rapatriant dans les régions, les archives judiciaires et administratives.

opinions à émettre sur le sujet. On demande au ministère qu'il accentue la formation professionnelle et le recyclage des professionnels de la documentation afin qu'on ait des spécialistes pouvant travailler en réseau. On demande également au ministère de protéger les documents d'archives et qu'il redonne aux Archives nationales, les secteurs qui lui sont dus afin d'éviter le chevauchement entre la Bibliothèque nationale et les Archives nationales du Québec. Enfin, les répondants insistent sur l'accessibilité à la Bibliothèque nationale et aux archives du grand public.

## Lettres

### Accentuer la diffusion québécoise

Concernant le secteur "lettres", les propositions du Livre Vert touchent l'aide financière, les périodiques, les librairies, en grande partie les bibliothèques, un réseau de distribution unique et la reliure.

#### Aide financière

Au chapitre de l'aide financière, le Livre Vert mentionne le désir du ministère des Affaires culturelles d'augmenter considérablement les ressources pour favoriser une politique de lecture axée davantage sur l'accessibilité au plus grand nombre de Québécois. Ces subventions seraient administrées par le Conseil de la culture du Québec. Selon les énoncés du Livre Vert, le ministère désirerait travailler en collaboration avec le Conseil supérieur du Livre du Québec et les associations professionnelles d'auteurs et d'écrivains afin de trouver les meilleures solutions à une réelle protection des droits d'auteur. Le Livre Vert mentionne également une aide à l'édition québécoise par des subventions directes et par l'achat massif de la production québécoise tout en se protégeant contre la pénétration des livres étrangers. Selon les répondants, cette mesure en est une d'isolationnisme.

#### Périodiques

Au sujet des périodiques, les principaux énoncés rallient la presque majorité des répondants: dépolluer le marché des revues, périodiques, magazines étrangers et américains, favoriser une meilleure place aux périodiques dans les différents points de vente, une aide directe aux périodiques québécois de qualité, une diffusion plus grande au Québec des revues "Force" et "Vie des Arts", un accent sur la diffusion de la culture au Québec par le biais des périodiques.

#### Librairies

Quant aux librairies, le Livre Vert prévoit certains

critères de qualité au sujet des services aux clients dans sa politique d'accréditation et du même coup favoriser les bibliothèques et les Commissions scolaires qui s'approvisionnent à ces librairies.

Pour diminuer les délais et les coûts de transport, le Livre Vert propose la création d'une centrale du livre laquelle permettrait une meilleure distribution du livre tant au Québec, qu'à l'étranger, en plus d'assurer un meilleur équilibre entre le livre étranger et le livre québécois.

#### Bibliothèques

Par le biais du Livre Vert, le ministère prévoit encourager les investissements municipaux

locaux seraient offerts par les municipalités. Ces dernières fourniraient également le personnel de gestion. Le ministère s'engagerait à y déposer les ouvrages, disques, reproductions, proposition acceptée à l'unanimité par les répondants.

#### Une société coopérative

L'idée de la création d'une société coopérative mixte, par exemple, à participation financière de l'Etat sur une base minoritaire et à participation financière des éditeurs et des libraires sur base proportionnelle de leur intérêt, ne semble pas emballer outre mesure les répondants puisque 5 sur 10 émettent un oui conditionnel disant que cette agence de

qu'il tienne compte du rapport des trois associations de bibliothécaires. Un voeu généralise la situation: que la littérature devienne accessible à tous. Enfin, on souhaiterait que le ministère améliore les bibliothèques qui existent déjà avant de penser à en créer d'autres.

#### Remarques globales

Même si l'on rencontre l'unanimité au sujet des diverses propositions du Livre Vert, les répondants n'en ont pas moins quelques

La 55

A quand l'échéancier?



dans les bibliothèques publiques, proposition qui rallie la majorité des répondants. On mentionne cependant la création de 70 bibliothèques nouvelles qui s'ajouteraient aux 107 déjà existantes qu'on ne manquerait pas d'améliorer.

Comme conditions  
A tout cela, le Livre Vert suggère d'élargir la vocation des bibliothèques et que les municipalités acceptent encore d'assurer la responsabilité de l'équipement. L'aide du ministère serait surtout centrée sur l'acquisition d'ouvrages québécois et sur l'ensemble des activités connexes.

Pour combler l'absence de bibliothèques dans une région ou une municipalité donnée, le Livre Vert entrevoit la possibilité de créer des points de dépôt dont les

distribution unique tuerait la qualité au profit de la quantité.

#### Reliure

Enfin, le Livre Vert suggère que l'éditeur fasse lui-même relier un certain nombre d'exemplaires de ses productions destinées aux librairies et aux bibliothèques publiques. Ce principe n'est accepté que par 5 répondants sur 10. Par contre, l'unanimité se fait sur l'idée de la création d'un centre de reliure d'art qui regrouperait régulièrement les créateurs en la matière et qui en favoriserait l'existence et l'expression.

#### Commentaires généraux

Les répondants demandent de décentraliser le rouage des bibliothèques, qu'il voit à ce que les subventions ne soient pas accordées sans discernement,

## Rallye automobile "Familial"

Dimanche le 26 juin 1977

Départ à 10 h. a.m.  
de l'hôtel Notre-Dame-de-Ham

20 trophées à gagner

Musique western toute la journée

## Fraises à vendre



Jean-Marc Couture

R.R. No 3 Arthabaska — 369-9638

(Près du centre de ski)

Economisez en faisant la cueillette vous-même

# Le patrimoine, Une régie, une société, une maison

La section du patrimoine est évidemment celle qui prend le plus de place dans le Livre Vert de l'ex-ministre aux Affaires culturelles, Jean-Paul Lallier. Le Livre Vert suggère en gros la création de trois organismes fondamentaux dans le domaine du patrimoine, une Régie, une Société de gestion du patrimoine immobilier et une Maison du patrimoine.

Les résultats sont compilés en douze secteurs, la composition et le fonctionnement de la Régie, la Société de gestion du patrimoine immobilier, le rôle du ministère des Affaires culturelles, l'en-

vironnement physique, du patrimoine, la sensibilisation des Québécois à leur patrimoine, l'environnement culturel, l'éducation culturelle et les communications, la coopération interprovinciale et internationale et enfin la recherche scientifique.

## La Régie

Actuellement, nous connaissons la Commission des biens culturels. Selon le Livre Vert, ce serait cette commission consultative qui se transformerait en Régie du patrimoine, tribunal quasi judiciaire et autonome dans son fonctionnement. Cette Régie aurait la responsabilité exclusive de



culturels. Là-dessus les répondants souhaitent qu'il y ait consultation avec le milieu. La Régie s'appuierait également sur des commissions régionales des biens culturels, commissions qui n'auraient cependant qu'un rôle consultatif.

Elle serait présidée par un juge assisté de deux vice-présidents. Les autres membres seraient des régisseurs à temps plein tout en s'assurant une représentation régionale équitable.

Cette Régie tiendrait des audiences publiques en regard de toutes les décisions susceptibles d'affecter directement des groupes ou des catégories de citoyens ou, lorsque, de son

de la région Mauricie-Bois-Francs, à savoir que la Régie devrait tenir un registre de toutes ses décisions motivées et ce, pour chaque fois qu'elle aura convoqué des audiences publiques. Enfin, cette Régie serait créée par législation, ce qui signifie qu'elle fonctionnerait à l'intérieur des lois édictées par l'Assemblée nationale et des règlements arrêtés du lieutenant-gouverneur en conseil.

## Une Société de gestion

Cette Société de gestion du patrimoine immobilier serait dirigée par un conseil d'administration autonome dans son fonctionnement, soumise aux règles généralement applicables aux sociétés d'Etat. Là-

avis, l'intérêt public l'exige. Les audiences publiques devraient se tenir, si possible, dans les régions mêmes où se posent les problèmes et par avis public il faudrait convier tous les citoyens à assister à ces audiences.

Les décisions de la Régie seraient sans appel même si elles peuvent être contestées à la Cour d'Appel du Québec. Un principe est accepté à l'unanimité des répondants

dessus, les 15 répondants sont d'accord. Cette Société administrerait et occuperait de la gestion des biens culturels immobiliers du gouvernement où qu'ils soient situés même si le ministère des Affaires culturelles se garde le droit de continuer à déterminer les fins et les utilisations possibles de ces biens. Le Livre Vert suppose créer deux filiales à cette Société de gestion, l'une à Québec,

l'autre à Montréal, principe rejeté par 8 répondants sur 13.

## Une Maison du patrimoine

Le Livre Vert propose l'établissement d'une Maison du patrimoine pour les arrondissements historiques importants. A cet endroit, seraient regroupés les services et

conseillers qui devront être mis à la disposition des propriétaires, des résidents ou des futurs résidents. Les arrondissements historiques sont peu nombreux. Le Livre Vert mentionne la Place Champlain à Québec, le Vieux Montréal et la rue Des

(Suite à la page 26)

## TRUST ROYAL COURTIER

### Nominations



Réjean Potvin



Bernard Hamel

La Cie Trust Royal est heureuse d'annoncer les nominations de M. Réjean Potvin et de M. Bernard Hamel à titre d'agents immobiliers pour Victoriaville et la région. M. Potvin et M. Hamel se feront un plaisir de vous conseiller pour l'achat ou la vente de votre propriété. Vous pouvez communiquer avec M. Potvin à 758-1887 et M. Hamel à 357-9398 ou à notre bureau au 400 boul. St-Joseph à Drummondville, téléphone: 477-6633.

## Les Entreprises Emile Royer Ltée

Vendeur autorisé  
des maisons sectionnelles



Emile Royer

MAISONS à VENDRE rue De la Colline et Du Repos et à Warwick rue Beaudet; prêtes à être livrées immédiatement.

Si vous êtes éligibles au rabais fédéral, le montant peut être d'environ \$135.00

Nous avons 100 modèles de disponibles.



AVEC TERRAIN SI DESIRE, rue Trottier, Arthabaska. Rue De la Colline, rue Du Repos, Victoriaville et à Warwick.

Pour plus d'informations:

WARWICK 35 Gingras 358-2244	DRUMMONDVILLE 472-5913	ASBESTOS 224, Mansseau 879-5517
-----------------------------------	---------------------------	---------------------------------------

# LE VERT, EN BREF — LE LIVRE VERT, EN BREF — LE LIVRE VEI

## Une régie...

(Suite de la page 25)

Ursulines à Trois-Rivières. Ce serait dans l'un de ces arrondissements historiques que serait créée la Maison du patrimoine où il serait possible de consulter les plans de sauvegarde du patrimoine.

### Rôle du ministère

Par les propositions du Livre Vert, le ministère des Affaires culturelles se garde un rôle de coordonnateur en ce qui concerne le patrimoine. Le rapport suggère qu'il complète le plus rapidement possible le repérage et le dépistage des biens culturels avant qu'il ne soit trop tard. Le Livre Vert signale aussi qu'il est urgent d'accélérer le travail d'inventaire des biens meubles, immeubles et qu'il doit compléter l'inventaire des arrondissements historiques sans oublier de commencer celui des arrondissements naturels. Pour ces inventaires, le ministère pourrait s'associer à d'autres organismes qui s'intéressent particulièrement au patrimoine, sociétés de protection et de sauvegarde, sociétés d'histoire et sociétés patriotiques.

### Environnement physique

Pour améliorer l'environnement physique et la qualité de vie, le Livre Vert propose d'établir des critères permettant au ministère d'intervenir auprès des institutions préteuses et en particulier de la Société générale d'hypothèque et de logement et de la Société d'habitation du Québec afin que soit davantage respectée l'architecture qui nous est propre, d'hier à aujourd'hui. Le Livre Vert ajoute qu'on devrait se préoccuper de la rénovation des quartiers, la protection et la mise en valeur des espaces verts, s'intéresser à l'urbanisme, à l'aménagement du territoire et au design. Par les commentaires des répondants on peut entrevoir maintes

possibilités quant aux points mentionnés. Les répondants suggèrent que la rénovation des quartiers soit faite par les éléments du milieu, qu'on fasse appel à des artistes locaux pour ce qui est de l'urbanisme, de l'aménagement du territoire et du design. Les répondants souhaitent que le ministère prenne des moyens pour éduquer et surtout informer les gens du respect qu'on doit à la nature.

### L'aide gouvernementale

Le Livre Vert propose de fournir gratuitement des services-conseils à tous les résidents d'un arrondissement historique ou d'une aire de protection. En ce qui concerne la rénovation et la mise en valeur d'un bien culturel, même s'il n'est pas reconnu ou classé comme monument historique, le Livre Vert mentionne qu'il serait logique que le propriétaire de ce bien puisse accéder à des prêts garantis à taux d'intérêt privilégié.

Quant aux permis de construction, de démolition et d'altération, ils seront accordés, d'après les propositions du Livre Vert, ou refusés par la Régie du patrimoine sauf dans le cas des arrondissements historiques où les Commissions régionales auraient leur mot à dire.

Enfin, lorsqu'un bien est classé, selon le Livre Vert, la rénovation par le ministère est rendue obligatoire.

### L'héritage indien

L'ex-ministre aux Affaires culturelles reconnaît que les apports des Indiens et des Inuit et des autres cultures allogènes font partie du patrimoine québécois. Il assure que l'évolution de la politique culturelle doit tenir compte de cet atout important.

Pour identifier et valoriser l'apport de la culture indienne, le Livre Vert propose que le ministère se dote de professionnels dans les domaines de l'archéologie, l'ethnographie et l'ethnologie.

### Sensibilisation

Le Livre Vert reconnaît au

ministère des Affaires culturelles un rôle quant à la vie du patrimoine; il suggère une collaboration entre les ministères des Affaires culturelles, de l'Éducation et des Loisirs pour publier des cartes et

répondants se rallient.

Le Livre Vert envisage encore toute une série de plans québécois en établissant une collaboration avec l'Ordre des architectes, la Société d'habitation du Québec, le ministère des

concept même de la culture, phénomène globalisant qui nécessite l'intervention de plusieurs ministères. Il recommande une communication avec le ministère de l'Éducation et autres centres de décision pour favoriser davantage la création et la diffusion culturelles québécoises que ce soit en matière de cinéma, audio-visuel, radio, télévision ou câblodistribution.

Un principe à l'effet que Radio-Québec devienne un partenaire privilégié du ministère des Affaires culturelles en diffusant l'histoire du Québec, en faisant connaître le Québec,

terprovinciale ce qui n'enlève rien à la politique culturelle québécoise. Il envisage également une coopération internationale en se tournant principalement, bien sûr, vers les pays francophones et la France en tout premier, ce à quoi les répondants ne sont pas tout à fait en faveur, disant que jusqu'à maintenant la France a quelque peu délaissé le Québec. Par ailleurs, le Livre Vert suggère de se tourner également vers les États-Unis puisque nous vivons dans un contexte nord-américain.

### La recherche scientifique

L'idée que le ministère des



des guides. Comme en France, il suggère de former des guides nationaux et régionaux qui seraient aptes à piloter les visiteurs. D'autres énoncés sont acceptés à l'unanimité par les répondants, par exemple ouvrir les édifices restaurés, les habiter, y apporter textes

Affaires municipales. Il souhaite du même coup que le ministère devienne un organisme d'intervention auprès du ministère du Tourisme et du ministère des Communications.

### Éducation culturelle

En désirant inciter les Québécois à se consacrer à



et archives, y glisser discrètement l'audio-visuel, le micro-film et les cassettes pour compléter le contact.

De plus, le Livre Vert propose que le ministère suscite la discussion au sujet de la réalisation annuelle de la Semaine du patrimoine et que ce soit les personnes mêmes du milieu qui organisent chez eux des activités en rapport avec cette semaine.

A tout cela, les répondants émettent quelques remarques par exemple "il faut que le patrimoine éveille des sentiments d'appartenance qui véhiculent une fidélité sans borne, qui donnent la force à un peuple, lui font découvrir ses possibilités et le projettent dans un courant de conscience vitale pour survivre et s'identifier".

### Environnement culturel

A ce sujet, le Livre Vert émet l'opinion que le ministère incite les regroupements de professionnels du design et permette une collaboration entre eux et le ministère. Le Livre Vert recommande de favoriser le design québécois sous toutes ses formes tout en identifiant clairement pour le consommateur ce qui provient du Québec par rapport à ce qui provient de l'extérieur, ce à quoi tous les

des activités culturelles, à améliorer la qualité de leur vie, de leur environnement, le Livre Vert s'oriente définitivement vers le

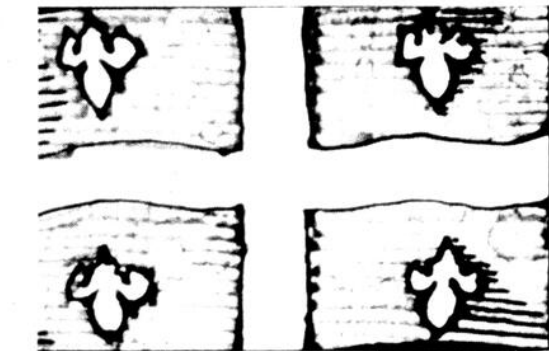

est accepté à l'unanimité par les répondants.

Ces derniers en ont beaucoup à dire à ce sujet. Ils espèrent que du côté de l'éducation, on forme plus de créateurs que de critiques ou de copieurs. Ils croient que la communication bien structurée serait la meilleure façon d'atteindre et de permettre aux défavorisés demeurant dans les régions éloignées d'avoir un niveau culturel valable.

### Coopération

Le Livre Vert envisage une coopération in-

Affaires culturelles devienne le ministère de la Culture et des Sciences du Québec semble rejetée puisque seulement 7 répondants sur 20 se disent en faveur. On considère que sciences et arts sont incompatibles puisque les sciences sont des faits d'avenir alors que la culture est un fait passé. On considère également que ces deux secteurs pourraient se concurrencer au lieu de s'allier. On dit encore "la science fait survivre et la culture écrit la mémoire de cette survivance".

## Ailleurs qu'ici

(HRR) — Le film "15 nov" de Hugues Migneault et Ronald Brault prend l'affiche du cinéma Lumière à Trois-Rivières et du cinéma Festival à Sherbrooke, mercredi, jeudi et vendredi.

0-0-0-0-0

Jusqu'au 10 juillet dans les Foyers Lapalme et Beauchemin de la salle Wilfrid-Pelletier de la Place des Arts, gravures et sculptures inuit.

0-0-0-0-0

Du 24 juin au 3 septembre, le théâtre de la Butte de Val-David prend vie dirigé par Ghislaine Paradis et Guy Godin, qui interprètent les rôles principaux de "Manon Lastcall" et "Jouez-moi d'amour". Dans une mise en scène de Jean-Louis Roux, la distribution de ces deux pièces comprend également Monique Belisle et Marc Hébert. Au même programme Julie Arel.

## ISOLATION DE TOUT GENRE

LE PRODUIT LE PLUS EFFICACE POUR ISOLER

# URETHANE

L'ISOLANT DE L'AVENIR

Location possible de machinerie

Renseignez-vous bien sans obligation de votre part.

**ISORETHANE INC. VOUS OFFRE PLUSIEURS SERVICES**

<p><b>URETHANE</b></p> <p>ISOLATION INDUSTRIELLE, COMMERCIALE, RESIDENTIELLE, CAMIONS ET CAMIONNETTES</p> <p>REFRIGERATION DE TOUT GENRE</p>	<p><b>FIBRES CELLULOSE</b></p> <p>Isolation Insonorisation Retardant au feu (Accepté sur l'uréthane par l'U.L.I.) Décoratif Peut être appliqué en vrac pour isolation des murs et des entretoits. Approbation de la S.C.H.L. No 51 GP 60P</p>	<p><b>RECOUVREMENT EXTERIEUR</b></p> <p>Nouvelle technique pour les couvertures. Nouveau produit à base d'uréthane.</p> <p>Recouvrement de murs (évite la finition) Enduit Asbestex.</p>
--	---	--

DIMINUE LE COUT DU CHAUFFAGE i.n.o.

758-1946 — 357-9214 — 752-2450

ISORETHANE INC. C.P. 723, VICTORIAVILLE

Au Cinéma gratuit

# Le rideau s'ouvre sur la médiocrité

Cette semaine, "Communication et Cinéma" convie les intéressés à visionner deux films traitant des moeurs québécoises dans le monde du Petit spectacle.

Le programme se com-

pose de "La fleur aux dents" de Thomas Vamos et du film de Robert Favreau "Le soleil a pas d'chance".

"La fleur aux dents" aborde les implications sociales d'un homme âgé de 40 ans. Ce film basé sur un



roman de Gilles Archambault, n'est pas une prise de conscience lourde et aride mais Thomas Vamos veut élever son divertissement jusqu'à la réflexion.

"Le soleil a pas d'chance" touche des cordes encore plus sensibles, des cordes qui ouvrent les rideaux sur la médiocrité et de la complaisance. Le film de Robert Favreau, tourné au carnaval de Québec, montre les dessous du célèbre "concours de duchesses" et

prouve bien qu'une Reine de Carnaval n'a rien de bien royal. Le film pénètre dans l'ombre de ce concours et fait jaillir une lumière prosaïque et malfaisante. Ce film est très courageux et il a le mérite de ne juger per-

sonne.  
Mardi le 21 juin et jeudi le 23 juin; "Le soleil a pas d'chance" de Robert Favreau à 20 heures.

Mercredi le 22 juin: "La fleur aux dents" de Thomas Vamos.

## Pêle-mêle

(HRR) — Les séries se poursuivent au réseau français CBF-FM 100.7. Dans la série Portraits à 16 h. 30, aujourd'hui mardi et mardi le 28 juin, François Hertel un écrivain dont on dit qu'il est un des écrivains ayant le plus marqué au 20e siècle la vie intellectuelle du Canada. Quelques titres parmi les plus célèbres: "Les voix de mon rêve", "Strophes et catastrophes", "Poèmes européens", "Poèmes d'hier et d'aujourd'hui", "Leur inquiétude", "Claudine et les écueils", "Du métalangage". De son vrai nom, Rudolphe Dubé, François Hertel, est né à Rivière-Ouelle en 1905. Demain le 22 juin à la même heure, la série des Ecrivains étrangers porte sur Osman Necmi Gurmen, un écrivain turc dont la principale oeuvre parue en français "L'écharpe" d'Iris" parue aux Editions Gallimard. A l'émission animée par Wilfrid Lemoine "Du monde entier au coeur du monde", la comédienne Françoise Berd nous parle de Rome,

entre Mussolini et Sophia Loren. Cette émission prend l'antenne jeudi à 16 h. 30.

0-0-0-0-0-

Depuis ses débuts dans la carrière alors qu'elle avait été choisie la "Découverte" de l'année par Télé-Métropole en 1973, Suzanne Stevens n'a pas fini de surprendre puisqu'elle vient de remporter en Bulgarie, au Festival "L'Orphée d'Or", une médaille de bronze en plus du prix décerné pour la meilleure interprétation d'une chanson bulgare par un artiste étranger.

0-0-0-0-0-

A l'occasion de la Fête nationale des Québécois, Radio-Québec présente une production de l'Office national du film, un documentaire sur ce qu'a été véritablement Maurice Richard, joueur de hockey, à travers ses exploits et les témoignages de gens qui l'on connu: coéquipiers, patrons, admirateurs, commentateurs sportifs. Le film est présenté jeudi à 21 h. 30.

## Chez nous

(HRR) — Cette semaine est principalement marquée par les fêtes de la Saint-Jean. En effet, jeudi le 23 juin, à Warwick, la population pourra entendre un concert en plus d'assister au traditionnel feu.

Le 24 juin, à Plessisville, une journée spéciale placée sous le thème régional "Fête champêtre au temps des Cormier". A 14 heures, un concert orthophonie, à 16 heures, une messe extérieure, à 17 heures, une exposition du Centre d'étude, un rappel de la création des mouvements locaux et la Forano. De plus, à l'occasion de la semaine du patrimoine le comité culturel de Plessisville présente un diaporama sur la maison Cormier tout en s'attachant aux origines de Plessisville.

Toujours à Plessisville, le comité culturel présente à 19 h. 30 la création collective de l'atelier de théâtre, "Chorale Allegro" et Rithmix. Le tout sera sui-

vi d'un feu et de danses populaires puis enfin à 23 heures, un feu d'artifice à l'extérieur du Foyer des Bois-Francis, voisin de l'église Saint-Calixte.

Ce même soir, à Arthabaska, des chansons et des danses folkloriques marqueront la Saint-Jean alors que le Musée Laurier présente des plâtres d'Alfred Laliberté jusqu'au 26 juin.

A Victoriaville, la terre des jeunes recevra tous les chanteurs et danseurs pour une soirée de la Saint-Jean, vendredi soir. De quoi s'amuser dans tous les coins de la région des Bois-Francis.

Mais avant toutes ces festivités, les cinéphiles de la région ont toujours le loisir de visionner des films au petit auditorium du Cégep de Victoriaville tous les lundis, mardis, mercredis et jeudis à 20 heures. Cette semaine, le projet "Cinéma et Communication" présente aux intéressés "Le soleil a pas d'chance" et "La fleur aux dents". Rappelons-le, ces soirées sont gratuites.

## Cinéma télévisé

La télévision de Radio-Canada nous présente cette semaine, entre autres, un drame policier, une comédie et un film de Federico Fellini. Un drame policier, "La Gammick" de Jacques Godbout avec Marc Legault, André Guy, Pierre Gobeil, Gilbert Chénier et Dorothee Berryman, une comédie "Carambolages" mettant en vedette Jean-Claude Brialy, Sophie Daumier et Louis De Funès. Enfin le film de Federico Fellini entraîne les téléspectateurs dans des histoires extraordinaires. Cette fois, il s'agit de "Juliette des esprits".

Du drame policier à la comédie

Un film canadien est à l'horaire du Cinéma du samedi 25 juin à 23 h. 10.

Jacques Godbout a réalisé "La Gammick" qui met en vedette Marc Legault, André Guy, Pierre Gobeil, Gilbert Chénier et Dorothee Berryman.

Faisant partie de la pègre montréalaise un jeune voyou

Comme il ne manque pas d'ambition il cherche, par divers moyens, à se signaler à l'attention de ses patrons. L'ancienneté de la maison et la lenteur des supérieurs à se mettre au pas nuisent à ses ambitions; mais opportuniste et le hazard le favorisant, Martin se retrouve à la direction de la firme....

"Juliette des esprits"

Federico Fellini sait entraîner ses spectateurs dans des histoires extraordinaires qui demandent de le suivre avec intelligence. Il est sans doute parmi les créateurs les plus originaux et les plus personnels du cinéma italien.

Ses films sont toujours le reflet d'une époque de sa vie. L'apport plus ou moins conscient de ses rêves et de ses phantasmes personnels est tellement essentiel qu'on ne peut s'empêcher de considérer l'ensemble de son oeuvre comme une longue entreprise de défoulement.

"Juliette des esprits" réalisé par Fellini en 1965

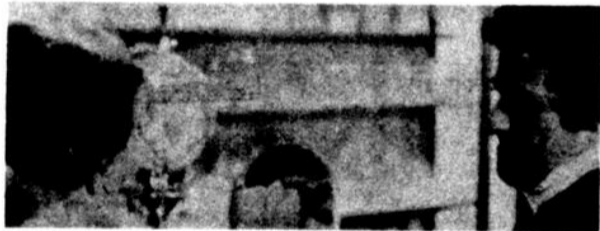

La Gammick

accepte de se rendre dans la capitale américaine pour y abattre un des chefs de la mafia.

De retour à Montréal, il est pris de panique lorsqu'il s'aperçoit qu'il est poursuivi à la fois par ses anciens amis et par des tueurs américains.

Du drame policier nous passerons, à minuit 30, au Ciné-nuit, à une comédie intitulée "Carambolages" dans laquelle on retrouvera Jean-Claude Brialy, Sophie Daumier et Louis de Funès.

L'organisation des loisirs prend une place importante dans notre monde moderne et c'est justement dans ce genre d'organisme qu'oeuvre Paul Martin.

sera présenté au Ciné-club du dimanche 26 juin à 23 heures 10 et mettra en vedette Giulietta Masina, Sandra Milo et Mario Pisu.

Loin de tout souci, vivant douillettement dans un luxe qu'elle n'apprécie même pas, étourdie par les mondanités, Juliette découvre que son mari la trompe. Elle se réfugie alors dans une thérapie bien personnelle, s'adonnant au spiritisme, aux expériences parapsychologiques. Au cours d'une grande réception on lui fait la cour mais elle refuse de tromper son mari. Des phantasmes étonnants envahissent son esprit. Elle y découvre sa propre personnalité, son propre monde.

# SUPER VEDETTE

En vente du 22 au 25 juin

LE SPECIAL RESTERA EN VIGUEUR JUSQU'A EPUISEMENT DE LA MARCHANDISE

## Panneaux droits en tricot de polyester

Val. comp. 5.99

# 2.99

CH.

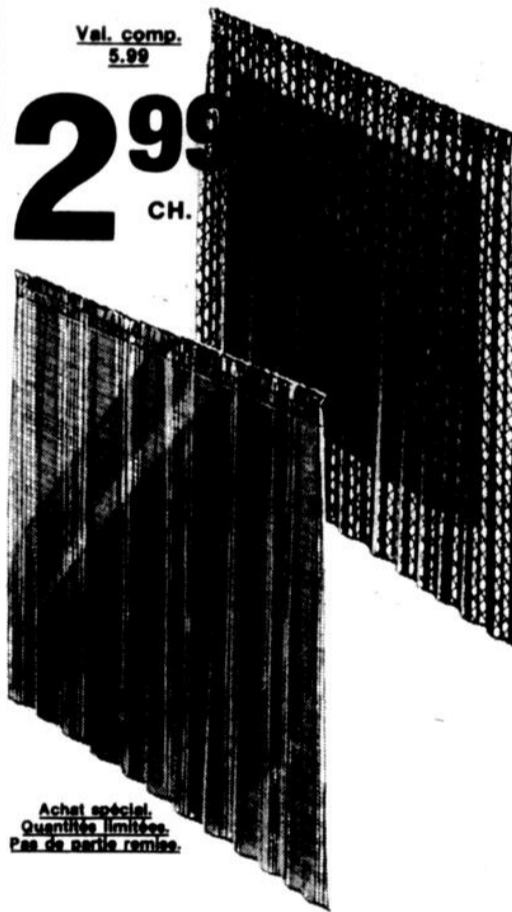

Achat spécial. Quantités limitées. Pas de partie remise.

- Tricot de polyester pur se lavant bien à la main.
- Apparence fine et lumineuse.
- Au choix: tricot uni à mailles géométriques ou tricot à rayures verticales en deux tons.
- Vendus en deux dimensions: 45" x 63" ou 45" x 81".
- Tonalités: or, rouille, brun ou blanc.
- Un moyen peu coûteux d'embellir vos fenêtres!

# Zellers Carrefour des Bois-Francis

475 boul. Jutras est - Victoriaville

# 7<sup>ÈME</sup> VENTE ANNUELLE

PRE-VACANCES

**Si vous voulez partir en vacances au volant d'une bonne voiture usagée, passez nous voir, c'est en plein l'temps!**

PLUS DE 65 MODELES EN INVENTAIRE!

DES VOITURES RECONDITIONNEES COMME NEUVES!

LES MODELES FORD & MERCURY 1974-75-76 DE 50,000 MILLES ET MOINS SONT GARANTIS 12 MOIS - 12,000 MILLES PAR FORD CANADA

VISITEZ NOTRE SALLE DE MONTRE AU CARREFOUR DES BOIS-FRANCS. LES PRIX AINSI QUE L'ETAT DU VEHICULE SONT DANS LE PARE-BRIS (EX.: TAUX DE COMPRESSION, USURE DES FREINS, SYSTEME D'ECHAPPEMENT, ETC...)

SATISFACTION GARANTIE!

Facilité d'achat grâce à Ford Motor Credit

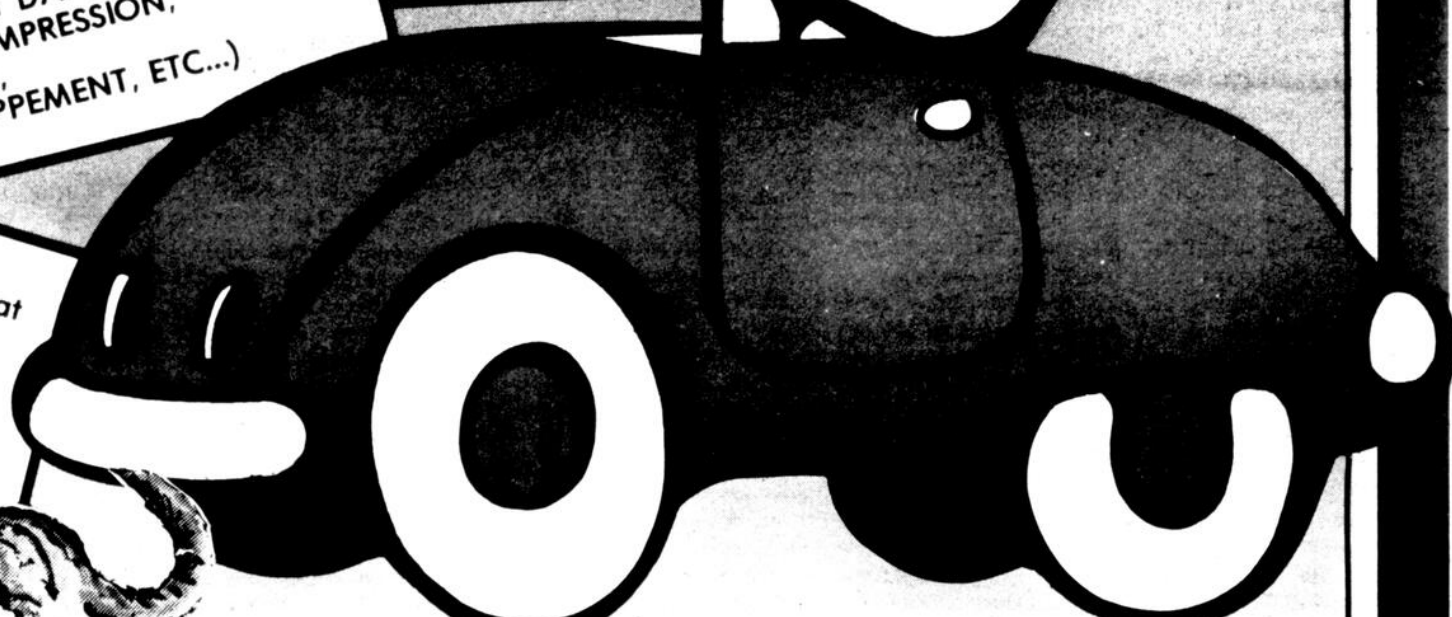

**MERCURY  
LINCOLN**

**GUY SAINT-PIERRE AUTO INC.**

387 Notre-Dame Est, Victoriaville,  
758-3150 - 758-3158