

Trahie par son amant

DANIELE QUIMET

RISQUE DE NE JAMAIS REVOIR
SON FILS

PAGE 3

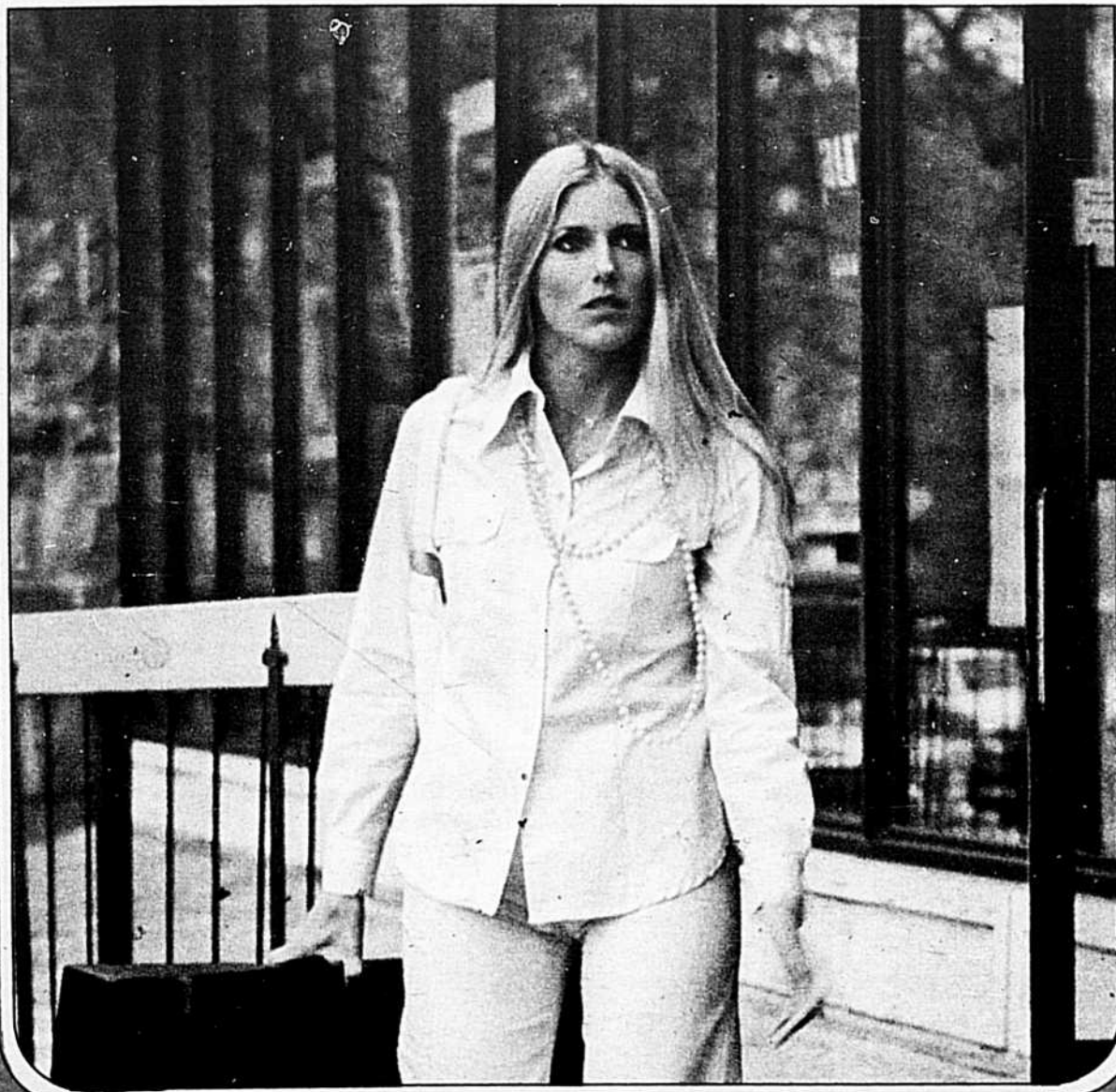

CHANTAL PARY

VEUT FAIRE CARRIÈRE EN FRANCE

PAGE 3



Entrevue exclusive

NICOLE MARTIN

“JIMMY ET MOI
AVONS TOUT TENTÉ
POUR SAUVER
NOTRE UNION”

PAGE 7

vie de femme

- COMMENT CLÉMENCE DESROCHERS A RÉUSSI À CALMER SON ANGOISSE
- DOSSIER: PRISONNIÈRES DE LEUR IMAGE, LES VEDETTES QUÉBÉCOISES SONT-ELLES VRAIMENT HEUREUSES?
- FEMME DE CARRIÈRE: ON DEMANDE DES QUÉBÉCOISES DANS L'HÔTELLERIE

GAGNEZ \$25, \$10 ou \$5 CHAQUE SEMAINE

CONCOURS *Ce qu'ils ont peut-être pensé...*

Le concours consiste à deviner ce qu'ont peut-être pensé ceux et celles qui paraissent dans les journaux "Photo-Journal", "Le Petit Journal" et "La Patrie". Le lecteur qui nous enverra le meilleur gag recevra un chèque de \$25., \$10., ou \$5., suivant qu'il se classera premier, deuxième ou troisième. Découpez une photo dans un des trois hebdomadaires mentionnés et envoyez-la sans tarder à: Concours PENSEES. Mlle Monique Deschênes, Les Publications Publicis Inc., 3019, rue Sherbrooke est, Montréal. Participez chaque semaine et faites-nous parvenir autant de gags que vous le désirez.





Voilà l'homme qui a dénoncé Danièle Ouimet après avoir purgé ses 42 mois de pénitencier. Michel Mastantuano était l'amant de Danièle à l'époque où elle a été mêlée au trafic de la drogue. A-t-elle été complice volontairement ou accidentellement, nous ne le saurons peut-être jamais. De toute façon, Danièle risque 4 ans de prison aujourd'hui et sa carrière et sa vie privée sont en péril.



Malgré la menace qui pèse sur elle, Danièle Ouimet fait toujours son travail à CFGL. Elle a l'air heureuse mais nous savons que la pensée de ne jamais revoir son fils d'ici quatre ans, l'angoisse profondément.

DANIELE OUIMET

craind de ne plus jamais revoir son fils Jean-François

par Michèle Sénécal

Parce qu'en septembre 1970, Danièle Ouimet était jeune irresponsable et follement amoureuse de Michel Mastantuano, l'homme avec qui elle vivait à cette époque, elle se retrouve maintenant dans la pétrin jusqu'au cou. Sa carrière est plus que compromise et sa vie est, pour ainsi dire finie. En avril 67, Danièle Ouimet donnait naissance à un fils qu'elle a prénommé Jean-François.

Il vivait avec elle, mais, au moment où elle a effectué son premier voyage à Miami pour le compte de la mafia, Danièle a compris que la vie de son enfant était menacée et elle a préféré l'envoyer vivre en France auprès de son père, afin de le protéger. Aujourd'hui, cinq ans plus tard, Danièle Ouimet avoue sa participation à un réseau de contrebande de drogue et risque d'écoper de quatre ans de prison. C'est que Michel Mastantuano l'a lâchement vendue après avoir purgé une peine de 42 mois de pénitencier. Pour elle, c'est un coup dur.

Quelque \$35,000 aux avocats

Danièle Ouimet a avoué qu'elle a, en juin 1971 utilisé le téléphone pour participer à une opération de contrebande de drogue. Elle a également admis qu'elle connaissait les activités clandestines de son fiancé, Michel Mastantuano, et savait que sa voiture, une Citroën DS 21, était bourrée d'héroïne en partant de Montréal pour se rendre aux Etats-Unis. Danièle a également voyagé à bord d'une voiture bourrée d'héroïne et a reconnu avoir ramené à Montréal et en France plusieurs centaines de milliers de dollars provenant de ces transactions illégales. Danièle Ouimet témoignait au procès des mafiosi Joseph et Anthony Stassi.

Or, quand Mastantuano a subi son procès à Montréal en 1971, Danièle a versé \$35,000 à des criminalistes renommés pour venir en aide à son fiancé. Il s'en est tiré avec cinq ans de prison et a juré que non seulement Danièle n'avait aucunement participé à ses activités illégales mais n'en savait même rien.

L'amour est bel et bien mort entre Michel Mastantuano et Danièle Ouimet, car après avoir purgé sa peine de 42 mois de geôle, il est allé déclarer à la police qu'elle était sa complice. Pour Danièle Ouimet, il ne restait plus qu'à reconnaître sa culpabilité et à accepter de collaborer avec la police. Quel sort lui est réservé? Tout dépendra de la décision du juge Knapp, ce magistrat qui s'est rendu célèbre en présidant une commission d'enquête sur la corruption au sein de la police de New York.

Son cas est grave

Même si elle collabore avec la police, le cas de Danièle Ouimet est extrêmement grave. Les Américains ne sont pas tendres lorsqu'il s'agit de contrebande et de trafic de drogue, mais on peut se demander si Danièle a volontairement participé à ces opérations... ou si elle y a été forcée.

Quand on lui a "gentiment" demandé d'établir le premier contact à Miami, pouvait-elle refuser alors que Félix Rosso et Paul Graziani habitaient l'appartement qu'elle partageait avec Mastantuano. A cette époque, ne lui a-t-on pas laissé entendre qu'il valait mieux pour elle d'y aller si elle tenait à sauver sa peau... car elle en savait déjà beaucoup trop long? Le monde de la mafia, on sait quand on y entre, mais on ne sait jamais comment en sortir. On en sort souvent les pieds devant. Avait-elle vraiment le choix? Etait-elle vraiment consciente de la gravité de ses actes? Elle n'avait que 22 ans.

Elle se refuse à tout commentaire

Danièle Ouimet est revenue à Montréal. Elle se refuse à tout commentaire et a même fait changer le numéro de té-

léphone de son appartement d'Habitat 67. Il est impossible de l'y rejoindre et, chez sa mère, on a tout simplement décroché le téléphone... pour avoir la paix.

Elle a quand même travaillé la semaine dernière, et dimanche elle était au micro de CFGL-FM, la station de Jean-Pierre Coallier.

Et ce serait quand même dommage. Danièle a toujours été gentille et on se demande comment il se fait qu'elle se soit fourvoyée à ce point.

Pour ma part, je pense que Mastantuano l'a forcée et, comme elle était follement amoureuse de lui, elle n'a pas compris à temps la gravité de ce qu'il lui a fait faire. Lorsqu'enfin elle s'en est rendu compte, il était trop tard: sa vie et celle de son fils étaient déjà menacées.

La crainte de ne plus revoir Jean-François

Pour l'instant, il lui est bien difficile d'aller voir son fils à Strasbourg, en France. Mais ce qui angoisse le plus Danièle, c'est la crainte de ne pouvoir le revoir avant quatre ans. Il aura alors 12 ans et il aura énormément changé. Danièle adore son Jean-François, qui est beau comme sa mère et remarquablement intelligent. Ne pourra-t-elle, durant quatre longues années, que songer à lui du fond d'une prison de New York? Et les prisons de femmes, dans la métropole américaine, sont loin d'être confortables.

La sentence sera prononcée dans un mois. Danièle Ouimet passera-t-elle la Noël en prison? Si oui, ses nerfs vont sûrement craquer.

Sa carrière est menacée. Le public ne pourra jamais oublier quoi qu'elle fasse. Ne nous étonnons pas qu'elle n'accorde pas d'interviews et s'abstienne de paraître en public. Maintenant que ce sombre épisode de sa vie a fait la première page de tous les journaux, que tous les postes de radio et de télévision anglais et français en ont parlé de l'Atlantique au Pacifique, Danièle Ouimet n'a-t-elle plus d'autres choix que celui de se retirer en France, et tenter d'y refaire sa vie auprès de son fils?

Pour l'amour de Michel Mastantuano, cent millions de dollars et 190 kilos d'héroïne, la vie de Danièle Ouimet au Canada est en péril. Désormais, pour tous les Québécois, son nom est associé au trafic de la drogue. Est-ce vraiment juste pour elle? Est-elle la seule, dans le milieu artistique, à avoir participé au réseau de contrebande qui l'a conduite à sa perte?

C'est pendant le tournage du film "Le Rouge aux lèvres", avec Delphine Seyrig, que Mastantuano s'est servi de sa Citroën pour passer de la drogue. Danièle était alors en Belgique, alors que Mastantuano était à Marseille... mais elle savait ce qui se passait et elle a elle-même transporté de l'héroïne de France au Canada.

Quelle somme a-t-elle reçue pour participer à ce réseau? Nous ne le saurons jamais.

Je sympathise beaucoup avec Danièle Ouimet. Elle a beau avoir avoué, je ne peux y croire. Et jamais je ne pourrai oublier qu'elle a été une compagne très agréable tout au long d'un voyage en France que nous avons fait ensemble dans le cadre des prix Orange 74. Croyez le ou non, Danièle ne boit pas, ne fume pas... et ne se drogue pas!

CHANTAL PARY

veut conquérir la France

Chantal Pary a décidé de prolonger sa carrière en France. En effet, Chantal représentera le Québec au Grand Prix de l'Eurovision au début de l'an prochain et elle profitera de l'occasion pour lancer sur le marché français plusieurs de ces nouvelles chansons.

Chantal Pary nous a déclaré récemment que le marché québécois était saturé de ses disques, et qu'il lui devenait nécessaire de découvrir des horizons nouveaux. Elle ne croit pas à une carrière aux Etats-Unis. Selon elle et ses producteurs, le style de ses chansons conviendrait beaucoup mieux au marché français.

Mais pour y arriver, il faut un événement. Et cet événement, c'est le Grand Prix de l'Eurovision auquel participeraont aussi la Belgique, la France, le Luxembourg, Monaco, l'Italie, l'Espagne et l'Angleterre. Inutile d'ajouter que Chantal Pary mise beaucoup sur le succès de sa propre participation à ce concours, d'autant plus que le Québec y sera pour la première fois.

En attendant, elle travaille fébrilement. Depuis la sortie de son dernier succès "Mélanie", elle vient d'enregistrer trois autres chansons pour le compte de la maison Trans-Canada. L'une d'elles doit sortir en décembre au Québec. Les autres suivront.

C'est un retour en force que veut effectuer Chantal Pary, après avoir ralenti quelque peu ses activités pour remplir son rôle de mère auprès de sa petite fille Mélanie. Quand on sait à quel point la présence de la mère est nécessaire dans les mois qui suivent l'accouchement.

Mais aujourd'hui, Mélanie a grandi, suffisamment pour que Chantal puisse la confier à une gardienne plusieurs jours par semaine et s'occuper de sa propre carrière afin de ne pas tomber dans l'oubli.



Après avoir délaissé sa carrière pendant plusieurs mois pour s'occuper de sa fille Mélanie, Chantal Pary a décidé d'effectuer un retour en force.

les VARIÉTÉS

avec Carmen Montessuit



Gaston Brisson n'accompagne plus les autres

Après avoir été le pianiste attiré de Georges Dor, après avoir ensuite accompagné Clémence Desrochers, Pauline Julien et Yvon Deschamps, Gaston Brisson a décidé de jouer pour lui tout seul... et pour son public aussi!

Ceci se solde par un microsillon: "Corridor", sous étiquette Capitol, où il a enregistré ses propres compositions. Il a également adapté le fameux "A la claire fontaine", que chante Yvon Deschamps.

Gaston Brisson est natif du Nouveau-Brunswick, et c'est à l'âge de 21 ans qu'il est venu s'installer à Montréal. A Vincent d'Indy, obtient un bac en musique et une maîtrise en piano.

A l'heure actuelle, Gaston Brisson se consacre presque exclusivement à la pièce "les Hauts et les bas de la vie d'une diva", dont il

partage la vedette avec Nicole Leblanc en tant qu'accompagnateur-pianiste. Et ensuite... il entrevoit la possibilité d'un deuxième microsillon, pour lequel, d'ailleurs, il commence à se préparer.



Gaston Brisson fait, à présent, cavalier seul.



Raoul Roy a délaissé la campagne pour la ville.

Raoul Roy est de retour à Montréal

Raoul Roy, qui avait délaissé Montréal pour se lancer dans l'hôtellerie à Saint-Fabien, est de retour dans la métropole depuis quelque temps déjà. "Mon trip de la campagne est passé", m'a-t-il précisé.

A présent, il reprend le circuit ordinaire des boîtes à chansons. Il a chanté à l'Atre dernièrement, ainsi que dans des boîtes du Vieux Montréal, et on pourra le voir chez Clairette en janvier prochain.

Vedettes en tournée

Diane Dufresne: 26 et 29 novembre à Sherbrooke et à Ottawa. J'ai vu son spectacle à Montréal. On l'aime ou on ne l'aime pas, mais je pense qu'elle fait l'unanimité sur un point: elle ne sait absolument pas danser. Pour un tel show, elle devrait être une artiste plus complète et prendre quelques cours de danse.

Roger Whittaker: il sera, du 24 au 28 novembre, à London, Hamilton, Winnipeg, Saskatoon et Edmonton. Les 29 et 30 novembre, on pourra l'applaudir à Vancouver. Après avoir chanté à Montréal et au Québec, Roger Whittaker se balade à présent à travers le Canada.

Il y aura une imposante distribution au "Bye bye" réalisé par Richard Martin. Outre Jacques Famery, dont

j'ai parlé la semaine dernière, feront partie de la distribution: Roger Lebel, Christine Charbonneau,

France Castel, Christyne Chartrand, Renée Martel, Véronique, Renée Claude, Serge Laprade, Michel Louvain, Aimé Major, Guy Boucher, Jacques Boulanger et Dédé Gagnon. Tous ces noms seront réunis pour un sketch. Dans un autre, vous pourrez voir Elisabeth Chouvalidzé, Réjean Lefrançois, Benoît Girard, Pascal Rollin, Gaétan Labrèche, Diane Arcand, Louise Latraverse, Françoise Lemieux et Roger Garand. Jean Duceppe, Muriel Millard, Louise Marleau, Juliette Huot et Ovilla Légaré feront également partie de cette émission, dont la partie musicale sera assurée par Yvan Landry.

conseil: n'attendez pas à la dernière minute pour louer vos places.

Louise Forestier se produira à la fin janvier à la salle Maisonneuve de la Place des Arts. Pour l'instant, elle est en studio afin d'enregistrer un nouveau microsillon.



Louise Forestier: à la Place des Arts en janvier 76.

Jean-Louis Millette devait aussi faire partie de cette émission; or, il a eu un accident de voiture et s'est décommandé. Richard Martin cherche donc un remplaçant pour incarner le maire Drapeau, rôle que devait tenir Jean-Louis Millette.

Les Pompiers bricoleurs de Montréal entreprennent encore cette année leur cueillette annuelle de jouets endommagés, destinés, une fois réparés, aux enfants infortunés.

Il y a une deuxième prolongation au spectacle d'Yvon Deschamps. Elle aura lieu du 5 au 11 janvier et du 10 au 24 février. Un

Biographie d'artiste



Monique Leyrac remporte un triomphe à chaque fois qu'elle chante Nelligan.

Monique Leyrac

Monique Leyrac a débuté très jeune comme comédienne: après un an de cours chez Jeanne Maubourg, elle passe une audition à Radio-Canada et obtient le rôle de Bernadette dans "le Chant de Bernadette" au Radio-Théâtre Lux. Après quelques années d'activités radiophoniques, Monique Leyrac s'oriente vers la chanson populaire. Elle grave quelques 78-tours et s'expatrie en France où elle rencontre celui qui deviendra son époux, Jean Dalmain.

Elle enregistre son premier microsillon en 1963: "Monique Leyrac chante Vigneault-Léveillé"; l'année suivante, elle devient l'animatrice de "Pleins feux". C'est en décembre '64 qu'a lieu son premier passage à la Place des Arts. C'est un triomphe. Suit une tournée de quinze villes au Québec puis l'invitation du Festival de la chanson de Sopot, en Pologne, d'où elle ramène deux prix. Peu de temps après, c'est encore une autre victoire: elle gagne le Grand prix du Festival de la Chanson à Ostende, en Belgique.

Monique Leyrac va ainsi de succès en succès. En 1969, elle partage la vedette avec Geneviève Bujold dans "l'Acte du coeur" et elle se partage entre sa maison qu'elle possède non loin de Paris et Montréal. Au début de cette année, elle a voulu innover, et a donné un spectacle en chantant et récitant des poèmes de Nelligan, la musique étant composée par André Gagnon. C'est un succès complet.

Ensuite, Monique Leyrac décide de revenir à la comédie et ouvre la saison 75-76 au TNM avec une pièce très controversée "Mademoiselle Marguerite". Que l'on aime ou non la pièce, c'est tout de même une performance pour elle, puisqu'elle reste deux heures en scène.

Dernièrement, Monique Leyrac a rechanté Nelligan au cinéma Outremont; elle y a obtenu beaucoup de succès et les gens ne se lassent pas de voir cet excellent spectacle.

3019 est, Sherbrooke,
Montreal H1W 1B3

Administration — Rédaction — Publicité:
527-8721

Photo-Journal est publié par Les Publications Publicis Inc.

Président: **NORMAND ROBIDOUX**
Vice-président: **MARC CHATELLE**
Secrétaire-trésorier: **MARCEL HUGUET**
Contrôleur: **NORMAND TREMBLAY**
Directeur artistique: **MARCEL ETHIER**
Directeur artistique adjoint: **ANDRÉ NOTTE**
Directeur des relations publiques: **MANUEL MAÎTRE**

RÉDACTION:

Directeur: **MARCEL HUGUET**
Journalistes: **CLAIRE HARTING,**
CARMEN MONTESSUIT
Collaboration spéciale: **MICHÈLE SÉNÉCAL**
Réviseur: **MARCEL SÉGUIN**
Maquettiste: **GILLES LABRECQUE**

PUBLICITÉ:

Directeur de la promotion et de la publicité
ANDRÉ HOULE
Photographie: **ROGER LAMOUREUX**
et **JEAN-PAUL LALIBERTÉ**

PHOTO-JOURNAL est imprimé par l'Imprimerie Montréal-Granby Ltée. Il est distribué par les Distributions Eclair Ltée, Tél. 353-6060. Prix de l'exemplaire: 35¢ au Canada et 40¢ aux États-Unis.

ABONNEMENTS:

AU CANADA \$20 pour un abonnement de 12 mois — \$10 pour un abonnement de 6 mois. A L'ÉTRANGER et aux ÉTATS UNIS \$25 pour un abonnement de 12 mois — \$13 pour un abonnement de 6 mois.

Courrier de deuxième classe Enregistrement no 1402

JACQUES BOULANGER est en chômage pendant un mois

par Carmen Montessuit

Jacques Boulanger est bien ennuyé en ce moment, ceci à cause d'un film qu'il a accepté de tourner. Pour ce faire, il avait demandé un congé à "Monsieur B", afin de pouvoir tourner dans le prochain film de Michel Tremblay; pour l'occasion, il a même rasé sa barbe. Mais voilà qu'à la dernière minute le film est retardé au mois de janvier.

Ce retard est dû à la défection du cameraman René Verzier. Il a accepté un contrat important aux États-Unis et, comme Michel Tremblay désire absolument René Verzier... tout le monde attend!

Il ne faut pas blâmer René Verzier pour autant: un contrat important, ça ne se refuse pas. Mais si les producteurs faisaient signer immédiatement les contrats, ces choses-là n'arriveraient pas. Et il n'y aurait pas toute une équipe qui resterait sans travail pendant plusieurs semaines.

Si Jacques Boulanger avait moins fait confiance aux promesses verbales (de nos jours, on devrait se montrer plus méfiant), il n'en serait pas là. Car pour l'instant il ne travaille pas, son remplacement à la télévision étant assuré, et, lorsqu'en janvier il devrait normalement reprendre ses émissions, ce sera le moment où le film se tournera. Ce qui fait qu'il sera obligé de demander un nouveau congé à Radio-Canada. Vous ne le verrez donc pas beaucoup à la télévision, ces prochains mois.

Pour comble de malheur, il devait tourner un commercial où l'on demandait expressément Monsieur B... avec la barbe. Mais, comme il l'avait rasée quelques jours auparavant — pour rien —, il ne fera pas ce commercial non plus.

Souhaitons-lui donc que ce film — quand il sera enfin tourné et terminé — marche très fort pour compenser tous ces ennuis.



Le film que devait tourner Jacques Boulanger est retardé et, pendant ce temps, il est sans travail.



Béatrice Picard, qui a été de la création de "Bousille et les justes", dans une scène de cette oeuvre de Gratien Gélinas.

"BOUSILLE" est de retour

Le secret avait été bien gardé, et c'est entouré de Gratien Gélinas, de Gilles Pelletier et du directeur du Trident que Jean Duceppe a annoncé sa nouvelle production. Il s'agit de "Bousille et les justes", qui sera joué à partir du 13 décembre au théâtre Port-Royal, à la suite d'un accord amical intervenu entre la Nouvelle Compagnie Théâtrale, la Compagnie Jean Duceppe et le Théâtre du Trident.

C'est Robert Rivard qui reprendra le rôle de Bousille, qu'avait créé Gratien Gélinas, et, lorsque j'ai demandé à ce dernier quel effet ça lui faisait de voir un autre que lui interpréter ce personnage, il m'a répondu qu'en tant que comédien c'était parfois un peu difficile, mais qu'en tant qu'auteur il adorait ça.

Béatrice Picard, qui a été de la création de cette pièce, est ravie de reprendre son rôle. Après les représentations au Port-Royal, toute la troupe partira en tournée et Béatrice Picard en est très heureuse; pour elle, une tournée équivaut à des vacances. Car elle peut se reposer dans la journée, alors qu'à Montréal il y a toujours tout un tas de choses à faire. De plus, c'est la première fois qu'elle joue au théâtre Port-Royal.

Outre Robert Rivard et Béatrice Picard, la distribution comprend Yves Létourneau, Juliette Huot, Jean-Pierre Masson, Nicole Filion, Jean Lajeunesse, Ghislain Tremblay (qui reprend le rôle créé par Gilles Latulippe), Angèle Coutu et Eric Gaudry.

Gilbert Chénier meurt une seconde fois...

Pour les enfants, on peut dire que Gilbert Chénier mourra définitivement le lundi 24 novembre. C'est en effet à cette date que Denis Drouin le remplacera.

Au moment où j'écris ces lignes, Télé-Métropole a commencé à passer la bande publicitaire du nouveau "Patofville", avec des décors entièrement renouvelés et de nouveaux personnages.

Patof sera donc entouré du chef de gare Tutut (Denis Drouin), de M. Fafouin (Roger Giguère), de l'oncle Tom (Tom Auburn), un magicien qui aura une foule de tours à présenter.

Donc, à partir du 24 novembre, ne manquez pas le train qui entre en gare tous les après-midi à 16 h 30.

Jean-Louis Millette blessé dans un accident de voiture

Jean-Louis Millette devait incarner le maire Drapeau dans un sketch de "Bye bye 75". Or, il vient d'être légèrement blessé dans un accident de voiture et c'est Denis Drouin qui le remplacera. La voiture de Jean-Louis Millette a été passablement endommagée par un autre véhicule au moment où Jean-Louis allait s'installer au volant. Légèrement blessé, Jean-Louis Millette s'est rendu à l'hôpital pour un examen médical et il a pu, malgré tout, aller remplir son engagement au Théâtre de Quat' Sous le soir même.

Toutefois, son médecin lui a conseillé de ne pas prendre de travail supplémentaire, d'où son remplacement à "Bye bye".

C.M.



C.M. Jean-Louis Millette ne sera pas le maire Drapeau.

Nouveau!

PERFECTA
6/36

Chaque vendredi soir pour \$1.00:
Gros lot de
\$50,000 à \$100,000
et plus ajouté à
la semaine
suivante
si non gagné.

Facile...
Payant
payant

Feuille explicatif aux centres de validation.

propos d'une FEMME LIBRE

avec Michèle Sénécal



A cause des Jeux Olympiques, Reine France déménage



"J'en ai par-dessus la tête du voisinage des Jeux Olympiques. C'est bruyant. Alors, je déménage à Longueuil."

Fatiguée de vivre à côté du chantier olympique, la comédienne Reine France a décidé de déménager ses pénates dans un luxueux building de Longueuil. La comédienne de "Rue des Pignons" et secrétaire de Mia Riddez a déclaré que c'était surtout pour le bien de sa soeur. "J'ai une soeur que j'aime comme ma mère et qui habite près de chez moi. C'est elle qui m'a élevée. Or, elle ne veut plus vivre seule et j'en ai par-dessus la tête du voisinage du chantier olympique."

Nous avons donc décidé de nous payer le luxe d'un bel appartement avec vue sur le fleuve et terrasse."

En ce qui concerne "Rue des Pignons", Reine France, qui y interprète le rôle d'Inonda Marsouin, la femme d'Anatole, nous dit qu'elle ne sait pas du tout si ce téléroman reviendra l'automne prochain. "Rien n'est décidé, on ne sait plus sur quel pied danser et Mia Riddez ne veut pas finir son histoire en queue de poisson. Nous avons hâte de la savoir."

Pourquoi gâter autant ALINE DESJARDINS?

On a souvent parlé des traitements de faveur que Radio-Canada réservait à Lise Payette et tout particulièrement de son fabuleux salaire, de son micro sans fil, de ses robes payées par l'Etat, de sa coiffure, de son maquillage ou de ses amours. Bref, depuis trois ans, Lise Payette n'a pas été épargnée par les journalistes.

Mais a-t-on pensé à Aline Desjardins qui, elle, est en train de faire le tour du monde à nos frais pour son émission "Femme d'aujourd'hui" ou pour des émissions spéciales dans le cadre de l'Année de la femme.

Comme si Aline Desjardins était la seule à pouvoir "accomplir ce magnifique travail". Pour la belle Aline chérie, rien ne semble trop beau et Radio-Canada la gâte un peu trop.

Il ne faut pas se leurrer, depuis dix ans qu'elle anime "Femme d'aujourd'hui", Aline Desjardins doit bien se taper son \$50,000 par année.

Environ \$50,000, sans compter les nombreux commerciaux qu'elle enregistre et sans compter les nombreux voyages que fait mademoiselle Desjardins, toujours pour le compte de CBC et à nos frais. Aline est allée au Mexique, au Japon, en Europe à plusieurs reprises, en Floride, à New York, et j'en passe.

Aline Desjardins est-elle la seule québécoise à pouvoir accomplir ce travail? D'autant plus que je me permets de sourire en douce lorsqu'elle s'attaque à certains problèmes dans le cadre de "Femme d'aujourd'hui".

des relations sexuelles d'un couple marié depuis plusieurs années? Peut-elle accomplir "ce magnifique travail" objectivement, elle qui est célibataire, riche et qui n'a pas d'enfants? Je me le demande.

A "Femme d'aujourd'hui", Aline ne semble même pas libre de mener ses interviews comme elle l'entend. Des chercheurs s'occupent de rédiger les questions qu'elle doit poser à ses invités et Aline ne doit pas déroger de la petite feuille soigneusement déposée sur ses genoux et qu'elle tente de dissimuler sous une table.

A quoi ça sert d'être animatrice à un tel salaire pour une émission ou on ne fait pas plus d'efforts et qui ne rejoint même pas la masse?



Aline Desjardins est-elle la seule québécoise à pouvoir accomplir tout le travail qu'on lui confie à Radio-Canada? Il me semble qu'on exagère d'autant plus qu'en riche célibataire endurcie, Aline Desjardins comprend-elle vraiment les problèmes des gens mariés depuis de longues années?

Comprend-elle vraiment?

Célibataire endurcie, est-ce que Mlle Desjardins comprend vraiment quelque chose à notre système scolaire, à l'éducation des enfants, aux problèmes des familles nombreuses ou de la contraception?

Est-elle vraiment apte à parler du divorce, de la condition de la femme, de la séparation, de la pension alimentaire, de l'accouchement, des problèmes de garderie, des pouponnières, ou encore

JACQUELINE BARRETTE

et son fiancé se réfugie dans leur nouvelle maison

L'écrivain et auteur dramatique Jacqueline Barrette a décidé de capitaliser un peu de son argent sur des valeurs immobilières. C'est ainsi qu'elle vient de s'acheter une superbe maison à Pierrefonds où elle s'amuse à tout refaire la décoration depuis quelques semaines.

Jacqueline et son fiancé, Guy Tay, sont enchantés de leur acquisition et veulent faire de cette maison, une résidence où il fait bon vivre. Naturellement, Jacqueline s'y est aménagé un petit bureau où elle pourra continuer à composer ses petits chefs-d'oeuvre.

Au sujet de ses amours avec Guy Tay, ça fait un bon bout de temps que ça dure... ce qui met fin aux commérages et prouve que le tour de taille n'est pas un obstacle en amour. Jacqueline Barrette est follement amoureuse de Guy (son Raymond à elle) et tout va pour le mieux dans le ménage.

payé sa maison dans les \$60,000. J'imagine que ce doit être assez joli et confortable puisque Pierrefonds

est un quartier très résidentiel.

C'est également à Pierrefonds que la ravissante

Monique Proulx habite. Elle y possède une maison et c'est là qu'elle vit avec son fils et son amant.

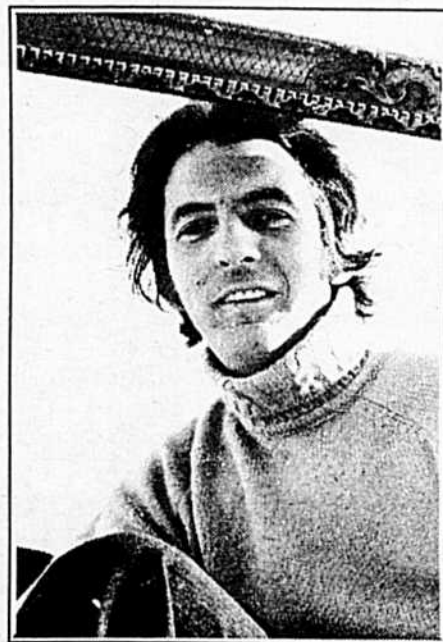

Jacqueline a payé sa nouvelle maison dans les \$60,000. Depuis quelques semaines, elle et son fiancé Guy Tay s'amuse à refaire la décoration. Jacqueline a même aménagé un petit bureau où elle pourra continuer à composer ses monologues.

On dit que Jacqueline a

CETTE SEMAINE ECONOMISEZ

SUR DES HABITS
DE MOTONEIGE
MONOPIÈCES
POUR FEMMES

prix suggéré \$64⁹⁵

SPÉCIAL
PIGEON:
\$44⁹⁵

PLUSIEURS AUTRES
SPÉCIAUX SEMBLABLES
SUR Lainages, bottes,
mitaines, casques, etc.
Pour hommes-
femmes-enfants.

Vêtements de la Boutique



HEURES D'AFFAIRES:

lundi, mardi, mercredi: de 8 h 30 AM à 6 hres PM

jeudi, vendredi: de 8 h 30 AM à 9 hres PM samedi: de 8 h 30 AM à 4 hres PM

PIGEON
MARINE & SPORTS Inc.

325-1010

6767 HENRI-BOURASSA E. MONTRÉAL-NORD



Nicole Martin vit maintenant seule dans l'appartement qu'elle a entièrement redécoré depuis le départ de Jimmy.

Définitivement séparée de Jimmy Bond, NICOLE MARTIN "Je ne suis pas la maîtresse de Michel"

par Michèle Sénécal

Depuis qu'elle a mis un terme à sa liaison avec le musicien Jimmy Bond, on s'imagine toutes sortes de choses. Les rumeurs vont bon train au sujet de la chanteuse Nicole Martin, et elle est en colère contre certains journalistes. Si tout est bel et bien fini entre Nicole et Jimmy, si leur amour est maintenant mort, ils restent quand même unis par une solide amitié. D'autre part, rien ne permet vraiment de présumer que Nicole Martin soit déjà engagée dans une nouvelle idylle...

Toujours selon Dame Rumeur, le nouvel amant de Nicole Martin serait un musicien qui répond au prénom de Michel. Or, selon Nicole, Michel est un bon copain, mais elle n'est pas tout amoureuse de lui et songe encore moins à vivre avec lui. "Il y a des

années que je connais Michel, il travaille avec Jimmy et moi depuis fort longtemps. Comme mon roman avec Jimmy est terminé, il est bien normal que j'aie manger un hamburger avec Michel une fois de temps en temps, tout comme il est normal! "qu'on aille au

cinéma ensemble. De là à sauter aux conclusions, il y a une marge. Michel n'est pas mon amant, il est un ami, et il est également un ami de Jimmy. Pour l'instant, je vis seule, je vois plusieurs amis, je sors beaucoup, mais il n'est pas question que je remarque

dans une autre galère. Je n'ai pas le goût de vivre avec un autre homme. Dans quelques mois, on verra, mais pour l'instant, je le répète, ça ne me tente pas du tout. Ma rupture avec Jimmy Bond est beaucoup trop récente."

En fait, Nicole Martin avoue que Jimmy Bond et elle ont tout tenté pour sauver leur amour. Cet amour qui semblait éternel — il durait depuis plus de cinq ans — a trépassé au crépuscule de 1975. La vie ensemble leur était devenue impossible et, plutôt que de s'entre-déchirer un peu plus de jour en jour, ils ont préféré se séparer à l'amiable. Comme ils n'étaient pas mariés, ils n'ont pas eu à faire dissoudre leur union et, par conséquent, ont évité et le coût et les déchirements d'un divorce.

Il n'y a pas si longtemps qu'ils ont repris leur liberté et déjà, pour faire taire les mauvaises langues, Nicole Martin doit déclarer que Michel, l'ami avec lequel on la voit très souvent, est un excellent copain mais n'est pas plus son amant qu'elle n'est la femme de sa vie.

Faire carrière seule?

Nicole et Jimmy travaillent toujours ensemble; à preuve, leur "Vedettes en direct" qui passe cette semaine à Radio-Canada. Mais — car il y a toujours un mais — mon petit doigt me dit que dès janvier leur vie professionnelle connaîtra le même sort que leur vie sentimentale: la séparation.

Les disques de Nicole Martin se vendent très bien et, comme elle envisage une carrière européenne alors que Jimmy Bond est plutôt tenté par les Etats-Unis, cela me semble une conclusion logique. Mais Nicole n'en a jamais laissé rien entendre et il est possible que je me trompe.

L'important, c'est qu'ils trouvent tous deux le bon chemin et se sentent bien dans leur peau. Après cinq ans, il est temps de se renouveler... et c'est peut-être ce que Nicole Martin songe à faire. Pourquoi pas?



Et voilà. Jimmy a emporté ses choses et Nicole a rassemblé quelques uns de ses souvenirs dans cette bibliothèque.

Pour votre foyer
nous vous recommandons
Admiral
Marque de Qualité
et conception incomparable

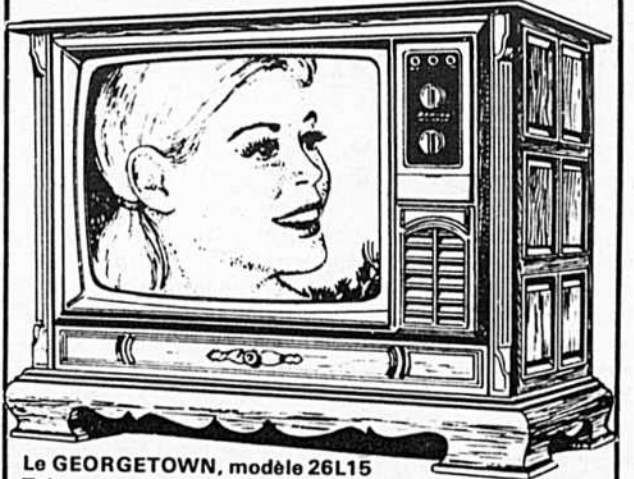

Le GEORGETOWN, modèle 26L15
Télécouleur Super-Solarcolor 26" Admiral.



Le DAMASCUS, modèle 26L18
Télécouleur Super-Solacolor 26" Admiral

CADEAU GRATUIT

avec chaque achat
sur présentation de ce coupon

**ÉCHANGE
ACCEPTÉ**

Sarantie complète de
UN AN SUR PIÈCES
Service de
UN AN GRATUIT

LE CENTRE DE TV À MONTRÉAL

J.P. LEGAULT
PROPR.

Maison canadienne française
ou l'argent reste entre nous

Legaault
ELECTRIQUE INC.

ALLONS VOUS CHERCHER
SANS AUCUNE OBLIGATION
6274, CH.-COLOMB

271-2571
271-4221



Nicole ne veut pas refaire sa vie. Elle ne veut pas y penser avant quelques mois, en tout cas. Et Michel, qui l'accompagne dans ses sorties, n'est qu'un bon copain. Elle l'affirme.

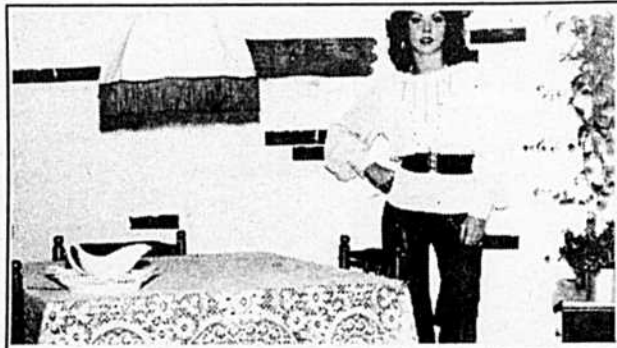

Un coin de la salle à diner où Nicole reçoit ses amis. Il en faut des amis quand on se retrouve seule.

ROUSSILLE SPORT ENR.

Division Ecurie CARMAT
9384, boul. St-Michel
MtL, P.Q.
Tél.: (514) 387-1493



AGENT POUR: Skiroule, Toro, Hercule, Malaguti
Tondeuses et souffleuses à neige
Vente, réparation, pièces et accessoires.
OUVERT DU LUNDI AU VENDREDI: 8 A.M. — 10 P.M.
SAMEDI: 9 A.M. — 1 P.M.

les peintres QUÉBÉCOIS

par Normand G. ROBIDOUX

CLAUDE LANGEVIN

fige la nature dans une enveloppe d'air pur

Claude Langevin est Montréalais. Il est né dans l'est de Montréal, en 1942. Son père est médecin. Il a deux frères et deux sœurs. "S'il s'endort, laissez-le faire, car il se couchait dans l'après-midi", dit son père à ses professeurs, lorsqu'il réussit à le faire entrer à l'école primaire, à l'âge de cinq ans. Dès les premiers temps, le dessin le captive. Il commence à peindre vers l'âge de huit ans. Il emploie de la gouache ou de la peinture à l'eau pour rehausser ses dessins.

Des études solides

A l'âge de dix ans, il commence des études classiques au Collège Saint-Laurent. Il est curieux de constater que cet artiste

précoce s'intéresse sérieusement à la biologie, à la chimie et à la physique. Il termine son bachot avec succès relatif, puis étudie la médecine pendant un an et

demi. Il est alors sûr de sa vocation. Il peint de plus en plus et visite assidûment les galeries d'art. Il quitte définitivement l'université. Ses parents lui font confiance et l'encouragent dans sa nouvelle voie. Langevin pense que lorsqu'il faut travailler, il est essentiel de besogner vigoureusement, comme il est important d'employer pleinement ses temps libres. Aussi travaille-t-il comme un forcené dans le sous-sol de la maison familiale, puis s'amuse fébrilement.

Un peintre actif

Depuis une douzaine d'années, Langevin est fidèle à lui-même. Il n'est tributaire de personne. Il croit que les Beaux-Arts "forment trop de peintres qui n'ont pas de style propre". S'il se

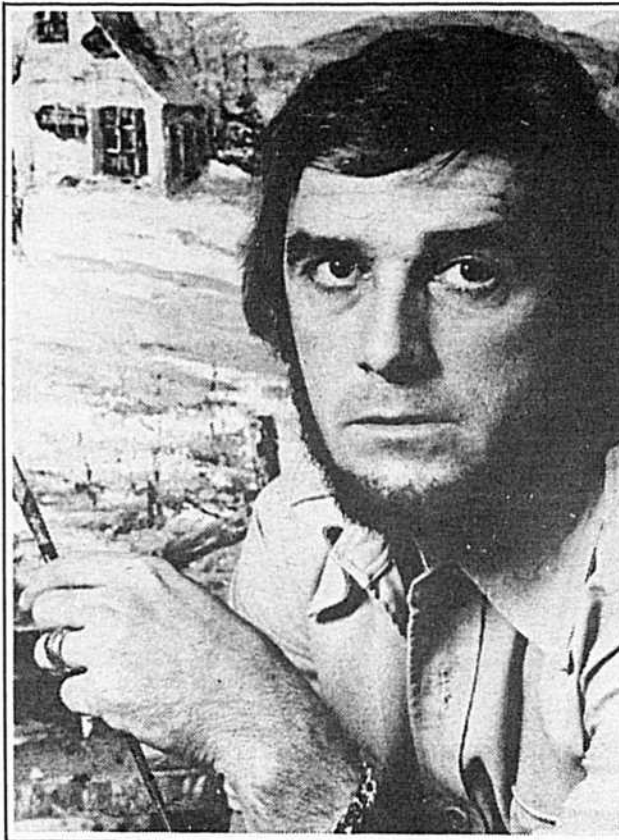

Claude Langevin croit que les Beaux-Arts "forment trop de peintres qui n'ont pas de style propre". Il tient farouchement à son indépendance et n'hésite pas à s'isoler pendant de longues heures pour créer.

lie d'amitié avec quelques artistes, dont André Bertouneque, il tient toutefois à son indépendance. Si la solitude lui fait peur, il s'isole quand même souvent dans son studio de Laval, pour y

travailler pendant des heures d'affilée, avec une concentration sans défaillance. A l'instar de Monet, il croit en la reproduction des effets de la lumière sur les choses qu'il aime reproduire.

Aucun détail n'échappe à cet artiste qui cherche avant tout l'équilibre des masses et non une exécution parcimonieuse. Il réussit à établir les rapports des tons, qui s'amalgament et frémissent. Il nous fait sentir l'immensité de la nature québécoise, qu'il sait observer avec une acuité rare.

Les expositions

Sa première exposition importante a lieu à la Place Ville-Marie, où il vend plusieurs toiles. Peu de temps après, la banque Toronto-Dominion et la banque Provinciale se procurent 65 de ses tableaux pour les exposer dans leurs succursales. Langevin présente ses oeuvres à Vancouver, en 1967, à Calgary et à Winnipeg, en 1969, à New York et à Los Angeles, en 1972 et à Toronto, en 1974. Sa renommée grandit alors que son art s'affine. Depuis quelques années, Langevin n'emploie la spatule et le pinceau que pour les lignes fines. Il nous donne l'impression d'improviser par son désir de capter le moment qui passe, qu'il choisit lorsqu'il est éclairé d'une lumière diurne. Ce sont autant de tranches du temps qu'il fige à jamais dans une enveloppe d'air pur. Il a le sens du merveilleux. Il ne copie pas la nature, il la transmue.

Qui est Langevin?

Langevin s'est marié parce qu'il aimait une jeune fille qui l'a beaucoup aidé au début de sa carrière. Mais, à cause de leur incompatibilité de caractère, ils doivent bientôt se séparer. Leur union aura duré cinq ans. Langevin aime visiter d'autres villes que Montréal, afin de se renouveler ou de faire le plein. Il ne peint pas lorsqu'il voyage afin de se reposer la tête pleinement. Les "phrases" l'ennuient. Il leur préfère les scientifiques. Il pratique beaucoup de sports dont la natation, le football et le hockey. Il ne peint pas la femme, parce qu'il l'aime telle qu'elle est... Cet artiste, à la stature d'athlète, n'est pas gourmand. Il reste en dehors des questions politiques. Il vit au jour le jour et ne se préoccupe guère du lendemain, quoiqu'il soit d'un tempérament nerveux. Il a peint quelques toiles non-figuratives intéressantes. Il est avant tout un maître paysagiste d'une délicatesse d'esprit étonnante. Son regard semble inquiet ou triste, on ne saurait le dire. Il s'exprime avec la facilité de celui qui a reçu une formation solide.

Tout amateur de peinture ne peut rester indifférent devant un tableau de Langevin. Quelle maîtrise pour un autodidacte pragmatique, qui a la tête dans les nuages et les pieds bien sur terre! Je vous encourage à aller admirer ses oeuvres, exposées dans plusieurs galeries de Montréal, de la province et du Canada. L'art est consommé...



Langevin est avant tout un maître paysagiste d'une délicatesse d'esprit étonnante et ses tableaux sont autant de tranches du temps qu'il fige à jamais dans une enveloppe d'air pur.



Aucun détail n'échappe à cet artiste qui cherche avant tout l'équilibre des masses et, à l'instar de Monet, le jeu des effets de la lumière sur les choses.

LES TABLEAUX DE CLAUDE LANGEVIN SONT EXPOSÉS ET VENDUS DANS LES GALERIES SUIVANTES:

■ Galerie d'art Laval

■ Galerie d'art Langelier

■ Galerie d'art Longueuil

■ Galerie d'art Muriel Millard

■ Galerie d'art Place Saint-Jean

■ Galerie d'art de l'Estrie à Sherbrooke

■ Galerie d'art Carrefour Laval

■ Galerie d'art Place Vertu

CLEMENCE DESROCHERS.

"Se moquer un peu de soi, c'est bon et ça purifie"



En veillant su'l'perron... on se trompe de personnage.

Elle, Clémence, elle ne croit pas qu'elle a tellement changé. Parce qu'elle vit avec elle au jour le jour. C'est un peu comme une plante, dont vous ne notez pas la croissance parce que vous l'avez sous les yeux à toute heure. Des amis viennent vous voir un certain soir et s'exclament: "Comme elle a grandi! Ah! qu'elle est belle! Beaucoup plus épanouie!" C'est un peu ce qui est arrivé à Clémence, quand son public l'a revue, ces semaines-ci, sur la scène du Patriote. Elle était belle, Clémence. Et charmante et gracieuse, mais oui, Avec un je ne sais quoi de douceur, de féminité satisfaite et d'élégance aussi. Un être de séduction, en somme, qui savait se coiffer, se maquiller, se vêtir avec goût. Une autre femme! Pour en savoir plus long sur cette transformation radicale, je l'ai rencontrée, pour vous, dans son chaleureux intérieur de Notre-Dame-de-Grâce.

Dis-moi où tu habites, je te dirai...

Au premier coup d'oeil, tout est bleu, blanc et argent. Le salon: divan azur, fauteuil immaculé et l'admirable foyer où flambent de belles bûches — une merveille. La salle à manger au design très moderne, acier-azur, avec, en parenthèse, un beau bahut ancien canadien. Joyeuse, Clémence organise le tour du propriétaire. La chambre, douillette et confortable ouvre sur un mini-jardin ensoleillé. Le studio-travail, un peu plus austère, avec sa belle table de bois naturel vieilli, recueille les heures-inspiration. La cuisine est vaste et claire. Les plafonds hauts. Les parquets bien cirés. Une maison "habité", avec plein de tableaux originaux sur les murs et de photos-souvenirs. Une maison accueillante, à l'image de ses locataires. Elles sont deux à y vivre, dans le bien-être et la paix-détente qu'apporte la réussite. Deux femmes heureuses de ce qu'elles font, de ce qu'elles sont, de ce qu'elles bâtissent... et trois chats ronronnants, soyeux et (presque trop) bien nourris.

La grande chose importante de la vie, c'est la liberté

Louise est réalisatrice à la télévision d'Etat. Clémence est fantaisiste pour raison d'état... majeur. "Je suis née comme ça. Avoir le pouvoir de faire rire les gens, c'est tellement merveilleux! Lorsque je suis sur scène et que j'entends les éclats de rire qui fusent spontanément, c'est... je ne peux pas te dire... extraordinaire! D'ailleurs, je vais de plus en plus faire des personnages où "le monde" va se reconnaître et rire de ses propres travers. C'est bon de se moquer un peu de soi. Ça purifie. En ce moment, je vis un rêve. Avoir du succès, ça aide à vivre. Je m'aperçois que je suis très heureuse.

Suite à la page 10

Suite de la page 9

Pour la première fois, mes salles sont comblées une semaine à l'avance. Moi, assurée d'un public complet tous les soirs! Je suis bien et je le dis. Comme je n'avais pas honte de laisser passer ma tristesse quand ça allait plutôt mal. Je suis d'abord et avant tout un être humain et je ne masque pas ma face avec un sourire quand j'ai le coeur en peine. Mais j'éclate de joie quand tout va bien, parce que ma vie, c'est mon métier. Exprimer les bons côtés des gens. Leurs travers aussi. Leurs petites habitudes, leurs manies. Provoquer la réflexion par le rire. Et surtout... écrire de la poésie. Je suis fière lorsque j'ai écrit un beau sonnet, que je le rends. Le public ne m'avait pas perçue comme ça.

Clémence égale bouffonnerie... Desrochers égale poésie...

C'est une image de moi que les gens découvrent peu à peu. Grâce peut-être à mes musiciens, admirables cette année, Marc et Denis Larochelle. Eux aussi sont fous de poésie et me composent des musiques qui mettent mes paroles en valeur. Des arrangements qui ne couvrent pas ma voix, mais en laissent passer les nuances et les subtilités. Grâce sûrement à cette merveilleuse flûtiste à la voix d'or, Hélène Bélanger, qui apporte tellement à l'harmonie de l'ensemble. Vois-tu, l'important, dans la vie, c'est de rencontrer des gens qui s'impliquent, qui s'enthousiasment pour ce qu'ils font. Pour ce que

tu fais. Mes musiciens sont exigeants vis-à-vis d'eux-mêmes et vis-à-vis de moi. On ne peut que progresser.

Je veux qu'on soit fier de moi

C'est un peu ce qui s'est passé pour tout le reste. J'ai rencontré un être merveilleux: Jean-François Fleury. Un ami qui me coiffe, me maquille et a beaucoup de délicatesse à mon endroit. Il rend de moi une image de femme douce... ce que je suis, au fond. Une douce follement indépendante... que l'on peut apprivoiser par de la tendresse. Il met beaucoup de soin à créer l'exacte coiffure qui me convient, à me maquiller tous les soirs avant mon entrée en scène. C'est très important, un être qui se consacre à te faire belle. Parce qu'il te trouve belle. Qui trouve les touches précises pour te mettre en valeur. C'est d'autant plus important pour moi, en ce moment, que j'ai 40 ans (elle en paraît 25). Il y a dix-huit ans que je fais du spectacle. Je suis une femme en pleine évolution, qui tend à la perfection dans tout ce qu'elle entreprend. Tu fais chez toi un travail anonyme, silencieux, exigeant, puis, sur scène, ça éclate. Ça a l'air facile et beau. Chacun de mes monologues est pourtant retravaillé quatre ou cinq fois, même dix fois avant de provoquer les réactions du public. Je veux qu'on soit fier de moi. Fier aussi de Deschamps, de Vigneault, de ceux qui ont un grand respect pour leur public et

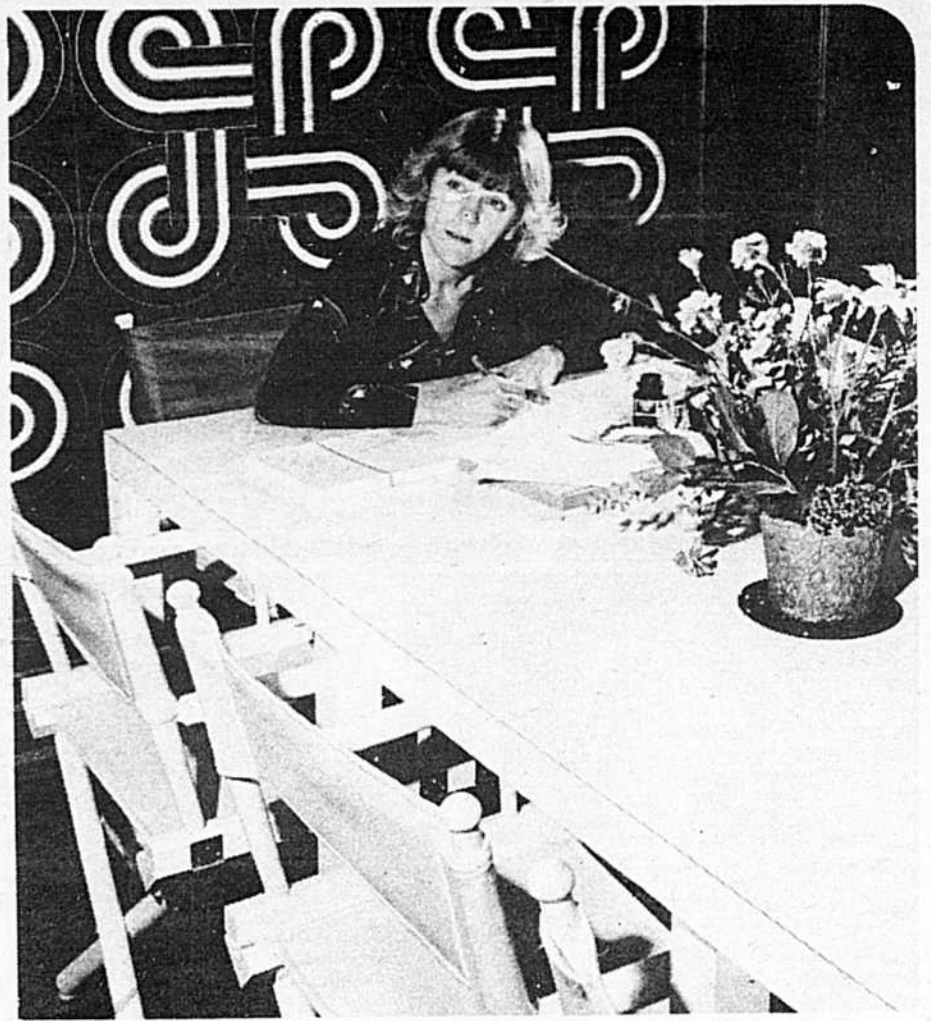

Le moderne se marie très bien à l'ancien chez Clémence, et partout il y a des fleurs.

THEATRE des VARIETES

DU 8 SEPT. AU 14 DEC.

Guilda's Follies '75

avec GUILDA

La Poutine - Monique Vermont - Robert Desroches
Pierre Jean - Barbara Araya - Frédérique
Jean Faber - Paul Marquis

Direction musicale: Jacques André
Chorégraphie: John Kelly

4530, PAPINEAU RÉSERVEZ VOS BILLETS IMMÉDIATEMENT **Tél.: 526-2527**

qui travaillent pour lui donner de la qualité et le meilleur d'eux-mêmes.

Les mots qu'il faut pour le dire...

Les gens sont inondés de violence. On en parle tellement qu'on finit par en vivre. Moi, je parle sentiments. Au fond, c'est ce que le monde recherche. Il a besoin de tendresse, de compliments, d'amour. De délicatesse, de pensée et de geste. C'est en parodiant celles qui crient par la tête durement, inutilement, que je leur fais comprendre ce besoin. C'est aussi en leur chantant "Avec les mots d'Alfred", un hymne d'amour à ma mère, et en offrant un hommage aux madames des quiz des "Galleries d'Anjou" que j'établis le courant d'amour nécessaire entre la salle et moi. Il y a aussi un autre

facteur qui m'a aidé à me transformer, à évoluer, à m'améliorer. Monologue, c'est un métier très solitaire, que j'avais toujours fait seule, m'occupant de tout (choix et composition des textes, publicité, éclairage, supervision, etc.). Maintenant, je suis appuyée par une équipe. J'ai beaucoup moins de sujets d'inquiétude. Je prends le temps de m'arrêter pour savoir ce que je veux dire et comment le dire. J'ai le temps de mûrir. Je ne suis plus manipulée mais conseillée. Je détestais les conseils, ça me venait du temps des soeurs. Mon père et ma mère m'avaient inculqué un grand principe: "La grande chose dans la vie, c'est la liberté." Je rejetais toute orientation oppressive. Mais tout est dans la manière de dire les choses. Dans le choix des mots qui orientent sans avoir l'air de te diriger. Louise a ce don, et aussi Françoise Chartrand, mon imprésario, que Louise m'a fait rencontrer.

Se traiter aux petits oignons

Aujourd'hui, je me traite assez bien, merci. J'aime me lever lentement le matin et prendre un bon petit déjeuner. M'entourer de gens que j'aime. Bien manger. Louise est une très bonne cuisinière. Tout ce qu'elle fait est bon et tellement bien présenté. Elle a suivi un cours d'art culinaire chez le professeur Bernard. Ses vinaigrettes sont toujours réussies. Ses petites pommes sautées... et ses salades... et ses sauces! Elle fait tout bien et j'en profite à plein. Tout ce qui ne me ressemble pas par nature, m'attire. me rassure pour tout ce que je n'ai pas. Je serais facilement amoureuse de bien du monde. Je m'attache spontanément. Mais je suis trop égocentrique pour me perdre dans quelqu'un. Dans mon métier, il faut garder son autonomie. Quand une personne est épanouie, c'est généralement qu'elle est en amour. Moi, je n'ai jamais été aussi heureuse. Avec le succès de mon spectacle, le scénario de film que je viens de terminer, la pièce de théâtre que j'ai écrite pour Gisèle Schmidt et Denise Pelletier et qu'elles ont acceptée d'embellir, ma tournée qui démarre et un livre en chantier... je n'ai certainement pas le temps de trouver la vie "plate". J'ai tendance à m'emballer et à m'enthousiasmer pour des tas de choses, c'est peut-être ce qui conserve jeune. C'est sûrement ce qui me donne, aujourd'hui, cette envie de rire aux éclats!



Clémence avec Bouboule, un des trois chats ronronnants de la maison.

GRATIS

VOICI VOTRE LAISSEZ-PASSER POUR LES CINÉ-PARCS BOUCHERVILLE ET LAVAL

Autoroute 20 est
Sortie 58
655-5515

Autoroute des Laurentides
Sortie 9-0
622-5555

\$275 \$275

UNE VALEUR DE

GRATIS GRATIS LAISSEZ-PASSER

DEUX DOLLARS \$275 ET SOIXANTE-
QUINZE CENTS

HM

LE PETIT JOURNAL, PHOTO-JOURNAL, LA PATRIE

Valable pour une personne accompagnée d'une personne payante, aux ciné-parcs de Boucherville et Laval, écrans 1 et 2. Utilisable une fois en tout temps durant la saison. Valable jusqu'au 31 décembre 1975, sauf le samedi.

filLe d'aujourd'hui

par Carmen Montessuit

VITE, UN COUP D'ÉCLAT!

C'est votre premier rendez-vous avec lui. Bien entendu, pour ce premier soir, vous voulez lui plaire absolument, paraître à votre avantage. Il vous reste peu de temps; quelques heures à peine pour être sûre d'être la plus belle. Profitez au maximum de ces heures pour vous faire une nouvelle beauté en trois temps, afin de vous sentir sûre de vous.

Premier temps

Installez tout votre "matériel beauté" à portée de la main. Gant de crin, brosse pour le dos, éponge naturelle, serviettes, savon, huile pour le bain.

Avant de vous plonger voluptueusement dans l'eau moussieuse, relevez vos cheveux avec un turban en éponge. Apportez aussi une minicassette et relaxez-vous pendant quelques minutes au son d'une douce musique. Pour les épidermes fragiles, versez dans votre baignoire quelques gouttes d'huile d'amande douce ou d'huile de bain assortie à votre parfum, ou encore un lait spécial.

Pour débarrasser la peau de ses impuretés et faire circuler le sang, rien ne vaut un gant de crin. Pour le dos, frottez énergiquement avec une brosse. Epilez-vous ensuite soigneusement les aisselles avec une mousse

dépilatoire, et les jambes avec de la cire. Lorsque l'opération est terminée, rincez à grande eau et étalez très doucement une crème calmante.

Vos mains et vos pieds doivent être impeccables. Brossez bien vos ongles. Repoussez les petites peaux et limez soigneusement. Pour finir, et pour avoir la peau la plus douce du monde, étalez sur votre corps un lait ou une crème hydratante.

Deuxième temps: les cheveux et le visage

Faites un premier lavage avec un shampoing adapté à votre type de cheveux. Pour le second lavage, utilisez un shampoing très doux. Pour votre visage, préparez une infusion de tilleul ou de camomille. Penchez votre tête au-dessus

de la vapeur et recouvrez-la avec une serviette. Lorsque les pores seront suffisamment dilatés, vous pourrez facilement retirer les points noirs. Complétez ce premier nettoyage avec une crème gommante et terminez par un masque purifiant et relaxant que vous garderez entre 15 et 30 minutes.

Faites ensuite votre mise en plis ou simplement un "brushing". De toute manière, les coiffures trop apprêtées ne sont plus de mise et vos cheveux doivent bouger autour de votre visage. Si vous voulez qu'ils soient un peu plus gonflés, utilisez simplement la brosse.

Dernier temps: le maquillage

Une fois que vous êtes coiffée, si vous avez choisi d'être une autre ce soir, essayez un maquillage "super-star". Pour mettre en valeur le bracelet ou la bague que vous avez achetés en vacances l'été dernier, utilisez un vernis à ongles rouge vif. Mais attention: s'il est dans les tons d'orangé, ne portez pas une robe violette, ou vice versa.

Appliquez sur votre visage un fond de teint beige et, si vous ne voulez pas que votre visage brille, un peu de poudre translucide. N'oubliez pas vos pommettes, et accentuez-les au besoin.

Pour les paupières, le gris est très à la mode, ces temps-ci. Ce peut être du gris foncé, du gris plus clair, ou même nacré. De toute manière, cernez vos paupières de gris et, sous l'arcade sourcilière, prenez un fard un peu plus clair, voire blanc. N'oubliez pas l'eye-liner, qui devra être d'un gris plus foncé que celui apposé sur la paupière.

En ce qui concerne les lèvres, n'ayez pas peur de les recouvrir d'un rouge à lèvres violent, qui doit être obligatoirement du même ton que votre vernis à ongles. Pour les souligner, et si vous vous sentez la main sûre, vous pouvez les ourler d'un trait appliqué au crayon gris. Si vous désirez que votre rouge à lèvres soit plus tenace, poudrez votre bouche avant d'appliquer le rouge à lèvres.

Avant de partir de chez vous, vaporisez-vous avec de l'eau de toilette ou de l'eau de parfum. N'exagérez

toutefois pas, car il ne faudrait pas que ça "lui" donne mal à la tête!

Vous voilà donc resplen-

dissante, sûre de vous, prête à affronter son regard. Ce soir, vous serez la plus belle parmi les belles!



Vous pouvez être très sophistiquée pour ce soir-là... mais tout de même, il vaudrait mieux que vous choisissiez une autre coiffure...

Les aventures cocasses d'un trousseur de jupons dans ...

①

le chaud lapin

UNE
COMEDIE
de
PASCAL
THOMAS



②

La Grande Trouille

PETER CUSHING · ALIDA VALLI

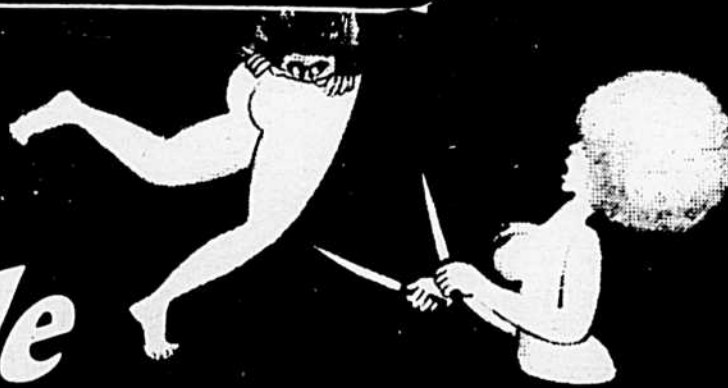

③

mimi métallo

blessé dans son honneur



CINÉ-PARC BOUCHERVILLE

AUTOROUTE 20
EST - SORTIE 58
655-5515

OUVERT
6.00

14 ANS

BEAUCOUP DE PLAISIR
avec
Golden HOT-SHOT
CHAUFFERETTE ELECTRIQUE
INDIVIDUELLE

les professionnels de la MODE

avec Giséle Jean-Robidoux



1 PHILIPPE DEVILLE — Robe en shantung blanche bordée de bleu marine. Volume épuré avec un effet de cape à pointe, devant et dos. Une fente milieu sur le devant donne à cette robe une note estivale.

2 DIXILAND — Côte à côte, deux ensembles en tissu velours "chemise" particulièrement fin. A gauche, ensemble saharienne-pantalon. La saharienne manches longues, boutonnée, ceinturée, a un empiècement d'épaules garni de pattes boutonnées. Deux poches plaquées poitrine à soufflet et deux autres identiques mais fermées par un rabat boutonné. A droite, le blouson a un empiècement d'épaules d'où partent trois nervures en relief. Patte de boutonnage surpiquée garnie de pressions. Deux poches basses, plaquées, fermées par un rabat pressionné. Pattes de serrage aux poignets. Taille élastique.

3 MICHEL GOMA — Robe droite en crêpe rayé noir et blanc.

LE PRINTEMPS

'76 Pareil... à quelques retouches près

Les femmes nulles suivent la mode, les prétentieuses l'exagèrent, mais les femmes de goût pactisent agréablement avec elle.

Il vous sera relativement facile de "composer", de "transiger" avec la mode printemps/été 1976. Elle n'a pratiquement pas changé. Les stylistes ont choisi, en somme, de "pactiser" eux-mêmes, en votre nom, avec les données de l'édition précédente. Ce qui fait automatiquement de toutes celles qui en suivront les tendances les "femmes de goût" qu'imaginait la marquise du Chatelet.

A Paris, le Salon international du prêt-à-porter féminin nous a proposé une mode souple et sobre, à la fois féminine et fonctionnelle. Nous y avons relevé les tendances dominantes que voilà:

Silhouette

La silhouette est tout à fait droite. On a définitivement renoncé à l'ampleur.

Ligne

La ligne est près du corps, en T ou en triangle inversé. Tout est dans le buste et les emmanchures. Les épaules souples et larges contrastent avec les jupes droites.

Longueurs

Sous les genoux pour tous les vêtements de jour: robes, jupes et manteaux,

etc. A la cheville pour le soir.

Points mode

Engouement pour l'exotisme — surtout à la chinoise: triomphe des kimonos et des tuniques à porter sur des jupes fendues/voire à la sud-américaine: toute une gamme de tricot imitant le folklore mexicain ou guaté-

maltèque et beaucoup de "pacotille à l'indienne" pour les accessoires.

Succès confirmé de la ligne stricte et "masculine" blazer et jupe ou pantalon droit au bas étroit.

Réapparition, pour le super-sport, des shorts courts et longs, des jupes bermudas ou véritables culottes anglaises et des combinaisons également courtes ou longues, en coton ou en éponge velours, une des matières vedettes de la mode balnéaire de l'été 76.

Pour la plage, un grand gagnant: des deux-pièces en lycra: slip ultra-mini et soutien-gorge en bandeau.

Femmes de goût... à vous de jouer!

tricot et CROCHET

avec Margot Quenneville



Un pull sans manches qui tiendra votre mari bien au chaud

Bonjour mesdames!

Vu que la température nous gêne, cette année, et que les messieurs ne sont pas pressés de porter leur paletot, j'ai cru bon de vous offrir cette semaine ce modèle de pull sans manches qui les tiendra au chaud sous leur veston et qu'ils seront fiers de porter, puisqu'il aura été crocheté spécialement pour eux.

Dos: Faire une chaînette de 60 m., tric. un rg de base en m. s.

Patron: 1er tour: 2 m. en l'air, *sauter 1 m., faire deux B. dans la m. suivante, *répéter jusqu'à la fin du rg, finir par 1 B. 2e tour: 2 m. en l'air, en piquant directement dans le V formé par les 2 brides, faire *2 B* rép. jusqu'à la fin, finir par 1 B. Répéter ce deuxième rg sur une hauteur de 14 po. ou la hauteur désirée.

Emmanchure: 1er glis. 5 m. 1 m.s. 1/2 B. 1 B. en patron jusqu'au 7 dernières m. 1 B. 1/2 B. 1 m. g. 2e rg: 1 m. en l'air g. 1 m. 2 m. en l'air 2 B. ens. en patron jusqu'aux 3 dern. m. 2 B. ens. 1 B. dim. 1 B. au tour de bras à chaque rg pour avoir environ 4 patrons de moins toujours terminer par 1 B. seul. tric. en patron pour une hauteur de 9 po. à partir du sous-

bras. Biaisier les épaules en faisant: 4 m. s., 4 demi-B. et 4 B. (ou deux patrons) en patron jusqu'aux 12 dernières m. 4 B ou 2 patrons 4 demi-B. et 4 m. s.

Devant: Comme le dos jusqu'au sous-bras. Lorsque les dim. du sous-bras sont terminées, séparer vos m. en deux et diminuer à l'encolure 1 m. tous les 2 rgs jusqu'à ce que vous ayez 12 m. Continuez alors en patron pour obtenir la même hauteur que le dos, biaisier votre épaule de la même façon. Coudre ens. le devant et le dos, joindre les épaules. Avec une laine contrastante, faire tout le tour en bas du chandail environ 6 à 8 rgs de m. s. au goût. Répéter pour le tour des bras et au cou. Pour le tour de cou, faire à chaque tour 2 m. ens. dans la pointe du devant.

Matériel requis

1 B. de couleur contrastante, 8 balles de laine tweed ou unie assez grosse, comme double knitting, par exemple, et un crochet No 5 ou 4 1/2. Note: Faire toujours un échantillon du patron avec votre laine afin de vérifier votre tension et de corriger, si nécessaire, le nombre de mailles pour votre grandeur.



Un gilet que tout homme sera heureux de posséder dans sa garde-robe. Offrez-le pour Noël, il sera apprécié.

Régime Naran: la recette pour maigrir chez soi.

Le régime Naran vous aidera à vous débarrasser de vos livres superflus de graisse, et ce sans que vous ayez à sortir de chez vous. Un tel régime est économique et aussi, facile à suivre. Rendez-vous d'abord à la pharmacie et demandez le régime amaigrissant Naran. Chaque emballage contient tous les détails; quant au mode d'emploi, il est clairement décrit sur l'étiquette. Vous n'avez qu'à verser la formule liquide dans un contenant d'une chopine, puis à ajouter du jus de pamplemousse jusqu'à la pleine contenance. Deux cuillerées à soupe suffisent, deux fois par jour, selon vos besoins. Absorbent toutefois le supplément vitaminique inclus et tenez-vous-en au régime alimentaire quotidien à faible teneur en calories.

Dès le premier essai, vous saurez qu'il s'agit là de la meilleure façon, car la plus simple, de diminuer votre embonpoint et de vous redonner grâce et sveltesse. Cou, menton, bras, hanches, poitrine, mollets et chevilles reprendront bonne forme, par suite de la perte de poids excédentaire et des poudres superflus de graisse. Si vous ne retirez pas entière satisfaction au premier essai, retournez-nous la boîte vide: nous vous la rembourserons. Optez donc pour la méthode facile que plusieurs personnes ont déjà expérimentée avec succès. Voyez vous-même avec quelle rapidité les boursoufflures disparaîtront et le regain de bien-être qui en naîtra. Vous retrouverez votre apparence de jeunesse, votre entrain et votre vivacité.



Le mal du siècle: le stress

mercredi soir 7h
avec
M. Rolland Roy & Louiselle Fortier

Télé 7 Sherbrooke

MOTS CROISÉS

gagnez un

MICROSILLON

Pour ce faire, envoyez-nous la solution des mots croisés. Si votre lettre est tirée au sort parmi celles qui contiennent une bonne solution, vous gagnerez un des cinq microsillons que nous offrons chaque semaine à nos lecteurs. N'hésitez pas à participer régulièrement à ce concours.

- Qui contient des erreurs (fém.).
- 11—Poète français né à la Fortuna (Cuba) 1842-1902. — Déclaration verbale ou écrite.
- 12—Symbole chimique de l'erbium. — Du verbe tendre.

- Personne qui conduit des ânes.
- 3—Adjectif possessif. — Marcher en inclinant le corps d'un côté plus que de l'autre.
- 4—Rendre plus court. — Conjonction.
- 5—Couleur la plus obscure. — Ville d'Espagne.
- 6—Colère. — Nuage. — Câble attaché à un objet immergé et tenu à la surface par une bouée.
- 7—Pronom personnel. — Ville de Russie.
- 8—Muni d'armes. — Symbole chimique de l'aluminium. — Fille d'Inachos changée en génisse.
- 9—Nom de six grands princes, puis tsars de Moscovie. — Du verbe mener.
- 10—Parole ou action qui dénote un manque de bon sens. — Première femme selon la Bible.
- 11—Evêque de Rouen (609-683). — Secte ancienne du Proche-Orient.
- 12—Symbole chimique du nickel. — Héros grec, fils d'Égée et roi d'Athènes. — Premier degré de la gamme de do.

VERTICALEMENT

- 1—Être vivant se nourrissant de substances organiques.
- 2—Crier en parlant des oiseaux rapaces —

HORIZONTALEMENT

- 1—Action d'humaniser.
- 2—Qui a subi une élaboration. — Du verbe nuire.
- 3—Pronom personnel — Du verbe rire. — Action de mettre.
- 4—Soutirer. — Point du monde où le soleil paraît se lever —
- 5—Ile de l'océan Atlantique. — Qui éprouve de l'embarras. — Douze mois.
- 6—Ville de Suisse. — Qui ont même avis.
- 7—Doigt du pied. —

Accumulation d'objets mis les uns sur les autres.

- 8—Rayon. — Conduit.
- 9—Connaissance de ce qui est. — Préposition.
- 10—Oiseau passereau.

Problème no 65

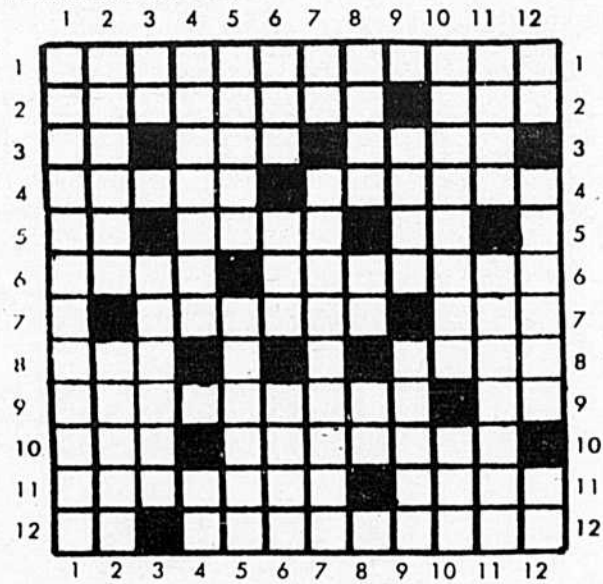

Solution no 63



REMPLEZ CE COUPON ET RETOURNEZ-LE AVEC LA GRILLE A: "PHOTO-JOUR-NAL" PROBLÈME NO 65 3019 EST, RUE SHERBROOKE, MONTRÉAL, QUÉ.

NOM
RUE
VILLE

Il n'y a aucun gagnant cette semaine à cause de la grève des postes.

MOT MYSTÈRE

Il s'agit de découvrir le mot "mystère" c'est-à-dire le seul mot ne figurant pas dans l'énumération ci-dessous mais qui est cependant inscrit dans cette grille.

Afin de découvrir ce mot mystère, il s'agit de procéder de la façon suivante:

- 1—Lire attentivement la liste des mots fournis.
- 2—Vous choisissez un mot dans l'énumération et essayez de le

repérer dans la grille soit horizontalement ou verticalement ou diagonalement de droite à gauche, de gauche à droite, de haut en bas ou de bas en haut.

- 3—Une fois que vous avez repéré ce mot, vous encerclez chacune des lettres de ce mot dans la grille.
- 4—La même lettre peut être utilisée plusieurs fois, soit hori-

zontalement, soit verticalement, soit diagonalement.

- 5—Lorsque vous avez trouvé un mot, vous le rayez dans l'énumération afin de ne pas le chercher deux fois. Procédez

jusqu'à l'élimination complète de tous les mots.

- 6—Il ne restera que quelques lettres non encerclees: ces lettres forment le mot mystère.

Problème no 65

Mot de 5 lettres

- A
- annonce
- axée
- C
- caractères
- carrée
- celer
- châtier
- composer
- copie
- cotée
- craie
- crime
- D

- fois
- folio
- forme
- forme
- G
- griffes
- guider
- L
- lecteur
- lecture
- lettres
- édition
- élite
- F
- faits
- femme
- feuille
- manuel
- marge

- mener
- moraliste
- N
- notée
- nouvelles
- O
- ordre
- P
- papier
- parer
- peuple
- phrase
- plume
- poésie
- presse
- publicité
- R

- racée
- réclame
- rédiger
- relief
- S
- schémas
- scribe
- signe
- signe
- signée
- suite
- T
- tirage
- titre
- trace
- V
- valeurs

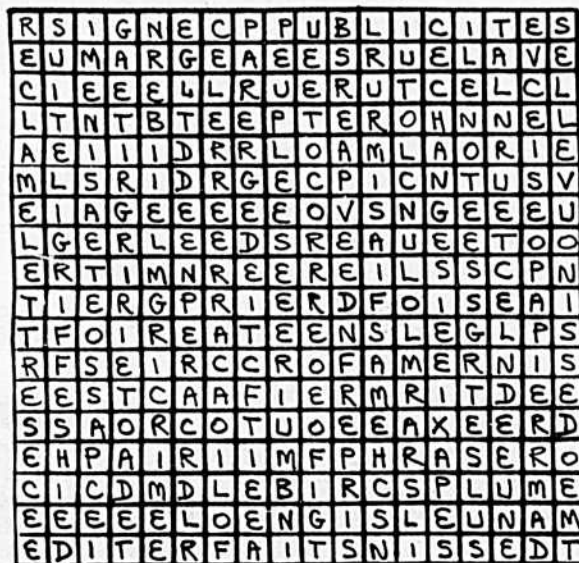

— Vous n'allez pas me croire, c'est une panne sèche

Prenons la vie en riant



— Vous débutez dans la profession, docteur ?



— Qui est-ce qui va avoir sa petite soirée érotique ?

PSYCHO test

Comment va votre culture quotidienne

Des nouvelles questions. Des nouvelles réponses que vous devez trouver. Un excellent test de culture quotidienne. Vous devez faire ce test le plus vite possible, sans temps de réflexion. Laissez tomber les questions dont vous n'êtes pas sûr de la réponse.

1. L'étoile du berger est:
A- Mars
B- Vénus
C- Saturne
2. L'épouse du roi Beaudoin est:
A- Astrid
B- Paola
C- Fabiola
3. Une chiromancienne lit dans:
A- une boule
B- les cartes
C- les mains
4. Il fut roi de Naples:
A- Murat
B- Marat
C- Marceau
5. Les JO furent relancés par:
A- Coubertin
B- Jules Ferry
C- du Manoir
6. Un VIP est:
A- un cognac
B- une profession
C- une personnalité
7. Le sauternes est:
A- un blanc
B- un rouge
C- un rose
8. Karl Marx était:
A- autrichien
B- allemand
C- russe
9. La monnaie néerlandaise est:
A- le shilling
B- le florin
C- la couronne
10. Sur un bateau, bâbord désigne:
A- la gauche
B- la droite
C- l'avant
11. Les jades sont surtout:
A- verts
B- noirs
C- bleus
12. Était célèbre pour ses mots croisés:
A- Courteline
B- Tristan Bernard
C- Paul Valéry
13. Le marc est de l'alcool de:
A- prune
B- pomme
C- raisin
14. KLM est une compagnie aérienne:
A- suédoise
B- allemande
C- néerlandaise
15. Charlie Chaplin est né:
A- à Londres
B- à New York
C- à Montréal
16. Les coureurs cyclistes disposent de:
A- 2 vitesses
B- 5 vitesses
C- 10 vitesses
17. L'auteur de "la Comédie humaine" est:
A- Dante
B- Balzac
C- Zola
18. Léonard de Vinci est mort:
A- en France
B- en Italie
C- en Grèce

SOLUTIONS

1B, 2C, 3C, 4A, 5A, 6C, 7A, 8B, 9B, 10A, 11A, 12B, 13C, 14C, 15A, 16C, 17B, 18A, 19A, 20C, 21B, 22C, 23C, 24C, 25B.

Si vous êtes moins de 8 bonnes réponses, vous êtes pour le moins ignare.
De 10 à 14: faible.
De 15 à 20: moyen.
De 20 à 24: remarquable.
25: tricheur!



Ils ont réussi le test de façon remarquable, sans tricher... ou presque!

19. Né le 15 août vous êtes:
A- Lion
B- Vierge
C- Balance
20. Pablo Casals jouait:
A- du violon
B- du piano
C- du violoncelle
21. Johnny Hallyday s'appelle:
A- Lemoine
B- Smet
C- Van Broucken
22. Les détergents sont des dérivés:
A- du chlore
B- du sodium
C- du pétrole
23. La Pompadour fut la favorite de:
A- Louis XIII
B- Louis XIV
C- Louis XV
24. La paella est à base de:
A- haricots
B- pâtes
C- riz
25. Il y a chaque jour environ:
A- une marée
B- deux
C- une et demie

FEMMES ENCEINTES
GROSSESSE NON DÉSIRÉE?
TERMINAISON — IMMÉDIAT
CENTRE BETTY FARHOOD
* 277-2129 *
7164 rue St-Hubert, Mt
(coin métro Jean-Talon)

UNE PIASTRE VAUT 10000.
CHAQUE SEMAINE DANS LA
PIASTRO MANIÉ
EN PLUS DE DONNER \$500 PAR SEMAINE
on s'en paie avec
Dimanche-Matin

par Michèle Sénécal

document

NOS VEDETTES QUÉBÉCOISES SONT-ELLES VRAIMENT HEUREUSES ?

En une heure, elles gagnent ce que nous gagnons en une semaine, et parfois même le triple. Elles ont généralement entre 25 et 45 ans; elles sont belles, sexy, enviées, désirées, riches, célèbres, et elles sont toujours pimpantes devant les caméras. Ces femmes semblent avoir eu tout cuit dans la bouche, alors que c'est souvent faux. Mais le statut de vedette les oblige à garder un certain standing, qui contribue à maintenir leur cote de popularité et, par voie de conséquence, à augmenter leurs revenus, car l'engagement d'une vedette pour un spectacle repose souvent sur sa popularité.

Pour le producteur ou le réalisateur, une star est un gage de succès, alors qu'une inconnue est un risque financier. Plus la vedette est connue, plus elle gagne cher, plus le public s'identifie à elle. Donc, ces Québécoises libres et sexy gagnent autant qu'un Premier ministre, qu'un médecin, qu'un avocat, qu'un ingénieur, si ce n'est davantage.

Comment alors, ne pas les envier, les copier, les admirer... ou les critiquer?

Toutes dans le même moule

Les Québécoises belles et sexy sont, bien sûr, les artistes en premier lieu. Des femmes qui sont presque toutes fabriquées dans le même moule. Elles ont toutes un appartement, une maison de campagne, une voiture, de l'argent plus qu'il n'en faut, des vacances d'hiver et d'été. Elles ont souvent un mariage derrière elles et, si ce n'est un divorce, un enfant qui fait pencher la balance en leur faveur. La rivalité est monnaie courante entre elles. Il faut savoir s'habiller à la toute dernière mode, faire le plus "vrai" possible, être invitée aux bonnes émissions de télévision et, de temps en temps, histoire

de bien soigner sa publicité, aller dans les cocktails de presse.

Elles sont toutes au régime, rendent régulièrement visite à leur coiffeur, à leur masseur, à leur esthéticienne, à leur médecin, à leur avocat. Elles sont libres comme l'air et peuvent se déplacer comme bon leur semble. Elles sont sexy grâce à maintes privations, belles grâce à un régime de vie parfois ennuyeux. Une vedette ne doit pas être vue n'importe où, ne peut manger n'importe où et encore moins flirter avec n'importe qui. S'il lui est permis de tenir certains propos, de faire certaines déclarations, en revanche, il lui est interdit de détruire l'image qu'on a faite d'elle, car ce serait courir à sa propre perte et, du même coup, tuer la poule aux oeufs d'or de tous ceux qui font fortune grâce à sa popularité.

Elles sont belles et sexy nos vedettes québécoises. Elles sont libres et célèbres, mais à quel prix?

Quand on est vedette, il faut savoir mentir, tricher, jouer le jeu, faire des concessions, entrer dans le moule, se battre, faire de bons placements... et toujours garder le sourire. Etre

vedette, c'est savoir oublier qu'on a mal à la tête, qu'on a des problèmes, que sa mère vient de mourir. Quoi qu'il arrive, le show must go on. Réfléchir, pardonner, recommencer, voyager, oublier qui on est, aimer (pas toujours comme on le voudrait), voilà les exigences auxquelles une vedette doit savoir faire face. C'est payer fort cher la célébrité et l'opulence, sans compter que l'impôt ne blague pas du tout avec les vedettes.

Et pourtant une artiste se retrouve vedette dès le jour où le public s'identifie à elle, où toutes les autres femmes cherchent à l'imiter.

Elles sont belles, libres, sexy, enviées, désirées, riches et célèbres. Mais à quel prix?

Elles sont toutes victimes de leur personnage et, à moins de tout laisser tomber, d'abandonner la carrière, elles se doivent de faire comme les autres vedettes pour conserver un certain standing.

Stars libres et stars mariées

Parmi les stars riches, belles, sexy et libres on retrouve, entre autres, Renée Claude, Danielle Ouimet, Dominique Michel, Nicole Nartin, Michèle Richard,

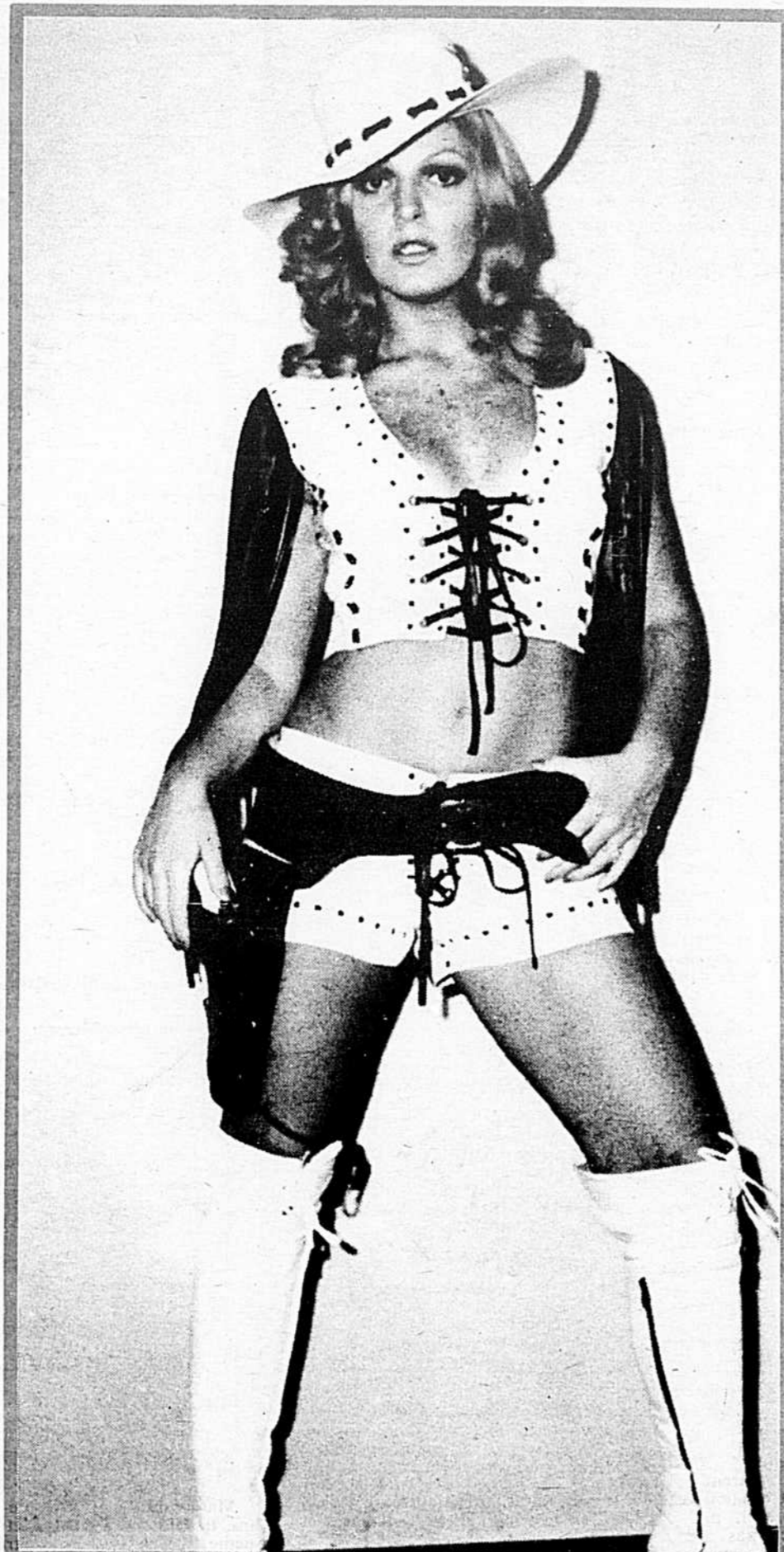

Michèle Richard est la super-star du Québec. Elle cherche à être heureuse avec son amoureux Jimmy Davis en tenant cachée sa vie privée.

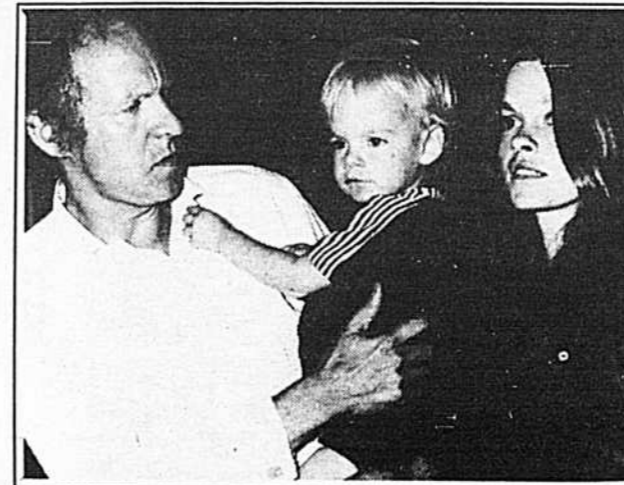

Le premier mariage de Geneviève Bujold, avec Paul Almond, a donné un fils qui a aujourd'hui 7 ans. Cette union n'a pas duré. Et le second mariage de Geneviève s'est soldé par un divorce aussi. Depuis, Geneviève Bujold est seule.



GINETTE RENO serait le type même de la star, si elle était moins grosse. Malgré cela, le public l'admire, les femmes l'envient et GINETTE est probablement l'artiste la plus aimée au Québec.



France Castel ne cherche pas à jouer à la vedette. Elle a eu trois enfants, les aime beaucoup et leur consacre beaucoup de temps. Elle prend son rôle de mère au sérieux et son métier lui assure une existence confortable.



Danièle Ouimet ne croit pas au mariage. Elle a un fils, Jean-François, qu'elle a choisi d'éloigner pour diverses raisons. Riche, belle et sexée, elle songe d'abord à sa carrière et n'accepterait jamais qu'un homme vienne l'entraver.

Andrée Boucher, Geneviève Bujold, André Champagne, Micheline Lanctôt, Suzanne Lévesque, France Castel, Claudine Chatel, GINETTE RENO. La liste pourrait s'allonger indéfiniment, si d'autres artistes tout aussi belles et sexy étaient également libres. Par exemple, Emmanuelle, Chantal Pary, Christine Charbonneau, Renée Martel, pour n'en citer que quelques-unes.

Elles ne sont pas les seules

Ces femmes qui font l'objet de cet article ne sont pas les seules à jouer le jeu qui fait et maintient les vedettes. La seule chose qui les différencie des autres, c'est qu'elles sont libres: pas de mari, pas d'amant en titre, pas de comptes à rendre à qui que ce soit.

Le vedettariat ne tient pas qu'à cela. Mais nous

sommes tous portés à envier les stars, à les trouver "chanceuses". Elles nous font rêver en technicolor et, quand on a le cafard par une journée d'hiver, on se dit: "Ah! si j'étais Unetelle, je serais aux quatorze soleils à me faire dorer la bedaine!" Elles suscitent notre admiration, piquent notre curiosité... pour nous renvoyer aussitôt à notre petit bonheur sans se douter le moins du monde qu'elles font et défont sans cesse ce que nous tentons inconsciemment de bâtir à long terme.

Quelle femme ne rêve, tout au fond d'elle-même, ne serait-ce qu'un court instant chaque jour, de devenir belle, riche, célèbre, sexy, désirée, enviée, admirée... et même critiquée? Le rêve est pourtant si loin de la réalité (surtout après une chicane de ménage)...

Mais elles sont chanceuses

Effectivement, elles le sont. C'est la grande vie, la grosse voiture, les grands voyages, les grandes vacances, les grandes amours, les grandes vacances. Pour elles, tout est amplifié: gros cachets pour payer le gros train de vie et malheur à celle qui oublie de garder son standing ou qui boit un verre de trop.

On la montre du doigt et, pour prévenir toute méprise, on prononce son nom assez distinctement pour qu'il n'échappe à aucune oreille.

GENEVIEVE BUJOLD

Mariée deux fois, divorcée deux fois, mère d'un fils de 7 ans, travaille en Californie et en Europe. Geneviève, c'est la petite fille de l'est de Montréal qui a décidé d'en sortir. Belle, millionnaire, (pour de vrai), célèbre, sexy, critiquée et enviée. Plusieurs aventures amoureuses avec des personnages illustres, mais rien de vraiment sérieux. En fin de

compte, Geneviève est seule et nous semble être une bonne candidate au suicide. Elle a 33 ans.

Nous allons tenter de définir quelques cas typiques de vedettes québécoises. Vous verrez qu'en effet elles sont belles, riches, célèbres, sexy, libres et intelligentes. Mais peut-être les envieriez-vous un peu moins. Après tout, la vie de vedette n'est pas drôle tous les jours et, on a beau coucher dans des draps de soie, si on y couche toujours seule, la soie... c'est froid.

Champagne, caviar, fruits de mer, escargots, voyages. Le luxe en toute chose. A condition d'accepter de jouer le jeu et de ne jamais se tromper.

compte, Geneviève est seule et nous semble être une bonne candidate au suicide. Elle a 33 ans.

GINETTE RENO

Divorcée, deux enfants, étudiante en Californie. Une résidence splendide à Saint-Bruno, au Québec. Une autre à 3el Air, en Californie. Deux voitures: une Mercedes pour elle-même et une Pacer pour la bonne. Assez jolie, riche, célèbre, pas sexy parce qu'elle est trop corpulente, GINETTE RENO est une femme libre comme l'air. Elle adore ses enfants, les seuls êtres qui comptent dans sa vie. Pas d'amant en titre, et encore moins un mari éventuel. GINETTE rêve en couleur et se balade partout dans le monde. Les femmes du Québec l'admirent et l'envient. GINETTE RENO, ce serait le type même de la star... si elle était moins grosse.

DOMINIQUE MICHEL

Elle a tout pour plaire, car ce n'est pas pour rien que tout le monde adore Dodo. C'est une femme qui respire la joie de vivre et qui semble très heureuse dans sa peau. Riche, belle, célèbre, sexy, Dodo fait également très naturelle; c'est d'ailleurs ce que le public aime en elle. Mais tout cela n'est pas gratuit. Pour conserver son indestructible jeunesse, Dodo est constamment au régime, ne fume pas, ne boit pas, ne sort pas. Une villa à la Barbade, un appartement à Habitat 67, une résidence à Brossard et une autre à Saint-Ours, une voiture de l'année. On pourrait facilement croire que Dominique Michel mène la grande vie, vu qu'elle voyage beaucoup. C'est qu'elle fait les commerciaux d'Air Canada, société de la Couronne, et que ses voyages, s'ils ne lui coûtent pas cher et lui rapportent beaucoup, font partie de son boulot, qui n'est pas toujours aussi facile qu'on peut l'imaginer. Dodo a 43 ans, elle a déjà été mariée mais n'a jamais eu d'enfants. Malgré ses amours tumultueuses avec plusieurs vedettes, elle est seule.

MICHELE RICHARD

Célibataire, 28 ans, pas d'enfant, jolie, sexy, riche, célèbre, Michèle Richard est une des plus grandes stars du Québec. Victime de son image publique, elle ne peut pas toujours mener la vie qu'elle voudrait, ni aimer qui elle veut. Mais, fort heureusement pour elle, Michèle a appris, avec les années, comment vivre cachée pour vivre heureuse.

DANIELE OUIMET

Belle blonde du milieu artistique. Riche, célèbre, libre, Danielle n'est pas la fille qui ferait des concessions pour le mariage. D'ailleurs, elle ne croit pas tellement au mariage et elle a eu son fils quand bon lui a semblé. Jean-François, un amour de garçonnet, est tout aussi beau que sa célèbre maman. Pour lui, elle accepterait de faire des concessions. Quant aux autres représentants du sexe masculin... ils peuvent toujours attendre. Danièle Ouimet a réveillé la Québécoise avec "Valérie"... et elle n'a pas fini de faire parler d'elle.

FRANCE CASTEL

Un divorce, deux aventures durables, trois enfants de ces deux amants, telle est la façon de vivre de France Castel. Riche, elle ne l'est pas autant que les autres, mais son métier lui assure une vie très confortable. Cette femme ravissante, cette artiste aimée d'un très vaste public ne joue pas tellement à la vedette. C'est une femme décidée qui regarde venir ses 30 ans avec joie.

On pourrait parler encore longtemps de ce sujet, mais la conclusion serait toujours la même: les Québécoises sont belles, sexy... et ce sont de grandes amoureuses. Les vedettes du monde artistique québécois ont, en plus, la gloire, l'argent et la célébrité.

Madame, vous qui êtes également belle... même si vous n'êtes pas une vedette à qui aimeriez-vous ressembler?



Pour conserver son éternelle jeunesse, Dominique Michel mène une vie très simple. Elle ne fume pas, elle ne boit pas, elle ne sort pas. Agée de 43 ans, Dominique Michel a déjà été mariée, mais elle n'a pas eu d'enfants. Aujourd'hui, elle vit seule.

La femme peut s'y tailler une place enviable

Il y a quelques années, on parlait avec admiration des écoles d'hôtellerie suisses et françaises. On peut toujours les admirer, mais non plus les envier car notre Institut de Tourisme et d'Hôtellerie du Québec réunit à la fois l'enseignement de la gastronomie européenne et des méthodes d'administration nord-américaines.

"Notre Institut est l'école la mieux équipée au monde, à l'heure actuelle, avec son école proprement dite, son hôtel, qui ouvrira bientôt et où les étudiants pourront faire leur stage pratique, son agence de voyages, etc.", explique M. Paul-Émile Lévesque, directeur général de l'Institut.

C'est grâce au ministère du Tourisme, de la Chasse et de la Pêche que l'Institut fut fondé en 1968. On donnait depuis longtemps dans quelques écoles, des cours de cuisine professionnelle et de boulangerie où on comptait quelque deux cents étudiants. Avec l'ouverture du nouvel édifice en septembre 1975, c'est 6.000 étudiants qu'il faut compter dont 800 à plein temps aux cours réguliers; les 5.200 autres suivent les cours de recyclage, le soir, fréquentent les deux écoles de la Gaspésie ou suivent les cours itinérants donnés dans 40 régions de la province.

Le nouvel édifice de l'Institut de Tourisme et d'Hôtellerie du Québec est situé dans le quadrilatère Malines-Saint-Denis-Rigaud-Berri. Sans être terminé complètement, il a accueilli les étudiants en septembre dernier. Ultra-moderne, il compte dix étages dont quatre pour l'école, un autre pour un superbe gymnase, les autres pour l'hôtel qui ouvrira ses portes en mars prochain et servira aux visiteurs des Jeux Olympiques à l'été. Par la suite, il servira au grand public et sera administré et mis en marche par les étudiants, qui trouveront sur place l'entraînement nécessaire. "Les élèves y passeront par tous les stages pour connaître le métier à fond. Nous ne voulons pas former des théoriciens. Qu'un élève se prépare à gérer un établissement ou à faire la cuisine, il doit tout connaître pour savoir comment fonctionne le tout, la

tâche de chacun des employés" précise M. Lévesque. L'école est vraiment équipée de façon extraordinaire. Salle à manger, cafétéria, cuisines (22 en tout), salles de congélation, laboratoires expérimentaux, cuisines de diète, etc.

La main-d'oeuvre spécialisée

Il y a, au Québec, une pénurie de main d'oeuvre qualifiée dans le domaine de l'hôtellerie et du tourisme. Le développement subit et explosif des hôtels et du tourisme a créé une grande demande. En 1968, il y avait dans les restaurants et les hôtels 72.000 employés, soit 73 p. 100 de la main-d'oeuvre dans ce domaine à Montréal et dans les environs. L'embauche s'élève à 8.000 personnes par année. Un hôtel important requiert les services de 800 personnes.

Les femmes

Les femmes commencent à se tailler une place enviable dans le domaine de l'hôtellerie. En ce moment, elles comptent pour 10 p. 100 des étudiants. Si le métier de chef cuisinier est trop dur physiquement pour elles, elles se découvrent des talents dans la décoration des pâtisseries par exemple, du côté de l'administration, de l'analyse des coûts, de l'accueil, de l'hébergement. Elles peuvent facilement être chef d'un petit département, d'une cafétéria ou de cuisines de petits hôpitaux. Il y a aussi beaucoup de place pour les femmes dans les professions touristiques.

L'Institut de Tourisme et d'Hôtellerie du Québec a d'abord mis son programme d'enseignement sur pied pour répondre aux besoins réels de l'industrie et continue à réviser ces besoins avec l'aide d'un comité consultatif formé de gens du ministère et de l'industrie.

Le technicien en administration et en production de cuisine reçoit d'abord un cours de formation professionnelle en cuisine pratique et une formation en contrôle et administration de cuisine — alimentation rationnelle, chimie culinaire, aménagement et gestion du personnel.

Le technicien en tourisme est préparé à analyser, promouvoir, organiser un milieu donné en vue de développer le tourisme réceptif au Québec. Il est appelé à organiser le service

de tourisme d'une localité, développer des itinéraires touristiques, participer à des projets de mise en valeur de l'artisanat régional, créer de nouveaux attraits touristiques, etc. Cette option est toute nouvelle et a débuté en septembre dernier.

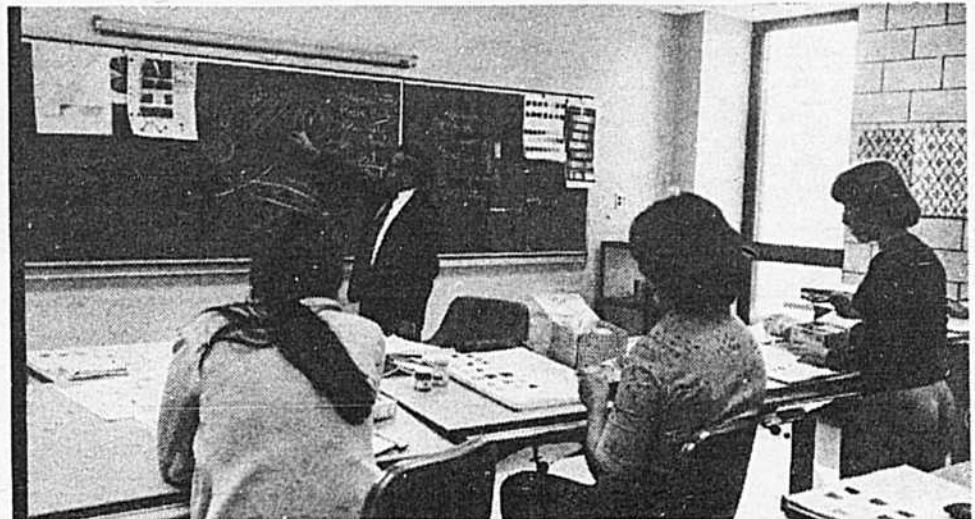

Pour être admis en tourisme, le cours de géographie 512 ou 522 serait souhaitable. Au départ, il faut être détenteur d'un certificat de fins d'études secondaires (secondaire V ou un niveau équivalent)



Tous les cours sont gratuits, mais l'étudiant doit défrayer les coûts d'achat de la tenue d'atelier et du matériel nécessaire à son apprentissage.



Tous les étudiants en hôtellerie, quelle que soit l'option choisie, doivent passer par les divers emplois remplis dans un hôtel. Il n'y a rien comme effectuer un travail soi-même pour en comprendre toutes les charges.

Les métiers de l'alimentation: on manque de personnel qualifié

Les cours des métiers de l'alimentation sont d'une durée de deux ans (années entières), se donnent au niveau du secondaire, après le secondaire et conduisent à l'obtention du certificat d'études du secondaire V délivré par le ministère de l'Éducation.

Les cours de techniques hôtelières ou gestion des entreprises après sont des cours d'une durée de trois ans, du niveau collégial, donc le secondaire V.

Les options:

- 1) technique hôtelière

- 2) techniques de production et d'administration de cuisine
- 3) techniques de tourisme

Le technicien en hôtellerie est appelé à travailler au niveau des cadres intermédiaires à la réception, au comptoir ou à la caisse

d'un centre d'hébergement. Il pourra accéder au niveau des cadres intermédiaires dans l'exploitation hôtelière.



M. Paul-Émile Lévesque, directeur général de l'Institut de Tourisme et d'Hôtellerie du Québec. C'est toujours d'après les besoins de l'industrie hôtelière et touristique que l'Institut établit ses programmes et ses politiques.

L'industrie hôtelière et touristique joue un rôle de plus en plus important dans l'économie du pays

Les tâches-options

- 1) cuisine professionnelle
- 2) pâtisserie-boulangerie
- 3) service de restaurant

Le cuisinier professionnel doit être en mesure de cuisiner toutes les préparations culinaires rattachées à son poste de travail. Au garde-manger: hors-d'oeuvre, charcuterie, viandes froides, pièces montées, soupes froides, salades; au poste de boucher: toutes les viandes de boucherie, volaille, gibier, poissons; au poste de saucier: tous les mets en sauce, les sautés, les braisés, les bouillis; au poste d'entremetier: les légumes, les pommes de terre, les oeufs, les garnitures; au poste de rôti: les rôtis, les grillades, les fritures.

Le cuisinier talentueux, intéressé et consciencieux accède facilement à des postes plus importants, tels



Le cours de techniques de tourisme n'est donné que depuis septembre 1975. En plus des cours généraux communs à tous les étudiants, on y dispense des cours d'administration, de géographie, de psycho-socio-économie, de sciences touristiques et de langues.

que chef de partie, sous-chef, chef exécutif, etc. Le cuisinier certifié qui occupe un poste d'importance dans une maison reconnue en hôtellerie peut, après dix ans de métier, être accepté comme membre de la Société des chefs cuisiniers de la province de Québec.

Le pâtissier-boulangier fabrique et cuit des pâtisseries, du pain, de la petite pâtisserie. Il est appelé à confectionner les différentes décorations dans les centres d'hébergement, les restaurants, etc.

Le serveur de restaurant est appelé à servir des aliments et des boissons à la salle à manger, au bar, au service des chambres d'un centre d'hébergement ou de restauration. Il peut accéder, selon son talent, au niveau de responsable dans les services de la restauration: maître d'hôtel, capitaine, chef barman ou caviste.

**Institut
Culinaire
Henri
& Bernard**

Institution détenant un permis d'enseignement de culture personnelle en art culinaire
Pour recevoir la brochure

de ces cours de fine cuisine de base ou de cuisine de réception,

téléphonez immédiatement à:

843-6481

2015 rue de la Montagne, Suite 610
Montréal, Québec

PENSEZ À VOTRE AVENIR

Voulez-vous travailler en peu de temps !



EN QUELQUES SEMAINES CES COURS PEUVENT VOUS CONDUIRE À L'EMPLOI DE VOS RÊVES AVEC UN MÉTIER À VOTRE CHOIX VOUS ÊTES INDÉPENDANT ET VOUS FAITES LE TRAVAIL QUE VOUS AIMEZ DANS DE MEILLEURES CONDITIONS

CAISSIÈRE

Après deux semaines de cours de jour, vous recevrez une carte de compétence qui vous permettra de travailler dans un super-marché, magasin à rayons, restaurant, hôtel, caisse populaire, banque, etc...

BARMAID

Ce cours est reconnu par les grandes chaînes d'hôtel et restaurants à travers l'Amérique, Bar Salon Cocktail lounge, restaurants, clubs, etc... Seulement 2 semaines de jour de 9 heures à 1 heure ou 4 semaines le soir.

HÔTESSE

À raison de 4 soirs par semaine durant 4 semaines, vous serez hôtesse comme hôtesse de sol (Dorval, Mirabel) dans les grands restaurants, hôtels, centres sociaux, comme relationniste pour les compagnies.

COIFFURE

Cours mixte de 9 mois ou vous apprenez la coiffure pour dame et barbier. Ce qui vous permet de travailler dans tous les salons non comme apprenti mais comme coiffeur (ses).

BOUCHER

Dans 6 semaines, vous serez derrière un comptoir de viande, soit d'un super-marché, épicerie, salaison, boucherie ou dans la préparation pour congélateur, restaurant ou hôtel.

ANGLAIS

Vous désirez parler anglais, c'est fait dans 5 semaines à 3 soirs par semaines vous parlez couramment l'anglais c'est assuré.

NOUS DONNONS AUSSI DES COURS PAR CORRESPONDANCE EN :

- * **LECTURE RAPIDE**
- * **PHOTOGRAPHIE**
- * **BANDES DESSINÉES**
- * **MÉMOIRE**
- * **DESSIN INDUSTRIEL**
- * **DESSIN COMMERCIAL**
- * **DÉCORATION**

DESSIN

Si vous désirez faire carrière dans l'aéronautique, l'architecture, la mécanique, l'électricité composition pour journaux, appareils électrique, etc... En trois mois vous serez sur le marché du travail.

DEMANDEZ VOTRE PROSPECTUS
ÉCOLE MÉTROPOLE ENRG.
 9760, BOUL. SAINT-LAURENT, MONTRÉAL, P.Q.
TÉL.: 382-5400

Sans obligation de ma part, veuillez m'envoyer des renseignements sur votre cours.

Spécifiez le cours qui vous intéresse,

.....

.....

NOM

ADRESSE

VILLE TÉL. ÂGE

SCOLARITÉ

PH. 23-11-75

MEMBRES DU JURY:
Jacques Desrosiers
 (président d'honneur)
Nicole Germain
Monique Philie
Rod Tremblay
Fernand Gignac

6e ÉDITION DES CANDIDATS

"LE PLUS BEAU BÉBÉ DU QUÉBEC"

UNE PRÉSENTATION DU



Josée Lalonde



Jean-François Brisson



Jean-Louis Ouellet



Yannick Comtois



Patrick Allard



Josée Roy



Barbara Cadieux



Patrick Léona



Caroline Morel



Stéphan Dupiantis



Chantal Deveault



Isabelle Robin



Mélanie Marmen



Marie-Yolaine Bernard



Kim Reeves



Nicolas Malo



Sébastien Tardif



Chantal Brunelle



Stéphane Désy



Sophie Rozon



Pascal Ranchon



Kim Charbonneau



Véronique Gaudreault



Marc Gagnon



Judy Grant



Stéphanie Daunais



Isabelle Mercier



Benoît Gaboury



Karina Pierre-Antoine



Isabelle Ste-Marie



Marco Barrette



André Thorne



Guylaine Roy



Sylvie Dodier



Nathalie Auger



Eric Lortie



Brenda Allen



Kim Leeuw



Daniel Corbeil



Sina Galvano



Martin Ouellet



Sylvain Lévesque



Brigitte Barrette



Brigitte Vachon



Sébastien Pezzotta



Benoît St-Denis



Dominic Desnoyers



Isabelle Forest



Sandra Després



Janick Bonnier



Renée Pelletier



Dominic Roy



Jean-Pascal Giguère



Eric Lachance



Patrick Gaudet



Nadia Papillon

EXPOSITION DE TOUS LES CANDIDATS DU 15 AU

ÉLIGIBLES AU CONCOURS ET "LE PLUS BEL ENFANT DU QUÉBEC" STUDIO FARLEY

MEMBRES DU JURY:
Gaston L'Heureux
Rollande Morin
Christine Chartrand
Paul Vincent
Georges Tremblay
Guy Boucher



Carl Beauchesne



Julie Milot



Jocelyn Mongeau



Patrick Jalbert



Mélanie Leclerc



Karine Broeckelmann



Andrée-Pierre Nault



Julie Larouche



Yannick Dion



Karine Doe



Claude Jutras



Martin Carrier



France Bernard



Jennifer Grant



Brigitte Bourget



Sophie Lavallée



Lina Lapierre



Nicolas Malo



Mélanie Routhier



Sylvain Roussel



Marie-Lisa Côté



Geneviève Lajoie



Christian Dumas



Geneviève Pelletier



Eric Lebel



Sophie Decoste



Colette Brosseau



Jean-François Dugas



Chantal Girard



Yannick Fournier



Isabelle Gagnon



Geneviève Leclair



Isabelle Vachon



Stéphanie Brisson



Roberto Cyr



Chantal Chiasson



Violaine Doucet



Eric Brun



Martin Bujold



Sonny Hill



Mélanie Gervais



Mélanie Crispin



Stéphanie Racette



Andréa Sigouin



Marie-Claude Fagnon



Yanick Maurice



Luc Dubé



Jessie Langevin



Patrick Raigneau



Stéphanie Mercier



Marie-Josée Doe



Christine Dumas



Stéphanie Lavoie



Patrick Miller

\$10,000
en prix,
gracieuseté du
STUDIO FARLEY

Inscription pour l'an prochain:

1-800-363-9461 (sans frais)

20 DÉCEMBRE 1975, AU CENTRE LAVAL

Devra toujours se méfier de certaines amitiés...

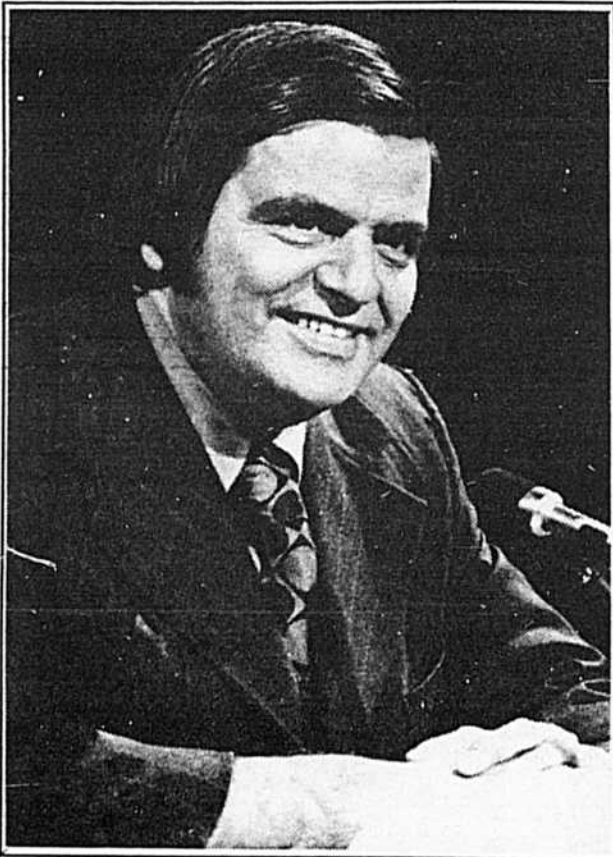

Yvon Dupuis gagne à être connu en dehors d'un certain contexte politique. Sa carte du ciel nous révèle que cet homme a une personnalité forte, en charme incontestable, qu'il est épris de justice et a une profonde ambition sociale et professionnelle.

J'ai eu l'occasion, dernièrement, d'être invitée à l'émission d'Yvon Dupuis, à CKVL, à la suite de quoi je me suis proposée d'établir son thème natal et, avec son accord, de l'analyser ici pour vous, amis lecteurs, dans mon résumé astrologique hebdomadaire.

Je ne connaissais cet homme que de réputation, n'ayant jamais eu l'occasion de le rencontrer. Je dois reconnaître en toute objectivité qu'Yvon Dupuis gagne à être connu.

J'ai presque honte de devoir admettre que je m'étais laissée influencer, à une certaine époque, au point de le cataloguer dans mon esprit sans même le connaître... à cause d'une "certaine" publicité qui lui avait été faite.

Je me suis donc penchée, curieuse, sur son ciel de naissance, car ma première impression, en le voyant à cette émission, fut très favorable.

Yvon Dupuis est très aimable et a un charme incontestable. Mais il faut le voir en dehors d'un contexte politique et en personne pour s'en apercevoir! Né sous le signe de la Balance, avec l'ascendant également dans cet élément, nous notons tout de suite la présence de la charmeuse planète Vénus dans ce signe, placée juste sur l'axe de l'ascendant natal.

Le Soleil se trouve éga-

lement placé dans l'ascendant. Ces deux planètes, situées dans ce secteur important du thème, nous expliquent la forte personnalité d'Yvon Dupuis et son charme. Vénus lui confère aussi une certaine bonté, le goût de plaire, un surcroît de facilité et une protection dans la vie en général.

D'autre part, tous les individus assez fortement marqués par le signe de la Balance ont un besoin de justice qui les pousse à lutter pour tenter d'équilibrer les deux pôles extrêmes. Même si c'est peut-être une utopie, ils déploient toutes leurs forces, leurs énergies, pour essayer d'arriver à "la Balance". Pluton placé en secteur 10 ou milieu du ciel peut donner une très profonde ambition sociale, professionnelle.

Mais la Lune, planète maîtresse de ce secteur, très bien 'aspectée' et placée dans le signe du Sagittaire, explique aussi une profession en relation constante avec la foule, le public. Dans l'élément du Sagittaire, il peut y avoir une plus grande influence de l'é-

tranger, ou en relation avec des étrangers, ou encore des voyages. Cette position planétaire donne aussi un tempérament ou caractère plus indépendant.

Jupiter en secteur 5 donne en général des satisfactions en provenance des enfants et la possibilité d'être un bon éducateur, ou même professeur.

Par contre, l'opposition que Mars fait à Saturne est plus embêtante. Elle peut

freiner certains élans, contrecarrer certaines actions. C'est un handicap qui peut empêcher certaines entreprises... Et la dissonance que Neptune envoie à Saturne doit toujours rappeler à Yvon Dupuis qu'il ne doit pas faire confiance à tout le monde. Certains amis... n'en sont pas. Qu'il reste prudent avec certaines relations.

Mais ses atouts majeurs resteront toujours sa gentillesse... et son charme.

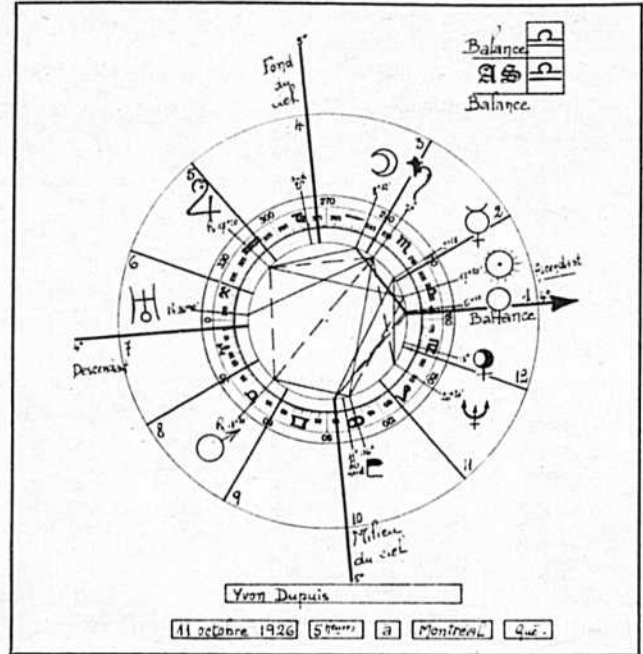

HOROSCOPE

Semaine du 30 novembre
au 6 décembre 1975

Pour toute information concernant les cours d'astrologie, les consultations privées ou les conférences publiques, communiquez avec Marylène en composant 767-2223 ou en écrivant à Photo-Journal.

21 mars - 20 avril
BELIER
et ascendant Bélier:

La fin de semaine du 29-30 novembre, la Lune ira rejoindre Vénus dans votre signe opposé mais complémentaire, la Balance. Ceci pourrait fort bien adoucir votre conjoint ou partenaire... et vous faire passer deux journées bien agréables. Mais, en général, essayez de réfléchir avant d'agir.

21 avril - 21 mai
TAUREAU
et ascendant Taureau:

La soirée du 30 apportera vraisemblablement une surprise, plus particulièrement aux natifs du premier décan... Les autres devront attendre au lendemain ou au surlendemain... Si vous diminuez quelque peu vos corridas, l'avenir vous sourira. La Vierge vous attire, mais le Scorpion vous guette...

22 mai - 21 juin
GEMEAUX
et ascendant Gémeaux:

Il est temps de montrer que, malgré votre gentillesse et votre apparente insouciance, vous savez aussi avoir de crocs et du nerf lorsque cela devient nécessaire. Mars revient dans votre signe pour au moins trois mois et vous aidera à mieux vous défendre... Chassez les intrus.

22 juin - 23 juillet
CANCER
et ascendant Cancer:

Le tendre petit crabe que vous êtes va rentrer ses pinces et se montrer encore plus rêveur, plus romantique, plus attachant... Tellement agréable que l'on risque d'avoir envie de vous savourer avec de la mayonnaise... Evitez donc de fréquenter de fins gourmets, car vous pourriez finir dans la casserole...

24 juillet - 23 août
LION
et ascendant Lion:

Un amour renaît et peut très bien se stabiliser définitivement. Redressez donc de nouveau la tête et retrouvez cette fière allure qui est toujours votre caractéristique... Une lente transformation intérieure va vous rendre beaucoup plus vrai, plus profond. Quelques retards sans gravité.

24 août - 23 septembre
VIERGE
et ascendant Vierge:

Les 26 et 27 novembre, la Lune se promènera chez vous et vous reconfortera peut-être... Sa présence peut adoucir votre esprit critique... trop souvent acerbe. Soyez moins terre à terre et mettez plus de romantisme dans votre esprit. Après quoi, vous verrez les gens devenir peu à peu plus sympathiques à votre égard.

24 septembre - 23 octobre
BALANCE
et ascendant Balance:

Vénus vous berce encore jusqu'au 6 décembre... Profitez-en le plus possible. D'autre part, la Lune vous fera une petite visite les 28 et 29 novembre, et ceci pourra sans doute correspondre à une petite surprise dans votre vie. Pluton est également là... pour vous transformer.

24 octobre - 22 novembre
SCORPION
et ascendant Scorpion:

Il peut y avoir des changements soudains et positifs dans votre existence... L'avenir s'annonce des plus brillants, même si parfois le doute vous gagne. Le Poissons est votre plus fidèle allié, et vous pouvez sans crainte partager le même océan... de bonheur. Une promotion dans votre travail n'est pas exclue.

23 novembre - 21 décembre
SAGITTAIRE
et ascendant Sagittaire:

Je vous souhaite encore le plus joyeux des anniversaires en espérant que vous serez gâté à l'extrême... Toutefois, attention, ne faites pas d'abus d'alcool, car il pourrait y avoir des suites fâcheuses à ces excès... Même si vous attrapez un an de plus, restez sportif pour conserver le plus longtemps possible votre bonne et votre jeune allure.

22 décembre - 20 janvier
CAPRICORNE
et ascendant Capricorne:

L'hiver approche à grands pas... et les rhumatismes vous guettent. Protégez vos os fragiles car ils sont très sensibles aux changements de température. Je vous suggère de vous faire réchauffer le plus souvent possible par votre âme soeur. Si vous n'en avez pas, c'est votre faute. Cherchez mieux!

21 janvier - 19 février
VERSEAU
et ascendant Verseau:

Soyez plus prudent dans vos associations. Vous pourriez regretter, un jour, de vous être engagé trop à la légère. Ne négligez pas vos amis, ils ne le méritent pas. Soyez moins indépendant en amour, car vous risquez de perdre un être cher... si vous ne l'avez pas déjà perdu. Devenez plus humble.

20 février - 20 mars
POISSONS
et ascendant Poissons:

Vous devriez avoir une plus grande confiance en vous-mêmes. Il est dommage que vos multiples possibilités ne soient pas encore reconnues à leur juste valeur. Vous vous effacez trop souvent. Il est vrai que vous préférez une vie sereine, calme et tranquille à un abattage qui, à vos yeux, est toujours très superficiel.



Parfait-minute à l'abricot

Peut-être n'aurez-vous pas le temps de préparer une tarte. Pour servir un dessert malgré tout à vos enfants, voici une recette vite préparée du "parfait-minute à l'abricot".

Ingédients:

1 sachet (3 onces) de poudre pour gelée Jell-O à l'abricot
1 tasse d'eau bouillante
2 tasses de cubes de glace

Dissoudre la poudre pour gelée dans l'eau bouillante. Ajouter les cubes de glace et brasser jusqu'à ce que la gelée commence à épaissir — 3 à 5 minutes. Retirer la glace non fondue. Verser la moitié de la gelée dans six coupes à dessert ou verres à parfait. Mettre au frais. Battre le restant de gelée au

battre rotatif ou au malaxeur électrique jusqu'à ce qu'il soit mousseux et épais et ait à peu près doublé de volume. Verser à la cuiller sur la couche de gelée dans les verres. Mettre au frais jusqu'à ce que la préparation soit ferme — environ 30 minutes. 6 portions.

Tarte glacée à l'abricot

1 boîte (10 onces) de moitiés d'abricot
1 sachet (3 onces) de poudre pour gelée Jell-O à l'abricot
1 tasse d'eau bouillante

1 enveloppe de mélange à garniture fouettée Dream Whip

1 croûte de miettes de 9 pouces, cuite et refroidie

Egoutter les moitiés d'abricot en mesurant le sirop. Ajouter de l'eau au sirop pour obtenir 3/4 de tasse. Dissoudre la poudre pour gelée dans l'eau bouillante. Ajouter le liquide mesuré. Mettre de côté 3/4 de tasse pour le glaçage. Mettre au frais le restant de gelée jusqu'à ce qu'il soit légèrement épaissi. Préparer le mélange à garniture pour dessert en suivant les instructions sur l'emballage. Incorporer et brasser 1 tasse dans la gelée légèrement épaissie. Verser dans la croûte de miettes. Mettre au frais jusqu'à ce que la préparation soit prise mais non ferme.

Mettre au frais la gelée mise de côté jusqu'à ce qu'elle soit légèrement épaissie. Disposer les moitiés d'abricot, la partie coupée vers le bas, sur la garniture dans la croûte de miettes. Verser à la cuiller la gelée légèrement épaissie sur le sommet. Mettre au frais jusqu'à ce que la préparation soit ferme — environ 3 heures. Garnir du reste de garniture à dessert préparée.



Pour vos desserts, un "parfait-minute à l'abricot" ou, si vous avez plus de temps, une "tarte glacée à l'abricot".

Poulet farci

Il existe mille et une façons d'apprêter le poulet. Voici une délicieuse recette de "poulet farci". Pourquoi ne l'essayeriez-vous pas?

Ingédients:

1 poulet de 4 à 5 livres
1 tasse d'olives dénoyautées, hachées
1/2 livre de saucisses de porc
4 c. à thé de gras
1 boîte de tomates (20 onces) ou 4 tomates fraîches

2 gousses d'ail
2 oignons
1 pincée de thym
1 petite feuille de laurier
Sel et poivre
1 tasse de bouillon de poulet

Couper les saucisses en petits morceaux, les faire revenir dans un peu de gras avec l'ail haché et le foie de poulet. Refroidir et ajouter les olives coupées. Mélanger le tout, assaisonner, farcir le poulet avec

cette préparation. Coudre le poulet et le faire dorer dans le reste du gras. Ajouter les oignons, le thym, le laurier, le bouillon de poulet. Saler, poivrer, couvrir et cuire à feu doux durant 45 minutes. Ajouter les tomates et continuer la cuisson à découvert environ 15 minutes. Vérifier l'assaisonnement et servir entouré de tomates à l'ail sautées. 6 portions.

Gratin automnal

Les mets en casserole font la conquête des cuisinières à la page! Ils permettent d'épargner ce bien précieux... le temps.

Savoureux, variés à l'infini, les mets en casserole peuvent être préparés tôt le matin ou tard le soir. Viandes, oeufs, poissons ou fromages, ainsi qu'une très grande variété de pâtes alimentaires et de légumes, participent tour à tour à l'élaboration de ces délices.

Un seul mets... et le repas est déjà préparé! A la sortie du four, les mets en casserole passent directement à la table! Voici la recette d'un "gratin automnal" à base de chair à saucisses.

Ingédients:

1 livre de chair à saucisses de porc
1/2 tasse d'oignons hachés
1 tasse 1/2 de champignons tranchés
1 c. à table de poudre de cari
1 boîte (10 onces) de soupe crème de céleri condensée
2 c. à table de catsup aux tomates
2 c. à table de persil haché
1 aubergine moyenne (environ 1 livre)
1/3 de tasse d'huile
2 tomates moyennes, tranchées
1/4 de tasse de chapelure beurrée

Faire frire légèrement la chair à saucisses. Egoutter le surplus de gras de la poêle; y sauter oignons, champignons et poudre de

cari jusqu'à ce que l'oignon soit transparent. Incorporer soupe, catsup et persil, puis remuer pour réchauffer.

Couper l'aubergine non pelée en tranches minces sur le sens de la longueur; sauter à l'huile jusqu'à tendreté et égoutter. Alternier, dans un plat à four graissé, aubergine et mélange de chair à saucisses, en terminant par l'aubergine.

Garnir de tranches de tomate et de chapelure beurrée. Dorer à 350°F environ 30 minutes.

4 portions.

HORLOGERIE-BIJOUTERIE

A l'école - À la maison - Dépliants gratuits
Examens du ministère de l'Éducation
Niveau secondaire V et recyclage
Permis no 749659
**INSTITUT D'HORLOGERIE
DU CANADA LTÉE**

1012 est, Mt-Royal
Montréal, H2J 1X6 **Tél: 523-7623**

KLEAR VISION CONTACT LENS CO.

VERRES DE CONTACT
1118 ouest, Sainte-Catherine
Suite 204, Montréal

TÉL.: 861-5424

Imaginez-vous un banquet chinois...

Avez-vous déjà pensé à une façon totalement différente et originale de recevoir vos invités pour une noce, réunion de groupe social ou d'affaires?

Un banquet chinois par exemple...

Kenny Wong peut mettre à votre disposition quatre salles (pouvant accommoder de 50 à 400 personnes et plus) et vous offrir un menu copieux à un prix très raisonnable.

Cuisine conventionnelle sur demande

KENNY WONG

South Shore Inn
4065 boul. Taschereau,
Saint-Hubert

Composez 676-0301

Institut Culinaire Henri Bernard

Institution détenant un permis d'enseignement de culture personnelle en art culinaire

Pour recevoir la brochure

de ces cours de fine cuisine de base ou de cuisine de réception,

téléphonez immédiatement à:

843-6481

2015 rue de la Montagne, Suite 610
Montréal, Québec

je suis CURIEUSE

avec Claire Harting



Comment poser des carreaux de céramique sur les murs de votre salle de bains

Que vous construisiez, remodeliez ou rédécoriez votre salle de bains, il vous faudra probablement poser des carreaux de céramique. Ce n'est pas un travail difficile quand on connaît la façon de procéder, mais il faut y mettre

le temps et de la patience. Avant de commencer le travail, mesurez bien vos murs et achetez quelques morceaux de surplus. Ils vous seront utiles si vous en brisez un.

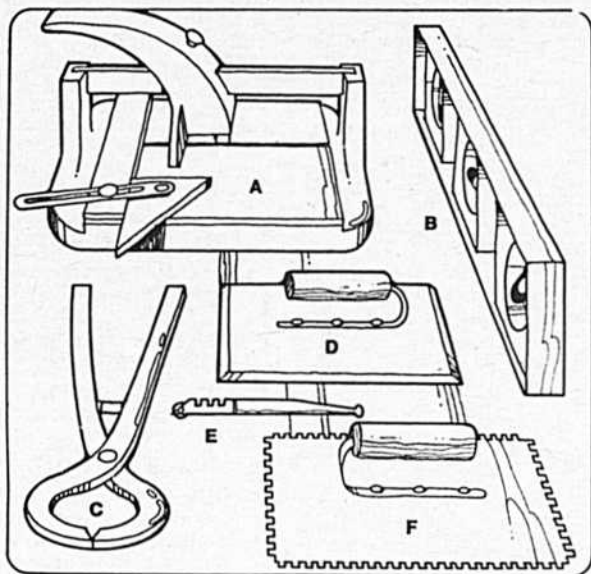

Voici les outils dont vous aurez besoin pour poser vos carreaux de céramique. Si vous ne les avez pas, vous pouvez les louer.

A — Coupe-céramique: mesure, encoche et brise la céramique. Employez une pierre à affûter pour rendre lisses les bords rugueux.

B — Niveau: détermine avec précision les lignes verticales et horizontales et sert à tracer la ligne-guide sur le mur.

C — Tenailles à céramique: encoche la céramique pour tailler, par exemple, autour du tuyau de la douche. Vous pouvez aussi vous servir d'une pince ordinaire. Ne vous inquiétez pas d'une petite imprécision, les rondelles de métal recouvrent le tout.

D — Plâtre à endos caoutchouté: sert à étendre le ciment.

E — Coupe-verre: sert aussi à couper la céramique.

F — Truelle brettée: étend le ciment.

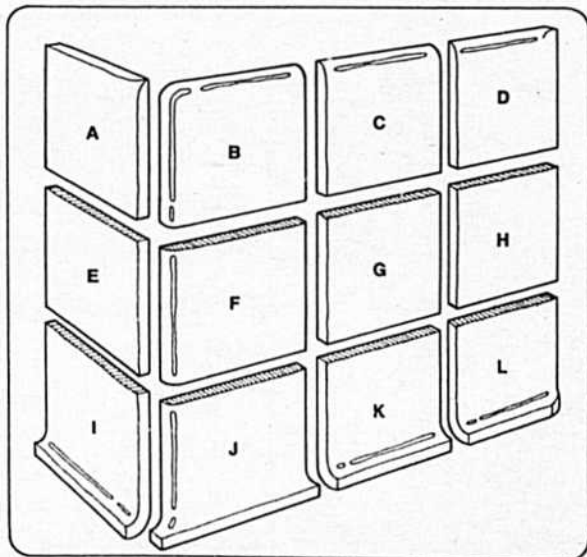

Vous trouverez dans le commerce plusieurs grandeurs et formes de carreaux de céramique, mais ceux que vous voyez ici (4 1/4" x 4 1/4") sont les plus employés. Assurez-vous de bien acheter tous les carreaux dont vous aurez besoin avant de commencer le travail.

A — L'angle du haut: arrondit un coin extérieur et permet de continuer le deuxième mur.

B — L'angle extérieur: arrondit le coin de la première rangée du haut.

C — Carreau de finition de la première rangée du haut.

D — Carreau d'un angle: fait le tournant d'un coin intérieur et s'appuie sur un carreau plat.

E — Carreau plat: le carreau standard. La majorité de vos carreaux seront des carreaux plats.

F — Le même que C mais tourné vers le côté, il arrondit un coin extérieur.

G — Carreau plat.

I — Plinthe: la dernière rangée de carreaux appuyés sur le plancher.

J — Angle de droite: arrondit le coin extérieur près du plancher.

K — Plinthe.

L — Plinthe de céramique qui fait le coin intérieur près du plancher.

1) Vérifiez si votre mur est de niveau en plaçant un carreau tout au bas du mur et en marquant au crayon l'endroit où le haut du carreau repose sur le mur. Servez-vous d'un niveau pour tracer votre ligne le long du mur. Déterminez également le point central vertical avec le niveau.

2) Servez-vous d'un bâton de 4 1/4" pour tracer des points de repère. Avec un bout au centre de la ligne verticale, appuyez votre bâton sur le mur. Déterminez votre ligne centrale jusqu'à ce que vous arriviez à placer un carreau (ou un demi-carreau) à chaque bout du mur. Servez-vous alors d'une truelle brettée (dentelée) pour étendre le ciment.

3) Appuyez bien sur chaque carreau que vous posez, en suivant les points de repère horizontaux et verticaux que vous verrez à travers le ciment. Commencez à poser les

carreaux au bas du mur.

4) Coupez les carreaux avec un coupe-céramique commercial ou en les entaillant avec un coupe-verre, pour ensuite les rompre sur un clou d'environ 4 pouces ou une cheville de bois. Appuyez bien sur les deux côtés du carreau. Polissez les bords rugueux avec une pierre d'affûtage (carborundum).

5) Servez-vous de tenailles ou de pinces ordinaires pour tailler les formes nécessaires dans la céramique ou pour enlever une mince ligne sur les côtés. Quand vous avez à ajuster un carreau autour d'un tuyau, coupez d'abord le carreau en deux; marquez au crayon la partie à enlever et extrayez-la par petits morceaux.

6) Placez vos morceaux sur le mur. Ne vous inquiétez pas si le trou que vous avez fait ne s'ajuste pas parfaitement autour du tuyau. Les

rondelles de métal vendues avec vos accessoires de plomberie cacheront les défauts.

7) Les carreaux de finition de la bordure, placez-les en dernier lieu. Les autres accessoires aussi, tels le porte-savon et le porte-serviettes. Vous appliquez du ciment à l'arrière de ces accessoires et pressez fermement. Quand tous vos carreaux sont en place, vous attendez 24 heures avant que tout soit sec.

8) Il faut appliquer le ciment soigneusement afin qu'il pénètre bien dans les joints de chaque carreau. Vous appliquez ce ciment avec un plâtre à surface caoutchoutée. Pour que vos joints soient bien lisses, vous vous servez d'un petit bâton ou du manche d'une brosse à dents. Vous lavez ensuite l'excédent de ciment avec une éponge humide et vous polissez la céramique avec un chiffon sec.

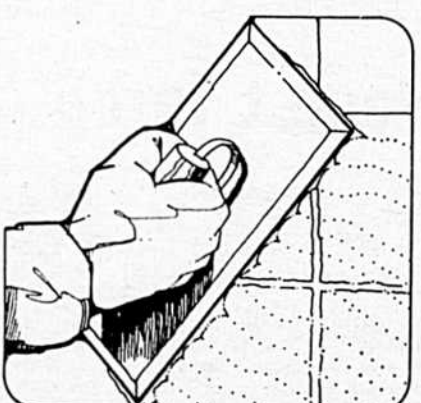
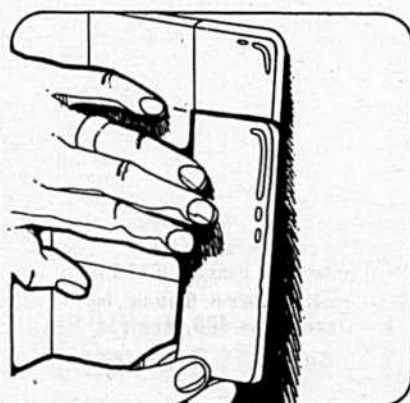
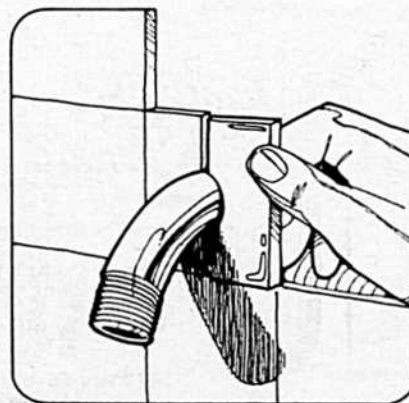
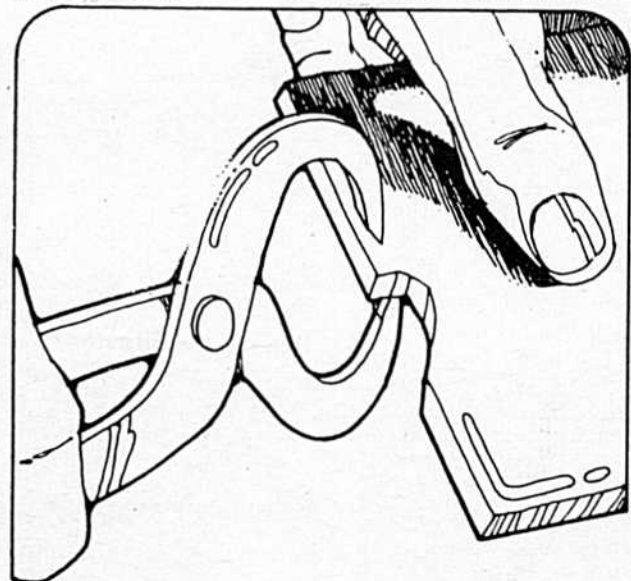
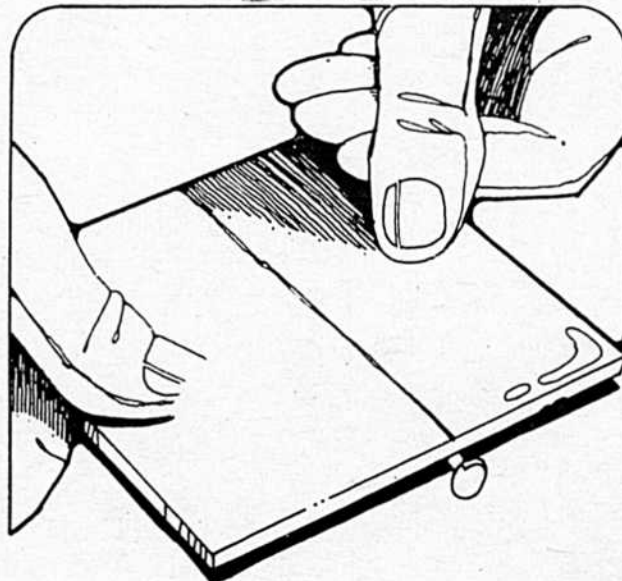
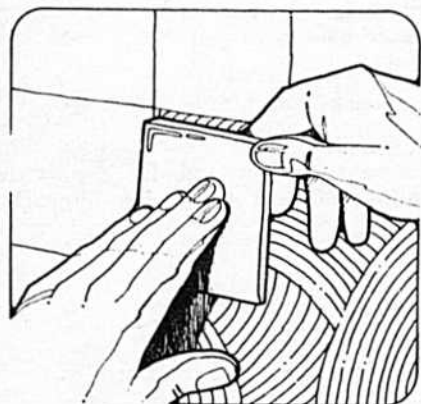
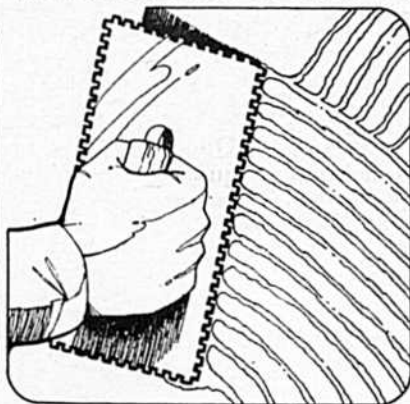
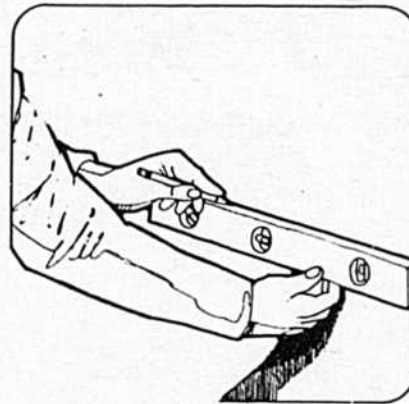

D'ICI EN HAUT: COURTESY OF THE CERAMIC TILE INSTITUTE OF AMERICA

LE CAMIONNAGE



Et maintenant, l'un des géants contemporains. De marque International, ce camion-benne mû par un moteur diesel, pourrait facilement accommoder trois petits camions du genre de celui qu'on utilisait dans divers coins du Canada, il y a plus d'un demi-siècle.

Comment le camionnage est au service de la femme de 1975

Bien qu'elle se rende vaguement compte, la Québécoise en cette fin d'année 1975 doit une large part de son bonheur quotidien à l'industrie du camionnage tant local que interurbain. Les chevaliers de la route sont, de plus d'une façon, ses serveurs.

Quelques exemples de cet avancé? Mais oui, et en voici: la majorité des denrées alimentaires voyagent désormais par camion non seulement d'un point à l'autre d'une grande ville comme Montréal mais aussi d'un coin à l'autre du territoire québécois. Il en est de même d'une foule d'articles d'usage de chaque jour, comme les cuisinières, les réfrigérateurs, la plupart des appareils électroménagers, les ustensiles de cuisine, les meubles sans oublier le lait, la crème, les oeufs, le fromage, le pain et que sais-je encore.

Le camionneur, c'est aussi le dispensateur de joie pour la jeune fiancée qui attend sa robe de noces commandée dans une grande ville éloignée, les enfants qui attendent l'arrivée de vêtements ou de jouets achetés par voie du catalogue d'un grand magasin à rayons. Le chevalier du volant, c'est aussi le transporteur de toutes sortes de remèdes et médicaments requis pour des nourrissons, des adultes ou des vieillards. C'est le monsieur qui vous permet de mettre sur la table familiale des fruits et légumes frais, de la viande, une jolie nappe en écu, un moelleux tapis capitonné, des tentures gaies et agréables au coup d'oeil.

Les femmes au volant

Métier exclusivement masculin que celui de camionneur, diront avec un certain air de dépit bien des

lectrices de PHOTO-JOURNAL: détrompez-vous, mesdames et mesdemoiselles. L'Ontario compte une centaine de jeunes filles et de femmes mariées qui gagnent leur sel quotidien au volant d'un énorme camion-remorque, d'un véhicule à l'usage des infirmes et des convalescents, d'une voiture à la disposition des visiteuses à domicile à la manière des infirmières du VON (Victorian Order of

Nurses), de la Croix-Rouge et d'autres véhicules servant à convoier du plasma sanguin, transporter des nouveaux-nés malades à l'hôpital ou à les en ramener, une fois guéris. Vous connaissez comme nous ce "commercial" mettant en vedette Renée Claude, qui nous répète souvent: "Moi, tout m'arrive par camion!"

Suite en page 26

LACHINE TIRE INC. DISTRIBUTEUR:

Michelin — Uniroyal — B.F. Goodrich
Général — Firestone — Goodyear — Bandag

VENTE & SERVICE

Service complet du train-avant de la voiture,
service de route

578, boul. St-Joseph, Lachine
637-4603



CENTRE DE PRODUCTIVITÉ DES TRANSPORTS DU QUÉBEC

- Banque d'information sur le transport routier
- Diagnostics d'entreprise et recherche en transport
- Traitement et analyse de données
- Cours de perfectionnement en transport (C.I.T.T.)

Directeur général: Denis R. Bertrand, ing., M.B.A.
1259, rue Berri, suite 400, Montréal H2L 4C7

TÉL: (514) 844-2563



Artistic Decal

DEPUIS 1937

274-6481

215 OUEST, ST-ZOTIQUE

DESSINATEURS - CONCEPTEURS - MANUFACTURIERS
DE DÉCALQUES ET D'ADHÉSIFS
ARTISTIC DECALCOMANIA LTD

A.O.E.C.V. Inc.

A UN URGENT BESOIN DE
CAMIONS pour TRANSPORT
DE NEIGE - DE PIERRE - DE TERRE

POUR INFORMATIONS: **382-1501**

Service de 6 h à 19 h



ASSOCIATION QUÉBÉCOISE DES
ENTREPRENEURS CAMIONNEURS-EN VRAC INC.
8283, rue St-Denis Montréal

HOMMAGE À L'INDUSTRIE DU CAMIONNAGE

GAÉTAN BIENVENU AUTO LTÉE

SPÉCIALISTES

TRANSMISSIONS
DIFFÉRENTIELS
DE
GROS CAMIONS

2850, DESSAULES

ST-HYACINTHE

ST-HYACINTHE
514-774-5369

MONTRÉAL
514-861-8023

MONKLAND

location de camions

Taux raisonnables à l'heure à la journée et à la semaine.
Camionnettes et camions, jusqu'à 20 pieds.

Monkland Drive Yourself Ltd

748-7881

1435 St. Louis
(Près de Décarie)
Ville St-Laurent

A.O.E.C.V. Inc.

... LA SOLUTION À VOS PROBLÈMES DE
CAMIONNAGE en VRAC
DE NEIGE - DE PIERRE - DE TERRE

SIGNALÉZ 382-1501

Service de 6 h à 19 h



ASSOCIATION QUÉBÉCOISE DES
ENTREPRENEURS CAMIONNEURS EN VRAC INC.
8283, rue St-Denis Montréal



SPEEDWAY TRAILER

manufacturier

Fabrication de fardiers de 10 à 100 tonnes conçus de façon à répondre à tous vos besoins.

RAVENS



Boîte à bascule tout en aluminium. Les techniques avancées de Ravens dans la fabrication en aluminium de carrosseries de camions le place de loin en avant de tous.
Les séries "Hustler" trailers à bascule et carrosseries.

(Du nouveau chez Hercule). Nouvelles remorques aluminium avec "frame" en acier. Les plus légères sur le marché.

Livraison immédiate Suspension Neway — Pneus Michelin

Prix: imbattable.

HERCULE EQUIPMENT & PARTS CO.

Vendeur d'équipement lourd

175, ROUTE 343, L'ASSOMPTION (SORTIE 12-15)

TEL.: 514-589-5759

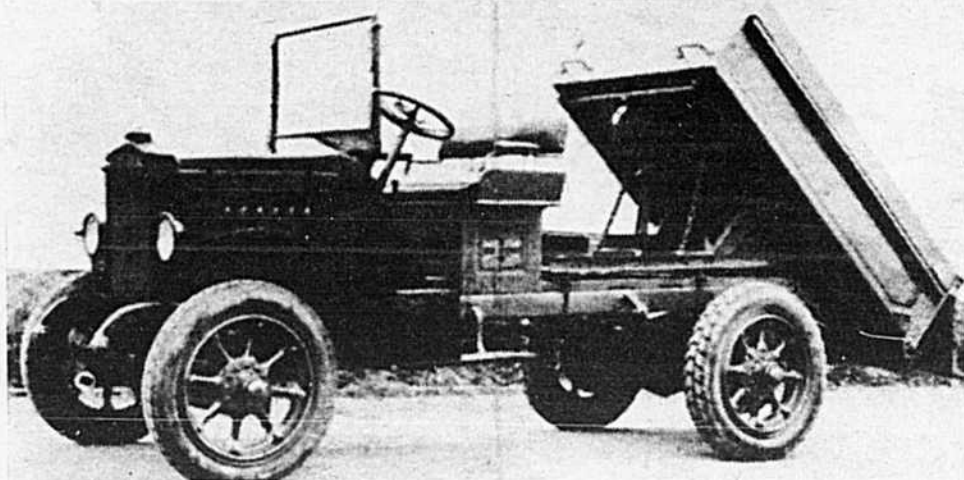

Un ancêtre de la benne moderne et gigantesque de nos jours, à l'oeuvre sur les chantiers de la Baie James: ce camion de National Steel Car., de Toronto, remonte au tout début des années vingt.

SPÉCIALISTES EN PIÈCES DE CAMIONS

TOUS GENRES DE "DRIVE SHAFTS"
POUR VOITURES ET CAMIONS

A.B.C. AUTOMOTIVE EQUIPMENT INC.

4350, Hôtel de Ville, Montréal

844-2666

Suite de la page 25

vous le savez maintenant: elle n'est pas la seule dans ce cas.

Jusqu'à ces dernières années au Québec, qui disait camionneur disait forcément homme, mais ce n'est plus vrai. A preuve, on trouve un peu partout aujourd'hui des chauffeurs d'autobus scolaires au prénom féminin, des chauffeurs de taxi aux courbes attirantes, aux lèvres et aux joues maquillées, portant robe ou pantalon élégant.

Dans les milieux où on s'intéresse vivement à la sécurité routière, on constate qu'en général, les camionneurs masculins et féminins sont plus compétents et plus prudents au volant que le reste des automobilistes. Ils possèdent une meilleure connaissance des normes de sécurité que leurs semblables en ce qui a trait à la conduite dans les rues et sur les routes, aussi ils observent mieux les exigences des règlements de la circulation en tout temps de l'année.

En résumé, l'industrie du camionnage tient un rôle de premier plan au Canada. Elle est génératrice de travail et partant, créatrice de nombreux emplois annuellement. Au rayon des seuls déplacements entre villes et villages, cette industrie rapporte quelque deux milliards et demi de dollars par année. Il faut ajouter une couple d'autres milliards, toujours en revenus bruts, si on tient compte du rôle joué par l'industrie du camionnage reliant le Canada aux États-Unis et au Mexique par la route.

LES ENSEIGNES publipac

LETTREGE DE CAMIONS

- Sérigraphie • Cartes de comptoir
- Bannières • Plastique
- Lettrage de vitrines

5125, boul. ST-LAURENT 273-3638

PLUS DE
20 ANS
D'EXPÉRIENCE

Canadian AUTO TRANSMISSIONS INC.

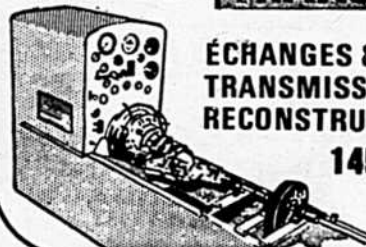

ÉCHANGES &
TRANSMISSIONS
RECONSTRUITES

145, BATES

738-4794

PIERRE JORON TRANSMISSIONS

TRANSMISSIONS MANUELLES

DIFFÉRENTIELS AUTOS - CAMIONS

332-5136

2030, Thimens - St-Laurent



Brève rétrospective du camionnage chez nous

Si vous relisez attentivement l'histoire du Canada, vous concluez rapidement que le camionnage est une industrie très récente, qui n'existe que depuis le début du 20^e siècle. Qui dit camionnage dit naturellement transport terrestre.

La première province à posséder une telle industrie fut l'Ontario. Il n'y a rien de surprenant à cela, si on connaît tant soit peu sa géographie. Un rapide coup d'oeil vous fait constater que notre province-soeur se situe immédiatement au nord de quelques Etats américains, tels New York, l'Ohio, Le Michigan, l'Indiana, l'Illinois et le Minnesota. Un examen plus poussé nous amène à constater que le sud-ouest ontarien et le Michigan sont séparés l'un de l'autre par une frontière purement artificielle. Or, nous savons tous que c'est au Michigan que se trouve la capitale mondiale de l'Auto: Detroit.

Il était donc tout naturel au tournant du 20^e siècle, que l'industrie naissante de l'automobile aux Etats-Unis choisisse en premier lieu l'Ontario comme premier débouché commercial hors ses frontières. Vers 1910, on fabriquait déjà en Ontario diverses marques de petits camions servant surtout au transport local. Avec les années, les moteurs devenaient plus puissants, les carrosseries se diversifiaient, et le réseau routier jusque-là conçu en fonction des besoins des voitures tirées par les chevaux s'étendait de plus en plus vers les régions éloignées.

Jusqu'à la guerre de 1914-18, le gros du transport routier sur de faibles distances reposait entre les mains de charretiers à la tête de "teams" de puissants chevaux de trait qui ne parvenaient toutefois qu'à parcourir de faibles distances dans une journée. Pour le transport à distance, les convois de marchandises ferroviaires étaient seuls à pouvoir être considérés avec logique. Et encore là, il surgissait un inconvénient très fréquent: la marchandise emballée, enveloppée ou en vrac tirée des wagons de fret à destination, n'avait pas atteint sa destination finale. Il fallait la hisser à bord de voitures hippomobiles et la livrer au foyer du destinataire.

Puis survint le premier conflit à l'échelle universelle dans l'histoire de l'humanité: il fallait transporter rapidement les troupes au front. Lors de la célèbre

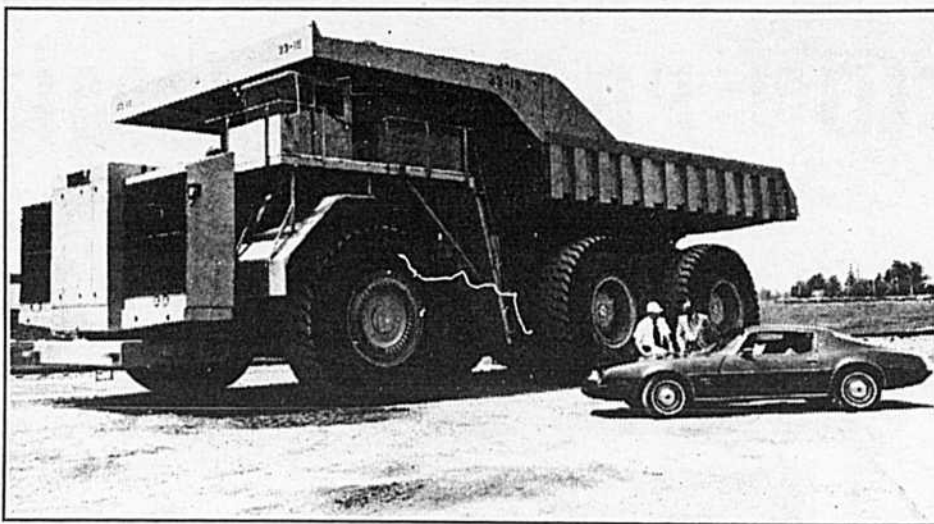

Ce jumbo sert à des déménagements, non pas de meubles et d'effets personnels divers mais bien de nombreuses verges cubées de terre. On l'emploie sur l'un des chantiers hydroélectriques dans le nord-est du Québec, près de la frontière du Labrador. La voiture des ingénieurs ressemble à un lilliput, n'est-ce pas?

bataille de la Marne, tous les taxis Renault de Paris avaient été mobilisés pour conduire sur la ligne de feu les troupes allemandes qui étaient devenues menaçantes pour la capitale française. L'offensive boche fut stoppée, comme on se souvient de l'avoir lu quelque part. Pendant le même temps, les ingénieurs canadiens et américains spécialisés dans l'industrie automobile construisaient des camions militaires tout en se préparant au retour de la paix. Une fois les hostilités terminées, la construction routière reprit de plus belle: il existait enfin des routes carrossables entre les Mari-

times et les provinces centrales, celles de l'Ouest et même jusqu'en Colombie-britannique.

C'est dès ce moment que l'industrie du camionnage cessa d'être artisanale pour prendre une nouvelle allure: celle d'un futur géant du transport routier, reliant les régions les plus éloignées aux grands centres en l'espace de quelques heures ou quelques jours. Graduellement, les réseaux ferroviaires perdaient de la clientèle.

D'une part, le courrier urgent était souvent acheminé par voie aérienne, vu que les avions devenaient

plus nombreux, plus gros et plus rapides. Quant aux camions et aux remorques, ils étaient de plus en plus perfectionnés, devenant de véritables wagons de fret routiers pouvant aller chercher une foule de marchandises diverses à un point donné pour les livrer directement à leur destination ultime. Une précision qui en intéressera sans doute plusieurs: en cette fin d'année, l'industrie du camionnage en Ontario compte plus d'un demi-million de véhicules de transport servant à des fins locales, régionales, provinciales et même internationales.

bi beau bon pas cher..!

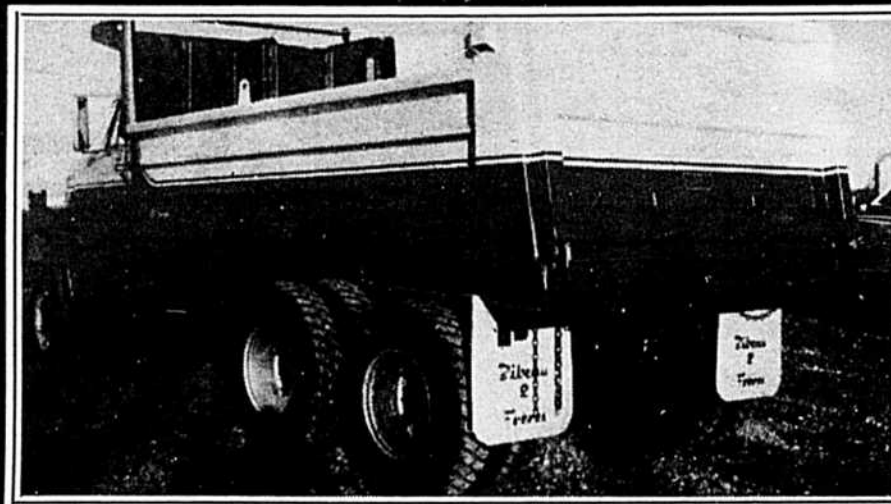

L'UN DES PLUS GROS FABRICANTS DE BOÎTES DE CAMIONS AU QUÉBEC

Nous fabriquons des boîtes pour camions de 1 à 75 tonnes. Aussi il y a 4 modèles différents soit 1er modèle extra léger (3 300 lb) 2e et 3e modèle intermédiaire 4e modèle heavy duty (durabilité accrue) Toutes fabrications des boîtes sont en acier ou en option acier traité (T one)

Garantie 1 année complète Prix compétitif Service d'installation. une journée sur rendez vous seulement *Nous avons plus de 80 employés à votre disposition pour un service hors pair

Bibeau & Frères Inc.

RANG D'AUTRAY ST-FÉLIX DE VALOIS

Pour plus de renseignements, contactez M. Jean-Marie Bibeau (gérant des ventes) Tél. (514) 889 5505 ou 06 — direct Mtl. 866-2206

JORON AUTOMOBILE LTEE

TRANSMISSION MANUELLE

DIFFÉRENTIELS de toutes sortes REBÂTIS



3845, RIVARD

845-4144



La robuste CHEVY-VAN de Chevrolet

Plusieurs modèles disponibles; soit à but commercial ou récréatif.

Aussi nous avons des camions usagers de marque CHEVROLET à votre disposition.

SNYDER AUTOMOBILES LTÉE
2150, rue NOTRE-DAME
LACHINE, P.Q.
TÉL: 637-4651

Snyder
AUTOMOBILES LTD
LACHINE P.Q.

DÉPOSITAIRE: Chevrolet Oldsmobile et de la toute nouvelle "Chevette".

CONTACTEZ:

M. ROLAND TARDIF ou M. KEN WARD
LES SPÉCIALISTES DU CAMION

CENTRE DU CAMION ST-PIERRE INC.



TOWING EQUIPMENT & SUPPLIES (1972) REG'D.

- MAINTENANCE GÉNÉRALE
- ALLONGEMENT DE CHÂSSIS

Spécialités:

- ✓ Transmission
- ✓ Différentiel
- ✓ "Power take off"
- ✓ Treuil
- ✓ Roulement
- ✓ Équipement à neige
- ✓ Système hydraulique

VENTE — SERVICE

EATON — TIMKEN — FULLER — CLARK — SPICER
WARNER — NEW PROCESS — BCA — BOWER — SKF
STEMCO — NATIONAL — BRADEN — RHINO — TULSA

Si nous ne l'avons pas...
Nous le trouverons pour vous!

2350, ST-PATRICK, MONTRÉAL, QUÉ.
114, BOMBARDIER, CHATEAUGUAY, QUÉ.
935-6320 935-6553 935-1481

Marcel St-Pierre, prés.

CORPORATION PROVOST LIMITÉE



LE TRANSPORT:

CORDE VITALE DE NOTRE
ÉCONOMIE



NOUS Y CONTRIBUONS
DEPUIS 1927



17 TERMINUS
1100 EMPLOYÉS

SIÈGE SOCIAL:
7887, GRENACHE
VILLE D'ANJOU
H1J 1C4, QUÉ.
TÉL. : 353-0550

rock...pop... ACTUALITÉS

avec Robert Boulanger et Geoffrey Olivier Brown de CHOM



Bob Dylan: un spectacle surprise à Montréal?

Dernièrement, on annonçait la sortie prochaine d'un nouveau microsillon de Jean-Pierre Ferland. Il n'est pas encore sur le marché, bien qu'un 45-tours intitulé "Thrilladelphia" le soit. Fait à noter: on ne retrouvera pas cette chanson sur le microsillon, car c'est une fantaisie que Ferland s'est permise en lançant ce 45-tours. Le son est nettement inspiré par le "Philadelphia Sound", comme le titre nous le laisse deviner. Quant à la seconde face, "Pas maintenant", c'est une chanson écrite par André Perry. Et le microsillon et le 45-tours sont distribués par la maison Barclay.

Chom-F.M. présentera au



Un nouveau microsillon pour Supertramp en décembre.

Forum de Montréal, le 11 décembre prochain, le Egdar Winter Group, qui comprend notamment Rick Deringer. La première partie affichera "Lynyrd Synyrd". Fait à signaler: Rick Der-

ringer fait aussi carrière seul.

Le groupe anglais Manfred Mann, qui vient de sortir un microsillon intitulé "Nightingales and Bom-

bers", et dont le spectacle au cégep Maisonneuve fut annulé l'année dernière, viendrait à Montréal au cours de l'hiver. De source généralement bien informée, on dit également que c'est le groupe québécois Mahogany Rush qui ferait la première partie du spectacle.

Bruce Springsteen, dont Photo-Journal a parlé récemment, viendra à Montréal. Ce sera la première fois qu'il nous rendra visite. Et, pour lui, ce sera également le début d'une tournée à travers le Canada.

Supertramp Crime of the Century, l'un des groupes les plus populaires en ce moment au Québec, et que l'on a d'ailleurs pu voir et entendre à deux reprises à Montréal, a terminé l'enregistrement de son nouveau microsillon. Celui-ci doit sortir au Canada sous étiquette A & M au cours du mois de décembre.

Bob Dylan et Joan Baez ont donné un spectacle surprise, la semaine dernière, à l'Université du Vermont, à Burlington. On sait que le numéro Un du "folk song" américain a décidé récemment de se produire ainsi, où bon lui semble, à l'improviste. La rumeur veut qu'il donne un de ses spectacles surprises à Montréal.

Voilà maintenant que Gregg Allman, de l'Allman Brothers Band, demande la

dissolution de son mariage avec Cher. Cher avait longtemps fait carrière avec Sonny Bono avant de divorcer d'avec lui pour épouser Gregg Allman. Ce divorce et ce remariage avaient, à l'époque, soulevé énormément de controverses.

La semaine dernière, le groupe écossais Nazareth, très populaire à Montréal, terminait deux semaines d'enregistrement au studio de Morin Heights. La nouvelle aventure musicale sera plus "bluesy". Notons que le soliste de Nazareth, Dan McCafferty, vient de lancer son premier microsillon solo, pour le compte de la

compagnie A & M. La veille du départ de ce groupe, A & M invita plusieurs journalistes et personnalités de la radio à un party qui dura toute la nuit.

McCartney et Wings enfin en tournée. C'est en Australie que ce supergroupe a commencé officiellement sa tournée. Un premier accrochage: le Japon lui refusa l'entrée, invoquant la drogue comme motif d'interdiction de séjour. Heureusement, le Canada n'est pas si étroit d'esprit et il se peut qu'enfin on voie ce groupe à Montréal en 1976, année des Olympiques.

LES GUESS WHO SE SÉPARENT

Bert Cummings fera carrière seul

Il est désormais officiel que le groupe Guess Who se sépare. On aura tout essayé pour redonner son prestige des premières années à cette formation canadienne, la première à percer sur le marché international, et également la plus ancienne.

Depuis le départ de Randy Backman, celui qui forma Bachman Turner Overdrive, les Guess Who n'ont jamais vraiment repris du poil de la bête, en dépit de la publicité tapageuse qui entoura la sortie de leurs deux derniers microsillons.

Certes, il y avait Bert Cummings, et c'est incontestablement à cause de lui que le groupe parvint à tenir le coup aussi longtemps. Il est d'ailleurs question que Cummings fasse désormais carrière seul.

les grandes CAPITALES

Par amour pour un jeune aristocrate anglais, **CAROLINE KENNEDY** refuse d'obéir à sa mère

Caroline Kennedy, 18 ans, vient de défier sa mère en décidant de rester à Londres pour ne pas quitter un jeune et bel aristocrate doré. elle est amoureuse.

Il s'agit de Mark Shand, 24 ans, qui appartient à une des plus vieilles et des plus riches familles d'Angleterre. Le jeune couple est continuellement ensemble dans les boîtes à la mode.

Caroline a toutefois refusé de rentrer aux États-Unis en dépit du fait qu'elle a frôlé la mort de près quand une bombe a éclaté dans l'auto de son hôte londonien, Hugh Fraser, un député conservateur au Parlement de Westminster.

Quelques heures plus tard, Jacqueline Onassis, affolée, téléphonait à sa fille et lui intimait l'ordre de sauter dans le premier avion en partance. Mais Jackie dut se rendre à l'évidence et annuler le billet d'avion qu'elle avait retenu.

Une famille de la haute société

Le passé de Mark Shand est impeccable et la famille Kennedy ne serait que flattée de son statut social.

Son père, le major Bruce Shand, maître de chasse à courre du Southdown Hunt Club, détient une des positions sociales les plus éminentes d'Angleterre.

Un de ses oncles est lord Ashcombe, l'un des membres les plus prestigieux du cercle fermé d'Eaton Square et de Belgravia.

Le plus important de tout pour Caroline, c'est que Mark soit un amoureux attentionné. Elle l'a rencontré il y a trois ans à la Barbade, alors qu'elle y faisait un séjour en compagnie de sa tante Lee Radziwill.

Ce fut Mark, et non Mme Onassis, qui a con-

vaincu Caroline d'abandonner l'idée de fréquenter Radcliffe College et d'aller plutôt à Londres suivre un cours d'appréciation d'art chez Sotheby, la célèbre firme d'encanteurs.

Elle préfère les Anglais

Mark a d'ailleurs suivi le même cours pour se renseigner sur la peinture, la sculpture et les antiquités. Non pas qu'il lui soit nécessaire de connaître un métier, avec une famille comme la sienne.

Depuis qu'il a rencontré Caroline, il s'est rendu plusieurs fois à New York. Mais leurs fréquentations n'ont vraiment commencé que depuis qu'elle est à Londres.

"Il semble l'aimer beaucoup, mais je crois qu'elle

est plus mordue que lui. Elle n'arrête pas de le regarder, de lui sourire", révèle un observateur.

"Voilà qui ne fera pas plaisir aux Américains, mais Caroline a un faible pour les Anglais. On l'a déjà entendu dire que les garçons américains étaient des voyous."

Elle et Mark se rencontrent d'habitude chez Morton, un club privé de Berkeley Square. On peut le voir danser pendant des heures, se regarder tendrement dans les yeux et boire du champagne ou du vin blanc.

Un garçon intel- ligent

Mark est mieux que la plupart des jeunes garçons riches et désœuvrés de sa classe. Il semble vouloir

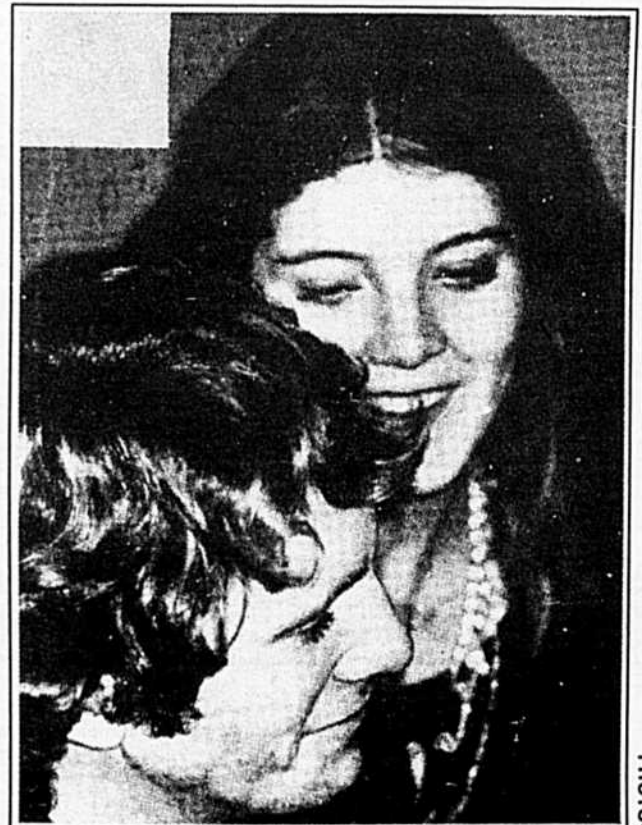

Caroline Kennedy semble être follement amoureuse — comme on peut l'être à cet âge — d'un jeune et bel aristocrate anglais, Mark Shand.

réaliser certaines ambitions. Bien sûr, ce cours d'appréciation d'art est un dada typique des jeunes aristocrates anglais. Mais Mark donne l'impression de désirer plus que seulement apprécier des oeuvres d'art. C'est un jeune homme intelligent, à l'esprit vif.

Même si Caroline s'est entichée de ce bel Anglais, il reste que sa vie à Londres est beaucoup plus agréable que celle qu'elle

doit mener aux États-Unis. Plus de service secret, plus de gardes, plus de journalistes et de curieux autour d'elle. Elle se rend sagement à ses cours tous les jours et, dès qu'ils sont terminés, elle court rejoindre le beau Mark. Elle danse, elle fréquente les restaurants huppés, elle est invitée à des réceptions, à des mariages. Une vie qui, en ce moment, semble beaucoup plus amusante que celle de sa mère.

les VOYAGES

Rêvez-vous de passer vos vacances d'hiver

AUX BAHAMAS?

Vous avez peut-être une folle envie d'aller aux Bahamas au cours de l'hiver. C'est une excellente idée, car les compagnies d'aviation et les agences de voyages vous y offrent une semaine de vacances, en janvier ou février, pour environ \$400, incluant les billets d'avion, le transport de l'aéroport à l'hôtel, la taxe d'hôtel, les pourboires et deux repas par jour, soit le petit déjeuner et le souper. Pour quelques dollars de plus, vous pouvez séjourner deux semaines à l'un des hôtels les plus chics de Paradise Beach, le coin le plus enchanteur de Nassau. Si vous décidez de vous rendre à Nassau bien avant janvier ou février, il ne vous en coûtera que \$300 par personne pour bénéficier de tous ces avantages pendant huit jours et sept nuits.

Les Bahamas font partie des 14 soleils de Dominique Michel, ne l'oubliez pas!

Comment vous habiller?

Il ne vous reste plus qu'à faire vos valises. Vos réservations sont faites et la date de votre départ est fixée. Alors, comment s'habiller lorsqu'on se rend aux Bahamas en hiver, car là-bas c'est encore l'été? Faut-il pour être dans le ton et vous sentir à l'aise durant les vacances, sortir de vos valises vos vêtements d'été? Pas tout à fait. Si les Bahamas jouissent d'un climat un peu plus clément que celui de la Floride, il n'en reste pas moins que là-bas c'est l'hiver et que, le soir, les souliers blancs n'y sont pas de mise.

Le jour, vous pourrez porter des vêtements légers comme vous le faites en été au Québec: jolies petites robes blanches pour ces dames et vêtements sport en fortrel lavable pour ces messieurs. Et puis, en fait de tenue, tout est permis, dont le bikini, évidemment.

Par contre, le soir, c'est comme partout ailleurs dans les îles: on porte des vêtements un peu plus lourds. Donc, le soir, vous opterez pour la traditionnelle robe longue quatre-saisons, qui se lave très facilement à la main et ne nécessite pas de repassage. Prenez soin de vous munir d'un châle, car tous les hôtels sont climatisés et, en rentrant à votre chambre par une journée de chaleur, vous risquez d'attraper un rhume ou une grippe. Si vous ne voulez pas avoir de problèmes de coiffure et passer la journée avec des rouleaux sur la tête pourquoi ne pas emporter une perruque? Une perruque de qualité se lave facilement et ne requiert aucune mise en plis. C'est la formule idéale, en vacances, pour être attrayante le jour comme le soir. Pour les messieurs, le soir, la tenue de ville et la cravate sont de rigueur partout.

Excursions et magasinage

Il y a beaucoup à faire durant le jour. Si vous êtes



Les Bahamas font partie des 14 soleils de Dominique Michel. Celle-ci s'y est rendu plus souvent qu'autrement pour son travail. Tout est organisé d'avance et Dodo est certaine d'être bien reçue et de n'avoir à s'occuper d'aucune formalité. Tandis que vous, vous devrez vous mettre au courant de certaines choses et vous informer sur les coutumes et le climat du pays avant de vous y rendre.

fatigués des bains de soleil, vous pouvez toujours visiter le Seafloor Aquarium (une reproduction de la vie sous-marine), vous rendre au sommet du château d'eau pour contempler le panorama de Nassau, déambuler dans les lieux historiques comme Fort Charlotte, Fort Montagu et Fort Fincastle. A Paradise Island, ne manquez pas de visiter Versailles Garden. Deux croisières fort intéressantes s'offrent également à vous: la croisière Catamaran dans le Tropic Bird et la visite des Sea Gardens des Bahamas en bateau à fond de verre.

Il vous faut absolument visiter le Marché de la Vannerie, qui est le plus vaste du genre au monde. Vous y verrez des femmes tresser la paille pour en faire des chapeaux, des sacs à main, des sacs de plage. Vous ne pourrez sûrement pas résister au désir de vous en procurer. Le marché s'étend jusqu'à la rue Bay, principale artère de Nassau, où abondent les boutiques de toutes sortes. Les parfums français et italiens y sont offerts à des prix dérisoires; les appareils-photo japonais et les lainages britanniques y sont accessibles à toutes les bourses.

Si vous louez une auto à Nassau, rappelez-vous qu'aux Bahamas les us et coutumes sont tout à fait britanniques, donc on conduit à gauche. Ne risquez pas un accident et surtout ne vous énervez pas.

Quoi faire aux Bahamas

Aux Bahamas comme aux Antilles, tout est permis et amusant. La plongée sous-marine y est particulièrement à l'honneur. Pour les

experts, l'Océan Hole est extraordinaire; pour les débutants, Rose Island est très agréable. On peut également faire de la pêche en haute mer, du tennis, de l'équitation, ou tout simplement aller au casino de Paradise Island. La vie nocturne est palpitante. Il faut absolument aller entendre au Drumbeat l'inimitable Peanuts Taylor et ses tambours Goombay. Avant de danser jusqu'à l'aube sur une musique envoiement, n'oubliez pas d'aller au King and Knights Club, où un danseur croque des boulettes devant vous.

Nassau est une ville enchanteuse, où il faut aller au moins une fois dans sa vie. C'est ce que j'ai fait il n'y a pas si longtemps. Nassau, c'est un autre monde, haut en couleur, où la musique est endiablée, la nourriture passable et le rhum excellent.

Attention...

... à l'eau que vous buvez, aux fruits que vous mangez, aux automobilistes qui conduisent à gauche, aux méduses (jelly-fish).

Ce que vous ferez

Du golf, de la natation, du magasinage, de la plongée sous-marine, du shuffle-board, du tennis, du volley-ball, du putting, des excursions, des repas gastronomiques dans les meilleurs hôtels du monde. Presque tous les hôtels offrent des réceptions de bienvenue et de nombreux cocktails gratuits durant votre séjour à Nassau. Profitez-en pour lier connaissance avec des gens qui deviendront sans doute d'excellents compagnons tout au long de vos vacances... et avec qui vos relations continueront peut-être même après votre retour au Québec.

Sait-on jamais? J'ai connu une jeune fille qui est allée passer ses vacances à Nassau et y a rencontré l'homme de sa vie. Six mois plus tard, ils se mariaient. Depuis dix ans, ils y filent le parfait bonheur avec leurs quatre enfants.

Bon voyage aux Bahamas!

Festival en Amérique du Sud



VARIG
Lignes Aériennes Brésilienne

par ASENSIO TOURS

16 jours pour seulement \$922. Tarif aérien inclus

Comparez cet itinéraire à tous les autres et votre choix sera fait! Départ de Montréal vers Caracas (2 nuits d'escale); puis Lima (5 nuits - visite de Cuzco et Machu); Buenos Aires (4 nuits) et enfin Rio de Janeiro (4 nuits).

Le prix comprend: avion, hôtels de première classe, (hôtels de luxe si désiré), les petits déjeuners, les taxes et les pourboires aux hôtels, les visites touristiques guidées. Départs réguliers tous les mois de 1975 et 1976. Demandez notre dépliant illustré et détaillé.



Départ spécial de Noël, 20 décembre, retour le 4 janvier. Ajoutez \$113 pour tarif haute saison.

Départ spécial du Carnaval, 14 février, retour 5 mars. Voyage de 21 jours. Un dépliant pour l'itinéraire du voyage du Carnaval est imprimé séparément. Coût additionnel \$200. par personne, en chambre double.

Joignez-vous à un de nos joyeux groupes de Canadiens pour mieux visiter l'Amérique du Sud, quelle que soit la date de vos vacances.

AU BON ACCUEIL DES CANADIENS DEPUIS 45 ANS

TRAVELAIDE CENTRE-VILLE

1010 ouest, Ste-Catherine 861-7272

TRAVELAIDE - LONGUEUIL

1 PLACE LONGUEUIL 679-3777

TRAVELAIDE - AGE D'OR

911 est rue BEAUBIEN 273-2581

LA GRANDE AGENCE DU CANADA FRANÇAIS

TRAVELAIDE

PERMIS NO 50280-1-2-3-4

LTEE.

TRAVELAIDE - Carrefour MT-ROYAL

4454 ST-DENIS angle MT-ROYAL 845-8225
MÉTRO MT-ROYAL

TRAVELAIDE - PLAZA ST-HUBERT

911 est rue BEAUBIEN 273-7755
MÉTRO-BEAUBIEN

TRAVELAIDE - CENTRE-LAVAL

Sortie 6E autoroute entrée extérieure 687-0880

TRAVELAIDE - CENTRE-LAVAL

Sortie 6E autoroute Promenade Intérieure 688-5310

TOUS NOS BUREAUX OUVERTS LE SOIR JUSQU'À 9 H P.M. SAMEDI 5 H P.M. STATIONNEMENT À L'ARRIÈRE DE NOS BUREAUX À LAVAL ET LONGUEUIL GRATUIT ET ILLIMITÉ.

Les invités de la semaine à la télé

par Carmen Montessuit

Peut-être aurez-vous envie de voir ou même de revoir le fameux film "le Pont de la rivière Kwai", avec Alec Guinness, Sessue Hayakawa et William Holden. Alors sachez que ce film sera programmé à Télé-Métropole, le samedi 29 novembre, à 19 heures.

Après ce film, et après que vous ayez écouté les nouvelles et la météo, il vous sera présenté un western, "Pour quelques dollars de plus", avec Clint Eastwood, Lee Van Cleef et Gian Marie Volonte.

Il y aura des changements dans la programmation du dimanche 30 novembre. A 18 heures, ce sera le hockey: les Nordiques du Québec visiteront les Roadrunners de Phoenix. A 20 h 45, vous pourrez voir "Deux pianos", et à 21 h ce sera l'émission spéciale "Oxfam". Pour ce soir-là, "Showbiz" sera retiré de l'horaire.

Angèle Arsenault sera l'invitée d'André Lejeune le lundi 1er décembre, à 20 heures. Yoland Guérard, lui, recevra à son "Univers" Diane Juster, les Mimes Electriques, Denise Guénette, Arthur Prévost et Monique Leyrac.

A 23 h 15, à "Sans pantouffles", il y aura encore une histoire de pont. Cette fois, ce sera "le Dernier Pont", un drame de guerre avec Maria Schell et Bernhard Wicki.

L'Affaire d'une nuit

Les deux frères inséparables Félicien et Rémi Migneault seront les invités de Willie Lamothe à son "Ranch", le mercredi 3 décembre, à 19 h 30. A 20 heures, à l'affiche des "Grandes Productions", vous pourrez voir "L'Affaire d'une nuit", une comédie dramatique, avec Pascale Petit et Roger Hanin.

Le jeudi 4 décembre, on vous présentera encore des films intéressants: à 30 "la Chance et l'amour", un film à sketches avec Francis Blanche, Michel Piccoli, Bernard Blier, Sophie Desmarets et Michel Auclair, et à 23 h 15 "les Tables séparées", avec Deborah Kerr, David Niven et Rita Hayworth.

C'est un western qui sera présenté le vendredi 5 décembre à "Cinéma sur demande". Il s'agira du "Pistolero de la rivière Rouge", avec Glenn Ford, Angie Dickinson et Chad Everett (qui n'est pas uniquement un médecin d'aujourd'hui!).

André Robert recevra Hughette Proulx. Cette entrevue sera programmée à la fin de votre western, c'est-à-dire à 21 h 15.



Hughette Proulx se racontera à "Vedettes... à nu".

Clémence à "Monsieur B"

A Radio-Canada, votre "Soirée du hockey" du



Félicien Migneault sera l'invité de Willie à son "Ranch".



Jean-Paul Belmondo incarnera Stavisky sur votre petit écran.



Louise Marleau avec Jean Marais dans "Balsamo", mais aussi aux "Beaux Dimanches", dans une pièce de Marcel Dubé.



Diane Juster sera reçue par Yoland Guérard son "Univers".



Clémence Desrochers expliquera à "Monsieur B" que le monde aime mieux Mireille Mathieu.

samedi 29 novembre sera retransmise du Forum de Montréal, où les Canadiens rencontreront les Canucks de Vancouver.

Même si elle trouve que le monde préfère Mireille Mathieu, les personnes seront très nombreuses à regarder Clémence Desrochers à "Monsieur B", ce dimanche 30 novembre. Jacques Fauteux et le groupe Morse Code compléteront la distribution.

A 20 h 30, on présentera la dernière création de Marcel Dubé, "C'était le fil de la vie", mise en scène par Paul Blouin, et dont les vedettes seront Louise Marleau, Benoît Girard et Gérard Poirier. Ensuite, si vous aimez la musique classique, alors vous serez heureux de regarder — et d'écouter — la 7e Symphonie de Beethoven, jouée par l'Orchestre philharmonique de Berlin, sous la direction de Herbert von Karajan.

A compter du lundi 1er décembre, à minuit, le canal 2 présentera "Joseph Balsamo", une série de sept épisodes conçue d'après l'oeuvre d'Alexandre Dumas. Jean Marais incarne le rôle de Balsamo et Louise Marleau, celui de Madame du Barry.

Le Docteur Jivago

C'est Patsy Gallant qui sera à "Vedettes en direct", le mardi 2 décembre, à 20 h 30. A compter de ce mardi, vous pourrez également voir une autre nouvelle série. Il s'agit de "Christophe Colomb", qui sera programmé à minuit, pendant quatre semaines.

Mesdames, vous serez certainement heureuses d'apprendre que le beau "Docteur Jivago" vous sera présenté le mercredi 3 décembre, à 19 heures. Le docteur Jivago, c'est bien entendu Omar Sharif, qui est entouré de Julie Christie et Geraldine Chaplin.

A 23 h 15, au "Cinéma canadien", vous pourrez voir "la Maudite Galette", un film de Denys Arcand, avec Marcel Sabourin, Luce Guilbeault, René Caron et J.-Léo Gagnon.

Les Grands Films" du jeudi 4 décembre présenteront "Stavisky", avec Jean-Paul Belmondo et Charles Boyer. Ce film raconte la vie d'Alexandre Stavisky, qui, dans les années 30, a été mêlé à plusieurs affaires louches.

Et, ce vendredi 5 décembre, ce sera le dernier épisode, à 20 h 30, de "la Cloche tibétaine", présenté dans le cadre de "Hors série".

ABSOLUMENT
GRATIS!
UN COURS COMPLET
DE CULTURE PHYSIQUE

Si vous voulez être:

**Fort, Musclé
ADMIRÉ...**

Voici votre chance:

PEU IMPORTE si vous êtes maigre, sous-développé, débile, chétif ou timide. Si vous suivez mes directives, dans l'intimité de votre foyer, je m'engage à donner à votre corps une carrure athlétique et musclée.



LARRY SCOTT gagnant des titres de "M. Amérique", "M. Univers" et de "M. Olympia", pesait 136 livres, il était maigre et faible avant de suivre la méthode Weider. Aujourd'hui, LARRY pèse 205 livres, a 20" de biceps, et il est un des athlètes les mieux développés au monde.

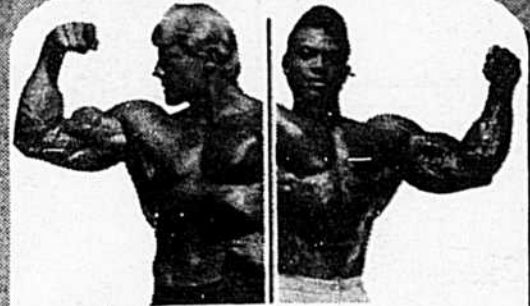

A gauche, DAVE DRAPER, ancien vainqueur des concours de "M. Amérique" et de "M. Univers" a 6 pieds et 2 pouces, des biceps de 21 pouces et pèse 235 livres. Il est une étoile du cinéma. A droite, SERGIO OLIVIA, récent vainqueur de "M. Univers", pèse 210 livres, a des biceps de 21½ pouces et une poitrine de 55 pouces. Ces deux champions se musclèrent par la méthode Weider.

FAITES-EN AUTANT...



Pour recevoir GRATIS un cours illustré et un exemplaire de la revue SANTE ET FORCE, envoyez le coupon ci-dessous en joignant 50 cents pour les frais d'envoi. Maintenant, vous pouvez vous développer en champion en vous entraînant chez vous.

COURS GRATUIT!!

METHODE WEIDER, DEPT. PH.J.
Edifice Weider, 2875 Bates Road,
Montréal 28, Qué. H3S 1B7

Ci-joint 50 cents pour frais d'envoi. Veuillez m'envoyer votre Cours Gratuit et la revue.
(Ecrivez lisiblement pour éviter les erreurs.)

NOM _____
ADRESSE _____
VILLE _____
CO. _____ PROV. _____

BASTIEN GERVAIS
Pierre ou Bernard
1883, boul. des Laurentides
Vimont, Laval
Tél.: 514-669-4163

BAZINET GÉRARD
588, Rivière-Nord
St-Eustache,
Cté Doux-Montagnes
Tél.: 514-473-5051

BEAUCHAMP SERGE ENR.
432, 4e Avenue
Rawdon, Cté Montcalm
Tél.: 514-834-2318

BELLEMARE BENOIT
50, 4e Avenue
Louiseville, Cté Maskinongé
Tél.: 819-228-4955

BIDEAU JEAN
Issoudun
Cté Lotbinière
Tél.: 418-728-2420



BLOUIN STATION SERVICE
2100, boul. Laffèche
Hauterive, Cté Saguenay
Tél.: 418-589-2133

BRISEBOIS RÉMI
R.R. no 2
Mont-Laurier,
Cté Labelle
Tél.: 819-623-1834

CADANA AUTO REPAIRS
264, rue Duvernay
Beloeil, Cté Verchères
Tél.: 514-467-0559

CHARTRAND LÉO
R.R. no 14
Ormstown,
Cté Châteauguay
Tél.: 514-829-3141

C.L. AUTO PARTS INC.
509, rue Principale
Cowansville, Cté Missisquoi
Tél.: 514-263-4641



CUSSON MOTO SPORT ENR.
C.P. 198, Route UO
Roxton Falls, Cté Shefford
Tél.: 514-548-5858

DEBY SPORTS ENR.
3052, boul. Dujardin
Orsainville
Tél.: 418-628-4590

BEBLOIS DENIS
279, 3e Avenue
Lac Etchemin,
Cté Dorchester
Tél.: 418-625-4721



DESCHÈNES AUTO PIÈCES ENR.
C.P. 70,
535, rue Principale
Sacré-Coeur, Cté Saguenay
Tél.: 418-236-4362

DUGAS AUTO SPORT ENR.
1355, route 337
Ste-Julienne, Cté Montcalm
Tél.: 514-831-2444

skiroule 1976

...ça mène loin!

souplesse et performance à point!
valeur et fiabilité solide!
confort et beauté sans égal!

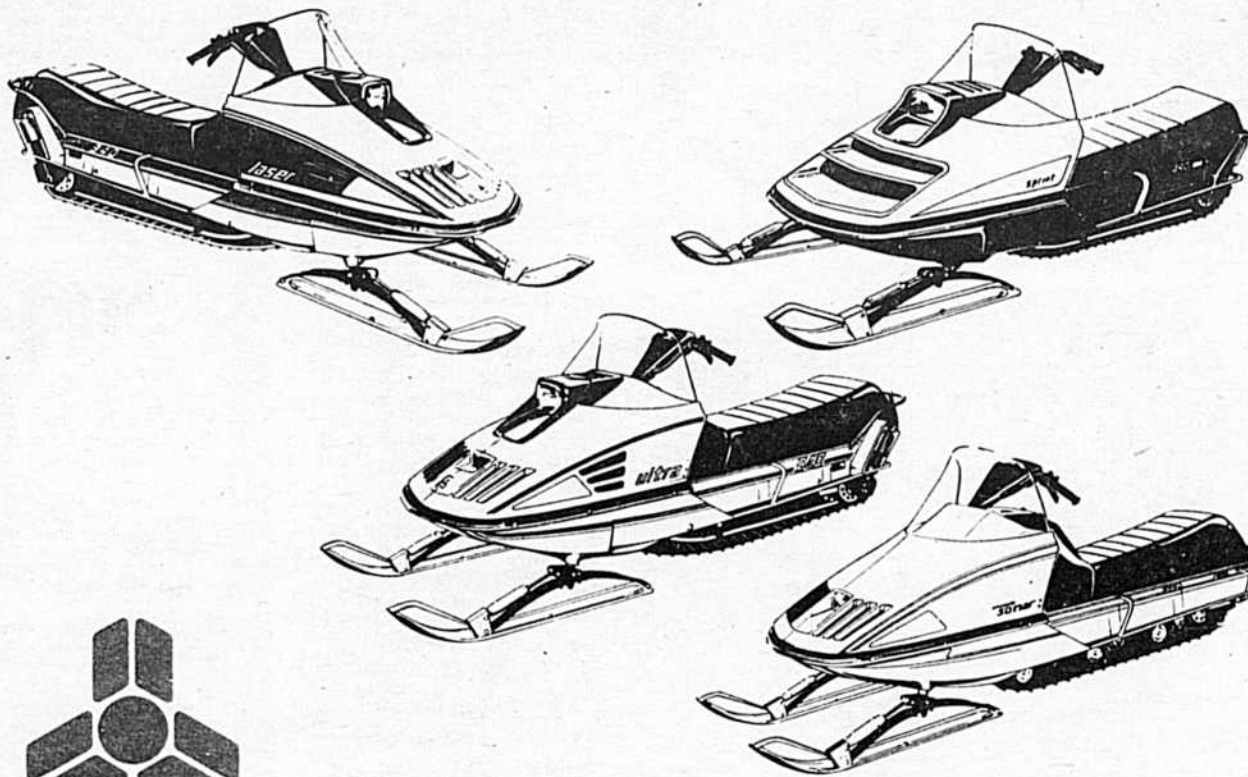

voyez TOUS les modèles SKIROULE '76 chez votre concessionnaire SKIROULE

SONAR

ULTRA

LASER

SPRINT



FAILLE & FRÈRES ENR.
Franklin Centre
Cté Huntingdon
Tél.: 514-827-2556

FERRONNERIE GERMAIN BOUCHER
980, boul. D'Iberville
Iberville
Tél.: 514-347-3457

MAX GAGNÉ & FILS ENR.
57, rue Principale
Sutton, Cté Brôme
Tél.: 514-538-2009

GANAR ÉQUIPEMENT ENR.
St-Narcisse de Neubois
Cté Lotbinière
Tél.: 418-475-6484

GRÉGOIRE ROLAND INC.
1291, route 42
St-Ambroise-de-Kildare
Cté Joliette
Tél.: 514-756-2712

LANDRIENNE GR.
Landrienne
Abitibi
Tél.: 819-732-6319

LANTHIER MAURICE
90, rue Demontigny
Ste-Agathe-des-Monts
Tél.: 819-326-3173

J. LAROCQUE SPORT
5177, rue Frontenac
Docville, Cté St-Hyacinthe
Tél.: 514-773-6307



LAPIERRE & FILS LTÉE
Rue Adam, C.P. 1038
Gaspé
Tél.: 418-368-3334

LÉGER PAUL LTÉE
78, rue Principale
St-André de Avelin
Cté Papineau
Tél.: 819-983-7395



MAHER GUY SPORT
293, rue Notre-Dame,
St-François-du-Lac,
Cté Yamaska
Tél.: 514-568-2150

MATANE MOTO SPORT enr.
615, rue D'Amour
Matane
Tél.: 418-562-3322

MONTCALM INC.
1175, rue Principale
C.P. 76
St-Donat, Cté Montcalm
Tél.: 819-424-2262

NADON RÉAL AUTO SERVICE
4300, boul. Dagenais
Fabreville, Cté Laval
Tél.: 514-527-2874

PAIEMENT YVON
173, rue St-Augustin,
St-Augustin,
Cté Deux-Montagnes
Tél.: 514-258-3913

PAQUET SPORTIF ENR.
432, 1ère Avenue
Ville St-Georges,
Cté Beauce
Tél.: 418-228-6616

PAT ASSELIN SPORT
Route 138, sud-ouest
La Malbaie, Cté Charlevoix
Tél.: 418-439-3944

PELLERIN BÉRARD
400, rue Notre-Dame
St-Bernabé, Cté St-Maurice
Tél.: 819-264-5301

PONT-VIAU MOTOR CYCLES & SPORTS
450, des Laurentides
Pont-Viau, Laval
Tél.: 514-663-1661



POIRIER SPORTS INC.
192 est, rue Denison
Granby
Tél.: 514-372-3466

RIVE-SUD SPORT
St-Henri de Lévis
418-882-2309

RIMOUSKI CHAIN SAW INC.
333 de la Cathédrale
Rimouski
Tél.: 418-723-5132

ROY MÉDARD
St-Michel Cté Bellechasse
Tél.: 418-864-2344

ROUSSILLE SPORT ENR.
9384, boul. St-Michel
Montréal
Tél.: 514-387-1493

SHERBROOKE SURPLUS
Boul. Bourque,
Rock Forest
Tél.: 819-562-7073

SIMARD JEAN-PAUL
St-François Cté Montmagny
Tél.: 418-259-7756



SIROIS MARINE INC.
1095 de l'Escale
Val D'Or, Abitibi
Tél.: 819-825-5955

ST-GABRIEL MOTOR SALES INC.
143, rue Maskinongé
St-Gabriel, Cté Borthier
Tél.: 514-835-7071

ST-PAUL AUTO ÉLECTRIQUE ENR.
204, boul. 9C
St-Constant, Cté La Prairie
Tél.: 514-632-6926

ST-PIERRE ANDRÉ
L'Islet sur Mer
L'Islet
Tél.: 418-247-3141



TESSIER NORMAND INC.
Boul. de la Montagne
St-Casimir, Cté Portneuf
Tél.: 418-339-2250

THERRIEN ENR.
2996, rue Saguenay
Rouyn-Noranda,
Cté Témiscamingue
Tél.: 819-762-1634

TREMBLAY ÉQUIPEMENT LTÉE
St-Bruno
Lac St-Jean
Tél.: 418-343-2820

VENNE MARCEL
93, boul. Jacques-Cartier
Valleyfield,
Cté Beauharnois
Tél.: 514-373-1722



VICTORIANVILLE MARINE ENR.
R.R. no 2, rue Notre-Dame
Victorianville,
Cté Arthabaska
Tél.: 819-752-7748

WETTRING MOTOR SALES LTD
1, rue St-Albert
P.O. Box 189, Duparquet
Abitibi-Ouest
Tél.: 819-786-2233