

SAMEDI

12 NOVEMBRE 1994
Volume 60
No 122
Granby

Semaine:
50 cents.
Samedi: *1.25
(Taxes en sus)

La Voix de l'Est

UNIPRIX
de Sagantère
...JUSQU'À MINUIT
35 Principale, Granby 378-6999

Le service d'autobus Montréal-Granby réduit de 22 %

Les usagers grondent



Cahier
WEEK-END

Romantique Joe
— page 27
photo Michel St-Jean

DOSSIER: Astérix et «l'affaire des terrains»

— pages 8 à 13



Tentatives d'extorsion

Sigouin libéré

— page 2

PIZZA toute garnie

grande 14 po	919 \$ + tx
moyenne 12 po	719 \$ + tx
petite 10 po	459 \$ + tx

Expire le 30 nov. 94

sur présentation de ce coupon

«SMOKED MEAT»
avec frites et cornichons

QUART DE POULET
choix du chef

419 \$ + tx ch.

Expire le 30 nov. 94

sur présentation de ce coupon

SPAGHETTI gratiné

OU **LASAGNE** avec pain à l'ail

21819 \$ + tx

Expire le 30 nov. 94

sur présentation de ce coupon

SERVICE DE LIVRAISON SALLE A MANGER

Coupons valides à la salle à manger, au comptoir et sur livraison si mentionné au téléphone

777-1150
725 Principale, Granby
Halles de Granby (face à Jean Coutu)

Richard Gosselin

COWANSVILLE

Serge Sigouin pourra reprendre sa liberté dès qu'il aura versé un cautionnement de 15 000 \$ et Warner Kyling restera détenu jusqu'à la fin des procédures, à moins qu'il ne réussisse à convaincre les juges de la Cour d'appel du contraire.

Les deux prévenus quinquagénaires, emprisonnés à la suite de l'enlèvement de deux hommes, à St-Armand, il y a maintenant deux semaines, attendaient la conclusion de leur enquête sur cautionnement depuis sept jours, hier après-midi.

Tous deux sont soupçonnés d'avoir séquestré MM. Jacques Langdeau et Patrick Lapointe durant quatre jours afin de soutirer vainement une rançon de 100 000 \$. Seul Sigouin est accusé de la tentative d'extorsion de 300 000 \$ aux dépens de M. Jacques McLean et de sa famille, le 20 septembre, à Rainville.

La décision du juge Gabriel Lassonde à l'égard de Sigouin a été saluée par le timide applaudissement de sa soeur, hier après-mi-

Sigouin libéré, Kyling reste sous les verrous

di, en chambre criminelle de Cowansville. Le magistrat a assorti ce cautionnement d'un chapelet de conditions, dont celle de ne pas se trouver dans la région, à moins que ce ne soit pour les fins des procédures judiciaires.

Le défenseur de Sigouin, Me Gary Martin, a simplement exprimé sa satisfaction après avoir taquiné les policiers: le bar de son client, à Ste-Julienne, aurait été le théâtre d'une perquisition au lendemain du témoignage de Sigouin, mercredi.

Antécédents

Quant à Kyling, l'homme d'affaires de Bedford valant «deux millions \$ net» selon son avocat, sa fortune ne l'aura pas servi: le

juge Lassonde a ordonné sa détention préventive. Son avocat, Me Tom Walsh a confirmé peu après qu'il s'adressera, au cours des prochains jours, à la Cour d'appel pour faire casser cette décision.

«Je crois que le juge n'a pas suffisamment examiné toutes les possibilités et toutes les garanties pouvant être fournies par mon client. Je ne comprends pas la décision. Je croyais pourtant la preuve aussi faible pour les deux prévenus.»

Or, justement, le juge ne s'est pas contenté des faits concernant les tentatives d'extorsion: il a scruté les antécédents judiciaires des inculpés. Aussi, contrairement à Sigouin, dont la plus récente en-

torse au Code criminel remonte à une douzaine d'années, Kyling a été condamné l'année dernière à une amende de 10 000 \$ pour trafic de stupéfiants. Il avait alors été placé en probation pour trois ans. Son dossier comporte aussi une tâche importante: 20 ans de prison, dans les années 60, pour tentative de meurtre.

Le président du tribunal a été clair. «Je crois aux probabilités marquées que le prévenu commette un autre crime (comme une entrave à la présente enquête policière) s'il est libéré.»

Représentant la Couronne, Me Michel St-Cyr a accueilli la décision avec flegme. «Je me donne la fin de semaine pour réfléchir à l'opportunité d'en appeler du cau-

tionnement octroyé à l'accusé Sigouin.»

Obscur

En rendant sa décision, le juge Lassonde n'a pas manqué d'écarter la qualité de la preuve accumulée jusqu'à maintenant contre Kyling et Sigouin. «Certains faits demeurent mystérieux, inexplicables, voire même surprenants», a-t-il dit, avant d'énumérer les éléments obscurs.

Les deux accusés seront de retour devant le tribunal cowansvillois mardi. On fixera alors la date de l'enquête préliminaire. Pendant ce temps, deux autres suspects, non encore appréhendés, courent toujours et les victimes de la tentative d'extorsion de St-Armand demeurent sous protection policière.



Lynwood Yates a été trouvé coupable hier du hold-up commis aux dépens de M. Rémi Larivière, propriétaire d'un dépanneur de Cowansville, tué au cours du vol, le 17 décembre 1992. L'accusé a par contre été blanchi de l'homicide de la victime.

photo d'archives

Richard Gosselin

GRANBY

Sept heures de délibérations ont suffi au jury pour trouver Lynwood Yates coupable du hold-up commis aux dépens d'un propriétaire d'un dépanneur de Cowansville, le 17 décembre 1992. Par contre, l'accusé a été blanchi de l'accusation d'homicide portée contre lui à l'égard de la mort du commerçant tué par balle à la même occasion.

Le verdict a été rendu à 10 h hier. Aussitôt après, l'avocat de Yates, Me André Côté, a fait part de son intention de porter la décision en appel.

«Il a été acquitté d'une grave accusation (l'homicide), mais le jury a tout de même retenu ses déclarations à la police concernant le complot et le vol.»

Me Côté a l'intention de saisir la Cour d'appel de l'admissibilité de ces déclarations devant le jury, ce qu'il considère comme étant une erreur du juge André Biron. Le principal intéressé a d'ailleurs manifesté son dépit, lorsqu'interrogé par le juge peu après le verdict.

«Que voulez-vous que je dise après qu'on m'ait trouvé coupable? Je suis innocent. J'ai fait ces

Dépanneur Nord: Yates coupable du hold-up

Il en appellera de cette décision

déclarations à cause de la pression (exercée par la police lors d'un interrogatoire).»

Lynwood Yates, 22 ans, connaît sa sentence mercredi, au palais de justice de Granby. Hier, Me Côté et Me Henry Keyserlingk (Couronne) ont plaidé sur sentence.

Alors que le défenseur croit qu'une peine de deux ans de détention suffit amplement pour punir son client, M. Keyserlingk réclame une période d'incarcération variant entre six et dix ans.

«Compte tenu des antécédents de l'accusé et des circonstances de ce crime qui s'est soldé par mort d'homme», a-t-il expliqué.

Quant à Me Côté, il a fait valoir

la naïveté de son client. «C'est un suiveux. Il a eu un rôle très passif dans ce vol (il est demeuré dans l'auto). Il est en prison à cause de cette accusation depuis près d'un an. Auparavant, il n'a jamais exercé de violence contre qui que ce soit.»

Les yeux rougis, le prévenu paraissait abattu, dans le box des accusés.

Autres

Pour le représentant du ministère public, ce verdict prend une plus large dimension. «Ces jurés aussi ont donc cru que Chris Bates - condamné l'année dernière - a commis le meurtre, puisque la défense portait en partie sur le fait

que Bates n'avait pas pris part à un party avec Yates le soir du crime.»

«En même temps, a poursuivi Me Keyserlingk, le jury n'a pas retenu la défense d'ivresse.»

Cette décision pourrait paver la voie aux autres procès à venir. Au cours des prochains mois, Cédric Fuller et sa soeur Wendy subiront leur procès sous les mêmes accusations.

À PROPOS

La Voix de l'Est tient à préciser que, contrairement à ce qui a été publié hier, les deux victimes du «rapt de St-Armand» n'ont pas témoigné jeudi, lors de l'enquête sur caution de leurs deux présumés ravisseurs. L'article référait aux déclarations écrites que les deux victimes ont faites à la police à la suite de leur libération.

LA VOIX DE L'EST — samedi 12 novembre 1994

SOMMAIRE

Agenda	17
Commentaire	14
Cahier week-end	25
Décès	23
Économie	22
Jeux	47
À ne pas répéter	16
Petites annonces	49
Sports	66
Statistiques	70

LA VOIX DE L'EST

INFORMATION	375-4555
ABONNEMENTS	375-6951
Lundi à vendredi: 7h30 à 16h30 Samedi: 7h à 10h00	
PETITES ANNONCES	375-8888
Lundi à vendredi: 8h00 à 17h30	
PUBLICITÉ	375-6993
Lundi à vendredi 8h30 à 16h30 Délai: trois jours ouvrables	
RÉDACTION	375-6850
TÉLÉCOPIEUR	777-4865
CHEF-Radio	372 ou 378-1450

MÉTÉO

- Aujourd'hui: des nuages sur les régions du nord; ciel dégagé ou dégagement ailleurs.
- Demain: des conditions variables et des températures douces régneront sur la majorité du Québec. Les régions de l'est pourraient être affectées par de faibles précipitations.
- Lever du soleil: 6h56; coucher: 16h32
- Vers la pleine lune
- Max.: 8; Min.: -4

LA QUOTIDIENNE

806
6210

Venez expérimenter la magie du

CINÉMA MAISON

Une installation unique en région!

MEUBLES Denis RIEL

Sortie 55 de l'autoroute 10, Farnham 293-3605

L114862

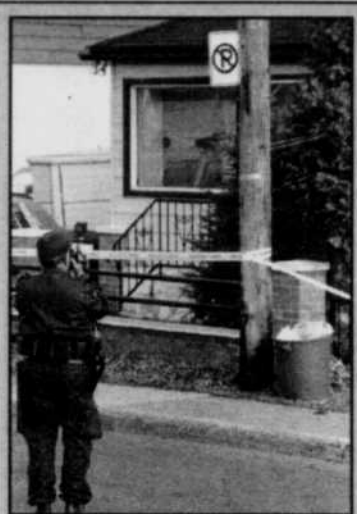

Fusillade mortelle

LAVAL
PC

La police de la Communauté urbaine de Montréal (CUM) s'est vu confier l'enquête visant à déterminer les circonstances qui ont entouré une fusillade mortelle impliquant la Sûreté du Québec, tôt hier matin, à Laval.

Un homme de 43 ans, Claude Trempe, domicilié 67e avenue, a été mortellement blessé d'un coup de feu vers 6 h 30 au cours d'une opération menée par le groupe d'intervention tactique de la Sûreté du Québec en collaboration avec la police de Laval.

Son décès a été constaté à l'hôpital.

Une fusillade aurait éclaté lorsque les policiers ont forcé la porte de la maison unifamiliale pour procéder à une perquisition relativement à une présumée affaire de stupéfiants.

Un porte-parole de la police de la CUM, le lieutenant-détective Jean-François Martin, a déclaré que les policiers avaient répliqué après qu'un coup de feu eut été tiré dans leur direction à l'intérieur de la maison.

Le projectile a atteint un agent, qui a eu la vie sauve grâce à sa veste pare-balles.

La balle a été trouvée à l'intérieur de la veste.

Le policier a cependant été conduit à l'hôpital pour des douleurs à la poitrine.

PANIER À SALADE

Mur à mur...

COWANSVILLE (RG) — Une défectuosité dans un poêle à bois est à l'origine d'un incendie qui s'est déclaré vers 16 h 45 hier, au 250 rue Rivière, à Cowansville. L'alerte a été donnée par les occupants. L'élément destructeur a donné du fil à retordre aux pompiers dirigés par M. Gaston Lacroix: né au sous-sol de la vieille maison de deux étages, le feu s'est propagé au grenier en passant par les murs. L'intervention des pompiers a duré deux heures. Les dommages pourraient atteindre 15 000 \$.

GRANBY



Isabelle
Ducas

L'opposition s'organise parmi les usagers de la liaison Granby-Montréal des Autobus Auger, afin de protester contre la suppression de certains autobus.

Une pétition lancée mercredi avait déjà recueilli 156 signatures hier soir.

Depuis hier matin, le service entre Granby et Montréal est passé de 82 liaisons hebdomadaires à 64, une diminution de 22 %. Autobus Auger justifie cette décision par le nombre décroissant d'usagers qui utilisent le transport interurbain. «Les opérations sont déficitaires dans l'ensemble, explique Michel Dupuis, vice-président d'Autobus Auger. Pour sauvegarder l'ensemble du réseau, il faut couper dans certains services, mais l'Estrie demeure l'une des régions les mieux desservies au Québec.»

Mais pour les usagers, ces changements peuvent signifier bien des embêtements. Plusieurs Granbyens se rendent à Montréal quotidiennement pour travailler ou étudier et avaient organisé leur horaire en fonction de celui de l'autobus.

Dès mercredi matin, en recevant le nouvel horaire au moment de prendre son autobus de 7h15, Nicole Saint-Martin s'est rendue compte que plusieurs voyageurs allaient souffrir des modifications à l'horaire. «Les gens n'avaient pas porté attention au début, mais quand je leur ai fait remarquer qu'il n'y aurait plus d'autobus à partir de Montréal à 17h au début de la semaine, ils ont réagi.»

Mme Saint-Germain n'a pas perdu de temps pour préparer une pétition qui sera envoyée chez Auger, au ministère des transports et au maire de Granby, Michel Duchesneau.

Selon l'instigatrice de ce mouvement de protestation, une quinzaine de travailleurs et d'étudiants font chaque jour le trajet Granby-Montréal, en partant à 7h15 le matin et revenant par l'autobus qui quitte Montréal à 17h le soir.

«Maintenant, l'autobus est à 18h lundi, mardi et mercredi, et en plus c'est un local qui arrive à Granby à 19h30, déplore Mme Saint-Germain. Arriver à la maison à huit heures, ça ne m'intéresse pas. Je dois payer 85\$ d'autobus par semaine sur un salaire de secrétaire pour aller travailler à Montréal, ce n'est pas parce que j'aime ça, c'est parce que je n'ai pas le choix. C'est ça ou le chômage, et il y en a plusieurs autres qui sont dans la même situation.»

«On a une étudiante à l'université qui revenait tous les soirs par l'autobus de 18h20, mais maintenant elle doit attendre jusqu'à 23h, relate Claire Houle, préposée aux billets au terminus de Granby: Ça

Autobus Auger mécontente ses clients

La suppression d'une vingtaine de liaisons entre Granby et Montréal en désorganise plusieurs



En réduisant de 22% ses liaisons entre Montréal et Granby, Autobus Auger a fait beaucoup de mécontentements. Résultats: une pétition de plus de 150 noms réclamant le rétablissement du service.

photo
Michel
St-Jean

veut dire qu'elle arrive à minuit, elle ne peut plus s'occuper de ses enfants le soir.»

Mme Houle mentionne que plusieurs clients réguliers ont décidé de cesser de prendre l'autobus et tenteront de se véhiculer autrement.

Les usagers auraient pu manifester leur opposition à la diminution de services lors de la demande faite par Auger à la Commission des Transports du Québec, en juin. Avant de donner son aval à une telle demande, la commission tient des auditions afin d'entendre les arguments des opposants. Les usagers en sont informés par des avis affichés dans les autobus.

Pourquoi n'ont-ils pas réagi à ce moment? «Quand on a vu les avis, on ne savait pas qu'ils allaient arriver avec des horaires comme ça, explique Mme Saint-Martin. Ça aurait pu être des changements positifs, on ne pouvait pas savoir avant de voir l'horaire.»

Granby dit non, puis oui

La Ville de Granby s'était à l'origine opposée au projet d'Autobus Auger. Mais en septembre, une rencontre avec les dirigeants de la compagnie a convaincu le conseil municipal de retirer son opposition.

«Ils ont déposé leurs chiffres et on a démontré que financièrement, ils ne pouvaient plus se permettre d'assurer les mêmes services, rapporte Robert Duval, directeur-général de la ville. Le conseil a décidé de ne pas s'y opposer parce que ce n'était pas de si grosses diminutions, et c'était sur des trajets peu utilisés. On a demandé les nombres d'usagers et pour un certain autobus Granby-Montréal, la moyenne était de trois passagers.»

En fait, la liaison Montréal-Sherbrooke, qui passe par Granby, est rentable: elle a généré des profits de 166 553 \$ au cours des quatre dernières années. Mais c'est la route Québec-Sherbrooke qui cause problème: on y a enregistré un déficit de 320 402 \$ au cours de la même période. Pour la maintenir, Auger doit donc réduire l'ensemble des services.

Le conseil municipal tenait surtout à ce que les parcours express ne soient pas affectés, puisque ce sont les plus utilisés. «Mais ils ont enlevé des autobus locaux et ont ajouté des express», dit M. Duval.

Auger a aussi ajouté des liaisons Granby-Bromont (pour desservir la station de ski).

La Commission de transport a fait parvenir des avis d'auditions à 17 voyageurs qui avaient écrit pour se plaindre de retards des Autobus Auger. Mais aucun de ces 17 plai-

gnants ne s'est manifesté à nouveau. La commission a approuvé la demande d'Auger le 8 novembre.

La liaison Montréal-Sherbrooke accuse une diminution de clientèle de 21 % au cours des quatre dernières années, celle de Québec-Sherbrooke, 24 %. La réduction des services entraînera probablement d'autres diminutions du nombre d'usagers, et ainsi de suite. Pourra-t-on sortir un jour de ce cercle vicieux?

«C'est une préoccupation de la commission que le service soit assuré en région, souligne Gilles Tremblay, responsable des communications à la Commission de transport. Même pour le transporteur, ce n'est pas de gaieté de coeur qu'il coupe les services, et les motifs doivent être vraiment démontrés pour qu'on accepte les demandes.»

Histoire de rire

Dans un bar : Garçon, pourriez-vous me mettre quatre ou cinq bouteilles au frais ?
- Aux frais de qui ?

GUY BUSSIÈRE
OUVERT TOUS LES DIMANCHES
de 9 h à 17 h

PHARMAPRIX
Galeries de Granby

L114769

Une foule nombreuse assiste aux premiers pas des élus de Waterloo

André Duchesne

GRANBY

Il y avait foule hier après-midi à l'hôtel de ville de Waterloo où avait lieu l'assermentation du nouveau conseil municipal dont la moitié est composée de nouveaux membres incluant le maire Bernard Provencher.

«Les élections n'ont pas été énervantes mais de voir devant moi la foule m'ébranle un peu», a avoué le nouveau maire, fortement ému par la présence de membres de sa famille dont la venue avait été tenue secrète.

Ce dernier a félicité tous les conseillers élus en plus de manifester son appréciation à la population pour «sa patience et sa courtoisie». Il s'est montré particulièrement heureux de la participation massive de la population aux élections (65,3 pour cent) alors que la moyenne provinciale se trouve sous la barre des 40 pour cent.

Avant l'assermentation, les conseillers élus, nouveaux venus comme candidats réélus, exprimaient leur satisfaction à prendre part aux travaux du conseil.

«Je me suis présenté en politique à la suite du récent litige concernant le Bureau de poste et j'ai décidé de me joindre à l'équipe Provencher parce que les idées du



Le maire élu de Waterloo, Bernard Provencher, de même que ses collègues du conseil municipal ont prêté serment, hier. photos Michel Saint-Jean

mairie rejoignent celles que je préconise, a mentionné le nouveau représentant du quartier numéro 2 nord, M. Guy Hopkins. On doit redonner une vocation à la ville, faire quelque chose pour nos PME et se donner une planification à long terme.»

Réélue avec une faible majorité dans le quartier numéro 3 sud, Mme Rosa Aviles O'Flaherty est une des deux élus à ne pas avoir fait campagne sous la bannière Provencher. Cela ne l'empêche pas de croire que tous les membres du

conseil sauront travailler dans l'harmonie.

«On sent qu'il y a beaucoup d'enthousiasme et d'espoir chez les nouveaux élus, qui veulent travailler pour des changements positifs», dit-elle.

Au cours des quatre prochaines années, la conseillère entend travailler à améliorer les relations entre les citoyens et les élus. «Les citoyens croient souvent qu'ils n'ont pas de pouvoir mais ce sont eux les premiers décideurs», mentionne-t-elle.



Une foule nombreuse a assisté à la cérémonie qui se déroulait à l'hôtel de ville de Waterloo.

Le Bloc québécois produit Johanne Blouin

Le parti remettra une partie des profits à un organisme charitable



Johanne Blouin
photo
Michel St-Jean

GRANBY
AN

Faute d'organismes locaux intéressés à s'impliquer, le concert de Noël de la chanteuse Johanne Blouin, qui prendra l'affiche le 17 décembre en l'église Sainte-Famille, se déroulera sous l'égide du... Bloc Québécois, qui en récoltera une partie des éventuelles recettes.

Le concert constitue une des étapes de la tournée présentement en cours de la chanteuse, qui se produira d'ici le 22 décembre dans quelque 35 villes. À quatre exceptions près, dont Granby, les concerts se dérouleront en collaboration avec des associations locales, avec qui le bureau de l'imprésario granbyen Pierre Gravel a conclu l'entente suivante: en prenant en charge la publicité de l'événement et la vente de billets, celles-ci pouvaient profiter de l'événement pour leur propre levée de fonds.

«Johanne voulait offrir aux associations de laisser jusqu'à 50%

des profits dans les villes où elle passait. Mais on ne peut pas faire de miracles: quand on n'en trouve pas, on n'en trouve pas», a mentionné cette semaine en entrevue Pierre Gravel. Outre Granby, seul endroit où le BQ produira l'événement, la même situation s'est produite à Donnacona, Joliette et Québec — où, dans le dernier cas, c'est une station radiophonique locale qui prendra en charge l'organisation du concert.

Bien qu'on ait voulu donner pour la tournée la priorité aux organismes, «il ne s'agit pas d'une règle de base», précise également l'imprésario, qui dit avoir approché à Granby, sans succès, différentes associations, et cite le cas de la Fondation du Centre hospitalier de Granby et des Optimistes. «On en a approché je ne sais pas combien... Et il y a le Bloc qui nous a dit: nous, on est intéressé à la présenter.»

Une réaction un peu étonnante à première vue puisque, comme l'indique Pierre Gravel, l'opération était exempte pour les orga-

nismes de tous risques financiers. «Leur travail, c'était de voir à la vente de billets et à l'installation de matériel publicitaire. C'est sûr que si une association est mal structurée, qu'elle s'imagine qu'il suffit d'installer un poster chez Jean Coutu et qu'on se retrouve avec 150 personnes, il va y avoir une perte financière. Mais c'est nous qui ramassons les pertes, on est structuré pour les assumer. L'association n'a pas perdu un sou.»

Du côté du Bloc Québécois, le président de l'association du comité, André Bédard, a indiqué en entrevue cette semaine que le BQ comptait verser une partie des éventuelles recettes à un organisme de charité, qui reste encore à déterminer. «Il y a une certaine partie qui va rester au Bloc, on ne peut pas dire non, mais la plupart des profits vont quand même aller à un organisme», dit-il. «Pour nous, c'est une façon de montrer qu'on ne fait pas juste de la politique: on est capable d'être humain.»

L'usine Hafner évacuée

Un baril de produit nettoyant a surchauffé

André Duchesne

GRANBY

La surchauffe d'un baril de dix gallons contenant un produit nettoyant a nécessité l'intervention des pompiers de Granby et causé l'évacuation de l'usine Hafner durant quelques heures dans la nuit de jeudi à vendredi.

L'incident s'est produit vers 01h15 à l'usine de teinture de tissus d'ameublement et de costumes de bain de la compagnie située au 379, rue Racine.

«En raison de travaux de rénovation, nous avons entreposé certains produits dans une autre salle. Un des barils se trouvait près d'un radiateur. Par malchance, il a fait froid la nuit dernière et ce radiateur s'est mis à fonctionner», a ex-

pliqué le vice-président principal de la compagnie, M. Marc Thibault.

On comprend le reste. En raison de la surchauffe, le liquide nettoyant s'est dilaté, le couvercle a sauté, une partie du produit s'est répandu sur le sol et de la fumée s'est dégagée.

Alertés, les pompiers de Granby ont ordonné l'évacuation du bâtiment par précaution, le temps de mettre la main sur la fiche signalétique donnant la description du produit et de s'assurer qu'il n'y avait aucun danger.

L'incident s'est terminé lorsqu'on a réussi à apporter le contenant à l'extérieur. «On a bien fait d'évacuer même s'il n'y a pas eu de combustion», a approuvé M. Thibault.

Les employés, une trentaine en tout, on pu réintégrer le travail vers 04h00.

En bout de ligne, l'incident a fait si peu de dommages que même la moitié du contenu du baril surchauffé a pu être récupéré pour réutilisation ultérieure.

Hier matin, des représentants du ministère de l'Environnement et de la Faune se sont présentés sur place afin de prendre connaissance de l'incident. M. Thibault a indiqué à *La Voix de l'Est* que les produits entreposés dans le local où a eu lieu l'incident seraient de nouveau déplacés.

«Au moins, cela nous a permis de constater que notre système de fiches signalétiques était au point», a-t-il conclu.

SURVOL

Soirée d'information

ST-PIE — Une étude d'impact environnemental du projet d'implantation d'un dépôt de matériaux secs de la compagnie Pavages Maska dans la paroisse de Saint-Pie sera accessible à la population pour consultation. Le Bureau d'audiences publiques sur l'environnement (BAPE) tiendra à ce sujet une rencontre d'informa-

tion le lundi 28 novembre à 19 heures à la salle du conseil de la paroisse de Saint-Pie. Les documents peuvent être consultés en tout temps à la salle du conseil de Saint-Pie ainsi qu'à la bibliothèque T.A. Saint-Germain de Saint-Hyacinthe, jusqu'au 24 décembre. La compagnie Pavages Maska, spécialisée dans la construction et l'entretien des routes et les travaux de béton, compte implanter son dé-

pôt de matériaux sur le site d'une ancienne carrière. L'entreprise prévoit employer de une à trois personnes à cet endroit et le coût du projet est évalué à environ 400 000 \$. Dans son étude d'impacts, le promoteur considère que les effets seront moyens sur l'intégration au paysage, le bruit et la qualité de vie des riverains. Il prendra des mesures pour réduire les effets négatifs.

Adrien Cadieux



ARTISAN

- Ébénisterie
- Jouets

372-1739

533, rue Denison O., Granby



SALLE À MANGER

CUISINE FRANÇAISE
SPÉCIALITÉS SUISSES

Table d'hôte le
midi et le soir

Salons privés
disponibles

77, RUE DRUMMOND,
GRANBY
378-9617

L114547

ACTION ÉLECTRONIQUE

ENR.

RÉPARATION

d'appareils
de toute marque

- VIDÉO
- TÉLÉVISEUR
- MICRO-ONDES
- SYSTÈME
AUDIO

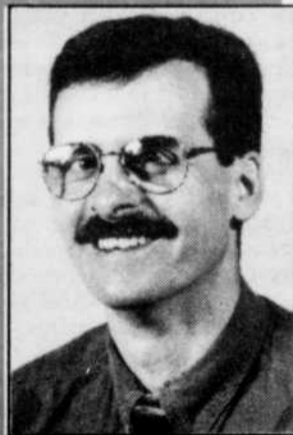

Gilles Pelletier
propriétaire
23 ans d'expérience

Service rapide et professionnel

777-0833

457, rue Winchester, Granby

* Ouverture le 7 novembre 1994

SOS

DÉPANNAGE BANQUE ALIMENTAIRE

CAMPAGNE DE FINANCEMENT 1994

\$ BESOIN : 55 000

TÉLÉPHONE- DONS 12 et 13 NOVEMBRE

URGENT BESOIN

Dans le but d'amasser les fonds nécessaires au bon fonctionnement de l'organisme, nous sommes à la recherche de personnes intéressées à agir à titre de bénévoles. Si vous avez quelques heures à nous consacrer soit comme téléphoniste ou comme baladeur, les 12 et 13 novembre prochain, vous pouvez communiquer au 378-0221 ou 777-0498

Chaque don de 5 \$ vous
donne une chance de
**GAGNER L'UN DES
5 BONS D'ACHATS**

de 300 \$ chez
**JARDIN
DU MONT**

252 Denison Est
794 Principale



**PRÉSIDENT
D'HONNEUR**
André DESCHAMPS
directeur général de la
Caisse populaire de Granby
et président du Quatuor
des
Caisses populaires
du
Granby Urbain

Donnez généreusement!

S.O.S DÉPANNAGE
279, rue Principale, Granby

L114918

Les Écuries El Poco

817, 5e rang, Sainte-Cécile-de-Milton

FORFAIT «SLEIGH RIDE»



Disco maison



Membre agricotour

Une promenade à la ferme prendra vite des allures de grande fête chez nous!

CHOIX D'ACTIVITÉS :

- Visite d'animaux
- Tour de traîneau ou à cheval
- Feu de camp et animation
- Aidez le palefrenier à atteler le cheval
- Assistez au travail du forgeron

MENU VARIANT SELON LES SAISONS

RÉSERVATIONS

372-5466 L115162

Planchers Canwood Inc.

164 Frontenac, Granby
378-8300
fax: 378-4736

DIRECTEMENT DU MANUFACTURIER VENTE D'OUVERTURE

Plancher de bois franc
(érable, frêne, chêne, merisier, cerisier)

SPÉCIAL PLANCHER HÊTRE

largeur
2 1/4 po ou 3 1/4 po
MILL
RUNN

1.19\$

piéd de bois

AUSSI PLANCHERS PRÉ-VERNIS

2 1/2 po. et 3 1/4 po.

VENEZ VOIR
NOTRE SALLE
DE MONTRE

LIVRAISON
GRATUITE À
GRANBY ET
RÉGION

En semaine de 8 h à 18 h
Le samedi de 9 h à 15 h



Le responsable du mouvement Albatros, Luc Messier, discute avec une malade

photo Alain Dion

Albatros à l'écoute de ceux qui partent

Les bénévoles ont aussi besoin d'un coup de pouce

Denis Poissant

GRANBY

À l'hôpital Notre-Dame, Luc Messier entre tout doucement dans la chambre de la vieille dame, lui dit bonjour, elle répond en souriant. Il lui prend le bras, parle un peu avec elle.

De petits gestes simples qui réconfortent la malade de 95 ans. De petits gestes anodins, mais très importants pour une personne qui vit ses derniers moments. «On nous perçoit souvent comme des gens qui accompagnent des personnes qui sont prêtes à mourir», explique Luc Messier, responsable du mouvement Albatros à Granby, qui lance demain sa deuxième campagne de financement. «Mais ce n'est pas ça. Nous, nous accompagnons les gens dans la vie.»

Fondé à Trois-Rivières en 1980, Albatros a fait son nid à Granby en 1992, et formé 85 bénévoles depuis. Tous des virtuoses de l'écoute qui butinent de maisons d'hébergement en hôpitaux pour dorloter les malades en phase terminale.

«Ça prend du doigté pour faire ça, explique Luc Messier. La «job», ce n'est pas de donner des discours, c'est d'entendre ce que la personne a à raconter, lui donner un livre si elle veut lire, la laisser se reposer si c'est ce qu'elle souhaite. Et lui apporter une sécurité. Quand on est enfant, le soir, et qu'on a peur, on est heureux quand nos parents viennent nous conter une histoire. C'est la même chose pour les malades en phase terminale, ils ont peur de l'incon-

nu, de mourir seul, et on les aide à passer à travers ça.»

Albatros comble un gros trou, celui du manque d'attention». Débordés, médecins et infirmières ne peuvent pas toujours passer beaucoup de temps avec le malade. Et puis la famille n'est pas toujours là. Ou tout simplement trop chagrinée pour vraiment aider. «Souvent c'est le malade qu'on va voir, mais c'est la famille qu'on aide, dit Luc Messier. Car même si une femme est en phase terminale, par exemple, la vie continue pour son mari, qui doit sortir pour faire l'épicerie, se faire couper les cheveux... on est là pour assurer la relève.»

Il faut avoir les reins solides pour être bénévole à Albatros. Voir une personne partir tranquillement, dépérir, ça secoue. «Ce n'est pas toujours facile, avoue le bénévole Raymond Lalonde. Mais quand tu a calmé quelqu'un de son angoisse, c'est quelque chose... quelque chose qui ne s'explique pas. En tout cas tu ressors de là et tu es fier. Tu sens que tu peux aider, tu le sais quand ils te font un sourire... c'est incroyable de sentir ça.»

Afin de participer à la campagne de financement, il faut se procurer des certificats-cadeaux de 5 \$ du restaurant Chez Trudeau. Pour chaque certificat vendu, le restaurant remettra 2 \$ à Albatros. L'organisme espère faire aussi bien que l'an dernier et amasser près de 2500 \$.

SURVOL

Rencontre en arts visuels

WATERLOO — La Société coopérative des arts visuels (SO-COAV) invite les artistes de toutes disciplines, ainsi que les intervenants intéressés à développer, promouvoir et diffuser les arts visuels, à une rencontre qui se tiendra le 16 novembre, à compter de 19h30, à la Maison de la Culture de Waterloo (441, rue de la Cour). Les discussions porteront essentiellement sur le développement et la

promotion de la carrière des artistes en arts visuels vivant en région, des problèmes rencontrés et des moyens à leur portée pour tenter de les régler. La SOCOAV en profitera pour faire part de ses démarches, des projets en cours de réalisation et de ses objectifs dans le but d'établir un partenariat avec les organismes municipaux, les ministères du tourisme et de la culture, des industries et des gens d'affaires. Pour plus d'informations, on peut communiquer au (514) 776-1787 ou au 375-9663.

Gel de pommiers: la FPPQ dépose un plan d'aide en cinq volets

Chaque cas devra être traité individuellement

Denis Poissant
ROUEMONT

Des représentants de la Fédération des producteurs de pommes de Québec rencontreront prochainement le ministre de l'Agriculture, des Pêcheries et de l'Alimentation, Marcel Landry, pour lui demander d'aider les pomiculteurs durement touchés par le gel de l'hiver dernier.

«Nous allons lui expliquer le manque de liquidités de l'industrie à la suite du gel de 1994 et de la mauvaise récolte de 1992. Nous avons présenté un dossier impeccable afin qu'il soit inattaquable, explique Daniel Ruel, secrétaire-général de la FPPQ. On n'a pas le choix, sinon il nous retournera faire nos devoirs.»

Le rapport d'une quarantaine de pages vient tout juste d'être complété. On y apprend que la récolte de cette année sera 13% inférieure à une récolte normale de 5 500 000 minots.

Les dommages, évalués à 25 millions \$ pour la seule vallée montérégienne, sont tout de même moins importants qu'en 1981. Presque tous les pomiculteurs avaient été touchés à l'époque. Cette fois, plusieurs ont été épargnés par le gel. Mais par endroits, la situation est catastrophique, notamment sur le rang Grande Caroline à Rougemont.

L'enquête qui sera fournie à Marcel Landry fait le bilan des pertes par municipalité. À Rougemont, un pommier sur cinq a été endommagé (43 950 sur 221 808), et presque un sur deux à Saint-Paul (39 058 sur 87 576) et Saint-Césaire (2853 sur 5870). À Saint-Pie, le froid a anéanti la majeure partie des arbres, près de 80% (3697 sur 4672). Afin d'obtenir ces résultats, la FPPQ a envoyé un questionnaire à 960 pomiculteurs, et 333 y ont répondu. Selon la fédération, ceux qui n'ont pas répondu doivent avoir moins de 5% de perte d'arbres.

Puisque les dommages ne sont pas généralisés, la FPPQ ne demande pas une aide ad hoc au gouvernement, ce qui a fait rager au cours des derniers mois les pomiculteurs les plus touchés. «Il faut être réaliste, dit Daniel Ruel. Les aides ad hoc en 94, ça ne tombe pas du ciel.»

Le plan d'intervention proposé au ministre par la FPPQ comporte cinq volets:

- D'abord un programme de rénovation des parcelles de vergers endommagés: pendant qu'ils rénovent (cinq ou six ans), les pomiculteurs ne paieraient pas d'intérêts.

- Un programme de recherche visant à développer de nouvelles espèces de pommes afin de conquérir les marchés étrangers.

- La restructuration financière des entreprises au cas par cas (aide directe pour compensation de la perte de revenus, étalement de la dette, résiliation d'une partie de la dette...)

- Une aide de 6 millions \$ pour la récolte de 92.

- Un programme de relocalisation pour les entreprises situées sur de mauvais sites.

Daniel Ruel a confiance que le gouvernement accepte le plan. «Nous avons demandé l'appui de l'UPA. C'est mieux que si nous faisions cavalier seul.»

ALARME
GILLES GOUBOUT INC.



Gilles Goubout
technicien
15 ans d'expérience



Alain Chagnon
technicien
5 ans d'expérience

PENSEZ SÉCURITÉ

ESTIMATION GRATUITE

- Commercial - résidentiel
- Feu - vol
- Caméra - intercom
- Produits ULC
- Diplôme de l'institut Teccart
- Licence RBQ
- Membre CANASA

261 Trois-Pistoles
Granby 378-8088

ACHETEZ VOS STORES DÈS AUJOURD'HUI...
DIRECTEMENT DU
MANUFACTURIER



OUVERT AU PUBLIC à GRANBY!

39 rue Évangéline Tél.: 777-1099

Succursale No. 16!

Place Évangéline, face aux Galeries de Granby

VOICI QUELQUES EXEMPLES de nos BAS PRIX!

99¢

le pi. ca. **STORES PLISSÉS EN TISSU** «en stock»
3 modèles, couleurs et grandeurs assorties
ÉCOULEMENT JUSQU'À FIN DU STOCK!

Nouveau arrivage! STORES VÉNITIENS en BOIS

COLORADO 1" 4 teintes | ARIZONA 2" 4 teintes

NOTRE PRIX: **89⁹⁹ à 499⁹⁹**

225

le pi. ca. **TOILES de FENÊTRE**
TRÈS DÉCORATIVES, FAITES SUR MESURE!
5 modèles / 21 couleurs attrayantes, à des prix effrayants. **HÂTEZ-VOUS!**

Profitez du **PLUS GRAND CHOIX** au PAYS

15,000

Styles et couleurs de stores

...Prêts en moins de **24h** seulement:

En achetant **DIRECTEMENT** du fabricant, vous profitez du **PRIX du GROS** ...et **AUCUNE TAXE**

à TOUS les JOURS!

ACHETEZ VOS STORES en TOUTE CONFIANCE... TOUT CE QUE NOUS VENDONS est GARANTI à 100%

LE MARCHÉ DU STORE

DIRECTEMENT DU MANUFACTURIER

Établie depuis 1954

DISTRIBUTEUR
AUTORISÉ DE
STORES DE QUALITÉ
SUPÉRIEURE

Kadilac

MD
VISA
AMERICAN EXPRESS
MasterCard
TeleCheck
Paiement Direct

HEURES D'OUVERTURE

LUN. et MAR.: 9h-18h SAM.: 9h-17h
MER. ou VEN.: 9h-21h DIM.: 12h-17h

LA VOIX DE L'EST — samedi 12 novembre 1994

L114561

Autopsie d'un

Pas toujours payant, pour une ville, d'agir en cachette...



Benoît Lapierre

Disséquer le dossier des acquisitions de terrains au sud du lac Boivin, c'est constater qu'il n'est pas toujours profitable pour une ville comme Granby d'agir en secret, de faire indirectement ce qu'elle ne peut faire directement. C'est aussi mettre à jour des chapitres inédits du fameux dossier Astérix dont personne ne peut aujourd'hui se glorifier.

But inavoué, actions inavouables, erreurs

par-dessus erreurs et gaspillage des fonds publics, voilà ce que révèle l'autopsie de cette affaire. Tous ces ingrédients sont notamment présents dans le dossier «Serres québécoises», qui a fait l'objet d'une attention particulière de notre part.

La quête d'informations a duré deux bonnes années, notamment parce que le journal a dû s'en remettre à la Commission d'accès à l'information pour obtenir des documents auxquels la Ville lui refusait l'accès.

Les longues démarches ont finalement porté fruit. Il y a quelques mois, le Commission a tranché en faveur de *La Voix de l'Est* et ordonné à la Ville de fournir tous les do-

cuments demandés parce qu'ils étaient tous à caractère public, comme le prétendait le journal.

Ils permettent de voir de quelle manière, en se lançant dans une opération illégale, la Ville de Granby a fini par racheter 700 000 \$ à son intermédiaire secret une propriété aujourd'hui évaluée à 69 000 \$.

L'examen des documents transmis par la Ville et de ceux obtenus d'autres sources ne permet pas de répondre à toutes les questions, mais elle apporte assurément un éclairage neuf sur l'ensemble de l'affaire. Au lecteur de tirer ses propres conclusions.

Benoît Lapierre

GRANBY

Imaginez un super parc d'attractions de 100 millions occupant la majeure partie de la rive sud du lac Boivin et s'avancant même dans ses eaux, un parc baptisé «port Astérix» susceptible d'attirer annuellement un million de visiteurs.

Tel est le tableau qui avait commencé à prendre forme en 1990 dans le dossier Astérix, projet qui avait été imaginé en 1987 par le Jardin zoologique de Granby et la Société française d'études, de réalisation et de gestion (SFERG). Une étude de faisabilité avait démontré qu'un parc à thème d'envergure était viable à Granby. Au départ, il devait se réaliser sur un terrain adjacent au Jardin zoologique, mais le Zoo avait finalement refusé d'aller de l'avant.

On détermina par la suite que le meilleur endroit pour accueillir le projet était un vaste emplacement du secteur sud s'étendant entre le chemin Coupland et l'autoroute, en zone verte. Au début de 1990, la Ville démontre son intérêt pour le projet en émettant des avis de réserve foncière qui visent les 443 hectares du site choisi. Puis, en avril, le méga-projet «port Astérix» est présenté dans le cadre d'un «programme particulier d'urbanisme» (PPU) couvrant 2196 acres du secteur sud qui inclut golfs, hôtels et développements domiciliaires.

Le «site B»

Mais pour créer le «port Astérix», il fallait nécessairement un grand plan d'eau, ce dont était dépourvu le «site A». Y créer un lac? Compte tenu de l'échec que venait de vivre Bromont avec son projet du lac Marchessault (audiences du BAPE, 1990), la Ville préférerait écarter cette hypothèse. En outre, des propriétaires menacés d'expropriation étaient résolus à lui mettre des bâtons dans les roues.

C'est donc parce qu'elle crai-

Astérix et le secret des dieux!

LA SAGA DES TERRAINS DU LAC BOIVIN...



gnait de ne pas pouvoir utiliser l'emplacement «A» que la Ville, durant cette même année 1990, va secrètement se tourner vers un autre site, celui du sud du lac Boivin, qui sera baptisé «site B». Lui restait à convaincre ses partenaires français dans le projet Astérix que le «site B» était le meilleur.

Un prête-nom

Le 17 décembre 1990, le conseil municipal adopte donc en vitesse une résolution au contenu très vague qui va s'avérer le point de départ de la nébuleuse affaire des terrains du sud du lac Boivin.

Par cette résolution, il confiait à

son commissariat industriel et commercial, le CCE-Granby, la mission de «négocier certains achats et certaines levées d'option au niveau de terrains à l'intérieur du territoire de Granby». Ce mandat était assorti d'une enveloppe de 50 000 \$ devant permettre au CCE-Granby de financer l'opéra-

tion.

En faisant appel au CCE-Granby pour ce travail, la Ville voulait s'assurer qu'il serait exécuté dans le plus grand secret, notamment pour éviter la spéculation. Le CCE était du reste l'organisme qui menait le dossier Astérix pour la Ville.

Le 14 janvier 91, le président et directeur-général du CCE-Granby, Michel Cliche, accorde un contrat de service à un courtier en immeubles, Jean Desjardins, qui devient alors le mandataire du CCE, son prête-nom. Moyennant commissions, le CCE le charge de lever des options d'une durée d'un an sur des lots du sud du lac Boivin d'une superficie totale de un million de mètres carrés. En vertu de ce contrat, qui devait se terminer le 5 février 1991, Jean Desjardins était tenu au silence et cela tant pendant qu'après son mandat, sans quoi il s'exposait à une pénalité de 25 000 \$.

Avocat de profession, Jean Desjardins avait quitté le bureau d'avocats montréalais Desjardins, Ducharme en 1988 pour pratiquer à son propre compte. En 1989, il fonde deux firmes de courtage immobilier, Les Immeubles Desjardins Dupont (IDD) et Desjardins, Dupont international (DDI) et vient s'installer au canton de Granby.

scandale



La propriété des Serres québécoises, au sud du lac Boivin, près de la réserve d'eau Lemieux et de la rue Denison (à gauche).

Astérix... (suite)

Lorsque le CCE retient ses services, il n'y a donc pas longtemps que Jean Desjardins habite la région mais il y est déjà relativement connu. En tout cas, il est certain que le maire Mario Girard le connaissait car Jean Desjardins était le nouveau président de la section Shefford-Brome-Missisquoi de la Société canadienne de la Croix-Rouge et qu'à ce titre, il avait collaboré à la campagne de sang du maire de Granby, à l'été 1990.

Pourquoi a-t-on fait appel à lui dans le dossier des terrains? Parce que de tous les agents d'immobiliers contactés, expliquera-t-on plus tard, c'était le seul qui était intéressé à s'occuper de l'affaire.

Durant tout son déroulement, il demeurera en étroite contact avec Michel Cliche, le responsable du dossier au CCE, et assistera à des rencontres de la cellule de pilotage du dossier «site B». Cette cellule se composait du maire Mario Girard, des conseillers Rémi Bourgeois et Edmond Leduc, du directeur général de la Ville, Robert Duval et de Michel Cliche.

Opération

Lorsque le mandat de Jean Desjardins prend fin le 5 février 91, il n'est pas très avancé dans son travail: il n'a encore levé aucune option sur les terrains visés. Mais le CCE va le laisser poursuivre l'opération sur la base du contrat de service échu du 14 janvier, lequel sera modifié à quelques reprises par la suite.

Entre le 8 avril et le 8 juin 91, il obtient la signature de six promesses d'achats dont les droits doivent

être ultimement cédés au CCE ou à la Ville de Granby. Puis, le 5 juillet, le conseil municipal adopte un règlement d'emprunt au montant de 2,3 millions pour l'achat de neuf terrains au sud du lac Boivin dans le but avoué d'en protéger les berges. En tout, six propriétés seront finalement acquises en novembre et décembre au coût de 1 597 000 \$.

Pour donner le change, la Ville ébauche un autre «programme particulier d'urbanisme» (PPU) visant celui-là le sud du lac Boivin, qui sera présenté par le directeur du service d'urbanisme, Yvon Campbell, le 2 décembre. Il explique alors que 70 % du terrain est

destiné au développement domiciliaire et commercial et que le reste servira de bande de protection pour le lac et le réservoir Lemieux.

Le conseiller Robert Healy, qui parrainait toutes les résolutions du conseil dans l'affaire des terrains, avait affirmé que l'objectif premier de la Ville était de protéger le lac Boivin. «Tout ça n'a pas été pensé du jour au lendemain: il y a longtemps que le comité de protection du lac Boivin travaille là-dessus.»

La Ville de Granby mettra finalement la main sur seulement 40 % des 325 hectares qu'elle convoitait au sud du lac, ce qui était insuffisant.

— suite page 13



Patrice Tournier, pdg de la SFERG, estimait que le projet Astérix aurait détérioré l'environnement du lac Boivin (site B). Au second plan, Michel Cliche, dg du CCE-Granby.

«On ne peut pas gaspiller les fonds publics comme ça»

— Michel Duchesneau

Benoit Lapierre

GRANBY

En versant 700 000 \$ à son intermédiaire pour acheter la propriété Serres québécoises en 1991, la Ville de Granby a-t-elle réalisé une bonne affaire?

La réponse à cette question se trouve dans l'évaluation que le maire Michel Duchesneau a récemment commandée à la firme d'évaluateurs agréés Therrien, Dansereau, Courcelles, la même qui avait évalué la propriété du 791 Denison est à 548 100 \$, en 1991.

Aujourd'hui, ces évaluateurs calculent que la propriété acquise au prix de 700 000 \$ le 2 décembre 1991 ne vaut plus que 69 800 \$. Quant aux trois lots de la rue Denison qui étaient chaînés à la propriété Serres québécoises mais qui avaient été «oubliés» dans la transaction, leur valeur est maintenant estimée à 23 600 \$. Ces trois lots, qui ont été regroupés en un seul depuis, étaient restés en possession de l'intermédiaire de la Ville, Jean Desjardins et on n'a jamais su pourquoi. Pour les lui reprendre, la Ville a dû lui verser une somme additionnelle de 5900 \$ en juin 1992.

Donc, après avoir consacré 705 900 \$ à l'achat de la propriété Serres québécoises, la Ville se retrouve aujourd'hui avec un bien dont la valeur marchande ne dépasse pas 93 400 \$. C'est là, selon Therrien, le montant le plus élevé que la propriété peut rapporter.

Vue sous cet angle, la perte potentielle s'élève à au moins 612 500 \$. Mais comme la Ville a dû emprunter pour acheter Serres québécoises, il faut aussi tenir compte des intérêts.

La Ville aurait pu trouver une mince compensation dans la liquidation de biens dont elle avait hérité avec tout le reste, comme les serres, les équipements et les plantes, mais ce ne fut pas le cas. En effet, en raison des frais (salaires, dépenses diverses) qu'elle a encourus en procédant à la vente, la Ville a dû engager dans l'opération 10 000 \$ de plus que ce qu'elle a rapporté, soit en tout 42 267 \$. En somme, la Ville a dû payer pour se débarrasser de tout ça.



Michel Duchesneau

Dans leur rapport daté de février 1994, les évaluateurs de chez Therrien rappellent qu'ils avaient déjà évalué la propriété en 1991 mais que le contexte était alors bien différent. «Le but du présent rapport est d'estimer la juste valeur marchande du terrain advenant que la Ville veuille s'en départir et, ce but est totalement différent alors que nous devons rechercher l'indemnité à recevoir advenant qu'il faille recourir au processus d'expropriation pour acquérir le même immeuble.»

Telle est donc la nature du mandat que le directeur général de la Ville, Robert Duval, avait confié à Therrien, Dansereau, Courcelles au printemps 1991, pendant que le prête-nom de la Ville négociait en secret des options d'achats avec des propriétaires du sud du lac Boivin.

Gaspillage

Le maire Michel Duchesneau, qui s'était intéressé à l'histoire des terrains en tant que citoyen en 1991, croit toujours que la Ville a commis une erreur monumentale en achetant à prix d'or une propriété dont le fonds de terrain ne valait pas plus de 56 000 \$ en 1991, selon l'évaluation municipale.

— suite page 10

Gaspillage... (suite)

«À mon sens à moi, on ne peut pas gaspiller les fonds publics comme ça. L'idéal, ç'aurait été de faire annuler les transactions, mais ce n'est plus possible, on est pris avec ces terrains-là.»

Au cours de la campagne électorale de 1993, il avait promis que tous les terrains municipaux dont la Ville n'a pas besoin seraient mis en vente, sauf qu'elle ne peut pas le faire à rabais. Il a expliqué que la quantité de terrains acquis au sud du lac Boivin était telle qu'en les cédant à prix modique, cela déséquilibrerait tout le marché en plus de favoriser l'étalement urbain.

De toute façon, la Ville ne pourrait s'en défaire de cette façon. La Loi sur les cités et villes stipule en effet que le prix de vente d'un immeuble municipal doit être suffisant pour couvrir les dépenses engagées à son égard, sauf s'il est cédé à des organismes publics ou sans but lucratif. Le lot 593 (Serres québécoises) ne pourrait donc être vendu sur le marché libre à un prix inférieur à 850 000 \$, compte tenu des intérêts sur emprunt.

Comme la Ville a dépensé 1,59 million en 1991 pour acheter les terrains et que les intérêts courus depuis se chiffrent à 382 977 \$, l'opération lui a coûté jusqu'ici 1,98 million, sans compter les honoraires (plus de 28 000 \$) et les autres frais.

À cela, le maire ajoute ce qu'a coûté à la Ville, à l'été 1991, l'installation d'une conduite d'égout de Montplaisant-sur-le-lac jusqu'à la rue Lemieux afin de desservir la salaison Expo, sise du côté sud de la rue Denison et quelques résidents de la rue Lemieux. Les travaux avaient nécessité un emprunt de 500 000 \$, couvert en partie par la contribution de Salaison Expo (100 000 \$) et des riverains (56 000 \$).

Le tuyau passe sur certains lots acquis à l'ouest de la rue Lemieux, mais pas sur le lot 593 qui lui s'étend à l'est de la rue Lemieux; les servitudes avaient été négociées par la Ville au printemps 91 (décidément, il se faisait beaucoup de négociations dans le secteur, ce printemps-là...).

Cette conduite, qui longe le tracé de rues projetées apparaissant dans le PPU qui avait été présenté à l'automne 1991 sans jamais être adopté ensuite, a évidemment haussé la valeur des terrains de la Ville. Elle pourrait maintenant se défaire à juste prix de la bande desservie d'environ 800 pieds de largeur et c'est ce qu'elle va tenter de faire. Récemment, la Ville a accepté une offre d'achat de 427 500 \$ pour la portion d'une terre (la bande desservie) qui avait été acquise au prix de 220 000 \$ en 1991.



Le prête-nom du CCE-Granby, Jean Desjardins, devenu maître d'oeuvre de l'opération d'acquisitions de terrains au sud du lac Boivin en vue du projet Astérix, a revendu «Serres québécoises» à la Ville au coût de 700 000 \$.

L'erreur de

Comment Granby a-t-elle pu payer 700 000 \$

Benoît Lapierre

GRANBY

Pour avoir laissé un intermédiaire acheter une compagnie qu'elle ne pouvait elle-même acquérir, la Ville de Granby a fini par payer, en 1991, la jolie somme de 700 000 \$ pour une propriété qui ne vaut plus aujourd'hui que 69 000 \$.

Dans le dossier Serres québécoises, le CCE-Granby a effectivement autorisé son prête-nom, Jean Desjardins, à signer une promesse d'achat sur des actions sous prétexte que les vendeurs n'étaient pas intéressés à se défaire uniquement de leurs actifs (terrains, bâtiments, équipement et stocks). Or, la loi ne permet pas aux villes d'acheter des actions, des compagnies.

Les mandataires de la Ville savaient ou auraient dû savoir qu'une telle promesse d'achat ne pourrait jamais être honorée par la Ville qui, de toute façon, ne s'intéressait qu'aux terrains de Serres

québécoises.

Non seulement la Ville ne pouvait-elle pas procéder par achat d'actions, mais il était bien spécifié dans le mandat qu'elle avait confié au CCE en décembre 1990 que les levées d'options ne devaient porter que sur des lots. Cela était aussi précisé dans le mandat que le CCE devait confier par la suite à son prête-nom, Jean Desjardins.

En signant avec les trois actionnaires de Serres québécoises une promesse d'achats sur des actions, le 7 juin 1991, il était clair que le prête-nom outrepassait son mandat, sauf qu'il le faisait avec l'accord du CCE.

Jean Desjardins dira même plus tard dans une déclaration judiciaire — c'était dans l'affaire des trois lots perdus, qui s'est finalement réglée hors cours en juin 1992 — que c'est à la suggestion du CCE qu'il avait négocié avec les actionnaires de Serres québécoises une promesse d'achat qui visait leurs actions, et ce parce qu'ils ne voulaient pas vendre leurs actifs.

Mal informée?

Le CCE-Granby, qui ne détenait pas non plus le pouvoir d'acheter des actions, commet apparemment une bavure en autorisant la signature de cette promesse d'achat, à moins qu'il ait eu le consentement de la Ville. Mais au début de juin 1991, peut-être ignorait-elle tout de la particularité du dossier «Serres québécoises».

En vertu de la promesse d'achat qu'il signe le 7 juin 1991 avec les trois actionnaires de «Serres québécoises», Marc Riendeau (71,1 % des actions), France Lussier (20 %) et Jean Riendeau (8,9 %), Jean Desjardins s'engage à acheter leurs actions au prix de base de 422 000 \$ (le prix net sera finalement de 304 923 \$); aux fins de l'établissement du prix d'achat, il fixe le prix des terrains à 197 365 \$ et celui des autres immobilisations (bâtiments, stocks, etc.), à 224 635 \$, ce qui fait bien en tout 422 000 \$.

Benoît Lapierre

GRANBY

L'avocat qui fut conseiller juridique du CCE-Granby jusqu'en mai 1991, Me Louis Grignon, avait émis un sérieux doute sur la légalité de toute l'opération d'achat de terrains au sud du lac Boivin.

Il s'était exprimé de façon très claire sur le sujet dans une lettre qu'il avait adressée le 15 mai 1991 au directeur général du CCE, Michel Cliche, en réponse à une question que ce dernier lui avait soumise et qui concernait Immeubles Desjardins, Dupont.

En préambule, Me Grignon lui mentionne d'abord qu'avant même de se prononcer sur cette question — qu'on ne connaît pas et à laquelle, d'ailleurs, il ne répond pas dans le reste de sa lettre — il désire attirer son attention sur un point qu'il considère primordial.

«Si j'ai bien compris, écrivait Me Grignon, CCE-Granby s'apprête à acquérir de gré à gré des immeubles par l'intermédiaire d'un prête-nom. Ces immeubles sont destinés à des fins commerciales et récréatives, mais non municipales. Comme ces acquisitions nécessiteront l'affectation d'importantes sommes d'argent, je me dois de vous faire part de mes appréhensions sur la légalité de toute cette opération. Mes appréhensions résultent entre autres des modifications importantes qui ont été apportées dans les structures du CCE-Granby (...).»

Les modifications aux règle-

Une opération

ments généraux auxquelles Me Grignon faisait allusion étaient survenues quelques semaines plus tôt, en avril. Elles avaient surtout eu pour effet de rendre majoritaires les cinq membres du conseil municipal qui siégeaient au conseil d'administration du CCE et cela parce que le nombre d'administrateurs avait été réduit de onze à neuf. Ces cinq élus municipaux étaient le maire Mario Girard (président) et les conseillers Rémi Bourgeois, Edmond Leduc, Liette Perreault et Serges Ruel.

«C'est donc dire, poursuit Me Grignon, que le conseil municipal de la Ville de Granby contrôle le conseil d'administration, donc contrôle la compagnie. (...) J'ai aussi pris connaissance d'un document qui a été adressé à M. Pierre Poitras, trésorier du CCE-Granby, en date du 12 février 1991 par le directeur général de la Ville. Il m'est apparu évident à la lecture de cette lettre que le CCE-Granby ne contrôle plus son compte de banque ni ses dépenses et que toutes ses activités économiques sont contrôlées par la Ville de Granby.»

L'avocat Grignon estimait donc qu'on ne pouvait plus faire la distinction entre le CCE et la Ville et que par conséquent, même si les

terrains étaient acquis par le CCE, ils devraient l'être à des fins municipales. «Or, il me semble que les transactions que l'on s'apprête à réaliser par l'entremise d'un prête-nom ne sont pas des transactions qui sont faites pour les fins de compétence de la Ville et en conséquence sont totalement prohibées, tant par la Loi des cités et villes que par la loi interdisant les subventions municipales. Il s'agit de dispositions d'ordre public et il est bien évident que toutes ces transactions pourront être attaquées en nullité.» Me Grignon avait, entre autres choses, rappelé à son correspondant que la loi interdisait les subventions municipales déguisées au commerce et à l'industrie.

Enfin, étant donné qu'il jugeait que le CCE avait perdu son indépendance face à la Ville, Me Grignon estimait qu'il ne pouvait plus représenter le CCE puisqu'il était l'associé de Michel Brun, juge à la Cour municipale de Granby, et que la loi interdisait à un avocat de représenter la municipalité dans laquelle son confrère et associé exerce la fonction de juge municipal.

La vérité fut cachée au ministre

Me Grignon savait donc que les

transactions envisagées l'étaient dans le cadre du projet Astérix, soit à des fins commerciales et récréatives, mais non municipales.

Cela n'a pas été mentionné aux gens du ministère des Affaires municipales qui ont examiné le dossier des acquisitions de terrains au cours des années 1992 et 1993. «Suite aux vérifications qui ont été faites, il s'avère que la municipalité désirait acheter des terrains à des fins de réserve foncière et d'habitation. Effectivement, l'article 29.4 de la Loi sur les cités et villes prévoit qu'une ville peut posséder des immeubles à de telles fins», explique le ministre Claude Ryan dans la lettre qu'il transmettait au nouveau maire de Granby, Michel Duchesneau, le 6 décembre 1993.

Malgré cela, le ministre estimait que l'article 29.4 n'avait pas été respecté dans le cas de l'achat, par la Ville, des actifs de la corporation «Serres québécoises». Selon lui, seul l'achat des lots, des serres et des bâtisses pouvait dans ce cas être couvert par l'article 29.4. «L'achat de 12 000 rosiers sur le champ ne peut à première vue être justifié par le désir de constituer une réserve foncière», dit le ministre, en précisant que le même raisonnement s'appliquait aux

parcours

une propriété de 69 000 \$?

La Ville est peu après informée qu'elle pourra acquérir la propriété «Serres québécoises» en déboursant 422 000 \$. En préparant son règlement d'emprunt de 2,3 millions pour l'achat des terrains du sud du lac — il sera adopté le 5 juillet — c'est donc ce montant qu'elle inscrit comme étant le coût d'acquisition de la propriété «Serres québécoises».

Savait-elle alors qu'elle ne pourrait transiger directement avec les vendeurs dans le dossier «Serres québécoises» parce que la promesse d'achat visait des actions?

Jean Desjardins, lui, le savait très bien — et le CCE aussi — comme le démontre un document qu'il a transmis au CCE-Granby le 8 juin 1991. Il s'agit d'une grille de chiffres montrant les prix qu'il avait obtenus pour sept propriétés du sud du lac Boivin et les commissions qui lui étaient dues en vertu de son contrat de service.

Au sujet de «Serres québécoises», il précise au bas du tableau que le tout ne commanderait

qu'un déboursement total de 308 000 \$ (prix pour les actions), dont 80 000 \$ payables sur trois ans sans intérêts et qu'à cela s'ajouterait une indemnité de départ de 70 000 \$ payable sans intérêts par «Serres québécoises» (lire: Desjardins, Dupont international, le futur propriétaire) six mois après la clôture. Cela signifie que dès juin 1991, Jean Desjardins était prêt à acheter la compagnie «Serres québécoises» en lieu et place de la Ville (ou du CCE) et de lui en céder ensuite les actifs au prix de 422 000 \$. Et c'est effectivement comme cela que les choses vont se passer, sauf que Desjardins va finalement hausser le prix de revente à 700 000 \$.

Perte de contrôle

En apprenant, au cours de l'été 1991, qu'il y avait une complication dans le dossier Serres québécoises, la Ville aurait pu décider de tout reprendre à zéro, d'écarter du dossier le CCE-Granby et son prête-nom. Ce dernier n'était d'ailleurs pas obligé d'honorer sa pro-

messe d'achat à l'échéance, le 3 janvier 1992, car il pouvait recourir à certaines clauses d'annulation qu'il avait pris soin d'y insérer.

Mais la Ville ne réagit pas de cette façon et laisse le dossier entre les mains du CCE. Quant à Jean Desjardins qui, depuis le début, ne jouait qu'un rôle d'intermédiaire, il devient partie à l'affaire. À la demande du CCE-Granby, il accepte, comme prévu, de se porter lui-même acquéreur de la compagnie «Serres québécoises» sur la base de sa promesse d'achat du 7 juin 1991 puis d'en céder les actifs à la Ville. Cette façon de faire permettait à la Ville de contourner le problème que posait la promesse d'achat, mais elle permettait aussi à Jean Desjardins de prendre le contrôle du dossier.

Des actions qui valaient 57 000 \$

Revenons-en à la promesse d'achat du 7 juin. Dans ce document, il est bien dit que le prix offert pour les actions est de 422 000 \$, mais que déduction doit être faite de la somme par laquelle la totalité des dettes de «Serres québécoises» excéderont ses actifs à court terme. Ce calcul permettait à l'acheteur de réduire le prix des actions à 304 923 \$. De ce montant, seulement 224 923 \$ étaient payables à la date de clôture (2 décembre 1991), le reste devait l'être aux anniversaires: 20 000 \$ en décembre 1992, 25 000 \$ en décembre 1993 et 35 000 \$ en décembre 1994 (les anciens proprios de «Serres québécoises» n'auraient donc pas encore touché tout leur argent...).

Même en ramenant le prix des actions à 304 923 \$, l'acheteur payait encore très largement pour des titres qui, en réalité, ne valaient guère plus de 57 693 \$ selon les états financiers de «Serres québécoises» au 31 juillet 1991.

Dans un contexte de liquidation de compagnie — son intention n'était pas de cultiver des roses — Jean Desjardins offrait donc de payer huit fois la valeur réelle des actions, ce qui est curieux. En effet, lorsqu'on achète les actions d'une compagnie, on hérite de tout, de ses dettes y compris. Or Jean Desjardins savait pertinem-

ment que «Serres québécoises» traînait des dettes de 238 964 \$ au 31 juillet 1991, qu'il devait en principe assumer. Ce montant ajouté au prix offert pour les actions, ses frais auraient atteint du coup 543 889 \$. Mais comme si ce n'était pas assez, il promettait en plus de verser à France Lussier et Marc Riendeau une indemnité de départ de 70 000 \$, plus un salaire de 20 800 \$ à Marc Riendeau, ce qui, en principe toujours, portait le coût d'acquisition à plus de 630 000 \$.

S'il a calculé de cette façon en juin 1991, comment expliquer que dans la même promesse d'achat, il ait fixé le prix des actifs à 422 000 \$, montant qui normalement devait couvrir ses dépenses. Erreur de calcul? Jean Desjardins n'est pourtant pas un néophyte. Avocat de formation, c'est un spécialiste en matière de constitution, de financement, d'acquisition et de fusions d'entreprises, de promesses d'achats, de vente en bloc de fonds de commerce etc., etc.

Ce chiffre de 422 000 \$ n'a de sens que si le prix offert pour les actions, 304 923 \$, incluait les dettes. Les actionnaires auraient alors touché environ 65 000 \$ pour leurs actions, ce qui est beaucoup plus près de leur valeur réelle, et réalisé un profit net d'environ 155 000 \$ compte tenu des considérations additionnelles.

De 422 000 \$ à 700 000 \$

Si Jean Desjardins a commis une erreur de calcul en rédigeant sa promesse d'achat du 7 juin 1991, il la corrige par la suite. À l'automne 1991, il va finalement établir à 700 000 \$ le prix que devra payer la Ville pour lui racheter les actifs de «Serres québécoises».

À cette étape de l'affaire, ce n'est plus le CCE mais la Ville qui négocie avec Jean Desjardins. Et le climat de ces négociations était tendu, comme en témoigne une note que le directeur général de la Ville, Robert Duval, expédie aux membres du conseil le 8 novembre 1991, soit trois jours avant l'acceptation de l'entente finale avec Jean Desjardins. À ce moment, ce dernier exigeait 725 000 \$ pour le tout.

«Nous trouvons l'attitude de Monsieur Desjardins un peu de

mauvais goût. En effet, comment peut-on présenter un projet à 704 000 \$ et parce que les clients demandent que le projet soit à 700 000 \$, remonter le tout à 725 000 \$. (...) Il est important que le dossier soit expliqué au conseil municipal sans la présence des journalistes. (...) Nous avons également mentionné à Monsieur Desjardins qu'avec son prix qui augmentait, il devenait de plus en plus avantageux pour la Ville d'aller vers l'expropriation.»

Et il ajoute: «Il faut rappeler que l'évaluation Therrien est au montant de 548 100 \$. Nous croyons qu'à 700 000 \$, la Ville paie amplement pour cette propriété. Il reste aux élus à savoir s'ils veulent que ce problème se règle vite ou non et pour notre part, il semble que Monsieur Desjardins devrait avoir une leçon dans ce dossier en ce sens que la Ville devrait peut-être songer à abandonner le dossier au complet au niveau de Monsieur Desjardins.

En somme, pour nous punir d'avoir négocié, il a décidé de hausser ses prix, ce qui paraît un peu ridicule.»

Ça, c'est ce qui se disait à l'interne. Officiellement, la Ville a toujours prétendu que le prix demandé était correct. En mars 1992, après que le journal eut affirmé qu'il y avait un trou financier dans la transaction, la Ville s'était même employée à justifier le prix payé en se rabattant sur l'expertise de deux firmes comptables. «Nous espérons qu'il sera facile à tous de constater que si deux bureaux de comptables importants de Granby jugent qu'une transaction est raisonnable et que cette transaction s'effectue pour un montant inférieur de 4400 \$ au prix demandé, c'est-à-dire 700 000 \$ au lieu de 704 400 \$, les contribuables de Granby ont été respectés et les fonds de la municipalité ont été dépensés avec prudence», disait la Ville dans un communiqué.

Les comptables

En octobre 1991, Jean Desjardins consulte une firme comptable, Samson Bélair Deloitte & Touche, au sujet du prix de revente des ac-



En octobre 1991, à la suite de révélations de La Voix de l'Est, le maire de Granby et président du CCE, Mario Giard, a avoué qu'un prête-nom avait agi pour le CCE et la Ville dans le dossier des terrains. Il était passé aux aveux en présence du conseiller juridique de la Ville, Yvon Robichaud.

illégale

autres éléments d'actif (équipement, stock et matériel roulant). Et il ajoute qu'étant donné que le prix payé pour ces biens dépassait 50 000 \$, la Ville, pour les acquérir, devait obligatoirement précéder par soumissions publiques.

Enfin, comme le règlement d'emprunt du 5 juillet 91, au montant de 2,3 millions, ne décrétait que l'achat de lots, dont le lot 593 (Serres québécoises) au montant de 422 000 \$, le ministre est d'avis qu'il ne pouvait servir qu'à cette fin. «Les informations qui m'ont été transmises me portent à croire que la Ville s'est basée sur ce règlement pour financer également l'achat des serres, des bâtisses, de l'équipement, du matériel roulant, du stock et des 12 000 rosiers dont il a déjà été question précédemment. Une somme d'environ 502 635 \$ aurait donc été empruntée par la Ville en vertu d'un règlement qui ne décrète pas l'acquisition de ces biens.»

Bref, selon le ministre, il y avait dans tout ça matière à contestation judiciaire et il pria donc la Ville de vérifier la conformité et la légalité des décisions prises et des actes posés. «Je vous serai reconnaissant de me tenir informé des



Me Louis Grignon avait mis en doute la légalité de l'opération menée par le CCE-Granby.

suites qui seront apportées à la présente lettre», concluait Claude Ryan.

L'erreur de parcours

(suite de la page 11)

recevoir (18 597 \$), puis ont bien sûr ajouté les dettes (238 267 \$), les honoraires et autres frais (25 000 \$), l'indemnité de départ (70 000 \$), le salaire à payer incluant les bénéfices marginaux (23 313 \$), l'impôt à payer (27 500 \$); en ajoutant la marge de profit de 34 000 \$, cela faisait 704 406 \$.

Ils suggéraient ensuite que le prix de vente des actifs, 704 406 \$, soit réparti ainsi: la bâtisse, 25 000 \$, les serres, 326 529 \$, l'équipement, 49 635 \$, le matériel roulant, 23 435 \$, les terrains, 197 365 \$, les stocks, 34 442 \$ et les rosiers, 48 000 \$.

Ce faisant, ils ont forcément surévalué presque tous ces actifs car leur valeur aux livres n'était que de 276 095 \$ au 31 juillet 1991; la valeur des serres, par exemple, ne dépassait pas 88 594 \$.

Le CCE-Granby consultera ensuite les comptables de chez Caron Bélanger Ernst & Young (les vérificateurs de la Ville) pour qu'ils jugent à leur tour de la «raisonnabi-

lité» du prix (cette contre-expertise a coûté 4922 \$ à la Ville). Le 6 novembre, ils informent Michel Cliche que le prix d'environ 704 400 \$ demandé pour les actifs leur apparaît raisonnable et que la charge d'impôt, établie à 27 500 \$ par Samson Bélair, n'a pas été surévaluée.

Les transactions

Comme on l'explique dans le document Caron Bélanger, Jean Desjardins, pour conclure l'affaire, entend procéder via sa compagnie Desjardins Dupont international inc. (DDII). Dans un premier temps, DDII se propose d'acheter les actions de «Serres québécoises» moyennant une considération d'environ 304 900 \$; dans un deuxième temps, «Serres québécoises» transfère la totalité de ses éléments d'actif à DDII en franchise d'impôt; dans un troisième temps, la compagnie «Serres québécoises» est liquidée dans sa compagnie-mère, DDII. Ultimement, DDII vend à la Ville de Granby les actifs de «Serres québécoises» au

prix de 700 000 \$. À l'exception peut-être de la première, toutes ces transactions seront conclues le 2 décembre 1991; elles n'impliquaient pour les parties aucune charge d'impôts, sauf la dernière (27 500 \$, tout au plus).

Si, au cours du déroulement de l'affaire, le prête-nom Jean Desjardins n'a pas commis d'erreur de calcul et que le montant qu'il a payé pour les actions couvraient bel et bien les dettes de «Serres québécoises», il a réalisé dans ce dossier un bénéfice d'environ 300 000 \$. Ajoutées à cela les commissions qu'il a touchées dans les autres dossiers et qui se chiffrent au total à 127 731 \$, ses gains s'élevaient à plus de 400 000 \$.

Pour qu'on puisse avoir une certitude à ce sujet, il aurait fallu que Marc Riendeau, l'ex-actionnaire de «Serres» qui a négocié avec Jean Desjardins, révèle quel profit son groupe a réellement réalisé dans cette affaire. Malheureusement, il n'a jamais voulu collaborer.

tifs de «Serres québécoise». À noter que cette firme est la même qui vérifiait les états financiers de Serres québécoises.

Dans sa réponse datée du 23 octobre, Samson Bélair informe M. Desjardins que selon ses calculs, il devrait vendre les actifs au prix de 704 406 \$ s'il désire conserver une marge de profit de 34 000 \$.

Pour établir ce montant, les comptables ont pris en considération ce que devrait d'abord déboursier Jean Desjardins pour acheter la compagnie Serres québécoises. Ils ont tenu compte du prix offert pour les actions, 304 923 \$, en ont déduit les comptes à



En novembre 1991, le directeur général de la Ville de Granby, Robert Duval, avait avisé le conseil que les négociations étaient ardues avec le prête-nom Jean Desjardins parce que son prix pour la propriété Serres «québécoises» augmentait constamment.

Vous voulez joindre l'utile à l'agréable ?

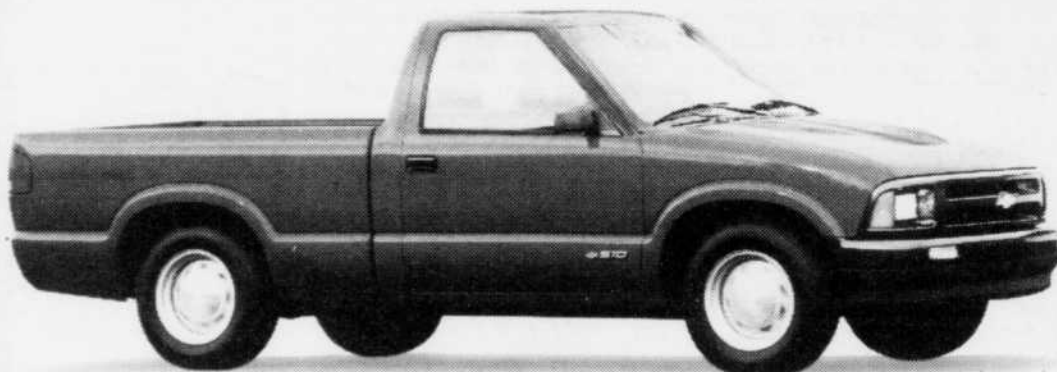

11 995\$*
Chevrolet Pick-up Série S 1995

- Moteur 2,2 litres
- Boîte manuelle 5 rapports
- Freins antiblocage (ABS) aux roues arrière
- Sac gonflable
- Chauffe-moteur
- et beaucoup plus!

Personne ne vous en offre autant!

GENERAL MOTORS
GARANTIE
TOTAL

Assistance⁺
CAMIONS ROUTIÈRE

*Offre réservée aux particuliers et s'appliquant aux véhicules neufs 1995 spécialement équipés en stock. Photo à titre indicatif seulement. Préparation incluse. Transport (660 \$) et taxes en sus. **Selon la première éventualité. Tous les véhicules neufs Camions Chevrolet 1995 sont couverts par la garantie GM Total™. L'Assistance Routière est offerte sur les modèles Camions Chevrolet 1995. Durée: 3 ans ou 60 000 km, selon la première éventualité. Voyez votre concessionnaire participant pour tous les détails.

L'Association marketing des concessionnaires Chevrolet Geo Oldsmobile du Québec.

CHEVROLET
OLDSMOBILE

GEO

GM



Mado
Fourrure enr.

- Créations
- Réparations
- Modifications

ESTIMATION GRATUITE

Au lieu d'acheter de nouveaux manteaux de fourrure ou de pelisse...



...faites modifier ceux que vous avez déjà par la designer MADELEINE PAULHUS, diplômée du Collège Lasalle de Montréal.

PRIX RAISONNABLES

375-2418

L114077

La famille.
Elle dure
quand elle
est tendre!



Année internationale de
la famille

BUREAU QUÉBÉCOIS
DE L'ANNÉE INTERNATIONALE
DE LA FAMILLE

Astérix...

— suite de la page 9

La mort d'Astérix et du CCE

Au printemps 1992, l'opération d'achat de terrains commence à prendre l'allure d'un énorme échec, notamment parce que le «site B» déplaît aux Français de la SFERG, comme le démontrent des comptes-rendus de réunions qu'a pu dénicher *La Voix de l'Est*.

Lors d'une réunion à Granby en mai 92, le pdg de la SFERG, Patrice Tournier, avoue à ses interlocuteurs granbyens qu'il préfère de beaucoup le site «A» parce qu'il est situé près de l'autoroute et que contrairement au site «B», il peut accueillir un projet d'envergure nationale. Il leur explique qu'à ses yeux, le site «B» présente trop d'aspects négatifs, entre autres parce qu'il se trouve en milieu urbain et qu'il se produirait forcément une détérioration de la qualité de vie due à la circulation, à la pollution, au bruit.

Le maire Mario Girard rétorque que la Ville est déjà propriétaire de huit millions de pieds carrés au sud du lac Boivin, que ça pourrait aller jusqu'à 15 millions sans problème et que le projet pourrait démarrer presque immédiatement si le site «B» était retenu.

Selon ce qui avait été convenu deux ans auparavant, la Ville devait engager 5 millions dans l'achat et la «viabilisation» des terrains en vue de les louer par la suite au parc Astérix par bail emphytéotique. Mais au printemps 92, la Ville n'est pas encore en mesure de livrer les terrains et la SFERG s'impatiente. Sans la maîtrise foncière, soutiennent les Français, il est impossible de réaliser le montage financier de ce projet qui requiert de 55 à 65 millions en investissements privés; le manque à gagner, soit entre 35 et 45 millions, devait provenir de prêts des deux gouvernements. Selon la SFERG, le gouvernement français était également intéressé au projet.

En juillet 92, la SFERG dépose une dernière proposition qui fait de la Ville le grand promoteur du projet. Elle lui demande de lui verser 600 000 francs pour la réalisation d'une nouvelle étude de faisabilité et présente un nouvel échéancier extrêmement serré.

Au mois d'août, la Ville, qui commence à trouver la SFERG un peu trop exigeante, répond aux Français que s'ils ne déposent pas, dans une banque canadienne, une somme de 5 millions de dollars en garantie de réalisation du parc avant le 1er mai 1996, elle abandonne le projet. C'est de cette façon que prend fin, à l'été 1992, la coûteuse saga du projet Astérix.

Ce n'est qu'en février 1993, au cours d'une entrevue, que le maire Girard finira par avouer que l'achat des terrains du sud du lac Boivin était une opération reliée au projet Astérix.

En septembre 1992, le dossier Astérix est à peine enterré que la Ville met la hache dans son CCE-Granby, dont elle n'était vraisemblablement pas satisfaite. Le directeur général du CCE, Michel Cliche, ne sera pas relogé au sein du nouveau commissariat économique, la Soder Granby-Bromont. Il obtiendra toutefois de la Ville une prime de séparation de 73 000 \$.



RHÉO BERNIER

est heureux d'annoncer à ses amis et clients son retour à la coiffure

Toujours au même endroit
Salon CoiffMod
246, boul. Boivin, Granby
375-2428

L114374



Distribué par
MÉNARD ET GINGRAS inc.

865, rang Papineau
St-Paul-d'Abbotsford
379-5895 375-4757

L114109

Aussi disponible
Épandeur de sel Fisher

NAD • Nakamichi • Pioneer • Technics • Boston • Sanyo • Cerwin Vega • Paradigm • Sony • JVC • Hitachi •

Sony • JVC • Hitachi • Denon • NAD • Nakamichi • Pioneer • Technics • Boston • Sanyo • Cerwin Vega • Paradigm • Sony • JVC • Hitachi • Denon

Denon • NAD • Nakamichi • Pioneer • Technics • Boston • B & W • Cerwin Vega • Paradigm • Sony • JVC • Hitachi • Denon • NAD • Nakamichi •

LE SUPER BLITZ DE L'ANNÉE

2 DERNIERS JOURS

AUJOURD'HUI, SAMEDI, DE 9 H 30 À 17 H
ET DEMAIN, DIMANCHE, DE 12 H À 17 H

UNE OCCASION UNIQUE
d'acheter un nouvel appareil électronique

Profitez du plus grand choix et de notre plan mise de côté pour Noël

ET NE PAYEZ QU'AU PRINTEMPS 95*

Plus que
43 jours
avant Noël

Son X plus

... rien de moins!

39 Évangéline, Granby 378-9816

Face aux Galeries de Granby

*Payable en avril 95, sur articles sélectionnés, avec approbation du crédit.

L114893

• Boston • Sanyo • Cerwin Vega • Paradigm • Pioneer • Technics • Boston • B & W • Cerwin Vega • Paradigm

LA VOIX DE L'EST — samedi 12 novembre 1994



Valère Audy

Inquiétude à Cowansville

Les travaux de rénovation et d'agrandissement du Palais de justice de Cowansville sont de nouveau reportés. Il faut reprendre les appels d'offres à cause d'erreurs techniques. Mais il y a une autre importante raison: la plus basse soumission dépasse de 200 000 \$ les disponibilités budgétaires.

Ce nouveau délai inquiète les Cowansvillois, particulièrement le Groupe de concertation qui a défendu le projet. Et cela non sans raison puisque le gouvernement a maintenant changé à Québec, que le constructeur parle lui-même de rationalisation, que les différentes cours, temporairement installées ailleurs, risquent d'y rester plus longtemps.

Nous avons déjà signalé, en commentaire éditorial, que le projet ne pourrait souffrir de retard pour être réalisé tel que présenté, qu'il fallait qu'il soit en chantier et même avancé pour qu'on ne soit pas tenté de le remettre en question dans l'hypothèse d'un changement de gouvernement et que le temps commençait à se faire un peu court.

Or les événements tendent à confirmer ce que nous avançons. Peut-être qu'il n'y aura que des ajustements pour respecter le budget prévu. Des corrections qui s'imposent d'autant plus que le coût du projet global est déjà si élevé avec ses 8,7 millions \$ qu'on ne saurait tolérer de dépassement.

Mais qui sait si le gouvernement ne le modifiera pas? Surtout que le projet paraît, sauf pour les Cowansvillois bien sûr, nettement disproportionné par rapport aux besoins du milieu et aux disponibilités financières de Québec dans un contexte économique difficile. Qui, ailleurs, pour semblable projet, réussirait à décrocher autant d'un gouvernement cassé?

Le moins que l'on puisse souhaiter, c'est que le processus d'appels d'offres ne soit pas repris inutilement et que le nouveau gouvernement se branche rapidement s'il compte revoir et modifier substantiellement le projet.

On a beau douter de la nécessité d'un aussi gros et coûteux projet que celui-là, il reste que la population de Cowansville et des alentours a droit à des services de qualité dans des lieux appropriés et qu'on n'a pas à la «niaiser» parce que le gouvernement a changé et que les voisins chialent.

Bref, que le gouvernement se branche, que le constructeur s'ajuste et qu'on procède au plus vite. Car pourquoi faire traîner encore un dossier qui chemine depuis un bon moment et à propos duquel il faudra bien un jour ou l'autre trancher?

Entre-temps, il est bien compréhensible que les Cowansvillois soient inquiets et aux aguets. Après tout, leur projet est assez gros pour inciter à la révision, il y a de sévères critiques dans leur voisinage (granbyen) concernant l'importance du projet et, politiquement, ils ne sont plus «du bon bord».

La guerre des chiffres

Le ministre Richard Le Hir vient de soutenir que le fédéralisme coûte 3 milliards par année au Québec. Les libéraux répliquent qu'il oublie les revenus de la péréquation.

Qui croire? Les péquistes oublieront toujours quelques données dans l'espoir de vendre leur rêve souverainiste. Les libéraux feront toujours de même pour défendre le fédéralisme. L'intérêt avant la vérité!

Voilà donc une guerre inutile. Non seulement parce que les partis sont incapables d'objectivité, mais aussi parce que les coûts et les bénéfices du fédéralisme sont difficiles à évaluer. Tellement que les intéressés peuvent s'y perdre eux-mêmes et, davantage encore, perdre ceux qu'ils veulent embobiner.

L'AGRANDISSEMENT DU PALAIS DE JUSTICE DE COWANSVILLE ENCORE RETARDÉ... LE PROJET EST-IL COMPROMIS?



LES LECTEURS

Le président du BQ à la défense de son député

Monsieur Audy,

Dans votre éditorial du 31 octobre dernier, vous déclarez que notre député, M. Leroux, ne peut qu'accorder une mauvaise note au bilan politique de M. Chrétien.

Je suis convaincu que vous auriez préféré lui accorder d'excellentes notes à ce bilan, vos sympathies politiques étant assez évidentes. Mais comme vous êtes un homme de bon sens, vous n'oseriez pas.

Vous porter sur M. Leroux un jugement très sévère. Bien que vous ayez lu La Nouvelle Revue et le bulletin parlementaire, ce n'était sûrement pas suffisant pour motiver vos critiques. Je crois que vous auriez mieux fait de vous déplacer pour rencontrer vous-même M. Leroux. Il se serait fait un plaisir de vous informer. Il vous aurait probablement parlé des dossiers sur lesquels il travaillait, comme celui du bureau de poste de Waterloo et celui de Hyundai.

S'il vous manque encore des informations, M. Audy, téléphonez donc à Jean Leroux chez lui. Son numéro est publié dans le bottin téléphonique. N'est-ce pas là faire montre de disponibilité? En connaissez-vous beaucoup de député dont le numéro est dans l'annuaire téléphonique?

Personnellement, je vous suggère de l'accompagner toute une semaine. Vous seriez fort surpris. Siéger à la Chambre des communes, participer aux comités parlementaires, rencontrer les organismes communautaires de la région et recevoir les élec-

teurs à son bureau ne sont pas des activités à caractère social.

M. Leroux est infatigable. Il abat un travail considérable. Il passe rarement les fins de semaine chez lui car sa présence est sollicitée un peu partout dans le comté. Après avoir passé toute une semaine avec lui, vous seriez bien content de retourner derrière votre pupitre.

Je me souviens également d'un autre éditorial paru dans votre journal qui s'opposait à la présence de M. Leroux en Bosnie. L'éditorialiste croyait certainement que la présence des sénateurs canadiens était plus pertinente. Je demeure convaincu que mon député élu démocratiquement y était plus à sa place que ces sénateurs en poste grâce au favoritisme politique.

Vous savez, M. Audy, les électeurs de Shefford ont voté à près de 60% pour M. Leroux. Ils ont droit en tant que lecteurs de votre journal à la vérité et non à des informations biaisées et partisans.

En dernier lieu, je vous invite, M. Audy, à notre brunch du 13 novembre prochain au Domaine Aramis où M. Leroux reçoit Mme Beaudoin, ministre déléguée aux Affaires Intergouvernementales canadiennes. Je pense fermement que vous y recueillerez des renseignements importants qui contribueront à améliorer votre objectivité.

Au plaisir de vous y voir.

André Bédard, président du Bloc Québécois de Shefford

Mission accomplie

Hé oui! Mission accomplie. Je m'étais joint à un groupe de travail qui avait pour but principal de stimuler l'intérêt de la population au milieu scolaire.

Maintenant, la campagne électorale officielle est en cours. Je profite de cette tribune pour promouvoir les buts réels et les objectifs qui me poussent à redemander un nouveau mandat.

Mes priorités concernant l'élève et l'éducation: voir à ce que l'argent soit dépensé en fonction du soutien à l'enfant; que chaque commissaire soit attiré à une école, afin d'être vraiment en communication directe avec son milieu; servir la population pour donner de meilleurs services; établir une politique d'engagement du personnel avec plus d'équité. Comment?

En coupant dans les dépenses de congrès très éloignés en limitant le nombre de participants s'il y a lieu, voire même le nombre de congrès, en privilégiant plutôt des colloques à la commission scolaire et

la formation des commissaires; en limiter les dépenses fastueuses; en limitant les congrès payés pour des activités autres que l'éducation ou le travail régulier (golf, cocktails); en favorisant l'intégration et l'aide au jeune par des mesures de suivi; en amener des personnes ressources et intervenants scolaires à nous expliquer leur travail, à le publiciser et même à l'étendre à d'autres niveaux s'il y a lieu; en dirigeant des dossiers apportés par ses électeurs (élèves, parents, professeurs, directions d'écoles, etc.).

Un commissaire c'est une personne élue, tout comme un conseiller ou un député, et qui a à prendre des positions sur les orientations de la c.s., à travailler pour la meilleure qualité d'éducation. Il n'est donc pas là seulement pour gérer des bâtisses et faire du transport scolaire. (...)

Pierre A. Morin, commissaire et candidat dans le quartier 8

La Voix de l'Est



Journal du matin fondé en 1935 et quotidien depuis 1945, publié par La Voix de l'Est, 76, rue Dufferin, Granby, J2G 9L4, 375-4555 et imprimé par La Tribune, division de Les Journaux Trans-Canada (1982) Inc.

La Presse canadienne est seule autorisée à diffuser les informations publiées dans La Voix de l'Est Courrier de seconde classe. Enregistrement no 0679. La Voix de l'Est est membre du Conseil de presse du Québec.

Pierre Gobeil
président et éditeur

Réal Marchessault
directeur de l'information

Valère Audy
éditorialiste

Yvon Gauvin
directeur, finances
et administration

Sylvain Denault
directeur de la publicité

Jean-Nil Laplante
directeur du tirage

Le rôle de Tourisme Granby et de son président

Suite au commentaire de Monsieur Audy, le 3 novembre, nous désirons expliquer le rôle du président ainsi que celui de Tourisme Granby inc. dans l'industrie touristique granbyenne.

C'est à titre de citoyen intéressé au progrès de Granby et notre région que j'ai consenti à assumer la présidence. Avec la collaboration des membres du conseil d'administration et de la permanence, j'ai la volonté d'aider les intervenants touristiques de notre région à se démarquer un peu plus. Nous pourrions ainsi accroître les retombées économiques de cette industrie dans notre ville, notre région. Pour atteindre cet objectif, il est très important que les gestionnaires d'attractions, hôteliers, propriétaires de terrain de camping, restaurateurs, commerçants, élus et la population en général soient tous animés du désir profond de travailler dans le même sens en laissant tomber certaines barrières.

Concernant le rôle de Tourisme Granby, celui-ci accueille et informe les visiteurs en opérant trois bureaux d'informations: un sur une base annuelle (650 Principale) et deux saisonniers (Place de la gare et Zoo de Granby). La diffusion de l'information se fait à l'aide d'un guide touristique annuel publié par Tourisme Granby et des dépliants, brochures et cartes d'affaires des intervenants touristiques. Nous contrôlons la

qualité de notre guide mais nous devons faire confiance au professionnalisme des intervenants touristiques concernant leur propre document. Le personnel de Tourisme Granby est toujours disponible à aider les intervenants touristiques à concevoir leur document promotionnel.

Dans le même sens, nous sommes très sensibles à la qualité des services offerts par Tourisme Granby aux visiteurs. Tous les commentaires reçus sont pris en considération en vue d'améliorer les services dans les limites de nos capacités. (...) Tant la qualité des services offerts par les intervenants touristiques que l'amélioration de leur produit relèvent de leur propre responsabilité. (...)

Granby bénéficie effectivement de nombreux atouts. Tourisme Granby coordonne des actions promotionnelles grâce à la con-

certation de ses membres. Chaque intervenant parmi la centaine de membres de Tourisme Granby désire faire des affaires dans l'industrie touristique considérant leur produit, leur clientèle et leur capacité financière à se promouvoir.

La promotion demeurera toujours un sujet épineux où Tourisme Granby se doit de réunir des intérêts individuels pour vendre en commun une destination sans diluer le message.

En conclusion, Tourisme Granby inc. doit conseiller ses membres, les consulter, leur proposer des actions et leur transmettre ses observations. Chaque intervenant a la responsabilité d'écouter les commentaires, analyser les propositions et de participer au développement touristique de sa ville, de sa région.

**François Tétreault, prés.
Tourisme Granby**

Les précisions de M. Normandeau

Pour éviter que ne circulent de fausses informations, je vais tout d'abord faire une mise au point que j'espère très claire.

En 1990, j'étais candidat contre la commissaire présidente. J'y ai défendu le respect du 180 jours minimum de classe et l'utilisation judicieuse des taxes. Je n'étais pas intéressé par la présidence de la commission scolaire. D'ailleurs, le 26 novembre 1990, M. Réjean Perreault a été le seul candidat à la nomination au poste de président pour 4 ans. Il est donc faux de dire que je voulais la présidence et que j'ai été exclu par le conseil pour manque d'expérience. De plus, j'avais été, durant plus de 6 ans, commissaire à la commission scolaire des Moissons.

Je dérange peut-être certaines personnes. J'ai des convictions, des idées, je les ai exprimées et défendues publiquement en réunion des commissaires et cela

même si elles étaient contraires à celles du directeur général et de la majorité des commissaires, mais la très grande majorité des résolutions présentées au cours des 4 dernières années ont été adoptées à l'unanimité par le conseil des commissaires.

Pourquoi suis-je candidat?

Je me présente parce que:

Je veux bâtir une commission scolaire dynamique, moderne, performante.

Je veux faire en sorte que les écoles soient plus vivantes, intéressantes, que les élèves aiment l'école et son milieu, que l'école ne soit pas «plate» pour nos enfants.

La société a changé; il y a beaucoup de familles où les deux conjoints travaillent à l'extérieur; il y a des familles monoparentales, séparées, reconstituées.

Je veux que la commission scolaire organise des services d'aide aux devoirs à l'école, d'appui à la maison, de transport à ceux qui vivent la garde partagée.

La commission scolaire s'est classée 126e sur 151, ce n'est pas impressionnant et c'est un fait.

Je veux une amélioration, pas la continuité de cette position, et je ne veux pas des justifications, mais des solutions qui fassent en sorte de redresser cette situation.

Marcel Normandeau

Un souci de transparence?

J'apprenais par le journal les candidatures de Mme Viviane Schofield et M. François Sénécal au poste de commissaires. Étant membre depuis quatre ans au comité d'école, je suis surprise que l'un de ces candidats se dise blessé de la «bisbille», selon lui apportée par M. Marcel Normandeau. Et que l'autre dise n'avoir jamais

perçu les commissaires comme des marionnettes. Pourtant, ma déléguée a reçu tout comme eux au Comité de parents un document qui décrit l'absence de leadership des commissaires.

J'ai lu les procès verbaux et assisté à des réunions du Comité de parents. J'ai perçu votre refus de discuter de l'absence de lea-

dership des commissaires et votre refus de transmettre l'information. A l'une de vos dernières réunions, vous avez encore démarré «la bisbille».

Je regrette, mais avec toute cette «gymnastique», je ne peux croire en votre soucis de transparence.

Manon Léveillé, un simple parent et payeur de taxes

GUY BISSONNETTE

SUZUKI

CONCEPT AUTOMOBILES

Toutes ces voitures sont inspectées et prêtes pour la livraison

SOLDE DE VOITURES D'OCCASION



94 SUNBIRD LE verte, 4 portes, aut., 21 000 km, bal. garantie du fabricant



93 TRACKER 4 x 4 rose, 5 vit., disque laser, bal. garantie du fabricant



93 FORD TEMPO GL grise, aut., clim., 26 500 km, bal. garantie du fabricant



91 TOYOTA COROLLA LS, 5 vit., 80 000 km, bal. garantie du fabricant, 8 995 \$



91 SIDEKICK JA blanche, aut., 64 000 km, garantie



93 CAVALIER VL rouge, 4 portes, aut., 35 000 km, bal. garantie du fabricant



93 NISSAN AXCESS bleue, 5 vit., tout équipée, bal. garantie du fabricant



92 SUZUKI BERLINE L noire, 5 vit., bal. garantie du fabricant



91 SUZUKI BERLINE grise, aut., 64 000 km, garantie



91 TRACKER blanc, 5 vit., 50 000 km seulement, garantie



93 ELANTRA GLS, 4 portes, 5 vit., tout équipée sauf clim., garantie prolongée 6 ans/kilométrage illimité, 8 995 \$



93 FORD ESCORT STATION rouge, aut., clim., 36 000 km, bal. garantie du fabricant



92 ELANTRA GL verte, 5 vit., bal. garantie du fabricant



91 SIDEKICK JX rouge, 5 vit., garantie



90 SUNBIRD GT, aut., clim., tout électrique, 71 000 km, garantie



89 MERCEDES-BENZ 560 SEC grise, impeccable, tout équipée, 77 000 km, garantie L115018

144 Denison Est, Granby 372-2007

Repeater

L'entrepreneur **Réjean Tremblay** croit que c'est actuellement à Eastmain, à la Baie James, que s'octroient les contrats les plus intéressants. Les autochtones ont d'importants projets à réaliser et l'argent nécessaire à leur consacrer...

Le Bromontois **Marcel Boutin** pense déménager à une adresse où on pourrait enfin lui livrer La Voix de l'Est...

Pour ses 31 ans, aujourd'hui, **Benoit Couture**, un enseignant à l'école St-Eugène, ne recevra pas de crêpes au lit, mais **Linda** ne négligera quand même rien pour assurer son bonheur...

La division industrielle Bombardier et le ministère du Tourisme, collaborateurs au manuel de références des conditions de ski, ont permis au rédacteur du Réseau Sport Activité, **Pierre Langevin**, de voir son oeuvre distribué à toutes les stations de ski du monde francophone à travers la planète...

À l'Halloween, c'est **Pierre Berthiaume**, non son beau-frère **Pierre Girard**, qui était déguisé en femme si laide que les clients du Frontenac sympathisaient avec «elle»...

Et au même restaurant, attention à la serveuse **Sylvie** qui, paraît-il, lit dans les pensées... Ça peut toujours aller et c'est même appréciable si c'est pour servir les clients sans qu'ils aient à commander ou pour réchauffer leur café... Mais si elle lit vraiment tout, tout et tout dans leurs pensées, c'est alors un peu inquiétant!

Michel Brunet pense déjà à sa prochaine saison de golf. Pour célébrer ses dix ans de notariat, il est allé pratiquer à Myrtle Beach... pour s'améliorer en prévision de l'été 1995...

Comme photographe, **André Loignon** est pour le moins dangereux... Voulant photographier

son épouse **Diane** sur une place publique de Québec, il l'a fait reculer, reculer et reculer encore... tellement qu'elle est finalement tombée dans un trou.

Et continuons avec **André Loignon** en signalant qu'il veut tellement que son épouse sache continuellement où il est qu'il laisse son téléphone cellulaire ouvert... Qu'est-ce qu'elle doit parfois entendre!

La partie d'huîtres de **Marcel Courtemanche** a été un succès... grâce à la cuisinière **Françoise**...

Josée Bérard, de St-Alphonse, était bien déçue cette semaine de ne pas retrouver son nom dans l'une des colonnes du journal pour son anniversaire... C'aurait, paraît-il, été une compensation pour le spectacle de Plume qui ne l'a pas emballé... Mais elle n'avait qu'à nous le dire à temps!

Mais pourquoi **Nathalie Loignon**, de la Résidence du Mont, envoie-t-elle les oignons cuits au plancher au lieu de les servir? Heureusement que **Sylvie Bélanger** en avait pour terminer le service. **Hélène Côté** et **Johanne Lemieux** en ont rit toute une soirée de ce petit accident...

Tony Van Doorn serait-il devenu le porte-bonheur méconnu des Bisons? Car Tony n'a jamais vu son équipe perdre, et cela depuis les débuts du club, quand il est lui-même dans l'assistance. Qu'attend-il alors pour prendre un billet de saison?

Denyse Girouard fait preuve d'un talent exceptionnel quand il s'agit de négocier pour échapper à une contravention... apparemment bien méritée.

On raconte que **Michel Nadeau**, de la Maison Blanche, a récemment eu à payer un compte exceptionnellement élevé pour services gouvernementaux... et que **André Côté** a un endroit bien spécial pour camoufler du papier de toilette...

Brabant

La boutique de l'homme actuel

MANTEAU AUSTRALIEN

- homme et femme
- 100% coton
 - Traité à l'huile
 - Entièrement imperméable

à partir de **185\$**



186 Principale, Granby 375-9060



Levée de fonds

Julia Pinonnault, du conseil étudiant, et Guy Larivière, directeur-adjoint du premier cycle à la polyvalente Massey-Vanier, ont lancé cette semaine la campagne de financement annuelle. Cette levée de fonds a comme objectif principal de permettre la tenue d'un programme d'activités gratuites pour tous les élèves de l'école. Les activités parascolaires et l'académie de musique profiteront également des retombées de la campagne de financement. Jusqu'au 30 novembre, des billets seront donc vendus à Cowansville et la région au coût de trois dollars, ce qui donne la chance de remporter l'un des dix prix allant de 100 \$ à 3000 \$. Le nombre de billets mis en circulation a été limité à 20 000.

photo Richard Chagnon

BONNE FÊTE

12 NOVEMBRE:

- Sylvain Adam;
- Gabriel Aubertin;
- Marie-France Barrière;
- Frédéric Bisson;
- Marcelle Bédard;
- Nicole Beaucage Lussier;
- Marcel Beaupré;
- Roger Bédard;
- Michel Bienvenue;
- Mélanie Blanchard;
- Nicole Blouin;
- Mélanie Bouchard;
- Denis Breton;
- Mélanie Comeau;
- Benoit Couture;
- Roxanne P. Delorme, de Farnham;
- Yves Désautels;
- Nathalie Desroches;
- Rita F. Fontaine;
- Jean-François Galipeau;
- Michel Gauthier;
- Luc Harnois;
- Eddie Jacques;
- Anne-Marie Laliberté Pelchat;
- Réjean Lamer;

- Clément Lanthier;
- Jacqueline Lapierre;
- Lydia Lapointe, de St-Césaire;
- Angelina Neveu;
- Lise Paradis;
- Diane Plante;
- Stéphanie St-Onge;
- Yannick Therrien;
- Sébastien Vaudry;
- Emmanuel Verbit;
- Paul et Lucille Lagloire, anniversaire de mariage.

13 NOVEMBRE:

- Kim Armstrong;
- Daniel Balthazard;
- Sylvie Beauchamps;
- Marie-Pierre Barabé Picard;
- Michel Bernard;
- Sylvie Bernard;
- Rolland Boisseau;
- Rolland Boisvert;
- Elyse Boudreau;
- Marie-Soleil Brien;
- Colette Brodeur;
- Réjeanne Brodeur;

- Jocelyn Brouillard;
- Danielle Champagne Trudeau;
- Aurore Chicoine;
- Fleurette Marois Côté, de Roxton Falls;
- Jean-Philippe Daudelin;
- Colette Dubois Renaud;
- Christian Dunn.
- Isabelle Farand, de Roxton Pond;
- Jeannette Favreau;
- Sylvette Favreau Chapat;
- Frédéric Gagné;
- Michel Gauthier;
- Paul Gibouleau, de Roxton Falls;
- Robert Giroux;
- Réjean Guertin;
- Amélie Lapointe, de Waterloo;
- Audrey Lévesque, d'Ange Gardien;
- Pierrette L'Heureux;
- Thérèse Quesnel;
- Gilles Rivard.
- Thérèse Roberge;
- Kerry Royer;

Chez **JOUBEC**, c'est déjà Noël...

Faites comme le Père Noël et venez profiter du meilleur choix en magasin!

Pour un service personnalisé et bien plus encore...



BOUTIQUE

JOUBEC

Fran Mir enr.

Près de Sears
Galeries de Granby
378-9261

Aujourd'hui

Le **Café d'Accueil Chrétien Inc.** reçoit Serge et Lucie Champagne, de Roxton Pond, au 18 St-Antoine Nord à Granby.

Soirée de danse sociale des **Copains de la Vallée**, à 20 h, à la salle d'Âge d'Or, 400 Dr Poulin à Marieville. Thème: Noir et blanc.

Soirée de danse organisée par les **Amis de la Danse Enr.**, à 20 h, à la Salle communautaire de Roxton Pond, 905 rue St-Jean. Goûter en fin de soirée. Thème: Soirée noir et blanc.

Soirée de danse du **Club d'Âge d'Or d'Acton Vale**, de 20 h à 23 h 30, à la salle du Centre communautaire, 1196 Bélair à Acton Vale. Goûter servi en fin de soirée.

Soirée de danse du **Club d'Âge d'Or de Cowansville**, à 20 h, au local du Club d'Âge d'Or de Cowansville, 154 Principale. Un goûter sera servi en fin de soirée.

Soirée de danse organisée par le **Club de l'Âge d'Or de Saint-Grégoire-le-Grand**, à 20 h, au Centre des Aînés de Mont-St-Grégoire, 45 ave de la Montagne. Prix de présence et un goûter.

Soirée de danse organisée par le **Club de l'Âge d'Or de Farnham**, à 20 h, au Centre Culturel, 135 rue St-André à Farnham. Orchestre, goûter et prix de présence.

Soirée de danse organisée par le **Club de l'Âge d'Or de Saint-Césaire**, à 20 h, à l'école St-Vincent de Saint-Césaire. Orchestre: Prestige. Prix de présence et goûter.

Soirée des roses du **Club de l'Âge d'Or de Granby**, tous les samedis à 20 h, au sous-sol de l'église St-Benoit. Orchestre: Les Delta. Goûter en fin de soirée.

Danse sociale du **Club de l'Âge d'Or Princesse**, tous les samedis à 20 h. Musique: Welly Lepage.

Soirée de danse organisée par le **Club Amitiés Nouvelles de la Haute Yamaska**, tous les samedis de 21 h à 1 h, au 172 rue Court à Granby.

Vente de vêtements d'**Entraide Ste-Trinité**, tous les samedis de 13 h 30 à 16 h, au 200 Boul. Robert, chez les Pères Trinitaires

res au Montplaisant à Granby. Bingo au profit de la **Fabrique Notre-Dame**, tous les samedis à 19 h, au sous-sol de l'église.

Dimanche

Partie de cartes organisée par le **Cercle de Fermières de Cowansville**, à 19 h 30, au sous-sol de l'église Ste-Thérèse à Cowansville. De nombreux prix et un goûter.

Vente de pâtisserie maison et marché aux puces organisée par l'**AFEAS St-Joseph**, de 9 h à 16 h, au sous-sol de l'église.

Partie de cartes organisée par le **Cercle de Fermières de Roxton Falls**, à 20 h, au centre communautaire, rue de l'église. Nombreux prix de présence.

Brunch familial du **Club de l'Âge d'Or de Marieville**, de 9 h 30 à 14 h, au 400 Dr. Poulin. Coût: 6 \$. Musique et danse jusqu'à 16 h. Disco; René Boudreau.

Bingo au profit du **Club de natation Nataskouach**, tous les dimanches à 13 h 30, au sous-sol de l'église Notre-Dame.

Bingo au profit des **Petits Chanteurs de Granby**, tous les dimanches à 19 h, au sous-sol de l'église Notre-Dame.

Partie de cartes organisée par le **Petit Café du Dimanche**, tous les dimanches de 13 h à 16 h, à l'église Notre-Dame, salle 3.

Rencontre avec chants et enseignements biblique à l'**église Salut et délivrance**, tous les dimanches à 10 h 15, au 52A, rue Centre à Granby.

Soirée de bingo organisée par la **Chambre de Commerce et les Loisirs Mont-Rouge Inc.**, tous les dimanches à 19 h, au Palais de l'Agriculture, à Rougemont.

Déjeuners-Causeries, tous les dimanches de 9 h à midi, à l'Hôtel le Granby, au 700 Principale à Granby. Le rendez-vous des gens seuls de 30 ans et plus. Inf: 378-5020.

Déjeuner de la **Légion Royale Canadienne**, de 10 h à 13 h, au 120 Davignon à Cowansville.

Vente de pâtisserie maison et tirage d'une courtépoinette organisée par l'**AFEAS de Brigham**, de 9 h à 16 h, au 116 Des Cèdres à Brigham.

Personne ne vous en offre autant!



9 995\$* Firefly 1995 3 portes



Entièrement redessinée Une championne de l'économie d'essence

- boîte manuelle 5 rapports
- Suspension indépendante aux 4 roues
- 2 sacs gonflables
- Poutrelles de sécurité latérales
- Freins antiblocage (ABS) disponibles en option

15 495\$* Pontiac Grand Am SE 1995



- Moteur 2,3 litres
- Boîte automatique 4 rapports avec surmultipliée
- Freins antiblocage (ABS)
- Sac gonflable
- Radio AM/FM stéréo avec 4 haut-parleurs
- Aileron arrière
- Chauffe-moteur; ouvre-coffre
- Guide de ceinture épaulière pour enfant
- Et beaucoup plus!

19 995\$* Pontiac Trans Sport SE 1995

- Moteur 6 cylindres
- 7 sièges baquets indépendants
- Sac gonflable
- Freins antiblocage (ABS)
- Panneaux de carrosserie en polymère
- Climatiseur; poutrelles de sécurité latérales
- Radiocassette AM/FM stéréo avec 4 haut-parleurs
- Et beaucoup plus!



20 995\$* GMC Safari SLX 1995

Modèle redessiné

- Moteur 6 cylindres de 190 chevaux
- Boîte automatique 4 rapports électronique avec surmultipliée
- Climatiseur
- Radiocassette AM/FM stéréo avec haut-parleurs
- Sac gonflable
- Freins antiblocage (ABS) aux 4 roues
- Glaces teintées foncé
- Lève-glaces électrique
- Régulateur de vitesse
- Et beaucoup plus!

* Préparation incluse. Taxes et transport en sus. Offre réservée aux particuliers et s'appliquant aux véhicules neufs 1995 en stock. Photos à titre indicatif seulement.



SPORT D'HIVER 30e JEUX DU QUÉBEC GRANBY 1995

Transporteur officiel des 30e Jeux du Québec



Réal Phoenix représentant



Marcel Maheu représentant



Mario Laguë représentant



Claude Gagnon représentant



Marc-André Hurens représentant



Pierre Soucy directeur véhicules commerciaux



Erik Gosselin directeur commercial



Marc Laguë directeur adjoint

Le Trianon GRANBY AUTO

Chez nous, le client est N° 1



Mario Girard directeur général des ventes

922, rue Principale, Granby 378-9063

LOCATION À COURT ET À LONG TERME

AUJOURD'HUI À CHEF AM 1450

- Minuit - 6h: *Bonjour la nuit* avec Alain Roberge.
- 6h00 - 8h00: *Les Supers Bonjour* avec Gilles Baron.
- 8h00 - 9h00: *Samedi Bricole* avec René Lafrenière.
- 9h00 - 10h00: *La Chronique Horticole* avec Réjean Genest.
- 10h00 - 11h00: *Le Comptoir d'Aubaines* avec Gilles Baron.
- 11h00 - 12h00: *À L'écoute* avec Jeannine Vandem.
- 12h00 - 15h00: *Nostalgie*
- 15h00 - 17h00: *Week-end Rétro* avec Guy Aubry.
- 17h00 - 23h00: *La Chanson de votre monde.*
- 23h00 - Minuit: *La Racine de vie* avec Marc Goyer et Myriam Villiard.

liard.

Dimanche

- Minuit - 2h00: *Jamais seul* avec Yolande Vigeant.
- 2h00 - 6 h00: *Bonjour la nuit* avec Christian C. Gauthier.
- 6h00 - 8h00: *Les Supers Bonjour* avec Gilles Baron.
- 8h00 - midi: *En Randonnée* avec Armand et Johanne
- Midi - 15h00: *Nostalgie*
- 15h00 - 17h00: *Week-end Rock'n Roll* avec Guy Aubry.
- 17h00 - 23h00: *La chanson de votre monde.*
- 23h00 - Minuit: *La racine de vie* avec Marc Goyer et Myriam Villiard.

CONCERT DE NOËL

"Les Étoiles de Noël"

Édition 1994

Le samedi 26 novembre
à 19 h 30

À l'auditorium de la Polyvalente
Sacré-Coeur

150 Lansdowne, Granby

Concert des élèves
et des professeurs
de l'École de musique
Aux Petits Oiseaux
de Granby

Billet :
5 \$
(enfants
et adultes)

Tous les profits
seront
versés
en bourses
d'études



Billets en vente
au secrétariat de
l'École ou au Studio
de musique André
Couture

ÉCOLE DE MUSIQUE



AUX PETITS
OISEAUX

L115260

PAPETERIE Plus

Journée «Accueil de Noël»
AUJOURD'HUI 12 NOVEMBRE

entre 9 h et 17 h



De **25%**
à
50%
de rabais

sur toute la
marchandise
de Noël en magasin

Hallmark

Pour vous remercier, chers clients, nous vous offrons :

- de petits cadeaux • des articles de Noël exclusifs • un tirage amusant

5098 Foster, Waterloo 539-5511

MEMBRE

BUREAULAB

L115251

Les fédéralistes préparent la campagne référendaire

Maurice Girard

QUEBEC
Presse canadienne

Pendant que les péquistes tentent de rassembler sous une bannière arc-en-ciel le plus de sympathisants possible à la cause souverainiste, les fédéralistes travaillent depuis quelque temps à constituer une nouvelle coalition d'intérêts pour défendre les avantages du régime actuel.

Au cours des deux derniers mois, des chefs de direction de la grande entreprise ont eu plusieurs rencontres et entretiens informels pour jeter les bases d'un nouveau regroupement qui sera officiellement lancé en grande pompe, probablement en janvier.

De plus, contrairement aux débats entourant l'accord du lac Meech et l'entente de Charlottetown, la stratégie des fédéralistes sera modifiée pour accorder plus de place aux dirigeants de la petite et moyenne entreprise en région parce que, en définitive, ce sont eux les pourvoyeurs d'emplois.

D'ailleurs, l'action des partisans du fédéralisme n'attendra pas le déclenchement de la campagne référendaire. On entend rivaliser avec les souverainistes sur le terrain pour rassembler rapidement le plus d'appuis possible.

Entre autres, M. Ghislain Dufour, qui participe activement aux préparatifs.

CONCOURS 20^e Anniversaire



20 000 \$
en prix!



Déposez vos coupons de participation
chez:

Service de l'Estrie

385, rue Dufferin, Granby



Son X plus

39, rue Évangéline, Granby

Nom: _____
Adresse: _____
Ville: _____ Code postal: _____
Tél.: _____ Âge: _____
Mon émission préférée à l'antenne de CKSH-TV: _____

Règlements du concours disponibles chez les marchands participants.

L111489

Attentat meurtrier du Jihad dans la bande de Gaza

JERUSALEM
Associated Press

Trois soldats israéliens ont été tués et au moins 11 autres personnes, dont six militaires, ont été blessées vendredi dans un attentat-suicide perpétré par un cycliste palestinien dans la bande de Gaza, près de l'implantation juive de Netzarim.

L'attentat a été revendiqué au nom du mouvement intégriste Jihad islamique par deux hommes masqués, armés de fusils automatiques qui ont affirmé que cet attentat était le premier d'une série de quatre. Le chef du Jihad islamique, cheikh Abdullah Chami, a précisé lors d'un rassemblement dans le centre de Gaza que cette attaque-suicide avait pour but de venger la mort de Hani Abed, responsable du mouvement tué le 2 novembre dernier dans un attentat à la voiture piégée imputé à Israël par les intégristes.

Dans un tract, le Jihad islamique a déclaré que «cette opération héroïque fait partie d'une série d'opérations qui sera menée dans le cadre d'une réaction rapide et immédiate au martyr d'Hani Abed. Nous allons attaquer tous les Israéliens dans toute la Palestine, y compris en Israël».

«C'est l'une de nos premières réponses à la mort de Hani Abed», a également déclaré un autre porte-

parole du Jihad lors de cette manifestation rassemblant quelque 3000 personnes devant le domicile du défunt.

Selon la radio de l'armée israélienne, le conducteur de la bicyclette piégée est mort après avoir percuté un véhicule israélien à la hauteur du principal carrefour au sud de Gaza, à environ 200 mètres de la colonie juive de Netzarim. Un tract du Jihad islamique l'a identifié comme étant Hicham Ismail Hamad, 21 ans, habitant -comme Hani Abed- du quartier Cheikh Radouane à Gaza.

Un responsable israélien a précisé que six soldats israéliens avaient été blessés dans cet attentat. Son auteur aurait en effet déclenché l'explosion en passant près d'une jeep de l'armée israélienne.

Quatre Palestiniens qui se trouvaient à bord d'un taxi ont également été blessés, a-t-on appris de sources hospitalières. Mahmoud Abou Ikmil a été grièvement touché, tandis que son fils Mohammed, cinq ans, sa fille Karimeh, 10 ans, et sa belle-mère Turkiya ont été plus légèrement atteints.

Le brigadier palestinien Salem Abou Omar a précisé qu'un colonel de la police avait aussi été légèrement blessé dans l'explosion provoquée par un cycliste qui ne se serait pas arrêté aux différents points de contrôle -israélien et palestinien.

LA SYMPHONIE DES SPÉCIAUX IMBATTABLES



Solo PLUS FOURNAISE
seulement \$1.20*
par jour plus taxes

Duo PLUS
seulement \$1.50*
par jour plus taxes
FOURNAISE + CHAUFFE-EAU

Tric PLUS
seulement \$3.28*
par jour plus taxes
FOURNAISE + CHAUFFE-EAU + AIR CLIMATISÉ

En plus SONIC vous accordera un rabais de 2¢ le litre sur votre consommation totale pendant les 2 premières années.

Payez 4 mois plus tard!

Pour plus d'informations, appelez immédiatement
375-5660
1-800-567-0917

Achetez avant le 13 janvier 95 et obtenez un filtre électronique gratuitement. Sauf le DUO PLUS.

L114398
*Sonic se réserve le droit de mettre fin à cette promotion sans préavis
* Cette promotion ne peut être surimposée à aucune promotion Sonic
* Après l'approbation du service du crédit
* Basé sur un crédit bail de 64 mois

Shefford ★
CHRYSLER PLYMOUTH - GRANBY
947 Principale, Granby
378-9051 • Rés. : 378-2771

Achat ou location de la fameuse **neon**
Faites-vous plaisir.
Venez en faire l'essai dès aujourd'hui!

Contactez-moi : **JEAN FORAND**
représentant

L114085

. ACHAT . VENTE

• ESTIMATION GRATUITE DE VOTRE PROPRIÉTÉ

378-8461
372-0694

Suzanne Hade
agent immobilier affilié

Gilbert Monast
agent immobilier agréé C16824

La Capitale
La Capitale courtier immobilier agréé

Foi mondiale Baha'ie
La Communauté Baha'ie de Granby célèbre le 177e anniversaire de naissance de Bahau'llah fondateur de la Foi universelle Baha'ie

La Vérité est la même dans toutes les religions, et, par elle, l'unité du monde peut être réalisée.

Inf. : pour documentation gratuite
C.P. 892, Granby, J2G 8W9 (372-7459)

L115303

LA NOUVELLE GOLF 95



No de stock 4015

253\$ /mois* ou **13695\$**
à partir de

location de 36 mois
Transport et préparation inclus

* Bail de 36 mois, acompte ou échange équivalant à 2 000 \$, plus le premier loyer et un dépôt de sécurité remboursable de 275 \$. 25 000 km/année. Taxes et immatriculation en sus.

Granby Volkswagen
Les Automobiles Gran-Mont Inc.
1133 Principale, Granby 372-4763

L115083

l'autoroute électronique

INTERNET

Démonstration
à l'hôtel le Granbyen
Lundis 14, 21
et 28 novembre
de 18 h 30 à 21 h 30

JVR Informatique

777-2983

Pierre-Michel

FLEURISTE • DÉCORATEUR

5185 Foster, Waterloo 539-2090



Roue
chanceuse
avec rabais
allant jusqu'à

50%

JOURNÉE PORTE OUVERTE

7e anniversaire dans un tout nouveau décor

Demain dimanche 13 novembre
de 11 h à 17 h



CADEAUX
- Importations
magnifiques
- Idées de
décorations

Mises de
côté pour
Noël

Notre personnel en costume d'époque vous offrira
une fleur à votre arrivée et un léger cocktail vous sera servi

Pierre-Michel Fontaine, propr.

LES ÉDITIONS DE LA PAIX

pour la beauté des mots et des différences



PETITS PROBLÈMES AMUSANTS
Drôles de questions comiquement sérieuses. Succès international, maintenant à 6,95 *



REMUE-MÉNAGES
Suite de PETITS PROBLÈMES AMUSANTS par le grand spécialiste des jeux logiques, 120 pages couleur, 6,95 *



L'ÈRE DU VERSANT
Le Nouvel Âge en folie. Avec Pierre-Paul Purgatoire, l'environnement est au Paradis!... 19,95 *



LA COULEUR DES MOTS
Magnifique album couleur d'humour coloré, 7,95 *

Distribution :
Édipresse

EN LIBRAIRIE ET AUX ÉDITIONS DE LA PAIX

vosre maison d'éditions à
vocation régionale et sociale **375-4765**

AUTOMATISÉ

POURQUOI

antirouilles
à l'huile de l'estrie enr

Le seul spécialiste de la région

LE PRODUIT

Les Antirouilles de l'Est sont le résultat de plus de 20 ans d'expérience. L'huile utilisée est une huile neuve de Shell Canada. La formule recherchée: La viscosité pour l'adhérence, la limpidité pour la propreté et le produit chauffé pour une meilleure infiltration plus uniforme.

L'application

Tout d'abord, un produit appliqué par une personne sans expérience et une huile choisie au hasard (une huile pour scie à chaîne ou recyclée, etc.) donne

un effet nul, malpropre et sans compter qu'elle peut endommager la peinture et dégager des odeurs très déplaisantes. Les antirouilles de l'Estrie utilisent le principe d'automatisation avec finition à la main.

La garantie

Les Antirouilles de l'Estrie sont appliqués par des personnes compétentes dont certaines ont plus de 20 ans d'expérience. Vous obtenez une garantie renouvelable à chaque année pour une période de 10 ans. Si vous n'êtes pas convaincu, venez nous rendre visite sans obligation de votre part.



Coupon non requis

Traitement complet un seul prix **45\$**

1308 Principale, Granby

375-2424

Cloutier Auto Gaston enr.

Chrétien célèbre le Jour du souvenir à Hong Kong

HONG KONG
Presse canadienne

Les soldats canadiens qui sont morts sur un champ de bataille asiatique, au début de la Deuxième Guerre mondiale, ont finalement reçu les honneurs qui leur étaient dus, hier, lors d'une cérémonie marquant le Jour du Souvenir.

Le premier ministre Jean Chrétien et neuf de ses homologues provinciaux se sont rendus au cimetière militaire de Sai Wan, pour rendre hommage aux soldats canadiens qui y ont tenté de défendre la colonie britannique de Hong Kong face aux forces japonaises, en 1941.

M. Chrétien, ses homologues provinciaux ainsi que le gouverneur de Hong Kong, Chris Patten, ont déposé des couronnes de fleurs sur les tombes canadiennes, au pied de la colline où a été aménagé le cimetière.

Dix-neuf anciens combattants canadiens, qui avaient participé à cette bataille, étaient sur les lieux, cherchant des noms familiers sur les tombes.

Walter Jenkins, 71 ans, de Victoria, a retrouvé la tombe de son ami Johnny Little, un soldat de 19 ans, de Terrace, en Colombie-Britannique, qui avait succombé dans un camp de prisonniers, en juin 1942, après la chute de Hong Kong.

Ce cimetière contient les tombes de 283 Canadiens. Vingt autres ont été inhumés au cimetière militaire Stanley, à Hong Kong.

Deux bataillons canadiens, les Royal Rifles, de Québec, et les Winnipeg Grenadiers, comptant 1975 soldats, figuraient parmi les 14 000 soldats alliés qui furent chargés de défendre Hong Kong contre les Japonais. La colonie tomba le jour de Noël 1941.

Les Canadiens qui survécurent à la bataille furent internés dans des camps japonais, à Hong Kong, ou 129 moururent. Quelque 1184 furent ensuite transportés au Japon pour être soumis aux travaux forcés. De ces derniers, 137 succombèrent aux privations et sont enterrés au cimetière militaire de Yokohama.

En 1991, le Japon a finalement présenté ses excuses pour les atrocités commises contre les prisonniers canadiens. Les anciens combattants n'ont toutefois obtenu aucune compensation pour les souffrances endurées.

EN BREF

Attentions aux palourdes chinoises

OTTAWA (PC) — Santé Canada a émis hier une mise en garde contre certaines marques de petites palourdes en boîte importées de Chine. Les produits concernés sont ceux portant le code H14 sur la première ligne de codes en relief sur le dessus de la boîte. Ces produits proviennent tous de la même usine chinoise et sont distribués dans tout le Canada, en boîte de 142 g, sous divers noms commerciaux: Ferma, Primo, Riviera, Unico, Palace, Maître de la mer, Atlantic Pride, Aurora, Pantry Shelf, Pastene et Admiral. Selon les analyses menées par la Direction générale de la protection de la santé de Santé Canada et par le ministère des Pêches et Océans, le traitement fait aux palourdes permet la survie de bactéries capables de causer le botulisme, maladie qui peut être mortelle.

La réussite d'une entreprise autogérée

Suzanne Dansereau

TORONTO
Presse canadienne

L'histoire des travailleurs francophones de Kapuskasing qui, avec l'aide de la compagnie québécoise Tembec, ont acheté leur moulin à papier menacé de quasi-fermeture en 1991 est un véritable success-story, souligne-t-on dans un documentaire de l'Office national du film.

Le film, intitulé «Kap sur l'avenir» relate comment cette communauté francophone du nord de l'Ontario a réussi à convaincre le gouvernement et les propriétaires de les laisser prendre le contrôle de leur usine de Spruce Falls pour éviter des mises à pied massives.

Le résultat de cette saga: la nouvelle compagnie fait de plus en plus de profits à chaque année.

En 1991, lorsque les travailleurs ont acheté l'usine, elle affichait des pertes. En 1992, Spruce Falls a réalisé 4,6 millions \$ de profits. En 1993, les profits ont grimpé à 15,7 millions \$.

Et entre 1991 et 1994, le prix de l'action a augmenté de 1,00 \$ à 4,50 \$.

Le nombre d'emplois a dû être réduit de 1200 employés à 850, sauf que ce qui était prévu dans le scénario initial était soit la fermeture, soit un plan de restructuration draconien ne laissant en place que 250 employés.

«Kapsukasing serait devenue une ville-fantôme» si on avait fermé l'usine, dit-on dans le documentaire.

Pressions

C'est en juin 1991 que les em-

ployés apprennent que leur usine, appartenant à la compagnie américaine Kimberley-Clark et au New York Times, est menacée de fermeture.

Les employés sont découragés. Le grand patron, un certain Mr. Smith, est perçu comme le «gros américain riche qui a fait son argent et qui s'en retourne aux États-Unis en nous laissant une patate chaude», explique Emile Touchette, contremaître à l'entretien.

Puis, rapidement, les employés essaient de trouver une solution. «Les coudes serrés devant l'adversité» récite-t-on dans le film.

«Ai-je passé 25 ans — presque la moitié de ma vie — pour rien? J'ai pensé à mes grands-parents, mes parents qui viennent d'ici et qui ont fait des sacrifices. Je ne peux pas laisser tomber cela», explique un autre employé, Alain Guindon.

Un groupe d'employés a été mis sur pied. Toute la communauté a été mise à contribution et quelques mois plus tard, on a un partenaire, Tembec, et 15 millions de dollars — dont 4,6 millions \$ provenant de gens qui ne travaillaient même pas à l'usine mais qui avaient intérêt à ce qu'elle ne ferme pas.

Les négociations ont été longues et difficiles. Le film relate toutes les manifestations et lettres au premier ministre de l'Ontario Bob Rae.

Finalement, l'entente a été conclue: Kimberley Clark et le New York Times ont vendu pour 1 \$ l'usine aux travailleurs en échange

de quoi Hydro-Ontario a acheté la centrale hydro-électrique pour 140 millions \$.

Les travailleurs ont 52 pour cent de l'usine, la communauté 7 pour cent et Tembec, 41 pour cent.

M. Frank Dottori, le président-directeur-général de Tembec — qui est aussi le pdg de la nouvelle compagnie, appelée Spruce Falls Inc.—a confiance en l'avenir de Spruce

Falls.

«On est parti avec des pertes majeures. Après 15 mois seulement, on est devenu l'une des seules usines de l'Amérique du Nord qui est rentable dans les pâtes et papiers», dit cet homme que l'on surnomme maintenant «le tigre du papier».

Tembec avait déjà été impliquée dans le même genre de scénario de sauvetage à Témiscamingue il y a

plus de 20 ans, relate M. Dottori.

A cette époque, les employés avaient mis chacun environ 500 \$ et se retrouvent aujourd'hui avec un capital de retraite de \$40,000.

«Kap sur l'avenir» ne fait pas que parler d'argent. Son intérêt est aussi de montrer la force de caractère et le cœur au ventre de ces Franco-Ontariens qui «ont pris leur destin en main».

Liberti d'action

35⁹⁵\$
PAR MOIS
POUR 12 MOIS



- SEULEMENT 65¢ LA MINUTE POUR LES APPELS LOCAUX.
- APPELS LOCAUX TOUJOURS GRATUITS LE WEEK-END.
- APPELS LOCAUX GRATUITS EN SOIRÉE POUR 10\$ PAR MOIS.*
- ET LE TÉLÉPHONE VOUS APPARTIENT!

Plan Liberti d'un an seulement. Sous réserve de l'approbation de crédit. Taxes, frais d'interurbain, frais d'abonnés itinérants et options additionnelles en sus. Frais annuels d'accès au réseau en sus après le 31 décembre 1994. L'appareil peut différer du modèle illustré. Ne peut être jumelé à aucune autre offre. *Disponible seulement sur le Plan Liberti.

AUDIOTEC
CENTRE CELLULAIRE PLUS

590, boul. Boivin
Granby 378-3618

Bell Mobilité
Enfin libre

VENTE 1er ANNIVERSAIRE

DADADI
DADADA

EN FOLIE
PAS DE TAXE SUR LA MARCHANDISE À PRIX RÉGULIER!

20 000 \$
de coton ouaté
(12 mois à 18 ans)
À LIQUIDER
Argent comptant seulement

40% de rabais

Ann Gladu, propr.
261 Principale (angle Paré), Granby, 372-1802

L114945

LA VOIX DE L'EST — samedi 12 novembre 1994

FONDS MUTUELS

ABC Euro	11.25	oGlo Equity	16.95	ousect Amr US	5.21	ouEuro Euro U	10.32	ynActons Cdn	6.38	ynActons Euro	10.19	ynActons Gdn	14.64	oCdn Asset Al	4.99	oCdn Mortgage	5.07	-Maver Inv	5.36 5.50
ABC Japon	10.15	oGlo Euro	10.18	ousect Cdn US	3.80	ouEuro Japon C	10.76	ynActons Euro	12.03	oFond Mond RER	4.80	ynActons Japo	3.70	oCdn Bond	5.03	oCdn Proso	12.72	Montreal Trust	3.80 3.87
ABC Rev	4.72	oGlo Japon	16.70	Income	8.96	ouEuro US	22.97	ynActons US	5.56	Mackenzie Uni US	8.95	ynActons US	10.48	oEmerg Mts CS	8.77	oCdn Growth	10.44	Mutuelle	4.23 4.32
ABC Rev 2	4.84	oGlo Rev	12.03	oN A TAA RSP	5.01	ouEuro Mond C	11.48	ynActons US	5.56	oFond FOND	9.36	ynActons US	10.48	oEmerg Mts U	6.46	oCdn Phis	12.93	nMM	4.23 4.32
ABC Rev 3	4.84	oGlo Rev 2	14.09	oN A TAA RSP	5.01	ouEuro Mond C	11.48	ynActons US	5.56	oFond FOND	9.36	ynActons US	10.48	oEmerg Mts U	6.46	oCdn Phis	12.93	nMM	4.23 4.32
ABC Rev 4	4.84	oGlo Rev 3	14.09	oN A TAA RSP	5.01	ouEuro Mond C	11.48	ynActons US	5.56	oFond FOND	9.36	ynActons US	10.48	oEmerg Mts U	6.46	oCdn Phis	12.93	nMM	4.23 4.32
ABC Rev 5	4.84	oGlo Rev 4	14.09	oN A TAA RSP	5.01	ouEuro Mond C	11.48	ynActons US	5.56	oFond FOND	9.36	ynActons US	10.48	oEmerg Mts U	6.46	oCdn Phis	12.93	nMM	4.23 4.32
ABC Rev 6	4.84	oGlo Rev 5	14.09	oN A TAA RSP	5.01	ouEuro Mond C	11.48	ynActons US	5.56	oFond FOND	9.36	ynActons US	10.48	oEmerg Mts U	6.46	oCdn Phis	12.93	nMM	4.23 4.32
ABC Rev 7	4.84	oGlo Rev 6	14.09	oN A TAA RSP	5.01	ouEuro Mond C	11.48	ynActons US	5.56	oFond FOND	9.36	ynActons US	10.48	oEmerg Mts U	6.46	oCdn Phis	12.93	nMM	4.23 4.32
ABC Rev 8	4.84	oGlo Rev 7	14.09	oN A TAA RSP	5.01	ouEuro Mond C	11.48	ynActons US	5.56	oFond FOND	9.36	ynActons US	10.48	oEmerg Mts U	6.46	oCdn Phis	12.93	nMM	4.23 4.32
ABC Rev 9	4.84	oGlo Rev 8	14.09	oN A TAA RSP	5.01	ouEuro Mond C	11.48	ynActons US	5.56	oFond FOND	9.36	ynActons US	10.48	oEmerg Mts U	6.46	oCdn Phis	12.93	nMM	4.23 4.32
ABC Rev 10	4.84	oGlo Rev 9	14.09	oN A TAA RSP	5.01	ouEuro Mond C	11.48	ynActons US	5.56	oFond FOND	9.36	ynActons US	10.48	oEmerg Mts U	6.46	oCdn Phis	12.93	nMM	4.23 4.32



De gauche à droite : MM. Luc Benjamin, Réjean Robitaille et Marc Brosseau

RAYMOND, CHABOT, MARTIN, PARÉ

Société en nom collectif
Comptables agréés

Deux nouveaux associés chez Raymond, Chabot, Martin, Paré à Granby : MM. Marc Brosseau, c.a. et Luc Benjamin, c.a. ont décidé de fusionner leur firme comptable Brosseau, Benjamin, c.a. avec le bureau local de Raymond, Chabot, Martin, Paré représenté par M. Réjean Robitaille, c.a.

La firme Raymond, Chabot, Martin, Paré entend bien utiliser la synergie qui sera engendrée par le regroupement de ces deux équipes dynamiques de professionnels pour faire profiter la région de Granby de conseils et services professionnels des plus complets.

LA FORCE DU CONSEIL!

LA VOIX DE L'EST — samedi 12 novembre 1994

JEAN-CLAUDE VEILLEUX

agent immobilier affilié

- ACHAT
- VENTE
- ÉCHANGE

Estimation gratuite
de la valeur
de votre propriété



Appelez maintenant
378-8461 378-5300

La Capitale

COURTIER IMMOBILIER AGRÉÉ

201C16915

Le monde carbure aux «chips»

WASHINGTON
Associated Press

A la recherche d'un goût venu de l'Amérique ou plus simplement d'un casse-croûte, le monde entier raffole de croustilles. Dynamisées par les innovations en matière d'acheminement et par le recul du dollar, les exportations de ces fines rondelles ont atteint des niveaux records, passant de 26 millions \$ à un montant estimé cette année à 225 millions \$, si l'on en croit le service agricole étranger du Département de l'Agriculture.

Les trois quarts de ces exportations sont des croustilles à base de pomme de terre ou de farine. Le reste, à base de maïs.

Au sommet de la liste des importateurs, l'Union européenne a déjà dépassé son record annuel d'approvisionnement de croustilles américaines avec 28 millions \$ pour les huit premiers mois de

1994, soit 76 pour cent de plus qu'au cours de la même période l'an passé.

Les ventes de croustilles en Allemagne ont monté en flèche en raison du «boom» des spécialités culinaires américaines, selon le département de l'Agriculture. Les ventes de tortillas et de croustilles de maïs de couleur bleue ont également bénéficié du récent succès de la cuisine «tex-mex» dans le Nord de l'Europe.

Le Japon figure au deuxième rang, avec une augmentation de 490 pour cent en 1993. Avec près de 28 millions \$ d'importations depuis le début de l'année, le pays du Soleil levant pourrait dépasser l'Europe et devenir le plus important marché d'ici fin 1994. La hausse des exportations américaines au Japon a été rendue possible par la faiblesse du dollar face au yen; situation qui a permis l'alignement des prix des chips sur ceux des produits japonais.

Le Canada a été pendant longtemps un important marché pour les croustilles en raison de sa proximité et de sa similarité culturelle avec les États-Unis, mais le récent recul du dollar canadien a porté un coup aux ventes.

A l'inverse, le Mexique a prouvé qu'il était un marché à surveiller. Grâce à la libéralisation du commerce et l'amélioration de l'économie, les exportations de croustilles ont atteint le niveau record de 8,9 millions \$ au cours des huit premiers mois de l'année, soit sept fois de plus qu'il y a cinq ans.

L'une des difficultés auxquelles l'industrie des chips doit faire face est l'acheminement de sa production par voie maritime. La plupart des expéditeurs font payer un tarif fixe par caisse avec un poids maximum autorisé. Du fait du caractère léger et volumineux des chips, les entreprises finissent toujours par payer plus que pour les autres produits.



de la **HAUTE-YAMASKA**

ASSEMBLÉE PUBLIQUE ANNUELLE

Date: Le mardi 15 novembre
Lieu: CLSC de la Haute-Yamaska
294, rue Déragon, Granby
Heure: 19 h

CONFÉRENCE



Claudette Guilmaine
t.s. et médiatrice
confériencièrè

La famille dans tous ses états

Une conférence participative où l'on abordera avec un brin d'humour les grandeurs et les misères de la famille... sous toutes ses formes... et dans tous ses états... de l'état de crise à l'état de grâce.

Nous verrons que le conflit c'est la vie! Et qu'il s'agit de bien le gérer pour mieux le digérer. Car la vie familiale peut-être très nourrissante...

Déroulement de la soirée

- Présentation des rapports du président et du directeur général
- Présentation des messages télévisés portant sur les services du CLSC, en collaboration avec la T.V. communautaire
- Conférence par Mme Claudette Guilmaine, travailleuse sociale et médiatrice.

L115154

Nous sommes fiers de ta réussite



Chez Jean-Guy Goyette, comptable agréé, la compétence de nos ressources humaines fait notre fierté.

En effet, nous sommes fiers de compter un nouveau comptable agréé dans notre équipe : M. Stéphane Doucet.

Grâce à ses aptitudes et à sa détermination, Stéphane mérite ce titre si convoité, si respecté!

FÉLICITATIONS STÉPHANE!

**JEAN-GUY
GOYETTE**

comptable agréé

398, rue Principale, bureau 7, Granby

Téléphone (514) 378-2002 Télécopieur (514) 378-0617

Le Cahier

WEEK-END La Voix de l'Est

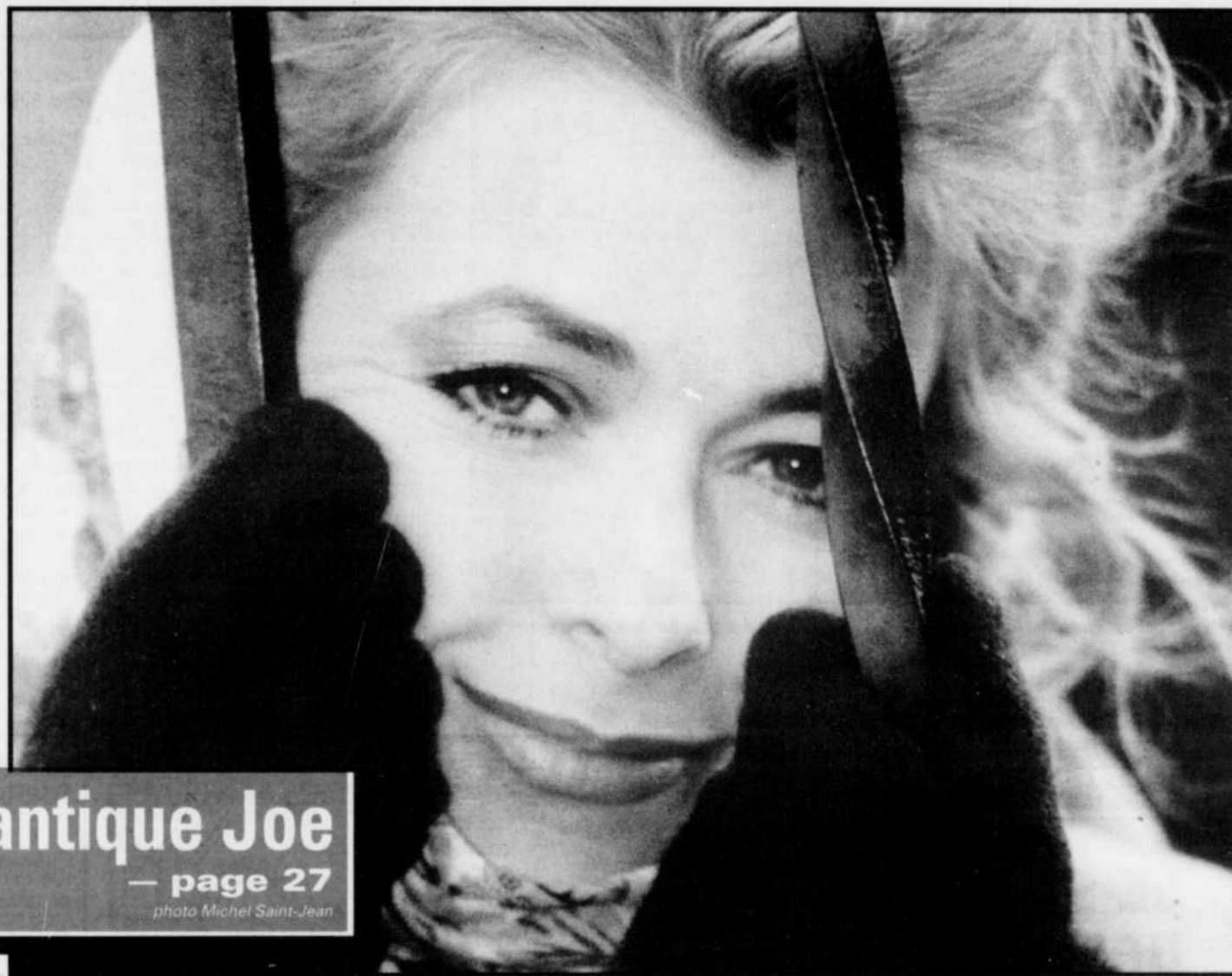

Romantique Joe

— page 27

photo Michel Saint-Jean

CHEF
AM
1450

La radio qui parle
des Granbyens

Le dimanche de 8 h à midi, écoutez
“EN RANDONNÉE”
avec Armand et Johanne



Johanne Blouin chante Noël avec son public

Du jamais vu dans la petite histoire de notre show-bizz. Pour l'enregistrement de son tout nouvel album de Noël, la chanteuse Johanne Blouin est allée dénicher ses choristes directement parmi le grand public, en lançant un appel à tous. Avec pour résultat un raz-de-marée de plus de 500 cassettes, qui ont déferlé cet été sur son bureau et celui du réalisateur Yves Lapière...

Le tandem en a retenu une soixantaine pour audition, puis, cette étape franchie, finalement 19. Des chanteurs que Mme Blouin qualifie de «semi-professionnels», bien que bon nombre en étaient à leur première expérience en studio. «Et l'on avait, raconte-t-elle, une mère de famille qui chantait chez elle. Mais elle avait le bon timbre de voix.»

Selon ce qu'en sait la chanteuse, ce type d'initiative — une idée du réalisateur/arrangeur Yves Lapière — constituerait une première chez nous. «Pour mon premier album de Noël, *Sainte Nuit* (vendu à 125 000 exemplaires et couronné d'un Félix), Yves avait fait appel à des choristes déjà établis. Là, on voulait avoir un son un peu *We are the World*, un peu comme celle qu'on retrouvait dans *Au nom de l'amour...* un paquet de solistes qui chantent ensemble, et qui donnent un feeling un peu «sing along», explique-t-elle. «Quand tu entends le disque, tu as envie de chanter!»

Et attention, il ne s'agit pas d'une participation purement symbolique, le chœur se faisant entendre sur sept des dix pièces que compte l'album *Johanne Blouin chante Noël*. Même que la chanteuse chante «dans la chorale, comme tout le monde» sur l'une d'entre elles: *Les Noël du monde*, une adaptation du célèbre Caroll of the Bells sur un fond de world beat, où le groupe offre ses vœux dans un paquet de langues...

Une jolie surprise: pour les choristes, qui se sont liés d'amitié, l'aventure a connu des suites.



Pour Noël, Johanne Blouin s'offre un cadeau: un disque sur lequel son public joue les choristes.

photo Alain Dion

«Jean-Pierre Ferland les a appelés pour chanter sur une de ses chansons», raconte toute contente Mme Blouin, qui elle-même s'est payé doublement la traite.

D'abord en s'offrant le fameux *Stabat Mater* de Pergolèse, un vieux rêve pour elle: «Ça fait longtemps que je voulais chanter ça! C'était un challenge pour moi de chanter avec une technique classique, ça ne fait pas longtemps que j'en fais. Et je chante les deux voix, la mezzo et la soprano...» Et petit clin d'oeil au passé, le *God rest ye merry gentlemen* — version jazzée — l'aura quant à lui replongée dans des souvenirs de Noël d'enfance.

«Quand j'étais jeune, Noël pour moi, c'était très mélancolique. J'ai eu une enfance un peu agitée, et je me sentais un peu seule à Noël», raconte Johanne Blouin. «Mais un beau souvenir, c'est qu'on allait, ma gang de chums anglais et moi — ma mère est Irlandaise et anglophone — frapper aux portes des gens, dans le secteur anglophone de la ville, à Chambly. On chantait et les gens nous donnaient de l'argent pour la paroisse, puis on allait prendre un chocolat chaud et des beignes à la salle paroissiale...»

Tournée d'églises

Mais le gros cadeau pour elle, c'est la tournée — sans chorale, mais avec un claviériste — de concerts de Noël qui a démarré le 22 octobre et se poursuivra jusqu'au 23 décembre: une bonne trentaine de prestations à l'agenda, qui se dérouleront presque uniquement dans des églises. Le bonheur!

«Les gens sont plus disposés dans ce cadre-là à écouter, et c'est vraiment un silence religieux.

Quand j'ai fait le premier spectacle, il n'y a pas une personne qui a toussé pendant deux heures. C'est rare! Et chanter le *Minuit chrétien* dans une salle, ou dans une église, c'est différent...»

Fait particulier, ajoute la chanteuse, la tournée concoctée par l'imprésario granbyen Pierre Gravel, avec qui elle fait affaire depuis le printemps, permettra du même coup à différents organismes et fondations de ramasser des fonds en touchant une partie des recettes. «Eux s'occupent de la vente de billets, et c'est bon pour les deux: moi, ça me permet de faire un paquet de spectacles, et ça aide les fondations... qui dans le temps de Noël, aident un peu partout», indique-t-elle.

Femme d'affaires?

Si elle s'est ainsi dotée d'un imprésario, et compte sur le support d'une équipe, Johanne Blouin est toutefois femme à mener sa barque... et dans plusieurs domaines avec ça: représentante pour une ligne de vêtements, proprio — eh oui! — d'une agence de voyages, dont elle a confié la direction à sa soeur... Ce qui ne fait pas d'elle pour autant une grande globe-trotter, par les temps qui courent. «J'adore voyager, mais depuis que j'ai mon agence de voyages, je ne voyage plus: je produis mes disques!», s'exclame-t-elle en riant.

Car elle a aussi, depuis un an et demi, fondé sa propre étiquette, Étoile du Nord, d'abord dans l'idée d'y produire uniquement ses propres albums. Mais l'éventail pourrait éventuellement s'élargir...

«Si j'avais à produire une autre personne — et ce n'est pas fait —, ce serait mon frère, Patrice Blouin, qu'on a entendu tous les vendredis dans une chorale à *Beau et Chaud*», indique-t-elle. «Ça fait longtemps qu'il chante, et lui est plus dans le rock: il a complètement un autre style que moi... Je ne sais pas comment ça va aboutir, comment ça peut travailler, frère et soeur. Et, ajoute-t-elle dans un éclat de rire, il est mieux de m'écouter, moi qui n'écoute personne!»

LA VOIX DE L'EST — samedi 12 novembre 1994

Les PEINTRES UNIS présentent

LE SALON DES ARTS ET DE L'ARTISANAT

Les samedi et dimanche 19 et 20 novembre de 10 h à 17 h

à la **Maison de la Culture**
441 De la Cour, Waterloo

CINÉMA FLEUR DE LYS MATINÉES SUR SEMAINE À PRIX RÉDUITS!

75 RUE ROBICHAUD, GRANBY 776-6908
SPÉCIAL LUN. MAR. MERC.: 4.00\$ ★ MATINÉES À 4.00\$

<p>TOM CRUISE 16 ANS +</p> <p>ENTRETIEN AVEC UN VAMPIRE</p> <p>LES CHRONIQUES DES VAMPIRES v.f. de INTERVIEW WITH THE VAMPIRE</p> <p>VEN. ET LUN. À JEU.: 7:00 - 9:30 SAM. ET DIM.: 2:00 - 4:30 - 7:00 - 9:30</p>	<p>RICHARD DREYFUSS LINDA HAMILTON</p> <p>UN CRIME BRUTAL. UN TÉMOIN SILENCIEUX.</p> <p>TÉMOIN SILENCIEUX</p> <p>Un film de BRUCE BERESFORD version française de SILENT FALL</p> <p>VEN. ET LUN. À JEU.: 9:30 SAM. ET DIM.: 4:45 - 9:30</p>
<p>LE GOUVERNEMENT LUI A APPRIS À TUER. AUJOURD'HUI, IL MET SES TALENTS AU SERVICE D'UNE FEMME QUI CHERCHE À SE VENGER DE LA PÈGRE DE MIAMI.</p> <p>LE SPÉCIALISTE</p> <p>V.F. DE THE SPECIALIST</p> <p>VEN. ET LUN. À JEU.: 7:00 SAM. ET DIM.: 2:15 - 7:00</p>	<p>NASTASSJA KINSKI 13 ANS +</p> <p>CHARLIE SHEEN</p> <p>POINT DE CHUTE</p> <p>CE N'EST PAS LA CHUTE QUI EST MORTELLE</p> <p>VERSION FRANÇAISE DE TERMINAL VELOCITY BUENA VISTA 1994</p> <p>VEN. ET LUN. À JEU.: 7:30 - 9:30 SAM. ET DIM.: 1:30 - 3:30 - 5:30 - 7:30 - 9:30</p>

DÈS LE 18 NOVEMBRE: LA GUERRE

Vous ne pouvez manquer nos super spéciaux

Surveillez notre circulaire insérée dans La Voix de l'Est Plus de dimanche intitulée :

CÉLÉBREZ LES FÊTES pour beaucoup moins

Elle renferme une quantité impressionnante de super spéciaux du dimanche au samedi inclusivement à notre magasin de Granby.

Demandez votre carte Canadian Tire

Galleries de Granby
40, rue Évangéline
378-9884

L114567



Anne Normand

Le sujet n'est pas au goût du jour, c'est elle-même qui le dit. Pourtant, Joe Bocan n'hésite pas à brandir bien haut l'étendard du romantisme dans son troisième album,

coiffé d'un titre évocateur: *Le baiser*.

«Je trouve qu'on a perdu ça dans la société. On a perdu ce pré-lude à l'amour, à l'amitié... C'est quelque chose qui n'est pas à la mode, et je voudrais que les gens se questionnent là-dessus», expliquait-elle cette semaine en entrevue à *La Voix de l'Est*.

«Aujourd'hui, tu rencontres quelqu'un, tu fais l'amour deux jours après et au bout de deux mois, c'est fini. Il y a beaucoup de ça dans notre société. Moi, je trouve ça tellement extraordinaire, une longue attente! On se courtise, on apprend à se connaître...»

Enceinte de huit mois d'un deuxième enfant, et épanouie comme jamais, l'auteure-compositrice-interprète dans la trentaine emprunte ainsi une tangente nettement plus positive que dans son album précédent *Les désordres*, perçu généralement comme assez sombre. Thématique oblige, dira-t-elle, la chanteuse ayant choisi à l'époque d'y traiter de nos désordres intérieurs comme de ceux qui agitent la société.

Mais d'un album à l'autre, l'approche de Joe Bocan, elle, reste la même: chanter d'abord des sujets qui lui tiennent à cœur, peu importe l'air du temps.

«Je ne suis pas le genre d'artiste qui va vendre 200 000 albums demain matin. Les gens les apprivoisent tranquillement», dit-elle. «Je suis consciente que ce n'est pas toujours facile ce que je fais. Quand je suis arrivée avec *Les désordres*, on était dans une période très yé-yé, et les gens n'avaient peut-être pas le goût de se faire parler de leurs désordres. Ce n'est pas grave. Moi, j'étais tannée d'entendre parler du yé-yé, j'avais le goût de dire des choses...»

«Les médias ont eu tellement peur de cet album-là — ils ont dit que c'était un album ben intense, cinématographique, une grosse affaire! —, qu'ils ont même créé cette peur-là à travers le public», poursuit-elle. «L'album a été lourd à porter, mais je me disais: le peu de gens qui l'entendront, si ça les aide à passer à travers certaines choses, c'est ça le but. Pour le romantisme, c'est la même chose: c'est ça que j'ai le goût de faire, et je veux toujours être intègre avec moi-même.»

Un blocage

Mais elle ne se contente pas de le chanter: le romantisme, Joe Bocan le vit aussi au quotidien.

«J'ai la chance d'avoir un amou-

Joe Bocan au temps de l'amour courtois



Joe Bocan n'hésite pas à brandir bien haut l'étendard du romantisme.

photo Michel Saint-Jean

reux romantique (Charles Biddle Jr., qui signe la musique de plusieurs pièces sur l'album), confie-t-elle avec un sourire. «On a ça, mon chum puis moi. On s'allume des chandelles... Mais surtout, on prend le temps sur beaucoup de choses: aller dans le bois, faire un pique-nique... C'est trippant, de prendre le temps!»

L'amour, toujours l'amour? Oui, mais... pas uniquement. Chantre du romantisme — «qui, contrairement aux relations éphémères et vite consommées, amène vers une certaine profondeur» —, la chanteuse n'évacue pas non plus sur l'album toute critique sociale, l'exemple le plus patent en étant *Lettre pour sauver un enfant ano-*

nyme: une chanson qu'elle qualifie elle-même de «très crue» sur le thème de l'inceste, qui lui a été inspirée par le récit d'un ami.

«Chez eux, ils étaient une grosse famille, et toutes ses soeurs avaient été abusées sexuellement. Même eux, psychologiquement, avaient été traumatisés», raconte Joe Bocan. «Ça faisait longtemps que je voulais en parler...»

Elle l'a finalement fait presque à son corps défendant. Car pour *Le baiser*, la chanteuse s'était donné au départ un mot d'ordre: faire un album «qui n'aurait aucun lien avec la société». Exit pour le moment l'engagement, les maux de ce monde...

Et elle s'est retrouvée pendant deux ans incapable d'écrire une ligne.

«Mon chum me disait: c'est pas toi, ça. J'ai besoin d'écrire sur ce qui me touche, sur ce qui touche les êtres, les comportements de notre société... À partir du moment où j'ai accepté ça, ça a coulé très bien. Ça a pris quelques mois, et l'album était complété!»

Le tour du monde

La tolérance, l'ouverture aux autres constituent d'ailleurs des vertus de base pour Joe Bocan, qui parle les yeux brillants d'un de ses grands rêves: s'offrir une année sabbatique et faire le tour du monde en famille d'ici peut-être 12 ou 15 ans, lorsque ses enfants (la petite Charlotte, 2 ans, aura bientôt un frère) auront atteint l'adolescence.

«L'ouverture à d'autres cultures, c'est important. C'est là que tu deviens tolérant, et c'est tellement facile de tomber dans l'intolérance... Combien de fois est-ce qu'on entend des gens dire: ils font ça comme ci ou comme ça, alors que c'est quelque chose de beau qu'on ne fasse pas tous les choses de la même façon! Si tout le monde fait la même affaire, ça va-tu être plate... Et on est déjà rendu vers ça: tout devient américain.»

Le bedon rebondi sous sa longue robe rouge, volontiers souriante, la maman se dit quant à elle fort bien dans sa peau pour l'instant — et surtout, beaucoup plus sereine au cours de cette décennie-ci que durant la vingtaine, une période à ses yeux de grand ménage.

«*Les désordres*, c'était beaucoup ça: réapprendre à dealer avec notre enfance, où l'on a appris tellement de choses tout croche... Par exemple, aujourd'hui, les jeunes vivent dans une telle compétition!», lance-t-elle. «Combien de fois dans notre enfance est-ce qu'on nous a appris qu'il fallait être meilleur qu'un autre, qu'il fallait à tel âge avoir une maison, une auto? Mais ce n'est pas ça qui rend heureux. On a de fausses valeurs...»

Les années qui passent n'effraieraient donc pas Joe Bocan?

«C'est sûr que j'aimerais avoir moins de rides», réplique-t-elle joyeusement. «Mais j'aime mieux avoir des rides et être bien dans ma peau que d'avoir une peau élastique et d'angoisser!»

**Pour réussir
son secondaire...**

Le Collège de Saint-Césaire
POUR EXTERNES ET PENSIONNAIRES

1390, rue Notre-Dame, Saint-Césaire J0L 1T0
Téléphone : 875-6667 (MTL) et 469-3143



XEROX

Xerox Canada Itée nomme la Papeterie des Galeries agent commercial autorisé à Granby

Xerox Canada Itée est fière de nommer la Papeterie des Galeries de Granby à titre d'agent commercial à Granby.

Membre du milieu d'affaires de Granby depuis près de 20 ans, la Papeterie des Galeries de Granby a fourni des services et du matériel de bureau répondant aux besoins d'une clientèle étendue et diversifiée.

À titre de membre le plus récent de l'équipe des agents commerciaux autorisés de Xerox, la Papeterie des Galeries de Granby est maintenant en mesure d'offrir au milieu des affaires l'éventail complet des produits de bureautique de Xerox, y compris des photocopieurs, des télécopieurs et des imprimantes laser.

Venez rendre visite au plus récent membre de l'équipe des agents commerciaux autorisés de Xerox ou communiquez avec nous au 378-9955



Louise Doucet

représentante commerciale autorisée Xerox

PAPETERIE

PAPETERIE GALERIES GRANBY INC.

40 Évangéline, Granby
378-9955 Téléc. : 378-3379

Xerox et Les gens de documents sont des marques déposées de XEROX CORPORATION utilisées par XEROX CANADA LTEE en tant qu'utilisateur inscrit.

XEROX

Agent commercial
autorisé

P 31493

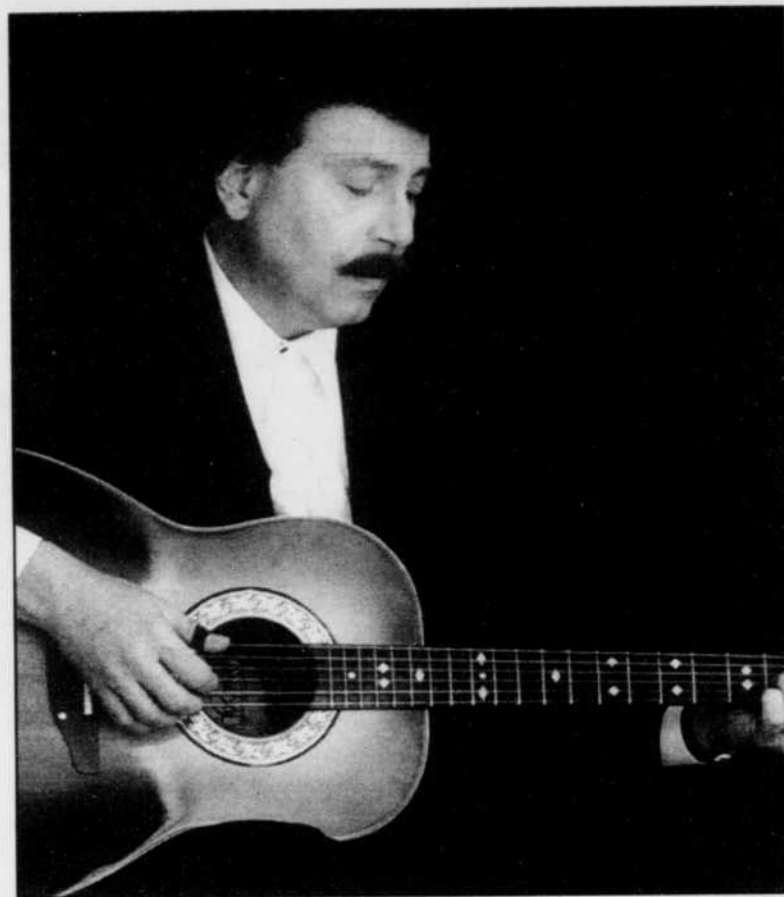

Patrick Norman à Waterloo

La Maison de la Culture de Waterloo accueille ce soir à 20h30 le chanteur Patrick Norman, l'un des gros canons de sa programmation d'automne. Spectacle intimiste, puisque l'auteur de *Passion Vaudou* et de *Whispering Shadows*, un passionné de country qui s'est payé la traite ces dernières années dans les studios de la Louisiane, se retrouvera seul sur scène. Peut-être les spectateurs auront-ils aussi droit en sa compagnie à un petit avant-goût du temps des Fêtes, M. Norman ayant lancé cette semaine un nouvel album de Noël... Jeudi soir, plus d'une centaine de billets avaient déjà trouvé preneurs; il devrait donc en rester une quarantaine en vente à la porte, au coût de 24\$.

coiffure
L'intime

Libérez vos tensions.
Un massage du cuir
chevelu vous
détendra.



Isabel Fortin Édith Landry
propriétaires

108-1, rue St-Charles Sud, Granby 375-0995

VENDU

VOUS
PENSEZ
IMMOBILIER...
PENSEZ
JEAN-MARC PELLETIER

agent immobilier affilié

Pour Achat - Vente
Échange
Estimation
gratuite



La Capitale

COURTESY MICHAEL BAKER

378-8461

201-C18151



■ Des laissez-passer seront disponibles à la réception de La Voix de l'Est, lundi, pour assister à une représentation de ce film présenté au cinéma Les Galeries.

Frankenstein, version Branagh

collaboration spéciale



Yves Rivard

Nostalgiques du film fantastique, les studios de Hollywood tentent de le faire revivre pour une nouvelle génération de spectateurs en le présentant au goût du jour; on n'a qu'à penser aux récentes productions telles que «Interview with the Vampire», «Puppet Masters», «Dracula», ou encore à «Invasion of the Body Snatchers» (qui en est à sa troisième version). Mais pour ceux qui n'ont pas connu l'âge d'or de ce genre cinématographique (ou qui ne l'ont pas expérimenté sous forme vidéo avec les quelques titres disponibles), il est difficile de comparer les films d'hier à ceux d'aujourd'hui.

Ainsi, sans avoir vu le «Frankenstein» original de James Whale (1931) ou les suites et variations de Terence Fisher, datant de la fin des années 50, le spectateur peut être tenté de crier au chef-d'œuvre après la projection du «Frankenstein» du réalisateur Kenneth Branagh. Ce qui n'est pas le cas.

Pourtant, l'histoire est la même (ou presque). Victor Frankenstein (Kenneth Branagh), un jeune médecin frustré par la mort et la maladie qui l'entourent en cette période où le choléra décime la population, entreprend de créer la vie afin de découvrir comment la prolonger. Mais, pour parvenir à ses fins, Victor commet certains sacrilèges et s'aliène Elizabeth (Helena Bonham-Carter), la femme qu'il aime depuis la tendre enfance. Lorsqu'il réussit son infâme projet, créé à partir de tissus humains achetés et volés, le monstre composite (Robert DeNiro) s'enfuit en semant la mort et la peur sur son passage. Le temps passe. Au moment où Victor commence

à oublier l'existence du monstre, celui-ci réapparaît et exige la création d'une compagne, sous la menace de terribles représailles. Que fera Victor?

Le problème du film de Branagh (produit par Copola) est, sans aucun doute, son rythme d'enfer qui se traduit pas plusieurs raccourcis et même quelques omissions d'événements pourtant très importants. Par exemple, dans le roman de Mary Shelley, la créature observe longtemps l'aveugle et sa famille avant d'apprendre à parler; laps de temps qui n'équivaut pas au temps suggéré par le film. Un autre exemple, le processus qui mène Victor à créer la vie est beaucoup plus difficile et pose des questions beaucoup plus profondes sur le fait de se substituer à Dieu. Le scénario omet même l'épisode bouleversant de la rencontre de la petite fille sur le bord du lac, là où la créature cause la noyade de sa première et seule amie.

Si Branagh croyait ainsi rendre son film plus accessible, il a fait fausse route. Car, loin d'aider à la compréhension du sujet, cette rapidité événementielle se ressent dans le jeu des acteurs, qui n'arrivent pas toujours à étoffer leur personnage avec le brio habituel qu'on leur connaît. De plus, ce rythme crée une impression de légèreté, qui va complètement à l'encontre de l'atmosphère lourde et gothique du roman de Shelley et du film de Whale.

Ceci dit, le film renferme tout de même de très beaux morceaux d'anthologie. Par exemple, la scène où Victor, donne vie au monstre constitue un beau travail de chorégraphie entre l'acteur et la caméra, qu'un montage rythmique rend fluide et continu. La scène du suicide d'Elizabeth est, elle aussi, très impressionnante et hantera longtemps le spectateur à cause de ses effets spéciaux hallucinants de vraisemblance. Il faut aussi souligner les somptueux décors et costumes qui contribuent grandement à faire de ce film, une œuvre remarquable, mais pas un classique.



ENVIE
D'HIBERNER?

Profitez de nos rabais préhivernaux!

OFFREZ-VOUS
TOUTE LA
CHALEUR ET
LA COULEUR
DES TAPIS
PEERLESS

TAPIS COMMERCIAUX

3 couleurs au choix

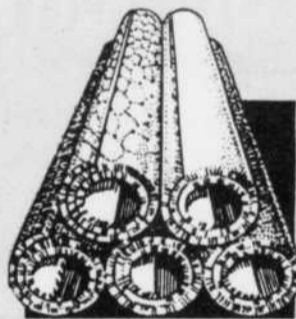

- Gris charcoal
- Gris argent
- Gris bleu

495\$
/verge carrée

TUILES AUTOCOLLANTES

69¢
/pied carré



LES MEILLEURS TAPIS D'ENTRÉE

intérieurs - extérieurs

à partir
de

149\$
/pied carré

CÉRAMIQUE À PLANCHER 12 X 12

189\$
/pied carré

sur marchandise
en magasin
seulement

INSTALLEZ-VOUS AU CHAUD BIEN CONFORTABLEMENT



Les Tapis Eddy

(1979 LTÉE)

Prélarts. Tuiles. Céramique

9, rue Irwin, Granby 378-3951

L115164



Salon
LE FIGARO
Unisex



AVIS

Nous serons maintenant
OUVERT
LE DIMANCHE
de 11 h à 17 h

COUPE pour ENFANT
(10 ans et moins) **8 \$** seulement

40 Évangéline, Granby 378-5844



MICA Denis Lavoie

Auteure de la cassette
«Chakras» et du livre
«La planète et toi» reçu de
l'archange URIEL

hygiéniste,
consultant et
professeur en
alimentation vivante

CONFÉRENCES GRATUITES

- Prendre conscience de votre force intérieure
- Développer vos pouvoirs
- Apprendre à vous servir de l'énergie
- Apprendre à contrôler votre vie au lieu de vous faire contrôler par votre vie
- Comment vivre en paix dans cette période de perturbation
- Comment tout transformer dans votre vie en bonheur et sérénité
- Comprendre les bienfaits d'une alimentation vivante
- Apprendre une classification des aliments basée sur la qualité
- Découvrir les aliments-santé

LA CONFÉRENCE SERA SUIVIE D'UNE DÉGUSTATION DE GRAINES GERMEES ET DE JEUNES POUSSÉS.

HÔTEL LE CASTEL

901 Principale, Granby
le mardi 15 novembre 1994 à 19 h 30

BABILL-ART

Salon d'artisanat à Waterloo

WATERLOO — Les Peintres Unis de Waterloo tiendront leur deuxième Salon des arts et artisanat les 19 et 20 novembre prochains, de 10h à 17h, à la Maison de la culture de Waterloo. Une trentaine d'exposants peintres et artisans seront au rendez-vous pour montrer leurs créations: tableaux, fleurs séchées, couronnes de Noël, poupées, bijoux et autres. La Maison de la culture est située au 441, rue de la Cour à

Waterloo.

Exposition «multi-art» à Dunham

DUNHAM — Le public est convié à compter de ce dimanche 13 novembre à une exposition «multi-art», qui se déroulera jusqu'au 11 décembre à l'atelier le Studio de Dunham (4889, rue Principale). Claudine Kistler Francey, une résidente de Sutton d'origine suisse, y présentera ses coupes, vases et tableaux en cristal gravé mettant en scène des images de fleurs et d'oiseaux aussi bien que des paysages du Québec ou du pays helvétique. De retour de son Italie natale, où elle a tenu une exposition à Venise, Tiziana Tabbia Plomteux Silvestro présentera des paysages de la lagune ainsi que des visions de l'Estric. Les personnages d'inspiration mythologique, qui constituent le noyau le plus significatif de son travail, y seront aussi, en plus de quelques petits formats et des cartes de Noël exclusives «à encadrer». Enfin, le libraire cowansvillois Michel Neuville, un Français d'origine, présentera un choix de livres d'art pour les adultes et les jeunes. Le vernissage de cette triple exposition — «une belle salade internationale!», comme la décrit joyeusement Mme Plomteux — aura lieu le 13 novembre à compter de 15h. On pourra ensuite la visiter les samedis après-midis de 14h à 17h, de même que sur rendez-vous en communiquant au (514) 295-2544 ou 295-2691.

La sculpture... virtuelle

GRANBY — Le Centre d'essai en arts visuels le Haut 3e Impérial de Granby accueillera du 18 novembre au 17 décembre une exposition de Jean Brillant, un sculpteur de l'Ange-Gardien. Parallèlement à des oeuvres tirées de sa production récente, où la pierre constitue la matière première, l'artiste proposera un projet d'essai où il expérimentera un médium nouveau dans sa démarche: l'image virtuelle... qui devient sculpture fictive! Située au 164 rue Cowie (au 3e étage), la galerie ouvre ses portes du mardi au vendredi, de 11h à 16h.

L'IMAGE DES PROFESSIONNELS ET DES GENS DE SERVICE



Au coeur du centre-ville

AVOCATS

CHOINIÈRE ET HILL, avocats
Me Robert Hill 372-7332

DIONNE ET NADEAU, avocats
Me Mario Dionne 776-6766

GAUDET ET ASSOCIÉS, avocats
Me Gabriel Gaudet 777-1070

GRIGNON, BRUN, MIREAULT, avocats
Me Michel Brun 372-3353

ROBICHAUD, GUERTIN ET ASSOCIÉS
Me Marie Dumas 375-5620

NOTAIRES

DANIEL SOUTHIÈRE, notaire
Me Daniel Southière 372-6637

JEAN-GUY VACHON, notaire
Me Jean-Guy Vachon 375-1511



Les deux derniers mois ont été bien remplis pour les deux lauréates 94 du Festival international de la chanson de Granby, qui entreprennent à compter d'aujourd'hui une tournée de cinq Maisons de la Culture de la ville de Montréal.

L'auteure-compositrice-interprète Dominique Guinois, d'Hemingford, et l'interprète québécoise Monique Bérubé y seront accompagnées de la toute première lauréate de Granby, Priscilla Lapointe, qui jouera les présentatrices en plus d'interpréter deux chansons. Le trio féminin se produira ce soir à la polyvalente Daniel-Johnson de Pointe-aux-Trembles, puis s'arrêtera au Cégep Ahuntsic et aux Maisons de la Culture Frontenac et Mercier avant de terminer son périple, le 7 décembre, à Marie-Uguay.

«Je n'ai pas fait beaucoup de spectacles avec mes chansons originales, à part une fois en Europe. Là, c'est comme plus officiel», se réjouissait cette semaine Dominique Guinois. «J'ai un sonorisateur — à toutes les fois, c'est moi qui faisais le son! —, et dans les Maisons de la Culture, tout est organisé... Je vais avoir un vrai piano à queue dans les cinq salles: je me sens vraiment gâtée!»

Depuis sa victoire fin septembre à Granby, l'action n'a pas manqué pour Dominique Guinois, qui vient de se produire aux côtés de Jim Corcoran dans un festival à Gatineau, a rencontré «quelqu'un d'intéressant et intéressé» dans le domaine du disque, et connu une période de composition particulièrement prolifique. «Ça renouvelle l'énergie: j'ai été super inspirée», raconte-t-elle. «(Une victoire à Granby), ça aide, ah oui! Je donne des cours de piano dans une école, et beaucoup d'élèves ont voulu s'inscrire avec moi: ça a des répercussions jusque là.»

Au cours de la tournée, les deux jeunes femmes prendront la scène pendant une cinquantaine de mi-

Les Guinois et Bérubé frappent aux portes des Maisons de la Culture



Dominique Guinois

Les lauréates du Festival n'ont pas chômé au cours des derniers mois.

Monique Bérubé



nutes chacune — une assez longue prestation qui a demandé à Monique Bérubé pas mal de préparation.

«Ça a été beaucoup de travail pour monter le spectacle, et j'ai plus mis mes énergies là», indique-t-elle. «J'y fais des chansons que je faisais avant, mais j'en ai aussi apprises de nouvelles... Je fais un spectacle qui ressemble à ce que je voulais depuis longtemps, mais que je ne pouvais pas nécessairement me permettre.» Lire: un tour de chant, accompagné d'un guitariste et d'un contrebassiste et consacré à des chansons «de réperto-

re» d'Anne Sylvestre, Èva, Sylvie Tremblay, de Maurane...

Heureuse de cette opportunité de «faire le plongeon à deux», Monique Bérubé y voit également une façon de roder d'autres spectacles. «J'aimerais que ça ne s'arrête pas là et qu'on travaille ensemble après, s'il y a une possibilité», mentionne-t-elle. En plus de la Maison de la Culture, la jeune femme a déniché des contrats pour chanter «dans quelques petites places intéressantes» — et veut surtout, pour l'instant, élargir son répertoire. Mettre la main, si possible, sur des chansons inédites qui

lui «appartiendraient un peu», travailler éventuellement l'écriture... «Je pense à plusieurs projets, il s'agit de leur donner forme.»

C'est la quatrième année de suite que le Service de la culture de la Ville de Montréal invite ainsi les gagnants de Granby à se produire dans les Maisons de la Culture. Au Festival de la Chanson, on considère qu'il s'agit d'une excellente occasion pour eux de se faire valoir auprès du grand public — qui assiste gratuitement aux spectacles — et des gens de l'industrie, qui sont concentrés principalement à Montréal.

A L'ÉCOUTE...

avec Janine Vanden
Samedi de 11 h à midi

CHEF
AM
1450

La radio qui parle
des Granbyens

L114029

PONTIAC
BUICK
GMC

GM

Vous
préférez
la voie de
gauche?



15 495\$* Pontiac
Grand Am SE 1995

- Moteur 2,3 litres
- Boîte automatique 4 rapports avec surmultipliée
- Freins antiblocage (ABS)

- Sac gonflable
- Radio AM/FM stéréo avec 4 haut-parleurs
- Chauffe-moteur; ouvre-coffre; aileron arrière
- Guide de ceinture épaulière pour enfants
- et beaucoup plus!

Personne ne vous en offre autant!

GENÉRAL MOTOR
GARANTIE
TOTAL

Assistance
ROUTIERE

*Offre réservée aux particuliers et s'appliquant aux véhicules neufs 1995 en stock comportant l'ensemble des équipements décrits ci-dessus. Photo à titre indicatif seulement. Préparation incluse. Transport (595 \$) et taxes en sus. **Selon la première éventualité. Tous les véhicules neufs Pontiac 1995 sont couverts par la garantie GM Total. L'Assistance Routière est offerte sur les modèles Pontiac 1995. Durée: 3 ans ou 60 000 km, selon la première éventualité. Voyez votre concessionnaire participant pour tous les détails.

L'Association marketing des concessionnaires Pontiac Buick GMC du Québec.

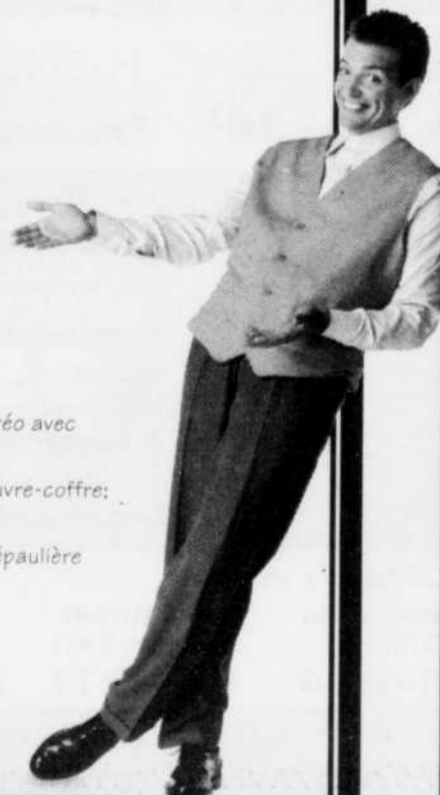



Le Centre hospitalier de Granby
tiendra une
séance d'information publique
concernant ses activités
pour l'année 1993-1994

ENDROIT : *salle Forteresse
Hôtel Le Castel*

DATE : *17 novembre 1994*

HEURE : *19 h*

TOUTE LA POPULATION EST INVITÉE



La Maison de la Culture
de Waterloo

SPECTACLE
ACOUSTIQUE



Samedi
12 novembre
à 20 h 30

PATRICK NORMAN
À la porte : 24\$ Pré-vente : 22\$

En collaboration avec le restaurant



C'est un rendez-vous

BUFFET
SPECTACLE
35 \$
(taxes incluses)

4910 Foster
Waterloo 539-1211

BILLETTS EN VENTE

Maison de la Culture	Restaurant Dragon Vert	Polysons
539-4764	539-1211	777-1549

441, rue De la Cour, Waterloo
Information : 539-4764

LECTURE

Le dernier livre de Monsieur Pauwels

GRANBY



Francine Beaudoin

Louis Pauwels est un personnage fort mystérieux. À mes yeux du moins. J'ai fait sa connaissance, à peu près comme tout le monde, grâce à un livre-culte de la fin des années 60, «Le matin des magiciens», qu'il a écrit avec son complice maintenant disparu, Jacques Bergier — une autre énigme sur deux pattes, je vous jure.

Puis je l'ai re-rencontré en 1973, dans un livre intitulé «Ce que je crois». Ce fut, pour moi, une révélation. J'aimerais d'ailleurs bien relire cela, pour voir ce que j'en penserais, 20 ans plus tard...

Pauwels m'est apparu, à ce moment-là, un librepenseur tout à fait hors du commun, avec une réflexion originale digne d'intérêt. Il abordait des questions essentielles, reliées à la spiritualité, de façon tout à fait différente de ce que j'avais lu jusque là. Il disait, entre autres (et bien sûr je ne cite pas littéralement) «s'il suffisait de croiser les jambes pour atteindre le nirvana, toutes les grenouilles seraient illuminées».

C'était aussi, bien sûr, le rédacteur en chef de la revue «Planète», une publication qui a connu ses heures de gloire dans les milieux des jeunes marginaux de ma génération. Une vraie revue «flyée» où on était curieux de tout.

Bref, un maître à penser, ce M. Pauwels pour bien des gens de 20 ans, il y a 20 ans.

Ce qui fait que j'ai lu à peu près tous ces livres: «Saint Quelqu'un», «L'Amour monstre», «Blumrock l'admirable» (une espèce de tête-à-tête avec Bergier qu'il admirait profondément), «Monsieur Gurdjieff» et «L'apprentissage de la sérénité». Ce furent tous des occasions de plaisir.

Mais, il y eut un HIC. M. Pauwels est devenu depuis (et peut-être l'était-il déjà, à l'époque, de l'autre côté de l'Atlantique) un maître à penser de la droite française. Pas Le Pen, bien sûr, mais quand même le genre La-France-aux-Français, le droit-et-l'ordre ou même ça-leur-pren-drait-une-bonne-guerre... Il ne devait certes pas mener les troupes aux barricades en mai 68!

Je n'ai donc jamais compris vraiment qui il est!

Comme je ne peux m'astreindre à le lire dans «Le Figaro», dont il est un des piliers, j'ai tenu à lire «Les orphelins» son dernier roman.

Et bien je ne sais toujours pas qui est M. Pauwels! Mais on peut dire qu'il s'agit d'un écrivain accompli qui aborde des thèmes majeurs avec brio, intelligence et sensibilité. Comment ne pas saluer de la sorte un romancier qui dit: «L'action est un cache-solitude. Ensuite on se sert de l'action comme cache-vieillesse.»

L'histoire est multiple et se déroule en octobre 70, juste au moment de l'exécution de Pierre Laporte par le FLQ. Il s'agit d'abord du conflit entre un fils et son père, puis de celui du terrorisme contre l'ordre établi et enfin - devrais-je dire surtout — du déchirement intérieur d'un homme à qui tout-a-réussi-dans-lavie mais qui semble s'être diablement égaré.

Une autre quête. Toujours la même, en somme, qui nous fait nous souvenir que «Un homme n'est pas seul à gouverner ses pensées, ses sentiments, sa conduite. En lui, un ancien enfant dissimulé règle sans cesse ses comptes.(...) Tout homme est une maison traversée d'invisible.»

N'y-a-t-il pas beaucoup de Monsieur Pauwels dans cet Antoine Cartry qui revisite sa vie?

Les orphelins
Louis Pauwels
Ed. de Fallois, 472 pages

Les orphelins
Louis Pauwels
Ed. de Fallois, 472 pages

Les orphelins
Louis Pauwels
Ed. de Fallois, 472 pages

SUGGESTIONS

Françoise Sagan

Un chagrin de passage

Un chagrin de passage
Françoise Sagan
Plon/Julliard, 220 pages

□□□

Longtemps après «Bonjour tristesse» voici un genre de «Bonjour cancer»! Madame Sagan n'y va pas par quatre chemins: c'est de la mort qu'il s'agit ici. Comment apprécier mieux la vie que de savoir la Faucheuse au bout du chemin! On n'y pense pas tous les jours; d'ailleurs, ce n'est jamais pour demain. Mais voilà que ça arrive au héros de ce petit livre pas sombre pour deux sous. Que fera-t-il des semaines qui lui restent? L'auteure nous le raconte avec un certain sourire...

Le Garrett,
L'affaire Robin
JAB
Guy Saint-Jean, 169 pages

□□□

La littérature d'ici a maintenant un VRAI détective. Il y a eu X-13, mais ça fait des lustres. Grâce à JAB (pseudonyme de André Blanchet, un scénariste) on a maintenant Le Garrett, aussi humain que Maigret, aussi futé que Poirot. «L'affaire Robin» est la deuxième aventure de ce nouveau héros. J'avais raté le premier «Bon voyage M. Le Garrett», mais je vais m'y mettre dare-dare. Ce n'est pas que ce soit «génial» mais c'est tout à fait ce qu'il faut quand on veut simplement se faire mener en bateau, juste comme ça, pour le plaisir.



Du Leng Sang inaugure la nouvelle salle d'exposition de la Maison Bruck

COWANSVILLE AN

Les Cowansvillois pourront faire d'une pierre deux coups, cet après-midi: visiter en «avant-première» la toute nouvelle salle d'exposition de la Maison Bruck, au 225 Principale, et découvrir les toiles de M. Du Leng Sang, un artiste originaire de la Mongolie au parcours peu commun.

Diplômé en art de l'Université de Pékin, avec une spécialisation en peinture murale, et attiré aussi par la sculpture, Du Leng Sang est notamment l'inventeur — dument breveté — d'un amalgame de bois et de produits chimiques auquel on peut donner diverses textures. Tout au long de ses études, il a séjourné régulièrement en Mongolie, y a tenu des expositions, travaillé comme concepteur et illustrateur pour des livres pour enfants... Le point tournant dans

sa démarche, apprend-on dans son cv, a été la découverte des fameuses «grottes aux mille boudhas», à Dunhuang: des trésors de peintures bouddhistes, réalisées entre le 4e et le 10e siècle, qui l'ont amené à fouiller l'histoire mongole pour y chercher les influences de toute cette richesse picturale.

Et Cowansville là-dedans, direz-vous?

«M. Du Lang Sang réside à Montréal depuis deux ans et demi, trois ans, et par une drôle de coïncidence, il a connu des gens de Cowansville, où il vient quand même assez souvent. Il s'est trouvé un petit groupe d'amis en arts, qui font de la peinture ensemble», explique Jean-Jacques Huot, coordonnateur du Comité de la Culture, qui organise l'exposition.

Rencontre serait peut-être plus en fait le mot juste, puisque l'événement se tiendra uniquement de

14h à 16h cet après-midi. L'artiste sera toutefois de retour à la Maison Bruck au printemps pour une période plus prolongée, le comité ayant déjà toute une programmation d'établie. «C'est d'abord, pour l'instant, une façon informelle de rencontrer des gens qui s'intéressent à la peinture», précise M. Huot, soulignant le côté «très coloré, très vivant» du peintre, qui s'intéresse notamment aux paysages... de Mongolie et du Québec. Et avec succès, semble-t-il, l'une de ses oeuvres ayant même raflé un premier prix lors d'un concours national canadien.

Les visiteurs pourront en même temps découvrir la nouvelle salle d'exposition aménagée par la Ville au troisième étage au profit du Comité de la Culture, qui y a déménagé ses quartiers... en gravissant quelques marches. Le deuxième étage, on le sait, fera place

quant à lui à une vaste exposition patrimoniale permanente axée à la fois sur l'histoire de la maison Bruck — érigée en 1874 — et celle de Cowansville.

«Dans le cas du Comité de la Culture), ce n'est pas une affaire de 10 000 \$: moins de 2 000 \$. Ils ont bien voulu se déplacer au 3e étage, et il y a eu des travaux de réaménagement pour leur permettre de poursuivre leurs activités», indique Jean-François Daigle, directeur du service d'urbanisme de Cowansville. Des panneaux blancs ont ainsi été installés aux murs, des projecteurs remplaceront l'ancien éclairage au néon...

L'aménagement de l'exposition patrimoniale, réalisée par la firme Radis au coût de 34 000 \$, devrait quant à elle être terminée vers la mi-décembre, mentionne M. Daigle, qui s'attend à ce qu'elle puisse accueillir ses premiers visiteurs au printemps.

NOSTALGIE

Tous les week-ends
De midi à 15 h

**CHEF
AM
1450**

La radio qui parle
des Granbyens

L114028

PONTIAC

BUICK

GMC

GM

Vous
transportez
les Atomes de
Saint-Pacôme?

MASSOTHÉRAPIE



Suzanne Breton

- Suédois - REIKI
- Drainage lymphatique
- Bain thérapeutique
- Naturothérapeute

Renseignez-vous sur nos
MERCREDIS DÉTENTE

Sur rendez-vous
375-3639



Membre
F.Q.M.M.

L114553



À l'orée du bois
Table champêtre

Spécialités : oie, agneau, lapin
Pour une réception du temps des Fêtes originale
dont vos invités se souviendront,
nous offrons, exclusivement à votre groupe,
un grand repas servi au coin du feu
dans l'intimité de notre salon

Sur réservation
seulement
539-1455

À Saint-Joachim-de-Shefford
près du parc de la Yamaska

Nous sommes accrédités par la
Cuisine régionale au Québec

L114818

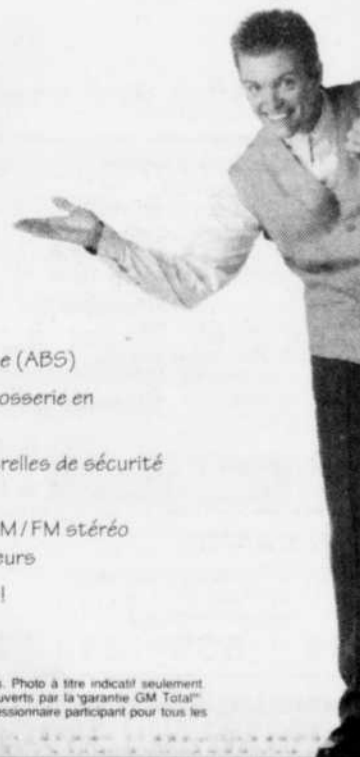

19 995\$* Pontiac
Trans Sport SE 1995

- Moteur 6 cylindres
- 7 sièges baquets indépendants
- Sac gonflable

- Freins antiblocage (ABS)
- Panneaux de carrosserie en polymère
- Climatiseur; poutrelles de sécurité latérales
- Radiocassette AM/FM stéréo avec 4 haut-parleurs
- et beaucoup plus!

Personne ne vous en offre autant!

GENERAL MOTORS
**GARANTIE
TOTAL**

Assistance
ROUTIERE

*Offre réservée aux particuliers et s'appliquant aux véhicules neufs 1995 en stock comportant l'ensemble des équipements décrits ci-dessus. Photo à titre indicatif! seulement. Préparation incluse. Transport (745 \$) et taxes en sus. **Selon la première éventualité. Tous les véhicules neufs Pontiac 1995 sont couverts par la "garantie GM Total". L'Assistance Routière est offerte sur les modèles Pontiac 1995. Durée: 3 ans ou 60 000 km, selon la première éventualité. Voyez votre concessionnaire participant pour tous les détails.

L'Association marketing des concessionnaires Pontiac Buick GMC du Québec.

Françoise Fauré remercie particulièrement les électeurs qui lui ont apporté leur soutien, et assure l'ensemble de l'électorat du district n°4 qu'elle travaillera au mieux de ses capacités.



FRANÇOISE FAURÉ
Bromont

L114999

Presley, le musicien

NEW YORK
Associated Press

Depuis la mort d'Elvis Presley, en 1977, des dizaines d'ouvrages ont offert moult détails sur les préférences culinaires du «King», son penchant prononcé pour la drogue et les événements entourant sa disparition prématurée.

Aujourd'hui, le critique musical Peter Guralnick ajoute une pierre —rare— à cet édifice littéraire fondé sur des ouvrages photographiques, des encyclopédies et autres mémoires où le «J'ai connu Elvis» tient de justification suffisante. Il vient de publier une biographie enfin sérieuse, intitulée «Last Train to Memphis» (Dernier

train pour Memphis), où Presley est présenté comme un musicien révolutionnaire et une force culturelle et non comme un simple connaisseur de sandwiches à la banane et au beurre d'arachide.

La maison d'édition Little, Brown & Co. compte attirer un grand nombre de lecteurs grâce au caractère sérieux de ce livre bien documenté de 500 pages — le premier tome de deux volumes — initialement tiré à plus de 70 000 exemplaires.

Pour cet ouvrage, Guralnick a réalisé des dizaines d'entrevues et semble avoir lu tous les articles de presse et films consacrés au King. C'est aussi l'un des rares livres sur

Presley qui ne comprend pas de photographies.

«La chose incroyable est qu'il y a eu des tas d'ouvrages» sur Elvis mais seulement «deux biographies — l'une écrite au début des années 1970 ('Elvis' de Jerry Hopkins) et l'autre signée par Albert Goldman ('Elvis', 1981) qui a été un best-seller mais qui était terriblement critique et inégale», souligne Amy Rhodes, vice-présidente de Little Brown.

Déjà auteur de livres à succès comme «Feel Like Going Home» et «Sweet Soul Music», Guralnick voit davantage Presley comme «un musicien, inscrit dans une tradition comprenant Howlin' Wolf, Bobby Blue Bland et Hank Snow, que comme «une icône médiatique».

Les grandes lignes du «Dernier train pour Memphis», qui s'achève sur la mort de la mère du King en 1958, ne devaient pas dérouter les fans du chanteur. Le livre retrace en effet sa naissance à Tupelo (Mississippi), le déménagement de sa famille à Memphis (Tennessee), les premiers concerts, le contrat avec RCA, les apparitions à la télévision, les films et son intégration dans l'armée.

A la différence de Goldman qui avait dépeint Presley comme un monstre, schizophrène, drogué à mort et glouton, le nouveau biographe du King met l'accent sur la passion qu'éprouvait l'artiste pour la musique et sa connaissance encyclopédique. Elvis semble avoir tout écouté, du blues au gospel en passant par Mario Lanza.

Guralnick, qui a déjà écrit des essais analytiques sur Elvis, adopte cette fois une approche journalistique, rassemblant faits et citations dans un style très direct et laissant l'histoire parler d'elle-même.

CARRIÈRES ET PROFESSIONS

SUPERVISEUR D'UN ATELIER MÉCANIQUE DANS LA RÉGION DE L'ESTRIE

Exigences :

- Technique en génie industriel, en gestion du personnel ou avoir l'expérience équivalente.
- Expérience solide de cinq (5) ans en gestion du personnel dans le secteur manufacturier.
- Avoir une facilité à mobiliser son personnel vers les objectifs de l'entreprise.

Tâches :

- Relève du directeur d'usine.
- Supervise le personnel de production.
- Effectue les suivis et contrôles reliés aux activités de production.
- Génère de l'amélioration continue autant au niveau des coûts, des délais qu'au niveau de la qualité.

Si vous avez le profil pour cet emploi faites parvenir votre curriculum vitae avant le 25 novembre à :

SOLYCOM
SERVICE DES RESSOURCES HUMAINES
159, CHEMIN HAMEL NORD
ST-ÉLIE D'ORFORD, Québec JOB 2S0

Poste ouvert aux hommes et aux femmes.

425-C18101

Notre client, une PME spécialisée dans la fabrication d'équipement de manutention située dans la région de Cowansville, est à la recherche d'un :

DIRECTEUR DE PRODUCTION

Vous relèverez du président directeur général et serez responsable de l'ensemble des activités reliées à la planification de la production, aux achats, au contrôle d'inventaire et à l'entretien d'équipements automatisés. Vous superviserez plus de 20 employés.

Autonome et polyvalent, vous avez acquis 5 années d'expérience pertinente à un poste de supervision où vous aurez démontré vos habiletés de gestion et votre sens de l'innovation. Vous êtes à l'aise avec l'informatique.

Veillez faire parvenir votre curriculum vitae avant le 26 novembre 1994, à madame Nicole Trudel, conseillère en recrutement, **LE GROUPE MALLETT MAHEU, 505 rue Sud, bureau 200, Cowansville (Québec), J2K 2Y9.**

Nous souscrivons au principe de l'équité en matière d'emploi. Nous communiquerons uniquement avec les candidats retenus.



Le Groupe
Mallette Maheu

Associé à l'Organisation mondiale Arthur Andersen

425-C18139

La Voix de l'Est

part en voyage
avec vous!

Votre journal est maintenant
disponible en

FLORIDE
aux endroits suivants

DANIA

Buy Rite
265 Federal Highway
Dania News & Books
300 Dania Beach Blvd
Lucky Seven Food Store
1414 Federal Highway

HOLLYWOOD

Beach Books Sundries
328 Johnson St.
Deli Food Market
302 Johnson St.
Hollywood Market
1620 Federal Highway
Joe's Market
900 Ocean Drive
Sea Side Market
913 North Browalk
Surf 5-10
1432 Feral Highway
Tuzzo News
723 Young Circle
Walgreen
1723 Young Circle
Walgreen Co.
3705 Hollywood Blvd

FORT LAUDERDALE

Eckerd Drug
3700 Ocean Drive
Kelly's News
1930 Sunrise Blvd
Walgreen Drug
3101 Ocean Blvd

FORT LAUDERDALE BY THE SEA

City News
4402 Bougainville Drive
Eckerd Drug
4759 Ocean Drive
Scott's
18 Commercial Blvd

HALLANDALE

Tobacco Town
1401 Hallandale Blvd
Diplomat Mail

NORTH MIAMI BEACH

Golden Shores Pharmacy
18190 Collins Ave.
Motel Pharmacy
17200 Collins Ave.
Sunshine Food Market
18110 Collins Ave.

POMPANO BEACH

Burts Beach Stores
1201 Ocean Blvd
Oceanside Pharmacy
31 Ocean Blvd Ala.
Walgreen Drugs
16 Ocean Blvd

L114766

BON VOYAGE ET BONNE LECTURE!

BRAULT & MARTINEAU

Le meilleur choix en électronique!
 Bénéficiez des conseils de nos experts
 et de 34 ans d'expérience.

PAYEZ en AOÛT '95

AUCUN DÉPÔT, PAIEMENT, NI INTÉRÊT
 avant AOÛT 1995*

ZENITH Meslisa KENWOOD SAMSUNG PIONEER HITACHI ONKYO SHARP JVC TOSHIBA CELESTION JMC

Corwin-Vega! CELESTION JMC TOSHIBA SHARP ONKYO HITACHI PIONEER SAMSUNG KENWOOD Meslisa ZENITH

HITACHI
Performance exceptionnelle



12 MOIS GARANTIE

899\$

CAMÉSCOPE 8 MM
 • Microphone anti-vent • Grand angle de visionnement
 • Générateur de caractère • 1 lux
 Service gratuit

AFFICHAGE À L'ÉCRAN
36 MOIS GARANTIE



CINÉMA maison
46" STÉRÉO

2799\$

HITACHI
Performance exceptionnelle
 • Télécommande programmée • Ensemble audio de 24 watts
 • 750 lignes de résolutions Service à domicile/Livraison gratuite

AFFICHAGE À L'ÉCRAN
36 MOIS GARANTIE



33" STÉRÉO

1299\$

BASE GRATUITE

HITACHI
Performance exceptionnelle
 • 650 lignes de résolution
 Service à domicile/Livraison gratuite

AFFICHAGE À L'ÉCRAN
36 MOIS GARANTIE



Ultra NOIR
VISION 27"
29" STÉRÉO

799\$

HITACHI
Performance exceptionnelle
 • 650 lignes de résolution
 Service à domicile/Livraison gratuite

PLAN DE SERVICE
 D'ENTRETIEN DU FABRICANT

12 MOIS GARANTIE



CHARGEUR 6 CD+1

649\$

HITACHI
Performance exceptionnelle
MINI-CHAÎNE HI-FI
 • Puissance : 2 x 20 watts • Correcteur graphique
 • Enceintes anti-résonantes Service gratuit

AFFICHAGE À L'ÉCRAN
36 MOIS GARANTIE



VISION 20"
21"

429\$

HITACHI
Performance exceptionnelle
 • Prise pour écouteur • Minuterie d'alarme
 Service à domicile/Livraison gratuite

AFFICHAGE À L'ÉCRAN
36 MOIS GARANTIE



VISION 13"
14"

329\$

HITACHI
Performance exceptionnelle
 • Télécommande à accès sélectif
 • Prise pour écouteur
 Service gratuit

Danby
HUMIDIFICATEUR



• Capacité de 10 gallons
 • Humidistat • Roulettes
 Service et livraison gratuits

89\$

12 MOIS GARANTIE



HITACHI
Performance exceptionnelle
MAGNÉSCOPE
 • Dispositif «Quick Start» • Autonettoyage des têtes
 • Télécommande «Video Brain» • Commutateur Ciné-Retour
 Service gratuit

299\$

Menu d'aide à l'écran tri lingue

ZENITH Meslisa KENWOOD SAMSUNG PIONEER HITACHI ONKYO SHARP TOSHIBA JVC CELESTION Corwin-Vega!

4275, boul. Bourque, Rock Forest
 Tél. : (819) 562-4242

HEURES D'OUVERTURE
 Lun.-Mar. 9h30 à 18h
 Mar.-Jeu.-Ven. 9h30 à 21h
 Sam. 9h à 17h • Dim. 11h à 17h



PROCUREZ-VOUS LA CARTE BRAULT & MARTINEAU



Quantité limitée sur certains items. Achat minimum requis de 500\$ meubles/électroménagers et 300\$ électroniques. Ne payez que les taxes de vente. Sujet à l'approbation du crédit. *Aucun dépôt, paiement, ni intérêt si payé en entier le 12 août 1995.

LA VOIX DE L'EST — samedi 12 novembre 1994

SAISON HIVER-PRINTEMPS 95

**P
A
L
A
C
E**

135 Principale
Granby

BILLETTERIE GUICHETS EXTÉRIEURS

(Achats au comptoir seulement)
- Bijouterie Distributeur de l'Est
154-1, rue Principale, Granby
- La Librairie des Galeries
aux Galeries de Granby
40 Évangéline, Granby
- Photo Minutes
aux Galeries de Granby, Granby
Aux heures régulières des com-
merces. Nos points de vente
extérieurs sont informatisés, vous
avez donc le même choix de billets
qu'au Palace.

GUICHETS DU PALACE
(Achats téléphoniques et au comptoir)
Du lundi au vendredi
de 17 h à 21 h
Samedi et dimanche
de 9 h 30 à 21 h

Les guichets ouvriront à 13 h 30 les
jours de spectacles

GÉNÉRALITÉS
Des frais supplémentaires de 1 \$ par
billet pour les achats téléphoniques.
L'horaire des spectacles peut varier
sans avis. Sauf identifications con-
traires, tous les spectacles débutent à
20 h.

POUR INFORMATIONS SUPPLÉMENTAIRES
ET ACHATS TÉLÉPHONIQUES 375-2262

Subventionnés par la
Ville de Granby et par
le ministère des Affaires
culturelles

EN COLLABORATION AVEC
La Voix de l'Est
CFEI
106,5 fm
cfte
Opéra 31 TV



Recherchez le logo Spectacle Réseau
Scène dans le cahier Sortir de La Presse et
le cahier Week-end du Journal de Montréal.
Le Palace est membre de Réseau Scène

Offrez-vous des soirées de rêve en vous
abonnant au Palace pour la saison
hiver-printemps 95. Les billets de
saison seront en vente
EXCLUSIVEMENT au guichet du
Palace du 26 novembre
au 4 décembre.

CASSE-NOISETTE ET LE ROI DES RATS

EN VENTE le
10 décembre 1994



Dans une nouvelle version de
Casse-Noisette, inspirée du conte
de E.T.A. HOFFMAN, la compagnie
de danse SURSAUT, vous fera vivre
une soirée inoubliable.

Tout en respectant les grandes
lignes de l'histoire originale, le
conte a été adapté dans le but de
l'actualiser et de le transposer dans
un contexte québécois.

L'histoire de Clara et de Casse-
Noisette se passe dans une famille modeste au début du siècle dans la vaste
campagne québécoise.
Danseurs, acrobates, musiciens, jongleurs et comédiens interpréteront les
nombreux personnages du conte.

MARDI 3 JANVIER 1995 19 h **25⁰⁰\$**

HORS SÉRIE HORS SÉRIE HORS SÉRIE

LYNDA LEMAY EN VENTE le 10 décembre 1994



Voilà enfin un spectacle à la hauteur des attentes de
tous les amoureux de chansons riches en musique
et en texte. Lynda Lemay sera de passage à Granby
dans le cadre de la «TOURNEE Y».

Le spectacle sera l'occasion d'entendre les
chansons de son plus récent disque «Y», mais
aussi des chansons de son premier album, «NOS
RÊVES» en version acoustique. Lynda promet
aussi de nous interpréter quelques chansons
inédites de son imposant répertoire.

Auteure prolifique, musicienne accomplie, LYNDA
LEMAY réussit tout aussi bien à faire rire qu'à
émouvoir. Accompagnée de son fidèle complice et
guitariste YVES SAVARD, LYNDA LEMAY monte
sur les planches avec son énergie, son humour et
sa passion communicative. Un spectacle à voir absolument!

VENDREDI - SAMEDI
13 - 14 JANVIER 1995 20 h **15⁰⁰\$**

YESTERDAY... LES BEATLES

EN VENTE le
10 décembre 1994



Jamais spectacle autour des
Beatles et de leur époque n'aura
été aussi soucieux de la
chronologie et de l'authenticité
dans sa présentation. Rien n'a été
négligé, les décors, les costumes,
les perruques et les barbes, les
instruments, de la «Holner-
gachée de Paul à la «Gretsch» de
John et la «Ludwing» de
Ringo, jusqu'aux amplificateurs «VOX», tout a été mis en oeuvre pour
vous transporter dans le monde des «BEATLES».

JEUDI et VENDREDI
19 - 20 JANVIER 1995 20 h **28⁰⁰\$**



MICHAEL RANCOURT

EN VENTE le
11 décembre 1994

Eh ouï! le «p'tit nouveau» Michael
Rancourt s'envole en l'air et... s'amène
à Granby en rappel... «TOTALEMENT
IRRÉSISTIBLE!» «UN GENIE DE LA
CONTREFAÇON!» «LA NOUVELLE
COQUELUCHE DU PUBLIC!»

De Mitsou à Ginette Reno et de Claude
Dubois à Pavarotti les invités se suc-
cèdent sur la scène du Palace.

EN RAPPEL

SAMEDI 21 JANVIER 1995 20 h **26⁰⁰\$**



PIERRE VERVILLE

EN VENTE le 11 décembre 1994

Pierre Verville prépare sa grande rentrée sur scène
avec un tout nouveau spectacle d'humour. Après
quelques années d'absence, pendant lesquelles il a
surtout travaillé à la télévision et à la radio, il se
consacre depuis plusieurs mois à la préparation du
Verville cuvée 95.

Tiens... imaginons simplement qu'un célèbre auteur se
transforme en Père Noël et que les chanteurs et
chanteuses de notre petit monde accourent sur ses
genoux pour lui commander leur prochain «hit»!

Imaginons aussi que Jacques Villeneuve ait choisi le
prochain spectacle de Pierre Verville pour faire
officiellement ses adieux à la course automobile. Vers
quelle nouvelle «carrière» se dirigeait-il?
Et rencontrerait-il un mur en chemin?

VENDREDI 3 FÉVRIER 1995 20 h **26⁰⁰\$**

CLAUDE LÉVEILLÉE EN VENTE le 11 décembre 1994

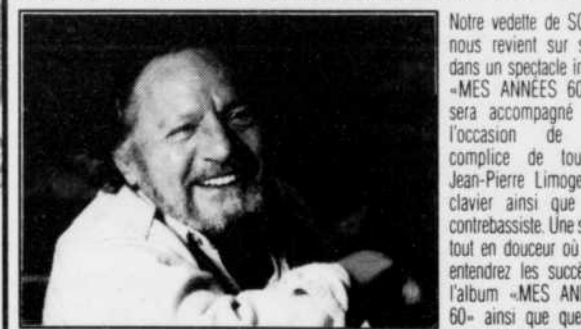

Notre vedette de SCOP
nous revient sur scène
dans un spectacle intitulé
«MES ANNÉES 60». Il
sera accompagné par
l'occasion de son
complice de toujours
Jean-Pierre Limoges au
clavier ainsi que d'un
contrebassiste. Une soirée
tout en douceur où vous
entendrez les succès de
l'album «MES ANNÉES
60» ainsi que quelques
chansons inédites. C'est
fort de ses 45 albums en carrière que Claude Léveillée revient chez nous.

SAMEDI 4 FÉVRIER 1995 20 h **26⁰⁰\$**

HORS SÉRIE HORS SÉRIE HORS SÉRIE

ALAIN CHOQUETTE EN VENTE le 10 décembre 1994



Enfin de retour... Alain nous revient plus en forme que jamais avec un bagage supplémentaire
de tours dans son sac. Il a commencé par des trucs de magie pour impressionner ses amis
écoliers, aujourd'hui il se produit sur des scènes internationales... Que de chemin parcouru
depuis ses premiers spectacles dans un hôtel des Laurentides...

ACHÉTEZ TÔT VOS BILLETS, CAR
ILS DISPARAISSENT RAPIDEMENT...

SAMEDI - DIMANCHE
11 - 12 FÉVRIER 1995 20 h **28⁰⁰\$**

Offrez
un certificat
cadeau
du Palace
à Noël

CLAUDINE MERCIER EN VENTE le 11 décembre 1994



Lors de son premier passage à Granby les
spectateurs du Palace ont pu découvrir les
grandes qualités artistiques de Claudine Mercier.
Comment ne pas aimer une fille aussi intense et
respectueuse de son public. Les critiques l'ont
encensée... en voici quelques exemples: «Droble,
solide, plein de belles trouvailles. Formidable.
Elle est brillante...» «Un talent indéfectible et une
rigueur professionnelle exemplaire...»

Claudine Mercier surprend autant par la qualité
de ses imitations que la puissance de sa voix!
«A vous couper le souffle. Tordant. Excellent
spectacle...» «D'abord quelle chanteuse! Elle les
imite toutes, c'est pas compliqué! Et parfois, elle
chante mieux que l'originale...»

EN RAPPEL

VENDREDI et SAMEDI
17 - 18 FÉVRIER 1995 20 h **26⁰⁰\$**

FRANCINE RAYMOND EN VENTE le 11 décembre 1994



En 1993, Francine Raymond enregistre son troisième
album «Les années lumières». Dès sa sortie, la critique
est unanime, c'est un franc succès. Deux extraits de
l'album se sont retrouvés en première position au
palmarès radio de Radio-Québec et ce pour plusieurs
semaines. «YA LES MOTS» et «POUR TE REVIR» nous
ont fait connaître et apprécier Francine Raymond.

Elle a remporté le FÉLIX «AUTEUR-COMPOSITEUR DE
L'ANNÉE» en 1993. Dans cette même année, elle a été
mise en nomination pour «ALBUM POP-ROCK,
L'ARRANGÉUR DE L'ANNÉE ET INTERPRÈTE DE
L'ANNÉE».

Francine Raymond a remporté le prestigieux PRIX
OCTAVE D'OR DE LA FRANCOPHONIE 93 avec la
chanson «YA LES MOTS».

Un spectacle à ne pas manquer...

VENDREDI 21 FÉVRIER 1995 20 h **24⁰⁰\$**

PATRICK BERNHARDT EN VENTE le 17 décembre 1994



Patrick Bernhardt est le musicien
québécois le plus connu sur le marché
de la musique «nouvel âge». Son
microsillon ATLANTIS ANGÉLIS a été
numéro 1 en 1990. Au Québec seul, il
s'est vendu à 44 000 exemplaires. La
musique de Bernhardt se caractérise
par sa voix et par les langues qu'il
emploie. SHAMANYKA le fait chanter
dans huit langues, dont le hopi, le
sioux, l'hébreu, le latin, l'arabe, le
bengali et le sanscrit. Cette musique
«anthropologique» en est une de
méditation. La réflexion porte sur
l'homme, différents peuples, leurs
cultures.

SAMEDI 25 FÉVRIER 1995 20 h **24⁰⁰\$**

LARA FABIAN EN VENTE le 17 décembre 1994



Lara Fabian nous arrive avec
un tout nouvel album qui
s'intitule «CARPE DIEM» ce
qui signifie «Saisir le jour».

Écrit entre l'automne 93 et le
printemps 94, enregistré à
l'été 94, il n'est pas étonnant
que cet album ait le relief de
plusieurs couleurs... C'est
dans cette atmosphère que
vous pourrez assister à ce
magnifique spectacle qui
vous fera découvrir une des
plus belles voix du Québec.

SAMEDI 4 MARS 1995 20 h **26⁰⁰\$**

LES BIZARROÏDES EN VENTE le 17 décembre 1994



D'un groupe d'humoristes qui
s'amuseront à faire de l'impro au
cèpe, les Bizarroïdes sont
passés à l'étape professionnelle il
y a deux ans. Dans leur premier
«vrai show», ils nous pré-
senteront un amalgame de 17
sketches, parmi lesquels on ne
retrouvera que 4 ou 5 de leurs
incompréhensibles classiques. Pour
mieux vous situer, rappelons
seulement le numéro de la «rage
synchronisée» qui remporta tout
un succès lors d'un gala Juste pour rire. Les Bizarroïdes caricaturent en fait les travers humains par
une suite de numéros verbo-physico-comiques. En d'autres mots, il faut les voir pour y croire!!
C'est dans le cadre des Jeux du Québec que nous retrouverons nos athlètes de la scène et c'est pour
cette maison que nous vous présentons ce spectacle à un prix «MÉDAILLE D'OR».

MARDI 7 MARS 1995 20 h **15⁰⁰\$**

PATRICK HUARD EN VENTE le 17 décembre 1994



Mets-en, c'est pas de l'ouge!!! Son sens
de l'humour est employable. Qu'il monologue ou qu'il
campe un personnage, il sait accentuer ou révéler
avec mordant les aspects les plus ridicules de la
nature humaine. Pas étonnant qu'il soit un fan de
Courtmetage et de Boujrah!

Patrick Huard s'est fait connaître en mettant au monde
des personnages comme Robert Sauvé, le régisseur
de plateau qui s'exécute d'exister. Tiger un «vrai
homme» qui se réfugie dans les brumes psycho-
tropes. Tony l'Italien qui a le vertige long et la
mèche courte, et John Snapper météorologue du football.

Huard cultive également l'art de la provocation.
Quand il traite, par exemple, des relations Adam-Eve,
il éclaire d'une lumière crue, dans des termes lors
d'être équivoques, toute la tragédie, la mesquinerie et
le pathétique qui ont toujours marqué les rapports

entre les deux sexes. Maudite pomme!!!

VENDREDI 10 MARS 20 h **26⁰⁰\$**

JICI LAUZON EN VENTE le 17 décembre 1994



Le public a très bien
accueilli le premier
spectacle de JICI
Lauzon. C'est fort de
cette expérience qu'il
revient sur scène
avec le seul désir de
vous faire rire aux
larmes... C'est ce qui
vous attend au
Palace lors de cette
soirée que vous
n'oublierez pas de
sitôt.

DIMANCHE 12 MARS 1995 20 h **26⁰⁰\$**

LES GARS D'À CÔTÉ EN VENTE le 18 décembre 1994



Une invitation à plonger au coeur du
quotidien de quatre délicieux
intellectuels réunis dans une
maison de transition. Sous l'œil
fraternel de JACK (Normand
Chouinard) le travailleur social, ils
livrent un combat de chaque instant
pour accomplir les menues tâches
et affronter les gros chagrins, avec
une candeur d'enfant et des
aspirations d'adulte. Comme
chacun obéit à ses impulsions, les conversations ont la logique de l'absurde et la cohésion
n'est pas de tout repos... Et pourtant, c'est la solidarité qui leur permet de survivre dans un
monde parfois hostile.

Mettant en vedette: Normand Chouinard, Pierre Collin, Martin Drainville, Rémy Girard,
Josée Labossière, Marcel Leboeuf, Robert J.A. Paquette, Christiane Proulx et
Fernand Rainville, dans une mise en scène de Jean-Denis Leclair.

VENDREDI 17 MARS 1995 20 h **28⁰⁰\$**

PAUL PICHE EN VENTE le 18 décembre 1994

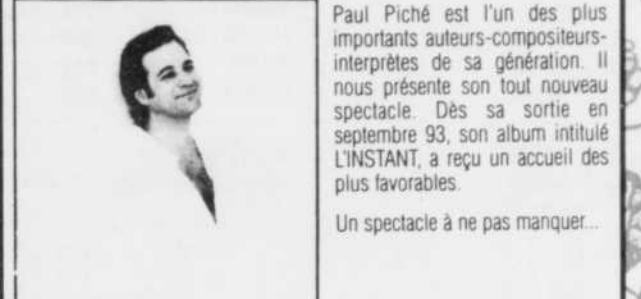

Paul Piché est l'un des plus
importants auteurs-compositeurs-
interprètes de sa génération. Il
nous présente son tout nouveau
spectacle. Dès sa sortie en
septembre 93, son album intitulé
L'INSTANT, a reçu un accueil des
plus favorables.

Un spectacle à ne pas manquer...

SAMEDI 18 MARS 1995 20 h **26⁰⁰\$**

LE N.E.M. EN VENTE le 18 décembre 1994



Le Nouvel Ensemble Moderne
nous présente la figure légendaire
du Pierrot Lunaire, poète du début
du siècle, qui a été chanté par
plusieurs compositeurs. Les
solistes du NEM, entourant la
chanteuse Pauline Vaillancourt,
présentent une version théâtralisée
du PIÉROT LUNAIRE, comme
l'avait conçu Arnold Schönberg,
l'un des compositeurs les plus
marquants du vingtième siècle.

Le NEM est le premier ensemble permanent de musique nouvelle de
Montréal. Ses 15 membres jouent des instruments suivants: flûte,
hautbois, deux clarinettes, basson, cor, trompette, trombone, piano,
percussion, 2 violons, alto, violoncelle et contrebasse, combinaison
instrumentale se prêtant à la plupart des oeuvres de chambre du répertoire
du 20^e siècle.

DIMANCHE 19 MARS 1995 20 h **20⁰⁰\$**

SOUDAIN L'ÉTÉ DERNIER



EN VENTE le 18 décembre 1994

Les tournées Jean-Duceppe nous
proposent cet excellent classique de
Tennessee Williams avec entre autres
Sylvie Drapeau et André Lachapelle,
dans une mise en scène de René-
Richard Cyr.

Violet et son fils Sébastien entretiennent
une relation ambiguë. D'étranges cir-
constances mènent Sébastien à la mort.
Mais, Violet ne peut tolérer que l'on
ternisse la réputation de son fils et
prendra les pires moyens pour faire taire
sa rivale.

DIMANCHE 9 AVRIL 1995 20 h **28⁰⁰\$**

MARJO



EN VENTE le 18 décembre 1994

À la simple allusion de sa
présence, les «rockers» sautent de
joie. Il y a déjà trop longtemps que
nous avons eu la chance de voir
Marjo sur la scène du Palace.

Son prochain disque, attendu pour
bienôt, nous porte à croire que ce
sera encore une fois un succès à la
mesure de son talent. Dynamite,
tonnerre, foudre... c'est Marjo en
spectacle.

VENDREDI 2 JUIN 1995 20 h **28⁰⁰\$**

Offrez
un certificat
cadeau
du Palace
à Noël



RÉSULTATS



Tirage du
94-11-11

NUMÉROS	LOTS
651705	50 000 \$
51705	5 000 \$
1705	250 \$
705	25 \$
05	5 \$
65170	1 000 \$
6517	100 \$
651	10 \$



Tirage
du 94-11-05
au 94-11-11

JOUR	3	4
SAMEDI	454	4995
DIMANCHE	693	3727
LUNDI	593	0899
MARDI	124	8389
MERCREDI	497	6564
JEUDI	817	6209
VENREDI	806	6210



Tirage du
94-11-11

7	11	12	13	19
20	24	26	30	34
36	39	40	42	44
48	51	54	60	68



Tirage du
94-11-11

NUMÉROS	LOTS
563868	250 000 \$
63868	2 500 \$
3868	250 \$
868	25 \$
68	10 \$

TVA, le réseau des tirages

Les modalités d'encaissement des billets gagnants paraissent au verso des billets. En cas de disparité entre cette liste et la liste officielle, cette dernière a priorité.

Les B.B. accouchent d'un nouveau disque après trois longues années de gestation

MONTREAL
Presse canadienne

Les trois membres du groupe Les B.B. ont été particulièrement discrets au cours de la dernière année. C'est qu'ils étaient en période de création, au terme de laquelle ils ont accouché de leur troisième album, intitulé tout simplement «Les B.B. 3»

De janvier au 3 octobre 1994, Les B.B. se sont donc retirés dans le studio de Patrick Bourgeois pour composer, arranger et enregistrer les dix chansons de leur album.

«Aujourd'hui, beaucoup d'albums se font en appuyant sur la touche «enter» d'un ordinateur, mais si celui-ci a de la chaleur, c'est précisément parce que nous l'avons fait à la «mitaine», explique Patrick Bourgeois, l'un des membres du groupe.

A la mitaine, Patrick a donc joué de la guitare, de la basse et des claviers, à s'en user les doigts, dit-il. Alain Lapointe en a fait autant au piano, aux claviers et à la guitare. François Jean, qui a écrit la chanson «Et tourne le vent», a pour sa part tapé sur ses tambours.

Patrick et Alain y ont ajouté leurs voix et tout ça a été enregistré «live», après de nombreuses prises. Les roulettes des enregistrements du studio de Patrick ont d'ailleurs tourné pendant près de mille heures.

«Nous avons pris le temps nécessaire pour obtenir des sons parfaits de chaque instrument. On pouvait par exemple consacrer une journée pour trouver un bon son de guitare acoustique», souligne Alain Lapointe.

VOTEZ ESTELLE NEVES POUR UN CHANGEMENT À LA COMMISSION SCOLAIRE DES CANTONS

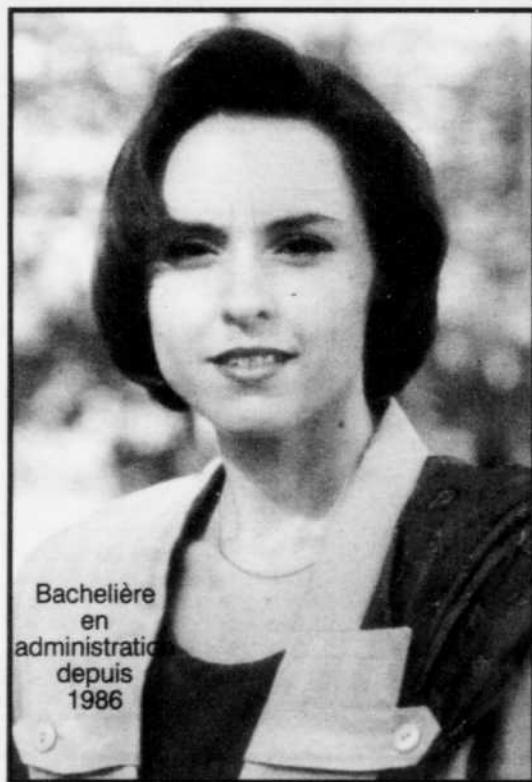

Bachelière
en
administratif
depuis
1986

TRANSPARENCE
dans la communication
VIGILANCE
dans l'administration
ENGAGEMENT
pour la qualité de l'éducation

QUARTIER No 4

à l'est des rues Elgin et Dufferin
entre le boul. D.-Bouchard et le lac Boivin

Pour me rejoindre : 378-5833

LE VENT D'AUTOMNE FAIT TOMBER NOS PRIX!



CIVIC LX 4 portes, aut.
1995
Prix rég. 15 765 \$

14250 \$* ou **26245 \$**
/mois**



Rég. 24 005 \$
20650 \$*

ATTENTION - ATTENTION

Le dernier modèle en montre 1994
Accord EX

- Transmission automatique
- Moteur 16 soupapes à injection
- Climatiseur
- Coussin gonflable SRS côté conducteur et passager
- Régulateur de vitesse
- Vitres électriques
- Verrouillage centralisé des portes
- Colonne de direction variable
- Chaîne AM/FM stéréo, cassette, 4 haut-parleurs
- Rétroviseurs à télécommande électrique
- Banquette arrière à dossier rabattable
- Fixations pour siège d'enfant
- Serrures de sécurité aux portes arrière
- Console au plancher, accoudoir avant escamotable
- Tapis, garde-boue

* Plus taxes, transport et préparation.
** Location de 60 mois avec valeur de rachat de 4 295 \$.
Plus taxes, transport et préparation.



deragon

HONDA AUTO CITÉ INC.

Concessionnaire Qualité Totale l'honneur le plus prestigieux décerné par Honda

HONDA

441, rue Principale, Cowansville 263-1800

Les B.B.... — suite

Lorsque Les B.B. ont commencé la pré-production de leur album, en janvier dernier, leurs chansons étaient encore au stade de l'ébauche.

«Aucune des chansons s'est retrouvée sur l'album comme bouche-trou, si je peux dire. Nous avons accordé la même importance et le même soin à chacune d'entre elles», souligne Patrick Bourgeois. «On n'y trouve pas ce qu'on appelle des «tounes d'album»», ajoute François Jean.

Selon Alain Lapointe, le groupe ne cherchait pas à donner une orientation particulière à leur troisième album ou à en cibler la clientèle.

«Je pense qu'il est tout simplement le résultat d'une inspiration et le reflet de la maturité que nous avons acquise à travers les deux premiers albums et les tournées qui ont suivi», précise-t-il.

Parmi les dix titres de l'album, on retrouve «Je n'aurai pas le temps» de Michel Fugain.

«Nous avons choisi d'inclure cette chanson à l'album tout simplement parce que c'est une belle chanson. Intemporel, le texte me touchait beaucoup. Il rejoint les textes des autres chansons de l'album et je pense que Fugain aimera la façon que nous interprétons sa chanson», souligne Patrick Bourgeois.

Premier extrait de l'album, «Tu ne sauras jamais», fait déjà avantageusement sa place au palmarès.

Selon Alain Lapointe, le deuxième album a marqué la fin de la première étape de la carrière du groupe, qui a alors senti le besoin de faire une pause.

«Le premier album a connu un succès fracassant. Le deuxième répondait donc, en quelque sorte, à une bonne commande. A travers tout ça, nous avons fait beaucoup de shows, beaucoup de tournées, beaucoup de télé. Après trois ans d'absence sur disque, nous revenons donc avec un troisième album, différent des deux premiers et qui se veut la rampe de lancement de la deuxième étape de la carrière des B.B.», précise-t-il.

Le groupe s'est permis d'oser un peu plus, souligne Patrick Bourgeois. «Et nous n'avons pas cherché une formule à succès à travers ça», dit-il.

«Tout en restant pop, nous voulions aller plus loin aux niveaux des textes, des arrangements musicaux et du feeling», ajoute Alain Lapointe.

Et Patrick Bourgeois considère que l'émotion est présente partout dans cet album. «Le soir où j'ai enregistré «Tu ne sauras jamais», enfin dans une seule prise, j'étais d'ailleurs tellement ému que je braillais. Cet album-là est fébrile», conclut-il.

EN RANDONNÉE

avec Armand et Johanne
Dimanche de 8 h à midi

CHEF
AM 1450

La radio qui parle
des Granbyens

L114030

3M Génération

La vente se poursuit...

Vêtements pour enfants
de 0 à 6 ans

Galeries de Granby
777-1827

L114556

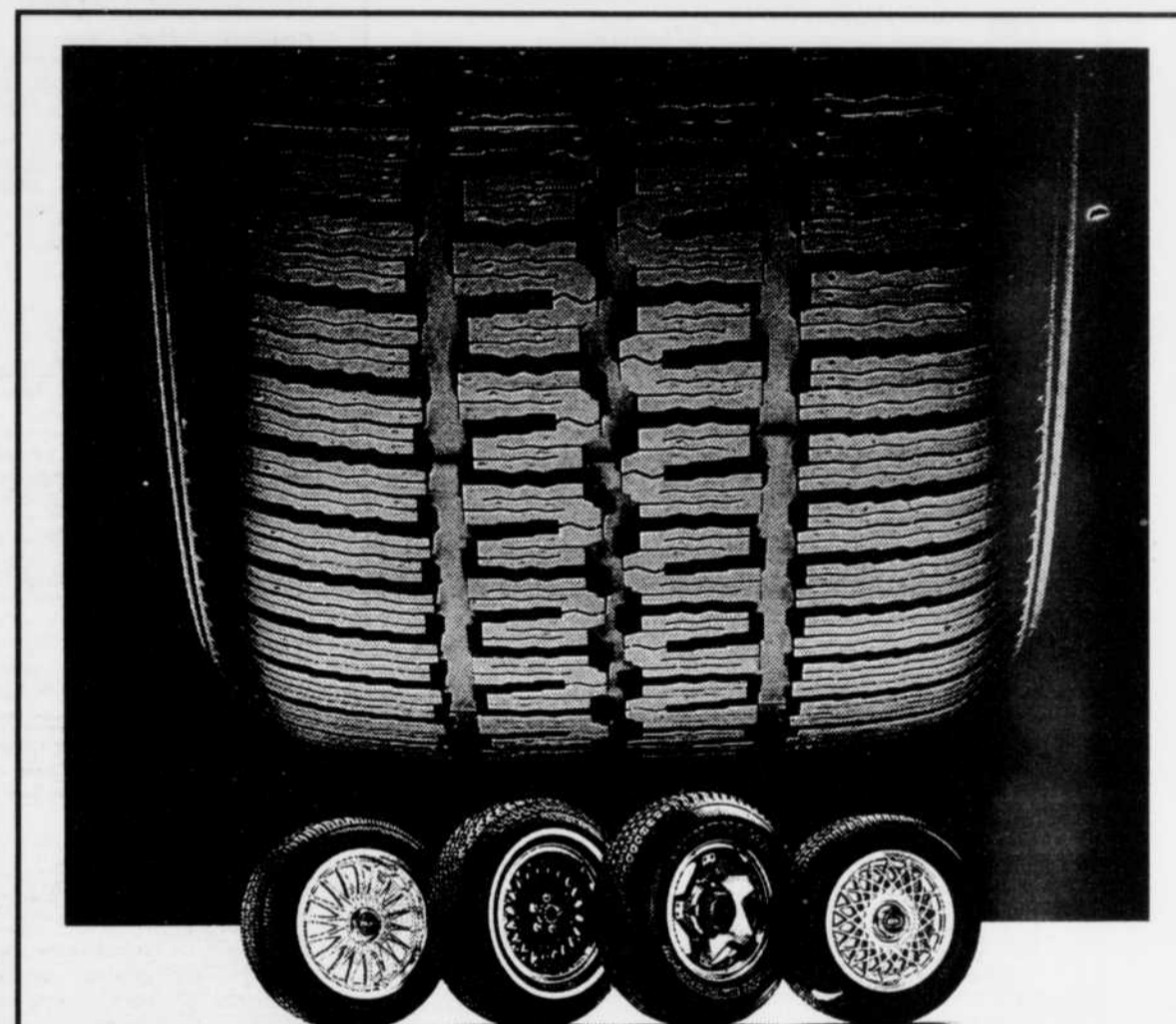

UN PUISSANT REMÈDE POUR L'HIVER!

Le pneu radial d'hiver S480 à traction avant-gardiste est l'un des plus récents remèdes de Yokohama contre les rigueurs de l'hiver. Quel

que soit votre véhicule, si vous recherchez qualité, fiabilité et performances, pensez à la gamme des SUPERMORDANTS de Yokohama.

VOTRE EXPERT
FREINS
SILENCIEUX
SUSPENSIONS

- * Chambly
- * Boucherville
- * Papineauville
- * Saint-Georges-de-Beauce
- * Saint-Paul-d'Abbotsford
- * Saint-Jean-sur-Richelieu
- * Saint-Côme-de-Beauce

OBTENEZ GRATUITEMENT
UNE PAIRE DE GANTS
DE TRAVAIL*

*Remis aux 1000 premiers clients qui achèteront 4 pneus neufs à nos comptoirs. Limite de 1 paire par client.

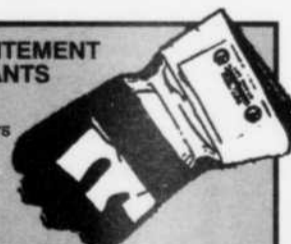

AU PIED DE LA MONTAGNE, À ST-PAUL D'ABBOTSFORD

LES PNEUS

Robert Bernard

379-5757 379-5653 1-800-363-5534

765 PRINCIPALE, ST-PAUL-D'ABBOTSFORD

Notre ambition est de vous voir. Notre satisfaction est de vous revoir.



RESTO
LA BÉCANE

PARTY PARTY PARTY PARTY PARTY PARTY

Le Resto «La Bécane» est à votre disposition.
Pour groupe de 20 à 80 personnes.
Choix de divers menus.

RÉSERVEZ VOTRE SOIRÉE POUR VOTRE PARTY!

81 Denison Est Granby **375-3202**

NOUVELLE BOUTIQUE ÉROTIQUE À GRANBY!

sexatisfait

Bas, lingerie et maillots de bain
Revue et articles érotiques

Vente et location de cassettes vidéo XXX

23 Principale, Granby 375-2313

L'ATELIER DU BILLARD



ACHAT ET VENTE
Billard - Snooker - «Bumper pool»

- INSTALLATION
- RÉPARATION
- ENTRETIEN

ESTIMATION
GRATUITE

Résidentiel Commercial **375-0766** 7 jours, de 11 h à 23 h



Comment répondre à une annonce

- 1 Notez le numéro de 4 chiffres apparaissant au bas de l'annonce qui vous intéresse.
- 2 D'un téléphone à clavier, composez 24 heures par jour le **1-976-9119**
- 3 Suivez les instructions pour écouter les annonces et laisser des messages. **N'oubliez pas de donner une description physique de vous-même**
- 4 Des frais de 1,98 \$ la minute seront portés à votre compte de téléphone.

Comment placer une annonce

- 1 Composez sans frais le **776-1555**
- 2 Notez le numéro de boîte vocale et le numéro de code de sécurité qui vous seront attribués.
- 3 Suivez les instructions pour enregistrer votre annonce.
- 4 Dans votre annonce, donnez une description physique de vous-même, mentionnez vos goûts et décrivez la personne recherchée.
- 5 Placer une annonce, c'est tout-à-fait **gratuit!**

Le résumé de cette annonce vocale sera publié gratuitement dans les prochaines éditions de La Voix de l'Est du samedi et du Plus paraissant le dimanche. Les lecteurs intéressés par votre annonce pourront alors laisser des messages dans votre boîte vocale et vous pourrez récupérer ces messages gratuitement.

Comment récupérer vos messages

- 1 Composez sans frais le **776-1555**
- 2 Suivez les instructions pour récupérer vos messages.
- 3 Récupérer vos messages, c'est tout-à-fait **gratuit!**

La Voix du coeur ne s'adresse qu'aux particuliers. Les services de rencontres, les clubs de célibataires et les commerces ne sont pas acceptés par ce service. La Voix du coeur est destinée aux personnes âgées de 18 ans et plus à la recherche d'une relation sincère. Les annonces à caractère sexuel seront refusées. **Les annonces sont publiées à toutes les semaines dans La Voix de l'Est du samedi et dans Le Plus du dimanche.**

La Voix de l'Est Plus

Femme cherche homme

37 ANS, préférant les activités de plein air, les arts, la natation et les ordinateurs. rech H intelligent et réfléchi, pour vivre une amitié nouvelle. BV-3922.

34 ANS, 5'5", 120 lb, chev brun, yx pers, sensible, sportive, n'aime pas les choses et les gens compliqués, rech H simple, doux, sportif, de 5'8" et +. BV-3401.

DIANE, 43 ans, chev brun, yx noir, sensuelle, affectueuse, aimant la tranquillité et la marche, rech H sensuel, grand et affectueux. BV-3288.

PROFESSIONNELLE, 32 ans, 5'6", 125 lb, chev brun, yx pers, n-fum, dynamique, amicale, sportive, rech H mature, responsable, professionnel, pour rel stable. BV-3928.

20 ANS, 5'3", 110 lb, chev blond, yx brun, rech H de 20-25 ans, grand mince, sérieux, honnête, romantique, qui aime les sorties et la danse, pour amitié et +. BV-3932.

JF dynamique de 23 ans, chev brun, yx bleu, 5'1", rech H de 23-30 ans, pour amitié et +. BV-1194.

PROFESSIONNELLE, de 32 ans, 5'6", 125 lb, chev brun, yx pers, n-fum, dynamique, intellectuelle, sportive, rech une rel sérieuse basée sur le dialogue et le respect mutuel avec H mature et responsable. BV-3928.

SUZIE, 40 ans, 5'6", 150 lb, chev roux, chev noir, veuve, rech H de 35-45 ans, à l'aise financièrement et jeune de coeur. BV-3967.

22 ANS, verseau, 5'5", chev châtain, yx pers, simple, enjouée, rech H de 25-35 ans, respectueux et jovial, pour rel amicale et +. BV-3937.

5'6", chev noir, 1 enfant, rech H de 35-45 ans, avec enfants ou aimant les enfants. BV-3939.

VIVRE D'AMOUR et d'eau fraîche... pour vivre ce projet, je n'attends plus que toi. BV-3974.

34 ANS, 5'5", 125 lb, chev brun, yx noir, jolie, autonome et active, rech H 34-39 ans, de belle apparence, autonome, intelligent, romantique, pour rel sérieuse. BV-3954.

CLAUDINE, "super flyée", 21 ans... Appelle-moi. BV-3960.

CAMILLE, française, 27 ans, 5'3", 105 lb, chev châtain, yx vert, amoureuse de la vie et de la bonne bouffe. BV-3958.

DANIELLE, 37 ans, 5'7", chev châtain, yx vert, 125 lb, adore la musique, la simplicité, et tout ce qui est vrai, rech H charmant, drôle, attentionné, débrouillard, sain de corps et d'esprit, de 35-45 ans. BV-3791.

37 ANS, 5'4", 120 lb, monoparentale, autonome, franche, sensuelle et qui aime l'intimité. Appelle-moi. BV-3854.

ANDRÉE, 51 ans, 5'7", 140 lb, chev châtain, yx bleu, rech H 5'9" et +, honnête, respectueux et sensible, pour amitié sincère. BV-3066.

35 ANS, 5'7", rech H pour renc amicale et pour partager des loisirs et des sorties. BV-3878.

CAROLE, 27 ans, 5'2", grassouillette, sensible, simple et fidèle, intérêts variés, rech H sérieux et mature qui a en projet d'avoir des enfants. BV-2007.

JF dans la trentaine, professionnelle, chev châtain, yx pers, 130 lb, BV-3889.

VEUVE, 50 ans, rech H veuf de 48-55 ans, 5'8" et +, catholique, sobre, compréhensif, qui aime le dialogue, les voyages et la danse, pour rel sérieuse. BV-3884.

PROFESSIONNELLE, 42 ans, chev brun, yx vert, 5'5", mince, rech H grand voyageur, 5'10" et +, mince, sportif, sérieux, pour amitié et +. BV-3899.

GUILAINE, 38 ans, jeunesse au tempérament d'artiste, 5'4", 120 lb, 1 enfant, rech H de bonne famille, bien éduqué, intègre, 40 ans, 5'10", 170 lb. BV-3663.

34 ANS, 5', 125 lb, sensible, simple, rech H de 34-38 ans, doux, simple, fidèle, sans enfant, n-fum, pour rel sincère. BV-3900.

ÉLIANE-MARIE, sagittaire, 36 ans, monoparentale, rech H de 36-39 ans, doux, affectueux, amoureux, aimant les sorties. BV-3903.

BÉLIER, 55 ans, 5'2", pratiquant diverses activités, rech H libre avec affinités. BV-3913.

MAUDE, 22 ans, 5'11", 140 lb, chev blond, yx bleu-turquoise, rech H pour rel amitié. BV-3872.

43 ANS, 5'5", 120 lb, rech H habile de ses mains, 40 ans et +, sobre, responsable, aimant le jardinage, la marche et le vélo. BV-3781.

F dans la cinquantaine, 5'4", 120 lb, libre, n-fum, sportive, sens de l'humour, aimant les arts rech H avec affinités. BV-3789.

SI TU ES SAIN, serein, grand, brillant, débrouillard, sérieux, avec le sens de l'humour; moi, Danielle, je veux faire ta connaissance. BV-3791.

PROFESSIONNELLE, 5'7", 132 lb, élégante, 45 ans, aimant la marche et le vélo, rech H professionnel de 45-55 ans, 5'9" et +, dynamique, social et intelligent. BV-3438.

SAM, 19 ans, bilingue, honnête, romantique, rech H de 21-26 ans, avec affinités pour rel stable. BV-3820.

CHANTALE, 18 ans, 5'6", 180 lb, rech H de 18-25 ans, pour une bonne relation. BV-3450.

MÉLANIE, 18 ans, 6", 200 lb, 1 enfant, active. Appelle-moi. BV-2010.

SUZANNE, yx bleu, douce, sensible, sensuelle, sérieuse, avec enfant, rech H de 35-45 ans, sobre, affectueux, doux, sensible, avec ou sans enfant, pour rel stable. BV-3807.

CHEVEUX BRUN, yx gris vert, divorcée, 5', 50 ans, aime la marche et les belles choses de la vie, rech H libre, sobre, 5'4" et + intelligent, sens de l'humour et affinités. BV-3638.

NATHALIE, 18 ans, yx vert, chev brun-roux, généreuse, ponctuelle, rech H sexy, charmeur, comique, sensuel, de 18-20 ans, pour des renc le week-end. BV-3804.

LINE 23 ans, chev brun, yx pers, bourée de qualités... appelle-moi si tu veux savoir, rech H doux gentil, fidèle et non-poilu. BV-2513.

35 ANS, 5'2", chev brun, yx pers, 1 enfant, rech H de 35-45 ans, affectueux, sincère, qui adore les enfants. BV-3764.

JULIE, capricorne, 19 ans, 5'7", 190 lb, chev blond, yx bleu, simple, souriante, appelle-moi. BV-3711.

SAGITTAIRE, 39 ans, aimant la campagne, les sports, la marche, la danse sociale et le cinéma, rech H avec affinités. BV-3452.

Homme cherche femme

34 ANS, 5'8", 160 lb, chev brun, yx pers, 1 enfant, amant de la nature, rech F de 27-36 ans avec ou sans enfant, qui aime la vie, pour rel stable. BV-3926.

29 ANS, 6', chev noir, yx pers, rech F de 25-30 ans, style mannequin, pour renc. occ. BV-2648.

TAUREAU, 44 ans, grand, de belle apparence, libre de tout attache, rech F évolué qui désire cheminer et vivre une nouvelle expérience de vie. BV-3929.

CLAUDE, professionnel, 47 ans, n-fum, rech F de 35-45 ans, mince. BV-3602.

STÉPHANE, 25 ans, grand, mince, 5'9", 150 lb, chev brun, yx pers, rech F 22-25 ans, motivée, qui à le goût de foncer, féminine, sportive, et qui aime rire. BV-3801.

MICHEL, en couple, 5'6", 148 lb, sportif, autonome, rech F en couple ou non, pour dialogue et +. BV-3660.

H dans la trentaine, marié, rech F de 20-30 ans, pour rel occ et intime. BV-3933.

32 ANS, 5'11", 160 lb, chev brun, yx brun, rech F de 25-35 ans, avec ou sans enfant, pour rel stable. BV-3241.

VEUF de 48 ans, rech F douce, simple, mince, pour rel sérieuse. BV-3061.

JOCELYN, 28 ans, de belle apparence, chev noir, yx bleu, 140 lb, rech F de 25-35 ans, sportive et romantique. BV-3011.

GUY, 34 ans, rech F de 25-35 ans, affectueuse, sincère, sérieuse, qui adore les loisirs, pour rel intime. BV-3944.

TONY, 29 ans, chev blond, yx bleu, 5'8", rech F pour combler la solitude. BV-3612.

LUC, 26 ans, 5'7", 130 lb, 1 enfant, rech F de 20-26 ans, qui a le goût de vivre. BV-3947.

ANDRÉ, 23 ans, 5'10", yx vert, rech F de 23 ans et +, sportive, aimant les sorties. BV-3951.

41 ANS, 5'7", 135 lb, chev châtain, yx bleu, sens de l'humour, n-fum, 1 enfant, rech F de 30-35 ans, aimant les enfants, pour rel sérieuse. BV-3953.

49 ANS, aimant la pêche et le camping, rech F sensuelle et aventurière. BV-3956.

JACQUES, yx bleu, chev châtain, 5'6", 135 lb, 2 enfants en garde partagée, rech F sérieuse. BV-3828.

MICHEL, 22 ans, chev châtain, yx pers, 6'3", 195 lb, sportif, aimant les sorties, pas borné, rech F pour rel stable. BV-3936.

26 ANS, 200 lb, 6'1", chev brun, rech F libre pour passer du bon temps. BV-3520.

DANIEL, 43 ans, yx bleu, 5'5", 170 lb, sans enfant, n-fum, rech F de 28-40 ans, active et sans problème. BV-3817.

JOCELYN, 140 lb, 5'4", n-fum, rech F n-fum, de belle apparence, qui aime les sorties et les activités de plein air. BV-3940.

SAGITTAIRE, veuf, de 38 ans, monoparental, rech F dans la trentaine, avec ou sans enfant, pour rel sérieuse. BV-1185.

21 ANS, 5'8", 138 lb, belle apparence, actif, doux, affectueux, rech F de 20-24 ans, aimant les enfants, pour une rel basée sur le respect et le dialogue. BV-3941.

41 ANS, 5'5", yx bleu, sportif, adore les enfants, rech F qui veut refaire sa vie. BV-3704.

38 ANS, 5'7", 140 lb, chaleureux, jeune de coeur, rech F dans la trentaine avec ou sans enfants, pour rel stable et vie remplie d'amour. BV-3965.

39 ANS, 5'7", 150 lb, doux sensible et comique, rech F pour rel amicale et +. BV-3966.

JE SUIS TON ROMÉO, je veux que tu sois ma Juliette pour te courtoiser et le couvrir de bonheur. BV-3971.

MARIO, 36 ans, n-fum, sobre, actif et intérêts diverses... Appelle-moi. BV-1624.

PATRICK, gémeau de 28 ans, 5'6", rech F de belle apparence, qui aime les sorties et les activités diverses, avec un esprit serein et bonne humeur. BV-3845.

STÉPHANE, 25 ans, 5'8", 150 lb, chev brun, yx pers, rech F de 22-24 ans, féminine, sportive, honnête, de bonne volonté et ayant une bonne ouverture d'esprit. BV-3801.

ERNERST, 5'8", 200 lb, autonome, rech F avec ou sans enfant, sens de l'humour, pour une rel sérieuse. BV-3846.

BJH, de 29 ans, 5'11", 180 lb, rech F de 18-30 ans aimant les enfants. BV-3847.

ROBERT, 31 ans, 5'11", 175 lb, doux, romantique, rech F de 25-32, avec ou sans enfant, autonome et fidèle, pour rel stable. BV-3769.

ROBIN DES BOIS, 29 ans, rech Marianne, de 20-29 ans, qui a le goût de l'aventure, pour une rel stable. BV-3852.

JEAN-FRANÇOIS, 30 ans, 6', 165 lb, chev brun, n-fum, fidèle, doux, simple, rech F fidèle et simple, pour rel sérieuse. BV-3856.

49 ANS, 200 lb, aimant la pêche, rech F de 40-50 ans, sérieuse. BV-3857.

H marié de 40 ans, 5'7", 145 lb, doux, affectueux, rech F de 18 ans et +, pour renc, intime et tendresse. BV-3859.

YVES, 30 ans, 5'4", 135 lb, chev brun, yx brun, 1 enfant, simple, doux, souriant, rech F souriante, de 25-35 ans, pour amitié et +. BV-3860.

26 ANS, 5'9", 160 lb, chev brun, yx pers, bilingue, rech F bilingue, de 20-28 ans, mince et de belle apparence, pour rel amicale et +. BV-3861.

21 ANS, chev brun, 5'9", doux, sincère, aime la vie, rech F 18-21 ans, qui veut un ami ou un amoureux. BV-3893.

STÉPHANE, 20 ans, 5'9", chev brun, doux, sentimental, rech F de 19-22 franche et affectueuse. BV-3892.

24 ANS, 5'10", 155 lb, fidèle, sincère, timide, rech F 18-25 ans, fidèle et honnête, pour amitié et +. BV-3894.

41 ANS, fum, 5'5", 125 lb, yx bleu, aime les sports et la musique, rech F qui veut refaire sa vie. BV-3704.

MICHEL, 40 ans, chev brun, yx bleu, 5'6", 150 lb, marié, rech F marié ou non, pour renc. occ. BV-3272.

CLAUDE, 38 ans, 5'7", 148 lb, yx bleu, marié, rech F discrète pour renc. occ. BV-3384.

ALAIN, 21 ans, chev châtain, yx pers, rech F de 18-25 ans, de belle apparence. BV-3100.

BENOIT, 30 ans, yx vert, chev châtain, 5'8", 140 lb, aimant les sports et la nature, rech F de 30-35 ans, libre et sérieuse. BV-3751.

DUCK, 5'9", 130 lb, rech compagne pour refaire sa vie et redonner un sens au plaisir et aux bonnes choses. BV-3864.

DENIS, étudiant, monoparental, 5'11", 180 lb, adore la musique country et tout se qui ce rapporte à la nature, rech F de 28 ans et +, 5'5". BV-3873.

H au début de la quarantaine, simple et autonome, 5'7", chev brun et yx bleu, rech F qui habite à la campagne, simple, autonome, pour amitié et sortie. BV-3883.

ROBERT, 50 ans, aime le dialogue, la nature et les sports, rech F veuve, simple, pour rel sérieuse. BV-3827.

29 ANS, cél. avec du pep dans le soulier, 6', chev noir, yx pers, gentil, sportif, rech F de 22-32 ans, pour amitié et +. BV-3243.

JEAN, 5'11", ayant le goût de profiter des bons moments, de vivre à plein l'instant présent, d'apprécier la sensualité par la danse et le massage, rech F autonome de 35 ans et +. BV-3885.

ÉRIC, 23 ans, chev blond, yx bleu, 5'9", 170 lb, de belle apparence, pratiquant le hockey et les sports de raquettes, rech F de 18-25 ans, mince, jolie, gentille, affectueuse, romantique et responsable. BV-3875.

CANCER, dans la quarantaine, honnête, fidèle autonome, rech F positive de 35-45 ans, qui aime rire, pour activités diverses. BV-3891.

JEUNE cavalier de 21 ans cherche à aimer une jeune cavalière de 18-21 ans et vivre l'une des plus belle aventure. BV-3893.

STÉPHANE, 25 ans, 5'10", 185 lb, chev brun, yx pers, rech F de 20-25 ans, pour les sorties et le cinéma. BV-3897.

MICHEL, 25 ans, monoparental, 5'9", 175 lb, en excellente forme physique, de belle apparence, gentil, rech F sans problèmes de 18-25 ans, de belle apparence. BV-3898.

MICHEL, 5'5", 150 lb, chev noir, yx brun, rech F de 18-35 ans, avec ou sans enfant, aimant les sports la nature et les loisirs. BV-3904.

35 ANS, 6', simple, honnête, affectueux, rech F de 27-37 ans de belle apparence, pour rel stable. BV-3905.

COEUR de 43 ans remis à neuf et prêt à redémarrer. BV-3906.

MONOPARENTAL, 32 ans, 5'7", 130 lb, honnête, rech F de 27-34 ans, autonome, pour rel stable. BV-3907.

45 ANS, 5'6", 120 lb, n-fum, sobre et doux, rech F mince de 30-45 ans, sans problème, libre, qui veut refaire sa vie. BV-3908.

27 ANS, 5'11", chev châtain, costaud, engagé, de belle apparence, rech F sensuelle, de 30-45 ans, pour partager de l'intimité et pour renc. occ. BV-3909.

JACQUES, taureau, 33 ans, yx bleu, chev châtain, 5'9", 200 lb, honnête, fidèle, sens de l'humour, rech F sans enfant. BV-3676.

35 ANS, chev châtain, belle apparence, passionné de musique, sens de l'humour très développé, rech F de 25-38 ans, dont la beauté n'a d'égal que le reflet de sa personnalité, qui n'a pas peur d'aimer et d'être aimée. BV-3917.

RALPH, 40 ans, bilingue, 5'7", 150 lb, yx bleu, chev brun, sens de l'humour, rech F de 18-38 ans, sobre, de belle apparence, ayant du caractère. BV-3921.

22 ANS, 5'11", 145 lb, chev blond, yx brun, rech F de 18-24 ans, n-fum, sportive, sensible, pour rel sérieuse. BV-3286.

LA SOLITUDE me tue, si toi aussi et que tu as entre 30 et 50 ans, appelle-moi BV-3780.

PATRICE, 24 ans, 135 lb, 5'7", chev châtain, rech F avec affinités pour rel sérieuse. BV-3782.

STÉPHANE, 21 ans, 5'9", 145 lb, sportif, aventurier, pratiquant les activités de plein air, rech F mince, 19-25 ans, de belle apparence, différente et qui a le sens de l'aventure. BV-3758.

TONY, 29 ans, 5'8", 185 lb, chev blond, yx bleu, rech F de 25-34 ans, qui aime les soirées tranquilles et les sorties. BV-3612.

33 ANS, 2 enfants en garde partagée, sobre, fidèle, rech F de 27-35 ans, avec affinités. BV-2394.

SAGITTAIRE, 44 ans, 5'5", 130 lb, rech F de 105-125 lb, entre 35-40 ans, qui aime la danse, le resto et la bicyclette. BV-3786.

MARIO, 25 ans, chev blond, yx bleu, 5'10", 150 lb, rech F de 20-30 ans, qui aime rire. BV-3792.

47 ANS, marié, n-fum, 5'9", yx bleu, affectueux, rech F mariée ou non, de 30-40 ans, pour renc intime et discrète. BV-3803.

FRÉDÉRIC, 18 ans, 5'9", 140 lb, chev brun, yx vert, sérieux, sensuel, rech F avec affinités, pour rel amicale ou +. BV-3809.

34 ANS, 5'11", chev brun, sportif, affectueux, rech F de 20-34 ans, 5'4" et +, mince et sensuelle pour partager de bons moments et de l'intimité. BV-3811.

24 ANS, 160 lb, 5'10", rech F de 18-23 ans, de belle apparence, douce, gentille, sociable et aimable. BV-3816.

MARC, 31 ans, 5'6", 145 lb, culturiste, aime les sorties et le cinéma, rech F de 25-33 ans, douce, affectueuse, de belle apparence. BV-3812.

43 ANS, sans enfant, sens de l'humour, rech F de 28-40 ans, libre, n-fum, sans enfant, douce, affectueuse, romantique et active. BV-3817.

JH de 30 ans, 5'11", 160 lb, chev brun, yx bleu, n-fum, rech F de 23-32 ans, de belle apparence, pour passer de tendres moments. BV-3818.

ANDRÉ-JEAN, sagittaire, 6'2", 162 lb, doux, calme, passionné, déterminé, aime la marche, le vélo et les études, rech F de 33-40 ans, 5'6", mince avec ou sans enfant, autonome. BV-3726.

27 ANS, 5'8", chev brun, sens de l'humour, rech F de 20 ans et +, honnête, sincère, affectueuse, pour partages et découvertes. BV-3796.

BJH de 18 ans, 5'11", 160 lb, romantique, rech F de 18-22 ans, pour renc. occ. BV-3737.

37 ANS, grand, mince, chev châtain, yx pers, sens de l'humour, rech F de 26-36 ans, mince. BV-3251.

STÉPHANE, 25 ans, 150 lb, chev brun, yx pers, 5'8", tranquille, rech F sérieuse et authentique. BV-3801.

PATRICK, 19 ans, 5'10", chev châtain, 290 lb, pratique le théâtre, rech F avec le sens de l'humour, sociable, pour rel sérieuse. BV-3802.

20 ANS, étudiant, 6'1", 185 lb, chev châtain, yx brun, aime la nature, les activités de plein air et les sorties, rech F grande de 18-21 ans, ambitieuse, déterminé, ayant des affinités. BV-3822.

SIMON, 35 ans, 5'7", 130 lb, chev noir, yx brun, rech F spontanée et complice avec la vie. Si tu as du mordant pour une rel vivante, appelle-moi. BV-3823.

JACQUES, 40 ans, sérieux, rech F simple, jolie, sérieuse et non aventurière. BV-3828.

JACQUES, 24 ans, 5'8", 145 lb, actif, rech F mince qui aime rire et prendre la vie du bon côté. BV-3831.

SCORPION, dans la trentaine, n-fum, rech F grande et mince, début de la trentaine, pour une belle rel. BV-3833.

DANIEL, 29 ans, 5'8", 150 lb, chev châtain, yx bleu, rech F de 18-30 ans, affectueuse, honnête et fidèle, pour rel sérieuse. BV-3837.

RÉJEAN, 40 ans, 5'5", 155 lb, calme, sobre et n-fum, rech F de 38-45 ans, pour rel sérieuse. BV-3838.

52 WEEK-END à partager avec F de 35-45 ans, souriante, positive, n-fum, sans enfant, en amour avec la vie. BV-3840.

39 ANS, 5'6", 145 lb, chev brun, rech F de 25-40 ans, sans enfant, 130 lb et -, et qui aimerais un jour vivre à la campagne. BV-1534.

Homme cherche homme

21 ANS, 6'2", aimant les sorties et le cinéma, rech H de 18-24 ans, pour rel occ. BV-3931.

H dans la cinquantaine, bisexuel, rech H dans la même situation ou autre. BV-3896.

JH de 29 ans, rech H de 30-40 ans, obèse et poilu. BV-3935.

GREGORY, 22 ans, 5'10", chev blond, rech H viril. BV-3945.

H marié dans la quarantaine, belle apparence, 5'8", 135 lb, rech JH pour première expérience. BV-3626.

38 ANS, 6'2", 165 lb, chev brun, yx pers, rech H de 18-35 ans, pour renc occ. BV-3964.

H dans la trentaine, de belle apparence, rech H italien ou grec pour renc occ. BV-3968.

PIERRE, 29 ans, 5'8", 185 lb, rech H de 18-24 ans, pour intimité et renc. occ. BV-3761.

POISSON, 27 ans, yx pers, chev châtain, 5'9", 140 lb, tranquille sincère et timide, rech H de 20-30 ans, avec affinités pour amitié et +. BV-3851.

JH de 26 ans, rech ami de 18-34 ans, pour sorties. BV-3868.

40 ANS, 6', 220 lb, rech H de même gabarit, pour renc. occ. BV-3870.

37 ANS, 170 lb, 5'7", rech H de 18-30 ans, pour rel stable. BV-3793.

H marié 37 ans, 5'8", 165 lb, rech H marié, pour renc occ. BV-3886.

PIERRE, 29 ans, 5'8", chev blond, yx bleu, rech H de 18-30 ans, rel. occ. BV-3761.

JEAN, quarantaine, de belle apparence, 5'10", 190 lb, musclé, honnête, rech H pour rel occ. BV-3895.

JH dans le début de la trentaine, rech H de 18-34 ans pour une relation stable et sérieuse. BV-3656.

39 ANS, marié, 5'9", 160 lb, rech H marié de 30-40 ans, pour renc occ. BV-3914.

33 ANS, chev noir, 5'11", 200 lb, rech H de 20-35 ans, masculin, pour aventures stimulantes. Bisexuels s'abstenir. BV-1692.

ROBERT, beau, grand, rech H pour renc occ. BV-3911.

H marié, 5'8", 165 lb, rech H pour renc occ. BV-3886.

H dans la trentaine, de belle apparence, 5'9", 155 lb, rech complicité à deux avec un H de 32-40 ans, masculin, pour rel exclusive. BV-2011.

20 ANS, chev brun, yx bleu, 5'7", 145 lb, aimant la musique, resto et cinéma, rech H de 18-25 ans, pour rel sérieuse. BV-3779.

H dans la trentaine de belle apparence, rech H professionnel, de 30-40 ans, pour renc occ et +. BV-3787.

39 ANS, 5'11", 185 lb, sens de l'humour, rech H de 35-42 ans, masculin, pour rel stable ou occ. BV-3821.

PHILIPPE, 24 ans, 5'8", 135 lb, chev châtain, yx pers, rech H de 18-34 ans. BV-3270.

DANY, 26 ans, 200 lb, 6'1", rech H de tous genre pour diverses expériences et bons moments. BV-3155.

JH de 30 ans, yx brun, chev noir, 5'10", 175 lb, sensible, sens de l'humour, rech H de 20-36 ans, beau, pour rel stable ou occ. BV-3800.

40 ANS, marié, rech H de 6', 200 lb, pour aventure et première expérience, discrétion. BV-3805.

40 ANS, marié, 5'8", 130 lb, rech JH mince et petit pour une première expérience. BV-3699.

PIERRE, rech H de 18-34 pour vivre une rel stable. BV-3814.

GHISLAIN, 34 ans, rech H beau, mature, pour renc. occ. BV-3815.

H dans la trentaine, marié, chev brun, 5'7", 170 lb, rech H non poilu de 20-30 ans, pour première expérience. BV-3824.

PIERRE, 5'11", 175 lb, yx vert, rech H pour rel amusante, les party et les renc occ. BV-3829.

22 ANS, rech H pour renc amicale, cinéma, sorties..., et peut-être plus... qui sait... BV-3839.

Femme cherche femme

MARIE, 31 ans, chev brun, rech F pour renc amicale et +, resto, cinéma... etc. BV-3901.

43 ANS, sportive, n-fum, passionnée de randonnée pédestre, ski et vélo, musique, lecture, cinéma, théâtre; si tu veux partager diverses activités et de la tendresse, appelle-moi. BV-3778.

NATACHA, 23 ans, 5'3", chev brun, yx brun, aime la nature et les soupers resto, rech JF de 20-25 ans, gentille, honnête, pour une amitié sincère et non une rel amoureuse. BV-3832.

Partenaires de loisirs

F dans la trentaine, rech H ou F pour partager diverses activités, sports, sorties, cinéma, etc. BV-3798.

JH dans la fin de la vingtaine, d'agréable compagnie, rech JF pour partager diverses activités de loisir. BV-3920.

LaMini RÉSULTATS

Tirage du:
94-11-11

LOTS
BONIS

NUMÉROS	LOTS	NUMÉROS	LOTS
651705	50 000\$	65170	1 000\$
■ 51705	5 000\$	6517	100\$
■ 1705	250\$	651	10\$
■ 705	25\$		
■ 05	5\$		

7 motoneiges Bombardier (modèle Touring LE)
(numéros non décomposables)

256A924	727A658	728A471	
244B224	361B053	450B387	513B394

*Chaque motoneige est échangeable contre un lot de 5 500 \$.

50 lots bonis de 500 \$ chacun (nos non décomposables)

102A153	448A085	113B402	277B259	574B307
116A449	496A013	127B575	323B650	584B640
136A513	578A890	131B181	334B275	591B940
143A682	584A057	132B285	358B523	601B112
157A174	654A986	139B366	428B294	605B093
162A220	661A433	177B736	449B305	613B290
237A785	682A039	191B179	524B505	623B105
253A902	716A212	204B300	531B443	644B222
391A552	719A868	239B925	553B009	678B794
423A760	110B493	255B831	553B281	754B758

Les modalités d'encaissement des billets gagnants paraissent au verso des billets. En cas de disparité entre cette liste de numéros gagnants et la liste officielle, cette dernière a priorité.

57 autres lots bonis le vendredi 18 novembre

8^e ANNIVERSAIRE!

Merci à toute la population de Granby et région d'avoir choisi le **RESTAURANT LA MÉDITERRANÉE!**



PARTY DE NOËL
Réservez dès maintenant pour votre party de groupe

Apportez votre vin

Du dimanche au vendredi
Crevettes et moules À VOLONTÉ
1495\$
Soupe incluse

SPÉCIAUX DU MIDI
Tables d'hôte à partir de
495\$
Soupe, café, dessert inclus

Choisissez un plat dans notre menu spécial et obtenez le 2e de valeur égale ou moindre pour



94¢

Du dimanche au jeudi
L'ASSIETTE

Vous servir est un plaisir!

L115169

699 Principale, Granby 777-5585

SPÉCIALITÉS



**CAFÉ
RESTAURANT
La Cloche
Vaudoise**

Émincé de veau zurichois, filet mignon, raclette, fondue au fromage, poissons, croûte valaisanne, quiche, salade, etc.

Réservez tôt pour les Fêtes

TABLE D'HÔTE MIDI ET SOIR
sur semaine **6,95 \$** et plus
le samedi soir **13,95 \$** et plus

L115025

**63 St-Joseph
Granby 776-6336** **Permis d'alcool** **Fermé dimanche et lundi**



LES QUATRE FEUILLES INC.

PARTIE D'HUITRES

LE DIMANCHE 13 NOVEMBRE
de 16 h à 20 h

Soupe aux huîtres	Huîtres au bacon
Huîtres Rockefeller	Huîtres casino
Huîtres nature	Vol-au-vent aux huîtres

MENU ACCOMPAGNÉ D'UN BUFFET DE 60 PLATS

pizza, coquilles Saint-Jacques, jambon Rougemont, quiches, boeuf braisé, brochettes de poulet, boeuf au cidre, veau Rougemont, filet de porc,
20 choix de salades et de marinades
Au dessert, 20 choix de folles gourmandises.

SPÉCIAL
Ce prix inclut une douzaine d'huîtres par personne. Chaque douzaine d'huîtres additionnelle coûte 5 \$

16⁵⁰\$

taxes incluses

Réservez et venez vous régaler!
469-4955 ou interurbain
au 1-800-561-6880
360, rang de la Montagne à Rougemont

L114343

BABILL-ART

Expo-Art

GRANBY — L'artiste-peintre granbyenne Micheline Ipperciel est l'hôte jusqu'au 8 décembre du volet Expo-Art de la Caisse populaire de Granby. Attirée par tout ce qui touche au dessin dès son plus jeune âge, l'exposante ne s'est toutefois piquée d'intérêt pour la peinture qu'en 1990, à l'occasion d'une visite chez une amie qui possédait des tableaux. Elle s'inscrit alors à des cours avec le peintre Gérard Desrochers de Granby. Se définissant avant tout comme une peintre «autodidacte», Micheline Ipperciel aime la nature et tous les éléments de la réalité, les couchers de soleil et les nuages qui changent de forme à chaque instant... «Plusieurs de ses toiles, indique-t-on dans un communiqué, ont des messages précis tandis que d'autres sont créées pour le plaisir, selon l'inspiration du moment.» On peut visiter son exposition aux heures d'accueil habituelles de la caisse, rue Saint-Antoine.

Fenêtre ouverte sur une exposition

ST-JEAN-SUR-RICHELIEU — La galerie Action art contemporain présente du 16 novembre au 18 décembre une installation de Violaine Poirier intitulée «Fenêtre ouverte sur le paysage d'une fin de siècle». Images de bestiaires, d'industries et de paysages accolées à des surfaces peintes et des poèmes, tel, apprend-on, est le propos de l'artiste: celui de faire nomenclature, celui de nommer. Expérimentant une tendance de la société, Violaine Poirier aborde les notions de récupération, de recyclage et de réutilisation. Le vernissage de son exposition aura lieu le mercredi 16 novembre de 17h à 20h à la galerie, 190 rue Laurier à Saint-Jean-sur-Richelieu. Elle sera ensuite ouverte au public du lundi au vendredi de 13h à 20h30, ainsi que les week-ends de 13h à 17h.

Salon du jeu éducatif

VALCOURT — Le mois de novembre ramène un événement devenu une tradition à Valcourt: le Salon du jeu éducatif, qui sera présenté les 17 et 18 novembre, de 10h à 21h, et les 19 et 20 novembre, de 10h à 16h, au Centre culturel Yvonne L. Bombardier. Les visiteurs, petits et grands, pourront y découvrir une vaste gamme de jouets, incluant les nouveautés qui sont apparues sur le marché cette année, et y recevoir sur place les conseils d'une spécialiste. On pourra aussi visiter une exposition de deux jeunes artistes de la région de l'Estrie, Sandra et Yanick Lebel-Morneau. Sandra utilise la mine de couleur alors que sa soeur Yanick travaille à l'huile. Le Centre culturel est situé au 1000 rue J.A. Bombardier, à Valcourt.



**MANOIR
DES
SABLES**

FÉERIE DE NOËL

- Table d'hôte de Noël • 1 nuit d'hébergement
- Promenade en traîneau • Petit déjeuner buffet
- Cadeaux et animation du Père Noël

89\$ p.p. (occ. double)

FORFAIT ST-SYLVESTRE

- Somptueux gala dansant. • 1 nuit d'hébergement. • Mousseux à minuit • Cotillons et décorations de saison. • Prix de présence. • Petit déjeuner buffet. • Invitée musicale: Carole Vincelette.

119\$ p.p. (occ. double)

Soirée de gala: 69\$ p.p.

- Hébergement féerique
- 2e nuit à 69\$ (occ. simple ou double)

(819) 847-4747
Autoroute 10, sortie 118
à Magog/Orford

Réservez-tôt!
1-800-567-3514



L114613

Au Royaume du Steak

STEAK HOUSE

NOUVEAU!

SERVICE DE TRAITEUR
Buffet froid ou chaud

Réservez tôt pour vos réceptions des Fêtes: tourtières, pâtés au poulet, ragoût de pattes, etc.

MENU VARIÉ
Spécialité: STEAKS

Déjeuners servis
à partir de 7 h
(8 h le dimanche)

300 Lewis Ouest
(face à l'aréna)
Waterloo 539-0811

L114095

NOUVEAU • NOUVEAU • NOUVEAU

SALLE À MANGER DU CLUB DE GOLF DE WATERLOO

CHOIX DE TABLES D'HÔTE

- Escalopes de saumon pochées au beurre blanc
- Contre-filet grillé, sauce aux poivres
- Confit de canard, sauce bigarade
- Côtelettes d'agneau, sauce à la menthe
- Filet mignon suprême de volaille, crevettes à l'ail

Seulement **13,95 \$**

Incluant: entrée, salade, dessert et breuvage
Ouvert du vendredi au dimanche

360, rue Leclerc, Waterloo • RÉSERVATIONS 539-1055

POUR LE PLAISIR!



L115262

CUISINE
FRANÇAISE



**TABLES
D'HÔTE
MIDI
et
SOIR**

MIDI : 14 choix
à partir de **5,95 \$**

SOIR : 18 choix
à partir de **13,50 \$**

EN PLUS!
Nous vous proposons
nos crêpes bretonnes

**RÉSERVEZ TÔT
POUR LES FÊTES!**

L115024

20 Johnson
Granby 372-8301

**RESTO
COLLIN**

SOUPER DANSANT
tous les samedis soir

Réservez tôt!



Tables
d'hôte
à partir
de

995\$

taxes
incluses

176, rue Denison Est, Granby
777-0277

L115108

Plus
restaurant
bar

NOUVEAU!

**MAINTENANT
OUVERT**
les vendredis et
samedis soir
jusqu'à 4 h 30 a.m.

SPÉCIAUX DE NUIT
Le restaurant le plus

«IN»
en ville!

1, boul. Mountain
Granby
375-1964

L115257



Restaurant
La Place du Roi

L'endroit du SOUPER-SPECTACLE en région!

NOUVEAU!

Du 12 au 17 novembre inclusivement
À l'achat d'un repas à prix régulier,
obtenez-en un 2e (de valeur égale ou moindre)
pour seulement **95¢** (spéciaux du midi non applicables)

**BRUNCH
DU DIMANCHE**

servi
de 11 h à 14 h **850\$**

À venir
les 18 et 19 novembre

E-Z ROCK

5330 Foster, Waterloo 539-3150

L114610

LE BRASIER

★ NOUVEAU ★★ NOUVEAU ★★ NOUVEAU ★
En tout temps!

À l'achat de l'une de nos
3 assiettes sélectionnées,

OBTENEZ UNE DEUXIÈME ASSIETTE

pour seulement

.98¢

Soupe et
dessert inclus

Apportez votre vin!

57 Évangéline
Granby
(voisin de l'As du vêtement)

Réervations :
375-7070

L'Aubergade

TABLES D'HÔTE
complète tous
les soirs

Entrée, plat principal,
dessert, café

à partir de

1550\$

TABLES D'HÔTE
complète
DU MIDI

Entrée, plat principal,
dessert, café

à partir de

950\$

**PÂTES FRAÎCHES
ITALIENNES**

Disponibles en tout
temps. Différentes tous
les jours.

Réservez tôt
pour vos
partys des Fêtes
Salons privés

RÉSERVATIONS
777-5797
53, Drummond,
Granby

L115206

La Diligence
Soirée Country
Auberge Au Vieux Manoir

871, rue Shefford, Bromont



Venez danser
le samedi 12 novembre



D.J. et ANIMATION

**Cours de danse
GRATUITS**
de 20 h à 22 h

Entrée : 2 \$ de 19 h à 3 h a.m.

LA VOIX DE L'EST — samedi 12 novembre 1994

L114618

43

**MANOIR
DES
SABLES**

**NOËL APPROCHE
À GRANDS PAS...**

Pour vos réceptions de bureau,
choisissez l'hôtel

**Manoir des Sables
à Orford**

TABLE D'HÔTE

Midi : 15 \$ Soir : 25 \$

HÉBERGEMENT FÉRIQUE

69 \$ occ. simple ou double (du dim. au jeudi)

90, av. des Jardins
Orford
(819) 847-4747
Autoroute 10,
sortie 118



Réservez-tôt! **1-800-567-3514**

L115254

CE SOIR LES NONNES

À 20 H

II



Billets 28 \$
à l'AUDITORIUM MASSEY-VANIER
429 de la Rivière, Cowansville

L115211

PRÉ-RETRAITÉS ET RETRAITÉS DÉCOUVREZ L'ART DE BIEN VOYAGER



MEXIQUE

(PUERTO VALLARTA)
du 26 janvier au 9 février

RÉPUBLIQUE DOMINICAINE

(Puerto Plata)
du 11 au 25 février

CUBA

(VARADERO)
du 5 au 19 mars

FLORIDE EN AUTOCAR

20, 21, 23 ou 27 jours
(Hôtels Desert Inn-Colonial Inn)
Départs en janvier, février, mars

FLORIDE EN AVION

janvier, février, mars, avril
2, 3, 4 semaines

HAWAÏ (2 et 3 semaines)

du 3 au 18 mars, et du 3 au 24 mars

PRÉSENTATIONS AUDIO-VISUELLES

mercredi 23 novembre

Saint-Hyacinthe à 13 h 30
Rest. Ti-Père B.B.Q.
2995, boul. Laframboise

Saint-Césaire à 19 h 30
Club de l'Âge D'Or
rue St-Paul

*Bienvenue
à tous!*

**GROUPE VOYAGES
QUÉBEC**

tél. : (sans frais)

1-800-463-1598

1-800-667-6070

permis du Québec

L115210

VOYAGE

Victoria, la reine de la Colombie Britannique

SM&Z MIAMI BEACH
Station en bordure de l'océan
18 215, av. Collins au bord de l'océan

25\$ U.S. Jusqu'au 19 déc., par pers.
par jour, occ. double, 5 des
196 chambres, GRATUIT 3e
ou 4e pers. dans même chambre. N3604

1-800-327-5278



VOYAGES EN GROUPES

PUERTO PLATA

Playa Dorada,
hôtel et casino

TOUT INCLUS
Transport à Mirabel

28 janvier
2 semaines

1499\$

par pers./occ. double



LA FLORIDE EN AUTOCAR

Beachbour
à Sunny Isle
Miami Beach

Du 4 au 24 février
21 jours

1545\$

Chambre/frigo par pers./occ. double

Chambre/cuisinette avec suppl.

113 Principale Est,
Farnham

293-3189

Succursale Bromont
101 rue du Ciel
(Aéroport Bromont)

534-5662

ASSOCIATOR
Dépositaire d'un permis du Québec L114867

collaboration spéciale



**Monique
Nuytemans**

Certains la trouvent belle. Moi je la trouve magnifique. Arrivé à Victoria par la mer est une vue que je ne suis pas prête à oublier. Elle vaut celle de Hong Kong

et de Rio ensemble.

Rares sont les ports de mer qui sont beaux. Celui de Victoria est exceptionnel. Imaginez rentrer dans un port bordé de condos pastels et d'une marina où sommeillent de luxueux yachts blancs, avec une vue directe sur l'imposant Parlement et sur le célèbre hôtel The Empress. A eux ils sont les points de mire de la ville et ce sont les premières vues que l'on recueille en accostant à son port. Victoria étant située sur l'île de Vancouver, aucune route n'y mène à partir du continent. Il faut nécessairement prendre l'avion ou le bateau.

Promenade en ville

Descendue du Spirit of Discovery dont Victoria était le troisième escale, il ne me fut pas nécessaire de prendre un taxi pour découvrir la ville. Elle était là juste devant moi. A peine quelques marches à grimper et me voilà au cœur même de la capitale de la Colombie-Britannique.

Un cyclo-pousse pour faire un tour du quartier? Ils sont à votre disposition devant l'hôtel The Empress. Une promenade en char-à-bancs ou en calèche? Ils vous attendent à côté du Parlement. Les calèches sont fleuries et les cochers et cochères sont vêtus de longues houppelandes noires dans la meilleure tradition des anciens «hackneys» (cochers) britanniques.

Car Victoria est plus anglaise que les Britanniques. Son architecture, sa douceur de vivre, ses fleurs, ses «high tea» à 17 heures, tout cela pourrait se retrouver à Londres, dans les Highlands, dans York ou dans les Cotswolds.

Ajoutons à cela un climat que l'on dit être le meilleur au Canada et voilà quelques bonnes raisons



Le parlement de la capitale de la Colombie-Britannique.

pour lesquelles tant de retraités anglais et canadiens choisissent Victoria pour y passer des jours heureux sans histoire.

Le «boomtown» devenu capitale

A l'origine, c'est la compagnie de la Baie d'Hudson qui établit ici le fort Victoria en 1843. Une culture indienne fort développée existait alors dans les parages. C'était également, à l'époque, le seul port de la Colombie-Britannique. Ce port connu le passage mouvementé de la ruée vers l'or en 1858. Le fort devint une villette, un véritable «boomtown» où de violents bagarres éclataient couramment dans les rues.

Puis tout se calma pour de bon. Victoria devint la capitale de la Colombie-Britannique et le paradis des retraités. Avec l'arrivée du chemin de fer à la fin du siècle, c'est Vancouver qui devint la ville active et commerciale, mais Victoria conserva son titre de capitale.

Les choses à voir

Entre The Empress et le Parlement se situe le musée de la Colombie-Britannique, un des plus beaux en Amérique. Avant même d'y pénétrer, on tombe en arrêt devant une vitrine qui fait toute la longueur du musée et où sont exposés des totems. Ils sont dénués de toutes couleurs, effacés qu'elles l'ont été par le temps et les intempéries. Ceux que l'on voit exposés et qui sont fort colorés sont des



Une vue spectaculaire à l'entrée du port de Victoria.

photos Monique Nuytemans

Victoria... — suite

copies de totems anciens. On en voit d'ailleurs dans le Thunderbird Park qui se trouve à côté du musée et où, en saison, des sculpteurs sont à l'oeuvre, copiant d'anciens totems.

Entre le musée et le parc se trouvent les trois plus vieilles habitations de la ville. Elles encerclent Elliott Street Square qui est conservé comme site historique. Il se compose d'un école et de deux maisons ombragées d'un chêne et d'un tilleul. Dans un parterre central, carabinières et géraniums leur font hommage.

Devoirs touristiques

Il n'est pas un visiteur de Victoria qui ne se fasse un devoir d'y visiter The Empress et les Butchart Gardens. L'hôtel date du début du

siècle et fut dessiné par le même architecte qui construisit le Parlement. C'est un grand hôtel dans le style du Château Frontenac, du Château Laurier, du Banff Springs Hotel et du Château Lac Louise, ces majestueux hôtels construits par le Canadien Pacifique à la gloire de son chemin de fer.

The Empress fut totalement rénové en 1929, une aile nouvelle y fut ajoutée récemment et on le visite avec le même respect qu'on a pour les antiquités, les belles boiserie, les vieux meubles. Les palmiers d'un de ses salons y sont un hommage à la douceur du climat, tandis que son magasin d'oeuvres Inuit et Indiennes est un véritable musée, mais où l'on peut tout se procurer, pourvu qu'on y mette le prix!

Les Butchart Gardens sont un autre «must» de la capitale. Situés

à une vingtaine de kilomètres au nord de la ville, ces jardins en contrebas étaient à l'origine une carrière de pierres calcaires. Ces pierres servaient à une usine de ciment dirigée par M. Butchart. Mais la carrière s'étant épuisée, Jenny la femme de Butchart, n'aimait pas la vue de toute cette grisaille qui entourait sa maison.

N'ayant pas la moindre notion de jardinage, elle entreprit quand même de planter quelques poise-senteur et une rose unique pour cacher ces murs peu esthétiques. La nature fit le reste, ainsi que quelques voisins sympathiques qui apportèrent graines et plantes. Encouragée, Jenny fit aménager un étang dans ce «trou», y fit dévaler des cascades. C'est ainsi que sans même s'en douter, Jenny posa les premiers jalons d'un des plus beaux jardins au monde.

La Voix du COEUR

Pour trouver l'âme soeur...

Pour placer une annonce (gratuite)

776-1555

Pour écouter les descriptions (Frais de 1.98 \$ la minute)

1-976-9119



L114751



Dr Robert Fortier
Périodontiste

IMPLANTS
REDECouvrez LE PLAISIR
DE CROQUER DANS UNE POMME

Pose d'implants pour remplacement :
• d'une dent • de plusieurs dents
• de prothèses complètes

Traitement des maladies de gencives
340, boul. Leclerc Ouest, Granby 375-2455

L114520

SILENCIEUX GRANBY INC. 378-6306



17, rue St-Jude
Granby

Claude Poirier
et

Pierre Choquette,
propriétaires

Silencieux garantis tant que vous êtes propriétaire

Freins et amortisseurs (nord-américains et importés)

Inspection gratuite - Meilleurs prix garantis

L114091

UNE P'TITE VACANCE?



CUBA

EN JANVIER
2 semaines

CLUB TROPICAL
Formule-club tout inclus
(avion, hôtel, repas, boisson et taxes)

1174\$ PAR PERS.

375-1747

VOYAGES TRANSATLANTIQUES
INTERNATIONAUX (GRANBY) INC.

AMERICAN EXPRESS

Voyages
Tourisme
REPRÉSENTANT

148, rue Principale, Granby

Détenteur d'un permis de Québec

L114944

CLUB VOYAGES®

Le Conseiller

Départ de Granby

République Dominicaine

du 4 au 18
février 1995

FORMULE TOUT INCLUS

PLAYA DORADA
Beach resort et casino

Catégorie supérieure

1499\$
p.p., occ. double

Pour information : **372-4444**

CLUB VOYAGES®

CLUB VOYAGES PRINCESSE
686, rue Principale, Granby J2G 2Y4 (514) 372-4444

L115090



Un microscope... pour voir grand

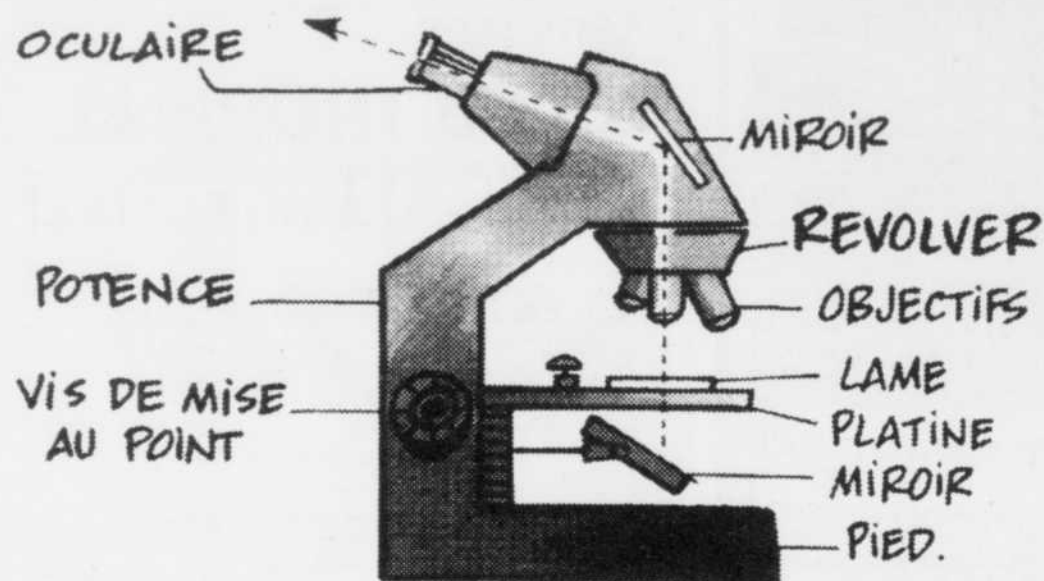

Le Hollandais Anton van Leeuwenhoek fut un des premiers scientifiques, vers 1660, à s'intéresser au microscope. Il était tellement passionné par cet instrument qu'il en fabriqua plus de 200 modèles. Les nombreuses découvertes de Leeuwenhoek fascinèrent les gens de son époque.

Aimerais-tu, toi aussi, faire des découvertes étonnantes avec ton microscope? * Tu crois peut-être que ton microscope n'est pas assez performant? Eh bien dis-toi qu'il est sûrement meilleur que tous ceux que possédait Leeuwenhoek! Bien que la qualité du microscope soit très importante en recherche, cela ne rend pas les observations plus intéressantes.

L'observation au microscope nécessite surtout de la patience, des spécimens bien préparés et une bonne technique de travail.

Comment préparer un spécimen

Il existe une façon très précise de préparer un spécimen pour l'observation au microscope. Voici les étapes à suivre pour monter le spécimen sur une lame.

Dépose le spécimen sur une lame propre. Le spécimen doit être très mince afin de permettre le passage de la lumière.

Laisse tomber une goutte d'eau sur le spécimen.

Applique un coin de la lamelle sur la lame; la lamelle doit faire un angle d'environ 45 °C.

Laisse tomber la lamelle sur le spécimen.

La lame est prête pour l'observation.

La mise au point

Une fois la préparation du spécimen complétée, dépose la lame sur la platine du microscope et mets les valets en place.

Avant de commencer l'observation, tu dois d'abord faire la mise au point. Tourne le revolver afin d'utiliser l'objectif le moins puissant. Procède toujours à la mise au point en passant de l'objectif le plus faible vers le plus puissant.

Observe des cellules végétales

Tu auras besoin du matériel suivant : lame de verre et lamelle pour microscope; oignon; compte-gouttes; pince à épiler; teinture d'iode et/ou bleu de méthylène (tu en trouveras dans les pharmacies).

Épluche l'oignon et coupe-le en deux. Enlève la première couche de l'oignon : c'est la tunique. À l'aide de la pince à épiler, prélève un petit morceau d'épiderme d'oignon sur la surface intérieure (concave) de la tunique.

Dépose le morceau d'épiderme sur la lame de verre et complète le montage avec la lamelle. Observe l'épiderme au microscope.

Dessine une cellule d'oignon avec ses structures (noyau, gouttelettes d'huile, membranes, vacuoles). En cherchant dans une encyclopédie, tu pourras identifier chaque partie de cette cellule.

Prélève un second morceau d'épiderme. Réalise le montage de ce morceau en remplaçant la goutte d'eau par une goutte de teinture d'iode ou de bleu de méthylène. Observe au microscope et note la différence entre un montage ordinaire (eau) et un montage coloré.

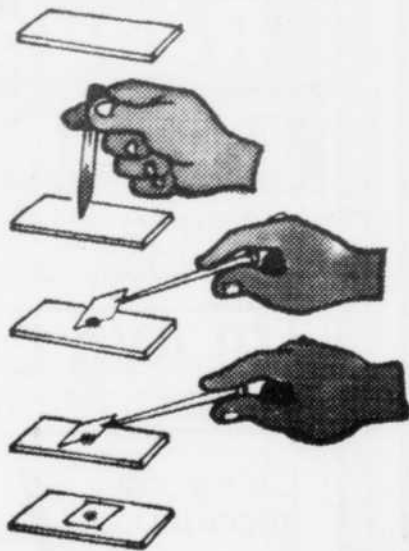

Observe des cellules animales

Matériel : lame de verre et lamelle pour microscope; compte-gouttes; cure-dents; pince à épiler; teinture d'iode et/ou bleu de méthylène (pharmacie).

Avec la pointe d'un cure-dents, frotte l'intérieur de ta joue (dans la région des molaires).

Mélange ce prélèvement à la goutte d'eau que tu auras préalablement déposée sur la lame de verre. Complète ce montage avec la lamelle.

Observe les cellules au microscope et dessine une cellule d'épiderme avec ses structures intérieures. Note les différences entre une cellule animale (épiderme humain) et une cellule végétale (épiderme d'oignon).

Réalis un prélèvement à l'aide du cure-dents.

L'autoroute électronique: d'abord accessible aux entreprises et aux universités

Éric Bernatchez
Agence science-presse

2001, odysée sur l'autoroute électronique... Vous écrivez à l'ordinateur une lettre transmise instantanément à votre cousine à Paris. Plus tard, votre fils dialoguera à l'écran avec un universitaire de Vancouver pour ses recherches en chimie pendant que sa petite soeur insistera pour avoir le clavier afin de commander les trois derniers épisodes de l'émission «Les Débrouillards».

Est-ce que ce sera ça, l'autoroute électronique? En fait, personne ne le sait! «L'autoroute électronique, c'est un but visé», dit Mario Vachon, du Centre de recherches informatiques de Montréal (CRIM).

Ce but, c'est de bâtir à la grandeur du pays un réseau informatique reliant les foyers, les institutions et les entreprises. Un réseau tellement puissant qu'on pourra y faire circuler en même temps et à très haute vitesse la télévision, le téléphone, le fax et les données informatiques.

On pourra ainsi faire des transactions bancaires à partir de chez soi ou de la Floride, voir son interlocuteur au bout du fil, transmettre sa recette de poulet sauté à sa belle-soeur. Ce ne sont que des exemples...

Le défi technologique c'est d'augmenter la capacité de transmission de données des équipements actuels. Présentement, nos lignes téléphoniques ne sont pas équipées pour transmettre beaucoup d'images vidéo rapidement, et le câble lui, est unidirectionnel. Voilà pourquoi nous sommes encore loin de l'autoroute électronique.

Le projet CANARIE (100 millions de dollars pour la phase I, le quart venant du gouvernement fédéral) est un grand pas dans ce sens.

CANARIE, c'est l'acronyme anglais pour «Réseau canadien pour l'avancement de la recherche, de l'industrie et de l'enseignement».

L'objectif de CANARIE est d'augmenter graduellement la vitesse de transmission des données de la section canadienne du réseau

Internet, qui relie déjà un nombre croissant d'entreprises d'écoles et de centres de recherche. Lorsque CANARIE aura atteint la capacité de transmission recherchée, on pourra transmettre le Petit Robert en une demi-seconde!

À court terme, le projet CANARIE ne vise pas le grand public, mais plutôt les universitaires et les entreprises, qui s'échangeront du courrier électronique et des documents informatiques.

Le réseau Internet est un début d'autoroute électronique. Ce réseau informatique mondial, qui existe depuis 20 ans, gagne de plus en plus d'adeptes - de 10 à 20 millions, estime-t-on, surtout des universitaires. Ceux-ci peuvent consulter les bibliothèques des autres universités, jouer aux échecs avec un collègue à 10 000 km de distance, ou tenir une conférence par écrit entre plusieurs chercheurs rivaux à leur écran.

Mais Internet est compliqué: il faut connaître le langage informatique Unix, avoir un ordinateur et un modem et tenter d'établir la communication. Or, comme le souligne Mario Vachon du CRIM, les applications de l'autoroute électronique devront être conviviales. Son collègue Bernard Turcotte ajoute: «Il faudra que ça soit facilement accessible, qu'il y ait un très grand nombre d'utilisateurs, et que les personnes puissent échanger entre elles, qu'il n'y ait pas que des services.»

Actuellement, les compagnies de câble et de téléphone développent des méthodes de compression audionumérique et des systèmes de transmission sophistiqués pour être dans la course de l'autoroute électronique.

En attendant l'Autoroute avec un grand «A», la compagnie Vidéotron va implanter au Saguenay un «tronçon d'autoroute électronique»: le système UBI, une version améliorée du vidéoway actuel, qui permettra de faire des transactions financières, participer à des jeux avec d'autres abonnés, commander des films, suivre des cours interactifs, etc.

Pas de café pour le bébé

Les femmes désireuses d'avoir des enfants devraient-elles s'abstenir de consommer de la caféine pendant leur grossesse? L'épidémiologiste Claire Infante-Rivard, de l'Université McGill, a comparé les habitudes alimentaires de 331 Québécoises hospitalisées pour une fausse couche entre mai 1987 et novembre 1989 à celles de 993 de leurs voisines qui, durant la même période de temps, ont connu une grossesse normale. Résultat: les femmes qui consomment beaucoup (plus de trois tasses par jour) de café, de thé ou de cola durant leur grossesse courent un risque plus élevé d'avorter spontanément. Même la caféine consommée au cours du mois précédant la conception risque d'avoir une influence néfaste. De leur côté, les épidémiologistes Elizabeth Hatch et Michael Bracken, de l'Université Yale, ont découvert que la consommation de caféine réduit de manière mesurable la fertilité des femmes.

Tout sur la ménopause

La ménopause de A à Z, tel est le sujet d'un récent ouvrage publié sous la direction de l'obstétricienne-gynécologue, Jacques Lorrain, de l'Hôpital du Sacré-Coeur à Montréal. Disponible seulement en anglais pour le moment, Comprehensive Management of Menopause

est le résultat d'une collaboration de 60 spécialistes canadiens, américains, français et chinois. La ménopause, avec tous les changements physiques et psychologiques qu'elle entraîne, est un phénomène de plus en plus étudié. On sait par exemple que la variation des symptômes d'une femme à l'autre est d'abord héréditaire. Et les autres insistent sur le fait qu'une ménopause, ça se prépare jeune - saine alimentation, peu d'alcool, peu de tabac, et de l'exercice cardiovasculaire. Les chercheurs prévoient aussi des améliorations dans le traitement hormonal, par exemple la mise au point d'un anneau d'oestrogène introduit dans le vagin, qui serait efficace pendant deux ans.

Trop branchés

Les cerveaux schizophrènes est-il différent de celui des gens normaux? Oui... et non. Anatomiquement parlant, il est identique. Mais le neurochimiste Philip Seeman, de l'Université de Toronto, a découvert que le cerveau des schizophrènes contient jusqu'à six fois trop d'une catégorie de récepteurs à dopamine. La dopamine est un composé qui sert de messager pour transmettre l'influx nerveux à travers le réseau des connexions du cortex cérébral. Chez les schizophrènes, c'est un peu comme si, dans un central téléphonique, un seul appel faisait chaque fois sonner six lignes. Décidément, il y a de quoi entendre des voix!

HOROSCOPE

BÉLIER



du 21 mars au 20 avril

Un surcroît d'efforts sera nécessaire si vous voulez mener à bien vos tâches quotidiennes. Réagissez contre un manque de confiance en vous. La persévérance dans l'effort sera payante. Ne prenez pas de risques à la légère.

TAUREAU



du 21 avril au 20 mai

Vous aurez des sentiments chaleureux à l'égard de vos proches. Vous apporterez des changements autour de vous qui soulèveront l'enthousiasme. Vous aurez besoin de beauté. Vous serez très dynamique, sur le plan amical.

GÉMEAUX



du 21 mai au 21 juin

Votre dynamisme vaincra la résistance de la personne qui vous aime. Vous serez ouvert, direct, on appréciera votre franc-parler. Vous saurez créer un climat sain et joyeux. Vous pouvez envisager l'avenir avec sérénité.

CANCER



du 22 juin au 22 juillet

Vous aurez des complications en amour car vous aurez à faire face à une tentation; une indiscretion mettra la puce à l'oreille et blessera profondément la personne orgueilleuse qui vous aime.

LION



du 23 juillet au 23 août

Dans l'ensemble, vous serez heureux en amour. Il ne vous sera pas difficile de conserver ou de gagner l'amour sérieux d'une personne qui s'intéresse à vous. Vous ferez des rencontres dans des conditions peu conformistes.

VIERGE



du 24 août au 22 sept.

Bien des choses s'arrangeront grâce à votre sens psychologique et à votre intuition. Ne prenez pas trop au sérieux les plaintes, les remarques, les critiques de ceux qui vous entourent; ceci affecte trop votre sensibilité.

BALANCE



du 23 sept. au 23 oct.

Belle sentimentalité mais vous ne goûterez au bonheur que si vous réfrénez votre sensibilité. Ne cherchez pas à cacher vos émotions sous des dehors bourrus ou simplement réticents. Vous aurez tendance à en faire trop.

SCORPION



du 24 oct. au 22 nov.

Vous vous sentirez plus sûr de l'attachement d'une personne au coeur exigeant. Ne faites pas l'erreur de consacrer moins de temps à des tête-à-tête amoureux. Vos rapports sentimentaux seront sérieux et stables.

SAGITTAIRE



du 23 nov. au 21 déc.

Votre caractère sera un peu changeant et, contrairement à vos habitudes, vos paroles seront acerbes. La personne qui vous aime en sera décontenancée et ne saura sur quel pied danser. Sentimentalité avec des hauts et des bas.

CAPRICORNE



du 22 déc. au 20 janv.

Vous devez tenter de prévoir les réactions de la personne qui vous aime. En effet, une certaine nervosité, un sentiment d'inquiétude pourraient la pousser à agir avec brusquerie. Ne vous en formalisez pas. Au travail, une décision sera prise.

VERSEAU



du 21 janv. au 19 fév.

Vous connaîtrez les prémices d'un amour solide et durable car vous rencontrerez une personne qui saura vous intéresser. N'hésitez pas à mettre vos qualités en relief et soignez votre mise.

POISSONS



du 20 fév. au 20 mars

Vous trouverez la clé de l'harmonie dans votre vie sur le plan du coeur. Vous vous libérerez de vos complexes et vous vivrez plus intensément, plus complètement. Des amitiés solides et utiles se créeront.

MOT MYSTERE

1339 9 lettres Le mot clé: estaminet

abstinent	coupe cuite	gin gloria	orgiasque	rouge
abus		goûter	orgie	sabler
adipsie	daquiri	ivre	pastis	satiété
alcool	déguste	lait	pichet	seau
apéro	dithyrambe	lampe	picoler	sobre
aramon	drink	madère	pineau	tafia
beuverie	élixir	moque	piquette	tisane
bon buveur	éméché	nectar	porto	trinquet
café	fût		raisin	
caveau	gamet		raki	
cidre			rhum	
			ribote	

Solution du problème précédent: fiesta

S	A	T	I	E	T	E	S	S	C	O	T	I	A	L
O	K	V	E	E	M	E	O	E	P	U	O	C	O	R
M	R	N	I	H	A	R	B	G	M	T	I	O	A	E
E	M	G	I	U	C	D	R	U	R	E	C	T	T	L
N	R	O	I	R	E	I	E	O	V	L	C	O	E	O
O	L	E	Q	A	D	C	P	R	A	E	B	H	T	C
M	I	R	I	U	Q	I	A	D	N	I	U	U	E	I
A	P	E	R	O	E	U	T	V	R	A	F	R	S	P
R	A	D	I	P	S	I	E	H	E	E	R	A	I	D
A	T	A	I	E	M	C	R	N	Y	A	L	Q	T	E
I	I	M	P	U	A	E	I	E	I	R	U	B	S	G
R	S	M	H	F	T	P	X	S	V	E	A	U	A	U
O	A	R	E	U	Q	N	I	R	T	U	B	M	P	S
L	N	K	O	B	O	N	L	T	E	A	E	R	B	T
G	E	G	I	N	T	N	E	N	I	T	S	B	A	E

MOTS CROISES

NO 2753

HORIZONTALEMENT

- 1 - Envie - Pommette.
- 2 - Poisson - Filin de retenue d'une mine.
- 3 - Rigolé - Funestes.
- 4 - Assiette - Lettre grecque.
- 5 - Remua - Ch.-l. de c. des Pyrénées-Orientales - Nenni.
- 6 - Atolls - Une déesse - Nickel.
- 7 - Foyers des cheminées - Dieu grec de l'Amour.
- 8 - Divinités - S'exhale des corps.
- 9 - Anaconda - Partie intérieure du pain.
- 10 - Note - Frappée - Radon.
- 11 - Cancanes - Bugle à fleurs jaunes.
- 12 - Fatigué - Nombre.

VERTICALEMENT

- 1 - Lamentation persistante - Béryllium.
- 2 - Personne qui élève des abeilles.
- 3 - Laize - Née de la même mère, mais non du même père.
- 4 - Frêne du sud de l'Europe - Ch.-l. de c. de l'Hérault - Note.
- 5 - Pousse son cri, en parlant d'un rapace nocturne - Groupements religieux.

SOLUTION DU PROBLEME D-2752

1	F	A	U	V	E	T	T	E	A	R	C			
2	E	R	R	E	U	R	C	A	L	A	O			
3	B	A	I	N	A	M	A	S	I	N				
4	R	I	I	N	V	E	R	S	E	N				
5	I	R	O	N	I	E	T	E	N	D	U			
6	L	E	T	O	R	G	A	N	D	I				
7	E	T	A	R	S	E	E	R	E	S				
8	S	P	O	N	T	A	N	E	O	U	I			
9	E	M	U	S	E	R	A	T	I	R				
10	I	S	A	R	D	S	O	R	T	I	E			
11	N	E	N	I	E	S	D	E	R	N				
12	O	S	E	E	T	R	A	C	H	E	E			

1														
2														
3														
4														
5														
6														
7														
8														
9														
10														
11														
12														

**ENTIÈREMENT REPENSÉE.
COMPLÈTEMENT REDESSINÉE.
MAIS LE VOLANT EST
ENCORE À GAUCHE.**



la nouvelle FIREFLY 9 995 \$*

La Firefly 3 portes 1995 a changé du tout au tout. En plus de son nouveau profil, elle possède maintenant **2 sacs gonflables**, une **cage de sécurité** et des **freins antiblocage en option**. Malgré cette métamorphose, certains éléments de base ayant fait leurs preuves depuis longtemps sont demeurés les mêmes. Comme les 4 roues, le volant à gauche et la **meilleure économie d'essence au Canada**.



* P.D.S.F. Taxes de vente, immatriculation et transport en sus. Le concessionnaire peut vendre à un prix moindre.
Moulures latérales en option, à prix additionnel.

** Selon la première éventualité. Tous les véhicules neufs Pontiac 1995 sont couverts par la garantie GM Total™.

† L'Assistance Routière est offerte sur les modèles Pontiac 1995. Durée: 3 ans ou 60 000 km, selon la première éventualité.

ANNONCES

PETITES

Dès 8 h,
jusqu'à 17 h 30,*
composez
375-8888
* avant 16 h.
pour publication
le lendemain

RUBRIQUES

IMMEUBLES	201 à 216
FINANCES	221 à 226
LOCATION	241 à 258
DIVERS	261 à 274
MARCHANDISES	281 à 289
EMPLOIS	301 à 306
ÉDUCATION	321 à 324
SERVICES	341 à 350

VÉHICULES AUTOMOBILES **361 à 371**
Pour placer une petite annonce signalez:

375-8888

Nos annonceurs sont priés de vérifier la première parution de leurs annonces.

Notre journal se rend responsable d'une seule insertion erronée.

Toutes erreurs, annulations, doivent être soulignées avant 16 h pour être corrigées ou annulées le lendemain.

233148 (lundi au vendredi)

201 PROPRIÉTÉS À VENDRE

ACCEPTERAIS ÉCHANGE AVEC PROPRIÉTÉ À REVENUS. 1984 TOUT BRIQUE, 3 c.c., sous-sol, 2 s. bains, armoires chêne, combustion, terrain 60x133, 84,500\$. Transfert. Faites une offre. 375-7749



**CLAUDE
BEAULAC**

**378-4120
375-0661**

RE/MAX professionnel inc. courtier immobilier agréé



334-338 Notre-Dame: 3 logements loués + 2 locaux commerciaux, idéal pour petit commerce (fleurs, coiffure, couture, etc.) ou espaces de bureau.



104 Wellington: 15 logements, aucun vacant, bain sauna, salle d'exercices, secteur lac Boivin. Revenu ann. 77,754\$. Une très bonne affaire.



234 Balzac: Superbe bung., 2 c.c., intérieur impeccable, entrée pavés unis, allée asphaltée, abri d'auto. Conditions de financement avantageuses.

201c18166

Huguette Brosseau

Agent immobilier affilié

De précieux conseils
pour l'achat ou
la vente
d'une propriété

378 8461

La Capitale courtier immobilier agréé

201-C16822



POUR UN SERVICE
PROFESSIONNEL
10 ans
d'expérience

Tony Van Doorn

Agent immobilier affilié
Achat - Vente
Échange

Immeubles à revenus

ESTIMATION GRATUITE

378-8461 378-0469

201C18160 La Capitale courtier immobilier agréé



36 logements de 4 1/2 pces, très propre. Locataires A1.



Rue Foch 3 + 1 c.c., 2 s.d.b. toute rénovation. Il faut voir.



MICHEL MAILHOT

agent immobilier affilié

378-8461

La Capitale courtier immobilier agréé



RUE ST-HUBERT: 3 c.c., s-sol fini en entier, piscine, armoires chêne, etc. Pour seulement 89 500 \$. Elles sont rares à ce prix dans le Canton.



ROXTON POND: Rue Principale, superbe bâtisse commerciale de 2 870 pi.ca., 12 pi net de haut, porte de garage de 10x10, constr. récente. À prix dérisoire. 201-C18091



LE 2 POUR 1
L'AVANTAGE CERTAIN!

**Jean
Brunelle**

**Pauline
Giguère**

378-4120

RE/MAX professionnel inc courtier immobilier agréé



GRANBY: Superbe bung. à peindre, constr. 92, très moderne, bois franc, salle de bain 4 mx, garage isolé et chauffé, 115 000 \$ négociable!



ST-ALPHONSE: Ne cherchez plus, bung. 88, impeccable, bois franc, grande salle de bain, s-sol fini, comb. lente, garage double dans les 80 000 \$.

201 PROPRIÉTÉS À VENDRE

201 PROPRIÉTÉS À VENDRE



Laurence Massé

agent immobilier affilié

378-2121

Century 21 Haut de Gamme inc. courtier immobilier agréé



Belle maison style colonial avec vue panoramique. À proximité des pentes de ski.

201-C18152



Vous voulez partir votre propre affaire: Voici l'occasion. Garage 54x40 avec portes double. Zoné commerciale. Sur terrain détaché: bungalow brique avec garage double.

CLAUDE FOURNIER

Agent immobilier agréé

POUR VOUS...

En général, il est plus facile de donner quelque chose de matériel que de donner une partie de nous-mêmes.

378-8461

La Capitale, Claude Fournier courtier

C16820

Courtier immobilier agréé



VOTRE SPÉCIALISTE
RÉSIDENTIEL
FRANCINE LÉGARÉ

Agent immobilier agréé

La Capitale, Francine Légaré courtier inc.
Courtier immobilier agréé

378-8461

201-C16821



**86 LOGEMENTS
VENDUS
EN 4 MOIS!**

Yves Forand

375-5148

378-4120

RE/MAX professionnel inc. courtier immobilier agréé

201-C18092

201 PROPRIÉTÉS À VENDRE

201 PROPRIÉTÉS À VENDRE



Pour moi,
vous servir
est
un plaisir!

**réal
labrie**

Agent immobilier affilié

378-4120

RE/MAX professionnel inc.
courtier immobilier agréé

201-C18069

445 Croissant-Charlevoix



Granby: Par le proprio, bung. 24 pi x 42 pi, 3 c.c., 2 s. bain, remise 8 pi x 12 pi, s-sol fini, piscine h-t, terrain 9 400 pi.ca. Fraîchement repeint. Libre immédiatement. Prix: dans les 70 000 \$.

777-7699

sur rendez-vous

201-C18075

Réalisez enfin
votre rêve!

Style **VICTORIEN:** Granby
Secteur jeune
Près des services

71 900 \$ clé en mains



Prix incluant:
Terrain, T.P.S., T.V.Q.,
Taxes d'améliorations locales payées

Contactez **André Bélanger** ou **Pierre Bellefleur**
au **378-4120**

RE/MAX professionnel inc.
courtier immobilier agréé

201-C18100

201 PROPRIÉTÉS À VENDRE

AUBAINE! À NE PAS MANQUER!
A vendre maison préfabriquée, construction 1989, gr. 16x68, 3 grandes chambres, s-sol fini. Rénovations récentes. Libre imméd. Située 349 Lemieux, Granby.

Vendue par le propriétaire.
514-375-7854 après 18h.

AU 101 ST-MICHEL, Condo Haut de Gamme, garage et piscine int. A un prix raisonnable. 378-1334

AU 46 TOURNESOL Canton de Shefford, cotta-ge '91, 2 étages, 2 c.à c., 2 s. bains, toit cathé-dral, terrain boisé 80,000 pi.ca., à 2 min. de la piste cyclable. Pas d'agent. Info: 539-1804

AVEC LE LAC DIRECTEMENT SOUS VOS YEUX, condo incluant piscine, ascenseur, foyer, par le propriétaire. Granby 776-6675

A BROMONT: bungalow tout brique, constr. 86, vue sur le golf près du ski, garage, piscine. Vente rapide! 534-6950 ou 534-3770 après 17 h

A ROUGEMONT: 105 Carole, terrain 15,000 pi. 3 c.c., s-sol fini, garage, remise, grand patio couvert, pavé uni, beaucoup d'extra. Unique! Intéressé seulement, 469-3840

201 PROPRIÉTÉS À VENDRE

A ROXTON FALLS: 367 chemin des Chalets, magnifique résidence, 4 1/2 pces, grand terrain 180x125, sous-sol en béton, possibilité de 2 c.c., garage double, 54,000\$ nég. Info : (514) 548-2422

A ROXTON POND: 2155 Des Ormes, bungalow à paliers, 3 c.c. 2 s.bain, avec bain thérapeu-tique, salon, s.dîner, cuisinette, salle de jeux. Terrain boisé 32,000 p.c. Prix 86,000\$ (TPS, TVQ incluses). Prêt immédiatement. Inf. 372-9284

A ROXTON POND, 741 DES PEUPLIERS
Bungalow à aire ouverte, 2 c.c. s.bain, salon, s.dîner, cuisinette, garage fini, isolé. Prix à par-tir 78,500\$ (TPS, TVQ incluses), 1 1/2 an de taxes mun. gratuit. Très peu de comptant. Inf. 372-9284

A VENDRE, UNIQUE MAISON CAMPAGNE
3 c.c. piscine creusée, planchers bois franc, tranquillité. 3 acres de terrain, avec possibilité de 3 terrains avec servitude d'eau, prêts à construire. Possibilité d'échange. Située à 2 min. de Granby. Au 280 rue Maheu, Canton Shefford, par le propriétaire, 514-375-7854 après 18h.

201 PROPRIÉTÉS À VENDRE

A VENDRE PAR LE PROPRIÉTAIRE
A QUI LA CHANCE? Bungalow 3 niveaux (1,950 p.c.) 9 pces, 5 c.c. sur terrain 35,300 p.c. à St-Alphonse. Remise 12'x16', piscine H.T. 24'. Beaucoup d'inclus. Prix demandé 108,000\$ (12,500\$ de moins que le coût réel). DOIT VENDRE. Gens intéressés seulement, sur rendez-vous: 777-4054. Agents s'abstenir.

A VENDRE PAR LE PROPRIÉTAIRE
Maison en brique, entièrement rénovée. Armoi-res cuisine en mélamine, s.bain 10x10 très luxueuse, planchers merisier. Très éclairée avec fenêtres. Patio pavé uni. Située secteur Haute-Ville. Inf. 375-7345

A WEST BROME: CHARMANTE MAISON de campagne, 8 pièces, 2 1/2 s. de bains, foyer, garage double + extra, 1.5 acres, à 5 min. des centres de ski, 149,000\$ nég. 514-263-2485

BUNGALOW 5 1/2 PCES

Rénové, planchers bois franc, foyer, garage double, grand terrain. 1238 Simonds Sud. 375-4890

CONDO RUE LAURENT, 2 c.c., prix sacrifice de 47,000\$, mise de fonds de seulement 2,350\$. Inf. 777-8888

201 PROPRIÉTÉS À VENDRE

BROMONT - BROMONT - BROMONT
FERMETTE de 3/4 acres, avec maison, 4 c.c., garage, abri d'auto, écurie, piscine creusée, etc. Réduit 187,500\$. **CHALET 89** 2 c.c., aubaine 77,500\$. **BUNGALOW 3** c.c., 72,500\$. **BUNGALOW MODERNE** 92, 3 c.c., 137,500\$. **MAISON MOBILE** impeccable, 2 c.c., 37,500\$. **TERRAINS BOISÉS** avec ruisseau, tranquillité, facile d'accès, prix sacrifice, 40' / pi.ca. **CHALET À LOUER** 2 c.c., foyer, remise, lave-vaiss.

Les Imm. Bromont Ctr imm. agréé
Tél: Bon-Jour (266-5687)

CONDO 4 1/2, avec foyer, tout en béton, occupa-tion immédiate, 35 St-Michel à Granby, unité 304. Prix 42,000\$. 1-514-432-1355

FARNHAM, split neuf, 3 c.c., terrain paysager 70x120, abri auto, entrée ext. sous-sol, pl. bois franc, par le propriétaire. 293-2624

GRANBY, NOUVEAU!

Très beau semi-détaché à vendre ou possibilité d'échange, 66,500\$.
Inf. 372-7748 sur répondeur

GRANBY: DUPLEX 2 x 5 1/2 pces
Éval. 86,500\$. Revenu mensuel: 975\$.
Pas d'agent. 777-2173

201 PROPRIÉTÉS À VENDRE

C'EST LE TEMPS D'AGIR! Ce joli bung. du 659 Fournier vous est offert pour moins de 80,000\$. Espace pour toute la famille. Il est impeccable.

LA CAMPAGNE EN VILLE! Au 17 Quévillon. Cette jolie propriété de 5 1/2 pces + s-sol fini, est idéale pour vos enfants. Un superbe terrain et un coin tranquille.

UN CADEAU IDEAL POUR VOTRE FAMILLE! Au 445 Bérard, près de l'école et un terrain aména-gé pour tous les plaisirs de l'été.

SES PIÈCES CLAIRES ET AÉRÉES, INONDÉES DE SOLEIL EN TOUTES SAISONS. Son charme vous séduira, au 775 Fréchette, Ct. Granby.

CLAIRE G. BEAULAC
Re/Max Professionnel inc.
Courtier immobilier
378-4325 ou 378-4120

GRANBY: 426 Choquette, très beau secteur, 3 c.c., 2 s.bain, foyer, s-sol fini, combustion lente, bain tourbillon, garage double, etc. 162,000\$. Info: 378-5534

776-5266

<p>Réal Côté 776-5266 777-7565</p>	<p>MAURICE BERNIER 776-5266 776-1898</p>	<p>Lucie Bellefleur 776-5266</p>
<p>8 LOGIS DE 4 PCES, CONSTRUCTION 92, vaste cuisine avec lave-vaisselle, foyer salon, bonne clientèle de locataires. Rentabiliser votre mise de fonds dès la première année.</p>	<p>ENFANTS DEMANDÉS! Je possède 6 chambres à coucher, mes propriétaires m'ont pratiquement tout rénové. VIENS ME VISITER AU 820 ST-FRANÇOIS.</p>	<p>CANTON SHEFFORD: vous aimerez cette maison à cause de son salon agrémenté d'un foyer, de sa salle à dîner avec ses portes jardin, de sa luxueuse salle de bain et de ses planchers de bois franc.</p>
<p>PROPRIÉTÉ COMMERCIALE RUE DUFFERIN: garage avec bureau et maison unifamiliale, site excellent pour tout genre de commerce. Prix révisé pour vente rapide.</p>	<p>245 MARQUIS, C. GRANBY: DE L'ESPACE POUR GRANDIR. De la sécurité pour les enfants. Garage, foyer, 3 + 1 c.c.</p>	<p>MAISON À LOUER: 650\$. Canton de Shefford, 2 c.c., foyer, mezzanine. 201-C18174</p>

La caisse populaire de Waterloo

APPEL D'OFFRES

Maison unifamiliale située au :
377 Chemin Bondville, Ville de Lac Brome
Maison : 27 pieds x 28 pieds
Terrain : 50 pieds x 100 pieds
Évaluation municipale : 47 700.00 \$

La Caisse Populaire de Waterloo ne s'engage à accepter ni la plus haute ni aucune des soumissions.

Date limite : Les offres doivent nous parvenir à:
La Caisse Populaire de Waterloo
(Centre de services Ville de Lac Brome)
459, rue Knowlton, C.P. 449
Ville de Lac Brome (Québec) JOE 1V0
Avant le : 2 décembre 1994
Pour visite ou informations :
SUZANNE MORIN : 242-1270

201C18109

FAITES SONNER LE TÉLÉPHONE

378-8461

Martial Robert
agent immobilier affilié
La Capitale courtier immobilier agréé

Rue Montcalm, St-Paul: terrain très belle vue, égot de la ville.
34 Robert, Lac Brome: cottage bord de l'eau, peinture refaite au complet. Au prix de l'évaluation.
1290 Brodeur, St-Paul: très grand cotta-ge 4 c.c., 2 + 1 s.d.b, fini 3 étages, garage, 75,000 pi de terrain, très belle maison.
215-217, rue Reynolds, Granby: duplex refait au complet en 1992, solage neuf, électrique, plomberie, très belle bâtisse. C'est à voir.
Au 208, ch. des Loyalistes, Stukely Sud: cottage 2 c.c., foyer, garage, piscine creusée, gazebo avec foyer, 4 acres de terrain, un vrai domaine. C'est à voir!
Chemin des Trois Lacs: terrain de 43-340 pieds, pour seulement 6,000\$ négociable.
J'ai en ma possession une meunerie tout équipée, une moulange en surplus + camion. Bon chiffre d'affaires. Carré à grain refait à neuf. Négociable, faites une offre!
ROUGEMONT: garage commercial de 70 x 40 plus 18,000 p.c. de terrain, très bien situé.
240-9 Grande Ligne, maison mobile, très très propre, entrée fermée; remise 10x8, très beau terrain.
St-Césaire: bord de la rivière, 7.5 arpents, terrain zoné blanc, eau de la ville, endroit de rêve. Prix réduit.
NOUVEAU: Bromont, condo 4 1/2 tout meublé, vue sur la montagne, très bon prix.
Très beau commerce, maison 2 logis rénovée avec goût + 3 bâtisses commerciales, bon chiffre d'affaires, beaucoup de potentiel. Très négociable.
RUE JOGUES, GRANBY: 2 x 4 1/2 rénovés été 1993, garage double, financement par le propriétaire.
204, RUE DU SANCTUAIRE, STE-ANNE-DE-LA-ROCHELLE: bungalow suisse, 2 + 1 c.c., endroit tranquille, très belle vue. C'est à voir!
130, RANG ST-OURS, ST-CÉSARE: commerce "Les serres 4 étoiles Enr.", grand cottage 4 c.c., 5 serres à tomates, entrepôt, équipé au complet, voir A.I. pour informations. Très bon investissement.

AU 1475 PRINCIPALE, CANTON GRANBY: très grosse maison, très grand appartement, endroit commercial, très bonne occasion. Demandez une visite! Libre à l'acheteur.
100, rue Laval, Granby: très gros cotta-ge, 5 c.c., 2 s.d.b., 3 étages finis, foyer, garage, grand terrain, très bon prix!
23 MONTMORENCY, CANTON GRANBY: bungalow 3 c.c., sous-sol fini à la grandeur, plancher bois franc, garage porte élect., très grand terrain bien paysager. Transfert!
PRINCIPALE, ST-PAUL: duplex et épicerie, équipement au complet, garage, inventaire, s'achète à très bon prix. Venez voir! Vendeur motivé!
54 SIMONDS SUD, GRANBY: bungalow brique, garage, 2 c.c., plancher bois franc, armoires en chêne, grand sous-sol, entrée par le garage, chambre froide. Prix réduit, aubaine!
3e Rang, ST-JOACHIM: terre de 188 arpents, cour d'eau, pourrait faire un grand lac, bâtisse de 40 x 29, très bel emplacement.
AU 236, 10E AVENUE, RICHELIEU: très grand bungalow style anglais, plancher bois franc, sous-sol fini, foyer, piscine h-t, très grand terrain bien paysager avec goût. C'est à voir!
AU 58 CANROBERT, ANGE-GARDIEN: cottage rénové, 3 c.c., très grand terrain de 47,159 p.c., garage.
Restaurant-cantine: très bien situé, chiffre d'affaires toujours à la hausse. Très rentable, beaucoup de rénovations ont été apportées.
Au 1365 PRINCIPALE, ST-PAUL: grand cottage, plancher bois franc, foyer, garage, remise, 45,000 p. de terrain bien paysager.
ROUTE 235: cottage très beau, 3 c.c., grand garage, 53,000 p de terrain bien paysager, allée asphaltée, chauffage, et recouvrement spécial.
St-Pie, 176 Davignon: cottage 3 c.c., 2 s. de bains, bureau, salle de travail, plancher b. franc, grand patio, parterre tourbé, très belle maison neuve.

Un développement résidentiel RÉCRÉATIF ET ÉCOLOGIQUE

Une oasis de paix et de détente

Des vues panoramiques à vous couper le souffle
De l'air pur à revendre
La tranquillité à volonté
Du bois à perte de vue
Des sentiers rustiques pour la randonnée pédestre et le ski de randonnée

De l'espace... 1 300 acres

Un parc écologique de 100 acres
De l'eau... des ruisseaux, des cascades, des chutes
À proximité de Granby, Bromont, Waterloo
Des prix défiant toutes compétitions et pour tous les budgets.

À VENDRE 2 maisons modèles

Angle Picard et route 112
Direction Waterloo
• 539-5339
• 776-0305

LES SENTIERS du MONT SHEFFORD

Les Sentiers du Mont Shefford, c'est mon choix de qualité de vie.

**201 PROPRIÉTÉS
À VENDRE**

**FRAIS NOTAIRE, TAXE BIENVENUE
ET BALANCE TAXE MUN. '94 PAYÉS
SOUS CERTAINES CONDITIONS.**

Super beau cottage '90, avec toit cathédral, offre 8 pces, 3 c.c., garage avec porte électr. Propriétaire transféré, faut vendre. Faites une offre!

Domaine 53 acres, écurie bâtie pour garder des bisons, lac artificiel, bung. 6 pces, garage, foyer. Il n'y manque que vous!

Century 21 Haut de Gamme Inc.

Courtier immobilier agréé

Pierre Bouthiette

agent immobilier affilié

Bur.: 378-2121

**201 PROPRIÉTÉS
À VENDRE**

GRANBY: succession, super prix sur bung. 100 % brique, foyer, bois franc, s-sol fini. Dans les 80,000\$.

GRANBY: triplex 1x6 1/2 libre au propriétaire, 2x3 1/2 + 4 garages ou mini-entrepôt, 114,000\$.

SHEFFORD: libre immédiatement, cottage moderne, 4 c.c., foyer. Dans la Seigneurie. Prix réduit à 129,000\$.

ST-ALPHONSE: 76,000\$ seulement, 5 1/2 pces. Près de Klondike.

BROMONT: NOUVEAU, cottage suisse, chaleureux, 3 étages, endroit privé.

GRANBY: duplex 1x5 1/2 et 1x4 1/2, dans les 70,000\$, rue Albert, très propre.

SUZANNE MENARD, 378-4120

Agent immobilier affilié

Re/Max Professionnel courtier agréé

**201 PROPRIÉTÉS
À VENDRE**

GRAND BUNGALOW tout brique, à la campagne près du parc industriel, 28x46, 4 c.c. 2 s.bain, s-sol fini, patio, piscine hors-terre, garage. Couverture refaite à neuf. 82,000\$. Inf. 378-1284

PAR LE PROPRIÉTAIRE, CANTON GRANBY

4 c.c. et beaucoup d'inclus.

Après 20h 372-8556



Réal Labrie

RE/MAX
professionnel inc.
courtier immobilier
agréé

378-4120



BUNGALOW TOUT BRIQUE 84, 3+3 c.c., armoires chêne, pl. bois franc, sous-sol semi-fini, patio fermé, vitré, abri d'auto, élav. 100,000\$. **Seulement 99,500\$.**



CT SHEFFORD, bungalow pierre, 27x46, 3 c.c., s/sol aménagé, armoires chêne, garage 22x32 porte 12x12, beaucoup d'inclus, **petite taxe.**



STYLE SUISSE, 3 c.c., planchers bois franc, patio à la ch., piscine, terrain superbe, ct. Granby, **rue Willy 87,500\$.**

201-C18177

**FAITES LE BON CHOIX AVEC
CLAUDE ROY**

378-4120

RE/MAX
professionnel inc.
courtier immobilier
agréé



IMMEUBLE À REVENU : 6 x 4 1/2 pces, secteur des Galeries en bon état. Excellent emplacement à **prix compétitif!**

TERRAIN: Idéal pour contracteur à Roxton Pond, 2 terrains d'un acre chacun pour environ 20 000 \$

PRÈS ÉCOLE ST-ANDRÉ: tout brique, 7 1/2 pces, avec foyer, chauff. thermopompe. Super achat. **Dans les 80 000 \$**

CANTON: Bung. moderne à palier, s.sol fini, avec sortie ext. Très coquette et dans le prix. **TRANSFERT.**

MAISON MOBILE : 5 1/2 pces, vinyle, p. patio. **A 31 900 \$ seul. WOW!**

244 BEAUMONT: Super achat pour printemps, 6 1/2 pces, foyer, piscine, **prix éval.**



PETIT DOMAINE: Près de Granby, 1 1/4 acre retiré, maison 5 1/2 pces, rén. avec poulailler/entrepôt. Env. **80 000 \$**. **Echange possible.**



CANTON: Superbe maison multi paliers très ensoleillée et équipée. 2 portes patio, terrain "3X". **TRANSFERT...**



MAISON DE LUXE: Dans secteur jeune, très design et original avec superbe grande pièce de séjour, piscine int. **UN BIJOU À VOIR!**



OCCASION À SAISIR! Dans secteur calme, près de Mountain, 2 étages, pl. bois franc, s. bain neuve de luxe. Reste quelques petits travaux. **68 000 \$ négociable!**

201C18173

PAR LE PROPRIÉTAIRE



652 LEMOYNE

Près de la rue Léger à Granby, très bon secteur. Construction 1988, 11 pièces dont salon et cuisine à aires ouvertes, avec plancher, rampes et armoires en chêne, cuisinette et salle de bain planchers en céramique. Foyer, adoucisseur d'eau, échangeur d'air, fenêtres à manivelle, thermopompe. Cette maison est très éclairée et très confortable.

À L'EXTÉRIEUR:

Remise même style que le garage, 14' X 16', un garage isolé et chauffé 16' X 25' attenant à la maison, piscine creusée entourée de béton et clôturée. Terrain d'une superficie de 23 111 pi. ca. bien paysager. Secteur très paisible et professionnel, à vous d'en juger. Valeur agréée 153 000 \$ au 06/05/94. Possibilité d'échange.



Pour rendez-vous, appelez maintenant 777-2847

P 31118

CLAUDE

FOURNIER

agent immobilier agréé

378-8461

**Vous désirez acheter ou
vendre une propriété?
ESTIMATION ET CONSEILS GRATUITS**

INVESTISSEURS

- **Bromont**, 63 acres, coin Autoroute no. 10 et boul. Pierre Laporte. Endroit stratégique.
- **Granby**, Domaine fruitier, 117 acres, pommiers, bleuets, framboisiers, kiosque de vente. Prendrait échange immeuble à revenus.
- **Bromont**, 3 immeubles de 45 logis loués. Superbe vue. Prendrait échange.
- **Granby**, 80 acres boisés, zonés résidentiel, services adjacents. Excellent prix.
- **Bromont**, 62,000 p.c., voisin des "Factory Outlet" avec possibilité d'achat d'une plus grande superficie.
- **Granby**, Usine de 97,000 p.c. louée à 90%.
- **Granby**, Clos de bois avec quincaillerie établi depuis plusieurs années.
- **Granby**, Rue Principale, terrain commercial de 70,000 p.c. Site exceptionnel.
- **Région**, Restaurant de grande renommée, fine cuisine, haute qualité.
- **Canton**, Granby, 50 acres ouvert à toutes possibilités. Faut voir.
- **Granby**, 612,000 p.c. multi et commercial. Superbe vue.
- **Granby**, Usine de 17,000 p.c. disponible immédiatement.
- **Granby**, Rue Principale, bâtisses commerciale. Endroit stratégique.

*** * RÉSIDENCES * ***

- #660- Bromont**: Bungalow de 1,480 p.c. habitable plus sous-sol fini avec 2 c.c., très moderne, très éclairé, super terrain avec étang japonais. **FAUT VOIR, TRANSFERT.**
- #612- Brigham**: Modulaire de 26x65, 4 c.c. sur terrain de 15,000 p.c.. Prix demandé en bas de l'évaluation. Bien se loger pour peu.
- #603- St-Paul d'Abbotsford**: Chemin de la Montagne, cottage brique, 3 c.c., bois franc, combustion lente, garage double, super terrain avec arbres fruitiers. Vue impressionnante en flanc de montagne. Prix réduit.
- #602- Shefford**: Domaine Seigneurie, cottage neuf, vaste, éclairé, moderne, foyer, bois franc, garage double, terrain de 65,000 p.c. boisé. Superbe vue sur montagnes et lacs. **VENDEUR TRÈS MOTIVÉ.**
- #601- Roxton Pond**: Directement sur lac, 75 pi. de façade, cottage récent 2 c.c., grande fenestration. **TRÈS BELLE VUE.** Très bon prix.
- #596- Cowansville**: Rue Williams, bungalow moderne récent, 3 c.c., bois franc, toit cathédrale, éclairée. Prix demandé en bas de l'évaluation. Possibilité de louer.
- #577- Bromont**: Propriété récente, 2 c.c., moderne et impeccable, terrain de 9,900 p.c. avec vue. Faut visiter. **TRANSFERT.**
- #571- Bromont**: Condos en montagne de 2 et 3 c.c. avec foyer. Prix demandé 55,000\$. **PRENDRAIT ÉCHANGE.**
- #560- St-Paul d'Abbotsford**: Rang de la Montagne, superbe bungalow 3 c.c., avec sous-sol fini en logement, foyer, garage sur terrain fleuri, 5 fois gagnant du prix d'excellence. Au pied de la montagne et avec vue. **FAUT VOIR.**
- #532- Shefford**: Cottage déclin de cèdre, 4 c.c., bois franc, combustion lente, piscine, superbe terrain de 44,000 p.c. avec arbres matures. **GARAGE DOUBLE.** Évaluation municipale 124,000\$. Prix demandé 109,000\$.
- #555- Canton**: Secteur Ave des Pins, vaste bungalow en pierre, construction supérieure, salle de bain moderne, plancher bois franc, garage double, très beau terrain. Faites une offre. **PRIX RÉDUIT.**
- #570- Granby**: Vaste bungalow en pierre de 3,000 p.c. habitable, piscine creusée, superbe terrain. Site de choix. Prix demandé en bas de l'évaluation. **VENDEUR MOTIVÉ.**
- #579- Granby**: Bungalow 2 c.c., abri d'auto, chauffage air forcé, fenêtres neuves P.V.C. et un grand terrain avec arbres matures. Maison impeccable. **FAUT VOIR.**
- #590- Granby**: Rue Providence, bungalow brique de style de 3 c.c., salle de bain moderne, salle de lavage séparée, piscine H.T. superbe terrain. Faut voir.
- #608- Granby**: Rue Savage, bungalow 3+1 c.c., bois franc, sous-sol fini, combustion lente, patio double. Prix intéressant.
- #613- Canton**: Bungalow 3 c.c., bois franc, armoires chêne lattes, propriété rénoverée, terrain avec arbres matures. Prix demandé 79,000\$.
- #636- Granby**: Maison de chambres et pension avec revenu actuel de 2,000\$/mois avec possibilité d'ajout. Tout brique, 7 c.c., garage, tennis. Excellent placement. J'attends votre appel.
- #656- Granby**: Vente ou location, rue Mountain, bungalow pierre, 2 c.c., salle de lavage séparée, garage double, super terrain. **TRANSFERT.**
- #658- Canton**: Vaste bungalow brique, 2+3 c.c., bois franc, salle de séjour vitrée, combustion lente, garage, terrain privé, construction supérieure. **TRANSFERT.**
- #659- Granby**: Imposant cottage de luxe en brique, 4 c.c., bois franc, foyer, garage, piscine creusée, super terrain avec arbres matures. **EXCELLENT PRIX.** Faut voir. **LA CAPITALE, CLAUDE FOURNIER COURTIER COURTIER IMMOBILIER AGRÉÉ**

**LA CAPITALE, CLAUDE FOURNIER COURTIER
COURTIER IMMOBILIER AGRÉÉ**

201C18163

201 PROPRIÉTÉS
À VENDRE



La Sauvagine

JUMELÉ : 69 500 \$

... dans la cour du lac Boivin, de la piste cyclable et
du Centre d'Interprétation de la Nature !

Pierre Brissette 378-8461
agent immobilier affilié La Capitale courtier immobilier agréé



HÉLÈNE DESROCHERS
agent immobilier affilié

**14 ANS
D'EXPERIENCE**

378-8461

**DU JAMAIS VU!
À 79 500 \$ NÉGOCIABLE!**



Canton - Unique conception à prix peu élevé. On en demande moins qu'elle a coûté, comme neuve, 2 c.c., salle de bain moderne, cuisine arm. stratifiées et app. encastrés, plancher en érable blanchi, garage double isolé, sur terrain longeant la rivière. Sa conception supérieure vous met à l'avant-garde. Aucun entretien, "si vous êtes aussi paresseux que moi, vous aimerez cette maison", dit le propriétaire.

Terrains en ville ou campagne, pour maison ou immeuble à revenus. Bon prix.
F5,7.0 Commerces, centre linguistique très payant, vous n'avez qu'à gérer, les professeurs et élèves sont là. Permis F.Q.D.M. #16F012201. 49,500\$.

F5,7.0 Dépanneurs avec bâtisse ou non, à partir de 19,500\$. Bon ch. d'affaires et établi depuis de nombreuses années. En ville, canton ou extérieur.

La Capitale Maître Courtier immobilier agréé 201-C18157





**MAISON MODÈLE OUVERTE AUX VISITEURS
LES DIMANCHES DE 13 H À 16 H**

Prix à partir de 80 900 \$ "Clé en main"

Rue Fréchette près de l'école du Canton

- Financement sur place • INCLUS: T.P.S. T.V.Q.
- Toutes les infrastructures

Terrains

16 000 pi.ca.

16 000 \$

**Rabais de taxe
municipale pour 3 ans**

100 %

75 %

50 %

JOËL NEAULT 375-3429 201-C18094

201 PROPRIÉTÉS
À VENDRE

201 PROPRIÉTÉS
À VENDRE

A VENDRE

Reprise de

La Caisse Populaire Desjardins de Roxton Falls

Grande maison unifamiliale avec logement 4½ au 2e étage,
située rue Ste-Thérèse à Roxton Falls.
Vaste terrain de 128 947 pieds carrés
Évaluation municipale: 122 300 \$
Évaluation agréée: 91 500 \$

Pour visite, appelez:
ALAIN DESJARLAIS au (514) 548-2888

Les soumissions devront être remises à La Caisse Populaire Desjardins de Roxton Falls a/s Sylvie Robert pour le 22 novembre 1994 à 16 heures.

La Caisse Populaire Desjardins de Roxton Falls ne s'engage à accepter ni la plus haute, ni aucune autre soumission.

La Caisse Populaire Desjardins de Roxton Falls
254, rue Notre-Dame
Roxton Falls (Québec) J0H 1E0
Téléphone: (514) 548-2888
Télécopieur: (514) 548-2886

201-C16942



**Renaud
Béliveau**
378-4120
RE/MAX professionnel inc.
courtier immobilier agréé



Maison bord du Lac Roxton Pond: tout brique, 3 c.c., grand solarium, terrain privé, très propre, **89,900\$.**



454 WINCHESTER: bung. renové à neuf, fenêtres neuves, pl. bois franc, beaucoup d'inclus; avec bâtisse adjacente pour couture, mécanique, etc.
201-C18098



A ROXTON POND: 557 Bullock, face à l'église, maison style victorien de 13½ pces, bon pour maison de personnes âgées ou Bed & Breakfast ou autres, **89,000\$ négociable.**



FERMETTE: 175 Bas Rivière Nord à St-Césaire, cottage (centenaire, renové), de 7½ pces, terrain de 3 acres, avec le bas de la rivière, **107,000\$.**



Près de la rivière à St-Valérien: duplex 86, 2 x 4½ pièces, armoires neuves mélamine, entièrement renové, grand patio 40'x 10' pour recevoir vos amis cet été A 30' de la rivière, c'est un endroit idéal pour ceux qui rêvent d'avoir un petit bateau. Libre immédiatement. **Prix 79,000\$ négociable.**



LISE GIARD

378-4120
RE/MAX professionnel inc.
courtier immobilier agréé

FAUT VENDRE, Waterloo, duplex dans secteur résidentiel. Revenu 725\$/mois. Idéal pur 1er achat.

MAISON MODULAIRE, 309 Lemieux, Granby. Impeccable, grand terrain avec vue sur Granby.

515 ST-FRANÇOIS renové de a à z. Près de tous les services. Faut. Voir!

ST-JOACHIM: maison de campagne tout brique avec garage. Dans le prix.

DUPLEX RÉCENT: très bon investissement, dans le prix, 2x5½ dans secteur jeune.

OASIS DE PAIX: cottage 1992, sur 10 arpents, arbres matures, endroit de rêve, 15 min. de Granby.

CONDO RUE CAIRNS: beau 3½ pces, secteur calme. Prix réduit à 39,500\$.

IMMENSE COTTAGE: tout brique, garage, bois franc, situé sur 2 acres boisés. Vue splendide, 15 min. de Granby, 105,000\$ seulement.

CANTON GRANBY: cottage canadien tout en pierre, bois franc à la grandeur, belles boiseries. Faut voir!



TERRASSE BELLEVUE: superbe maison à paliers avec design unique. Prendrait échange pour maison à revenu-condo ou autre.



SECTEUR HAUTE-VILLE, grand cottage familial avec très grand terrain. Dans le prix.



BÂTISSSE COMMERCIALE, plus de 2,500 p.c. avec bungalow, idéale pour atelier de débosselage ou autres.
201-C16945

201 PROPRIÉTÉS
À VENDRE

**Situé
directement
sur le golf
à
Bromont**



JUMELÉ VICTORIEN
Prix à partir de: **67 900\$**

**Occasion Unique
Emplacement Inégalable
Prix Incomparable**

Informations:
Pierre Bellefleur
378-4120
Louise Tardif
534-3136

109, boul. Bromont, Bromont
1050 Principale, Granby
RE/MAX professionnel inc.
courtier immobilier agréé

201-C18099



353 rue Cartier: Beau bung. brique, 3 c.c. + 1, s-sol fini avec foyer, situé près hôpital. Un très bon chez-soi à un excellent prix. **Ne laissez pas passer cette occasion!**

Inf: **Suzanne Hade**
Agent immobilier affilié
Gilbert Monast
378-8461 ou 372-0694
Agent immobilier agréé
La Capitale maître courtier immobilier agréé
201-C18156

ATTENTION



Pour tout genre de foyer, 5 grandes c.c., grande salle à manger. Pour seulement 89,000\$. Près de l'hôpital.

GABRIELLE TRUDEAU
378-8461 ou 378-7322
Agent immobilier affilié
La Capitale Courtier Immobilier agréé

201-C18158

201 PROPRIÉTÉS À VENDRE

GAËTAN LAMBERT,
Agent immobilier affilié
777-3418 ou 378-8461
La Capitale Courtier immobilier agréé

- **PETITS PRIX 24,000\$ à 50,000\$.** J'ai plusieurs propriétés, chalet hivernisé, maison mobile sur terrain loué ou sur leur terrain, plus petit bung. 3 1/2, hivernisé.
- **BUNGALOW NEUF,** immense terrain, armoires mélamine stratifiées, beaucoup d'extra.
- **PRÈS DU RICHELIEU:** propriété très propre, tout brique + garage, sous-sol fini, sur grand terrain. 114 500\$.
- **COTTAGE** complètement rénové avec beaucoup de boiserie, 4 c.c., bord de l'eau.
- **NOUVEAU:** cottage sur 5 acres de terrain avec tous les bâtiments, à 15 min. de Granby.
- **BUNGALOW 4 1/2** avec accès au lac. Grandes pièces avec galeries sur 2 faces.
- **NOUVEAU:** cottage sur 'slab' de béton, sur grand terrain très privé avec très belle vue + 2 garages. Près de tous les services.
- **DUPLEX ET TRIPLEX** refaits à neuf: dans tous les secteurs. De 74,000\$ à 89,000\$.
- (VENDU) - **NOUVEAU:** bungalow sur grand terrain élevé, très bonne vue + garage tout isolé. Au 175 Principale, Ste-Anne de la Rochelle.
- (VENDU) - **MAISON** pour personnes âgées, avec revenus possibles dans les 50,000\$. Au 256 Dufferin, Granby.
- **VALCOURT:** Cottage + garage, cour asphalée, Ville, 5 1/2, armoires bois franc, sous-sol fini, abri d'auto, cour asphaltée, 76,500\$.
- **REPRISE:** Cottage, 4 c.c. rénové, armoires bois franc, grandes pièces, arbres matures, grand terrain, cour asphaltée, 67,500\$.

J'AI UN TOIT POUR VOUS!

- 001-B Bromont:** Très beau condo, près des pentes de ski, 5 1/2 pces, foyer. **SUPER ACHAT.** Seulement **55,000\$.**
- T002-B Waterloo:** **PRIX RÉDUIT.** Bung., 2 grandes c.c., POUR PETIT BUDGET, moins cher que votre loyer.
- 004-Stukely Sud:** Bung. retiré de la route, 3 c.c. sous-sol fini, grand terrain avec ruisseau. **TRÈS VENDEUR.**
- 005-B Granby:** Propriété brique, partiellement rénovée, entrepôt à l'arrière + un revenu d'un 3 1/2 pces à l'étage, terrain commercial. Beaucoup de possibilités.
- 007-B Waterloo:** REPRISE DE CAISSE, belle grande maison de pierre, 6 1/2 pces, foyer en pierre. **FAUT VOIR!**
- 013-B Granby:** Cottage al. 7 1/2 pces, toit refait, comb. lente. **TRÈS NEGOCIABLE.**
- 014-B Granby:** Prop. brique/al. 8 1/2 pces, grand terr. s.s. fini + vivoir, chauff. élect. Garage. Bon emplacement commercial
- 016-B Granby:** Prop. brique, 3+2 c.c. arm. chêne, pl. bois franc, avec sortie extérieure. **PRIX POUR VENDRE.** Faites vite!
- 018-B Waterloo:** Cottage complètement rénové, grandes pièces, 2 s.d.b., 3 c.c., très fonctionnel, **super bien entretenu, 1,674 pc. habitable.** Venez la visiter, elle vous comblera!
- 019-B Waterloo:** Bungalow dans excellent secteur avec ses 3 c.c. sa fenestration, le déclin de vinyle et son toit, ont tous été refaits. Un achat de choix! Contactez-moi!
- 020-B Granby:** Bungalow 3 c.c., secteur de choix, bois franc, piscine, terrain clôturé, s.s. sol fini, avant de faire un achat, appelez Jean-Marc Pelletier pour faire une visite. C'est un super achat.
- 021-B Bromont:** Très beau cottage moderne, 3 c.c. foyer au salon, 2 s. de b. Secteur très peu passant. C'est une reprise de banque. Venez faire une visite. **J'attends votre offre!!**
- 022-B Waterloo:** Stop! J'ai trouvé votre maison dans un très bon secteur à un excellent prix. 3 c.c., combustion lente, patio en bois, beau terrain, beaucoup de vivaces. **Un achat que je vous recommande.**

JEAN-MARC PELLETIER, 378-8461
Agent immobilier affilié
La Capitale Courtier immobilier agréé

- NOUVEAU SUR LE MARCHÉ:** bungalow 26x38, constr. 1994, moderne, taxes minimes, grand terrain, seulement 79,000\$. Peut s'acheter avec peu de comptant si les deux personnes du couple travaillent.
- PETIT BUDGET:** pour 60,000\$, 5%, avec garage, situé dans le canton de Granby, très bon secteur.
- PAROISSE ST-LUC:** cottage brique, 2 c.c., grand salon, solarium, très bonne condition, seulement 77,000\$.
- BUNGALOW DE CAMPAGNE:** 28x40, grand garage, constr. 1982, taxes minimes, int. très propre, proximité de Granby, seulement 77,000\$.
- CAMPAGNE, tout près de Granby** bungalow 28x48, garage, constr. 91, seulement 109,000\$, soit l'évaluation municipale.
- ST-ALPHONSE:** bungalow avec garage séparé, donnant sur boisé, bien paysager, pour 109,000\$.
- BELLE GRANDE MAISON** à niveau, 28x60, 2 s.bain, 4 c.c., abri d'auto, piscine, patio couvert, remise, seulement 115,000\$. Vous en avez vraiment pour votre argent.
- CANTON: AMATEUR D'HORTICULTURE,** bung. avec garage, paysagement extraordinaire, pour moins de 115,000\$. **Très bel endroit pour vivre!**
YVES MERCURE, agent agréé
378-4120
RE/MAX professionnel courtier.

201 PROPRIÉTÉS À VENDRE

LIBRE IMMÉDIATEMENT, bungalow brique, 3 c.c. bois franc, toit refait, chauffage bi-énergie. Seulement 69,000\$ nég.

REAL LABRIE, Re/Max Professionnel inc.
courtier immobilier, 378-4120

NOUVEAU SUR LE MARCHÉ

- CONDO:** Construction récente, 4 1/2, super propre, endroit tranquille, près du centre commercial, prix réduit.
 - DUPLEX:** constr. '86, excellent secteur, facilité de location, très bon prix. **URGENT, TRANSPORT.**
 - TRIPLEX:** Près du Walmart, (très bonne location, grand terrain avec garage, toiture récente, en bas de l'évaluation).
 - 4 LOGIS,** rue St-Charles, tous loués, locataires stables, avec très grand terrain et remise pour chaque locataire. Endroit paisible, prix: 66,500\$. **PAS CHER!**
 - GRANBY:** 4 logis, avec local commercial, très bien situé, tout brique, endroit stratégique. On est vendeur, faites-nous une offre!
 - CANTON DE GRANBY:** bung. tout brique, 28x44, + garage et remise 14x20 sur slab de ciment avec très beau terrain paysager.
 - CANTON DE SHEFFORD:** atelier de soudure avec résidence et très grand terrain. Idéal pour création d'emplois.
- Pour plus d'information, appelez:
MICHELLE BROUILLETTE, agent affiliée
Le Permanent Estrie Inc., courtier agréé
777-2564, 378-8085

- NOUVEAU SUR LE MARCHÉ,** 396 Papineau, maison très propre, avec possibilité de salon de coiffure ou garderie, tout près de l'école St-André. **Faut visiter.**
- AU 502 FORAND:** Canton de Granby, bungalow constr. 87, 2 c.c. + 2, avec très beau terrain. **Faut vendre, urgent.**
- DUPLEX:** 2x5 1/2, constr. 90, possibilité d'échange pour un bungalow à Granby.
- A COWANSVILLE:** bungalow moderne, constr. 85, dans secteur résidentiel, très bon prix.
- POUR PROFESSIONNEL:** maison très luxueuse, avec très belle vue.
André Bélanger, Re/max Prof. agent affilié, 378-4120

PAR LE PROPRIÉTAIRE: résidentielle, belle propriété sur 32,000 pi.ca., tout confort, 3 c.c., 2 s.bains, 2 garages, etc.

MAISON DE CAMPAGNE, 8 pièces, sur terrain 45,000 pi.ca., beaucoup d'inclus.
378-3847

- ROXTON POND:** SUPER ACHAT, 4 c.c., 2 salles de bain, cuisine rénovée, toit neuf, 15,000 p.c., terrain à 2 pas du lac. Seulement un voisin. Très privé. Nous sommes transférés. Seulement 79,000\$.
- BROMONT:** 29 Champlain, chaleureuse propriété Alsacienne, dans un décor féérique, 4 c.c., 2 salles de bain, 2 foyers, superbes vues sur les montagnes.
- COTTAGE ANGLAIS** style tudor, 10 pièces dont 4 c.c., immense salon avec foyer, vivoir, salle de lecture, etc. Bois franc partout. A 2 pas du centre-ville, sur terrain de 33,000 p.c.
- GRANBY:** Le St-Michel: condo, 3 c.c., au rez-de-chaussée, constr. 92, porte patio et balcon, cuisinette moderne avec 27 portes d'armoires mélamine blanche, beaucoup d'espaces de rangement, grande salle de bain, douche séparée.
- ARCHITECTURE VICTORIENNE** début du siècle. Vous voulez du style et de l'espace? Ce duplex offre de grandes pièces avec foyer au salon, bois franc partout. Des plafonds de 9 et 10 pieds de haut.
- CANTON SHEFFORD:** Dos à Mont Shefford, endroit pittoresque, magnifique prop. 91 à palier, b.f. à la grandeur, 3 cc, plafond cathédrale et mezzanine, s-s semi-fini avec porte patio au séjour. Endroit isolé sur 55,000 p.c. Terrain partie boisée.
- GRANBY:** charmant petit cottage rénové (cuis. + s. bain), bois franc partout, beaucoup d'inclus dont plaque chauffante, four encastré, etc. Aussi un garage, terrain paysager très privé 6810 p.c., haie de cèdres.
- GRANBY, PRÈS DE GUERTIN:** Charmant bung. constr. 91, 3 c.c., sous-sol semi-fini avec comb. lente, sur terrain très privé de 20,000 p.c.
- PRÈS DE L'AUTOROUTE:** Duplex 1x5 1/2 et 1x7 1/2, bois franc, grandes pièces, porte patio, piscine, revenus de 530\$/mois pour 1 logis.
- BEAUCOUP DE CLASSE:** Allie le côté fonctionnel et le confort dans un décor somptueux, 2 cc, vivoir vitré, vue sur le lac, patio à 2 paliers, aménagement paysager de bon goût.
- PRÈS DE L'ÉCOLE:** grand cottage récent, belles grandes pièces, foyer, garage, aménagement paysager de bon goût. Venez jeter un coup d'oeil.
- BUNGALOW:** tout brique, constr. 81, 3+1 c.c., salon avec foyer, bois franc, armoires chêne, sous-sol semi-fini, terrain entouré, très privé. Informez-vous.
- FACE AU MONT SHEFFORD:** Maison mobile, 2 cc, meublée, constr. 87, 26,000\$, libre immédiatement.
- BROMONT:** Condo meublé, foyer, 2 c.c., libre imm., 48,000\$.
- WATERLOO:** Duplex Victorien centenaire, 1x5 1/2 et 1x4 1/2 loués 320\$/mois, terrain 14,000 p.c., pour vente rapide, 79,000\$.
Huguette Brosseau
Agent immobilier affilié
La Capitale Courtier Immobilier Agréé
378-8461

201 PROPRIÉTÉS À VENDRE

PAR LE PROPRIÉTAIRE Bungalow 10 1/2, 5 c.c., sous-sol fini, thermopompe, terr. 34,000 p.c., à Ste-Cécile, 375-8837.

PAR PROPRIÉTAIRE, 3 c.c., s-s fini, 2 s.bain, s. à diner, foyer au salon, magnifique terrain 38,000 p.c., piscine creusée 27', grande véranda entourée moustiquaire, garage. 178 David, Mont Plaisant. 372-6757

PROPRIÉTÉ très luxueuse à Bromont, 12 appartements, 3 salles de bains (une très luxueuse avec bain tourbillon), près du lac, maison en pierre des champs, garage double chauffé, atelier, accès au lac, bachelor adjacent, remise, cour de tennis, piscine creusée. **PRIX RÉDUIT, EN BAS DE L'ÉVALUATION.** AU 18 DU BOSQUET, A BROMONT. 266-4600

SITE COMMERCIAL

- MAISON UNIFAMILIALE** avec garage et bureau d'affaires, rue Dufferin, Granby, site excellent pour tout genre de commerce. Échange de toute sorte accepté.
- RUE CYR:** maison unifamiliale, 12 pces, 2 s. de bain, beau terrain privé et clôturé, à vendre au prix de l'évaluation municipale. Idéale pour garderie ou maison de chambres.
- VILLA FORTIER,** maison en brique avec abri d'auto, 2,000\$ en bas de l'évaluation municipale. Taxes minimales. Terrain paysager avec piscine hors-terre. Si vous êtes à logement le propriétaire vendeur pourrait prendre votre logement.

Inf.: RÉAL CÔTÉ,
agent affilié,

Imm. Granby, courtier
776-5266 ou 777-7565

STUKELY SUD: Bungalow 4 c.c. construction récente, pour aussi peu 419,99\$/mois. Aucun comptant requis.

GUY CHOINIERE, agent immobilier affilié,
378-8085 ou 539-5555,
Le Permanent Estrie.

ST-PAUL ABBOTSFORD, en campagne, petit domaine de 650 pi de façade X 376 pi de profondeur, maison, s-sol fini, bain tourbillon et thérapeutique, chauffage électrique et combustion au bois, garage, lac et beaucoup d'arbres. 379-5883 appelez les fins de semaine.

C'est un chef-d'oeuvre!

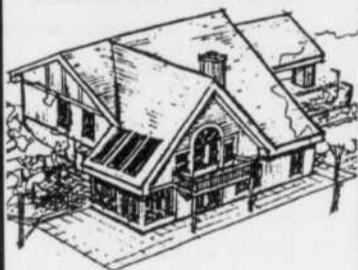

ROXTON FALLS, vue sur la chute, cottage de lumière et de rêve en harmonie avec la nature, architecture contemporaine unique, terrain 118,000 pi.ca. 169,000\$.

514-548-2777

VOTRE MAISON C'EST MA VIE.

378-8461
378-7322

Gabrielle Trudeau
agent immobilier affilié
13 ans d'expérience

La Capitale courtier immobilier agréé

- POUR AUSSI PEU QUE 79,900\$,** duplex IMPECCABLE, PRÈS DE L'ÉCOLE.
- 4 LOGIS TOUT BRIQUE,** 85,000\$; toit, plomberie, élect. refaits. Terr. 8024 p.c.
- ÉCHANGERAIT POUR CONDO:** grand bung. tout brique, plancher b.f., foyer, garage. **VEZ LA VISITER.**
- ÉCHANGERAIT POUR CONDO:** ct luxueuse propriété, foyer, bain-tourbillon, garage double, piscine creusée.
- L'UNE DES PLUS BELLES SUR LE MARCHÉ.**
- PETIT COTTAGE** très chaleureux, 3 c.c., beaucoup de rénovations de faites, garage, 69,500\$. **QUI DIT MIEUX?**
- PRÈS DES GALERIES:** tout brique, 3 c.c., plancher b.f., **BEAU TERR.**

201 PROPRIÉTÉS À VENDRE

TRANSFERT, FAUT VENDRE! Canton 3 c.c., bois franc, garage, foyer, piscine creusée, terrain 215x150, venez voir. **PRIX RÉDUIT.**

ST-ALPHONSE: beau bungalow sur terrain boisé, bois franc, tourbillon, douche en coin, s-sol bien fini. **A UN PRIX TRÈS INTERESSANT.**

A 2 PAS DE L'ÉCOLE ST-ANDRÉ, maison à paliers, 4 c.c., 2 s.bain, beau terrain, 12,000 pi.ca., 79,500\$. **REPRISE DE CAISSE.**

GUY-PAUL GUERTIN 378-8461

Agent immobilier affilié
La Capitale Courtier immobilier agréé

- *** URGENT! ***
 - **Maison modulaire,** 3 c.c. 34,500\$.
 - **Bung. 2 c.c. 74,000\$.**
 - **Bung. 3 c.c. Prix coxo, 74,500\$.**
 - **Semi-détaché, à prix fou.**
 - **Duplex tout brique, 2 x 5 1/2.**
 - **Bung. avec garage, 26x30, grand terrain, 99,500\$.**
 - **Cottage bord de l'eau.**
 - **790 Beauvais, bung. 2+1 c.c.**
 - **56 Marieville, en bas l'éval.**
- YVES PAQUETTE, 378-4120**
Agent immobilier affilié
Re/Max Professionnel inc.
courtier immobilier agréé



JEAN-CLAUDE VEILLEUX
agent immobilier affilié
378-8461
La Capitale courtier immobilier agréé

50 Babin, Granby, semi-détaché, moderne, trois chambres à coucher, cuisine avec armoires mélamine blanche. Très beau terrain paysager avec SPA. Très bon secteur. Faut le voir.

201C18159



Pierre Bellefleur Vend...

NOUVEAU: un cottage jumelé de 34'x 24' (très grand). Si vous êtes difficile, il vous comblera par sa finition superbe, par son plan bien pensé et ses pièces très éclairées. **AVEC VUE SUR ST-PAUL.**

CANTON, POUR COMMERCE À LA MAISON, avis aux professionnels, très grande résidence de 8 pièces, 4 c.c. + espace de 1800 pi.ca. pour garderie, bureaux, entrepôt, etc. **UN EXCELLENT ACHAT!**

NOUVEAU: très grande résidence à faire rêver, complètement rénovée, grandes pièces, le tout sur un superbe terrain avec arbres matures. **A VOIR ABSOLUMENT!**

OFFREZ-VOUS UN COIN DE PARADIS, sur son magnifique terrain avec arbres matures et sa piscine creusée. **UN DÉCOR CHAMPÊTRE À LONGUEUR D'ANNÉE.**

J'AI UN CHARMANT COTTAGE RÉNOVÉ qui offre beaucoup d'espaces à l'intérieur par ses 8 grandes pièces et à l'extérieur par ses 14 acres de terrain. **IL FAUT LE VOIR SANS FAUTE!**

SITUÉ À ROXTON POND: bungalow moderne et impeccable. Il a été construit en 1986, sur un terrain de 18,700 pi.ca. Ses fenêtres sont à battants. **LE TOUT POUR MOINS DE 100,000\$.**

GRANBY: située dans un quartier très prestigieux et paisible, résidence de 9 pièces spacieuses, incluant une salle d'exercice qui vous procurera bien des heures de détente. **TERRAIN AVEC BEAUCOUP D'ARBRES ET UN PARC À L'ARRIÈRE.**

NOUVEAU: Canton de Granby, sur un magnifique terrain, elle possède tout ce que vous pouvez avoir besoin tel que comb. lente, piscine, grand patio, remise, garage double, bal. centrale, échangeur d'air. **IL N'Y MANQUE QUE VOUS!**

STE-CÉCILE DE MILTON: situé dans un développement résidentiel jeune, superbe terrain, maison idéale pour votre famille, dans les 80,000\$.

SÛREMENT LA PLUS BELLE RÉSIDENCE DE GRANBY, située sur la rue Mountain. Offrez-vous le luxe, de grandes pièces éclairées, certains planchers sont en pierre. Vous aurez l'impression de vivre en accord avec la nature à l'intérieur de la maison. **SITE INCOMPARABLE! AVIS AUX PROFESSIONNELS!**

RE/MAX professionnel inc.
courtier immobilier agréé 201-C18171

378-4120

201 PROPRIÉTÉS À VENDRE

LES IMMEUBLES 4 SAISONS COURTIER



MARC LAPIERE
Courtier immobilier agréé
378-1129

131 Céline, St-Alphonse



Bungalow moderne, très belle décoration, terrain boisé 32 000 pi.ca., comb. lente, s-sol fini, fenêtres neuves. 89 500 \$.

375-9397

201-C18024

Par le propriétaire



Bungalow constr. 91, brique et vinyle, 3+1 c.c., terrain 19 000 pi.ca. semi-boisé. 99 000 \$.

1024 de la Roche, Granby
378-8596

201-C18178



ANNE OUELLET
378-4120
263-6359



CT. SHEFFORD: moderne, constr. '93, vastes pièces, garage. **TRÈS BON ACHAT.**



CANTON: près de l'école, âgé, rénové, plein de chaleur, foyer, 2 s. bains.

201-C18170

202 PROPRIÉTÉS À REVENUS À VENDRE

A GRANBY, 6 LOGIS DE 3 1/2, sect. parc ind., constr. 79, revenu 27,400\$. Prix évaluation mun., 176,000\$ nég. 378-1596

A GRANBY: 10 logis + 3 locaux, se paie tout seul même s'il reste 2 locaux à louer. **YVES FORAND, Re/Max Prof. 375-5148**

DUPLEX
Waterloo rue Taylor, 2x5 1/2, tout brique, plus garage attaché 2 portes, toit neuf en pignon, bon entretien, bons locataires, possibilité pour propriétaire occupant, prix intéressant. 777-7585 Mario

LA VOIX DE L'EST — samedi 12 novembre 1994

202 PROPRIÉTÉS À REVENUS À VENDRE

DUPLEX, constr. 1986, brique grise, 2 x 5 1/2, très propre. Pour moins de 120 000\$.

DUPLEX, 1983, 2 x 5 1/2, 28 x 40, terrain de 6 000 p.c., haut loué, 475/mois. S'achète pour aussi peu que 105 000\$.

YVES MERCURE, agent agréé

378-4120

RE/MAX professionnel courtier.

DUPLEX 21 LANSDOWNE: 4 1/2-6 1/2, 89,000\$.

DUPLEX RUE GUERTIN: 4 1/2, 9 pièces, construction 87.

6 LOGIS, RUE CENTRE, 129,000\$.

12 LOGIS TOUT BRIQUE, hors-terre, revenu 51,420\$.

S'achète 6 fois les revenus.

12 X 4 1/2 LOGIS, rue Denison O., très bon état.

LES IMMEUBLES GRANBY INC., IRENE COURTEMANCHE, courtier immobilier agréé, 776-5266

GRANBY: 335-37-39 Ave du Parc, triplex payant, 7 1/2 pces et 2x3 1/2 pces, tous loués, plus 3 excellents garages loués. Près piscine, parc, rue Principale. Prix très intéressant. Informez-vous!

YVES DÉSARTELS, 378-8461

Agent immobilier affilié

La Capitale Maitre courtier immobilier agréé

GRANBY à 2 pas du Wal-Mart, duplex 2x4 1/2, brique, garage. Très bon prix.

GRANBY: 14 logements, excellent revenu. Echange considéré.

MARC LAPIERRE 378-1129

Les Imm. 4 Saisons courtier immobilier

MAISON À REVENUS rue Cowie, avec 1 1/2 terrain. Inf. 819-826-3320

PARC MAISONS MOBILES, revenus annuels de 81,000\$. Très très rentable, ils sont rares!

WATERLOO: 4 logis de 4 1/2 pces, revenus de 12,360\$. On demande 68,000\$ négociable ou échangerait pour maison à rénover.

A 2 PAS DE L'ÉGLISE ST-LUC, 6 logis brique, 100 % loué, bons locataires, très propre, excellent fonds de pension!

PRÈS DES GALERIES, bungalow tout brique, avec 2 logis au s-sol, avec 10,000\$ comptant, il vous en coûtera 454\$/mois (cap. int. taxes) pour l'habiter.

GUY-PAUL GUERTIN 378-8461

Agent immobilier affilié

La Capitale Courtier immobilier agréé

TRIPLEX!

En brique et vinyle, à Granby, très bon revenu.

TRIPLEX, avec entrepôt loué et grand terrain de 52,000 pi. ca. dans Granby

DUPLEX, construction 90, avec entrée et espace pour bureau au sous-sol, 1x8 1/2, 1x5 1/2.

8 LOGIS, de 4 1/2 pces, construction 92, foyer, bain romain et lave-vaisselle inclus dans chaque logis. Rentabilisé votre mise de fonds dès la 1re année.

Inf.: RÉAL CÔTÉ,

agent affilié,

Imm. Granby, courtier

776-5266 ou 777-7565

VALCOURT, 6 logements 1970, revenus 26,940\$, prix 155,000\$. 514-421-3369, après 18 h.

48,500, DEUX 4 1/2 PCES,

AU 336 ST-JEAN, GRANBY. SOYEZ DE CEUX QUI FONCENT DANS LA VIE!

CLAIRE G. BEAULAC

Re/Max Professionnel inc.

Courtier immobilier

378-4325 ou 378-4120

504-508 Fournier: 2x6 logements jumelés, immeuble de qualité, très propre, facilité de location, très bonne situation géographique, très bon potentiel. Pour vendre ou acheter un immeuble à revenu demander un spécialiste:

CLAUDE BEAULAC, 375-0661

agent immobilier agréé

Re/Max Professionnel inc., ctr imm.

378-4120

205 OUVERT AUX VISITEURS



285 VAILLANCOURT PRÈS LÉGER
VOUS CHERCHEZ une maison impeccable avec 4 c.c., sous-sol fini, garage, le tout sur un grand terrain bien aménagé? Le propriétaire est transféré, alors TOUT OFFRE raisonnable sera considérée.

Nicole Gamache
777-4550

205 OUVERT AUX VISITEURS

Visite libre

Dimanche 13 novembre 1994

de 14 h à 16 h



196 Laurent
Yves Paquette 378-4120
Agent immobilier affilié
RE/MAX professionnel
Courtier immobilier agréé

Ouvert aux visiteurs
ce dimanche de 14 h à 16 h



45 de la Sapinière
Canton de Shefford
(dans Les Boisés de l'Estrade)
Directement du constructeur, maison avec garage, 3 c.c., plancher bois franc au 1er étage.

TOUTE OFFRE SERA CONSIDÉRÉE
Pour inf : 776-2676

205-C16848

205 OUVERT AUX VISITEURS

VISITE LIBRE
DIMANCHE 13 NOVEMBRE
DE 14 H À 16 H
805 DENISON EST

Cottage rénové, 6 1/2 pces, 4 c.c., garage, grand terrain, au prix d'une maison mobile, à 3 min. de la ville et près de la piste cyclable.

Votre hôte:
Jacques Béliveau
agent immobilier affilié
378-4120
RE/MAX professionnel inc.
courtier immobilier agréé
205C18185

VISITE LIBRE
DIMANCHE 13 NOVEMBRE
DE 14 H À 16 H



198 des Érables
(Près de l'hôpital)
Tout brique, 3 c.c.
Votre hôtesse:
Anne Ouellet
378-4120 263-6359
RE/MAX professionnel inc.
courtier immobilier agréé

205-C18185

205 OUVERT AUX VISITEURS

Le Permanent
courtier immobilier agréé
BIENVENUE AUX VISITEURS
Ce dimanche 13 novembre 1994
de 14 h à 16 h



29 Babin, Granby
Venez visiter cette magnifique propriété 2 c.c., garage, etc.
Aussi visite libre au 61 Babin.
Votre hôte: Yves Lallier
agent immobilier affilié
rés.: 375-3035
bur.: 378-8085

LES CONDOS
DE **L'ALLÉE DU LAC**

Directement sur le lac Boivin et la piste cyclable

PHASE 2

Quelques unités intéressantes encore disponibles

PHASE 3

Début: septembre '94
Fin: mai '95

Achetez en pré-vente
pour un meilleur choix
et un meilleur prix

Ouvert aux visiteurs
les dimanches de 13 h à 16 h
au 31 Allée du Lac Granby

Inf: 372-1487

205-C18185

205 OUVERT AUX VISITEURS

OUVERT AUX VISITEURS
LE DIMANCHE 13 NOVEMBRE
DE 14 H À 16 H



295 Brignon
(Près de St-Jacques)
2 + 2 c.c., 2 salles de bain.
Prix 79 000 \$
Une invitation de:
Tony Van Doorn
agent immobilier affilié
378-8461
La Capitale courtier immobilier agréé

VISITE LIBRE
LE SAMEDI 12 NOVEMBRE
1994 DE 14 H À 16 H



100 Céline, St-Alphonse
près de Choinière
Construction 1983, sur terrain de 43,488 pi. carrées.
Idéal pour votre première maison. Dans les 70,000\$.

Votre hôte: Marcel Paquette
263-1056 rés. 263-8912 bur.
Courtier immobilier affilié
Trans-Action Missisquoi Enr.
Courtier immobilier agréé
205C18178

206 MAISONS MOBILES À VENDRE

A WARDEN: MAISON MOBILE 14 x 68, avec terrain 250 x 200, garage 20 x 30. 539-1906

GÉANT LÉVESQUE, 375-8843
Imm. Granby Courtier immobilier agréé

- **ENTIÈREMENT RÉNOVÉE**, pré-lats, tapis, comptoir de cuisine, évier, s.bain, tous neufs et plus encore. Pour seulement 18,500\$.

- **IMPECCABLE! Entrée fermée**, 2 ventilateurs de plafond, armoires chêne, remise neuve, beaucoup d'inclus, beaucoup de potentiel. Petit prix 19,200\$.

MAISON MOBILE 14x68, 2 c.c. grand salon et cuisine, porte-patio, combustion lente, patio 13x16, atelier 12x12 isolée avec 220 amp. Terrain loué 60\$/mois. **FAUT VENDRE 19,000\$.** Inf. 263-6002

MAISON MOBILE 14x60, 1988, très moderne, grand terrain loué, armoires mélamine blanche, four encastré, plaque chauffante, micro-onde avec fan encastré, lave-vaisselle, stores, têtes de rideaux, fixures inclus, s.bain plancher céramique, 2 c.c. sur tapis, salon ouvert avec cuisine, marche pour salon. Remise 12x12 plancher ciment. En bas du Mont Shefford. Venez visiter. 37,777\$. Inf. 372-9053

205 OUVERT AUX VISITEURS

VISITES LIBRES DIMANCHE 13 NOVEMBRE DE 14 H À 16 H



66 Cairns, Granby
Ce charmant cottage de brique vous offre 4 chambres à coucher, un grand salon en bois franc. De très belles fenêtres neuves partout. Idéal pour votre famille et un petit budget.

Votre hôte:
Pierre Bellefleur
378-4120



206 Létourneau (St-Césaire)
Cottage Normand, plancher bois franc, belle boiserie, dans le prix, on veut vendre.

Votre hôtesse
Lise Giard
378-4120



Au 69 Elm
Bungalow de prestige, s-sol fini, verrière, planchers, arm. bois f. Prise de possession rapide, faut voir.

Votre hôtesse
Yvette Ross
378-4120



659 Fournier, Granby
Claire vous attend pour visiter ce joli bung. 5 1/2 pces + s.sol fini. C'est impeccable! A dimanche.

Votre hôtesse
Claire G. Beaulac
378-4120

RE/MAX Professionnel inc. courtier immobilier agréé.

206 MAISONS MOBILES A VENDRE

MAISON MOBILE 14 x 72, 5 1/2 pces, à vendre ou à louer, au Domaine Fontainebleau. 378-4431

MAISON MOBILE!

5 1/2 pces, rem se extérieure, entre Granby et St-Paul. Aussi maison mobile 5 1/2 pces, foyer, air climatisé, grand patio, garage 24x24, terrain paysager, arbres matures. Peut être vendue meublée ou non. Le client vendeur peut prendre votre logement si vous êtes à logement.

Inf.: RÉAL CÔTÉ,
agent affilié,
Imm. Granby, courtier
776-5266 ou 777-7565

MAISON MOBILE 1978, 14x68, évaluation 29,500\$, plus 2 cabanons, souffleuse à neige, tondeuse à gazon, stores vénitiens, lave-vaisselle, poêle, réfrig. Prix 24,500\$. Au 1307 Denison Est, 372-6408

POUR LE PRIX D'UN LOYER, maison mobile 12x56, 4 1/2 pces, très propre, rénover, avec remise, présentement louée, libre 1er juillet, 26,000\$. 375-5944

SOYEZ CHEZ-VOUS pour moins de 450\$/mois, maison mobile 14x68, 3 c.c., poêle à bois, grand garage 16x20x8 + grenier de 6 pi de haut. A St-Paul, 6 mi. de Granby. Prix 38,000\$. 379-9774

208 TERRAINS A VENDRE

A GRANBY, RUE GINCE, SECTEUR JEUNE, près de la nouvelle école secondaire et de tous les services. Réservez votre terrain dès maintenant! 375-2620 ou 378-5534

A VENDRE GRAND TERRAIN semi-boisé, vue de la montagne de Shefford, à 5 min. de Granby. Bon prix. 375-7457, répondeur

BROMONT : Plusieurs beaux terrains à partir de 5,000\$. Info: 539-4878

CANTON DE GRANBY terrain de 34,000 pi. ca. boisé, près de l'Avenue des Pins. Aucune offre raisonnable refusée. 372-0239 ou 777-6954

CANTON SHEFFORD: Terrains 40,000 pi.ca. et plus, situés à 5 min. de Granby. Prix à partir de 0.25 le p.c. Financement sur place. Inf. 375-1696 ou 378-2779

★ DOMAINE ACROTÈRE ★

Terrain boisé de 100 x 200, situé rue Harvey (voisin du no civique 252), prix 19,000\$. 378-3472 ou 375-7055

GRANBY: Rue Riendeau, 37,430 p.c. prêt à construire, près Salaison Expo. Seulement 15,000\$.

CANTON: Bois de Boulogne, prêt à construire, 10,950 p.c. Faites une offre.

HUGUETTE BROUSSEAU, 378-8461

Agent immobilier affilié

La Capitale Maitre courtier immobilier agréé

INVESTISSEZ MAINTENANT!

Lots prêts à construire, 32,000 p.c. Situés rue Des Peupliers. Inf. 378-8079 Gilles.

SECTEUR PRESTIGIEUX, ENTRE GRANBY ET BROMONT : vue sur montagne, immense terrain 92,000 pi.ca., prêt à bâtir, façade sur 2 rues, site exceptionnel.

ENTRE GRANBY ET MAGOG : terrain zoné blanc, droit de bâtir, 22 acres, au-dessus d'une colline, la vue est fantastique. On demande 41,500\$.

BROMONT : Mont-Gale, terrain de 37,000 pi.ca., avec puits et fosse déjà installés, 20,000\$ discutables.

GUY-PAUL GUERTIN 378-8461

Agent immobilier affilié

La Capitale Courtier immobilier agréé

SITUÉS DANS LE PLUS BEAU SECTEUR résidentiel de Granby, rue Choquette au 402-410, 97 Windsor, 286 Mailloux, amél. locales payées, superficie env. 10,000 pc. chacun. Acheteur sérieux seulement. Prix sur rendez-vous, 378-3173 répondeur.

TERRAINS 16,000 PI.CA., boisés, 5,995\$. Service aqueduc disponible. 375-4641

TERRAIN BOISÉ de 220 x 425, secteur idéal pour la construction de votre demeure, rue Tourmesol, canton de Shefford. LES IMMEUBLES GRANBY INC., LUCIE BELLEFLEUR, courtier immobilier agréé, 776-5266

TERRAIN COMMERCIAL prêt à construire, 225 x 160 profond, avec remise, 15,000\$. Aussi auto sport convertible. 777-7522

TERRAIN DANS LE CANTON: environ 47,000 pi.ca., 19,500\$. 378-9069

TERRAIN PRÈS DU LAC ROXTON:

prêt à construire, 11,000\$. RÉAL LABRIE, Re/Max Professionnel inc. courtier immobilier, 378-4120

TERRAIN SITUÉ A BRIGHAM, secteur calme, prêt à bâtir, 15,500 pi.ca. Après 17 h au 375-9783

TERRAIN 7,500 p.c. à 5 minutes des Galeries et de la future école. Taxe d'amélioration locale payée, 35,000\$. Après 17h au 375-2367

TERRAIN 70x90, améliorations locales payées, arbres, haie de cèdres, prêt à construire. 378-1822

209 TERRES-FERMES A VENDRE

ANGE-GARDIEN: emplacement agricole, poulailler de 10,000 poulets, étable 80 veaux de grain, maison, garage double, culture de fleurs, beaucoup de potentiel.

MARC LAPIERRE 378-1129

Les Imm. 4 Saisons courtier immobilier

BÉTHANIE, DOMAINE de 140 acres, superbe maison restaurée, très privée, site unique, sur rivière Noire, 217,000\$. Inf. 514-548-2929 ou 527-5236

SUR LE MONT YAMASKA: 44 acres d'érablière non exploitée et non nettoyée, avec autres bois durs tels que: frêne, chêne, merisier, noyer et cerisier d'automne. Accessible par route. Tout le terrain exploitable avec tracteur agricole. Idéal pour coupe sélective de bois d'oeuvre et de bois de chauffage et ensuite, établissement d'une érablière.

RAINVILLE: Près de Brigham, terrain boisé, 9,0 acres, boisé aménagé, cabane à sucre transformée en camp et isolé, poêle à bois et meubles à l'intérieur, cabanon, abris à bois de chauffage, puits artésien avec pompe manuelle, aires pelouses, endroit idéal pour la tranquillité rustique, loin de l'agitation des villes.

ROXTON FALLS: Chemin Granby, maison 1987, 5 chambres à coucher, sur terrain boisé de 19 acres, avec grande cour et petit bâtiment pouvant servir de petite étable ou de garage, zone verte: la forêt derrière chez soi.

ST-PAUL D'ABBOTSFORD: Route 112, ferme maraichère et verger, 100 acres dont 20 en verger, 55 en culture (fraisiers, maïs sucré, tomates ou tout autre, cueillez vous-même), 25 en gros bois de pruche, tout l'équipement de verger et de culture incluant système d'irrigation, possibilité de une ou deux maisons de haute qualité.

RÉGION DE MONT LAURIER: Ferme porcine naisseur-finisserie, 255 truies, 1,550 porcs, moulange, 56 acres dont 75% boisé, 15,000\$ à 20,000\$ de revenus de vente de purin; Deux maisons dont une de style colonial-américain (revue Better Homes and Gardens) et l'autre bâtie en 1974 et rénover. Paysage de rêve. Haute rentabilité. Possibilité d'achat par actions. Idéale pour des associés. Comptant requis de l'ordre de 150,000\$ à 220,000\$.

DANIEL DUCHARME

Les Immeubles Granby Inc.,

Courtier immobilier

Info: (514) 776-5266

GAÉTAN LAMBERT

agent immobilier affilié

777-3418 378-8461

549-2335

Voir les rubriques
201 et 209
j'ai plusieurs fermes et
résidences à vous offrir!

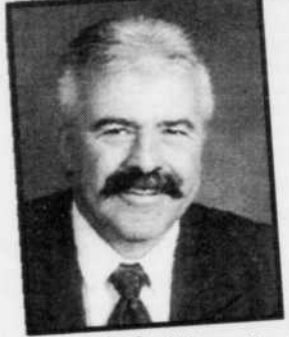

La Capitale courtier
immobilier agréé

210 COMMERCE A VENDRE

CONCESSION DE BAR À VENDRE

Clientèle établie.

Inf. 777-4552 ou 777-0113

DISTRIBUTION COMMERCIALE. Clientèle établie, cause: maladie. Inf. 777-3305 laissez message.

FONDS DE COMMERCE, restaurant capacité de 65 personnes, en opération, rentable, très bien situé.

YVAN GAGNÉ, 378-8461, 548-5653

Agent immobilier affilié

La Capitale Courtier immobilier agréé.

NOUVEAU, GRANBY

MAISON DE PENSION

meublée, 9 c.c. piscine creusée, grand terrain pays. Prix 10,000\$ en bas de l'éval.

ROXTON FALLS: Maison pension meublée 13 pces, 8 résidents, bonne condition, rentable. Prix intéressant.

Gaston Lacroix, 372-8571

agent immobilier affilié

Imm. Pro/Max, courtier agréé

RESTAURANT-CANTINE 70 places, clientèle établie, établi depuis 5 ans. Inf. 777-1717

ST-VALÉRIEN: Bord de la rivière, dépanneur avec poste d'essence, bon chiffre d'affaires. Bungalow avec sous-sol fini. Ayez votre propre emploi, dans un environnement enviable.

DANIEL DUCHARME

Les Immeubles Granby Inc.,

Courtier immobilier

Info: (514) 776-5266

212 MAISONS DE CAMPAGNE

A VENDRE PAR LE PROPRIÉTAIRE

A St-Liboire, bungalow 1985, 2 c.c. 1 salon, 1 cuis. 1 s.bain, 1 bureau. Terrain 86x180, arbres adultes. Piscine H.T. Demandons 6,....\$. Inf. 514-793-2521

209 TERRES-FERMES A VENDRE

CHERCHE ferme à louer avec option d'achat, 100 acres et plus, pour vaches à boeuf, avec grange-étable, maison. Bonne garantie. 539-3165

FERMETTE DE 17 ACRES +/- à un mille de la polyvalente à Cowansville, maison, garage double, entrepôt avec lac privé, dans cul-de-sac. 263-5474 laissez messages.

FERME 107 acres à Bolton Ouest, à 10 km de Waterloo et Knowlton. Endroit tranquille avec maison centenaire, 3 c.c., 3 s. bains, poêle à bois, foyer; écurie constr. récente pour 12 chevaux, peut être convertie facilement pour d'autres animaux. 297-0443

GAÉTAN LAMBERT,

Agent immobilier affilié

777-3418 ou 378-8461

La Capitale Courtier immobilier agréé

FERMES ET FERMETTES

- Ferme culture maraichère maison neuve avec kiosques et rivière pour irrigation.

- Fermette sur 3 acres environ, avec bâtiment, électr. refaite à neuf, cour asphaltée. Boisé arrière avec vue.

- Fermette sur grand terrain et bâtiments.

- J'ai érablière sur tubulure avec système de pompage et puits artésien et électr., 3000 entailles, accès en 58,500\$.

- Plusieurs emplacements de campagne avec tous les bâtiments, 1/2 acre et plus.

(VENDU) - Érablière sur 70 acres avec chalet hivernisé, terre boisée, électricité, puits artésien, écurie, 2 ruisseaux.

- NOUVEAU: Fermette sur 7 acres, boisé, prairie + bung. surélevé + garage double. Retiré de la route.

- NOUVEAU: Ferme de 88 acres, avec vue magnifique, éloignée de la route avec maison de prestige. Beaucoup d'extra, faut voir!

- NOUVEAU: Terre à bois vallonnée, idéal pour chasse et pêche à la truite sur 45 acres.

- NOUVEAU! Fermette sur 26 acres boisés, prairie. Cottage beaucoup de boiseries, intérieur très propre. A 76,500\$.

- NOUVEAU! Cottage neuf, 4 c.c. bois franc partout + garage. Terrain sur rivière, tout gazonné. Belle vue.

NOUVEAU! Fermette avec tous les bâtiments de ferme + érablière 1,800 vaisseaux et équipement. Petit verger, sur 74 acres. A très bon prix.

214 BÂTISSÉS COMMERCIALES

REPRISE

A LOUER OU À VENDRE

BÂTISSÉ COMMERCIAL loué 70%

Possibilité de financement.

Située 325 Décelles, Granby.

Inf. 1-569-2168 (pas d'agents)

BÂTISSÉ À VENDRE OU À LOUER

2 390 pi.ca.

1041, rue Denison
Ouest
Granby

378-3954

214-C16976

222 ARGENT À PRÊTER

PRÊTONS, 1re, 2e hypothèques. Achetons balance de prix de vente. Argent de particuliers. Avons peut être la solution à vos problèmes d'argent. Inf. Badaud et Fils courtier, 819-564-1454, appels à frais virés acceptés.

223 ARGENT DEMANDÉ

RECHERCHE PARTICULIERS pour prêter argent sur : 4 logements, 145,000\$ (80% de la valeur) et bungalow neuf, 66,000\$ (80% de la valeur). 375-4641 André

225 OCCASION D'AFFAIRES

CRÉEZ VOTRE EMPLOI, partez en commerce. Léger capital. Subvention possible. 266-4600

226 COMPTABILITÉ IMPÔT

Service Informatique P.B. Enr.
PIERRETTE BÉLAND

Tenue livres PME, états financiers, salaire, rapports impôt, traitement texte. 375-1965

241 APPARTEMENTS A LOUER

★ AAAA À LOUER ★

3 1/2 à 360\$; 2 1/2 à 350\$ (chambre fermée), meublé, chauffé, éclairé à nos frais. Ménage fait à neuf, service concierge.

575 Duvernay. 777-1860, 372-3075

APP. MEUBLÉ, 1 1/2 à 220\$; 2 1/2-3 1/2, meublés, chauffés, câble, 310\$. De luxe: 3 1/2-4 1/2, câble, 375\$, avec réfr., cuis., laveuse-séch., 410\$; tout meublé à neuf mélamine, 450\$. Les meubles seront à vous avec bail prolongé. 378-4121

APP. 2 1/2, meublé, chauffé, éclairé, Canton Granby, 295\$/mois. Inf. 487 Forand, Granby

APP. 2 1/2, meublé, près du lac Boivin, grand terrain, remise ext. demi s-sol, maison 4 logis, 275\$/mois. Libre 1er Déc. 777-5767, 777-9898

APP. 2 1/2, meublés, chauffés, éclairés, au 231 Ave du Parc, 280\$; 2 1/2 meublé, 57 Guy, 240\$. Inf. 378-4803

APP. 2 1/2 DANS MAISON PRIVÉE pour non-fumeur, meublé, chauffé, éclairé. 3 1/2 au 412 Fournier. 372-0557 ou 776-1253

APP. 3 1/2, éclairé, chauffé, meublé ou non. Inf. 378-8269

APP. 3 1/2, meublé, chauffé, éclairé, service lav-séch. Près des Galeries, 350\$/mois. 372-0634, 375-3495, 372-8457

A BROMONT, sous-sol de chalet, meublé, chauffé, 4 1/2 pces, dans la montagne. Inf. 1-923-3582

A ST-CÉSARE: app. 3 1/2, meublé, très propre, libre imméd. Stationnement pour auto. Inf. 469-2825

A WATERLOO:

2 1/2-3 1/2, chauffés, meublés et éclairés au besoin, 1 mois gratuit, libres imm. 539-2346 ou cell. 777-8986

A 303 ST-CHARLES SUD: beau grand 3 1/2, meublé, eau chaude, porte-patio, libre imm. 370\$. Aussi 4 1/2 non meublé. 378-4486

BEAU grand 3 1/2, meublé ou semi-meublé, chauffé, éclairé ou non, libre, à partir de 350\$, secteur parc indus. 777-3863

BEAU 3 1/2, centre-ville Granby, meublé ou non. Faites moi prix raisonnable selon accommodation du logis. Libre en Nov. Répondant requis. Pour visites 266-0692

CENTRE-VILLE, 2 1/2, meublé, chauffé, éclairé, 295\$/mois. Aussi 3 1/2 meublé, chauffé, éclairé, 335\$. Situés 62 St-Charles Nord. 372-5880 ou 372-9726

241 APPARTEMENTS A LOUER

CENTRE VILLE: 2 1/2 à sous-louer, meublé, chauffé, très propre, aspirateur central, 280\$/mois. Patrick au 777-0559

GRAND 2 1/2, meublé ou non, secteur St-Eugène, dans haut de duplex, idéal pour personne tranquille. Libre 1er Déc. 215\$/mois. 776-7581

IMM. OU DÉC. 2 1/2, super grand 3 1/2, meublé moderne, chauffé, eau ch., repeint, balcon, s. lavage, stationn. près centre-ville. Aussi luxueux 3 1/2, style condo. 375-7735

RUE YORK

1 1/2, 2e étage, meublé, chauffé, eau chaude fournie, propre, endroit très tranquille. 372-0610

SITUÉS PRÈS DE TOUT 1 1/2 et GRAND 2 1/2 moderne, meublés, salle de lavage, aspirateur central, intercom. Inf. 375-6495

STUDIO 1 1/2 meublé, chauffé, éclairé, balcon, piscine, 335\$/mois. Références exigées. Inf. 777-1474 ou 777-6161

ST-CÉSARE 3 1/2, meublé, très propre, aspirateur central, porte-patio. 378-1328 ou 378-2257

1-1 1/2-2 1/2-3 1/2-4 1/2

meublés ou non

centre-ville

Inf. 776-7302

2 1/2, 3 1/2, 4 1/2 MEUBLÉS ou non, endroit tranquille, près d'un dépanneur. Info: concierge, prix à discuter. 378-9568

3 1/2, meublé, 144 Adélaïde, remises int./ext. balcon. 372-4198

★ 3 1/2, 295\$ à 335\$ ★

Meublé, Chauffé, Éclairé

Porte-patio, Balcon

Près de polyvalente, école des adultes, pas d'animaux, libres, références exigées.

217 Groulx

175 Boul. Fortin

1160 Simonds Sud

1130 Simonds Sud

CONCIERGE 378-9177

3 1/2 meublé, chauffé, éclairé, 330\$/mois, libre imm. S'adresser au 653 St-Jacques, app. 4, Granby. 375-3265

3 1/2 MEUBLÉ OU NON, rénover à neuf, bail ou au mois. Boul. des Vétérans à Cowansville, 300\$/mois, libre imm. 777-4399 ou 263-7244

726 PRINCIPALE

2 1/2 meublé moderne, libre imm., 295\$/mois. 375-7055 ou 378-1772

243 MAISON A LOUER

AU LAC BROME, secteur Bondville, petite maison unifamiliale, 2 c.c., s-sol fini, accès au lac, libre imméd. 430\$/mois. 243-6900

A BROME: 2 ou 3 c.c., garage, piscine, possibilité d'option d'achat. 242-2266

A BROMONT, MAISON A LOUER, 3 c.c. avec foyer, à 2 min. des pentes de ski de Bromont. Inf. 534-2850

A BROMONT: Libre, récente, vue superbe, près de tout. Aussi terrain à vendre. 534-2286

A WATERLOO MAISON MOBILE

5 1/2-4 1/2, meublées au besoin, 1 mois gratuit. 539-2346 ou cell. 777-8986

FORT LAUDERDALE: MAISON MOBILE 3 c.c., Florida Room, Scream Room, bord de l'eau, piscine sur le terrain, endroit tranquille, parc Sunshine, 5 min. du gros centre d'achat. Aussi app. 2 1/2, idéal pour couple, tout meublé. 469-3807

JUMELÉ À LA CAMPAGNE 5 1/2 pces, peinture fraîche, s-sol, garage, secteur paisible. Libre imméd. 500\$/mois. 539-4958

MAISON DE CAMPAGNE meublée, piscine intérieure, sauna, garage, vue panoramique, libre immédiatement. 378-2142

244 LOGEMENTS A LOUER

AAAAAAAAAAAA

4 1/2 à 325\$

5 1/2 à 375\$

LIBRES. Frais peint, balcon, porte-patio, grand stationnement. Références exigées.

217 Groulx

175 BOUL. FORTIN

1160 SIMONDS SUD

Concierge 378-9177

AAAAAAAAAAAA GRAND 4 1/2 À GRANBY bal. centrale, arm. mél., syst. intercom, bon secteur, libre imm. 777-1728, 469-2517

244 LOGEMENTS À LOUER

AAAA - SPÉCIAL! 3 1/2, eau chaude fournie, laissons à 200\$ pour les 6 premiers mois, libre imm. Aussi 2 1/2 meublé, chauffé, éclairé, 240\$, pour février. Au 5 Fernand. 375-3582, 372-2205

AAAA 2 MOIS GRATUITS, très grand 4 1/2, rue Massé, 365\$, libre, asp. central, moderne. Et CONCIERGE demandé, âgé d'environ 50 ans. 776-6031 ou 1-266-0490

AAA - RUE MASSÉ - Nouvelle administration PROMOTION SPÉCIALE PLACE MASSÉ

3 1/2-4 1/2-5 1/2
236 \$ à 381 \$
VENEZ VOIR C'EST PAS CHER!
Insonorisés, impeccables, à l'épreuve du feu, piscine et parc d'amusement.
777-2560, 375-0709, 375-9004

AAA APP. AVE DU PARC: 3 1/2-4 1/2, luxueux 375\$ (câble TV), avec réf. poêle, lav. séch. 410\$; tout meublé mélamine 450\$; Meubles neufs seront vôtres avec bail prolongé. 378-4121

APPARTEMENTS rénovés à neuf, Cowansville, 3 1/2-4 1/2-5 1/2, chauffés, éclairés, 1 mois gratuit, tapis, intercom, entrée lav. séch. piscine, parc, 266-0369

APP. 3 1/2 meublé, chauffé, éclairé, centre-ville, très propre, libre imméd. Au 311 Principale, 330\$. Aussi 1 1/2 à 225\$. 378-7422

ATTENTION! Dans imm. neuf
4 1/2 PCES, chambre #1 avec walk-in, grande cuisine fermée. A 2 pas du Woolco. Libre imm. Idéal pour personne semi-retraitee. 372-0239 ou 777-6954

ATTENTION! TRÈS BON SPÉCIAL
Dans un immeuble neuf
grands 3 1/2-4 1/2-5 1/2, ascenseur
Inf. 375-7428 ou 777-9543

ATTENTION! Dans imm. neuf
3 1/2 pces, 'URGENT À SOUS-LOUER', au 2e étage, 60\$ en bas du prix du prop. (disc.). Libre 15 NOV. Dominic: 375-3684

ATTENTION! GRANDS et LUXUEUX 3 1/2 et 5 1/2, armoires chêne, insonorisés, asp. central, grande salle de bain, concierge sur place. A voir sans faute. Secteur tranquille. 378-3428 ou 378-3951

AU 320 SIMONDS SUD
avec piscine, prix à discuter
Pour visiter appelez 777-1162

- Au 39 MOUNTAIN: 3 1/2, m., chauff., écl., câble, piscine ext.
- 157 DRUMMOND: 3 1/2 meublé et câble.
- DENISON OUEST:

- Au 243: 4 1/2, stat., plancher béton.
- Au 244: 3 1/2-4 1/2, chauffés, eau ch.
- Au 476: 3 1/2 m., 4 1/2-5 1/2 près services
Inf: 372-6150

AU 429 BOUL. BOIVIN, 4 1/2 pces, 295\$/mois, libre immédiatement.
Inf. 375-1944 ou 372-9412

AU 770 DEMERS, BEAU GRAND 4 1/2, moderne, immeuble récent, balcon, pièce rangement, stationnement pavé avec prise. Inf. 375-3882 le soir.

PROMOTION SPÉCIALE POUR LE TEMPS DES FÊTES
SERVICE DE QUALITÉ
4 1/2 OU 5 1/2
avec ou sans foyer
777-7204
244-C16811

LOGEMENTS À LOUER
Grands 4 1/2

- Piscine intérieure
- Sauna
- Lit de bronzage

1 mois gratuit avec bail d'un an

Le Manoir Granby
776-7329
244-C16867

244 LOGEMENTS À LOUER

AVEC OU SANS BAIL, 3 1/2, tranquille, 2e étage d'un 4 logements, bois franc, frais peint, 210\$/mois. Au 291 St-Charles Sud. 777-1080

★ A-GRAND 3 1/2, 4 1/2 MODERNES ★
libres imm. déc. janv. à partir de 385\$
3 1/2-4 1/2, semi-meublé, frais peints
comptoir-lunch, style condo, très éclairé
inst. lav-séch. dans 3 1/2
124 Laurent, 51 Pinard, 496 Fournier
Inf.: 265 SIMONDS, 372-2474

A BAS PRIX! TRÈS GRAND 5 1/2 RÉCENT, armoires mélamine, comptoir-lunch, locker, 420\$, laisse à 395\$. 378-4916

A BROMONT, loin du chemin de fer, 3 1/2, ménage fait à neuf, 275\$/mois, libre 1er déc. 534-0341

A BROMONT, 2 MOIS GRATUITS
grand 4 1/2 moderne, 2 espaces de rangement, bien insonorisé, porte-patio avec vue sur la montagne, meublé au besoin, libre imm. 539-1276 ou 539-2346 ou cell. 777-8986

A DEUX PAS DES GALERIES, rue Belcourt grand 4 1/2 à 345\$/mois, frais peint.
378-4427 ou 263-7956

A LOUER DANS UN BAS: 5 1/2, bien situé, près accommodations, ménage fait à neuf. 378-5167 ou 372-6370

A LOUER grand 4 1/2, frais peint, endroit tranquille, Place de Touraine, 350\$ par mois. 777-0365 ou 777-0613

A LOUER SECTEUR JEAN-TALON PRÈS DES GALERIES
2 1/2-3 1/2-4 1/2
Inf. 375-4995

A LOUER 3 1/2, au 5155 rue Foster, Waterloo, libre imméd. Inf. 243-5849 ou 539-2614

A LOUER 3 1/2, 4 1/2 constr. récente, bien insonorisés, intercom, armoires mélamine. Près d'un parc.
375-6022, 378-0520, 378-9673

A LOUER 3 1/2, moderne, inst. lav-séch. eau chaude fournie, près centre-ville. Inf. 375-0792

A ROXTON POND: grand 3 1/2, inst. lav-séch., libre imméd., 225\$/mois. 372-2960

A SOUS-LOUER RUE MAISONNEUVE, grand 4 1/2, moderne, libre imméd. 425\$, 2 mois gratuits ou prix réduit. 777-0290

A SOUS-LOUER 5 1/2, rénové, haut de duplex, tranquille, 375\$/mois. Au 98 Paré. Libre 1er DEC. 372-9280

A SOUS-LOUER 3 1/2, moderne, syst. d'alarme, libre imm. 10 min. des Galeries.
* Payer à partir de janvier. 378-0479, 372-5318, 777-4559

A SOUS-LOUER grand 3 1/2 à 352\$/mois, libre 1er décembre. Au 217 Simonds Sud. Info: 777-7332 après 17h

A SOUS-LOUER BEAU 3 1/2 ensoleillé, paisible, corde à linge, stat., rangement ext., entrée lav-séch., 142 Bouchard, libre imm., 295\$/mois, 2 mois gratuits. (514) 787-2310 frais acceptés, après 18h.

A SOUS-LOUER, grand 5 1/2 avec garage, haut de duplex, près hôpital, frais peint, endroit tranquille, libre 1er déc. 372-9950 ou 375-7555

À QUI LA CHANCE ?

Immeuble récent de qualité supérieure, secteur tranquille à 2 minutes de l'arène, d'un parc et de la nouvelle polyvalente. À 5 minutes des Galeries. Concierge sur place.

3 1/2 / 350\$ - 4 1/2 / 360\$

763 Bussières, app. 102
Granby ou 378-6203
244-C16878

PROMOTION SPÉCIALE

3 1/2, 4 1/2
rue Massé

Libres immédiatement
Peinture fraîche
Tapis nettoyés
Endroit tranquille
Près de tous les services

372-0995
* Possibilité meublé
244-C16875

244 LOGEMENTS À LOUER

A SOUS-LOUER: 3 1/2 semi-meublé, nov. et déc. gratuits, endroit paisible, rue Pinard. 375-7551

A SOUS-LOUER 4 1/2, 3e étage, 300\$/mois pour balance du bail se termine 1er Juillet. Au 375 Massé #10. Inf. 372-7592 ou 372-2656

A ST-CESAIRE: logement 3 1/2 très propre, libre imméd. 1 mois gratuit, avec stationnement. 469-2825

A ST-CESAIRE, 3 1/2, semi-meublé, eau chaude fournie. Inf. 469-3286

A ST-VALLÉRIEN, 4 1/2, disponible imméd. incluant services vidanges et déneigement. Références. Claudette 549-2371

A WATERLOO, secteur tranquille, 3 1/2 pces, chauffé, éclairé, eau chaude fournie, poêle, frigo fournis, 310\$/mois. 243-0396

A WATERLOO 5 et 7 rue St-Patrick, 3 1/2 neufs à louer, 1 mois gratuit. Entrée laveuse-sécheuse. 280\$/mois. 539-4147

A WATERLOO, CENTRE-VILLE, 3 1/2, propre et tranquille, semi-meublé ou meublé, eau chaude fournie, 250\$/mois, électricité pour moins 35\$/mois. Inf. 378-0210 ou 375-1614

BEAUX 5 1/2 propres, frais peints, 2e étage, libres immédiatement.
Inf. 777-3547 ou (508) 222-7823

BEAU GRAND 3 1/2, chauffé, eau chaude, partiellement meublé, libre 1er DEC. A voir! 378-2131

BEAU 2 1/2 dans sous-sol, entrée privée, tranquille, au 578 St-Jacques, 245\$ par mois. Linda, 378-1637.

BEAU 4 1/2, tranquille, à sous-louer, vue sur le lac, situé au 8 Cedar, câble inclus, facile à chauffer, 425\$/mois. 776-7730

BEAU 4 1/2 à sous-louer, rue Bussière, 310\$/mois, libre immédiatement. 777-3353 ou 378-6203

BELLE VUE SUR LA VILLE, 276 Denison Ouest, 4 1/2, porte-patio, espace de rangement, propre libre immédiatement, tranquillité.
Inf. 777-9232

★★★ BERTRAND ★
4 1/2; BOURGET 3 1/2
Meub. chauff. écl. Près des Galeries
Inf. 378-1709

BLOC NEUF, BIEN SITUÉ
SPÉCIAL! JUSQU'À 3 MOIS GRATUITS. 3 1/2-4 1/2.
Sur semaine: 378-5510; soir et fin de semaine: 372-9884

BROMONT, grand 4 1/2, moderne, près du centre d'achat, immeuble de 6 logements, foyer, remise, stationnement, balayeuse centrale, idéal pour retraités. 514-348-1657

BROMONT spacieux 4 1/2, très design, semi-meublé ou non, insonorisé, foyer, "bay window", toit cathédrale. Vue superbe sur montagne et golf. Inf. 777-0682

BROMONT "Grand spécial 94"
À PARTIR DE 275\$ PAR MOIS
Aussi location mois / saison. GRANDS 4 1/2, modernes, près ski, golf. Station. asp. cent., conciergerie, etc.
Inf. 534-3242

BROMONT 4 1/2 pces semi-meublé ou non. De 2 à 5 mois gratuits.
Info: 534-2972 ou 534-3241

CENTRE-VILLE: près Cégep, 4 1/2 pces, rénové, 2e étage, inst. lav. séch. libre immédiatement, situé rue Notre-Dame. 375-3600 ou 378-7598

CENTRE-VILLE: beaux grands 3 1/2 modernes, neufs, situés rue Notre-Dame, près de tous les services, insonorisés, pl. béton, asp. central, armoires mélamine, 370\$ par mois. Possibilité électricité fournie. 375-3600 ou 378-7598

CENTRE-VILLE
BEAU GRAND 4 1/2, 2e étage, près de tous les services, très propre, insonorisé, asp. central, armoires mélamine, dans un 6 logis très tranquille. 372-0610

CONSTRUCTION NEUVE, 3 1/2 modernes, dans un 4 logis, situés au 100 St-Joseph, libres imm. Après 17h au 378-0766

COWANSVILLE: Super aubaine, informez-vous, 5 1/2, dans un 6 logis récent, balayeuse centrale, intercom, remise ext. Libre imméd. au 1er étage. Inf. 372-0634, 375-3495, 372-8457

4 1/2
RUE PINARD
410 \$ / mois

Près de la nouvelle polyvalente
• Peinture fraîche
• Tapis nettoyés

1 MOIS GRATUIT

Informations:
777-3683
244-16822

LOGIS 2 1/2 chauffé, éclairé, eau chaude fournie, meublé, au centre ville. 777-0270 ou 375-5270

LOGIS 3 1/2, au 181 COWIE, libre imm. 2e étage, grande remise. Pas d'animaux, 310\$/mois. Inf. 372-6419

LOGIS 3 1/2, neuf, libre imm., armoires mélamine, balcon, centre ville au 306 Principale à Granby, 385\$/mois. 378-0595 ou 777-1660, Etienne

LOGIS 3 1/2, au 28 Drummond, frais peint, non-chauffé, non-éclairé, inst. lav-séch., libre imméd. 305\$/mois. 372-3540

LOGIS 3 1/2 À SOUS-LOUER, avec foyer, secteur lac Boivin, libre imm. 777-7689 ou 777-5668

LOGIS 4 1/2, près des Galeries, 1er étage, service conciergerie, libre imméd. 338\$/mois. 378-0685

LOGIS 4 1/2 AU 295 BEAUMONT à Granby, libre à partir du 1er juin.
Inf. 372-8239, 378-6986

LOGIS 5 1/2, dans un duplex, situé près école St-André, pièce de rangement. Prix raisonnable 350\$/mois pour le reste du bail. Cause: achat d'une maison. 777-4581, 378-3257

LOGIS 6 1/2 PCES, dans un duplex neuf, avec sous-sol et garage. Inf. 372-6977

244 LOGEMENTS À LOUER

COWANSVILLE: 4 1/2 moderne, chauffé, câble TV, eau chaude et 1 mois gratuits, 380\$/mois. 110 Daigle. Inf. M. Raymond, concierge, 263-2309

DANS TRIPLEX, 3 1/2 entrée privée, stationnement, situé rue St-Charles Nord, 265\$/mois, libre imm. 378-9294

GRANDS 3 1/2, 4 1/2-5 1/2, frais peinturés, tapis neufs, près nouvelle polyvalente, libres imméd. 372-8152

GRANDS 3 1/2-4 1/2-5 1/2, peinture refaite ainsi que couvre-planchers neufs. 372-7024

GRANDS 4 1/2-3 1/2, RÉCENTS, tranquilles, très propres, quartier résidentiel, inst. lave-vaisselle, grandes armoires chêne, beaucoup rangement, terrain jeux pour enfants.
Info: Coop Habitation La Volière 777-3266

GRAND 3 1/2, 3e étage, 315\$/mois, libre 1er déc. ou avant, au 71 Drummond à Granby. 378-9231

GRAND 3 1/2 dans 4 logis, 2e étage, porte-patio, libre imm. grand espace rangement, 411 Ste-Cécile, 275\$/mois. Soir 777-1376

GRAND 4 1/2, dans un 6 logis, remises int./ext. stationnement 2 autos, repeint, tapis, prélatris neufs. libre imméd. Inf. 378-9444

GRAND 4 1/2, près de l'hôpital, du Provigo et de la caisse, libre imm., grande véranda, 325\$/mois. 378-6275

GRAND 4 1/2, tranquille, grand terrain, libre 1er décembre, prix économique 300\$/mois. Tél. 293-2335 ou visites sur rendez-vous au 293-2327

GRAND 4 1/2 à St-Césaire, porte-patio, remises int.-ext., coût minime de chauffage, libre imm. 340\$/mois. Info: 469-4343 ou 469-5707

GRAND 5 1/2, 1er plancher, rue St-Étienne, Granby. Inf. 776-7447

GRAND 5 1/2 dans un 6 logements, 1er étage, près des écoles, grand stationnement, 360\$/mois, 80 Boul. Fortin. 375-9530 ou 534-3082

IDÉAL POUR GENS SEULS
ou couple à la pré-retraite ou retraités: Très grand luxueux 4 1/2 avec sécurité, beaucoup d'armoires en chêne, balayeuse centrale, salon 12x14, cuisine 12x20. Appelez-nous pour notre disponibilité. Poss. décoration gratuite. 375-0791, 777-2590

LES JARDINS DENISON
Impeccables, spacieux 4 1/2
intercom, joli et agréable, à proximité piste cyclable. Très tranquille. 228 Denison O. #15, Granby. 372-1367, 776-6830

LE CLONORCO
2 1/2-3 1/2-4 1/2 meublés ou non
Près de toutes commodités et des Galeries.
344 SIMONDS SUD.
Inf. 777-7204

LIBRE IMMÉDIATEMENT GRAND 4 1/2
très propre, 355\$/mois
Au 295 Beaumont
Inf. 372-0781

LIBRE IMMÉDIATEMENT beau 5 1/2 au 1er plancher, lockers int.-ext., service intercom. Carman, cell: 777-9727 ou (514) 795-6801

LIBRE IMM. beau 3 1/2, constr. récente, inson., super isolé, locker, asp. cent., inst. lav-séch., stores, patio béton 12 pi, Secteur tranquille, conciergerie, 375-7735

LOGEMENT RÉNOVÉ À NEUF, 3 1/2 meublé ou non; et 5 1/2 pces. Libres imm., dans un secteur boisé, prix très très raisonnable.
Pour info: 777-7204.

LOGIS 2 1/2 chauffé, éclairé, eau chaude fournie, meublé, au centre ville. 777-0270 ou 375-5270

LOGIS 3 1/2, au 181 COWIE, libre imm. 2e étage, grande remise. Pas d'animaux, 310\$/mois. Inf. 372-6419

LOGIS 3 1/2, neuf, libre imm., armoires mélamine, balcon, centre ville au 306 Principale à Granby, 385\$/mois. 378-0595 ou 777-1660, Etienne

LOGIS 3 1/2, au 28 Drummond, frais peint, non-chauffé, non-éclairé, inst. lav-séch., libre imméd. 305\$/mois. 372-3540

LOGIS 3 1/2 À SOUS-LOUER, avec foyer, secteur lac Boivin, libre imm. 777-7689 ou 777-5668

LOGIS 4 1/2, près des Galeries, 1er étage, service conciergerie, libre imméd. 338\$/mois. 378-0685

LOGIS 4 1/2 AU 295 BEAUMONT à Granby, libre à partir du 1er juin.
Inf. 372-8239, 378-6986

LOGIS 5 1/2, dans un duplex, situé près école St-André, pièce de rangement. Prix raisonnable 350\$/mois pour le reste du bail. Cause: achat d'une maison. 777-4581, 378-3257

LOGIS 6 1/2 PCES, dans un duplex neuf, avec sous-sol et garage. Inf. 372-6977

244 LOGEMENTS À LOUER

LOGIS 5 1/2, très propre, secteur haute-ville, eau chaude fournie. Aussi à vendre mobilier de chambre à coucher en pin. 372-7838 ou 375-5148

LUXUEUX 3 1/2 très spacieux, très ensoleillé, foyer, situé dans un quartier très paisible, bel environnement, 540\$/mois. 372-0549 ou 777-0416 après 18 h

MAGNIFIQUE GRAND 2 1/2, dans un bas, au 225 Robison (coin Notre-Dame), plancher bois franc, mur à miroir, stores inclus. Idéal pour personne âgée. Près de tous les services. Libre imméd. 300\$/mois. Inf. 378-2918

PLUS BEAU 3 1/2 EN VILLE, grand, très ensoleillé, avec bain tourb. et lave-vaiss., 66 St-Charles S. 405\$. 777-0244, 372-1636

POUR 1er DEC. grand 4 1/2, demi s-sol, prise de stationn. Inst. lav-séch. 290\$/mois. Inf. 378-5977

PROMOTION SPÉCIALE JARDINS ELGIN
4 1/2 libre imm., 50 \$ à 75 \$ de rabais mensuel, appartements style condo, modernes, près de piste cyclable et de tous les services; porte patio sur jardin intérieur.
372-9082 ou 372-3178

PROMOTION SUR PLACE A BROMONT: 3 1/2 - 4 1/2
meublé ou non, piscine chambre de bronzage
Au 11 CHAMPLAIN, 534-1167, 534-5682

PRÈS PARC INDUSTRIEL
Grands 4 1/2 ou 5 1/2, avec ou sans foyer, service de qualité. Inf. 777-7204

RUE DES JARDINS, à sous-louer, 4 1/2, ménage refait à neuf, planchers marqueterie, intercom, stationnement. Libre imméd. 349\$/mois. Inf. 378-5700 ou 375-9100

RUE MOUNTAIN, beau et grand 4 1/2, ensoleillé, dans un quadruplex, plancher bois vernis, libre 1er déc., 390\$/mois. 372-9950 ou 375-7555

SECTEUR DES GALERIES, paroisse St-Luc, 5 1/2, 1er étage, libre immédiatement, au 355 Langlois. Inf: 379-5619

SECTEUR LAC BOIVIN 2 1/2 semi-meublé, rez-de-chaussée, rue Allen; 3 1/2-4 1/2, rue Sweet libres immédiatement. 777-5967, 372-6607

SERVICE DE L'ESTRIE
Les Spécialistes de l'électroménager,
385 Dufferin, 777-5544

Département d'appareils ménagers, grand choix de réfrigérateurs, cuisinières, laveuses, sècheuses usagées. Appareils solidement garantis, livraison gratuite.

SUPER PROMOTION 3 1/2-4 1/2-5 1/2, secteur lac Boivin, 2 mois gratuits. 379-9287.

TRÈS GRAND 5 1/2, clôturé, bas d'un quadruplex, armoires mélamine, échangeur d'air, inst. lav-séch. et lave-vaiss., s-sol, cabanon, 551 Delorme, 550\$. 293-5143

URGENT, SOUS-LOCATION GRAND 4 1/2, neuf, bahut en coin, 2 ventilateurs au plafond, libre imm., 1 mois gratuit. 777-5880

2 1/2, 3 1/2, 4 1/2 meublés ou non, PROMOTION AVANT L'HIVER, ex: 3 1/2 meublé 375\$, moins 2

244 LOGEMENTS A LOUER

4 1/2 RÉNOVÉ, 578 Penelle, Roxton Pond.
4 1/2, eau ch. fournie, 100 St-Urbain.
3 1/2, meublés, chauffés, écl. 94 St-Urbain.
3 1/2 et 4 1/2, eau ch. fournie 133 Drummond. Aus-
si 4 1/2 chauffé, eau chaude, 23 bl. Fortin. Tous li-
bres imm. 375-1726

4 1/2 à sous-louer, dans secteur résidentiel, près
des Galeries, avec rabais jusqu'à 100\$ par
mois. Info: 777-7294

544 MAISONNEUVE
4 1/2 grand et luxueux, avec beaucoup d'armo-
ires, case de rangement sur l'étage, possibilité
de mois gratuit. Libre imm. 375-7055 ou 378-
1772

5 1/2 A LOUER, dans un haut, au 1077 Principale,
frais peints. Inf. 378-8801

5 1/2 A LOUER, libre imm., ménage fait à neuf,
rue Calixa Lavallée, 1er étage, chauffé, eau
chaude, 1 stat., 465\$/mois. Claude ou Nicole
379-5378

5 1/2 A SOUS-LOUER, maintenant à 400\$ laisse à
375\$, lave-vaisselle et asp. central inclus, re-
peint à neuf, au 107 des Bouleaux app. 5 à Co-
wansville. 263-9987

6 1/2 MODERNE, à sous-louer, bas de duplex, bi-
énergie, 3 c.c., + cave, 480\$/mois. Secteur des
Galeries. 777-4318

245 CONDOMINIUMS

A LOUER, SUPERBE, bord mer Ft.Lauder. 2 c.c.
2 s.b. Vue magnifique, près Sunrise. Début
déc.jan. mi-fév. 777-2306

CONDO A VENDRE au 90 rue Laurent, app.6, à
Granby, peut s'acheter en bas du prix de l'éva-
luation ou prendrais duplex en échange. 375-
2016

FLORIDE, AU SUD DE WEST PALM BEACH con-
do à louer ou à vendre, entièrement meublé,
dans un village francophone et sécuritaire.
Avec services de 2 piscines chauffées, tennis,
Shuffle Board, pétanques et activités sociales.
Près de la mer, golf, restaurants et centres
commerciaux. Comprenant 2 c.c. + 2 s.b. et TV
(français). Inf. jour 293-3661, soir et fin semaine
293-4120 ou 293-7266

CONDOS À LOUER

2 1/2 à 5 1/2
Secteur haute-ville
Près du lac Boivin
Conciergerie sur place
Entrée contrôlée
Foyer
Câble
Lave-vaisselle
(3 1/2, 4 1/2, 5 1/2)

Le prix...pas plus cher qu'un logement

Information:
777-0820

245-C-16027

247 LOCAUX A LOUER

AU 19 ST-CHARLES SUD : Près Principale, 2-
400 pi.ca. ou moins, constr. récente, vaste sta-
tionnement, climatisation, situé au-dessus du
commerce Les Folleries. 375-1960 ou après 18h
375-7132

A WATERLOO, LOCAL COMMERCIAL à louer,
1,200 p.c. plancher en tapis, bien situé, prix
abordable. 539-3753, 539-2136

GRANBY : A louer au 478A boul. Boivin, libre.
(508) 222-7823

INTERSECTION TRÈS ACHALANDÉ voisin du
Wal-Mart, angle St-Charles et St-Jacques, de
500 à 3000 pi.ca. au rez-de-chaussé, plus entre-
pôt disponible.
Info: 372-6511

LOCAL COMMERCIAL DANS BÂTIMENT NEUF

Situé sur coin de rue le plus achalandé du Can-
ton. Idéal pour tous genres de commerces. 372-
0239 ou 777-6954

LOCAL COMMERCIAL à louer, 358 pi.ca., com-
merce de service, ex.: esthétique ou autres.
378-2515 ou 469-3094

LOCAL COMMERCIAL environ 900 pi.ca. (Canti-
ne Magalie), à Cowansville. 263-6387

LOCAL COMMERCIAL pour le temps des Fêtes
seulement, 2,000 p.c. système thermo-pompe,
au 217 Principale, Granby. Inf. 372-2836

LOCAL À LOUER pouvant servir de dépanneur
ou tout autre commerce, situé à Roxton Pond.
548-2391

MOIS GRATUIT

SECTEUR PROFESSIONNEL: coin Principale et
St-Jacques, 675 pi.ca., idéal pour bureau ou
boutique, peut être divisé en deux. Loyer 450\$,
chauffé, éclairé. 243-0814 ou 378-8085 Yves
Loiselle

247 LOCAUX A LOUER

PETIT LOCAL COMMERCIAL A LOUER
Idéal pour coiffure, esthétique. Rue Denison
ouest. Info: 372-5210

POUR BUREAU, COMMERCE OU AUTRES
Secteur achal. bâtisse récente, 600 p.c. ou plus,
vitrine. Aussi s-sol, tous les services.
CONSTR. D. DUCHARME & Fils
angle Dufferin-Comeau, 375-7735

RUE CARRIER, espaces commercial et indus-
triel variant de 500 à 7,000 p.c. De plus 1 local
avec 4 bureaux aménagés de 1,200 p.c. avec
possibilité d'un entrepôt ou atelier de 800 p.c.
(salle de montre avec puits de lumière). Rue St-
Jude, local commercial avec façade de 25' x 50'
avec portes de service sur le côté, endroit très
bien situé pour commerce ou bureaux d'affaire.
Rue St-Jude, entrepôt isolé de 1,000 p.c. avec
porte de garage de 14' de hauteur.
Information: jour 378-5212, soir 375-4874

251 CHAMBRES A LOUER

AUBERGE HAUTE-VILLE
15\$ à 18\$ jour; 40\$ à 65\$ semaine
150\$ à 230\$ mois
Pour réservation, Mme Gévy: 375-1018

A LOUER CHAMBRE MEUBLÉE, chauffée, avec
frigo, cuisinière, lavabo et lav.-séch., entrée pri-
vée, endroit tranquille. 375-2176

A 40\$ ET 55\$ / SEMAINE, située entre le Wal-
Mart et le Cégep, 2 chambres dans un 6 1/2, ac-
cès à tous les services de la maison. télép. câ-
ble, Super Ecran, First Choice, lav.-séch. lave-
vaiss. Grande cuisine, 2 salons. Stationnement
disponible 5\$/sem. déneigement inclus. Ambiance
de qualité.
Inf. 378-9365

CHAMBRE à louer meublée, chauffée, éclairée,
située au centre-ville de Granby, libre imm.
777-4004

CHAMBRE À LOUER meublée, poêle, frigo, mi-
cro-ondes, chauffée, éclairée, rue Déragon,
40\$/semaine, libre imm. 777-4744

CHAMBRE À LOUER, endroit paisible, près
d'une rivière, à Bromont, foyer, bonne atmos-
phère. 534-0526

GRANDE CHAMBRE avec lavabo, tranquille,
propre, bien située, avec déjeuners, poss. sou-
per si désiré, bon prix, non fumeur. Inf. 372-
4393

GRANDE CHAMBRE À LOUER à 5 min. des Gal-
eries de Granby, toute meublée avec poêle et
réfrigérateur, lav.-sècheuse, ch. bain privée, ac-
cès au salon et à la cuisine, entrée privée. Pas
cher, 375-1436

POUR ÉTUDIANTS OU AUTRE

rue Robinson Sud, chambre privée avec ré-
frigérateur, cuisine et salon communautaire,
3 s. de bain complètes, laveuse-sècheuse
comprises. Inf. Réal Côté 777-7565

PRÈS DU CÉGEP: pour fille ou dame non-fu-
meuse seulement, 140\$/mois. 1 mois gratuit.
Laissez message sur répondeur au 378-9898,
776-1509

QUARTIER RÉSIDENTIEL idéal pour étudiant,
accès aux électroménagers, 210\$/mois. 372-
0846

ÉTUDIANT ou PROFESSIONNEL

Grande chambre meublée à louer dans le
centre-ville de Cowansville, pas de drogue
ni boisson. Références demandées. 250\$
par mois, déjeuner compris. 263-1778 après
10 h a.m.

252 CHAMBRES ET PENSION

AUBERGE DE L'AMITIÉ
RÉSIDENTE PERSONNES RETRAITÉES ou SE-
MI-RETRAITÉES. MULTIPLES SERVICES D'AC-
COMMODATION, SERVICE 24 h. CLIMAT de
VIE FAMILIAL, 450\$ et plus.
Inf. 375-6373

A CÔTÉ DU WOOLCO Résidence St-Charles,
pour personnes âgées. Chambres avec pen-
sion, très bonne nourriture. Câble et frigo in-
clus. Prix raisonnable. Inf. 777-1631

CHAMBRES ET PENSION pour personnes auto-
nomes, ambiance familiale. Libre immédiate-
ment. 372-6761

GENS DU 3e ÂGE

RÉSIDENTE ROBINSON, chambre avec ou
sans salle d'eau, tout sur même plancher, ex-
cellente nourriture, surveillance 24 h / jour, am-
biance familiale. 375-8736

LES RÉSIDENCES DU MONT

Hébergement pour personnes âgées, construc-
tion à l'épreuve du feu, vue sur le lac Boivin. In-
firmière sur place. Ascenseur, bain tourbillon.
Inf. 375-4684

RÉSIDENTE ST-ANTOINE située au centre ville,
chambres simples, doubles ou suite avec por-
te-patio et balcon, avec tous les services: as-
censeur, buanderie, câble, infirmière, assistan-
ce au bain si nécessaire, messe sur place, salon
de coiffure, salle pour vos réceptions de famille,
unité de transport pour vos rendez-vous à
l'hôpital ou chez le médecin, etc. 378-6374

2 CHAMBRES à louer, pour personne 60 ans et
plus, autonome, pour un couple ou personne
seule. Inf. 375-7640

253 CHALETS A LOUER

ORFORD, SAISON, 1er décembre au 1er avril,
idéal 3 personnes, 2,400\$. Inf. 514-676-2646

253 CHALETS A LOUER

PÊCHE, REPOS, INTIMITÉ, sur le bord du lac
Aylmer, site enchanteur et chalet très conforta-
ble. Voyez sur vidéo. 378-1507

254 ENTREPÔT/ GARAGE À LOUER

ENTREPOSAGE

Autos, motos 50\$ (6 mois)
Bas prix. 777-7047

ENTREPOSAGE POUR L'HIVER: auto, bateau,
roulotte, etc. A St-Césaire. 469-3800 le soir

2 GARAGES À LOUER au 179 COWIE, libres im-
médiat. Pour entreposage seulement. 60\$/mois,
bail d'un an. Inf. 372-6419

256 BUREAUX A LOUER

BUREAUX À LOUER incluant chauffage, climati-
sation, déneigement, salle de conférence, voûte
en béton, taxes, etc. Centre Professionnel
Robinson, au 133 Robinson Sud. Inf: 378-3875

ESPACE DE BUREAU dans édifice récent, à très
bon prix, crédit pour bail non terminé. Beau-
coup de fenêtres. Inf. 378-8642 ou 375-0899

257 DEMANDE A LOUER

ESPACE INDUSTRIELLE RECHERCHÉE

De 5000 à 6000 pi.ca.

de préférence incluant :

- Pont roulant 5 tonnes minimum
- Hauteur libre du plafond 20 pi.
- Pour une période de location 9 à 12 mois.

Communiquez avec la Soder 777-1141

262 MEUBLES A VENDRE

BIBLIOTHÈQUE GERVAIS en mélamine noire, 3
sections: 2 de 25" et une de 33", 80" de haut,
portes en bas et haut vitré. 378-9620

CHAISE berçante, en bois 15\$; Chaise en rotin
30\$; Causeuse beige 40\$; Ens. divan et chaise
150\$; Berceau 70\$; Photos laminées à partir de
30\$; Couette duvet 50\$; Table de salle à manger et
4 chaises (neufs), 500\$. Inf. 266-1255

LIT CAPITAINE 6 tiroirs, 85 \$. 372-0592

MEUBLES ROXTON, couleur brun-beige, sofa 3
places, chaise berçante et tabouret, 200\$. Inf.
372-5524

263 PERDU

PERDU

Alexandre 2 1/2 ans recherche une petite Dober-
man Pincher (miniature) black "n Tan. Offrirais
récompense. Inf. 777-4905

2 LIONS COUCHÉS, décoratifs, ont été volés le
8 nov. au soir. Si vus, appelez au 378-3371

264 TROUVÉ

TROUVÉ Un chaton couleur tigré, environ 2
mois, avec 1 pouce "mitaine", secteur Parc Da-
niel Johnson. 378-2678

265 ANIMAUX A VENDRE

AUCUNE OFFRE raisonnable refusée, Berger
Allemand pur, 8 semaines, parents sur place.
Inf. 263-7908

A DONNER Chatons 2 1/2 mois, couleur tigré
avec 1 pouce "mitaine", très affectueux. 378-
2678

CHAROLAIS PUR-SANG, mâles et femelles
1994, "poiled"; taures ouvertes et saillies. 293-
5960

CHATONS DE L'ÉLEVAGE SHUNTAI

Himalayens 12 sem., 1 mâle Cream Point et 1
femelle Blue Point; Exotiques 11 sem., 1 mâle
Silver Tabby et 1 femelle Silver Patched Tabby.
Tous vendus enregistrés, vaccinés, vermifugés
avec pedigree.

SPÉCIAL NOËL, 175\$ chacun.
(514) 532-4134

CHATONS persans blancs, enregistrés, vacci-
nés; Love birds "Lutino jaunes". 375-4804

CHATONS PERSANS et himalayens, enregis-
trés, vaccinés, pedigree inclus. Réservation
pour les Fêtes. 777-8084

CHATTE de 4 mois, angora mélangée avec du
persan, vaccinée, 100\$. 777-3251

CHERCHEZ-VOUS UN AMI? Un de mes petits
"moppes" ou boules de laine pur-sang vous fe-
rait plaisir longtemps. Chiots Lhassa Apso (10 à
15 lb adulte) et caniches miniatures (4 à 8 lb).
514-548-2248

CHIEN À DONNER Labrador croisé blond, 5
ans. Inf. 375-5238

CHIOTS Bouvier Des Flandres pur-sang, enre-
gistrés; chiots Labrador pur-sang; chiots Husky
pur-sang; chiots Labrador mixtes, tous les
chiots sont vaccinés et vermifugés. 539-4167

CHIOTS Chihuahua femelles, à vendre. 539-
0732

CHIOTS LABRADOR BLONDS pur-sang, enreg.
vaccinés et vermifugés; Golden Retriever;
Chiots Berger Allemand. 379-9710

CHIOTS mélange de berger et colley, 50\$ cha-
cun. 777-9765

COCKATIEL apprivoisé, avec la cage. 372-8085

265 ANIMAUX A VENDRE

D-QUATRE SAISONS

SUPER SPÉCIAL: perruches ondulées 10\$ et
fantaisie 15\$; lése et collier 7\$; cage à hamster
10\$; manteau pour chien 5\$; boucles à prix va-
riés; chiots croisés 25\$; 379-9928, 1265 Princi-
pale, St-Paul

EASTMAN Pension pour chevaux, bonne nour-
riture, magnifiques sentiers, places limitées,
125\$. Inf. 514-297-3789

GOLDEN RETRIEVER, mâle, 4 mois, enreg. ta-
toué, vacc. Faites une offre. 375-7719 ou 375-
4238

GORDON SETTER mâle 3 mois, pure race (sans
papier), couleur rouge cuivré. 469-4063

GRAND PYRÉNÉ, femelle pur-sang, opérée, à
donner à une bonne famille. 375-1222

MERVELLEUX LHASSA APSO né le 15 août, li-
gnée de Champion, vaccinés, vermifugés, 200\$
nég. Inf. 774-2010

PETIT CHATON SIAMOIS Seal Point, 85\$. Joli
petit cadeau pour Noël. 378-8902

SCHNAUZER miniature, poivre/sel, bon gar-
dien, aime les enfants. Bon prix si vous m'ai-
mez. Inf. 378-4086

SCHNAUZER miniature mâle argenté, avec pa-
pier, 5 ans, très doux avec enfants, 100\$. 378-
1916

TAUREAU Holstein, né le 28 juin 93, père HO
935 A Walthowdon Eagle et prêt pour le service.
514-535-6824

TONTE ET TOILETTAGE pour petits chiens,
maximum 20 lb. 378-0490

YORKSHIRE très petits; Shitzu ; bichons;
croisés épagneul. Animalerie Le Caméléon 777-
7929 ou 263-0035

2 CHIOTS ROTTWEILLER, mâles, pur-sang, 10
semaines, queue coupée, vermifugés, prix spé-
cial. 538-0204

266 ARTICLES DE SPORT

EQUIPEMENT COMPLET de gardien de but
pour enfant, de marque Bryan, a servi seule-
ment 1 saison, 600\$. 375-4086

HOCKEY

Equipement adulte complet, 200\$.
Pierre au 263-4791

SKIS DE FOND avec bottes (8 1/2), bâtons, pour
homme, 150\$; Skis alpin, 75, 200cm, 150\$;
Ens. de ski Sneider gr. 52, homme, 120\$. 534-
4622

267 ORDINATEURS

ACHAT - VENTE - RÉPARATION
d'ordinateurs neufs et usagés

Cours d'informatique pour débutant gratuit.
avec tout achat d'ordinateur

SPÉCIAL DE NOVEMBRE
486DX2-80 Multi Média 2,095\$
4 Mo RAM, 400 Mo HD

MARCHÉ AUX PUCES DE L'ORDINATEUR

114 Caroline, St-Alphonse 777-3991

BLANEY INFORMATIQUE

Vente et réparation
Meilleurs prix en province

1457 rue Sud, Cowansville 266-4220

DISTRIBUTION MATÉRIEL INFORMATIQUE ENR.

TEL FAX: (514) 372-5022

ORDINATEUR PORTATIF, Bondwell, 386-25-80,
avec étui, très peu servi (pas de taxes). 777-
5775 ou 375-7971

ORDINATEUR I.B.M. 286, 25 Meg, 1 lecteur,
VGA 12 po. 378-7415

486DX33, 256 CACHÉ, 4 mg de ram, 120 mg,
disque dur, carte vidéo 1 mg, moniteur .28, plu-
sieurs logiciels, prix 1,900\$ négociable. Inf.
375-4890

269 BATEAUX

CHALOUPÉ 12 Pi. 220 \$, moteur Mercury, 4 HP,
440 \$. 372-9557.

270 VENTE DE GARAGE

GROSSE VENTE DE GARAGE 12 et 13 nov., de
9 h à 17 h, au 559 Marcel à Granby (derrière la
Cage aux sports). Instruments de musique,
meubles, bibelots, etc.

VENTE GARAGE, SAM.DIM. 12-13 NOV.
Foyer 'Verseau' avec cheminée préfabriquée,
fournaise à l'huile, poêle, réfrig. laveuse, sèche-
useuse 'Frigidaire', 1 an d'usage. Au 590 ST-
HUBERT, Granby, 372-7166

VENTE INTÉRIEURE, linde de bébé, laine, bibe-
lots, etc. 37A rue Paré, (porte arrière) à Granby.
Samedi 12 nov. seul. de 9h à 16h.

271 DIVERS A VENDRE

ACHETONS cassettes et disques compacts usagés.
Payons comptant. Aussi vente et échange.
Ouvert tous les jours même le dimanche. LE
TROC, 338 Principale, Granby. 777-2199

AUBAINE!!! 4 pneus d'hiver à clous, sur roues,
185-75R14 pour Ford, 4 trous, 195\$ discutable.
Aussi ensemble ski alpin adulte, bottes 8 1/2,
skis, pôles, 95\$. 263-7892

271 DIVERS A VENDRE

ACHETONS ET VENDONS

de tout ou presque
Toute sorte de marchandise
Articles de maison, vaisselle, jardin.
Également: Failites, successions, surplus de
manufacture et faisons encans:

LES MERCREDIS et VENDREDIS SOIR

au 1154 CHEMIN KNOWLTON

Pour tous genres d'encans:

ENCANTEUR BENOIT

263-2708 OU 263-5660

ARMOIRES de mélamine, frêne blanc, pour cui-
sine et s.bain, 2 mois d'usage. Prix 1,200\$. Inf.
773-0328

ATTENTION! ATTENTION! AMEUBLEMENT D.L. & FILS

Achetons et vendons de tout: Électroménagers,
meubles de toute sorte, de la cave au grenier.
Succession. Aussi service de réparation à domi-
cile d'électroménagers. Prix compétitif. Inf. 776-
5211 ou 776-7758,
au 496 BOUL. BOIVIN, GRANBY.

271 DIVERS À VENDRE

COMPRESSEUR à air "Devair", moteur 3 HP, neuf, payé 1,000\$ laissé à 700\$. Inf. Richard 539-3285

CUISINIÈRE ÉLECTRIQUE commerciale, à 6 ronds, presque neuve. 375-4277

DEUX CAUSEUSES et une chaise sur billes charcoal. 375-4049

DIAMANT 53 points, qualité VS2, avec certificat d'évaluation de 3,950\$. Cause: divorce. Sacrifierais à 1,500\$ négociable. 372-1897

DIVERS ARTICLES: jouets, livres, pneus, vitres, grille-pain, etc. Venez voir du samedi au mercredi de 11 h à 17 h, au 41 Cedar, Granby

ENCAN DE MEUBLES

provenant de succession et de saisies, le dimanche 13 novembre à 13 h, aux Encans du Soleil Enr., 924, rue Acton, à Acton Vale. Encan dirigé par:

ENCANTEUR RICHARD. 546-2390.

SERONT VENDUS:

antiquités, appareils électroménagers, mobiliers de toutes sortes, vaisselle, bibelots, outils, système de son, et autres. Condition: argent comptant.

ENCAN MAISON
SAMEDI 19 NOVEMBRE 1994
à compter de 1h après-midi

Au 832 RIVIERE EST, STE-BRIGIDE pour M. Hamilton

Sera vendu: 2 bureaux antiques (pattes lion); 1 maquilleuse (fer forgé avec lumière); Lit pliant, 2 tables de chevet antiques; 1 mob. de salon; 1 table avec banc en pin; Lit double; Soudreuse élect.; Tondeuse; Meule antique, etc. Beaucoup de bibelots antiques et autres trop long à énumérer.

Pour informations: ENCAN-TECK 469-1260

ENSIEUR N.H. 707, 1 rang sur 3 pts. nez à foie et maïs, 500\$; Haybine Inter. 990, 500\$; Débroussailleuse 7 pi, John Deere 527, 700\$; Mixer à mortier 2 poches, 800\$; Tracteur Farm-hall Cub avec moulin à faucher et charrou, 1,800\$; Casserole blé d'Inde, 1 rang. #5 Oliver, 450\$; Pièces pour tracteur et machinerie; Outils; Cabanon 8x12, 750\$; trarière à piquet neuve, 9 po, 595\$. Beaucoup d'autres articles trop long à énumérer.

RECHERCHE petit tracteur de ferme, pour pièces ou en marche.
Inf. 293-5086

GRILLES SÉCURITÉ

Grilles sur mesure à partir de 25\$ et portes accordéons pour commerce.
Inf. 293-6206

LES SURPLUS G.R.L. inc.

Mobilier de bureau neuf et usagé

SPÉCIAL Bureaux mélamine, Filières, armoires, Étagères métalliques, coffres-fort, etc.

1698 rte 112 St-Césaire
3400, boul. Lasch, #37 St-Hubert
469-4185/443-5787



271-C16641

COMMISSION SCOLAIRE DES CANTONS

VENTE SURPLUS D'ÉQUIPEMENT

La COMMISSION SCOLAIRE DES CANTONS procédera le samedi 19 novembre 1994 à la vente de matériels en surplus tels que :

- Casiers métalliques
- Équipements pour salon de coiffure
- Équipements de restauration
- Filtres électroniques industriels
- Équipement audio-visuels et informatiques
- Équipement de menuiserie
- Articles divers

ENDROIT : Entrepôt de l'école secondaire Sacré-Coeur

ADRESSE : 150, rue Lansdowne, Granby

HEURE : 8 h 30 à 12 h

CONDITIONS : Premier arrivé, premier servi.
Paiement comptant ou chèque certifié.
Prise de possession immédiate.

LA VOIX DE L'EST — samedi 12 novembre 1994

58

L14368

271 DIVERS À VENDRE

FOSSES SEPTIQUES CHAMP D'ÉPURATION

Produits de nettoyage

- Élimine les odeurs
 - Liquéfie les résidus dans la fosse (ex: boue, graisse, savon, etc.)
 - Plus besoin de faire vider la fosse.
 - Débouche les champs d'épuration
- Dist. Serge Gagné enr.
Produits RC-4 à Grease Eater Septi-zone
378-6132

"FULL FACE" (casque) SIMPSON Darkvader couleur charcoal.
Info : 372-9288

HÉ! HÉ! HÉ! HÉ! HÉ! ACHETONS TOUT PRÊTONS SUR TOUT CONSIGNATION DE TOUT

379-9555

INVENTAIRE INCROYABLE au Surplus de l'armée à partir de: 59\$ classeurs beiges 4 tiroirs, 50\$ bureaux noirs 30x60, 15\$ patères noires, chaises, écrans acoustiques, etc. 3615 Principale, Dunham, 295-2766

LAVEUSE GE amande, avec transmission neuve, très propre, 225\$. Sécheuse Inglis blanche, 125\$. Mini sècheuse Inglis blanche 110 volts, 75\$. Info: 548-2725, 548-5810, pagette: 1-854-8075.

LA GRANGE

achète et vend de tout ou presque articles de bébé

Aussi 2 Ford Ranger, un 86, un 78 à vendre. Un local à louer 1400 pi. carré, à St-Paul.

375-3579

LIT CAPITAINE, avec 6 tiroirs 125\$; lit gigogne avec 1 matelas, 100\$; 372-3700

LIT D'EAU double, à vendre, 12 cylindres. Inf. 534-1422

LIT D'EAU queen, (tubes) prix 75\$. Info: 372-9001

LIT PLIANT avec matelas, comme neuf, 50\$. Inf. 777-0679

LIT 39 PO avec 6 tiroirs incorporés, noir et blanc, tête de bibliothèque, table de chevet ainsi que matelas neuf, 230\$. 469-2374

LOCATION SUPER NINTENDO Plus de 300 cassettes à louer, 1.32\$/jour, 4.32\$/7 jours. **PROMOTION SPÉCIALE 7\$** pour 2 cassettes/7 jours. Aussi location d'une console de jeu + 3 cassettes à 21.93\$ pour 7 jrs. **NOUVEAU** Vente, échange de cassettes neuves ou usagées. **LE TROC**, 338 Principale, Granby, 777-2199

MACHINE À COUDRE industrielle, Brother, 5 fils, avec bras plisseur et griffe; Congélateur 12.5, en bonne condition et propre; 4 réfrigérateurs. 535-6555

MACHINE À BOULE électronique commerciale; ordinateur 486DX-2-66 complet; matériel informatique; Aussi Fax à vendre. 777-2799

MACHINE À ÉCRIRE IBM, Sélectric II, avec correcteur, condition A-1. 125\$. 378-9069

MACHINE À LIQUEUR (bière) Soda Stream, 8 mois d'usage, garantie 4 ans, sirop inclus, payée 452\$ preuve à l'appui, laisserais à 200\$ non négociable. Samedi, dimanche après 10 h a.m. du lundi au vendredi après 16 h au 777-1933

MOBILIER CHAMBRE, lit double, avec miroir de 72 po x 32 po, très propre, 125\$. 372-9608

271 DIVERS À VENDRE

MAGNIFIQUES COURONNES DE NOËL

ainsi qu'arrangements de fleurs séchées, pour décoration. Moitié prix des boutiques.

DIANE après 17h sur semaine, 375-6953

MANTEAU DE CHAT SAUVAGE, dame gr. 7 ans, 500\$. Matelas et sommier simples, 50\$. Négociables. 776-1374

MANTEAU gr. 7-8, chat sauvage teint renard roux; Mob. salle à manger en chêne, table, 4 chaises, bahut et huche. 378-8868

MOBILIER DE SALON style Victoria, vieux rose; tables ovale et ronde en marbre avec lampes; congélateur 10 pi. cu.; bureau de travail 36x22; filière 18x36 noire 28 po. de haut Bonneh; un curio avec miroir pour entrée. 293-5930

MICRO-ONDES Kenmore, blanc, 9 p.c. 800 W. 3 mois d'usage, 125\$; Mob. salle à manger Carrier en chêne noir, base stratifié structuré, comprend table rectangulaire plus 1 rallonge et 4 chaises, 3 mois d'usage, 435\$; Sapin de Noël Barcana, rose, 6 pi. incluant jeu de lumières à fil blanc, 100\$; Base de lit blanche + tête de lit 54" stratifié blanc, 3 mois d'usage. Cause: ménage en double. Inf. 378-0749

MOBILIER DE CUISINE avec buffet, noir et blanc; bibliothèque 3 sections avec lumière, noire. 372-3292

MOBILIER DE SALLE À MANGER en orme massif, table ronde 45 po rallonge 20 po, 6 chaises. **BANC DE SCIE**, moteur 110 ou 220 volts. Info: 372-3906

MOBILIER de chambre pour garçon, 5 morceaux, gris; bottes de ski alpin, gr. 4 1/2 servi 3 fois; ensemble de ski 2 morceaux 12 ans; ensemble de ski réversible, 1 morceau, pour dame, gr. 10 ans; fauteuil 2 places; fauteuil 1 place, couleur vert menthe, se déplie pour coucher; table en marbre gris-noir; 4 chaises en laqué noir Alpha avec table; 3 chaises noires pivotantes avec pouf; meuble de machine à coudre, 3 tiroirs. Cause: déménagement. 777-4987 demandez Claudia

MONTE-CHARGE électrique, batterie non fonctionnelle, 550\$. 375-0323

NOUS VENDONS PRODUITS CHINOIS et beaucoup d'autres articles. En spécial pour le mois: Gants travail, 17\$/douz. Bienvenue au Marché aux Pucés, 1649 Principale, Granby. Ouvert: Ven.sam.dim. de 9h à 17h (face camping Tropicana). 372-1219

NOUVEAU!

Veillez noter qu'à partir du 15 novembre 1994, un encan aura lieu tous les mardis soir à la Salle des Aramis, chemin de la Grande Ligne à Granby. Veillez apporter vos articles à partir de 2 h p.m. la journée de l'encan. Pour plus de renseignements, veuillez tél. au 777-7668 ou 372-0769. Les Encans A.S.G.B. Enr., 575 Duvernay, app. 24, Granby, P.S.: Disponible pour tout genre d'encan.

PHILIPPE VEND MEUBLES

Lits 2 étages, Amisco, 100\$ à 165\$; TV 26 po dans meuble en chêne, 595\$; fauteuil inclinable, 225\$; bibliothèques 80\$ à 225\$; fauteuil en cuir, 250\$; vaisseliers 115\$ à 200\$; causeuses, 250\$ à 390\$; tables de salon, 55\$ à 225\$; mob. de chambre, 450\$ à 900\$; bureaux et tables de chevet, 30\$ à 100\$; miroirs, 50\$ à 100\$; mini-sècheuse à 150\$; bases et contours de lits, 25\$ à 60\$; têtes de lits, 10\$ à 85\$; maquilleuses, 80\$ à 150\$; filière latérale 2 tiroirs; tables, bancs, chaises, 15\$ à 120\$; dessertes à 90\$; patère ancienne à 30\$; chaise longue à roulettes pour patio à 100\$; meubles-vidéos, 85\$ à 299\$. Grosse broquette pneus soufflés, 40\$. SAM. 10h à 16h. DIM. 11h à 16h. Mardi au vend. 18h30 à 20h.

Du neuf au prix de l'usagé

187 Montcalm, Granby

PLUS DE 500 CASSETTES NINTENDO et Game Boy, usagées. LOCA-JEU, 2 St-Charles Sud, 372-7547

PNEUS D'HIVER (4) 205-75-14, 75\$; 2 pneus d'hiver 195-75-14, 40\$; 2 pneus Radial 4 saisons 155-75-13, 20\$. 375-4045

PNEUS D'HIVER à clous P165/80R13, neufs, 200\$. Inf. 378-8457

PNEUS USAGÉS hiver 4 saisons, plus de 100 paires. CLOUTIER AUTO, 1308 Principale, Granby, 375-2424

PNEUS USAGÉS: toutes grandeurs, bon prix. Au 1220 Principale, Granby, à l'arrière dans nos garages. 372-5480

PNEUS À NEIGE 2 BF P215-75-R15, à clous, 60\$; 2 P165-80-R13, 30\$; 2 Michelin 195-R14, montés sur roues GM, 50\$; Deux 185-70-R13, sur roues Cavalier, 60\$. 372-9845

POÊLES NEUFS À COMBUSTION LENTE

Directement du fabricant avec soufflerie double et 15 pi de tuyauterie intérieure, déflecteur en acier inoxydable, portes de fonte ou vitrées. St-Valérien, (514) 549-2856

POÊLE ANTIQUE style cuisinière "McCleary", parfaite condition, 650\$. Inf. 777-0413

POÊLE en fonte, hauteur 34", largeur 21", 150\$; Aussi combiné 3 en 1, réfrigérateur-poêle 2 ronds et évier en stainless, 200\$; 23 palettes de store vertical, vert pâle/blanc de 78" et 10 palettes assorties de 38", 4\$ chac. Inf. 372-9509

POÊLE Gibson, blanc, en très bonne condition, 60\$. 378-4082

271 DIVERS À VENDRE

POÊLE ÉLECTRIQUE blanc; bureau 30x60; commode de rangement; piano antique; toiles de fenêtre. 372-9650

PORTES ET FENÊTRES thermos, différents grandeurs, prix négociables. 375-4890

PORTE de garage avec quincaillerie, 8x9; Siège d'appoint Evenflo; Tout-terrain à batterie; Grand centre d'activités Little Tike; Excavatrice Little Tike; Différents jouets enfant, bébé; Litière pour bassinet, etc... Inf. 378-6796

PORTE NEUVE Cedemadec, 10' haut x 12', isolée, valeur 1,500\$ laissée à 1,000\$. Inf. 296-4652

PÉPINE CASE modèle 530 diesel, loader et bac. 378-0365

PUCES

ACHAT ET VENTE DE: Meubles, appareils ménagers, aussi bibelots, livres, etc.
OUVERT tous les SAM.DIM. de 10h à 17h ou sur appels. Au 55 CHEMIN GRANBY, Roxton Falls. Inf. 548-2391

PUCE PUCE PUCE

VENDONS DE TOUT TOUT... ACHETONS DE TOUT TOUT... SPECIAL laser 8\$ ou 10 pour 50\$. Spécialité: L'ÉLECTRONIQUE. Spécialité dans MEUBLES et accessoires. OUVERT 7 JRS de 10h à 5h. Venez fouiner au FOUINARD DE L'USAGÉ OU ÇA? OU ÇA? OU ÇA? 2550 Principale, St-Paul angle Gr.Ligne 379-9555 ou 1-5534267 pagette.

REMORQUE plate-forme, 3 x 11, roues de 12 po, à 250\$. 514-777-0481 répondeur

REPRODUCTION de meuble de campagne ou d'époque, en bois massif, peint à la main. S'adresser au 390 Lafontaine, Granby, du lundi au samedi de 9 h 30 à 17 h.

RÉFRIGÉRATEUR G.E. 1992 de luxe, avec glace et eau, couleur blanc et noir, valeur à neuf 3,000\$, laisserais pour 1,900\$. **BANC** d'exercices avec poids et haltères, 275\$. **CHIEN** mélange berger allemand et labrador roux, 1 1/2 an, avec niche, pour 100\$. **TELEPHONE** cellulaire avec chargeur à batterie, 150\$. Info: 372-3497

RÉFRIGÉRATEUR et poêle Westinghouse, très bonne condition, 6 ans d'usage, couleur amande; laveuse et sècheuse Maytag, 9 ans d'usage, couleur or. 375-0984

RÉFRIGÉRATEUR blanc, 8 ans d'usage 325\$; laveuse-sècheuse 225\$; lave-vaisselle blanc, 150\$. Le tout très propre et excellente condition. 375-8833

RÉFRIGÉRATEUR sans congélateur "Wood's" et congélateur vertical "Wood's", 500\$ les 2. Inf. 378-1284

SAPINS DE NOËL CULTIVÉS

Peuvent être choisis et coupés ou réservés. Directement de la plantation. A partir de 10 \$ Au 478 MOUNTAIN à Granby 375-4951

SAPINS DE NOËL

directement du producteur. Inf. 514-242-2255

SCANNER

Pro-43, avec équipement, 350\$. Pierre au 263-4791

SCIE À DÉCOUPER Delta, 18 po., moteur électronique à vitesse variable. 248-7068

SCIE À RUBAN 14 po Diltec; scie à ruban à fer Jet; corroyeur 6 po Diltec à vendre. 514-773-7034

★★ SIROP D'ÉRABLE ★★ à vendre de classe A et plus quantité 8x540 ml ou en 4 litres Prix 25\$. Érablière établie depuis 25 ans. 777-4399

SOUFFLEUSES À NEIGE, 7, 8 et 10 HP, en bon état. Inf. 546-7515

SUPER ENCAN MOTEL DU LAC

Rue Denison

DIMANCHE 13 NOVEMBRE

à compter de 10h.

ÉQUIPEMENT DE RESTAURANT au complet (gaz propane), lave-vaisselle commercial Hobart, bar à salade, table à vapeur, tables de restaurant avec panneaux, chaises capitaines, bancs, comptoir de bar + bancs, réfrigérateur à bière 8 portes, supports pour vestiaire, lot de vaisselle, évier de bar + lave-vaisselle, table à boucherie, tables pliantes, cafetières 100 tasses, airs climatés, chaises hautes de restaurant, 6 congélateurs, réfrigérateur à glace, 2 hottes avec fan et gicleurs, 4 réfrigérateurs, four à pizza, poêle à charcoal (gaz propane, commercial), fixtures, lot de comptoirs, tablettes, laveuse, sècheuse et lot de stocks trop long à énumérer. Le tout en très bonne condition.

Aussi PROPRIÉTAIRE À VENDRE POUR ÊTRE DÉMÉNAGÉE OU DÉMOLIE Le tout aux profits de la Fondation Roger Talbot. Inf. 378-2243

TABLE DE BILLARD avec équipement, 1 an d'usage, 2,500\$. 539-0227

TABLE DE PING-PONG à 40\$; et chaise de barber "Belmont", tout chrome. 400\$. 295-3598 ou 295-2345

TABLE DE PING-PONG, neuve, à vendre à moitié prix. Inf. 378-1656

271 DIVERS À VENDRE

TABLE D'ACIER genre établi, 2' large X 32' long; table de soudure 5' x 5'; poutrelles d'acier 30' long. Soir: 469-3800

TABLE À DESSIN, de marque Élite, 37 1/2 x 60, machine Vemco, modèle V-Track, avec housse, comme neuve. Valeur 1,700\$ prix demandé 500\$. Inf. 378-1439

ÉTAGÈRES DE MAGASIN, en mélamine et certaines vitrées, très propres. S'ad. 217 Principale, Granby, 372-2836

TELEVISEURS couleurs et noir/blanc usagés, toutes marques. Bonne garantie. Inf. 378-7273 ou 378-3604

TOUR DE 35 pi. avec rotor et antenne, prix 200\$. Inf. 379-9838

TRACTEUR FORD 1988, 27 hp, 4 x 4, pelle avant et pépène, 10,000\$. 1978 Chev. C-60, 2 tonnes, avec décharge, 2,800\$. Vibrateur-compacteur, 850\$. Remorque tandem, 1,200\$. Coupe-brique électrique, 800\$. Mike, 242-1673

TRACTEUR White, 8 HP. Inf. 777-0922

ÉVAPORATEUR "Small", 4x14, avec poêle et cheminée, 2 saisons, Poêle à finition 2x8, tubulure, laveuse à tubulure, chaudières aluminium, réservoir stainless 1,200 gals, réservoirs acier galvanisé, 600 gals, extracteur de sève, perceuse Tanaka. Inf. 539-3402 après 17h30.

VENTE DE GARAGE INTÉRIEURE vendredi et samedi, 11-12 NOV. de 9 h à 17 h. Nous vendons de tout ou presque, meubles usagés, vêtements usagés, vaisselle, livres, etc. La Fondation Gérard Bossé, 166 Cowie, Granby (stationnement Pointe St-Jacques).

VENTE DE RÉNOVATION Portes 30 po. avec cadrage; portes pliantes; toilettes; pharmacie en chêne; store vertical; plaintes électriques; luminaires; jouets pour enfants; tout à très bon prix. 378-5640

VENTE ET ACHAT

Meubles, appareils ménagers
Info: J. Pontbriand,
2267, AVE. DU LAC OUEST, Roxton Pond
(514) 372-2450 ou (514) 378-2317

VIANDE POUR CONGÉLATEUR

De première qualité, choix complet. Satisfaction assurée. Plan budgétaire à partir de 25\$/semaine. Livraison gratuite.
Inf. 372-8245, 1-800-363-8367

VOYEZ BRUNO LE MAGICIEN

SAM. 19 NOV. 8h
CÉGEP DE GRANBY
Adm.: 6\$ - Billets 51 Phoenix. 372-2699

10 CAGES de maternité fabriquées par Godro à Roxton Pond; Moulange Mix Mill; 2 silos à grain Victoria. 532-4252

2 FIXTURES de 4 pi. + 4 tubes, 6 fixtures de 8 pi. + 12 tubes, 2 sentinelles, 1 porte d'extérieur, pleine, de 34x81 po avec vitre supérieure 23x39 po, presque neuve, le tout pour 100\$. Lot de jeans extensibles Jonathan 19.95\$ taxes incluses.

Boutique du Harnais, 139 route 137 Ste-Cécile-de-Milton 378-1436

2 LITS CAPITAINE avec bureaux, bibliothèque et matelas. Info: après 17h, 534-2214

2 PAIRES DE BOTTES de ski de fond, Rossignol; 2 paires de skis de fond Kneissel; fixations Rottefella; 2 paires de bâtons. 2 filtres à air NSA. Métier à tisser, 60 po. "Leclerc". Vêtements fillette gr. 2 à 4 ans. 263-7306

2 PNEUS D'HIVER Radial 6000K 185-75-14, comme neufs, 80\$. Demandez Tony au 378-0469

4 PNEUS D'HIVER montés sur Rallye Wells de Grand Prix, 2 hivers d'usage, 195-75-14, 300\$. 372-3657 (répondeur)

4 PNEUS D'HIVER à clous, sur roues, P205-70R14 et 4 enjoliveurs, 250\$. 777-7132

4 PNEUS D'HIVER 14 po, usagés, 25\$ ch. 777-3250

4 PNEUS 4 saisons 185R60-14. Inf. 372-1755

4 ROUES 13 po, pour Ford, très propres, 10\$ chaque. 379-9156

5 CLASSEURS VERTICAUX et latéraux; 4 babilards 4 x 8; 2 tableaux craies, fixes et mobiles. Pupitre cadre 36x72, chêne, vieux vernis; table d'ordinateur mélamine; 30 chaises grises, empil.; imprimante; dactylo IBM corr., brocheuse élect. 539-2254

274 BOIS DE CHAUFFAGE

A CONSERVER! BOIS D'ALLUMAGE, bois mou ou bois franc en sac de 25 lb à 25 le sac ou 35 en sac de 55 lb aussi foreins en longueur. Livraison gratuite selon quantité. 379-9508

BOIS DE CHAUFFAGE. Faites vos provisions 1 an à l'avance au prix le plus bas de l'année. Bois franc 16" long, mélangé, 50\$/la cordée livrée, pour un voyage complet de 9 cordées déchargées d'un seul coup, 48\$ la cordée livrée. Bois franc 12" long, 45\$/la cordée livrée; Bouleau 16" long, 48\$/la cordée livrée. Bois en longueur de 8' à 180\$/la cordée livrée. Prix spécial pour commerçant, 100 cordées de 16 po ou plus à prendre sur place.

PIERRE LAPLANTE, 153 chemin Béthanie, Ste-Christine, 1-819-858-2282 jour.

BOIS DE POËLE, à vendre, 16 po. érable. Inf. 534-2872 ou 1-554-1111

BOIS FRANC et bois mou en rondins. Bois franc fendu. Inf. Roger entre 19h et 21h au 375-0494

BOIS FRANC SEC à vendre 50\$ la corde. Inf. 263-7908

20 CORDES DE RONDINS secs, 2 ans, bon prix. Inf. 776-7499

282 VÊTEMENTS À VENDRE

MANTEAUX DE FOURRURE, 1 renard norvégien de 3 ans seulement; 1 chat sauvage, gr. 6-7, prix à discuter. 375-9621

MANTEAU RATON LAVEUR, homme, gr. 38x40, 500\$. Aussi manteau mouton de Perse gris, collet vison gris dame, gr. 14-16, 50\$. 372-9000

MANTEAU long, renard norvégien, gr. 8-9 ans, pour dame, prix à discuter. 375-9972

NOUVEAU - NOUVEAU BOUTIQUE LUCILLE

Spécialité: blouses, chandails, vestes, Point Zéro, Graffiti, etc. Bas prix. Sur appel, 378-5013. Au 957 Dufferin, Granby.

3 MANTEAUX: dont 1 LÉOPARD, 1 vison perle avec capuchon, et 1 blouson en vison, brun, gr. 12-14. 372-2847 répondre



Raton laveur

MANUFACTURIER
Le flamme
Fourrure inc.

GRANBY • SHERBROOKE • MONTRÉAL
328 Principale, Granby
378-8484 L114334

286 DEMANDE À ACHETER

ACHETONS SURPLUS D'INVENTAIRE, balance de marchandises, fermeture de commerce, meubles usagés. 266-4600

ACHÈTERAIS

tout genre d'articles pour marché aux puces. Inf. 375-9464 ou 372-8359

ACHÈTERAIS ANTIQUITÉS & USAGÉ

armoires, courtepoinces, meubles, vaisselle, objets d'art et peintures, etc...
WE BUY ANTIQUES: Armoires, quilts, meubles, dishes, arts objets, peintings.
Inf. 263-8202

ACHÈTERAIS MÉNAGE COMPLET, ou partie de ménage, moderne ou antique ou antiquités de tout genre ou meubles anciens. PAIERAIS COMPTANT. Inf. 534-2414

ACHÈTERAIS CHALoupES, remorques, moteurs, canots en bonne ou mauvaise condition. 379-9508

ACHÈTERAIS BUREAU ou mobilier de chambre de marque Roxton. 372-3962

ACHÈTERAIS DÉSHUMIDIFICATEUR

en bonne condition.
Info : 372-8627.

ACHÈTERAIS MARCHETTE pour bébé, en bonne condition. Demandez Lise au 375-6331

DÉSIRERAIS ACHETER DE TOUT, articles ménagers et meubles. 777-7668 ou 372-0769

288 INSTRUMENTS DE MUSIQUE

AUBAINE! Leslie pour clavier, 200 watts Yamaha; Clavier DX-7 Yamaha avec cassettes; Clavier GX-3P Roland avec PG-200; Pédalier Midi Step, presque neuf; 1 support pouvant porter 3 claviers; 1 drum autom. facile à utiliser. Valeur 5,500\$, vendrais 2,000\$ l'ensemble. Inf. après 16h Denis au 539-2626

CLAVIER TECHNICS KN-200, avec support réglable et étui. 378-7262

CLAVIER de marque Technic KN650 prix 1,700\$.
Info : 372-0882.

DRUM PEARL, neuf, 5 morceaux, 1 cymbale, 1 Hi-Hat, banc, etc. Demande 850\$. Inf. 263-2253

ORGUE TECHNICS SX-E33, ordinateur PCC incorporé, 2 claviers, excellente condition, 1,500\$. 776-7745 Pascale.

PIANO WINTER small (petit), 36" de haut X 57" de long X 24" de large, avec banc. 248-4184

289 MATÉRIAUX DE CONSTRUCTION

PORTES ET FENÊTRES

Vente-Installation-Achat

Fenêtres à battant, guillotine, coulissante. Portes d'acier, garage, patio.
Verre trempé et thermos.

Tous genres, toutes grandeurs
Venez visiter notre nouvelle salle de montre

Entreprise J.R. Thomas Inc.

2224 Route 112, St-Paul

Info: 379-5807

PORTES ET FENÊTRES

Façades commerciales en P.V.C., bois, aluminium, fibre de verre directement du manufacturier.

LES CONSTRUCTIONS
Jacques Turcotte
372-3184
289-C16990

301 PERSONNEL DEMANDÉ

ABATTEURS D'ANIMAUX

demandés avec expérience
Travail à temps plein de jour
Salaire à discuter.

Demandez Carmen au 539-1374

ANGLAIS - ANGLAIS

PRESTATAIRE D'ASSURANCE-CHÔMAGE ou personne sans emploi. Cours de groupe, 25 hrs/semaine, 75\$/semaine.
Inf. adressez-vous au Centre de Langues Internationales Charpentier, 777-2542

\$\$\$ ATTENTION: étudiant(e), vend du chocolat et fais-toi beaucoup d'argent. Nouveau produit disponible. 1-800-561-2395

301 PERSONNEL DEMANDÉ

ASSEMBLEUSE (EUR) CASQUES DE BICYCLETTES

Poste saisonnier environ 6 mois; quart de soir; 40 heures/semaine.

Tâches: assembler des casques de vélo sur une chaîne de montage.

Exigences: rapidité, dextérité manuelle, aimer le travail routinier.

Veillez vous présenter pour compléter une demande d'emploi chez:

LES ÉQUIPEMENTS SPORTIFS DENRICH

625 Léon Harmel, Granby

A L'APPROCHE DE NOËL FAITES DE \$\$\$\$. Obtenez vos cadeaux à rabais, en vendant Avon. 372-4116, 548-2613, 266-4173

A ST-ALPHONSE: besoin d'une FEMME DE MÉNAGE le vendredi a.m., références exigées. 375-4022 après 18 h

★ BEAUTÉ CARRIÈRE ★

PAR MARIE-FRANCE BOUILLON
FEMMES DEMANDÉES POUR VOTRE RÉGION DANS LE DOMAINE DE LA MODE ET COSMÉTIQUES.
DE 15\$ À 30\$ L'HEURE.
7 POSTES DE DISPONIBLES.
POUR INF. 1-800-361-4442



Dû à une importante augmentation des ventes de camions Hino

recherche

MÉCANICIEN DIESEL

3 ans d'expérience

Doit posséder ses outils
Travail de soir occasionnel

Salaire selon compétence

Avantages sociaux

Travail à temps plein

Contactez
John Dubois
378-8404

Poste ouvert aux hommes et aux femmes.

301C18146

Hafner Inc.

Hafner, une entreprise manufacturière dans le domaine du textile située à Granby, est présentement à la recherche d'un :

ÉLECTRICIEN (équipe de soir)

Sous l'autorité du surintendant de l'entretien, vous aurez la responsabilité de l'entretien de nos équipements de production et des bâtiments.

Titulaire d'un diplôme d'études secondaires et possédant une carte de compétence C, jumelée à une expérience de cinq ans en entretien d'équipements de production, vous devez avoir d'excellentes connaissances en microprocesseurs, en instrumentation et contrôle. Reconnu pour votre facilité à travailler en équipe, vous devrez développer et maintenir de bonnes relations avec vos collaborateurs et clients internes.

Si vous répondez aux exigences de ce poste et que le défi vous intéresse, faites parvenir votre C.V. avant le 25 novembre 1994 à : **Hafner inc., Service des Ressources humaines, C.P. 3000, Granby (Québec), J2G 8G2.**

Nous souscrivons au principe d'équité en matière d'emploi.

301C18124

301 PERSONNEL DEMANDÉ

BOUCHER à temps partiel régulier. 20 à 25 heures semaine, bilinguisme serait un atout. Salaire à discuter. Info: Métro Lussier, Waterloo, 539-2833

CANTINE SORTIE 55, ANGE-GARDIEN: AIDE-CUISINIÈRE à temps plein. Pour rendez-vous: M. Racicot ou Mme Deschênes au 293-3137 après 10h a.m.

COIFFEUSE avec automobile, 1 journée par semaine, pour résidence de personnes âgées. Appelle à frais virés au 766-3553

CONCESSIONNAIRE GM

à la recherche d'un

DIRECTEUR COMMERCIAL

et **REPRÉSENTANT DE VENTE**

avec expérience

Écrire à **CASIER #2525,**

La Voix de l'Est,

76 Dufferin, Granby, J2G 9L4.

COUTURIÈRES à la maison demandées, travail à l'année, overlock et plain. 372-8641 petits groupes bienvenus.

COUTURIÈRES demandées avec expérience dans linge d'enfants. Possédant plain et overlock. De 5 à 15\$ la douzaine. Bienvenue au petit groupe. 375-3121.

CUISINIER (E) demandé (e) à plein temps, expérience requise. Pour rendez-vous: 298-5463

DEMANDE barmaid, placier, danseuses. Inf. Richard au 296-4793

GARDIENNE DEMANDÉE à St-Alphonse, pour bébé de 8 mois, du lundi au vendredi, devras être très flexible pour les heures et disponible à l'occasion jusqu'à 20 h. 375-0092 (répondeur).

301 PERSONNEL DEMANDÉ

ENSEMBLE VOCAL PLUS

CANDIDATS (E)S RECHERCHÉS

Tu as le goût de chanter, tu aimes la dynamique de groupe. **N'ATTEND PLUS, JOINS-TOI À NOUS!** pour notre prochain spectacle au PALACE. L'Ensemble Vocal Plus procède à de nouvelles auditions, communique dès maintenant avec Colette Arseneault au 777-1529 - Les pratiques ont lieu les mercredis de 19 h à 22 h à l'école St-Benoit de Granby, 384 rue York.

GÉNÉRATION KID

VOUS ÊTES UNE PERSONNE ENJOUÉE Imaginative, motivée; le défi de la vente et du travail dans le milieu de la mode infantile vous attire? **GÉNÉRATION KID** vous offre l'occasion de rejoindre ses rangs. Nous sommes à la recherche de personnel de vente à notre boutique des Galeries de Granby. Les candidat(e)s intéressé(e)s sont prié(e)s de se présenter au magasin.

GRANBY ET RÉGION

pour **CHERCHEURS D'EMPLOI** seulement **PRESTATAIRES** (de l'assurance chômage et de la sécurité du revenu). Formation intensive de 3 semaines sur les nouvelles techniques de recherche d'emploi.

Prochaine session à Granby, du 28 novembre au 16 décembre 1994. Place limitée. Frais d'interurbains acceptés.

Renseignements: 378-4211
Le Club de Recherche d'Emploi
Haute-Yamaska, Brome-Missisquoi
SERVICE GRATUIT



Le Centre Butters-Savoy Inc.

Dans le cadre de son programme "**Foyers communautaires**", le Centre Butters-Savoy Inc est à la recherche de familles désirant héberger chez elles un ou deux de nos clients handicapés intellectuels et physiques.

Les familles retenues recevront chez elle nos clients lors des fins de semaines de répit et durant les vacances des familles régulières de ce programme.

Les personnes retenues doivent offrir un milieu de vie chaleureux et poursuivre les apprentissages travaillés par les clients.

Ces familles recevront le support régulier à domicile d'un intervenant du Centre Butters-Savoy Inc.

Toute personne désirant obtenir de plus amples informations devra communiquer avec:

Monsieur Roger Bourque
(514) 263-3545

301C18026



FABRICANT DE PRODUITS MÉTALLIQUES

Une entreprise oeuvrant dans le domaine de la transformation du métal à Granby, recherche un (e)

"SET-UP MAN"

Le (la) candidat (e) possède de 1 à 3 ans d'expérience dans le domaine de la transformation du métal en feuille, des aptitudes mécaniques (machiniste ou technicien) et est autonome.

Il (elle) sera responsable de la mise en route de machines telles que cisailleurs (shear), poinçonneuse CNC (type AMADA), presse plieuse (brake, type AMADA), il devra également surveiller un petit groupe d'opérateurs.

Poste à temps plein, disponible immédiatement. Salaire selon compétence.

Si vous correspondez aux critères demandés communiquez avec

M. Michel Messier
1105, boul. Industriel
Granby (Québec) J2J 2B8
(514) 777-0114

301-C18147

301 PERSONNEL
DEMANDE

**COMMIS
AUX PIÈCES
AUTOMOBILES**

1 an d'expérience minimum
Salaire selon compétence
Connaissance des ordinateurs, un atout
Bénéfices marginaux complets

Se présenter au
CANADIAN TIRE
Galeries de Granby
demandez Normand Boulay

301-C18149

**ENTREPRISE
EN AÉRONAUTIQUE
RECHERCHE**

- Machiniste conventionnel avec connaissance des engrenages, four et fraiseuse manuels.
- Machiniste sur C.N.C. avec connaissance en montage et notions de programmation sur contrôle fanuc.

Faites parvenir votre c.v. à :

**Casier 2524
La Voix de l'Est
76, rue Dufferin
Granby (Québec)
J2G 9L4**

301-C18146

LES LOISIRS DE GRANBY

recherchent des:

PRÉPOSÉS AUX PATINOIRES EXTÉRIEURES

FONCTIONS:

- Responsable de l'entretien (arrosage et déneigement) et de la surveillance pour les patinoires extérieures.

EXIGENCES:

- Avoir terminé son secondaire IV
- Sens des responsabilités, disponibilité
- Expérience en entretien de patinoire serait un atout
- Cours de premiers soins serait un atout

DURÉE:

- Mi-décembre à mi-février.

HORAIRE:

- Variable soir et fin de semaine (40 h / semaine)

SALAIRE:

- 250 \$ à 280 \$ par semaine.

Toute personne intéressée est invitée à compléter un formulaire d'emploi disponible au bureau des Loisirs de Granby, situé au 142, rue Dufferin. Les formulaires dûment complétés doivent être reçus au plus tard le vendredi 25 novembre 1994. Pour information: 375-4661

301-C18010

"DROIT AU BUT"

Vous êtes étudiants ou posséder un secondaire 3 ?
Vous cherchez un emploi à temps plein l'été ?
Vous en avez assez des emplois routiniers ?

LES FUSILIERS DE SHERBROOKE VOUS OFFRENT UN EMPLOI PAS ORDINAIRE.

Tout en gagnant un salaire:

- vous apprenez un métier valorisant;
- vous relevez des défis;
- vous vous faites des amis, et
- vous menez une vie stimulante.

Et cela avec un horaire qui respecte vos études.

VOUS VOULEZ EN SAVOIR PLUS ? Des soirées d'information auront lieu tous les mercredis à 19 h 30 à l'Hôtel de Ville de Granby. Vous pouvez aussi appeler au (819) 564-5940.

16884

301 PERSONNEL
DEMANDE

RECHERCHE TOILETTEUR(SE) CANIN
pour salon de toilettage à Granby.
Ayant de l'expérience.
Pour inf. 777-1113 demandez Linda.

RECHERCHE jeunes hôtesseuses sérieuses et distinguées vous offrant de beaux avantages. 776-9739 (776-9SEX).

**LES SERVICES
KELLY**

ÉLECTRONICIEN
(poste permanent)
Région de l'Estrie

Les Services Kelly sont à la recherche d'un électronicien pour une compagnie bien établie dans la région de l'Estrie.

Exigences requises sont :

- 3 à 4 ans d'expérience
- Expérience en instrumentation et contrôle est un atout
- Être titulaire d'une licence C en électricité est un atout

Si ce poste vous intéresse, veuillez contacter

Nathalie Viel
378-6371

Nous pratiquons l'équité en matière d'emploi.

301-C18140

**Boutique
BEAUX REVES**

spécialiste en lingerie fine et vêtements de plage, est à la recherche d'une

VENDEUSE
à temps partiel
(environ 10 à 20 h / sem.)
pour son magasin situé au
185, rue Principale à Granby

Si vous avez de l'expérience dans la vente, possédez le sens des affaires ainsi qu'une personnalité agréable, nous désirons vous rencontrer.

Faites parvenir votre c.v. à l'adresse mentionnée ci-dessous le plus tôt possible. Nous vous assurons toute confidentialité.

Toute personne se présentant à la boutique ne sera pas considérée dans les candidatures.

**Casier 2520
Boutique Beaux Rêves
La Voix de l'Est
76, rue Dufferin
Granby (Québec)
J2G 9L4**

301-C16952

301 PERSONNEL
DEMANDE

LE PLUS GRAND MANUFACTURIER d'outils de coupe en Amérique du Nord est à la recherche d'une personne bilingue pour notre bureau de Granby, au poste de service à la clientèle. Le poste consiste à prendre les commandes, faire les soumissions, travail général. Nous recherchons une personne avec un bon esprit d'équipe qui aimerait progresser avec une entreprise en pleine expansion. Nous offrons un salaire compétitif et de bons avantages sociaux, s.-v.-p. envoyer votre c.v. chez IKS Canadian Knife and Saw Ltd, l'attention du directeur du personnel, 641, Léon-Harmel, Granby, J2G 3G6.

MÉTRO KNOWLTON recherche commis d'épicerie avec expérience. 243-6155, demandez Eric ou Robin.

PETIT OUVRAGE
pour jeunes de
7 à 14 ans

Pour vendre différents articles dans ton voisinage. Livraison à domicile. Très bonne commission et en plus un cadeau "SURPRISE" si mérité. Tél.: 378-1490 Granby et ses environs après 17 h; 539-0300 Waterloo et ses environs; 546-5731 Acton Vale et ses environs.

McDonald's

Nous avons des postes à temps régulier (30 h / sem.) à combler :

**CUISINIER (E)S
CAISSIER (E)S**
sur semaine entre 5 h a.m. et la fermeture.
Flexibilité pour les fins de semaine.

Veuillez vous présenter au :
**870, rue Principale
Granby**
pour passer une entrevue
(références nécessaires)
demandez Maggy

301-C18116

**FEMMES
EN RECHERCHE D'EMPLOI**
de 30 à 55 ans,
absentes du marché du travail
depuis 2 ans et plus.

PASSAGE YAMASKA
vous aide à trouver un emploi.
Programme de formation
durée de 12 semaines avec salaire.
Débute le 9 janvier 95,
inscription jusqu'au 1er décembre 94,
service complet et suivi personnalisé.
Frais d'interurbains acceptés.

Information
263-1350
Bienvenue à toutes !

301-C18138

**AUBERGE
WEST BROME**

Nous recherchons pour la saison des Fêtes le personnel supplémentaire suivant :

**SERVEUR / SERVEUSE DE BANQUET
BARMAN / BARMAID**
(banquet et restaurant)
SERVEUR / SERVEUSE
(en salle à manger et au bar)
**AIDE-CUISINIER / AIDE-CUISINIÈRE
PLONGEUR / PLONGEUSE
FEMME DE MENAGE** (temps partiel)

Vous présenter en personne du mardi au samedi entre 11 h et 18 h

AUBERGE WEST BROME
128, route 129
West Brome
266-7552

301-C18143

301 PERSONNEL
DEMANDE

REPRÉSENTANT

En électricité et en électronique industriel, ayant 2 années minimum d'expérience pour sollicitation téléphonique et représentation sur la route. Disponible immédiatement. Bilinguisme un atout. Veuillez communiquer avant le 17 novembre prochain avec Richard Martin, 375-5868

SERVEUSE D'EXPERIENCE demandée à temps plein. Se présenter au Restaurant Terrasse du Parc, 335 Principale, demandez Sylvie ou Marion.

**TECHNICIEN
DESSIN INDUSTRIEL**
Autocad,
peu d'expérience requise.
Emploi permanent.
378-9093

VENDEUR sur la route avec expérience, avec auto, formation et rendez-vous fournis, aucun investissement. Revenu 40,000\$ et plus. Envoyez C.V. au casier 2496, La Voix de l'Est, 76 rue Dufferin, Granby, J2G 9L4

**302 TRAVAIL
DEMANDE**

AIMERAIS travailler dans maison privée, pour entretien ménager, travaillante et honnête. Info : 539-3371.

HOMME dans la trentaine avec beaucoup d'expérience, besoin urgent de travail comme journalier. 777-0316

HOMME À TOUT FAIRE, peinture, ménage, entretien. Accepterait travail régulier. Info : 777-8655

TRADUCTION français-anglais ou anglais-français. 10 ans d'expérience. Egalement tout travail sur ordinateur. 539-1946

**322 EDUCATION/
INSTRUCTION**

COURS DE CUISINE NATURELLE, démonstration, dégustation et théorie, 10 semaines, 50\$. Inf. 372-2098

**323 COURS
PRIVES**

AVEZ-VOUS UN ENFANT AU PRIMAIRE?
Il éprouve des difficultés en français ou math? Une heure/semaine seul avec moi pourrait l'aider à récupérer. Professeure expérimentée avec Bacc. Disponible le soir et le samedi. Inf. 777-7516

ÉCOLE D'ÉQUITATION
Rec. F.E.Q. Apprendre à bien monter en toute sécurité. Pension et manèges intérieurs. Ghyslain, 379-9381

NOUVELLE ÉCOLE DE KARATÉ KUNG-FU
Cours tous les samedis de 9h à 10h30.
Kimono gratuit. Inf. 372-5686

VENEZ PRATIQUER votre anglais, petits groupes. Appelez M. Tessier, Grace Martin 375-0932

**APPRENTISSAGE DE
L'ANALYSE DE RÊVE**
par

MARIE COUPAL

Fin de semaine
18, 19 et 20 novembre
Coût : 125 \$
Réservations
Fleurette 375-1792 après 17 h

301-C18107

324 SANTÉ

**SPÉCIALISTE EN
CHIRURGIE
PLASTIQUE
et ESTHÉTIQUE**

LOUIS HÉBERT, M.D.
C.S.P.Q., F.R.C.S. (C)

135, rue St-Antoine Nord
Granby (Québec)
372-5401

437, rue King Est
Sherbrooke (Québec)
(819) 563-9313

324-C16743

301 PERSONNEL
DEMANDE

MASSAGE DE RELAXATION et thérapeutique 20\$. Relation d'aide en P.N.L. Douleur musculaire, stress, arthrite. Josée Leclerc, massothérapeute, entre 9h et 21h.
Inf. 546-4819 ou 549-4704

342 GARDERIES

A BROMONT, RUE ANDRÉ, garderais enfants, repas et collations équilibrés, jeux int./ext. Bricolage. Demandez Anne-Marie: 534-3489

A STE-CÉCILE DE MILTON, jeune maman adore garder vos enfants, chez elle. Info : 378-3370

A VOUS QUI CHERCHEZ, pour votre enfant, un climat familial, maman non-fumeuse, 10 ans d'exp., garderait enfants de 18 mois à 5 ans, du lundi au vendredi, à son domicile, rue Gemme, près de rue Maisonneuve. 375-3217

GARDERAI VOS ENFANTS CHEZ MOI, 2 places de disponibles pour janvier. Aussi fais office de halte garderie pour la période des fêtes. Magasinier en toute tranquillité en sachant vos enfants en sécurité. Rue Laurent à 5 minutes de tout centre de magasinage. Inf. Christiane 372-0468

MAMAN GARDERAIT enfants à la journée ou à la semaine. Demeure rue Croissant-Charlevoix. 777-3175

**343 SERVICES
DIVERS**

ANTIROUILLE POUR AUTOS
à la graisse neuve, chauffée.
Inf. 375-2792

ANTIROUILLE PLUS
Spécialité sans coulage, à partir de 28\$-35\$ à la cire pour autos neuves.
Au 9 Rainville, Granby. 372-0437
A vendre: petite remorque à 200\$

ANTIROUILLE AUTOS ET CAMIONS. Huile neuve, chauffée. Aussi traitement à la cire d'abeille qui ne coule pas. Plus de 20 ans d'expérience. Antirouille de l'Estrie, 1308 Principale, Granby. 375-2424

ARTISAN-MENUISIER FERAIT
 finition de sous-sol, plafonds suspendus faits au laser, réparation de tout genre.
Inf. 378-8677

ART-GRANITCOULEURS ENR.
(nouveau procédé de peinture)
Changez vos armoires, comptoirs, votre céramique, prélatrs, etc. tout en gardant les mêmes articles. Et installation de plancher pré-verniss. Estimation gratuite. Marc Bélanger, propr. 375-7457, répondeur

ASTRO NUMÉROLOGIE, clairvoyante, lignes de la main, tarot de Belline, maître Reiki. Cours disponibles: tarot + Reiki.
Inf. (514) 469-2451, Thérèse

ATELIER D'USINAGE
FABRICATION pièces de toute sorte, maintenance, soudure. Inf. 776-1946
ATTENTION CHASSEUR Débitage de chevreuil, orignal, caribou, etc. 378-2673

AUTOCAD
IMPRESSION de fichiers .DWG et .PLT sur traceur à jet d'encre, format 8.5 x 11 à 24 x 36, possibilité de transfert par Modem.
Inf. 378-1439

A à Z RÉNOVATION, agrandissement tous genres, plomberie, électricité, finition ext. et de sous-sol. Pierre Couture 372-2209

BESOIN D'AIDE POUR VOS RÉCEPTIONS de toutes sortes, organisation, service, etc. Contactez-moi, j'ai de l'expérience. 375-7211

BRIQUETEUR ferait travaux de maçonnerie. Maçonnerie Pierre Couture Inc.
378-7303

CARTOMANCIENNE Voyance, interprétation des lignes de la main, tarot.
7 jours/semaine.
Appelez Béranère 372-6948

CLAIRVOYANT
23 ans d'expérience, tarot astrologique, tarot gitan et égyptien, numérologie. Amour, argent, chance et révélations sur votre futur immédiat. Tout est écrit dans les cartes... Se déplace pour groupe.
PIERRE MICHEL, 248-0258

COIFFEUSE À DOMICILE pour dames et enfants. Appelez Lorraine au 534-1085 entre 7 h et 13 h

COIFFEUSE À DOMICILE sur appel, beaucoup de considération pour personnes âgées. Demandez Lise au 375-6063

COMPTABILITÉ: informatisée pour entrepreneurs, paies de construction, remise de T.P.S. et T.V.Q. **SECRETARIAT**: composition et rédaction de correspondance, curriculum vitae, impression laser. **CONFIDENTIALITÉ ASSURÉE**. Louise Lemay à 777-7158.

COMPTABILITÉ
informatisée ou manuelle pour tous genres d'entreprises. Remises DAS, TPS, TVQ incluant service de secrétariat. Prix compétitif.
LISE OUELLET: 375-0717 ou 263-7501

CONST. RÉNOV. B.L. Pour tous vos travaux int./ext. Meilleur prix en ville.
François 777-1845 page 776-8638

COUPE ET TAILLE D'ARBRE
Ass.-responsabilité. Estimation gratuite.
ENTREPRISES MARC AUDET. 378-2729

343 SERVICES DIVERS

CURRICULUM VITAE, traitement de texte, lettres, travaux d'étudiants. Impression au laser. Nicole Gibeault au 777-0384

DÉCAPAGE D'ARMOIRES
meubles antiques ou moderne
réparation et finition.
M. Proulx, 469-4943

GRAND MÉNAGE

MÉNAGE EXPRESS
Granby ENR.
Service d'entretien ménager Résidentiel Professionnel
Personnel responsable entraîné et assuré.



NOS SERVICES:
• Murs et plafonds
• Vitres
• Meubles rembourrés
• Après-sinistre
• Planchers
• Tapis
• Intérieur d'auto
• Entretien régulier

Estimation gratuite
372-3500 ou 777-6414

343 SERVICES DIVERS

COMPTABILITÉ

Brigitte Thibodeau
Conseillère en tenue de livres
Service offert au P.M.E. de tous genres
MANUELLE / INFORMATISÉE
Ouvertures de livres, fins de mois, fins d'année, rapports mensuels (DAS, TPS, TVQ), états financiers, impôts des particuliers.
Formation sur logiciel comptable (Bedford, Dynacom).
Tél.: 375-4076

AVIS

À NOS ANNONCEURS
La Voix de l'Est se réserve le droit de refuser l'insertion de toute annonce contraire aux normes et tradition établies dans notre société.

L114045

343 SERVICES DIVERS

DÉNEIGEMENT

Avec tracteur, souffleuse ou pick-up.
Résidentiel et commercial.
Prix pour la saison ou à la fois.
Granby et Ct. Granby: 372-6809 après 17h

DÉNEIGEMENT AVEC SOUFFLEUSE à prix compétitif. 777-4542

ENTREPRENEUR ÉLECTRICIEN autonome, membre de la Corporation des Maîtres électriciens, pour travaux de rénovation, chauffage électrique, vérification de votre entrée électrique, estimation gratuite.
777-0988

PROTECTION RÉGIONALE DU QUÉBEC
Service d'enquêtes

- Surveillance
- Dossier CSST
- Dépistage
- Vol interne
- Filature
- Fraude
- Pré-emploi
- Vol à l'étalage

DISCRÉTION - EFFICACITÉ

Tél. / téléc. : 295-3473

343C18034

343 SERVICES DIVERS

EXIGER LE MEILLEUR EN VILLE! B. Choinière, peintre. Joints, peinture ext. / int., travail soigné. 12\$/h ou à forfait. 469-0304 ou 469-5707

FAITES VÉRIFIER VOS ARBRES POUR CET HIVER.

Coupons branches mortes ou arbres qui pourraient endommager votre propriété. Estimation gratuite des travaux. Assurance-responsabilité complète.

COUPE D'ARBRE GRANBY
Martin Lauzier, 777-3492, 777-7565

MUSICIEN DISPONIBLE pour partys d'usine ou temps des Fêtes. 776-6527 (répondeur)

LES CONSTRUCTIONS Jacques Turcotte

Rénovations, armoires de cuisine, planage et débitage de bois.
Service personnalisé de qualité, à prix compétitif.

25 ans d'expérience

372-3184

343-C16989

NOUVEAU!

Studio d'électrolyse **ELLE ET LUI**

- Thermolyse
- Filament jetable
- Stérilisateur
- Haute fréquence
- Dossier personnel
- Electrolyste diplômée

Suzanne L. Maheu
755 Noyan, Granby
514-372-8713

Épilation à la cire à compter du 1er déc. 94
Consultation gratuite sur rendez-vous

Spécial d'ouverture 15 minutes GRATUITES à la première visite

343-C18113

Les Entretien

ESTIMATION GRATUITE

- Entretien commercial industriel et résidentiel
- Plafonds suspendus
- Grand ménage
- Nettoyage de tapis
- Nettoyage de bâtiments extérieurs
- Entretien d'asphalte
- Nettoyage de bâtiments de ferme et machinerie agricole.

SPECIAL DU MOIS RABAIS sur grand ménage et nettoyage de tapis

480 Foch, Granby 777-2431

François Sénécal, prop.
Louise Benoît, prop.

343C16640

Une maison plus propre avec **Nettoyage PM**

Informez-vous sur nos spéciaux nettoyage d'ameublement

NETTOYAGE À L'ULTRASON
Stores horizontaux et verticaux

20% DE RABAIS Si apporté à l'atelier

NETTOYAGE DE TAPIS
(Séchage rapide)
20\$ la pièce
(Maximum 196 pi. ca.)
2 pièces et plus.

2 camions ateliers mobiles pour un service rapide!

*Efficace et professionnel
AUCUNE COMPARAISON POSSIBLE
Faisons aussi **GRAND MÉNAGE**

45, rue Guy, Granby 375-1883

343C16602

NETTOYAGE HAUTE QUALITÉ INC.
RÉSIDENTIEL - COMMERCIAL - INDUSTRIEL

Vitres Divan Cirage
Tapis Décapage Etc.

ESTIMATION GRATUITE

NETTOYAGE HAUTE QUALITÉ INC.
Sylvain Daigneault,
Nathalie Lacasse, propr.
16 Branconnier, Granby J2G 8C7
Bur.: (514) 372-9478
Télec.: (514) 372-2008 Pagette: 1-552-6146

343-C16953

Ne courez plus de boutique en boutique pour des vêtements mode de qualité supérieure!
Soyez l'hôtesse d'un soir de la collection **Rélanca** hiver 94-95
Invitez quelques amies chez vous et recevez en cadeau des vêtements de notre collection pour votre garde-robe personnelle.

Appelez sans tarder (514) 777-4951 pour réserver une date

Pauline Couture, conseillère Rélanca

343-C16687

L. O. Bergeron Inc.

HUILE À CHAUFFAGE

- Plan budgétaire
- Service et nettoyage de fournaise

J.L. Bégin, prés.
509, rue Horner, Granby **375-1335**

343C16644

RAY HORNER INC.

ATELIER MOBILE DE NETTOYAGE DE TAPIS
375-0990

NOS SERVICES :

- Tapis
- Mobiliers
- Draperies (à domicile)
- Stores verticaux
- Petits points et pièces murales
- Lavage murs et plafonds
- Intérieur d'auto
- Traitement anti-bactérien
- Protecteur Scotchguard
- Tous genres de sinistres

20% d'escompte sur tous nos services. (excl. installations & pièces)

POUR RESPIRER MEILLEUR CET HIVER Faites nettoyer vos conduits d'air

Depuis 1947

32 Lansdowne, Granby 375-0990

Le seul vrai expert certifié en Estrie

Bryan Horner propriétaire technicien diplômé 33 ans d'expérience

Quand notre camion-usine arrive, la saleté disparaît!

343-C16814

343 SERVICES DIVERS

DRAINAGE, FISSURES, CHAMP D'ÉPURATION GARANTIE DE 3 À 5 ANS

Transférable
G. Perron Entreprise générale
Spécialités: fissures et drainage, int. et ext., drainage de surface de terrain, installons sump pompe, élimination d'eau par les planchers et murs du sous-sol. Vous possédez égouts municipaux ou non, remplaçons sump pompe par drainage naturel. Éliminons problèmes de champs d'épuration et de fosse septique. Réparation de solage de pierre et d'entrée de cave brisée par la gelée, ainsi que fosse à purin de toute marque.
Estimation gratuite: 378-4426

JEAN-PAUL VINET

Plâtrier, jointoyeur, peintre, décorateur
777-5046

MASSAGE

à l'huile chaude, 35\$/hre;
Cours de massage, 125\$ et vous invitez la personne de votre choix comme modèle.

Mme Labbé 777-4370

MISE AU POINT de souffleuse à bon prix.
Denis Sénécal 372-7385

NOUS RAMASSONS GRATUITEMENT linge et chaussures usagés
Un coup de fil, nous serons chez-vous.
Rosanne ou Kelly 375-3242,
DIM. au VEND. 9h à 21h

OFFREZ-VOUS DU BON TEMPS!
MASSAGE SUÉDOIS à l'huile chaude. Pour maintenir la santé aussi bien que pour la rééducation. Céline, 777-2648

PAYSAGEMENT SHEFFORD ENR.
Fait déneigement commercial et résidentiel. Estimation gratuite. 293-7896 laissez message.

PLANS DE MAISON

Pour vos projets de construction ou rénovation.
GARY CHARLAND 378-4599

PLANS DE MAISON sur ordinateur
Consultation, préliminaire, plans finaux.
Design et Technologie Alie Inc. 378-4560

POLISSAGE ET RÉPARATION de chaudières.

Soudure et pièces disponibles. 534-4088

RAMASSONS GRATUITEMENT!

Meubles et électroménagers
7 jours/semaine. 776-7758

RECYCLAGE "Le Guenillon". Ramasse tout, linge et ménage. 1-514-297-0717

RÉPARATIONS DE VÊTEMENTS de tous genres. 379-9297

RÉPARATION d'appareils ménagers et vente de pièces. Ramassons appareils ménagers. Info: 534-1062

SECRETARIAT L.R. sera sous peu situé au 350, rue Principale à Cowansville, local 165. Les services offerts sont les suivants:

- 1- Préparation curriculum vitae
 - 2- Service de secrétariat général
 - 3- Bureaux disponibles au jour, à la semaine ou au mois
 - 4- Service réception, appel téléphonique
 - 5- Service de fax et photocopie
 - 6- Structuration et analyse d'entreprise
- Pour info: 266-4600

SERRURERIE clés, installation, changement de combinaison, ouverture d'automobile. 375-9291

SUPER SPÉCIAL

COPIES COULEURS
0.99 \$
8 1/2 x 11

CARTES D'AFFAIRES N/B
25 \$ DU 1000
PHOTOCOPIES N/B 8 1/2 X 11

0.03 \$, MIN. 100
COPIE SERVICE, 777-4480

SYSTÈME DE SON Zenith avec gros haut-parleurs; supports à skis; lustre de cuisine; chaises pliantes; cage pour petits animaux; pièges pour chasseur; roue de Chevrolet, 14 po. avec pneu 4 saisons; et beaucoup d'autres articles de sous-sol à vendre. 375-8818

343 SERVICES DIVERS

TAILLE ET POUSSE ENR.

Emondage
Déchiquetage de branches
Nivellement / Mini-excavation
Taille arbres et arbustes
Entretien mécanique
Info: 777-1035

VRAIE CLAIRVOYANTE ET MEDIUM

pour les choses impossibles, lignes de la main, tarot, cartes. Amour - Chance. Cours disponibles pour ceux et celles qui possèdent des dons de clairvoyance. Plus de 20 ans d'expérience. 548-5607 Karo

VÊTEMENTS R.I.C.

Soyez l'hôte d'une présentation d'une collection de vêtements en tricot de coton et coton ouaté (50-50 coton-polyester) et recevez de magnifiques cadeaux. Pour plus d'informations: 378-9685

349 AGENCES DE RENCONTRE

★ AGENCE LA CLASSIC ★

Pour vous mesdames ainsi que messieurs qui désirez réaliser...! D'une complicité absolue et discrète avec nos hôtes et hôtesse. Une classe V.I.P. qui vous offrira que de bons moments.

*** Un seul numéro: 372-5636 ***

BELLES HÔTESSES 21 à 35 ans, disponibles 6 jours sur 7, service courtois et très discret. Pour réservation: 266-3771

FEMME de 59 ans, désire rencontrer homme de 55 à 62 ans, pour amitié sincère, alcooliques et aventureux s'abstenir. 777-1716

HOMME DE BELLE APPARENCE désire rencontrer femme entre 28 à 35 ans, mince, avec ou sans enfant; aime la danse, la nature, le dialogue. 375-9835 demandez Gilles

HOMME QUARANTAINE 5.4 pi. belle personnalité, responsable, simple, très attentif à l'autre, sentimental, sens de l'humour, cherche dame près de 38 à 48 ans, désirant une relation sérieuse. Laissez message au 776-6146

Le dernier avant Noël

SUPER-RENCONTRE

POUR LES CÉLIBATAIRES de 30 à 45 ans.

AU RESTO-POUCE

Prix du billet 25.95\$

taxes et pourboire inclus.

Incluant: Buffet-vin, animation,

tirage et danse.

Des énigmes, des jeux, des fous-rires et

des rencontres sont au programme!

Maximum 90 participants:

45 hommes, 45 femmes.

Réservez vos billets:

Dominique 378-4348 ou 375-8411

NOUVEAU CONCEPT INTIME

SOS SEDUCTION

La seule agence où la beauté et la classe se conjuguent pour vos plus grands désirs. Choix d'hôtesse ou la jeunesse et l'expérience se côtoient pour vous combler. 776-9739 (776-9SEX)

PRENEZ UNE HEURE DE BONHEUR!

avec tous nos magnifiques services vous serez comblés. N'hésitez plus! 777-8854, ouvert 6 jrs, fermé dimanche.

SUPERBE CHOIX D'HÔTESSES et masseuses d'expérience, discrètes et agréables, pour V.I.P., 25 à 42 ans. 777 jrs.

Réservation (514) 266-3442

Agence de rencontres

NOUVELLE UNION

Depuis 1978

SPECIAL HOMME 99 \$ / 1 AN

Nous recherchons hommes entre 45 et 65 ans

AVEC INSTRUCTION IMPORTANT

pour infirmières - professeurs femmes d'affaires

Granby: 777-3330

362 TRACTEURS

TRACTEUR International B250. Inf. 263-4612 après 17 h

363 ÉQUIPEMENTS

ACHÈTERAIS petit tracteur 4x4, diesel et tracteurs de ferme de toutes grosseurs. Payons bon prix, comptant. 819-364-2236

364 MOTONEIGES

BOMBARDIER BLIZZARD 1979, moteur 454 refait l'hiver passé, très propre, 1400\$ négociable. 293-3981 avant 12h30.

CONSERVER CETTE ANNONCE! Pièces pour toute marque de motoneige, en stock ou sur commande. Prix compétitif. 777-5921

FORMULA MX 1987, en parfaite condition, avec 2 sièges et accessoires. Info: 372-3415

SKIDOO OLYMPIQUE 1978, en bon état; prix 400\$. Claude, 263-7280

364 MOTONEIGES

YAMAHA BRAVO 250, 1995, prix à discuter. 378-2254

365 MOTOCYCLETTES

ACHETONS MOTOS

Grand Prix

1-800-363-5000

FAUT VENDRE! J'ai un magnifique véhicule tout terrain 4 roues, Yamaha Blaster 200, 1992, bien entretenu, en très bonne condition, pour 2,300\$. Si intéressé: 372-8288

KAWASAKI 300 1987, 4 roues, prix 2,300\$. Info: 263-7487

MOTO TOUT-TERRAIN Yamaha 4 roues 1986, avec pelle à neige, 2,200\$. Autos Denis Borduas, 379-9357

MOTO 4 ROUES Suzuki 1987, 230cc, 2 roues motrices, en très bonne condition, 1,800\$. Inf. 372-3045

POLARIS 350, 4x4, 1992, pouce et poignée chauffantes, avec pare-brise + pelle à neige, le tout 3,900\$ nég.; **POLARIS 250**, 2x4, 1990, très propre, conduit par ma blonde, 2,150\$ disc. Inf. 372-3526

366 REMORQUES

REMORQUE 4 X 12, pour un ou deux V.T.T., sur pneus P-155/80R13, lumière de route. 248-7068

368 CAMIONS

A VENDRE EQUIPEMENT COMPLET camion GMC 1983, diesel, 3/4 tonne, double cabine, avec un gros trailer 4 roues, tout en acier, frein électr. au 4 roues; aussi des chaînes Bander et rampe pour monter auto ou autres, prix à discuter sur place seulement. A vendre ou à échanger pour Van diesel. 293-3587

CAMIONNETTE GMC Sierra 4 X 4, 1977, 1/2 tonne, 58,000 milles. Aubaine! 594-7505

CHEVROLET 1977, 3/4 tonne, au propane, avec boîte de 86, 550\$. Inf. 372-9542

DODGE VAN 1985, 6 cyl., aut., 114,000 km, isolé, 9 passagers, couche 3, très propre, 4,600\$ nég. 378-1797

FORD 1983 SUPER CAB, 3/4 tonne, moteur diesel 6.9, très propre, 4,900\$. 539-1095

GMC SAFARI 1993, 38,000 km, 6 sièges capitaines, tout équipé, air clim. avant/arr., chauffette avant/arr., attache de roulotte. Prix à discuter. 378-2909 après 17h

GMC VANDURA 1988, moteur diesel 6.2 litres, 150,000 km. 372-2737

GMC 1500, 1984, (peinture, silencieux, freins et suspension neufs), boîte en fibre de verre, très très propre. Faut voir! 5,100\$. 375-0395

JEEP CHEROKEE LAREDO 1989, 4x4, 4 portes, manuel 5 vit., 125,000km, syst. d'alarme, 10,500\$. Info: 548-5877, 539-2291.

PICK-UP FORD 1988 F-150 XL, 6 cyl., autom. 109,000km, Fibrobec, protecteur de boîte, attache-remorque, 8 pneus, etc. Comme neuf, faut voir! Meilleure offre. 378-6833

PICK-UP GMC S15 1986, 4x4, extra cab, moteur 2.8 L., automatique. 378-1138

PICK-UP GMC S-15, Extra Cab, 1983, prix 1,800\$. Inf. 378-9441

PICK-UP TOYOTA 1988, 2 roues motrices, 147,000km, prix 3,200\$. Laissez no.tél. pagette: 1-552-6240

PICK-UP 4X4, CHEVROLET S-10, 1988, king cab, V6, 2.8 L., aut., 143,000 km, en bonne condition. 5,900\$. 776-6558

PICK UP FORD 4X4 1989, F150, moteur 302, 5 vit., boîte longue, super propre, vérifié de A à Z, excellente condition, 119,000 km, 8,500\$. JIMMY 1987, V6 injection, aut., 4x2, 3,300\$. AUTOS DENIS BORDUAS 379-9357

PICK UP S10 1993 état neuf, cabine de luxe, boîte. Appelez 375-6582

VAN FORD 1979 3/4, 8 passagers, vitres teintées, mécanique A1, 1,500\$. Inf. 375-9817

VAN GMC 1988, 158,000 km, 305, diff. barré, système d'alarme, excellent état, 5,400\$. 266-1771

1994 GMC PICK UP 1/2 tonne, cab ordinaire, bleu et gris, air climatisé, am fm cassette, 3,000 km, 6.5 turbo diesel, anti-démarrreur. 378-5222, 777-4730, 549-2256.

369 MOTEURS

MOTEUR 350 + transmission aut. de Chevrolet, 87,338 milles. 248-7068

370 AUTOS

ACHETEZ UNE AUTO AVEC SERVICE A.L. AUTO, c'est facile vendre son auto avec SERVICE A.L. AUTO ça ne coûte que 16.96\$ (pour l'inscription). Ouvert 7 jours sur 7, de 9h à 21h. Inf. 777-7270

AÉROSTAR 1987, 5 vit., manuelle, bonne condition mécanique. 263-5777

ASPEN FAMILIALE 1979, beaucoup de pièces neuves, mécanique A-1, propre; 775\$. ASPEN 1980, 340, 4 vit., 1,500\$. 514-772-2169

370 AUTOS A VENDRE

AUBAINE! BUICK RÉGAL Coupé, 1988, tout équipée sauf air. Prix 4,000\$. Inf. 375-4045

A-1 RENAULT 5 GTL 85 Chaussée pour l'hiver, radio Alpine, très économique, 1,200 \$ nég. 378-1905

A-CHEVROLET SPRINT turbo 1991, pneus neufs, roues magnésium, système d'alarme, 102,000 km, 5,900\$. 777-4065 ou 379-9357

A-CHEVROLET SPRINT turbo 1991, pneus neufs, roues magnésium, système d'alarme, 102,000 km, 5,900\$. 777-4065 ou 379-9357

BRONCO II 1988, 4x4, manuel, très propre, 99,000 km, bélier avant et porte-bagages, un vrai bijou. 6,700\$. Inf. 263-8083 ou pagette: 1-514-599-8434 Alain.

BUICK PARK AVENUE, 1989, couleur rose wood, 85,000km, auto à l'état de neuf, possibilité garantie d'un an. Inf. 378-5013

BUICK RÉGAL 1991, noir, 4 ptes, tout équipé, A-1, pneus 16" neufs, garantie transf. GM, un propriétaire. Auto payée 24,900\$. Raison: auto neuve. A vendre moins que le prix de liste. 375-7943 ou 777-1099

CADILLAC ELDOURO 1979, 2 portes, H.T. en super condition, tout équipée de A à Z. Prix 3,000\$ à discuter. 372-2616

CADILLAC FLEETWOOD BROUGHAM 1979, 153,000 km, mécanique impeccable, 1,500\$ nég. 375-4541

CADILLAC SEVILLE 1986

pneus neufs, 198,000 km, 4,500\$. 242-2174

CHEVETTE 1979, automatique, 69,000 km, 4 portes, très bon état, femme propriétaire, 800\$ négociable. 372-5419

370 AUTOS A VENDRE

CADILLAC SEDAN DE VILLE 1993, 12,500 km, encore 2 ans de garantie GM, possibilité de garantie prolongée, comme neuve. Pas de T.P.S. Aussi 2 peaux de mouton blanches à vendre. 378-4187, 378-1121

CHEVETTE 1983, 136,000km, en bon état. Prix 500\$. Inf. 777-1987

CHEVROLET CORSICA 1990, 4 portes, standard, blanc, 105,000km, prix spécial. Inf. 378-5013

CHEVROLET CAVALIER blanc, 1988, 2 L., man. 5 vit. 175,000km, moteur refait à 100,000km. Prix 1,900\$. Inf. 535-6522

CHEVROLET CELEBRITY Euro Sport 1986, tout équipée sauf air, 145,000km, 4 portes, autom. moteur 2.5 L. 777-7613, 375-2141 laissez message.

CHRYSLER DYNASTY 1988, équipé de A à Z, (radiateur, amortisseurs et pneus neufs), peinture originale, pas de rouille du tout, comme neuf, 5,750\$. 375-2796 ou 375-6826

CHRYSLER LASER XE 1984, 95,000 km, bonne condition, 500\$. 777-2173

CHRYSLER LE BARON GTS, 2.5 L., 1988, 4 portes, très propre. 539-1018

CHRYSLER NEWPORT 1979, comme seconde voiture. Inf. 378-9657

COBRA 1978, carrosserie complète + intérieur + pièces. 372-4093

COLT GL 1993, autom. 33,600km, bal. de garantie, 8,900\$. Inf. après 18h au 378-8252

DIESEL RABBIT 1982, très propre;

DIESEL JETTA 87, autom. très propre. Inf. 297-1080

370 AUTOS A VENDRE

DODGE COLT 1992, 57,000km, prix 5,000\$. Inf. 539-2698

FAITES UNE OFFRE

HONDA ACCORD EXR 1992, tout équipée, vert émeraude. (VENDU).

PASSAT GL 1991, blanche, tout équipée, 10,900\$.

GEO TRACKER 1991, jaune, 8,500\$.

HONDA ACCORD EXR. 1992, tout équipée, champagne, 14,900\$.

Toute offre raisonnable acceptée

Les Entreprises Sylvain Maheu

378-1334

FORD ESCORT 1983, 4 portes, aut., 1,500\$.

PONTIAC parisienne 1980, 2 portes, aut., 600\$. Négociables. 776-1374

GRAND PRIX S.E., 1983, V8, 301 - 4 barils, suspension et système d'échappement refaits à neuf, 1,400\$ nég. 372-2720 ou 777-1368

HONDA ACCORD 1986, man., peinture neuve, 110,000 km, très propre, 3,200\$. 372-9845

HONDA CIVIC 1988, blanche, 4 portes, autom. 95,000km. Inf. 378-8172

HONDA CIVIC 1991, 7,500\$. 375-5253

HONDA CIVIC DX 89 5 vitesses, 97,000 km, A-1, 5,500\$. Francis, 469-5337.

HONDA CIVIC CX 1991, blanche, h-back, 85,600km, très propre, radio Am-Fm stéréo cassette, mécanique A-1, prix à discuter. Mathieu après 17h 372-9024

HOWARD DRIVER AUTO INC.

1309 Denison Est

Granby - Tél: 776-6758

1989 PLYMOUTH Voyageur SE, 5 places, aut., tout équipé, 5,995\$.

1989 HONDA CIVIC DX 4 ptes, 5 vit., très propre, 4,800\$.

1988 RENAULT MÉDAILLON 4 ptes, aut., 1,495\$.

1988 CHRYSLER LeBaron coupé, tout équipé, balance de garantie, comme neuf, 4,495\$.

1988 TOYOTA TERCEL DX coupé, très propre, 3,295\$.

1987 JETTA TURBO diesel, 4 ptes, 2,800\$.

1987 FORD TEMPO, 4 ptes, 5 vit., 1,295\$

1987 PLYMOUTH VOYAGEUR, 7 places, équipé, 4,495\$.

1987 SUZUKI FORSA turbo, rouge, très propre, 2,250\$.

1986 JETTA TURBO diesel, 1,200\$.

1986 FORD TEMPO, aut., 1,600\$.

1986 FORD TEMPO, 4 ptes, 5 vit., excellente condition, 1,200\$.

1985 TOYOTA TERCEL très propre, 1,495\$

1985 HYUNDAI PONY aut., 1,295\$.

1983 HONDA ACCORD aut., 1,295\$.

FORD CAMWAGON tout équipé, 3,495\$.

1980 FORD Econoline, peinture neuve, 1,200\$.

Pour des véhicules d'occasion FIABLES, passez nous voir!

- 1994 SAMARA 1300, rouge
- 1992 LADA NIVA CABRIOLET 4 x 4 DÉCAPOTABLE
- 1992 LADA SAMARA BERLINE 1.5, rouge, 4 portes
- 1991 SUBARU JUSTY, 4 x 4
- 1990 MAZDA MPV, 7 passagers
- 1990 FORD TEMPO, blanc, 4 portes, aut.
- 1990 CHEVROLET LUMINA EURO
- 1989 CHEVROLET CAVALIER, aut., 4 portes
- 1989 PLYMOUTH HORIZON, aut., 4 portes
- 1989 PONTIAC TEMPEST, 4 portes, aut.
- 1989 FORD LTD, Crown Victoria, 4 portes, grise
- 1988 BUICK RÉGAL LIMITED, 2 portes, bleue
- 1988 PONTIAC FIREFLY, 4 portes, 5 vitesses
- 1987 PLYMOUTH TURISMO
- 1987 PLYMOUTH HORIZON, 5 vitesses
- 1986 OLDSMOBILE CALAIS, à voir!
- 1986 CHEVROLET MONTÉ CARLO
- 1985 DODGE 600, bleue, 4 portes
- 1985 PLYMOUTH RELIANT SE, rouge vin, 4 portes
- 1985PLYMOUTH RELIANT, familiale
- 1984 CHEVROLET CELEBRITE, 2 portes, grise
- 1984 FORD ECONOLINE, Cargo Van
- 1984 PONTIAC FIERO, aut.
- 1983 MOTO KAWASAKI GPZ 750
- 1981 CHEVROLET CHEVETTE, aut., 4 portes
- 1977 CHEVROLET CAMARO

LADA GRANBY

338 St-Valier
Granby
375-5232



L114696

LE SPECIALISTE

**Spécialité :
Voitures allemandes**

STATION DENISON INC.
160 Denison Est
Granby (Québec)
J2G 4C3

(514) 378-5801

- Freins
- Suspension
- Silencieux
- Antirouille
- Mécanique générale

370-C16815

370 AUTOS À VENDRE

HONDA CIVIC BERLINE DX 1989, 4 portes, autom., 106,000 km, à l'état neuf, 5,950\$, pas de TPS.

HONDA CIVIC BERLINE LX 1988, 4 portes, 5 vit., 99,500 km, vitres et portes élect. Cond. impeccable. 5,950\$ pas de TPS.
Inf. 378-1375 ou 777-9549

HYUNDAI EXCEL 1987, 168,000 km, en bonne condition, peinture récente, embrayage neuf, 4 pneus d'été et 4 Michelin d'hiver sur rims. 1-350\$ ou 1,150\$ sans pneus d'hiver. 469-3928

JEAN VERRIER AUTO 1992 INC.
1592 PRINCIPALE, GRANBY
TEL 375-3633

1992 NISSAN Pick-Up Hustler, 5 vit., 59,000 km, entier équipé.

1991 CHEROKEE Sport 4 ptes, noir, 5 vit. entier équipé. 83,000 km.

1991 CHEV. S-10 TAHOE, King Cab, 4x4, aut. entier équipé.

1991 FORD RANGER XLT, Extra-cab, aut. entier équipé. 68,000 km avec boîte fibre de verre.

1991 HONDA CIVIC, 2 ptes, man. blanche.

1990 DODGE ACCLAIM LX, V6, entier équipé. 1 seul prop. 81,000 km.

1990 HYUNDAI EXCEL, 4 ptes, aut. garantie km illim.

1989 PONTIAC TEMPEST 4 ptes, blanc, aut. avec air, 88,000 km.

1989 HONDA CIVIC SI, rouge, 5 vit. 1 prix 5,900\$.

1989 MERCURY TOPAZ L, très beau véhicule, 97,000 km, aut.

1988 CHRYSLER Newyorker entier équipé, 100,000 km, garantie jusqu'à 115,000 km.

1988 CHEV. BERETTA, 2 ptes, aut. Petit bijou!

1988 CHEV. CAVALIER, 4 ptes, aut. Un seul prop. 66,000 km.

1987 BUICK RIVIERA noir, parf. condition.

1987 JETTA 4 ptes, diesel, 5 vit. véhicule beau comme neuf.

1985 FORD PICK-UP F-150, 6 cyl. très propre, 94,000 km.

JEEP 1975 moteur V8, en bonne condition, 1-100\$ discutable. Inf. 539-3935 ou 539-2383

JETTA TURBO DIESEL 1988, propre, 3,900\$; MUSTANG 1988, 5 vit.; CELEBRITY 1988, 4 ptes, peinture neuve, valeur 4,500\$ pour 2,750\$; OPTIMA 1988, 5 vit., 2,200\$; MEDAILLON 1988, 4 ptes, auto. 2,100\$; FIREFLY 1987, 4 ptes, 1,300\$; NEW YORKER 86, 1,400\$; PICK UP GMC, C1500 1988, autom. V8, 3,950\$; AÉROSTAR 88, Cargo, 2,400\$; CARAVAN 1985, 7 p. tout équipée, 2,650\$; VAN FORD 77, 600\$. Prix en vigueur jusqu'à lundi midi. 777-6999

JETTA 91, turbo diesel, noir, toit ouv.

TOYOTA TERCEL 89, man.

PONTIAC SUNBIRD 1987, 4 ptes, aut.

JETTA 1986 turbo diesel.

CHEV. CHEVETTE 1986, aut.

PICK-UP Nissan 1986, diesel.

DODGE CHARGER 1985, autom.

PICK-UP TOYOTA 1984.

AUTOMOBILES RICHARD MÉNARD
500 rue Ménard, Ste-Cécile Milton.
Tél. 372-4370, 372-4364

JIMMY 89, 2X4, 5 vitesses, air climatisé, très propre, 115,000 km, 2.8, 6,900\$. 372-3466

J.P. AUTO
1640 JACQUES CARTIER, FARNHAM
TEL : 293-4904

93 GEO METRO, 30,000 km, 5 vit.

91 SUNBIRD, autom., 60,000 km

91 JETTA TURBO diesel, tout équipée

90 GRAND AM, 70,000 km, auto.

90 OLDS. Touring Sedan.

89 TOPAZ L, auto, 117,000 km

88 HONDA ACCORD DX, 5 vit.

88 NISSAN PULSAR, 5 vit.

87 PICK UP MAZDA 4X4

86 VOYAGEUR, 7 pass. autom.

84 CAVALIER, auto.

MAZDA PRECIDA MX3 GS 1993, 80,000 km, tout équipé, 13,000\$. 539-3050 ou 263-3081

MAZDA 323 1989, 4 portes, 4 cyl., aut., vérifiée au complet, seulement 54,000 km, excellente condition.

HYUNDAI SONATA 1989, 102,000 km, 4 portes, 4 cyl., 5 vit.

NISSAN 200 SX 1986, 4 cyl., 2 portes, aut., équipée au complet.

GOLF DIESEL 1987, 133,000 km, excellente condition, très propre, 3,200\$ nég.

AUTOS DENIS BORDUAS 379-9357

MERCEDES 1979, 240D, manuelle, en excellente condition, moteur 150,000 km, prix 4,700\$. Inf. 375-4993

MERCURY TOPAZ LS 1987, seulement 100,000 km, tout équipée, excellente condition. Cause: départ. 263-0749

MUSTANG GT 1985, excellente condition, 4-500\$ nég. Inf. 534-0839

MUSTANG GT 85, 5 L, convertible, automatique, air climatisé, besoin petites réparations, 3,800\$ négociable. 372-4093

MUSTANG GT 83, 5 L, mécanique et suspension de 92, plus pièces, 1900\$ négociable. 372-4093

NISSAN SENTRA SE 87, 5 vitesses, 3 portes, mags, condition impeccable, 139,000 km, 2,900\$. Appelez lundi 375-4236 ou répondez

OLDS. FIRENZA 1986.
Inf. 469-1758

OLDS. OMEGA 1981 idéale pour hiver, propre, en bonne condition, 350\$ nég.; **FORD MUSTANG 1979**, en super condition, très propre, 2-500\$ nég. A voir 450 Ste-Marie, 372-3077

PONTIAC FIREFLY 1988, 2 portes, 5 vit., seulement 89,900 km, prix 2,300\$. Inf. 378-8793

370 AUTOS

OLDS FIRENZA 1985, 4 portes, autom., 100,000 km, 2 tons gris, très propre, graissage fait. Inf. 777-4963

PIERRE BOVIN AUTO Enr. 1141 DUFFERIN, GRANBY 777-3553

1991 HYUNDAI EXCEL, man. bal. garantie.

1991 MAZDA 323 DX, 2 ptes, man.

1991 VOLKS JETTA GL, 4 ptes, aut. air.

1990 SUZUKI Sidekick JX 5 vit. 2 toits

1990 FORD FESTIVA, 2 ptes, 5 vit.

1990 SUZUKI SWIFT, 4 ptes, 5 vit. bas mill.

1990 CHEV. CAVALIER 4 ptes, man. air

1990 VAN PLYMOUTH Voyager, 7 pass. LE, t-équipée.

1990 PONTIAC Grand Am LE, 4 ptes, aut. avec air.

1990 DODGE SPIRIT 4 ptes, aut., avec air.

1990 VAN Aérostar V6 aut. Cargo, t-propre

1989 HYUNDAI EXCEL CX, 4 ptes, man.

1989 SONATA GLS 4 ptes, 5 vit. t-propre

1989 CHEVROLET SPRINT 4 portes, aut.

1989 MAZDA MX6, DX, 2 portes, 5 vit.

1989 CHRYSLER DAYTONA, t-top, 5 vit.

1989 PONTIAC Sunbird SE, 2 ptes, aut.

1988 DODGE SHADOW, 4 ptes, aut. t-équipé.

1988 CHEV. SPRINT, 2 ptes, man.

1988 PONTIAC BONNEVILLE SE, 4 portes, bien équipé.

1988 LINCOLN Continental, Town Car Signature.

1988 MAZDA 323 DX, 4 portes, 5 vit.

1988 ISUZU TROOPER LS, 4x4,

1988 DODGE COLT DL, 4 ptes, aut.

1987 FORD PICK UP RANGER 5 vit.,

1987 HONDA ACCORD S, 2 portes, man.

1987 MERCURY TOPAZ, 4 portes, 5 vit., avec air.

1987 DODGE SHADOW, 4 ptes, aut.

1986 DODGE 600, décapotable, aut., un bijou.

1986 PICK-UP FORD Ranger, 4 cyl. 5 vit.

1979 CUBE CHEVY VAN.

PLYMOUTH RELIANT 1986, familiale, 2.5 litres, automatique, sièges baquets, volant ajustable, contrôleur de vitesse, mécanique A1, 135,000 km, 776-6305

PLYMOUTH TURISMO 1985, beaucoup de pièces neuves, prêt pour l'hiver, 1,500\$ nég. 797-2540, Patrick

PLYMOUTH VOYAGEUR 87, 5 passagers, 2.6 L, 125,000 km, le tout en très bonne condition, couleur gris, 4,700\$. 375-2055

PONTIAC FIREBIRD 1987, V6, autom., 107,000 km, peinture neuve, mags, chaussé pour hiver, 3,000\$ disc. Inf. 777-0634 travail 378-9400

PRIX RÉDUITS

92 SATURN SL, 4 ptes, man.

91 SUZUKI SWIFT, 5 vit.

91 SUZUKI Sidekick, 4x4, man.

90 PLYMOUTH VOYAGEUR, 4 aut., avec air, 5 passagers.

90 SUZUKI SWIFT 2 ptes, manuel.

89 VOLKS JETTA turbo diesel 4 ptes, man.

88 CHEV. S-10, King Cab, 6 man.

88 EAGLE VISTA, 4 aut.

88 SUZUKI FORSA 2 ptes, aut.

88 MAZDA 323, autom.

88 DODGE SHADOW, 4 ptes, auto.

87 FORD AÉROSTAR V6, aut. 7 pass.

87 ISUZU TROOP II, 4x4, manuel.

87 TOYOTA Tercel, 4x4, autom.

87 HYUNDAI PONEY, 4 cyl. autom.

87 TOYOTA COROLLA, 4 ptes, autom.

86 CHEV. CELEBRITY 4, autom.

86 PICK-UP NISSAN King Cab, 5 vit.

86 VOLKS Golf diesel, 4 ptes, man.

86 FORD RANGER, 5 vit.

86 TOYOTA MR2, 5 vit.

86 CHEV. Celebrity Eurosport 6 aut. 4 ptes

85 TOYOTA TERCEL 2 ptes, man.

82 GOLF Cabriolet, conv. 5 vit.

78 JEEP Laredo, 4x4, 6, aut. avec 2 toits.
BEL AUTOMOBILE 777-3433
890 Dufferin, Granby
Et plusieurs autres voitures

PUCE PUCE PUCE

Achetons, vendons, échangeons.
PLUSIEURS autos, camions, vans
à partir de 450\$ et plus
Achetons autos pour les pièces
Vendons pneus, c.roues, barils, etc...
OU ÇA? OU ÇA? OU ÇA?
2550 Principale, St-Paul angle Gr.Ligne
Ouvert 7 jrs, 10h à 5h. -- 379-9555

RABBIT DIESEL 1983, 165,000 km, peinture, freins et silencieux neufs, condition A1, 1,150\$. Info: 378-8041

RABBIT 1984 DIESEL

bons pneus, bonne mécanique. Aucune offre raisonnable refusée. 375-2020

SPECIAL

OLDSMOBILE SUPREME 88, 2 ptes, tout équipée, 5,250\$.

- **GRAND AM SE 1988**, full, avec air, turbo, 5 vit. 104,000 km, noir, 4,950\$.

- **OLDS CALAIS 1989**, full, avec air, autom. Quad Four, 16 valves, 2 ptes, 4,995\$.

- **TRANS-AM 1985**, t-top, full, avec air, autom. 3,000\$.

- **FIFTH AVENUE 1984**, full, avec air, 1,000\$.

- **PICK-UP FORD F-150, 1987**, aut. 6 cyl. 4,500\$.

ÉCHANGE ACCEPTÉ MOTORISÉ DE L'ESTRIE

378-3065, 372-2865, 372-1572

370 AUTOS

SUZUKI SIDEKICK 1989, GLX, 4x4, rouge, autom. vitres élect. cruise-control, tout équipé. 105,000 km, 8,000\$ nég. Inf. 243-0671, 777-3277

SUZUKI SWIFT 1991, 3 portes, 45,000 km, très propre, avec balance de garantie, 5,400\$. 378-2598

TEMPO 1987, manuelle, très bonne mécanique, très propre, super prix 1,200\$. A voir au 280 boul. Avery à Granby.

THUNDERBIRD Super Coupe 1989, V6, Super-charged, man. 5 vit., tout équipée, impeccable, 7,000\$; Radiocassette + égalisateur 25W + haut-parleurs 100 W. 100\$. 410 Notre-Dame, 776-7745

371 MACHINERIES

émile latour (514) 772-2015 FER ET MÉTAL enr. Achetez vieilles voitures pour ferrailles



NOUS PAYONS JUSQU'À 150 \$ PAR AUTO
POUR LES PIÈCES SELON L'ANNÉE

Près de Sanair
750, Grand rang St-François
St-Pie de Bagot JOH 1W0 113453

AVIS DE VENTE PAR SOUMISSIONS

Dans l'affaire de la faillite de:

DEBRA JEANNE ROY, journaliste

Des soumissions cachetées, accompagnées d'un chèque visé, mandat de poste ou de banque, au montant de 15 % de la soumission fait à l'ordre du syndic, seront reçues pour l'achat de l'actif suivant:

LOT NO. 1 JEEP LADA 4X4 1993

VALEUR
7 800

CONDITIONS DE VENTE

Les soumissionnaires sont priés de se procurer les conditions de vente, soit au bureau du syndic, soit au lieu où se tiendra l'inspection de l'actif.

INSPECTION D'ACTIF

L'actif pourra être examiné chez Autos G. Déragon enr. situé au 1183 rue Principale à Granby, QC le lundi 14 novembre 1994 de 9 h à midi.

OUVERTURE DES SOUMISSIONS

Les soumissions seront ouvertes, le vendredi 18 novembre 1994 au bureau du SYNDIC, 317 rue Racine à Granby, à 2:00 heures de l'après-midi et les soumissionnaires ainsi que les inspecteurs sont invités, à y assister.

Les soumissions devront être envoyées au syndic soussigné et être reçues et enregistrées avant 2:00 heures de l'après-midi, le vendredi 18 novembre 1994 date et heure de l'assemblée.

Pour plus de renseignements, s'adresser au syndic soussigné.

NORMAND J. TURCOTTE, C.G.A.

BUREAU DE:
Jolin, Turcotte & associés Inc.
Syndic Licencié
317, rue Racine
Granby, QC J2G 3B6
375-3702 FAX 375-4407

410C18141

AVIS DE VENTE PAR SOUMISSIONS

Dans l'affaire de la faillite de :

MARIE-PAULE PROVOST

ayant fait affaire sous les nom et raison de
LA CHAUDRONNÉE ENR.

Des soumissions cachetées, accompagnées d'un chèque visé, mandat de poste ou de banque, au montant de 15 % de la soumission fait à l'ordre du syndic, seront reçues pour l'achat de l'actif suivant :

LOT NO. 1

ÉQUIPEMENT TEL QUE :
(réfrigérateur, congélateur, chaudières, etc.)

VALEUR

2 800 \$

CONDITIONS DE VENTE

Les soumissionnaires sont priés de se procurer les conditions de vente, soit au bureau du syndic, soit au lieu où se tiendra l'inspection de l'actif.

INSPECTION D'ACTIF

L'actif pourra être examiné au 108-2 rue St-Charles Sud à Granby, QC, le lundi 14 novembre 1994 de 9 heures à midi.

OUVERTURE DES SOUMISSIONS

Les soumissions seront ouvertes, le vendredi 18 novembre 1994 au bureau du SYNDIC, 317 rue Racine à Granby à 2 h 30 de l'après-midi et les soumissionnaires ainsi que les inspecteurs sont invités, à y assister.

Les soumissions devront être envoyées au syndic soussigné et être reçues et enregistrées avant 2 h 30 de l'après-midi, le vendredi 18 novembre 1994 date et heure de l'assemblée.

Pour plus de renseignements, s'adresser au syndic soussigné.

NORMAND J. TURCOTTE, C.G.A.
Syndic

Bureau de : Jolin, Turcotte & Associés Inc.
Syndic licencié
317, rue Racine, Granby, QC J2G 3B6
375-3702 FAX 375-4407

410-C18142

ENCAN

POUR
DONALD BACHAND
1403 rue Principale
ST-DOMINIQUE
(Cité St-Hyacinthe)
Jeudi le 17 novembre 1994
à midi "PRECIS"

SERA VENDU: le très bon troupeau
laitier "BACHANNE".

50 jeunes vaches Holstein de QUALITÉ pur-sang enregistrées avec papier, 15 à leur 1re lactation, 20 fraîches vélées ou dues sous peu, la majorité devant mettre bas en janvier et février, et les autres en tout temps de l'année.

* Veuillez lire attentivement la liste de machinerie suivante, tous ces équipements, sans exception, sont à l'état NEUF. Le propriétaire aime travailler avec le meilleur équipement et l'entretien méticuleusement.

ENCAN POUR

MME MONIQUE MESSIER
Le dimanche
20 novembre 1994
à 11 heures précises
au 15,170 ST-LOUIS,
ST-HYACINTHE

SERA VENDU: mobilier de cuisine en chêne comprenant table ronde, 4 chaises, four micro-onde Panasonic; ens. boîtes à pain en bois, malaxeur Sunbeam, cafetière Proto Silex, un peu de vaisselle, bibelots, fleurs artificielles, cadres, articles de chambre de bain, laveuse Inglis, sècheuse Speed Queen, fauteuil, secrétaire avec chaise, lampe, chaise berçante, pliante, chaise sur billes, mobilier de salon 5 morceaux, humidificateur, tapis, miroir, poëlon chauffant, mobilier de chambre, lit double, bureaux monsieur et madame; père, balayuse Electrolux avec accessoires et balai à tapis, 1/2 lit, chaise à exercice, bureau, machine à coudre Singer à pédale, plancher à repasser, chaises de parterre, valise, système de son Car-dei, radio, table tournante et colonnes, meuble de système de son, TV couleur Hitachi avec contrôle; pelle, pioche, râteau, escabeau et autres articles trop long à énumérer.

ATTENTION: Plusieures articles de décoration pour salle de bain "NEUFS".

EN CAS DE MAUVAIS TEMPS, IL Y AURA UNE TENTE.

CAUSE: maison vendue.

CONDITION: argent comptant.

*** BIENVENUE À TOUS ***

ENCAN MAURICE RAINVILLE INC.

* ENCANTEUR

1375 des Seigneurs E.,

St-Hyacinthe

Québec J2S 7A9

771-2240 ou 776-6665

N.B. Toujours à votre disposition

pour tous genres d'encans!

ENCAN

pour
LES SERRES CHARNEUX ENR
LE SAMEDI 19 NOVEMBRE 1994
A 10 H 30 PRÉCISES
AU 1396, CHEMIN PILON, DUNHAM
Prendre Route 104, entre Farnham et
Cowansville, le Rang 10 et le chemin Pilon

SERA VENDU: - 3 serres jumelées plastifiées 56x100 TBC, 1 serre Filclair 28x100, 1 serre Harmon 27x100; système de chauffage à eau chaude comprenant: bouilloire Cleaver Brooks 150 HP TBC, bouilloire Cleaver Brooks 40 HP TBC; 6 pompes; 2 contrôleurs à température électroniques, toute la tuyauterie pour chauffer les serres; système Bio-therm, réservoir à l'huile 5000 gallons; 3 réservoirs de 1000 gallons; réservoir stainless 1000 gallons; pasteurisateur Lansa 17 pi cu.; émetteuse Royer moteur électrique 1.5 HP; pulvérisateur Thecnoma 100 litres avec moteur au gaz; alternateur sur PTO Onon 15 watts; 5 éventails 48 po; 3 éventails Jet 24 po; quantité d'articles de plomberie, électrique; table mobile; brouette; carion à irrigation; différents petits outils; outils pour grosse plomberie; caisse enregistreuse; balance; table de travail; bureau; pots à fleurs et à transplantation; balance de production; de fleurs; quantité de fer à rebut et autres articles trop long à énumérer.

BEAU TEMPS, MAUVAIS TEMPS, l'encan aura lieu à l'intérieur

Cause: Abandon

Condition: Comptant ou prêt bancaire accepté

*** BIENVENUE À TOUS ***

ENCAN MAURICE RAINVILLE INC.

ENCANTEUR

1375 des Seigneurs E. St-Hyacinthe,

Québec J2S 7A9

N.B. Toujours à votre disposition pour

tous genres d'encans!

771-2240 773-6665

REMERCIEMENTS au Sacré-Coeur pour faveur obtenue. Que le Sacré-Coeur de Jésus soit loué, adoré et glorifié à travers le monde pour des siècles et des siècles. Amen. Dites cette prière 6 fois par jour pendant 9 jours et vos prières seront exaucées, même si cela semble impossible. N'oubliez pas de remercier le Sacré-Coeur avec promesse de publication quand la faveur sera obtenue.

A.B.F.

REMERCIEMENTS

La famille de Mme Robertine Leclerc Bouthillier désire remercier bien sincèrement toutes les personnes qui leur ont témoigné de la sympathie lors du décès de



Mme Robertine Leclerc Bouthillier

survenu le 7 octobre 1994

soit par offrandes de messes ou de fleurs, bouquets spirituels, télégrammes, visites, sympathie, services rendus ou assistance aux funérailles.

La famille tient à remercier particulièrement pour leur dévouement les employés du Centre Marie-Berthe Couture.

Les personnes ayant omis de s'inscrire peuvent considérer ces remerciements comme personnels.

412-C16565



REMERCIEMENTS

Au Sacré-Coeur pour faveur obtenue. Que le Sacré-Coeur de Jésus soit loué, adoré et glorifié à travers le monde pour des siècles et des siècles. Amen. Dites cette prière 6 fois par jour pendant 9 jours et vos prières seront exaucées, même si cela semble impossible. N'oubliez pas de remercier le Sacré-Coeur avec promesse de publication quand la faveur sera obtenue.

C.D.

MERCI MON DIEU

Dites 9 fois Je vous salue Marie par jour durant 9 jours. Faites trois souhaits, le premier concernant les affaires, les deux autres pour l'impossible. Publiez cet article le 9e jour, vos souhaits se réaliseront même si vous n'y croyez pas. Merci mon Dieu. C'est incroyable mais vrai.

F.G.L.

413-C18148

REMERCIEMENTS

Mme Ruth Jetté Beaudet, Mme Alberte Jetté Proulx, MM. René et Raymond Jetté ainsi que les membres des familles Jetté et Savoie désirent remercier bien sincèrement toutes les personnes qui leur ont témoigné de la sympathie lors du décès de



Mme Jeanne Jetté Savoie

survenu le 22 octobre 1994

soit par offrandes de messes ou de fleurs, bouquets spirituels, télégrammes, visites, sympathie, services rendus ou assistance aux funérailles.

Les personnes ayant omis de s'inscrire peuvent considérer ces remerciements comme personnels.

412-C16900

REMERCIEMENTS

La famille de Mme Bella Benoit désire remercier bien sincèrement toutes les personnes qui lui ont témoigné de la sympathie lors du décès de



Mme Bella Benoit

survenu le 18 octobre 1994

soit par offrandes de messes ou de fleurs, bouquets spirituels, télégrammes, visites, sympathie, services rendus ou assistance aux funérailles.

Les personnes ayant omis de s'inscrire peuvent considérer ces remerciements comme personnels.

412-C16898

REMERCIEMENTS



Mme Laurette Laurin, ses enfants: Richard, Serge (Nathalie Désautels), Sylvie (Mario Champagne), ses petits-enfants: Karine, Jonathan, Philippe, Marc-Antoine et Stéfanie.

M. Gérard Laurin

survenu le 18 octobre 1994

soit par offrandes de messes ou de fleurs, bouquets spirituels, télégrammes, visites, sympathie, services rendus ou assistance aux funérailles.

Les personnes ayant omis de s'inscrire peuvent considérer ces remerciements comme personnels.

412-C16899

REMERCIEMENTS

Mme Laurette Ouellet St-Jean ainsi que ses enfants et petits-enfants désirent remercier bien sincèrement toutes les personnes qui leur ont témoigné de la sympathie lors du décès de



M. Armand St-Jean

survenu le 15 octobre 1994

soit par offrandes de messes ou de fleurs, bouquets spirituels, télégrammes, visites, sympathie, services rendus ou assistance aux funérailles.

La famille tient à remercier tout spécialement Dr Jean Desmeules et le personnel infirmier de l'Hôpital Brome-Missisquoi-Perkins.

Les personnes ayant omis de s'inscrire peuvent considérer ces remerciements comme personnels.

412-C18129

REMERCIEMENTS

Mme Lilianne Baillargeon ainsi que ses enfants Guy (Liane), Nathalie (Paolo), Robert (Isabelle) désirent remercier bien sincèrement toutes les personnes qui leur ont témoigné de la sympathie lors du décès de



M. Fernand Baillargeon

survenu le 5 septembre 1994

soit par offrandes de messes ou de fleurs, bouquets spirituels, télégrammes, visites, sympathie, services rendus ou assistance aux funérailles.

Les personnes ayant omis de s'inscrire peuvent considérer ces remerciements comme personnels.

412-C18119



Serge Robitaille

Disparu tragiquement le 31 octobre 1994, Serge Robitaille, 33 ans, ainsi que Brigitte Laroche, 33 ans, tous deux domiciliés dans le Canton de Granby.

Ils laissent dans le deuil, leurs deux fils Jean-Philippe et Sébastien, leurs parents Normand et Denise (Fontaine) Robitaille, François-Xavier et Louise (Pelletier) Laroche, leurs frères et soeur Alain et Chantal (Serge Blais) Robitaille, Pierre (Michèle Raynauld) et Eric Laroche, leurs neveu et nièce Marc-Olivier et Marie-France Laroche, ainsi que grands-parents, de nombreux parents et amis.

Une messe à leur mémoire sera célébrée le vendredi 18 novembre 1994 à 14:15 heures en l'église St-Joseph, boulevard Leclerc (angle Laurier) à Granby.

402C18220

REMERCIEMENTS

Mme Liliane Auclair ainsi que ses enfants désirent remercier bien sincèrement toutes les personnes qui leur ont témoigné de la sympathie lors du décès de



M. André Robitaille

survenu le 18 octobre 1994

soit par offrandes de messes ou de fleurs, bouquets spirituels, télégrammes, visites, sympathie, services rendus ou assistance aux funérailles. Les personnes ayant omis de s'inscrire peuvent considérer ces remerciements comme personnels.

412-C18137

REMERCIEMENTS

Mme Madeleine Gagné Picher et ses enfants désirent remercier bien sincèrement toutes les personnes qui leur ont témoigné de la sympathie lors du décès de



M. Jean-Paul Picher

survenu le 23 octobre 1994

soit par offrandes de messes ou de fleurs, bouquets spirituels, télégrammes, visites, sympathie, services rendus ou assistance aux funérailles. Les personnes ayant omis de s'inscrire peuvent considérer ces remerciements comme personnels.

412-C18138



Brigitte Laroche



4e

ANNIVERSAIRE

M. Maurice Grondin survenu le 13 novembre 1990

Cher époux, cher papa, quatre ans déjà se sont écoulés depuis ce jour inoubliable où tu nous as quittés. Tu nous as laissés de précieux souvenirs que nous ne pourrions jamais oublier. Ton image restera toujours gravée dans nos cœurs en sachant qu'un jour nous serons tous réunis. Nous continuerons toujours à t'aimer profondément.

Ton épouse Rachel, ton fils Gérald, ton amie France.

412C18123

MESSE 10e Anniversaire du décès de



M. Théobald Parenteau survenu le 9 novembre 1984

Par un soir d'automne vous nous avez quittés. Mais dans nos cœurs vous êtes restés.

On ne vous a pas oublié. Vous resterez toujours dans nos pensées.

Une messe commémorative sera célébrée le dimanche 13 novembre 1994 à 9 heures en l'église St-Vincent-Ferrier d'Adamsville. Ta femme, tes 12 enfants, tes 26 petits-enfants et tes 8 arrière-petits-enfants.

412C18204

MESSE 4e Anniversaire du décès de



M. Janvier Favreau survenu le 12 novembre 1990

Jamais plus nos yeux ne verront ton sourire mais à jamais tu vivras dans nos cœurs avec tous les souvenirs que tu nous as laissés sur ton chemin.

Une messe sera célébrée le samedi 12 novembre 1994 à 17 heures en l'église St-Eugène de Granby.

Ton épouse Lucille, tes enfants, Ginette (Raymond Hébert), Alain (Louise Girouard), tes petits-enfants Jonathan et Sandra.

412-C18132

DÉCÈS



BÉRUBÉ M. Armand

A Granby, le 10 novembre 1994, à l'âge de 78 ans, est décédé M. Armand Bérubé, époux de Cécile Brousseau, demeurant à Granby.

Les funérailles auront lieu le samedi 12 novembre. Le convoi funèbre partira des salons de la

Maison funéraire
Girardot & Ménard Ltée
170, rue Dufferin, Granby
372-4498

pour se rendre à l'église Assomption où le service sera célébré à 11 h 30. Inhumation au cimetière Mgr Pelletier rue Dufferin.

Les heures de visites seront, vendredi de 14 h à 16 h et de 19 h à 22 h. Ouverture des salons samedi, journée des funérailles, à 9 heures.

Le défunt laisse dans le deuil son épouse, Cécile; ses enfants: Thérèse (Jean-Paul Ménard), de Ste-Gertrude; Yvonne (Rolland Roy), de Chibougamau; Yvon (Janelle Dumont) de Rivière-Bleue; Jean-Pierre (Dolorès Ouellet), de Sully, QC; Ghislaine (Jean-Noël Robidoux), de Granby; Yvette (Raymond Lebrun), de Granby; Jeannine (Gilles Bernard), de Chibougamau; Fernande (Lynda), de Québec.

Ses petits-enfants: Sylvie Roy (Brian), Katie Roy (Pierre), Sonia, Debbie et Yoan Bérubé; Nancy Bérubé (Berthier); Lyne Bérubé; Stéphane Lebrun (Christine); Frédéric Lebrun (Annie); Marie-Eve Bernard ainsi que ses frères et sœurs, beaux-frères et belles-sœurs, neveux et nièces, autres parents et amis.

11-12

BOULET Mme Léona

A sa résidence de Notre-Dame de Stanbridge, le 9 novembre 1994, à l'âge

de 83 ans, est décédée Mme Léona Boulet, née Clouâtre, épouse de Albert Boulet, demeurant autrefois à St-Ignace de Stanbridge.

Elle laisse dans le deuil outre son époux Albert Boulet, ses enfants:

Gaston (Lina Doucet); Rachel (Marc Fréchette); Guy (Mariette St-Pierre); Jacqueline (Sylvio Forgues); Feu Yvon; Maurice (Andréa Ouimet); Huguette (Marc Bernier); Diane (Normand Gagnon); Réal (Élizabeth Sayers); Gilles (Jeanne D'Arc Santerre).

Son frère Jean-Paul Clouâtre (Clémence Lapalme).

Ses sœurs: Thérèse (feu Henri Déragon); Berthe-Alice (feu Laurent Bonnevill); Lucille (feu Gabriel Racine). Sa belle-sœur Jeannine (feu Alcide Boulet).

Plusieurs petits-enfants et arrière petits-enfants, neveux et nièces, autres parents et amis.

La dépouille est exposée au

Salon funéraire
Joseph Dion & Fils Ltée
215, rue Rivière
Bedford

Les heures de visites: Vendredi de 14h à 17h et 19h à 22h. Samedi jour des funérailles le salon sera ouvert à compter de 12h30.

Le service religieux aura lieu en l'église de St-Ignace de Stanbridge à 14h30, le samedi 12 novembre 1994.

(11)



DELORME M. Edgar

A Granby, le 5 novembre 1994, à l'âge de 88 ans, est décédé M. Edgar Delorme, époux de feu Delcia Séguin,

demeurant à Granby. Les funérailles commémoratives auront lieu le samedi 12 novembre, sous la direction de la

Maison funéraire
Girardot & Ménard Ltée
170, rue Dufferin, Granby
372-4498

en l'église St-Benoit à 11 heures. Inhumation au cimetière de St-Césaire.

A NOTER: La famille sera présente au sous-sol de l'église à compter de 10:30 hres, jour de la célébration, pour recevoir vos témoignages de sympathie.

Des dons à la Société Alzheimer de Granby et région.

Le défunt laisse dans le deuil, ses enfants:

Jacques (Madeleine Chabot), Granby; Richard (Lise Phaneuf), St-Hyacinthe; Francine (François Turmel), Lac Mégantic; Mario (Gisèle Fortin), Granby.

Sa sœur Mimi Delorme, Sherbrooke. Ses petits-enfants: Christiane, Lucie, Suzanne, Geneviève, Dominic, Sandra, Alexandre, Hugo.

Ainsi que plusieurs autres parents et amis.

(11-12)



ROYER Mme Simone

A la Résidence Courville, le 4 novembre 1994, à l'âge de 86 ans, est décédée Mme Simone Royer, née Métayer, épouse de feu Léo Royer, demeurant à Waterloo.

Sous la direction de la
Résidence funéraire
Bessette & Fils inc.
5034, rue Foster
Waterloo

Un service commémoratif aura lieu à l'église St-Bernardin de Waterloo, le mercredi 16 novembre à 10 heures. Inhumation des cendres au cimetière St-Bernardin.

Elle laisse dans le deuil, ses enfants: Gilles Royer (Réjeanne Delorme) de Waterloo.

Ses petits-enfants: Christian Royer (Brigitte) de Drummondville; Jocelyn Royer, de Montréal; André Delorme Royer, de Waterloo; Lyne Royer, de Waterloo.

Un arrière petit-fils Jimmy, de Waterloo.

Ses sœurs: Mme Gertrude Gadbois, de Montréal; Mme Lucienne Métayer, de Québec.

Ainsi que plusieurs neveux, nièces, autres parents et amis.

(12)

LUSSIER M. Georges- Henri

A l'Hôpital du Haut-Richelieu de St-Jean, le 10 novembre 1994, à l'âge de 79 ans, est décédé M. Georges-Henri Lussier, époux de feu Graziella Chagnon demeurant à la Résidence Lambert à Notre-Dame-de-Stanbridge et autrefois de Farnham.

Il laisse dans le deuil ses enfants: Raymond (Suzanne Ladurantaye), Alain, Albert, feu Serge, Georges et Manon. Il laisse également 10 petits-enfants et 6 arrière-petits-enfants, 2 sœurs: Sr Jeanne D'Arc Lussier, et Mme Gertrude Lussier ainsi que ses beaux-frères et belles-sœurs, neveux et nièces et autres parents et amis. Selon ses volontés, il ne sera pas exposé. Sous la direction des

Salons funéraires
F. & J.M. Désourdy inc.
205 Principale Est
Farnham

Des funérailles commémoratives auront lieu le samedi 19 novembre à 14 heures en l'église St-Romuald de Farnham suivies de l'inhumation au cimetière de l'Ange-Gardienn. A noter que la famille sera présente à l'église 30 min. avant l'heure des funérailles pour recevoir les condoléances de parents et amis.

Des dons à la Fondation des Maladies du Cœur seraient grandement appréciés. Formulaire disponibles à l'église.

12-17

REMERCIEMENTS

Les enfants de M. Jacques Lusignan, Sylvain, Claude, Martin ainsi qu la famille Lusignan, Rita et Maurice Cadieux désirent remercier bien sincèrement toutes les personnes qui leur ont témoigné de la sympathie lors du décès de



M. Jacques Lusignan survenu le 3 octobre 1994

soit par offrandes de messes ou de fleurs, bouquets spirituels, sympathie, assistance aux funérailles, dons pour le cancer. Les personnes ayant omis de s'inscrire peuvent considérer ces remerciements comme personnels.



412C18102

REMERCIEMENTS

La famille de Mme Annie Kessler désire remercier bien sincèrement toutes les personnes qui lui ont témoigné de la sympathie lors du décès de



Mme Annie Kessler

survenu le 6 octobre 1994

soit par offrandes de messes ou de fleurs, bouquets spirituels, télégrammes, visites, sympathie, services rendus ou assistance aux funérailles. Les personnes ayant omis de s'inscrire peuvent considérer ces remerciements comme personnels.

412-C18150



CENTRE
D'HÉBERGEMENT
ET DE SOINS
DE LONGUE DURÉE

HORACE-BOIVIN

Exprimez vos condoléances par un don aux CHSLD Horace-Boivin. Aidez-nous à améliorer la qualité de vie de nos résidents. Nous ferons parvenir à la famille éprouvée votre message de sympathie. Renseignements 539-3633 ou utilisez les cartes dans les salons funéraires.

L114564



Un don à la
Fondation
C.H.G.

Amour, Espoir...

La Fondation du Centre hospitalier de Granby reçoit avec reconnaissance les dons remis en mémoire de personnes décédées. Ces dons sont utilisés pour réaliser les objectifs du C.H.G., soulager la souffrance et améliorer sans cesse la qualité des soins.

Ligne information : 375-8030

L114555



Jardin Commémoratif de l'Est inc.
777-1171

- Funérailles traditionnelles
- Crémation
- Columbarium
- Planification funéraire

C.P. 214
Granby
J2G 8E4

Bessette & Fils

Bromont Granby Roxton Pond Valcourt Waterloo

Les Incroyables juvéniles n'ont qu'une idée en tête: accéder à la finale du Bol d'Or

André Bilodeau

GRANBY

«On ne va pas à la guerre avec des tire-pois». Voilà ce qu'aurait pu dire l'entraîneur-chef des Incroyables, Alain Duquet, lorsqu'interrogé à savoir si son équipe était prête pour son match contre les Cactus de l'école Notre-Dame en demi-finale provinciale de football juvénile AA, dimanche, à Montréal.

«On est à point, tant physiquement que mentalement. Nous avons eu de bons entraînements cette semaine et actuellement, les gars sont à visionner le match que Notre-Dame a disputé en fin de semaine dernière. On a imposé un couvre-feu de trois jours aux joueurs (ils doivent être à la maison avant 23h). Pas question de se présenter là comme des touristes. Tout le monde au sein de l'équipe veut se rendre au Bol d'Or.»

C'est la première fois en 14 ans, que les Incroyables «vont si loin dans la saison». Ils ont remporté quelques fois le titre de leur ligue,

Alain Duquet respecte au plus haut point ses adversaires de demain. Ce ne l'empêche de croire aux chances de ses protégés.

photo d'archives



ce qui leur valait des matches de championnat contre des équipes d'autres régions, mais jamais depuis 1980 ils n'ont atteint les éliminatoires provinciales.

C'est donc un club peu familier à ce type de match qui se mesurera à une dynastie du football scolaire québécois. «Toute proportion gardée, Notre-Dame est l'équivalent du Canadien de Montréal. Ils ont plusieurs titres à leur crédit. Le football là-bas, c'est une tradition, une religion. Mais nous sommes aussi capables de belles choses. On l'a prouvé contre les Béliers de Montignac la semaine dernière. On ne les avait battus que par sept points plus tôt cette saison. Dimanche dernier, on a gagné 32-0. Ça démontre que l'équipe est en nette progression.»

Après avoir visionné avec ses adjoints le film du dernier match des Cactus que «des espions» ont ramené à Granby, Duquet croit que son club a les outils pour rivaliser avec ses adversaires de demain.

«C'est un club très mobile offensivement et aussi très technique. La ligne défensive est très grande et leurs joueurs de première ligne offensive semblent très forts et très difficiles à bloquer. Nous avons aussi de très beaux talents. L'équipe qui travaillera le plus fort et qui fera preuve de la plus grande discipline devrait se sauver avec la victoire.»

Aucun joueur des Incroyables ne figure sur la liste des blessés. A son alignement habituel, Duquet greffera dix joueurs des Incroyables cadets, éliminés la semaine dernière.

La présence aussi de partisans des Incroyables — on a nolisé deux autobus — devrait aussi s'avérer un plus pour la formation granbyenne. Même les «cheerleaders» des Incroyables seront sur place.

Marie-Eve Noiseux en lice au championnat québécois

La jeune patineuse de Cowansville connaît une progression fort intéressante

André Bilodeau

COWANSVILLE

Troisième chez les novices dames lors du championnat de la région Ouest présenté au début du mois à Anjou, la Cowansvilloise Marie-Eve Noiseux se prépare actuellement en vue du championnat québécois de patinage artistique qui aura lieu en fin de semaine prochaine à St-Eustache.

La jeune fille de 14 ans, membre du CPA de Cowansville, s'entraîne aux Quatre Glaces de Brossard, où depuis le début de l'été, elle passe cinq jours par semaine.

Ennuyée? «Pas tellement», dira la patineuse. Il faut préciser qu'elle n'a pas tellement le temps d'avoir le cafard.

Au cours de l'été, par exemple, elle s'entraînait plus de cinq heures par jour, en plus de participer à quelques compétitions, dont une à

Annie Thibodeau, à gauche, vise rien de moins que le championnat canadien pour son élève Marie-Eve Noiseux.



Ottawa où elle a terminé première chez les novices et au championnat provincial d'été à Boucherville où elle a également enlevé la première place.

Depuis le début des classes — elle étudie à la polyvalente Antoine-Brossard en secondaire III — son temps de glace quotidien a baissé à environ trois heures: de 7h à 8h le matin et en après-midi après ses heures de cours.

Une quinzaine d'heures d'entraînement par semaine; les compétitions régulières les fins de semaine; les études à travers ça. Non vraiment, pas le temps de s'ennuyer.

A vrai dire, il faut vraiment aimer ça pour consacrer autant de temps à la pratique d'un sport.

Il serait donc superflu de demander à la jeune athlète ce qu'elle pense du patinage artistique. L'expression de son visage,

quand Marie-Eve Noiseux parle du sport qu'elle pratique depuis six ans, la trahirait si elle disait qu'elle n'aime pas ça. Le regard ne ment jamais. La patineuse cowansvilloise aurait beau dire 'bof' que personne ne la croirait.

En parlant de conviction, son entraîneur Annie Thibodeau, elle, croit en sa protégée, peut-être plus même que la jeune fille elle-même.

«Annie veut que j'aille au championnat canadien. Elle m'encourage à continuer de travailler fort», mentionne la jeune patineuse, chez qui on sent certes de la détermination mais aussi beaucoup de passion.

Le championnat canadien aura lieu en janvier à Halifax. Entre temps, selon son résultat de la fin de semaine prochaine, Marie-Eve Noiseux ira soit au championnat de la division Atlantique ou soit au championnat de l'Est.

Le volley-ball est pétant de santé à J.-H.-Leclerc

GRANBY



André Bilodeau

De six équipes qu'elle comptait, la famille du volley-ball est passée à quatre rejets cette saison, quatre clubs AA, les deux équipes A ayant été dissoutes.

On retrouve donc, outre les juvéniles masculins, les juvéniles féminins, les cadets féminins et les cadets masculins.

Le résultat que la formation juvénile masculine a connu en fin de semaine dernière à la 10e Classique du volley-ball scolaire donne un aperçu de la qualité des équipes des Incroyables cette saison.

Les Incroyables de l'entraîneur Pierre Bédard et de son adjoint Daniel Reid, sont revenus, on sait, du Saguenay avec le titre en poche.

Il faudra donc s'attendre à une excellente performance de la part de cette équipe. «Ce sera un club très compétitif», a indiqué Dominic Martin, responsable du programme de volley-ball à J.-H.-Leclerc.

En principe, les Incroyables juvéniles devraient être une des équipes dominantes dans la Ligue des Cantons de l'Est cette saison. Selon Martin, les Incroyables et trois ou quatre autres équipes devraient batailler pour les premières places. «A cause de l'arrivée de quelques équipes du A, la ligue devrait être scindée en deux groupes: les clubs forts et les autres.»

La présence de plusieurs cadets de l'an dernier (les cadets ont été finalistes au championnat provincial le printemps dernier) au sein de la formation fait des Incroyables juvéniles un aspirant aux grands honneurs. «Avec le talent que possède cette équipe, on doit viser, rien de moins, que le championnat de la ligue», a noté Martin.

Avec le départ de plusieurs de ses éléments pour les juvéniles, la formation cadette ne devrait pas connaître autant de succès que l'an dernier. Toutefois, même si on est en reconstruction — l'équipe compte seulement deux vétérans — Dominic Martin demeure confiant de la voir réaliser de belles choses. «Nous avons fait de très belles acquisitions. De jeunes joueurs habiles et beaucoup de grands athlètes. Il y a même un gars de 6'3". Il n'a que 14 ans.»

Stéphane Hébert est l'entraîneur-chef de la formation cadette.

Féminin

Bâtie autour de plusieurs joueuses de deuxième année, l'équipe cadette pourrait être une des meilleures de la ligue. «C'est



Dominic Martin est confiant de voir les équipes de volley-ball des Incroyables connaître une bonne saison. La formation masculine juvénile a d'ailleurs donné le ton en remportant la 10e Classique de volley-ball étudiant.

photo d'archives

l'année où on peut aller très loin», a indiqué Martin à propos de l'équipe que pilote Sylvain Ménard.

Quant à la formation juvénile féminine, c'est un club en reconstruction, qui somme toute, devrait faire son petit bonhomme de chemin. «Il y a beaucoup de grandeur. Le potentiel est là; il ne lui reste qu'à acquérir de l'expérience. L'équipe va s'améliorer au fil de la saison», a mentionné Martin.

L'équipe juvénile féminine est dirigée par Sylvain Balleux et Brigitte Cloutier.

A propos de ces deux équipes, Dominique Martin s'est dit embal-

lé par l'enthousiasme qu'on y retrouve. «Il y a 16 filles par équipe et toutes des filles désireuses de s'améliorer. C'est vraiment agréable et très encourageant de voir l'ambiance qui y règne.»

Équipes civiles

Contrairement à ce qui se passe dans d'autres sports, le monde du volley-ball forme une grande famille, une nombreuse famille même, à Granby. Outre les équipes scolaires, on compte aussi plusieurs équipes dans des ligues civiles. En fait, les clubs qu'on retrouve dans les ligues scolaires, sont à quelques joueurs près, les mêmes équipes qui compétitionnent dans

le volley-ball civil. Il faut préciser que la même organisation chapeaute presque toutes les équipes. Seule la Ligue senior de Granby est dirigée par un autre groupe, mais, les relations entre les deux groupes sont excellentes.

Les Incroyables juvéniles, tant chez les garçons que du côté féminin, font partie de la Ligue senior civile des Cantons de l'Est, dont les parties sont jouées le dimanche.

Du côté masculin, le circuit compte huit équipes. Outre les Incroyables, on retrouve trois autres équipes de Granby, dont les Inouk, deux équipes de Sherbrooke, une de Drummondville et un club de St-Hyacinthe.

Les Incroyables juvéniles féminines bataillent, elles, avec trois autres équipes de Granby, une de Waterloo, une formation de Sherbrooke et une autre de Montréal.

La plupart de ces joueurs et joueuses de Granby jouent également avec les Centaures de la Ligue d'Excellence AAA. La famille des Centaures compte une équipe juvénile féminine, un club juvénile masculin et une formation cadette masculine. Et on projette d'y ajouter un club cadet féminin d'ici quelques années.

«Il y a beaucoup de jeunes joueurs dans la région et des joueurs talentueux à part ça. Ils veulent jouer; ils en redemandent. Il faut leur donner la chance de le faire», a conclu Martin.

Bellefroid veut aider les Gaiters à causer une surprise

L'ex-joueur des Astérix vise une place à la finale canadienne du football universitaire

André Bilodeau

GRANBY

Plusieurs joueurs de football de la région seront en action en fin de semaine.

Il y a d'abord les Astérix de Farnham, qui, aujourd'hui à compter de 12h, accueillent les Eagles de Lindsay Place de Montréal en demi-finale provinciale juvénile A.

Les Incroyables juvéniles AA de l'école secondaire J.-H.-Leclerc sont à Montréal, demain à 13h, pour y affronter les Cactus de Notre-Dame.

Il y a également les Géants de St-Jean, équipe avec laquelle s'alignent une bonne douzaine de footballeurs de la région, qui accueillent Alma, à 13h dimanche.

Et il y a Francis Bellefroid, de Pike River, qui tentera d'aider son équipe, les Gaiters de Bishop, à remporter le Churchill Bowl et passer ensuite à la Coupe Vanier — la suprématie du football universitaire canadien —, dans une semaine au SkyDome de Toronto.

Les adversaires des Gaiters en

fin de semaine ne sont pas les derniers venus. La formation de l'Université Western de London a, en effet, conservé le meilleur dossier cet automne au Canada. Ils n'ont en fait perdu aucun match. En saison régulière, ils ont, tenez-vous bien, gagné leurs sept parties au sein de la conférence Ontario. Ils ont inscrit 301 points et en accordé que 112. Les Gaiters, eux, ont gagné quatre matches et subi trois revers. Leur fiche montre 170 points pour et 127 contre. Ils ont terminé au quatrième rang de la section Québec-Ontario.

On dit dans le milieu du football universitaire canadien que rien ne pourra arrêter l'équipe de London, en Ontario.

Francis Bellefroid ne partage toutefois pas cet avis. «Oui ils sont forts, oui ils partent favoris. Mais, il ne faut pas se laisser intimider par leur fiche. Le style de jeu qui se joue dans leur ligue est bien différent du nôtre. Puis, il ne faut pas oublier deux choses: après avoir perdu nos trois premiers matches, nous avons terminé la saison en force. Puis, la partie de demain se

joue sur notre terrain. On attend plus de 5000 spectateurs. Ce sera l'enfer. Nos partisans sont très dérangeants», mentionne le second intérieur.

Comme les partisans des Gaiters, Francis Bellefroid dérange. Le vétérán de deuxième année, qui a joué son football collégial avec les Condors de St-Georges-de-Beaucé, a été choisi sur l'équipe toutes étoiles de la Conférence Québec-Ontario de la Ligue universitaire canadienne.

Bien que très heureux de sa nomination, Bellefroid accorde, pour le moment, pas tellement d'importance à cette nomination. A la question «Es-tu en lice pour une place au sein de l'équipe d'étoiles au Canada?» Il a simplement répondu. «Oui, mais je ne sais pas quand a lieu la sélection». Comme quoi, Francis Bellefroid a vraiment la tête au match d'aujourd'hui.

S'ils l'emportent, les Gaiters affronteront ensuite le gagnant de l'autre demi-finale, laquelle oppose les représentants de l'Université de la Saskatchewan à ceux de l'Université St. Mary's.

Les Géants

Comme on le disait précédemment, les Géants de St-Jean sont aussi à l'oeuvre. Ils sont les hôtes, demain, de la formation du Collège d'Alma.

Ce match, dont le vainqueur passera au Bol d'Or collégial AA, suscite passablement d'intérêt dans la région puisqu'elle fournit aux Géants plus d'une douzaine de footballeurs.

Du nombre, on retrouve sept joueurs de Farnham. Ce sont de les quarts Jean-Nicholas Marziali et Frédéric Robert, le joueur de ligne offensive Bruno Morin, les demis défensifs Simon Plouffe et

Alexandre Gagnon et le joueur de ligne défensive Steve D'Abate.

Les Géants alignent aussi des joueurs de St-Césaire, soit le demi offensif Stéphane Cazeault et le demi défensif Sylvain Pelletier.

De Cowansville, on retrouve le second Denis Bourcier jr et le joueur de ligne défensive Maxime St-Jean, tandis que St-Paul fournit le demi défensif David Côté. Finalement, l'équipe du Collège de St-Jean peut compter sur les receveurs Yannick Bergeron, de Granby, et Jean-Philippe Lebleu d'Ange-Gardien.

A eux s'ajoutent Ross Lemke, de Ste-Sabine, coordonnateur offensif et des quarts, puis Patrick Gregory, de Cowansville, entraîneurs des receveurs de passes.

HORS-JEU

Dynamophilie

WATERLOO- Une importante compétition de dynamophilie (power-lifting) aura lieu le dimanche 13 novembre au Centre sportif de

Waterloo. La compétition débutera à 9h30 et regroupera quelques dizaines de participants. Le coût d'admission a été fixé à 6\$ par spectateur.

Gaétan Roy

GRANBY

Quel genre d'accueil attend les Bisons à Val d'Or, demain? Il est permis de se poser la question après la «performance» des partisans des Foreurs, mercredi, lors de la visite du Titan de Laval. Les amateurs installés derrière le banc du Titan ont non seulement chahuté les visiteurs; au lieu de la traditionnelle douche de bière, le liquide blond a cette fois été remplacé par de l'urine d'original et de la m..., selon l'entraîneur Michel Therrien.

Bien sûr, il s'agissait du Titan et non des Bisons. C'était aussi la première fois où Laval et Val d'Or s'affrontaient depuis que Jason Doig avait blessé le jeune défenseur Daniel Archambeault.

Les policiers ont été appelés sur les lieux et ont escorté les spectateurs les plus actifs à l'extérieur. Et un membre de l'organisation des Foreurs a admis, devant une caméra de télévision, qu'il avait payé une bière à ces spectateurs: «Pour les calmer», a-t-il dit...

Bien sûr, les choses risquent

Alain Rajotte ne s'attend pas à un match tumultueux à Val d'Or

Alain Rajotte ne veut pas que ses joueurs fassent preuve d'un excès de confiance, demain, à Val d'Or. Le pilote des Bisons ne croit pas par ailleurs que la rencontre sera aussi tumultueuse que celle entre les Foreurs et le Titan mercredi dernier.



photo Alain Dion

d'être plus calmes, demain, lors de la visite des Bisons, mais tout de même.

«Le monde à Val d'Or est un peu spécial, a admis le Bison Serge Aubin, qui habite cette ville, avec un léger sourire. Même si l'équipe éprouve certaines difficultés, c'est sûr que les partisans seront derrière leur équipe».

Premier marqueur de la LHJMQ avant les matches d'hier, Aubin souligne que c'est toujours une motivation supplémentaire pour lui que d'affronter l'équipe représentant sa ville natale.

«Ce sera la première fois que je jouerai contre les Foreurs en jouant avec Christian Matte à ma droite. J'espère que tout ira bien pour nous», lance Aubin.

De son côté, l'entraîneur des Bisons, Alain Rajotte, ne s'attend

pas à un accueil comme celui qu'a eu droit le Titan. Cependant, il compte bien rafraîchir la mémoire de ses hommes avant d'affronter ceux de Norman Flynn.

«Je me souviens bien que les Foreurs nous ont battus (4-3) lors de leur dernière visite à Granby, le mois dernier. Ils accrochent beaucoup mais je dois admettre qu'ils avaient bien joué contre nous. Ils avaient neutralisé notre attaque», laisse entendre Rajotte, avec un plan derrière la tête.

Le cas de l'ailier Eric Bertrand s'est précisé hier, même s'il n'était pas en uniforme à Laval. Cependant, le hockeyeur blessé au genou se déplaçait librement. Bertrand devrait donc être suffisamment rétabli pour participer au match de demain contre les Foreurs.

Les Patriotes échangent Benoit Cloutier aux Élites

L'attaquant Dave Litowski de retour à Cowansville en compagnie de Patrick Sauro

André Bilodeau

GRANBY

La saga Benoit Cloutier-Patriotes de Cowansville a connu son dénouement, hier, quand la direction de la formation cowansvilloise a échangé son vétéran défenseur aux Élites de Valleyfield en retour du défenseur de 19 ans Patrick Sauro et de l'ailier droit de 19 ans... Dave Litowski.

Pour ce dernier, un patineur de la région de Drummondville, il s'agit d'un retour avec les Patriotes lui, qui avait été échangé aux Élites le 3 octobre dernier en retour du gardien Jean-François Lareau.



Dave Litowski revient avec le club qui l'avait échangé au début d'octobre.

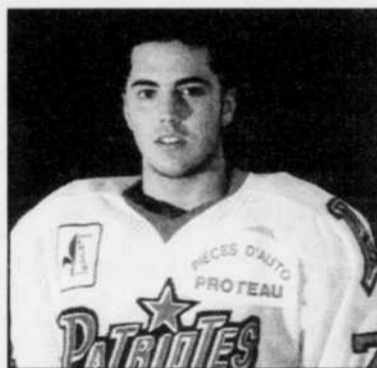

Les derniers écarts de conduite de Benoit Cloutier l'ont chassé de Cowansville. photo d'archives

Selon Robert Millette, entraîneur et gérant des Patriotes, les deux hockeyeurs se sont dits heureux de rejoindre les rangs des Patriotes, en particulier Litowski, qui, on se souvient, avait très mal accepté d'être sacrifié pour l'obtention de Lareau. «Dave était fou de joie quand je lui ai parlé», a indiqué Millette.

Par contre, l'entraîneur des Patriotes a dit ne pas communiqué avec Cloutier, que les Patriotes avaient obtenu de Longueuil au cours de l'éché.

Millette, comme toute la direction des Patriotes, comptait beaucoup sur Cloutier, un défenseur robuste, bourré de talent, mais dont le comportement au cours

des dernières années a entaché l'image.

Ses dernières frasques l'ont chassé de Cowansville. En fin de semaine dernière, lors du match contre Montréal-Est, il avait écopé d'une punition d'inconduite et d'une suspension d'une partie pour avoir posé des gestes disgracieux. Il avait même défié l'officiel de la partie.

Robert Millette avait ensuite entrepris d'échanger son arrière, discutant tantôt avec Valleyfield, tantôt avec Contrecoeur. Il avait aussi suspendu indéfiniment Cloutier — il l'avait en fait retourné chez lui pour qu'il réfléchisse à son avenir—.

Quatre autres nouveaux joueurs rejoignent les rangs du Nova

André Bilodeau

GRANBY

Déçu de ce qu'il a vu en fin de semaine dernière, l'entraîneur et gérant du Nova d'Acton Vale, Michel Dorais, est passé aux actes cette semaine.

Il a fait l'acquisition non pas d'un de deux ou trois joueurs mais de quatre patineurs. En une semaine, en fait, le Nova s'est enrichi de six joueurs.

Après Rock Isabel et Martin Héroux, il y a une semaine, voilà que Dorais a fait signer des contrats à Stéphane Viens, un ex-joueur des Faucons de Sherbrooke, un colosse de 6' et 220 livres qui ne craint pas le jeu rude, Eric Langlois, un ex-joueur de Nicolet de la Ligue senior de la Mauricie, Martin Beauchamp, un Maskoutain, et enfin Eric Messier, un dé-

fenseur de Drummondville. Dans le cas de ce dernier, il restera avec le Nova jusqu'en janvier après quoi il rejoindra les Patriotes de l'Université de Trois-Rivières dans la Ligue universitaire.

«J'ai été trois matches derrière le banc et j'ai vu ce qui n'allait pas. On manque de profondeur. Il y avait des gars au sein de l'équipe qui ne pouvaient pas suivre le rythme. Lors de nos deux derniers matches, on a été incapable de conserver les devants. On finissait la partie à bout de souffle. Il fallait faire quelque chose et vite», a dit Dorais.

Même s'il a acquis quelques nouveaux joueurs, le gérant du Nova n'a pas pour autant remercié de patineurs. Il a conservé 27 joueurs, soit la limite maximale permise. «A cause des blessures, des absences dues au travail, on a

jamais trop de joueurs. Aussi, c'est bien d'avoir des réservistes. Ça force ceux qui jouent à en donner davantage.»

Le Nova occupe le dernier rang de la Ligue senior senior du Québec, à quatre points des 94 de Waterloo.

Dorais est certes déçu du rendement de son équipe, mais pas surpris pour autant. «Honnêtement, c'est un peu normal ce qui arrive. Toutes les équipes de la ligue ont été bâties à partir d'équipes de tournois. Le noyau de joueurs était là. Nous il a fallu partir à zéro. Dans ce cas, ça prend toujours un peu plus de temps à se mettre en marche. Avec le personnel que nous avons maintenant en place, je suis bien confiant de voir l'équipe améliorer sa fiche.»

Le Nova accueille le Lunasso des Laurentides, à 19h45, dimanche.

SPORT AMATEUR

Par l'équipe des sports

Handball scolaire

GRANBY— La polyvalente J.-H.-Leclerc de Granby sera le théâtre aujourd'hui d'un tournoi de handball masculin de la Ligue scolaire des Cantons de l'Est.

Trois équipes de Granby seront alors au nombre des équipes impliquées. Les Busards cadets de l'école secondaire L'Envolée croiseront le fer avec le Séminaire de Sherbrooke à 10h20 et avec l'école Montcalm à 14h35.

Pour leur part, les Busards benjamins affronteront les Griffons de l'école secondaire Sacré-Coeur à 9h, en lever de rideau de la compétition.

Les Busards joueront leur autre match à 15h20 contre la polyvalente Le Phare tandis que le match entre les Griffons et l'équipe Le

Phare sera disputé à 16h10.

Motocross

GRANBY— L'Association des coureurs de moto du Québec honorera ce soir ses premiers champions dans le domaine du motocross.

Jean-Sébastien Roy, un coureur provenant d'Acton Vale, sera l'un des points de mire lors de cette activité qui prendra place au Domaine de l'Érable, à Ste-Rosalie.

Roy a mérité le titre dans la catégorie 125cc en plus de dominer la classe 250cc dans le championnat de motocross du Québec cette saison. Il sera donc le premier coureur à arborer le dossard no 1 de l'ACMQ en 1995. Le vice-champion dans ces deux catégories a été Alexandre Langevin, de Terrebonne.

Schumacher et Hill feront un maître demain

Nigel Mansell domine les premiers essais au Grand Prix d'Australie

ADELAIDE
Reuter

Le vétéran britannique Nigel Mansell a supplanté ses jeunes rivaux Michael Schumacher et Damon Hill, tous deux candidats au championnat du monde, en remportant vendredi la première séance d'essais du Grand Prix d'Australie de Formule un qui se disputera dimanche.

L'Allemand Schumacher a heurté une barrière à grande vitesse lors de son second parcours mais en est sorti indemne. Mansell a réalisé le meilleur temps sur sa Williams - 1:16,179 secondes - sur les 3,780 km du difficile circuit d'Adelaide, qui se déploie en ville.

Schumacher, sur Benetton, a pris la deuxième place grâce à un temps de 1:16,197 à sa première tentative. Il a raté la seconde en perdant le contrôle de son véhicule à la sortie d'une chicane et a percuté une barrière de pneus.

L'impact a projeté en travers de la piste la voiture de Schumacher, qui a perdu ses deux roues gauches, l'aile arrière et l'aile avant. Après s'être dégagé, l'Allemand est parti à pied sans avoir été blessé.

Après avoir tenté en vain d'améliorer son temps sur l'autre Williams, Hill s'est classé troisième avec un temps de 1:16,830.

Mansell a aussi eu la chance de se tirer sans blessure de la séance: il a effectué délibérément un tête-à-queue pour éviter un accident avec la Benetton du Britannique Johnny Herbert, peu avant de reconquérir la position de tête provisoire pour Williams.

Mansell roulait à 140 km-h environ, à peu près comme Schumacher, quand il s'est porté sur le côté pour éviter l'accident. Herbert

Michael Schumacher, qui domine le championnat des conducteurs, a percuté le mur lors de la deuxième séance d'essais. La voiture a été démolie, mais Schumacher s'en est tiré sans aucune blessure.

photo AP

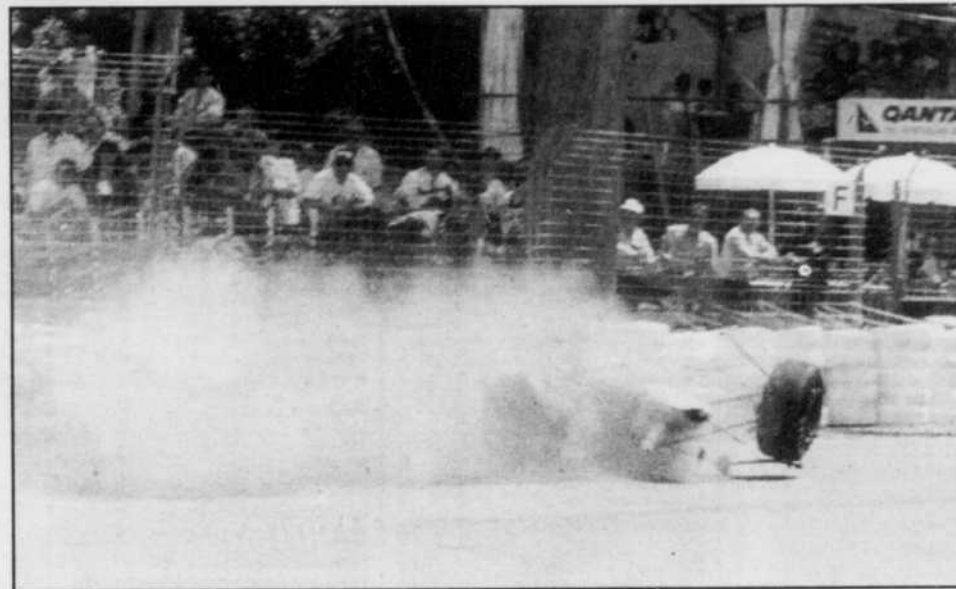

avait manqué un virage en épingle et sa voiture était en travers du

parcours alors que Mansell approchait.

HORS-JEU

Basket-ball

GRANBY— Plusieurs matches de la Ligue de basket-ball scolaire des Cantons de l'Est seront à l'affiche en fin de semaine.

C'est ainsi que dans la catégorie benjamine AA, les Griffons de l'école secondaire Sacré-Coeur, de Granby, affronteront les portecouleurs de l'école Gariépy, aujourd'hui à 13h à ce dernier endroit. Les cadettes seront pour leur part à l'oeuvre à 11h.

Du côté masculin, les Griffons benjamins accueilleront la polyvalente Le Triolet de Sherbrooke, à compter de 11h ce matin.

Pour leur part, trois formation du MontSacré-Coeur seront à l'oeuvre aujourd'hui. L'équipe féminine benjamine croisera le fer avec

l'école Le Tandem alors que dans la catégorie cadette, les filles affronteront Le Boisé à 13h et les garçons feront de même à 15h. Dimanche, les cadettes recevront le Collège StMaurice à 12h alors que les cadets visiteront St-Hilaire.

Par ailleurs, les Incroyables cadettes de J.-H.-Leclerc se rendront à Sherbrooke ce matin pour affronter la polyvalente Le Triolet. Les cadets accueilleront Le Triolet demain à 13h. Au même moment, la formation juvénile féminine recevra le Collège St-Maurice.

Enfin, la formation benjamine de l'école P.-G.-Ostiguy de St-Césaire affrontera l'école La Samarre, la polyvalente L'Escale et la Polyvalente de Drummondville aujourd'hui.

«C'était tout près, a dit Mansell après coup. J'ai décidé de ne pas le heurter de front à cause de mes jambes. A cet endroit, on va très vite.»

Les voitures n'ont pas été endommagées.

Hill, qu'un seul point sépare de Schumacher au championnat du monde et qui doit battre l'Allemand pour s'assurer le titre, s'est dit «déçu mais en aucun cas démoralisé.»

«Je pense avoir appris pas mal de choses aujourd'hui et, avec un peu de travail ce soir, nous mettrons tout cela à profit pour les derniers essais. C'est une bonne nouvelle de voir que Nigel, dont l'aide est précieuse, a été plus rapide que Michael.»

ÉPARGNEZ

ISOLEZ votre maison
Isolation
Jacques Dostie
378-0326
Estimation gratuite

Les Entreprises Jacques Dostie et fils inc.
349 Domaine Fruiter, Granby (R.R.7)

APCHB

L114351

part golf

L'Incroyable Simulateur
Réservez dès maintenant pour vos partys des Fêtes!
(salle pouvant accueillir 80 personnes)

MAINTENANT OUVERT!

575 Dufferin, Granby 777-0744
(Complexe sportif INTERPLUS)

Photo: Eric Lajeunesse

L115258

Tel que vu à la T.V.

NOUVEAU INTER CAP^{md}

POURQUOI MOI?

REMPLEZ VOS CHEVEUX TOUT NATURELLEMENT

- Analyse du cheveu avec traitement préventif
- Prix compétitifs • Discrétion assurée
- Permanent et durable • Greffe
- Volumateur • Intégrateur

FINANCEMENT DISPONIBLE SUR PLACE
(sur approbation du crédit)
Consultation gratuite

La Clinique capillaire

HAIRFAX

HAIRFAX GRANBY
320, boul. Leclerc Ouest
Granby
372-0377 ou 777-2130

HAIRFAX SAINT-HYACINTHE
2685, boul. Casavant Ouest
bureau 265 (Galeries du Boulevard)
Saint-Hyacinthe
773-9191



André Fleury
Hygiéniste capillaire
et propriétaire

STATISTIQUES

HOCKEY

LIGUE DE HOCKEY JUNIOR MAJEUR DU QUÉBEC

Parties d'hier non comprises SECTION ROBERT-LEBEL

Équipe	MJ	G	P	N	BP	BC	Pts
Laval	25	16	8	1	116	84	33
Granby	27	16	10	1	148	99	33
Hull	26	16	10	0	137	107	32
St-Jean	26	12	12	2	94	124	26
St-Hyacinthe	23	10	13	0	94	105	20
Val-d'Or	26	5	21	0	71	148	10

SECTION FRANK-DILIO

Équipe	MJ	G	P	N	BP	BC	Pts
Beauport	23	16	6	1	100	67	33
Sherbrooke	24	15	8	1	98	70	31
Drummondville	27	12	14	1	88	102	25
Halifax	23	10	10	3	86	102	23
Shawinigan	26	11	14	1	117	104	23
Victoriaville	22	8	13	1	93	105	17
Chicoutimi	22	7	15	0	64	89	14

Mercredi, 9 novembre

Laval 4 Val-d'Or 2

Vendredi, 11 novembre

Granby à Laval

Hull à St-Jean

Halifax à Chicoutimi

Beauport à Drummondville

Victoriaville à Shawinigan

St-Hyacinthe à Sherbrooke

Samedi, 12 novembre

Halifax à Beauport, 19h30

Dimanche, 13 novembre

Sherbrooke à Chicoutimi, 18h

Drummondville à Hull, 19h

Halifax à Shawinigan, 19h

Laval à St-Jean, 19h

Granby à Val-d'Or, 19h

Lundi, 14 novembre

St-Hyacinthe à Beauport, 19h

Shawinigan à Laval, 19h30

LHJMQ-LES MENEURS

Parties d'hier non comprises LES MARQUEURS

Joueur	MJ	B	P	Pts
Aubin, Serge	24	16	38	54
Matte, Christian	23	25	28	53
Bordeaux, Sébastien	25	23	30	53
Brière, Daniel	27	26	23	49
Corignan, Patrick	25	15	32	47
Menard, Martin	25	21	22	43
McKay, Michael	25	16	27	43
Trudel, Jean-Guy	23	15	26	41
Savage, Alain Jr	26	15	26	41
Daze, Eric	17	22	16	38
Blackend, Brent	23	14	22	36
Charrier, Frédéric	25	16	19	35
Bouchard, Frédéric	26	9	26	35
Brûlé, Steve	24	17	17	34
Boudrias, Jason	20	13	20	33
Goneau, Daniel	24	10	22	32
Paradis, Carl	24	13	18	31
Laroché, J-François	25	13	18	31
Grafton, Benoit	24	13	17	30
Boudreault, Dave	23	12	18	30
Dube, Christian	23	11	19	30
Bird, Jamie	21	5	25	30
Montreuil, Eric	18	11	18	29
Delisle, Xavier	26	10	19	29
Evole, Yannick	25	9	20	29
Dandaneault, Mathieu	19	10	18	28
Lecompte, Eric	19	14	13	27
Brousseau, David	20	17	10	27
Chouinard, Martin	25	9	17	26
Drapeau, Etienne	23	11	15	26
Julien, Stéphane	22	8	18	26

LES GARDIENS

Gardien	MJ	BC	BL	Moy.
Biron, Ben	881	33	0	2.25
Bélanger, Ste	690	33	1	2.87
Vézina, Ben	686	33	2	2.88
Charpentier, Lav	629	30	1	2.86
Deschênes, Gra	932	52	0	3.34
Villeneuve, Lav	839	47	0	3.36
Routhier, Dru	1061	64	0	3.62

LES BISONS

Partie d'hier non comprise LES MARQUEURS

Joueur	B	P	Pts	Pun
Serge Aubin	16	38	54	18
Christian Matte	25	28	53	22
Frédéric Bouchard	9	26	35	77
Dave Boudreault	12	18	30	62
Xavier Delisle	10	19	29	26
Martin Chouinard	9	17	26	18
L-Philippe Sevigny	6	19	25	51
Maxime Blouin	11	12	23	12
Eric Bertrand	10	10	20	106
Dave Douville	9	9	18	23
Hugues Gervais	5	12	17	129
Philippe Audet	7	7	14	37
Martin Woods	5	9	14	57
Martin Corbiel	6	4	10	57
Sony Nasreddine	1	8	9	33
Dave Savard	2	6	8	56
Martin Bélanger	0	7	7	13
Kevin Bourque	3	3	6	15
Martin Brousseau	0	2	2	35
Michel Massie	1	0	1	2
Yan Coulombe	0	1	1	35
Christian Lafleche	0	0	0	0
Marc Benoit	0	0	0	5

LES GARDIENS

Gardien	V	D	Min	BA	BL	Moy
Frédéric Henry	2	1	0	184	9	2.93
Frédéric Deschênes	9	6	0	932	52	0.334
Steve Plouffe	5	3	1	511	36	0.423

LIGUE JUNIOR A DU QUÉBEC

Parties d'hier non comprises SECTION LAFORTUNE

Équipe	MJ	G	P	DF	BP	BC	Pts
Contrecoeur	18	14	3	1	111	72	29
Coaticook	17	11	4	2	97	85	24
Longueuil	19	10	8	1	119	104	21

Cowansville	19	8	11	0	95	105	16
Montreal-Est	20	8	12	0	91	114	16
Quebec	18	5	12	1	77	111	11

SECTION HEBERT

Équipe	MJ	G	P	N	BP	BC	Pts
Joliette	17	15	2	0	97	50	30
Valleyfield	21	13	7	1	104	87	27
St-Jérôme	19	11	5	3	108	97	25
Pierrefonds	19	10	9	0	89	90	20
La Plaine	19	7	10	2	110	114	16
LaSalle	20	6	11	3	91	118	15
Buckingham	18	4	12	2	67	110	10

df: Un point pour une défaite en prolongation ou en fusillade.

Vendredi, 11 novembre

St-Jérôme à Pierrefonds

Buckingham à Longueuil

Valleyfield à Cowansville

Contrecoeur à Coaticook

Quebec à Joliette

Samedi, 12 novembre

Coaticook à Montréal-Est, 14h30

Pierrefonds à Contrecoeur, 13h30

Quebec à Buckingham, 14h

La Plaine à Valleyfield, 14h

Longueuil à Coaticook, 14h30

St-Jérôme à LaSalle, 19h30

Lundi, 14 novembre

Contrecoeur à St-Jérôme, 20h

LES MARQUEURS

Joueur	B	P	Pts
Doucet, E. Con	19	35	54
Bouchard, J-F. Con	18	36	54
Bérubé, P. Mtl	28	21	49
Jodoin, B. Lon	20	28	48
Lamoureux, D. LaS	24	22	46
Piché, S. StJ	12	33	45
Girard, C. StJ	23	20	43
Allie, A. Jol	15	27	42
Coulombe, M. Val	22	19	41
Sénéchal, S. LaP	16	25	41

LES PATRIOTES

Partie d'hier non comprise LES MARQUEURS

Joueur	B	P	Pts
Yannick Noisieux	18	17	35
Pascal Gagnon	10	20	30
Dominic Lapierre	9	17	26
Benoit Cloutier	5	20	25
Eric Maisonneuve	13	8	21
Sébastien Richer	10	10	20
Martin Bernard	7	8	15
Jimmy Desjard	6	8	14
Yannick Jeannotte	4	10	14
Guillaume Dubé	1	10	11
Patrice Samois	2	5	7
Steve Grimmer	2	5	7
Maxime Lessard	3	3	6
Alain Lussieu	2	3	5
Pascal St-Jean	3	0	3
Yannick Plante	1	2	3
Eric Bilodeau	1	2	3
Marc Sanschagrin	0	3	3

LIGUE DE HOCKEY SENIOR MAJEUR DU QUÉBEC

Partie d'hier non comprise

Équipe	PJ	G	P	DF	BP	BC	Pts
Sorel	9	7	2	0	41	36	14
Verdun	9	6	1	2	60	42	14
Laurentides	9	5	4	0	52	46	10
Waterloo	9	3	4	2	46	52	8
Acton Vale	10	2	8	0	43	67	4

Vendredi, 11 novembre

Laurentides à Sorel

Dimanche, 13 novembre

Waterloo à Verdun, 19h30

Laurentides à Acton Vale, 19h45

Mercredi, 16 novembre

Verdun à Sorel, 19h30

LES MARQUEURS

Joueur	PJ	B	A	Pts
Danny Leblond, Ver	9	12	15	27
Robert St-Louis, Ver	9	7	12	19
Martin Vézina, Ver	9	10	8	18
Martin Fecteau, Laur	7	9	9	18
Pierre Miller, Ver	9	5	11	16
Goby McDuff, Wat	9	9	6	15
André Charland, Sor	9	7	7	14
Mario Bélanger, Laur	6	6	8	14
François Boudrias, Wat	9	5	9	14
Marc Vignault, Sor	9	4	9	13
Dean Duggan, Sor	9	3	10	13
Glyslain Héroux, AcV	9	6	6	12
Bruno Gagné, Wat	9	4	8	12
Martin Lamoureux, Laur	9	3	9	12
Richard Charette, Sor	9	6	5	11
Stéphane Groleau, Sor	6	4	7	11

LES GARDIENS

Joueur	V	D	DF	MJ	BC	BL	Moy.
E. Dumais, Sorel	4	1	0	300	21	0	4.20
P. Lefevre, Laur	3	2	0	324	24	0	4.43
M. Delorme, Ver	5	1	1	420	33	0	4.71
S. Gird, Wat	2	1	2	300	25	0	5.00
B. Judge, Wat	1	3	0	238	24	0	6.05
J.-F. Dorais, AcV	2	3	0	306	31	6	6

LES 94 DE WATERLOO

LES MARQUEURS

Joueur	B	P	Pts	Pun
Goby McDuff	9			

Les Bisons seuls au premier rang

Ils comblent un déficit de trois buts pour battre Laval 8-6

LAVAL



Gaétan Roy

Le défenseur Christian Lefebvre a fort bien choisi son moment pour réussir son tout premier but dans la LHJMQ et il a permis aux Bisons d'effacer un important recul pour l'emporter, 8-6, hier soir à Laval, devant 2785 amateurs, dont quelques centaines de Granbyens fous de joie. Un match hollywoodien...

Avec cette deuxième victoire en cinq jours à Laval, fait rarissime, les hommes d'Alain Rajotte ont ainsi conservé le premier rang de leur section et de la LHJMQ avec 35 points au classement puisque Beauport a annulé 3-3 à Drummondville. C'était la première fois de la saison que les Bisons l'emportaient lorsqu'ils tiraient de l'arrière après deux périodes. Bien choisi, contre leurs principaux rivaux de la section Lebel.

Lefebvre a soutenu l'attaque granbyenne dans la 12e minute de la troisième période et il a marqué le but qui plaçait les Bisons en avance pour la première fois du match.

Le Titan menait 6-3 après 33 minutes et le portrait ne s'annonçait pas brillant pour les Bisons.

Christian Matte a bien fait pour les Bisons avec un but et deux passes.

photo

Richard Chagnon

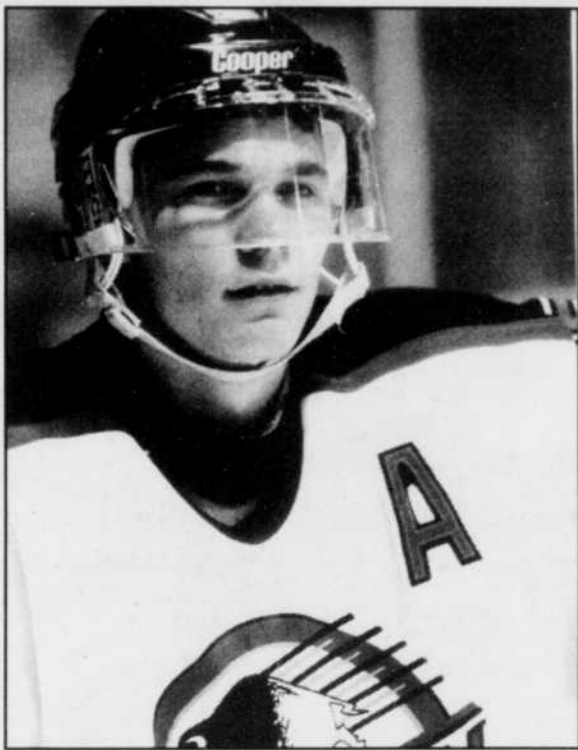

Steve Plouffe a alors remplacé Frédéric Deschênes dans les buts et il a tenu le Titan en respect au cours des 27 dernières minutes. Il a même réussi quelques arrêts prodigieux. Le Titan a eu le meilleur au niveau des lancers, 35-30. Qui s'en soucie?

Les Granbyens ont marqué quatre buts sans riposte en troisième période. Christian Matte y est allé de trois points, dont un but super-

be. Serge Aubin a réussi un but et une passe et les deux joueurs sont égaux avec 56 points.

Maxime Blouin a réussi deux buts et une passe, dont le but d'assurance avec 29 secondes à jouer. Dave Boudreault et le défenseur Frédéric Bouchard ont également réussi un but et une passe chacun.

Dave Douville a marqué l'autre filet. Louis-Philippe Sévigny, Philippe Audet et Martin Woods ont

fourni deux passes chacun.

Pas pareil...

Sans doute un peu insulté par sa défaite de lundi, le Titan a entrepris la première période en force et a pris l'avance, 3-1, après 20 minutes.

Les Lavallois n'ont pas ménagé leurs efforts et le gardien Frédéric Deschênes a été un peu moins miraculeux. De plus, les Bisons ont perdu les services de Serge Aubin au milieu de l'engagement, ce qui n'a certainement pas aidé. Le joueur de centre, qui a manqué une belle chance de marquer, a été coupé près de la bouche et a quitté pour l'infirmerie, d'où il n'est pas ressorti de la première période.

Le Titan a dominé, 14-6, au chapitre des lancers, ce qui indique bien l'allure de ce premier vingt.

Le défenseur norvégien Anders Myrvold a réussi le premier filet pendant une pénalité à Hugues Gervais juste avant la première tranche de cinq minutes.

Frédéric Chartier a doublé l'avance du Titan en complétant une passe parfaite de Myrvold, trois minutes plus tard. L'entraîneur Alain Rajotte a alors décidé d'utiliser son temps d'arrêt pour permettre à ses hommes de reprendre leurs esprits et de ralentir le tempo un peu.

La tactique a bien réussi et les Bisons ont marqué dans la 14e minute. Dave Douville, qui remplaçait Serge Aubin sur le trio offen-

sif, a réussi son 10e but du calendrier alors que les Bisons s'apprétaient à bousiller une belle chance à trois contre deux.

Les Granbyens se sont ensuite fait jouer un mauvais tour par un petit trio du Titan. François Veilleux a inscrit son tout premier but en carrière junior en déjouant Deschênes à sa droite.

Dans leur défaite de lundi, le Titan avait touché trois poteaux. Hier, ils ont aussi touché le poteau mais la rondelle poursuivait son chemin dans le filet. 6-4 Laval après deux périodes. La magie de Deschênes disparue. Steve Plouffe l'a remplacé après le sixième but, dans la 33e minute.

Serge Aubin est revenu avec une visière complète en deuxième, mais Dave Douville a été blessé dès le début de la période en tombant lourdement dans la bande.

Dave Boudreault a redonné espoir aux partisans des Bisons, relativement nombreux dans les gradins, en marquant son 13e but lors d'une attaque à cinq.

Jeff Loder a remplacé le Titan en contrôle par deux mais lors d'une autre supériorité numérique, Serge Aubin a enfilé l'aiguille pour son 18e but de la campagne.

Jeff Loder et Daniel Goneau ont agrandi l'écart pour le Titan par la suite, avant que Christian Matte réussisse son 26e but sur une superbe pièce individuelle.

Le Titan a encore eu le meilleur, 14-12, dans les lancers.

Les Patriotes coulés par leur jeu de puissance

André Bilodeau

COWANSVILLE

Incapables de marquer un seul but en huit supériorités numériques, les Patriotes de Cowansville ont encaissé un quatrième revers de suite à domicile quand ils ont baissé pavillon 4-2 face aux Elites de Valleyfield, devant 820 spectateurs.

L'arrivée de deux nouveaux joueurs, soit l'ex-Patriotes Dave Litowski et Patrick Sauro, obtenus quelques heures plus tôt des Elites en retour de Benoît Cloutier, n'auront pas suffi à relancer la formation Cowansvilloise, vaincus à leurs trois derniers matches, eux qui avaient pourtant vaincu les puissantes équipes de Contrecoeur et St-Jérôme sur leur glace il y a moins de deux semaines.

Pascal Gagnon, en première, et Sébastien Richer, en troisième alors que le pointage était de 4-1 pour les visiteurs, ont marqué pour les Patriotes qui se rendent à Joliette dimanche.

Patrice Lampron, Patrice Doré, deux fois, et David Gendron ont inscrits les buts des vainqueurs.

Les Elites ont lancé 35 fois sur Jean-François Lareau. Marc Fortin a fait face à 28 tirs.

Les unités spéciales ont bien servi les Elites au premier engagement puisque leurs deux buts ont été marqués alors qu'ils jouaient en supériorité numérique.

Vingt-deux secondes après qu'Eric Maisonneuve eut été chassé pour assaut à 24 secondes, Patrick Lampron ouvrait la marque, sur des aides de Mario Coulombe et Stéphane Tillert.

Pascal Gagnon a créé l'égalité à 6:48, complétant un jeu de Yannick Noiseux.

Les célébrations des Patriotes n'ont pas fait long feu puisque

profitant d'un avantage numérique - Marco Sanschagrin avait été chassé pour bâton élevé - les visiteurs, par l'entremise de Patrice Doré, se redonnaient une avance d'un but.

Jeu d'impuissance...

La deuxième période a ressemblé à la précédente. Une attaque à cinq qui produit d'un côté et l'autre qui joue de façon lamentable.

Donc, les Elites ont ajouté à la marque dans la 14e durant une punition à ...Marco Sanschagrin, sa troisième du match.

Sanschagrin, qui avait perdu son bâton, a voulu racheter sa bé-

vue et accroché un joueur des Elites qui filait au but. Plutôt que de simplement le mettre en échec, il l'a entouré de ses bras et projeté sur la glace.

Les Elites ne pouvaient rater pareille occasion d'augmenter leur avance. David Gendron a donc fait payer la bévue de Sanschagrin, un tir bas qu'il a fait habilement dévier.

Les Patriotes auraient pu revenir dans le match quelques instants plus tard quand ils ont profité d'un double avantage numérique pendant 108 secondes. C'est à se demander s'ils ont réussi un bon tir

au but. Des passes imprécises, un mauvais contrôle du disque, un manque flagrant d'imagination. On aurait dit une équipe qui n'avait jamais joué en attaque à cinq.

Bien du travail en perspective pour Robert Millette et ses associés.

Seul Yannick Noiseux, en toute fin de la deuxième punition a menacé, mais Marc Fortin veillait au grain. Le capitaine des Patriotes était tellement frustré de la chance qu'il venait de rater qu'il a été pénalisé pour inconduite, une punition de dix minutes qui aurait pu faire très mal aux Patriotes.

Lareau livre une belle bataille à Larsson

ANVERS
Presse canadienne

Après avoir épinglé Michael Stich et Amos Mansdorf à son tableau, le Québécois Sébastien Lareau a sérieusement accroché le Suédois Magnus Larsson, hier, en quart de finale du tournoi de tennis en salle d'Anvers. Le joueur de 21 ans s'est finalement avoué vaincu en trois manches serrées de 7-6 (7-3), 6-7 (7-5) et 7-6 (7-5) après un match marathon de 2h20.

«Ce fut vraiment serré du début à la fin, a constaté Lareau, consacré la révélation du tournoi. J'es-

pérais poursuivre sur ma lancée, d'autant plus que j'ai encore très bien joué. C'est dommage d'avoir perdu mais la tâche n'est jamais facile lorsqu'il faut disputer trois bris d'égalité.»

Larsson, 22e joueur mondial et septième tête de série, a en effet éprouvé les pires difficultés à se débarrasser de Lareau, qui a ainsi confirmé que sa victoire sur Stich n'était pas le fruit du hasard.

«J'ai franchi une étape importante cette semaine, a poursuivi le résident de Boucherville. Je sais maintenant que j'ai ma place avec ces gars-là. Je le savais déjà d'une certaine façon puisque mon entou-

rage m'assurait que mon jeu était de calibre.

«Maintenant, après ces victoires, j'ai acquis la certitude que mes succès ne sont pas temporaires. Si je continue à y mettre les mêmes efforts que récemment, je suis capable de me maintenir. L'expérience acquise cette semaine sera bénéfique à ma confiance. Ça m'aidera à bien me préparer pour 1995.»

Le tournoi d'Anvers n'est toutefois pas terminé pour Lareau. Lui et son partenaire de double Hendrick Jan Davids, des Pays-Bas, affronteront les Australiens Mark Woodforde et Todd Woodbridge,

no 3, en demi-finale aujourd'hui.

De son côté, Larsson était soulagé d'avoir finalement eu raison de Lareau.

«Je suis chanceux d'avoir gagné, a dit Larsson. C'est un bon joueur. Je suis heureux d'accéder aux demi-finales.»

Malgré la fatigue d'avoir eu à disputer deux matches la veille (celui contre Mansdorf et un autre en soirée en double), Lareau a joué avec acharnement dans les trois jeux décisifs. Mais Larsson, vainqueur à Toulouse, a su faire prévaloir sa plus grande expérience pour obtenir son laissez-passer pour les demi-finales.

RÉSULTATS

HOCKEY

LHJMQ
Laval 6 Granby 8
Hull 3 St-Jean 0
Halifax 1 Chicoutimi 3(3e)
Beauport 3 Drummondville 3(P)
Victoriaville 0 Shawinigan 4(3e)
St-Hyacinthe 4 Sherbrooke 10
LHJAA
Valleyfield 4 Cowansville 2

Défi 4 contre 4

Québec 3 Ouest du Canada 1
Québec 3 E.-U. 1
Ontario 3 E.-U. 2
BASKET-BALL
LIGUE COLLEGIALE
(F) Granby 64 Shawinigan 43
LIGUE SCOLAIRE
L'Envoilà 44 Le Triplet 41

REVIVEZ EN IMAGES VOS SOUVENIRS DU TEMPS DES FÊTES AVEC LES CAMÉSCOPES RCA



CC604, VHS Compact

- Objectif à zoom motorisé 12:1
- Viseur couleur Colorview
- Modes d'enregistrement AE
- 8 titres programmés plus titre 1 ligne/1 page avec générateur de caractères
- Télécommande de caméscope/magnétoscope multimarque
- Édition aléatoire
- Double chargeur de piles
- 4 po 5/8 H, 4 po 1/2 L, 7 po 1/4 P



999\$

PRO843, 8 mm

- Objectif à zoom motorisé 12:1
- Modes d'enregistrement AE
- Enregistrement sous 2 lux
- Titre 2 lignes/1 page
- Effets spéciaux numériques
- Traitement de signal numérique
- Viseur sport



849\$

PRO808, 8 mm PR08



- Zoom 8X
- Système d'autocalibration à gamme étendue
- Enregistrement sous 1 lux
- Modes d'enregistrement AE/sélection de scène
- Télécommande infrarouge

799\$

CC547, VHS

- Système Zoom Plus, 24:1
- Viseur couleur Colorview
- Zoom numérique à 100:1
- Tête d'effacement mobile
- Lampe intégrée
- 3 fonds numériques
- Filtre antivent de micro
- 8 po 1/2 H x 4 po 1/2 L x 12 po 1/4 P

999\$



PRO845 8mm



- Objectif à zoom motorisé 12:1
- Viseur couleur Colorview
- Modes d'enregistrement AE
- Enregistrement sous 1 lux
- Nettoyeur de têtes automatique

999\$

CC413, VHS



- Objectif à zoom 12:1 (large), 2 vitesses
- Tête d'effacement mobile
- Insertion d'heure/date
- 8 po 1/2 H x 4 po 1/2 L x 12 po 1/4 P

849\$

NE PAYEZ RIEN AVANT 1 AN!*

* Ne payez pas avant un an. Programme offert moyennant un léger supplément. Sur approbation de crédit. Seul l'équivalent des taxes est payable. Financement disponible. Minimum d'achat de 500 \$.

LA VOIX DE L'EST — samedi 12 novembre 1994

MEUBLES GEMO

**633 Dufferin
Granby
Téléphone : 372-5896**

OUVERT 7 JOURS

HEURES D'OUVERTURE :

Lundi, mardi, mercredi :
de 9 h à 17 h 30

Jeudi et vendredi :
de 9 h à 21 h

Samedi : de 9 h à 17 h

Dimanche : de midi à 17 h

Financement disponible

Cartes de crédit acceptées

L114910