

LE BULLETIN

des Agriculteurs

LE FROMAGE DE L'ILE D'ORLEANS
18 HEURES AVEC LE VÉTÉRINAIRE

MONTREAU
JUIN 1955



Le plus fort
tirage de tous
les magazines
français
d'Amérique
Fondé en 1911

LA CULTURE MOTORISÉE

À SON MEILLEUR CHEZ

LEGARÉ

*contribue à rendre votre
entreprise plus profitable*

Le succès d'un cultivateur dépend de l'outillage qu'il possède. La culture motorisée Allis-Chalmers lui permet d'accélérer son travail, d'obtenir de meilleures récoltes, et naturellement contribue à rendre son entreprise plus profitable. Pour obtenir ces résultats faites comme des milliers d'autres ont déjà fait, assurez-vous la possession de la machinerie agricole moderne

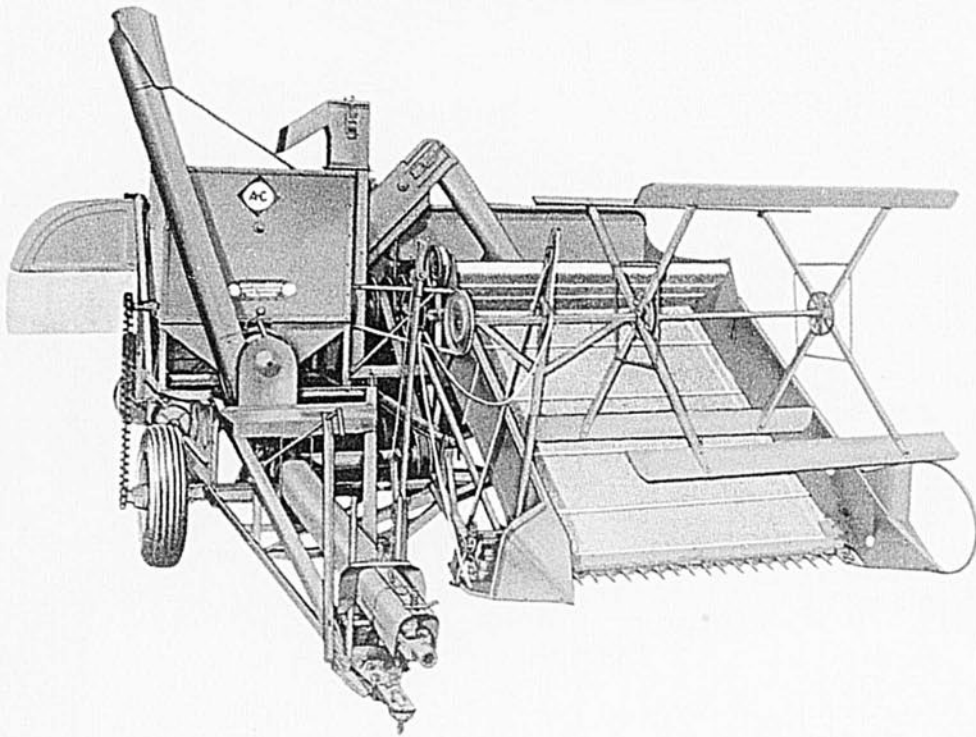

La Moissonneuse-Batteuse

À TOUTES FINS — MODÈLE 60

La moissonneuse-batteuse modèle 60 est l'une des machines aratoires qui a le plus contribué au succès des propriétaires de fermes en leur permettant de faire leur récolte plus rapidement, à meilleur marché et d'une façon plus profitable. Le modèle 60 constitue une nouvelle et meilleure méthode pour moissonner plus de 100 différentes sortes de récoltes. Elle est plus sûre et meilleure pour les petits grains, fèves, maïs, herbages, légumineuses et plusieurs autres ...permettant une culture plus profitable sur les fermes de toutes grandeurs. Celui qui possède une moissonneuse-batteuse à toutes fins modèle 60 maîtrise sa propre moisson et n'a pas à compter sur ses voisins. Il peut commencer au jour favorable et engranger sans avoir à craindre le danger de l'orage et de la mauvaise température.

FRET PAYÉ À VOTRE GARE

Consultez votre représentant Legaré pour obtenir de plus amples renseignements pour la machinerie agricole Allis-Chalmers, et sur les conditions faciles auxquelles vous pouvez l'obtenir.

LA COMPAGNIE LEGARÉ LIMITÉE

La Compagnie Legaré Limitée,
1200, rue Amherst, Montréal.

B-6-52

Sans obligation de ma part veuillez m'adresser tous les renseignements concernant le tracteur modèle WD la moissonneuse-batteuse modèle 60.

Nom.....

B.P.

Comté..... R.R.....

Le Fameux Tracteur Modèle WD AVEC CHARRUE TRISOC

Double contrôle d'engrenage et espacement motorisé des roues-arrière. C'est un tracteur qui se prête exceptionnellement bien à tous les travaux de culture. Pour les labours, vous pouvez rapprocher les roues-arrière à 56 pouces. Donc moins de traction et économie d'argent. Pour le sarclage et autres petits travaux de culture il y a 10 combinaisons qui peuvent s'adapter en un rien de temps. Vous pouvez aussi ajuster l'espacement à la largeur des instruments en moins de 5 minutes. Pour les récoltes de grain, l'espacement motorisé vous permet un ajustement rapide qui s'applique également aux récoltes en rangs. Cet espacement motorisé est également précieux lorsqu'il s'agit de l'ajuster à la longueur de la barre de coupe utilisée pour la récolte du foin. Pour transporter vos récoltes, un raccordement rapide peut s'effectuer pour toute remorque. L'espacement motorisé des roues-arrière fait partie de l'équipement régulier du WD.

LA NOUVELLE Chevrolet 1952

Illustré — sedan 4 portières Styleline De Luxe

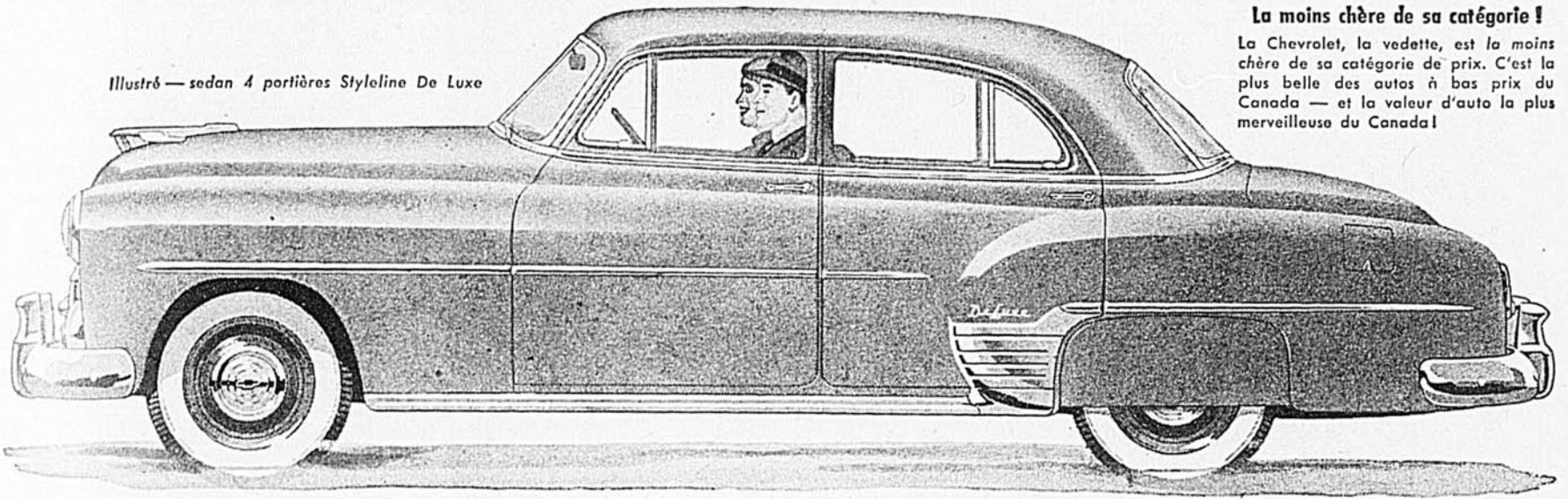

La moins chère de sa catégorie !

La Chevrolet, la vedette, est la moins chère de sa catégorie de prix. C'est la plus belle des autos à bas prix du Canada — et la valeur d'auto la plus merveilleuse du Canada !

Une Valeur General Motors

**Seule la Chevrolet,
la moins chère des bonnes
voitures, offre toutes ces
caractéristiques supérieures!**

Voici quelques-unes seulement des merveilleuses caractéristiques supérieures qui vous sont offertes par Chevrolet, la moins chère des bonnes voitures. Chacune d'elles signifie plus d'agrément, plus de sécurité, ou plus d'économie pour vous. Et cette fois encore, en 1952, la Chevrolet présente l'assortiment le moins coûteux de sa catégorie! Venez vous en rendre compte!

La VEDETTE est encore en tête . . .



Les seules bonnes voitures . . . À SI BAS PRIX!

FR2-C-2F

IL SE VEND PLUS DE CHEVROLET QUE DE TOUTE AUTRE VOITURE!

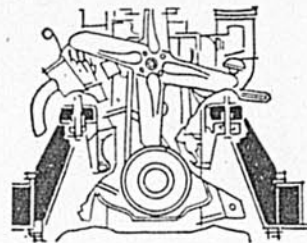

Puissance "centrepoids"

La vibration du moteur et les pulsations d'énergie sont "écartées" — isolées du conducteur et des passagers. Le moteur est soigneusement suspendu entre de nouveaux montants latéraux élevés . . . centre, équilibré, amorti au caoutchouc.



Genoux mécaniques unifiés

La célèbre suspension à genoux mécaniques de Chevrolet est encore plus douce et plus souple. L'effet des nouveaux amortisseurs est plus rapide et plus efficace que jamais.

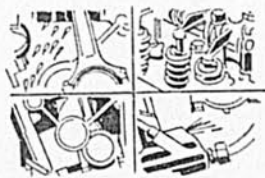

Quadruple lubrification

Le système de lubrification exclusif du moteur Chevrolet donne exactement le genre et la quantité de lubrification dont chaque pièce mobile a besoin; il aide le moteur Chevrolet à soupapes en tête à donner un service meilleur, plus durable et moins coûteux.



Très gros freins

Les freins à tambour Jumbo de Chevrolet, avec leurs gros tambours de 11 pouces, appliquent plus de puissance de levier pour un freinage plus puissant, plus doux, plus sûr, requérant moins d'effort. Les garnitures unies sont jusqu'à deux fois plus durables.

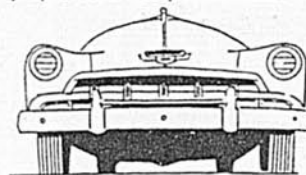

La voie la plus large

La distance d'un centre à l'autre des roues arrière de la Chevrolet est de 58 3/4 pouces — une base plus large pour plus de stabilité sur la route et moins de roulis dans les courbes!

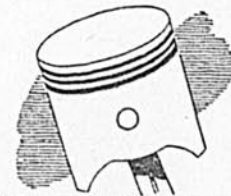

Pistons d'alliage de fonte

Les pistons sont du même métal que le bloc de cylindres — ils ont le même taux d'expansion et de contraction. Cela aide à maintenir un ajustage précis à toutes les températures du moteur — réduit l'usure des pistons et la consommation d'huile.



Puissant moteur à soupapes en tête

La tendance est toute vers les soupapes en tête! La Powerglide est accompagnée du puissant moteur à soupapes en tête dont la performance serait remarquable dans toute catégorie! Les poussoirs de soupapes hydrauliques silencieux de ce moteur sont une autre exclusivité importante de la Chevrolet.



Carosserie par Fisher

La carrosserie Fisher établit le standard — de style, de main-d'œuvre, de confort et de commodité! Et la construction monaciale Fisher vous donne la protection d'une structure tout acier.



Transmission Powerglide

C'est une transmission adoucie et refroidie à l'huile, et elle est automatique. Elle est plus simple, possède moins de pièces susceptibles de s'user et d'exiger du réglage. Elle est plus douce parce que l'huile fait tout sans engrenages intermédiaires compliqués. Facultative à coût additionnel sur les modèles De Luxe.

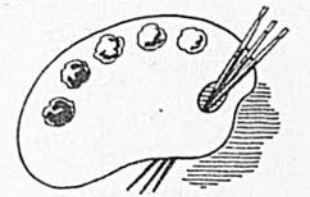

Superbes nouvelles couleurs

Vives — fraîches — brillantes . . . grand choix d'ensembles de couleurs riches et harmonieuses . . . l'assortiment de couleurs le plus merveilleux dans tout le domaine des bas prix. Dans la série De Luxe, les couleurs de l'intérieur sont assorties à celles de l'extérieur.



Glace teintée GM et pare-brise nuancé

Chevrolet, la vedette, offre la glace teintée et le pare-brise de nuance graduée exclusive pour vous donner plus de protection. La glace teintée dans toutes les fenêtres réduit les rayons éblouissants et brûlants du soleil, contribue à votre sécurité et à votre confort. (Facultative à coût additionnel).

Le plus pratique des tracteurs 2 socs, à bas prix!

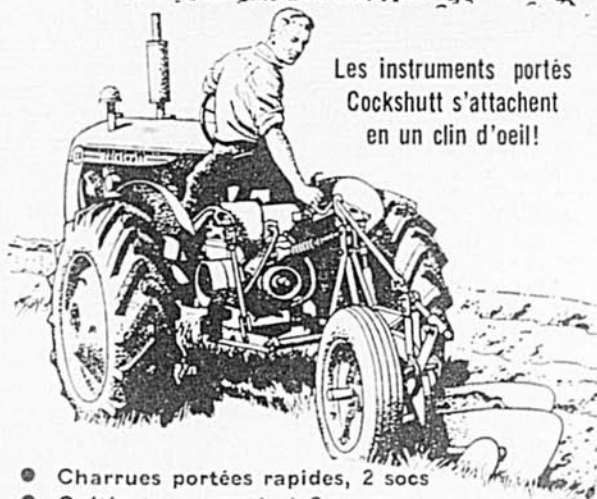

Les instruments portés
Cockshutt s'attachent
en un clin d'oeil!

- Charrues portées rapides, 2 socs
- Cultivateurs portés à 2 rangs
- Accessoires pour haricots et betteraves, à 4 rangs (pour cultivateurs à 2 rangs)
- Cultivateurs portés à 4 rangs, pour haricots et betteraves
- Semoirs portés à 2 rangs
- Semoirs et accessoires à engrais, portés à 2 rangs
- Accessoires de renchaussage, portés, à 2 rangs

Pour détails complets, voyez votre agent COCKSHUTT

- Prise de force et commande par poulie à courroie
- Pour culture en rangées ou essieu avant réglable
- Largeur de la voie arrière réglable
- Système de commande hydraulique nouveau, rapide et efficace
- Travaille avec l'équipement porté standard

Dans toute la catégorie de tracteurs 2 socs, vous ne pourrez trouver de tracteur plus *pratique*, plus adaptable que le NOUVEAU Cockshutt "20"! Il déborde de puissance! Il est massif! Il est économique à un point qui vous étonnera! De belle apparence... d'un rendement parfait, le Cockshutt "20" vous plaira certainement. Vous aimerez sa docilité de manoeuvre, sa capacité à fournir la puissance nécessaire au moment et à l'endroit voulus.

Ne nous croyez pas sur parole! Prenez le volant d'un "20" à VOTRE PROPRE FERME! Faites-le travailler! Comparez-le avec N'IMPORTE QUEL tracteur bisoc de sa catégorie de prix. Voyez par vous-même pourquoi nous vous recommandons de n'acheter AUCUN tracteur avant d'avoir examiné et conduit l'étonnant Cockshutt "20"!

Allez de l'avant
avec **COCKSHUTT**

ASSOCIÉS DES FERMERS CANADIENS DEPUIS 113 ANS

On nous écrit . . .

Clair et précis

8 mai 1952

Monsieur,

J'ai lu avec grande joie l'article intitulé "Développement considérable de l'Agriculture au Témiscamingue". Je tiens à vous féliciter pour ce magnifique exposé, clair et précis.

Nous, de l'Ecole Moffet, située à Ville-Marie, sommes peut-être plus en mesure que bien d'autres d'apprécier les beautés et les richesses de ce beau pays: nos pères Oblats y sont venus les premiers ou du moins furent les premiers à s'y installer.

Encore une fois, je vous félicite et vous remercie pour avoir fait connaître davantage le Témiscamingue.

G. Joly, o.m.i.
Ecole Frère Moffet
Ville-Marie
Cté Témiscamingue

Reconnaissance d'un boursier

8 mai 1952

Monsieur,

Il me fait énormément plaisir d'exprimer aujourd'hui toute ma reconnaissance envers Le Bulletin des Agriculteurs.

J'ai terminé, le mois dernier, à l'Ecole Noé Ponton de Sherbrooke, le Cours Moyen d'Agriculture que j'ai pu suivre grâce à l'une des bourses que vous accordez à tous les ans aux Jeunes Eleveurs. Je réalise pleinement tout le bien que vous faites en permettant, à chaque année, à deux jeunes de suivre ce cours. Ainsi, ces jeunes qui ont déjà acquis une certaine connaissance au sein de leur cercle perfectionnent leur savoir dans un milieu idéal pour tout fils de cultivateur.

Je vous remercie encore une fois et je garderai de votre magazine, auquel je dois ce que je sais, le meilleur des souvenirs.

Rhéo Brunelle
Gould Village
Cté Compton

N.D.L.R.—Notre boursier a réellement bénéficié de ses études: en 1950-1951, 1er sur 29 élèves (95,7%); en 1951-52, 1er sur 27 élèves (95,4%). Félicitations!

Commentaires

7 avril 1952

Monsieur,

C'est avec une certaine fierté que je lis à tous les mois votre intéressant magazine. Franchement, vous méritez des félicitations et jamais je n'ai regretté être abonné au Bulletin. Dans votre numéro d'avril, j'ai bien aimé "Un quart d'heure avec Jos Sansouci", les romans et la section dédiée aux futurs mariés.

Louis Caron
St-Damase
Cté Matane

LE BULLETIN

des Agriculteurs

Arthur Fontaine président
 Claude Choquette, agronome rédacteur en chef
 Moïse Cossette, agronome rédacteur
 Émile Gauthier publicité
 L.-E. Mercier directeur de la circulation

★
Ce mois-ci... 150,000 copies

JUIN 1952

34^{ème} année No 6

AGRICULTURE

| | | |
|---|--------------------|----|
| UN FROMAGE UNIQUE EN AMERIQUE..... | Pierre-A. Dorion | 9 |
| 18 HEURES AVEC LE VETERINAIRE..... | Moïse Cossette | 10 |
| UNE NOUVELLE PLANTE LUI PERMET D'AGRANDIR SA FERME..... | Lucien Roberge | 12 |
| NE JETEZ PAS VOTRE FERRAILLE..... | A.-D. Luce | 14 |
| ENTIN, ON PEUT SE DEBARRASSER DES RATS !..... | | 16 |
| FURETAGES AGRICOLES..... | | 18 |
| UNE MOYENNE DE 120 OEUFS PAR POULE..... | Prof. A. Gratton | 21 |
| A L'AVENIR TOUTES LES VACHES VELERONT..... | | 63 |
| LA BRUCELLOSE PEUT ETRE TRANSMISE AUX HUMAINS..... | Dr Paul Villeneuve | 65 |
| L'ATELIER SUR LA FERME..... | | 66 |

CHRONIQUES

| | | |
|------------------------------|----------------------|----|
| ON NOUS ECRIT..... | | 4 |
| A TRAVERS LA PROVINCE..... | | 6 |
| CURIOSITES..... | | 8 |
| SERAPHIN..... | Claude-Henri Grignon | 45 |
| ONESIME..... | Albert Chartier | 62 |
| POUR LES JEUNES..... | | 68 |
| DEMANDES DE NOS ABONNES..... | | 72 |

CONTES ET NOUVELLES

| | | |
|-------------------------|----------------------|----|
| "Y A TANT D'AMOUR"..... | Georges Guy | 23 |
| PETRONILLE..... | Jeanne Lacroix | 41 |
| LE PERE BOUGONNEUX..... | Claude-Henri Grignon | 70 |

VOTRE DOMAINE, MADAME

| | | |
|-------------------------------------|-----------------|----|
| JOURS ENSOLEILLES..... | Alice Ber | 25 |
| VOUS SEREZ CHIC A TOUTE HEURE..... | | 26 |
| MANGEONS FRAIS, BUVONS FROID..... | Berthe Mirepoix | 28 |
| COCHE A REVERS ET POCHE BORDEE..... | | 30 |
| COQUET ENSEMBLE..... | | 31 |
| UN COLLET MAGIQUE..... | | 32 |
| EGAYONS LA SALLE DE BAIN..... | | 34 |
| LES DIARRHEES INFANTILES..... | Jeanne Verdon | 35 |
| DE BEAUX CHEVEUX..... | | 36 |
| LE COURRIER..... | Alice Ber | 37 |

Tirage certifié par l'



LE BULLETIN DES AGRICULTEURS

UN MAGAZINE MENSUEL fondé en 1918. La Compagnie de Publication Rurale Inc. détient des droits réservés sur tout ce qui est publié dans le Bulletin des agriculteurs.

ABONNEMENT: Districts ruraux seulement: \$1.00 pour un an, \$3.00 pour trois ans, payable d'avance. Montréal et toutes les villes et cités situées sur l'île de Montréal, Québec, Trois-Rivières,

Sherbrooke, Hull, Ottawa et les Etats-Unis, \$2.00 pour un an, payable directement à notre bureau-chef seulement. Les renouvellements doivent être signés du nom et des mêmes initiales apparaissant sur la bande d'adresse, afin de prévenir la duplication. Les abonnés en donnant leur changement d'adresse, devront aussi mentionner leur adresse précédente et l'adresse du nouveau bureau de poste.

1117 OUEST, RUE STE-CATHERINE, MONTREAL

Bureaux: — Toronto: 345 Church Street
 New York: Billingslea & Ficke, 420 Lexington Ave.
 Londres: George Jackson, Clifford's Inn, Fleet Street, Londres

Autorisé comme envoi de deuxième classe. Ministère des Postes, Ottawa.



Pour quelqu'un de très important (probablement vous!)

Ce n'est peut-être pas une célébrité, un haut fonctionnaire du gouvernement ou un chef d'industrie, mais vu sa contribution au bien-être de sa communauté, il mérite qu'on lui déroule un tapis!

Qui est-il ?

C'est le type du détenteur de police d'assurance-vie — un homme qui exerce plus d'influence que vous ne pourriez croire sur vos normes de vie, de santé et de bonheur! Vous trouvez de tous côtés des exemples de ses bienfaits.

Prenez, par exemple, cette belle école neuve de votre localité. Il se pourrait fort bien qu'elle soit un des nombreux projets importants dans lesquels une compagnie d'assurance-vie a placé une partie de l'argent de ses primes.

N'a-t-il pas, de la même manière, contribué à la construction de nouvelles routes, installations industrielles, centrales électriques, de nouveaux aqueducs, logements, pipe-lines et de bien d'autres projets importants, dans votre ville ou ailleurs ?

Mais la chose la plus importante qu'il fasse est peut-être de maintenir son indépendance financière. Comme propriétaire d'assurance-vie, il fait de son mieux pour garantir sa propre indépendance et celle de sa famille. Il n'est donc pas étonnant qu'on déroule le tapis pour lui — et pour les millions d'autres détenteurs de polices canadiens qu'il représente!

A VOTRE SERVICE!



Plus de 50 compagnies d'assurance-vie canadiennes, anglaises et américaines se font concurrence pour offrir aux Canadiens les meilleurs modes possibles en ce qui concerne la protection financière de leurs familles et un revenu pour leur retraite. Un représentant compétent de n'importe quelle de ces compagnies vous aidera volontiers à choisir le genre et le montant d'assurance-vie qui répondront le mieux à vos besoins particuliers.

LES COMPAGNIES D'ASSURANCE-VIE AU CANADA

"Tout bon citoyen possède de l'assurance-vie"

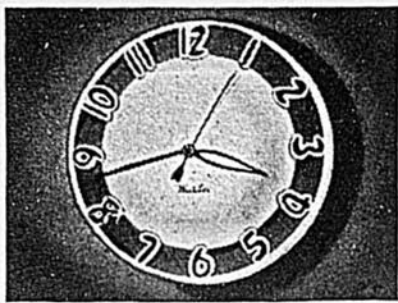

MELODY Horloge murale électrique. S'adapte à toute pièce, à tout décor. De lignes élégantes, la Melody affleure le mur; l'excès de corde est dissimulé. La bordure du boîtier est en couleurs variées. \$9.95.



**Faites
don à la
mariée d'heures
Westclox**

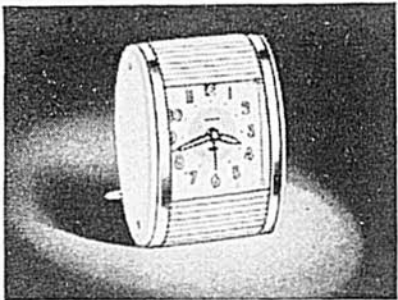

TRAVALARM. Elle peut l'apporter avec elle. En voyage, il se ferme comme une huitre... se range bien dans la malle. Ouvrez-le, il marche et est précis. Lumineux \$8.75.

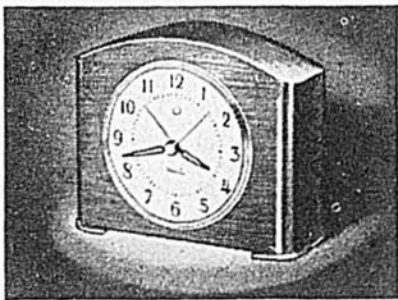

GREENWICH, réveil électrique. Une horloge vraiment magnifique avec riche boîtier de bois fini acajou et sonnerie agréable. \$10.95. Avec cadran lumineux, un dollar de plus.

WESTCLOX*

FAITS PAR LES FABRICANTS DE **BIG BEN***

Western Clock Company Limited
Peterborough, Ontario

* Marques déposées

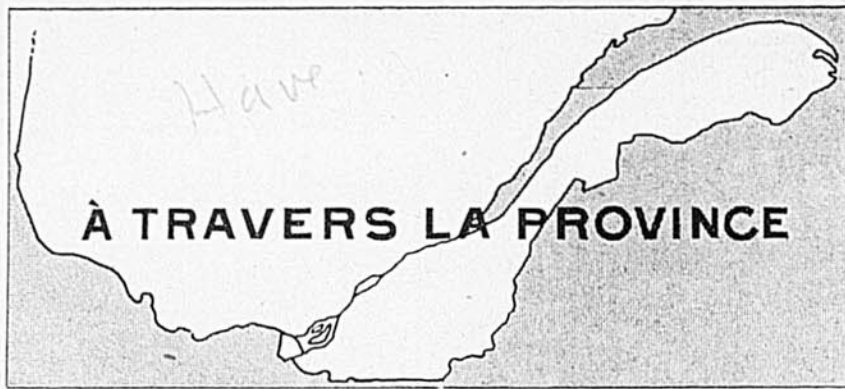

BEAUCE

On recommande aux producteurs de porcs de continuer

Le 8 mai, sous les auspices de l'Association patronale du Commerce (Section des moullées), un groupe de producteurs de porcs et d'agronomes ont étudié, à la lumière de renseignements communiqués par les représentants de l'industrie des salaisons, la situation de l'industrie porcine en général et au Québec en particulier.

M. J.-W. Marceau, agronome divisionnaire, a expliqué les divers modes de disposer des porcs d'engrais, soit en les expédiant directement aux salaisons ou aux abattoirs de Montréal et Québec, soit en les consignants en coopération aux cours à bestiaux, provoquant ainsi une concurrence des acheteurs. Le conférencier souligna l'avantage de l'expédition en coopération qui répartit les frais de transport, etc., sur un plus grand nombre. Il expliqua que seuls les abattoirs payant les porcs sur la base de \$26.00 fixée par le fédéral pour les porcs de la catégorie "A", reçoivent et font bénéficier les expéditeurs des primes du gouvernement central.

M. J.-Paul Rousseau, zootechnicien du Service de l'Industrie animale, a passé en revue les facteurs fondamentaux de succès en industrie porcine. Choix de reproducteurs hautement qualifiés, préférentiellement ceux qualifiés à l'enregistrement supérieur; accorder préférence indubitablement au type du marché; vendre les animaux au poids exigé pour gagner les primes, avoir des porcheries hygiéniques et garder les animaux proprement et leur servir une alimentation propre à assurer un développement normal — en été un bon pâturage jusqu'à la période d'engraissement proprement dite — ce qui permet d'économiser quelques dollars sur les moullées. Et M. Rousseau de conclure: "Quelles que soient les perspectives des marchés agricoles, le cultivateur qui vise à obtenir des sujets de choix tout en réduisant ses frais de production, peut encore se tirer d'affaire d'une façon satisfaisante même sur un marché où la concurrence est vive. Lorsque, comme en ce moment, l'offre dépasse la demande, on comprendra que la qualité sera recherchée davantage.

MM. Adrien Morin et Victorien Pelchat, représentant respectivement le Conseil National des salaisons et la maison Canada Packers,

ont expliqué que la production porcine avait atteint un sommet chez nous précisément au moment où, par suite de l'épidémie de fièvre aphteuse déclarée dans l'Ouest du pays, Washington décrétait l'embargo sur les importations d'animaux, de grain et de foin du Canada. Le fédéral a pris des dispositions pour mettre en conserve tout ce qui est possible de l'excédent des stocks normaux de porc. Cette crise de surproduction et de mévente, passagère, nous l'espérons, ne doit pas provoquer de panique. On constate que le nombre de truies envoyées aux abattoirs a presque doublé, indiquant que nous allons vers une chute du volume de la production l'automne prochain. Subissent davantage le choc de la situation, ceux qui ont fait l'élevage du porc en pure spéculation.

Chez les cultivateurs où la production du porc est établie en permanence et fait partie intégrante de l'entreprise agricole, on doit maintenir la porcherie sur un pied d'exploitation normale. Les fluctuations passées du marché ont toujours démontré que sur nos exploitations bien organisées, où l'on vise à la stabilité et à l'amélioration progressive des productions végétales et animales, on tire meilleur parti des époques difficiles en maintenant ses élevages afin d'être en position de profiter du relèvement des cours dès qu'il se produit.

BELLECHASSE

Premier pour l'utilisation de la chaux

C'est dans le comté de Bellechasse que, l'an dernier, il s'est employé le plus de chaux agricole, soit 11,672 tonnes, ce qui place ce comté du district de Québec en tête de toutes les divisions agronomiques de la Province. Dorchester vient en second lieu avec 10,491 tonnes et Lotbinière avec 9,886.

Cette vogue des amendements calcaires est due à l'attention de plus en plus grande accordée aux problèmes des herbages, attendu que les bons herbages sont constitués d'une forte proportion de légumineuses, plantes qui s'accommodent mal de sols acides.

BONAVENTURE

Nouveau régisseur à Caplan

La Sous-Station Expérimentale de St-Charles de Caplan, établie en

VOS BÂTIMENTS Agricoles

NOTES PRATIQUES SUR LES
MATÉRIAUX ET MÉTHODES

par Alain La Salle

Pour faire ressortir l'idée d'économie, les annonceurs présentent un Écossais à la mine réjouie, qui vous confie en clignant de l'œil: "Surr-r-tout, c'est économique!" — Je ne sais d'où vient aux braves Calédoniens leur réputation d'être chiches: peut-être d'Écosse même, — car ils sont assez fins pour vendre aux étrangers des quantités de recueils de farces roulant presque toutes sur leur parcelle... supposée.

En tout cas, mon ami et voisin, Donald MacKay, est bon Écossais et généreux à la fois. Pas gaspilleux, bien sûr, mais il juge de la valeur des choses et ne se laisse pas aisément tromper.

Ce printemps, par exemple, il a remis un toit neuf à sa maison. Comme style et comme couleur, c'est le plus joli toit du comté, je crois. "J'aurais peut-être pu trouver quelque chose de moins cher, m'a dit Donald, et de plus cher aussi, sans doute; mais pour un bon toit qui a l'air propre, et réellement économique par sa durée, ces bardeaux d'asphalte de Johns-Manville sont imbattables!"

Et il a raison! Les bardeaux d'asphalte Johns-Manville combinent un bas prix d'achat avec de longues années de protection; ils sont résistants à l'incendie, et se posent si aisément, même sur de vieux bardeaux de bois, que tout homme moyennement adroit sait faire l'ouvrage en peu de temps avec les outils les plus simples. On trouve les bardeaux d'asphalte Johns-Manville en plusieurs formats et en belles couleurs unies ou mélangées.

Les agriculteurs constatent chaque jour davantage qu'un bon isolant thermique est aussi une affaire d'économie. Nombre d'expériences continuelles démontrent que les vaches donnent plus de lait, restent en meilleure santé et exigent moins de nourriture lorsqu'elles sont logées dans une étable proprement isolée et bien ventilée.

Pour les maisons et tous bâtiments de ferme, l'isolant J-M Spintex se recommande spécialement. C'est une ouate minérale perfectionnée, à longue fibre, créée à l'origine pour des conditions industrielles difficiles. Aujourd'hui, Spintex s'obtient dans toutes les formes couramment employées. Il est facile à installer et ne peut brûler, pourrir, ni attirer les rongeurs. Son efficacité ne faiblit jamais non plus.



Dans les maisons, l'isolant Spintex maintient les températures intérieures jusqu'à 15° plus fraîches en été, et ménage jusqu'à 30% du combustible en hiver. Il compense bientôt ce qu'il a coûté.

Parlant encore d'économie, il est bon de calfeutrer le tour des ouvertures de la maison avec le Mastic à Calfeutrer J-M; on l'obtient maintenant en tubes qui dispensent d'employer un pistolet de type spécial.

Quand vous serez chez le détaillant J-M, demandez-lui des dépliants gratuits sur ces produits J-M, ou écrivez à Johns-Manville, dép. 172 — 199, rue Bay, Toronto.

B-633F



**ISOLANT
Spintex
Johns-Manville**
Ouate minérale perfectionnée longue fibre

1948 pour étudier les problèmes agricoles de la Gaspésie, relevait, depuis ses débuts, de la Station Expérimentale de Ste-Anne-de-la-Pocatière. Aujourd'hui, elle est indépendante.

Depuis le 1er mai, la ferme de Caplan a un nouveau régisseur en la personne de Ludger Bellefleur. M. Bellefleur, un Acadien, est né à Grand Sault, N.B. d'une famille de cultivateurs. Il a fait ses études préliminaires à l'école de Bellefleur, N.B. et ensuite à l'académie de St-Basile, N.B. De là au collège classique de Ste-Anne-de-la-Pocatière et à l'Ecole Supérieure d'Agriculture du même endroit. Il reçut, en 1938, un baccalauréat en sciences agricoles.

Sa carrière agronomique débuta la même année à la Ferme Expérimentale de Frédéricton, N.B. A l'automne de 1940, il fut transféré au bureau de la Division des Stations de Démonstration à la Ferme Expérimentale Centrale d'Ottawa. Il s'occupait tout spécialement des Stations de Démonstration des régions de Montréal et Trois-Rivières et du travail général dans l'Ontario, le Québec et les provinces maritimes. En mai dernier, il était nommé régisseur de la Sous-Station Expérimentale de Caplan.

M. Gérard Provencher, qui dirigeait les travaux à Caplan, est maintenant au Bureau des Stations de Démonstration à Ottawa. Tous ceux qui ont connu la Ferme de Caplan à ses débuts s'accordent à dire que monsieur Provencher a fait un excellent travail.

Les jeunes éleveurs s'organisent

L'assemblée pour l'organisation du cercle de Jeunes Eleveurs de Bovins, à St-Alphonse de Caplan, eut lieu le mois dernier. 27 jeunes donnèrent leurs noms pour faire partie de ce cercle.

Le Bureau de direction se compose comme suit: Rosario Poirier, vice-président, Gustave Miousse, secrétaire, René Barriault, Léon Cyr et Frédéric Miousse, chefs de groupe.

A St-Charles de Caplan, 21 jeunes furent inscrits au sein du cercle.

Le Bureau de direction se compose ainsi: Paul-Emile Poirier, président, Gérard Bélanger, vice-président, Fernande Brière, sec. très., Michel Hughes, Emilien Babin, Ernest W. Loubert, chefs de groupes.

Le concours annuel d'expertise aura lieu le 17 juillet à St-Charles de Caplan.

COMPTON

Succès de l'exposition de semences à Cookshire

Un événement agricole, dont l'importance s'accroît d'année en année, est l'exposition des semences de céréales et de plantes fourragères qui se tient chaque printemps à Cookshire. Bien que l'on ait enregistré un peu moins d'exhibits que l'an dernier, l'assistance a été plus considérable et les démonstrations données par les juges, MM. Paul Mé-

(Suite à la page 57)

PROTECTION pour toute une vie avec la Toiture et le Revêtement "IGNIFUGE" en ALUMINIUM ALROL

Pas plus coûteux

L'Aluminium ALROL est de l'aluminium solide— 99.5% pur—ce qui veut dire qu'il offre le maximum de protection contre le feu et qu'il est l'un des matériaux de construction les plus sûrs et les plus économiques qui soient.

Mais l'Aluminium ALROL possède encore d'autres caractéristiques très désirables: *il dure toute une vie sans exiger d'entretien; il ne rouille pas, ne pourrit pas, ne se gauchit pas ni ne se fendille; il n'a pas besoin d'être peinturé; il est léger, robuste, facile à manier et à poser; il résiste remarquablement au froid, à la chaleur, aux intempéries et aux émanations des gaz.*

L'Aluminium ALROL est fabriqué dans les types côtelé, ondulé et ondulé-crêpé, en feuilles de 2 épaisseurs, de 28" et 36" de largeur. Comme il est *garanti sans conditions*, vous avez l'assurance d'obtenir un produit de la plus haute qualité. Vous obtenez tous ces avantages PLUS le maximum de protection contre les risques d'incendie lorsque vous employez la TOITURE ET LE REVÊTEMENT ALUMINIUM ALROL.

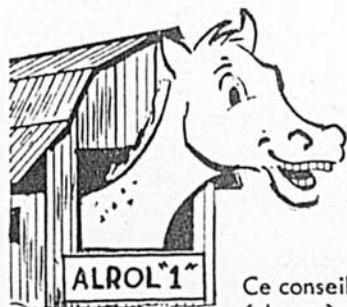

"N'ENTREZ PAS DANS UNE ÉCURIE À MOINS QU'ELLE NE SOIT COUVERTE EN ALUMINIUM"

Ce conseil est donné par les 700 chevaux qui échappèrent récemment à un désastreux incendie en Californie. Une écurie non couverte en aluminium prit feu et, en peu de temps, les flammes se propagèrent à d'autres bâtisses environnantes, causant la mort de 10 pur-sang. Les 700 chevaux mentionnés précédemment se trouvaient dans des écuries dont la couverture était faite d'aluminium; ils furent sauvés parce que les tisons ardents qui tombaient sur la couverture ne purent mettre le feu aux écuries dans lesquelles étaient logées ces bêtes.

ALUMINIUM ROLLING MILLS LIMITED

Division des Matériaux de Construction
1405, RUE PEEL MONTRÉAL, P.Q.

Administration et Usine:
Cap-de-la-Madeleine, P.Q.



Mettez ce coupon à la poste pour obtenir un dépliant descriptif sur la Toiture et le Revêtement Alrol

| | |
|---------------------------------|----------------|
| ALUMINIUM ROLLING MILLS LIMITED | |
| 1405, rue Peel | Montréal, P.Q. |
| Nom..... | |
| Adresse..... | |
| Localité..... | Prov..... |



“... la formation
de mon troupeau”

Plus d'un cultivateur sait par expérience que l'initiative, le travail et le concours financier d'une banque sont trois puissants facteurs de progrès dans une exploitation agricole.

L'un de ces hommes avisés, qui est éleveur dans l'Ouest, écrivait dernièrement au gérant de sa banque:

“Je désirerais vous dire combien j'apprécie la façon dont votre banque me traite depuis des années... et l'aide qu'elle m'a prêtée pour la formation de mon troupeau. Je suis sûr que, sans votre intelligent appui, je n'aurais pas aussi bien réussi.”

Le cultivateur utilise le crédit bancaire de plusieurs manières. Il s'en sert, notamment, pour améliorer sa terre, pour acheter des animaux et du matériel, pour mettre ses produits sur le marché. L'aide aux producteurs de denrées alimentaires tient une place importante parmi les nombreux services que les banques à charte mettent à la disposition des Canadiens.

Cette annonce, tirée d'une lettre authentique, est présentée par

**LES BANQUES
QUI DESSERVENT
VOTRE VOISINAGE**



Curiosités

Des agneaux, en voulez-vous?

Seulement deux

Comme dit la chanson, “ils entrent quatre par quatre en frappant du talon.” Chez Austin Logan, de Amherst Point, Nouvelle Ecosse, aussi bien que chez Ray Ingleton, de Brooklin, Ontario, c'est par groupe de quatre que les agneaux arrivent. Non pas quatre de quatre brebis différentes, mais quatre de la même brebis! Deux agneaux, c'est quelque chose de régulier et de souhaitable mais, quatre à la fois, voilà qui est plutôt hors de l'ordinaire.

Oui, deux agneaux, c'est quelque chose de simplement régulier, mais il peut malgré tout y avoir matière à étonnement, comme dans le cas présent. Chez Glen Webster, au Manitoba, une brebis venait de donner naissance à un agneau. Ce n'était pas si mal mais on avait déjà vu beaucoup mieux. Mais qu'elle ne fut pas sa surprise en arrivant à la bergerie six jours plus tard de trouver un deuxième agneau, né de la même brebis. Mieux vaut tard que jamais!

Une tête “à deux jaunes”

Il s'agit ici d'un porcelet qui est continuellement exposé à “piquer du nez” parce qu'il est mal balancé: sa tête ou plutôt ses deux têtes sont trop pesantes pour le reste de son corps. Le Dr Brissenden, vétérinaire de Casselman, à 50 milles d'Ottawa, rapporte en effet la naissance de ce porcelet à deux têtes sur la ferme d'un Monsieur Lachapelle qui demeure près de là. Et l'animal aurait deux fois plus de chances que ses frères de vivre puisqu'il y va de ses deux gueules à l'heure du repas.

Le même médecin-vétérinaire rapporte également la naissance de quintuplets dans le troupeau de Léo Gibeault, à Crysler. Les cinq veaux sont nés prématurément (de la même vache puisqu'il s'agit de quintuplets) et ils pesaient 30 livres chacun. Même s'ils sont morts peu de temps après leur naissance, c'était tout de même un bel effort!

Hermétiquement fermé

S'il n'avait manqué que la queue au veau que l'on voit ici, la chose aurait été simplement rare et le veau n'en serait pas mort. Mais le sort, en le privant de sa queue, avait aussi oublié de le pourvoir de l'organe qui vient normalement et immédiatement en-dessous. Ses déchets n'ayant aucune porte de



(Photo Le Bulletin des Agriculteurs)

sortie, “il ne pouvait jamais faire un bon veau” de dire M. Jean-Louis Perrier, de St-Blaise, comté de St-Jean, chez qui cet animal a vu le jour.

Un chevreau à trois pattes

Nous recevions dernièrement la lettre suivante “je suis propriétaire d'une chèvre depuis l'automne dernier. Il y a quinze jours, elle m'a donné trois petits dont l'un n'a que trois pattes: une à l'avant et deux en arrière. Il suit les autres et gambade comme si rien n'était. C'est vraiment curieux.” Et c'était signé: “Alcie Rocheleau, Bedford, de Missisquoi.” Rien de plus vrai car nous l'avons vérifié: voici M.



(Photo Le Bulletin des Agriculteurs)

Rocheleau et sa jeune chèvre! Nous avons pris la photographie nous-mêmes.

Un vrai programme de support

On rapporte du Danemark qu'un médecin vétérinaire vient de compléter un tour de force. Une vache de grande valeur s'était fait à une patte une blessure qui avait nécessité l'amputation. Le tort fait à l'animal semble réparé depuis qu'on lui a ajusté une patte de bois qui lui permet d'aller au pâturage comme les autres. C'est un cas où un programme de support pour le lait a réellement été mis en pratique.

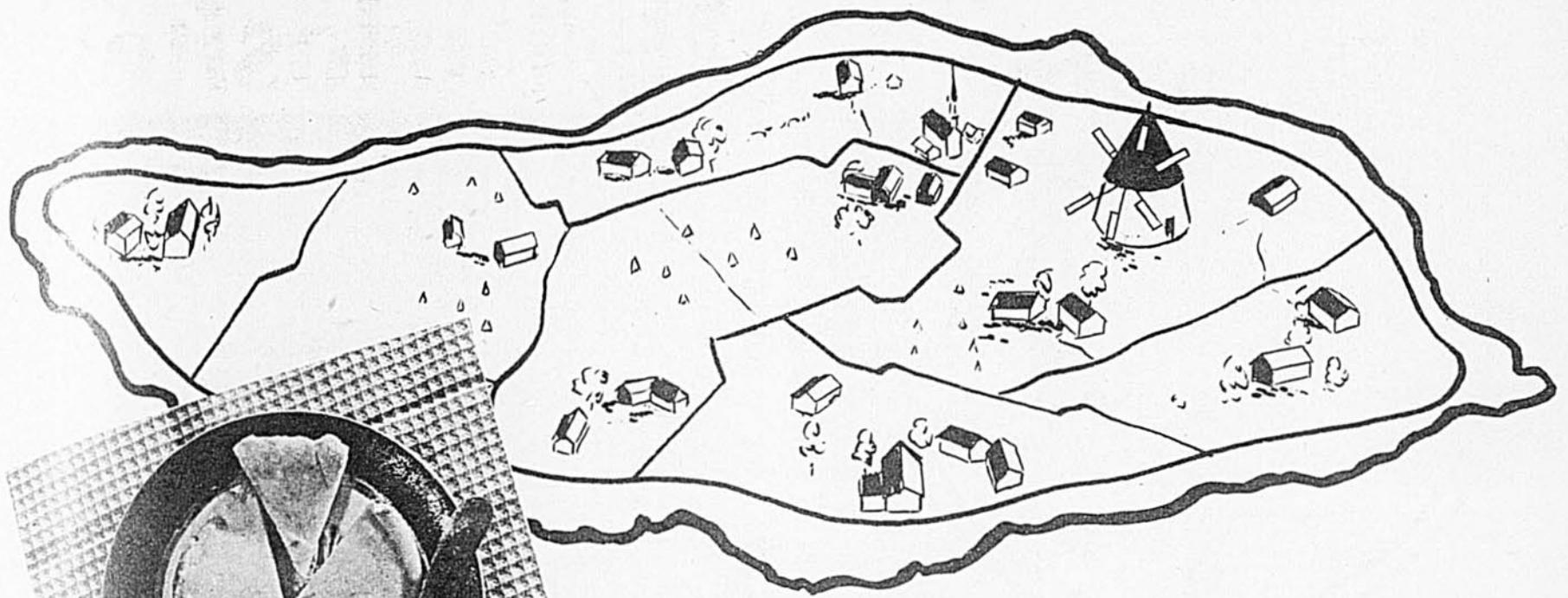

à l'Ile d'Orléans on fabrique un fromage unique en Amérique

par PIERRE-A. DORION, agronome

Quelques cultivateurs de St-Pierre, Ile d'Orléans, conservent encore jalousement une recette de fromage introduite au pays par les premiers colons français.

AU cours de l'été dernier, j'ai eu l'occasion de piloter un groupe de techniciens agricoles américains lors d'une excursion à l'Ile d'Orléans. Le programme du "tour de l'Ile" — c'est l'expression populaire à Québec pour ce voyage — comportait, entre autres items, quelques arrêts chez des cultivateurs et aux endroits les plus pittoresques.

Quelle ne fut pas ma surprise, alors que nous étions chez M. Pichette, jeune cultivateur de St-Pierre, fabricant de fromage raffiné, d'entendre un agronome du Dakota demander des renseignements sur le procédé de la fabrication de ce fromage spécial; il commanda même sur le champ quelques fromages pour l'hiver suivant; plusieurs de ses confrères imitèrent son geste. J'ai pensé que si des gens

vivant à des milliers de milles de Québec savaient qu'il se fabrique à l'Ile d'Orléans un fromage typique, à pâte molle, très raffiné qui fait les délices des gourmets, un plus grand nombre de nôtres devraient au moins connaître l'existence de ce produit proprement québécois.

Au début de janvier, mes regards furent attirés à la montre d'une épicerie haut cotée de Québec par une affiche rédigée ainsi: "Fromage Raffiné de l'Ile d'Orléans à Vendre". Je me souvins alors que c'était la saison de fabrication de ce fromage spécial et que le temps était venu d'aller recueillir des informations précises chez le plus gros producteur de l'île, M. Gérard Aubin, cultivateur à St-Pierre.

De père en fils

Le mot "raffiné" est une corruption du mot "affiné". Actuellement, en France, on fabrique, sur une base commerciale, plusieurs variétés de fromages affinés, à croûte lavée, dont quelques-unes sont bien connues de nos amateurs, comme le Munster, le Saint-Remy, le Pont-l'Evêque et le Mont-d'or.

Comme il se fabriquait du fromage raffiné à l'Ile d'Orléans bien avant les générations actuelles, il est hors de tout doute que les premiers colons venus de France pour s'établir à l'Ile s'adonnèrent à la fabrication de fromage d'après des recettes qu'ils avaient apportées avec

eux. Sur ce coin de terre traditionaliste qu'est l'Ile d'Orléans, où nombre de familles cultivent une terre léguée de père en fils, depuis huit, neuf ou dix générations, l'on a dû se transmettre de la même façon — il serait peut-être plus juste de dire de mère en fille — la méthode à suivre pour fabriquer ce délicieux petit fromage.

Disons en passant que les registres de la paroisse Saint-Pierre, registres qui remontent en 1679, mentionnent le nom de la famille Aubin en 1693.

Le fromage "Orléanais" (comme on pourrait l'appeler) est caractérisé par une pâte molle longuement mûrie, dégageant une très forte odeur ammoniacale franchement désagréable, ce qui ne l'empêche pas de faire les délices des amateurs de

(Suite à la page 59)



Chez M. Gérard Aubin, c'est la soeur de ce dernier qui voit à la fabrication du fromage. On se sert de chaudières en fer-blanc pour faire cailler le lait.

La fermière doit surveiller constamment son poêle afin que la température se maintienne à 70°F. Le lait est mis en présure aussitôt après la traite.

Une fois sorti des moules, le caillé est suffisamment égoutté. On le dépose sur un paillason où il séjournera une quinzaine de jours.

HEURES AVEC LE VÉTÉRINAIRE

par MOÏSE COSSETTE, agronome

Vous n'avez jamais vu un médecin-vétérinaire à l'oeuvre ou vous l'avez simplement assisté lors de l'une de ses visites chez vous ? Suivons à tour de rôle deux d'entre eux au cours de leur journée de travail: le Dr Paul Villeneuve, de Joliette, et le Dr Armour Lefebvre, de St-Jean.

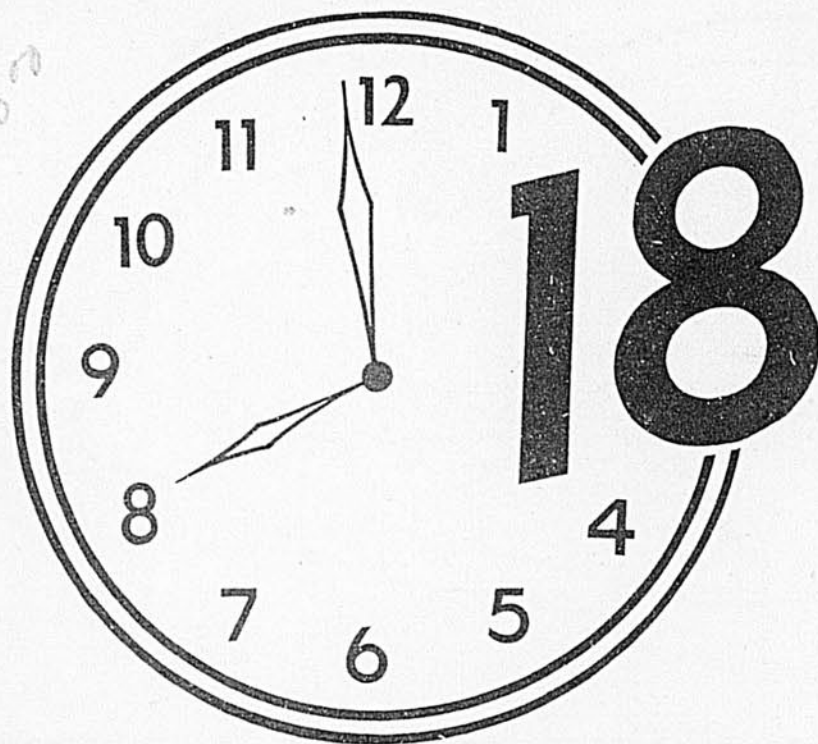

Dr Paul Villeneuve? "C'est moi-même", répond le personnage que vous voyez ici. Il prend en note les indications qui lui permettront de trouver le cultivateur qui demande son secours. Le Dr Villeneuve est un des 310 médecins-vétérinaires de la province dont à peine 90 sont dans la pratique générale. La journée d'un médecin-vétérinaire commence au téléphone.

ON n'est pas vétérinaire pour le simple plaisir de la chose et pratiquer la médecine vétérinaire n'est pas une sinécure. Nous en aurons la preuve en suivant l'un d'eux dans sa pratique quotidienne.

Il était 9 heures du matin quand je sonnai à la porte du Dr Paul Villeneuve, que tous nos lecteurs connaissent, à son bureau de Joliette. Sa journée était déjà amorcée car dès 6 heures du matin le téléphone avait commencé à faire des siennes (comme peut-être chez les 90 médecins-vétérinaires praticiens de la province) pour rappeler à notre homme que cette journée du 23 avril allait être un peu semblable aux autres, c'est-à-dire remplie à pleine capacité.

6 heures du matin, c'est de bonne heure surtout si le vétérinaire a dû se lever en hâte au cours de la nuit pour aller porter secours à une pauvre vache attendant un peu d'aide pour mettre bas le veau qui devait normalement arriver la veille . . . ou pour répondre à tout appel d'urgence d'une nature ou d'une autre. La chose arrive souvent en ce temps de l'année, mais heureusement,

cette nuit-là, les animaux de la région avaient été "raisonnables" et le Dr Villeneuve n'en était pas offusqué du tout.

Un médecin-vétérinaire qui est dans la pratique a rarement besoin d'un réveille-matin car, plus particulièrement au printemps, le téléphone se charge de lui rappeler que l'"heure du train" est arrivée. C'est généralement à son entrée à l'étable, le matin, que le cultivateur répète les animaux "qui ne se sentent pas bien". Il court alors vers le téléphone ou bien il attend "après le train" selon qu'il a diagnostiqué un mal plus ou moins grave. A 6 heures, à 7 heures et même plus tard, le médecin-vétérinaire doit donc être à son poste pour capter les S.O.S. Et, ce matin-là, encore à 9 heures, on pouvait entendre dans le bureau du Dr Villeneuve une conversation comme celle-ci, conversation qui pourrait être entendue souvent dans l'appareil téléphonique d'un médecin-vétérinaire:

—Vous voulez me voir? Pourquoi?

. . . (nous n'entendons pas la répartie du cultivateur qui est à l'autre extrémité du fil, mais vous aussi



Après avoir tracé son itinéraire, basé sur les appels reçus, le vétérinaire se prépare à partir. A quelle heure sera-t-il de retour? Personne ne saurait le dire et son repas aura le temps de refroidir si on l'a préparé à heure fixe. Il faut s'assurer qu'on apporte tout ce qu'il faut: remèdes, pilules, sérums, désinfectants, scalpels, seringues, ouvre-gueule, râpes, pince-nez, cables, bottes, salopettes, etc.

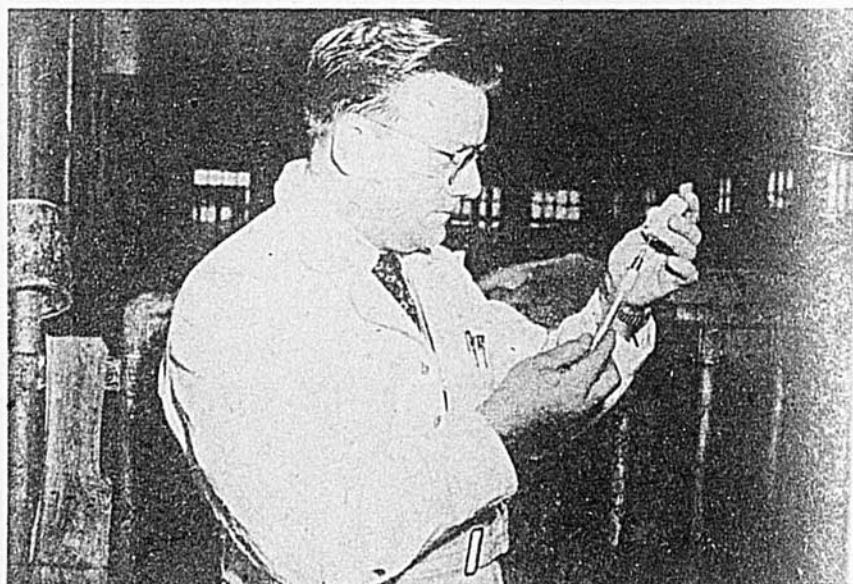

Arrivé sur les lieux, le diagnostic est généralement facile à poser car la maladie a eu le temps d'évoluer avant que le cultivateur ne fasse demander le vétérinaire. Et le traitement varie selon les cas. Ici, le Dr Villeneuve se prépare à administrer une dose de pénicilline à un animal chez qui il craint une infection de la matrice. La seringue est l'un des instruments qui servent le plus souvent.



Il n'y a pas à dire, cette vache-ci est malade. Il semble qu'on soit en face d'un cas évident d'avitaminose ou d'acétonémie, cas assez fréquents vers la fin de la saison d'hivernement. Aidé de son assistant, M. Desserrès, le Dr Villeneuve administre un sérum par voie intra-veineuse. Le propriétaire de l'animal, M. L.-P. Bibeau, de St-Norbert, suit l'opération de près.

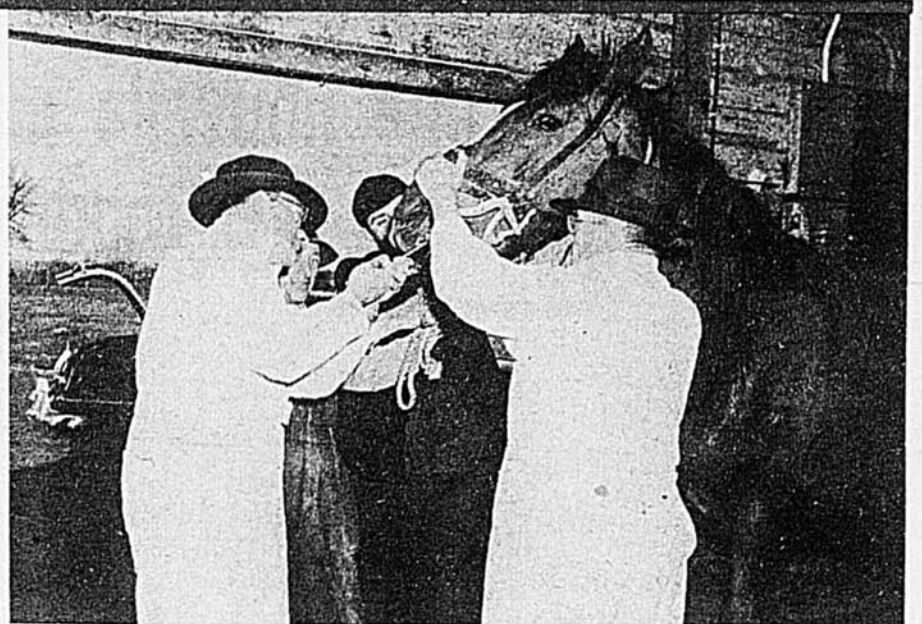

Autrefois, les chevaux comptaient pour beaucoup dans la pratique vétérinaire. Aujourd'hui, c'est occasionnel et les troubles se limitent aux troubles dentaires, blessures (aux sabots surtout), coliques, castrations, etc. Il semble ici que l'animal n'aime pas porter l'ouvre-gueule et encore moins se faire râper les dents. C'est pour son bien: il mangera mieux ensuite.

bien que moi, pourrez l'imaginer).

—Qu'est-ce qu'elle a votre vache?

—Où, oui, on aimerait vous voir... mais qu'est-ce qu'elle a cette vache-là?

Une vache qui est vèlée... pas encore vèlée?

—Est-ce qu'elle est debout? Mal aux pattes?

—Pis enflé? Pas d'appétit?... Bon!...

—Faut que je sache un peu, pour décider quoi apporter... A quelle place que vous restez? C'est dans quel rang ça?... Est-ce que c'est bien loin de chez M. X?... Passé la grande côte?... Grosse grange rouge à droite, comble français... Bon! C'est correct, on va aller voir ça!!!

Et, après avoir compilé tous ces appels, il faut organiser sa tournée



Le cas présent est unique dans l'histoire vétérinaire de la province; il s'agit d'une opération césarienne pratiquée chez une brebis. C'est une opération fort délicate qui demande beaucoup de dextérité et encore plus de savoir. Tels Gargantua, les deux agneaux ici présents sont sortis du côté de leur mère! Autrement, mère et fils seraient morts.

parce que le vétérinaire a un grand territoire à couvrir et dans une même journée, il lui faudra très souvent aller aux quatre coins de son territoire qui peut avoir les bornes d'un ou de deux comtés comme limites. Que dire de l'état des routes? Dans certaines régions, l'automobile peut circuler partout avec une facilité et un confort relatifs, mais dans bien d'autres, il faut "faire de la voiture" en hiver et puis, comme consolation, "se faire trainer" au printemps parce qu'on nous avait dit au coin de la route: "J'pense ben que vous allez pouvoir passer... Jos un Tel est passé en automobile avant-hier". Et c'est par tous les temps et toutes les routes que le médecin-vétérinaire doit faire les 25 ou 30 mille milles qui le conduiront aux animaux qu'il traitera et remettra sur pied dans son année.

(Suite à la page 60)



Le vétérinaire et l'agronome se rencontrent dans le même poulailler. Le Dr Villeneuve travaille ici en coopération avec l'instructeur avicole, M. Ephrem Gauthier. Il y avait de la mortalité dans ce troupeau et les deux semblent d'accord sur la nature de l'infection; l'autopsie d'un cochet rabougri révèle sans l'ombre d'un doute qu'il s'agit de coccidiose. Les déjections sanguinolentes l'avaient d'ailleurs laissé supposer.



Mais... les cas ne sont pas toujours aussi faciles et il est des troubles différents qui présentent des symptômes analogues. Il faut alors prélever un échantillon de sang ou d'urine, car seule l'analyse en laboratoire peut donner une idée exacte de la maladie en cause. Comme tout vétérinaire praticien, le Dr Villeneuve a son petit laboratoire; il est ici en train de faire une analyse de sang. A l'arrière-plan, c'est la pharmacie.



Et le vétérinaire va ainsi d'une ferme à l'autre, rencontrant des cas sans cesse nouveaux et travaillant sur toutes les espèces animales, ...aussi longtemps qu'il n'a pas répondu à tous les appels. Puis, même s'il rentre à la maison tard, il lui faut souvent "remettre le nez" dans ses livres. Ici, le Dr Villeneuve se renseigne sur un cas difficile rencontré au cours de la journée... à moins qu'il ne soit à préparer son article pour Le Bulletin des Agriculteurs.

Une nouvelle plante lui permet d'agrandir sa ferme

Photos, Le Bulletin des Agriculteurs

par LUCIEN ROBERGE

Le "Reed Canary Grass" est une plante dont l'avenir est dans les sols humides. Grâce à elle, M. Odessa Alary a fait d'un champ tout à fait inculte le coin le plus productif de sa ferme. Il prend aujourd'hui de belles récoltes là où autrefois il ne poussait que des quenouilles. Les cas semblables sont rares, mais les sols "baignant dans l'eau" ne le sont pas.

VOUS avez un coin de ferme qui demeure très humide pendant la première moitié de la saison et que vous avez tout simplement délaissé pour la bonne raison que les machines ne peuvent y entrer avant le mois de juillet? Vous avez un terrain bas qui est inondé tous les printemps et où il ne pousse actuellement que des quenouilles et des broussailles parce que l'eau ne s'en retire jamais complètement, sauf quand viennent les sécheresses du milieu de l'été? C'est le meilleur coin de terre de votre ferme et celui qui serait le plus productif si vous pouviez y semer une plante adaptée à ces conditions tout à fait particulières.

Or, cette plante existe et il semble qu'elle soit suffisamment éprouvée pour justifier la considération du cultivateur qui a sur sa ferme un problème analogue à celui décrit plus haut. Cette plante est peut-être plus connue sous son nom anglais de "Reed Canary Grass" et alors que les botanistes en parlent comme étant le "Phalaride des oiseaux", certains traduisent le nom anglais par "Herbe des Canaries" et le cultivateur qui en sème dit tout simplement qu'il sème du "canari".

Peu importe son nom, c'est une plante qui se plaît dans ces conditions et qui donne en abondance un fourrage qui sera de bonne qualité si on sait le faire dans de bonnes conditions. L'humidité du sol lui est tellement essentielle que M. Odessa Alary, un cultivateur qui en

sème depuis 10 ans, n'a pas réussi à en faire pousser dans un champ qui s'égoutte naturellement.

M. Odessa Alary en culture depuis 10 ans

A Luskville, dans le comté de Gatineau, les eaux de la rivière Ottawa envahissent tous les ans une bande de terre plus ou moins large

et elles ne s'en retirent que tard dans la saison; le printemps dernier quand M. Odessa Alary a fait ses semailles sur le plateau avoisinant, il y avait encore un pied et demi d'eau dans la partie basse. Cette première terrasse en bordure de la rivière Ottawa est tellement basse que la nappe d'eau reste continuellement bien près de la surface du sol, même quand celui-ci s'est asséché.



A gauche, on est chez M. Alary et à droite, on est chez son voisin. Les deux champs étaient autrefois exactement semblables: les quenouilles avaient la préséance et personne n'avait songé à entraver leur pousse. M. Alary était alors loin de penser que ce domaine inculte deviendrait un jour le meilleur coin de sa ferme.

Comme matière de fait, sauf chez M. Alary et chez peut-être quelques voisins, ces terres basses sont absolument incultes et il n'y pousse rien autre chose que des quenouilles, de l'"herbe plate" et des broussailles. Et les champs de M. Alary produisaient exactement la même chose il n'y a pas plus de 10 ans. Les animaux n'y allaient même pas parce qu'ils n'y trouvaient rien à manger.

Voici comment il se fait que ce cultivateur progressif a transformé ces champs abandonnés en une prairie très productive: "C'est l'agronome qui est arrivé avec cette idée-là quand je suis entré dans le concours de ferme, il y a 14 ans. . . j'ai commencé à en casser une couple d'acres tous les ans, il y a une dizaine d'années. . . Ma femme me disait que je travaillais pour rien. . . C'est de la bonne terre qui est recouverte de 4 à 5 pouces d'humus: c'est le meilleur coin de ma terre!"

Le témoignage de M. Alary n'est pas équivoque parce qu'il sait la capacité de production qu'ont ses 12 acres de "canari" et la valeur alimentaire de ce fourrage pour l'hivernement de ses 55 têtes de bétail Shorthorn à deux fins. "Une année, nous disait-il, j'ai fait deux coupes de foin, ma récolte a pu sécher dans de bonnes conditions, sans attraper de plule et le printemps suivant, mes vaches étaient fines grasses quand elles sont sorties de l'étable". On peut d'ailleurs voir par les pho-

(Suite à la page 55)



Voici M. Odessa Alary, de Luskville, l'un des premiers cultivateurs à avoir fait l'essai du "Reed Canary Grass" dans la province. Plusieurs cultivateurs de la région, dans les comtés de Gatineau et Papineau, commencent à imiter son exemple pour redonner à l'agriculture des champs abandonnés parce que trop humides pour les cultures régulières.



Cette photo a été prise le 6 mai dernier, date à laquelle M. Alary avait terminé ses semailles sur les terrasses voisines; on peut voir que la nappe d'eau est encore au niveau du sol et, une semaine auparavant, ce champ était encore recouvert d'un pied et demi d'eau. Sans subir aucun dommage, le "Canari" a déjà commencé à pousser.

Hourra! Une bonne soupe au poulet et aux nouilles Campbell's



Lorsque les hommes rentrent des champs, l'estomac dans les talons, il faut leur servir un repas soutenant . . . un repas qui leur donnera l'énergie nécessaire pour reprendre la tâche! C'est donc le temps de servir en premier lieu de copieuses portions de délicieuse soupe au poulet et aux nouilles de Campbell's! Mmm . . . quel régal! Tout le monde aime le poulet . . . et tout le monde aussi adore la saveur incomparable de cette soupe exquise dans laquelle baignent de tendres morceaux de poulet de premier choix et des nouilles aux oeufs cuites juste à point. Appétissante, délicieuse et nourrissante à la fois . . . voilà une soupe qui fait de tout repas un véritable festin. Faites aux vôtres la surprise d'une bonne soupe au poulet et aux nouilles Campbell's, dès demain . . . on n'en tarira pas d'éloges!

SOUPE AU POULET ET AUX NOUILLES

Campbell's

LES SOUPES *Campbell's* SONT LES FAVORITES DANS LE QUÉBEC



Le Pneu Agricole NUMÉRO 1 du CANADA Firestone

Premier en
TRACTION AUTO - NETTOYEUR
LONGUE DURÉE



Firestone s'est établi premier dans la sphère des pneus agricoles en présentant le premier pneu pneumatique pour tracteur, et Firestone s'est maintenu au premier rang depuis. Les Fermiers ont toujours préféré les pneus de tracteurs Firestone à cause de leur dessin moderne, leur rendement meilleur de tout point et leur puissance de traction.

Aujourd'hui, Firestone — et seulement Firestone offre des pneus de tracteurs à dessins de semelles brevetés à centre ouvert ou centre à traction. Vous pouvez choisir l'une ou l'autre de ces semelles — celle qui est la plus efficace pour les conditions de votre propre ferme.

Votre Marchand ou Magasin Firestone s'empresseront de vous donner tous les renseignements au sujet des deux pneus et vous montreront pourquoi Firestone est vraiment le premier choix des fermiers de partout.

Achetez toujours des pneus fabriqués par Firestone, créateur du premier pneu pneumatique pratique pour tracteur

Ne jetez pas votre

FERRAILLE!

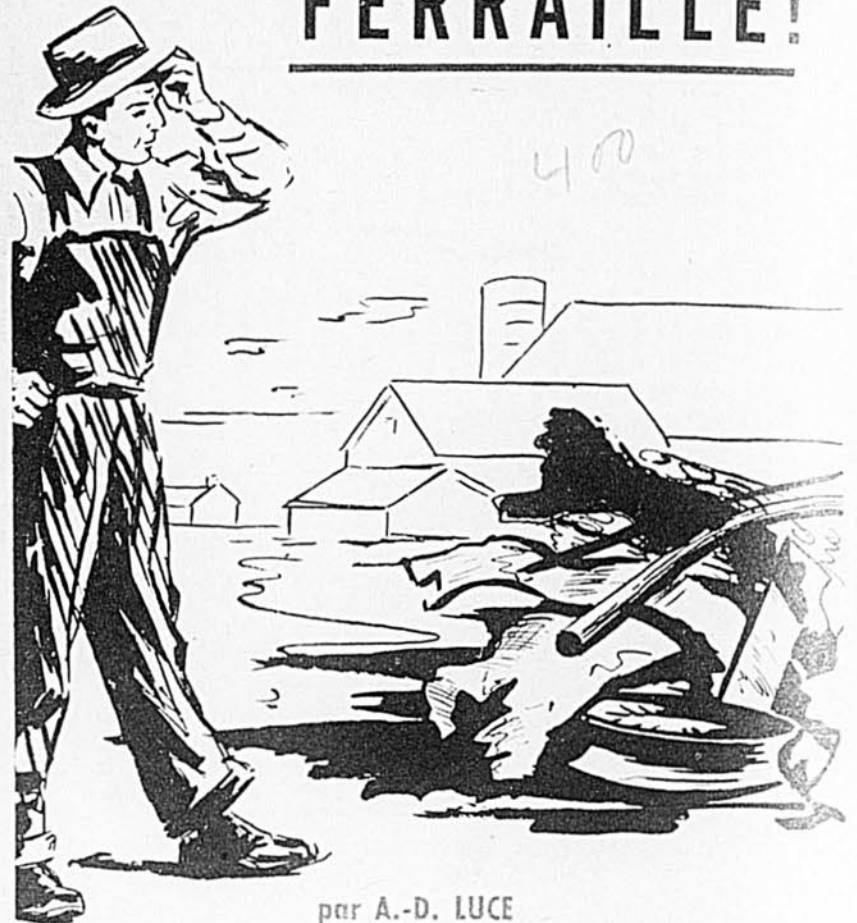

par A.-D. LUCE

Un débouché pour les instruments aratoires inutilisables, les parties de vieux tracteurs et autre équipement. Toute la ferraille ainsi récupérée servira à augmenter la production canadienne de l'acier.

QUOIQU'ON dise généralement que rien ne se perd sur la ferme, il y a sûrement beaucoup de cultivateurs qui, tous les ans, ont du vieux fer sur les bras. Pour les uns, ce sont des instruments aratoires "rendus à la corde"; pour d'autres, des bouts de tuyaux, des parties de tracteurs, ou encore des moteurs "finis", etc. Souvent, cette ferraille traîne le long de la grange ou dans un coin de la cour. Après quelque temps, on se fatigue de voir là cet amas de "scrap" et on jette tout. Ceux qui agissent ainsi ignorent sûrement que la ferraille a de la valeur.

Le Canada, comme tous les pays producteurs d'acier, a besoin de ferraille. Par exemple, sait-on que plus de 50% des matières premières entrant dans la fabrication de l'acier sont constituées de ferraille dont une moitié provient de résidus de l'industrie alors que le reste est de la ferraille dormante qu'il faut récupérer: structures d'édifices abandonnés, ponts démolis, automobiles, camions, machineries agricoles et autres. C'est cette deuxième catégorie de vieux fer qui nous intéresse plus particulièrement car la première moitié est retournée automatiquement aux aciéries et fonderies par l'intermédiaire des collecteurs et vendeurs de ferraille.

Les besoins sont grands

Depuis 1939, le Canada a plus que doublé sa production d'acier. Malgré cela, avec près de 4 millions de tonnes en 1952, on ne suffira pas à satisfaire la demande des diverses industries qui ont un besoin croissant d'acier. N'oublions pas qu'une partie de cette production sera absorbée par le programme de défense nationale.

Pour bien démontrer que la ferraille a de la valeur et qu'il est important d'en récupérer le plus possible, voici quelques chiffres: cette année, les aciéries et fonderies du pays auront besoin de 2.2 millions de tonnes de ferraille pour produire un peu moins de 4 millions de tonnes d'acier. En 1953, il en faudra encore plus, soit 2.6 millions de tonnes. Chaque tonne de ferraille utilisée dans la fabrication de l'acier représente une économie de deux tonnes de matières premières telles qu'on en trouve dans les dépôts ferreux du Nord québécois.

Il est indéniable que, sans la ferraille, nous ne pourrions augmenter ni même maintenir notre production d'acier. Actuellement, le Canada est le septième des principaux pays producteurs d'acier au monde et les experts affirment que, d'ici quelques années, nous pourrions monter au cinquième rang. Mais

(Suite à la page 61)

La foi d'un homme en la Justice a rendu cette date mémorable...

9 Avril, 1952

IL Y A DES ANNÉES Harry Ferguson réalisait un de ses rêves. Il obtenait un brevet sur un appareil de sa création—un appareil hydraulique qui permettait à un seul homme d'exécuter le travail de plusieurs sur les fermes d'Amérique.

D' AUTRES BREVETS FURENT accordés à cet inventeur, des brevets sur des appareils qui mettaient fin aux tâches éreintantes de culture—des appareils qui leur épargnaient du temps et de l'argent. Ces appareils étaient tellement efficaces que, après entente cordiale un important fabricant de voitures automobiles produisit un tracteur muni de ces appareils. Il fut mis sur le marché sous le nom de Tracteur Ford avec Système Ferguson, le tracteur

et les instruments ne formant qu'une seule unité efficace.

COMME IL ARRIVE PARFOIS, cette entente prit fin et Harry Ferguson Inc. fabriqua et vendit son propre tracteur en utilisant le Système Ferguson. Le Tracteur Ford resta sur le marché et on y avait incorporé quelques-uns des brevets et inventions Ferguson.

ALORS HARRY FERGUSON se trouva en concurrence avec ses propres créations. Il croyait fermement à la justice de son pays et fort de son droit il produisit une réclamation contre la Ford Motor Company. La foi de cet homme en la justice se trouva justifiée à cette date du . . .

9 Avril, 1952

À CETTE DATE la cour de District des Etats-Unis, District sud de New York rendait un jugement final du consentement de toutes les parties intéressées et ce jugement mit fin à quatre années de litige entre Harry Ferguson Inc., Ford Motor Company et autres.

DANS CETTE ACTION, il fut ordonné et adjugé que:

1. La somme de \$9,250,000 sera payée à Harry Ferguson Inc. représentant les droits de royauté sur les brevets Nos. 1,916,945; 2,118,180; 2,223,002 et 2,486,257.
2. Ford Motor Company ne pourra plus fabriquer après le 31 décembre 1952 de tels tracteurs et Dearborn Motors Corporation ne devra vendre aucun de ces tracteurs fabriqués après le 31 décembre 1952, ayant
 - (a) Une pompe avec valve sur le côté de la succion, comme par exemple dans le tracteur actuel Ford 8N, disposée pour être contrôlée automatiquement en accord avec la traction d'un instrument, ou
 - (b) Une pompe pour système de contrôle hydraulique des instruments et un arbre de couche de la prise de

pouvoir, tous deux commandés par l'arbre de couche de la transmission, comme par exemple dans le tracteur Ford actuel 8N, ou

- (c) Un mécanisme de raccordement, dans la partie supérieure de la boîte du centre, de la forme de celui employé dans les tracteurs Ford 8N fabriqués avant le 22 novembre 1949, et Ford Motor Company et Dearborn Corporation doivent placer un avis sur toute longue cheville de raccordement, fabriquée par eux, à l'effet que cette cheville est vendue seulement en remplacement sur les tracteurs 8N fabriqués par Ford avant le 22 novembre 1949. Cet avis doit être affiché jusqu'au 25 octobre 1966.
3. La Ford Motor Company et Dearborn Motors Corporation ont un délai expirant pas plus tard que le 31 décembre 1952 pour exécuter ce changement.
4. Toute autre réclamation ou contre-réclamation est renvoyée ou retirée sur ses mérites.

UNE COPIE DU JUGEMENT DE CONSENTEMENT MUTUEL EST DISPONIBLE à quiconque serait intéressé à le lire. Ce règlement entre Harry Ferguson Inc. et Ford Motor Company met fin au différent. Les inventions dans leur intégralité qui ont rapport à cet action ne se trouveront à l'avenir que dans le Tracteur Ferguson et le Système Ferguson.

Harry Ferguson, Inc.

Detroit 32, Michigan

une Machine Payante

POUR DE NOUVELLES

Récoltes Payantes



Pour les récoltes de lotier corniculé, de trèfle ladino et autres difficiles à conserver, la Combine Case de 6 pieds Modèle "A" surpasse toutes les autres. Ceux qui en possèdent une racontent qu'ils ont réussi à sauver des récoltes qui étaient recouvertes de mauvaises herbes. Ils déclarent également qu'ils peuvent sauvegarder plus de graines à l'acre et récolter plus d'acres par jour avec cette machine qu'avec aucune autre machine de genre similaire sur le même champ. Ils racontent comment le cylindre à dents en pointes bat le grain et les légumineuses à enveloppes dures plus proprement et plus rapidement, cependant ce cylindre s'ajuste pour battre délicatement les grosses fèves fragiles. Ces mêmes personnes sont enchantées de la manière que le nettoyeur à air Case enlève la balle, gardant les tamis nets et permettant à la graine de se déposer propre et libre de toute impureté. Visitez votre dépositaire Case et constatez par vous-même pourquoi le modèle "A" est la Combine favorite d'Amérique.

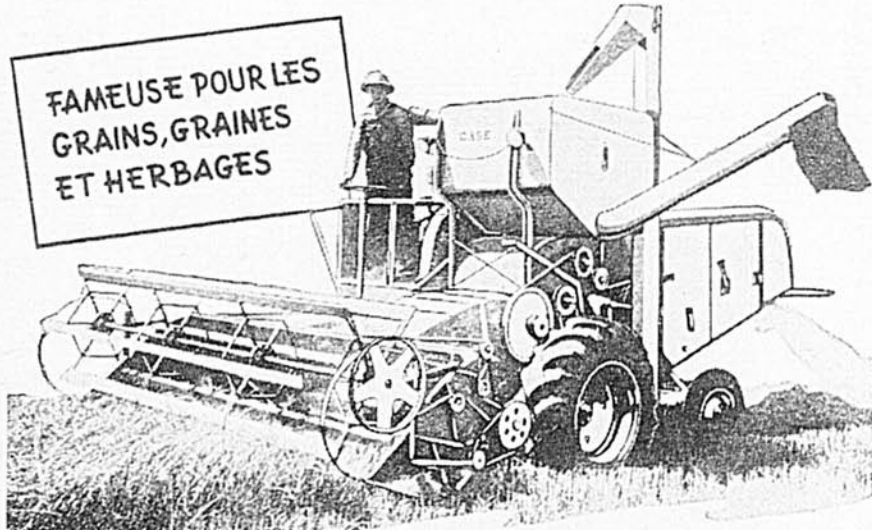

La conduite à vitesse variable de la Combine Case Automotrice vous donne un large choix de vitesses sans que vous ayez à vous servir de l'embrayage ou du bras de vitesse. Vous vous déplacez à l'allure voulue afin que la combine travaille à pleine vitesse et à pleine capacité suivant les conditions de récolte. La Combine Case "SP" vous offre le choix d'une barre de coupe de 9 ou 12 pieds et d'un cylindre aux dents en pointes ou à friction. Adressez-nous le coupon pour plus d'informations.



CELA PAIE DE SE RENSEIGNER...

Case fabrique 25 fameux tracteurs et une ligne complète de machines agricoles. Pour catalogue ou dépliants, indiquez ci-dessous ou écrivez en marge ce à quoi vous êtes intéressé. J. I. Case Co., Dépt LB-6, Toronto.

- | | |
|--|--|
| <input type="checkbox"/> Combine "A" 6 pieds de coupe | <input type="checkbox"/> Combine "F-2" 5 pieds |
| <input type="checkbox"/> Combines Automotrices | <input type="checkbox"/> Râteaux à décharge latérale |
| <input type="checkbox"/> Type à traction 9 et 12 pieds | <input type="checkbox"/> Tracteurs à raccorde-ment Eagle |

NOM
 ADRESSE

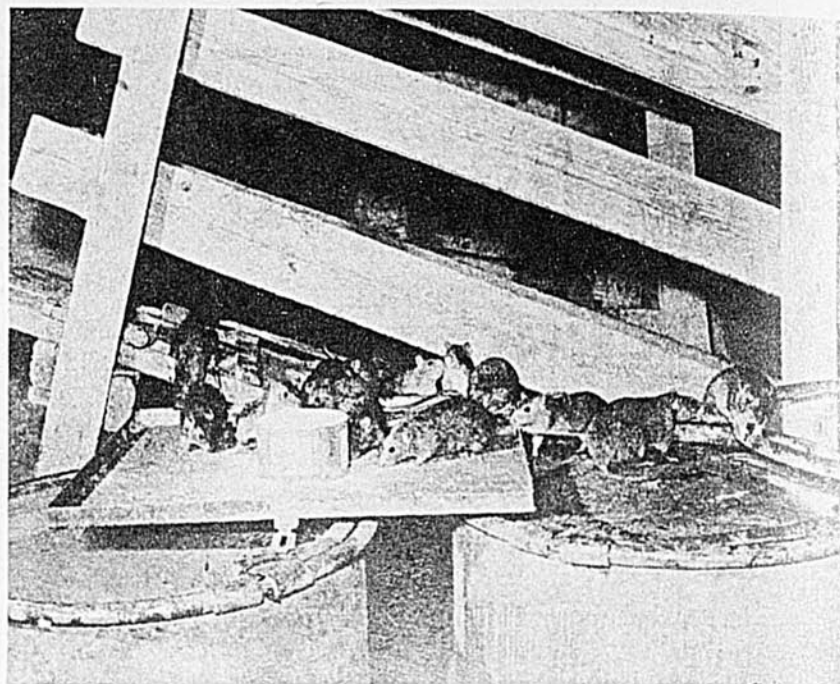

Ces rats semblent sûrement se régaler de Warfarin. Ce qui fait la grande valeur de ce produit, c'est que plus les rats en mangent, plus ils en désirent. Lorsqu'il y a danger que les animaux de la ferme aient accès à l'appât, on recommande de déposer le poison dans une boîte munie d'un couvercle.

Enfin, on peut se débarrasser des rats!

Des expériences poursuivies par le Collège d'Agriculture de Guelph, Ontario, ont prouvé qu'un nouveau produit, le Warfarin, est efficace pour la destruction des rats.

Il y a une couple d'années, des scientifiques de l'Université du Wisconsin, travaillant sous la direction du Dr Karl Paul Link, étaient à la recherche d'un remède contre la "maladie du trèfle d'odeur". Cette étrange maladie, qui peut causer la mort des animaux qui mangent du trèfle d'odeur moisi, fut découverte par le Dr F. W. Schofield, du Collège Vétérinaire de Guelph. Et c'est en cherchant un remède à cette maladie que fut découvert le Warfarin, produit hautement recommandé aujourd'hui pour la destruction des rats.

Si l'on considère l'importance économique des rats sur la ferme, il n'y a pas de doute que l'arrivée du Warfarin répondait à un besoin. Mais il n'était sûrement pas question de le lancer sur le marché aussitôt après sa découverte. Il fallait d'abord passer par une série de tests et d'expériences dont les résultats confirmèrent la valeur du produit.

Au Canada, les dernières expériences furent conduites par le prof. R. H. Ozburn, du Collège d'Agriculture de Guelph, Ontario. Le prof. Ozburn dirigea ses travaux sur plus de soixante fermes des régions de Galt et Markdale, dans la province voisine. Il utilisa une préparation commerciale de Warfarin telle qu'on peut s'en procurer sur le marché. Les résultats obtenus ne laissent aucun doute que le Warfarin est très efficace pour l'élimination des rats.

Un grand besoin

Cette nouvelle réjouira les cultivateurs canadiens qui, depuis trop longtemps, ont eu à endurer les méfaits des rats qui peuvent être comptés au rang des plus terribles ennemis de la ferme.

On évalue à \$20 par année les dommages qu'un seul rat peut causer sur une ferme. Un cultivateur peut assez difficilement apprécier le nombre de rats qu'il héberge. D'après les autorités du Collège d'Agriculture de Guelph et du Ministère américain de l'Agriculture, voici comment on peut évaluer la population "ratine": si on ne constate occasionnellement que des dommages, sans voir un seul rat, c'est un signe qu'il y en a au moins 20; si on en voit un de temps à autre et si on remarque fréquemment des dommages, la ferme en héberge au moins une centaine; si on en voit souvent, eh! bien, il y en a plus de 500 et alors on peut dire que les rats "font partie de la ferme".

Les rats sont tellement habitués à vivre aux dépens de l'homme et de ses produits qu'ils sont extraordinairement habiles à détecter le danger. Ils sont rats dans toute la force du mot. Leurs sens très développés du goût et de l'odorat les font "se rire" d'un grand nombre de trappes et de poisons, voilà pourquoi ils sont si difficiles à exterminer.

Et c'est ici que la valeur du Warfarin se manifeste: en plus d'être un poison mortel, les rats ne peu-



SEMELLE NEUVE
Garantie régulière

| | |
|-------------|---------|
| 600-16 | \$11.95 |
| 640, 670-15 | 13.25 |
| 650-16 | 15.00 |
| 710-15 | 15.00 |

\$2.00 de plus pour anti-dérapant

BONS PNEUS USAGÉS

| | |
|-----------------------------|---------|
| 450-21, 500-20, 500-19 | \$ 5.00 |
| 550-19 | \$9.00 |
| 550-17-18 | 6.00 |
| 650-16 | 6.00 |
| 640, 660, 670-15 | 7.00 |
| 700, 710-15 | 10.00 |
| 750, 800, 820-15 | 12.50 |
| Pour voitures anglaises | 7.00 |
| Ch. à air, toutes grandeurs | 1.50 |

Petit dépôt requis.

Indiquez nom et adresse, en lettres moulées.

HANK'S TIRE

142 Catherine Street South
HAMILTON, Ontario



Coxine
dans la COCCIDIOSE

AUTREFOIS
"COCCIDAZINE"

F-740

Une préparation vétérinaire Ayerst

Commandes Motorisées
pour Faucheuses

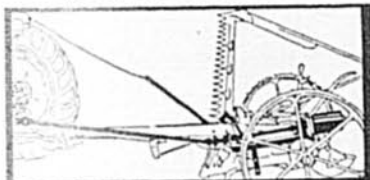

Doublez la capacité de votre faucheuse à foin à traction animale en la convertissant en une faucheuse motorisée. Transmettez la force motrice directement sans engrenages ni pignons. La barre de faux se lève du siège du tracteur. Coupez votre foin et coupez vos dépenses en utilisant les Commandes Motorisées Carlson pour Faucheuses.

VOYEZ VOTRE MARCHAND
OU ÉCRIVEZ POUR DÉTAILS À
CHARLES THATCHER, Distr.
Rockwood, Ontario

Une lignée de pondeuses qui vous donnera une production forte et maintenue de gros œufs à meilleur marché. Pour le producteur d'œufs la seule raison qui motive l'achat d'un poulailler et son élevage à maturité est la production d'œufs. Il est important que ce poulailler soit en bonne santé et croisse rapidement, et même dans ce cas si ce poulailler ne produit pas en abondance de gros œufs, il coûtera trop cher à l'élevage. Qu'il produise 150 ou 200 œufs, il nécessitera le même abri, le même travail et la même nourriture. C'est pourquoi ce facteur est plus important que tous les autres en élevage. Les poussins Tweddle proviennent de sujets R.O.P. Prix réduits pour juin. Aussi poussins évolués, poulettes plus âgées, chapons, dindonnoux.

Tweddle Chick Hatcheries Limited
Fergus Ontario

PEINTURE GARANTIE

Directement du manufacturier
\$2.75 le gallon

Demandez liste de prix et
carte de couleurs **GRATIS** à

R. TROTTIER

8614 rue De L'Épée
Montréal

vent le détecter. On peut dire que c'est le poison idéal recherché depuis longtemps par les scientifiques. De plus, étant utilisé en très faible concentration, il n'est toxique ni pour l'homme ni pour les autres animaux. En raison des avantages incontestables du Warfarin, ce produit, lorsque bien employé, peut exterminer tous les rats sur une ferme.

Propagateurs de maladies

Il n'y a pas de doute que les dommages matériels que les rats causent sur une ferme sont considérables: ils mangent ou rongent tout sur leur passage: grain, moulées, bois, ciment, etc. On rapporte même que ces terribles petites bêtes ont déjà causé des incendies en rongant des fils électriques. Pour résumer, disons qu'il n'y a rien à leur épreuve et qu'on peut s'attendre à tout.

Malgré l'énormité des dégâts matériels qu'ils peuvent causer, n'oublions pas que les rats sont parmi les plus terribles propagateurs de maladies telles que la peste noire, le typhus, la trichinose et, peut-être aussi, la fièvre aphteuse. A ce sujet, quelques experts en industrie animale ont émis l'opinion que les rats sont peut-être l'une des causes de la récente épidémie de fièvre aphteuse en Saskatchewan.

Au cours de ses randonnées à travers les graineries, poulaillers, caves, cuisines, etc., le rat laisse partout ses déchets, contaminant aussi bien les aliments destinés à l'homme que ceux destinés aux animaux. On dit qu'un rat peut contaminer dix fois plus d'aliments qu'il en mange, qu'il peut manger ou détruire la ration complète de trois poules pondeuses, deux dindons et douze poulets de grill, alors que cinquante rats peuvent manger ou détruire tous les aliments destinés à l'entretien d'un vache laitière.

Quoiqu'il soit assez difficile d'évaluer exactement le degré de contamination par les rats, les médecins et les vétérinaires sont unanimes à déclarer que tous les ans, de très nombreux germes de maladies — qui ne s'attaquent même pas aux rats — sont disséminés par ces derniers.

Ces quelques lignes suffisent à démontrer la grande importance qu'il y a pour tous à lutter sans merci contre les rats: c'est un moyen de sauvegarder la santé humaine et animale et de maintenir l'économie de la ferme en équilibre.

Comment employer le Warfarin

En raison de ses qualités qui en

(Suite à la page 22)

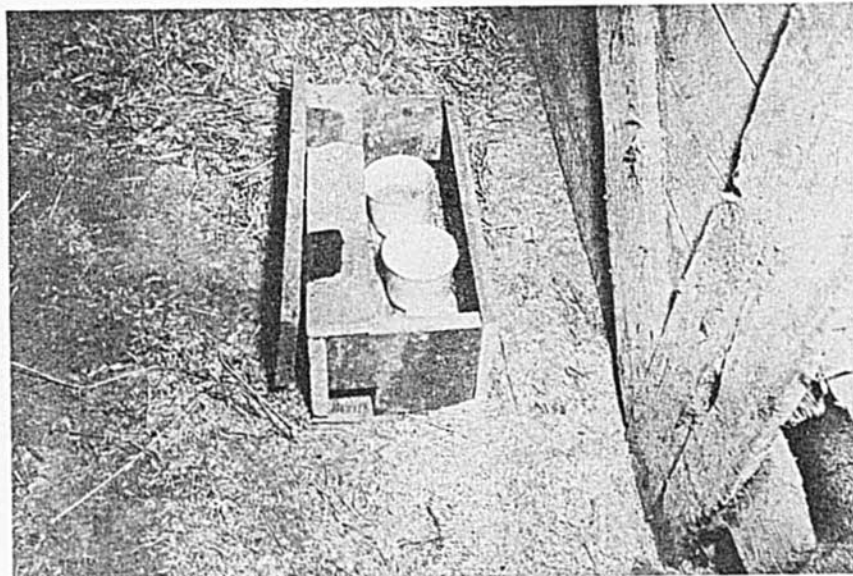

Voici l'une des installations utilisées par les autorités du Collège de Guelph au cours de leurs expériences sur les fermes de l'Ontario. L'une des boîtes contient le poison; l'autre, de l'eau. A remarquer, à gauche, le couvercle qui peut être abaissé pour éliminer tout danger pour les autres animaux.

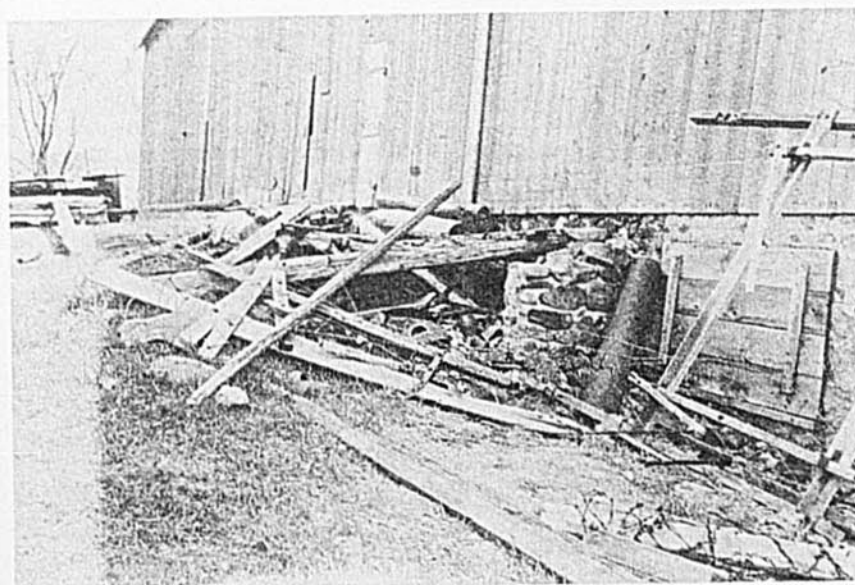

Des tas de déchets comme celui-ci sont autant de cachettes pour les rats. De là, rien de plus facile pour ceux-ci de se ménager une entrée vers l'intérieur de la grange. La propreté est le premier point à observer si l'on veut lutter efficacement contre les rats. Les planches doivent être empilées à deux pieds du sol.

La marque de commerce
connue de chaque limeur...



LES LIMES QUE TOUT
FERMIER PRÉFÈRE!

- 1 **LIME PLATE BLACK DIAMOND**
Une lime de longue durée et résistante pour un travail rapide et obtenir un premier fini. Fabriquée en longueurs de 4" à 16".
- 2 **RÂPE À BOIS DEMI-RONDE BLACK DIAMOND**
Un outil très commode à l'atelier rural pour façonner ou donner un premier fini. Fabriquée en coupes douces ou bâtarde. Longueurs de 6" à 16".
- 3 **LIME DEMI-RONDE BLACK DIAMOND**
Arrondie sur un côté. Plate et à double coupe sur l'autre. La lime idéale pour travailler le métal. Longueurs, 4" à 16".
- 4 **LIME À POINTE TUNGSTEN**
Pour limer les pointes du distributeur de votre voiture, camion ou tracteur. Ayez-en une dans votre trousse. Longueur, 6".
- 5 **RÂPE BLACK DIAMOND POUR CHEVAUX**
La favorite des cultivateurs et des maréchaux ferrants depuis 50 ans. Longueurs de 12" à 16".
- 6 **LIME À MÈCHE TORSE BLACK DIAMOND**
Garde les tranchants en bonne condition pour un creusage rapide. Surface de limage sur les deux bouts. Toutes ces limes et râpes sont en vente chez tous les bons quincailliers.

NICHOLSON FILE CO. • Port Hope, Ontario

LIMES
BLACK DIAMOND

POUR TOUS USAGES

FABRIQUÉES AU CANADA
DEPUIS PLUS DE
50 ANS

Convertissez votre bois en argent avec la
SCIE À CHAÎNE DE FERME



COUPE LE BOIS Pour faire le bois de corde, de pulpe, les piquets de clôture, pour votre propre usage — et pour vendre aux autres.

COUPE LE BOIS DE CORDE Il est deux fois plus facile et plus rapide de faire tous les travaux de sciage avec la scie à chaîne HORNET 2-cycles.

COUPE LES PIQUETS DE CLÔTURE Entièrement automatique, portable, sûr! Aucun entraînement nécessaire. Vous coupez les arbres avec facilité en 15 minutes. Commandez maintenant.

Demandez : UNE MINE D'OR DANS LES ARBRES

ÉCRIVEZ À **MALL TOOL LTD.**

Dépt 9-6

8505 Boulevard St-Laurent
Montréal, Canada.

PROFITEZ DU CONFORT
ET DE LA COMMODITÉ
QU'APPORTE LA PLOMBERIE
MODERNE...



AVEC UNE
**SALLE DE BAIN
CRANE**

QUELLES que soient les dimensions de la pièce, vous trouverez chez Crane les lavabos, baignoires et w.-c. que vous désirez, en blanc et en huit superbes couleurs, au choix. Ce sont tous des appareils sanitaires durables et d'entretien facile—comme la populaire et pratique baignoire "Ohio" en acier émaillé, illustrée ci-dessus. Elle est légère et peu coûteuse, tout en étant robuste et durable. Et ce n'est là qu'un exemple parmi les nombreux appareils Crane de qualité.

UNE CUISINE COMMODE...

Epargnez temps et travail avec une nouvelle cuisine bien agencée autour d'un évier moderne. Chez Crane, vous trouverez la grandeur et le modèle d'évier que vous désirez—à une ou deux cuvettes, un ou deux égouttoirs, à fleur de comptoir ou non.



Consultez un entrepreneur en plomberie et chauffage ou la plus proche succursale Crane pour connaître les avantages d'un système de plomberie moderne—et apprenez comment vous pouvez facilement vous le procurer. Chez Crane, vous pouvez aussi obtenir les adoucisseurs d'eau et les meilleures pompes automatiques (tous débits) pour puits ordinaires ou profonds.

CRANE LIMITÉE

Siège social: 1170, square Beaver Hall, Montréal
6 usines et 18 succursales au Canada

CRANE -les appareils
sanitaires préférés



Attention! Voici un film que vous devez voir à la première occasion: "L'eau courante", une présentation de l'Institut canadien de Plomberie et Chauffage.

1-5236F

**FURETAGES
AGRICOLLES**

Doit-on traire les vaches
avant le vêlage?

Pour certains cultivateurs, si la vache "se fait un gros pis" avant le vêlage, c'est bon signe: elle donnera beaucoup de lait; pour d'autres, c'est mauvais signe: il y a congestion du pis, enflure et par conséquent danger de mammite. Faut-il traire la vache dont le pis enfle beaucoup avant le vêlage et cette pratique apporte-t-elle quelque soulagement? Les opinions semblent partagées, même parmi les connaisseurs, et c'est pourquoi les conclusions d'expériences faites à la Station Expérimentale de l'Université West Virginia, aux Etats-Unis, nous semblent intéressantes.

Les expériences faites à cet endroit ont démontré que le fait de traire les vaches avant le vêlage n'a diminué en rien l'enflure et la congestion du pis au moment du vêlage. C'est le contraire de ce que pensent plusieurs éleveurs. De fait, on a traité plus de 100 vaches sur une période variant de 4 à 21 jours avant le vêlage et on a trouvé qu'au moment du vêlage il y avait plus d'enflure chez les vaches qui avaient été traitées que chez celles qui ne l'avaient pas été.

D'un autre côté, on a tiré de cette expérience d'autres conclusions: la traite avant le vêlage peut aider à prévenir la mammite chez les sujets qui en ont déjà souffert et de plus, on aurait observé que les vaches laissées à elles-mêmes (sous ce rapport) ont produit un peu moins de lait au cours de leur lactation subséquente.

Il faudra d'autres expériences pour tirer la conclusion définitive.

Une étable en paille

Pour originale et même incroyable qu'elle soit, l'idée est tout de même devenue une réalité. Il existe en effet dans l'Ouest canadien une étable construite presque exclusivement de paille; c'est sur la ferme de l'université de Saskatoon, en Saskatchewan. L'étable mesure 15 pieds par 80 et elle abrite près d'une trentaine de veaux qui y sont hivernés dans des loges individuelles de 5 par 6; il va sans dire qu'elle a été construite à proximité de la grange pour faciliter l'alimentation.

Quant à la structure, elle consiste simplement en des piquets ou poteaux qui ont été plantés dans le sol, à tous les 6 pieds et sur lesquels on a étendu de la "broche à poulailler" ordinaire pour soutenir la paille et servir de toiture; les murs sont faits de paille mise en ballots. Afin d'empêcher les animaux d'enfoncer les murs ou de manger la paille, tout l'intérieur est revêtu de "clôture à neige"; toutes les divisions intérieures sont faites de la même façon; les cadres des fenêtres ont les dimensions d'une balle de paille; il n'y a pas de plancher et une allée centrale facilite l'alimentation et le nettoyage.

Selon le Dr. J. Bell, du département de l'industrie animale à cette même institution, ce type d'étable peut devenir très populaire pour l'hivernement des veaux et des



À VOTRE SERVICE
DEPUIS PLUS DE 50 ANS



ABREUVOIR AUTOMATIQUE
"JUTRAS" POUR COCHONS



INSTALLATION D'ÉTABLE
ULTRA-MODERNE "JUTRAS"

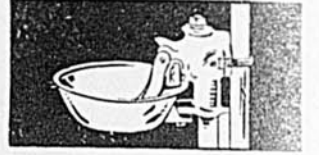

ABREUVOIR AUTOMATIQUE
"JUTRAS" POUR VACHES

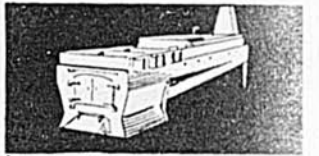

ÉVAPORATEUR ULTRA-RAPIDE
"JUTRAS" POUR SUCRERIE

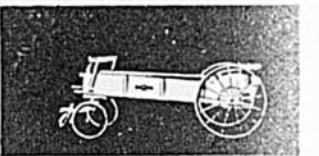

ÉPANDÉUR D'ENGRAIS
"JUTRAS", ULTRA-LÉGER



CHARIOT À LITIÈRE "JUTRAS"
ÉCONOMISE TEMPS ET ARGENT



CHARIOT À FOIN, À LIENS
ET FOURCHES À FOIN "JUTRAS"



CERCLES ET
TASSEUX
POUR
SILOS

LA COMPAGNIE
JUTRAS LTÉE
Victoriaville, Qué.

Envoyez renseignements et prix sur les
articles suivants:

- Abreuvoirs pour cochons
- Installation d'étable
- Abreuvoirs pour vaches
- Chariots à litières
- Evaporateurs
- Epandeurs d'engrais
- Chariot à foin
- Cercles et tasseaux

Nom.....

B.P.....

Comté.....

porcs sur les fermes de la Saskatchewan; l'étable en paille n'est pas aussi chaude que l'étable conventionnelle mais l'atmosphère y est plus sèche et peut-être plus saine. Et toujours selon M. Bell, son coût de construction est tellement bas qu'on peut la démolir sans subir de pertes le jour où la maladie s'y met. Il est sans doute sage d'éteindre sa pipe avant d'y pénétrer.

Les pertes sont élevées dans un champ de luzerne

SELON les spécialistes en nutrition de l'Université du Wisconsin, la différence est immense entre la valeur alimentaire d'un champ de luzerne "sur pied" et la valeur nutritive de la nourriture que l'on en tire. Si l'on pouvait par exemple dessécher un pied de luzerne sans perdre aucune feuille, on constaterait que les feuilles représentent environ 50% du poids de la plante. On découvrirait également qu'elles représentent les quatre-cinquièmes de la protéine, les deux-tiers de tous les éléments digestibles, les quatre-cinquièmes du calcium et les deux-tiers du phosphore contenus dans la plante. De plus, les feuilles contiennent la plus grande partie de la vitamine D et de la carotène qui sert à l'élaboration de la vitamine A.

Il n'est pas facile d'établir précisément quelles sont les pertes encourues au cours de la fenaison mais dans bien des cas où l'on attend que le foin soit "sec comme des os" avant de le rentrer, la luzerne perd facilement la moitié de ses feuilles. Quelle est la quantité d'éléments nutritifs qui sont ainsi perdus? Les chiffres qui suivent le démontrent quelque peu: Si vous récoltez 5000 livres de luzerne à l'acre et si ce foin est fait de 40% de feuilles dont 10% restent sur le champ, la valeur nutritive de ce 10% peut équivaloir à 517 livres de tourteau de lin et 224 livres de blé d'Inde. Si les pertes sont encore plus grandes et que les feuilles ne représentent plus qu'un quart de la récolte, vous aurez perdu en récoltant 3750 livres de foin à l'acre soit un équivalent de 1164 livres de tourteau de lin et 505 livres de blé d'Inde.

Parce qu'elles sont petites et minces, les feuilles de luzerne sèchent plus rapidement que le reste de la plante et c'est pourquoi toute manipulation de la récolte amène une perte de feuilles très grande. Pour faire du bon foin, il ne s'agit pas seulement de faucher, de ramasser et d'engranger; c'est plus difficile qu'on l'imagine de mettre sur le fenil un fourrage qui ressemble en valeur nutritive à ce qu'était le champ de foin avant qu'on ne le fauche. C'est le temps des foins? Vous êtes sur le point de perdre une petite fortune si vous n'êtes pas déterminé à prendre les moyens qu'il faut pour réduire au minimum les pertes de feuilles de vos légumineuses.

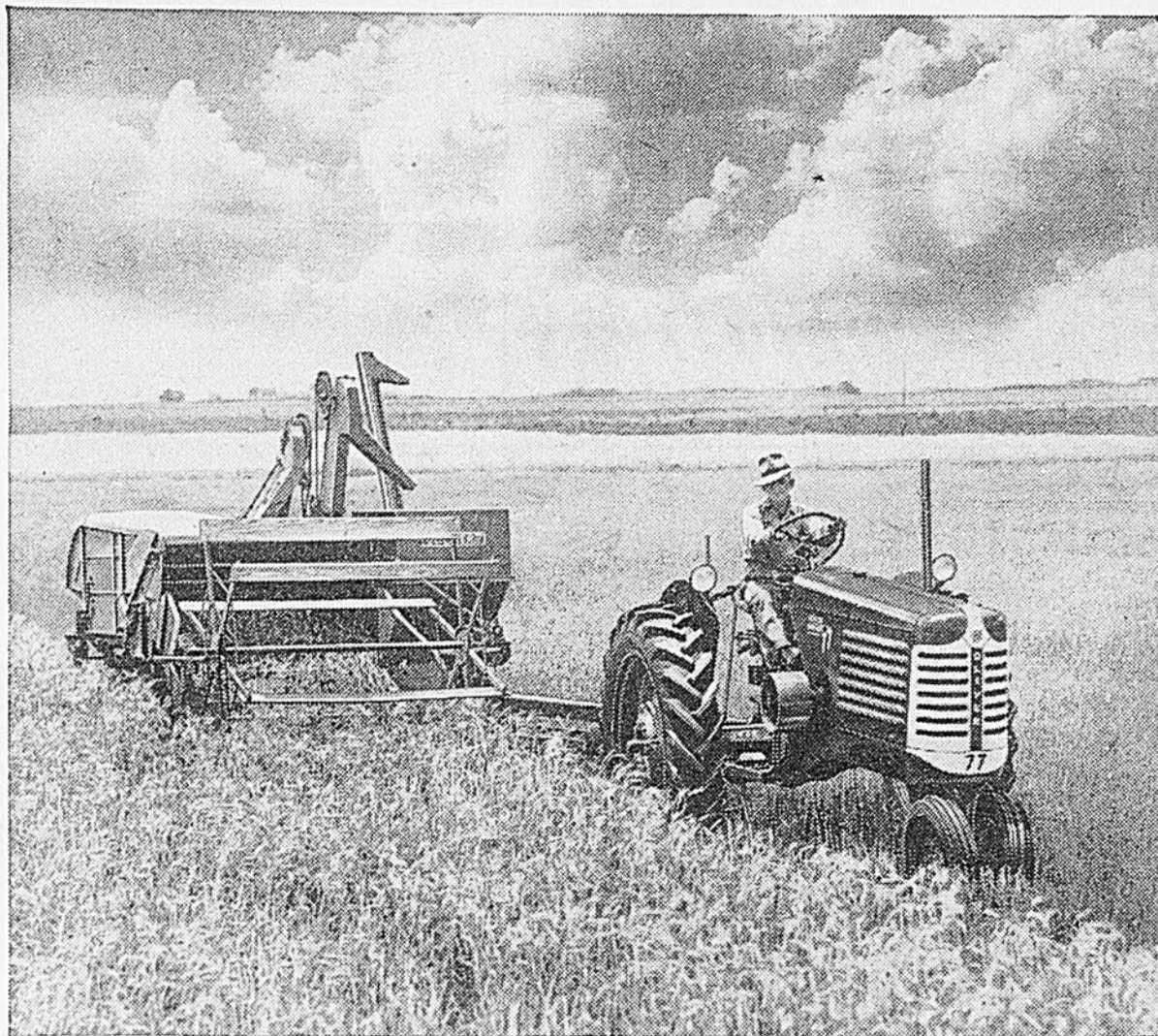

Vous êtes le gagnant à la course des récoltes!

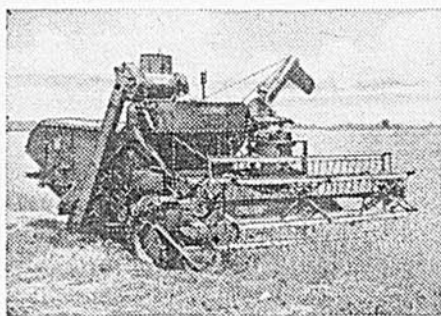

PLUSIEURS ACRES À MOISSONNER? C'est alors que la Oliver Automotrice "33" est la combine qu'il vous faut! Tout en elle révèle une haute capacité, depuis la barre de coupe de 12 ou 14 pieds jusqu'à l'immense réservoir à grain. Il passe par les endroits les plus difficiles — démarre n'importe où dans le champ. Quelques-unes de ses caractéristiques: 6 vitesses avant... contrôle indépendant des vitesses de battage et de marche... lamelles verticales sur le rouleau qui évitent des dommages au grain. Voyez votre vendeur Oliver pour détails complets.



OLIVER

"LE MEILLEUR EN OUTILLAGE AGRICOLE"

Lorsque la récolte est prête et que la température est favorable... lorsque chaque minute compte... chaque pièce de votre Combine Oliver 15 est à l'œuvre pour vous faire gagner la course:

AJUSTEMENTS RAPIDES. Aucune perte de temps! L'ajustement du dégagement et de la vitesse du cylindre est aussi rapide que facile... pour les grains, les fèves, les herbages... et pour n'importe laquelle parmi des centaines de récoltes. **PLUS GRANDE LONGUEUR DE COUPE.** Votre Oliver 15 possède une barre de coupe de six pieds entiers.

COURSE UNIFORME. La Oliver 15 est construite très basse sur le sol... fabriquée pour traverser allègrement les côtes et les ravins.

LES RÉCOLTES ÉCRASÉES par la pluie et le vent ne seront plus une perte désormais. La Oliver 15 est munie d'un rouleau qui ramasse proprement la récolte écrasée.

Ne craignez pas que la rapidité du travail puisse occasionner du gaspillage — jamais avec une Oliver! La Oliver vous assure cette action de battage *additionnelle* qui vous donne un rendement propre, et pleine mesure à pleine vitesse.

Pour une force motrice régulière, votre vendeur Oliver peut vous fournir un moteur auxiliaire fabriqué spécialement pour la No 15. Ou, servez-vous de la prise du pouvoir à commande directe de votre tracteur Oliver... elle maintient une vitesse constante même lorsque l'embrayage n'est pas engagé.

Lorsque vos récoltes sont prêtes, soyez prêt à les engranger rapidement... voyez votre vendeur Oliver dès maintenant!

The Oliver Corporation,
400 W. Madison St., F37-6, Chicago 6, Illinois.

Veuillez m'envoyer renseignements complets concernant l'outillage suivant:

Combine Oliver 15 Combine Automotrice Oliver 33
(Ecrire en lettres moulées)

Nom.....

B.P.....

Comté.....

Je cultive..... acres.

THE OLIVER CORPORATION: DISTRIBUTEURS POUR L'EST DU CANADA — Goodison Industries Limited, Toronto, Ontario • Tracteurs Agricoles Monat-Oliver, Montréal, Québec • La Coopérative Fédérée de Québec, Montréal, Québec • Atlantic Equipment, Ltd., Truro, Nova Scotia • Barker Equipment Company, Fredericton, New Brunswick.

DIMENSIONS

entièrement **NOUVELLES**



Voie avant PLUS LARGE — Meilleure tenue de route, rayon de braquage plus petit. Suspension à réglage automatique et ressorts adaptés à chaque modèle.



Pare-brise PLUS GRAND — Glace monopièce incurvée qui offre un champ visuel horizontal pratiquement illimité.



Glace arrière PLUS VASTE — Enveloppante, aussi large que la voiture. Champ visuel augmenté de 48%.



Carrosseries "Coachcraft" Ford PLUS SPACIEUSES — Amplement d'espace pour six adultes. Banquettes rembourrées de caoutchouc mousse. La banquette AV est munie d'un dispositif de réglage automatique de la "posture".



Empattement PLUS LONG — Alliée à un châssis plus robuste et à un centre de gravité plus bas, cette caractéristique donne un roulement plus ouaté, une tenue de route meilleure et un confort plus parfait que jamais auparavant.

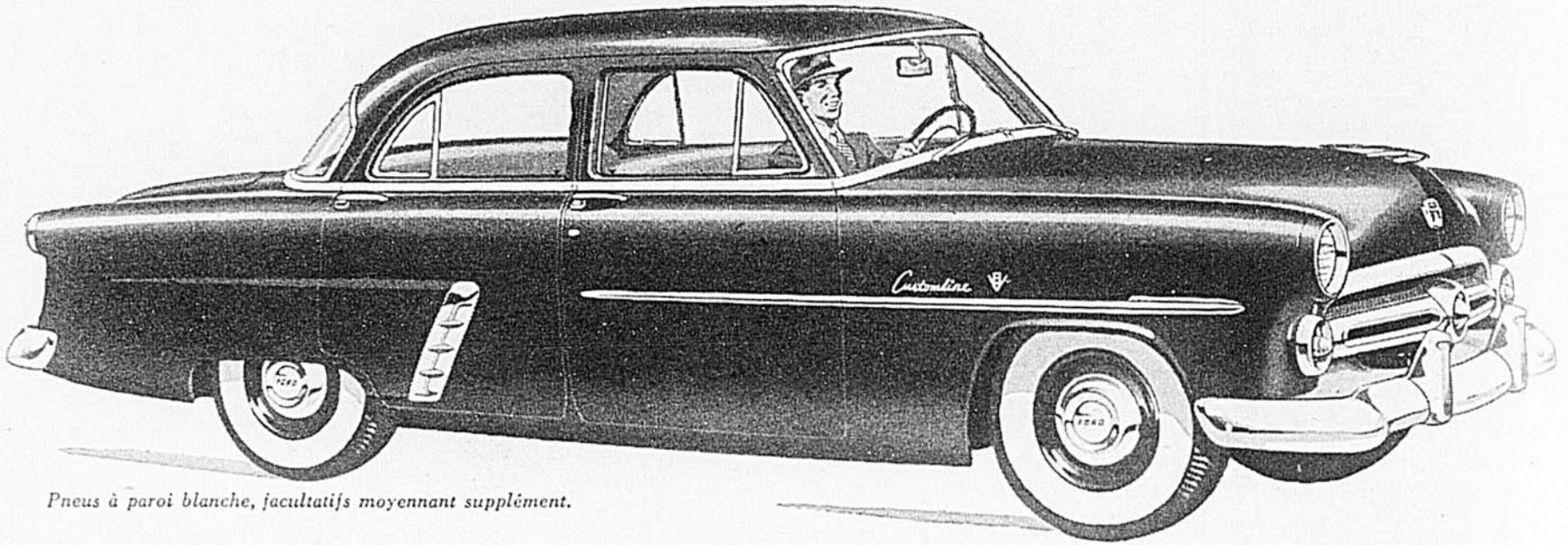

Pneus à paroi blanche, facultatifs moyennant supplément.

BEAUTÉ

entièrement **NOUVELLE**

Magnifiques

carrosseries — Nouvelles carrosseries Coachcraft Ford, aussi magnifiques au dedans qu'au dehors... Luxueux capitonnages. La nouvelle Ford "52" est vraiment la voiture la plus belle de l'année!



Magnifique



tableau de bord — Il se fond dans les portières, en une courbe gracieuse. Les instruments, genre "avion", sont plus faciles à consulter et les manettes, plus à portée de la main.



Magnifiques

caractéristiques — La ligne massive de l'avant-train lui confère une apparence imposante. La nouvelle disposition des phares et des feux de stationnement rehausse cette ligne si gracieuse.



Magnifiques

lignes d'arrière-train — Les feux arrière lui donnent tout l'élan d'un avion à réaction. Le bouchon de remplissage central, dissimulé sous la plaque, permet, facilite énormément le plein d'essence.

PUISSANCE

augmentée

Le nouveau MOTEUR V-8 STRATO-STAR de 110 CV

C'est le moteur V-8 le plus nouveau... fruit de l'expérience des usines Ford, lesquelles ont fabriqué plus de 12,000,000 de moteurs V-8 — soit plus que tous les autres fabricants réunis. Le taux de compression (7.2 à 1) augmenté assure à ce moteur une performance sensationnelle doublée de la traditionnelle économie d'essence si caractéristique des produits Ford.

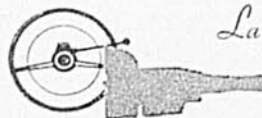
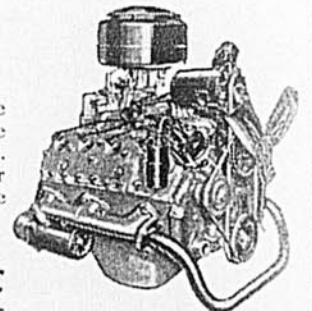

La célèbre commande **FORDOMATIC**

Faites l'essai de la nouvelle Ford "52" munie de la commande Fordomatic — la plus merveilleuse des commandes automatiques; ou de la Ford munie de la souple et économique surmultiplication (ces deux commandes sont facultatives moyennant supplément), ou encore de la Ford munie de la silencieuse boîte de vitesses standard synchronisée.

ESSAYEZ-LA! L'IMPOSANTE

Voyez un  vendeur autorisé Ford

FORD "52"

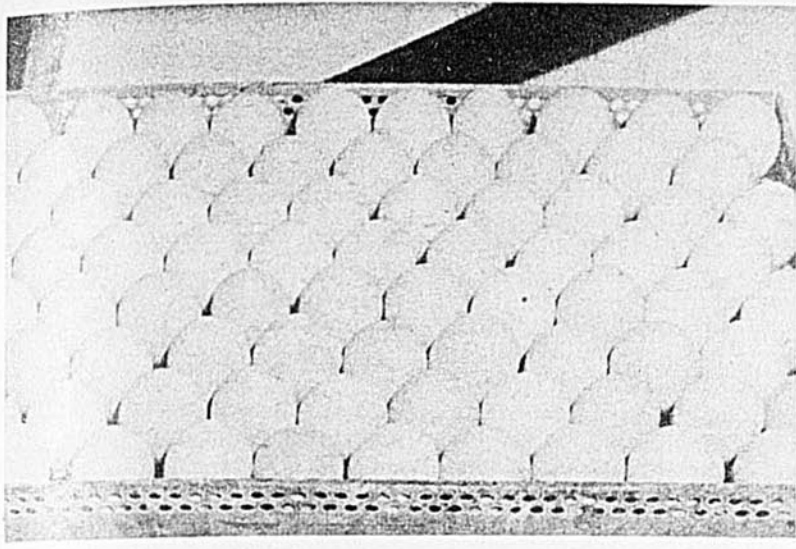

Une moyenne de 120 oeufs par poule n'est pas payante

par le prof. ADHÉMAR GRATON

Plusieurs aviculteurs se plaignent que les oeufs ne paient pas à moins de 60 cents la douzaine. Qu'ils voient donc d'abord à augmenter la production de leurs pondeuses.

DANS la province de Québec et au Canada, les statistiques nous révèlent que la ponte moyenne annuelle par poule est de 120 oeufs. L'on a souvent de la peine à croire ces chiffres et pourtant ils sont réels. Nous devons admettre qu'une ponte aussi faible ne puisse laisser des profits. Mais, faudrait-il conclure que tous les aviculteurs ne font pas d'argent? Evidemment, il y en a qui n'en font pas et d'autres qui en font très peu. Mais ceux qui obtiennent une moyenne de 200 oeufs et plus par poule ont une exploitation florissante. Et que font-ils? D'abord ils ont des poules de bonne lignée, de capacité héréditaire qui leur permet de donner un rendement aussi élevé, et ensuite ils alimentent bien et exercent une surveillance bien attentive de leur troupeau. Personne n'ose nier l'importance d'avoir une bonne lignée: toutefois l'on se comporte souvent comme si l'on n'y croyait pas. Mais l'alimentation et les soins donnés au troupeau ne sont pas toujours adéquats. Voici quelques points à observer.

Eviter une ponte trop précoce

Les poules qui possèdent vraiment les aptitudes à la ponte sont généralement très précoces, c'est-à-dire qu'elles pondent avant d'atteindre le développement qui puisse leur permettre de manifester leur hérédité. Ces poules pondent un mois ou deux, font une mue partielle, pondent de petits oeufs plus longtemps et souvent manquent de vigueur.

Dès lors, vers l'âge de 3½ et 4 mois, si la croissance a été normale et lorsque la crête et les barbillons rougissent, il faut retarder l'ovula-

tion en leur donnant des repas plus copieux de grain. Le niveau protéique de la ration totale s'abaisse, dû à une moindre consommation de moulée et les réserves de graisse deviennent plus abondantes. La poule est alors mieux préparée pour soutenir une ponte intense. Vers l'âge de 5 mois, on les entre au poulailler, car la ponte débutera bientôt.

Abaisser le taux de mortalité

Le manque de vigueur est un caractère héréditaire et on peut abaisser considérablement le taux de mortalité par l'élimination totale des familles qui accusent de la faiblesse. Seuls les éleveurs R.O.P., qui font de l'épreuve de progéniture, peuvent déceler ces familles et apporter de l'amélioration sous ce rapport.

La mortalité peut aussi être réduite par l'observance de l'hygiène et un meilleur régime alimentaire.

Nous savons tous que la volaille doit être tenue proprement et surtout sur une litière bien sèche. L'humidité lui est préjudiciable et elle est la cause de la dissémination des maladies. Un bon système de ventilation s'impose.

L'alimentation est souvent responsable de la mortalité. Nous ne mettons pas en doute la valeur des moulées commerciales mais bien la méthode de les administrer. Lorsque la ponte bat son plein, l'on a tendance à forcer quelque peu l'alimentation afin que la pondeuse conserve sa condition physique. Parfois, elle fait des indigestions répétées ou digère mal les protéines de sorte qu'elle s'intoxique et meurt. A l'autopsie, l'on constate qu'elle a la tête bleuâtre et le foie fortement congestionné et hypertrophié, au point que l'on confond ce symptôme

M. le Cultivateur, VOUS ÉCONOMISEZ RÉELLEMENT avec **B.F. Goodrich**

QUI OFFRE LE

POWER-CURVE

PNEUS DE TRACTEURS "SUPER HI-CLEAT"

... le pneu unique en son genre!

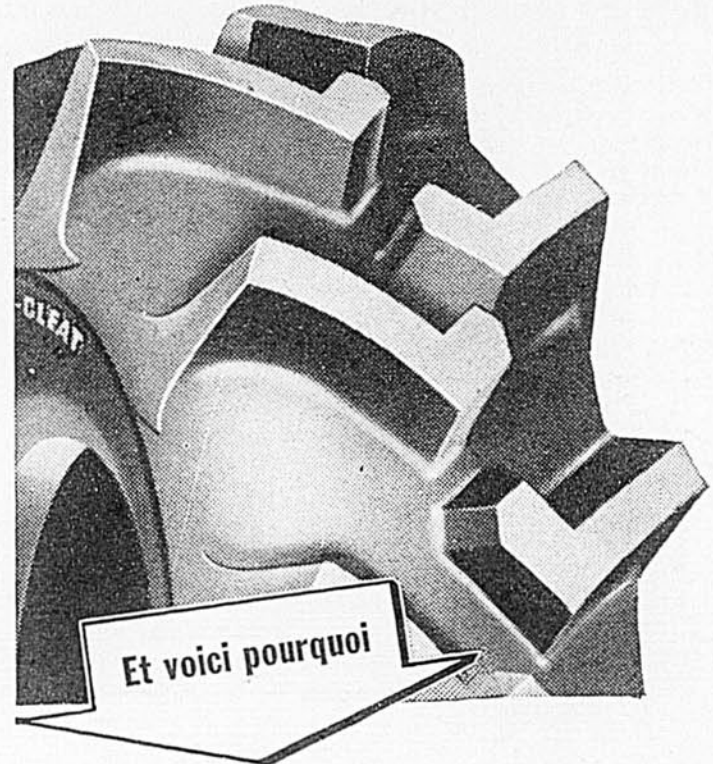

Le pneu exclusif B.F. Goodrich avec crampons "Power-Curve" offre une semelle tout à fait nouvelle qui donne une meilleure traction dans la boue et moins de glissement et de perte de traction que tout autre pneu employé sur la ferme. La construction spéciale de ce pneu donne plus de caoutchouc au centre de la semelle où l'usure est plus forte. Parce que les crampons "Power-Curve" sont également espacés du centre jusqu'au bord, la boue et la saleté glissent dans cet espace non-obstrué, ce qui garde les crampons propres pour une traction complète. Avec les pneus de tracteurs B.F.G. "Power-Curve", vous économisez réellement de l'essence, et l'expérience prouve que les pneus de tracteurs B.F.G. "Power-Curve" durent plus longtemps que les autres sortes de pneus. Voyez bientôt ces pneus puissants chez votre marchand B. F. Goodrich!

Il existe un pneu B.F.G. pour chaque travail sur la ferme

Instruments aratoires ... camions ... tracteurs ... automobiles

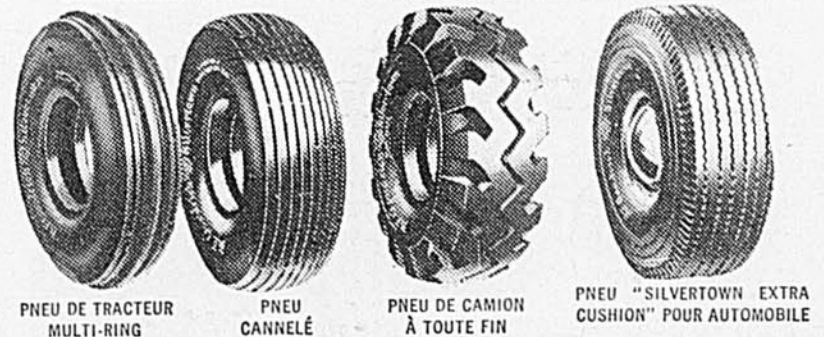

PNEU DE TRACTEUR
MULTI-RING

PNEU
CANNELE

PNEU DE CAMION
À TOUTE FIN

PNEU "SILVERTOWN EXTRA
CUSHION" POUR AUTOMOBILE

**OBTENEZ LES FAITS DE
VOTRE MARCHAND B.F.G. LOCAL**

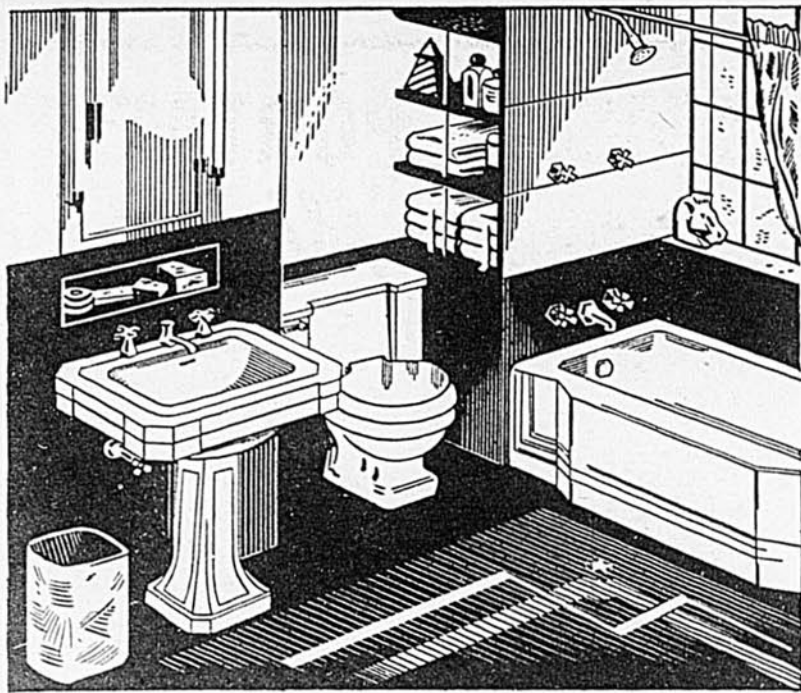

Voulez-vous UNE SALLE DE BAIN MODERNE ?

L'installation d'une salle de bain pratique et moderne, du style que vous désirez, ne présente aucune difficulté quand vous spécifiez les Accessoires de Plomberie Standard-Dominion. Ces accessoires de qualité sont disponibles en dimensions appropriées à tout espace normal. Beaux dessins modernes... à prix à la portée de votre budget.

En vedette dans la salle moderne ci-dessus... le bain Pembroke à rebord-siège... le Lavabo piédestal Blackford... le Cabinet d'Aisances "Compact" deux-pièces.

Voyez votre contracteur en plomberie et chauffage dès votre prochaine visite à la ville, au sujet de votre installation d'une salle de bain Standard-Dominion.

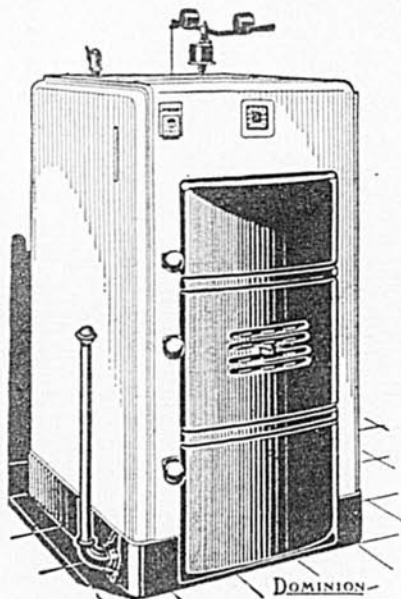

Pour Commodité, Confort, Économie

... installez un Système à Eau Chaude Dominion, complet avec Fournaise Severn et Calorifères Corto. Chauffée au charbon, à l'huile ou au gaz, la Severn est conçue pour retenir son efficacité d'origine et ses qualités d'économie. Les Calorifères Corto, de dessin compact et efficace pour installation facile dans les domiciles nouveaux ou anciens, gardent chaque pièce aussi douillettement confortable que la cuisine.

Standard Sanitary & Dominion Radiator Ltd.
Boîte 39, Station D,
TORONTO, Canada.

Veuillez m'envoyer, gratis, une copie du "HOME BOOK".

Nom.....
Rue.....
Ville.....
Province.....

28



STANDARD & SANITARY
DOMINION & RADIATOR
TORONTO, CANADA LIMITED

AU SERVICE DU FOYER ET DE L'INDUSTRIE avec les

PRODUITS "Standard" DOMINION

avec celui de la leucémie.

La leucémie détruit les globules rouges du sang. La face et la tête dans son ensemble sont d'un jaune pâle; le foie est hypertrophié, très pâle et friable.

Donc si la tête est bleuâtre, l'on soupçonne plutôt l'intoxication et ceci peut être prévenu par l'addition d'un bon laxatif dans l'eau qu'elles boivent au cours de la journée. Un seul traitement suffit et ensuite, une journée par semaine, l'on ajoute 20% de lait à la moulée sèche ou encore 40% de lait à la pâte humide servie au cours de l'après-midi. La mélasse est aussi un laxatif recommandable. Ces laxatifs ont pour effet de vider l'intestin de ses impuretés et de combattre la putréfaction intestinale.

Surveiller la condition des pondeuses

Beaucoup d'éleveurs obtiennent une ponte de 75 à 85% durant un mois ou deux, et graduellement celle-ci décline dans des proportions alarmantes. Et l'on se demande ce qui se produit sans pouvoir donner

une explication. Les revenus de l'exploitation baissent d'autant et l'on crie que la ponte n'est pas payante.

L'explication à tout cela est bien simple. C'est que les poules, durant leur forte ponte, ont épuisé leurs réserves et s'acheminent vers une mue, accompagnée d'un repos variant de un à trois mois, selon que la condition physique est plus ou moins affectée.

Ne pas craindre de sélectionner

L'aviculteur intéressé s'exerce l'oeil afin de déceler les poules qui ne se comportent pas normalement. A remarquer celles qui sont pâles, inactives, occupent les juchoirs et ont une apparence piteuse. On les élimine aussitôt afin d'en disposer pour la chair. Ces rentières sont à la charge du troupeau et conséquemment sans profit.

Toutefois, il faut être prudent et ne faire de sélection rigoureuse que lorsqu'une partie du troupeau présente cette attitude. Evidemment, il y a là un problème d'alimentation qui doit être corrigé.

Enfin, on peut...

(Suite de la page 17)

font un poison idéal, le Warfarin connaîtra sûrement une grande vogue. Son utilisation est simple. Le Warfarin est versé dans une vieille boîte de conserve que l'on dépose là où des dégâts ont été constatés. Il est très important de vérifier régulièrement le contenu de poison afin qu'il y en ait toujours suffisamment. Un rat qui n'en mange qu'une petite quantité peut se rétablir si on ne renouvelle pas sa provision.

Là où il y a danger que les animaux de la ferme aient accès à la boîte de poison, on recommande de placer cette dernière dans une sorte de coffre en bois avec couvercle. Les photos de la page 17 illustrent bien le genre d'installation à employer.

Les rats, qui détectent généralement les trappes et les poisons, ne se méfient aucunement du Warfarin. Au contraire, plus ils en mangent, plus ils en veulent d'autre. Le Warfarin tue les rats en provoquant des hémorragies internes. Aussi, afin qu'ils n'arrêtent pas de manger pour aller s'abreuver, on recommande de placer une boîte remplie d'eau à côté de celle contenant le poison.

Même si l'on constate que le poison est consommé, il se peut que l'on ne voie pas de rats morts. Ceux-ci, après avoir mangé, retournent à leur cachette et meurent là. Ils sont souvent trop faibles pour en sortir.

Même après l'élimination des rats sur une ferme, il est bon de laisser quelques boîtes de poison ici et là afin de prévenir toute nouvelle invasion.

Le Warfarin est recommandable aussi pour la lutte contre les souris dont la destruction constitue parfois un problème épineux. Toutefois, à cause de leurs habitudes différentes de celles des rats, "ça peut prendre un peu plus de temps avant d'en venir à bout".

Aucun danger pour les autres animaux

Le Warfarin n'est pas toxique pour les animaux de la ferme. Le Dr K. A. Howard, de la compagnie Howard Chemical, signale le cas d'une poule Leghorn blanche à qui l'on a donné, en l'espace de 14 mois, suffisamment de Warfarin pour tuer 5,000 rats: la poule ne s'en est pas portée plus mal.

Mais comme on ne prend jamais trop de précautions, les cultivateurs devraient particulièrement bien alimenter leurs animaux au temps de la "chasse aux rats". Une bonne pratique consiste à achever les rats mourants afin qu'ils ne soient pas mangés par les chats, chiens ou porcs.

Propreté et entretien

Le Warfarin tue les rats, il n'y a pas de doute, mais son usage n'est que l'un des trois points du programme de lutte.

Le premier point, c'est la propreté autour et dans les bâtiments. Les piles de déchets qui traînent le long de la grange, par exemple, constituent une bonne cachette pour les rats. De même, les planches devraient être empilées à au moins deux pieds du sol. Il est bon aussi d'empiler les sacs de moulée de la même façon.

Le deuxième point consiste à bien entretenir les bâtiments afin de laisser aux rats le moins de chances possible d'y pénétrer. Cela ne coûte pas cher et est efficace. Tous les trous devraient être bouchés. Les portes, les fenêtres, les drains, les ventilateurs et les tuyaux sont des endroits fréquentés par les rats et il est bon de les vérifier régulièrement.

Que les cultivateurs suivent les trois points de ce programme d'éradication et ils connaîtront le jour où les rats ne seront pour eux qu'un triste souvenir du passé.



"Votre cousin n'est qu'un raté. A vingt-huit ans, il n'a aucun idéal, aucun souci de se créer une situation. Même le soleil a honte de lui..."

"Y'a tant d'amour"

NOUVELLE EXCLUSIVE

par Georges Guy

UN vent distrahit feuilletait sa bible. Bérengère la referma. Aussitôt, Ruth, Booz et les personnages du chapitre s'en furent retrouver leurs camarades dans l'Antiquité... Il resta, pour marquer le vingtième siècle, sur la pelouse de la villa "Missisquoi", dans la baie du même nom, une institutrice de trente ans qui regardait les nuages. Le ciel n'avait pas l'air content. Un grondement imprécis émanait de nulle part tandis que les arbres, là-bas secouaient des crinières échevelées.

Bérengère quitta son banc. Le crépuscule s'installait à demeure. Il valait mieux rentrer.
 — Germaine, cria-t-elle, Gaby...
 Des phrases entrecoupées franchirent la haie.
 — Deux minutes... tout au plus.
 — Le temps de finir le "set"...

La gouvernante déplora cette passion du tennis. Le sport avait sa place mais l'abus en tuait les mérites... Elle admettait, cependant, la nécessité d'une passion. Telle âme ulcérée devient philatéliste par besoin. Le monsieur, dont l'entreprise va mal, change de sphère. Il s'intéresse aux échecs, au tennis, au ski. Il excelle dans un passe-temps et ce mirage de réussite peut le sauver...

Bérengère déplorait la passion des petites. Elle ne la blâmait point. Enfermées à l'année longue dans la luxueuse villa, il était normal qu'elles tombassent dans un excès quelconque. Les petites... Seraient-elles heureuses? L'institutrice, chaque fois qu'elle posait la question, ne parvenait pas à calmer son inquiétude. Lorsque, dix

ans plus tôt, M. Breton, veuf acariâtre, lui avait confié l'éducation, l'instruction et le bonheur de ses fillettes, elle s'était bien juré de mener la tâche à bien. C'était moins facile qu'on pouvait le croire. M. Breton, souffrant d'une déception sentimentale, avait imposé un handicap sérieux. L'amour n'aurait aucune part dans le bonheur de ses filles... Il faudrait leur bâtir, à ce sujet, une mentalité froide, raisonnée. Il ne voulait pas qu'elles souffrent... Bérengère avait fait son possible mais elle n'était pas certaine d'avoir réussi. Le bonheur, sans l'amour, existe-t-il vraiment? Elle-même croyait bien le posséder mais n'était-ce pas, plutôt, un bonheur d'aveugle-né? On ne pleure pas les joies qu'on n'a jamais connues...

Sur le court, les petites, qui étaient devenues de ravissantes jeunes filles, se disputaient toujours la partie. Germaine, à la suite de placements précis, venait d'égaliser le score. Bérengère cria:

—Il fait trop sombre. Rentrez.

Mais, au même instant, un jeune homme, ayant sauté la haie du sud, se chargeait lui-même d'interrompre les activités. Il courut vers Gaby, l'enlaça, l'embrassa. Ce fut le tour de Germaine ensuite... La gouvernante n'avait pas bougé. La stupeur la clouait sur place. Mais, retrouvant tout à coup l'usage de ses facultés, elle marcha d'un pas rapide vers le lieu du sinistre. Elle espérait que M. Breton n'avait rien vu, qu'il ne saurait pas. Puis elle se souvint qu'il était sorti. Elle respira mieux.

Mais son irritation croissait à mesure qu'elle se rapprochait du petit groupe réuni près du filet. Elle voulut apostropher l'intrus...

—Monsieur... Monsieur, je...

Mais Gaby lui cria:

—Mademoiselle! C'est Guy. Notre cousin Guy!

Déjà, il s'inclinait, s'estimant fortuné de faire sa connaissance. Elle murmura quelque chose et, pour la forme, lui souhaita la bienvenue:

—M. Breton sera sûrement content de refaire connaissance. Vous ne l'avez pas gâté de vos visites.

—Oh, j'ai l'impression que le cher oncle ne tient pas à être gâté. La présence de son galopin de neveu — c'est ainsi qu'il m'appelle — croyez-vous, ne doit pas lui sembler indispensible.

Son timbre était jeune et frais. Bérengère remarqua, tout de suite, les yeux tendres et le sourire sympathique. Il continuait avec aisance:

—J'avoue, pour ma part, que l'idée de passer tout un mois en compagnie d'un oncle bourru, d'une institutrice et de deux petites cousines, ne m'enchantait pas précisément. Hier, je me suis décidé...

—Nous verrons, dit Bérengère, à chasser de l'idée tout ce qu'elle avait de désenchanté.

Il sourit, protesta finement:

—Oh, ça va déjà mieux. Les cousines sont des perles et l'institutrice... aussi. Vous aimez la peinture?

—Beaucoup. Et je crois que Germaine a des dons.

—Nous verrons ça. Je suis peintre... Mon oncle a pu vous en parler, avec cette différence, peut-être,

qu'il ne croit guère en mon talent. Je fais surtout des paysages... On m'a dit que la baie Missisquoi était magnifique sous ce rapport. Pour cette raison, je me suis décidé à quêmander l'hospitalité de mon oncle.

—Quémander! Vous avez de ces expressions...

Il rit... Germaine et Gaby regardaient leur cousin, calmes en apparence, indécises. Guy était pour elles l'objet rare, la nouveauté splendide et inconnue. Elles s'étonnaient de l'entendre parler, car les merveilles qu'on leur découvrait d'habitude: le papillon racé, l'éclipse de lune, l'oiseau-mouche, etc. étaient des choses muettes et passagères... Guy l'emportait sur les découvertes précédentes. Il était beau, il dispensait des sourires, il s'intéressait à leurs gestes, il leur parlait...

Bérengère proposa de rentrer pour continuer la conversation. On s'installa dans le vivoir. Là encore, la peinture régna. Les petites, ne trouvant aucun charme à ces discours, brûlaient de s'entendre, comme tantôt, complimenter. Pimpantes dans leurs costumes de tennis, elles demeuraient sagement assises... Le cousin ne les regardait plus. Souriant, il discutait avec Mademoiselle, de la technique de Léonard de Vinci. Ils parlèrent, ensuite, de Michel-Ange et de Raphaël... Puis, Guy se leva pour déclarer qu'il n'attendrait pas son oncle qui pouvait rentrer tard. Il s'en voudrait d'obliger ces demoiselles à veiller plus longtemps que

d'habitude... D'un commun élan, elles protestèrent. Ce fut en vain.

—Qui me conduit à ma chambre? Toi, Gaby?

Déjà, elle l'entraînait dans les escaliers. Le luxe était partout et le luxe criait la fortune de Lucien Breton. Guy se rappela son unique séjour, il y avait douze ans. Il taquina sa cousine:

—Tu étais un insupportable diabolin. J'avais seize ans. Je détestais les enfants.

—J'ai changé. Je ne suis plus enfant...

Il sourit:

—C'est très évident...

Sa chambre était là. Il dit bonsoir et s'enferma pour la nuit.

Bérengère se jeta tout habillée sur son lit. Elle était lasse, lasse déjà d'avoir à préparer un nouveau plan de défense pour le lendemain. L'ennemi avait franchi les murs. Il faudrait varier les tactiques. Car il n'était pas question d'oublier dix ans d'efforts continus, d'ouvrir les écluses à l'amour possible des jeunes filles pour ce cousin qui tombait du ciel. Si elle avait été seule en cause, Bérengère se fut montrée moins inexorable, peut-être. L'amour n'est pas toujours malheureux...

Mais elle se rappelait, dix ans auparavant, une conversation avec M. Breton:

—Quel âge avez-vous, mademoiselle?

—Vingt ans.

—C'est bien jeune... Je vous ai

(Suite à la page 46)

PAS DE LAVAGE PAS D'ESSUYAGE CE SOIR!

le Nouveau Dreft Fait les deux et la vaisselle brille

...VOUS NE FAITES QUE RINCER Même les chaudrons et les casseroles reluisent!



VOUS NE LAVEZ PAS... Laissez simplement tremper la vaisselle dans la mousse tiède de Dreft pendant 2 minutes. Dreft détache la graisse et les aliments. Tout ce que vous avez à faire c'est de rincer la vaisselle, en lui donnant un coup de torchon là où c'est nécessaire, et presto! La vaisselle est faite!

VOUS N'ESSUYEZ PAS... Le Nouveau Dreft à l'action automatique ne laisse pas de pellicule grasse. Il nettoie si bien la vaisselle, qu'elle brille — même sans essuyage.

VOUS NE FROTTEZ PAS... Même les casseroles et les chaudrons se nettoient au trempage. L'action étonnante de Dreft attaque la graisse... et l'enlève sans récurage.

CONSEIL DE BEAUTÉ!

Le Nouveau Dreft est tellement doux, qu'il laisse toujours vos mains merveilleusement blanches et douces!

IL EST VRAIMENT MAGIQUE... IL EST AUTOMATIQUE



Fabriqué au Canada

EPATANT POUR LAYER L'EQUIPEMENT LAITIER!



Dreft lave tout l'équipement laitier plus vite! Elimine les grumeaux de lait, le limon et la graisse!



Pour la Ferme, Achetez Dreft, en paquet Economique Géant!

*Votre
Domaine,
Madame*

JOURS

ENSOLEILLÉS



V OICI juin de retour.

Vivent les beaux jours et les vacances!

Le soleil brille, il est chaud comme flamme à la ville surtout où, à certains jours, il allume ses brasiers. Voyez-le rôtir les façades des maisons, amollir l'asphalte des trottoirs où se creusent les pas, assoiffer la verdure.

Les passants s'épongent le front.

On cherche en vain une zone fraîche, l'ombre ne fait ici et là que de misérables taches à peine tièdes, et toutes poussiéreuses.

C'est à la campagne qu'il faut vivre les jours d'été.

A grands coups d'éventails, la brise tempère les ardeurs du soleil. Sous les arbres feuillus, on trouve toujours de beaux tapis ronds et moelleux d'ombre douce.

Qu'il fait bon respirer à pleins poumons l'air de la montagne ou de la vallée.

Les maisons sont plus fraîches, plus saines. Si modestes soient-elles, toute la poésie des champs y entre pour les embellir avec un bouquet de fleurs cueilli du matin. Les clairs rideaux de mousseline habillent les fenêtres et s'envolent au souffle de la brise comme les jupes des petites filles.

Tout est gai, tout est radieux.

Sur l'herbe verte, quelques chaises font des taches lumineuses, un banc s'adosse au tronc d'un arbre, une balançoire invite à la rêverie. . .

On voit aussi traîner autour des maisons heureuses et peuplées, un petit parc

d'enfant, le bon chien fidèle, et des jouets un moment délaissés.

Juin à la campagne, c'est une succession de jours de fêtes avec tout à coup, le carillon des vacances qui résonne.

Les enfants sont plus heureux qu'à la ville, mille fois oui. Et les parents aussi.

Il y a des dangers qui les guettent, c'est bien sûr, et toutes les mamans du monde seront toujours inquiètes quand les petits gars et les petites filles ne s'amuse pas sagement sous leurs yeux.

C'est le lac où l'on s'aventure, la rivière où la barque glisse mais peut chavirer quand de jeunes imprudents oublient qu'ils sont sur un terrain mouvant et liquide.

Et les arbres du verger où l'on grimpe . . . les hommes qui ne se souviennent pas d'y avoir en cachette monté pour chiper quelques pommes sont à plaindre, il a manqué cette aventure à leur enfance, ils n'ont pas été de vrais petits garçons!

Mais une branche sèche peut casser et déposer brutalement son fardeau sur le sol . . .

Il y a des dangers à la campagne comme à la ville, surtout quand la grande route passe à travers les villages, qu'elle invite aux promenades à bicyclette, aux marches au clair de lune.

Les mamans n'auront jamais une complète tranquillité d'esprit. Mais dans le cadre calme et beau de la nature, elles connaissent des heures plus reposantes et des joies familiales multipliées.

Les dimanches à la campagne ont une saveur particulière. On se partage en deux groupes pour assister à la messe, et c'est toujours comme si l'on étrennait la robe et le chapeau des grands jours. Les garçons ont des chemises bien repassées avec le pantalon tout propre, ils portent des cravates et leurs souliers cirés.

A l'heure du dîner, on sort une nappe nette du tiroir, il y a toujours de bons plats, avec un dessert spécial, et l'on jase longtemps autour de la table. On repasse toutes les nouvelles de la semaine, celles que l'on vient d'apprendre sur le perron de l'église et au prône.

Les dimanches à la campagne sont si reposants.

Un voisin vient jaser, les jeunes se groupent pour jouer à la balle, les demoiselles après un nouveau coup de peigne dans les ondulations s'installent dehors avec des magazines en quête de jolies nouvelles sentimentales à lire.

Et les parents trouvent aussi quelques instants pour flâner. Ils ne l'ont pas volé ce privilège des beaux dimanches d'été.

Parfois, une automobile ou une voiture amènera des visiteurs, on les reconnaît de loin sur la route, surtout quand ce sont les grands qui reviennent au toit paternel avec une famille commençante. Il y a de l'espace, de l'air pur, du soleil, et tout cela met dans les coeurs une joie immense.

Alice Ber

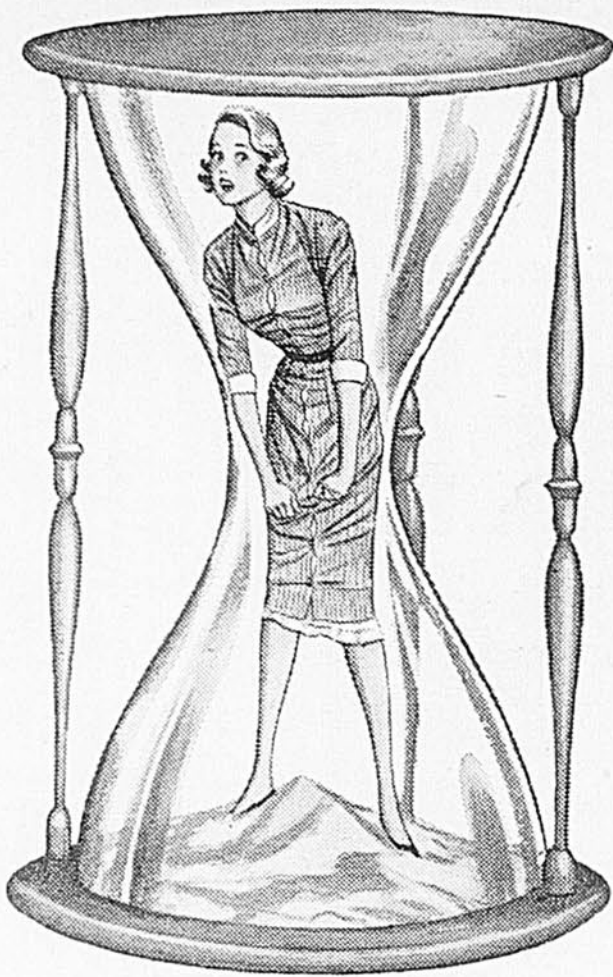

Lorsque c'est trop petit...
c'est déjà trop tard!

C'est avant d'acheter qu'il est encore temps d'éviter le rétrécissement.

Alors, avant toute chose, insistez pour voir l'étiquette "SANFORIZED".

La marque de commerce "Sanforized" est votre guide quand vous voulez obtenir des vêtements de coton lavables qui ne rétréciront jamais au point de se déformer, qui resteront toujours frais et confortables!

Quel que soit l'endroit où vous achetez chemises, vêtements de travail, robes, pyjamas, vêtements d'enfants, tissus, en somme tout vêtement de coton lavable — à n'importe quel prix — cherchez toujours l'étiquette "SANFORIZED".

Assurez-vous de voir



sur l'étiquette, avant d'acheter!

Les patrons Simplicity illustrés ci-contre peuvent être obtenus chez votre marchand local ou commandés à l'aide du coupon ci-dessous.

NUMÉRO DU PATRON

MESURE DÉSIRÉE

NOM

VILLE OU VILLAGE

ADRESSE

COMTÉ

PROVINCE

Notez bien qu'aucune commande payable sur livraison (C.O.D.) ne sera acceptée.

Nos abonnés sont priés de ne pas envoyer de timbres-poste.

6-52

Adressez à: Service des Patrons, Le Bulletin des Agriculteurs, 1117 ouest, rue Ste-Catherine, Montréal.

Vous serez...



Patron Simplicity no 3817. — Modèle très en vogue, corsage uni sans manches, se transformant avec un joli boléro à larges revers. Grandeurs: 12 à 20 ans. Prix: .35.

Patron Simplicity no 3813. — Votre garde-robe ne sera pas complète sans cette jupe à crinoline. Les jupes amples sont des plus populaires cet été. Se fait en un rien de temps. Grandeurs: 24 à 32. Prix: .35.

Patron Simplicity no 3791. — Pour la grande sœur ou même la jeune maman. En crêpe ou en organdi, ce sera une jolie toilette d'après-midi, mais tout autre tissu serait aussi pratique. Grandeurs: 11 à 18 ans. Prix: .35.

Patron Simplicity no 3808. — Quelle fillette n'adore pas être mise comme grande sœur ou comme maman. Grandeurs: 1 à 6 ans. Prix: .35.

Patron Simplicity no 3195. — Costume de jeu très seyant. La jupe est séparée et transforme le costume en une jolie robe soleil. Des plus pratiques. Grandeurs: 14½ à 24½. Prix: .25.

Patron Simplicity no 1953. — Pour habiller vos garçonnets. La culotte peut se faire en même tissu que la chemise ou en étoffe. Vous aimerez la chemise à manches longues ou courtes. Grandeurs: 2 à 8 ans. Prix: .25.

150
*chic
à toute heure*



3813



1953



3808



3195

Il faut voir ces nouvelles
cotonnades

Tex-made
T.M. REG'D.

CET été, dans tous les magasins, vous remarquerez ces nouveaux et attrayants tissus—vendus à la verge ou sous forme de merveilleuses robes en coton lavables—tous plus charmants et gais les uns que les autres. Et, tout en magasinant, demandez aussi à voir les autres tissus *Tex-made* offrant un vaste choix de couleurs et de motifs des plus originaux... Vous en serez raviel

UN MODÈRE ORIGINAL EN
TEX-CHEX
 FINI
Duralized

PATRON VOGUE 7431
SUN-RAY

"TEX-CHEX" . . . Tissus à carreaux, de couleurs vives, imprimés de façon à imiter le quadrillé guingam écossais et traités selon le nouveau procédé "Duralized" qui donne un fini permanent. Un tissu "Duralized" possède les qualités suivantes:

1. Ne rétrécit pas
2. Ne reste jamais froissé
3. Se tache difficilement
4. Est mercerisé
5. Se lave facilement et sèche vite.

"SUNRAY" . . . Tissu gaufré, aux couleurs inaltérables, garantissant lavable; fini permanent (procédé à base de résine).

"STARDUST" . . . Tissu imprimé à la feuille d'or, sur fond de couleur inaltérable; peut être lavé moyennant certaines précautions. Instructions pour le lavage sur chaque vêtement ou longueur de tissu acheté.



PATRON SIMPLICITY 3165
STARDUST

AUTRES TISSUS "TEX-MADE" OFFERTS EN COMMODES EMPAQUETAGES

PrintPak

Les tissus *Tex-made* bien connus—do marques "Old Colony", "Boulevard", "Victoria", etc.—sont maintenant offerts en "Print Pak", un paquet étiqueté contenant 4 verges de tissu tout prêt à être emporté. Vous vous servez vous-même. Grand choix de motifs et de couleurs. Recherchez cette carte d'étalage.



LA COMPAGNIE DOMINION TEXTILE LIMITÉE



Salade d'asperges à la sauce tartare.

Mangeons frais

Plateau de jambon

Jambon cuit, tranché, feuilles de laitue, bâtonnets de carottes cuites, betteraves juliennes, cuites, vinaigrette ou mayonnaise.

Disposer le jambon tranché sur la laitue dans un plateau rectangulaire. Mariner les carottes et les betteraves dans la vinaigrette et disposer dans des assiettes séparées au centre du plateau.

Salade de veau

2 tasses de veau cuit coupé en dés, 1 tasse de céleri haché, 1 tasse de concombre coupé en dés, 1/2 tasse de sauce à salade.

Mélanger ensemble. Refroidir. Remplir les corbeilles juste avant de servir.

Corbeilles

Pour apprêter les corbeilles, enlever la croûte de tranches de pain minces. Presser les tranches dans des casseroles à petits

pains mollets. Faire cuire dans un four à feu lent (275°F.) jusqu'à ce que ce soit légèrement doré. Refroidir avant d'enlever. Remplir de poulet-crème ou d'un mélange de salade qui n'est pas humide.

Moules de tomates

1 1/2 c. à soupe de gélatine, 1 c. à thé de sucre, 2 tasses de jus de tomates, 1/2 tasse de céleri haché, 1/2 c. à thé de sel, 1 c. à thé de sauce Worcestershire, 1/2 tasse de macédoine ou de cornichons hachés.

Faire tremper la gélatine dans 1/4 tasse de jus de tomates. Ensuite, la faire dissoudre dans 1 tasse de jus de tomates bouillant. Ajouter le jus qui reste et les assaisonnements. Lorsque le mélange commence à s'épaissir ajouter le céleri et la macédoine. Verser dans des moules et laisser refroidir. Garnir de laitue, de cresson de fontaine ou de persil et de mayonnaise, et servir sur laitue.

Rouleaux au jambon et à la gelée

6 tranches de jambon cuit, 1 petite palette de fromage de crème ou 1 tasse de fromage blanc, crème pour humecter, 1/2 tasse de raifort, 1 paquet de poudre de gelée au citron, 1 1/4 tasse d'eau bouillante, 1/4 tasse de vinaigre, 1/2 cuil. à thé de sel, pincée de poivre de cayenne.

Faire une pâte avec le fromage, la crème et le raifort. Tartiner généreusement sur des tranches minces de jambon. Rouler bien serré. Disposer les rouleaux dans un moule. Faire dissoudre la poudre de gelée dans l'eau bouillante à laquelle on ajoutera le vinaigre, le sel et le poivre de cayenne. Refroidir. Verser par-dessus les rouleaux de jambon et refroidir. Lorsque c'est parfaitement pris, couper en formes oblongues, avec une tranche de jambon dans chaque forme. Servir sur de la laitue cro-

quante. On peut ajouter, si on le désire, une demi tasse de raisins sans pépins au mélange de gelée lorsqu'il est en partie pris.

Salade d'asperges à la sauce tartare

Mode de préparation: Disposer des asperges cuites, bien assaisonnées et refroidies sur un nid de laitue. Décorer avec du persil, des tranches de concombres et de tomates et quelques radis. Avant de servir, déposer une sauce tartare sur les asperges, les encerclant à la façon d'un ruban.

Sauce tartare

Mode de préparation: A une tasse de mayonnaise ajouter 2 c. à table de persil, oignon, câpres, olives et concombres marinés; le tout finement haché et verser 1 c. à thé de bon vinaigre.

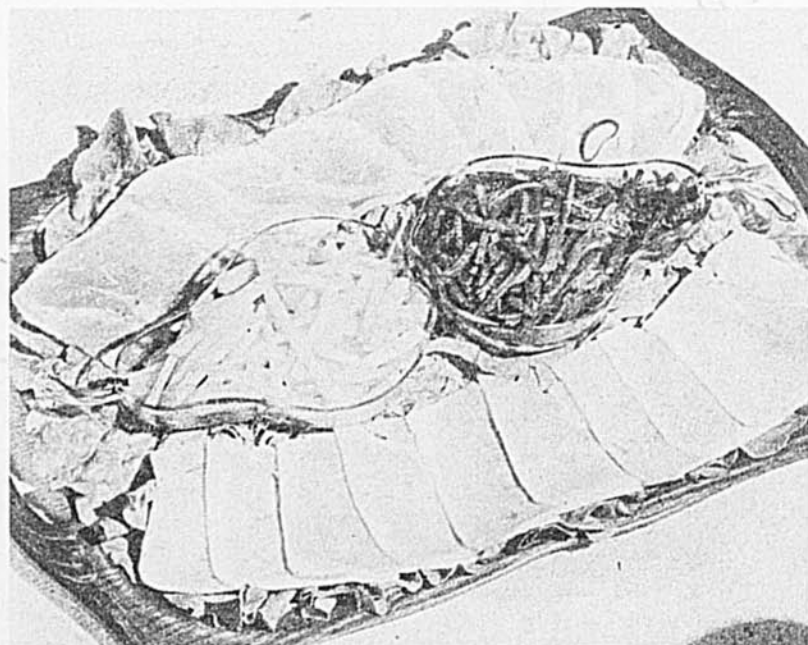

Plateau au jambon.



Rouleaux au jambon et à la gelée.

Boeuf et chou

Chou finement haché, céleri en petits cubes.
Bien mélanger avec des cubes de bœuf cuit séché, ou refroidi, de la langue bouillie, ou des sardines.

Mousse aux pêches

1 tasse de pulpe de pêches fraîches, 1/2 tasse de sucre, 1 c. à thé de gélatine, 1/4 tasse d'eau froide, 1 tasse de crème épaisse.

Frotter les fruits à travers un tamis. Faire tremper la gélatine dans de l'eau, puis dissoudre au bain-marie, et ajouter à la pulpe de pêches. Ajouter le sucre. Faire refroidir jusqu'à ce que ce soit légèrement épais. Fouetter la crème jusqu'à ce qu'elle soit très ferme, puis incorporer au mélange de fruits. Verser dans des moules. Laisser refroidir.

Gelée au café

1 c. à table de gélatine, 1 tasse de café fort, 1/2 tasse de sucre, 1/4 tasse d'eau froide, 1 c. à thé de jus citron.

CAFÉ FORT : 6 cuillerées à table de café, ajouter 1 1/2 tasse d'eau froide ; laisser jeter un bouillon, puis couler sur le sucre. Faire gonfler la gélatine à l'eau froide, la dissoudre dans le café chaud, ajouter le jus de citron et faire prendre dans des moules passés à l'eau froide. Servir avec crème simple ou crème fouettée.

Vous pouvez aussi, après avoir procédé comme plus haut, laisser refroidir la préparation jusqu'à ce qu'elle prenne un peu, puis y incorporer une tasse de crème fouettée sucrée et vanillée, puis laisser prendre, et garnir de crème fouettée pour servir.

Salade de pissenlits

Nettoyer et hacher grossièrement un petit panier de pissenlits ; faire durcir 2 œufs ; les couper en tranches minces dans une terrine, ajouter une cuillerée à soupe de moutarde, 3 cuillerées de vinaigre et 4 d'huile d'olive ou de noix, sel et poivre ; remuer cette sauce et mélanger la salade. La dresser dans un saladier.

Salade d'été

Couper en tranches minces, 3 concombres et une pomme de céleri cru ; les assaisonner de sel et laisser mariner 2 heures. Couper aussi en tranches 3 bottes de radis roses, les ajouter aux légumes. Mettre dans un saladier une cuillerée à soupe de moutarde, délayer avec 2 cuillerées de bon vinaigre, 8 cuillerées d'huile, 3 prises de poivre et une pincée de cerfeuil haché. Egoutter les légumes et les mélanger à l'assaisonnement.

Jus de tomates au limon

1 boîte (14 onces) de jus de tomates, 1/2 c. thé de sel, 1 c. table de jus de limon frais.
Ajouter le sel et le jus de limon au jus de tomates. Glacer et servir.

Macédoine de crudités

Râper du navet, des carottes ; couper en rondelles des concombres, des tomates. Laisser dégorger avec un peu de sel les concombres et les tomates. Assaisonner à l'huile et au vinaigre. Arroser copieusement le navet, et les carottes de jus de citron, les laisser dans ce jus une bonne heure, puis ajouter un peu d'huile et de sel et bien mélanger. Présenter ces légumes variés par petits tas sur un seul plat décoré d'un peu de persil haché et de tranches d'œuf dur. A l'accommodement des carottes crues, il peut y avoir une variante : les faire macérer dans du jus d'orange en même temps que l'on fait macérer dans du jus de citron de menus grains de raisins de Corinthe. Décorer les carottes avec les grains de raisins.

**CONSERVES
DOMESTIQUES SIMPLES,
ÉCONOMIQUES ET DE
TOUT REPOS GRÂCE À
"Presto"**



Grâce au cuiseur PRESTO la préparation des conserves domestiques devient une tâche simple et de tout repos... ses avantages économiques et pratiques sont tels que vous vous étonnez d'avoir pu vous en passer si longtemps ! Le cuiseur-autoclave PRESTO comprend tous les accessoires nécessaires : panier, clayette et plus. Il est accompagné d'une brochure illustrée et pratique donnant une foule de conseils utiles sur la préparation des conserves. Adoptez le cuiseur-autoclave PRESTO dès aujourd'hui — vous ne pouvez faire de meilleur choix.

**"Caractéristiques
exclusives du
cuiseur-autoclave
Presto"**

- * JOINT HOMEC—facile à ouvrir et à fermer. Assure une fermeture étanche et une pression parfaite.
- * INDICATEUR INCLINÉ FACILE À LIRE—Enregistre la pression avec précision. Modèle facile à lire et de tout repos.
- * SOUPAPE D'ÉCHAPPEMENT ET SOUPAPE DE SÛRETÉ—Éliminent la perte excessive des jus et empêchent les aliments de se raccourcir.



**VENDEU DANS TOUS LES BONS
MAGASINS D'ACCESSOIRES MÉNAGERS,
ÉLECTRIQUES ET DE QUINCAILLERIE**



Un Dessert Divin

Exquis GÂTEAU AUX FRAISES 'Magic'!

Voici un véritable "festival des fraises" chez vous même ! Est-il rien de plus attrayant à servir au jardin ou sur la table... que ce splendide gâteau 'Magic' nouveau avec, à l'intérieur, une garniture de délicieuses fraises écrasées et, sur le dessus, de grosses fraises bien mûres baignant dans des flots de crème fouettée ! Mais pour que le gâteau soit parfaitement réussi, il ne faut pas oublier d'employer la 'Magic' !

Oui, rien n'est plus facile que de cuire des gâteaux succulents, savoureux et légers avec la Poudre à Pâte 'Magic' ! La 'Magic' est une protection pour vos autres ingrédients dispendieux—et pourtant elle coûte moins de 1¢ par cuisson ! Demandez la 'Magic' aujourd'hui même.

GÂTEAU AUX FRAISES 'MAGIC'

| | |
|---------------------------------------|------------------------|
| 1 3/4 t. farine à pâtisserie tamisée | 4 œufs séparés |
| ou 1 1/2 t. farine de blé dur tamisée | 1/4 t. eau froide |
| 2 c. à thé Poudre à Pâte 'Magic' | 1 t. sucre granulé fin |
| 1/2 c. à thé sel | 1 1/2 c. à thé vanille |

Tamisez 3 fois ensemble farine, Poudre à Pâte 'Magic' et sel. Battez les jaunes d'œufs légers ; incorporez-y graduellement tout en brassant, l'eau froide et les 2/3 de la tasse de sucre, puis battez encore 4 min., sans arrêt. Battez les blancs d'œufs ferme, mais non pas sec. Incorporez-y graduellement en battant le dernier 1/3 de tasse de sucre, battant après chaque addition jusqu'à ce que le mélange se tiende en monticules. Ajoutez le mélange de farine au mélange de jaunes d'œufs, environ un quart à la fois, mélangeant légèrement après chaque addition jusqu'à ce que toute la farine soit utilisée. Ajoutez ensuite la vanille. Ajoutez la meringue au mélange de jaunes d'œufs et combinez en mélangeant légèrement. Mettez la pâte dans 2 moules à gâteaux ronds de 8" non graissés et cuisez de 25 à 30 min., à four modéré, 350°F. Sitôt les gâteaux cuits, renversez les moules et laissez-les refroidir suspendus (pour "suspendre" les gâteaux, vous posez les bords des moules renversés sur 3 tasses à café ou 3 cocotiers renversés). Posez les gâteaux froids l'un sur l'autre en les réunissant avec une garniture de fraises écrasées et sucrées ; couvrez le dessus de crème fouettée, aromatisée, et parsemez de grosses fraises bien mûres.



Poches à revers et poches bordées

C'est d'abord la poche à revers qui ordinairement a 5" de largeur, par 2 de hauteur, avec une profondeur d'environ 6 pouces. Il faut en marquer l'emplacement par des points tailleurs, en faisant l'apprêt du vêtement, après avoir fait un tracé à la craie, avec une règle. Faufileur un carré de batiste ou de broadcloth raide sur l'envers du vêtement, de la grandeur de la poche, plus 2", ceci pour consolider la fente, dans les tissus qui s'effiloquent particulièrement. Il permet aussi de cacher les épaisseurs de la poche qui pourraient faire des marques apparentes, sur l'endroit.

Pour les tissus légers, la poche doit compter quatre morceaux et pour les étoffes épaisses, cinq. Il y en a deux qui servent au revers, et sont taillés sur le même patron dans les tissus légers. Dans les tissus épais, il faut faire un petit pli en forme de croix de 1/8" sur le patron, avant de tailler la doublure du revers pour l'empêcher de dépasser.

Epingler sur les marques faites au milieu, faufileur, soutenir de chaque côté, sur l'endroit du revers; assembler, rétrécir la couture, placer la doublure du revers de poche à 1/8" des bords extérieurs, faufileur la couture pour la maintenir en place.

Faufileur le revers ainsi préparé à sa ligne de couture sur le tracé du vêtement, piquer et arrêter aux deux bouts.

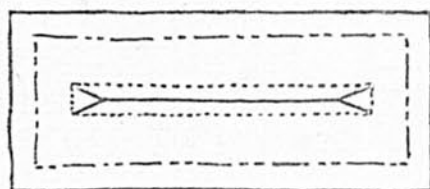

Illustration I

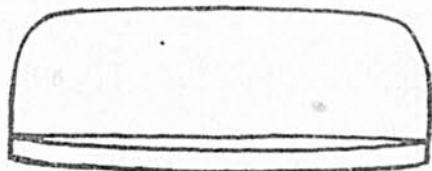

Illustration II

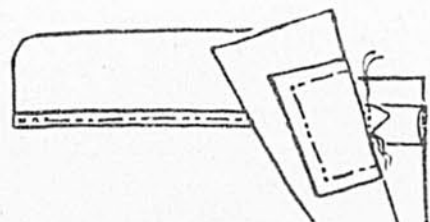

Illustration III

Pour la profondeur de la poche, garnir la partie de la doublure d'une bande d'étoffe de 2 1/2" de hauteur, par la largeur de la poche, la placer à l'égalité de la couture du revers, piquer à 1/2" du revers. Couper entre les deux piqûres jusqu'à 3/8" du bout, et en V, Illustration I; ramener la poche sur l'envers du vêtement; encadrer le haut déjà plié, dans l'ouverture du vêtement, illus-

tration II, sur l'envers, piquer les deux pointes en travers de toutes les épaisseurs de la poche, Illustration III, placer la dernière partie de la poche à l'égalité de la première et piquer tout autour.

Poche bordée

Elle se fait comme les boutonnieres, dans les tissus légers. Dans les tissus plus lourds, il faut cinq morceaux: trois du même tissu que le vêtement. Ceux qui servent à la bordure peuvent être taillés en droit fil ou en biais, mais le 3e sera en droit fil ainsi que les deux morceaux de la doublure.

Piquer sur le bord des deux bandes qui bordent la poche un galon très étroit et mince, ajouter la doublure de la poche à l'une de ces bandes, Illustration IA et placer endroit sur endroit du vêtement. Piquer la partie du haut, placer la partie supérieure du bas de la poche à l'égalité de la couture du 1er morceau, piquer à 1/4" de la première piqûre.

A même les deux bandes, former la bordure en insérant le galon et la petite couture entre ce pli étroit. Piquer sur l'endroit, si le tissu est rugueux, sur la petite nervure formée par la couture d'assemblage.

Après avoir piqué les bordures, couper la poche tel qu'indiqué par l'illustration I.

Si la couture se fait sur l'envers, couper avant de piquer le liséré, après avoir faufileur les bordures avant d'entailer. Les pointes sont piquées sur l'envers après avoir réuni bord à bord le haut et le bas de la poche. Illustration II A.

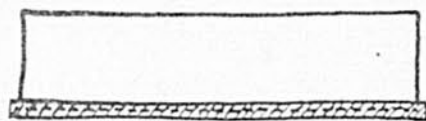

Illustration Ia

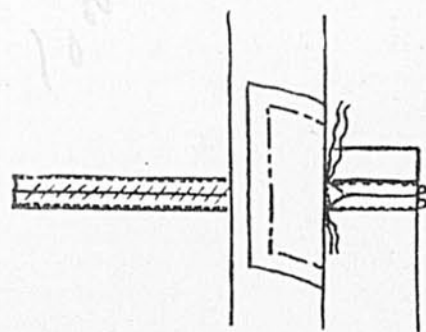

Illustration II a

La profondeur de la poche garnie de la bordure taillée en droit fil est placée à l'égalité de la poche et piquée tout autour.



D'abord pour le déjeuner!

Votre café favori... fait dans un

PERCOLATEUR WEAR-EVER

Vous réveillez l'appétit de tous quand l'arôme d'un bon café sort d'un Percolateur WEAR-EVER. Ce joli et nouveau modèle, en trois grandeurs populaires, est muni de poignées modernes, ininflammables, bien en main. Une des caractéristiques du WEAR-EVER est l'injecteur à enclenchement qui assure du café sans marc. Se fait en contenance de quatre, six et huit tasses avec graduations exactes par tasse. Demandez au marchand de vous montrer le nouveau Percolateur WEAR-EVER tout luisant. En vente dans les principales quincailleries et les grands magasins.



"Wear-Ever Facts and Recipes" ... un livret utile et intéressant, est votre pour une carte postale. Faites venir votre exemplaire gratuit aujourd'hui.

L'ALUMINIUM est favorable à la santé!

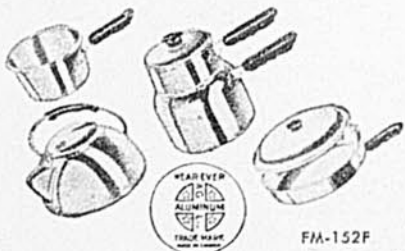

FM-152F

UN PRODUIT DE ALUMINUM GOODS LIMITED
MONTRÉAL • TORONTO • WINNIPEG
EDMONTON • VANCOUVER

Du confort toute l'année GRÂCE AU POÊLE combiné BÉLANGER MODÈLE MONACO



Choix de combustibles
HUILE
CHARBON
BOIS
ÉLECTRICITÉ

ÉPARGNE -

- ESPACE dans la cuisine
- COÛT d'une unité supplémentaire pour chauffage
- TEMPS (l'électricité vous donne une chaleur rapide et propre — que vous utilisiez le dessus du poêle ou le fourneau)
- COMBUSTIBLE — grâce aux fameux éléments "MONOTUBES", plats, le contact des chaudrons est augmenté de 32,1%. Ce fameux poêle, isolé scientifiquement, est le résultat de 85 années d'expérience dans la construction de poêles d'incomparable renommée.
- TRAVAIL — fonctionne facilement et se nettoie en un clin d'oeil

Allez voir dès aujourd'hui les fameux poêles Bélanger chez votre distributeur.



Poêle électrique "MONA-B"



Poêle électrique "MONA"



Poêle combiné à gaz "COLISA"

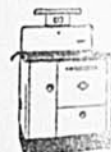

Poêle à bois ou charbon "MONT-BLANC"

BÉLANGER

Poêles de tous genres: Charbon-bois-gaz — électricité — huile. Fournaies à air chaud: à bois et à charbon.



Coquet ensemble

Faire soi-même son chapeau des dimanches...

En tailler deux, trois, quatre sur le même patron, c'est être chic à peu de frais, surtout si un sac à main, de forme nouvelle, complète l'ensemble.

Le chapeau s'ajuste à toutes les têtes.

On peut le tailler dans les retailles du manteau ou du costume, dans un coupon de soie, de piqué blanc, de lainage ou de velours. On en fera pour les quatre saisons, suivant le tissu et le détail de garniture.

Ce bel ensemble peut être orné de broderie en laine ou soie, de perles, d'un monogramme peint ou brodé, ou simplement de ruban.

Cinq chapeaux différents sur le même patron qui contient aussi les détails de garniture. C'est vraiment une aubaine pour toute la famille.

Veuillez trouver la somme de 25 cents pour le patron Simplicity no 7409

NOM.....
 VILLE OU VILLAGE.....
 ADRESSE.....
 COMTÉ.....
 PROVINCE.....

Notez bien qu'aucune commande payable sur livraison (C.O.D.) ne sera acceptée.

Nos abonnés sont priés de ne pas envoyer de timbres-poste.

S-6-52

Adressez à: Service des Patrons, Le Bulletin des Agriculteurs, 1117 ouest, rue Ste-Catherine, Montréal.

AJOUTEZ UN
 OEUF FRAIS
 ..OBTENEZ UN
 MEILLEUR GÂTEAU

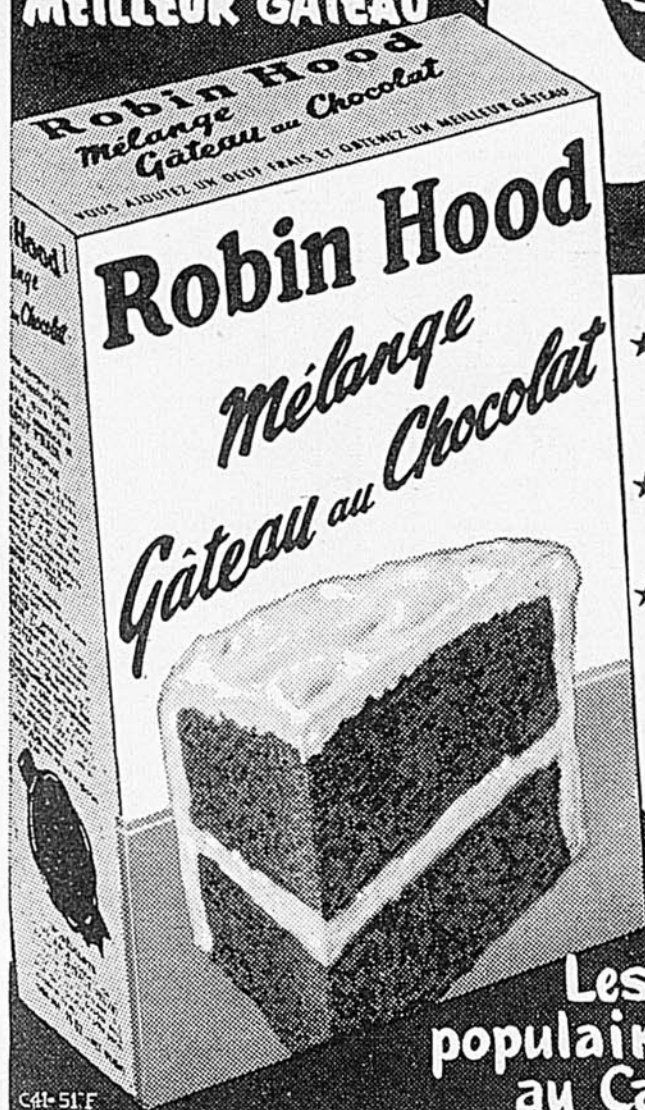

- ★ AYEZ-EN PLUSIEURS BOÎTES CHEZ VOUS
- ★ SE GARDENT TOUJOURS FRAIS
- ★ SANS Poudre D'OEufs

Les plus populaires au Canada

C41-51 F

UN PRODUIT GARANTI DES MEUNIERs DE LA FARINE ROBIN HOOD

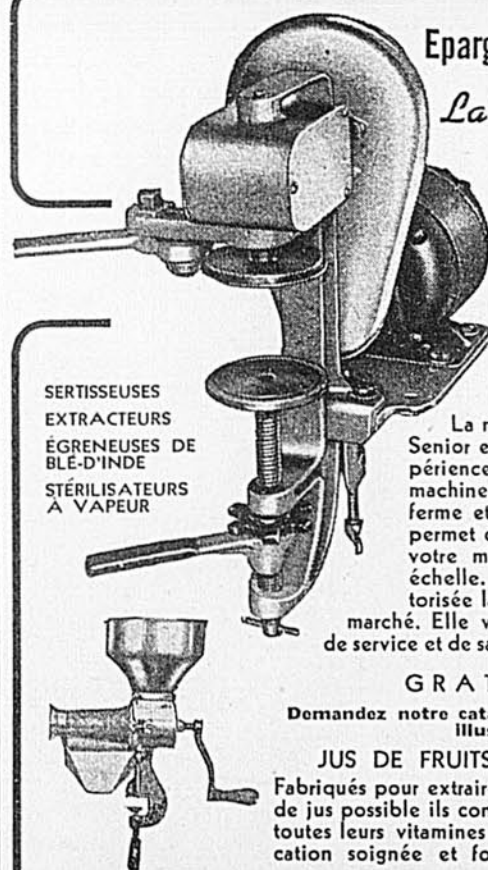

Épargnez du temps et du travail
 La nouvelle Sertisseuse
 Électrique

VICTORY
 MODERNE SENIOR

vous aidera...

SERTISSEUSES
 EXTRACTEURS
 ÉGRENEUSES DE
 BLE-D'INDE
 STÉRILISATEURS
 À VAPEUR

La nouvelle sertisseuse électrique Moderne Senior est le couronnement de 30 années d'expérience et de progrès dans la fabrication de la machinerie pour la mise en conserve. Elle coupe, ferme et reborde les boîtes No 2 à 4 et vous permet de faire rapidement et économiquement votre mise en conserve sur une plus grande échelle. C'est la sertisseuse motorisée la plus perfectionnée sur le marché. Elle vous donnera des années de service et de satisfaction.

GRATUIT:

Demandez notre catalogue abondamment illustré.

JUS DE FRUITS ET LÉGUMES

Fabriqués pour extraire par pression le plus de jus possible ils conservent à vos produits toutes leurs vitamines et leur saveur. Fabrication soignée et fonctionnement parfait.

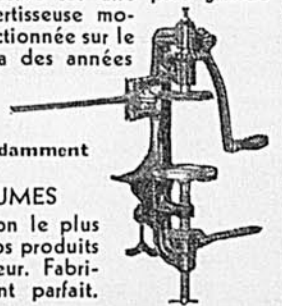

VICTORY TOOL & MACHINE CO., LTD.

JOS. MATHIEU, PRES.

236-250 ROSE DE LIMA

MONTREAL

Les personnes maigres engraisent de 5, 10, 15 liv.

Recouvrez entrain, énergie, vigueur



Quelle transformation! Les os ne paraissent plus, les chairs s'affermissent, le visage s'arrondit; plus de cou amaigri; disparu cet air de squelette ambulante. Des milliers de jeunes filles, hommes et femmes qui ne pouvaient engraisser sont fiers aujourd'hui de leur belle apparence. Ils attribuent ce résultat à Ostrex qui revivifie. Contient ingrédients, stimulants, fortifiants, fer, vitamine B₁₂, calcium pour enrichir le sang, améliorer l'appétit et la digestion et mieux faire profiter de la nourriture; fait gagner du poids.

Acquérez la silhouette élégante

Ne craignez pas de trop engraisser. Cessez quand vous aurez attrapé les 5, 10, 15 ou 20 livres nécessaires pour atteindre la normale. Coûte peu. Format d'essai, 60¢. Essayez les fameux comprimés-toniques Ostrex pour recouvrir vigueur et poids. Toutes pharmacies.



Les Gin Pills aident vos reins à éliminer l'excès d'acides et de poisons qui peut être la cause de vos malaises.

- Mal de reins
- Sommeil interrompu
- Fatigue

Prenez

GIN PILLS

POUR LES REINS

Chez votre pharmacien



pour les pieds

ENDOLORIS

n'employez que la VÉRITABLE Vaseline

Vaseline
DE PETROLE BLANCHE

CONSTIPÉ ?

Agissez maintenant—et soyez soulagé en quelques heures avec les Pilules Dr. Chase pour les Reins et le Foie. Vraiment laxatives, elles traitent deux choses à la fois. Des milliers de gens prennent ce remède efficace quand ils en ont besoin.

DR. CHASE
PILULES

Dr. Chase — un nom digne de confiance. 68-F

pour les REINS et le FOIE



BRIDE SERVICE Reg'd
3453, RUE ST-DENIS
MONTREAL

Veuillez m'adresser votre dépliant gratuit

Nom.....
B.P.....
Comté.....

Futures Mariées !

Si vous désirez obtenir un merveilleux bouquet de noces qui se conservera indéfiniment et dont vous serez fière écrivez-nous dès aujourd'hui. Aussi voiles de mariées et diadèmes.



UN COLLET MAGIQUE

Il cachera vos épaules en transformant votre robe-soleil en une charmante et fraîche petite toilette d'été que vous porterez à la promenade, au restaurant, à la maison.

Quand reviendra septembre, les écolières rajeuniront la robe sombre de l'an passé en le portant comme un grand col à pointes.

Il suffit d'un carré de tissu, 27 x 27, d'un blanc très pur; on le plie deux fois en biais et on coupe le long des plis, tel qu'indiqué par les lignes plus épaisses dans le diagramme. Plier chacun des triangles obtenus, en deux, et couper un des coins de la façon illustrée, ceci pour former la ligne d'épaule du collet.

Le collet se fait en double.

Ouvrir toutes les pièces de tissu, les mettre endroit sur endroit et

réunir les lignes d'épaules (quatre coutures) de 1/4 de pouce environ. Il se trouvera une ouverture de 6 pouces carrés au centre.

Presser toutes les coutures ouvertes et plier ensuite le carré de tissu en deux, en diagonale, endroit sur endroit. Vous reconnaissez bien la forme du collet maintenant? Est-ce assez joli?

Vous le porterez, deux points en avant et une pointe dans le dos.

Il reste à piquer avec soin les

contours, sur l'envers, en laissant un espace pour retourner le collet; finir cette ouverture, presser bien à plat et coudre une agrafe à 3 pouces 1/2 environ de l'ouverture. En ajustant le collet, on retourne simplement les points qui forment de petits revers, comme des ailes blanches, près du cou.

Cette parure si fraîche, idéale pour l'été, élégante pour l'automne, ne manquera pas de plaire à celles qui se donneront la peine de l'exécuter.

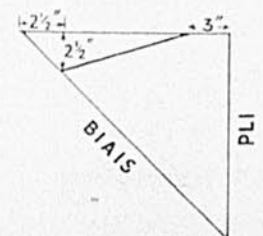
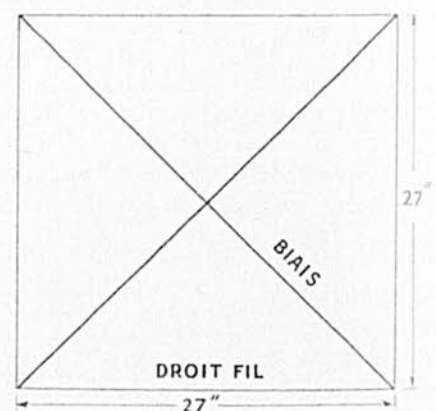

Profitez de cette grande aubaine Rinso

CISEAUX À TOUT FAIRE AIMANTÉS

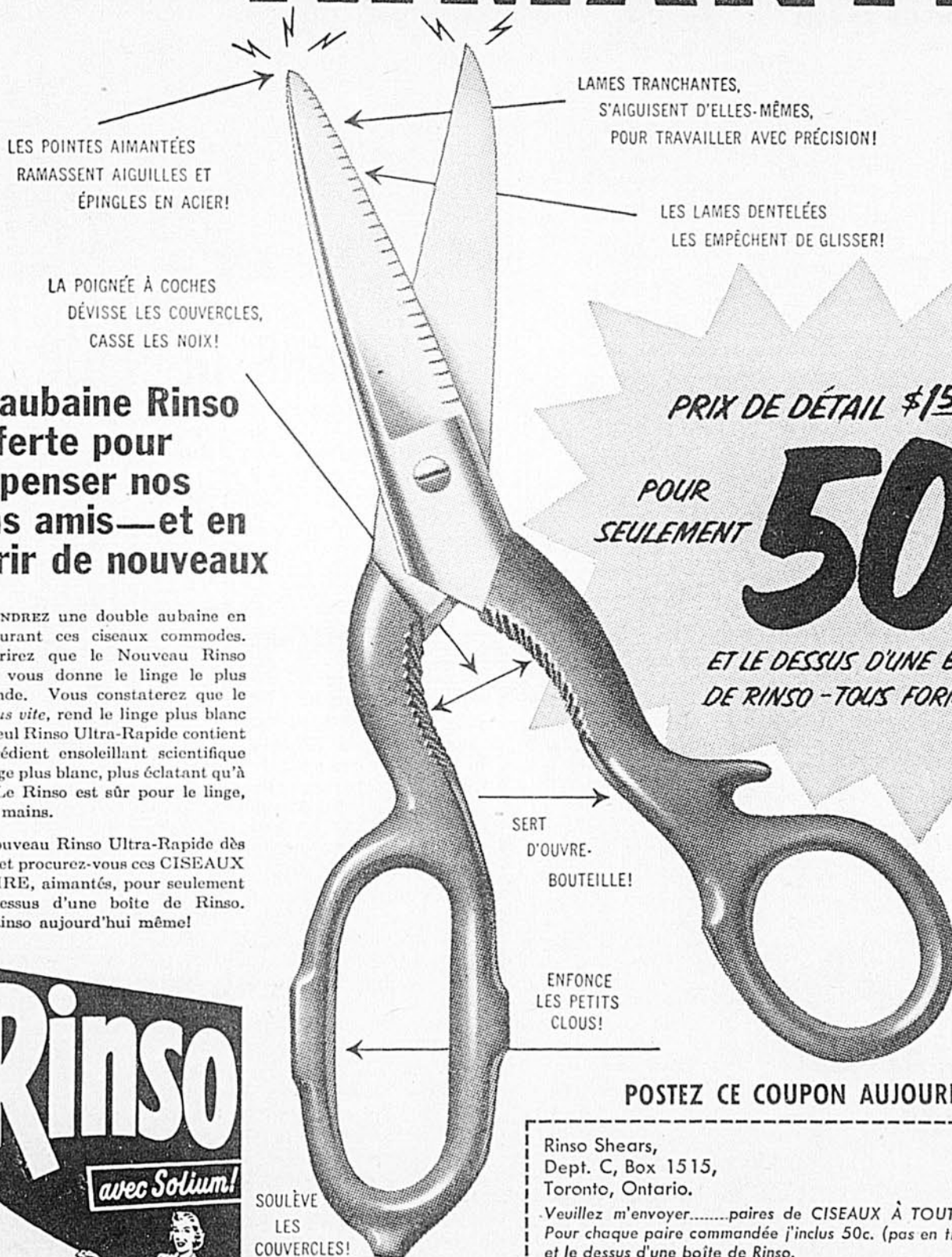

LES POINTES AIMANTÉES
RAMASSENT AIGUILLES ET
ÉPINGLES EN ACIER!

LA POIGNÉE À COCHES
DÉVISSE LES COUVERCLES,
CASSE LES NOIX!

LAMES TRANCHANTES,
S'AIGUISENT D'ELLES-MÊMES,
POUR TRAVAILLER AVEC PRÉCISION!

LES LAMES DENTELÉES
LES EMPÊCHENT DE GLISSER!

PRIX DE DÉTAIL \$1.50
POUR SEULEMENT **50¢**
ET LE DESSUS D'UNE BOÎTE
DE RINSO - TOUTS FORMATS

Cette aubaine Rinso est offerte pour récompenser nos anciens amis—et en acquérir de nouveaux

VOUS OBTIENDREZ une double aubaine en vous procurant ces ciseaux commodes. Vous découvrirez que le Nouveau Rinso Ultra-Rapide vous donne le linge le plus blanc au monde. Vous constaterez que le Rinso agit plus vite, rend le linge plus blanc plus vite. Et seul Rinso Ultra-Rapide contient Solium, l'ingrédient ensoleillant scientifique qui rend le linge plus blanc, plus éclatant qu'à l'état neuf. Le Rinso est sûr pour le linge, doux pour les mains.

Essayez le Nouveau Rinso Ultra-Rapide dès aujourd'hui—et procurez-vous ces CISEAUX À TOUT FAIRE, aimantés, pour seulement 50c. et le dessus d'une boîte de Rinso. Achetez du Rinso aujourd'hui même!

SERT
D'OUVRE-
BOUTEILLE!

ENFONCE
LES PETITS
CLOUS!

GRANDEUR
RÉELLE

SOULÈVE
LES
COUVERCLES!

Hâtez-vous!
L'offre est valide seulement
jusqu'au 18 juillet 1952

POSTEZ CE COUPON AUJOURD'HUI!

Rinso Shears,
Dept. C, Box 1515,
Toronto, Ontario.

Veuillez m'envoyer.....paires de CISEAUX À TOUT FAIRE aimantés.
Pour chaque paire commandée j'inclus 50c. (pas en timbres ou chèque)
et le dessus d'une boîte de Rinso.
(Veuillez écrire en lettres moulées)

NOM.....

ADRESSE.....

VILLE..... PROVINCE.....

Cette offre n'est valide qu'au Canada et peut être annulée sans préavis.



FAB

un détersif — pas un savon

signifie pour maman:

DU LINGE PLUS NET, PLUS BLANC SANS ÉCUME SAVONNEUSE

Facile! Rapide!

FAB UN DÉTERSIF,
PAS UN SAVON
SIGNIFIE

1. Aucune écume savonneuse dans le linge, la cuve ou l'essoreuse
2. Rinçage plus rapide, plus facile
3. Du blanc plus blanc—des couleurs plus brillantes, sans javelage—ni bleu
4. Prend soin de vos mains, comme des nylons les plus fins et des lainages



P.S.

Procurez-vous deux boîtes de FAB. Une pour le lavage—l'autre pour la vaisselle.

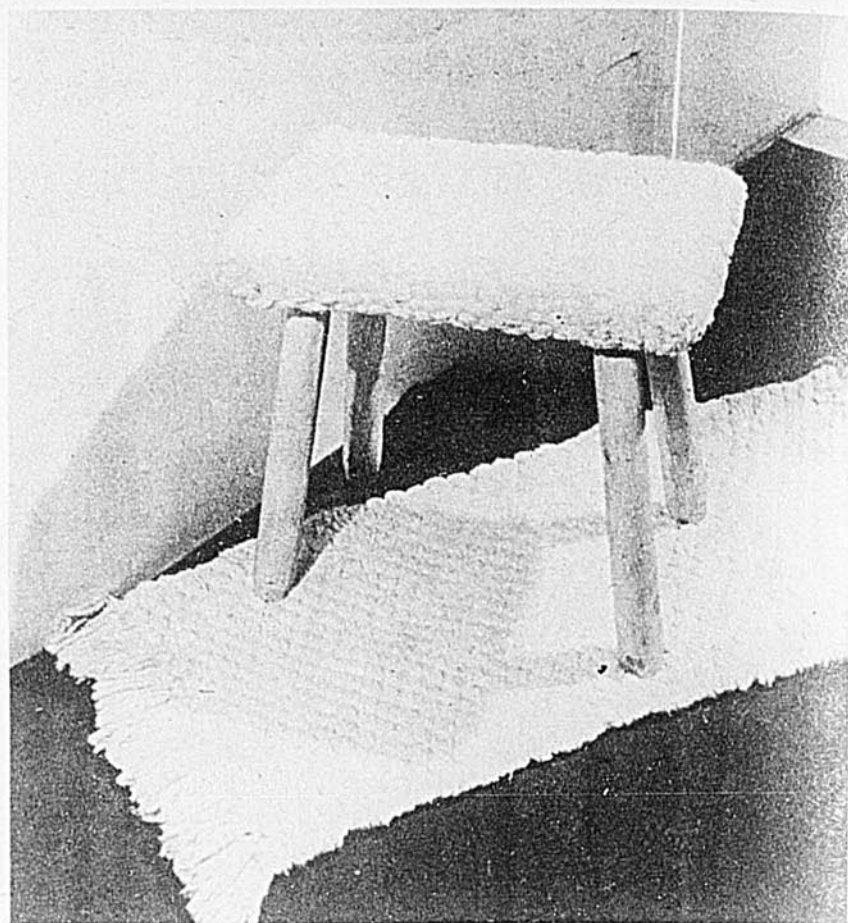

Egayons la salle de bain

On peut faire soi-même une carpette et un dessus de tabouret qui feront très bien dans la salle de bain. C'est tellement facile et on reconnaîtra votre bon goût à ces petits détails.

Pour tisser cet ensemble, il faut 1 livre de grosse ficelle à lavette et 1 livre de laine à carpette.

On trouvera aisément un tabouret de bonne dimension, il y a certainement des mains assez habiles, dans la famille, pour en fabriquer, en utilisant peut-être des vieilles pattes de chaise, ou de table.

Pour la carpette, un cabaret servira de cadre. On travaille des deux côtés, alors le tapis aura le double de la longueur du cabaret. On attache la laine à carpette, coupée de bonnes longueurs, autour du cabaret, sur la longueur, à intervalles d'un demi-pouce. On fait des noeuds lâches, tous au même bout.

On enfilera de huit à dix brins de ficelle à lavette dans une aiguille à tapis, et on tisse, en allant et venant au travers des laines tendues, en partant du bout où elles sont attachées. Quand on a atteint l'autre bout du cabaret, on le retourne et on continue de l'autre côté, en ayant soin toujours d'envelopper à chaque bout les fils du bord, ainsi qu'on peut le voir sur le schéma 1.

Quand le travail est fini, il reste à dénouer, enlever le cabaret et disposer à plat la carpette. Pour faire la frange, à chaque bout, il suffit de nouer ensemble deux brins de laine à carpette séparés par des noeuds de ficelle, tel qu'indiqué dans le schéma 2.

Le tabouret: Couper la laine à carpette en longueurs pour entourer le siège du tabouret, et attacher en dessous, en plaçant les brins à 1/2 pouce d'intervalle. Utiliser de huit à dix brins de ficelle, comme pour la carpette, en commençant à tisser



1.

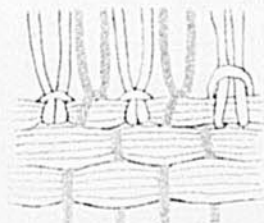

2.

en dessous, près d'une patte, et d'une patte à l'autre, jusqu'à ce que le tabouret soit entièrement couvert. Il faut tisser les côtés jusqu'à deux pouces en dessous du siège.

Ils attendent leur
LORD CALVERT



Oval Room,
hôtel Ritz Carlton,
Montréal

Il est remarquable que les gourmets qui connaissent les meilleures salles à manger exigent le plus fin des whiskys canadiens... le Lord Calvert. Pour un whisky de qualité vraiment supérieure... pour le highball le plus velouté qui soit — exigez toujours du Lord Calvert.



LORD CALVERT
Whisky Canadien

CALVERT DISTILLERS LIMITED, AMHERSTBURG, ONT.

Le coin de L'INFIRMIÈRE



Les diarrhées infantiles

par Jeanne Verdon i. h.

Le courrier m'apporte des lettres de plusieurs mamans inquiètes pour la santé de leur bébé quand viendra l'époque des grandes chaleurs. L'été, le bel été que tout le monde voit revenir avec bonheur, amène parfois des complications chez les nourrissons. La plus fréquente est la diarrhée infantile accompagnée souvent de vomissements.

L'enfant nourri au biberon est toujours plus exposé à faire de la diarrhée pendant les grandes chaleurs que l'enfant nourri au sein. Savez-vous pour quelles raisons? Tout simplement parce que ses boires ne sont pas préparés avec toute la propreté et toutes les précautions voulues. Ordinairement c'est à la maman qu'incombe la tâche de la préparation des boires; mais comme cette maman a une nombreuse maisonnée, elle oublie de prendre toutes les mesures d'hygiène requises et infailliblement elle contamine le lait de l'enfant.

Avant de commencer à préparer les boires, la mère ou la personne qui se charge de ce travail devrait se laver les mains et vérifier la propreté des ustensiles servant à la préparation des boires tels que: verre gradué, marmite, cuillers à mesure et biberons à cette fin. Elle doit les stériliser avec de l'eau bouillante avant de s'en servir.

Le lait que l'on emploie doit être de première qualité, être à l'abri des poussières et conservé au frais. Un lait qui n'est pas frais peut causer des désordres graves chez le nourrisson. Les aliments se gâtent vite en été, c'est pourquoi il est préférable de faire bouillir l'eau et même le lait pendant trois minutes, qu'il soit pasteurisé ou certifié, et cela pendant toute l'année. On doit continuer de le faire bouillir pour les enfants âgés de un à deux ans, au moins durant les grandes chaleurs. Il ne faut jamais donner du lait ou des aliments quand on doute de leur fraîcheur; ils seraient plus nuisibles que profitables.

Diarrhée Benigne:

Lorsque l'enfant présente une diarrhée bénigne, ses selles sont nombreuses, liquides et vertes. Son humeur n'est pas altérée, il ne pleure pas plus que d'habitude. Sa température est normale et il ne vomit pas. Dans un cas semblable,

il est bon de supprimer les légumes, mais on peut continuer de donner l'eau de légumes, des jus de fruit dilués et de l'eau bouillie en quantité. Il ne faut pas faire jeûner l'enfant dans ces cas de diarrhée bénigne. Si l'enfant a faim on peut lui donner un peu d'aliments comme des purées de bananes bien mûres, des pommes crues finement râpées. Contrairement à ce qu'on pense dans le public, les fruits murs ainsi que les jus de fruits ne causent pas de diarrhée, ils sont même employés comme traitement pour enrayer ce dérangement intestinal. Si l'enfant n'a pas faim, on remplacera quelques onces de lait par de l'eau bouillie; on réduira aussi la quantité de sucre. Puis dès que les selles redeviendront normales, on augmentera graduellement la diète de l'enfant.

Ces dérangements d'intestins ordinairement causés par l'absorption d'aliments mal conservés ou du lait qui n'est pas frais ou contaminé peuvent avoir aussi d'autres causes; les mamans doivent savoir que toute infection, qu'elle provienne de la gorge, des oreilles, des bronches etc., peut causer la diarrhée. Il importe dans ces cas de trouver la cause, de la traiter et alors la diarrhée cessera.

Que faire si votre bébé fait de la diarrhée à l'état grave

Vous ne devez jamais donner des purgatifs: dans bien des cas cela fait plus de tort que de bien. N'oubliez jamais que les poisons s'éliminent par le rein et non par l'intestin; or en donnant un purgatif, on prive le rein de la quantité d'eau nécessaire à son bon fonctionnement. Mettez l'enfant à l'eau bouillie ou à l'eau de riz pour une journée. Si l'état de l'enfant ne s'améliore pas dans les vingt-quatre heures appelez votre médecin, lui seul pourra découvrir la cause de la diarrhée et agir en conséquence.

En résumé il faut porter une grande attention à l'alimentation de tout le monde en été, mais surtout à celle des enfants; ne donner que des aliments sains, apporter à la préparation des boires du nourrisson tous les soins d'hygiène et de propreté requis et ainsi on évitera des complications malheureuses, souvent funestes.

SERVICE GRATUIT

N'hésitez pas à consulter Jeanne Verdon, et à lui soumettre vos problèmes concernant l'hygiène des enfants et la prévention des maladies. Elle vous répondra personnellement. Adressez vos lettres à: Le Coin de l'Infirmière, Le Bulletin des Agriculteurs, 1117 rue Ste-Catherine O., Montréal.

GRATIS → LA SANTÉ PAR LES PLANTES

MANUEL FAMILIAL DE MÉDECINE PRÉVENTIVE



Un livre qui vous fera connaître les maladies, leurs causes, les régimes et les remèdes appropriés que nos laboratoires offrent à ceux qui souffrent.



Envoyez votre nom et adresse à

CIE DES REMÈDES DE L'ABBÉ WARRÉ ENR'G.
Case postale 65, Station "T", Montréal, Qué.

OBTENEZ DE SUPERBES COUVERTURES NEUVES FAITES avec vos VIEUX LAINAGES

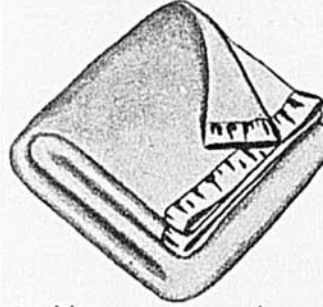

Rien de plus facile!... Il suffit de nous faire parvenir tous vos lainages, tels que: bas, gilets, foulards en laine, etc., etc., et avec un montant minime en argent vous obtiendrez de jolies couvertures aux teintes attrayantes et aux patrons variés.

Pour un travail des plus parfaits, confiez-nous vos laines de moutons et vos lainages, soit pour le cardage, filage ou doublage.

Nous avons toujours en magasin un bel assortiment de laines à tricoter ou à tisser, dans les couleurs naturelles de blanc, gris ou noir.

Peu importe ce que vous désirez en ce qui concerne le travail des laines et lainages, demandez immédiatement notre catalogue, qui vous sera posté aujourd'hui même.

CHS CHASSÉ & FILS LIMITÉE
DIVISION DES LAINES

Tél.: 133-W-2

Département H-3

SAINT-MARIE, Comté de Beauce, P. Q.



Grand'maman entend de nouveau sans rien porter dans l'oreille

Si vous êtes dur d'oreille — et quel que soit votre âge — il se peut que vous aussi retrouverez la faculté d'entendre même un murmure... sans "appareil acoustique" dans l'oreille! Une nouvelle invention, résultat de longues recherches aux laboratoires d'Acousticon, vous permet d'entendre aisément, clairement... sans porter d'oreillette soi-disant "invisible"... sans cerceau autour de la tête... sans pression d'aucune sorte.

L'Oreille Super-X d'Acousticon a l'air d'un beau petit bijou. Vous pouvez le porter au poignet, le glisser dans la poche du veston, l'attacher comme épinglette ou pince-cravate — personne ne saura que vous souffrez de surdité. Et cependant, ce miraculeux appareil électronique donne des résultats plus puissants et plus clairs que toutes nos inventions précédentes.

ESSAI GRATUIT

Goûtez donc la joie de redécouvrir tout ce monde des sons que vous aviez connu jadis. Envoyez le coupon ci-contre pour obtenir des renseignements complets sur cette invention sensationnelle d'Acousticon!



Conditions de paiement faciles

Acousticon de Montréal, Dépt B3, 1460, Avenue Union, Montréal, P.Q.
Sans obligation, veuillez m'envoyer tous les renseignements sur le nouvel Acousticon "Oreille Super-X".

Nom.....

Adresse.....

Ville.....Prov.....

Les prix au Canada sont les mêmes qu'aux Etats-Unis

FRAIS* du four!

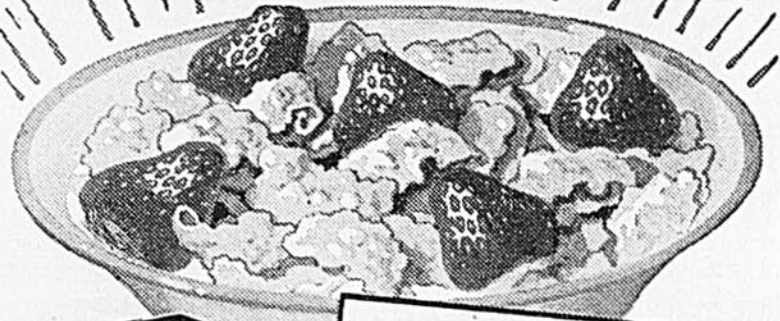

* Rôtis à fond... et FRAIS DU FOUR! Voilà les Corn Flakes QUAKER! La riche saveur et le goût appétissant du maïs gardent leur FRAÎCHEUR dans la grande boîte scellée bleue et jaune.

CONSERVEZ LES DESSUS DE BOÎTES pour obtenir du magnifique Plaqué Tudor (Oneida Community). Détails complets sur le dos de chaque boîte.

QUAKER

LE PLUS DÉLICIEUX DE TOUS!

En 60 secondes seulement UNE HALEINE PLUS FRAÎCHE

Un sourire éclatant — Moins de carie dentaire



La science moderne prouve qu'en se brossant les dents après les repas, on réduit de beaucoup les causes de mauvaise haleine et de carie dentaire.

Gardez donc une brosse à dents Colgate supplémentaire à portée de la main, afin de l'utiliser après chaque repas.

Les soies de nylon de la brosse Colgate résistent bien à l'humidité et à l'usure—elles ne se détremperont jamais! Elles sont façonnées pour polir les dents sans en attaquer l'émail délicat. Soies raides ou souples—3 grosseurs.

Garantie par Colgate, fabricants de la crème dentifrice la plus populaire au monde

BROSSE À DENTS COLGATE

PRIX AVANTAGEUX! Pour dames **35¢** Pour hommes **25¢** Pour enfants **25¢**

de beaux cheveux

Une jeune personne, assez sincère devant son miroir pour reconnaître l'imperfection des traits de son visage, s'est dit: Je vais soigner tellement mes cheveux, les mettre en valeur, que je serai remarquée quand même.

C'est ce qu'elle fit.

Monique était toujours la mieux coiffée de son groupe, et cela lui donnait un charme si personnel qu'elle était vraiment la plus populaire dans les salons.

Gaie, bien mise, propre, "Monique aux beaux cheveux", ainsi qu'on l'avait surnommée, s'appela Madame bien avant d'être majeure.

Les cheveux peuvent être traités selon leurs besoins, et mis en valeur.

Voici quelques conseils illustrés qui ne manqueront pas d'intéresser les lectrices:



ILLUSTRATION I

Il est bon de se brosser les cheveux durant trois minutes, tous les soirs, et surtout avant chaque lavage de la tête, pour ramollir la graisse et les saletés. Se pencher la tête pour permettre au sang d'affluer, et brosser fermement, dans tous les sens. Frotter la brosse sur une serviette après chaque cinq ou six coups dans les cheveux.



ILLUSTRATION II

Faire un bon massage, en pressant le bout des doigts durement contre le cuir chevelu, en le remuant, et de façon à couvrir ainsi toute la surface de la tête. Une attention particulière doit être apportée à la ligne des cheveux, surtout aux tempes et dans le cou. Terminer en pinçant entre les doigts un peu partout.



ILLUSTRATION III

Appliquer un onguent spécial pour le traitement des pellicules, un shampooing en crème et, avec un tampon de coton absorbant, de l'huile pour shampooing chaud à l'huile. Il faut que tous ces ingrédients entrent bien dans le cuir chevelu en partageant les cheveux, de pouce en pouce, d'un bord à l'autre de la tête. Un bon massage les étendra ensuite également.

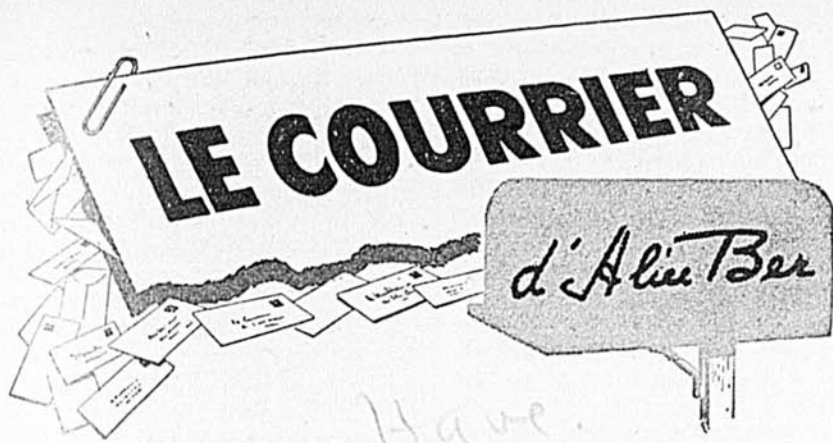

ILLUSTRATION IV

Pour un shampooing à l'huile chaud, il faut tremper et tordre une serviette dans de l'eau très chaude, puis en entourer la tête, après avoir appliqué l'huile. Mettre le shampooing avant de mouiller les cheveux pour enlever l'huile. Il y a des crèmes reconstituantes spéciales que l'on peut employer après le lavage des cheveux, en se servant de serviettes chaudes pour les faire bien pénétrer.



GRATUIT — Un tableau où sont reproduits en couleurs 30 coquetels recherchés. Peut être encadré. Spécifier si on le veut en français ou en anglais. Ecrire à Melchers, C.P. 279, Montréal, P.Q.



Les mamans ne peuvent s'habituer à la pensée de perdre leur fille

Q. — Je suis fiancée à un bon garçon, et la conduite de ma mère m'attriste, elle voit du mal partout. Pourquoi les mamans jugent-elles si mal leurs futurs gendres? Quand je veille au salon avec lui, s'il met son bras sur le dos du chesterfield, s'il me regarde ou s'il me prend la main, elle l'accuse d'avoir de mauvaises pensées. On se trouve assis vis-à-vis la cuisine et elle nous voit bien. Nous n'aurions pas l'idée, je vous assure, de faire de mauvaises fréquentations, car cela attire le malheur; nous voulons bien préparer notre mariage. Maman juge seulement sur les apparences, elle n'aime pas mon fiancé et elle dit qu'elle ne l'aimera jamais. C'est pourtant le meilleur garçon du monde, pas jaloux, il ne boit pas, il ne sort pas et m'a toujours respectée. Nous voulons faire un mariage heureux. Je suis bonne pour elle et ne manque jamais l'occasion de lui faire de beaux cadeaux, ainsi que mon fiancé. Je l'aime malgré tout, et mon ami aussi, mais nous nous proposons de rester loin après notre mariage. Je ne partirai pas en chicane, mais c'est bien triste de toujours entendre des reproches, des faussetés. Nous parlons de nous marier bientôt. Avons-nous raison de désirer aller rester loin?

Deux fiancés malheureux.

R. — Les mamans qui savent partager les rêves de leurs grandes filles augmentent leur bonheur et se réservent à elles-mêmes de belles consolations. La surveillance est plus aisée, les conseils sont mieux acceptés. Il faut s'oublier pour cela et ne mettre en cause que le bonheur de son enfant. La plupart des mamans, sans s'en rendre compte, sont très sévères pour leurs futurs gendres. Dans le fond de leur cœur, elles ne les trouvent jamais assez bien et ne peuvent s'habituer à la pensée de perdre leurs filles. Mais quand l'événement est accompli, elles se résignent et finissent par aimer presque maternellement celui qu'elles ne voulaient pas accepter. Elles ne manquent pas de s'émouvoir le jour où elles apprennent qu'elles seront bientôt grand-mères. Espérez donc et tâchez de trouver le chemin de son cœur. Ces mamans grognon ne sont pas méchantes, mais elles ne savent pas s'y prendre. Elles sont fatiguées par de longues années de labeur, on ne leur témoigne peut-être plus assez de tendresse et elles vieillissent ainsi sans douceur alors qu'il y en aurait tellement à portée de leurs mains, de leurs cœurs. Mariez-vous le plus tôt possible si votre fiancé est en situation de le faire. Ne vous éloignez pas seulement pour multiplier les milles, le fait que vous quitterez la maison suffira pour amener un changement d'attitude, vous y reviendrez en visiteuse. Ne manquez pas alors d'être gaie, prévenante pour votre maman, demandez-lui des conseils pour votre vie nouvelle, des recettes, intéressez-vous beaucoup à tout ce qui l'intéresse et faites-lui part de vos petites expériences, de vos projets. Profitez de ce changement dans votre vie pour vous rapprocher d'elle. Mes meilleurs vœux.



Q. — Comment peindre ma cuisine qui est sur la longueur et bien éclairée? J'ai des rideaux de plastique jaune serin et blanc, des meubles vernis rembourrés de cuirette rouge. Il y a deux fenêtres, deux portes vitrées et portes-doubles pour le salon. Le plafond blanc, le haut du mur vert pâle et le bas jaune serin, armoires et boiseries blanches conviendraient-ils?

Une admiratrice de St-Ours

R. — Si votre cuisine est claire, le jaune et le blanc ne sont pas nécessaires. Je mettrais tout au plus le plafond jaune pour harmoniser les rideaux, et les murs et les boiseries du même vert légèrement grisâtre. Vos meubles se détacheraient bien, et le tout serait non seulement joli mais pratique. Merci de votre confiance.

x x x

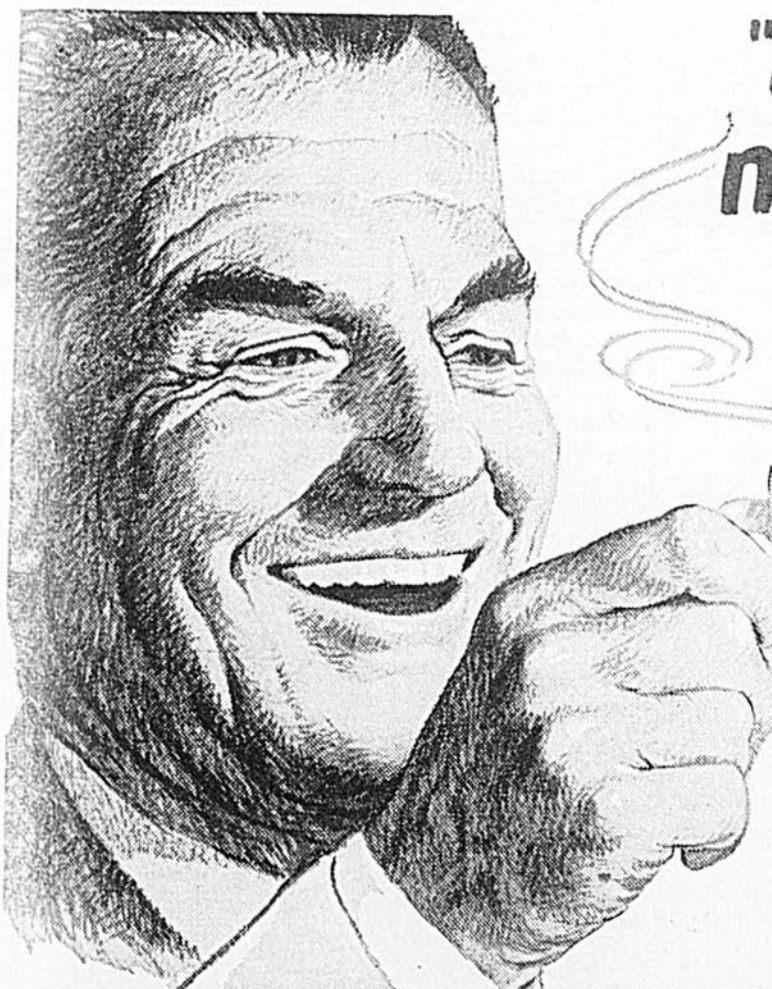

"Le Chase & Sanborn est le meilleur café que j'aie jamais bu!"

Oui, les Canadiens préfèrent le Chase & Sanborn depuis 86 ans — et sa popularité s'accroît encore chaque jour. Il est plus réconfortant, plus riche et plus moelleux.

Achetez une livre de Chase & Sanborn aujourd'hui, chez votre épicière.



Chase & Sanborn

TOUTE LA SAVEUR QUE VOTRE TASSE PEUT CONTENIR!



Soulagez la TENSION des douleurs névralgiques!

● Lorsque les douleurs névralgiques commencent à vous torturer, vous cherchez un soulagement rapide. Voici une bonne manière de l'obtenir aisément, efficacement et sans délai.

Les médecins reconnaissent que les douleurs névralgiques sont généralement causées par la tension. Les nerfs sensitifs deviennent irrités, causant de l'inflammation et

de la sensibilité. Les douleurs que vous éprouvez sont un signal de la nature qui demande de l'aide.

Vous serez promptement soulagé en frictionnant avec l'Absorbine Jr. les parties affectées. L'Absorbine Jr. aide à éliminer la tension qui vous fait souffrir et en même temps réchauffe et calme les régions affectées. Elle agit avec une étonnante rapidité.

Des milliers de gens comptent sur l'Absorbine Jr. pour le soulagement rapide des douleurs névralgiques et rhumatismales, ainsi que des muscles sensibles. Achetez-en aujourd'hui—\$1.25 la bouteille aux pharmacies.

W. F. Young Inc., Lyman House, Montréal



ABSORBINE JR.

La NECCHI* *(Dites Nek-ki)

sera votre couturière

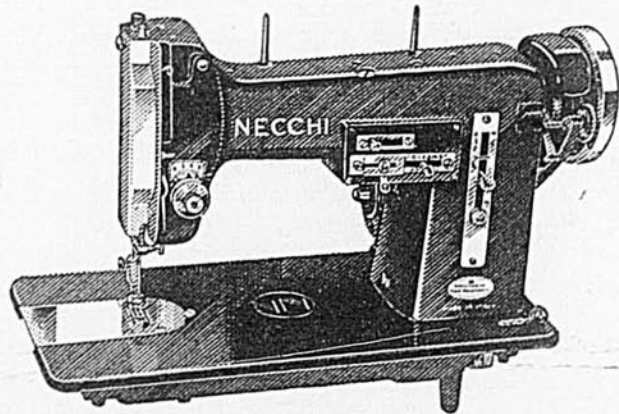

Le modèle NECCHI B.U. Custom DeLuxe fera toute votre couture sans accessoires additionnels. Vous pouvez coudre des boutons, faire des boutonnières, des rebords invisibles, des monogrammes, repriser — et changer d'une opération à l'autre à la seule commande du doigt! Il existe une NECCHI pour tout budget et tout usage. Vaste choix de portatives et cabinets.

Postez ce coupon pour une DÉMONSTRATION GRATUITE À DOMICILE I

Necchi Sewing Machines (Canada) Ltd.,
Dép. B5, 464 rue McGill, Montréal 1.

() Veuillez aviser le distributeur NECCHI de ma localité que je désire une démonstration de la NECCHI chez moi—sans obligation de ma part, bien entendu.

() Veuillez me faire parvenir votre brochure descriptive gratuite.

Nom.....

Adresse.....

Ville et Province.....

Q. — J'ai 19 ans, à 17 ans et demi j'ai eu mon premier amour et j'ai été courtisée durant 10 mois. Depuis, je n'ai plus d'invitation, et je me demande ce que j'ai fait aux garçons. Pourtant, je suis très présentable, je danse toutes les danses populaires, je pratique tous les sports. Peut-être suis-je trop moderne? Faudrait-il que je fasse moi-même des invitations, ou que je me résigne à rester vieille fille? Je n'ai pas appartenir aux groupes organisés. A la maison, je me montre gaie mais je pleure la nuit. Je suis si différente de mes amies. Donnez-moi un conseil, j'en ai bien besoin.

Huguette désespérée.

R. — On ne désespère pas à votre âge et on ne doit pas brûler du désir d'être courtisée régulièrement. Une bonne camaraderie dans un groupe organisé est vraiment ce qu'il y a de mieux. Entrez donc dans la J.O.C., vous y trouverez occupations et distractions, vous ferez des rencontres et de temps en temps, pourquoi ne pas organiser à la maison une petite fête? On invite ses meilleures amies... et leurs frères. Vous avez bien des années devant vous pour choisir, ne vous pressez pas trop. Soyez gaie, mais sage, et ne donnez pas l'impression aux garçons que la danse est ce qui vous intéresse le plus au monde. Quand ils songent au mariage, ils recherchent plutôt une bonne cuisinière, une femme capable de tenir maison. Préparez-vous en conséquence et regardez l'avenir avec confiance.

x x x

Q. — Je suis l'aînée d'une famille nombreuse, et trop jeune encore pour être fréquentée. Je refuse donc les invitations des garçons, est-ce que je fais bien? J'aimerais cependant parler à ceux que je connais, agir en camarade. Une fille saluette la première?

Chantal

R. — Vous êtes une petite fille sage, mes compliments. Il n'est pas défendu bien sûr de parler aux garçons que l'on connaît, de faire un bout de chemin sur la rue en leur compagnie, d'accepter même une crème à la glace au restaurant. Mais on laisse entendre qu'on n'a pas encore l'âge d'être courtisée. La jeune fille doit saluer la première.

x x x

Q. — Je lis votre courrier depuis que j'étais toute petite fille et je viens à vous ayant besoin de conseils. Elevée par ma grand'mère, j'ai eu trop de liberté, des années de bonheur, mais beaucoup de peine aussi. Je me sens le cœur léger de vous avoir raconté toute ma vie. Donnez-moi réponse et conseil le plus tôt possible.

Jeune maman de 20 ans.

R. — Votre vie a été remplie d'épreuves et de tristesses puisque dès le berceau votre mère vous a négligé. La grande responsable c'est elle. Mais vous voyez que le bon Dieu donne toujours des consolations. Vous avez un bon mari, une famille normale qui commence. Oubliez le passé, chassez-le de votre mémoire et regardez l'avenir. Offrez ce passé au Seigneur. Et mainte-

PETITES ANNONCES

"DEPUIS 20 ANS"

"J'achète chez vous depuis vingt ans — entièrement satisfaite," dit Madame Albert Brisebois, Dalkeith, Ontario. Il existe un nombre considérable de clients Bray qui pourraient dire la même chose! La raison? Des poussins vigoureux, pleins de vie et à développement rapide... chair épaisse, production d'oeufs élevée, gros œufs... en plus un service prompt et courtois. Grand Choix de races pures et croisées, toutes supportées par des générations de sélection soignée, l'une des bonnes pratiques de Bray. Voyez-les à votre couvoir Bray le plus rapproché ou chez un représentant (il y en a plusieurs dans le Québec) ou écrivez pour renseignements en français. "Ne tardez pas — agissez aujourd'hui!" Fred W. Bray, Limited, 144 John Street North, Hamilton, Ont.

Rubans de satin, 50 verges, 25; couleurs et largeurs assorties, longueurs 5 verges. Poste payée. Adams, 734 Myrtle Ave., Brooklyn, N.Y.

A vendre: belles poulettes certifiées Light Sussex et Hybrides noires à cou rouge, 6 semaines 75c. — 8 semaines 90c. — 10 semaines \$1.15 — 12 semaines \$1.50. Plus frais transport. Envoyer 10% avec commande. S'adresser: E. A. Morin, Saint-Casimir, Bellechasse.

Qui est le nouveau champion pour l'abattage et le sciage? C'est vous, lorsque votre scie est munie d'une Chaîne OREGON Chipper durcie au chrome. Cette chaîne supérieure coupe rapidement en raison de sa forme appropriée... coupe davantage parce que son métal durci au chrome reste aiguisé... vous épargne aussi beaucoup de temps sur le limage en raison de ses caractéristiques de limage rapide. Pour augmenter votre efficacité avec votre scie à chaîne, obtenez une chaîne garantie OREGON Chipper. Chez votre marchand, ou écrivez à l'usine Département 73-C. OREGON Saw Chain Corp., 8816 S. E. 17th Avenue, Portland, Oregon.

Photos fines parchemin. Films développés, imprimés, 30c. Impression 4c. Aggrandissement gratuit frais d'expédition 5c. La Belle Photo Engr., Station Hochelaga, Dept BA, Montréal.

ATTENTION

Nos poussins sont de qualité supérieure. Demandez notre nouveau catalogue. Pour accommoder les éleveurs de poulets de grill, nous produisons des poussins à l'année, Gaston Ringuet, gérant. Couvoir Coopératif Vaudreuil, Dorion, Qué.

Cours commercial spécial par correspondance. Prospectus gratuit. Adressez Casier 5. St-Hyacinthe, Qué.

METTEZ FIN À L'HERNIE

Confort et soulagement positif. Méthode avancée. Pas d'élastique, pas de courroie centrale ni d'acier. Ecrivez à Smith Manufacturing Co., Dépt C. Preston, Ont.

60 POUSSINS GRATIS

Achetez des poussins et des gros canards blancs Pékin, d'un jour, de qualité supérieure extra profit. 22 années d'expérience—22 années de progrès. Nous avons le meilleur choix de poussins pure race, provenant de troupeaux approuvés, inspectés ou certifiés et ayant subi l'épreuve du sang, ayant à leur tête des reproducteurs R.O.P. ou de descendance R.O.P. assurant par le fait même des sujets sains et vigoureux étant reconnus pour la ponte de gros œufs de 24 onces à 32 onces par douzaine. L'augmentation graduelle de nos affaires chaque année, prouve que nous donnons satisfaction à nos clients. Les poussins de qualité supérieure "extra profit" vous feront réaliser de beaux profits. Le seul vendeur de poussins d'un jour donnant une garantie sur les poussins mélangés. Demandez notre liste de prix. Wilfrid Lefebvre, Marché St-Jacques, 2025, rue Amherst, Montréal 24.

Terre à vendre, 186 arpents répartis comme suit: 10 arpents, sucrerie, environ 500 érabes, bien équipée avec tous les accessoires. 40 arpents de savane, comprenant différentes sortes de bols, telles que, cèdre, épinette blanche et rouge, frêne et orme, 136 arpents cultivables. S'adresser à Dion Frères Inc. Sainte-Thérèse-de-Blainville, Qué. Téléphone: 4274.

AGRANDISSEMENT 5 x 7 GRATUIT

avec chaque commande de film: Films développés et imprimés, 8 impressions — 35c. Imprimés fait double grandeur, deux fois la grandeur ordinaire. Frais de poste 5c. Pas de C. O. D. Poste Film Service, 1121 ouest, rue Ste-Catherine, Montréal.

Hommes ambitieux de 16 ans et plus demandés partout au Canada pour devenir détectives. Ecrivez immédiatement à Canadian Investigators Institute. Case 25. Station "T", Montréal.

Nouveaux bas prix pour Juin, mais la même haute qualité. Les poussins "Top Notch" descendent de sujets R.O.P. Aussi d'indouneaux, poulettes plus âgées, chapons, poussins évolués, poussins de grill. Top Notch Chick Sales, Guelph, Ontario.

HERNIE? Une nouvelle invention brevetée, soulève et soutient tout comme une main humaine. Ecrivez pour renseignements. Hand Lock Products, 126 King St. East, Kitchener, Ont.

Nous avons poulettes de 4 semaines, aussi mélangées. Plus haute qualité. Pour renseignements demandez L. J. Cavenagh, Glen Sutton, Qué.

nant, que votre vie soit toute dévouée à votre mari. Laissez-le décider lui-même s'il doit vendre cette maison qui vous appartient, mais sans se laisser influencer par les siens. Ils n'ont rien à voir avec cet héritage que vous avez reçu, et que des parents ambitieux et jaloux vous ont morcelé. Ne risquez pas l'insuccès sur une ferme si vous n'y connaissez pas grand-chose et ne vous sentez pas attirée. Vous ne me dites pas ce que votre mari en pense, et s'il a une situation assurée. Réfléchissez ensemble et prenez une décision à deux. Ne vous occupez pas ensuite de conseils mal inspirés, et vivez tranquillement votre petite vie, votre bonheur.

x x x

Q. — Je demeure à la campagne, dans une petite maison à deux étages: les chambres à coucher dans le haut, cuisine et salon en bas. Quels rideaux mettre dans une cuisine jaune? Mon salon est vernis et crème, meubles chromés, plafond corail, tentures fleuries. Je voudrais que ce soit plus clair. Merci.

R. — Des rideaux de plastiques ou de mousseline à très petits points rouges sur fond blanc, dans la cuisine. Si le plafond de votre salon était rose saumon plutôt que corail, avec des rideaux unis de même teinte, la pièce paraîtrait plus haute et plus claire. Il faudrait une carpe beige sur le plancher brun, et des cadres assez grands, avec moulures crème ou corail, fond ivoire, motifs de fleurs ou d'oiseaux, pour égayer vos murs vernis.

x x x

Q. — J'ai 22 ans et je demeure chez mes parents à la campagne. Je viens à vous comme à une mère consolante, car ma vie est triste. Je ne puis recevoir d'amis car mon frère s'amuse à les critiquer et ma mère passe son temps à me dire que je devrais quitter la maison à mon âge. Je voudrais travailler dans une maison où il y a des enfants, je connais l'ouvrage, j'ai eu soin souvent de mamans qui attendaient des bébés. J'aime les enfants, mais pas la critique, et je me sens si seule au monde. Une qui aime la paix.

R. — Il aurait fallu me donner votre adresse au cas où certaines personnes seraient intéressées à se mettre en communication avec vous. C'est bien dommage qu'une mère ne sache pas se faire une compagne de sa fille aînée, une aide dans la maison, et maintenir l'ordre et la paix dans l'amour fraternel. Votre frère n'agit ainsi que pour vous taquiner peut-être, vous n'auriez pas dû le prendre au sérieux, mais défendre plutôt vos intérêts, et tâcher de vous en faire un allié. En grandissant, une bonne camaraderie entre frères et sœurs doit s'établir et mettre un rayon de soleil dans la vie.

Si la situation n'est plus tenable, oui, il vaut mieux partir, surtout si votre mère vous pousse dans le dos. Parlez-lui de vos intentions d'aller travailler. J'aurai certainement des lettres pour vous, hâtez-vous de me donner votre adresse.

x x x

REGARDEZ!

Le Nouveau POÊLE ÉLECTRIQUE "Wonder Oven" FRIGIDAIRE

Vous pouvez cuire un rôti et des pâtisseries en même temps — dans le même four!

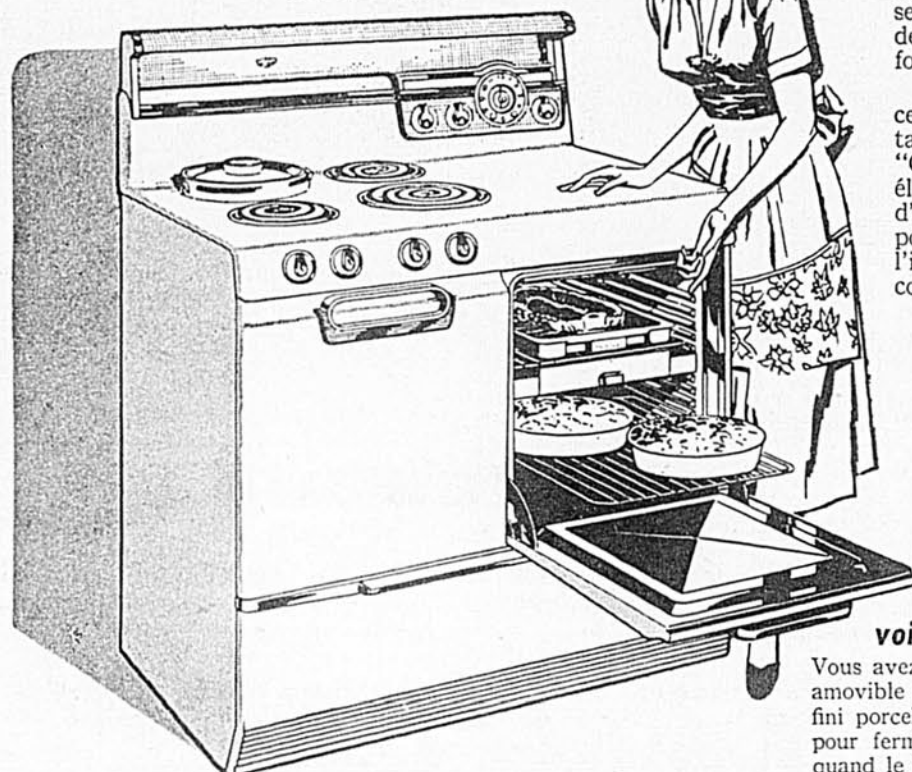

Vous pouvez désormais faire rôti un poulet à 325 degrés pendant que vous faites cuire des tartes à 425 degrés... et tout cela dans le même four! Vous pouvez faire la cuisson de biscuits et d'un gâteau ensemble, faire des petits pains en même temps qu'un rôti. Parce que ce nouveau Poêle Electrique Frigidaire est muni d'un four qui, en quelques secondes, se transforme, soit en deux fours, soit en un seul grand four!

Parmi les autres avantages de ce poêle aussi nouveau qu'épatant, citons le nouveau cadran "Cook-Master" Frigidaire; les éléments Radiantube à 5 degrés d'une cuisson plus rapide; et la porcelaine durable Frigidaire à l'intérieur et à l'extérieur, et combien d'autres encore!



REGARDEZ —
voici 2 fours en un seul!

Vous avez deux fours séparés quand l'unité amovible est au centre. Une porte, d'un fini porcelaine, glisse et retombe à l'avant, pour fermer complètement le four du bas quand le four du haut est employé pour le rôtiage.

Il y a un marchand Frigidaire dans votre voisinage. Allez le voir la prochaine fois que vous serez en ville. Ou adressez ce coupon aujourd'hui.

MAINTENANT —

vous avez un grand four!

Placez tout simplement l'unité amovible en bas et vous avez un four qui est deux fois plus grand. Il contient tout à la fois, une dinde de 30 livres—ou deux tartes, un mets en casserole et une douzaine de pommes de terre!

Frigidaire se réserve le droit de changer les spécifications sans avis ou de discontinuer la fabrication des modèles.



Et voici le fameux poêle "Thrifty-30" à la fois le plus grand et le plus petit poêle au monde!

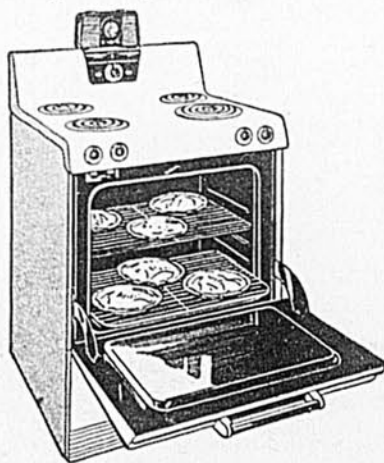

Le Poêle Electrique "Thrifty-30" Frigidaire n'a que 30 pouces de largeur, il s'adapte aux plus petites cuisines. Son four géant "Thrifty" est le plus grand qu'on puisse trouver dans un poêle électrique domestique. Il y a suffisamment d'espace pour 6 tartes, 10 pains et tout un repas cuit au four. Le "Thrifty-30" est muni de 4 éléments Radiantube, de cuisson plus rapide, et sa construction est véritablement de qualité Frigidaire.

FRIGIDAIRE

Products of Canada Limited, Montréal, P.Q.

Frigidaire est fabriqué exclusivement par General Motors

ÉCRIVEZ POUR AVOIR TOUS LES DÉTAILS

Frigidaire Products of Canada Limited
Dépt BA
Montréal, P.Q.

Veuillez me renseigner sur les appareils Frigidaire suivants:
 Poêles Electriques Réfrigérateurs
 Congélateurs d'Aliments Equipement frigorifique d'entreposage

Nom.....
R.R. No.....ou Case No.....
Ville.....
Comté.....Prov.....

SPÉCIAL D'ÉTÉ

SALLE DE BAIN COMPLÈTE "MARTIN" \$149.95

GRATIS:

Un rideau de plastique pour la baignoire et un pour la fenêtre avec chaque salle de bain complète. Motif fleuri en bleu, rouge, vert ou noir.

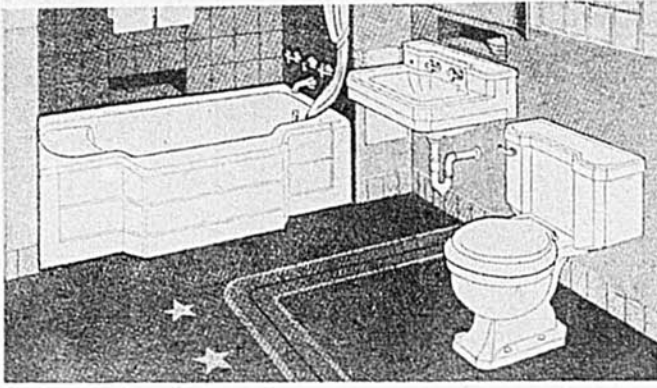

1. Baignoire en fonte émaillée, moderne, à l'épreuve de l'acide, 4½ ou 5 pieds. Fournie avec robinet combiné et renvoi chromé.
2. Toilette moderne en porcelaine vitrifiée, le bol avec un syphon spécial, pour la prévention de blocage, complet avec siège en bois émaillé.
3. Lavabo en porcelaine 15 x 18, modèle très moderne, compris avec robinet pour eau chaude et froide, syphon chromé, prêt pour l'installation.

ARDAY Co., Dépt L.B.1,
5360 Boul. St-Laurent, Mtl.

J'inclus un dépôt de \$10.00 pour votre salle de bain à prix spécial d'été accessoires à gauche accessoires à droite Veuillez m'adresser votre catalogue pour autres sabbaines

Nom.....

B.P.....

Comté.....

Prix régulier pour ensemble complet..... \$209.95

Escompte — spécial d'été..... 60.00

Votre prix \$149.95

COMMANDEZ VOTRE ENSEMBLE AUJOURD'HUI. FRET PAYÉ.

Q. — C'est en lisant votre courrier que j'ai décidé de vous ouvrir mon coeur. J'ai 19 ans, et suis courtisée par un garçon de 21 ans qui doit être mon cousin, car sa mère est mariée avec le frère de ma mère, mais en réalité il ne l'est pas, sa mère ayant trompé son mari qui est mort maintenant, et elle est remariée. Cela créerait du scandale de le dévoiler. Nous devons nous marier en juin. Faudra-t-il payer une dispense? Petit poisson d'or en peine.

R. — Sans dévoiler au grand jour ces dessous d'une vie malheureuse, il faut les confier au prêtre de votre diocèse de qui relève les dispenses de mariage. Officiellement vous êtes cousins, mais s'il y a des preuves du contraire, la dispense peut vous être accordée sans être exigée. Tout s'arrangera pour votre bonheur.

x x x

Q. — Voulez-vous me donner l'adresse où je pourrais me procurer la pièce de six personnages Paysannerie? Une qui a hâte de savoir.

R. — L'auteur de cette Paysannerie, Mme Gabrielle Farmer-Denis, habite Les Cèdres, comté de Soulanges. Vous pouvez lui écrire directement.

x x x

Q. — Est-ce que Jeanne Verdon répond gratuitement quand on lui écrit? Le courrier d'Alice Ber est-il gratuit pour tous les abonnés qui veulent avoir des conseils? Mme Alphonse C.

R. — Oui, l'infirmière Jeanne Verdon répond gratuitement à toutes les personnes qui le lui demandent, en ayant soin d'indiquer clairement nom et adresse. Dans le courrier, qui est gratuit bien sûr, je réponds au plus grand nombre possible de demandes. Quand on me donne son nom, son adresse et qu'on m'envoie une enveloppe portant un timbre pour la réponse, je réponds aussi personnellement.

x x x

Q. — Quel serait le prix de cette annonce dans votre courrier: Mme J.M., de S.-Barnabé Sud, remercie le Sacré-Coeur par l'intercession de Notre-Dame de Fatima et de St-Vincent Ferrier pour la grande amélioration de sa santé, avec anxiété de publier sa guérison complète bientôt. Mme J.M.

R. — Le service du Courrier est gratuit, mais il faut malheureusement en retrancher les communiqués de ce genre qui tendent à se multiplier. Je passe donc la vôtre, mais pour la dernière fois. C'est avec regret, mais l'espace manque.

x x x

PARTOUT ON DIT

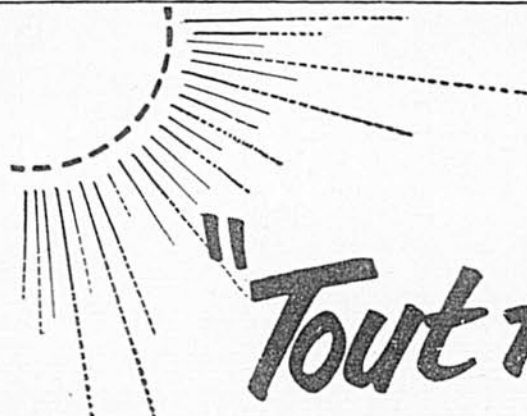

"Tout foyer a besoin de Sunlight!"

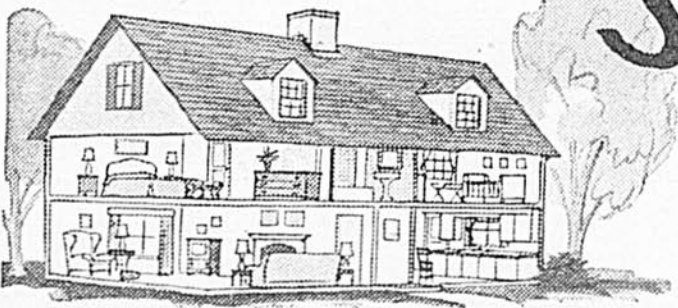

ENTIÈREMENT PUR EXTRA-SAVONNEUX



LE NOUVEAU SUNLIGHT NETTOIE LA PORCELAINÉ, LES TUILES ET ACCESSOIRES DE LA SALLE DE BAIN!



LE NOUVEAU SUNLIGHT EST MERVEILLEUX POUR LAYER LES VÊTEMENTS DE JEUX DES ENFANTS!



LE NOUVEAU SUNLIGHT FAIT BRILLER D'AVANTAGE ET PLUS VITE VAISSELLE ET CASSEROLES!



LE NOUVEAU SUNLIGHT REND LE LINGE BLANC PLUS BLANC, LES COULEURS LAVABLES PLUS ÉCLATANTES!



Procurez-vous le Nouveau Sunlight... le savon en pain le plus populaire au Canada!



A cause de son père et du nom qu'il lui donna au baptême, la petite Landry fut "marquée pour la vie".

PÉTRONILLE

par Jeanne Lacroix

VOUS ne connaissez pas Pétronille? C'est bien dommage! Tenez — J'ai un petit moment, et je vais vous en parler!

Pétronille! C'est pas un nom, me direz-vous? Mais oui, c'en est un, c'est même celui d'une sainte. En tout cas, vous n'y changerez rien — ni vous, ni moi — elle s'appelle Pétronille, voilà! Et c'est vraiment pas sa faute, la pauvre fille!

A sa naissance, elle était petite, tout petite, vous voyez ça d'ici — pas plus grosse qu'un pois chiche. Sa maman, qui n'avait pas eu le temps d'y penser avant, décida, en la voyant, de l'appeler Adèle. C'est gentil, Adèle, c'est même charmant, et ça rime avec fidèle, éternelle, surtout, cette année-là, toutes les petites filles étaient baptisées ainsi. Où la mode va-t-elle se nicher, mon Dieu! Le père consentit, pouvait-il faire autrement? Vous savez quand les femmes ont une idée! La tante Exilda, la future marraine, vieille fille sourde et riche, acquiesça de son menton pointu. Quant au parrain, le cousin Alphonse, on ne lui demanda même pas son avis — il était pauvre! Tout s'explique en ce monde, ou du moins à peu près tout.

Le jour du baptême arrivé, on enveloppa la mignonne païenne de tant de jupons, langes et de tant de couvertures qu'elle avait, ma foi, l'air d'une momie dans ses banderoles. On était pourtant au 31 mai — et il faisait chaud! Dire que, maintenant, les poupons sont nus comme de angelots!

Tout était prêt. Mais voilà que le compère — le compère, c'était le parrain — découvrit, tout à coup, qu'il ne se sentait pas bien, qu'il

était faible, que sa gorge était sèche, que "ses bronches le travaillaient". Entre nous, il était un tantinet ivrogne le cousin Alphonse et il avait besoin de sa "goutte matinale", les émotions donnent soif! Boire un coup le matin, ça se faisait dans ce temps-là, on me dit même que ça se fait encore de nos jours! Mais il y a de si mauvaises langues!

Un verre en appelle un autre. Et de deux, et de trois, jusqu'à la tante Exilda qui y alla de sa lampée — et même la porteuse qui goûta une larme de rhum! Quant au père, tout gonflé d'orgueil et de tendresse paternelle, il trinqua aussi, impossible de refuser, et de deux, et de trois, et avec cette chaleur! Mon Dieu! Quelle salade!

Dans le coin, sur le sofa de crin, les grands-parents scandalisés, regardaient les portraits de famille dans le grand album à couverture de velours rouge. La maman, dans son lit, ne se doutait de rien. Le nom décidé, ses recommandations faites, elle s'était doucement endormie. La mioche, quasi étouffée, rêvait aux anges.

Une dernière rasade, et on partit. Le cousin, tout congestionné dans son faux-col empesé, riait haut; la tante faisait des petits bruits de la gorge qui avaient tout l'air d'un hoquet chronique; le père gesticulait, récitait des phrases sur la paternité, la race, l'avenir. La porteuse, la tête à peu près solide, tenait précieusement dans ses bras la future Adèle. Mon Dieu! Quelle chaleur! Et houp! dans la voiture! La "Rousse", consciente de sa responsabilité, allait au pas, c'était bien la seule à avoir toutes ses idées! Il faisait un temps de fête,

le soleil, perché haut dans le ciel, tout bleu, dardait ses rayons sur les champs où tout commençait de pousser. La terre, enceinte de l'été attendait sa délivrance qui n'allait pas tarder. De loin, on apercevait déjà l'église et les cloches tintaient joyeusement, le cousin ayant recommandé au bedeau de sonner fort et longtemps. Enfin, on arrive à l'église, dans la sacristie où les attend le bon vieux curé. Par la fenêtre ouverte entrent des effluves de mugets et de pivoines, et tous les bruits du village se mêlent à la conversation.

"Pas si fort, Alphonse! Pas si fort, Exilda!" — "Voyons tu sais bien qu'elle est sourde — sourde comme un pot!"

Le cousin a le rhum bruyant, le papa renifle d'émotion — "Quel nom avez-vous choisi, monsieur Landry" — J'ai oublié de vous dire qu'il s'appelait monsieur Landry le père — A ces mots du curé, voilà tout le monde étonné, suffoqué, perdu! Quel nom? Mon Dieu! Fichu nom!

"— Tu t'en rappelles, Alphonse? Non? Et vous, ma tante Exilda? Et vous, cousine Laure? Non? C'est-y possible d'avoir oublié le nom! On peut tout de même pas lui donner un numéro à cette petite! Cherche Alphonse".

Mais Alphonse, les yeux brouillés, le nez rouge, bafouille, pas moyen de s'en souvenir.

Alors, le bon curé de dire: "Tout peut s'arranger, il y a toujours la sainte du jour, une bonne petite qui fût martyrisée. Elle se nomme Pétronille".

"Pétronille" — de tous s'écrier — "Pétronille, mais c'est pas un nom!"

Vous voyez, ils pensaient déjà comme vous!

850

Voire enfant est **constipé?**

La méthode **EX-LAX** s'impose!

Agréable à prendre Efficace sans brusquer l'organisme

Le laxatif chocolaté **EX-LAX** plaît aux enfants comme aux adultes

Pour Qualité
Douceur
Valeur

ZIG-ZAG

Le tabac à cigarettes qui se vend le plus au Canada

EXIGEZ:-

SILVER TOP SPECIAL LONDON DRY GIN

"La Base du Meilleur Cocktail"

DISTILLÉ AU CANADA

Et le curé de continuer: "C'est pas joli, joli, mais c'est rare. "Comme il faut se décider, va pour Pétronille!"

Et de ce jour, elle fût marquée! Houp! dans la voiture avec la nouvelle chrétienne! En route pour la maison! Il aurait fait bon bagueauder, s'amuser en chemin, mais la maman qui attend! Les fumées de rhum se dissipent — on est inquiet — on se sent coupable. Pétronille! Quel nom! Qu'est-ce qu'elle va dire la maman? Là-bas, se dessine la maison blanche avec ses contrevents verts et ses géraniums, on entend déjà Pataud qui jappe. Plus on approche, plus on est malheureux! Regardez-moi Mistou qui ronronne près de la grande caisse de bois rouge où fleurit la

"quatre-saisons"—Et la grand-maman, sur la galerie, qui leur fait un petit signe avec son mouchoir!

On entre, on prend un air dégagé, on rit fort.

Alors, la maman, l'oeil attendri, toute rose dans sa "jaquette" de flanelle tout enrubannée:

—"Apportez-moi ma fille, ma petite Adèle".

C'était donc ça Adèle! mais oui, ils s'en souviennent maintenant, trop tard! Et Adèle, ça ne ressemble pas, mais pas du tout à Pétronille! Voilà que le père, redevenu lucide, explique à sa femme ce qui s'est passé, elle pleurniche bien un peu, elle se déssole même, et, finalement, en bonne femme chrétienne qu'elle est, elle déclare:

—"On l'aimera bien quand même,

mais c'était si joli Adèle! Enfin!

Et Pétronille elle resta, pour son malheur!

Elle grandit Pétronille, elle devint une jolie gamine aux longues nattes blondes proprement tressées. Sa maman qui était coquette lui nouait une mignonne boucle de ruban sur le sommet de la tête. C'était son orgueil, sa joie de vivre, sa fille, mais elle ne l'appelait jamais par son nom. C'étaient des "ma chouette", des "ma Nille", des "ma poupée", mais jamais, au grand jamais, elle ne disait Pétronille. Il n'y avait que les grands-parents qui se risquaient, le dimanche, mais devant les yeux courroucés de leur fille, ils se taisaient aussitôt.

Elle eût quatre, cinq et, enfin, sept ans, et elle "marcha au caté-

chisme". Pour les bonnes religieuses qui s'accommodaient fort bien de son nom, elle était Pétronille; Pétronille Landry, la fille de Jos. Landry. La pauvre enfant, sans savoir au juste pourquoi, sursautait chaque fois. Ses compagnes se poussaient du coude, ricanaient et criaient: "Chenille — guenille — fille et toute la théorie des mots en "ille". Cet âge est si cruel! Pauvre petite Pétronille, pauvre petite Landry!

A la maison, ça allait tout seul avec les "ma chouette" de la maman, mais à l'école, à la récréation, quel martyre! Chenille, guenille! A-t-on idée d'être aussi méchantes? De petite, elle devint une grande demoiselle, et plaisante, je vous le jure, élancée, avec une figure qui ressemblait au camée de la tante Exilda, une taille de princesse. Mais elle était timide, gênée, rougissant pour tout et pour rien, se tenant toujours à l'écart dans les réunions du cercle paroissial ou dans les "soirées" chez ses amies. Remarquez que pour ses amies elle n'était plus "chenille" ni "guenille", elle n'était pas Pétronille non plus, on disait "Nille", comme sa maman, et on l'aimait bien.

Sa timidité, son embarras devant les "bons partis", elle essaya bien de les surmonter, rien à faire, toujours elle se souvenait de la cour de récréation. Cet état d'âme-là porte aujourd'hui le nom pompeux de complexe d'infériorité! Autrefois, on disait "qu'elle était mal à son aise dans le monde". Tout change!

Elle s'imaginait des tas de choses qui lui faisaient mal. Et, pourtant, bien des jeunesse du canton l'auraient épousée avec plaisir! Mais avec son air lointain — effrayé — elle décourageait les plus entreprenants, et, vieille fille, elle resta.

Tout doucement, ses amies, à peu près toutes mariées, ses amies qui, autrefois, l'appelaient "Nille", voilà qu'elles se mettaient sans y penser, à la re-nommer Pétronille, comme si ce n'était plus nécessaire de ménager sa susceptibilité maintenant qu'elle avait coiffé Ste-Catherine! Avait-on besoin de quelqu'un pour garder les enfants? C'était à elle qu'on s'adressait. Faisait-on des confitures? Pétronille y allait de son coup de main. Quelqu'un était-il malade? Pétronille le soignait. Encore Pétronille, toujours Pétronille! Ainsi, le sourire aux lèvres, mais le coeur chaviré, elle était devenue la Providence du village.

Un triste jour d'automne, elle perdit sa mère et crut devenir folle de chagrin. Sa mère! Mais c'était tout pour elle. C'était son refuge, sa protection quand elle était toute petite, du temps où elle était si malheureuse à l'école! Il lui restait bien son père, mais, inconsciemment, au tout profond d'elle-même, elle lui gardait du ressentiment. On lui avait conté l'aventure de son baptême et elle avait eu bien du mal à lui pardonner!

Sa vie continua paisible, mais, bientôt, le père, lui aussi, s'en alla dans le grand terrain des Landry! Elle était donc toute seule maintenant. Seule, riche de sous, riche de coeur!

Cette année-là, vers la mi-décembre, l'hiver était rude et bien des pauvres souffraient de faim et de froid. Pétronille allait ici et là,

Le CONGÉLATEUR DOMESTIQUE LEONARD

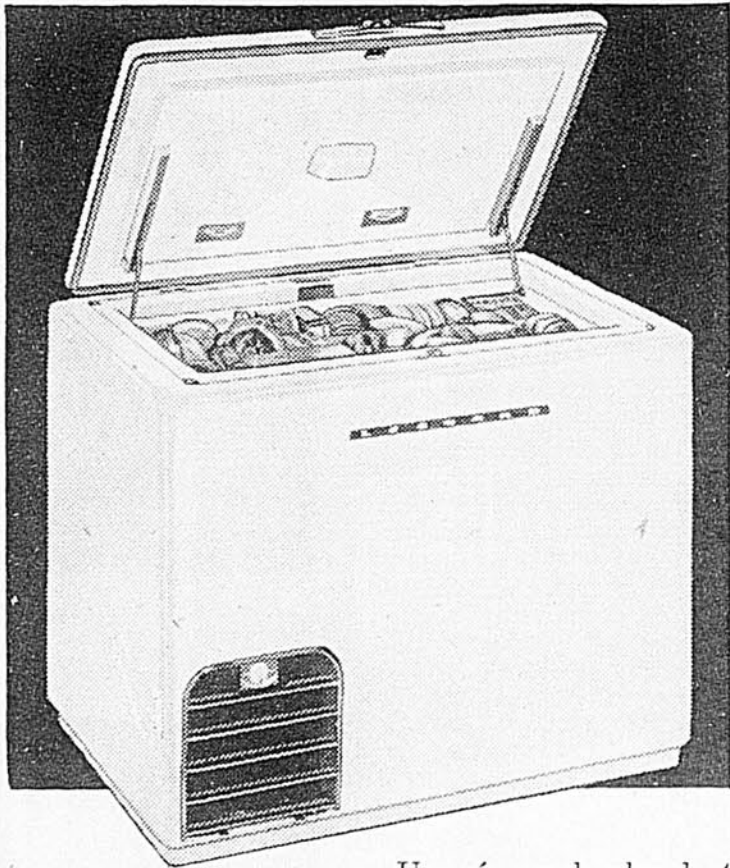

UNE
BANQUE
D'ÉPARGNE
POUR LES
ALIMENTS

Une réserve de plus de 450 livres d'aliments congelés dans votre congélateur Leonard c'est comme de l'argent en banque... Vous achetez les aliments à leur meilleur marché et vous vous en réglez alors qu'ils se vendent au plus cher! Faites congeler des viandes de choix, biftecks, côtelettes et rôtis... tartes et tartlettes préparées avec des fruits frais... gâteaux et pain faits à la maison. En moins de deux ans, vous économiserez le prix du congélateur domestique Leonard avec l'argent épargné sur les aliments. Vous aurez une abondance de vivres tout en réduisant votre budget alimentaire. Par économie et pour sa commodité—achetez un congélateur domestique Leonard.

VOTRE VENDEUR NORTHERN ÉLECTRIC EST UN HOMME À CONNAÎTRE

Northern Electric
UN NOM À SE RAPPELER POUR TOUS APPAREILS MÉNAGERS GRANDS ET PETITS

COMPANY LIMITED

5452-16P



\$850. PRIX EN ARGENT

\$75 CHAQUE SEMAINE \$400. GRAND PRIX

Envoyez vos noms et adresses à:
ARGENT-VACANCES, 526 Bay St., Toronto
Si votre entrée est tirée au hasard du courrier reçu chaque semaine, vous gagnez \$25.00 en argent, triplé à \$75.00 si votre lettre contient une enveloppe de Savon Palmolive.

Les gagnants de chaque semaine — plus 25 autres personnes dont les lettres seront tirées chaque semaine — pourront participer au grand prix attribué le 28 juin — \$100.00, triplé à \$300.00 — si le gagnant a inclus une enveloppe de Savon Palmolive.
Un \$100.00 additionnel sera ajouté au GRAND PRIX si la lettre chanceuse contient une enveloppe de Savon Palmolive — format géant pour le bain — le tout constituant une magnifique somme totale de \$400.00.

Le concours est ouvert à tous les résidents du Canada, excepté aux employés de Colgate-Palmolive. Tous les gagnants seront avertis par la poste et recevront leurs prix après avoir répondu à une question. Leurs noms seront donnés sur demande.

Nouveau **PALMOLIVE** plus doux

à base d'huiles de beauté surfines



PUR, DOUX — VRAIMENT DOUX

POUR DE MEILLEURS RÉSULTATS, EXIGEZ TOUJOURS SICO



SICOPUR est la peinture pour extérieur qui a fait ses preuves. SICOPUR résiste à tout et partout. SICOPUR scelle, protège et embellit.

PEINTURE SICO LIMITÉE QUÉBEC CANADA



soulageant les miséreux. Un jour, dans le rang le plus éloigné, dans une cabane de bois rond, pauvre et mal chauffée, elle aperçut une toute petite fille qui pleurait en regardant sa poupée brisée et vieille, si vieille qu'elle n'avait plus de cheveux! Se retournant vers la maman qui toussait, que c'en était une pitié, elle lui demanda: "Quel est son nom?"

— "Vitaline, mademoiselle."
Vitaline! Mon Dieu! Avec ce visage d'ange! Après avoir donné des vêtements, de l'argent, après avoir promis une poupée neuve, elle partit.

A la maison, son souper pris, elle joua, comme à l'habitude, du piano. Nerveuse, agitée, elle tournait en rond. Et toujours ce nom: "Vitaline" qui ne lui parlait pas de l'idée. Et toute cette misère, cette maman qui toussait, cette poupée en miettes, ce poêle à moitié éteint. Elle revoyait tout cela et elle eut une idée — une idée de génie! Ah! On verrait bien! Vitaline! Ah, non! Pas Vitaline!

Quinze jours après, au-dessus de la porte, on pouvait lire en grosses lettres moulées: "Le Refuge". C'était ça son idée!

La semaine dernière, j'allai la voir, elle n'a pas changé, mais pas du tout! Ses cheveux sont blancs, je vous l'accorde, mais ses yeux sont restés brillants, son teint clair, toujours sa figure de camée! Elle me parla de son refuge. Un vrai miracle! Sa maison agrandie, la "salle" remplie de jouets, aux murs, des tableaux noirs où dessinaient d'adorables fillettes et plus loin, trois garçons joufflus font de petites constructions de bois. Qu'ils ont l'air heureux!

— "Vous voyez," me dit-elle, "tout mon petit monde, j'en ai, aujourd'hui, sept, souvent nous sommes plus de dix. Le Père Louis fait sa ronde tous les matins et va les chercher à huit heures pour revenir les quérir à sept heures le soir. Ils s'amuse bien ici, ils mangent à leur faim et, surtout, les mamans sont soulagées. Et moi, ma vie est remplie! Venez les connaître! Voici Lise, de son vrai nom Honorine, elle a son papa, mais plus de maman. Voici Denise, de son vrai nom Emérentienne et Michèle qui était Eulalie! Et Jacques, autrefois, Prospère!"

Comme je m'étonnais: "Mais pourquoi avoir changé leur nom?"

— "En souvenir de chenille et guenille! Ça n'est pas permis quand on est si mignonne, viens ici ma Lise, de s'appeler Honorine! Regardez-moi ça, regardez-moi cette frimousse. A-t-elle l'air d'une Honorine? Voyons! Ils s'habituent vite et, plus d'une fois, j'ai surpris les parents à les appeler de "mes noms". Moi, de voir toutes ces figures réjouies, de regarder ces joues rouges, ces petits ventres rondelets, pleins de lait, ça me fait oublier et pardonner bien des choses! Tout ça — parce qu'une pauvre enfant, morte maintenant, s'appelait Vitaline et qu'une vieille fille fut, autrefois, baptisée Pétronille! Leurs noms — c'est ma musique, je l'entends à longueur de journée et ça me remplit d'aise."

Ah! La brave fille! Vous voyez que j'avais raison de vous parler de Pétronille!

Quand Vous Achetez à un Bas Prix Vous **ESPÉREZ** que c'est une Aubaine
Quand Vous Achetez une **C.C.M.** Vous **SAVEZ** que c'est une Aubaine

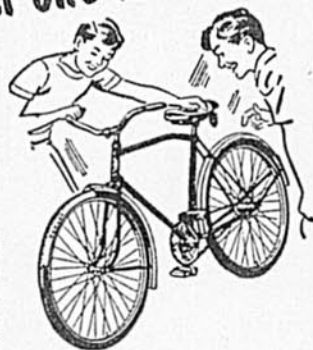

Une véritable aubaine, c'est quand vous obtenez une bonne valeur pour votre argent! Oui... ce sont les qualités cachées qui importent... les choses qui ne se voient pas, telles que l'expérience, les matières premières et un bon roulement pendant des années.

Sous ces rapports, votre achat est motivé par la confiance — et vous savez que toutes les bicyclettes portant la marque C.C.M. possèdent ces qualités cachées. Cette marque de commerce n'est pas une étiquette de prix... c'est un symbole de qualité!

Comparez ces...

CARACTÉRISTIQUES EXCLUSIVES C.C.M.

et Voyez si Vous n'êtes pas d'accord qu'une C.C.M. est Votre Meilleur Achat en Fait de Bicyclettes!



(Assurez-vous que cette marque de commerce est sur la bicyclette que vous achetez.)

1. 'Resilobrazing' — signifie une plus grande robustesse et un roulement "cousiné pour le confort".
2. 'Bonderizing' — assure une base inoxydable sous l'émail lustré cuit au four d'après le procédé de "cuisson lente".
3. Roue Avant Usinée avec Précision — direction plus douce, plus sûre et plus maniable et "roulement en ligne droite".
4. Frein à Roue Libre "Hercules" — maîtrise absolue du frein et nouveau palier en 3 points qui augmente plus de cinq fois la distance de roulement sans pédalage!
5. Pédalier CycoSonic — une manivelle monopiece dans un pédalier léger et de plus faible diamètre signifie une bicyclette plus légère, plus solide, plus rapide et plus sûre.
6. Construction et Entretien au Canada — construction par des hommes qui connaissent les conditions de cyclisme au Canada; entretien par plus de 3,000 Marchands C.C.M. dans tout le Canada.

F28H

C.C.M. DEPUIS 50 ANS, LA MEILLEURE BICYCLETTE AU CANADA

Que vous faut-il?

- Un tracteur?
- Une "combinée"?
- Une lieuse?
- Une chargeuse à foin?

PAF est en faveur des machines agricoles et, souvent, il aide les fermiers à les payer. Pourquoi n'iriez-vous pas voir le gérant le plus proche de la B de M et lui demander un Prêt pour l'Amélioration des Fermes?



BANQUE DE MONTRÉAL
La Première Banque au Canada

au service des canadiens dans toutes les sphères de la vie depuis 1817

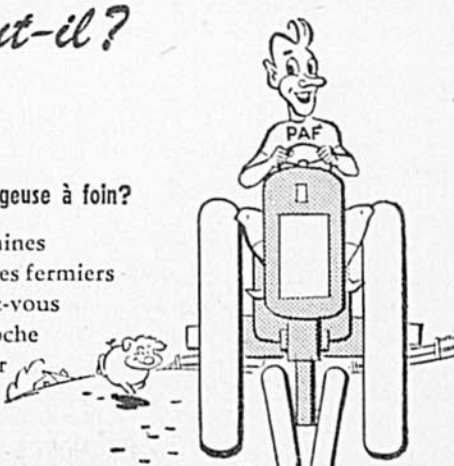

La plus belle voiture à prix analogue!

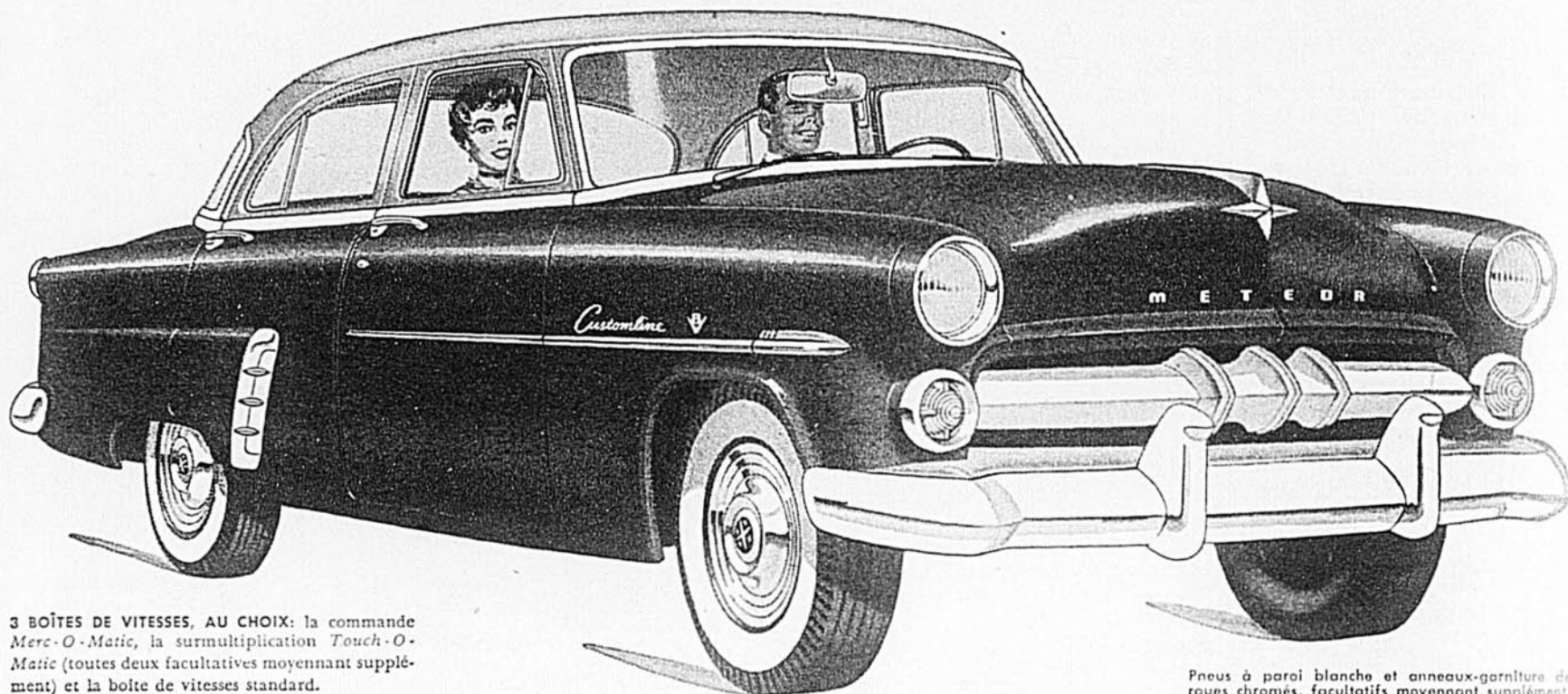

3 BOÎTES DE VITESSES, AU CHOIX: la commande Merc-O-Matic, la surmultiplication Touch-O-Matic (toutes deux facultatives moyennant supplément) et la boîte de vitesses standard.

Pneus à paroi blanche et anneaux-garniture de roues chromés, facultatifs moyennant supplément.

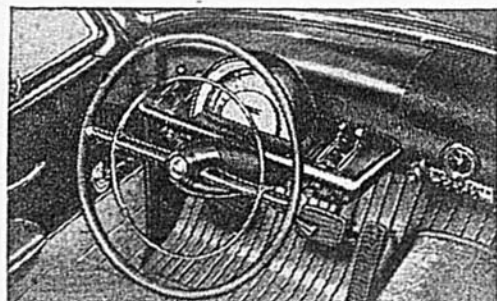

COMMANDES GRAND LUXE — Beauté et sécurité sont réunies ici dans le "poste de conduite", derrière le nouveau pare-brise cintré monopiece. Toutes les commandes et manettes sont scientifiquement groupées: les nouvelles commandes de la réchauffeuse et du ventilateur, et les nouvelles pédales suspendues de freinage et de débrayage.

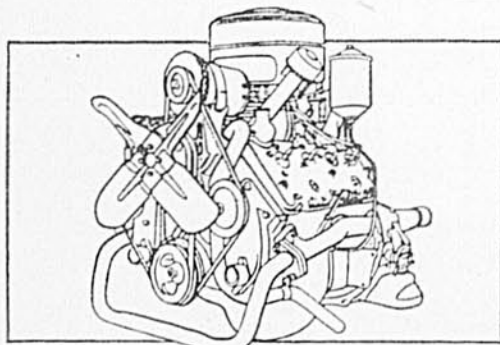

MOTEUR V-8 "FURY" DE 120 CV — Le plus puissant de sa catégorie, ce merveilleux moteur V-8 provient de l'usine qui, pendant 20 ans, a produit plus de moteurs V-8 que tous les autres fabricants réunis.

ENTIÈREMENT NOUVELLE, LA METEOR GRAND LUXE EST NETTEMENT SANS RIVALE!

SÉRIE GRAND LUXE — Modèles insurpassables! Tout y est tellement plus beau, plus élégant: les couleurs, le fini, le capitonnage. Tout y est tellement plus luxueux, plus confortable. Et combien plus puissant est leur nouveau moteur V-8 Fury de 120 CV! Il y a tant d'art et de science jusque dans les moindres détails: un châssis nouveau et plus robuste... une carrosserie de grand luxe, nouvelle et offrant toute sécurité... de nouveaux amortisseurs obliques... des pédales suspendues d'un genre nouveau, souples et positives... un champ visuel panoramique et intégral. Voilà pourquoi la Meteor grand luxe est vraiment insurpassable à prix comparable.

SÉRIE DE LUXE — Modèles remarquables par leur économie! Conçu pour donner un rendement économique, le nouveau moteur V-8 puissant et souple assure à la série Meteor de luxe cette performance si remarquable! La carrosserie est élégante, les intérieurs sont richement capitonnés. La Meteor de luxe se classe pourtant parmi les voitures les moins chères de sa catégorie.

La
Meteor "52"

SÉRIE GRAND LUXE • SÉRIE DE LUXE

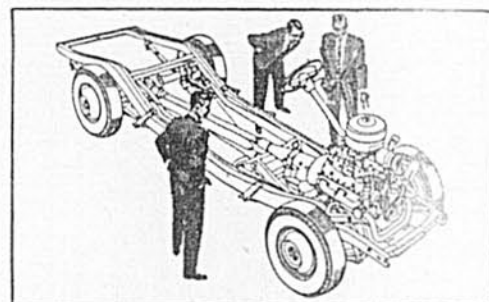

CHÂSSIS PLUS ROBUSTE — Construction équilibrée. Nouvelles entretoises en "K", système de suspension et ressorts également nouveaux, empattement de 115"... tout cela confère à la Meteor une stabilité et une sécurité parfaites, une plus longue durée, un confort et une valeur insurpassables!

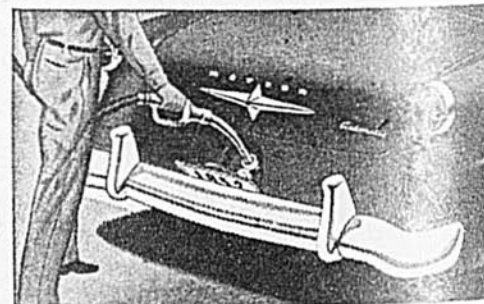

NOUVEAU BOUCHON DE REMPLISSAGE CENTRAL — Innovation des plus pratiques! Dissimulé sous la plaque-permis, qui est à charnière, il facilite l'accès d'un côté comme de l'autre, épargne du temps et donne plus d'espace au coffre à bagages.

AVANT D'ACHETER... ESSAYEZ LA METEOR... VOYEZ UN VENDEUR AUTORISÉ





choisie par impulsion, sans me soucier des références. J'ai confiance en vous.

Il lui avait confié son histoire. Sa femme ne l'avait pas beaucoup aimé. Il en avait beaucoup souffert. Pour éviter que ses filles ne fussent atteintes de semblables chagrins, il voulait supprimer l'amour de leur vie. Ensemble, ils avaient préparé un programme fort élaboré, rejetant dans l'oubli les romans d'amour, les appareils de T.S.F., les programmes de cinéma. Ils s'étaient appliqués, surtout, à leur former une mentalité pratique.

Bérengrère avait promis de veiller. Elle veillerait... Il faudrait ne pas quitter les jeunes filles, censurer leurs conversations avec Guy. Ce dernier était bien capable de leur inculquer des idées insolites. La meilleure solution, pour monsieur Breton, serait de mettre l'intrus à la porte. Mais la gouvernante protestait déjà contre le départ du garçon. Elle avait besoin de le connaître mieux, de parler encore de peinture avec lui...

La pluie, déchainée, battait le toit. Bérengrère n'aimait pas les orages d'été. Ils arrivent sans crier gare, balaient tout sur leur passage puis filent à l'anglaise... L'automne lui plaisait bien mieux. Cette saison est féconde en bourrasques de pluie froide qui s'installent partout, qui restent des semaines, transformant décor et climat: des tempêtes qui reposent, qui font du bien.

Un éclair s'accrocha aux carreaux et la jeune fille pensa qu'elle ne pourrait dormir, de toutes façons. Elle se leva, s'assit à sa table de toilette. Gaby, à gauche et Germaine, à droite, lui sourirent franchement. Ces photos étaient bien réussies. Que le temps passait vite! Hier encore, elles avaient sept et huit ans: elles étaient des gamines indisciplinées... Des traces s'assailirent. Guy était le premier mâle à pénétrer dans la forteresse. Il n'en voudrait pas sortir sans emporter quelque chose: un trophée, un amour, un cœur... Laquelle des deux l'aimerait? La belle Gaby, physiquement insurpassable, un peu courte mais potelée, débordante de "sex-appeal"? Ou Germaine, la délicieuse brunette dont le caractère moins fantasque s'harmonisait mieux avec celui du peintre?

Et lui? Quelle serait sa préférée?

Il ne fallait pas, justement, qu'il y eut une préférée. Un bonheur appellerait peut-être un chagrin. Et le bonheur serait stérile tandis que la peine pouvait susciter d'autres chagrins de par la villa... Mais demain était un autre jour, après tout.

Bérengrère se trouva, dans la glace, vieille et fatiguée. Qu'eût été sa vie, sans cette position inespérée dans la villa "Missisquoi"? Elle eût végété, tant bien que mal, dans son atelier de couture, gagnant tout juste de quoi subvenir à son existence d'orpheline. Peut-être bien qu'un garçon l'aurait remarquée, qu'il l'aurait aimée...

Etre aimée, murmura-t-elle. Etre aimée...

Elle avait l'impression, comme autrefois, d'effeuiller la marguerite. Les mots étaient vides de sens.

Le vent pluvieux s'acharnait toujours contre le toit. Demain... C'était le premier jour du siège, demain... Il faudrait voir de quelle façon le vieux Breton recevrait son neveu.

—Je suis vieille, pensa-t-elle encore. Ma coiffure ne me donne pas de chances...

Inspirée soudain, elle défit son chignon, tira de sa coiffeuse un lot de bigoudis et, résolument, se mit à la tâche. Lorsqu'une heure plus tard elle gagna son lit, l'orage s'était tu. Mais un murmure subsistait dans le silence. Bérengrère écouta... Dans la chambre voisine, Germaine et Gaby bavardaient encore.

—Mais qu'est-ce qu'il peut bien faire, tempétait M. Breton. En voilà des manières! Qu'en pensez-vous, les filles? Dites... Qu'en pensez-vous? Votre cousin nous fait attendre depuis vingt minutes déjà... Si je m'écoutais, j'irais le sortir du lit.

Gaby, d'une voix timide, s'interposa:

—Justement, papa... il est sorti.

—Du lit?

—Du lit... et de la maison.

—Il fiche le camp? Bonne affaire! Mais... comment le sais-tu?

—Vers six heures, j'ai entendu quelqu'un qui sortait. J'ai regardé par la fenêtre... C'était Guy. Il emportait tout un attirail: cheval, pinceaux...

M. Breton se fâcha tout à fait:



MÉNAGEZ VOS NERFS — ADOPTEZ POSTUM

Pas de "Nerfs de Caféine" quand vous buvez Postum!

Alors que bien des personnes ne sont pas dérangées par la caféine du thé et du café — d'autres souffrent d'insomnie, de nervosité, d'indigestion. Postum ne contient absolument pas de caféine, rien qui puisse vous énerver, troubler votre sommeil.

Postum réduit jusqu'aux 2/3 le prix des breuvages

Achetez le gros format de 8 onces de Postum... vous faites jusqu'à 100 bonnes tasses... plus de deux fois plus qu'avec une livre de café et il coûte cependant beaucoup moins. Oui, profitez de cette véritable économie — commandez du Postum aujourd'hui!

Une saveur délicieuse! Toute la famille se régale de la saveur distinctive, corsée, riche du Postum.



PEINTURE GARANTIE
directement du manufacturier

\$3.00 le gallon

VERNIS—ÉMAIL

Demandez notre liste de prix
Cie de Peinture et Vernis
'ENO'
2101 rue Amherst
MONTREAL 24

COUPONS À LA LIVRE

Nous avons un vaste assortiment de coupons de soie, coton, broadcloth, crêpe, sheer, satin, flanellette, etc.

PRIX INTÉRESSANTS

Toutes marchandises expédiées à nos frais. Satisfaction garantie. Gros et détail.

Demandez notre liste de prix.

MAGASIN DES COUPONS
Dépt "B"
Saint-Zacharie, P.Q.

IDENTIFIEZ NOS AGENTS!

Le Bulletin des Agriculteurs
CETTE LETTRE DE CREAANCE AUTORISE

YVONNE BOILEAU

dont la signature paraît ci-dessous, à solliciter des abonnements pour

LE BULLETIN DES AGRICULTEURS

AVIS

Le porteur de cette lettre de créance n'a aucune autorité pour solliciter ou accepter des abonnements pour une publication autre que celle mentionnée plus haut. Si une telle tentative en était faite, cette publication ainsi que les autorités locales devraient en être avisées sur le champ. Il ou elle n'est autorisé à émettre des chèques ni à transiger au nom de la Compagnie, sauf pour le remboursement d'abonnements.

J. E. Mercier

SIGNATURE DU REPRÉSENTANT DIRECTEUR DE LA CIRCULATION

VALABLE PENDANT LE MOIS DE JUIN 1952 SEULEMENT



Pourquoi prendre des laxatifs violents...



alors que du citron frais dans de l'eau...



peut vous faire tant de bien!



LE JUS DE
1 CITRON
FRAIS



DANS UN
VERRE
D'EAU



AU
LEVER

Cela est efficace pour la plupart des gens... contribue à maintenir leur régularité toute l'année durant. Pourquoi pas faire comme des millions d'autres et en prendre tous les jours? Sunkist.

—Ça y est! Il est allé peindre. Sans prévenir... Nous sommes ses serviteurs! Nous n'avons qu'à l'attendre! Eh bien, s'il n'en tient qu'à moi, il peut crever mille fois. Déjeunons.

Des dessins gargantuesques ornaient la coquette salle à diner, teintant de ridicule la colère du bijoutier. Gaby protesta encore:

—Papa!

—Tu n'as pas la parole. Mais... d'où vient ce chic pour le déjeuner? C'est incroyable! Robe de taffetas, souliers à talons et, par dessus tout, les cheveux peignés...

Il se retourna pour demander l'avis des autres demoiselles sur ce formidable précédent. Mais Germaine avait suivi l'exemple de sa sœur. Bérengère elle-même présentait un visage indécis dans une auréole de cheveux bouclés. M. Breton en resta bouche bée...

—Déjeunons, hurla-t-il.

Les petites échangèrent des regards amusés. Les colères du paternel n'avaient pas le don de les effrayer. C'était un homme de petite taille qui cultivait des allures de colonel en retraite. La souffrance avait imprégné de tristesse les grands yeux et les coins de la bouche. Il avait le cheveu rare, la moustache arrogante, le menton autoritaire... Ses gestes étaient nombreux, secs, répétés...

—Pauvre sœur, continuait-il. Pauvre Yolande! Un fils semblable m'aurait tué depuis longtemps. Ça n'a aucun idéal, aucun souci de se créer une situation. A vingt-huit ans, il n'a rien sous les pieds... Quand j'avais son âge...

—Tu étais un génie, fit Germaine.

Il scruta sa cadette, cherchant derrière les traits sérieux, une arrière-pensée. La belle étendait avec art de la marmelade sur sa rôtie...

—Un génie... Non... Mais j'avais l'ambition d'arriver à quelque chose. Je voulais aider ma famille, faire honneur à mes parents... Guy n'est qu'un embarras, chez lui. Il peint des horreurs que personne n'achètera. Il appelle ça travailler.

—Il y a eu des grands peintres, papa.

—Je sais, Gaby. Mais ne compte pas sur ton cousin pour marcher sur leurs traces. Il est paresseux. D'ailleurs, il n'y a pas d'avenir pour les peintres, au Canada.

Pendant une minute, le silence régna. Le soleil accentuait les reflets cuivrés dans la chevelure de Gaby. Puis, un nuage voila les rayons. Au même instant, une renigaine distraite s'avavançait, sur la pelouse:

—Y'a tant d'amour, sur toute la terre

Pour qui en veut,
Le temps d'aimer ne dure guère."

M. Breton triompha.

—Même le soleil a honte de lui...

Un rire général ramena l'astre capricieux et Bérengère eut, à l'adresse de son employeur, un timide reproche:

—Monsieur, vous exagérez...

Il allait continuer son plaidoyer mais Guy faisait irruption dans la pièce.

—Bonjour, mon oncle. Bonjour, mes cousines. Bonjour, mademoiselle... Quel beau jour, n'est-ce pas?

Les jeunes filles répondirent gale-



Un champion!

**Seagram's
King's Plate
Rye Whisky**

Servez Seagram en toute confiance



**APPRENEZ UN
MÉTIER
CHEZ VOUS**

Cours par correspondance
(indiqués par une étoile
lèze leçon gratuite)*

Une semaine de COURS GRATUITS donnés à l'École même à la fin d'un Cours par Correspondance.

Initiez-vous à un métier pratique
COURS DU JOUR — COURS DU SOIR
donnés à l'École même

| | |
|-----------------------------|-----------------------------------|
| *1—Auto-mécanique | 4—Radio pratique |
| 2a—Soudure à l'électrique | *5—Réfrigération |
| 6—Machiniste | |
| *2b—Soudure au gaz | *7—Blue print et dessin mécanique |
| 2c—Soudure à haute pression | *8—Electricité |
| 2d—Soudure héliarc | 9—Mécanique diesel |
| 3—Débossage | 10—Télévision. |

COURS DE MÉTIERS
ECOLE AVIRON LIMITÉE
384 eueat, rue Sherbrooke, Montréal
HARbour 7573

Messieurs, je suis intéressé en votre cours No.

Cours du Jour Cours du Soir
Cours par Correspondance et aimerais avoir plus de détails sans aucune obligation.

NOM.....
ADRESSE.....
VILLE.....

B.A.O.-52



*S'il veut
devenir
Premier Ministre...
son papa ne l'en empêchera pas*

Quoiqu'il n'ait pas vu son papa depuis trois ans, "depuis qu'il est parti", il se souvient avec fierté de celui qui pourvoit encore à ses besoins.

Sa maman aussi se souvient... elle trouvait l'assurance-vie superflue. Ils avaient besoin de tout leur argent pour les dépenses courantes. Cependant papa insista pour demander l'avis de la Crown Life.

La Crown Life recommanda une police Crown Première avec leur bénéfice de revenu familial garanti.

Son papa acheta une police de \$10,000 à l'âge de 30 ans, pour \$238.30 seulement. Maman reçoit maintenant \$200 par mois et cela continuera jusqu'à ce que son enfant atteigne l'âge de 25 ans, quand on lui enverra un chèque de \$10,000.

Protégez votre famille avec ce plan peu coûteux. Songez aux nombreux avantages, tels qu'épargnes et rentes, offerts par la police combinée Crown Première. Appelez votre représentant de la Crown Life ou postez ce coupon.

LA COMPAGNIE D'ASSURANCE-VIE
CROWN LIFE
Fondée en 1900. Siège Social Toronto

A: LA COMPAGNIE D'ASSURANCE-VIE CROWN LIFE
59, Rue Yonge, Toronto, Ontario.

Veuillez m'envoyer, sans obligations, des détails complets au sujet de la police Crown Première et du bénéfice de revenu familial garanti. LB-3

Nom.....
Adresse.....
J'ai.....ans
Ville/Village.....Prov.....
(Veuillez écrire en lettres mouflées)

POSTEZ CE COUPON AUJOURD'HUI

UN VÉRITABLE TRÉSOR DE PRÉCIEUX ALIMENTS!

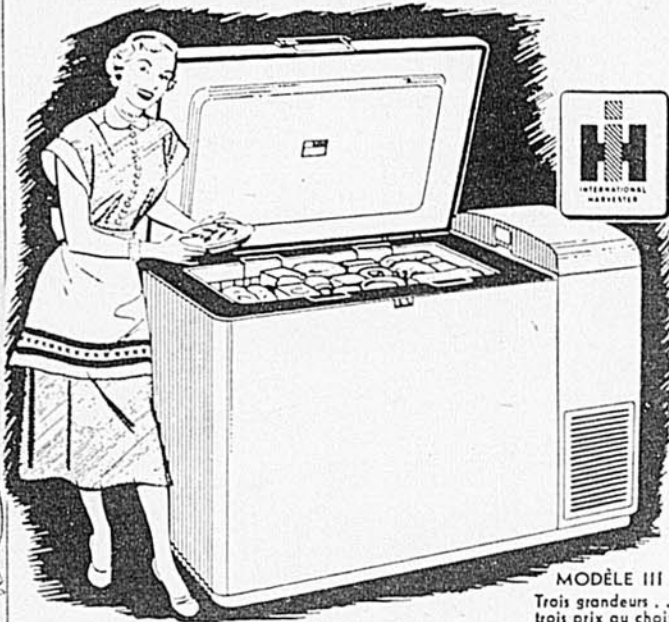

MODÈLE III
Trois grandeurs...
trois prix au choix.

Toute l'année durant, cette fabuleuse réserve d'aliments frais et délicieux vous assurera:

DE MEILLEURS REPAS

Vos mets seront plus succulents, plus nourrissants, plus variés.

PLUS DE LOISIRS

Vous passerez moins de temps dans la cuisine, perdrez moins de temps à faire le marché.

DE BELLES ÉCONOMIES

Vous réduirez d'au moins un tiers votre budget alimentaire.

CONGÉLATEURS Domestiques INTERNATIONAL HARVESTER

Aucun autre réfrigérateur n'est aussi avantageux!



Achetez un RÉFRIGÉRATEUR INTERNATIONAL HARVESTER 1952

8 modèles—8 grandeurs—8 prix

Le Fruit d'un siècle d'expérience

Voyez les réfrigérateurs et les congélateurs domestiques International Harvester en montre chez votre marchand IH

ment aux salutations mais l'oncle Lucien regardait sa montre, obstinément

—J'aurais pensé, cher neveu, que, pour le premier jour, tu nous aurais fait l'honneur d'être présent au déjeuner.

Guy s'excusa. Il n'avait pu résister à l'envie d'aller, aux premières lueurs du jour, esquisser un croquis. La passion du travail l'ayant emporté, il avait oublié l'heure... M. Breton, toujours froid, s'informa de sa sœur et des autres membres de la famille. Il proposa au jeune homme un poste de gérant dans sa bijouterie de Québec. Guy refusa et son oncle le traita de paresseux et de propre à rien. Ensuite, il appela la cuisinière.

—Gertrude, faites-moi déjeuner ce garçon-la.

C'est alors, seulement, qu'il serra la main de son neveu et qu'il lui souhaita la bienvenue.

Durant la semaine qui suivit, Bérengère ne se permit que de rares intervalles de repos. Guy ne s'intéressait plus à la peinture. Les jeunes filles, de leur côté, oublièrent le tennis. Il en résulta, pour les deux clans, quantité de moments libres qu'on employait à bavarder. Bérengère, dans le but de prévenir les sujets brûlants, s'immisçait dans toutes les conversations. D'une parole adroite, d'une exclamation, elle changeait le cours des idées. M. Breton lui prêtait main forte, parfois, accaparant son neveu, pour lui offrir, une fois de plus, la gérance de sa bijouterie...

C'eut été facile, en somme, de prévenir les conversations dangereuses, les tête-à-tête... Mais l'amour a des façons hostiles de faire connaissance. Un cœur vierge n'est pas inexpugnable pour lui... Guy lisait des romans qu'il oubliait, dans le vovoir, sur la pelouse. Germaine, avide, s'en emparait. Elle en lisait des chapitres pour les raconter ensuite à Gaby, qui s'étonnait. Elles écoutaient, avec attention, les mélodies amoureuses que le cousin fredonnait à la journée longue. Aucun plan de défense ne valait contre ces charges discrètes. On ne pouvait, décemment, lui interdire la lecture et le chant.

Bérengère inventa mille distractions: des pique-niques, des tournois de tennis, des jeux d'esprit... Mais il restait à Guy suffisamment de loisirs pour se promener le soir, sur la pelouse, et murmurer, sous la fenêtre des cousines: "Y'a tant d'amour..."

La gouvernante, pour occuper davantage l'importun visiteur, le pria de donner à Germaine quelques leçons de peinture. Il accéda de bonne grâce à cette demande.

Les petites avaient perdu leur sérénité d'antan. Chaque soir, elles inventaient des coiffures différentes. Elles réclamaient de nouvelles toilettes. Gaby était devenue particulièrement irritable. Bérengère s'inquiéta.

Puis, un matin du mois d'août, le groupe habituel du peintre et des trois jeunes filles partit avant l'aube pour les champs. Germaine devait peindre l'aurore. Guy, en professeur dévoué, avait tenu à l'accompagner afin de lui prodiguer les conseils nécessaires. Bérengère et

Conserver DES FRUITS ET DES LÉGUMES ÉPARGNE DE L'ARGENT

Conserver des fruits et des légumes... achetés au moment où les prix sont le plus bas... diminuera sensiblement les frais de nourriture de votre famille. Notez aussi l'économie que représente l'emploi des Rondelles Viceroy pour Bocaux qui coûtent moins et assurent un scellage hermétique.

En BLANC ou ROUGE



LES RONDELLES EN CAOUTCHOUC
VICEROY
POUR BOCAUX À FRUITS
Assurent un Scellage Parfait
EMPLOYEZ DES RONDELLES NEUVES CHAQUE SAISON

GRANDS SPÉCIAUX EN LINGERIE

DRAPS 72 x 90, bonne qualité
rég. \$2.98 pour \$1.77

TAIES D'OREILLER, rég. .99 pour \$1.49

SERVIETTES de première qualité, 17 x 34,
rég. .49 pour \$1.33

DÉBARBOUILLETES, 15 pour \$1.00

BAS NYLON, 42 aiguilles,
toutes grandeurs, .85

BAS NYLON, 51 aiguilles,
toutes grandeurs, .95

JUPONS combinaison en nylon pour dames,
grandeurs 32 à 40, rég. \$3.98 pour \$2.29

JUPONS en Jersey pour dames, toutes
grandeurs, .88

Soutien-gorge français pour dames, toutes
grandeurs, rég. \$1.79 pour \$1.19

CHANDAILS de coton à manches courtes
pour garçons et filles, grandeurs 4 à 8 ans,
rég. \$1.00 pour \$1.59

ST-JOSEPH BALMORAL

Dépt L.B., 1271 est, rue Ontario
Montréal, P.Q.



Une préparation vétérinaire Ayerst

Gaby, par habitude, complétaient la caravane. . .

Il faisait beau quand l'aurore leva la tête. Des orchestres d'oiseaux donnaient furtivement la sérénade tandis qu'une brume légère, diaphane comme une écharpe, s'appuyait sur la vallée. . .

Bérengrère, craignant de distraire les artistes, s'installa un peu à l'écart. Sa bible était une compagne fidèle. Elle tourna les pages, revint en arrière jusqu'au chapitre de Ruth et Booz. Ce qu'elle avait lu, depuis l'arrivée de Guy, n'était pas ancré suffisamment dans son esprit. Mais elle fut distraite encore, s'intéressant davantage aux gestes du peintre. Guy se penchait, guidait la main de la débutante, murmurait des avis. . .

Gaby, moins patiente, s'éloigna, guitare sous le bras. Bientôt, des mélodies pleines de la saveur triste des plaintes corses, montèrent des buissons.

—Elle est malheureuse, pensa Bérengrère. Elle doit l'aimer. . .

Mais Guy s'approchait d'elle. Il avait du soleil dans les yeux. . .

—Vous permettez que je m'assoie près de vous?

—Sûrement. . .

—Bérengrère. . . C'est un beau nom. . .

Il fut silencieux un moment puis:

—Vous n'avez jamais aimé?

—Quelle question! Non. . . Je ne connais rien de l'amour. Je n'ai pas eu le temps. . .

Il semblait attendre des détails. Elle raconta sa vie.

—C'est égal, dit-il, ensuite. Il y a des amours qui se perdent. . .

—N'en parlons pas.

—Au contraire. Il faudrait les retrouver. . . Quittez les verres, l'uniforme rigide. . .

—A mon âge? Ce serait ridicule.

—Ce serait sage.

—J'ai dédaigné ces printemps de jadis. Ils me garderaient rancune. . . Et je ne tirerais aucun profit de la mascarade.

—On pourrait vous aimer.

—C'est dangereux.

—D'aimer?

—D'aimer. . . et d'être aimée.

Il eut l'air étonné. Plus loin, la guitare égrenait un lament. . . Il poursuivit:

—Un cœur sans amour c'est presque. . . le figuier stérile.

Le rire de Bérengrère monta vers les nuages.

—Un figuier stérile. . . Monsieur, soyez galant.

—Mais ce n'est pas encore demain que je vous jetterais au feu. . .

D'un mouvement souple, il fut debout. Sa nervosité était visible. Il avait perdu de l'assurance.

—La guitare, demanda-t-il, c'est Gaby?

—Oui. . .

—Je vais la surprendre.

Il descendit parmi les buissons, vers la source aux laments. . .

—Je ne te dérange pas, Mademoiselle?

—Jamais, Gaby. Tu ne me déranges jamais. Entre. . . Tu veux me parler?

—Je suis malheureuse. . .

La voix était bizarre, contenue. . . La jeune fille marcha vers la fenêtre et Bérengrère suivit son regard. Sur un banc de la pelouse, Guy lisait. . .

—C'est lui, ajouta Gaby.

Bérengrère avait deviné mais il était préférable de ménager ses effets. Elle questionna:

—Lui?

—Lui que j'aime. . . Lui qui ne m'aime pas. . .

—L'amour. . . Sais-tu seulement ce que c'est?

—Je le sais. . . Je le sais, malgré papa, malgré toi. . .

—Nous voulions. . .

—Vous avez cru bien faire. Il ne s'agit pas de cela. Mais je l'aime. . .

Bérengrère l'invita à s'asseoir. Elle obéit. La chambre aux murs nus l'intéressa quelques secondes, puis elle reprit le cours de ses idées:

—Avant, je ne me souciais pas d'être belle, de savoir plaire ou non. Vous disiez que j'étais jolie. . . Ça m'indifférait. Qu'aurais-je fait du charme? Je n'en avais pas besoin pour mes "drives" au tennis. Et puis, on peut être laide et goûter, quand même, la cuisine de Gertrude, l'eau de la piscine, le soleil de mai. . . Un visage indifférent ne m'aurait pas empêchée de vous aimer tous: papa, Germaine, toi. . .

—Ma petite fille. . .

—Avant, je jouissais pleinement des plaisirs. Guy a tout changé. Quand il ne me regarde pas, les actions me semblent inutiles. Je ne joue plus au tennis. Ça me décoiffe. Je deviens rouge, essouffée, affreuse

Surprise! Régal!

DU VRAI PAIN FRANÇAIS

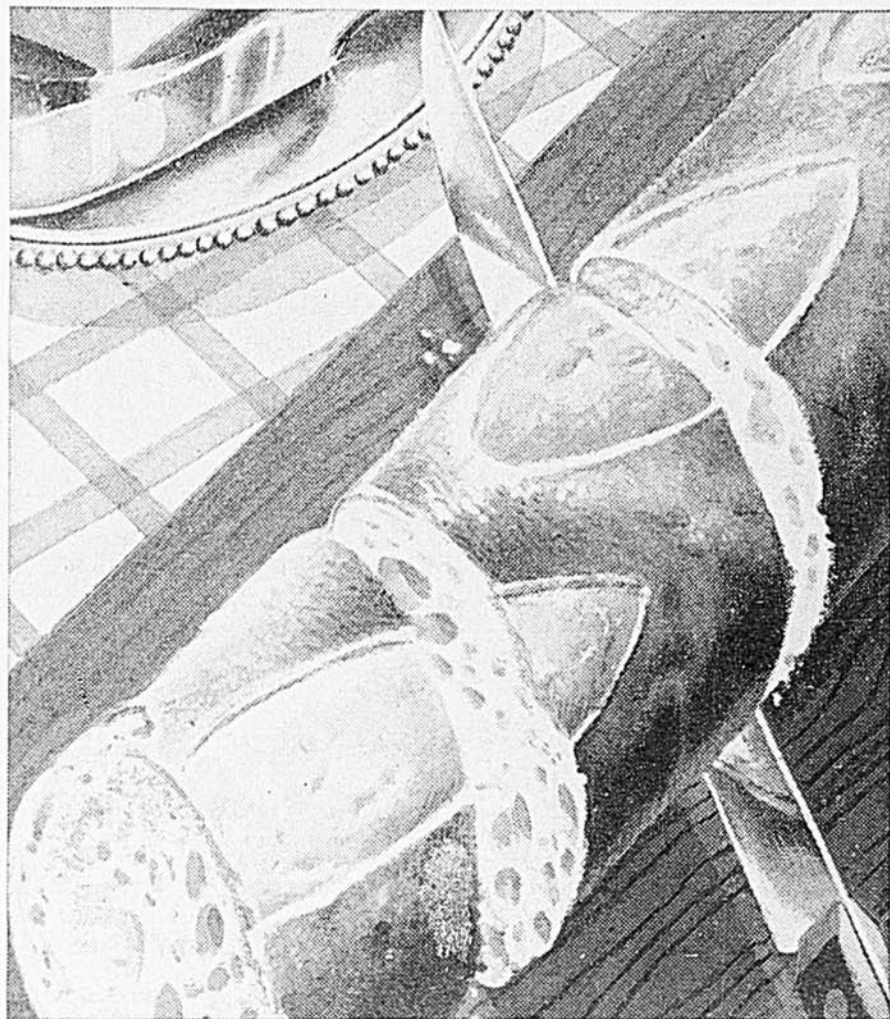

Croûte croquante, mie savoureuse — fait avec la Levure SÈCHE rapide!

● Quand vous avez commencé à grignoter la belle croûte dorée de ce pain français croustillant, vous ne pouvez plus vous arrêter! Les hommes surtout *ne se lassent pas* d'en manger! Pourtant, ce pain délicieux est très facile à faire avec la recette suivante, comportant l'extraordinaire nouvelle Levure Sèche Fleischmann qui lève vite!

Si vous cuisez à la maison, mettez fin aux ennuis que peuvent causer les levures périssables.

La Levure Sèche Fleischmann qui lève vite conserve toute sa vigueur et son activité durant des mois, sans réfrigération! Achetez-en une douzaine de paquets aujourd'hui et gardez-les dans l'armoire.

PAIN FRANÇAIS (recette pour 3 pains)

Portez au point d'ébullition

½ tasse lait

¾ tasse eau

1 c. à soupe sucre granulé

2 c. à thé sel

2 c. à soupe shortening

Retirez du feu, laissez tiédir. Entre temps, mesurez dans un grand bol

½ tasse eau tiède

1 c. à thé sucre granulé

brassez pour dissoudre le sucre. Saupoudrez-y le contenu de

1 enveloppe Levure Sèche

Fleischmann qui lève vite

Laissez reposer 10 minutes PUIS brassez bien. Incorporez le mélange de lait tiédi. Mesurez dans un grand bol à mélanger

4½ tasses farine à pain tamisée
une fois

Faites un creux au centre et versez-y les liquides tout à la fois. Mélangez à fond, puis pétrissez légèrement dans le bol. Couvrez avec un linge humide et laissez lever au double du volume à la chaleur, à l'abri des courants d'air. Abattez la pâte, couvrez de nouveau et laissez lever au double du volume. Posez-la sur la planche farinée et partagez-la en 3 portions égales. Pétrissez

chaque portion légèrement et formez-en un pain allongé de 12 po. environ. Placez les pains, bien espacés, sur des tôles à cuire graissées et, avec des ciseaux, faites sur le dessus des incisions en diagonale, à 1½ pouce environ les unes des autres. Laissez lever, sans recouvrir, au double du volume. Cuisez à four chaud, 400°F., pendant 15 min., diminuez ensuite la chaleur à 350°, cuisez 15 min., puis badigeonnez avec un mélange fait de 1 oeuf légèrement battu et 2 c. à soupe d'eau; cuisez encore environ 20 min. Laissez refroidir les pains dans un courant d'air, près d'une fenêtre ouverte.



Les lavages répétés
ne l'abîment pas

Super Kem-Tone
Marque déposée

A LA RICHESSE DU VELOURS...
LA RÉSISTANCE DU CAOUTCHOUC

Donnez à vos pièces un aspect luxueux des plus durables grâce au SUPER KEM-TONE, la plus récente et la plus sensationnelle découverte dans le domaine de la peinture. Il résiste à l'usure et à la saleté comme un émail de qualité supérieure — il ne craque pas — et sa surface ultra-lisse ne retient pas la poussière.

IL EST MAGNIFIQUE

Le SUPER KEM-TONE a la riche apparence du velours et s'applique facilement sur à peu près n'importe quelle surface: papier-tenture, surfaces peintes, plâtre, bois, métal, etc., sans exiger de couche d'apprêt ou d'enduit d'impression. Il sèche en quelques minutes et donne une magnifique surface qui se lave et se frotte à la brosse aussi aisément que du plastique.

UTILISEZ LE

Super Kem-Tone
Marque déposée

LE FINI MURAL PAR EXCELLENCE!

Seulement \$7.65 le gallon • Seulement \$2.25 la pinte



Kem-Tone
MARQUE DÉPOSÉE

La peinture économique qui embellit murs et plafonds. Seulement \$5.98 le gallon.



KEM-GLO
MARQUE DÉPOSÉE

Paraît et se lave tout comme l'émail de votre réfrigérateur. Seulement \$3.05 la pinte.

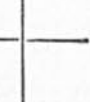

100 feuilles de plus,
pas un sou de plus!

Qualité et économie
2 rouleaux — 1500 feuilles

Un produit E. B. EDDY

à voir... Je voudrais qu'il partage mes joies, toutes mes joies... J'ai, dans la poitrine, un étrange besoin de lui...

Elle s'animait. Bérengère ne douta plus de sa sincérité. L'amour la touchait...

—Mais il ne m'aime pas, dit encore Gaby. Qu'est-ce que je vais faire?

Mademoiselle, il faut que tu m'aides...

Bérengère le voulait bien mais comment? Elle ignorait tout de l'amour mais elle supposait, pourtant, qu'un cœur ne subit pas la contrainte, qu'on ne le pousse pas vers une passion malgré lui. Fébrile, la jeuneoureuse précisa ses intentions:

—Tu es vieille, mademoiselle... Pour séduire un homme, tu dois savoir la manière. Quels gestes faut-il faire? Comment faut-il lui parler?

La gouvernante ne voulut pas admettre son impuissance. Elle trouvait, d'habitude, réponse à tout. Mais le problème différait des précédents. Tant pis. Elle l'étudierait... Il restait, pour cela, des questions indispensables à poser:

—Tu es certaine qu'il ne t'aime pas?

—Ah, oui...

—Mais, ce matin, il nous a quittées, Germaine et moi. Il est allé te rejoindre dans les buissons. Qu'est-ce qu'il a dit?

—Rien...

—C'est inadmissible.

—Il s'est assis. Il ne semblait pas remarquer ma présence. J'ai cessé de jouer. J'ai dit: "Qu'est-ce que tu veux?" Sa réponse m'a surprise. Il a dit: "Rien. C'est ta guitare qui m'appelait." Il a murmuré: "Joue encore." Il regardait le ciel...

Bérengère jugea le moment venu d'adopter une attitude compétente.

—Ton cousin t'aimera. Il ne pourrait résister à ton charme bien longtemps. Mais, pour hâter le dénouement, je te donnerai des conseils. J'aurais besoin, cependant, de réfléchir encore. Je voudrais mûrir le projet. Reviens demain.

Gaby, rassérénée, la remercia chaudement. Mademoiselle savait bien réparer les désastres. Mademoiselle avait réponse à tout.

Mais, restée seule, Bérengère regretta sa promesse. Vingt-quatre heures n'apporteraient aucun argument appréciable. Il n'y avait pas d'alternative. Elle devrait partir en campagne, découvrir, dans la cuirasse des hommes, les points faibles généraux. Vingt-quatre heures...

La glace ne fut pas clémente pour le visage que l'institutrice lui tendit. Elle rêva de fard pour ses joues lymphatiques. Une crème quelconque saurait effacer la fatigue des traits. Gaby employait des cosmétiques... Bérengère résolut de ne pas descendre pour le souper. L'angoisse tuait son appétit. Elle voulait surtout profiter du répit pour se créer, dans la chambre des petites, une artificielle beauté... Son plan ne serait pas facile à mener à bien. Il exigeait du sang froid, beaucoup d'adresse... Bérengère déplorait qu'on ne lui permit pas une répétition quand le bonheur de Gaby dépendait presque de sa tentative. Il faudrait jouer le rôle au pied levé... Dans son esprit, elle repassa, un

à un, les détails du programme. C'était à la fois simple et compliqué. L'intrigue n'aurait inspiré aucun dramaturge. L'institutrice entendait se faire conduire dans une boîte de la Métropole. Là bas, elle étudierait les femmes, leurs gestes, leur forme de langage. Elle apprendrait l'art de tisser le filet qui prend les hommes... Ce serait facile de l'inculquer à Gaby, après s'être, au préalable, assurée de son efficacité. L'inquiétude venait de ce dernier point. Bérengère craignait d'être gauche, d'avoir l'air trop distant...

Elle tira de son vestiaire une robe de velours noir, qu'elle avait achetée pour les grandes occasions, cinq ans auparavant. Le velours sacrificiait à la mode. C'était toujours ça de bon... Elle porterait son collier de fausses perles et la cape de fourrure, un cadeau des petites pour son anniversaire...

Bérengère jeta vers son image un regard satisfait. Elle se trouvait élégante et racée. Le visage, bien sûr, n'atteignait pas la perfection. Les joues étaient creuses tandis que le nez court manquait de symétrie. Malgré les couleurs artificielles, les traits gardaient l'humble port des fleurs poussées dans l'ombre...

—Allons, fit-elle. En route.

Il était déjà huit heures. Dans le corridor, elle croisa Guy. Son étonnement plut à Bérengère.

—C'est bien vous?

—Tout à fait.

—Et vous sortez?

—J'allais appeler un taxi.

—Gardez-vous en bien. L'oncle Lucien m'a gracieusement prêté sa Cadillac.

Il s'inclina:

—A vos ordres, noble dame.

—Mais, protesta-t-elle, vous allez sortir aussi. Je m'en voudrais de briser vos projets...

—Je n'avais, en tête, rien de précis.

—Mais encore?

—J'allais jusqu'à Montréal, me retenir dans la folle atmosphère des clubs et des boîtes de nuit.

Le hasard la servait bien. Bérengère ne protesta plus. Ce serait l'occasion, pour elle, d'observer la conduite de Guy, de savoir quel genre de femme il préférait... Elle avoua qu'elle désirait comme lui, retrouver l'atmosphère d'antan. C'était la raison de l'escapade, de l'exception à la règle.

Ils descendirent... Germaine et Gaby flânaient dans le jardin. Elles eurent, à l'adresse du couple, des regards étonnés. Bérengère leur lança un bonsoir heureux. Gaby comprendrait-elle?

—J'ai de bien jolies cousines, disait Guy.

Et sa compagne, montant dans la luxueuse voiture, répondit que c'était exact. Elles se montraient souvent impétueuses, capables d'affections désordonnées. L'amour pouvait les faire souffrir...

Il rit un peu:

—Le danger n'est pas prochain. On se croirait dans un couvent. Les mâles n'ont pas accès à votre intimité...

—Ils viendront toujours trop tôt.

La voiture démarra et, tout le long du trajet, les occupants n'échangèrent, à de rares intervalles,

SI BÉBÉ EST MAUSSADE CHERCHEZ LA CAUSE

LES BÉBÉS bien portants ne sont pas maussades. Votre bébé ne devrait pas l'être. S'il est maussade, c'est que quelque chose ne fonctionne pas bien. Il est probable que les Tablettes Baby's Own le remettent facilement d'aplomb. Une Maman de Québec en a fait l'expérience. Elle écrit: "Ma fillette (est) irritable, nerveuse, et avait parfois l'estomac dérangé—quel soulagement de voir combien elle allait mieux après que je lui eu donné des Tablettes Baby's Own!"

Si votre bébé contient rien qui endorme. Très efficace dans les cas de fièvres légères, constipation, troubles de la dentition, dérangements d'estomac et autres petits maux. Ne soyez jamais sans Tablettes Baby's Own, la maladie frappe si souvent la nuit. Achetez-en une boîte aujourd'hui chez votre pharmacien. Vous serez remboursée si vous n'êtes pas satisfaite. Seulement 30c.

ECZÉMA • DARTRES ÉRUPTIONS • CHAPEAU



POMMADE
Antiseptique
RAMEAU

R 11

INODORE — NE TACHE PAS
EN VENTE PARTOUT

VALEURS SENSATIONNELLES en fait de MAILLOTS DE BAIN



TOUT NYLON \$4.95

Frais et très original. Merveilleux NYLON à séchage rapide et aux couleurs inaltérables. Dos très décolleté—fronces élastiques qui moulent parfaitement et panneaux plissés en avant, sur les côtés et en arrière. Turquoise et noir, rouge et noir, jaune et bleu ou rayures en vert et bleu. Tailles, 32-38.

RICHE SATIN LUSTRÉ \$5.95

Une autre rubaine exceptionnelle—un maillot en satin modèle couronné, très clair, avec plissés et fronces élastiques assurant un ajustement parfait (voir luisant, bleu et chatoyant, rouge vit. Tailles, 32-38.



LES MEILLEURES VALEURS AU CANADA EN FAIT DE MAILLOTS DE BAIN, DE LA FABRIQUE JUSQU'À VOUS DIRECTEMENT. COMMANDES PAR LA POSTE EXÉCUTÉES RAPIDEMENT!

TERRY ORIGINALS REG'D, DÉPT. BA-64
450 New Birks Building, Montréal, P.Q.

Item.....Quantité.....Taille.....

1ère couleur choisie...2ème couleur choisie..

Nom.....

Adresse.....

Localité..... Province.....

Paiement inclus C.O.D.

LIVRAISON IMMÉDIATE

que des considérations sur le paysage, la température. . . Ils s'observaient à la dérobée. Bérengère découvrit au jeune homme des lignes classiques de beauté. La bouche était pleine, les lèvres bien dessinées. . .

Plus tard, il questionna brusquement:

—Quelle boîte préférez-vous?

Elle n'avait pas de préférences. Guy opta pour le "Saint-Laurent", un club nouveau dont il connaissait les bonnes attractions. Montréal dansait sous les reverbères et la voiture filait toujours, indifférente, silencieuse presque. . . La rue Ste-Catherine déversait, dans les théâtres et les boîtes de nuit, une foule avide de spectacles et de sensations.

Le "Saint-Laurent" n'était pas le club le plus luxueux de la Métropole mais l'atmosphère impressionna Bérengère. Elle s'y sentit tout de suite à l'aise. Guy était connu, à cet endroit. Malgré l'affluence, on leur proposa une bonne table, près de l'orchestre. . . Guy fit des frais de galanterie:

—Vous êtes jolie, Bérengère. Vous permettez que je dise Bérengère tout court?

—A une condition. Soyez plus franc. Jolie, moi? C'est invraisemblable.

—Mais je vous assure. . .

—Allons donc! Si j'avais le visage de Gaby, je m'expliquerais les compliments. . .

—La beauté, expliqua-t-il, n'a pas de règles précises. Le visage d'une femme n'est qu'un brouillon sur lequel mon cœur peut broder. Je suis peintre. L'oubliez-vous?

Il réfléchit quelques instants. Un garçon pâle, surmené, attendait qu'on voulut bien lui donner la commande.

—Gaby est épatante, continua Guy, mais. . .

Il y avait un mais. . . Bérengère désigna l'employé et Guy s'empressa de le satisfaire. Il voulut manger des écrevisses et la jeune fille ne discuta pas avec lui. D'autres sujets importaient davantage.

—Qu'alliez-vous dire au sujet de Gaby?

—Au sujet de. . . Ah, oui. . . Ce n'est pas le genre de femme que je pourrais aimer. Elle n'est pas discrète. Elle s'impose. . .

—Vous la connaissez mal.

—Peut-être. . . Mais c'est une enfant, sous un physique d'adulte, une enfant gâtée. . . Et je la connais. . . plus que vous ne pensez. Hier soir, par exemple. . . Mais, avant, il faut que je vous dise que je dors mal, les nuits de clair de lune. Ça m'est arrivé, plusieurs fois, de me lever et de monter sur le toit de la villa. C'est épatant, là-haut.

Bérengère n'avait pas besoin qu'on lui décrive le toit plat de la demeure Breton. C'était, pour elle, une connaissance de vieille date. Guy parlait toujours:

Hier soir, j'étais là-haut. . . Je regardais les étoiles, les taches d'ombre sur la pelouse. . . Puis, j'ai entendu des pas. Au fond de moi, j'ai souhaité que ce fut vous. . .

—Non. . .

—C'était Gaby, pourtant. Elle a joué l'air surpris mais elle n'est pas comédienne pour deux sous. Les apparences l'ont trahie. . . Elle avait une belle robe, quelque chose de lé-

Ça n'est pas ma faute cette fois!



Plus tard - Grâce à la Crème dentifrice Colgate



LA CRÈME DENTIFRICE COLGATE

PURIFIE L'HALEINE
TOUT EN NETTOYANT LES DENTS

Aide à
prévenir la carie



Vous êtes MAMAN ?

C'est-à-dire une femme qui doit se dépenser pour les autres. . . sans calculer son dévouement ni ses forces. Mères de famille qui devez être à la tâche malgré tout, demandez l'aide des bonnes PILULES ROUGES. Votre sang manque de globules et d'éléments vitaux et ce sont les bonnes PILULES ROUGES qui peuvent vous les donner.

Leur efficacité est reconnue depuis plus d'un demi-siècle dans le traitement des maux féminins: fatigue, faiblesse, pâleur, manque d'appétit, troubles organiques dus à un manque de fer (hémoglobine) dans le sang. Les bonnes PILULES ROUGES, à base de fer, sont le tonique qui a soulagé des milliers de femmes. Demandez-les pour vous aujourd'hui même.

PILULES ROUGES

Pour les Femmes Pâles et Faibles.

65c. la boîte. PRIX SPÉCIAL: 3 boîtes pour \$1.80.

Cie Chimique FRANCO Américaine Ltée,

1566, rue St-Denis, Montréal



THÉ "SALADA"

*Le plus
en demande.*

**LE COUVERCLE
"SEAL-TITE"
CONSERVE LA Fraîcheur!**



Un dispositif spécial dont la résilience forme à l'intérieur du couvercle un sceau à l'épreuve de l'air, conserve le Tabac à Cigarettes Vogue bien frais et lui garde son humidité naturelle. Achetez une boîte de Vogue "Seal-Tite" dès aujourd'hui.

Savourez du
TABAC À CIGARETTES **VOGUE** *Frais*

DEPUIS DES GÉNÉRATIONS LES BONNES
PILULES MORO
Pour les
HOMMES

FAIBLES, TOUJOURS FATIGUÉS

Cia Chimique FRANCO Américaine Ltée, 1566, rue St-Denis, Montréal.

ger . . . de la mousseline, je crois bien. Il y avait deux roses rouges dans ses cheveux. . .

Il regarda Bérengère, la parant, dans son imagination, de la robe et des roses. . . Avec un effort apparent de volonté, il poursuivit:

—Je lui ai dit de descendre. Je ne voulais pas que l'on nous surprenne ensemble à cette heure de la nuit. Alors Gaby s'est fâchée. Elle m'a dit qu'elle était chez elle, qu'elle n'obéissait qu'à son père, qu'elle n'accepterait pas mes ordres. Je l'ai suppliée de se taire. On pouvait nous entendre . . . Elle parlait plus fort . . . Je l'ai prise dans mes bras. . . Alors, le ciel est tombé dans ses yeux et, moi j'ai perdu la tête. Je l'ai embrassée, deux fois, trois fois.

Bérengère ressentit un choc étrange, douloureux presque. Il n'y avait rien de phénoménal, pourtant, à ce qu'une fille de dix-huit ans soit embrassée par son cousin. Guy terminait son récit:

. . . tout cela pour vous dire que je n'ai pas aimé la façon d'agir de ma cousine.

Bérengère fut acerbe.
—Je n'ose imaginer votre conduite . . . si vous l'aviez aimée.

—Mais, je n'avais rien prémédité. C'est . . .

—Assez. N'en parlons plus. . .

Elle s'enferma dans un mutisme quasi complet. Un maître de cérémonie, en veine de rigolade, décidément, présentait la vedette du spectacle. La blonde chanteuse interpréta des rengaines à la mode. Pendant ce temps, on avait apporté les écrevisses. Bérengère refusa d'y toucher mais elle but un peu de champagne.

—Mais, pensa-t-elle soudain, j'oublie le but de ma sortie.

Elle se mit à étudier les femmes présentes. Beaucoup d'entre elles avaient l'air de s'ennuyer. D'un air négligent, elles fumaient des cigarettes. . . Leur conduite déconcerta Bérengère. Elles ne faisaient aucun effort pour séduire leur escorte. Mais c'étaient des femmes mariées, probablement, ou des belles assurées de leur conquête. A sa gauche, l'institutrice découvrit, bientôt, le couple espéré. Lui semblait froid tandis que sa compagne, une savoureuse brunette, épuisait la gamme de la coquetterie. Avec un art consommé elle replaçait des mèches soi-disant rebelles. Un voile de mélancolie bridait ensuite sa joie. On aurait pu croire que de tristes souvenirs voulaient raviver le passé. . . Elle lançait aussi des regards en coulisse, des sourires étudiés qui découvraient les dents. . . Son homme restait indifférent. Elle se pencha, lui toucha le bras, murmura quelque chose, un rien qui récolta un sourire. . .

Mais Bérengère fut distraite dans ses observations. Le maître de cérémonie avait repeint en neuf quelques blagues usagées. Les rires fusaient dans la salle. Il remercia et:

—Notre vedette et son grand succès: "Je te suivrai. . ."

La blonde descendit de la scène. Elle vint, de table en table, murmurer des phrases qu'un rythme lourd scandait bien. Un jeune homme se leva et la vedette le suivit jusqu'à la porte. Ses accents désespérés le suppliaient de rester. . . S'il partait,

elle le suivrait jusqu'au bout du monde. . . Mais il partit et, lentement, elle remonta sur scène. Bérengère l'envia. C'est toujours préférable de jouer la comédie. . .

A minuit la jeune fille proposa de sortir.

Guy était maussade, maintenant.
—Pourquoi? Vous craignez qu'on vous gronde?

Elle haussa les épaules:
—Qu'y a-t-il encore d'intéressant?

—Les gens. . . La musique, l'orchestre. . .

—J'en ai assez. . .
—Qu'est-ce à dire? Avant le départ, vous vous promettiez beaucoup de joie. Et vous avez boudé toute la soirée.

—Ça me regarde. Me reconduisez-vous?

Il se leva. . . En sortant, Bérengère se souvint qu'elle n'avait pas éprouvé la recette de la brune. Il ne fallait pas que Gaby se leurrât de faux espoirs. . . Sur qui tenter l'expérience? Dans la voiture, elle décida que Guy servirait de cobaye et, tout de suite, derrière des regards en coulisse, elle chargea. . .

Son cadran marquait deux heures moins le quart. Bérengère s'étonna car le retour n'avait pas semblé long. Le retour. . . Elle y penserait plus tard. Ça valait mieux. . . Une lassitude extrême la clouait au fauteuil. Comment sortir de l'impasse?

Des coups brefs, frappés à sa porte, l'obligèrent à remettre la solution du problème.

—Entrez, cria-t-elle.

C'était Germaine, en robe de chambre, une Germaine aux yeux brillants qui avait perdu son calme habituel.

—Mademoiselle! Si tu savais. . .

La gouvernante eut peur un moment. Gaby était capable de vraies folies. . .

—Dis-moi vite.
—Il y a eu un accident. . .

—Mon Dieu! Ton père? Gaby?

—C'est un accident d'auto. Des étrangers. . .

Bérengère, calmée, put comprendre les explications qui suivirent. Vers dix heures, ce soir-là, on avait conduit les blessés à la villa "Missisquoi". L'accident s'était produit à peu de distance et l'état des blessés n'était pas grave. Mais le médecin avait cru bon de demander, pour eux, l'hospitalité de M. Breton. . .

Germaine ne tarissait pas d'éloges au sujet de monsieur et de mademoiselle Renaud. Georges-Yves était un garçon d'une vingtaine d'années, très bien de sa personne et suprêmement délicat. Sa jeune soeur possédait aussi une agréable personnalité.

Bérengère n'écoutait plus. Les caractères de blessés bien portants ne parvenaient pas à la captiver. Elle avait d'autres problèmes. . . Mais, quand Germaine voulut partir, elle la retint:

—Et Gaby?

Elle doit dormir. Elle était fatiguée. C'est elle qui a aidé le docteur pour les pansements. . .

—Ah. . . Bonsoir, ma belle. Fais des rêves. . .

Bérengère ne tarda pas à se mettre au lit. Les yeux ouverts dans l'obscurité, elle chercha encore la conduite à suivre. L'intrigue se

Mort soudaine!

POUR MOUCHES • MOUSTIQUES ET AUTRES INSECTES NUISIBLES



FLY-TOX LIQUIDE
POUR VAPORISATION
—Type de FLY-TOX
ayant une action mortelle rapide et durable.
Disponible en boîtes plastiques de 3 formats.
Dans tous les meilleurs magasins.

LE FLY-TOX AEROSOL
—Pour économie et commodité, procurez-vous ce distributeur à bouton-poussoir.
Vaporise jusqu'à 100 pièces lorsque employé suivant les instructions.

Exigez le Véritable FLY-TOX

TRACTION sur chenilles POUR VOTRE TRACTEUR

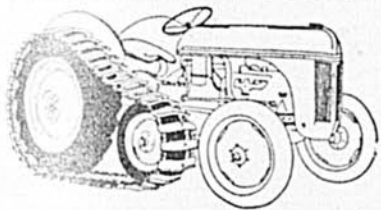

Dans la BOUE • la NEIGE • les FONDRIÈRES
Adaptez la Blackhawk TOUT ACIER à votre tracteur, vous obtenez une puissance de traction supplémentaire comparable à celle des chenilles. Les chenilles sont disponibles qui vous permettront de travailler dans les champs détrempés, la boue, la terre molle, la neige et la glace. La Blackhawk est fabriquée par des pionniers se spécialisant dans l'équipement d'appareils motorisés voyageant dans la neige et la boue — fameux depuis 1920 — plus de 14,000 en usage. Modèles pour tracteurs Ford et Ferguson, Allis Chalmers B & C, Case VA & VAC.

Demandez notre dépliant gratuit et le nom de votre dépositaire le plus rapproché.

FALCON EQUIPMENT CO. LTD.
Dépt B.D.A.B. 35 Leyton Ave., Toronto 13

DEBARRASSEZ LA SÉCHERESSE ET RÉCOLTEZ D'AVANTAGE

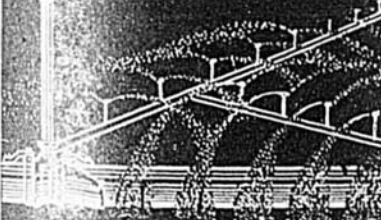

SYSTEMES D'IRRIGATION RAINBOW

LONDON - ONTARIO
DIVISION DE
LONDON CONCRETE MACHINERY CO. LTD.

compliquait. Bérengère, depuis tantôt, admettait son amour pour Guy. Comment concilier cet amour et la promesse à Gaby? Des heures se perdirent dans le silence puis elle comprit qu'il fallait se sacrifier. L'idée même, d'ajouter au chagrin de Gaby plus d'intensité, lui était insupportable. Ce serait, d'ailleurs, reconnaître de bien triste façon la confiance que M. Breton avait mise en elle. Il lui avait demandé d'éloigner de sa demeure la souffrance amoureuse et c'est par elle que la peine entrerait pour de bon... Il valait mieux souffrir, retrouver, en des heures de rêverie, le souvenir unique de sa romance perdue...

Cela n'avait pas été difficile. On dit que le cœur d'un homme est un oiseau sans cervelle... Bérengère n'avait eu qu'à sourire, qu'à jeter un monde de tendresse dans ses yeux. Le visage de Guy s'était illuminé. Il avait arrêté la voiture, sur la route endormie.

—Régions les comptes, avait-il dit.

Il l'avait enlacée. Respectant l'aventure, Bérengère n'avait pas osé un geste de résistance. L'aveu était venu ensuite:

—Je t'aime, chérie...
Les yeux de Guy, dans la pénombre, avaient marqué la passion et le cœur de la jeune fille s'était mis à battre, par saccades, follement...
—Je t'aime, avait-elle répondu.

Et leurs lèvres s'étaient trouvées, sympathiques, très humbles. Ils n'avaient parlé que de leur amour. Ils en cherchaient l'origine... Celui de Bérengère ne s'était révélé qu'au récit, tantôt, de l'aventure avec Gaby. Elle avait souffert...

—Mademoiselle...

Bérengère se hâtait vers son rendez-vous. Elle était en retard et déplora qu'à ce moment précis, on voulût lui parler. C'était Gaby... Mais il faudrait remettre à plus tard l'explication. Cela trainerait en longueur et Guy attendait.

—Mademoiselle. Je voudrais te parler...

—Tantôt, ma belle, tantôt... Nous parlerons plus à l'aise. Je pourrai m'attarder...

—Il ne sera pas nécessaire de s'attarder, justement... Je n'aime plus mon cousin.

Était-ce possible? Bérengère n'en croyait pas ses oreilles.

—Tu ne l'aimes plus?

—Je ne l'ai jamais aimé... C'était un caprice.

Son cœur avait des ailes et l'institutrice s'efforçait, avec peine, d'en contenir les élans. Un besoin d'extérioriser sa joie la tenaillait. Elle voulait parler, crier, danser, mais elle n'en faisait rien. D'une voix contenue, elle reprocha simplement à Gaby sa folle légèreté:

—L'amour, ce n'est pas l'impression d'un moment. Un homme peut te plaire sans que l'amour y soit pour quelque chose. Il ne faudrait pas éparpiller ton cœur en inutiles parcelles. Tu bouleverserais des vies et tu ne connaîtrais jamais l'amour véritable...

—Mais... je le connais,

—Tu... Tu ne l'aimais plus, tantôt...

—Guy? Je ne l'aime pas... C'est Georges-Yves...

—Georges-Yves?

(Suite à la page 74)

"On va mouiller ça!"
avec une
BRADING

BRADING'S OLD STOCK ALE

Le Fameux Tracteur GRAVELY 5.7 C.V.

PLUS PUISSANT ET MEILLEUR MARCHÉ
accomplit tous les travaux du jardin et des petites fermes

Une machine unique — 21 accessoires

- Charrue à jardin rotative
- Faucheuse 42"; rateau à foin 48"
- Cultivateur tout usage; prise de force
- Tondeuse à gazon 30" ou 75"; rouleau de 600 lbs
- Vaporisateur 50 gallons (pression 300 lbs)
- Scie circulaire 26" ou à chaîne 28"
- Charrue bull-dozer et pelle à neige
- Souffleuse à neige avec siège.

MARCHE
AVANT
ET
ARRIÈRE



Ecrivez aujourd'hui pour prix et circulaire.

THOMSON-VANIER EQUIPMENT COMPANY - Dépt B
710 OUEST, RUE ST-JACQUES, MONTRÉAL - Tél. UN. 6-2276

COOEY - CARABINES ET FUSILS

Construction précise pour Super-précision



EN VENTE CHEZ VOS MARCHANDS LOCAUX

Ecrivez pour dépliant en couleur No C-4 gratuit.

ACHETEZ UNE COOEY MEILLEUR MARCHÉ
POURQUOI PAYER D'AVANTAGE ?

H. W. COOEY MACHINE & ARMS CO. Ltd. - COBOURG, ONT.

"C'est à qui, la compagnie de Nickel?"



"A qui? Je vais te l'expliquer. Disons que tu veux une wagonnette et qu'il te manque de l'argent pour l'acheter. Alors, tu demandes à Jean et à Paul de t'aider. Vous l'achetez, et vous vous promenez ensemble tous les trois.

"C'est comme la compagnie de Nickel. Elle appartient à bien des gens. Et chacun en possède une petite partie, sous forme d'actions."



"Pour en avoir une partie, il faut être riche?"

"Non, la compagnie appartient à des gens comme le Dr Gauthier, comme Mme Tremblay, comme l'épicier et le facteur. Chacun n'en a qu'une toute petite part."



"Toi aussi, papa, tu en as une part?"

"Je ne possède aucune action, mais j'ai quand même une part dans la compagnie. J'ai des assurances pour vous protéger, toi et ta mère. L'argent que je paie, la compagnie d'assurance le place dans nombre d'entreprises, y compris la compagnie de Nickel. En fait, comme tu vois, "Inco" appartient un peu à tout le monde."



Le
nickel
canadien



La brochure illustrée
"The Romance of Nickel" (en anglais
seulement) sera envoyée gratuitement,
sur demande, à toute personne intéressée.

The International Nickel Company of Canada, Limited, 25 ouest, rue King, Toronto



"Paul et Marie ont leur téléphone!"

LE TÉLÉPHONE pénètre dans un nombre toujours plus grand de foyers ruraux du Québec et de l'Ontario, et nous réduisons sans cesse le nombre des familles sur une même ligne.

Afin de répondre à la demande dans les régions rurales, nous avons installé 72,000 téléphones depuis six ans — une augmentation de plus de 82%.

Le téléphone abrège la distance qui vous sépare de vos parents et amis... et même de vos voisins. Il vous coûte bien peu, et vous rend d'immenses services... et, par des travaux incessants, nous faisons en sorte qu'il vous rapporte encore plus pour chaque dollar que vous lui consacrerez.

SI VOUS N'AVEZ PAS ENCORE LE TÉLÉPHONE;

Soyez assuré que votre tour viendra selon le rang que vous occupez sur notre liste. Nous nous efforçons de fournir le service aussi rapidement que possible à tous ceux qui en sont privés.

LA COMPAGNIE DE TÉLÉPHONE BELL DU CANADA



Une nouvelle plante

(Suite de la page 12)

tographies ci-contre la différence qui existe entre le champ de M. Alary et celui de son voisin; imaginez un beau champ de foin de 6 à 7 pieds de hauteur vers la mi-juillet et vous aurez un contraste encore plus frappant. Le "Reed Canary Grass" atteint en effet 6 à 7 pieds de hauteur dans les champs de M. Alary et même si ce sont les tiges portant les graines qui atteignent cette hauteur, cette graminée donne un gazon touffu sur 2 pieds à deux pieds et demi de haut, soit au niveau des feuilles de la plante. Selon M. Alary, la pousse est assez dense pour rendre la coupe difficile.

Cette culture présente des problèmes

1—"L'herbe des Canaries" donne un excellent rendement. Cependant, elle deviendra facilement grossière si on la laisse se rendre à un stage de maturité trop avancé. Coupée de bonne heure, elle fournira un fourrage succulent et de plus, ou pourra en faire deux coupes dans la même saison.

2—Un sol du genre de celui qu'on peut voir chez M. Alary, à Luskville, est un sol où la matière organique s'est accumulée pendant de nombreuses années; c'est un sol vierge et, par conséquent, fertile, qui peut donner un fort rendement. Cependant, beaucoup de ces sols organiques sont pauvres en éléments minéraux et une application d'engrais chimiques comme le 0-16-10 pourrait augmenter le rendement surtout après plusieurs années de la même culture dans le même champ.

L'engrais chimique peut aussi être recommandable pour aider la plante à s'établir rapidement, à développer un bon système racinaire avant la venue des froids de l'automne. Chez M. Alary, on ne peut généralement pas aller dans ce champ avec les instruments aratoires avant le début de juillet; alors, on ne peut y semer qu'en fin de juillet et, naturellement, on ne peut compter sur une récolte l'année de l'ensemencement.

3—Il y a 2 ans, M. Alary a récolté 1600 livres de graine sur une étendue de 8 acres. C'est une récolte assez payante mais il faut la faire à la "combine" et il faut avoir un peu d'expérience dans la récolte de la graine pour réussir parce que la période idéale pour la récolter peut n'être que d'une couple de jours. M. Alary se fait une spécialité de produire de la graine de semence, luzerne surtout, mais s'il peut un jour réussir la mise en silo de son "canari", il ne songera plus à y prendre une récolte de graine.

4—L'un des problèmes les plus graves que rencontrent ceux qui cultivent du "Canary Grass" est le séchage de leur récolte. Parce que le sol est humide, du moins dans la première partie de la saison, il est à peu près impossible d'y envoyer les animaux en sorte que le fourrage doit être récolté sous forme de foin. Or, le gazon est assez dense pour qu'il soit difficile de le faire sécher et, comme conséquence, la récolte peut être sérieusement en-

Mon SILO PORTATIF Rosco une "Mine d'or" sur ma ferme!

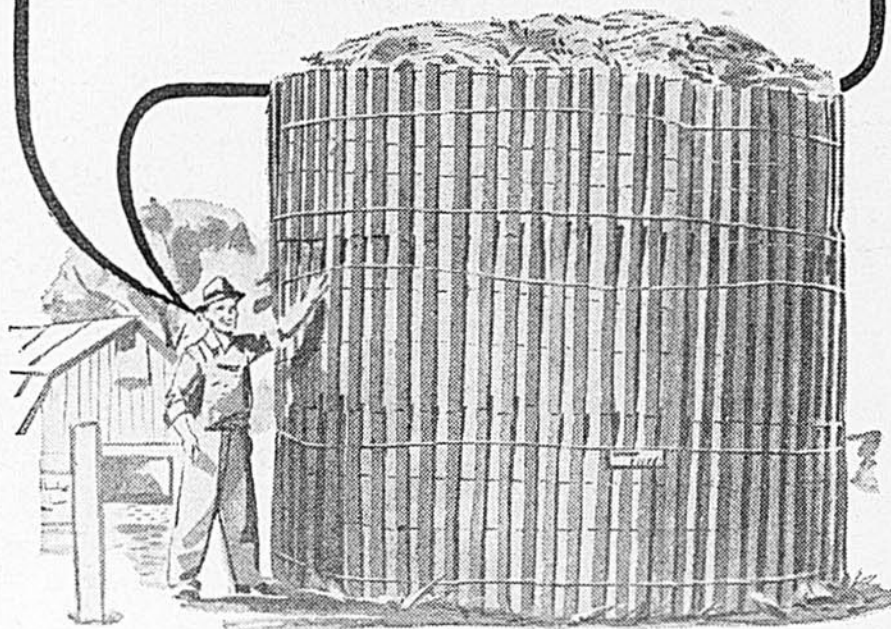

"J'EMPLOIE le Silo Portatif Rosco depuis trois ans, et je nourris mes vaches d'ensilage doux et succulent qui les garde en lactation durant tout l'hiver. L'ensilage contient une forte quantité des jus naturels de la récolte et il aide à garder les animaux en bonne santé. Le revenu de ma ferme augmente continuellement—cette année j'achèterai 4 sections supplémentaires de Silo Portatif Rosco, car j'aurai 12 vaches de plus à nourrir!"

GRANDE ÉCONOMIE D'ARGENT

Un silo permanent coûte environ \$500.00, tandis qu'un Silo Portatif Rosco, assez grand pour contenir la même quantité d'ensilage, coûte à peu près \$60.00—et vous pouvez le déplacer ou l'agrandir à volonté!

FACILE À ÉRIGER

Une équipe de trois hommes bien organisée peut entasser de 50 à 100 tonnes d'ensilage par jour. Des instructions détaillées vous sont fournies avec chaque section de Silo Portatif Rosco.

FACILE À REMISER

Une fois vidé, votre Silo Portatif Rosco est facile à enruler et prend peu d'espace. Vous pouvez aussi vous en servir tout l'été pour clôtures temporaires, etc.

Ecrivez-nous, ou adressez-vous à votre marchand Rosco pour obtenir des livrets gratuits.



THE ROOFERS SUPPLY CO. LIMITED

1200 Chemin de la Canadière, Québec, P.Q. 355, rue Guy, Montréal, P.Q. 79, rue Duke, Ottawa, Ont.

Votre temps est précieux!

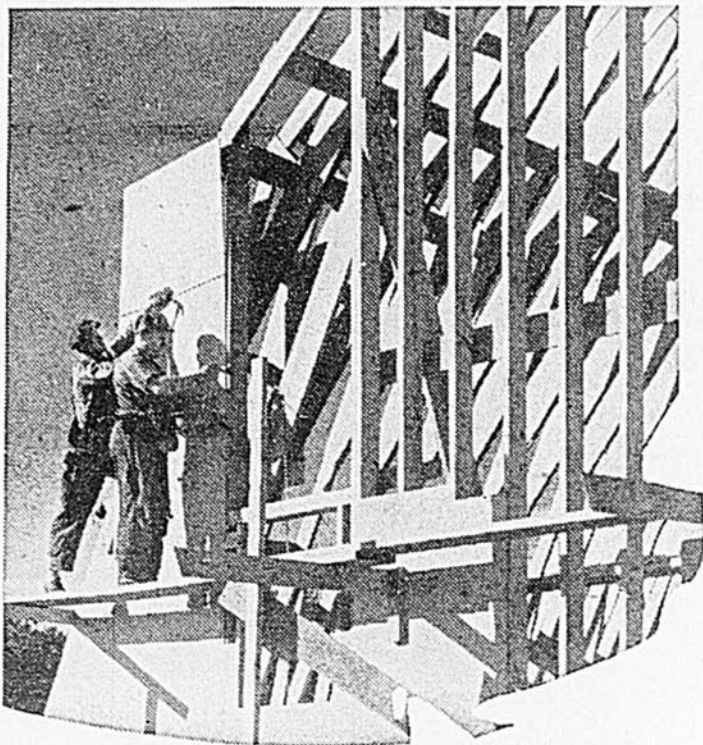

Aussi légers que robustes, les panneaux de Sylvaply se maintiennent plus facilement—exigent moins de clous—et réduisent votre travail.

Par suite de sa solidité, le Sylvaply, contre-plaqué de sapin Douglas, est de plus en plus utilisé au lieu de la planche, tant par les industries que par les constructeurs de maisons. Il facilite également la construction de tous les bâtiments de la ferme. Il sauve du temps et assure de meilleurs résultats!

Les panneaux de Sylvaply (4' x 8' ou plus longs) sont solides et rigides, et ils réduisent le nombre des joints. Le Sylvaply est à l'épreuve des intempéries et des perforations—et se peint aisément. Le Sylvaply, le matériau qui peut servir aux fins les plus nombreuses, permet d'effectuer tous les travaux de construction beaucoup plus rapidement.

SYLVAPLY

Pour tous les travaux de construction sur la ferme, utilisez le Sylvaply aux mille et un usages.



Chez votre marchand de bois, exigez ce
CONTRE-PLAQUÉ
de sapin Douglas, à colle imperméable

Pour tous genres d'HABITATIONS

Un des matériaux de construction le plus en vogue est assurément le bloc de ciment. Durable et solide, il se prête à de nombreux usages de construction. De plus, il vous permet de réaliser de grandes économies.



Nous sommes spécialistes et fabriquons un grand nombre de modèles de blocs de ciment.



LES Tuyaux vibrés INC.

370 DORCHESTER, QUÉBEC TEL 5-6325

dommagée par les pluies. Mais M. Alary est probablement en voie de solutionner ce problème avec le silo-fosse qu'il s'est fait creuser l'automne dernier et qui recevra, à titre d'essai, la prochaine récolte de "canari". Si l'expérience réussit—et il n'y a pas de raisons de douter du succès—M. Alary se construira un deuxième silo-tour et... il dit qu'il ne sera plus en peine pour pouvoir nourrir ses vaches. Non seulement la mise en silo réduira tous les dangers de détérioration par la pluie, mais elle gardera au fourrage sa succulence et elle permettra de prendre deux coupes la même année.

5—Pour travailler ces types de sol pour la première fois, il faut nécessairement être bien équipé: un bon tracteur et une charrue qui peut prendre une piquée très profonde. On parle difficilement d'égouttement dans ces conditions; au début, M. Alary avait commencé à faire du labour Richard, mais la chose s'est avérée inutile.

Comment semer

Parce que l'ensemencement doit être fait tard dans la saison, il n'est pas question de semer une plante-abri; l'avoine n'aurait pas le temps de se rendre à maturité. On sème donc le "Reed Canary Grass" pur. Quelle quantité? Voici comment M. Alary détermine la quantité qu'il sème à l'acre: "J'ouvre le semoir au bout". Le taux recommandé est de 5 livres à l'acre; ceci peut sembler insuffisant mais il faut se rappeler que la graine de "canari" est très légère. Pour cette raison et parce qu'elle est un peu huileuse, on la sème souvent en mélange avec 2 à 3 livres de mil à l'acre. Il semble qu'un champ de "canari" soit relativement facile à établir.

Il ne faudrait tout de même pas entreprendre d'en semer en terrain sec parce que cette plante demande des conditions particulières et ces conditions on les trouve dans des endroits incultes ou que l'on considérait jusqu'aujourd'hui comme impropres à la culture. C'est ce qui fait du "Reed Canary Grass", du Phalaride des oiseaux, de l'herbe des Canaries ou simplement du "canari" une plante qui offre des possibilités dans certains cas bien particuliers.



"Vous, ne dites rien, vous n'avez rien vu!"

Moteur à essence
IRON-HORSE

LE MOTEUR
préféré des
manufacturiers!

Le moteur à essence, de moins d'un cheval-vapeur, le plus employé pour lesiveuses, tondeuses de gazon, aéro-neuses, etc. Demandez notre documentation.

Ventes et entretien chez les milliers de marchands

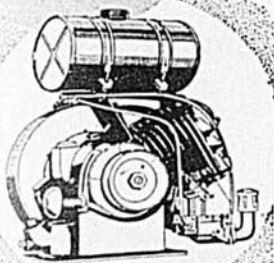

Outboard, Marine & Mfg. Co.
of Canada, Ltd.

PETERBOROUGH CANADA
Encouragez les Canadiens en achetant des produits "de fabrication canadienne"

Érigées rapidement
— à bas prix!



GRANGES Timberib

Épargnez espace — argent — main-d'oeuvre. Erection facile et rapide.

Aucun support ni pilier à l'intérieur.

Rien à clouer, à scier ni à ajuster.

AUSSI

- Quartiers de ponte
- Quartiers d'élevage
- Entrepôts à grain
- Bâtisses diverses

Écrivez pour dépliant illustré :



TORONTO • MONTREAL • LONDON
VANCOUVER • CALGARY • WINNIPEG



"Coxine"
dans la COCCIDIOSE
AUTREFOIS
"COCCIDAZINE"

F-740

Une préparation vétérinaire Ayerst



"Histane"
dans
L'ENTÉRO-HÉPATITE
(BLACKHEAD)

F-742

Une préparation vétérinaire Ayerst

A travers la province

(Suite de la page 7)

thot, chef de la division des productions végétales à Québec, Emile Ferland, du Ministère fédéral de l'Agriculture (Division des Semences) et W. S. Richardson de la ferme de Lennoxville, sur la qualité des exhibits et leur conformité aux exigences du programme, ont profité à un plus grand nombre de cultivateurs soucieux de hausser le rendement des récoltes par l'emploi de semences de premier choix.

La propagande faite en faveur des ensilages de maïs et des foin de légumineuses a porté d'heureux fruits dans le secteur des Cantons de l'Est; cela se voyait au grand nombre d'échantillons d'ensilages soumis à l'expertise et dont le classement a vivement intéressé les cultivateurs.

Le Comité d'Organisation est constitué de MM. H. V. Burns, I. Kirby, René Scott, agronome, R. G. Hodge, W. J. Hodgman et D. J. Mac-Millan, agronome.

Pour peu que les cultivateurs continuent à manifester autant d'intérêt à l'entreprise, les promoteurs voient venir le jour où il sera possible de vendre à l'enchère tous les exhibits primés, facteur qui ajouterait à la portée éducative et pratique de cette exposition particulière.

DORCHESTER

Stabulation libre à St-Bernard

Plusieurs cultivateurs, à la veille de construire une grange-étable ou d'effectuer des réparations coûteuses, s'arrêtent à considérer le système de stabulation libre vu à la Station expérimentale de Lennoxville. M. Jean-Marc Drouin, cultivateur de St-Bernard de Dorchester, a opté pour la stabulation libre. Il a construit sa nouvelle étable en observant le plus fidèlement possible le plan de Lennoxville. Après un premier hivernement, M. Drouin se dit très satisfait de son expérience. Le troupeau — sujets croisés — s'est bien comporté. Toutefois, l'apport de bran de scie comme litière n'a pas donné d'aussi bons résultats que la paille. Il en est résulté que le degré de chaleur émanant de la litière accumulée n'a pas été aussi élevé. Cette méprise ne se répètera pas évidemment.

On s'intéresse de plus en plus à ce système de logement. On sait que l'étable est rudimentaire et plus ou moins close, les vaches vivent en liberté et on laisse le fumier et la litière s'accumuler tout l'hiver, d'où certaine économie de main-d'oeuvre. Par ailleurs, il y a économie sur le coût de la construction. Il y a aussi quelques inconvénients: il faut presque doubler la quantité de litière et le décornage des bêtes s'impose si l'on ne veut pas avoir à déplorer de malheureux accidents. Il faut aussi chauffer le parloir de traite. L'expérience étant nouvelle, nous déclarait M. Pierre Labrecque, directeur de l'Industrie animale à Québec, il serait pour le moins imprudent d'en recommander l'usage, sans restrictions, car il reste bien des points à préciser dans les dimensions et l'agencement des diffé-

PLUS DE MINOTS À L'ACRE-PLUS DE PROFITS PAR MINOT!



Pour de plus forts rendements en pommes de terre de première qualité, protégez votre récolte contre insectes et brûlures avec les PARASITICIDES C-I-L POUR POMMES DE TERRE.

LES PARASITICIDES C-I-L protègent sûrement et à peu de frais. Pour les meilleurs produits et méthodes de répression des insectes et maladies, vous pouvez compter sur la C-I-L.

POUDRES ET PRODUITS D'ARROSAGE C-I-L POUR POMMES DE TERRE



DEECOP Pour Saupoudrage contre brûlure, cicadelle et doryphore. Poudre insecticide-fongicide prête à servir, renfermant 3% de DDT et 7% de cuivre avec un dispersif-adhésif spécial. Réprime merveilleusement brûlures, bêtes à patates (doryphores), altises et cicadelles. S'emploie n'importe quand, sauf par temps de pluie ou de vent. Pour tubercules de semence ou infestation grave de pucerons, employez le DEECOP 5-7 (5% de DDT, 7% de cuivre).



DEECOP Pour Arrosage. Ni trouble ni malaxage additionnel. Versez simplement dans le réservoir. Renferme 15% de DDT et 30% de cuivre fixe. Comme la poudre DEECOP, il réprime avec succès brûlures et insectes. Excellent aussi pour nombre d'autres récoltes.



DDT mouillable C-I-L 50%. Poudre micropulvérisée à 50% de DDT. Surtout efficace contre l'altise—aussi contre doryphores et maints autres insectes. Avec Tri-Cop, elle peut former un insecticide-fongicide. La finesse des particules permet de bien recouvrir la plante, améliore suspension et adhérence.

Autres fongicides C-I-L pour pommes de terre

TROX. Poudre à 7% de cuivre fixe avec dispersif-adhésif spécial.

TRI-COP contre la brûlure. Poudre à 52% de cuivre, dispersible dans l'eau.

Demandez à votre vendeur les poudres
et produits d'arrosage C-I-L pour pommes de terre
CANADIAN INDUSTRIES LIMITED
Division de la chimie agricole
C.P. 10—Montréal



RENSEIGNEMENTS UTILES pour les fermiers

NO 29E PRÉSENTÉE PAR



IMPERIAL OIL LIMITÉE

NOTRE CÔTEUSE GUERRE AUX MAUVAISES HERBES

Les savants estiment que les mauvaises herbes font perdre aux cultivateurs plus de \$186,000,000 par an. Cela fait en moyenne \$25 par mois pour chaque ferme du Canada.

Les mauvaises herbes en lutte avec les récoltes

Les mauvaises herbes luttent contre les récoltes de trois façons: 1. Elles prennent l'humidité du sol. 2. Elles privent les récoltes de lumière. 3. Elles mangent la nourriture des plantes et réduisent progressivement la fertilité du sol. Comment les mauvaises herbes pompent l'humidité du sol ressort d'une expérience faite à la Station Expérimentale Fédérale de Swift Current, Saskatchewan. L'expérience débuta quand l'humidité était descendue à 24". Aux endroits où l'on entreprit la jachère d'été, le 18 mai, il y eut 36" d'humidité emmagasinée pour l'au-

Les cultivateurs subissent d'autres pertes

Les compétences estiment que 60% des frais de la jachère d'été et des cultures en rangs sont provoqués par la lutte contre les mauvaises herbes. En outre, il y a les frais suivants:

1. Frais de pulvérisation des récoltes en croissance.
2. Frais supplémentaires pour récolter des mauvaises herbes.
3. Les cultivateurs de l'Ouest doivent payer le fret jusqu'aux élevateurs terminus.
4. Perte de qualité pour les récoltes de céréales et de fourrages.
5. Pertes dues aux insectes se trouvant dans les mauvaises herbes.

Que faire à la mauvaise herbe?

La plupart des mauvaises herbes sont petites au stade de jeune plant et souffrent du voisinage des plants de céréales. Si les mauvaises herbes n'éprouvent pas trop de concurrence, elles produisent bientôt des racines et des feuilles vigoureuses qui les avantagent vis-à-vis des céréales. Une levée de grain dense et uniforme étouffera pas mal de mauvaises herbes naissantes. Pour y parvenir, vous pouvez: 1. Semer de la semence propre. 2. Détruire les mauvaises herbes avant les semailles. 3. Semer à la bonne profondeur. Semer trop profondément signifie germination plus lente et plants plus faibles. 4. Semer de la graine ayant subi l'épreuve de la germination. 5. Semer uniformément. Les espaces négligés favorisent la croissance des mauvaises herbes. 6. Semer plus dru dans un champ à mauvaises herbes pour permettre aux récoltes de les dominer. 7. Utiliser l'engrais convenant aux conditions locales. 8. Envisager la possibilité d'un léger sarclage après les semailles afin de détruire la mauvaise herbe naissante.

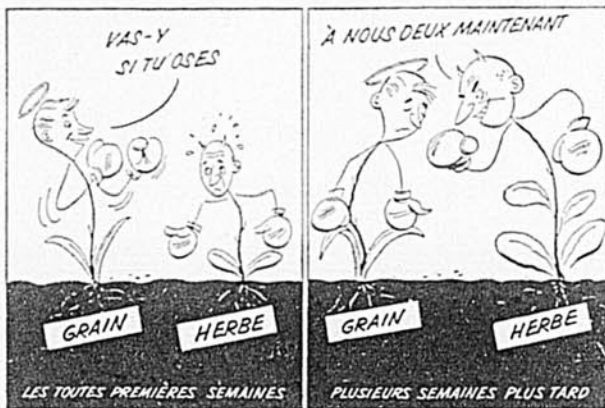

Durant les premières semaines qui suivent la levée, toutes les céréales croissent plus vite que les mauvaises herbes et elles produisent des racines plus fournies. Plusieurs semaines plus tard, ce sont les mauvaises herbes qui forment plus rapidement des racines et des feuilles. A moins qu'une levée dense du grain ne les étouffe dès le début, elles provoqueront une baisse dans le rendement.

tomne. Là où les mauvaises herbes purent croître jusqu'au 30 juin avant cette jachère d'été, il n'y eut que 21" d'humidité à l'automne. Ceci prouve qu'il est payant d'entamer la jachère d'été de bonne heure puisque l'humidité supplémentaire ainsi récupérée sera probablement à l'origine d'une "bonne récolte".

Mauvaises herbes et rendements

Comment la moutarde peut réduire vos rendements en grain est établi par une expérience de cinq ans faite à la Ferme Expérimentale Centrale d'Ottawa. La réduction moyenne dans un rendement en grain fut de 12.7% avec une infestation d'environ un plant de moutarde par six pouces carrés de terrain. Dans une autre expérience de trois ans, comprenant des mauvaises herbes vivaces, on constata les pourcentages suivants dans les diminutions de rendements: chiendent 67.3; laiteron vivace 57.7; chardon du Canada 40.2; chicorée 38.4; patience crépue 33.5; liseron 29.7; linaira 27.5; laiteron 25.7; marguerite des champs 15.6.

Il est payant de maîtriser les mauvaises herbes même dans les terres qui ne sont pas cultivées. Evitez de propager les mauvaises herbes par votre équipement agricole. Surveillez les mauvaises herbes nouvelles et identifiez-les car elles peuvent être nuisibles et tenaces. Les mauvaises herbes vivaces souffrent le plus quand on empêche leur tête de pousser. Pour chaque sarclage, il faut ajuster les instruments de façon à enrayer toute croissance des mauvaises herbes. Vous avez intérêt à consulter votre représentant agricole, ou votre gouvernement provincial ou fédéral, pour vous instruire sur la répression des mauvaises herbes.

RÉPARER CÔTE CHER



ÉCONOMISEZ L'ARGENT ÉCONOMISEZ LE TEMPS RÉDUISEZ LA TRACTION AVEC LES GRAISSES MARVELUBE "0" et "1"

Consultez votre marchand de machinerie aratoire ou relisez le manuel d'instructions de votre fabricant. Vous entendrez la même chose où que vous alliez. Le temps mis à graisser et l'emploi de lubrifiants de classe rapportent gros. Depuis des années, des milliers de cultivateurs s'en remettent au savoir-faire d'Imperial Oil dans la fabrication de produits de qualité qui répondent exactement aux besoins en graissage de l'équipement de ferme.

LES GRAISSES MARVELUBE TIENNENT LE COUP

Marvelube "0" et "1" sont des graisses qui "tiennent le coup", réduisent le frottement et la traction et protègent les parties mobiles contre l'usure. Un graissage régulier avec les graisses Marvelube qui chassent la poussière rongeante et autres crasses prévient des réparations et des retards coûteux. Il fera durer votre équipement plus longtemps et vous fera gagner, en fin de compte, de nombreux dollars. La graisse Marvelube "0" est idéale par temps froid. La graisse Marvelube "1" est un populaire lubrifiant pour les travaux durs quand les journées sont plus chaudes. Choisissez celle qui convient le mieux.

VOYEZ
VOTRE
AGENT



IMPERIAL OIL

DANS LE PROCHAIN
NUMÉRO DE RENSEIGNEMENTS
UTILES POUR LES FERMERS
NOUS PARLERONS DU FONCTIONNEMENT DES "COMBINES"

rents quartiers. Il reste, à part cela, que les expéditeurs de lait à la ville, doivent obligatoirement se conformer aux règlements municipaux régissant le commerce du lait. Néanmoins, M. Drouin, pour sa part, se dit satisfait de l'innovation.

LOTBINIÈRE

Amélioration des bovins laitiers

Encouragés par l'agronome Fernand Léonard, les cultivateurs de St-Flavien réalisent de plus en plus l'importance de garder des bovins pur sang. Au cours des deux derniers mois dix-huit taureaux pur sang furent introduits dans la paroisse. On signale aussi une augmentation dans le nombre de ceux qui pratiquent le contrôle laitier postal. Dans la division centre du comté, 52 cultivateurs ont adopté cette pratique recommandable.

RÉGION DU SAGUENAY

Réunion d'éleveurs d'Ayrshire

Environ une quarantaine de membres du club Ayrshire des comtés de Chicoutimi, Lac St-Jean et Roberval ont assisté, à l'hôtel de ville de Roberval, à leur assemblée annuelle. En l'absence du président, M. Alphonse Brassard, agronome, régisseur de la ferme de l'Hôtel-Dieu St-Vallier à Chicoutimi, M. X. Boily, vice-président, remplit cette charge. Les questions suivantes furent discutées: classification des troupeaux par le type; contribution au club dans chaque vente d'un sujet mâle, faite par un membre; organisation d'une journée "Rouge et Blanc" à Chicoutimi.

Le nouveau bureau de direction est composé comme suit: MM. Alphonse Brassard, agronome, régisseur de la ferme de l'Hôtel-Dieu de Chicoutimi; Georges Gauthier, de Chicoutimi-Nord; Roger Boily, de St-Prime; Hermias Villeneuve, de Ste-Croix; Rév. Frère Elzéar, de Mistassini; Elie Lévesque, de Normandin; Adhémar Belzile, agronome, régisseur de la Station Expérimentale de Normandin.

CONGRÈS DES AGRONOMES

La Corporation des Agronomes de la Province de Québec tiendra son congrès annuel les 26, 27 et 28 juin à Québec. La Corporation, qui compte plus de 800 membres, fête cette année le dixième anniversaire de l'obtention de sa charte professionnelle et le quarantième anniversaire de la profession agronomique.

Le congrès de cette année sera sous la présidence du Dr Gustave Toupin, président général de la Corporation et chef du Département de l'Industrie animale à l'Institut Agronomique d'Oka. Les délibérations porteront principalement sur l'évolution de l'industrie laitière au Canada et principalement dans la province de Québec.

Outre le Dr Toupin, les officiers de la Corporation sont: MM. Roland Lespérance, du Ministère provincial de l'Agriculture, Louis de Gonzague Fortin, de l'École d'Agriculture de Ste-Anne de la Pocatière, respectivement premier et second vice-président, et René Monette, secrétaire général.

fromage. De fabrication domestique, il ne se produit que chez des cultivateurs de l'île d'Orléans et plus précisément à St-Pierre.

Il a la forme d'une galette de cinq pouces de diamètre et de trois quarts à un pouce d'épaisseur; il pèse un peu plus de cinq onces. Sa couleur est blanc crème extérieurement et d'une teinte plus accentuée à l'intérieur. Il ne présente pas et ne doit jamais présenter de moisissures à sa surface. La pâte est homogène, douce et onctueuse. Lorsque la fabrication et l'affinage se font dans de bonnes conditions, la pâte ne coule pas et fond dans la bouche.

L'orléanais contient environ 55% d'eau et 45% de matières solides, dont 25% de gras et 20% de protéines et de sels minéraux.

Procédés bien typiques

La maturation devant s'opérer à une température relativement peu élevée, la fabrication ne s'effectue que durant la saison froide, soit de novembre à la fin de mars. Comme l'illustrent bien les photos de cette

page, la méthode de fabrication domestique est tout à fait typique.

Le fromage raffiné se fabrique avec du lait de vache entier. Il est mis en présure aussitôt après la traite, à une température de 90°F. La présure est soit achetée dans le commerce ou fabriquée à domicile avec de la caillette ou le quatrième estomac d'un jeune veau. La fabrication domestique de la présure est bien connue des cultivateurs de l'île.

Pour faire cailler le lait, l'on se sert de chaudières en fer-blanc d'une capacité d'environ trois gallons et demi. Une fois la coagulation faite, ce qui prend à peu près une demi-heure, le caillé est coupé en petits cubes afin d'en dégager le petit lait; ce soutirage prend une couple d'heures.

Le caillé est ensuite placé dans des égouttoirs servant en même temps de moules. Ceux-ci sont remplis jusqu'au bord. La surface est copieusement salée au gros sel ordinaire, soit une poignée pour trois fromages.

Les faiselles, ou moules, placées dans une tôle à bords relevés, afin

(Suite à la page 62)

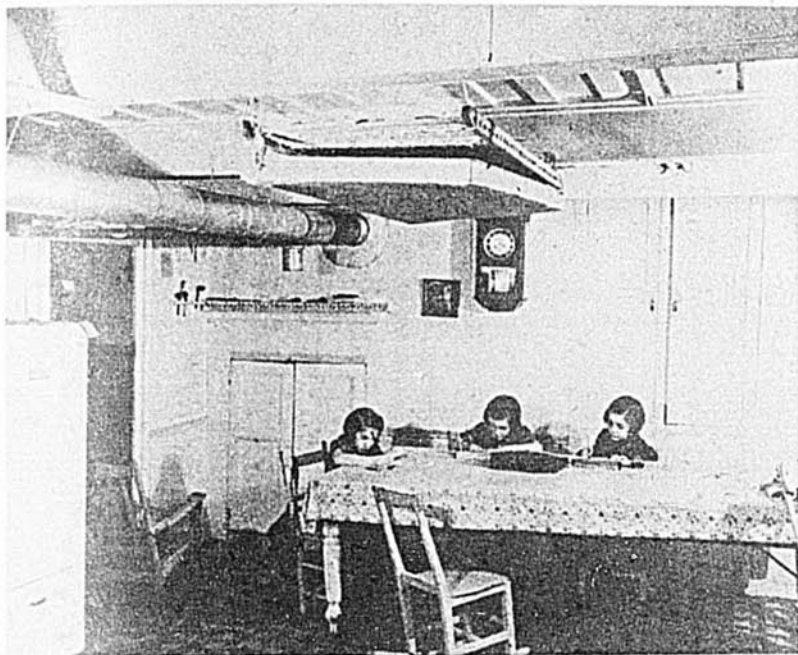

Le paillason, le râtelier et la casserole, suspendus au plafond, constituent l'appareil où mûrit le fromage... pendant que les enfants font leur devoir.

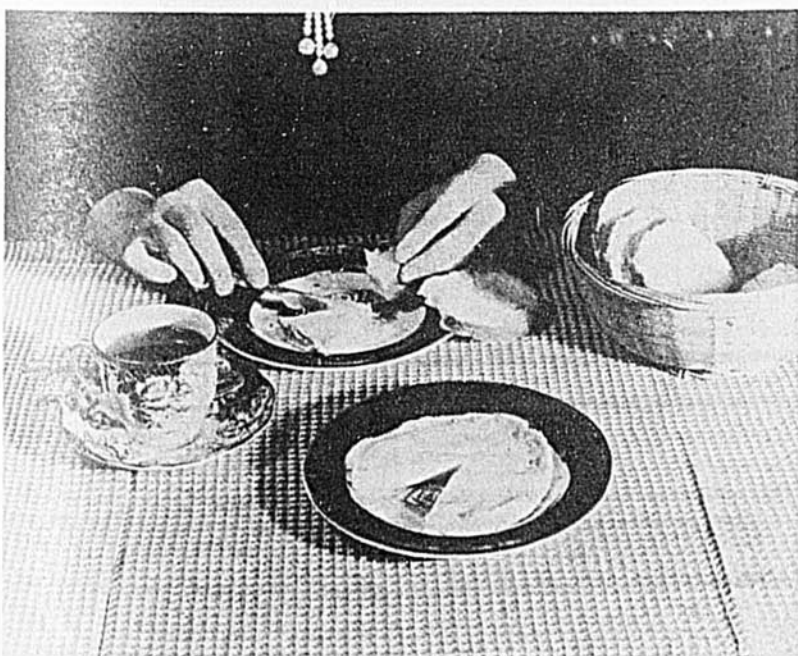

Ici, la femme de l'auteur déguste un bon raffiné de l'île d'Orléans. Malgré sa forte odeur ammoniacale, ce fromage fait les délices des connaisseurs.

"Au temps des foins, la terre est dure pour les pieds. Pour mon confort, je porte des 'Thoro-Bilts'.

Elles supportent bien le pied."



M. Philias Pellerin, Petite-Rivière, Québec

SISMAN
Thoro-bilts

Fabriquées par des hommes qui connaissent la valeur d'une bonne chaussure de travail confortable! Elles sont faites des meilleurs cuirs — tannés deux fois pour résister aux acides qu'on rencontre à la ferme.



T. SISMAN SHOE COMPANY LIMITED • AURORA • ONTARIO

Fairbanks-Morse

LES MOTEURS "Z"
produisent de l'énergie à meilleur marché

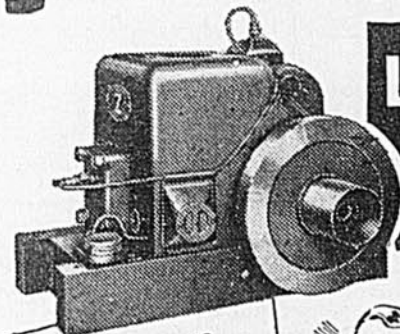

POURQUOI VOUS DEVRIEZ POSSÉDER UN MOTEUR "Z" F-M
Huilage automatique
Complètement renfermé
Refroidi à l'eau
Régulateur d'admission
Magnéto à haute tension
Modèles de 2 à 28 H.P.



Ces moteurs robustes et puissants vous assurent l'énergie suffisante pour l'accomplissement de toutes sortes de travaux sur la ferme: pomper de l'eau, scier du bois, actionner des monte-charges et machines diverses. Ils requièrent très peu d'attention et fonctionnent économiquement avec gazoline, carburant à tracteur, kérosène ou gaz naturel. Consultez le vendeur F-M local ou écrivez à votre succursale la plus proche pour obtenir plus de renseignements.

THE CANADIAN FAIRBANKS-MORSE CO. LIMITED
Saint John Montréal Québec Ottawa

Couvrez 100 milles

pour **\$100** (FAIT PROUVÉ)
DANS LA
nouvelle
1952 MORRIS MINOR

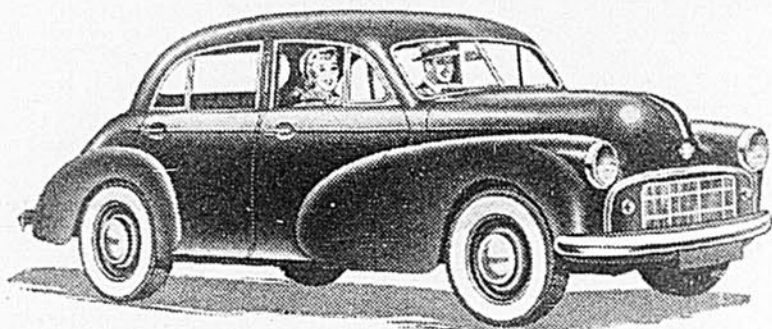

EPREUVES CONCRETES



Les propriétaires des voitures MORRIS confirment le rendement de 40 à 50 milles au gallon d'essence.

STATIONNEMENT FACILE



La MORRIS se stationne facilement "lôte la première" dans le plus petit espace, épargne du temps et ménage vos nerfs.

BAS PRIX



Economique à l'achat, pour l'entretien et pour l'essence ... économise 25c au gallon!

LA PLUS SPACIEUSE PETITE VOITURE SUR LA ROUTE EN 1952

Spacieuse ... sans contredit! De l'espace pour 5 passagers ... et tellement économique ... plus de 40 milles au gallon! Conduisez la nouvelle MORRIS MINOR 1952 et rendez-vous compte de son confort luxueux—sièges recouverts de vrai cuir, cendriers avant et arrière, lumière de plafond et bien d'autres traits caractéristiques des plus grandes voitures. Une mono-construction tout-acier assure unedurabilité de plusieurs années dans des conditions même défavorables. Voyez les nouvelles MORRIS MINOR et OXFORD 1952 aujourd'hui-même. Choix varié de couleurs dans les modèles de sédans à 4 portes et à 2 portes et décapotables.

Service régulier d'entretien et de pièces de rechange d'un océan à l'autre.

En montre chez votre dépositaire local

TOLEDO MOTORS LIMITED

2134 ouest, rue Ste-Catherine, Montréal, P.Q. — Glenview 3561
Distributeurs des Voitures MORRIS, BENTLEY et ROLLS ROYCE



Acceptés au pair partout
Sécurité
Commodité

Faites remise par Mandats du
CANADIAN NATIONAL EXPRESS

En vente à tous les
BUREAUX de MESSAGERIES et GARES
du CANADIEN NATIONAL



Employez les meilleures HUILES À MOTEUR

— en pintes —
2 gallons, 5 gallons, etc.,
scellés et lithographiés.
GRAISSES 5, 25, 100 lb
LES LUBRIFIANTS DE
QUALITÉ POUR VOS
MACHINES ET
VOITURES

Distributeurs demandés

PENNSYLVANIA GASOLINE CO. LTD.
1245, St-Grégoire coin Brébeuf, Montréal
"Nous vous servons depuis 20 ans."
Plusieurs comités disponibles pour
Agent Local

18 heures ...

(Suite de la page 11)

Naturellement, il n'est pas toujours possible à un vétérinaire de guérir tous les animaux qu'il traite et ça, pour plusieurs raisons. Laisant de côté les cas "qui ne se ramènent pas" et sur lesquels il tente l'impossible, il arrive souvent que le cultivateur attende à la dernière

qu'autrefois, parce qu'aujourd'hui la réputation du médecin-vétérinaire est reconnue et on apprécie l'utilité de ses services parce que l'on sait que les animaux malades peuvent être traités aussi bien que les humains et que le médecin-vétérinaire est un homme qui a étudié pen-



Puis, le lendemain matin, il repart comme la veille. Le médecin-vétérinaire est un homme connu dans sa région. On le reconnaît sur la route et on l'arrête au passage pour lui demander conseil. Les troubles qu'on lui signale ne nécessitent pas toujours une visite. C'est ainsi que le Dr Armour Lefebvre, de St-Jean, a croisé dans le village de St-Blaise M. J.-L. Perrier à qui il donne une consultation. Ça fait partie du service!

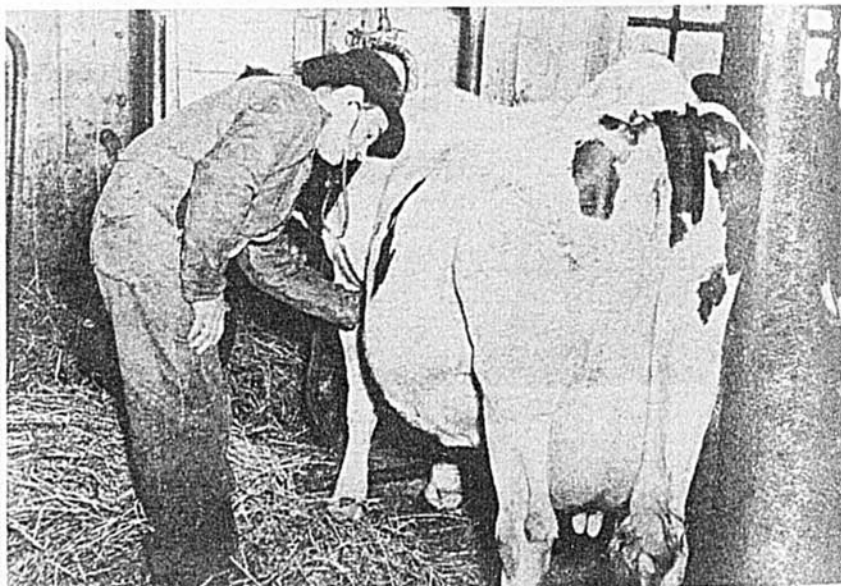

Hier, le Dr Lefebvre avait eu plusieurs cas plutôt malpropres: vélages, non-délivrances, rétentions placentaires, en sorte qu'aujourd'hui il a dû sortir ses salopettes bleues. Ses services sont tout aussi efficaces et ses diagnostics non moins sûrs. Le cas présent est quelque peu embêtant: la vache a-t-elle avalé un corps étranger? Le cœur est-il bon? Quel est l'état général de la bête? Le stéthoscope va aider à le déterminer.

minute avant de le faire demander. Fréquents aussi sont les cas où, avant de demander le vétérinaire, on a pour ainsi dire vidé la cuisine, aggravant ainsi le trouble dont souffre l'animal: moutarde, soda, gingembre, sel à médecine, huile de ricin, liniments, onguents, etc., tout y a passé, sans compter les recettes qu'ont prescrites les maréchaux ambulants ou les "Tit Jos Connais-sant" des environs.

Les cas de ce genre sont heureusement beaucoup moins fréquents

dant de nombreuses années les complexités de l'organisme animal afin de pouvoir repérer les troubles de son fonctionnement et les traiter.

Et parce que les cultivateurs ont un recours constant au vétérinaire chaque fois qu'un de leurs animaux est malade, celui-ci est un homme fort occupé pour qui il n'y a pas d'heures régulières pour les repas et qui ne sait jamais à quelle heure du jour sa journée de travail sera terminée.



En général, plus de la moitié de la pratique d'un vétérinaire se fait sur les bovins laitiers et les troubles les plus fréquents sont les troubles mammaires. Devant un cas évident de mammité (maladie très commune) le médecin-vétérinaire se trait quelques jets de lait dans la main pour montrer au cultivateur qu'il y a des grumeaux dans ce lait. Et la médication suit.



Le vétérinaire fait son travail jusqu'au bout. "Je veux bien le sauver votre animal, mais il faut que vous m'aidiez un peu", dit ici le Dr Lefebvre à M. Joseph Cyr, de St-Blaise. Il vient de traiter une vache affectée d'un trouble pulmonaire, il a laissé une bouteille de remède et il donne ses dernières indications. Le médecin-vétérinaire est ordinairement un homme qui sait plaisanter et se faire apprécier.

Ne jetez pas votre ferraille

(Suite de la page 14)

pour cela, nous devons faire l'impossible pour récupérer le vieux fer qui traîne dans toutes les localités du pays.

L'organisation est en marche

Aux Etats-Unis, la ferraille est considérée comme une nécessité. Ici, c'est une menace à l'augmentation de la production de l'acier. Aussi, les industries canadiennes intéressées viennent de former, en coopération avec des centaines de vendeurs et collecteurs de ferraille, un comité (Canadian Scrap Iron & Steel Committee) dont la fonction est de voir à ramasser toute la ferraille disponible au pays. Voici, en résumé, le programme d'action de ce comité:

- 1—Campagne de publicité nationale afin de susciter l'intérêt de tous les citoyens et de les mettre au courant des besoins du pays en ferraille.
- 2—Organisation de districts, avec comité central pour chacun de ces districts.
- 3—Campagne de publicité locale pour faire appel à chacun des districts en particulier.
- 4—En coopération avec les comi-

tés de district, les vendeurs et collecteurs de ferraille s'occuperont de ramasser, trier et diriger le matériel vers les aciéries et les fonderies.

Ce que les cultivateurs peuvent faire

Actuellement, la campagne de publicité est lancée mais on n'a pas encore déterminé quel sera le prix payé à tous ceux qui auront de la ferraille à vendre. Mais une chose certaine, c'est qu'avant longtemps, ils pourront la vendre cette ferraille au lieu de l'abandonner dans les champs ou de la jeter ici et là.

Pour le moment, les cultivateurs peuvent faire l'inventaire de tout le vieux fer qu'ils n'utiliseront plus afin de l'avoir sous la main lorsque, d'ici peu, sera organisé le comité de récupération dans leur région. En répondant à cet appel qui leur est lancé les cultivateurs du Québec contribueront à augmenter la production de l'acier et à conserver nos réserves de ressources naturelles.

Qu'ils n'oublient pas qu'ils en retireront eux aussi des avantages directs: ils seront payés pour se débarrasser de matériel encombrant qui, gardé sur la ferme, pourrait être la cause d'accidents.

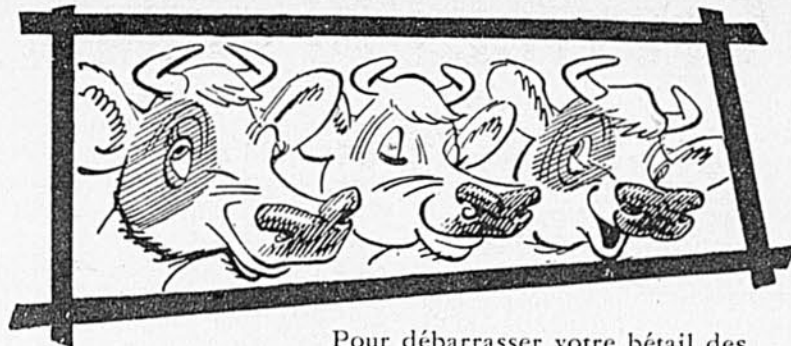

Pour débarrasser votre bétail des mouches durant l'été—vaporisez STOCKAID régulièrement! Quoique STOCKAID tue et chasse tous les insectes efficacement, il ne comporte aucun danger, n'affecte pas le lait et est prêt à être employé. Manufacturé par les fabricants de Fly-Tox — demandez-le par son nom!



STOCKAID ANIMAL SPRAY

Un produit de CANADA REX SPRAY CO. LTD., BRIGHTON, ONT.

CONSEILS AUX FERMIERS
GILLETT'S

BROCHURE
GRATUITE

LES MULTIPLES FAÇONS D'UTILISER
LA LESSIVE SUR LA FERME

- ✓ 18 pages de renseignements sous format commode
- ✓ Plus de 30 applications de la lessive clairement expliquées
- ✓ Détails complets sur la fabrication du savon
- ✓ Exemple GRATUIT sur réception du coupon ci-dessous



Vous constaterez que la lessive Gillett peut vous être utile de plusieurs façons à la maison comme à la ferme.

Pour nettoyer les trayeuses mécaniques, préparer de l'eau de javel, désinfecter vos dépendances ou essuyer les planchers, la lessive Gillett "Pure Flake" accélérera et simplifiera vos travaux de ferme tout en protégeant la santé de votre menu et gros bétail. Cette brochure contient tous les renseignements; faites-nous parvenir votre demande aujourd'hui-même!

POSTEZ CE COUPON POUR EN OBTENIR UN EXEMPLAIRE



Format ordinaire et boîte économique de 5 livres.

STANDARD BRANDS LIMITED,
Immeuble Dominion Square,
Montréal, Qué.

Veillez m'envoyer gratis votre nouvelle brochure décrivant les usages de la lessive Gillett.

NOM.....
ADRESSE.....

GLF-111F

de faciliter le ramassage du petit lait, sont mises près d'un poêle de façon à y être à une température de 70°F. Le caillé est retourné lorsque la face supérieure semble bien égouttée, puis du sel est ajouté sur la nouvelle face. Le caillé est définitivement sorti du moule lorsqu'il semble être assez égoutté, ordinairement lorsqu'il est réduit à la moitié de sa hauteur originale. L'égouttage du caillé dure de 10 à 12 heures.

On dépose le fromage sur un paillason qui repose sur un râtelier. Le paillason est ni plus ni moins une natte fabriquée avec des brins de jonc récoltés sur les bâtures du fleuve. Le râtelier est constitué de lattes d'un pouce de large fixées à deux tringles. Une casserole en tôle est placée sous le râtelier. Tout cet appareil — paillason, râtelier et casserole — est généralement suspendu à environ un pied du plafond de la cuisine; la température de la chambre doit être maintenue aux environs de 70°F. Les fromages sont tournés deux fois par jour; ils sont lavés dans une saumure légère tous les deux jours d'abord, ensuite tous les trois ou quatre jours à mesure qu'ils se raffermissent. Le séjour sur les râteliers dure quinze jours. L'opération suivante, la plus importante, est l'affinage.

Dernière étape

Les fromages destinés à l'affinage

sont d'abord déposés, pour une période de 24 à 48 heures, dans un récipient que l'on remplit d'eau froide à laquelle on ajoute une quantité déterminée de gros sel. Les fromages sont ensuite retirés puis enveloppés séparément dans un morceau de toile de lin préalablement trempée dans une saumure tiède; ils sont placés dans des coffres de bois au fond desquels on a pratiqué quelques ouvertures cylindriques. On garde les coffres dans une cave où la température doit être maintenue à environ 45°F.

Après 21 jours, le fromage est prêt pour le marché; il ne reste qu'à lui faire une dernière toilette et à l'emballer convenablement.

La durée totale de la fabrication est généralement de 37 jours.

Une bonne source de revenus

Si la fabrication du fromage raffiné exige un travail soutenu, elle peut tout de même représenter un revenu appréciable pour ceux qui s'y adonnent.

Un producteur fabrique en moyenne 30 fromages "au cent livres" de lait; s'il les vend 40 cents l'unité (c'est le prix obtenu l'hiver dernier) le lait rapporte un prix beaucoup plus élevé que s'il était vendu à l'état cru ou autrement transformé. Il est entendu que ceci ne constitue pas un profit net. Il

faut tout de même tenir compte que le travail est fourni par la famille à une période de l'année où les activités sont réduites à la plus simple expression sur la ferme. Quant à l'outillage, il représente un capital relativement peu élevé.

Lors de ma visite chez M. Aubin, celui-ci avait déjà fabriqué 150 douzaines de fromage. Au cours d'une année, il en fabrique environ 250 douzaines.

La fabrication et le commerce devraient être organisés

Le nombre de cultivateurs de St-Pierre de l'île d'Orléans qui fabriquent du fromage raffiné pour le commerce est fort restreint et la production totale est très limitée. Il y a eu diminution constante depuis une trentaine d'années. Actuellement, on ne trouve ce fromage que chez certains épiciers de la ville de Québec. D'autre part, les cultivateurs en expédient une certaine quantité à différents endroits du Canada et des Etats-Unis. Aussi plusieurs touristes profitent de leur passage à l'île durant l'été pour placer une commande de fromage raffiné qui leur sera livrée l'hiver prochain.

Ce n'est certainement pas le marché qui fait défaut, car la vente est facile, et les commandes sont nom-

breuses. Tout en conservant à la fabrication de l'"orléanais" son caractère d'industrie familiale, il y aurait sûrement moyen d'en moderniser l'outillage et d'organiser chez les producteurs des chambres froides qui leur permettraient d'en fabriquer à l'année longue. La production serait nécessairement élevée l'été et le marché serait également excellent. M. Aubin me disait que, durant l'été, de très nombreux touristes arrêtent chez lui en quête de fromage de l'île, ignorant qu'il ne se fabrique qu'au cours de l'hiver.

Il ne faudrait tout de même pas que cette industrie, qui date des débuts de la colonisation de l'île d'Orléans et dont les procédés ont été pieusement transmis de génération en génération, ne devienne un jour qu'un souvenir.

Un conseil aux amateurs de fromage délicat: si vous n'avez jamais eu l'occasion de déguster une pâte aussi digestible et savoureuse, procurez-vous un de ces fromages délicieux. Dégustez-le une bonne fois et vous prendrez rang parmi les consommateurs réguliers, contribuant ainsi à maintenir une production locale spéciale, caractéristique, dont les bonnes gens de l'île d'Orléans sont les seuls à posséder le secret, héritage précieux apporté du pays des ancêtres.



TOUTES LES VACHES VÊLERONT

Une nouvelle hormone, l'ECP, est appelée à faire disparaître au moins 60% des cas de stérilité chez les vaches. On dit aussi que l'ECP est efficace chez les chevaux, les moutons, les porcs et même les animaux à fourrure.

LES vaches que l'on ne peut réussir à faire donner veau aussi bien que les truies qu'on est obligé de nourrir six mois inutilement parce qu'on n'a pu leur faire donner une deuxième portée dans leur année, ou bien encore les brebis qui n'ont donné que leur laine pour payer leur pension le printemps dernier, seront bientôt choses du passé pour l'éleveur qui voudra se donner la peine de surveiller ses animaux afin de constater si oui ou non les femelles viennent en chaleur.

Une nouvelle hormone, qui porte le nom de "ECP," vient de prendre la vedette après avoir fait l'objet d'expériences qui ont duré plus de deux ans dans 25 universités américaines et dans la pratique régulière de plusieurs médecins-vétérinaires dans toutes les régions agricoles des Etats-Unis. Les résultats sont merveilleux et la nouvelle hormone est prête pour un emploi extensif.

Son rôle est de provoquer les chaleurs chez les femelles qui cessent d'en avoir pour une raison ou une autre. La plupart des expérimentateurs et vétérinaires sont unanimes à dire que l'ECP est plus efficace et que son action est plus uniforme que toutes les autres hormones essayées jusqu'ici. Naturellement, on ne peut s'attendre de remédier à tous les cas de stérilité parce que, chez les bovins par exemple, environ un tiers des cas de stérilité est dû à des infections, à des maladies comme la brucellose ou à des malformations anatomiques; ce sont les deux autres tiers que l'ECP peut aider: les animaux qui tout simplement ne viennent pas en chaleur. Selon le Dr Davidson, de la Compagnie Upjohn qui manufacture l'ECP, l'hormone peut produire des résultats dans 90% de ces cas.

Chez les bovins, il s'agit simplement de faire une injection d'ECP dans les muscles du cou de l'animal stérile pour que deux ou trois jours après les chaleurs apparaissent. Elle agit aussi sur toutes les espèces animales: les chevaux, les moutons, les porcs et même les animaux à fourrure.

Les résultats sont probants

A l'Institut Polytechnique de l'Alabama le Dr Gibbons a traité 150 vaches laitières dans plusieurs troupeaux différents; 94% sont venues en chaleur après une première injection et le reste après une deuxième. A l'accouplement, 38% sont entrées en gestation après un premier service et, après le deuxième service, 85% de ces vaches étaient fécondées. C'est presque aussi bon que chez les vaches qui viennent en chaleur normalement. On a découvert autre chose dans cette même expérience et c'est encore à l'avantage de la nouvelle hormone: l'hormone a provoqué une première chaleur et les vaches qui n'ont pas été servies tout de suite ont continué à revenir en chaleur selon un cycle normal, sans autre injection.

Au Collège d'Agriculture du Michigan, le Dr George Moore a fait l'essai de l'hormone sur 100 vaches qui souffraient de troubles du système de reproduction (foetus momifié et même pus dans l'utérus). Une seule injection a suffi pour que

ces vaches expulsent ces rudiments de foetus et 3 sur 4 des vaches qui avaient du pus dans l'utérus ont éliminé ce pus en sorte qu'elles pouvaient ensuite être servies par le mâle efficacement. Le Dr Moore recommande même l'administration d'ECP après une opération dans l'utérus (dans le cas de césarienne) et chaque fois qu'on est obligé d'aider la vache à "délivrer" afin de

remettre ses organes de reproduction en parfait état.

Il ressort des expériences faites par le Dr R. J. Williams, dans le Tennessee, que l'on peut, grâce à l'ECP, provoquer des chaleurs chez les brebis en n'importe quelle saison de l'année; ainsi, on pourrait leur faire donner deux portées d'agneaux par année. On pourrait également, par une injection de cette hormone,

faire servir les brebis plus tôt et arriver sur le marché avec ses agneaux à un moment où la viande d'agneau est rare. Dans l'expérience du Dr Williams, les 48 brebis injectées sont venues en chaleur et 35 d'entre elles ont conçu après un premier service; toutes les autres ont continué à revenir en chaleur régulièrement et elles sont toutes devenues gestantes après deux, trois et quatre services.

Sur 202 brebis sous expérience à l'Institut Polytechnique de l'Alabama, 92.2% sont venues en chaleur et ont conçu en juin et au début de juillet après qu'elles eurent reçu une injection d'ECP. Le recours aux hormones pour faire donner aux brebis deux récoltes d'agneaux par année n'est pas nouveau mais l'ECP est la plus efficace des hormones utilisées jusqu'ici à cette fin.

En Californie, des expériences semblables ont été faites avec des chevaux, des chiens et des animaux à fourrure; les résultats ont été aussi satisfaisants. Le Dr Stocking, de l'Institut Polytechnique de

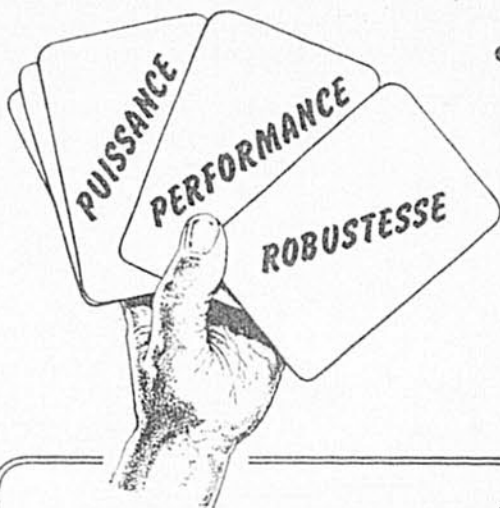

... Les véhicules WILLYS à 4 roues motrices pour la ferme sont imbattables

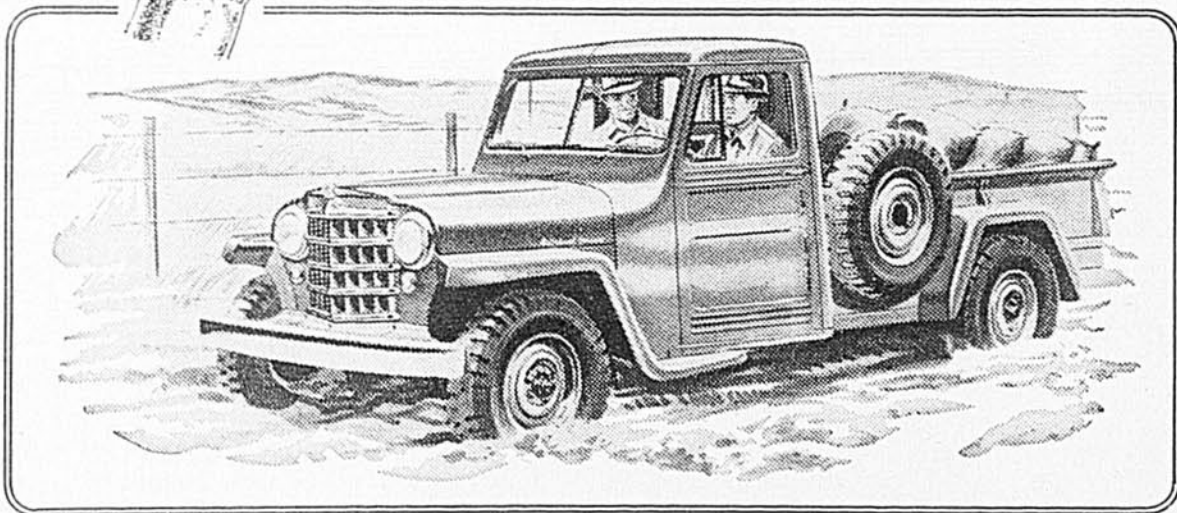

Puissance étonnante du moteur Hurricane... robuste châssis d'acier... carrosserie durable... et dessin fonctionnel s'unissent pour faire du camion à 4 roues motrices Willys une vedette de son domaine. Construit pour donner un service remarquable toute l'année durant, le camion Willys tire dans le sable,

la boue ou la neige... gravit des montées raides... passe dans des endroits où des véhicules ordinaires seraient immobilisés. D'autres caractéristiques comprennent la commande à 2 roues motrices pour la grande route—capacité de 1 tonne de charge payante—empattement de 118 pouces.



La 'Jeep' universelle répond aux besoins de transport et de remorquage sur de nombreuses fermes, par tous les temps et en toute saison. Elle a la commande sélective à 2 et 4 roues motrices... grande gamme de vitesses... et prise d'énergie avec commande par poulie (facultative à coût additionnel) pour actionner des machines commandées par courroies.



Dans les passages difficiles, vous pouvez compter sur la voiture de service d'hôtel Willys. Sa traction à 4 roues motrices et la puissance de son moteur à haute compression Hurricane abattront la besogne sur la ferme. Place pour 6 adultes, ou, quand on enlève les sièges, pour une charge de 1/2 tonne.

WILLYS-OVERLAND OF CANADA LIMITED

Diminuez les Risques d'Incendie

REVÊTEMENT **Turnall** AMIANTE-CIMENT

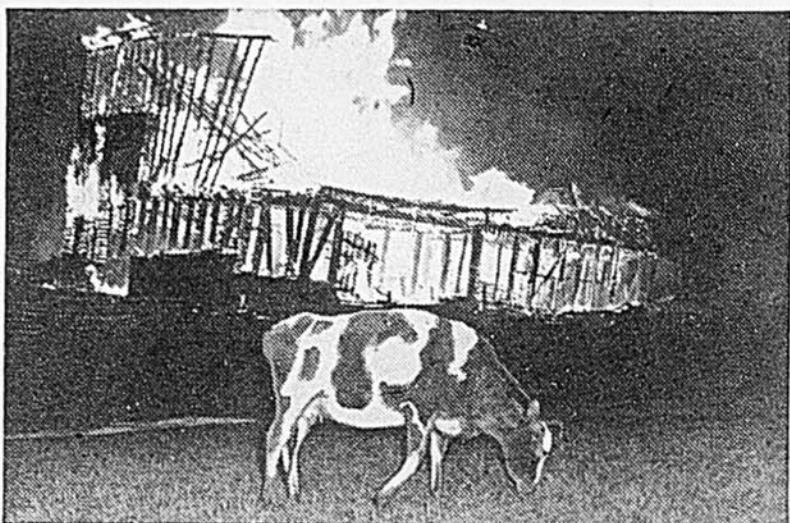

Le matériau idéal pour les bâtiments de ferme ! Fabriqué d'amiante et de ciment, il présente une haute résistance au feu et forme ainsi un écran retardant considérablement la propagation d'un incendie.

**NE DEMANDE JAMAIS DE PEINTURE
À L'ÉPREUVE DES INSECTES ET DES RONGEURS
ACCÉLÈRE LA CONSTRUCTION**

Renseignez-vous auprès de votre fournisseur de matériaux de construction ou écrivez au bureau Atlas le plus proche.



**ATLAS ASBESTOS
COMPANY LIMITED**

MONTRÉAL 110, rue McGill TORONTO 35 Mutual St. WINNIPEG 1511 Valour Rd. VANCOUVER Ford Building

Membre de l'organisation Turner & Newall

62-5

Le Bulletin des Agriculteurs n'est pas qu'un magazine agricole, c'est une institution. Ses trente-quatre années d'existence en font foi.

**TOUTES LES FOIS QUE VOUS AVEZ
BESOIN DE FICELLE ET DE CORDAGES**

EMPLOYEZ LES PRODUITS

BRANTFORD CORDAGE



- FICELLE À LIER "GOLD LEAF"
- FICELLE À BOTTELER "MAPLE LEAF"
- CORDAGE DE MANILLE ET DE SISAL

THE BRANTFORD CORDAGE COMPANY LIMITED

BRANTFORD ONTARIO
Bureau dans l'Ouest: 289 Chambers St., Winnipeg

Californie, a même injecté de l'ECP à une chienne de 11 ans qui n'avait pas eu de chaleur depuis deux ans et... elle a eu sa portée de petits.

Ce merveilleux produit n'est entre les mains des médecins-vétérinaires américains que depuis le premier mars et la compagnie qui le manufacture se propose de ne le vendre qu'aux vétérinaires parce que, comme c'est très logique, tout animal qui souffre de stérilité doit d'abord être examiné avant qu'un traitement soit prescrit. L'ECP n'est pas administrée au hasard parce que s'il y a maladie, il faut que celle-ci soit préalablement traitée et la cause doit avant tout être supprimée; le vétérinaire seul est en mesure de juger de chaque cas. D'ailleurs, il est possible de donner des doses qui soient trop fortes.

Le traitement est-il dispendieux? L'hormone elle-même coûte moins cher que toutes celles qui sont actuellement sur le marché mais il faudra ajouter les services professionnels du médecin-vétérinaire. La compagnie qui fournit l'ECP dit que le traitement sera tout simplement "raisonnable".

Pour atteindre tout son effet, l'ECP n'a plus pour nous qu'à traverser la frontière.

Le mois prochain, ne manquez pas de lire

- Conrad Turcot accueille chaudement les gelées tardives

Pour la première fois dans Québec et même au Canada, une ferme à tabac est pourvue d'un système de chauffage. Les gelées ne sont donc plus à craindre sur une ferme ainsi organisée.

Notre reportage photographique du numéro de juillet vous illustre le système et son installation et démontre clairement tous ses avantages.

- Tenez bon!

A la lumière d'une situation qui dure déjà depuis quelques mois, le prof. Jean Perron, spécialiste reconnu en industrie animale, fait part aux éleveurs et producteurs de porcs de l'avenir qui leur est réservé.

Un article très à point dont bénéficieront tous les intéressés.



Economisez

en achetant vos bas
directement
du Manufacturier

No 121 — Bas nylon "Miss Canada" 45 aiguilles, 30 deniers "Sub" légères reprises dans le haut ou le pied seulement. Jambes intactes, belles ceintures nouvelles, grandeurs 8 1/2 — 11. Prix pour 12 paires \$7.50

No 700 — Bas nylon seconds, 51 aiguilles, 35 deniers avec un peu plus de défauts que le No 121, mais la jambe est tout de même très belle. Parfois il existe, dans ce classement, différentes longueurs dans le haut ou le pied, mais ne nuisent en rien à la durée de ce bas. C'est une vraie aubaine, couleurs nouvelles, grandeurs 8 1/2 — 11. Prix pour 12 paires \$7.00

Vendons à la douzaine seulement. En commandant, veuillez ajouter à votre mandat la taxe de 2% et le transport, toute commande doit être accompagnée d'un mandat ainsi que nos expéditions C.O.D. Demandez notre nouveau catalogue 1952 gratuit.

L. THERRIEN

BAS — LAINE — FIL — EN GROS
557, Notre-Dame ouest,
VICTORIAVILLE, P.Q.
Tél. 2341.

PETITES ANNONCES

Poussins Superior. Livraison immédiate ou future. Lehigh Whites, Rock Barrés, Hampshire, Sussex, Rhode Island, Rouges, Rock Blancs, Géants Noirs, Croisés, Mélangés \$12.00. Poulettes \$22.50. Cochets \$8.00. Poulettes évoluées tous âges. Viabilité garantie. Superior Hatchery, Linwood, Ontario.

Lapins: toutes races à vendre. Yvon Archambault, St-Elzéar, cté Laval.

SERVICE DU MÊME JOUR

Films développés et imprimés, 35c. chacun. Impression n'importe quelle grandeur 4c. chacune. Agrandissement gratuit avec chaque commande de 40c. Studio Rapide. Dépt. "C. 2.D." Station "E", Montréal.

VOUS QUI AVEZ DE L'EAU DURE

(à pression)

"BADGERISEZ" votre eau

Une installation facile et très économique vous garantit de l'eau plus douce que l'eau de pluie.
"N.B. Badger est la plus vieille marque, méfiez-vous des imitations."

Pour renseignements, écrivez à

LA CIE BADGER, Dépt. B-6
432 ouest, rue Ontario, Montréal ou
251 St-Joseph, Ch. 505, Québec, P.Q.

ECHANTILLONS GRATUITS de TRAITEMENTS pour DOULEURS D'ESTOMAC dus à la suracidité gastrique



Pourquoi souffrir ces terribles douleurs causées par la suracidité de l'estomac lorsque vous pouvez obtenir un prompt soulagement grâce aux COMPRIMÉS CANADIEN VON? Ce fameux traitement a été un bienfait incomparable pour des centaines de cas sérieux souffrant d'acidité d'estomac. Les COMPRIMÉS CANADIEN VON corrigent l'excès d'acidité et font disparaître cette sensation de gonflement tout en adoucissant l'irritation due aux acides.

Une diète pratique pour tous ceux qui prennent VON

... indiquant les aliments à éviter et ceux que l'on peut prendre. Rappelez-vous, les COMPRIMÉS CANADIEN VON ont soulagé des désordres dus à la suracidité de l'estomac, tels que gaz, gonflements, éructations, indigestions, excès d'acidité, brûlements d'estomac, douleurs après repas, estomacs surs, brûlures, perte d'appétit, perte de poids, manque de sommeil.

Voici une offre extraordinaire
Ne vous découragez pas

Vous n'avez qu'à remplir et poster le coupon ci-dessous. Vous recevrez tout ce qui est nécessaire pour faire un essai convaincant des COMPRIMÉS CANADIEN VON. Des échantillons avec direction complète vous seront envoyés à nos frais. Ne retardez pas.

| | |
|--|---------------------|
| ECHANTILLONS GRATUITS | POSTEZ LE COUPON |
| CANADIAN VON COMPANY Dépt. 320-J, Windsor, Ontario, Canada. | |
| Veuillez m'envoyer des échantillons GRATUITS de COMPRIMÉS CANADIEN VON avec renseignements complets. | |
| NOM..... | PROV..... |
| B.P..... | R.R..... |
| COMTE..... | PROV..... |

Prenez garde!

LA BRUCELLOSE PEUT ÊTRE TRANSMISE AUX HUMAINS

par le Dr PAUL VILLENEUVE m.v.

Les éleveurs sont généralement sous l'impression que la brucellose n'affecte que les animaux. Au contraire, en plus d'avoir de lourdes conséquences sur l'économie du troupeau, elle peut causer de graves désordres à l'organisme humain.

La brucellose, encore appelée maladie de Bang, avortement contagieux, fièvre de Malte ou fièvre ondulante, est une maladie des animaux que l'on trouve le plus fréquemment chez la vache et qui est transmissible aux êtres humains. Ceux-ci s'infectent, soit en buvant le lait des animaux atteints de cette maladie, soit par le contact avec ces animaux. Il va sans dire que la maladie est très facilement transmissible d'un animal malade à un animal sain.

Les éleveurs, en général, sont assez au courant des dangers de la brucellose chez leurs animaux. Il faudrait aussi qu'ils se rendent compte des dangers de la maladie pour eux-mêmes et pour leur famille. Les médecins découvrent chaque année des cas de plus en plus fréquents de brucellose humaine et il y a lieu de croire qu'un grand nombre de cas existent dans notre pays sans avoir été soumis à l'examen des médecins. En fait, il est possible que des personnes soient atteintes de brucellose sans savoir que la cause des malaises dont elles souffrent est cette maladie contractée par le lait non-pasteurisé ou par le contact avec des animaux brucelleux.

D'après les chercheurs, tous les cas de brucellose humaine proviennent des animaux. Il n'y a pas encore d'exemple de contamination d'un être humain par l'un de ses semblables. Ceci indique que le travail principal pour éliminer cette maladie de notre pays revient aux vétérinaires et aux éleveurs. Aux Etats-Unis, la brucellose affecte les pores; au Canada, il semble que les pores n'aient pas encore été atteints. Les chèvres peuvent transporter la maladie et il est même établi que les premiers animaux à souffrir de brucellose furent les chèvres de l'île de Malte. Dans notre pays, les chèvres étant très peu nombreuses, il serait relativement facile d'éliminer celles qui sont affectées de brucellose.

Transmission rapide

Chez les bovins, le contrôle de la brucellose est plus difficile. Une vache qui souffre de brucellose avorte son veau vers le quatrième mois de gestation. L'année suivante et les autres années, elle peut ne pas avorter et passer pour une va-

che saine. Si cette vache réputée saine est vendue à un éleveur, elle pourra contaminer les vaches du troupeau où elle est introduite et ces vaches avorteront vers le quatrième mois. On voit que la maladie peut ainsi se répandre comme une trainée de poudre. Même si une vache n'avorte pas, elle reste porteuse du germe de la brucellose et répand ce germe autour d'elle. Les personnes qui sont appelées à traire cette vache, à la soigner, à la brosser, etc., ainsi que tous ceux qui consomment du lait non-pasteurisé d'un tel animal, s'exposent à la maladie.

Précautions à prendre

On peut éviter de contracter la brucellose. La première précaution consiste à ne boire que du lait pasteurisé ou du lait cru provenant d'un troupeau certifié. Pour ceux qui viennent en contact avec les animaux, il convient de ne pas aider au vêlage d'une vache étrangère, surtout si l'on a des coupures ou des blessures sur les mains et les bras. C'est une excellente pratique que de porter des gants de caoutchouc dans tous les cas où l'on intervient pour un vêlage.

Nous avons mentionné le lait comme source possible de brucellose humaine. Il faut aussi noter que le fromage non-pasteurisé peut transmettre la maladie. On avait cru autrefois que le microbe de la brucellose ne pouvait pas survivre dans le fromage. Aujourd'hui, on sait que ce microbe peut rester vivant très longtemps dans le fromage et certaines expériences ont démontré la présence de germes vivants dans du fromage non-pasteurisé, deux ans après la fabrication. Deux moyens s'imposent: ou bien le lait qui sert à la fabrication du fromage sera pasteurisé ou bien l'on devra voir à ce qu'il provienne d'animaux ne souffrant pas de brucellose.

Pour un contrôle efficace

On peut se demander s'il est difficile d'éliminer complètement la brucellose des troupeaux. Si tous les intéressés y mettaient de la bonne volonté, ce serait très facile. Dans la province de Québec, surtout, le travail d'éradication est plus avancé que partout ailleurs dans le

(Suite à la page 67)



ÉPARGNEZ

EN ACHETANT VOS
**ACCESSOIRES
DE PLOMBERIE**

DIRECTEMENT DU

GROSSISTE

DEMANDEZ UN

CATALOGUE GRATUIT

Demandez ce catalogue. Il vous permettra d'économiser. Comparez nos prix à ceux que demandent tous les magasins de détail; vous constaterez l'économie que vous pouvez réaliser sur l'achat de ces articles: baignoires, lavabos, éviers, cabinets, pompes électriques pour puits en surface ou profonds, tuyauterie et accessoires d'égoûts, tuyaux de fibre, réservoirs à eau chaude, chauffe-eau électriques, tuyauterie et accessoires d'acier.

Adressez-nous une carte postale avec vos nom et adresse écrits en caractères moulés. Demandez un catalogue gratuit aujourd'hui. Vous serez émerveillé des économies qu'il vous offre.

Ecrivez IMMÉDIATEMENT

MAIN PLUMBING & HEATING SUPPLIES CO. LTD.

DÉPARTEMENT CD, 1059 ST-LAURENT,
MONTRÉAL, QUÉ.

Reconstruisez-vous votre CHEMINÉE ? Installez une CHEMINÉE ISOLÉE

SELKIRK

Élimine les risques d'incendie
Arrive complète—vous l'installez vous-même.

Convient aux résidences de



ÉTAGES I

- Construction de fer galvanisé
- Ni briques, ni mortier, ni fondation.
- Supportée par le toit et les planchers.

Des milliers en usage depuis 18 ans, d'un océan à l'autre. En 1951 seulement il en a été installé 4,200 !

LIVRAISON RAPIDE

Commandez MAINTENANT... ou adressez-nous ce coupon pour renseignements GRATIS

Dépt LB 5204.
SELKIRK METAL PRODUCTS LTD.,
1434 ouest, rue Ste-Catherine, Montréal, Qué.

NOM

B.P.

Comté

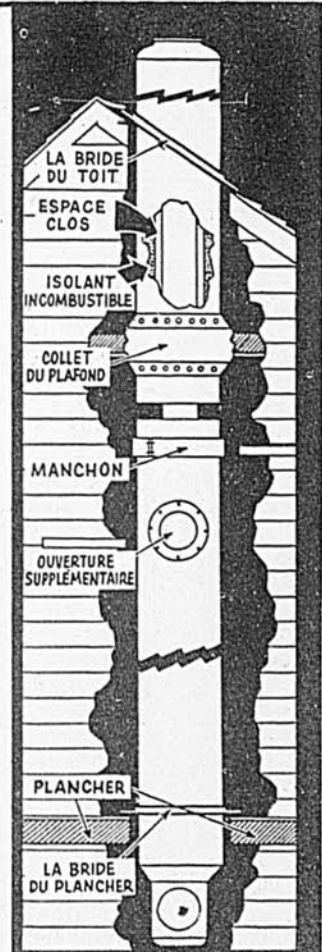

PROCUREZ-VOUS LES NOUVELLES BURGESS ECONOPAKS



**pour
les radios
de ferme**



Les batteries économiques Burgess Econopaks, extrêmement puissantes, vous procurent de longues heures supplémentaires d'agrément car les batteries Burgess sont protégées de chrome, ce qui conserve leur puissance intacte quand l'appareil est au repos. Les Burgess Econopaks sont garanties. Ces batteries sont plus puissantes et durent plus longtemps que toute autre.



Vous n'y allez pas à tâtons avec les batteries BURGESS pour lampes de poche

Gardez toujours à la portée de la main plusieurs lampes de poche Burgess et plusieurs batteries Burgess "toujours prêtes". Elles vous seront utiles. E 714

BURGESS BATTERY COMPANY
NIAGARA FALLS CANADA

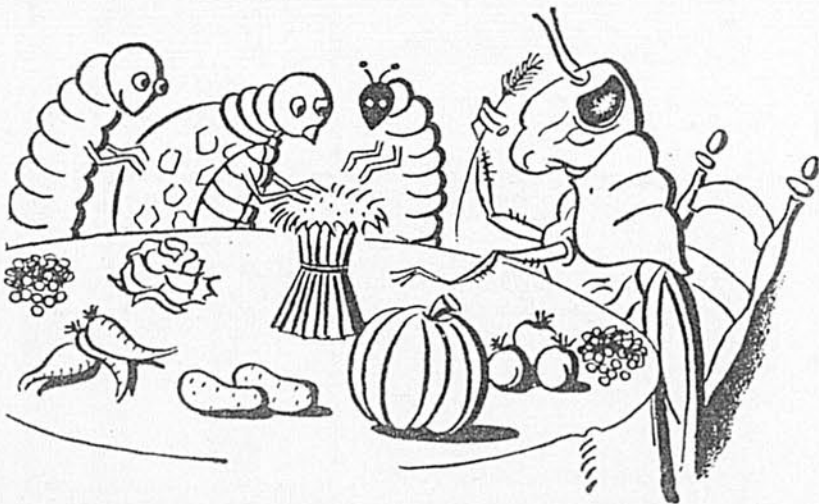

Payez-vous leur nourriture, aujourd'hui?

NE PAYEZ pas la nourriture de ces hôtes avides—cela pourrait vous coûter plutôt cher. Aldrin et Shell Resitox sont des insecticides très efficaces, capables de combattre les insectes nuisibles qui 'mangent' vos profits en infestant vos cultures.

Et, pour la protection de votre bétail, employez l'Insecticide Shell pour Bétail. Il y a aussi une gamme complète d'herbicides Shell tels que Shell Weedkill 2, 4-D et Weedkiller No 1, type Agricole. Pour faire plus de profits sur la ferme, voyez votre marchand de Produits Agricoles Shell.



L'ATELIER



SUR LA FERME

TRÈS PRATIQUE

L'été, quand tous les travaux vont bon train sur la ferme, un petit appareil dont on a souvent besoin est l'entonnoir. Il sert à mille et une fins et quand on ne l'a pas sous la main, il faut faire plusieurs pas pour aller le chercher au hangar. Pourquoi alors ne pas avoir deux ou trois entonnoirs distribués aux endroits stratégiques? Si vous disposez de vieux bidons d'huile, il ne sera pas nécessaire pour vous d'encourir des dépenses supplémentaires. Vous n'avez qu'à couper ces contenants vides à la hauteur qui vous semble la plus appropriée. La partie coupée pourra être tournée afin de ne pas exposer un bord tranchant qui serait dangereux

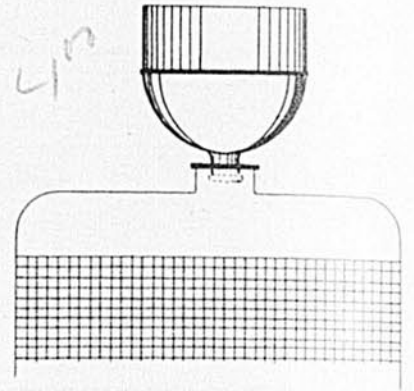

pour l'opérateur.

Suggestion de: M. Florian Michel,
Val Gagné, Co. Cochrane, Ontario.

POUR LE JARDIN

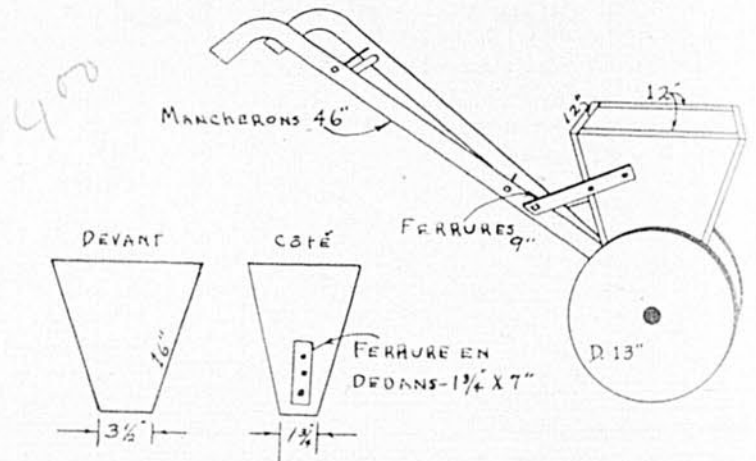

Ce petit épandeur à phosphate peut aussi bien servir pour la chaux et les engrais chimiques. L'essieu est fait d'une vieille tige d'un rouleau d'essoreuse tandis que les roues d'engrenage sont placées au centre de la boîte et servent d'agitateur. De vieux mancherons de charrue fixés à la trémie par l'entremise de ferrures et deux roues de bois de 13"

de diamètre complètent l'assemblage. Les dimensions données dans le dessin et les détails qui y sont mentionnés devraient servir de guide à tout cultivateur qui désire se construire cette machine.

Suggestion de:

Roger Bathalon,
South Durham,
cté Drummond, P.Q.

NIVEAU À BON MARCHÉ

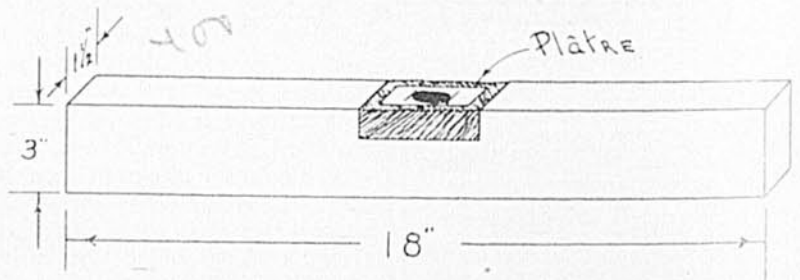

Bien que le niveau soit un outil d'assez haute précision, on peut facilement s'en construire un qui sera exact pour les ouvrages courants sur la ferme. Une pièce de bois bien sèche et surtout bien droite constitue la base de cet instrument. Sur ce morceau de 18" de longueur, une entaille de 3" par 1" de profondeur est découpée au centre. Ensuite, on prend une petite bouteille d'odeur qu'on remplit de vinaigre tout en

ayant soin de laisser une bulle d'air. Avant de fixer cette bouteille dans du plâtre ou du mastic, on a soin de placer la pièce de bois sur un objet que l'on sait être de niveau. Une fois qu'on a déterminé la location de la bulle, on pourra, à l'aide d'une lime, tracer deux traits sur le verre pour faciliter la lecture dans les usages futurs.

Suggestion de: M. Jean-Luc Bégin,
Saint-Samuel, Co. Frontenac.

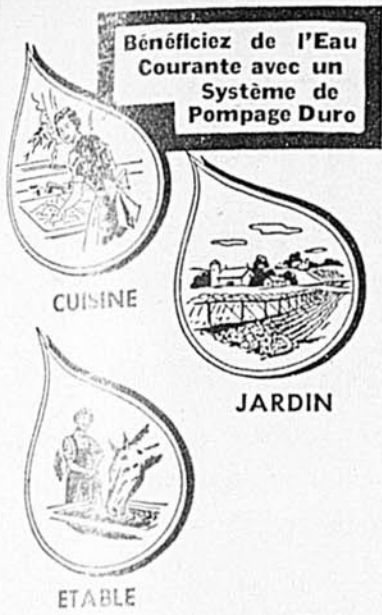

Bénéficiez de l'Eau Courante avec un Système de Pompage Duro

ÉPARGNEZ DU TEMPS... ÉPARGNEZ DU TRAVAIL et BÉNÉFICIEZ du confort quotidien et des commodités de "L'EAU COURANTE" en installant un SYSTÈME DE POMPAGE DURO.

Il existe une POMPE DURO pour chaque besoin sur la ferme... À un tour du robinet vous avez de l'eau fraîche et courante à la Cuisine... Salle de bain... Buanderie... et dans toutes les bâtisses de la ferme, en plus vous obtenez une protection contre LES RISQUES D'INCENDIE.

ACHÉTEZ la MEILLEURE...
ACHÉTEZ une DURO

... débarrassez-vous des corvées éreintantes... augmentez la production et les profits sur la ferme... jouissez d'une vie plus agréable... apprenez comme il en coûte peu pour installer un SYSTÈME DE POMPAGE DURO aujourd'hui.



DEMANDEZ notre littérature GRATUITE intitulée "DE L'EAU PARTOUT AVEC LES POMPES DURO" et "WATER FOR THE MODERN FARMSTEAD".

Consultez Votre Dépositaire Local Duro ou Votre Entrepreneur Plombier Aujourd'hui même!

PUMPS & SOFTENERS LIMITED LONDON CANADA

Constipation!

Une ou deux **ROBOL** ce soir — effet demain matin

35¢ la boîte, 3 pour \$1.00

LES REVUES NE TRAINERONT PAS

La lecture des journaux et des revues agricoles sera facilitée par l'emploi du porte-revues décrit dans le dessin ci-contre. C'est un meuble d'environ 18" de longueur par 18" de hauteur et 12" de profondeur. Si on veut placer cet objet sur un autre meuble comme un pupitre, ces dimensions pourront être légèrement modifiées. Un avantage de ce porte-revues est le tiroir aux lettres

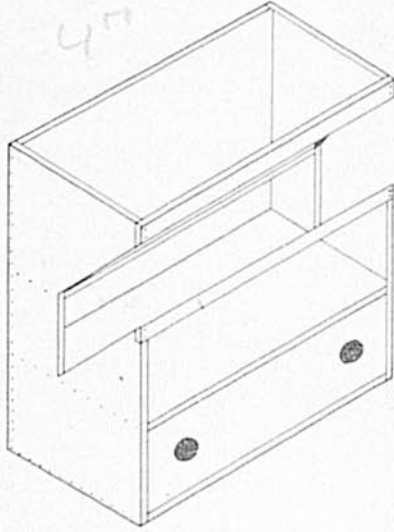

d'environ 6" de hauteur. Les deux casiers supérieurs, découpés à angle servent aux journaux et aux revues. La simplicité de ce meuble et son utilité décideront plus d'un cultivateur à s'en fabriquer un.

Suggestion de: M. Paul Durepas, Drummond, Route rurale no 2, Nouveau-Brunswick.

La brucellose...

(Suite de la page 65)

pays. Un éleveur qui désire éliminer de son troupeau les vaches malades n'a qu'à faire une demande au Ministère de l'Agriculture et un inspecteur ira prélever un échantillon de sang sur chaque vache du troupeau. Ce sang est analysé dans un laboratoire provincial vétérinaire et, d'après le résultat de l'examen, les animaux reconnus comme souffrant de brucellose sont éliminés. Dans les cas où l'infection est grave, il y a un programme de vaccination des veaux qui donne d'excellents résultats.

D'aucuns se demanderont si la solution au problème de la brucellose ne consiste pas à vacciner tous les veaux. Ce serait une erreur, car la vaccination contre la brucellose, au contraire des vaccinations connues, ne donne pas une immunité complète. Les veaux vaccinés résistent à la maladie jusqu'à un certain point, mais ils peuvent contracter la maladie si la source d'infection est trop forte.

En résumé, il faut savoir que la brucellose est une maladie transmissible à l'homme et qu'il convient de prendre des précautions pour la prévenir. D'un autre côté, les éleveurs sérieux devraient voir immédiatement à éliminer du troupeau les bêtes atteintes. Enfin, tous devraient prendre des mesures hygiéniques pour se protéger, tant dans la manipulation des animaux et des produits laitiers que dans la consommation des viandes et du lait.



Coupe-fourrage GEHL sur le champ avec attachement coupeur en rangée. (breveté)

● L'attachement coupeur en rangée illustré ci-haut opère avec deux vis d'entraînement du type à vis d'Archimède exclusives. Les machines Gehl ont souvent été imitées mais n'ont jamais été égales car leurs caractéristiques brevetées ne peuvent être copiées. Voilà pourquoi Gehl a vendu plus de coupe-fourrages que tout autre manufacturier indépendant.

Le coupe-fourrage Gehl a prouvé sa supériorité au cours des années par sa rigidité, sa résistance à l'usure et par sa grande capacité de hachage. Il est reconnu qu'un ensilage court et uniformément haché se tasse bien et se conserve mieux, et fournit une meilleure nourriture. Le coupe-fourrage Gehl est réputé pour sa coupe uniforme et son hachage rapide.

GEHL ACCOMPLIT TOUT LE TRAVAIL DU CHAMP À LA MISE EN SILO

Le coupe-fourrage Gehl apporte l'économie et la rapidité d'une ligne de production en série. Une conversion éclair des différents attachements permet d'obtenir en quelques minutes soit une faucheuse ou un ramasseur à andains. Une Gehl coupe sur le champ, charge les récoltes d'herbe d'ensilage en un temps record. Voyez une machine Gehl en opération et vous serez convaincu qu'il n'y a rien de mieux qu'une Gehl.

Le projecteur Gehl rend les fourrages dans la tasserie ou dans le plus haut silo, ainsi 3 ou 4 hommes accomplissent le travail de 8 à 12 hommes utilisant les anciennes méthodes. Ces machines sont vendues dans le Québec par Forano Limitée, Plessisville, P.Q.



Écrivez aujourd'hui pour les plans gratuits de la construction de votre propre wagon à déchargement mécanique — Demandez le catalogue en couleurs sur les coupe-fourrages.

GEHL BROS Mfg. Co. Dépt. MF-757 WEST BEND, WIS.

Aucune machine GEHL ne peut être copiée

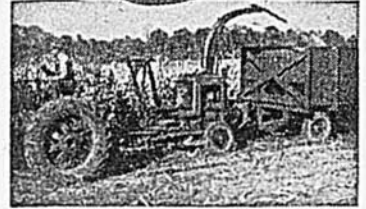

UN SEUL HOMME ACCOMPLIT TOUT LE TRAVAIL. Le coupeur en rangée est de construction simple et facile à opérer.



GEHL VOUS REND INDIFFÉRENT À LA TEMPÉRATURE. Vous n'avez plus à vous inquiéter pour faire du bon foin lorsque les conditions atmosphériques sont défavorables... Si vous avez une Gehl.

Un bon nom à se rappeler

GEHL

IMPORTANT

Nous venons d'être nommés distributeurs pour la province de Québec de la Scie mécanique à Chaîne DISSTON - MERCURY

POUR 1 HOMME
POUR 2 HOMMES
CHAÎNE À DENTS OU
CHAÎNE PLANEUSE

La Scie mécanique à Chaîne DISSTON-MERCURY existe en plusieurs modèles. Tous vous donnent une coupe rapide, un fonctionnement doux, un maniement aisé.

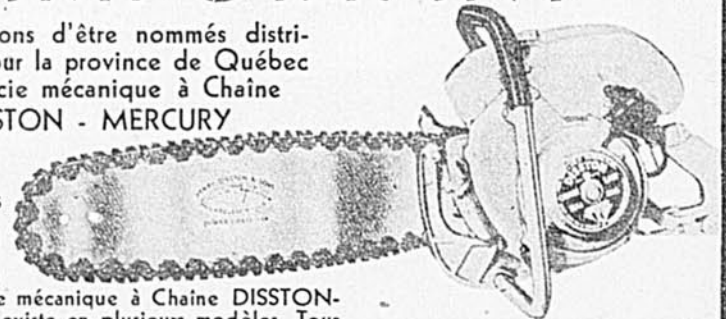

AGENTS DEMANDÉS

Envoyez ce coupon aujourd'hui

MONTREAL MOTOR BOAT CO. LTD. 625, rue St-Jacques ouest, Montréal, P.Q.

Veuillez me fournir prix et catalogue sur les Scies mécaniques à Chaîne DISSTON-MERCURY.

Nom.....

Adresse.....

Nous annonçons un
**NOUVEAU PROCÉDÉ POUR REFAIRE
 LES CRAMPONS DES PNEUS DE
 TRACTEURS** moyennant le
 $\frac{1}{3}$ du **COÛT DES PNEUS NEUFS!**

Vous pouvez maintenant obtenir jusqu'à la dernière miette de durée de vos pneus de tracteur, grâce à notre nouveau procédé "Vacu-Lug" qui met des crampons neufs sur vos vieux pneus de tracteur. Et le travail est exécuté avec des matériaux Goodyear exclusivement!

Ce nouveau procédé étonnant permet de refaire les crampons des pneus de tracteurs de toute dimension et de toute marque. Les crampons "Vacu-Lug" sont garantis ne pas se détacher et donner un service satisfaisant.

Et cette traction de pneu neuf ne vous coûte que le $\frac{1}{3}$ du coût du pneu neuf!



VOYEZ VOTRE MARCHAND GOOD YEAR

Il prendra pour vous toutes les dispositions nécessaires!

**ARMITAGE
 TIRE LTD.**
 324 COLBORNE ST. Wl. 6193-4
MARCHAND GOOD YEAR AUTORISÉ

LA PLUPART
 des **FERMIERS**
 PRÉFÈRENT

LES BOUGIES

CHAMPION

pour UN COÛT MOINDRE

de PRODUCTION par ACRE

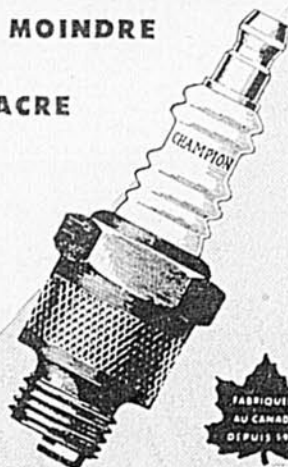

FABRIQUÉES
 AU CANADA
 DEPUIS 1919

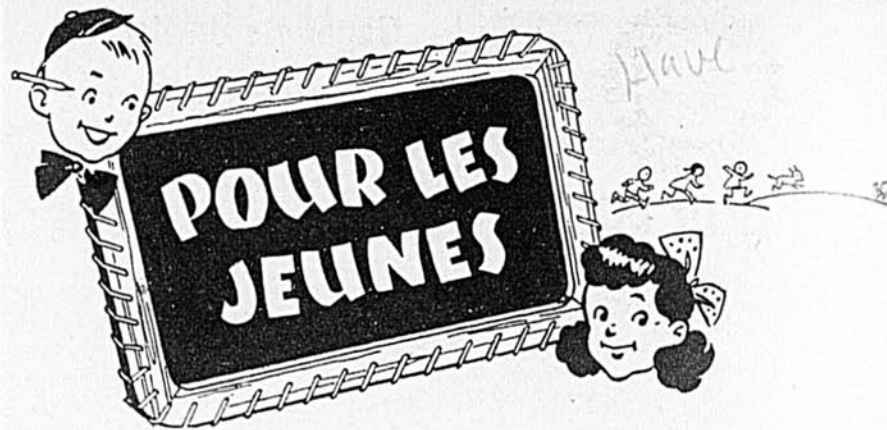

Marraine raconte :

MAÎTRE PIERRE

Comme elle est gentille la chanson du meunier.

C'est l'histoire d'un petit garçon qui allait souvent faire son tour chez le voisin.

Il y avait le moulin, avec ses grandes ailes, les paillettes de froment qui dansaient dans la lumière du soleil, et le meunier si bon qui s'appelait Maître Pierre.

Le petit garçon savait se rendre utile quand, les jours de congé, il allait au moulin.

—Bonjour, Maître Pierre!

—Bonjour petit gars. Si t'aime le métier, prends ce sac, mets-le sur l'épaule, tant qu'il a deux bras, un bon meunier ne s'arrête pas.

Il courait, il trotta le petit garçon, tout blanc de farine, son bonnet sur l'oeil, des chansons aux lèvres et le coeur joyeux.

Il savait bien ce qu'il ferait quand il serait grand. Car Maître Pierre était son modèle. Et le moulin lui semblait le plus beau des royaumes.

Si le meunier avait eu un fils...

Mais, il n'en avait pas. Une petite fille seulement rôdait aux alentours. Quand elle revenait de l'école, le petit garçon lui apportait ses livres, et disait bonjour en passant à son papa... il transportait quelques sacs de blé et rentrait à la maison en sifflottant.

Les petits voisins, les amis d'enfance quand ils grandissent, songent un jour au mariage. On se connaît depuis longtemps, le coeur se met à battre, pourquoi les garçons iraient-ils ailleurs chercher une femme?

C'est ce qui arriva, dans la chanson.

La jolie meunière épousa son voisin. Et celui-ci succéda à Maître Pierre, ayant appris son métier depuis qu'il était tout petit.

Cette histoire bretonne a bien des chances d'être vraie. Elle pourrait être canadienne, car il y a des petits gars chez nous qui ont aussi du coeur à l'ouvrage, et qui vont parfois donner un coup de main chez le voisin.

Zu'est-ce que c'est?

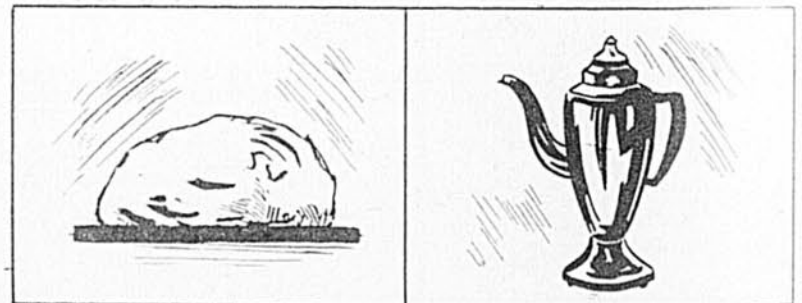

1.—Est-ce un pain ou un gâteau?

Réponse

2.—Est-ce une théière ou une cafetière?

Réponse

Adressez vos réponses à Marraine, Le Bulletin des Agriculteurs, 1117 ouest, rue Sainte-Catherine, Montréal.

Il y a quatre beaux prix à gagner.

Bienvenue à tous.

SOLUTION DU CONCOURS DE MAI

Une paire de pinces — Un serpent



C-KA-GENE PRATTS

Le préventif ÉPROUVÉ pour les poussins afin d'éviter les pertes qu'occasionne la sanguinaire coccidiose.

C-KA-Gene agit par méthode d'immunisation. Si les poussins sont atteints de coccidiose alors qu'ils consomment une moulée contenant C-KA-Gene, ils n'ont qu'une attaque bénigne. Peu de sujets mourront, s'il en meurt, et après cette première attaque ils seront immunisés contre une deuxième.

C'EST UN PRODUIT SÛR, ÉCONOMIQUE, EFFICACE, SIMPLE ET FACILE À EMPLOYER. Pas de travail d'arrosage coûteux sur la litière. Vous n'avez qu'à ajouter 1/4 livre de C-KA-Gene à chaque 100 livres de moulée.

Voyez votre marchand

Exigez PRATTS

PRATT FOOD COMPANY OF CANADA LIMITED

51

REFROIDISSEURS À LAIT WOOD

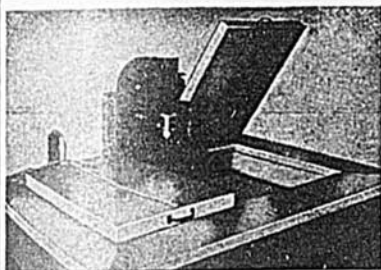

Ample espace ADDITIONNEL pour les régions où la cueillette se fait à tous les 5 ou 6 jours

Enravez les portes de lait avec un REFROIDISSEUR WOOD... le refroidisseur qui vous donne un meilleur service à plus bas prix au Canada. Libérez-vous de l'incertitude et du travail supplémentaire que cause l'emploi de la glace... le REFROIDISSEUR WOOD est entièrement automatique. Il refroidit à 50° EN UNE HEURE et se maintient à 33½° près de toute température désirée avec une ample réserve de refroidissement lorsque le pouvoir vient à manquer. Amplement d'espace aussi, pour le surplus de bidons dans les régions où la cueillette se fait à tous les 5 ou 6 jours. Refroidisseurs permanents, capacité de 4 à 24 bidons. Modèles portatifs en acier, capacité de 3 à 12 bidons. Aussi modèles à gicler dans la porte. Postez le coupon ci-dessous pour renseignements complets.

NOUVEAU CONGÉLATEUR-REFRIGÉRATEUR WOOD "À DOUBLE FIN"

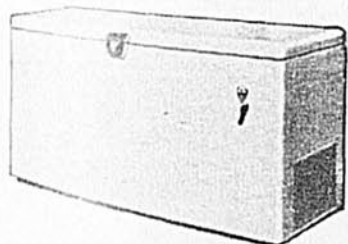

Nous illustrons tel le congélateur WOOD 15 p.c. Le modèle 165 "à double fin" possède deux couvercles, l'un pour la section du congélateur, l'autre pour la section du réfrigérateur. Le nouveau modèle 165 "à double fin" est le plus pratique des congélateurs pour la résidence rurale. Il vous donne un espace de congélation de 12 1/2 pi. et un espace de réfrigération de 4 pi. Vous pouvez entreposer dans le congélateur les fruits, légumes et viandes fraîches ainsi que les aliments cuits. Ils sont toujours prêts à servir à meilleur marché et vous procurent de meilleurs repas durant toute l'année. Et vous avez vos œufs, lait, beurre, etc. sous le même couvercle... une seule machine donne les deux services. Vous serez enchanté du bas coût initial et des économies que vous ferez sur les repas. LES CONGÉLATEURS WOOD sont aussi disponibles dans le modèle économique de 15 p.c. (illustré) et le modèle profilé de 7 pi.

POSTEZ CE COUPON AUJOURD'HUI

The W. C. Wood Co. Limited, GUELPH, Canada.

Veuillez m'envoyer tous les renseignements sur () REFROIDISSEURS À LAIT WOOD () CONGÉLATEURS DOMESTIQUES WOOD () TRAYEUSE WOOD.

Nom.....

B.P.....

Comté.....

BAJN

Gagnants du dernier concours des jeunes

Ghislaine Vignola, Bonfield, Ontario; Yolande Lachance, St-Laurent, Ile d'Orléans; Michel Jalbert, Champlain et Jean-Paul Lambert, Sainte-Thérèse, cté Gaspé.

Félicitations à ces filleuls qui recevront leur prix par un prochain courrier.

Tableau d'honneur

Ghislaine Vignola, Gisèle Richer, Gilbert Michaud, Ghislaine Doyon, Jacques, Louise et Simonne Beau-lieu, Solange Lafrance, Gisèle Bergeron, Alice Côté, Annette Robert et Denise Jacob, Martial Dion, Raymond Pelchat, Michel Jalbert, Louise Bergeron, Gérald Lemire, Thérèse Durocher, Marcel Therrien, Réjeanne Robinson, Mildred Smith, Bruno Noiseux, Lise Bélisle, Pierrette Williams, Léonie Normand, Michel Robillard, Alban Jacques, Pierrette Fournier, Yvon Deschamps, Denise Demeules, Henriette Morin, Denise Martel, Evelyne Fecteau, Denise Robert, Jeannette Roy, Noella Caron, Carmen Lachance, Lucienne Chassé, Huguette Deslauriers, Joseph Roy, Ghislaine Perron, Louise Allard, Richard Scantland, Jocelyn Fréchette, Lise Baron, Claudette St-Pierre, Lucile Faucher, André Isabelle, Yolande Otis, Cécile Gendron, Denise Sénéchal, Paulette d'Anjou, Jeanne Francoeur, Estelle Viau, Pauline et Yollande Franche, Micheline Laporte, Lisette Racine, Fernand Briand, Anna-Marie Lamonde, Lisette Vachon, Lise Sauriol, Clément Tessier, Léontine Bouchard, Doris Vallières, Marie-Joseph Castonguay, Marcelle Morin, Jeanne d'Arc Caron, Emérentienne Bouchard, Aline Pelletier, Thérèse Thibault, Marie-Ange Nadeau, Yvette Levasseur, Julienne Huard, Leverne Chaput, Pierrette Jacques, Emilienne Proulx, Louise Roger, Gérard Murty, Yolande T. Robichaud, Geneva Gallant, Mariette Marquis, Marguerite Lefebvre, Pauline Carrière, Jacques Gaudreault, Marguerite Hamelin, Germaine Ouellette, Pauline Tremblay, Antoine Bérubé, Alexina Boudreau, Aldéa Michaud, Michelle Michaudville, Léo Ash, Aline Bernier, Cécile Renaud, Georges Kavanagh, Madeleine Godin, Marie-Rose Lebeau, Yvon Prévost, Lucille Martin, Monique L'Ecuyer, Paul Aubé, Monique Pelletier, Noémie Soucy, Dolorès Thibault, Solange Paquet, Pauline Lanoie, Louise Fontaine, Lise Germain, Corinne Chiasson, Germaine Nadeau, Juliette Morand, Louise Labrecque.



"C'est encore Caillelte... elle recommence à manger les clous".

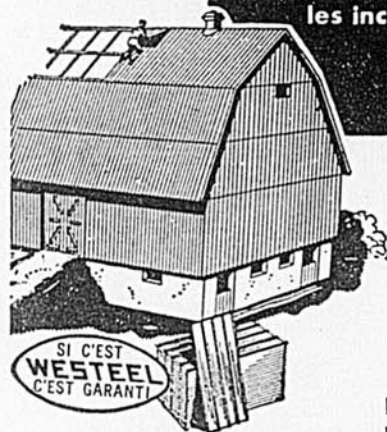

SI C'EST WESTEEL C'EST GARANT

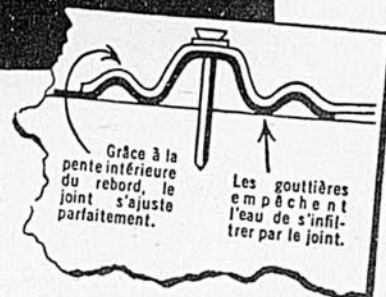

La toiture galvanisée ou d'aluminium Westeel est le matériel à toiture le plus renommé au Canada. Westeel est un nom qu'il ne faut pas oublier lorsque vous achetez de la toiture à grange. Seule la compagnie Westeel fournit cette particularité exclusive de "métal à nervures de sécurité" qui accorde une protection supplémentaire contre les intempéries.

AUTRES PRODUITS WESTEEL

- | | |
|---------------------|---------------------------------|
| Dalle et Dalot | Puits de lumière |
| Revêtement de puits | Ventilateurs |
| Auges pour porcs | Réservoirs à huile de chauffage |
| Ponceaux | |

Demandez nos catalogues illustrés

ÉTABLIE DEPUIS 100 ANS

WESTEEL PRODUCTS LIMITED

4107 RUE RICHELIEU - MONTRÉAL, P.Q.

LE NOUVEAU COUPE-ENSILAGE

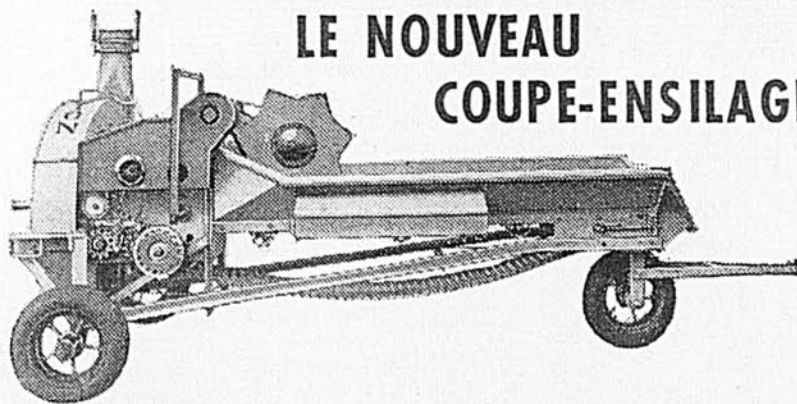

DION AVEC OU SANS ATTACHEMENT À FOIN OU À PAILLE

Pour Livraison Immédiate

Le coupe-ensilage "Dion" est recherché de tous les fermiers et reconnu comme étant la machine la plus facile à opérer, pour faire un travail rapide, économique et avec peu de pouvoir, grâce à son éventail breveté avec couteaux attachés aux palettes et coussinets à rouleaux sur l'arbre de l'éventail.

Demandez notre catalogue gratuit pour de plus amples détails ou adressez-vous à notre vendeur le plus près.

Territoires disponibles pour nouveaux agents

BATEUSES COUPE-ENSILAGE

DION FRERES INC.
STE. THERESE - QUEBEC - CANADA

"Cheval malade?"

... PAS CHEZ MOI"



dit Norwood Andrews de Moorestown, N.J.
"Chaque fois que je constate des signes de boiterie chez mes chevaux, j'ai recours à l'Absorbine. J'ai ainsi sauvé bien des heures de travail depuis 10 ans."

Rien comme l'Absorbine pour la boiterie due aux efforts, enflures ou contusions. Elle a fait ses preuves pour soulager jârdes, molette ou autres troubles congestifs.

Réputée depuis plus de 50 ans. Employée par nombre de vétérinaires. Ne cause pas d'ampoules ni ne fait tomber le poil. \$2.50 aux pharmacies.

W. F. Young, Inc., Lyman House, Montréal

ABSORBINE



F-740

Une préparation vétérinaire Ayerst

PEINTURE - EMAIL
FINI BRILLANT
Toutes nuances
\$2.75 LE GALLON
Demandez notre liste de prix
LA CIE DE PEINTURE LUDO
1101 Carré Amherst - Montréal 24

MOITIÉ PRIX

"Complets" "Worsted" tout laine, faits sur mesures, non réclamés \$25.75. Complets "Worsted anglais" de qualité, tout laine \$31.75, \$34.75. Complets haute qualité pure laine "Worsted", aussi en gabardine \$39.75. Pantalons pure laine \$8.00, \$9.75, \$11.75. Grand assortiment de pardessus tout laine, \$25.75, \$31.75, \$34.75. Prix en dessous du coût de la manufacture, forte économie pour vous. Mentionner mesures de la poitrine, siège, taille longueur de la jambe, grandeur, pesant, couleur préférée, modèle à devant simple ou croisé. Expéditions C.O.D., frais d'envoi payés. Satisfaction ou argent remboursé"

ESCORT CLOTHES
DÉPT D — 7240 St-Hubert, Montréal.

COUVERTES fabriquées pour VOUS



avec VOS VIEUX LAINAGES

Pourquoi ne pas faire transformer vos vieux lainages et tricots en couvertes de lits ou d'autos, etc. Vous envoyez vos vieux lainages et nous fabriquons pour vous, économiquement.

Nous CARDONS, FILONS et TISSONS aussi les laines domestiques.

Nous avons à vendre le fil de lin, la toile de lin, ainsi que de beaux et bons tapis à échanger pour vos tricots moyennant un coût minime.

Demandez nos circulaires et listes de prix au complet.

FILATURE PLESSIS — Cardage - Filage
PLESSISVILLE, P.Q., COMTÉ MÉGANTIC

Le Père

BOUGONNEUX

par CLAUDE-HENRI GRIGNON

L'ÉTÉ, la verdure, les grands champs qui fleurissent, qui vont mûrir pour donner aux hommes une bouchée de pain, parlez-moi de ça. Le soir, la brise fraîche se fait sentir pis on peut veiller dehors. Rien de mieux pour jaser des jours d'autrefois.

Le père Mathias, mon voisin, me parlait des attelées de ce temps-là. On était pas des amusards. C'est pas pour rien qu'on portait des marchions tout l'hiver pour aller couper du bois pis le soir battre d'un fanal accroché au poteau d'la tasse-rie. Les temps étaient durs mais on se lamentait pas. Ça passait avec le reste. De peine et de misère on est venus à boutte de se mettre queques piasses de côté pour nos vieux jours. Ça fait qu'on marche la tête haute dans l'village.

—On se fera pas enterrer sus la charité publique que j'disais encore l'autre soir en tirant une touche.

Pis rien que c'te phrase-là me fait penser à celui qu'on appelait le Traîneux. J'peux vous dire qui portait ben son nom comme vous allez voir.

I a été mon voisin pendant cinq ans, jour pour jour. I avait acheté la terre du père Phydime qui avait décidé d'aller mourir au village. Le Traîneux devait avoir aux alentours de vingt-cinq ans. I avait une femme, une rôdeuse de bonne créature qui pouvait trimer d'une étoile à l'autre sans jamais rien dire, priante comme une soeur pis douce comme un agneau. Lui, c'était pas un mauvais garçon. I paraissait ben, toujours paré à rendre service mais un p'tit brin paresseux, traîneux surtout.

C'était pas un voisin ben comode. Ses animaux étaient tout l'temps rendus chez nous. Ça finissait par des chicanes pis des gros mots. I me menaçait de me poursuivre. Sa femme me disait de pas en faire de cas.

Jamais i attelait un joual sus la même voiture pour la bonne raison que ses voitures étaient tout l'temps cassées. Attriqué comme la chienne à Jacques i montait chercher des effets au village pis ça i prenait une grosse journée. Ou pouvait le rencontrer au magasin général. I aimait ça: conter des histoires pis surtout conter des menteries. C'était son fort.

Aubour de sa maison toute s'en allait en débande. On aurait dit que c'était un encan perpétuel. Les voitures d'été pendant l'hiver, les voitures d'hiver pendant l'été, les attelages, les poules dans l'écurie pis les jouaux dans le poulailler. Ça faisait rien. C'était sa manière de vivre. Le Traîneux s'en faisait pas. Je l'ai jamais vu inquiète. I se lais-

sait vivre mais j'vous passe un papier que c'était pas vargeux.

Si un quequ'un avait besoin d'aide pour réparer une couverture i courait vite i rendre service. Chez eux i mouillait dans la maison comme dehors mais ça le laissait ben frette. Tout l'temps qui a été mon voisin j'ai ben pris garde de jamais i demander un service comme ça, on se disait bonjour, bonjour, pas plusse. A part des fois comme de raison que j'tempétais de contre lui par rapport que ses vaches venaient manger mes légumes.

Quand on entendait du train la nuitte autour des bâtiments c'était mon Traîneux qui r'venait du village. Pas besoin de vous dire que c'est sa femme qui tirait les vaches, qui voyait à toute. Lui, monsieur i se l'vait vers les dix heures. Quand l'temps d'la pêche était arrivé i allait à pêche. Pour la chasse c'était pareil. Adrette avec ça. Ben smarte pour toute ce qui payait pas.

J'ai pas souvenance qui aye faite queque chose comme les autres. I passait pour un original. C'est lui qui prétendait que la terre ça paye pas.

—Pourquoi c'est faire que tu restes dessus i avait demandé un jour le marchand général?

—Parce qu'un homme doit rester en queque part. J'en ai pas pour ben ben longtemps astheure.

I allait souvent aux séances du Conseil. Comme i était plus instruit que les autres i faisait son fin-fin. I mettait la chicane que ça prenait pas goût de tinette. Une bonne fois le maire i avait dit, blanc de colère:

—Si vous vous pensez plus fin que les autres venez don prendre notre place.

—Nommez-moi pis j'vas aller prendre votre place.

—Commencez par vous faire élire.

Quand les élections sont arrivées le Traîneux a été battu à plates coutures ce qui prouve que les électeurs voyaient clair.

Un matin d'été j'aperçois t'y pas le Traîneux qui était en train de peindre sa maison. I avait un engagé avec lui. Après la maison i a passé ses bâtiments à la chaux. I s'est acheté des voitures neuves, des outils, tout un beau grément. De quoi c'est qui se passait? I se passait qui venait d'hériter de quinze mille piasse d'une de ses tantes morte aux Etats.

Le Traîneux a payé toutes ses dettes pis i commençait une vie nouvelle.

—J'vas avoir un voisin comme du monde que j'me sus dit en moimême. J'vas t'y être ben.

Pendant queques mois tout était en ordre autour de la maison. Des

Augmentez votre récolte avec un nouveau **Spred-Master**

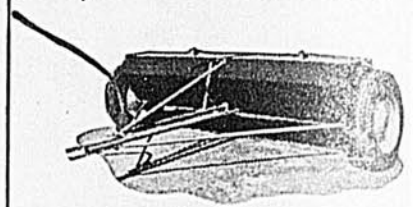

L'épandeur d'engrais le plus efficace qui soit à nouveaux bas prix! Contrôle et ajustement précis, s'adaptant aux conditions les plus variées, facile à opérer, fait un travail parfait. Écrivez aujourd'hui pour littérature illustrée et notre nouveau catalogue.



COMMANDES MOTORISÉES pour votre moissonneuse-lieuse ou votre faucheuse

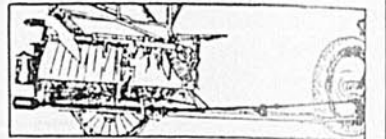

Les Commandes Motorisées CARLSON convertissent les moissonneuses-lieuses à traction animale en une moissonneuse ou rateau motorisés. Coupe une pleine fauchée de n'importe quel grain... peut couper 40 acres de grain par jour avec la moitié moins de combustible... protège le mécanisme de la moissonneuse-lieuse et son embrayage délicat... élimine les frais onéreux des pièces de rechange. Les Commandes Motorisées CARLSON vous assurent sécurité, économie et puissance de coupe même pour les récoltes les plus difficiles. Les COMMANDES MOTORISÉES CARLSON vous donnent PLEINE SATISFACTION au plus bas prix.

Charles Thatcher, Rockwood, Ont.

VERRES À L'ESSAI POUR 30 JOURS



ÉPARGNEZ JUSQU'À \$15.00

Vérifiez votre vue avec notre Tableau Visuel. Voyez de près et de loin. Entière satisfaction garantie.

Envoyez nom, adresse et mentionnez votre âge pour l'essai de 30 jours. Tableau Visuel Gratuit. Catalogue des derniers modèles et renseignements complets.

GRATIS! VICTORIA OPTICAL CO., DÉPT K-217
276 1/2, Yonge St., Toronto 2, Ont.

Faites de plus gros profits plus rapidement avec les poulets de grill New Hampshire de nuance pâle Tweedle. Plus grande viabilité, plus grande vitalité, croissance plus rapide et plus uniforme, et ces poussins élevés spécialement pour la chair vous donneront des profits plus rapides comme poulets de grill. Les éleveurs de poulets de grill achetant les Tweedle de nuance pâle sont de plus en plus nombreux, car ces New Hampshire possèdent une large poitrine, des cuisses épaisses, et des pattes courtes. Demandez notre dépliant spécial sur les poulets de grill.

Tweedle Chick Hatcheries Limited
Fergus Ontario



Une préparation vétérinaire Ayerst

clôtures neuves empêchaient ses animaux de courir d'un bord pis de l'autre. I était même question pour lui d'ouvrir une autre terre pas loin de la sienne.

I s'en venait ben pis le monde avait confiance en lui. Sa femme s'habillait. A l'avait pus l'air d'une quèteuse.

—Venez don veiller un bon soir avec madame, qui me dit d'même en clignant de l'oeil.

—Quand ça adonnera.

Une bonne fois j'me sus décidé. On arrive là dans une maison toute changée. Ça reluisait. C'était propre comme un sou neuf. Des beaux meubles, même qui avait un piano proche du châssis d'où on pouvait voir la rivière couler doucement en bordure d'un champ d'avoine.

—Un piano que j'dis d'même!

—Pourquoi pas? Quand ma fille sera rendue en âge j'i ferai apprendre le piano. C'est pas défendu.

—Certain que c'est pas défendu, même que c'est plaisant dans une maison.

—En attendant on va prendre un coup.

I sort des bouteilles, des verres pis on a pris un coup, deux coups. Le Traîneux avait de la parlette. I me faisait endéver un p'tit brin par rapport à nos p'tites chicanes du temps passé. Mais c'était déjà oublié. Le bon vin réchauffe l'amiquié. Ce soir-là on a veillé tard. J'sus r'venu à la maison pas mal pompette.

LES CULTIVATEURS PRÉFÈRENT LES GOODYEAR POUR PLUS DE DURÉE ET MEILLEURE PRISE

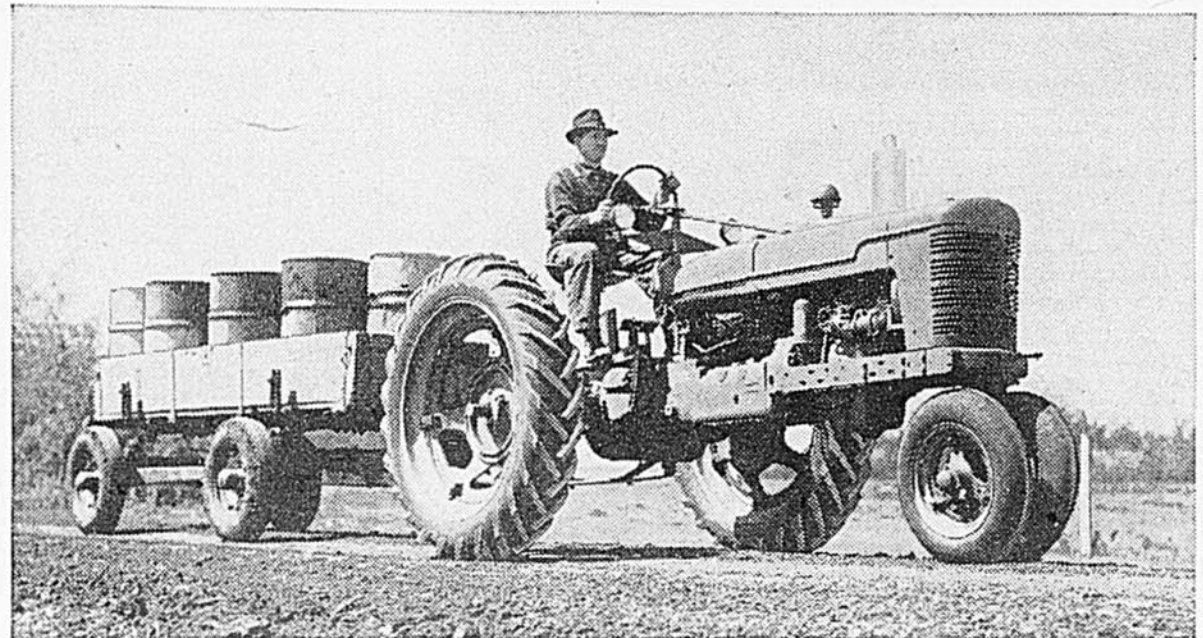

Une enquête montre que près de 2 sur 3 achèteront des pneus de tracteurs Goodyear la prochaine fois.

Lors d'une récente enquête nationale faite par un organisme indépendant de recherche, on demanda à des cultivateurs quelle marque de pneus de tracteurs ils achèteraient la prochaine fois.

Près de deux sur trois (63%) de ceux qui ont répondu à cette question ont dit qu'ils achèteraient des Goodyear la prochaine fois.

Comme on leur demandait les raisons de leur choix, le plus grand nombre ont exprimé l'avis que les pneus de tracteurs Goodyear durent plus longtemps et exercent une meilleure prise. Un fort pourcentage ont même dit que c'était "le meilleur pneu en général sur le marché".

Les Goodyear Super Sure-Grip donnent une plus longue durée parce que leurs *crampons droits*, en plein travers de la couronne du pneu, sont dépourvus de

crochets et de boutons. Au lieu de cela, leurs arêtes vives et nettes s'agrippent fermement à la terre, préviennent le dandinement qui cause l'usure prématurée.

Une meilleure prise est réalisée par d'autres caractéristiques Goodyear. Elles comprennent l'exclusive "prise en coin", qui résulte du fait que les crampons droits sont plus rapprochés les uns des autres à l'épaulement qu'au centre du pneu. Quand les crampons sont dans la terre, ils pincent en réalité la terre entre eux. Cela donne au Super-Grip une prise plus ferme dans le sol et fournit un maximum de puissance de traction.

Et la traction est continue étant donné qu'il n'y a pas de poches ni de trappes pour retenir la terre—les crampons dégagent la terre par la flexion normale du pneu durant le roulement.

Les Goodyear sont employés par plus de cultivateurs que toute autre marque

L'enquête a révélé que 53.4% des cultivateurs canadiens emploient actuellement des pneus de tracteurs Goodyear, mais elle a aussi révélé que d'autres cultivateurs adoptent encore les Goodyear parce qu'ils donnent une performance beaucoup plus satisfaisante que d'autres marques.

Ce fait a été clairement établi par les réponses à la question de l'enquête: "Quelle sera la marque du prochain pneu de tracteur que vous achèterez?"

Chez les propriétaires de toutes marques de tracteurs, près de 2 sur 3 (63%) de ceux qui répondirent à cette question ont déclaré qu'ils achèteraient des Goodyear la prochaine fois.

N'est-il pas logique de supposer que les pneus de tracteurs qui donnent la plus grande satisfaction à la plupart des cultivateurs sont ceux que vous devriez acheter? Empressez-vous de voir votre marchand Goodyear!

LE SUPER SURE-GRIP EST LE FRUIT DE NOMBREUSES ANNÉES DE RECHERCHE



Le pneu de tracteur Sure-Grip, introduit en 1937, était le fruit de nombreuses années de recherche. Ce pneu ne fut offert au public qu'après que Goodyear eut la certitude que c'était le meilleur pneu de tracteur qui pouvait être fabriqué.

Le dessin de la semelle du Super Sure-Grip d'aujourd'hui est fondamentalement le même qu'en 1937—ce qui prouve la valeur des études approfondies qui ont précédé son introduction. Mais Goodyear continua d'améliorer le Sure-Grip d'autres manières. Ces améliorations ont produit le Super Sure-Grip. Sa carcasse de corde plus forte que jamais est un gage de plus long service, de plus grande résistance aux blessures. On emploie jusqu'à 24% plus de caoutchouc dans la semelle pour donner une plus longue durée.

PRÉVENEZ LA RUPTURE DES SILOS

Les progrès réalisés en ensilage au cours des dernières années créent certains problèmes dont le principal est l'augmentation du poids des matières ensilées, augmentation à laquelle nos silos ne peuvent pas toujours résister.

L'ensilage de foin verts et l'emploi de récolteuses de foin ont tendance à accroître de 50 à 75% la pression sur les parois des silos. Pour cette raison, plusieurs silos se sont lézardés ou se sont complètement brisés.

M. William Kalbleisch, ingénieur à la Ferme Expérimentale d'Ottawa, fait les recommandations suivantes: "Les silos de 14 pieds de diamètre et de 30 pieds de hauteur devraient avoir des cercles de renforcement d'un demi-pouce de diamètre, à intervalle d'un pied, sur les huit premiers pieds de la partie inférieure du silo. Avec un espacement de 30 pouces il faut des cercles de 3/4 de pouce. Comme la pression est moindre vers le haut du silo, on utilise des cercles d'un diamètre plus petit sur la partie supérieure."

POUSSIÈRE, POUSSIÈRE,
POUSSIÈRE - VOYAGER EST UN CAU-
CHEMAR, DANS LA POUSSIÈRE.



Ces voyages poussiéreux et cahoteux
Voilà ce qui rendaient les fermiers coléreux
Mais il n'y a plus de poussière sur la route maintenant
Grâce au Chlorure de Calcium, qui est si épatant!

Tous les renseignements chez:
Brunner, Mond Canada Sales, Limited
Montréal • Toronto

Le Chlorure de Calcium

élimine la poussière des routes

BELLE APPARENCE à Peu de Frais pour



Les MAISONS et BÂTISSSES de FERME avec le

REVÊTEMENT ISOLANT **Carey** FIELDSTONE OU SIMILI-BRIQUE

Pour voir à la rénovation, à la réparation des bâtisses, ou même aux constructions nouvelles, les Revêtements Carey, Fieldstone ou Similibrique sont les matériaux par excellence sur la ferme; non seulement ont-ils fort belle apparence et sont-ils faciles à poser, mais ils sont de plus très économiques, car ils suppriment le peinturage toujours coûteux.

Les Revêtements Carey peuvent s'appliquer par-dessus la vieille planche, les bardeaux de bois et même le stuc. Ils accroissent la résistance, isolent contre la chaleur et le froid et résistent aux atteintes du feu.

Enduits Carey pour COUVERTURES ET FONDATIONS
Les matériaux de construction deviennent de plus en plus rares et vous avez tout avantage à garder vos couvertures en métal et vos fondations en parfait état avec les Enduits Carey pour Couvertures et Fondations. Nous en avons pour tous les besoins.
• Enduit pour Couvertures Careybestos
• Enduit Abreux Carey • Couche de fond pour Asphalte Carey • Enduit Careykote pour Couvertures et Fondations • Ciment Élastique Epais Carey • Peinture pour Métal Carey • Ciment Plastique Carey Ciment à Callater gris ou noir Carey

DÉCOUPEZ et ENVOYEZ À:
THE PHILIP CAREY CO. LIMITED, 277 DUKE ST., MONTRÉAL, P.Q.

Demande de renseignements sur: Revêtement Toiture, Enduits,
 Autres Matériaux de Construction, Isolation, et Produits d'Asphalte.
Ecrivez en lettres moulées.

NOM.....
ADRESSE.....

AVIS IMPORTANT

Toutes les demandes doivent être faites personnellement et signées du nom de leurs auteurs. Dans le passé, il est arrivé quelquefois que des gens peu scrupuleux nous adressent des demandes de correspondants au nom d'autres personnes dans le seul but de leur "jouer un tour". Comme il nous est absolument impossible de contrôler efficacement chacune des centaines de demandes qui nous parviennent tous les mois et que Le Bulletin des Agriculteurs ne se tient pas responsable de l'authenticité de ces demandes, nous tenons à avertir les farceurs que, si de tels procédés portent atteinte à la réputation de personnes lésées, ils sont passibles de dommages-intérêts.

La Rédaction

Correspondants



Miles Marie-Rose Goulet, c.p. 873, Trois-Rivières: 39-47 ans. Yvonne Larochelle, Charny, cté Lévis: 19-22 ans, but distraction. Cécile, 234 rue Notre-Dame, Shawinigan Falls: 25-35 ans, sérieuse et distinguée. Jeanne d'Arc Verville, Arthabaska: 21-23 ans, photo appréciée. Gisèle Morin, 11961, Pasteur, Montréal: 50 ans, veuf sans enfant ou célibataire. Anita Brassard, Vilbois, Abitibi: photo, rép. assurée. Simonne Gaudreau, Val St-Gilles, Abitibi: 16-19 ans, photo. Gemma Larivière, Val St-Gilles, Abitibi: 17-20 ans, photo. Céline Desmarais, 390 Notre-Dame, Granby: 25-30 ans, rép. assurée. Huguette Oigny, 390 Notre-Dame, Granby: 20-25 ans, rép. assurée. Françoise Lacroix, c.p. 33, Ville Montmorency: 28-35 ans, gentil. Florence Robit-Chaud, Cameron's Mill, cté Kent, N.B.: 19-21 ans, photo. Denise Beaudry, Ste-Angele-de-Monnoir, cté Rouville: 35-40 ans. Irène Benoit, Havre Aubert, Iles-de-la-Madeleine: 17-20 ans, photo. Marie-Claire Gratton, Chelmsford, Ont.: 16-19 ans, photo déstée. Jeannine Lane, St-Ambroise-de-Kildare, cté Joliette: 17-21 ans, aimant la lecture, le sport et la musique. Huguette Grenier, Garthly, cté Wolfe: 16-22 ans, gentil, photo. Rose A. Courchesne, 130 Wembly Dr Sudbury, Ont.: 32-40 ans, sérieux et catholique. Brunette, poste restante, Parisville, cté Lotbinière: 30-35 ans, sobre, instruit. Solange Corbin, St-Paul-de-la-Croix, cté Riv. du Loup: 15-17 ans, photo. Sylvie Deblois, St-Lambert, cté Lévis: 19-22 ans, photo. Marie-Marthe Carrier, Amos: 16-25 ans. Jeanne Janelle, Pierreville, cté Yamaska: 20-25 ans, grand, aimant la musique populaire. Bernadette Couture, St-Ephrem, cté Beauce: 17-20 ans. Réjeanne

McDuff, Hôpital St-Joseph, 5689 Boul. Rosemont, 3e étage, Ch. 326: 16-23 ans militaire. M.L., C.P. 143, Ste-Hélène-de-Kamouraska: 23-27 ans. Gertrude Delorme, 337 Boul. Bolvin, Granby, cté Shefford: 27-30 ans, photo désirée. Réjeanne Langlois, 6e rang, Wotton, cté Wolfe: 19-23 ans, aimant la campagne. Colombe St-Laurent, poste restante, Parisville, cté Lotbinière: 20-25 ans, instruit et distingué. Germaine Hébert, St-Philippe-de-Laprairie: 20-25 ans. Diane Charpentier, poste restante, St-Hyacinthe: 22-32 ans. Marie-Reine Lalancette, St-Léonard, via Kénogami, cté Lapointe: 18-23 ans. Françoise Grinard, St-Raymond-de-Portneuf: 20-25 ans, distingué. Monique Tremblay, r.r. no 1, St-Bruno, Lac St-Jean: 18-20 ans. Gaélane Talbot, St-Henri, cté Lévis: 19-23 ans, photo. Yvette Gilbert, Dupuy: 18-20 ans. Nicole Simon, b.p. 488, St-Jean Port Joli, cté L'Islet: 19-25 ans, aimant la lecture. Thérèse Marchand, Ste-Gertrude, cté Nicolet: 25-30 ans. Janyne Benoit, Verchères: 20-25 ans, photo. Carmen Dents, 263, rue St-Georges, Lévis: 22-28 ans, instruit et sérieux. Colette Beaumont, r.r. no 1, St-Joseph-d'Alma, Lac St-Jean: 18-22 ans. Rose-Ange Guertin, Chazel, Abitibi: 16-18 ans, fille et garçon. Carmelle Dufour, St-Alexis-de-Matapédia, cté Bonaventure: 15-17 ans. Réjeanne Arbour, 863 St-Viateur, Joliette: 17-22 ans, aimant le sport. Lise Plante, 10, rue Crémazie, Lévis: 23-28 ans. Françoise Verville, 40, rue Octave, Victoriaville: 21-25 ans. Louise Laflamme, St-Raphaël-de-Bellechasse: 17-19 ans, photo si possible. Mme Lise Desmarais, veuve, c.p. 852, Trois-Rivières: 55-60 ans, honnête et distingué.



Correspondantes

Miles Rita Poulin, r.r. no 1, Beauceville Ouest: 19-25 ans, réponse à toutes. Marie-Anna Vaillères, St-André-Rest., N.B.: 16 ans.

MM. Marcel Chandonnet, St-Pierre-Baptiste, cté Mégantic: 18-25 ans, photo si possible. Robert Nantel, 1856 Wolfe: 19-24 ans, photo si possible. Jean-Claude Véronneau, Ste-Julie, cté Verchères: 18-25 ans. Henriot Lavole, Lac-des-Iles, cté Labelle, r.r. no 2: réponse assurée. Magella Riendeau, Ste-Julie, cté Verchères: 18-21 ans, photo. René Benoit, St-Etienne-de-Languedoc, via Authier: 20-26 ans. Ludger Renaud, Grande-Fresnière, St-Eustache, cté Deux-Montagnes: 20-30 ans. René Bettey, Englehart: 20-30 ans. Antoine Roy, St-Charles Boromée, rang 4, cté Lapointe: 18-22 ans. Daniel Jensen, St-Jean-Port-Joli: 16-20 ans. Adolphe Hovington, Les Ecureuils, cté Portneuf: 17-20 ans. Gérard Plamondon, 2380, Dessaulles, St-Hyacinthe: 17-19 ans. Louis Labelle, 360 Larivière, Rouyn (en bas): 21-24 ans. André Chicoine, r.r. no 1, Dunham, cté Missisquoi: 17-20 ans. Edgar Poirier, Hôpital du Sacré-Coeur, Département St-André, Salle 302, Cartierville: 18-24 ans. Ro-

bert Martin, c.p. 212, Amos, Abitibi: 18-20 ans. 47755 AC2 Chamberland, C-13 School of English, R.C.A.F. J.R. Spoon, Station St-Jean, P.Q.: 16-18 ans. Joe Choquette, cultivateur, Chambly Canton: 40-45 ans. Marcel Fournier, Bale-des-Sables, cté Matane: 18 ans. Patrick Gagnon, Philippe, Casimir Villa, cté Roberval: 22-32 ans. Normand Lénar, Ouest Shefford: 18-20 ans. Adrien Therrien, Val St-Gilles, Abitibi: 20-28 ans. Jules Rodrigue, St-Jean-Lalande, Bureau Hamel, Beauce: 16-19 ans. Pierre Landry, 3, rue St-Gérard, Rivière-du-Loup: 16-20 ans. Benoit Ouellet, St-Pascal-de-Kamouraska: 18-23 ans. André Lavole, Causapem, cté Mat.: 17-18 ans. Denis Monast, Ste-Angele-de-Monnoir, cté Rouville: 17-22 ans. Robert Dionne, 19, rue St-Pierre, Rivière-du-Loup: 16-18 ans. Yvon Lepage, r.r. no 2, St-Paul-de-la-Croix, cté Riv. du Loup: 16-18 ans. Origène Pelletier, Barraute, Abitibi: 32-38 ans. Alphonse Blanchette, St-Narcisse, cté Rimouski: 18-24 ans. Thomas Boudreau, 363 Mack Ave: Sarnia, Ont.: 35-40 ans. Oliva Gaudreau, Val St-Gilles, Abitibi: 16-18 ans, photo. Jean-Louis Pelletier, St-Pascal, 3e rang Ouest, cté Kamouraska: 17-23 ans, photo.



Miles Anne-Marie Veer, St-Anselme, cté Dorchester: Bergerette, La colline aux oiseaux. Géraldine Côté, r.r. no 4, Sherbrooke: Le retour des cigognes, O quelle est belle ma vallée. Thérèse Laliberté, St-Théodore, cté Bagot: Si tu viens danser dans mon village, La colline aux oiseaux. Annette Côté, Saint-Fabien de Rimouski: En traversant le pont, Allô centrale. Monique LeRoux, Desplains, Abitibi Est: Celle que l'on aime, J'avais vingt ans. Pierrette Adam, Rang Ste-Julie, r.r. no 1, Joliette: Les fiancés du Nord, On n'est pas riche. Jeannot Champagne, St-Vianney, cté Matapédia: Bergerette, C'est pas comme dans l'ancien temps. Jeanne Mance Lacroix, Beaudry, cté Rouyn-Noranda: Je suis orphelin, La petite Aurore. Thérèse Hogue, La Plaine, cté Terrebonne: Je vous ai reconnue, Tiens tiens tiens. Gisèle Lacroix, Beaudry, Trémiscomingue: Le baiser de mon fils, La fiancée du Nord. Thérèse Dépeault, 11 rang St-Valérien, cté Shefford: Ma belle Lola, Ré du ti tin ton. Réjeanne DeGrâce, Malouinette, N.B.: Mon père a fait bâtir maison, Le petit bonheur. Adrienne Cotton, Anse-Au-Griffon, cté Gaspé: Illusion, L'amour grise comme une rose. Marie-Ange Fontaine, Girardville Centre, cté Roberval: Mes cheveux blancs, Diane ma fiancée. Lise Maillet, St-Vital de Clermont, Abitibi: Viens ma petite Lise, L'adieu familial. Murielle Dion, r.r. no 2, Sherbrooke, boîte 92: Skis à deux, On n'est pas riche. Gisèle Côté, St-Fabien de Rimouski: La colline aux oiseaux, C'est pas comme dans l'ancien temps. Gaétane Giguère, Ste-Aurèle, cté Dorchester: Cerisier rose et pommier blanc, Quand la nuit descend sur l'Alberta. Jacqueline Lemieux, St-Louis de Pintendre, cté Lévis: Jolie Jacqueline, Et moi ça me tentait. Lucille Cadrin, St-Valier Station, cté Bellechasse: Les noces de Maria Chapdelaine, La colline aux oiseaux. Raymond Ménard, Rougemont, Grande-Caroline, cté Beauville: Ma belle Lola, Mon passage en Gaspésie. Reine-Ange Lessard, St-Laurent Galléchan, Abitibi: L'Angélus de la vie, Souviens-toi mon fils. Lucille Poulin, St-Gerard, cté Wolfe: La montagne de Suzon, L'auberge du cheval blanc. Rose-Ange Guertin, Chazel, Abitibi: Voilà mes vingt ans, Mes cheveux blancs. Marguerite Gagnon, St-Jean-de-Dieu, cté Riv.-du-Loup: La complainte du mineur, Les fiancés du Nord. Jovette Bolduc, St-Félix d'Otis, cté Chicoutimi: Serment brisé, Le chapeau à plume. Thérèse Fitzback, route du Sault, Cabano, cté Témiscouata: Bergerette, La complainte des pèlerins. Germaine Ouellet, Mont-Brun, cté Rouyn-Noranda: Vallée d'amour, La complainte d'un orphelin. Irène Beaudette, St-Charles de Drummond: Bonsoir Irène, Les fiancés du Nord.

Mmes Fernando Dufresne, Lac Castagnier, Abitibi: Je vais partir le 15 avril, La complainte des pèlerins. Moïse Lamontagne, St-Zacharie-de-Beauce: Etoile des neiges, Les noces de Maria Chapdelaine. A. LaJoie, Val Barrette, comté Labelle: Et moi ça me tentait, La Marquinia, Joseph LeTendre, r.r. no 4, Drummondville: Quelle heure est-il? L'amour ça nous travaille tout le temps. Léon Bouthilliet, Lawrenceville: Serment brisé, Brin d'amour. Alphonse Perreault, Tinewick, cté Arthabaska: Des roses pour toi, Ville en village. Roméo Ouellette, St-Quentin, N.B. r.r. no 2: Pour un baiser, L'amour travaille tout le temps. Armand Côté, r.r. no 4, Sherbrooke: Quand revient le printemps, Blottie entre tes bras. Aurélius Maheux, St-Odilon, cté Dorchester: Voilà mes vingt ans, La colline aux oiseaux. Wilfrid Laroche, Opasatika, Ont.: Je suis un sans argent, C'est pas

comme dans l'ancien temps. Albert Houle, r.r. no 3, Danville: Pour lui, Cerisier rose et pommier blanc. Claudia Lachance, Bureau Bérubé, cté Montmagny: Argentine, Je vais où tu vas mon amour.

MM. Jean Bison, Fontaine Lumber, Camp 19, Hearst, Ont.: J'aurais voulu t'aimer, C'est pas comme dans l'ancien temps. Fernand Roch, 146 Taschereau Est, cté Rouyn-Noranda: Tu me disais souvent je t'aime. Patrick Pelletier, St-Honoré, r.r. no 1: Nolita ma brune, La complainte des pèlerins. Germain Denoncourt, St-Pie-de-Guire: Laissez-moi cueillir vos lèvres, L'enfant du chômeur. Napoléon Boulanger, Charette, cté St-Maurice: C'est pas comme dans l'ancien temps. Léo Blais, Beaudry: Serment brisé, Noël dans mon petite village. Léonel Blais, Beaudry: Ma fille, Lucien Parenteau, Pierreville, cté Yamaska: Bonsoir Lili, La Marquinia. Egide Brisson, Parisville, cté Lotbinière: La viande de cheval, Le cheval gris. Viateur Castonguay, St-Jacques-de-Parisville, cté Lotbinière: Je vais où tu vas, Toi seul mon bel amour. Emile Marchand, St-Eleuthère, cté Kamouraska: Le chemin des amours, Les noces de Maria Chapdelaine. Denis Habel, Parisville: Une vieille fille à marier, Le petit bonheur. Ardisas Roussin, Glen Robertson, r.r. no 1, Ont.: C'était un petit avocat, La colline aux oiseaux. Roger Blais, Vilroc, via Arntfield: Une mère chérie, Je retourne à mes prairies. Yvon Vendette, Beaudry, cté Rouyn-Noranda: Tit-Gus avec son amour, La vie d'un jeune garçon. Claude Déglise, Normétal, Abitibi: Blottis l'un contre l'autre, Quand le soleil dit bonjour. Georges R. St-Mathieu, cté Rimouski: La petite diligence, L'adieu familial. Alphonse Laroche, c.p. 431, Asbestos, cté Richmond: Son père c'est un Lauzon, La petite diligence. Thomas Brunet, St-Vital-de-Clermont, Bureau Blais: Une guitare chante, Des roses pour toi. Jean-Guy Plouffe, Lac des Ecorces, cté Labelle: J'aime mon petit flacon quand il y a du rhum dedans, Allô centrale. Roland Gravel, St-Cléophas, cté Joliette: Bergerette, Le pêcheur au bord de l'eau. Jean-Guy Lefebvre, Eastman, cté Brome: Bergerette, Quelle heure est-il. Fernand Plouffe, Lac des Ecorces, cté Labelle: Le bon vin m'endort, Commençons la semaine. Réal Alain, St-Janvier-de-Chazel, Abitibi: L'enfant perdu, La complainte d'un papa. Marcel Rochon, L'Annonciation, cté Labelle: Trop jeune, Un gamin de Paris. Azarte Normandin, Windsor Est: Chérie toi seule que j'adore, Quand la nuit descend sur l'Alberta. Armand Bertrand fils, Petite Rivière Ouest, cté Gaspé: C'est la soirée des 50 cents, Au pied du rooster blanc. Howard Timmons, Wickham Ouest, cté Drummond: Jeune fiancée, Mes jeunes années. Roland Leduc, Ste-Monique, cté Deux-Montagnes: Les petits baisers, Mon cheval et mon lasso. Marcel Béliveau, St-Grégoire, Rang des 40, cté Nicolet: La fin du jour, Au loin là-bas dans ma prairie. Jacques L'Heureux, r.r. no 1, Lac des Ecorces, cté Labelle: Anytime, I want to be with you always. Joseph Berniche, St-Didace, cté Maskinongé: Une vieille fille à marier, Prends t'Phone mon 40 onces. Ronald Hamelin, 95 rue Fontaine, Magog: Pour oublier cette vie, L'amour est un enfant terrible. Paul-Emile Coutu, St-Etienne-de-Bolton, cté Brome: Petit papa Noël, C'est un cow-boy qui chante. Adé-lard Thibault, St-Narcisse-de-Rimouski: Domino, Lumières de ma ville. Ernest Fortier, Laurierville, cté Mégantic: L'amour en arithmétique. Armand Lefort, St-Etienne, cté Beauharnois: Bonsoir Lili, La colline aux oiseaux. Laurent Grenier, Ste-Clothilde-de-Horton, cté Arthabaska: La Marquinia, La colline aux oiseaux.

La batterie Sensationnelle qui donne à des milliers d'automobilistes

100% PLUS DE PROTECTION contre l'ennemi No 1 d'une batterie!

80 à 119% plus de puissance au départ quand le thermomètre indique zéro!

POUR LE MEILLEUR RENDEMENT DE VOTRE BATTERIE OBTENEZ MAINTENANT UNE WILLARD "SUPER MASTER" DANS VOTRE AUTO!



LE SURCHARGEMENT est l'ennemi No 1 d'une batterie. Le surchargement attaque directement les piles de polarisation—les ronge—les brise—détruit leur capacité de retenir la matière active—et détruit leur utilité comme conducteurs de courant. Mais maintenant, vous pouvez obtenir la protection du METALEX, un métal pour les piles, qui a été vérifié dans des milliers d'automobiles depuis sa découverte par les métallurgistes Willard. METALEX vous donne entièrement 100% plus de protection contre le surchargement dans la Willard "Super Master"! De plus, une nouvelle matière active étonnante dans cette même batterie, vous donne 80 à 119% plus de puissance au départ à la température zéro que l'exigent les standards S.A.E. Voyez votre marchand Willard pour une Willard "Super Master"—et soyez sûrs d'obtenir le meilleur rendement de votre batterie.

Obtenez maintenant le meilleur rendement de votre batterie... achetez une

Willard Super Master

D'AUTRES WILLARD DE QUALITÉ EXISTENT POUR CHAQUE AUTO ET CHAQUE BUDGET À PARTIR DE \$18.75 MOINS UNE GÉNÉREUSE REMISE POUR VOTRE VIEILLE BATTERIE.

WILLARD STORAGE BATTERY CO. OF CANADA LTD., TORONTO, ONTARIO

Nos annonceurs sont constamment à la disposition de nos abonnés. N'hésitez pas à les consulter.

Levez-la avec votre petit doigt!

McCULLOCH 3-25

INCROYABLE! C'est ce que vous direz lorsque vous lèverez une scie à chaîne à un homme McCulloch 3-25. Vous serez encore plus surpris lorsque vous l'emploierez. Cette petite scie abat véritablement du travail!

LA 3-25 POSSEDE PLUSIEURS CARACTÉRISTIQUES

- * 3 cv. * Pesant 25 lbs, complète avec chaîne et lame.
- * Embrayage automatique * Hulleur de chaîne à même.
- * Pleine force de coupe dans toute position sans ajustement.
- * Démarreur à remontage automatique à l'épreuve des chocs de retour * Pointes d'ignition facilement accessibles * Contrôle actionné d'une seule main.

Disponible avec lames jusqu'à 30" et arc de 15". Depuis \$357, f.a.b. Vancouver.

Scie arquée de 15"

Postez ce coupon pour renseignements complets

McCULLOCH

MOTORS CORPORATION

Le plus important fabricant de scies à chaîne motorisées au monde

Distribuées au Canada par

LEMERY DISTRIBUTORS, Ltd.

Vancouver, B.C. Peterboro, Ont.

AGENTS DEMANDÉS

Nous avons encore quelques territoires disponibles à offrir à vendeur (ou vendeuse) ambitieux. La possession d'une automobile est essentielle. La personne qualifiée peut facilement se créer une situation très enviable. S'adresser à: L.-E. Mercier, directeur de la circulation, Le Bulletin des Agriculteurs, 1117 ouest rue Ste-Catherine, Montréal.

La Direction du Bulletin des Agriculteurs.

LEMERY DISTRIBUTORS, LTD Dépt BA
224 N. George St., ou 220 W. First Ave.,
Peterboro, Ont. Vancouver, B.C.

Veuillez m'envoyer tous les renseignements concernant les scies à chaîne McCulloch, ainsi que le nom de mon dépositaire le plus rapproché où je puis obtenir une démonstration.

NOM.....

Adresse.....

Y'a tant d'amour

(Suite de la page 53)

—Le blessé... Il est merveilleux. Bérengère sourit:

—Petite folle!

Et tout un bonheur inespéré la poussa vers ce banc de la pelouse où Guy l'attendait. Il avait l'air inquiet mais les yeux de sa belle furent éloquentes. Elle n'avait pas dit un mot que déjà il la tenait dans ses bras. Bérengère fondit en larmes... La tension avait été trop forte... Guy n'eut pas de peine à la consoler. Il savait, quand on lui en donnait la chance, polir des joies... Elle lui découvrit la source de ses hésitations passées. Il s'en étonna pour la trouver, ensuite, plus admirable encore... Et, puisque les obstacles s'envolaient, il voulut profiter de l'aubaine pour poser la grande question:

—Veux-tu m'épouser?

—C'est mon rêve, répondit-elle doucement.

—Il faut en faire une réalité et, cela, le plus tôt possible,

Il faudrait prévenir M. Breton. C'était un obstacle de plus. Mais Guy refusa de le considérer comme tel. Il entraîna Bérengère dans le bureau du bijoutier.

—Mon oncle! Nous voulons nous marier.

Le petit homme eut un regard étonné. Il ajusta ses verres.

—Vraiment?

—Nous nous aimons, ajouta timidement l'institutrice.

Et M. Breton, cette fois, haussa les épaules. Il inséra une fiche quelconque dans un tiroir puis il se leva et marcha vers la fenêtre. Sans se retourner, il parla:

—C'était inévitable, je suppose, et j'ai été fou de vouloir garder l'amour à la porte. Mon orgueil est sauf... Nous avons tenu longtemps. Mais, aujourd'hui, c'est la débâcle générale. Deux sur quatre...

Bérengère s'étonna:

—Qui donc... à part moi?

—Venez par ici.

Et Lucien Breton fit un geste vers un banc de la pelouse, derrière la haie. Un couple, joue contre joue, ne discutait pas la situation internationale... Bérengère reconnut la nuque châtain de la jeune fille:

—Gaby...

... et le blessé d'hier soir, continua M. Breton. Ça peut faire un mariage.

M. Breton s'était retourné.

—Vous êtes libre. Je vous regretterai...

Puis, à Guy:

—Tu es un veinard, mon neveu... Et la bijouterie? Ça ne t'intéresse toujours pas?

Le peintre rayonna:

—J'accepte, mon oncle. J'aurai une famille, maintenant. Il faudra voir la vie du côté pratique.

L'oncle les considérait, d'un oeil attendri.

—Soyez heureux, dit-il enfin.

Il regarda, une fois de plus, par la fenêtre... Une belle silhouette traversa la pelouse. C'était Germaine, habillée en garçon. Elle portait sous le bras tout l'attirail de son cousin: pinceaux, palette, chevalet... Elle avait même emprunté le "Y'a tant d'amour" qu'elle semait au vent.

A PRÉSENT,
LA MAISON RESTE PROPRE
PLUS LONGTEMPS!

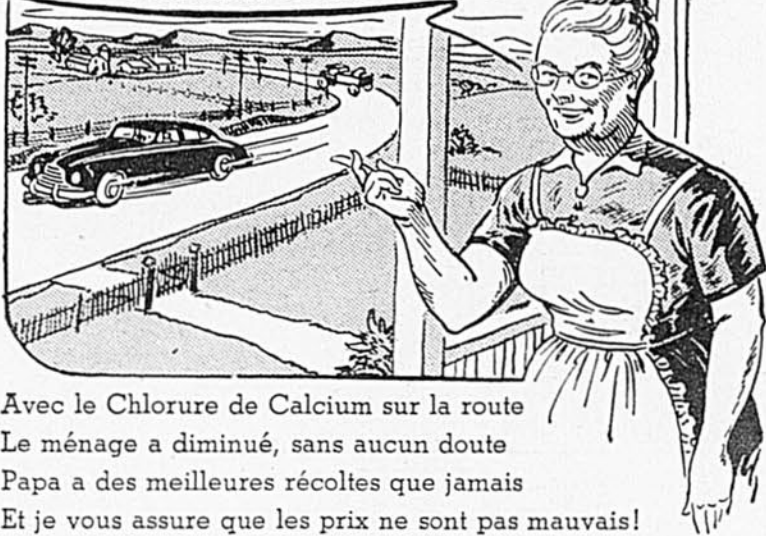

Avec le Chlorure de Calcium sur la route
Le ménage a diminué, sans aucun doute
Papa a des meilleures récoltes que jamais
Et je vous assure que les prix ne sont pas mauvais!

Tous les renseignements chez:

Brunner, Mond Canada Sales, Limited
Montréal • Toronto

Le Chlorure de Calcium
élimine la poussière des routes

"Récoltez
vos
rebut"



Une grande quantité de matériaux précieux rouille dans les champs, les granges, les remises. Le temps est venu de "récolter" les râtaux à foin, les vieilles roues d'acier et autres accessoires qui traînent sur votre ferme. L'industrie sidérurgique canadienne a besoin de cet acier oublié sur votre ferme pour contribuer à maintenir la production de machines aratoires, de réservoirs à eau et autres produits d'acier essentiels. Demandez à votre marchand de rebuts ce dont les aciéries ont le plus grand besoin.



Plus de rebuts aujourd'hui... plus d'acier demain

Comité Canadien de Rebuts de Fer et d'Acier

22-2F

Augmentez
Vos Profits
En Ensilant les
Herbages Verts

avec

LA MÉLASSE
DE CANNE À
SUCRE PURE



CANADA WEST INDIES
MOLASSES CO. LIMITED

MONTRÉAL - TORONTO

Demandez notre brochure gratuite F
"Comment soigner"

SCIES À CHAÎNE

HOMELITE

27 lbs

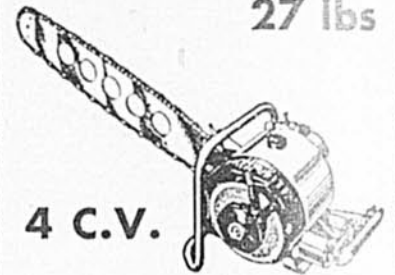

4 C.V.

Distribution et
service par

TERRY

MACHINERY
Co., Ltd.

La
Meilleure
Scie à Chaîne

appuyée
par le

MEILLEUR Service

TERRY MACHINERY CO., Ltd.,
10030, Montée St-Laurent,
St-Laurent, P.Q. B.F. 1

Littérature
Démonstration gratuite

Nom.....

B.P.....

Comté.....

Prov.....

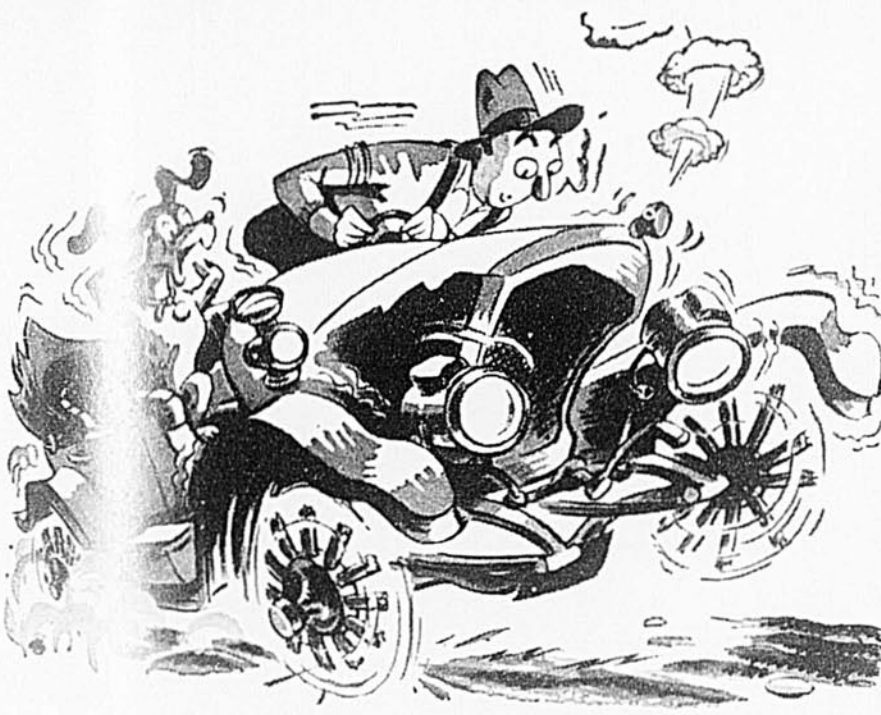

Si votre auto donne *cette* sensation... il est temps de lubrifier le châssis au **MARFAK**

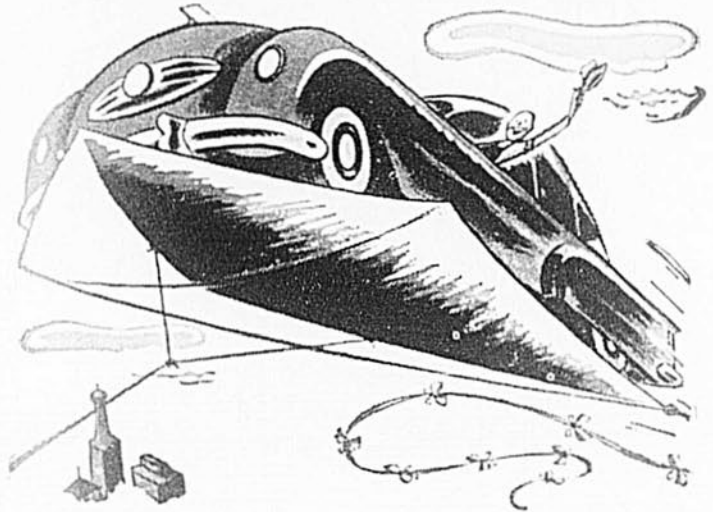

AVEC MARFAK, CETTE SUSPENSION MOÛLLEUSE DURE PLUS LONGTEMPS!

Lorsque vous lubrifiez votre auto et votre camion au *Marfak*, vous faites une bonne affaire. C'est que *Marfak* dure plus longtemps — 1,000 milles ou plus. Il est résistant, tenace et adhère aux points d'usure et de friction.

Marfak résiste aux chocs, reste en place et protège les éléments même que les routes soient poussiéreuses et cahoteuses. Il procure aussi une protection plus durable contre l'action de l'eau sur la route. Commencez dès aujourd'hui à jouir d'une suspension *plus moëlleuse!* Pour la lubrification au *Marfak*, voyez votre vendeur McColl-Frontenac — le meilleur ami de votre voiture.

L'huile Custom-Made Havoline travaille doublement sur la ferme!

Elle est tout indiquée pour vos moteurs Diesel et vos moteurs à gazoline. C'est que Havoline excède les exigences requises d'une huile pour dur usage. Les moteurs des voitures neuves ont moins de jeu et requièrent une huile "Heavy Duty". Dans tout moteur, Havoline accroît la puissance, prolonge la durée, donne un meilleur millage et réduit le nombre des réparations. Il vous paiera d'employer Custom-Made Havoline — la meilleure huile à moteur que vous puissiez acheter.

IL VOUS PAIERA D'EMPLOYER LES **PRODUITS** pétroliers **TEXACO**

Fabriqués et distribués au Canada par McColl-Frontenac Oil Company Limited



Spéciaux d'été "NOMAR" au comptant

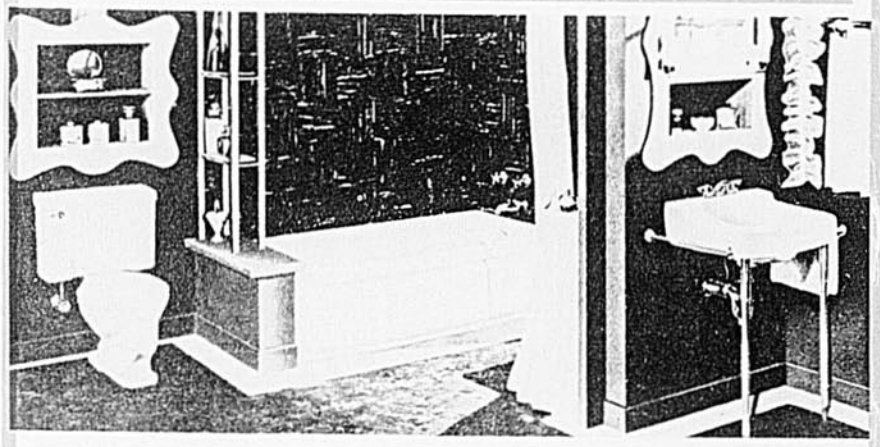

Spécial No 1 - Salle de Bain "PURITAN"

Prix Régulier \$202.42 pour seulement \$134.⁹⁵
FRET PAYÉ

1. Baignoire en acier de 5 pieds, modèle à retrait avec robinet combiné chromé et renvoi.
2. Lavabo moderne en porcelaine, 19" x 17". Robinet combiné chromé et trappe murale.
3. Toilette moderne Arlington avec siège. Spécifiez si vous désirez les robinets à gauche ou à droite de la baignoire.

Spécial No 2 - ÉVIER-CABINET

L'évier et l'égouttoir sont faits en acier, émaillés porcelaine, résistant aux acides, 24" x 42" avec cabinet à deux portes; robinet chromé moderne et combiné, modèle à pivot, trappe en fonte. Quantité limitée. Mentionnez si l'égouttoir est désiré à gauche ou à droite.

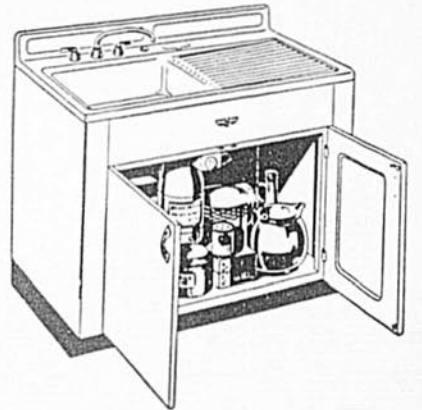

Prix régulier \$125.00 pour seulement

FRET PAYÉ \$99.⁹⁹

Spécial No 3 - CABINET-DOUCHE complet avec accessoires

Panneaux du cabinet en acier, émaillés blanc brillant et reversibles. Expédié complet avec pommeau à douche chromé se nettoyant automatiquement, valves de mélange, savonnier et rideau en plastique. Installation facile — un seul homme peut l'installer rapidement. Quantité limitée.



Prix régulier \$75.00 . . . \$54.⁹⁵
FRET PAYÉ

NOMAR SALES COMPANY

70 ouest, rue Craig, Montréal — Dépt LB-6.

J'inclus un mandat de poste de \$10.00 sur salle de bain complète
PURITAN ou sur évier et cabinet ou sur cabinet-douche
balance payable C.O.D. Accessoires de bain à droite à gauche

Nom

B. de P.

Comté

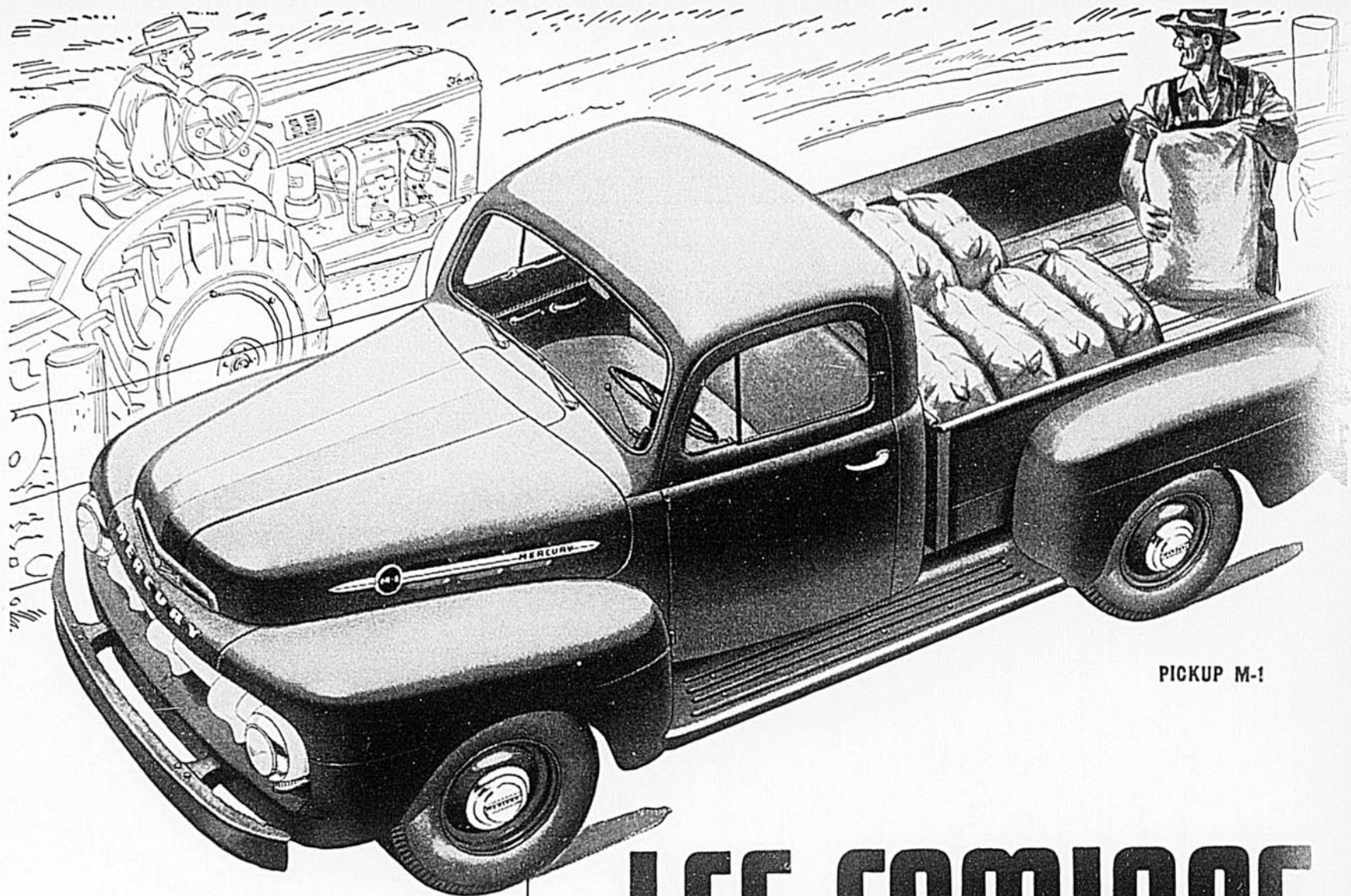

PICKUP M-1

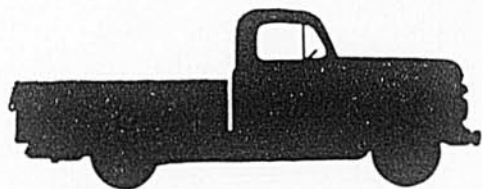

EXPRESS M-3

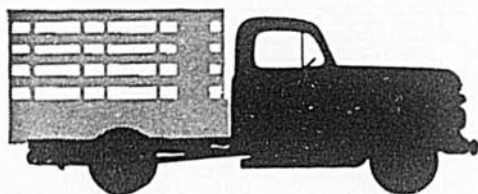

CAISSE À RIDELLES M-3

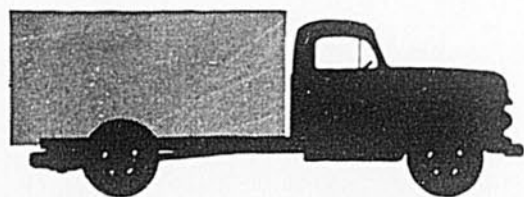

CAISSE POUR LE GRAIN M-5

LES CAMIONS MERCURY

DE 1952

répondent à tous les besoins de la ferme

Les camions Mercury sont construits et fabriqués spécialement pour répondre à tous les genres de camionnage agricole. Ils permettent aux agriculteurs de transporter n'importe quelle charge à meilleur compte... et leur performance est sans égale par tous les temps et sur toutes les routes. Ils possèdent en outre de nombreux avantages qui assurent le confort du chauffeur et des autres occupants: siège rembourré de caoutchouc mousse, pare-brise monopiece et isolation parfaite contre les intempéries. Les camions Mercury sont fabriqués en 7 séries merveilleuses... comportant plus de 80 modèles de 1/2 à 5 tonnes, 11 châssis ultra-solides et des moteurs d'une puissance allant de 106 CV à 155 CV. Cabines standard ou de luxe au choix. Les camions Mercury sont rapides et sûrs et ils possèdent le dispositif *Loadomatic* qui permet de transporter toutes les charges plus économiquement. Enfin, la grande robustesse de toutes les pièces mobiles vous assure de longues années d'un fonctionnement indéfectible et réduit davantage vos frais de camionnage.

UN MERCURY DIMINUE LES FRAIS DE TRANSPORT!



VOYEZ LE PLUS PROCHE VENDEUR AUTORISÉ DE CAMIONS MERCURY