

Guide du

SALON DE L'AGRICULTURE

11-12-13 janvier 2005

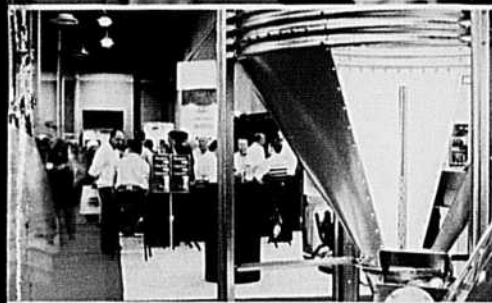
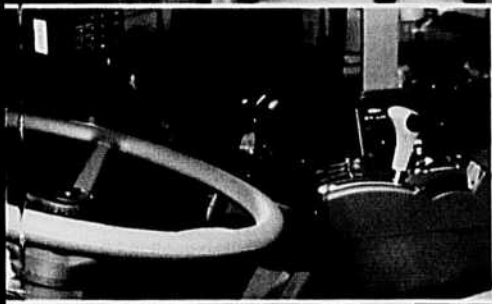

GAGNEZ un forfait **VOYAGE** au SIMA de PARIS
Voir page 77



FARMALL

Une légende vivante depuis 1923 !

Conçu pour une longue liste de travaux, petits et gros
avec une maniabilité et capacité d'adaptation étonnante.
11 modèles, de 18 à 55 forces moteur

SÉRIES JXC

Rapport puissance-poids idéal

Son profil bas vous permet de travailler dans les
bâtiments, vergers, érablières. Disponible en version
2 ou 4 roues motrices avec ou sans cabine
de compagnie.

12 versions, 3 modèles de 45 à 62 cv.



**ROUGE POUR TOUJOURS
GAGNANT AUX STANDS
421 À 426**

MXU

La puissance maîtrisée

Écoutez son moteur c'est le son d'une conception à haute
performance et de super qualité. Le résultat: l'augmentation
de couple la plus élevée au monde: 62%

4 modèles, de 80 à 115 cv.



JX1075N

Étroit par conception, puissant par nature !

Tracteurs économiques et de hautes performances conçus spécialement
pour les vergers, vignobles et le déblaiement de la neige sur les trottoirs.
À partir de 48" de largeur.
4 versions, 1 modèle 62 cv.

Visitez notre site Internet <http://www.caseih.com>
Case IH et Case Credit sont des marques déposées de Case LLC.

La marque des professionnels

CASE IH



Mot du président	4	Conférence AFEQ	46
En bref	6	Conférence CRAAQ	48
Cocktail Innovation	6	Conférence Le Bulletin des agriculteurs	49
Mot du directeur général	7	Rallye Santé	50
Liste des exposants	8	Si vous recherchez de l'aide	52



Produits et services	22	Expo-Champs 2004	55
Fondation du Salon de l'Agriculteur	34	Cérès 2005	58
Sécurité en agriculture	38	Hommage à Marie Gosselin	59
Horaire du salon	39	Hommage à Jean-Paul Vermette	62
Plan du site	40	Association canadienne d'Agri-Marketing	62
Horaire des conférences	42	Évaluation des rampes d'épandage	64
Commanditaires du Gala Cérès 2005	44	Concours Innovation 2005	68



Concours Agri-Génie	76
Concours SIMA	77
Index des annonceurs	78

Supplément de La Terre de chez nous (TCN) - 16 décembre 2004

ÉDITEUR

La Terre de chez nous,
Union des producteurs agricoles
555, boul. Roland-Therrien,
Longueuil (Québec) J4H 3Y9
Tél.: (450) 679-8483
Courriel: guides@laterre.ca
Site Web: www.laterre.ca

DIRECTEUR

Daniel Boulanger

RESPONSABLE DE LA REVUE

Victor Larivière

SECRÉTAIRE DE PRODUCTION

Lorraine Trottier

CHEF DE PRODUCTION

Carole Lalancette

INFOGRAPHIE

Céline Dupras, Nancy Litjens

PAGE COUVERTURE

Céline Dupras

IMPRESSION

Imprimerie Solisco

PUBLICITÉ

courriel: pub@laterre.ca

Directrice de la publicité - Québec
Chantal Rainville, poste 7432

Représentants - Québec
Christian Guinard, poste 7271
Sylvain Joubert, poste 7272
Sylvain Lalonde, poste 7576
Réol Loiseau, poste 7276

Représentant Hors - Québec
Jacques Long, tél.: (905) 335-5700
Télec.: (905) 335-5001
Courriel: jlong@longcomm.net

ADMINISTRATION

Pascal Côté

AGENTE DE PROMOTION

Élise Hofer

TIRAGE ET ABONNEMENTS

Marie-Josée Rheault

DÉPÔT LÉGAL

Bibliothèque nationale du Québec
Bibliothèque nationale du Canada
ISSN 1207-8131

Dans la présente publication, le générique masculin est employé sans discrimination et uniquement dans le but d'alléger le texte.

Bien investir son temps c'est payant

Depuis quelques années, le monde agricole connaît son lot de difficultés qui amènent des remises en question des choix faits dans le passé. On pense parfois à réorienter sa production. Certains se spécialisent, d'autres se diversifient. Chose certaine, en ce début d'année 2005, beaucoup de questions trottent dans nos têtes et nous voudrions bien trouver des réponses avant que la nouvelle saison ne débute.

Il n'est pas toujours nécessaire de payer de grands spécialistes pour trouver des solutions à nos problèmes. Mais ce n'est pas en restant isolé dans son environnement de tous les jours que l'on trouvera des réponses. C'est lorsqu'on en parle, qu'une idée grandit. Prendre le temps de rencontrer des gens qui vivent les mêmes problèmes et échanger sur des solutions déjà essayées peuvent vous faire parcourir beaucoup de chemin en peu de temps. Souvent la perception que nous avons de notre entreprise dans son environnement nous empêche de voir les problèmes que nous vivons sur tous ses angles et de trouver

des solutions nouvelles. Partager avec des gens qui vivent des difficultés semblables et qui s'en sont sortis nous amène des solutions auxquelles, de prime abord, nous n'aurions pas pensé.

C'est pour cette raison que je vous invite à cette 19^e édition du Salon de l'Agriculture. Vous rencontrez des agriculteurs qui ont visité des collègues américains ayant réussi à doubler leur rendement de soya dans des conditions climatiques semblables aux nôtres. Vous pourrez discuter avec d'autres qui ont réussi à réduire leur coût de production au minimum tout en restant très efficace. Certains vous diront comment ils réussissent toujours à vendre leurs grains plus chers que la moyenne du marché. Si vous avez l'intention de vous établir en agriculture, venez discuter avec des gens qui ont déjà franchi cette étape qui sera sûrement une des plus importantes de votre vie. Vous avez besoin d'informations sur tel produit ou tel service; parlez-en à nos nombreux exposants, ils sauront vous donner l'heure juste.

Prenez une journée de votre précieux temps en ce début d'année 2005 pour venir nous rencontrer. Ce sera peut-être la journée la plus payante de l'année.

*Léon Guertin, agronome ingénieur MBA
Président du Salon de l'Agriculture*



SALON DE L'AGRICULTURE

2200, Pratte, #120
Saint-Hyacinthe (Québec)
J2S 4B6
Tél. : (450) 771-1226
Télééc. : (450) 771-6073

Courriel :
service@salon-de-lagriculteur.com

Site Web :
www.salonagr.qc.ca

DONALD CÔTÉ
Directeur général

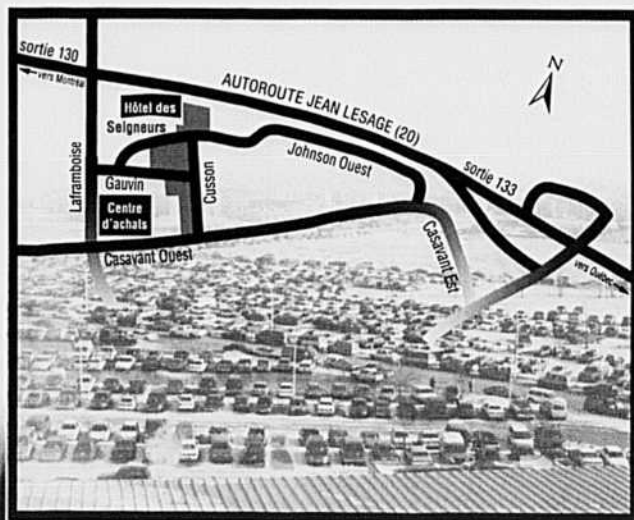

Desjardins & Cie

C'est tout Desjardins qui appuie les entreprises.



Ceci
n'est pas
une belle
récolte

C'est une entreprise qui prospère.

Vous produisez ? Nous produisons nous aussi. Chez Desjardins, nous avons tous les outils, les conseils et le savoir-faire financier pour faire progresser vos affaires. Chaque année, nous appuyons plus d'entreprises agricoles que toute autre institution financière. Et avec près de 60 centres financiers aux entreprises partout en région et des directeurs de comptes spécialisés en agriculture, vous n'avez pas à aller bien loin pour aller plus loin.



Desjardins

Conjuguer avoirs et êtres



Inscription

- les heures d'ouverture sont de 9 h à 17 h
- le prix d'entrée pour visiter le site de l'exposition est de 10 \$ /visiteur et 8 \$ /étudiant par jour
- le prix d'admission aux conférences est établi à 10 \$ par jour, incluant les textes des conférences
- pour assister au Gala Cérès, mercredi le 12 janvier, le coût est de 70 \$ par couvert + taxes

N'attendez plus...

Afin de diminuer les lignes d'attente lors de l'achat des billets dans le hall d'entrée du Palais des congrès, nous vous exhortons à passer par l'hôtel.

Stationnement

Le plan de la page 4 vous indiquera les chemins à suivre pour arriver aux divers terrains de stationnement suggérés par le Salon.

Les terrains de stationnement disponibles pour le *Salon de l'Agriculture* (de couleur orange sur le plan) sont :

- périphérie de l'Hôtel des Seigneurs
- centre commercial

Voyage de groupe

Le meilleur moyen de se rendre au *Salon de l'Agriculture* demeure toujours l'utilisation de l'autobus. Pour un groupe de 20 personnes et plus, le prix du billet est de 8 \$ payable sur place. On conseille aux organisateurs de voyages en groupe de communiquer au (450) 771-1226 afin d'établir les arrangements nécessaires

Cocktail Innovation

Les visiteurs du *Salon de l'Agriculture* pourront assister au cocktail Innovation, mardi le 11 janvier, dans la salle Hyacinthe-Delorme de l'Hôtel des Seigneurs, dès 17 h 30. Venez voir les produits et services primés des institutions qui ont participé à ce concours. Un coupon d'entrée au cocktail vous donnera droit à une consommation gratuite.

Pour en savoir plus sur les innovations de nos exposants, il s'agit pour vous d'arrêter aux kiosques qui afficheront un logo du Concours Innovation.



Hôtellerie

Hôtel des Seigneurs
1200, Daniel Johnson
Saint-Hyacinthe (Québec) J2S 7K7
Tél. : 1 866 734-4638
Télec. : (450) 774-6955
Chambre en occupation simple ou double : 109 \$
Information et réservation :
<http://www.hoteldesseigneurs.com>
Courriel : seigneurs.sthy@chipreit.com

Hôtel Dauphin

1250, Daniel Johnson
Saint-Hyacinthe (Québec) J2S 7K7
Tél. : (450) 774-4418
Télec. : (450) 774-3291
Chambre en occupation simple : 71,95 \$,
double : 78,95 \$
Information et réservation :
<http://hoteldauphin.ca>

Hôtel Écono Lodge

Sortie 147, autoroute Jean-Lesage
Saint-Liboire (Québec) JOH 1R0
Tél. : (450) 793-4444
Télec. : (450) 793-4449
Chambre en occupation simple : 69 \$,
double : 78 \$
Information et réservation :
<http://www.choicehotels.ca/cn017>

Bureau de tourisme et de congrès de Saint-Hyacinthe

2090, rue Cherrier
Saint-Hyacinthe (Québec) J2S 8R3
Tél. : (450) 774-7276
Télec. : (450) 774-9000
<http://www.tourismesainthyacinthe.qc.ca>



PHOTO : TCN

Visiter, comparer, décider

La 19^e édition du *Salon de l'Agriculture* qui se déroulera les 11, 12, 13 janvier 2005 accueillera encore une gamme d'exposants, plus de 300, qui seront comme à leur habitude très enthousiastes à vous offrir leurs produits et leurs services. En effet, le *Salon de l'Agriculture* est l'événement par excellence du monde agricole où vous pourrez visiter, comparer et décider pour vos projets de développement. Tout est là sur le parquet.

C'est donc à Saint-Hyacinthe, à l'Hôtel des Seigneurs que nous vous donnons rendez-vous en tout début d'année où se préparent plusieurs projets et où nous mettons en place une exposition d'une qualité exceptionnelle. De plus, vous pouvez assister à des activités d'une grande popularité. Si votre horaire s'y prête vous pouvez suivre les matinées-conférences où des sujets de pointe sont débattus, il y a aussi le **Concours Innovation** qui met en évidence les nouveautés en agriculture. C'est une invitation à tous les visiteurs d'y participer gratuitement le mardi 11 janvier à 17 h 30. Le **Gala Cérès** qui sera présenté le mercredi 12 janvier consacrera des personnalités du monde agricole et de l'agri-marketing

pour leur contribution exceptionnelle dans ces deux catégories.

À ne pas manquer non plus lors de notre 19^e présentation du *Salon de l'Agriculture*, le tirage du concours organisé par *La Terre de chez nous* dans le cadre de son 75^e anniversaire, *Gagnez le plus beau camion de la Terre*. Il se déroulera sur le parquet du salon le mercredi 12 janvier en présence du président de l'UPA Laurent Pellerin.

Donc, encerclez immédiatement sur votre calendrier 2005 les 11, 12, 13 janvier, Saint-Hyacinthe, Hôtel des Seigneurs où le salon le plus complet vous y accueillera.

Donald Côté,
agronome



Donald Côté accompagné de son assistante, Louise Perrault



Photo: TCN

A-B-C

A

- ABS Global**205
Patrice Prévost (519) 664-1616
- A & I Products (Garage P. Beaudry)**.....434A
Patrice Beaudry (450) 794-290
- Ag-Pro**432
Gabriel Sylvestre (450) 778-0444
- Agribrands Purina Canada**89-90
Louise Gandey (450) 676-8607

PARTENAIRES pour un SUCCÈS EXCEPTIONNEL
Kiosques 89 & 90 *Purina*
www.agripurina.ca

- Agri-Clé**23-24
Véronique Dion (450) 773-3130
- Agricom.ca**725
Maxim Belley (418) 669-2474
- Agriculture Canada**116-117
Katla Dalpé-Charron (613) 694-2753
- Agri-Distribution J.M.**219
Jean-Michel Dancet (450) 427-2999
- Agri-Électrique**316
Marcel Durand (450) 549-4587
- Agri-Fourrage**295
Daniel Grisé (819) 395-4971
- Agri-Gestion**76-77
Frédéric Poliquin 1 800 463-7283
- Agri-Marché**164-165
Jean-Claude Montpetit (418) 882-5656
- Agri-SX**719-720
Jacques Pueyo (514) 943-2901
- Agritex Capital**726
Alain Prud'Homme (450) 427-2118
- Agri-Vente Brome**135-136
JoAnn Barkyoumb (450) 266-5323
- Agrivolt Canada**247-248
Jacques Dion (418) 833-0773
- Agrizone 3000**34
Pierre Laflamme (819) 396-0235

AGRIZONE 3000

Pierre Laflamme
Tél.: 819-396-0235
Stand : 34

- Agro 100**272
Lucille Mercier (450) 759-8887
- Agrocentre**100-101
André Mercure (514) 858-2089
- Agrocentre Belcan**25
Patrick Bédard (450) 459-4288
- Agro Contact**31-32-33
Julien Soulières (819) 364-7880
- Agropur**20
François Brouillard (450) 773-6493
- Airablo**40-41
Yvon Pellerin (819) 828-2828
- Alltech Québec**308
Patrick Mainville 1 866 525-0779
- Alpine corporation**11
Marie Fontaine (450) 796-1818
- Alta Genetics**208
David Cracks (819) 352-1670



animat.
chasse vos vaches!
www.animat.ca
Kiosque : 310

- Animat**310
Pierre Savary (819) 821-2091
- Association de la relève agricole**304
Benoit Lalonde (450) 774-91547
- Association jeunes ruraux du Qc**807
Annie Chabot (819) 364-5606
- Aubin & St-Pierre / Kubota**413-414
Pierre Rathé (450) 796-2966



www.aubinst-pierre.qc.ca
Kiosques 413-414

- Ayrshire Canada**305
Mathieu Désy (450) 778-4334



www.ayrshire-canada.com
Kiosque 305

B

- Banque CIBC**98
Jocelyne Tremblay (450) 261-1010
- Banque de Montréal**209
Nicolas Jobin (450) 773-9946



PICK

- Banque Laurentienne**282
Yvan Dupont (450) 796-6033
- Banque Nationale**233-234
Sylvie Lacombe (514) 394-8110



Un rêve en héritage
Kiosque : 239

- BASF Canada**139-140-141-142
Mario Frenette (514) 953-4689
- Bayer Cropscience**55-55A
Claude Laurin (514) 949-1300
- Benoit Baillargeon**26
Daniel Baillargeon (418) 935-3694
- Bodco industrie**443-444-446-447
Randall Dagenais (819) 845-7824



www.j-star.com
Kiosques 443-444-446-447

- Bou-Matic**56-57-58-59
Vianney Saint-Pierre (450) 772-2933
- Bulletin des Agriculteurs / Information**245-246
Claude Larochelle (514) 845-5141

C

- Campus Macdonald-McGill**274
Jennifer Innes (514) 398-8717
- Canimex**407-408
Mario Jutras (819) 477-1335

ROUGE POUR TOUJOURS GAGNANT
AUX STANDS 421 À 426

La marque des professionnels
CASE IH

- CDC Moteurs**87-92
Jacques Grenier (418) 883-3338
- CIAQ**265-266
Hélène Drapeau (450) 774-1141



Manquez-vous de temps?
 **CIPQ**
 Centre d'innovation
 Service au Québec inc.
 Gédis
 La Révolution
 www.cipq.com
 Kiosque : 253

CIPQ253
 Nick Coudé (418) 889-9748

Claude Joyal421-422-423
 Claude Joyal (819) 396-2161

Clubs conseils en agroenvironnement309
 Simon Marmen (450) 679-0530

Coffrages M & B38-39
 Antoine Drolet (819) 398-6365

 **Desjardins**

Conjuguer avoirs et êtres

Desjardins & Cie

C'est tout Desjardins qui appuie les entreprises

Kiosques 275-276

Commission des transports du Qc715
 Marie Roy (418) 644-6101

Comptoir agricole Sabrevois433
 Eric Bernard (450) 346-9431

Comptoir agricole Ste-Anne128
 Serge Richard (450) 478-0957

Concentrés scientifiques Bélisle174-175
 Céline Fournier (450) 658-8733

Pourquoi vous en priver?
 kiosques 174-175  SUPPLAIT

Conception300
 Paul Rouillier (418) 838-0772

Conception Ro-Main16-17
 Serge Labrecque (418) 475-6566

Conseil canadien gestion ent. agr.810
 Gail Vent (613) 237-9060

 Tél.: 1-877-YLEGOFF
 -953-4633
 Kiosque : 315
 consultants LEGOFF

Consultants Legoff Groupe315
 Céline Marois (418) 834-8488

Consultants Yves Choinière293
 Yves Choinière (450) 293-8960

Consumaj30
 Jean-Denis Major (450) 773-6155



Solutions profitables sur mesure

**Venez nous rencontrer
 aux kiosques
 89 & 90**

Purina

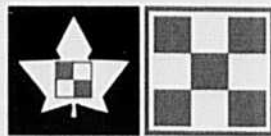

www.agribands.ca
 (450) 676-8607



COOPÉRATIVE FÉDÉRÉE DE QUÉBEC
Machines agricoles
PIÈCES COMPATIBLES

Roger Côté Tél.: 819-379-8551
Stands : 428-29-30-31

Coop fédérée Québec285 à 292
Martin Scallon (514) 858-2667

Coop fédérée Québec mach.428
Roger Côté (819) 379-8551

CRAAQ.....264
France Locas (418) 253-5411

CSST705
Lise Théberge (514) 906-3061

Cybercréation311
Luc Gagnon (514) 978-0486

Agrirencontre.com
FermesAvendre.com

Spécialisé en conception de sites Internet
pour les secteurs agricole et agroalimentaire

Visitez-nous
kiosque 311

CyberCréation

(514) 978-0486

www.cybercreation.net

D

Dekalb Canada82-83
Denis Giard (450) 799-5228

DeLaval.....45-46-47
Yvan Marcoux (819) 352-1538



**Nous vous attendons
aux kiosques 45-46-47**

Nous conduisons le progrès dans la production laitière*

Délimax veaux lourds703-704
Fabien Fontaine (450) 773-5282

On s'occupe de veaux!

www.**Délimax**.com
Kiosques 703-704

Dépôt machinerie415 à 420
Marcel Depault (450) 798-2922

Dion Machinerie / Coop fédérée430-431
Roger Côté (819) 379-8551

Distribution 3D.....133-134-206-207
Jean Guy Dubé (450) 796-5596

Distributions RVI.....158-159
Denis Gendron (514) 636-0620

DistriVal Canada.....261
Line Lafrance (819) 287-0370

Dominion & Grimm279-280
Luc Renaud (450) 375-9183

Dow Agrosiences.....60-61-62
Stéphane Maya (450) 773-9009

Dupont Canada251-252
Johan Hewitson (905) 821-5595

E

Éclairages élect. CBM.....14
Hélène Nankivell (450) 777-2848

Écolab221
Guy Gauthier (418) 687-3243

École prof. Saint-Hyacinthe.....296
Marie-Josée Lussier (450) 773-8400

EML.....3-4-5
Alain Paré (450) 293-1444

Entreprises Bernard Prince.....714
Bernard Prince (819) 224-7647

Entrepôt Laguë.....228
Germain Gladu (450) 799-5533

Envira North Systems.....723
Ruth Pilatzke 1 866 447-4001

**Spécialiste en traitement
des lisiers et fumiers**

Envirogain 
INNOVER. VALORISER. PROTÉGER.

1112 boul. de la Rive-Sud, #220,
Saint-Romuald (Québec) G6W 5M6
Tél.: 418-834-2640 www.envirograin.com
Télec.: 418-839-1419 Kiosque : 307

Envirogain307
Jocelyn Douheret (418) 834-2640

Équip. Adrien Phaneuf424-425-426
Réjean Cardin (450) 549-5811

www.multicoelectric.com

VOLU *ration*

Panneau de contrôle



Venez nous visiter
au Kiosque #129

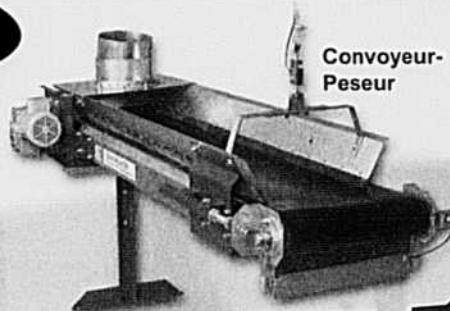

Convoyeur-
Peseur

Trémie doseuse

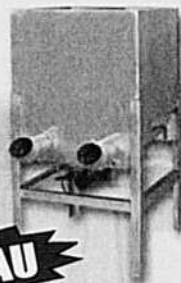

NOUVEAU

Système de
Ration Totale en Continu (RTC)

Laurent Boudreault
Lac à la Croix
(418) 349-3308

Silo J.M. Lambert
Drummondville
(819) 474-6989
info@silojmlambert.com

Service Agricole
Luke Bélanger inc.
Coaticook
(819) 849-2985

MULTICO

Drummondville
(819) 477-6777

Nouvelle série

5025

Les nouveaux tracteurs de la série 5025

5225 45 HP PdF

5325 55 HP PdF

5425 65 HP PdF

5525 75 HP PdF

ET

Nouvelle

MoCo

535



Nouvelle transmission
24F / 24R 40K
inverseur hydraulique
et beaucoup plus !

La nouvelle
MoCo 535 de
John Deere de 3,5m (11'6")
spécialement conçue pour
couper le foin dans les
conditions les plus difficiles.



Solide et fiable c'est encore

JOHN DEERE

et son réseau de concessionnaires

ALMA
Maltais et Ouellet Inc.

BERTHIÉVILLE
Agritex Berthierville

CAP-DE-LA MADELEINE
Agritex Mauricie

COATICOOK
Les Équipements
Veilleux Coaticook Inc.

DRUMMONDVILLE
Agritex Drummondville Inc.

L'ANGE-GARDIEN
Les équipements Laguë Ltée

LAVAL
Lavaltrac équipement Inc.

LENNOXVILLE
Les équipements Veilleux
Lennoxville Inc.

MIRABEL
Centre Agricole J.L.D. Inc.

PIKE RIVER
Les équipements Laguë Ltée

RICHMOND
Agritex Richmond Inc.

RIMOUSKI / POINTE-AU-PÈRE
Les tracteurs Signature Inc.

RIVIÈRE-DU-LOUP
Les tracteurs Signature Inc.

ST-BRUNO-DE-GUIGUES
Les machineries M. Larose Ltée

ST-CÉLESTIN
Agritex St-Célestin

ST-GEORGES-DE-BEAUCE
Les équipements
Agri-Beauce

ST-GERVAIS
Frères Goulet et Fils Inc.

ST-HYACINTHE
Les équipements Laguë Ltée

ST-ISIDORE
Emile Larochelle Inc.

ST-JACQUES-LE-MINEUR
Agricotech Inc.

ST-PASCAL
Équipement Laplante Inc.

ST-POLYCARPE
Agritex St-Polycarpe Inc.

ST-ROCH-DE-L'ACHIGAN
Agritex St-Roch

STE-MARTINE
Agritex Ste-Martine Ltée

VARENNES
Équipements Laguë
& Martin Inc.

VICTORIAVILLE
André Girouard & Fils Inc.

YAMASKA-EST
Agritex Yamaska

**ÉQUIPEMENTS SPÉCIALISÉS
DANS LES BÂTIMENTS AGRICOLES !**

STYLE ET TECHNIQUE

LES ÉQUIPEMENTS
AVIPOR LTÉE
C.P. 240, 1418 rue Sud,
Cowansville, Qc J2K 3H6
Tél. : 1-800-265-6222
Télec.: 1-888-263-6222

Kiosque: 808-809

Équip. Avipor808-809
Jocelyn Labbé (450) 263-6222

Équip. Daniel Labonté259-260
Diane Labonté (450) 773-6589

LES ÉQUIPEMENTS

Daniel Labonté
Inc.

(450) 773-6589 Kiosques : 259-260

Équip. de ferme Roey71
Alain Grenier (819) 395-2493

Équip. d'érablière CDL40
Patrick Blondin (418) 883-5158

Équip. Dussault130-131-132
Michel Dussault (450) 248-3383

Équip. F. Brodeur160-161-162-163
Francis Brodeur (450) 469-3115

Équip. G.D.L.154-155-168-169
Eric Vigneault (418) 475-6900

Équip. Inotrac473-474
Michel Robert (450) 796-3707

Équip. Lapierre249
Sylvie Veilleux (819) 548-5454

Faites confiance à l'Équipe
L & L

LES ÉQUIPEMENTS
LAPLANTE ET LÉVESQUE

WWW.ROCLER.QC.CA/EQUILAP
KIOSQUES 69-70

Équip. Laplante & Lévesque69-70
Jean Laplante (450) 829-3516

Équip. Modernes152-153-170-171
Jocelyn Charrette (450) 889-2781

Équip. P.F.B.445
Pierre Blanchard (819) 398-7112

Équip. Victoria36-37
Claude Drolet (819) 758-0550

Équip. Y. Perreault441-442
Estelle Perreault (819) 478-2482

Ératube250
Raynald Désorcy (450) 799-5660

Excavation Poirier-Lazure271
Paul-André Côté (450) 347-8377

Expo-Champs / Salon de l'Agriculture801
Donald Côté (450) 771-1226

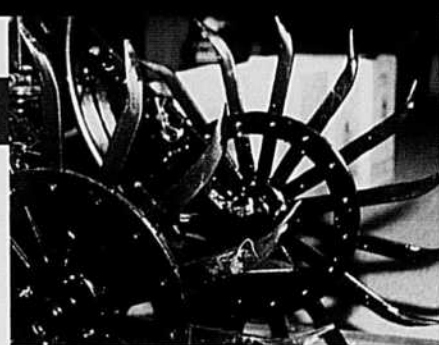

F

Fabrication Richard Lapointe29
Nicole Lapointe (450) 375-4924

**F. BERNARD
experts-conseils**

génie
environnement
agriculture

Au service des producteurs avec les
clubs-conseils en agroenvironnement
- Coop. des Beaux-Champs
- Club AgroActon

Nous pouvons vous aider

Tél. : (450) 773-7971

Courriel : fbernard@fbernard.com

Kiosque : 811

F. Bernard experts-conseils811
Florian Bernard (450) 773-7971

Féd. caisses pop Desjardins275-276
Pierre Hamelin (418) 835-8444

Fibres Vaudreuil96-97
Martin Vaudreuil (819) 358-5150

Financement agricole Canada231-232
Linda Biron (819) 564-5512

Fondations André Lemaire72-73
Isabelle Lemaire (450) 564-2030

Fondations Roy Larouche88
Guylaine Goudreau (819) 398-7333

• SPÉCIAUX D HIVER • SPÉCIAUX D HIVER • SPÉCIAUX D HIVER • SPÉCIAUX D HIVER • SPÉCIAUX D HIVER • SPÉCIAUX D HIVER

MILPRO

LES INDUSTRIES MILPRO INC.

1150, Brouillette, St-Hyacinthe (Québec) Canada J2T 2G8

Tél.: (450) 771-2404 • Fax: (450) 771-6264

Courriel: milpro@law-marot.com

CONCEPTION & FABRICATION

Kiosques #150-151, 172-173

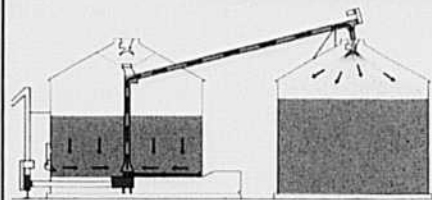

SILO SÉCHOIR
(STIR-RITE & SUPER FLOW)



SYSTÈME D'ENTREPOSAGE
MANUTENTION NETTOYAGE
SÉCHAGE MEUNERIE



CONVOYEUR À CHAÎNE
(POMPE À GRAIN)

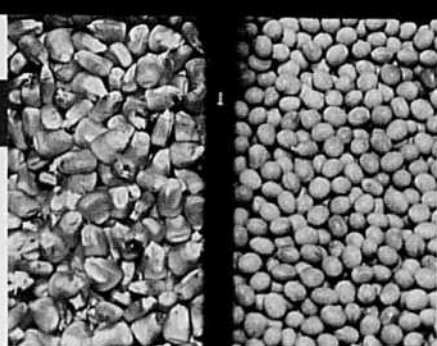

Fontes P.N.S......301
Mario Desrochers (418) 888-5200

Fédération prod. cultures comm......706
Luc Belzile (450) 679-0530

FSAA - Université Laval.....262
Luc Cyr (418) 656-3145

Furst-McNess.....709
Guylaine Carrière (450) 698-2750

G

Gallagher.....224
Eric Boyer (450) 442-2013

Gaston Richard.....107
Ninon Richard (450) 649-1516

GCR Centre de pneus (Firestone).....435
Denis Pelletier (418) 254-7510

Génératrice Drummond.....27-28
Gerald Lefebvre (819) 472-4076

Genervations.....718
Andrew Fraser (905) 873-8700

Genex coopérative.....708
Niel Richardson (450) 825-1392

Gestions Plastitech.....700-701
Patrice LeHouillier (418) 836-2467



Great Canadian Bean.....707
Jasmine Demers (450) 798-2002

Grégoire Besson.....476-477
Manuel Senlis (450) 799-5615

Gregson Technologies.....479-480-481
Alain Grégoire (450) 796-2828

Grober.....294
Véronique Brouillard (819) 475-6317

Groupe Alco.....6
Dany Courtemanche (819) 621-2474

Gr. conc. John Deere.....461 à 466
Germain Gladu (450) 799-5533

Gr. courtage Bernard Ducharme.....220
Michel Brodeur (450) 774-5314

Groupe Maska.....126-127
Pierre Chartier (450) 773-7471

Groupe Promutuel.....13
Josée Garneau (418) 683-1187

Gr. Symac / Comax.....438-439-440
Gaétan Cournoyer (450) 799-5571

Growers Nutritional Solutions.....200
James L. Lewis (613) 678-2648

GSI Environnement.....306
Emmanuelle Landry (819) 829-0101

H

Hardy équipements.....448
Pierre Donais (418) 286-6621

VITA

Dévoué à l'excellence

Nous serons aux kiosques
254 - 255

Vitamines et minéraux

HACCP

VITA 559, ch. Saint-Dominique, Saint-Valérien (Québec) J0H 2B0 (450) 549-2626 1 800 363-1081

EXPOSANTS

H-I-J-K-L

Heatmor / Soudure B. Bisson805-806
Bernard Bisson (819) 845-7537

Hewitt division agricole.....453-454
Normand Zemanich (514) 630-8568

Holistec717
Louise Côté (418) 362-2203

Holstein Québec268
Sandra Berthiaume (450) 778-9636

Hydro Québec297-298
Claude Vigneault (514) 289-2211

Hypred Canada.....724
Gaël Perina (450) 798-2002

I

Idéal Revêtement.....50
Pierre Tessier (613) 746-3206

Ind. & Équip. Laliberté.....84-85-86-93-94-95
Jacques Grenier (418) 883-3338

Ind. Aulari.....436
Patrick Audette (450) 792-2126

Ind. Harnois210-211
Nathalie Clément (450) 756-1041

Ind. Milpro150-151-172-173
Ridha Kaaniche (450) 771-2404

MILPRO *Ridha Kaaniche*
Tél.: 450-771-2404
Stands : 150-151-172-173

Ind. Permo8
Michel Ross (450) 464-5466

Innotag216-217-218
Kevin Hayes (450) 464-7427

IRDA.....263
Josée Leclerc (450) 778-6522

ITA Saint-Hyacinthe.....15-803-804
Bernard Desautels (450) 778-6504

J

J. G. Desrosiers Aluminium2
Jean-Guy Desrosiers (450) 792-3242

J. Houle & fils.....123-124-125
Mario Vitali (819) 477-7444



Jad-Vent7
Alex Bestfather (519) 632-7471

Jefo Nutrition.....120
Dominique Frappier (450) 799-2000

Jolco équipement102-103
Yvan Bernard (450) 293-0001

K-L

Kverneland470-471-472
Michel Tardif (819) 477-2055

 Kiosques
470-471-472  www.kvernelandgroup.com

Laboratoires A & L273
Stéphane Gagnon (819) 621-1154

Laboratoires GMF
André Sauvageau (450) 796-4772

**LE no 1 POUR VOS ÉTUDES D'IMPACT
AGROENVIRONNEMENTALES AU QUÉBEC !!!**

Consultants LEGOFF Groupe inc.

CONTACTEZ-NOUS SANS FRAIS

**1-877-YLEGOFF
-953-4633**

2190, 4e RUE SAINT-ROMUALD, G6W 5M6
www.legoff.ca Courriel: info@legoff.ca





Des idées en action
Landini



www.landini.ca
Kiosques 405-406

Lyrco Nutrition.....121-122
Luc Leclerc (450) 549-2124

M

Mach. agr. St-Césaire.....401-402-403-404
Urs Hoehli (450) 469-4081

Mach. Anderson.....241-242
Dany Poisson (819) 382-2952

Mach. C.H.....475-488
Raymond Houle (819) 396-3088

Mach. de ferme Kuhn.....482-483-484
Yves Bonin (450) 795-3339

Mach. Idéale.....455-456-457
Martial Gagné (450) 469-3133

Mach. R. Gagnon.....478-485
René Gagnon (450) 836-4066

Maheu & Maheu.....299
Bernard Rodrigue (418) 623-8000

La Sole.....434
Marco Brouillard (450) 794-2070

La Vie agricole.....710
Raynald Lavoie (418) 266-3368

Leblanc Lafrance.....91
Christian Dagenais (450) 799-5550

Lely Canada.....202-203-204
Martin Rousseau (819) 740-9955

Léon Plante.....427
Léon Plante (450) 799-3834

Lucien Turcotte & fils.....302-303
Réal Camiré (819) 358-6546

Nous assurons et finançons
l'avenir de l'agriculture et
de l'agroalimentaire

La Financière agricole

Québec

www.financiereagricole.qc.ca
Kiosques : 257-258

La Financière agricole.....257-258
Céline Blais (418) 646-3426

Landini Canada.....405-406
Marcel Gamache (418) 834-2236

En matière de foin nous fabriquons les meilleurs équipements

Venez vous informer sur notre gamme complète.



Visitez votre concessionnaire Hesston dès aujourd'hui.

LAURIERVILLE
Garage
Alfred
Charest Inc.

MONTMAGNY
Bossé
&
Frère Inc.

STE-MARIE DE BEUCE
Services
Bivac Inc.

ST-BARTHELEMY
Garage
Pierre Dugré
Inc.

ST-GERMAIN DE GRANTHAM
Groupe Symac

MONT-JOLI
Garage
P.E.
Lanctil Ltée

ROUQUEMONT
Equipements
Agri-Mont
Inc.

STE-ROSE DE POULARIES
Machineries
Horticoles
d'Abitibi

ST-BRUNO
Lac St-Jean
G.M.D.
Enr.

WARWICK
Champoux
Machineries Inc.



VOTRE 1^{er} CHOIX



Personne ne connaît le foin comme

HESSTON®

M-N-O

NOUS LIVRONS DES PRODUITS

MAÏS-
GRAIN



MAÏS-
ENSILLAGE

PERFORMANTS

Stands: 118 - 119 Roger Bonin: 450-802-0152

McCORMICK

Des jeunes rouges de 174 ans
www.mccormickcanada.ca
Kiosques 405-406

N-O

New Holland.....489-490
Luc Morissette (450) 799-2111

**PAS COMME
LES AUTRES!**

**LA FORCE DE
L'INNOVATION**

STANDS 473-74-75, 488-89-90
NEW HOLLAND
ccnhq.com

**Professionnels dans le
nutriment liquide**

37 ch. Dunham, (Route 213)
Frelighsburg (Québec) J0J 1C0
Tél.: 450-298-5134
Télé.: 450-298-5455
Sans frais: 1-888-310-8378

NUTRI-VERT (2003) inc. Kiosque : 281

Nutri-Vert (2003) Inc281
Anthony Hadlock (450) 298-5134

Olier Grisé.....283-284
Stéphane Grisé (450) 772-2445

Ordre des agronomes du Qc.....314
Louise Lavoie (514) 596-3833

Maizex Seeds118-119
Roger Bonin (450) 802-0152

MAPAQ / Agri-Traçabilité.....109
France Desjardins (418) 380-2100

MAPAQ / DEDD108
Luc Vallières (418) 380-2100

MAPAQ / ONMA.....143
Jacques Dion (418) 380-2100

Mapleseed99
Christian Duchesneau (450) 799-4566

Marchand Ag721
Mario Laplante (819) 696-7910

Massey Ferguson, club conc.....451-452
Jean-François Demers (450) 532-2129

Matélevage.....269
Dominique De Gery (418) 888-5258

Mérial Canada74-75
Marc Noël (450) 457-1555

Michelin Amérique du Nord.....243-244
Georges Makbel (450) 978-4727

MICHELIN
Innovier c'est performer

**Venez nous rencontrer
aux kiosques : 243-244**

1 888 707-7638
www.michelinag.com

Monsanto111-112
Denise Stoter (519) 821-4845

Multico Électrique.....129
Marc Dupuis (819) 477-6777

Tél.: 819-477-6777
Kiosque : 129

PRODUCTEURS LAITIERS ET AVICOLES

Évitez
les **DÉTOURS**



**PASSEZ
DIRECTEMENT
NOUS VOIR AU KIOSQUE 114**

NOTRE APPROCHE PERSONNALISÉE VOUS PLAIRA!

P

PATLQ267
Ann Louise Carson (514) 398-7880

Patrimoine agricole500
André Lussier (450) 774-4155

Patz409-410-411-412
Sylvain Léger (819) 275-3313

Pfizer santé animale270
Michel Bruneau (450) 916-2364

Pickseed Canada78-79
Victor Lefebvre (450) 799-4586

Pioneer Hi-Bred9-10
Rob McFadden (519) 352-6350



PIONEER.
UNE SOCIÉTÉ DU PLOW

Nous vous attendons aux kiosques 9-10
www.pioneer.com/produit

*Nous gagnons votre clientèle avec La technologie qui produit**

Premier choix agricole223
Lyne Bonin (450) 796-4242

Probiotech148-149
Jean Babineau (450) 974-7252

Producteur Plus113-138
Léonard Pigeon (450) 293-8282

Produits Agro-B110
Réal Bernier (450) 691-6278

Promat237
Martine Torregrosa (519) 527-2284

Pronovost machinerie449-450
Pierre Donais (418) 365-7551

Propane du Suroît317-318
Richard Foisy (450) 796-3111

Pulvérisateurs MS486-487
Guy Gardner (819) 474-1910

R

RAD équip. et technologies66-67-68
Gaétan Payeur (450) 796-2626

Raymond Chabot Grant Thornton313
Donald Brien (450) 773-2424

RBC Banque Royale239
Estelle Lapointe (514) 874-8295

Revue Machinerie802
Daniel Nadon (450) 677-2556

Richelieu agricole712
Michel Ostiguy (450) 347-0323

Rovibec104-105-106
Pierre Richard Lavallée (819) 289-2260

Gaston Richard INC.
DEPUIS / SINCE 1961

Aimants industriels Détecteurs de Métaux

Électros et Permanents

DEPUIS 1961 À TRAVERS L'EST DU CANADA

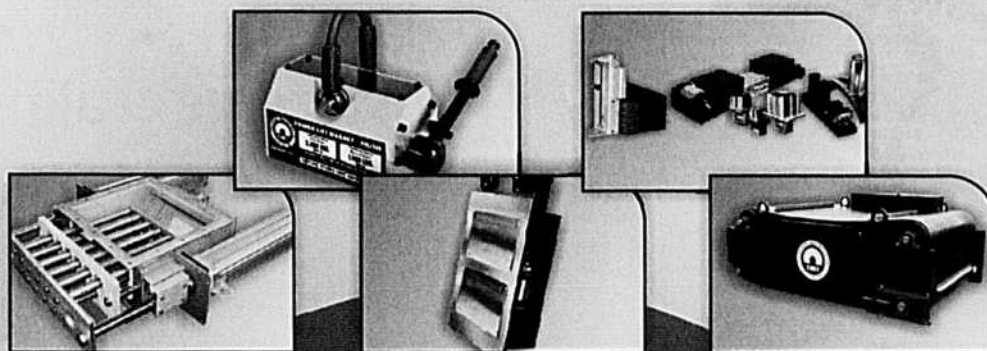

Nous vous attendons au kiosque 107

Venez nous visiter : www.gastonrichard.com

EN PLUS

ÉQUIPEMENTS DE FERMETURE DE SACS, BALANCES-ENSACHEUSES, PLACEURS DE SACS, CONVOYEURS, COUSEUSES PORTATIVES, PALETTISERS, SCILLEURS MANUELS, ENCOLLEUSES, AIMANTS, PLACEURS D'ÉTIQUETTES ETC.

1400, Fer-à-Cheval,
Sainte-Julie (Québec) J3E 1Y2
Tél. : (450) 649-1516
Sans frais : 1-800-361-7907
Fax : (450) 649-9663
Courriel : gri@gastonrichard.com

EXPOSANTS

S-T

S

Sanimal227
Michel Boucher (418) 832-4645

Kiosque
227

Récupération animaux morts
Récupération Casavant Inc.
Récupération Gentilly Inc.
Paul & Eddy Inc.

Secco Plastique277-278
Stéphane Cloutier (450) 772-0777

Select Sires Canada711-716
Norman Carson (819) 826-5121

Semences Pride229-230
Gilles Corno (450) 464-4258

Semences Prograin144-179
Elaine Grignon (450) 469-5744

Semican212-213
Jean-Yves Cloutier (819) 362-8823

Des variétés en **OR**
Semico™ Kiosques 21-22
Aimé Carrière 450-799-3225

Semico21-22
Aimé Carrière (450) 799-3225

Services Investors225-226
Caroline Thibault (450) 641-1515

SHUR-GAIN Kiosques 114-115-137

Shur-Gain114-115-137
Jean-Pierre Picard (450) 923-5000

SIGA Informatique80-81
Richard Messier (819) 472-3770

Silo Jean-Marc Lambert458-467-468-469
Denis Baron (819) 474-6989

Silo Supérieur54
Eric Vallières (418) 839-8808

Solagra CFM Système800
Réal Savaria (819) 829-5702

Structure d'acier Ver-Met222
Alain Côté (450) 96-5170

Structure Métal RPS713
Alain Tétreault (450) 568-3509

Synagri18-19
Martin Marquis (450) 462-9915

Syngenta Protection Culture63-64-65
Jean Durand (514) 605-5692

Syngenta Seeds214-215
Pierre Boireau (450) 772-1060

T

Teamco Bois-Francis156-157-166-167
Joël Hinse (819) 358-6808

Terre de chez nous (La)235-236
Élise Hofer (450) 679-8483

Titan Techno-Laser1
Deryn Courchesne (450) 783-6542

Venez nous rencontrer aux kiosques

51 - 52 - 53

VALMETAL

Pour un système d'alimentation supérieur

St-Germain, Québec
Tél.: (819) 375-4282
www.valmetal.com
info@valmetal.com

Consultez votre concessionnaire

VALMETAL

pour plus de détails

Traitement d'eau solution.....722
Victor Grimard (819) 565-9709

Tribospec.....312
Pierre Perron (514) 595-7579

U

UAP Canada.....35
Jean Blais (450) 763-1022

Unimanix.....437
Pierre Trudel (514) 684-5570

Universal.....42-43-44
Yvan Marcoux (819) 352-1538

Unverferth.....256
Patrice Brisson (450) 441-8006

UPA.....12
Joanne Lacasse (450) 679-0530

V

Valmétal.....51-52-53
Lise Vallières (819) 395-4282

VALMETAL
POUR UN SYSTÈME D'ALIMENTATION SUPÉRIEUR !
STANDS 51 • 52 • 53
819-395-4282

Valtra Canada.....459-460
Richard Kohnen (450) 798-2854

VALTRA
Partenaire en force
Nous vous attendons aux kiosques 459-460
Idées novatrices. Tracteurs intelligents.

Varifan.....48-49
Serge Couture (450) 641-4810

Vétoquinol.....238
Caroline Desforges (450) 586-225

VicWest.....400
André Lafrance (819) 758-0661

Vita Distribution.....254-255
Marie Despars (450) 549-2626

VITA
Vitamines & minéraux
Tél.: 450-549-2626
Kiosques: 254-255

W

Westfalia Surge.....145-146-147-176-177-178
Mario Jean (514) 386-9032

White-New Idea / Coop fédérée.....429
Roger Côté (819) 379-8551

William Houde.....201-201A
Jasmine Demers (450) 798-2002

Vos **SOLUTIONS** en productions végétales
william houde
STANDS 201-201A / JASMINE DEMERS 450-798-2002

Robuste et performante

Résistance et polyvalence

Souffleuse à neige

Plus de 25 modèles disponibles de 54 à 104 pouces de largeur adaptables aux tracteurs de 18 à 150 cv

- Chute et tambour conçus de façon à éliminer les turbulences
- Base de chute montée sur glissière en UHMW pour faciliter la rotation
- Attache 3 points ajustable
- Patins à ajustement rapide brevetés
- Nombreuses options extra-robustes disponibles

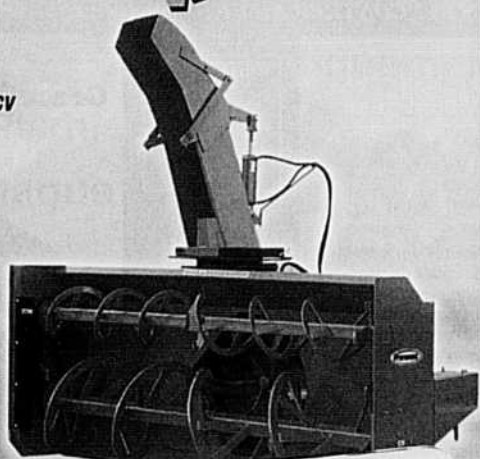

Salon de l'Agriculture 11,12 et 13 janvier 2005
Venez nous voir à St-Hyacinthe

Pronovost
Votre gage de satisfaction

HARDY
filiale de Pronovost

260, route 159, Saint-Tite (Québec) Canada G0X 3H0
Téléphone : (418) 365-7551 • Télécopieur : 1 888 652-9270

Concessionnaires autorisés **Pronovost**

- | | |
|---|--|
| Garage Denis Morin
Baie-Saint-Paul (418) 435-2262 | Machineries Pont-Rouge inc.
Pont-Rouge (418) 873-3232 |
| Trudel & Piché (Beauport) inc.
Beauport (418) 626-0860 | Machineries Horticoles d'Abitibi inc.
Pouliaries (819) 782-5604 |
| M.J. Brière inc.
Caplan (418) 388-2166 | Équipement Guillet inc.
Sabrevois (450) 346-6663 |
| Gobeil Équipement (1987) Itée
Chicoutimi (418) 549-3956 | Équipement G.M.D. enr.
Saint-Bruno (418) 343-2033 |
| Service agricole de l'Estrie
Coaticook (819) 849-4646 | Équipement Séguin et frères inc.
Saint-Clet (450) 456-3358 |
| Les Équipements Adrien Phaneuf
Granby (450) 372-7217 | Faucher & Faucher inc.
Sainte-Marie (418) 387-2377 |
| Équipements Colpron inc.
Huntingdon (450) 264-6871 | Les Équipements Colpron inc.
Sainte-Marie (450) 427-2339 |
| Équipements Intrac inc.
Iberville (450) 347-5596 | François Goulet & Fils inc.
Saint-Gervais (418) 887-3327 |
| Garage Oscar Brochu inc.
La Guadeloupe (418) 459-6405 | Machinerie C. & H. inc.
Saint-Jacques (819) 396-2185 |
| Groupe Dynaco
La Pocatière (418) 856-3807 | J. René Lafond inc.
Saint-Hermas Mirabel (450) 258-2448 |
| Longus Équipement inc.
Laval (450) 628-4866 | Intrac inc.
Saint-Hyacinthe (450) 796-3707 |
| Garage J.G. Neveu
Lorrainville (819) 625-2290 | Les Équipements Bruno Roy inc.
Saint-Jacques (450) 839-7244 |
| Machineries Nordtrac Ltée
Louisville (819) 228-9494 | AgricoTech inc.
Saint-Jacques Le Mineur (450) 245-3624 |
| Les Équipements Boucher inc.
Marieville (450) 460-4951 | Rolland Clément & fils inc.
Saint-Maurice (819) 376-3877 |
| Dynagri inc.
Montmagny (418) 248-2477 | Cam-Trac Bernières inc.
Saint-Nicolas (418) 831-2324 |
| Garage Paul-Émile Ancill
Mont-Joli (418) 775-3500 | Équipements Maurox inc.
Saint-Roch-de-l'Achigan (450) 588-7888 |
| Les Entreprises R. Raymond inc.
Mont-Laurier (819) 623-1458 | Raymond Lasalle inc.
Saint-Thomas (450) 756-2121 |
| Centre agricole
Nicolet-Yamaska inc.
Nicolet (819) 293-4441 | Les Équipements Adrien Phaneuf
Upton (450) 549-5811 |
| Coopérative agricole
régionale Parisville
Parisville (819) 292-2013 | René Riendeau inc.
Varennes (450) 652-3604 |
| Équipement de ferme Papineau
Puisance (819) 427-6217 | Équip. Compacts de l'ouest
Vaudreuil (450) 455-7353 |
| Performance Rimouski inc.
Pointe-au-pre (418) 722-7414 | Garage Maurice Leblanc
Victorville (819) 752-2594 |
| | Les Équipements Proulx & Raiche inc.
Wotton (819) 828-2661 |



PRECISION, CONSTANCE ET PERFORMANCE EXCEPTIONNELLE.
 POUR UNE EFFICACITÉ ACCRUE ET UNE PLUS GRANDE AUTONOMIE, OPTEZ POUR

LA COMBINAISON GAGNANTE!

VENEZ NOUS RENCONTRER AUX KIOSQUES #428, 429, 430 et 431

- Possibilité d'espacement de 10", 15", 30" et rangs jumelés

WHITE



Boîte à grains de 2 ou 3 boisseaux, s'enlève et se repose rapidement et facilement.

- Nouvel ajustement de roues de pression résultant en un meilleur contact des grains avec le sol.
- Nouvelles roues guides et nouveaux disques ouvreurs

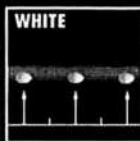

Précision de l'espacement des grains.



Constance de la profondeur des grains.

Great Plains

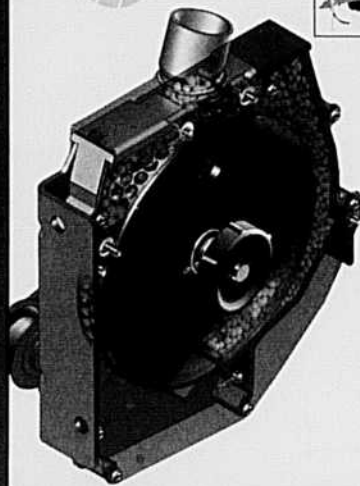

Distribution de la semence par mode de singularité.

- Grande précision à grande vitesse de semis.
- Permet de semer céréales, soya et maïs.
- Disques de semis rapidement et facilement interchangeables



COOPÉRATIVE FÉDÉRÉE DE QUÉBEC
Machines agricoles
 PIÈCES COMPATIBLES

Pour plus d'informations: (819) 379-8551
 Fax: (819) 379-8912 • www.machinerle.com

L'ÉCONOMIE DE CARBURANT vous intéresse

Bienvenue
dans l'univers
FENDT



Série 900
160 à 270 HP

Avec le système **VARIO TMS** sur nos séries 800 et 900, contrôlez automatiquement et simultanément le moteur et la transmission **VARIO CVT** et soutirez toute la puissance de chaque goutte d'essence.

VOS CONCESSIONNAIRES
D'ÉLITE



Et venez nous rencontrer
au Salon de l'agriculture
11 - 12 - 13 Janvier 2005
à l'hôtel des Seigneurs de Saint-Hyacinthe

MONT-JOLI
(418) 775-3500

Garage Paul-Émile Antil Ltée



MONTMAGNY
(418) 248-0955

Bossé et Frère Inc.



Choix de
financement
disponible.

AGCO FINANCE

ST-HYACINTHE
(450) 799-5571



ST-GERMAIN-DE-GRANTHAM
(819) 395-4434

ST-BRUNO / Lac St-Jean
1 877 343-2033

QID ÉQUIPEMENT
GMD ENR.

Osez l'avenir

FENDT

FIELDSTAR READY



Alimentation animale

Agribrands Purina Canada	.89-90
Agri-Fourrage	.295
Agri-Marché	.164-165
Agro Contact	.31-32-33
Agropur	.20
Alltech Québec	.308
Bodco industrie	.443-444-446-447
Concentrés scient. Bélisle	.174-175
Coop fédérée Québec	.285 à 292
DéliMAX veaux lourds	.703-704
Distrival Canada	.261
Furst-McNess	.709
Grober	.294
Holistec	.717
Jefo nutrition	.120
Leblanc & Lafrance	.91
Lyrco Nutrition	.121-122
Olier Grisé & cie	.283-284
PATLQ	.267
Pfizer santé animale	.270
Probiotech	.148-149
Sanimal	.227
Select Sires Canada	.711-716
Semences Prograin	.144-179
Semican	.212-213
Shur Gain	.114-115-137
Vita Distribution	.254-255



Associations et groupements

Agriculture Canada	.116-117
Ass. jeunes ruraux Qc	.807
Ass. relève agricole	.304
Ayrshire Canada	.305
CRAAQ	.264
Expo-Champs / Salon de l'Agriculture	.801
Féd. prod. cultures comm.	.706
Holstein Québec	.268
IRDA	.263
MAPAQ / Agri-Traçabilité	.109
MAPAQ / ONMA	.143
MAPAQ / DEDD	.108
Ordre des agronomes du QC	.314
Patrimoine agricole	.500
UPA	.12



Communications et médias

Agricom.ca	.725
Ayrshire Canada	.712
Bulletin des Agriculteurs	.245-246
La Vie agricole	.710
Marchand Ag	.721
Producteur Plus	.113-138
Revue Machinerie	.802
Richelieu agricole	.712
Terre de chez nous (La)	.235-236
Valmétal	.51-52-53



Construction (matériaux)

Agri-Électrique	.316
Agri-Fourrage	.295
Animat	.310

WESTEEL
Chef de file en matière d'innovations

RABAIS PRÉ-SAISON

Commandez maintenant

pour livraison au printemps.

Et profitez de
rabais additionnels
sur nos silos, séchoirs et élévateurs.

Le meilleur endroit
pour les prix, le service et la qualité.

COMPTOIR AGRICOLE

STE-ANNE inc.

45, des Entreprises, Ste-Anne des Plaines Qc J0N 1H0
Tél.: (450) 478-0957 / Fax: (450) 478-6487
1 888 891-0957

Représentant Rive-Sud : Pierre Toussaint
cell.: (450) 278-5930

ÉLÉVATEURS À GRAIN

Kiosque 128

SÉCHOIR FARM FANS

Coffrages M et B38-39
 Consumaj30
 Coop fédérée Québec285 à 292
 Distribution 3D133-134-206-207
 Équip. Victoria36-37
 Excavation Poirier-Lazure271
 Fondations André Lemaire72-73
 Fondations Roy-Larouche88
 Gestion Plastitech700-701
 Idéal revêtement50
 Ind. Harnois210-211
 Ind. MilPro150-151-172-173
 Ind. Permo8
 J.G. Desrosiers Aluminium2
 J. Houle et fils123-124-125
 Jolco équip.102-103
 Lucien Turcotte & fils302-303
 Promat237
 Silo J.-M. Lambert .458-467-468-469
 Structure d'acier Ver-Met222
 Structure Métal RPS713
 VicWest400



Consultants

Agricom.ca725
 Clubs conseils agroenvironnement .309
 Consultants Legoff Groupe315
 Consultants Yves Choinière293
 Consumaj30
 Entreprises Bernard Prince714
 Équip. Dussault130-131-132
 Excavation Poirier Lazure271
 F. Bernard experts-conseils811
 Gr. Alco6
 Gr. courtage Bernard Ducharme .220
 Raymond Chabot Grant Thornton .313
 Siga Informatique80-81



Enseignement, recherche et développement

Agri-Gestion76-77
 Campus Macdonald-McGill274
 CRAAQ264
 École prof. Saint-Hyacinthe296
 FSAA - Université Laval262
 IRDA263
 ITA Saint-Hyacinthe15-803-804

DÉTECTEURS D'HUMIDITÉ

Une lecture directe peu importe le besoin !

Venez les voir au kiosque 107
 Durant le Salon de l'agriculture les 11-12-13 janvier 2005



Wile PreAgro 25
Fourrages et RTM



Wile PreAgro 35
Grains, Fourrages et RTM



Koster
Fourrages



Wile PreAgro 55
Grains seulement



Wile PreAgro 65
Grains seulement
Température et humidité

Gaston Richard

DEPUIS / SINCE 1961 INC

1400 Fer-à-Cheval, Sainte-Julie, Québec J3E 1Y2
 Téléphone : 450.649.1516 Sans frais : 800.361.7907
 Courriel : gri@gastonrichard.com Internet : www.gaston richard.com

*Rabais pour
 achat durant le
 salon*



Équipements agricoles divers

Ag-Pro	432
Agri-Distribution J.M.	219
Agri-Fourrage	295
Agri-Vente Brome	135-136
Agrizone 3000	34
Alpine corporation	11
Aubin & St-Pierre	413-414
BASF Canada	139-140-141-142
Bodco	443-444-446-447
CDC Moteurs	87-92
Comptoir agri. Sabrevois	433
Comptoir agr. Ste-Anne	128
CIPQ	253
Claude Joyal	421-422-423
Coop fédérée Québec	285 à 292

Coop fédérée Qc mach.	428
Éclairage Élect. CBM	14
Entrepôt Laguë	228
Envira North Systems	723
Équip. Adrien Phaneuf	424-425-426
Équip. Avipor	818-809
Équip. Daniel Labonté	259-260
Équip. Dussault	130-131-132
Équip. Laplante & Lévesque	69-70
Équip. Moderne	152-153-170-171
Équip. PFB	445
Équip. Victoria	36-37
Équip. Y. Perreault	442-443
Fabrication Richard Lapointe	29
Fondations André Lemaire	72-73
Fontes PNS	301
Gallagher	224
Gaston Richard	107
GCR Centre de pneus (Firestone)	435
Génératrice Drummond	27-28
Great Canadian Bean	707
Grégoire Besson	476-477
Gregson technologies	479-480-481
Gr. conc. John Deere	461 à 466
Hardy équip.	448

Ind. & Équip.	
Laliberté	84-85-86-93-94-95
Ind. Aulari	436
Ind. Harnois	210-211
Ind. MilPro	150-151-172-173
Innotag	216-217-218
Jad-Vent	7
Jolco équip.	102-103
Kverneland	470-471-472
La Sole	434
Lely Canada	202-203-204
Mach. agr.	
Saint-Césaire	400-401-402-403
Mach. Anderson	241-242
Mach. de ferme Kuhn	482-483-484
Matélevage	269
Michelin Amérique du Nord	243-244
Multico électrique	129
Patz	409-410-411-412
Premier choix agricole	223
Probiotech	148-149
Pronovost machinerie	449-450
RAD équip. & technologies	66-67-68
Silo J.-M. Lambert	458-467-468-469
Silo Supérieur	54

Manquez-vous DE TEMPS

~ Pour effectuer une détection des chaleurs plus précise?

~ Pour la surveillance des mises-bas?

~ Pour la gestion de votre ferme?

GÉDIS

La révolution en insémination porcine

Permet d'inséminer une truie en moins de 3 minutes

Offrez-vous le temps de l'essayer!



BEAUJÉ/QUÉBEC Saint-Lambert-de-Lauzon 800 463-1140	MONTÉRÉGIE/ESTRIE Roxton Falls 800 375-9811	LANAUDIÈRE Saint-Cuthbert 888 608-1118
---	--	---

Courriel : clipq@clipq.com • Site Internet : www.clipq.com
CIPQ est une filiale de SGF SOQUIA



Titan Techno Laser1
 Teamco Bois-Francis .156-157-166-167
 Unverferth256
 Valmétal51-52-53
 Varifan48-49



Équipement avicole

Équip. Avipor808-809
 Équip. d'érablière CDL240
 Équip. Modernes ...152-153-170-171
 Ind. & Équip.
 Laliberté84-85-86-93-94-95



Équipement d'érablière

Agro-Contact31-32-33
 Airablo40-41
 Alpine corporation11
 Coop fédérée Québec285 à 292

Dominion & Grimm279-280
 Équip. d'érablière CDL240
 Équip. Lapière249
 Ératube250
 Génératrice Drummond27-28
 Produits Agro-B110
 Pulvérisateurs MS486-487



Équipement d'étable et de laiterie

Agri-Clé23-24
 Agrizone 300034
 Agro Contact31-32-33
 Agropur20
 Airablo40-41
 Animat310
 Bou-Matic56-57-58-59
 CDC Moteurs87-92
 Coop fédérée Québec285 à 292
 Coop fédérée Qc mach.428
 DeLaval45-46-47
 Éclairage élect. CBM14
 Écolab221
 Équip. de ferme Roey71
 Équip. F. Brodeur ...160-161-162-163
 Équip. Laplante & Lévesque ...69-70

Équip. Modernes ...152-153-170-171
 Équip. PFB445
 Équip. Victoria36-37
 Fibres Vaudreuil96-97
 Génératrice Drummond27-28
 Ind. & Équip.
 Laliberté84-85-86-93-94-95
 J. Houle et fils123-124-125
 Jad-Vent7
 Lely Canada202-203-204
 Mach. Idéale455-456-457
 Patz409-410-411
 Premier choix agricole223
 Produits Agro-B110
 Promat237
 Pulvérisateurs MS486-487
 Rovibec104-105-106
 Teamco Bois-Francis .156-157-166-167
 Universal42-43-44
 Valmétal51-52-53
 Varifan48-49
 Westfalia Surge
145-146-147-176-177-178

Semico
 DES VARIÉTÉS EN OR
 ORLÉANS Variété de blé

ROSALE
 Variété d'orge

SIÈGE SOCIAL
ST-HYACINTHE
 450.799.3225

FARNHAM
 450.293.6472

ST-ANSELME
 418.885.9892

ST-ISIDORE-DE-LAPRAIRIE
 450.454.7578

ST-THOMAS-DE-JOLIETTE
 450.759.4700

UPTON
 450.549.4888



Équipement de porcherie

Agri-Clé	23-24
Agri-Vente Brome	135-136
Alpine corporation	11
CDC Moteurs	87-92
Conception Ro-Main	16-17
Coop fédérée Québec	285 à 292
Éclairage élect. CBM	14
Équip. de ferme Roey	71
Équip. F. Brodeur	160-161-162-163
Équip. GDL	154-155-168-169
Équip. Laplante & Lévesque	69-70
Équip. Modernes	152-153-170-171
Équip. Victoria	36-37
Fabrication Richard Lapointe	29
Gallagher	224
Génératrice Drummond	27-28
Ind. & Equip.	
Laliberté	84-85-86-93-94-95
Ind. MilPro	150-151-172-173
Jad-Vent	7
J. Houle et fils	123-124-125
Jolco équip.	102-103
Matélevage	269
Multico Electrique	129
Premier choix agricole	223

Pulvérisateurs M.S.	486-487
Valmétal	51-52-53
Varifan	48-49



Fertilisants

Agro 100	272
Agrocentre	100-101
Alpine Corporation	11
Distrival Canada	261
Growers Nutritional Solutions	200
GSI environnement	306
Ind. Aulari	436
Nutri-Vert(2003)Inc	281
Semico	21-22
Synagri	18-19
William Houde	201-201A



Génétique

ABS Global	205
Alta Genetics	208
CIAQ	265-266
CIPQ	253
Conception	300
Générations	718
Genex coopérative	708
Select Sires Canada	711-716



Gestion de l'eau et de l'environnement

Agri-Clé	23-24
Agri S X	719-720
Agro-Contact	31-32-33
Airablo	40-41
Équip. Victoria	36-37

Vous désirez faire une rotation de vos cultures?

HARICOTS SECS
Cranberry

CULTIVEZ DES HARICOTS SECS
ET AUGMENTEZ LE POTENTIEL
DE VOS REVENUS

KIOSQUE 707

NOUVEAU

Rod Cutter et batteuse
axiale "Pickett"
disponibles

THE GREAT
CANADIAN
BEAN & LIME

PARTENAIRE DE

william
houde

Tél.: (450) 798-2002
1-800-667-0064

Excavation Poirier-Lazure271
 F. Bernard experts-conseils811
 Gallagher224
 GSI environnement306
 Innotag216-217-218
 Matélevage269
 Sanimal227
 Traitement d'eau solution722



Informatique et logiciels

Agricom.ca725
 Agri-Gestion76-77
 Agro Contact31-32-33
 Bou-Matic56-57-58-59
 CRAAQ264
 Cybercreation311
 Entreprises Bernard Prince714
 Holstein Québec268
 Innotag216-217-218
 Multico électrique129
 PATLQ267
 SIGA Informatique80-81
 Titan Technolaser1
 Varifan48-49



Institutions financières

Banque CIBC98
 Banque de Montréal209
 Banque Laurentienne282
 Banque Nationale233-234
 Féd. caisses pop Desjardins .275-276
 Financement agricole Canada .231-232
 Gr. courtage B. Ducharme220
 Gr. Promutuel13
 La Financière agricole257-258
 RBC Banque Royale239
 Services Investors225-226



Machinerie de champ

Ag-Pro432
 Agri-Distribution J.M.219
 Agri-Fourrage295
 Aubin & St-Pierre / Kubota .413-414
 Bodco industrie ...443-444-446-447
 Claude Joyal421-422-423
 Comptoir agr. Sabrevois433
 Coop fédérée Qc mach.428
 Dépôt machinerie415 à 420
 Dion machinerie / Coop fédérée 430-431
 Entrepôt Laguë228
 Équip. Adrien Phaneuf .424-425-426
 Équip. Dussault130-131-132
 Équip. Inotrac473-474
 Équip. Y. Perreault442-443
 Fontes PNS301
 Grégoire Besson476-477
 Gregson technologies ...479-480-481
 Gr. conc. John Deere461 à 466
 Gr. Symac / Comax438-439-440
 Hewitt division agricole453-454
 Ind. Aulari436
 Ind. MilPro150-151-172-173
 Innotag216-217-218
 J. Houle & fils123-124-125



ROVIBEC
 AGRISOLUTIONS
 1-866-599-2260

EST FIÈRE DE VOUS PRÉSENTER
 LA NOUVELLE GÉNÉRATION DE SOIGNEURS
 UTILITAIRES

VENEZ NOUS RENCONTRER AU SALON



www.rovibec.com

Kverneland	470-471-472
La Sole	434
Léon Plante	427
Mach. Anderson	241-242
Mach. de ferme Kuhn ..	482-483-484
Michelin Amérique du Nord ..	243-244
New Holland	489-490
Pronovost machineries	449-450
Pulvérisateurs MS	486-487
Teamco Bois-Francis ..	156-157-166-167
Unverferth	256
White-New Idea / Coop fédérée ...	429



Agri-Fourrage	295
Agrizone 3000	34
Benoit Baillargeon	26
Canimex	407-408

Outillage divers

Coop fédérée Québec	285 à 292
Distribution RVI	158-159
Entrepôt Laguë	228
Fontes PNS	301
Gaston Richard	107
Gregson technologies ...	479-480-481
Gr. conc. John Deere	461 à 466
Mach. Anderson	241-242
UAP Canada	35
Unimanix	437



La qualité a un nom !

- Fosse de toutes dimensions
- Porcherie, étable
- Plate-forme à fumier
- Fondation de tous genres
- Mur de béton isolé

Réservez votre place tôt !!!



Venez nous voir
aux kiosques # 38-39

BERNARD PULFER
Tél.: (819) 398-6365
Fax: (819) 398-5168
R.B.Q. #30930036-82

Pièces de tracteurs et batteuses.

Qualité de l'original à une fraction du prix.



Produits Agricoles & Industriels

A & I

Disponibles chez votre concessionnaire et atelier de réparation

www.aiproducts.com



Produits phytosanitaires

Agrocentre	100-101
BASF Canada	139-140-141-142
Bayer Cropscience	55-55A
Dow Agrosiences	60-61-62
Dupont Canada	251-252
Laboratoires GMF	702
Mérial Canada	74-75
Monsanto	111-112
Probiotech	148-149
Semico	21-22
Synagri	18-19
Syngenta Protection Culture ..	63-64-65
UAP Canada	35
William Houde	201-201A

STRUCTURES D'ACIER

MÉTAL

RPS

2000

Heureux d'être

- Structures d'acier : agricole - commerciale - industrielle
- Revêtement métallique, moulures et accessoires

SPÉCIALISTE

Depuis 32 ans

De tout sous un même toit



LES INNOVATEURS

de vos projets

- Plusieurs modèles de chevrons disponibles
- Pour des conseils judicieux et un service professionnel

Livraison partout au Québec, en Ontario et aux USA

Tél.: (450) 568-3509 / Sans frais : 1 866 568-3509

Fax: (450) 568-0492 / Courriel : info@metalrps.ca

www.metalrps.com



Produits vétérinaires

Écolab	221
Merial Canada	74-75
Pfizer santé animale	270
Probiotech	148-149
Vétoquinol	238



Semences

Agrocentre	100-101
Agocentre Belcan	25
Clubs conseils agroenviron. 309	
Dekalb Canada ...	82-83
Dow Agrosiences	60-61-62
Dupont Canada ..	251-252
Great Canadian Bean	707
Hypred Canada	724
Maizex seeds	118-119
Mapleseed	99
Monsanto	111-112
Pickseed Canada	78-79
Pioneer Hi-Bred	9-10
Semences Pride	229-230
Semences Prograin	144-179
Semican	212-213
Semico	21-22
Synagri	18-19
Syngenta seeds	214-215
William Houde	201-201A

VALTRA

Partenaire en force

Idées novatrices. Tracteurs intelligents.

EcoPower

Coûts réduits sans perte de performance

Les moteurs EcoPower de Valtra peuvent abaisser de 10 % la consommation de carburant et réduire ainsi les coûts généraux de maintenance.

Ces moteurs à couple élevé et à régime lent font appel à la technologie évoluée de la turbocompression et du refroidissement intermédiaire pour fournir une performance exceptionnelle et effectuer avec aisance toute une variété de travaux durs.

Vu que les intervalles de service des moteurs EcoPower sont prolongés à 500 heures, que les émissions sont réduites et que les composants sont moins exposés au stress, vous pouvez passer plus de temps à utiliser votre tracteur et moins de temps à en faire l'entretien.

Vous n'avez plus à sacrifier la performance en voulant réduire les coûts d'exploitation. Les tracteurs Valtra à moteurs EcoPower sont une excellente façon d'optimiser la rentabilité de votre entreprise.



T140e EcoPower 6 cylindres, 140 HP



M120e EcoPower 4 cylindres, 120 HP



C120e EcoPower 4 cylindres, 120 HP



Valtra Canada Inc.

278 Main St. N., Suite 6
Uxbridge, Ontario L9P 1X4
Téléphone (905) 852-0293
Fax (905) 852-6821

Valtra est une marque mondiale
d'AGCO Corporation, Duluth, Géorgie



Services divers

A & I Products (Garage P. Beaudry)	434A	CRAAQ	264	MAPAQ / Agri-Tracabilité	109
ABS Global	205	Distribution RVI	158-159	MAPAQ / ONMA	143
Agri-Fourrage	295	Écolab	221	MAPAQ / DEDD	108
Agri-SX	720	Envirogain	307	Nutri-Vert (2003) Inc.	281
Agri Électrique	316	Excavation Poirier-Lazure	271	PATLQ	267
Agritex Capital	726	Furst-McNess	709	Produits Agro-B	110
Agrocentre	100-101	Gaston Richard	107	Sanimal	227
Agropur	20	GCR Centre de pneus (Firestone)	435	Services Investors	226
Alpine Corporation	11	Génératrice Drummond	27-28	Synagri	18-19
Alta Genetics	208	Gestion Plastitech	700-701	Traitement d'eau solution	722
BASF Canada	139-140-141	Great Canadian Bean	707	Tribospec	312
Bou-Matic	56-57-58-59	Grober	294	UPA	12
CIAQ	265-266	Gr. Alco	6	Vétoquinol	238
CIPQ	253	Gr. courtage B. Ducharme	220		
Clubs conseils agroenvi.	309	Gr. Promutuel	13		
Coffrages M et B	38-39	GSI Environnement	306		
Comptoir agr. Sabrevois	433	Heatmor / Soudure B. Bisson	805-806		
Comptoir agr. Sainte-Anne	128	Holistec	717		
Consultants Legoff Groupe	315	Innotag	216-217-218		
Consultants Yves Choinière	293	IRDA	263		
Coop fédérée Québec	285 à 292	ITA Saint-Hyacinthe	15-803-804		
		Laboratoires A & L	273		
		Laboratoires GMF	702		
		Lucien Turcotte & fils	302-303		
		Maheu & Maheu	299		



Ferme Adam, Robert Adam Longmont, CO
 Grosseur du troupeau : 450 vaches de race Holstein
 Logement : parc d'élevage
 Moyenne cellules somatiques : 200 000, 3 traites par jour

La puissance du savoir

Le compteur de cellules somatiques DCC DeLaval

Le compteur de cellules somatiques DCC DeLaval donne au producteur Robert Adam un compte précis de cellules somatiques directement à la ferme, en moins d'une minute. Monsieur Adam utilise le compteur de cellules somatiques DCC DeLaval pour les vaches qui viennent de vêler, les vaches tarées et la gestion de la mammite à travers la ferme par échantillonnage général ou par quartier. Il obtient

même des mises à jour de l'état de santé du troupeau par l'entremise du bassin refroidisseur et commencera bientôt à échantillonner en groupe. « Le DCC me donne la chance d'agir au lieu d'attendre des résultats. Nous n'avons pas de fluctuations au compte du bassin refroidisseur depuis que nous avons commencé à utiliser le DCC. Nous surveillons bien mieux le troupeau maintenant ».



Venez nous visiter aux kiosques 42 à 47



Services publics

Agriculture Canada .116-117
Comm. des transports du Qc715
Conseil can. gestion ent. agr.810

CSST705
CRAAQ264
Hydro Québec297-298
MAPAQ / Agri-Tracabilité109
MAPAQ / ONMA143
MAPAQ / DEDD108



Tensions parasites

Agrivolt Canada247-248
Benoit Baillargeon26
Éclairage élect. CBM14
Hydro Québec297-298
Multico électrique129



Tracteurs et machines roulantes

A & I Products434A
Aubin & St-Pierre413-414
Bodco industrie ...443-444-446-447
Claude Joyal421-422-423
Distributions RVI158-159
Entrepôt Laguë228
Équip. Adrien Phaneuf .424-425-426
Équip. Inotrac473-474
Gr. conc. John Deere461 à 466
Gr. Symac / Comax ...438-439-440
Hewitt division agricole453-454
Ind. Aulari436
Landini Canada405-406
Mach. C.H.475-488
Mach. R. Gagnon478-485

WESTEEL

WALINGA

Faites confiance à l'Équipe

L & L

- ❑ Réservoir conique pour moulée et grain
- ❑ Silo à grain de ferme et commercial
- ❑ Séchoir à grain continu et à « batch »
- ❑ Meunerie à la ferme
- ❑ Rôtisseur à soya
- ❑ Élévateur à godets et convoyeurs
- ❑ Souffleur-aspirateur pneumatique WALINGA
- ❑ Système d'alimentation solide et liquide pour porcs
- ❑ Appareils de classement de grains et humidimètre
- ❑ Séparateur centrifuge ASSERVA pour lisier de porc, permet de retenir la majeure partie des matières en suspension présente dans ce lisier. Ainsi la séparation par centrifugation est l'outil idéal pour capter le phosphore.
 - Taux de capture du phosphore de 70% à 85% (sans polymère).
 - Résidus solides ayant de 30% à 35% de matière sèche (idéal pour compostage).
 - Simple d'utilisation (possibilité de gestion et surveillance à distance).
 - Entretien minime.

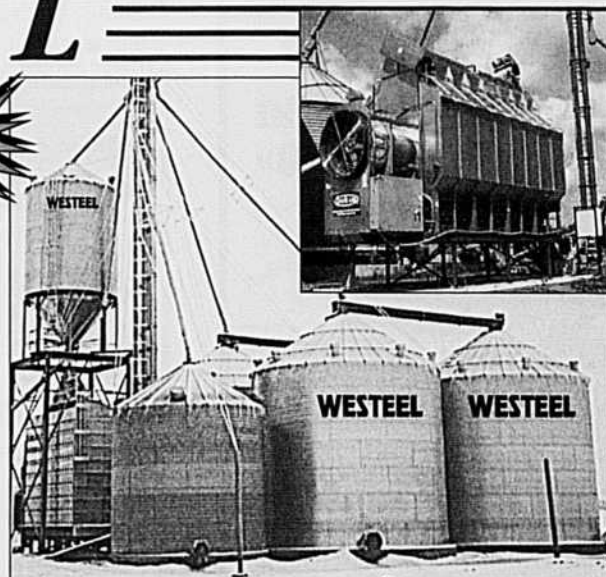
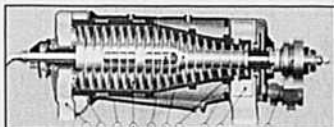

DEPUIS
25
ANS

LES ÉQUIPEMENTS LAPLANTE & LÉVESQUE

7375, Duplessis, St-Hyacinthe, (Qc) J2R 1S5 Tél.: (450) 796-2327 / 877-493-7456
780, Route 201, Ormstown, (Qc) J0S 1K0 Tél.: (450) 829-3516 / 3353 / 888-765-8779
Courriel : equiplap.sth@sympatico.ca / Site WEB : www.rocler.qc.ca/equiplap

DEPUIS
25
ANS

Kubota

Solutions puissantes
pour un monde compact

POUR CEUX QUI AIMENT LE TRAVAIL BIEN FAIT

Quand on cultive, on n'a besoin
que d'outils qui font bien le travail,
quelle que soit la température,
365 jours par année.

Les tracteurs Kubota sont reconnus
pour leur qualité et leur fiabilité.
Ils sont conçus pour être puissants,
maniabiles, et économiques à utiliser,
jour après jour, année après année.
Téléphonez-nous ou venez nous voir
pour déterminer quel modèle
est le mieux adapté à vos besoins.



**MODÈLES
DE LA SÉRIE
«M»**



**MODÈLE
«RTV900»**



Venez nous rencontrer
aux emplacements
413 - 414

**Kubota
aubin & st-pierre**

350, rue Raygo, La Présentation, Qc
J0H 1B0
(St-Hyacinthe) Sortie 123, Autoroute 20
Tél. : (450) 796-2966
Montréal : (514) 875-1600
www.aubinst-pierre.qc.ca

Massey Ferguson club conc. . .451-452
Valtra Canada459-460
Universal42-43-44



Traitement des fumiers et lisiers

Agri-Vente Brome135-136
Bodco industrie . . .443-444-446-447
CDC Moteurs87-92
Envirogain307
F. Bernard experts-conseils811
Ind. & Équip. Laliberté
.84-85-86-93-94-95
Semican212-213



Transport et loisir

GCR Centre de pneus (Firestone) . .435
Commission des transports du Qc . .715
Excavation Poirier-Lazure271
Michelin Amérique du Nord . .243-244



Ventilation, génératrice, pétrole et énergie

Agri-Électrique316
Agri-Ventes Brome135-136
Airablo40-41
CDC Moteurs87-92
Comptoir agricole Ste-Anne128
Distribution 3D . . .133-134-206-207
EML3-4-5
Envira North Systems723
Équip. de ferme Roey71
Équip. Dussault130-131-132

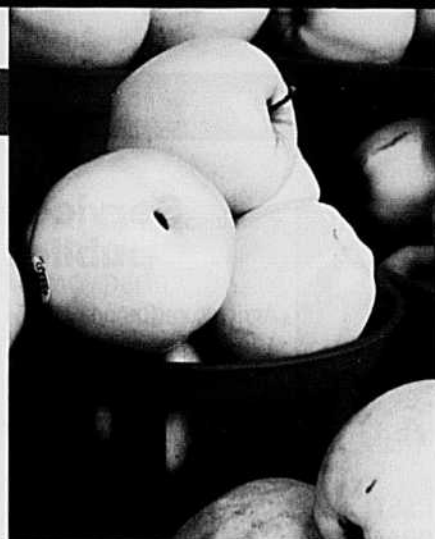

Équip. F. Brodeur . . .160-161-162-163
Équip. G.D.L.154-155-168-169
Équip. Laplante & Lévesque69-70
Équip. Modernes . . .152-153-170-171
Équip. Victoria36-37
Équip. Y. Perreault442-443
Génératrice Drummond27-28
Gr. Maska126-127
Heatmor / Soudure B. Bisson .805-806
Ind. & Équip. Laliberté
.84-85-86-93-94-95
Ind. MilPro150-151-172-173
Jad-Vent7
Multico électrique129
Propane du Suroît317-318
Secco Plastique277-278
Teamco Bois-Francis
.156-157-166-167
Tribospec312
Varifan48-49

NE MANQUEZ PAS LE TIRAGE

MERCREDI LE 12 JANVIER 2005

au salon de l'Agriculture
de Saint-Hyacinthe
à 16 h

LA TERRE
DE CHEZ NOUS

**LE PLUS BEAU
CAMION DE LA TERRE...**

UN DUR
Ford
DE DUR



QUI SERA L'HEUREUX
GAGNANT?

Pasture Mat®



Médaille d'Or du confort...

LE SEUL MATELAS qui offre
la sensation du vrai pâturage.

The Comfort Zone
Poly Pillow
Pack Mat

Martine Torrégrosa
Représentante
Tél. / Fax : (450) 454-5253
www.promatitd.com

À voir
à notre
kiosque
#237

promat

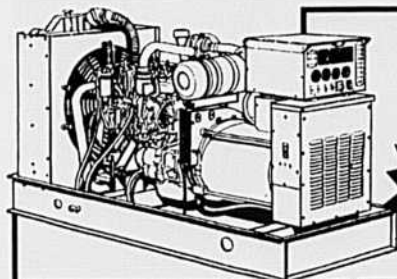

GENERAC®
POWER SYSTEMS INC.

Venez nous
rencontrer
aux kiosques
#126/127

Gamme complète
d'alternateur
motorisé
de 10kw à 1000kw



**DIESEL
ÉLECTRICITÉ
GÉNÉRATRICE
MINI-MOTEUR**

Groupe Maska inc.

550 Vaudreuil,
St-Hyacinthe (Qc) J2S 4H2
Tél.: (450) 773-7471

Sans frais 1 800 363-0114
Montréal (514) 861-5046
Fax: (450) 773-9375

BODCO J-STAR

Leader nord-américain de la fabrication d'équipements d'alimentation de bétail et de manutention des lisiers, présente ses marques étoiles.



Chariot motorisé pour ensilage

VOLUMAXX^{MC}
videur de silo
à haute capacité.



SUPER 8
pompe ultra-performante
-1000 RPM.



Structure d'acier.
Stabulation libre.



Pompe à lagune.
Lisier de bovin.



Logettes
ajustables.

Voyez-les chez votre
concessionnaire, il pourra vous
assister dans le choix des
équipements qui correspondent
le mieux à vos besoins.
(819) 845-7824 ou
visitez notre site internet:
www.j-star.com

La fondation du Salon de l'Agriculteur

Pour une deuxième année consécutive, j'ai le plaisir de vous informer, des principales activités de la *Fondation du Salon de l'Agriculteur*. Au cours du dernier exercice, notre support est plutôt de nature monétaire et à plusieurs occasions nous siégeons au conseil d'administration de certains organismes.

La mission de la *Fondation du Salon de l'Agriculteur* demeure toujours la même, soit la promotion de l'agriculture au sens large, des intérêts des agriculteurs québécois et des divers intervenants dans ce domaine. Cette promotion se fait par la création d'un fonds permettant :

- de décerner des bourses à des étudiants en agriculture de tous les niveaux scolaires;

- d'octroyer des subventions et aides financières aux fins de recherche au niveau des universités et autres en vue de favoriser le développement de l'agriculture au Québec;

- de fournir des fonds pour des cours de perfectionnement, de colloques, de symposiums aux agriculteurs et aux divers intervenants du domaine agricole;

- de vulgariser de l'information agricole.

Depuis le début de sa formation, la *Fondation* a soutenu plusieurs organismes. Souvent ce sont des ententes



De gauche à droite : Léon Guertin, agronome et ingénieur - professeur, Président du Salon de l'Agriculture. Lauréats : Patrice Gouin, Kevin Fontaine, Francis Allard et Éric Beaulieu, absent sur la photo. Florent Fortier, président de la Fondation du Salon de l'Agriculteur, agr.

échelonnées sur plusieurs années et, en d'autres occasions, des activités ponctuelles. Voici la liste des principaux organismes pour lesquels nous continuons notre support.

- **La Ferme Maskita** (ferme école de l'ITA de Saint-Hyacinthe). Depuis la formation de la *Fondation*, nous siégeons sur le conseil d'administration.

- **L'Association des Jeunes Ruraux du Québec**. Notre présence au conseil d'administration est constante depuis le début.

- **Agri Génie** (Fédération de la relève agricole du Québec). Depuis quelques

années, notre présence au conseil d'administration est acquise.

- **La Ferme Lapokita** (ferme école de l'ITA de La Pocatière). Financement de la rénovation d'un poulailler.

- **Faculté de médecine vétérinaire** (Université de Montréal). Entente pour une bourse à un étudiant en thériogénologie afin de le spécialiser dans les maladies reliées à la reproduction des grands animaux.

- **Collège Macdonald** (Université McGill). Entente pour défrayer une partie des coûts de l'établissement d'un laboratoire horticole vivant. Ce projet



De gauche à droite : Florent Fortier, président de la Fondation du Salon de l'Agriculteur, Marc-André Palardy, lauréat et Sophie Germain, professeur

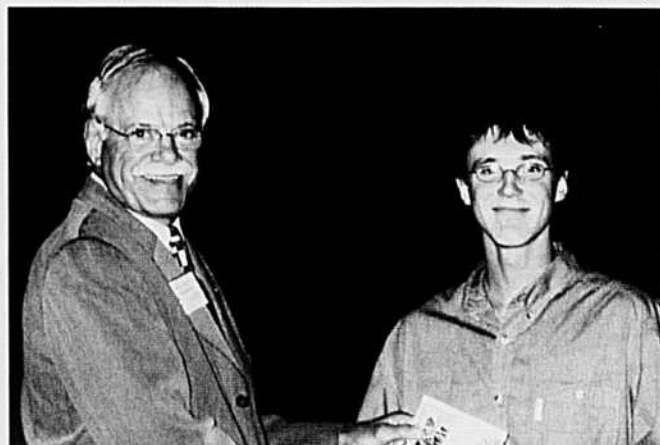

Remise des diplômes Campus La Pocatière - 18 sept. 2004
Florent Fortier, président de la Fondation du Salon de l'Agriculteur
Israël Normand, programme GEEA, (Ferme-école LAPOKITA)

Faculté des sciences de l'agriculture et de l'alimentation
Remise des Bourses d'excellence 2 avril 2004

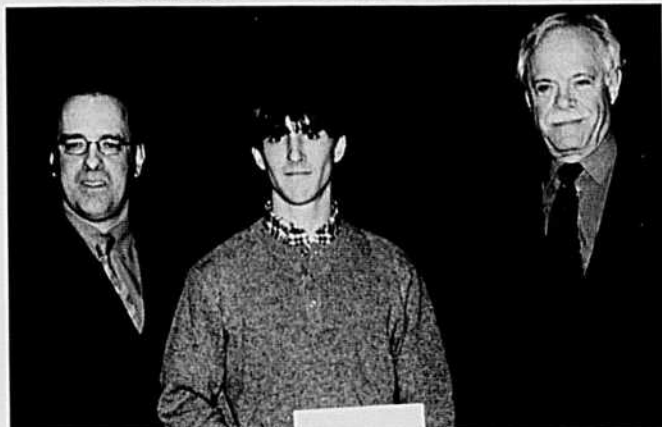

De gauche à droite : Jean-Paul Laforest, doyen de la faculté.
 Récipiendaire : Jean-Samuel Bacon, agronomie. Florent Fortier, agr.,
 président de la Fondation du Salon de l'Agriculteur



De gauche à droite : Jean-Paul Laforest, doyen de la faculté.
 Récipiendaire : Laurent Dionne, EGA. Florent Fortier, agr., président de
 la Fondation du Salon de l'Agriculteur



Marc-André Palardy de Calixa-Lavallé, diplômé en Gestion et exploitation
 d'entreprise agricole a mérité un prix de 500 \$ attribué par la Fondation
 du Salon de l'agriculture pour s'être démarqué par la qualité et l'origina-
 lité dans son épreuve synthèse. Ici entouré de Réjean Prince, chef d'équipe
 au programme GEEA à l'ITA, campus de Saint-Hyacinthe et de Donald
 Côté, agr., directeur général du Salon de l'Agriculture.

permet aux étudiants de se familiariser avec des productions horticoles moins connues. Ces jardins seront ouverts au grand public dès l'an prochain.

- **Fondation Édouard Brochu** (ITA de Saint-Hyacinthe). Commandite pour la réalisation du tournoi de golf annuel qui permettra d'aider les étudiants à réaliser des projets spécifiques tant au Québec qu'à l'étranger.

- Plusieurs bourses furent données à des étudiants du Collège Macdonald

de l'Université McGill, de la Faculté des sciences agricoles et agroalimentaires de l'Université Laval, de l'ITA de Saint-Hyacinthe et de l'ITA de La Pocatière.

En conclusion, les membres de la *Fondation du Salon de l'Agriculteur* sont fiers du chemin parcouru dans la réalisation de leur mission et il est évident que nous continuerons à oeuvrer dans le même sens pour les années à venir.

Florent Fortier, président

Des logiciels performants conçus par des professionnels

Agri-Gestion

Venez rencontrer nos professionnels
 Profitez de nos offres spéciales

Kiosques 76 & 77

**Agri-Gestion...
 au service du monde agricole depuis 1973 !**

Agri-Lacta

Agri-Compta

Agri-Champs

NOUVEAU !

Bilan alimentaire

Pour nous joindre

1-800-463-7283

service@agrigestion.ca

Visite du centre d'horticulture de McGill



De gauche à droite :

Réal Laflamme, administrateur Salon de l'Agriculture , vice-président de la Fondation du Salon de l'Agriculteur .

Dr. Marc Fortin, professeur, plant science - Collège Macdonald

Donald Côté agr. Directeur général - Salon de l'Agriculture

Marcel Couture - Vice-doyen - Collège Macdonald

Florent Fortier, agr., administrateur et président de la Fondation du Salon de l'Agriculteur.

Pratique et sécuritaire

AGRI

ZONE 3000

10^e anniversaire 1993-2003

Plate-forme guidée par des glissières en UHMW résistantes à l'usure.

Freins de sécurité

Deux rails fixés au silo tous les 5 pieds dans la chute.

Contour de protection pour les pieds et les outils.

Le plancher s'ouvre pour laisser passer l'ensilage.

ascenseur

450, Rang Brodeur, Saint-Eugène, Cté Drummond (Qc) J0C 1J0
Tél.: (819) 396-0235 / Fax: (819) 396-0236
Pour en savoir plus, contactez votre distributeur d'équipements de ferme ou communiquez avec nous.

Nouvelle Série 8400

180 HP à 240 HP pto

Nouvelle transmission révolutionnaire Dyna-Step™

2 nouveaux moteurs SISU de 7.6 litres

Sur modèles : 8450 de 180 HP pto
8460 de 195 HP pto

SISU de 8.4 litres

Sur modèle 8740
220 HP pto
Et modèle 8480
240 HP pto

Cabine ultra silencieuse

MASSEY FERGUSON

Série 7400

95 à 155 HP pto

Moteur PERKINS de 6 litres et moteur SISU de 6.6 litres.

Et la nouvelle transmission révolutionnaire Dyna-Step™



AMQUI
Machinerie J.N.G. Thériault Inc.

COATICOOK
Service Agricole de l'Estrie

LAC MÉGANTIC
Coop Lac-Mégantic

LAURIER STATION
Faucher & Faucher Laurier Inc.

LOUISEVILLE
Machineries Nordtrac Itée

MONT-JOLI
Garage Paul-Émile Anctil Itée

MONTMAGNY
Bossé & Frère Inc.

NAPIERVILLE
Équipements Prairie Inc.

ROUGEMONT
Équipements Agri-Mont Inc.

ŠABREVOIS
Équipements Guillet Inc.

ST-ANDRÉ DE-KAMOURASKA
Garage N.Thiboutot Inc.

ST-BRUNO (Lac St-Jean)
G. M. D. Inc.

ST-CYPRIEN
Alcide Ouellet & Fils Inc.

ST-DENIS-SUR-RICHELIEU
Groupe Symac, machinerie agricole

ST-GEORGES OUEST
Aurélien Lessard Inc.

ST-GERMAIN-DE-GRANTHAM
Goupe Symac, machinerie agricole

ST-HYACINTHE
Groupe Symac, machinerie agricole

ST-ROCH-DE-L'ACHIGAN
Machineries Nordtrac Itée

ŠTE-ANNE-DES-PLAINES
Equip. Yvon Rivard Inc.

ŠTE-JUSTINE-DE-NEWTON
R. Brisebois & Fils Itée

ŠTE-MARIE-DE-BEAUCE
Faucher & Faucher Inc.

WARWICK
Champoux machineries Inc.

Tous nos modèles sont compatibles avec le système d'agriculture de précision

FIELDSTAR READY

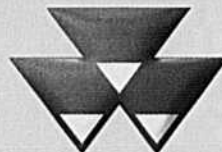

MASSEY FERGUSON®

*Tradition
d'une robuste fiabilité
depuis plus de 150 ans*

L'agriculture... notre raison d'être

Nous voulons rappeler aux producteurs qu'il faut toujours se soucier de la sécurité à la ferme.

Il est tragique que, chaque année au Canada, quelque 118 personnes soient tuées et 1 727 autres grièvement blessées dans des accidents de ferme.

Des études menées par le Programme canadien de surveillance des blessures associées aux activités agricoles (PCBAA) font ressortir des statistiques inquiétantes.

L'accident le plus fréquent impliquant un seul véhicule agricole, en l'occurrence un tracteur, se produit lorsque vous conduisez trop près de l'accotement (souvent par courtoisie) et que le tracteur se renverse sur le côté. La plupart des accotements n'ont pas été conçus pour soutenir le poids d'un tracteur et lorsque vous vous rangez sur le côté, vous vous rapprochez dangereusement du fossé.

Rien ne peut empêcher un tracteur de se renverser. Lorsque ce poids d'environ 16 000 livres commence à se ren-

verser, vous ne pouvez rien y faire. Assurez-vous donc que votre tracteur est doté d'un cadre de protection ROPS et de porter votre ceinture de sécurité.

Le cadre ROPS est une option qui peut être installée sur pratiquement toute marque de tracteur.

Vérifiez auprès de votre concessionnaire d'équipement agricole pour de plus amples renseignements.

Un agriculteur sur 14 qui décède à la suite d'un accident agricole est tué dans une collision avec un autre véhicule motorisé. L'accident le plus fréquent impliquant plusieurs véhicules qui entrent en collision se produit lorsque vous passez d'une voie agricole ou d'une voie publique à une autre voie publique.

Alors, faites preuve de grande prudence.



Vos SOLUTIONS en productions végétales

céréales de printemps et d'automne



soyas conventionnels et Roundup Ready



application de chaux



analyse de sol par GPS (GÉOTECH)



17 usines d'engrais pour vous servir



pulvérisation à air-assisté à forfait

mise en marché de récoltes



william houde
agro-fournitures

siège social
8, 31^{ème} rang ouest
St-Simon (Québec) J0H 1Y0
1-800-663-0064

semences, produits de phyto-protection, engrais granulaires et liquides, amendements, géotech, mise en marché de récoltes, etc.

CAHIER
DÉTACHABLE

**PROGRAMME
DES JOURNÉES**

SALON DE L'AGRICULTURE

13 janvier 2005

14 janvier 2005

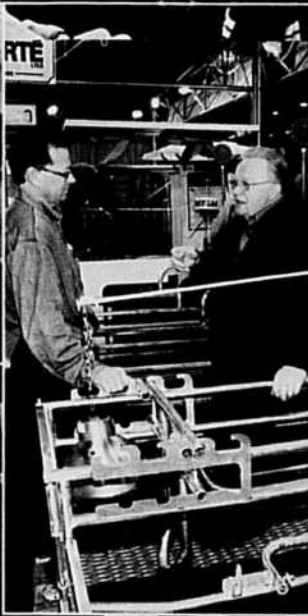

Hall d'exposition

- Plus de 320 exposants à votre service et plus de 1100 représentants
- près de 300 kiosques dans les secteurs végétal, animal et services
- près de 200 kiosques dans l'équipement, la machinerie et la construction

Jeudi 13 janvier 2005

8 h 30 à 16 h 45
Finale régionale Agri-Génie
Salles Bourgeois, Douville,
Papineau et Ramesay
9 h à 12 h
Tenue de conférences
Salle Hyacinthe-Delorme
9 h à 17 h
Visite du hall d'exposition



Gagnez un voyage pour deux à Paris

détail en page 77

A ABS Global	205
A & I Products (Garage P. Beaudry)	434A
Ag-Pro	432
Agribands Purina Canada	89-90
Agri-Clé	23-24
Agricom.ca	725
Agriculture Canada	116-117
Agri-Distribution J.M.	219
Agri-Électrique	316
Agri-Fourrage	295
AGRI-GESTION	76-77
Agri-Marché	164-165
Agri-SX	719-720
Agritex Capital	726
Agri-Vente Brome	135-136
Agrivolt Canada	247-248
Agrizone 3000	34
Agro 100	272
Agrocentre	100-101
Agrocentre Belcan	25
Agro Contact	31-32-33
Agropur	20
Airablo	40-41
Alltech Québec	308
Alpine corporation	11
ALTA GENETICS	208
Animat	310
Association de la relève agricole	304
Association jeunes ruraux du Qc	807
Aubin & St-Pierre / Kubota	413-414
Ayrshire Canada	305
B Banque CIBC	98
Banque de Montréal	209
Banque Laurentienne	282
Banque Nationale	233-234
BASF Canada	139-140-141-142
Bayer Cropscience	55-55A
Benoit Baillargeon	26
Bodco industrie	443-444-446-447
Bou-Matic	56-57-58-59
Bulletin des Agriculteurs / Information	245-246
C Campus Macdonald-McGill	274
Canimex	407-408
CDC Moteurs	87-92
CIAQ	265-266
CIPQ	253
Claude Joyal	421-422-423
Clubs conseils en agroenvironnement	309
Coffrages M & B	38-39
Commission des transports du Qc	715
Comptoir agricole Sabrevois	433
Comptoir agricole Ste-Anne	128
Concentrés scientifiques Bélisle	174-175
Conception	300
CONCEPTION RO-MAIN	16-17
Conseil canadien gestion ent. agr.	810
Consultants Legoff Groupe	315
Consultants Yves Choinière	293
Consumaj	30
Coop fédérée Québec	285 à 292
Coop fédérée Québec mach.	428
CRAAQ	264
CSST	705
CYBERCRÉATION	311
D Dekalb Canada	82-83
DELAVAL	45-46-47
DéliMAX veaux lourds	703-704
Dépôt machinerie	415 à 420
Dion Machinerie / Coop fédérée	430-431
Distribution 3D	133-134-206-207
Distributions RVI	158-159
DistriVal Canada	261
Dominion & Grimm	279-280
Dow Agrosciences	60-61-62
Dupont Canada	251-252
E Éclairages élect. CBM	14
Écolab	221
École prof. Saint-Hyacinthe	296
EML	3-4-5
Entreprises Bernard Prince	714
Entrepôt Lagué	228
Envira North Systems	723
Envirogain	307
Équip. Adrien Phaneuf	424-425-426
Équip. Avipor	808-809
Équip. Daniel Labonté	259-260
Équip. de ferme Roey	71
Équip. d'érablière CDL	240
Équip. Dussault	130-131-132
Équip. F. Brodeur	160-161-162-163
Équip. G.D.L.	154-155-168-169
Équip. Inotrac	473-474
Équip. Lapière	249
Équip. Laplante & Lévesque	69-70
ÉQUIP. MODERNES	152-153-170-171
Équip. P.F.B.	445
Équip. Victoria	36-37
Équip. Y. Perreault	441-442
Ératube	250
Excavation Poirier-Lazure	271
Expo-Champs / Salon de l'Agriculture	801
F Fabrication Richard Lapointe	29
F. Bernard experts-conseils	811
Féd. caisses pop Desjardins	275-276
Fibres Vaudreuil	96-97
Financement agricole Canada	231-232
Fondations André Lemaire	72-73
Fondations Roy Larouche	88
Fontes P.N.S.	301
Fédération prod. cultures comm.	706
FSAA - Université Laval	262
Furst-McNess	709
Gallagher	224
Gaston Richard	107
GCR Centre de pneus (Firestone)	435
Génératrice Drummond	27-28
Genervations	718
Genex coopérative	708
Gestions Plastitech	700-701
Great Canadian Bean	707
Grégoire Besson	476-477
Gregson Technologies	479-480-481
Grober	294
Groupe Alco	6
Gr. conc. John Deere	461 à 466
Gr. courtage Bernard Ducharme	220
Groupe Maska	126-127
Groupe Promutuel	13
Gr. Symac / Comax	438-439-440
G Growers Nutritional Solutions	200
GSI Environnement	306

LES ENTREPRISES DONT LE NOM ET LE NUMÉRO DE KIOSQUE APPARAISSENT EN PÂLE PARTICIPENT AU CONCOURS INNOVATION

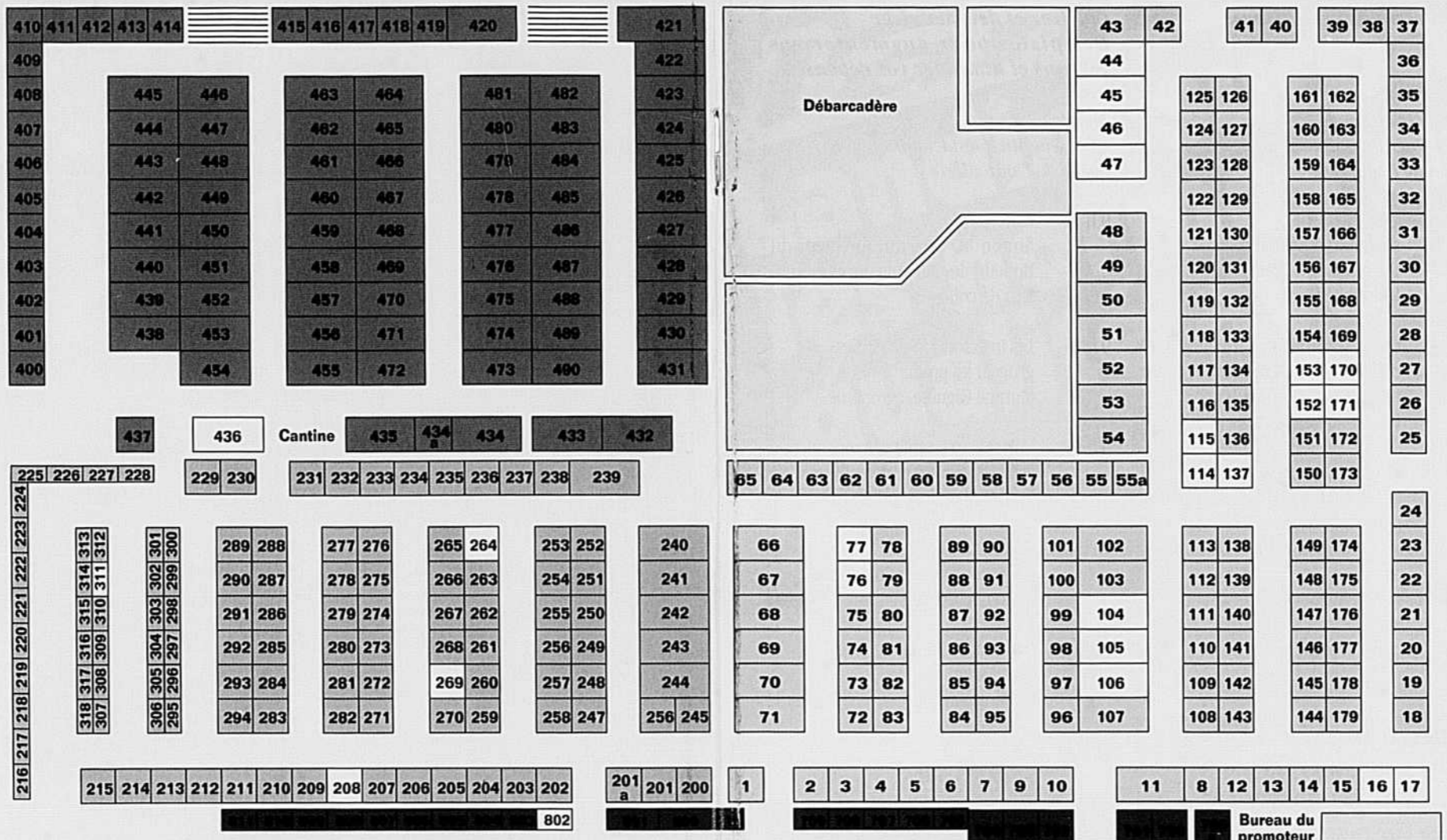

215	214	213	212	211	210	209	208	207	206	205	204	203	202	201a	201	200	1	2	3	4	5	6	7	9	10	11	8	12	13	14	15	16	17																																																																																																																																																																																																																																																																																																																																																																																																																																																																																																																																																																																																																																																																																																																																																																																																																																																																																																																																																																																																																																																																																																								
225	226	227	228	229	230	231	232	233	234	235	236	237	238	239	240	241	242	243	244	245	246	247	248	249	250	251	252	253	254	255	256	257	258	259	260	261	262	263	264	265	266	267	268	269	270	271	272	273	274	275	276	277	278	279	280	281	282	283	284	285	286	287	288	289	290	291	292	293	294	295	296	297	298	299	300	301	302	303	304	305	306	307	308	309	310	311	312	313	314	315	316	317	318	319	216	217	218	219	220	221	222	223	224	437	436	435	434a	434	433	432	431	430	429	428	427	426	425	424	423	422	421	420	419	418	417	416	415	414	413	412	411	410	409	408	407	406	405	404	403	402	401	400	399	398	397	396	395	394	393	392	391	390	389	388	387	386	385	384	383	382	381	380	379	378	377	376	375	374	373	372	371	370	369	368	367	366	365	364	363	362	361	360	359	358	357	356	355	354	353	352	351	350	349	348	347	346	345	344	343	342	341	340	339	338	337	336	335	334	333	332	331	330	329	328	327	326	325	324	323	322	321	320	319	318	317	316	315	314	313	312	311	310	309	308	307	306	305	304	303	302	301	300	299	298	297	296	295	294	293	292	291	290	289	288	287	286	285	284	283	282	281	280	279	278	277	276	275	274	273	272	271	270	269	268	267	266	265	264	263	262	261	260	259	258	257	256	255	254	253	252	251	250	249	248	247	246	245	244	243	242	241	240	239	238	237	236	235	234	233	232	231	230	229	228	227	226	225	224	223	222	221	220	219	218	217	216	215	214	213	212	211	210	209	208	207	206	205	204	203	202	201	200	199	198	197	196	195	194	193	192	191	190	189	188	187	186	185	184	183	182	181	180	179	178	177	176	175	174	173	172	171	170	169	168	167	166	165	164	163	162	161	160	159	158	157	156	155	154	153	152	151	150	149	148	147	146	145	144	143	142	141	140	139	138	137	136	135	134	133	132	131	130	129	128	127	126	125	124	123	122	121	120	119	118	117	116	115	114	113	112	111	110	109	108	107	106	105	104	103	102	101	100	99	98	97	96	95	94	93	92	91	90	89	88	87	86	85	84	83	82	81	80	79	78	77	76	75	74	73	72	71	70	69	68	67	66	65	64	63	62	61	60	59	58	57	56	55	55a	54	53	52	51	50	49	48	47	46	45	44	43	42	41	40	39	38	37	36	35	34	33	32	31	30	29	28	27	26	25	24	23	22	21	20	19	18	17	16	15	14	13	12	11	10	9	8	7	6	5	4	3	2	1	0	427	426	425	424	423	422	421	420	419	418	417	416	415	414	413	412	411	410	409	408	407	406	405	404	403	402	401	400	399	398	397	396	395	394	393	392	391	390	389	388	387	386	385	384	383	382	381	380	379	378	377	376	375	374	373	372	371	370	369	368	367	366	365	364	363	362	361	360	359	358	357	356	355	354	353	352	351	350	349	348	347	346	345	344	343	342	341	340	339	338	337	336	335	334	333	332	331	330	329	328	327	326	325	324	323	322	321	320	319	318	317	316	315	314	313	312	311	310	309	308	307	306	305	304	303	302	301	300	299	298	297	296	295	294	293	292	291	290	289	288	287	286	285	284	283	282	281	280	279	278	277	276	275	274	273	272	271	270	269	268	267	266	265	264	263	262	261	260	259	258	257	256	255	254	253	252	251	250	249	248	247	246	245	244	243	242	241	240	239	238	237	236	235	234	233	232	231	230	229	228	227	226	225	224	223	222	221	220	219	218	217	216	215	214	213	212	211	210	209	208	207	206	205	204	203	202	201	200	199	198	197	196	195	194	193	192	191	190	189	188	187	186	185	184	183	182	181	180	179	178	177	176	175	174	173	172	171	170	169	168	167	166	165	164	163	162	161	160	159	158	157	156	155	154	153	152	151	150	149	148	147	146	145	144	143	142	141	140	139	138	137	136	135	134	133	132	131	130	129	128	127	126	125	124	123	122	121	120	119	118	117	116	115	114	113	112	111	110	109	108	107	106	105	104	103	102	101	100	99	98	97	96	95	94	93	92	91	90	89	88	87	86	85	84	83	82	81	80	79	78	77	76	75	74	73	72	71	70	69	68	67	66	65	64	63	62	61	60	59	58	57	56	55	55a	54	53	52	51	50	49	48	47	46	45	44	43	42	41	40	39	38	37	36	35	34	33	32	31	30	29	28	27	26	25	24	23	22	21	20	19	18	17	16	15	14	13	12	11	10	9	8	7	6	5	4	3	2	1	0	427	426	425	424	423	422	421	420	419	418	417	416	415	414	413	412	411	410	409	408	407	406	405	404	403	402	401	400	399	398	397	396	395	394	393	392	391	390	389	388	387	386	385	384	383	382	381	380	379	378	377	376	375	374	373	372	371	370	369	368	367	366	365	364	363	362	361	360	359	358	357	356	355	354	353	352	351	350	349	348	347	346	345	344	343	342	341	340	339	338	337	336	335	334	333	332	331	330	329	328	327	326	325	324	323	322	321	320	319	318	317	316	315	314	313	312	311	310	309	308	307	306	305	304	303

CONFÉRENCES

Mardi 11 janvier 2005

Journée AFEQ
**L'agriculture moderne,
rentable et durable**

Mot de bienvenue
Léon Guertin, président
du Salon de l'Agriculture

- 9 h 45 Notre pain quotidien –
les défis du producteur
D' Ariel Fenster
- 10 h 35 Le phosphore, l'eau et le
développement d'une agriculture
rentable et durable
Germain Pelletier, agronome
- 11 h 15 Le facteur « transport » -
l'expérience de nos voisins
Témoignage d'un producteur
agricole américain
- 12 h Mot de la fin

Mercredi 12 janvier 2005

Journée CRAAQ
Bien vivre en agriculture?

Mot de bienvenue
Léon Guertin, président du
Salon de l'Agriculture

- 9 h 45 L'endettement :
situations et solutions
Raymond Levallois,
Université Laval
- 10 h 35 Coûts à forfait des travaux agri-
coles : combien charger ou payer?
Guy Beauregard, MAPAQ,
Centre-du-Québec
- 11 h 15 Vivre avec ses choix
Maria Labrecque Duchesneau,
directrice générale,
Au Cœur des familles agricoles
- 12 h Mot de la fin

Jeudi 13 janvier 2005

Journée Le Bulletin des agriculteurs
Cultivez et devenez riche
**Des pistes pour augmenter vos
revenus et diminuer vos dépenses**

Mot de bienvenue
Léon Guertin, président du
Salon de l'Agriculture

- 9 h Ouverture
Simon M. Guertin, directeur du
Bulletin des agriculteurs et anima-
teur du colloque
- 9 h 15 Les insectes et les maladies
grugent les profits
Martine Giguère, agronome
- 9 h 45 Enrichissez en même temps
votre sol et votre portefeuille
Jocelyn Michon, producteur
- 10 h 05 Sept à huit tonnes de soya
à l'hectare année après année
Simon M. Guertin
- 10 h 45 À quand les bons prix
dans les grains?
Dominic Grégoire
- 11 h 45 Mot de la fin
Simon M. Guertin

SALON DE L'AGRICULTURE

2200, Pratte, #120, Saint-Hyacinthe (Québec) J2S 4B6
Tél.: (450) 771-1226 Téléc.: (450) 771-6073
Courriel : service@salon-de-lagriculteur.com
Site Web : www.salonagr.qc.ca



CONSEIL D'ADMINISTRATION

Florent Fortier, agr., administrateur et prési-
dent de la Fondation du Salon de l'Agriculteur
Charles Bachand, agronome, administrateur
Léon Guertin, agr. ing., président du Salon de
l'Agriculture
Réal Laflamme, administrateur et agriculteur
Donald Côté, agronome, directeur général du
Salon de l'Agriculture

DES
IDÉES
EN ACTION

Landini surpasse les normes de qualité avec VISION

85 - 95 - 105

STANDARD

POWER
SHUTTLE

CABINE



Prolongation
de GARANTIE disponible
jusqu'à 5 ANS /
5 000 heures

AMOS
Agritibi RH inc.
COATICOOK
Service agricole Omer Madore
LAC MÉGANTIC
S.C.A. Lac-Mégantic Lambton
MASKINONGÉ
Équipements G. Gagnon
MIRABEL
Les Entreprises R. Mainville

MONT-JOLI
Garage Paul-Émile Anctil Ltée
POULARIES
Machineries horticoles d'Abitibi Inc.
ROUGEMONT
Équipements Agri-Mont inc.
SABREVOIS
Équipements Guillet inc.

ST-ANDRÉ-DE-KAMOURASKA
Garage N. Thiboutot inc.
ST-CYPRIEN
Alcide Ouellet & Fils Inc.
ST-DENIS-SUR-RICHELIEU
Groupe Symac,
machinerie agricole
ST-GERVAIS
FRS Goulet & Fils inc.

ST-THOMAS DE JOLIETTE
Équipements G. Gagnon
STE-JUSTINE-DE-NEWTON
R. Brisebois et Fils Ltée
VARENNES
René Riendeau (1986) inc.

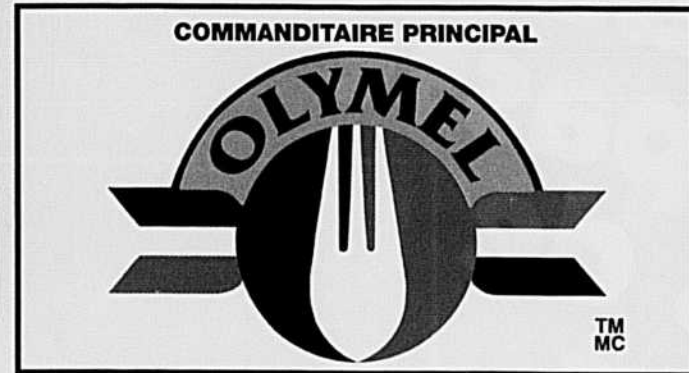

Vous étiez nombreux à nous visiter!

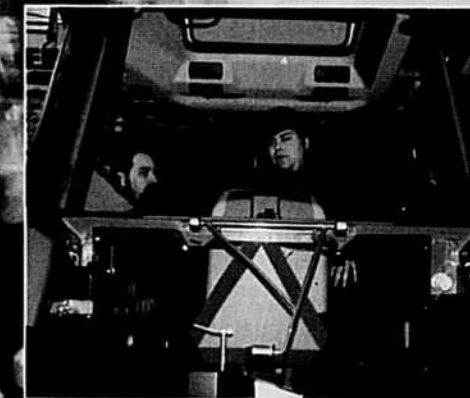
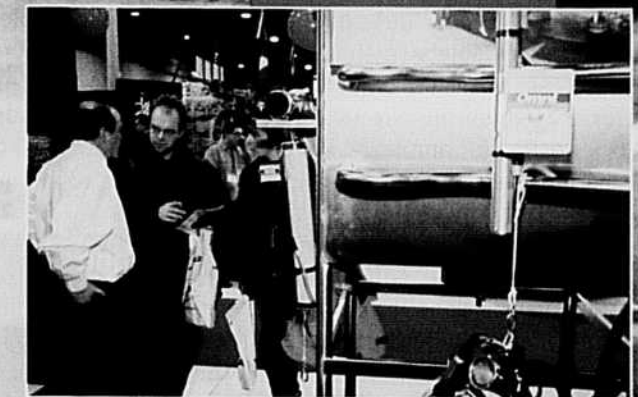
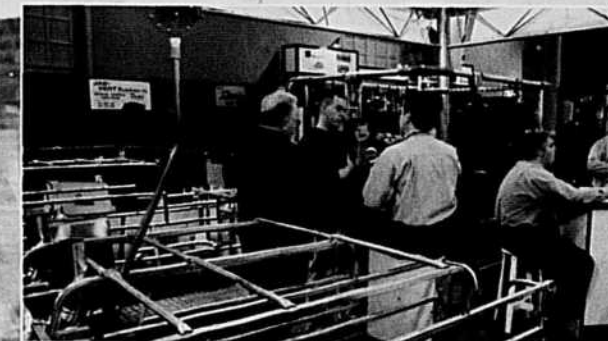

Samson Bélair
Deloitte
& Touche



LA TERRE
DE CHEZ NOUS

La Financière
agricole
Québec



AGRI
MARCHÉ

Raymond Chabot
Grant Thornton
LA FORCE DU CONSEIL

SAPUTO



La Coop
FÉDÉRÉE

Journée AFEQ - 11 janvier 2005

L'agriculture moderne, rentable et durable

9 h 45

Notre pain quotidien – les défis du producteur

D' Ariel Fenster, Organisation pour la science et la société de l'Université McGill

M. Fenster est un conférencier mondialement reconnu qui parcourt l'Amérique pour donner des conférences sur différents sujets scientifiques. M. Fenster est aussi un chroniqueur régulier à l'émission sur la santé « 37,5 » de Radio-Canada. À travers son expérience et ses connaissances comme professeur à l'Université McGill, sa présentation nous aidera à faire la part des choses entre les mythes et les réalités dans les domaines des engrais, des pesticides et des biotechnologies.

10 h 35

Le phosphore, l'eau et le développement d'une agriculture rentable et durable

Germain Pelletier, agr., président directeur général de l'Association des fabricants d'engrais du Québec

M. Pelletier présentera une vision moderne, applicable et efficace de la gestion du phosphore dans nos sols et dans nos cours d'eau. Pour avoir un effet significatif sur la charge totale en phosphore de nos cours d'eau, il faut s'attaquer conjointement au facteur « source » et au facteur « transport ». Une gestion appropriée du phosphore permettra aux producteurs de continuer à évoluer et de développer sur leur entreprise une agriculture rentable et durable.

11 h 15

Le facteur « transport » - l'expérience de nos voisins

Témoignage d'un producteur agricole américain (270 vaches en lactation, 400 acres et plus en production de grain, d'ensilage et de foin)

Ce producteur viendra nous présenter son expérience et ses commentaires sur l'implantation de mesure de contrôle du facteur « transport » des sols et de l'utilisation de l'index phosphore. Il nous introduira au programme mis en place, les coûts associés, les compensations gouvernementales, les avantages et les conséquences d'une non participation. Ce producteur vise à produire une quantité maximale d'aliments nutritifs et de qualité pour nourrir son troupeau. Il se doit de pouvoir gérer ses champs sans limitations mais tout en minimisant les effets sur l'environnement. Venez prendre des informations importantes pour la bonne gestion de vos entreprises.

On s'occupe de veaux !

Délimax c'est :

- Des conseils d'aménagement et des plans pour les bâtiments
- Un service de planification et d'achat de veaux
- Un suivi technique adapté aux besoins d'aujourd'hui pour élever des veaux, naturellement
- Un suivi technique par un personnel spécialisé et disponible en tout temps
- Des nouveaux aliments de remplacement hautement performants pour 2005
- Une gamme complète de produits pour le veau de grain en 2005
- Des produits conçus et fabriqués au Québec, pour le Québec
- Un service exclusif de regroupement et transport pour la vente des veaux de grain
- Un service de planification et de placement de veaux sevrés

Délimax

**UNE ÉQUIPE
DE PROFESSIONNELS
À VOTRE SERVICE**
Parlez-en à nos clients

Délimax Veaux Lourds Ltée

3700, boul. Laframboise
St-Hyacinthe, Qc J2R 1L1

Tél. : (450) 773-5282

Fax : (450) 250-3700

delimax@delimax.com

www.delimax.com



NOUVELLE TECHNOLOGIE

WESTFALIA SURGE AUTOROTOR MAGNUM
(intérieur et extérieur)

LAVEUSE DE RÉSERVOIR À LAIT

METATRON 21

ZORBISAN

PROMILK

LAVEUSE À PIPELINE

LOGICIEL C21

**Venez voir la technologie
de l'avenir aux kiosques
145-146-147-175-176-177**

*Nos techniciens et spécialistes seront
sur place pour répondre à vos questions.*

GÉRANT DE TERRITOIRE

Mario Jean
Directeur des ventes
pour le Canada
Cell. (514) 386-9032

SUPPORT TECHNIQUE

Sylvain Ledoux
Pierre Turquotte
Spécialiste Promilk
(sanitation)

WestfaliaSurge

MISSISSAUGA (ONTARIO) **(905) 564-6866**

Résumé des conférences

Journée CRAAQ - 12 janvier 2005

Bien vivre en agriculture?

9 h 45

L'endettement : situations et solutions
Raymond Levallois, agr., Ph. D., professeur-chercheur, Université Laval

M. Levallois brossera un court portrait de la situation de l'endettement des fermes québécoises. Par la suite, il apportera des pistes de solution aux questions. Que faire pour moins s'endetter? Que faire pour s'en sortir lors de situation difficile?

10 h 35

Coûts à forfait des travaux agricoles : combien charger ou payer?
Guy Beaugard, agr., conseiller en économie et en développement du bioalimentaire, MAPAQ, Centre-du-Québec

M. Beaugard expliquera comment évaluer les coûts de la machinerie pour déterminer le coût à forfait d'un travail agricole. Il présentera la nouvelle grille des coûts et taux à forfait suggérés dans les Références économiques du CRAAQ pour vous aider dans vos futures décisions.

11 h 15

Vivre avec ses choix
Maria Labrecque Duchesneau, directrice générale, Au Cœur des familles agricoles avec la participation des étudiants de l'ITA Campus Saint-Hyacinthe

Vivre avec ses choix, c'est aussi vivre avec les choix des autres! C'est de façon interactive que M^{me} Labrecque-Duchesneau traitera du sujet avec les étudiants.



POURQUOI vous en priver?

Protéinates
Cuivre Zinc Manganèse

Niveau de fer faible

Vitamine A protégée

Vitamine E élevée

Sélénium organique

FABRIQUÉS À PARTIR DE PROTÉINATES,
PLUS ASSIMILABLES POUR VOS VACHES

SUPPLAIT

Prémélange de minéraux, protéinates et vitamines pour vaches laitières

belisle
pour une nutrition qui évolue

Appelez maintenant pour plus d'informations:
1 800 361-7082

Journée Le Bulletin des agriculteurs - 13 janvier 2005

Cultivez et devenez riche

Des pistes pour augmenter vos revenus et diminuer vos dépenses

9 h 15

Les insectes et les maladies grugent les profits

Table ronde animée par Martine Guiguère, agronome, Le Bulletin des agriculteurs

Les semences OGM, les insecticides et les fongicides font maintenant partie du paysage. Discussion sur leurs possibilités et leurs limites.

9 h 45

Enrichissez en même temps votre sol et votre portefeuille

Jocelyn Michon, producteur agricole

M. Michon a augmenté ses profits d'un montant équivalant à deux tonnes de maïs à l'hectare en coupant dans ses coûts de production. Il obtient toujours de bons rendements et son sol demeure aussi riche qu'avant.

10 h 05

Sept à huit tonnes de soya à l'hectare année après année

Table ronde animée par Simon M. Guertin, agronome et ingénieur, Le Bulletin des agriculteurs

Quarante agriculteurs et agronomes québécois ont visité la ferme de Ray Rawson, agriculteur au Michigan qui produit sept à huit tonnes de soya à l'hectare année après année. Quatre d'entre eux nous livrent les secrets de ce producteur.

10 h 45

À quand les bons prix dans les grains?

Le prix des grains joue aux montagnes russes. Que nous réserve le marché du maïs, du soya et du blé dans les prochains mois? Discussion sur les stratégies de mise en marché.

Table ronde animée par Dominic Grégoire, journaliste, Le Bulletin des agriculteurs

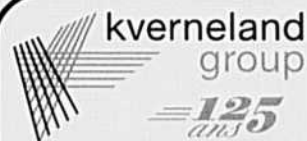

**Venez nous voir
et vous pourrez
apprécier
la nouvelle
charrue**

BE



On vous attend aux kiosques 470-472 et profitez de l'occasion pour rencontrer notre personnel qui se fera un plaisir de répondre à toutes vos questions

1200, rue Rochelleau, Drummondville (Qc) J2C 5Y3
Tél. : (819) 477-2055 • kvcanada@kvernelandgroup.com
<http://www.kvernelandgroup.com>

À compléter

Rallye Santé

Vous trouverez les réponses au kiosque identifié par le logo qui figure devant chacune des questions.



1

Quelle est la période de danger pour une intoxication au gaz dans un silo après l'ensilage ?



2

Quelle sorte de masque doit-on avoir pour descendre dans une pré-fosse à lisier ?



3

Quel est le numéro des Centres de prévention suicide (CPS) ?



4

Comment s'appelle l'organisme qui travaille pour la santé physique et mentale, en milieu agricole ?



5

Comment peut-on détecter un cancer de la peau ?



6

Pour éviter le coup de chaleur, que faut-il faire ?



7

Quand et où doit-on renouveler le vaccin contre le tétanos ?



8

Où pouvez-vous téléphoner en tout temps si vous cherchez de l'information sur un problème de santé ?



9

Comment agir de façon préventive au sujet de la santé ?

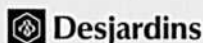

10

Combien de temps doit-on prendre pour rire dans une journée ?



11

Est-il exact de dire que les personnes qui sont vraiment désespérées et suicidaires n'en parlent pas ?



12

Quel équipement est essentiel pour donner les premiers secours ?



Au Cœur des Familles Agricoles

Réseau d'entraide en milieu agricole
Tél.: (450) 460-4632

Nom : _____

Adresse : _____

Téléphone : _____

Règlements :

- 1 Pour être éligible au tirage, les 12 bonnes réponses au questionnaire sont requises.
- 2 Déposer le carton de participation dans une des 12 boîtes prévues à cette effet. Il y a une boîte à chacun des kiosques. Le tirage aura lieu, le 13 janvier 2005 à 16 h au kiosque # 246 du Salon de l'Agriculture.
- 3 Le gagnant se méritera un certificat-cadeau d'une valeur de 500,00 \$, valide pour un (1) an, à l'Auberge Lac-à-l'Eau-Claire de Saint-Alexis-des-Monts.

Informations : (450) 460-4632



Merci au CLSC des Maskoutains

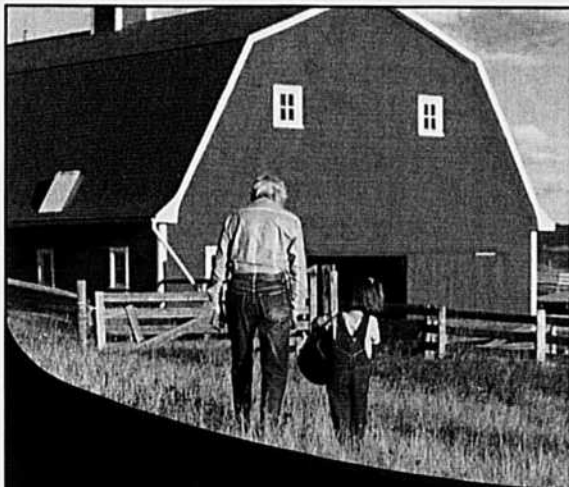

UN RÊVE EN HÉRITAGE

Consacrer sa vie à l'exploitation d'une entreprise agricole est un rêve qui peut se perpétuer grâce à la planification et à la prévoyance. RBC Banque Royale met ses ressources et ses compétences à la disposition des agriculteurs, pour favoriser à la fois la planification de la croissance et celle de la relève afin de bien préparer l'avenir.

Venez en discuter avec nous au SALON DE L'AGRICULTURE, KIOSQUE N° 239.
À bientôt !

www.rbcbanqueroyale.com/agriculture



RBC
Banque Royale

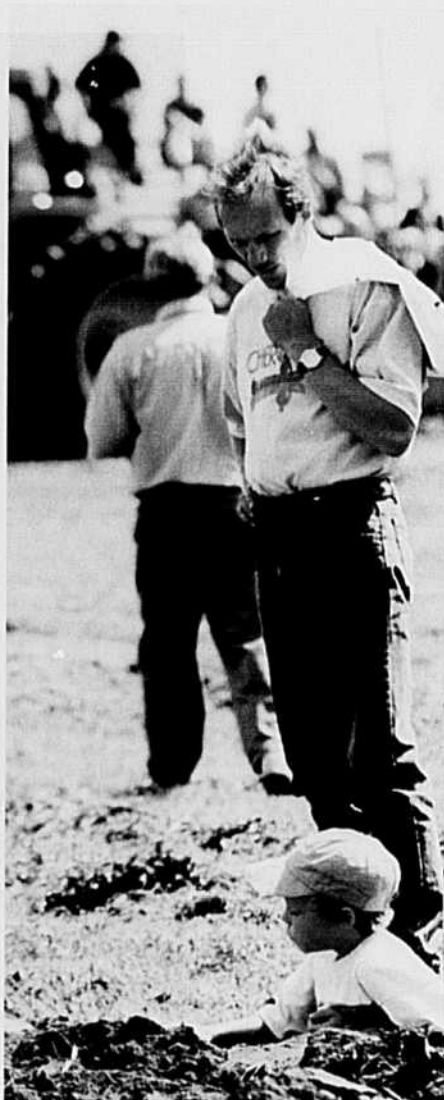

Si vous recherchez de l'aide...

Maria Labrecque Duchesneau

Que de chemin parcouru en si peu de temps pour corroborer mes constatations à l'effet que les producteurs ne demandent qu'à être appuyés et encouragés dans les efforts qu'ils fournissent pour bien jouer leur rôle dans cette société qu'est la nôtre!

À l'intérieur de cette population agricole, ils sont très nombreux à entretenir des préoccupations certaines quant à l'avenir de leur entreprise. D'un côté, la famille qui partage une histoire d'ancêtres, d'événements et de relations sur plusieurs générations éprouve des préoccupations sur les enjeux à venir; d'un autre côté, une réalité financière et la vision d'une cadence de travail toujours de plus en plus exigeante freinent les désirs de pérennité.

Dans cette quête d'être reconnus par une société de plus en plus exigeante et de moins en moins tolérante, les artisans de la terre ont besoin d'être encouragés, soutenus et revalorisés dans cette profession où souvent la survie est leur préoccupation première.

Au Cœur des familles agricoles s'est donné comme mandat de reconnaître leurs besoins et a mis en application un système de ressources axé sur l'autonomie et la compréhension.

En temps de détresse, comme en temps plus calme, si vous recherchez de l'aide, une référence ou une ressource spécifique pour vous ou, tout simplement pour aider quelqu'un d'autre, prenez donc le temps de composer le (450) 460-4632.



TÉL.: 450-796-5170
SANS FRAIS: 1-888-772-6444

KIOSQUE
222

www.vermet.ca

5700 LAMOUREUX, ST-HYACINTHE
(QUÉBEC) J2R 1S4
RBQ: 8002-9390-49



*Les preuves sont faites.
C'est la solution!*

Le Top
TOITURE POUR
FOSSE RONDE

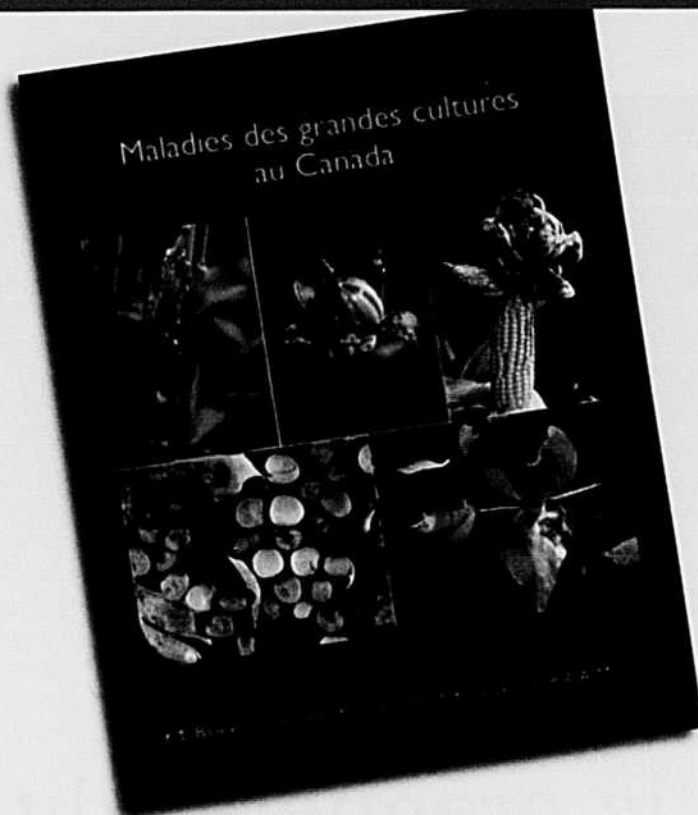

Maladies des grandes cultures au Canada

Les visiteurs pourront se procurer le guide au Stand du CRAAQ #264 au coût de 35 \$ taxes incluses.
Les personnes désireuses d'obtenir plus d'information ou de commander l'ouvrage peuvent s'adresser au CRAAQ
Service à la clientèle
Tél. : (418) 523-5411 ou 1 888 535-2537
Courriel : client@craaq.qc.ca

Le haut taux de gras de la AYRSHIRE
vous permet d'augmenter vos revenus et ce ratio vous fait
profiter d'un revenu optimum par rapport à votre quota

AYRSHIRE:
La race
idéale pour
répondre aux
normes de
SNG / gras
avec un
ratio
moyen
de
2.22



Venez nous
visiter
au Salon
et courez
la chance
de gagner
un forfait
vacances



AYRSHIRE CANADA
Tél. : (450) 778-3535

4865, boul. Laurier Ouest
St-Hyacinthe (Québec)
J2S 3V4
Fax : (450) 778-3531

AYRSHIRE QUÉBEC
Tél. : (450) 778-4334





Succès inespéré

de la première édition
d'EXPO-CHAMPS !

Soyez-là en 2005.

Les 30, 31 août et 1er septembre,
autoroute Transcanadienne,
sortie 147.



Expo-Champs 2004

« Créer l'événement »

Beaucoup d'action autour de cet événement qui en était à sa 6^e édition et la 1^{re} sous le nom de Expo-Champs. Un salon à ciel ouvert qui ne dure que trois jours est un défi de taille, car il faut composer avec beaucoup d'impondérables et d'incertitudes. Le facteur climatique est toujours en tête de liste comme tout ce qui se passe en agriculture. De plus, il faut être déphasé par rapport aux cycles de production des agriculteurs. Autre facteur à considérer, il faut que le programme que l'on vous soumet soit attirant pour vous inciter à venir voir ce que les exposants vous proposent comme produits et services. Une fois Expo-Champs 2004 terminé, nous constatons que tout a fonctionné, car ce fut un succès inespéré.

Les premières constatations pour expliquer ce succès sont dans, un premier temps, le changement de date de l'événement. Nous voulions éviter d'être en conflit avec les cycles de récolte des céréales et des fourrages. De

plus, nous avons préparé un programme de démonstrations spectacle qui ont généré beaucoup d'intérêt chez les producteurs. La charrue géante de Grégoire Besson, la fourragère Claas, le Rip Strip de Case IH et le Top de Structure d'acier Ver-Met. L'ensemble des exposants a lui aussi contribué au succès de l'événement en préparant des « exhibits » et stands dignes des grands « shows » canadiens et ce que l'on retrouve outre frontière, toutes proportions gardées. Quelques exposants ont profité d'Expo-Champs pour lancer leur campagne de vente ou créer une activité à leur image ou célébrer un anniversaire.

Nos efforts de développer la notoriété d'Expo-Champs aux quatre coins de la province a porté fruit. Notre promotion *Visitez les exposants et gagnez un Cub Cadet* a généré beaucoup d'actions partout sur le terrain. C'est Jonathan Perron de Bromptonville qui fut le gagnant. Nous avons modifié notre horaire du mercredi 1^{er} septembre

afin d'accueillir plus tard en fin de journée une clientèle qui travaille à l'extérieur ou qui ne peut se libérer tôt en journée. Notre invitation aux visiteurs du mardi de prendre une pause en fin de journée en dégustant du maïs sucré ou un hot dog a été un franc succès, les visiteurs se sont attardés en grand nombre afin de fraterniser entre collègues ou d'échanger avec les exposants qui étaient eux aussi invités.

Nous profitons de ces pages et des quelques photos pour remémorer de bons moments aux visiteurs. Pour ceux qui ont raté le rendez-vous 2004, inscrivez dès maintenant ces dates à votre calendrier 2005 : l'édition 2005 d'Expo-Champs se tiendra les 30, 31 août et 1^{er} septembre sur notre site en bordure l'autoroute Jean Lesage à la sortie 147.

Donald Côté,
agronome et directeur général





RÉCUPÉRATION D'ANIMAUX MORTS

*Récupération de porcs, volailles, bovins et animaux de la ferme,
dans des contenants spécialisés.*



RÉCUPÉRATION CASAVANT INC.

Montréal . Estrie . Drummondville . St-Hyacinthe
Tél.: (450) 799-4494 . (sans frais) 1 800 661-4494

**Kiosque
#227**

RÉCUPÉRATION GENTILLY INC.

Beauce . Bas du Fleuve . Lotbinière . Lac St-Jean . Mauricie . Bois-Francs . Charlevoix . Sherbrooke
Tél.: (418) 832-6993 . (sans frais) 1 800 463-4577



Paul & Eddy inc.

Rive-sud et nord de Montréal . Vaudreuil . Soulanges . Laurentides . Lanaudière . Abitibi . Témiscamingue
Tél.: (514) 494-9559 . (sans frais) 1 800 661-4494

Des jeunes rouges de 174 ans toujours en vedette



*De l'expérience
Un engagement
pour la qualité
Fiable depuis
toujours*

MCCORMICK
La qualité d'un grand nom

*Prolongation
de GARANTIE
disponible jusqu'à
48 mois/6000 heures
sur tous
les modèles*



CX XTRASHIFT

75 - 85 - 95 - 105 CV

ACTON VALE
Les Entreprises
Michel Petit inc.
COATICOOK
Centre Agricole
de l'Estrie inc.

LADURANTAYE
Jean-Guy et
Denis Bolduc
LYSTER
Garage Elphège
Boissonneault

NORMANDIN
Équipements JCL inc.
PONT ROUGE
Les machineries
Portneuf inc.
ROUGEMONT
Équipements
Agri-Mont Inc.

ST-CLÉMENT
Les Équipements
Sam inc.
ST-EUSTACHE
Garage Bigras
Tracteur inc.

ST-NORBERT
Tracteurs
A. Laramée inc.

ST-RÉMI
Garage J. L. Lefrançois

www.mccormickcanada.ca

Réjean Nadeau

Président d'honneur du 16^e Gala Cérès

Monsieur Nadeau, président directeur général de Olymel s.e.c. a accepté avec enthousiasme d'être président d'honneur du 16^e Gala Cérès. Cet événement de prestige, d'envergure provinciale est organisé dans le cadre du Salon de l'Agriculture et mettra à l'honneur deux personnalités du monde agricole lors de la « soirée reconnaissance ».

Réjean Nadeau

Un cheminement de carrière impressionnant à la vitesse « V »

Il fut lié de très près à l'évolution fulgurante de la transformation et la commercialisation de la viande de porc et de volaille au Québec. Depuis son jeune âge Réjean Nadeau a été impliqué dans le commerce de la viande. Son père « commerçait » les animaux qu'il revendait à son épicerie-boucherie et lui aura inculqué le savoir-faire du commerce des viandes qu'il a su adapter aux entreprises qu'il a dirigées ainsi qu'à Olymel, son plus beau fleuron.

Le travail ne fait pas peur à Réjean Nadeau. Homme d'action il n'a jamais craint les tâches physiques et diversifiées. Pour gagner ses études ou maintenir son rythme de vie à son maximum, il a été aide-mécanicien, cuisinier, chauffeur de camion et puis éleveur de bovins sur ses terres pour combler ses temps libres.

Après des études universitaires en relations industrielles à l'Université Laval, il atterrit au mi-

nistère de la Justice du Québec, puis à La Baie. En 1976 il débute dans l'alimentaire et se retrouve à la direction du personnel de Québec Poultry, filiale de la Coopérative fédérée de Québec où il touchera à la logistique, au transport, à l'approvisionnement, à la production et aux ventes. À l'âge de 34 ans, il est nommé directeur général de la division avicole de la Coopérative fédérée. Puis en 1988 il passe du côté de Metro-Richelieu. En 1992 c'est un retour à la Coopérative agricole pour redresser la Division avicole. En 1996 il se retrouve à la tête d'Olymel et sera l'acteur principal de la fusion d'Olymel-Flamingo en 1998. Sa mission alors sera d'intégrer les deux divisions. Il y parviendra grâce à ses connaissances du secteur, à sa rigueur et à son savoir-faire. Il orchestrera d'autres grands projets; c'est ainsi qu'en 2001 c'est sous sa direction qu'Olymel se portera acquéreur d'un abattoir à Red Deer en Alberta et qu'en 2002 il négociera une entente de partenariat avec les Aliments Prince. Toutes ces transactions se sont avérées d'excellentes occasions d'affaires qui ont fait progresser sensiblement l'entreprise qu'il dirige. Ses proches collaborateurs estiment beaucoup

Réjean Nadeau, ils en parlent comme un entrepreneur plutôt qu'un simple gestionnaire. Il a toujours su s'entourer de personnes compétentes à qui il donne sa confiance, car pour lui c'est primordial de déléguer la responsabilité avec la « job ».



Réjean Nadeau

L'annonce récente de la fusion d'Olymel avec Supraliment propulsera Olymel à des sommets inégalés pour cette nouvelle entreprise. Elle se retrouvera parmi les grands mondiaux de ce segment de marché avec un chiffre d'affaires de plus de 2,5 milliards de dollars, ses 12 000 employés et une vingtaine de sites d'abattage et de transformation de viande de porc et de volailles. Olymel desservira sa clientèle dans plus de 60 pays avec ses spécialités, des produits frais, congelés et sous vide. Olymel, est un autre fleuron de notre agroalimentaire, bravo Réjean Nadeau!

Nous tenons à remercier Guylaine Gagnon du Coopérateur agricole qui nous a permis d'utiliser quelques passages de son article de mars 2004.



Marie Gosselin, personnalité de l'année

Le marketing, une recette gagnante chez Savoura



En 1989, les Serres Saint-Laurent mijotent une toute nouvelle façon de mettre en marché un fruit qui, jusque-là, se différenciail peu d'un producteur à l'autre. Ne laissant rien au hasard, l'entreprise effectue une étude de marché avant même d'avoir complété la construction de sa première serre. Cette étude permettra aux Serres Saint-Laurent de dresser un portrait de sa clientèle cible et de ses exigences et d'en connaître un peu plus sur ces concurrents.

Dès cette époque, Marie Gosselin est

impliquée dans le projet. Dans un premier temps, elle travaille pour la firme responsable de l'étude puis elle se joint aux Serres Saint-Laurent à titre de directrice des ventes et du marketing. Aujourd'hui, elle occupe le poste de vice-présidente des ventes et du marketing. « Dès le début, nous avons misé à la fois sur une solide stratégie de marketing et sur la qualité de notre produit, ce qui nous a ouvert les portes des grandes chaînes d'alimentation », de souligner Marie Gosselin.



La marque Savoura

Question de se démarquer, les Serres Saint-Laurent attribuent une marque à leur tomate, Savoura, ce qu'aucun producteur québécois n'avait fait auparavant. À grand renfort de publicité, dont l'utilisation de panneaux routiers, de la radio et de la télé, la tomate Savoura fait son chemin dans la tête des consommateurs. Parallèlement, l'entreprise met sur pied une équipe de représentants chargés de faire connaître la tomate Savoura auprès des chefs de rayon des fruits et légumes. De plus, l'équipe s'assure de pouvoir desservir les grandes chaînes à l'année afin de conserver sa place sur les étagères.

Le succès de l'entreprise est tel que les Serres Saint-Laurent ont peine à fournir à la demande. Une nouvelle serre, entrée en production en décembre 2004, aidera l'entreprise à combler les besoins du marché québécois. Actuellement, les Serres Saint-Laurent em-



ploient 300 personnes à l'année dont huit travaillent aux ventes et au marketing. Leurs ventes s'élèvent à 20 millions de dollars annuellement réparties sur 14 hectares de serre.

Grâce à un produit de qualité constante et à une stratégie de marketing innovatrice, la tomate Savoura occupe une place de choix tant auprès des consommateurs qu'auprès des grandes chaînes d'alimentation. À ce titre, l'Association canadienne d'agrimarketing, section Québec, est heureuse de nommer Marie Gosselin personnalité de l'année en agrimarketing. Toutes nos félicitations M^{me} Gosselin.

Jury Association Canadienne d'Agri-Marketing



Première rangée : Josée de Grandmont de Modus Vivendi Communications inc., Isabelle Tremblay-Summers de Merial Canada inc. et Ginette Morneau de Versicolore design graphique
Deuxième rangée : Jean Filion de Communications Jean Filion inc., Manon Gravel de la CSST et Thierry-Michel Racicot du Bulletin des agriculteurs

Activités de l'ACAM

Les meilleurs moments de l'année seront présentés lors du Gala Cérès au Salon de l'Agriculture en janvier 2005.

Parallèlement à cette activité, l'ACAM organise, entre autres, plusieurs déjeuners-conférences sur des thèmes liés au marketing agricole. Ces événements sont ouverts aux membres et aux non-membres de l'ACAM.

En étant membre de l'ACAM, les avantages suivants vous sont offerts :

- Accéder à un réseautage de professionnels des différents domaines de l'agriculture.
- Participer à la cérémonie annuelle « Best of CAMA ».
- Participer à des activités de perfectionnement (déjeuner-conférence, séminaire, etc.) organisées par l'ACAM (taux préférentiel).
- Être informé des nouvelles tendances nord-américaines avec la Revue.

De plus, l'ACAM est ouverte aux étudiants intéressés par l'agrimarketing. Ainsi, l'ACAM est aussi une occasion de motiver et d'encourager la relève en mettant en contact professionnels et étudiants.

Vous souhaitez avoir plus d'informations sur l'ACAM? Vous impliquer dans l'organisation d'événements? Contactez Alain Beaudry : Alain.Beaudry@fac-fcc.ca ou nos responsables du membership, Thierry-Michel Racicot : tmracicot@lebulletin.com ou Réal Loiseau : rloiseau@laterre.ca

Jean-Paul Vermette, un visionnaire

*Jean-Marie Fontaine**

Visionnaire est incontestablement le qualificatif le plus approprié pour décrire Jean-Paul Vermette, car il s'engage sur les traces de son grand-père dès 1944 avec ses cinq premières truies. Relativement tôt, M. Vermette comprend que pour être un chef de file dans sa profession, il a tout intérêt à ne pas regarder passer la parade, mais plutôt à occuper les premières places afin de prendre des décisions éclairées.

Il n'est donc pas étonnant que Jean-Paul Vermette, d'un commerce agréable, ait d'abord milité sur la scène régionale. Sans brûler les étapes, il a gravi les échelons pour finalement accéder au comité exécutif de la Fédération des producteurs de porcs du Québec, ce qui lui a permis de voyager à travers la province. Administrateur de la Société des éleveurs de porcs de race du Québec, M. Vermette a aussi joué un rôle identique au sein

de l'Association du congrès du porc qui draine plus que sa part de visiteurs lors de son événement annuel à Saint-Hyacinthe.

Cofondateur du Concours de la ferme porcine du Québec, Jean-Paul Vermette a également été juge durant 11 ans. Il confesse aujourd'hui être bien fier de cette initiative parce que les producteurs de porcs ont amélioré leur rendement au fil des ans.

Ce que plusieurs ignorent sans doute, c'est que M. Vermette a été un des initiateurs du Salon de l'Agriculture, un des plus courus dans son genre au Québec, portant ainsi bien haut le flambeau que lui a tendu le personnel du bureau régional du ministère de l'Agriculture du Québec. Ce Salon a succédé à la Semaine du cultivateur qui se déroulait à l'ITA de Saint-Hyacinthe et ce fut un succès immédiat.

Proche des jeunes

Par conviction, Jean-Paul Vermette a

été un ardent défenseur de projets orientés vers la formation, l'information, l'incitation à l'excellence et l'innovation technologique. Il admet avec une franchise qui l'honore que c'est en côtoyant de jeunes gens qu'on se cultive. « Principalement en agriculture parce que les changements surviennent rapidement et tu es dépassé lorsque tu délaisses la profession. J'ai vécu avec les jeunes et j'ai beaucoup lu. »

Homme passionné et bon vivant, M. Vermette a aussi présidé les destinées de la Fondation du Salon de l'Agriculteur qui respecte en tout point sa philosophie. « Nous investissons dans des bourses d'études pour des étudiants en agroalimentaire des Universités Laval et McGill, ainsi que pour des études en maîtrise. Partenaires du concours Agri-Génie, nous avons aussi présenté des bourses lors de la finale provinciale. »

Perçu comme un gars de famille par des gens qui l'ont côtoyé au cours des ans,



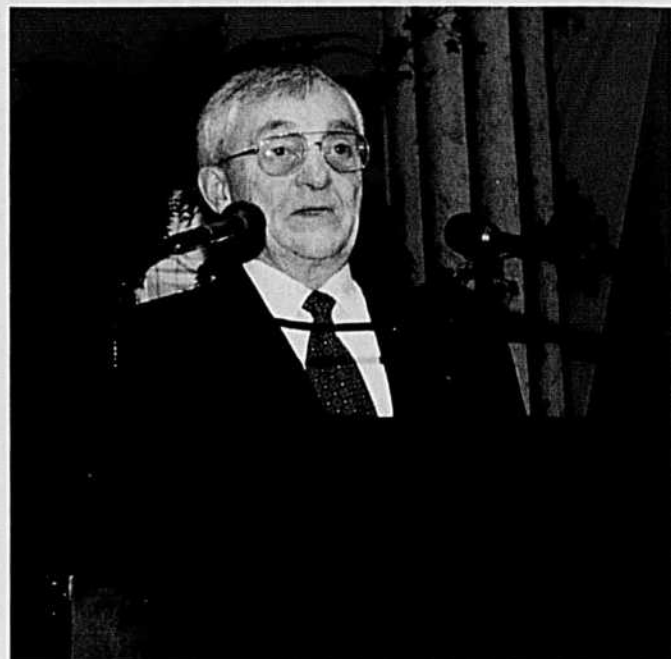
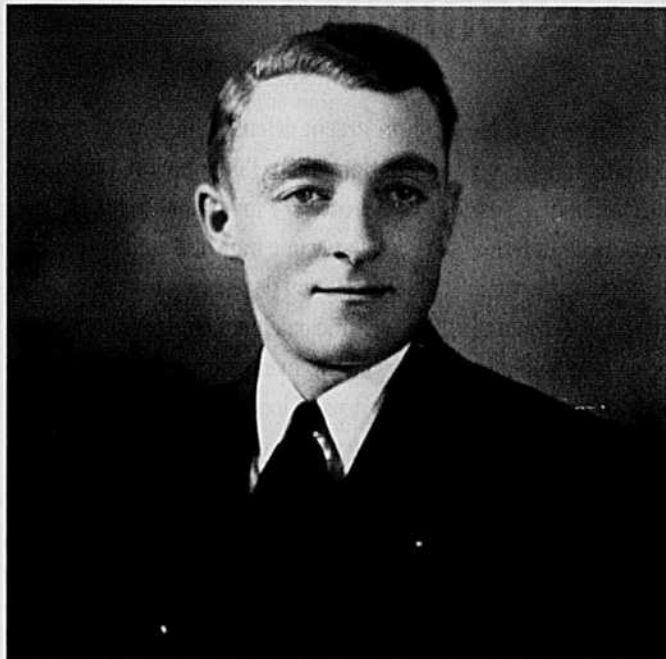

Jean-Paul Vermette a su communiquer la passion qui l'anime puisque plusieurs de ses fils sont devenus des partenaires de la Ferme J. P. Vermette et Fils, du 2^e rang de Saint-Simon, en 1975.

Médaille d'or en 1986

Ses descendants ont visiblement poursuivi dans la même foulée, car dès 1986, l'entreprise a été décorée de la convoitée médaille d'or de l'Ordre du mérite agricole du Québec, la plus haute distinction décernée dans le monde agricole.

« Jean-Paul a toujours su s'entourer de personnes significatives et même s'il a parfois eu des embûches à surmonter, il est toujours parvenu à passer au travers. Il a développé, grâce à cette ouverture d'esprit, une entreprise familiale dynamique qui réunit maintenant trois générations de Vermette tant au chapitre de la production que de l'administration. Homme d'une grande écoute, il a progressé dans la vie », a témoigné le directeur général du Salon de l'Agriculture, Donald Côté.

Un effet d'entraînement

Même s'il est difficile de jauger l'in-

fluence que la ferme Vermette a eu au sein de la communauté, il ne fait aucun doute qu'elle a eu un effet d'entraînement. Les fermes Hermel Giard et Réal Laflamme, qui ont aussi pignon sur rue dans le 2^e rang, ont ultérieurement touché l'or lors du concours de l'Ordre, un exploit sans doute rarissime au Québec.

La ferme J.P. Vermette et Fils, de Saint-Simon, a aussi été sacrée lauréate au Gala des affaires de la Chambre de commerce de Saint-Hyacinthe et l'âme de l'entreprise, Jean-Paul Vermette, a été identifiée comme une des célébrités lors du Gala hommage du centenaire de ladite Chambre en 1993.

Au Temple de la renommée

M. Vermette a mérité une marque d'appréciation en 2001 puisqu'il a été admis au Temple de la renommée en agriculture. Une autre décoration lui a été octroyée lorsqu'il s'est retiré du Concours de la ferme porcine du Québec. « Ils m'ont décerné le prix Distinction de l'Association du congrès du porc du Québec, un bel honneur. »

En 2004, Jean-Paul Vermette a ajouté un fleuron à sa couronne déjà bien garnie en s'appropriant sur la scène canadienne la pla-

que Bryan-Kennedy. « J'ai été reconnu comme un des éleveurs québécois qui a contribué à l'amélioration des races de porcs. »

Évidemment, Jean-Paul Vermette n'a pas été étranger à l'apparition du Gala Cérès lui qui a toujours été en quête d'excellence. Il a aussi été un des instigateurs du Concours Innovation qui met en lumière annuellement les nouveaux produits que développent les entreprises agricoles.

Un redoutable négociateur

D'aucuns diront que Jean-Paul Vermette est un redoutable négociateur. « C'est un clan tissé serré les Vermette. Ce sont des gens allumés et tu subis un très haut niveau de stress lorsque tu les rencontres, car nous avons à faire la preuve que notre produit est bon et comparable. Ils ont été parmi les premiers producteurs agricoles de la région à demander des soumissions fermées », s'est souvenu un ex-représentant d'une compagnie d'intrants.

Né le 30 juin 1920, Jean-Paul Vermette a uni sa destinée à Germaine Cusson le 2 décembre 1944. De cette union sont nés six enfants, dont Yvon qui est malheureusement décédé au cours de la dernière décennie du

siècle dernier.

« Ma conjointe m'a beaucoup soutenu tout au long de ma carrière, parce qu'elle a toujours pris sous son aile l'administration de l'entreprise. Elle a conservé ce mandat jusqu'en 1988. Nous sommes toujours en bonne forme ce qui nous permet d'effectuer de petits voyages », reconnaît l'octogénaire.

Une troisième génération

C'est avec un brin de fierté dans la voix que Jean-Paul Vermette souligne la présence d'une troisième génération au sein de l'entreprise. « L'entrée en scène des petits-enfants est un signe de continuité. Je passe rarement une journée sans me rendre au bureau pour y dépouiller notamment le courrier et je maintiens ainsi un lien avec ce qu'ils font. Cependant, je me garde bien de faire des recommandations. »

Jean-Paul Vermette est parfaitement conscient que la production porcine traverse une période éprouvante présentement. « Elle

passé un mauvais moment et je ne vois pas d'un très bon œil que les municipalités aient droit de regard sur la production. Les éleveurs ont raison d'éprouver des craintes quant à leur avenir, car ils sont peu nombreux à siéger au sein des conseils municipaux. »

Très alerte à 84 ans

Toujours très alerte malgré ses 84 ans, M. Vermette a convenu qu'il était maintenant temps de tirer sa révérence du conseil d'administration du Salon de l'Agriculture. « J'ai remis ma démission parce que l'âge joue contre moi et il faut céder la place à la relève. À l'insistance de mes pairs, j'ai conservé mon poste au conseil de la Fondation. »

Dans ses souvenirs de jeune producteur agricole, il ne peut passer sous silence l'aventure que plusieurs de ses homologues ont péniblement vécue dans les années 1940 avec les fameuses usines de transformation de légumineuses. « Chez moi, nous avons ouvert nos portes en 1944 et nous les avons fermées en

1949. C'était l'époque de la Deuxième Guerre mondiale, il y avait un embargo et plusieurs petites conserveries n'ont pas survécu parce que personne ne voulait acheter nos produits. Plusieurs conserveries ont fait faillite en 1948 et personnellement, nous avons réussi à nous en sortir avec un faible excédent en entreposant nos stocks durant un an et demi. »

« C'est beau la vie... »

Homme de défis et de passions, visionnaire, M. Vermette a toujours eu un préjugé favorable pour les relations humaines. « C'est en fréquentant les gens que tu apprends à converser et à te maintenir à la fine pointe de l'actualité. Qui n'avance pas... recule! »

Certes que Jean-Paul Vermette, en faisant le bilan de ses réalisations, peut faire siennes les paroles de Jean Ferrat et à son tour chanter haut et fort : « C'est beau la vie... »

**journaliste à la pige*



La rampe basse : un outil de fertilisation

La rampe basse est un bon outil d'épandage qui permet d'apporter une dose plus précise de fertilisants que l'aéroaspiration. Elle conserve mieux l'azote en évitant sa volatilisation durant l'épandage. La rampe minimise du même coup le dégagement d'odeurs ce qui permet, dans plusieurs situations, une réduction des distances séparatrices (résidence isolée, zone habitée).

Cet équipement sera requis dès avril 2005 pour les producteurs de porcs conformément aux dispositions du règlement sur

les exploitations agricoles (REA).

Voici donc des résultats d'essais sur six rampes basses d'épandage fabriquées au Québec ces essais ont été réalisés à la demande de la Fédération des producteurs de porcs du Québec par les équipes de BPR groupe-conseil et de l'Association de gestion des engrais organiques (AGEO) du Bassin de la rivière Yamaska à l'automne 2003.

Appliquer de faibles doses, c'est possible

Les essais ont permis de démontrer que

certaines rampes d'épandage donnent une excellente performance même à d'aussi faibles doses que 20 m³/hectare (1780 gals/acre).

Ce projet, une initiative de la Fédération des producteurs de porcs du Québec, a été réalisé grâce à la participation financière du Conseil pour le développement de l'agriculture du Québec, avril 2004.

*Rédaction : Sylvie Richard, agr. (AGEO)
Sylvain Pigeon, ing.
(BPR groupe-conseil)*

Rampes évaluées

Le Québec compterait six fabricants de rampes d'épandage. Un modèle de rampe de chacune des compagnies a pu être testé. Toutefois, les résultats concernant la rampe Turgeon ne sont pas publiés ici parce que le modèle testé ne s'est pas avéré représentatif des modèles commercialisés. Dans le cadre des essais, certaines rampes ont été gracieusement prêtées par des producteurs propriétaires alors que d'autres l'ont été par les fabricants eux-mêmes. Les caractéristiques de chaque rampe mise à l'essai sont présentées ci-dessous.

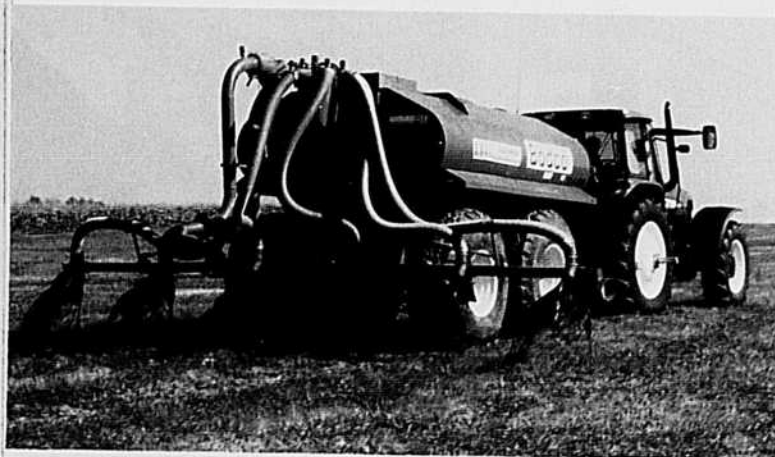

BODCO

Citerne

Capacité : 19,5 m³ (4300 gals imp.)

Recirculation de lisier : taux variant inversement avec le débit d'épandage, vanne située avant le distributeur

Rampe

Distributeur hydraulique de 8 sorties d'un diamètre de 76 mm (3 po)

Nombre de pendillards : 16 (avec doubleur)

Espacement entre les pendillards : 0,38 m (ajustable)

Largeur d'épandage : 6,1 m (20 pi)

Régulateur de débit : manuel

Nombre d'ouvertures du régulateur de débit : 12

Âge de la rampe : 2 mois

Type de lisier : maternité (1,8 % M. S.)

Évaluation des rampes d'épandage

DM

Citerne

Capacité : 22,7 m³ (5000 gals imp.)

Recirculation de lisier : taux variant inversement avec le débit d'épandage, vanne située avant le distributeur

Rampe

Distributeur gravitaire (par l'intermédiaire du châssis carré de la rampe de 10 x 10 cm) de 6 sorties d'un diamètre de 76 mm (3 po)

Nombre de pendillards : aucun (sorties avec assiette déflectrice)

Espacement entre les sorties : 0,76 m

Largeur d'épandage : 4,6 m (15 pi)

Régulateur de débit : vanne hydraulique

Nombre d'ouvertures du régulateur de débit : variation continue (règle graduée de 0 à 6)

Âge de la rampe : 0 (équipement neuf)

Type de lisier : maternité (2,2 % M. S.)

HOULE

Citerne

Capacité : 13,6 m³ (3000 gals imp.)

Recirculation de lisier : taux variant inversement avec le débit d'épandage, vanne située après le distributeur

Rampe

Distributeur gravitaire de 6 sorties d'un diamètre de 65 mm (2 1/2 po) et munie chacune d'une entrée d'air

Nombre de pendillards : six (pendillards sur rampe avec incorporation)

Espacement entre les pendillards : 0,76 m

Largeur d'épandage : 4,6 m (15 pi)

Régulateur de débit : manuel (ajustement non fonctionnel sur le modèle testé)

Nombre d'ouvertures de contrôle : 3

Âge de la rampe : 5 ans

Type de lisier : maternité (1,9 % M. S.)

SARRAZIN

Citerne

Capacité : 29,5 m³ (6500 gals imp.)

Recirculation de lisier : non

Rampe

Distributeur gravitaire à deux paliers : diviseur cylindrique horizontal à 2 sorties principales d'un diamètre de 102 mm (4 po) et châssis tubulaire de 8 sorties pour chaque demi-rampe

Nombre de pendillards : 16

Espacement entre les pendillards : 0,76 m, fixe

Largeur d'épandeur : 12,2 m (40 pi)

Régulateur de débit : aucun (ajustement au moyen du régime du moteur ou ajout de bagues de restriction à la sortie des pendillards)

Nombre d'ouvertures du régulateur de débit : non applicable

Âge de la rampe : 4 ans

Type de lisier : maternité (1,1 % M. S.)

Évaluation des rampes d'épandage

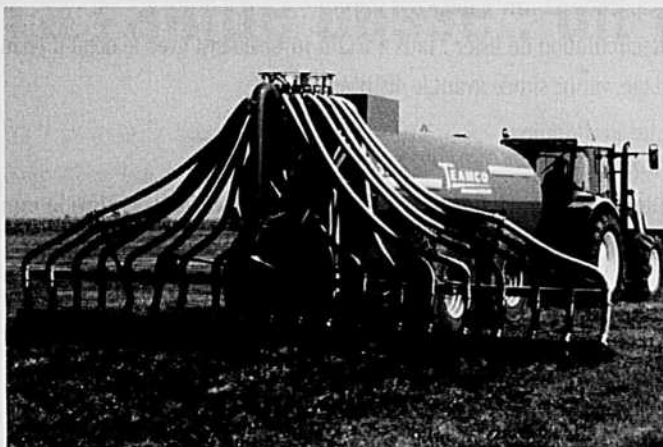

TEAMCO

Citerne

Capacité : 13,6 m³ (3000 gals imp.)

Recirculation de lisier : taux variant inversement avec le débit d'épandage, vanne située avant le distributeur

Rampe

Distributeur hydraulique de 20 sorties d'un diamètre de 76 mm (3 po)

Nombre de pendillards : 20

Espacement entre les pendillards : 0,38 m, fixe

Largeur d'épandage : 7,6 m (25 pi)

Régulateur de débit : manuel

Nombre d'ouvertures de régulateur de débit : 4

Âge de la rampe : 0 (équipement neuf)

Type de lisier : maternité (2 % M. S.)

Un incontournable pour les nouveautés

Plusieurs entreprises de produits et services agricoles qui exposent à notre salon profitent de cette vitrine pour lancer leurs nouveautés. C'est ainsi que nous aurons encore en 2005 plusieurs participants au concours Innovation dans plusieurs catégories. D'autres organismes et entreprises profitent du Salon de l'Agriculture pour lancer une campagne de vente ou de promotion autour d'un produit ou d'un service.

Dans les prochains jours seront annoncés des conférences de presse d'importance par le Centre de référence en agroalimentaire du Québec (CRAAQ) ainsi que par le ministère de l'Agriculture des Pêcheries et de l'Alimentation du Québec (MAPAQ). Écoutez la radio et surveillez les journaux et revues pour en connaître le

contenu, les horaires et les intervenants.

La direction du Salon de l'Agriculture innove en 2005 en offrant un forfait voyage pour deux personnes au SIMA de Paris en février-mars prochain. Il suffira de venir faire une visite au 19^e Salon de l'Agriculture où vous pourrez participer en remplissant un coupon qui vous sera remis à votre arrivée à la billetterie. Ce forfait d'une valeur de 3000 \$ sera bonifié de 500 \$ en argent de poche. Cette initiative s'inscrit dans l'optique qu'il est essentiel pour les visiteurs de s'ouvrir sur le monde en créant des liens avec les autres pays.

Nous ne sommes pas les seuls à offrir des nouveautés, en plus des inscriptions récentes de près de 10 nouveaux exposants à notre salon, les réguliers sur le parquet s'efforcent de présenter leurs gammes de

produits et services dernier cri sans s'inscrire dans les différentes activités reliées aux innovations. Vous pouvez en prendre connaissance en permanence sur notre site Internet, www.salonagr.qc.ca. En effet vous avez accès en tout temps à la gamme complète des produits et services de nos exposants du Salon de l'Agriculture.

Les nouveaux arrivants sont : Conseil canadien de la Gestion des Entreprises Agricoles (CCGEA), Entreprise Bernard Prince (GPS), Genex Cooperative inc. (Insémination), MAPAQ (Traçabilité), Marchand Ag (Média), Richelieu Agricole (Média), Solagra (Panneaux solaires), Tribospec (Lubrifiants agricoles).

Le Salon de l'Agriculture inc. « Le carrefour de l'efficacité et de l'innovation »



**CE N'EST PAS CE QUE LE REVENDEUR
DIT À PROPOS DES PNEUS, MAIS PLUTÔT
CE QUE LES PNEUS RACONTENT À PROPOS
DU REVENDEUR. PNEUS AGRO MICHELIN.**

Pour un service de première qualité et des pneus de la plus haute performance, vous êtes certain de la qualité quand ça provient de votre revendeur Michelin. Recherchez le revendeur le plus proche de chez vous à: www.michelinag.com, ou appelez-nous au: 1-888-707-7638.

Venez nous rendre visite au Salon de l'Agriculture à l'Hôtel des Seigneurs de St-Hyacinthe, kiosque #243-244.



Juges du concours



À l'arrière, Jacques Denis, ing. agr., Gaétan Villeneuve, agr., à l'avant Ghislaine Roch, agr., Rénaud Bourgeois, agr. et journaliste.

Le bras Hercule



La compagnie Conception RoMain inc. présente le bras Hercule. Le bras Hercule est un véhicule électrique puissant servant à sortir les ani-

maux morts des bâtiments d'élevage et à les transporter hors des bâtiments. Il peut aussi soulever et déplacer toutes sortes d'objets lourds et encombrants de leur position. On pense par exemple à une pompe submersible ou un chauffe-eau. Un seul travailleur peut effectuer ces tâches sans grand effort physique. Le bras Hercule possède un mât pivotant et un système de direction avec une articulation multiple du châssis. Sa conception étroite permet à l'engin de circuler dans les couloirs aussi étroits que 51 cm. Toutes les commandes sont à portée de main. Les composantes électroniques et électriques sont protégées des poussières et de l'humidité. **Kiosques 16-17**

Trousse de formation géomatique



Trousse de formation en géomatique agricole

Pour pouvoir s'approprier convenablement les outils de la géoma-

tique, il faut bien les connaître. Le Centre de référence en agriculture et agroalimentaire du Québec (CRAAQ) a donc développé une trousse de formation destinée aux conseillers en agroenvironnement afin qu'ils puissent intégrer dans leurs tâches de services-conseils les données cartographiques permettant une agriculture de précision. Le CRAAQ a estimé qu'il y avait un besoin urgent puisque les conseillers devaient utiliser les données recueillies par les capteurs de rendement et les systèmes de positionnement par satellite des équipements agricoles. La trousse permet un apprentissage de ces techniques et une intégration des données aux activités conseils en agroenvironnement. L'apprentissage se fait au rythme et selon la disponibilité de l'utilisateur. Les avantages de l'agriculture de précision pourront ainsi être utilisés plus rapidement par les agriculteurs. **Kiosque 264**

Comptage rapide des cellules somatiques



Il est reconnu que le comptage des cellules somatiques dans le lait est un bon indicateur de la santé des glandes mammaires. DeLaval propose un équipement qui permet d'estimer en seulement 45 secondes le nombre de cellules somatiques dans le lait d'une vache. Pour moins de 2,50 \$, les producteurs ou les vétérinaires peuvent faire le test sur place et intervenir très rapidement si la glande

mammaire est infectée. Les producteurs peuvent ainsi faire un gain appréciable de productivité et de qualité de leur production. Actuellement ce test doit se faire en laboratoire ce qui augmente de façon importante les délais et rend peu intéressant ce test à des fins d'intervention rapide. L'appareil portatif pèse un peu plus de quatre kilogrammes et compte entre 10 000 et 4 000 000 de cellules somatiques par millilitre. Il suffit de laisser tomber un peu d'eau sur une cassette et de l'introduire dans la machine. La lecture se fait automatiquement. **Kiosques 45-46-47**

Semoir 16 rangs

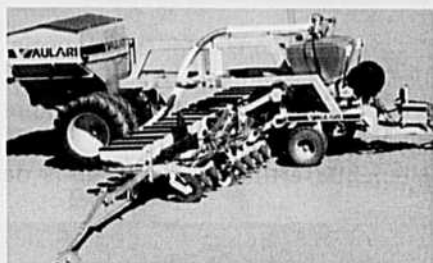

Cette année, Industrie Aulari innove en matière de semoir en rangs pour les producteurs de maïs, de soya et de céréales. Cette compagnie propose le semoir Aulari XLP 16. D'une conception audacieuse, ce semoir possède une largeur de 16 rangs aux 30 pouces offrant une grande autonomie. Il est repliable. Le réservoir principal possède une grande capacité pouvant atteindre 10 tonnes de semence ou 12 tonnes d'engrais. Ce réservoir est situé en arrière des unités de semis ce qui offre une meilleure visibilité sur les unités. À partir du réservoir principal, l'engrais ou la semence sont acheminés à l'avant dans deux réservoirs secondaires en acier inoxydable d'une capacité de 750 kg chacun. Les réservoirs secondaires sont munis de balances électroniques et d'un compteur d'acre qui assurent une grande précision des applications. À partir des deux réservoirs secondaires, la semence ou l'engrais sont acheminés aux unités par un système de distribution à cannelure. **Kiosque 436**

Abreuvoir à pompe solaire

Quand les animaux ne peuvent plus s'abreuver dans les cours d'eau, comme ce sera prochainement le cas, il faut trouver d'autres moyens pour qu'ils puissent boire. Matélevage de Saint-Agapit propose l'abreuvoir solaire de la compagnie française La

Buvette dont l'énergie de pompage est fournie par un panneau solaire. Ce système procure une adéquation entre les besoins des animaux et la capacité de pompage. En effet, plus il y a de soleil, plus les animaux boivent et plus la pompe peut débiter d'eau. L'abreuvoir peut avoir des réservoirs de capacités de 900 ou 1500 litres avec un diamètre de 1,6 ou 2 mètres.

IDEAL

Notre force, notre expérience

MACHINERIE IDEALE Cie Ltée

950 rue Notre-Dame

Saint-Césaire, Qc J0L 1T0

1 800 567-5422

Structures d'acier

Aucune soudure à faire ; toutes les pièces sont boulonnées. Jusqu'à 80' (24m) de largeur sans colonne intérieure.

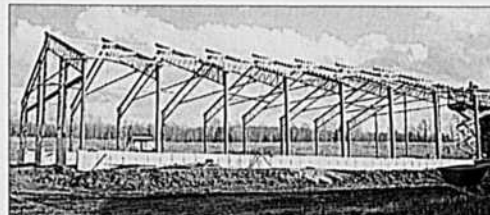

Structure «standard» ou sur mesure, construites selon le Code National du Bâtiment.

Bâtisseurs d'acier depuis 59 ans

Bâtiments agricoles et commerciaux

Toit conventionnel (cathédrale) ou de type français.



Plan d'assemblage et aide technique.



Chevrons constitués d'un serpentín continu offrant une rigidité maximale et éliminant les risques de déformation.



WIC

WIC (1993) inc.

1100, rue Leclair

Saint-Césaire Qc J0L 1T0

1 800 567-0961

Nourrit votre troupeau depuis 34 ans

Le meilleur des équipements d'alimentation



Nourrisseur motorisé

Mélangeur distributeur



Broyeurs et Moulanges



Aussi :
Stalles entravées
Logettes
Carcans
Bols
Barrières mobiles
Taille-sabots
Hache-paille



SOLAR-FLOW™ 900

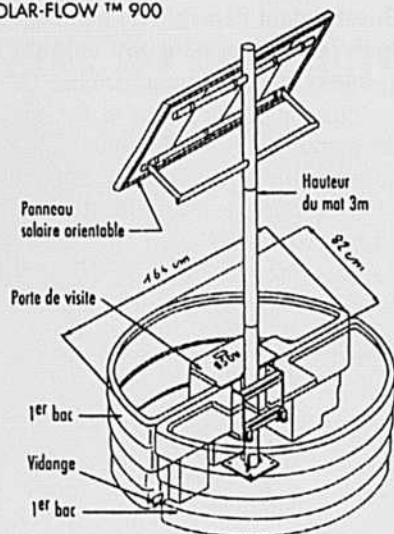

Celui-ci est approvisionné par un ou deux panneaux de 50 watts avec une ou deux batteries de régulation de 12 volts. Les batteries permettent une autonomie de 10 jours par temps de faible ensoleillement. La pompe est immergée. Le système est facile d'ins-

tallation et se nettoie rapidement. Il est conçu pour fournir un volume de 2500 litres d'eau par jour ce qui est suffisant pour alimenter 30 bovins adultes. **Kiosque 269**

Distributeur d'ensilage

La compagnie Rovibec Agrisolution propose le Rovicart +, un nouvel équipement qui saura répondre à un besoin des producteurs d'animaux en général. Le Rovicart + est avant tout un chariot distributeur d'ensilage qui se distingue par son système hydraulique complet ainsi que par ses options. En effet, cet équipement offre la possibilité d'épandre de la ripe ou de la paille sous les animaux comme litière. Cet épandeur de litière est actionné par un moteur hydraulique qui se range sous la machine lorsqu'il n'est pas utilisé. Le chargement du matériel tel que la



litière, est grandement facilité par un godet placé à l'avant servant également de porte. De plus, il est possible d'y installer une brosse sur le côté ou à l'arrière du chariot servant à broser les allées avant ou arrière des animaux. **Kiosques 104-105-106**

Bilan alimentaire

Agri-Gestion, compagnie spécialisée en développement de logiciels, vient de lancer le Bilan alimentaire qui permet de connaître le contenu en éléments fertilisant des engrais de

Un engagement ferme en agriculture

L'équipe Hewitt est fière de promouvoir une gamme complète de produits adaptés à vos besoins.

Pour de plus amples informations, venez nous visiter à nos kiosques numéros 453-454 ou communiquez avec un de nos représentants.

LEXION

CLAAS

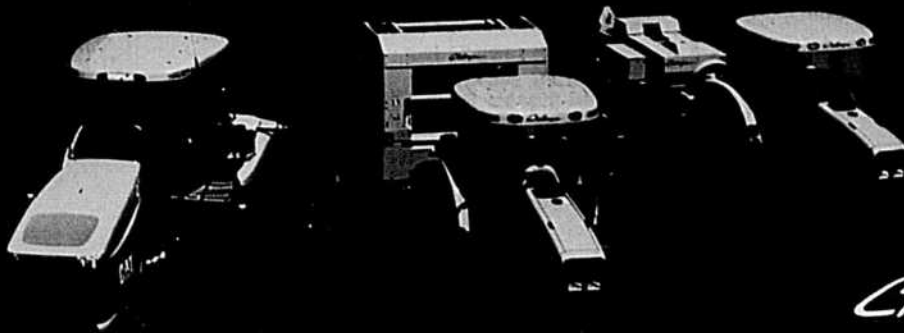

Challenger

Hewitt

DIVISION
AGRICOLE

VENTE • LOCATION • FINANCEMENT • PIÈCES ET SERVICE

Saint-Damase
51, rue Principale
1 800 207-3703

Napierville
16, rang Saint-André
1 866 218-2422

Haute performance
Sensation
garantie
Agilité
assurée

POWER
CVT **MAXX**

Serie RT
100 à 150 HP pto

- Moteur 100% **CUMMINS** de 6,7 litres.
- Choix de 4 modèles de transmission dont la **Power Maxx CVT™**
- Suspension avant et suspension de la cabine
- Cabine entièrement redessinée et insonorisation améliorée pour un plus grand confort (71 dB)
- Plus économique en carburant
- PTO avant 3 points en option

Venez rencontrer vos concessionnaires

AMQUI
 Machinerie JNG Thériault inc.

L'ÉPIPHANIE
 Machineries Forest inc.

LAURIERVILLE
 Garage
 Alfred Charest inc.

NAPIERVILLE
 Hewitt
 division agricole

POULARIES
 Machineries horticoles d'Abitibi

ST-BARTHELEMY
 Garage Pierre Dugré inc.

ST-BRUNO / (Lac St-Jean)
 G.M.D. enr.

ST-CLET
 Equipements
 Séguin & Frères inc.

ST-DAMASE
 Hewitt
 division agricole

ST-IGNACE
 Les équipements Baraby inc.



STE-ANNE DE LA PÉRADE
 Le groupe Lafrenière tracteurs

STE-MARIE DE BEAUCE
 Services Bivac inc.

Serie DT
180 à 240 HP pto

- **PowerMaxx CVT™** (transmission variable continue) offre la vitesse infinie pour un maximum de puissance
- Cabine à suspension pneumatique en option ultra silencieuse (71 dB)
- **Et beaucoup plus...**



AGCO®
Dur à battre



4205 River Green Parkway, Duluth, GA 30096, 800-767-3221,
 www.agcocorp.com
 AGCO® is a Reg. TM of AGCO Corporation ©2001 AGCO Corporation

Bilan Alimentaire
Guide de l'utilisateur
1^{re} Édition

Agri-Gestion

ferme. Il a été développé avec l'aide de l'Association de gestion des engrais organiques (AGEO), le ministère de l'Agriculture, la Coopérative Fédérée et l'appui financier de la Fédération des producteurs de porcs du Québec. Ce logiciel peut être utilisé seul ou avec Agri-Champs dont plus de 400 versions ont été vendues. Il s'adresse particulièrement aux conseillers en agroenvironnement qui ont à gérer l'utilisation d'engrais de ferme. Le logiciel permet d'évaluer les charges de phosphore et d'azote pro-

duites par une entreprise. On peut ainsi évaluer la performance des animaux, de l'alimentation et des modes de production utilisés. On détermine également la pression environnementale qui s'exerce sur l'entreprise. L'équation de base utilisée est simple. On soustrait les éléments retenus des éléments ingérés, ce qui donne une évaluation des éléments excrétés par les animaux. **Kiosques 76-77**

Colostrum séché

Alta Genetics propose aux éleveurs de bovins le Headstart et le Calf's Choice Total un colostrum séché qui permet de remplacer ou d'apporter un complément au colostrum maternel. Les produits sont faits entièrement à partir de colostrum naturel et peuvent être utilisés pour les bovins laitiers et de boucherie. Les veaux ne naissent pas avec une immunité, ils reçoivent les immunoglobu-



lines à travers le colostrum. Sans ces molécules, ils ne peuvent résister aux infections. Il est donc important que les veaux reçoivent suffisamment de colostrum pour leur permettre de se défendre contre les infections. Dans les 24 à 36 premières heures de leur vie, ils doivent donc recevoir suffisamment de colostrum pour développer une immunité passive. Le colostrum est produit selon les critères les plus sévères de contrôle de qualité et de sécurité. Le premier demande deux doses et le second, plus concentré, une seule dose pour atteindre le mini-

Avant d'acheter, vérifiez nos prix et la qualité de nos produits

On est mieux que la compétition, on est pas coulé dans le béton.

Wrangler

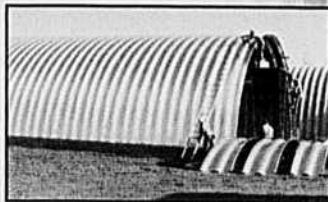

Vous voulez en savoir plus, venez nous rencontrer aux kiosques 259-260

La robustesse et le rendement durable de votre « Curvet » repose d'abord sur la solidité de sa fondation.

BEHLEN
INDUSTRIES

Idéal pour recouvrir les plates-formes à fumier !
Pour un entreposage économique de votre machinerie, foin sec, balle ronde et carrée ou tout autre besoin !

LES ÉQUIPEMENTS

Daniel Labonté
Inc.

Distributeur

- Cannonball
- Cat Pump
- General Pump

Tél. : (450) 773-6589 • Fax : (450) 773-2046

VENTE ET SERVICE

Équipements de ferme • Track de porte • Laveuse à pression
1178, LUSSIER, SAINT-DOMINIQUE (QUÉBEC) J0H 1L0

mum de 10 grammes d'immunoglobuline G par litre de sérum qui procure une défense maximale contre les infections. **Kiosque 208**

Fermes à vendre



CyberCréation propose un site Internet, FermesAvendre.com, pour vendre des fermes. Il s'agit d'un carrefour ouvert tant aux particuliers qu'aux agents immobiliers. Ce site se démarque en permettant une recherche des propriétés agricoles basée sur des critères précis tel le type de ferme, avicole, bovine, laitière ou la région. On y retrouve autant des fermes que des fermettes. Lors de l'inscription, le vendeur doit choisir une catégorie pour classer sa propriété. Le site donne également accès à divers outils tels une calculatrice de prêt avec tableau d'amortissement, un avertisseur courriel pour des choix effectués, une comparaison de fermes, un bottin de professionnels. Le vendeur peut placer des photos et gérer son offre, ce qui est plus intéressant que les annonces classées. **Kiosque 311**

Brumisateur



Les Équipements modernes Saint-Félix proposent un brumisateur ultrasonique qui ne mouille pas les produits ou les emballages. Quelques unités sont installées au Québec dans plusieurs types d'entreprises, entrepôt de pommes de terre, chambre à œuf, fromagerie, caveau d'hivernement des ruches. Il s'agit en fait d'une brume

sèche qui ne se condense pas. Le brumisateur ultrasonique permet donc de maintenir le taux d'humidité nécessaire sans les inconvénients de la condensation comme les moisissures. Cet équipement est utilisé en serre pour nourrir les plantes par voie aérienne ou pour multiplier certaines plantes horticoles. Il utilise peu d'énergie et très peu d'eau puisque celle-ci ne se condense pas. Il s'agit donc d'un outil qui permet d'améliorer l'efficacité et la qualité de certains produits. **Kiosques 152-153-170-171**

Équipements agricoles à vendre



Pour son 20^e anniversaire, Ma revue de machineries et d'équipements agricoles, publiée par Section Rouge Média, propose un site Internet plus complet et plus dynamique pour ce qui a trait à la recherche, la vente et l'achat de machineries et d'équipements agricoles. Hébergé à l'adresse www.marevueagricole.com, le site propose des outils de recherche plus conviviaux, des annonces classées, un calendrier d'activités, des outils de comparaison et de calcul, une circulaire électronique, des capsules agricoles, une surveillance personnalisée des équipements recherchés et des outils de gestion facilitant la mise à jour pour les annonceurs. Cet investissement majeur vise à donner un accès plus facile aux occasions d'achat offertes aux agriculteurs. Le site reçoit plus de 17 000 visiteurs par mois qui passent en moyenne 12 minutes sur le site. **Kiosque 802**

Un stimulant de la flore ruminale



Shur-Gain propose le RM104 qui augmente la capacité de la flore du rumen de dégrader la ration ingérée et de la rendre disponible pour la production de lait. Ce stimulant est utilisé comme substrat par les bactéries du rumen qui transforment l'acide lactique, responsable de l'acidose, en acide propionique. Cet acide est beaucoup plus doux et fournit plus d'énergie à la vache pour faire du lait. Le produit augmente également le pH du liquide ruminal favorisant ainsi le développement de bactéries plus efficaces. Des essais ont démontré que le RM104 peut augmenter la production laitière en favorisant un plus grand apport d'acides gras volatils au foie. Ces acides sont alors transformés en glucose qui est dirigé vers le pis pour être transformé en lait. Comme chaque entreprise laitière est unique, il est difficile d'établir avec précision le niveau d'augmentation. Divers essais en situation réelle sur douze entreprises québécoises ont cependant démontré des résultats positifs avec une augmentation moyenne de 2,1 litres entre les jours 21 et 150 de lactation. **Kiosques 114-115-137**

Conception



Le concours Innovation du Salon de l'Agriculture a décerné un prix à Conception pour son test de gestation pour bovins.

Gaétan Villeneuve, agronome, juge concours Innovation 2004 et Paul Rouillier, président de Conception.

Envirogain



Le concours Innovation du Salon de l'Agriculture a décerné un prix à Envirogain pour les granules de lisier de porcs (Biofertile).

Jacques Denis ing. agr., juge Concours Innovation 2004 et Camil Dutil, président directeur général d'Envirogain.

SIGA Informatique 2000



Le concours Innovation du Salon de l'Agriculture a décerné un prix à SIGA Informatique 2000 pour le logiciel de transfert de données à partir d'un ordinateur de poche à Sigalait et Sigachamp.

Ghislaine Roch, agronome, juge concours Innovation 2004 et Richard Messier, président chez SIGA Informatique 2000.

Tous les finalistes



La technologie qui produit®



















Venez nous visiter
dans la Salle de Palais
au comptoir 9 et 10

TABLEAU D'HONNEUR DES LEADERS

PRENEZ L'INITIATIVE avec les produits d'hauts rendements de marque Pioneer®!

Hybrides de maïs de marque Pioneer®



Hybride Pioneer®	Unités thermiques	Nombre de comparaisons	Avant. moyen de rend (kg/ha)	Avant. hum.	Avant.* revenu/ha
39D82 	2625	606	207	0.9	32 \$
39K37    NOUVEAU	2650	112	276	-0.1	30 \$
39F28    NOUVEAU	2650	283	364	0.2	40 \$
38G17 	2700	319	232	0.3	27 \$
38P03  NOUVEAU	2750	154	276	0.3	35 \$
38W22    NOUVEAU	2750	564	540	0.0	57 \$
38P04   	2800	1017	370	-0.9	27 \$
38A25 	2900	804	426	-0.4	40 \$
38A26    NOUVEAU	2900	197	784	-1.3	64 \$

*Corrigé à 15,0 % d'humidité. Vos résultats peuvent varier. Les revenus bruts corrigés par hectare sont calculés à partir du prix du maïs à 118 \$ la tonne, moins 1,18 \$ de séchage par point d'humidité au-dessus de 15 %.

Données recueillies de tout le Canada jusqu'au 1 décembre 2004.

Les renseignements et les résultats contenus dans la présente représentent la moyenne de toutes les comparaisons dans la région indiquée. Les comparaisons peuvent être face à n'importe quel nombre de concurrents. Les résultats pourraient ne pas représenter la performance future et pourraient ne pas être complets. Les réactions des produits sont variables et sujettes à un nombre de pressions environnementales, des maladies et des ravageurs.

1 YieldGuard, le logo YieldGuard Corn Borer et Roundup

Ready sont des marques de commerce utilisées sous licence de Monsanto Company.

2 Voir les étiquettes des produits pour les dispositions au sujet de cette marque. Options de marchés est une marque de certification utilisée sous licence.

3 Technologie de protection contre les insectes Herculex I par Dow AgroSciences et Pioneer Hi-Bred. Herculex est une marque de commerce de Dow AgroSciences LLC.

4 Marques de commerce de Bayer AG.

Cultivars de soja de marque Pioneer® avec le gene Roundup Ready¹



Cultivars de soja	Unités thermiques
90B11	2525
90M20 NOUVEAU	2550
90M60 NOUVEAU	2600
90B73	2700
91B12	2775
91B33	2800
91M51 NOUVEAU	2850
91B64	2925

Cultivars de soja conventionnel de marque Pioneer®



Cultivars de soja	Unités thermiques
90A07	2500
90B43	2650
91M10 NOUVEAU	2800



PIONEER®
UNE SOCIÉTÉ DUPONT

Les produits de marque Pioneer® sont fournis sous réserve des conditions contenues dans les documents d'étiquetage et d'achat. Pioneer est le nom de la marque, les chiffres identifient les cultivars et les produits. ®, MS, MC Marques de commerce ou de service dont l'utilisateur autorisé est Pioneer Hi-Bred limitée. © 2004 PHL.

La finale régionale du concours Agri-Génie

Le concours Agri-Génie est un jeu questionnaire s'apparentant au célèbre jeu « Génies en Herbe ». Il est organisé conjointement par le ministère de l'Agriculture, des Pêcheries et de l'Alimentation, l'Association de la relève agricole de Saint-Hyacinthe et le Salon de l'Agriculture.

Son principal objectif est de promouvoir la formation professionnelle en agriculture auprès des jeunes de la relève agricole. Il vise également à sensibiliser les jeunes à l'importance de se regrouper pour bien se préparer à l'établissement. Il permet aux concurrents et concurrentes de démontrer

leurs connaissances et leurs compétences professionnelles dans le domaine de l'agroalimentaire.

La finale régionale du concours Agri-Génie 2005 met en compétition des équipes de chacun des secteurs de relève agricole de la région de Saint-Hyacinthe ainsi que des équipes de l'ITA de Saint-Hyacinthe, du CÉGEP de Saint-Jean et de l'École professionnelle de Saint-Hyacinthe. Ces équipes sont composées de jeunes âgés de 16 à 35 ans.

La finale se tiendra **jeudi 13 janvier**, à l'**Hôtel des Seigneurs**, dans le cadre du Salon de l'Agriculture.

Programme de la journée

8 h	Accueil et inscription des participants Salle Papineau-Ramsay
8 h 30	Ouverture et mot de bienvenue
8 h 45	Présentation et instructions relatives à la compétition Agri-Génie 2005
9 h	Début et déroulement des parties sans interruption
16 h	Grande finale et proclamation des gagnants
16 h 30	Remise des prix
16 h 45	Mot de la fin

Animat chaussé vos vaches!



animat inc.

284, Chemin Godin,
Saint-Élie-d'Orford (Québec) CANADA J0B 2S0
Tél. : (819) 821-2091 Fax : (819) 821-2879
www.animat.ca
animat@animat.ca

animat
INC.



Gagnez un voyage pour deux à Paris

GAGNEZ un forfait **VOYAGE** au SIMA de PARIS

Venez visiter le Salon de l'Agriculture et gagnez un forfait **Voyage pour deux personnes au SIMA de Paris du 27 février au 7 mars 2005 d'une valeur de 3000 \$, plus 500 \$ en argent de poche.**

Ce concours s'adresse à tous les visiteurs du Salon de l'Agriculture 11, 12 et 13 janvier 2005 et âgées de 18 ans et plus.

Vous avez droit à un billet par jour de visite. Il vous sera remis à la billetterie lorsque vous aurez acquitté votre droit d'entrée ou fait valider votre billet de courtoisie.

Comment participer : remplir le coupon que l'on vous remettra à la billetterie et le déposer dans la boîte placée au

kiosque d'information du Salon de l'Agriculture situé au stand 246.

Tous les jours les coupons remplis seront accumulés afin de procéder au tirage au sort le jeudi 13 janvier sur le parquet du Salon de l'Agriculture à 16 h 30.

Le prix ne peut être échangé pour un montant en argent.

Les exposants ainsi que les employés et les préposés au Salon de l'Agriculture inc. ne sont pas éligibles à ce concours.

Participez nombreux et bonne chance
La direction

Sanctionné par la Régie des alcools, des courses et des jeux

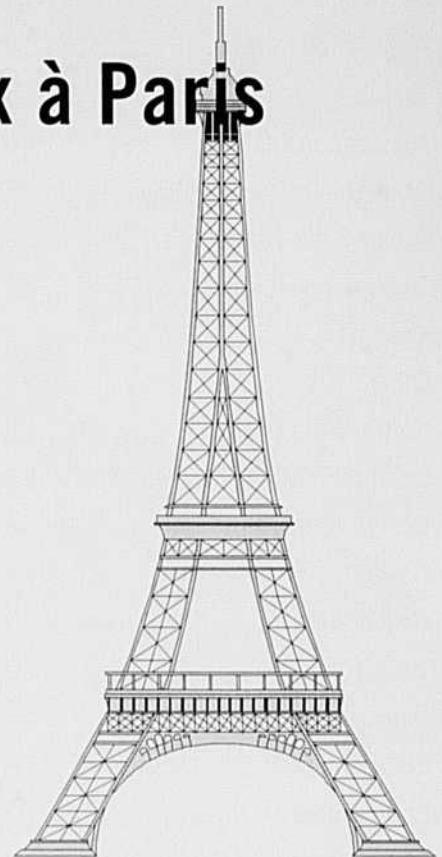

Abonnez-vous!



La Terre de chez nous

a/s : Abonnements

555, boul. Roland-Therrien

Longueuil (Québec) J4H 3Y9

(450) 679-8483 poste 7274

www.laterre.ca

LA TERRE DE CHEZ NOUS

Depuis 1929, *La Terre de chez nous* est le pilier de l'information agricole au Québec. Chaque semaine, plus de 100 000 lecteurs la consultent.

Avec votre abonnement, vous recevrez aussi les publications suivantes :

**Bovins du Québec • Forêts de chez nous • La Bio-Terre
Grandes Cultures • L'Utili-Terre • Agri-Portrait**

Je m'abonne

Nom : _____

Adresse : _____

Ville : _____

Code postal : _____ Téléphone : (____) _____

Abonnez-moi à *La Terre de chez nous* pour :

Québec 1 an: 51,77\$ 2 ans: 82,82\$ 3 ans: 108,13\$ (Taxes incluses)

Chèque

Cartes de crédit (Visa/Master Card)

Ci-Joint la somme de : _____ \$ No. : _____

Exp. : ____/____/____

TPS : R 1218 5132 3

TVQ : 1006 1126 05

Prix en vigueur au Québec jusqu'au 31 juillet 2005

Extérieur au Québec : contactez-nous.

Signature _____

Index des annonceurs

Agco.....	15-21-71	Kverneland	49
Agribrands Purina.....	9	La Financière agricole	80
Agri-Gestion	35	Landini	43
Agrizone 3000	36	Laplante et Lévesque	31
Animat	76	Machinerie Idéale	69
Aubin Saint-Pierre	32	Machinerie Pronovost	19
Banque royale du Canada	51	Massey Ferguson	37
Case IH	2	McCormick Canada	57
CIPQ	24	Métal RPS	28
Coffrage M et B	28	Michelin	67
Comptoir agricole Ste-Anne	22	Multico électrique	10
Concentrés scientifiques Bélisle	48	New Holland	78-79
Consultants Legoff	14	Pioneer Hi-Bred	75
Coopérative fédérée de Québec	20	Promat	33
Delaval	30	Rovibec	27
Delimax	46	Sanimal	56
Équipement Daniel Labonté	72	Semico	25
Équipement H. Palardy	70	Shur-Gain	16
Féd. caisses pop Desjardins	5	SL Tech	52
Garage Pierre Beaudry	28	Société Ayrshire du Québec	53
Gaston Richard	17-23	Val Métal	18
Great Canadian Bean	26	Valtra Valmet	29
Groupe Maska	33	Vita Distribution	13
Industrie Bodco	33	Westfalia	47
Industrie Milpro	12	William Houde	38
John Deere	11		



**UN DYNAMISME,
PAS COMME
LES AUTRES
CHEZ VOTRE
CONCESSIONNAIRE
NEW HOLLAND**

LA MATAPÉDIENNE COOPÉRATIVE AGRICOLE, Amqui
C.A.R. DE PARISVILLE Parisville
ÉQUIPEMENTS B. MORIN INC. Lennoxville
ÉQUIPEMENT INOTRAC INC. Iberville, Saint-Hyacinthe
ÉQUIPEMENT J.M.A.R. INC. Alma
ÉQUIP. DE FERME PAPINEAU LTÉE Plaisance
ÉQUIPEMENT PROULX & RAÏCHE INC. Wotton
ÉQUIPEMENTS T.M. Huntingdon
FERNAND CAMPEAU & FILS INC. Dalhousie Station
GROUPE DYNACO La Pocatière, Rivière-du-Loup
J. RENÉ LAFOND INC. Mirabel
LONGUS ÉQUIPEMENTS INC. Chomedey, Laval
MACHINERIE C.H. INC. Saint-Guillaume
NEW-HOLLAND NICOLET-YAMASKA Nicolet
PERFORMANCE RIMOUSKI INC. Pointe-au-Père
RAYMOND LASALLE INC. Saint-Thomas de Joliette
RENÉ RIENDEAU 1986 INC. Varennes
S.C.A. DES BOIS-FRANCS Victoriaville
S.C.A. DU SUD DE MONTRÉAL Napierville,
Sainte-Martine, Saint-Michel
TRUDEL & PICHÉ INC. Beauport, Cap Santé,
Saint-Narcisse, Cté Champlain
UNICOOP, COOP AGRICOLE,
Saint-Agapit, Saint-Anselme,
Sainte-Marie, Saint-Vallier

**AU CHAMP, À L'ÉTABLE OU DANS LA NEIGE
DES TRACTEURS,
PAS COMME LES AUTRES!**



LA FORCE DE L'INNOVATION



»» SÉRIE TG
LA FIABILITÉ ÉPROUVÉE
4 modèles de 170 à 240 cv



»» CHARGEUSES
À PATINS GUIDÉS
LS 185B
Avec cabine à air climatisé, 78 cv.
Capacité de levage de 2 500 lbs.



»» SÉRIE TCDA
Un tracteur passe partout parfait
pour les petits espaces.
9 modèles de 21 à 55 cv

**À VOIR AUX KIOSQUES
473-74-75, 488-89-90**

Visitez le site web des concessionnaires du Québec cchq.com



NEW HOLLAND

www.newholland.com/na/



UN APPUI FERME POUR LA RELÈVE

Le nouveau Programme d'appui financier à la relève agricole

Vivez votre passion, réalisez votre vision et mettez à profit votre formation !

Ce programme offre, entre autres :

- une subvention à l'établissement pouvant atteindre 40 000 \$ dans le cas du titulaire d'un BAC ou d'un DEC en agriculture
- une subvention au démarrage pouvant atteindre 10 000 \$, accessible aux entreprises exploitées à temps partagé
- une subvention à l'encadrement pouvant atteindre 1 500 \$ pour des services-conseils en gestion
- de meilleures protections contre la hausse des taux d'intérêt
- l'expertise de nos spécialistes en financement disponible partout au Québec

1 800 749-3646

www.financiereagricole.qc.ca

**La Financière
agricole**

Québec 