

À VOS AFFAIRES



ACHETER MIEUX
LA CORVÉE DU LAVAGE
OU L'ENVIRONNEMENT?
PAGE 4

LES BONS COMPTES
UN DÉLIT DE 5\$,
UNE AMENDE DE 325 \$
PAGE 5

sur cyberpresse.ca

CONSUMMATION
Observez les nouvelles
tendances en
consommation
sur cyberpresse.
ca/consommation



SIROP
Le prix du
sirop d'érable
monte en
flèche.
À lire sur
cyberpresse.ca/sirop



PROTHÈSES AUDITIVES
NUMÉRIQUES, DEUXIÈME PARTIE

**SE PROCURER UNE
PROTHÈSE AUDITIVE**

À QUI ET COMMENT PRÊTER L'OREILLE?

ILLUSTRATION PHILIPPE TARDIF, LA PRESSE

Les prothèses numériques sont de formidables appareils. Malheureusement, elles sont portées par des humains, prescrites par des humains, vendues par des humains. Bref, entre l'idéal électronique et la réalité, il y a une marge... qu'il faut apprendre à négocier.

Mode d'emploi.

MARC TISON
M^{me} L. avait l'impression de moins bien entendre. La retraitée de 68 ans a cherché dans les Pages jaunes de sa région un spécialiste qui lui indiquerait si elle avait besoin d'un appareil auditif. «Lors d'un appel dans un hôpital, narre-t-elle, j'avais remarqué qu'il y avait un spécialiste qui s'appelait audio-quelque chose, mais je ne connaissais pas les distinctions entre les différents professionnels.» Elle a pris rendez-vous avec un audioprothésiste, chez qui elle s'est rendue il y a quelques semaines. Il lui a fait passer un test auditif sommaire de cinq minutes, décrit-elle. «Il m'a expliqué que j'avais absolument besoin de deux appareils et, dans ses explications, il a mentionné que le gouvernement subventionnait quelque chose de très bon marché, mais pas bon. Il ne fallait

pas le considérer. Il suggérait fortement de prendre les meilleurs, ce qui revenait à 3000\$ par oreille, soit 6000\$.» Pas de panique, le coût des prothèses est fiscalement déductible des revenus à un taux de 20%, l'informe le spécialiste. De retour chez elle, elle s'est renseignée auprès des ministères du Revenu du Québec et du Canada, où on a estimé qu'elle n'aurait probablement droit à aucun crédit. Car le calcul n'est pas aussi simple. Les frais médicaux admissibles doivent excéder 3% du revenu familial à Québec, et 3% du revenu ou 1926\$ (le moindre des deux) au fédéral. Sur le solde, on applique un crédit de 15% à Ottawa, et de 20% à Québec. Ce sont des crédits d'impôt non remboursables, soustraits des impôts à payer. Si le contribuable n'a aucun impôt à verser, il ne recevra aucun remboursement

pour l'achat de ses prothèses. Au Québec, une partie des frais médicaux peut faire l'objet d'un crédit remboursable, mais il faut avoir gagné un revenu de travail d'au moins 2610\$, ce qui n'est pas le cas de M^{me} L. Bref, le remboursement du coût de la prothèse est loin d'être automatique. Lors de l'entretien préliminaire avec l'audioprothésiste, M^{me} L. lui avait confié qu'elle entendait mal les klaxons au volant: «Il m'a dit qu'il était évident que j'avais besoin d'appareils, mais qu'il n'avertirait pas la SAAQ, décrit-elle. Ça a allumé un voyant rouge dans ma tête: c'était comme une menace voilée.» À la mi-avril, elle a narré sa mésaventure à l'audiologiste France Lacombe, conseillère professionnelle à l'Ordre des orthophonistes et audiologistes du Québec. «La SAAQ a aboli l'obligation de porter des pro-

thèses auditives parce que pour certaines personnes, il est plus dangereux d'en porter que de ne pas en porter», assure celle-ci, qui estime par ailleurs que les appareils couverts par la RAMQ sont de bonne qualité. Parlons clair: la grande majorité des audioprothésistes sont compétents et de bonne foi. Mais cette mésaventure illustre une importante facette des problèmes d'audition: «Les consommateurs sont mal informés sur les formalités d'accès aux services, commente France Lacombe. Je reçois des appels comme celui-là toutes les semaines.» Trois audio-quelque chose sont appelés à intervenir auprès des personnes souffrant de problèmes auditifs: les audioprothésistes, les audiologistes et les oto-rhino-laryngologistes (ORL). À qui et quand prêter l'oreille? **À LIRE EN PAGES 2 ET 3**

À VOS AFFAIRES

PROTHÈSES AUDITIVES: À QUI S'ADRESSER?

TROIS SPÉCIALISTES VOUS ÉCOUTENT

L'ennui, c'est qu'ils s'entendent mal



OTO-RHINO-LARYNGOLOGISTES (ORL), AUDIOLOGISTES, AUDIOPROTHÉSISTES...
 LES TROIS SPÉCIALISTES MANIFESTENT UN INTÉRÊT PROFESSIONNEL POUR VOS OREILLES.
 À QUI S'ADRESSER POUR UN PROBLÈME D'AUDITION? DÉMÊLONS LES RESPONSABILITÉS.



MARC TISON

L'ORL s'intéresse aux maladies, malformations et autres dommages à l'appareil auditif. Selon le Dr Sylvain St-Pierre, ORL et président de l'Association d'oto-rhinolaryngologie et de chirurgie cervico-faciale du Québec, «il est important qu'un médecin fasse l'évaluation globale du patient, pas seulement une évaluation de l'audition». Si nécessaire, ce médecin dirigera le patient vers un ORL, dont l'objectif est d'établir un diagnostic, appuyé sur un questionnaire médical et un examen spécialisé.

La loi autorise les médecins et les ORL à faire des tests auditifs. «Mais pour évaluer plus finement l'audition, la majorité d'entre eux s'en remettent à un audiologiste», soutient Louis Beaulieu, président-directeur général de l'Ordre des orthophonistes et audiologistes du Québec (OOAQ).

C'est l'audiologiste, avec sa formation de deuxième cycle universitaire, qui fera les tests nécessaires et précisera les besoins du client, pour finalement émettre ses recommandations. Vous pouvez avoir accès à leurs services par l'intermédiaire de votre médecin de famille ou, selon les régions, par une autre porte d'entrée du système de santé public, comme les CLSC. Une cinquantaine de quelque 300 audiologistes du Québec pratiquent en cabinet privé. Une consultation, un test auditif et une ordonnance coûtent entre 60\$ et 80\$. Consultez l'OOAQ à ce propos.

L'audioprothésiste, enfin, détient l'exclusivité de la vente de prothèses auditives, dont il fait également l'ajustement et l'entretien. Depuis le début des années 80, un diplôme d'études collégiales spécialisé donne accès à cette profession. «Notre loi nous oblige à obtenir un certificat médical ou une recommandation de prothèse auditive par un audiologiste, un ORL ou un médecin pour appareiller les gens», précise Claude Forest, secrétaire générale de l'Ordre des audioprothésistes du Québec.

L'audioprothésiste peut effectuer des tests d'audition pour l'ajustement des prothèses. Et c'est là que naît la controverse. «Pour compliquer encore les choses, quand le patient choisit l'avenue du privé, il n'est pas obligé de voir l'audiologiste ou l'ORL, décrit Claude Forest. Ça peut être un médecin de famille, avec un test d'audition fait par un audioprothésiste. Mais on ne se cachera pas qu'il y a un petit conflit sur qui a le droit de faire les tests d'audition et dans quel but.»

Les audiologistes reprochent aux audioprothésistes d'excéder leurs prérogatives en faisant des tests d'audition en vue de prescrire des prothèses, ce qu'encourage un certain flou législatif. «Si les choses étaient plus claires, constate Louis Beaulieu, le travail en tandem et en trio serait probablement un peu plus facile entre l'ensemble des professionnels.»

Le Dr Sylvain St-Pierre ajoute un élément au débat: pour réduire la pression sur les audiologistes, il serait sans doute souhaitable d'ajouter un intermédiaire, peut-être de formation professionnelle collégiale, qui serait habilité à faire des tests d'audiométrie. Une cacophonie...

PROTHÈSES AUDITIVES, PREMIÈRE PARTIE

Un court rappel

Dans la première partie de notre dossier sur les prothèses auditives, paru le dimanche 20 avril, nous avons présenté les principaux types de prothèses: numériques-contour d'oreille, intra-auriculaire, intra-conduit et intra-profond. Rappelons que la RAMQ paie une prothèse numérique aux enfants de moins de 12 ans dont la déficience auditive compromettrait le développement, aux jeunes de 12 ans à 18 ans et aux étudiants de 19 ans ou plus dont une oreille est atteinte d'une déficience d'au moins 25 décibels, ainsi qu'à toute personne dont la meilleure oreille est atteinte d'une déficience d'au moins 35 décibels. La liste des appareils couverts par la RAMQ comporte

une cinquantaine d'appareils numériques, qu'elle paie en moyenne environ 500\$. L'Ordre des audioprothésistes du Québec (OAQ) avait suggéré que le client ait le choix entre une prothèse couverte par le programme et une somme forfaitaire équivalente, qu'il pourrait appliquer à l'appareil de son choix. Cette avenue n'a pas été retenue par le ministère de la Santé et des services sociaux. Claude Forest, secrétaire de l'OAQ, a par ailleurs apporté la précision suivante: plutôt que l'OAQ, c'est l'Association professionnelle des audioprothésistes du Québec qui peut suggérer à ses membres un ordre de grandeur pour le prix des prothèses auditives.

ÉTAPE PAR ÉTAPE

Se procurer une prothèse



MARC TISON

■ Consultez d'abord un médecin et, si nécessaire, ensuite un ORL pour établir un diagnostic.

■ Si le problème s'y prête, demandez qu'il vous envoie à un audiologiste, lequel pourra faire une évaluation complète de votre audition. «L'audiologiste va proposer une panoplie de solutions, indique le président de l'Ordre des orthophonistes et audiologistes du Québec, Louis Beaulieu. La prothèse en est une.»

■ Si vous n'avez jamais porté de prothèses auditives et que vous êtes admissible au programme, l'audiologiste Mathieu Hotton vous recommande de choisir une prothèse payée par la RAMQ. «Vous aurez alors un point de référence pour comparer les différentes technologies entre elles au prochain achat.»

■ Si vous payez vous-même vos prothèses, mieux vaut fixer à l'avance votre fourchette budgétaire, suggère-t-il: le prix d'une seule prothèse peut aisément varier de 1500\$ à 3000\$.

■ Avec les recommandations et prescriptions de l'audiologiste ou de l'ORL, consultez un audioprothésiste, qui vous guidera dans le choix d'un appareil, en fonction de votre budget, de vos critères esthétiques, de vos besoins de communication en regard du travail et de la vie sociale, et enfin de votre condition physique. «On voit des gens d'un certain âge pour qui il ne sert à rien de compliquer la prothèse», explique par exemple Claude Forest, secrétaire général de l'Ordre des audioprothésistes du Québec (OAQ).

■ «Il est généralement préférable de choisir des prothèses auditives de format intra-auriculaires, intra-conque ou contour d'oreille, plutôt que de format miniature complètement inséré dans le conduit auditif, car elles sont plus faciles à manipuler et plus pratiques, conseille Mathieu Hotton. De plus, elles sont adaptées à l'utilisation avec les aides techniques et compatibles avec plusieurs équipements, dont les cellulaires et iPod de tout genre.»

■ Mathieu Hotton recommande de faire affaire avec un audioprothésiste qui offre une période d'essai de 30 à 60 jours au moment de l'achat, avec la possibilité de rendre les prothèses après cette période si vous n'êtes pas satisfait. Pendant la période d'essai, vous pouvez consulter à nouveau votre audiologiste ou demander à faire l'essai d'autres marques ou modèles de prothèses

auditives, si vous en ressentez le besoin. «Il arrive souvent que la sonorité change d'une prothèse à l'autre ou que les options et les ajustements varient, ce qui peut avoir un impact sur le rendement d'une certaine prothèse pour un certain individu, indique-t-il. Comme c'est vous qui devrez porter quotidiennement les prothèses choisies au cours des années à venir, il est important que vous vous sentiez à l'aise avec votre choix.»

■ Certains consommateurs témoignent de difficultés à avoir un portrait clair de la situation et aimeraient qu'on leur présente un éventail d'appareils. «Il est rare qu'on fasse un tableau complet, dit l'audioprothésiste Claude Forest, de l'OAQ. On va proposer un produit selon notre opinion et l'information obtenue. C'est largement en fonction des sommes que les gens sont capa-

bles d'investir qu'on va proposer un produit, plutôt que deux ou trois.» Faut-il magasiner? «En ça de doute seulement, parce que ça oblige à beaucoup de déplacements», répond-il. «Les prix se ressemblent beaucoup, pour des produits similaires.»

■ Enfin, méfiez-vous de qui prétend régler tous vos problèmes d'audition et de communication. «Il est bien connu que, même avec les prothèses numériques les plus avancées, la majorité des personnes éprouvent encore des difficultés en lien avec leur surdité. La prothèse n'est pas une solution unique et définitive, insiste Mathieu Hotton. Malgré le port des prothèses, il est souvent nécessaire d'utiliser des aides techniques dans des situations d'écoute particulières.»

DILBERT



ÉCRIVEZ-NOUS!

Le cahier À vos affaires du dimanche traite de vos préoccupations en matière de consommation, de finances personnelles et de formation. N'hésitez pas à nous faire part de vos suggestions et commentaires.

POUR NOUS JOINDRE

La Presse Affaires, 7, rue Saint-Jacques, Montréal (Québec) H2Y 1K9
 lpa@lapresseaffaires.com

SUDOKU

		1	4	5				7
	8			3				4
	6	5	7		8			
5						2		
2				9	4		5	
	1			6		8		
		4	3					8
					7		2	
							7	6

Placez un chiffre de 1 à 9 dans chaque case vide. Chaque ligne, chaque colonne et chaque boîte 3x3 délimitée par un trait plus épais doivent contenir tous les chiffres de 1 à 9. Chaque chiffre apparaît donc une seule fois dans une ligne, dans une colonne et dans une boîte 3x3.

Solution du dernier sudoku

8	9	3	1	5	2	6	7	4
2	7	1	8	4	6	5	3	9
5	4	6	9	3	7	1	8	2
1	5	2	4	8	3	7	9	6
7	3	4	2	6	9	8	1	5
9	6	8	5	7	1	2	4	3
6	8	7	3	2	4	9	5	1
4	2	9	7	1	5	3	6	8
3	1	5	6	9	8	4	2	7

Ce jeu est une réalisation de Ludipresse. Pour plus d'informations, rendez-vous sur le site www.les-mordus.com ou écrivez-nous à info@les-mordus.com

Niveau de difficulté : TRÈS DIFFICILE

0993

Par Fabien Savary

0992

JEUNES AVEC LES ÉCOUTEURS À PLEIN VOLUME

À 25 ANS, UNE OREILLE DE 55 ANS

Les jeunes risquent d'avoir des problèmes de surdité plus rapidement que leurs aînés. Mais il est difficile de leur faire entendre raison quand les conséquences surviennent 10 ou 20 ans après les abus.

Les pertes d'audition commencent généralement à se manifester dans la soixantaine. Les travailleurs soumis à un stress sonore intense s'en ressentent plus tôt: le port d'une aide auditive peut survenir dès 47 ou 50 ans.

Pour la génération Walkman d'il y a 25 ans, l'utilisation des écouteurs ne semble pas avoir eu d'influence marquée sur la qualité de l'audition. Mais on ne peut pas en dire autant de la génération iPod et MP3, chez laquelle le port des écouteurs est devenu aussi constant que celui des bobettes.

L'Institut national de santé publique du Québec (INSPQ) mène à ce propos une étude auprès des jeunes de 15 ans. Les chercheurs les laissent utiliser leur appareil selon leurs habitudes, puis ils mesurent des indices précurseurs d'une sollicitation abusive de l'oreille, comme la fatigue auditive ou un dérèglement du fonctionnement de l'oreille interne. « Et on

mesure aussi la sortie de leur iPod, précise Michel Larocque, audiologiste à l'INSPQ. On a de grosses surprises: ça sort fort. »

Pour 40 % des ados, il ne semble pas y avoir de séquelles. « Mais il y a une bonne propor-

16 % de ces jeunes sont très à risque: ils sont plus exposés qu'une personne qui travaille dans une usine chaque jour.

tion pour qui ça va être problématique à long terme, poursuit Michel Larocque. Et 16 % de ces jeunes sont très à risque: ils sont plus exposés qu'une personne qui travaille dans une usine chaque jour. C'est très inquiétant. »

Comment les sensibiliser à un comportement qui n'a pas d'impact immédiat? « On leur donne

une idée du vieillissement précoce qu'il font subir à leur oreille », relate l'audiologiste. Il leur annonce que certains d'entre eux auront à 25 ans les oreilles d'un homme de 50 ou 60 ans. « Ça signifie qu'ils seront alors probablement dans la fourchette de la population qui aura besoin de prothèses auditives. »

Les fabricants voient venir la vague. Sur leur site internet, certaines de leurs prothèses sont présentées dans des couleurs vives – les mêmes, en fait, que les lecteurs MP3: bleu, violet ou rouge métallisés...

« C'est devenu un produit de consommation, observe France Lacombe, de l'Ordre des orthophonistes et audiologistes du Québec. Les compagnies ajustent leur campagne de marketing. Dans leurs publicités, on voit des personnes de plus en plus jeunes, de jeunes hommes qui font du sport, des femmes de 30 ans au travail. »

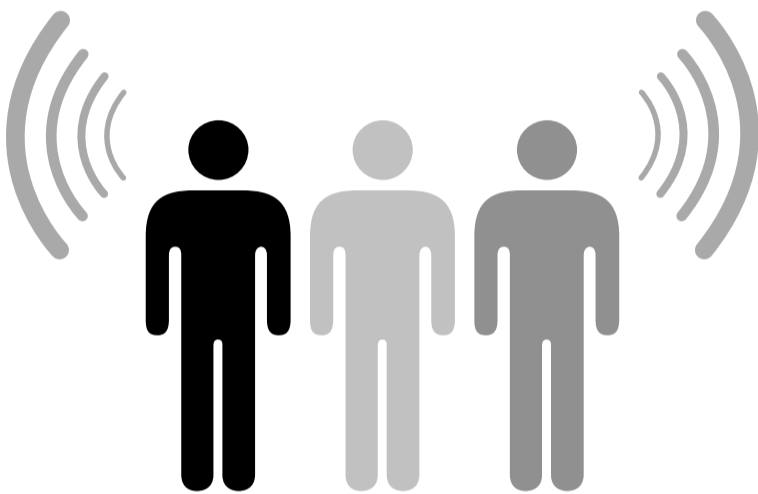

REMBOURSEMENT PAR LES ASSUREURS?

Dans certains cas, les assurances de l'employeur rembourseront le coût d'un appareil auditif prescrit. Règle générale, toutefois, leur programme n'est pas plus généreux que celui du gouvernement. Un exemple: un assureur accepte pour les aides auditives des dépenses d'un maximum de 850\$ par

période de trois ans. Elles seront remboursées à un taux de 80%, soit 680\$. L'assuré devra donc déboursier 170\$... dans la mesure où l'appareil ne coûte pas plus de 850\$. C'est environ la valeur des appareils et honoraires couverts par le programme de la RAMQ. Par contre, l'employé assuré a le choix de son appareil et peut

opter pour un modèle plus coûteux, à charge de couvrir la différence. Rappelons que les appareils auditifs, y compris les piles et les réparations, sont admissibles aux crédits d'impôt pour frais médicaux.

À L'ÉCOUTE DES QUESTIONS DES LECTEURS

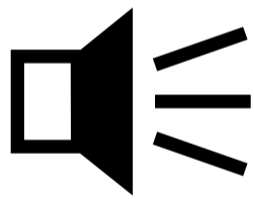

UN COURT ARTICLE SUR LES PROTHÈSES AUDITIVES NUMÉRIQUES, PARU DANS LES PAGES CONSO DU CAHIER À VOS AFFAIRES, LE DIMANCHE 2 MARS, A SUSCITÉ UN GRAND INTÉRÊT... ET BEAUCOUP DE QUESTIONS. NOUS VOUS AVONS ENTENDUS: VOICI QUELQUES RÉPONSES.

Q J'essaie désespérément de m'habituer à une prothèse à l'oreille gauche, depuis deux ans maintenant, mais sans succès. Si je comprends bien, Québec est maintenant prêt à nous aider pour une prothèse nouvelle, et à un prix plus bas que 3500\$. Pouvez-vous m'indiquer à quel expert je dois m'adresser pour avoir plus d'information?

soit le fait d'une prothèse mal ajustée ou d'écouteurs poussés au maximum. Que l'audition soit parfaite ou que la surdité soit légère ou profonde, une puissance de 115 décibels et plus peut exercer une pression sonore suffisante pour causer des dommages physiologiques à l'oreille. « Quand la prothèse est bien ajustée, il n'y a pas de risque », assure-t-elle.

Q Avez-vous fait des recherches sur les meilleurs produits sur le marché? Merci de m'informer, j'ai besoin d'un appareil pour la première fois...

R Toutes les prothèses auditives doivent respecter des normes ANSI. Il n'y a pas de Toyota ou de Mercedes de la prothèse, mais chaque fabricant présente une gamme de produits étendue, assure Claude Forest. « Ce sont tous d'excellents appareils. Il s'agit de trouver celui qui convient le mieux au patient, selon sa situation et ses moyens. »

Q Mon père est sur le point d'acheter un appareil à

6800\$. Pouvez-vous nous faire parvenir plus de détails ou nous indiquer où nous pouvons nous adresser afin qu'il fasse le meilleur achat possible?

R A-t-il consulté un audiologiste au départ? Si c'est le cas, il peut lui demander conseil, ou visiter un autre audioprothésiste. S'il n'a jamais consulté d'audiologiste, c'est le temps de le faire. « C'est un produit très haut de gamme, observe Claude Forest à propos du prix mentionné. En cas de doute, on peut aller voir ailleurs. »

Q Je suis un vieux « toqué » de 75 ans qui refuse de m'acheter une prothèse auditive pour corriger mon acouphène. Les bruits ambiants seront amplifiés et j'aurai encore plus de difficulté à saisir les mots-clés d'une conversation. Ai-je tort?

R Oui. « Une bonne proportion des personnes qui subissent une perte auditive ont des acouphènes parce que le système auditif est fragilisé, explique France Lacombe.

Mais il y a aussi une proportion de ces personnes qui, avec une prothèse auditive, voient leur acouphène masqué plutôt qu'amplifié. Par ailleurs, il y a beaucoup d'approches et de thérapies en adaptation et habitude de l'acouphène. » Bref, consulter un audiologiste en vaut la peine.

Q J'aimerais savoir où je peux m'adresser pour avoir de l'information sur cet appareil numérique. Mon audioprothésiste me dit qu'il n'est pas affilié à la RAMQ.

R « À ma connaissance, tous sont signataires de l'accord avec la RAMQ », répond Bernard Côté, de la RAMQ. Même réaction du côté de l'Ordre des audioprothésistes. « Nous avons tous signé un accord avec la Régie, indique le secrétaire général Claude Forest. Pourquoi ce commentaire aurait-il été fait? Peut-être pour forcer la personne à acheter une prothèse, et ça, ce n'est pas correct. Si c'est le cas, nous pourrions alors intervenir. »



RÉFÉRENCES

Ordre des orthophonistes et audiologistes du Québec

Tél.: 514-282-9123
Sans frais: 1 888 232-9123
www.ooaq.qc.ca

Ordre des audioprothésistes du Québec

Tél.: 514-640-5117
Sans frais: 1866-676-5117
www.ordreaudio.qc.ca

Régie de l'assurance maladie du Québec

Tél.: 1-866-407-5297
www.ramq.gouv.qc.ca.
Dans la fenêtre de l'outil de recherche, inscrivez « aides auditives ».



Ouvrez-vous à un monde nouveau.

Ne laissez pas votre perte d'audition vous couper de votre famille, de vos amis, de la vie.

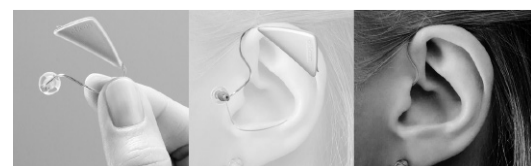

Aide auditive numérique

Prothèses auditives numériques payées par la RAMQ / GSST / les Vétérans* • Aides de suppléance à l'audition • Protecteurs auditifs
* Sujet à certaines conditions



Les centres Maslah
Audioprothésistes

Consultation sans frais

5845, Côte-des-Neiges, bureau 475, Montréal
Tél.: 514 344-8554
Tél. sans frais: 1 800 550-8554
www.lescentresmaslah.com

À VOS AFFAIRES CONSOMMATION

CONSO

DE LA SUITE
DANS LES IDÉESCAROLINE RODGERS
COLLABORATION SPÉCIALE

PRÉCAUTIONS HORTICOLES

L'arrivée du beau temps annonce les travaux d'entretien extérieur... et parfois des chicanes entre voisins! En effet, comment savoir si l'arbre magnifique qui trône dans votre cour ne causera pas de dommages chez vous ou dans la cour du voisin?

Il importe de connaître la nature du sol. Dans un sol argileux, il faut faire plus attention, car l'arbre s'enracine davantage à la surface, explique l'agronome Claude Gélinas, de Phyto Ressources. Dans un sol sablonneux, l'enracinement est plus profond.

Certaines essences s'enracinent moins profondément, comme l'érable de Norvège et l'érable à Giguère. Il faut les entretenir plus assidûment. « Pour les arbres à croissance rapide et les terrains moins bien drainés, il faut élaguer aux deux ou trois ans », indique M. Gélinas.

Autre indice à surveiller: les mauvaises fourches, c'est-à-dire les fourches en « V » fermé où les deux troncs se compriment et peuvent causer la fente de l'arbre en grossissant.

Mais attention: avant d'élaguer, assurez-vous qu'aucune branche n'est située à moins de trois mètres d'un fil électrique. Si c'est le cas, mieux vaut appeler Hydro-Québec.

Le site d'Hydro indique toutes les précautions à prendre lors de la plantation et de l'entretien de vos arbres.
hydroquebec.com/arbres/index.html



LA CAUSE DE LA SEMAINE

L'arbre de la discorde

Négliger l'entretien de vos arbres pourrait vous coûter cher. C'est ce qu'a appris un couple de L'Île-Bizard, qui a été condamné à verser 2000\$ en dommages à son voisin par le juge Yves Hamel, de la division des petites créances de la Cour du Québec.

Lors d'un orage, un érable de 45 pieds a été déraciné par le vent et s'est effondré dans la cour du demandeur, écrasant sa haie de cèdre, sa clôture, son jardin de fleurs et ses arbustes. Le couple a nié sa responsabilité en invoquant qu'il s'agissait d'un cas de « force majeure », en raison de la tempête, qu'il a qualifiée de « tornade ».

Dans le passé, les tribunaux ont considéré comme force majeure des phénomènes météorologiques exceptionnels, comme le verglas de 1998 ou des ouragans. Toutefois, une simple tempête accompagnée de vents forts est rarement considérée comme un cas de force majeure, puisque le phénomène arrive régulièrement. De plus, le fardeau de la preuve appartient à la défense. Pour que le tribunal accepte l'argument de force majeure, les défendeurs auraient dû prouver que les conditions météo étaient exceptionnelles le jour de l'incident, ce qu'ils n'ont pas fait.

Par ailleurs, l'arbre déraciné était un érable à Giguère à troncs multiples. Il s'agit d'une essence qui pousse rapidement et aux racines peu profondes. Il requiert donc un entretien régulier. Or, il a été démontré par des photos que l'arbre n'avait pas fait l'objet de coupes périodiques dans les années précédant l'événement. Le couple de L'Île-Bizard a donc été tenu entièrement responsable des dommages causés dans la cour du voisin.



ACHETER MIEUX

La corvée du lavage
ou l'environnementCAROLINE RODGERS
COLLABORATION SPÉCIALE

Tous les futurs parents connaissent ce dilemme: couches jetables ou couches de coton? Au Canada, on jette à la poubelle environ 4 millions de couches par jour. Elles mettent jusqu'à 500 ans à se décomposer dans les dépotoirs.

Pour un seul enfant, jusqu'à ce qu'il soit propre, on doit sacrifier 4,5 arbres et 25 kg de plastique obtenus grâce à 65 kg de pétrole. De quoi tourmenter la conscience écolo de bien des parents.

Ce qui n'empêche pas 85 % des gens de préférer les couches jetables aux couches de coton, pour des raisons pratiques évidentes. Le nettoyage de la couche en coton

n'est pas la tâche la plus agréable, surtout après les gros dégâts. Par contre, cette couche rend l'apprentissage de la propreté plus facile, parce que les tout-petits sentent plus facilement qu'elle est mouillée.

Une solution pour jeter les couches à la poubelle en ayant la conscience tranquille se profile à l'horizon: un fabricant allemand vient de lancer des couches jetables biodégradables sur le marché québécois. Vendues dans certaines pharmacies et boutiques écologiques, les couches Moltex sont beiges, parce que non blanchies au chlore. Elles sont faites d'un mélange d'ouate de cellulose et de pulpe de bois.

LE PRODUIT EN QUESTION

Nettoyer les vêtements sans savon?

FRANÇOIS PERREAULT
COLLABORATION SPÉCIALE

Laver les vêtements sans détergent. Voilà ce qu'est censé faire un produit nommé Boule Magik, vendu 59,95\$ en pharmacie et qui durerait une année, selon son fabricant.

Son site web indique que « ses rayons infrarouges puissants partitionnent les combinaisons d'hydrogène des molécules de l'eau, ce qui augmente le mouvement moléculaire et renforce la pénétration dans les tissus et augmentant (sic) ainsi la capacité de nettoyage ».

Michel Chevalier, directeur technique des nettoyeurs Daoust Forget, explique que le principe de cette boule repose sur l'action mécanique, soit le déplacement d'un objet – qui pourrait aussi être une balle de tennis

ou une chaussure de sport – dans une laveuse en mouvement, ce qui contribue à faire décoller une tache par le frottement. « L'absence de savon fait toutefois en sorte que des taches, surtout s'il s'agit de gras ou d'huiles de table, ne peuvent être emprisonnées, dissoutes, placées en suspension puis, finalement, évacuées avec l'eau », indique-t-il.

Si des tissus naturels comme le coton et la laine peuvent se passer de savon quand ils sont maculés de taches récentes de ketchup ou d'herbe, ce n'est pas le cas du nylon et du polyester. Également, le manque de savon fait en sorte que rien ne peut empêcher les minéraux contenus dans l'eau de se déposer sur les vêtements, car le détergent sert aussi d'adoucissant. Sans lui, les tissus peuvent jaunir ou grisonner.

Enfin, précise Luc Michon, d'Ecoclab, on doit employer un javellisant pour désinfecter, par exemple, des serviettes ou des linges à vaisselle. Dans ces circonstances, une eau seule devrait être à 180°C au moins pour générer un quelconque effet désinfectant; mais une majorité de gens lavent à l'eau tiède, à 80°C.

Vous avez des questions sur un produit ou un service? Écrivez-nous. Nous trouverons un expert pour y répondre:

À VOS AFFAIRES
La Presse / Rédaction
7, rue Saint-Jacques
Montréal, Québec, H2Y 1K9

Notre courriel:
avosaffaires@lapresseaffaires.com



TROUVAILLE FRANÇOIS PERREAULT, COLLABORATION SPÉCIALE

Triste à pleurer... et à dépenser

Les consommateurs dépensent davantage quand ils sont tristes, conclut une expérience menée à l'Université Carnegie Mellon par une étudiante dans le cadre de sa thèse de doctorat.

Cynthia Cryder a d'abord présenté à un groupe les séquences du film *The Champ*, où un enfant voit son père mourir, puis elle a demandé aux participants de rédiger un texte expliquant quelle serait leur réaction s'ils perdaient un proche. À un second groupe, elle a montré des séquences neutres d'un documentaire de National Geographic et a demandé de décrire sur papier leur routine quotidienne.

Tous ont reçu 10\$ pour leurs efforts, et Cynthia

Cryder leur a signalé qu'ils pouvaient utiliser une partie de cette somme pour se procurer une bouteille d'eau. Libres de déterminer eux-mêmes le prix, les gens « tristes » ont déboursé 2,11\$ en moyenne, comparativement à seulement 56¢ pour les autres.

Bien que le lien entre tristesse et dépenses plus élevées soit difficile à établir, la chercheuse en psychologie indique que les personnes qui ont vu le film dramatique étaient nettement plus tournées vers elles-mêmes dans leurs écrits subséquents. Selon elle, cet état d'esprit s'est simplement transféré dans leur décision d'achat. Les participants étaient prêts à payer le prix pour se faire du bien et atténuer leur désolation.

À VOS AFFAIRES CONSOMMATION

EN VRAC FRANÇOIS PERREAULT, COLLABORATION SPÉCIALE



1 M. NET AU GARAGE

Procter & Gamble (P & G) vient d'ouvrir deux lave-autos en Ohio afin d'y faire connaître les produits d'entretien d'automobile dérivés de sa marque Mr. Clean (au Québec, M. Net). La multinationale a lancé en 2003 une gamme d'articles pour le nettoyage d'auto à la maison. L'établissement servira aussi à promouvoir d'autres marques de P & G, car on y offrira du café Millstone.

2 ENDETTÉ - RATÉ ?

D'après un sondage Synovate auprès de 12 500 personnes dans 16 pays, dont le Canada, le succès financier se définit d'abord par la capacité de faire vivre sa famille, puis de payer nourriture et maison pour le mois courant et, enfin, par la possession d'une résidence. Les Canadiens, eux, jugent que la réussite se mesure par l'absence de dettes.

3 DEUX QUÉBÉCOIS SUR TROIS CONTRE LE PLACEMENT

Alors que 63% y sont défavorables, le placement de produit à la télé incite 13% des Québécois à considérer l'achat de l'article présenté. En tout, 70% notent ces intégrations dans la télé-réalité, 63% dans les émissions de services et les quiz, 55% dans les émissions sportives et 44% dans les téléromans. Ces chiffres proviennent d'une étude menée par Ipsos Desmarie.

À quoi ressemblera l'avenir ?



MARC TISON
L'AFFAIRE EST DANS LE SAC

Mardi 22 avril. Fin d'année, fin de bac à l'École de design industriel de l'Université de Montréal. Dans l'atelier de quatrième année, jonché de débris de matériaux, les étudiants mettent fébrilement la dernière main à la présentation de leur projet de fin d'études. Karine Cormier vient d'appliquer une couche d'apprêt sur la maquette de son contenant pour la récupération de résidus organiques domestiques. Le couvercle à double rabat permet

d'y verser les déchets alimentaires sans contact direct avec le contenu, « un peu comme une boîte aux lettres », décrit-elle.

Jocelyn Paquet, lui, a attaqué le problème directement à la cuisine, avec une armoire dont le plan de travail comporte une trappe au travers de laquelle les résidus organiques peuvent passer directement de la planche à découper au bac de récupération.

Qu'est-ce que le design industriel, pour ces finissants ? Pour Marie-Claude Asselin, il consiste à se promener avec une cruche d'eau sur la tête, afin de tester la concavité prévue pour le port traditionnel. Dans les pays en voie de développement, explique-t-elle, l'eau est souvent saine à la pompe, mais la contamination survient ensuite. « Plutôt que de proposer une solution de purification, décrit-elle, j'ai pris le problème à la source. » Elle a conçu une cruche hermétique, dont le mécanisme du couvercle empêche la contamination de l'eau lors du remplissage, du transport et de l'entreposage. Ses anses doubles servent de point d'appui lorsqu'on verse le liquide.

Ces jeunes sont ouverts sur le monde. Benoît Vézina a trouvé à Barcelone l'idée du projet de vélo en service automatisé, qu'il a

réalisé avec son collègue Hugues Lapointe. « Ils nous faut ça à Montréal », s'est-il dit. Comme les autres finissants, ils ont disposé d'une heure pour présenter sur écran vidéo, dans un montage au graphisme soigné, la logistique du système, les bornes de fixation et de transaction, ainsi que leur vélo en aluminium.

Certains ont grandi dans le monde. Maxime Dumont, qui a passé sa jeunesse en Haïti et en Afrique, a connu son chemin de Damas lors d'un stage à l'école de design Strate Collège, en France. « Les voitures et les produits de luxe, dit-il, j'en ai eu assez à Strate et j'ai voulu explorer autre chose. » Pour l'Indonésie, il a conçu un véhicule abordable, micscooter mi-voiture, qui permet de transporter passagers et marchandises de façon plus sécuritaire qu'avec la traditionnelle moto.

Des préoccupations typiques de ces finissants...

« Je remarque que dans cette génération, il faut que le design réponde à un réel besoin », souligne le directeur de l'école, Luc Courchesne.

« Il y a trop de vrais besoins à combler pour en générer de nouveaux », renchérit Alain Massicotte, qui s'est permis de

rêver l'an 2018. Il a conçu un véhicule monoplace, mû par un moteur thermique, mais qui peut pénétrer en ville sur une voie réservée, par traction électromagnétique sur rail, mêlant ainsi le plaisir à la responsabilité sociale.

Au terme de leur présentation, les étudiants attendent anxieusement les commentaires des professeurs et invités, qui ne se privent pas de mettre en relief un point faible dans la démarche, un élément perfectible dans le concept.

Mais, si l'avenir ressemble le moins à celui qu'espèrent, imaginent et conçoivent ces jeunes, il y a place pour l'optimisme.

Pour jeter un regard sur l'avenir, vous pouvez visiter l'exposition des finissants de l'École de design industriel de l'Université de Montréal, les vendredi 2 mai et samedi 3 mai, de midi à 19h. Cette exposition s'inscrit dans l'événement Portes ouvertes design Montréal.



↑ Outil de collecte des matières organiques. Karine Cormier.



← Cruche pour la manipulation de l'eau potable. Marie-Claude Asselin.

→ Véhicule léger pour le transport de passagers et des marchandises en Indonésie. Maxime Dumont.



← Véhicule monoplace à moteur thermique et traction électromagnétique sur rail. Alain Massicotte.

Un délit de 5 \$, une réclamation de 335 \$



STÉPHANIE GRAMMOND
LES BONS COMPTES FONT LES BONS AMIS

M. Gervais n'était au courant de rien avant de recevoir une mise en demeure d'un avocat qui lui réclamait 325 \$ au nom de Canadian Tire.

« Il appert que (votre fils), dont vous êtes légalement responsable, a tenté de bénéficier de façon frauduleuse d'un rabais en modifiant illégalement l'étiquetage d'une marchandise, le 11 février 2008 », disait la lettre.

Son fils de 17 ans a vite avoué: il avait changé l'étiquette d'un bâton de hockey, qui valait 15 \$, pour une étiquette de 10 \$. Mais il s'est fait pincer par un gardien de sécurité. On l'a laissé repartir sans appeler la police.

M. Gervais a d'abord semoncé son fils: « Tu aurais pu me demander 5 \$, si tu en avais besoin. Tu vas payer la facture toi-même. Ce n'est pas à moi de payer ça! »

Puis, M. Gervais a dirigé sa frustration contre Canadian Tire. Il juge que la somme réclamée est disproportionnée. Il se demande si une telle pratique est normale. « Si c'est légal, je suis prêt à payer », assure-t-il cependant.

Ce genre de réclamation est pratique courante, dans les grands magasins. Au Québec, le

vol à l'étalage entraîne des pertes de près d'un million de dollars par jour, selon le Conseil québécois du commerce de détail. Les policiers font peu de cas de ces petits délits. Plutôt que de porter plainte au criminel, plusieurs commerçants font de telles réclamations.

« Je vois fréquemment des lettres de ce genre », confirme Élise Thériault, conseillère juridique chez Option Consommateurs.

Est-ce une façon pour les commerçants de faire leur propre justice? Ce n'est pas l'avis de l'avocate, car la lettre n'est qu'une mise en demeure. Les détaillants ne peuvent obliger un délinquant à lui verser la somme réclamée. Seul un juge peut le faire.

Pourquoi les commerçants réclament-ils des sommes beaucoup plus élevées que le prix de la marchandise dérobée? Ils prétendent que chaque vol leur coûte plus cher que le prix de l'objet dérobé, car ils doivent mettre en place un coûteux dispositif de sécurité (caméra de surveillance, agent de sécurité, etc.) pour combattre ce phénomène. Les détaillants réclament donc une portion de ces coûts aux voleurs pris sur le fait.

C'est leur droit, comme le pré-

cise l'article 1457 du Code Civil: « Toute personne a le devoir de respecter les règles de conduite de manière à ne pas causer un préjudice à autrui », peut-on y lire. Cette personne est responsable du préjudice qu'elle cause à autrui et est tenue de réparer ce préjudice. Et quand le préjudice est causé par un enfant mineur, ce sont ces parents qui sont responsables, précise le Code civil.

Reste à savoir si les commerçants exigent une somme raisonnable ou non...

C'est difficile à dire. Bien peu de juges sont appelés à trancher la question. L'un des rares jugements, en cette matière, remonte à 1997. Zellers a traîné devant les tribunaux un pickpocket qui s'était emparé de marchandises d'une valeur de 148 \$. Le commerçant lui a réclamé 540 \$. Finalement, le juge l'a condamné à verser 215 \$.

Revenons au fils de M. Gervais. Que faire? Si le père juge la somme excessive, il n'a qu'à refuser de payer. Ce sera à Canadian Tire de démontrer devant un tribunal qu'elle est justifiée.

« Comme elle a plus de cinq employés, Canadian Tire doit poursuivre devant la Cour du

Québec. Mais le consommateur peut demander que le dossier soit transféré à la division des petites créances, quand la somme est inférieure à 7000 \$ », dit Me Thériault; il pourra alors se défendre lui-même, sans encourir de frais d'avocat. De son côté, Canadian Tire sera représenté par un employé.

Or, les procédures devant les tribunaux coûteront plus cher au commerce que la somme réclamée. Il est fort probable que les démarches s'arrêtent là.

Vous êtes tombé dans un piège? Vous souhaitez dénoncer des pratiques commerciales douteuses? Faites-nous part de vos problèmes de consommation. Écrivez-nous en fournissant vos coordonnées.

Notre adresse:
À VOS AFFAIRES
La Presse / Rédaction
7, rue Saint-Jacques
Montréal, Québec, H2Y 1K9

Notre courriel:
avosaffaires@lapresseaffaires.com

a/s Stéphanie Grammond
Journaliste
La Presse Affaires
514-285-7070

LA SITUATION
Son fils a changé l'étiquette d'un bâton de hockey de 15 \$ à 10 \$ chez Canadian Tire.

LE HIC
Après l'avoir pincé, le détaillant lui réclame 325 \$.

« Si c'est légal, je suis prêt à payer. » - M. Gervais

AU BOUT DU COMPTE
Si M. Gervais juge la réclamation abusive, il peut refuser de payer. Canadian Tire devra démontrer devant le tribunal qu'elle est justifiée.

LA SUPERGRILLE

HORizontalement

- Danse espagnole - Dans la danse flamenco, martèlements rythmés du talon sur le sol - Danse.
- La langue en fait partie - Singe - Là où nous sommes - Il est mort à Pékin - Mesure.
- Ne manque pas de rythme - Sonne les cloches - Tailler (un arbre) - Sert à boucher - Il a un certain pouvoir judiciaire.
- Soulagement - Personnage biblique - Une fin horrible - Appel - Ses fleurs sont odorantes - Se décider - Espagnol.
- Réellement - On n'entend qu'elle - D'aller - Déesse grecque - Coupe un lit - Entoure.
- Laisse tomber des gouttelettes - Pluie congelée - Rivière d'Alsace - Bien bardé - Rapproche les animaux.
- Oiseau - Promesse - Déclin quotidien - Émanaient du roi - Doit montrer ce qu'il peut faire - Gars.
- Tourner mal - On en sort repus - En Afrique - On y va avec sa gourde - Lève le nez sur bien des choses.
- Prénom - Céréale - Traces - Inutiles - Fils de Dédale.
- Imaginaire - Arrivée par hasard - Vieux vêtements - Elle porte une robe grise - Romains.
- Service du travail obligatoire - Lever les pattes - Moitié de radeau - N'importe qui, c'est le premier - Font abstraction - Utilise sa langue.
- Sur la Saale - Va du premier jusqu'au dernier - Qui méritent le respect - Dieu.
- Note - Excessif - Médecin - Enthousiasme - Rongeur agressif.
- Sans bosses - Vieux papiers - Palindrome - Bonne terre - Trompée.
- Prêtres séculiers - Bénéfice - Séparer par un intervalle - On l'a à l'oeil - Le pays de Caroline.
- Antilope - Représentation théâtrale - Maniés - Renoncer à un droit - Thulium.
- Sans expérience - Empêche les céréales de fleurir - Rosé - Prénom.
- Vin - Produit de la conception non encore arrivé à terme - Sourire - Passent bien vite.
- Plaisir intense - Faiblement - Bons grimpeurs - Ils mènent une vie fastueuse.
- Juste avant les autres - Pareil - Frère de Jacob - Grecque - Va en mortaise - Les honnêtes gens n'en font pas partie.
- Organisation révolutionnaire clandestine - Toile - Roulé et frit - Dans le nord du Québec - Prénom féminin - Amoureux.
- Tablette mobile d'un meuble - Bandits - Ne broute plus - Acheter.
- Argon - Signes, souvent, que quelque chose va tomber - Enregistrée - Modéré - Parfum.
- Canaux - Permet de ne pas dépasser la dose - Construit - Monter.
- Voisine de l'ail - Capucin colombien - Agréable - Petites tiges - Parc nippon - N'embaume pas.
- Effacé - Besoin - Régnait - Régimes.

- Action de refuser de reconnaître - Classe - Cap ibérique - Bases assez fragiles - Obstruction.
- On pourrait donc en enlever - On en a dans la bouche - Pas comme la moyenne - Personnes - Petit sac.
- Sale abri - En Savoie - Contemporaine - Personne.
- Instrument de musique - Fermé - Garnissent un voilier - Personne - Perdre un peu de poids.
- Dément - Rapproche - On lui met la corde au cou - Quelques wagons - Complaisante - Présentée à tous.
- Autrement dit - Fromage - Casse la croûte - On y glisse le doigt pour se retrouver - Terme de théâtre.
- Remis en forme - État d'Afrique - Rend service dès le premier tour de manivelle - Pronom personnel - Pas à vous - Dans la gamme.
- Capable de se gonfler et durcir - Reçoit du soleil - Palmipèdes - Pourvues d'un crochet.
- Apparus - Terminer - Poème - Rongeur - Gros plan court - Consultés.
- Soigne - Chevalet - Elle a bien des choses à découvrir - Pointe osseuse ou cornée - Massif grec.
- Un mélange de blanc et de jaune - Idem - Ça ne vaut presque rien - Grave - Couper des fines herbes.
- Dégrossir - A des trompes - Petites formations - S'exécutent en couples - Rendu sage.
- Pochette - Escarpement rocheux - Elle bourdonne - Parent - Qui surprend et qui fait plaisir.
- Passé l'éponge - Précieux - Ingrats - Apéro - Audacieux.

VERTICALEMENT

- Danse - Danse d'origine grecque - Vêtement collant d'une seule pièce utilisé pour la danse - Danse où l'on forme une chaîne en se tenant par la main.
- Interdite - Esquivée - Friandise - Enflammé - Modeste don - On pourrait facilement comprendre qu'il s'ennuie.
- Écart - Plante herbacée - Homme d'Église - Amoindrir - Circonstances pouvant survenir - Touchés.
- Note - Bêche - Ouvre une fenêtre - Romains - Craint les tornades - Exaspérations - Traverse le lac de Thoun - Palmier.
- En Vénétie - Imiter maladroitement - Piège le poisson - Elle ne bouge pas - Préfixe - Avoir de sérieux doutes.
- Obligatoire - Monnaies - Forme ordinaire du discours - Machin - Lueur vive - Curie.
- Atome - Pronom - Le premier est rarement donné au premier venu - A plusieurs cordes - Moins gras - Démonstratif - Se fait avec le nez - Après le dernier étage.
- Se défend - Se traîne tout nu par terre - Étendue d'eau retournée - Grande étendue - Plus on va vite, plus on en brûle - Avoir avec soi - Pas toujours très chaud.
- Poisson de mer - Kiki - Ce qui n'existe pas - Souvent peu appréciées par les voisins - Plantes herbacées - Meurtrie - Le reste est à l'avenant.

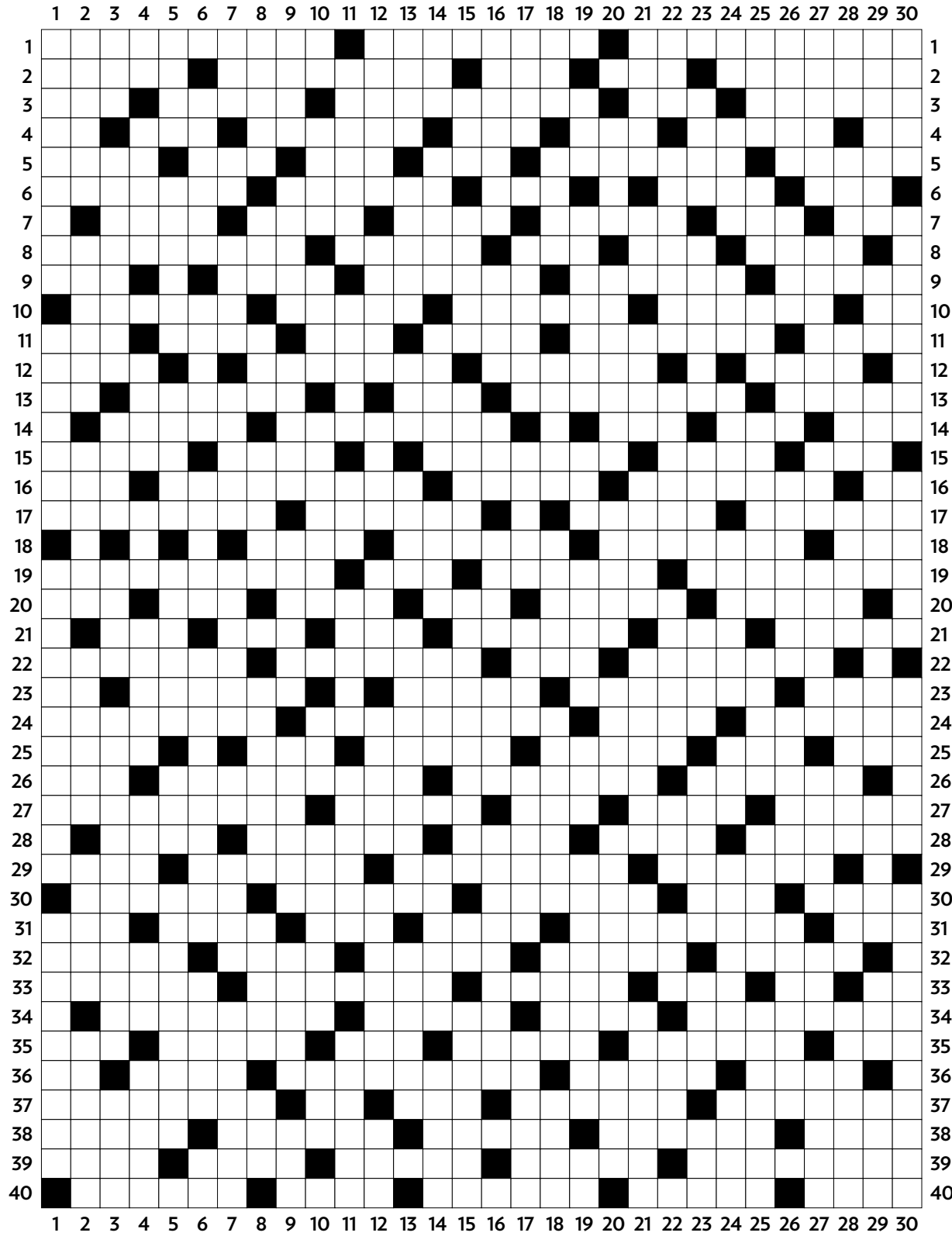

- Précède des lettres - Au nord de la France - Avec sa teinte naturelle - Pas tristes - Placé - Dentelle d'ameublement - Il lui faut un but.
- Épouvante - Entre deux arbres - Plus de cent - On doit la remonter avant de partir - Fut évêque de Lyon - Injure.
- Os - Escamote - Bruni - Ce que sait faire un putois - Associé au mal - Danse d'inspiration brésilienne - Confiant.
- On y voit des flammes - Passage - Tête couronnée - Créature légendaire - Gigantesque - Offrent un certain support.
- Grande agence - Ne prenait pas de vacances - Qualité d'un orateur - La faim le fait sortir du bois - Sculpture - Encercler - Groupe qui se démarque.
- Hochement - Chante - Chargée (Se) restaurant - Argent - Avoir en horreur.
- Cage pour faire couvrir les oiseaux - Pour en faire un, nul besoin de règle - Obstacle de concours - Contient du mercure - D'être - Amplifier.
- Au bout de la ligne - Petite embarcation légère - Pour prendre la main - On le fait en étant

- discret - Une fille chez les grisons - Brusque reprise.
- A un large bec - Village isolé - Un cri du coeur - Dans la famille des luths - Déstabilisé - C'est tout à fait normal de lui taper dessus - Trouée.
- Vallée fluviale envahie par la mer - Guigne - Se trouve - Mouvement matinal - Un port sur l'Atlantique - Permettre - Versus.
- Loyal - Porter - Terrain glissant - Manifeste une intention - Produite - Près de l'eau.
- Ne pas pouvoir manger davantage - Répartition - Y aller - Bâtiment d'escorte - Corps céleste - Las de la destruction - Sont souvent lumineux.
- Interjection - Matériel compliqué - Uniques - Ver - École renommée - Arrose Perpignan - Le temps des cadeaux.
- Sa capitale est Lomé - Plante aromatique - Basses - Il est bon pour balayer - Brouillé - Dehors! - Britannique.
- Facteur Rhésus - Saute - Cinéaste indien - Va avec la cape - Frappant - Planche - Atteint son point le plus élevé - Impressionnante tablée.
- Du poids - Au moins deux - Ne faisait pas le trottoir - Pour tailler

- les sabots - Signe musical - Elle est remplie d'air - Certains mots le sont.
- Bide - Joints - Espagnol qui stimule - Sortir du sommeil - Concept - Moines.
- Mesurer - Oeil - Drainé par la Reuss - Bon bout de terrain - Ont des comptes à rendre - Partie d'une ceinture - Rythme.
- Instrument à long manche - Danse - Moins denses - Boire comme une bête - Mettre de niveau - Le prix s'y trouve - Chiffrés.
- Aiguille - S'écrit après la mort - Utilisée comme doublure - Plus capables de viser - Lichen grisâtre - Laisse du noir sur son passage - Va un peu partout.
- Fruit - Crustacé - Cérémonies - Tendu - Pensées vagues.

Les noms des gagnants seront publiés le vendredi précédant la parution de la prochaine supergrille du dimanche 25 mai 2008. La SOLUTION de cette supergrille sera publiée le dimanche 25 mai 2009.

Michel Hannequart
www.hannequart.com

SOLUTION DE LA DERNIÈRE SUPERGRILLE

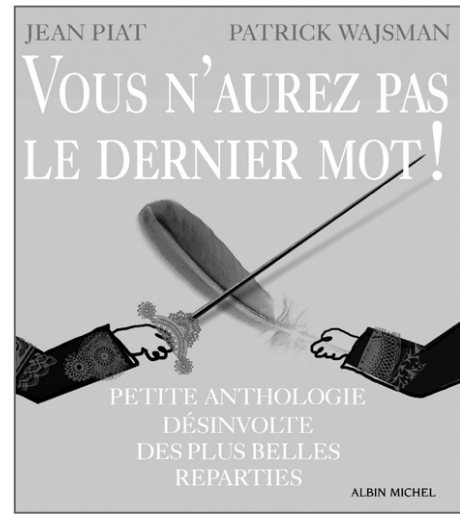
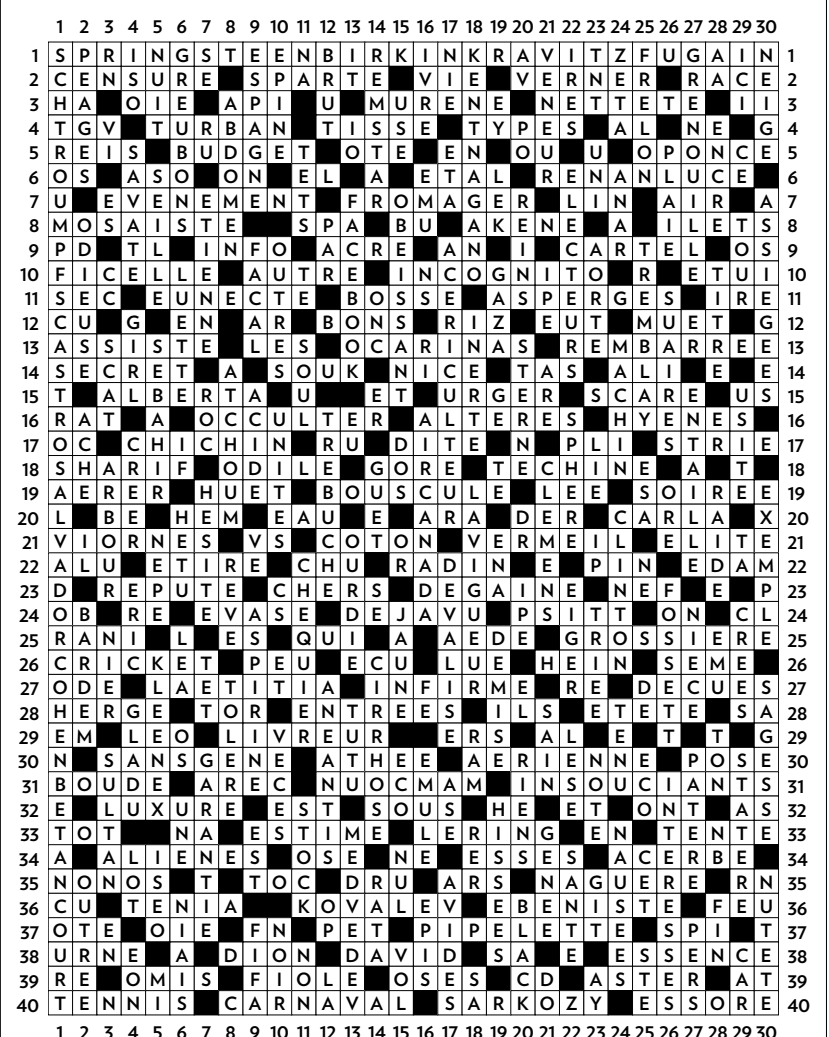

LA SUPERGRILLE

DU MOIS

LA PRESSE

EN AVRIL

cinquante gagnants mériteront le livre
« VOUS N'AUREZ PAS LE DERNIER MOT! »
et un t-shirt La Presse

POUR PARTICIPER

- Remplissez la Supergrille et le coupon de participation. Les fac-similés ne sont pas acceptés.
- Retournez le tout avant 17h, le mercredi 14 mai 2008 à l'adresse indiquée.
- Un tirage au sort, parmi tout le courrier reçu, déterminera les gagnants. Ces personnes devront avoir rempli correctement la grille.
- La valeur totale approximative des prix offerts est de 997,50 \$
- Les règlements du concours sont disponibles à La Presse.

Concours « Supergrille 27 • 04 • 2008 » La Presse, Ltée
C.P. 11620, succursale Centre-ville, Montréal (Québec) H3C 5W7

Nom: _____ Âge: _____

Adresse: _____ App: _____

Ville: _____ Code postal: _____

Tél. (rés.): _____ Tél. (travail): _____

AMUSEZ-VOUS!

LA GRILLE THÉMATIQUE

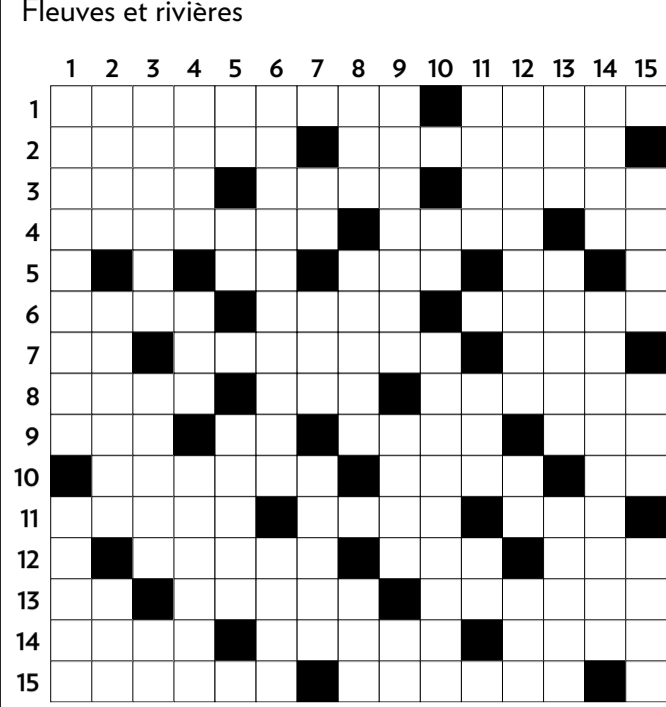

HORIZONTALEMENT

- Rivière du Québec, affluent du Saint-Laurent – Fleuve qui sépare la Russie de la Chine.
- Fleuve des États-Unis, qui se jette dans l'Atlantique à New York – Fleuve de l'Amérique du Sud.
- Elle est éliminée par les reins – Rivière du nord de la France – Fait comme la chouette.
- Recommence – Tourne du linge pour l'égoutter – Article de Barcelone.
- Abréviation religieuse – Se jette dans le Rhône, en amont de Lyon – Fleuve de France, qui rejoint la mer du Nord.
- Accueillir par des cris d'hostilité – Marque l'intention – S'abstient.
- Préfixe – Qui sont uniquement privés – Baie des côtes d'Honshu.
- Fleuve de Sibérie – La Martinique en est une – Rivière de France, affluent de la Loire.
- Petit poème du Moyen Âge – Fleuve d'Italie – Qui existe vraiment – École d'administration.
- Étendues d'eau peu profondes à l'intérieur d'un atoll – Rivière de Bretagne – D'un auxiliaire.
- Concerne les brebis – Dommage causé indûment – Signal de détresse en morse.
- Fleuve de France qui se jette dans la Manche – Espace économique européen – Affaibli par les excès.
- Rigolé – Rend le dernier soupir – D'une douceur agréable.
- Pâturage d'été, en haute montagne – Rivière de Suisse – Violents emportements.
- Paquet de billets – Fleuve de France, se jetant dans la Manche.

VERTICALEMENT

- Fleuve du Canada, qui se jette dans la baie d'Hudson – Fleuve de Russie qui se jette dans la mer Caspienne.
- Tête coupée de sanglier – Fleuve de Suède – Rivière au pays de Mao.
- Partisan convaincu – Nunuche – Pascal.
- Émousser – Profond estuaire de rivière en Bretagne – Hommes petits et contrefaits.
- Dans la gamme – Indique la matière – Ouvrage en vers.
- Que d'eau! Que d'eau! – Prête à être récoltée.
- De même – Passe par le chas – Mesure de bois.
- Plate-forme flottante – Éprouver de la tendresse – Large cuvette.
- Alcaloïde de l'ipéca – Le Shannon y coule – Strontium.
- Pronom indéfini – Caractère de ce qui est fin et léger.
- Couleur d'un beau bleu clair – Rivière d'Alsace – Château d'Orléans.
- Pays séparé de la Roumanie par la rivière Prout – En matière de – Accompagne bien les escargots.
- On y parle plusieurs langues – Rivière de France née dans l'Argonne – Débouche.
- Branche mère de l'Oubangui – Rivière de l'est des États-Unis, affluent de l'Ohio.
- Fleuve de la République tchèque et d'Allemagne – Autour de la Crête – Crochet en forme de S.

Solution au prochain numéro
Michel Hannequart www.hannequart.com

SOLUTION du dernier numéro



CITATION SECRÈTE

Placez les lettres de chaque colonne dans la case appropriée de manière à former une phrase complète. Les mots sont séparés par une case noire.

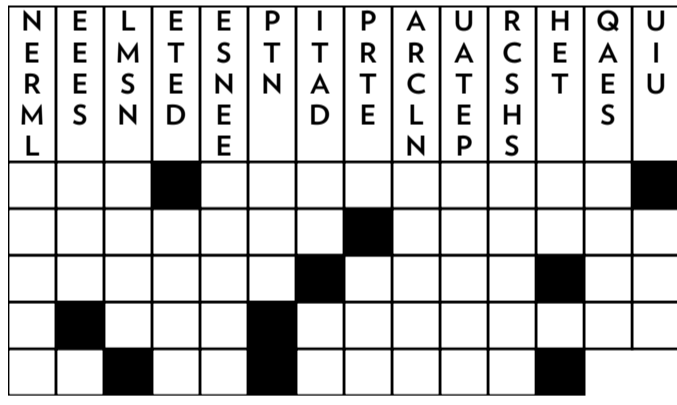

Thème : Citation de Rodolphe Töpffer

SOLUTION du dernier numéro

La pause, elle aussi, fait partie de la musique.

GÉNIES EN HERBE

TECHNOLOGIE

- Quelle est, selon le site Granddictionnaire.com, la traduction française officielle du terme « hacker », qui identifie des cracks de l'informatique, gentils ou véreux?
- Quelle technologie est régie par la norme IEEE 802.11 et ses variantes a, b, g et n?
- Que signifie l'acronyme ACL, dans la description d'un téléviseur ou d'un moniteur?
- En 2006, quelle entreprise a dépassé Dell au premier rang mondial des ventes d'ordinateurs personnels?
- De quelle entreprise du domaine des technologies Steve Ballmer est-il le PDG depuis janvier 2000?

ACTUALITÉ

- Quel gouverneur de l'État de New York a quitté son poste le 17 mars dernier après avoir été impliqué dans un scandale de prostitution?
- Quel défunt député aurait, selon les partis d'opposition à la Chambre des Communes, été la cible d'une tentative de corruption de la part d'agents des Conservateurs quelques semaines avant sa mort en 2005?
- Sous quel titre honorifique Tenzin Gyatso est-il mieux connu?
- Le 9 mars dernier, qui a été réélu pour un deuxième mandat à la présidence du gouvernement espagnol?
- Quel est le nom du robot canadien destiné à l'entretien de la station spatiale internationale qui a été installé en mars dernier?

LES FILLES DU ROI

- Qui était le roi qui a commandité financièrement l'envoi des « filles du roi » en Nouvelle-France?
- Combien y a-t-il eu de ces « filles du roi », entre 1663 et 1673?
- Quel site historique du quartier Pointe-Saint-Charles, à Montréal, a servi de maison d'accueil pour les filles du roi entre 1668 et 1673?
- Quelle pionnière de Montréal aurait utilisé pour la première fois l'expression « filles du roi » pour identifier les jeunes femmes envoyées en Nouvelle-France aux frais du souverain – et ce, quelque 30 ans après les faits?
- Quel intendant de la Nouvelle-France a mis en oeuvre le programme d'immigration des filles du roi, dans le but d'augmenter la population de la colonie?

BASEBALL MAJEUR

- Quelle équipe de baseball majeur dispute ses parties locales au Rogers Centre?
- En l'honneur de quel ancien joueur des Mariners de Seattle le trophée remis annuellement au meilleur frappeur désigné de la Ligue Américaine a-t-il été renommé en 2004?
- Nommez l'un des deux joueurs des Expos de Montréal qui ont remporté le titre de recrue de l'année dans la Ligue Nationale de baseball?
- Combien un lanceur affronte-t-il de frappeurs au cours d'une partie parfaite?
- Qui détient, probablement pour l'éternité, le record du plus grand nombre de victoires en carrière pour un lanceur, avec 511?

ASSOCIATION

- Associez la personnalité canadienne à son domaine d'activité
- | | |
|-------------------|------------------|
| 1 Dan Aykroyd | (a) Musique rock |
| 2 Randy Bachman | (b) Peinture |
| 3 Dalton McGuinty | (c) Hockey |

- | | |
|-----------------|------------------------------|
| 4 Alex Colville | d) Cinéma, télévision, blues |
| 5 Jarome Iginla | e) Politique |

VOISINS ET VOISINES

- Qui a écrit la comédie *Les Voisins*, fleuron de la comédie absurde québécoise?
- Quel pays est le seul voisin de la Gambie, qu'il entoure presque complètement?
- Dans quelle ville du Nouveau-Brunswick le chanteur et acteur Roch Voisine est-il né?
- Quel célèbre joueur de hockey a établi le record de 282 points en une saison dans la Ligue de hockey junior majeur du Québec alors qu'il portait les couleurs des Voisins de Laval?
- Selon la fable de La Fontaine, où la cigale alla-t-elle crier famine?

ARGENT

- Ce sauteur en hauteur a remporté une médaille d'argent, la seule du Canada en athlétisme, lors des Jeux olympiques de Montréal.
- Quel conglomérat du monde des affaires possède la chaîne télévisée ARGENT?
- Quels deux pays d'Amérique latine sont les principaux producteurs d'argent au monde?
- Quel personnage du roman *L'Île au trésor* porte un patronyme qui signifie « argent »?
- Quel oncle de Donald Duck peut se vanter d'être le canard le plus riche du monde?

IDENTIFICATION PAR INDICES

- Personnage historique né en Europe, mort en Asie et enterré en Afrique.
- Élève d'Artistotle, il a fondé près de 70 villes différentes au cours de sa courte carrière.
- À la tête des phalanges héritées de son père Philippe, il a bousculé les forces de l'empereur perse Darius III.
- L'un des plus célèbres conquérants de tous les temps, son empire s'étendait de la Grèce à l'Inde et de l'Égypte à l'Ouzbékistan moderne.

No 1300

En collaboration avec Génies en herbe Pantologie inc. lapresse@mpghp.ca

SOLUTION



MOTS CROISÉS

Du lundi au dimanche
WWW.HANNEQUART.COM

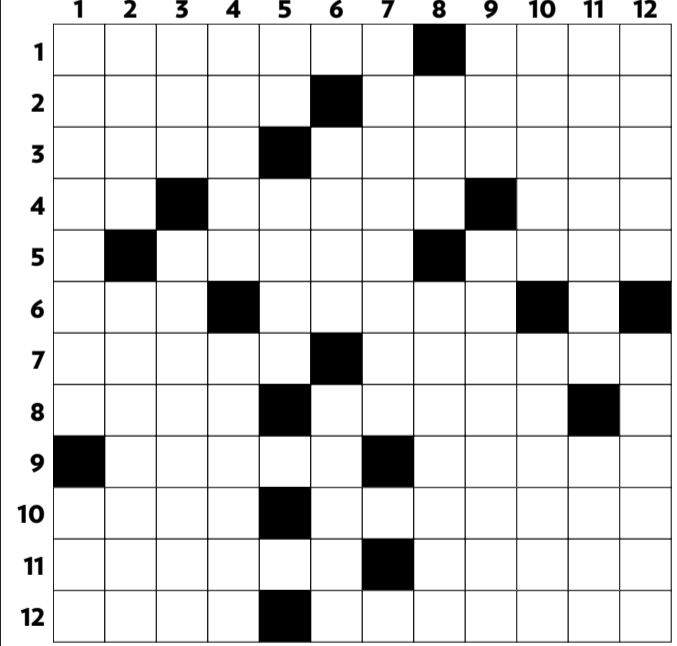

HORIZONTALEMENT

- Perte de l'odorat – Pénible.
- Mot poli – En règle.
- Poisson-lune – Conformes aux règles de la société.
- Quelqu'un – Qui n'a pas de pattes – Possèdent.
- Physicienne française – Assassiné.
- Fille d'Harmonia – Naturelle.
- Voisin du bouleau – Conflits.
- Instruit – Gainsbourg ou Reggiani.
- Conte – Les émissions radiodiffusées.
- Maladie de la peau – D'un intérêt secondaire.
- Éloigné – Allongé.
- Salement – Petits sommes.

VERTICALEMENT

- Médecin spécialiste – Gluante.
- Cachet officiel – Ver carnassier.
- Moitié – Implore.
- Angle – Propagés.
- Caractère de ce qui est indiscutable.
- Prière à la Vierge – Fausse.
- Célèbre boxeur – De la pâte frite.
- Chien célèbre – Charmé.
- Ne croque plus – Déambule.
- Subsiste – Tamisés.

SOLUTION du dernier numéro

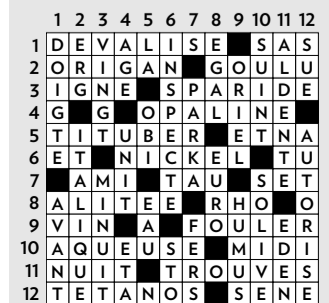

ÊTES-VOUS OBSERVATEUR

Ces deux dessins sont en apparence identiques. En réalité, il y a entre eux HUIT petites différences.

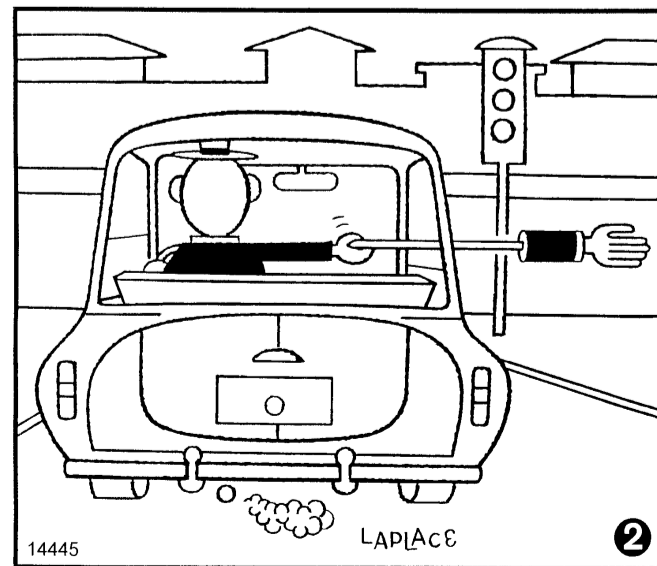
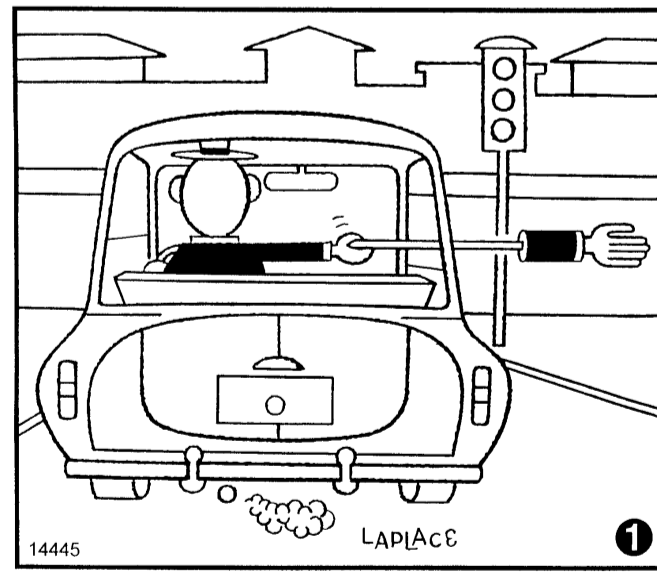

- Revers de la manche de l'homme.
- Rétroviseur moins large.
- Pare-brise plus haut à gauche de l'homme.
- Bas de la glace de la portière gauche.
- Poignée du coffre plus haute.
- Trottoir incomplet derrière la portière droite.
- Pied du poteau plus court.
- Boîtier des feux tricolores plus long.

MOT MYSTÈRE

LANGUES | Un mot de 10 lettres



- | | | | |
|-----------|---------|----------|-----------|
| ALLEMAND | ERSE | MORTE | SOUAHELI |
| ARGOT | FRISON | NAHUATL | SUEDOIS |
| ARMENIEN | GAN | NIVEAU | TAMIL |
| ASSAMAIS | GREC | OTOMI | TAMOUL |
| AVESTIQUE | IDIOME | PALI | TATAR |
| AZERI | IONIEN | PAROLE | TELUGU |
| BABEL | ITALIEN | QUECHUA | THEME |
| BIRMAN | LADINO | RASK | TURC |
| BOPP | LAPON | RHETIQUE | UNILINGUE |
| DIRE | LETTE | RUSSE | URDU |
| ECRIRE | LETTON | SABIR | |
| EGYPTIEN | LIRE | SAPIR | |
| EOLIEN | MANDE | SLANG | |
| EPURER | MIN | SLAVE | |

SOLUTION du dernier numéro | EPINGLE

LA PERSONNALITÉ DE LA SEMAINE

LA PRESSE



RADIO | TÉLÉVISION | INTERNET

ENCORE PLUS
QUE DU TALENT,
DE L'INTELLIGENCE,
MÊME DU GÉNIE,
L'EXCELLENCE
NAÎT DE L'EFFORT

RETROUVEZ LA PERSONNALITÉ DE LA SEMAINE SUR LES ONDES DE RADIO-CANADA

Chantal Durivage et Jean-François Daviau

Voilà près de 10 ans qu'ils complotent pour réussir une aventure extrême : la mode. Dix années à y croire de toutes leurs forces, en baïllonnant les mauvaises langues, en jetant un sort aux défaitistes, en illustrant mieux que personne qu'avec de la foi, de la bonne foi, on peut y arriver.

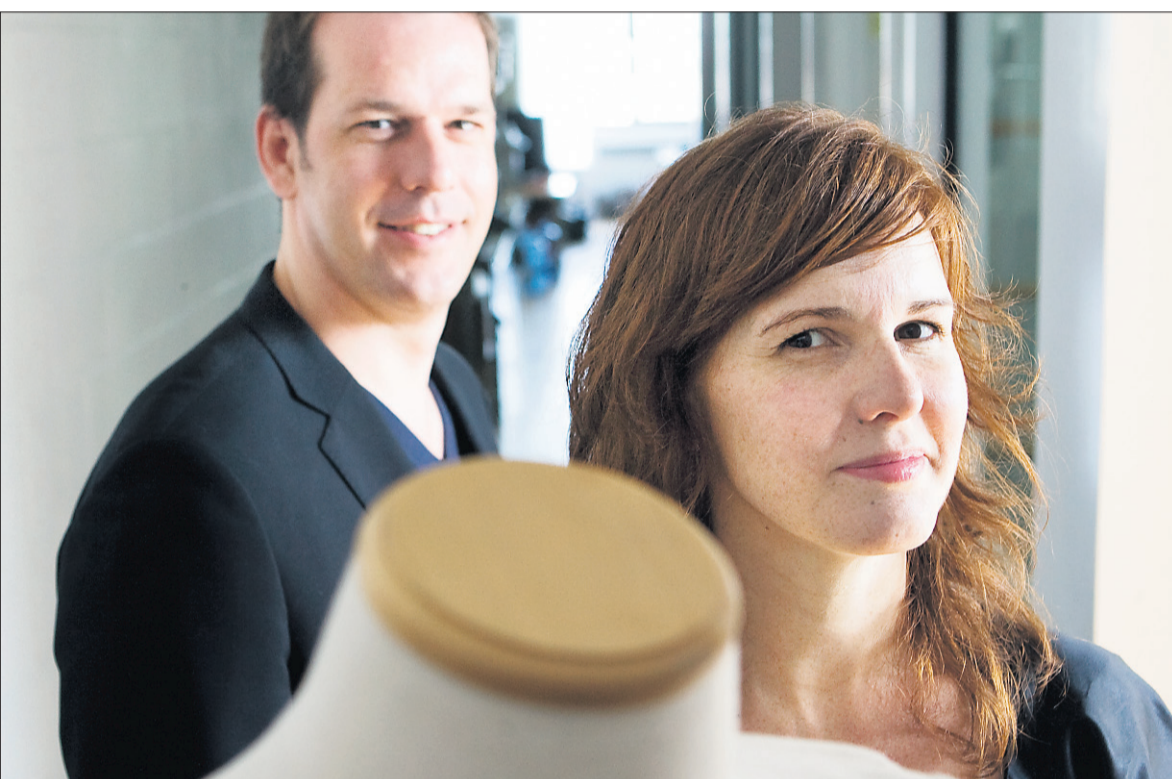

PHOTO PATRICK SANFAÇON, LA PRESSE

« Être en avant, rassembler, avoir en tête l'objectif et le conserver, surtout quand il part d'une bonne intention, voilà ce qui nous anime. »

« Notre coup de cœur s'est porté sur les designers qui entretiennent avec leur talent le dynamisme de la mode. Les gens de l'industrie en général sont des passionnés. » Alors ils ont voulu faire un coup d'éclat. Ils ont vu que le Grand Prix offrait une occasion unique de faire défiler dans la rue leur savoir-faire, leur imagination. « Au départ on a plongé, sans doute grâce à une grande spontanéité et à une certaine dose de naïveté », racontent-ils.

Acrobate et entrepreneur

Leur audace n'a jamais été contrecarrée par leur famille, composée de gens d'affaires qui leur ont offert tout le soutien et l'encouragement indispensables, surtout au début. « C'est de nos parents, confient-ils tous les deux, que nous tenons la confiance que nous avons en nous-mêmes. » Chantal a vécu dans l'Outaouais une grande partie de sa vie avant d'affronter la grande ville, Montréal, à laquelle elle voue un attachement inconditionnel. Pour Jean-François, Montréalais de souche, cette affection allait de soi. Il a été tour à tour lutteur et acrobate, ce qui fait de lui un entrepreneur original, qui ne craint pas de foncer.

Ils sont heureux de travailler ensemble. Heureux que l'un ou l'autre puisse prendre le relais lorsque Maxime, 5 ans, a besoin d'attention spéciale. « L'entreprise nous prend du temps, mais rien ne vaut la liberté, le pouvoir de gérer son temps, sa vie. »

Il ajoute en boutade: « Faire des shows de mode, ce n'est pas seulement placer des lumières. Nous voulons contribuer au développement de Montréal. » À ce propos, Maxime aimerait bien qu'il y ait des clowns dans les défilés!

Les Rozon et Simard, notamment, ont été des modèles, comme les Campeau et autres grands entrepreneurs de notre société. Leurs parents bien sûr. « Être en avant, rassembler, avoir en tête l'objectif et le conserver, surtout quand il part d'une bonne intention, voilà ce qui nous anime. On a appris à bien s'entourer de collaborateurs qui partagent cet objectif. On est exigeants, on fait de notre mieux... tout en essayant de nous dépasser », ajoute Jean-François.

Ce « mieux », c'est de renforcer Montréal et sa mode, de poursuivre leur développement en les faisant aimer et connaître partout dans le monde, d'assurer la pérennité de l'entreprise, de préserver ainsi les emplois créés.

Cette ambition ne laisse pas dans l'ombre les valeurs fondamentales que le couple partage: la famille surtout, au-delà de tout. « C'est un ancrage. L'assurance de se relever si on tombe, de continuer malgré tout. »

ANNE RICHER

Chantal Durivage et Jean-François Daviau mènent Sensation mode, entreprise spécialisée dans les « événements mode », avec leur talent inné d'entrepreneurs, leur grande sensibilité face au talent des créateurs et leur amour de Montréal.

L'événement mode du Grand Prix de Montréal est devenu un must pour créateurs et connaisseurs. Depuis sept ans, la Semaine de la mode de Montréal réunit des milliers d'acheteurs du monde entier et permet l'ouverture de plus en plus importante des marchés internationaux. Qui osera dire que la mode à Montréal a du plomb dans l'aile? Le jeune couple Durivage-Daviau lui donne au contraire de nouvelles ailes pour la mener plus haut, plus loin.

La Presse et Radio-Canada admirent cette détermination et nomment Sensation mode, ses leaders et son équipe Personnalités de la semaine.

La différence

Sensation mode met Montréal à l'avant-scène, et le couple d'entrepreneurs s'en

enorgueillit. « On a voulu dès le départ occuper un créneau unique et faire de notre entreprise l'un des événements les plus importants de Montréal. »

En 1999, Jean-François travaillait en communication: Caisse de dépôt, Cirque du Soleil. Chantal, historienne de l'art, travaillait dans la production de spectacles. Leur intérêt pour la mode a été le fil conducteur au moment de leur rencontre. Et leur intérêt l'un pour l'autre a mené à la création d'un couple mais aussi au projet de démarrer leur entreprise. De bâtir un avenir à leur image. Un avenir qui se bâtit pour eux, à 36 et 38 ans.

« C'est bien évident que depuis plusieurs années, avec la mondialisation, la mode est devenue homogène, uniforme. Conception, distribution, tout a changé dans une industrie pourtant fortement ancrée dans notre économie, importante à bien des égards. Quelle place pouvait prendre la création dans ces nouvelles règles du jeu? »

Ils ont vite réalisé que « la différence deviendrait l'atout des consommateurs de mode ». Et cette différence, ils l'ont trouvée dans l'énergie des créateurs d'ici, résolus à prendre la place qui leur revient.

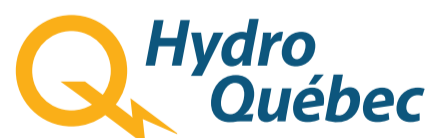

RETROUVEZ LA PERSONNALITÉ DE LA SEMAINE LA PRESSE/RADIO-CANADA À RADIO-CANADA

AUJOURD'HUI

ENTREVUE AVEC LA PERSONNALITÉ: 9h45

RDI EN DIRECT

Avec Louis Lemieux

VENDREDI DÈS 5h

SAMEDI ET DIMANCHE DÈS 5h 30



RDI

SOURCE D'INFORMATION



DEMAIN MATIN

ENTREVUE AVEC LA PERSONNALITÉ: 6h40

C'EST BIEN MEILLEUR LE MATIN

Avec René Homier-Roy

DU LUNDI AU VENDREDI 5h30 À 9h



PREMIÈRE CHAÎNE