

Plessisville

et sa région

40 CENTS

L'UNION

MARDI 1er MAI 1979

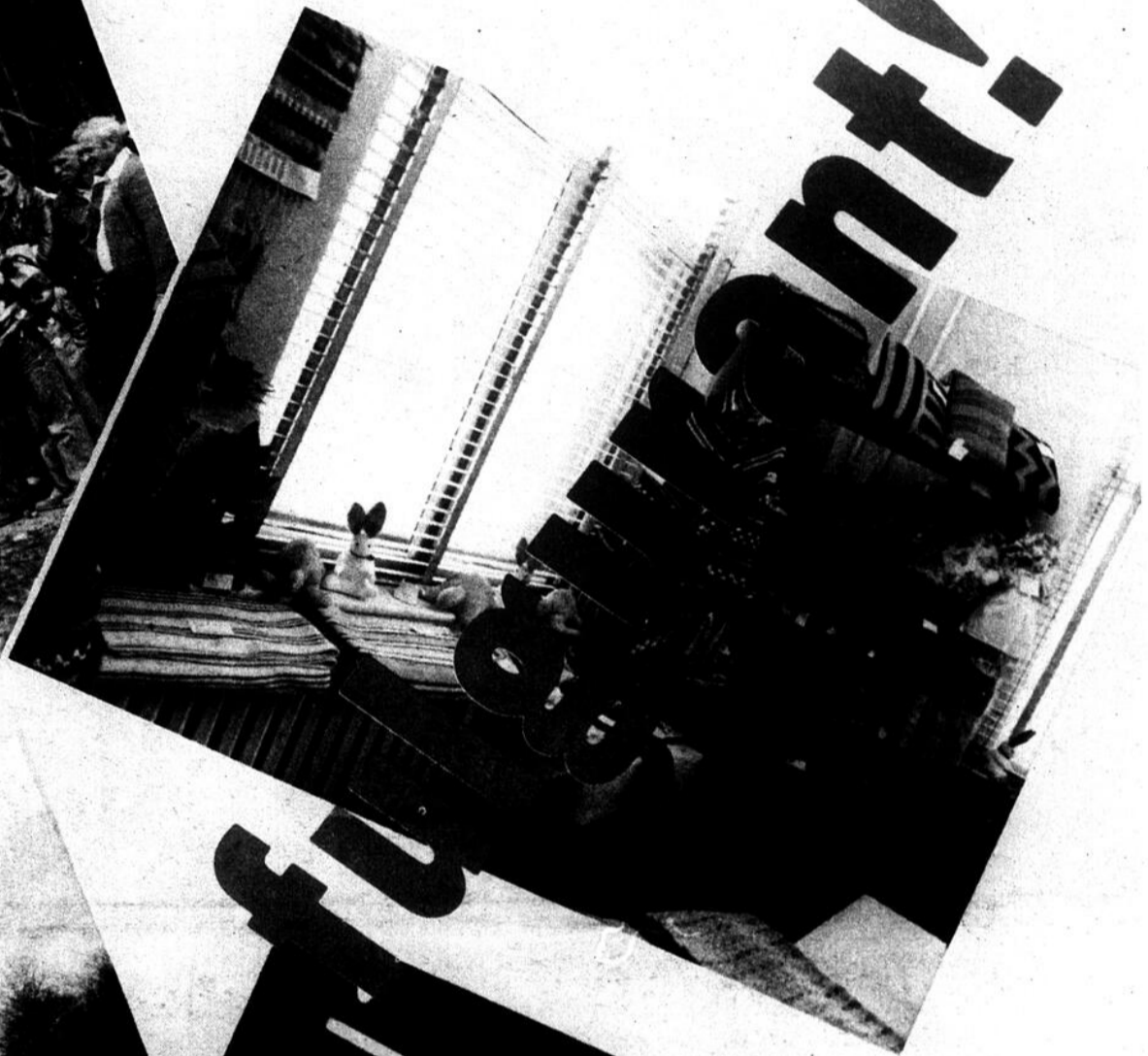
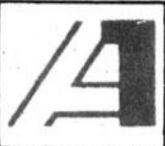

Linda 1ère, reine du 21e Festival de l'Erable



Linda 1ère a été couronnée reine du Festival de l'Erable 1979.

(Photo LP)

Plessisville (LP) — C'est vendredi soir dernier que M. Jean-Marie Fortier, maire de Plessisville, remettait les clefs de la ville à M. Jean-Louis Guay, président du 21e Festival de l'Erable. Les festivités étaient officiellement ouvertes.

Soirée western

Après la courte cérémonie d'ouverture du festival, on entra de plein pied dans les festivités avec la soirée western. Divers kiosques avaient été montés à l'aréna pour amuser les gens au cours de la soirée. Déjà, on commençait à s'amuser lorsqu'est survenu un petit accident qui a gaché le plaisir des gens venus s'amuser, ainsi que celui des organisateurs.

En effet, on avait installé une piscine dans laquelle on faisait tomber des clowns en lançant des balles. Vers 23 heures la piscine a fendu et l'eau qu'elle contenait s'est répandue sur le plancher de l'aréna. En peu de temps, l'ensemble du plancher de l'aréna était recouvert de deux pouces d'eau. Déjà la soirée était plus que compromise lorsque, en tentant d'enlever l'eau, on a fait sauter un transformateur plongeant ainsi une partie de la ville dans le noir pour environ une heure. Ainsi se terminait la soirée western.

Expositions

Dans le cadre du festival,

deux expositions sont organisées. On en faisait l'ouverture officielle samedi dernier. La première, à l'Edifice social, est celle des produits de l'érable. D'ailleurs, on a dévoilé à cette ouverture le nom du roi de l'érable 1979. Il s'agit de Pierre Fortier, un jeune producteur de sucre de Plessisville. A l'Edifice social toujours, on peut aussi y admirer des travaux exécutés par des membres du cercle des Fermières de Plessisville.

Au deuxième étage de l'hôtel de ville, les gens qui s'y rendront pourront voir les travaux des artisans de la région de Plessisville. Travaux sur cuir, dentelles, et bien d'autres choses qui sauront intéresser les visiteurs, le tout sous la responsabilité de Charles Royer lui-même artisan.

Parade de nuit

Cette année la température a été clémente pour le festival. On sait que l'an dernier, lors de la parade, une tempête de neige s'était abattue sur la ville. Samedi dernier, le temps était chaud et plusieurs centaines de personnes s'étaient massées tout au long du parcours du défilé de nuit.

Celui-ci était, dit-on, l'un des mieux organisés depuis bon nombre d'années. Une quinzaine de chars allégoriques faisait partie du

défilé ainsi que six groupes musicaux. Un seul grand absent, l'Union musicale de Plessisville. Mais celle-ci il est vrai, s'est reprise dimanche après-midi en donnant un spectacle dans le stationnement de l'hôtel de ville.

Couronnement de la reine

Pour clôturer les festivités de samedi dernier, on procédait au couronnement de la reine du 21e Festival de l'Erable. Après le défilé de nuit, un millier de personnes se sont rendues à l'aréna pour assister à ce couronnement. La tension, autant chez les quatre princesses, que chez le public était à son maximum.

Ironie du sort, les quatre princesses ont gravi chacune quatre marches sur les cinq qu'ils y avaient à gravir. L'annonce de la 17e capsule portant le nom de Linda I fut accompagnée de larmes. Les quatre princesses se sont jetées dans les bras des autres et la tension a éclaté.

Ce fut ensuite le couronnement fait par la reine 1978, Martine I. Linda I a ensuite prononcé son discours, promettant de représenter le mieux possible le Festival de l'Erable au cours de son règne.

Tire de chevaux et tracteurs

C'est dimanche après-midi, par une très belle journée, que des centaines de personnes se sont rendues

en la Salle du Festival de l'Erable. On pouvait y voir les meilleurs «teams» de chevaux de la province de Québec ainsi que plusieurs compétiteurs de tire de tracteurs. D'ailleurs, au niveau des tirs de tracteurs, Yvon

Gosselin de Plessisville avec son tracteur modifié a su impressionner les spectateurs, amateurs d'action.

Ce n'est qu'un début pour le festival et cela continue jusqu'à dimanche prochain.

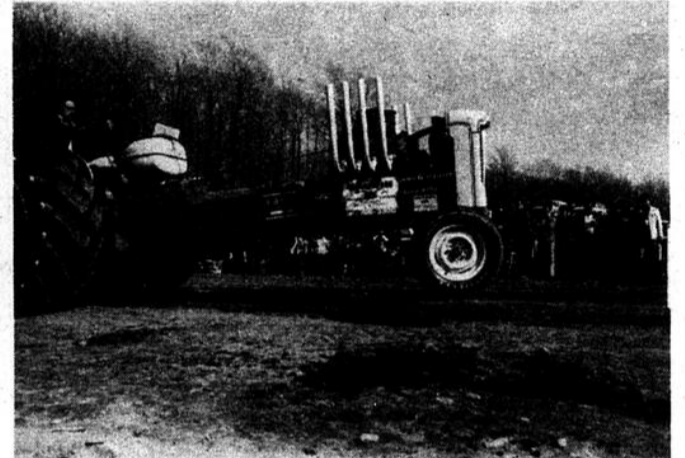

La tire de tracteurs, une compétition qui suscite beaucoup d'intérêt.

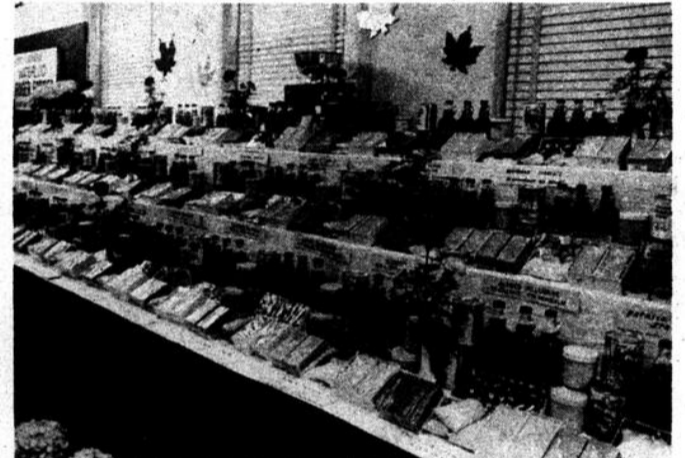

Encore une fois, l'exposition des produits d'érable attire de nombreux visiteurs.

(Photo LP)



Petits et grands ont participé au défilé de nuit du festival.

(Photo LP)



Plusieurs centaines de personnes ont assisté à la tire de chevaux, dans le cadre du Festival de l'Erable.

(Photo LP)



Le cercle des Fermières expose à l'Edifice social.

(Photo LP)



Plusieurs chars allégoriques faisaient partie intégrante du défilé de nuit du festival. (Photos LP)



Marché Girouard & Frères Inc.

provigain

25 Saint-Jacques est - Princeville

FESSE de JAMBON

Bout ou l'autre

.99 lb

JAMBON

Coupe du centre

1.59 lb

HEINZ

Jus de tomates

Boite 19 onces

.29

LACTANTIA
Margarine molle

Boite d'une livre

.65

SCOTT
Essuie-tout

Couleurs assorties

.89

TOMATES
Aylmer

Boite 28 onces

.59

PATATES
FRITES

Valley Farm
Cello 2 livres

.29

Bifteck
de ronde

Tranche complète
Canada A-1

2.09 lb

Assouplisseur
de tissus

Proviprix
Gallon 128 onces

1.19

MAXWELL HOUSE

Café instantané Pot 10 onces

4.89

MIRACLE WHIP

Mayonnaise

Pot de 16 onces

.79

LAITUE en POMME

Importée
de Californie

.39

VOTRE CORRESPONDANT
DE L'UNION
A PLESSISVILLE:

LUC PAINCHAUD

1369 rue Saint-Edouard

Tél.: 362-6477

j.n.o.

On discute loisirs chez les Optimistes

Plessisville (LP) — «L'individu a un droit fondamental aux loisirs» de dire Mme Madeleine Dusseault, échevin responsable des loisirs au niveau du conseil municipal de Plessisville, devant les Optimistes lundi dernier. Invitée pour expliquer la politique municipale sur les loisirs, Mme Dusseault a eu à faire face à de nombreuses

questions parfois teintées d'hostilité.

En plus de Mme Dusseault, M. Jean-Marie Fortier, maire de la ville, M. Denis Cormier, président de la Commission des loisirs et M. Paul Simoneau, directeur du Service des loisirs, étaient aussi présents à ce souper-conférence du club Optimistes. On sait que, dans les cadres du nouveau

budget municipal, plusieurs organismes oeuvrant bénévolement dans des activités de loisir ont vu leur budget diminué et parfois même disparaître complètement.

Le droit aux loisirs

Mme Dusseault a d'abord souligné que la Commission municipale des loisirs n'avait été mise sur pied que le 18 avril 1978 et que dans sa courte année d'existence,

elle avait surtout étudié différents dossiers et établi les critères qui vont guider ses décisions.

Elle a aussi expliqué que le conseil municipal reconnaissait que le secteur loisir était primordial pour l'équilibre et l'épanouissement de l'individu. Le conseil prépare actuellement une politique globale sans toutefois reconnaître un rôle unique ou prépondérant aux loisirs.

Culturel et espaces verts

«Inutile de vous dire que nous entrons dans un cycle culturel. Le Québécois est à la recherche de son identité, il y a une forte demande du côté arts, artisanat, patrimoine, etc.», déclarait Mme Dusseault. Ceci explique que le conseil municipal aide actuellement le comité culturel à définir son champ d'activité, à relocaliser la bibliothèque, à faire accepter l'engagement d'un responsable d'activités socio-culturelles et, quand l'heure sera venue, intégrer la Maison Cormier à la richesse collective de Plessisville.

Du côté des espaces verts, Mme Dusseault a rappelé que le règlement no 429 datant de 1955 et prévoyant

l'aménagement d'espaces verts correspondants au développement domiciliaire n'avait jamais été appliqué. Les espaces verts, selon une (suite à la page 9)



Dans l'ordre habituel: René Côté, et Florian Binette des Optimistes de Plessisville. (Photo LP)



Mme Madeleine Dusseault, conseillère aux loisirs, devant les Optimistes de Plessisville. (Photo LP)

CENTRE DE PIÈCES

INTERPROVINCIAL INC.

PIÈCES POUR CAMIONS & MACHINERIE LOURDE

C'est quoi?

C'est un centre de pièces spécialisé pour camions et machinerie lourde.

Pour tous vos besoins de pièces pour:

Suspensions: - Ridewell - New-way - Reyco - Hendrickson

Coussinets: - Bower

Joint d'étanchéité: - National - Stemco

Pièces de freins: - Transit - Berg - Wagner

Compresseurs à air pour camions

Pompes hydrauliques: - Vickers - Commercial

Moteurs hydrauliques: - Char-Lynn

Boyaux hydrauliques: - 1 pli, 2 plis et 4 plis

Que peut-on faire de plus?

26 boul. De l'Artisan, Victoriaville

(819) 758-1521



Jean-Marc Bégin, gérant des pièces

Dimanche le 6 mai

Ne manquez pas les compétitions de souque à la corde et de lever du poids.

A l'Aréna de Plessisville à compter de 13 h

- Partie de sucre gratuite
- Patronnée par les Chevaliers de Colomb

Festival de l'Erable Plessisville

La sexualité chez les enfants

Plessisville (LP) — Le Projet de la Petite enfance avait invité mercredi dernier M. Gaétan Doucet, sexologue, pour venir discuter avec près de 80 personnes de la sexualité chez les enfants entre 0 et 6 ans. Sujet toujours controversé, les explications fournies par M. Doucet ont paru satisfaire la majorité des parents présents.

Dans une brève conférence, M. Doucet a d'abord expliqué que c'est l'homme qui détermine le sexe de l'enfant et il a indiqué que la circoncision pratiquée régulièrement autrefois n'était plus pratiquée que dans 1% des cas actuellement. M. Doucet, en abordant ensuite la sexualité, a expliqué les trois stades définis par Freud.

Le premier stade, le stade oral, est caractérisé par le fait que l'enfant porte tout à sa bouche. Au deuxième

stade, le stade anal, l'enfant commence à contrôler des sphincters et peut à ce moment-là devenir «propre». M. Doucet conseille aux parents d'encourager leur enfant afin de les aider à passer rapidement à travers ce stade.

Le stade le plus critique, le stade génital ou phallique, est celui où l'enfant commence à découvrir sa sexualité. Il recherchera des explications aux nombreuses questions qu'il se pose. Il jouera aux médecins ou à l'infirmière afin de connaître les caractéristiques du sexe opposé. Il aura besoin de nudité, non par exhibitionnisme, mais tout simplement pour prendre totalement le contrôle de son corps.

Et l'attitude des parents? M. Doucet, comme dans le stade précédant, conseille d'aider l'enfant. Il ne faut surtout pas traumatiser

l'enfant en lui disant que ce qu'il fait n'est pas beau, ou mauvais et sale, etc. Toute cette attitude négative vis-à-vis l'émergence de la sexualité chez l'enfant pourrait amener un blocage et l'enfant ne pourrait pas passer le stade génital normalement. Il pourrait demeurer des séquelles qui marqueraient l'enfant tout au long de sa vie. L'enfant, en grandissant, aurait des difficultés à assumer sa sexualité.

A une personne qui lui demandait si les parents devaient ou non se montrer nus devant l'enfant, M.

Doucet recommande de le faire naturellement. C'est-à-dire que les parents ne doivent pas se sentir forcés de le faire et ne doivent pas non plus forcer l'enfant à le faire. Certaines places dans les maisons, telles que les salles de bain, sont des endroits où normalement les gens sont nus. M. Doucet recommande donc aux parents de ne pas se cacher et de laisser l'enfant découvrir tout en répondant à ses questions.

Certaines personnes croyaient qu'une telle attitude pourrait traumatiser l'enfant. M. Doucet rejette cette hypothèse en affirmant que si tout est fait de façon naturelle, l'enfant percevra

la question sexuelle comme étant tout à fait naturelle.

Le complexe d'Oedipe, c'est-à-dire le moment où le petit garçon devient amoureux de sa mère et la petite fille de son père, est un moment particulièrement important pour l'enfant. Les parents doivent avoir une attitude très compréhensive vis-à-vis ce phénomène et doivent aider l'enfant à passer à travers cette période. Encore là, si le complexe d'Oedipe est mal résolu, l'enfant en subira certaines séquelles tout au long de sa vie.

Enfin sur une question qui lui était posée sur la masturbation chez les enfants de quatre ou cinq ans,

M. Doucet estime qu'il s'agit là d'une attitude pleinement saine et naturelle chez l'enfant puisqu'il est en train de découvrir tous les aspects de la sexualité. M. Doucet estime qu'on ne peut avoir que deux types d'attitudes face à cela: soit de laisser faire l'enfant ou encore tenter de lui changer les idées. En aucun cas, on doit disputer l'enfant et l'empêcher de le faire en la présence d'adultes, puisque de toute façon l'enfant se cachera pour le faire, ce qui n'est guère mieux.

M. Doucet estime que les adultes doivent être aussi éduqués sur le développement de la sexualité de

(suite à la page 7)



M. Gaétan Doucet, sexologue. (Photo LP)



Ronald ROBICHAUD

Comité: 288 est, Notre-Dame
Victoriaville — 752-5553

P C
Lotbinière



Avec le pouvoir!

Pourquoi les cultivateurs sont-ils grognons ?

Onil Labonté, producteur laitier du 5ième rang de Val Alain dans le comté de Lotbinière n'hésite pas à le dire. Les photos de sa grange et la devanture de sa porte avec l'écriteau "A vendre" par la "Fiducie de Prêts et Revenus" démontrent clairement LA FAILLITE LIBERALE et l'IMPUISSANCE CREDITISTE. Le cultivateur qui possédait 125 bêtes à cornes n'en possède plus aujourd'hui. La terre est vendue et ce cultivateur a dû trouver une autre occupation ailleurs. C'est la rançon d'une administration libérale assistée d'un député créditiste dans le comté de Lotbinière.

Vous n'avez rien à perdre. Tous les cultivateurs savent qu'avec un gouvernement libéral et un député créditiste dans Lotbinière la classe agricole a perdu 20 % de sa paye de lait en 1976 et 1977.



Seule la politique laitière du prochain gouvernement peut aider les producteurs laitiers. Le plan quinquennal proposé par Joe Clark fera connaître 5 ans à l'avance les quotas et les subsides. CULTIVATEURS PENSEZ-Y !

VOUS AVEZ BEAUCOUP A PERDRE AVEC LES CREDITISTE ET LES LIBERAUX

VOUS AVEZ BEAUCOUP A GAGNER
AVEC LES CONSERVATEURS ET RONALD ROBICHAUD

VOTONS Ronald ROBICHAUD avec le pouvoir

Autorisé par Bernard Papineau agent officiel de Ronald Robichaud.



Alignement

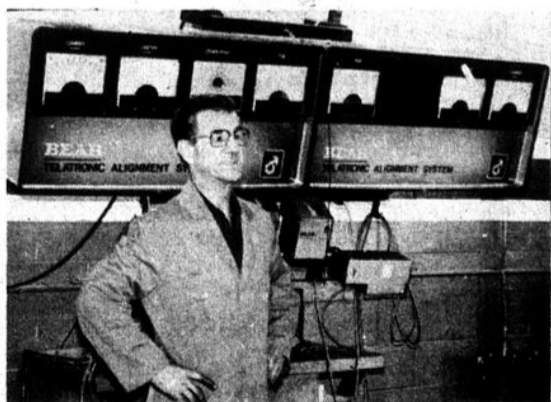

Vous avez besoin d'un alignement de roues? M. Aimé Poulin, de CANADIAN TIRE, vous attend avec ses 20 ans d'expérience et son équipement le plus moderne. Roulez droit avec CANADIAN TIRE.! Service garanti.



COURS D'INITIATION À LA VIE ÉCONOMIQUE

12 la production au Québec

La douceur ou la furie

Monsieur Ladouceur est découragé. Son fils s'est inscrit en lettres à l'Université et il se demande ce qui lui a pris. Paul Ladouceur ne donne pas souvent son opinion, mais il y a des moments où on ne peut pas rester indifférent.

«Veux-tu bien me dire quelle idée t'as eue? Comment ça se fait qu'un gars comme toi qui s'intéresse tant au sort du Québec, choisisse un domaine qui ne te permette même pas d'améliorer la situation?»

«Notre structure économique est déséquilibrée, le secteur manufacturier est faible, les services sont trop développés, les capitaux étrangers nous étouffent, le chômage est élevé, l'inflation galope, les industries canadiennes-françaises sont les plus mal en point, et j'en passe!»

«J'ai rien contre les lettres, mais tu vas devenir professeur ou fonctionnaire. Il y en a assez comme ça. Puis avec les idées que t'affiches, tu me surprends.»

Paul Ladouceur est monté sur ses grands chevaux et sa description de l'économie québécoise s'en ressent. Cependant, une fois nuancé, son point de vue semble être assez réaliste. Voyons donc à quoi ressemble l'état de la production au Québec.

Présentation

Les activités économiques se divisent en trois (3) grands secteurs:

- Le secteur primaire, qui comprend l'agriculture, la forêt, les mines, la pêche et l'énergie.
- Le secteur secondaire, qui regroupe les industries de transformation (manufactures et construction).
- Le secteur tertiaire, qui englobe les services.

Il y a plusieurs manières d'aborder ces secteurs de l'économie et de les caractériser. Entre autres, chaque secteur a une importance relative variable par rapport à l'ensemble de l'activité économique du Québec. L'importance de chacun d'eux fluctue selon le volume et la valeur des immobilisations, etc... En regroupant ces facteurs pour chacun des secteurs d'activité, on peut en tracer les profils et en mesurer l'importance relative. Ils révèlent ainsi l'état de la production pour un temps déterminé.

Cependant, les chiffres seuls ne veulent rien dire. Est-on en période de récession ou de reprise économique? Ce n'est qu'en comparant les données actuelles à celles de la ou des année(s) antérieure(s) qu'il est possible d'évaluer la situation. L'état de santé de l'économie québécoise est-il satisfaisant? Pour le savoir, il faut replacer les données pour le Québec dans le contexte économique de l'ensemble du pays. Cela permet de voir l'importance de la place qu'occupe le Québec dans l'économie du Canada et si celle-ci se maintient, croît ou décroît.

Un autre aspect de la production s'avère intéressant, c'est celui de sa répartition géographique. En effet, la production ne présente pas les mêmes caractéristiques dans les dix (10) régions administratives du Québec. Celles-ci ne sont pas également développées et favorisées du point de vue économique. Nous verrons en gros en quoi consistent les disparités régionales au Québec.

Définitions

Avant d'aller plus loin, il est important de connaître la signification de certains mots-clés pour la compréhension du texte.

Immobilisations: Biens de toute nature, meubles ou immeubles, corporels ou incorporels, acquis ou créés par l'entreprise non pour être vendus ou transformés, mais pour être utilisés de manière durable comme instruments de travail.

Importance relative: L'importance d'une unité par rapport à un ensemble donné.

Productivité: Rapport entre la quantité produite et un des facteurs de production.

Produit intérieur brut (PIB): La somme des biens et services produits (ces biens n'ont pas nécessairement été vendus) dans une économie au cours d'une période de temps. Il mesure la production effectuée à l'intérieur des frontières géographiques du pays (il ne comprend pas les investissements que le pays effectue à l'étranger).

Valeur ajoutée: Elle correspond à la contribution propre d'une entreprise à la transformation ou à la commercialisation d'un produit. Elle est la valeur réelle de la production de cette entreprise. La valeur ajoutée peut se calculer pour l'ensemble d'un secteur. Lorsqu'on calcule la production effective d'un secteur donné, on utilise la valeur ajoutée.

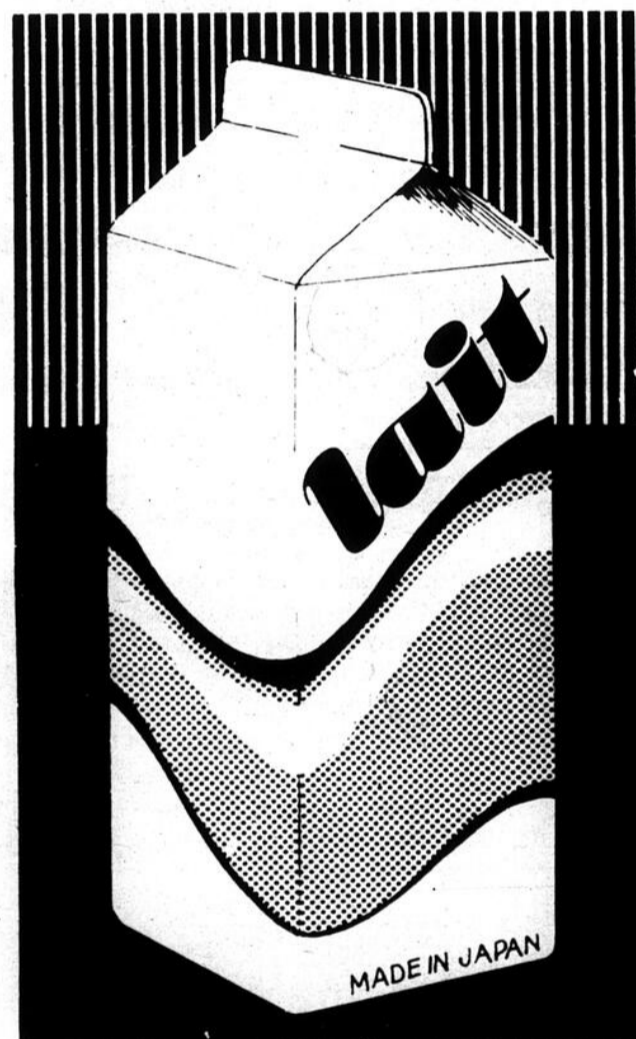

Le secteur primaire

L'agriculture, activité la plus importante du secteur primaire, ne cesse de perdre de l'importance depuis le dernier quart du XIXe siècle. Autrefois branche maîtresse de toute l'économie du Québec, elle ne totalisait plus en 1973 que 1,8% du produit intérieur brut du Québec. Les autres activités du secteur primaire ne font pas meilleure figure avec 2,0% pour les mines et un peu moins de 1,0% pour la forêt. Cette contribution totale de 4,8% à la production québécoise est assez éloquent.

Enfin, notons que ce secteur est vulnérable aux fluctuations de la demande et qu'il est dépendant des industries de transformation qui lui sont reliées.

Le secteur secondaire

Les manufactures

Nous avons déjà vu que la productivité d'une entreprise détermine sa capacité de faire face à la concurrence. Il en est de même pour l'ensemble des industries québécoises. Les caractéristiques de la productivité du secteur manufacturier nous renseignent sur la place qu'occupe ce secteur dans l'économie canadienne et sur son potentiel. D'une manière générale, les études sur le sujet démontrent que ce secteur occupe une place de plus en plus restreinte dans l'économie du Québec (25,5% en 1973) et qu'il est responsable de la baisse de la production manufacturière canadienne. On constate une faible productivité comparativement à l'Ontario et au Canada. Plusieurs études rendent la structure même du secteur manufacturier responsable de sa situation peu reluisante.

Certaines d'entre elles mettent en évidence deux grandes faiblesses de la structure manufacturière québécoise.

D'une part, les premières industries qui se sont implantées au Québec (textiles, vêtements, cuir, bois, etc...) sont aujourd'hui encore les plus répandues. Elles sont contrôlées par les canadiens-français et elles se caractérisent par une faible productivité, une croissance régulière mais lente, des salaires peu élevés, une technologie moins avancée et une main-d'œuvre nombreuse. Elles sont les moins dynamiques du secteur manufacturier. Bien que le Québec soit spécialisé dans la production de biens non durables, la productivité de ces industries demeure inférieure à celle de l'Ontario et de l'ensemble du Canada. Enfin, leurs coûts de production sont assez élevés, ce qui les rend vulnérables à la concurrence étrangère.

D'autre part, les industries modernes, de biens durables, c'est-à-dire celles qui sont les plus productives, qui contribuent le plus à la croissance et à la prospérité de l'économie sont peu développées au Québec. De plus, ce sont dans presque tous les cas, des entreprises multinationales qui sont pour la majorité contrôlées par des capitaux américains et canadiens-anglais. Il semble qu'en définitive, cette présence étrangère ne soit pas des plus profitable au Québec. En effet, bien que les investissements étrangers contribuent d'une manière générale à la croissance de la production, de l'emploi et des revenus, ils ont pour conséquence d'annuler l'effet dynamique que ces industries provoquent habituellement. Celles-ci se maintiennent à l'écart du reste du secteur manufacturier en faisant affaire avec leurs filiales plutôt qu'en s'approvisionnant chez les industries québécoises. Elles exportent de ce fait leurs effets bénéfiques vers leur pays d'origine. Elles retirent beaucoup de leurs investissements au Québec mais contribuent peu au développement réel de l'économie du Québec. Enfin, disons que cette dernière est fortement dépendante de son commerce extérieur et que les intérêts américains imposent une politique commerciale qui n'est pas toujours avantageuse pour le Québec.

D'une manière générale, on constate que: l'importance relative des entreprises canadiennes-françaises diminue; la productivité diminue; les politiques gouvernementales dans le but de promouvoir la productivité du secteur manufacturier sont aujourd'hui encore peu efficaces. Ce sont des politiques à court terme qui essaient plutôt de boucher des trous que de restructurer adéquatement le secteur manufacturier dans son ensemble.

La construction

L'industrie de la construction est une des activités les plus influencées par les fluctuations de l'économie. Elle dépend entièrement des investissements. Lorsque les coûts de production augmentent comme cela a été le cas en 1975 avec la crise du pétrole, la demande tend à diminuer. Les entrepreneurs songent davantage à écouler leurs stocks qu'à investir dans de nouvelles activités productives. En fait, la construction est directement liée à la croissance de l'économie et elle en ressent les hauts et les bas.

Le secteur tertiaire

Nous savons que plus une économie est développée, plus la division du travail devient complexe et plus l'interdépendance entre les secteurs d'activité économique est importante. Les structures changent et la nécessité de satisfaire les nouveaux besoins dus à la croissance de l'économie entraîne la création d'institutions et de services.

L'importance du secteur tertiaire s'accroît avec le développement de l'économie et plusieurs de ses activités sont reliées au secteur secondaire, comme les transports, les télé-communications, l'ingénierie et tous les services spécialisés pour les entreprises.

Cependant, le secteur tertiaire comprend aussi un vaste champ d'activité dont le développement n'est pas soumis aux règles de l'économie de marché et dont l'importance ne dépend pas de la prospérité du secteur secondaire.

Santa Maria, Paraguay, aura son puits, et plus encore...

Plessisville (LP) — La «marche du pain» organisée à Plessisville et dans toutes les paroisses environnantes le 12 avril dernier, a connu un succès au-delà de toute espérance.

Environ 200 marcheurs ont parcouru la région afin d'offrir le pain du partage; 3,450 pains ont ainsi été vendus, grâce non seulement

aux marcheurs, mais aussi aux automobilistes qui accompagnaient ces mêmes marcheurs; et enfin à la générosité de la population, qui a su comprendre le véritable sens de la «marche du pain».

En effet, le total des dons en argent effectués lors de cette journée du jeudi-saint, s'élève à \$6550. (toutes dépenses payées).

Devant une telle collaboration, le comité organisateur dirigé par Mme Odette Doyon, tient à rendre hommage à tous ceux qui, de près ou de loin, ont apporté une aide inestimable à la réussite du projet qui lui tenait à cœur.

Notre région peut être fière de son inlassable volonté d'aider ceux qui en ont véritablement besoin.



Le groupe Jeunesse Internationale et un groupe de bénévoles, en pleine activité de la «marche du pain».

(Photo Rémi)

Paroisse de Plessisville Sur la table du conseil

Plessisville (MD) — Cinq conseillers, soit MM. Jean-Guy Cloutier, René Carrier, Robert Painchaud, Raoul Chandonnet et Gérard Caron étaient présents lors de la dernière assemblée (ajournée) du conseil de la paroisse de Plessisville, présidée par le maire Jean-Paul Dubois.

Les membres du conseil ont accepté les comptes du mois au montant de \$787.25.

Par ailleurs, le secrétaire-trésorier, M. Gabriel Michaud, a été autorisé à s'inscrire à la première session du programme d'initiation à la fonction de secrétaire-trésorier, session qui se tiendra les 8, 9, 10 et 11 mai à Thetford-Mines.

Attendu qu'en vertu d'un projet Canada au travail, MM. Pierre Laprise, Mario Juaire et Eric Olivier travaillent à l'intérieur des limites des municipalités de

la ville de Plessisville et de la paroisse de Plessisville, et ce depuis octobre 1978, sur des travaux ayant pour objet l'étude des problèmes spatiaux de Plessisville, et que ces travaux sont d'un grand intérêt pour la municipalité de la paroisse de Plessisville suite au dépôt du projet de loi sur la Protection du territoire agricole, les membres du conseil ont demandé au conseil de la paroisse pour constituer le dossier que la municipalité devra présenter à la Commission de protection des terres agricoles. Naturellement, MM. Laprise, Juaire et Olivier pourront participer à toutes les phases du dossier, y compris aux réunions qui seront tenues sur le sujet.

Dans un autre ordre d'idées, le conseil de la paroisse de Plessisville appuie la demande de la ville

de Plessisville faite au Haut-Commissariat à la Jeunesse, aux Loisirs et aux Sports concernant l'engagement d'un animateur culturel.

A Sainte-Sophie-de-Mégantic Qui sera élue reine des loisirs?

Sainte-Sophie-de-Mégantic

— Le comité des loisirs de Sainte-Sophie-de-Mégantic organise pour une sixième année consécutive un concours de popularité pour le choix d'une reine des loisirs.

Quatre duchesses se présentent à ce titre tant convoité. Il s'agit de Milles Line Saint-Pierre, appuyée par le club de l'Age d'Or, Brigitte Paradis, présentée par l'Aféas, Guylaine Beaudoin, commanditée par les Filles d'Isabelle et Louise Gosselin présentée par les Chevaliers de Colomb.



Line Saint-Pierre



Louise Gosselin

Précisons que les duchesses dirigent une distribution de billets pour le tirage de prix.

Une manifestation spéciale est prévue pour le choix et le couronnement de la nouvelle reine des loisirs de Sainte-Sophie. L'élection se fera pas un tirage par (suite à la page 8)

La sexualité...

(suite de la page 5)

l'enfant afin que celui-ci ait un environnement propice à son développement. Si tout est fait naturellement, l'enfant se sentira en sécurité, et assumera sa sexualité aussi bien en bas âge qu'à l'âge adulte.



CLÔTUREZ LA SAISON EN IMPROVISANT UN VRAI BANQUET.

C'est le mois du Buffet du Colonel au magasin Poulet Frit à la Kentucky. Et une merveilleuse façon de faire vos adieux aux sports d'hiver et de mettre fin aux activités sociales est de réunir les amis autour d'un bon repas de poulet. Il suffit d'avertir le gérant du magasin deux heures à l'avance et vous aurez tout ce qu'il faut pour servir un vrai banquet. Chaque convive pourra se régaler de 3 morceaux de Poulet Frit Kentucky et de généreuses portions de salades et de pain. Le tout est prêt à servir, ce qui donne libre cours à votre imagination pour faire de cette fête un événement mémorable. Pour 15 personnes ou plus.

La Villa du Poulet.

Pour tous renseignements, téléphonez au gérant du magasin local.

LA RECETTE DU COL. SANDERS DE
Poulet Frit à la Kentucky.

Colonel Sanders et ses aides le font "bon à s'en lécher les doigts"

C'est facile avec
le buffet du colonel Sanders.



Du bon poulet!

agriculture

Améliorations foncières

De la machinerie qualifiée pour des travaux subventionnés

Si un agriculteur sollicite l'assistance financière du ministère de l'Agriculture du Québec pour la réalisation d'améliorations foncières, cette année, il devra s'assurer que la machinerie utilisée par l'entrepreneur de son choix répond aux normes de qualité du ministère en la matière.

Cette vérification sera facile à faire puisque les machines ou l'outillage acceptés par le ministère porteront dorénavant un numéro spécial, bien identifié et très visible. Ce «numéro de qualification» devra, de plus, obligatoirement apparaître sur toute facture ou document de même nature.

Campagne de qualification de la machinerie

Transport et épandage de pierre à chaux agricole, drainage souterrain, forage de puits artésiens, travaux

Qui sera...

(suite de la page 7) capsules et avec élimination. Le couronnement et l'attribution des prix auront lieu le soir du 1er juin, en la salle de la Grange de Sainte-Sophie.



Brigitte Paradis



Guyline Beaudoin

mécanisés tels que défrichement, épierrage, nivellement arrondissement de planches, égouttement superficiel, redressement de fossés de ligne, chemins de ferme, d'érablière et de boisés de ferme: tous ces travaux constituent des améliorations foncières pour la réalisation desquelles un agriculteur peut obtenir l'assistance financière du ministère, s'il répond aux critères d'admissibilité et fait une demande à cet effet.

Afin de s'assurer que l'outillage et la machinerie ont les qualités nécessaires pour donner un bon résultat à l'agriculteur qui entreprend ces améliorations foncières avec l'aide du ministère, une campagne de qualification de la machinerie vient d'être entreprise par le ministère de l'Agriculture du Québec.

Chaque entrepreneur, propriétaire de machinerie lourde, doit inscrire dès maintenant chacune des machines qu'il entend utiliser pour effectuer, en 1979, ce genre de travaux chez des exploitants agricoles reconnus et susceptibles d'être subventionnés. Au cours du mois d'avril, un appel en ce sens leur est lancé par la voie des journaux. Une équipe de fonctionnaires du

ministère de l'Agriculture du Québec va examiner la machinerie ainsi offerte et décerner un «numéro de qualification» propre à chacune des machines qui sera jugée acceptable, selon certains critères pré-établis. Responsabilité de l'agriculteur

Il est de la responsabilité de l'agriculteur qui fait effectuer des travaux et qui attend une subvention pour ceux-ci, de s'assurer que l'entrepreneur de son choix utilise bel et bien une ou des machines correspondant aux exigences du ministère de

l'Agriculture du Québec. La machinerie conforme porte un «numéro de qualification». Ce numéro est inscrit sur un décalque autocollant, résistant aux intempéries, apposé très visiblement sur la machine. Il est composé de cinq chiffres: les deux premiers indiquent la région agricole et les trois derniers, le numéro de la machine. C'est ce numéro dont l'agriculteur doit vérifier la présence et qu'il doit noter pour pouvoir ainsi l'indiquer au ministère par la suite. «Sinon, pas de remboursement...»

Attention aux résidus d'herbicides

La persistance dans le sol ou rémanence est une qualité et en même temps, un défaut de certains herbicides. Elle permet aux mauvaises herbes pendant plus longtemps; cependant cette rémanence peut laisser dans le sol des résidus pouvant être toxiques aux cultures, l'année suivante.

Les cas les plus fréquents se présentent avec l'emploi d'atrazine et de simazine dans le maïs. Le problème ne se pose pas lorsque le maïs est cultivé. Cependant lorsque des céréales ou de la

luzerne sont semées dans un champ après qu'on y ait cultivé, durant plusieurs années, du maïs, ces cultures peuvent être endommagées par les résidus d'atrazine ou de simazine. Plusieurs cas de ces types de dommages sont rapportés chaque année. De plus, les printemps secs et chauds des dernières années semblent avoir accentué le problème de la rémanence de ces herbicides.

Hélas! Lorsque les dégâts apparaissent sur les cultures, le mal est fait; il

(suite à la page 9)



JOHN DEERE LIMITEE

DEUX BONNES RAISONS DE COMMANDER VOS MACHINES DE FENAISSON AVANT LE 30 JUIN

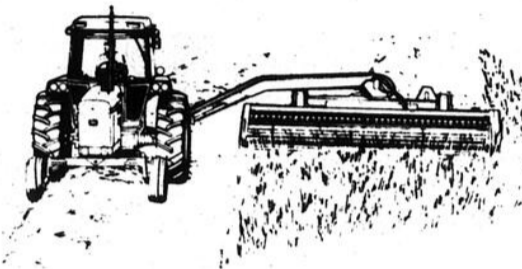

NOTRE MEILLEURE OFFRE ET \$50 A \$550 DE RABAIS JOHN DEERE

Il vous suffit de signer la commande de l'une quelconque des machines de fenaison John Deere indiquées ci-dessous, avant la fin du mois de juin. Vous bénéficierez de notre meilleure offre sur l'achat de la machine et de la valeur maximum de reprise de vos machines d'échange. N'oubliez pas de vous renseigner sur notre programme spécial de financement. Vous recevrez également \$50 à \$550 de rabais de John Deere. Un chèque de rabais vous sera posté directement par John Deere, après livraison de vos machines. Venez nous voir sans tarder et renseignez-vous sur tous les détails.

MONTANTS DES RABAIS ACCORDES POUR COMMANDES SIGNÉES AVANT LES DATES INDIQUÉES

MACHINE	30 JUIN 1979
PRESSES:	
336	\$125
346 et 410	\$175
466 et 510	\$250
FAUCHEUSES-CONDITIONNEUSES:	
1207 et 1209	\$150
1214	\$200
1380	\$250
FAUCHEUSES:	
350 et 450	\$50
RATEAUX:	
567, 650 et 660	\$50
670 et 671	\$75
HACHEUSES:	
16A	\$100
DÉCHIQUETEURS:	
27	\$125
ANDAINEUSES:	
800	\$275
830	\$350
2280	\$550

Les offres ci-dessus sont fonction de la disponibilité des machines et sont nulles lorsque la loi les interdit ou les limite.



André Girouard & Fils Inc.

650 boul. Industriel est,
Victoriaville
Tél.: 758-0643

30-5-79

Ariens BÈCHE

Préparer un jardin qui sera productif, c'est l'affaire du motoculteur ARIENS. Grâce à sa largeur de travail variable ainsi qu'à sa compatibilité avec d'autres appareils aratoires — butoir, émietteur, charrue ou cultivateur — la bêcheuse ARIENS est en mesure de répondre à tous vos besoins en matière d'agriculture. Modèles de 2, 3%, 4, 5, 6 et 7 c.v.

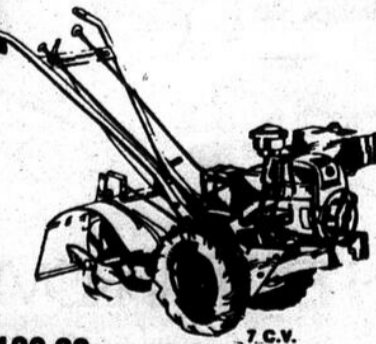

Prix à partir de \$189.00

Lévis Gagné Inc.

389 Boul. Bois-Francs nord — Victoriaville

758-1112

J.n.o.

Attention...

(suite de la page 8)

n'y a plus rien à faire, sauf espérer que ces dégâts ne soient pas trop importants. Il fallait prévoir ce danger avant!

Toutefois, cette prévision immédiate des risques de dommages par les résidus d'herbicides est difficile, pour ne pas dire hasardeuse ou impossible. Des analyses de sol mesurant la quantité de résidus présents donnent un aperçu des risques. L'interprétation des résultats est délicate parce que la quantité de résidus tolérée par les plantes

On discute...

(suite de la page 4)

étude effectuée par MM. Mario Juaire et Eric Olivier, occupent une superficie correspondant à 1.5% du territoire alors que la norme généralement admise est de 10%. Le conseil municipal est conscient de telles lacunes et c'est pour cela qu'il est prêt à appuyer des initiatives comme le parc de la rue Vallée.

Coupures dans les subventions

Lors de la période des questions, certaines interventions de la part de représentants d'organismes oeuvrant dans le secteur loisir ont demandé à Mme Dusseault de leur expliquer les critères sur lesquels s'était basé la commission pour couper les subventions. Là-dessus, elle a répondu que la politique actuelle de la ville est, et cela est d'autant plus fort suite à l'incendie du Centre des Loisirs, de sabrer dans les subventions afin d'avoir l'argent nécessaire pour arriver à augmenter les espaces disponibles, les équipements disponibles, le personnel d'animation et l'administration nécessaire.

Certains semblaient y voir là une certaine contradiction pouvant amener une baisse dans les activités de loisir. En effet, la plupart des organismes qui oeuvrent dans le loisir fonctionnent sur une base de bénévolat. Les gens sont prêts à donner du temps mais pas de l'argent afin d'organiser ces loisirs. Ils se sentent donc abandonner par le conseil qui coupe dans les subventions.

Mme Dusseault estime qu'il s'agit là d'un défi à relever et elle croit que la population de Plessisville saura passer à travers.

Cueillette de livres

Suite à l'incendie du Centre des Loisirs où était située la bibliothèque de Plessisville, M. Florian Binette a proposé que l'on organise une cueillette de livres usagers auprès des membres du club Optimiste afin de lancer la campagne qu'entend organiser la bibliothèque avec la Commission municipale des loisirs. Celle-ci devrait démarrer d'ici peu.

sensibles, comme les céréales, la luzerne ou la betterave est inconnue et parce que la phytotoxicité des résidus ou leur manifestation est fonction en bonne partie de la température. Donc, actuellement on ne peut

prévoir les dommages que causeront les résidus d'herbicides.

Mesures de la prévention

Même si la prévision de dommages par les résidus s'avère difficile, les producteurs peuvent et doivent cependant minimiser ce

danger. Ils le peuvent en suivant quelques règles fort simples. «Premièrement», il est préférable d'appliquer tôt dans la saison, la dose minimale d'atrazine. L'herbicide est plus efficace lorsque les mauvaises herbes sont jeunes et sa

disparition dans le sol est fonction du temps. «Deuxièmement», les rotations devraient être prévues assez longtemps d'avance et à «la dernière année de culture de maïs, l'atrazine ne devrait pas être utilisée». Sans déprécier

l'atrazine, d'autres herbicides peuvent être utilisés pour contrôler les mauvaises herbes dans le maïs; ces herbicides ou ces mélanges d'herbicides sont efficaces et détiennent l'avantage de ne pas laisser de résidus toxiques pour les plantes.

Pour bien
RÉPONDRE À VOS BESOINS de

CREDIT AGRICOLE

A LONG TERME

A MOYEN TERME

A COURT TERME

Il faut avoir "les deux pieds sur terre"

À VOTRE CAISSE POPULAIRE,
NOUS CROYONS EN VOUS
car depuis longtemps
NOUS PARTAGEONS vos aspirations,
votre désir de progresser

"c'est à ma CAISSE POPULAIRE
que j'ai fait
les meilleures affaires"

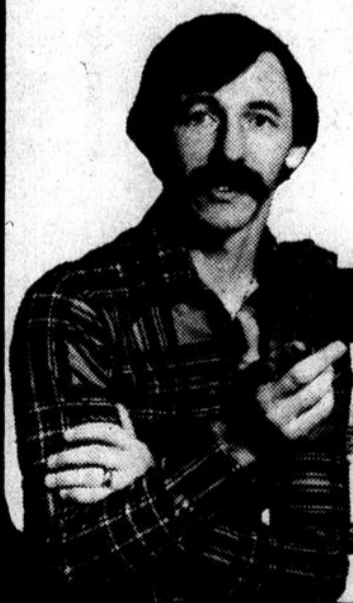

U.R.T.R. communication

Princeville

et sa région

Visitez votre marchand **RO-na sports**
sports
Denco inc. Le plus grand centre
de marine de la région
612 boul. Baril, Princeville
364-2644



j.n.o.

Réunion du comité d'école

L'école Sainte-Marie doit-elle demeurer une école "catholique-romaine"?

Princeville (MBP) — Mardi soir dernier, le 24 avril, avait lieu la réunion mensuelle du comité d'école Sainte-Marie.

Rappelons que ce comité est composé de neuf membres féminins, soit

Mme Denise Heeremans, présidente, Mme Dolorès Lavigne, vice-présidente, Mme Yvette Bilodeau, secrétaire et Claire Fortier à la trésorerie. Jacqueline Morin, Jeanne Sévigny, Hélène Beaudoin, Céline

Gagnon et Jocelyne Plamondon complètent le comité d'école.

Lors de cette assemblée, les membres ont accepté le bilan financier mensuel que l'on fit parvenir à la Régionale des Bois-Francs.

Mentionnons entre autres qu'une somme d'argent a été réservée pour encourager et récompenser les activités sportives et culturelles des étudiants.

Dans un deuxième temps, les membres du comité

d'école se sont penchés sur la confessionnalité de l'école, à savoir si l'école Sainte-Marie de Princeville devait demeurer école catholique romaine ou qu'elle devait prendre un autre statut. Le dossier est

toujours à l'étude et un sondage auprès des parents se fera lors de l'assemblée générale qui se déroulera vers la fin de mai ou au début de juin.

En ce qui a trait aux (suite à la page 11)



Exposition commerciale et industrielle de Princeville

Un succès sans précédent

Tournoi interrégional de tir à l'arc Le club Sherwood de Princeville a fait très belle figure

Princeville (MBP) — tournoi interrégional de tir à l'arc.
Dimanche le 22 avril dernier se déroulait à Sherbrooke le Plus de trente-trois par-



Participants à travers la région y ont pris part. Quatre archers de Princeville s'y sont rendus et remporté trois médailles.

Dans la catégorie illimitée, M. François Meunier remportait la médaille d'or avec une fiche de 529. Pour cette même catégorie, M. Roland Gosselin se classait troisième avec un pointage de 467 et s'appropriait ainsi la médaille de bronze.

Chez les femmes, dans la catégorie senior, Mme Rose Gosselin finissait en deuxième place avec un total de 459 points et gagnait la médaille d'argent. Dans la catégorie senior, chez les hommes, M. Serge Fréchette se classait en septième position sur vingt-quatre tirs dans cette catégorie.

Soirée bavaroise

Princeville (MBP) — Toute la population de Princeville et des environs est cordialement invitée à participer à une soirée bavaroise qui aura lieu samedi prochain, le 5 mai, à compter de 20 heures, en l'aréna intermunicipale de Princeville.

Précisons que cette bavaroise clôturera les activités de la saison hiver 1979 de l'aréna. L'orchestre Les Modern-Air fera les frais de la musique.

Ajoutons que le club Sherwood de Princeville tenait son assemblée annuelle mardi le 24 avril dernier. Lors de cette réunion, un nouveau bureau de direction a été élu et M. François Meunier, président sortant, a été réélu. On retrouve à la vice-présidence M. Réjean Bergeron, tandis que Mlle Danielle Coulombe prend charge du secrétariat et Claude Seaborn de la trésorerie. Les directeurs sont Roland Gosselin, Sylvie Gagnon et Léo Gingras.

L'école...

(suite de la page 10) prévisions pour l'automne prochain, les neuf membres du comité d'école Sainte-Marie de Princeville ont laissé ce domaine en suspens puisqu'en septembre, il y aura une nouvelle convention collective du côté des professeurs et que cette convention pourrait sembler-t-il perturber des projets trop tôt amorcés.

Le comité a d'autre part fait l'étude du calendrier scolaire pour la prochaine année et la présidente du comité d'école Sainte-Marie, Mme Denise Heeremans, tient à remercier tous les membres de leur participation assidue aux réunions mensuelles.

Protégeons les berges: la vie du cours d'eau en dépend

ASSOCIATION QUEBÉCOISE DES TECHNIQUES DE L'EAU

Fête à la tire

Plusieurs centaines de personnes participaient dimanche dernier, au Centre communautaire de Sainte-Hélène-de-Chester, à la fête à la tire annuelle organisée par cette municipalité. Jeunes et moins jeunes ont su apprécier les activités prévues pour la circonstance tout en se sucrant le bec. Sur la troisième photographie ci-dessus, nous reconnaissons quelques-uns des principaux responsables de cette journée. Dans l'ordre: Gaétan Gardner, Melquiad Allaire, le curé de la paroisse Lucien Rousseau, Gilles Thibodeau, Lionel Lizotte et Benoît Fréchette.

(Photos MBP)

Tu aimes les enfants?

Tu es prêt à aider un enfant?



PARENTS-SECOURS

a besoin de toi pour établir dans la région un réseau de maisons où tout enfant en difficulté pourra trouver momentanément refuge

Il nous faut plusieurs foyers sur chaque rue de Victoriaville et Arthabaska.

Ne tourne pas le dos à un enfant dans le besoin.

Tu es intéressé?

Complète et poste le coupon ou donne tes nom et adresse à l'école de ton quartier

8-5-79

OUI, JE SUIS INTERESSE A DEVENIR PARENTS-SECOURS

Nom.....

Adresse.....

Tél.

Poster à: MARCEL LAURIN,
42 Monfette, Victoriaville

CE DOCUMENT N'EST PAS UN ENGAGEMENT DE PART OU D'AUTRE

PROGRAMME DES PRINCIPALES ACTIVITES

JEUDI 3 MAI

JOURNEE DE L'AGE D'OR

7.00 hres: Déjeuner de l'Age d'Or à la Brasserie Roule Ta Boule. En après-midi: visite guidée de la ville y compris exposition de l'Érable et d'artisanat et démonstration de cuisine à base de produits de l'Érable. Partie de sucre et souper canadien à la Salle du Festival. Soirée avec musiciens et animateurs. Réservation de groupes Charles Royer 362-2764 ou 362-7557.

9.00 à 21.00 hres: MAGASINAGE A L'ANCIENNE dans les commerces de la ville. Tenue d'époque. N.B. Aussi vendredi et samedi de 9 à 17 hres.

VENREDI 4 MAI

18.00 hres: SOUPER DES TRAVAILLEURS à la Salle du Festival. Cocktail de bienvenue, souper (Menu spécial: Soupe au chou, ragoût de boulettes et ragoût de pattes à l'ancienne, crêpes au sirop), soirée avec l'orchestre Fortier. Rafraîchissements. Bienvenue à tous les travailleurs. Réservation: Raymond Gosselin 362-7191.

SAMEDI 5 MAI

13.00 hres: TOURNOI DE DARDS PROVINCIAL à l'Hotel des Bois-Francis. Inscription au même endroit. Equipes de 4 joueurs. 17 trophées et bourse de \$400.

18.00 hres: SOIREE DE GALA en l'honneur de la REINE et du ROI de l'ERABLE à l'Ecole des Métiers. Souper gastronomique et soirée avec l'orchestre Le Point. Réservations: Jean-Pierre Gagnon 362-6451.

DIMANCHE 6 MAI

13.00 hres: SOUQUE A LA CORDE ET LEVEE DE POIDS à

l'aréna municipal patronné par les Chevaliers de Colomb. 2 classes hommes 1000 et 1200 lbs. Inscription pour levée de poids et BROUETTE: Clémence Vigneault 362-7639. Trophées. Tire gratuite.

Le Festival de l'Érable vous attend à Plessisville du 27 avril au 6 mai 1979

* L'Exposition des produits de l'Érable à l'Hôtel de Ville et d'artisanat à l'Édifice Social se tient à chaque jour à partir de 13.00 hres.

Pour informations en tout temps (819) 362-7557.



HOMMAGE DE

Labatt

On fait la fête
au 21e
Festival
de l'Érable

Du 27
avril
au
6 mai
1979

On se sucre le
BEC
au Festival de l'Érable
de Plessisville

La quatrième exposition commerciale et industrielle de Princeville

Près de 6,000 personnes franchissent le guichet

Princeville (MBP) — Près de 6,000 personnes ont franchi en fin de semaine dernière le guichet d'entrée de l'aréna de Plessisville pour visiter la quatrième exposition industrielle et commerciale de cette municipalité. Rappelons ici que l'an dernier, environ 4,000 personnes avaient

visité cette exposition.

Les gens qui se sont rendus ont pu constater les efforts et l'intérêt des exposants par le soin apporté cette année à la tenue des quelque quarante kiosques montés par chacun d'eux.

Il serait bon de mentionner en particulier l'apport très

apprécié de l'école Sacré-Coeur de Princeville par son kiosque sur l'année internationale de l'enfant. Plusieurs personnes s'y sont arrêtées et attardées en s'intéressant au travail accompli par les étudiants de la commission scolaire Prince-Daveluy.

Par ailleurs, tand du côté

professionnel qu'au niveau des artistes locaux, ceux qui ont été en vedette au cours des trois journées d'exposition ont contribué dans une large mesure au succès sans précédent de cette quatrième exposition annuelle.

M. Michel Camiré, qui en est à sa quatrième année

d'organisation, s'est dit très heureux et des plus satisfait du déroulement de cette exposition industrielle et commerciale. Tout en remerciant les milliers de visiteurs, il tient à féliciter en particulier les exposants qui ont su faire un éclatant succès de cette foire annuelle.

Tirage

Ajoutons en terminant que

plusieurs prix de présence étaient tirés dimanche soir, prix décernés pour la plupart par les exposants. Le principal prix, soit un voyage pour deux personnes à Freeport, Nassau ou Miami, gracieuseté de Charron Voyages de Victoriaville, a été décerné à un jeune garçon de 12 ans seulement, Claude Auger du 249 rue Racine à Princeville.



La quatrième exposition industrielle et commerciale de Princeville a remporté un succès inégalé. Les exposants ont fait un effort spécial cette année pour bien agencer leur kiosque. Bref, une exposition que près de 6,000 visiteurs ont su grandement apprécier. (Photos MBP)

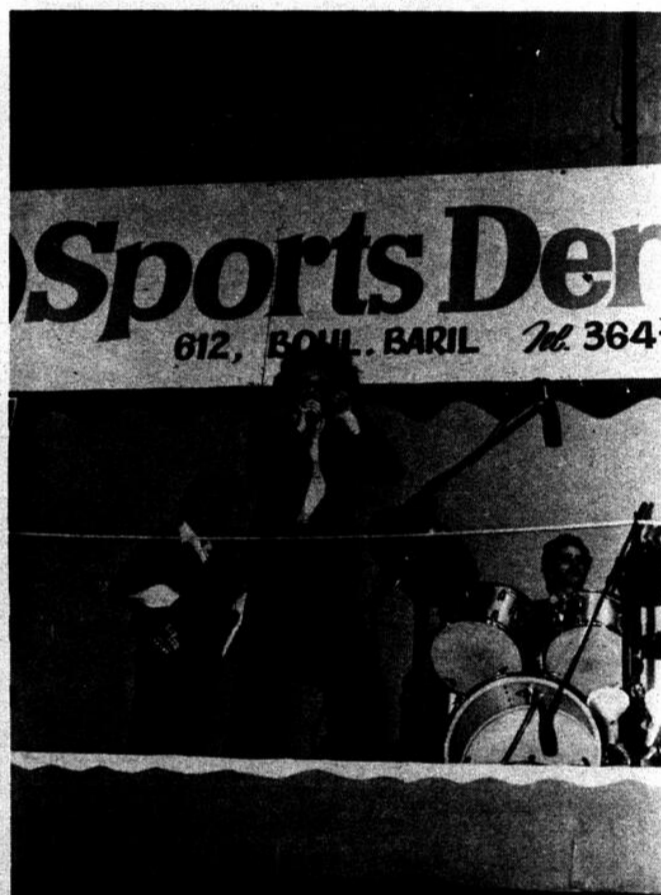

Pierre Verville, toujours meilleur...

(Photo MBP)



Sylvie Pellerin, une jeune artiste locale qui ira loin.

(Photo MBP)

A Norbertville

Un nouveau terrain de balle-molle

Norbertville (MBP) — Lors de sa réunion du 23 avril dernier, le Comité des loisirs de Norbertville, présidé par M. Paul-Emile Boisvert, accueillait soixante personnes pour l'organisation de la saison de balle-molle et de pétanque.

L'intérêt porté pour ces sports par la population de Norbertville s'est vu concrétiser lors de cette assemblée par la présence de nombreux intéressés.

Trois ligues de balle-molle ont été formées, soit une pour jeunes garçons, une deuxième pour les femmes et une dernière pour les hommes. Soulignons que cette activité sera d'autant plus intéressante cette année

car la municipalité de Norbertville a fait l'acquisition d'un nouveau terrain de balle pour les adeptes de cesport.

Précisons enfin que pour les amateurs de pétanque, une ligue est maintenant sur pied et les gens semblent très intéressés à y participer.

Nouveaux directeurs

Par ailleurs, un nouveau bureau de direction a été formé et il est composé de dix membres. Nous retrouvons à la présidence M. Paul-Emile Boisvert, qui sera bien secondé de M. Jacques Hunter, vice-président, Mlle Jacqueline Boulanger, secrétaire-trésorière,

Jacques Lemieux, Jean Gardner, Ghyslaine Caouette, Alfred Auger, Marcel Lecours, Camil Boislard et Guy Nadeau comme directeurs de cette association sportive.

Comme première activité le Comité des loisirs de Norbertville organise pour le 13 mai prochain, au domaine Chez Alcide, une fête à la tire qui regroupera également plusieurs activités comme souque à la corde, tire de poneys, tournoi de pétanque, etc...

On invite la population de Norbertville et des environs à participer en grand nombre à cette fête organisée pour eux.



Nouveau bureau de direction

Récemment, le club Optimiste de Princeville élit un nouveau bureau de direction qui entrera en fonction l'automne prochain. On reconnaît ici les nouveaux directeurs. 1ère rangée, dans l'ordre habituel: MM. Claude Rivard, vice-président, Jacques Boisvert, secrétaire, Guy Beaudoin, président, René Sévigny, vice-président. Deuxième

rangée, dans le même ordre: Florient Huot, président sortant, André Pellerin, René Lemieux, Gilles Létourneau, tous trois directeurs. Mentionnons un quatrième directeur en la personne de M. Claude Dusseault qui était absent lors de cette dernière réunion.

(Photo MBP)



Les membres du Comité des loisirs de Norbertville. Dans l'ordre habituel: Camil Boislard, Alfred Auger, Marcel Lecours, Paul-Emile Boisvert, président, Ghyslaine Caouette, Jean Gardner,

Jacques Lemieux et Guy Nadeau. Sont absents sur la photo: Jacques Hunter, vice-président et la secrétaire-trésorière Mlle Jacqueline Boulanger.

(Photo MBP)

Taxe de compensation

Le taux passe à 50 cents

Princeville (MBP) — Lors de la séance d'ajournement du 17 avril dernier, le conseil municipal de la ville de Princeville avait adopté le règlement 331 consistant en une taxe de compensation pour les commissions scolaires et les centres

d'accueil.

L'an dernier, le taux de cette taxe était fixé à \$0.30 du cent dollars d'évaluation alors que cette année, les conseillers l'ont fixé à \$0.50

du cent, portant ainsi à quelque \$4,000.00 les revenus tirés par la ville grâce à cette taxe, comparativement à \$2,670.00 l'an dernier.



Année internationale de l'enfant-1979

Votre correspondante de L'Union à Princeville

Murielle Boucher-Poirier
1027 Saint-Jacques ouest

Tél.: 364-2821

I.n.o

DERNIER APPEL

chez

CAVI

PLACE LUXOR

197 Notre-Dame est
Victoriaville

758-7673

FERMETURE LA SEMAINE DU 15 MAI 1979

LIQUIDATION TOTALE

Systemes de son.

Accident inusité

Princeville (MBP) — Dans la journée de mercredi 25 avril, la Sûreté municipale de Princeville a eu à couvrir deux collisions.

Une première s'est produite vers midi et vingt au coin des rues Mgr Foirier et Talbot. Ce fut une collision

assez inusitée puisqu'il s'agissait de deux bicyclettes. Le conducteur d'un de ces vélos a dû être conduit à l'hôpital à la suite d'une perte de conscience après cet accident.

Une deuxième collision impliquant cette fois deux

véhicules-automobiles s'est produite à l'intersection des rues Rivard et Morissette. Les dommages matériels s'élevèrent à environ \$900.00. Aucune blessure corporelle n'a été signalée dans cet accident.

Par la suite, dans la nuit de jeudi 26 avril, un délit de fuite a causé des dommages assez considérables. En effet, l'automobiliste en question, après avoir endommagé plusieurs centimètres de gazon, est allé frapper un érable et l'a presque entièrement déraciné, pour ensuite se sauver. Les policiers municipaux enquêtent présentement sur ce méfait.



Heureux gagnants

M. Paul R. Bisson de Sainte-Anastasia-de-Lyster est l'heureux gagnant d'un moteur Mercury, 4 forces, que faisait tirer récemment Charles Martin Sports de Princeville parmi sa nombreuse clientèle. Nous apercevons ci-dessus M. Charles Martin remettant le moteur à M. Léo Perreault qui le reçoit au nom du gagnant, M. Paul R. Bisson.

(Photo MBP)



C'EST DANS LA COLLECTIVITÉ QUE NOS GESTES DE CONSERVATION PRENNENT TOUTE LEUR VALEUR...

DIS-LE À TOUT L'MONDE!

Clubs 4H du Québec



Courte pointe

Nous pouvons admirer ici une magnifique courtepointe confectionnée par le groupe artisanal du club de l'Age d'Or de Princeville. Mmes Priscille

Lemieux et Marcelle Allard sont les deux créatrices de cette courtepointe.

(Photo MBP)

Judi - Vendredi - Samedi 3-4-5 mai

GRANDE VENTE D'OUVERTURE

Boutique Le Picot Enr.

(Anciennement Bijouterie Poirier)

(Face à l'église)

- Jeans
- Jupes
- Jackets
- Chandails
- Gilets
- Tee-shirts
- Blouses
- Chemises

"EXCLUSIVITE"

SPECIAUX SUR TOUTES LES MARCHANDISES

● BIENTOT ●

PANTALONS — ROBES — IMPORTATIONS

BOUTIQUE
LE PICOT

**15 SAINT-JACQUES OUEST
PRINCEVILLE, QUE. TEL.: 819-364-2949**

Attention

En Vedette

Le Samedi soir à

L'Hôtel Manoir de Princeville

Le trio bien connu

Les Silhouettes

Afin d'agrémenter davantage votre soirée, la direction

a décidé d'ajouter au trio un quatrième membre

Martial Audet saxophoniste

donc Réginald - Yves - Gilles et Martial vous invitent

à venir vous amuser le samedi soir à

L'Hôtel Manoir de Princeville

Ben St.Pierre prop.

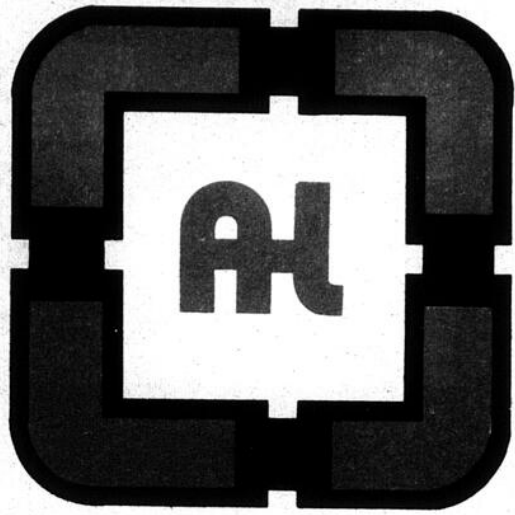

ALPHONSE HOULE LTEE

ENTREPRENEUR DETAILLANT
PLOMBERIE CHAUFFAGE
VENTILATION CLIMATISATION COUVERTURE

90 ST-JEAN-BAPTISTE
VICTORIAVILLE 752-5876

LIVRAISON GRATUITE
 PAR TOUTE LA VILLE
 Min. \$10.00

Ces prix sont en vigueur
jusqu'au 31 mai 1979
 N.B. 8 % de taxe en sus sur chacun
 des item.

ROBINETS NOVA
 Fabriqués à Montréal
CUTHBERT

ROBINET LAVABO
 4 C.C. 3063-A
\$1150

BAIN ET DOUCHE
 3060
\$2650

ROBINET D'EVIER
 8 C.C. 3065-A
\$1385

KIL Steel Queen
 CHOIX FANTASTIQUE D'EVIER
 DE TOUTES SORTES

GARANTIE SUPREME

Acier inoxydable super-poli, extra épais et isolé... Tous nos éviers sont vendus avec paniers-crêpines avenants.

Si ces éviers en acier inoxydable au nickel chromé se fissurent ou se corrodent à l'usage normal, nous les remplacerons.

QDL 203
 D.E. 31" X 20 1/2" X 7"
 (3 ou 4 trous)
\$6480

QL 202
 D.E. 20 1/2" X 20" X 7"
 (3 ou 4 trous)
\$2995

CRANE **ENSEMBLE DE SALLE DE BAIN**

Lavabo Coronette modèle 1-306
BLANC \$2395 **COULEUR 15% de plus**

Toilette Monaco sans siège modèle 3-181
BLANC \$5995 **COULEUR 15% de plus**

Bain Chateau 5' . 0 modèle 2-142
 6 couleurs aux choix. moka, lavande, bleu ciel, blanc antique, avocado, or aztèque.

BLANC \$8385 **COULEUR 15% de plus**

Ensemble
BLANC \$16500 **COULEUR 15% de plus** (Robinets non inclus)

VANITE MARBRE

"Miami Carey"
 Dessus blanc/beige et cabinet or ou jaune.
 Grandeur 20" X 16"

SPECIAL \$49⁹⁹

Le Shower Massage
 La douche qui masse de Water Pik

Douche-téléphone, modèle de luxe SM-3

SPECIAL \$30⁹⁹

POMPE A PUISSARD
 colonne avec base en A.B.S. De marque G.S.W. N'attendez pas profitez de ce bas prix **\$38⁹⁵**

BOYAU pour pompe
 24 pi. X 1 1/4" avec valve à clapet et serre boyau **\$5⁹⁵**

FOURNAISES A BOIS
 s'adaptant à votre fournaise.

\$219⁰⁰

DETECTEUR DE FUMEE CENTURION

PROTEGEZ VOTRE VIE
 Garantie sans condition pour 2 ans.

SPECIAL \$18⁹⁵

SIEGE DE TOILETTE
 de construction robuste

SPECIAL \$5²⁵

blanc en vedette

Nous avons tout le matériel nécessaire pour le bricoleur
 cuivre plastique ABS métal

Heures d'ouverture

Lundi - Mardi - Mercredi
 8 h à 5 h 30

Judi - Vendredi
 8 h à 9 h p.m.

Samedi
 8 h à midi

CABINE DE DOUCHE
 AVEC BASE EN ABS BLANC

Complète avec robinet et rideau

30" X 30" **\$59⁹⁵**
 32" X 32" **\$62⁹⁵**

Parfait pour votre sous-sol ou votre chalet

RESERVOIR
 à eau chaude
 40 gal automatique
 GARANTIE 5 ANS

SPECIAL D'INVENTAIRE \$105⁰⁰

NOUVEAUX MODELES

In-Sink-Erator, le plus important broyeur à déchets au monde.

modèle 17
 ACIER INOXYDABLE

Modèle amélioré du broyeur à commutateur intégré (lots séparés) qui a établi un standard de qualité. 5 ans de protection sur les pièces.

\$127²⁵



Les onze directeurs du bureau de direction du hockey mineur de Princeville. Dans l'ordre, 1ère rangée: Suzanne Moreau, Marie Fréchette, Denise Hunter, Jacqueline Grondin. Deuxième

rangée: Denis Hunter, Jean-Rock Cloutier, Réal Fréchette, Roger Gagné, Jacques Gauvreau, Rock Rancourt et Claude Fortier.

(Photo MBP)



Les membres de l'exécutif de l'Association du hockey mineur de Princeville. Dans l'ordre habituel, nous retrouvons: le Frère Paul de la Sablonnière, superviseur, M. Raymond

Nault, président, le Frère Jean-Baptiste Rheault, secrétaire-trésorier et M. Bernard Laroche, gouverneur.

(Photo MBP)

Un rapport positif pour le hockey mineur

Princeville (MBP) — Lors de l'assemblée générale annuelle de l'Association du hockey mineur de Princeville, le président de cet organisme, M. Raymond Nault, s'est dit très satisfait des activités 1978-79.

A cette même réunion tenue le 24 avril, avait lieu l'élection du nouveau bureau de direction pour la saison 1979-80. On a pu déplorer le peu d'intérêt des parents au hockey mineur puisque seulement une vingtaine de personnes se sont présentées à cette assemblée générale. M. Raymond Nault s'est cependant dit persuadé que ce n'est pas un manque

d'intérêt de la population mais simplement la peur des responsabilités qu'implique n'importe quelle association.

Suite à l'élection qui s'est tenue, nous retrouvons comme membres de l'exécutif M. Raymond Nault, de nouveau président, le Frère Paul de la Sablonnière, superviseur, M. Bernard Laroche, gouverneur et le Frère Jean-Baptiste Rheault, secrétaire-trésorier.

Onze directeurs viennent compléter le bureau de direction, dont cinq nouveaux élus en les per-

sonnes de Suzanne Moreau, Marie Fréchette, Jean-Rock Cloutier, Jacques Gauvreau et Rock Rancourt. Les six autres directeurs réélus sont Denise Hunter, Jacqueline Grondin, Denis Hunter, Réal Fréchette, Roger Gagné et Claude Fortier.

Saviez-vous que...

- Le transmongolien, raccourci au transsibérien, traverse la Mongolie de part en part et raccourcit la distance Moscou-Pékin de 1,000 km. La nouvelle voie ferrée emprunte l'itinéraire des vieilles invasions, et il est probable que, en cas de guerre, l'U.R.S.S. et la Chine se la disputeraient âprement.

L'U.R.S.S. - page 100 - Larousse (coll. «Beautés du monde»)

Le bureau de direction tient à rendre hommage à M. Claude Gervais, ex-gouverneur, et M. Robert Desmarais, ex-registraire, pour leur intérêt et leur dévouement au sein du hockey mineur. Pour des raisons de santé et de

travail, ils ont tous deux présenté leur démission et la direction du hockey mineur de Princeville apprécie à leur juste valeur ces deux personnes de grande qualité.

Par ailleurs, le bilan

annuel d'ordre administratif sera présenté à la population dans un avenir rapproché, après la finalisation du rapport par le secrétaire-trésorier le Frère Jean-Baptiste Rheault.

Une équipe gagnante

Princeville (MBP) — L'équipe de quilles de la Garde paroissiale Inc. de Princeville a remporté tous les honneurs de la saison, lors de la dernière partie qui se déroulait mardi le 24 avril dernier, avec une différence de 115 points contre le

Weyerhaeuser.

Précisons que l'équipe de la Garde paroissiale était composée du capitaine Benoît Therrien et de ses coéquipiers Rosaire Bergeron, Gaétan Patry et Michel Létourneau.

Dans l'annonce du Carrefour des Bols-Francis on aurait dû lire ce qui suit:

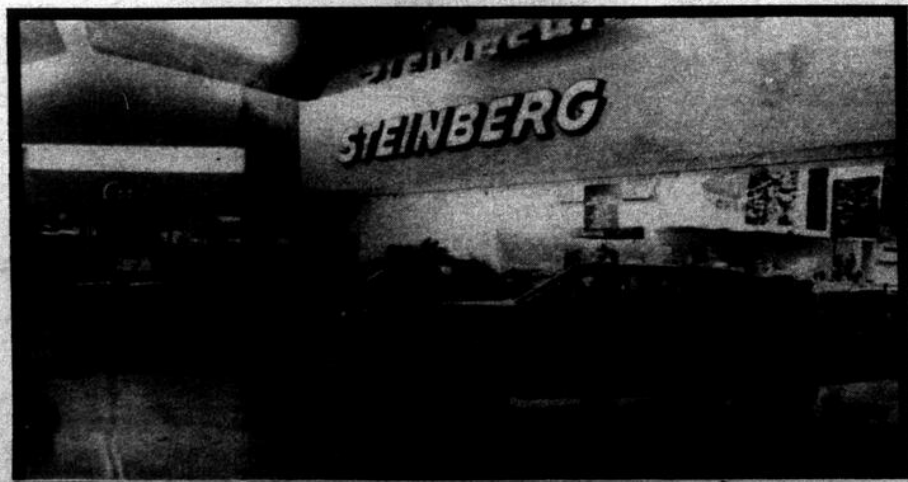

MERCURY LINCOLN

Guy Saint-Pierre Auto Inc.

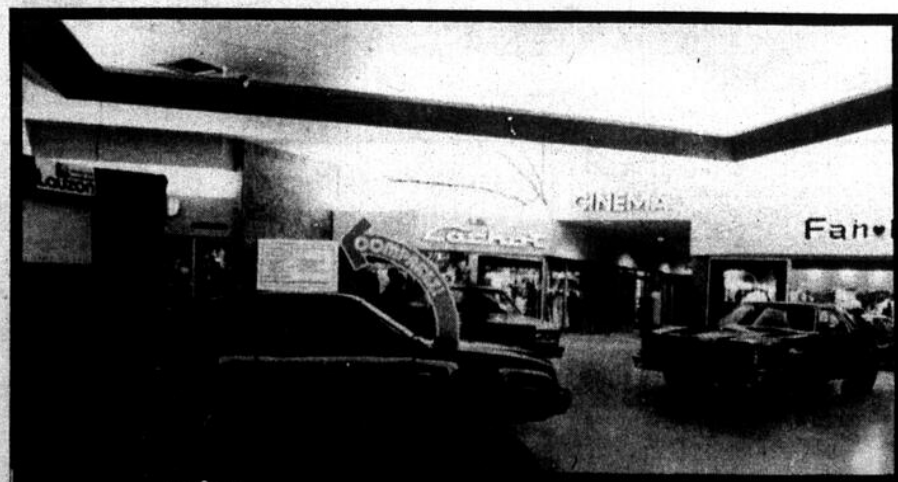

La Diligence

321, rue Notre-Dame-Ouest, Victoriaville - tél. 752-9739

Nous nous excusons de l'erreur qui s'est produite sur le changement des photos.

A VOYAGE

À Pointe-de-l'Église, Nouvelle-Écosse

Le plus grand temple en bois en Amérique du Nord

C'est à Pointe-de-l'Église (Church Point) qu'on trouve le plus grand temple en bois de l'Amérique du Nord, l'église Sainte-Marie. C'est une magnifique bâtisse, bien entretenue et admirablement conservée, dont l'intérieur a été complété en 1905. Il ne faudra pas manquer de la visiter quand vous ferez le tour de la région de Clare, dans le comté de Digby en Nouvelle-Écosse.

Le curé de la paroisse, le père Côté, Eudiste, vous recevra avec amabilité, si vous allez le saluer au presbytère. À l'église même, une gentille "Évangéline" vous accueillera et vous fournira tous les renseignements que vous désirez sur cette église, son histoire et celle de la paroisse.

Musée

Dans la sacristie, il y a un musée qui réunit divers objets qui ont servi au culte. Les explications sont intéressantes et précises. Elles permettent de retracer en quelque sorte une page d'histoire de ce coin charmant de la Nouvelle-Écosse.

Municipalité de Clare

Pointe-de-l'Église se situe au coeur de la municipalité de Clare, et constitue dans la Baie Sainte-Marie une des

quinze paroisses qui s'échelonnent le long de la mer, et puis s'étend sur une longueur d'environ 35 milles entre Yarmouth et Weymouth, dans le comté de Digby. On peut atteindre Yarmouth par avion, via Halifax.

Les noms des paroisses sont aussi pittoresques que les villages eux-mêmes: Rivières-aux-Saumons, Mavillette et sa plage, Saint-Alphonse, l'Anse des Hirondelles, Meteghan, la Pointe-Noire, Saulnierville, Comeauville, Petit Ruisseau, Grosses Coques, Anse des Belliveau, Saint-Bernard avec sa merveilleuse église en granit qui domine le village.

Ce territoire a été cédé aux Acadiens en 1768, après leur déportation en 1755. Ils l'appelèrent "Ville Française". Le nom de Clare fut choisi par le gouverneur Michael Franklin en 1768.

Il faut se faire raconter par les gens de cette région comment les premiers arrivants sont venus de leur terre d'exil. Quelques-uns sont revenus à pied des États-Unis, en passant par le Maine; d'autres s'étaient réfugiés dans les bois et survécurent avec beaucoup de difficulté aux rigueurs de l'hiver, jusqu'à ce qu'ils puissent s'établir dans cette contrée.

Ils sont environ 10,000 Acadiens à Clare. Ils parlent un bon français avec un accent charmant. Ils ont leurs institutions bien à eux, dont l'Université Sainte-Marie, à Pointe-de-l'Église. Elle compte plus de deux cents étudiants réguliers. Fondée par les Pères Eudistes, elle fut le foyer de la culture acadienne en Nouvelle-Écosse, et tout particulièrement à Clare. Durant plusieurs années, de nombreux québécois y poursuivaient leurs études.

Il y a quelques années, les Eudistes ont cédé l'administration et le contrôle de leur Université au ministère de l'Éducation de la Nouvelle-Écosse.

Artisans

D'habiles artisans vivent encore de leur travail comme les peintres: Blanche Comeau (La Butte), Ernest Leblanc et Catherine Melanson (Pointe-de-l'Église), Hilda Douvet et Nelson d'Entremont (Bas-de-la-Rivière), Marie Gaudet (Saulnierville).

Les céramistes Diane et Jean Belliveau ont leur atelier à Saint-Bernard; le sculpteur Clément Belliveau a la sienne à l'Anse-des-Belliveau. Et si le coeur vous en dit, vous pourrez visiter un petit musée sympathique, celui de M. Félix Thibodeau à Pointe-de-l'Église. Tout le monde le connaît là-bas, c'est "Félix à Dennis, à Baptiste". Il peut vous résumer l'histoire de son coin de pays, en un tour de main.

Activités et visites

Chaque année, habituellement la deuxième semaine de juillet, se tient le Festival Acadien, manifestation culturelle qui illustre l'héritage de ce peuple.

Vous pourrez en profiter pour visiter d'autres coins intéressants de la région: Bangor et ses moulins à bois qui fonctionnent à l'eau, une chose à voir avec l'arrivée des pêcheurs. De mai à octobre, c'est la période de la pêche au hareng, au maquereau et à la morue. De novembre à la fin de mai, c'est le temps de la pêche au homard.

Il y a également la Chute Saint-Benoni, sur la Rivière Meteghan, un endroit exceptionnel pour la baignade et le pique-nique, sans parler de l'Anse-aux-Hirondelles et la visite de sa grotte à marée basse. Surtout, n'oubliez pas de goûter aux plats typiques à Clare: la râpura acadienne, "le madoueste à Félix", un succulent pâté au porc-épic, sans oublier les grosses coques. Paraît-il qu'on ne les trouve qu'au village du même nom. Elles sont succulentes et nourrissantes!



La statue d'Évangéline à Grand Pré.

Pour se rendre en Nouvelle-Écosse

Par la route

On peut se rendre en Nouvelle-Écosse par le Nouveau-Brunswick, en empruntant la Transcanadienne jusqu'à Moncton puis Amherst, N.E.

De Bangor (Maine) on prend la direction de Calais, par la route américaine no. 9, puis en passant par Saint-Jean (Nouveau-Brunswick) et Moncton on atteint Amherst.

Par bateau

Pour éviter la fatigue et le stress de centaines de milles en voiture prenez la route maritime entre le Maine et la Nouvelle-Écosse, à bord du traversier du Canadien National, le Bluenose. En six heures il vous conduira à Yarmouth, Nouvelle-Écosse. Six heures en mer à bord du magnifique Bluenose, c'est presque une croisière.

Sur le traversier, il y a de l'espace pour 600 passagers et 150 voitures, roulottes comprises, en plus d'un salon panoramique, d'un pont-promenade, des cabines, d'une cafétéria, d'un bar, d'un casino, d'un kiosque à journaux et de longs métrages offerts gratuitement.

On peut aussi prendre un traversier à Portland, Maine, pour se rendre également à Yarmouth.

On peut en plus se rendre par bateau en Nouvelle-Écosse, des endroits suivants:

- De Saint-Jean, Nouveau-Brunswick, par le traversier pour automobiles du Pacifique Canadien, jusqu'à Digby, Nouvelle-Écosse.

- De Woods Island, Île-du-Prince-Édouard, par traversier pour automobiles également, jusqu'à Caribou, Nouvelle-Écosse.

- De Port-aux-Basques et Argenta, Terre-Neuve, par traversier pour automobiles du Canadien National, jusqu'à North Sydney, Nouvelle-Écosse.

Par avion

Air Canada assure des liaisons directes avec la Nouvelle-Écosse à partir de Montréal et Toronto, de même qu'à partir de New-

York et Boston. De Montréal, il y a aussi un service régulier en direction de la Nouvelle-Écosse assuré par Eastern Provincial Airways.

Par train

Jusqu'à Halifax, il y a un service de train du Canadien National, de Toronto, Montréal et les autres villes desservies par cette ligne. De Toronto et Montréal, il y a un service de train vers la Nouvelle-Écosse par le Canadien Pacifique, et correspondance avec le traversier pour automobiles "S.S. Princess of Acadia" jusqu'à Digby (Nouvelle-Écosse).

Notre prochaine page de voyage:

Tunisie

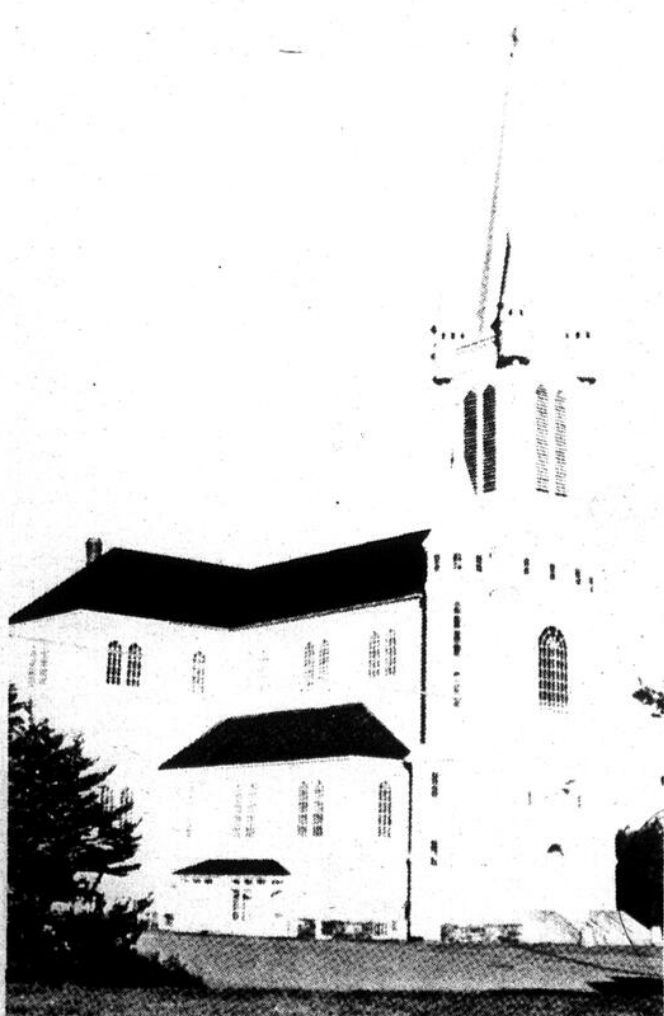

L'église Sainte-Marie, à Pointe-de-l'Église en Nouvelle-Écosse. Le plus grand temple en bois de l'Amérique du Nord.

Voyage à la Baie James
Pour informations:
758-3151

J.N.O.

Campagne de souscription de la Société canadienne du cancer

Objectif de \$4,500. pour le secteur de Warwick

Warwick (MD) — La Société canadienne du cancer, section de Warwick, tiendra sa campagne de souscription annuelle du 7 au 21 mai prochain, afin

d'aider les chercheurs à combattre cette terrible maladie.

M. Gérard Laroche, maire de la ville de Warwick, tandis que la responsable de la campagne est Mme Urgel Rheault.

Dans les autres municipalités du secteur, les responsables seront Mme

Emile McNeil, Tingwick, Mme Roger Brochu, Kingsey-Falls, Mme Gaston Chaput, Sainte-Elisabeth, Mme Aimé Poulin, Saint-Albert, Mme Emile Vincent, Sainte-Séraphine, et Mme Gérard Cantin, Saint-Rémi-de-Tingwick.

Personne ne peut demeurer indifférent à cette campagne. Votre contribution permettra de continuer l'oeuvre gigantesque entreprise par la Société canadienne du cancer et contribuera à sauver des vies.

L'esthétique à votre portée

Par Rollande Dufresne, e.v.d.

Quelques conseils avant votre départ pour les vacances. Pour tous les types de peau, un nettoyage en profondeur s'impose, avant de s'exposer au soleil, ceci dans le but d'assainir les pores, activer la circulation, assouplir les tissus. Les produits de bronzage deviendront efficaces et votre bronzage lui-même plus uniforme.



Il est fortement déconseillé de se maquiller les yeux et les lèvres, lorsqu'on s'expose au soleil, les colorants pouvant provoquer des allergies sous l'effet irritant du soleil. Si vous n'aimez pas vous voir ni vous montrer l'oeil nu et le cil court, faites-vous plutôt faire une teinture de cils; c'est vite fait et cela dure de deux à trois mois sans aucun danger pour l'oeil. La teinture est conçue pour assouplir les cils.

Maintenant ce qu'il faut savoir à propos des protections et filtres solaires. Il faut distinguer les vraies protections solaires des recettes qui sont souvent des trucs ou des préparations destinés à accélérer le bronzage, sans offrir aucune garantie de protection pour l'épiderme.

Les protections solaires, au contraire, contiennent une substance capable de filtrer les rayons nocifs du soleil, provoquant des brûlures. Une bonne protection empêche de peler et faite tenir le bronzage plus longtemps. Ici, je n'insiste pas sur vos séances de soleil, car vous savez tous qu'il est important de bien doser son soleil, c'est-à-dire de ne pas s'exposer trop longtemps les premières fois, y aller très graduellement.

Les soins après soleil sont indispensables pour un bronzage durable et de qualité. Offrez à votre peau, tous les soirs au retour de la plage, un soin rafraichissant et très hydratant; il existe des ampoules de sérum de même que des masques après soleil sous forme de crème légère, hydratant, aidant à préparer votre épiderme pour la sortie du soir. Tous les jours après la douche, utilisez un bon lait hydratant pour le corps.

Avant votre départ, il serait sage de passer chez votre esthéticienne, si vous désirez des conseils supplémentaires, tels un programme de beauté à suivre pour passer de belles vacances qui vous seront bénéfiques à tout point de vue.

Il faut bien sûr éviter en toutes circonstances de maltraiter sa peau, c'est pourquoi le soleil est non seulement un ami, mais peut devenir un ennemi pour les imprudentes. Devient imprudente, celle qui s'expose au soleil sans protection, celle qui s'expose sans au préalable avoir pris soin de faire hydrater sa peau. Imprudente surtout celle qui voit une ride s'affirmer, ne fera rien tout de suite, espérant qu'elle s'estompera seule. Il faut savoir mettre toutes les chances de son côté et votre esthéticienne est là pour vous y aider.

Sourions sous le soleil, et persuadons-nous que bonne humeur ne veut pas dire légèreté et inconscience, mais au contraire sagesse et équilibre.

Précisons ici que la section de Warwick s'est fixée un objectif de \$4,500.00. Cette campagne de souscription sera sous la présidence de

Projet Rec-Fa

La vie affective du handicapé mental léger

Il y a quelques semaines nous tentions une incursion au domaine du handicapé mental. Suite à certains commentaires et une invitation à visiter un milieu institutionnel, nous avons décidé de reporter à plus tard la suite de l'article. Nous reprenons ici, la brève exploration du champ de la vie affective du déficient mental.

Le handicapé mental tend à développer plus particulièrement certains secteurs tels que: la créativité, l'imagination,... dépendamment des expériences que le milieu lui offre, des contraintes sociales. Si on stimule l'enfant en lui offrant des

activités à sa mesure et qui peuvent lui permettre de progresser, telles que des tâches manuelles, des activités physiques et psychomotrices, on lui permet ainsi d'acquiescer une plus grande autonomie et une plus grande indépendance. Il est donc de première importance de stimuler l'enfant pour lui permettre de se dépasser et de se réaliser.

Le déficient mental vit, lui aussi, certaines difficultés affectives comme tout enfant normal; cependant, il est possible qu'elles soient plus évidentes et qu'il ait un peu plus de difficultés à lutter contre elles, d'où l'importance de le sécuriser et de le rassurer en lui

démontrant que ses réalisations nous touchent.

Ainsi, donc, il n'est pas rare que le handicapé mental soit une personne suggestible, qu'il ressente un sentiment de dévalorisation. A cette fin, les parents, ou toute personne qui s'occupe de lui, peuvent beaucoup pour lui en faisant preuve de l'affection qu'on lui porte et de cette façon on peut parvenir à le valoriser sur ses comportements. Cette personne peut aussi manquer de confiance en soi et l'attention qu'un groupe peut lui porter, le remplit de joie et le travail de la famille et de l'éducateur, joue un grand rôle dans la valorisation de ses actes et contribue à lui redonner confiance.

On remarque souvent que ces personnes, lorsqu'elles nous rencontrent, se servent beaucoup des contacts physiques (prendre la main, caresser la joue, etc.). Pour elles, c'est une façon sécurisante d'entrer en relation; elles cherchent à nous connaître et à nous situer par rapport à elles. Il est donc important d'être ouvert à ses manifestations, car on lui permet de découvrir beaucoup. Le handicapé mental s'ouvre facilement aux autres, sa curiosité est grande et il est très spontané. Quand il aime quelque chose ou quelqu'un, cela est facile à déceler tout aussi bien que s'il n'aime pas.

Lorsque survient un handicapé mental dans une famille, les réactions sont diverses; dans certains cas on accepte ce fait et on met tout en oeuvre pour permettre à l'enfant de s'épanouir mais, dans d'autres cas, on effectue le placement de l'enfant et ce, pour des raisons spécifiques à chacun. Pour un déficient léger, l'institution ne s'avère plus être l'endroit le mieux équipé pour lui; en effet, dans les commissions scolaires on a prévu des programmes éducationnels

pour lui et les éducateurs travaillent à lui faire acquiescer une plus grande autonomie. De plus en plus, on tend à réserver l'institution pour des personnes plus lourdement handicapées. Donc, une famille d'accueil peut très bien suppléer à la famille naturelle de l'enfant lorsque celle-ci ne peut plus s'en occuper; du fait qu'elle est moins impliquée émotionnellement (ce n'est pas son enfant), l'acceptation est plus facile.

Face à un handicapé mental, il est important pour la famille d'accueil de l'accepter tel qu'il est et de ne pas trop exiger de lui sans toutefois s'empêcher de le stimuler et de le pousser à produire. Il est également important de ne pas le protéger de manière excessive car on risquerait de l'empêcher de se prendre en charge. Somme toute, le déficient léger est une personne qui vit des conflits comme nous, mais à qui ils peuvent être plus difficiles à surmonter dû au ralentissement de son développement. Etre famille d'accueil, c'est exigeant, cela demande de notre temps et de nos ressources; être famille d'accueil pour handicapé mental, n'est pas moins exigeant mais différent. Cependant, cela peut être valorisant lorsque l'on est témoin des progrès de la personne.

Nous avons toujours besoin de gens comme vous, qui sont prêts à collaborer avec des organismes tels que le C.S.S. et ainsi devenir famille d'accueil. Contactez-nous!

Sylvie Cliche,
Projet Rec-Fa,
55, rue Monfette,
Victoriaville, Qué.
758-6365.

Santé... naturelle

Une journée de jus par semaine...

Avec la venue de la saison printanière, on voit de tous côtés, des gens souriants qui essaient de redonner de la vie à leur terrasse, qui font entrer le soleil dans leur maison, en égayant murs et fenêtres, afin d'y mieux-être.

Et pourquoi n'en serait-il pas ainsi pour mon intérieur à moi?... et à vous?

Vous savez qu'il est très avantageux d'introduire un jour de jus par semaine (et ne rien manger d'autres) pour permettre à notre corps entier de se reposer. Rien d'étonnant à ce que l'on obtienne des résultats satisfaisants! Au cours de ces journées, l'intestin se débarrasse de tous ses déchets. Les reins, le foie et les autres organes internes peuvent ainsi mieux récupérer et éliminer leur trop plein d'acidité, néfaste pour l'organisme fatigué. Enfin le corps reprend vigueur, la vie s'éveille en nous, nous avons l'impression d'un regain de vitalité..., un renouveau printanier, quoi! Comme de raison il est toujours préférable de mieux se renseigner afin de vraiment bien connaître toutes les valeurs appréciables de cette cure, pour chacun de nous... Cocktail complet...

Dans un mélangeur électrique, mettez un grand verre de jus de pomme, ajouter 1 c. soupe de noix, 1 c. soupe de germe de blé ainsi 1 c. à thé de miel. Pour améliorer la saveur vous pouvez ajouter quelques tranches de bananes, ananas ou fraises. Battez bien et en une minute vous aurez un délicieux reconstituant. Dégustez-le avec une paille, c'est un repas dans un verre.

Institut de Beauté Marie-Eve

ESTHÉTICIENNE * VISAGISTE
ROLLANDE DUFRESNE, PROP.
752-2971

110, NOTRE-DAME EST

VICTORIAVILLE

ALIMENTS NATURELS

"Rayons d'Santé"

Centre d'achats Bellevue, Arthabaska

357-2661

Herbages, tisanes, vitamines, extraits, gomme de sapin, miel, légumes, aliments naturels, etc.

Y penser
c'est aussi aider

OXFAM

le culturel



Un premier livre pour Jean-Guy Morissette

Des tapisseries... pas comme les autres

Victoriaville (GB) — Depuis mercredi dernier et ce jusqu'au 6 mai, la «collection Rothmans de tapisseries françaises et québécoises contemporaines» est exposée sur le mail du Carrefour des Bois-Francis de Victoriaville.

Fidèle à son vœu de participation à la vie culturelle québécoise, la compagnie Rothmans s'est constitué une collection de tapisseries françaises et québécoises qu'elle présente

dans les principaux centres du Québec. Dès 1966, la compagnie présentait une première exposition de tapisseries françaises contemporaines grâce à l'aide de Mme Denise Majorel. Trois ans plus tard, Rothmans organisait une série d'expositions d'une collection entièrement constituée d'œuvres de Jean Lurçat et intitulée «Hommage à Jean Lurçat». En 1970 et 1971, une nouvelle collection fut présentée à l'occasion d'une tournée au

Canada et aux États-Unis. D'origine fort lointaine et souvent difficile à retracer, la tapisserie, sous des for-

mes d'expression souvent variées, fait partie de l'histoire de la Nouvelle-France. Presque oubliée durant la première moitié du XXe siècle après avoir atteint son apogée au Moyen-Âge en Europe, cet art renaît vers 1940 sous l'impulsion du grand artiste que fut Jean Lurçat. Reflet de cette époque, la collection Rothmans comprend plusieurs des plus belles tapisseries de Lurçat et de ses contemporains qui, en 1947, formèrent l'Association des peintres-cartonniers de tapisseries où on retrouvera, entre autres artistes, les

Lagrange, Jullien, Matégot, Prassinos, Singier et, plus tard, le grand architecte Le Corbusier.

D'autre part, reconnaissant que l'art de la tapisserie connaît un nouveau départ au Québec et en hommage à la créativité des artistes québécois, la compagnie Rothmans a acquis des œuvres de Mariette Rousseau-Vermette, Monique Mercier, Jeanne-d'Arc Corriveau et de Marcel Marois, qui retiendront sans doute l'attention du grand public au cours de la tournée d'expositions de la collection Rothmans.

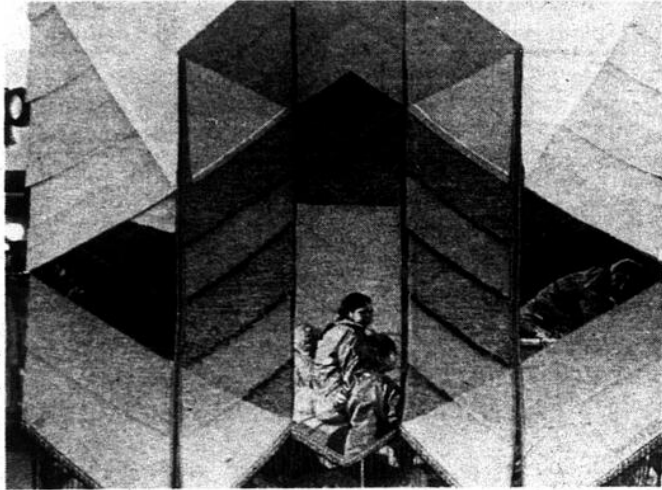

Le nom de Marcel Marois est synonyme de tapisserie. Il a étudié cet art avec Jeanne-d'Arc Charlebois et participé à de nombreuses expositions au Québec et en Ontario. (Photo GB)

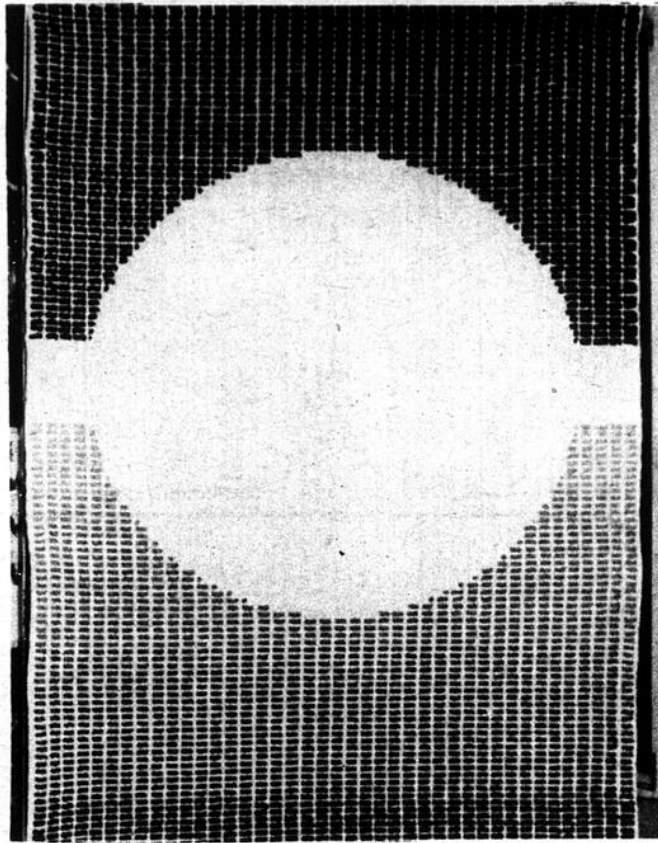

A l'occasion de son mariage, la princesse Anne d'Angleterre a reçu une tapisserie de Mariette Rousseau-Vermette de la part du gouvernement canadien. On retrouve de ses créations au Rockefeller Center de New York, au Buffalo Savings Bank, dans les hôtels Hilton de Québec, Dorval et Toronto de même que dans les halls de plusieurs sièges sociaux du Canada et des États-Unis. (Photo GB)



Une création de Monique Mercier. Cette dernière a participé à plusieurs expositions de groupe ou solo et a collaboré à la rédaction de nombreux articles de revues ou journaux. Ajoutons que Mme Mercier est originaire de Nicolet. (Photo GB)

Audiences publiques sur le cinéma

Le ministre des Communications du Québec, Monsieur Louis O'Neill, sera à Trois-Rivières le 3 mai afin d'y tenir des audiences publiques sur la politique du cinéma au Québec. Accompagné de représentants de la Direction générale du cinéma et de son sous-ministre, Monsieur Pierre A. Deschênes, Monsieur O'Neill rencontrera les groupes, organismes et individus de la région de la Mauricie et du Centre du Québec qui voudront se prononcer sur le document de travail «Vers une politique du cinéma au Québec».

Ces audiences auront lieu au local B-1000 (auditorium) du Pavillon Albert-Tessier de l'Université du Québec à Trois-Rivières, à compter de 9 h 30, jeudi le 3 mai prochain.

Déjà quelques groupes de la région ont manifesté l'intention de se faire entendre du ministre. Tout groupe, organisme ou individu intéressé par la question du cinéma est invité à participer à cette rencontre publique et à y présenter un mémoire, si désiré.

Le ministre des Communications sera à la disposition de l'auditoire suite à la présentation des mémoires, pour répondre aux questions.

L'invitation est donc lancée, non seulement au

milieu du cinéma mais également à toute personne intéressée à cette question. Pour tout détail supplémentaire, on peut s'adresser à Communication-Québec.

Rappelons que cette tournée d'audiences en région fait suite à une première consultation des milieux spécialisés du cinéma à Montréal, en février et mars derniers.

Cette consultation revêt un caractère particulier pour les régions puisque c'est là l'occasion de faire valoir les spécificités régionales en regard du développement du cinéma dans son ensemble, à l'extérieur des grands centres. A ce chapitre, il est bien sûr question de la production, de la création, peut-être, de la diffusion et de l'accès à des films de qualité.

Le document de travail qui sert de base aux discussions, «Vers une politique du cinéma au Québec» propose, entre autres recommandations, une réforme globale des lois sur le cinéma, la création d'une société d'aide au cinéma (devant remplacer l'actuel Institut québécois du cinéma), la réorganisation du Bureau de surveillance du cinéma. On y traite également du visa des films, de la présentation de courts métrages québécois à

l'intérieur de chaque programme de cinéma dans un lieu public, du problème de la distribution des films, de l'exploitation d'un lieu public de projection, de la classification des films par paliers d'âges, etc.

C'est donc une invitation pour tous ceux que le sujet intéresse, le 3 mai prochain, au local B-1000 du Pavillon Albert-Tessier de l'Université du Québec à Trois-Rivières, à compter de 9 h 30.

Dans le cadre du Festival Multiart Exposition artisanale

Victoriaville — Les Semaines culturelles du Centre du Québec présenteront pour la septième année consécutive une exposition artisanale, dans le cadre du Festival Multiart.

Cette exposition intitulée «Marché des artisans», aura lieu du jeudi 24 mai au samedi 26 mai prochain, sous une tente chapiteau qui

sera installée sur le terrain de stationnement du centre d'achats de la Place Drummond.

Les exposants vous feront connaître différentes facettes de l'art et vous permettront d'acquérir les œuvres de votre convoitise. Parallèlement à cette exposition, il y aura diverses activités d'animation.

Saviez-vous que...

- Durant le règne de Clovis (466-511), roi de France, la «chasse» du bison était un privilège royal. En Pologne, vers les années 1000, le roi Boleslav réglementa la chasse au castor et, en 1423, un autre roi de Pologne, Ladislav Jegellon, promulgua une législation sur l'abattage des arbres, protégeant ainsi les cerfs, les sangliers, les chevaux et les élan.

Faunes des forêts froides - page 12 - Larousse (coll. «le Monde animal»)

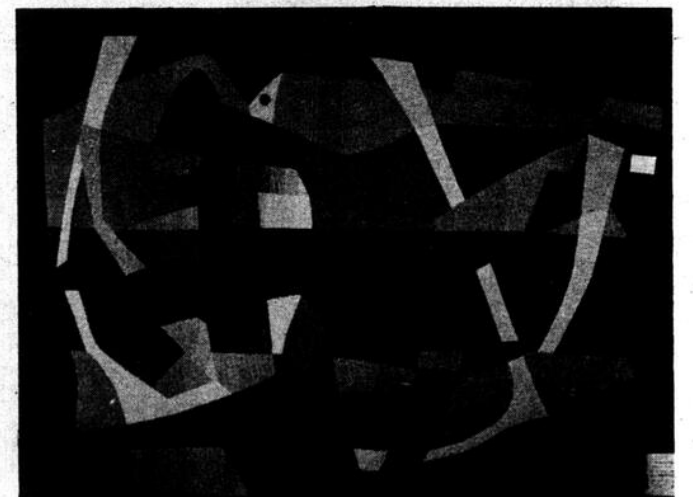

Jeanne-d'Arc Corriveau est née à Kingsley-Falls en 1931. Ses œuvres, dont celle exposée au Carrefour des Bois-Francis, ont été présentées dans plusieurs centres au Canada. (Photo GB)

Pour le choix d'une toile dans votre maison

Galerie d'Art

DES BOIS FRANCS INC.

vous invite à y faire votre choix

- * Qualité
- * Variété
- * Grandeur
- * Bon choix

Nous faisons aussi l'encadrement de petits points et photos.

CARREFOUR DES BOIS-FRANCIS
Victoriaville — 758-3036
Pierre Morissette, prop.

J.N.O.

Au Laurier, vendredi Les As du western

Victoriaville — Plusieurs artistes du «western» seront en vedette sur la scène du Cinéma Laurier vendredi prochain, le 4 mai, à compter de 20 heures.

En effet, les amateurs de ce genre de musique pourront voir à l'oeuvre les Paul Brunelle, Georges Hamel, Louise Phaneuf ainsi que Etienne et Monique Bessette.

Georges Hamel enregistre un premier long-jeu qui a pour titre «Guitare chante avec moi». Etant donné la popularité de ce disque, ceci l'amène à se produire en spectacle à plein temps à travers le Québec et le Nouveau-Brunswick, ce qu'il fait depuis un an et demi.

Il épousait une Gaspésienne le 4 juillet 1970 du nom de Réjeanne LeBlanc et de

Louise ne renonça pas pour autant à chanter. Elle fit ses débuts sur scène vers l'âge de 12 ans. Comme ce n'était pas bien vu aux yeux de tous, elle continua quand même, aidée de ses parents, M. et Mme Marius Pelletier, qui se sont montrés un couple idéal.

Elle a fait deux long-jeux dont la plupart des chansons sont ses propres compositions. Elle prépare un troisième microsillon sur lequel son époux, Gaétan, fera quelques chansons. Louise et Gaétan Phaneuf sont mariés depuis 1967 et ils ont deux adorables petits garçons. Gaétan est un musicien de première classe et possède son propre orchestre, Les Texans, qui

accompagnent Louise dans ses tournées et spectacles. Etienne et Monique

Ils sont nés tous deux en 1946 à Drummondville dans une famille de 13 enfants et de parents-musiciens. Etienne aime la musique dès son plus jeune âge. A 13 ans, il commence à pratiquer le violon qu'il préfère à ce moment. A 17 ans, il délaisse le violon pour la contrebasse et débute immédiatement dans l'orchestre de ses frères Adrien et Fred, groupe qui devient «Les frères Bessette». Quelques années plus tard, il ajoute une autre corde à son arc et apprend la guitare électrique.

Et là commencent les tournées avec tous les

grands noms du western, tels les Marcel Martel, Paul



Paul Brunelle.

Brunelle, Ti-Blanc Richard, Willie Lamothe, Roger Miron, Lévis Bouliane, etc.. De l'Abitibi à Baie-Comeau, de la Gaspésie à Toronto et dans plusieurs villes de la Nouvelle-Angleterre, il se plaît à accompagner les

spectacles et aime voyager.

Mariés en 1970 et parents de deux enfants, Etienne et Monique commencent à chanter ensemble, toujours avec les frères Bessette. Etant des adeptes du western américain, ceci les amène à Nashville, Tennessee, où ils ont l'occasion de rencontrer plusieurs artistes américains. Ils enregistrent leur premier 45 tours lors de leur deuxième voyage à Nashville.

Etienne et Monique font maintenant carrière seuls avec leurs musiciens et composent la plupart de leurs chansons. Ils aiment chanter et veulent apporter au public le même «feeling» qu'ils ont de la musique.



Etienne et Monique Bessette.

Paul Brunelle, pour une part, n'a plus besoin de présentation. Tant qu'à Georges Hamel, mentionnons qu'il est né à Sainte-Françoise-de-Lotbinière un 20 janvier 1948, issu d'une famille de 18 enfants dont il est le 17e et jumeau avec une fille.

leur union deux jolies filles ont vu le jour. Il a eu l'honneur de travailler avec Marcel Martel à quelques reprises; on sait d'ailleurs que sa voix se rapproche énormément de celle de ce dernier.

Louise Phaneuf

De son côté, Louise Phaneuf a vu le jour le 11 février 1947 dans la paroisse de Saint-Joseph-de-Drummondville. Après des études régionales, elle a voulu se lancer dans le théâtre, mais par un mauvais renseignement de classification, elle a dû y renoncer pour se diriger dans la coiffure.



Georges Hamel.

Il s'installe à Drummondville il y a une dizaine d'années où il travaille comme cuisinier; mais le goût de la musique le passionne et il se met à composer des chansons dont il fait les paroles et la musique.



Louise Phaneuf.

Ayant renoncé au théâtre,

Amusants, fascinants, intéressants... les livres de l'Éditeur officiel sont en vente chez vous.



Code du travail
\$2.60



Projet de loi n° 72
Loi sur la protection
du consommateur
Consommateurs, vous avez
maintenant votre loi. Pour
vous en servir, vous devez
d'abord la connaître.
\$2.80



Pour les Québécoises:
égalité et indépendance
Les femmes du Québec ont
pris possession de leur parole
pour dire qui elles sont et ce
qu'elles veulent.
\$3.95



La parole changée en pierre
Bernard Saladin d'Anglure
Découvrez la vie et l'oeuvre d'un des plus
grands sculpteurs inuits du Québec
arctique. DAVIDIALUK ALASUAQ.
\$6



Passe-partout
Comme à la télé, des jeux,
des histoires et des chansons
qui aideront votre enfant à
développer tous ses sens.
(Numéros 1 à 4 et numéros
hors série)
75¢



Pour une politique
québécoise de la
recherche scientifique
Nous devons soutenir une
activité scientifique qui dé-
borde nos propres fron-
tières... c'est une question
de vie ou de mort.
\$2.50



Le Québec sur
le pouce
Yanick Villemieu
Ne "poucez" pas sans
lui. Ce guide est indis-
pensable pour décou-
vrir allégrement et
à peu de frais le
Québec et les
Québécois.
\$4.95



Guide du
botaniste amateur
Botanistes en herbe qui
voulez explorer les
beautés de notre flore,
nous avons écrit ce guide
pour vous.
\$2.50

Vous trouverez ces livres et beaucoup d'autres encore chez:

Librairie Beaux Livres Inc.
Carrefour des Bois-Francs
559 est, boul. Jutras
Victoriaville. Tél.: 752-2221

Venez bouquiner... nous sommes tout près!

 Éditeur
officiel
Québec



Foi chrétienne et conscience sociale

Un livre de réflexion sur l'engagement

Victoriaville (PM) — C'est à l'occasion de l'assemblée générale annuelle du Centre de relèvement et d'information sociale (CRIS) de Victoriaville qu'a eu lieu, la semaine dernière, le lancement officiel du livre de M. Jean-Guy Morissette: «Foi chrétienne et conscience sociale».

Publié aux éditions Paulines à Montréal, ce livre est une sélection de textes et réflexions qui ont d'abord été présentés aux citoyens des Bois-Francs dans les deux hebdomadaires de la région entre 1973 et 1976.

Ces pages n'ont rien perdu de leur actualité. Elles nous offrent en un style vif, sans prétention et avec beaucoup d'émotion, les pensées d'un homme profondément engagé dans les moments d'action intense d'un organisme, le CRIS, qui a fait sa marque non seulement à Victoriaville, mais a acquis une notoriété partout au Québec à cause de ses nombreuses initiatives en action communautaire.

L'auteur de «Foi chrétienne et conscience sociale», y oeuvre depuis le début, à relever les conditions de vie des moins bien nantis de la société avec une équipe déterminée.

Un message percutant

Ces pages ont été écrites dans le vif de l'engagement et elles témoignent d'une pensée ramassée et bien vivante du CRIS. Ce livre ne peut laisser personne indifférent. Il pourra choquer les uns et émouvoir les autres.

Ce livre dérangera les aises et les confort de consciences endormies. Les 36 textes de ce livre qui s'efforce de toucher le coeur des lecteurs, invitent à prendre position face aux pauvres, aux faibles, aux petites gens, au nom de l'Évangile chrétien et de la justice sociale.

Une large portion d'hommes et de femmes se reconnaîtront dans ce livre. Ceux et celles qui cherchent à aller plus loin dans leur foi, y trouveront des accents prophétiques qui les invitent à dépasser les confort rassurants d'une religion qui a trop souvent les yeux fermés sur certaines réalités; ils y trouveront une conscience sociale.

D'autres, qui veulent dépasser les limites de leurs engagements sociaux ou l'étroitesse des corridors des luttes syndicales, trouveront dans ces pages l'affirmation d'une foi chrétienne exigeante qui pourrait les

mener plus loin.

Foi chrétienne et conscience sociale, ce sont là les deux volets de la pensée qui se dégage de ce livre. Cet évangile du lundi, comme l'appelle en sous-titre, donne

aux grandes questions universelles un coin de vie nommé et identifié et qui s'appelle «chez nous maintenant».

C'est en effet une portion de leur vie locale que les

Un projet Maison d'édition dans les Bois-Francs

Victoriaville (PM) — Lors du lancement du livre «Foi chrétienne et conscience sociale», l'auteur, M. Jean-Guy Morissette a annoncé qu'il projetait de créer une maison d'édition dans les Bois-Francs.

«Notre région fourmille d'artisans dans les différentes sphères telles que la poterie, la peinture, les émaux sur cuivre, la sculpture mais le domaine de l'écriture est très peu connu», souligne M. Morissette.

«Nous avons un potentiel d'écrivains, de poètes, de romanciers et ces gens sont obligés de s'expatrier à Montréal pour réussir».

«En créant une maison d'édition dans notre région, nous pourrions aider ces gens». «Le travail est énorme mais avec la concertation des différents organismes, nous pourrions mettre sur pied un genre de coopérative avec part sociale». «Nous espérons créer cette maison d'édition en 1979» a conclu M. Morissette.



L'auteur du livre, M. Jean-Guy Morissette et M. Jacques Gélinas, membre du CRIS.

citoyens des Bois-Francs voient, par ce livre, présentée à la réflexion du grand public.

C'est un livre qui se dévore d'un trait, d'un couvert à l'autre en une sorte de crescendo. Toutefois, chaque texte étant assez ramassé en un style journalistique, on peut faire de ce livre un ouvrage de

réflexion et d'animation facile à utiliser.

«Derrière la pensée d'un homme, dit l'auteur lui-même, c'est l'action engagée d'un groupe d'hommes et de femmes des Bois-Francs dont témoignent les pages de ce livre et une invitation à la bonté et à la justice».

Commentaire

Artistes... et travailleurs

Le premier mai, fête internationale des travailleurs! Nous aussi nous voulons être de la fête; et en tant que travailleurs et travailleuses.

Membre de l'Association québécoise du Jeune Théâtre, nous faisons partie d'un mouvement qui travaille depuis longtemps à l'affirmation et à l'évolution d'une culture authentiquement populaire.

Les troupes de métier, qui représentent une des composantes de l'AQJT, ont choisi le travail culturel à plein temps; le choix du métier de théâtre signifie tout autant un choix de vie. Mais un métier dont il nous faut assumer toutes les difficultés (création, organisation, diffusion) et, entre autres, celle de la survie économique. On hésite encore, dans bien des lieux, à reconnaître le travail des groupes culturels; les artistes sont de «grands bohèmes», «...pis, pourquoi les payer y aiment ça ce qu'ils font...». Eh, bien! Le prix de la livre de beurre est le même pour tout le monde et la nature de notre travail ne change en rien le fait qu'il nous faille assurer notre survie.

Comme l'argent est affaire de chiffres, nous avons recueilli des données provenant de quatre troupes de métier membres de l'AQJT (le Carton, la Grosse Valise, Le Parminou, le Quartier). Nous avons établi des moyennes (à partir de l'année 1978, les chiffres de 1979 n'étant pas encore compilés) dans le but de vous informer d'une réalité que vivent bon nombre de troupes. Le tableau qui suit se veut simplement un indice et non pas une étude exhaustive (et l'indice est plutôt étonnant...).

	Moyenne
1978	
- Travailleurs/travailleuses à plein temps (11 mois/année)	8
- Salaire/semaine	\$ 112.00
- salaire/horaire	\$ 2.50
- salaire annuel	\$ 5,824.00
- heures/semaine	45
- Nombre de créations (spectacles et interventions)	2

(suite à la page 24)

Centre d'Art de Victoriaville

Jour des examens pour les ballerines

Victoriaville (MD) — C'est aujourd'hui qu'auront lieu les examens de préballet, ballet classique, ballet-jazz pour enfants, adolescents et adultes, dans le cadre des cours offerts par le Centre d'Art de Victoriaville. Précisons immédiatement que les classes sont sous la compétence de M. Yves Nolin, professeur et danseur classique et jazz.

Cette année, Mme Suzanne Bastien, directrice de l'organisme, recevra comme examinatrice Mme Esther Lambert.

Mme Lambert a étudié le ballet avec J. Koudreavtzeff, D. Seillier, R. Hightower et H. Voronova. Elle opta d'ailleurs pour la méthode russe.

Diplômée de la Société of Russian Style Ballet schools, elle opère pendant cinq étés un camp de ballet appelé Ecole estivale de ballet. Esther Lambert enseigne le ballet éducationnel depuis 5 ans. La formule de ballet poétique qu'elle a développée lui permet de faire de la danse classique dans les églises.

En 1966, elle fonde la troupe Les Ballets poétiques composée de ballerines ayant développé le style de ballet poétique pendant six à douze



L'excellente ballerine de ballet poétique Esther Lambert sera l'examinatrice des examens de préballet, ballet classique et ballet jazz qui ont lieu aujourd'hui au Centre d'Art de Victoriaville.

ans. Elle chorégraphie pour cette troupe une centaine de danses, en plus de concevoir quatre spectacles de ballet poétique éducationnel pour enfants d'école élémentaire.

Les spectacles qu'elle a donnés ont toujours suscité des commentaires très enthousiastes. Tous reconnaissent la valeur artistique et pédagogique de ses manifestations.

Horaire du Canal 9

Mardi, 1 mai 1979.
18.00: Les Québécois d'Arthabaska.
18.30: Forum chrétien.
19.00: Regards sur nos industries.
23.00: Assemblée nationale.
Mercredi, 2 mai 1979.
18.00: Informa plus.
18.30: T.V.C.
19.00: Kino-Québec.
19.30: «Campagne de la S.P.A.B.F.».
23.00: Assemblée nationale.
Jeudi, 3 mai 1979.
18.00: Forum chrétien.
18.30: Les Québécois d'Arthabaska.
19.00: Regards sur nos industries.
23.00: Assemblée nationale.
Vendredi, 4 mai 1979.
18.00: Informa plus.
18.30: A communiquer.
19.00: Kino-Québec.
Samedi, 5 mai 1979.
14.00: «Bonjour Printemps».
Lundi, 7 mai 1979.
18.00: Sports Victo.
18.30: T.V.C.
19.00: «Femmes illimitées».

Saviez-vous que...

Le «hamster» femelle creuse de nombreuses voies d'accès à sa tanière, et les petits, qui jouent volontiers aux alentours, peuvent se mettre à l'abri très rapidement. La tanière du mâle, en revanche, ne possède qu'une seule entrée.

Les rongeurs - page 61 - Larousse (coll. «Le Monde animal»).

ACTIVITÉS

C'est le secteur des services publics (gouvernement). On constate à cet effet qu'un appareil d'état très développé est l'apanage de plusieurs pays sous-développés. Le secteur public apparaît donc comme un secteur très particulier à l'intérieur du tertiaire. Il faut éviter les conclusions hâtives qui associent trop facilement un secteur tertiaire très développé à une économie moderne et prospère.

Au Québec, le tertiaire occupe une place prépondérante dans l'économie (63,9% des emplois et 64,0% de la production intérieure brute en 1975). Depuis quelques années, ce secteur s'est considérablement développé. Les emplois ont augmenté, par ordre d'importance, dans le commerce, les communications, le financement et l'administration publique. Viennent ensuite les services de l'éducation et de la santé, commerciaux et communautaires, etc... Il apparaît que le gouvernement a pris une part active dans l'essor du tertiaire au Québec.

Enfin, on observe cependant que le Québec a pris du retard par rapport au Canada dans les domaines dont les activités sont étroitement liées à la production industrielle. C'est une conséquence de la faiblesse du secteur manufacturier.

Aperçu général de la situation économique en 1975

Nous avons déjà vu qu'une situation favorable ou défavorable dans un secteur d'activité se reperçut sur les autres secteurs. En 1975, c'est le secteur manufacturier qui a été le plus durement touché par la récession économique qui a eu cours dans la plupart des pays industrialisés. La crise du pétrole, en faisant sérieusement augmenter les coûts de production, a entraîné une sous-utilisation de la capacité de production des entreprises. Cela s'est reflété dans la construction qui est fortement dépendante de la situation générale de l'économie. De plus, les activités du secteur primaire qui dépendent du secteur de la fabrication, comme le bois et les mines, ont subi une baisse de la demande et ont dû diminuer leur production. Enfin, le secteur tertiaire s'est développé grâce aux investissements gouvernementaux qui ont essayé de compenser la faiblesse de la productivité dans les secteurs primaire et secondaire.

Les disparités régionales

Derrière l'expression «disparité régionale», se cache une réalité relativement simple: les régions du Québec ont des ressources, des vocations et des évolutions différentes au plan économique. Il est évident qu'une région où les terres cultivables sont bonnes et une région de mines n'ont pas les mêmes ressources à exploiter et auront par conséquent des développements différents.

De manière générale, chacune des différentes régions du Québec a un secteur d'activité économique qui prime:

Bas St-Laurent, Gaspésie Saguenay, Lac St-Jean	Activités liées à la foresterie et aux mines
Côte Nord, Nord-Ouest Nouveau-Québec	Mines
Régions du Québec et de l'Outaouais	Activités gouvernementales
Régions de Trois-Rivières et Cantons de l'Est	Secteur secondaire
Région de Montréal	La seule qui soit vraiment diversifiée

En regardant la carte économique, on remarque un triangle formé par les villes de Montréal, Québec et Sherbrooke, qui regroupe environ 90% de l'industrie québécoise. C'est également la partie de territoire la plus densément peuplée. La région de Montréal à elle seule emploie autour de 70% de la main-d'œuvre québécoise.

Les disparités régionales reposent sur plusieurs points:

- 1- La population est répartie inégalement: elle se retrouve principalement le long du St-Laurent, entre Québec et Montréal, et dans certains centres urbains. Le restant du territoire demeure peu peuplé.
- 2- Les écarts de revenus entre les régions sont plus prononcés qu'entre les provinces canadiennes. Les régions qui ont les revenus «per capita» les plus faibles sont celles qui connaissent également les plus hauts taux de chômage.
- 3- Les possibilités d'emploi varient beaucoup aussi selon les régions, et les écarts ont tendance à se maintenir, puisque, même si les régions les plus faibles se sont développées depuis dix (10) ans, les plus fortes en ont fait autant. Celles qui sont les plus touchées par le chômage connaissent habituellement les plus fortes variations de chômage saisonnier.
- 4- Le niveau d'instruction n'est pas le même dans toutes les régions.
- 5- On remarque enfin un fort déséquilibre dans la production de biens et de services.

Les régions les plus défavorisées sont celles de la Gaspésie, du Saguenay, du Lac St-Jean, de la Côte Nord, du Nord-Ouest et du Bas St-Laurent.

La région de Montréal se distingue nettement des autres. C'est la plus développée, la plus diversifiée et ses atouts sont nombreux: rôle urbain le plus important, la plus forte population, le plus d'emplois, une agriculture, un secteur secondaire et tertiaire fort développés, etc... Viennent ensuite les régions de Québec, Trois-Rivières et Sherbrooke. Ensemble ces quatre (4) régions constituent l'espace le plus urbanisé, le plus diversifié et le plus industrialisé du Québec.

Les autres régions sont plus spécialisées et leur base économique repose presque uniquement sur l'exploitation de leurs ressources naturelles.

Conclusion

Ce bref regard sur la production laisse voir que l'économie du Québec est encore marquée par les conditions historiques qui ont orienté son développement. Le Québec est à l'origine un vaste territoire peu densément peuplé et riche en ressources naturelles. Il est d'abord essentiellement agricole. Puis, lorsque les terres fertiles viennent à manquer, s'amorce l'exode vers les villes et les régions éloignées. En même temps se développent les industries directement liées à l'exploitation des ressources naturelles. Les activités répondent à des besoins intérieurs au Québec. Refermée sur elle-même l'économie québécoise devient rapidement dépendante de l'extérieur. L'ancien premier ministre Robert Bourassa, avait donné à cet effet un aperçu assez intéressant.

«L'économie du Québec a grandi à peu près au hasard de l'initiative de la libre entreprise qui dépendait en très grande partie des centres de décision situés hors du Québec et mus en fonction d'intérêts étrangers plutôt que des exigences du développement interne. Pendant ce temps, le secteur économique issu du milieu s'est le plus souvent confiné aux petites et moyennes entreprises, surtout du type familial et artisanal, et est à l'écart des sources de financement comme des progrès techniques et administratifs indispensables à l'organisation de la production, à l'accroissement de la productivité et à la conquête des marchés» (1).

Sources

COMMERCE, Le point: Une revue annuelle de l'économie du Québec, numéro spécial de la revue Commerce.

P. Fréchette, R. Jouandet-Bernadat, J.-P. Vézina: «L'économie du Québec», Editions HRW, 1975.

Ministère de l'Industrie et du Commerce: «La situation économique au Québec - 1975».

St-Germain, Maurice: «Une économie à libérer: Le Québec analysé dans ses structures économiques», Presses de l'Université de Montréal, 1975.

(1) Cité par Maurice St-Germain dans «Une économie à libérer: Le Québec analysé dans ses structures économiques» - page 83.

Voici quelques questions dont vous trouverez les réponses dans le texte.

- 1- Quelles activités retrouve-t-on dans le secteur primaire?
- 2- Quelle est l'activité la plus importante du secteur primaire?
- 3- Nommez les caractéristiques des premières industries qui se sont implantées au Québec et qui appartiennent à des Canadiens-français.
- 4- Quels sont les effets négatifs des investissements étrangers?
- 5- Est-ce que l'importance relative des entreprises canadiennes-françaises augmente?
- 6- Quel est le champ d'activité du secteur tertiaire qui ne dépend pas directement de la prospérité du secteur secondaire?
- 7- L'activité économique de la Gaspésie est-elle principalement basée sur la pêche? Si non, sur quoi?
- 8- La base économique des régions les plus développées du Québec repose-t-elle sur l'exploitation de leurs ressources naturelles?
- 9- Nommez une activité du secteur secondaire qui est des plus influencée par les hauts et les bas de la croissance économique.
- 10- Que mesure le produit intérieur brut (PIB)?

LA SEMAINE PROCHAINE

le rôle de l'Etat

Ce projet a été réalisé avec l'aide de:

Votre Commission Scolaire Régionale,
l'Association des Hebdomadaires régionaux,
la Direction Générale de l'Éducation des Adultes

Premier d'une série d'articles Le patrimoine

N.D.L.R. — Il est souvent question de notre «Patrimoine historique». Or, pour beaucoup de gens, cette expression est très vague. Aussi, pour bien faire comprendre ce qu'est notre patrimoine, nous présentons à nos lecteurs une série d'articles qui expliquera ce qu'est notre patrimoine, ce qu'il comprend, ce qu'il devrait être.

Le patrimoine: nous voulons donner à cette belle expression sa plus large acception. Une société, une culture ne doit pas y voir un secteur conventionnel, relativement limité, des services publics et des préoccupations collectives. Le patrimoine est en somme le témoin de notre humanité; il réunit les signes les plus tangibles de l'effort des hommes pour donner un sens à l'existence en commun. Bien loin d'être la cendre d'un passé défunt, il rend présent notre éternelle faculté créatrice. Le patrimoine est une pédagogie. Il incite donc à la création. De même, seule la création d'aujourd'hui peut, par une incitation inverse, redonner au patrimoine valeur de vie. En effet, le patrimoine ne nous conduirait qu'à la nostalgie vaine du passé si, dans la poursuite des créations actuelles, nous ne pouvions l'insérer dans la dynamique de notre propre avenir.

De même que, sur le plan matériel, le premier devoir de l'Etat est de veiller à ce que chacun soit assuré du

minimum vital, de même en va-t-il sur le plan de la culture. Pour que chacun puisse réellement y avoir accès et y participer tant par le partage que par la créativité, l'Etat québécois se préoccupe de conserver et de mettre en valeur la part du patrimoine culturel de l'humanité accessible aux Québécois, et notamment, l'apport du Québec à cet héritage.

La conservation du patrimoine historique a toujours occupé un rang prioritaire parmi les programmes du ministère des Affaires culturelles: dès 1961-1962, année à laquelle remonte la création de cette administration, celle-ci affecte 16% de son budget à la commission des monuments historiques et met en place un service d'archéologie; en 1977-1978, le ministère consacre 29% de ses ressources financières à l'activité qui correspondait, seize ans plus tôt, à celle de la Commission des monuments historiques. Une telle préoccupation s'explique par la nécessité

d'empêcher la destruction ou la désaffectation des monuments, l'altération ou la disparition des objets et des documents qui sont à la fois des créations et les témoins d'une tradition nationale. Elle se conçoit aussi dans l'optique de la préservation et de l'amélioration du cadre de vie; elle postule des efforts méthodiques en vue de contrecarrer la

déshumanisation du milieu et de prévenir la dilapidation d'un héritage chargé de valeurs humaines. Il s'agit de soutenir l'évolution et le progrès en évitant les transformations sauvages, de sorte que le changement nécessaire s'inscrive, pour reprendre une considération de Pierre Chauvin, «dans une ligne de permanence, d'une permanence qu'on peut lire dans l'espace, qui reflète l'acquis du temps».

La protection des biens culturels a donc marqué au Québec des progrès relativement importants depuis l'adoption de la Loi sur les monuments historiques (1964) et celle de la Loi sur les biens culturels (1972). L'expression même de «biens culturels», empruntée au vocabulaire des organisations culturelles internationales, venait pour la première fois consacrer

l'importance de ce champ de la culture matérielle en ne le limitant plus aux seuls monuments anciens. De plus, la législation de 1972 ouvrait une voie nouvelle en articulant au souci de la sauvegarde de ces biens celui de leur mise en valeur. Il convient enfin de retenir que ce texte législatif énumère ces mêmes biens et les répartit en deux grandes catégories:

1) les biens meubles: oeuvres d'art, objets façonnés, manuscrits, imprimés, documents audiovisuels;

2) les biens immeubles: monuments, sites historiques, sites archéologiques, sites naturels, arrondissements historiques, arrondissements naturels.

Cependant, ce que le législateur ne pressentait peut-être pas en 1972, c'est l'ampleur des espoirs que cette loi allait susciter; c'est aussi l'attachement croissant qu'éprouverait pour certaines valeurs une population de jour en jour plus consciente de l'importance de sa richesse collective à cet égard. Le succès de la Semaine du patrimoine par la réponse extraordinaire du milieu en est un éloquent témoin. Par ailleurs, les demandes en

core timides et souvent individuelles des années 60 se sont rapidement muées en exigences collectives. Celles-ci se sont exprimées de deux manières: par la création ou l'affirmation d'associations de sauvegarde ou de comités de défense de tel ou tel bien en péril; par l'effort nouveau des municipalités en vue de protéger ou de mettre en

valeur des sites et des monuments.

Devant ces faits, le ministère des Affaires culturelles est incité à ajuster ses politiques et programmes à une réalité désormais bien vivante où enfin son rôle, cessant d'être exclusif ou marginal, devra être coordonné avec l'action de nombreux intervenants.

(à suivre...)

Au Bistro Le duo «Ciboulette»

Plessisville — Deux excellents chansonniers, Gilles Lambert, originaire de la région de Drummondville, et Daniel Saint-Jean, originaire de Lachute, présenteront leur répertoire cette semaine au Bistro Plessis.

Connus sous le nom du duo «Ciboulette», Gilles et Daniel ont déjà fait la tournée des boîtes à chanson à travers le Québec, se produisant même jusqu'en Europe où ils ont présenté pas moins de 45 spectacles

en France, en Belgique, en Suisse et en Italie où ils sont finalement demeurés en vedette durant six mois.

Chose très rare, le duo n'a pas encore produit de long-jeu.

Précisons en terminant que Gilles Lambert s'exécute au violon, à la mandoline, à la guitare, à l'harmonica et à la flûte irlandaise en plus de chanter. Daniel Saint-Jean, pour sa part, joue de la guitare et de l'harmonica; il chante également.



Le duo «Ciboulette» sera en vedette au Bistro cette semaine.

Les femmes et le sens de l'honneur

C'est un ouvrage profondément original que vous proposent cette fois les Editions du remue-ménage. Les femmes et le sens de l'honneur, quelques réflexions sur le mensonge, est une plaquette d'Adrienne Rich, poète américain très connu aux Etats-Unis qui a publié récemment un important ouvrage, *Of Woman Born*, (à paraître chez Denoël), remise à jour de l'analyse de la maternité.

L'honneur a toujours eu une définition essentiellement virile, celle de l'intégrité, de la dignité et de l'honnêteté. Pour les femmes le mot prend un tout autre sens. L'honneur d'une femme, cela veut dire la virginité, la chasteté, la fidélité à l'époux.

Tant qu'elles étaient chastes ou fidèles on ne demandait pas aux femmes de dire la vérité; on nous décrivait comme évasive, inconsistante, nuancée et on récompensait nos mensonges. On a exigé que nous mentionnions avec nos corps: faux-cils, faux-seins, faux-ongles, maquillage de notre réalité. Nous avons même dû changer nos mensonges pour répondre aux exigences du

temps; la femme catholique du début du siècle devait nier toute sensualité et faire l'amour par devoir tandis que la femme «libre» d'aujourd'hui doit faire semblant de jouir pour gratifier son partenaire. En sommes-nous venues à intégrer ces mensonges à l'intention du patron, de la famille, de l'autorité au point d'oublier que nous mentons, de ne plus distinguer la vérité du mensonge, de nous mentir entre nous, de se mentir à soi-même?

Adrienne Rich explique la nécessité personnelle et politique pour les femmes de se décrire la réalité aussi précisément et complètement que possible et surtout celle de leurs rapports intimes. «Le privé est politique». Cette affirmation provocante des féministes américaines a tout son sens dans le texte de Rich qui prend le risque de sortir des sentiers battus, des clichés et des littératures débilantes à la recherche de l'unique ligne juste pour explorer les ambiguïtés et inspirer plutôt qu'encadrer la lutte des lesbiennes et de toutes les femmes.

Les femmes et le sens de l'honneur est un recueil de réflexions très belles qui se lit vite et facilement, que vous relirez souvent.

Les femmes et le sens de l'honneur, quelques réflexions sur le mensonge, Adrienne Rich, Les Editions du remue-ménage.



«L'ibis rouge»

L'inoubliable Michel Simon est un des interprètes du film «L'ibis rouge» présenté à la télévision de Radio-Québec, le mardi 1er mai à 19 h 30, dans le cadre de Ciné-Mardi. Outre Michel Simon, le film réalisé par Jean-Pierre Mocky est joué par Michel Galabru, Michel Serrault, Jean Le Poulain et Evelyne Buyle. Modeste employé timide et effacé, Jérémie, traumatisé en son jeune âge par la vue d'une mouche posée sur la gorge opulente et généreusement exhibée de son professeur de piano, se défoule en étrangeant des femmes à l'aide de son écharpe brodée d'un ibis. Jérémie, démasqué par Raymond, noue un pacte avec celui-ci et lui propose d'assassiner son épouse. Mais le dénouement de toute cette histoire est des plus inattendus.....

Artistes.... (suite de la page 22)

- Nombre de représentations (spectacles et interventions)	88
- Nombre de spectateurs touchés	19,814
- Nombre d'heures d'animation	304
- Nombre de participants d'ateliers touchés	265
- Entrées d'argent (vente de spectacles et d'animation)	\$ 43,230.00
- Dépenses (salaires et fonctionnement)	\$ 66,750.00
- Subventions (provinciales et fédérales)	\$ 26,662.00

Ces chiffres ont même réussi à nous étonner nous-mêmes!

Ils font état d'une situation déplorable vécue par bon nombre d'intervenants culturels. Car, il nous semble que les conditions de vie décrites plus haut peuvent fort bien se comparer à celles vécues par d'autres artisans culturels. La culture représente un facteur important dans la vie de l'homme. Au Québec, comme ailleurs, des hommes et des femmes posent le choix de travailler à l'intérieur de ce secteur. En tant que travailleurs et travailleuses culturels nous voulons vivre de notre métier. Nous voulons que notre travail soit reconnu comme tel et que, conséquemment, l'Etat ne fasse pas que subventionner une minorité (déjà largement établie). Les fonds publics doivent se répartir équitablement et nous croyons y avoir une part légitime.

Marie-Johanne Adam et Lise Roy
pour le comité d'animation politique de l'AQJT



Vernissage

Peintre autodidacte, Gilles E. Gingras dont la renommée n'est plus à faire a présenté une quarantaine de ses oeuvres lors d'un vernissage à la Galerie Arno de Victoriaville la semaine dernière. Ses «eaux fortes» et



ses «pastels» ont retenu l'attention d'un public connaisseur. Au cours de sa carrière, Gingras a conservé un style effacé et très doux tout en développant son «style atmosphérique» qu'il a «découvert» il y a sept ans. Dès l'automne, ce peintre québécois exposera dans l'ouest



canadien, à New-York et Seattle. Il effectuera également un voyage à Paris dans le but de préparer une exposition pour le printemps 1980. A noter que ses créations demeurent à Victoriaville jusqu'à jeudi prochain. (Photos GB)

Au Canal 9

Emissions spéciales

«Campagne de la S.P.A.B.F.»:

Câblevision nationale Ltée de Victoriaville en collaboration avec la Société protectrice des animaux des Bois-Francis vous présentera mercredi, 2 mai 1979, une émission d'information sur leur semaine de souscription qui se poursuit jusqu'au 6 mai 1979. Participeront à cette émission: Madame Fleurette Larouche, Madame L. Moreau et Monsieur Réal Comtois de la S.P.A.M.

A ne pas manquer, mercredi, 2 mai 1979 à 19 h 30 au Canal 9.

0-0-0-0-0

«Femmes illimitées»

«On fait donc pitié!» est un spectacle conçu et réalisé par un groupe de femmes chefs de famille regroupées sous le nom de Femmes illimitées.

Ces femmes, mères célibataires et divorcées vivant seules avec leurs enfants, ont eu envie de parler d'elles-mêmes. «Vous faites donc pitié!» leur a toujours dit leur entourage. Elles ont décidé de dédramatiser leur situation et de s'expliquer avec le public.

«On fait donc pitié!» est une création pleine d'humour, de tendresse et de faits vécus où 8 femmes parlent d'elles-mêmes, des autres en n'oubliant jamais d'en rire.

Cette émission spéciale vous sera présentée lundi, 7 mai 1979 à 19 heures et vendredi, 11 mai 1979 à 18 h 30 au Canal 9.

0-0-0-0-0

«Bonjour printemps 1979» (en direct)

La présente est pour vous annoncer la tenue d'une manifestation populaire pour la population des Bois-Francis. Elle aura lieu le samedi, 5 mai 1979 à Victoriaville. Cet événement intitulé «Bonjour Printemps», consiste en un jogging populaire où chacun pourra courir ou marcher soit un 2, un 5 ou un 10 km au rythme qui lui convient.

Cette manifestation est une activité importante de Kino-Québec dans la région des Bois-Francis. Comme vous le savez sans doute, Kino-Québec est un programme du Haut-Commissariat à la Jeunesse, aux Loisirs et aux Sports. Il a comme objectif ultime d'améliorer ou de maintenir à un niveau optimum la condition physique. Peu de gens connaissent les raisons d'être de Kino-Québec, nous voulons profiter de cet événement pour sensibiliser la population régionale des Bois-Francis à Kino-Québec et à l'activité physique.

Avis aux artistes

Tous les artisans sont cordialement invités à présenter leurs oeuvres, le plus tôt possible, en vue d'un «Festival international des arts» qui se tiendra à Montréal, du 6 au 13 septembre 1979, au vélodrome olympique.

On y présentera «l'art» dans toutes ses disciplines, dont voici quelques exemples: l'architecture, la peinture, la sculpture, l'art graphique, la céramique-d'art, les émaux d'art, le théâtre, la poésie, la littérature, le dessin du timbre et de la monnaie, le dessin de modes, la photographie, la danse, la tapisserie, la caricature, le cinéma, la création des tissus et papiers peints, la décoration intérieure, le dessin du meuble, le cristal, les instruments de musique, les livres et magazines, etc...etc...

Les intéressés sont invités à communiquer le plus tôt possible au numéro (514) 845-3996 ou faire parvenir une documentation avec photos à: «Le Festival international des arts, 224 ouest, rue Saint-Paul, Vieux-Montréal.

CINE-PARC Victoriaville
Rte 116, voisin Calibri
Horaire: 752-2223

OUVERT TOUS LES SOIRS A 7^h00 - LA PROJECTION DEBUTE VERS 8^h00 - LES MOINS DE 14 ANS: GRATUIT

La musique des "BEE GEES"

JOHN TRAVOLTA
dans

LA FIEVRE DU SAMEDI SOIR

2e FILM L'équipe attend un miracle. Pensez aux possibilités.

WALTER MATTHAU TATUM O'NEAL

'LA CHOUETTE Equipe'

VEN SAM DIM
4-5-6 MAI

LA FIEVRE SE REPAND JUSQU'AU CINE PARC!

Le film DISCO



14 ANS

Aujourd'hui Science Fiction ... Demain Réalité ... !!

Sur semaine à 19.30
Samedi à 13.15 - 18.45
et 20.40
Dimanche à 13.30 et 19.00



Robert Vaughn

L'INVASION DES SOUCOUPES VOLANTES

cinéma LAURIER
Victoriaville 752-5960

LE MONDE ENTIER EST A L'ECOUTE POUR LA PREMIERE DESCENTE SUR MARS...

QUELQUE CHOSE CLOCHE ... POUR TOUS

LES TROIS ASTRONAUTES DOIVENT ETRE SUPPRIMES...

PERSONNE NE DOIT SAVOIR POURQUOI!

CAPRICORNE UN

Version Française de 'CAPRICORN ONE'
COMPLEMENT DE PROGRAMME

Ils dépassent les limites de notre imagination
Pourquoi sont-ils venus?

Du 5 au 10 mai inclusivement

APRES
LE CERVEAU LA GRANDE VADROUILLE LES AVENTURES DE RABBI JACOB



enfin...
LA CARAPATE
LA FUITE à 4 PATTES
un film de GERARD OURY
avec PIERRE RICHARD et VICTOR LANOUX

26 FILM

CINEMA des BOIS FRANCIS
salle A tel 752-2707

MONSIEUR PAPA

Ven. à jeu.
19.30 - Monsieur Papa
21.05 - La carapate

Dim. matinée
13.00 - Monsieur Papa
15.05 - La carapate

18 ANS Adultes

Découvrez avec ravissement une NOUVELLE VEDETTE d'une beauté incomparable

MICHELLE PERELLO

dans

Corps Brûlants

26 FILM

CINEMA des BOIS FRANCIS
salle B tel 752-2707

PLAISIRS FOUS
Ven. à jeu.
19.00 - Plaisirs fous
20.30 - Corps brûlants
Dim. matinée
13.00 Plaisirs fous
14.30 - Corps brûlants



"Le génie du Lac-des-deux-Montagnes" par A. Guindon

Ecoutez nos poètes du siècle dernier!

par Michel Beaulieu

Hormis quelque aperçu par trop rapide, la poésie qui se pratiquait au Québec au siècle dernier reste trop peu connue quand ce n'est pas tout simplement ignorée. Pourtant, comme dans tous les autres domaines de l'activité humaine, nous y avons des racines et, bien qu'il y ait eu une coupure nette lors du passage vers la modernité, celles-ci véhiculent plusieurs des données qui seront plus tard développées selon les données nouvelles de la société dans laquelle nous vivons.

La publication récente d'une **Anthologie de la poésie québécoise du XIX^{ème} siècle** (1790-1890) comble donc une lacune. Bâtie autour des grands noms révolus que plus personne ne lit sinon à l'occasion de travaux universitaires, cet anthologie permet toutefois même au lecteur spécialisé de découvrir certains poètes dont les noms mêmes lui auront échappé. C'est là d'ailleurs le plus grand mérite de John Hare, qui a compilé les textes et fourni à propos de chaque auteur un ensemble de notes bio-bibliographiques fort intéressantes. Publiée dans la collection Cahiers du Québec, aux éditions Hurtubise HMH, cette anthologie s'insère de même dans un ensemble de données spécifiques et, quand on sait qu'il s'agit là du quarante-quatrième titre de la collection, on comprend aussi que tous ces titres se renvoient les uns aux autres.

Peut-on comprendre le Québec du siècle dernier sans lire sa poésie? Sans doute que oui. Mais rien n'est si près des aspirations d'un peuple que sa parole, dont le poème constitue une part essentielle. On saura à sa lecture que les courants de fond qui agitent le Québec d'aujourd'hui ne

sont pas nés de l'improvisation, que l'affirmation de l'être québécois a toujours été au centre des préoccupations de toutes les époques. Au point de départ de l'anthologie, nous ne sommes encore qu'à quelques années de la Défaite; à peine plus d'une génération nous en sépare. La ligne de force du dix-neuvième siècle, on la connaît assez puisqu'il s'agit cette fois de la défaite des Patriotes et de la mise en veilleuse du grand Projet, lui-même étouffé par l'invention de la Confédération qui a été contestée dès le départ et qui n'a jamais cessé de l'être depuis.

Certains auteurs, comme Octave Crémazie ou Nérée Beauchemin, ont "vu" leurs oeuvres rééditées au cours des dernières années. Bien qu'elles aient vieilli, elles sont incontestablement des points charnières. D'autres, cependant, ne semblent pas avoir eu droit à la place qui leur revient. Eudore Evanturle, dont l'anthologie ne donne pas les pièces qui, dans une perspective historique, ont la plus grande importance. Son oeuvre contient en germe une bonne part de la modernité, mais John Hare ne semble pas en avoir été conscient. A tout prendre, il s'agit de réserves graves, mais quand mêmes bénignes quand on songe dans quel désert cette anthologie arrive. Par son fonctionnement même, une anthologie a, parmi d'autres rôles, celui de pousser à une lecture plus exhaustive ceux qui s'y aventurent. Axée beaucoup plus sur les thématiques véhiculées que sur l'écriture elle-même, l'anthologie de John Hare exprime une part des significations d'une société dont nous sommes tributaires que nous le voulions ou non.

Le livre d'ici

Un best-seller théâtral

par Adrien Gruslin

Il n'est pas fréquent qu'une oeuvre théâtrale soit ré-imprimée au Québec. **Quatre à Quatre** tient en quelque sorte lieu de best-seller théâtral de Michel Garneau, dont la production ne cesse de s'enrichir.

Depuis l'heure de sa création au Cégep Lionel-Groulx, le 11 mai 1973, jusqu'à la plus récente production de novembre 1978 au Trident en passant par

celle de Gabriel Garran au Théâtre de la Commune d'Aubervilliers et toutes les autres, la pièce a été jouée plus de deux cents fois. Voilà qu'elle semble lue tout pareil. Sa ré-impression par VLB éditeur — un beau livre comme toujours à la maison située Boulevard Gouin — en fait foi.

Quatre à Quatre jouit d'une très grande faveur. Elle appar-

tient à ces oeuvres durables, pleines et belles. Elle dévoile une nature féminine, vue par un homme donc fortement mysogine, qui ne se dément pas avec les années. Un texte-image de l'avis de Gabriel Garran qui me confiait dans une interview pour le journal "Le Devoir" le 7 mai 1977: "Garneau nous oblige émotionnellement à écouter une voix, une destinée, une collectivité".

Le ciel de l'administration de Montréal

par Albert Brie

"La plupart des citoyens montréalais souffrent de la démesure de leur ville. Pour eux, Montréal vit d'une animation qui lui vient d'ailleurs, un peu comme si elle était possédée par quelque grand destin, ou encore, manipulée par un marionnettiste mégalomane".

C'est par cette description quelque peu sombre que Jean Roy commence son livre. Pourtant, elle ne l'a pas empêché de lui donner comme titre **Montréal, ville d'avenir**. C'est que le ciel de l'administration de Montréal devra un jour se dégager.

Ce n'est surtout pas un optimisme de commande qui permet à cet animateur social et ex-conseiller municipal du RCM de rêver les yeux ouverts d'une ville à la mesure de ceux qui y vivent, mais une foi inébranlable dans des virtualités latentes et intactes d'un nombre de plus en plus grand de citoyens et de groupes, qui se sont rendu compte que le projet d'humaniser Montréal est chose faisable.

Jean Roy destine son livre aux Montréalais. Il se défend de s'adresser aux spécialistes. En le parcourant, on se rend compte que, pour avoir vulgarisé, l'auteur ne s'est pas laissé aller à des simplifications, à des raccourcis tendancieux. Il connaît sa ville par coeur. Qui peut en dire autant? C'est l'occasion pour le non-initié de partir à la redécouverte de leur pays réel, aux antipodes des pittoresques et fantaisistes catalogues touristiques.

Dans la première partie du livre, Roy brosse à grands traits l'histoire de Montréal depuis Maisonneuve, raconte comment cette ville a pu s'élever au rang de métropole du Canada et pour quelles raisons, son hégémonie s'est effritée aux dépens de Toronto. Il analyse le gouvernement du tandem Drapeau-Saulnier, à partir duquel va commencer de s'accroître le désintérêt des politiciens pour les criantes réalités sociales. L'auteur leur impute le blâme d'avoir fabriqué une ville grande pour les autres, plutôt qu'agréable à vivre pour ses habitants.

Le deuxième volet du livre est le plus riche. C'est un dossier qu'il a pris le loisir d'étudier. Jean Roy dessine le profil d'un Montréal que sa population déserte, que la banlieue gruge et

que les démolisseurs perturbent en profondeur. Tout n'est pas perdu, cependant. Il est amené à proposer des mesures propres à assurer la restauration des immeubles sans avoir à en chasser les locataires, aptes à réédifier les quartiers dévastés et à recréer un tissu urbain personnalisé. Il voit même dans un transport en commun réformé un facteur de réunification et un instrument de lutte contre la pollution.

Après quoi, l'auteur fait un exposé historique des mouvements de contestation. Il signale en particulier des initiatives telles que Chantier, les comités de citoyens et les mouvements

politiques: FRAP et RCM. Il compile les résultats de cette action sur le milieu.

Cet effort de conscientisation a porté ses fruits. Jean Roy en voit la preuve dans l'entrée à l'hôtel-de-ville d'une exposition inexistante depuis fort longtemps. C'était en 1974, pour lui, ce phénomène annonce que la solution d'une ville faite d'abord pour ceux qui l'habitent, va pointer à plus ou moins longue échéance.

Montréal, ville d'avenir a été écrit et publié juste avant l'élection de l'automne dernier. Le rêve d'une solide opposition s'est-il écroulé pour Jean Roy? On ne présume pas en disant

que non. L'animateur social qu'est Jean Roy n'est pas de ceux que les échecs démobilisent. Est-il besoin de rappeler qu'il a été l'un des grands responsables du renouveau socioculturel du quartier Saint-Louis.

Cette publication des éditions Quinze reste un document idéal, que tout contribuable montréalais, tout groupe d'action auront davantage à lire. Sa lecture est stimulante. Le livre est, au surplus, enrichi de tableaux et de planches très éclairantes, sans compter un petit supplément utile: le bottin des services municipaux de Montréal.

Une descente aux enfers

par Jean-Léonard Binet

Traduire ne consiste pas uniquement donner dans une autre langue le mot à mot de la langue d'origine. Certains des plus grands traducteurs de poèmes ne connaissent d'ailleurs celle-ci que par approximation, voire pas du tout, alors qu'ils connaissent parfaitement bien la langue d'arrivée ainsi que la fonction poétique du langage. Dans le cas du roman, il s'agit à toutes fins pratiques d'en écrire un nouveau. On connaît l'affirmation de Lawrence Durrell selon laquelle son traducteur, Roger Giroux, aurait "écrit" un meilleur Quator d'Alexandrie que l'original. En fait, le texte français ne "sent" pas la traduction et je doute fort que ne sachant pas le nom de l'auteur, le lecteur puisse deviner qu'il s'agit là d'une traduction.

Claire Martin avait à relever semblable défi en traduisant sous le titre **Le lion avait visage d'homme** le roman de Robertson Davies, **The Manticore**. En français, le titre recouvre parfai-

tement bien la réalité du roman. Publié dans la collection des Deux Solitudes, chez l'éditeur Pierre Tisseyre, ce roman vient d'un coup rehausser le poids spécifique de cette collection. Hormis quelques phrases plutôt alambiquées qui ont sans doute échappé tant au traducteur qu'à l'éditeur, ce livre ne "sent" pas non plus la traduction. Ces quelques phrases ne donnent d'ailleurs pas à croire qu'il s'agit là d'une traduction mais constituent simplement des maladresses d'autant plus criantes que Claire Martin connaît admirablement bien sa langue comme elle l'a démontré dans les ouvrages de son cru.

Glissons de même sur l'horrible jaquette dont s'affuble bien inutilement la couverture, en soulignant toutefois que les livres publiés à cette enseigne remporteraient aisément des prix d'horreur et qu'elles n'incitent pas le lecteur éventuel à acheter ceux-ci.

Le roman: il s'agit d'une des-

cente aux enfers. Un avocat, à la suite de la mort trouble de son père, un homme d'affaires très riche, décide d'entreprendre une cure auprès d'un disciple de Jung en Suisse. Le roman se joue en quelque sorte entre ces deux protagonistes. Cette mise en situation permet à l'auteur de dévoiler sa réalité par pans et d'effectuer des sauts dans le temps sans que ceux-ci ne semblent heurtés. L'auteur a publié vingt-deux livres et donné au Canada quelques-uns de ses classiques dont ce **Cinquième emploi**, publié en traduction chez ce même éditeur, et où l'on retrouve quelques-uns des mêmes personnages.

La littérature canadienne ne s'est pas arrêtée avec la publication du classique de Hugh MacLennan, **Les Deux Solitudes**. S'il fallait ne lire qu'un seul auteur canadien (par opposition à québécois...), Robertson Davies serait le candidat par excellence.

L'AVENIR EST DANS L'ESPACE.

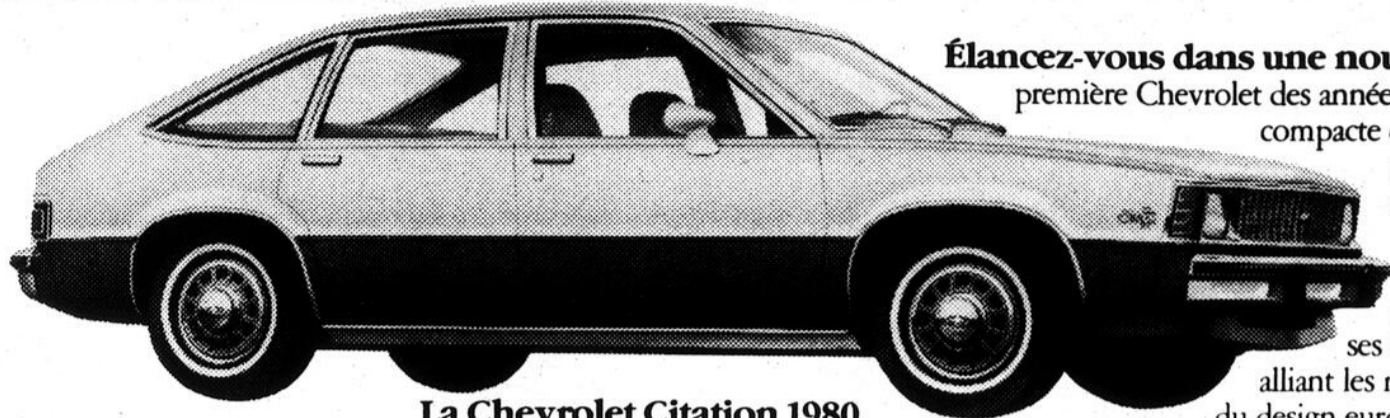

La Chevrolet Citation 1980

Elancez-vous dans une nouvelle dimension. La première Chevrolet des années 80 fait la preuve que la taille compacte d'une voiture ne réduit en rien son élégance ou son espace intérieur. Cette voiture, en effet, libère beaucoup plus d'espace pour les passagers sans accroître ses dimensions extérieures. En alliant les meilleures caractéristiques du design européen avec la technologie des petites voitures: traction avant, moteur monté transversalement, direction à pignon et crémaillère, suspension à jambe de force MacPherson, la Chevrolet Citation donne une toute nouvelle dimension à la conduite automobile.

Moteur monté transversalement. Voilà qui est vraiment important.

Le montage transversal du moteur permet de redistribuer l'espace ainsi libéré. L'espace pour les jambes qui en résulte vous permet de vous étendre et de vous détendre tant à l'avant qu'à l'arrière et d'asséoir confortablement cinq adultes. Derrière le siège arrière du modèle à arrière ouvrant, l'espace de charge n'est que d'une fraction moindre que celui du coffre de notre grand sedan Chevrolet Caprice. Remarquable, n'est-ce pas?

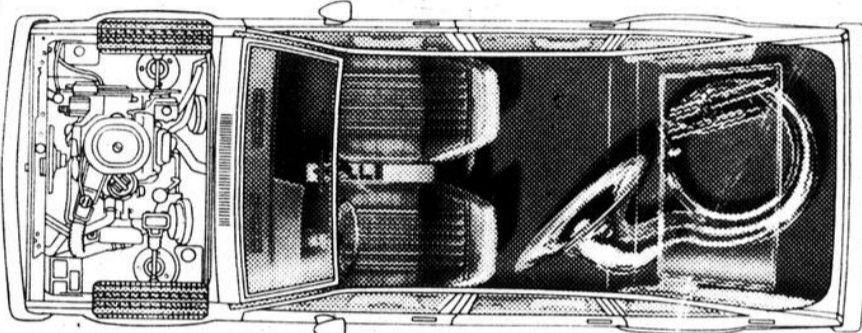

La première Chevrolet compacte et à la fois spacieuse comme une voiture de taille moyenne.

Surmultiplication de la quatrième.

Le moteur de base est un 4 cylindres de 2,5 litres avec boîte manuelle à 4 vitesses. La quatrième surmultipliée a un rapport de .81:1. L'important dans tout cela, c'est que le moteur de 2,5 litres vous fournira le genre d'accélération que vous apprécierez. Si vous préférez une plus grande puissance, considérez le nouveau moteur V6 de 2,8 litres à 60 degrés. En disposant les cylindres à un angle de 60 degrés, nous avons considérablement rétréci la largeur du moteur, tout en économisant sur l'espace et le poids. Facteurs très importants dans notre design 1980. Une boîte automatique à trois rapports est livrable, en option, avec les deux moteurs. Quoi qu'il en soit, vous disposez d'une puissance plus qu'adéquate, d'une voiture vive et obéissante.

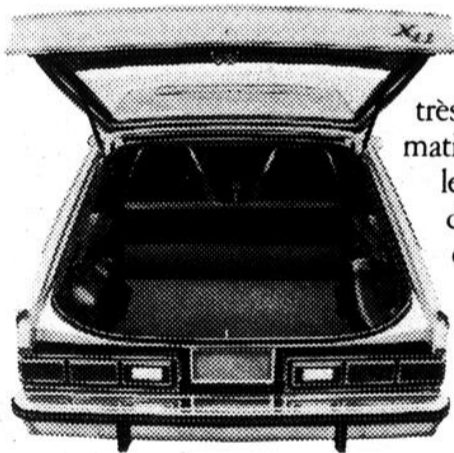

Arrière ouvrant à espace de charge accessible et spacieux.

considérablement rétréci la largeur du moteur, tout en économisant sur l'espace et le poids. Facteurs très importants dans notre design 1980. Une boîte automatique à trois rapports est livrable, en option, avec les deux moteurs. Quoi qu'il en soit, vous disposez d'une puissance plus qu'adéquate, d'une voiture vive et obéissante.

La conduire, c'est y croire.

Caractérisée par les dimensions extérieures d'une petite voiture et les dimensions intérieures d'une voiture moyenne, (estimation basée sur l'index de l'espace intérieur de l'EPA des États-Unis), la nouvelle Chevrolet Citation 1980 offre vraiment d'étonnantes contrastes. Elle est compacte à l'extérieur mais spacieuse à l'intérieur. Accommodante mais sportive. Vive mais très souple. Elle offre de plus une série complète de modèles parmi lesquels choisir: sedan 4 portes à arrière ouvrant, coupé 2 portes à arrière ouvrant, coupé Club classique et la sportive X11. Pas d'erreur, vous en trouverez une qui vous convienne. Et si vous ne nous croyez pas sur parole, visitez bientôt le concessionnaire Chevrolet et faites l'essai sur route de la première Chevrolet des années 80. La conduire, c'est y croire.

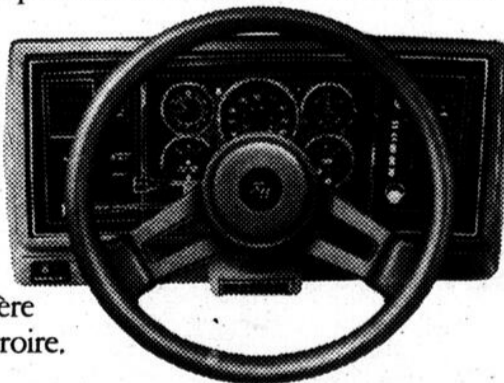

Instruments et commandes commodément placés à portée de main du conducteur.

À moins de précisions contraires, toutes les comparaisons se rapportent à la Nova 1979.

La traction avant met le bœuf devant la charrue, comme il se doit.

Le cœur de la Chevrolet Citation, c'est sa traction avant. La voiture, dont les roues motrices portent 64% du poids, est tirée plutôt que poussée. En d'autres termes, le bœuf est devant la charrue, comme il se doit. Résultat? Meilleure stabilité directionnelle et remarquable traction sur pavé mouillé, dans la neige et dans la boue.



La première traction avant signée Chevrolet.

Consommation d'essence: une économie de 22%.

D'après les méthodes d'essai approuvées par Transports Canada, la Chevrolet Citation dotée d'un moteur standard de 4 cylindres et d'une boîte automatique livrable s'est révélée plus économique d'essence à 22% que la Nova 6 cylindres semblablement équipée qu'elle remplace.

Un design aérodynamique, un poids moindre et un moteur plus petit sont à l'origine de cette amélioration. Oui, la Chevrolet Citation pourrait bien être la voiture dont vous rêvez.



LA PREMIERE CHEVROLET DES ANNÉES 80.

Certains des équipements illustrés sont livrables moyennant supplément.



GODBOUT AUTOMOBILES LTEE
21 BOULEVARD GAMACHE, VICTORIAVILLE - 752-9786

aubaines de mai

Jusqu'au 12 mai 1979

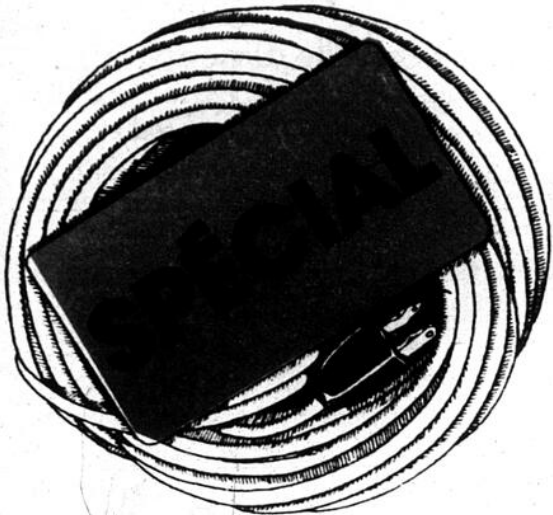

RALLONGE NOMA
Cordon de rallonge 100 pi. (30,5m) pour outillages d'extérieur avec prise de terre. Enveloppe jaune. 181044

9⁶⁶

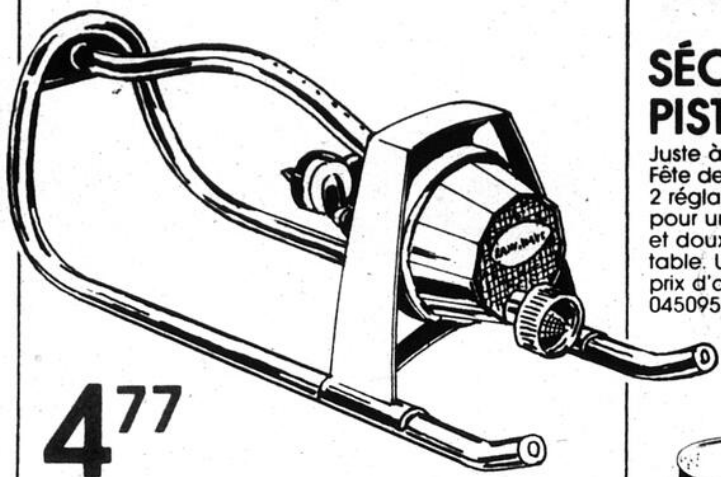

ARROSEUR MELNOR
Modèle oscillant "Rain-Wave", arrose jusqu'à 2,200 pi.car. Une aubaine exceptionnelle. 200005

4⁷⁷



SÉCHOIR PISTOLET

Juste à temps pour la Fête des Mères. 650 watts, 2 réglages de chaleurs, pour un séchage rapide et doux. Avec soc ajustable. Un produit CGE à prix d'aubaine Ro-Na. 045095

14⁷⁷



TAILLE-HAIE BLACK & DECKER
Double tranchant de 13 pouces. 3000 courses/mn. Moteur puissant. Fil détachable avec adaptateur inclus. Modèle 8114. 027201

\$32

BROUETTE DE JARDIN

Plateau de 3 pi.cu., roue caoutchoutée de 9 po. Cadre robuste en acier. Fabrication canadienne MTD. 222021

13⁶⁶



PEINTURE ANTI-ROUILLE TREMCLAD

Formule spéciale qui inhibe la rouille. Aucun apprêt requis. Noir, pour le métal. 330008/21

PINTE: **4³³** GALLON: **12⁶⁶**

BROSSE D'AUTO

Super-flexible en crin à mélange de Nylon. Longueur 13 po., Modèle Brushcraft de qualité populaire. 039014

5⁶⁶

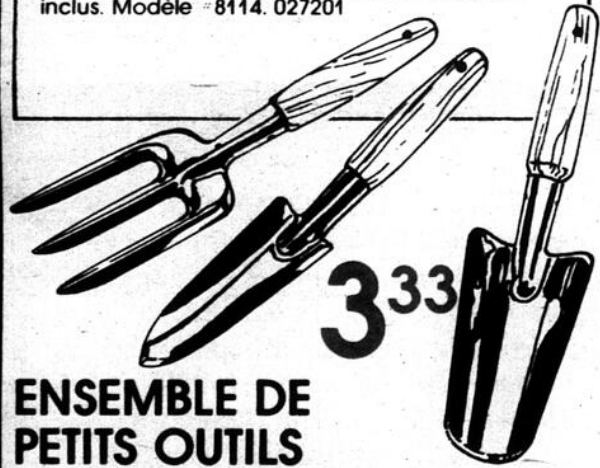

ENSEMBLE DE PETITS OUTILS
pour le jardinage, comprenant une truelle, un transplantoir et un cultivateur. 443005

3³³



CISEAUX À GAZON

Freunde, lame de 10 pouces, acier de qualité protégé contre la rouille. Vis/écrou ajustable. Manchons de bois vernis. 347101

8⁹⁷

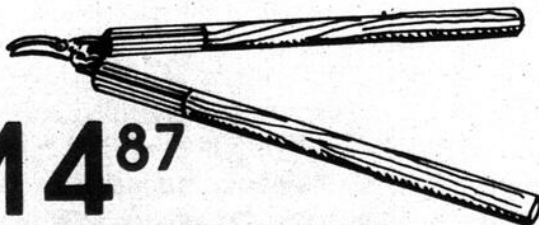

14⁸⁷

COUPE-BRANCHES
de 25" en acier trempé. Qualité Freundé. 347106



HUILE À MOTEUR ESSO EXTRA

Huile multigrade de haute qualité 10W 30 qui assure le maintien de la garantie du constructeur. 595005 - Le litre:

87¢



NETTOYEUR À CHROME TURTLE

Poli-nettoyant à action dérouillante. Fait briller rapidement. 7 oz. 718010

99¢

**LE RENO
vateur**

RO-na

à l'échelle du Québec