

SALON INTERNATIONAL  
DE L'AUTO DE MONTREAL

# À CHACUN SON MODÈLE

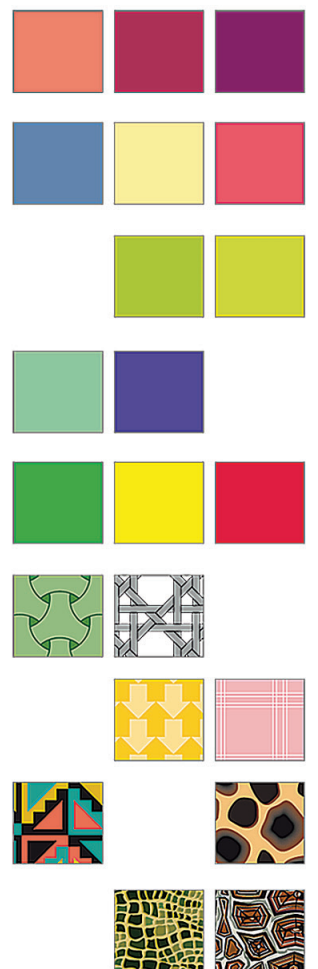
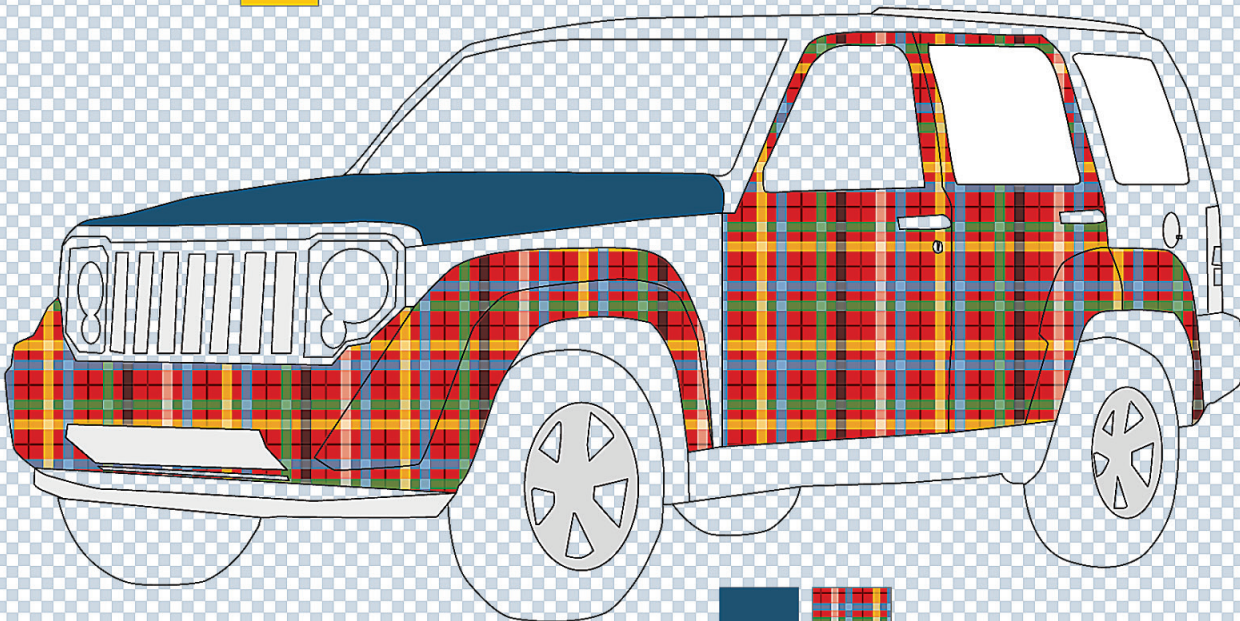
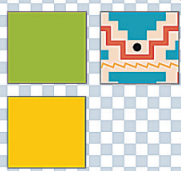
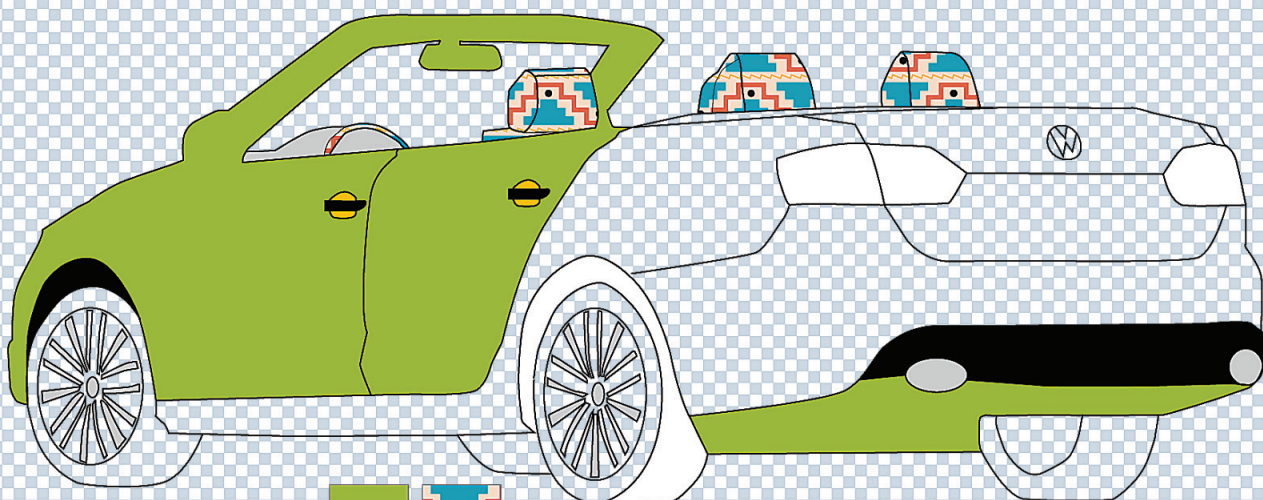

On y va pour flâner. Seul, entre amis, en famille. Pour voir les belles voitures, les nouveaux modèles. Pour choisir son prochain véhicule, à SA couleur et avec tous les accessoires qu'on désire... et qu'on peut se permettre! À l'occasion du Salon international de l'Auto de Montréal, nous vous dévoilons les dernières nouveautés, question de vous guider dans votre choix!

ILLUSTRATION JULIE GRIMARD, LA PRESSE

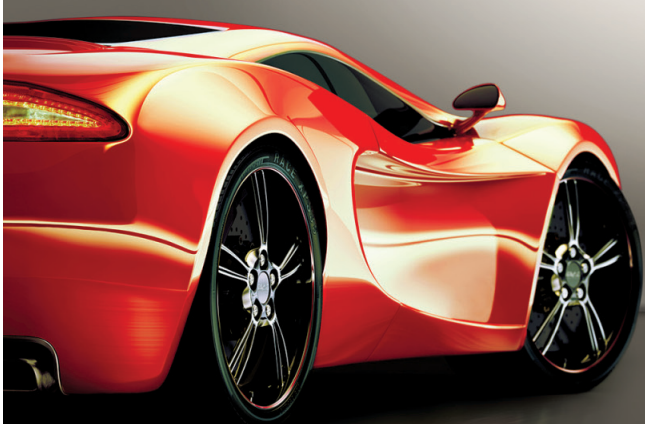

**Desjardins**  
Assurances générales  
présente le



# SALON DE L'AUTO

LA PRESSE

**13 AU 22 JANVIER**  
PALAIS DES CONGRÈS DE MONTREAL

ACHETEZ VOS BILLETS EN LIGNE

[www.salonautomontreal.com](http://www.salonautomontreal.com)



# QUARTIER GÉNÉRAL DE L'INNOVATION

DÉCOUVREZ NOTRE NOUVEAU STAND AU 2<sup>e</sup> ÉTAGE DU  
SALON DE L'AUTO DE MONTRÉAL DU 12 AU 22 JANVIER.



Découvrez des modèles d'innovation dans un environnement tout aussi novateur au stand Nissan du Salon de l'Auto. Que ce soit la légendaire 370Z<sup>MC</sup>, le Juke<sup>MC</sup> ou la Nissan LEAF<sup>MC</sup>, tous nos plus beaux véhicules se sont mis sur leur trente-six pour votre visite. Installez-vous dans la voiture de vos rêves et laissez votre imagination faire du chemin.

[nissan.ca](http://nissan.ca)



## SALON DE L'AUTO DE MONTRÉAL 2012



PHOTO ANDRÉ PICHETTE, ARCHIVES LA PRESSE

Le public montréalais n'est pas insensible au beau design automobile.

# La banalité ne vend pas



ÉRIC LEFRANÇOIS  
COLLABORATION SPÉCIALE  
BILLET

Le Québec n'a pas de marque automobile à son emblème. Mais la Belle Province peut s'enorgueillir d'avoir vu naître quelques-uns des plus grands stylistes de l'industrie. Pensons à Louis Morasse (Renault), Simon Lamarre (Volvo), Ralph Gilles (Chrysler), Dany Garant (Audi) ou encore à Karim Habib (BMW). À propos, certaines de leurs créations

se trouvent exposées au Salon international de l'auto de Montréal cette année encore.

Alors que l'escalade des cylindrées connaît une pause, que la lutte contre les gaz à effet de serre se poursuit et que les plateformes mécaniques deviennent de plus en plus communes, quoi de mieux que le design pour se démarquer de la masse automobile? L'industrie est de cet avis et compte sur ce concept pour donner une âme à ses modèles.

Ici, comme presque partout ailleurs sur la planète, l'idée qu'une auto (ou un camion) s'apprécie à travers le design s'étend, ce qui explique l'hybridation croissante des genres automobiles. Ceux-ci obéissaient autrefois à des

règles bien définies (berline, coupé, cabriolet, 4x4, camionnettes, fourgonnettes). Plus maintenant. Les frontières de ces segments « traditionnels » sont devenues perméables. Devant la saturation du marché, les constructeurs cherchent de nouveaux créneaux, d'autant que les demandes de la clientèle se diversifient toujours plus.

#### Pulvérisation des catégories

La pulvérisation des catégories automobiles a un avantage: elle permet de susciter la surprise et de concevoir des véhicules à forte personnalité. Il ne faut jamais anticiper à l'aveuglette sur les désirs ou les besoins des consommateurs. Les constructeurs japonais et coréens se basent beaucoup

sur les sondages auprès de leur clientèle. Cela revient à se lancer dans une course contre la montre. Lorsqu'il sort, le produit est déjà en retard sur le goût du jour. Il est donc important de prendre le consommateur au dépourvu, tout en créant l'illusion que l'on a répondu à ses attentes. Le regretté Steve Jobs disait qu'« il faut donner au client non ce qu'il veut, mais ce à quoi il n'a jamais rêvé et qu'il reconnaît pourtant comme avoir toujours voulu lorsqu'il l'obtient ». Difficile!

L'élargissement du catalogue que les constructeurs déploient lors du salon de l'auto de Montréal consacre la variété des attentes du public et l'importance du design comme principal motif d'achat. Regardez

autour de vous lorsque vous y serez de passage: il n'y a jamais eu autant de véhicules de niche. Tous trahissent une multiplicité d'envies. Tant mieux puisque dans les années 80 et 90, les voitures avaient cette fâcheuse tendance à toutes se ressembler. Aujourd'hui, les divergences de style sont devenues plus manifestes. La banalité ne vend plus. En témoigne la réussite du Juke de Nissan ou du Veloster de Hyundai. Avec leurs formes insolites, ces deux véhicules brisent – comme beaucoup d'autres – le tabou selon lequel il ne faut déplaire à personne. Et plus important encore, cela démontre que vous ne rejetez pas l'originalité. Bravo!



PHOTO ANDRÉ PICHETTE, ARCHIVES LA PRESSE

Les visiteurs peuvent admirer plusieurs voitures modifiées dans la Zone Performance du Salon international de l'auto de Montréal.



PHOTO FOURNIE PAR LA CCAM

Pascal Dandurand

## FICHE TECHNIQUE DU 44<sup>e</sup> SALON INTERNATIONAL DE L'AUTO DE MONTRÉAL

**Organisateur:** La Corporation des concessionnaires d'automobiles de Montréal (CCAM).

**Dates et lieu:** 13 au 23 janvier au Palais des congrès, 1001, rue De Bleury, à Montréal.

**Heures d'ouverture:** De 10h à 22h du vendredi 14 au samedi 22 janvier. De 10h à 19h le dimanche 23 janvier. Les guichets ferment deux heures avant la fermeture du salon.

**Station de métro:** Place-d'Armes.

**Superficie:** 375 000 pi<sup>2</sup>

#### Frais d'admission:

- > Admission générale (13 ans et plus): 15 \$ ou 13 \$, avec cartes Accès Montréal ou CAA-Québec
- > Étudiants et 65 ans et plus (avec carte): 12 \$
- > Enfants de 6 à 12 ans (accompagnés d'un adulte): 5 \$
- > Enfants de moins de 6 ans: gratuit
- > Forfait familial: 35 \$ (deux admissions générales et deux enfants de 6 à 12 ans)

**Renseignements pour le public (aucune vente de billets)**  
CCAM: 514-331-6571  
www.salonautomontreal.com

# Le Salon, en quatre temps

Nous avons demandé au président du Salon international de l'Auto de Montréal, Pascal Dandurand, de nous dire ce qui, selon lui, est à surveiller durant l'événement.

« Pour la 44<sup>e</sup> année, cette vitrine d'exposition impressionnante accueillera tous les fabricants automobiles et leurs derniers-nés. Une année riche de technologies nouvelles, de

designs remarquables et plus encore. Chacun y trouvera son intérêt: que ce soit pour choisir la voiture de ses rêves, pour comparer plusieurs marques ou pour s'offrir une sortie divertissante en famille ou entre amis. Le salon saura tous vous réjouir! »

#### 1. Vibrations et sensations fortes garanties à la Zone Performance!

On y présentera des voitures transformées et des bolides de course qui sauront vous impressionner. Expérimentez les sensations fortes d'un pilote de course automobile

avec les simulateurs de course, le tout dans une atmosphère vibrante.

#### 2. Rêvez en couleurs avec les légendes de la route

En primeur au salon, cette attraction racontera l'histoire d'automobiles mythiques et leur évolution au fil du temps à travers huit modèles de véhicules (exposés au niveau 5). Ces voitures uniques font partie de la télé-série *Les légendes de la route*, diffusée sur la chaîne Historia.

#### 3. La collecte de sang

La traditionnelle collecte de sang, en collaboration

avec Héma-Québec, se tiendra de nouveau cette année à la Grande-Place du Complexe Desjardins, du lundi 16 au vendredi 20 janvier.

#### 4. Halte-garderie Kia, pour les tout-petits

La halte-garderie Kia revient cette année encore, pour le grand plaisir des enfants... et de leurs parents! Les tout-petits pourront colorier, jouer, se faire maquiller, etc. De quoi les amuser pendant que les parents profiteront de l'occasion pour visiter le salon à leur rythme!

## SALON DE L'AUTO DE MONTRÉAL 2012



PHOTO FOURNIE PAR YATESPHOTO.COM

Le JX, nouveau multisegment sept places d'Infiniti, vient s'intercaler entre le FX et QX au sein de la gamme du constructeur japonais.

Infiniti

# JX : un condensé de technologies

ÉRIC LEFRANÇOIS  
COLLABORATION SPÉCIALE

Infiniti, marque de luxe de Nissan, nous fait une fleur. Elle dévoilera ici, en avant-première canadienne, son nouveau multisegment 7 places, le JX.

Ce modèle vient s'intercaler entre le FX et QX au sein de la gamme de ce constructeur. Il est un véritable condensé de technologies. On en trouve neuf au total. La plus récente: un dispositif de détection des collisions arrière, une première dans l'industrie. Grâce à cette technologie, lorsque la transmission est en marche arrière, le JX aide le conducteur à détecter les véhicules et les objets en mouvement derrière le véhicule et, au besoin, le système peut appliquer

automatiquement les freins afin de prévenir une collision.

Pour s'assurer de la fiabilité de ce nouveau modèle, Infiniti puise dans la banque du groupe: le châssis, le rouage à quatre roues motrices et le motopropulseur ont tous été éprouvés sur d'autres modèles. À ce sujet, soulignons que le JX retient les services d'un moteur V6 de 3,5 litres et d'une transmission à variation continue (CVT). Le moteur délivre 265 chevaux.

Oublions la technique un moment. Le JX entend surtout se démarquer de ses concurrents grâce à un habitacle offrant une modularité exceptionnelle. À ce sujet, la capacité de déplacement de la deuxième rangée permet d'ajuster le dégagement aux jambes et

l'espace de chargement entre les deuxième et troisième rangées, selon les besoins.

Le siège pour enfant installé sur la deuxième rangée se déplace avec le siège (40% de la partie du dossier rabattable 60/40) sans limiter l'accès à la troisième rangée. En outre, les sièges des deuxième et troisième rangées sont rabattables (60/40 pour la deuxième, 50/50 pour la troisième) et inclinables pour un plus grand confort des occupants.

Le JX est aussi le premier véhicule de la gamme à offrir les services Infiniti Connection et Infiniti Connection Plus, qui seront bientôt ajoutés aux autres modèles équipés du système de navigation d'Infiniti. Le système permet également au propriétaire d'établir les limites de la

zone de conduite (Drive Zone) et de régler une alerte de vitesse (Speed Alert), fonctions que les parents trouveront utiles pour surveiller l'utilisation du véhicule par leurs enfants. Infiniti Connection enverra un avis par messagerie textuelle, courriel ou messagerie vocale si les limites de vitesse ou de la zone de conduite ont été dépassées.

## La RB7 sans Vettel

Depuis le début de la saison 2011 de Formule 1, Infiniti est un partenaire majeur de l'équipe Red Bull Racing. Le nom du constructeur figure d'ailleurs en évidence sur la performante RB7 et les visiteurs seront à même d'en témoigner puisque la Red Bull RB7 sera exposée au stand Infiniti.

## TESTEZ VOS CONNAISSANCES

Vous allez remarquer, au fil de ce cahier, que notre chroniqueur automobile, Éric LeFrançois, s'est amusé à tester vos connaissances, avec une question à la fin de chacun de ses textes. La réponse est parfois évidente, souvent beaucoup moins... Amusez-vous, prenez le temps d'y réfléchir. Toutes les réponses se trouvent en page 22 de ce cahier.

**Question 1.** Qui sera le coéquipier de Sebastian Vettel cette année chez Infiniti-Red Bull Racing?



PHOTO FOURNIE PAR VOLVO

La Volvo C70 cabriolet.

Volvo

# Déjà 2013 chez le constructeur sino-suédois

Le constructeur sino-suédois arrive à Montréal avec une XC90 2013 sous le bras. Ce multisegment sept places fait l'objet d'une refonte partielle dans le but de maintenir sa compétitivité.

Par ailleurs, Volvo donne aux visiteurs la chance de découvrir, en avant-première canadienne, la version Inscription de son coupé

cabriolet C70. Ce modèle à série limitée sera offert en deux couleurs seulement: blanc banquise et noir saphir métallisé. Divers raffinements intérieurs et extérieurs permettront aussi de le distinguer.

Créée avec Polestar, entreprise suédoise d'optimisation de la performance active dans le domaine de la course

automobile, cette version se caractérise aussi par la puissance accrue de sa mécanique. De plus, un nouveau logiciel optimise divers aspects du fonctionnement du moteur: de plus grandes quantités d'air et d'essence sont dirigées vers les chambres de combustion et le calage de l'allumage a été avancé, ce qui améliore le rendement sans avoir d'effet

sur la consommation. Ainsi, le cinq-cylindres en ligne turbo-compressé de la C70 Inscription produit 250 chevaux, une hausse de 23 chevaux par rapport à la C70 «régulière». Mentionnons que Polestar met également au point des logiciels d'optimisation de la performance pour les produits S60, XC60 et XC70.

— Éric LeFrançois, collaboration spéciale

## TESTEZ VOS CONNAISSANCES

**Question 2.** Quelle est la signification du mot Volvo en latin?

# GAGNEZ N°1

**SUR TOUTE LA LIGNE**  
**AVEC LA FORMATION**

**GARANTIE<sup>++</sup>**

**7**  
ANS  
/ 120 000 KM

**GARANTIE<sup>++</sup>**

**7**  
ANS  
/ 120 000 KM

**GARANTIE<sup>++</sup>**

**7**  
ANS  
/ 120 000 KM



Modèle GLS montré

**ELANTRA TOURING 2012**

 **AUTOROUTE**  
6,4 L/100 KM\*



Modèle Limited montré

**SANTA FE 2012**

 **AUTOROUTE**  
7,7 L/100 KM\*



Modèle GLS à traction intégrale montré

**VERACRUZ 2012**

 **AUTOROUTE**  
8,5 L/100 KM\*



**0% FINANCEMENT**  
**À L'ACHAT**  
POUR **84 MOIS<sup>◇</sup>**



**AUCUN PAIEMENT**  
**JUSQU'À 90 JOURS\***



## SALON DE L'AUTO DE MONTRÉAL 2012

Mercedes

## Rentrée des classes

ÉRIC LEFRANÇOIS  
COLLABORATION SPÉCIALE

Consciente de l'importance des compactes de luxe sur le marché québécois, Mercedes nous propose de découvrir en avant-première nord-américaine sa deuxième génération de Classe B, ticket d'entrée de la marque à l'étoile.

D'une conception toute nouvelle, l'architecture de ce véhicule donnera naissance à une gamme complète (berline, utilitaire, coupé) dans quelques années. D'ici là, le constructeur allemand concentre ses efforts sur cette cinq-portes dont l'apparence rappelle beaucoup le modèle précédent. Regardez mieux! Le format demeure sensiblement le même, mais les lignes se sont adoucies. Elle est moins haute et plus aérodynamique aussi.

À l'intérieur, le doute n'est maintenant plus permis. Il s'agit bien d'une Mercedes. La présentation s'est considérablement enrichie et valorise plus le propriétaire. À l'œil comme au toucher, les surfaces témoignent d'une plus grande qualité. Cela dit, la Classe B conserve les acquis qui ont fait de la précédente génération un succès. La banquette arrière coulisse afin de ménager plus d'espace pour les jambes ou les bagages. Même le dossier du baquet avant accepte de se recroqueviller pour permettre le transport de longs objets. Les habitués de la génération



PHOTO FOURNIE PAR MERCEDES

La SLK 55 AMG (R 172) 2011.

antérieure ne manqueront pas non plus de remarquer que la position de conduite ressemble dorénavant plus à celle d'une auto qu'à celle d'un camion. Cela s'explique par la nouvelle architecture, qui ne loge plus une partie des organes mécaniques sous le plancher.

Sur le plan technique, le mystère le plus complet. Bien sûr, la Classe B sera toujours entraînée par ses roues avant (traction), mais la cylindrée du ou des groupes motopropulseurs demeure un secret

jalousement gardé pour le Canada. Seule certitude pour l'instant: aucun des moteurs actuellement offerts sur le marché européen – où cette Classe B a déjà entrepris une carrière – ne se glissera sous le capot de la version canadienne. Celle-ci fera son entrée dans les concessionnaires à l'automne.

Pas de mystère du côté de l'autre vedette qui tient l'affiche chez Mercedes au Salon international de l'auto de Montréal. Il s'agit de la déclinaison AMG

de la SLK. Pour se démarquer, celle-ci soulève son capot à un moteur V8 de 415 chevaux. Les motoristes de Mercedes ne se sont pas arrêtés qu'à la puissance. Ils ont également veillé à rendre le modèle le plus économique (à la pompe) possible. Pour ce faire, la mécanique adopte de série un dispositif de coupure automatique à l'arrêt et un autre capable de désactiver quatre des huit cylindres. À ces innovations, il convient d'en ajouter une autre: l'injection directe.

Pour profiter pleinement de ses performances, la SLK AMG compte sur une suspension plus ferme et sur une direction à démultiplication plus rapide.

TESTEZ VOS  
CONNAISSANCES

Question 3. Quelle écurie de Formule 1 Mercedes a-t-elle rachetée il y a deux ans?



PHOTO FOURNIE PAR BMW

L'ActiveHybrid 5 de BMW.

BMW

La série 3 entend demeurer  
LA référence de sa catégorie

Comme les cinq autres générations qui l'ont précédée, cette berline de Série 3 de BMW entend – rien de moins – établir de nouvelles normes de performance et de maniabilité, mais aussi les normes liées au luxe, à la technologie et au rendement.

La sixième génération de la Série 3 s'enveloppe d'une carrosserie plus ample. Plus longue, elle repose désormais sur un empattement accru de 50 millimètres. Ceux-ci profitent directement aux occupants qui prendront place à l'arrière. Plus d'espace, une plus grande variété de compartiments de rangement et plus de commodité, voilà en résumé l'habitacle dont la console centrale demeure néanmoins orientée vers le conducteur pour rendre les commandes plus aisément accessibles. La Série 3 inaugure également une nouvelle nomenclature chez BMW: Sport, Luxe et Moderne. Chacune présente sa propre vision des caractéristiques d'une berline sport, mais toutes proposent des combinaisons de matériaux exclusifs.

L'agrément de conduite a toujours été l'un des attributs forts de cette marque allemande. La sixième génération n'entend pas démentir cette réputation. L'acheteur éventuel a le choix entre trois motorisations. Au très musical six-cylindres en ligne de 300 chevaux, BMW offre également un moteur quatre cylindres suralimenté par turbocompresseur (240 chevaux).

Ce moteur, initialement présenté dans la Z4 sDrive28i, promet une consommation de carburant radicalement réduite. Une autre version de ce même moteur 4 cylindres sera glissée sous le capot à une date ultérieure.

Une boîte à huit rapports propose la fonction de coupure automatique à l'arrêt (voir notre lexique technique). À cette technologie s'ajoute la récupération de l'énergie au freinage et le fonctionnement sur demande des accessoires (y compris le compresseur de climatisation), dans le but d'économiser le précieux carburant. En outre, le nouveau commutateur de contrôle dynamique de la conduite, qui permet de choisir entre les modes confort, sport, sport + et ECO PRO. Ce dernier procure à la Série 3 le potentiel d'améliorer considérablement l'autonomie du véhicule.

Nouveauté dans la catégorie des voitures intermédiaires de luxe, l'afficheur tête haute, qui projette des données importantes en une résolution nette sur le pare-brise pour qu'elles s'affichent directement dans le champ de vision du conducteur. Parmi les autres technologies d'aide à la conduite, on note la détection active d'angle mort, l'avertisseur de sortie de voie et le système d'avertissement de collision imminente avec caméra.

La Série 3 innove également avec une fonction d'accès « mains libres ». Mains libres?

En effet, le coffre peut être ouvert sans les mains et sans clé. Il suffit de placer son pied sous le pare-chocs pour déclencher le mécanisme d'ouverture. La nouvelle berline propose un volume utilitaire de 480 litres, soit 20 litres de plus que le modèle précédent.

## Des BMW vertes

Indiquons enfin qu'une version ActiveHybrid 3 est en chantier. BMW a cependant déjà achevé la mise au point de l'ActiveHybrid 5 qui, elle, fait ses débuts à Montréal. Présentée le mois dernier en avant-première mondiale au salon de Tokyo, l'ActiveHybrid 5 combine le six-cylindres biturbo de la 535i avec un moteur électrique synchrone d'une puissance équivalente à 55 chevaux. L'ensemble est accouplé à la boîte automatique ZF à huit rapports. Offrant de réelles performances (0 à 100 km/h en 5,9 s!), l'ActiveHybrid 5 se pose aussi en modèle de sobriété. BMW a annoncé ainsi à Tokyo une consommation sur route de 6,4 L aux 100 km.

— Éric LeFrançois, collaboration spéciale

TESTEZ VOS  
CONNAISSANCES

Question 4. Quel est le nom du styliste montréalais qui a contribué à la réalisation de l'actuelle Série 7?

Audi

Petit coup  
de jeune pour un  
« chef-d'œuvre »

Première Audi dessinée sous sa direction, Walter Da Silva disait de la A5 qu'il s'agissait de son chef-d'œuvre: « La plus belle voiture de ma carrière. » C'était il y a quatre ans déjà. Le moment est venu de lui donner un petit coup de jeune, même si les rides ne sont guère apparentes. Conséquentement, les stylistes chargés de la « faire vieillir en beauté » ont procédé à des retouches discrètes, ce dont personne ne se plaindra. L'œil averti notera les nouveaux traits des carénages avant et arrière ainsi que les phares à DEL. À l'intérieur, c'est tout aussi discret. La commande centralisée – MMI – comporte de nouveaux réglages et les insertions décoratives du tableau de bord gagnent en modernité.

Les ingénieurs, en revanche, n'y sont pas allés de main morte. La direction adopte une assistance électrique, permettant ainsi d'économiser 0,3 L/100 km selon le constructeur allemand.

Les moteurs 2 et 3,2 litres sont reconduits, mais ceux-ci adoptent l'injection directe. Quant au coupé S5, il abandonne son V8 au profit d'une mécanique à 6 cylindres suralimentée par compresseur. Rappelons que cette mécanique se trouvait déjà bouclonnée sous le capot de la S5 cabriolet. Les amateurs de grosses cylindrées pourront toutefois se rabattre sur la RS5 (quantité limitée), qui fera son apparition au printemps. Cette version compte sur un V8 de 450 chevaux.

Ces transformations seront visibles sur l'ensemble de cette gamme (coupé et cabriolet) à compter du printemps prochain.

— Éric LeFrançois, collaboration spéciale

TESTEZ VOS  
CONNAISSANCES

Question 5. Quel est le leitmotiv d'Audi?



PHOTO FOURNIE PAR AUDI

L'Audi A5.



**HONDA**

# Vous allez rayonner

Connectivité Bluetooth<sup>MD</sup>  
mains libres de série

Sièges chauffants  
avant de série

Port pour appareil USB  
de série

Affichage multi-info intelligent  
(i-MID) de série

Banquette arrière  
à rabattement facile  
60/40 de série

Moteur 4 cylindres de  
185 chevaux de série

Caméra de recul  
multiangle de série<sup>†</sup>

Système de freinage  
antiblocage (ABS) de série

Consommation  
d'essence 9,0 L/100 km  
en ville et 6,4 L/100 km  
sur la route<sup>††</sup>

Système d'aide à la conduite  
Eco Assist<sup>TM</sup> de série

Chaîne sonore AM/FM/CD  
compatible MP3 de série

Messagerie texte  
SMS de série<sup>‡</sup>

## Le tout nouveau CR-V 2012

CR-V LX en location

**348** \$\*  
48 mois

1100 \$ comptant

Transport et préparation + taxe A/C inclus

L'Association des concessionnaires Honda du Québec

[hondaquebec.ca](http://hondaquebec.ca)

\*L'offre de location-bail est faite par Services Financiers Honda Inc. (SFHI), sur approbation de crédit. Cette offre porte sur le CR-V LX 2RM 2012 neuf (modèle RM3H3CE). Franchise de kilométrage de 96 000 km; frais de 0,12 \$ le kilomètre excédentaire. Transport et préparation de 1 590 \$ et taxe sur le climatiseur de 100 \$ inclus. Prix à l'achat pour ce véhicule: 27 680 \$, transport et préparation et taxe sur le climatiseur inclus. †La caméra arrière multiangle avec affichage des indications est conçue pour aider le conducteur. Il faut toujours faire preuve de prudence en marche arrière. ‡Compatible avec les téléphones intelligents sélectionnés. Les frais de votre fournisseur de service sans fil s'appliquent. Utilisez la fonction de messagerie texte uniquement lorsque les conditions vous permettent de le faire en toute sécurité. ††Consommation de carburant à titre indicatif seulement. Peut varier en fonction de l'utilisation et des accessoires. Voyez votre concessionnaire pour les plus récentes données EnerGuide publiées par Ressources naturelles Canada (lorsque disponibles). Les taxes, droits, assurances et immatriculation sont en sus. Le concessionnaire peut vendre ou louer à prix moindre. Offres valides seulement pour les résidents du Québec chez les concessionnaires Honda du Québec participants. Offres d'une durée limitée sujettes à changement sans préavis par le manufacturier et valides sur les véhicules en inventaire seulement. Photos à titre indicatif seulement. Voyez votre concessionnaire Honda pour plus de détails.

## SALON DE L'AUTO DE MONTRÉAL 2012

Subaru

## Nouvelles étoiles

ÉRIC LEFRANÇOIS  
COLLABORATION SPÉCIALE

Congestion à prévoir au stand de Subaru cette année. Le constructeur japonais présente en avant-première canadienne son nouveau coupé sport, le BRZ.

Réalisé en collaboration avec Toyota, le BRZ nous fait revivre une ère que l'on croyait révolue, celle du coupé à propulsion vendu à prix populaire. Comme à la belle époque des 200 SX (Datsun), Celica (Toyota), Cosmo (Mazda), tous des coupés des années 70. Les plus de 40 ans en ont un bon souvenir.

Contrairement aux autres modèles de la gamme Subaru, qui comptent tous sur un rouage intégral, le BRZ n'a que deux roues (arrière) motrices pour faire passer la puissance de son moteur 4 cylindres à plat de 2 litres. Celui-ci développe 200 chevaux grâce à une boîte manuelle (de série)



La Subaru BRZ.

PHOTO FOURNIE PAR SUBARU

ou automatique (en option). Toutes deux dénombrent six rapports. Si l'on prête foi à la rumeur, Subaru travaille à l'élaboration d'une version STi, plus puissante encore. D'ici là, revenons à

la BRZ « normale » qui fait la part belle à l'agrément de conduite. Sur papier, sa répartition des masses presque idéale (54 % à l'avant et 46 % à l'arrière) et son centre de gravité très bas laissent

présager un comportement routier neutre et très agile.

Ce coupé compte deux places à l'arrière, mais celles-ci peuvent s'effacer pour augmenter le volume du coffre. La présentation

intérieure est minimaliste, ce qu'affectionnent par-dessus tout certains amateurs de conduite. Un volant, des pédales et un siège qui vous maintient solidement en place suffisent.

Puisque vous êtes déjà chez Subaru, aussi bien rendre visite à l'Impreza. Celle-ci fait ses débuts à Montréal. La compacte japonaise adopte deux nouvelles carrosseries (quatre ou cinq portes) et un groupe propulseur plus sobre que par le passé. Comme bien d'autres constructeurs, Subaru est un adepte du « downsizing », une pratique qui vise à abaisser la cylindrée tout en augmentant le rendement. Conséquence: le 2,5-litres qui siégeait autrefois dans l'antichambre de cette Impreza fait place à un 2-litres tout aussi puissant, mais assurément plus économique à la pompe. Pour diminuer la consommation toujours, cette mécanique est désormais associée à une boîte à variation continue (CVT).

TESTEZ VOS  
CONNAISSANCES

Question 6. Quelle est la signification de BRZ?



La Lexus GS.

PHOTO FOURNIE PAR LEXUS

Lexus

## La GS revisitée

Lexus, marque de prestige de Toyota, a pris tout son temps avant de nous servir cette quatrième génération de la GS. Fidèle à son habitude, le constructeur japonais a longuement étudié les tendances du marché et les forces en présence. Le fruit de cette réflexion se révèle à Montréal en avant-première canadienne. La nouvelle GS est plus stylée et plus aérodynamique que le modèle précédent. Elle est également plus large, plus haute, mais sa longueur hors tout ainsi que son empattement sont demeurés les mêmes.

Le changement apporté à la présentation intérieure est toutefois plus radical. Que du neuf! Du dessin des boutons à la texture des matériaux en passant par l'agencement des couleurs, tout a été revu. Outre le soin accordé aux détails, on remarque instantanément l'immense espace occupé par l'écran du système de navigation.

Impossible de le manquer, il est énorme. Tant mieux puisqu'il permet d'afficher en simultané plusieurs informations, pas seulement des cartes routières. Comme un ordinateur personnel et aussi d'autres produits Lexus, la GS comporte une « souris » qui incite à surfer sur les différentes icônes apparaissant à l'écran.

Sur le plan technique, la GS cherche à intéresser une clientèle plus jeune. Pour ce faire, cette berline adopte un comportement plus sportif que le modèle qu'elle remplace. La clientèle à la recherche d'une GS « moins épicée » pourra toujours ignorer la version F pourvue de pneus plus performants, d'une suspension électronique variable et de freins dont le diamètre des disques rivalise avec le tour de taille d'un lutteur sumo.

Dans sa configuration de base, elle demeure une propulsion, mais un rouage

intégral est également offert. À l'acheteur aussi de choisir la mécanique. À Montréal, Lexus présente la GS350 qui, comme son matricule le laisse entrevoir, est mue par un V6 de 3,5 litres. Sachez qu'il existe aussi une version à motorisation hybride (mi-essence, mi-électrique). Celle-ci est si puissante que Lexus n'a pas jugé bon d'offrir aussi un moteur V8, comme c'était le cas de la génération précédente. L'hybride fait mieux. Elle accélère encore mieux et consomme (beaucoup) moins. Le meilleur des deux mondes.

— Éric LeFrançois, collaboration spéciale

TESTEZ VOS  
CONNAISSANCES

Question 7. Quels sont les deux modèles exclusivement hybrides qu'offre Lexus?

Fiat

Ça pique,  
un scorpion

Maintenant, c'est officiel. Fiat nous propose une 500 *all'arrabiata* pour 2012. La 500 Abarth ne porte aucune mention Fiat sur sa carrosserie, mais exhibe plutôt un scorpion, signature d'un préparateur autrichien qui fut à la marque italienne ce que John Cooper fut pour Mini, c'est-à-dire un sorcier de la mécanique. Entre les mains de Carlo Abarth, plusieurs modèles de Fiat sont devenus de véritables bombes routières. La 500 Abarth des temps modernes respecte cette tradition. Sous le minuscule capot de cette citadine, on retrouve un quatre-cylindres 1,4 litre suralimenté par turbocompresseur de 160 chevaux pouvant hurler à plus de 6500 tours-minute. Et ça s'entend. L'échappement a été spécialement étudié pour faire monter toute cette puissance jusqu'à vos oreilles. La consommation demeure cependant raisonnable. Deux cuillères à café d'essence plutôt qu'une.

Ce moteur est servi avec une boîte manuelle à cinq rapports renforcée pour encaisser les 170 livres-pied de couple. Pour exploiter pleinement le souffle

de son 1,4-litre, Fiat raffermit les suspensions de cette 500 et ajoute certains outils d'aide à la conduite pour conserver la bonne trajectoire et des pneumatiques plus adhérents encore que du velcro.

Naturellement, la présentation extérieure de cette 500 Abarth diffère des modèles standard. On note la présence de discrètes – et ô combien nécessaires – prises d'air supplémentaires, une double sortie d'échappement, des carénages plus agressifs, un becquet arrière et des jantes particulières. À l'intérieur, le traitement est plus sobre encore. Les baquets sont plus enveloppants et une jauge de suralimentation vient enrichir le bloc d'instrumentation. Ah oui, il y a un nouveau volant aussi, avec un beau scorpion en plein centre.

— Éric LeFrançois, collaboration spéciale

TESTEZ VOS  
CONNAISSANCES

Question 8. Fiat est un acronyme. Quelle est sa signification?



La Fiat 500 Abarth.

PHOTO FOURNIE PAR FIAT

Porsche

## La 911 ou l'art de changer sans en avoir l'air



La Porsche 911.

PHOTO FOURNIE PAR PORSCHE

Elle ne pèse plus aussi lourd qu'autrefois dans le portefeuille de Porsche. Qu'à cela ne tienne, le renouvellement de la mythique 911 cause bien des tourments à ses concepteurs. Comment la faire évoluer sans que cela paraisse trop? À vous de juger de leur travail lors de votre visite du Salon international de l'auto de Montréal, puisque la 911 s'y dévoile en avant-première canadienne.

La ligne atypique de la 911 demeure, mais dans le détail, plusieurs choses ont changé. En apparence, elle fait plus large. Dans les faits, elle ne l'est pas. On a revu l'emplacement des phares, modifié les feux. La ligne de toit est plus profilée

toutefois et la pente de la lunette arrière, plus douce. Le cockpit, puisque c'en est un, évolue lui aussi. L'impressionnante console centrale de la Panamera – avec tous ses boutons – trouve refuge à bord.

Le cœur de cette 911 se trouve naturellement derrière et prend toujours la forme d'un six-cylindres à plat. La cylindrée varie selon la version choisie. Le modèle d'entrée s'anime d'un 3,4-litres; la S, d'un 3,6-litres. Ces deux blocs gagnent en puissance, mais perdent en appétit. Outre un meilleur rendement des moteurs, les ingénieurs ont greffé à la 911 un dispositif de coupure automatique à l'arrêt et ont allégé le châssis. De plus, la

direction est maintenant assistée d'un mécanisme électrique et non plus hydraulique. La somme de ces petits détails a permis de réduire de 15 % la consommation de carburant.

La commercialisation du coupé 911 débute le mois prochain. Une version cabriolet arrivera dans la foulée.

— Éric LeFrançois, collaboration spéciale

TESTEZ VOS  
CONNAISSANCES

Question 9. Quel est le prénom du fondateur de Porsche?

Question 10. Quel est le nom de code de la nouvelle 911?

## SALON DE L'AUTO DE MONTRÉAL 2012

Acura

## De grandes ambitions

ÉRIC LEFRANÇOIS  
COLLABORATION SPÉCIALE

Acura nourrit de grandes ambitions. Et passe de la parole aux actes. Au Salon international de l'auto de Montréal, la filiale de luxe de Honda présente son nouveau modèle d'entrée de gamme: l'ILX. Celle-ci prend le relais de la CSX. Tout comme cette dernière,

l'ILX reprend à son compte plusieurs composants de la Civic (et du CR-V), y compris son groupe propulseur hybride (mi-essence, mi-électrique), une première chez Acura. Mais l'ILX proposera également une mécanique essence, vraisemblablement le quatre-cylindres 2,4 litres, pour animer ses versions de base et Sport. Contrairement à la CSX

cependant, l'ILX affiche une personnalité mieux définie. Le dessin de sa carrosserie n'a cette fois rien d'une Civic ampoulée.

L'ILX fera carrière sur l'ensemble du territoire nord-américain (elle sera assemblée aux États-Unis) et vise à se tailler une place de choix dans le segment des compactes de luxe. Pour ce faire, elle mise sur

la réputation de robustesse et de fiabilité associée aux produits Honda avec une touche de raffinement en plus.

Acura prépare aussi le lancement de la seconde génération de son multisegment RDX. Pour s'affranchir du Honda CR-V auquel il est relié depuis ses débuts, le RDX adopte désormais une mécanique V6. Celle-ci délègue le

quatre-cylindres suralimenté par turbocompresseur qui siégeait jadis sous le capot.

TESTEZ VOS  
CONNAISSANCES

Question 11. L'ILX succède à la CSX. Mais cette dernière remplaçait quel modèle?



VOTRE CONCEPT YOU DE VOLVO – Du 13 au 22 janvier, il n'y a qu'un seul endroit où vous trouverez le Concept You de Volvo au Salon de l'auto de Montréal : dans le creux de vos mains. Explorez le futur du design scandinave et de la technologie intuitive au kiosque de Volvo avec le jeu Augmented Reality – une visite virtuelle à 360° du Concept You de l'intérieur vers l'extérieur. Et, jetez un coup d'œil à nos plus récents modèles R-Design, notamment XC60, S60 et C30, qui s'articulent autour de vous.

L'AVENIR EST ENTRE VOS MAINS  
LE CONCEPT YOU DE VOLVO

VIVEZ L'EXPÉRIENCE CONCEPT YOU DE VOLVO DANS AUGMENTED REALITY  
SALON INTERNATIONAL DE L'AUTO DE MONTRÉAL  
DU 13 AU 22 JANVIER 2012  
PALAIS DES CONGRÈS DE MONTRÉAL



INSCRIVEZ-VOUS POUR TENTER DE GAGNER UN VOYAGE EN SUÈDE ET PARTICIPER À LA RANDONNÉE FJÄLLRÄVEN CLASSIC OU POUR REMPORTER L'UN DES CINQ ENSEMBLES-CADEAUX DE FJÄLLRÄVEN D'UNE VALEUR DE 1 000 \$.

VOLVOCARS.CA

## SALON DE L'AUTO DE MONTRÉAL 2012

Chevrolet

## Une offensive tous azimuts

ÉRIC LEFRANÇOIS  
COLLABORATION SPÉCIALE

De nos jours, tout rétrécit. Le crédit, le pouvoir d'achat, les produits manufacturés. Et, bien sûr, les voitures. Chevrolet en apporte la preuve au salon de Montréal, en dévoilant en avant-première canadienne sa première citadine, la Spark.

Cette minuscule auto dotée d'une carrosserie à cinq portes – les poignées des portières antérieures sont dissimulées dans le pilier – permet d'accueillir quatre personnes, et ce, en toute sécurité. À ce sujet, cette Chevrolet tapisse son intérieur de 10 coussins gonflables. Pour ajouter à la tranquillité d'esprit, la Spark est le premier véhicule de sa catégorie à offrir un écran tactile couleur de sept pouces pouvant afficher les instructions de navigation, le contenu multimédia et les contacts pour appels mains libres d'un téléphone intelligent.

Commercialisée sur d'autres continents déjà, la Spark «canadienne» étrennera un moteur à essence de 1,2 litre. Doté d'une paire d'arbres à cames et d'un dispositif de calage variable de ses soupapes, ce quatre-cylindres délivre une puissance estimée à 85 chevaux. De série, on trouve une boîte manuelle à cinq rapports, mais l'acheteur peut également requérir une transmission automatique moyennant un déboursé additionnel. La consommation d'essence demeure un mystère, mais les concepteurs promettent que celle-ci sera «très concurrentielle». Attendons de connaître les données recueillies par Transports Canada pour juger de sa sobriété.

La Spark sera visible dans les salles d'exposition à



La Chevrolet Spark 2013.

PHOTO FOURNIE PAR CHEVROLET

compter du mois de juin. Une version électrique est en cours de conception, mais aucune décision n'a encore été prise sur sa venue au Canada.

## Stratégique

Le segment des intermédiaires a déjà pesé plus lourd, mais Chevrolet a bâti une grande partie de sa réputation dans ce créneau. Sept générations de Malibu ont jusqu'ici permis au constructeur américain d'occuper le terrain avec un certain succès.

Visuellement, la huitième génération de la Malibu s'efforce d'évoluer le moins possible. La berline préserve sensiblement la

même silhouette que le modèle précédent. Parmi les changements les plus notoires, le dessin des feux arrière (Camaro) et la sculpture du couvercle de coffre (Regal). En revanche, tout change à l'intérieur. C'est plus moderne, mieux fini aussi. La qualité des matériaux est étonnante et l'agencement des couleurs et des textures donne un cachet élitiste à la voiture.

Le soubassement fait également l'objet d'une révision majeure. La Malibu repose désormais sur l'architecture Epsilon II, plus rigide que la précédente. Plus courte aussi, puisque la longueur ainsi que l'emplacement de cette berline

ont été réduits de quelques millimètres. En revanche, la largeur a été accrue dans le but de favoriser le volume intérieur. Par rapport au modèle antérieur, la nouvelle Malibu offre plus d'espace aussi bien aux passagers qu'à leurs bagages.

Sous le capot, la Malibu refuse désormais l'entrée à des moteurs comptant plus de quatre cylindres. En première monte, on trouve donc un inédit 2,5-litres de quelque 190 chevaux. Une version suralimentée du 2-litres figure également dans les plans de la marque, tout comme une motorisation hybride.

## Et la passion

La performance est toujours fascinante et le salon montréalais permettra de le vérifier avec le dévoilement de la Camaro la plus puissante jamais construite: la ZL1. Celle-ci délivre quelque 550 chevaux de sa mécanique suralimentée par compresseur de 6,2 litres. Une boîte manuelle à six rapports dotée d'un embrayage à double disque dans le but de brider la phénoménale force de couple du moteur V8.

La suspension intègre le système Magnetic Ride Control, lequel offre au conducteur le choix de deux modes, Tourisme et Sport, en fonction du style de conduite. Il fait appel à la science de magnétorhéologie avancée pour produire un amortissement d'une précision inégalée, ce qui optimise la maîtrise de la carrosserie et garantit un excellent rendement sur route comme sur piste. La Camaro ZL1 est équipée d'un dispositif de freinage de pointe, adapté à la course, conçu en collaboration avec les spécialistes de Brembo. La ZL1 est aussi la première Camaro à retenir les services d'une toute nouvelle direction assistée électrique.

Visuellement, la ZL1 se reconnaît à ses pneus de 20 pouces, à son carénage remodelé – les prises d'air additionnelles servent à refroidir les freins – et à son capot en aluminium doté d'un renforcement en fibre de carbone. D'un point de vue fonctionnel, ce déflecteur contribue à créer un appui aérodynamique.

Enfin, soulignons la présence d'une série spéciale de la Corvette pour souligner le 100<sup>e</sup> anniversaire de Chevrolet.

## TESTEZ VOS CONNAISSANCES

Question 12. Quel est le lieu de naissance de Louis Chevrolet?



La Buick Verano 2012.

PHOTO FOURNIE PAR BUICK

Buick

## Un ticket d'entrée nommé Verano

Depuis le retrait de la Skyhawk, Buick n'avait jamais construit une automobile aussi compacte que la Verano. Naturellement, cette berline de 4671 mm de long se positionne comme le modèle d'entrée de gamme. Cette filiale de General Motors estime que ce modèle lui permettra non seulement de rajeunir sa clientèle (mouvement déjà amorcé par ses créations récentes), mais aussi d'investir un créneau – les compactes de luxe – dominé par les marques de prestige japonaises et allemandes.

Pour se démarquer de l'offre existante, la Verano mise évidemment sur ses nombreuses caractéristiques de confort, dont la technologie Quiet Tuning. Une appellation derrière laquelle se cache une série d'avancées techniques visant à faire de cette Buick la compacte la plus silencieuse du marché, rien de moins. Pour ce faire, les ingénieurs

chargés de sa conception ont mis au point des procédés de fabrication exclusifs et des composants spécifiques pour atténuer le nombre de décibels et les vibrations. Par exemple, les portières comportent des joints d'étanchéité triples et une garniture en fibre de verre pour amortir les bruits extérieurs. Autre exemple? Les glaces latérales et le pare-brise sont plus épais pour encore une fois isoler l'habitacle et ses occupants de toute pollution sonore.

Il serait bête de croire que cette Buick n'est qu'une Chevrolet Cruze endimanchée. Bien sûr, elle partage avec ce modèle plusieurs de ses composants, mais ceux de la Verano se veulent plus sophistiqués encore pour soutenir la comparaison avec les Acura ILX, Lexus IS250 et Audi A3, ses cibles avouées. Sa garantie de base est aussi étoffée, 4 ans/80 000 km. Sa liste d'accessoires est aussi impressionnante avec son

volant chauffant et ses multiples connectivités veillant, par exemple, à ce que votre téléphone intelligent ne soit pas une source de distraction car le véhicule peut inscrire au tableau le courriel (ou le sms) et est en mesure de le lire aussi!

De série, la compacte de luxe américaine retient les services d'un moteur à quatre cylindres de 2,4 litres (180 chevaux) couplé à une boîte automatique à six rapports. Plus de puissance? Une mécanique suralimentée par turbocompresseur proposera de la mouvoir en cours d'année.

—Éric LeFrançois, collaboration spéciale

## TESTEZ VOS CONNAISSANCES

Question 13. Quelle appellation donne-t-on aux hybrides chez Buick?

Ford

## Les surprises de Dearborn

Ford réserve bien des surprises aux visiteurs montréalais cette année. Parmi celles-ci, on retrouve l'Escape qui en sera à sa première présence sur le territoire canadien. Révélée en novembre à l'occasion du salon automobile de Los Angeles, l'Escape, le deuxième du nom, change totalement de physionomie.

Son habitacle offre plus d'espace pour les passagers et leurs bagages. Ses formes renouvelées dissimulent aussi du nouveau sous le capot. Si le quatre-cylindres 2,5 litres de la génération précédente demeure en poste, deux autres mécaniques s'ajoutent au catalogue. Aucun V6, que des quatre-cylindres turbo-compressés, issus de la famille Eco-Boost (label désignant les moteurs suralimentés chez Ford). L'un, d'une cylindrée de 1,6 litre (173 chevaux), l'autre, de 2 litres (237 chevaux). Peu importe la mécanique retenue, seule une boîte automatique à six rapports veille à relayer puissance et couple aux roues motrices. À ce sujet, l'Escape offre toujours le choix entre une version à traction ou intégrale.

Au même titre que la Série 3 de BMW, l'Escape offre – une première dans son segment – un dispositif d'ouverture mains libres de son coffre. Il

suffit d'agiter le pied sous le pare-chocs et le hayon se soulève. Comme par magie. Des innovations comme celle-là, Ford en propose 11 en tout. À découvrir.

Ford profite aussi de son passage à Montréal pour révéler la Focus ST qu'elle commercialisera d'ici à la fin de l'année. Cette compacte sportive est mue par un moteur 2 litres Eco-Boost. Le constructeur américain en profite également pour présenter les derniers raffinements apportés à sa Mustang. À ne pas manquer: la version Shelby, la plus puissante Mustang de série jamais produite.

## Lincoln

Lincoln, la filiale de luxe de Ford, refait son image et présente à Montréal le nouveau visage de sa berline haut de gamme, la MKS.

—Éric LeFrançois, collaboration spéciale

## TESTEZ VOS CONNAISSANCES

Question 14. Le système Sync de Ford a été élaboré en partenariat avec quel géant de l'industrie informatique?



La Ford Focus ST.

PHOTO FOURNIE PAR FORD

# GS

ELLE SÈME L'ENVIE SUR LA ROUTE.



## LA TOUTE NOUVELLE LEXUS GS 2013

Tout ce que nous avons appris en construisant la supervoiture LFA se retrouve dans la Lexus GS 2013. Sa dynamique de conduite remarquable et sa technologie innovatrice se combinent pour procurer une expérience de conduite engageante. Son design audacieux et aérodynamique, quant à lui, reflète le futur de Lexus.

Bien équipée à partir de **53 965 \$\***



Soyez parmi les premiers qui viendront admirer la toute nouvelle Lexus GS 2013 au Salon de l'auto de Montréal (niveau 500).

\*Le prix total Lexus comprend les frais de transport et de préparation (1 950 \$), la taxe sur les pneus (15 \$) et la taxe sur la climatisation (100 \$). Les taxes ainsi que les frais d'immatriculation, d'enregistrement et d'assurance sont en sus. Le modèle montré est une GS 350 RWD F Sport suffixe « D » 2013, dont le prix total Lexus s'élève à 61 015 \$. Le concessionnaire peut vendre à prix moindre. Intérieur prototype montré.

## SALON DE L'AUTO DE MONTRÉAL 2012

Volkswagen

## À la demande générale, la Golf R

ÉRIC LEFRANÇOIS  
COLLABORATION SPÉCIALE

Il y a deux ans, Volkswagen a présenté au Salon international de l'auto de Montréal une étude conceptuelle de la Golf R. À cette époque, la direction canadienne du constructeur allemand s'interrogeait. Devait-elle ou non l'offrir au pays? La réaction enthousiaste des visiteurs montréalais l'a convaincue de l'homologuer. Alors, la voilà. Cette Golf survitaminée sera offerte en quantité limitée, soit quelque 500 unités. Les chanceux et chanceuses qui en acquerront une découvriront une compacte capable de répliquer à bien des sportives de renom. Sceptiques? Alors, sachez que cette R est mue par un moteur suralimenté de 256 chevaux. D'une cylindrée de 2 litres, cette mécanique se marie à une boîte manuelle à six rapports. La R compte aussi sur un rouage à quatre roues motrices pour faire « passer toute la gomme » sur la chaussée.

Volkswagen profite également de son passage à Montréal pour révéler le nouveau visage du Tiguan. Celui-ci adopte la calandre



PHOTO FOURNIE PAR VOLKSWAGEN

La Golf R.

striée des récentes créations de la marque, des carénages retravaillés et des phares à DEL (voir notre lexique technique). À l'intérieur, les transformations apportées se font plus discrètes. De nouvelles fonctions s'ajoutent au volant et les commandes de climatisation portent le sceau de la

nouveauté. Sur le plan technique, rien. Le quatre-cylindres 2 litres turbo demeure la mécanique de service.

Enfin, même si quelques exemplaires circulent depuis quelques semaines dans nos rues, la Beetle en sera à sa première présence dans un salon canadien. Cette deuxième

génération conserve plusieurs attributs du modèle antérieur, mais souhaite accroître son capital de sympathie auprès de la gent masculine. Ce qui explique notamment le retour – en option – d'une mécanique suralimentée sous son capot et de lignes plus équilibrées.

TESTEZ VOS  
CONNAISSANCES

**Question 15.** Longtemps la Golf a été commercialisée sous une autre appellation au Canada. Laquelle?



PHOTO FOURNIE PAR HONDA

La Honda CR-V EX-L AWD 2012.

Honda

## Le CR-V obtient sa citoyenneté canadienne

Honda n'a pas perdu de temps. Le CR-V se dévoile simultanément au Salon international de l'auto de Montréal et dans toutes les concessions Honda au pays.

La quatrième génération de ce multisegment compact est plus ample qu'il n'y paraît. Pourtant, ses dimensions extérieures sont demeurées les mêmes. Plus raffiné, le CR-V ouvre ses portières sur un environnement plus riche qu'auparavant. Mieux insonorisé aussi. Les places gagnent en confort et la modularité de l'habitacle constitue toujours l'un des points forts de ce véhicule désormais assemblé au Canada.

Le moteur à 4 cylindres de 2,4 litres est le seul à se glisser sous le capot. Développant 185 chevaux, cette mécanique

s'associe uniquement à une boîte automatique. Les consommateurs auront seulement le loisir de choisir le mode: deux ou quatre roues motrices. Cette dernière, d'une conception entièrement nouvelle, entre en action beaucoup plus rapidement et demeure active à la suite d'un départ arrêté pour prévenir toute perte de motricité potentielle. Pour sa part, la version à deux roues motrices compte sur un dispositif antipatinage. La consommation d'essence n'a pas été négligée et le CR-V adopte à son tour la technologie ECON, qui agit sur différentes composantes (étalement de la boîte de vitesses, climatiseur) pour ménager le précieux carburant.

Profitant du renouvellement de ce modèle, Honda embellit

sa gamme d'une version Touring, exclusive au marché canadien. Celle-ci comporte tous les accessoires allant du rétroviseur à atténuation automatique à la galerie de toit. Plus important encore, la liste des caractéristiques de série s'étire sur toutes les versions. Ainsi, on retrouve sans frais supplémentaires une interface mains libres, une caméra de recul et des sièges avant chauffants sur l'ensemble des livrés.

— Éric LeFrançois, collaboration spéciale

TESTEZ VOS  
CONNAISSANCES

**Question 16.** Qui est le porte-parole de Honda au Québec?

Mazda

## Le CX-5 marque le début d'un temps nouveau

Qui pleurera encore le Tribute en découvrant le CX-5 au salon de l'auto de Montréal? Personne. La nouvelle offre du constructeur japonais dans la catégorie des multisegments compacts risque de faire jaser. D'abord, le CX-5 inaugure la nouvelle identité visuelle – baptisée Kodo – de la marque. Ensuite, il s'agit aussi du premier véhicule Mazda à épouser intégralement la philosophie SkyActiv. Qu'est-ce que SkyActiv? Un ensemble de technologies (réduction de poids, rendement accru des moteurs, des boîtes de vitesse) visant à réduire la consommation de carburant sans pour autant réduire le plaisir de conduire. Une partie de cette nouvelle approche technique a déjà été adaptée à la Mazda3, mais le CX-5 est le premier à l'appliquer dans son intégralité.

À moins que Mazda ne révise sa stratégie, le CX-5 sera le premier véhicule de ce créneau à être doté d'une mécanique turbodiesel de 2,2 litres. Celle-ci ne devrait cependant pas se faire entendre avant plusieurs mois.

D'ici là, seul un quatre-cylindres essence de 2 litres prend place sous le capot. Avec son taux de compression étonnamment élevé pour un moteur à essence (supérieur à celui d'une Ferrari), ce 2 litres de 163 chevaux promet de consommer 15% moins de carburant qu'un moteur de cylindrée comparable.

Mazda propose de coupler ce quatre-cylindres à une boîte manuelle ou semi-automatique. Les deux comptent six rapports. L'acheteur éventuel a aussi le choix entre deux modes: traction ou intégral.

Le CX-5 entreprendra sa carrière commerciale d'ici au printemps. Mazda le positionne naturellement sous le CX-7 à peine plus long, mais plus large et plus haut.

— Éric LeFrançois, collaboration spéciale

TESTEZ VOS  
CONNAISSANCES

**Question 17.** Où est situé le siège social de Mazda au Japon?



PHOTO FOURNIE PAR MAZDA

Le Mazda CX-5.



PHOTO FOURNIE PAR HYUNDAI

La Veloster.

Hyundai

## De plus en plus puissantes

La rumeur courait depuis l'automne. Elle se confirme à Montréal. Le Veloster, ingénieux coupé de Hyundai, comptera une mécanique suralimentée par turbocompresseur. D'une puissance estimée à 195 chevaux, ce quatre-cylindres de 1,6 litre, issu de la famille Gamma, est alimenté par un système d'injection directe. Les ingénieurs chargés de son développement ont veillé à ce que ce surcroît de puissance ne dénature pas l'équilibre du châssis. Pour ce faire, ils ont révisité plusieurs composantes, dont la suspension, les freins et les pneumatiques.

Le salon de l'auto de Montréal marquera aussi les

débuts de la Genesis Coupé 2013. Celui-ci adopte une configuration avant plus agressive et des feux redessinés. Les jantes aussi sont nouvelles. À l'intérieur, on a tout changé. Les matériaux employés sont de meilleure facture et la présentation, plus moderne.

Gardons le meilleur pour la fin. Le moteur 2 litres suralimenté retient les services d'un turbocompresseur plus puissant et d'un échangeur d'air plus efficace. Du coup, la puissance passe de 210 à 264 chevaux. Le couple fait aussi un bond en avant et développe 275 livres-pied au lieu de 223. Le moteur V6 offert sur la version haut de gamme de la Genesis Coupé

n'est pas en reste. L'injection directe, dont il est maintenant doté, augmente sa puissance à 348 chevaux (une hausse de 32), et son couple atteint les 295 livres-pied (+ 29). La boîte manuelle à six rapports demeure, mais les boîtes automatiques (cinq et six rapports) tirent leur révérence au profit d'une huit vitesses.

— Éric LeFrançois, collaboration spéciale

TESTEZ VOS  
CONNAISSANCES

**Question 18.** Quel était le nom du premier modèle vendu par Hyundai au Canada?



## SALON DE L'AUTO DE MONTRÉAL 2012

## De tout pour tous

TEXTES: ÉRIC LEFRANÇOIS, COLLABORATION SPÉCIALE SUITE EN PAGE 16

## Aston Martin

Le portfolio de la célèbre marque britannique ne cesse d'épaissir. Estimant qu'il existe une brèche entre la DB9 et la DBS, Aston Martin propose dorénavant un autre coupé, le Virage. Celui-ci soulève son capot à un moteur V12 de 6 litres et de 490 chevaux entièrement assemblé à la main. À gauche, le Roadster Vintage.

## TESTEZ VOS CONNAISSANCES

**Question 20.** Dans quel pays sont assemblés les moteurs Aston Martin?



PHOTO FOURNIE PAR ASTON-MARTIN

## Bentley

Ni tout à fait la même ni tout à fait une autre, la Bentley GT se refait une beauté cette année. Plus sculptée, la carrosserie s'enjolive d'une calandre plus verticale. À l'intérieur, tout a été revu, y compris le système infodivertissement pour rendre les balades plus agréables encore. Vous ne pourrez pas l'entendre, mais sachez tout de même la Bentley GT soulève maintenant son capot à un moteur V8.

## TESTEZ VOS CONNAISSANCES

**Question 21.** La marque Bentley appartient à quel grand groupe automobile?



PHOTO FOURNIE PAR BENTLEY



PHOTO FOURNIE PAR CHRYSLER

## Chrysler-Dodge-Jeep

Elles sillonnent nos routes depuis quelques semaines déjà, mais les visiteurs du Salon international de l'Auto de Montréal auront l'occasion de les voir toutes réunies. Synonymes de (très) hautes performances, les modèles SRT du groupe Chrysler se retrouvent chez Dodge (Challenger et Charger), Chrysler (300) et Jeep (Grand Cherokee).



PHOTO FOURNIE PAR FERRARI

## TESTEZ VOS CONNAISSANCES

**Question 22.** Qui sont les deux pilotes qui défendront les couleurs de Ferrari en Formule 1 cette année?

## Ferrari

Ces derniers mois, le célèbre constructeur italien enchaîne les nouveautés à un rythme étourdissant. De la FF – première Ferrari à quatre roues motrices – à la 458 Spyder, Ferrari s'apprête cette année à remplacer sa 599. On ne chôme pas à Maranello!

## Kia

Le constructeur sud-coréen présente à Montréal sa nouvelle Rio, première sous-compacte à offrir un dispositif de coupure automatique à l'arrêt.

## TESTEZ VOS CONNAISSANCES

**Question 23.** Qui est le responsable du style chez Kia?



PHOTO FOURNIE PAR LAMBORGHINI

## Lamborghini

La taille de ce constructeur automobile est inversement proportionnelle à son prestige. Renommé pour ses sportives d'exception, Lamborghini signe cette année de nouvelles versions de sa Gallardo en plus d'entreprendre la commercialisation de son nouveau modèle phare; l'Aventador.

## TESTEZ VOS CONNAISSANCES

**Question 24.** Avant de se lancer dans la fabrication d'automobiles sportives, Ferruccio Lamborghini se spécialisait dans la fabrication de quel autre engin motorisé?



PHOTO FOURNIE PAR LAND OVER

## Land Rover

Impossible de rester de marbre devant l'Evoque, dernier-né de Range Rover. Ce multisegment urbain habille une carrosserie audacieuse et invite les concurrents à revoir leur copie. Au-delà de la ligne, il y a la technique et le luxe. Ce Range a tout ce qu'il faut pour faire honneur aux autres membres de sa fratrie, qui envient très certainement sa faible consommation due à la présence d'un moteur quatre cylindres suralimenté par turbocompresseur.

## TESTEZ VOS CONNAISSANCES

**Question 25.** Comme Jaguar, la marque Land Rover appartient désormais à un groupe indien. Pouvez-vous indiquer lequel?



## SALON DE L'AUTO DE MONTRÉAL 2012

## De tout pour tous

SUIVE DE LA PAGE 14

## TESTEZ VOS CONNAISSANCES

**Question 26.** Quel est le nom du fondateur de Lotus?

## Lotus

Les Elise et Exige disparues, seule l'Evora est chargée de représenter la marque anglaise à Montréal. Pour se tailler une place au sein de l'élite, Lotus multiplie les variantes dont l'une dotée d'une boîte semi-automatique à six rapports.



PHOTO FOURNIE PAR LOTUS

## Maserati

Élégante et racée, la gamme Maserati s'articule aujourd'hui autour de deux modèles, le Coupé/Spider et la Quattroporte. Un utilitaire sport est attendu ainsi que deux autres modèles, financièrement plus accessibles, au cours des trois prochaines années. Patience.



PHOTO FOURNIE PAR MASERATI

## TESTEZ VOS CONNAISSANCES

**Question 27.** Maserati a pour logo un trident inspiré de la fontaine de Neptune. On raconte qu'il a été dessiné par l'un des sept frères Maserati. Lequel?



PHOTO FOURNIE PAR MINI

## Mini

Mini met ses prototypes à la rue. Après le coupé, la marque s'apprête à lancer une version roadster pour l'été. Celle-ci proposera les mêmes caractéristiques que le coupé, mais sans toit...

## TESTEZ VOS CONNAISSANCES

**Question 28.** Qui est le père de la Mini originale?



PHOTO FOURNIE PAR MITSUBISHI

## Mitsubishi

«i-MiEV» est l'acronyme de Mitsubishi Innovative Electric Vehicle (véhicule électrique innovant Mitsubishi). Il s'agit d'un véhicule électrique dérivé de la plateforme japonaise i-Car. L'autonomie de l'i-MiEV est de 120 km par charge et on peut le recharger en six heures en le branchant sur une prise 240 volts (ou en 13 heures si on utilise une prise classique de 120 volts). Par ailleurs, l'utilisation d'une borne de recharge rapide permettra d'atteindre 80% de l'autonomie nominale en une trentaine de minutes.

## TESTEZ VOS CONNAISSANCES

**Question 29.** Que signifie Mitsubishi en japonais?



PHOTO FOURNIE PAR ROLLS-ROYCE

## Rolls-Royce

Statistique intéressante: le client type d'une Phantom a en moyenne huit autres véhicules dans son garage. Parions que la Phantom est celui qu'il aime le plus examiner sous toutes ses coutures. Ne serait-ce que pour admirer les sept couches de peinture appliquées à sa carrosserie ou les 430 pièces de cuir qui tapissent son habitacle.

## TESTEZ VOS CONNAISSANCES

**Question 31.** L'année dernière, Rolls-Royce a célébré un important anniversaire. Lequel?

## Nissan

Ceux et celles qui prétendent encore que les véhicules électriques ont des performances équivalentes à une voiturette de golf seront confondus. À Montréal, le constructeur japonais débarque avec une Leaf badgée Nismo, son antenne sportive. Ce prototype qui préfigure une future sportive à propulsion entièrement électrique promet de déclencher la foudre, sans le tonnerre.



PHOTO FOURNIE PAR NISSAN

## TESTEZ VOS CONNAISSANCES

**Question 30.** Avant d'adopter Nissan, cette marque était connue sous quel nom?



PHOTO FOURNIE PAR SCION

## Scion

Scion, la marque jeune de Toyota propose à Montréal de découvrir des éditions spéciales de ses modèles, mais aussi la petite iQ, nouvelle coqueluche des citadins.

## TESTEZ VOS CONNAISSANCES

**Question 32.** L'iQ est commercialisée sous le nom de Toyota en Europe. Elle est également vendue par un autre constructeur. Qui est-ce? Et sous quelle appellation est-elle vendue?



PHOTO FOURNIE PAR SUZUKI

## Suzuki

Récemment divorcé du groupe Volkswagen, Suzuki reprend sa destinée en main. Le constructeur japonais nous invite à redécouvrir la Kizashi, une berline sportive désormais offerte avec une boîte manuelle.

## TESTEZ VOS CONNAISSANCES

**Question 33.** Avant Volkswagen, Suzuki était l'allié de quel autre constructeur?



PHOTO FOURNIE PAR TOYOTA

## Toyota

Pressé, Toyota n'a pas attendu le salon de l'auto de Montréal pour dévoiler toutes ses nouveautés. Parmi celles-ci, on retrouve la Camry, la Yaris, la Tacoma, mais aussi la Prius V.

## TESTEZ VOS CONNAISSANCES

**Question 34.** Toyota est-il toujours le numéro un mondial des ventes en 2011?



## SALON DE L'AUTO DE MONTRÉAL 2012

OÙ  
MANGER  
PENDANT  
LE SALON?

Afin de rendre notre carte plus claire, nous avons uniquement identifié les artères principales qui entourent le Palais des congrès.

Le Salon, c'est aussi, souvent, une belle occasion pour sortir. Nous avons demandé à notre critique gastronomique de partager ses meilleures adresses, à proximité du Palais des congrès.



MARIE-CLAUDE LORTIE

Si vous n'avez pas envie de sortir et que les voitures nourrissent tellement votre esprit qu'il n'y a pas lieu d'aller chercher à manger plus loin que le Palais des congrès lui-même, il y a toujours le Tim Hortons. Ou le Sushi Shop. Ou même le Noobox, qui n'est pas mal avec ses confections de nouilles et de riz sur mesure. Tous sont au rez-de-chaussée du Palais, à l'abri des tempêtes de neige.

Sauf que durant les grands événements, bonjour les files d'attente. Et bonjour le désir qui s'ensuit normalement de quitter les foules pour un peu d'air frais, de lumière et de saveurs un peu plus exotiques et travaillées.

Ça tombe bien: le salon de l'auto a lieu dans un coin de Montréal où il y a beaucoup de petites adresses intéressantes, pour tous les portefeuilles et tous les styles. Voici quelques idées.

**OLIVE + GOURMANDO**

Pour les meilleurs sandwichs en ville. Ce n'est pas donné et pour manger seulement un sandwich, un dessert et un café, on peut aisément devoir déboursier 25 \$. Mais attention: le sandwich sera spectaculaire, tout comme le café et le biscuit/brownie/carré au citron que vous aurez choisi. Attention aussi: sur l'heure du lunch, il peut y avoir beaucoup de monde. À moins qu'il fasse un temps de canard. Pour le petit-déjeuner ou le midi. Fermé le soir, le dimanche et le lundi.

**1** 351, rue Saint-Paul Ouest  
514-350-1083.  
À cinq minutes de marche du Palais, par la sortie ouest.

Pour amateurs de Volvo vintage ou de Prius.

**TITANIC**

Titanic est un petit troquet reconnu pour ses soupes, ses antipasti de légumes toujours savoureux et ses mijotés, réconfortants à souhait en hiver. Sans oublier non plus les gros gâteaux au chocolat ou aux carottes. De la nourriture doudou raffinée. Fermé le soir et les samedi et dimanche.

**2** 445, rue Saint-Pierre  
514-849-0894  
À trois minutes de marche du Palais, par la sortie ouest.

La déco rétro inspirera les amateurs de Volks Coccinelle ou de Mini Cooper

**NOODLE FACTORY**

Une adresse très efficace du quartier chinois. On y mange pour des prix résolument raisonnables (moins de 15 \$ par personne) des plats de nouilles faites à la main, sur place, toujours savoureux, jamais sur-salés ou sous-épices. À ne pas manquer, les dumplings au bouillon qui éclatent en bouche ou les nouilles façon Shanghai. Aussi, ne pas avoir peur des files d'attente. Il y a un bon roulement. Les places se libèrent rapidement.

**3** 1018, rue Saint-Urbain  
514-868-9738  
À deux pas de la sortie du Palais située rue Saint-Urbain

Pour l'amateur de beau-bon-pas-cher, sans chichi, façon fourgonnette Toyota ou Nissan.

**SUMO RAMEN**

Situé à l'étage, sur Saint-Laurent, le Sumo Ramen est spécialisé dans le... ramen (!), cette soupe japonaise aux nouilles, ponctuée avec de l'œuf, de la viande, des légumes. Ambiance décontractée, déco relativement moderne. On aime les prix raisonnables et la qualité du menu du midi.

**4** 1007, boul. Saint-Laurent  
514-940-3668  
À trois minutes de marche du Palais si on prend la sortie est, sur Saint-Urbain.

Pour celui qui vient magasiner sa première auto.



SUMO RAMEN

PHOTO ROBERT SKINNER, LAPRESSE



LE CLUB CHASSE ET PÊCHE

PHOTO FRANÇOIS ROY, LAPRESSE



LE BAR DU TOQUÉ!

PHOTO BERNARD BRAULT, LAPRESSE



LES 400 COUPS

PHOTO EDOUARD PLANTE-FRÉCHETTE, LAPRESSE

# SALON DE L'AUTO DE MONTRÉAL 2012

## LES 400 COUPS

Un des restaurants les plus intéressants de Montréal actuellement. Les 400 coups offre une cuisine fine où les techniques françaises se déclinent sur des produits régionaux pour former des plats inventifs et réjouissants, sans jamais être bourratifs. Ouvert le vendredi midi et les soirs, du mardi au samedi.

**5** 400, rue Notre-Dame Est  
514-985-0400  
À une quinzaine de minutes de marche du Palais des congrès, en sortant à l'est.

Pour celle qui aime encore conduire sa BMW 2004 ou celui qui a troqué la sienne pour un Jeep vintage qu'il remplit durant ses visites au marché Jean-Talon.

## LE BAR DU TOQUÉ!

Oui, on peut y prendre un menu dégustation exquis et raffiné qui ira chercher, à deux, quelques centaines de dollars dans le portefeuille. Après tout, c'est une table qui obtiendrait au moins une et probablement deux étoiles Michelin si le célèbre guide s'intéressait à notre ville. Mais on peut aussi tout simplement prendre un plat et un verre de vin au bar et vivre l'expérience quand même pour la moitié moins. Ou alors y aller le midi manger pour une trentaine de dollars avant vin, taxes et service. Une bonne affaire. Du mardi au vendredi, le midi, et du mardi au samedi, le soir.

**6** 900, place Jean-Paul Riopelle  
514-499-2084  
Juste en face du Palais, place Jean-Paul-Riopelle.

Si vous êtes au Salon pour changer votre Mercedes ou tout simplement pour voir s'il n'y a pas, fi-na-le-ment, une option écolo pour remplacer votre Saab 2006, peut-être êtes-vous le candidat idéal pour une soirée au bar du Toqué!. Ou carrément au Toqué!.

## LE CLUB CHASSE ET PÊCHE

Une autre excellente table montréalaise pour gourmets prêts à payer une centaine de dollars par personne pour un repas de grande qualité. On y mange divinement bien, du poisson et de la viande, comme son nom l'indique. Accueil toujours sympathique. Desserts qui valent le détour. Le soir seulement, du mardi au samedi.

**7** 423, rue Saint-Claude  
514-861-1112  
À environ 15 minutes de marche du Palais, en allant vers le sud-est.

Pour le conducteur de l'Audi de l'année ou alors l'amatteur de voitures des années 60, comme celles que conduit Don Draper dans *Mad Men* qui appréciera le côté un peu rétro, «vieux club» des lieux.

Notez que Marie-Caude a le pas rapide. Si vous êtes du type contemplatif, ajoutez quelques minutes à ses indications de distances de marche...

## VENTI OSTARIA

Pour un repas italien savoureux, sans façon, à prix moyens. À ne pas manquer: le plateau de charcuteries maison et les gnocchis sauce tomate. Ouvert les midis, du mardi au vendredi, et les soirs, du mardi au samedi.

**8** 372, rue Saint-Paul Ouest - 514-284-0445  
À 10 minutes à pied du Palais, en prenant la sortie est et en descendant vers le sud, rue Saint-Pierre, jusqu'à Saint-Paul.

Pour l'amatteur de Fiat qui aimerait bien qu'il y ait plus de modèles vendus au Canada et qui vient admirer les Maseratti...

## DNA

Si vous avez envie de manger un bon repas fait à partir de produits régionaux canadiens, dans un décor éclaté, il faut essayer le DNA, une table qui prend des risques et qui est dotée d'une belle carte de vins comprenant plusieurs produits canadiens. Compter environ 75\$ par personne, avant vins, taxes et service, pour un bon repas du soir, du mardi au samedi.

**9** 355, rue Marguerite d'Youville  
514-287-3362

Pour l'amatteur de voitures écologiques, qui attend impatiemment les nouvelles générations électriques et qui aimerait bien qu'un nouveau modèle soit construit au Québec ou en Ontario...

## VERITAS

Si l'idée de boire du café Tim Hortons vous sourit peu, sachez qu'il y a quelques bons endroits où boire du vrai café de qualité, pas loin du Palais. Du café dont les grains sont moulus au fur et à mesure, dont on sait aussi quand ils ont été torréfiés et d'où ils proviennent. Le café chez Olive + Gourmand est excellent, mais celui de Veritas l'est aussi, sur Saint-Laurent, pas loin de Notre-Dame. On trouve aussi quelques soupes et salades, anecdotiques. Ouvert sept jours.

**10** 480, boulevard Saint-Laurent  
514-510-7775

Pour l'amatteur de Fiat 500.

## CAO THANG

Si vous n'avez pas le temps de vous asseoir pour manger, mais que vous ne voulez pas faire la queue au Palais pour un sandwich ordinaire, prenez le temps de remonter le boulevard Saint-Laurent (en sortant à l'est du Palais) pour vous rendre chez ce vendeur de sandwichs vietnamiens bahn-mi, Cao Thang. À noter: Saint-Laurent est aussi peuplé de restaurants qui servent des soupes-repas vietnamiennes Phô à bon prix.

**11** 1082, boulevard Saint-Laurent  
514-392-0097

Pour celui qui prend l'autobus et attend les bons prix pour les modèles hybrides.

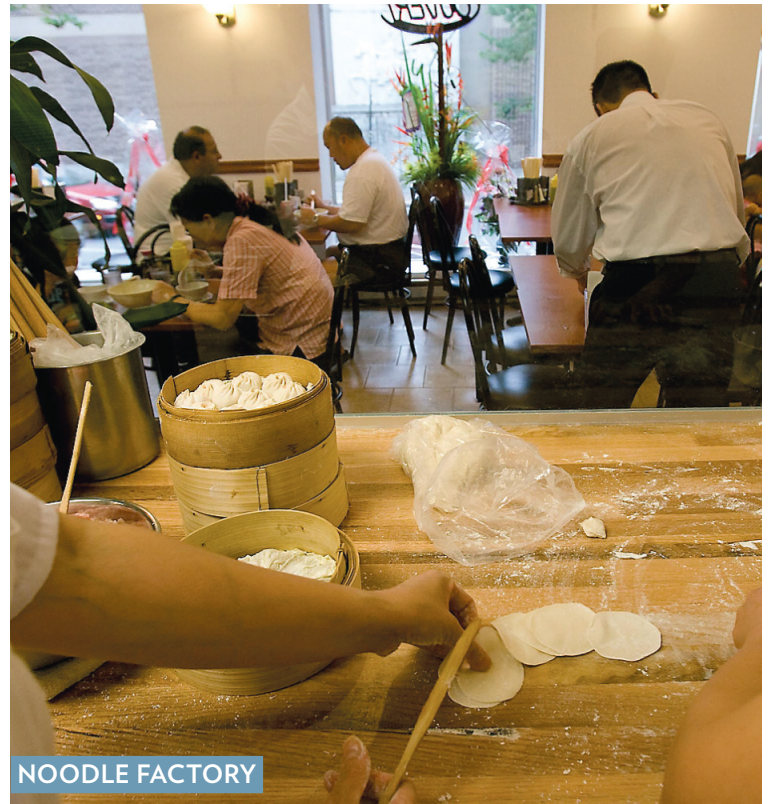

NOODLE FACTORY

PHOTO ARCHIVES LA PRESSE

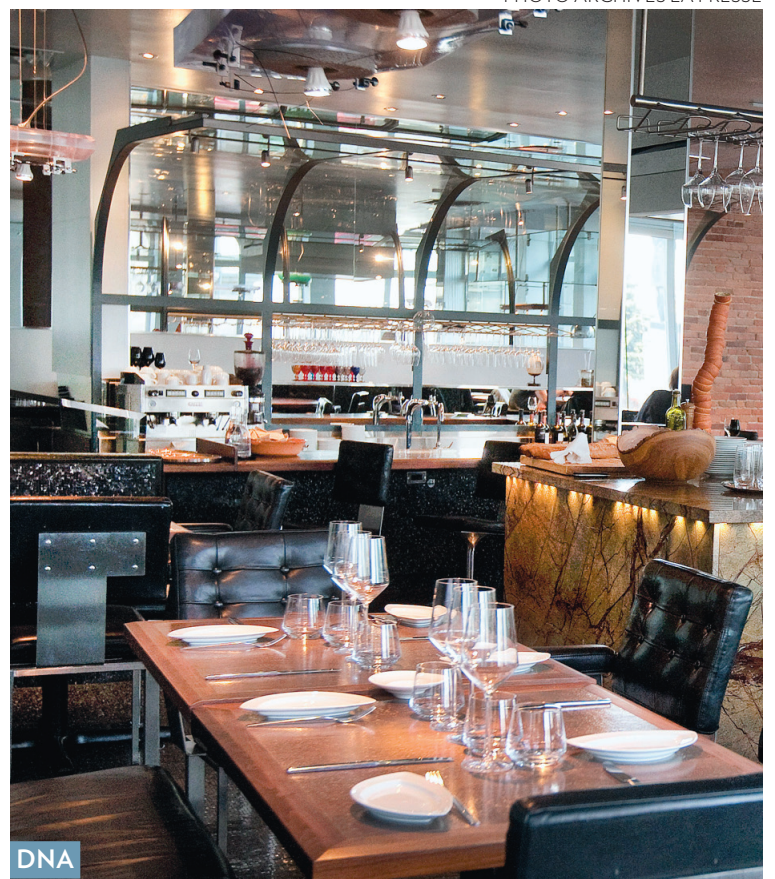

DNA

PHOTO ROBERT SKINNER, LA PRESSE

## Nos hivers. L'occasion parfaite pour mettre l'ingénierie allemande à l'épreuve.



### Tiguan 2012

Louez à partir de  
**329 \$**  
par mois pour 48 mois\*

### Golf 3 portes 2012

Louez à partir de  
**229 \$**  
par mois pour 48 mois\*

### Passat 2012

Louez à partir de  
**299 \$**  
par mois pour 48 mois\*



Voiture de l'année 2012  
selon Motor Trend<sup>MD</sup>  
Passat 2012

### Jetta 2012

Louez à partir de  
**189 \$**  
par mois pour 48 mois\*

Acompte de  
**0 \$**

Les pires conditions hivernales font ressortir le meilleur de notre ingénierie allemande abordable. Avec nos caractéristiques novatrices conçues pour assurer votre sécurité – huit de nos modèles ont été nommés véhicules les plus sécuritaires par l'IIHS en 2012 – et votre confort lorsque vous êtes derrière le volant, vous êtes certain de redécouvrir les joies de la neige, de la glace, du vent et de la gadoue.

- Sièges avant chauffants et gicleurs de lave-glace chauffants • Système de freinage antiblocage (ABS) aux quatre roues
- Verrouillage électronique du différentiel (EDL) • Régulation de pression électronique des freins (EBD) • Dispositif antipatinage (ASR)
- Contrôle électronique de la stabilité (ESC) • Système d'aide au freinage



Insurance Institute for Highway Safety  
Véhicule le plus sécuritaire  
Tiguan 2012 / Golf 5 portes 2012 / Passat 2012 / Jetta 2012



Das Auto.

1 888 ROULE VW

vw.ca

\*Cette offre de location d'une durée limitée et soumise à l'approbation du crédit de Volkswagen Finance est basée sur le modèle Jetta 2012 de 2,0 L / Golf 3 portes 2012 de 2,5 L / Passat 2012 de 2,5 L / Tiguan 2.0T 2012 neuf et non immatriculé de base avec boîte manuelle à 5 vitesses / 5 vitesses / 5 vitesses / 6 vitesses. Frais de transport et inspection de prélivraison de 1 365 \$ / 1 365 \$ / 1 365 \$ / 1 580 \$ et taxe d'accise de 100 \$ sur le climatiseur, si applicable, inclus dans le paiement mensuel. Acompte de 0 \$ / 2 023 \$ / 1 415 \$ / 2 206 \$ ou échange équivalent, dépôt de sécurité de 250 \$ / 280 \$ / 350 \$ / 380 \$ et première mensualité requis au moment de la signature. Frais de 15 ¢ du kilomètre après 64 000 km en sus. Assurances, immatriculation, frais d'inscription jusqu'à 46 \$ au RDPRM, droits, options et taxes applicables en sus. PDSF du modèle de base : 17 240 \$ / 21 440 \$ / 25 440 \$ / 29 555 \$. Le concessionnaire peut louer à prix moindre. Une commande ou un échange entre concessionnaires peut être requis. Offres en vigueur jusqu'au 29 février 2012 et pouvant être modifiées ou retirées en tout temps sans préavis. Visitez votre concessionnaire ou vw.ca pour les détails. Modèles montrés à titre indicatif seulement. « Volkswagen », le logo Volkswagen, « Golf », « Jetta », « Passat » et « Tiguan » sont des marques déposées de Volkswagen AG. « Das Auto et dessin » est une marque de commerce de Volkswagen AG. Motor Trend<sup>MD</sup> Magazine est une marque déposée de Source Interlink Magazines, LLC. © Volkswagen Canada 2012.

## SALON DE L'AUTO DE MONTRÉAL 2012

# LEXIQUE AUTOMOBILE



## ANTIBLOPAGE (ABS)

Mieux connu sous le sigle ABS (*Antilock Braking System*), ce dispositif empêche le blocage des roues au moment du freinage non pas pour réduire la distance, mais plutôt pour permettre de conserver la direction. Hélas, encore aujourd'hui, trop peu d'automobilistes tirent profit de cet avantage.

## ANTIDÉRAPAGE

Aussi connu sous le nom de correcteur de stabilité électronique, permet de contrecarrer les pertes d'adhérence et, du coup, de corriger la trajectoire du véhicule. Depuis le 1<sup>er</sup> septembre 2011, ce dispositif est obligatoire sur l'ensemble des véhicules neufs vendus au Canada.



PHOTO ARCHIVES LA PRESSE

## ANTIPATINAGE

Précieux en cette période de l'année. Ce système garantit une meilleure motricité et une plus grande stabilité sur une chaussée à faible coefficient d'adhérence. Pour ce faire, il évite le patinage des roues motrices en les freinant brièvement. Il peut aussi diminuer le couple du moteur.

## AIDE AU STATIONNEMENT

Il y en a deux. L'une fonctionne à l'aide de capteurs (signaux sonores ou visuels) ou au moyen d'une caméra de recul. Cela compense parfois la faible surface vitrée de certains véhicules.

L'autre, encore peu répandue, vient en aide aux automobilistes moins doués dans l'art du stationnement en parallèle. En effet, l'auto se gare toute seule. Enfin presque. Un capteur à ultrasons mesure les dimensions de la place convoitée, calculant sa longueur et sa largeur en passant à proximité. Si l'espace est suffisamment grand, le conducteur en est averti, et la manœuvre peut être engagée, une fois votre accord donné.

## ASSISTANT DE DÉMARRAGE EN CÔTE

Comme son nom l'indique, ce dispositif – très pratique sur un véhicule doté d'une boîte manuelle – permet de ne pas emboutir le véhicule qui vous succède dans la rue Beaver Hall, à Montréal.

À noter qu'il existe, sur certains camions, un dispositif inverse qui ralentit, voire freine complètement le véhicule lorsque celui-ci se trouve dans une descente abrupte.



## BOÎTE DE TRANSFERT

On ne trouve pas cette boîte de transfert dans tous les véhicules. Seulement sur les tout-terrains et les camionnettes. Son rôle consiste à offrir deux démultiplications, une « normale » (Hi) et une « courte » (Lo). La gamme de rapports courts sert au moment de franchir des pentes raides, ou à l'occasion des passages d'obstacles qui nécessitent une faible vitesse, tandis que le rapport long est utilisé pour les trajets routiers.



## COUPURE AUTOMATIQUE À L'ARRÊT

(*Stop & Go* ou *Start and Stop*)

Longtemps exclusive aux véhicules hybrides, cette technologie coupe le moteur automatiquement dès que le véhicule est immobilisé, par exemple à un feu rouge ou dans un embouteillage. Cela inquiète au début. Rassurez-vous, il se remet en branle aussitôt qu'on relâche la pédale de frein. Ses atouts : une réduction de la consommation et des émissions polluantes.

## CVT

La transmission à variation continue (CVT) présente un fonctionnement similaire à celle qui équipe une motoneige. Elle est capable de faire varier sa démultiplication en continu, comme si elle disposait d'une infinité de rapports.

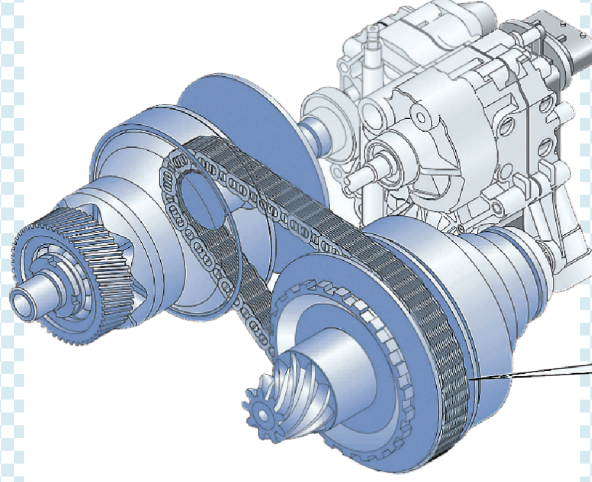

## CAPTEURS D'ANGLES MORTS

Mal au cou? Ce système détecte la présence d'un autre véhicule dans l'angle mort et vous évite – pratiquement – de tourner la tête. Un signal visuel ou sonore se charge de vous prévenir du danger.

Cette technologie fait appel à des caméras, situées sous les rétroviseurs, ou à des radars placés dans les pare-chocs.



PHOTO FOURNIE PAR AUTO CARE PRODUCTS

## COMPRESSEUR

Il est possible de suralimenter un moteur à l'aide d'un turbocompresseur ou d'un compresseur. Celui-ci est entraîné par le vilebrequin du moteur et non par les gaz d'échappement (turbocompresseur). Cela dit, le compresseur veille à comprimer l'air nécessaire à la combustion du carburant, afin d'en gaver les cylindres.

## CAPTEURS DE PLUIE

Sans doute, un jour, la commande d'essuie-glace sera obsolète. La technologie permet aujourd'hui de déclencher automatiquement les essuie-glaces et d'adapter la vitesse de balayage en fonction de la quantité d'eau sur le pare-brise.



## DISTRIBUTION VARIABLE

Grâce aux systèmes de distribution variable, un moteur peut proposer du couple à bas régime et une consommation améliorée, sans sacrifier la puissance dans les tours. Pour cela, cette technologie gère la commande des soupapes (levée ou moment et durée d'ouverture) de manière à optimiser l'admission d'air dans les cylindres et l'évacuation des gaz d'échappement.

## DOUBLE EMBRAYAGE

Deux embrayages, mais pas de pédale. En fait, il n'y en a que deux (accélérateur et freinage), comme sur une boîte automatique. Contrairement à celle-ci, cependant, son rendement n'est pas pénalisé par un convertisseur de couple, énergivore. En fait, cette transmission reprend l'architecture d'une boîte de vitesses manuelle, mais scindée en deux. L'une d'elles sert pour les rapports pairs, l'autre est employée pour les rapports impairs. Elle peut ainsi présélectionner la vitesse supérieure ou inférieure.

## DÉTECTEUR DE FRANCHISSEMENT DE LIGNES

Distract ou insouciant? Ce système avertit le conducteur lorsqu'il s'approche d'une ligne de marquage au sol, continue ou discontinue, sans avoir actionné son clignotant. Dès qu'un risque de franchissement involontaire de ligne est détecté, un calculateur déclenche une alerte, afin de rappeler le conducteur à l'ordre. Le plus souvent, le système provoque une vibration dans le volant et s'accompagne d'un signal sonore ou lumineux. Ce système peut être désactivé manuellement. Certains systèmes, plus évolués encore, se chargent de braquer le volant à votre place pour ramener le véhicule dans le droit chemin.



PHOTO FOURNIE PAR CITROËN

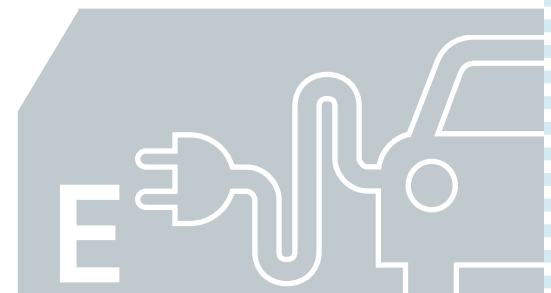

## ÉLECTRIQUE

Le « carburant » de l'avenir? Plusieurs constructeurs sont de cet avis et certains présentent à Montréal des véhicules fonctionnant exclusivement à l'électricité. Pour mieux comparer la puissance de ces véhicules avec leurs homologues à essence, sachez que 10 kilowatts-heures équivalent à un peu plus de 13 chevaux-vapeur.

## ÉCLAIRAGE DIRECTIONNEL

Tucker avait du génie. Le créateur de la marque éponyme a été le premier à penser à un phare (oui, un seul à l'époque) qui « patrouille » dans les coins. Plus raffinée, cette technologie permet aujourd'hui de faire pivoter les phares en fonction de l'angle de braquage du volant, pour mieux éclairer l'intérieur des virages.



PHOTO AP

# SALON DE L'AUTO DE MONTRÉAL 2012



## GPS

Les systèmes de navigation vont finir par avoir raison des cartes routières. Comme celles-ci, ces systèmes indiquent au conducteur l'itinéraire qu'il doit suivre pour atteindre sa destination. Le guidage peut être vocal et visuel, grâce à des pictogrammes ou à une carte, affichés sur un écran. Certains modèles proposent une information plus complète, comme l'emplacement des stations d'essence, des guichets automatiques ou des restaurants. Les modèles les plus perfectionnés affichent leur carte en 3D.



PHOTO FOURNIE PAR GARMIN

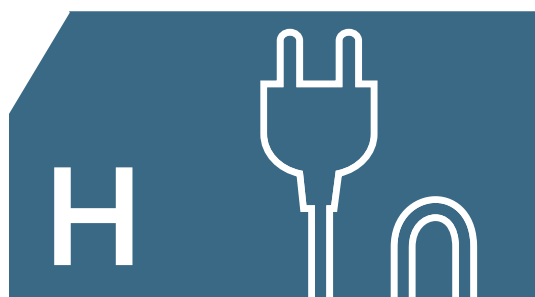

## HYBRIDE

Un véhicule hybride est entraîné par deux motorisations différentes, soit alternativement, soit de manière combinée. En Amérique du Nord, cette technologie fait cohabiter un moteur essence et un ou plusieurs moteurs électriques.

Les systèmes employés sont cependant très diversifiés. Sur certains modèles, les moteurs électriques sont capables d'entraîner seuls le véhicule, à basse vitesse, et ce, sur deux ou trois kilomètres. Pas plus. On parle alors de *Full Hybrid* («hybridation totale»). Sur d'autres modèles, le moteur électrique ne peut fonctionner seul. Il est seulement employé pour assister le moteur à essence au moment des accélérations, et permettre la mise en place d'une fonction arrêt et démarrage automatique du moteur. On a alors affaire à un *Mild Hybrid* («hybridation douce»).



PHOTO REUTERS



## INDICATEUR DE PRESSION DES PNEUS

À quand remonte votre dernière vérification? Euh... Les nouveaux systèmes intégrés y veillent pour vous et vous préviennent en cas de baisse de pression.

## INJECTION DIRECTE

Un peu de technique. Sur un moteur à injection directe, l'essence est pulvérisée directement dans la chambre de combustion. Cela autorise un dosage plus précis du carburant, une augmentation du taux de compression ainsi qu'une meilleure résistance à l'auto-allumage. Un peu compliqué? Alors, retenir ceci: il en découle une consommation et des émissions polluantes réduites, ainsi que des performances légèrement améliorées.



## INTÉGRAL

On parle de rouage intégral quand une voiture est capable d'entraîner ses quatre roues. Ce système augmente sensiblement la motricité lorsque les conditions d'adhérence sont difficiles.

Il existe plusieurs systèmes sur le marché. Le plus répandu est celui à prise temporaire. Comme son nom l'indique, il entraîne les quatre roues seulement si nécessaire. Lorsque l'adhérence est suffisante, le couple est distribué uniquement sur l'un des trains (avant ou arrière). Tout le contraire du dispositif à prise constante qui, lui, entraîne en tout temps les quatre roues. Enfin, il y a un troisième système, celui que l'on trouve essentiellement sur les 4x4, les vrais. Ceux-ci sont généralement équipés de trois différentiels, un pour le train avant, un pour le train arrière, et un central.



PHOTO FOURNIE PAR BMW

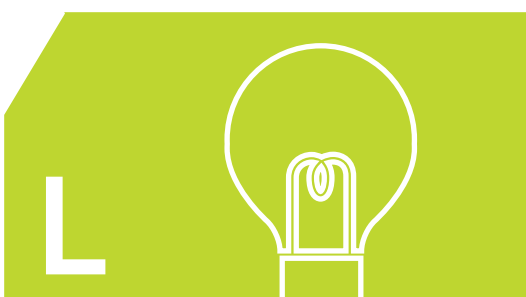

## LED

Un point minuscule de la taille d'une tête d'épingle. C'est tout. La diode électroluminescente, ou *LED*, est pourtant un semi-conducteur aux propriétés physiques exceptionnelles. Elle convertit directement l'électricité en lumière, tout en étant d'une efficacité inégalée en matière de consommation énergétique. L'éclairage par diode électroluminescente (*LED*) permet une diffusion homogène du faisceau lumineux dont l'éclairage est très proche de la lumière du jour. En outre, les *LED* ont une durée de vie quasi illimitée et s'activent 10 fois plus vite que les lampes traditionnelles à incandescence.



## MAINS LIBRES

Grâce aux systèmes de téléphonie mains libres, il est possible de recevoir ou de passer ses appels (des messages textes et bientôt aussi des courriels) sans quitter le volant des mains. Un microphone est en effet intégré dans l'habitacle, tandis que les haut-parleurs de l'autoradio sont employés pour diffuser la conversation. Les systèmes actuels font appel à la technologie Bluetooth pour relier le téléphone à l'auto. Selon les modèles, la téléphonie mains libres peut être commandée soit par des boutons, généralement situés sur le volant, soit par reconnaissance vocale.

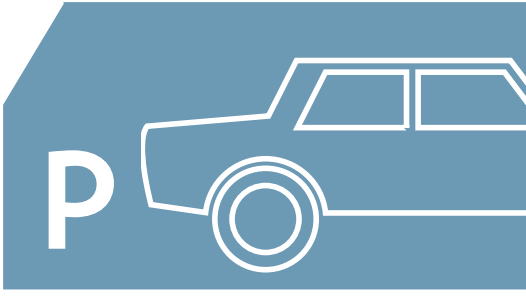

## PROPULSION

On dit propulsion et non traction arrière pour désigner un véhicule à roues arrière motrices.



## RÉGULATEUR DE VITESSE INTELLIGENT

Notre présence derrière le volant est toujours requise, mais pour combien de temps encore? Grâce à des radars placés à l'avant de la voiture, ce système permet non seulement de conserver une vitesse prédéterminée, mais aussi de garder une distance de sécurité constante avec le véhicule qui précède, sans action du conducteur. Le régulateur de vitesse actif fait appel à un ou plusieurs radars pour mesurer la distance qui sépare le véhicule de ceux qui le précèdent. La vitesse et la distance à conserver sont établies par le conducteur.

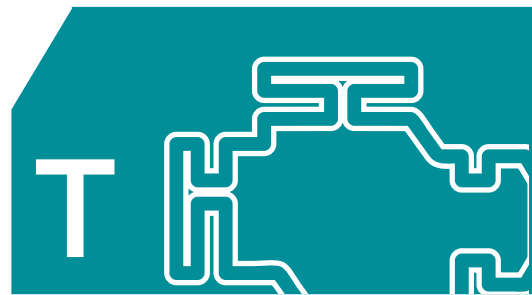

## TRACTION

Se dit d'un véhicule dont les roues avant sont motrices.

## TURBOCOMPRESSEUR

Soucieuse d'améliorer le rendement énergétique de ses moteurs, l'industrie automobile redécouvre le turbo. Cette technique permet en fait d'accroître le rendement tout en diminuant la cylindrée. Magique! Entraîné par les gaz d'échappement, le turbo comprime l'air nécessaire à la combustion du carburant, afin d'en admettre davantage dans les cylindres. Si, pour des questions de coût, on ne trouve le plus souvent qu'un seul turbo, certains moteurs en reçoivent deux (biturbo).



## URGENCE

Faible du mollet? L'aide au freinage d'urgence permet d'accroître la pression dans le circuit de freinage lorsqu'une situation d'urgence est détectée. Un capteur analyse la vitesse d'enfoncement de la pédale de frein pour repérer une volonté de freinage appuyé. Un détecteur – un autre – vérifie ensuite si la charge exercée par le conducteur sur la pédale est maximale. Si ce n'est pas le cas, l'aide au freinage d'urgence porte la pression de freinage à son maximum, afin de raccourcir la distance d'arrêt.

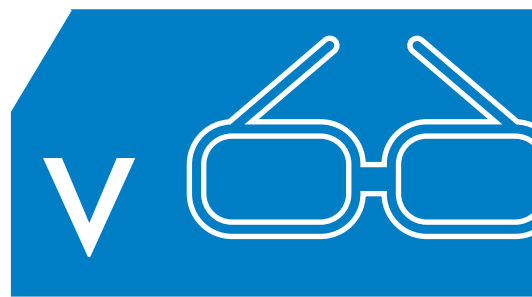

## VISION NOCTURNE

La nuit, toutes les routes n'ont pas la chance d'être bien éclairées. Les constructeurs le savent et ont créé des appareils de vision nocturne. Une caméra thermique permet de visualiser tout ce qui se trouve dans son champ de vision et qui émet de la chaleur.



## XÉNON

Reconnaissables à la lumière bleutée qu'ils produisent, les phares au xénon améliorent la conduite nocturne. On parle de phares bi-xénon lorsque feux de croisement et feux de route ont tous deux recours à un éclairage au xénon, et de phares au xénon lorsque seuls les feux de croisement y font appel.



PHOTO ARCHIVES LA PRESSE



## ZZZZ...

Vous avez les yeux remplis de dodo? Ce système encore peu répandu observe l'état de fatigue du conducteur et prend les mesures qui s'imposent s'il détecte une trop grande fatigue. Le système se compose d'une caméra qui observe les yeux et les battements de paupières du conducteur. Ses mouvements de tête sont également suivis. Il avertit le conducteur en émettant des signaux lumineux ou sonores. À quand le seau d'eau?

# SALON DE L'AUTO DE MONTRÉAL 2012

## Jeux des 6 erreurs

Il y a 6 différences entre ces deux Smart For Us, cette voiture concept qui vient d'être dévoilée au grand public. Saurez-vous les trouver?



- 1-Détail dans la roue avant
- 2-Rayon manquant dans la roue arrière
- 3-Détail sur le pare-choc
- 4-Le siège du conducteur n'est pas de la même couleur
- 5-La roue arrière côté conducteur n'est pas visible
- 6-Il n'y a pas de trous d'aération à côté de la portière

## Mots croisés

	1	2	3	4	5	6	7	8	9	10	11	12	13	14	15
1															
2															
3															
4															
5															
6															
7															
8															
9															
10															
11															
12															
13															
14															
15															

WWW.HANNEQUART.COM

### HORIZONTALEMENT

1. On s'en sert avant de tourner - Pour rouler presque partout.
2. Régime le plus bas d'un moteur - Voitures.
3. Unité de mesure d'énergie - Homme politique portugais - Capable de flamber facilement.
4. Indique que la voie est libre - Mis en réserve.
5. Sur ses gardes (aux ...) - Fait grand bruit.
6. Pas toujours au bout du pont - Champ d'activité - Gros véhicule.
7. Écluse - Ferrures - Les garagistes en ont plus d'une en stock.
8. Ancien oui - Vin - Panneau de signalisation routière - Atlas.
9. Lumière - Contre - Ne part pas.
10. Des voitures neuves en sortent - Se porte.
11. Il est très rapide - Elle tourne sur la route - Roi norvégien.
12. Symbole - Fait ralentir les automobilistes - Il fait des réparations et de l'entretien.
13. Lisse - Partie d'une auto - Note.
14. (Se) stationner - Roue - Arrêter brusquement (son moteur).
15. Groupe de tête - Obligent souvent à appeler la dépanneuse.

### VERTICALEMENT

1. Empêche de rouler pour un certain temps - Sert à mesurer le niveau d'huile.
2. Permet de mieux voir - Volcan.
3. Pronom - Permettent de se déplacer en voiture - Dépasse - Rogne.
4. Mouvement - Manque - Visible.
5. Direction - Bousillés - Manière d'aller - Éclaté.
6. Enleva de la vue - Métal malléable - Écorce - Voiture française très renommée.
7. Exerce une traction - Route.
8. Voiture accidentée irréparable - Bord.
9. A des véhicules qui vont très loin - Entre deux roues - Écart.
10. Étouffé - Roule à Paris - Distance.
11. Bombé sur le mur - La course automobile en est un - Évoque un moyen de transport.
12. Articulation entre deux pièces mécaniques - Arbre - Vaste étendue.
13. Permet de rouler - Répandit du sel sur les routes - Article.
14. Vieille auto - Poignées.
15. Il faut penser à bien le gonfler - Le remplir coûte de plus en plus cher.

Les réponses sont publiées dans le cahier Auto du lundi 16 Janvier

## Testez vos connaissances

### PAGE 4

**Q1** Qui sera le coéquipier de Sebastian Vettel cette année chez Infiniti-Red Bull Racing?  
**R** Mark Webber.

**Q2** Quelle est la signification du mot *Je roule* en latin?  
**R** Je roule.

### PAGE 6

**Q3** Quelle écurie de Formule 1 Mercedes a-t-elle rachetée il y a deux ans?  
**R** Brawn

**Q4** Quel est le nom du styliste montréalais qui a contribué à la réalisation de l'actuelle Série 7?  
**R** Karim Habib

**Q5** Quel est le leitmotiv d'Audi?  
**R** «Vorsprung durch Technik (L'avance par la technologie).»

### PAGE 8

**Q6** Quelle est la signification de BRZ?  
**R** Boxer, Rear wheel-drive, Zenith.

**Q7** Quels sont les deux modèles exclusivement hybrides qu'offre Lexus?  
**R** HS250h et CT200h

**Q8** Fiat est un acronyme. Quelle est sa signification?  
**R** Fabbrica Italiana Automobili Torini

**Q9** Quel est le prénom du fondateur de Porsche?  
**R** Ferdinand

**Q10** Quel est le nom de code de la nouvelle 911?  
**R** 991

### PAGE 9

**Q11** L'ILX succède à la CSX. Mais cette dernière remplaçait quel modèle?  
**R** La EL

### PAGE 10

**Q12** Quel est le lieu de naissance de Louis Chevrolet?  
**R** La Chaux-de-Fonds, en Suisse.

**Q13** Quelle appellation donne-t-on aux hybrides chez Buick?  
**R** e-assist

**Q14** Le système Sync de Ford a été élaboré en partenariat avec quel géant de l'industrie informatique?  
**R** Microsoft

**Q15** Longtemps la Golf a été commercialisée sous une autre appellation au Canada. Laquelle?  
**R** Rabbit

### PAGE 12

**Q16** Qui est le porte-parole de Honda au Québec?  
**R** Martin Matte.

**Q17** Où est situé le siège social de Mazda au Japon?  
**R** Hiroshima

**Q18** Quel était le nom du premier modèle vendu par Hyundai au Canada?  
**R** La Pony

### PAGE 13

**Q19** Qui est le responsable du style chez Jaguar?  
**R** Ian Callum

### PAGE 14

**Q20** Dans quel pays sont assemblés les moteurs Aston Martin?  
**R** En Allemagne, dans la région de Cologne.

**Q21** La marque Bentley appartient à quel grand groupe automobile?  
**R** Volkswagen

**Q22** Qui sont les deux pilotes qui défendent les couleurs de Ferrari en Formule 1 cette année?  
**R** Fernando Alonso et Felipe Massa

**Q23** Qui est le responsable du style chez Kia?  
**R** Peter Schreyer

**Q24** Avant de se lancer dans la fabrication d'automobiles sportives, Ferruccio Lamborghini se spécialisait dans la fabrication de quel autre engin motorisé?  
**R** Des tracteurs

**Q25** Comme Jaguar, la marque Land Rover appartient désormais à un groupe indien. Pouvez-vous indiquer lequel?  
**R** Tata Motors

### PAGE 16

**Q26** Quel est le nom du fondateur de Lotus?  
**R** Colin Chapman

**Q27** Maserati a pour logo un trident inspiré de la fontaine de Neptune. On raconte qu'il a été dessiné par l'un des sept frères Maserati. Lequel?  
**R** Mario Maserati, artiste-peintre.

**Q28** Qui est le père de la Mini originale?  
**R** Alec Issigonis.

**Q29** Que signifie Mitsubishi en japonais?  
**R** Trois diamants.

**Q30** Avant d'adopter Nissan, cette marque était connue sous quel nom?  
**R** Datsun.

**Q31** L'année dernière, Rolls-Royce a célébré un important anniversaire. Lequel?  
**R** Les 100 ans du Spirit of Ecstasy (ou Flying Lady), figure de proue qui trône sur chaque calandre des produits de la marque.

**Q32** L'iQ est commercialisé sous le nom de Toyota en Europe. Elle est également vendue par un autre constructeur. Qui est-ce? Et sous quelle appellation est-elle vendue?  
**R** Aston Martin. Cygnet.

**Q33** Avant Volkswagen, Suzuki était l'allié de quel autre constructeur?  
**R** General Motors.

**Q34** Toyota est-il toujours le numéro un mondial des ventes en 2011?  
**R** Non, c'est GM.

# EN CONFIANCE PAR TOUS LES TEMPS



Sur les chemins d'hiver,  
Subaru est votre meilleur allié.

Grâce à ses capacités de tout-terrain, à sa robustesse et à sa sécurité, la gamme Subaru 2012 a tout pour mériter votre confiance. Voyez tous les modèles 2012 lors du Salon International de l'Auto de Montréal, au Palais des congrès, niveau 2.



**SUBARU**

*Confiance et évolution*



MEILLEURE MARQUE GRAND PUBLIC  
GAMME SUBARU 2011



VÉHICULES À ÉMISSIONS QUASI NULLES

Forester, Legacy et Outback disponibles en version PZEV

Optez pour la technologie PZEV, la solution écologique abordable et sans compromis.

[subaru-pzev.ca](http://subaru-pzev.ca)

## De série sur tous les modèles :

- Légendaire système de traction intégrale symétrique à prise constante Subaru
- Moteur BOXER SUBARU de haute performance à cylindres opposés horizontalement
- Nombreuses caractéristiques de sécurité primées par d'importants organismes américains et canadiens
- Technologie PZEV (véhicules à émissions presque nulles) disponible sur certains modèles, la solution écologique abordable et sans compromis

Meilleur  
choix sécurité†  
INSURANCE INSTITUTE  
FOR HIGHWAY SAFETY  
Gamme Subaru 2012

Subaru est le seul constructeur à recevoir une mention  
« Meilleur choix sécurité » de l'IIHS pour tous ses  
modèles, et ce, pour une troisième année consécutive.

Japonais et plus encore !

[www.quebec.concessionsubaru.ca](http://www.quebec.concessionsubaru.ca)

SUBARU MONTRÉAL  
MONTRÉAL

SUBARU DE LAVAL  
ADM AUTOMOBILES

SUBARU BROSSARD  
BROSSARD

SUBARU SAINTE-AGATHE  
SAINTE-AGATHE-DES-MONTS

SUBARU SAINT-HYACINTHE  
SAINT-HYACINTHE

SUBARU REPENTIGNY  
REPENTIGNY

SUBARU DES SOURCES  
DOLLARD-DES-ORMEAUX

SUBARU RIVE-NORD  
BOISBRIAND

JOLIETTE SUBARU  
JOLIETTE

LACHUTE SUBARU  
BROWNSBURG

CONCEPT AUTOMOBILES  
GRANBY

JOHN SCOTTI SUBARU  
ANJOU



† Mention « Meilleur choix sécurité » pour tous les modèles 2012. Une cote « Bonne » constitue la meilleure cote possible à l'essai de résistance de toit (test de capotage) ainsi que dans les essais de collision frontale déportée à 40 mi/h (65 km/h), de collision latérale à 31 mi/h (50 km/h) et de collision arrière à 30 mi/h (48 km/h) réalisés par l'Institut des assureurs américains (IIHS) ([www.iihs.org](http://www.iihs.org)). Un véhicule doit avoir obtenu la cote « Bonne » aux quatre essais de collision et doit offrir un programme de stabilité électronique (ESC) (Contrôle de la dynamique du véhicule) pour mériter la distinction « Meilleur choix sécurité ».

‡ Prix valeurs résiduelles 2011 ALG Canada pour la gamme Subaru : première position au classement général, catégorie marque grand public. Photo(s) à titre indicatif seulement. Les spécifications techniques sont sujettes à changements sans préavis.

