

art-télé

Le QUOTIDIEN

loisirs

Samedi 5 mai 1979

ROCH CARRIER

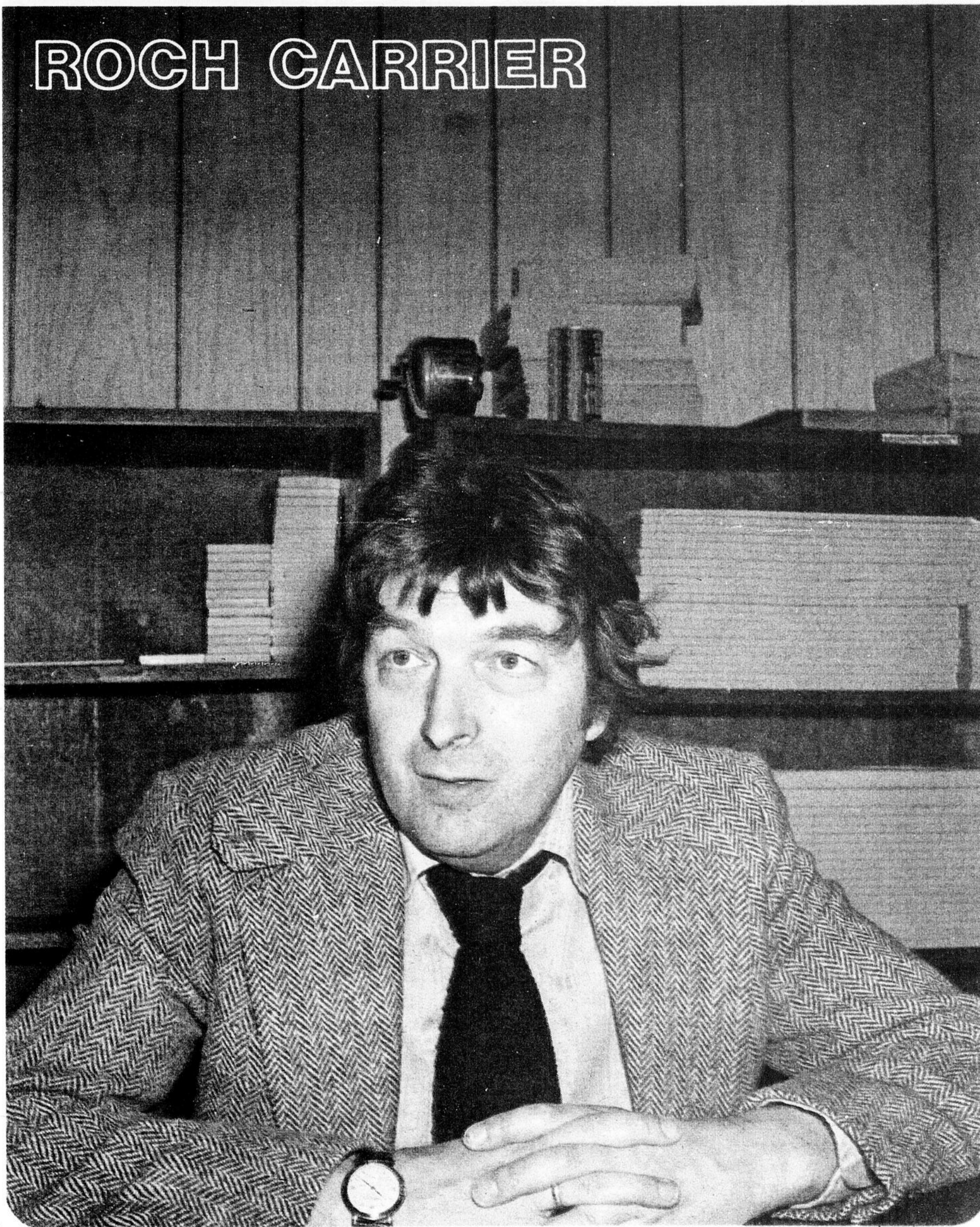

Livre après livre, faire la littérature d'ici

Dix volumes, dix livres derrière soi... Voilà le rêve de tout jeune écrivain, qu'il soit Québécois ou non, quand il vient de mettre un point final à son premier livre...

Ecrire dix livres, dix romans, c'est presque un rêve! Roch Carrier a réussi l'exploit... Une liste impressionnante, une liste qui fait comprendre ce qu'est le vrai métier d'écrire... A chaque mot, à chaque phrase, le métier rentre comme on dit et l'oeuvre s'élabore page après page... La vie ne se fait pas autrement... Jour après jour, semaine après semaine, c'est comme ça que l'on retrouve sa vie derrière soi.

Faut pas croire que Roch Carrier est à bout de livre cependant! Il nous parle volontiers de ce métier qu'il aime, qu'il pratique à tous les jours...

CHICOUTIMI — Revenons-y! Méditons un peu sur ce chiffre magique. Avec "Les enfants du Bonhomme dans la lune", Roch Carrier touchait le chiffre dix. Au Québec, écrire dix volumes, ce n'est pas le fait de tous les écrivains. Des auteurs, il en pleut, mais beaucoup de

ces écrivains nous offrent deux, trois volumes et ils se taisent. Qu'est-ce qui s'est produit avec Roch Carrier?

"C'est une grande question! J'essaie d'être content, d'être heureux de l'aventure. J'ai des joies et des frustrations aussi. Je suis

content d'avoir écrit ces dix volumes, c'est certain... Les frustrations? Je me dis que si j'avais mis autant d'efforts dans une épicerie, je posséderais sans doute une chaîne de magasins comme Steinberg... C'est un peu frustrant, mais je ne cultive pas ce sentiment."

Et après dix volumes (déjà, décidément, ce chiffre va nous hanter tout au long de l'entrevue), l'acte d'écrire reste-t-il le même?

"C'est toujours beaucoup de travail, beaucoup d'efforts, mais je ne veux pas que ça paraisse. Je tente

**Texte: Yvon Paré
Photo: Réal Tremblay**

d'écrire simplement, le plus simplement du monde... Arriver à la simplicité..."

Parlons un peu de ces livres, de cette grande aventure.

"C'est difficile de regarder en arrière parce qu'un livre n'est jamais mort. Je l'oublie, mais il se manifeste toujours, revient. Ils ne se laissent pas oublier, les volumes. Je reçois une foule d'articles, de thèses... Et il y a la réédition qui me fait prendre, reprendre devrais-je dire, contact avec un livre. Si je veux te parler de mes livres, de mon cheminement, je suis tenté de te répondre par le livre que je suis en train de faire, celui que je suis en train d'écrire..." Tôt ou tard, on s'y arrête, on se bute à ce geste, ce geste du créateur.

"J'écris tous les jours. Je suis à la fois très bouillon et très discipliné. J'écris tous les jours, même quand je suis en voyage. J'écris dans une chambre d'hôtel, un peu partout. Le lieu n'a pas d'importance. J'ai réussi à développer cette habitude au cours de l'aventure. Il y a tout un travail d'approche, de réflexion auparavant. Je songe à l'atmosphère, à l'ambiance. J'écris beaucoup! Il y a beaucoup de choses qui ne sont pas publiées. Je coupe, je biffe en cours de route. Contrairement à plusieurs écrivains qui élaborent, développent, moi, j'ai tendance à couper, à retrancher. Je pars à l'aventure aussi. J'aime bien



Roch Carrier, un ouvrier de l'écrit

sentir, ne pas savoir comment ça va se terminer, finir. J'aime découvrir en écrivant. Je travaille beaucoup mes textes... J'écris à la main au début, je tape, je corrige, je recommence. Je corrige, je biffe! J'ai trois ou quatre filtres comme ça. Je travaille beaucoup mes textes". "Les enfants du Bonhomme dans la lune" viennent de voir le jour, mais le prochain, le onzième...

"Je vais de plus en plus vers une écriture parlée, des choses simples, accessibles, dans le style des "Enfants du Bonhomme dans la lune"... J'ai connu plusieurs expériences intéressantes avec ce dernier volume. J'ai fait des lectures en public et ce fut très enrichissant. En faisant la lecture, tu peux voir ce qui porte, ce qui intéresse. J'aime bien sentir les réactions, voir ce qui se passe. Tu as la réaction immédiate à ce moment-là."

Et Roch Carrier est le premier à admettre qu'il est à un tournant présentement. Sans doute, nous ne reverrons plus le Carrier de "La guerre Yes Sir", de "Floralie"...

"C'est vrai, je suis à un tournant. C'est vrai... Dire ce qui vient, c'est plus compliqué. Je ne sais pas, je ne peux dire. Dans deux ans, je pourrais répondre à cette question. Présentement, je suis très heureux de la réaction face aux "Enfants du Bonhomme dans la lune". J'ai eu une bonne critique. Ce fut sympathique! Je crois avoir touché des gens que je n'avais pas encore touchés. C'est séduisant et quand bien même je te dirais que ça n'a pas d'importance, je dois t'avouer que c'est important. Ça me touche tout ça!"

Les traductions

Roch Carrier fait partie de cette

poignée d'écrivains qui connaissent la traduction... "Les enfants du Bonhomme dans la lune" connaîtront une version italienne bientôt. "La guerre Yes Sir" a été traduite en anglais... C'est quoi cette aventure?

"C'est vraiment épatant! C'est arrivé par un concours de circonstances. C'est vraiment intéressant! Moi, je ne veux pas être édité en France pour être édité en France, avoir un petit tirage là-bas et que tout s'arrête. Je préfère faire travailler les imprimeurs d'ici, faire travailler les distributeurs d'ici. Je préfère travailler ici, et quand il est question de l'étranger, alors, nous discutons d'égal à égal. C'est ce qui s'est produit dans mon cas. J'ai connu des moments impressionnants dans cette aventure. Je me souviens particulièrement d'une séance de lecture à Sydney. Ça sentait la cigarette, la pipe, mais ce fut sensationnel. J'ai lu la première histoire, celle qui ouvre "Les enfants du Bonhomme dans la lune". Il y a beaucoup de descendants d'Irlandais dans ce coin de pays. Tu parles d'une situation. Moi, avec mon accent français en train de lire une histoire d'Irlandais à des Irlandais. C'est assez pittoresque comme situation."

Le théâtre

Là encore, c'est le hasard qui a bien fait les choses. Roch Carrier n'a jamais pensé théâtre... C'est un roman qui s'est transformé, qui a pris l'autre forme.

"C'est arrivé avec "La guerre Yes Sir". A ce moment-là, je l'ai pris comme un défi, un magnifique défi et ça s'est bien passé. Je n'ai pas eu d'autres demandes, de directeurs



de compagnies qui m'ont fait signe. Je pense que c'est important d'avoir une demande. Marcel Dubé disait que c'est la commande qui fait marcher un homme. Je vais écrire mon premier vrai texte pour le théâtre, bientôt. Il sera joué à la Place des Arts."

A écouter Roch Carrier, nous sommes tentés de croire que nous avons là un écrivain qui a réglé une fois pour toutes les problèmes de l'édition. Les éditeurs recherchent ce genre d'auteur, peut-on croire...

"Ce n'est pas le cas! Avec "Il n'y a pas de pays sans grand-père", j'ai eu toutes les peines du monde à le faire éditer. Je suis allé chez Stanké en désespoir de cause. C'était le dernier endroit où je voulais aller. Stanké a une mauvaise réputation dans le milieu. On dit de lui que c'est un loup et c'est pourtant là que je me suis le mieux entendu. J'ai signé avec lui un très bon contrat."

Nous voyons mal Roch Carrier cogner aux portes, un manuscrit sous le bras et pourtant, c'est ar-

rivé...

"C'est très difficile de se faire refuser. Vraiment difficile! Certains éditeurs ne voulaient pas me voir. Question de politique! J'ai passé un bon bout de temps à me promener le manuscrit sous le bras. Ce fut pénible. Mais je continue toujours à vouloir éditer ici. Je ne veux pas être diffusé à l'étranger par la porte d'en arrière. Je veux faire tout ça ici et une fois que ça marche bien, nous pouvons aller ailleurs, discuter d'égal à égal encore une fois. Je n'ai rien contre le fait d'envoyer mes livres en France, mais il faut que ce soit fait ici avant."

Roch Carrier, malgré ses difficultés avec les éditeurs, difficultés qui se sont amenuisées depuis son entrée chez Stanké, continue de faire notre littérature d'ici. Plus, il est en train de déborder au Canada anglais, aux Etats-Unis même. Pourquoi pas! C'est comme ça que la littérature de tous les pays se fait. Roch Carrier est l'un de ces ouvriers, l'un de ceux qui y contribue livre après livre.

Bibliographie

- "Jolis deuils", contes, Editions du Jour, 1964.
- "La guerre, Yes Sir!", roman, Editions du Jour, 1968.
- "Floralie, où es-tu?", roman, Editions du Jour, 1969.
- "Il est par là, le soleil", roman, Editions du Jour, 1970.
- "La guerre, Yes Sir!", théâtre, Editions du Jour, 1973.
- "Le deux millième étage", roman, Editions du Jour, 1973.
- "Floralie", théâtre, Editions du Jour, 1973.
- "La guerre, Yes Sir!", roman, Edition de Luxe, 150 exemplaires, Edition Art global, Montréal, 1975.
- "Le jardin des délices", roman, Editions La Presse, 1975.
- "Il n'y a pas de pays sans grand-père", Editions internationales, Alain Stanké, 1977.
- "Les enfants du Bonhomme dans la lune"; Editions internationales, Alain Stanké, 1979.

Revaloriser l'image de l'employé par le biais d'un concours artistique

par Yvon Paré



"Nous avons des spécialistes du papier, du travail en forêt, mais il y a aussi des talents parmi eux. Ils peuvent s'intéresser à autre chose", signale Lucien Emond, du Service des relations publiques de Price.

CHICOUTIMI (YP) — Des bourses d'une valeur de \$1,500, une semaine des arts, des expositions, une participation à l'Exposition régionale de Chicoutimi en juin prochain. Tout ça pour les employés de Price. Un concours réservé aux artistes amateurs qui travaillent pour la compagnie. Oui, strictement réservé aux employés de cette entreprise, aux conjoints et aux enfants.

Pourquoi ça?

"Parce que nous voulons revaloriser l'image de l'employé. Nous avons des spécialistes du papier, du travail en forêt mais il y a aussi des talents parmi eux. Ils peuvent s'intéresser à autre chose", signale Lucien Emond, du Service des relations publiques de l'entreprise.

L'idée étant lancée, on fait un petit sondage-maison et l'idée a semblé intéresser plusieurs personnes.

"Environ 150 personnes ont répondu au questionnaire et ce sont surtout les conjointes, les femmes de nos employés qui sont intéressées par notre concours", renchérit André Pineault.

Parlons du concours.

"Il y aura trois expositions préliminaires. Une manifestation à Alma, à Jonquière, à Chicoutimi. Cinq catégories! On parle de peinture, de sculpture, de céramique, d'émail sur cuivre, d'artisanat et il y a une catégorie ouverte. A chaque

manifestation locale, il y aura des œuvres choisies et nous pourrions retrouver ce choix lors de l'Exposition régionale de Chicoutimi. Le gagnant de chaque catégorie recevra la somme de \$50. Lors de la sélection finale, à l'Exposition régionale de Chicoutimi, en juin, les gagnants de chaque catégorie recevront alors la somme de \$100, et un autre \$100 sera remis à l'œuvre désignée comme la plus originale par le jury."

Parlant jury, c'est l'Université du Québec à Chicoutimi qui a été chargé de former le comité qui fera cette sélection.

"Ce jury comprend Hélène Roy-Richard, Lise Gauthier, Marie-Suzanne Guay, Alain Ouellet et Rachel Simard."

Quand aura lieu cette manifestation?

"Du 8 au 13 mai inclusivement. Les trois ateliers auront lieu simultanément à Alma, Chicoutimi, Jonquière. Mardi, le 8 mai, la journée sera consacrée à l'inscription des participants. Mercredi et jeudi, on parle d'aménager les locaux. Jeudi et vendredi, le jury itinérant visite les trois endroits et détermine les gagnants. Le vernissage a lieu le vendredi soir, le 11 mai. Les ateliers sont ouverts au grand public vendredi soir, samedi et dimanche. A Alma et Jonquière, les expositions auront lieu au Cégep et à Chicoutimi, tout se passe au Centre culturel."

Trois œuvres seront permises par participant.

CINE-PARC JEANNOIS
ALMA

OUVERT tous les soirs!

LE SON DU FILM EST A 640 A VOTRE RADIO

668-3554

VEN. à JEU. -4-5-6-7-8-9-10- MAI

14 ANS



avec Mel Ferrer - Stephen McNally - Darby Hinton - Neville Brand - Ralph Meeker

Une COMÉDIE remplie d'ACTION DROLE à MOURIR!



ASSAUT SUR LA VILLE
OLIVER REED STUART WHITMAN DEBORAH RAFFIN JIM MITCHUM JOHN IRELAND

OFFREZ-VOUS UN PROGRAMME DOUBLE DÉBORDANT DE RIRE ET D'ACTION...

DE L'AFRIQUE

L'INCROYABLE AVENTURE DE DOUDOU EN AFRIQUE!

LE RALLYE D'UN AMOUR DE COCCINELLE

LA PLUS DIFFICILE COURSE DE SA CARRIÈRE



À L'ANTARCTIQUE

"Moitié-chien, moitié-loup, son courage et son adresse ont fait de lui une véritable légende"



MOINS DE 14 ANS \$1.25

CROCS BLANCS ET LES CHERCHEURS D'OR

SAMEDI ET DIMANCHE 1:30 P.M.

place du royaume 1 bellevue canadien diana

Un conservatoire pour une région

Par Yvon Paré

CHICOUTIMI (YP) — Le Conservatoire de musique de Chicoutimi existe maintenant depuis une douzaine d'années... Année après année, les étudiants se sont succédés, ont franchi les portes de cette institution. Certains y ont trouvé le "stimuli" qui leur a permis de faire le bond, de faire une carrière, d'autres sont devenus des musiciens-professeurs.

Jean Charron, le directeur actuel, a des idées bien précises sur le conservatoire et il "veut rester à son poste", le temps d'y faire sa marque, d'y laisser sa trace.

Cette année, le conservatoire accueillait une centaine d'étudiants... Il en recevra une vingtaine de plus l'an prochain.

"Le conservatoire a toujours reçu une moyenne de 125 à 150 étudiants. Sauf l'an dernier... Je ne saurais trop expliquer pourquoi", explique Jean Charron.

Mais plus que le conservatoire, plus que l'implantation possible de cours à Jonquières ou Arvida, si la demande est suffisante, Jean Charron passe à la région.

"Ce qui est important, c'est de faire du conservatoire, un conservatoire de type régional. Je ne sais pas encore vraiment quelle forme ça va prendre parce que ça dépend des gens. Tout dépend comment les gens voudront que ça se fasse. Ce n'est pas à nous d'imposer une formule mais plutôt d'expliquer ce que l'on peut offrir et attendre que les gens décident."

En ce sens, le conservatoire a déjà commencé à ouvrir ses portes, à faire connaître ses étudiants, ses élèves.

"En collaboration avec le bureau régional du ministère des Affaires culturelles, nous avons présenté des concerts à Saint-Félicien, Dolbeau. Ce fut intéressant comme expérience. Il n'y avait pas de grandes foules mais ce fut intéressant comme contact, comme expérience."

Il y a aussi l'Orchestre symphonique régional qui est maintenant une réalité importante pour le conservatoire.

"C'est un complément absolument nécessaire. Il nous fallait ça! Si ça n'avait pas pris la forme que nous connaissons présentement, il aurait fallu penser à un orchestre du conservatoire. Il y

avait déjà des démarches entreprises à l'extérieur, des choses de faites et c'est heureux que ce soit ainsi. Le but du conservatoire va dans ce sens. Nous désirons former des musiciens professionnels et la seule façon de le faire est d'avoir des débouchés, de réussir à les faire travailler dans leur région avant tout. C'est extrêmement important ce qu'il y a d'intéressant dans cette formule que nous vivons présentement, c'est que l'orchestre est vraiment régional. Ça, c'est important."

Il y a aussi le projet avec l'Université du Québec... Il est question de donner un baccalauréat en Éducation musicale.

"Nous sommes naturellement disposés à collaborer dans la mesure du possible..."

Et le Collège d'Alma, les écoles de musique...

"Nous commençons à nous parler Alma et nous. Ce qui nous différencie, c'est la philosophie. Dans un cégep, c'est beaucoup plus académique..."

Nous, c'est l'enseignement individuel, par discipline. La démarche est inversée. L'approche au cégep et au conservatoire est opposée tout simplement. Avec les écoles de musique, nous ne touchons pas les mêmes gens. Les écoles touchent les jeunes surtout et c'est là que nous allons chercher nos étudiants."

Quelques mots sur l'enseignement... Les cordes dans la région, il y en a très peu. Pourquoi?

"Ça tient à la discipline! C'est long le violon. Il faut commencer très jeune et avoir la bonne manière tout de suite sinon c'est extrêmement difficile de



(Photos Karl Tremblay)

changer ça. Avec un instrument à vent, c'est plus facile de changer sa technique. Il peut commencer plus tard, et parvenir à faire quelque chose.

Avec le violon et le piano, ce n'est pas possible. C'est une discipline où il y a des filles surtout... Je ne sais

pourquoi." Quoi qu'il en soit, le conservatoire continue son petit bonhomme de chemin et son objectif est la région maintenant.

Du moins, c'est l'idée qui mijote dans l'esprit de Jean Charron. Une politique de portes ouvertes, quoi!

CINE-PARC SAGUENAY 2 TEL.: 549-4337
JONCTION ROUTE 170 ET DU BOUL. ST-PAUL

OUVERT TOUTS LES SOIRS A 8H — LA PROJECTION DÉBUTE VERS 9H — LES MOINS DE 14 ANS: GRATUIT

UNE POURSUITE À MORT A TRAVERS TROIS CONTINENTS
OÙ VOITURES ET CAMIONS SE FRACASSENT ET LA PÈGRE SE DÉCHAÎNE... 14 ANS

3 GRANDS FILMS COULEUR...!

Pour rejoindre l'armée EVA passe une visite médicale très spéciale...
LA TOUBIB AUX GRANDES MANŒUVRES

ROGER (JAMES BOND) MOORE
STACY KEACH
L'EXÉCUTEUR

KEOMA
L'HOMME AU VISAGE D'ACIER

À LUI SEUL IL VALAIT TOUTE UNE ARMÉE POUR DÉFENDRE SA TERRE ET L'HONNEUR D'UNE FEMME IL FAIT SA PROPRE LOI

VENDREDI À JEUDI DU 4 AU 10 MAI

Théâtre Canadien — ALMA

VEN-SAM-DIM-LUN-MAR-MER-JEU
-4-5-6-7-8-9-10- MAI

L'Express de Minuit
un film de ALAN PARKER

2ème FILM

Déirant surprenant étonnant

L'HOMME DE LA TERRE
GARY CONWAY ANGEL TOMPKINS

LE QUOTIDIEN, samedi 5 mai 1979 — 5

La démarche personnelle de Marielle Désy



La salle est enfumée. Il fait chaud, dans ce local du Cegep. Toutes les chaises sont occupées, il faut s'asseoir par terre. Les réflexions fusent: "qui c'est Marielle Désy?", "et l'autre avant?", "as-tu vu le film sur Renoir?". Tout ça dans le cadre de la Semaine de la littérature. Dans les couloirs du Cegep, c'est le bourdonnement, à l'extérieur, ce sont les effluves qui s'échappent des fenêtres du Conservatoire de musique, c'est le prélassement sur les pelouses vertes d'espérance. Mais allons-y gaiement, c'est Marielle qui prend la parole au local 3090, les effluves musicales et la pelouse ne se sauveront pas!

par **Andrée Rainville**

CHICOUTIMI — Il faut que je me surveille. Les étudiants aussi doivent faire un compte rendu de la conférence que donnait Marielle Brown-Désy! Et si je me trompe d'un iota, gare à moi, haro sur le baudet! Ah! heureusement que la parole peut être perçue de façons multiples, emprunter les divers méandres de la pensée et de la compréhension, avant d'être assimilée, digérée, englobée.

La parole de Marielle Désy est multiple. Son geste également. Marielle Désy est surtout connue jusqu'ici pour son implication dans le milieu social. Travailleuse dans le milieu communautaire, social, elle se défend bien d'appartenir et d'adhérer à quelque groupe politique ou syndical. Elle est, d'emblée, du côté du travailleur, l'ouvrier et l'exploité, mais dans une démarche personnelle, dans un effort d'action solidaire envers les autres. Mais son action est toutefois celle d'une personne qui agit seule, non celle d'un individu faisant partie d'un groupe.

Avec les étudiants, Marielle Désy a donc expliqué cette démarche qui est la sienne. "Je ne suis pas une littéraire, l'écriture est pour moi essentiellement un moyen de communication. J'ai choisi d'écrire parce que c'était un moyen, un outil, pour dire les choses que j'avais à dire. Je ne suis pas musicienne, ni peintre, mais écrire, ça j'ai appris. J'ai donc choisi le moyen que je connaissais".

L'aventure de l'écriture a donc commencé, il n'y a pas si longtemps, par choix et par engagement personnel. Le premier livre, publié, chez Parti Pris, "Marie-Ange ou Augustine", raconte une histoire qui se passe au début de 1900. Dans une riche famille bourgeoise, Marie-Ange, petite servante, fait le dur apprentissage de la soumission et de l'obéissance, réalise le départage entre, les différentes classes sociales. "Entre 1910 et

1980, il existe peu de différences de fait, cependant, de noter Marielle Désy devant les étudiants. C'est fondamentalement pareil, avec peut-être un peu plus de marshmallow dessus. Si j'ai choisi d'écrire sur le passé plutôt que sur le présent, c'est que le présent ne me propose aucune solution alors que le passé, lui, a une histoire. Dans un roman présent, qu'est-ce que je ferais d'une fille de 17 ans par exemple, qui vient de lâcher le Cegep? Elle pourrait peut-être aller sur une ferme, vivre en drop out, mais là aussi, elle vivrait une forme d'aliénation, devant les exigences d'un nouveau type de culture, c'est tout. Ou alors, cette fille pourrait rejoindre un groupe d'extrême gauche, et vivre encore là une assimilation d'un type de culture différent du sien, embrigadée par des priorités qui ne sont pas nécessairement les siennes. C'est le piège de toute façon. Le présent ne me propose pas de solution, c'est pourquoi l'action du roman se déroule au passé".

Et d'ailleurs, comme le souligne Marielle Désy, le passé est garant du présent. Et il faut comprendre et connaître le passé pour comprendre le présent, l'histoire se répétant, dans son essence.

Ceux et celles qui avaient pensé trouver en Marielle Désy le porte-parole d'un groupe, d'une idéologie, en auront été pour leurs frais. C'est un point qu'elle a tenu à préciser: "je ne suis pas une dogmatique, je ne représente aucune organisation, je ne traduis aucune idéologie, parce que rien ne correspond à mes aspirations". Toute la démarche de Marielle Désy est personnelle, c'est celle d'un individu qui cherche, qui observe, et qui a choisi l'écriture comme d'autres choisissent la peinture. Son travail à CHOC-FM, à Focus, au niveau des CLSC, fait partie de cette démarche d'une personne qui essaie de faire entendre

en relation ses convictions personnelles et la réalité sociale sur laquelle elles peuvent s'imbriquer.

Je ne sais si les étudiants ont été touchés par cette démarche curieuse, parce que solitaire, vacillante, autant que moi je l'ai été. Parler de soi, livrer sa pensée, à moins de n'être cabotin, imbu de son ego ou exhibitionniste, est une entreprise difficile, ardue. Entreprise qui a d'ailleurs beaucoup gêné Marielle Désy, peu habituée au jeu de la question, et qui a exprimé avant et pendant la conférence ce trac, cette peur de parler d'elle.

Peut-être parce que j'avais rencontré Marielle à différentes occasions... peut-être parce que je l'avais vue douter d'elle lors de la présentation à l'UQAC de sa pièce "Le temps d'la boîte à lunch est passé"... peut-être parce que j'ai été à même de constater à toutes ces occasions l'uniformité de sa démarche... peut-être enfin tout cela ensemble, le passé, le présent, l'écriture, le théâtre, m'aurait fait apprécier particulièrement ce type de démarche.

Dans le local 3090, il manquait un peu chez les étudiants de cette motivation personnelle. Cette conférence était présentée dans le cadre d'une semaine de littérature qu'ils devaient suivre un tant soit peu: prendre des notes, monter un travail académique, assister à une conférence qui n'est en fait qu'une nouvelle forme de cours, n'incite pas nécessairement à approfondir, ou simplement à connaître, un auteur.

Malgré cette faiblesse inhérente à la semaine, l'expérience tentée en valait le coup, pourra éperonner l'intérêt des participants, et qui sait peut-être permettre une meilleure connaissance des écrivains!



Toute la démarche de Marielle Désy est personnelle, c'est celle d'un individu qui cherche, qui observe, et qui a choisi l'écriture comme d'autres choisissent la peinture.

(Photo Réal Tremblay)

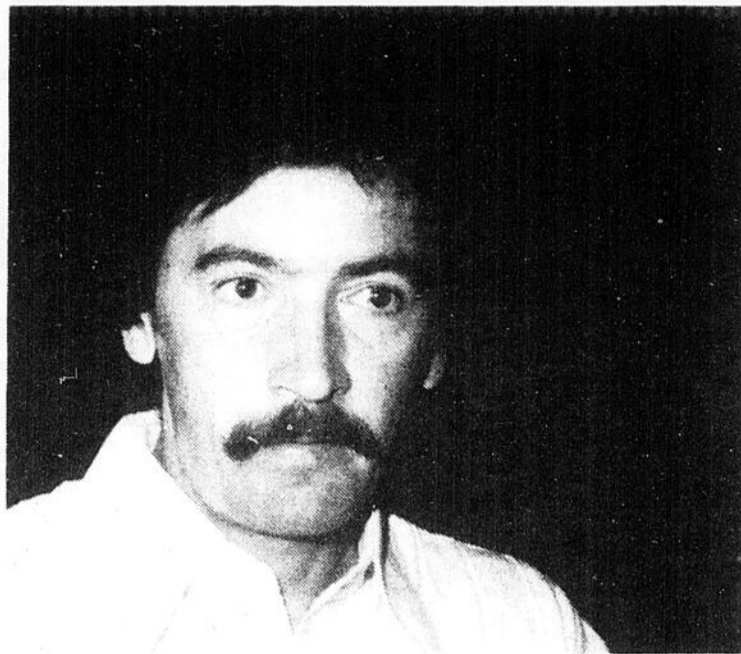
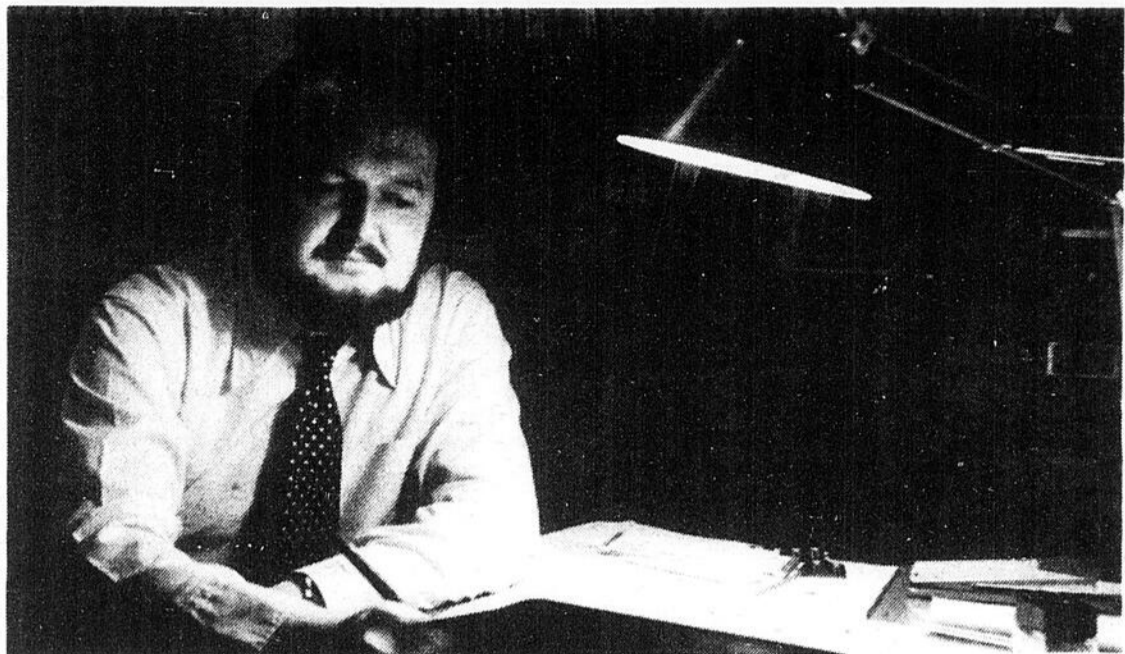

commentaire

Semaine de la littérature

Il faut aller plus loin maintenant

Une semaine de la littérature au Cégep de Chicoutimi... Enfin! Chaque maison d'enseignement devrait se doter de ce genre de semaine pour parler, étudier, faire connaître la littérature du Québec et surtout les écrivains de la région. C'est nécessaire, vital. Si nous nous plaignons de manque de lecteurs, c'est bien dans les institutions d'enseignement qu'il faut les rencontrer ces lecteurs.

Semaine de la littérature! Oui! A tout prix, mais faudrait aller plus loin encore...

Voilà la question!
Une semaine pleine de ren-

contres, d'ateliers mais, pour y avoir participé, il m'a semblé que les étudiants étaient un peu démunis face à ce genre de rencontres. Ils regardent un peu l'écrivain comme une "bête rare" et les questions restent générales, en surface.

Raconter sa vie, sa "carrière", c'est intéressant mais faudrait pousser plus loin, et pour ça, faudrait que les participants, les étudiants arrivent à cette rencontre après avoir lu quelque chose de l'auteur. Alors, nous pourrions discuter sur le livre, sur le travail de l'auteur et le contact, l'échange serait drôlement rehaussé, plus en-

richissant pour l'auteur et pour l'étudiant. Une excellente occasion de confronter ses réactions de lecteur avec les idées de l'auteur.

Comme première expérience, c'était nécessaire. Il s'agissait de rencontrer l'écrivain, de prendre contact, de connaître son histoire, de voir l'écrivain, de le rencontrer.

Pourquoi pas des rencontres entre les écrivains, des discussions sur des sujets précis. Pourquoi pas faire rencontrer les écrivains entre eux... Ils ont si peu l'occasion de se voir, de discuter de leurs

problèmes, de confronter leurs idées.

Pourquoi pas parler des problèmes d'édition, de la création, du travail de l'écriture, des approches de la littérature, du pourquoi de ce travail... Les étudiants pourraient facilement intervenir aussi! Certainement... C'est une première et faut dire bravo aux organisateurs de l'événement, bravo et surtout souhaiter qu'ils marchent de l'avant. Une idée intéressante, originale. D'autres institutions devraient emboîter le pas maintenant.

Yvon Paré

Un lourd héritage du photo-roman

Marie-Claude B.-Tremblay écrit... à la tonne! En l'espace de quelques mois, elle nous a donné une série de "Rachel"... Le tome III vient de paraître et a pour titre "Un lourd héritage".

Marie-Claude B.-Tremblay est un écrivain,

C'est facile, extrêmement facile, et le livre "Un lourd héritage" se situe beaucoup plus près du photo-roman que de la "vraie littérature". L'univers romanesque de Marie-Claude B.-Tremblay est un mélange, un amalgame de "western

wood, quoi! Ils semblent très occupés mais on ne sait trop à quoi. Ils vivent, se défendent, aiment, souffrent comme tous les héros de la télévision. Pourtant, il suffit d'une peine d'amour et tout s'écroule, le malheureux part à l'aventure, erre comme une âme en peine jusqu'au prochain amour.

C'est assez intéressant de constater comment l'amour chez Marie-Claude B.-Tremblay est cause d'enracinement, d'immobilisme, d'arrêt. Le sans-amour erre comme un loup.

Histoire d'amour... Rien contre mais c'est toujours le même scénario qui se répète... La femme se donne, se soumet, se plie, s'écrase devant l'homme qui est roi, le maître à qui elle doit obéissance, soumission, adoration et amour.

La femme est particulièrement soumise, docile. Elle aime, elle n'aime pas, elle dit oui ou non au mariage. Son autonomie s'arrête là! Il y a Rachel qui a sauté la clôture à un moment donné mais elle

est revenue vingt ans plus tard, repentante, soumise, se traitant d'idiote d'être partie, d'avoir laissé un époux si gentil, si doux, si beau, si grand.

Le livre de Marie-Claude B.-Tremblay véhicule un monde conservateur, traditionnel, réactionnaire même. Tout est décidé, organisé, pensé, planifié et ceux qui ne suivent pas le sillon risquent de se faire briser, d'en sortir écorchés. Tout est prévu!

Monde réactionnaire, figé, sclérosé, traditionaliste et... désincarné.

Oui, malgré l'américanisme des héros, nous retrouvons ici et là quelques traits québécois. Oui, il échappe des traits de culture québécoise à travers les branches. Les saisons, les plantes sont des plantes d'ici et même les moeurs sont un peu les moeurs des Québécois de la plus belle époque de Duplessis. Marie-Claude B.-Tremblay nous présente un roman acultéré, aliéné.

Une littérature facile, qui n'apporte rien, qui tourne toujours autour des mêmes sujets.

La même histoire écrite et répétée à chaque page. Amour, mariage, amour... Un livre de surface et les personnages ont si peu de consistance, de présence... On referme le livre et c'est comme si on n'avait rien vu, rien senti... De la poussière sur une couche de poussière.

Et que dire des fautes qui parsèment cet ouvrage... Les fautes grammaticales il va sans dire.

"Un lourd héritage"; Marie-Claude B.-Tremblay, Editions Sélect, 223 pages, \$6.95.



Yvon Paré

qui donne dans le genre "romanesque" au sens péjoratif du terme. Elle accumule les scènes, les histoires d'amour... Tout est axé sur ce type de relations. Une famille, celle des Brewer, est le pivot de ce roman et tout au long de ces 223 pages, nous nous promenons d'une intrigue amoureuse à l'autre. Oui, tout se termine bien! Chacun trouve sa chacune et vice versa. Ils se marient, ont beaucoup d'enfants...

américain" adapté à la sauce du Québec. Les héros de "Un lourd héritage" vivent dans un décor qui nous fait songer au "Ranch L", à "Bonanza"... La famille forme un clan, un tout, vit sur une ferme, doit s'adonner à l'élevage ou à la culture mais ça, nous n'en sommes pas certains. L'auteur est plutôt muet sur le sujet. Plus, les agissants sont beaux, sveltes, intelligents, séduisants... Des prototypes à la Holly-

sur les tablettes

"Le printemps de l'automne"; Céline d'Albrisque, Editions Stanké, 136 pages, \$5.50.

Au milieu de sa vie, une femme s'analyse et se sent naître au printemps de cet automne qu'est la quarantaine. Seule et inquiétante, elle célèbre cet anniversaire "fêté sous le signe de l'échec" et se libère de son "moi-caricature", de son "moi-les-autres".

Toute en sensations, elle se conte, en une longue cascade de mots débridés et subjectifs. Elle se psychanalyse: ses humeurs, ses fantasmes, ses souvenirs, ses réactions; elle tente de se situer: ses enfants, le féminisme, la religion, l'avenir... pour constater qu'aucune voie ne lui convient dans notre civilisation malade, "dingue", dit-elle.

"Adieu Québec"; André Bruneau, Editions de l'Homme, 276 pages, \$8.00.

Quand on est anglophone, qu'on occupe un poste-clé au sein d'une entreprise anglophone, mais qu'on a joué, étudié et aimé en français, dans un Québec en métamorphose, qui est-on?

Qui est Michael Armstrong? Un bâtard comme dira sa femme? Ou simplement un homme menacé? Un homme pris au centre de la vaste toile d'araignée des tensions politiques, des divergences idéologiques et culturelles, des problèmes économiques, des conflits familiaux, des préjugés même. Michael Armstrong n'aura-t-il d'autre solution que de couper un à un tous les fils qui l'enserrent pour enfin trouver sa place et son identité?

"Le principe de la Fontaine";

Ghislaine Meunier-Tardif, Editions Libre Expression, 204 pages.

Ghislaine Meunier-Tardif rencontre, en 1977, le docteur Raymond Lafontaine, neurologue à l'Hôpital Sainte-Justine de Montréal. Très rapidement, elle s'intéresse aux travaux de ce médecin qui, en essayant de mieux comprendre la source de certains problèmes infantiles, a découvert que, sans égard au sexe, à la couleur de la peau, au milieu culturel, l'humanité se partage en deux camps: les visuels et les auditifs. Ce principe, le docteur l'a vérifié, pendant quinze ans de pratique médicale, auprès des enfants et aussi des adultes.

"Platero et moi"; Juan Ramon Jimenez, Editions Segners, 137 pages, \$10.15.

Une magnifique collection de contes pour les enfants et ceux qui adorent les contes... Ils ont été ramassés un peu partout dans le monde. Celui-ci, Platero est un petit âne d'Andalousie, ami du vieillard et de l'enfant, du ruisseau et du papillon, du soleil et du chien, de la fleur et de la lune. Il vit dans un village, avec son maître, un poète. Nous les suivons tous deux dans leurs pittoresques randonnées et nous découvrons avec eux tout le charme secret de la vie andalouse, ses travaux, ses coutumes, ses fêtes. Nous entrons dans le monde des fleurs, des oiseaux, des couleurs et des parfums, de la poésie en un mot. Juan Ramon Jimenez, Prix Nobel de la littérature, a écrit là un chef-d'oeuvre de tendresse, de fraîcheur, de lyrisme et d'émotion.

notes de lecture

"Dans cette suite de coteaux et de plaines, il n'était pas rare de trouver de petits animaux morts; alors, les volatiles nécrophages se repaissaient de cette matière putréfiée. Là, cette odeur nauséabonde laissait présager une plus grosse proie." (P-7)

"Pieux, il récita une courte prière et rembla la cavité." (P-8)

"— La porte en est close et beaucoup trop pesante pour une fillette de cet âge. Elle a dû passer entre les barreaux du grillage, elle est si fluette, et partir à votre recherche." (P-15)

"Le jeune homme se tourna, sourcils froncés, bouche dure, vers la magnifique personne qui lui coulait un regard langoureux." (P-19)

"Toutes possédaient une lourde tignasse noire frisée qui flottait dans leur cou librement, des yeux glauques, des traits ravissants et un corps de déesse." (P-19)

"Tandis que Belle se restaurait à quelques pas de lui, Jervis s'allongea sous un gros épinette vert qui lui voilait le soleil et s'endormit, harassé par le poids de ses soucis." (P-24)

"— Simplement, parce que tu sens en lui une force que nous ne possédons pas et qui nous manque. Je l'ai ressenti moi aussi, mais comme père, c'est plutôt de l'affection que j'aurais pour lui. — Vous êtes faibles comme des femmes!" (P-30)

"Elle blêmit, rougit, blêmit à nouveau, puis bégaya: — Nous sommes... à toi. Je suis ta femme... et voilà ta fille. Où tu vas, nous irons." (P-32)

"— J'ai vécu une enfance heureuse et protégée. S'il est l'heure que je quitte tout pour te suivre, rien ne m'arrêtera. Ne vaut-il pas mieux être auprès de toi qui est mon mari que là-bas, choyée, mais éternellement vouée à la solitude et à la pitié de tous? — Jervis dut avouer que cette jeune fille réfléchissait en adulte. Il lui assigna un coin où elle pourrait s'installer." (P-36)

"Maintenant qu'il avait tous les droits sur la jeune fille, elle ne l'intéressait plus. Quel démon lui avait entortillé l'esprit au bord du ruisseau ce jour-là? Il ne cédait pourtant jamais à ses impulsions." (P-40)

"Il n'en sera pas de même pour nous. Amanda est si jeune, à peine une adolescente. — Elle m'a paru intelligente et soumise. — Je ne veux pas perdre mon temps à analyser son caractère. Je dois trouver une solution qui nous agréera tous deux." (P-45)

"Bien ouvertes de leurs épais manteaux, de la buée se formant sous chaque parole, elles avançaient dans le chemin qui bifurquait vers Fort Hills." (P-55)

"Rébecca, en plus, s'attardait à lui apprendre un nouveau langage, à s'habiller en jeune dame, à se maquiller légèrement, et tant d'autres attraits susceptibles de retenir l'attention des hommes." (P-102)

"Je suis inquiète. Tu sais bien pourquoi il m'a épousée. J'ai mûri; j'ai appris tant de choses, j'ai honte à présent de ma conduite envers lui au bord de la rivière. — Tu n'as rien à te reprocher, il est aussi coupable que toi. — Oh non! Il m'appartenait de l'éloigner. Au lieu de cela, je suis venue vers lui. Il doit avoir une bien piètre opinion de moi. — A toi de le faire changer d'avis. Tu es une femme, hon! Utilise tous les subterfuges mis à ta disposition; tu finiras bien par le convaincre." (P-103)

LIVRES DE POCHE

LIVRES DE BIBLIOTHEQUE

MANUELS SCOLAIRES

PAPETERIE

Etc...

LA LIBRAIRIE REGIONALE INC.

461 EST. RUE RACINE, PLACE DU SAGUENAY ET PLACE DU ROYAUME

CHICOUTIMI

Autant de douceur que de rythme

Le nom de TIM WEISBERG n'est peut-être pas totalement inconnu des mélomanes friands de jazz et, surtout, de flûte traversière. Il serait faut cependant de le définir comme un musicien de jazz puisque le son qui lui est particulier doit autant au rock, à cause de l'utilisation de la guitare électrique et la flûte qui nous rappelle parfois Ian An-



yves
ouellet

erson, qu'au jazz, avec ses rythmes et son accompagnement de percussions. Voilà qui est suffisant pour lui faire dépasser certaines étiquettes.

TIM WEISBERG débute sa carrière à la fin des années 60 alors qu'il travaille avec, entre autres, Frank Zappa et Buffy Sainte-Marie. Son apparition au Festival de jazz de Monterey en 1970 le place définitivement sur la carte alors qu'un album subséquent, qui porte son nom, lui donnera un noyau d'audience qui le suivra.

Depuis ce temps, il fait son chemin paisiblement, sans bousculer quoi que ce soit, se contentant de produire une musique fidèle à son image, qui n'a cessé de ravir ses admirateurs. Son nouveau microsillon s'intitule "Night Rider" et il est constitué d'autant de douceur que de rythme. Les nombreux bons moments de "Night Rider" et la sonorité limpide de WEISBERG font de cet album l'un de ses meilleurs.

Dixie Dregs: un festin imprévu

Il est des disques dont on attend peu et qui se révèlent inversants dès la première audition. Des albums que l'on dépose sur la table tournante de façon routinière et que l'on dévore avidement jusqu'à la dernière note comme un festin imprévu. Cinq brillants musiciens forment DIXIE DREGS, un groupe unique qui s'est donné un style vraiment peu commun et, pour le moins, captivant. Pour ce faire, ils ont été chercher des matériaux dans le rock du sud des USA, d'où ils viennent, dans le jazz autant que dans le classique, dans le country et même dans le punk. Ce mélange invraisemblable donne pourtant un résultat éblouissant et surtout très étonnant de par son originalité, sa consistance et l'intérêt attentif qu'il maintient avec conviction. "Night of the Living Dregs" est le titre de ce microsillon superbe, entièrement instrumental, qui ne pourra que plaire à ceux qui cherchent une issue au rock conventionnel. Avis particulier à ceux qui aiment le violon électrique dans le rock.

WAR

WAR est une formation des plus réputées qui s'est acquise une réputation d'excellence auprès des "fans" de musique noire de danse et elle le mérite pleinement. Il faut tout de suite faire une distinction et mentionner qu'il ne s'agit nullement ici de disco, à une exception près... et encore. WAR a popularisé une musique qui s'inspire largement du "rhythm & blues" et dont la qualité, autant au niveau de la production

que de l'exécution, est la marque distinctive. Leur récent album: "The Music Band", est sciemment présenté comme le "Sgt Pepper" de la musique noire et, bien que cela puisse sembler quelque peu prétentieux, l'exagération n'est pas outrancière.

Sur "The Music Band", six nouvelles compositions débordantes d'énergie qui déchargent sans retenue un goût communicatif de bouger et de danser. On va même jusqu'aux racines rythmiques africaines et au reggae avec "All Around the World" mais c'est "Good Good Feelin'" qui est le titre commercial. On le retrouve dans sa version 12" intégrale. C'est une pièce à tendance nettement disco mais il est difficile de ne pas y succomber.

Disques pour enfants

Les disques Sélect se spécialisent depuis plusieurs années dans des éditions populaires de musique classique et religieuse ainsi que disques pour enfants. Leurs productions sont habituellement soignées et comportent toujours une dimension éducative plus ou moins dense. On peut citer parmi celles-là le "Hit Parade des Enfants". Le troisième volume de ce palmarès regroupe des chansons agréables dont certaines adaptations de succès récents.

MANNICKS et JO AKEPSIMAS sont deux noms qui reviennent souvent dans les disques destinés aux enfants. Leurs deux derniers microsillons s'intitulent "La danse des prénoms" et "La terre chante les couleurs" alors qu'accompagnés d'une chorale de jeunes, ils chantent de courtes chansons simples où se glisse un message de bonne entente, d'amitié et de bonne humeur.

Il en est de même pour RAYMOND FAU avec "Enfanfreluches" qui comporte quelques interprétations folkloriques.

Aussi, deux volumes d'une série intitulée "Bonne Fête" où on retrouve des chansons qui sont toutes accolées à des événements ou des moments particuliers. Ces disques ont habituellement une connotation religieuse.

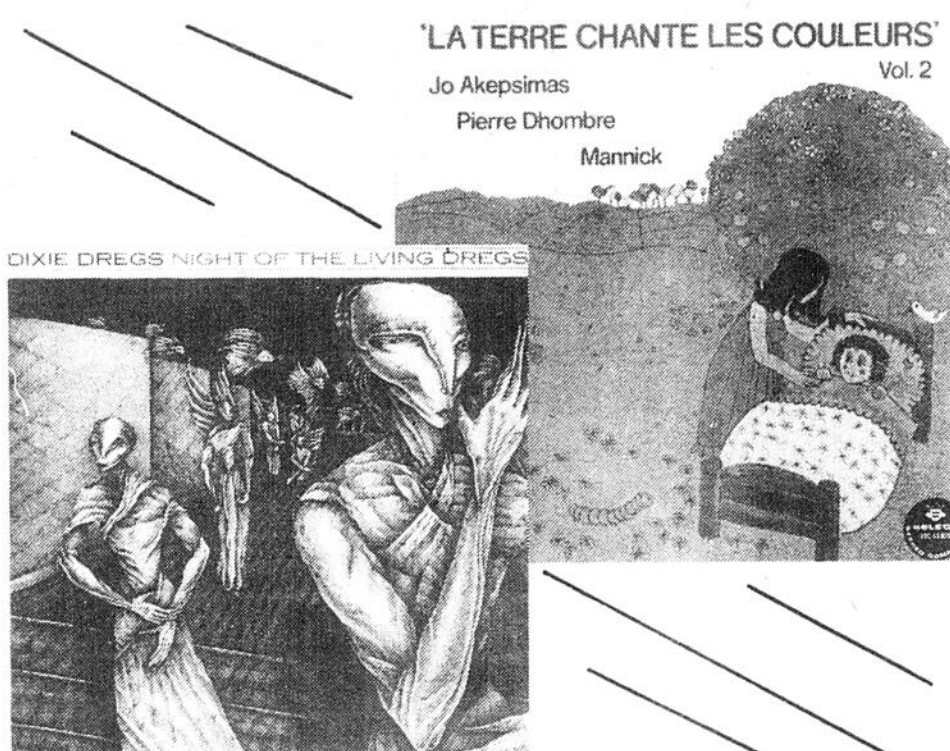

en bref

— Une heureuse nouvelle qu'apprendront certes avec joie les amateurs de musique douce qui étaient à la recherche de la bande originale du film L'APOCALYPSE DES ANIMAUX. Le disque de VANGELIS PAPATHANASSIOU, qui avait été retiré du marché, vient d'être relancé sous sa forme première. (2393 058).

— Toujours dans les trames sonores de films, chaque semaine en apporte une nouvelle et la dernière en date est celle de "CALIFORNIA DREAMING". On y retrouve des compositions variées et toutes intéressantes, interprétées par Burton Cummings, Henry Small, Flo & Eddie, etc... mais surtout, une très agréable version de la pièce "California Dreaming" (Mamas & Papas) par le groupe America.

— Pour ceux qui apprécient le rock plutôt lourd, il faut noter le nom de GODDO et l'album "An Act of Goddo". Le disque débute par un air classique qui s'enchaîne à un rock mordant, et c'est parti!... Bien parti.

— Dans le disco, c'est le nouvel enregistrement du groupe QUEEN SAMANTHA qui retient l'attention cette semaine. Il s'intitule simplement "Queen Samantha II".

— Il ne faudrait pas négliger ceux qui s'intéressent à la chanson française dite sentimentale et mentionner l'arrivée d'un autre jeune "chanteur de charme": FRANCOIS VALERY et

son album "Je n'ai jamais aimé que toi".

— DIANE TELL est présentement en studio pour enregistrer un 45T prévu pour juin et un microsillon pour cet automne.

— Le premier 33T solo de ROBERT FRIPP aura pour titre: "Exposure".

— Quant à PATRICK JUVET, son prochain rejeton s'appellera "Lady Night" et deux membres de Village People y ont participé.

— Après un succès tardif mais triomphal, le groupe britannique DIRE STRAITS nous offrira un deuxième microsillon qui s'intitulera "Communiqué" et qui pourrait bien être un moment diffi-

cile à passer pour la formation. Quant un premier disque connaît autant de popularité, le second est presque toujours suicidaire.

— Si vous êtes à la recherche des musiques thèmes des deux séries télévisées "Dominique" et "Le Clan Beaulieu", elles sont toutes deux gravées sur le dernier microsillon de FRANCOIS DE ROUBAIX soit "Les plus belles musiques de films Vol. 2".

— Suite à sa récente tournée au Québec, JOHN LITTLETON vient de lancer un nouveau microsillon qui comporte 12 compositions inédites et qui a comme titre, "Dieu a changé l'histoire".

ORCHESTRE SYMPHONIQUE REGIONAL DU SAGUENAY-LAC-ST-JEAN

"Un orchestre symphonique chez nous, formé de musiciens de chez nous."

Directeur musical: Henri Brassard.

PROGRAMME

OUVERTURE L'IMPRESARIO, W.-A. MOZART.
SYMPHONIE NO 1, L.-VAN BEETHOVEN.
SYMPHONIE "INACHEVEE", F. SCHUBERT.
FINLANDIA, J. SIBELIUS.

CHICOUTIMI:

Eglise Notre-Dame-de-Grâce, dimanche, le 13 mai à 20h00.

JONQUIERE:

Eglise St-Raphaël, samedi, le 19 mai à 20h00.

ALMA:

Auditorium d'Alma, samedi, le 2 juin à 20h00.

POINTE-AU-PIC:

Eglise de Pointe-au-Pic, dimanche, le 3 juin à 20h00.

ADMISSION: \$3⁰⁰

Renseignements:
PAULINE H.-BEAULIEU, 549-9560.

Un congrès pour les écrivains, un film sur Molière

Lundi, 20h30, Auditorium Dufour de Chicoutimi, un événement pour les amateurs de cinéma. Un film de Claude Lelouch qui a pris beaucoup de temps et beaucoup d'énergie. Une distribution imposante et on nous a parlé de ce film, dans les revues et les journaux européens comme d'un petit chef-d'oeuvre. C'est quelque chose à voir parce qu'on a reconstitué précieusement, minutieusement, la vie de cet homme de théâtre que fut Molière.

Pour bientôt, un congrès spécial pour la Société des écrivains canadiens français, section Saguenay-Lac-Saint-Jean. Ce congrès se tiendra les 8, 9, 10 juin à Chicoutimi. La section du Saguenay-Lac-Saint-Jean recevra les sections d'Ottawa, Hull, Québec, Montréal, Trois-Rivières, et naturellement ceux de la région.

Le thème de ce congrès? La littérature régionale! Il y aura des allocutions et des at-

liers. C'est Marcel Lapointe qui parlera de la littérature régionale et les ateliers seront dirigés par Hidola Girard au niveau du roman, Jean-Paul Simard animera l'atelier d'histoire, Louis-N. Hudon celui de l'essai et René Verrault celui de la poésie et du théâtre. On attend 100 personnes au total.

Expositions

"Denise L.-Dufour" sera à la Bibliothèque centrale de prêts d'Alma jusqu'au 21 mai. Le vernissage a eu lieu vendredi.

"Normand Gilbert et Jean-Claude Simard" exposent à compter du 9 mai à la galerie L'Hépatade de Jonquière. L'exposition se terminera le 19 mai.

"Cerveaux à la poste" à la salle Tremblé d'Alma jusqu'au 10 mai. Les oeuvres présentées se regroupent dans le mouvement "Art postal".

"Nicole Benoit et Marie-Paule Desga-

gné" à la galerie de L'Arche jusqu'au 21 mai. Le vernissage a eu lieu le vendredi soir.

Nicole Benoit est de Sherbrooke et Marie-Paule Desgagné présente des céramiques-sculptures.

"Tex Lecor" à la galerie La Corniche de Chicoutimi jusqu'au 19 mai. Le vernissage a eu lieu vendredi, là également.

"Monsieur et madame Jacques Dufour" exposent leurs tapisseries à la bibliothèque Laure-Conan de Chicoutimi, jusqu'au 30 mai.

"Gaétan d'Ostie" à L'Aquarelle de Chicoutimi, jusqu'au 10 mai inclusivement.

"Manifestation artistique régionale" au Centre national d'exposition de Jonquière, du 7 au 10 mai inclusivement.

Spectacles

"Showtime" de Dominique Michel à l'Auditorium Dufour de Chicoutimi, les 13, 14 et 15 mai prochain.

"La Rubrique" à l'auditorium du Centre culturel de Jonquière, aujourd'hui, le 5 mai, à 21h00.

"Chorale Saint-Jacques" à l'église Saint-Jacques d'Arvida, dimanche, le 6 mai, à 20h00.

"Chanteurs du Mont-Jacob" (récital des élèves), jeudi, le 10 mai, au Centre culturel de Jonquière, à 20h00.

"Spectacle des élèves de l'Académie de ballet du Saguenay" samedi, le 12 mai, à la Salle François-Brassard de Jonquière.

"Orchestre symphonique régional" le 13 mai à Chicoutimi, en l'église Notre-Dame-de-Grâce, et le 19 mai à Jonquière.

Cinéma

"Molière" de Claude Lelouch, le 7 mai, à l'Auditorium Dufour de Chicoutimi, à 20h30.

Les glanures

On l'a dit mais autant le répéter! Le concert

de "l'Orchestre symphonique régional" prévu pour le 12 mai a été reporté au 2 juin à 20h00. Il a bien fallu parce qu'il y avait un congrès de prévu à la même date, un congrès de musiciens, il va sans dire. Les billets sont en vente au Comptoir mu-

sical Gaudreault, chez Tempo, et au Conservatoire de musique à Chicoutimi, ainsi qu'au Centre culturel de Jonquière.

Les concerts prévus pour le 13 mai à Chicoutimi et le 19 mai à Jonquière, auront lieu comme prévu.

c'est GRATUIT

UN TABLIER D'ENFANT

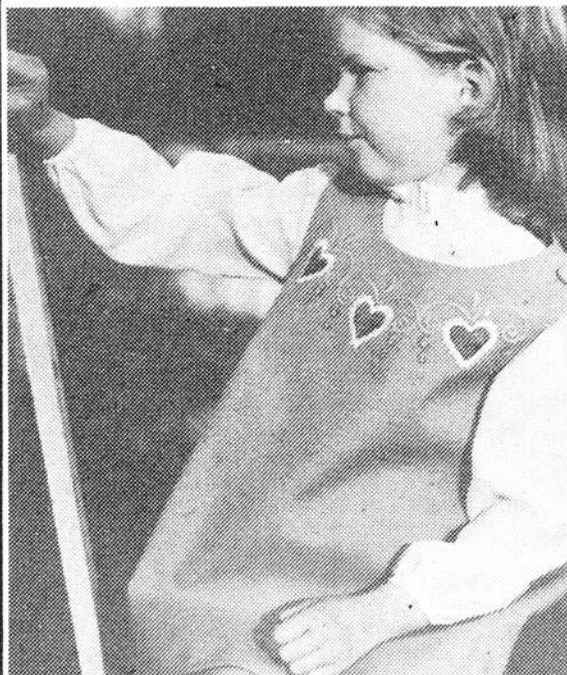

Joli modèle; le motif répété des coeurs et des ornements en spirales va réjouir le coeur de toutes petites filles soucieuses de la mode, confectionné avec le fil de coton à brins ANCHOR de CLARK. Le schéma reproduisant le motif est inclus avec le patron ainsi que le point de broderie à suivre.

Pour recevoir le patron reproduit ci-haut, veuillez remplir le coupon qui suit. Le patron vous sera envoyé gratuitement et est une gracieuseté de votre journal LE QUOTIDIEN DU SAGUENAY-LAC-ST-JEAN et CANADIAN NEEDLECRAFT ASSOCIATION LTD. Ce patron est en français et les quantités sont limitées. Veuillez accorder deux à trois semaines pour la livraison.

c'est GRATUIT

PATRON NO:
3013F

FAITES PARVENIR A:
PATRONS NEEDLECRAFT
a/s LE QUOTIDIEN,
316, avenue Labrecque,
Chicoutimi.

NOM: _____

ADRESSE: _____

VILLE: _____



du nord au sud

C'est pour bientôt, le show de Dominique

On l'adore ou on ne l'aime pas! On la déteste, on la trouve énervante ou bien on la trouve fine, gentille, douce, espiègle et drôle... Quoi qu'il en soit, elle sera parmi nous bientôt, très bientôt. On peut toucher aux dates presque!

Dominique Michel, il faut bien l'appeler par son nom, est incontestablement la comédienne la plus populaire au Québec. Mais il a fallu faire du chemin, donner des spectacles pour en arriver là. Dominique a commencé en 1956 avec la troupe du "Beu qui rit". Elle a fait de la télévision, de la radio et on a parlé d'elle à gauche et à droite. Tout le monde la connaît! Il y a eu les films aussi... Et que dire de ses disques. En fait, il n'y a pas grand-chose qu'elle n'a pas fait, ce petit bout de femme.

Et ce spectacle?

Tous les textes de "Showtime Dominique Showtime" sont de Jacqueline Barrette. Les musiques des chansons sont de François Dompierre, Yves Lapierre, Monique Bailly et Rod Tremblay. Les quatre musiciens qui accom-



Dominique Michel, sans contredit la comédienne la plus populaire au Québec.

pagent Dominique sur scène sont dirigés par Daniel Mercure et les costumes sont de Yvon Duhaime. La mise en scène est de Jean Bis-

sonnette.

"Le Festival de Cannes" s'en vient. Seize films seront présentés dans le cadre de la quinzième édition des réalisateurs au

cours du prochain festival... Le seul film du Canada à être retenu est "Avoir seize ans" de Jean-Pierre Lefebvre.

Parlons livre maintenant...

"Les femmes et le sens de l'honneur" vient tout juste de sortir aux Editions du Remue-Ménage. C'est une plaquette d'Adrienne Rich, poète américaine très connue aux Etats-Unis. Un recueil de réflexions très belles et qui se lit vite et facilement, que vous relirez souvent. Et les expositions et les subventions...

L'inscription pour les candidats désirant postuler une aide financière pour l'exposition de leurs oeuvres se déroulera du premier au 25 mai. Seules les expositions devant avoir lieu entre le premier juin et le 31 octobre 1979 sont éligibles à ce concours.

L'adresse maintenant... Tenez-vous bien, c'est long! "Service de l'aide à la création (Aide aux expositions), Direction générale des arts et des lettres, Ministère des Affaires culturelles, 700, boulevard Saint-

Cyrille-est, 17e étage, Québec.

Voilà!

Un autre concours maintenant... La date limite pour l'inscription des participants au projet d'exposition itinérante des métiers d'art Québec-Ontario a été fixée au premier juin 1979. Les oeuvres soumises devront parvenir à la Centrale d'artisanat avant le 25 juin.

Ce projet permettra de présenter, à partir de décembre 1979, dans chacune des provinces, cent vingt pièces artisanales soit une soixantaine du Québec et une soixantaine.

Pour s'inscrire il faut contacter "Aline Clermont-Jarry, au 1450, rue Saint-Denis à Montréal ou téléphoner à 849-9415".

CINE 360 et SPECIDICI présentent
une production de CLAUDE LELOUCH

POUR TOUS

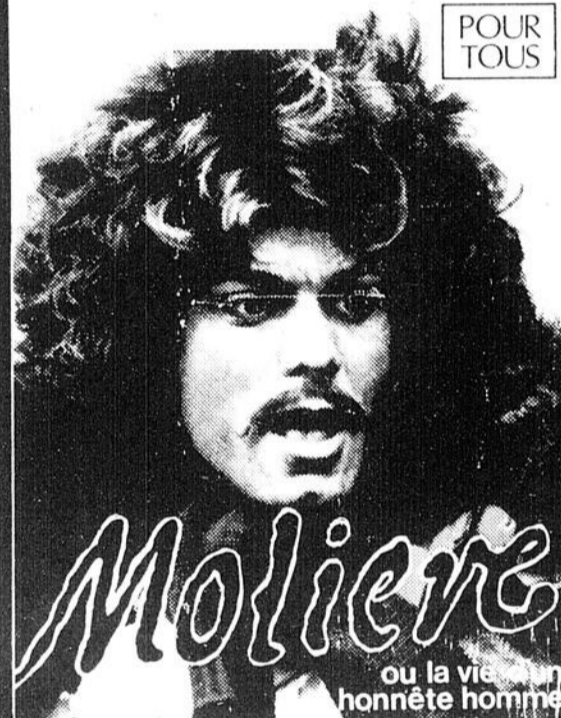

ou la vie d'un honnête homme

"Molière", d'Adriane Mnouchkine est un vrai film populaire dans le meilleur sens du terme. Il y avait longtemps que le cinéma français ne nous avait donné une telle qualité d'émotion.

— TELE 7 JOURS

Un grand film, un chef-d'oeuvre. Il y avait longtemps que je n'avais été aussi profondément ému au cinéma.

— VDS

Mnouchkine nous fait comprendre de quelles expériences, de quelles souffrances, de quel poids de chair et de sang est faite l'oeuvre que nous admirons.

— TELERAMA

La sensibilité qui se dégage de certaines scènes, la chaleur humaine qui émane d'autres, forcent l'admiration et ne peuvent laisser indifférent.

— IMAGES ET SON

120 comédiens
6000 participants
1300 costumes
220 décors
2 années de travail

écrit et mis en scène par ARIANE MNOUCHKINE

produit par CLAUDE LELOUCH

Auditorium Dufour

Le 7 mai à 20h30 Admission: \$3.50

Jean Duceppe
Piège à rebours

de Ira Levin
Traduction de Michel Beaulieu
Mise en scène de Gérard Poirier
Décors de Marcel Dauphinais
Costumes de François Barbeau
Eclairages de Michel Beaulieu

avec Gérard Poirier
Nicole Filion
Françoise Faucher
Jean-Pierre Bergeron
Jacques Lorain



Auditorium Dufour

24 MAI A 21H00

SALLE FRS-BRASSARD
65 st hubert, jonquière, qué. tel. 547 2687

23 MAI A 20H30

Guy Latraverse présente

SHOWTIME
DOMINIQUE
SHOWTIME



Auditorium Dufour

13, 14, 15 MAI, A 20H30

SALLE FRS-BRASSARD
65 st hubert, jonquière, qué. tel. 547 2687

19, 20 MAI A 20H30

Le formidable esprit de l'enfance

L'émission **Fifi Brindacier** a toujours représenté pour moi un dilemme. Je me souviens très bien des premières télédiffusions, il y a de cela bien des années. On avait alors



andrée rainville

reproché à cette émission d'être trop fantaisiste, trop extravagante, on avait craint qu'elle n'incite les enfants à imiter cette Fifi dotée d'une force extraordinaire, débrouillarde et farfelue.

Et je n'étais pas loin de partager cette opinion, ayant vu Fifi sauter d'un énorme rocher, attachée à un cerf-volant, et planant comme l'eut fait Icare. Je me souviens de ma réflexion à ce moment: s'il fallait que des enfants fassent ainsi!

Mais, je me trompais. S'il fallait tuer tout le fantaisiste, amputer toute créativité, nier toute imagination, on tuerait du même coup le formidable esprit de l'enfance.

Pour **Fifi Brindacier**, je raisonnais donc en adulte, argumentant toujours que c'était trop, que ça ne se pouvait pas.

Mais voilà, qu'au lieu de juger avec un regard adulte, je n'ai fait qu'observer les enfants. Ce qui m'a le plus surprise a été de constater que les enfants, eux aussi, savent que ce que fait Fifi est impossible. Mais ça ne les dérange pas outre mesure. Ils

rêvent, ils imaginent, ils vivent en pensée les actes héroïques de Fifi Brindacier. Et moi aussi, j'ai commencé à faire de même: je pars à l'aventure, mon père est un navigateur émérite, j'ai donné une bonne leçon à une armée de pirates, j'ai transformé une vieille auto en machine volante. Et vogue la galère, c'est absolument merveilleux!

C'est donc un rendez-vous pour les amateurs d'histoires extraordinaires, au goût de vent et de sel, les mercredis à l'heure de l'angélus, au poste affilié de Radio-Canada, CJBR-Rimouski. L'auteur de Fifi Brindacier, Astrid Lundgren, a remporté en 1958 le Prix international du livre pour la jeunesse. La série de 13 épisodes, une production germano-suédoise, se déroule dans une petite ville de la Suède, où évoluent Fifi et ses amis Tommy et Anika, sans oublier ses compagnons Monsieur Nilsson le singe et son cheval.

Les ondes courtes

Il y en a qui ont le don de faire des bourdes. Et ce n'est pas le fief réservé des personnages politiques. Et d'autres s'empêtrent tellement facilement dans leur élaboration de pensée que tu voudrais les aider, ou encore qu'ils coupent court à ce travail ardu. Les auditeurs fidèles de l'après-midi de Radio-Canada auront sans doute reconnu les deux animateurs-maison dans cette description: Francine Marchand et Pierre Paquette.

C'est vraiment désagréable cette façon que possède Francine Marchand de nous proposer des images que nous, auditeurs, ne pouvons voir. Parler à un technicien que

nous ne connaissons, manger "à notre face" du chocolat et de la crème glacée que nous n'avons pas, décrire une pochette de disque avec des "jeunes hommes plutôt bien", ou quelque chose du genre qui nous suggère que ce que cette animatrice trouve bien doit nécessairement se retrouver dans notre échelle de valeurs à nous, auditeurs. C'est vraiment détestable, cette façon de faire intime, de rire inopinément et stupidement, d'essayer de faire passer ses priorités autres que musicales. Suggérer une image avec le médium radio, voilà un don que ne possède pas Francine Marchand: mieux vaudrait soigner un peu plus le mot, le sens du mot, la portée du mot. L'auditeur moyen se fiche éperdument de ce que ressent une animatrice, de ce qu'elle mange, du technicien anonyme: il veut des informations relatives à la musique qu'il entend, des données supplémentaires, pas des impressions personnelles de l'animatrice.

Pierre Paquette, lui, ne ménage pas ses mots. Il les accumule, les juxtapose, les contorsionne à un point tel que l'envie te prend de tourner le bouton d'une radio si agaçante. Un récent après-midi donc, voilà que Monsieur Paquette y va de ses réflexions laborieuses sur le fait que les femmes portent le nom de leur conjoint. Et venir à bout de cette aspérité civile, sociale, familiale, lui a causé des détours de pensée particulièrement douloureux, cinq minutes au moins. Atroces, pour l'auditeur.

Domage parce que le choix musical de ces deux tranches de l'émission **Les copains d'abord**, est diversifié, divertissant la plupart du temps.



Un jour, une petite fille aux cheveux roux et aux nattes raides arrive dans la ville sur le dos d'un cheval et va s'installer dans la villa Drôlederepos.

PALMARES



CKPB

PALMARES QUEBECOIS

CS	SD	NS	TITRES
1	5	9	LE FEU
2	6	9	ST-JOVITE
3	7	9	PERDU SANS TOI
4	4	10	ITSUMI
5	9	8	DARLING
6	10	8	SOUS LES MOTS
7	11	8	LAISSE-MOI PARTIR
8	12	8	LE COEUR PLUS CHAUD
9	13	9	JE M'SENS FOU

INTERPRETES
MICHELE RICHARD
ROBITAILLE/R. CLAUDE
MICHEL STAX
YAN DAVID
RENEE MARTEL
GILLES RIVARD
NICOLE MARTIN
JACQUES MICHEL
TEX LECOR

COMPAGNIES	NUMEROS
DSP	DSP-77006
GAMMA	AA-1684
DSP	DSP-77005
TBI	TBC-1013
NUMERO UN	NOX-27
CBS	C-5.4206
MARTIN	16218/LP
POLYDOR	2065.403
GAMMA	AA-1682

10	14	10	KARINA
11	1	13	BELLE
12	2	13	JE ME SENS BIEN
13	15	8	C'EST VRAI QUE DE TEMPS EN TEMPS
14	16	8	JE NE PEUX PAS CROIRE
15	17	7	A QUOI CA SERT
16	18	7	NI VIVRE, NI MOURIR
17	8	15	LES NUITS SONT TROP LONGUES
18	22	5	CHANTE-LA TA CHANSON
19	23	5	UN GARCON PAS COMME LES AUTRES

MICHEL LOUVAIN
MARTIN STEVENS
CHATELAINE
CHRISTIAN GAUTHIER
CLAUDE VALADE
JACQUES SALVAIR
FERNAND GIGNAC
SUZANNE STEVENS
JEAN LAPOINTE
FABIENNE THIBEAULT

MIRABEL	MI-220
CBS	C-5.4209
AMOUR	22601/LP
TOTEM	TOX-4763
CBS	C-5.4208
CHATEAU	CHA-604
MARTIN	16217/LP
CAPITOL	85.154
KEBEC-DISC	KDM-9051
STARMANIA	8001/LP

PALMARES FRANCAIS

CS	SD	NS	TITRES
1	7	9	FAN FAN FAN ECOUTE LA MUSIQUE
2	4	10	MA REVERENCE
3	5	10	LA SEPARATION
4	6	9	A DEUX PAS DE LA CHANCE
5	8	9	NOUS
6	9	8	PERCE/ET LES OISEAUX CHANTAIENT
7	10	8	LA NUIT EST SAUVAGE
8	11	7	GOODBYE CALIFORNIA
9	12	7	MUSIQUE, MUSIQUE

INTERPRETES
ART SULLIVAN
VERONIQUE SAMSON
MICHELE TORR
FRANK RUSSEL
HERVE VILLARD
SWEET PEOPLE
GRAZIELLA
NICHOLAS PEYRAC
JHO ARCHER

COMPAGNIES	NUMEROS
ABLE	ABX-900
ELEKTRA	F-12326
ABLE	ABX-902
PODIUM	PD-5000
TREMA	410.100
KOSMOS	KOSX-2033
PHILIPS	6172.179
PATHE	78.003
DOMINO	DO-311

10	1	13	LA CHANSON UNIVERSELLE
11	2	12	FANE, FINI, FOUTU
12	16	6	L'AMOUR DISCO
13	17	6	SEASON
14	18	5	LA CHANSON DE ZIGGI
15	19	3	UN BEAU MATIN A LA FRAICHE
16	20	3	BAMBA CARLOS
17	21	3	JE T'AIME AVEC MA PEAU
18	22	3	LA FETE DE JUILLET, JUILLET
19	23	2	GOLDORAK

MILLIE CARALI
NICOLE CROISILLE
SONIA SINCLAIR
GRIMALDI/ZEIHER
ERIC ESTEVE
NANA MOUSKOURI
CARLOS
MIREILLE MATHIEU
GERARD LENORMAN
NOAM

CARROUSEL	CS-1004
TELSON	AEX-139
4 SAISONS	QS-45.805
RCA	PB-50510
STARMANIA	8001/LP
PHILIPS	6176.003
CBS	C-5.8306
POLYDOR	2065.405
CBS	C-5.8312
DOMINO	DO-310

PALMARES D'EXPRESSION ANGLAISE

CS	SD	NS	TITRES
1	2	10	CONTACT
2	3	10	HEART OF GLASS
3	6	9	STUMBLIN' IN
4	7	9	I ONLY WANNA GET UP & DANCE
5	10	8	EVERYBODY GET DANCIN'
6	11	7	WHAT A FOOL BELIEVES

INTERPRETES
EDWIN STARR
BLONDIE
SUZI QUATRO
THE REAS
THE BOMBERS
DOOBIE BROTHERS

COMPAGNIES	NUMEROS
20th CENTURY	TC-2396
CHRYSALIS	CHS-2295
RSO/POLYDOR	RS-917
A&M	AM-472
TELSON	AFX-512
WARNER	WRS-8725

7	12	6	SULTANS OF SWING
8	13	7	I GOT MY MIND MADE UP
9	14	6	WHEELS OF LIFE
10	15	6	IN THE NAVY
11	16	7	BANG A GONG
12	17	5	KEEP ON DANCIN'

DIRE STRAITS
INSTANT FUNK
GINO VANNELLI
VILLAGE PEOPLE
WITCH QUEEN
GARY S GANG

MERCURY	M-74052
SALSOU	S7-2078
A&M	AM-2114
CASABLANCA	NB-973
UNISON	UN-3907
COLUMBIA	3.10884

Carol Girard, Annonceur et discothécaire.

Un concert en 6 langues différentes

par Yvon Paré

CHICOUTIMI (YP) — Un concert... Rien de plus ordinaire qu'un concert pourtant, mais celui-ci a un petit quelque chose de particulier, de spécial. Parce que, voyez-vous, nous pourrions y entendre au moins six langues différentes. On chantera en français, en anglais, en italien, en allemand, en russe, en latin... Ça vous intrigue? Qui sont ces polyglottes? Pourtant, il s'agit d'un concert offert aux gens de la région par des gens de la région. Rien que des gens de la région. Les grands responsables de ce concert spécial, les membres de la Chorale Saint-Jacques d'Arvida.

Un concert présenté le 6 mai à 20h00, en l'église du même nom, il va sans dire.

"Nous présenterons la messe solennelle Sainte-Cécile de Gounod au complet avec des extraits du Messie de Haendel. Il y aura également des extraits de l'opéra "Nabucco" de Verdi, précise France D'Amours, la voix de la chorale auprès des journalistes.

En fait, il a fallu patienter, pratiquer surtout pour en arriver à ce spectacle.

"Nous nous sommes donnés comme but de faire connaître les belles pièces que nous avons à notre répertoire", explique France D'Amours. Oui, il a fallu pratiquer, répéter bien sûr, mais quand une chorale chante depuis 36 ans, on réussit à cumuler tout un répertoire, imposant même. Le résultat? Ce que nous entendrons le 6 mai. Voilà ce que vous promettent les 55 membres de la Chorale Saint-Jacques qui sera en voix en ce dimanche, espérons-le.



Roch Laroche, directeur de la chorale.



Un concert pour faire connaître de belles pièces du répertoire, telles des extraits du "Messie" de Haendel, l'opéra "Nabucco" de Verdi.

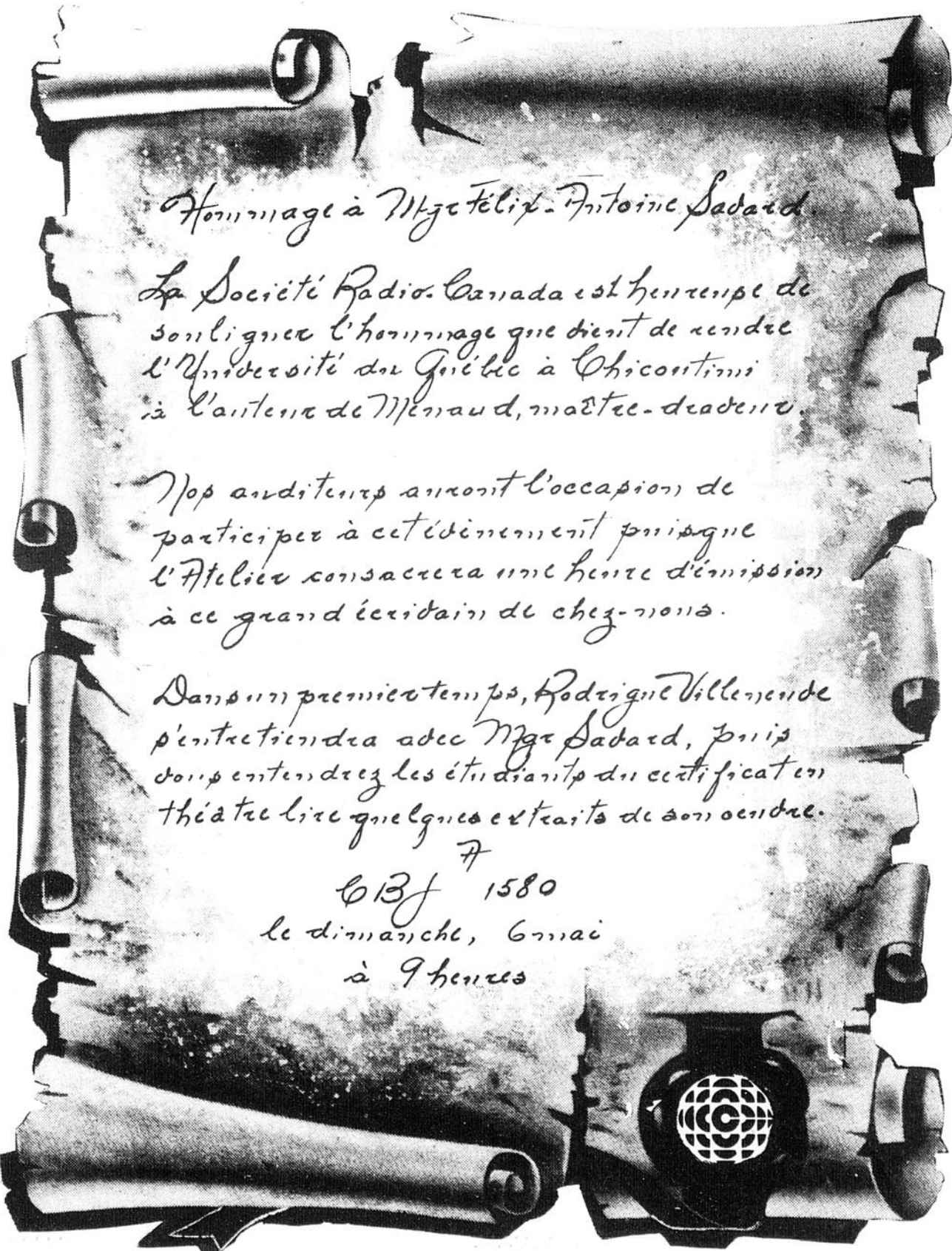

Hommage à Mgr Félix-Antoine Sabard.

La Société Radio-Canada est heureuse de souligner l'hommage que doit de rendre l'Université du Québec à Chicoutimi à l'ancien de Menaud, maître-de-œuvre.

Notre auditoire aura l'occasion de participer à cet événement puisque l'Atelier consacra une heure d'émission à ce grand écrivain de chez-nous.

Dans un premier temps, Rodrigue Villeneuve s'entretenra avec Mgr Sabard, puis vous entendrez les étudiants du certificat en théâtre lire quelques extraits de son oeuvre.

7
C13J 1580
le dimanche, 6 mai
à 9 heures

La première fois

La première fois

Français. 1976. 85 min. Coul. Comédie de mœurs écrite et réalisée par Claude Berri. Phot.: Jean-César Chibault. Mus.: René Urtriger. Mont.: Jacques Witte. Int.: Alain Cohen, Charles Denner, Zorica Lozic, Claude Lubicki, Philippe Teboul, Jérôme Loeb, Danièle Schneider, Danièle Minazzoli.

En 1952, Claude Langmann a dix-sept ans et se préoccupe de connaître ses premières expériences sexuelles. Après des échecs auprès d'une adolescente de son âge et d'une connaissance de vacances, il se résout à rendre visite à une prostituée mais cela s'avère décevant. Son père observe son évolution et s'efforce de le conseiller. Claude fait la rencontre d'une jeune Québécoise en voyage avec laquelle il croit connaître le grand amour et s'apprête même à la suivre au Canada. Mais la voyageuse part sans l'attendre et l'adolescent trouve réconfort dans sa famille.

Les sept cités d'Atlantis

Britannique. 1978. 96 min. Coul. Drame de science-fiction réalisé par Kevin Connor. Scén.: Brian Hayles. Phot.: Alan Hume. Mus.: Mike Vickers. Mont.: Bill Blunden. Int.: Doug McClure, Peter Gilmore, Shane Rimmer, Lea Brodie, Cyd Charisse, Daniel Massey, Michael Gothard, Hal Galili.

Grâce à un appareil de plongée mis au point par un Américain, Collinson, le professeur Aitken et son fils organisent des explorations sous-marines dans l'Atlantique. Une pieuvre géante apparaît soudain et entraîne plusieurs mem-

bres de l'expédition dans une immense caverne sous la surface où se situe la légendaire Atlantide, dont les gouvernants se révèlent être des extraterrestres. Ceux-ci veulent initier le jeune Aitken à leur science, mais Collinson organise l'évasion du groupe alors que des monstres attaquent les remparts du monde sous-marin.

L'homme de la terre

Américain. 1975. 98 min. Coul. Drame policier réalisé par David Berlatky. Scén.: George Fargo, Janice Colson-Dodge, Patrick Regan, John Carmody. Phot.: Irvin Goodnoff. Mus.: Hugo Montenegro. Mont.: Richard Weber. Int.: Gary Conway, Angel Tompkins, Michael Dante, George Memmoli.

En 1945, un héros de guerre, Kyle Martin, rentre en Georgie pour y travailler à la ferme dont il est le propriétaire. Les affaires ne sont guère prospères, mais il a l'occasion de sauver la vie d'un gangster dit Johnny O. Lorsque Johnny O est rendu aveugle par un chef de la pègre, Cassini, il fait appel à Kyle pour se venger en offrant une forte somme. D'abord réticent, le fermier se décide à entrer en action lorsque la fille qu'il aime et un vieux serviteur sont maltraités par les criminels. Utilisant les astuces apprises à la guerre, il élimine les hommes de Cassini et leur patron.

Château de rêves

Américain. 1978. 113 min. Coul. Drame sentimental réalisé par Donald Wrye. Scén.: D. Wrye, Gary L. Bain.



Une scène de "La première fois".

Charles Gross. Mont.: Brian Smedley-Aston. Int.: Zalman King, Deborah Winters, Mark Goddard, Robert Walden.

Des gens apparemment paisibles se transforment soudain en fous meurtriers après être devenus complètement chauves. Témoin de l'une de ces attaques homicides, dont il est d'ailleurs lui-même soupçonné, Jerry Zipkin entreprend une enquête pour connaître la cause de tels incidents. Il apprend que les détraqués ont tous étudié dix ans auparavant au même collège où ils ont fait usage d'une drogue fournie par un camarade, devenu depuis politicien.

Phot.: Bill Butler. Mus.: Marvin Hamlisch. Mont.: Michael Kahn, Maury Wine-trobe. Int.: Lynn-Holly, Johnson, Robby Benson, Colleen Dewhurst, Tom Sker-ritt, Jennifer Warren, David Huffman.

Alexis Winston, fille d'un fermier de l'Iowa, fait montre d'un don particulier pour le patinage artistique. Sous l'égide d'une ancienne championne locale, Beulah Smith, elle participe à un concours régional où elle attire l'attention de l'entraîneuse de l'équipe nationale américaine.

Celle-ci la soumet à un entraînement intensif et l'engage dans une compétition importante dont elle sort victorieuse.

Le rayon bleu

Américain. 1977. 94 min. Coul. Drame policier écrit et réalisé par Jeff Lieberman. Phot.: Don Knight. Mus.:

A NE PAS MANQUER SUR LE CABLE

CANAL 11
Samedi, 5 mai,
8h00 p.m.
"Rollercoaster"

(4) E.-U. 1972. Drame policier de J. Goldstone avec Georges Segal, Timothy Bottoms et Susan Strasberg. - Pour cesser ses attentats à la bombe contre des parcs d'amusement, un jeune homme exige une forte rançon. - Construction dramatique habile. Bonne réalisation technique.

CANAL 11
Samedi, 5 mai,
minuit.
"A Gunficht"

(4) E.-U. 1970. Western de L. Johnson avec Kirk Douglas, Johnny Cash et Jane Alexander. - Dans un village près de la frontière, deux tireurs réputés en viennent à s'affronter. - Thème classique traité avec une certaine originalité. Point de vue critique. Mise en scène intéressante.



CANAL 11
Dimanche,
6 mai, 8h00.
"Johnny Cash
Spring Spécial"

Le populaire chanteur western, Johnny Cash, célèbre l'arrivée du printemps avec ses invités: Waylon

Jennings, Carter Family, Earl Scruggs, George Jones, Martin Mull et Hank William Jr.

CANAL 7
Lundi, 7 mai,
10h00.
"Playboy's
25th"
Anniversary
Celebration



CANAL 11
Lundi,
7 mai, 9h00.
CTV Spécial
"A man called
Intrepid"

(1ère de 3 parties). Drame d'espionnage avec David Niven, Michael York, Barbara Hershey et Gayle Hunnicut. - Durant la 2e guerre mondiale, Winston Churchill demande à Sir William Stephenson, un riche patriote canadien, d'organiser un réseau d'espionnage.

CANAL 7
Mardi, 8 mai,
11h30 p.m.
"Diamonds"

(5) Isr. 1975. Drame policier de M. Golan avec Robert Shaw, Richard Roundtree et Barbara Seagull. - Un diamantaire de Londres charge un habile perceur de coffres d'un vol au centre d'échanges de diamants à Tel-Aviv. - Recettes connues. Nombreux clichés. Mise en scène acceptable. Jeu souple des interprètes.

CANAL 11
Mardi,
8 mai, 9h00.
CTV SPECIAL
"A man called
Intrepid"
(2e de 3 parties)

Drame d'espionnage avec David Niven, Michael York et Barbara Hershey. - Madeleine est découverte par les Allemands et soumise à la torture pour interrogatoire. - Evan s'entraîne pour devenir agent dans le but de la secourir.

CANAL 11
Mercredi, 9 mai, 9h00.
CTV SPECIAL
"A man called
Intrepid"
(conclusion).

Evan arrive à Stockholm et s'introduit à l'ambassade allemande où il réussit à photographier des plans qui seront utilisés pour faire une bombe atomique. Puis, après avoir appris que Madeleine a été exécutée par la Gestapo, il se porte volontaire pour une seconde mission fort dangereuse. - Avec Michael York, David Niven et Barbara Hershey.

CANAL 11
Vendredi, 11 mai, minuit.
PROGRAMME DOUBLE
"Welcome home,
Johnny Bristol"

(4) E.U. 1970. Drame psychologique de G. McCowan avec Martin Landau, Jane Alexander et Brock Peters. - Un prisonnier de guerre libéré de la difficulté à retrouver le village auquel le rattachent ses souvenirs d'enfance. - Enigme habilement entretenue. Touches psychologiques intéressantes. Mise en scène inventive. Bons interprètes. - A.

CANAL 11
Vendredi, 11 mai 9h00
Spécial:
The Best of
Dean Martin

Le populaire chanteur comédien fait un retour en arrière vers les faits saillants de ses meilleures émissions de télévision depuis la dernière décennie. Ses copains et amis, Orson Welles, Bob Newhart, Dom de Luise, Gene Kelly, James Stewart et Don Rickles se joindront à lui pour animer le spectacle. (2 h.)

cinéma

ALMA

Cinéma Alma
Du 4 au 10 mai 1979 inclusivement: "FIST" - "Le grand sommeil".

Cinéma Canadien
Du 4 au 10 mai 1979 inclusivement: "L'express de minuit" - "L'homme de la terre".

BAGOTVILLE
Cinéma Saguenay
Du 4 au 10 mai 1979 inclusivement: "Château de rêves" - "Les 7 cités d'Atlantis".

CHICOUTIMI
Cinéma Capitol
Du 4 au 10 mai 1979 inclusivement: "Déluge sur la ville" - "Et vive la liberté".

Cinéma Cartier
Du 4 au 10 mai 1979 inclusivement: "Les hommes à tout faire" - "Une fille très recherchée".

Royaume 1
Du 4 au 10 mai 1979 inclusivement: "L'express de minuit" - "L'hôpital en folie".

Royaume II

Du 4 au 10 mai 1979 inclusivement: "Jeux intimes" - "Liquidez l'inspecteur Mitchel".

Royaume III

Du 4 au 10 mai 1979 inclusivement: "La Fument Vapeur" - "La première fois".

DOLBEAU

Cinéma Météore
Du 4 au 10 mai 1979 inclusivement: "Cochonneries campagnardes" - "Intime rapport au collège des filles".

JONQUIERE

Cinéma Bellevue
Du 4 au 10 mai 1979 inclusivement: "L'express de minuit" - "L'hôpital en folie".

Cinéma Centre

Du 4 au 10 mai 1979 inclusivement: "Déluge sur la ville" - "Et vive la liberté".

Cinéma Elysée

Du 4 au 10 mai 1979 inclusivement: "Les hommes à tout faire" - "Une fille très recherchée".

MISTASSINI

Cinéma Orphéon
Du 4 au 10 mai 1979 inclusivement: "Le rayon bleu" - "T'as le bonjour de Trinita".

ALMA

Ciné-parc Jeannois
Du 4 au 10 mai 1979 inclusivement: "La route sauvage" - "Lâchez les bolides".

693, Chemin St-Thomas Chicoutimi

RESERVATION 549-4686

brasserie Le Gîte

3 salles disponibles pour des groupes de 10 à 50 personnes
SPECIALITES: Brochettes - Steaks - B.B.Q.
Côtes de boeuf au jus.

télesag INC.

545-1112

CABLOVISION
ALMA
668-3318

samedi 5 mai

Samedi, 5 mai

6h00

CFCF — UNIVERSITY OF THE AIR. (Education). (1 h.)

7h00

CFCF — LET'S GO. (Enfants). Anim.: Janis Dunning.
WEZF — KORG 70,000 B.C. (Enfants).

7h30

CFCF — GEORGE. (Enfants). Avec Marshall Thompson, Jack Mullaney et Trudy Young.
WEZF — VEGETABLE SOUP. (Education).

8h00

CFCF — BARBAPAPA. (Dessins animés).
WEZF — SCOOPY'S ALL STARS. (Dessins animés). (1 h. 30).

8h30

CKRS — CJBR — PASSE-PARTOUT. (Enfants).
CFCF — KUM KUM. (Enfants).

9h00

CKRS — CJBR — LE PETIT CASTOR. (Dessins animés).
CFCF — ROCKET ROBIN HOOD. (Enfants). (1 h.).

9h30

CKRS — CJBR — LA CORDE RAIDE. Série qui met en scène deux jeunes gymnastes anglais. Histoire filmée dans plusieurs quartiers de Londres. Nous assistons aux péripéties de leur vie, depuis leur entraînement sportif jusqu'à leurs démêlés avec des voleurs avec Barbara Slater et Melvin McClymont.

WEZF — CHALLENGE OF THE SUPERFRIENDS. (Dessins animés). (1 h. 30).

10h00

CJPM — PATOF VOYAGE. (Enfants). Avec Jacques Desrosiers.

CKRS — CJBR — ORZOWEI OU L'ENFANT DE LA FORET. (Enfants). L'histoire d'un enfant blanc, âgé de 13 ans, trouve dans la forêt vierge par les Swazis. L'action principale se déroule en Afrique, entre 1850 et 1860.

CFCF — OCEANS ALIVE. (Documentaire).

10h30

CJPM — LES CADETS DE LA FORET. (Enfants). Avec Graydon Gould et Michael Zenon.

CKRS — HAROLD LLOYD. (Comédie).

CBJET — SESAME STREET. (Enfants). (1 h.).

CFCF — KIDSTUFF. (Enfants). (1 h.).

CJBR — LES HEROS DU SAMEDI. De l'arena de Beaconsfield. Championnat provincial de ringuette, catégorie Novices. Anim.: Pierre Dufault. (1 h.).

11h00

CJPM — LES SATELLIPOPETTES. (Enfants). Anim.: Claude Steben.

CKRS — LASSIE. (Aventures).

WEZF — FANGFACE. (Dessins animés).

11h30

CJPM — GOLDORAK. (Dessins animés).

CKRS — CJBR — TELEJEANS. (Magazine). Anim.: Jacques Lemieux. chronique musique: Dominique Arel.

CBJET — REACH FOR THE TOP. (Jeu). "Malcolm Campbell rencontre Northmount en demi-finales". Anim.:

Bob Cadman Annon.: Stan Gibbons.

CFCF — BATTLE OF THE PLANETS. (Science-fiction).

WEZF — THE ALL NEW PINK PANTHER SHOW. (Dessins animés).

12h00

CJPM — JOE 90. (Enfants).

CKRS — CJBR — CINEMA D'ICI. (Documentaire). "Les premières expériences". Les premières expériences des cinéastes francophones au sein de l'ONF, seule véritable école cinématographique de l'époque au Canada, provoque l'autonomie du film français dans cet organisme d'Etat. Claude Jutra, Georges Groulx, Claude Fournier, Gilles Carle, etc., nous en parleront. (1 h.).

CBJET — BOY DOMINIC. (Enfants).

CFCF — BUGS BUNNY/ROAD

RUNNER SHOW. (Dessins animés). (1 h.).

WEZF — ABC WEEK-END SPECIALS. "Soup for President", avec

Shane Sinutko, Christian Berrigan et Florida Friebus. — Lorsque Soup et Rob découvrent que leur rivale, Janice, a volé les gâteaux qui devaient leur servir pour obtenir des votes dans l'élection scolaire, ils décident de mettre du vinaigre dans le punch aux fruits de la jeune fille.

12h30

CJPM — SAMEDI MIDI. (Magazine). (1h. 30).

CBJET — MR. DRESSUP. (Enfants). Avec Ernie Coombs.

WEZF — AMERICAN BANDSTAND. (Variétés). Anim.: Dick Clark. (1 h.).

13h00

CKRS — CJBR — SPORTEQUE. "Tennis de Wimbledon". Demi-finale chez les femmes, opposant Navratilova et Cowley. Anim.: Richard Garneau. Analyste: François Godbout. (1 h.).

CBJET — IN THE PUBLIC EYE. (Information). Anim.: John Grant.

CFCF — SATURDAY AT THE MOVIES: "Treasure Island" (4) — E.-U. 1935. Film d'aventures de V. Fleming avec Wallace Beery, Jackie Cooper et Lewis Stone. — Un jeune garçon fait partie d'une expédition organisée pour trouver le trésor d'un pirate. — Bonne adaptation du roman de Stevenson. Mouvemente et spectaculaire. Interprétation truculente de Beery. — E. (2 h.).

R.-Q. — LA VIE PARLEMENTAIRE

DANS LA VIEILLE CAPITALE.

13h30

CBJET — MUTUAL OF OMAHA

WILD KINGDOM. (Documentaire). Anim.: Marlin Perkins.

WEZF — FLIGHT PATTERNS.

14h00

CJPM — LES 15-20. (Magazine). Anim.: Yves Sauvé. Emission pour adolescents. Avec Denis Rivard, Louiselle Fortier, Benoît Gignac, Lise Legault et Luc Noisoux.

CKRS — CJBR — DEFI. (Documentaire). "Les Emigrés". Karl, 24 ans, menuisier-ébéniste et Marie-Josée, 21 ans, tisserande, habitent une cabane à sucre. Ils ont transformé la cabane en atelier d'artisanat et travaillent jour et nuit.

CBJET — MR. CHIPS. Avec Jon Eakes et Don McGowan.

R.-Q. — CINE-VENDREDI:

"L'énigme de Kaspar Hauser". (Reprise de vendredi). — Film allemand, 1975, réalisé par Werner Herzog et interprété par Bruno S. Walter Ladengast, Brigitte Mira, Hans Musaus, Willy Semmelgogge et Michael Kroecker. C'est l'histoire d'un adolescent trouvé sur une plage publique à Nuremberg en 1828, avec une lettre et un

livre de prières à la main. Incapable de parler normalement ou de marcher, il est confié à un cirque qui l'exhibe comme phénomène avant d'être recueilli par un vieux professeur qui voit à développer son intelligence. Mais, il sera bêtement poignardé par un inconnu sans qu'on n'ait pu rien savoir de ses origines. Fait à signaler, le réalisateur a utilisé un véritable inadapté dans le rôle du protagoniste, d'où la raison de l'absence d'un nom complet au générique. (Version française, couleur).

WEZF — BASEBALL. Ligue américaine. De Boston, les Mariners de Seattle s'opposent aux Red Sox. (3 h. 00 appr.). EN DIRECT.

14h30

CKRS — CJBR — BASEBALL. Les Blue Jays de Toronto affrontent les Brewers de Milwaukee. Commentateur au réseau français: Guy Ferron. Analyste: Pierre Ladouceur. Statisticien: Pierre Murphy.

15h00

CJPM — SAMEDI SPORTS. Anim.: Réal Gagnon.

CFCF — THE SIX MILLION DOLLAR MAN. (Science-fiction). "The Last Kamikaze", avec Lee Majors et Richard Anderson. — La tête d'un missile atomique qu'on a perdu tombe dans les mains d'un pilote japonais de la Seconde Guerre mondiale. (1 h.).

15h30

CJPM — TELE-REVUE. (Magazine). Anim.: Claude Poulin et Richard Laprise.

16h00

CJPM — D'UNE POLITIQUE A L'AUTRE. Anim.: Me Simon Noël. (1 h.).

CFCF — WIDE WORLD OF SPORTS. (Par exception, 1 h.).

R.-Q. — STUDIO 1. "Talk Show".

17h00

CJPM — PATROUILLE DU COSMOS. (Science-fiction). Avec Leonard Nimoy et William Shatner. (1 h.).

CKRS — AU-DELA DU REEL. (Science-fiction). (1 h.).

CFCF — WEZF — SPORTS SPECIAL: THE KENTUCKY DERBY. La 105ième présentation de la plus grande course de pur-sang en Amérique. Pour les chevaux de trois ans, le Kentucky Derby est la première étape de la triple couronne. En direct de Churchill Downs à Louisville au Kentucky. (1 h.).

CJBR — BAGATELLE. (Dessins animés). (1 h.).

18h00

CJPM — ET CA TOURNE. (Variétés). Avec Alain Montpetit. Inv.: Martin Stevens, Patty Brooks, France Castel, Denise McCann et Anne-Marie. (1 h.).

CKRS — LAWRENCE WELK. (Musique). (1 h.).

CBJET — NEWS.

CFCF — FEEL LIKE DANCIN'. (Variétés).

CJBR — HEBDO-SAMEDI. (Information). Anim.: Achille Michaud. (1 h.).

WEZF — WIDE WORLD OF SPORTS.

18h30

CBJET — RESPONSE. (Information). Anim.: L. Ian MacDonald. Mod.: Bob Burns.

R.-Q. — LES APPRENTIS-CUISTOTS. "La boîte à lunch".

19h00

CJPM — SOIREE CANADIENNE. (Variétés). Anim.: Louis Bilodeau. (1 h.).

CKRS — CJBR — LA FEMME

BIONIQUE. (Science-fiction). "Le coup de Dijon". Avec Lindsay Wagner et Richard Anderson. — Jaimie accompagne à Paris, Pierre Lambert, un faussaire que l'O.S.I. considère en partie responsable de vols de tableaux de maîtres appartenant au Trésor national. Lambert doit en principe, lui faire remonter la filière d'escrocs responsables de cette organisation. (1 h.).

CBJET — THE PAPER CHASE. (Drame). Avec John Houseman, James Stephens et Darlene Carr. (1 h.).

CFCF — B.J. AND THE BEAR. (Aventures). "Orly County", avec Greg Evigan. B.J. retourne à Orly County pour le procès du shérif Lobo. A la fin du procès, Lobo est libéré et B.J. se retrouve derrière les barreaux. (1 h.).

R.-Q. — L'APOCALYPSE DES ANIMAUX. "Les animaux et les hommes".

WEZF — WILD WILD WEST. (Aventures). Avec Robert Conrad et Ross Martin. (1 h.).

20h00

CJPM — LES GRANDS SPECTACLES: "La nuit de l'Iguane" (Night of the Iguana) (3) — E.-U. 1964. Drame psychologique de J. Huston avec Richard Burton, Deborah Kerr et Eva Gardner. — Un pasteur ivrogne devenu guide pour touristes échoue dans un hôtel minable du Mexique. — Adaptation d'une pièce de Tennessee Williams. Rythme et images bien adaptés au caractère sombre du sujet. Jeu subtil et nuancé des interprètes. (2 h. 15).

CKRS — CBJET — CJBR — LA SOIREE DU HOCKEY. Eliminatoires. "Equipes à confirmer". Reporters: Au réseau français: René Lecavalier, Richard Garneau et Lionel Duval. (2 h. 30).

CFCF — ACADEMY PERFORMANCE: "Rollercoaster". (Jo Gaillard et Musique retirée cette semaine).

R.-Q. — MUSIQUE D'ICI ET D'AILLEURS. "Sarah Vaughan et Buddy Rich".

WEZF — ROY CLARK FLYING DOWN FROM PROVO. SPECIAL. (1 h.).

21h00

R.-Q. — VISAGE. "Jacques Grandmaison".

WEZF — THE LOVE BOAT. (Comédie). Avec Gavin MacLeod et Bernie Kopell. (1 h.).

22h00

R.-Q. — SAVIEZ-VOUS QUE... "En plastique, pourquoi, comment?" et "Couc".

WEZF — FANTASY ISLAND. (Aventures). "The Golden Hour" et "The Comic" avec Ricardo Montalban, Toni Tennille et Fred Grandy. — Une invalide et un prisonnier qui correspondent par le biais du courrier, en viennent à se rencontrer et un auteur de textes humoristiques a l'occasion de voler la vedette au comédien pour lequel il écrit. (1 h.).

22h15

CJPM — ARTS ET SPECTACLES. Anim.: Pierre Simard.

22h30

CJPM — LES NOUVELLES TVA. Avec Alain St-Louis.

CKRS — CJBR — TELEJOURNAL.

CFCF — THE EDITORS. (Information). "The Role of the Foreign Correspondent". Anim.: Gretta Chambers. — On parle de l'utilité du correspondant étranger pour la presse avec Henry Shapiro, l'ancien directeur du bureau de Moscou pour UP News, Alain Caron, correspondant étranger pour Le Monde et le célèbre journaliste Michael MacLear.

22h50

CKRS — CJBR — NOUVELLES

DU SPORT.

23h00

CJPM — DERNIERE EDITION. CBJET — CFCF — WEZF — NEWS.

23h05

CKRS — CJBR — CINEMA: "Le voleur qui vient dîner" (The Thief Who Came to Dinner) (5) — E.-U. 1973. Comédie policière de B. Yorkin avec Ryan O'Neal, Jacqueline Bisset et Warren Oates. — Un voleur de bijoux se fait connaître comme "le voleur aux échecs" en laissant en évidence une pièce de ce jeu à chacun de ses vols. — Rappel du mythe d'Arsène Lupin. Vitalité et bonne humeur dans un ensemble artificiel. Absence dans l'interprétation. (1 h. 55).

23h10

CJPM — FIN DE SOIREE: Diane de Poitiers" (Diane) (5) — E.-U. 1955. Drame historique de D. Miller avec Lana Turner, Pedro Armendariz et Marisa Pavan. — La vie de Diane de Poitiers, maîtresse de Henri II, et son influence sur la politique de la France. — Reconstitution pseudo-historique. Quelques longueurs. Dialogue abondant et maladroit. Thème intéressant. Ensemble somptueux. Bonne interprétation.

23h15

CBJET — PROVINCIAL AFFAIRS. (Information).

WEZF — HEE HAW HONEYEYS. (Musique western).

23h21

CBJET — THE CITY TONIGHT. (Information). Avec Kathy Keefler et Gordon Atkinson.

CFCF — PULSE. (Information).

23h37

CBJET — SATURDAY NIGHT MOVIE: "Darling" (3) — G.-B. 1965. Drame psychologique de J. Schlesinger avec Julie Christie, Dirk Bogarde et Laurence Harvey. — Les amours tumultueuses d'un mannequin vedette. — Coup d'oeil critique sur une société désaxée. Réalisé avec brio. Peinture fascinante et sévère. Excellente interprétation.

23h45

WEZF — WILD WILD WEST. (Aventures). Avec Robert Conrad et Ross Martin.

00h00

CFCF — THE TWELVE MIDNIGHT MOVIE: programme double: "Fear is the Key" (5) — G.-B. 1972. Drame policier avec Barry Newman, Susie Candie et John Vernon. — Un homme arrêté à la suite d'une bagarre s'enfuit du tribunal en enlevant une jeune fille. — Intrigue confuse. Réalisation technique au point. Nombreuses cascades. Personnages inconsistants. Intrigue inégale. ET:

"A Gunfight" (4) — Western de L. Johnson avec Kirk Douglas, Johnny Cash et Gene Alexander. — Dans un village près de la frontière, deux tireurs réputés en viennent à s'affronter. — Thème classique traité avec une certaine originalité. Point de vue critique. Mise en scène intéressante. Interprétation convaincante.

01h00

CKRS — CJBR — CINE-NUIT: "Don Carlos" (2e de 2). Drame historique réalisé par Frank Peter Wirth, avec Sie Sahen, Von Spanien et Von Oliver Storz. — Histoire d'une grande amitié du service de l'empire Espagnol. L'Infant d'Espagne, placé entre son amour pour la reine, sa jeune belle-mère et l'extrême sévérité de la cour, se trouve dans un conflit sans issue. (All. 70).

RESTAURANT



Place du Royaume, boul. Talbot, Chicoutimi

OFFREZ-VOUS

Un festin dans un pain.

545-3533



Sous-Marins et Pizza.

RESTAURANT



Place du Royaume, boul. Talbot, Chicoutimi

6h00 CFCF - THE CHURCH. (Religion). 7h00 CFCF - RISE AND BE HEALED. (Religion). Avec Bill Basanski. WEZF - JERRY FALWELL. (Religion). (1 h.). 7h30 CFCF - DAY OF DISCOVERY. (Religion). 8h00 CFCF - REX HUMBARD. (Religion). (1 h.). WEZF - DEVLIN. (Dessins animés). 8h30 CKRS - CJBR - PASSE-PARTOUT. (Enfants). WEZF - THE JETSONS. (Dessins animés). 9h00 CKRS - CJBR - WICKIE. (Enfants). CFCF - ORAL ROBERTS. (Religion). WEZF - JOHNNY QUEST. (Dessins animés). 9h30 CKRS - CJBR - KEBEKIO, AU PAYS DE CONVOITISE. (Enfants). Avec Claude Lafortune. CBJET - THIS IS THE LIFE. (Religion). CFCF - THE JIMMY SWAGGART SHOW. (Religion). WEZF - WORSHIP FOR SHUT-INS. 9h45 CKRS - CJBR - UNE FLEUR M'A DIT. (Enfants). 10h00 CKRS - CJBR - LE JOUR DU SEIGNEUR. (Religion). De Ottenburne, Manitoba, célébration de la messe par le père Fernand Frigon. (1 h.). CBJET - MUSIC TO SEE. CFCF - THE HELLENIC PROGRAM. Anim.: George Panagopoulos. WEZF - CELEBRATING CHRIST. (Religion). (1 h.). 10h30 CJPM - REX HUMBARD. (Religion). (1 h.). CBJET - REACH FOR THE TOP. "Malcolm Campbell rencontre Northmount". Anim.: Bob Cadman. Annon.: Stan Gibbons. CFCF - TELEDOMINICA. (2 h. 30). 11h00 CKRS - UN TROISIEME TESTAMENT. (1 h.). CBJET - TODAY FROM QUEBEC. (Information). CJBR - LES DEBATS DE L'ASSEMBLEE NATIONALE DU QUEBEC. Reporter: Jean Dumas. Rédacteur en chef: Renaud Gilbert. (1 h.). WEZF - THE JIMMY SWAGGART SHOW. (Religion). 11h30 CJPM - 2,000 ANS APRES JESUS-CHRIST. (Religion). "La catéchèse du Credo". Anim.: Roland Leclerc. Inv.: Mgr Bernard Hubert, Jean-Guy Dubuc et Claire Lachance du service de préparation au mariage. CBJET - MUSIC AND THE SPOKEN WORD. (Musique). Avec les "Mormon Tabernacle Choir". WEZF - ANIMALS, ANIMALS, ANIMALS. (Enfants). Anim.: Hal Linden avec Lynn Kellogg et Roger Caras. 12h00 CJPM - BON DIMANCHE. (Magazine). Avec Michel Jasmin. "La mode", avec Carmen Parizeau et "Les nouvelles artistiques", avec Edward Rémy. "Les spectacles", avec Pascale Perreault. "Les disques", avec Gaëtan Chabot. "Les livres", avec Reine Malo ou Raymond Turcotte. "Les arts", avec André Fortier. "Le cinéma", avec Michel Girouard. (2 h.). CKRS - CJBR - LA SEMAINE VERTE. (Magazine). Anim.: Yvon Blanc. Dossier: "La relève chez les pêcheurs". Comm.: Germain Lefebvre. Chronique horticole: "Des plantes pour la fête des mères". Commentaires agricoles. Courf Sujet: "L'érosion éolienne", avec Francis Dallaire

CBJET - MEETING PLACE. (Religion). Service dominical célébré au temple St. John de Newfoundland, avec John Waldron. (1 h.). WEZF - ISSUES AND ANSWERS. (Interviews). 12h30 WEZF - DIRECTIONS. (Information). 13h00 CKRS - LE POINT. CBJET - COUNTRY CANADA. (Information). Rétrospective de l'année. CFCF - SUPERSTARS OF WRESTLING. (Lutte). (1 h.). CJBR - MUSIQUE MINIATURE. R.-Q. - LES APPRENTIS-CUISTOTS. "La boîte à lunch". WEZF - FORUM 22. (Information). 13h15 CKRS - PROTEGEZ-VOUS. 13h30 CKRS - L'HEURE DE LA BONNE NOUVELLE. (Religion). CBJET - HYMN SING. (Variétés). Avec la chorale des "Hymn Sing" et son orchestre. CJBR - AUX FRONTIERES DU CONNU. (Documentaire). "La météorologie" (2e de 3): "La météo spatiale". En plus de la météo locale, il existe maintenant une météorologie globale qui regroupe près de 150 pays et qui met à contribution ordinateurs et satellites. Inv.: André Robert, Centre météorologique canadien, Environnement Canada et Claude Honvaut, Agence spatiale européenne. Narrateur: Marc Fillion. Int.: Paul-Emile Tremblay. Reprise demain, à 23h20. R.-Q. - L'APOCALYPSE DES ANIMAUX. "Les animaux et les hommes". WEZF - COMEDY SHOP. 14h00 CJPM - YOGI L'OURS. (Dessins animés). CKRS - CJBR - L'UNIVERS DES SPORTS. Championnat du Canada en plongeon, à Etobicoke. Anim.: Claude Quenneville. Anal.: Jean Plamondon. Rencontre de gymnastique rythmique, de Winnipeg. (1 h. 30). CBJET - V.I.P. (Interview). Avec Lorraine Thomson. CFCF - SUNDAY THEATRE. "Across this Land with Stompin' Tom Connors". WEZF - BASEBALL Ligue Américaine. Du Fenway Park de Boston. "Les Mariners de Seattle affrontent les Red Sox". (2 h. appr.). EN DIRECT. 14h30 CJPM - SPORT MAG. (Information). Avec Jacques Moreau. (1 h.). CBJET - GALLERY. "Run for your Life". Les bandes de chevaux sauvages, considérées comme le dernier symbole vivant du Far West, disparaissent rapidement même des parties les plus éloignées de l'Ouest canadien. Des membres de la tribu des Bighorn d'Alberta ont récemment capturé la dernière bande de mustangs de leur réserve. REPRISE. R.-Q. - MUSIQUE D'ICI ET D'AILLEURS. "Sarah Vaughan et Buddy Rich". 15h00 CBJET - MUSIC TO SEE. (Musique). De Toronto. Inv.: Norbert Kraft, guitariste et Bonnie Silver, pianiste. 15h30 CJPM - LES DEBATS DE L'ASSEMBLEE NATIONALE. Avec Jean Soucy, Normand Girard et Marie Chu D'Abbadie D'Arrast. (1 h.). CKRS - CJBR - CINE-POP. "Les joudis d'Adrienne". (4) - Fr. 1976. Drame psychologique de G. Jorre, avec Danielle Darrieux, Andrée Taincy et Paul Savatier. Deux veuves se lient d'amitié, à l'occasion de leurs visites au cimetière. Film tourné pour la télévision. Approche délicate du problème de la solitude. Mise en scène sobre et discrète. Jeu nuancé des interprètes. - A. (1 h. 30). CBJET - WHERE THE SKY BEGINS. (Aventures). Deuxième épisode, avec Bruno Pradal. Inspiré par les vols réussis de Lilienthal, Edouard Dabet, décide de suivre les pas du pionnier allemand de l'aviation. REPRISE. R.-Q. - VISAGE. Jacques Grandmaison

16h00 CBJET - PATHS OF THE PAD-DLE. CFCF - THE ROLF HARRIS SHOW. (Variétés). 16h30 CJPM - UN MONDE A SAVOIR. (Information). Avec Gérard Lareault. Voir détails 10h, 14 h. (1 h.). CBJET - MAN ALIVE. (Documentaire). "Canada's Peacemonger: George Ignatieff". Anim.: Roy Bonisteel. Pendant plusieurs décennies, le Canada a entretenu une réputation d'habileté pour maintenir la paix en servant de médiateur. Parmi les hommes sur qui reposait cette politique intelligente figure George Ignatieff, un réfugié de la révolution soviétique qui devint le représentant canadien aux Nations unies. CFCF - IN VIEW. (Information). R.-Q. - SAVIEZ-VOUS QUE... "En plastique, pourquoi, comment?" et "Couc". 17h00 CKRS - CJBR - SECOND REGARD. (Religion). CBJET - CBC SUNDAY NEWS. CFCF - UNTAMED WORLD. (Documentaire). "Other Cats". Qu'ils jouent, dorment ou chassent les chats sont les créatures les plus intrigantes. Cette émission s'intéresse non seulement aux chats domestiques, mais à tous les félins. WEZF - WIDE WORLD OF SPORTS. Emission en cours. (1 h.). 17h30 CJPM - JUSTICE POUR TOUS. Avec Me Louis-Paul Allard. CBJET - SPREAD YOUR WINGS. (Documentaire). "Valerie's Window". Valérie Foucoult, une jeune fille de seize ans, apprend dans sa ville natale Chartres (où la cathédrale possède les plus beaux vitraux du monde occidental), l'ABC du métier d'artisan fabricant de vitraux directement d'un vieux maître. CFCF - QUESTION PERIOD. (Information). Avec Bruce Phillips. 18h00 CJPM - AU ROYAUME DES ANIMAUX. (Documentaire). Narr.: Roland Chenail et Roger Baulu. CKRS - LE MONDE MERVEILLEUX DE DISNEY. (1 h.). CBJET - THE WONDERFUL WORLD OF DISNEY. "The Truth about Mother Goose". Le professeur Ludwig Von Drake décrit le contexte historique qui a donné naissance aux contes de Mère l'Oie, celle qu'il dit être sa grand-mère. (1 h.). REPRISE. CFCF - TRAVEL 79. Anim.: Jack Curran. CJBR - HEBDO-DIMANCHE. (Information). Anim.: Jean Ducharme. Int.: Denise Bombardier. (1 h.). WEZF - NEWS. (1 h. aux 6, 7). 18h30 CJPM - L'ECOLE DU MUSIC-HALL. Anim.: André Richard. Dir. mus.: Jean Larose. CFCF - FLIM FLAM. (Jeu). Anim.: Orson Bean. R.-Q. - LA PETITE LULU. "Dessins animés". WEZF - WILD ANIMAL KINGDOM. (Documentaire). Narr.: Marlin Perkins et Stan Brock. 19h00 CJPM - ENTREE LIBRE. "Les années fantastiques". (5). (The Impossible Years). - E.-U. 1968. Comédie de M. Gordon avec David Niven, Lola Albright et Christina Ferrare. Un psychiatre a des difficultés avec sa fille aînée. - Situations faciles, mais souvent drôles. Mise en scène honnête. Interprétation dans la note. (2 h.). CKRS - CJBR - CHEZ DENISE. (Téléroman). "Denise change de barman". Avec Denise Filiatrault, Benoit Marleau, Louise Dussault, André Montmorency, Rose Ouellette, Roger Garceau, Marthe Nadeau et Francine Morand. - Jean-Paul est très souvent en retard. Un jour, il s'absente et Denise doit le remplacer jusqu'à ce qu'elle engage un nouveau barman. CBJET - THE BEACHCOMBERS. CFCF - WEZF - THE OSMOND FAMILY HOUR. (Variétés). Inv.: The Boys Town Choir, Andrea McCardle, Adam Rich et Cathy Rigby. (1 h.). R.-Q. - JUSTICE POUR TOUS.

19h30 CKRS - CBJET - CJBR - VAS-Y POUR LE MILLION. Anim.: Winston McQuade. Invités au réseau français: Claude Léveillé, Julie Arel et Gilles Rivard. Invités au réseau anglais: Julie Amato, Colleen Peterson, Claude Léveillé et Julie Arel. (1 h.). R.-Q. - DOSSIERS NOIRS. "Le destin tragique de Moïshe Tshombe". 20h00 CFCF - THE JOHNNY CASH SPRING SPECIAL. Johnny Cash et ses amis nous proposent un spectacle tout ce qu'il y a de plus "country", avec quelques touches humoristiques. Inv.: Waylon Jennings, Martin Mull, George Jones, June Carter Cash, la famille Carter, les Tennessee Three, Earl Scruggs, Hank Williams Jr., Merle Kilgore et Jack Routh. (1 h.). WEZF - FANTASY ISLAND SUNDAY SPECIAL. "Cornelius and Alphonse" et "The Choice", avec Juliet Mills, Michael Anderson Jr. et Beth Brickell. - Tatoo est kidnappé par un ancien employé de l'île qui exige une rançon; et deux chapehins ont la chance de pouvoir choisir les parents de leurs rêves après une excursion palpitante en ballon dans une partie inconnue de l'île. (1 h.). 20h30 CKRS - CJBR - LES BEAUX DIMANCHES. "Les Folies-Offenbach". La vie et l'oeuvre de Jacques Offenbach. Extraits de ses oeuvres les plus populaires. (3e de 6); "Les bouffes parisiennes". La fantasque Hortense Schneider donne du fil à retordre à Offenbach qui, de surcroît à des difficultés financières, malgré le succès de ses opérettes. OU: (4e de 6): "Le train des cabots". La Troupe du Théâtre de Variétés est invitée à Compiègne par l'empereur et l'impératrice, mais Jacques Offenbach lui-même n'est pas invité. L'impératrice l'accuse de pervertir la France. Offenbach saura la ramener à de meilleurs sentiments. (1 h.). CBJET - THREE'S COMPANY. (Comédie). Avec John Ritter, Suzanne Sommers et Joyce Dewitt. 21h00 CJPM - JARDIN DES ETOILES. (Variétés). Avec Michel Girouard. (1 h.). CBJET - DALLAS. (Drame). Avec Barbara Bel Geddes, Morgan Fairchild et Patrick Duffy. (1 h.). CFCF - THE LOVE BOAT. (Comédie). Avec Gavin MacLeod et Bernice Kopell. (1 h.). R.-Q. - CONTRE-JOUR. "La machine à faire les mots". WEZF - SUNDAY MOVIE. SPECIAL. "Ike". Dernière de trois parties avec Robert Duvall et Lee Remick. - Les années héroïques du général Eisenhower, le petit gars du Kansas qui a dirigé la plus grande invasion militaire de l'histoire et conquis le continent, contribuant ainsi à abattre l'Allemagne hitlérienne. (2 h.). 21h30 CKRS - CJBR - LES BEAUX DIMANCHES. "Portrait de Serge Garant". "... une aventure prométhéenne". Portrait-concert du compositeur canadien. Etapes de sa carrière, témoignages de professeurs, d'amis, de critiques. Oeuvres de Garant: "Mélodie", int. par Jocelyne Fleury-Coutu; "Anerca", par Pauline Vaillancourt et l'Orch. de la Société de musique contemporaine du Québec, dir.: Serge Garant; "Rivages", par Roland Richard et l'OSMCQ; "Of-frande II", chorégraphie de Hugo Romero, dansée par la troupe de la Nouvel'Air. (1 h.). R.-Q. - LES INVITES DE KEITH SPICER. "Interview dans une atmosphère de détente".

22h00 CJPM - LES CHEMINS DE L'INCONNU. (Information). Avec le professeur Jacques Lebrun. CBJET - HEALING. SPECIAL - Malgré que le Canada ait un des systèmes médicaux les plus coûteux et les mieux organisés du globe, des milliers de personnes se rendent chaque année voir des guérisseurs. L'émission présente un extrait d'une séance de la célèbre guérisseuse Kathryn Kuhlman au centre civique d'Ottawa. (1 h.). CFCF - W-5. (Information). Rep.: Henry Champ, Helen Hutchinson et Jim Reed. - Coup d'oeil sur la nouvelle Chine, reportage sur des orphelins de la Nouvelle-Ecosse qui donnent tout un spectacle et compte rendu des problèmes relatifs aux chiens. (1 h.). 22h30 CJPM - LES NOUVELLES TVA. Avec Alain St-Louis. CKRS - CJBR - LE TELE-JOURNAL. 22h50 CKRS - CJBR - SPORT-DIMANCHE. 23h00 CJPM - LES GENS QUI FONT L'EVENEMENT. (Information). Avec Mme Solange Chaput-Rolland. (1 h.). CBJET - CFCF - WEZF - NEWS. 23h05 CKRS - CJBR - POLITIQUE PROVINCIALE. "Le Parti Québécois". 23h15 CKRS - CJBR - CINE-MAGAZINE. Anim.: Jacques Fauteux. - Chronique de films et d'actualité, avec Richard Gai. Inv.: Rouben Mamoulian, cinéaste américain, réalisateur de "Queen Kristina" et "Dr Jekyll and Mr. Hyde"; Charles Walters, chorégraphe et cinéaste américain, réalisateur de "High Society". CBJET - THE CITY TONIGHT. (Information). Avec Kathy Keefer et Gordon Atkinson. WEZF - PTL CLUB. (Religion). 23h21 CFCF - PULSE. (Information). 23h37 CBJET - SUNDAY BEST. "To Find a Man". (4) - E.-U. 1971. Comédie dramatique de B. Kulik, avec Darren O'Connor, Pamela Sue Martin et Lloyd Bridges. - Une adolescente de famille aisée se découvre enceinte et fait appel à un jeune voisin de son âge pour l'aider à se faire avorter. - Portrait révélateur d'une société baignant dans le relativisme moral. Mise en scène soignée bien qu'assez superficielle. Interprétation juste des jeunes protagonistes. 00h00 CKRS - CJBR - D'HIER A DEMAIN. (Documentaire). "Max Bill". Documentaire réalisé par Pierre Gisting. Cinquante années d'une activité créatrice inlassable, pendant lesquelles se développe une oeuvre aux multiples facettes où peinture, architecture, sculpture, urbanisme, design, écrits théoriques sont autant d'aspects d'une seule et même démarche. Au travers d'une oeuvre obsessionnelle, on découvre l'homme. (Fr.). CFCF - THE TWELVE MIDNIGHT MOVIE. "The World of Suzie Wong". (5). - E.-U. 1960. Drame psychologique de R. Quine, avec William Holden, Nancy Kwan et Michael Wilding. - Un peintre américain travaillant à Hong Kong s'éprend d'une jeune prostituée chinoise qui lui sert de modèle. - Histoire feuilletonnesque. Réalisation technique assez soignée. Interprètes peu convaincants.

16 - LE QUOTIDIEN, samedi 5 mai 1979

Logo: télé-sag 392, Racine est, Chicoutimi, Qué. SUR LE CANAL 13 COMMUNAUTAIRE SAMEDI, 5 MAI 1979 SPECTACLE DES FARANDOLES. Spectacle des élèves de l'ensemble folklorique les Farandoles de Chicoutimi. Age des participants, de 4 ans à 20 ans. DIFFUSION: samedi 14h00, et dimanche 14h00. Téf. 545-1112. Disponibilité des services à Ville de Chicoutimi et Ville de Jonquière

Lundi, 7 mai

6h00
CFCF — UNIVERSITY OF THE AIR. (Education).
WEZF — GOOD MORNING JESUS. (Religion). (1 h.).

6h30
CFCF — MORNING EXERCISES. (Education physique).

7h00
CFCF — CANADA A.M. (Information). Anim.: Gail Scott et Norm Perry. — Approche dynamique des nouvelles d'actualité sportives et météorologiques. (2 h.).
WEZF — GOOD MORNING AMERICA. (Information). Anim.: David Hartman. (2 h.).

8h30
CKRS — LES CHEVAUX DU SOLEIL. (Aventures). Avec Gillian Blake et Steve Hodson.

9h00
CKRS — CBJR — EN MOUVEMENT. (Education physique).
CBJET — A THOUGHT FOR TODAY. (Religion).
CFCF — ROMPER ROOM. (Enfants). Avec Diane Ippesiel.
WEZF — PTL CLUB. (Religion). (2 h.).

9h05
CBJET — CBC GOOD MORNING. Avec Lynn Henderson.

9h15
CKRS — CBJR — LES ORALIENS. (Enfants). Avec Lisette Anfousse, Serge L'Italien et Hubert Gagnon.
CBJET — THE FRIENDLY GIANT. (Enfants). Avec Bob Homme.

9h30
CJPM — FANFAN DEDE. (Enfants). Avec André Richard.
CKRS — CBJR — PASSE-PARTOUT. (Enfants).
CBJET — QUEBEC SCHOOL TELECAST. (Education). (1 h.).
CFCF — WHAT'S COOKING. (Cuisine). "Three Salads with Bean Sprouts". Anim.: Ruth Fremes.

10h00
CJPM — LES SATELLIPOPETTES. (Enfants). Anim.: Claude Stében.
CKRS — CBJR — UNE FENÊTRE DANS MA TÊTE. (Enfants).
CFCF — THE NEW ED ALLEN SHOW. (Education physique).

10h15
CJPM — DESSINS ANIMÉS.
CKRS — CBJR — VIRGINIE. (Enfants).

10h30
CJPM — A VOTRE SERVICE. Anim.: Pierre Simard. Petites annonces.
CKRS — CBJR — MAGAZINE-EXPRESS.

CBJET — MR. DRESSUP. (Enfants). Avec Ernie Coombs.
CFCF — DEFINITION. (Jeu). Anim.: Jim Perry. Inv.: Tiliu Leek et Bill Dailey.

10h45
CJPM — BONJOUR MADAME. (Magazine). Anim.: Suzanne Lapointe.

11h00
CKRS — CBJR — LES TROUVAILLES DE CLEMENCE. (Magazine). Anim.: Clémence Desrochers. Cuisine: Gâteau roulé, avec Rita Claude. Jardinage: culture de caféiers et d'orangers, avec Jean-Claude Vigor.
CBJET — SESAME STREET. (Enfants). (1 h.).
CFCF — THE COMMUNITY. (Magazine).

WEZF — LAVERNE AND SHIRLEY. (Comédie). Avec Penny Marshall et Cindy Williams.

11h30
CJPM — DU COQ A L'ANE. (Maga-

zine). Anim.: Réal Gagnon et Pierre Simard.
CKRS — AU MILIEU DU JOUR. (1 h.).
CFCF — ROCKET ROBIN HOOD. (Enfants).
CJBR — HAROLD LLOYD. (Comédie). Harold et sa jolie fiancée s'amuse à Coney Island. Il garde les enfants de son beau-frère.
WEZF — FAMILY FEUD. (Jeu). Anim.: Richard Dawson.

11h58
CBJET — CBC GOOD AFTERNOON.

12h00
CBJET — THE NORTHERNERS. (Information).
CFCF — THE FLINTSTONES. (Dessins animés).
CJBR — LES TRAVAUX D'HERCULE JONSSON. (Enfants).
WEZF — THE \$20,000 PYRAMID. (Jeu). Anim.: Dick Clark.

12h15
CJPM — NOUVELLES DU MIDI.

12h30
CJPM — A VOUS DE JOUER. (Jeu). Anim.: Robert Arcand.
CKRS — CBJR — LES COQUELUCHES.
CBJET — SEARCH FOR TOMORROW. (Téléroman).
CFCF — STREET TALK. (Interview). Anim.: John Michael. L'homosexualité est-elle une maladie?
WEZF — RYAN'S HOPE. (Téléroman). Avec Bernard Barrow et Helen Gallagher.

13h00
CJPM — PERSONNALITE. (Jeu). Avec Yves Sauvé.
CBJET — TODAY FROM THE ATLANTIC. (Information). (1 h.).
CFCF — MCGOWAN AND CO. (Magazine). Avec Don McGowan.
R.-Q. — LA PETITE LULU. "Dessins animés".
WEZF — ALL MY CHILDREN. (Téléroman). (1 h.).

13h30
CKRS — CBJR — TELEJOURNAL. Lecteur: Géralde Lachance.
CFCF — THE ALAN HAMEL SHOW. (Variétés). (1 h.).
R.-Q. — JUSTICE POUR TOUS. "Les testaments".

13h35
CKRS — CBJR — FEMME D'AU- JOURD'HUI. (Information).

14h00
CBJET — THE EDGE OF NIGHT. (Téléroman).
R.-Q. — DOSSIERS NOIRS. "Le destin tragique de Moïse Tshombe".
WEZF — ONE LIFE TO LIVE. (Téléroman). (1 h.).

14h30
CKRS — CBJR — D'AMOUR ET D'EAU FRAICHE. "L'avenir". Anim.: Georges Dor. Inv.: Mme Simone Lorgnon, musicienne; M. et Mme Jean-Marie Petit et Mme Simone Petit. (1 h.).
CBJET — 30 FROM TORONTO. (Information). Avec Hana Cartner et Harry Brown.
CFCF — ANOTHER WORLD. (Téléroman). (1 h. 30).

15h00
CBJET — THE BOB McLEAN SHOW.

WEZF — GENERAL HOSPITAL. (Téléroman). (1 h.).

15h30
CJPM — DESSINS ANIMÉS.
CKRS — DANS TOUS LES CANTONS. (Variétés). Avec Louiselle Fortier.
CJBR — AU JARDIN DE PIÉROT. (Enfants). Avec Pierrette Boucher.
R.-Q. — CONTRE-JOUR. "La machine à faire les mots".

15h45
CJBR — LES CHIBOUKIS. (Enfants).

16h00
CJPM — LE MONDE DE MONSIEUR TRANQUILLE. (Enfants). Avec Roger Giguère, Yvon Dufour et les marionnettes.
CKRS — CBJR — BOBINO. (Enfants). Avec Guy Sanche et Christine Lamer.
CBJET — SHERLOCK HOLMES. (Policier). "Case of the Shoeless Engineer". REPRISE.
CFCF — THE MAD DASH. (Jeu). Anim.: Pierre Lalonde.
R.-Q. — LES INVITES DE KEITH SPICER. "Interview dans une atmosphère de détente".
WEZF — THE EDGE OF NIGHT. (Téléroman).

16h30
CJPM — LES TANNANTS.
CKRS — CBJR — PICOTINE. (Enfants). "Picotine au pays des miroirs". Avec Linda Wilscam.
CBJET — THE STATIONARY ARK. (Documentaire). "Lemurs". — Ces primates qui vivent sur l'île de Madagascar sont très différents des autres espèces de singes parce qu'ils sont dans un environnement particulier, l'île s'étant séparée du reste de l'Afrique à un moment critique de l'évolution de la race. REPRISE.
CFCF — FAMILY FEUD. (Jeu). Anim.: Richard Dawson.
WEZF — THE MERV GRIFFIN SHOW. (Variétés). (1 h. 30).

17h00
CKRS — CINEMA DE 5 HEURES. "Un jour à New York" (On the Town) (3) — E.-U. 1949. Comédie musicale de G. Kelly et S. Donen avec Frank Sinatra, Betty Garrett et Gene Kelly. — Les aventures de trois marins en permission pour vingt-quatre heures à New York. — Comédie musicale réussie. Ballets imaginatifs. Bons interprètes. (1 h. 45). (Suite à 19h00).
CBJET — THE PARTRIDGE FAMILY. (Comédie). "Danny Converts", avec Shirley Jones, David Cassidy et Susan Dey. — Danny se met dans de beaux draps quand il s'éprend de la fille d'un rabbin et lui dit qu'il partage la même foi qu'elle. REPRISE.
CFCF — THE PRICE IS RIGHT. (Jeu). Anim.: Bob Barker. (1 h.).
CJBR — L'HEURE DE POINTE.

17h30
CJPM — PARLE PARLE, JASE JASE. Avec Réal Giguère. (1 h.).
CBJET — ALL IN THE FAMILY. (Comédie). "Archie's Bitter Pill". 2ième partie avec Carol O'Connor, Jean Stapleton et Sally Struthers. — Edith s'avère un partenaire idéal pour Archie et lui fait mettre fin à son habitude néfaste. REPRISE.

18h00
CBJET — CFCF — NEWS.
CJBR — CE SOIR. (Information). Anim.: Gérard-Marie Boivin.
WEZF — NEWS.

18h30
CJPM — STUDIO SIX. (Information).
CJBR — CE SOIR REGIONAL. (Information). Anim.: Gabi Drouin.
R.-Q. — LES OLYMPIENS. "Le volley-ball".
WEZF — THE HOLLYWOOD SQUARES. (Jeu). Anim.: Peter Marshall.

18h45
CKRS — TELEJOURNAL.

18h55
CJBR — NOUVELLES DU SPORT.

19h00
CJPM — DOMINIQUE. (Comédie). "Les responsabilités". Avec Dominique Michel, Vincent Bilodeau et Mireille Daoust. — Pierre-Luc découvre que sa

soeur Geneviève possède de la drogue. Cette découverte l'inquiète et il essaie de connaître le fond de l'histoire. Dominique est absente pour quelques jours et elle lui a confié certaines responsabilités mais il ne s'attendait pas à devoir envisager une telle difficulté.

CKRS — CINEMA DE 5 HEURES. "Un jour à New York. (Voir 17h00).
CBJET — THE MARY TYLER MOORE SHOW. (Comédie). "Father's Day", avec Edward Asner, Valerie Harper et Ted Knight. — Un appel de son père, dont il était sans nouvelle depuis une éternité, jette Ted Baxter dans un émoi incroyable. REPRISE.
CFCF — MAKIN' IT. (Comédie). "Friends for Life". Kingfish s'éprend d'une très jolie fille qui semble attirée non par lui mais par son ami Billy; il en suit une bagarre hilarante qui met en danger l'amitié entre les deux gars.
CJBR — COSMOS 1999. (Science-fiction). "Un message d'espoir". (Dern. de 2). Avec Martin Landau, Barbara Bain et Catherine Schell. — Immunisé, Koenig entreprend de trouver un moyen pour soustraire ses compagnons à l'influence télépathique des envahisseurs. (1 h.). REPRISE.
R.-Q. — L'AUBE DES HOMMES. "Les hommes à la lourde face".
WEZF — THE ANDY GRIFFITH SHOW. (Comédie).

19h30
CJPM — LE CLAN BEAULIEU.
CKRS — L'ENFANCE A VIVRE. (Documentaire).
CBJET — DECISION. (Information). Anim.: L. Ian McDonald. Mod.: Stanley Hart.
CFCF — ONE DAY AT A TIME. (Comédie).
WEZF — BEWITCHED. (Comédie). Avec Elizabeth Montgomery.

20h00
CJPM — L'HOMME DE \$6,000,000.
CKRS — CBJR — TERRE HUMAINE. (Téléroman). Avec Lizette Dufour, Alain Gélinas, Jean Duceppe, Sylvie Léonard, Guy Provost, Marjolaine Hébert, Jean-Jacques Desjardins, Michelle Léger, Raybard Thériault, Jacqueline Plouffe et Raymond Legault. Michel désire faire des recherches pour retrouver sa mère. Martin s'installe définitivement au Campus. Anik est triste et se confie à son grand-père.
CBJET — THE WHITE SHADOW. (Drame). Avec Ken Howard, Ed Bernard et Joan Pringle. — Reeves tente d'aider un joueur de basket-ball qui risque de sombrer dans l'alcoolisme, mais il n'y réussit pas. Toutefois, son équipe décide de prendre les choses en main. (1 h.). REPRISE.
CFCF — SPECIAL KENNY ROGERS. Inv.: Ray Charles, The Oak Ridge Boys et Dottie West. (1 h.). (Salvage I retire cette semaine).
R.-Q. — LE MONDE EN GUERRE. "La bombe atomique".
WEZF — BATTLE OF NETWORK STARS. (2 h.).

20h30
CKRS — CBJR — LES JORDACHE. (Drame). Avec Peter Strauss et Nick Nolte. (2e volet. Par exception 2 h.). Au 12b: "1965, Whitby/New York. 10e de 11. Grâce à Rudy, Tom retrouve son fils et l'emmène avec lui en France. Il pense épouser Kate. Rudy et Julie vont voir Bobby à son collège; celui-ci leur annonce qu'il ne veut plus les voir, Julie boit de plus en plus.

21h00
CJPM — CINE-CHOIX. "Duel dans la ville" (Shoot-out in a One-Dog Town) (4) — E.-U. 1973. Western de B. Kennedy avec Richard Crenna, Richard Egan et Jack Elam. — Un banquier d'un village de l'Ouest doit défendre son établissement contre une bande de criminels. — Film tourné pour la télévision. Eléments connus traités avec une certaine vigueur. Metteur en scène rompu aux règles du genre. Extérieurs bien choisis. Interprétation efficace. (1 h. 30).
CBJET — MASH. (Comédie). Avec Alan Alda, Mike Farrell et Harry Morgan. — Un jeune soldat blessé est transporté

en hélicoptère jusqu'au campement de la 407e division où il est examiné et opéré. REPRISE.

CFCF — MOVIE SPECIAL. PREMIERE MONDIALE. "A Man Called Intrepid", 1ère partie. Film d'espionnage avec David Niven, Michael York et Barbara Hershey. — Au moment où les armées d'Hitler commencent à se faire menaçantes, Winston Churchill demande à un Canadien fortuné de mettre sur pied un réseau d'espionnage pour les alliés, et ce, à ses frais. (2 h.). (Deuxième partie, demain même heure). (Les émissions régulières sont retirées cette semaine).
R.-Q. — L'ENVERS DU DECOR. "Vittorio, affichiste".

21h30
CBJET — BARNEY MILLER. (Comédie). Avec Hal Linden, Max Gail et Jack Soo.
R.-Q. — STUDIO 1. "Talk-show".

22h00
CBJET — NEWSMAGAZINE. (Information). Avec Knowlton Nash.
WEZF — PLAYBOY'S 25th ANNIVERSARY. Hugh Hefner reçoit dans sa splendide demeure, James Caan, Tony Curtis, George Plimpton ainsi que la playmate de ce 25ième anniversaire, Candy Loving, pour ce gala étincelant où seront évoquées les 25 années de la revue PLAYBOY. (1 h.).

22h30
CJPM — LES NOUVELLES TVA. Avec George Whelan. "L'opinion de Marc Laurendeau".
CKRS — CBJR — LE TELEJOURNAL.
CBJET — FREETIME POLITICAL TELECAST. SPECIAL.

23h00
CJPM — DERNIERE EDITION.
CBJET — CFCF — NEWS.
WEZF — THE MARY TYLER MOORE SHOW. (Comédie). Avec Edward Asner et Ted Knight.

23h05
CKRS — AU FIL DE L'ACTUALITE.

23h10
CJPM — CA PREND UN VOLEUR. Avec Robert Wagner. (1 h.).
CKRS — CBJR — NOUVELLES DU SPORT.

23h20
CKRS — CBJR — AUX FRONTIÈRES DU CONNU. (Documentaire). Reprise de dimanche 13h30.

23h21
CFCF — PULSE. (Information).

23h27
CBJET — THE CITY TONIGHT. (Information).

23h30
WEZF — POLICE STORY. (Policier). "Requiem for C.Z. Smith", avec James Farentino, Tina Louise et Bruce Davison. — La femme d'un policier de l'escouade des moeurs lui demande de changer de service; l'occasion se présente alors que plusieurs prostituées se font assassiner. (1 h.). REPRISE.

23h45
CBJET — THE BODY IN QUESTION. (Information). "Balancing Act". Anim.: Jonathan Miller. — La nature nous a pourvu de tout un système de prévention et de réaction contre les déséquilibres de notre organisme.

23h50
CKRS — CBJR — JASON KING. (Aventures). "Dis-moi qui tu fréquentes?". Avec Peter Wyngarde. — Jason écrit un nouveau roman policier dont l'action se déroule à Rome. Fait étrange, les péripéties fictives de son ouvrage précédent de peu leur déroulement réel.

00h00
CFCF — GRANDPA GOES TO WASHINGTON. (Comédie). "Kelly at the Bat", avec Jack Albertson et Nicholas Coster.

00h10
CJPM — LES INCORRUPTIBLES.

LE QUOTIDIEN, samedi 5 mai 1979 — 17



La Cave à vin du Ricochet

Le rendez-vous des fins gourmets

380, ROUTE ST-BRUNO
343-2938



Cuisine française par excellence

Ambiance intime et spéciale, idéale pour les tête-à-tête.

MARIO BERGERON, propriétaire

Mardi, 8 mai
6h00
CFCF — UNIVERSITY OF THE AIR. (Education).
WEZF — GOOD MORNING JESUS. (Religion). (1 h.).

6h30
CFCF — MORNING EXERCISES. (Education physique).

7h00
CFCF — CANADA A.M. (Information). (2 h.).
WEZF — GOOD MORNING AMERICA. (Information). (2 h.).

8h30
CKRS — MINI-FEE. (Dessins animés).

9h00
CKRS — CJBR — EN MOUVEMENT. (Education physique).

CBJET — A THOUGHT FOR TODAY. (Religion).
CFCF — ROMPER ROOM. (Enfants).

WEZF — PTL CLUB. (Religion). (2 h.).

9h05
CBJET — CBC GOOD MORNING. Avec Bill Dick.

9h15
CKRS — CJBR — LES 100 TOURS DE CENTOUR. (Enfants).

CBJET — THE FRIENDLY GIANT. (Enfants).

9h30
CJPM — FANFANDEDE. (Enfants).

CKRS — CJBR — PASSEPARTOUT. (Enfants).

CBJET — QUEBEC SCHOOL TELECAST. (Education).

CFCF — WHAT'S COOKING. (Cuisine). Inv.: Shirley Conron.

10h00
CJPM — LES SATELLIPOPETTES. (Enfants).

CKRS — CJBR — ANIMAGERIE. (Enfants).

CBJET — CANADIAN SCHOOLS. (Education).

CFCF — THE NEW ED ALLEN SHOW. (Education physique).

10h15
CJPM — DESSINS ANIMES.
CKRS — CJBR — MINUTE MOUMOUTE. (Enfants).

10h30
CJPM — A VOTRE SERVICE.
CKRS — CJBR — MAGAZINE-EXPRESS: "L'art floral", avec Gilles Domaine. Façons de choisir des fleurs par catalogue; fleurs pour toutes occasions; arrangements pour un anniversaire. "Référence-express": centre d'études du tourisme. "Les bibliothèques publiques", avec Mlle Héliène Charbonneau. Les collections pour enfants: albums, documentaires, romans, encyclopédies, dictionnaires, atlas, périodiques, disques, affiches, jouets éducatifs.

CBJET — MR. DRESSUP. (Enfants).

CFCF — DEFINITION. (Jeu).

10h45
CJPM — BONJOUR MADAME. (Magazine).

11h00
CKRS — CJBR — LES TROUVAILLES DE CLEMENCE. (Magazine). Banc d'essai: montage d'un aquarium, avec Daniel Vachon. Cuisine orientale: canapés de crevettes, avec Keidoc Turcot.

CBJET — SESAME STREET. (Enfants). (1 h.).

CFCF — THE COMMUNITY. (Magazine).

WEZF — LAVERNE AND SHIRLEY. (Comédie).

11h30
CJBR — LE MONDE EN LIBERTE. (Documentaire). "Les Dognons" (dernière de 2). Au-delà de 1,000 milles de l'Atlantique, dans les hautes terres du bassin du fleuve Niger, vit une tribu solitaire appelée les Dognons. Se croyant descendants de crocodiles, les Dognons sont dirigés par leur chef spirituel qui les mène et les guide dans leurs transactions avec les esprits de leurs défunts ancêtres.

CKRS — AU MILIEU DU JOUR. (1 h.).

CFCF — ROCKET ROBIN HOOD. (Enfants).

WEZF — FAMILY FEUD. (Jeu).
11h58
CBJET — CBC GOOD AFTERNOON.

MARDI, 8 MAI...
12h00
CBJET — CAFE HIBOU. (Variétés).

CFCF — THE FLINTSTONES. (Dessins animés).

CJBR — LASSIE. (Aventures).
WEZF — THE \$20,000 PYRAMID. (Jeu).

12h15
CJPM — NOUVELLES DU MIDI.

12h30
CJPM — A VOUS DE JOUER. (Jeu).
CKRS — CJBR — LES COQUELUCHES. (Variétés). Inv.: Aline Chali-foux, Benoît Tremblay, Geneviève Lapointe et Pauline Julien. (1 h.).

CBJET — SEARCH FOR TOMORROW. (Téléroman).

CFCF — STREET TALK. (Interview). La prostitution devrait-elle être légaliser?

WEZF — RYAN'S HOPE. (Téléroman).

13h00
CJPM — PERSONNALITE. (Jeu).
CBJET — TODAY FROM QUEBEC. (Information). (1 h.).

CFCF — MCGOWAN AND CO. (Magazine).

R.-Q. — LES OLYMPIENS. "Le volley-ball".

WEZF — ALL MY CHILDREN. (Téléroman). (1 h.).

13h30
CJPM — CINEMA: "Django et Sartana" (5) — It. 1970. Western de M. Deem avec Hunt Powers, Stet Carson et Dean Stratford. — Django aide le shérif Sartana à rétablir l'ordre dans une petite ville dominée par des bandits. — Scénario usé. Technique pauvre. Interprétation correcte. (2 h.).

CKRS — CJBR — LE TELEJOURNAL.

CFCF — THE ALAN HAMEL SHOW. (Variétés). (1 h.).

R.-Q. — L'AUBE DES HOMMES. "Les hommes à la lourde face".

13h35
CKRS — CJBR — FEMME D'AUJOURD'HUI. (Information).

14h00
CBJET — THE EDGE OF NIGHT. (Téléroman).

WEZF — ONE LIFE TO LIVE. (Téléroman). (1 h.).

14h30
CKRS — CINEMA: LE VIRGINIEN: "UNE VIEILLE CONNAISSANCE". Western avec Lee J. Cobb. (1 h. 30).

CBJET — FROM ST. JOHN'S. (Information).

CFCF — ANOTHER WORLD. (Téléroman). (1 h. 30).

CJBR — CINEMA: "Bang Bang" (5) — Fr. 1966. Comédie policière de S. Piolet avec Sheila, Brett Halsey et Jean Yanne. — Une jeune fille hérite d'une agence de détectives. — Fantaisie. Rythme soutenu. Gags un peu laborieux. Interprètes sympathiques. — A. (1 h. 30).

R.-Q. — LE MONDE EN GUERRE. "La bombe atomique".

15h00
CBJET — THE BOB McLEAN SHOW. (Magazine). (1 h.).

WEZF — GENERAL HOSPITAL. (Téléroman). (1 h.).

15h30
CJPM — FLIPPER. (Enfants). Avec Luke Alpin et Brian Kelly.

R.-Q. — L'ENVERS DU DECOR. "Vittorio, affichiste".

16h00
CJPM — LE MONDE DE MONSIEUR TRANQUILLE. (Enfants).

CKRS — CJBR — BOBINO. (Enfants).

CBJET — SHERLOCK HOLMES. (Policier). "Case of Xmas Pudding".

REPRISE
CFCF — THE MAD DASH. (Jeu).
R.-Q. — STUDIO 1. "Talk show".
WEZF — THE EDGE OF NIGHT. (Téléroman).

16h30
CJPM — LES TANNANTS. (Variétés). (1 h.).

CKRS — CJBR — LES CONTES ORIENTAUX. "Les trois cheveux d'or de Bouddha". Narratrice: Christiane Delisle. Musique: Pierre Leduc.

CBJET — SCIENCE MAGAZINE. Anim.: David Suzuki. — On parle aujourd'hui du télescope à miroir multiple, de la communication entre les poissons et de l'énergie. REPRISE.

CFCF — FAMILY FEUD. (Jeu).
WEZF — THE MERV GRIFFIN SHOW. (Variétés). (1 h. 30).

17h00
CKRS — CINEMA DES HEURES: "L'or de Mackenna" (Mackenna's Gold) (5) — E.-U. 1968. Western de J. Lee Thompson avec Gregory Peck, Omar Sharif et Telly Savalas. — Plusieurs personnes se disputent un filon d'or appartenant aux Apaches. — Ensemble touffu parsemé de clichés. Scénario intéressant. Extérieurs grandioses contrastant avec l'usage de trucages évidents. Interprétation indifférente. A suivre mercredi, même heure. (1 h. 45).

CBJET — THE PARTRIDGE FAMILY. (Comédie). "Miss Partridge, Teacher". — Danny n'est pas tellement fort en anglais à l'école, et les choses ne s'améliorent pas quand Laurie prend la classe en charge en tant qu'apprenti-professeur. REPRISE.

CFCF — THE PRICE IS RIGHT. (Jeu). (1 h.).

CJBR — L'HEURE DE POINTE. (Magazine). Chroniques du mardi: le cinéma, avec Nathalie Petrowski, le livre avec Paul-André Bourque. (1 h.).

17h30
CJPM — PARLE PARLE, JASE JASE. (1 h.).

CBJET — ALL IN THE FAMILY. (Comédie). "Two's a Crowd". — Archie et Mike sont pris par accident dans un dépôt au bar d'Archie. REPRISE.

18h00
CBJET — CFCF — WEZF — NEWS.

CJBR — CE SOIR. (Information).

18h30
CJPM — STUDIO SIX. (Information).

CJBR — CE SOIR REGIONAL. (Information).

R.-Q. — PERIODE DE QUESTIONS. "A l'Assemblée nationale".

WEZF — THE HOLLYWOOD SQUARES. (Jeu).

18h45
CKRS — TELEJOURNAL.

18h55
CJBR — NOUVELLES DU SPORT.

19h00
CJPM — MINI MENU MODE. Avec Pierre Simard.

CKRS — MISSION: IMPOSSIBLE. (Aventures). Avec Barbara Bain et Martin Landau. (1 h.).

CBJET — THE MARY TYLER MOORE SHOW. (Comédie). "Son of 'But Seriously Folks'". — Un des anciens soupirants de Mary trouve du travail à la salle des nouvelles et essaie de raviver la vieille romance. REPRISE.

CFCF — HEADLINE HUNTERS. (Jeu). Anim.: Jim Perry.

WEZF — THE ANDY GRIFFITH SHOW. (Comédie).

19h30
CJPM — OSCAR ET FELIX. "Comment devient-on moine". Avec Jack Klugman et Tony Randall.

CBJET — CONSUMER'S COPE. (Information). Avec Kathy Keefler et Marc Côté.

CFCF — THE PATSY GALLANT SHOW. (Variétés). Inv.: Lenny Williams et Andrea True.

R.-Q. — CINE-MARDI: "L'ibis rouge". — Film français. 1975, réalisé par Jean-Pierre Mocky et interprété par Michel Simon, Michel Galabru, Michel Serrault, Jean Le Poulain, Evelyne Buyle, etc. Modeste employé timide et effacé, Jérémie traumatisé en son jeune âge par la vue d'une mouche posée sur la gorge

opulente et généreusement exhibe ce son professeur de piano, se défoule en étranglant des femmes à l'aide de son écharpe brodée d'un ibis. Jérémie, démasqué par Raymond, noue un pacte avec celui-ci et lui propose d'assassiner son épouse. Mais le dénouement de toute cette histoire est des plus inattendus... (film couleur, version originale).

WEZF — BEWITCHED. (Comédie).

20h00
CJPM — LE SAINT. (Aventures). "Mort naturelle". Avec Roger Moore. — Quatre directeurs d'un gros cartel d'affaires meurent à la suite de crises cardiaques. Drôle de coïncidence. LE SAINT entre en scène quand un cinquième directeur rencontre la mort de la même façon. (1 h.).

CKRS — CBJET — CJBR — LA SOIREE DU HOCKEY. Les demi-finales. Au réseau français: reporters: René Lecavalier, Richard Garneau et Lionel Duval.

CFCF — MCGOWAN AND CO. (Magazine).

WEZF — HAPPY DAYS. (Comédie). "Chachi's Inredo-Wax", avec Ron Howard, Henry Winkler et Tom Bosley. — Quant le cousin de Fonzie se fait attraper pour devenir vendeur de porte à porte d'une cure miracle qui s'avère être un attrape, ce dernier se promet de donner au fraudeur une leçon inoubliable.

20h30
CFCF — WEZF — LAVERNE AND SHIRLEY. (Comédie). "There's a Spy in my Beer", avec Penny Marshall et Cindy Williams. — Quand Laverne se rend compte que personne veut croire ce qu'elle affirme à propos d'un espion qui convoiterait une formule secrète à la brasserie Shutz, elle décide d'amener Shirley dans la chambre de cuvée, une bonne nuit pour l'aider à attraper l'espion.

21h00
CJPM — TETES D'AFFICHE. (Variétés). "Georges Guétary et Gilles Latalippe". (1 h.). REPRISE.

CFCF — MOVIE SPECIAL. PREMIERE MONDIALE. "A MAN CALLED INTROD" (2ième partie). — E.-U. 1979. Film d'espionnage avec David Niven, Michael York et Barbara Hershey. — Madeleine est torturée par les Allemands après avoir été découverte; Evan commence son entraînement avec l'espoir d'aller délivrer Madeleine; et Stephenson apprend avec joie l'entrée en guerre des Etats-Unis à la suite de Pearl Harbour. (2 h. 00). (Troisième partie demain, même heure). (Les émissions régulières sont retirées cette semaine).

WEZF — THREE'S COMPANY. (Comédie). "Jack Moves Out", avec Joyce DeWitt, John Ritter et Suzanne Somers. — Jack se fâche contre Janet et Chrissy et les quitte sur un coup de tête pour s'engager comme cuisinier chez le patron de Larry, M. Layton; mais il apprend vite que Madame Layton a une passion dévorante pour les arômes.

21h30
R.-Q. — LES PEINTRES NAIFS. "Les peintres naifs d'Italie".

WEZF — TAXI. (Comédie). "Hollywood Calling", avec Judd Hirsch. — Les chauffeurs de taxi nagent dans la gloire lorsqu'une compagnie cinématographique qui tourne un film sur leur métier transforme leur garage en un plateau de tournage.

22h00
CJPM — TIC TAC TOC. (Jeu).

WEZF — STARKY AND HUTCH. (Policier). "Starky vs Hutch", avec David Soul et Paul Michael Glaser. — Starky et Hutch veulent tous les deux conquérir une femme policière qui travaille avec eux; mais cette lutte entre les deux amis leur fait négliger leur poursuite d'un dangereux meurtrier. (1 h.).

22h30
CJPM — LES NOUVELLES TVA. "L'opinion de Jean-Guy Dubuc".

CKRS — CJBR — LE TELEJOURNAL.

23h00
CJPM — DERNIERE EDITION.
CBJET — CFCF — NEWS.
WEZF — THE MARY TYLER MOORE SHOW. (Comédie).

23h05
CKRS — AU FIL DE L'ACTUALITE.

23h10
CJPM — L'HOMME DE FER. (Policier). Avec Raymond Burr. (1 h.).

CKRS — CJBR — NOUVELLES DU SPORT.

23h20
CKRS — CINE-POLICIER: "Kamikaze x 27 (5) — Jap. 1970. Drame policier de Y. Noda avec Shin "Ichi Chiba, Ryoji Hayamu et Riokei Uchida. — Un jeune policier s'introduit dans un gang de trafiquants de drogue mais se fait enfin démasquer. — Prétexé à exploits acrobatiques. Beaucoup de mouvement et de dynamisme pour couvrir la confusion du scénario et l'in vraisemblance de l'ensemble. Interprétation neutre.

CJBR — RENCONTRES. Inv.: Monique Gilbert. Int.: Marcel Brisebois. Journaliste et mère de deux enfants, Monique Gilbert les élève dans une totale liberté religieuse. Elle vient de publier un livre d'initiation religieuse destiné aux enfants et intitulé "Il était plusieurs fois", dans lequel elle propose aux enfants une initiation à la culture religieuse judaïque, catholique, protestante et musulmane.

23h21
CFCF — PULSE. (Information).

23h27
CBJET — THE CITY TONIGHT. (Information).

23h30
WEZF — TUESDAY MOVIE OF THE WEEK. "Diamonds" (5) — Isr. 1975. Drame policier de M. Golan avec Robert Shaw, Richard Roundtree et Barbara Seagull. — Un diamantaire de Londres charge un habile perceur de coffres d'un vol au centre d'échanges de diamants à Tel-Aviv. — Recettes connues. Nombreux clichés. Mise en scène acceptable. Jeu souple des interprètes.

23h45
CBJET — THE WORLD AT WAR. (Documentaire). "Nemesis". — Vers la fin de la guerre, l'Allemagne ressemblait à un tas de fourmis qu'un géant aurait mis en pièces. Les prisonniers de guerre alliés étaient libérés de prison où les remplaçaient les prisonniers allemands. Hitler se retirait dans son blockhaus dans le sous-sol de Berlin pendant que l'artillerie soviétique ouvrait le feu sur la ville, le jour du 75ième anniversaire de naissance de Lénine, le 16 avril 1945. (1 h.). REPRISE.

23h50
CJBR — PROPOS ET CONFIDENCES. André Roussin se raconte. (1ère de 4). Le grand auteur dramatique français, quoique né à Marseille, est un causeur très parisien, à la fois disert et sobre, clair, précis, sachant capter et retenir l'attention.

00h00
CFCF — THE TWELVE MIDNIGHT MOVIE: "Play it as it Lays" (4) — E.-U. 1972. Drame psychologique de F. Perry avec Tuesday Weld, Anthony Perkins et Adam Roarke. — Les expériences pénibles d'une jeune vedette, épouse d'un réalisateur, menacent son équilibre mental. — Tableaux intéressants sur les milieux du cinéma. Bonne utilisation des retours en arrière. Interprétation prenante.

00h10
CJPM — HAWAII 5-0. (Policier). Avec Jack Lord et James McArthur.

00h20
CJBR — CINEMA: "Juliette et Juliette" (5) — Fr. 1973. Comédie de moeurs de R. Forlani avec Annie Girardot, Marlène Jobert et Pierre Richard. — Venant de milieux différents, deux femmes se rencontrent, sympathisent et fondent un magazine féministe. — Variations sur la condition féminine. Traitement un peu brouillon et superficiel. Jeu décontracté des vedettes. (1 h. 40).

MOTS CROISES
1- NELUMBO
2- ET-NOIR
3- GA-IN-L
4- U-VOILE
5- NEANT
6- D-I-ODE
7- OESTRUS

JEU DES 4 TRIANGLES.

JEU DES 3 LETTRES SEMBLABLES.
REP.: OSMONDE.

GRIFFONNAGE

JEU DES

4 TRIANGLES

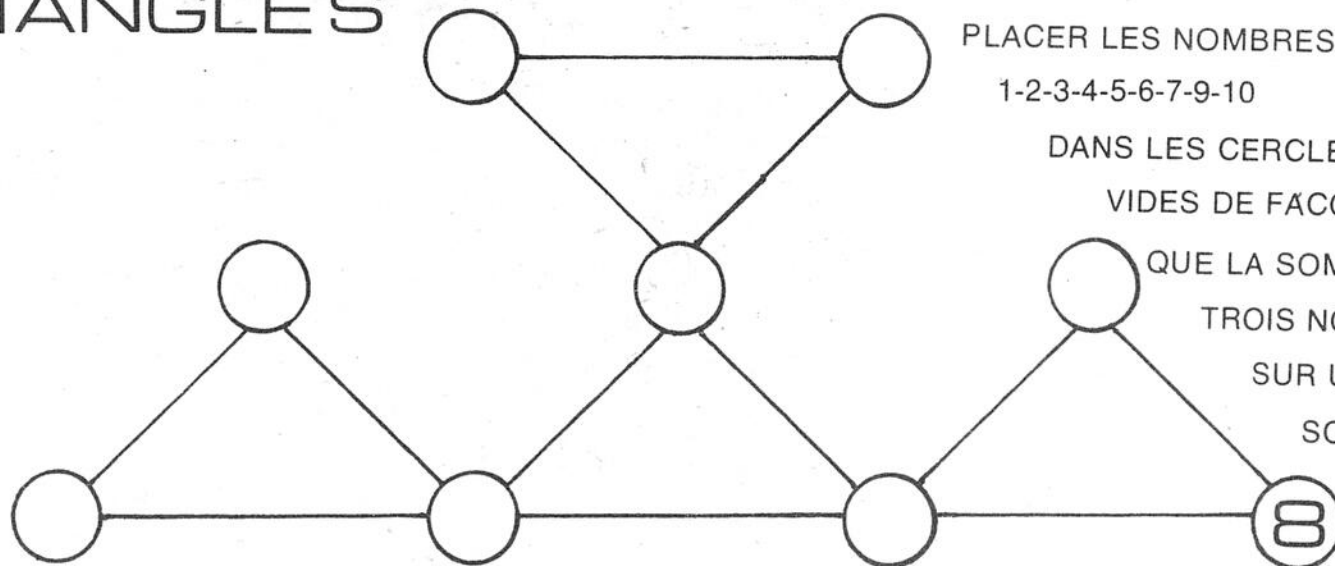

PLACER LES NOMBRES

1-2-3-4-5-6-7-9-10

DANS LES CERCLES

VIDES DE FAÇON À CE

QUE LA SOMME DES

TROIS NOMBRES

SUR UN TRIANGLE

SOIT ÉGALE À:

16.

MOTS CROISÉS

1 2 3 4 5 6 7

1							
2			■				
3			■				■
4		■					
5						■	■
6		■		■			
7							

HORIZONTALEMENT VERTICALEMENT

- | | |
|---|---|
| 1- Genre de nymphéacées dont une espèce est le lotus sacré des Hindous. | 1- N. m. (mot malais) érable originaire de l'Amérique du Nord. |
| 2- Conj. - Se dit de la couleur la plus obscure. | 2- Septième lettre de l'alphabet grec. |
| 3- Symbole chimique du gallium. - Symbole chimique de l'indium. | 3- N. m. plur. vallées très larges. |
| 4- Etoffe destinée à couvrir ou à protéger. | 4- Association ou combinaison de différentes choses de manière qu'elles ne forment plus qu'un tout. |
| 5- Rien; ce qui n'existe pas. | 5- Cuirassé de moyen tonnage. |
| 6- Chez les Anciens, tout poème destiné à être en musique. | 6- Symbole chimique du bismuth. - Part. pass. de devoir. |
| 7- Modification de la muqueuse de l'utérus, permettant la fixation de l'oeuf fécondé. | 7- Filet sous les oves d'un chapeau. - Prép., en matière de. |

SI TU TROUVES 3 LETTRES SEMBLABLES,

ENCERCLE-LES.

IL FAUT REFAIRE CETTE OPERATION JUSQU'À

CE QU'IL NE RESTE QUE 7 LETTRES NON

ENCERCLEES, QUI SE LISENT EN LIGNE.

H	O	S	K	V	U	R
P	V	T	Y	P	C	Y
F	B	A	R	M	O	N
G	L	U	F	Y	T	U
A	P	G	T	K	R	L
C	K	B	L	V	F	H
G	D	E	H	C	B	A

la griffe

Le QUOTIDIEN

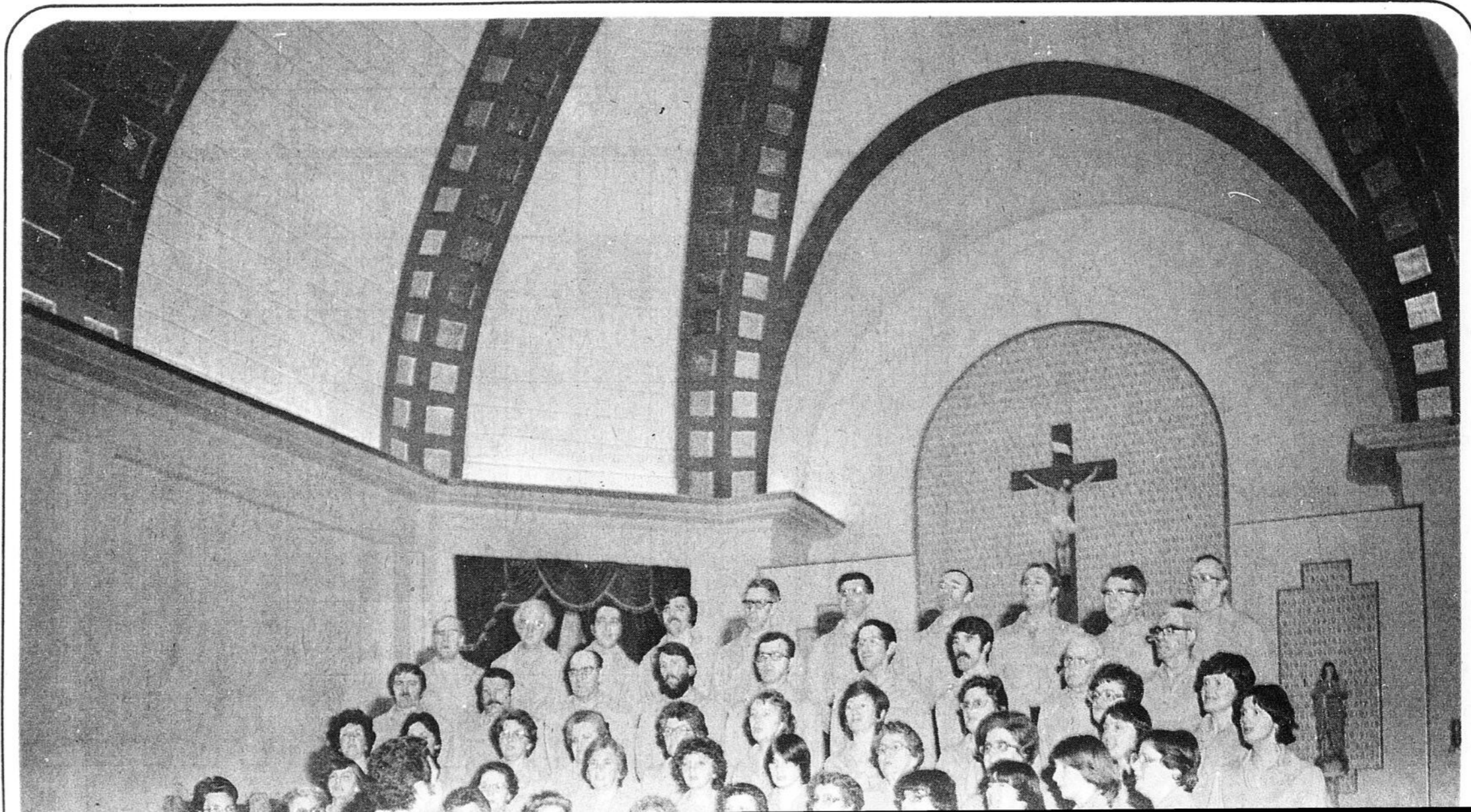



LA CHORALE SAINT-JACQUES D'ARVIDA



LES TRAVAUX D'ONCLE BRICO

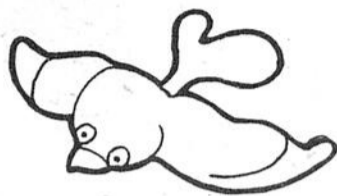
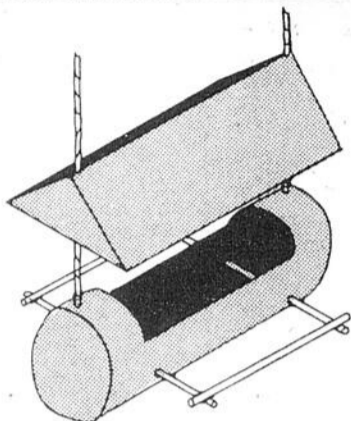

Projet No 31 Mangeoire d'oiseaux

VOICI UN DEUXIEME PROJET
DE MANGEOIRE D'OISEAUX.

- Matériel nécessaire:
- BOITE CYLINDRIQUE DE CARTON
 - CARTON DE BRICOLAGE
 - FICELLE
 - PAILLE DE PLASTIQUE

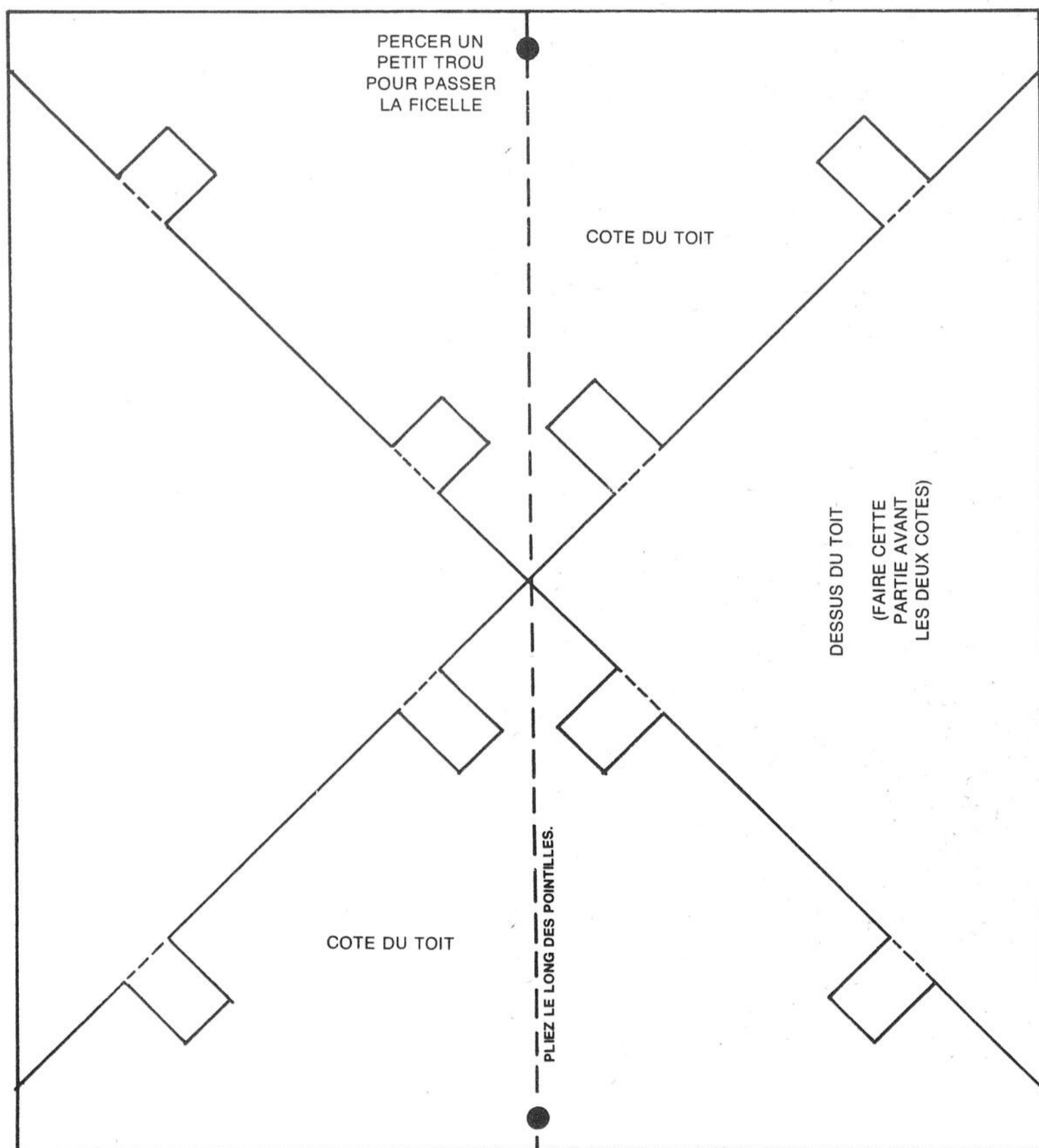

Découpe sur la boîte l'ouverture qui servira de mangeoire. Trace sur un carton le patron du toit de la mangeoire. Ensuite, découpe les 2 côtés sur un carton. Assemble comme illustré, passe les 2 ficelles. Ensuite, perce 4 petits trous qui serviront à recevoir les pailles. Si tu veux que la toiture résiste à la pluie, tu n'as qu'à le recouvrir avec du papier d'aluminium. Il ne te reste plus qu'à suspendre ta mangeoire à une corde à linge.

**La semaine
prochaine
nous
fabriquerons
un périscope**

6h00
CFCF — UNIVERSITY OF THE AIR. (Education).
WEZF — GOOD MORNING JESUS. (Religion). (1 h.).

6h30
CFCF — MORNING EXERCISES. (Education physique).

7h00
CFCF — CANADA A.M. (Information). (2 h.).
WEZF — GOOD MORNING AMERICA. (Information). (2 h.).

8h30
CKRS — DEMETAN, LA PETITE GRENOUILLE. (Enfants).

9h00
CKRS — CJBR — EN MOUVEMENT. (Education physique).
CBJET — A THOUGHT FOR TODAY. (Religion).
CFCF — ROMPER ROOM. (Enfants).
WEZF — PTL CLUB. (Religion). (2 h.).

9h05
CBJET — CBC GOOD MORNING.

9h15
CKRS — CJBR — L'EVANGILE EN PAPIER. "Guérison d'un paralytique". La vie de Jésus illustrée à l'aide de personnages animés en papier. Textes: Henriette Major.
CBJET — THE FRIENDLY GIANT. (Enfants).

9h30
CJPM — FANFAN DEDE. (Enfants).
CKRS — CJBR — PASSE-PARTOUT. (Enfants).
CFCF — WHAT'S COOKING. (Cuisine). On discute de la façon d'apprêter une dinde.

10h00
CJPM — LES SATELLIPOPETTES. (Enfants).
CKRS — CJBR — TAM-TAM. (Enfants).
CFCF — THE NEW ED ALLEN SHOW. (Education physique).

10h15
CJPM — DESSINS ANIMES.
CKRS — CJBR — YOU-HOU. (Enfants).

10h30
CJPM — A VOTRE SERVICE.
CKRS — CJBR — MAGAZINE-EXPRESS. "Périnatalité", Nicole Hébert-Marchand. Mécanisme de l'accouchement. La contraction, l'expulsion, la délivrance. "A votre santé", avec Louise Lambert-Lagacé.
CBJET — MR. DRESSUP. (Enfants).
CFCF — DEFINITION. (Jeu).
WEZF — LAVERNE AND SHIRLEY. (Comédie).

10h45
CJPM — BONJOUR MADAME. (Magazine).

11h00
CKRS — CJBR — LES TROUVAILLES DE CLEMENCE. (Magazine). Cuisine mini-budget: smoked-meat, avec Colette Frenette. Bricolage: cactus à attraper, avec Claude Paré.
CBJET — SESAME STREET. (Enfants). (1 h.).
CFCF — THE COMMUNITY. (Magazine).
WEZF — LAVERNE AND SHIRLEY. (Comédie).

11h30
CJPM — DU COQ A L'ANE. (Magazine).
CKRS — AU MILIEU DU JOUR. (1 h.).
CFCF — ROCKET ROBIN HOOD. (Enfants).
CJBR — DU SIMPLE AU MULTIPLE. (Information). "Cousu main". L'évolution de la mode vestimentaire au

Québec, du Régime français à aujourd'hui.
WEZF — FAMILY FEUD. (Jeu).
11h58
CBJET — CBC GOOD AFTERNOON.
12h00
CBJET — CAFE HIBOU. (Variétés).
CFCF — THE FLINTSTONES. (Des-sins animés).
CJBR — FIFI BRINDACIER. (Enfants). Avec Inger Nilsson.
WEZF — THE \$20,000 PYRAMID. (Jeu).
12h15
CJPM — NOUVELLES DU MIDI.
12h30
CJPM — A VOUS DE JOUER. (Jeu).
CKRS — CJBR — LES COQUELUCHES. (Variétés). Inv.: France Castel et Ginette Rivet. (1 h.).
CBJET — SEARCH FOR TOMORROW. (Téléroman).
CFCF — STREET TALK. (Interview). Les syndicats sont-ils trop puissants?
WEZF — RYAN'S HOPE. (Téléroman).
13h00
CJPM — PERSONNALITE. (Jeu).
CBJET — TODAY FROM ONTARIO. (Information). (1 h.).
CFCF — MCGOWAN AND CO. (Magazine).
R.-Q. — PERIODE DE QUESTIONS. "A l'Assemblée nationale".
WEZF — ALL MY CHILDREN. (Téléroman). (1 h.).
13h30
CJPM — CINEMA. "Aventure en Floride". (5). (Flipper) — E.-U. 1963. Film d'aventures de J.-B. Clark avec Luke Halpin, Chuck Connors et Kathleen McGuire. — Un enfant s'attache à un dauphin qu'il a secouru et ramené dans un bassin naturel appartenant à la maison familiale. — Belles photos. Cétacé bien dressé. Spectacle charmant dans l'ensemble. Interprétation sans apprêts. — E. (2 h.).
CKRS — CJBR — LE TELEJOURNAL.
CFCF — THE ALAN HAMEL SHOW. (Variétés). (1 h.).
13h35
CKRS — CJBR — FEMME D'AUJOURD'HUI. (Information).
14h00
CBJET — THE EDGE OF NIGHT. (Téléroman).
R.-Q. — CINE-MARDI. "L'ibis rouge". — Film français, 1975, réalisé par Jean-Pierre Mocky et interprété par Michel Simon, Michel Galabru, Michel Serrault, Jean Le Poulain, Evelyne Buyle, etc. Modeste employé timide et effacé, Jérémie traumatisé en son jeune âge par la vue d'une mouche posée sur la gorge opulente et généreusement exhibé de son professeur de piano, se défoule en étranglant des femmes à l'aide de son écharpe brodée d'un ibis. Jérémie, démasqué par Raymond, noue un pacte avec celui-ci et lui propose d'assassiner son épouse. Mais, le dénouement de toute cette histoire est des plus inattendus... (film couleuvre, version originale).
WEZF — ONE LIFE TO LIVE. (Téléroman). (1 h.).
14h30
CKRS — CJBR — LE TEMPS DE VIVRE. Anim.: Pierre Paquette. Inv.: le Club de l'âge d'or de Ste-Françoise-de-Lotbinière, Mme Berthe Guillemette, institutrice nous parle de sa jeunesse. M. Alphonse Caron nous parle de la confection des fours à pain. M. Herman Hébert nous présente des objets anciens. Partie musicale: MM. Armand Demers, Alphonse Caron et Mme Monique Demers. (1 h. 30).
CBJET — 30 FROM OTTAWA. (Information).

CFCF — ANOTHER WORLD. (Téléroman).
15h00
CBJET — THE BOB McLEAN SHOW. (Magazine). (1 h.).
WEZF — GENERAL HOSPITAL. (Téléroman). (1 h.).
15h30
CJPM — DESSINS ANIMES.
16h00
CJPM — LE MONDE DE MONSIEUR TRANQUILLE. (Enfants).
CKRS — CJBR — BOBINO. (Enfants).
CBJET — SHERLOCK HOLMES. (Policier). "Case of Harry Crocker". REPRISE.
CFCF — THE MAD DASH. (Jeu).
R.-Q. — LES PEINTRES NAIFS. "Les peintres naïfs de l'Italie".
WEZF — THE EDGE OF NIGHT. (Téléroman).
16h30
CJPM — LES TANNANTS. (Variétés). (1 h.).
CKRS — CJBR — LE GRENIER. (Enfants). Avec Yvon Bouchard, Robert Duparc, Jacques L'Heureux, Hélène Loisel, Gérard Poirier et Marielle Bernard.
CBJET — NFB FILM CAN. "Blowhard". — Un parabole sur l'exploitation de nos ressources naturelles non renouvelables. ET: "Bate's Car: Sweet As A Nut". — Une rencontre avec un inventeur à la fois très pratique, bricoleur et rêveur, dont la découverte est bien réelle; un substitut à l'essence. Le film montre comment M. Bate transforme le fumier en un gaz méthane assez puissant pour faire avancer sa voiture.
CFCF — FAMILY FEUD. (Jeu).
WEZF — THE ABC AFTER-SCHOOL SPECIAL. "The Seven Wishes of a Rich Kid", avec Robbie Rist. — Un jeune riche ne parvient pas à acheter ce qu'il désire vraiment, il doit s'en remettre à Butterfly McQueen pour voir son vœu exaucé. (1 h.). (Au 8b, Gomer Pyle et Get Smart retirées de l'horaire).
CFCF — FAMILY FEUD. (Jeu).
WEZF — THE ABC AFTER-SCHOOL SPECIAL. "The Seven Wishes of a Rich Kid", avec Robbie Rist. — Un jeune riche ne parvient pas à acheter ce qu'il désire vraiment, il doit s'en remettre à Butterfly McQueen pour voir son vœu exaucé. (1 h.). (Au 8b, Gomer Pyle et Get Smart retirées de l'horaire).
17h00
CKRS — CINEMA DE 5 HEURES. "L'or de Mackenna". Suite de mardi, même heure. (1 h. 45).
CBJET — THE PARTRIDGE FAMILY. (Comédie). "Keith and Laurebelle". — Afin de rendre une fille jalouse, Keith fait passer Laurie pour sa petite amie, une sudiste qu'il nomme Laurebelle Culpepper! REPRISE.
CFCF — THE PRICE IS RIGHT. (Jeu). (1 h.).
CJBR — L'HEURE DE POINTE. (Magazine). Chronique du mercredi: le théâtre, avec Michelle Talbot. Inv.: Michel Cardou. (1 h.).
17h30
CJPM — PARLE PARLE, JASE JASE. (1 h.).
CBJET — ALL IN THE FAMILY. (Comédie). "Mike and Gloria Meet". — Mike et Gloria se rappellent les circonstances de leur première rencontre. REPRISE.
WEZF — THE MERV GRIFFIN SHOW. (Variétés). Emission en cours.
18h00
CBJET — CFCF — NEWS. (1 h.). (1 h. 30 au 3).
CJBR — CE SOIR. (Information).
WEZF — NEWS.
18h30
CJPM — STUDIO SIX. (Information).
CJBR — CE SOIR REGIONAL. (Information).
R.-Q. — PERIODES DE QUESTIONS. "A l'Assemblée nationale".
WEZF — THE HOLLYWOOD SQUARES. (Jeu).
18h45
CKRS — TELEJOURNAL.

18h55
CJBR — NOUVELLES DU SPORT.
19h00
CJPM — DROLE DE MONDE. (Comédie). "Yvon Deschamps". Avec Janine Sutto, Jean-Louis Millette et Yvon Deschamps. — Justine et Thérèse sont vexées, Rosaire et Conrad, trop occupés ne disposent plus de temps libre pour les sortir. Il ne leur reste plus qu'une solution: s'occuper elles aussi, à temps plein. — Pierre Laroche a engagé un peintre, Zénon Lavigreur, le parfait sosie d'Yvon Deschamps.
CKRS — AU NOM DE LA LOI. (Aventures).
CBJET — THE MARY TYLER MOORE SHOW. (Comédie). "Lou's First Date". — Mary promet à Lou de lui trouver une compagne pour un important banquet, son premier depuis que sa femme l'a laissé. REPRISE.
CFCF — EIGHT IS ENOUGH. (Comédie). Avec Dick Van Patten et Betty Buckley. (Par exception, 2 h.).
CJBR — SUR LA COTE DU PACIFIQUE. (Aventures). "La vieille carte indienne". Avec Bruno Gerussi, Rae Brown, Robert Clothier et Juliet Randal. Relic prend possession du Perséphone, alors que Jessie et Uwe s'adonnaient à la chasse aux trésors sous-marins. De retour au quai, Relic a une altercation avec Nick. Suite à cette dispute, Nick se retrouve en prison.
WEZF — THE ANDY GRIFFITH SHOW. (Comédie).
19h30
CJPM — LA PETITE MAISON DANS LA PRAIRIE. (Drame). "L'homme le plus riche du village". Avec Michael Landon et Melissa Gilbert. — Une firme industrielle qui doit un certain montant d'argent à Charles Ingalls fait faillite. Complètement démuné, ce dernier, pour subvenir aux besoins de sa famille, se voit forcé d'accomplir toutes les tâches ingrates qu'il peut trouver. (1 h.).
CKRS — CJBR — SOUS LE SIGNE DU LION. (Téléroman).
CBJET — THE MUPPET SHOW. (Variétés). Inv. aux 4b, 5n, 6n: Raquel Welch. REPRISE.
R.-Q. — GUERRE ET PAIX. "Borodino".
WEZF — BEWITCHED. (Comédie).
20h00
CKRS — CJBR — GRAND-PAPA. (Téléroman). Avec Jean Lajeunesse, Albert Millaire, Marcel Sabourin, Rita Lafontaine, Elsa Lessonini, Pierre Dufresne, Juliette Huot, Amulette Garneau et Patricia Nolin. Martin, Raoul et Martine essaient de discuter calmement à propos de leurs divorces.
CBJET — MORK AND MINDY. (Comédie). Avec Pam Dawber et Robin Williams.
WEZF — EIGHT IS ENOUGH. (Comédie). "Marriage and Other Flights of Fancy", avec Dick Van Patten et Betty Buckley. — Malgré les inquiétudes de sa famille et les objections de son père, David Bradford s'engage dans une équipée de cross-country avec une très belle fille qui est la meilleure amie de sa fiancée. (Par exception, 2 h.).
20h30
CJPM — CINEMA SUR DEMANDE. "Le cher disparu". (4). (The Lovel One) —
CKRS — CJBR — JAMAIS DEUX SANS TOI. (Téléroman). Avec Angèle Coutu, Jean Besré et Margot Campbell. — Rémi trouve un billet doux dans la poche de son veston et se méprend sur l'auteur de ce billet. REPRISE.
CBJET — THE MARY TYLER MOORE HOUR. SPECIAL. Inv.: Al London. (1 h.).
21h00
CKRS — CJBR — A CAUSE DE MON ONCLE. Avec Maurice Beaupré, Andrée Boucher et Monique Joly.
CFCF — MOVIE SPECIAL. PREMIERE MONDIALE. "A Man Called Intrepid". Dernière.
R.-Q. — LA COURTEPOINTE. "tère de trois émissions".

21h30
CKRS — CJBR — POLITIQUE FEDERALE. Partis: Libéral, Conservateur et NPD.
CBJET — FREETIME POLITICAL TELECAST. SPECIAL.
R.-Q. — BABILLART. "Magazine culturel".
22h00
CJPM — INDISCRETION D'UNE CAMERA. André Robert visite Janette Bertrand et Jean Lajeunesse.
CKRS — LES HOMMES-VOLANTS. (Aventures).
CBJET — THE ROPERS. (Comédie). "Your Money Or Your Life", avec Audra Lindley et Norman Fell. — Stanley partage le bain-tourbillon communautaire avec des belles filles en bikini, ce qui fait bouillir sa femme.
CJBR — L'ENFANCE A VIVRE. (Information). "Ecoute... je te parle". L'acquisition du langage. Inv.: le Dr Alfred Tomatis, spécialiste en audiopsychophonologie, auteur de "l'Oreille et la vie", et Mme Huguette Caglar, psychanalyste et professeur d'orthopédagogie à l'Université de Montréal. Rech.: Nicole Gilbert-Champagne et Pauline Langlais. Int.: Pauline Langlais.
R.-Q. — FAIRE ET DEFAIRE. "Si tous les anchois du Pérou".
WEZF — VEGAS. (Policier). Voir 8w, 13b, dimanche 9h00 p.m. (1 h.).
22h30
CJPM — LES NOUVELLES TVA. "L'opinion de Normand Girard".
CKRS — CJBR — LE TELEJOURNAL.
CBJET — THE WATSON REPORT. (Information). Anim.: Patrick Watson.
23h00
CJPM — DERNIERE EDITION.
CBJET — CFCF — NEWS.
WEZF — THE MARY TYLER MOORE SHOW. (Comédie).
23h05
CKRS — AU FIL DE L'ACTUALITE.
23h10
CJPM — FIN DE SOIREE. "Petit guide pour un mari volage".
CKRS — CJBR — NOUVELLES DU SPORT.
23h20
CKRS — CJBR — REFLETS D'UN PAYS. De Rimouski. "La créativité au Bas-St-Laurent".
11h21
CFCF — PULSE. (Information).
23h27
CBJET — THE CITY TONIGHT. (Information).
23h30
WEZF — POLICE WOMAN. (Policier). "Trial by Prejudice". Avec Angie Dickinson et Earl Holliman. REPRISE. (1 h.).
23h45
CBJET — WESTERN ROUNDUP. "Law and Order". (5) — E.-U. 1953. Western de N. Juran, avec Ronald Reagan, Dorothy Malone et Preston Foster. — Un ancien shérif et ses deux frères s'opposent aux menées d'un chef de bande. — Sujet conventionnel traité avec un certain allant.
00h00
CFCF — THE TWELVE MIDNIGHT MOVIE. "The Journey". (4)
00h10
CJPM — LES INCORRUPTIBLES. (Policier). Avec Robert Stack.
00h20
CINEMA.
CKRS — CJBR — CINEMA. "L'escapade". (4)
00h30
WEZF — MANNIX. (Policier). "Gomes Up Rose", avec Mike Connors et Sheree North. — Une femme tente d'échapper à son mari. REPRISE.

MESSAGERIE
illeneuve

DEMENAGEMENT
ET LIVRAISON GENERALE

237, COLBERT, JONQUIERE
Téls: 547-9919 — 547-9990

6h00
CFCF — UNIVERSITY OF THE AIR. (Education).
WEZF — GOOD MORNING JESUS. (Religion). (1 h.).

6h30
CFCF — MORNING EXERCISES. (Education physique).

7h00
CFCF — CANADA A.M. (Information). (2 h.).
WEZF — GOOD MORNING AMERICA. (Information). (2 h.).

8h30
CKRS — PRINCE NOIR. (Aventures).

9h00
CKRS — CJBR — EN MOUVEMENT. (Education physique).
CBJET — A THOUGHT FOR TODAY. (Religion).
CFCF — ROMPER ROOM. (Enfants).
WEZF — PTL CLUB. (Religion). (2 h.).

9h05
CBJET — CBC GOOD MORNING.

9h15
CKRS — CJBR — LES ORALIENS. (Enfants).
CBJET — THE FRIENDLY GIANT. (Enfants).

9h30
CJPM — FANFANDEDE. (Enfants).
CKRS — CJBR — PASSEPARTOUT. (Enfants).
CBJET — QUEBEC SCHOOL TE-LECAST. (Education). (1 h.).
CFCF — WHAT'S COOKING. (Cuisine). "Island Skillet Dinner with Oriental Sauce" et "Turkey Casserole".

10h00
CJPM — LES SATELLIPEPITES. (Enfants).
CKRS — CJBR — ANIMAGERIE. (Enfants).
CFCF — THE NEW ED ALLEN SHOW. (Education physique).

10h15
CJPM — DESSINS ANIMES.
CKRS — CJBR — MINUTE MOUMOUTE. (Enfants).

10h30
CJPM — A VOTRE SERVICE.
CKRS — CJBR — MAGAZINE-EXPRESS. "Ar leant". Email sur cuire: difficultés de fabrication; application de la poudre, de la colle, de l'émail; cuisson. "Référence-express". INCA. "Histoire de touristes": Calgary et Heritage Park, avec Pierre Vincent.

10h45
CBJET — MR. DRESSUP. (Enfants).
CFCF — DEFINITION. (Jeu).

10h55
CJPM — BONJOUR MADAME. (Magazine).

11h00
CKRS — CJBR — LES TROUVAILLES DE CLEMENCE. (Magazine). Soins beauté: lotion astringente et lotion à la lime, avec Louise Latraverse. Bricolage: lampe peinte, avec Josée Di Stasio. Concours: le dessin de Clémence.

11h05
CBJET — SESAME STREET. (Enfants). (1 h.).
CFCF — THE COMMUNITY. (Magazine).
WEZF — LAVERNE AND SHIRLEY. (Comédie).

11h30
CJPM — DU COQ A L'ANE. (Magazine).
CKRS — AU MILIEU DU JOUR. (1 h.).
CFCF — ROCKET ROBIN HOOD. (Enfants).

11h35
CJBR — ACTION SANTE. (Documentaire). "La femme". Vingt-cinq millions d'Américains doivent consulter le médecin à cause de maux de dos dus à des postures inappropriées durant leurs heures de travail. Pour remédier à un tel état, plusieurs femmes pratiquent le conditionnement physique dans des centres spécialisés.
WEZF — FAMILY FEUD. (Jeu).

11h58
CBJET — CBC GOOD AFTERNOON.

12h00
CBJET — CAFE HIBOU. (Variétés).
CFCF — THE FLINTSTONES. (Des-sins animés).
CJBR — DEMETAN, LA PETITE GRENOUILLE. (Enfants).
WEZF — THE \$20,000 PYRAMID. (Jeu).

12h15
CJPM — NOUVELLES DU MIDI.

12h30
CJPM — A VOUS DE JOUER. (Jeu).
CKRS — CJBR — LES COQUELUCHES. (Variétés). Inv.: Marc-Yvan Coulombe, Alain Dorval, Jean-Pierre Manseau, Robert Bonin et Denise Parent. (1 h.).
CBJET — SEARCH FOR TOMORROW. (Téléroman).
CFCF — STREET TALK. (Interview). La religion est-elle un soutien moral?
WEZF — RYAN'S HOPE. (Téléroman).

13h00
CJPM — PERSONNALITE. (Jeu).
CBJET — TODAY FROM THE WEST. (Information). (1 h.).
CFCF — MCGOWAN AND CO. (Magazine).
R.-Q. — PERIODE DE QUESTIONS. "A l'Assemblée nationale".
WEZF — ALL MY CHILDREN. (Téléroman). (1 h.).

13h30
CJPM — CINEMA. "La nuit est mon ennemie" (Libel) (4) — G.-B. 1959. Drame psychologique de A. Asquith avec Dirk Bogarde, Olivia de Havilland et Paul Massie. — Un aristocrate frappé d'amnésie partielle est accusé d'être un imposteur. — Intrigue bien conduite. Mise en scène soignée. Suspense soutenu. Bons interprètes. — A. (2 h.).
CKRS — CJBR — LE TELE-JOURNAL.
CFCF — THE ALAN HAMEL SHOW. (Variétés). (1 h.).

13h35
CKRS — CJBR — FEMME D'AUJOURD'HUI. (Information). "La clinique de la douleur de l'Hôtel-Dieu de Montréal". Centre où plusieurs chercheurs tentent d'apporter un soulagement à la douleur chronique. Des témoignages de médecins et de patients nous aident à comprendre les divers types de douleurs. Inv.: les Drs Gérard Migneault, anesthésiste, et Robert Duguay, psychiatre, qui animent la clinique de l'Hôtel-Dieu. Rech. et int.: France Nadeau.

14h00
CBJET — THE EDGE OF NIGHT. (Téléroman).
R.-Q. — GUERRE ET PAIX.
WEZF — ONE LIFE TO LIVE. (Téléroman). (1 h.).

14h30
CKRS — CJBR — CINEMA. "La présence des extra-terrestres" (5) — All. 1970. Documentaire de H. Reinl. — Illustrations d'une hypothèse voulant que la terre ait reçu à travers son histoire, la visite d'êtres venus d'autres planètes. — Intéressant assemblage. Applications souvent forcées. Réalisation d'une honnêteté moyenne. (1 h. 30).
CBJET — 30 FROM TORONTO. (Information).
CFCF — ANOTHER WORLD. (Téléroman). (1 h. 30).

15h00
CBJET — THE BOB McLEAN SHOW. (Magazine). (1 h.).
WEZF — GENERAL HOSPITAL. (Téléroman). (1 h.).

15h30
CJPM — LES CADETS DE LA FORET. (Enfants). Avec Michael Zenon et Graydon Gould.
R.-Q. — LA COURTEPOINTE. "lère de trois émissions".

16h00
CJPM — LE MONDE DE MONSIEUR TRANQUILLE. (Enfants).
CKRS — CJBR — BOBINO. (Enfants).
CBJET — SHERLOCK HOLMES. (Policier). "Imposter Mystery". RE-PRISE.

CFCF — THE MAD DASH. (Jeu).
R.-Q. — BABILLART. "Magazine culturel".
WEZF — THE EDGE OF NIGHT. (Téléroman).

16h30
CJPM — LES TANNANTS. (Variétés). (1 h.).
CKRS — CJBR — POP-CITROUILLE. (Enfants). Chansons, mini-comédies et marionnettes. Avec André Cartier, Denyse Chartier, Michèle Deslauriers, Reynald Bouchard, Ghislain Tremblay, Suzanne Garceau et Angela Laurier. Musiciens: Denis Larochelle, Mario Bruno, Céline Prévost et Gaston Brisson.
CBJET — WHAT'S NEW. (Enfants).
CFCF — FAMILY FEUD. (Jeu).
R.-Q. — FAIRE ET DEFAIRE. "Si tous les anchois du Pérou".
WEZF — THE MERV GRIFFIN SHOW. (Variétés). (1 h. 30).

17h00
CKRS — CINEMA DE 5 HEURES. "La grosse pagaille". (5). — It. 1967. Comédie bouffe de Steno avec Francis Blanche, Rita Pavone et Mario Girotti. — La Gestapo voulant s'emparer de son invention, un jeune savant fuit en compagnie de sa propriétaire et d'un aviateur américain. — Rythme enjoué. Situations invraisemblables. Esprit peu raffiné. Ensemble cocasse et empreint de bonne humeur. F. Blanche égal à lui-même. — E. (1 h. 45).
CBJET — THE PARTRIDGE FAMILY. (Comédie). "Morning Becomes Electric". — Les Partridge sont choisis pour famille modèle dans un effort gouvernemental pour montrer au public comment il est facile d'économiser l'électricité. REPRISE.
CFCF — THE PRICE IS RIGHT. (Jeu). (1 h.).
CJBR — L'HEURE DE POINTE. (Magazine). Chroniques du jeudi: le tourisme, avec Normand Cazalais et les petits spectacles, avec Francine Grimaldi. Inv.: Michel McClean. La troupe d'Eddy Toussaint et Myriam Dorismé. (1 h.).

17h30
CJPM — PARLE PARLE, JASE JASE. (1 h.).
CBJET — ALL IN THE FAMILY. (Comédie).

18h00
CBJET — CFCF — NEWS.
CJBR — CE SOIR. (Information).
WEZF — NEWS.

18h30
CJPM — STUDIO SIX. (Information).
CJBR — CE SOIR REGIONAL. (Information).
R.-Q. — PERIODE DE QUESTIONS. "A l'Assemblée nationale".
WEZF — THE HOLLYWOOD SQUARES. (Jeu).

18h45
CKRS — TELEJOURNAL.

18h55
CJBR — NOUVELLES DU SPORT.

19h00
CJPM — QUI DIT VRAI. (Jeu). Anim.: Claude Boulard. Panel: Louise Deschâtelets, Madeleine Touchette et Richard Niquette.
CKRS — NANNY. (Comédie). Avec Juliet Mills et Richard Long.
CBJET — THE MARY TYLER MOORE SHOW. (Comédie). "Love Blooms at Hemples". — Rhoda est amoureuse du propriétaire du magasin Hemples mais elle ignore ses sentiments pour elle. REPRISE.
CFCF — ANGIE. (Comédie). Avec Donna Pescow.
CJBR — GENIES EN HERBE. (Jeu). Anim.: Marc Fillion. Finales de Québec.
WEZF — THE ANDY GRIFFITH SHOW. (Comédie).

19h30
CJPM — MONSIEUR POINTU S.V.P. (Variétés). Avec Monsieur Pointu (Paul Cormier) et André Lejeune. Dir. mus.: Gerry DeVilliers. Accordéoniste: Denis Côté. Inv.: Oscar Morin, Bob Vaillancourt, violoncelle, Louise Gravel et Louise Lepage, les deux finalistes du concours de gigou.
CKRS — CJBR — DU TAC AU TAC. (Comédie). "La guerre des étoiles". Avec Michel Forget, Roger Lebel, Jean-

Pierre Chartrand, Anouk Simard, Christiane Pasquier, Nicole Fillion, Marthe Choquette, Normand Chouinard et André Montmorency. — Un spécialiste en Ovnis vient bouleverser les employés et leurs familles qui manifestent un intérêt soudain pour l'Ovni.
CFCF — STARS ON ICE. (Variétés). Anim.: Alex Trebek. Inv.: Suzanne Russell, Barbara Underhill et Paul Martini, Irene et Harold Avery, Manuel Del Toro et Mary McGregor.
R.-Q. — MANGER COMME DU MONDE. "Les caprices du préscolaire s'expliquent...".
WEZF — BEWITCHED. (Comédie).

20h00
CJPM — JEUDI 20H00. "Un officier de police sans importance" (5) — Fr. 1972. Drame policier de J. Larriaga avec Marc Porel, Charles Denner et Robert Hossein. — Trois jeunes gens enlèvent un policier qu'ils veulent échanger contre un cambrioleur qui vient d'être arrêté. — Recherche insatisfaisante d'originalité. Intrigue assez bien conduite. Réalisation honnête. Jeu inégal des interprètes. (2 h.).
CKRS — CJBR — CBJET — LA SOREE DU HOCKEY. Les demi-finales. Reporters, au réseau français: René Lecavalier, Gilles Tremblay, Richard Garneau et Lionel Duval.
CFCF — TIME EXPRESS. (Aventures). Avec Vincent Price, Robert Hooks et Vic Tayback. — Un ex-policier handicapé qui veut rouvrir une enquête qu'il a menée il y a quelques années et un cow-boy de rodéo qui veut retrouver sa petite fille de dix ans qu'il a perdue montent à bord du Time Express et voyagent dans le passé. (1 h.).
R.-Q. — LAISSEZ-PASSER. "Le Mozambique".
WEZF — MORK AND MINDY. (Comédie). "Mork's Best Friend", avec Robin Williams et Pam Dawber. — Mork est très content de son nouvel animal domestique, une minuscule chenille qu'il a surnommée Bob; mais un jour, il trouve celle-ci apparemment sans vie, ce qui l'attriste beaucoup, jusqu'à ce qu'il voit la belle surprise que Mère Nature lui a réservé.

21h00
CFCF — LIVE IT UP. (Information). Anim.: Jack McGraw. — Quels sont les moyens de combattre le viol et sont-ils efficaces? Un test pour savoir si votre enfant de 12 ans est en bonne condition physique; et pourquoi chacun devrait avoir un détecteur de fumée.
R.-Q. — CINEMA ONF. "Spécial Jacques Godbout". Jacques Godbout, cinéaste et écrivain parle des films qu'il a tournés pour l'ONF. Nous pouvons y voir quelques extraits de "IXE 13", Le monde va nous prendre pour des sauvages, A St-Henri le 5 septembre, Fabienne sans son Jules, Kid Sentiment? Les troubles à Johnny, Aimez-vous les chiens, L'invasion 1775... 1975, La gammick, Derrière l'image. Animation Claude Jutra.
WEZF — BARNEY MILLER. (Comédie). Avec Hal Linden et Max Gail.

21h30
CFCF — SOAP. (Comédie). Avec Diana Canova, Katherine Helmond et Cathryn Dawn. — Chester revient à la maison sans mémoire; Jodie laisse Dennis avec des souvenirs amers; Corinne dit à Jessica qu'elle est enceinte et Burt s'imaginer que Mary est amoureuse de son professeur.
WEZF — CARTER COUNTRY. (Comédie). "The Big Move". Première de deux parties avec Victor French et Kene Holliday. — Tout Clinton Corner est excité par les rumeurs qui courent sur le mariage éventuel du sergent Curtis Baker et Lucille Banks.

22h00
CJPM — REGARDS SUR LE MONDE. Anim.: Gilles Deschênes.
CFCF — BARNABY JONES. (Policier). Avec Buddy Ebsen, Lee Meriwether et Mark Shera. — J. R. devient la cible d'un tueur déséquilibré lorsqu'il enquête sur la disparition mystérieuse d'un agent d'immeubles. (1 h.). REPRISE.
WEZF — FAMILY. (Drame). "Going Straight", avec Sada Thompson et James Broderick. — Willie engage une ancienne prostituée comme secrétaire afin de lui donner une chance de se refaire une nouvelle vie. Mais son patron la reconnaît à cause d'une ancienne "rencontre" et essaie de profiter d'elle. (1 h.).

22h30
CJPM — LES NOUVELLES TVA. "L'opinion de Claude Beauchamp".

CKRS — CJBR — LE TELE-JOURNAL.

23h00
CJPM — DERNIERE EDITION.
CBJET — CFCF — NEWS.
WEZF — THE MARY TYLER MOORE SHOW. (Comédie).

23h05
CKRS — AU FIL DE L'ACTUALITE.

23h10
CJPM — FIN DE SOIREE. "Escadrille panthère" (Men of the Fighting Lady) (4) — E.-U. 1954. Drame de guerre de A. Marton avec Van Johnson, Walter Pidgeon et Deway Martin. — Les exploits d'une escadrille d'avions américains durant la guerre de Corée. — Scénario sobre et concis. Mise en scène soignée. Montage habile.

23h15
CKRS — CJBR — NOUVELLES DU SPORT.

23h20
CKRS — CINEMA. "Pierre et Sabine" (6) — All. 1968. Drame psychologique de A. Rieger avec Hans-Dieter Schwartz, Ingeborg Schoener et Claus Ringer. — Les expériences sentimentales de trois frères. — Mélange de fiction et de didactisme. Ensemble nettement artificiel.

23h25
CJBR — TELE-SELECTION. "Enquête à Naples" (The Naples Beat) (5) — E.-U. 1972. Drame policier de B. Sagal avec Richard Widmark, Rossano Brazzi et Raf Vallone. — Un policier new-yorkais se rend à Naples pour en ramener un gangster qui s'est offert à témoigner à une enquête sur le crime organisé. — Episode de la série "Madigan". Accent mis sur l'action. Bonne utilisation de la couleur locale. Jeu vigoureux de Widmark. (1 h. 20).

23h31
CFCF — PULSE. (Information).

23h27
CBJET — THE CITY TONIGHT. (Information).

23h30
WEZF — STARKY AND HUTCH. (Policier). "Deckwatch", avec David Soul et Paul Michael Glaser. — Hutch risque sa vie en se faisant passer pour un médecin afin de soigner un matelot armé d'un pistolet qui est blessé et qui continue à menacer de tuer ses deux otages. (1 h.). REPRISE.

23h45
CBJET — LIFE AT STAKE. (Documentaire). "The Train that Never Arrived". — En décembre 1975, sept terroristes Sud-Moluquois s'emparaient d'un train en Hollande dans le but de renforcer leurs protestations contre l'incorporation de leur île à l'Indonésie en 1949. Les passagers ont été gardés en otage pendant 13 jours et deux d'entre eux trouvèrent la mort en plus du conducteur de train. Dernière. (1 h.).

00h00
CFCF — THE TWELVE MIDNIGHT MOVIE. "The Decester" (4) — It. 1970. Western de B. Kennedy avec Bekim Fehmiu, Richard Crenna et John Huston. — Un ancien officier de cavalerie conduit au Mexique des hommes chargés de détruire le repaire d'un groupe d'Appaches. — Rythmes soutenus. Mise en scène vigoureuse. Personnages tracés à gros traits.

00h30
WEZF — MANNIX. (Policier). "The Solid Gold Web", avec Mike Connors et Gail Fisher. — La fille d'un puissant éditeur de journaux est impliquée dans une affaire d'intrigue politique et de meurtre. REPRISE.

00h40
CJBR — CINEMA. "L'homme des hautes plaines" (High Plains Drifter) (4) — E.-U. 1973. Western réalisé et interprété par Clint Eastwood avec Walter Barnes et Verna Bloom. — Un homme consent à assumer la protection du village de Lago mais impose aux villageois des conditions excentriques. — Western teinté de fantastique. Mouvement ample, mesuré et implacable. Touches originales. (1 h. 45).

Vendredi, 11 mai
6h00

CFCF — UNIVERSITY OF THE AIR. (Education).
WEZF — GOOD MORNING JESUS. (Religion). (1 h.).

6h30
CFCF — MORNING EXERCISES. (Education physique).

7h00
CFCF — CANADA A.M. (Information). (2 h.).
WEZF — GOOD MORNING AMERICA. (Information). (2 h.).

8h30
CKRS — LES TRAVAUX D'HERCULE JONSSON.

9h00
CKRS — CJBR — EN MOUVEMENT. (Education physique).
CBJET — A THOUGHT FOR TODAY. (Religion).

CFCF — ROMPER ROOM. (Enfants).
WEZF — PTL CLUB. (Religion). (2 h.).

9h05
CBJET — CBC GOOD MORNING.

9h15
CKRS — CJBR — LES 100 TOURS DE CENTOUR. (Enfants).
CBJET — THE FRIENDLY GIANT. (Enfants).

9h30
CJPM — FANFAN DEDE. (Enfants).
CKRS — CJBR — PASSEPARTOUT. (Enfants).

9h30
CBJET — QUEBEC SCHOOL TELECAST. (Education).
CFCF — WHAT'S COOKING. (Cuisine). "Mexican Turkey Dumpling Soup" et "Tossed Salad".

10h00
CJPM — LES SATELLIPOPETTES. (Enfants).
CKRS — CJBR — LA BOITE A LETTRES. (Jeu).

10h00
CBJET — CANADIAN SCHOOL. (Education).
CFCF — THE NEW ED ALLEN SHOW. (Education physique).

10h15
CJPM — DESSINS ANIMES.
CKRS — CJBR — VIRGINIE. (Enfants).

10h30
CJPM — A VOTRE SERVICE.
CKRS — CJBR — MAGAZINE-EXPRESS: "Cardiologie".
CBJET — MR. DRESSUP. (Enfants).

10h30
CFCF — DEFINITION. (Jeu).

10h45
CJPM — BONJOUR MADAME. (Magazine).

11h00
CKRS — CJBR — TERRE ET MOISSONS. (Documentaire). "L'alde".
CBJET — SESAME STREET. (Enfants). (1 h.).
CFCF — THE COMMUNITY. (Magazine).

11h00
WEZF — LAVERNE AND SHIRLEY. (Comédie).

11h30
CJPM — DU CO Q A L'ANE. (Magazine).

11h30
CKRS — AU MILIEU DU JOUR. (1 h.).
CFCF — ROCKET ROBIN HOOD. (Enfants).

CJBR — LES PIERRAFEU. (Des-sins animés).
WEZF — FAMILY FEUD. (Jeu).

11h58
CBJET — CBC GOOD AFTERNOON.

12h00
CBJET — HERITAGE. (Information).

CFCF — THE FLINSTONES. (Des-sins animés).
CJBR — PRINCE NOIR. (Aventures).

WEZF — THE \$20,000 PYRAMID. (Jeu).

12h15
CJPM — NOUVELLES DU MIDI.

12h30
CJPM — A VOUS DE JOUER. (Jeu).
CKRS — CJBR — LES COQUELUCHES. (Variétés). Inv.: Lambert, Lucille Dumont, Paolo Noël et Michel Louvain. (1 h.).

12h30
CBJET — SEARCH FOR TOMORROW. (Téléroman).
CFCF — STREET TALK. (Interview). Croyez-vous qu'il existe vraiment des OVNI?

WEZF — RYAN'S HOPE. (Téléroman).

13h00
CJPM — PERSONNALITE. (Jeu).
CBJET — TODAY FROM THE PACIFIC. (Information). (1 h.).
CFCF — MCGOWAN AND CO. (Magazine).

R.-Q. — PERIODE DE QUESTIONS. "A l'Assemblée nationale".
WEZF — ALL MY CHILDREN. (Téléroman). (1 h.).

13h30
CJPM — CINEMA: "LE JUSTICIER" (Manhunter) (5) — E.-U. 1974. Drame policier de W. Grauman avec Ken Howard, Gary Lockwood et Tim O'Connor. — Un jeune fermier de l'Idaho traque des voleurs de banque qui ont tué la femme d'un de ses amis. — Intrigue quelque peu forcée mais divertissante. Réalisation nerveuse. (2 h.).

13h30
CKRS — CJBR — LE TELEJOURNAL.
CFCF — THE ALAN HAMEL SHOW. (Variétés). (1 h.).

13h35
CKRS — CJBR — FEMME D'AUJOURD'HUI. (Information).

14h00
CBJET — THE EDGE OF NIGHT. (Téléroman).
R.-Q. — MANGER COMME DU MONDE. "Les caprices du préscolaire s'expliquent".
WEZF — ONE LIFE TO LIVE. (Téléroman). (1 h.).

14h30
CKRS — CJBR — LES ATELIERS. (1 h.).
CBJET — 30 FROM WINNIPEG. (Information).

14h30
CFCF — ANOTHER WORLD. (Téléroman). (1 h. 30).
R.-Q. — LAISSEZ-PASSER. "Le Mozambique".

15h00
CBJET — THE BOB McLEAN SHOW. (Magazine). (1 h.).
WEZF — GENERAL HOSPITAL. (Téléroman). (1 h.).

15h30
CJPM — DESSINS ANIMES.
CKRS — CJBR — FANFRELUCHE. (Enfants).

R.-Q. — CINEMA ONF: "Spécial

Jacques Godbout". (Reprise de jeudi 21h00). — Jacques Godbout, cinéaste et écrivain parle des films qu'il a tournés pour l'ONF. Nous pouvons y voir quelques extraits de "IXE 13". Le monde va nous prendre pour des sauvages. A St-Henri, le 5 septembre. Fabienne sans son Jules, Kid Sentiment? Les troubles à Johnny, Aimez-vous les chiens. L'invasion 1775...1975. La gammick. Derrière l'image. Animation: Claude Jutra.

16h00
CJPM — LE MONDE DE MONSIEUR TRANQUILLE. (Enfants).
CKRS — CJBR — BOBINO. (Enfants).

16h00
CBJET — SHERLOCK HOLMES. (Policier). "Mother Hubbard Case". REPRISE.

CFCF — THE MAD DASH. (Jeu).
WEZF — THE EDGE OF NIGHT. (Téléroman).

16h30
CJPM — LES TANNANTS. (Variétés). (1 h.).
CKRS — CJBR — ES-TU D'ACCORD? (Enfants). Avec Yolande Parent, Claude Laforune et Herbert Ruff. Textes: Raymond Plante.

16h30
CBJET — MR. DRESSUP. (Enfants). "My Friend the Tree". — Poco et M. Dressup se remplacent dans un rôle d'arbre pendant que Casey apprend comment un arbre peut être le meilleur ami de l'homme. REPRISE.

CFCF — FAMILY FEUD. (Jeu).
WEZF — THE MERV GRIFFIN SHOW. (Variétés). (1 h. 30).

17h00
CKRS — CINEMA DE 5 HEURES: "Tête de pont pour huit implacables" (5) — It. 1968. Drame de guerre de A. Bradley avec Peter Lee Lawrence, Guy Madison et Erika Blanc. — Des parachutistes sont dépêchés en Normandie à la veille de l'invasion pour empêcher les Allemands d'établir un barrage de flammes sur la mer. — Récit confus. Mise en scène honnête. Interprétation acceptable. — A. (1 h. 45).

17h00
CBJET — THE PARTRIDGE FAMILY. (Comédie). "Pin it on Danny". — Danny donne à sa mère une broche qu'il a trouvée, seulement afin de toucher la récompense qui était offerte pour celui qui la retournerait. REPRISE.

17h00
CJBR — L'HEURE DE POINTE. (Magazine). Chroniques du vendredi: Les grands spectacles, avec Reine Malo et les loisirs, sports et plein air, avec Jean-Claude Fortier. (1 h.).

17h00
CFCF — THE PRICE IS RIGHT. (Jeu).

17h30
CJPM — PARLE PARLE, JASE JASE. (1 h.).
CBJET — ALL IN THE FAMILY. (Comédie).

18h00
CBJET — CFCF — WEZF — NEWS.
CJBR — CE SOIR. (Information).

18h30
CJPM — STUDIO SIX. (Information).
CJBR — CE SOIR REGIONAL. (Information).

18h30
R.-Q. — LA VIE PARLEMENTAIRE DANS LA VIEILLE CAPITALE.
WEZF — THE HOLLYWOOD SQUARES. (Jeu).

18h45
CKRS — TELEJOURNAL.

18h55
CJBR — NOUVELLES DU SPORT.

19h00

CJPM — FAUT LE FAIRE.
CKRS — TELE-SELECTION: A communiquer. (1 h. 30).

CBJET — THE MARY TYLER MOORE SHOW.

CFCF — DELTA HOUSE. "Campus Fair", avec John Vernon et Stephen Furst. — Les Delta inscrivent Muffy au concours de beauté du collège et ils découvrent que le doyen Wormer a pipé les dés pour que Mandy Pepperidge remporte la victoire.

CJBR — IL ETAIT UNE FOIS... L'HOMME. (Dessins animés). "L'Amérique". L'histoire de l'homme, des origines de la vie jusqu'à nos jours.

WEZF — THE ANDY GRIFFITH SHOW. (Comédie).

19h30
CJPM — PATRICK ET RENEE.
CBJET — IN THE PUBLIC EYE. (Information). Anim.: John Grant.

CFCF — CIRCUS. (Variétés). Anim.: Cal Dodd et Sherisse Laurence.

CJBR — SALVATOR ET LES MOHICANS DE PARIS. (Aventures). Avec Robert Etcheverry, André Valmy et Brigitte Fossey. (4e de 8). Le marquis de Valgenouse est bel et bien embroché. Olympe de Rieul l'attire en Suisse où réside le neveu de l'Empereur. Salvator lui donne à choisir entre lui et ses amis. (1 h.).

R.-Q. — CINE-VENDREDI: "Souvenirs d'en France". — Film français 1975, réalisé par André Téchiné et mettant en vedette Jeanne Moreau, Michel Auclair, Marie-France Pisier et Claude Mann, etc. A travers l'histoire d'une famille installée dans le sud-ouest de la France, le film propose une vue de la société française, du début du siècle à nos jours, en passant par deux guerres et des convulsions de tous ordres. (Version originale, couleur).

WEZF — BEWITCHED. (Comédie).

20h00
CJPM — MEDECIN D'AUJOURD'HUI. (Drame). "Accident". Avec James Daly et Chad Everett. (1 h.).

20h00
CBJET — ALL IN THE FAMILY. (Comédie). "California, Here we Are" (2ème partie). — Quand Archie et Edith arrivent à la nouvelle maison de leur fille en Californie pour les vacances, ils se rendent compte que tout ne marche pas sur des roulettes pour Mike et Gloria. REPRISE.

CFCF — DIFF'RENT STROKES. (Comédie). Avec Conrad Bain et Gary Coleman. — Des extraits des derniers épisodes qui résument ce qui s'est produit jusqu'ici dans cette série qui raconte la vie d'un nabab de Park Avenue qui a adopté deux enfants noirs. (1 h.).

WEZF — ABC FRIDAY NIGHT MOVIE. PROGRAMME DOUBLE: "The Man With the Power" (5) — E.-U. 1977. Drame de science-fiction de M. Fgarro avec Bob Neill, Tim O'Connor et Edward Binns. — Un jeune homme découvre qu'il est le fils d'un extra-terrestre ce qui lui confère des pouvoirs spéciaux. Film-pilote pour une série de télévision. Sujet fantaisiste dans le style des bandes dessinées. Mise en scène adéquate. Interprétation acceptable. — E. ET: "Night Rider". Avec David Selby et Percy Rodriguez. (3 h.).

20h30
CKRS — CJBR — VEDETTES EN DIRECT.

20h30
CBJET — FRONT PAGE CHALLENGE. (Information). Avec Fred Davis.

21h00
CJPM — L'ABC DU BRICOLAGE. Avec Jacques Elliott et Robert Pagé.

CKRS — CJBR — SOUS LE SIGNE DU LION. (Téléroman). Avec Oviola Légaré.

CBJET — LIONA. SPECIAL. Une soirée musicale en compagnie de la très

bonne guitariste Liona Boyd qui reçoit une pléiade de vedettes: le grand guitariste de Nashville Chet Atkins, le chanteur rock David Clayton-Thomas, le pianiste-compositeur Hagood Hardy et plusieurs autres qui nous enchantent par leur virtuosité. (1 h.). REPRISE.

CFCF — THE BEST OF DEAN MARTIN. SPECIAL. Anim.: Orson Welles, James Stewart, Gene Kelly, Dom De Luise, Bob Newhart et Don Rickles. — On nous présente quelques-uns des meilleurs moments de la série d'émissions de variétés qu'a animée Dean Martin à la chaîne américaine NBC. Inv.: Frank Sinatra, Louis Armstrong, Johnny Carson, Jimmy Durante, Gina Lollobrigida, Red Skelton, Peter Sellers, Petula Clark

21h30
CJPM — LES DECOUVERTES DU QUEBEC.

CKRS — CJBR — POLITIQUE FEDERALE. Partis: libéral et conservateur.

R.-Q. — STUDIO 1. "Talk Show".

22h00
CJPM — LE PARTI LIBERAL DU CANADA. Avec le ministre Lessard. (Les émissions régulières sont retirées cette semaine).

CKRS — CJBR — FORUM. Anim.: Louis Martin.

CBJET — MISS WINSLOW AND SON. (Comédie). Avec Darleen Carr, Roscoe Lee Browne et Elliott Reid.

10h20
CJPM — LA CORNE D'ABONDANCE. Anim.: Yves Corbeil. Tirage: mino-loto, 6/36.

22h30
CJPM — LES NOUVELLES TVA. "L'opinion de Tom Sloan".

CKRS — CJBR — LE TELEJOURNAL.

CBJET — THE GOODIES. (Comédie). Avec Bill Odie, Greame Garden et Tim Brooke-Taylor.

10h58
CFCF — LOTO-QUEBEC. Avec Marguerite Corriveau.

23h00
CJPM — DERNIERE EDITION.
CBJET — CFCF — NEWS.
WEZF — THE MARY TYLER MOORE SHOW. (Comédie).

23h10
CJPM — FIN DE SOIREE: "Le mur de l'Atlantique" (5)

CKRS — CJBR — NOUVELLES DU SPORT.

23h20
CKRS — CJBR — CINEMA: "Le vent de la violence"

23h21
CFCF — PULSE. (Information).

23h27
CBJET — THE CITY TONIGHT. (Information).

23h30
WEZF — SOAP.

23h45
CBJET — THE PROFESSIONALS.

00h00
CFCF — THE TWELVE MIDNIGHT MOVIES.

WEZF — BARETTA. (Policier). "Hot Horse"

01h15
CKRS — CINE-NUIT: "La Vénus des mers chaudes"

CJBR — CINE-NUIT: "Un homme est passé"

F AUCHER & BERGERON
O URRURES INC.

Confection et remodelage sur mesures. Service d'entreposage et de nettoyage.

52, Racine est
Chicoutimi
Tél.: 543-8645

Place du
Royaume
543-4600

273, St-Hubert
Jonquière
542-2781



L'important est de ne jamais
désespérer "A VOIR ABSOLUMENT!"

MANON PECLET, Dimanche Matin

"BRAD DAVIS, EXCELLENT"

SERGE DUSSAULT, La Presse

18ANS
Adultes



Un film de ALAN PARKER

L'Express de Minuit
(MIDNIGHT EXPRESS)

2e
FILM

Dirigé par ALAN PARKER - Musique de GIORGIO MORODER

IL NE FAUT
S'ETONNER DE RIEN!

L'HOPITAL
EN FOLIE!



place du
royaume 1

1451 BI TALBOT, CHICOUTIMI 545 4260

bellevue

312 BI DU CENTENAIRE, JONQUIERE 542 5519

LES CINÉMAS FRANCE FILM

EXTRAORDINAIRE!
EXCEPTIONNELLE!
EXCELLENTE!

18ANS
Adultes

Miss Jones

est de retour et
ne vous cachera rien
de sa vie!

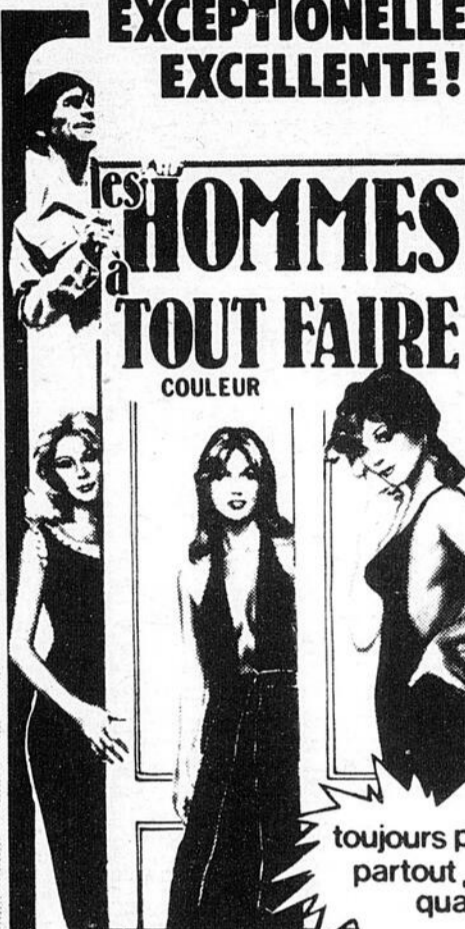

LES HOMMES
TOUT FAIRE

COULEUR

PLUS

UNE
FILLE TRÈS
RECHERCHÉE

toujours prêtes...
partout, n'importe
quand.

avec
Christa Free
Marianne
Dupont

cartier

élysée

291 rue RACINE E, CHICOUTIMI

543 3138

8 rue STE FAMILLE, KENOGAMI

542 5701

Le récit d'un amour et d'un courage extraordinaire

POUR
TOUS

CHÂTEAU
DE RÊVES

LYNN-HOLLY
JOHNSON

ROBBY
BENSON



4e
sem.

2e
FILM

LES 7 CITES D'ATLANTIS

saguenay

430 rue ELGIN, LA BAJE

544 4611

UN HOMME CONNAISSAIT LA VERITE
ET NE FAISAIT RIEN

UN AUTRE DOUTAIT
ET TENTAIT L'IMPOSSIBLE.

POUR
TOUS



FRANCE FILM présente 'DELUGE SUR LA VILLE' VF de FLOOD
En vedette: ROBERT CULP MARTIN MILNER CAROL LYNLEY
RICHARD BASEHART RODDY McDOWALL

2e
FILM

ET VIVE LA LIBERTE

capitol

centre

77 rue RACINE E, CHICOUTIMI

543 3097

554 rue ST-DOMINIQUE, JONQUIERE

542 6901

Jacqueline
Bisset

Per
Oscarson

Robert
Powell

14
ANS

Jeux Intimes

LIQUIDEZ
L'INSPECTEUR
MITCHEL

2e
FILM

place du
royaume 2

1451 BI TALBOT, CHICOUTIMI

545 4260

Carole Laure nous communique le comique
et le désarroi avec le même brio.

CAROLE
LAURE
dans
*La Tument
Vapeur*

un film de
JOYCE
BUNUEL

LA
PREMIERE
FOIS

2e
FILM

place du
royaume 3

1451 BI TALBOT, CHICOUTIMI

545 4260

Un sanctuaire américain au Canada

CAMPOBELLO, NOUVEAU-BRUNSWICK... sur cette petite île, à vingt milles au large de la côte sud-est du Nouveau-Brunswick, dans la baie de Passamaquoddy, vous pouvez visiter un "sanctuaire" américain en terre canadienne.

L'ancienne maison de campagne et autres installations de la famille Roosevelt sont désormais parties d'un musée administré par la Commission du parc international Roosevelt.

L'an dernier, 140,000 visiteurs ont fait la tournée du chalet et du vaste terrain, établissant un nouveau record de visite. En 1965, la première année d'ouverture du chalet au public, 37,000 personnes se sont rendues à l'île que F.D.R. a tant aimée.

De Bangor au Maine, la meilleure façon de se rendre à Campobello est de suivre la route américaine 1 vers l'est jusqu'au village de Whiting pour ensuite emprunter la route 189 pour les 18 derniers kilomètres avant d'arriver à Lubec au Maine. De là, le pont international Roosevelt vous mènera à l'île Campobello.

Au Nouveau-Brunswick, pendant la saison estivale, des traversiers font la navette entre la terre ferme et l'île. Un traversier franc de péage relie Letete et l'île Deer, d'où un autre traversier (péage) vous transportera à Campobello.

On entre dans la résidence d'été des Roosevelt en passant par une annexe ajoutée à la maison originale par la famille. Cette pièce fut aménagée en bureau pour le président Roosevelt pendant sa visite en 1933. Les drapeaux originaux qui se trouvaient dans cette pièce sont conservés ailleurs. Le remplacement du drapeau présidentiel a été offert par l'ancien président américain Johnson. C'est assis sur la chaise de cuir que le président remplissait ses fonctions pendant les réunions du cabinet.

Une armoire qui provient de la résidence des Roosevelt à Hyde Parc dans l'état de New York, contient des objets de la collection de livres miniatures de F.D.R. Il y a aussi plusieurs assiettes du service de vaisselles utilisé à la Maison Blanche pendant qu'elle était occupée par F.D.R. Selon la coutume, chaque président peut choisir son propre motif et dans ce cas particulier c'est celui qu'on appelle Mount Vernon. En l'examinant de près, vous découvrirez dans le motif une reproduction de la résidence de George Washington à Mount Vernon en Virginie. Un drôle d'objet se trouve dans le bureau du défunt président. Il s'agit d'une petite silhouette caricaturale sculptée en Italie spécialement pour Frank Sinatra, qui l'a par la suite offerte au président.

Sur un mur du bureau sont affichées des photocopies d'une note que le jeune F.D.R. avait adressée à sa mère, lui indiquant ce qu'il désirait à l'occasion du prochain Noël. Quatre gravures chinoises qui décorent les murs ont été offertes au président par Mme Chiang Kai Chek. La grosse chaise de bois est celle que sa mère avait fait fabriquer pour que le président handicapé puisse être transporté sur la pelouse et participer aux réunions tenues à l'extérieur pendant la visite de 1933. Le modèle de yacht dans un coin de la pièce a été fait par F.D.R. lorsqu'il était jeune garçon. Le télescope qui l'accompagnait était conservé sur la véranda, prêt à être utilisé pour observer le cours de la baie lorsque la famille était en résidence.

En marchant le long d'un corridor, vous arriverez au salon que le président a occupé en 1933, puisqu'il se trouvait au rez-de-chaussée. La chambre de droite a été celle du gamin James Roosevelt. En 1933, c'est un agent du F.B.I., le garde du corps privé du président, qui l'occupait.

Dans le principal hall d'entrée de la maison, la collection de cannes a été conservée exactement comme l'avait laissée son propriétaire. Les cannes sont soit des morceaux de bois flottés qui pouvaient servir à cette fin, soit des branches d'arbres et d'arbustes de Campobello de la longueur d'une canne.

Le papier peint et le mobilier de la salle de séjour, qui se trouve directement derrière le hall, sont les originaux. Le porte-voix ici avait servi à interpeller les bateaux qui passaient au large ou, au besoin, à annoncer l'heure des repas aux Roosevelt flâneurs.

Les murs de la salle à manger sont recouverts du papier peint original et toutes les pièces du mobilier ont appartenu à la famille Roosevelt. Un gros pot de terre servait d'alcarazas. Un baril muni d'une manivelle et d'une série de brosses à l'intérieur nettoyait très bien



Résidence d'été des Roosevelt. C'est ici que la famille de Roosevelt passait ses étés. La résidence est en sol canadien, mais fait partie d'un parc international aménagé dans l'île Campobello, une des trois îles de Fundy au large du littoral sud-ouest du Nouveau-Brunswick.

(Photo tourisme N.-B.)

les couteaux. Par beau temps c'est sur la véranda, attenante à la salle à manger, qu'était souvent servi le repas du midi.

Tous les meubles de la cuisine sont les originaux — la glacière, le poêle à huile et le fourneau de cuisine. Remarquez le réservoir d'eau chaude derrière le fourneau. On utilisait le système de sonnerie pour demander du service dans les différentes pièces de la maison.

Au pied de l'escalier qui mène à l'étage supérieur se trouve un grand coffre. Malheureusement ce n'est rien de romantique, il ne s'agit que d'une caisse en bois. Les chambres au fond du deuxième étage, du côté nord, étaient celles des domestiques et du personnel.

La chambre principale est située en haut de l'escalier, à droite. C'est là que reposait F.D.R. lorsqu'il fut atteint de polio le 10 août 1921. A gauche, en haut de l'escalier, se trouve la chambre qu'a occupée Mme Eleanor Roosevelt après la mort du président. Du côté gauche du corridor qui mène vers le bout sud, il y a la chambre qu'utilisait sa fille, Anne Roosevelt. A droite, il y a une chambre d'invités pour deux personnes.

La salle de séjour d'en haut était utilisée par la gouvernante ou femme de charge. La grande pièce au bout du corridor servait de chambre d'enfant pour les plus jeunes garçons. Le berceau, qui a servi au prési-

dent lorsqu'il était bébé, fut retrouvé dans le chalet de sa mère. La porte de cette pièce qui donne sur la véranda offre une vue magnifique sur la baie de Passamaquoddy.

Non loin de la maison, les pêcheurs de Campobello qui avaient connu le jeune Franklin Delano Roosevelt ont érigé un simple cairn. Inauguré le 1er août 1946, il a été le premier monument sur le continent nord-américain commémorant le président qui a laissé ses marques en ces temps de guerre.

En juin 1960, la maison, le terrain et l'île en général sont devenus des décors pour les équipes de caméramen tournant les dernières scènes du film "Sunrise at Campobello". Les fanatiques du cinéma se souviendront de la production de Dore Schary pour Warner Bros. mettant en vedette Ralph Bellamy dans le rôle du président et Greer Garson dans le rôle de Eleanor Roosevelt.

Le président Johnson ainsi que le premier ministre Pearson ont déposé ensemble la pierre angulaire du centre d'accueil le 21 août 1966, tandis que Sa Majesté la reine Elisabeth et la reine mère ont procédé à l'ouverture du centre le 13 juillet 1967.

Le parc est ouvert tous les jours de 9h00 à 17h00, à partir de la mi-mai jusqu'à la mi-octobre. L'entrée est libre.

TORONTO MILLE-ILES CHUTES NIAGARA 4 jours, départs les 22 juin, 31 juillet, 31 août. \$134.00	GASPESIE 5 jours, départs les 4 et 18 juillet. \$184.00	ATLANTIC CITY 8 jours, départs les 30 juin, 7, 14, 21, 28 juillet, 6 août, hôtel de luxe. \$290.00	QUEST CANADIEN NORD DES ETATS-UNIS 23 jours, départ le 21 juillet. \$859.00
CALIFORNIE QUEST AMERICAIN 23 jours, départ le 7 juillet. \$888.00	PROVINCES MARITIMES 9 jours, départs les 2 et 9 juillet. \$314.00	OLD ORCHARD BEACH 4 jours, départs 22 et 29 juin. \$129.00	OTTAWA 2 jours, départ 26 mai. \$59.00
AGAWA CANYON 7 jours, départ 28 juillet. \$290.00	LES ILES-DE- LA-MADELEINE 8 jours, départ 7 juillet. \$278.00	NORD DE MONTREAL - OTTAWA 2 jours, départs 11 et 25 juillet. \$68.00	Les prix sont par personne 2 par chambre

explorateurs
DÉTENTEUR D'UN PERMIS DU QUÉBEC

voyages bonneau
467 est, Racine,
Chicoutimi - 549-5771.

Visitez l'Ouest à des prix abordables

Parcourez à cheval les vastes espaces de la Colombie-Britannique ou cherchez de l'or dans les rivières du Yukon. Goûtez le charme des Prairies ou l'excitation des villes de l'Ouest canadien. Voilà seulement quelques-uns des plaisirs que vous propose Pacific Western/Transair dans son programme 1979. Ce programme couvre tout l'Ouest et le Nord du Canada et les prix offerts sont raisonnables.

Si vous préférez passer des vacances un peu hors de l'ordinaire, on a prévu le forfait du "Ranch du Mille 108". Il vous amènera au magnifique pays des monts Caribou en Colombie-Britannique. Vous n'aurez rien d'autre à faire que de vous détendre, vous amuser et contempler le paysage. Au cours de l'été, du printemps et de l'automne, le voyage comprend huit jours et sept nuits et prévoit comme activités le golf, l'équitation, la pêche, la natation et le tennis. Le prix va de \$155 à \$199 pour une chambre à deux places. Le voyage d'hiver est de cinq jours et six nuits et prévoit comme activités le ski de randonnée, le patin, le curling et la luge. Le

prix de ce voyage est de \$76 par personne pour une chambre double.

Les prix comprennent le logement, les activités récréatives au ranch et les frais de transport de l'aéroport au ranch à l'aller et au retour. Les repas ainsi que le billet d'avion aller-retour sont supplémentaires. Chaque saison au ranch a son propre cachet, mais peu importe celle que vous choisirez, vous trouverez toujours les paysages magnifiques.

Le forfait "Capital Cities" vous propose plusieurs options. Vous pouvez prendre l'avion pour une destination de votre choix: Victoria, Edmonton, Regina, Winnipeg, Whitehorse ou Yellowknife. Vous louez alors une automobile et conduisez dans la direction de votre choix. Libre à vous de visiter la ville et ensuite de filer vers la campagne pour connaître la vie rurale. Vous pouvez concentrer votre voyage sur une ville et une province, ou l'étendre à plusieurs villes ou provinces. Vous découvrirez un changement de paysage considérable au fur et à mesure que vous avancerez

des prairies vers les montagnes en direction nord où vous attend la beauté sans pareille du Yukon et des Territoires du Nord-Ouest.

Si vous voulez vous limiter à la Saskatchewan, le forfait "Saskpass" vous offre une façon unique de découvrir les villes et les champs de cette province. Le "Saskpass" prévoit sept jours de voyage avec kilométrage illimité par autocar dans n'importe quel coin de la province pour \$49. Ou encore, vous pouvez choisir le circuit "Saskpass" de sept jours qui vous permettra de séjourner dans des hôtels de choix dans l'une des cinq villes de la Saskatchewan pour \$149 par personne (chambre pour deux). La Saskatchewan est bien connue pour son hospitalité, et ce genre de voyage vous permettra de rencontrer les gens qui ont fait et maintiennent cette réputation.

Ces voyages ne sont que quelques exemples des voyages organisés qu'offre Pacific Western/Transair. Ils font partie du programme "Canada — Faites le tour", lancé l'an dernier par l'Office de tourisme du Canada de concert avec l'industrie privée pour encourager les Canadiens à voyager au pays. Pacific Western/Transair est un des cinq partenaires du gouvernement qui participent au programme de 1979.

Le principal intérêt de ces voyages, c'est probablement leurs prix abordables. Pacific Western/Transair basent leurs rabais sur les samedis. Pour autant que votre voyage comprenne au moins une nuitée du samedi, vous bénéficiez d'un rabais pouvant aller jusqu'à 35% du billet d'avion, 25% des frais de certains hôtels et 25% du prix de location d'une auto intermédiaire.

Comme boni supplémentaire, vous aurez droit à un livret de billets spéciaux qui vous permettront de toucher des réductions dans certains hôtels, restaurants, agences de location d'automobiles et diverses attractions. Le livret vous renseignera sur les événements qui ont lieu dans les régions que vous visiterez et vous signalera les attractions spéciales que vous ne voudrez pas manquer.

Les provinces de l'Ouest canadien et les Territoires du Nord-Ouest sont une excellente destination de vacances. Si vous prévoyez vous y rendre cette année, communiquez avec votre agent de voyage au sujet des forfaits Pacific Western/Transair et tirez profit des réductions de prix.

Pour de plus amples renseignements sur le tourisme au Canada, s'adresser à l'Office de tourisme du Canada, Ottawa, Canada, KIA 0H6.

Hospitalité Tours au Québec

Ce qui fait la richesse du Québec, c'est son histoire, sa culture, sa cuisine et la beauté de ses paysages. Cet été, découvrez le Québec par vous-même avec Hospitalité Tours/Québecair.

Hospitalité Tours offre aux Canadiens 13 voyages forfaitaires qui vous feront visiter des villes et des régions comme Québec, Montréal, les Laurentides, la Gaspésie, le Saguenay et les Iles-de-la-Madeleine.

Hospitalité Tours/Québecair offre ces forfaits à prix abordables sous les auspices du gouvernement du Canada: dans le cadre du programme Canada — Faites le tour, une initiative conjointe de l'Office de tourisme du Canada et de ses associés de l'industrie touristique. Le but de ce programme est de permettre aux Canadiens de passer des vacances économiques dans leur pays.

Parmi les 13 voyages tout-compris, deux sont une combinaison de transport aérien/routier alors que neuf autres présentent l'option de louer une automobile. Tous les voyages sont pour la période allant du 1er mai au 31 octobre.

Les forfaits prévoient des "passeports" qui permettront de réaliser de bonnes aubaines dans certains restaurants de Montréal et de Québec. Ils offrent aussi plusieurs autres avantages.

La plupart ont un choix d'une catégorie d'hôtels. Certains voyages donnent la chance au voyageur de choisir entre le transport aérien ou routier.

Une réduction de 20% est accordée sur les billets du Grand Théâtre de Québec et de la Place des Arts de Montréal, si les billets sont achetés à un bureau d'Hospitalité Tours.

Il y a en outre une réduction de 10 à 20% dans bon nombre de magasins et de boutiques pour les détenteurs de ces "passeports".

Les voyageurs ont la possibilité de séjourner dans des hôtels de haute réputation: le Reine Elizabeth, le Méridien et le Régence Hyatt à Montréal; le Château Frontenac, le Hilton et l'Auberge des Gouverneurs à Québec. Il s'agit là d'un bon indice de la qualité de ces forfaits.

Les personnes qui auront choisi le

voyage "Montréal, la métropole" (quatre nuits et trois jours) bénéficieront d'un circuit qui les ramènera à leur hôtel où les attend un bon vin-fromage.

Ce voyage comprend également une visite de Montréal de deux heures et demie, une visite guidée gratuite du parc Olympique et, bien sûr, le "passeport" pour des rabais intéressants.

Ce voyage est offert du 1er mai au 31 octobre. Le prix pour une personne partageant une chambre à deux places est de \$95 pour trois jours au Reine Elizabeth, au Méridien ou au Régence Hyatt; de \$85 au Holiday Inn du centre-ville ou au Loew's La Cité; ou de \$78 à l'hôtel Windsor, au Quality Inn, au Constellation ou au Sheraton Mount Royal.

Ce voyage prévoit des nuits supplémentaires allant de \$30 à \$42. Les chambres simples coûtent un peu plus cher par personne et les chambres triples un peu moins.

Le voyage de cinq jours et quatre nuits à Montréal et à la ville historique de Québec comprend deux nuits dans chaque ville.

Il comprend en outre une visite guidée de chaque ville, un vin et fromage de bienvenue ainsi que le choix de faire le trajet par avion ou par autocar entre les deux villes.

Le prix d'une chambre pour les quatre nuits, par personne partageant une chambre double, varie entre \$110 et \$141. Le billet aller-retour par avion coûte \$60 de plus.

Il vous sera également possible de vous envoler pour les Iles-de-la-Madeleine, situées dans le Golfe Saint-Laurent, tous les jours de la semaine depuis Montréal ou Québec. Le séjour aux Iles dure quatre jours et trois nuits. Ce voyage ne coûte que \$178 depuis Montréal, et \$183 si l'on part de Québec.

Le prix comprend le billet d'avion aller-retour par Québecair, le transport entre l'aéroport des Iles et votre hôtel, ainsi que toutes les taxes.

Pour de plus amples renseignements sur le tourisme au Canada, s'adresser à l'Office de tourisme du Canada, Ottawa, KIA 0H6, Canada.

LA GRECE A L'AUTOMNE 2 AU 24 SEPTEMBRE 1979

VISITE ANTIQUE DU PELONESE ET DES METEORES
CROISIERE DANS LA MER EGEE ET EN TURQUIE
DETENTE AU BORD DE LA MER (RHODES)
23 JOURS INOUBLIABLES.

PRIX
A PARTIR DE:

\$1,792⁰⁰ CAN.
par personne

LE VOYAGE COMPREND:

- Tarif aérien Montréal/Athènes et retour.
- Transport par autocar de Chicoutimi/Mirabel et retour.
- Logement en hôtels de 1ère classe et de luxe.
- Visites avec guide francophone.
- Cabine à bord du ILLIRIA.
- Tous les repas pendant la croisière et le circuit (12 jours).
- La demi-pension à Athènes et à Rhodes (10 jours).

EXIGEZ VOTRE PROGRAMME:
L'AGENCE DES GLOBETROTTEURS MODERNES



Ce tour sera
accompagné par
Mme Anna-Marie
Bonneau



Voyages *bonneau*

467 est, Racine
CHICOUTIMI
549-5771

Un regain pour le vitrail au N.-B.

Le vitrail, cet art ancien, connaît un regain de popularité au Nouveau-Brunswick. Dans la province pittoresque, trois ateliers créent des chefs-d'œuvre tels que des lampes du genre Tiffany pour votre maison et même de magnifiques vitraux d'église. Les artisans qui y travaillent utilisent fondamentalement les mêmes

méthodes que celles inventées par les moines il y a des siècles; seuls les outils ont changé.

Il semble normal que deux ateliers internationalement connus pour leur fabrication de vitraux soient situés dans la plus ancienne cité au Canada, c'est-à-dire Saint-Jean.

M. Hans Cuppens du Cuppens Stained Glass

Studio, 190, rue Somerset, Saint-Jean, a reçu sa première formation aux Pays-Bas et depuis 1951 il est dans les affaires au Nouveau-Brunswick. Il fabrique principalement des vitraux d'église traditionnels à l'aide de verre importé de France. M. Cuppens croit avoir créé le plus grand vitrail au Canada dans l'église de St-Mary the

Virgin à Saint-Jean, Terre-Neuve. Les visiteurs sont les bienvenus à l'atelier situé près du fort historique Howe, mais ils sont priés de prendre rendez-vous au préalable.

Ayant reçu sa formation en Angleterre à la Worshipful Company of Glaziers and Painters, Paul Blaney crée de magnifiques vitraux au P & B Stained

Glass Studio, établi au 244, rue Duke à Saint-Jean depuis 1963. Pour son travail, M. Blaney utilise du verre soufflé par des artisans et provenant d'Angleterre.

Son travail comprend principalement des vitraux d'église et de la restauration. Cette année, à titre de projet d'été, il restaure les vitraux d'une église datant de plus de 100 ans

PARIS

Nous,
on a choisi
l'Eurobalade
d'Air Canada.
Naturellement!

On y va ensemble?

L'Eurobalade d'Air Canada, avec les tarifs Noliprix*

départs	Paris aller-retour	Londres aller-retour
17 mai au 27 juin	\$ 424	\$ 394
28 juin au 4 août	494	444
5 août au 15 septembre	424	394
16 septembre au 12 décembre	374	344

Assurément les plus avantageux, ces tarifs Noliprix vous permettent:

- de voyager en gros porteur, avec le cinéma et la musique,
- d'effectuer l'aller et le retour sur un vol régulier, en classe économique,
- de choisir votre date de départ et de retour et surtout, d'être rassurés quant à la régularité des vols.

*Vol quotidien, départ de Mirabel; réservation au moins 30 jours à l'avance; nombre de sièges limité; taxe de transport aérien en sus.

Choisissez: hôtel, auto ou Eurailpass?

De notre gamme complète d'arrangements terrestres, voici 3 produits-vacances à prix très abordables.

Chambres d'hôtel à Paris à compter de \$21
• avec bain, petit déjeuner compris, par personne, par nuit, deux personnes par chambre.

Location d'auto à compter de \$167
• 7 jours, kilométrage illimité.

Eurailpass pour \$228
• 15 jours, voyage en wagons de 1ère, possibilité de visiter 15 pays d'Europe.

Des circuits de vacances économiques et inoubliables

Circuit-spectacles à Paris à compter de \$160
• Prix par personne, deux personnes par chambre; 7 nuits; petit déjeuner; deux spectacles dont les Folies Bergères; réductions dans de nombreux établissements. IT9AC1FRSH5.

Circuit hôtel-voiture en France à compter de \$268
• Prix par personne, deux personnes par chambre; 7 nuits dans des hôtels Holiday Inn; petit déjeuner; Renault 4 pendant 7 jours, kilométrage illimité. IT9AC1FH11.
De pareils circuits existent également en Angleterre.

Les prix ci-haut mentionnés sont sujets à changement sans préavis. Pour obtenir tous les renseignements concernant les conditions se rattachant aux tarifs aériens et à l'ensemble de nos circuits de vacances disponibles, complets ou partiels, communiquez avec votre agent de voyage ou Air Canada.

On y va
ensemble

Detenteur d'un permis du Québec

AIR CANADA

VOYAGES
Bonneau

1273, boul. Walberg

DOLBEAU
276-1548

VOYAGES
Bonneau

700,
boul. St-François
JONQUIERE
547-6645

VOYAGES
Bonneau

467 est, Racine
CHICOUTIMI
549-5771

VOYAGES
Chicoutimi

665 ouest, rue
Sacré-Coeur, suite 10 et
11, Alma Tél.: 668-2338

VOYAGES
GILBERT
357, RACINE EST
CHICOUTIMI
543-0277

VOYAGES
MICHEL INC.

363 est rue Racine, Chicoutimi

549-8874

VOYAGES
ROBERT

Place du Royaume
CHICOUTIMI

545-2727

VOYAGES
TOURNESOL
TRAVEL

CHICOUTIMI
460 EST, RACINE,
549-6880

VOYAGES
TOURNESOL
TRAVEL

500, 2ième Rue
Ville de La Baie
544-6894

échecs et mat

Un parallèle intéressant

Par: George Gallagher,
Michael Gallagher.

La semaine dernière, nous faisons état du grand Tournoi international de 1924, à New York. La similitude existante entre cet événement d'alors et celui qui a lieu présentement à Terre des Hommes, sur l'île Ste-Hélène à Montréal, est des plus frappantes. En fait, on peut dire que la seule différence repose dans le nombre des participants. En 1924, ils étaient onze joueurs alors qu'aujourd'hui, ils ne sont que dix.

Donc, mise à part cette petite divergence, tous les autres éléments sont semblables. En 1924, le champion du monde, Capablanca, y participait alors que cette année, Anatoly Karpov, le champion mondial actuel fait partie de tous ces grands maîtres venus jouer dans le Tournoi international de Montréal. Également, on y retrouve les ex-champions, Tal et Spassky au même titre que Lasker et Alékhine y étaient à ce temps-là.

Mais la question que l'on pose maintenant est la suivante: Si à New York, en 1924, Emanuel Lasker a remporté la compétition suivi de Raoul Capablanca et d'Alékhine, n'est-il pas plausible, qu'en ce qui concerne le Tournoi actuel international de Montréal, Boris Spassky en sorte le vainqueur suivi de Karpov et de Tal??? Qu'en pensez-vous?

Partie de la semaine

Cette partie a été jouée par Réti et Capablanca au Tournoi international de New York en 1924.

Les Blancs sont joués par Réti et les

Noirs, par Capablanca.

1. C3FR,C3FR; 2. P4FD,P3CR; 3. P4CD(a),F2CR; 4. F2C' Roquent; 5. P3CR,P3CD; 6. F2C,F2CD; 7. Roquent,P3D; 8. P3D,CD2D; 9. CD2D(b),P4R; 10. D2FD,T1R; 11. TR1D,P4TD; 12. P3TD,P3TR; 13. C1FR,P4FD; 14. P5CD(c),C1FR; 15. P3R(d),D2FD; 16. P4D,F5R; 17. D3F(e),PRxP; 18. PxP,C(3FR)2D; 19. D2D,PxP; 20. FxP,DxP; 21. FxF,RxF; 22. D2C*,R1C; 23. TxP(g),D4F; 24. TD1D,T2T; 25. C3R,D4T; 26. C4D(h),FxF; 27. RxF,D4R(i); 28. C4FD,D4FD; 29. C6F,T2F; 30. C3R,C4R; 31. TD5D(j), les Noirs abandonnent.

(a) Niemzowitch fut le 1er à jouer ce coup contre Réti au Tournoi de Carlsbad en 1923. P3CD était préférable.

(b) Tel que suggéré par Réti, continuation logique serait: C3FD.

(c) Après 14. PxPT,TxP; 15. CxPR,FxF; 16. CxC,F3F; 17. xC*,FxC; 18. FxF,DxF, etc.; les Noirs auraient une chance d'attaque en retour du "P" sacrifié.

(d) Coup risqué qui entraîne de grandes complications. Après 15. P4R et 5D etc., la partie serait probablement nulle.

(e) Trop risqué, plus simple était 17. D1F.

(f) Douteuses manoeuvres résultant

Problème de la semaine

(Réf.: Bulletin F.C.D.E. Janv.-Fev. 79)

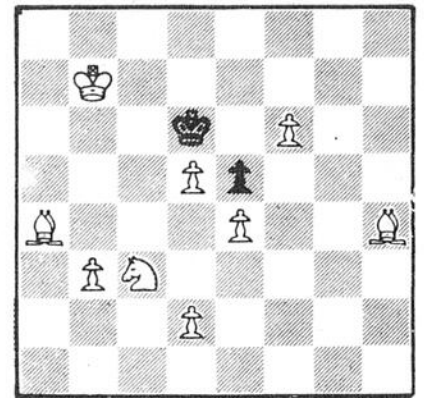

Les Blancs font mat en trois coups...
Solution la semaine prochaine...
Réponse au problème de la semaine dernière:

1. Th4,Cf7; 2. Rc7 et suit Ta4, Mat.

d'un mauvais calcul. Avec 18...C3R, les Noirs auraient eu une très bonne partie.

(g) Non pas 23...C2D, en vue de 23...D7F.

(h) Très beau coup. Les Noirs après 26...FxF; 27. RxF ne peuvent jouer 27...TxC; 28. PxT,DxT; car 28. C5F ou 6R gagnant.

(i) Ce coup entraîne la perte de la partie. Le seul coup était 27...C4R mais également dans ce cas les Blancs pouvaient forcer une position supérieure pour la fin par 28. D3C,P5T; 29. D5D, etc...

(j) Décisif. Si 31...C5F alors 32. TxD,CxD; 33. T2F,C5T; 34. C5D et gagnent.

Les ouvertures classiques

Quatrième série:

OUVERTURES SUR LE FLANC

BLANCS	1er coup NOIRS	BLANCS	2ième coup NOIRS	Dénomination
1. Cg1-f3	Cg8-f6	c2-c4	e7-e6	Ouverture Zukertort
2. —	—	Cb1-c3	e7-e5	Ouverture Danoise
3. f2-f4	d7-d5	e2-e3	e7-e6	Ouverture Bird
4. c2-c4	g7-g6	Cg1-f3	—	Ouverture Larsen
5. c2-c4	e7-e5	Cb1-c3	d7-d6	Ouverture Anglaise Asymétrique
6. —	—	—	cg8-f6	Ouverture Anglaise Asymétrique
7. —	—	Cg1-f3	Cg8-f6	Ouverture Anglaise Asymétrique

philatélie

Un programme tchèque imposant

(par Raymond Dubé)

De tous les pays vivant sous l'emprise de la Russie, l'un des plus populaires dans notre milieu est sans doute la Tchécoslovaquie, dont personne n'a oublié la qualité de présentation de son pavillon à l'exposition internationale de 1967 à Montréal. Ce souci d'excellence et cette finesse d'exécution, on les retrouve en général dans les timbres de ce pays, timbres qui sont plutôt nombreux chaque année.

Ainsi, 1979 ne dérogera pas, puisque la Tchécoslovaquie ajoutera à la philatélie mondiale 53 timbres et feuillet-souvenir. Le programme philatélique qui est reproduit ici est très varié comme on pourra le constater par la nomenclature suivante:

1er janvier: trois tim-

bres, un marquant le 102e anniversaire de la Fédération tchécoslovaque, un à l'occasion du 39e anniversaire de la fondation du Conseil d'assistance économique mutuelle et un pour le 39e anniversaire des coopératives agricoles unifiées.

Le 2 mars: cinq timbres et un feuillet-souvenir pour marquer le 1er anniversaire du vol spatial Interkosmos réalisé par le Russe Alexei Goubarev et le tchèque Vladimir Remek.

Le 10 mars: cinq timbres pour marquer les 25 ans de secours en montagne.

Le 4 avril: cinq timbres: Mouvement de paix mondial et tchécoslovaque; 30e anniversaire de la fondation de l'organisation des jeunes pionniers; 30e anniversaire des recherches en matière de communications; 40e

anniversaire de l'école slovaque des hautes études techniques; 50e anniversaire de l'orchestre symphonique de la radiodiffusion tchécoslovaque Bratislava.

Le 5 mai: deux timbres, Le Château de Prague.

Le 25 mai: cinq timbres sur l'équitation.

Le 7 juin: quatre timbres sur l'homme et la biosphère.

Le 8 août: un timbre à l'occasion du 35e anniversaire du soulèvement national slovaque.

Le 9 août: cinq timbres, un sur la biennale des illustrations; un Bratislava/Unesco; trois sur l'Année internationale des enfants (Unicef).

Le 10 septembre: cinq timbres pour le championnat du monde de cyclisme (vélocipèdes anciens).

Le 11 octobre: cinq

timbres sur les horloges historiques.

Le 12 novembre: cinq timbres reproduisant des oeuvres d'art.

Le 5 décembre: deux timbres reproduisant des motifs historiques de Bratislava.

Le 10 décembre: un timbre pour la journée du timbre-poste tchécoslovaque.

Comme on le voit, un ensemble important et très varié. De quoi satisfaire tous ceux qui collectionnent les timbres de ce pays.

Aux Etats-Unis

Les Postes américaines ont émis, le 19 avril dernier, quatre timbres consacrés à l'étain peint. Il s'agit de la troisième d'une série commencée en 1977 en vue de mettre en relief les diverses formes d'artisanat du pays dans le passé. Les quatre nouveaux timbres

d'une valeur de quinze cents, représentent des récipients très utiles à la ménagère. En 1977, quatre timbres avaient

trait à la poterie des Indiens Pueblo et en 1978 quatre avaient trait à la courtépointe.



Ces quatre timbres émis par les Postes américaines, le 19 avril dernier, sont consacrés à une forme d'artisanat, jadis très populaire: l'étain peint.

Plantes décoratives pour fonds arrières de l'aquarium

Les plantes décoratives de l'aquarium sont choisies en fonction de leur formation, de leur couleur tout en tenant compte de leur qualité d'échange d'oxygène. Ce ne sont pas nécessairement des plantes à racine ou des plantes offrant des dimensions données. Il peut s'agir de plantes de dimensions assez imposantes mais lesquelles peuvent être travaillées pour s'adapter à la majorité



Lucien P. Potvin

des dimensions d'aquarium. Si les plantes décoratives offrent un magnifique coup d'oeil d'ensemble, par contre il s'agit de plantes nécessitant, habituellement, plus d'entretien et étant en même temps plus fragile que les plantes antérieurement discutées et celles dont nous discuterons ultérieurement. Comme la majorité des plantes provient de la famille des "cryptocorynes", famille immensément populaire et prolifique, nous allons aborder quelques sujets de cette famille. Ces plantes proviennent, en général, de l'Asie et celles que nous trouvons en disponibilité sont, généralement parlant, des repousses obtenues par certains aquariophiles. Ces plantes sont souvent évoquées sous le nom de "crypto" tout simplement.

CRYPTOCORYNE WILLISI: Le nom réel de cette crypto est "cryptocoryne willisi" mais, pour une raison ou l'autre,

principalement dû à la commercialisation poussée de cette plante, son nom a dégénéré à "willisi". Il s'agit d'une plante décorative de taille moyenne pouvant très bien servir les fins d'un aquarium de dimensions restreintes. Elle présente des feuilles étroites, aux bordures ondulées et d'un magnifique vert foncé. La formation de ses racines est tout particulièrement à observer car elle donne l'impression d'un arbre de saule de par la formation de sa tige offrant l'aspect tourmenté retrouvé dans la formation d'un saule.

Cette formation unique de sa base ne se rencontre pas dans les autres espèces de cette même famille. C'est une plante qui supporte une grande marge de température minima et optima.

Elle peut varier de 68°F à 86°F la température de 76-78°F ± étant considérée comme la température où elle se plaît le mieux. Elle demande très peu d'éclairage pouvant accepter un éclairage d'intensité faible à moyen mais avec un approvisionnement d'éclairage de quelque 10-12 heures par jour, quand même. Cette plante, comme la majorité de celles de sa même famille, préfère une eau douce pouvant varier de 10 à 60 ppm, et ces plantes se reproduisent par stolons.

CRYPTOCORYNE BECKETTI: Également connue et plus fréquemment surnommée "cryptocoryne cordate" en usage commercial, c'est une des plus petites cryptocorynes que l'on puisse se procurer pour nos aquariums. Même avec ses dimensions restreintes, elle offre de larges feuilles avec un dessus d'un vert olive et un dessous d'un rouge pâle.

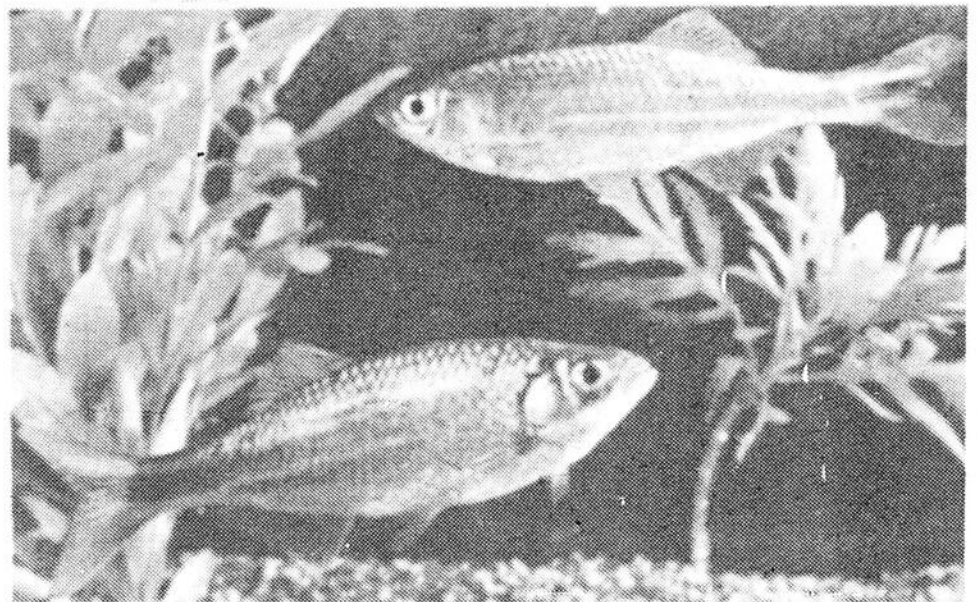

Elle croît assez lentement en aquarium et il s'agit également de l'espèce de cette famille qui craint la lumière intense car elle demande un éclairage faible à faible-moyen.

Comme la précédente, elle supporte très bien une bonne variante de température de 68°F à 86°F et retrouve à son meilleur à 74-78°F ±. Si elle est très sensible à la lumière intense, par contre elle s'acclimate facilement d'un sol d'aquarium ordinaire composé d'un aquarium en opération depuis quelque temps déjà pour y retrouver les engrais nécessaires dès sa retransplan-

tation. Elle n'est pas trop sensible à la dureté de l'eau et apprécie particulièrement une eau calcaire avec une dureté pouvant varier de 75 à 150 ppm. Il s'agit d'une plante croissant d'une façon un peu différente de la précédente de par sa propagation car elle ne jette pas de stolons et doit être boturée pour une reprise.

Son pied devient particulièrement étoffé mais là s'arrête sa progression en frais de propagation. Une chose à retenir tout particulièrement pour cette plante: **ELLE EST TRES SENSIBLE A LA LUMIERE INTENSE.**

La pêche dans un port de plaisance?

LONDRES (AFP) — Les praires, les huîtres et autres coquillages ou crustacés seront-ils un jour cultivés industriellement dans les ports de plaisance qui prolifèrent un peu partout le long de nos côtes? Un groupe de chercheurs britanniques en est intimement persuadé, et poursuit, depuis maintenant un peu plus d'un an, une expérience dont les premiers résultats, extrêmement prometteurs, viennent d'être rendus publics.

Tout a commencé avec l'achèvement, au tout début de l'année 1978, de la marina de Brighton (côte sud de l'Angleterre), dernier port de plaisance artificiel construit en Grande-Bretagne. Soucieux de rentabiliser au maximum cette réalisation très ambitieuse (plus de deux mille mouillages au total), ses promoteurs étudièrent toutes les possibilités que pouvait offrir un réservoir d'eau de mer d'une telle capacité (environ 3 milliards de litres).

Après plusieurs semaines de réflexion et d'études, l'un des "pères" de la marina, M. John Little, eut l'idée de voir comment se comporteraient des naissains d'huîtres immergés dans l'un des caissons (creux) en béton dont est faite la marina.

Le résultat fut étonnant: grâce à la température régulière et légèrement plus élevée qui règne en permanence dans le bassin central, les petites huîtres se développèrent à un rythme incroyablement plus rapide que dans un parc naturel.

M. Little renouvela l'expérience deux ou trois fois et fut très vite en mesure

d'affirmer qu'"en raison de toute une série de facteurs positifs", un élevage industriel d'huîtres était possible dans un port de plaisance moderne.

Le fait de disposer d'une eau légèrement plus tempérée favorise en effet le développement de variétés de plancton dont sont très friands les jeunes mollusques. Le seul problème qui préoccupe encore les responsables de l'opération est celui de la pollution. Il est évidemment difficile, à priori, d'empêcher les utilisateurs de la marina de faire tourner leurs moteurs de temps en temps (ne serait-ce que pour manoeuvrer) et surtout, d'utiliser leurs douches, WC et cuisines...

M. Arthur Young, un ingénieur local qui a été très vite associé aux travaux de John Little, affirme cependant que la question est moins grave qu'il n'y paraît.

Grâce aux écluses, l'eau du port de plaisance est renouvelée en moyenne une fois par jour et les coquillages n'ont donc pas le temps de souffrir de cette cohabitation forcée. "Le test le plus probant a été de constater que pendant la période de finition de la marina, lorsque la pollution était à son comble, les jeunes coquillages ont survécu", déclare M. Young.

La "qualité" de l'eau est contrôlée régulièrement par les autorités locales mais les tests n'ont jamais indiqué que les seuils de tolérance étaient dépassés, voire même atteints.

Les naissains d'huîtres sont pour le moment achetés chez un ostréiculteur de Whiststable (estuaire de la Tamise).

En 1978, dix mille "edulis" et mille "gigas" (variétés d'huîtres) se sont ainsi développées dans le port de plaisance. Le taux de mortalité a été de l'ordre de 1% sur un an, une proportion considérée comme minime par les spécialistes.

Une expérience analogue a été tentée avec des moules. "Il y a pour ce coquillage une formidable demande, explique M. Young, car pour une raison inconnue — beaucoup de parcs naturels deviennent de moins en moins productifs". Dans la marina, diverses techniques ont été tentées et la plus efficace semble être la mise en place de treillis de cordages (plastiques ou métalliques) sous les pontons d'amarrage des bateaux.

Recueillis localement (ils prolifèrent le long de la côte), les jeunes coquillages sont auparavant placés dans l'enceinte d'un bassin spécial. Là, dans ce cadre clos et protégé, les petites moules viennent elles-mêmes se fixer sur ces châssis. Ceux-ci sont ensuite transférés dans la marina au bout de quelques semaines.

Parmi les nombreux projets envisagés par les "fish-farmers" de Brighton, figure l'"élevage" d'araignées de mer. Les pêcheurs locaux se plaignent, en effet, depuis longtemps des dégâts provoqués par ces dernières dans la faune sous-marine du littoral. Rien n'échappe à la voracité des araignées de mer: ces crustacés, qui nagent relativement bien, font des ravages parmi les jeunes poissons, mais aussi chez les crevettes, les jeunes homards ou langoustes.

L'araignée de mer n'étant pas très prisée par les gastronomes britanniques, les pêcheurs n'hésitent pas à en détruire de grandes quantités, négligeant ainsi les possibilités offertes par une éventuelle exportation sur des marchés plus favorables, comme la France ou l'Espagne, par exemple.

Les "fermiers de la mer" de Brighton proposent donc aux pêcheurs de la région de garder et d'"élever" les jeunes araignées de mer qu'ils auraient ramassées au cours de leurs sorties. Les petits crabes seraient placés dans des enceintes spéciales disposées au sein même du port de plaisance. M. Little se déclare persuadé qu'il serait possible d'intéresser un acheteur continental. Il affirme qu'une marina comme celle de Brighton pourrait abriter sans peine en permanence plusieurs milliers d'araignées de mer, soit environ cinq ou six tonnes commerciales, été comme hiver.

Tous ces travaux sont évidemment encore expérimentaux mais l'optimisme émane de l'équipe entière.

"Nous tâtonnons encore, affirme M. Little, et notre investissement financier a été des plus réduits". "Nous apprenons cependant beaucoup, ajoute-t-il aussitôt, et nous pourrions bientôt passer au stade industriel si l'argent suit".

En conclusion, le chercheur britannique insiste sur les "formidables perspectives" qui s'offrent à cette nouvelle forme d'agriculture, et conclut, enthousiaste: "C'est l'un des plus excitants défis de ces dernières années".

mots croisés de la semaine

PROBLEME NO 3

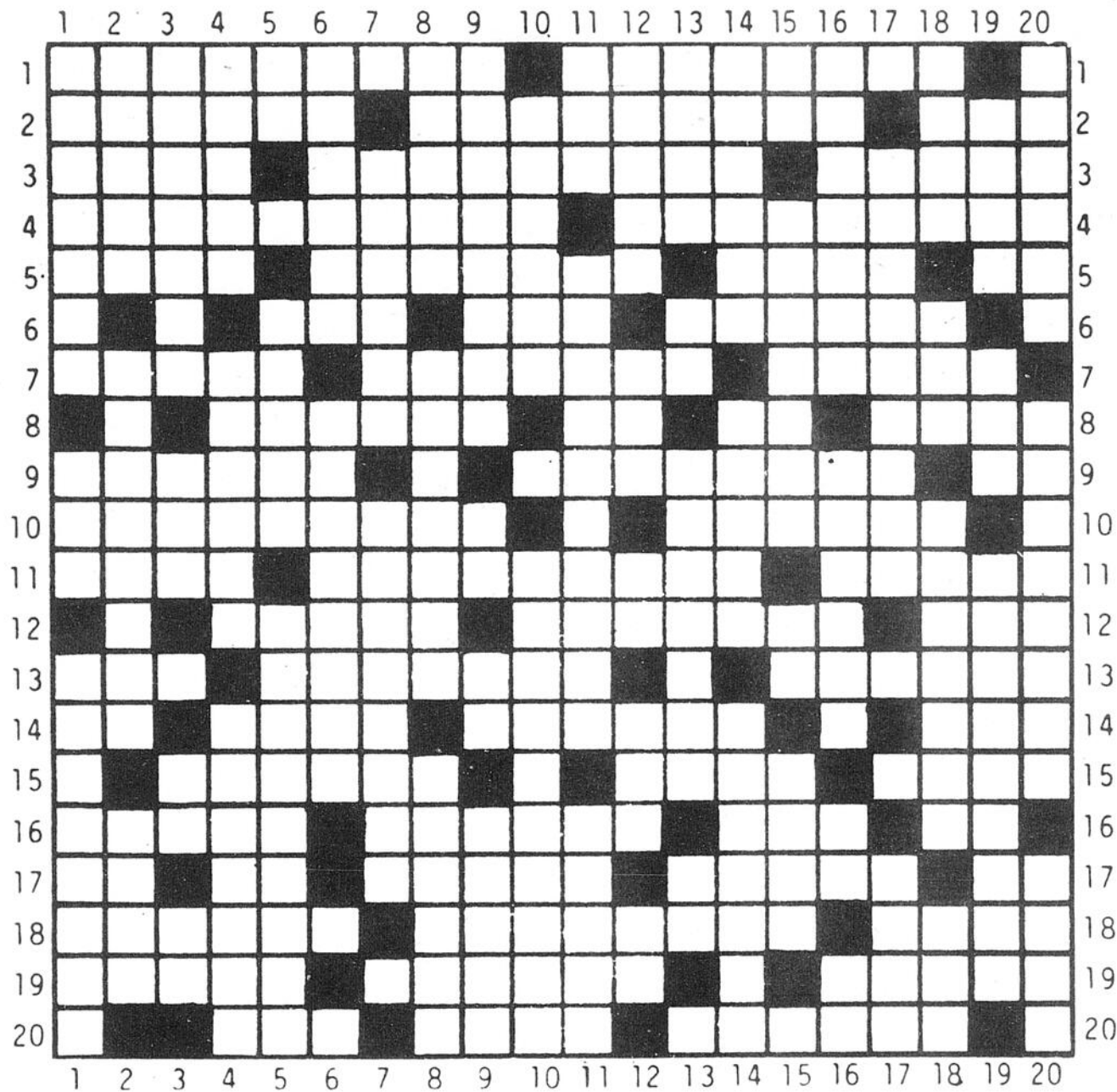

HORIZONTALEMENT

- 1—Commettre de nouveau la même faute. — Petite nappe.
- 2—Mammifère carnassier d'Amérique du Sud. — Hardi jusqu'à l'imprudenc. — Enlève.
- 3—Autre nom du poisson-lune. — Qui renferme de l'uranium. — Petit bâtiment à un seul mât.
- 4—Propriété de certains corps de se présenter sous plusieurs formes. — Composé à odeur de muguet.
- 5—Viscère double. — Produire en envoyant au-dehors. — Ensemble des cérémonies qui se pratiquent dans une religion. — Symb. chim.
- 6—Pièce de la charrue. — Lettre grecque. — Femme très méchante.
- 7—Ch.-l. d'arr. de Loir-et-Garonne. — Qui sert à couper l'ongle du cheval par sillons. — Prénom féminin.
- 8—Qui descend d'un ancêtre commun. — Id Est. — En les. — Boîte pour déposer les bulletins de vote.
- 9—Tourmentée, mouvementée. — Noeuds en forme de roses. — Adv. de lieu.
- 10—Droit qui fait que les biens dont une personne dispose à l'intention d'un autre lui reviennent quand celui-ci meurt sans enfants. — Qui sont ni chauds ni froids.
- 11—Compositeur italien, né à Parme (1771-1839). — Courroie servant à porter les étriers. — Sans compagnie.
- 12—Individus. — Ce qu'une somme rapporte. — Trois fois.
- 13—Ancien bouclier. — Etat d'une personne ivre. — Ne

VERTICALEMENT

- 1—Genre de labiacées. — Sculpteur français (1886-1966). — Plante herbacée.
- 2—Etablissement où l'on enseigne. — Personne méprisable. — Dieu suprême de la mythologie assyro-babylonienne.
- 3—Lieu où l'on entrepose le vin. — Syn. de ivette. — Symb. chim. — Ancienne note de musique.
- 4—Troisième partie de l'intestin grêle. — Sans ailes. — Maître absolu dans un débat.
- 5—Note de musique. — Ch.-l. de c. du Finistère. — Famille de dicotylédones.
- 6—Pays de l'ancienne Asie antérieure. — Actions de mettre de côté.
- 7—Briser. — Fait ou répété plusieurs fois.
- 8—Lieu d'arrêt d'une troupe en marche. — Déchirure des ligaments articulaires. — Discours obscur.
- 9—Qui offre une résistance à la pression. — Nég. — Police d'Hitler. — Lieu où l'on tient les taureaux enfermés avant le combat.
- 10—Parcelle qui tombe du pain. — Qualité de ce qui est visible.
- 11—Partie d'une église. — Raisonner d'une façon subtile. — Contrée de l'Europe ancienne.
- 12—Os de certains poissons. — Adj. poss. — Conj. — Saison. — Voyelles jumelles.
- 13—Orne, embellit. — Pron. pers. — Présent, à l'occasion du premier jour de l'an. — Symb. chim.
- 14—Prénom masculin. — Canal qui amène l'eau de mer dans les marais salants. — Qui a peu de largeur.
- 15—Term. d'inf. — Payé à la pige. — Eminence. — Autre nom de l'Irlande.
- 16—Prononcer ce que l'on sait par coeur. — Publier. — Symb. chim. — Conj.
- 17—Qui occasionnent des frais. — Greffe.
- 18—Signe musical. — Abrév. de: enregistré. — Manque d'esprit. — Une des Cyclades.
- 19—Plus qu'il n'en faut. — Dans la rose des vents. — Ville d'Angleterre.
- 20—Qui existe effectivement. — Serrer étroitement. — Comm. de la Gironde.

SOLUTION DU PROBLEME NO 2 DE LA SEMAINE DERNIERE

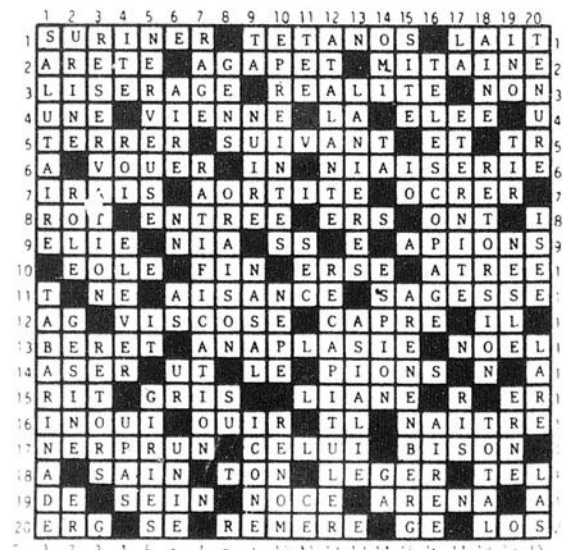

vroom...

Les garanties d'automobiles neuves

Le domaine des garanties automobiles est des plus vastes et il serait présomptueux de vouloir traiter de cette question en quelques lignes. Aussi, pour compléter notre série d'articles qui portent sur l'achat d'une automobile neuve, nous contenterons-nous d'expliquer les garanties conventionnelles ou contractuelles qui sont offertes par les manufacturiers automobiles. Nous laisserons donc de côté la garantie légale accordée par notre code civil puisque de toutes façons, elle doit être expliquée par une jurisprudence et que chaque cas présenté doit être analysé au mérite.

Ce qu'est une garantie conventionnelle

C'est la garantie qui naît de l'entente des parties au contrat ou qui, par la coutume établie, se trouve accordée automatiquement au consommateur par le fabricant du



**monique
b. tardif**

Club automobile du Québec

produit. Cette pratique de garantir certains biens comme les automobiles ou les appareils ménagers est d'ailleurs tellement passée dans les mœurs que plusieurs la croyant obligatoire, alors que ce n'est pas le cas. Particulièrement pour ce qui est des automobiles neuves, l'acheteur ne peut dans les faits négocier les termes de la garantie du fabricant

puisque'elle est présentée d'une façon uniforme à tous les clients. Alors, reste à ces derniers de bien comprendre l'étendue de la protection qui leur est accordée pour pouvoir en bénéficier.

La grande majorité des garanties offertes par les manufacturiers automobiles tant européens que japonais et américains sont d'abord limitées dans le temps et dans le kilométrage. Les limites les plus courantes sont de 12 mois ou 20,000 kilomètres, selon le premier terme atteint. Quelques exceptions à cette règle: BMW, Peugeot, Saab et Volvo dont les garanties ne comportent pas de limite de kilométrage; Volkswagen dont la garantie s'étend jusqu'à 32,000 km et Mercedes-Benz qui va aussi loin que 24 mois/40,000 km.

Ce sont là les restrictions les plus connues et les plus facilement appréciables. Il y en a cependant d'autres qui sont d'une grande im-

portance. Par exemple Chrysler, Ford et Volvo exigent que les réparations couvertes par leur garantie soient effectuées par le concessionnaire-vendeur à moins de circonstances spéciales comme lorsque le bris survient lors d'un voyage, qu'il s'agit d'une urgence ou que le propriétaire du véhicule est déménagé.

Les autres fabricants recommandent à leurs clients de faire effectuer leurs réparations par le vendeur, mais leur permettent quand même de se présenter chez un autre concessionnaire du même produit.

Les dommages non couverts

La plupart des fabricants prennent soin d'exclure nommément de leur garantie certains dommages que l'automobiliste serait porté à considérer comme couverts. A titre d'exemple, mentionnons les points suivants:

— Les dommages directs ou indirects occasionnés par le bris d'un élément même si cet élément est couvert par la garantie.

— Les frais de remorquage.
— Les frais encourus à cause de la perte d'usage du véhicule (déplacements, perte de revenu).

— Les pertes de temps dues aux réparations ou aux délais dans la livraison des pièces.

Parallèlement à ces exclusions, certaines circonstances pourront amener certains manufacturiers à refuser de faire certains travaux sous garantie. En voici quelques-unes:

— Remorquage sans équipement adéquat.

— Utilisation d'une essence non recommandée.

— Dommages causés par l'environnement ou par les sels de la route.

— Non-respect de l'horaire de l'entretien.

— Absence de preuve de l'inspection gratuite.

— Rétroversion frauduleuse de l'odomètre.

— Accidents, modifications non autorisées par le fabricant.

— Utilisation dans une compétition.

— Utilisation de pièces de remplacement autres que celles du fabricant.

En principe évidemment, ça devrait être au manufacturier de pouvoir prouver que telle ou telle circonstance est à l'origine du défaut diagnostiqué et son refus ne devrait pas être considéré comme étant sans appel.

Un mode de conception d'une carrosserie

La carrosserie d'une automobile est d'abord une oeuvre de l'esprit... suivie d'une transposition dans la réalité.

C'est aux créateurs qu'incombe la tâche difficile de concevoir les formes, pures et fonctionnelles, du véhicule futur. Mais leur réflexion créatrice s'appuie sur des données concrètes: les cotes d'encombrement de la mécanique et les impératifs d'habitabilité qui leur sont fournis. S'il leur est permis de rêver, leurs élans sont freinés par ces contraintes matérielles et un cahier des charges strict, lui-même défini par une étude de marché, les réglementations nationales et internationales, des considérations économiques...

C'est sur ces données de base que débute les recherches des stylistes et les différentes étapes de la réalisation d'une carrosserie.

C'est à partir d'un plan carrossier que commence l'aventure. Il doit concevoir la carrosserie du futur véhicule en tenant compte des impératifs que sont les cotes d'encombrement de la mécanique et l'habitabilité.

Le styliste ou "designer" jette alors sur papier les esquisses qui représentent les lignes principales de la voiture telle qu'imaginée. De ces premières esquisses, naissent des dessins beaucoup plus élaborés.

Après les esquisses commence la phase active en atelier où le styliste et son équipe vont opérer sur une maquette en vraie grandeur, constituée d'un squelette en bois recouvert de plâtre armé de grillage. Après le dessin, la sculpture...

Dans l'atelier de modelage, plusieurs

stylistes mènent, pour un même modèle, des recherches parallèles sur plusieurs maquettes; chacune d'entre elles peut traiter de deux propositions (une par moitié de véhicule).

Parallèlement à ces études, des essais sont conduits en soufflerie sur maquette. Ces recherches aérodynamiques sont très poussées. Elles permettent de réduire la résistance à l'avancement, d'assurer la stabilité au vent latéral... Mais elles nécessitent de nombreuses mesures et pesées. On associe à celles-ci des visualisations de l'écoulement de l'air sur des parois à l'aide de deux techniques: déplacements et décollements de fil de laine, ou traînées de fumée colorées pour des vitesses données. Les différentes études en plâtre sont soumises aux autorités compétentes pour le choix de l'une d'entre elles.

La maquette retenue sera alors transportée dans la nature, et examinée dans un cadre sans références géométriques. Puis elle sera peinte et revêtue extérieurement de ses prototypes d'accessoires. La voiture est née.

Elle quitte ensuite le département du stylisme afin qu'un palpeur relève, enregistre et fixe sa définition numérique sur une bande perforée. Ce recours à l'informatique permet de gagner du temps et d'obtenir une exactitude rigoureuse dans le relevé complet des formes de carrosserie. L'information contenue dans l'ordinateur peut être ainsi utilisée à tout moment par des programmes de traitement. Les résultats de ces calculs, transcrits sur une bande perforée, permettent de piloter

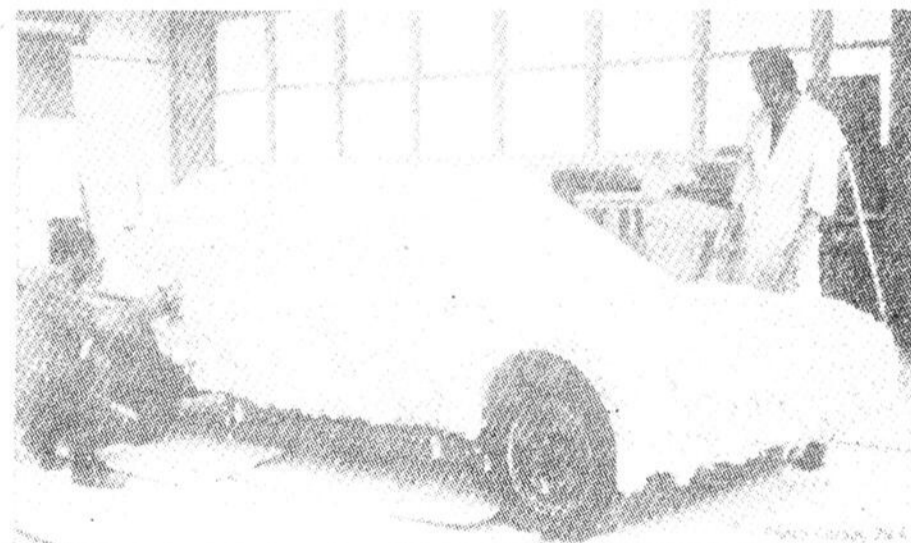

des machines outils ou des machines à dessiner.

Ainsi la machine dessine, à la demande, la carrosserie ou ses éléments en vraie grandeur ou à l'échelle réduite, en élévation ou en perspective.

Retour de la maquette au "style". On en réalise alors une empreinte creuse, ou matrice, obtenue par application d'une couche plastique (araldite) renforcée par une armature en bois.

Afin de rendre possible le démoulage, la voiture est divisée en grands éléments dont les empreintes sont relevées. Généralement: panneaux de côté droit et gauche, partie arrière, pavillon, partie avant.

De ces matrices seront tirés les éléments extérieurs de la carrosserie, ob-

tenus eux aussi par application au pinceau d'une couche d'araldite d'une épaisseur de 5 mm.

Les découpes de ces éléments, assemblées entre elles, puis montées, sur une plate-forme, constitueront la maquette creuse en araldite du véhicule, qui recevra l'aménagement intérieur prototype et servira notamment aux essais d'habitabilité et d'accessibilité. Ensuite d'autres stylistes s'occuperont du choix des coloris, des matériaux et garnissages intérieurs.

Ainsi peuvent être résumées les grandes étapes de la conception d'une carrosserie d'automobile. Des milliers d'heures d'études seront cependant encore nécessaires avant d'arriver à la production en série du véhicule créé.

INGENIEUSE SOLUTION

PLANS DISPONIBLES:

Chacun de ces plans renferme:

- liste des matériaux requis,
- patron (s) en grandeur réelle,
- croquis et/ou photos en cours de réalisation,
- instructions claires et faciles à suivre.

Commandez-les à l'aide du coupon/
commande publié ci-dessous, à l'adresse
indiquée.

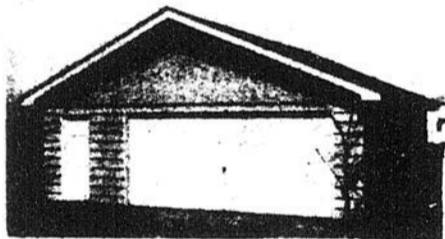

GARAGE SPACIEUX

Ce qu'il vous faut pour les besoins de notre mode de vie. 25' de large sur 20' de profond. Il ne vous coûtera pas tellement cher et permet de remiser deux autos, ou le yacht et l'auto-neige. Trois fenêtres sont prévues.

Plan no 647 ... \$4.32

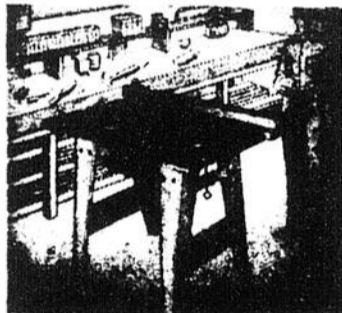

SCIE CIRCULAIRE DE 10"

Vous pouvez la réaliser très facilement. Table de 32" sur 36. Profondeur de coupe ajustable jusqu'à 3". Guides à refendre et à onglets. Vous permettra de réaliser une plus grande variété de projets, vite et facilement.

Plan no 1992 ... \$4.00



Lorsqu'une salle de séjour n'est plus utilisée pour la vie de tous les jours, il y a quelque chose qui ne va pas. Et lorsque vos invités préfèrent jouer aux cartes dans la cuisine, c'est le temps de vous mettre à l'oeuvre, car manifestement, votre salle de séjour est invivable.

Les gens se retrouvent là où se situe leur principal intérêt; pour certains ce sera des livres de lecture, pour d'autres le système de son, ou encore les jeux de société. Dirigez donc toutes ces "attractions" dans la salle de séjour, et vous la verrez vite rivaliser en popularité avec les autres pièces de la maison.

Reste à remiser, d'une façon fonctionnelle et attrayante, tous ces articles. Une vieille recette, qui demeure la meilleure, consiste à grouper tous les besoins, ou facilités de remisage, dans un coin, près du foyer, si vous en avez un. Un regroupement des fauteuils se crée et ce coin devient des plus invitants.

Vous rechercherez probablement une unité de rangement dont la menuiserie n'est pas très élaborée. Dans ce cas, voyez la photo. Elle suggère une simple "boîte" faite de dimensions généreuses et munie de divisions et de tablettes, complétées de quelques portes pour ajouter aux côtés pratique et décoratif.

Vous pourrez trouver, dans une telle boîte, ou d'un genre semblable, la place où ranger vos appareils stéréophoniques, la TV portable, les disques, une bonne collection de livres, quelques bibelots et des accessoires divers tels les cendriers, sous-verres, jeux de cartes.

Pour une meilleure apparence, je vous suggère de fabriquer cette unité de rangement dans la même essence que le lambrisage du mur où elle sera suspendue. Dans le cas où aucun lambrisage n'est encore fait, la planche de cèdre ou de sapin Douglas de 4 ou 6" de largeur est un bon choix; de la planche identique, mais plus large, pourra être utilisée pour la boîte. Pour les portes, du contre-plaqué de même essence sera employé.

Le fini dépendra des goûts de votre famille. Un fini naturel n'est jamais déplacé; il peut être la note de chaleur de la pièce, alors que l'unité de rangement crée l'accent "bon à vivre". Si la peinture est votre préférence, vous pouvez quand même obtenir un effet particulier en utilisant du bois brut ou préparé avec joints en "V". Vous pouvez également ajouter des moulures, voire utiliser un fini antique.

Si vous désirez plus d'idées sur la disposition adéquate d'un centre stéréophonique, voyez mon livre "J'installe mon équipement stéréo, no 1". Il renferme 96 pages qui vous livrent de nombreuses idées de rangement fonctionnel et des plans complets de meubles/solution. Utilisez le coupon/commande ci-dessous pour vous le procurer.

coupon/commande

S.V.P. ne faire parvenir les lettres marquées d'un "X"

- plan no 647 (garage spacieux) ... à \$4.32
- plan no 1992 (scie circul. de 10") ... à \$4.00
- livre Stéréo-1 (meuble rang.) ... à \$3.00
- idées/bricolage- 5^e éd. (catalogue) à \$3.00

Jean-Marc Doré
562 rue Dollard, Québec, Qué., G1N 1P4

Nom :

No et rue :

Municipalité ou ville :

Comté ou province :

Code postal :

Montant inclus : \$ mandat poste chèque

Les prix incluent la taxe de vente s'il y a lieu.

LE QUOTIDIEN, samedi 5 mai 1979

plein air, chasse et pêche

La consommation du poisson

Des cartes indicatrices du degré de toxicité des eaux

Voilà une primeur que je communique non pas dans le but de semer la panique, mais pour inviter toute la population à la prudence dans sa consommation de poissons tels que le brochet et le doré.

A cette fin, le bureau d'études sur les substances toxiques du Service de la protection et de l'environnement, publiera dans un mois environ, des cartes détaillées pour chaque ZEC sur lesquelles sera indiqué le degré de toxicité des principaux plans d'eau, ainsi que la recommandation indiquant de consommer le poisson qu'une fois par semaine ou moins selon le cas, ou même sans restriction dans bien des endroits.

Tant qu'aux autres lacs, notamment le lac St-Jean et d'autres rivières importantes, des cartes seront également publiées pour l'information du public.



benoit dugal

Ce n'est pas un phénomène récent

Les scientifiques se doutaient bien que les poissons prédateurs que sont le brochet et le doré, parce qu'ils consomment beaucoup de petits poissons eux aussi affectés par le mercure, pouvaient causer un danger pour les personnes qui en consomment trop souvent. Plus un poisson est gros, plus il accumule du mercure dans son organisme parce que se trouvant à la fin de la chaîne alimentaire, le taux de concentration de mercure est plus élevé, car le mercure au lieu de s'éliminer se concentre de plus en plus dans la chair.

Tant qu'aux salmonidés comme la truite mouchetée et l'ouananiche, qui se nourrissent principalement de plancton,

de larves et d'insectes dont la vie est éphémère, donc qui n'ont pas le temps d'accumuler de mercure, ils ne présentent aucun danger.

On sait que parmi les autochtones du secteur du lac Mistassini qui mangent beaucoup de poisson, plusieurs souffrent de la maladie du minamate découverte au Japon où les citoyens sont également de gros consommateurs de poisson dans la chair duquel on retrouve généralement du mercure.

Suite à ce qui a été constaté dans le secteur du Moyen-Nord, les spécialistes du bureau d'études sur les substances du SPE ont entrepris il y a deux ans des recherches sur les poissons vivant plus au Sud, soit dans notre région, et c'est le résultat qui ne les surprend pas que nous connaissons prochainement.

Il ne faut pas prendre peur

Comme je le disais au début, il ne s'agit pas de prendre panique, car ce que nous connaissons en détail, est une situation qui existe depuis longtemps, et personne ici n'a encore été affecté. Le but visé en est donc surtout un de prévention.

D'aucuns peuvent s'interroger sur

les causes de cette pollution par le mercure. D'une part, les conditions géologiques peuvent contribuer à cette pollution naturelle par le mercure, à laquelle s'ajoute le mercure en suspension dans l'atmosphère, lequel provient des usines du nord-ouest québécois et même des Etats-Unis. Transportées par les cou-

La pêche nous intéresse?

Les lecteurs que les ZEC laissent indifférents devront être indulgents, car pour la majorité des autres, c'est la pêche qui les intéresse, et naturellement, c'est généralement sur les ZEC qu'ils iront pratiquer leur sport favori.

Je reprends donc un sujet, lequel je ne m'en cache pas, j'affectionne. Comme le patron m'a demandé de suivre de près l'évolution des ZEC, force me sera de les visiter encore cette année, quoique je n'aurai pas besoin d'une grosse poussée pour y aller.

Donc, en attendant le début de ma tournée familiale, je vous propose pour commencer, de vous rapporter ce qu'ont annoncé les administrateurs de la ZEC Martin-Valin lors d'une récente conférence de presse.

Hausse du droit de passage

Le droit de passage sera de \$3.00 par véhicule, alors que la carte saisonnière coûtera \$30.00. Cette augmentation des frais d'utilisation des voies routières permettra d'améliorer le chemin principal sur une longueur de 16 kilomètres d'une part, puis la construction d'une section de chemin d'environ 2 ki-

rants d'air, des poussières contenant du mercure ont pu tomber graduellement depuis plusieurs années sur nos territoires.

Il y a de quoi méditer

Ne cherchons pas à blâmer quiconque, mais plutôt nous devons plutôt en prendre le blâme collectivement, car nous acceptons cette situation tacitement en désirant toujours plus d'argent, plus de confort, plus de biens de consommation. Le mercure n'est qu'un exemple des formes de pollution, et si nous ne cessons pas, il faudra bien en payer le prix un jour ou l'autre. Si nous ne mettons pas un frein à notre cupidité, nous, ou du moins nos enfants, souffrirons beaucoup de notre imprévoyance. Il est temps de cesser de jouer à l'autruche. Lorsque l'on pêche contre la nature, elle se venge. Avons-nous le choix?

lomètres et demi dans le secteur Belle Randonnée qui donnera accès à une douzaine de lacs, et finalement, un meilleur entretien des voies secondaires.

Il est important de souligner que la route principale est sous la responsabilité conjointe de la ZEC et de la compagnie Consol-Bathurst, grâce à une entente à frais partagés. Evidemment, les revenus provenant des droits de passage seront également partagés selon les normes convenues à cet effet.

Projet d'aménagement

Un millier de pancartes permettront d'indiquer tous les embranchements de route, d'identifier le nom des nombreux lacs et rivières, de localiser les sentiers ou portages à la grandeur du territoire.

L'an dernier, quatre débarcadères ont été construits et trois autres sont prévus pour cette année. Une aire de camping sauvage sera aménagée aux environs de la rivière La Cruche pour permettre à au moins 40 campeurs d'y séjourner.

Un projet très important et des plus intéressants est celui d'un étang de pêche contrôlé et ensemencé qui sera situé le long de la rivière Pelletier en bordure du chemin principal, à quelques milles seulement du poste d'accueil.

Cet étang de pêche tout en absorbant une importante partie de la pression de pêche, est surtout conçu dans le but de permettre un accès facile aux handicapés physiquement, aux personnes âgées, ainsi qu'à une certaine catégorie de gens que l'on appelle les pêcheurs du dimanche qui pratiquent leur sport en compagnie des membres de la famille.

Voilà une initiative qui répond à un besoin, et je félicite les administrateurs pour leur esprit social et pratique, car je suis convaincu que ce service répond à un besoin très important. La ZEC Martin-Valin remplira là une vocation correspondant à la philosophie de la démocratisation de la pêche.

Afin que l'offre puisse répondre à la demande, l'étang sera ensemencé régulièrement, proportionnellement aux prises enregistrées.

Finalement, pour ceux qui ne sont pas familiers avec le territoire, une carte détaillée sera disponible pour permettre à la clientèle de s'orienter plus facilement, tout en répartissant ainsi la pression de pêche.

bipèderies

Un contrat d'un an accroche une annonce au bas de ma page. Comme je voulais connaître qui couche avec moi, je suis donc allé visiter celui dont je suis l'hôte. C'est un magasin qui sent le professionnel. L'accueil est chaleureux, le choix des produits est bon et les prix compétitifs. Enfin, on s'y sent chez-soi puisque c'est une boutique spécialisée.

Les fameux vers "Verlac" tant annoncés à la TV ont mis plusieurs pêcheurs en "varlac" en fin de semaine dernière. J'ai communiqué avec les fournisseurs qui m'ont dit avoir un problème parce qu'ils ne comprennent pas pourquoi leurs vers sont aussi "chétifs" et on m'a promis de corriger la situation.

Les vers "Verlac" ont inondé le marché de sorte qu'il est assez difficile de trouver

un endroit où se procurer les réputés gros vers. Mais à la boutique du pêcheur à Chicoutimi-Nord (face à Provigain), Fernand Dufour pourra satisfaire ceux qui préfèrent les bons gros lombrics.

La ZEC Martin-Valin anticipe de recruter environ 30% de moins de membres. Ce sera à son avantage, car elle subira ainsi autant moins de pression et ce, pour le bonheur des membres et de la faune.

Il n'y a pas eu moyen de pêcher à travers la glace en fin de semaine, car elle était trop fragile dans bien des cas, alors que beaucoup de lacs étaient déjà à l'eau claire. La pêche était même vraiment bonne, du moins où je pêchais. De plus, il y avait une atmosphère de printemps hâtif avec de nombreux maringouins qui vous tenaient compagnie. Même le gazouillement des

grenouilles charmait la soirée.

Le cours Forma-Faune ne sera pas donné ce printemps aux administrateurs de ZEC, mais à l'automne seulement. Les professeurs ont décidé de préparer leurs cours selon les désirs exprimés par les dirigeants de ZEC lors de la dernière réunion de leur comité de liaison.

Cours de maniement d'armes à feu. Je tiens à avertir ceux qui projettent de suivre ce cours, que le mois de mai est leur dernière chance s'ils veulent se qualifier pour chasser à l'automne. Voici donc la cédule pour la fin de semaine prochaine.

SAMEDI, LE 12 MAI:
ALMA — 662-7783,
SAINT-FELICIEN — 679-0997
JONQUIERE — 547-2111.

CHASSE
PÊCHE

BOUTIQUE SPECIALISEE EN CHASSE ET PECHE

- TAXIDERMIE.
- REPARATION D'ARMES A FEU.
- MOUCHES PROFESSIONNELLES.
- LIBRAIRIE SPORTIVE.
- REPARATION-MOULINETS-CANNES.

TEL.: 545-8207

1584, BOUL. ST-PAUL — CHICOUTIMI

ma maison

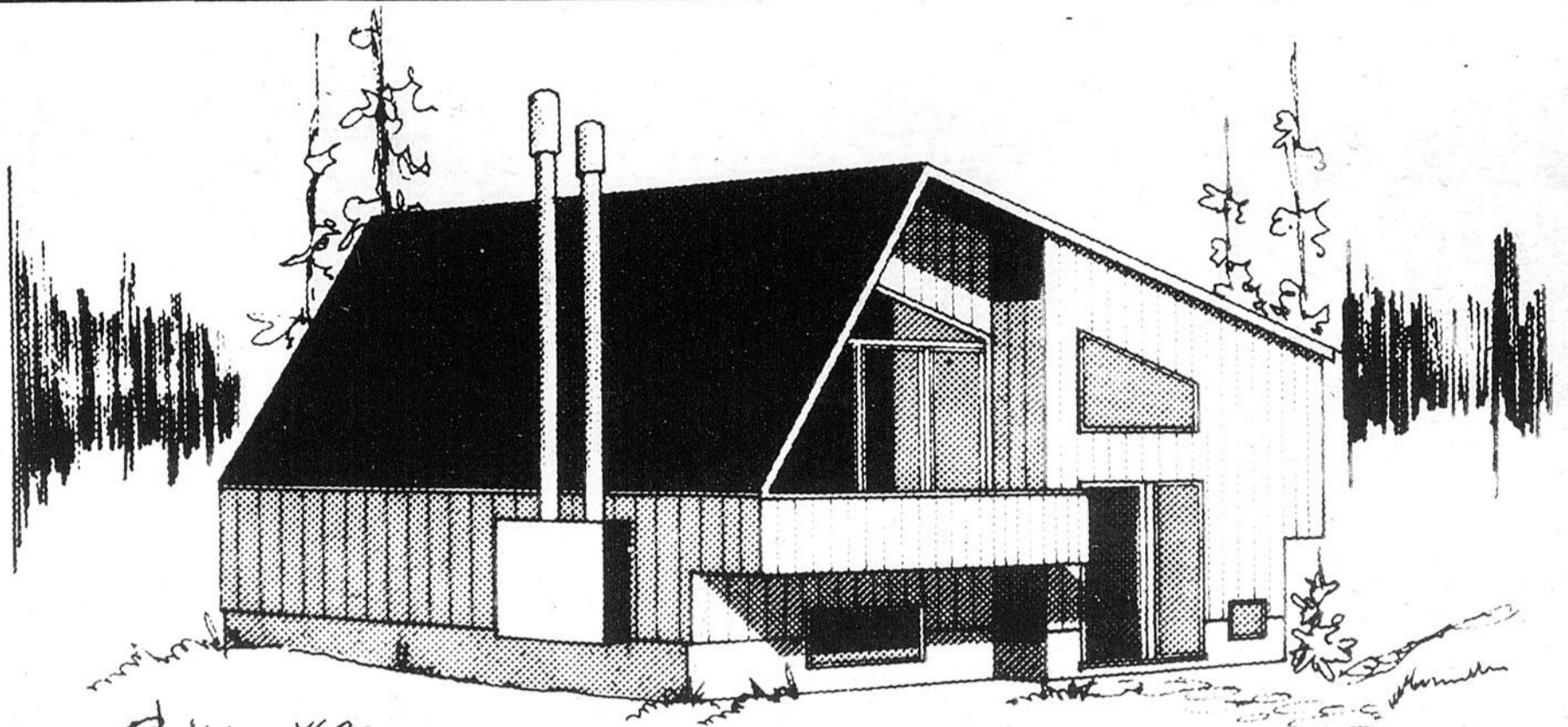

PLAN #20

Si vous aimez le style moderne, cette maison vous plaira d'abord par son apparence et ensuite par la disposition fonctionnelle de ses pièces.

Il s'agit d'une maison mesurant 26 pieds par 30, avec demi sous-sol et entrée à mi-étage, dotée d'une grande galerie que le prolongement du toit abrite.

Le haut comprend le vivoir donnant sur la galerie à l'avant et sur la salle à dîner et la cuisine à l'arrière, une chambre à coucher et une salle de lavage connexe avec la chambre de bains.

Quelle que soit la pièce dans laquelle on se trouve, on est toujours près d'une autre ou de l'escalier conduisant au demi sous-sol où l'on retrouve deux autres grandes chambres à coucher, une salle de bains complète et une cave qui peut également être transformée en chambre à coucher. Une porte plain-pied, sur le côté, donne accès dans le hall d'entrée.

Le toit est coiffé de bardeau d'asphalte tandis que les murs sont recouverts de stucco et de planche de cèdre verticale. Une cheminée préfabriquée vient agrémenter le tout.

C'est l'atelier Le Corbusier qui a dessiné le plan de cette jolie maison. On peut se le procurer au prix de \$54 pour la première copie et obtenir des copies additionnelles à \$6.48 chacune.

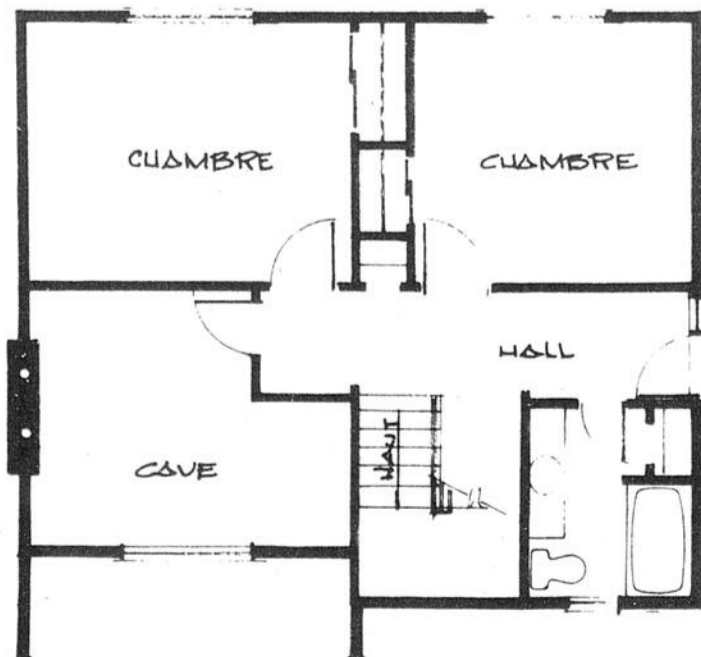
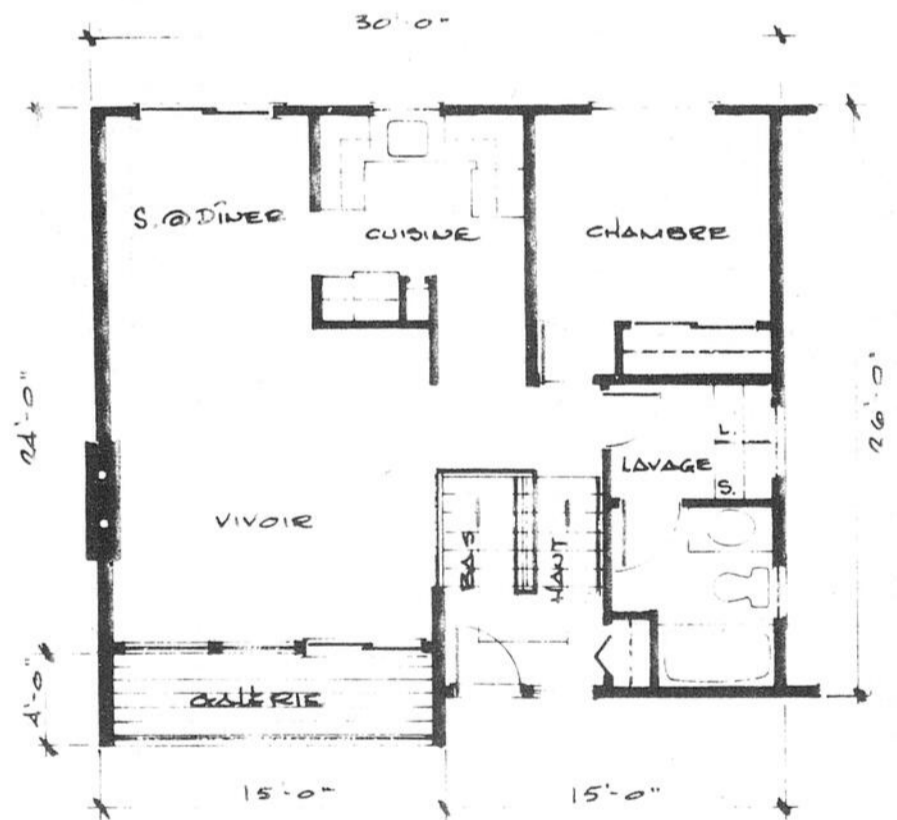

De grands champions



Robin Tremblay.

L'Expo-science qui se tenait récemment à l'Université du Québec à Chicoutimi a connu un franc succès et on en a profité pour couronner plusieurs étudiants qui ont participé à cette manifestation.

Ainsi, Robin Tremblay, de Jonquières, a remporté pour une deuxième année consécutive le premier prix, qui lui donne droit de participer à l'Expo-science canadienne. Robin Tremblay avait présenté son "réfracteur solaire".

Le deuxième prix d'excellence est allé à deux étudiants de Roberval, Dany Gagnon et Martin Fournier qui avaient présenté le robot MM-7. Enfin, le troisième prix a été décroché par Alain Savard qui méritait en même temps le premier prix de sciences physiques avec un travail sur "la propagation des aides sonores dans l'eau".

Deux programmes d'emploi d'été

En 1978, 103,059 étudiants du Québec se sont inscrits au Service de placement étudiant. D'après ce même service, plus de 13,500 d'entre eux ont obtenu un emploi, soit 12,2% des inscrits.

Si on en croit ces données, dans l'ensemble de la province, la situation des étudiants à la recherche d'un emploi d'été s'est légèrement améliorée.

En effet, si on compare la situation canadienne à la situation québécoise, on se rend compte que cette dernière s'est améliorée alors que la situation est restée sensiblement la même dans le reste du pays. Au Québec, chez les étudiants

retournant (ou qui avaient l'intention de retourner aux études à l'automne), le taux de chômage est passé de 19,7% en 1977 à 17,8% en 1978. Chez les autres étudiants (ceux qui n'étaient pas certains de retourner aux cours), le taux de chômage est passé de 26,5% en 1977 à 25,2% en 1978. Le budget du Service de placement étudiant était de \$13,3 millions en 1978.

Deux programmes majeurs de création d'emploi

Le programme d'incitation d'emplois dans l'entreprise privée semble être une priorité du service. En

1978, la subvention totale maximale par employeur était de \$50,000. Cette subvention à l'emploi équivalait à \$1,35 l'heure. Le remboursement à l'entreprise fut limité à \$350 pour chaque emploi. Une directive délimitait le salaire minimum à \$3,60 l'heure quel que soit le genre d'entreprise ou le type d'emploi offert.

Un autre programme vise à corriger certaines disparités régionales en introduisant un certain nombre de projets spéciaux. La cueillette du bleuets dans notre région en est un exemple. Plusieurs projets de la sorte sont à prévoir pour l'été 79.

L'alcoolisme atteint aussi l'étudiant

Même si la majorité des étudiants du niveau collégial sont classifiés dans la catégorie des consommateurs non alcooliques, près de 15% des garçons et 4% des filles dans les CEGEP répondraient à la définition de l'alcoolisme que donne l'Association américaine de psychiatrie.

C'est ce qui ressort d'une étude menée conjointement par un psychiatre, un pharmacologue

et un sociologue sur un échantillon de 1,654 étudiants d'un CEGEP de la région de Montréal.

Echelonnée sur une période de cinq jours, l'enquête visait à sonder la situation de l'alcoolisme chez les étudiants dans les collèges pour juger de l'importance du problème si il y en avait un, et donner les recommandations qui s'imposent.

Les chercheurs ont classé les sujets en trois catégories (non-consommateur, consommateur non alcoolique et consommateur alcoolique) et établissent des statistiques sur la quantité hebdomadaire d'alcool consommée, sur leur façon de la consommer et les raisons qui les poussent à boire. De plus, l'implication

du phénomène sur le taux d'absentéisme et les sommes allouées à l'alcool ont été relevées.

À la lumière des résultats obtenus, des recommandations furent faites à l'effet que des campagnes d'éducation soient entreprises au niveau du secondaire où le début de la consommation coïncide (environ 14 ans). Aussi, on suggère de fournir aux CEGEP des

moyens de dépister précocement les alcooliques potentiels.

Les raisons personnelles principales de consommation d'alcool, la façon de consommer et les effets ressentis pourraient être des outils de prédiction et de prévention de l'alcoolisme. Des raisons personnelles comme l'oubli de la réalité, la sensation de calme, la recherche

d'une nouvelle personnalité et la fuite des problèmes et les effets ressentis sous l'influence d'alcool, comme l'euphorie, les pertes de mémoire et l'agressivité, indiqueraient un plus mauvais pronostic. Enfin, conclut l'étude, dans plus d'un milieu, le recours à une équipe thérapeutique s'impose déjà.

Dominique Lapointe.

Près de \$12 millions en prêts-bourses cette année

En 1978-1979, 69,200 étudiants ont reçu quelque \$11,940,000, du service des prêts et bourses du ministère de l'Éducation du Québec. 36,200 étudiants du niveau collégial, 31,800 de niveau universitaire et 1,200 fréquentant des institutions reconnues pour fin de prêts seulement, ont ainsi pu bénéficier d'une aide financière pour la poursuite de leurs études.

Tous, en effet, ont obtenu des prêts dont le total se chiffre à \$58,500,000, et la moyenne à \$845. De plus, 43,100 étudiants (24,000 fréquentant les collèges du Québec et 19,100 les universités) ont, en plus de leur prêt, reçu des bourses d'une valeur globale de \$53,440,000, la moyenne des bourses est d'environ \$1,240 chacune.

Les statistiques du ser-

vice des prêts et bourses révèlent également qu'environ 28% des étudiants inscrits dans les différents collèges du Québec ont obtenu des prêts pour un montant global de \$24,430,000.

La moyenne de ceux-ci se situe autour de \$6,675.

Par ailleurs, à peu près 38% des étudiants inscrits à temps plein dans les universités ont reçu des prêts totalisant \$32,000,000, soit une moyenne de \$1,006.00 chacun.

Pour ce qui est de l'aide financière accordée aux étudiants fréquentant des établissements reconnus pour fins de prêts seulement, \$2,139,590 ont été répartis entre 1,200 étudiants qui ont reçu une moyenne de \$1,783 chacun.

Si l'on compare les statistiques 1978-1979 du service des prêts et bourses avec celles de l'année précédente, on peut faire les constatations suivantes:

— Le montant global de l'aide financière est passée de \$105,283,490 en 1977-78 à \$111,940,000 en 1978-1979. Il s'agit d'une augmentation de \$6,656,510 ou de 5,7%.

— Le nombre d'étudiants ayant reçu de l'aide financière était de 65,496 en 1977-1978 et de 69,200 en 1978-1979, ce qui représente une augmentation de 3,704 ou de 5,7%.

Soulignons enfin que, pour ce qui est de l'année 1979-1980, le service des prêts et bourses estime qu'il recevra environ 78,000 demandes d'aide financière.

L'écart d'erreur n'apparaît pas sur le tableau.

	NON-CONSOmmATEURS	CONSOmmATEURS NON ALCOOLiQUES	CONSOmmATEURS ALCOOLiQUES
Hommes	25.3%	60.1%	14.1%
Femmes	33.0	63.8	3.2
Bières/semaine			
0 à 5	—	91.7	53.5
6 et plus	—	8.3	46.5
Onces de boisson forte/semaine			
0	—	26.9	22.8
4	—	69.4	55.9
8 et plus	—	3.8	21.3
Raisons:			
Sensation bien-être	—	28.3	49.2
Oublier réalité	—	3.0	9.1
Se calmer	—	5.0	6.6
Faire comme amis	—	11.6	4.9
Curiosité	—	6.6	4.1
Supprimer problèmes	—	0.5	1.6
Nouvelle personnalité	—	0.9	1.6
Autres	—	44.0	22.9
Absentéisme:			
aux cours:			
souvent	—	1.0	10.1
rarement	—	5.6	26.1
jamais	—	93.4	63.8
aux loisirs	—	3.2	16.2
Coût mensuel en alcool (moyen)	—	\$9.56	\$25.99

La cervelle de veau, une chair tendre et subtile

par Guy Cauffopé

La cervelle de veau doit être choisie aussi peu sanguinolente que possible. Sa parfaite fraîcheur se reconnaît à l'absence de toute odeur, à l'apparence brillante, comme nacrée, de sa surface.

Quels que soient le mode de cuisson et l'accompagnement de la cervelle, elle doit subir d'abord trois opérations: trempage, limonage, pochage.

Trempage: dissoudre le sang caillé et les traînées sanguinolentes en même temps que ramollir la pellicule qui entoure la cervelle. Ce trempage se fait à l'eau froide pendant au moins deux heures.

Limonage: débarrasser la cervelle de la pellicule qui l'entoure et dont il ne doit rester aucune parcelle. Opération facile et rapide: il suffit de saisir un fragment de cette pellicule entre le pouce et l'index de la main gauche et de la détacher doucement de la cervelle avec le bout de l'index de la main droite. On met ensuite la cervelle dans une terrine d'eau légèrement tiède pour achever de dissoudre les parties sanguinolentes qui risquent de noircir à la cuisson.

Pochage: cuire la cervelle tout en

l'aromatisant dans un court-bouillon. Il est préférable de préparer le court-bouillon à l'avance afin qu'il ait bien le temps de se pénétrer du goût des aromates et d'en faire bénéficier la cervelle. Cette cuisson au court-bouillon est recommandée pour la majorité des apprêts: cependant, elle n'a pas été signalée dans certaines recettes particulières.

Cervelle sautée à la Niçoise

(6 personnes)

Ingédients:

2 cervelles de veau
3 onces de beurre
1 c. à soupe d'huile
2 onces de farine
sel, poivre
1 citron
persil

Pour la fondue de tomates:

6 belles tomates
4 c. à soupe d'huile d'olive
3 gousses d'ail
1 c. à soupe de persil haché
6 feuilles d'estragon
200 g de petites olives noires
100 g de beurre
sel, poivre

Préparation:

Faire tremper les cervelles. Les limoner. Les essuyer dans un linge et les détailler en escalopes d'un centimètre d'épaisseur. Assaisonner et fariner. Faire chauffer le beurre et l'huile dans une poêle, y saisir les escalopes des deux côtés et les laisser cuire doucement pendant 5 minutes.

Eplucher les tomates, les vider de leurs grains et de l'eau de végétation, les hacher en gros morceaux. Faire chauffer l'huile d'olive, y jeter la chair des tomates, saler, poivrer. Cuire durant dix minutes. Ajouter l'ail broyé, le persil et l'estragon hachés, les olives dénoyautées. Chauffer quelques secondes, puis, hors du feu, ajouter le beurre et vérifier l'assaisonnement. Dresser les escalopes de cervelle en couronne sur un plat rond bien chaud et les recouvrir de fondue de tomates.

Cervelle au beurre noir

(6 personnes)

Pour le court-bouillon:

1 pinte d'eau
sel
1 oignon piqué de deux clous de girofle
2 cuillerées à bouche de vinaigre
1 bouquet garni
4 à 5 grains de poivre

Réunir dans une casserole les éléments indiqués, verser l'eau froide dessus, faire prendre l'ébullition, couvrir la casserole et laisser bouillir doucement 20 à 25 minutes. Laisser ensuite refroidir.

2 cervelles de veau
sel, poivre
5 onces de beurre
3 c. à soupe de vinaigre

Faire tremper les cervelles à l'eau froide, les limoner soigneusement. Les mettre dans une casserole et les recouvrir avec le court-bouillon tiède, préalablement passé à travers une fine passoire. Faire prendre l'ébullition, couvrir la casserole, réduire l'intensité du feu et faire cuire en assurant un simple frémissement du court-bouillon pendant 20 minutes. Egoutter soigneusement les cervelles.

Faire fondre le beurre dans une petite poêle et le faire chauffer jusqu'à ce qu'il soit brun foncé.

Dresser rapidement les cervelles, soit entières, soit taillées en tranches sur un plat. Les arroser avec le beurre noir. Faire rapidement réduire le vinaigre dans la poêle et le verser sur le tout.

De l'oie pour tous les vins

par Guy Cauffopé

Décembre, janvier et février sont les mois où l'on prépare les confits et les foies gras dans le Sud-Ouest de la France, ainsi, du reste, que dans toutes les régions où se pratique l'engraissement des oies. Voici quelques façons de procéder pour ces conserves sous "la graisse".

Confit d'oie

L'oie ayant été saignée, plumée et vidée, attendre 24 heures avant de la traiter. Au bout de 24 heures donc, la poser sur une table, ventre en dessus, couper le cou, les ailerons et le bout des pattes, et à l'aide d'un canif coupant bien, faire sur la poitrine et toute la longueur de la bête une incision allant jusqu'à l'os. Rejeter la chair de chaque côté, en s'aidant toujours du canif, et dépouiller ainsi toute la partie de chair en ne laissant que la carcasse. Retirer toute la graisse qui se trouve à l'arrière et mettre de côté. Enlever le fiel du foie et mettre ce dernier à dégorger dans de l'eau fraîche.

La dépouille obtenue forme un grand morceau comprenant les quatre membres, les filets et la poitrine. Retirer les os des cuisses et des ailes, et partager la dépouille en quatre morceaux comprenant chacun un membre, aile ou cuisse, et la partie de chair y attenante.

Manipulations: frotter chaque quartier d'oie avec

un mélange de sel de cuisine écrasé et bien sec, auquel on ajoute 5 pour 100 de poivre en poudre, 5 pour 100 de poudre de quatre épices et un peu de thym et de laurier émiétés. Ranger à mesure dans une grande terrine et saupoudrer de la même préparation. Presser fortement, recouvrir d'un torchon propre et charger d'un plat rond et d'un poids. Mettre au frais et laisser ainsi pendant 24 heures.

Cuisson: faire fondre la graisse sur feu doux, dans une grande cocotte avec un ou deux verres d'eau. S'il manque de graisse d'oie pour recouvrir les morceaux, on pourra ajouter un peu de panne fraîche de porc. Ne jamais dépasser un quart du poids de la graisse d'oie. Lorsque tout est fondu mettre dedans les quartiers d'oie après les avoir débarrassés du sel qui les recouvre et laisser bouillir tout doucement et très régulièrement jusqu'à cuisson parfaite. On constatera que la cuisson est à point lorsqu'on peut enfoncer aisément une paille dans la chair et qu'il n'en sort aucun liquide rosé. La peau est alors d'un joli roux doré. Pour une oie de l'année, il faut compter environ deux heures de cuisson.

Foie d'oie

Le foie est mis à dégorger dans de l'eau froide et ne doit y séjourner pendant plus de deux heures. Plus de temps le ferait se gorgier

d'eau et le ramollirait.

Préparation: essuyer le foie doucement dans un linge fin. Le parer, c'est-à-dire le débarrasser des petites peaux et filets de sang qui peuvent s'y trouver. Saler très légèrement de sel fin et le placer dans une boîte métallique de dimension et de forme appropriées, en laissant le moins de vide possible. Introduire de place en place quelques minces lamelles de truffe, arroser d'une bonne cuillère à soupe de vieux cognac. Fermer la boîte en la soudant ou en la sertissant.

Cuisson: faire stériliser à l'eau bouillante pendant deux heures. Il est indispensable que l'eau recouvre largement les boîtes et que l'ébullition soit continue. Lorsque le temps de cuisson est terminé, ne pas laisser refroidir dans le bain. Les foies préparés ainsi sont d'une finesse exquisite.

On peut toutefois les préparer d'une façon plus économique en plaçant au fond de chaque boîte une mince couche de farce faite avec les parures du foie et des truffes, un peu de porc frais pris dans le filet ou le jambon, le tout finement haché et pilé au mortier pour en faire une véritable crème qu'on lie au jaune d'oeuf. Puis relever d'une pincée de sel et de quelques gouttes de vieux cognac ou de Madère. Placer une épaisse tranche de foie gras sur la farce, recouvrir d'une seconde couche de farce, piquer le tout de quelques morceaux de

truffe et terminer comme précédemment.

Que boire avec l'oie

Oie rôtie: vins rouges tels Bordeaux, Médoc, Graves, St-Emilion, Pomerol, Bourgogne. Vins de la Côte de Beaune et la Côte de Nuits, Beaujolais de crus. Côtes du Rhône: Hermitage, Crozes, Côte Rotie, Loire: Chinon, Bourgueuil, Saumur, Champigny Vin rouge nature de la Champagne (Bouzy).

Oie farcie: vins rouges plus corsés que pour l'oie rôtie. Bordeaux: St-Emilion, Pomerol, Frousac, St-Estèphe, Lustrac, Moulis. Bourgognes: Côte de Nuits, certaines Côte de Beaune, Corton, Pommard, Beaujolais (Morgon, Julienas, Moulin à vent). Côtes du Rhône: Hermitage, Cornas, Côte Rotie, Château-neuf-du-Pape.

Confit d'oie: vins rouges du Sud-Ouest. Côte du Rhône du Sud et du Nord. Vins de la Loire. Vins du Midi.

Foie gras: vins blancs liquoreux: Bordeaux, Anjou, Touraine, Alsace, Gewertraminer, Champagne, vins effervescents de méthode champenoise. Vins blancs secs: Bordeaux, Graves, Bourgogne, Chablis, Meursault, Montrachet, PUILLY-FUISSÉ, vins de la Loire, Alsace, Côte du Rhône, Vin jaune. Vins rouges: Bordeaux, Bourgogne, Côtes du Rhône. Vins de la Côte Catalane. Banuyls Grand Cru (Village) ou Cuvée Président Vidal.

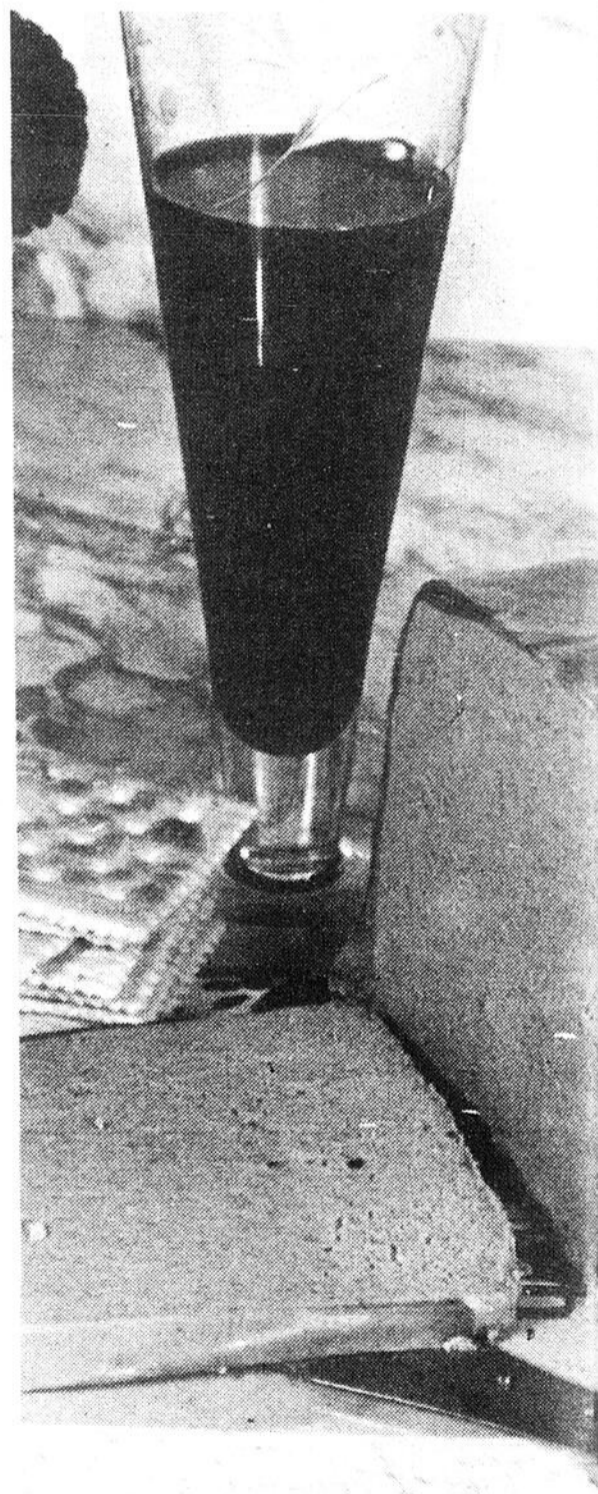

Un des derniers-nés du Québec

Ce texte est signé: Michel Lachapelle, coordonnateur du module Lac-Saint-Jean-Ouest.

Comme le dirait un auteur anonyme: "Il a perdu la santé pour quelques sous gagnés. Aujourd'hui, avec force et foi, il doit tout donner pour obtenir la santé une autre fois". C'est un peu la pensée qui guide le Module de services Kino-Québec à St-Félicien.

Pour bien comprendre la position du module, il faut voir le contexte géographique. Le module de St-Félicien couvre le Lac-St-Jean-Ouest, c'est-à-dire de St-André jusqu'à St-



Ce texte est signé: Michel Lachapelle, coordonnateur du module Lac-Saint-Jean-Ouest.

Ludger-de-Milot ainsi que Chibougamau et Chapais. La transformation des richesses naturelles du milieu (produits agricoles, de la forêt et du sous-sol) occupe 69% des industries manufacturières et 85% de la main-d'oeuvre industrielle. La proximité du capital-forêt explique la dominance de l'industrie du bois. Tous ces détails sont importants pour comprendre que la population du secteur est fortement rurale.

Le module de services appuie, au niveau local, le programme national de communication de Kino-Québec et collabore à la réalisation des autres programmes nationaux tels que la formation de cadre, l'évaluation de la condition physique, l'aménagement de parcours, les manifestations populaires, etc...

Un dernier-né

Le module de St-Félicien est l'un des derniers-nés au Québec. Il a été mis en branle au mois de mai '78. Son début fut difficile puisque c'était la période des vacances et la plupart des activités qui devaient avoir lieu durant l'été étaient pour la plupart fortement engagées. Pour résumer la première année, le coordonnateur se consacra surtout à présenter le module à toutes les municipalités qui pouvaient le recevoir, à appuyer les manifestations et préparer l'an II de Kino-Québec.

Au plan de ses responsabilités fonctionnelles, le module devait former un comité de concertation. Cette préoccupation fut la plus difficile à réaliser. Elle est inhérente à tous les modules et sa réalisation est souvent mitigée. Mais dans le cas de la concertation au module de St-Félicien, elle vient tout juste de s'organiser et semble se diriger vers un succès.

Au moment où cet article paraît, l'action du module de St-Félicien est déjà fort entamée. Kino-Québec a mis l'accent sur la promotion. Une fois par semaine, à CHRL Roberval, le module communique sur les bienfaits de l'activité physique.

Les personnes âgées étant une priorité nationale et étant aussi locale, le module a favorisé l'organisation de cours d'activités physiques pour eux. Le grand objectif de ce programme vise à rendre les gens du

3ème âge autonome et cela par le biais de l'activité physique. Ce qui voudrait dire que les gens du 3ème âge devraient être en mesure de s'organiser des activités physiques susceptibles de contribuer à leur bien-être. Il est très important de signaler que ce programme s'est réalisé grâce à la participation du CLSC des Prés-Bleus, à St-Félicien.

Les adultes auront la chance cette été d'être touchés par Kino-Québec puisqu'il y aura six manifestations populaires qui inviteront les gens à participer et pour certains à découvrir les bienfaits de l'activité physique.

Le module veut aussi vérifier la condition physique des gens de son secteur en la mesurant et l'évaluant. Cela se fera dans le cadre d'un projet Jeunesse-Canada. Mais l'essentiel de cette action veut essayer de découvrir un profil de la condition physique des gens du secteur.

Le module de St-Félicien vise à rendre le milieu autonome. C'est pour cela que plusieurs cliniques se donnent et se donneront afin de former des multiplicateurs. A cet effet, un projet sera présenté aux autorités afin de bâtir un cours pour animateur en conditionnement physique.

Les adultes auront la chance cet été d'être touchés par Kino-Québec puisqu'il y aura six manifestations populaires qui inviteront les gens à participer et pour certains, à découvrir les bienfaits de l'activité physique. Il y aura trois manifestations de participation qui seront la 5ème édition des Premiers pas, le 5km Kioki (la course du Collège de St-Félicien) et le 5km de la traversée. Il y aura deux manifestations de types rallye-participation et finalement, le module tracera le profil de la condition physique des gens de son secteur.

Cette dernière manifestation apparaît très importante parce qu'elle permettra de démontrer la nécessité qu'ont les gens du secteur à faire de l'activité physique.

Sant-E-Action

Avant qu'arrive dans la région, le module Kino-Québec, un programme était en train de naître. Il s'agit du programme Sant-E-Action qui avait pour slogan: "C'est d'un bon coeur". L'objectif ultime au départ de Sant-E-Action, c'était d'offrir à la population du secteur l'opportunité d'une programmation scientifique de leur entraînement. Leur entraînement se faisait par l'entremise d'activités physiques praticables dans leur municipalité. Le programme est à l'essai depuis septembre. Le secteur étant rural, les gens n'ont pas participé autant que souhaité, mais ce qui fut extraordinaire c'est que l'essai nous a permis d'ajuster le programme Sant-E-Action d'une façon plus réa-

Les personnes qui désirent obtenir des informations sur tous les aspects de l'activité physique ou faire connaître leurs expériences, sont priées d'écrire à: La Chronique En Forme, LE QUOTIDIEN, 316, ave Labrecque, Chicoutimi. Les quatre spécialistes qui signent cette série d'articles analyseront vos demandes et vous fourniront les réponses à l'intérieur de cette chronique. Nous sommes anxieux de vous lire.

liste. Maintenant, le programme aura pour objectif de regrouper des gens d'une même municipalité, de s'orga-

niser et de s'offrir des services en regard de l'amélioration de la condition physique.



MICHEL LACHAPELLE, coordonnateur du module Kino-Québec, secteur Lac-Saint-Jean-Ouest-Chibougamau-Chapais vous propose le jogging en gymnase. Cet éducateur physique signe aujourd'hui notre chronique.

Il faut développer aussi "le moteur"

Monsieur, je suis un tenant de l'entraînement physique. Je me suis installé dernièrement un petit studio dans mon sous-sol et je pratique environ 2 heures, 4 fois/semaine, mon "SPORT" préféré, les poids et haltères. En "side-line", je reçois également, par les soirs, une trentaine de clients dont je supervise l'entraînement avec poids, bien sûr. J'aimerais connaître les raisons pour lesquelles les professionnels de l'activité physique sont si allergiques aux studios de culture physique. Voici, en synthèse, la question qui nous était adressée dernièrement par un culturiste pour lequel nous avons une certaine admiration et ce, surtout, pour l'honnêteté de sa démarche. Il nous déclare entre autre, et je cite: "un corps bien musclé et bien proportionné n'est-il pas un hommage au créateur"?

Le 2ème volet de ma réponse à "OK! j'suis décidé, mais quoi faire"? de la semaine prochaine complètera aussi ma réponse à celle-ci.

Nous sommes d'accord avec cette dernière assertion, surtout si ce développement musculaire est associé à celui des autres dimensions de la personnalité de l'homme. L'équilibre de l'humain ne se retrouve-t-il pas dans l'évolution constante de l'ensemble de ses potentialités? Là où nous nous objectons, en tant que profession c'est au développement unique et à outrance du seul système myologique ou musculaire du corps "le muscle pour le muscle". On peut même, dans bien des cas, l'associer au narcissisme, c'est-à-dire au "look du miroir" combien plus attrayant que celui de la p'tite Angèle Arsenault, n'est-ce pas messieurs les culturistes!

Nous nous objectons également du fait que "généralement" ces mordus de la "fonte" n'ont pas su ou à peu près pas améliorer, et le fonctionne-

ment, et le volume du muscle le plus important du corps, soit son "moteur", le "muscle cardiaque". Demandez à un futur Monsieur Canada de trotter un mille ou deux; ou bien il se dérobera à votre demande en vous affirmant que ça réduirait le volume de ses muscles, ce qui est réel (l'endurance musculaire a un effet de diminution de volume sur un muscle hypertrophié par la force musculaire); ou encore, sa fierté le poussera à courir et son coeur peu entraîné au travail aérobique (cf. article de la semaine dernière) expérimentera peut-être le douloureux moment des compétiteurs néophytes, soit le "coup de pompe"; c'est le moment théorique où arrivé à la limite de nos possibilités, l'on doit, ou ralentir brutalement, ou même arrêter.

Nonobstant ces deux objections, tous les entraîneurs sérieux favorisent chez leurs athlètes qui en ont besoin pour l'amélioration de leurs performances, l'entraînement dosé avec poids et haltères. Cet entraînement n'est-il pas à la source des succès remportés en 1976 par la nageuse est-allemande, Cornelia Ender? Aussi, n'est-il pas fréquent de constater que les détenteurs de records internationaux, dans plusieurs disciplines, attribuent leur performance à la période d'entraînement pendant laquelle leur moyen privilégié semble être nul autre outil que les poids et haltères?

A la semaine prochaine (2ème volet) de la question quoi faire? (Contenu d'un bon programme).

Bob Laroche, coordonnateur.

P.S.: Dans le dernier article "indigeste", il fallait lire: "les professionnels de l'activité et non les professeurs d'éducation physique".

L'Émeraude

DIMANCHE
13 MAI
FÊTE
DES
MÈRES

REINE D'UN JOUR... REINE POUR TOUJOURS



En EXCLUSIVITE
et pour la
première fois,
vous pouvez offrir
un DIAMANT dans
un ECRIN SCELLE
avec certificat
de gémmologie...
COMMENCEZ SA
COLLECTION DE
DIAMANTS.
C'est profitable!



Pour son plaisir
et le vôtre...

Présentez un collier de
perles cultivées ou un col-
lier de perles d'eau douce.

Un souvenir
éternel...
un DIAMANT

Prix spéciaux sur certaines
BAGUES A DIAMANT.

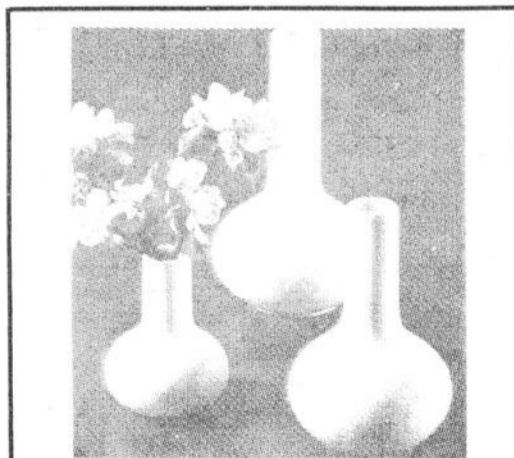
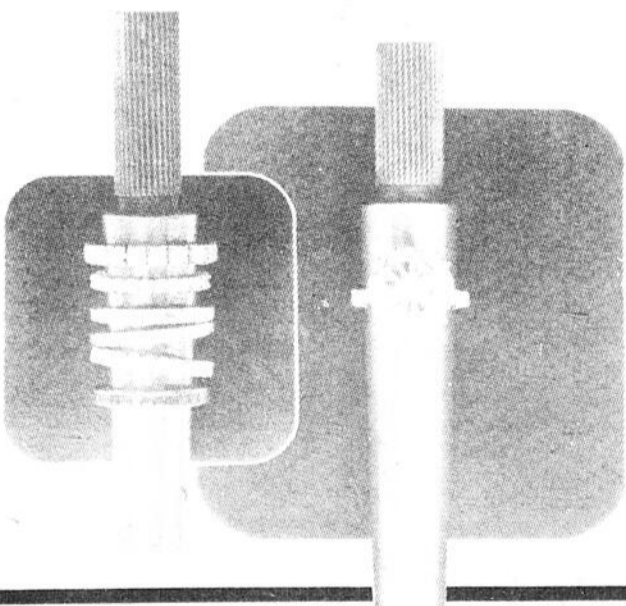

25% d'escompte
sur articles
de cadeaux

(sauf objets de collection).



Mme Jeannine Gagnon, prop.
experte en joaillerie

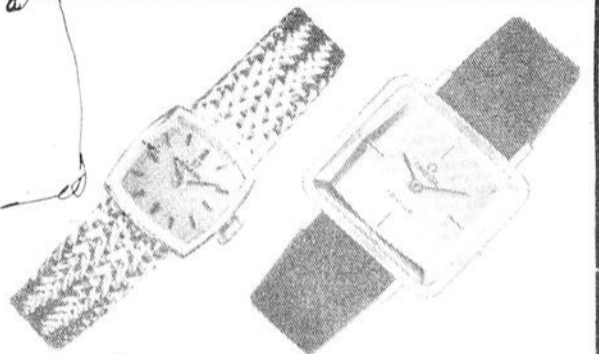

25% d'escompte
sur montres

Oméga, Tissot et Seiko.

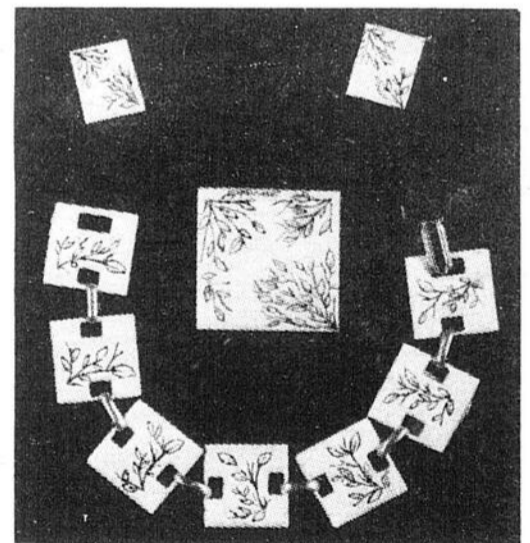

Présentation de
BIJOUX EN EMAIL SUR CUIVRE
de chez nous "Geneviève Lavoie"

Broches et
boucles d'oreilles
SPECIAL \$20⁰⁰

L'Émeraude Env.

PLACE DU SAGUENAY, CHICOUTIMI 549-8582