

PROGRAMME OFFICIEL

de la **Salon** provincial
MACHINERIE *agricole*

Québec 1997

6-7-8 mars

au patinodrome
de Sainte-Foy

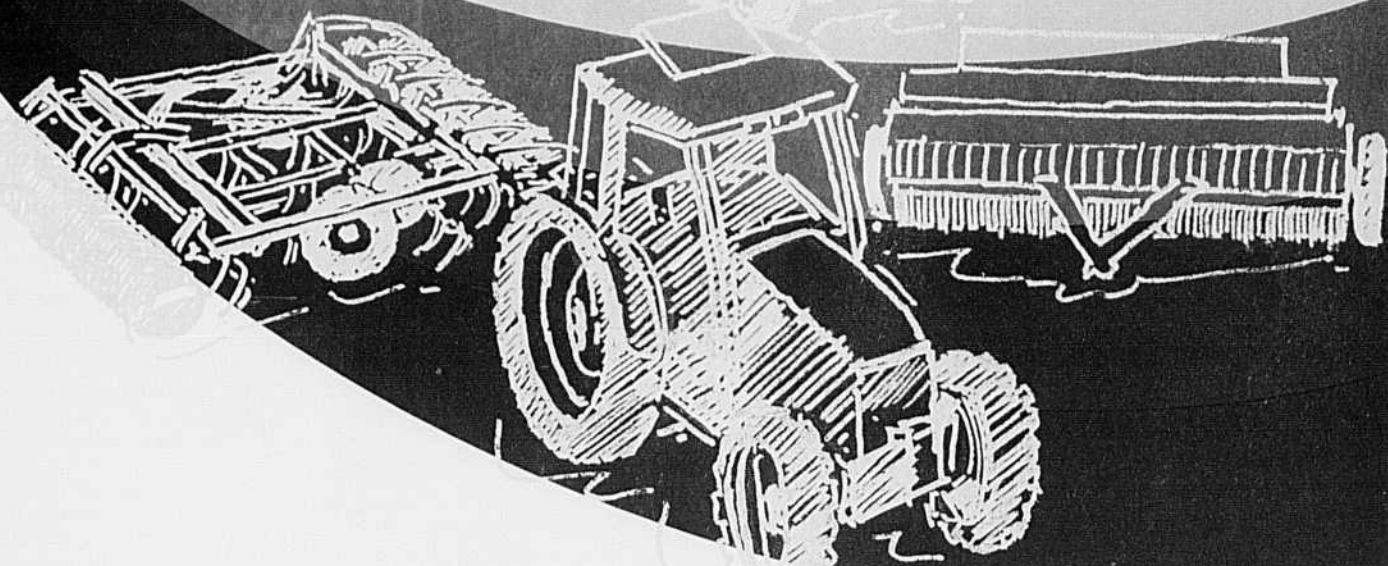
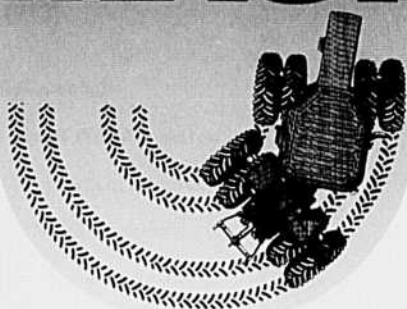

LA TERRE
DE CHEZ NOUS

SUPPLÉMENT DE LA TERRE DE CHEZ NOUS

COMMENCEZ À PAYER EN JUILLET 1998*

ou sur paiement comptant, obtenez
un rabais de 1000\$ à 4000\$
sur certains modèles.

DISTRONTE

"L'ORDINATEUR PORTATIF
LE PLUS COMPLET ET
LE PLUS FACILE
À PROGRAMMER"



Votre réseau **DISTRONTE** de la
Coopérative fédérée de Québec
(819) 379-8551

- Amqui
- CAC Matapédia (418) 629-2000
- Chicoutimi-nord
- Les Équip. de Ferme M. Filion Inc. (418) 690-3174
- Coaticook
- Service Agr. Luke Bélanger Inc. (819) 849-2985
- Drummondville
- Entreprise M. Leblond Inc. (819) 477-7083
- Ferme-Neuve
- Les Serv. Agr. Ferme-Neuve Ltée (819) 587-4393
- Howich
- Les Équip. BHR Henderson Inc. (514) 825-2158
- Lachute-Plaisance
- Servi-Lait Inc. (514) 562-0059
- Napierville
- S.C.A. Sud de Montréal (514) 245-3308
- Normandin
- Ass. Coopérative Normandin (418) 274-2910
- Palmarolle
- Équipement Aubin Inc. (819) 787-2569
- Parisville
- C.A.R. Parisville (819) 292-2013
- Rimouski
- Équipement Agricole C.P.R. Ltée (418) 722-6608
- Sabrevois
- Entreprises L & M Guillet (514) 358-4444
- St-Augustin (Mirabel)
- Garage St-Charles Enr. (514) 435-4756
- St-Barnabé-Sud (St-Hyacinthe)
- Marcel Rodier Enr. (514) 792-3248
- St-Barthélemy
- Agrivert, Coop. Agricole Rég. (514) 885-3811
- St-Bruno (Lac St-Jean)
- Les Équipements Agri-Lait Inc. (418) 343-2250
- St-Casimir
- S.C.A.R. St-Casimir (418) 339-2011
- St-Charles (Bellechasse)
- Les Équip. Laitiers D. Lamontagne Inc. (418) 887-3162
- St-Georges Ouest
- Équipements Ovilla Poulin Inc. (418) 228-8776
- St-Hilarion
- Garage Guy Gauthier (418) 457-3977
- St-Jean-de-Dieu
- R. Ouellet Équip. de Ferme Inc. (418) 963-2133
- St-Pascal
- Les Équipements J.P.L. Inc. (418) 492-6852
- St-Paul d'Abotsford
- Germain Réhume (514) 469-2122
- St-Polycarpe
- Bruno Campeau Ltée (514) 265-3428
- St-Claire (Bellechasse)
- Équipement Denis Chabot Inc. (418) 883-3364
- Victoriaville-Lac Mégantic
- Agro-Réfrigération Inc. (819) 752-9288
- Ville-Marie
- Coop Ville-Marie (819) 629-2505

la meilleure offre sur le marché

* 20% comptant. En vigueur jusqu'au 31 mars 1997

DISTRONTE

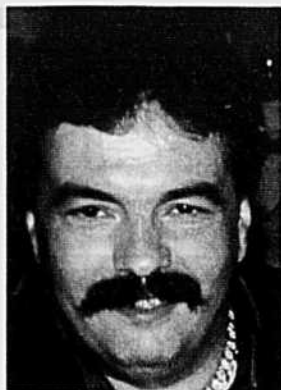

François Comeau

Message du président

culture réalisent l'ampleur du Salon de Québec et veulent y participer. Cette année, on compte trente nouveaux kiosques pour satisfaire la demande, ce qui fait passer le nombre d'emplacements à 380. Des compagnies majeures dans leur domaine vous présentent leur îlot de prestige.

Tous les exposants au Salon de la machinerie agricole de Québec, que ce soit dans le domaine des cultures, des productions animales, en acériculture ou en foresterie, ont reconnu avoir fait des contacts intéressants en 1995, d'où leur intérêt à revenir cette année.

Notre objectif en 1997 est d'atteindre les 15 000 visiteurs. Cela s'annonce bien puisque les réservations d'espace étaient déjà complétées au début de janvier.

En primeur, nous vous présentons cette année le tracteur le plus rapide au monde, à quatre roues motrices,

à quatre roues directionnelles et qui atteint une vitesse de 40 milles à l'heure; du jamais vu dans la région de Québec. Les enfants de moins de 12 ans accompagnés d'un adulte sont admis gratuitement au salon pendant cette semaine de relâche scolaire du début mars. En tant qu'organisateur du Salon de la machinerie agricole de Québec, je constate que cet événement a atteint rapidement des niveaux enviables. C'est grâce à la participation d'agricultures et d'agriculteurs avant-gardistes et soucieux de leur réussite que le Salon de Québec occupe le premier rang.

Visiter ce salon c'est s'offrir l'opportunité de prendre les devants sur la technologie, en cette période d'année où l'on planifie pour les travaux à venir. Que le Salon de la machinerie agricole de Québec, édition 1997, vous soit utile, profitable et rafraîchissant !

Agricultures et agriculteurs du Québec sont conviés au troisième Salon provincial de la machinerie agricole de Québec les 6, 7 et 8 mars 1997 au Patino-drome de Sainte-Foy pour y découvrir les innovations apportées à l'agriculture au cours des deux dernières années.

La participation au salon de 1995 a été fantastique: 13 188 personnes ont visité le site, soit 4 000 de plus qu'à la première de cet événement en 1993. Ceux et celles qui suivent de près le développement de l'agri-

À GAGNER

2 Véhicules tout-terrain 4x4



Un véhicule par tirage seulement

Le 1^{er} tirage a eu lieu au Salon de l'Agriculteur, à St-Hyacinthe en janvier dernier. Le gagnant est : M. Philippe Lefebvre, de St-Eustache

2^{ème} TIRAGE :

Au Centre de Recherche Semico à Ste-Rosalie lors de la Journée "Portes Ouvertes" en juillet 1997.

Un billet donnant droit au tirage vous est remis à chaque fois que vous cumulez les achats suivants : 5 sacs de maïs Hyland et/ou 5 sacs de fourragères et/ou 40 sacs de céréales et/ou 40 sacs de soya. Seules les exclusivités Semico sont applicables à ce concours.

Fin du concours: 30 juin 1997

Pour tous les détails
CONTACTEZ VOTRE REPRÉSENTANT

Et venez nous rencontrer
à nos **KIOSQUES :**

73 - 74 (salle 1)

Semico INC.

4905, boul. Laurier
Ste-Rosalie (Qc) JOH 1X0
Tél.: (514) 799-3225

Salon provincial de la machinerie agricole de Québec



Date et lieu :
6-7-8 mars 1997 de 10 h à 18 h

Le Patinodrome
2955 rue Watt
Sainte-Foy (Québec)
(418) 653-6363

Directions pour se rendre au Salon

De Chicoutimi :
boulevard de la Capitale direction
Montréal, direction autoroute
40 vers Trois-Rivières sortie 306
(Blaise Pascal)

De Trois-Rivières :
autoroute 40, sortie 306 (Blaise Pascal)

De Montréal
et Rivière-du-Loup :
autoroute 20, sortie du pont Pierre
Laporte, direction Chicoutimi, sor-
tie 139 ouest vers Trois-Rivières,
sortie 306 (Blaise Pascal)

Frais d'inscription :
Les billets, de 7 \$ par jour de visite,
sont en vente sur les lieux mêmes
de l'exposition

PLAN DE FERME

Agri-Champs :
La clé des champs
en gestion
UNIVERSITÉ LAVAL

NOUVEAU QUOTA

Agri-Lait :
La meilleure façon
de gérer votre
troupeau laitier
UNIVERSITÉ LAVAL

**VENEZ VOIR
NOS NOUVEAUTÉS**

STAND 11 (salle 1)

Logiciels AGRICOLES

WINDOWS

Agri-Compta :
Le seul logiciel de
comptabilité agricole
pour Windows
UNIVERSITÉ LAVAL



AGRI-GESTION LAVAL
1-800-463-7283

"Au service de la gestion depuis plus de 20 ans"

ÉCUREUR

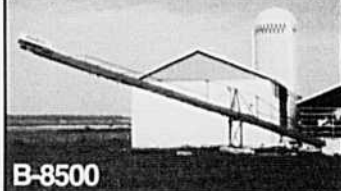

B-8500

LOGI-POMPE



LOGI-TANK



CHARIOT MOTORISÉ



HACHE PAILLE



ROULEUSE

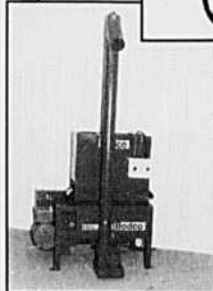

STRUCTURE D'ACIER



EQUIPEMENTS DE FERME

Bodco
FARM EQUIPMENT INC.

C'est tout ça et PLUS ENCORE

Tél.: 819.845.7824
Fax: 819.845.5758

SALON PROVINCIAL DE LA MACHINERIE AGRICOLE QUÉBEC 1997

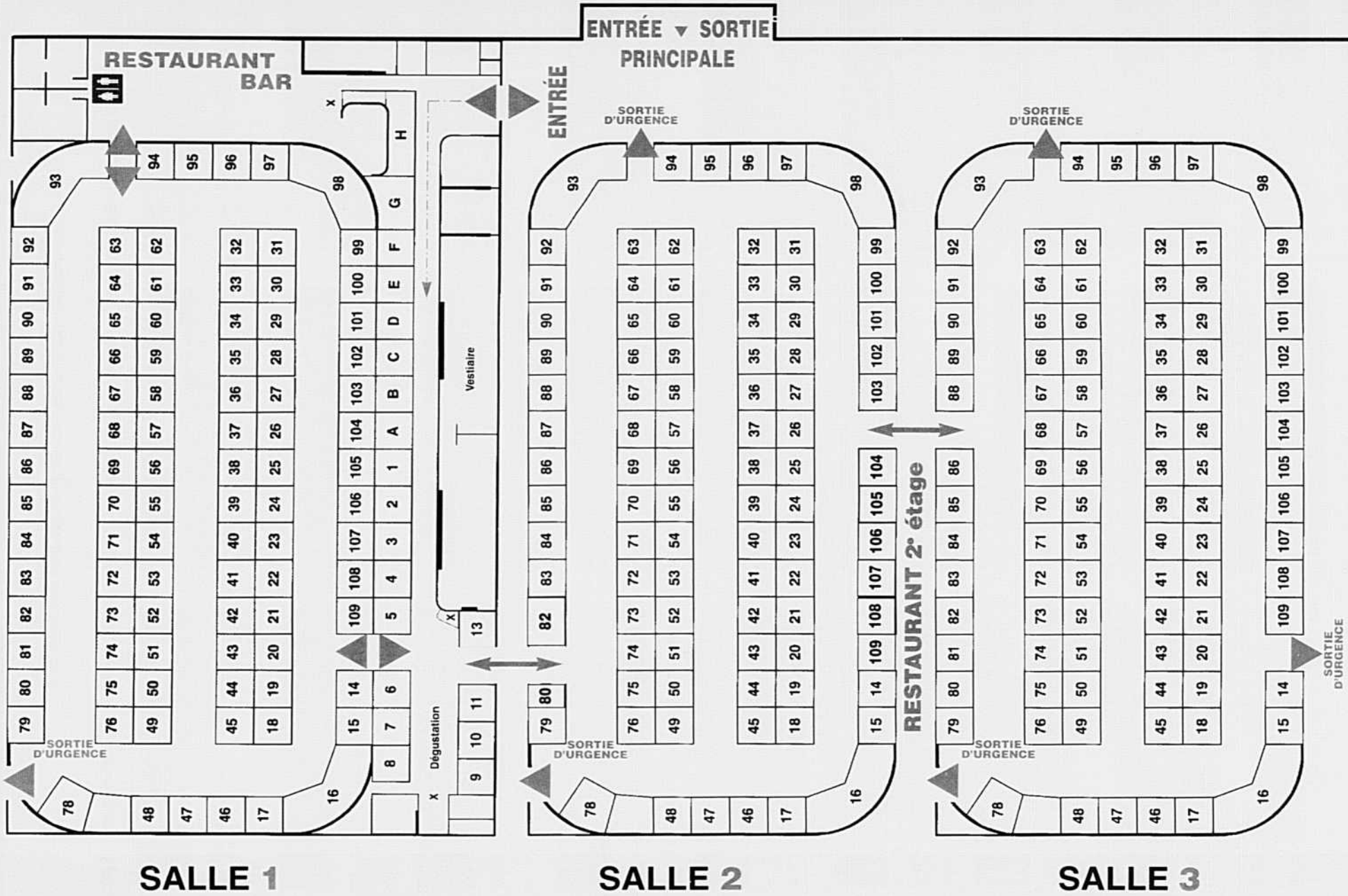

Liste des exposants

Kiosques Salle		Kiosques Salle		Kiosques Salle	
Action Autruche Gilles C. Lachance 514-587-5997	98.1 1	Boumatic Vianney St-Pierre 514-772-2933	89-90-91 1	Dist. Agmir inc. Marcel Lemire 819-477-1107	20-21 2
Agri-Clé inc. Pierre Clerinx 514-584-3686	16 1	Bulletin des agriculteurs Claude Larochelle 514-845-5141	4 1	Dist. Payeur inc. Marie Payeur 819-821-2015	50-51-52 2
Agri Gestion Laval Jean Lecours 800-463-7283	11 1	Cabitec inc. Michel Tanguay 418-383-5393	22 3	Éclairage C.B.M. Pierre Lévesque 514-777-2848	6-7 1
Agri-Lab inc. Julie Montfils 514-772-5771	92 3	Cam Track Bernières Yvon Boucher 418-831-2074	23-24-25 1	Entr. Denis Darveau inc. Gérard Lehoux 819-344-2288	85 2
Agri-Marché J.C. Montpetit 418-882-5656	108-109 2	C.B.F. Dufraise Dany Poisson 819-879-5095	32 à 35 3	Ent. Michel Girouard 16-17-46-47-48-77-78 (Massey Ferguson, Landini, White, Agco, Zetor, Gehl, Class, Valmet) Michel Girouard 819-758-9566	2
AgriMétal inc. Pascal Houle 819-398-6833	106-107-108 1	C.D.L. inc. Marcellin Lavoie 418-883-5158	81-82 3	Équip. Agri. Titan inc. Denis Courchesne 514-783-6542	41 2
Agri-Spec inc. Christian Daniel 514-796-1414	88-89 3	C.D.O. Plastique Claude Brochu 418-856-1710	18 3	Équip. Bodco inc. 47 à 50, 75 à 80 Denis Lacerte 819-845-7824	1
Agri-Zone 3000 inc. Pierre Laflamme 819-396-0235	19 3	Club Agri-Prix J. Marc Lambert 819-475-9552	99-100 3	Équip. de ferme JM Bélanger (Patz) André Bélanger 418-339-2348	86-87-88 2
Agro-contact inc. Michel Soulières 819-364-7880	39-40 1	CIAO Hélène Drapeau 514-774-1141	37 1	Équip. G.D.L. Itée Lionel Grégoire 418-475-6900	61 à 64 3
Airablo inc. Romain Pellerin 819-828-2828	82-83-84 2	Concentrés Scien. Bêliste Raymond Lebrun 514-658-0411	101 1	Équip. Germain inc. Louis Germain 418-268-8103	27 à 35 1
Alfa Laval Agri Yves St-Onge 705-741-3103	54 à 60, 65 à 71 2	Construction Acton Vale Itée Mario Dupont 514-546-2797	29-30-31 3	Équip. Godro inc. 55 à 60, 65 à 70 J. Claude Gaudreault 514-372-1347	1
Atelier Mobile inc. Jacques Bernier 418-247-5626	91-92 2	Construction Gilbec inc. Rémy Racine 418-650-0887	98 3	Équip. Hardy inc. Richard Caron 418-296-6621	58-59-60- 65-66-67 3
Attach-Matic Serge Perreault 819-362-2392	37 2	Consultants M. Cossette Christian Lépine 819-373-3800	27-28 3	Équip. N. Turgeon Normand Turgeon 418-475-6671	23-24-25- 38-39-40 2
Auto-Rap Noël Mayer 800-361-9141	38 1	Contrôles Inco inc. Guy Trépanier 819-364-5330	14-15 3	Équip. Pickens Jacques De la Bruyère 819-849-2534	93 2
Babson Surge Claude Jalbert 819-398-5151	105 à 108 3	Coop Fédérée 54-55, 70-71, 83 à 86 Robert Ducharme 819-379-8551	3	Équip. P.F.B. Inc. Pierre Blanchard 819-398-7112	17-46 1
Banque Scotia Luc Béland 418-387-5477	52 1	Diesel U.A.P. Paul Tremblay 418-681-0631	42-43 2	Équip. R.A.D. inc. Daniel Lamoureux 514-796-2626	23-24 3
Benoit Baillargeon inc. Daniel Baillargeon 418-935-3694	5 1	Dist. 3 D inc./ Ventec Jean-Guy Dubé 514-796-5596	97-98 1		

Liste des exposants (suite)

Kiosques	Salle	Kiosques	Salle	Kiosques	Salle
Équip. R.E. Laliberté Pierre Laliberté 418-882-2408	103-104-105 1	Ind. & Équip. Laliberté (ICL) J.Charles Laliberté 418-883-3338	49-50-75-76 2	Mach. Provonost Normand Pronovost 418-365-7551	85-86-87 1
Équip. R. Viens J.P. Bédard 514-378-9891	9-10 1	Ind. G. Dumas inc. Gilles Dumas 418-882-0326	20-21-22-41-42-43 1	Mach. Vital Dolbec inc. (John Deere) Claude Godin 418-268-8563	37-38-56-57-68-69 3
Équip. Sarrazin inc. Rolland Sarrazin 819-392-2846	94-95 3	Ind. Harnois Réal Ménard 514-756-1041	52-53 3	Maheu Distribution Claire Camirand 819-477-7716	3 1
Équip. Victoria Benoit Dostie 819-758-0550	14-15 1	Informatique Côté Coulombe Jocelyn Nobert 418-628-2100	90 2	Mangeoire R.L. Raymond Lebrun 514-658-0411	102 1
Fabrication R. Lapointe Nicole Lapointe 514-375-4924	90 3	Inland Plastic Diane Ferra 800-387-7765	89 2	Matelevage Dominique Dégéry 418-888-5258	43-44 3
Fabrication S. Houle Sylvain Houle 819-395-4380	41-42 3	Innovation agri. 2000 inc. Maurice Daoust 514-377-8052	45 3	Morneau & Thibodeau Louis Bourgeois 418-839-4127	61 à 65 2
Ferme de la Verdure Laurent Brouillard 514-794-2070	26 2	Innovation agri. Adam Bernard Adam 514-534-2476	106-107 2	Mosanto Canada Pierre Lanoie 514-793-4660	26 1
Filtre Expert Jacques Dion 800-463-3486	30 3	J. Houle & fils Michel Tardif 819-477-7444	94-95-96 1	Northrup King Belgirard inc. Raymond Girard 418-887-6827	79-80 3
Fondation A. Lemaire inc. André Lemaire 514-564-2030	109 1	J.O. Lévesque inc. Yvan Bernard 800-363-9262	27-28-29-34-35-36 2	Plastitec inc. Patrick Gagnon 418-454-3961	36 3
Fondations Provinciales inc. Bernard Vigneault 819-362-6939	109 3	Jostens Canada Ltée Yvon Lapalme	8 1	Pneus Faucher Raymond Faucher 418-286-6703	99-100 1
Gaston Richard inc. Francine Rainville 514-649-1516	72 à 74 2	Kverneland inc. Yvan Laliberté 819-477-2055	49-50-51-74-75-76 3	Presto Belegard Albert Pageau 819-875-3854	22 2
Génératrice Drummond Gérald Lefebvre 819-398-6811	91 3	Laliberté électronique Josée Tremblay 418-839-4328	13 1	Preventile inc. Pierre Grenier 418-626-9122	1 1
Grattes Talbot enr. Yvon Talbot 514-431-0605	20-21 3	Lloyds Cros Sales Lloyd Cross 613-675-4697	96-97 3	Pro Lab Michel Grenier 418-423-2777	C 1
Groupe Lafrenière Pierre Hélie 418-325-2446	30 à 33 2	Lucien Turcotte & fils Jean Belleville 819-358-6546	104 2	Producteur Plus Léonard Pigeon 514-293-8282	F 1
Groupe Rovibec inc. Martin Rousseau 819-289-2260	61 à 64 1	Mach. Bois-Francs inc. Camil Côté 819-358-6808	18-19-44-45 2	Publi-Forme Paul-André Proulx 819-846-4423	45 3
H. Crochet Dist. Inc. Harold Crochet 514-764-3239	88 1	Mach. Pont-Rouge (Case Inter) Yvon Fiset 418-873-3232	94 à 97 2	Pulvérisateur M.S. inc. Daniel Lavigueur 819-474-1910	101-102-103 2
Holland Équip./Aerway Don Blaney 519-863-3414	100 2	Mach. Idéale cie Itée Martial Gagné 514-469-3133	53-54-71-72 1		

Liste des exposants (suite)

Kiosques		Salle	Kiosques		Salle	Kiosques		Salle
Revue des marchés agricole	2	1	Société de financement agri.	36	1	Vicwest inc.	93	3
J.Marc Béland 819-478-2136			Manon Boucher 418-646-2856			René Fouquette 819-758-0661		
Rhône Poulenc Canada inc.	51	1	Sonic	99	2	Westfalia	18-19-44-45	1
Claude Laurin 514-949-1300			Vital Naud 418-839-3100			C.G. Bédard inc. Claude Bédard 819-758-2139		
R.N.G. Germain inc.	25-26	3	Tardif & frères inc.	39-40	3			
Jacques Cartier 418-683-2781			Rock Tardif 418-862-7273					
Sacomatic	27	1	Terre de chez nous	A-B	1			
Yves Girard 418-253-5745			Réal Loiseau 514-679-0530					
Securiferme inc.	105	2	Traitement DASH"O"	98	3			
Martine Tremblay 514-658-6597			Maurice Lacasse 418-836-6000					
Semican Atlantic	14-15	2	Trudel & Piché.	16-17-46-47-48-77-78	3			
J.Yves Cloutier 819-362-8823			(New Holland - Uni coop) Yvan Trudel 418-328-3788					
Semico inc.	73-74	1	Unimanix inc.	79-80	2			
André Dutil 418-885-9892			Pierre Trudel 514-344-5570					
Silo J.M. Lambert	101 à 104	3	Universal Tracteurs	81 à 84	1			
J. Marc Lambert 819-474-6989			Jean Faucher 819-837-2704					
Silo Supérieur (1993) inc.	92	1	Université Laval	98	2			
Éric Vallières 819-395-4282			Claude Laguë 418-656-2131, p. 2815					
Société Crédit agricole	D-E	1	Val Métal	93	1			
Denis Brissette 418-648-758			Lise Vallières 819-395-4282					

La solution définitive
au problème
de tension parasite

BENOT BAILLARGEON INC.
Ste-Henédine, Beauce-Nord, Qc G0S 2R0
Tél.: (418) 935-3694 / Fax: (418) 935-7005

Les entreprises **G. LACHAPPELLE INC.**
Pierre Lachapelle Ing. jr.
Tél.: (514) 756-8419

MACHINERIE PONT-ROUGE est heureux de vous annoncer l'arrivée du NOUVEAU TRACTEUR BELARUS 5370 (4 roues motrices) et invite tous les agriculteurs(trices) averti(e)s à le voir au SALON PROVINCIAL DE LA MACHINERIE AGRICOLE DE QUÉBEC le 6-7-8 mars au Patinodrôme de Sainte-Foy, kiosques 93-94-95-96-97-98, salle #2.

BELARUS®

Machinerie Pont-Rouge inc.
126, Notre-Dame (Pièces et service)
Pont-Rouge (Québec) G0A 2X0
Tél.: 418-873-3232 Fax: 418-873-3315



LA GAMME *haute performance* LA PLUS COMPLÈTE

Fella

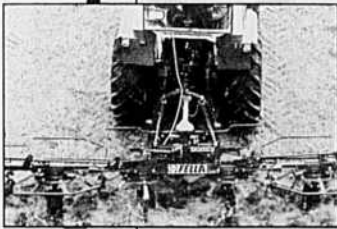

FANEUSE

ORSI



DÉBROUSSAILLEUSE
FAUCHEUSE À FLÉAUX

Parmiter

ENROBEUSE
DÉCHIQUETEUSE ET DÉROULEUSE
DE BALLES RONDES

ELHO



FAUCHEUSE-CONDITIONNEUSE

S.F.M.

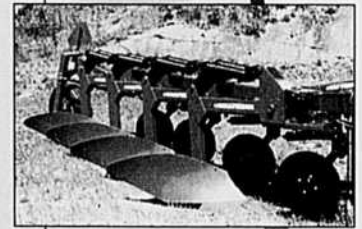

CHARRUE
CULTIVATEUR

M.T.

PINCE ET PIC À BALLES RONDES
SOUFFLEUSE À NEIGE
FENDEUSE À BOIS
GRATTE
REMORQUE À BASCULE

Pomptech

LAVEUSE À PRESSION

Speeco

PERCE-TROUS

Grays

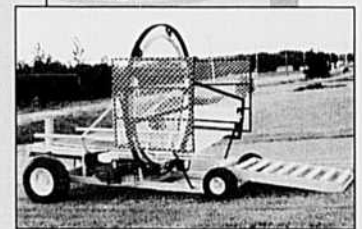

EMBALLEUR TUBULAIRE

Woods

DÉBROUSSAILLEUSE
RÉTROCAVEUSE
GRATTES
DÉCHIQUETEUSES

OMARV

BROYEUR À MAIS

Cosmo

MÉLANGEUR AGRICOLE
ÉPANDEUR
DÉCHIQUETEUSE

Westfield

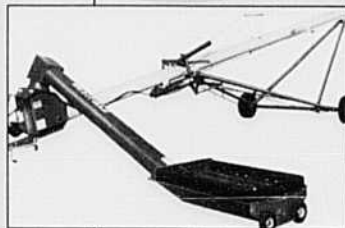

VIS À GRAIN

Fransgard



TREUIL
RÂTEAU
FANEUSE

Garber

SEMOIR

Aitkenhead

HERSE À CHAÎNE

T.P.

DÉCHIQUETEUSE À BOIS

Tecnoma

PULVÉRISATEUR

Caroni

TONDEUSE

McConnell

HERSE À RESSORTS

Distribué par :

**Morneau &
Thibodeau**



La pêche, vive la pêche !

Avec un taux de 12,3 %, la région gaspésienne est l'une de celles où la part de l'industrie bioalimentaire dans l'économie régionale est la plus élevée au Québec. L'emploi dans cette industrie, en bonne partie saisonnier il est vrai, totalise 25,8 % de tous les emplois de la région.

Un sommet pour une région québécoise (moyenne de 11,6 % au Québec). Cette importance de l'activité bioalimentaire en Gaspésie-Îles-de-la-Madeleine est bien sûr en bonne partie reliée au secteur des pêches maritimes et à la transformation des produits marins. Cette région est en effet à l'origine des deux tiers de toutes les activités de pêche maritime au Québec. Trois mille personnes travaillent directement dans cette industrie, qui génère une valeur ajoutée* d'environ 50 millions de dollars.

La transformation des produits de la pêche, qui se fait dans de nombreuses usines du territoire, contribue à presque autant d'activités. La péninsule conserve d'autre part une certaine activité en agriculture. La production laitière, bovine et l'horticulture constituent les principales activités agricoles de la région. Si la transformation alimentaire est quasi inexistante en dehors du secteur des pêches, le commerce de gros

demeure en assez bonne partie le fait d'entreprises régionales. Les données disponibles donnent à penser que le commerce de détail des produits bioalimentaires et les activités de restauration ont une assez grande importance dans l'économie régionale.

Source : MAPAQ, Dossier bioalimentaire, novembre 1996, vol. 2,

* Valeur ajoutée : différence entre la valeur de la production et la valeur des consommations intermédiaires nécessitées par cette production.
(Le Nouveau Petit Robert)

GROUPE MACHINERIE IDÉALE

Un engagement «FERME» envers la qualité!



40 modèles de stalles!

Autres produits de qualité : chariots, évacuateurs à raclettes, taille-sabots, convoyeur à fumier, monte-balles, systèmes de ventilation, épandeurs de fumier semi-solide et liquide, remorques à bascule.

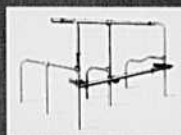

Évacuateurs d'étable automatiques

La chaîne en «8» qui boucle ses rivales!



Structures d'acier pour bâtiments

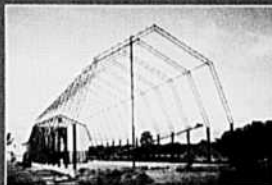

EVACUAIR

Évacuateurs de fumier souterrains

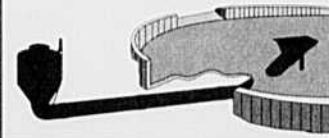

ÉQUIPEMENT D'ALIMENTATION

Broyeurs à grains • moulineurs à marteaux • mélangeurs RTM • distributeurs motorisés (ensilage, RTM, moulée, balles rondes)



INFORMATIQUE ET ROBOTIQUE

Distributeur de moulée motorisé avec ordinateur QWICFEED™ • distributeurs automatiques de concentrés (robots) • distributeur automatique de balles rondes et foin (robot)

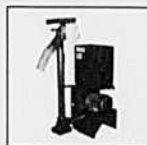

UTILITAIRES AGRICOLES

Hache-paille • balais motorisés • coupe-foin • chariots manuels (ensilage, moulée, balles rondes) • chariot sanitaire • chariot-transporteurs de balles carrées • convoyeurs à ensilage (courroie ou chaîne) • vis à grains



GESTION DES FUMIERS

Pompes de transfert • pompe centrifuge pour purot • pompes agitricatrices à fumier liquide • épandeurs de fumier liquide • rampes d'épandage pour cultures en postlevée

	NOMBRE
Fermes	364
Exploitants	439
PRODUCTION	
	NOMBRE
Acéricole	7
Agneaux et moutons	16
Animaux à fourrure	1
Apiculture	1
Bovins (sans prod. de lait)	197
Caillies, perdrix et faisans	1
Chevaux	7
Chèvres	2
Cultures commerciales	35
Cultures maraîchères	52
Horticulture	13
Lait	41
Lapins	2
Oeufs de consommation	7
Oeufs d'incubation	2
Pisciculture	4
Pommes de terre	24
Porcs	1
Serres	5
Volailles	2
Divers(1)	7

(Chiffres au 31 décembre 1995)

(1) Productions diverses comprenant les grands gibiers, les sapins de Noël, etc.

MACHINERIE IDÉALE clé ltée
1100, rue Leclaire
Saint-Césaire (Québec)
Canada J0C 1S0
Téléphone : (514) 469-3133
Télécopieur : (514) 469-3320

KIOSQUES
#53-54-71-72

Internet :
www3.sympatico.ca/idealwic

WIC (1993) inc.
C.P. 60, 784, rue Principale
Wickham (Québec)
Canada J0C 1S0
Téléphone : (819) 398-6822
Télécopieur : (819) 398-5227

Venez découvrir pourquoi
les équipements agricoles New Holland sont

les plus vendus sur la planète!

NOUVEAU Gemini

La puissance, la durabilité
et la performance réunies
dans un même tracteur,
4 modèles de 90 à 130 cv



NOUVEAU Série 35

Économiques, solides et fiables,
4 nouveaux modèles de 56 à 86 cv



9030 Versatile (102 cv)

Il vous permet de doubler
votre rendement en vous servant
des attelages avant et arrière
en même temps

NOUVEAU Faucheuse à disques 1431

13 pieds d'efficacité,
de fiabilité et de durabilité



**Prenez le temps de com-
parer et de demander
TOUTES les informations**

Vos concessionnaires vous attendent aux kiosques; 16 - 17 - 46 - 47 - 48 - 77 - 78 (Salle 3)

**Coopérative
Agricole
Régionale
de Parisville**

Parisville

**Trudel
et Piché Inc.**

Beauport,
Cap-Santé,
St-Narcisse
(Cté Champ)

Unicoop

St-Anselme,
St-Vallier,
Ste-Marie et
Machinerie Jean Roy
St-Agapit



NEW HOLLAND

INTERNET :
<http://www.newholland.com/na/>

Centre de commerce de gros pour les régions voisines

Dans la région du Bas-Saint-Laurent, le commerce de gros des produits agricoles et alimentaires est relativement très présent. Cette région paraît effectivement desservir les régions voisines de la Gaspésie et de la Côte-Nord, par voie fluviale dans ce dernier cas. Un distributeur détaillant des Maritimes y a même installé sa tête de pont pour l'est du Québec et la région est en partie desservie par une chaîne régionale.

De façon générale, l'activité bioalimentaire est très importante pour l'économie régionale du Bas-Saint-Laurent. En effet, elle contribue pour 12,3 % de l'activité économique totale, comparativement à une moyenne provinciale de 9 %. Les 12 600 emplois et 470 millions de dollars de valeur ajoutée* du secteur bioalimentaire sont très bien répartis entre l'agriculture (30 %) et la transformation, le commerce de gros, le commerce de détail et la restauration, ces quatre derniers secteurs d'activité comptant pour des parts presque égales.

Les pêches maritimes représentent 1 % de l'activité bioalimentaire de la région, mais 7 % de l'ensemble des pêches maritimes québécoises. L'agriculture bas-laurentienne est principalement axée sur la production laitière, qui représente 60 % des recettes des ventes agricoles.

Les autres productions, par ordre d'importance, sont le bovin, les céréales (notons qu'elles sont pour 7,7 % des ventes agricoles ici comparativement à une moyenne de 6,6 % au Québec), l'horticulture, la sylviculture et l'acériculture. Les productions porcine et de volaille restent tout à fait marginales.

Source: MAPAQ, Dossier bioalimentaire, novembre 1996, vol. 2, no 1.

CÔTE-DU-SUD	
Fermes	NOMBRE
Fermes	1 551
Exploitants	2 086
PRODUCTION	
	NOMBRE
Acéricole	654
Agneaux et moutons	40
Animaux à fourrure	5
Apiculture	15
Biologique	86
Bovins (sans prod. de lait)	249
Cailles, perdrix, faisans	1
Chevaux	41
Chèvres	9
Cultures commerciales	403
Cultures maraichères	25
Horticulture	16
Lait	798
Lapins	24
Oeufs de consommation	3
Oeufs d'incubation	5
Pisciculture	8
Pommes	18
Pommes de terre	43
Porcs	111
Serres	8
Volailles	31
Divers(1)	19

BAS-SAINT-LAURENT	
Fermes:	NOMBRE
Fermes:	1 877
Exploitants:	2 599
PRODUCTION	
	NOMBRE
Acéricoles	285
Agneaux et moutons	101
Animaux à fourrure	1
Apiculture	7
Biologique	3
Bovins (sans producteurs laitiers)	402
Cailles, perdrix, faisans	3
Chevaux	25
Chèvres	4
Cultures commerciales	582
Cultures maraichères	38
Fruits et légumes	2
Horticulture	17
Lait	1 101
Lapins	5
Oeufs de consommation	10
Pisciculture	27
Pommes	2
Pommes de terre	65
Porcs	65
Serres	29
Volaille	6
Divers(1)	29

(Chiffres au 31 décembre 1995)

(1) Productions diverses comprenant les grands gibiers, les sapins de Noël, etc.

HARDY

Des avantages décisifs

Avant d'acheter, comparez !



Chargeurs
Depuis près de 25 ans, Équipement Hardy conçoit et réalise des chargeurs adaptés à tous les types de travaux. Quelques 16 modèles pouvant s'adapter à la plupart des tracteurs de 15 à 180 ch. sont offerts.



Chargeuses à bois et remorques forestières
Équipement Hardy vous offre une gamme complète de chargeuses (850 ST-1150 ST-1400 ST-1700 ST et 1700 DL HD avec bras télescopique) et de remorques forestières conçues pour les durs travaux.



Excavatrices
Équipement Hardy est fabricant d'excavatrices. De construction ultrarobuste, sont offerts les modèles 6 ST-8 ST-12 ST et 8 DL avec bras télescopique.



HARDY
L'excellence de ce monde !

100, St-Arthur, Notre-Dame-de-Portneuf, (Québec) Canada GOA 2Z0
Tél.: (418) 286-6621 • Fax: (418) 286-3733

La qualité vient du Nord!

De super-tracteurs fabriqués par une multinationale finlandaise associée à Volvo. Une option que les agriculteurs d'ici ne manqueront pas de considérer vu le climat rigoureux du Québec.

Les Valmet 6000 et 8000 ont été conçus avant tout en 4 roues motrices avec une meilleure répartition des poids, il en résulte une traction «effrayante».

Le système bidirectionnel à double commande avec siège pivotant à 180° améliore grandement la productivité de nos tracteurs et offre une visibilité parfaite sur les outils.

Groupe gagnant depuis plus de 40 ans, Valmet possède un excellent service après-vente et une position enviable sur le marché mondial des tracteurs fermes.



Venez nous rencontrer au Salon provincial de la machinerie agricole de Québec 1997

Quant il vous faut la qualité,
il vous faut **Valmet!**



Valmet

QUÉBEC

Amos
ÉQUIPEMENTS AGRICOLE
LACROIX INC.

Cap-Santé
LES ENTREPRISES
M. GIROUARD INC.

Granby
LES ÉQUIPEMENTS
BARABY INC.

Huntington
LES ÉQUIPEMENTS
COLPRON INC.

Lac Mégantic
SCA LAC MEGANTIC
LAMBTON INC.

Laurier-Station
LES ENTREPRISES
M. GIROUARD INC.

L'Islet
GARAGE CONRAD LORD INC.

Maskinongé
GAGNON FERME
EQUIPMENT INC.

Mont-Laurier
F. CONSTANTINEAU
& FILS INC.

Napierville
NAPIERVILLE
AUTOMOTIVE INC.

St-Benoît
LES ENTREPRISES
R. MAINVILLE ENR.

St-Clet
ÉQUIP. SÉGUIN & FRERES INC.

St-Denis-sur-Richelieu
GARAGE BONIN LTEE

St-Gédéon
ÉQUIPEMENT DE FERME JEAN
MARC LAROUCHE INC.

St-Gervais
GOULET & FILS INC.

St-Ignace-de-Stanbridge
LES ÉQUIPEMENTS
BARABY INC.

Ste-Martine
LES ÉQUIPEMENTS
COLPRON INC.

St-Thomas
GAGNON FERME
EQUIPMENT INC.

Trois-Pistoles
LES EQUIP. AGRISCAR INC.

Victoriaville
LES ENTREPRISES
M. GIROUARD INC.



NOUVEAU-BRUNSWICK

St-Antoine
ST-ANTOINE FARM
EQUIPMENT LTD.

St-Isidore
G.G. HACHÉ & FRERES LTEE

Un centre de commercialisation des produits alimentaires

Comme la région de Québec comporte un noyau essentiellement urbain et touristique, il n'est pas surprenant qu'elle présente un profil particulier du point de vue de ses activités bioalimentaires. De fait, Québec est avant tout un centre de commercialisation : avec le secteur de la restauration, le commerce de gros et de détail compte pour les trois quarts de l'activité bioalimentaire de la région.

Ainsi, dans cette région, l'activité du commerce de gros représente un volume d'affaires d'environ 1,8 milliard de dollars. Québec est en fait le deuxième centre de commerce de gros alimentaire dans la province et ses entrepôts et réseaux de camionnage ont un rayon d'action qui dessert une bonne partie de l'est du Québec.

En ce qui concerne le commerce de détail, Québec a un niveau d'acti-

tivité qui dépasse l'importance relative de sa population, une partie des habitants de la région voisine, Chaudière-Appalaches, faisant des achats sur la rive nord du Saint-Laurent. De plus, sur le plan de la restauration, la région de la capitale montre un chiffre d'affaires des restaurateurs per capita et un chiffre d'affaires des restaurateurs par dollar de revenu des habitants nettement supérieurs à la moyenne provinciale, d'environ 20 %, ce qui démontre que la restauration est bien surtout une activité urbaine et touristique. Autre avantage pour la région, la restauration procure de l'emploi à environ 13 400 personnes.

L'agriculture conserve un certain niveau d'activité dans la région de Québec, les productions horticole et laitière se partageant à parts égales près de 60 % des recettes des ventes

agricoles régionales (140 millions de dollars). Les autres productions demeurent marginales à l'échelle du Québec, mais contribuent à la diversification locale des activités et au maintien de 2 000 emplois.

La transformation des aliments se situe au cinquième rang sur vingt des activités manufacturières de la région administrative de Québec, mais demeure peu développée, si l'on tient compte du fait que cette activité s'implante naturellement dans les villes. À Québec, elle amène des livraisons diversifiées d'environ 400 millions de dollars, 3,5 % de celles du Québec. La région de Québec se démarque par la présence d'établissements de boulangerie, de biscuiterie et de mets préparés.

Source : MAPAQ, Dossier bioalimentaire, novembre 1996, vol. 2, no 1.

RAPPORT QUALITÉ/PRIX

IL LAISSE LA COMPÉTITION À BOUT DE SOUFFLE!

Nouvelle Cabine

La cabine du 643 DT est maintenant plus confortable et mieux insonorisée avec éclairage et chauffage plus puissants ainsi que plusieurs autres raffinements.

Il faut la voir!

LE 643 DT - 64 HP
VITESSES RAMPANTES STANDARD
12 VITESSES AVANT ET 3 ARRIÈRE



UNIVERSAL

Distribués par

Tracteur Universal Canada Ltée
BUREAU CENTRAL: 1439 Quebec Ave
Saskatoon (Saskatchewan)
S7K 1V4 • (306) 242-0227
FILIALE: 1770 Bonhill Road,
Mississauga, (Ontario)
L5T 1C8 • (905) 564-7494

Pour un supplément d'information au Québec et dans les Maritimes:

Directeur des ventes:
M. Jean Faucher, 4335, route 251
Lennoxville (Québec)
J1M 2A3
Téléphone et Télécopieur:
(819) 837-2704

Votre concessionnaire UNIVERSAL les petites attentions qui en font un associé unique

Alma
Équipements G.M.D.
Enr.

Amqui
Machinerie J.N.G.
Thériault Inc.

Bagotville
Garage Hilaire
Tremblay

Baie-St-Paul
Les Équipements
Agricoles Gauthier Inc.

Cap-St-Ignace
Les Équipements
J.L. Thibault Inc.

Granby
Les Équipements
Adrien Phaneuf Inc.

Howick
Équipements
Industriels
& Agricoles BHR
Henderson Inc.

La Durantaye
Jean-Guy &
Denis Bolduc Inc.

Manseau
Garage Gaston Soucy

Maskinonge
Gagnon Ferme
Équipement inc.

Rougemont
Équipements
Agri-Mont Inc.

Sainte-Marie-de-Beauce
Service Bivac Inc.

Shawville
Les Équipements
de ferme Barber

St-André-Avellin
Garage André
Parisien inc.

St-Casimir
Société Coopérative
Agricole régionale

St-Clément
Service
Agromécanique Inc.

St-Gilles
Le Domaine
du Tracteur
St-Gilles Enr.

St-Janvier
Garage Julien
Demers Enr.

St-Pascal
Service
Agromécanique Inc.

St-Polycarpe
Enr. Sud
Ouest Enr.

**St-Thomas,
cité Joliette**
Gagnon Ferme
Équipement inc.

Sherbrooke
Les Distributions
A & R Payeur Inc.

Upton
Les Équipements
Adrien Phaneuf inc.

LÉVIS-BELLECHASSE

	NOMBRE
Fermes	1 203
Exploitants	1 702
PRODUCTION	NOMBRE
Acéricole	448
Agneaux et moutons	17
Animaux à fourrure	1
Apiculture	6
Bovins (sans prod. de lait)	190
Chevaux	18
Chèvres	1
Cultures commerciales	257
Cultures maraichères	90
Fruits et légumes	5
Horticulture	14
Lait	650
Lapins	8
Oeufs de consommation	10
Oeufs d'incubation	2
Pisciculture	5
Pommes	9
Pommes de terre	33
Porcs	290
Serres	12
Volailles	28
Divers(1)	6

LOTBINIÈRE-MÉGANTIC

	NOMBRE
Fermes	2 018
Exploitants	2 762
PRODUCTION	NOMBRE
Acéricole	891
Agneaux et moutons	29
Apiculture	4
Bovins (sans prod. de lait)	483
Chevaux	24
Chèvres	6
Cultures commerciales	265
Cultures maraichères	48
Fruits et légumes	6
Horticulture	5
Lait	964
Lapins	10
Oeufs de consommation	6
Pisciculture	3
Pommes	15
Pommes de terre	3
Porcs	383
Serres	10
Volailles	21
Divers(1)	12

RIVE-NORD

	NOMBRE
Fermes	1 554
Exploitants	2 023
PRODUCTION	NOMBRE
Acéricole	330
Agneaux et moutons	24
Animaux à fourrure	1
Apiculture	9
Bovins (sans prod. de lait)	347
Caillies, perdrix et faisans	2
Chevaux	36
Chèvres	9
Cultures commerciales	223
Cultures maraichères	221
Fruits et légumes	5
Horticulture	21
Lait	545
Lapins	10
Oeufs de consommation	11
Oeufs d'incubation	1
Pisciculture	11
Pommes	100
Pommes de terre	142
Porcs	94
Serres	27
Volailles	55
Divers(1)	14

(Chiffres au 31 décembre 1995)

(1) Productions diverses comprenant les grands gibiers, les sapins de Noël, etc.

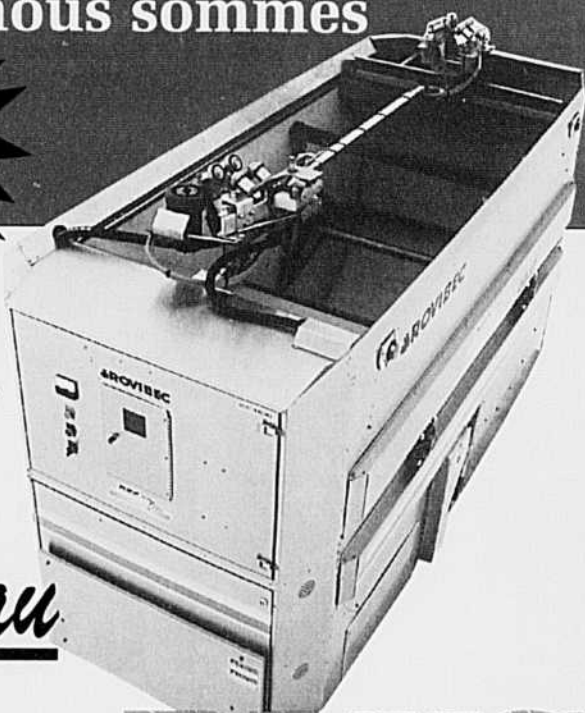
PLUS QUE JAMAIS
nous sommesLe
N°1
au QuébecVenez voir
sur placeLe tout
Nouveau**DEC-RTM***C'est le mélangeur robotisé qu'il vous faut !*

- Stabulation libre.
- Étable entravée.
- Jusqu'à 10 aliments.
- Possibilité de compléter la ration de base.

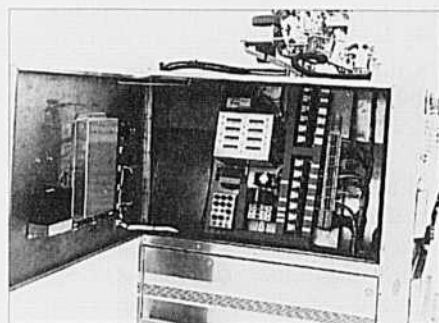
**À découvrir... GRANDEUR NATURE**

aux kiosques : 61 - 62 - 63 - 63 - 36 - 37 (salle 1)

**ROVIBEC**
L'expert en alimentation robotisée

Ste-Monique, (Québec), Canada / Tél.: (819) 289-2260

CLICHÉ RÉPÉTÉ À ÉCLAIRAGE DIFFÉRENT, EN RAISON DU TEXTE IMPRIMÉ SUR FOND GRIS OU DE COULEUR.

L'activité bioalimentaire la plus intense au Québec

Toutes proportions gardées, Chaudière-Appalaches est la région où le secteur bioalimentaire est le plus intense au Québec, l'agriculture et la transformation des aliments et boissons étant, relativement parlant, plus importantes ici que partout ailleurs dans la province. En fait, 16 % de la valeur ajoutée régionale, c'est-à-dire 1,2 milliard de dollars, provient d'activités reliées à l'industrie bioalimentaire ; au Québec, la moyenne est de 9 %.

De plus, la région compte 30 000 emplois dans le domaine, ce qui correspond à 17 % de sa main-d'oeuvre, proportion quasi inégalée au Québec (moyenne de 11,6 %). On compte ainsi 80 emplois dans le secteur bioalimentaire par 1 000 habitants.

Dans la région de Chaudière-Appalaches, l'agriculture se caractérise à la fois par sa diversité et par sa spécialisation. Les productions laitière et porcine comptent à peu près à parts égales pour 63 % de l'activité agricole régionale. Suivent, par ordre d'importance, la production bovine, du veau de lait notamment, la production d'oeufs de consommation et d'incubation (la moitié de la production québécoise des oeufs d'incubation), l'acériculture, avec 42 % du total de la province, l'agroforesterie et les cultures diverses (première région productrice au Québec).

La transformation des aliments est une autre caractéristique bioalimentaire dominante dans cette région. Au point de vue de l'activité économique, elle est même plus importante que l'agriculture, puisqu'elle génère une valeur ajoutée d'environ 440 millions de dollars pour des livraisons qui dépassent nettement le milliard. Cette activité manufacturière représente le quart de l'activité manufacturière totale de Chaudière-Appalaches et est la première en importance dans la région. La transformation des viandes et la fabrica-

tion de produits de boulangerie et de pâtisserie sont les deux principales activités en ce domaine, la préparation d'aliments pour animaux, la transformation du lait ainsi que la fabrication de mets préparés, grignotines et confitures étant également très présentes.

Dans la région, le commerce de gros des produits agricoles et alimentaires, en particulier celui des viandes, est également assez bien développé.

Source : MAPAQ, Dossier bioalimentaire, novembre 1996, vol. 2, no 1

BEAUCE	
	NOMBRE
Fermes	2 877
Exploitants	3 832
PRODUCTION	
	NOMBRE
Acéricole	1 935
Agneaux et moutons	17
Animaux à fourrure	5
Apiculture	4
Bovins (sans prod. de lait)	725
Cailles, perdrix et faisans	1
Chevaux	38
Chèvres	3
Cultures commerciales	240
Cultures maraîchères	49
Horticulture	41
Lait	1 265
Lapins	12
Oeufs de consommation	24
Oeufs d'incubation	1
Pisciculture	9
Pommes	4
Pommes de terre	4
Porcs	683
Serres	15
Volailles	83
Divers(1)	56

(Chiffres au 31 décembre 1995)

(1) Productions diverses comprenant les grands gibiers, les sapins de Noël, etc.

LE PLUS GROS RÉSEAU DE CONCESSIONNAIRES AU QUÉBEC

AMOS

Agribi R.H. inc.

AMQUI

Machinerie J.N.G. Thériault inc.

BAIE ST-PAUL

Equip. Agricoles Gauthier inc.

BROMPTONVILLE

Equipements R. M. Nadeau

COATICOOK

Serv. Agricole Omer Madore inc.

COURCELLES

Benoit Rouillard inc.

HUNTINGDON/STE-MARTINE

Les Equipements Colpron inc.

LASARRE

Donia Trudel inc.

LAURIER STATION

Les Entreprises Michel Girouard inc.

LÉVIS

Benoit Bilodeau inc.

LOUISEVILLE

Machineries Patrice Itée

MIRABEL

J. René Lafond inc.

MONT-JOLI

Garage Paul-Émile Anctil Itée

MONT-LAURIER

F. Constantineau & Fils inc.

MONTMAGNY

Bossé & Frères enr.

NAPIERVILLE

Les Equipements Prairie inc.

PRINCEVILLE

André Roux inc.

ROUGEMONT

Equip. Agri-Mont inc.

SABREVOIS

Equipements Guillet inc.

ST-ANDRÉ AVELLIN

Garage André Parisien inc.

ST-ANDRÉ DE KAMOURASKA

Garage N. Thiboutot inc.

ST-BRUNO/LAC ST-JEAN

G.D.M. enr.

ST-CASIMIR

S.C.A.R. St-Casimir

ST-CYPRIN

Garage Alcide Ouellet & Fils inc.

ST-DENIS-SUR-RICHELIEU

Garage Bonin Itée

ST-GEORGES OUEST

Aurélien Lessard inc.

ST-GERVAIS

F. Goulet & Fils inc.

ST-GUILLAUME/STE-BRIGITTE

Machinerie C. & H. inc.

ST-ROCH DE L'ACHIGAN

A. Henri & Fils inc.

ST-THOMAS DE JOLIETTE

Equipements G. Gagnon inc.

STE-ANNE-DES-PLAINES

Equipements Yvon Rivard inc.

STE-JUSTINE DE-NEWTON

R. Brisebois & Fils Itée

STE-MARIE DE BEAUCE

Faucher & Faucher inc.

VARENNES

René Riendeau (1986) inc.

VICTORIAVILLE

Les Entreprises Michel Girouard inc.

WARWICK

Champoux machinerie inc.

Les 6100 et 8100

Venez nous rencontrer
à l'îlot AGCO
kiosques 16-17-46-47-48-77-78
SALLE 2



GAGNANTS sur tous les points

Technologie



Le 3 points à contrôle électronique directement sur la barre d'attache permet une réponse de l'hydraulique plus sensible et plus efficace. La transmission *Dynashift* est simple et efficace, elle sollicite moins de pouvoir au moteur que celle des autres marques.

Économie

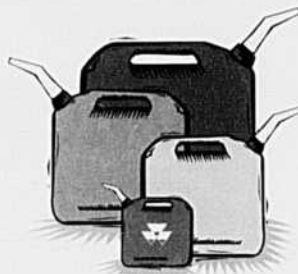

Le MF 8140 apporte 14% de plus de chevaux-vapeurs-heures par gallons que son plus proche concurrent, Ceci représente 1,00\$ d'économie de carburant par heure d'opération.

Service



Votre concessionnaire MF présent tout près de chez vous, est une personne en qui vous pouvez avoir totalement confiance. À l'écoute de vos besoins, il est toujours là pour vous donner les meilleurs conseils et le meilleur service autant pendant qu'après la vente.



MASSEY FERGUSON

*Pas étonnant
qu'ils soient les
tracteurs les
plus vendus
au monde!*

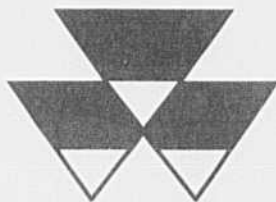

MASSEY FERGUSON®

Filière en propriété exclusive de AGCO Corp. Duluth, GA

LES INNOVATEURS

Gagnez un téléphone cellulaire CANTEL!
Remplissez ce coupon et Norm.
déposez-le au kiosque
Massey Ferguson. Il vous
donnera une chance de
gagner un des trois
téléphones cellulaires
CANTEL. Un tirage par jour.
Code postal: Tél.:

Deuxième région agricole d'importance au Québec

Après la Montérégie, Mauricie-Bois-Francis est la deuxième région agricole d'importance au Québec, et elle contribue pour 18 % de la valeur ajoutée de l'agriculture québécoise. Ces deux régions atteignent des niveaux de valeur ajoutée par emploi agricole nettement supérieurs (40 % dans le cas de Mauricie-Bois-Francis) à ceux constatés ailleurs au Québec.

Ainsi donc, en Mauricie-Bois-Francis, le secteur agricole compte pour 42 % de l'activité bioalimentaire, proportion inégalée au Québec, et il génère plus de 11 000 emplois. En fait, la force de l'agriculture de cette région provient de sa grande diversité et de son orientation vers les productions à haute valeur ajoutée. Mauricie-Bois-Francis est la seconde région d'importance au Québec pour ce qui est de la production laitière, avec 20 % du total, de la production bovine et de la culture des céréales et oléagineux. S'y pratiquent également à assez grande

échelle la production porcine, celle des viandes de volaille et les productions horticoles.

Les autres productions animales et les autres cultures occupent une place plus restreinte, mais significative. Il est à remarquer que l'agriculture de la région Mauricie-Bois-Francis est d'abord celle des Bois-Francis (431 millions de dollars de ventes sur un total de 589 millions de dollars).

La transformation alimentaire est un secteur relativement peu développé dans cette région, compte tenu de l'importance de la production agricole et des marchés régionaux facilement accessibles. Elle est très concentrée dans deux domaines : le lait et les viandes. Les

autres activités bioalimentaires (commerce de gros et de détail, restauration) sont également très peu intenses.

Source : MAPAQ, Dossier bioalimentaire, novembre 1996, vol. 2, no 1.



FINI LA PERTE DE FOIN AUTOUR DES MANGEOIRES



MANGEOIRE INDIVIDUELLE POUR
BALLES ALLANT
JUSQU'À 6 x 6

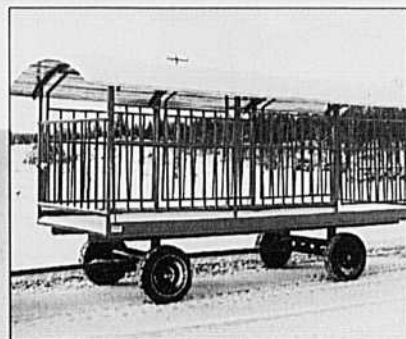

MANGEOIRE POUR INSTALLER
SUR WAGON POUVANT PRENDRE
3 BALLES DE 6 x 6
ou 4 BALLES DE 4 PIEDS

Venez voir les innovations de la manufacture **aux Kiosques 91 - 92 (salle 2)**



ATELIER MOBILE ENR.

FABRICANT ET DISTRIBUTEUR
DE MACHINERIE AGRICOLE ET INDUSTRIELLE

200, Chemin Lamartine Est, St-Eugène, (Qc) G0R 1X0

Tél.: (418) 247-5626

Télec.: (418) 247-3600

Courrier: atemob@quebectel.com

NICOLET

	NOMBRE
Fermes	3 045
Exploitants	4 680
PRODUCTION	NOMBRE
Acéricole	396
Agneaux et moutons	55
Animaux à fourrure	4
Apiculture	17
Biologique	4
Bovins (sans prod. de lait)	703
Cailles, perdrix et faisans	3
Chevaux	80
Chèvres	19
Cultures commerciales	1 338
Cultures maraichères	92
Fruits et légumes	39
Horticulture	67
Lait	1 655
Lapins	26
Oeufs de consommation	19
Oeufs d'incubation	16
Pisciculture	6
Pommes	15
Pommes de terre	38
Porcs	419
Serres	46
Volailles	88
Divers(1)	287

(Chiffres au 31 décembre 1995)

(1) Productions diverses comprenant les grands gibiers, les sapins de Noël, etc.

MAURICIE

	NOMBRE
Fermes	1 443
Exploitants	2 010
PRODUCTION	NOMBRE
Acéricole	96
Agneaux et moutons	15
Animaux à fourrure	1
Apiculture	3
Bovins (sans prod. de lait)	215
Cailles, perdrix et faisans	1
Chevaux	21
Chèvres	11
Cultures commerciales	418
Cultures maraichères	98
Fruits et légumes	14
Horticulture	13
Lait	701
Lapins	4
Oeufs de consommation	6
Oeufs d'incubation	1
Pisciculture	11
Pommes	7
Pommes de terre	21
Porcs	162
Serres	21
Volailles	64
Divers(1)	24

(Chiffres au 31 décembre 1995)

(1) Productions diverses comprenant les grands gibiers, les sapins de Noël, etc.

NOUS AVONS LES MEILLEURS AVEC NOUS...

Une gamme de
produits fiables,
efficaces et de qualité,
minutieusement
sélectionnés
pour respecter
les standards
agricoles québécois.





COOPÉRATIVE FÉDÉRÉE DE QUÉBEC
SERVICE DES MACHINES AGRICOLES
PIÈCES COMPATIBLES

Tél.: (819) 379-8551
Télec.: (819) 379-6912

Des activités diversifiées

Au Saguenay-Lac-Saint-Jean, l'activité bioalimentaire totalise plus de 400 millions de dollars de valeur ajoutée, répartis à parts égales entre l'agriculture, la distribution au détail, la restauration, un dernier quart regroupant la transformation et le commerce de gros. Dans cette région, 12,2 % des emplois dépendent de l'industrie bioalimentaire (11,6 % au Québec).

Cependant, comme la région est composée de zones très urbanisées et d'autres à caractère nettement rural, la valeur ajoutée totale des activités bioalimentaires per capita y est nettement inférieure (-30 %) à la moyenne provinciale et plus encore à celle constatée dans des régions comme le Bas-Saint-Laurent et l'Abitibi-Témiscamingue.

Dans la région du Saguenay-Lac-Saint-Jean, la production laitière compte pour la moitié des activités du secteur de l'agriculture. La seconde production en importance est l'horticulture, avec les légumes et le bleuet ; viennent ensuite les productions bovine et céréalière. La transformation alimentaire demeure marginale, sauf dans les domaines du lait, des bleuets et des produits

de boulangerie et de pâtisserie.

Le commerce de gros intrarégional est bien présent mais une partie appréciable des activités se fait à partir d'entreprises ou d'entrepôts de Québec et de Montréal. Les ventes au détail des commerces bioalimentaires se situent dans la moyenne provinciale, compte tenu du nombre de consommateurs, et elles amènent 3 400 emplois.

Étant donné la population essentiellement urbanisée de la région, la restauration y est assez importante, mais n'atteint pas la moyenne de chiffre d'affaires per capita que l'on constate à l'échelle provinciale. La faiblesse des revenus moyens per capita (-12 % de la moyenne au Québec) expliquerait cet état de fait.

Source : MAPAQ, Dossier bioalimentaire, novembre 1996, vol. 2, no 1.



	NOMBRE
Fermes	1 330
Exploitants	1 859
PRODUCTION	NOMBRE
Acéricole	4
Agneaux et moutons	24
Animaux à fourrure	1
Apiculture	4
Bovins (sans prod. de lait)	295
Cailles, perdrix et faisans	1
Chevaux	12
Chèvres	2
Cultures commerciales	268
Cultures maraichères	108
Horticulture	21
Lait	701
Lapins	1
Oeufs de consommation	9
Pisciculture	3
Pommes de terre	43
Porcs	8
Serres	21
Volailles	7
Divers(1)	37

(Chiffres au 31 décembre 1995)

(1) Productions diverses comprenant les grands gibiers, les sapins de Noël, etc.

260, route 159, St-Lite, Québec, Canada, GOX 3H0 • Tél.: (418) 365-7551 / Fax.: (418) 365-7954

IRONOVOSTI FAITES L'EXPÉRIENCE DE L'ÉQUILIBRE PARFAIT

entre la ROBUSTESSE, la FIABILITÉ, les PERFORMANCES et le HAUT NIVEAU de SATISFACTION

SILATUBE BREVÉTÉ *L'Auto-Chargeuse* BREVÉTÉ

NOUVEAU MODELE P-6400 POUR BALLES CARRÉES OU RONDES

Développés pour répondre aux besoins d'aujourd'hui et conçus pour durer

L'ÉQUIPE PARFAITE

► **SILATUBE**

- Système d'avant garde très performant.
- S'ajuste au diamètre et à la forme des balles.
- Utilise des tubes de plastique extensibles et recyclables.
- Ne requiert pas d'opérateur.

► **L'AUTO CHARGEUSE**

4 MODÈLES DISPONIBLES

- P-6807 / Capacité de 7 balles
- P-6808 / Capacité de 8 balles
- P-6812 / Capacité de 12 balles
- P-6816 / Capacité de 16 balles

PASSÉZ AUX KIOSQUES # 85-86-87 ET SALLE # 3 POUR PLUS D'INFORMATIONS OU VOYEZ VOTRE CONCESSIONNAIRE.

• L'assurance du meilleur choix. •

Venez rencontrer les SPÉCIALISTES de

SURGE+TEAM

Des NOUVEAUTÉS en PRIMEUR
au Salon de Québec '97

Pour tout genre de projets
en Salon de Traite,
pour vos plans ou pour
toutes autres
informations.

Venez nous rencontrer
aux Kiosques:
105 - 106 - 107
& 108 (salle 3)



“ONE
TOUCH”



CENTRE DE
COMMANDE
DE LAVAGE
NAVIGATOR^{MC}

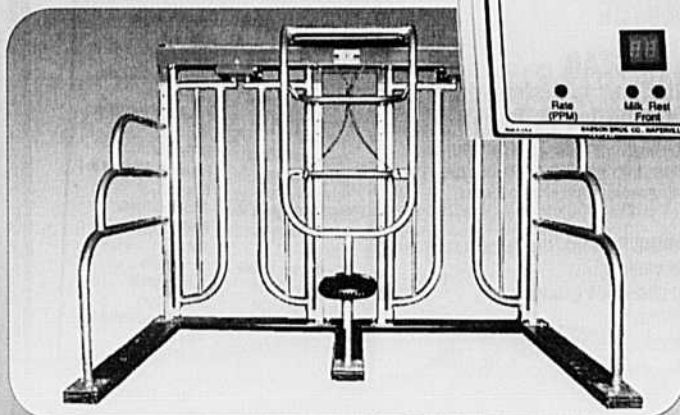
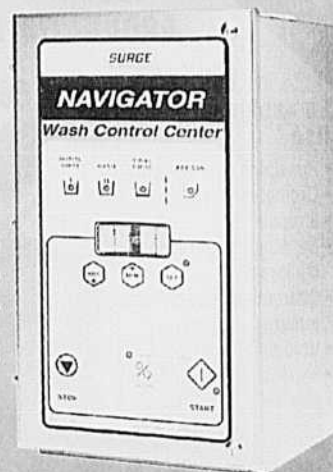

STALLE À PALIERS

ALFRED (Ontario)

Fernand Prgent & Fils
(613) 679-2200

CAP SANTÉ

Les équipements Leblond
(418) 285-0878

CHICOUTIMI

A.P.L. du Saguenay inc.
(418) 693-9192

COATICOOK

Multi-Service
(819) 849-3818

DUPUY

Les entreprises H. Delisle
(819) 783-2737

IBERVILLE

L'ami de la ferme laitière
(514) 346-4075

LACHUTE

Polydor Richer & Fils
(514) 562-7747

MONT-LAURIER

Les Services Agriplus enr.
(819) 623-5968

NOTRE-DAME-DU-NORD

Centre laitier ltée
(819) 723-2256

ST-FÉLICIEN

Les équip. laitiers R.M. inc.
(418) 679-8751

ST-GERVAIS

Les équip. de ferme
GaëtanThéberge inc.
(418) 887-3018

ST-JEAN-DE-DIEU

R. Ouellet équip. de ferme inc.
(418) 963-2133

ST-LÉON

Les équip. de ferme C. Lesage inc.
(819) 228-5694

ST-ODILON

Jeannot Bolduc enr.
(418) 464-4226

ST-PASCAL

F. Gérard Pelletier inc.
(418) 492-2439

ST-TIMOTHÉE

Les équip. de traite St-Timothée
(514) 371-9666

STE-CÉCILE-DE-MILTON

Alain Beauregard inc.
(514) 378-1082

STE-ÉLIZABETH

Équip. de ferme R. Lefebvre inc.
(514) 752-2611

STE-MARJORIQUE

Les entreprises M Leblond
(819) 477-7083

VICTORIAVILLE

Les équipements M.B.L. inc.
(819) 752-6585

SURGE

BABSON BROS CO.

(Canada) Ltd

Tél.: (416) 564-6866
Fax: (416) 564-6848

WAYNE BEATH

(District Manager)
Peterborough, Ontario
(705) 292-9833

MARIO JEAN

(Gérant de division)
La Plaine
(514) 478-3701

CLAUDE JALBERT

(Gérant de division)
Wickham, Québec
(819) 398-5151

Ne pas débouurrer avec les main

Il ne faut jamais alimenter ou débouurrer une vis sans fin avec les

main ou les pieds. De plus, n'oubliez pas qu'il est essentiel de

mettre tous les mécanismes en position d'arrêt avant de procéder au réglage d'une machine.



SOIGNEUR

vrille 2 1/4" à 5"



à pastille
FUNKI



L'équipe de G. D. L. vous

invite à les rencontrer
au Salon Provincial de la Machinerie
Agricole Québec '97, du 6 au 8 mars,
au patinodrome de Ste-Foy

KIOSQUES : **61 - 62 - 63 - 64**
(salle 3)

SILOS



991, rue St-Georges, St-Bernard (Québec) G0S 2G0 Tél.: (418) 475-6900 Fax: (418) 475-4506

Venez nous ren-
contrer aux
kiosques #39
et #40
salle 1

VOUS PENSEZ: TECHNOLOGIE • FIABILITÉ • QUALITÉ • PRODUCTIVITÉ • PERFORMANCE • SERVICE

MV1000

Le «soigneur» informa-
tisé

- Possibilité de 7 aliments
- Ordinateur portatif avec piles
- 8 repas
- Détecteur pour manque d'aliment
- Chargement des batteries intégré
- Volume 22,5 pi. cu.
- Minéral 2 à .9 pi. cu. ch.
- Minéral 1 à .5 pi. cu.

Options

- Convoyeur pour tête à tête
- Cumulatif des aliments
- Mise à jour des emplacements
- Logiciel de communication pour mise à jour des données et gestion des coûts

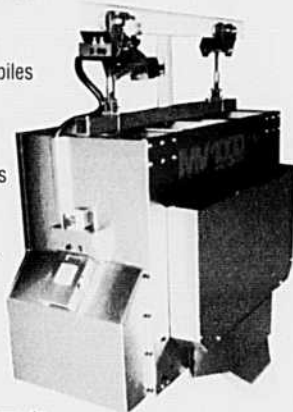

STAR

Pour «robotiser la distribution»
de vos balles de foin

Grâce à sa programmation d'avant-garde, le STAR avec râtelier recrée l'environnement naturel du pâturage, avec fourrage frais à volonté durant les périodes de repas.

- Ordinateur portatif
- 8 groupes de vaches
- 8 repas avec choix des groupes
- Heures de retour
- Temps de repas par groupe
- Temps d'arrêt modifiable pour chaque vache
- Chargement des batteries intégré
- Remplissage durant un repas à 2 positions différentes



FONCTIONNE SUR RAIL ROND



40, rue Boulet, Princeville (Québec) G6L 4M1
Tél.: (819) 364-7880 • Fax: (819) 364-7883

**LA COMPAGNIE
QUI SE TOURNE VERS
L'EXCELLENCE**

FINANCEMENT DISPONIBLE TAUX D'INTÉRÊT RÉDUIT

DISTRIBUTEURS AUTORISÉS:

Alain Beauregard inc.	Équip. Laitier R.M. inc.
Ste-Cécile-de-Milton	St-Félicien
Ami de la Ferme Laitière inc.	Équip. M.B.L. inc.
Iberville	Victoriaville
Automatisations Serge Dufour	F. Gérard Pelletier inc.
Ferme-Neuve	St-Pascal
Centre Laitier Ltée	Fernand Prigent & Fils inc.
Notre-Dame-du-Nord	Alfred, Ontario
Entreprise Gilles Chagnon inc.	Gaëtan Thérberge enr.
La Guadeloupe	St-Gervais
Entreprise H. Delisle	Guy Payette
Dupuis	Repentigny
Équip. de Ferme C. Lesage inc.	Hervé Lacharité & Fils inc.
St-Léon	Nicolet
Équip. de Ferme R. Ouellet inc.	Jean-Claude Loiselle inc.
Amqui	St-Marc-sur-Richelieu
Équip. de Ferme R. Ouellet inc.	Les Systèmes d'Alimentation
St-Jean-de-Dieu	Norbert Desjardins
Équip. de Ferme L. Boudreault inc.	Plaisance
Métabetchouan	Multi-Service
Équip. de Ferme Paul-Émile	J.C. Enr.
Leblond	Coticook
Cap Santé	Norbert Gagné enr.
Équip. de Traitement	St-Narcisse
St-Timothée Ltée	Polydor Richer & Fils inc.
St-Timothée	Lachute
	Yvan Gagnon
	Landrienne

LA COMPÉTITION TROUVE QU'ON SE MULTIPLIE BEAUCOUP TROP VITE!

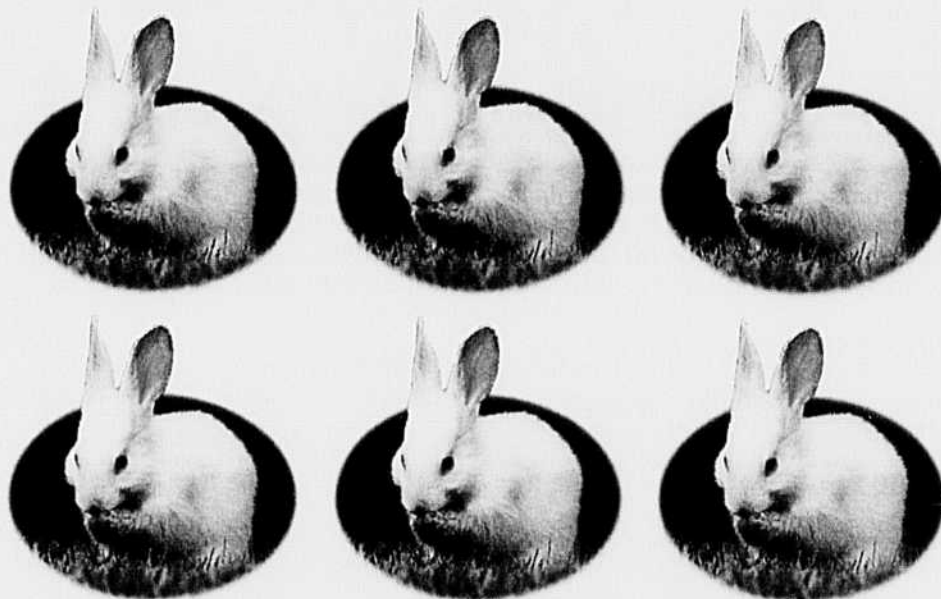

**LE TRACTEUR LE PLUS VENDU AU QUÉBEC EN 1995.
VENEZ VOIR CE QUI FAIT DE LANDINI UN TRACTEUR HORS PAIR!**

3 gammes de tracteurs pour tous les travaux et tous les budgets • une économie à l'achat
• une économie de carburant • la robustesse de son moteur Perkins diesel renommé de 43 cv à
125 cv pdf • une garantie et un service après vente appuyés par un réseau de concession-
naires enthousiastes!

Venez nous rencontrer à l'îlot AGCO
kiosques 16-17-46-47-48-77-78
SALLE 2

Landini

«J'en choisirais encore un»



Filiale en propriété exclusive de
AGCO Corp. Duluth, GA.

Coaticook
Service agricole
Omer Madore inc.

Lac Mégantic
Coop. Lac Mégantic
Lambton

La Pérade
Groupe Lafrenière
tracteur inc.

La Sarre
Donia Trudel inc.

Laurier
Les entreprises
Michel Girouard

Louiseville
Machinerie Patrice Itée

Matane
Garage Gérard Philibert inc.

Mirabel
J. René Lafond inc.

Mont-Joli
Garage Paul-Émile Anctil
Itée

Rougement
Equipements Agri-Mont

Sabrevois
Equipements Guillet inc.

St-André Avellan
Garage André Parisien inc.

St-André de Kamouraska
Garage N. Thiboutot inc.

St-Bruno-Lac-St-Jean
G.M.D. enr.

St-Cyprien
Alcide Ouellet

St-Denis-sur-Richelieu
Garage Bonin Itée

St-Gervais
FRS Goulet et Fils inc.

St-Guillaume d'Upton
Machinerie C & H inc.

St-Justine-de-Newton
R. Brisebois et Fils Itée

St-Ludger
Machinerie
Réginald Gagnon Itée

Ste-Marie
Faucher et Faucher inc.

Ste-Martine
Les Equipements Colpron
inc.

St-Roch-de-l'Achigan
A. Henri et Fils inc.

Varenes
René Riendeau
(1986) inc.

Victoriaville
Les entreprises
Michel Girouard

Warwick
Champoux Machineries
inc.

Wolton
Garage E. Comtois inc.

Le tracteur... à l'origine de nombreux accidents

De toutes les machines agricoles, le tracteur est celle qu'on utilise le plus. C'est aussi celle qui est à l'origine de centaines d'accidents chaque année au Québec. Les victimes de renversements de tracteurs subissent souvent de graves blessures. Elles y laissent

même leur vie parfois.

Pour éviter de faire partie de ces victimes, il faut bien sûr conduire son tracteur de manière à prévenir les renversements. Mais il faut aussi se protéger au cas où un accident se produirait malgré tout. Deux précautions s'imposent : la

présence d'une structure de protection en cas de renversement et le port de la ceinture de sécurité.

Lorsqu'un tracteur sans structure de protection se renverse, l'accident se solde par un décès dans 40 % des cas. Les statistiques le confirment.

Attention à la prise de force !

Voici quelques recommandations essentielles pour la prévention des accidents que pourrait provoquer un contact avec un arbre ou une prise de force.

- Avant de quitter son siège, le conducteur du tracteur doit toujours débrayer la prise de force, arrêter le moteur et ôter la clé.
- Maintenir le carter principal du tracteur en place en tout temps.
- Effectuer des inspections fréquentes pour vérifier que les carters à palier intégré sont en bon état.
- Ne jamais enjamber un arbre en rotation.
- Porter des vêtements conviviaux.
- Faire de la sécurité une habitude.

Source : Association pour la sécurité à la ferme

Pour prévenir les renversements

Pour éviter les renversements par cabrage :

- Équilibrez correctement le chargement des remorques.
- Évitez les efforts de traction excessifs et les départs brusques.
- Si vous devez traîner une charge sur le sol, veillez à ce qu'elle ne s'accroche pas à des obstacles fixes.
- Évitez de tirer des charges en montant de fortes pentes.
- Utilisez toujours la barre de tire pour tirer.
- Ne tirez jamais une charge avec un câble perpendiculaire au tracteur.
- Circulez avec les chargeurs en position basse.

Pour éviter les

renversements latéraux :

- Ralentissez avant de descendre une pente avec un chargement lourd surtout si vous devez faire un virage en bas de la pente.

Dans tous les cas, évitez les changements de vitesse dans une pente.

Fondations

Provinciales inc.

20 ans d'expérience
en structure d'entreposage
de fumier

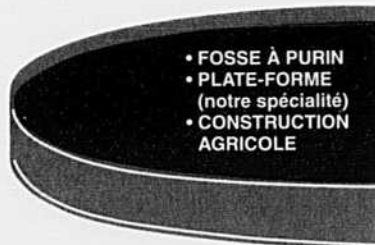

N.B. Nous avons acheté l'équipement de Fondations C.B.R.

Estimation gratuite
Partout au Québec
BERNARD VIGNEAULT
Tél.: (819) 362-6939
MARCEL MÉTHOT
Tél.: (819) 362-5386
Frais d'appels acceptés
Fax: (819) 362-9430

**Bienvenue
au
stand
#109**

Le soigneur
automatisé RTM

SM 2000

DISTRIBUE MAINTENANT LE FOIN SEC

NOUVEAU

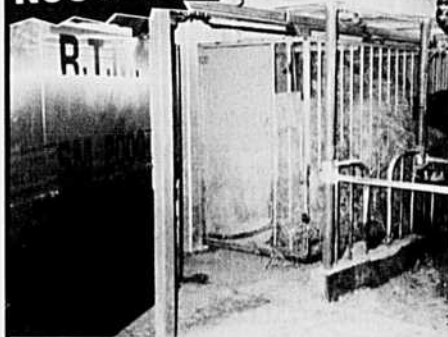

*Oui...
vraiment le plus
complet sur le marché!*

Non seulement le SM 2000 mélange et distribue tous vos ensilages, grains, minéraux et suppléments en même temps, mais il peut maintenant distribuer votre foin sec en balles rondes ou carrées

- À l'heure choisie
- À l'endroit désiré
- Le nombre de balles qu'il vous faut

Cet accessoire ne nécessite aucun système de commandes supplémentaires, ce qui réduit considérablement son coût.



300, rue St-Jean-Baptiste Nord
Princeville (Québec) G6L 5E2 (819) 364-5120

le jour ou le soir, demandez
Guy Trépanier au (819) 364-5330
ou Bernard Vigneault au (819) 362-6939

À voir au Salon provincial de la machinerie agricole Québec 1997, les 6-7-8 mars, stands #14, #15



FOSSE À PURIN
PLATE-FORME À FUMIER
SILO-FOSSE
cellulaire: (514) 386-3079

MUR SANDWICH COFFRAGE INDUSTRIEL

(514) 564-2030

1650 St-Pierre, St-Zéphirin (Qc) J0G 1V0

*Pour un projet bien réussi.
Venez rencontrer nos spécialistes,
car votre projet nous tient à...*



Venez nous rencontrer
au KIOSQUE **109** (salle 1)

Pour vos futurs projets

- PORCHERIE • ÉTABLE • GARAGE
- RÉSERVOIR À LISIER • PLATE-FORME
- PLATE-FORME AVEC TOIT •
- DALLE ET PUROT •

TECHNI-PLAN enr.

(819) 475-3764

RAD

International inc.

Bienvenue à nos kiosques :
23 & 24 (salle 3)

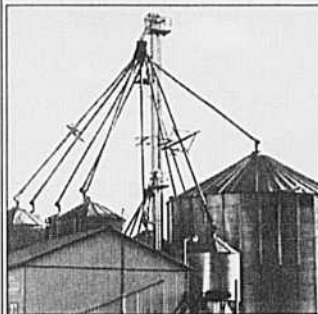

RAD ÉQUIPEMENTS inc.
400, rue Martineau, St-Hyacinthe
(Québec) J2S 8B1

RAD & **GSI**

La combinaison gagnante !

- Silos à fond plat et à fond conique.
- Élévateurs à godets.
- Convoyeurs à vis.
- Moulange volumétrique ou sur balance.

*Pour tous vos plans
de meunerie et d'entrepasage*

**CONSULTEZ DES
SPÉCIALISTES.**

Tél.: (514) 796-2626
Fax : (514) 796-4256

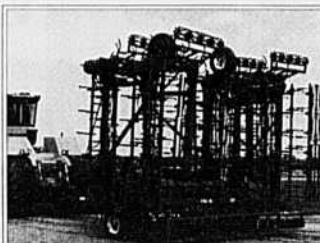

CULTIVATEUR À DENTS EN "S"
BER-VAC

RAD TECHNOLOGIES inc.
2835, Chemin de l'Aéroport
Thetford Mines, (Qc) G6G 5R7

Modèle 520 (10' - 26'8") pour les petites et moyennes fermes

Modèle 615 (18'4" - 41'8") pour les moyennes et grandes fermes

- Herses rotatives universelles adaptables à la plupart des semoirs et cultivateurs sur le marché. Disponible en unités tandem de 40" - 50" - ou 60".
- Munies d'attache rapide pour faciliter l'assemblage.
- Roulement à billes 1 1/4".
- Fer plat 1/4" x 1 1/4" en acier 1045.

Tél.: (418) 338-4499
Fax : (418) 338-6090

Presto
FILM ÉTIRABLE



**PRIX SPÉCIAUX
 pour Association
 de Producteurs
 ou travaux à forfaits**

**ÉTIREMENT
 jusqu'à 70%**

**PRODUITS LINE-BERT enr.
 PRESTO BALEGARD**

Distributeur, Grossiste
 Plastique d'ensilage • Toile à foin sec •
 Filet à balle ronde

418, Chemin Boucher
 Ascot-Corner (Québec)
 JOB 1A0

Albert Pageau
 Tél/Fax: (819) 562-8827
 cell.: (819) 571-1991
 pag.: 1-800-363-3781

**Contactez-nous pour connaître votre
 distributeur le plus près de chez vous.
 Venez nous rencontrer
 au KIOSQUE 22 (salle 2)**

GALLIGNANI

Vous en serez emballé!

Presse à balles rondes GALLIGNANI 3200

Emballer de balles rondes GALLIGNANI G90



Stands # 20-21

- système unique de rouleaux et de chaînes permettant d'enrouler tous les produits (ensilage, foin et paille) quel que soit leur taux d'humidité;
- chambre à volume constant formant des balles régulières facile à emballer et à distribuer;
- double leur «auto-life» à injection forcée électrique, assurant un liage très serré et une répartition optimale de la ficelle pour une excellente tenue du produit.

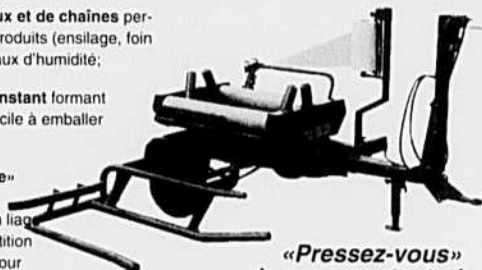

**«Pressez-vous»
 de nous contacter!**

640, rue Chauveau, Drummondville (Québec) J2C 6C9
 Téléphone : (819) 477-1107 • Télécopieur : (819) 477-1108

- appareil modulaire évoluant avec vos besoins («kits» disponibles pour transformer le modèle porté en modèle traîné avec fourche de chargement);
- extension du film réglable de 45% à 90%;
- double transmission agissant sur les rouleaux.

DISTRIBUTION
agmir

REL

RAYMOND E. LALIBERTÉ & FILS INC.
 ÉQUIPEMENT DE MEUNERIE ET SILOS D'ENTREPOSAGE

352, boul. Campagna, St-Henri, Cté Lévis, Qc G0R 3E0
 Tél.: 418-882-2408 • Fax: 418-882-2444

Fabriquez vos moulées avec précision en utilisant nos systèmes de moulange et mélangeur sur balance

Un service de qualité

MOULANGE MÉLANGEUR SUR BALANCE* (panneau contrôle digital)

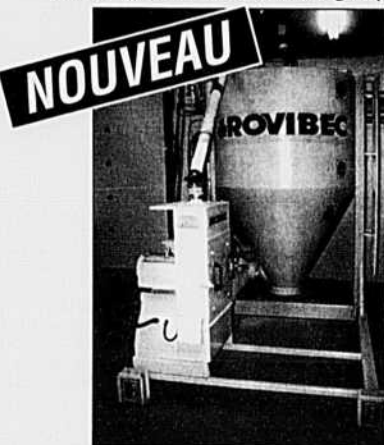

NOUVEAU

* Possibilité de transformer votre moulange à proportion en moulange à batch avec micro-prémix.

- Chaque ingrédient est pesé individuellement.
- Possibilité de 24 ingrédients et de 24 micro-ingrédients.
- Système de balance à haute précision.
- Mélangeur horizontal unique en son genre.
- Homogénéité des mélanges.
- Contrôle par ordinateur ou automates programmés.
- Possibilité de plus de 100 recettes. Contrôle les inventaires et le coût des moulées.

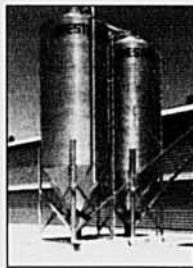

SILO À MOULÉE
 (de 2.0 à 125 tonnes et plus)

WESTEEL



SILO À GRAINS
 (de 40 à 1 500 tonnes et plus)

MOULANGE À BATCH S-2000*

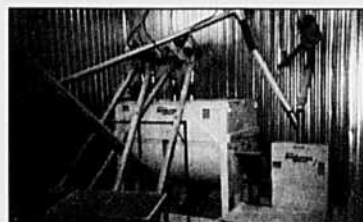

* Fabriquez vos moulées complètes avec les bases de micros, le calcium et le phosphore.

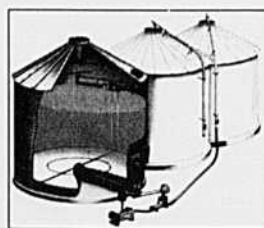

SILO-SÉCHOIR
 Fan brûleur et vis mélangeur

AUSSI DISPONIBLE

- Moulange Farmatic • Pompe avec réservoir à gras animal
- Soigneur à vis flexible et à pastille • Ventilation • Souffleur

Les producteurs québécois ont essayé les exclusivités Semican

ET ILS LES ONT ADOPTÉES



LES INOCULANTS BIOTAL
Pour du foin sec et des ensilages
débordants de valeur nutritive

SUPER FOIN SUPER SILE
BIOTAL PLUS

RÉSERVEZ TOT!

Ces produits sont disponibles
chez les détaillants Semican
près de chez vous.



Visitez-nous
au Salon provincial
de la machinerie
agricole
de Québec 1997

Abonnez-vous

LA TERRE DE CHEZ NOUS

Le seul hebdomadaire agricole d'expression française d'Amérique.
Au service de l'agriculteur québécois depuis plus d'un demi-siècle.
Publié le jeudi de chaque semaine.

Je désire m'abonner à *La Terre de chez nous* pour:
Québec 1 an: 31,91\$ - 2 ans: 54,70\$ - 3 ans: 75,21\$
Taxes incluses

Il vous suffit de
remplir le coupon et
d'y joindre un chèque
ou mandat de poste
à l'ordre de:
La Terre de chez nous
Maison de l'UPA
555, boul. Roland-Therrien
Longueuil (Québec)
J4H 3Y9

NOM _____

ADRESSE _____

Code postal _____ No. membre UPA _____

Ci-joint la somme de: _____ \$

Signature _____

No TPS: R 121851323

No. TVQ: 1006112605



**Les consultants
Mario Cossette inc.**

Tél.: (819) 373-3800

Fax: (819) 373-1012



NOUVEAUTÉ

**Système de
compostage
informatisé**

Venez nous rencontrer

aux KIOSQUES

27 & 28 (salle 3)

◆
Structure d'entreposage des fumiers
Régie liquide ou solide
Plans et devis
Surveillance des travaux
Construction
◆

ON VOUS INVITE À VOIR
aux stands 93-94-95-96-97-98



MAXXUM

75 MILLIONS D'HEURES

DE FIABILITÉ
DE RENDEMENT
DE SATISFACTION

Avec en prime
LA MEILLEURE VALEUR DE REVENTE

MACHINERIE PONT-ROUGE INC. 126, Notre-Dame, Pont-Rouge, Qc G0A 2X0 Tél.: 418-873-3232 Fax: 418-873-3315

© 1997 CASE CORPORATION

Case IH est une marque de commerce enregistrée de la Corporation Case.

CASE *III*

Venez nous rencontrer
aux **KIOSQUES 97 - 98** (salle 1)

VENTEC

Nous ne vendons pas que des ventilateurs

Venez voir notre **SYSTÈME DE
VENTILATION NATURELLE**

*et notre gamme complète de
VENTILATEURS CONVENTIONNELS*

Nous vendons de la VENTILATION

VENTEC
Distributions 3-D inc.
Tél.: (514) 796-5596
Fax: (514) 796-5598

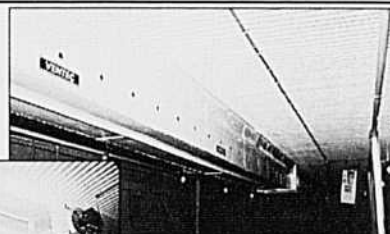

**NOUVEAU
MÉLANGEUR RECIRCULATEUR**



• SEMIS DIRECT • SUR BILLONS • CONVENTIONNEL •

Ajustements NG

Pour en finir avec les problèmes de jeux excessifs des bras des roues de profondeur des planteurs-

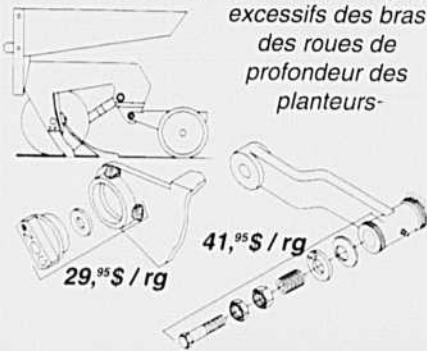

"Réchauffeur" de rangs

pour le semis direct, enlèvement des résidus en passage pré-semis

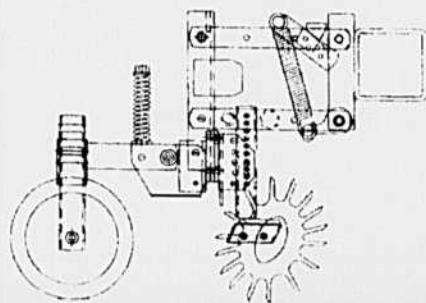

Unité **ADU** NG

Transformez votre semoir pour le semis direct ou travail minimum du sol avec l'unité **ADU** NG.

(S'installe sur n'importe quel semoir, espacement jusqu'à 7")



INNOVATIONS AGRI-2000

Venez nous rencontrer au kiosque : 45

Tél./Fax : (514) 377-8052

À partir de 5h00 AM chaque jour

PROMOTION PRÉ-SAISON



Réservez
tôt

AVANT LE 31 MARS '97

Et obtenez le **TREUIL
HYDRAULIQUE GRATUIT**,
d'une valeur de **2 500 \$**

9 unités sur 10 sont vendus avec ce treuil hydraulique. Le treuil est installé sur la remorque et est accessible en tout temps, sans avoir à changer les raccords hydrauliques. Un rayon d'opération de 180°, un câble d'acier d'une longueur de 110' et une capacité de 5 000 lb, le treuil vous donne accès aux endroits difficiles, tel pentes abruptes, etc.

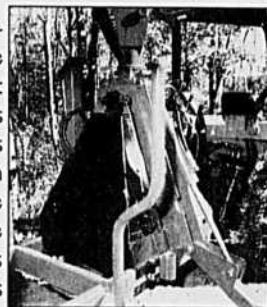

KIOTI LB1914, chargeuse et remorque **MÉTAVIC** M85A **24 975 \$**

KIOTI LK2554, chargeuse et remorque **MÉTAVIC** 1050A **29 975 \$**

KIOTI LK3054, chargeuse et remorque **MÉTAVIC** 1050A **34 475 \$**

Cette offre s'applique sur achat d'une unité complète: tracteur, remorque et chargeuse neufs. Ne s'applique pas sur démonstrateur ou usagé. Réservez le vôtre !

**Achetez directement du distributeur
nous avons des PRIX IMBATTABLES**

Livraison et Service partout au Québec.

Les Distributions



Payeur
INC.

5379, rue King Est, Ascot-Corner, Sherbrooke, (Québec) J0B 1A0

Fax: (819) 820-0490 | Tél.: (819) 821-2015

SANS FRAIS 1-888-821-2015

LA TERRE DE CHEZ NOUS

Comment achetez-vous votre publicité?

Vous planifiez et achetez des espaces publicitaires qui vous semblent avoir le plus de chances d'être vus par vos clients éventuels. Vous voulez être certain que la diffusion déclarée atteint vos marchés cibles.

Lorsque vous achetez de la publicité dans notre publication, vous pouvez vérifier notre diffusion dans notre plus récent rapport de vérification de la diffusion.

Nous faisons vérifier nos dossiers de diffusion par le plus ancien et le plus important organisme de vérification du monde: l'Audit Bureau of Circulations.

En fait, 4 800 annonceurs, éditeurs et agences de publicité comptent sur ABC pour obtenir des données exactes sur la diffusion vérifiée.

Ne jouez pas à la loterie avec vos dollars de publicité, demandez plutôt notre diffusion vérifiée.



Membre
de l'Audit Bureau of Circulations

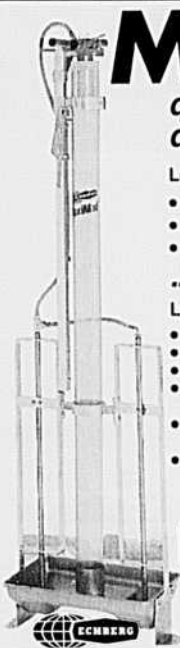

MaxiMat®

*Le nourrisseur,
qui accroît le goût de pousser et de fouiller
du porc...*

Le nourrisseur :

- qui accroît le goût de pousser et de fouiller du porc;
- qui laisse aux porcs le choix entre l'alimentation à sec ou humide;
- qui augmente l'envie de manger du porc.

...et résulte en une augmentation de production

Le nourrisseur :

- alimente de 40 à 60 animaux;
- assure un aliment toujours frais
- résulte en une augmentation de production;
- de construction monobloc, ce qui permet une installation facile et pas dispendieuse;
- le choix de matériaux est optimal - les éléments principaux sont faits d'acier inoxydable;
- peut être installé sous les soigneurs-convoyeurs dans les bâtiments existants.

Distribué au Québec par



J. O. LÉVESQUE LIMITÉE

Siège social : C.P. 1200
Bedford, (Qc) J0J 1A0
(514) 248-4396
1-800-363-9262

Succursale : C.P. 479
St-Félix-de-Valois, (Qc) J0K 1M0
(514) 889-4644
1-800-363-1767

AGRI-VENTES BROME Ltée
2389, route 202
Dunham, Qc J0E 1M0
Tél.: (514) 266-5323
Fax: (514) 266-5708

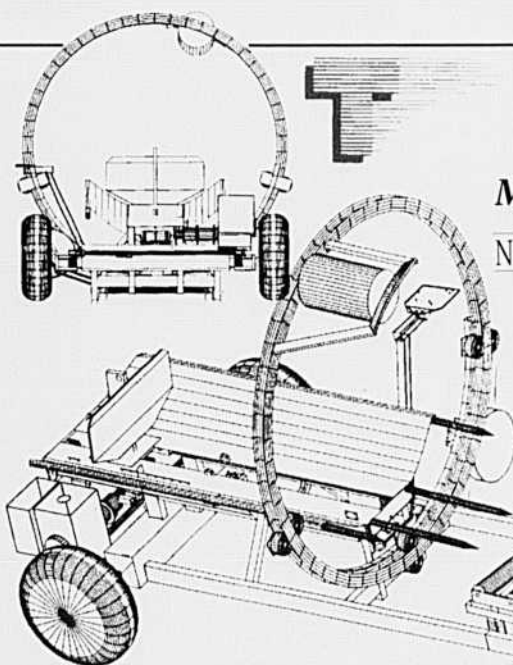

Tardif & Frère (1993)

62 boul. Cartier, Rivière-du-Loup
(Québec) G5R 3Y5
Tél.: (418) 862-7273

Machine à ensilage

NOUVELLE CONCEPTION '97!

Venez voir notre nouvelle machine

au Salon Provincial de Machinerie
Agricole Québec '97 qui se tiendra
à Québec le 6, 7 et 8 Mars '97.

KIOSQUES 39 - 40

(salle 3)

Index des annonceurs

Agri Gestion Laval	4
Agro-Contact (1992) inc.	22
Atelier Mobile enr.	18
Babson Bros	21
Benoit Baillargeon inc.	8
Bodco inc.	4
Construction Acton Vale	24
Consultants Mario Cossette	28
Coop Fédérée de Québec TR	19
Coop Fédérée de Québec TR	2
Distribution Agmir	26
Distribution A & R Payeur	29
Distribution 3D inc.	28
Équipements G.D.L.	22
Équip. Hardy inc.	12
Équipement RAD inc.	25
Équip. R.E. Laliberté inc.	26
Fondations André Lemaire inc.	5
Fondations Provinciales	24
Ford	11
Hesston	31
Innovation Agri 2000	29
Ind. et équip. Laliberté	32
J.O. Lévesque Ltée	30
Landini Canada Ltée	23
Machinerie Idéale cie Ltée	10
Machineries Pont-Rouge	8
Machineries Pont-Rouge	28
Machinerie Pronovost inc.	20
Morneau & Thibodeau inc.	9
Produits Line-Bert Enr.	26
Roberson	16-17
Rovibec inc.	15
Semican Atlantic inc.	27
Semico inc.	3
Sisu Valmet	13
Tardif & frère (1983)	30
Universal UTB Tracteur	14

UNE SAISON DU

TONNERRE

S'ANNONCE EN '97

Préparez-vous tôt !



▲ FAUCHEUSE MOTORISÉE

4 modèles
8110 - 8200 - 8400 - 8500

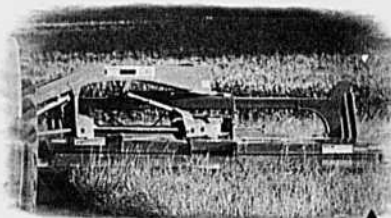

▲ FAUCHEUSE À DOIGTS

6 modèles
1110 - 1120 - 1130 - 1150 -
1160 - 1170

▲ FAUCHEUSE ROTATIVE TRAINÉE

3 modèles
1320 - 1340 - 1360

Les Temps ont bien changés!



▲ RÂTEAU

7 modèles
3971 - 3972 - 3981 - 3982 -
3983 - 3986 - 3991



▲ FAUCHEUSE ROTATIVE PORTÉE

2 modèles
1006 - 1007

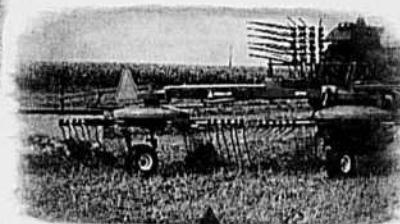

▲ RÂTEAU FANEUR

1 modèle
- 3750 -



Le foin, c'est notre affaire!

HESSTON

Venez rencontrer
**LE SPÉCIALISTE
DES MACHINES À FOIN**
le plus près de chez vous

CAP ST-IGNACE
Les équipements
J. L. Thibault

LAC MÉGANTIC
Coop Lac Mégantic
Lambton

LAURIERVILLE
Garage
Alfred Charest inc.

POULARIES
Machineries
Horticoles Abitibi

PRINCEVILLE
André Roux inc.

ST-BARTHÉLÉMY
Garage Pierre Dugré inc.

ST-CASIMIR
Société Coopérative
St-Casimir

ST-CLET
Équipements Séguin
& Frères Inc.

ST-NARCISSE,
Cté Lotbinière
Blaney & Charest

ST-PASCAL
Coop Agricole Côte-Sud

STE-HÉNÉDINE
Jos Dubreuil & Fils

STE-MARIE DE BEUCE
Service Bivac

TROIS-PISTOLES
Équipements Bel Morin

**BIEN VOUS
SERVIR
OÙ QUE
VOUS SOYEZ**



IEL

**Les Industries et
Équipements
LALIBERTÉ Ltée**

**Manufacturier et
distributeur
d'équipements porcins**

**550, route Bégin
Sainte-Claire, Québec
G0R 2V0
Tél. : (418) 883-3338
1-800-490-3338
Fax : (418) 883-3999**

Notre présence active à la grandeur du Québec nous permet de vous offrir une force technique de vente sur laquelle vous pouvez compter en tout temps.

Des centaines de producteurs et productrices satisfaits reviennent chez nous parce que nous leur garantissons des produits de qualité à des prix compétitifs et un savoir-faire inégalé dans le domaine.

DE L'EXPÉRIENCE À REVENDRE

Notre équipe d'ingénieurs et de techniciens opère dans un contexte à la fine pointe de la technologie, à la recherche constante de nouveaux produits permettant aux producteurs de minimiser leur coût d'opération, tout en augmentant davantage leur efficacité et leur rentabilité.

UN PERSONNEL FIABLE, UN SERVICE IMPECCABLE

Vous pouvez compter sur les conseils judicieux de nos représentants techniques. Notre main-d'œuvre d'usine consciencieuse ainsi que nos installateurs fiables, compétents et surtout expérimentés garantissent la réalisation de vos projets sans mauvaise surprise.

LÀ OÙ LE SERVICE ET LA QUALITÉ SONT UNE TRADITION

**Nous vous donnons rendez-vous au
Salon Provincial de la Machinerie
Agricole, au Patinodrome de Québec
du 6 au 8 mars 1997.**