

LE QUOTIDIEN

ARTS

DU SAGUENAY-LAC-SAINT-JEAN
CHIBOUGAMAU—COTE-NORD

C-1

Samedi 6 décembre 1975

3e Section

par Yvon Paré

CHICOUTIMI — On a souvent reproché au peuple du Québec de ne pas se souvenir, de ne pas être soucieux de son histoire.

Il y a eu le drame de nos meubles anciens que les Américains se sont appropriés pour une bouchée de pain. Depuis quelques années, il y a un retour aux sources. Ils sont de plus en plus nombreux ceux et celles à vouloir conserver ces "vieilleseries". C'est ainsi qu'un groupe de jeunes, à travers un projet PIL a décidé de retracer l'histoire de notre région mais cette fois à travers les photos.

Le but de ce projet?

"Recueillir ou reproduire des documents photographiques anciens de toute la région Saguenay-Lac-Saint-Jean, afin de constituer une collection pouvant être utilisée par des organismes ou des individus intéressés à l'histoire de notre région", de préciser l'un des responsables de ce projet.

C'est ainsi que la grande chasse aux images commence dans la région. Les travailleurs de ce projet ont déjà visité les foyers de vieillards afin d'expliquer le projet et les embarquer dans "l'histoire", dans le projet. Ce n'est qu'un début cependant... Tous les services d'annonce communautaire, les média d'information, les organismes seront contactés afin de les sensibiliser à cette démarche.

L'important présentement, c'est la cueillette... On va reproduire les documents, les compiler, les classer.

Une fois ce travail effectué, les responsables du projet remettront les dossiers à la Société Historique du Saguenay. On regroupera le tout par thèmes, par époque ou encore par lieu géographique.

Semblerait que le tout a bien démarré et que le projet avance à grands pas. Souhaitons que la population continue ce mouvement, embarque dans ce projet et sauve les images de notre passé.

Pour les curieux, cette photo ne manquera pas de les intriguer. En fait, il s'agit de la famille de Mgr Victor Tremblay...

A vous de trouver le visage qui correspond au nom.



CINÉMAS FRANCE FILM

La prison: une usine à dégrader les hommes!

POUR TOUS

nous sommes tous en liberté provisoire

VEDETTE DE SACCO ET VENZETTI
RÉALISÉ PAR DAMIANO DAMIANI
RICCARDO CUCCIOLLA
FRANCO NERO

Le cri du cœur d'une génération

MAMAN, LAISSE-MOI VIVRE MA VIE

JACQUELINE ANDER
JORGI RIVE

CAPITOL

CHICOUTIMI 77^{es} RUE RACINE
TEL. 543-3280

BELLEVUE

JONQUIÈRE, RUE ST-HUB. et CENT.
TEL. 542-5519

SAGUENAY

BAGOTVILLE 430 RUE ELGIN

Maman laisse-moi vivre ma vie.
AUSSI:
De Profundis pour un tueur.

LA SENSATION DE L'EUROPE: LE CIRQUE ÉROTIQUE EST ICI!

18 ANS Adultes

LA FOIRE AUX SEXES

LE FEU AUX JUPES

HORAIRE:
SEMAINE: 7:30 P.M.
DIMANCHE: Continuuel à compter de 1 hre P.M.

CINEMA **IMPERIAL** CHICOUTIMI
420 ouest RUE PRICE TEL. 543-5580

SELECTION CANNES 1975

14 ANS

on ne parle que d'ALICE

ELLEN BURSTYN

OSCAR 1975

ALICE N'EST PLUS ICI

AUSSI

AU CENTRE



JOHN WAYNE

"UN SILENCIEUX AU BOUT DU CANON"

2 FILMS EN COULEURS

BOURRES D'ACTION

AUSSI: CARTIER LA BALLADE SAUVAGE

CENTRE

JONQUIÈRE 554 ST-DOMINIQUE
TEL. 542-6901

CARTIER

CHICOUTIMI 291 est RUE RACINE
TEL. 543-3138

TELEVISION - RADIO

CKRS-TV

SAMEDI, 6 DECEMBRE	
8.58 Ouverture du poste	22.30 Téléjournal
9.00 Sésame	22.46 Sport-dimanche
9.30 Roquet belles oreilles	23.00 La question
10.00 A communiquer	23.30 Ciné-club:
10.30 Lassie	
11.00 Émilie	
11.30 John l'intrépide	
12.00 Chapeau melon et bottes de cuir	
13.00 Sportheque: "Football américain"	
14.00 Femmes d'aujourd'hui	
15.00 Techno-flash	
15.30 Ciné-jeunesse: "A communiquer"	
17.00 Information	
17.05 Ciné-festival:	
19.00 Lise Lib'	
20.01 La Soirée du hockey: "Vancouver à Montréal"	
22.31 Téléjournal	
22.47 Nouvelles du sport	
23.01 Super-production:	
DIMANCHE, 7 DECEMBRE	
8.58 Ouverture du poste	8.45 Mon ami Ben
9.00 Sésame	9.10 Information première
9.30 Les contes de la rive	9.15 Les Orallens
9.45 L'évangile en papier	9.30 Les cent tours de Centour
10.00 Le jour du Seigneur	9.45 En mouvement
11.00 Monsieur Country	10.00 Du soleil à cinq cents
11.30 Ciné-magazine	10.15 Au jardin de Pierrot
12.00 Magazine de la semaine verte	10.30 Conseil-express
13.00 Football américain:	11.00 Les recettes de Juliette
15.30 A communiquer	11.30 Bagatelle
16.00 Science et réalité	11.45 Avis de décès et comptoir-express
16.30 Dossiers:	12.00 Information midi
17.00 Second regard	12.30 Les Coqueluches
18.00 Walt Disney	13.31 Téléjournal
19.00 La petite patrie	13.36 Femmes d'aujourd'hui
LES BEAUX DIMANCHES	14.31 Cinéma
19.31 "Monsieur B."	"Un homme change son destin"
	16.00 Bobino
	16.30 Fanfréluce
	17.00 Les Pierrafeu
	17.30 Cher oncle Bill
	18.00 Au fil de l'actualité
	18.30 Centenaire de la Cour suprême
	19.00 Apprendre avec Multi-média
	19.30 Magazine olympique
	20.00 Y a pas de problème
	20.30 Avec le temps
	21.00 Quelle famille
	21.31 Marcus Welby
	22.30 Téléjournal national, international et provincial
	22.53 Nouvelles du sport et météo
	23.00 Jalna
	00.00 Cinéma "Dr Popaul"

CJPM-TV

SAMEDI, 6 DECEMBRE	
12.00 Thierry la Fronde	20.30 Le hockey: "Les Nordiques à Winnipeg"
12.30 La famille Stone	23.00 Les nouvelles T.V.A.
13.00 Au pays des géants	23.30 La onzième heure
14.00 Sur le matelas	
15.00 Actualités	
15.30 Samedi Sports	
16.00 Télé Revue	
16.30 Ciné Jeunesse: "Aventurier du fleuve"	
18.30 Soirée canadienne	
19.15 Les grands spectacles: "Espionnage dans les liès"	
21.15 Arts et spectacles	
21.30 A l'heure olympique	
22.30 Les nouvelles T.V.A.	
23.00 La dernière édition	
23.10 En fin de soirée: "Confidences sur l'oreiller"	
DIMANCHE, 7 DECEMBRE	
11.00 Rex Humbard	10.00 Fanfan Dédé
12.00 Réflexion	10.30 Pour vous mesdames
12.30 C'était l'bon temps	11.30 A votre service
13.00 Bon dimanche	12.00 Les nouvelles du midi
16.30 Au royaume des animaux	12.15 A la bonne heure
17.00 La petite sirène	13.30 Fémina
17.30 J'ai le goût du Québec	14.00 Cinéma: "Théodora, l'impératrice de Bizance"
18.00 Showbiz	15.30 Pour vous mesdames
19.00 Ciné-choix: "L'impasse"	16.00 Escadrille sous-marine
	16.30 Patoville
	17.00 Les tannants
	18.00 Studio six
	18.30 Parle, parle, jase, jase
	19.30 Les Berger
	20.00 A la canadienne
	20.30 Médecin d'aujourd'hui
	21.30 Univers de Yolande Guérard
	22.30 Les nouvelles T.V.A.
	23.00 La dernière édition
	23.05 En fin de soirée: "Pour quelques dollars de plus"

CHUT-FM

SAMEDI		DIMANCHE	
6.00 Les matineux	8.00 Un matin pas comme les autres	12.00 Apero	13.00 Sur bande FM
9.00 Les petits vilmeux		18.00 Café cocoac	20.00 de l'onde à l'infini
10.00 Sans frontières		20.00 de l'onde à l'infini	24.00 Fin des émissions
11.00 Espadrilles ou pantoufles			
12.00 Apero			
13.00 Sur bande FM			
18.00 Diversion			
20.00 Le mur du son			
3.00 Fin des émissions			

Les annonces classées du "QUOTIDIEN" c'est votre "MARCHÉ GENERAL"



FILMS A LA TELEVISION

Les cotes vont de (1), chef-d'oeuvre, à (7), minable. A, signifie pour adolescents, et E, pour enfants.

CHICOUTIMI — CJPM

JERRY LA GRANDE GUEULE (4)

Samedi, 16.30 hres. — E.-U., 1967. Comédie réalisée et interprétée par Jerry Lewis avec Susan Bay et Buddy Lester. — Un honnête pêcheur et des bandits se disputent la découverte de diamants. — Farfelu et quasi-surréaliste. Gags presque toujours visuels. J. Lewis égal à lui-même. E.

ESPIONNAGE DANS LES ILES (6)

Samedi, 19.00 hres. — E.-U., 1967. Drame d'espionnage de M. Stone avec Troy Donahue, Andrea Dromm et Albert Dekker. — Les aventures d'une jeune fille chargée d'enquêter sur la mort de deux agents des Services secrets américains. — Recherche d'effets insolites et gratuits. Réalisation quelconque. Interprètes mal employés.

CONFIDENCE SUR L'OREILLER (4)

Samedi, 23.00 hres. — E.-U., 1959. Comédie de M. Gordon avec Doris Day, Rock Hudson et Tony Randall. — Une idylle s'ébauche entre un chansonnier et une décoratrice qui partagent la même ligne téléphonique. — Alerté et amusant. Photographie soignée. Interprétation solide.

L'IMPASSE (4)

Dimanche, 19.00 hres. — E.-U., 1971. Drame psychologique de J. Sargent avec Sally Field, Jackie Cooper et Eleanor Parker. — Le retour à la maison d'une adolescente qui s'est enfuie de chez elle pour vivre en hippie. — Approche sérieuse et humaine d'un problème contemporain. Mise en scène sobre. Interprétation juste. Film tourné pour la télévision.

JONQUIERE — CKRS

LE GRAND CHANTAGE (3)

Samedi 14.00 hres. — E.-U., 1956. Drame de A. Mackendrick avec Burt Lancaster, Tony Curtis et Susan Harrison. — Un journaliste sadique se plaît à salir la répu-

CINEMA

LEPKE (5)

Israélo-américain. 1974. 109 min. Coul. Scope. Drame biographique réalisé par Menahem Golan. Scén.: Wesley Lau, Tamar Hoffs. Phot.: Andrew Davis. Int.: Tony Curtis, Anjanette Comer, Warren Berlinger, Vic Tayback, Michael Callan, Gianni Russo, Milton Berle, J. S. Johnson.

Un petit voyou new-yorkais, Louis Buchalter, surnommé Lepke, arrive à se gagner une place importante dans le syndicat du crime au cours des années 30. Il fait assassiner ceux qui pourraient lui nuire et scelle une entente avec les chefs de la mafia, Anastasia et Luciano. Lorsque le procureur général Thomas Dewey entreprend une lutte sérieuse contre le crime organisé, les associés de Lepke le forcent à se livrer à la police fédérale. Con vaincu de nombreux meurtres, le gangster est condamné à mort.

Voulant profiter sans doute de la vague des films de gangsters entraînée par le succès de Godfather, le réalisateur israélien Menahem Golan est venu tourner aux Etats-Unis l'odyssée d'un "parain" juif authentique. A part cette caractéristique raciale, son film n'a rien de bien original et consiste surtout en une enfilade de meurtres et de règlements de comptes. Tous les clichés sont au rendez-vous dans une mise en scène vigoureuse mais peu subtile. Tony Curtis ne met pas beaucoup de variété dans sa caractérisation du personnage.

Ce film situé dans un milieu crapuleux s'attarde à une description réaliste de meurtres brutaux assortis à l'occasion d'éléments scabreux.

SEPT HEURES DE PANIQUE (6)

Italien. 1973. 92 min. Coul. Scope. Drame policier réalisé par Michèle Massimo Tarantini. Scén.: Sauro Scavolini. Phot.: Vittorio Zanni. Mus.: Alessandro Alessandrini. Int.: George Hilton, Rosemarie Dexter, Stephen Zacharias, Claudio Nicastro, Giampiero Albertini.

Un tueur à gages, George, se rend en Grèce pour le compte d'un avocat véreux qui l'a chargé d'y abattre un homme. Les circonstances font rater le coup et George se prend de curiosité pour les motifs du meurtre qu'on lui a commandé. Il rend visite à la victime désignée et l'homme est tué accidentellement par sa femme alors qu'elle voulait le défendre contre cet intrus. Poursuivi par la police, George trouve refuge chez une jeune veuve et parvient à rassembler les éléments du puzzle. Sa découverte entraîne de nouveaux affrontements meurtriers.

Il est bien difficile d'accorder attention à une intrigue où les mobiles d'action des personnages sont continuellement soumis à l'arbitraire du scénariste. Tout ici est artificiel et conventionnel et la réalisation n'arrive pas à échapper aux clichés en dépit de quelques coquetteries de style. L'interprétation de George Hilton est plutôt morne et ses partenaires ne sont guère plus convaincants.

Ce film où un tueur est présenté sous un jour sympathique repose sur des situations où domine la violence meurtrière.

THE DAY OF THE LOCUST (3)

Américain. 1975. 144 min. Coul. Drame de mœurs réalisé par John Schlesinger. Scén.: Waldo Salt, d'après le roman de Nathanael West. Phot.: Lucien Ballard. Mus.: John Barry. Int.: William Atherton, Karen Black, Donald Sutherland, Burgess Meredith, Richard A. Dysart, Billy Barty.

Un jeune peintre, Tod Hackett, s'en vient travailler à Hollywood à l'emploi d'un grand studio. Il s'intéresse à Faye Greener qui rêve de devenir une vedette mais doit se contenter en attendant de faire de la figuration. Celle-ci accepte, à la mort de son père, de vivre chez Homer Simpson, comptable timide et gauche mais doté d'une certaine fortune. Elle lui

rend la vie impossible et Homer, exacerbé, en vient à provoquer une émeute un soir de première. Tod assiste horrifié à cette éruption de violence.

Le roman de West, inspiré par son expérience de scénariste à Hollywood, a fourni à John Schlesinger la matière d'un film critique ambitieux sur l'usine à rêves du cinéma et les frustrations qu'elle suscite chez ceux qui vivent dans son ombre. Même s'il pousse par moments un peu trop loin le goût de l'ellipse ou de l'ambiguïté, le réalisateur a brossé un tableau impressionnant, les scènes se succèdent en un mouvement fluide apportant chacune un élément à la mosaïque d'ensemble et les comédiens interprètent avec talent des personnages à la fois grotesques et pathétiques.

Cette vision critique du monde du cinéma signale les éléments de corruption et de désordre cachés derrière une façade scintillante.

Distributeur: Paramount.

TOUT POUR RIEN (6)

Mexicain. 1972. 95 min. Eastmancolor. Western réalisé par Alberto Mariscal. Principaux interprètes: Fernando Almada, Mario Almada, Narciso Busquets, Pedro Armendariz Jr., Irma Lozano.

Deux frères, Fernando et Mario, rentrent au ranch paternel pour trouver leur famille assassinée. Ce massacre est le fait de quatre hommes qu'ils retrouvent peu après et à la poursuite desquels ils se lancent à travers le désert. Cette chasse s'avère d'autant plus difficile que les deux frères perdent leurs chevaux et doivent affronter des Indiens, ils rejoignent enfin leurs hommes dans un village dominé par des criminels et se voient forcés de faire face à toute une bande pour assouvir leur vengeance.

Le réalisateur de ce western tortilla a tendance à s'exprimer en clichés tant dans les images que dans le dialogue et cette propension se manifeste même dans la bande musicale. La photographie est assez soignée, surtout en extérieur, mais les effets sont soulignés à outrance et les invraisemblances abondent. Les deux frères Almada, dont l'un est producteur du film, jouent de façon morne et monocorde.

Ce western chargé de lieux communs se déroule dans un climat de vengeance et comporte de nombreuses brutalités dont une scène de viol décrite avec crudité.

ALICE N'EST PLUS ICI (4)

Américain. 1974. 112 min. Coul. Drame psychologique réalisé par Martin Scorsese. Scén.: Robert Getchell. Phot.: Kent L. Wakeford. Mus.: Richard LaSalle. Int.: Ellen Burstyn, Kris Kristofferson, Alfred Lutter, Diane Ladd, Jodie Foster, Harvey Keitel, Billy Green Bush, Valerie Curtin.

Alice Hyatt est la femme d'un chauffeur de camion et mère d'un garçon de onze ans, Tommy. La mort de son mari dans un accident de la route la laisse démunie. Elle rêve de retourner en Californie et cherche à gagner sa vie en route comme chanteuse. Elle échoue en Arizona où elle doit accepter une place de serveuse dans un restaurant. Elle y fait la connaissance d'un jeune rancher divorcé dont elle finit par accepter les propositions de mariage.

Le scénario s'efforce de refléter certaines préoccupations et revendications mises de l'avant par le mouvement féministe. Il reste cependant entaché d'esprit romanesque, ce qui rend certains développements moins convaincants. L'ensemble s'avère pourtant fort intéressant grâce à la vivacité de la mise en scène et au jeu naturel des interprètes.

Ellen Burstyn rend avec talent les aspects complexes, tant négatifs que positifs, de son personnage.

A travers les tribulations d'une jeune veuve, ce film s'efforce de présenter des éléments de réflexion sur la condition féminine.

Distributeur: Warner Bros.

NOUS SOMMES TOUS EN LIBERTE PROVISOIRE (4)

Italien. 1971. 106 min. Coul. Drame social réalisé par Damiano Damiani. Scén.: Dino Mairuri, d'après un roman de Leros Pittoni. Phot.: Claudio Ragona. Mus.: Ennio Morricone. Int.: Franco Nero, Riccardo Cucciola, Turi Ferro, Ferruccio de Ceresa, John Steiner, Georges Wilson.

Un jeune architecte, Vanzi, est arrêté pour délit de fuite. Mis en détention en attendant son procès, il découvre les dures conditions du régime pénitentiaire. Mêlé malgré lui à un règlement de comptes, il se rebelle d'abord, mais, après une série de durs traitements tant de la part des gardiens que des détenus, il se résout à garder le silence sur l'assassinat d'un compagnon de cellule. Son attitude lui assure sa libération.

Avec une vigueur peu commune, le film s'attache à peindre, à travers une intrigue fictive, un tableau cruel de la vie dans les prisons. Même si certains développements apparaissent quelque peu forcés, le climat d'ensemble est convaincant grâce à l'attention apportée aux détails des diverses scènes. La mise en images se présente dans des couleurs sobres fort appropriées et les effets de caméra sont soumis aux nécessités de la description. Le jeu plein de naturel des interprètes confirme l'impression de vraisemblance.

Ce film dénonce la corruption et les abus de pouvoir qui sévissent dans les prisons et souligne la dégradation morale entraînée par un tel régime.

Distributeur: Ciné-Agence du Québec.

DE PROFUNDIS POUR UN TUEUR (6)

Mexicain. 1972. 93 min. Eastmancolor. Drame policier écrit et réalisé par Toni Sbert. Principaux interprètes: Jorge Rivero, Mario Almada, Nadia Milton.

Après avoir été blessé dans un règlement de comptes, Sandro Martínez a fait de la prison. A sa sortie, il décide de mener une vie honnête, trouve un emploi grâce à son ami Manuel et envisage d'épouser Lucia, la nièce de son patron. Mais il est rejoint par d'anciens adversaires qui tuent Manuel et malmenent Lucia. Sandro retrouve alors ses qualités de tueur et entreprend de retrouver les assassins de Manuel et leur chef mystérieux, le marquis. Il abat un à un ses ennemis et trouve le marquis marié à une jeune fille qu'il a jadis aimée et qui l'a trahi.

Le réalisateur de ce film mexicain n'a pas réussi à éviter le mélodrame et l'emphase dans le traitement d'une intrigue policière qui n'est d'ailleurs qu'une suite de clichés prévisibles. La dernière partie, avec ses tueries à répétition et l'apparente invulnérabilité du héros, tombe dans la plus nette invraisemblance et les étapes de l'enquête n'apparaissent jamais clairement. Il s'agit tout simplement, semble-t-il, de fournir une ration d'action et d'émotion à des spectateurs point trop exigeants. Jorge Rivero a un jeu monocorde mais il fait montré une certaine présence.

Superficiel et banal, ce film policier baigne dans un climat de violence meurtrière et comporte quelques touches d'érotisme.

Distributeur: Ciné-Agence du Québec.

CINEMA

ALMA CANADIAN Jusqu'au 11 décembre inclusivement: "Maman, laisse-moi vivre ma vie" - "Nous sommes tous en liberté provisoire".	Cinéma 2 "Lepke" - "L'amoureuse".	plus ici" - "La balade sauvage".
CHICOUTIMI Impérial Jusqu'au 11 décembre inclusivement: "Foire aux sexes" - "Feu aux jupes".	BAGOTVILLE Saguenay Jusqu'au 11 décembre inclusivement: "Maman, laisse-moi vivre ma vie" - "Déprofondis pour un tueur".	Cinéma 3 "Frissons" - "7 heures de panique".
Cartier Jusqu'au 11 décembre inclusivement: "Alice n'est plus ici" - "La balade sauvage".	CHICOUTIMI Impérial Jusqu'au 11 décembre inclusivement: "Maman, laisse-moi vivre ma vie" - "Nous sommes tous en liberté provisoire".	DOLBEAU Plaza Jusqu'au 11 décembre inclusivement: "Suce pas ton pouce" - "L'amour aux trousseaux".
Capitol Jusqu'au 11 décembre inclusivement: "Les pratiques sexuelles des suédois" - "Image d'amour".	PLACE DU ROYAUME Cinéma 1	ARVIDA Palace Jusqu'au 11 décembre inclusivement: "Day of the locust" - "Man on a swing".

CINEMA PLAZA
6-7-8-9-10-11- DECEMBRE

RELAXEZ! 18 ANS Adultes

Suce pas ton pouce.

passionnant...
L'AMOUR AUX TROUSSES

THEATRE ORPHEON

14 ANS

CHARLES BRONSON
JAMES COBURN

Fort Vit. Rose. Il ne craint personne!

LE BAGARREUR

5 au 12 DECEMBRE.

JO LE FOU

THEATRE CANADIEN

MAMAN, LAISSE-MOI VIVRE MA VIE

14 ANS

TOUT POUR RIEN

2ème FILM

couleur

Tante Lucille raconte ses mille et un contes

par Yvon Paré

CHICOUTIMI — Tante Lucille! Bien oui! Celle qui a hanté l'enfance de plusieurs générations avec ses contes, ses histoires et ses chansons était en ville cette semaine. Tante Lucille en chair et en os! Pas de quoi perdre son latin, mais de quoi poser beaucoup de questions, connaître un peu mieux cette dame qui s'est donnée comme mission de parler aux enfants.

"Je fais cela parce que j'aime les enfants", dit-elle... Et comment?

Tout au long de la conversation, nous apprenons que tante Lucille a fait ses débuts chez nous, à Chicoutimi, au poste CBJ.

"On m'avait engagée pour réciter des poèmes et faire la lecture des nouvelles. Un peu après, on a su que j'écrivais des contes et on m'a demandé d'en réciter. C'est comme ça que tante Lucille est née".

Même si elle a débuté à Chicoutimi, faudrait pas croire qu'elle est originaire de la région. Non! Tante Lucille est née à Châteauguay et c'est ce qui explique, selon elle, la présence des Indiens dans ses contes.

"J'ai connu des Indiens dans mon enfance mais des Indiens gentils et bons. Tous les Indiens de mes contes sont gentils et bons".

Cela change d'avec les films américains où l'Indien, pour la plupart du temps, est méchant, traître et vil.

De ce passage à Chicoutimi, tante Lucille en rapportera beaucoup. Des contes surtout! "La légende des bleuets" et un autre conte où il est question de Cap Eternité.

Des débuts timides de Chicoutimi à Montréal, il n'y avait qu'un pas à faire. Tante Lucille entre à Radio-Canada pour un essai de

treize semaines... Elle y restera pendant 27 ans.

Qu'on le veuille ou non, tante Lucille est devenue auteur, un auteur prolifique avec les ans. Elle a publié une cinquantaine de contes jusqu'à maintenant. Des légendes qui ont été traduites en huit langues, sans compter les disques qu'elle a enregistrés.

"J'ai publié cinquante contes mais dans mes filières j'ai quelque 1,000 contes. Parmi ces contes, je crois bien que la "Légende des bleuets" est le plus populaire. Je l'ai écrit après mon passage dans la région".

Mais cela n'explique pas sa venue dans la région. "Je suis dans la région pour parler de l'Almanach du Peuple. Cette année, j'ai trente-deux pages dans l'Almanach du Peuple. Des contes, des dessins et un concours où les jeunes peuvent participer. Je reçois beaucoup de courrier, les jeunes

sont vraiment extraordinaires".

Si tante Lucille collabore à l'Almanach du Peuple, là ne s'arrête pas ses activités. A chaque mois elle signe un conte dans la revue Vidéo-Pressé dont elle ne cesse de vanter les mérites. C'est ainsi qu'en février, son conte parlera du Carnaval-Souvenir de Chicoutimi.

"Je suis venue au Carnaval l'an dernier et il faut dire que j'ai été remuée, touchée. Le Carnaval m'a vraiment fait quelque chose. J'ai retrouvé mon enfance, les images de mon enfance. Ma mère était fille de cultivateur et c'est un peu cela que j'ai retrouvé dans le Carnaval".

Faut dire aussi qu'elle était venue rencontrer les jeunes et elle souhaite vivement que l'expérience se renouvelle. Voilà! Un nouveau conte s'en vient! Un nouveau conte de tante Lucille. Après les mille et une nuits, il y a désormais les mille et un contes de tante Lucille.

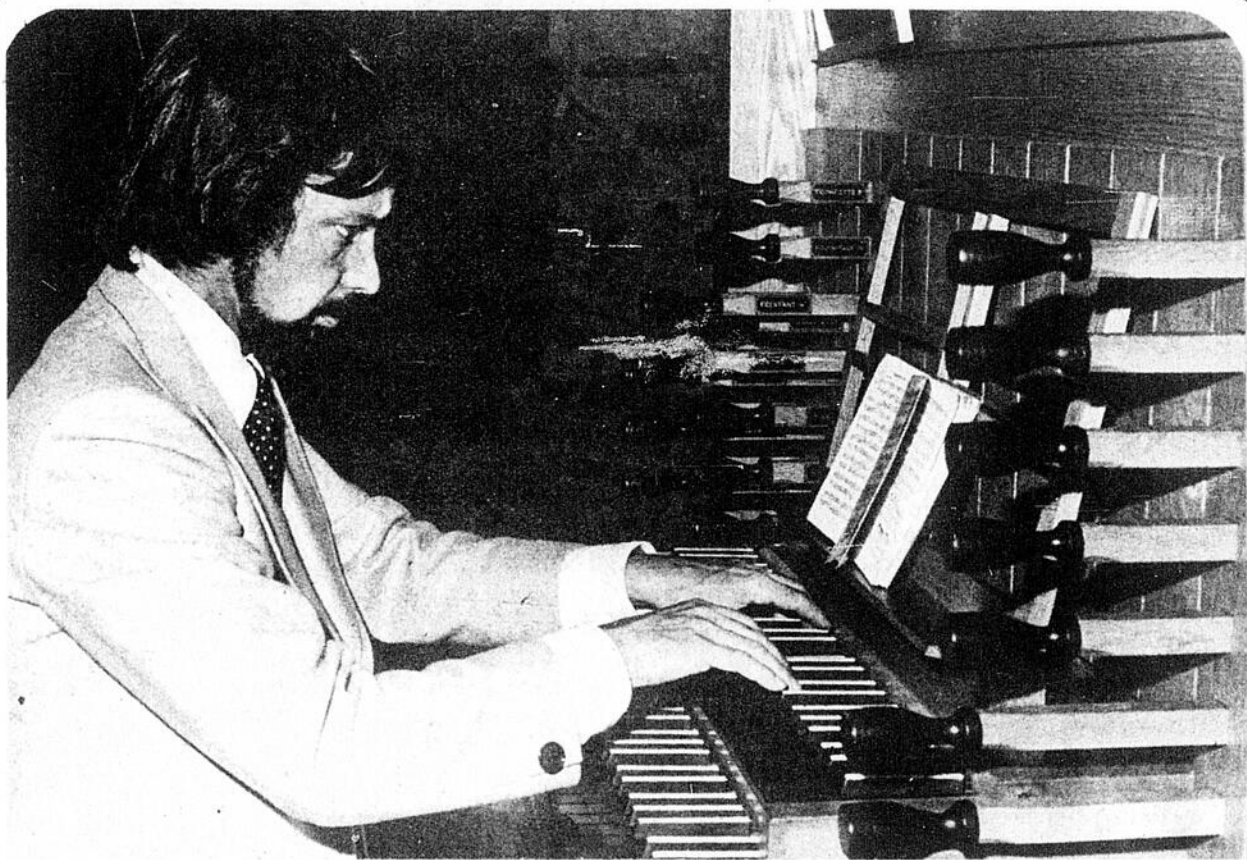

Le roi des instruments honoré dans une église

Par Yvon Paré

CHICOUTIMI — Pas à dire, ça bouge dans le milieu artistique chicoutimien. Dimanche, le 7 décembre, on assistera à une manifestation qui se veut le début d'une série de concert qui se poursuivra au cours de la saison hivernale.

Cette première aura lieu à l'église Sacré-Coeur de Chicoutimi. L'artiste invité: Robert Girard, un organiste qui œuvre dans la région depuis trois ans.

"Le but de ces concerts est de sensibiliser les gens à la belle musique, à la musique classique", de dire le promoteur de cette initiative qui fera les frais de ce premier concert.

"L'orgue a toujours été un instrument envoutant! L'on disait autrefois: "c'est le roi des instruments." Si nous sommes plus réalistes aujourd'hui, il en reste pas moins que l'orgue demeure un instrument fort versatile tant dans la force et la puissance du son que dans les différents timbres de ses Jeux."

La première partie du concert sera consacrée au célèbre Jean-Sébastien Bach. Et comme il se doit, nous aurons droit à la célèbre

Toccata et Fugue de ce grand maître.

La seconde tranche du concert sera sous le signe de la variété. On pourra y entendre la Toccata de Gigout, des oeuvres de Haendel, de Dandrieu, de Schumann et d'Olivier Messiaen. "Ce sera en quelque sorte un large éventail du répertoire de l'orgue, allant du XVII siècle au XXIème siècle. Tout cela



afin d'offrir aux amateurs de musique une soirée musicale vivante et variée".

Robert Girard

Robert Girard n'a pas encore fait la manchette des journaux mais il n'en demeure pas moins un musicien très solide.

En 1968, il se voyait décerner un Premier Prix d'orgue avec la mention grande distinction par le Conservatoire de musique de Québec.

Boursier du Conseil des Arts du Canada et de la province de Québec, il séjourne plusieurs années en Europe où il étudie avec la grande organiste française Marie-Claire Alain et le professeur Anton Heiller de Vienne. Il a donné plusieurs concerts en Pologne, en Suisse, en Autriche, en Espagne et en France.

Robert Girard est actuellement professeur d'orgue et d'histoire au Conservatoire de Chicoutimi. L'un de ses concerts sera diffusé le 9 août prochain sur la chaîne FM de Radio-Canada.

L'amateur de musique aura de quoi rêver, dimanche, le 7 décembre.

CINÉMAS PLACE DU ROYAUME
BOULEVARD TALBOT, CHICOUTIMI

Les PRATIQUES SEXUELLES des SUÉDOIS

18 ANS adultes

A VOIR ABSOLUMENT

Image d'amour
V.F. Image of Love

Semaine Les pratique sex.: 6:35 - 9:45
Image d'amour: 8:00

Samedi et dimanche
Les pratique sex.: 3:25 - 6:35 - 9:45
Image d'amour: 1:40 - 4:50 - 8:00

CINÉMA 1

LEPKE

18 ANS Adultes

TONY CURTIS

CAID A NEW YORK QUAND LE CRIME ETAIT ROI!

2e GRAND FILM

JACQUELINE BISSET

L'AMOUREUSE

Lepke
Semaine 9:00
Samedi et dimanche 1:14 - 5:20 - 9:00

L'amoureuse
Semaine 7:15
Samedi et dimanche 3:35 - 7:15

CINÉMA 2

FRISSONS

14 ANS

CHOC après CHOC après CHOC!

Barrez vos portes!
Fermez vos fenêtres!
Évitez les couloirs ce soir!

avec PAUL HAMPTON, LYNN LOWRY, ALAN MIGICOVSKY, SUSAN PETRIE et BARBARA STEELE dans le rôle de BETTIS
scénario et réalisation DAVID CRONENBERG production IVAN REITMAN distribution CINEPIX Couleur

7 HEURES de PANIQUE
GEORGE HILTON - ROSEMARIE DEXTER

Semaine
Frisson: 6:25 - 9:35
7 heures de panique: 7:55

Samedi et dimanche
Frisson: 3:05 - 6:25 - 9:35
7 heures de panique: 1:15 - 4:40 - 7:55

CINÉMA 3

aux boureaux avec... **jako**

DU 5 AU 14 MARS 1976

Vous n'avez pas vu "le Parrain"

si vous n'avez pas vu...

le Parrain 2^e PARTIE

14 ANS

LE FILM AUX 6 OSCARS

OSCAR DU MEILLEUR FILM DE L'ANNÉE

Al Pacino

BIENTOT A CHICOUTIMI

Des aquarelles qui se suivent comme les grains d'un chapelet

Par Yvon Paré

CHICOUTIMI — Ruth Brassard expose à la Caisse populaire St-François-Xavier. Une sorte de clin d'oeil à l'amateuse, une invitation à la détente, à la relaxation. Des aquarelles sensibles, légères...

C'est bien là la manière d'être du peintre Ruth Brassard. Ce peintre étudie l'objet, le restreint, le limite à son essence, à son strict minimum si l'on peut dire. L'objet perd de sa densité, devient aérien, léger, comme suspendu entre ciel et terre.

C'est la danse de l'objet dans l'espace! La danse aussi de la couleur qui devient translucide, transparente, aérienne, folle. Tout

devient jeu dans l'espace, se situe, se joue entre le vertical et l'horizontal. Ces deux dimensions s'opposent, se touchent.

Voilà l'essence de l'aquarelle de Ruth Brassard. Un coin, un lieu qui devient pur! Pur, c'est bien là le mot!

Une toile douce, tranquille, calme aussi... C'est ce qui déteint de cette exposition.

Une aquarelle sous le signe de l'amour aussi, de la patience, de la ténacité. Le peintre y va lentement, tout en douceur...

Une main sûre, ferme, sans rigidité. Chaque toile devient un lieu de repos pour l'oeil, un arrêt.

Malheureusement, on ne

sent pas de grande passion dans ses aquarelles. Tout au plus Ruth Brassard est un peintre intime, s'arrête sur l'objet et n'en ressort que l'essence, que le squelette.

Brassard va au coeur des choses! On pourrait souligner également le manque d'agressivité du peintre... On plonge dans ce tableau, on s'y arrête quelques instants et on repart.

Une suite d'aquarelles qui s'enchaînent, qui se suivent comme les grains d'un chapelet.

Heureusement, dans quelques toiles, le peintre s'arrête, médite en quelque sorte. La matière s'étoffe, s'habille. Nous avons droit de magni-

fiques couleurs, à plus de richesse, à plus de vie, de remous aussi. C'est sans doute vers quoi le peintre devrait s'orienter. Partir de l'objet, l'étudier et ensuite, le reconstruire à sa façon, le digérer en somme pour arriver à le transcender, le transformer. Un objet n'est vraiment pictural qu'en autant qu'il est transformé, recréé.

Ruth Brassard hésite encore mais on peut déceler cette manière dans quelques toiles. Ruth Brassard possède une technique, un calme, une assurance et surtout le merveilleux sens d'équilibrer une toile.

Une exposition à voir, à regarder, à visiter...



Y. Bérubé peint pour se libérer

Par Guy Fournier

ROBERVAL — La robervaloise Yvette Bérubé, peintre de son état, exposait dernièrement à la Caisse populaire de la rue Racine à Chicoutimi. Pour ce peintre robervalois, le succès remporté fut plutôt mitigé, étant donné un manque de publicité certain.

Mais Yvette Bérubé a

néanmoins vendu une dizaine de toiles, la plupart inspirées par le village fantôme de Val-Jalbert.

Notons que l'artiste, malgré le fait qu'elle peint intensément depuis deux ans seulement, en était à sa quatrième exposition, dont trois en solo et une exposition de groupe.

Yvette Bérubé peint

avant tout pour se libérer. D'ailleurs, concernant cette incursion dans le milieu artistique chicoutimien, Mme Bérubé la considère comme un geste d'audace.

"Oui, je suis à la fois un mélange d'audace et de timidité.

Je crois que la peinture en soi, pour moi du

moins, est une façon de me libérer de certaines hantises, d'exprimer extérieurement ce qui me hante intérieurement. C'est bien ça; je tente d'exprimer les divers sentiments qui me traversent, à travers la toile", dira-t-elle au cours d'une entrevue.

Yvette Bérubé ne s'est pas encore réellement trouvée une première fois.

Mais l'effort est là et on sent poindre à travers certaines toiles surréalistes, un aboutissement.

Mais il manque également ce petit quelque chose qui fait que le spectateur n'accroche pas totalement, sur les petites toiles en particulier.

Là, Mme Bérubé pourrait exceller si les surfaces étaient mieux remplies. Le jeu de couleurs est bon, la lumière y est également, mais il subsiste un certain vide.

Sur les grandes surfaces, Mme Bérubé est beaucoup plus à l'aise et sa "veine de bleu" attire davantage que le réalisme des petites surfaces inspirées par Val-Jalbert, où dominent cependant des jaunes et des bruns qui jettent beaucoup de lumière.

Mais ce peintre vrai, qui ne cache pas sa volonté de se rendre au bout d'elle-même, y arrivera sûrement, car elle travaille beaucoup et le talent est là.

Un danger cependant, Mme Bérubé ne doit pas brûler les étapes.

C'est d'ailleurs là un danger qui guette tous les artistes quels qu'ils soient, particulièrement à leur début.

Autre chose également, Yvette Bérubé a beaucoup

d'imagination et ses plus belles toiles se trouvent là. Le surréalisme qu'elle

adapte à certains paysages de Val-Jalbert est bon, mais on sent beaucoup plus de choses lorsque l'artiste laisse travailler son imagination.

Mais Yvette Bérubé avance. Le fait est indéniable. Malgré cette timidité mêlée d'audace, l'artiste touchera le but.

Et je me rappelle soudainement cette phrase dite par je ne sais plus quel grand maître: "Ce sont ses défauts qui font d'une toile un chef-d'oeuvre. Enlevez ses défauts à ce même chef-d'oeuvre et la toile devient banale".

Très bonne réflexion et peut-être aussi un adage que le critique doit mesurer.

Yvette Bérubé, après cette visite effectuée dans le monde de sa toile, inspire une simple réflexion:

"Voilà un peintre à surveiller, parce que le travail aidant, les défauts aidant également, l'artiste réserve sans doute d'agréables surprises pour les prochaines années".

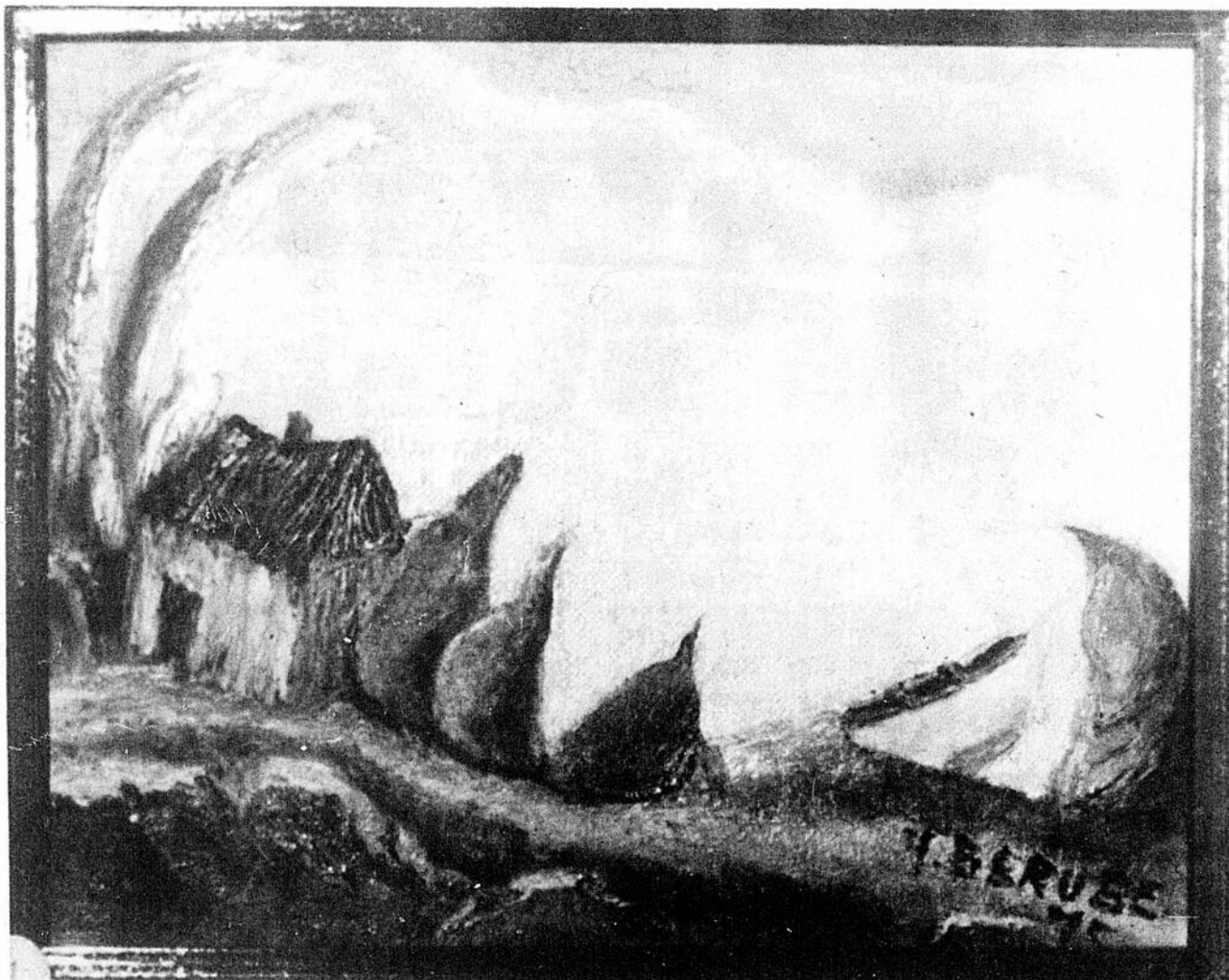

VISION FUGITIVE — Yvette Bérubé n'est pas autant à l'aise sur les petites surfaces que sur les grandes, mais le tableau est quand même attirant, particulièrement, dans le cas de celui-ci.

LA PÉRICHE
D'OFFENBACH

PRÉSENTÉE PAR
LES VOIX DE LA BAIE

10 décembre
à 20 h. 30
SALLE FRANÇOIS-BRASSARD

sur le matelas
de Michel Garneau
une comédie en 2 actes
mise en scène par Jean Marie Francoeur

Costumes: François Laplante Décor: Réal Ouellette Musique: Pierre Voyer

"Si tout l'monde s'amuse,
je s'rai content."
(Michel Garneau)

auditorium dufour

VENDREDI, 12 DECEMBRE
21.00 HEURES
BILLETS EN VENTE:
Tabagie 500 — 543-9812

Tabagie Place du Royaume — 545-0239

THEATRE POUR ENFANTS

LA FUGUE DE BLEU MARS

Une expérience d'amusement, de tendresse et de bonne humeur, qui enchante les jeunes de tout âge! Ce n'est pas tous les jours qu'on a la chance de recevoir un petit martien chez soi!

auditorium dufour

SAMEDI 13 DECEMBRE
2 HEURES

BILLETS: ADULTE: \$2.00 ENFANT: \$1.00

les productions Mercedes PALOMINO presentent

LA SAGOUINE II
ANTONINE MAILLET

interprète VIOLA LEGER

Samedi, 6 déc., 20 h. 30

auditorium dufour

8 décembre, à 20.30 heures.

AUDITORIUM ALMA
851, Bégin — Tél.: 662-4161

JEUDI LE 11 DÉCEMBRE 20h30

SALLE FR. BRASSARD
65 st hubert, Jonquière, qué. tel. 547 2687

A Chicoutimi

Le Théâtre des Pissenlits

CHICOUTIMI — La seule et permanente de théâtre compagnie professionnelle pour enfants au Québec, le



Théâtre des Pissenlits effectuera une tournée dans les écoles de Chicoutimi du 8 au 12 décembre prochain.

Un théâtre pour enfants qui a vu le jour au Saguenay il y a 7 ans! Le tout devait naître avec Jean-Yves Gaudreault, directeur artistique et fondateur de la troupe.

Le premier spectacle était une adaptation de la Farce de Maître Pathelin en 1968.

En juin 1971, les animateurs culturels du Canada, choisissent le Théâtre des Pissenlits pour une tournée.

La troupe entreprend alors son premier voyage à travers le Canada avec "Destination Astéroïde B-612", pièce inspirée du "Petit Prince" de Saint-Exupéry. 400 représentations sont données et le succès remporté entraîne une deuxième tournée transcanadienne, avec la "Foire aux Fables".

Il s'agit des fables de La Fontaine, adaptées à la vie d'aujourd'hui, dans un langage simple que les enfants comprennent.

A Noël dernier le Théâtre du nouveau monde présentait ce spectacle. C'était la

deuxième année que le Théâtre des Pissenlits jouait sur la scène du TNM.

L'année précédente, le directeur artistique du TNM, Jean-Louis Roux, après avoir vu "Ti-Jean, Margon et le Mauvais Génie", pièce tirée du folklore québécois, voulant encourager le théâtre pour enfants, a invité le Théâtre des Pissenlits à donner huit représentations durant la période des Fêtes.

Le Théâtre des Pissenlits vient de terminer une série de 25 représentations au Théâtre du nouveau monde à Montréal.

Avec "Les Ballons enchantés", nous participons à un théâtre où des comédiens-animateurs et des marionnettes petites et géantes entraînent les enfants dans le monde du merveilleux.

Par le rire et l'amusement, les enfants participent à la pièce comme à un jeu qui éveille leur imagination.

La troupe entend initier les jeunes aux oeuvres littéraires mais essentiellement par le spectacle, méthode

éducative indirecte et surtout moyen de divertissement.

Le synopsis des "Ballons enchantés", inspiré du conte d'Andersen "Le Rossignol et l'empereur de Chine", fut élaboré par Joseph Saint-Gelais.

Les enfants connaissent déjà Ti-Jean et c'est avec ce personnage familier, qu'ils participeront à la recherche du rossignol, possesseur du secret du bonheur éternel, en se rendant en Chine, pays au décor fabuleux.

En même temps qu'on présentera "Les Ballons enchantés" à Chicoutimi, un deuxième groupe de la compagnie présentera "Le petit coq désobéissant" dans les écoles de Montréal.

Deux personnes faisant partie des "Ballons enchantés" sont natives de la région. Il s'agit de Joseph Saint-Gelais et de Robin Bouchard.

La troupe des Pissenlits donnera neuf représentations dans les écoles de Chicoutimi.



Une initiative qui mérite d'être encouragée

CHICOUTIMI — Le film qu'on ne voit pas souvent! C'est sans doute là le but qu'on pourrait donner au Ciné-Club des étudiants de l'École Lafontaine qui est en marche depuis quelques semaines seulement.

"Nous voulons faire voir des films que nous n'avons pas la chance de voir dans les cinémas ordinaires", de dire l'un des responsables du Ciné-Club.

La première avait lieu cette semaine! Au programme: James Coburn, Bob Dylan et Kris Kristofferson dans "Pat Garrett et Billy le Kid".

Des films destinés d'abord aux étudiants mais que tout le monde pourront voir. S'agit de se présenter.

Ainsi, dans cette veine, la semaine prochaine, les 9 et 10 décembre les cinéphiles pourront voir "Les Ordres" de Michel Breault. Une initiative qui mérite sûrement d'être encouragée.

Le regroupement même au théâtre

JONQUIERE — La mode est au regroupement! — Ce n'est plus un secret pour personne! Le théâtre lui aussi semble vouloir s'orienter dans cette direction. Quelques jeunes, à l'intérieur d'un projet PIL, ont pour objectif de promouvoir le théâtre avant tout. Le théâtre amateur il va sans dire! Pour parvenir à stimuler le théâtre, le regroupement des troupes amateurs est une condition primordiale. C'est à quoi s'attaquent ces jeunes. En plus de tout ça, ils créent des ateliers, organiseront une chaîne de spectacle. Comme il se doit, ces jeunes ont besoin de faire le recensement des troupes amateurs. Alors, tout ceux qui s'intéressent au théâtre amateur, il suffit de communiquer avec les responsables à 548-6688 ou encore écrire à Promotion Théâtre, 56 Hunt, Arvida.

Un coup d'oeil sur notre société de consommation

CHICOUTIMI — Dans le cadre du programme Ciné-participation mis sur pied par l'Office National du film avec la collaboration de nombreux centres culturels et de loisirs, le grand public aura l'occasion de visionner en la salle de l'Office National du film, le 9 décembre 1975 à 20.30 heures, deux films importants pour toute personne qui ne veut pas rester indifférente aux grands problèmes de l'heure.

Dans "Aimez-vous les chiens?", un documentaire d'une heure, réalisé par Jacques Godbout, écrivain et cinéaste réputé, nous avons une vision des plus percutantes de notre société de consommation.

Le propos du cinéaste est clair: "L'homme a créé le chien à son image. Le chien expulsé des campagnes, inutile, vit la névrose des villes".

Partant de là, le spectateur a droit à des images parfois terribles (la crémation des chiens considérés indésirables) ou teintées d'humour corrosif (un restaurant huppé pour chiens riches, un publicitaire vantant les mérites du boxer comme persuasion clandestine dans l'achat d'une voiture).

"Aimez-vous les chiens?", c'est plus qu'une question ayant trait à la relation homme-animal mais bien plutôt le portrait d'une société peut-être déjà engagée dans un processus décadent.

En parallèle, le film de Peter Foldès, "La Faim", tourné avec l'aide d'un ordinateur, nous présente à son tour une hallucinante image de cette même société d'abondance face aux peuples affamés de la terre.

Ce court film d'animation, traité sur le mode parodique, s'est mérité de nombreux prix dans les festivals.



Portez un casque de sécurité approuvé par le gouvernement lorsque vous faites de la moto-neige.



L'INFORMATION A RADIO-CANADA C'EST SERIEUX

CBJ 1580

service d'information de RADIO-CANADA



GASTRONOMIE

Des gadgets utiles?

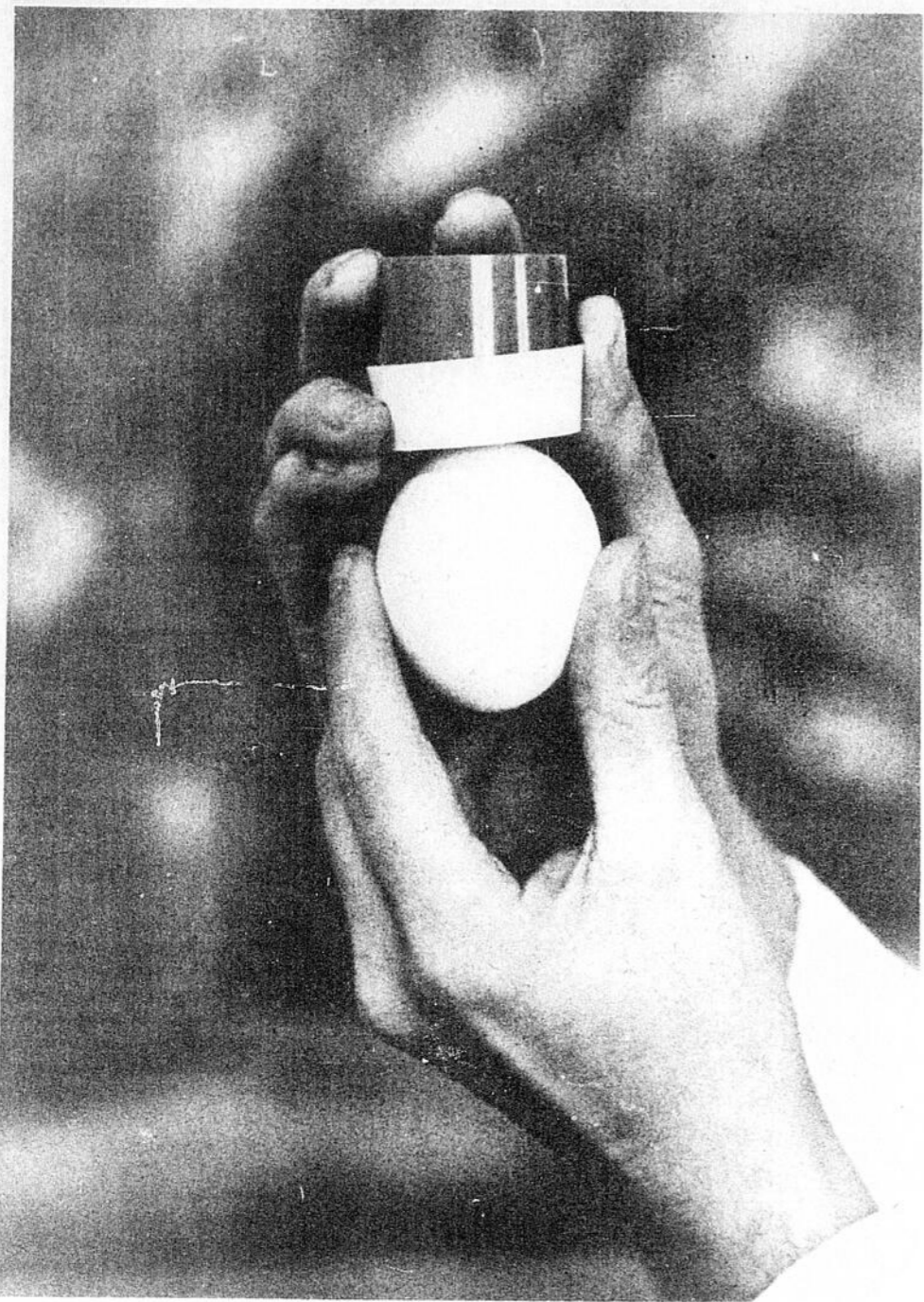

CHICOUTIMI — De plus en plus, on trouve sur le marché d'innombrables trucs ou encore des "gadgets" qui permettent à la cuisinière d'améliorer son sort et en même temps de se libérer de certains tracas.

En outre, au cours de la période des Fêtes, on ne sait souvent quoi offrir lorsqu'on est invité à un repas.

Trop souvent, on apportait une bouteille de vin, parce qu'on ne trouvait rien d'autre sur le marché pour un prix abordable, sans être pour autant, un présent extravagant.

Pour éviter que vos oeufs s'effritent

Il y a sur le marché un "percœur" qui évite que votre oeuf se fendille en bouillant.

Cet objet vous permet d'effectuer une perforation à l'extrémité de l'oeuf et de cette façon votre oeuf, qu'il soit cuit minute ou dur, ne s'écaillera pas dans l'eau.

Broyeur d'ail

La découverte d'un broyeur d'ail est presque une révélation pour celui qui "popote".

Le broyeur d'ail a pour effet de retenir la fibre de l'ail à l'intérieur du broyeur et de vous donner une gousse d'ail parfaitement broyée, sans effort, et surtout, sans tour de passe-passe.

Les huîtres

Enfin, en cette période des crustacés, il y a maintenant sur le marché, un véritable couteau à huîtres, qui évite toute blessure aux mains.

Il s'agit d'une main en plastique dans laquelle on place l'huître et par la suite qu'on ouvre avec un couteau; on l'appelle le combiné à huîtres.



La dinde farcie

Voici la saison des Fêtes et sans aucun doute, fidèle à la tradition, vous avez déjà prévu de mettre au menu du festin de Noël ou du Jour de l'An, une magnifique dinde bien dorée et juteuse à souhait!...

Si la dinde fait toujours la gloire d'une table bien garnie, elle offre aussi à la maîtresse de maison l'avantage d'être facile et rapide à préparer — et même à cuire.

Prenez par exemple ces succulentes dindes congelées Butterball, dont les blancs sont imprégnés d'huile végétale — et que, par conséquent, vous n'avez pas besoin d'arroser durant la cuisson — la plupart des tendons des cuisses ont été extirpés et la volaille troussée à l'avance, il suffit donc de la mettre au four, telle quelle, sans aucune préparation.

Quant à la durée de la cuisson, il vous suffit de suivre les indications contenues sur le sac des abats, mais en tenant compte qu'elle varie suivant le four, la température de la volaille, le genre de plat employé, etc. Il est donc indispensable de vérifier si la dinde est cuite à point, avant de la sortir du four, et fortement recommandé d'utiliser un thermomètre à viande pour les grosses pièces, si la volaille est cuite lorsqu'il marque 185°. Et, cette année, même si votre dinde pèse plus de 10 livres, vous n'aurez aucune difficulté à la transférer de la rotissoire au plat de service, car vous vous servirez, pour ce faire, du "soulève-dindon" placé à cet effet dans l'emballage. Une innovation que vous apprécierez certainement! Bon appétit et joyeuses Fêtes.

Farce aux marrons

Mais une dinde sans farce, c'est une fleur sans parfum!... et vous voudrez probablement garnir cette belle pièce de votre farce favorite, ou mieux encore, pour faire changement à l'occasion des Fêtes, de la farce aux marrons ci-dessous, créée par un grand chef canadien, et qui a remporté la médaille d'or au Concours international des chefs de cuisine, tenu à Francfort (Allemagne) l'an dernier.

- Pour une dinde de 10 livres.
- 1 baguette de pain d'une livre.
- 1/2 tasse d'oignons finement hachés.
- 1 lb de chair à saucisses (porc haché).
- 1 c. à thé de sarriette.
- 1/4 de tasse de persil haché.
- 2 tasses de marrons cuits.

- 1 tasse de lait.
- 2 oeufs entiers, battus.
- Sel et poivre.

Faites cuire les marrons 20 minutes à l'eau salée, après les avoir entaillés légèrement, épluchez-les, puis hachez-les grossièrement. Par ailleurs, émiettiez ou coupez le pain en petits dés et faites-le tremper dans le lait afin de pouvoir l'écraser à la fourchette pour former une sorte de pâte.

Faites sauter l'oignon, puis ajoutez-y la chair à saucisses en mélangeant bien le tout. Lors-

que la viande est cuite — mais sans trop — saupoudrez-la de sarriette, de persil, de sel et de poivre et mélangez-la intimement avec le pain. Ajoutez alors les marrons hachés et mélangez délicatement. Pour terminer, incorporez les oeufs battus également d'une main légère pour ne pas briser les petits morceaux de marrons. Il ne vous reste plus qu'à farcir la volaille sans trop tasser la farce, car elle gonflera un peu.

Cette farce a été créée spécialement pour une dinde Butterball* Swift's Premium.

LE QUOTIDIEN
DU SAGUENAY-LAC SAINT JEAN

MOTS-CROISÉS
MOT-MYSTÈRE
ENTRECROISÉS

c'est du plaisir pour tous avec les: Tous les jours

LA ROTISSERIE EXPRESS BBQ ENR
305, HOTEL-DE-VILLE CHICOUTIMI

- SALLE À MANGER LICENCIÉE
- LIVRAISON À DOMICILE
- SERVICE AU COMPTOIR

OPÉRÉE PAR CLAUDE DUSSAULT
549-3242

LES BANDES ILLUSTRÉES QUOTIDIENNES

LE COWBOY MASQUE



SOURIS MIQUETTE

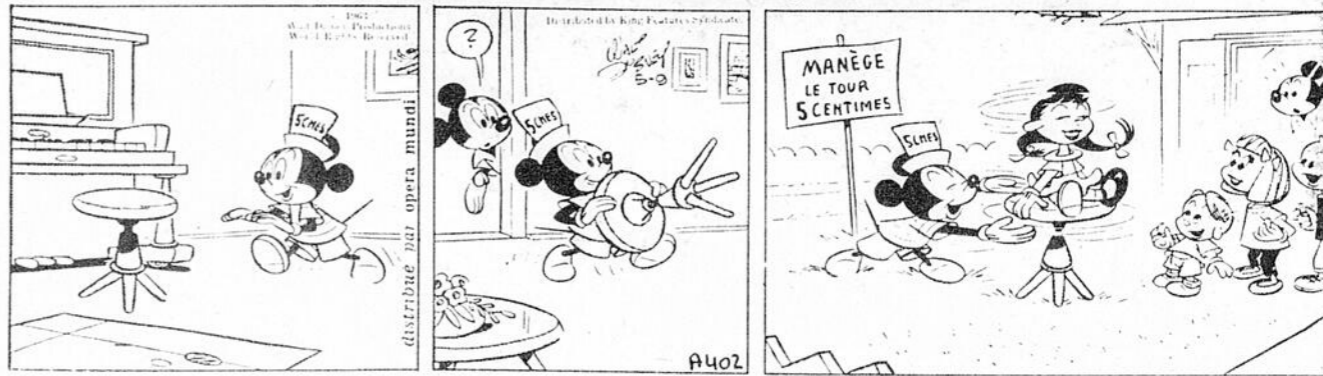

LA FAMILLE FLOP



AGENT SECRET



JULIETTE



BLONDINETTE



LUC BRADEFER



SCAMP

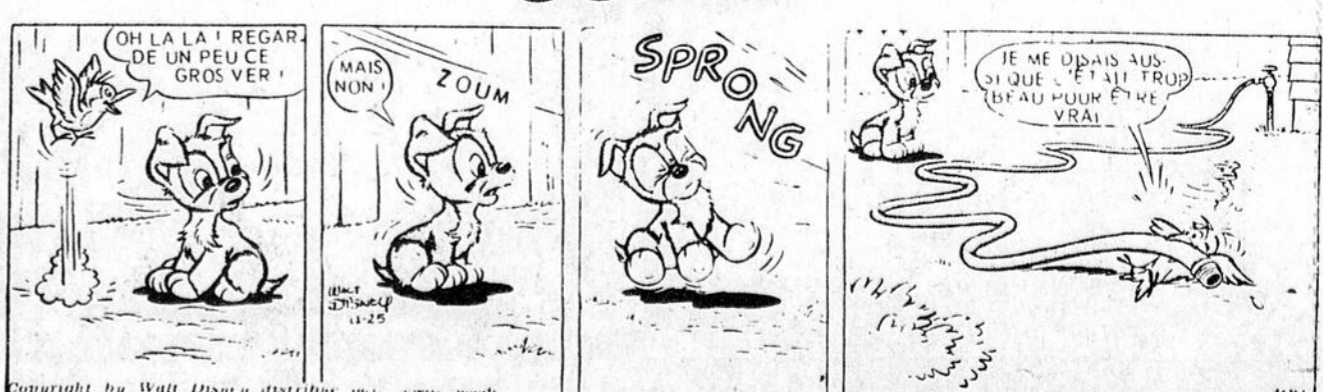

**CONSEILLER en
DECORATION**
A VOTRE SERVICE

TAPIS-DRAPERIE
PAPIER PEINT
CERAMIQUE
PEINTURE, etc.

décoration
ray
luc

107, Route 170 ouest, Jonquières, P. Q. Tél.: 547-3056
EN DIRECTION DE LAROCHE

REPARATIONS

DE
polisseuses et balayeuses

Toutes nos réparations ont
une garantie de 3 MOIS.

TEL.: **543-4409**

POLISSEUSES (industrielles, commerciales et domestiques).
ASPIRATEURS (industriels, commerciaux et domestiques).



• Avons en magasin un inventaire complet de pièces et accessoires pour toutes marques.
• Service rapide. — Réparations en moins de 24 heures.

VENTE de polisseuses et aspirateurs USAGES.

LOCATION de laveuses à tapis, polisseuses et aspirateurs.

355 est Racine, Chicoutimi Qué. G7H 1S8. Tél. 545-0794

LOCATION
VENTE
SERVICE

CONTRACTEUR
INDUSTRIEL
BRICOLEUR

LA LOCATION
CA NOUS
CONNAIT

PAN QUEBEC INC.

DIVISION LOCATION

Tél: 679-0663 ST-FELICIEN, P.Q.

**SPECIALISTE
EN REPARATION
ELECTRIQUE**

VENTE ET
REPARATION

Outils de bricolage et jardin, tondeuse électrique.

Depositaire autorisé de... B-D

ENTREPRENEUR ÉLECTRICIEN
SPECIALISTE EN CHAUFFAGE ÉLECTRIQUE

J. Sirois Électrique

RÉPARATIONS ET INSTALLATIONS
COMMERCIAL — INDUSTRIEL RESIDENTIEL

2203, rue Roussel,
Chicoutimi-Nord, Qué. — 543-3308 — G7G 1W4



**TOUT
CE QUE VOUS AVEZ
BESOIN
NOUS LE
LOUONS!**

POUR OBTENIR LA MACHINERIE QUE VOUS AVEZ
BESOIN, N'HÉSITEZ PAS À CONSULTER MONSIEUR LOUE TOUT

**LOCATION
D'ÉQUIPEMENT** Chicoutimi Ltée

Industriel - Commercial - Domestique 549-5262
131, ST-EPHREM CHICOUTIMI-NORD

ATTENTION!

AUX
ESPACES
GLACÉS

ON
N'EST
JAMAIS
TROP
PRUDENTS



bricolage & artisanat

Un tiroir c'est facile à faire

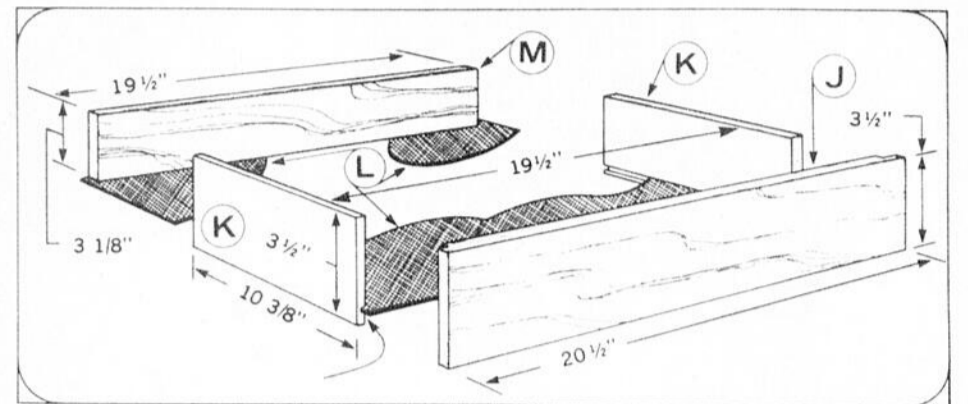
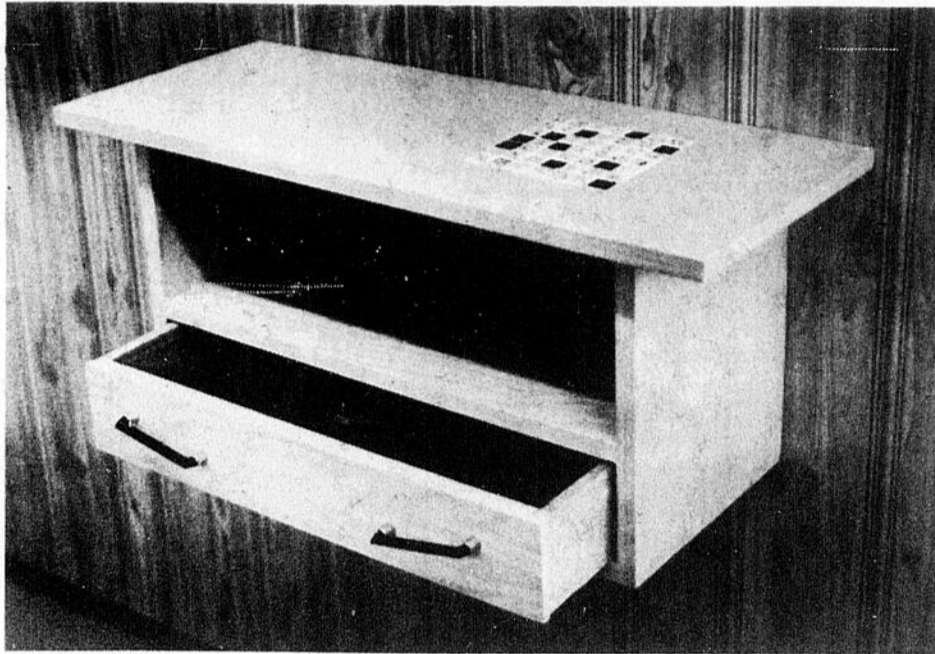

Ma suggestion de bricolage de la semaine dernière était la réalisation d'un miroir-étagère, ou, si vous aimez mieux, d'une table à téléphone pour votre hall d'entrée.

J'ai attendu à cette semaine pour vous parler du tiroir de cette table, afin de pouvoir disposer de plus d'espace pour mieux vous détailler la construction d'un tiroir.

Notez, même si vous le savez déjà ou

croyez le savoir, qu'il existe plusieurs façons de réaliser ou fabriquer un tiroir. J'ai choisi une des façons les plus simples qui soient, tant du côté complexité des opérations à faire, que outillage requis.

Étudiez bien le "plan explosé" du tiroir en question; vous remarquerez les détails de fabrication suivants: (notez qu'en l'occurrence, les dimensions données sont pour le tiroir de la table à téléphone dont il fut question la

semaine dernière)

- 1—l'avant de ce tiroir est de la même hauteur que les côtés;
- 2—le fond entre dans des rainures pratiquées dans les côtés et l'avant du tiroir;
- 3—les extrémités du devant sont taillées à "mi-bois" pour offrir une "assise", soit plus de solidité aux côtés;
- 4—la traverse arrière est plus étroite de sorte que le fond puisse y être solidement cloué. Ce fond étant en contre-plaqué, il solidifie tout en permettant un parfait équerrage du tiroir (à condition que le contre-plaqué ait été taillé à l'équerre);
- 5—la traverse arrière est simplement clouée entre les côtés.

Je reviendrai sur ce sujet dans quel-que temps.

Entre-temps, voici les instructions vous permettant de compléter votre ensemble "miroir-étagère":

le tiroir est presque aussi simple à faire que l'étagère mais demande plus de précision si vous voulez qu'il fonctionne bien. Le plan donné ici suppose que l'étagère, déjà réalisée, a exactement les dimensions données; vérifiez-les et modifiez celles du tiroir, si nécessaire. Notez que le plan du tiroir fait utilisation de planches de 1/2" d'épaisseur pour les côtés et le dos (pièces "K" et "M"), alors que la liste de matériaux (voir rubrique de la semaine précédente) donne 3/4" comme épaisseur de ces planches. Il s'agit là d'une alternative que j'ai voulu vous donner. Ne vous laissez donc pas induire en erreur; utilisez les mesures données sur le plan si vous utilisez des planches de 1/2" d'épaisseur — modifiez ces mesures si vos planches ont 3/4".

fais-le toi-même...

c'est si facile, avec un plan de bricolage

signé: Jean-Marc Doré

Ce projet de bricolage, quoique intéressant, n'est peut-être pas ce que vous désirez réaliser pour le moment. Voici donc quelques autres bonnes suggestions, pour lesquelles les plans sont disponibles.

Outre les instructions faciles à suivre, ces plans comprennent la liste des matériaux requis, les patrons à tracer en grandeur réelle, les schémas de débitage, avec photos illustrant les différents stades de réalisation.

Pour les commander, remplissez simplement le bulletin de commande, et postez-le moi à l'adresse indiquée. Les prix incluent la taxe de vente s'il y a lieu.

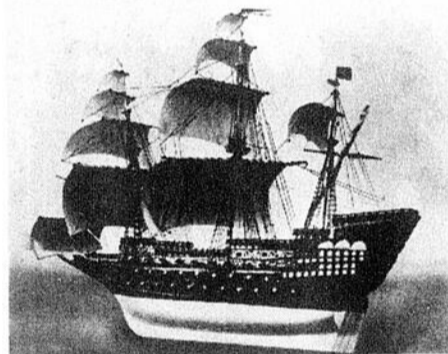

LE "SOUVERAIN"

Magnifique voilier miniature, authentiquement reproduit à l'échelle. Chacune des pièces est décrite dans ses moindres détails. Maintenant disponible avec instructions françaises. 16" de long.

Plan no 1050 ... \$3.24



SCIE A DECOUPER

... très pratique; sa réalisation est à la portée de tous à l'aide de ce plan très complet. Mécanisme d'oscillation simple à faire. Capacité de 22".

Plan no 1994 ... \$4.00

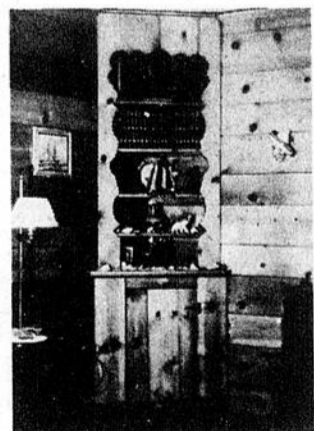

ARMOIRE DE COIN

Une idée originale et fort pratique pour placer à la vue quelques pièces de vaisselle ou pour ranger les livres. Elle nécessite peu de matériaux.

Plan no 293 ... \$2.70

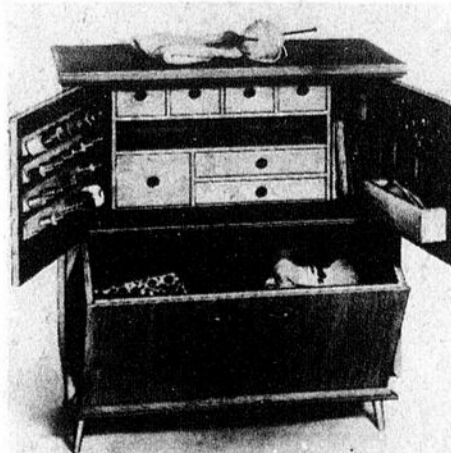

MEUBLE DE COUTURE

La solution aux nombreux besoins de la couturière. Spacieux compartiment à bascule et multiples facilités de rangement au haut. 33" de large sur 39".

Plan no 2180 ... \$3.24

NOTE: S.v.p. ajouter le nom de votre journal à l'endroit indiqué, au-bas du coupon de commande. Merci.



Jean-Marc Doré
562 rue Dollard, Québec, Qué., G1N 1P4

Nom:

No et rue:

Municipalité ou ville:

Comté ou province:

Code postal:

S.V.P. me faire parvenir les items marqués d'un "X"

plan no 293 (armoire de coin) à \$2.70

plan no 1050 (le "souverain") à \$3.24

plan no 1994 (scie à découper) à \$4.00

plan no 2180 (meuble de couture) à \$3.24

"idées/bricolage" 4e édition (catalogue de plans) à \$1.00

Montant inclus: \$..... mandat poste chèque

Nom du journal

VOYAGES

Qu'importe le temps de l'année, vous serez fascinés par Bruges

Comme les fines dentelles de fil de lin-coton qui l'ont rendue célèbre de par le monde, Bruges conserve encore jalousement les dentelles de pierre de ses vieilles façades romaines, gothiques ou baroques. Elles assurent au visiteur un merveilleux contact avec des traditions maintenant séculaires.

Dans cette pittoresque ville flamande, le passé n'est pas mis sous vitrine; il est bel et bien étalé et accessible à tous. De fait, Bruges est véritablement un musée vivant! Même sous le poids de leurs 200 ou 300 ans, les vieilles maisons sont encore habitées et gardent une âme chaleureuse, avec leur fascinant visage du Moyen Âge.

Au touriste, s'offrent trois façons de visiter Bruges. Il peut le faire en fiacre; c'est une randonnée d'environ 40 minutes.

Un enchantement

La visite de Bruges en bateau, est à ne pas manquer; c'est une féerie, particulièrement le soir, sous les réflecteurs. On y découvre des aspects émouvants de l'antique cité médiévale, avec ses maisons aux murs couverts de lierre, de vigne sauvage, et ses pierres verdies par la mousse des temps. Rien de plus romantique!

En outre, tout est propre; aucun égout ne se déverse dans les canaux. A maints endroits, des cygnes blancs glissent sur l'eau, dignement et gracieusement. Le touriste à l'oeil vif, remarquera que chaque oiseau est marqué au bec d'un "B" majuscule (Bruges), et de l'année de sa naissance.

Ces cygnes sont la propriété de la ville et ils habitent les canaux brugeois, particulièrement le délicieux lac d'Amour, cela, depuis plus de cinq siècles, par suite d'une "pénitence" imposée aux citoyens en 1488.

On nous relate en effet, que cette année-là, Maximilien d'Autriche voulut punir les Brugesois pour avoir exécuté son fidèle conseiller, Pieter Lanchals, dont le nom signifiait "long cou" et qui portait un cygne sur son blason. Il condamna donc la ville de Bruges à entretenir des cygnes à perpétuité sur ses canaux.

Ici, les excursions en bateaux sont régies par la Commune. C'est elle qui en accorde les concessions et en fixe les prix. Les départs s'effectuent à sept embarcadères différents.

Un enrichissement

Mais, il reste que la meilleure façon de voir Bruges, c'est encore de s'y aventurer à pied et, si possible, en

compagnie d'un guide diplômé. C'est une réelle satisfaction et un enrichissement personnel, pour qui désire vraiment découvrir les innombrables richesses de cette agglomération.

L'Office du tourisme a même préparé sept itinéraires différents pour les visites à pied. Chacune de ces randonnées est axée sur un thème particulier; elle a une durée de deux heures

convertis en jardins, des terrains de jeux, de vieilles abbayes, des parcs et des bois aménagés pour la promenade. Bruges est décidément une belle ville, un endroit de conte de fée!

Fusion

Chef-lieu de la Flandre occidentale, Bruges recense 120,000 habitants. Par la fusion de sept communes environnantes, effectuée en 1971, la ville a

avait spontanément exprimé au 15^{ème} siècle, devant la compétence administrative des édiles de la ville. Le souverain avait alors déclaré: "La cheminée par où passe l'haleine des échevins de Bruges mérite d'être couronnée!" Quel autre endroit pourrait en dire autant?

L'authenticité

Bruges reste l'une des rares villes d'Europe où, mal-

gré les invasions et les guerres, tant de richesses aient été préservées dans un cadre presque intact et d'un charme incontestable.

Vous n'y voyez pas de néon aux vitrines des magasins et des boutiques. Les enseignes lumineuses et publicitaires y sont prohibées aux façades de la vieille ville.

Tous les efforts sont déployés pour sauvegarder

l'aspect architectural authentique de cette cité du Moyen Âge. Depuis 1877, la Commune accepte même de payer 50 pour cent des frais au propriétaire désireux de restaurer sa devanture, mais à la condition stricte d'en garder l'architecture originale. Ce souci municipal remonte à 1417, alors que les magistrats brugeois offraient une tuile sur trois, à tout propriétaire

voulant remplacer son toit de chaume.

Aujourd'hui, les autorités ont aussi entrepris de démolir certains bâtiments de mauvais goût, pour les remplacer par de la verdure et des plantations d'arbres.

Accueil musical

A son arrivée sur la grande place de Bruges (le Markt), le visiteur est ravi de l'accueil musical qu'on lui réserve. C'est le chant du carillon qui descend des hauteurs du Beffroi, surplombant les Halles et le coeur de la cité.

Grâce à ce carillon composé de 47 cloches, les brugeois entendent la musique à longueur de journée. Toutefois, les cloches doivent se taire le soir, à 9 heures, pour respecter le sommeil des tout-petits.

A Bruges, la musique constitue d'ailleurs l'une des grandes attractions touristiques. Outre les célèbres concerts de carillon, il y a les récitals d'orgue à la cathédrale et surtout, les Journées musicales internationales, avec un triple thème alternant chaque année: la polyphonie, l'orgue et le clavecin.

D'autre part, sur la place du Bourg (le Burg), ce sont neuf siècles d'histoire de l'architecture qui s'étalent au regard du visiteur. Dans les quelques mètres carrés de ce centre administratif et politique, des édifices authentiques et bien conservés retracent l'évolution architecturale de la ville, du 10^{ème} au 20^{ème} siècles.

Centre de congrès

Parmi les innombrables souvenirs du passé que garde Bruges, il y a celui de la première "Bourse" de commerce qui fut créée en Europe. Incidemment, elle tient ce nom, mondialement connu, de la famille des Van der Beursee, négociants brugeois qui menaient d'importantes transactions, dès le 15^{ème} siècle, avec des représentants de nombreux pays.

Grand carrefour des affaires, Bruges est aussi depuis longtemps un endroit de congrès. C'est là, en

1464, que s'est tenu le premier congrès politique, soit celui du futur Bénélux, avec la réunion des Etats généraux de Bourgogne.

Aujourd'hui, la ville peut accueillir les congressistes dans pas moins de 24 centres et jusqu'à 3,000 convives à un banquet. L'Office municipal, du tourisme et des congrès est fort efficace; il s'occupe même des réservations auprès de 50 hôtels et pensions (avec un total de 2,000 lits). S'ajoutent à cela 10 centres de jeunesse (825 lits), et 3 terrains de camping d'une capacité de 680 tentes ou caravanes.

Bruges constitue une ville au charme irrésistible. Elle est belle en toute saison et elle possède le sens de la fête. Pour tout et pour rien, on pavoise, on illumine, on fait de joyeux cortèges.

Et qui n'a pas entendu vanter les fameuses dentelles de Bruges? C'est un art né au 15^{ème} siècle et qui n'a pas tardé à se gagner une grande renommée. De nos jours, on peut encore apercevoir à leur porte, des femmes maniant leurs fuseaux. Mais, il appert que les dentellières professionnelles n'existent plus par suite de la concurrence mécanique.

Il reste néanmoins que la dentelle aux fuseaux, propre à Bruges, se perpétue grâce au Centre de la dentelle que dirigent les soeurs Apostoliques, rue de la Halle. Durant toute l'année, même l'été, elles dispensent des cours à des élèves de 8 ans et plus, pour les initier à ce travail décoratif, devenu une agréable activité de loisir.

La plus fine dentelle brugeoise est celle du "point de fée", qui exige de 300 à 400 fuseaux. Les dessins les plus connus sont les motifs de fleurs, surtout les roses, et le "point de sorcière" ultrafin.

Même si elle regarde vers l'avenir, l'attachante ville de Bruges reste fière de son passé et le visiteur ne peut manquer de l'apprécier.

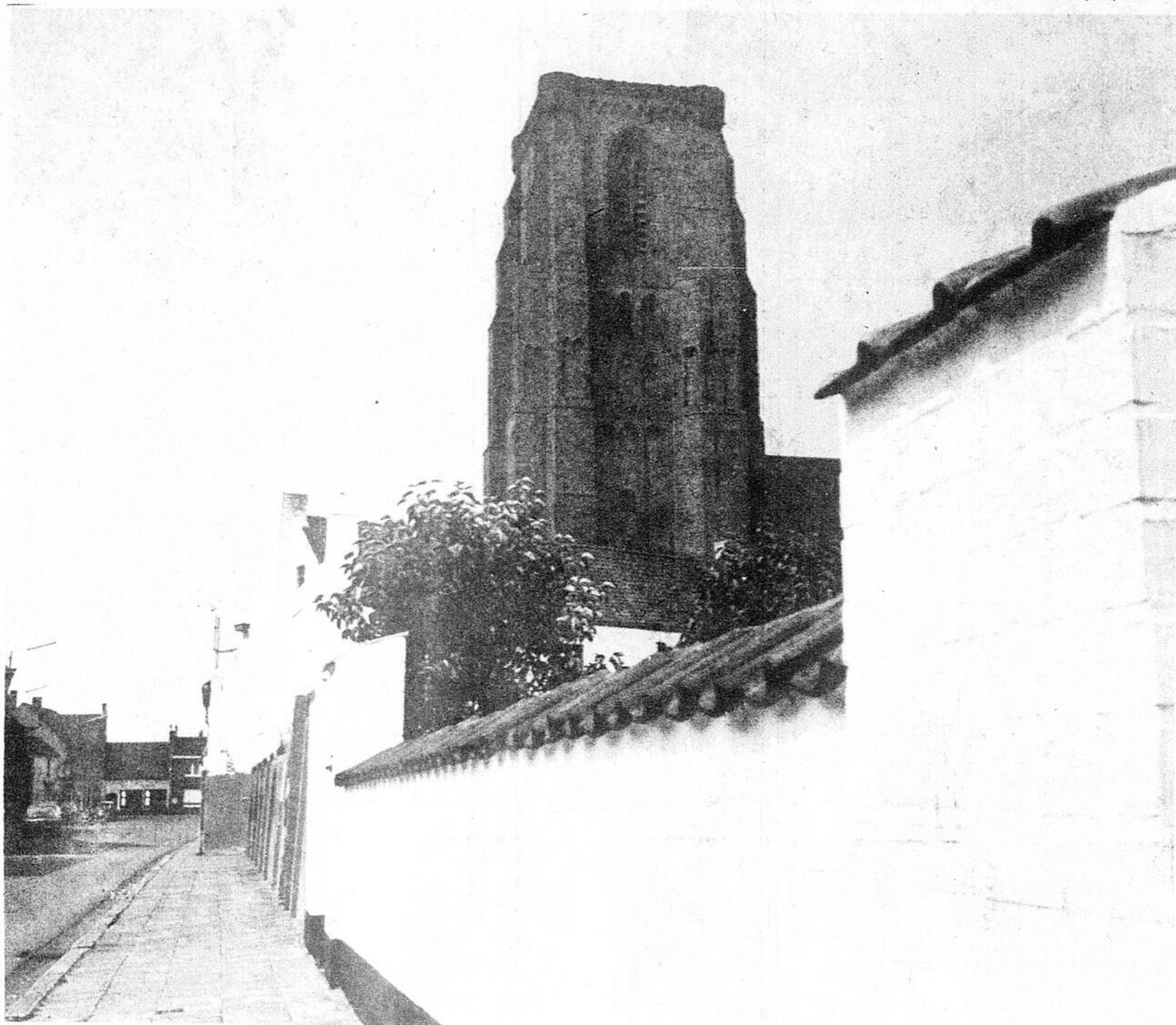

A Bruges, le passé n'est pas stérilisé, ni mis sous vitrine... il est vivant et il côtoie l'activité quotidienne.

en moyenne, sur une distance de quelque deux kilomètres.

Cela donne l'opportunité au visiteur de scruter et d'admirer la Bruges historique, la Bruges ancienne, la Bruges folklorique, la Bruges mystique, la Bruges des affaires et des espaces verts. Il y a également la Bruges nocturne.

Outre les paisibles canaux et les curieux petits ponts, on aperçoit tout en déambulant, un nombre imposant de monuments historiques, de musées, d'églises prestigieuses, de ruines typiques, ainsi que des remparts moyenâgeux

triplé son territoire et accru sa population. Le 31 décembre 1970, elle avait une étendue de 3,560 hectares et 51,442 habitants; le lendemain, elle possédait 116,910 citoyens et 13,198 hectares.

Au visiteur, le guide ne manquera pas de faire remarquer les petites couronnes dorées, ornant les cheminées sur le toit du palais municipal de Bruges, soit le plus ancien hôtel de ville gothique de la Belgique (depuis 1376).

Par cette décoration, les Brugesois ont tout simplement voulu illustrer le jugement que le roi de France



Pour voir Bruges-la-Belle, chaque saison est la meilleure puisqu'elle offre continuellement, la plénitude de ses attractions et de son décor féérique.

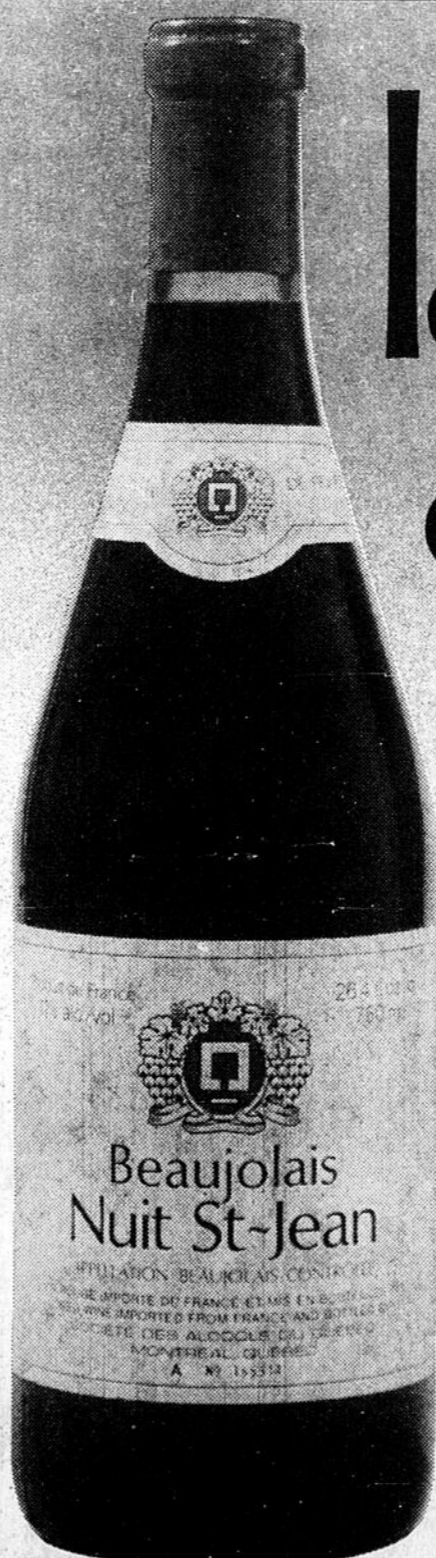

la nuit à la mode du jour

Vous apprécierez grandement la saveur du Beaujolais Nuit St-Jean importé de France et embouteillé par la Société des alcools du Québec. Son appellation contrôlée et son étiquette de prestige en font un produit de valeur vendu à prix accessible.

425-A — 750 ml. — \$3.25
425-B — 375 ml. — \$1.95



SOCIÉTÉ DES ALCOOLS DU QUÉBEC