



Roger des Champs

photo René Picard, LA PRESSE

## ROGER DES CHAMPS, GARDIEN DE PRISON

«La première fois que je me suis retrouvé seul au milieu des détenus, j'ai eu vraiment peur»

Travailler comme gardien dans un centre de détention, c'est devenir «prisonnier» de sa solitude et de son impuissance.

### ANDRÉ CÉDILOT

C'est ce qui se dégage de conversations que LA PRESSE a eues avec Roger des Champs et une dizaine d'autres surveillants de la prison de Bordeaux au cours d'une visite organisée dans le cadre de la semaine des agents de la paix de la fonction publique.

«La première fois que je me suis retrouvé seul au milieu de 185 détenus, dans une aile de la prison, j'ai eu vraiment peur. J'ai réalisé, lorsque les portes se sont refermées derrière moi, qu'il n'y avait pas d'issue si jamais ça tournait mal...», de raconter Roger des Champs qui, à 27 ans, entamera sous peu sa cinquième année comme garde à Bordeaux.

Des Champs, qui vient de laisser le poste de leader syndical à Bordeaux, est ce travailleur qui, l'an passé, avait publié un mémoire de quelque 220 pages dénonçant le manque d'équipements et de formation des surveillants dans les centres de détention. La situation, selon lui, s'est quelque peu améliorée depuis. De nouveaux appareils pour combattre les incendies ont été achetés, tandis que des cours en techniques de réanimation ou de «self-défense» sont dispensés à deverses intervalles. Un programme d'entraînement est aussi à l'état embryonnaire.

«Pour que les gardiens puissent participer à la réinsertion sociale des détenus, il leur faudrait un minimum de connaissance en psychologie, en criminologie ou, à tout le moins, être initiés à la loi de la détention», estime des Champs. Comme la majorité de ses collègues, il dit avoir appris son métier sur le tas.

En général, comme a été à même de le constater LA PRESSE, le travail d'un gardien n'a rien de bien valorisant. Il faut des nerfs d'acier et un moral à toute épreuve pour travailler à Bordeaux. Si les murs de pierres grisâtres et poussiéreuses donnent un air déprimant à cette prison, que penser de l'intérieur, avec toutes ces sections, six en tout, peintes en vert pâle, où se retrouvent quelque 800 cellules réparties sur trois étages.

On sent chez les détenus méfiance et agressivité à l'endroit des gardiens. On a l'impression qu'un «coup» se prépare à chaque instant. Des «sentinelles» épient les moindres déplacements des gardiens. Libres dans les ailes et des salles de jeux, la plupart des détenus ont l'air désabusé. Sauf pour narguer ou

obtenir une faveur, les détenus n'adressent pas la parole aux surveillants. «L'inverse est vrai aussi, de reconnaître Roger des Champs, car autrement, on s'expose à se faire jouer par les détenus, qui cherchent à tirer profit de toutes les situations».

Il arrive que des détenus s'attaquent aux gardiens. «Pour ma part, de dire des Champs, je n'ai jamais été blessé. Une boule de billard m'a frôlé la tête à une reprise.» Il n'en reste pas moins que les risques sont toujours-là et, d'après lui, se font surtout sentir quand vient le temps de s'interposer pour régler une bagarre entre détenus.

Dans l'ensemble, à cause d'un manque de personnel et de la surpopulation de Bordeaux, les gardiens ne peuvent rien faire pour assurer une surveillance préventive efficace. «Tout ce que nous réussissons à faire, c'est de ramasser les morceaux», dira laconiquement Roger des Champs.

En fait, le seul véritable recours qu'ont les gardiens pour exercer leur autorité, c'est de rédiger un rapport disciplinaire contre les détenus qui ont des écarts de conduite. Cette mesure se traduit parfois par l'isolement du coupable ou la privation de privilèges pouvant aller jusqu'à la suspension d'un congé humanitaire.

Encore là toutefois, l'abus de ce système de pénalité, de l'aveu même de M. des Champs, peut augmenter le climat de tension qui existe à l'intérieur de la prison et, conséquemment, conduire à la violence. «L'important, c'est d'être franc avec tous les détenus, éviter le favoritisme et faire respecter les règlements à la lettre», dira-t-il. Malheureusement, de l'avis de pensionnaires, cette politique n'est pas le lot de tous les surveillants de la prison de Bordeaux.

On ne compte plus par ailleurs les armes de fabrication artisanales que les gardiens découvrent à l'intérieur de la prison, ni les subterfuges qu'ils utilisent pour détourner l'attention ou obtenir une permission quelconque. Dans les deux cas, certains vont même jusqu'à s'automutiler. En une seule journée, il y a deux semaines, l'infirmerie de l'institution a reçu la visite de pas moins de 191 détenus. Sept ou huit seulement souffraient de maux suffisamment sérieux pour être conduits à l'hôpital afin de subir des examens plus poussés!

C'est donc dans ce contexte pour le moins abrutissant et démoralisant qu'ont à travailler chaque jour les gardiens de la prison de Bordeaux. «Heureusement, de conclure Roger des Champs, que l'esprit de camaraderie est bon entre les surveillants...».

## UQAM: les chargés de cours n'écartent par le recours possible au débrayage

Une année académique sans grève à l'UQAM n'est jamais vraiment complète. Aussi s'est-on vite inscrit dans la tradition hier, alors que le syndicat des chargés de cours a menacé l'administration de prendre des «moyens de pression» dès la semaine prochaine si les négociations en cours n'avancent pas.

### MARIO FONTAINE

Officiellement on ne parle pas encore de quitter le travail, mais on n'écarte pas ce dernier recours si l'administration de l'Université du Québec à Montréal ne présente pas d'offres intéressées

santes lors des prochaines rencontres entre les deux parties, qui se tiendront ce week-end en présence du conciliateur. Le syndicat déclare toutefois préférer de loin une solution négociée.

«L'administration, avec une mauvaise foi évidente, prétend négocier tout en annonçant une grève des chargées et chargés de cours qu'elle semble désirer ardemment. Nous sommes pourtant déterminés à obtenir enfin une première convention collective négociée», expliquait hier le président du syndicat, Jocelyn Chamard.

La dernière fois, en 1979, les 900 chargés de cours (plus 1,100 en attente) se sont vus imposer

une sentence arbitrale. Ils tentent de négocier le renouvellement de ce premier contrat depuis plus d'un an, mais sans succès. Ils sont sans contrat de travail depuis le 6 août 80, et estiment que le processus de négociation qui débutait à cette époque n'a pas encore rencontré un succès notable.

Les chargés de cours en imputent la responsabilité à la direction, se disant pour leur part prêts à reprendre les pourparlers dès aujourd'hui, même en l'absence du conciliateur. Les négociations achoppent sur des questions comme l'amélioration des conditions de travail et des avantages sociaux.

Le syndicat déclençait la grève en mars dernier, laquelle a permis certains déblocages. La perspective d'une fin d'année prochaine et l'accueil très mitigé des professeurs face au geste amenait cependant une reprise normale des activités après un débrayage d'une semaine seulement.

Professeurs et chargés de cours se rencontrent d'ailleurs aujourd'hui, les seconds voulant convaincre les premiers de l'importance de leur cause. En terme de présence, les chargés de cours assurent plus de la moitié des enseignements à l'UQAM.

## Woolco BLAZERS ET MANTEAUX SPORT POUR HOMMES

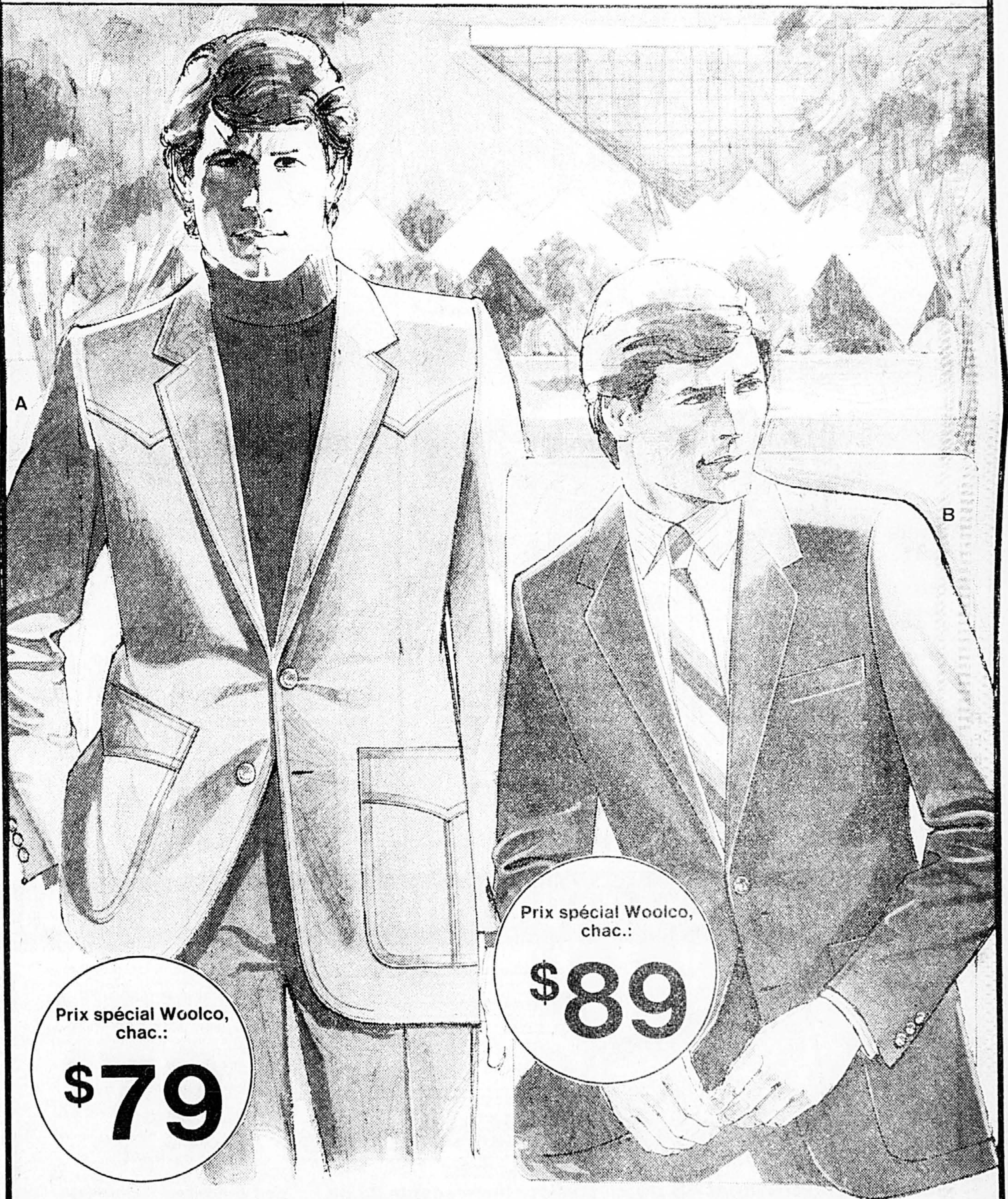

Prix spécial Woolco, chac.:

**\$79**

Prix spécial Woolco, chac.:

**\$89**

### Rabais de 10<sup>95</sup>

A. Cet automne, portez une veste sport aspect suède et soyez de la partie! Vous voulez sortir de l'ordinaire et porter autre chose qu'un complet pour aller travailler? Alors il vous faut une veste sport, le vêtement indispensable dans la garde-robe de l'homme d'affaires! Woolco vous offre cette veste confectionnée au Canada en polyester extensible dans les 2 sens. Panneau intérieur extensible pour un confort sans pareil. Doublure en acétate. Couleurs variées. 34 à 44.

Prix courant Woolco, chac.: \$89.95

### Rabais de \$26!

B. Avec le retour de l'automne, le blazer en velours revient à la mode. Blazer confectionné au Canada en velours de coton-polyester. Un vêtement agréable au toucher pour les grandes sorties ou les soirées entre amis! Modèle droit avec fente médiane, 2 poches appliquées et une poche poitrine passepoilée, idéale pour un petit mouchoir de soie. Doublure en acétate. Ce blazer est offert dans les tons de noir, brun, gris. Tailles: 34 à 44.

Prix courant Woolco, chac.: \$115

Prix en vigueur jusqu'au samedi 3 octobre ou jusqu'à épuisement des stocks en soie.

## Achetez Woolco... partez gagnant!

MONTRÉAL  
PLACE PRINCE-GEORGE  
7100, boul.  
Toussaint et  
pavé Champlain

LAVEL  
CENTRE LAFITTE  
3000, boul. Lacombe  
et boul. St-Martin

ST-LÉONARD  
CENTRE LANGELIER  
7445, boul. Langelier  
et Jean-Toussaint

SHAWINIGAN  
PLAZA ST-CHARLES  
3000, boul. St-Charles  
de la Trinité-Caplan  
et boul. St-Charles

LOMBARDY  
CENTRE CEN-PIRELLA  
3000, boul. St-Charles  
et boul. St-Charles

REMPART  
LES GALERIES RIVE NORD  
100, boul. Rive Nord

MONTRÉAL  
PLACE ROSSINI  
401, boul. Labadie

SAGUAY  
CENTRE LE CAVALIER  
3245, boul. Champlain

ST-JEAN  
LES GALERIES RICHIEU  
979, boul. de Samois

VILLEVELLE  
CENTRE WILLYFIELD  
300, chemin Dufferin

JOLIETTE  
GALERIES JOLIETTE  
1055, boul. Fontaine

LES GRANDS MAGASINS  
**Woolco**  
LE PRIX DE LA QUALITÉ

Heures d'affaires: lundi à mercredi, de 9 h à 18 h, jeudi et vendredi, de 9 h à 21 h, samedi, de 9 h à 17 h.

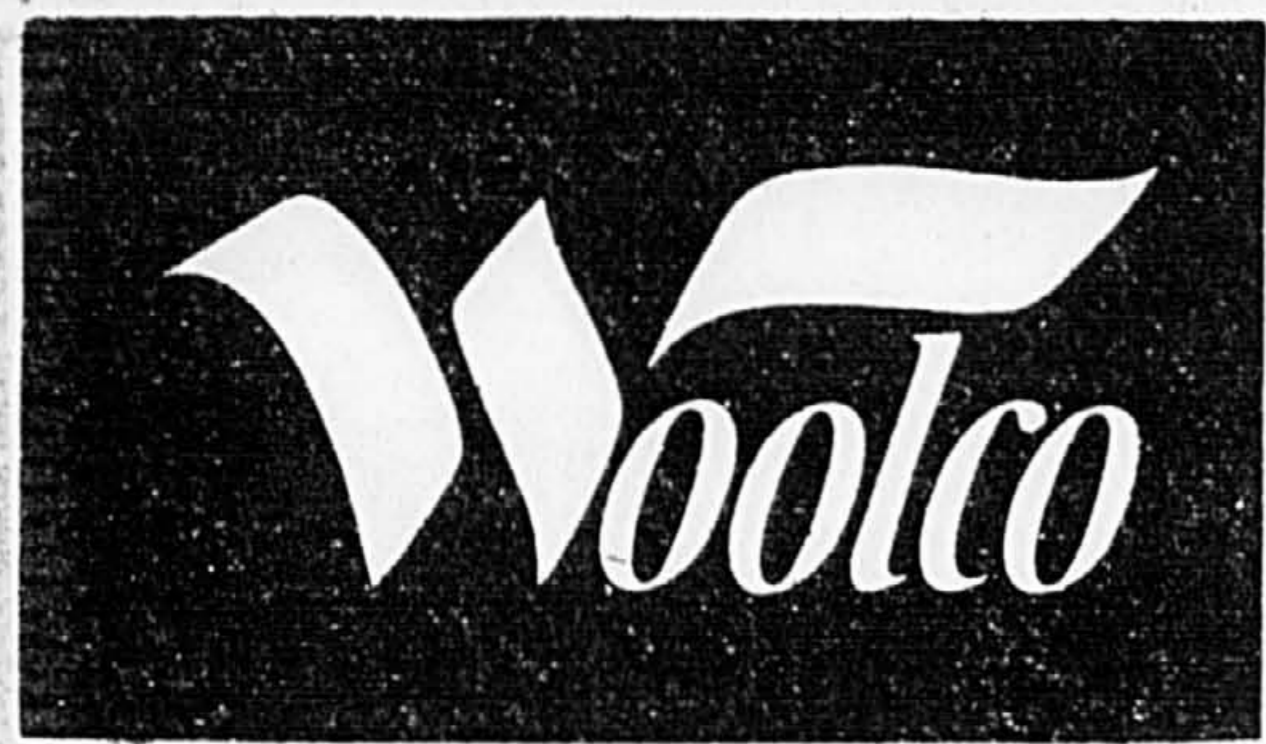

# SEMAINE DES FESTIVAL

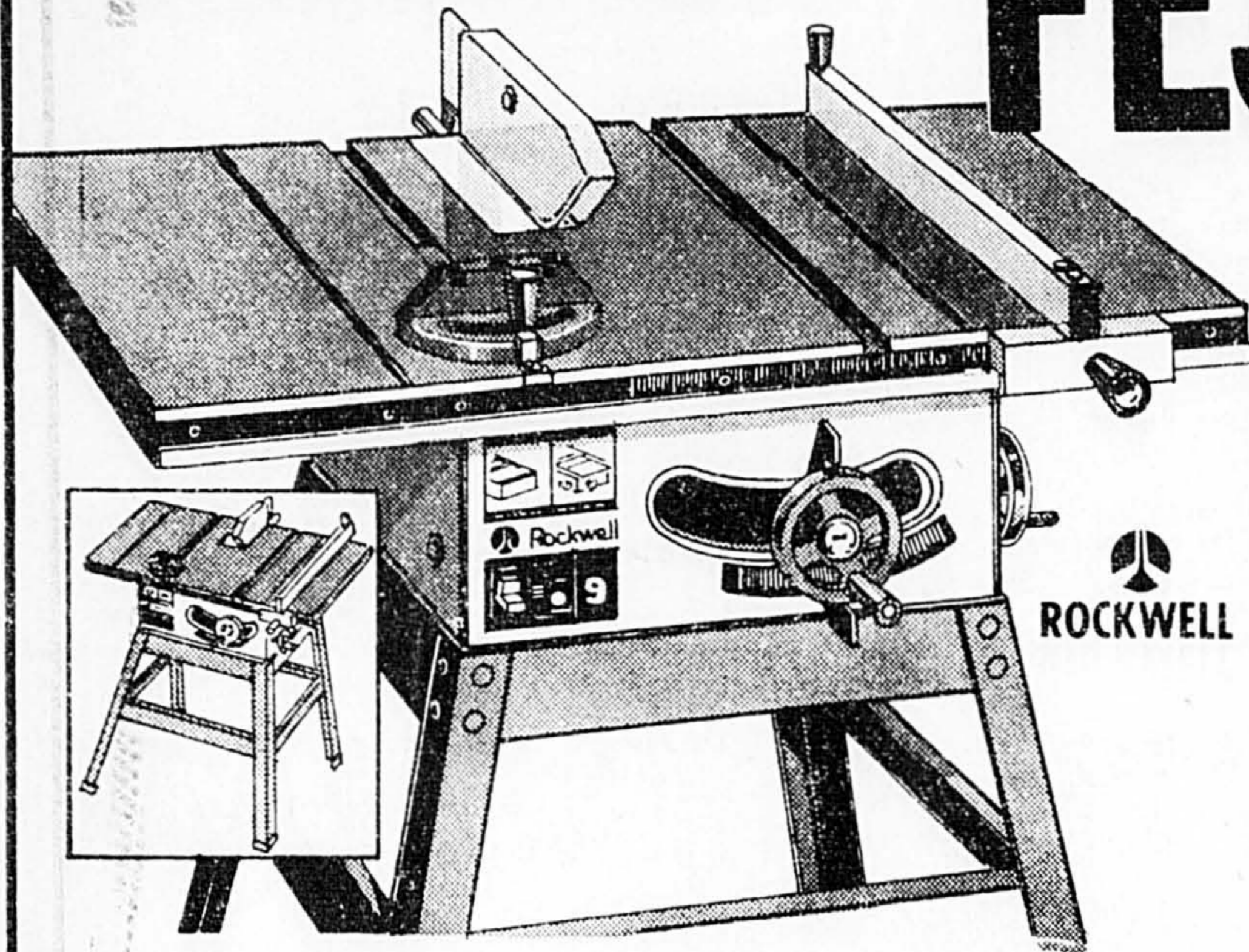

## Scie d'établi motorisée 9 po

La table 22 x 32 po refend panneaux jusqu'à 30 po de large, coupe jusqu'à 2 po de profondeur à 90° et jusqu'à 1 1/2 po à 45°. Moteur à carter de protection. Guide de refend à auto-

alignement, protège-lame transparent et cliquet anti-retour. Commandes sur le devant. Interrupteur se verrouillant pour plus de sécurité. Table avec rallonges. Support en acier estampé.

ch.  
**\$229**

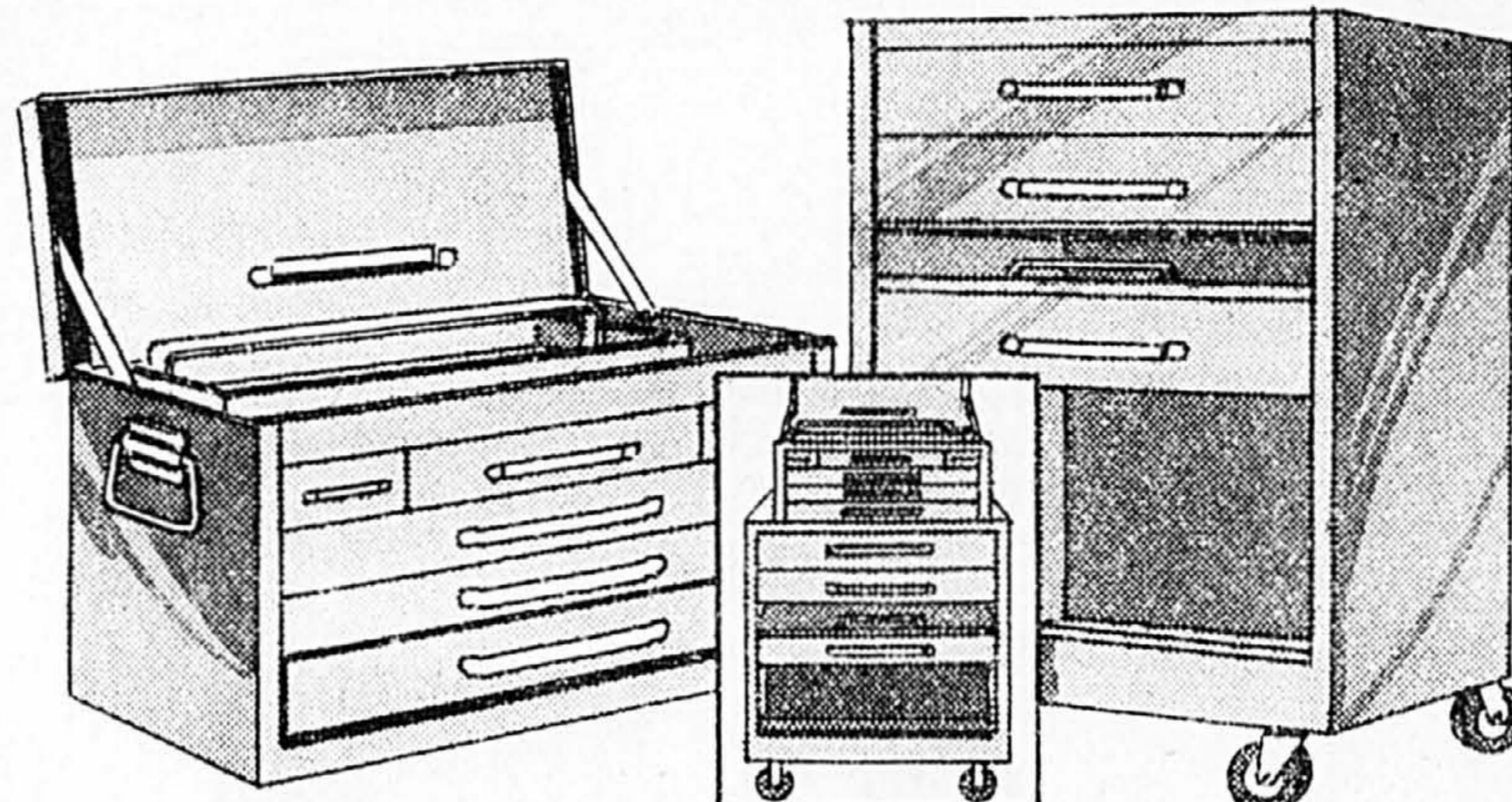

## Combiné coffre et armoire Mechanic's

Coffre à outils avec grand plateau. 6 tiroirs coulissants à blocage sûr. Dimensions: 26 x 12 x 14 po.

L'ensemble 2 pièces:

**194<sup>88</sup>**

## Armoire Mechanic's

A. Modèle facile à déplacer, en acier assemblé par soudure. Grand plateau et 3 tiroirs. Rouge. 21 x 8 1/2 x 11 1/2 po.

ch. **\$37**

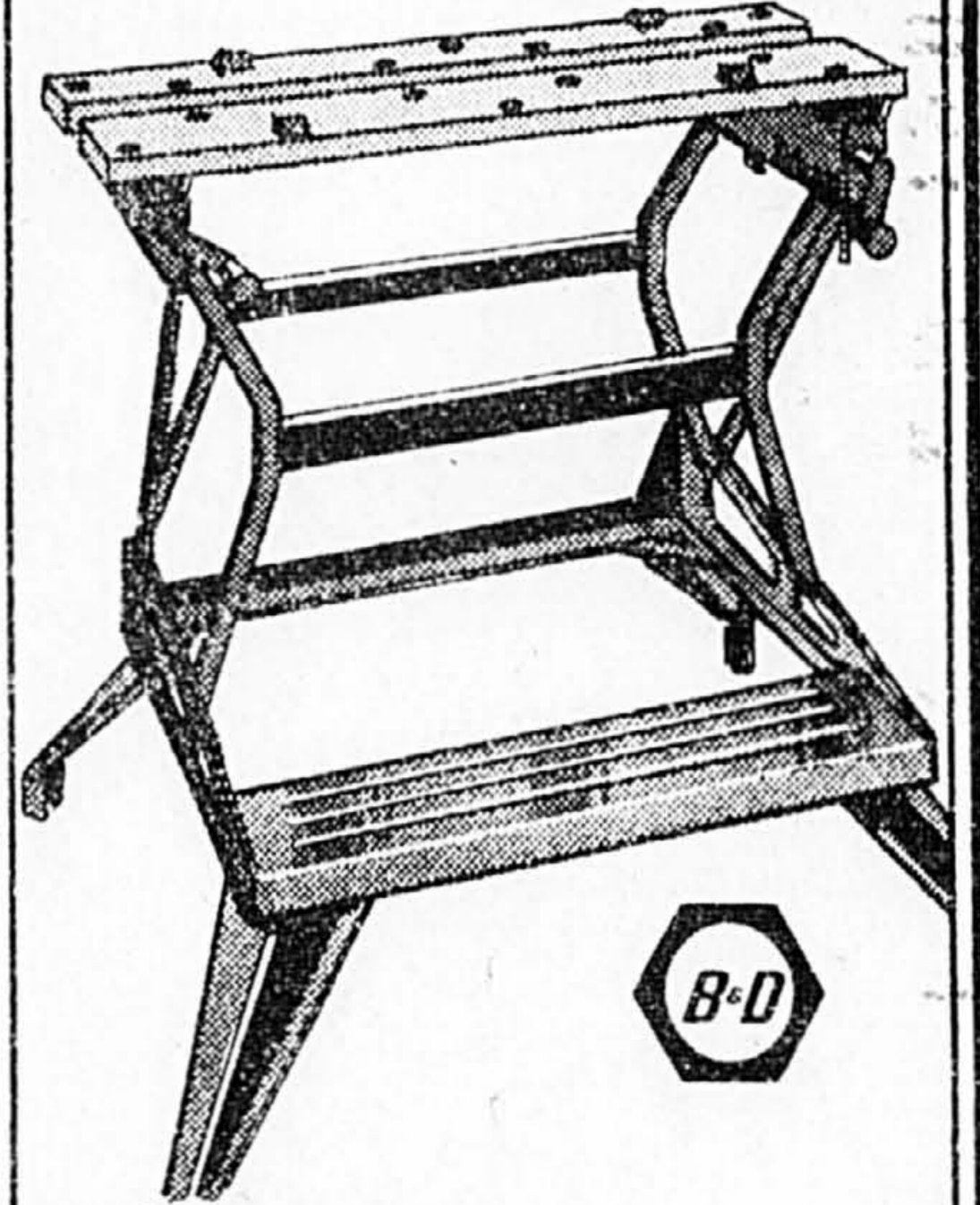

## Établi de luxe «Workmate»

Modèle pliant, à 2 hauteurs (23 1/2 et 32 1/2 po). Table de travail et étau combinés pouvant s'ajuster à toutes les formes.

Modèle no 79-005-04, ch.

**54<sup>77</sup>**

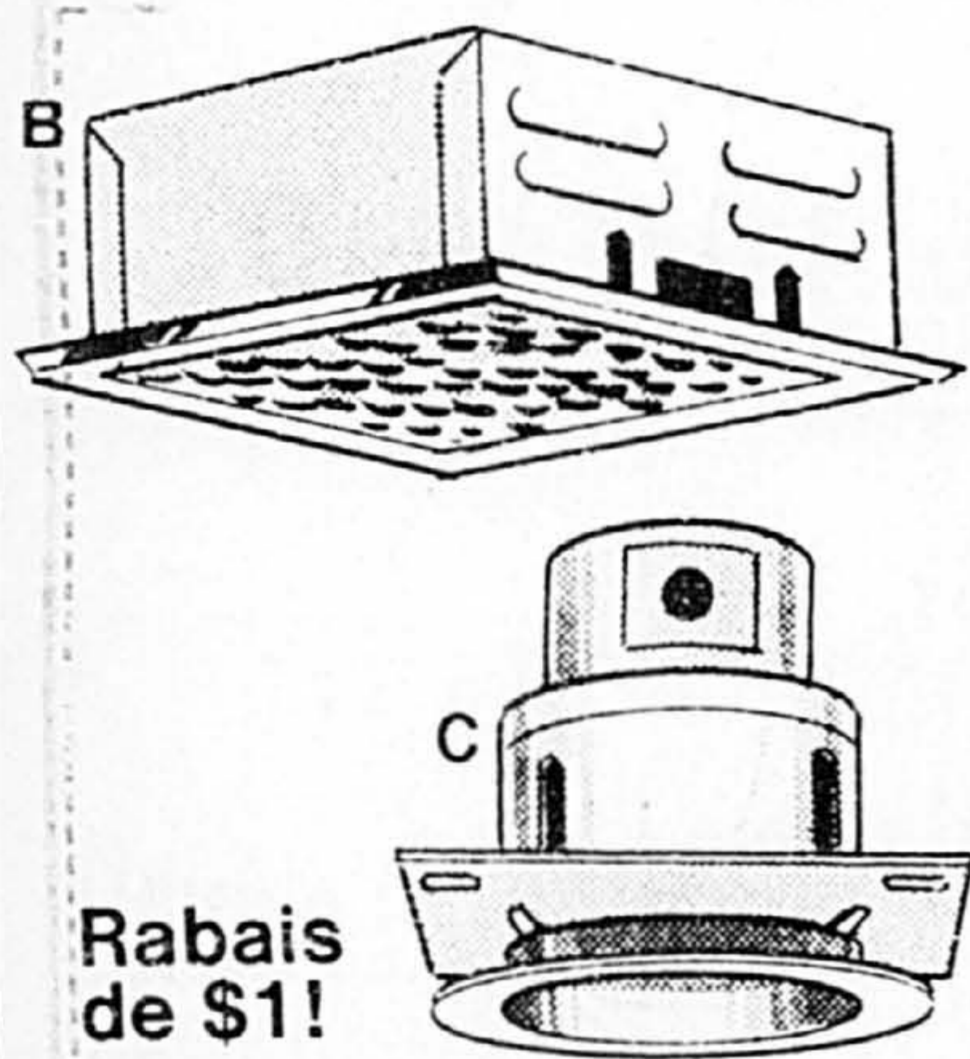

Rabais de \$1!

## Plafonnier carré

B. Modèle à encastrer avec diffuseur en verre. Certifié par l'ACNOR. Blanc. 10 1/4 x 10 1/4 po.

Prix courant Woolco, ch.: 11.77.  
Prix spécial Woolco, ch. **10<sup>77</sup>**

## Rabais de \$1! Plafonnier rond

C. Modèle à encastrer. Certifié par l'ACNOR. Pour ampoules 75 watts et moins (non comprise). Blanc. 5 1/2 x 6 po.

Prix courant Woolco, ch. 9.77  
Prix spécial Woolco, ch. **8<sup>77</sup>**

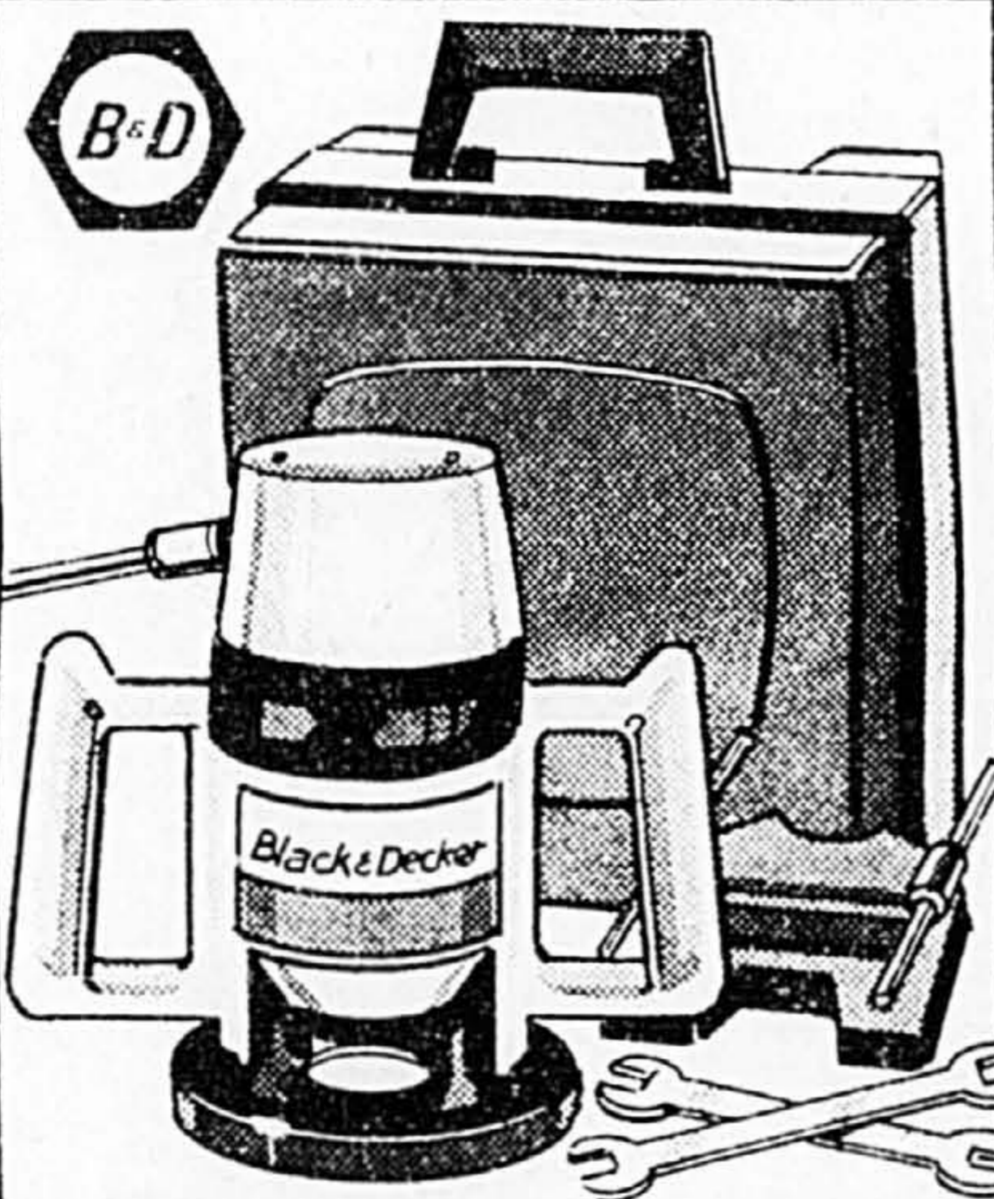

## Nécessaire à toupiller 3/4 HP

Toupie à isolation double avec verrou de sécurité. Jauge de profondeur graduée en 1/4 de po. Le nécessaire comprend: 3 forets, 2 clés, 2 guides et étui en plastique.

Modèle no 7605-04, l'ens.:

**54<sup>97</sup>**

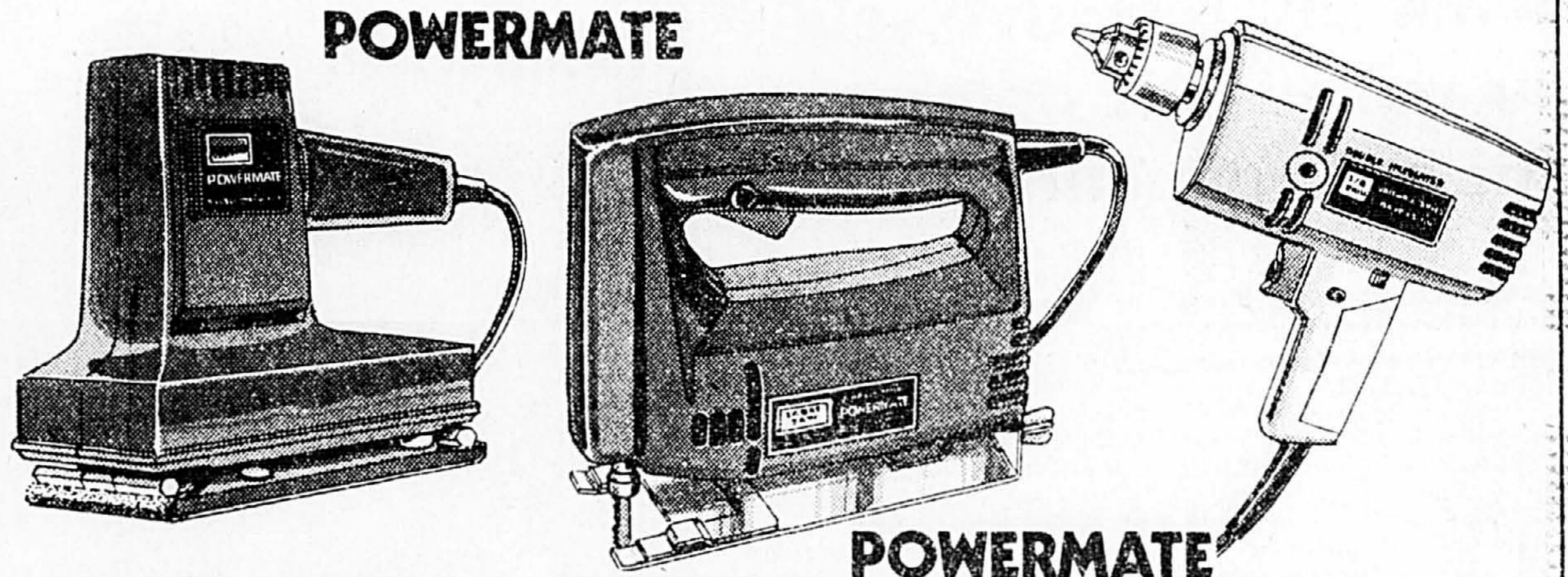

## POWERMATE

## Sableuse à double action

Moteur 2,5 A, 3000 oscillations/mn. Dispositif antigrippage. Isolation double. Ponçage sur trois côtés. Sableuse à mouvement circulaire et rectiligne. Carter en plastique résistant.

Ch.:

**\$29**

## Scie sauteuse

Isolation double. Modèle à vitesse variable pour scier le bois, le plastique et le métal. Moteur 2,5 A, 2800 coups/mn. Dispositif antigrippage. Carter en plastique résistant. Un outil indispensable au menuisier!

Ch.:

**\$29**

## Perceuse 3/8 po à vitesse variable

Moteur 2,6 A avec dispositif antigrippage. Roulement à billes lubrifié en permanence. Isolation double. Carter en plastique.

Ch.:

**\$29**

# BRICOLER C'EST ÉCONOMISER SUR LES FRAIS DE MAIN-D'OEUVRE

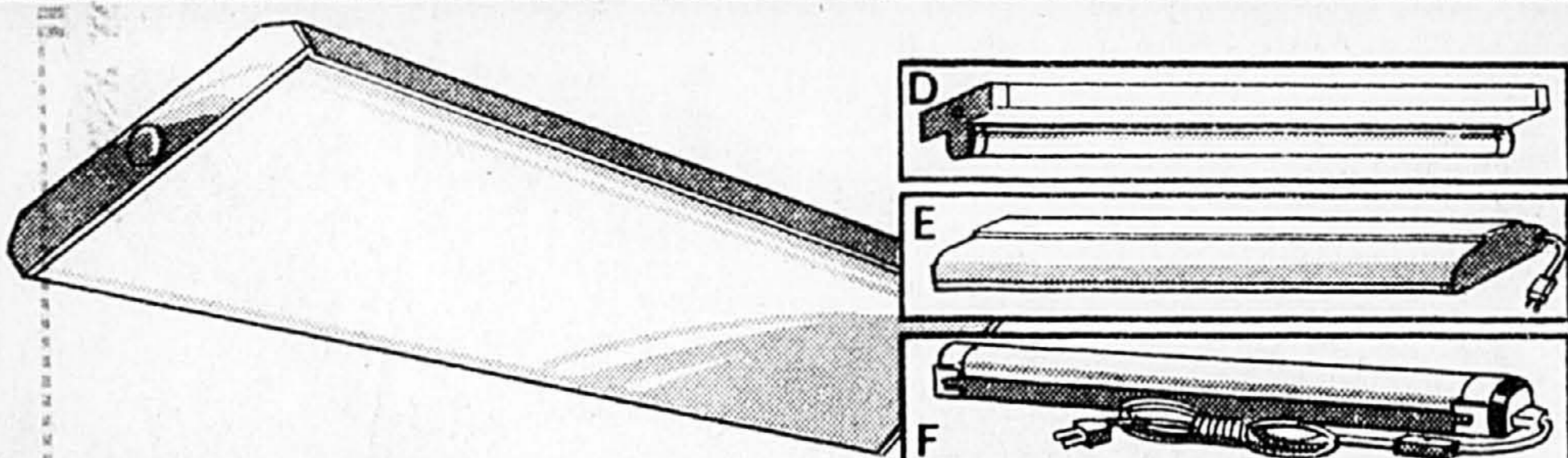

## Rabais de 26%! Plafonnier fluorescent 48 po

Modèle enveloppant avec diffuseur en plastique acrylique pour un éclairage doux. Pour le sous-sol, la cuisine, etc. 2 tubes «Warm White» compris.

Prix courant Woolco, ch.: 51.47

Prix spécial Woolco, ch.:

**37<sup>97</sup>**

## Rabais de 21%! Lumière fluorescente 24 po

D. Comprend 1 tube «Warm White».

Prix courant Woolco, ch.: 18.97

Prix spécial Woolco, ch.:

**14<sup>97</sup>**

## Rabais de 23%! Lumière fluorescente 18 po

E. Comprend 1 tube fluorescent 15 watts.

Prix courant Woolco, ch.: 12.99

Prix spécial Woolco, ch.:

**9<sup>97</sup>**

## Lumière «Bright Stik» de CGE

F. Lumière fluorescente 25 po. Vous n'avez qu'à l'installer! Garantie de 5 ans. Ch.:

**17<sup>93</sup>**

G. Rabais de 19%! Boîte à interrupteur. Modèle profond, 2 1/2 x 2 x 3 po. Prix courant Woolco, ch.: 97

Prix spécial Woolco, ch.:

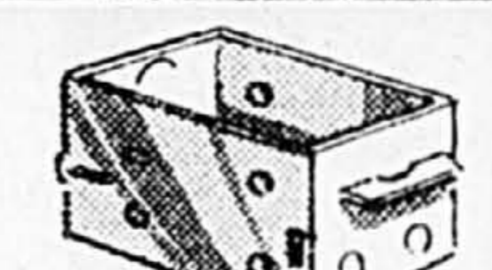

**78<sup>6</sup>**

H. Rabais de 13% et 14%! Interrupteur unipolaire. Modèle silencieux. Brun ouivoire. Prix courants Woolco, ch., brun: 1.13;ivoire: 1.15

Prix spéciaux Woolco, ch.,

Au choix: 97<sup>6</sup>

J. Prise pour 2 fiches. Prix courants Woolco, ch., brun: 78<sup>6</sup>;ivoire: 85<sup>6</sup>

Prix spéciaux Woolco, ch.,

Au choix: 73<sup>6</sup>

K. Rabais de 14%! Douille à interrupteur (hors photo) à chaînette

Prix courants Woolco, ch., à interrupteur: 2.05; à chaînette: 2.55.

Prix spéciaux Woolco, ch.,

à interrupteur: 1.77

à chaînette: 2.17

L. Rabais de 17% et 28%! Socle de plafond avec ou (hors photo) sans chaînette. Prix courants Woolco, ch., avec chaînette: 2.89; sans chaînette: 1.39. Prix spéciaux Woolco, ch.,

avec chaînette: 2.37

sans chaînette: 99<sup>6</sup>

(Hors photo). Boîte de sortie

Prix courant Woolco, ch.: 97<sup>6</sup>

Prix spécial Woolco, ch.:

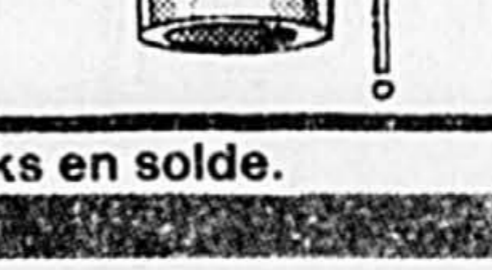
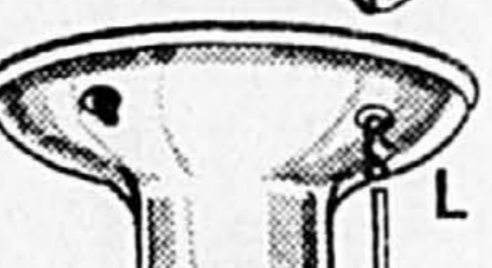

## Câble en cuivre NMD7 14/2

Pour le chalet ou la maison. Certifié par l'ACNOR. Choix de longueurs.

Bobine de 75 m (246 pi): **32<sup>88</sup>**

Bobine de 10 m (32 pi): **5<sup>27</sup>**

Bobine de 20 m (65 pi): **10<sup>47</sup>**

Bobine de 30 m (98 pi): **15<sup>59</sup>**

Prix en vigueur jusqu'au samedi 3 octobre ou jusqu'à épuisement des stocks en solde.

BROSSARD  
PLACE PORTOBELLO  
7200, boul.  
Taschereau et  
pont Champlain

LAVAL  
CENTRE LAVAL  
Sortie 8 de l'autoroute  
des Laurentides  
et boul. St-Martin

ST-LÉONARD  
CENTRE LANGELIER  
7445, boul. Langelier  
et Jean-Talon est

KIRKLAND  
PLAZA ST-CHARLES  
Sortie 50  
de la Transcanadienne  
et boul. St-Charles

LONGUEUIL  
CENTRE CENTREVILLE  
boul. Rolland-Thérien  
et Curé-Poirrier

REPENTIGNY  
LES GALERIES RIVE NORD  
109, boul. Brien

ROSEMÈRE  
PLACE ROSEMÈRE  
401, boul. Labelle

LaSALLE  
CENTRE LE CAVELIER  
8248, boul. Champlain

ST-JEAN  
LES GALERIES RICHELIEU  
978, boul. du Séminaire

VALLEYFIELD  
CENTRE VALLEYFIELD  
30, chemin Duferin

JOLIETTE  
GALERIES JOLIETTE  
1055, boul. Firestone

LES GRANDS MAGASINS  
**Woolco**  
UNE DIVISION DE F.W. WORTH CO. LTD.

Heures d'affaires: lundi à mercredi, de 9 h à 18 h, jeudi et vendredi, de 9 h à 21 h, samedi, de 9 h à 17 h.

# ACCESSOIRES ÉLECTRIQUES

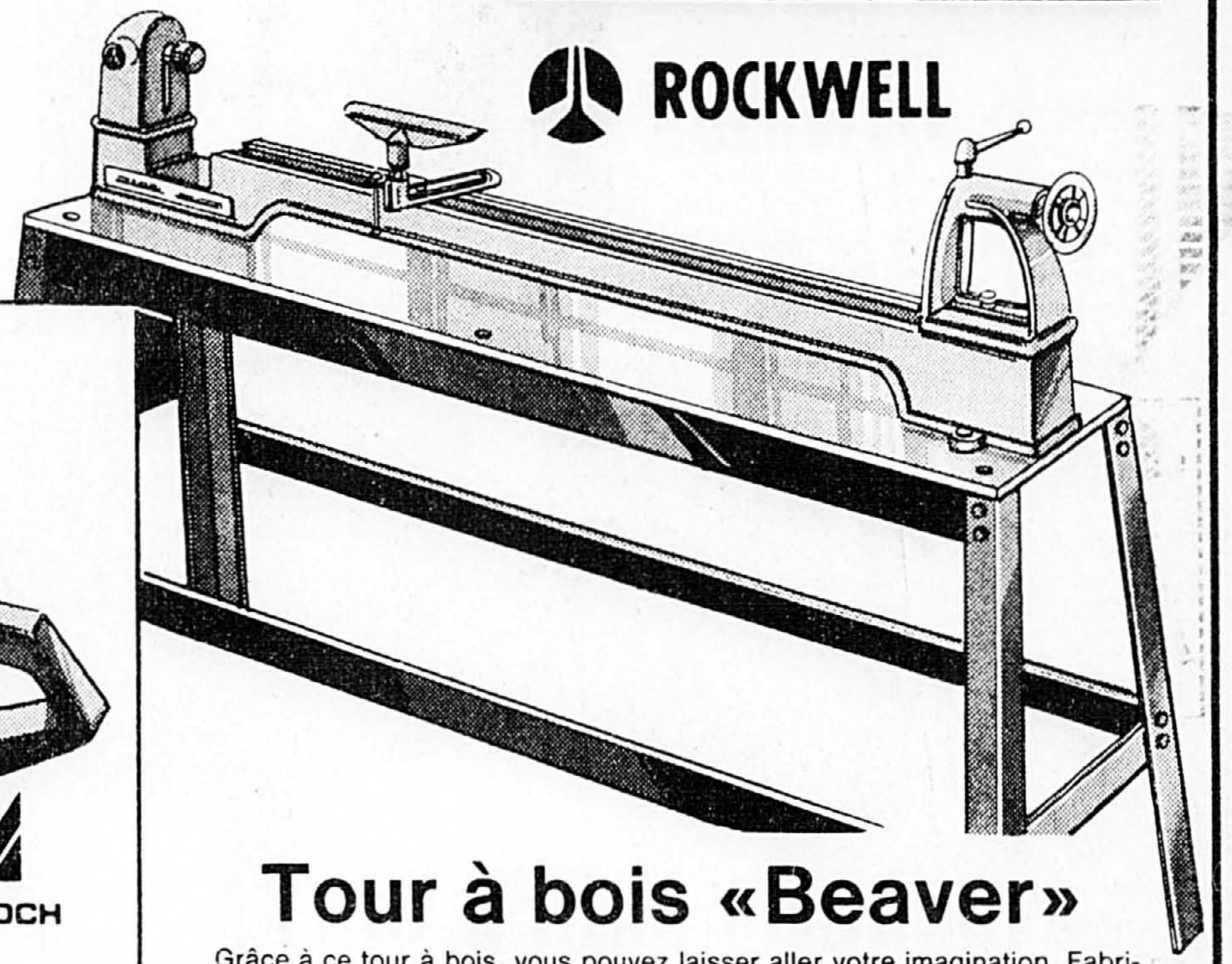
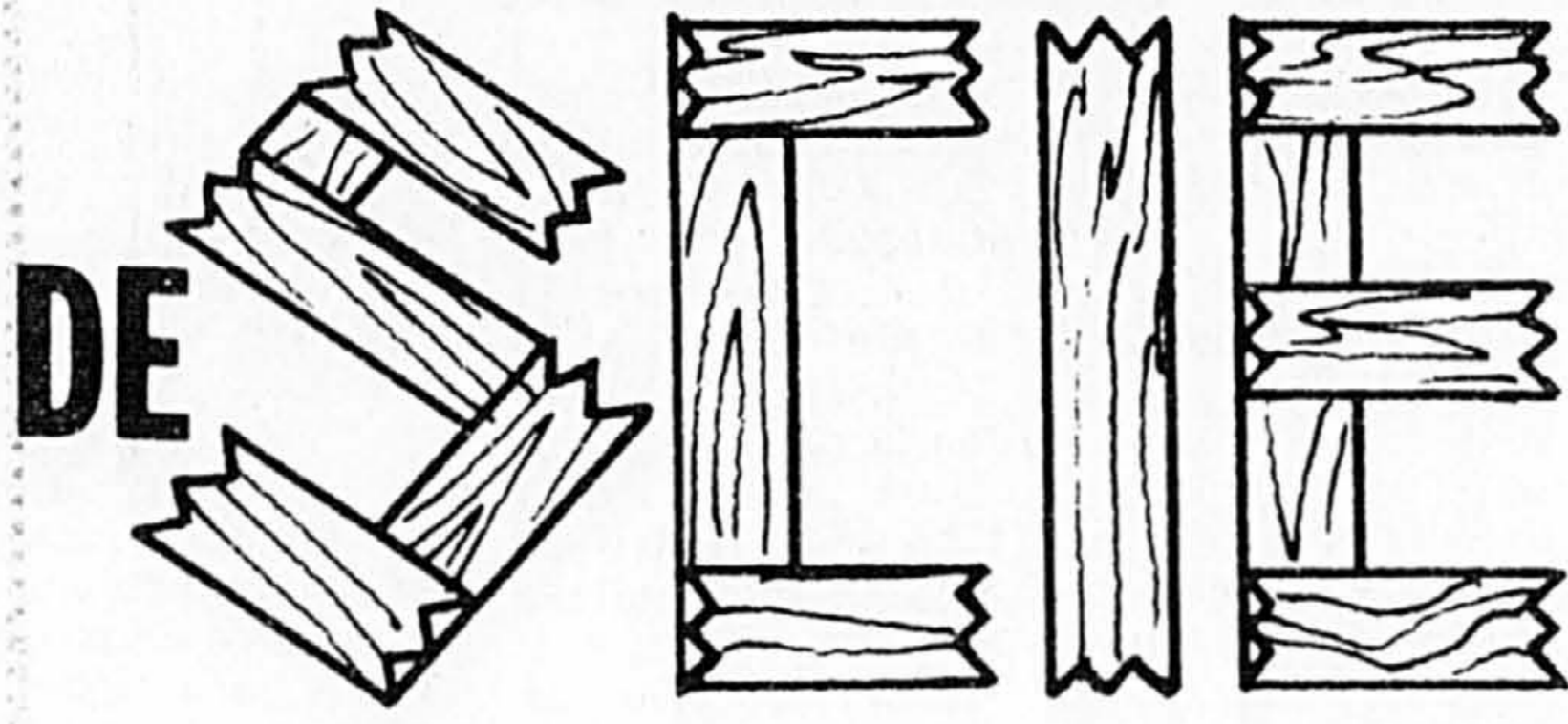
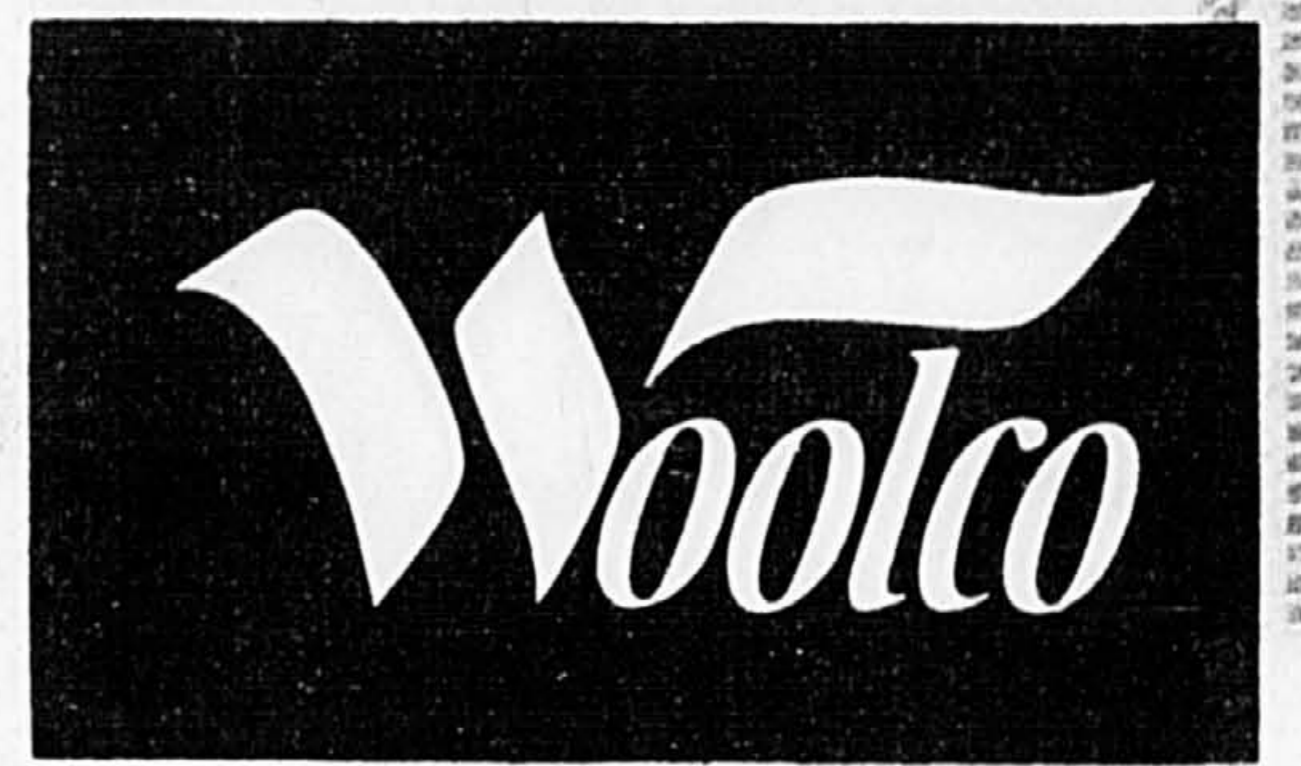

**ROCKWELL**

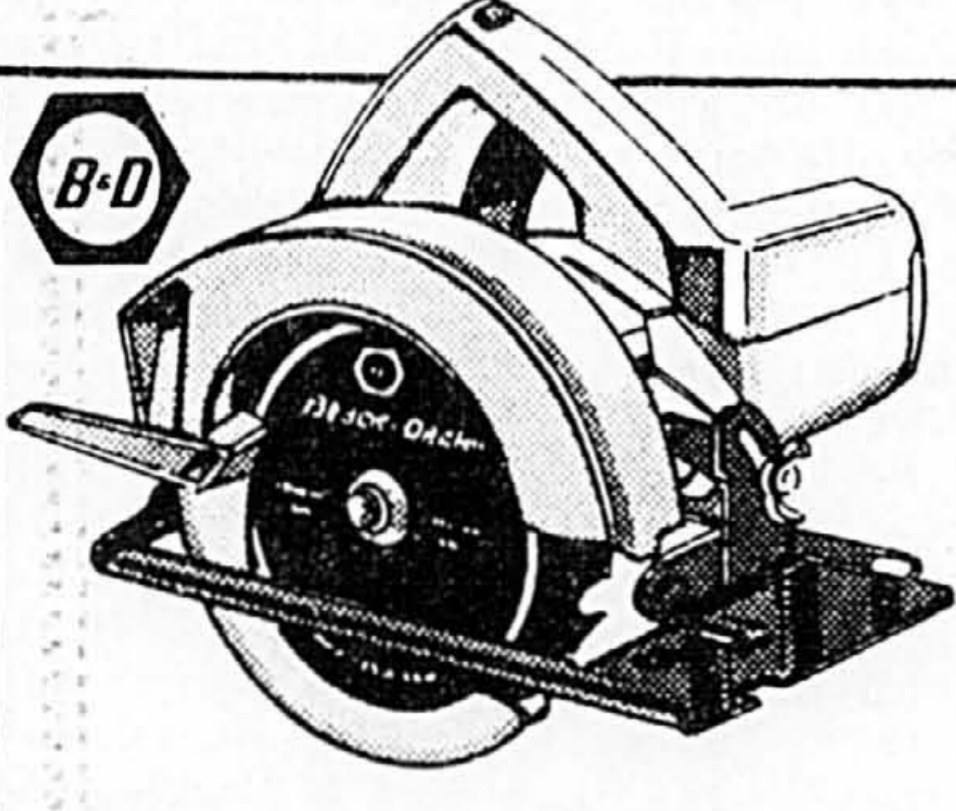

**Scie circulaire 7 1/4 po**  
Moteur de 8.5 A, 5,300 tr/mn. Bouton pour arrêt.  
Modèle no 5728, chac.: **29<sup>88</sup>**

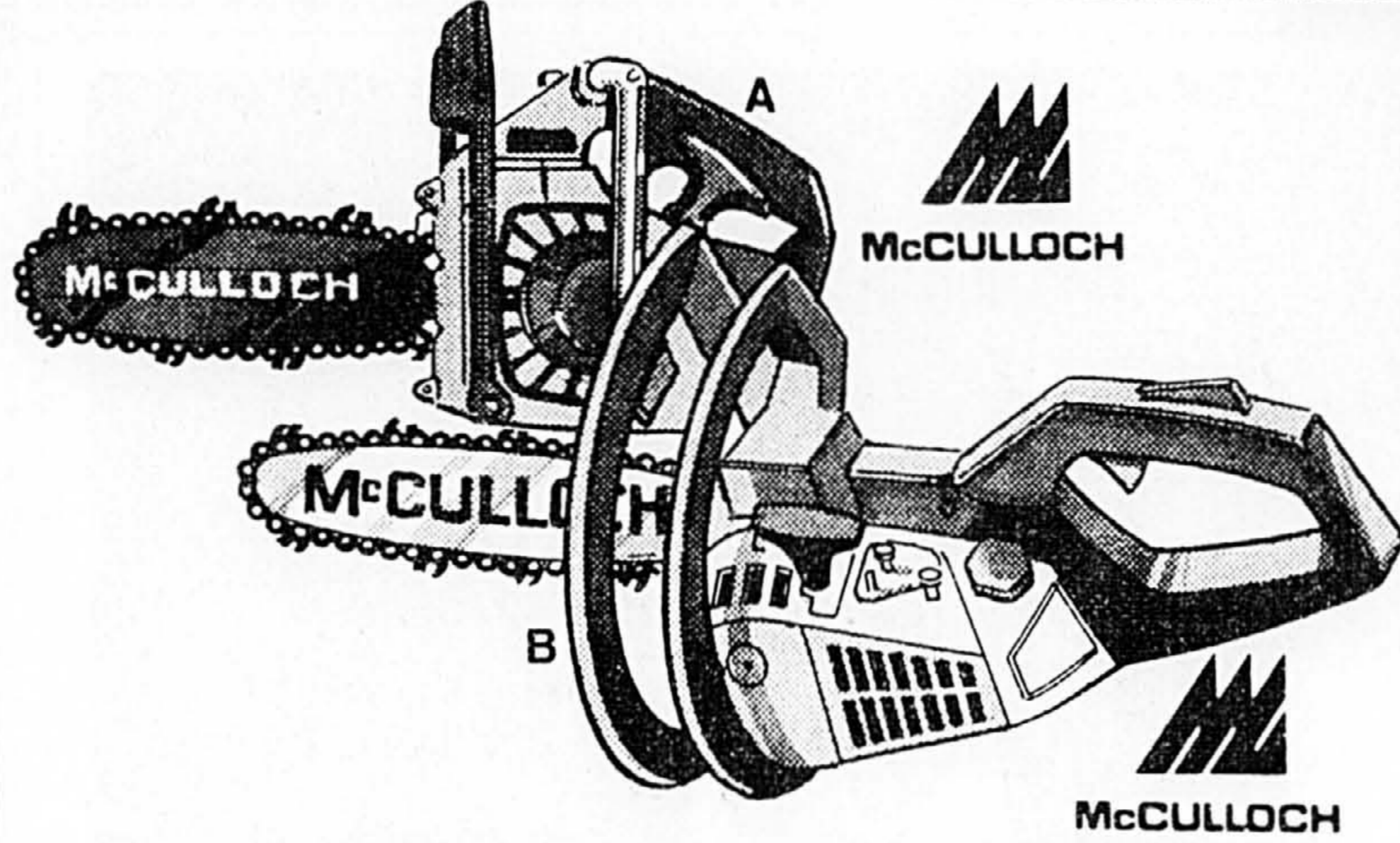

**Tronçonneuse «Mac 110» 12 po**

A. Moteur de 2,0 po cubes— Frein et garde-chaîne enveloppants. Huileur automatique ou manuel. Silencieux à boucliers.

Tronçonneuse 12 po, chac.: **\$99**

**Tronçonneuse «PM 310» 14 po**

B. Moteur de 2.1 po cubes. Guide-chaîne laminé. Frein et garde-chaîne enveloppants. Huileur automatique ou manuel. Silencieux à boucliers et bouton de sécurité.

Tronçonneuse 14 po, chac.: **179<sup>97</sup>**

## Tour à bois «Beaver»

Grâce à ce tour à bois, vous pouvez laisser aller votre imagination. Fabriquez des saladiers en bois, des chandeliers, etc. Il peut s'ouvrir jusqu'à 36 po de large. Peut prendre des morceaux de bois jusqu'à 11 po sur le banc. Roulement lubrifié en permanence. Poulie à 4 gardins avec courroie. Support en acier.

CHACUN:

**\$297**

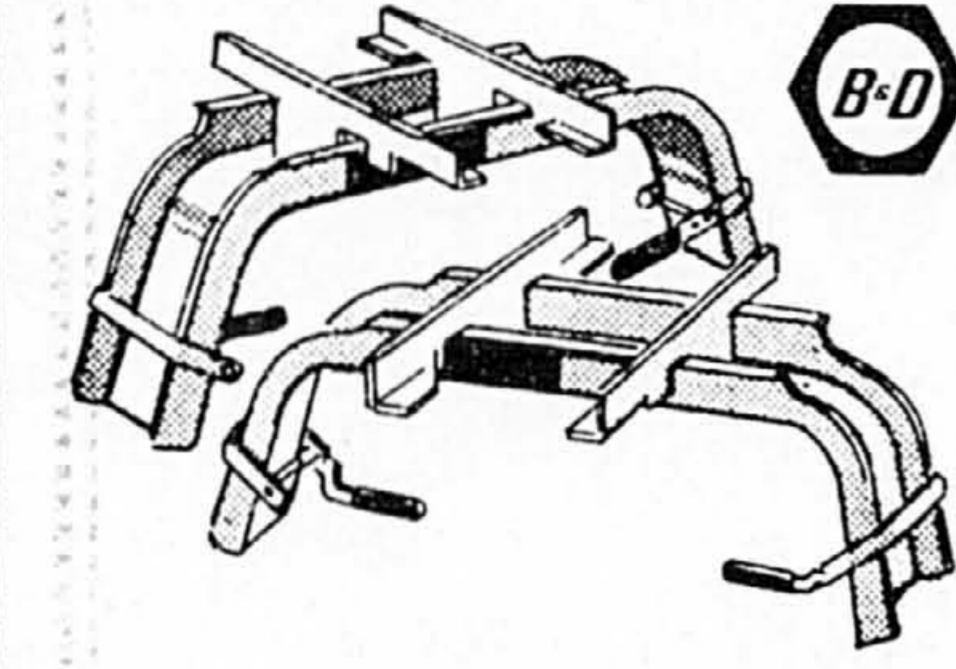

**Chevalets «Work Horse»**  
En acier. Pieds réglables. Peut supporter jusqu'à 500 lb.  
Modèle no 79-300-04, chac.: **23<sup>77</sup>**

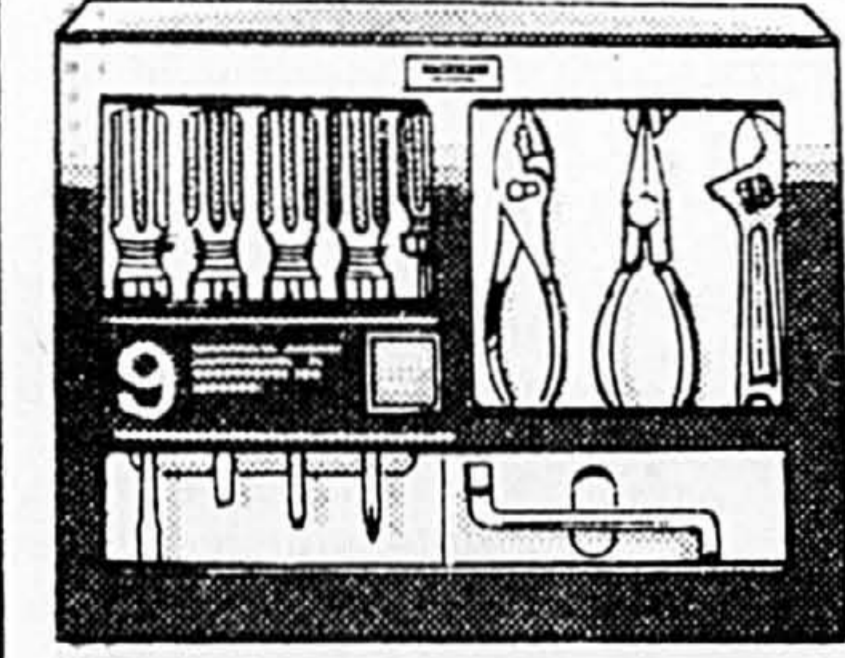

**Ens. d'outils 9 pièces**

Clé Fuller, 2 pinces, tournevis Philips, Robertson, à la me plate, de mécaniciens, etc.

Ens. 9 pièces.: **19<sup>87</sup>**

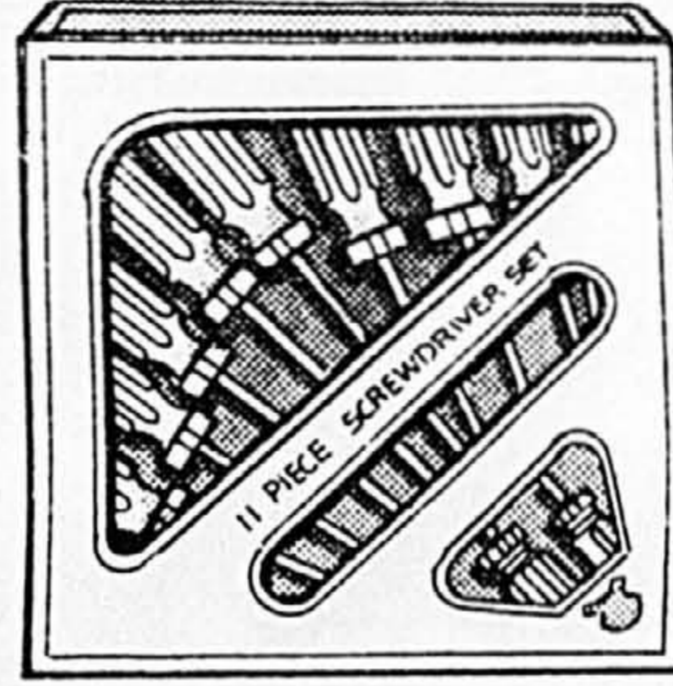

**Ens. de tournevis**

Ens. Fuller 11 pièces: tournevis court, coudé, Philips, Robertson, etc.

Ens. 11 pièces: **9<sup>77</sup>**

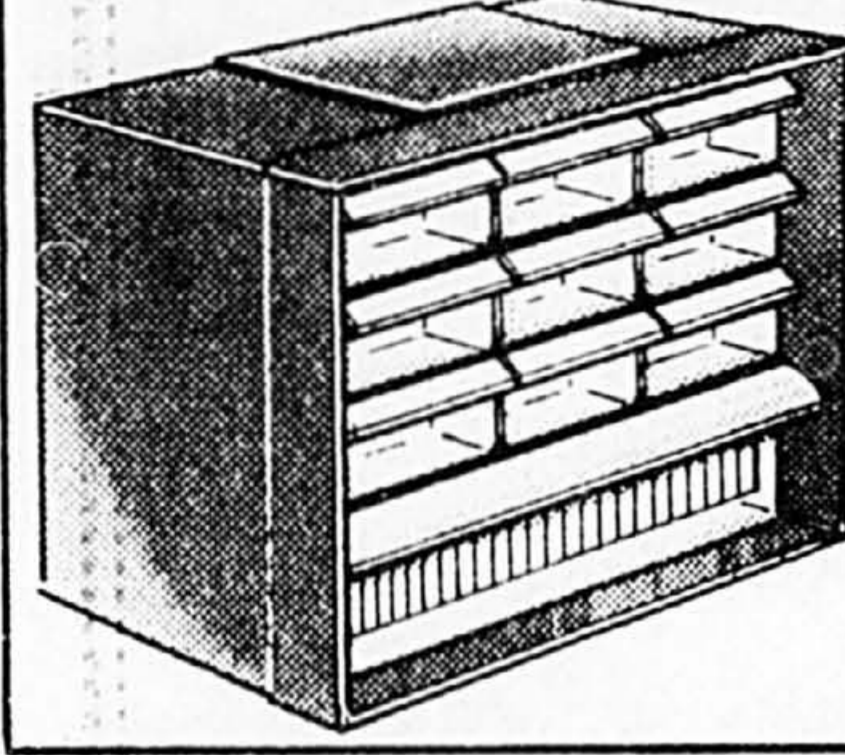

**Casier de rangement**

Casier en plastique avec 10 tiroirs pour tout ranger: vis, clous, etc. 9 1/2 x 6 1/2 x 7 1/4 po. Très pratique.

Chac.: **\$6**

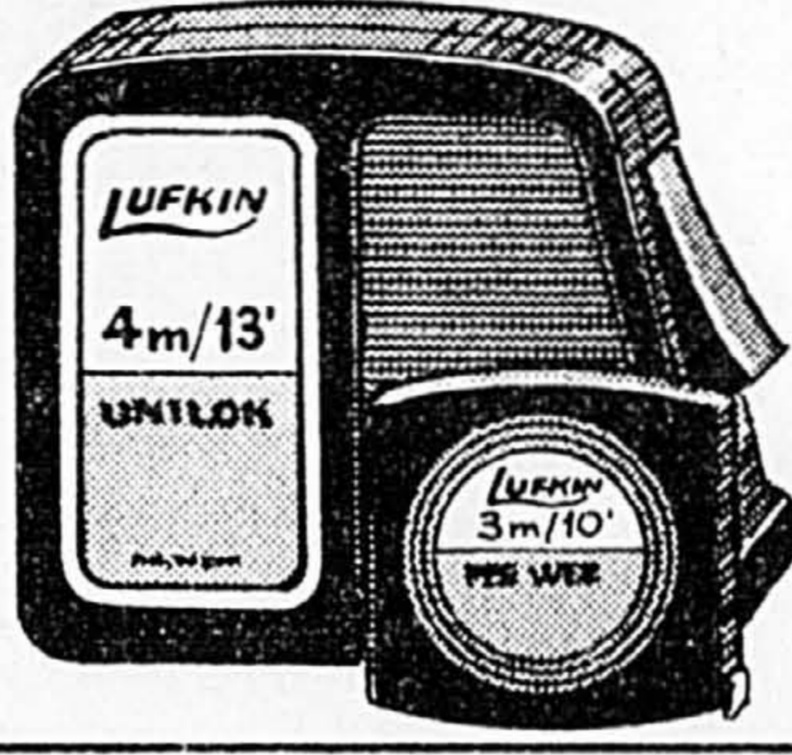

**Ruban à mesurer**

Ruban «Unilok» de Lufkin 4 m (13 pi) avec en prime un ruban «Pee Wee» de 3 m (10 pi). un Bon achat!

Ens. de 2 rubans: **8<sup>99</sup>**

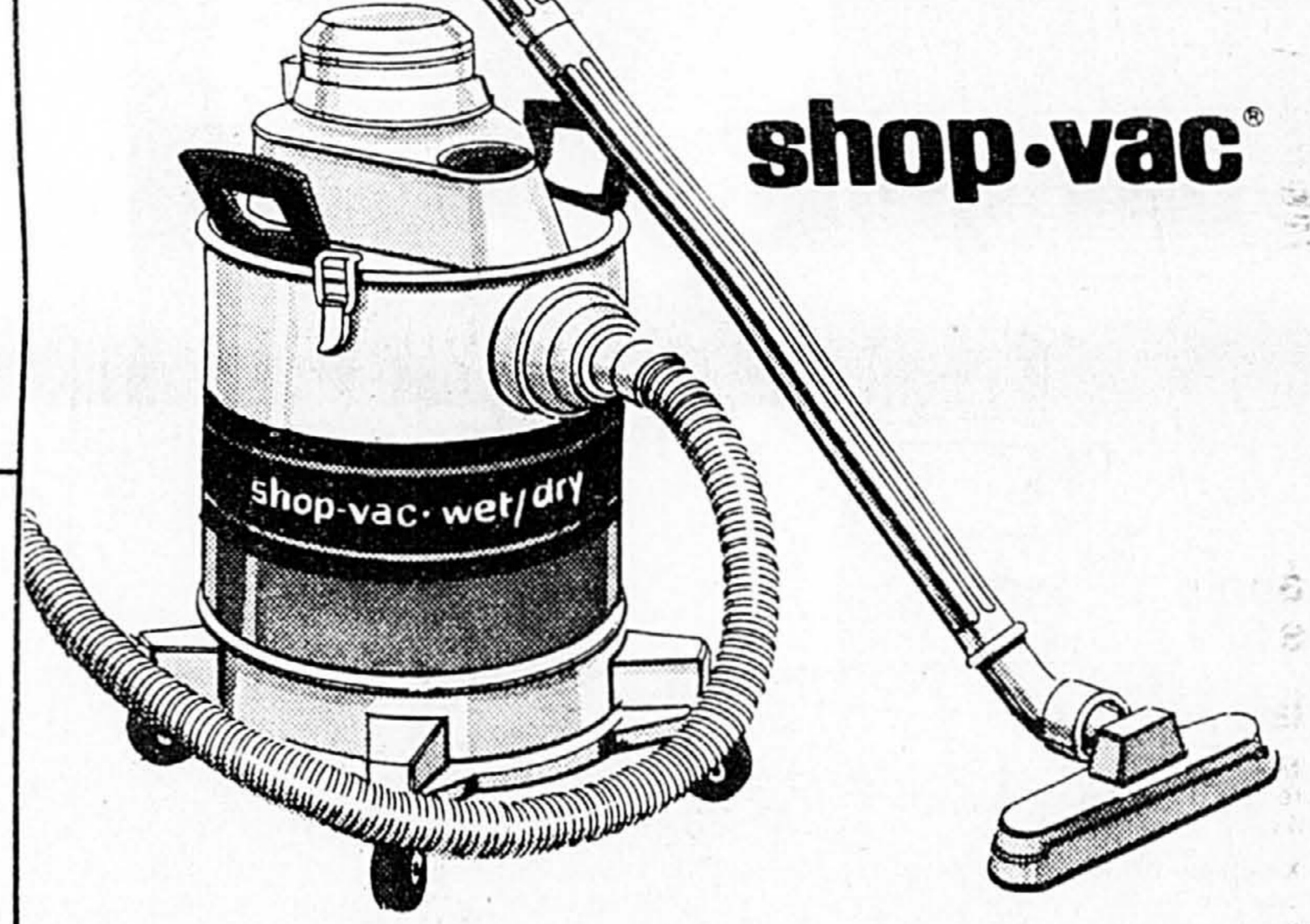

## Aspirateur 4 gallons

Idéal pour les gros travaux! Nettoie les sous-sols inondés ou empoussiérés. Aspirateur pour 4 gallons de liquide ou de débris. Tuyau flexible 6 pi, 2 rallonges, suceur 10 po pour tapis, raclette 10 po et suceur 10 po. Chariot à 4 roulettes.

CHACUN:

**56<sup>97</sup>**

## Choix d'outils variés pour le bricoleur

Vaste choix d'outils comprenant: marteau à panne fendue, pinces variées, clé anglaise, équerre, ruban à mesurer, tournevis, étui, scie à archet, etc.

CHACUN:

**AU CHOIX**

**398**

# TOUT POUR L'ÉLECTRICIEN AMATEUR... CHEZ WOOLCO!

Rabais de 19%

**Prises et plaques**

C. Choix de motifs et couleurs. Prix cour. Woolco, chac.: 2.19. Prix spécial Woolco, chac.: **1<sup>76</sup>**

Rabais de 10% et 20%!

**Répartiteurs**

D. Pour brancher sur votre téléviseur. Prix cour. Woolco, chac.: 2.99 et 4.99. Prix spéciaux Woolco, chac., 2 voies: **2<sup>67</sup>** 3 voies: **3<sup>97</sup>**

Rabais de 20% et 24%!

**Fiche-adaptateur pour téléphone**

F. Convertit un téléphone à fiche standard en un à fiche modulaire. Prix cour. Woolco, chac.: 5.29 et 8.49. Prix spécial Woolco, chac., 7 pi: **3<sup>97</sup>** 14 pi: **6<sup>76</sup>**

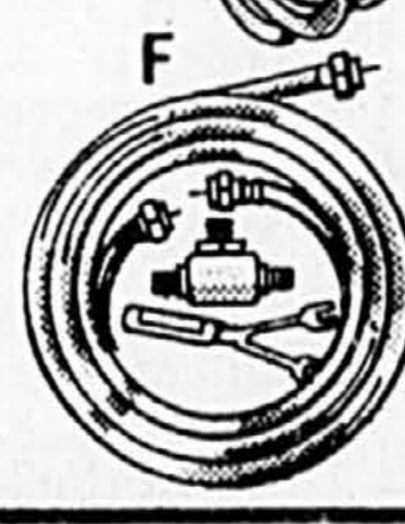
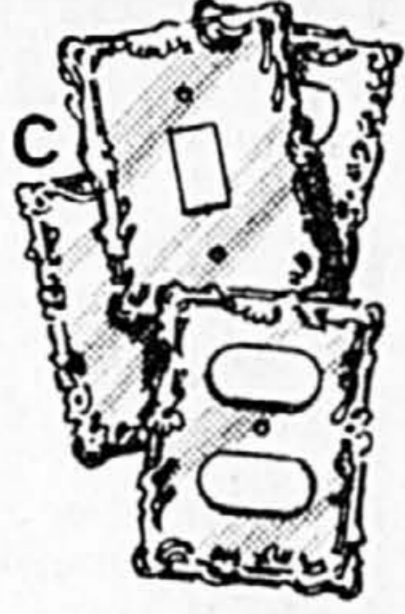

Rabais de 21% et 22%!

**Cordons pour séchoir et cuisinière**

G. Instructions. Certifiés ACNOR. SÉCHOIR prix cour. Woolco, chac.: 9.97. Prix spécial Woolco, chac.: **7<sup>87</sup>**

CUISINIÈRE, prix cour. Woolco, chac.: 11.19. Prix spécial Woolco, chac.: **8<sup>67</sup>**

Rabais de 14%!

**Prise et plaque pour séchoir et cuisinière**

H. Pour boîte 4 po. 30 A. SÉCHOIR prix cour. Woolco, chac.: 3.46. Prix spécial Woolco, chac.: **2<sup>97</sup>**

CUISINIÈRE prix cour. Woolco, chac.: 3.46. Prix spécial Woolco, chac.: **2<sup>97</sup>**

Rabais de 13%!

**Boîte à interrupteur**

J. Galvanisée. Carrée 4 1/4 po avec trous estampés de 1/2 et 3/8 po. Prix cour. Woolco, chac.: 2.29. Prix spécial Woolco, chac.: **1<sup>99</sup>**

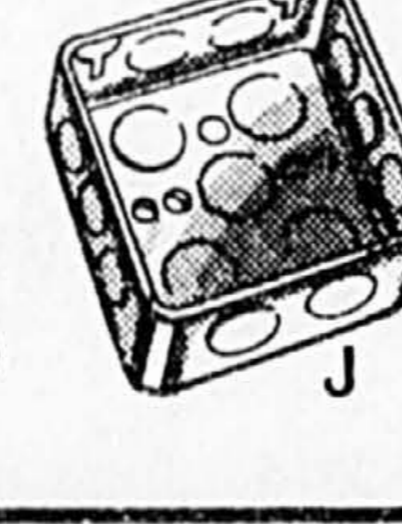
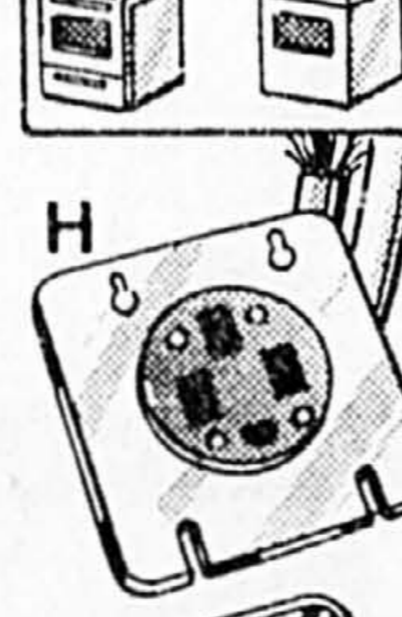
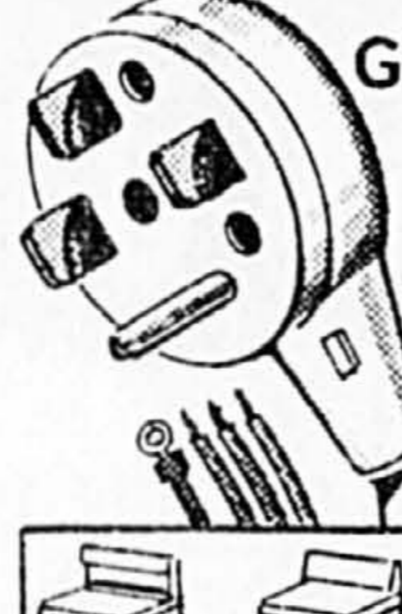

**Rhéostat unipolaire**

K. Variateur d'intensité avec instructions. Chac.: **4<sup>99</sup>**

Rabais de 17%!

**«Power Center»**

L. Fait au Canada. Disjoncteur à plusieurs fiches. Prix cour. Woolco, chac.: 16.98. Prix spécial Woolco, chac.: **13<sup>97</sup>**

Économisez!

**Minuterie «Paragon»**

M. Idéal pour allumer et éteindre les appareils électriques. Prix cour. Woolco, chac.: 9.59. Prix spécial Woolco, chac.: **7<sup>49</sup>**



Rabais de 23%!

**Établi**

Fait au Canada. Rallonge 8 m (26 pi) s'enroulant automatiquement. Disjoncteur. Trous pratiques! Prix cour. Woolco, chac.: 25.97. Prix spécial Woolco, chac.: **19<sup>97</sup>**

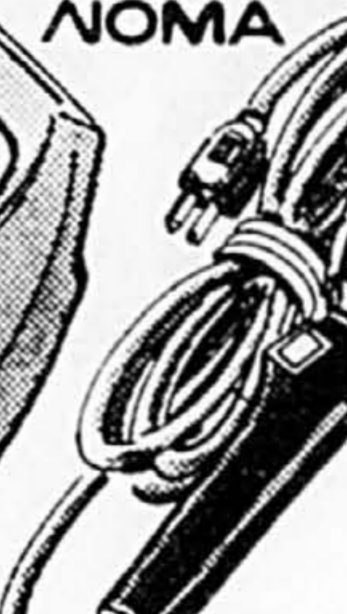

Rabais de 14%!

**Baladeuse**

Fait au Canada. Cordon 10 m (32 pi). Métal avec poignée de bonne prise. Interrupteur. Prix cour. Woolco, chac.: 9.29. Prix spécial Woolco, chac.: **7<sup>97</sup>**

Prix en vigueur jusqu'au samedi 3 octobre ou jusqu'à épuisement des stocks en solde.

BROSSARD  
PLACE PORTOBELLO  
7200, boul.  
Taschereau et  
pont Champlain

LAVAL  
CENTRE LAVAL  
Sortie 8 de l'autoroute  
des Laurentides  
et boul. St-Martin

ST-LEONARD  
CENTRE LANGELIER  
7445, boul. Langelier  
et Jean-Talon est

KIRKLAND  
PLAZA ST-CHARLES  
Sortie 50  
de la Transcanadienne  
et boul. St-Charles

LONGUEUIL  
CENTRE CENTREVILLE  
boul. Roland-Thérien  
et Cure-Portier

REPENTIGNY  
LES GALERIES RIVE NORD  
100, boul. Brien

ROSEMÈRE  
PLACE ROSEMÈRE  
401, boul. Labelle

LaSALLE  
CENTRE LE CAVELIER  
8248, boul. Champlain

ST-JEAN  
LES GALERIES RICHELIEU  
978, boul. du Séminaire

VALLEYFIELD  
CENTRE VALLEYFIELD  
30, chemin Dufferin

JOLIETTE  
GALERIES JOLIETTE  
1055, boul. Firestone



Heures d'affaires: lundi à mercredi, de 9 h à 18 h, jeudi et vendredi, de 9 h à 21 h, samedi, de 9 h à 17 h.

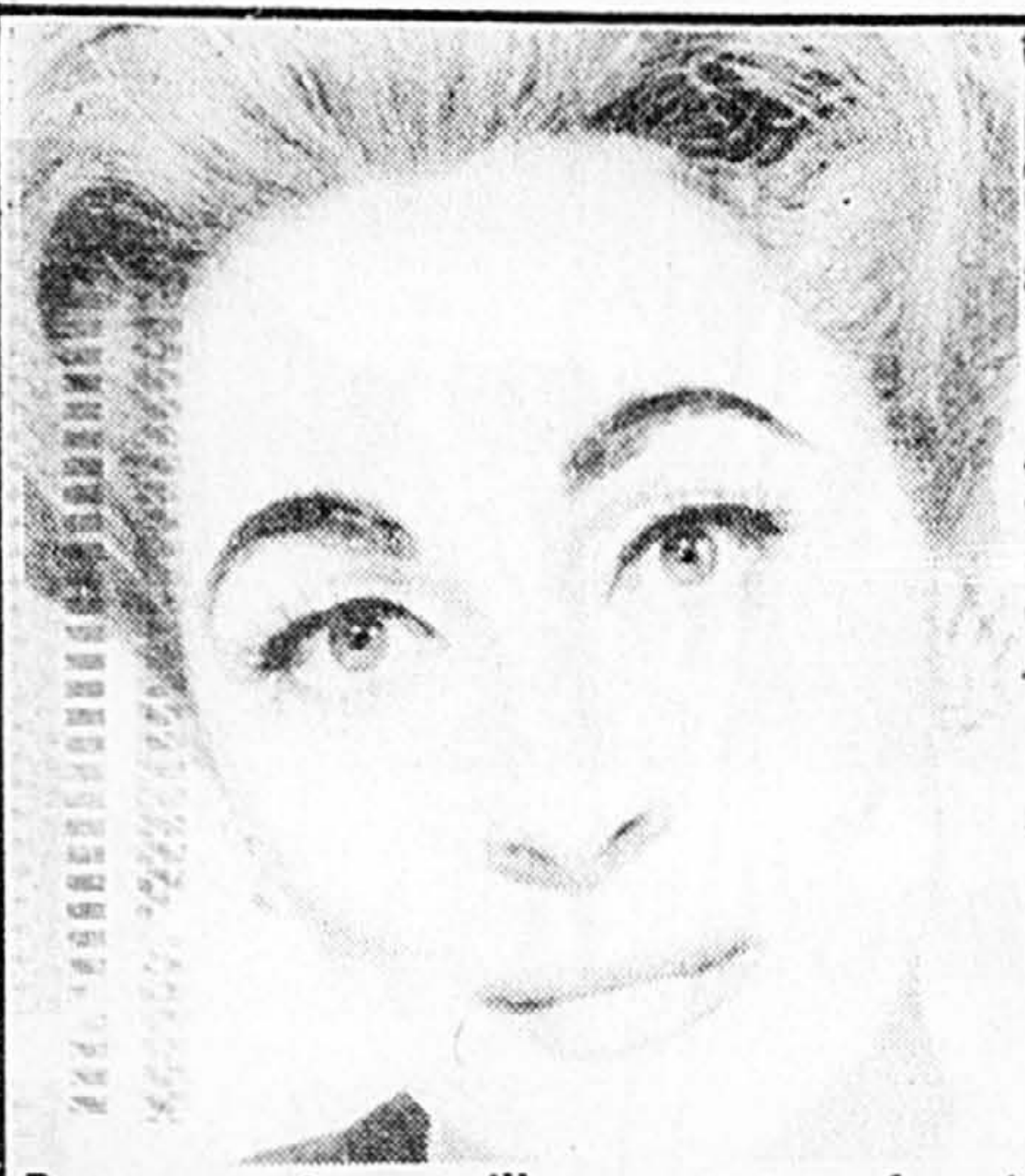

Perruque et maquillage ont transformé Faye Dunaway en un sosie parfait de Joan Crawford. (Photolaser PC)



(Photothèque LA PRESSE)  
Faye Dunaway au naturel.

## LA BIOGRAPHIE DE JOAN CRAWFORD PORTÉE À L'ÉCRAN

### Il est difficile de dire ce qui est réalité et ce qui est fiction

■ NEW YORK (PC) — Une des scènes les plus prenantes du film «Mommie Dearest» nous montre Joan Crawford, incarnée par Faye Dunaway, affrontant le conseil d'administration de la société Pepsi-Cola.

«Don't f... around with me fellas» (N'essayez pas de me f..., les gars), s'écrie-t-elle à l'adresse des

directeurs dans la version cinématographique de la biographie écrite par Christina Crawford au sujet de sa mère adoptive.

Le quatrième époux de celle-ci, Al Steele, était président du conseil d'administration de Pepsi, avant sa mort en 1959.

Dans «Mommie Dearest», Joan Crawford tance les direc-

teurs et les menace de chantage: ils cèdent et elle est nommée directrice.

Il est difficile de vérifier l'authenticité de cette scène, surtout que ses principaux protagonistes, dans la réalité, sont morts. «Il y eut réellement une révolution de palais après la mort de Steele», de dire un porte-parole de Pepsico, compa-

gnie-mère de Pepsi-Cola au chiffre d'affaires annuel de \$5 milliards.

Joan Crawford est décédée en 1977 à l'âge de 69 ans. Elle a tourné dans plus de 80 films et travaillé toujours à Hollywood à la fin des années soixante.

L'actrice fut la première femme à siéger au conseil de direction de Pepsi-Cola où elle fut nommée vice-présidente durant les dernières années de sa vie. Durant des années, elle fut l'hôtesse officielle de la compagnie, voyageant partout dans le monde, à bord de son avion privé, inaugurant notamment des usines d'embouteillage au Canada et aux États-Unis.

Faye Dunaway affirme qu'elle a insisté auprès des producteurs du film pour que soit atténuée la vulgarité de la scène se passant dans le bureau du conseil d'administration. «Le premier dialogue prévoyait le mot f... dans chaque phrase. Ça n'avait plus de sens.»

«Mommie Dearest» est projeté dans les cinémas canadiens et américains depuis maintenant deux semaines. Les critiques ont exprimé des opinions partagées sur sa valeur.

Les fans inconditionnels de Joan Crawford seront certainement choqués par certaines scènes. Faye Dunaway y personnifie de façon magistrale une femme alcoolique et une mère qui maltraite son enfant «qu'elle a peut-être adoptée au seul bénéfice de la publicité».

La biographie de Joan Crawford écrite par Christina est-elle le reflet de la réalité ou n'est-elle que fiction?

Faye Dunaway, qui a passé des mois à lire des notes biographiques sur l'actrice

décédée et à visionner ses vieux films, affirme que certains passages du film — qui n'ont pas été transmis à l'écran — sont incroyables.

Selon elle, Mommie Dearest n'est qu'un véhicule qui a servi à décrire une relation tourmentée entre une enfant caractérisée et une mère neurotique. Faye estime que Joan Crawford n'a jamais maltraité son enfant, laissant entendre que les passages du film le laissant croire ne sont que fiction.

Un des facteurs qui pourraient faire le succès du film est la ressemblance frappante de Faye Dunaway avec Joan Crawford, grâce à une judicieuse utilisation de perruques et de maquillage.

La vedette espère que les cinéphiles comprendront la rage profonde qui animait alors Joan Crawford, à la fin des années '40, alors que sa carrière d'actrice était à son déclin et qu'elle était profondément partagée sur un choix difficile: faire carrière ou élever une famille.

Mara Hobel, 10 ans, joue Christina à l'âge de 8 ans, et Diana Scarwid interprète le rôle lorsqu'elle est adulte. Un autre fils, Christopher, ne fait qu'une brève apparition dans le film qui ne fait par ailleurs aucune mention du fait que Joan Crawford a élevé quatre enfants, dont les jumelles Cathy et Cindy, maintenant âgées de 34 ans. Ces dernières affirment que la description de son enfance par Christina est «fausse».

Il n'en demeure pas moins que le film décrit complaisamment plusieurs mauvais traitements infligés à Christina par sa mère, le tout pimanté d'effets sonores qui, selon Faye Dunaway, rend les scènes beaucoup plus cruelles qu'elles ne l'étaient en réalité...

# GM

# On parle encore prix!

Les 28, 29 et 30 septembre et 1<sup>er</sup> Octobre  
aux Promenades St-Bruno

On liquide l'inventaire 1981. Il y a un plein stationnement de voitures et camions GM '81 à des prix jamais vus.

On parle prix comme seul GM peut le faire, de 9h00 du matin à 10h00 tous les soirs.

Ne manquez pas cette chance unique

Concessionnaire participant de la région  
Acme Pontiac Buick Inc.

Promenades St-Bruno, via la Route 20 (Montréal-Québec), empruntez la Route 30 (Sortie 98) vers St-Bruno ou via la Route 116 (Montréal-St-Hyacinthe), suivez Montée des Promenades.

## LUTTE À LA DROGUE

### Dago s'avère très efficace

■ FANG, Thaïlande (AP) — La police thaïlandaise est fière de Dago car il est très efficace et au cours de ces deux derniers mois, il a découvert quatre transports de drogue.

Dago est un gros chien berger allemand spécialement entraîné à renifler la drogue dans les convois qui traversent la frontière thaïlandaise de cette région plus connue sous le nom «triangle d'or» (région formée par les trois frontières du Laos, de la Birmanie et de la Thaïlande).

On estime à 600 tonnes la production d'opium de cette région qui, une fois raffinée en héroïne, est acheminée vers d'autres pays asiatiques, les États-Unis et l'Europe.

L'officier du Narcotic Bureau en poste à l'ambassade américaine de Bangkok est très pessimiste et pense que malgré les efforts importants des différentes polices, 10 p. cent seulement de cette production sera interceptée.

La police thaïlandaise est impuissante car les raffineries d'opium sont situées sur le territoire birman. Le gouvernement birman est dépassé par les troubles intérieurs provoqués par plusieurs groupes d'insurgés très impliqués dans les trafics de drogue.

Les deux groupes d'insurgés les plus importants sont l'Armée de libération nationale LAHU et l'Armée unie SHAN dont le chef Chang Chi Fu contrôlerait près de 75 p. cent du trafic dans le «triangle d'or».

Le capitaine Phitsanuk Chayasuko, commandant-adjoint de la police frontalière, doit avec l'effectif de cinq compagnies surveiller quatre districts montagneux dont certains sommets culminent à 2,300 mètres. Le capitaine soupçonne quelques marchands influents mais peu scrupuleux de financer le trafic d'héroïne.

Les pays «affectés» aujourd'hui par l'héroïne du triangle étaient par le passé les habituels «clients» du «croissant d'or» formé par l'Afghanistan, l'Iran et le Pakistan que les récents troubles politiques ont contraint à réduire leur production.

En raison des excellentes récoltes de cette année, les cours du kilo d'opium ont chuté et les cultivateurs du nord de la Thaïlande reçoivent environ \$140 pour un kilo tandis qu'ils recevaient \$440 pour ce même kilo il y a un an encore.

Ce problème de la «filière thaïlandaise» devrait être évoqué en octobre prochain, lors de la rencontre entre le président américain et le premier ministre thaïlandais, M. Prem Tinsulanonda.

LES SUPERMARCHÉS

# provigo

NOUS NOUS RÉSERVONS LE DROIT DE LIMITER LES QUANTITÉS. PRIX EN VIGUEUR JUSQU'AU SAMEDI 3 OCTOBRE 1981

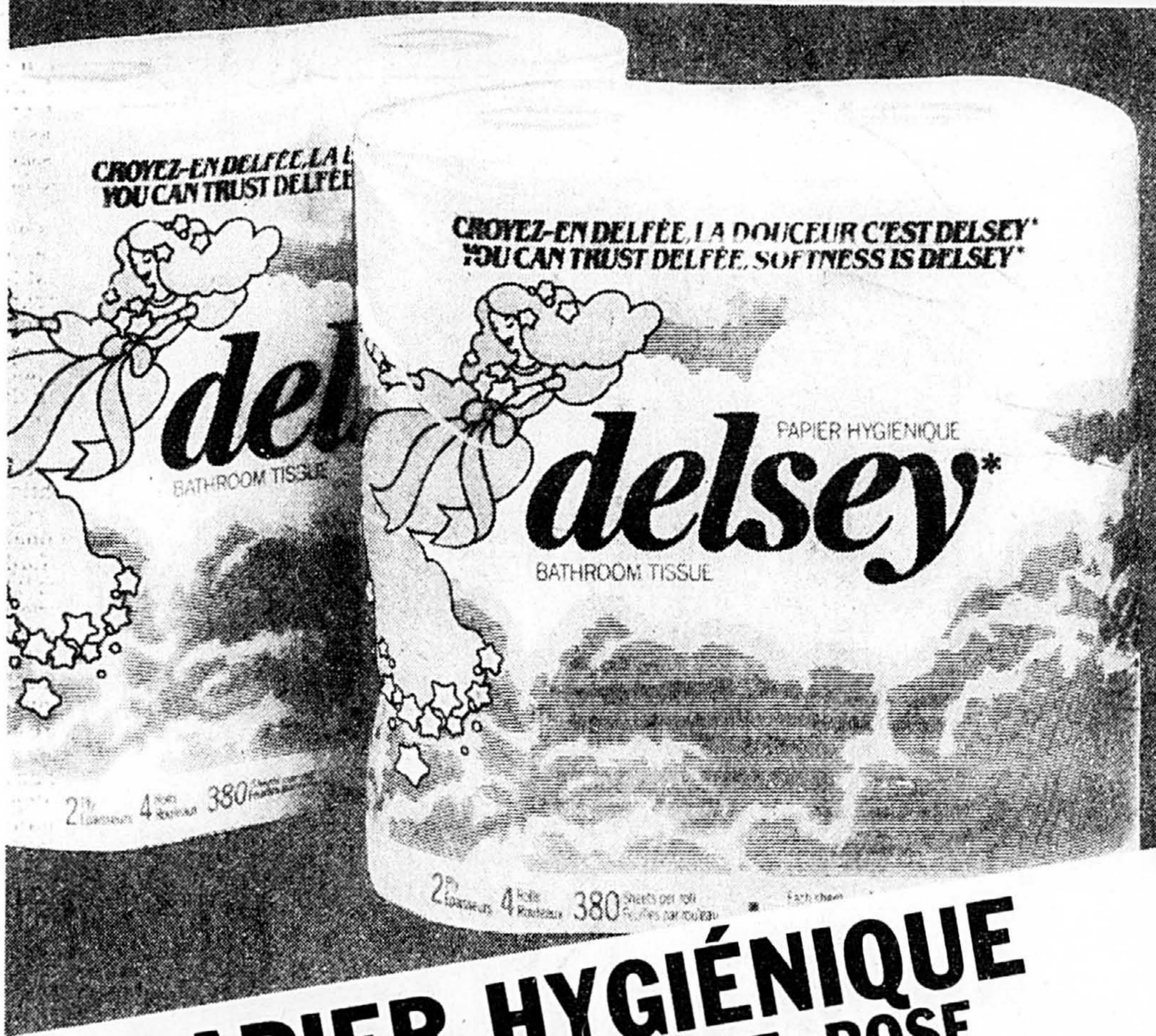

**PAPIER HYGIÉNIQUE**  
BLANC, BLEU, JAUNE, ROSE  
DELSEY

EMB. DE  
4 ROUL.

125

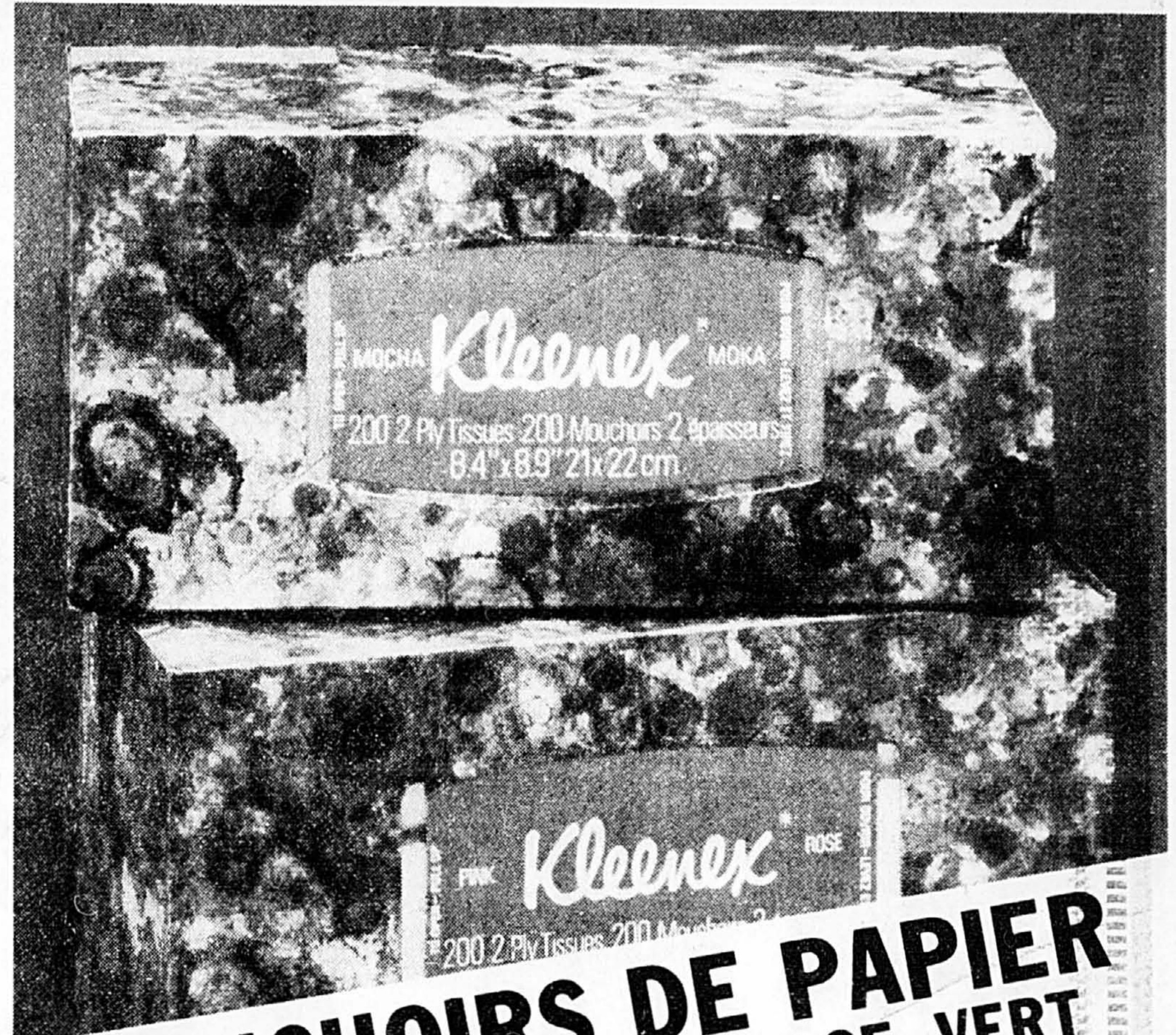

**MOUCHOIRS DE PAPIER**  
BLEU, BLANC, JAUNE, ROSE, VERT  
KLEENEX

BTE DE  
200

69



**ESSIE-TOUT**  
DE PAPIER-IMPRIMÉ  
KLEENEX BOUTIQUE

EMB. DE  
2 ROUL.

129



**MOUCHOIRS DE PAPIER**  
FORMAT DE POCHE  
KLEENEX

EMB. DE  
6

97



**MOUCHOIRS DE PAPIER**  
POUR HOMMES  
KLEENEX

BTE DE  
60

99



**SERVIETTES DE TABLE**  
VARIÉES  
KLEENEX BOUTIQUE

EMB. DE  
75

95



**SERVIETTES FÉMININES**  
ORDINAIRES, SUPER  
KOTEX

BTE DE  
12

139

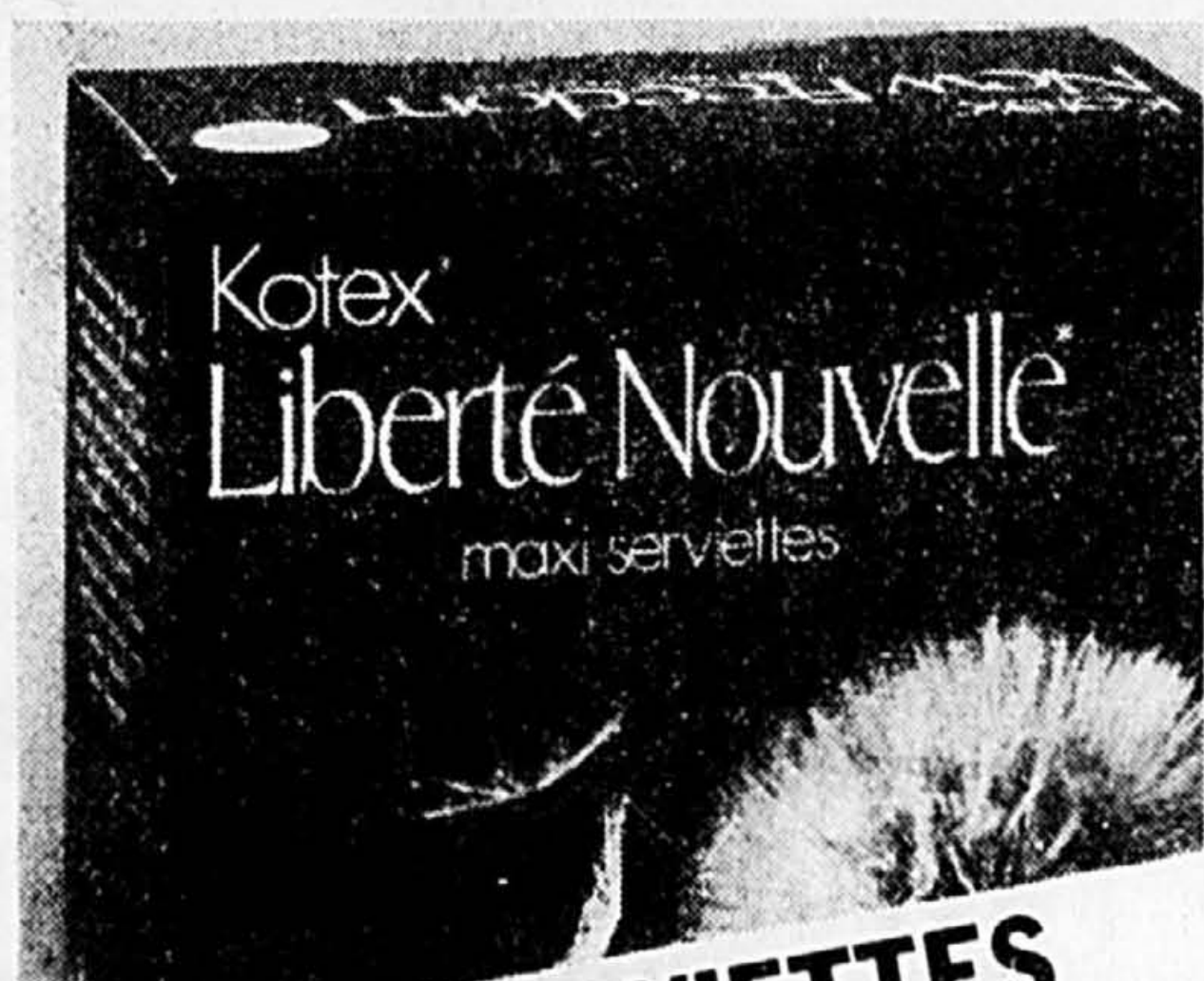

**MAXI SERVIETTES**  
DÉSODORISANTES OU ORDINAIRES  
LIBERTÉ NOUVELLE, KOTEX

BTE DE  
30

315

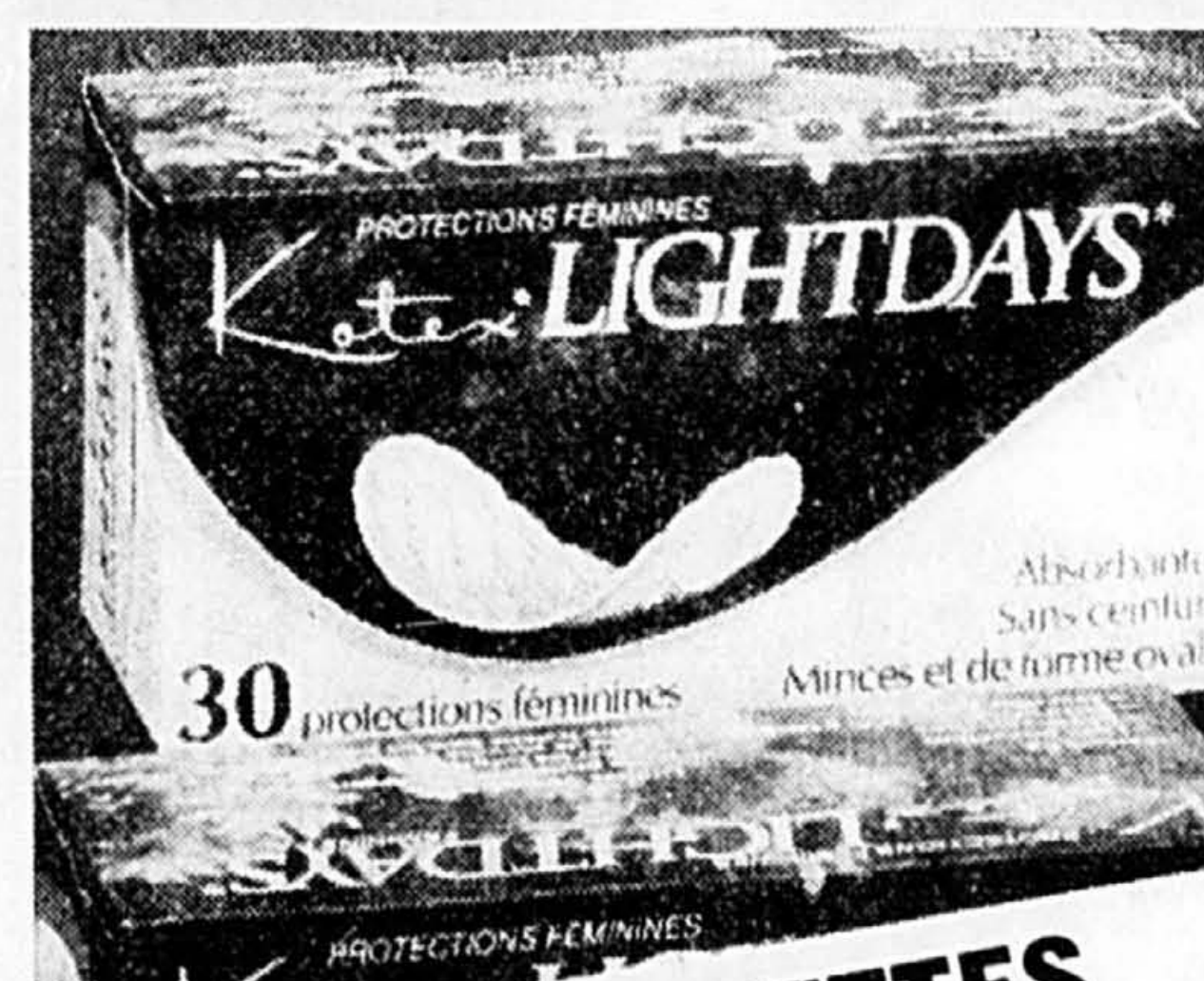

**MINI SERVIETTES**  
"LIGHT DAYS"  
KOTEX

BTE DE  
30

205



**MOUCHOIRS DE PAPIER**  
BLANC  
KLEENEX

BTE DE  
150

55

LES SUPERMARCHÉS

# Provigo

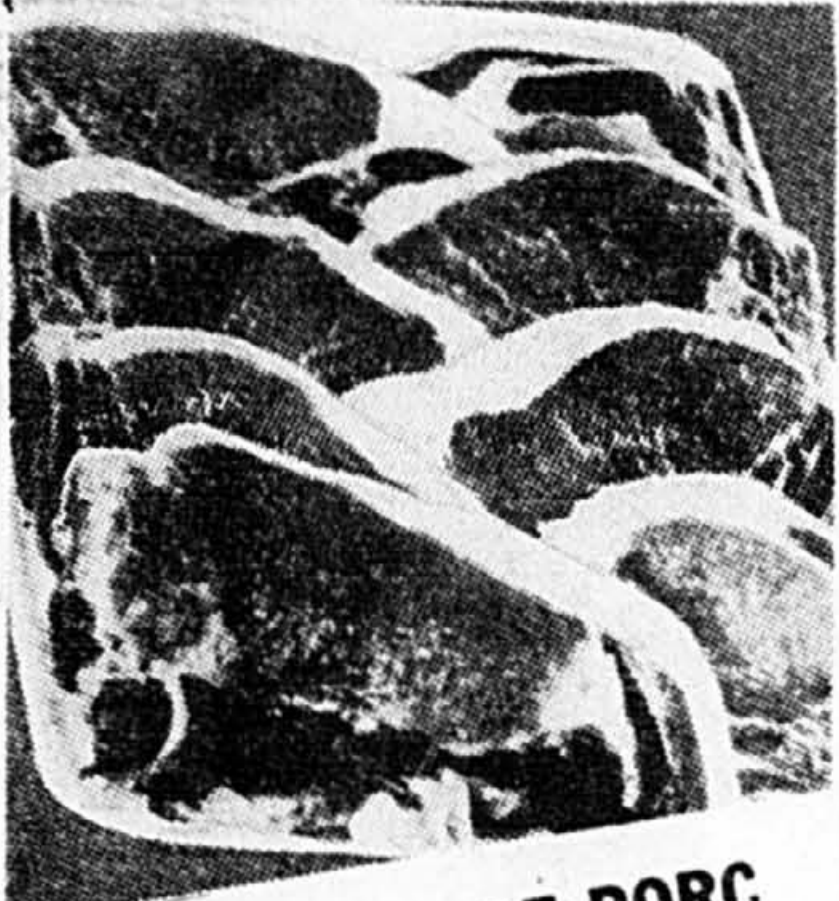

**CÔTELETTES DE PORC**  
FRAIS, COUPE DU CENTRE

LB **1<sup>98</sup>**



**SAUCISSES**  
LA BELLE FERMIÈRE

EMB. 500 g **2<sup>28</sup>**

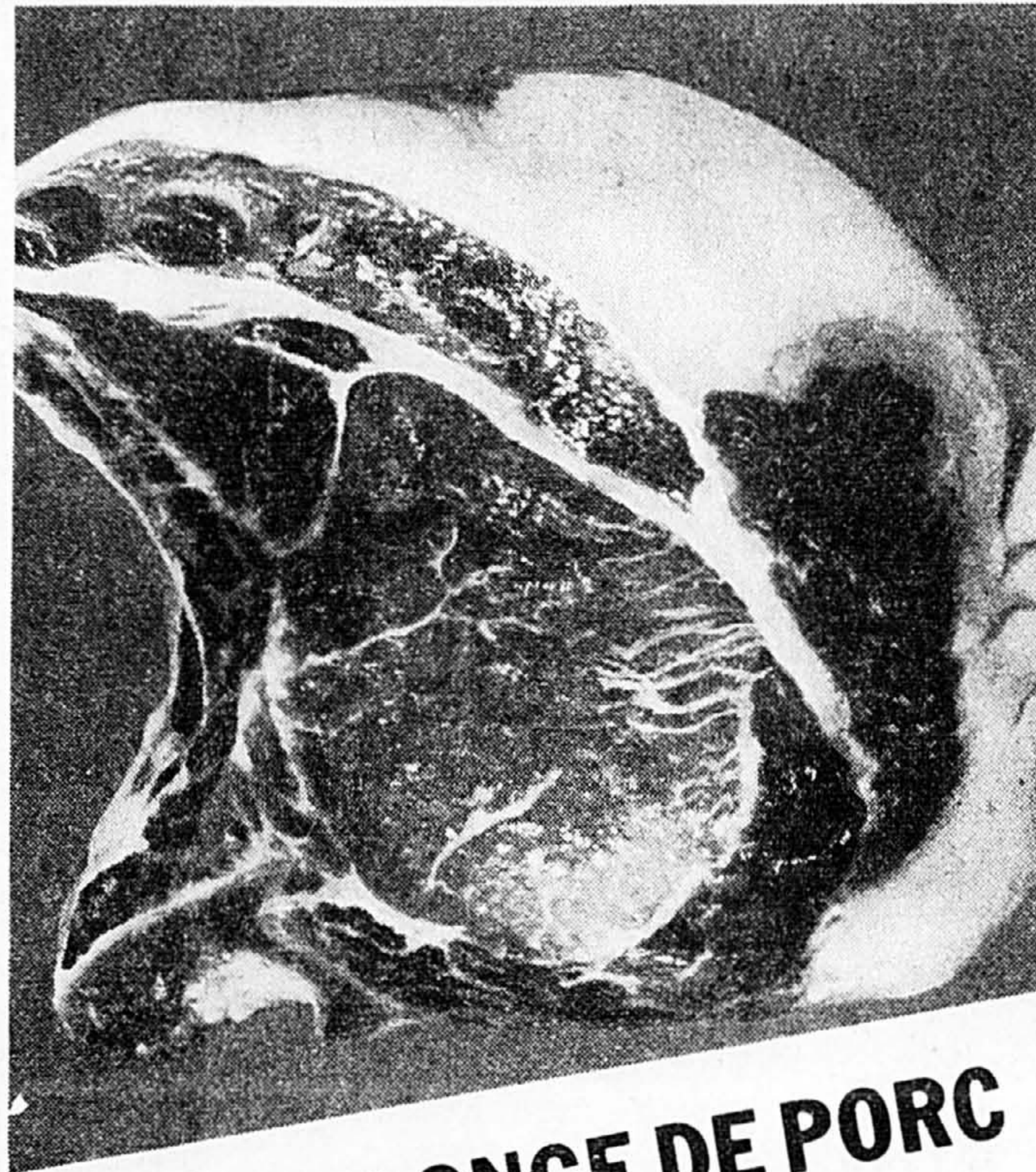

**RÔTI DE LONGE DE PORC**  
FRAIS, BOUT DES CÔTES  
ENV. 3 1/2 LB

LB **1<sup>38</sup>**

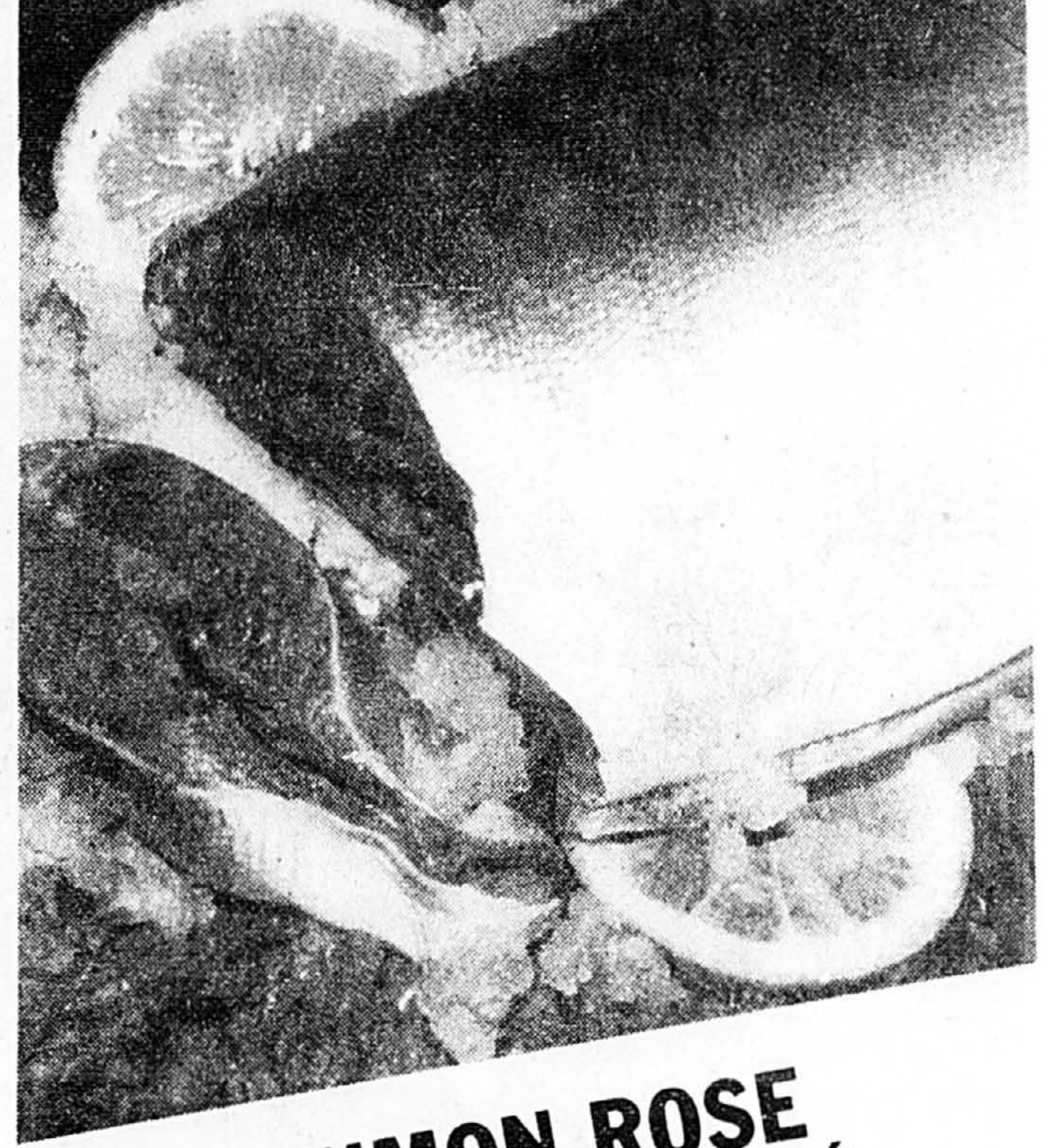

**SAUMON ROSE**  
DU PACIFIQUE, SURGELÉ  
3 À 5 lb COMPLET OU MOITIÉ

LB **1<sup>78</sup>**

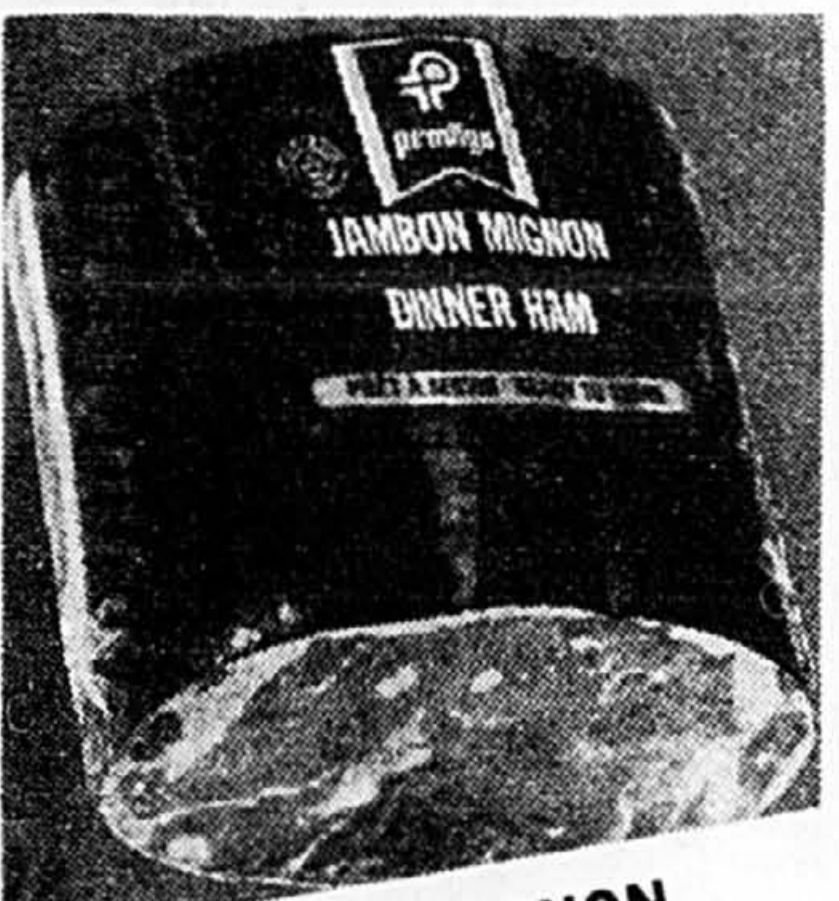

**JAMBON MIGNON**  
DÉOSSÉ  
PROVIGO 2 À 3 LB

LB **2<sup>58</sup>**



**RÔTI DE LONGE DE PORC**  
FRAIS, BOUT DU FILET  
ENV. 3 1/2 lb

LB **1<sup>58</sup>**

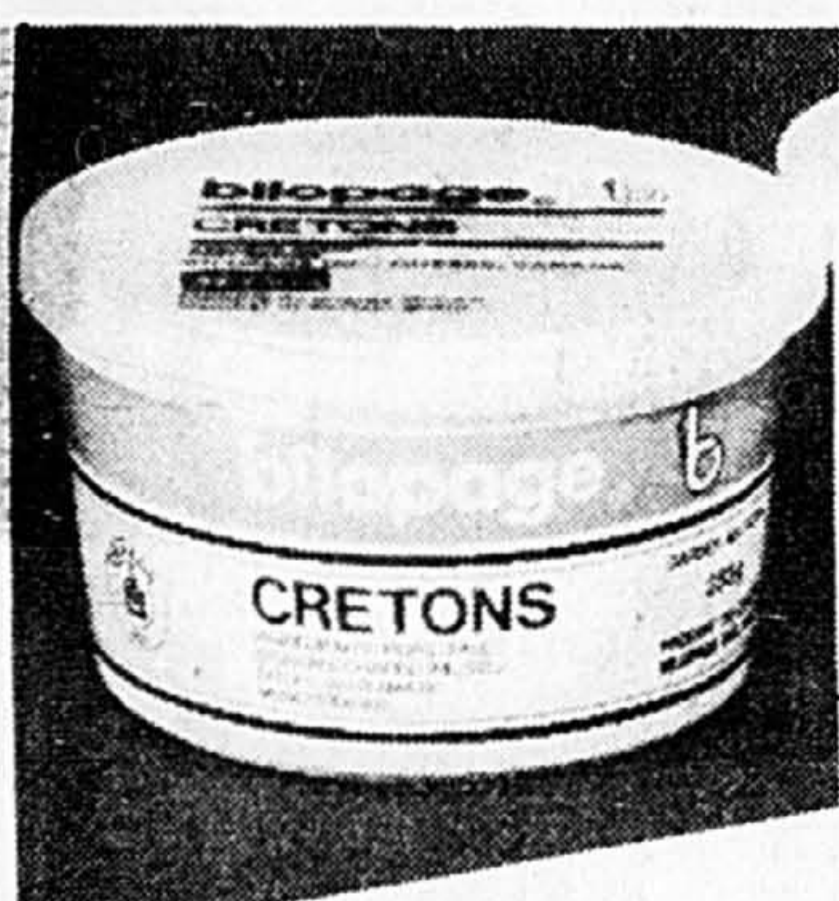

**CRETONS**  
BILOPAGE

CONT. 283 g **1<sup>98</sup>**

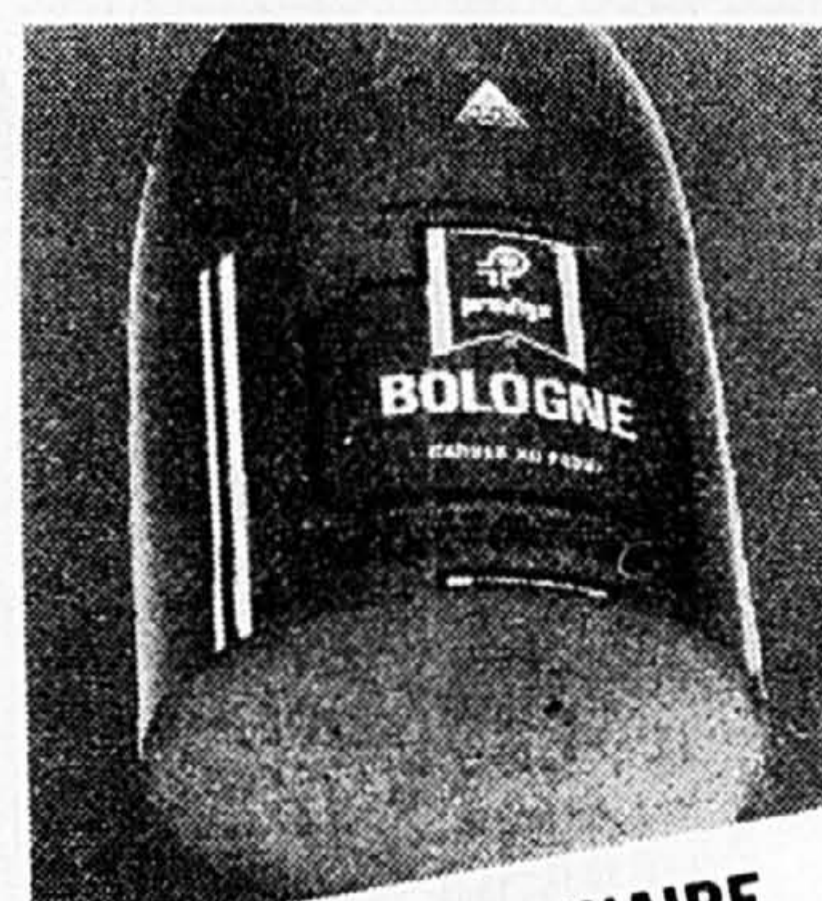

**BOLOGNE ORDINAIRE**  
OU CIRÉ, PROVIGO  
EN TRANCHES OU MORCEAU

LB **1<sup>28</sup>**

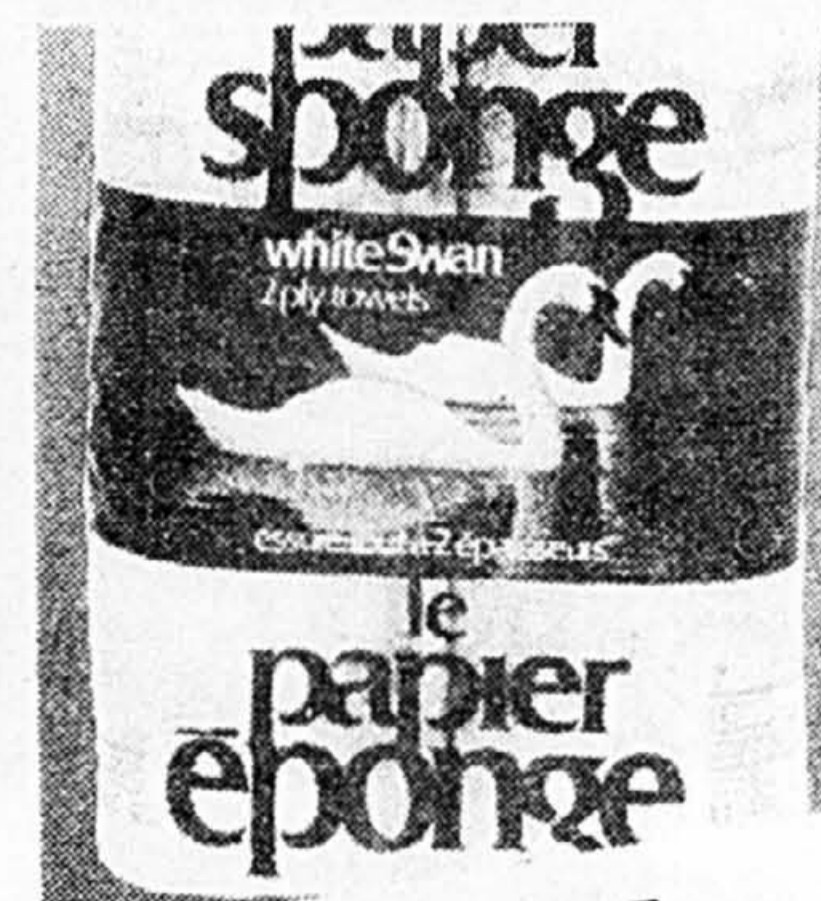

**ESSUI-TOUT**  
CHOIX DE COULEURS  
WHITE SWAN

EMB. DE 2 ROUL. **1<sup>29</sup>**

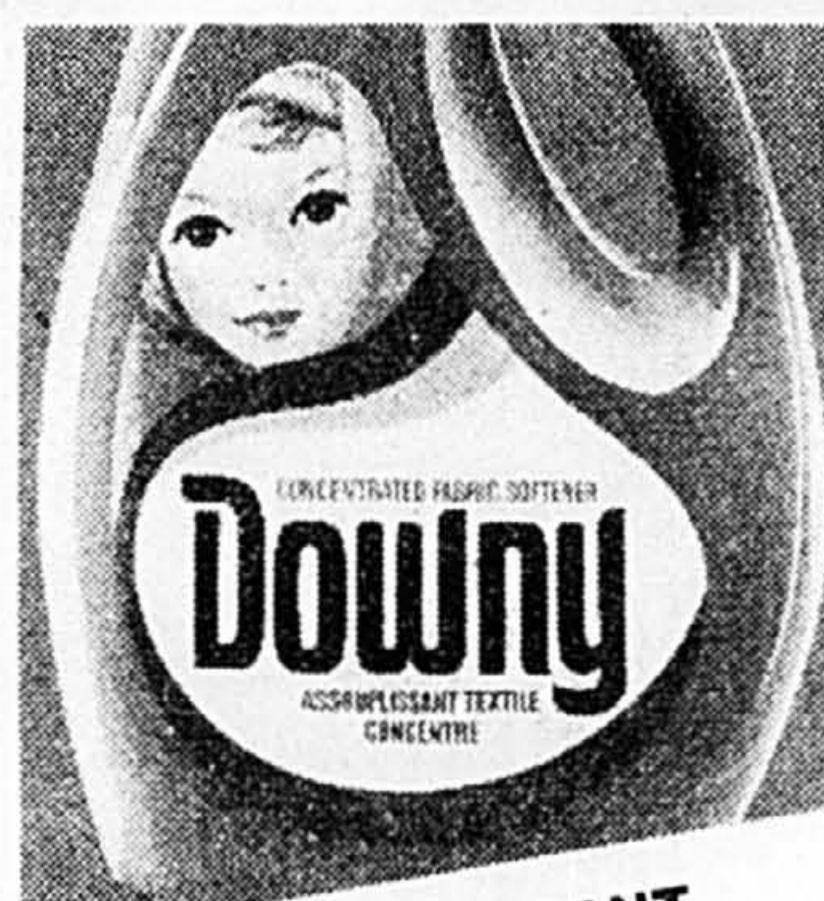

**ASSOUPLISSANT**  
POUR TISSUS, DOWNY

CONT. DE 2 litres **2<sup>49</sup>**

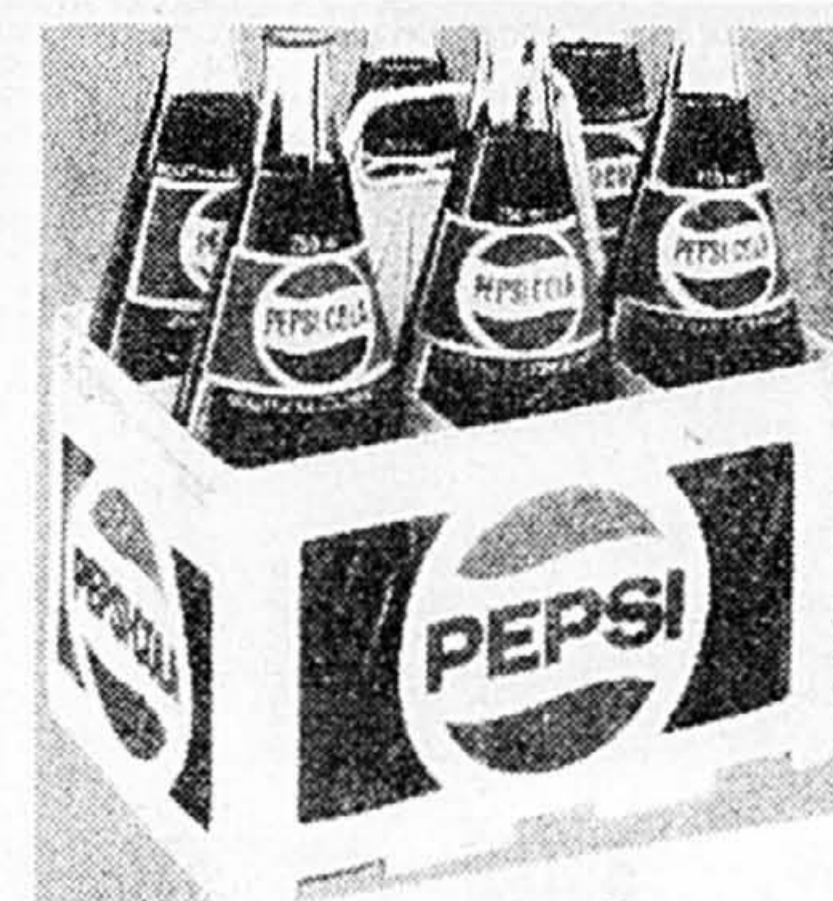

**PEPSI-COLA**  
BOUTEILLE CONSIGNÉE  
DE 750 ml

6 POUR **2<sup>69</sup>**

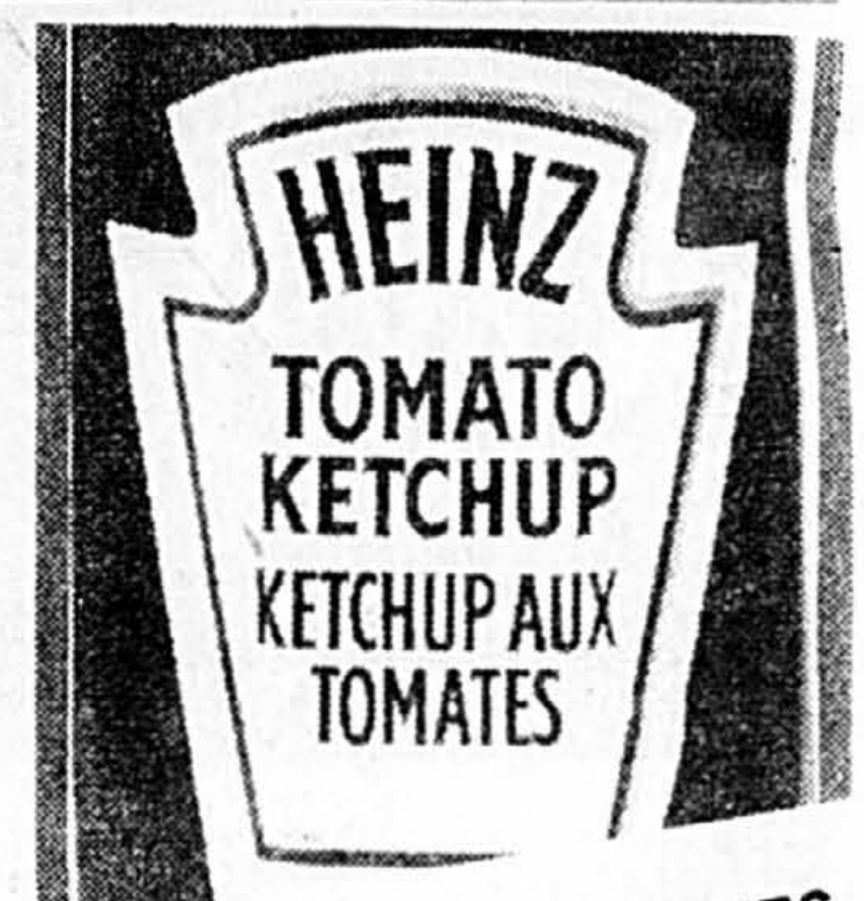

**HEINZ**  
TOMATO KETCHUP  
KETCHUP AUX TOMATES  
HEINZ

BOUT. DE 25 oz. **1<sup>19</sup>**

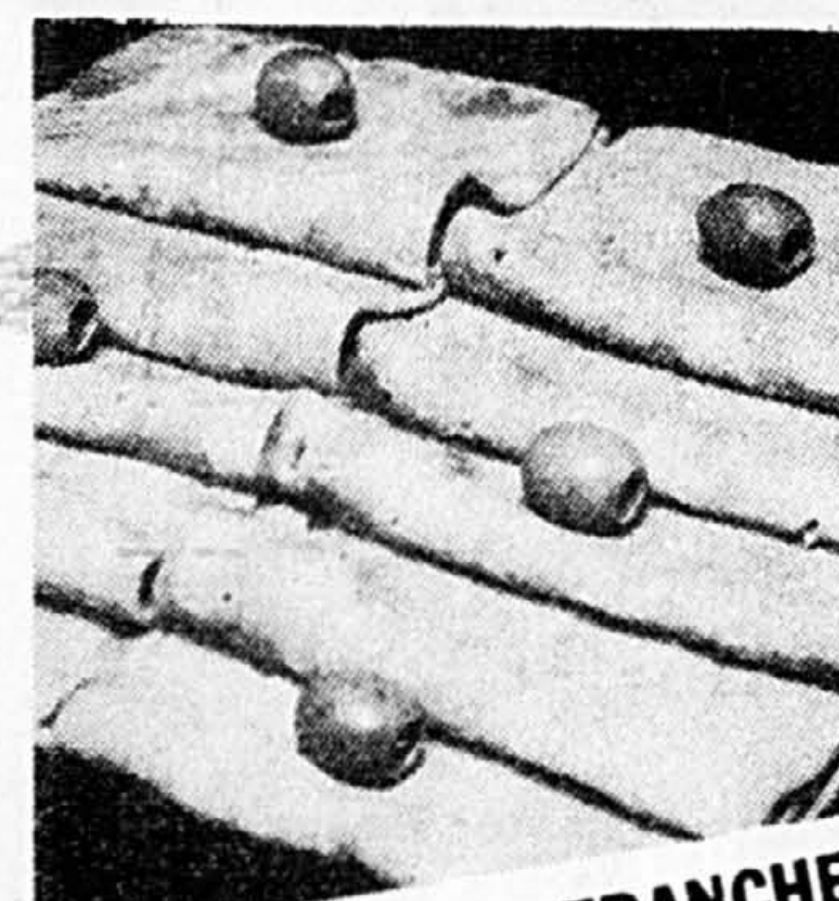

**JAMBON CUIT EN TRANCHES**  
TOUR EIFFEL  
DISPONIBLE AUX MARCHÉS AVEC  
COMPTON DE CHARCUTERIE SEULEMENT

LB **2<sup>88</sup>**

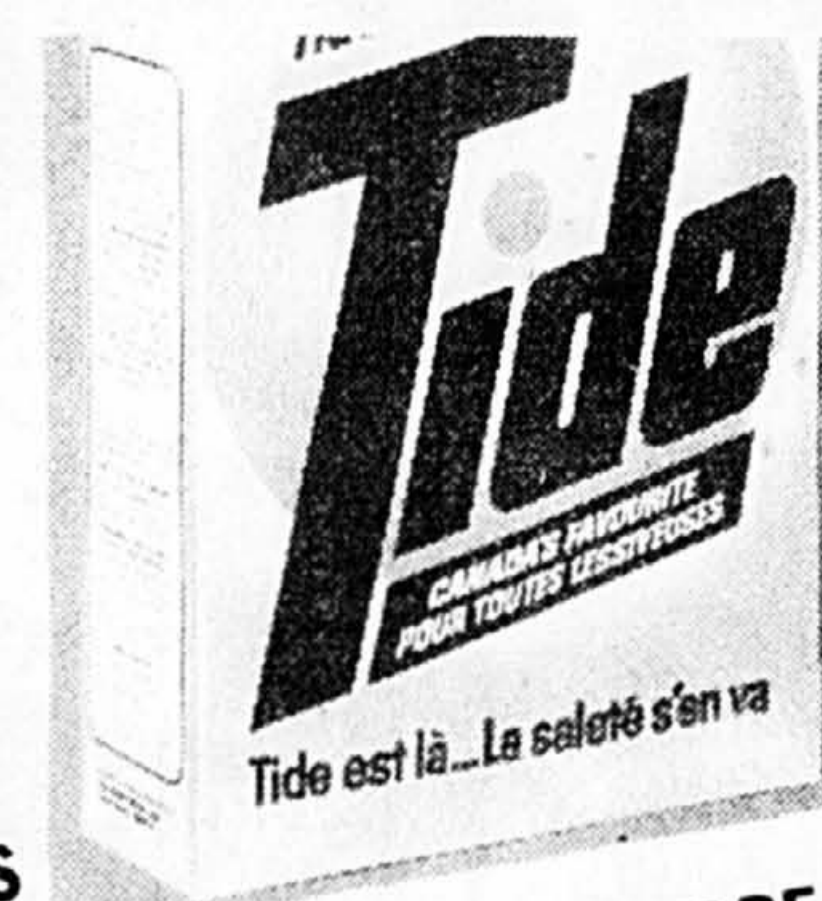

**DÉTERGENT EN POUVRE**  
TIDE  
12 LITRES

BTE DE 4,8 kg **7<sup>39</sup>**



**MAYONNAISE**  
HELLMANN'S

BOCAL DE 500 ml **1<sup>29</sup>**



**DINERS SURGELÉS**  
AU CHOIX, WONG WING

BTE DE 12 oz. **1<sup>69</sup>**

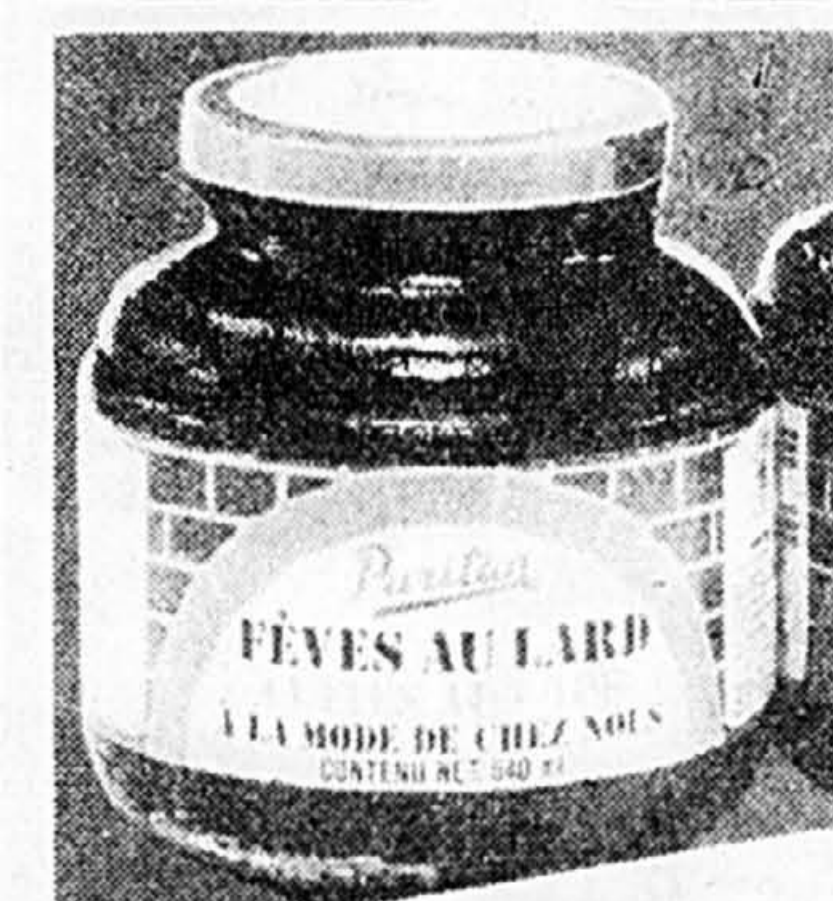

**FÈVES AU LARD**  
CUITES AU FOUR  
PURITAN

BOCAL DE 540 ml **1<sup>09</sup>**



**FRICOT AU BOEUF**  
CHOIX DE SAVEURS  
BETTY CROCKER

FORMATS VARIÉS **1<sup>15</sup>**



**PÂTÉ AU POULET**  
LA BELLE FERMIÈRE

BTE 250 g **1<sup>38</sup>**



**MINI PATÉS IMPÉRIAUX**  
BILOPAGE

BTE DE 20 **2<sup>48</sup>**



**MOUTARDE**  
PRÉPARÉE  
FRENCH

BOCAL DE 16 oz. **1<sup>69</sup>**



**PÂTÉ DE JAMBON**  
CORDON BLEU

BTE DE 7 oz. **1<sup>09</sup>**



**NETTOYANT**  
LIQUIDE, PINE SOL

BOUT. DE PLAST. 800 ml **2<sup>29</sup>**



**NOURRITURE POUR CHATS**  
CHOIX DE SAVEURS  
MLLE MEW

BTE DE 6 oz. **2<sup>69</sup>**



**QUICHE LORRAINE**  
JAMBON ET FROMAGE  
SCHNEIDER

BTE DE 200 g **1<sup>38</sup>**



**SAUCISSES PUR PORC**  
ROYAL

LB **1<sup>58</sup>**



**DÉSINFECTANT**  
EN AÉROSOL  
LYSOL

CONT. DE 350 g **2<sup>89</sup>**



**NÉO CITRAN "A"**

BTE DE 10 SACHETS **2<sup>19</sup>**



**BOISSONS ROUGEMONT**  
SAVEURS  
D'ORANGE, POMME OU RAISIN

CONT. DE 64 oz liq. **1<sup>09</sup>**

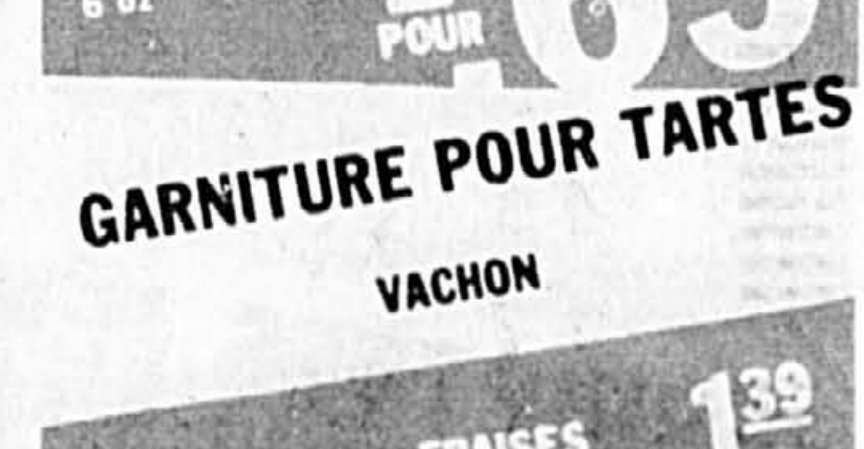

**GARNITURE POUR TARTES**  
VACHON

BTE DE 540 ml **1<sup>39</sup>**



**PÂTÉ DE FOIE**  
ORDINAIRE  
TOUR EIFFEL

LB **1<sup>48</sup>**



**POULET FRIT PANÉ**  
SCHNEIDER

BARIL 900 g **4<sup>88</sup>**



**DÉTACHANT**  
EN AÉROSOL  
SPARY'N WASH

CONT. DE 16 oz liq. **2<sup>19</sup>**



**CÉRÉALES POUR BÉBÉS**  
MIXTES, AVOINE, SOBEE  
PABLUM

BTE DE 454 g **1<sup>99</sup>**



**SIROP DE TABLE**  
HABITANT

BOUT. DE 750 ml **1<sup>55</sup>**



**SAUCE**  
POUR SANDWICH CHAUD  
HABITANT

BTE DE 14 oz liq. **2<sup>99</sup>**

# Au cœur du quotidien.



**YOGOURT**  
NATURE OU AUX FRUITS  
CRESCENT

CONT. DE  
175 g

3  
POUR

**1.00**

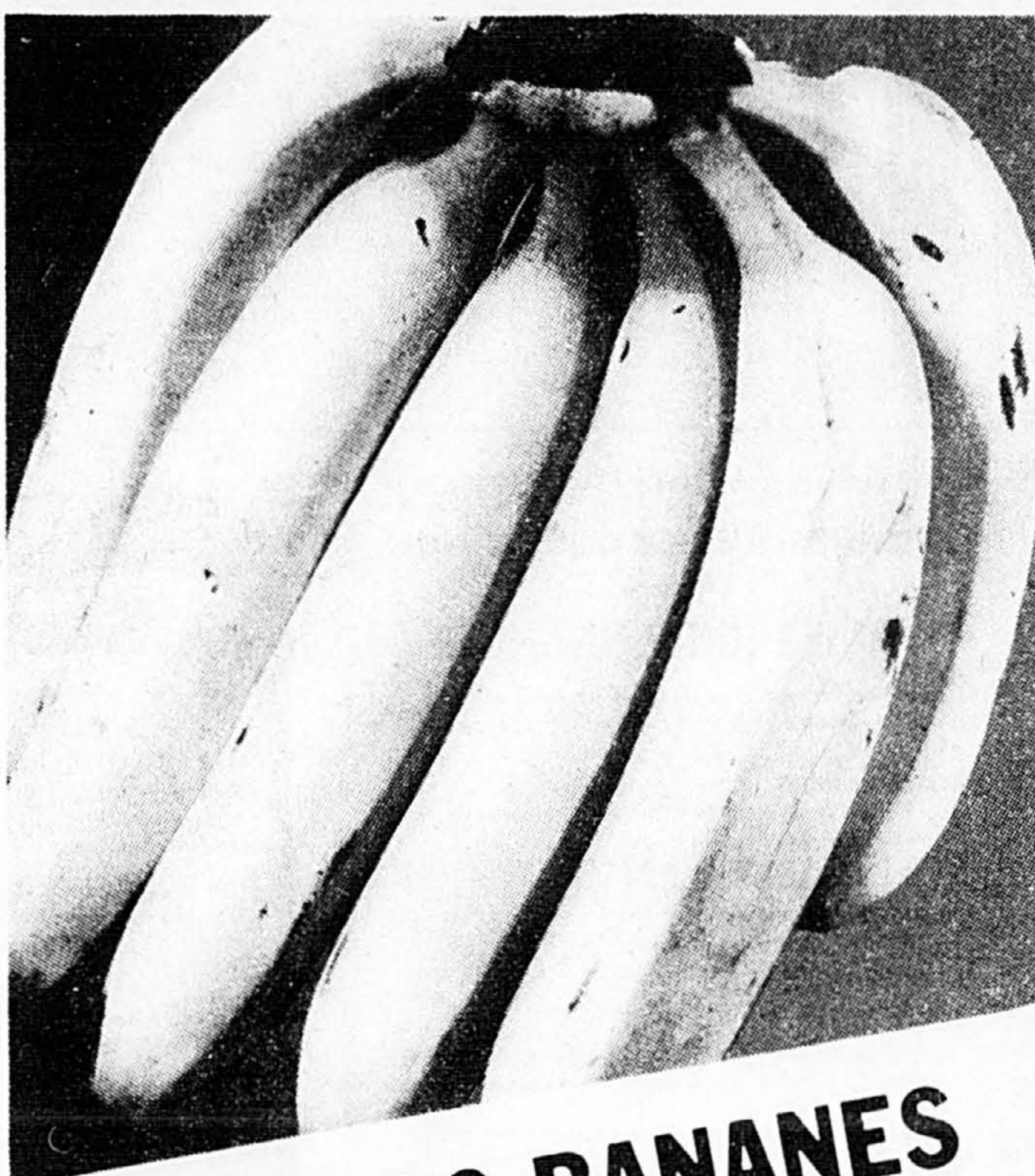

**GROSSES BANANES**  
CHIKUITA  
IMPORTÉES DES TROPIQUES

LB

**2.29**



**CHOUX DE BRUXELLES**  
EN TIGES, RÉCOLTE DU QUÉBEC

CHACUNE

**1.25**

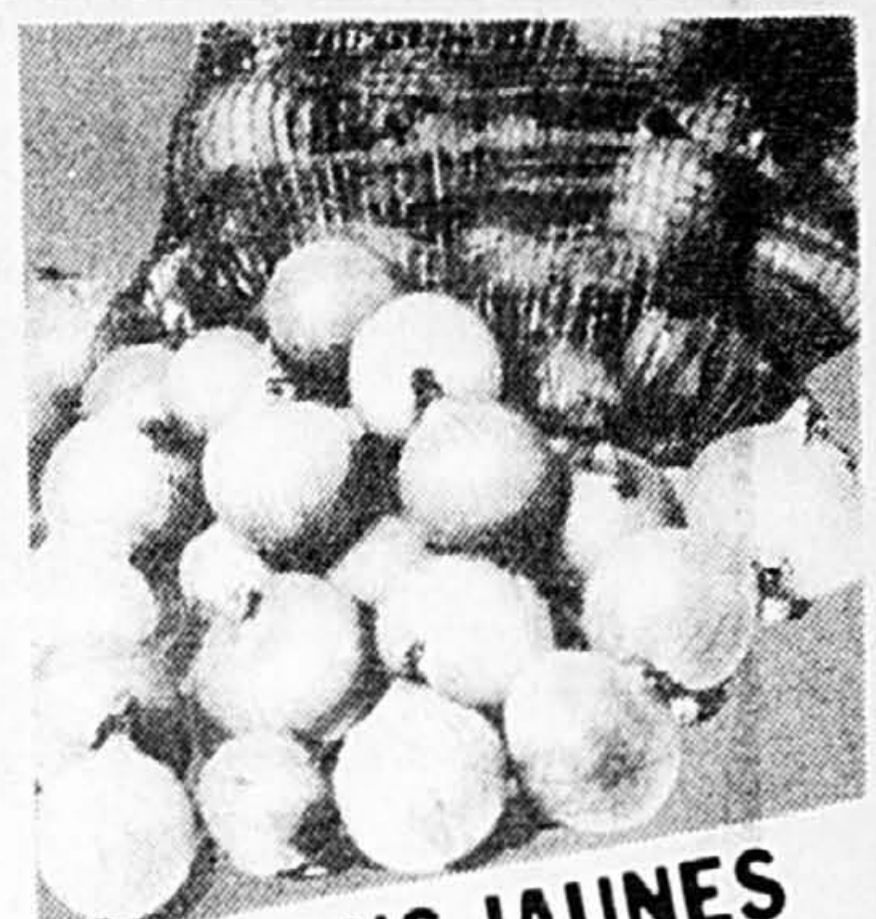

**OIGNONS JAUNES**  
À BOUILLIR, CANADA NO. 1  
RÉCOLTE DU QUÉBEC

SAC DE  
10 lb

**1.25**



**NOIX DE GRENOBLE**  
EN ÉCALES (JUMBO)  
PRODUIT IMPORTÉ

LB

**1.55**

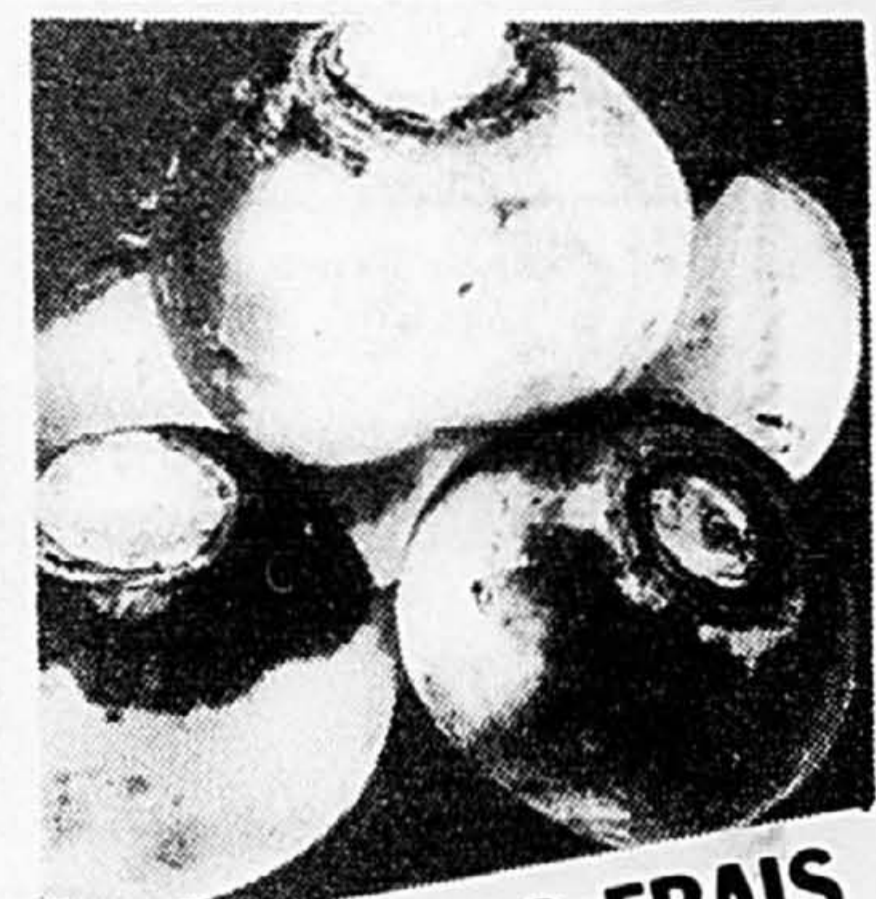

**RUTABAGAS FRAIS**  
CANADA NO. 1  
RÉCOLTE DU QUÉBEC

LB

**1.12**



**CAFÉ INSTANTANÉ**  
SÈCHE À FROID  
TASTER'S CHOICE

BOCAL DE  
8 oz

**5.89**



**FILETS D'AGLEFIN**  
SURGELÉS, BOOTH

EMB. DE  
16 oz

**2.19**



**POIS VERTS**  
GROSSEURS VARIÉES, DE CHOIX  
IDÉAL

BTE DE  
10 oz liq.

**3.100**

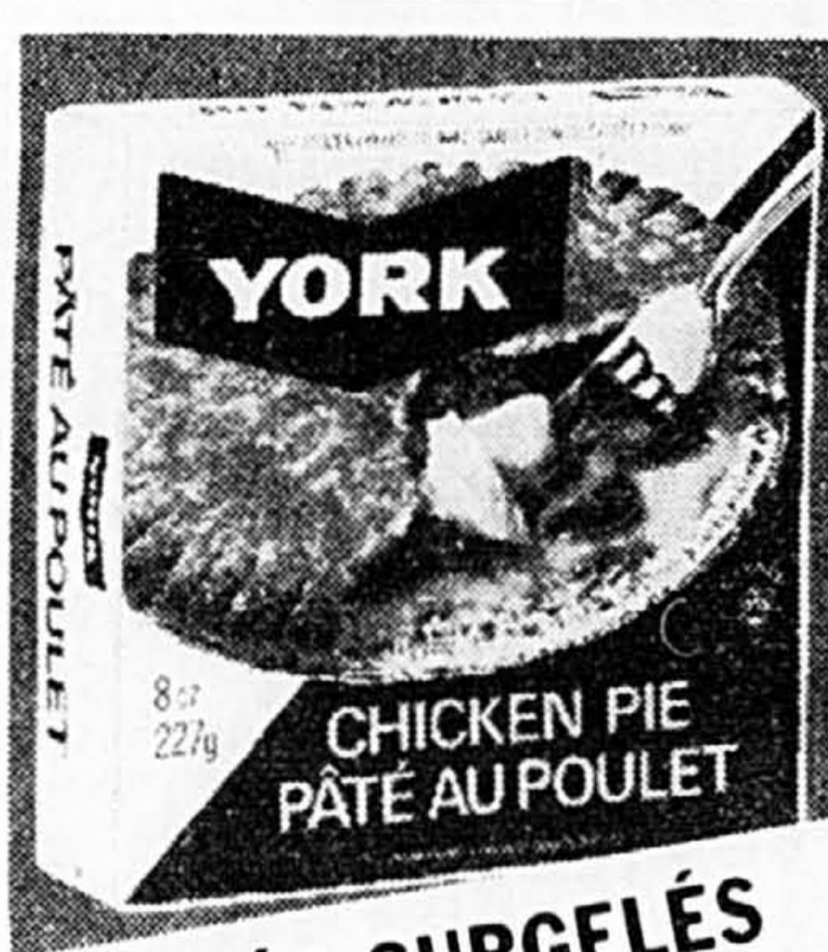

**PÂTES SURGELÉS**  
AU CHOIX  
YORK

EMB. DE  
8 oz

**1.59**



**MARINADES SUCRÉES**  
OU CORNICHONS TRANCHÉS  
CORONATION

BOCAL DE  
750 ml

**1.39**

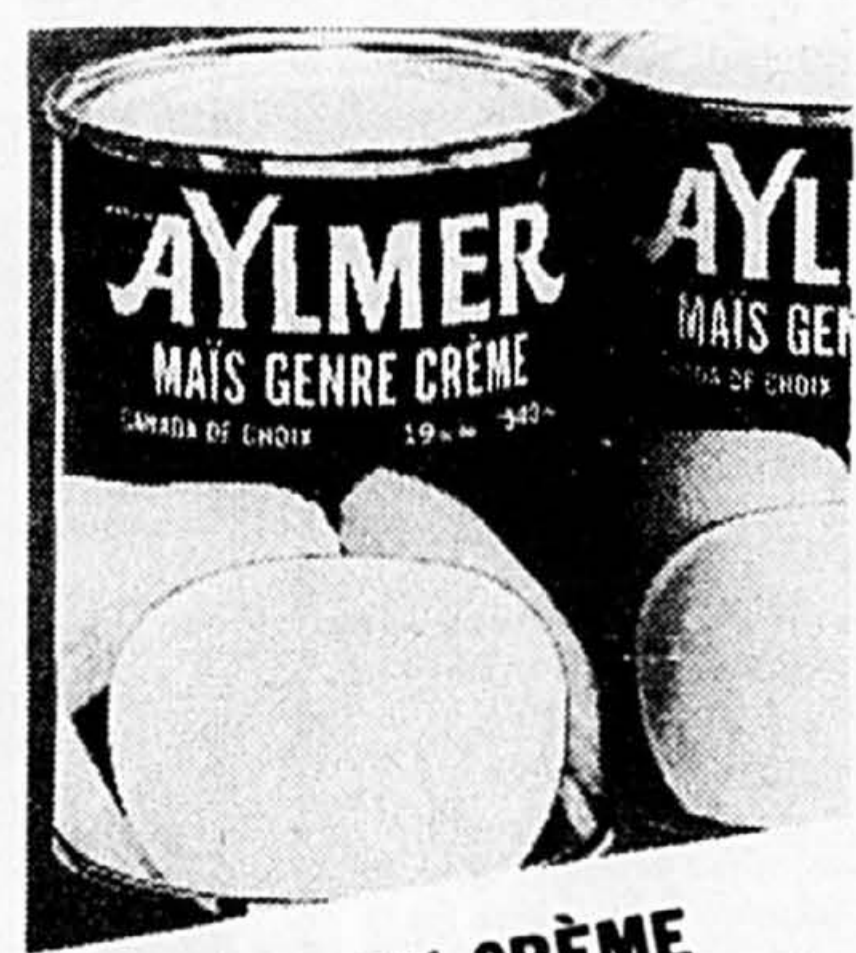

**MAÏS EN CRÈME**  
DE CHOIX  
AYLMER

BTE DE  
19 oz liq.

**2.100**

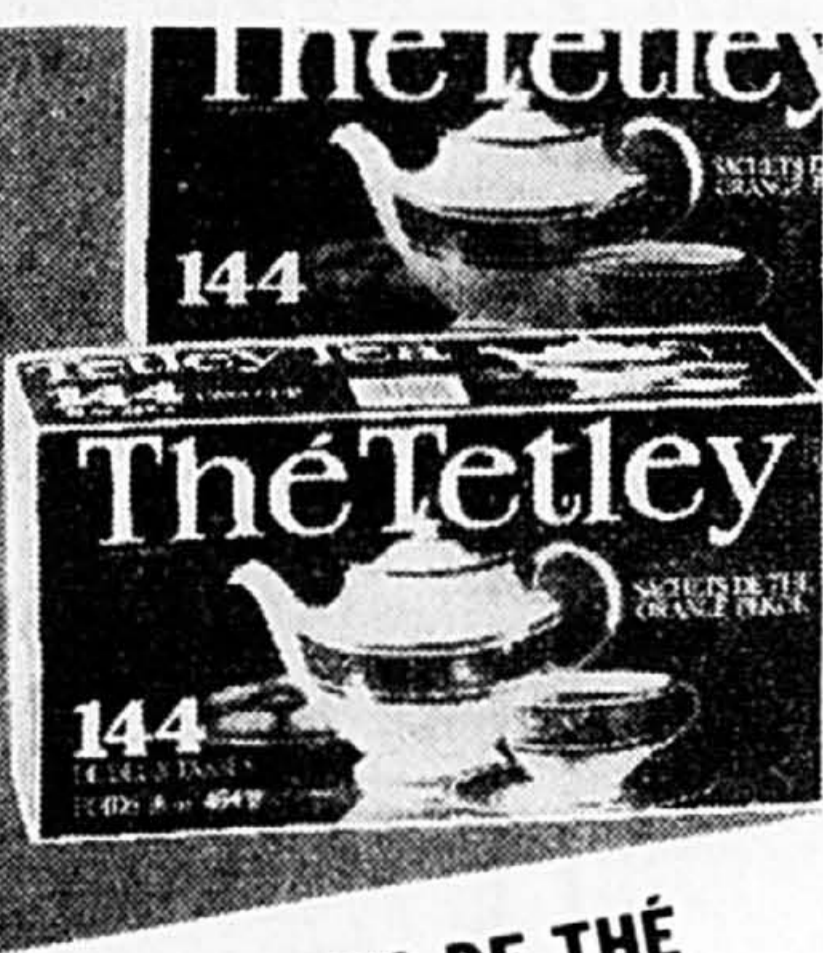

**SACHETS DE THÉ**  
ORANGE PEKOE  
TETLEY

EMB. DE  
72

**1.99**



**SAINDOUX**  
MAPLE LEAF  
TENDERFLAKE

BTE DE  
16 oz

**1.85**



**CHOCOLATS VARIÉS**  
"WILLOW PACK"  
NEILSON

BOITE DE  
200 g

**1.19**



**CROÛTES À TARTE**  
SURGELÉES 3x9"  
GAINSBOROUGH

EMB. DE  
15 oz

**1.89**



**BISCUITS DION**  
PETIT THÉ  
LECLERC

EMB. DE  
800 g

**1.59**



**CONFITURE**  
FRAISES OU FRAMBOISES  
AVEC PECTINE, HABITANT

BOCAL DE  
24 oz

**2.55**



**RINCE-BOUCHE**  
SCOPE

BOUL. DE  
500 ml

**2.09**



**MAXI-SERVIETTES**  
DÉSODORISANTES  
PLAYTEX

BTE DE  
30

**3.19**



**POUDRE POUR BÉBÉS**  
JOHNSON

CONT. DE  
400 g

**2.45**

**La Cuisinière**  
"mon amie"  
DE CHEFAMTE

Une magnifique batterie de cuisine d'aluminium très épais, enduite du revêtement "Silverstone", signé Dupont.

**Voici comment monter votre batterie de cuisine "mon amie":**

- 1° Rendez-vous au supermarché Provigo le plus près de chez-vous
- 2° Demandez votre enveloppe spéciale à une caissière
- 3° Accumulez la valeur requise en reçus de caisse verts
- 4° Présentez vos enveloppes de reçus de caisse accumulés pour obtenir des articles de la batterie de cuisine "mon amie".

(Les montants requis pour chaque article sont indiqués sur les enveloppes et le présentoir au supermarché).

En exclusivité dans tous  
LES SUPERMARCHÉS  
**provigo**  
participants

NOUS NOUS RÉSERVONS LE DROIT DE LIMITER LES QUANTITÉS.  
PRIX EN VIGUEUR JUSQU'AU SAMEDI 3 OCTOBRE 1981.

LES SUPERMARCHÉS  
**provigo**

## Relever le Defi...

... La mine Polaris de Cominco, maintenant sous construction dans le Grand Nord Canadien, sera la mine située le plus au nord dans le monde.

Cette mine souterraine qui aura une capacité de 2050 tonnes par jour, offre plusieurs occasions de relever ce défi.

### Essayeur

#### Tâches

• Responsable de la conduite d'analyse de routine d'une qualité continue, afin de déterminer la contenance de minerai des échantillons de la mine et du moulin.

#### La personne

Doit être un essayeur qualifié avec un minimum d'une année d'expérience dans un laboratoire d'essai minier. Doit avoir un familier avec une grande variété d'équipement de laboratoire.

### Assistant essayer de laboratoire

#### Tâches

• Assister l'Essayeur lors de travail de laboratoire en obtenant et préparant les échantillons en conduisant les tests variés sous sa direction et tout autre tâche requise.

#### La personne

Doit être capable de conduire des analyses aux instruments et liquides chimiques, et être familier avec une grande variété d'équipement de laboratoires. Doit avoir au moins une année d'expérience dans le travail de laboratoire d'essai minier.

#### Le lieu

Sur le site de la mine, avec un statut de célibataire, sur un horaire de rotation de 10 semaines de travail et 2 semaines à l'extérieur, avec 2 semaines de vacances à Noël.

#### Les bénéfices

Le salaire et les bénéfices vont de pair avec les responsabilités de cette position.

Ecrire à Roger Secrett: Cominco Polaris Mine  
20 Eglinton Avenue W  
Suite 1505  
Toronto, Ontario M4R 1K8  
Téléphone (416) 488-5406



75 YEARS  
1906-1981

## Directeur Organisation matérielle

(N° de réf.: 108-07)

**L'employeur**  
Spécialisé dans la fabrication d'équipement lourd perfectionné et d'acier de construction, cet employeur est établi à Montréal. La compagnie est fière de son équipe de gérance et elle offre des conditions de carrière exceptionnelles. Les ingénieurs aimant le travail pratique y trouveront un milieu favorable et un encouragement à l'excellence.

**Le poste**  
Sous l'autorité immédiate du vice-président de l'usine, vous serez responsable d'un budget d'entretien et d'investissement de plusieurs millions de dollars. Chargé d'une équipe de plus de 70 spécialistes, vous serez impliqué dans toutes les étapes des opérations de cette usine dont le chiffre d'affaires excède \$100 millions par année.

**Le candidat**  
Vous avez une expérience d'au moins 6 ans dans des usines d'équipement lourd. Vous aimez les problèmes qui requièrent des solutions pratiques et économiques.

**Qualifications**

- ingénieur diplômé
- expérience en génie (fabrication) et en gestion
- connaissance de l'équipement lourd et des machines-outils
- expérience en gestion budgétaire
- expérience en gestion d'équipes de travail
- bilingue (français et anglais)

La Bourse d'emplois Trans-Canada remettra votre candidature à cet employeur, membre de la Bourse d'emplois de Montréal. Toute démarche demeure strictement confidentielle.

M. Jean Cabral

**LA BOURSE D'EMPLOIS TRANS-CANADA**

1110, rue Sherbrooke ouest  
Bureau 2205  
Montréal (Québec)  
H3A 1G8  
(514) 849-4125



**BELOIT CANADA LTÉE**, manufacturier de machines à papier, de pompes, compresseurs et turbines, entreprise d'envergure, est à la recherche d'un PROGRAMMEUR ANALYSTE avisé cherchant un défi à relever pour notre Service d'Informatique situé à Sorel.

## PROGRAMMEUR ANALYSTE

Les candidats devront détenir un D.E.C. en Informatique et/ou posséder de l'expérience sur un ordinateur HP 3000, Série III et dans les différents langages utilisés tels que: COBOL et FORTRAN de préférence dans les systèmes «on line». De plus, ils devront posséder de l'expérience pertinente dans le domaine manufacturier et dans des systèmes de comptabilité.

Le bilinguisme est un atout. Salaire très attrayant pour celui ou celle qui possède les qualifications et l'expérience pertinentes. Avantages sociaux hors de l'ordinaire. Frais de déménagement à Sorel couverts.

Toutes demandes de renseignements doivent se faire par écrit et les curriculum vitae doivent être expédiés en toute confiance à Jacqueline Cardinal.

Service du Personnel et des Relations Industrielles

**BELOIT CANADA LTÉE,**  
C.P. 530,  
Sorel, P.Q. J3P 5P3

ou pour de plus amples renseignements, appelez Madame Cardinal à (514) 743-3381, poste 220 (frais virés).



## ANALYSTE/PROGRAMMEUR INTERMÉDIAIRE

Situé à Ville St-Laurent, notre client oeuvre dans le domaine manufacturier. Établi depuis plusieurs années, il veut procéder à l'informatisation de son système d'information relatif aux opérations de fabrication et de gestion.

#### ENVIRONNEMENT:

Équipement: Digital PDP 11/23

Système d'exploitation: RT-11 et CTS-300 incluant un compilateur de langage DIBOL.

#### EXIGENCES:

Le candidat doit être un analyste/programmeur expérimenté (2 à 3 ans d'expérience et D.E.C.) dans des applications du type:

- Entrée des commandes
- Gestion des stocks
- Mise en fabrication
- Analyse des coûts

#### Il devra:

- Comprendre, analyser et évaluer les besoins de l'entreprise et proposer des solutions.
- Concevoir, analyser, documenter et programmer des systèmes.
- Implanter ces systèmes et assurer la formation des usagers.

#### RÉMUNÉRATION:

\$23 000 minimum. Établi selon les qualifications du candidat.

— Gamme d'avantages sociaux.

Si ce poste vous intéresse, faites parvenir votre curriculum vitae à Robert Daoust, c.a. 2 Complexe Desjardins, bureau 2600, Montréal (Québec) H5B 1E8 en mentionnant le titre du poste.

Maheu, Noiseux, Roy & Compagnie

GESTION  
SYSTÉMATISATION

### LE PLUS IMPORTANT GROUPE DE MERCERIE AU CANADA

#### recherche

## ACHETEUR PRINCIPAL

Le Groupe Promodor est à la recherche d'un acheteur principal. Ce poste relève directement du directeur général.

#### RESPONSABILITÉS:

- Effectue la recherche et l'analyse du marché du vêtement pour hommes;
- Agit comme conseiller auprès de marchands et groupes de marchands dans leurs achats;
- Agit comme représentant principal auprès des sources habituelles d'approvisionnement du Groupe.

#### QUALIFICATIONS:

- Expérience pertinente d'au moins 3 ans;
- Être bilingue;
- Une connaissance approfondie du marché du vêtement à compter du niveau manufacturier jusqu'au consommateur;
- Initiative et sens des responsabilités.

#### RÉMUNÉRATION:

Selon compétence et expérience ainsi qu'avantages sociaux en vigueur dans notre société.

#### LIEU DE TRAVAIL: Montréal.

Les personnes intéressées par ce poste doivent soumettre leur candidature par écrit en incluant leur curriculum vitae avant 17h vendredi 9 octobre 1981 à:

M. Georges Jean,  
Directeur général,  
LE GROUPE PROMODOR INC.  
771 est, St-Joseph, suite 309,  
Québec G1K 3C7

Poste ouvert aux femmes et aux hommes.

Toute demande d'emploi sera traitée confidentiellement.

### VILLE DE REPENTIGNY

#### OFFRE D'EMPLOI

## SURINTENDANT USINE DE FILTRATION

#### FONCTIONS:

- Sous la direction du Directeur des services techniques, organise et dirige le travail du personnel affecté à l'opération d'une usine de traitement de l'eau;
- Surveille le bassin d'alimentation;
- Contrôle la qualité de l'eau;
- Procède à des analyses quotidiennes.

#### EXIGENCES:

- Détenir un diplôme de techniques en traitement de l'eau d'une école reconnue par le Ministère de l'Éducation du Québec;
- Posséder une bonne expérience dans les tâches de direction et de coordination des travaux ainsi que dans les tâches d'entretien et d'entretien d'une usine de traitement de l'eau.

#### TRAITEMENT:

Selon les normes en vigueur pour le personnel cadre de la Ville.

Les personnes intéressées doivent faire parvenir leur curriculum vitae avant le 17 octobre 1981 à:

Service des ressources humaines  
Ville de Repentigny  
435, boul. Iberville  
REPENTIGNY (Québec)  
J6A 2B6

## CONTRÔLEUR

Nous recherchons un jeune professionnel dynamique pouvant aider une entreprise à faire face à sa croissance actuelle.

Notre mandat consiste à recruter une personne qui détient une accréditation professionnelle (C.A., C.G.A. ou R.I.A.) et possède l'expertise et la compétence nécessaires pour diriger toutes les activités de comptabilité, élaboration de budgets et préparation des états financiers. Une connaissance des systèmes d'ordinateur est essentielle.

Ce poste, relevant du président, représente une excellente possibilité de carrière et offre une excellente rémunération et une gamme complète d'avantages sociaux.

Si vous êtes la personne recherchée, veuillez faire parvenir votre curriculum vitae à l'adresse ci-dessous (Projet 240006):

DESJARDINS, CAMPEAU, DUBORD & ASSOCIÉS INC.,  
Conseillers en administration,  
1100 est, boul. Crémazie, suite 615,  
Montréal, Québec H2P 2X2  
(514) 376-5362

## INGÉNIEUR STRUCTURE

Ingenieur avec au moins 5 ans d'expérience en design de structure.

Bonnes conditions de travail.

Salaire suivant expérience.

Travail à Montréal.

Pour rendez-vous:

382-7460

RÉGIS TRUDEAU & ASSOCIÉS INC.

110 Crémazie ouest

## ANALYSTE DE TEMPS ET MÉTHODES

Une compagnie de fabrication de raccords forgés recherche un candidat bilingue pour remplir ce poste.

**FONCTIONS:** Analyse des méthodes de fabrication en vue d'établir des procédures et déterminer des temps standards.

**QUALIFICATIONS:** Le candidat choisi devra posséder une expérience de 3 à 5 ans dans la fabrication des produits d'acier, dans le domaine de l'estimation, de la forge, de la soudure ou de l'usinage.

#### SURVEILLANT DE CONTRÔLE DE LA QUALITÉ

La position implique une connaissance des codes ASME-ANSI-API, de la soudure, des essais non destructifs, de sélection des matériaux, des traitements thermiques ainsi que des procédés de fabrication.

Posséder de 3 à 5 années d'expérience ou l'équivalent, dans une position similaire et avoir l'habileté à diriger un groupe d'inspecteurs.

Les candidats intéressés devront envoyer leur curriculum vitae à:

UNIRACOR LTÉE  
7, rue du Quai  
Parc Industriel  
Bécancour, Qué. G0X 1B0

## DESSINATEUR EN STRUCTURE

Minimum 5 ans d'expérience.

Travail à Montréal sur projet important

Bonnes conditions de travail.

Salaire selon qualifications.

Pour rendez-vous:

382-7460

RÉGIS TRUDEAU & ASSOCIÉS INC.

110 Crémazie ouest



## COLLÈGE DE LIMOILOU

CONCOURS NUMÉRO: 8109-650-G

## CONTREMAÎTRE D'ENTRETIEN GÉNÉRAL (de nuit) — Service du nettoyage et de la sécurité

**NATURE DU TRAVAIL:**  
Cette classe convient à l'emploi de contremaître d'entretien responsable d'une équipe composée exclusivement d'employés (à aide domestique, manoeuvre affectés aux activités de nettoyage de nuit, soit de 22 heures 30 à 06 heures 15). L'emploi de contremaître comporte l'exercice des fonctions de la gestion requises pour coordonner les activités techniques, administratives et manuelles nécessaires à la réalisation des programmes du collège.

Le contremaître assume notamment les responsabilités suivantes:  
— Superviser et contrôler l'application des systèmes et procédures approuvés pour la réalisation des activités de nettoyage;  
— Diriger, contrôler et évaluer le personnel de soutien affecté à son secteur;  
— Participer à l'élaboration et au suivi du calendrier des opérations, des plans de roulement et des plans d'urgence;  
— Suggérer les améliorations requises au niveau des activités sous sa juridiction.

#### QUALIFICATIONS MINIMALES REQUISES:

- Certificat valide pour l'exercice d'un métier pertinent à l'emploi.
- 5 ans d'expérience pertinente.

— Posséder les qualités personnelles et les aptitudes administratives appropriées, notamment:  
• des aptitudes pour l'analyse des besoins et pour l'organisation des activités de son secteur afin d'assurer le service régulier et pour répondre aux besoins spécifiques;  
• bonne connaissance des techniques récentes de l'entretien général;  
• des qualités de leadership pour diriger une équipe de 15 à 20 personnes;  
• capacité de collaborer avec le responsable de l'équipe d'entretien de jour.

Ces éléments sont susceptibles d'être mesurés par des tests.  
\*Une équivalence peut être accordée conformément à la P.A.S.  
SALAIRE: De \$19,388.00 à \$03,269.00 (en voie de révision).

ENTRÉE EN FONCTION: Le plus tôt possible.

#### HORAIRE:

L'horaire pourra être modifié pour tenir compte du cycle annuel des opérations.

#### DATE LIMITE:

Les personnes intéressées doivent faire parvenir leur candidature au bureau du personnel, avant 16 heures le 12 octobre 1981, en fournissant les documents suivants:

- Un curriculum vitae détaillé comprenant les attestations officielles de scolarité et de qualification (cartes de compétence);
- Un texte expliquant leur motivation à postuler et décrivant en quoi les qualifications les rendent aptes à exercer les responsabilités de la fonction;
- Un texte décrivant leur conception des diverses dimensions de ce poste et des orientations privilégiées pour le développement du secteur.

N.B.: Les candidats peuvent sur demande prendre connaissance de la politique de sélection du personnel non syndiqué du collège.

COLLÈGE DE LIMOILOU  
Service du personnel  
1300, 8e Avenue, G1K 7H3

## SURINTENDANT DE L'ENTREPÔT



**LE POSTE:**  
Direction du personnel de l'entrepôt.  
Application des méthodes d'entreposage VW.  
Création des systèmes permettant un plus haut niveau de service à la clientèle.

**Le candidat:**  
Possède un B. Comm. ou l'équivalent, désire se tailler une carrière dans l'industrie de l'automobile.

**Pré-requis:**  
Excellente maîtrise des deux langues. Expérience de l'entreposage, préférentiellement dans une ligne connexe. Compétence comme chef d'équipe.

Prière de soumettre vos demandes par écrit à:

Franz Weiss

Volkswagen Canada Inc.  
3500, route Transcanadienne  
Pointe-Claire, Qué. H9R 1B1

## SURINTENDANT GÉRANT DE PROJET CONTREMAÎTRE

Pour une importante compagnie de construction de Montréal. Les postulants devront posséder une expérience dans la construction d'un immeuble à étages multiples. Salaire et avantages sociaux selon compétence.

Envoyer curriculum vitae à:

La Presse, réf.: 10973  
C.P. 6041, Succ. A  
Montréal, Qué. H3C 3E3

## BIBLIOTHÉCAIRE DE RECHERCHE

Ce poste est disponible à la Bibliothèque centrale / Service de documentation du Canadien Pacifique.

Le titulaire répond aux demandes de référence en interrogeant des banques de données automatisées et indexe des ouvrages ayant trait à une compagnie diversifiée.

**Titres et qualités:** Maîtrise en bibliothéconomie et de trois à quatre ans d'expérience professionnelle, de préférence dans une bibliothèque d'entreprise. Le titulaire doit connaître au moins un programme «en direct» et avoir des aptitudes marquées pour la communication.

Salaire selon la compétence.

Discretion assurée.

Ce poste s'adresse également aux hommes et aux femmes.

Les postulants sont priés de faire parvenir leur curriculum vitae, en mentionnant leurs exigences salariales, à:

M. Guy Giroux  
Superviseur, Embauche  
Canadien Pacifique  
C.P. 6042, Succursale «A»  
Montréal (Québec)  
H3C 3E4



Canadien Pacifique

**TRADUCTEUR/RÉVISEUR  
FREDERICTON, N.-B.**

La Commission de la Fonction publique sollicite des candidatures aux postes de traducteurs-réviseurs en vue de remplir les vacances actuelles et futures au sein du Ministère de l'Approvisionnement et des Services. Les demandes présentées seront étudiées et celles des candidats qui répondent aux exigences minimales de l'emploi seront classées dans un répertoire courant à partir duquel les postes vacants actuels et futures seront comblés.

Le titulaire devra assurer l'encadrement d'autres traducteurs moins expérimentés en révisant et en évaluant leur travail ainsi qu'en les conseillant sur l'emploi de la grammaire et de la terminologie. Il devra participer à la traduction et à la révision vers le français de documents hautement complexes. Il pourra être appelé également à remplir des fonctions administratives ou autres fonctions connexes. Le candidat travaillera sous la surveillance générale du Chef de Section mais jouira d'une grande autonomie dans l'exercice de ses fonctions. Le travail est vérifié au moyen de rapports et d'entrevues.

La personne recherchée détient un diplôme universitaire de préférence avec spécialisation en traduction et une grande expérience de la traduction de l'anglais au français; ou l'équivalent en expérience et en formation. Une bonne connaissance des deux langues officielles est essentielle. Le salaire se situera jusqu'à \$33,852 par année, selon la formation et l'expérience.

Les demandes doivent nous parvenir au plus tard le 8 octobre 1981, référant au numéro de concours NB-81-LP-293.

COMMISSION  
DE LA FONCTION PUBLIQUE  
DU NOUVEAU-BRUNSWICK  
Pièce G-17, édifice du Centenaire  
Casier postal 6000  
Fredericton, Nouveau-Brunswick  
E3B 5H1  
Offert également aux hommes et aux femmes.

**COLLOQUE:  
CARRIÈRES EN LOGICIEL**

Êtes-vous un(e) spécialiste de logiciels devant faire face quotidiennement à de nouveaux défis conceptuels? Êtes-vous fier(tièr) de la facilité avec laquelle vous mettez des travaux de logiciels de qualité supérieure tout en respectant les échéanciers?

Si vous avez répondu «OUI» à ces deux questions, voyons maintenant le résultat de votre dur labeur:

- \* Vos créations de logiciels sont-elles bien en évidence parmi les produits de l'entreprise pour laquelle vous travaillez?
- \* Le succès de votre entreprise repose-t-il sur votre compétence?
- \* Votre travail vous procure-t-il une forme de reconnaissance internationale?
- \* Croyez-vous que votre rémunération soit à la hauteur de votre capacité de rendement exceptionnelle?

Si vous avez dû répondre «NON» à l'une ou l'autre de ces questions, alors il vous faut considérer sérieusement le «DÉFI AES»!

Chez AES nous produisons les meilleurs produits logiciels car ils sont mis au point par la meilleure équipe dans le domaine. Si vous désirez vous joindre à cette équipe, alors nous vous invitons à assister à notre colloque d'information professionnel.

Des séances d'information seront présentées à 10:00, 12:00, 14:00, 16:00 et 18:00 de plus, des directeurs de logiciels AES seront sur place et ils seront heureux de discuter avec vous individuellement des stimulantes possibilités de carrières qui vous intéressent spécifiquement.

Venez nous rencontrer à l'adresse suivante:

**Hôtel Bonaventure  
Salon Côte-St-Luc  
1, Place Bonaventure  
Entrée sur la rue Mansfield  
Mercredi, 30 septembre 1981**

Si l'un d'eux est impossible d'assister à notre colloque, vous pouvez nous faire parvenir votre curriculum vitae à l'une ou l'autre des adresses suivantes:

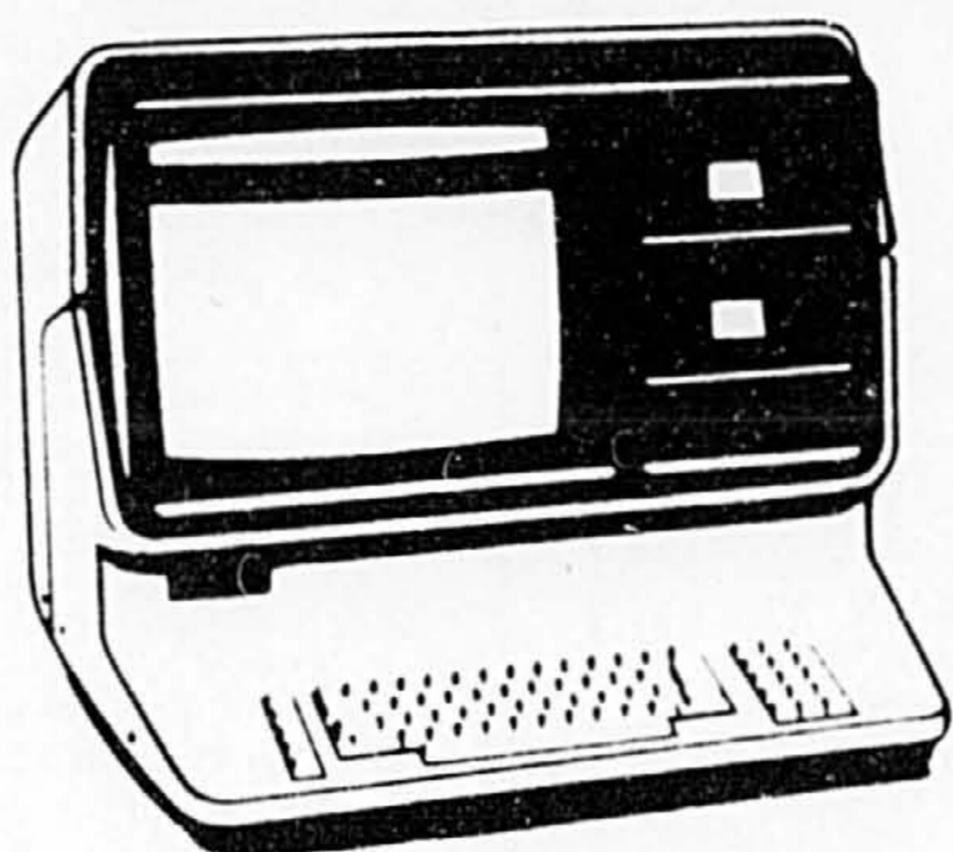

**AES**

Monsieur Donald Bolduc  
Directeur des Ressources Humaines  
**AES DATA LIMITÉE**  
1111, 46e Avenue  
Lachine (Québec) H8T 3C5  
Monsieur Brian Celentano  
Administrateur du personnel  
**AES DATA LIMITÉE**  
2330, Millrace Court  
Mississauga (Ontario) L5N 1W2

**PROMOTEUR DE SERVICE D'ANALYSE  
DES TROUPEAUX LAITIERS  
(TECHNICIEN AGRICOLE)  
Bathurst, N.B.**

Le candidat choisi s'occupera de recueillir des données relatives à la production du lait, à la quantité et la qualité de la nourriture donnée aux animaux ainsi que d'autres renseignements sur la gestion de plusieurs troupeaux laitiers inscrits aux services d'analyse officiel et régulier (propriétaire-échantillonneur) du Ministère de l'Agriculture et de l'Aménagement rural. Une partie de son temps sera consacrée à identifier des sujets à l'intérieur de troupeaux et à aider les producteurs à bien comprendre les rapports d'analyse des troupeaux laitiers.

La personne recherchée détient un diplôme d'études secondaires suivi d'un programme en zoologie d'un institut technique ou d'un collège d'agriculture et, de préférence, une grande expérience connexe ou un ensemble équivalent de formation et d'expérience. Le candidat doit pouvoir communiquer facilement avec les producteurs. Une expérience à la ferme et une expérience pratique dans une exploitation laitière moderne représenteront un net avantage. La connaissance des deux langues officielles est nécessaire. Le salaire se situera jusqu'à \$20,076 par année, selon les qualifications et l'expérience.

Ce poste est temporaire et prendra fin le 31 mars, 1983.

Les demandes doivent nous parvenir au plus tard le 13 OCTOBRE 1981, référant au numéro de concours NB 81-LP-309.

COMMISSION DE LA FONCTION PUBLIQUE  
DU NOUVEAU-BRUNSWICK  
Pièce G-17, édifice du Centenaire  
Case postale 6000  
Fredericton, Nouveau-Brunswick  
E3B 5H1  
Offert également aux hommes et aux femmes.

**RESPONSABLE ADJOINT  
D'IMMEUBLE**

Edifice gouvernemental désire engager pour son immeuble de Montréal un responsable adjoint dont la tâche sera de voir à la surveillance et à la coordination des fonctions liées à l'entretien de l'immeuble. Le responsable adjoint aura entre autres à surveiller le travail de 39 personnes (nettoyeurs de jour et de nuit, mécaniciens de machines fixes, membres de divers corps de métiers.)

Le candidat retenu devra:

- Posséder une connaissance générale des systèmes électriques et mécaniques.
- Avoir au moins 9 ans d'expérience, dont un minimum de 3 ans comme surveillant.
- Être bilingue.

Le salaire sera fonction des qualifications et de l'expérience. Les intéressés sont priés de faire parvenir une lettre de candidature ainsi qu'un curriculum vitae avant le 10 octobre 1981.

LA PRESSE, RÉF.: 10971  
C.P. 6041, Succ. «A»  
Montréal H3C 3E3

**MIRON**

Ce poste est offert également aux femmes et aux hommes.

**COMPTABLE EN PRIX DE REVIENT**

Nous sommes à la recherche d'un candidat diplômé de la Corporation professionnelle des comptables en administration industrielle du Québec (R.I.A.) et ayant acquis depuis, 2 à 3 ans d'expérience dans la préparation et l'analyse des prix de revient standards et des comptes de résultats mensuels.

Il sera responsable d'une section de notre département de prix de revient et du personnel attaché à cette section. Une bonne connaissance de l'anglais serait un atout.

Notre entreprise offre, en sus d'un salaire compétitif, une gamme d'avantages sociaux particulièrement intéressants.

Faites parvenir votre curriculum vitae à:

Bureau d'emploi,  
Mme Monique Coutu  
MIRON INC.  
2201, boul. Crémazie est  
Montréal, Qué. H1Z 2C1

Toute candidature sera traitée dans la plus stricte confidentialité.

**GÉRANT DE PROJET**

Requis par compagnie de construction pour projets d'appartements à plusieurs étages et pour projets commerciaux tels que centres d'achats, édifices à bureaux, etc.

Le candidat doit posséder une formation académique d'ingénieur civil ou technicien appuyé d'un minimum de cinq ans d'expérience acquise auprès d'entrepreneurs généraux dans une fonction semblable. Il sera responsable de la coordination du design, des travaux, la préparation et le respect de l'échéancier, l'administration des contrats et le respect du budget.

Salaire très compétitif, plus bonis de performance, selon compétences.

Lieu de travail: dans la région de Montréal.

S.v.p. envoyez votre curriculum vitae seulement si qualifié, à:

LA PRESSE, RÉF.: 10967  
C.P. 6041, Succ. «A»  
Montréal H3C 3E3

**Centre Hospitalier Fleury  
CONSEILLER EN GESTION  
DU PERSONNEL**

Fonctions:  
Sous l'autorité du directeur du personnel, il participe à l'élaboration des règles et procédés de gestion des ressources humaines de l'établissement et à leur mise à jour, conseille les cadres sur leur mise en application. Il assumera également la responsabilité des relations de travail.

Exigences:  
— Baccalauréat en administration des affaires ou en relations industrielles.  
— 3 années d'expérience en gestion du personnel et en relations de travail dans le secteur des affaires sociales.

Traitement:  
Selon la politique de rémunération des cadres du M.A.S.

Faire parvenir curriculum vitae avant le 9 octobre 1981 à:

Directeur du Personnel  
Centre Hospitalier Fleury  
2180 est, Fleury  
Montréal, Qué. H2B 1K3

Organisme communautaire voué à l'amélioration de la condition féminine cherche un(e)

**DIRECTEUR(TRICE)  
DES COMMUNICATIONS**

La personne devra posséder soit une formation en journalisme ou en publicité et marketing ou une expérience d'attaché(e) de presse.

Prière d'adresser votre curriculum vitae avant le 15 octobre, au:

**YWCA**  
Service des communications  
1355, boul. Dorchester ouest  
Montréal (Québec) H3G 1T3

**TECHNICIEN(NE) EN ARCHITECTURE OU  
AMÉNAGISTE D'ESPACE À BUREAUX**

Les candidats doivent posséder 5 ans d'expérience pertinente. Lieu de travail: Montréal. Engagement sur base contractuelle. Salaire selon expérience.

Faire parvenir curriculum vitae à:  
**CLAUDE MARTEL, ARCHITECTE**  
C.P. 485  
155 St-Jacques, Montréal H2Y 3H3

**ANALYSTE-PROGRAMMEUR BILINGUE**

Une société recherche, pour son service informatique, un(e) analyste-programmeur expérimenté(e) qui possèdera une solide formation en conception de systèmes. La société est dotée d'un centre informatique IBM de moyenne importance utilisant le Cobol.

La personne choisie relèvera du directeur des systèmes.

Exigence: 3 à 5 ans d'expérience professionnelle pertinente, dont une solide expérience en analyse et en conception.

Expérience de la base de données et des systèmes en direct vivement souhaitée.

Le titulaire du poste sera motivé, fera preuve de beaucoup de tact en traitant avec les services utilisateurs et s'exprimera et écrira parfaitement en anglais et en français. Poste intéressant et varié, avec de très belles chances d'avancement. La société offre un salaire supérieur à la moyenne et des avantages sociaux excellents.

Si vous répondez aux exigences de ce poste, envoyez votre curriculum vitae à:



Mme Pamela W. Deslauriers  
**GILLETTE CANADA INC.**  
5450, chemin Côte-de-Liesse  
Montréal, Québec H4P 1A7

**PROFESSIONNEL DES VENTES**

L'essor toujours croissant de Honeywell comme chef de file dans le domaine de la régulation a créé le besoin d'embaucher un professionnel qui a fait ses preuves dans la vente à des personnes ayant un pouvoir décisionnel au niveau de l'achat (propriétaires, architectes, ingénieurs, etc.).

Le candidat fera la promotion et la vente du «modulighting», un système Honeywell unique qui permet la programmation et la régulation (optimales) des degrés d'éclairage fluorescents. Si vous avez de l'expérience dans la vente d'un concept, nous aimerions vous rencontrer.

Honeywell offre un salaire attrayant, d'excellents avantages sociaux ainsi que d'intéressantes possibilités d'avancement. L'automobile est fournie.

Faites parvenir votre curriculum vitae en toute confiance à:

Francine Laberge  
Directrice des Services administratifs  
6277, rue Saint-Jacques  
Montréal (Québec)  
H4B 1T9

**Honeywell**

**ABBDL-TECSULT**  
experts-conseils

Le Groupe ABBDL-TECSULT, société experts-conseils propriétaire de ses employés, est constitué de plusieurs divisions spécialisées qui œuvrent dans la plupart des disciplines du génie. Il offre une gamme de services allant d'études d'avant-projets et de rentabilité à la gerance de projets tant au Canada qu'à l'étranger.

**Analyste programmeur sénior**

Datsult Inc., une filiale du Groupe d'experts-conseils ABBDL-TECSULT se spécialise dans l'application de l'informatique au génie et à la gestion. Elle recherche les services d'un analyste programmeur possédant cinq (5) années d'expérience ainsi qu'un diplôme en génie ou en informatique.

Apte à transiger efficacement avec les usagers, le candidat possèdera une compétence technique reconnue à titre de charge de projets dans les secteurs suivants: applications scientifiques et commerciales, gestion des banques de données et dessin par ordinateur.

**Ingénieur sénior  
Électricité du bâtiment**

Le candidat aura un minimum de dix (10) à quinze (15) ans d'expérience dans la conception, les calculs, la rédaction de cahiers des charges de systèmes électriques pour les secteurs commercial, institutionnel et industriel. Le titulaire assumera la direction technique d'un groupe de travail (mise en plans et chantier) et sera apte à communiquer en français avec aisance.

**Techniciens séniors  
Électricité du bâtiment**

Ouvrant depuis plus de huit (8) années en électricité, les candidats se seront familiarisés avec les calculs de courts-circuits d'éclairage, la conception de systèmes de distribution et de services auxiliaires pour ces bâtiments de types institutionnel et industriel.

**Dessinateurs intermédiaires  
Tuyauterie**

Ouvrant depuis au moins cinq (5) années dans le domaine de la mécanique de procédés, les candidats feront l'exécution des schémas et d'agencements de tuyauteries. Responsables de l'organisation de leur travail ainsi que du choix des matériaux en fonction des normes, ils feront la distribution des tâches aux dessinateurs moins expérimentés.

Veuillez faire parvenir votre C.V. ou communiquer avec le responsable du recrutement, poste 287.

**Asselin, Benoit, Boucher, Ducharme, Lapointe, Inc.**  
85 ouest, Ste-Catherine, suite 1500, Montréal, Québec, H2X 3P4  
Tél.: 282-9650

**GÉRANT DES VENTES RÉGIONALES  
L'EST DU CANADA**

L'un des plus grands fabricants d'aménagement de magasin et de quincaillerie générale au pays recherche un gérant régional des ventes pour l'Est du Canada, possédant les qualités et l'expérience suivantes:

- Possédant un passé d'accomplissements tangibles;
- Une capacité supérieure de communication dans les deux langues, avec l'habileté d'entraîner, de motiver et de diriger le personnel des ventes dans l'exécution des stratégies de ventes.

Nous offrons d'excellentes chances de promotion et une rémunération très compétitive.

Veuillez envoyer votre résumé à:

**Roll-it Inc.**  
M. Gary A. MacDonald  
Directeur du personnel  
ROLL-IT INC.  
1200, 50e avenue  
Lachine, Qué.  
H8T 2V4

**WAYSIDE INDUSTRIES LIMITED  
CONTREMAÎTRE - BOÎTES PLIANTES**

Wayside Industries Limited, St-Jean, Nouveau-Brunswick demande un contremaître pour diriger les opérations de son usine de boîtes pliantes sise au Nouveau-Brunswick.

Wayside Industries Limited offre une gamme complète d'avantages sociaux et défraie la totalité des coûts de déménagement.

Les personnes intéressées sont priées de faire parvenir leur curriculum vitae ou de téléphoner:

C.P., R.R. 1.  
St-Jean, Nouveau-Brunswick  
E2L 3W2  
(506) 657-2070

**GÉRANT(E) DE LA PRÉVENTION DES PERTES**

Une importante compagnie de courrier est à la recherche d'un(e) gérant(e) de la prévention des pertes pour l'Est du Canada. Le (la) candidat(e) idéal(e) est bilingue et aurait des antécédents dans le domaine du transport. Il (elle) possèdera de l'expérience dans le domaine postal ou l'équivalent. Ce poste requiert des déplacements dans l'ordre de 50%.

Le salaire est à négocier.

Veuillez faire parvenir votre curriculum vitae à:

LA PRESSE, RÉF.: 10,965  
C.P. 6041, Succ. «A»  
Montréal H3C 3E3

**BUREAU DE COMPTABLES AGRÉÉS**

Nous sommes à la recherche d'un STAGIAIRE avec ou sans expérience pour notre bureau en plein expansion.

Veuillez faire parvenir votre curriculum vitae à:

**Gosselin et Associés**  
4027 Ste-Catherine est  
Montréal, Qué. H1W 2G9

**Westinghouse**

Mario Normandin  
Service du Personnel  
**Westinghouse Canada Inc.**  
C.P. 782, Succursale Desjardins  
Montréal (Québec) H5B 1B9

N.B. Tous les postes annoncés sont ouverts également aux femmes et aux hommes.

## ABITIBI-PRICE

### SURINTENDANT DE L'INGÉNIEURIE

Le groupe Abitibi-Price, important producteur de pâtes et papiers et de bois d'œuvre, est à la recherche d'un surintendant de l'ingénierie pour sa papeterie de Beauport, près de Québec. La papeterie Beauport est actuellement engagée dans un programme de conversion aux papiers spéciaux à base de pâte mécanique.

#### Responsabilités

Sous la responsabilité du surintendant des services, le titulaire supervise et coordonne le travail des responsables de projets ainsi que des dessinateurs. Il participe à l'élaboration du budget des immobilisations et surveille les échéanciers d'exécution des travaux. Il est également responsable des réparations majeures à effectuer dans l'usine.

#### Qualifications

Le candidat est diplômé en génie mécanique, électrique ou civil et possède une expérience de 6 à 10 années, de préférence dans l'industrie des pâtes et papiers. Il est membre de l'Ordre des ingénieurs du Québec.

La compagnie offre, en plus d'un régime complet d'avantages sociaux, la possibilité d'un plan de carrière et de perfectionnement. Le salaire sera fonction des qualifications.

Les personnes intéressées sont priées de faire parvenir leur curriculum vitae, sous pli confidentiel, avant le 9 octobre 1981 à l'adresse suivante:

Responsable du recrutement  
La Compagnie Price Limitée  
65, rue Ste-Anne  
Québec (Québec)  
G1R 4S1

Dossier R-81-11

Vous aimez la technique? Vous êtes prêts à relever des défis et vous êtes à la recherche d'une carrière stimulante... QIT - Fer et Titane Inc., le chef de file dans l'industrie minière et métallurgique a ce qu'il vous faut!

### Spécialiste en logiciel de contrôle

Le titulaire se verra confier la conception et la réalisation du logiciel nécessaire à l'automatisation de différents projets.

Le candidat devra détenir un diplôme universitaire en génie avec 1 à 5 ans d'expérience dans la programmation sur ordinateur effectuant le contrôle et l'acquisition de données en temps réel. Toute expérience pertinente dans ce domaine, sera aussi considérée. De plus, le candidat devra avoir une connaissance pratique d'un langage évolué, avoir déjà travaillé avec des ordinateurs préférentiellement de la famille PDP-11, être familier avec le système d'exploitation RSX-11M et avoir préférentiellement de l'expérience avec le système d'exploitation RSX-11M et avoir préférentiellement de l'expérience dans le contrôle des processus industriels par ordinateur.

### Ingénieur de développement en instrumentation

Le titulaire exécute des projets touchant l'instrumentation des procédés et l'équipement électrique et électronique lié aux projets de développement.

Le candidat devra détenir un diplôme universitaire en génie électrique et posséder de 2 à 3 ans d'expérience en milieu industriel. Des connaissances en hydraulique et pneumatique seraient un atout.

Nous offrons une excellente rémunération, proportionnelle aux responsabilités du poste et une gamme complète d'avantages sociaux.

Les personnes intéressées sont priées de faire parvenir leur curriculum vitae au:

Service des ressources humaines



**QIT Fer et Titane Inc.**  
B.P. 560, Sorel (Québec), J3P 5P6

### Génie Maritime Techniciens mécaniques et électroniques

Scan Marine Inc. recherche des techniciens hautement spécialisés en génie maritime pour se joindre à l'équipe chargée du Programme des Frégates de Patrouille Canadiennes.

Ces mandats comprennent:

- la rédaction de devis pour l'entretien préventif de systèmes et d'équipement mécaniques et électroniques utilisés dans le domaine du génie maritime;
- l'évaluation des données de maintenabilité fournies par les entrepreneurs;
- l'analyse de la fiabilité et de la maintenabilité des équipements et des systèmes maritimes;
- la conception de plans de maintenance pour les systèmes de génie maritime et de combat naval.

Les candidats doivent avoir au moins 10 à 12 ans d'expérience en génie maritime. Une expérience récente dans les navires mus par turbines à gaz est un atout.

Nous offrons au personnel qualifié d'excellents salaires accompagnés de généreux avantages sociaux comprenant, entre autres, des régimes de retraite, d'assurance dentaire, d'assurance-vie et d'assurance-maladie.

Veuillez faire parvenir votre curriculum vitae, sous pli confidentiel, à l'adresse suivante en indiquant vos numéros de téléphone à la maison et au travail.

J. Di Maurizio  
Directeur du personnel  
SCAN MARINE INC.  
Case postale 80  
Longueuil (Québec)  
J4K 5C6



## Générale Électrique du Canada

### Des carrières en aérospatiale

La compagnie Générale Électrique du Canada (G.E.C.) construit présentement l'une des plus importantes usines du pays pour la fabrication de composants de précision pour l'industrie aérospatiale. Cette usine sera située à Bromont, dans les cantons de l'Est du Québec. Une fois terminée, cette usine produira des aubes et ailettes de compresseurs pour moteurs d'avions. Nous vous invitons à partager les avantages et défis qu'offre cette situation exceptionnelle. Elle vous permettra non seulement de puiser à plein dans vos capacités personnelles, que ce soit dans un contexte technique ou de direction mais aussi de modeler votre carrière.

#### Métallurgiste

##### Responsabilités:

- assurer un soutien technique dans la résolution de problèmes métallurgiques et chimiques au sein de nos opérations;
- travailler de concert avec nos opérations sœurs aux États-Unis pour résoudre les problèmes d'équipement et de procédés et assurer l'élaboration et l'interprétation des devis et dessins;
- diriger les activités de notre laboratoire métallurgique et superviser le travail du personnel y œuvrant.

##### Qualifications:

- diplôme en métallurgie;
- 3 à 5 ans d'expérience en tant que métallurgiste dans une industrie;
- expérience en résolution de problèmes et en travail d'atelier.

Les candidats à ce poste pourraient être appelés à parfaire leur formation dans le cadre d'un stage d'une durée allant jusqu'à 1 an au Vermont, E.-U.

Nous vous offrons un salaire concurrentiel accompagné d'une gamme complète d'avantages sociaux, comprenant une allocation pour déménagement.

Veuillez faire parvenir votre curriculum vitae, à l'adresse suivante. Discrétion assurée.

Bruna C. Nota  
Directeur, ressources humaines  
Compagnie Générale Électrique du Canada Limitée  
C.P. 420 Bromont, Québec JOE 1L0

Ce poste est ouvert aux femmes et aux hommes.



## Générale Électrique du Canada

### Des carrières en aérospatiale

La compagnie Générale Électrique du Canada (G.E.C.) construit présentement l'une des plus importantes usines du pays pour la fabrication de composants de précision pour l'industrie aérospatiale. Cette usine sera située à Bromont, dans les cantons de l'Est du Québec. Une fois terminée, cette usine produira des aubes et ailettes de compresseurs pour moteurs d'avions. Nous vous invitons à partager les avantages et défis qu'offre cette situation exceptionnelle. Elle vous permettra non seulement de puiser à plein dans vos capacités personnelles, que ce soit dans un contexte technique ou de direction mais aussi de modeler votre carrière.

Nous cherchons présentement une personne qualifiée pour assumer des responsabilités importantes en tant que:

#### Directeur, ingénierie d'usine

##### Responsabilités:

Ouvrant au sein de l'équipe de haute direction, la personne choisie participera à la formulation et l'implantation de plans en vue d'assurer le respect de l'échéancier quant à la mise en marche de la nouvelle usine. De plus, les responsabilités du poste couvrent toutes les questions relatives à la gestion des travaux d'ingénierie nécessaires:

- à la complétion de l'usine;
- au transfert des États-Unis au Canada de la technologie et des installations de fabrication de pièces de recouvrement utilisées en avionnerie;
- à l'entretien des équipements et machines-outils;
- au soutien technique requis par l'atelier d'outillage quant à la conception, la fabrication et l'entretien de l'outillage.

##### Qualifications:

- vaste et récente expérience dans la conception et la fabrication d'outillages et de matières hautement sophistiquées;
- capacité éprouvée de la gestion d'une entreprise diversifiée employant un personnel professionnel.

Les candidats à ce poste pourraient être appelés à parfaire leur formation dans le cadre d'un stage d'une durée allant jusqu'à 1 an au Vermont, E.-U.

Nous offrons une excellente rémunération, une gamme complète d'avantages sociaux et, si nécessaire, nous défrayons les coûts de déménagement.

Veuillez faire parvenir votre curriculum vitae à l'adresse suivante. Discrétion assurée.

Bruna C. Nota  
Directeur, ressources humaines  
Compagnie Générale Électrique du Canada Limitée  
C.P. 420 Bromont, Québec JOE 1L0

Ce poste est ouvert aux femmes et aux hommes.



### CHEF DE SERVICE INFORMATIQUE

Le Centre Hospitalier de Valleyfield est un établissement de soins généraux et spécialisés à vocation régionale avec un D.S.C. Un projet de développement en voie de réalisation (ouverture prévue à l'automne 1981) en fera un centre hospitalier de 369 lits, avec 1,300 employés et un budget d'opération de 28 millions.

Sommaire des responsabilités: sous l'autorité du directeur des finances, LE CHEF DE SERVICE INFORMATIQUE devra concevoir, planifier, coordonner et contrôler les activités relatives à la gestion et au développement du service informatique.

Plus particulièrement, son travail sera axé sur la conception et le développement d'applications à caractère médico-administratif.

Ses fonctions étant reliées de très près aux activités médico-administratives, il devra travailler en étroite collaboration avec les chefs de service cliniques et administratifs et à la mise en application de différents projets.

- Exigences:**
- diplôme universitaire de 2 ans en sciences informatiques ou une expérience équivalente sur le marché du travail pourra être considérée;
  - bonnes connaissances des activités logistiques et des activités de gestion;
  - expérience minimale de 3 ans en systèmes et procédés administratifs et du développement de l'organisation;
  - bonnes connaissances des équipements informatiques;
  - expérience de 2 ans dans un poste administratif.

**Qualités personnelles:** bon jugement, sens de l'organisation, entregent, aptitude à la négociation et à travailler en équipe, initiative, esprit d'analyse et de synthèse.

Salaires et avantages sociaux à discuter.

Les personnes intéressées sont priées de faire parvenir leur curriculum vitae avant le 9 octobre 1981 à:

Direction du personnel  
Centre Hospitalier de Valleyfield  
245, rue Salaberry ouest  
Valleyfield, Qué.  
J6T 2J5  
Tél.: 514-373-3360,  
local 261

### LES BROSSES FULLER

#### Division industrielle

La compagnie requiert les services d'un(e) représentant(e) junior possédant automobile, pour la division industrielle afin de visiter les institutions, hôpitaux, industries, etc.

**QUALIFICATIONS REQUISES:** 11<sup>e</sup> année et plus, bilingue, dynamique. Aptitude et intérêt pour travail d'équipe. Aptitude pour future carrière. Supervision possible.

**TERRITOIRE:** Montréal Est.

**AVANTAGES:** Salaire de base, commission et boni, allocation d'auto, assurance-groupe.

Pour rendez-vous appeler jeudi et vendredi les 1 et 2 octobre 81 entre 9 h et 11 1/2 a.m., 1 1/2 et 5 h p.m. à:

481-2159

### AVOCAT

Recherchons avocat de 2 ans d'expérience pour pratique générale du droit.

Étude située au nord de Montréal.

Une bonne connaissance de l'anglais est nécessaire.

323-8750



### TECHNICIEN EN GÉOPHYSIQUE

La Société Québécoise d'exploration minière (SOQUEM) requiert les services d'un technicien en géophysique pour son Service de l'Exploration minière.

#### LA FONCTION

Sous la responsabilité du géophysicien du Service de l'Exploration, le candidat aura à planifier et à réaliser des levés géophysiques, à mettre en plan les données et à les interpréter sommairement en vue de la réalisation de travaux complémentaires. Il devra voir au bon fonctionnement et à l'entretien des équipements géophysiques.

#### EXIGENCES:

Le candidat recherché devra posséder un diplôme d'études collégiales. Études axées dans le domaine des sciences de la terre avec un intérêt évident vers la géophysique.

Une expérience de cinq (5) ans dans le domaine est exigée. Le candidat doit également posséder un sens critique et un esprit scientifique.

Les personnes intéressées sont priées de faire parvenir leur curriculum vitae à l'adresse suivante:

**SOQUEM**

Service des Ressources humaines  
3108, chemin Sainte-Foy, Sainte-Foy (Québec)  
G1X 1P8

### SUPERVISEUR EN FISCALITÉ

Le Groupe Grisé et ses Compagnies forment un ensemble varié, dynamique et innovateur qui est rapidement devenu un leader dans les domaines de la planification fiscale pour les particuliers, le placement immobilier, l'assurance et les services de voyage.

Nous recherchons un superviseur en fiscalité qui travaillera conjointement avec des fiscalistes et dont les fonctions comprendront le contrôle de la qualité des dossiers d'impôt personnel de notre clientèle de Montréal.

Le(la) candidat(e) que nous accepterons devra être bilingue, posséder une bonne expérience en fiscalité personnelle et aimer faire affaires avec le public. Nous offrons une rémunération et des avantages sociaux dans la gamme de \$16,000 à \$20,000.

Veuillez formuler votre réponse auprès de M. Pierre Giguère en composant (514) 748-6771.



Discreté assurée.  
**LE GROUPE GRISÉ ET SES COMPAGNIES**  
100, boul. Alexis Nihon  
Suite 970  
Ville St-Laurent, Québec  
H4M 2N6

### SURVEILLANT DE CHANTIER

Le candidat devra avoir une expérience minimum de deux (2) années dans la surveillance de: Travaux de plomberie, ventilation, électricité.

Libéron, Roy et Ass.  
ingénieurs-conseils  
(514) 387-7167  
Mme Paupart

LA SOCIÉTÉ CANADIENNE DE LA CROIX-ROUGE (Division du Québec)

### COORDONNATEUR SERVICE JEUNESSE

La Croix-Rouge est à la recherche d'une personne pour combler un poste de Coordonnateur au Service Jeunesse.

Le titulaire, sous la direction du directeur du service, est responsable du développement de matériel éducatif, de la conception de programmes éducatifs traitant des thèmes du service tels que les maladies transmises sexuellement, la santé et la sécurité et le tiers monde, et de l'implantation de ces programmes sur le territoire du Québec.

Les candidats devront posséder une formation universitaire de même qu'une bonne expérience reliée à l'enseignement ou aux thèmes du service. Les candidats devront également maîtriser parfaitement le français. Ils devront être disponibles à voyager et posséder une voiture.

Le salaire proposé est de \$17,274, annuellement en plus des avantages sociaux.

Faire parvenir votre curriculum vitae avant le 9 octobre 1981 au:

Directeur du personnel (Offre 81-23)

La Société Canadienne de la Croix-Rouge  
2170 ouest, boul. Dorchester  
Montréal (Québec)  
H3H 1R6

Conseil national de recherches Canada National Research Council Canada

### INGÉNIEUR ÉLECTRONICIER

#### Observatoire radicastronomique: Algonquin

L'Institut Herzberg d'astrophysique du Conseil national de recherches du Canada requiert les services d'un ingénieur électronicien pour mettre au point et entretenir, avec une équipe de techniciens, les systèmes et appareillages de radiotélescope de l'Observatoire radio-astronomique du Parc Algonquin. La personne retenue devra avoir les connaissances de pointe dans l'un des domaines ci-après: récepteurs à micro-ondes, systèmes de commande, circuits intégrés et cryogénie. L'expérience des amplificateurs paramétriques et des masers serait souhaitable.

L'observatoire est situé dans un grand parc provincial à environ 90 kilomètres de Pembroke (Ontario). Le logement est disponible, mais il n'existe pas d'école dans la région.

Traitement: jusqu'à \$37,385 par année, selon la formation et l'expérience.

Prière d'adresser un curriculum complet à l'Agent d'emploi, Conseil national de recherches du Canada, Ottawa, Ontario K1A 0R6. Veuillez donner la référence H1A-87 MP.

Canada

N.B. : Tous les postes annoncés sont ouverts également aux femmes et aux hommes.

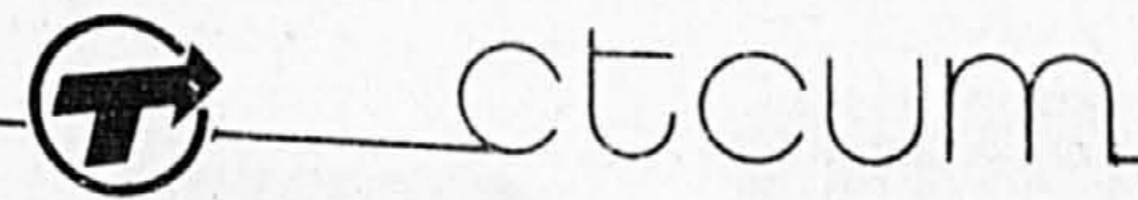

COMMISSION DE TRANSPORT DE LA COMMUNAUTÉ URBAINE DE MONTRÉAL

**INGÉNIEUR INDUSTRIEL**

Concours 81-042

**FONCTION:**

Sous la direction du surintendant, effectuer des études sur la normalisation et la simplification des méthodes de travail, la détermination des standards et des coûts opérationnels, l'analyse de rentabilité de divers projets relatifs à l'utilisation des effectifs, des installations, des équipements, etc.

**EXIGENCES:**

— Baccalauréat en sciences appliquées option génie industriel et être membre de l'Ordre des Ingénieurs du Québec;  
— Posséder un minimum de trois (3) années d'expérience pertinente dans l'application des techniques du génie industriel dans la fabrication, l'entretien ou la réparation d'équipement et/ou d'installations fixes de bâtiments ou dans un domaine connexe à l'industrie lourde ou semi-lourde.

**RÉMUNÉRATION:**

— Salaire avantageux selon les qualifications.  
— Avantages sociaux substantiels.

Les personnes intéressées à ce poste doivent faire parvenir leur curriculum vitae à:

Section Personnel  
Division des Ressources Humaines  
1199, rue Bleury, 12e étage  
Montréal H3B 3J1

**CONTRÔLEUR**

Jusqu'à \$50,000

Notre client, dans le secteur manufacturier avec un chiffre d'affaires entre \$50-\$100 millions, est à la recherche d'un contrôleur bilingue avec deux à cinq ans d'expérience comme contrôleur avec une moyenne ou grande entreprise. De plus, cette personne possède une désignation professionnelle: CA, CGA, RIA ou MBA.

Le candidat bilingue choisi devra avoir montré beaucoup d'initiative personnelle, posséder de l'expérience dans les systèmes informatisés, l'analyse financière et le prix de revient (process ou standard). De plus, le candidat devra être capable de travailler dans un environnement très dynamique et à la capacité d'être promu très rapidement.

Pour plus d'information, veuillez communiquer avec M. H. N. Stewart.



ressources humaines ER  
anciennement executive registry  
centre capitol, 1200 avenue mcgill college  
suite 1910, montréal, québec H3B 2L1  
(514) 866-7981

**ACTION DE GRÂCE**

Lundi le 12 octobre 1981

Le journal LA PRESSE ne sera pas publié

**HEURES DE TOMBÉE**  
(sans épreuves)

MARDI 13 OCTOBRE JEUDI 8 octobre avant 4h.  
MERCREDI 14 OCTOBRE VENDREDI 9 octobre avant 4h.  
JEUDI 15 OCTOBRE MARDI 13 octobre avant 4h.  
VENDREDI 16 OCTOBRE MERCREDI 14 octobre avant 4h.  
SAMEDI 17 OCTOBRE MERCREDI 14 octobre avant 11h. a.m..

LES ANNONCES AVEC ÉPREUVES  
L'HEURE DE TOMBÉE EST DEVANCÉE D'UNE JOURNÉE  
Ex.: samedi 17 octobre VENDREDI 11 octobre avant 4h. p.m.

**CARRIÈRES EN INFORMATIQUE**

En vue de la mise en service d'un système 4300 en direct et à l'extension de ses procédés à de nouveaux domaines, HOECHST CANADA INC., affilié à un des plus importants groupes chimiques au monde, recherche les services de quatre (4) informaticiens d'expérience (COBOL, RPG II sur DOS/VS, CICS (DL/1 Data base) pour son siège social de Ville Saint-Laurent.

**Analyste de systèmes**

5 ans ou plus d'expérience en analyse de systèmes sont requis pour ce poste. Se rapportant au Surveillant de la programmation et des systèmes, la personne choisie participera à l'analyse et à la solution des problèmes inhérents aux systèmes.

**Surveillant, Services techniques**

Avec 3 ans d'expérience sur système DOS/VS, le/la postulant(e) aura une connaissance approfondie des besoins en «hardware/software» et saura apporter son assistance technique à tout le personnel du service informatique. Ce poste relève du Directeur du service.

**Programmeurs**

De 2 à 5 ans d'expérience sur système DOS/VS sont requis suivant le niveau pour ces 2 postes. Sous la direction de l'analyste senior, ils participent à l'établissement des programmes et à leur application.

Nous offrons des salaires concurrentiels ainsi qu'un programme complet d'avantages sociaux.

Les candidats intéressés sont priés de faire parvenir leur curriculum vitae, à:

J. P. Kolodziejski



Hoechst Canada Inc.  
4045, Côte Vertu  
Ville St-Laurent, Québec H4R 1R6

**Contrôleur**

\$30,000 et plus

Une importante société d'ingénieurs-conseils, reconnue tant au Canada qu'à l'étranger, requiert les services d'un contrôleur. Elle vous offre le poste de responsable de toutes les activités comptables et financières.

Vous possédez le titre de comptable agréé, appuyé de quelques années d'expérience, de préférence dans le secteur des services. Vous êtes familier avec les systèmes informatisés et avez démontré des talents de gestionnaire et de communicateur. Enfin vous avez une excellente maîtrise du français et de l'anglais.

Si vous êtes intéressé, veuillez communiquer ou faire parvenir votre curriculum vitae à Carole Naud, Le Conseil de Placement Professionnel, 555 Boul. Dorchester Ouest, Bureau 1120 Montréal, P.Q. H2Z 1B1. Tél.: (514) 866-2807. Dossier 1912.

DISCRETION ASSURÉE



**LE CONSEIL DE PLACEMENT PROFESSIONNEL**

Le premier geste à poser.  
Halifax • Montréal • Toronto • Winnipeg  
Edmonton • Calgary • Vancouver

Ce poste est également ouvert aux hommes et aux femmes.

**ADJOINT(E) SECRÉTAIRE GÉNÉRAL**

Notre client, une importante société manufacturière, cherche une personne compétente en dossiers d'assurance pour assister le Secrétaire général.

Votre mandat consistera principalement à assurer toute transaction ayant trait aux dossiers d'assurance de l'entreprise. Dans ce cadre, vous produirez aussi la documentation immobilière et publique, y inclus les rapports annuels, la préparation de l'assemblée générale et vous serez responsable des relations avec les bourses et les institutions gouvernementales.

Parfaitement bilingue, vous possédez un MBA ou un B. Com. en administration et vos 1 à 3 ans d'expérience vous ont permis de vous familiariser avec la gestion de dossiers d'assurance.

Ce poste offre un salaire concurrentiel et une gamme complète d'avantages sociaux.

Si ce poste vous intéresse, veuillez communiquer dans les plus brefs détails avec M. St-Armand au 288-2787.

**G.A.A.P./Technimark**

666 ouest, rue Sherbrooke  
Suite 506  
Montréal, Québec H3A 1E7

La Fonderie C.S.F. est reconnue comme chef de file au Canada dans l'industrie des pièces d'acier coulées de toutes grandeurs et aussi pour la qualité de ses produits. Nous avons présentement un poste à combler au sein de notre service d'informatique:

**PROGRAMMEUR ANALYSTE**

Le/la titulaire participera de près à l'implantation et à l'analyse de systèmes financiers et autres, propres au secteur manufacturier. Le/la candidat(e) doit avoir un minimum de trois (3) années d'expérience à un poste similaire et être familier avec le langage COBOL. Le bilinguisme et la connaissance d'un système interactif semblable au Hewlett Packard 3000 constitue un atout certain.

Nous offrons une excellente gamme d'avantages sociaux et un salaire en fonction des qualifications et de l'expérience.

Veuillez faire parvenir votre curriculum vitae, en toute confiance au:

Directeur du personnel  
et des relations industrielles  
5227 est, rue Notre-Dame  
Montréal, Québec H1V 3L7

LA FONDERIE C.S.F.  
Hawker Siddeley Canada Inc.



**CHARGÉ DE PROJET**

Nous requérons les services d'un diplômé en administration ou en comptabilité avec de l'expérience en informatique.

Le titulaire travaillera sur des projets principalement orientés vers la comptabilité, l'informatique et la finance et sera appelé à communiquer à tous les niveaux hiérarchiques de l'entreprise.

Veuillez soumettre votre curriculum vitae au:

Directeur du personnel  
DISTILLERS CORPORATION LTÉE  
Affilié à Jos E. Seagram & Fils  
225 Laflour  
LaSalle, Qué. H8R 3H2

**CARRIÈRE DANS LE SERVICE**

Importante compagnie américaine offre un poste de représentant pour l'installation et le service de ses instruments.

TERRITOIRE: Province de Québec et les Maritimes.

Le candidat doit être bilingue et avoir une expérience adéquate dans le domaine de l'instrumentation analytique de contrôle.

Salaire initial compétitif, automobile fournie plus dépenses et gamme complète d'avantages sociaux.

Adresser curriculum vitae et résumé de salaire à:

BECKMAN INSTRUMENTS INC.  
6465 Northam Drive  
Malton, Ontario L4V 1J2

**REPRÉSENTANT(E)**

Compagnie renommée, d'envergure nationale dans le domaine de l'alimentation, recherche représentant de haut calibre pour la région nord de Montréal.

Les conditions suivantes sont requises:  
— Personne sérieuse âgée de 25 ans et plus;  
— Belle personnalité;  
— Expérience nécessaire dans le domaine alimentaire plus antécédents de ventes et bonnes performances;  
— Devrait demeurer préférentiellement dans le secteur des Laurentides.

Nous offrons salaire de base compétitif, plus commission, automobile fournie, dépenses remboursées et une gamme complète de bénéfices sociaux.

Faire parvenir votre «curriculum vitae» à:  
LES ALIMENTS DARE LTÉE  
8350 Parkway,  
Anjou, Qué. H1J 1N2

**REPRÉSENTANT(E)**

Un important distributeur en couvre-planchers est à la recherche d'un vendeur pour servir la clientèle du grand Montréal métropolitain.

PRÉREQUIS: Expérience dans le domaine de la représentation et connaissance de la clientèle serait un atout.

RÉMUNÉRATION: Salaire plus commission.

Faire parvenir curriculum vitae à:

La Presse, réf.: 10933  
C.P. 6041, succ. A  
Montréal, Qué. H3C 3E3

**Comptables vérificateurs**

Notre cabinet recherche les services de comptables agréés pour occuper des postes de direction et des comptables vérificateurs pour exercer la comptabilité publique.

Exigences:  
Être membre ou étudiant de l'ordre des Comptables Agréés du Québec (C.A.) ou de la Corporation Professionnelle des Comptables Généraux Licenciés du Québec (C.G.A.) et posséder une expérience de 2 à 5 ans en vérification. Une formation et une expérience à la direction de module de vérification en cabinet privé seront également considérées.

Salaire:  
Le salaire offert est déterminé à partir de la formation et de l'expérience des candidats.

Les offres de services seront traitées confidentiellement et elles devront être adressées avant le 16 octobre 1981 en mentionnant le no de dossier B 200 à:

LUSSIER, SÉNÉCAL ET ASSOCIÉS  
125, boul. Ste-Foy, suite 200  
Longueuil, Québec J4J 1W7



Les Poudres Métalliques du Québec Limitée, filiale de QIT-Fer et Titane Inc. recherche pour son usine située à Tracy des professionnels de premier ordre.

**Ingénieur Développement de procédé**

Le titulaire du poste dirigera des projets de développement visant à développer de nouveaux procédés ou à améliorer les procédés existants afin d'accroître la productivité, de réduire les coûts de production et d'améliorer la qualité des produits.

Le candidat recherché détient un baccalauréat en génie chimique ou métallurgique et possède un minimum de deux (2) ans d'expérience en milieu industriel, de préférence en développement et contrôle de procédé.

**Métallurgiste Développement de procédé**

Le titulaire du poste dirigera des projets axés sur le développement de nouveaux types de poudre métallique ou de nouvelles applications des produits existants.

Le candidat recherché détient un baccalauréat en métallurgie et possède quelques années d'expérience dans le développement d'alliages et de préférence, est familier avec la métallurgie des poudres.

Les personnes intéressées sont priées de faire parvenir leur curriculum vitae au:

Service des ressources humaines  
QIT - Fer et Titane Inc.  
B.P. 560  
Sorel, Québec J3P 5P6

Les Poudres métalliques du Québec Ltée

La Division Industrie et Marine de Pratt & Whitney Aircraft du Canada Ltée est à la recherche d'une personne dynamique et intéressée à relever des défis pour combler un poste de:

**Ingénieur Responsable des ventes**

Les produits:  
Des générateurs alimentés par des turbines éoliennes et des turbines à gaz de petite et grande dimensions.

Le poste:  
— Assumer la direction de la promotion des ventes auprès des gestionnaires des services publics canadiens d'électricité.  
— Collaborer à la préparation des soumissions.

Les exigences:  
— Baccalauréat en génie électrique, de préférence.  
— Membre de l'O.I.O.  
— Minimum de six (6) années d'expérience.  
— Le bilinguisme est indispensable.

Nous offrons un salaire compétitif et une gamme complète d'avantages sociaux.

Votre demande recevra une attention immédiate et une réponse confidentielle.

Faire parvenir votre curriculum vitae à Lyla Daudelin, Bureau d'emploi,

PRATT & WHITNEY AIRCRAFT DU CANADA LTÉE  
1000, boul. Marie-Victorin, Longueuil (Québec) J4K 4X9



Le Groupe ABBDL-TECSULT, société experts-conseils propriété de ses employés, est constitué de plusieurs divisions spécialisées qui œuvrent dans la plupart des disciplines du génie. Il offre une gamme de services allant d'études d'avant-projets et de rentabilité à la gérance de projets tant au Canada qu'à l'étranger.

**Préposé(e) aux contrats**

Responsabilités:  
Sous direction, faire le suivi de la gestion des contrats de l'ouverture à la facturation.

Voir à ce que les mécanismes de gestion pour l'ouverture, le suivi et la fermeture des contrats soient suivis.

S'assurer que les données budgétaires et les clauses contractuelles de facturation soient complètes et entrées dans la banque de données.

S'assurer de la régularité et de l'exactitude des rapports informatisés. Informer les chefs des unités et les responsables des projets sur les écarts ou les divergences contractuelles et les assister dans leurs mesures correctives.

Exigences:  
Posséder un certain nombre d'années d'expérience diversifiée à caractère administratif sur la gestion de contrats ou de dossiers équivalents.

Le ou la candidate devra faire preuve de maturité, d'autonomie, de souci du détail.

Veuillez faire parvenir votre C.V. ou communiquer avec M. Fidèle Grenier, poste 218.

Asselin, Benoit, Boucher, Ducharme, Lapointe, Inc.  
85 ouest, Ste-Catherine, suite 1500, Montréal, Québec, H2X 3P4  
Tel.: 282-9650

N.B. Tous les postes annoncés sont ouverts également aux femmes et aux hommes.

Bell

## Directeur - Études de commercialisation

Bell Canada est à la recherche d'un directeur de projet pour son service de la Planification des marchés (Administration centrale).

### Responsabilités

Concevoir, exécuter ou superviser l'exécution de projets de recherche reliés aux divers aspects de la commercialisation de produits nouveaux ou existants.

### Conditions requises

M.B.A. ou  
M.Sc. (sociologie, psychologie expérimentale, mathématiques, économie).  
Bonne connaissance de la statistique.  
Expérience dans le domaine.  
Maîtrise du français et de l'anglais.

### Avantages

Salaires selon l'expérience et la compétence, en plus d'un programme complet d'avantages sociaux. Les candidats sont priés de faire parvenir leur curriculum vitae à:

Bell Canada  
Directeur - recrutement universitaire  
601, rue de La Gauchetière ouest  
Montréal (Québec) H3C 3G4

Un emploi chez Bell, c'est une question de compétence

Notre client, une importante entreprise du secteur métallurgique, cherche une personne compétente pour assumer des responsabilités, à son usine de la rive-sud, en tant que

## Responsable Entretien électrique et mécanique

Vous devrez coordonner et contrôler le travail du personnel chargé de l'entretien mécanique et électrique. Dans ce cadre, vous devrez élaborer et mettre en oeuvre des programmes d'entretien préventif. Vous assurerez également le contrôle budgétaire ainsi que l'application de la loi sur la santé/sécurité au travail. De plus, vous devrez à maintenir de bonnes communications entre employés de tous les niveaux afin d'encourager une bonne participation au travail.

Ce poste exige un diplôme en génie mécanique ou électrique ou l'équivalent et plusieurs années d'expérience dans le domaine, en plus de talents de communicateur.

La rémunération et les avantages sociaux offerts refléteront vos qualifications et la portée de votre expérience.

Veuillez faire parvenir votre curriculum vitae à l'adresse suivante, avant le 9 octobre 1981, en prenant soin d'indiquer le numéro de référence M1306 sur votre envoi.

**Cala**

Cala H.R.C. Ltee  
Services de publicité de recrutement

666 ouest, rue Sherbrooke  
Suite 2001  
Montréal, Qué. H3A 1E7

Hoechst Canada Inc., filiale d'un des plus importants groupes chimiques au monde est à la recherche d'une personne possédant de solides antécédents en chimie organique (de préférence polymères) pour affronter les défis d'une carrière intéressante en gestion de vente. Vous assumerez le mandat de:

## COORDONNATEUR (TRICE) DU MARKETING

Relevant du Directeur du marketing, vous devrez coordonner toutes les activités reliées au domaine des ventes pour répondre aux besoins de l'administration, du personnel de vente et des clients. Vous exercerez ces fonctions de notre siège social situé à Ville Saint-Laurent. Mettant à profit vos capacités techniques, vous recueillerez des informations en marketing pour ensuite en rédiger des rapports. Vous devrez aussi contrôler et fixer les prix et participer à l'élaboration des prévisions de ventes.

Possédant un DEC ou un diplôme universitaire en sciences, vous avez acquis au fil des années, une expérience au niveau de la technique, du marketing et des services à la clientèle. Une connaissance des pratiques en commerce international serait un atout souhaitable. Ce poste exige une maîtrise des langues française et anglaise et, si possible, une connaissance de l'allemand.

Nous offrons un excellent salaire initial accompagné d'une gamme complète d'avantages sociaux, y compris un horaire de travail flexible. Veuillez communiquer avec:

J.P. Kolodziejcki  
333-3787

**Hoechst**



Hoechst Canada Inc.  
4045 Côte Vertu  
Ville St-Laurent, Québec H4R 1R6

## DÉFIS EN COBOL

Plusieurs de nos clients ont un urgent besoin de professionnels en COBOL à tous les niveaux. Vous trouverez ci-dessous quelques-unes des positions qui vous intéresseront sûrement. Il est à noter que plusieurs autres ouvertures non mentionnées et aussi intéressantes sont également disponibles:

### PROGRAMMEUR CHEF D'ÉQUIPE \$35,000

Une entreprise oeuvrant dans le domaine des matériaux de construction est à la recherche d'un chef d'équipe à la programmation. Le candidat choisi participera à l'engagement et à l'évaluation du personnel de programmation ainsi qu'au contrôle du développement et de la maintenance des applications. La compagnie offre des bénéfices hors pair ainsi qu'un plan de carrière bien défini.

### PROG. INTERMÉDIAIRE \$29,000

Si vous possédez déjà une année d'expérience sur n'importe quel équipement, ces postes de programmeurs vous intéresseront sûrement: Dû à la grande expansion de son département d'informatique, notre client est à la recherche de 5 programmeurs qui participeront au début à l'implantation d'un système d'entrée des commandes. Par la suite chacun sera affecté comme analyste-programmeur durant la prochaine expansion de l'année suivante. Ces positions offrent une chance exceptionnelle à ceux qui veulent travailler dans un environnement IBM de grande taille.

### PROGRAMMEUR SENIOR \$29,500

Notre client, une entreprise de réputation internationale est à la recherche d'un programmeur COBOL ayant un minimum de 3 ans d'expérience dans un environnement IBM DOS/VS ou DOS/VSE. En plus de travailler au développement d'applications diversifiées, le candidat devra assister le directeur du projet à la définition des échéanciers, participer à l'évaluation des spécifications, écrire les programmes majeurs des applications et aider les programmeurs dans leurs fonctions.

### PROGRAMMEUR JUNIOR \$25,000

Chef de file dans le domaine des transports cherche d'urgence un programmeur ayant un minimum d'un an d'expérience. Le candidat choisi participera en premier lieu au développement d'un système contrôle de sécurité et de maintenance des camions. Ceci constitue une excellente occasion de se joindre à une compagnie dont le siège social est situé au centre-ville avec possibilité d'avancement en fonction du mérite. Un programme d'entraînement est offert sur l'utilisation de CICS.

PRIÈRE D'APPELER GILLES BÉLIVEAU AU: (514) 878-3333



Personnel de Suite 750  
Systèmes Place du Canada  
Électroniques Montréal H3B 2N2  
LE GROUPE QUANTUM



Conseil des ports nationaux

National Harbours Board

La direction des ressources humaines recherche un

## Agent des relations industrielles

dont les tâches principales seront de réviser, d'analyser et de documenter les données nécessaires afin d'aider le Gérant des relations industrielles à formuler les mandats et les stratégies se rapportant aux négociations collectives. Le titulaire du poste secondera le Gérant dans le processus de la négociation et de l'administration des conventions collectives entre le Conseil et les unions de façon à contribuer à l'établissement d'un climat sain de relations industrielles.

Le Conseil des ports nationaux est une société de la couronne dynamique dont les revenus d'exploitation dépassent les \$150,000,000. Cette société administre des installations portuaires et des élévateurs à grain dans 15 points stratégiques du Canada avec un effectif d'environ 1,777 employés. La rémunération initiale pour ce poste est entre \$30,800 et \$33,300 selon l'expérience.

Si vous détenez un diplôme universitaire en relations industrielles ou équivalent, si vous avez démontré des capacités à accomplir ces fonctions dans un environnement progressif et si vous maîtrisez les deux langues officielles, veuillez nous faire parvenir votre curriculum vitae, en citant le numéro de concours NHB-81-69, avant le 7 octobre 1981 à:

Agent de dotation  
Division des ressources humaines  
Conseil des ports nationaux  
Ottawa, Ontario  
K1A 0N6

soyez  
sérieux

composez  
285-7320

POUR UNE  
ANNONCE  
ENCADRÉE

SOUS LA RUBRIQUE

carrières  
ET PROFESSIONS

DANS

la presse



## INSPECTEURS

FACTORY MUTUAL est à la recherche de personnes bilingues et ayant obtenu un baccalauréat en génie mécanique, ou un certificat d'inspecteur, classe A ou B, ou mécanicien de machines fixes, classe 1 ou 2, pour inspecter les entreprises que nous assurons. De l'expérience dans le domaine de l'entretien électrique serait un atout.

Vous devez faire des inspections, vérifier si l'équipement de nos assurés est bien entretenu et dans le cas contraire, faire les recommandations qui s'imposent.

Après un cours de formation vous serez responsable des visites périodiques de nos entreprises assurées.

FACTORY MUTUAL offre une voiture de compagnie et un programme complet d'avantages sociaux. Si vous êtes intéressés, veuillez faire parvenir votre curriculum vitae en indiquant le salaire désiré à:

Mme Joyce Hayes  
SOCIÉTÉ D'INGÉNIERIE FACTORY MUTUAL  
5757, boul. Cavendish, suite 550  
Côte St-Luc, Qué. H4W 2W8

Situé à Ville St-Laurent, AVIATION ELECTRIC LTD possède un atelier d'usine propre et climatisé avec un équipement et des machines-outils des plus modernes. Notre personnel qualifié fabrique des pièces de machine de haute précision ainsi que des composants aéronautiques complexes. Nous sommes présentement à la recherche d'un(e)

## ESTIMATEUR SENIOR

Vous devrez assurer la préparation de prévisions budgétaires pour la fabrication de pièces de précision pour équipement aéronautique et militaire. Dans ce cadre, vous produirez des estimés détaillés pour matériel, main-d'œuvre et outillage servant à la fabrication, à l'assemblage et à la vérification de composants et systèmes mécaniques. Pour ce faire, vous devez vous baser sur les dessins et l'information préliminaire fournis par nos services d'ingénierie.

Possédant au moins trois années d'expérience en estimation épaulées d'une solide formation technique, votre atout majeur est l'expertise que vous avez acquise dans le secteur mécanique. De plus, vous maîtrisez les langues française et anglaise. Une expérience pratique en génie industriel et en atelier d'usinage serait souhaitable.

Nous offrons d'excellentes conditions de travail, une gamme complète d'avantages sociaux et un régime de partage des profits des plus intéressants.

Toute personne intéressée est priée de faire parvenir son curriculum vitae à:

Fred Vincent  
Aviation  
Electric Ltd  
200, boul. Laurentien, St-Laurent  
Québec H4M 2L5 744-2811

Bendix

## CONTRÔLEUR

Le titulaire sera chargé, dans le cadre des politiques et pratiques financières et administratives de la Société, de tout ce qui a trait au contrôle financier des projets d'ingénierie, y compris les travaux de planification, de prévisions, d'enregistrement et d'établissement de rapports.

Le candidat retenu doit posséder un diplôme en comptabilité reconnu (C.A., C.G.A., R.I.A., ou l'équivalent) ainsi que cinq (5) années d'expérience en gestion des projets et des finances; expérience dans les pratiques d'administration du personnel et des salaires ainsi qu'une solide expérience des théories, techniques et pratiques de la gestion des finances, de bonnes aptitudes à communiquer tant au point de vue oral qu'écrit, pouvant travailler et communiquer efficacement avec les niveaux supérieur et intermédiaire de la direction. Il doit impérativement être apte à travailler en équipe avec un minimum de supervision, efficacement, même sous pression, et respecter les échéanciers serrés. Seules les personnes possédant les qualités requises seront considérées.

La maîtrise du français et de l'anglais est essentielle. Les personnes intéressées sont priées de faire parvenir leur curriculum vitae en mentionnant le numéro de dossier M1274-1, à:

**Cala**

Cala H.R.C. Ltee  
Services de publicité de recrutement  
666 ouest, rue Sherbrooke  
Suite 2001  
Montréal, Qué. H3A 1E7

## CARRIÈRES EN INFORMATIQUE

La compagnie Montréal Trust, l'une des plus importantes compagnies de fiduciaire au Canada, cherche à combler les postes suivants dans ses Services informatiques.

### Programmeur/analyste

Participera à l'analyse et à la programmation: environnements MVS et VM/OS VSI. Seules seront retenues les candidatures de personnes ayant un minimum de 3 ans d'expérience du langage Cobol et/ou Assembler et des techniques de programmation structurée. La connaissance de VSAM, CICS, VM/CMS, OS et JCL est un atout sûr.

### Analyste des systèmes

Environnements IBM VM/OS VSI. Personne possédant des aptitudes marquées de chef et un minimum de 2 ans d'expérience en planification de projet, COBOL obligatoire. La connaissance de CMS et/ou Assembler est souhaitable mais non indispensable.

### Programmeur/logiciel

La personne choisie participera à l'analyse du rendement et à la sécurité du logiciel. Seules seront acceptées les candidatures des personnes ayant de 3 à 5 ans d'expérience en logiciel dans un environnement MVS et capables de travailler de manière autonome. La connaissance de ACF2 ou RCAF serait un atout.

Les personnes intéressées à faire carrière en milieu dynamique et à assumer des responsabilités mettant leur compétence à l'épreuve et comportant une rémunération et des avantages sociaux exceptionnels sont invitées à faire parvenir leur curriculum vitae, ou à téléphoner pour prendre rendez-vous, à l'adresse ci-dessous. Discretion assurée.



## Montréal Trust

J. Parento  
Agent de recrutement  
1, place Ville-Marie, 13e étage  
Montréal H3B 4A8  
Tél.: (514) 861-1681

## Spécialistes de Personnel de Bureau Temporaire

Si, comme objectifs d'avenir, vous recherchez le développement professionnel et le succès, donnez-vous de vos nouvelles!

Notre entreprise offre des possibilités d'avancement professionnel dans toute l'Amérique du Nord, à des postes où vous pourrez trouver des défis à relever, la satisfaction de soi et des responsabilités, et où l'on saura apprécier vos efforts à leur juste valeur et les récompenser. En tant que représentant(e) du service à la clientèle, vendeur(euse), directeur(trice) de succursale ou directeur(trice) de district, votre participation active dans notre environnement dynamique aura de quoi vous plaire.

En raison du degré de succès que vous avez déjà dans le domaine du personnel de bureau temporaire, nous vous offrons une formation continue, une perspective de carrière bien définie, une rémunération intéressante plus des primes d'encouragement, ainsi que la possibilité de vous établir ailleurs.

Faites parvenir, en toute confiance, votre curriculum vitae, en donnant des détails sur vos principales réalisations et votre rémunération au cours de votre carrière, à l'adresse suivante:

LA PRESSE, Réf. 10962  
C.P. 6041, Succ. A  
Montréal, Qué. H3C 3E3



## TECHNICIEN EN RADIOPROTECTION

Un organisme de services conjoints desservant les hôpitaux d'enseignement affiliés à l'Université McGill est à la recherche d'une personne dynamique pour occuper le poste de technicien en radioprotection.

Sous la direction du physicien responsable, il sera chargé de l'application d'un programme de radioprotection pour l'Université McGill et ses hôpitaux d'enseignement.

Exigences: B.Sc. physique (préférentiellement concentration bio-physique) ou études techniques en radiologie. Expérience pertinente souhaitable mais non essentielle.

Salaires: Selon l'échelle des salaires du Ministère des Affaires sociales. Veuillez faire parvenir votre curriculum vitae à l'adresse suivante ou communiquer avec M. Jean-Pierre Guavin au 845-2675.

Institut Conjoint Hospitalier de Montréal  
1110, avenue des Pins ouest  
Montréal, Québec H3A 1A3