

Neuvième défaite des Expos

“Un match faible à tous les points de vue”

— Williams

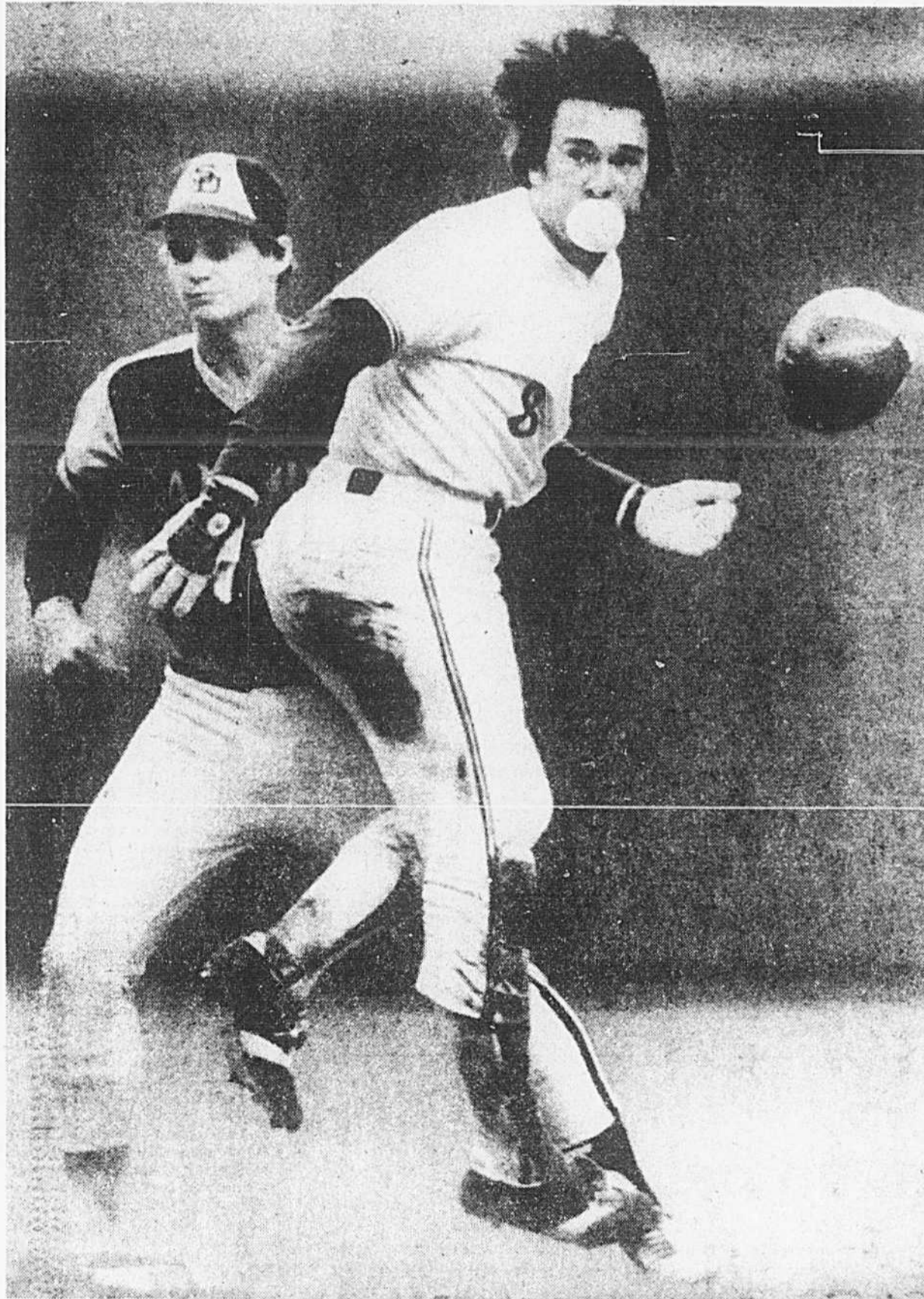

Gary Carter a peut-être le temps de faire des bulles, mais les Expos ont encore perdu hier, 5-2 cette fois, contre les Padres.

par Pierre LADOUCEUR

Et de neuf pour les Expos!
 “Nous n'avons pas bien frappé, nous n'avons pas bien joué en défensive et nous n'avons pas bien lancé. Normalement, il suffit de flancher dans deux de ces trois domaines pour être assuré de la défaite”, a expliqué bien simplement le gérant Dick Williams au terme du match d'hier.

Les Expos venaient en effet d'essayer un revers de 5 à 2 aux mains des Padres de San Diego devant une foule de 14.861 spectateurs réunis au Stade olympique.

L'explication de Williams cerne presque toute la vérité sur les Expos dans ce match, mais elle est tout de même injuste puisqu'elle situe l'offensive au même pallier que la défensive et les lanceurs, ce qui n'est pas exact.

Les frappeurs des Expos ont peut-être été limités à sept coups sûrs hier soir, mais il faut noter qu'ils affrontaient Randy Jones, gagnant du trophée Cy Young en 1976, et Rollie Fingers, l'un des meilleurs releveurs du baseball majeur au cours des cinq dernières saisons.

“Jones a quitté le match après cinq manches à cause d'un malaise au bras gauche. Cela n'avait toutefois aucun lien avec cette blessure qui a nécessité une intervention chirurgicale cet hiver”, a noté le gérant John McNamara.

“Jones n'a pas encore atteint le même degré de perfection qu'au cours des deux saisons précédentes. Il s'améliore cependant à chacune de ses visites au monticule”, a ajouté McNamara qui voyait son as gaucher porter sa

fiche de saison à quatre victoires et cinq revers.

Après Jones, il y a eu Fingers qui est venu protéger sa septième victoire de la saison pour les Padres qui en comptent seulement 15 en 39 rencontres.

“C'est avec joie que j'accueille cette victoire qui met ainsi un terme à notre série de cinq revers”, a conclu McNamara.

De plus, la troupe de lanceurs des Expos s'acharne à décourager les frappeurs de l'équipe. Les Expos ont en effet marqué dans 15 manches différentes à leurs sept derniers matches. Or, dix fois leurs adversaires ont réussi à effacer le travail de l'attaque à leur visite suivante au marbre et, deux autres fois, ils ont joué le tour à leur deuxième visite au marbre.

Hier soir, on en a encore eu la preuve puisque les Expos ont marqué à la deuxième manche et les Padres répliquaient en troisième manche. L'histoire s'est répétée à la cinquième manche.

Inévitablement, on en revient aux lanceurs pour expliquer les insuccès des Expos. Don Stanhouse a encaissé son sixième revers en neuf décisions alors qu'il a été une proie facile pour les Padres.

On dira bien que la défensive, notamment Chris Speier avec deux erreurs, ne l'a pas aidé. Le fait demeure toutefois que les Padres ont marqué quatre points mérités contre Stanhouse.

De plus, un lanceur qui accorde six buts sur balles, atteint un frappeur, a pour effet d'endormir sa défensive. Surtout que Stanhouse appartient à ce groupe de lanceurs qui travaillent très lentement au monticule.

Et la défensive n'avait rien à voir avec ce circuit cogné par Jerry Turner, ou encore avec ce simple frappé par Bill Davis.
 J'ose ainsi espérer que les dirigeants des Expos auront la décence de ne pas invoquer, à l'instar d'hier soir sur les feuilles de notes, ce rhume qui avait semblé-t-il incommodé ce pauvre petit choux de Stanhouse lors de son dernier départ!

POUSSIERES DE LOSANGE...

les Expos maintiennent leur rythme de l'an dernier avec une fiche de 13 victoires et 19 revers... en 1976, leur plus longue série de revers avait été de 12... Randy Jones présente une fiche à vie de cinq gains et deux revers face aux Expos... il n'a toutefois pas perdu contre eux depuis le 28 août 1975...

Bob Shirley (2-5) affronte Gerald Hannahs (1-4) ce soir... demain, Bob Owchinko affrontera Dan Warthen (1-1)... dimanche, ce sera Steve Rogers (4-3) contre John D'Acquisto... “Nous avons acquis D'Acquisto du St-Louis parce que nos partants ont déçu depuis le début de la saison tandis que notre relève est forte avec Rollie Fingers et Dave Tomlin. Butch Metzger était donc disponible”, a souligné John McNamara.

Un bon mot en terminant pour Ellis Valentine qui a maintenant frappé en lieu sûr à ses 12 derniers matches (20 en 47 pour .426)... c'est la plus longue série pour un Expo cette saison et rappelons que la marque d'équipe est de 18 et elle appartient à Pepe Mangual depuis 1975.

Winfield sans contrat

“Je veux autant que Jackson”

par Pierre LADOUCEUR

Dave Winfield a été le meilleur joueur offensif des Padres de San Diego en 1976. Il a alors dominé son équipe pour les coups sûrs (139), les doubles (26), les circuits (13), les buts volés (26) et les points comptés (81).

Malgré toutes ces données statistiques impressionnantes, Winfield, un voltigeur âgé de 25 ans, a été incapable d'en venir à une entente avec les dirigeants des Padres de San Diego et il joue donc sans contrat en 1977.

Cela ne l'empêche pas de pour-

suivre au même rythme que la saison dernière. Le meilleur frappeur des Padres (.331), Winfield domine également pour les points comptés (31), les coups sûrs (52), les doubles (8), les circuits (7), les points produits (35) et les buts volés (5).

“Je ne veux vraiment pas discuter de ma situation avec les Padres. Je sais tout simplement qu'à mon âge, je peux obtenir davantage d'une équipe qu'un Joe Morgan ou encore un Reggie Jackson. Je serai un joueur étoile pendant plusieurs années à venir”, a noté Winfield qui n'a jamais joué un

seul match dans les ligues mineures.

“Pour le moment, même si les Padres connaissent une mauvaise période, je dois offrir un rendement maximal. Si cela ne suffit pas, je n'y peux rien. Un seul joueur est incapable de soutenir une équipe. Mais j'ai tout de même l'intention de faire ma part”, a conclu Winfield qui a frappé en lieu sûr à ses 14 derniers matches (22 en 60 pour .366).

Winfield a également frappé en lieu sûr dans 25 de ses 27 dernières rencontres, produisant 26 points dans ses 24 derniers matches.

Première défaite des Optimistes

Cette fois, les juniors s'étaient préparés...

par Gilles MARCOTTE

Les jeunes Optimistes du Québec ont finalement trouvé chaussure à leur pied. Après avoir remporté 5 victoires consécutives contre des formations de la Ligue de baseball Montréal Junior, ils ont mangé une bonne petite claque de 9-3, hier, face au 300 de Repentigny.

“On vient de relever la Ligue junior, s'empressa de s'exclamer Jules Cardinal, gérant général des vainqueurs. Les “coaches” avaient bien motivé les gars et on venait pour jouer du bon baseball. C'est ce qu'on a fait et j'espère que les autres équipes juniors vont nous imiter.”

“Certain qu'on voulait la gagner cette partie-là. Les gars savaient contre qui ils jouaient et ils étaient prêts” renchérisait Jean-Serge Gauthier, l'entraîneur du 300, qui n'a effectivement rien négligé pour remettre les “jeunes” à leur place.

En fait c'est à la quatrième manche, alors qu'il commençait à sentir la soupe chaude, que M'sieur Gauthier a clairement signifié qu'il n'entendait pas faire de cadeau aux Optimistes, qui commençaient à montrer des dents.

“Au début de cette quatrième le 300 menait 4-1. Alors que les Optimistes avaient rétréci la marge à 4-3 et que les sentiers étaient remplis, Gauthier a fait

appel à son as-artilleur Normand Yacola, qui s'est fait un plaisir d'anéantir cet effort de ralliement. Deux manches plus tard le même Yacola en “garrottait” une par-dessus la clôture du champ centre (310 pieds) pour faire produire 3 points et refroidir une fois pour toutes les jeunes ardeurs des Optimistes.

Chez les Optimistes, on ne faisait pas un drame de cette première défaite dégelée. L'entraîneur Larry Beseski se réjouissait même qu'on ne les ait manifestement pas pris à la légère.

“J'ai bien aimé la façon dont les gars de Repentigny ont joué. Ils nous ont vraiment pris à cœur. Je peux dire qu'à soir mes joueurs en ont appris dix fois plus que dans les autres parties” commentait-il, tandis que son assistant Pierre Martin soulignait pour sa part: “C'était l'équipe la plus motivée et la plus prête jusqu'à maintenant. Ils voulaient la victoire et ils l'ont eue.”

Cette première défaite, les Optimistes l'ont subie sous les yeux de M. André Pratte, député des Expos pour l'Est du Canada, qui expliquait pourquoi il était difficile de dénicher du jeune talent québécois au baseball.

“La plupart du temps, rendus chez les juniors, les joueurs ont développé toutes sortes de défauts. Avant de commencer à

faire quelque chose, il faut commencer par les corriger” expliquait-il avant de commenter ce qu'il avait observé jusqu'à maintenant des jeunes Optimistes.

“C'est vraiment un beau projet ces équipes Optimistes. Surtout parce que les joueurs sont jeunes et qu'ils n'ont pas encore eu le temps de développer trop de défauts. C'est bon qu'ils jouent contre les juniors cette année, sinon ils auraient perdu tout ce qu'ils ont gagné l'an passé” expliquait-il.

“Ce que j'aime de ces joueurs-là, c'est qu'ils sont agressifs au bâton. Ils ne sont pas là pour se faire “baller”. Dès que la balle est dans la zone des prises, ils s'élancent” faisait-il remarquer tout en se disant impressionné par leur sens de la discipline.

Notes. En plus de son circuit, Normand Yacola a frappé deux simples pour faire produire un total de 4 points... Alain Beaupré et Pierre Beaudoin, avec trois et deux coups sûrs respectivement, ont également mené l'attaque des vainqueurs... Marc St-Onge a le mieux fait pour les Optimistes, avec deux simples... Deux matches pour les Optimistes au cours du prochain week-end: demain, contre Rosemont au parc Liébert et dimanche à Verdun, chaque fois en soirée... Environ 400 spectateurs étaient présents...

Football canadien

Gaudaur et le système métrique...

En admettant le système métrique la ligue Canadienne de football se privera d'un atout indispensable à son spectacle: celui des trois essais.

Le commissaire Gaudaur prétend qu'il faudra oublier les trois essais pour accepter les quatre essais et ainsi adosser la règle du football américain.

En admettant qu'il faille 10 mètres pour faire un premier essai, nous en arrivons à l'équivalence suivante: 10,9 mètres pour un terrain de 100 mètres et un premier essai. Ce qui bien sûr rendrait plus difficile encore le premier essai. Tout cela entraînera les quatre essais et évidemment un jeu beaucoup plus axé sur l'offensive terrestre.

Gaudaur était à Ottawa pour discuter avec les autorités sportives fédérales qui, ne considérant pas le football comme un véritable sport amateur, ne dispensent pas ou peu de fonds au développement et à la promotion de ce sport.

On a enfin laissé encore entendre que London et peut-être une ville de l'Atlantique pourraient être incluses dans des prochains plans d'expansion. On prétend que Halifax avec ses 275.000 habitants pourrait faire vivre un club professionnel.

Hamilton veut ses Jeux à tout prix

Les Ontariens ont ceci de particulier qu'ils ne lâchent jamais, sans pour autant prendre dans leur première expérience la maturité requise pour être efficace dans la seconde. Toujours est-il que la ville d'Hamilton demande les Jeux du Canada pour 1981 après avoir essayé un échec dans sa présentation pour les Pan-Am de 1980.

La chance n'a cependant pas été avec les commissaires de cette ville encore que le gouvernement canadien avait fermement appuyé la demande d'Hamilton pour les Jeux Pan-Am.

Il faut savoir que selon le système de rotation des Jeux du Canada, normalement en 81, c'est la province de l'Ontario qui devrait recevoir les Jeux, mais dix à quinze villes de l'Ontario ont déjà fait application pour cette cause. Et l'on décidera le tout en juin, le 1er plus précisément.

On rapporte finalement qu'il en aura coté à la ville d'Hamilton et au gouvernement la somme de \$50.000 pour présenter la candidature d'Hamilton aux bonzes qui octroient les Jeux Pan-Am. Caracas, bien sûr, a été préféré.

le film du match

Deuxième manche PADRES

Winfield ouvre la manche avec un simple. Ivie reçoit une passe. Après un retrait, Champion est sauf sur l'erreur de Speier et Winfield en profite pour marquer.

EXPOS

Valentine et Carter entreprennent la manche avec des simples. Valentine vole le troisième but. Après un retrait, Parrish produit un point sur un retrait à l'avant-champ.

Padres 1, Expos 1

Troisième manche PADRES

Almon reçoit une passe après un retrait. Turner suit avec un circuit, son quatrième de la saison, contre Stanhouse.

Padres 3, Expos 1

Cinquième manche EXPOS

Après un retrait, Speier cogne un double. Après un deuxième retrait, Perez cogne un simple bon pour un point.

Padres 3, Expos 2

Sixième manche PADRES

Ivie reçoit une passe en début de manche. Rader suit avec un simple. Champion se sacrifie pour permettre aux coureurs d'avancer d'un but. Davis suit avec un simple bon pour deux points.

Padres 5, Expos 2

en se berçant

Dispute Blue-Finlay

Le lanceur Vida Blue en avait assez des menaces de son gros boss Finley et a décidé hier d'interrompre une poursuite dans le but de faire annuler son contrat qui le lie avec le propriétaire des A's d'Oakland.



Vida Blue

En plus de l'annulation de son contrat, le lanceur noir réclame une somme de \$1,5 million en dommages. Dommages qui lui auraient été causés par la mauvaise foi, les erreurs et l'influence induite de Finley. On sait que le méchant patron Finley a continuellement menacé Blue de vendre son contrat à un autre club pour une somme variant entre \$1,5 million et \$2,5.

Rappelons en terminant que Blue a signé un contrat de trois ans avec les A's le 15 juin dernier.

Le procès intenté par l'ancien joueur de la Ligue canadienne de football, Joe Vijuk, contre les Argonauts de Toronto et les Rough Riders d'Ottawa, pour l'avoir incité, encouragé et quasiment obligé à prendre des drogues qui ont altéré sa santé, s'est poursuivi hier devant la Cour suprême de l'Ontario.

Selon le témoignage de Vijuk, un des entraîneurs des Riders distribuait des drogues à qui en voulait. Il s'agirait en l'occurrence de l'emploi d'amphétamines.

Par ailleurs, l'ailier gauche Wayne Bianchin, qui a marqué 28 buts la saison dernière, vient de signer un nouveau contrat de deux ans avec les Penguins, coin coin.

Du 20 au 29 mai, la Fédération québécoise de cyclotourisme participera au Salon international de l'homme. Tous ceux qui auraient des questions concernant l'univers de la bicyclette peuvent aller les poser aux membres de la Fédération qui se feront un plaisir de vous répondre.

En terminant, si vous allez au Salon international de l'homme, allez y en vélo.

Le champion canadien des poids légers, le Montréalais Jean Lapointe, affrontera dans un combat de dix rounds, Danny Stokes, d'Oshawa, le premier juin prochain au Forum.

Le vainqueur du Derby du Kentucky, «Seattle Slew», n'aura à faire face qu'à huit concurrents dans le Preakness, seconde épreuve de la triple couronne, qui aura lieu samedi après-midi à Baltimore. Pour les parieurs, soulignons que Seattle Slew est coté à 3 contre 5.

Les vétérans Wayne Smith et Paul Brock viennent de signer un contrat d'un an avec les Lions de la Colombie-Britannique.

Quant au demi Angelo Santucci, il s'agit avec les Esquimaux d'Edmonton.

Les Nordiques se sont parlé dans les yeux

Aimez-vous la musique western?

par Robert DUGUAY
envoyé spécial de LA PRESSE

WINNIPEG — Le locataire de la chambre 349 est un monsieur de belle corpulence dont on sait seulement, par tout l'étage, qu'il affectionne la musique western. Quand sa radio diffuse autre chose que ces couplets particulièrement appréciés dans ce coin-ci du pays, il n'est pas rare d'entendre le gros monsieur fredonner "I'm a Rhinestone Cowboy" de sa voix la plus "country" possible, en prenant soin de ne rater aucune occasion d'inclure de ces vibrants trémolos qui ont rendu Michèle Richard et Tommy Common célèbres.

La 351 est habitée par Marc Boileau, l'instructeur des Nordiques de Québec qui, vous le savez peut-être, affrontent les Jets de Winnipeg en grande finale de l'Association mondiale de hockey. Boileau, je l'ai appris dernièrement, adore lui aussi la musique western. Je n'ai pas eu beaucoup de temps pour en entendre hier car, sitôt revenu de sa partie de golf, il recevait chez lui, à huis clos, Real Cloutier, Marc Tardif et Christian Bordeleau, les trois hommes qui ont porté sur leurs épaules le plus gros de l'attaque des Québécois depuis les deux dernières saisons.

Or, vous ne l'ignorez certainement plus, Cloutier, Tardif et Bordeleau n'ont encore réussi aucun but en grande finale. Leur léthargie est inquiétante et si elle se prolonge encore un tantinet les Nordiques vont se retrouver en grandes vacances un peu tôt au goût de bien du monde.

J'ai rencontré Cloutier avant la causerie et, s'il s'attendait à être vertement semoncé pour le manque de résolution caractéristique de son jeu depuis le début de la finale, il n'en demeurait pas moins très ferme quant à la défense qu'allait adopter les trois accusés: "Nous sommes les meilleurs compteurs de l'équipe, disaient-ils et plus nous jouerons plus nous compterons des buts et plus l'équipe aura des chances de gagner. Il me semble que c'est bienclair et bien naturel."

Boileau se voit donc confronté à un intéressant problème. Doit-il lancer sans cesse ses attaques au risque de voir les francs-tireurs adverses attaquer sans relâche le filet de Richard Brodeur? Ou doit-il au contraire faire confiance à ses spécialistes de la défensive et espérer profiter des quelques ouvertures qui se produiront peut-être si les Jets y consentent?

Marc Tardif, lui, rumine tout

Le Forum et les impôts

(PC) — M. Irving Grundman, président du Forum de Montréal, siège du club de hockey Les Canadiens, a déclaré qu'il devenait difficile d'exploiter privément une salle qui n'est pas subventionnée par les fonds publics.

Tout en reconnaissant que son entreprise réalisait des profits, M. Grundman a fait remarquer, au cours d'un entretien, que la difficulté provenait des frais fixes, lesquels comprennent un lourd impôt sur les biens immobiliers.

Pour en sortir, il faudrait plus de spectacles.

En ne comptant que sur le hockey — une cinquantaine de parties chaque année pour les Canadiens et 40 parties pour les Juniors de Montréal, y compris les séries éliminatoires. Cela ne constitue que 90 des 225 manifestations que la société commandite ou pour laquelle elle loue ses locaux.

Le reste va à des spectacles tels que les Ice Follies, les Ice Capades, le rock et les Harlem Globetrotters.

M. Grundman explique qu'il pourrait s'occuper de 300 spectacles par an. En faisant revivre les combats de boxe, par exemple. De vrais boxeurs professionnels, s'entend. "Les Montréalais se sont toujours intéressés à la boxe."

Le Forum attire deux millions de personnes chaque année. Le nombre de places assis va de 18,000 pour la boxe à 16,150 pour le hockey, contre 9,200 seulement pour un spectacle de rock.

La Carena Bancorp Inc., qui contrôlait MM. Peter et Edward Bronfman, membres de la famille qui contrôle l'empire Seagram, a acquis le Forum il y a cinq ans et demie.

Depuis, M. Grundman n'a pas cessé d'y travailler et il en est devenu le président il y a deux ans.



Ça ne va pas très bien chez les Nordiques. Les Jets ont l'intention de les éliminer. Marc Boileau a rencontré hier ses as Tardif (photo), Bordeleau et Cloutier qui se plaignent de ne pas jouer assez souvent.

seul ses sombres sentiments et lorsqu'il consent à jaser un peu c'est pour abonder dans le sens de son coéquipier Cloutier en précisant que les gros compteurs ont besoin de beaucoup de glace et que ce n'est pas en jouant deux ou trois fois par période qu'ils peuvent trouver la prospérité.

Il ne faudrait cependant pas imputer les récents malheurs des

Nordiques aux trois seuls individus ci-haut mentionnés. C'est dans cet esprit que Maurice Filion, le directeur-gérant, a transformé la suite 365-367 en salle de conférence où tous les joueurs des Nordiques sans distinction ont été invités à commenter la situation.

Il paraît que ça s'est jassé entre quarante z'yeux.

Du 350, je n'ai rien pu entendre.

D'autant plus que "I've got Heartaches by Nimburs" a résonné tout l'après-midi dans le 349.

BLOC-NOTES: Il est fort probable que Paul Baxter laissera sa place à Jean Bernier ce soir. "Repos aujourd'hui pour jouer demain", a-t-il demandé à Boileau hier matin avant l'entraînement? "Non, repos aujourd'hui et repos demain", lui a répondu Boileau...

Chez les Jets

Labraaten: un bel espoir

WINNIPEG (PC) — Le Suédois Dan Labraaten, un jeune homme tranquille et sans prétention, reconnaît qu'il ne s'est pas encore complètement adapté au hockey professionnel nord-américain.

Il hésite à accorder des interviews à la presse électronique, de crainte de ne pouvoir maîtriser convenablement la langue anglaise. Rusty, comme le surnomment des coéquipiers, parle bien l'anglais mais il éprouve de l'embarras lorsqu'il doit s'interrompre pour chercher le terme propre.

"L'an prochain, s'il vous plaît attendez à l'an prochain", a-t-il demandé jeudi soir à un reporter de la radio. "Je ne sais encore répondre à vos questions correctement."

Cela n'empêche cependant pas l'ailier droit de 25 ans de se sentir on ne peut plus à l'aise sur la patinoire aux côtés de ses compagnons de trio Peter Sullivan et Willy Lindstrom.

"Peter et moi prenons tous deux plaisir à contrôler le disque au centre de la patinoire et j'ai eu du mal à m'habituer à cela. Maintenant je connais Peter, tout comme Willy que j'ai connu en Suède."

Labraaten a été, et de loin, le meilleur joueur du match jeudi. Il a obtenu un but et s'est fait complice de deux autres pour conduire les Jets de Winnipeg à une victoire de 6-1 contre les Nordiques de Québec dans la troisième rencontre de la série finale de l'Association mondiale de hockey.

"C'est tout un joueur", affirme l'instructeur des Jets, Bobby Kromm. "Il a réussi trois buts magnifiques dans cette série, trois véritables buts de professionnel. Il a tout pour lui, le talent, la rapidité et la force physique. Il marquera 45-50 buts la saison prochaine."

Comme le trio de Ulf Nilsson, Bobby Hull et Anders Hedberg éprouve encore des difficultés à trouver le fond du filet, celui de Labraaten pourrait de nouveau jouer un rôle prépondérant dans la quatrième rencontre, ce soir.

"Nous n'avons pas très bien joué au cours de la série contre San Diego mais nous nous sommes ressaisis contre Houston", a indiqué Labraaten, qui a accumulé cinq buts et 13 mentions d'aide en 16 matchs éliminatoires.

Schinkel quitte les Penguins

"Il leur faut un chef sévère..."

PITTSBURGH (UPI) — Ken Schinkel, entraîneur des Penguins de Pittsburgh l'an dernier, a démissionné de son poste hier.

"J'ai joué avec la plupart des joueurs qui sont encore sur l'équipe, et il est difficile pour moi de les diriger maintenant..."

Mais les Penguins aiment bien Schinkel, et ils lui ont offert un poste de directeur du personnel qu'il a accepté immédiatement. Comme entraîneur, il n'en pouvait plus.

"La première fois que je suis entré dans le vestiaire, j'ai trouvé ma situation bizarre et inconfor-

table. La deuxième fois, j'ai compris que je ne pourrais jamais engueuler ces joueurs qui me connaissent si bien comme être humain."

On se souvient qu'une rumeur provenant de Pittsburgh voulait que Schinkel ou le joueur-étoile des Penguins Pierre Larouche soit forcé de quitter l'équipe à cause des nombreuses disputes impliquant les deux hommes.

"Je veux tout de suite faire savoir que mon départ n'a aucun lien avec cette rumeur. Aucune pression n'a été faite, je quitte de mon plein gré."

"Avec Larouche, ce n'était pas vraiment un conflit de personnalité. Je voulais seulement qu'il comprenne qu'un joueur de hockey professionnel doit fournir un effort maximum à chaque match."

La fiche des Penguins sous Schinkel en 1976-77: 34 victoires, 33 défaites et 13 matchs nuls. Une saison malgré tout satisfaisante, compte tenu des nombreuses disputes et blessures.

"Je souhaite que les dirigeants engagent un instructeur sévère qui saura inculquer un peu d'agressivité aux défenseurs comme aux attaquants. C'est ce qui faisait défaut l'an dernier..."

Escrime

Le Québec s'en promet

par Jo. MALLÉJAC
Collaboration spéciale.

S'envoyer 10 à 12 heures d'autobus pour se rendre à Frédéric- ton, entre vous et moi, ça n'a rien de folichon.

C'est pourtant le genre d'expédition que nos escrimeurs ont entrepris depuis hier pour aller disputer les championnats nationaux au Nouveau-Brunswick. Les quelque 70 membres qui composent notre représentation, ont roulé, soit hier durant toute la journée, soit cette nuit, pour être sur place ce matin aux aurores, c'est-à-dire quelques heures avant que ne débutent les compétitions.

Je veux bien admettre que les temps sont durs, mais il faut avoir une passion à toute épreuve pour s'embarquer dans une telle galère. Quoi qu'il en soit, espérons que les fatigues de ce périple-suicide, pour les réflexes, n'auront pas trop de répercussions sur le comportement de nos "pique-boyaux".

Car nous sommes particulièrement bien armés, c'est le cas de le dire, pour rafler une grosse partie des titres! Que oui...

Au fleuret dames, Chantal Payer, "Mousquetaires", a été plutôt malheureuse au cours de ses récentes sorties. Mais cela ne signifie nullement qu'elle ne sera pas en mesure de renouer avec le succès, en dépit des Ontariennes Leblanc, Balz et Henryey. Et il ne faut pas faire fi des chances de bon classement des Aumais, Szoka, Campeau, chez les seniors, et Longpré, Thifault, Savoie chez les juniors.

Malgré la présence de Peter Ott (Toronto), Beaudry partira grand favori au sabre junior, bien secondé qu'il sera par ailleurs par J.P. Banos (Chibougamau) et Robert Paré (Sherbrooke). Mais Marc va lui causer de sérieux problèmes en senior, Marc vient de se classer 3e des championnats de France universitaires, et il y a 2 semaines dans le fameux tournoi "Thailandier", il ne s'est incliné que contre le réputé Vitrac. Tenant du titre 76, il ne vient pas à la pour "ferrailler" en décontraction, et Beaudry, comme les "anciens", Urban et Nagy le savent. Ces 2 derniers associés à Curt Walther ou Nacawa, doivent se rattraper en ramenant le titre par équipe avec la Salle olympia de Pointe-Claire.

Nos juniors à l'épée, Fischlin, Williams, Dufour, Cormier et le champion sortant, Michel Dessureault, ont les dents longues. Et derrière Denis Lessard, titulaire 76 senior, nous alignerons un quatuor qui ne s'en laissera pas conter avec Cardyn, Denis Bellavance, Michel Dessureault et Daniel Arsenault, qui vient d'enlever le championnat de l'Est, et qui s'alignera encore au fleuret dans les 2 catégories d'âge, s.v.p.

Et il ne faudra pas sous-estimer Dessureault: car il vient de battre au fleuret (toujours au championnat de l'Est) Gérard Wiviott, tenant 76, lequel on s'en doute va mettre tout en oeuvre pour conserver son bien. Il ne faut pas oublier que dans cette arme, à Ottawa, il y a 15 jours, le champion de l'Ontario n'a pu terminer que 6e... derrière 5 Québécois.

Pas de combat Gray-Cuevas

Le match Gray Cuevas (champion du monde) à Hamilton n'aura pas lieu et pour plusieurs raisons.

— le gérant de Cuevas ne s'est pas présenté à une conférence de presse dernièrement.

— Les Tigers Cats de Hamilton, premiers locataires du stade Ivor Wynne où devait avoir lieu le combat, menacent de prendre une injonction si cette rencontre de boxe est présentée 24 heures avant ou après un match de football. "L'intérêt des gens serait divisé", dit-on. L'argent sur-tout!

— Cuevas n'a que 19 ans et la commission athlétique de Toronto interdit à un boxeur de cet âge de boxer pendant 15 rounds, ce qui serait le contrat entre Gray et Cuevas.

A tout événement, le gérant du champion du monde aurait demandé récemment des recettes plus importantes pour déléguer son protégé mexicain, rappelez-le, actuel champion du monde des moyens.

Par ailleurs, dans cette ville, c'est la déception, car les organisateurs croyaient pouvoir attirer au stade environ 15,000 à 20,000 personnes.

Fusion LNH-AMH Fort douteux, dit-on

EDMONTON — "The Journal", un quotidien d'Edmonton, écrit qu'une fusion de l'Association mondiale de hockey et de la ligue Nationale interviendra avant le début de la prochaine saison.

Le journal, se référant à une source très haut placée, écrit que l'annonce officielle de la fusion sera faite avant le repêchage des joueurs juniors prévu pour le début du mois de juin.

Il ajoute qu'Edmonton serait une des six équipes de l'Association mondiale qui rejoindront la ligue Nationale et que les clubs abandonnés seront ceux de Calgary, San Diego, Indianapolis et Birmingham.

Pendant ce temps, le président de la ligue Nationale Clarence Campbell, déclare que ces allégations sont dénuées de fondement. Il a admis que des négociations étaient en cours depuis plusieurs mois à ce sujet, mais a ajouté que les conditions rendant une fusion acceptable sont tellement difficiles à remplir qu'il est fort douteux qu'elles le soient un jour.

Dans le même temps, le directeur administratif de l'Association des joueurs de la ligue Nationale, Alan Eagleson, redit que celle-ci est tout à fait opposée à tout genre de fusion des deux circuits.

LNH
Le président des Ma-

ple Leafs de Toronto, Harold Ballard, a estimé qu'il y avait encore assez d'opposition dans la LNH pour bloquer tout projet de fusion avec l'AMH. Il a ajouté que Bruce Norris, des Red Wings de Détroit, était un farouche adversaire de toute fusion et qu'il pensait que les propriétaires des équipes de Boston, Pittsburgh et Chicago y étaient également opposés.

Ballard a fait ces commentaires après la réunion de New York entre le comité exploratoire de la LNH et les représentants de l'AMH. Après cette réunion, Ed Snider, président du bureau de direction des Flyers de Philadelphie, a dit qu'une union des deux circuits était dans le domaine de choses possibles.

Quant à Ballard, qui ne participait pas à cette réunion, il a dit que cinq équipes de la LNH traversaient de sérieuses difficultés et que leurs problèmes devront être réglés avant d'entamer des discussions avec des gens qui ont fait perdre des millions de dollars à la LNH.

Par ailleurs dans une déclaration préparée à New York, John Ziegler, président du comité ex-

ploratoire de la LNH, dit: "Contrairement aux rapports publics, il n'y a pas eu de proposition faite à la LNH en vue d'une fusion possible avec l'AMH. Mardi... le comité de la LNH a rencontré plusieurs représentants de l'AMH afin d'étudier ces responsabilités."

"Le comité de la LNH doit faire un rapport aux gouverneurs du circuit portant sur les avantages, ou les désavanta-

ges, de relations avec l'AMH."

Le comité de la LNH poursuivra ses travaux afin de faire son rapport lors de l'assemblée annuelle du circuit du 6 au 8 juin à Montréal, a conclu Ziegler, du Détroit, président du bureau des gouverneurs de la LNH.

SI VOUS
CHERCHÉZ
UN ACHÉTEUR
LES PETITES
ANNONCES
285 7111

ERRATUM

Dans notre annonce publiée dans l'édition de mercredi de LA PRESSE, l'insertion du logo "milan" a été faite par erreur. Autrement dit, ce logo n'aurait pas dû y être.

SAUVÉ et FRÈRES
OFFRE SPÉCIALE
POUR HOMME

QUELS SONT VOS BESOINS D'ASSURANCE?

L'ordinateur de la Sun Life au Salon de l'Homme vous donnera la réponse en un clin d'oeil. Vous n'avez qu'à vous présenter à notre stand.

Soumettez-nous vos coordonnées et indiquez-nous le montant d'assurance qui vous conviendrait, nous nous occuperons du reste. En quelques minutes, vous aurez en main un programme "sur mesure".

Par la même occasion, vous voudrez peut-être vous renseigner sur les possibilités de carrières intéressantes au sein de la plus importante compagnie d'assurance-vie du Canada. De plus, si vous voulez gagner deux billets aller-retour d'Air Canada pour Paris et \$250 d'argent de poche, vous n'avez qu'à remplir une formule de participation.

La Sun Life du Canada est au coeur même de l'action. Du 20 au 29 mai au Salon de l'Homme, Place Bonaventure.

SunLife
DU CANADA

IMBATTABLE!
Le Super Solde
RIVE GAUCHE
1254 ouest, rue
Sainte-Catherine

Pour détruire
les mauvaises herbes
tout en fertilisant
votre gazon...



Utilisez l'engrais léger
Weed'N Feed avec Killlex Green Cross.

Sa formule double action détruit les mauvaises herbes et procure une alimentation équilibrée pour la croissance de votre gazon.

- Pour détruire les mauvaises herbes — le Weed'N Feed renferme du Killlex, l'herbicide efficace qui contrôle plus de 15 sortes de mauvaises herbes — y compris mouron, tréfle, plantains et pissenlits.

- Pour fertiliser le gazon — le Weed'N Feed renferme deux genres de nitrogène pour la croissance et la verdure — en plus de la potasse pour des racines robustes et du phosphore pour donner une force structurale aux racines et aux feuilles.

- Un sac 22 lb facile à transporter recouvre 5000 pieds carrés de gazon.



GREEN
CROSS
La solution à
vos problèmes
de jardinage.

NOUVELLE
CARAISSON
DE LA MARTINIQUE



Le
SAINT
JAMES,
l'une des
liqueurs fines
les plus nobles
au monde.

depuis
1765

Une maison
ou un terrain
à vendre?

LES PETITES
ANNONCES
285-7111

RALLYE MOTORS LTÉE
VOUS OFFRE CINQ POSSIBILITÉS
DE DIRE "OUI."



Honda Civic Hatchback.



Honda Civic Sedan.



Honda Civic Civic 5-Places.



Honda Civic Familiare.



Honda Accord.



RALLYE
MOTORS LIMITÉE

angle Clément et Lafleur à LaSalle

364-1121

364-1121

ÇA TRAVAILLE BIEN.



"J'enseigne le ski dans le Nord l'hiver... avec la traction avant, je reste jamais pris... je passe vraiment là où les voitures conventionnelles s'aventurent pas... une Honda c'est ben cool, ça donne l'impression que le gars a réfléchi avant d'acheter."

Luc Laliberté, Étudiant et moniteur de ski, Ville d'Anjou.



"Mon père trouve que je suis un peu cow-boy... je rentre dans les bancs de neige pour stationner d'une porte à l'autre pour mon travail... Dans ma Honda, je me faufile plus vite en ville..."

Carole Bousquet, Releveur de compteurs à l'Hydro Québec, Montréal.



"Je trouve que c'est un concept intelligent... une voiture civilisée... une voiture qui tient compte d'un environnement... particulièrement pour les pays nordiques comme le Canada..."

Michel Giroux, Photographe, Montréal.

Beaucoup de gens ont choisi la Honda Civic parmi plusieurs autres marques de voitures, parce qu'ils la trouvent compatible avec leurs activités ou leur travail.

La traction avant, le moteur transversal et la forme trapézoïdale en font une voiture compacte à l'extérieur, donc facile à stationner, et spacieuse à l'intérieur.

De plus, le poids du moteur se trouve juste au-dessus des roues motrices, ce qui accentue le mordant des démarrages et des freinages.

Quant à l'économie d'essence de la Honda, les données de Transport Canada la placent en avant de n'importe quelle autre automobile sur le marché.

Si vous voulez connaître le parfait rapport économie-performance-confort, prenez-en la parole de ceux qui ont déjà une Honda Civic. Rendez-vous dès maintenant chez le concessionnaire Honda Civic le plus proche, et faites un essai sur route. Un représentant se fera un plaisir de vous guider en **HONDA**.

Prenez contact. Essayez-vous en Honda.

Civic Motor Sales Limited
654 Lakeshore Road
Dorval, Québec H9S 2B5
636-0470

La Boutique Automobile
M.P.R. Rainville Inc.
195 1^{re} Avenue
Île Perrot, Québec J7V 5A1
452-8416

A.K.S. Honda Automobile Ltd.
37, boul. Ste-Rose
Laval, Québec H7L 1K4
861-6110

Vercheres Auto Inc.
2066 Chemin Chambly
Langueuil, Québec J4J2G2
679-4710

LaBarre Moteurs
14750 Gouin ouest
Pierrefonds, Québec H9H 1B2
629-0250

Lombardi Autos Ltée
7965 boul. Langlois
St-Léonard, Québec HIP 2X6
324-5542

Rallye Motors Ltd.
0101 Clément
LaSalle, P. Québec H8B 1S8
364-1121

Lallier Auto Inc.
597 Notre-Dame est
Repentigny, Québec J6A 2V3
581-7571

Sigi Motors Ltd.
Coin Bleury et Dorchester
Montréal, Québec H2Z 1N4
879-1550

Lallier Auto Inc.
12435 boul. Laurentien
Carrierville, Québec H4K 1N9
334-2861

Du confort en voyage...

Siège de bébé TRAVL GUARD

34⁹⁵

Le siège Travl Guard satisfait aux strictes normes de sécurité du gouvernement

Un siège bien conçu pour protéger bébé! Son harnais à 5 sangles s'ajuste à la croissance de l'enfant et répartit uniformément le choc en cas d'accident. Solide siège en vinyle moulé, à doublure amovible en vinyle coussiné; support acier et positions assise et assoupie. Noir ou brun. Pour plupart des autos.

Profitez-en avec votre
Carte Canadian Tire

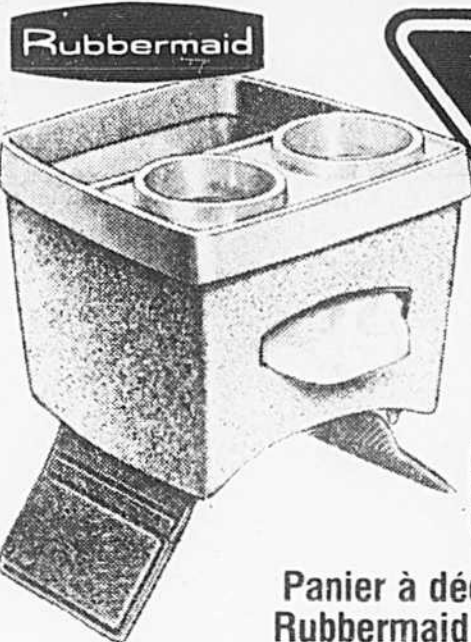

CANADIAN TIRE

5⁵⁹

**Panier à déchets d'auto
Rubbermaid Sup-R-Grip**

Une belle combinaison anti-pollution! Porte-tasses, distributeur de papiers-mouchoirs (boîte incluse) plus 6 sacs à déchets. Or, bleu, vert ou noir. 6 1/4 x 8 x 8"

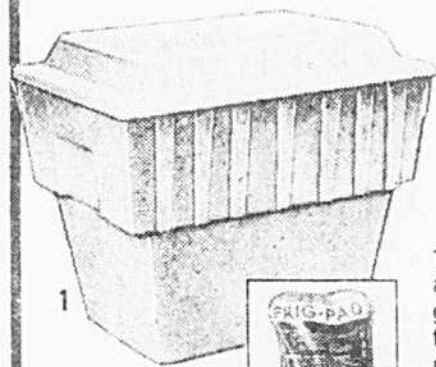

**Glacière
en mousse
1⁶⁹**

1. Gardez vos aliments au frais dans cette grande glacière facile à transporter. Poignées modelées. 17 1/2 x 12 1/2 x 15"



"Frig Paks"

2. Garder chaleur ou froid. Réutilisables. 1 lb. **99¢**
2 lb. \$1.29
3 lb. \$1.75

Cruche

3. Fort polyéthylène isolé de mousse uréthane. Pour chaud/froid. 1/2 gal. amér. **2¹⁹**

Bouteille isolante

4. Aladdin de 32 oz pour liquides chauds/froids. **5²⁹**
Bouteille 16 oz... \$3.29

Sac isolant

5. Pour pique-nique. Vinyle isolé en motifs variés. A glissière. **1⁹⁹**

Beau sac de voyage ou sport

7⁷⁹

6. Fort vinyle lavable à glissière; compartiment intérieur. Blanc et feuille d'érable.

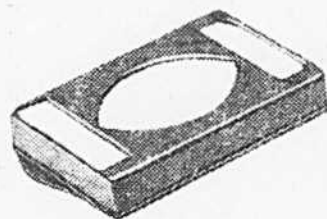

Distributeur de papiers-mouchoirs

Boîte plastique/pare-soleil; tient un paq. de poche de papiers-mouch. **59¢** (inclus).

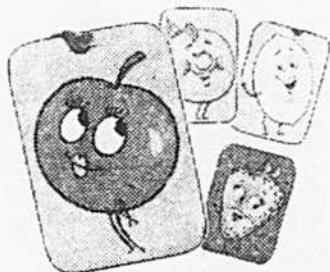

Assainisseurs d'air d'auto

A suspendre. Image et arôme de fruit: citron, orange, fraise ou cerise. Chacun. **44¢**

**Siège 3-en-1
38⁹⁵**

Positions verticale, inclinée ou couchée. Coque vinyle coussinée, 5 sangles Conf. aux normes gouv.

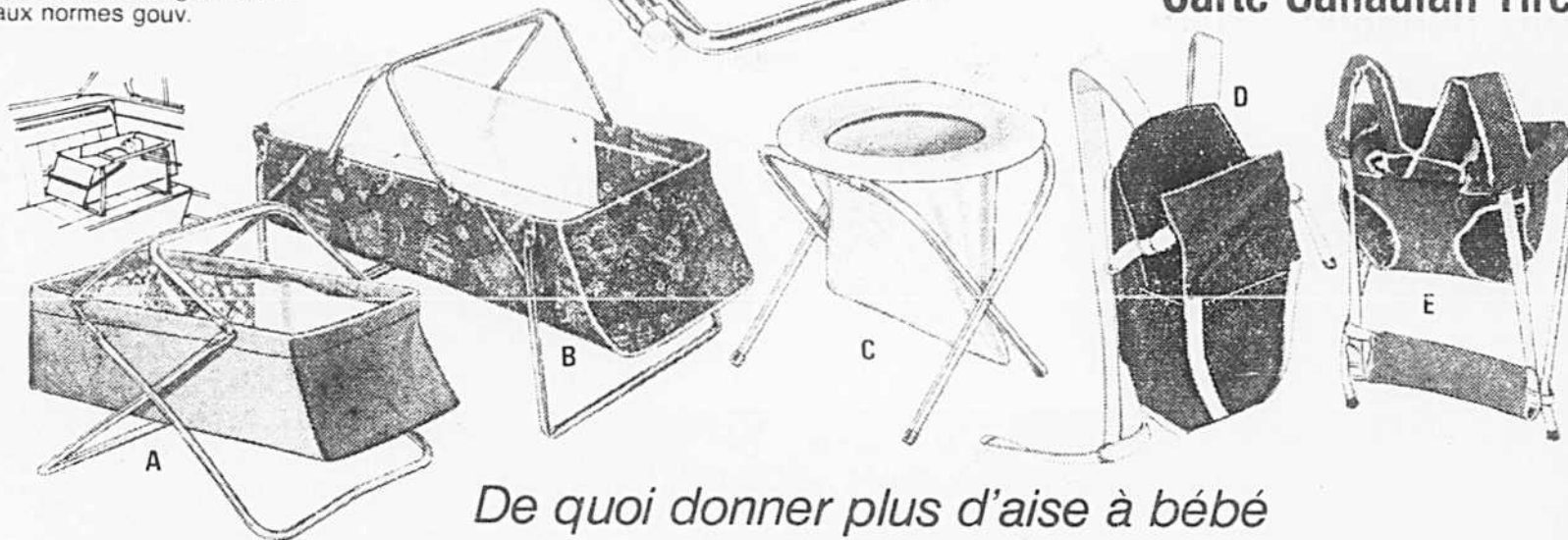

De quoi donner plus d'aise à bébé

Lit de bébé

A. Bon lit d'auto à solide bâti pliant en acier couvert de denim bleu. Matelas plastique coussiné. Anses. **15⁹⁹**

Grand lit

B. Bâti acier à positions multiples; bout hamac vinyle coussiné; protecteur mousse; matelas, courroie, pieds extensibles. **17⁶⁹**

Chaise percée

C. Pliante, d'auto. Pieds acier, siège plastique blanc. Avec 6 sacs en plastique. **5⁸⁸**
12 sacs... \$1.19

Porte-bébé avant

D. Jolly Jumper à bretelles en solide coton lavable; permet de porter confortablement le bébé devant soi. **6³⁹**

Porte-bébé de dos

E. Léger bâti en aluminium, siège en couteil de coton et bretelles coussinées. S'ajuste aisément au dos. **16⁹⁵**

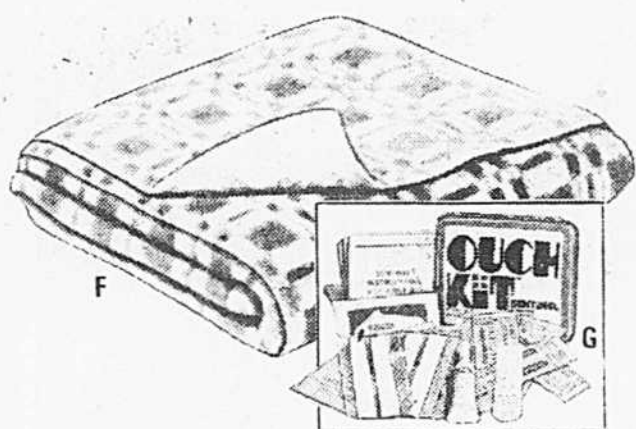

Couverture d'auto réversible

F. Confort duvet pour l'auto ou supplément pour le chalet. Coton duveté aux bords surjetés. Lavable. Environ 55 x 70". **4⁹⁹**

Trousse de premiers soins

H. Pansements adhésifs, bandes de ruban, tampons de gaze, linges antiseptiques et crème d'urgence en étui plastique. **1⁸⁹**



Veilleuses pour enfants

H. Diffuseurs en forme de Donald ou de Mickey de Walt Disney, éclairés d'une ampoule néon de 1/4 W et fiche métal pour prise. **1⁶⁹** chac.

Barrière portative pour enfants

J. La sécurité des petits. Pour ouvertures de 24 à 38". En bois avec embouts en caoutchouc. Barrière de porche (s'allonge à 4 pi.)... \$6.29

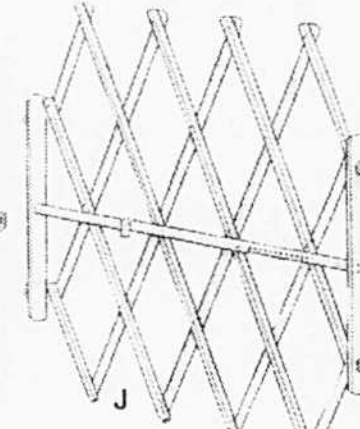

Exerciseur Jolly Jumper

Sans pince de porte **9⁹⁵**

Amuse les petits en leur donnant de l'exercice. Selle nylon matalassé, robuste suspension caoutchouc. Se suspend à un linteau de porte. Pince Sure-Grip pour suspendre l'exerciseur JJ. **3²⁹**



En plus!
BILLETTS-BONIS AU COMPTANT

Ouvert jeudi et vendredi soirs — Le samedi jusqu'à 5 p.m.

* **CHARGES ACCEPTÉES**

* Ile Perrot
87, boul Grand
* Centre d'Achats de Beaconsfield
* Dollard-des-Ormeaux
3339, montée des Sources
* Lachine
470, 28e Avenue
* Ville LaSalle
8778, boul Newman

* Centre d'Achats Cavendish
5800, boul Cavendish
* Ville Saint-Laurent
1755, rue Grenet, (face à Canadair)
* Centre d'Achats L'Acadie
1500 ouest, rue Sauvé
* Montreal
1465 est, rue Jean Talon
* Rosemont
5685, rue d'Iberville

* Saint-Léonard
6565 est, rue Jean-Talon
* Montréal-Nord
5500 est, boul. Henri-Bourassa
* Pont-Viau
1000, boul. des Laurentides
* Chomedey
435, boul. Labelle
* Carrefour Laval
2595, boul. Marois

Saint-Eustache
413, boul Arthur Sauvé
* Châteauguay
140, boul d'Anjou
* Greenfield Park
910, boul Taschereau
* Longueuil
2790, chemin Chambly
* Beloeil
500, boul. Laurier

Lachute
Sainte-Agathe
Joliette
Sorel
Saint-Jear
Terrebonne

Saint-Hyacinthe
Waterloo
Granby
Cowansville
Valleyfield
Saint-Jérôme

Ensoleillez votre intérieur

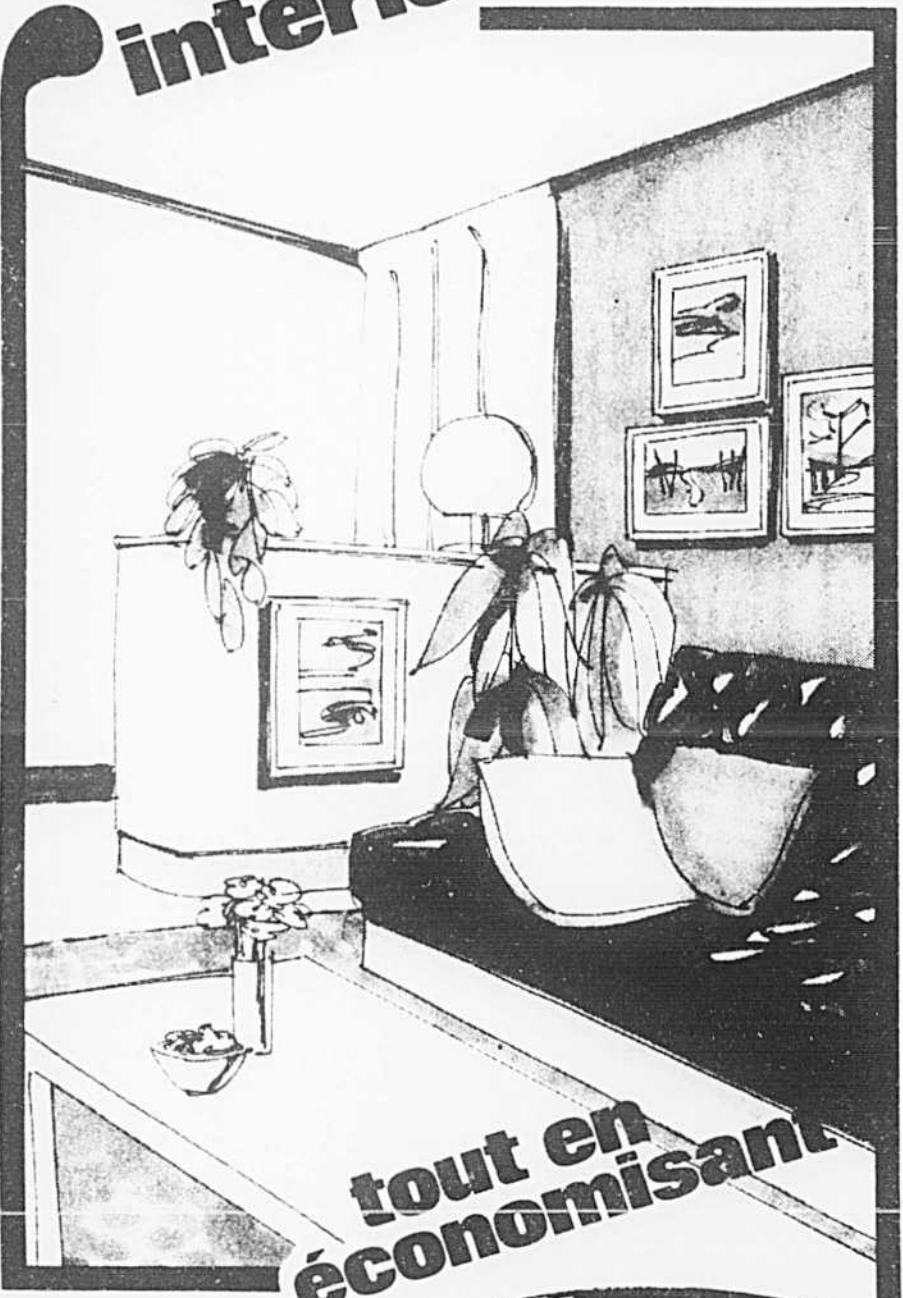

tout en économisant.



Spread Satin
Superbe pour murs et plafonds de salles de séjour, salles à manger et chambres.

\$10⁹⁹ gal.*

Spread Mini-lustre
Fini satiné à l'alkyde
Pour murs, plafonds et boiseries. Résiste aux taches.

\$12⁹⁹ gal.*

OBTENEZ GRATUITEMENT!

avec chaque achat:
une reproduction 16" x 20", prête à encadrer, d'une scène tirée à peu d'exemplaires de notre sélection "Couleurs Nature".



Rendez-vous chez votre détaillant Glidden et PROFITEZ DES AUBAINES!

- | | | |
|---|--|--|
| Centre de Décor Irène Paquet
1039 Beaubien Est
Montréal, P.Q.
Tel: 271-3677 | Quincellerie Classic Enrg.
6268 P. scale
Montréal, P.Q.
Tel: 323-2114 | Quincellerie du Nord Enrg.
3440 Fleury Est
Montréal, P.Q.
Tel: 321-3004 |
| Ferronnerie Franciscutti Hardware
3719 Villeray
Montréal, P.Q.
Tel: 728-4073 | Quincellerie Expo Hardware
2510 Fleury Est
Montréal, P.Q.
Tel: 368-2084 | Quincellerie Raphaël Enrg.
7150 Papineau
Montréal, P.Q.
Tel: 729-1801 |
| Ferronnerie Liège Enrg.
8480 St-Denis
Montréal, P.Q.
Tel: 388-2174 | Quincellerie Guérin Enrg.
2470 Sauvé Est
Montréal, P.Q.
Tel: 388-3113 | L. Villeneuve & Cie Ltée
2 Bellechasse Est
Montréal, P.Q.
Tel: 274-2446 |
| Fleury Sport Shop
2975 Fleury Est
Montréal, P.Q.
Tel: 387-3822 | Quincellerie Léger
5843 Boul. Léger
Montréal, P.Q.
Tel: 322-0682 | |
| Michel Décor Enrg.
7360 Chabot
Montréal, P.Q.
Tel: 721-1295 | Quincellerie Moderne Ltée
9021 Lajeunesse
Montréal, P.Q.
Tel: 387-3960 | |

GLIDDEN COMPANY
Liste partielle des détaillants voir pages jaunes pour les autres participants

La veuve d'un accidenté du travail recevra la somme de \$100,000

Une quadragénaire de Saint-Henri de Mascouche, Mme Gabriel Roy, dont le mari avait été écrasé entre un mur et un wagon de chemin de fer, sur la propriété de la compagnie Kraft Food, à Ville Mont-Royal, recevra \$100,000 pour la mort de son mari.

C'est ce qu'a décidé le juge Albert Malouf, de la Cour supérieure, hier.

La victime avait été ainsi coincée lorsque, agrippée au wagon pour diriger le travail de l'in-

genieur de la locomotive, ce wagon avait déraillé par suite de la présence d'une couche de glace sur la voie ferrée.

Et la compagnie Kraft et le Canadien National avaient été poursuivis, mais c'est finalement la firme A. Kusik Landscaping Contractor, de Lachine, qui devra verser toute la somme en raison de son défaut de tenir la voie bien entretenue, comme elle aurait dû normalement le faire.

IMBATTABLE!
Le Super Solde RIVE GAUCHE
1254 ouest, rue Sainte-Catherine

CLIMATISEURS de Marques connues

COUTENT MOINS CHER CHEZ PASCAL

FABRICATION DE GRANDE RENOMMÉE
EMERSON — ADMIRAL
CARRIER — G.S.W.
GENERAL ELECTRIC

NOTRE VENDEUR SE FERA UN PLAISIR DE VOUS CONSEILLER DANS LE CHOIX DE L'APPAREIL QUI VOUS CONVIENT LE MIEUX. **169⁹⁹**

FACILE A INSTALLER
SE BRANCHE A TOUTE PRISE DOMESTIQUE ADEQUATE

GRAND CHOIX DE 5,000 À 10,000 B.T.U. AUX BAS PRIX PASCAL

En vente à toutes les succursales Pascal. Également aux:

ENTREPÔTS - SALLE DE MONTRÉAL PASCAL MEUBLES
3600 Côte-Vertu, St-Laurent — Centre d'achats Le Bezar • 6800 E. Jean Talon à l'ouest des Galeries d'Anjou

NOUVELLE GARANTIE DE 3 ANS CONTRE LES PERFORATIONS DUES À LA CORROSION, SANS LIMITATION DE MILLAGE.

\$5995*

La Fiat X 1/9 est munie d'un panneau de toit amovible et d'un arceau permanent pour réduire la turbulence et le bruit. Le moteur de la X 1/9 est monté transversalement (comme dans la Ferrari G.T.) en position centrale pour assurer une meilleure répartition du poids. Quatre freins à disque.

NOUVELLE GARANTIE DE 3 ANS CONTRE LES PERFORATIONS DUES À LA CORROSION, SANS LIMITATION DE MILLAGE.

\$6995*

La Fiat 124 Sport Spider figure parmi les dernières "grandes" décapotables. Double arbre à cames en tête. Gage de perfection: presque 1,000,000 de moteurs de ce type ont été construits. Les pièces s'obtiennent facilement.

Comment arriver à faire le choix difficile entre la Fiat X 1/9 et la Fiat 124 Sport Spider? Voici ce qu'en disent les revues Road & Track et Car and Driver.

La Fiat X 1/9 et la 124 Sport Spider ont été conçues pour des conducteurs aux personnalités différentes.

La Fiat 124 Sport Spider est une voiture de sport traditionnelle dessinée par nul autre que Pininfarina. C'est une décapotable classique de plein air avec moteur avant et roues arrière motrices.

La X 1/9 est avant-gardiste avec son moteur central monté transversalement et un habillage de Nuccio Bertone.

Les deux méritent les éloges de la presse spécialisée. Les tableaux suivants en font la preuve.

Classement de Road & Track des "voitures de sport à prix abordable":	
Fiat X 1/9	1371
TR 7	1247
Fiat 124 Sport Spider	1214
MGB	940
Spitfire	920
MG Midget	761
Pointage maximum possible: 1600	

Parce que la Fiat X 1/9 n'est pas une vraie décapotable (voyez le panneau de toit amovible sur la photo ci-dessus), elle ne faisait pas partie du test des meilleures

décapotables au monde effectué par Car and Driver.

Classement général de Car and Driver des meilleures décapotables:	
Fiat 124 Sport Spider	58
Jensen Interceptor III	57
Alfa Romeo 2000 Spider	52
Mercedes-Benz 450 SL	48
Rolls Royce Corniche	47
Cadillac Eldorado	45
Jensen Healey	39
VW Convertible	35
TR 6	30
Spitfire	23
MGB	20
MG Midget	14

Il est intéressant de noter que certaines des voitures comparées à la 124 Sport Spider coûtent de quatre à cinq fois plus cher.

Pourquoi les essayeurs de voitures sont-ils aussi enthousiastes dans leur classement?

Le plus important facteur à retenir est sans doute que la Fiat X 1/9 et la Fiat 124 Sport Spider ont été conçues dès le départ pour être ce qu'elles sont: des voitures à la fois agréables et pratiques. (Il ne faut pas se leurrer: l'addition de bandes adhésives n'améliore pas les performances, et les fausses prises

d'air n'ajoutent rien à la tenue de route.)

Un coup d'oeil sur les caractéristiques de ces voitures complète leur histoire.

Fiche technique de la Fiat X 1/9.

- Moteur transversal arbre à cames en tête. Carburateur à double corps vertical.
- Suspension à quatre roues indépendantes. Jambes de force McPherson à l'avant, jambes de force Chapman à l'arrière.
- Quatre freins à disque. Freinage à double circuit.
- Direction à crémaillère; trois tours d'une butée à l'autre.
- Boîte de vitesses à quatre rapports.
- 27,6 milles au gallon en ville, 42,0 milles au gallon sur la grand-route. E.P.A.**

Fiche technique de la Fiat 124 Sport Spider.

- Moteur à l'avant à double arbre à

cames. Carburateur à double corps vertical. • Quatre freins à disque. Freinage à double circuit. • Boîte de vitesses à cinq rapports. • 21,6 milles au gallon en ville, 38,43 milles au gallon sur la grand-route. E.P.A.**

La 124 Spider et la X 1/9 sont couvertes d'une garantie de trois ans contre les perforations dues à la corrosion, sans limitation de millage. C'est la première fois qu'une telle garantie est offerte sur des voitures importées.

Une invitation.
Pour apprécier ce qui suscite l'enthousiasme des essayeurs professionnels, il faut conduire ces deux voitures. Téléphonnez au concessionnaire Fiat pour vous assurer qu'une voiture vous attend pour en faire l'essai.

** Ces chiffres proviennent de tests dans des conditions d'essai. Le millage obtenu dépend toutefois de la vitesse, des conditions climatiques et routières, des habitudes de conduite, de l'équipement, et de l'entretien de la voiture.



Venez essayer les nouvelles Fiat chez:

- | | | | | | | |
|---|---|---|--|--|--|--|
| Eugène Carro Automobile Ltée.
2091 Ste. Catherine Ouest
(Tel. 937-9931) | MONTRÉAL
Laiterie Automobiles Ltd.
4184 St. André
(Tel. 522-2121) | Luciani Automobile Inc.
9474 Boul. St. Michel
(Tel. 384-5032) | LAVAL
Fortin Automobile Inc.
272-70th Ave.
(Tel. 681-1666) | LACHINE
Ninth Avenue Motor Sales
895 St. Louis
(Tel. 637-2564) | LONGUEUIL
Auto Allard Inc.
2039 Chemin Chambly
(Tel. 674-8734) | ST. JEAN
Garage Lehoux et Simard
450 Jacques Cartier Sud
(Tel. 347-6555) |
|---|---|---|--|--|--|--|

MUSIQUE / CRITIQUE

De los Angeles: émouvant

CONCERT BEETHOVEN-MOZART.
Orchestre symphonique anonyme, dir. Alexander Brott. Soliste: Victoria de los Angeles, soprano. Hier soir, à l'église Notre-Dame, sous les auspices du club Rotary Saint-Laurent-Mont-Royal.

Programme:
Ouverture "Leonore" no 3 Beethoven
"Agnus Dei", ext. de la Messe no 14 ("Kroningsmesse") - "Messe du Couronnement" Mozart K. 317
"Laudate Dominum", ext. des "Vespères solennelles de messe" Mozart K. 339
(avec le Choeur Polyphonique de Montréal et les Petits Chanteurs de la Cathédrale)
Motet "Exultate, jubilate" Mozart K. 165
Victoria de los Angeles, soprano
Symphonie no 5, en do mineur, op. 67 Beethoven

par Claude GINGRAS

Il y avait derrière ce "Gala Concert" (je cite le programme imprimé) une double organisation: la femme d'Alexander Brott et le club Rotary, chacun travaillant, à sa façon, pour ses "bonnes oeuvres".

D'une part, M. Brott aurait là l'occasion de diriger un orchestre symphonique, bien qu'anonyme, encore une fois, i.e. un "pick-up" de musiciens locaux. D'autre part, le Rotary insérerait cela parmi ses initiatives régulières, i.e. qu'une fois les cachets payés, les profits iraient aux enfants infirmes.

Mais le nom d'Alexander Brott et la perspective d'aider son prochain, ce n'est pas cela qui attire les foules. Il fallait un grand nom. Quelqu'un a pensé à Victoria de los Angeles, la soprano espagnole bien connue. Ce n'est pas le plus grand des "grands noms", mais c'est encore très

valable, sur le strict plan du pouvoir d'attraction.

Le local choisi: l'église Notre-Dame. Where else? C'est un lieu attrayant pour la musique, et puis, encore une fois, les Messieurs de Saint-Sulpice (le programme le précise) l'offraient gratuitement...

On parlait donc d'un bon pied. Et pourtant, sur le plan de l'assistance, ce fut une demi-réussite. L'église n'était qu'à moitié remplie. Le nom de Victoria de los Angeles n'a manifestement plus l'attrait d'autrefois. La chanteuse n'a que 51 ans et déjà on n'entend presque plus parler d'elle. Par ailleurs, comme elle ne s'est pas produite à Montréal depuis fort longtemps, il y a toute une génération qui ne sait pas qui elle est. Quant à ceux qui la connaissent, ils ne sont pas venus soit parce qu'ils n'aimaient pas son programme, soit parce qu'ils trouvaient sa participation à la soirée trop restreinte (elle n'allait chanter en effet que trois airs, tous des airs sacrés de Mozart).

Sur le plan musical, ce fut fort convenable. L'Ouverture *Leonore* no 3 m'a paru fort longue. On ne s'en cache pas: on n'était pas venu pour entendre ça, quand même! Puis Mme de los Angeles apparut, radieuse, aux applaudissements du public, et s'engagea dans ses trois airs. Précision: dans un ordre inverse de celui du programme imprimé (j'ai rétabli les faits dans le tableau ci-haut).

J'ai reconnu sans tarder cette voix très particulière: ce timbre un peu pointu, cette couleur un peu triste, cette chaleur aussi, bref tous les ingrédients d'une voix typiquement espagnole. Sur le plan technique, il y a, bien sûr,

des problèmes. Dans telle cadence, presque toutes les notes sont de travers. L'émission est parfois chevrotante. L'intonation, ici et là imprécise. En fait, si la chanteuse que nous avons devant nous s'appelait Marie-Ange Laframboise, on lui dirait: "Arrêtez!" Mais c'est de los Angeles, la grande (quand même!) de los Angeles que nous retrouvons, i.e. d'émouvantes qualités sentimentales et même stylistiques et musicales et dont on ne fait pas table rase en un tournemain. Il y a notamment chez de los Angeles une humilité, une simplicité, un respect devant la musique, qui commandent l'admiration. Les trois airs sacrés de Mozart (le groupe se termine par cet *Exultate, jubilate* couronné par le spectaculaire *Alleluja!*) sont chantés dans un style un peu "opératique", un peu larmoyant même, mais sans excès et surtout sans mauvais goût. Bref, de los Angeles représente encore quelque chose. C'est encore beau. Surtout, c'est encore émouvant. Même à travers les imperfections.

Quant au reste... Le programme ne nous gratifiait même pas de l'entracte traditionnel. La chanteuse était à peine retournée dans la sacristie que M. Brott réapparaissait, pour diriger, believe it or not, la *Cinquième* de Beethoven par un orchestre n'importe quoi, et dirigée par Alexander Brott: non, quand même. Ce n'est pas possible!

Le nom de Victoria de los Angeles avait été affiché, en grosses lettres, comme principal, comme unique attrait de ce concert, et il venait de passer. Ecouter, maintenant, la *Cinquième* de Beethoven par un orchestre n'importe quoi, et dirigée par Alexander Brott: non, quand même. Ce n'est pas possible!

THEATRE

65% de fréquentation ou pas de subvention du MAC

par Martial DASSYLVA

D'ici la fin de la saison 1978-79, les compagnies de théâtre professionnel qui voudront recevoir les subventions du ministère des Affaires culturelles du Québec devront avoir atteint un seuil minimal d'occupation de leur salle de 65 p. cent.

Cette exigence est contenue dans un document qui a été remis hier par Monsieur Guy Thivierge, directeur par intérim des arts d'interprétation au ministère des Affaires culturelles aux représentants (administrateurs et directeurs artistiques) des dix principales troupes de théâtre du Québec.

Dans ce document, le ministère des Affaires culturelles se défend de proposer une politique mais cherche plutôt à préciser une approche nouvelle dans l'étude et l'octroi des subventions.

Selon le document, cinq éléments majeurs guideront désormais l'administration du programme de subventions au théâtre dit institutionnel.

Tout d'abord, une méthode de calcul standardisée sera suivie "dans le but, précise le document, de supprimer l'arbitraire et d'éviter l'incertitude annuelle des compagnies en ce qui a trait à l'obtention d'une aide financière".

A cet effet, trois catégories de subventions sont prévues: une première de base pour l'activité régulière des compagnies, une deuxième pour les activités nouvelles et les projets spéciaux, et une troisième pour le remboursement des déficits accumulés jusqu'ici, car à l'avenir, le ministère entend n'en absorber aucun.

Exigences minimales

Dans l'immédiat, le MAC for-

mule certaines exigences minimales en prévision de l'année financière 1977-1978: notamment que les états financiers de la saison 1976-77 soient achevés avant le 1er juillet prochain; que ces états financiers et les demandes de subvention soient présentés sur des formulaires fournis par lui; que les compagnies qui ont des statuts légaux différents pour leur édifice et pour leur activité théâtrale produisent le bilan et les états financiers de l'immeuble; et finalement qu'aucun employé du ministère ou du gouvernement du Québec n'ait quoi que ce soit à voir avec la direction ou l'administration des troupes subventionnées.

Tablant sur le fait qu'il "est anormal que certaines compagnies refusent de constater que le public boude leurs productions", le MAC fixe à 65 p. cent le seuil minimal d'occupation des salles, un objectif qui devrait être atteint, estime-t-il, avant la saison 1978-79.

Ce deuxième élément qui veut "permettre au goût et à l'appréciation du public d'avoir un effet direct sur les ressources des compagnies" a été dégaugé suite à une étude sur les finances et l'assistance de neuf des dix compagnies intéressées sur une période de quatre saisons, soit de 1971 à 1975. Cette étude révèle un taux moyen d'occupation de 68 p. cent avec des variantes minimales de 35,7 p. cent et maximales de 100 p. cent. Le ministère prévoit des ententes particulières d'ici 1978-1979 avec les compagnies qui seraient en bas du seuil de 65 p. cent.

Tournée régionale

Le troisième élément du programme du MAC porte sur des contrats de tournées régionales qu'il entend passer des 1977-1978

avec les compagnies de Montréal et de Québec pour mieux desservir toutes les régions du Québec.

A travers son quatrième élément, le MAC desire encourager la dramaturgie québécoise. Pour ce faire, il exige que toutes les troupes touchées par son aide financière incluent dans leur programmation au moins une création québécoise.

"Seule sera considérée comme création québécoise, affirme le document du MAC, une pièce non encore jouée, écrite en français par un Québécois, ou un Canadien d'expression française. Exceptionnellement, une pièce écrite en anglais par un Québécois pourrait être retenue, à condition qu'elle soit traduite pour être jouée en français." Dans le cas des créations québécoises, le ministère prendra à sa charge tous les droits d'auteur ordinaires.

Il songe également à encourager la création d'un prix spécial qui serait décerné chaque année à la compagnie qui aurait produit la meilleure création de la saison.

Enfin, et c'est le cinquième élément, le ministère entend favoriser l'utilisation maximale des ressources existantes. En conséquence, il suggère la création dès l'été 1977 d'un comité consultatif qui aurait mandat de conseiller les Affaires culturelles sur les politiques de théâtre et sur tout autre sujet pertinent.

A ce comité, formé de deux représentants du MAC et d'un représentant mandaté par chacune des troupes concernées, on donne également le mandat de mettre sur pied avant septembre 1977 un système de redistribution de billets à certaines catégories particulières de la population.

GAGNANT DE 4 OSCARS
ELLEN BURSTYN (MEILLEURE ACTRICE) 1973
KRIS KRISTOFFERSON
ROBERT REDFORD DUSTIN HOFFMAN
LES HOMMES DU PRESIDENT
L'ENQUETE LA PLUS EXPLOSIVE DU SIECLE
Alice
Sem.: 7 h 15
Sam.: 7 h 15
Dim.: 2 h 35, 7 h 15
Cinéma 7 art
722-0302
3180 rue BELANGER

THE BITE
Acéré comme une griffe...
Piquant comme un dard
Penétrant comme un croc!
2^e FILM DANS CHAQUE CINEMA
AU GUY TURNED ON GIRL
AU PUSSYCAT OONA
GUY & MAISONNEUVE
4015 ST. LAURENT & DUNDAS 545-5215
pussycat

BANG BANG YOU GOT IT
18 ANS
the executives' wives
LE BEAVER
5117 PARK 544-1932

un Amour humain face à un Monde de préjugés
des Roses Blanches pour ma sœur Noire
UN TÉMOIGNAGE HUMAIN ET ÉMOUVANT
LE FILS DU BOSSU
LA SCALA
6430 PAPINEAU 721-5107

Les Entreprises Gesser Inc. présentent
Pour la première fois dans le monde occidental!
Ballet de Changhai
de la République populaire de Chine
中華人民共和國
上海舞劇團
Deux merveilleux programmes
"La fille aux cheveux blancs"
CE SOIR 20h30
"Variétés-Musique & Danse"
"La fille aux cheveux blancs"
19-20-21 mai à 20h 30
"Variétés - musique et danse"
22 mai à 14h 30
\$6.00 - \$9.00 - \$12.00 - \$15.00
Billets en vente à la P.D.A.
et au Mt-Trust, P.V.M.
SALLE WILFRID-PELLETIER
PLACE DES ARTS
Montréal (Québec) H2X 1Z9
Guichets: du lundi au samedi inclusivement, de midi à 21 heures. Pas de réservations téléphoniques.
Renseignements: 842-2112

tnm
PREMIERE CE SOIR
84 ouest, rue ste-catherine
mise en scène
ANDRÉ BRASSARD
monique mercure
michelle rosignol
gérard poirier
jean-louis millette
jean-louis roux
décor
GUY NEVEU
costumes
FRANCOIS BARBEAU
musique
JEAN SAUVAGEAU
éclairages
FRANCOIS BÉDARD
gilles renaud
francois tassé
guy thauvette
normand chouinard
jean-pierre bergeron
pauline martin
de JEAN GENET

861 0563
Majestic
3166 Henri-Bourassa E. 381-6116

EN MATINEE SEULEMENT
SAM. et DIM.: 1 h - 2 h 45
La jûne à six semaines
Majestic

Pierre Calvé présente
GINETTE RAVEL et CLAUDE GARDEN
du 4 au 22 mai
mercredi - jeudi et dimanche 21 h
vendredi - samedi 21 h et 23 h 30
du 25 mai au 12 juin
NICOLE MARTIN
HOTEL MERIDIEN MONTREAL
LA BOÎTE À CHANSONS
COMPLEXE DESJARDINS Basile 2 Rés.: 285-1450

Cine Parc CURRY HILL
RUE MONTREAL TORONTO - SALLE 128
Le seul ciné-parc montrant des films pour adultes en français
MAI 20-21 VEN SAM
les JEUNES-SEDUCTRICES
AUSI

SEXE à CREDIT
les femmes des régions d'HILLER
FRAULEIN UNIFORME

HARMONIUM
l'heptade sur scène
Il reste quelques billets pour le 22 mai
dernière supplémenaire dimanche 22 mai à 20h30
AU CENTRE SPORTIF de l'université de montréal
billets en vente à: l'alternatif, l'outremont, somnambule à laval, et 2100 ed. montpetit
une production beau hec une présentation ckoj

Sa mission: séduire et détruire!
Son arme favorite: son corps!
too hot to handle
avec CHERI CAFFARO
2e GRAND FILM
UNE FAIM QUI LA DÉVORAIT... avec LINDA BOYCE
"Love me... please"
BONAVENTURE 2
Place Bonaventure 861-2725

LE BALCON

50 ANS DE CINÉMA CLANDESTIN **18 ANS Adultes**

- A FREE RIDE (1915) anonyme
- ON THE BEACH (1925) de Rife Guy
- KEYHOLE PORTRAITS (1930) anonyme
- BURIED TREASURE (1930)
- EROTISME ET CENSURE (années 50) bandes anonymes
- SMART ALEC (vers 1950) avec Candy Bar
- BANDES DIVERSES (années 60)
- LA MASSEUSE de Alex de Renzy
- INTERVIEW DU MODÈLE (de Renzy)
- TOURNAGE D'UN FILM PORNO (de Renzy)

«Les historiens pourront reconnaître en Alex de Renzy l'homme qui a donné le coup de grâce aux dernières inhibitions sexuelles du cinéma» - TIME MAGAZINE

SMC PRÉSENTE LE FILM D'ALEX DE RENZY

ANTHOLOGIE DU PLAISIR

VERSION FRANÇAISE DE [A HISTORY OF THE BLUE MOVIE] EN NOIR ET BLANC ET EN COULEURS

cinéma x Version française et anglaise
1430 BLEURY 288-7102 Continué dès midi

UNIVERSAL FILMS (CANADA) présente **14 ANS**

91,000 personnes... 33 sorties et un tueur dans la foule...

UN TUEUR DANS LA FOULE
V.F. de "TWO MINUTE WARNING"

CHARLTON HESTON JOHN CASSAVETES MARTIN BALSAM BEAU BRIDGES
MARILYN MASSETT DAVID JANSSEN JACK KLUGMAN WALTER PIDGEON GENA ROWLANDS

2e film: LE PIRATE DES CARAIBES avec Genevieve Bujold et Robert Shaw

TUEUR PIRATE
Majestic
Sam. dim.: 5h20 - 9h20 Sem.: 9h20
3166 Henri-Bourassa E. 381-6116

SEXE DE PREMIERE QUALITE **18 ANS Adultes**

Les apres-midi prises de **Pamela Mann** **HOT NASTIES**

L'AMOUR PARMIL LES MORTS... ET LES VIVANTS!

CINE 539
539 St. CATHERINE W. 845-2000

LA PLUS HAUTE CÔTE **18 ANS Adultes**

A L'AFFICHE film de DEREK FORD **Diversions**

«DIVERSIONS» EST UNIQUE Tim Buckley, Hustler
«DIVERSIONS», C'EST COMME UN BON SCOTCH. Bruce Williamson, Playboy en vedette
HEATHER DELLY JACQUI RIBBY COULEUR

En complément de programme... **EVE**

THE LAST BATH Couleur
10.00, 12.35, 3.15, 5.50, 8.30

LA PRESSE PUBLIE
plus de petites annonces que tous les autres quotidiens français de Montréal **ENSEMBLE!**

MAINTENANT A L'AFFICHE! **18 ans adultes**

EROTIC ODYSSEY

en COULEUR

PLUS ILS SAVAIENT COMMENT S'Y PRENDRE ENSEMBLE

Construction Gang

EROS
59 ST. CATHERINE E. 288-5513

Après LA COURSE CONTRE L'ENFER **18 ANS Adultes**

VOICI A NOUVEAU PETER FONDA

Tout est à piller ou à acheter

Les FLICs aux trousses
V.F. de "MOVING VIOLATION"
un vrai derby de démolition

avec LYNN LOWRY JOHN DOUCETTE

2 FILMS EN COULEURS

COLERE FROIDE
V.F. de "FIGHTING MAD"

STEPHEN MC HATTIE RAY LENZ EDDIE ALBERT LONNY CHAPMAN WILL GEER

ODEON 1 - LAVAL CENTRE 2000 - HYPERMARCHÉ
ST-DENIS STE-CATHERINE 288-2115 STE-CATHERINE - PIE IX 255-6224
ST-JÉRÔME REX

LE GROUPE LE PLUS POPULAIRE DE L'HEURE! **POUR TOUS**

LED-ZEPPELIN

EN CONCERT (en son stéréophonique)

THE SONG REMAINS THE SAME

2h, de spectacle!

ÉTUDIANTS de 14 à 17 ans \$2.50

CARREFOUR
STE-CATHERINE - BLEURY 866-8057

NOUS SOMMES EN FÊTE! **18 ANS Adultes**

Vous êtes invités à célébrer avec nous le **10^e ANNIVERSAIRE** du cinéma

MIDI-MINUIT

TOUTE LA SEMAINE UN PROGRAMME DIFFÉRENT CHAQUE JOUR!

3 FILMS - UN PRIX: \$1.99

• AUJOURD'HUI • CHALEURS DANOISES QUAND LES JEUNES FILLES SONT EN FLEURS YA PAS DE MAL A SE FAIRE PLAISIR

• DEMAIN • ELLES DISENT TOUJOURS OUI LA PETITE TROTTEUSE LE FEU AUX JUPES

POUR TOUS

JONAS le DAUPHIN 1

BEAUBIEN PRÈS D'IBERVILLE 721-6060
Sem.: 7:30-9:35
Sem.-dim.-lundi 23 mai: 1:15 3:20 - 5:25 - 7:30 - 9:35.

PAUL NEWMAN SLAP SHOT **14 ANS**

ATWATER 1 PLAZA ALENIS NIHON NIVEAU DU METRO 935-2746
SQUARE DECARIE 2 DECARIE SUD DE JEAN TALON 341-3190

Le **SUPER-SANDWICH** de l'année **18 ANS Adultes**

Un **BRUCE LEE** coincé entre Deux **ILSA**

3 films

ILSA La Louve des f **DESPOTE CRUEL** **ILSA GARDIENNE DU HAREM DES ROIS DU PETROLE**

12.10 - 1.45 3.25 **ELECTRA** 5.00 - 6.35 8.15
STE-CATH. ET AMHERST 522-9177

CARRIE **14 ANS**

AUSSI: 2^e FILM A CHAQUE CINÉ

CHAMPLAIN 2 VERDUN ST-JEAN
STE-CATHERINE PAPINEAU 524-1685 3841 WELLINGTON 769-2092 CAPITOL

LE NOUVEAU FILM D'YVES ROBERT dialogues JEAN-LOUP DABADIE **POUR TOUS**

un éléphant se trompe énormément

Consacré le 17 mars à Paris Meilleur film français de l'année!

Sem.: 7:30 - 9:30 - Sem. - dim. - lundi 23 mai: 1:30 - 3:30 - 5:30 - 7:30 - 9:30

le DAUPHIN 2
BEAUBIEN PRÈS D'IBERVILLE 721-6060

RON HOWARD A DEUX PASSIONS: sa blonde Darlene et la vitesse **POUR TOUS**

«Lorsqu'il emprunte le plus rapide des "stock cars" débute la poursuite la plus FOLLE, la plus DRÔLE, la plus FRACASSANTE jamais vue à l'écran!

PRENONS LE GAZ

Les moins de 14 ans \$1.50
Gratis aux Ciné-Parcs

UN SUCCÈS TRIOMPHAL!

«UNE FOULE D'AUTOS, DE CAMIONS, DE BATEAUX ET D'EDIFICES VOLENT EN ECLATS A UN RYTHME ETOURDISSANT»

RON HOWARD CHRISTOPHER NORRIS
WARREN KEMMERLING - DAVE MADDEN - JESSICA POTTER

AUSSI: 2^e FILM A CHAQUE CINÉ

ODEON 2 - LAVAL CENTRE 2000 - HYPERMARCHÉ
BOUL. ST-MARTIN à l'ouest de l'autoroute des Laurentides 587-5207

CINÉ-PARC ODEON Transcanadienne, sortie (St Bruno) 60 655-0692 - 523-9751

PARIS à St-Hyacinthe ROYAL à Laprairie
RIO à St-Jérôme

VILLERAY ST-DENIS - JARRY 388-5577

CINÉ-PARC ST-JÉRÔME AUTOROUTE DES LAURENTIDES SORTIE 41 - 436-4773 (Inf. Tél. 721-6684)

NOUS COMBATTONS L'INFLATION **14 ANS**

4 FILMS FESTIVAL d'ANGÉLIQUE
TOUTE UNE JOURNÉE AVEC ANGÉLIQUE

ANGÉLIQUE MICHELE MERCIER **FESTIVAL**
METRO BEAUBIEN 1706 E. STE-CATHERINE 523-8600

\$2.50

Des voleurs farfelus qui vous feront mourir de rire! **POUR TOUS**

2 FILMS EN COULEURS

Les moins de 14 ans \$1.50
Gratis au Ciné-Parc

GEORGE SEGAL JANE FONDA

touche pas à mon gazon.

Version Française de FUN WITH DICK AND JANE

CHAMPLAIN 1 CREMAZIE CINÉ-PARC ODEON
STE-CATHERINE PAPINEAU 524-1685 ST-DENIS - CREMAZIE 388-4213 Transcanadienne, sortie (St Bruno) 60 655-0692 - 523-9751

GRANDIOSE... EMOUVANT... **Pour Tous**

5 heures d'Amour avec **ROMY SCHNEIDER**

≠1 ≠2 ≠3

FLEUR DE LYS
858 est. Ste-Catherine 288-3303

LA GRANDE BOUFFE **18 ANS Adultes**

MARCELLO MASTROIANNI MICHEL PICCOLI PHILIPPE NOIRET

DOROTHEA COULEUR
CANADIEN
1204 e. Ste-Catherine 575-8600

"UN SUSPENSE DE GRANDE CLASSE!"
Luc Perrault, LA PRESSE
BLACK SUNDAY
LOEWS 2: 1.25, 4.05, 6.45, 9.25;
LOEWS 4: 1.00, 3.40, 6.20, 9.00
954 STE-CATHERINE O. 861-7437 PEEL

4 OSCARS
à Hollywood
MEILLEURE ACTRICE
FAYE DUNAWAY
MEILLEUR ACTEUR
PETER FINCH
14 ANS

MAIN BASSE SUR LA TV
VERSION FRANÇAISE DE NETWORK
2e film d'action à chaque cinéma
4e SEMAINE
Le PARISIEN 2
LAVAL 4
VERSAILLES 2
CLAREMONT

Il était le plus
REBELLE de tous
les Motards...
Sales Motards
avec JODY BISHOP
Couleur
VIOL au PENSIONNAT
Harry CROSS - Vivian ANDRESEN - Couleur
PAPINEAU: REPRÉSENTATION
à 1.10, 3.50, 6.35, 8.05
GREENFIELD: SOIR 6.50 &
8.15, SAM. DIM. & LUN.
1.10, 4.00, 6.50, 8.15
PAPINEAU 1 GREENFIELD PARK 1
PAPINEAU ET MT-ROYAL 527-8635 GREENFIELD PARK PL. 671-6129

Une histoire d'amour... de haine
14 ANS
BROTHERS
Production de "BROTHERS" Edward Lewis
En vedette Bernie Casey-Vanetta McGee - Ron O'Neal
Scénario et production Edward et Mildred Lewis
Direction Arthur Barron. Producteur exécutif Lee Savin
VAN HORNE
6150 COTE DES NEIGES 731-8243
SEMAINE 7.00 et 9.00
SAM. DIM. ET LUN. 1,
3, 5, 7 et 9

DES MILLIONS DE GENS LE FONT
DES MILLIONS DE FOIS!
14 ANS
CITIZENS BAND
Paramount Pictures présente CITIZENS BAND
production FIELDS COMPANY
En vedette PAUL LE MAT • CANDY CLARK • ANN WEDGEWORTH
MARCIA ROOD • CHARLES NAPIER • Directeur adjoint PAUL BRICKMAN
Directeur délégué Shop Fields • Réalisateur JONATHAN DEMME
Musique BILL CONTI • "You Heard The Song" chanté par LARRY SANTOS.
Livres brochés édités chez Pocket Books.
Couleur • Film PARAMOUNT
AUJOURD'HUI
LOEWS 1
954 STE-CATHERINE O. 861-7437 PEEL
Cinéparc DOLLARD 2
TRANS-CANADIENNE S. 35 684-8442
LOEWS: 1.05, 3.05, 5.05,
7.05, 9.05.
DOLLARD: OUVERTURE À
7.30. PROJECTION DES LE
CRÉPUSCULE.



**MATINÉES
LUNDI DANS
TOUS LES
CINÉMAS
UNIS**

POUR TOUS
WOODY ALLEN
DIANE KEATON
TONY ROBERTS
"ANNIE HALL"
United Artists
CLAREMONT: Semaine
7.15 & 9.00
FAIRVIEW: Semaine
7.00 & 9.00
CLAREMONT
5038 SHERBROOKE O. 486-7395
FAIRVIEW 2
TRANS CAN 5 33 697-8095

L'ARCHISEXE
18 ANS
Adultes
Un film de P. RHOMM
Un exposé
audacieux sur
l'exhibitionnisme
féminin!
FREDERIQUE
BARALLE
"Camps d'amour
pour chiens jaunes!"
NOUVEAU
en couleur
PAPINEAU 2
PAPINEAU ET MT-ROYAL 527-8635
12.30, 4.05, 7.45

Un des meilleurs films de l'année!
DOMINIQUE
SANDA
ANTHONY
QUINN
Un film de Mauro Bolognini
l'héritage
Le PARISIEN 3 RIVOLI 1
486 STE-CATHERINE O. 866-3856 ST-DENIS ET BELANGER 277-3125

GAGNANT DE 3 OSCARS dont MEILLEUR FILM
ROCKY
POUR TOUS
LOEWS:
12h30,
2h40, 4h50,
7h, 9h10
DORVAL:
SOIR
6h50 et 9h
United Artists
LOEWS 3
954 STE-CATHERINE O. 861-7437 PEEL
DORVAL 1
260 AVE DORVAL 631-8586

L'odyssée extraordinaire d'un groupe de
jeunes et jolies filles enrôlées de force
par Hitler pour le plaisir des SS
18 ANS
Adultes
**TRAIN SPECIAL
POUR SS**
une page inconnue de l'histoire de la 2e guerre mondiale
avec MONICA SWINN • CHRISTINE AUREL • SANDRA MOZAROWSKY • BOB HOLGER-FRANK BRANA
ERIK MULLER et la participation de CLAUDINE BECCARIE • COULEUR
PLUS 2e grand film en couleur dans chaque cinéma
2e SEMAINE!
CHATEAU 1 LAVAL 3 VERSAILLES 1
ST-DENIS ET BELANGER 271-1103 CENTRE LAVAL 688-7776 PLACE VERSAILLES 353-7880

Chargeant... rugissant... crachant feu et cendres...
LE MONSTRE BLANC ARRIVE!
14 ANS
VOUS N'EN CROIREZ
PAS VOS YEUX!
**CHARLES BRONSON
"THE WHITE BUFFALO"**
DINO DE LAURENTIS présente
CHARLES BRONSON dans "THE WINTER BUFFALO" En vedette: JACK WARDEN • WILL SAMPSON
Covedettes: CLINT WALKER • SLIM PICKENS • STUART WHITMAN • et KIM NOVAK dans le rôle de "Poker Jenny"
Scénario de RICHARD SALE d'après son roman "The White Buffalo" • Réalisation J. LEE THOMPSON
AUX 3 CINÉS!
PALACE
698 STE-CATHERINE O. 866-6991
PALACE: 1.00, 3.00,
5.00, 7.00, 9.00
Cinéparc DOLLARD 1
TRANS-CANADIENNE S. 35 684-8442
DOLLARD: OUVERTURE
À 7.30, PROJECTION
DÈS LE CRÉPUSCULE
DORVAL 2
260 AVE DORVAL 631-8586
DORVAL: Soir 7 et 9,
SAM., DIM. & LUN.
1, 3, 5, 7, 9

Deux comédies pour "sexo-clamer" de rire!
18 ANS
Adultes
Giancarlo
Giannini
vedette de
"Sweet Away"
présente
8 splendeurs.
Sexe Fou
AVEC LAURA METONELLI
EN 2057 LA SOLUTION
À LA CRISE D'ÉNERGIE?
IL CONVIENTRA DE
BIEN FAIRE
L'AMOUR
AGOSTINA BELLI
AUX 2 CINÉS!
CHATEAU 2 GREENFIELD PARK 3
ST-DENIS ET BELANGER 271-1103 PL. GREENFIELD PARK 671-6129

ENSEMBLE... 2 GRANDS SUCCÈS!
TOUT LE MONDE DEVRAIT COURIR VOIR CE FILM!
"UNIQUE ET CAPTIVANT!"
"ADMIRABLE!"
"DELICIEUSEMENT FOU!"
"IRRÉSISTIBLE!"
UNE ORGIE DE RIRE!
POUR TOUS
Le BUS EN FOLIE (THE BIG BUS)
DÉS AUJOURD'HUI!
Le PARISIEN 1 LAVAL 1
486 STE-CATHERINE O. 866-3856 CENTRE LAVAL 688-7776

POUR TOUTE LA FAMILLE!
POUR TOUS
Enfin porté
à l'écran acclamé
par l'Académie
Française comme
un des joyaux
de la littérature.
**Sans
famille**
"Disney en serait fier."
- FIGARO
Le PARISIEN 4 RIVOLI 2
486 STE-CATHERINE O. 866-3856 ST-DENIS ET BELANGER 277-3125
AUX 4 CINÉS!
LAVAL 5 GREENFIELD PARK 1
CENTRE LAVAL 688-7776 PL. GREENFIELD PARK 671-6129

14 ANS
ANGOISSE...
combien
de souffrances
une femme peut
elle supporter...
la plus
belle et
la plus
cruelle
des
histoires
d'amour
**Le
Conscrit**
COULEUR
avec ANSJE BEENTJES et JEN DECLEIR
un film de ROLAND VERHAERT d'après le roman de HENDRICK CONSCIENCE
DÉS AUJOURD'HUI!
Le PARISIEN 5
486 STE-CATHERINE W. 866-3856
PLUS 2e grand film en couleur
LAVAL 2 VERSAILLES 3
CENTRE LAVAL 688-7776 PLACE VERSAILLES 353-7880

L'émouvante histoire d'un jeune homme...
Son amour de la vie...
Sa lutte courageuse pour la conserver

avec Arthur Hill, Jane Alexander, Robby Benson

d'après l'histoire véridique de John Gunther

POUR TOUS

Je t'aimais mon fils...

2e grand film dans chaque cinéma

ARLEQUIN 1004 est, rue Sainte-Catherine 288-2943	JEAN-TALON 4255, rue Jean-Talon 725-7000	PLAZA 6505, rue Saint-Hubert 274-6155
MAISONNEUVE 3001 est, Sherbrooke 525-2174	PLACE LONGUEUIL 1, Place Longueuil 677-7933	PARC VERDUN 720, rue Church 768-2509

VOYEZ SON PLUS TERRIBLE COMBAT! CONTRE MÉTALO, LE GÉANT D'ACIER...

POUR TOUS

ENFANTS MOINS DE 14 ans \$1.50

60 tonnes de muscle contre 60 tonnes d'acier et d'électronique

DE RETOUR

KING KONG S'EST ÉCHAPPÉ!

AU MÊME PROGRAMME

LES DEUX FLIBUSTIERS

AVEC LES AS DU RIRE Terence Hill et Bud Spencer

st-denis 1594 RUE ST-DENIS 849-4211

omega PLAZA K-MART LONGUEUIL 463-3330

SALLE RESNAIS

elysée

35 MILTON 842-6053

HORAIRE LUN au JEU 7:30; 9:30

VEN 7:00; 9:00; 11:00

SAM 1:00; 3:00; 5:00; 7:00; 9:00; 11:00

DIM 1:00; 3:00; 5:00; 7:30; 9:30

POUR TOUS

4e SEM. LUNDI ouvert à 1h00

Noirs et Blancs en Couleurs, amuse parce qu'il est impossible de ne pas s'esclaffer devant les attitudes et les comportements d'individus qui ont fait de la bêtise d'une forme de vie.

- ANDRÉ LÉROUX (LE DEVOIR)

"Un film important qui s'insère dans un courant nouveau du cinéma qui conteste la politique actuelle par un regard critique sur le passé."

- SERGE DUSSAULT (LA PRESSE)

LES FILMS PRODUITS PRÉSENTENT UN FILM DE JEAN-PIERRE LÉAUD

"NOIRS BLANCS COULEURS"

GAGNANT DE L'OSCAR Meilleur Film Étranger 1977



SALLE EISENSTEIN

5e SEM. **POUR TOUS**

JACQUES TATI

DANS LE CHEF D'ŒUVRE DU CINÉMA COMIQUE

JOUR de FÊTE



LES CINÉMAS FRANCE FILM

14 ANS

UN CADAVRE AU DESSERT

21e FILM

CHAUFFEUR DE TAXI

chevalier viau LAVAL

HORRIFIANT MACABRE

2e FILM

DU SANG POUR DRACULA

Chair pour Frankenstein

le charlot

72 D. ST CHARLES LONGUEUIL 634 9226

LES CINÉMAS DU COMPLEXE DESJARDINS TÉL.: 288-3141

à voir et à revoir le film le plus marquant des dix dernières années

VOL AU-DESSUS D'UN NID DE COLICOU

14 ANS

JACK NICHOLSON

L'AFFICHE ROUGE **POUR TOUS**

un film de FRANK CASSENTI

La presse unanime: un chef-d'œuvre

PRIX JEAN VIGO

avec PIERRE CLEMENTI, ANICÉE ALVINA, ROGELIO IBANEZ

UN FILM DE Jean-Charles TACHELLA **POUR TOUS**

Cousin Cousine

Le film que vous attendiez

Le film photographique

J.A. MARTIN photographe

Un film de Jean Beauvais avec Monique Mercure et Marcel Sabourin

Selection du Festival de Cannes

HISTOIRE D'UN JEUNE HOMME QUI S'INTERESSE PRINCIPALEMENT A L'ULTRA-VIOLENCE ET A BEETHOVEN!

18 ANS Adultes

Un film de STANLEY KUBRICK

SEXUÉ

pierrot

Exaspérées par les hommes! Les femmes décident de se libérer...

EXASPÉRATION SEXUELLE

avec Marlene Myller, Gina Jansen

Elles sont prêtes à être cueillies

les fleurs du diable

avec Alice Arno, Bella Blier

bijou omega

5010 RUE PAPPENAU 527-8111 PLAZA K-MART LONGUEUIL 463-3330

Le code secret des meilleurs échanges

Les petites annonces

285-7111

SALON INTERNATIONAL DE L'HOMME

Place Bonaventure du 20 au 29 mai

On a pensé aux cyclistes: terrain de stationnement gratuit coin St-Antoine-Université.

SPECTACLES PROVIGALA

Commandités par Provigo

Vendredi 20 mai, de 22 à 23 heures: **PAULINE JULIEN**

Samedi 21 mai, de 22 à 23 heures: **PLUME**

Dimanche 22 mai, de 22 à 23 heures: **ANDRÉ GAGNON**

Spectacle d'ouverture le 20 mai après-midi: Orchestre Symphonique des Forces armées canadiennes.

à venir Diane Dufresne



Après les Jeux, Montréal, capitale cinématographique

CANNES — Montréal ne manquera pas de festivals cette année. Après les dix années de vaches maigres qui ont suivi la disparition du Festival du film de Montréal, on assiste, semble-t-il, à une nouvelle ère de vaches grasses. En effet, trois festivals se tiendront à Montréal dans les mois qui viennent: le Festival international du film de la critique québécoise, du 11 au 18 août, le Festival canadien des films du monde, du 19 au 28 août et le Festival international du film, du 29 septembre au 10 octobre.

M. Serge Losique assure à Cannes la direction des opérations du Festival canadien des films du monde (en anglais: The World Film Festival of Canada). Le directeur du Conservatoire d'art cinématographique de l'Université Concordia a mis au point une vaste campagne de publicité pour faire connaître aux familiers de Cannes la nature de la manifestation qu'il compte organiser sur le site de Terre des Hommes, à la mi-août.

La force de M. Losique tient dans ses appuis puissants. Le délégué général du Festival de Cannes, M. Maurice Bessy, figure au nombre de ses amis. C'est sans doute grâce à ce dernier s'il occupe un des stands réservés aux professionnels de l'industrie du cinéma, au troisième étage du nouveau Palais du Festival. M. Losique s'est assuré les services d'un mannequin venu spécialement de Montréal pour animer ce stand où, en principe, les gens du métier peuvent enregistrer leur film en vue de participer au marché du film que compte organiser M. Losique en marge de son Festival.

Le contenu de ce dernier, déjà annoncé par mon collègue Serge Dusault en mars dernier, n'a guère varié: une cinquantaine d'oeuvres devraient y être présentées. Le Festival sera divisé en neuf sections et l'événement principal devrait être constitué par la projection en primeur de vingt longs et de vingt courts métrages du monde entier.

Côté financement, le Festival de Serge Losique disposerait actuellement de \$50,000 en provenance d'Ottawa bien que ce montant n'ait pas été confirmé officiellement. De son côté, le maire Drapeau a accordé son appui officiel au Festival canadien des films du monde dans une lettre rédigée en anglais qui occupe une page complète du numéro spécial de *Variety* consacré au Festival de Cannes. "Challenges do not alarm you", écrit le maire Drapeau à propos de M. Losique. "You think big and you think far..."

Le milieu du cinéma est sceptique...

Le milieu du cinéma, rencontré à Cannes, particulièrement celui du Québec, est très sceptique face à ce projet. Jean-Pierre Lefebvre, vice-président de l'Association des réalisateurs de films du Québec, me déclarait mercredi que les réalisateurs doivent décider lors de leur prochaine réunion s'ils boycotteront ou non ce Festival. D'autres s'interrogent sur les idées de grandeur de M. Losique qui a parlé d'une manifestation appelée à égaler l'ancien Festival de Venise alors que les manifestations qu'il a tenues à Montréal l'an dernier (le Festival de Cannes à Montréal et les deux rétrospectives en marge des Jeux olympiques) n'ont pas été à la hauteur de ce qui avait été prévu. Enfin, on se demande si cette manifestation de prestige (qui doit se dérouler à l'intérieur du Pavillon Suisse et en plein air, Place des Nations) ne se soldera pas par un déficit de beaucoup supérieur au budget alloué.

Jusqu'ici l'opération menée par le PDG du Festival canadien des

films du monde (c'est le titre qu'il se donne lui-même) ressemble à un immense bluff publicitaire. Dans son style habituel, il m'apprenait la semaine dernière que Perspectives du cinéma français viendrait en bloc à son Festival. (Il avait fait la même promesse l'an dernier mais plusieurs pièces importantes de ce programme

que Rossellini lui-même n'était pas présent au rendez-vous!

Les deux autres festivals

Pendant que M. Losique s'affiche, les responsables des deux autres festivals travaillent d'arrache-pied en silence. Le groupe FMC dirigé par Roland Smith s'est contenté d'annon-

dances du cinéma international se déroulera à la Salle Maisonrouve de la Place des Arts. Plusieurs organismes du milieu cinématographique québécois ont accepté d'accorder leur appui au Festival de la critique québécoise, lequel est subventionné pour le moment par les gouvernements du Québec et du Canada de même que par l'ONF.

Le plus grave problème pour ce dernier festival comme pour les deux autres est un d'approvisionnement. Les films de qualité supérieure ne courent pas les rues, même à Cannes et il est certain que la tenue presque simultanée de trois festivals dans la même ville a de quoi effaroucher les producteurs et les distributeurs étrangers. Les Québécois à Cannes reconnaissent tous qu'il est un peu idiot de lancer trois festivals en même temps. Il est très difficile pour le moment de prévoir comment le tout évoluera. Chose certaine, les cinéphiles québécois peuvent s'attendre à voir du cinéma intéressant en août, comme à la belle époque du Festival du film de Montréal.

ne sont jamais venues à Montréal.) On voit M. Losique s'afficher dans les conférences de presse. Il accorde une interview dans une des publications du Festival. Un observateur peu averti serait porté à conclure que son projet est plus important que le Festival de New York ou celui de Berlin ou même celui de Cannes, ma foi!

Mais les journalistes paraissent vouloir prendre leurs distances par rapport à M. Losique. C'est ce qui expliquerait qu'aucun d'entre eux venait assister à la conférence de presse qu'il donnait hier pour annoncer que le cinéaste Roberto Rossellini avait accepté d'assumer la présidence d'honneur de son Festival. Il est vrai

cer sobrement son projet dans *Variety*. Ce festival doit avoir lieu dans les quatre salles du groupe situées dans quatre villes du Québec, notamment à l'Outremont. Il s'agit d'une manifestation organisée par des exploitants bien connus, ne bénéficiant d'aucune subvention. Enfin, il m'est difficile d'élaborer sur le troisième festival, celui des critiques, puisque j'en suis l'un des animateurs et que la politique suivie jusqu'ici en fut une de discrétion. La conférence de presse annonçant les grandes lignes de cette manifestation est prévue pour le début juin, à Montréal. Précisons dès maintenant que ce festival destiné à faire connaître au grand public les nouvelles ten-

30^e FESTIVAL INTERNATIONAL DU FILM DE CANNES
PAR LUC PERREAULT

LES PETITES ANNONCES, C'EST UN PLACEMENT SÛR

la presse 285-7111

En primeur dans les ciné-parcs

LA BATAILLE DE MIDWAY

POUR TOUS

CHARLTON HESTON • HENRY FONDA
JAMES COBURN • GLENN FORD • HAL HOLBROOK • TOSHIRO MIFUNE • ROBERT MITCHUM
CLIFF ROBERTSON • ROBERT WAGNER

2e film "Complot de famille" Alfred Hitchcock
3e film "Duel" Denis Weaver

CINÉ-PARC # 2
ST-EUSTACHE 879-1700

Le film qui a bouleversé des milliers de spectateurs.

Le récit vendique d'un amour et d'un courage extraordinaires

3e Semaine

L'AUTRE VERSANT DE LA MONTAGNE

L'histoire émuante de la skieuse Jill Kaumont. L'espoir olympique dont l'existence fut brisée par une chute tragique.

de Marilyn Hassett et Beau Bridges

2 films en couleur

ROBERT REDFORD
LA KERMESE DES AIGLES

CINÉ-PARC
MONT SAINT-HILAIRE
467-3209

Une maison ou un terrain à vendre?

LES PETITES ANNONCES

285-7111

DE VENDREDI À LUNDI
enfants de 14 ans et moins entrée gratuite

WALT DISNEY PRODUCTIONS présente

LA MONTAGNE ENSORCELEE

UN MONDE RÉEL ET IRRÉEL... UN MONDE ENCHANTÉ...
TECHNICOLOR

2e film
Comme esprit, c'est spirituel. Vous seul pouvez l'apercevoir.

WALT DISNEY
Le Fantôme de Barbe Noire
USTINOV JONES PLESHETTE

3e film
La Chevauchée terrible avec Jim Brown et Lee Van Cleef.

CINÉ-PARC
SAINT-MATHIEU
659-3445 861-0659

LE SUSPENSE LE PLUS DÉSOLANT QU'IL VOUS AIT ÉTÉ DONNÉ DE VOIR!

En primeur dans les ciné-parcs

SILVER STREAK

A WALTER HANCOCK/STANLEY WILLIAMS PRODUCTION
GÈNE WILDER JILL CLAYBURGH RICHARD PRYOR
MATHER HELLER "SILVER STREAK" A HALLERMAN-COHN-HEGNER PICTURE
RED BERRY CLYTON JAMES AND PATRICK MCGOOHAN

2e film MOTHER, JUGS, SPEED Raquel Welch
3e film, ven., sam., dim.: "KID BLUE"

CINEMA SAINT-EUSTACHE no 3
879-1700

LE PROGRAMME DOUBLE DYNAMITE DE L'ÉTÉ

Il s'appelle Tony Saitta. Tireur d'élite, il est à lui seul un véritable commando d'exécution...

14 ANS

FOULE DE SCÈNES DE BÉN COUPER LE SOUFFLE

STUART WHITMAN JOHN SAXON MARTIN LANDAU TISA FARROW

Spécial Magnum

AU MÊME PROGRAMME

Revoici PIERRE RICHARD plus drôle, plus rires et ble que jama s dans

on aura tout vu!

Le grand film com que de l'année

3e film spécial vendredi, samedi, dimanche

JE SUIS LOIN DE TOI MICK

CINÉ-PARC
VAUDREUIL 455-5154 861-0659
SAINT-EUSTACHE 879-1700
CHATELAIN 691-1310 861-0659

CINÉ-PARC LAVAL ★ **CINÉ-PARC BOUCHERVILLE**

2. SEMAINE

3 GRANDS FILMS

14 ans

L'émouvante histoire d'un jeune homme... Son amour de la vie... Sa lutte courageuse pour la conserver

avec Arthur Hill Jane Alexander Robby Benson

d'après l'histoire véridique de John Gunther

ALAIN DELON

TONY LE SICILIEN

L'OEUVRE DE AGATHA CHRISTIE

LES ASSASSINS MEURENT AUSSI
OLIVER REED ELKE SOMMER CHARLES AZNAVOUR

CINÉ-PARC LAVAL

AUTOROUTE DES LAURENTIDES SORTIE 14 622-5555

COMMENÇANT AUJOURD'HUI 3 GRANDS FILMS

14 ANS

CHAQUE HEURE CHAQUE JOUR VOUS RAPPROCHENI DE LA FIN DU MONDE

VERSION FRANÇAISE DE THE WOMEN

LA MALEDICTION

GREGORY PECK LEE REMICK

RAQUEL WELCH BILL COSBY

AMBULANCES TOUS RISQUES

MOTHER, JUGS & SPEED PLUS 3e FILM

radio-télévision PAR LOUISE COUSINEAU

CKAC prend le rire au sérieux...

La radio privée n'a pas l'habitude des folles dépenses pour une série d'émissions et c'est pour cela que le nouveau projet de CKAC, le "Festival de l'humour québécois", qui entrera en ondes le samedi 11 juin prochain à 10 h, revêt une certaine importance. Après tout, CKAC y a investi près de \$100,000. Le rire, c'est une affaire sérieuse...

Pendant une heure, le "Festival" fera la revue de l'actualité québécoise et se moquera de tout un chacun: les artistes, les politiciens, les autres stations radiophoniques. Il sera animé par Pierre Labelle, Tex Lecor, Louis-Paul Allard et Roger Joubert. Les textes sont rédigés par Jean Robitaille (qui réalise aussi l'émission), Michelle Bisailon et Pierre Audet. Trois scripteurs pour une émission, c'est un luxe qu'on se paye en général seulement à Radio-Canada.

Quand Paul-Emile Beaulne était très jeune, il a été engagé comme messager à Radio-Canada et tous les matins, il allait fureter du côté de l'émission "Chez Miville", devenue depuis un classique de l'humour dans notre histoire radiophonique. Aujourd'hui, Paul-Emile Beaulne est président-directeur général de CKAC et il n'a pas oublié ses classiques. "Le rire est rentable", dit-il, et pour faire rire, il ne faut pas léser.

Depuis quatre ans, CKAC programmait le samedi matin le "Festival de l'humour", en s'alimentant

aux 33 tours de nos comiques. L'émission a connu un succès boeuf. Partie à 50,000 auditeurs au quart d'heure, elle a atteint à son apogée 240,000 auditeurs. Mais voilà qu'aux derniers sondages, la cote d'écoute a fléchi: 160,000 auditeurs. Mauvais signe. Il fallait renouveler. D'autant plus que nos esprits locaux n'enregistrent presque plus de disques, à part Yvon Deschamps qui en sort un par année.

Et Paul-Emile Beaulne a eu l'idée du show original, enregistré devant un auditoire "live" pour que les réactions soient authentiques (rappelez-vous les rires cannes de "Chère Isabelle" à la télé). Le premier est déjà prêt et à CKAC on est enchanté du résultat. Ailleurs au Québec aussi puisque 22 stations vont passer le "Festival" (en majorité, des stations qui n'appartiennent pas au groupe Télémedia). Il n'y a que dans la ville de Québec que les réactions ont été froides, mais c'est normal, dit Beaulne: les gens de Québec ne réagissent jamais comme tout le monde.

Une fois par mois, on modifiera la formule, qui deviendra un "Bien cuit", c'est à dire un "roasting" à la Dean Martin où une vedette sera soumise aux commentaires plus ou moins acidulés de ses amis (?). Première victime sur le gril: Jacques Normand, qui sera suivi par Jacques Beauchamp, Maurice Bellemare et Réal Giguère.



Roger Joubert, Pierre Labelle, Louis-Paul Allard et Tex Lecor, lors du premier enregistrement du Festival de l'humour québécois.

Incidemment, la série sera commanditée par Bélanger, le grand nom des cuisiniers au Québec, ce qui est tout à fait approprié pour les "Bien cuits".

Même si des dernières cotes d'écoute indiquaient que tous les postes de radio, sauf CBF AM et FM avaient perdu des auditeurs, CKAC reste toujours le numéro un au Québec. Paul-Emile Beaulne m'expliquait hier après-midi, lors du lancement du nouveau "Festival", les obligations d'un numéro un qui en-

tend le rester. Il faut trouver du matériel neuf, des angles nouveaux. Il ne lui déplaît pas, dit-il, que la cote d'écoute de CBF monte. Cela signifie que l'auditoire est plus sélectif, ce qui va obliger tout le monde à aller de l'avant.

Ce qui ne signifie pas pour autant que le règne de la naïserie soit terminé à la radio privée. Pour s'en convaincre, il suffit de faire un tour de roulette aux alentours de 10 h le matin ou de 14 h l'après-midi. Mais il y a peut-être de l'espoir.

VARIETES / CRITIQUE Armand et Létourneau: inodore et incolore...

Hier soir à l'Imprévu, Armand et Létourneau.

Par Pierre BEAULNE
L'Imprévu de l'hôtel Iroquois, qui a été la scène de Raoul Roy pendant quelques années, qui a ensuite vu passer des artistes comme les frères Lepage, Laurence et Cyrille, s'est donné comme vocation, depuis un an peut-être, d'être la scène de ce qu'on appelle généralement, parfois à juste titre et parfois pas, la relève. On y présente donc chaque se-

maine des artistes talentueux qui n'ont pas encore réussi à percer ou des artistes moins talentueux mais qui ont tout de même décidé de percer. Il arrive aussi de temps à autre que des artistes plus connus y donnent leur spectacle pour maintenir le prestige de la boîte. C'est ainsi qu'on a pu y voir dernièrement des gens comme Breton-Cyr, Jacques Blais et qu'on pourra y applaudir, à compter de mardi prochain, un bon-

homme assez extraordinaire, une nature, Alain Lamontagne, qui ne mettra pas beaucoup de temps à se faire un nom.

Contrairement à d'autres boîtes du Vieux-Montréal, le Saint-Vincent et Aux vieux Pierrots par exemple, où des chanteurs anonymes fredonnent tous les soirs des airs de folklore, l'Imprévu présente des professionnels ou des semi-professionnels, des spectacles donc, pas seu-

lement une permanence musicale.

Cette semaine, on peut y voir les derniers nés de l'industrie du disque québécois, Armand et Létourneau, un duo d'auteurs-compositeurs-interprètes qui vient à peine de lancer son premier album.

Je ne crois pas qu'Armand et Létourneau soient promis à une brillante carrière, à court

terme du moins. Non pas que ce qu'ils font est mauvais, mais c'est anonyme, ça manque de couleur et d'originalité, ils ne sortent jamais du cliché facile et à la mode, tant musicalement qu'au niveau des textes. Ils sont limités par leur guitare au niveau de l'imagination et de la construction musicale, n'ont aucune mise en scène, ou présence en scène et manquent enco-

re de technique, d'homogénéité de duo. Ils ne sont pas mauvais, ils sont tristes, ils sont «plates» et le public parle et n'embarque pas du tout.

Cette semaine à l'Imprévu, ça ne ressemble pas à un show, ça ressemble à la permanence musicale qu'assurent les autres petites boîtes du «Vieux». C'est tout à fait anonyme, incolore et inodore.

Pour un régal à la langouste

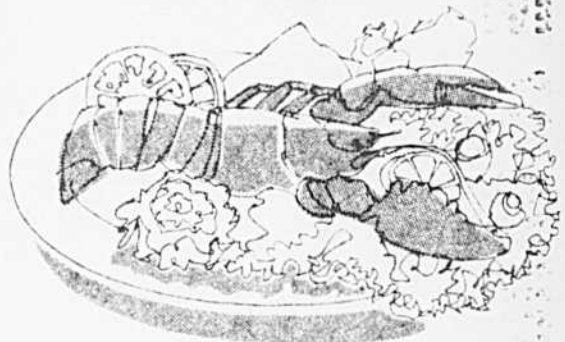

Composez sans frais 1-800-565-0241

pour obtenir gratuitement votre pochette de vacances à l'île du Prince-Édouard.

DÉCOUVREZ

LE

Piccola

IL RISTORANTE ITALIANO

6.75 Comprenant
Soupe
MINISTRONE
pasta
SPAGHETTI A LA MODE DU CHEF
Entrée
BRACCIOLE ALLA NAPOLITANA
LEGUMES ET POMMES DE TERRE
SALADE VINAIGRETTE
Dessert
ZUPPA INGLESE
Café ou Thé

EN VEDETTE

Michel Sauro & Chico Chico

Servi de 6 PM tous les jours
FERMÉ LE DIMANCHE

COMPLEXE DESJARDINS

RESERVATIONS 284-1134

STATIONNEMENT GRATUIT APRES 6 PM

James Last

en ondes dès le 20 mai, 17h. à



Le (nouveau) FM de Montréal

La CEQ condamne le projet de loi C-24 sur l'immigration

menace pour tous les citoyens, discriminatoire, trompeur et répressif pour les immigrants, indigne de notre société démocratique

La CEQ exige un nouveau projet de loi sur l'immigration

Qui éliminera

Les mesures permettant de déporter quelqu'un sans défense efficace pour de faux motifs de "sécurité";
Les mesures permettant de déporter un résident permanent;
Les pouvoirs d'arrestation sans mandat;
Les pouvoirs d'imposer par règlement l'identification obligatoire de tous les non-citoyens canadiens;
Les mesures prévoyant une immigration sous condition.

Qui accordera

Une plus grande accessibilité au statut de réfugié politique, une plus grande protection à ces derniers et l'accueil automatique au Canada de ceux qui auront été reconnus comme réfugiés.

Qui assurera

Aux travailleurs étrangers toute la protection nécessaire contre l'exploitation de leur situation au profit exclusif de l'économie canadienne.

Qui permettra

Aux travailleurs étrangers qui occupent des emplois de nature permanente d'être admis comme résidents permanents, sans avoir à sortir du Canada pour en faire la demande et qui leur accordera efficacement, dans les faits, la protection des divers régimes de sécurité sociale.

Centrale de l'enseignement du Québec

un moment s.v.p.

l'assurance-auto il faudrait en dire plus!

Le Ministre Payette vante son projet d'assurance-auto partout en Province depuis quelque temps. On y trouve, bien sûr, des améliorations. MAIS LE MINISTRE PAYETTE NE DIT PAS TOUT. Pour permettre certains avantages, son projet VOUS ENLEVE DES DROITS qui actuellement vous protègent.

abandon du droit de recours devant les tribunaux

Tout le monde sera indemnisé. C'est bien! C'est d'ailleurs ce que le Barreau proposait. MAIS SANS RIEN ENLEVER À PERSONNE. Selon le régime Payette, tout le monde recevra EXACTEMENT la même chose: celui qui a causé l'accident comme celui qui l'a subi. Mais la majorité des gens recevront moins qu'en vertu du régime actuel. Si c'était VOUS la victime, accepteriez-vous de recevoir moins sans pouvoir soumettre VOTRE CAS à un juge?

Pensez-y bien!

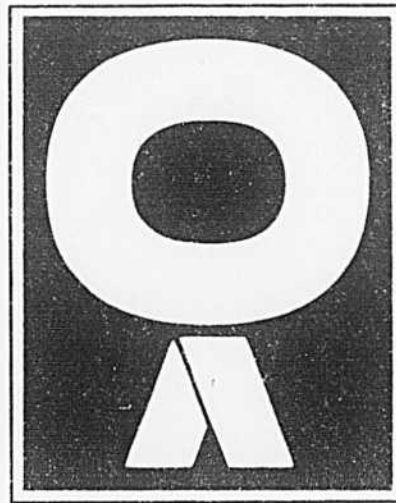

plafonnement des indemnités

Selon le régime Payette:

- tout le monde perdra une semaine de salaire;
- personne ne recevra son plein salaire;
- plusieurs travailleurs qui gagnent plus que le maximum admis par le projet perdront encore davantage. Pouvez-vous accepter un régime qui, contrairement au régime actuel, plafonnera ainsi les indemnités?

combien cela coûtera-t-il?

Le Ministre Payette admet que son programme ne coûtera pas moins cher que le régime actuel. Pourtant, dans la majorité des cas, le régime Payette sera moins généreux. Or, une des critiques les plus sévères du public touche justement le coût de l'assurance-automobile. Êtes-vous prêts à risquer de recevoir moins, sans la garantie de payer moins cher?

pensez-y bien!



Barreau du Québec

Réveillez vos gazons!

Ça fait déjà six mois que votre gazon dort! Réveillez-le en douceur avec des éléments efficaces. Nos tondeuses sauront vous donner plein rendement. Et pour tout remettre en beauté, un abri comme celui-ci s'avérera des plus utiles!

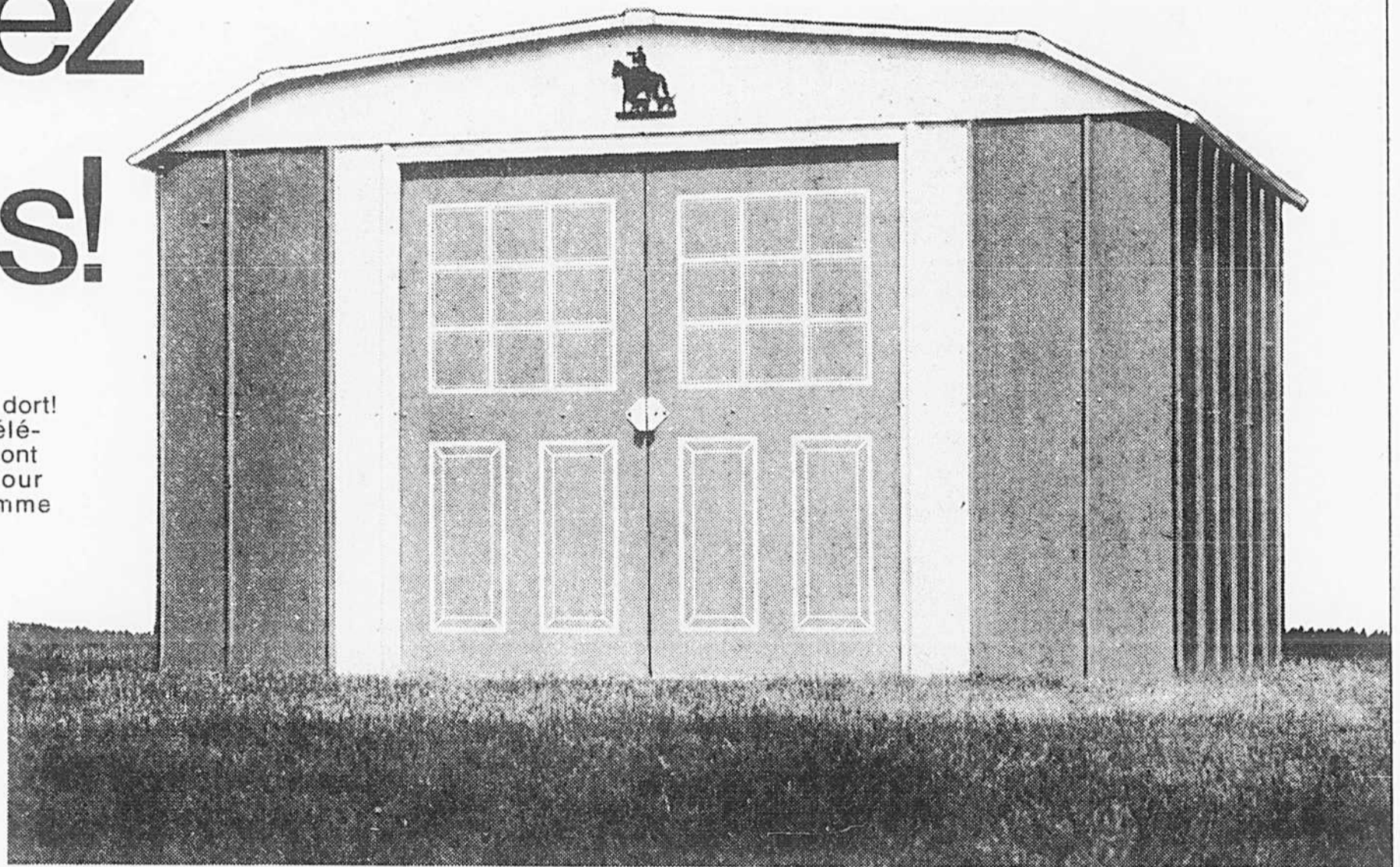

Tondeuse manuelle Yard-Man

Tondeuse silencieuse car la contre-lame et les 5 lames ne se touchent pas. Facile à pousser et facile d'entretien. Réglage de la hauteur de coupe. Roues en alliage d'aluminium coulé sous pression avec pneus 9 1/2".

89⁰⁰
ch.

Facilités de paiement
sur demande

Abri "Spacemaker" 10' sur 7'

De Queenston. Grand abri genre grange en acier galvanisé. Toit en croupe. Vert olive et blanc.

219⁰⁰
ch.

Facilités de paiement sur demande



Tondeuse électrique 18" Sunbeam

74⁰⁰
ch.

Facilités de paiement sur demande

Carénage 18" en acier estampé. Lame simple. Moteur 10 amp. Commande par engrenages. Manche chromé, pivotant et pliant. Poignées de vinyle. Réglage de la hauteur de coupe à portée du doigt. Pneus 5".

Tondeuse à essence 3.5 h.p. Baycrest

89⁰⁰
ch.

Facilités de paiement sur demande

Tondeuse de grande qualité. Manche 7/8" chromé. 5 hauteurs de coupe. Carénage 20" (50.8 cm). Roues 7" (17.8 cm) larges et résistantes.

Tondeuse à essence 3.5 h.p. Baycrest

129⁰⁰
ch.

Facilités de paiement sur demande

Avec bac à herbes. Moteur B & S. Démarreur vertical 4 cycles. Bouclier de moteur à rayures rouges. Étrangleur à contrôle à portée du doigt. Orifice de rejet 20". Déflecteurs avant et arrière. Roues résistantes à pneus radiaux avec couvre-moyeux. 5 hauteurs de coupe à réglage à portée du doigt.

Téléphoner à 842-6261. Quincaillerie, rayon 781, quatrième étage, centre-ville et dans toutes les succursales.

Expo-vente de rideaux Caprice

Elle est arrivée! l'expo-vente itinérante de rideaux Caprice! Elle met en vedette plus de 40 modèles et 100 arrangements sur mini-fenêtres. Et pendant toute la durée de cette expo-vente, les modèles exposés sont offerts à prix spéciaux! Ne manquez pas cette occasion unique, aujourd'hui et jusqu'au 28 mai. Boulevard seulement.

Demandez-nous n'importe quoi
...ou presque

Compagnie de la Baie d'Hudson