



**Autre coup  
de maître  
de Drapeau**

## LE MONORAIL

*Montréal—New York*

# C'EST VRAI!

**La construction  
pour bientôt!**

*(A lire en page 3)*

- MIGRAINE
- INDIGESTION
- INSOMNIE
- NERVOSITE
- MENSTRUATIONS
- FATIGUE
- RHUMATISMES
- ANEMIE, ETC.

Il y a danger  
**TROP DE  
FEMMES  
VIVENT SUR  
LES PILULES**

*(A lire en page 24)*

**4e tranche de notre "cours de sexologie"**

# SOMMAIRE



## reportages

- Jean-Guy Talbot se sentira plus "jeune" avec les North Stars du Minnesota. (p. 4)
- "On m'a menacé de trois balles dans la peau". (p. 5)
- Un trésor existe à Caughnawaga. (p. 7)
- Un avant-goût des Jeux Gymniques. (p. 8)
- Des douzaines de pharmacies devront fermer leurs portes (p. 14)
- A-t-il travaillé pour la Saint-Jean ou pour les francs-maçons ? (p. 16)



## arts et lettres

- Les grands responsables de notre misère culturelle (p. 68)
- Deux nouveaux livres. (p. 68)
- Les expos à voir ou à manquer. (p. 69)



## spectacles

- Radio-Canada et les autres radios-télévisions francophones (p. 70)
- La première new-yorkaise du film "The Dirty Dozen". (p. 70)
- Tex, c'est aussi le peintre Lecor et le capitaine-caboteur Lecorre. (pp. 74-75)
- Georges Guétary attend sa petite famille pour aller visiter l'Expo. (p. 78)



## le monde féminin

- Seriez-vous, par hasard, une femme à pilules ? (pp. 24-25)
- Une petite femme... de grandes idées. (p. 26)
- L'homme de la semaine : Senor Fernando Gamboa. (p. 55)
- Plaisirs d'amour. (p. 66)

## horaire de bandes télévision illustrées

## chroniques

- Qu'on se le dise... (p. 2)
- La parole est au lecteur (p. 6)
- Les propos de Suzanne (p. 22)
- Nos enfants et nous (p. 30)
- Décoration (p. 32)
- Souplesse et yoga (p. 52)
- Allons dîner dans l'île (p. 54)
- L'homme de la semaine (p. 55)
- Courrier-consultation (p. 60)
- Horoscope (p. 62)
- Mots croisés (p. 64)
- Courrier médical (p. 67)
- Vie littéraire (p. 69)
- Ici Hollywood (p. 82)

qu'on se  
le dise...



par  
roland  
verrette

## Notre directeur de l'information étant en vacances...

Pour deux semaines, le directeur de l'information de PHOTO-JOURNAL étant en vacances, la chronique "Qu'on se le dise" est rédigée en collaboration par l'équipe des journalistes.

## C'est bien vrai: l'Expo nuit aux salles de spectacle...

Lorsque les journalistes écrivent que l'Expo nuit aux boîtes à chansons et aux différentes salles de



Christyne Chartrand

...trois cents personnes

spectacle de Montréal, ils n'affirment pas sans savoir. A preuve samedi dernier, à la Comédie-Canadienne, il n'y avait que 1,000 personnes ("un triomphe", selon certains journaux) pour applaudir la jeune **Christyne Chartrand** et le très populaire **Fernand Gignac**. Dimanche soir, ce nombre était réduit à trois cents (soit à peine un peu plus que dans les boîtes à chansons). On commence à craindre pour Claude Léveillée, qui succédera à M. Gignac ces jours prochains...

## Messieurs les restaurateurs, préparez vos cafés-terrasses!

L'Exposition universelle continue de gâter tous les Montréalais. Et parmi les "petites choses agréables" qui semblent plaire le plus à nos concitoyens, il faut compter les nombreux cafés-terrasses de l'Expo. Nous sommes tous en train de découvrir le plaisir qu'on éprouve à siroter un bon "drink", lentement, en plein air, en regardant passer les gens. Certains restaurateurs locaux se sont déjà rendu compte de cette popularité soudaine des cafés-terrasses et il ne faudra pas être surpris si, au lendemain de l'Expo 67, la ville de Montréal se couvre de restaurants-terrasses. Comme en Europe!

## Il avait horreur de la foule

André Caroff, l'auteur de "l'Erreur de Mme Atomos", raconte: Les nouvelles recrues sont en train d'effectuer une marche. Le capitaine regarde les hommes qui vont d'un bon pas sur la route, puis il en remarque un qui reste une bonne vingtaine de mè-

tres en arrière. Il l'attend et lui demande: "Alors, ça ne va pas? — Si, très bien, mon capitaine, mais il faut que je vous explique que j'ai horreur de la foule".

## Un groupe yé-yé du Québec en vedette à Carnegie Hall?

Il est de plus en plus question que **LES CHANCELIERS**, un groupe yé-yé très populaire en ce moment auprès des jeunes du Québec, participent à un gala monstre de "pop music". Et ce, à Carnegie Hall, la salle de spectacle la plus réputée de New York! Ce gala de "pop music" aura lieu à la fin du mois de septembre prochain, et, en plus des "Chanceliers", on parle de **PIERRE LALONDE** comme autre vedette canadienne possible. Ce serait la première fois que des yé-yés québécois se produisent à Carnegie Hall.

## Nous attendons "le Téléphone" avec impatience...

Parmi les vedettes françaises qui connaissent beaucoup de succès chez nous et que nous n'avons pas encore eu le plaisir d'applaudir, il en est une que les jeunes et les moins jeunes attendent avec impatience: il s'agit de **Nino Ferrer**, le célèbre créateur de la chanson "le Téléphone", qui connaît une très grande vogue présentement au Québec. Ce jeune chanteur de 26 ans, qui a déjà popularisé "Mirza", "les Cornichons", etc., a déjà failli — par trois fois! — nous rendre visite. Chose étrange, des

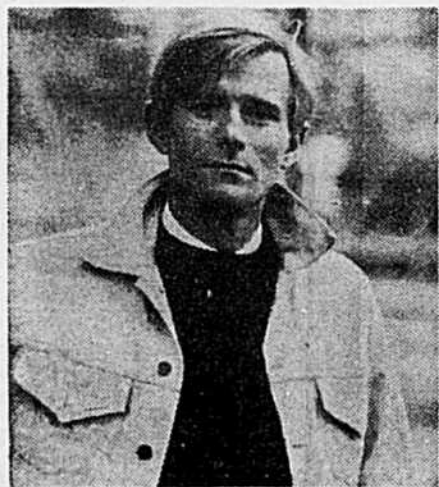

Nino Ferrer

...attendu avec impatience

milliers de jeunes Québécois l'aiment, achètent ses disques, mais ne l'ont jamais vu. Pas même en photo.

## Drôle de serveur français!

Dans l'une des dernières éditions du magazine américain **TIME**, une insertion publicitaire du Canadien Pacifique nous assurait qu'à Paris "ce sont les Canadiens qui sont le mieux accueillis". Pour illustrer son propos, la compagnie du CP avait choisi la photo d'un serveur de café français... et typique. Or, il appert que ce serveur est une figure bien connue des habitués d'un certain restaurant... montréalais! L'erreur est sans conséquence. Et amusante.



F. BUBIC

# La construction du monorail MONTREAL-NEW YORK une affaire décidée

par Pierre Beauregard

Vous avez pris place à bord du cylindre d'argent, et Montréal est vite disparu de l'horizon... Quatre heures plus tard, les feux de New York vous emplissent la vue! Vous étiez là, qui jouissiez du paysage tout en sirotant un demi-Collin, calé dans un fauteuil, l'esprit ailleurs... Et pourtant, sans vous en apercevoir, vous rouliez un conservateur petit 125 milles à l'heure, sans même ralentir dans les courbes! Tout cela vous est arrivé en même temps, un bon après-midi de l'automne de 1970... Voyez-vous, quand on emprunte le monorail Montréal-New York...

## UNE REALITE QUI DEPASSE LA FICTION

De l'optimisme? Peut-être, mais déclarer que la ligne Montréal-Utica sera en construction dans dix-huit mois tient de la plus stricte objectivité... Le plus long et le plus rapide système de train aérien du monde a enfin vu le jour dans un cerveau canadien! Frank Bubic, ingénieur et homme d'affaires, est sur le point de voir ses efforts couronnés d'un succès qui le fera passer à la postérité.

M. Bubic n'a pas inventé le monorail, on s'en rend compte, mais, de ce qui fut jusqu'aujourd'hui une curiosité de foire commerciale ou un simple attrape-touriste, il a fait un moyen de transport révolutionnaire et vraiment pratique!

### Comment un pendule combat la vitesse

"Un peu tout le monde" s'est amusé avec le monorail depuis quelques décennies. On a vu tour à tour les Allemands, les Japonais, les Américains et même les Français expérimenter ce mode de transport. Plusieurs tentatives, un même handicap: la lenteur relative de ces véhicules.

Par exemple, si on se rappelle les essais entrepris à Châteauneuf-sur-Loire au début des années 60, on s'aperçoit que la vitesse de croisière du monorail français franchissait à peine le cap des 65 milles à l'heure! Situant la vitesse du train ordinaire à 75 milles à l'heure, il faut admettre que le métro aérien semble voué à l'échec! On n'aurait que faire d'un véhicule plus lent que le train terrestre...

Sur un trajet rectiligne, le monorail peut rouler à des vitesses qui dépassent l'imagination. Lorsqu'il s'agit d'effectuer un virage, cependant, il faut ralentir le véhicule pour éviter les effets de la force centrifuge. En conservant la même vitesse, les voyageurs seraient précipités contre les parois du train aérien à chaque changement de direction! Il est aisé de comprendre pourquoi la vitesse de croisière s'en trouve réduite...

Pour régler le problème, Frank Bubic a pensé suspendre le train aérien à la façon d'un pendule, annulant ainsi les effets de la force centrifuge. Le bolide peut donc circuler sans réduire sa vitesse même dans les virages les plus aigus! D'où la vitesse moyenne située entre 125 et 150 milles à l'heure...

"Les choses vont tellement bien, nous a confié M. Frank Bubic, inventeur enthousiaste du monorail pendulaire, que nous serons en mesure de construire un prototype cet été. Alors seulement nous pourrions évaluer nos théories!"

Le trajet expérimental de trois milles sera érigé le long du canal Lachine. Tous les Montréalais verront donc circuler l'étrange véhicule baptisé Rotocar en avant-première! Pour son premier voyage, le Rotocar sera téléguidé... "Il est inutile de courir de risques, nous affirme Frank Bubic, nous pourrions très bien juger de la valeur du système à l'aide d'appareils de mesure!"

Au début de 1968, les experts établiront le parcours définitif de la ligne Montréal-Utica qui serpentera sur une longueur de 240 milles à travers bois.

Chaque rame du métro aérien comprendra quatre wagons pouvant transporter cent voyageurs chacun.

M. Bubic est convaincu: "C'est là qu'il fallait chercher! Le Rotocar est plus économique que le métro ordinaire, plus rapide que le train et plus sûr que l'avion..."

Utica, dans l'Etat de New York, pourrait fort bien devenir la plaque tournante d'un gigantesque réseau de monorail. La

ville est située à mi-chemin entre Montréal et New York, à mi-chemin entre Chicago et Boston et à mi-chemin également entre Montréal et Washington. Les avantages qui découlent de cette situation privilégiée sont évidents. "Des pourparlers ont été entamés au sujet de ce réseau, affirme notre hôte, les hommes d'affaires américains et canadiens sont prêts à nous aider!"

A Montréal, M. Bubic croit que le monorail sera appelé à compléter les services offerts par le métro. "Voyez-vous, explique-t-il, lorsqu'il s'agit de transporter moins de 50,000 personnes sur une distance su-

périeure à cinq milles, le métro n'est plus rentable et ne rencontre même pas son coût d'exploitation. Le monorail coûte moins cher à construire et à entretenir; les responsables du transport en commun auront intérêt à utiliser ce dernier moyen pour décongestionner les services de banlieue..."

En guise de démonstration, Frank Bubic rêve d'ériger un trajet-type entre l'aérogare de Dorval et le centre-ville.

Le jalon fantastique que vient de poser "M. Rotocar" fait naître la perspective d'une industrie vraiment canadienne, celle du monorail! Nous en reparlerons dans quelques mois...

## UN AUTRE FLEURON AU BLASON DE L'EQUIPE DRAPEAU-SAULNIER

Il saute aux yeux que le projet Rotocar a vu le jour grâce à l'attraction qu'exerce Montréal sur le reste de l'Amérique! Cette notoriété, la métropole la doit au dynamisme de l'équipe Drapeau-Saulnier... On a confiance aux Etats-Unis en ce que les experts du monde entier appellent la meilleure administration municipale de l'heure!

Le maire Drapeau a d'ailleurs donné sa bénédiction tacite au projet en envoyant un émissaire auprès de la Commission du monorail Montréal-Adirondacks, organisme qui s'occupe de la mise en chantier du réseau. Une fois de plus, Drapeau joue et... gagne!

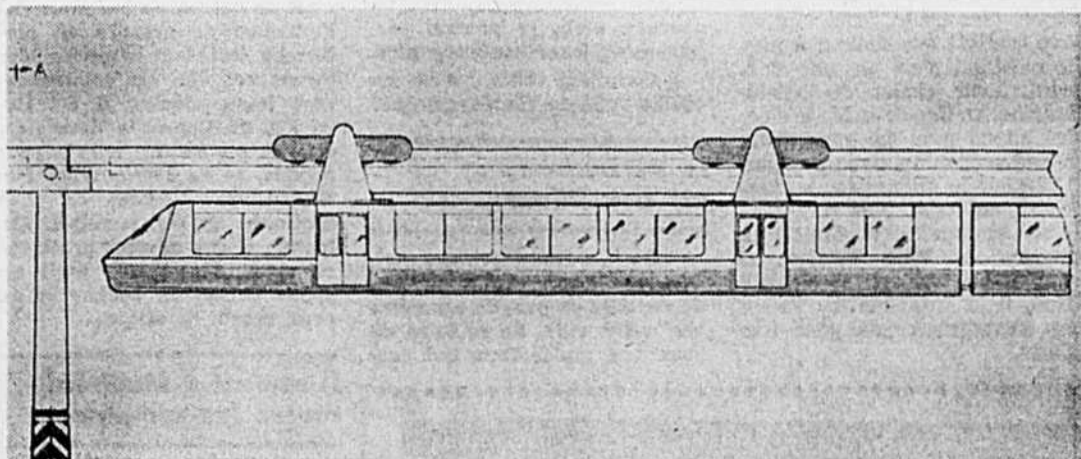

Voici en primeur le ROTOCAR qui assurera la liaison Montréal-New York.

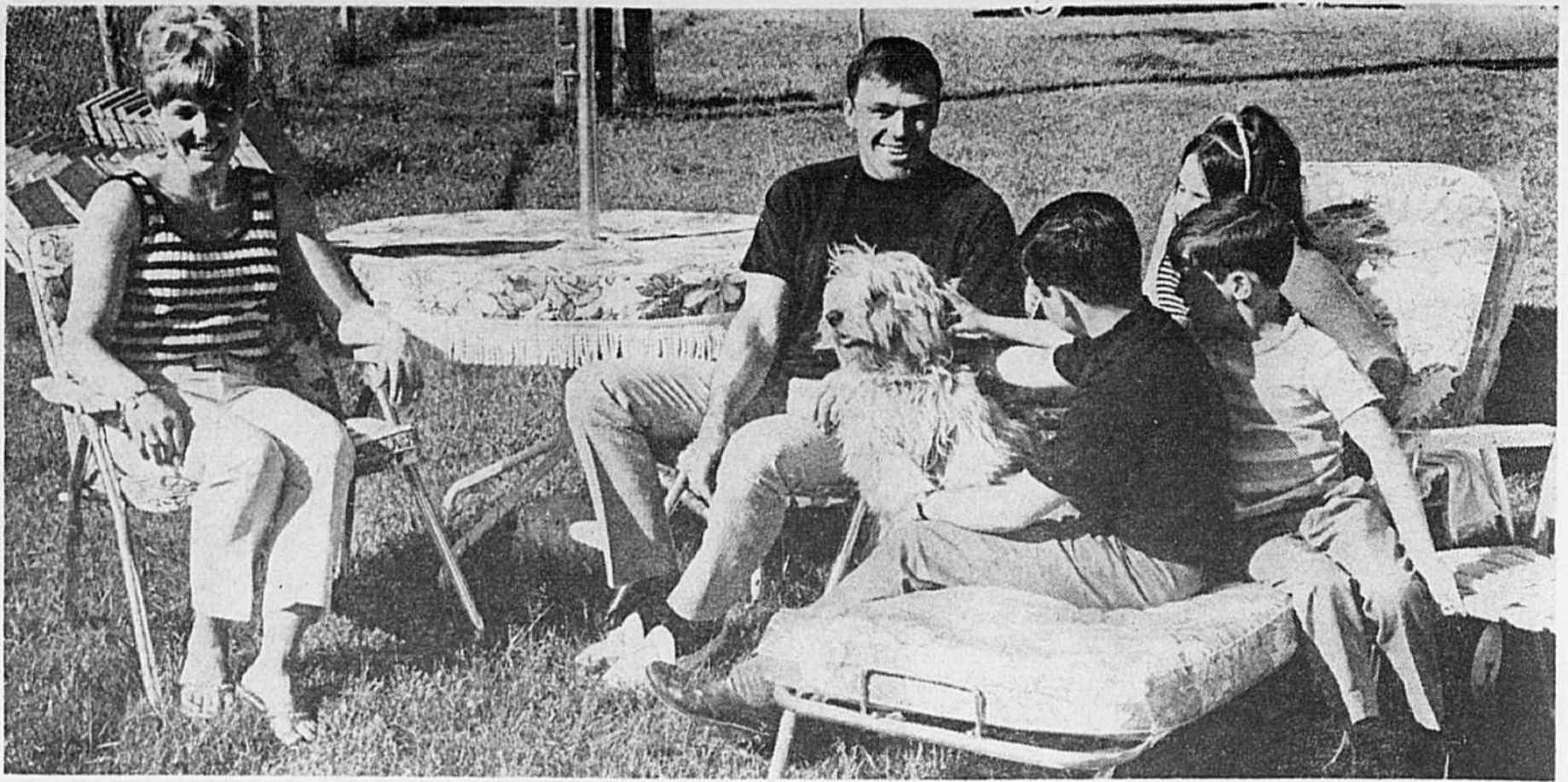

La famille Talbot est une famille canadienne-française heureuse. Nul doute qu'elle saura trouver son bonheur partout où elle ira, que ce soit à Montréal ou à St. Paul-Minneapolis.

## Jean-Guy Talbot, le boute-en-train du Tricolore

# "Avec les North Stars, je me sentirai plus jeune..."

L'optimisme, quelle bienheureuse disposition dans la vie! Il en fait accepter les circonstances incontrôlables en changeant en aubaine inespérée ce qui pourrait être une catastrophe. Joueur régulier du club de hockey Canadien depuis 12 ans, Jean-Guy Talbot vient d'être choisi pour faire partie d'une des nouvelles équipes de la ligue Nationale. Lui et sa famille s'en vont vivre au Minnesota dans quelques mois. Pour un an, deux ans, trois ans? Jean-Guy ne le sait pas encore, car il n'a pas signé son contrat. C'est avec optimisme et le sourire aux lèvres que la famille Talbot accueille le changement.

Jean-Guy et son épouse Pierrette sont très occupés ces jours-ci. Empaqueter en quelques jours les vêtements de cinq personnes (les Talbot ont trois enfants), les livres, les objets personnels, enfin tout ce que contient une maison à part le mobilier, n'est pas une sinécure. Leur chalet de Sainte-Marthe, au Cap-de-la-Madeleine, les attend pour les mois d'été. Début septembre, Jean-Guy partira pour le Minnesota, y cherchera un logis, puis il y fera venir sa famille. Vendra-t-il sa maison de Ville d'Anjou, si confortable et si agréable? Non, il la loue, car les Talbot ne s'expatrient pas pour toujours.

— J'ai été chanceux. Rares sont les joueurs qui jouent aussi longtemps pour le même club. Douze ans! C'est long! Un joueur de hockey doit toujours être prêt au changement. Aujourd'hui ici, demain ailleurs. Ce sont les avatars du métier. Il s'agit de se mettre cette idée dans la tête. Et de l'accepter. J'étais si sûr qu'il y aurait un changement cette année, que lorsque je l'ai appris c'était tout accepté d'avance.

— Vous n'avez aucun regret?

— Si, bien sûr. On ne quitte pas Montréal sans regret. Mais je reviendrai. La preuve, c'est que je ne vends pas ma maison de Ville d'Anjou. Je la loue seulement. Ce n'est pas un adieu mais un au revoir. Je n'oublie pas mes amis, mes fans. Pour le moment, je considère ce changement tout plein d'avantages. Je comprends très bien que le club Canadien doive protéger les jeunes joueurs. Moi, je suis un vieux de la vieille. C'est pour cela que je n'avais pas l'occasion de jouer aussi souvent que je l'aurais voulu. Là-bas, au Minnesota, avec un nouveau club, je pourrai certainement jouer beaucoup plus.

— Comment votre épouse accueille-t-elle ce déménagement?

### Le Minnesota est accueillant

— De la même façon que moi. Elle le voit comme une occasion de voyager un peu, de connaître une autre ville, de se faire de nouveaux amis. Ceux qui con-

naissent Minneapolis et St. Paul nous ont dit que c'étaient des villes très sympathiques, sportives et bien accueillantes. L'hiver il fait plus froid qu'ici, mais le climat y est plus sec. Nous y retrouverons les André Pronovost, avec qui nous sommes bons amis. Déjà des parents, des amis nous ont donné l'adresse de parents ou d'amis qui vivent là-bas. Nous n'arriverons donc pas en territoire étranger.

— Et les enfants?

### Les enfants apprendront l'anglais

— Devant notre réaction à nous, les enfants aussi ont bien réagi. Ils ont hâte de voir un nouveau paysage. Ils ont eu un peu peur en pensant à leurs études — surtout ma fille aînée Carole, qui a treize ans et doit commencer son cours secondaire en septembre. Puisqu'ils ne savent pas l'anglais, ce sera un peu compliqué au début. Je leur ai dit de ne pas s'en faire. Le pire qui puisse leur arriver, c'est de perdre un an. Mais j'ai l'intention de prendre un professeur qui leur donnera des leçons cet été. Ils commenceront leurs classes à St. Patrick's, au Cap-de-la-Madeleine, où j'ai moi-même appris mon anglais, et ils continueront aux Etats-Unis. Là-bas on fait beaucoup de ski, paraît-il. Ma femme et eux adorent pratiquer ce sport. Moi aussi, mais en pleine saison de hockey je ne peux courir de risques.

### Il revient à Montréal toutes les semaines

— Reviendrez-vous à Montréal cet été?

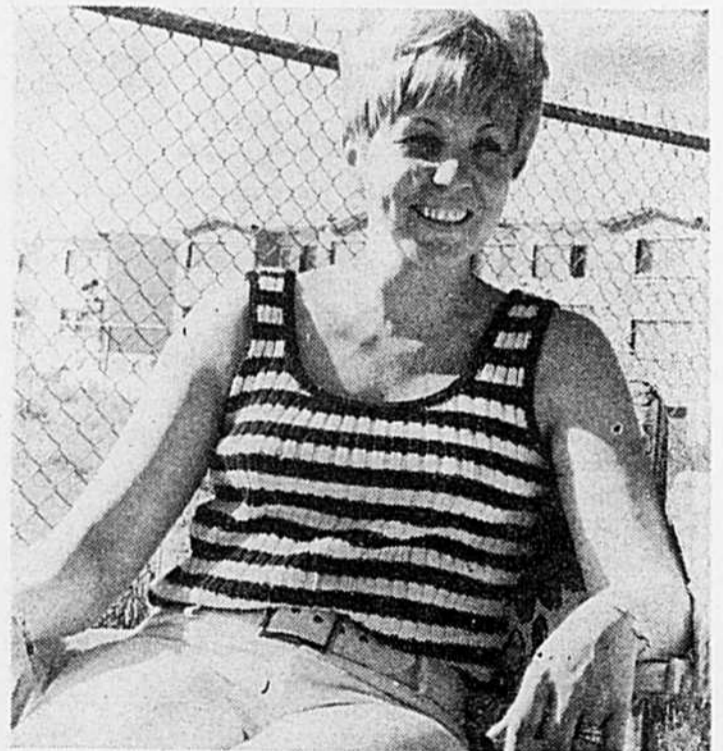

(Photos Gilles Corbeil)

"Un mari joueur de hockey a besoin du soutien moral de son épouse pour mener à bien sa carrière." C'est tout sourire aux lèvres que Pierrette Talbot encourage son époux.

— Toutes les semaines, pour mon travail. Je suis représentant des ventes pour Québec Steel Products. Je viendrai jouer deux fois à Montréal avec mon nouveau club au cours de l'hiver.

Avant le départ, avant le repos, avant la campagne, la vie est trépidante chez les Talbot. Les enfants reviennent de la classe, le petit Michel en criant qu'il n'a eu qu'une faute dans sa dictée de concours, Danny lui, en décidant qu'il apporte les bicyclettes pour les

faire réparer. Le téléphone, sans arrêt, laisse retentir sa sonnerie, tantôt pour Madame, tantôt pour Monsieur. Les amis veulent dire bonjour, se rappeler à leur amitié avant le départ.

"C'est bon de savoir qu'on a des amis fidèles", de dire Jean-Guy en souriant. "Ce n'est pas comme si nous partions pour un temps indéfini", de rassurer Pierrette Talbot, puisque nous revenons au Cap à notre chalet l'été prochain."

Claire HARTING

# "On m'a menacé de trois balles dans la peau si je refusais de signer..."

par Pol Chantraine

Après des années et des années d'efforts, un petit ouvrier travailleur et ingénieux, M. Rolland Laquerre, s'était monté une industrie : la Distribution Québécoise Limitée. On y fabriquait des denrées alimentaires (biscuits, etc.). L'usine (que l'on avait bâtie à Ville Brossard) fonctionnait à plein rendement, la marchandise se vendait, et il ne fallait plus que quelques mois pour sortir définitivement des dettes...

Maintenant, l'usine est fermée (depuis la fin juin 1966),

**"Signe, ou on te met trois balles dans la peau!"**

—Un de mes camionneurs (un repris de justice), qui devait être au courant des machinations THIBAUT-CHARBONNEAU, m'a même menacé de me tirer trois balles dans la peau si je ne signais pas un papier attestant que je cédais la compagnie à THIBAUT et à CHARBONNEAU. Je n'ai pas signé.

Mais revenons un peu sur la personnalité de M. André Charbonneau. Il se défend énergiquement d'être ou d'avoir été

avenue Bannantyne, à Verdun, de la Banque Provinciale du Canada (banque avec laquelle Distribution Québécoise Limitée faisait affaire).

**Un document important disparaît**

M. Rolland Laquerre avait remis le livre "des minutes" de la compagnie à son gérant de banque, qui voulait y jeter un coup d'oeil. Le fameux document ne revint jamais. Au contraire, André Charbonneau adressa à M. Laquerre une lettre déplorant la perte accidentelle de ce livre, en imputant la faute au concierge...

Nous avons téléphoné à M. Charbonneau. Il n'a pas voulu nous dévoiler le nom ni l'adresse du concierge. Il a cependant admis qu'il avait écrit la fameuse lettre datée du 10 juin 1966 (nous la reproduisons ci-dessous).

De plus, le livre de la compagnie n'a pas disparu: il en reste les couvertures cartonnées. Tout l'intérieur n'existe plus (témoin notre photo)... Qu'un concierge égare un livre, c'est déjà très peu plausible, mais qu'il s'amuse à y arracher les pages, c'est tout à fait impossible.

Il devait donc y avoir quelque chose de terriblement incriminant dans ces "minutes". Mais quoi?

MM. Laquerre et Boucher s'accordent à dire que le livre contenait (en plus du compte rendu des assemblées) la liste des actionnaires et certains papiers relatifs aux taxes auxquelles ces derniers étaient sujets.

Me Jacques Quentin (qui s'oc-



M. Rolland Laquerre a confiance. Il aura bientôt assez de preuves pour attaquer la Banque Provinciale pour destruction de documents.

cupe de la faillite "peut-être frauduleuse" de la Burns, dans laquelle trempe M. Claude Thibault, un des actionnaires de Distribution Québécoise Limitée, et qui connaît de loin l'affaire Laquerre) m'a dit que ces taxes ne s'élevaient guère au-dessus de \$20. Donc, rien à cacher...

"Il se peut cependant, ajoutait-il, que M. CHARBONNEAU n'ait pas le droit d'être gérant de banque et actionnaire dans une compagnie. Tous les conflits d'intérêts pourraient résulter de cette situation. Cela lui serait interdit, évidemment, en fonction d'un règlement interne de la Banque Provinciale."

**Des transactions immobilières louches**

Dès que Distribution Québécoise Limitée a eu fermé ses portes, on a saisi le terrain sur lequel était bâtie l'usine. M. Laquerre accuse le maire de Ville Brossard de ne pas avoir respecté certains engagements. Mais lesquels? Ses soupçons sont cependant partagés par Me Quentin qui m'a dit: "... Il est possible que le maire lui "en ait passé une" à propos du terrain..."

Et cela reviendrait presque à dire que Distribution Québécoise Limitée a été victime d'une coalition. C'est impensable. Contentons-nous uniquement du litige Distribution Québécoise Limitée - Banque Provinciale du Canada.

M. Robert Boucher, qui avait garanti la plupart des emprunts de la compagnie, me racontait l'anecdote suivante:

—Quand j'ai demandé quelle était la dette de la compagnie à M. CHARBONNEAU, il m'a

dit qu'elle était de \$8,905. Le siège social de la Banque m'a cependant affirmé que nous ne devions que \$8,776, et la sommation que cette dernière nous a envoyée réclamait \$8,300!

Il faut dire que l'état de comptes de Distribution Québécoise Limitée est très peu clair. Nous l'avons vu, et nous avons cru sur parole M. Laquerre quand il nous a dit qu'il mettait n'importe quel comptable au défi de le faire balancer. Il y a des ajoutés, des corrections, des ratures... enfin un maquillage téméraire.

—Ce que je ne comprends pas, déclare ROBERT BOUCHER, c'est ce \$1,000 de THIBAUT. Comment a-t-il pu investir cela sans que le président de la compagnie en soit au courant?

**M. Laquerre réclame justice**

M. Rolland Laquerre veut que la Banque Provinciale du Canada le traîne devant les tribunaux. Il se dit capable de faire la preuve de la malhonnêteté de M. Charbonneau n'importe quand. Il veut obtenir justice, et un dédommagement de quelque \$1,000,000.

Me Jacques Quentin m'a cependant fait valoir que M. Laquerre ne possédait que très peu de preuves. La bonne foi seule ne suffit pas en cour. Il n'y a vraiment qu'une seule chose qui, légalement parlant, puisse "faire le poids", et c'est la disparition du livre confirmée par la lettre (signée) du gérant de banque...

"Il serait peut-être avisé que LAQUERRE attaque la Banque au criminel pour destruction de documents..."

## LE DOSSIER DE LADITE COMPAGNIE

M. Saint-Georges, de la Banque Provinciale du Canada, a sorti pour nous le dossier de la compagnie Distribution Québécoise Ltée...

Il nous a confié que la plus grosse partie de la dette avait été remboursée par une des personnes qui se portaient garantes de l'emprunt. Mme Rose-Eva Julien-Laquerre a en effet remboursé les \$5,000 pour lesquels elle avait signé.

— Il ne reste plus que \$3,355 à payer, mais nous n'allons probablement pas les récupérer, vu que les autres signataires sont présentement sur l'assurance-chômage. Il n'est cependant pas exclu que les suites de la faillite de Distribution Québécoise Ltée nous remboursent...

et personne n'y comprend plus rien.

Selon M. Laquerre, il s'agirait d'un acte de piraterie perpétré par André Charbonneau et Claude Thibault, l'administrateur et un actionnaire de la compagnie dont M. Laquerre était président. Ces messieurs lui auraient en effet proposé de leur céder son affaire pour quelque \$1,000. Comme M. Laquerre avait refusé, on lui avait bloqué ses sources de crédit.

administrateur ou actionnaire de la Distribution Québécoise Limitée, bien que M. Laquerre et M. Robert Boucher (un autre actionnaire) prétendent le contraire. "Il m'a cédé (André Charbonneau) la totalité de ses parts, soit 4,900, au mois de mai 1966", affirme M. Boucher.

Cela reste évidemment à être prouvé. Ce qui ne doit plus être prouvé, cependant, c'est que M. André Charbonneau est gérant de la succursale du 5364

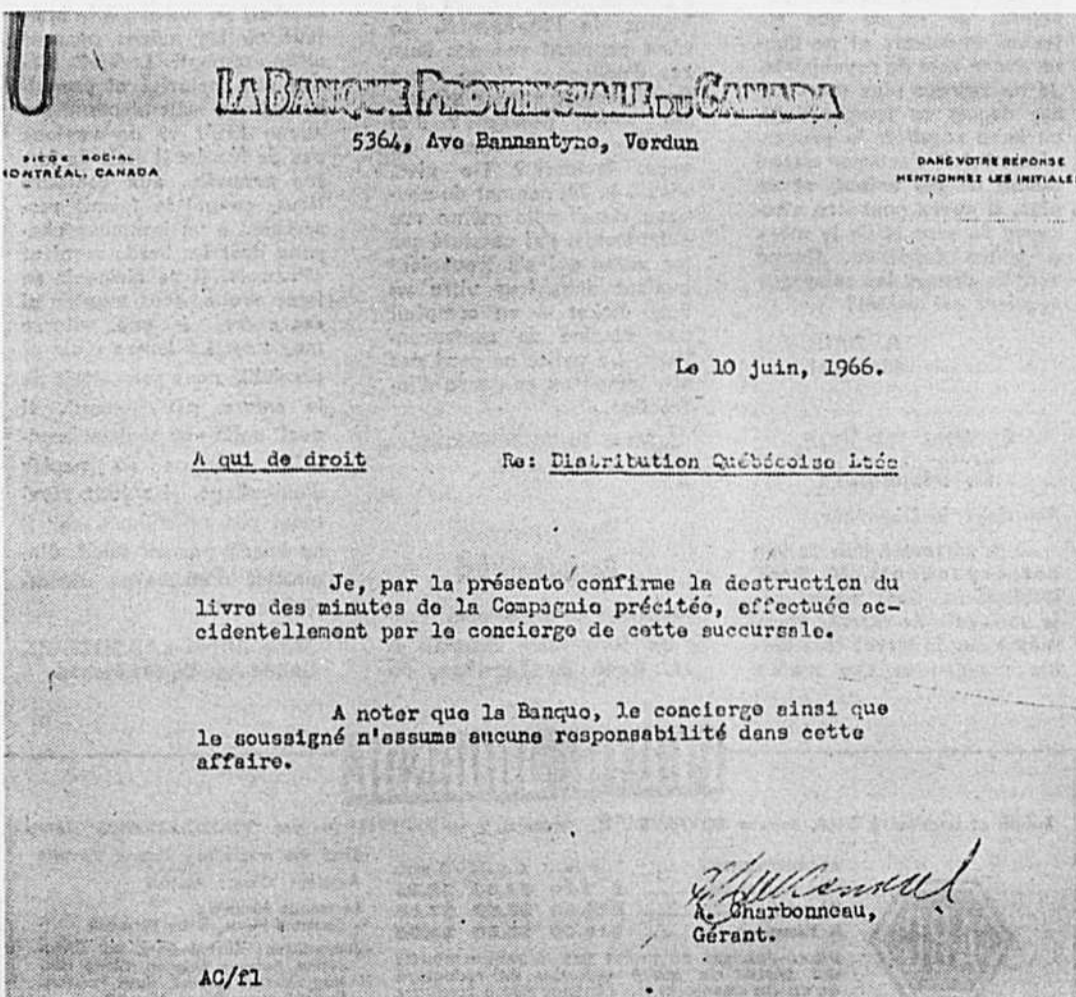

Une lettre qui pourrait peser lourd en faveur de M. Laquerre...



M. Laquerre nous montre son livre des procès-verbaux. Tout ce que la banque lui a rendu, ce sont les couvertures. Les pages centrales ont disparu. Est-ce une erreur du concierge, comme le prétend le gérant, M. André Charbonneau?



**AUDITIVES**

- Apparence impeccable
- Prix modiques
- Nouvelles créations acoustiques
- Ultra léger, précis et clarté parfaite
- Volume de 3 à 5 transistors
- Une visite à notre bureau vous convaincra

DOMICILE SUR DEMANDE — VOTRE CREDIT EST BON

Piles de tous genres — Piles de 20 DK — 50 DK — 60 DK  
Accumulateur de piles DEAC — Spécial à \$18.00

**J.A. RACETTE Inc.**

Dépositaire des minuscules appareils auditifs "Fidelity"

6528, rue ST-DENIS nord de Beaubien  
Montréal 10 — Tél.: 272-9572 - 272-9014



## Boutique de la Mariée



Faite de crêpe et dentelle, cette robe à manches courtes est très estivale. Création "Doris St-Onge"

Mariage du style... à votre personnalité

1318A EST, RUE BEAUBIEN — TEL. 276-2536

Edifice Lily Simon

Veuillez prendre note que nous fermerons le samedi toute la journée à compter du 24 juin

# LA PAROLE EST AU LECTEUR

## Un cas très pénible

Monsieur le Directeur,

Je voudrais vous donner ici une petite idée de l'incurie du ministère de la Santé de notre Belle Province et ceci depuis quelques années. Nous avons une petite fille qui a 3½ ans et qui souffre de maladie mentale depuis sa naissance. Nous avons, depuis un an, obtenu plusieurs certificats médicaux, dont le dernier se lit comme suit: "Nous recommandons D'URGENCE l'internement de cet enfant pour soins psychiatriques pendant qu'il y a encore des chances de guérison et, de plus, afin qu'on ne soit pas obligé d'interner la mère qui ne peut supporter plus longtemps les crises de cet enfant très malade".

Il a été impossible, ni par l'intermédiaire des hôpitaux, ni du Bien-être social, de faire entrer cet enfant dans une institution. La réponse qu'on recevait était la suivante: "Patientez, il y a plus de 2,000 noms avant vous et on vous le fera savoir". Il y a deux semaines, mon épouse a quitté le domicile conjugal, n'en pouvant plus de passer les jours et les nuits à s'en occuper.

Je me suis rendu au Bien-être social et leur ai demandé de placer cet enfant malade que je ne pouvais soigner seul. On m'a répondu: "Impossible, il n'y a pas de place", et ceci, après plusieurs coups de téléphone de leur part. Je me suis rendu à la police de Montréal et leur ai dit de prendre cet enfant et de la faire entrer dans un hôpital pour la soigner. Ils ont dû la faire entrer de force dans un hôpital de Saint-Jérôme où, depuis ce temps, on ne sait que faire de l'enfant, puisque cet hôpital ne soigne que les jeunes impotents et ne donne aucun soin de psychiatrie. Je ne retrace plus ma femme depuis ce temps. Voilà un beau résultat: le gouvernement doit s'occuper quand même de cet enfant, et de plus, il devra peut-être s'occuper du père et de la mère à brève échéance. Quand vont-ils donner les soins que requiert cet enfant?

A. BARON,  
Montréal.

## Revenez sur terre, M. Desjardins!

Monsieur le Directeur,

Je m'adresse à l'un de vos correspondants, M. René Desjardins. Cher monsieur, je vous prie de revenir vous-même sur la terre! Que diable croyez-vous que nous

puissions faire, nous les jeunes membres d'un parti nazi? Un psychologue a dit que le parti nazi était une sorte d'évasion pour les jeunes en révolte. Dans votre jeunesse il vous est arrivé à vous aussi de vous révolter contre quelqu'un ou quelque chose; qu'avez-vous fait, je vous le demande? Eh bien nous, les jeunes d'aujourd'hui, possédons cette audace qui vous manquait. Et nous chahutons en pensant, malgré nous-mêmes, que nous allons changer le monde. Plus tard, ayant acquis plus de maturité, nous verrons bien nos erreurs de jeunesse et nous nous dirons: "Qu'est-ce qui m'a pris pour faire ça?" Allons, M. Desjardins, un peu de calme! Réfléchissez bien: un groupe de jeunes qui se métamorphosent en SS, ce n'est pas la fin du monde! Soyez optimiste, dormez sur vos deux oreilles, et de grâce (ce qui est le plus important), comprenez les jeunes d'aujourd'hui. Vous verrez que malgré les apparences, nous ne sommes pas méchants du tout.

France DESROCHES,  
Longueuil.

## Attention aux "tickets"!

Monsieur le Directeur,

J'aimerais avoir l'opinion des gens qui se cherchent un stationnement gratuit sur nos rues non passantes près des stations de métro dans notre métropole. Voici que l'autre jour, voulant passer la journée à l'Expo, je me rends près de la station Sauvé où, il n'y a pas longtemps, on pouvait facilement stationner sur les rues Saint-Denis et autres. Du NOUVEAU! Le stationnement est interdit de 1 heure à 4 heures de l'après-midi. Ce n'est pourtant pas des heures d'affluence. Il ne passe pratiquement pas de véhicules. Alors, pourquoi? J'ai trouvé cela révoltant. Et vous, lecteurs? De plus, vers 3 h. 30, passant de nouveau dans cette même rue Saint-Denis, j'ai constaté que les autos qui s'y trouvaient avaient dans leur vitre un beau ticket — on comptait une dizaine de contraventions. La police ne perd pas son temps en ce genre d'infraction.

Mme P. DESCHAMPS,  
Ville de Laval.

## Une fraternité Paris-Montréal

Monsieur le Directeur,

Je lève mon chapeau à M. René Desjardins, de

Montréal, pour sa lettre intitulée: "Revenez sur terre, M. de la Rivière". Merci pour votre franchise et votre logique, cher monsieur. Je fus vraiment outré, moi aussi, à la lecture de cet article concernant un groupe de jeunes qui se réfugient sous la bannière du nazisme. Puissons-nous leur casser les reins et leur ôter l'envie de recommencer les atrocités que nous avons subies pendant quatre ans lors de la dernière guerre.

Comme je suis Parisien et ancien Résistant, inutile de vous dire que je méprise ce parti et son fanatisme cruel. Vouloir un pays très fort où règne l'esprit de domination, et vouloir écraser ses voisins, ce n'est plus de notre siècle. Certes, la "mauvaise herbe" pousse avec la bonne. Mais qu'ils ne perdent pas de vue, ces "messieurs hitlériens", qu'ils seront séparés et jetés au feu après la moisson, comme le dit l'Évangile. J'invite par la présente tous les Canadiens français et les Français à se rallier à notre cause, qui est à la base de la fraternisation, de l'amour et de la paix.

Paris uni à Montréal!

P. WILLIAME,  
Montréal.

## Quel était cet étrange objet?

Monsieur le Directeur,

Pour faire suite à l'article sur les Objets volants non identifiés, je suis d'avis que les O.V.N.I. existent puisque le 27 avril 1967, à midi quarante-cinq, mon mari et moi avons vu un objet quelconque qui semblait planer dans l'atmosphère, se déplaçant du nord-est au sud-est, à la hauteur où les avions passent ordinairement. L'objet n'était pas motorisé ni propulsé puisque nous n'entendions aucun bruit et ne voyions pas de fumée. Il était de forme arrondie, aux contours flous, ce qui le faisait ressembler à un immense chapeau dont les bords seraient effrangés. Il se dirigeait en ligne droite, sans monter ni descendre, à une vitesse moyenne. Le temps clair et ensoleillé nous permettait de le suivre parfaitement. Il avait enfin une couleur brun-beige, comme du papier d'emballage. Il n'était sûrement pas métallique, car il ne luisait pas au soleil. S'agirait-il d'un ballon atmosphérique?

Mme Alfred LADOUCEUR,  
Sainte-Agathe-des-Monts.

## PHOTO-JOURNAL

Publié et imprimé à 5460, avenue ROYALMOUNT, Montréal 9 — 731-7941 — par "PHOTO-JOURNAL" (Enrg.)



ABONNEMENTS:	1 an	6 mois	3 mois
Prix au Canada	\$ 7.50	\$ 4.00	\$ 2.25
Montréal	\$ 10.00	\$ 5.50	\$ 3.00
A l'étranger	\$ 10.00	\$ 5.50	\$ 3.00

Photo-Journal ne prend pas la responsabilité des textes ou autre matériel de rédaction qu'on lui envoie et ne s'engage pas à toujours les retourner.

Autorisé comme envoi postal de la 2e classe, ministère des Postes, Ottawa

Chef des nouvelles: Roland Verrette  
Adjoint: Claude Asselin  
Le monde féminin: Suzanne Piuze, Gaby Perreault  
Journalistes: Michel Bory, Pol Chantaine, Solange Gagnon, Claire Harting, Marcel Huguel, Roch Poisson, Rudel-Tessier, Pierre Vincent.  
Photographes: Gilles Corbell, Marcel Lafontaine, Roger Lamoureux, Pierre Tessier, John Taylor.

**Il existe depuis 122 ans!**

# Qui soupçonne l'existence d'un trésor à Caughnawaga?

par Marcel Huguet

Il existe, à quelques pas de Montréal, en plein cœur de la réserve indienne de Caughnawaga, une petite église de pierre érigée il y a plus de 122 ans et décorée par nos artisans dans ce style baroque si répandu dans les églises anciennes du Québec. C'est là que, depuis plusieurs générations, les Indiens évangélisés par les Jésuites vont prier le Seigneur régulièrement. Ce décor leur est devenu familier. Mais combien d'entre nous en connaissent l'existence!

"Très peu de Canadiens français connaissent l'existence de notre petite église, nous déclarait le R. P. J.-Léandre Plante, S.J., quand nous l'avons rencontré, la semaine dernière. Nous recevons de nombreux visiteurs de l'étranger. Des Anglais, des Américains, des Australiens, des Européens. Mais des Canadiens français, très peu. On dirait qu'ils ne s'intéressent pas à leur histoire. Pourtant, il y a beaucoup de "trésors", ici. Il n'y a pas seulement l'église. N'oubliez pas que la paroisse fut créée sous le régime français."

Au tout début, la réserve de Caughnawaga était située un peu plus en amont. Fondée par le père Raffeix, un jésuite, en 1667, on y construisait une pre-

mière chapelle neuf ans plus tard. C'est là que la jeune "sainte" Kateri Tekakwitha vint mourir le 16 avril 1680. La première chapelle n'avait pas la solidité de nos églises actuelles. Ainsi, en 1683, elle sera renversée par un coup de vent. Evidemment, tous se donnèrent la main pour la restaurer.

Le massacre de Lachine survenu au cours de la nuit du 4 au 5 août 1689, lorsque les Indiens des Cinq Cantons décidèrent de tirer vengeance de l'attaque de la tribu des Tsonnotouans par l'armée de M. de Denonville, deux ans auparavant, et l'appauvrissement du sol, obligèrent les membres de la réserve à émigrer le long du fleuve. Et c'est ainsi qu'en 1717 ils s'installèrent à l'endroit où ils sont actuellement.

Comme il convenait, une petite église fut érigée, le clocher

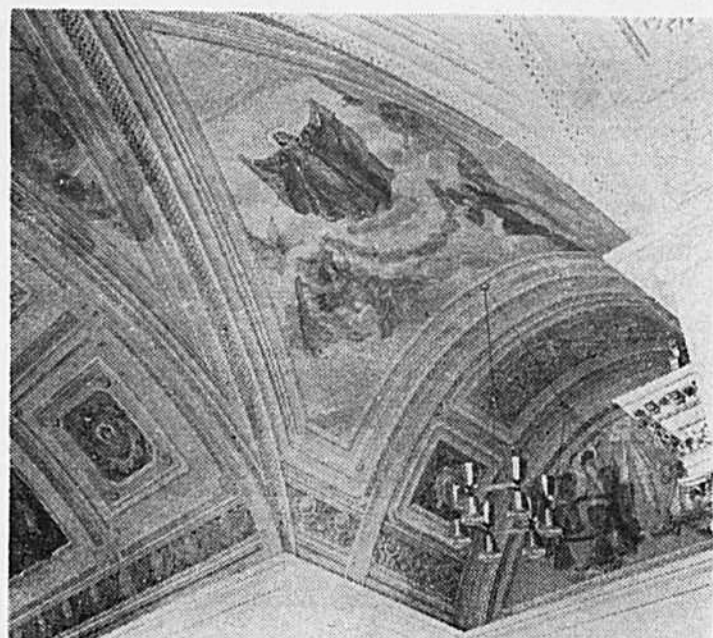

(Photos John Taylor)

Le plafond de l'église a été entièrement recouvert de fresques aux couleurs vives, que les visiteurs peuvent admirer dans tout leur éclat depuis qu'elles ont été restaurées.

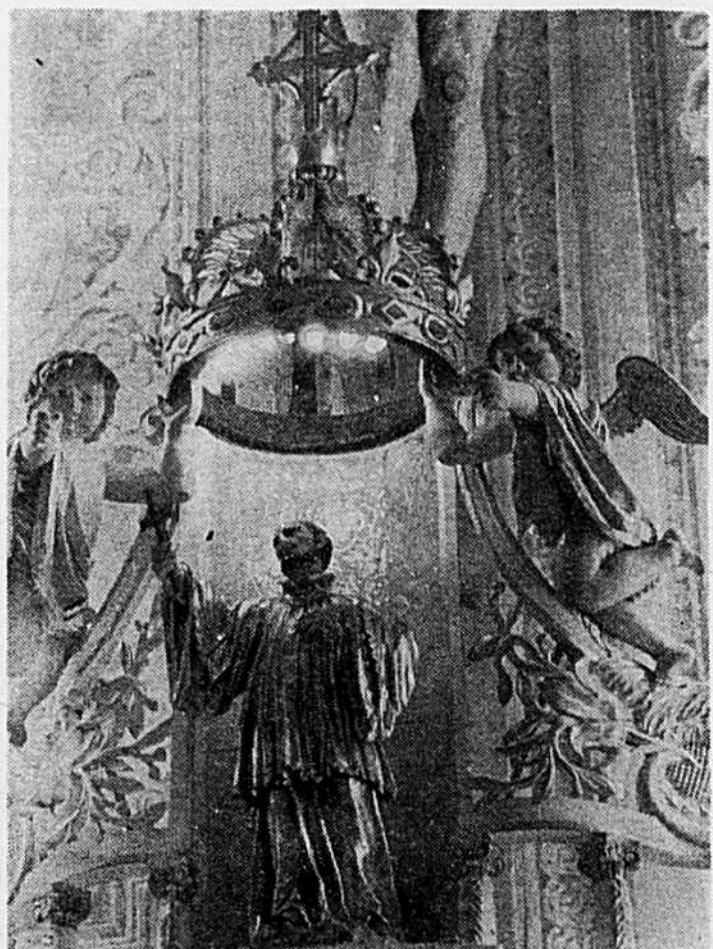

Au sommet du maître-autel, la couronne du Christ-Roi supportée par deux petits anges sculptés dans le bois et surplombant la statue de saint Ignace de Loyola, le fondateur des Jésuites, qui ont les premiers entrepris l'évangélisation des Indiens de la colonie.

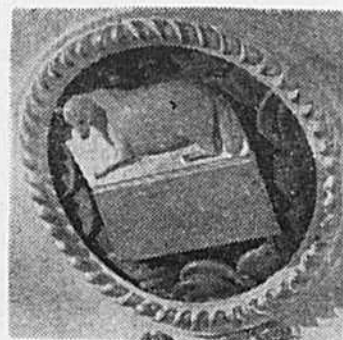

L'Agneau mystique, sculpté dans le bois également, orne la base du maître-autel.

donnant sur le fleuve (principale voie de communication à l'époque). Elle était entourée d'un mur de pierre que l'on peut toujours voir.

En 1845, sous le régime anglais, l'église actuelle vint remplacer la première. Elle est beaucoup plus spacieuse; les plafonds ont été entièrement recouverts de fresques aux couleurs vives; au fond, se dresse la maître-autel, peint en blanc et orné de rinceaux dorés, de petites colonnes corinthiennes et de petits anges "aux airs naïfs" ("sculptés par des disciples de Quevillon", nous dit le père Plante).



Le Christ-Roi, petite statue sculptée dans le bois et installée dans la porte du tabernacle. Les amateurs de pièces d'antiquité auront remarqué la forme des charnières qui soutiennent la porte.



**Pellet**  
FRANCE

POUR  
DES VACANCES  
CONFORTABLES...

Magnifiques souliers en chevreau français, d'une ligne effilée et de bon goût. Très légers, ce sont les souliers idéals pour l'été.

Teintes disponibles: bleu et blanc et neige et blanc. Grandeurs: pointures régulières. **\$17.95**

★ STATIONNEMENT  
GRATUIT

★ A deux pas de la sortie  
du métro Jean-Talon  
ou Beaubien

Louis  
Destauriers  
Ltee.

Chaussures  
Lido  
Inc.

6914 St-Hubert  
273-2813

6596 St-Hubert  
276-2013

Les commandes postales seront remplies avec soin



**Quelle sensation de fraîcheur!**

Rien de tel pour vous rafraîchir et vous stimuler que Friction pour le Bain de Jean Naté... la lotion de beauté tonifiante au parfum durable. Appliquez-la généreusement après le bain ou chaque fois que vous sentez le besoin de vous détendre. Elle laisse la peau fraîche et douce, et vous vous sentez renaître.

# Jean Naté

Friction pour le Bain, à partir de \$2.00  
Lotion hydratante, MOISTURE MASSAGE, \$3.00  
Désodorisant aérosol, \$1.85

# La régionale Duvernay donne un avant-goût des Jeux Gymniques

par Claire Harting

L'étudiant à dos voûté, à larges lunettes de corne, maigrelet, chétif, l'intellectuel plongé dans ses livres? Disparu! L'éducation physique n'est plus traitée en parent pauvre dans les collèges et les écoles du cours secondaire. Pour en avoir la preuve, il n'y a qu'à jeter un coup d'oeil sur l'impressionnant programme des IIIe Jeux Gymniques du Québec

qui auront lieu cette année le 24 juin à l'Autostade de l'Expo. C'est de partout dans la province que les étudiants se donneront rendez-vous pour démontrer à tous que le Québec ne tire plus de l'arrière en formation physique et sportive.

Les Jeux Gymniques ont débuté en 1964, alors que pour la première fois 8,000 enfants venus d'une centaine d'écoles du Québec exécutèrent des numéros de gymnastique au stade

Molson. Le 26 novembre 1965, les IIes Jeux Gymniques furent organisés, cette fois au Forum.

## Sous la présidence du Premier ministre

Cette année, pour la plus grande joie des organisateurs qui n'osaient en espérer autant, la Province de Québec a con-

deuxième fois, leur but était de démontrer les divers aspects de l'éducation physique. La manifestation de cette année veut préciser davantage l'orientation des Jeux Gymniques du Québec. C'est la première fois qu'on fait appel, en plus des régionales, aux écoles élémentaires, aux institutions privées, aux collèges classiques, aux universités, aux associations sportives et récréatives et aux écoles de formation en éducation physique.



M. Yvan Dubois est directeur de l'éducation physique à la régionale Duvernay et président du bureau de direction des Jeux Gymniques.

## Un programme complet en éducation physique

La représentation du 24 juin doit durer 2 heures et demie. Chaque groupe inscrit doit donner un numéro. Tout en assistant à une répétition de la danse rythmique que prépare le groupe des filles de la Régionale Duvernay à Laval, nous en avons profité pour connaître un peu ce qui se fait en éducation physique dans cette institution. Le directeur en est M. Yvan Dubois, qui est en même temps cette année président du bureau de direction des Jeux Gymniques. Le programme entier s'étend sur une période de 4 ans. Il comprend la gymnastique (aux agrès, rythmique, expression corporelle, danse moderne et jazz), l'athlétisme (course, sauts, lancers), l'initiation sportive (ballon-volant, ballon-panier, handball, badminton, tennis, escrime, ski, équitation, golf, football, soccer, hockey, crosse, lutte olympique, tir à l'arc, judo). Les étudiants reçoivent une heure de cours trois fois la semaine.

plus. C'est aussi à ce moment que se fixent dans l'organisme, l'énergie, la force et la résistance physique. Passé cet âge, la pratique du sport pourra développer les muscles, les renforcer, mais jamais comme durant cette période.

Toutes les écoles secondaires ont maintenant un programme d'éducation physique. Pas aussi complet et élaboré que celui de la régionale de Duvernay, cependant. Il faudrait également penser aux écoles primaires.

## Une initiation aux sports qui mène à la pratique

J'ai demandé à M. Dubois si déjà il pouvait déceler les bienfaits de l'éducation physique chez les étudiants. "Il est encore trop tôt pour voir des résultats patents, mais il est sûr que les jeunes en ressentent un grand bien-être, une détente plus complète. Nous n'offrons qu'une initiation aux sports qui, je l'espère, devrait leur donner le goût d'en continuer la pratique."



Mme Claire Charlebois, professeur de gymnastique et de gymnastique rythmique à la régionale.

senti à inclure la manifestation gymnique au calendrier de sa journée, sous la présidence du Premier ministre, M. Daniel Johnson.

En 1964, les organisateurs voulaient promouvoir l'éducation physique scolaire. La

## Entre 13 et 18 ans, une grande disponibilité musculaire de développement

"C'est entre 13 et 18 ans que la disponibilité musculaire de développement est le plus pro- pice chez l'enfant. C'est pourquoi il est si important de faire faire de l'exercice et du sport aux jeunes. C'est à ce moment qu'ils en profiteront le



Entre deux examens, 160 jeunes filles de la régionale viennent en vitesse au gymnase pour répéter le numéro de gymnastique rythmique qu'elles présenteront lors des Jeux Gymniques, le 24 juin.

expo67

a aussi son institut de beauté!

L'institut *Edith Serei* de l'EXPO vous attend, madame

Vous y serez accueillie et conseillée par nos "Visagistes" Fernand Aubry, choisies pour vous à travers toute la province



## NOUVEAUTÉ FERNAND AUBRY ÉTÉ 67

Modelfard: le fard en poudre s'appliquant au pinceau pour un maquillage subtil et délicat. Plusieurs teintes dans un étui permettront toutes les harmonies de couleurs.

## NOUVEAUTÉ ÉDITH SEREI ÉTÉ 67

Vernis à ongles: 40 teintes dont 20 nacrées. Enfin un vernis qui "tient"! Harmonisez-le avec votre rouge à lèvres Fernand Aubry.



expo67

Entre la station mini-rail Ile Notre-Dame et le pavillon yougoslave  
Tél. 871-1419

édith serei Cie Ltée

5319, ave du Parc, Montréal 8 — Tél. 274-8274

### Ecoles et Instituts:

Montréal: 2160, rue de la MONTAGNE — Tél. 274-8274  
Québec: 595 est, boulevard CHAREST — Tél. 529-0665

Il y a certainement une "visagiste" FERNAND AUBRY diplômée des Instituts EDITH SEREI près de chez vous pour vous aider.

Demandez-nous son adresse.

Inventée par un des nôtres

# La machine à détecter la fausse monnaie est aussi infaillible que le pape

par Paule Courtois

Vous passez à la caisse pour régler quelques achats; l'addition faite, vous présentez un billet de \$50, 20, 10, 5, 2 ou encore de \$1... selon le cas. La caissière le prend et vous le rend presque aussitôt: "Veuillez m'excuser, mais votre billet est faux."

Si vous vous en sortez avec seulement la perte d'argent que représentait le billet, vous avez de la chance; car la caissière doit normalement vous signaler à la police. Vous voilà en état d'arrestation. Pourtant, vous n'êtes pas un faussaire...

Cette petite scène risque d'être bientôt une scène courante. En effet, depuis très peu de jours, on a vu apparaître, sur le marché, des "Money Spy" (détecteur de billets).

Jusqu'à présent, plusieurs appareils pour déceler les fausses coupures servaient dans de nombreux magasins, mais ils n'étaient pas efficaces. Ils

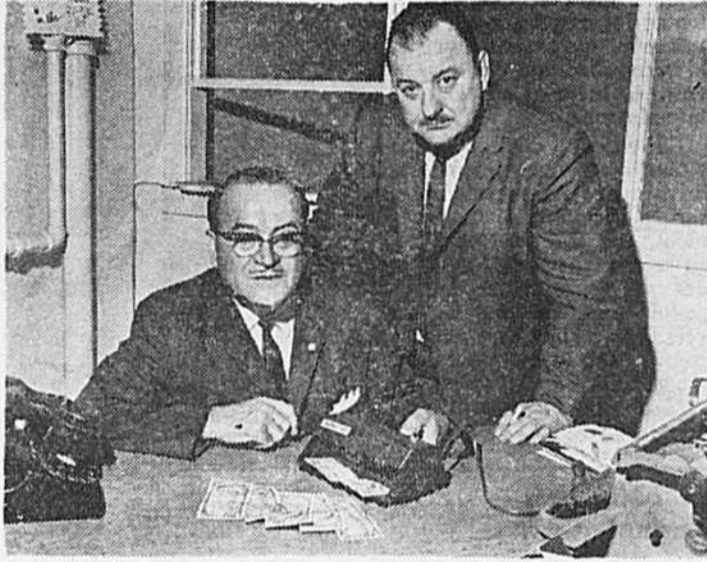

(Photos Roger Lamoureux)

Une petite démonstration du fonctionnement de la machine par MM. Roger Guil, des relations extérieures, et Gilles Papineau.

Canada tout entier, nous la devons à un Canadien français que nous avons interviewé.

— M. Papineau, votre invention vous a-t-elle demandé beaucoup de travail ?

— A vrai dire, la découverte proprement dite n'est due qu'à un pur hasard; par contre, la concrétisation du projet a demandé plusieurs mois de travail, notamment avec la Gendarmerie royale. D'ores et déjà, plusieurs commerçants ont fait l'acquisition de mon détecteur; entre autres, les grands magasins du bas de la ville, la plupart des banques, et maints concessionnaires de l'Expo, etc.

Nul doute que l'appareil en question va se vendre très facilement, étant donné son efficacité et son prix modique. Quant à la pègre, contrecarrée dans un de ses domaines favoris, il lui faudra trouver autre chose pour remplir... ses "fonds de secours".

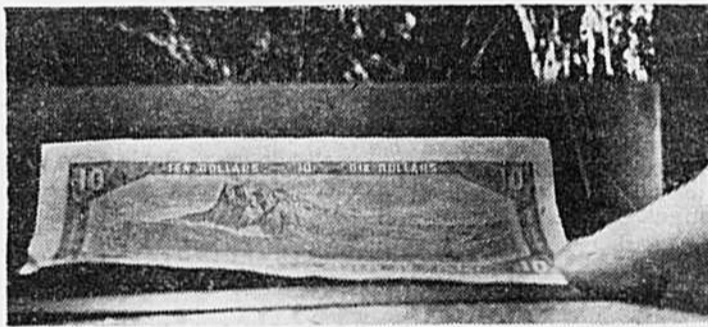

Si le billet est bon, des points lumineux apparaîtront...

avaient pour but de rejeter tous les billets qui ne portaient pas de petites taches minuscules, vertes et visibles à la lumière par transparence. Mais la découverte que vient de faire M. Gilles Papineau est infaillible. Son invention consiste en une petite boîte noire contenant un tube fluorescent aux rayons ultraviolets. Si vous passez un faux billet, vous constaterez que le papier est très ordinaire, voire même grossier et sale, tant l'encre d'imprimerie fait mauvaise impression. Alors que le vrai billet de banque paraît, lui, net, propre avec des petits points lumineux phosphorescents, ressemblant à de minuscules émeraudes.

Voilà tout le secret entre le vrai et le faux. Les petits points verts du faux sont faits au moment de l'imprimerie et n'existent pas quand on passe le billet aux rayons ultraviolets; les petits points du vrai font partie de la composition secrète de la pâte à papier qui sert à la fabrication des billets de banque canadiens.

Cette invention est extraordinaire, quand on pense qu'elle annule ainsi toute falsification, tant pour les coupures que pour les passeports; tant pis pour les personnes qui se sont procurés des faux passeports de l'Expo à moitié prix (et elles sont, paraît-il, fort nombreuses).

Cette trouvaille, qui va avoir des répercussions à travers le



Mme A. Chouinard, d.e.c.v. directrice

## Clinique pour l'ACNÉ et RAJEUNISSEMENT

DE BETTE KNOWLTON enrg.

Etablie depuis 5 ans à la même adresse, ayant à son actif des milliers de guérisons.

La seule clinique qui se spécialise dans l'Acné à Montréal — nous n'avons pas d'autres succursales

**TRAITEMENT EXCLUSIF A L'ENZYME DE PAPAYE POUR HOMMES ET FEMMES**

Le coût du traitement est le même depuis 5 ans soit \$10 incluant les médicaments ou les crèmes selon le cas à appliquer à la maison.

**Spécialités:**

**ACNÉ**

**COUPEROSE**  
NETTOYAGE de la PEAU  
BOUTONS, CICATRICES  
TACHES BRUNES  
RAJEUNISSEMENT

La clinique est ouverte tous les jours de 10 h. a.m. à 8 h. p.m. Le samedi de 10 h. a.m. à 3 h. p.m.

Visitez notre clinique ou téléphonez-nous  
CONSULTATION GRATUITE

**POUR LES GENS DE L'EXTÉRIEUR**

Profitez de votre visite à l'Expo pour venir à la clinique sans Rendez-Vous... et comme toujours...

La clinique vous offre les mêmes traitements par la poste: N'hésitez pas à nous écrire, nous vous les ferons parvenir C.O.D. \$10.00 chacun.

2194 EST, SHERBROOKE, MONTREAL  
(coin Parthenais) arrêt d'autobus en face

tél.: 522-7232

# GRANDE VENTE

semi-annuelle

début  
le  
26 juin,  
à  
9.00 a.m.

c'est

une

invitation...

Lana inc.  
6744 ST-HUBERT — 277-1143



La Jeunesse inc.  
6610 ST-HUBERT — 274-7716



Procurez-vous votre carte de crédit "CREDICO" à nos magasins  
Stationnement gratuit pour nos clientes à l'arrière de nos deux magasins



**par le  
dr serge  
mongeau**

# L'enfant: ses difficultés commencent à la naissance

La sexualité adulte ne s'établit pas brusquement aux environs de la puberté, comme on a souvent tendance à le croire, mais elle est l'aboutissement d'un long cheminement marqué par plusieurs étapes qui, si elles ne sont pas franchies saine-ment, pourront compromettre sérieusement l'équilibre sexuel de l'adulte. Nous entreprenons aujourd'hui l'étude de ces diverses étapes.

Nous avons vu la semaine dernière le développement des organes génitaux du fœtus, dans le sein de sa mère. L'élaboration de ces organes, de même que celle de l'ensemble du nouvel être, ne dépend que biologiquement de sa mère et de la façon dont se déroule la grossesse: nidation de l'oeuf dans l'utérus, formation du placenta (la suite) et des membranes qui enveloppent le fœtus. Les seuls échanges entre la mère et l'enfant pendant cette période de gestation se font par le sang, et encore ce n'est pas le même sang qui circule dans la mère et dans son fœtus: au niveau du placenta, il y a échange de certaines substances entre les deux sangs, mais non mélange — une membrane semi-perméable sépare les deux circulations et permet un libre échange des substances nutritives de la mère à l'enfant, et des déchets de l'enfant vers sa mère, mais les globules rouges eux-mêmes ne traversent pas cette membrane (voir figure 1).

## La vie intra-utérine: peu de communications entre la mère et l'enfant

Mis à part ce système d'échange sanguin, il n'y a pas d'autre communication entre la mère et son enfant: pas de connexions nerveuses ou psychologiques. Ces histoires de femmes qui ont vu des rats pendant leur grossesse et qui ont donné naissance à des bébés ayant une face semblable à cet animal ne sont que pure fantaisie. Il ne demeure cependant pas exclu que la mère influence quelque peu son enfant par l'intermédiaire de ses hormones, en particulier celles qui proviennent de ses glandes surrénales et qui sont produites en plus grande abondance dans les situations de peur ou d'anxiété. Car les hormones traversent la membrane placentaire. Cet effet ne serait que momentané, amènerait par exemple une certaine agitation du fœtus pendant quelques heures, mais pas d'influence permanente.

## C'est la période la plus satisfaisante de notre vie

Le milieu utérin fournit au fœtus un endroit de séjour très favorable; la température y est constante, l'obscurité totale, le bébé qui baigne dans le liquide amniotique est protégé de tous les coups (figure 2). Le fœtus n'a aucune tâche à accomplir, tous ses besoins sont comblés avant même qu'ils n'existent, car il n'a pas à ressentir la faim, recevant du sang de la mère un flot continu d'aliments; il n'a pas à respirer, son oxygène lui arrivant automatiquement par le même sang; il n'a pas à se préoccuper d'éliminer ses déchets, urine ou fèces, car la mère se charge de l'en débarrasser, toujours par la voie sanguine. Donc, pleine sécurité, satisfaction automatique de besoins caractérisent cette période de bonheur parfait dont on ne garde pas le souvenir. Certains psychiatres croient cependant que cette période imprègne notre subconscient et que plusieurs attitudes d'adulte s'expliquent par une volonté de retourner à cette sécurité des premiers mois de la vie. Dans des situations de frustration, le souvenir inconscient du bonheur parfait de cette période porterait des personnes à parcourir en sens inverse le chemin suivi à la naissance, c'est-à-dire à chercher à retourner dans le ventre de la mère ou dans un substitut quelconque qui assure la paix convoitée. En réponse à ces psychiatres, on a prouvé à maintes reprises que la mémoire, même inconsciente, ne retenait pas les événements de cette période de la vie. Ce besoin de sécurité qui existe sûrement peut pousser à retourner vers la tendre enfance, mais non jusqu'au sein maternel.

## "Pourquoi m'as-tu abandonné?"

Nous n'avons point l'intention de décrire ici la naissance de l'enfant, nous nous y attarderons plus tard, mais nous voulons simplement voir si cet événement peut avoir des répercussions sur la personnalité future du nouvel être, et par suite sur sa sexualité.

Maria Montessori interprète le premier cri de l'enfant comme un "Pourquoi m'as-tu abandonné?". Bien sûr, l'enfant quitte un lieu agréable où tout lui était donné sans qu'il ait même à le désirer, et ce passage s'effectue d'une façon qui est loin d'être facile: le nombre d'accidents qui surviennent lors de l'accouchement en té-

moigne, de même que la tête des nouveau-nés qui a dû prendre une forme allongée pour traverser l'étroit canal qui mène de l'utérus à l'extérieur. Selon certains, cet événement expliquerait des troubles de comportement comme la peur des lieux étroits et fermés, la crainte de l'obscurité, et même toutes les angoisses qui ne seraient qu'une crainte de répéter la séparation qui est survenue entre la mère et son enfant, à la naissance.

Là encore, des expériences scientifiques ont démontré que la mémoire ne pouvait conserver le souvenir de cet événement, car très rarement peut-on trouver des adultes qui ont des souvenirs de ce qui s'est passé avant leur premier anniversaire, et jamais n'a-t-on retrouvé des souvenirs datant des six premiers mois de vie hors l'utérus, même dans l'inconscient.

## Le bébé doit s'adapter à sa "véritable" vie

En réalité, le grand choc de la naissance n'est pas cet effort physique qui est requis de l'enfant, mais l'adaptation qu'exige sa nouvelle situation. Auparavant il ne connaissait pas le besoin, car à tous les points de vue celui-ci était prévenu. Maintenant, s'il veut de l'oxygène, dont son organisme a un absolu besoin, il doit respirer. Il ignorait la faim, son système digestif ne fonctionnant même pas: il ressent aujourd'hui des malaises qui sont soulagés par l'effort fourni en tétant; même absorbée, la nourriture doit subir des transformations dans son estomac et son intestin, ce qui ne s'accomplit pas toujours sans heurts. Quand il fabrique des déchets, dans son intestin ou ses reins, il doit les éliminer seul. L'enfant rencontre donc ses premières difficultés. Mais surtout, il doit apprendre la dépendance. Aussi bonne que soit sa mère, elle ne peut satisfaire instantanément toutes ses exigences: entre le besoin et sa satisfaction s'interpose une période d'attente plus ou moins longue qui ne peut être comblée que par quelqu'un d'autre. Le nourrisson s'ouvre donc à la société.

Très vite il aura à apprendre que les besoins ne sont pas les seuls impératifs de la vie: leur satisfaction sera retardée par des facteurs extérieurs, comme la disponibilité de la mère à un moment donné. Alors qu'il ressentira la faim, on interprétera parfois ses pleurs comme originant d'une autre cause et on ne lui donnera pas à boire, ce qui amènera une frustration.

A l'occasion de ses repas et de la toilette, qui dans les premiers mois occupent la majeure partie de son temps d'éveil, le bébé reçoit ses premières leçons de morale. Par l'approbation que ses parents lui manifestent devant certains actes qu'il commet, par la déception que d'autres comportements entraînent, il se rend vite compte qu'il existe une différence entre ce qui est bon ou mauvais, dans l'optique de ses parents. S'il veut obtenir la satisfaction de ses besoins, l'enfant discerne rapidement le comportement qu'il doit adopter. Déjà à ce moment des traces indélébiles risquent de s'inscrire dans sa personnalité: traces positives quand l'enfant se sent en sécurité, car entouré de personnes

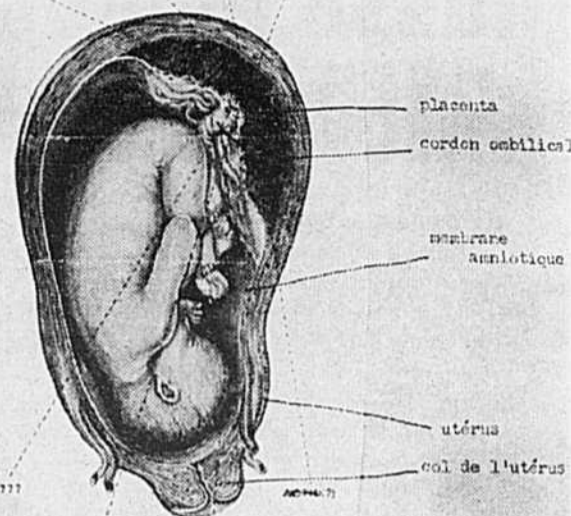

Fig. 2: Le fœtus dans l'utérus.

qui l'aiment et qui n'exigent pas trop de lui; traces négatives quand on tente de le forcer trop rapidement à des comportements pour lesquels il n'est pas prêt.

## Déjà, le comportement sexuel...

C'est également pendant cette période des premiers mois de la vie que se construit la base du comportement sexuel futur. L'enfant ressent ses premiers appétits ou besoins; il lui faut apprendre à les maîtriser, à ne pas exiger une satisfaction immédiate, sans quoi plus tard durant sa vie sexuelle, alors que tous ses goûts ne pourront toujours recevoir une satisfaction instantanée, il éprouvera des difficultés pratiquement insurmontables. De nombreux cas de masturbation s'expliquent ainsi:

la satisfaction qui ne peut venir des autres et qu'il ne peut attendre, l'individu se l'accorde immédiatement lui-même. C'est aussi à cette période que peut commencer à s'installer une attitude globale face à la sexualité: les parents qui adoptent une attitude punitive devant les atouchements des organes génitaux que l'enfant se fait bien inconsciemment, peuvent lui inculquer une anxiété précoce qui subsistera, quand il s'agira de cette partie de son organisme. Enfin, de nombreuses confusions s'installent fréquemment, entre les fonctions génitales ou d'excrétion et la mauvaise conduite, par exemple.

L'éducation sexuelle n'est pas faite de mots seulement: les attitudes, les gestes, tout court à instaurer un équilibre plus ou moins stable de ce côté, et cela dès les premiers mois de la vie.

# A vous, mesdames qui êtes patrons

(A.M.) — Les femmes ont de plus en plus la juste pré-tention de devenir directrices dans les entreprises où elles assument une responsabilité. Mme G. Nicholson, vice-présidente du conseil d'administration des grands magasins "Macy's", aux Etats-Unis, les encourage à sa manière:

**"Ayez l'air d'une femme, agissez comme une dame, pensez comme un homme et travaillez comme un cheval."**

# Des arbres maintenus fixes par le pétrole

(A.M.) — Le gouvernement libyen, avec l'aide d'organisations internationales, a décidé de planter des arbres sur 800 hectares de dunes désertes à l'est de Tripoli. Jusqu'ici, le vent dispersait les sables, mais les techniciens ont réussi à stabiliser le sol. Comment? Par des pulvérisations de pétrole.

de pétrole fixe les dunes pour une période d'une année environ, ce qui permet aux jeunes arbres de s'enraciner malgré les vents et les tourbillons. La pulvérisation conserve l'humidité et la chaleur dans le sol, favorisant la croissance.

Au moment où la population des côtes de Normandie et de Bretagne se lamente, non sans raison, des innombrables dégâts produits par le mazout, il est curieux d'observer qu'ailleurs un procédé de fixation des dunes est appliqué avec succès pour lutter contre l'envahissement par les sables du désert.

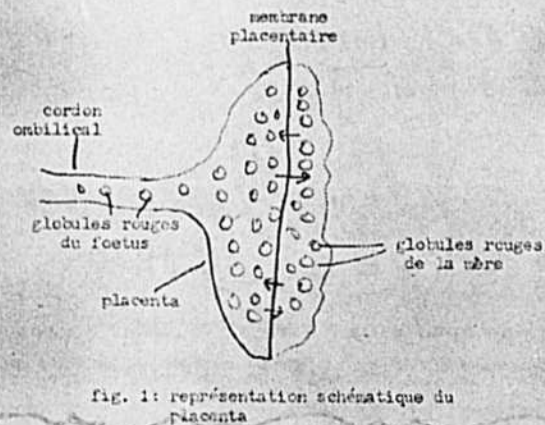

Fig. 1: représentation schématique du placenta

# La victime d'un attentat à la seringue à l'Exposition

## "Je croyais m'être piquée avec une aiguille et je me suis sentie défaillir"

par Pol Chantraine

"J'étais entrée dans une salle de repos de la Ronde, sur le terrain de l'Expo. Il y avait un monde fou. Tout à coup, j'ai ressenti une vive douleur dans le bras. J'ai cru que je m'étais piquée à une aiguille. Je me suis retournée et je n'ai rien vu d'anormal. Quelques dizaines de secondes plus tard, je me suis sentie défaillir..."

"Mon épouse a été victime d'un attentat"

... A partir de ce moment-là, Mme B... ne se souvient plus de rien.

Mais M. B... qui attendait son épouse à la sortie des lavabos, a remarqué quelque chose d'insolite.

— Elle avait l'air complètement "partie". Comme si elle s'était évanouie. Elle était soutenue par deux femmes d'un certain âge. Je me suis appro-

ché du groupe pour demander ce qui se passait, mais il me fut répondu: "Ne vous inquiétez pas, on s'occupe d'elle, tout ira bien." J'ai alors dit que c'était ma femme... Alors, les deux autres se sont éclipsées à toute vitesse. Je n'ai pas essayé de les suivre: il fallait d'ailleurs que je m'occupe de mon épouse. Nous avons prévenu le service de la Croix-Rouge... On est venu la chercher en ambulance. J'ai dit aux ambulanciers qu'elle avait été victime d'un malaise, mais le soir même, je prévenais la police.

M. B... n'a pas voulu que son nom soit révélé. Nous pouvons cependant dire qu'il est un homme digne de foi et qu'il exerce une profession dite "très honorable"...

Je lui ai demandé ce qu'il pensait des attaques à la seringue (sa femme n'en a pas été la seule victime).

— Je ne sais au juste. Je crois qu'il s'agirait de maniaques. On a parlé de la traite des blanches, mais cela est complète-

ment absurde. Les gens qui se spécialisent dans ce trafic ne choisiraient pas la façon la plus difficile de perpétrer leurs enlèvements. Ils se rendent compte des risques qu'ils courent... Ils ne manqueraient pas de se faire poser des questions par les gardiens de la paix ou par les préposés aux guichets à la sortie.

La police: "Peu probable..."

La police a (bien entendu) enregistré quelques plaintes d'attentat à la seringue. Aucun indice ne permettrait de dire s'il s'agit de la traite des blanches ou non. Une enquête a été ouverte, mais elle n'a encore abouti à aucun résultat tangible.

— Nous n'écartons pas la possibilité de tels attentats, déclare un inspecteur de la police. Mais certains détails nous semblent bizarres. On a souvent parlé (dans la presse) de vieilles dames en chaise roulante... Comment, dans une salle de repos bondée, une soi-disant paralytique pourrait-elle mettre quelqu'un d'autre dans sa chaise sans éveiller certains soupçons? Il me semble que les gens ont un meilleur sens de l'observation que ça... et l'hypothèse que tout le monde soit complice doit quand même être rejetée (rires discrets à l'autre bout de la ligne)...

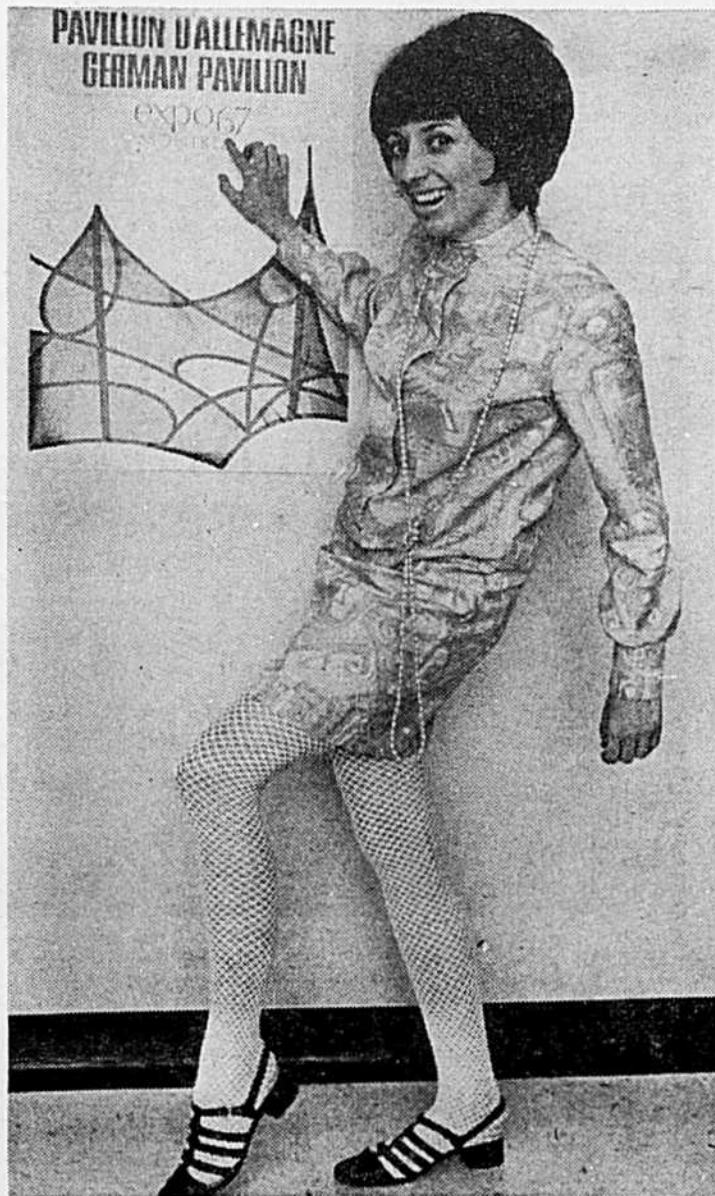

### L'Expo se fait sentir dans les bureaux...

La gaieté, la joie de vivre que nous apporte l'Expo 67 se traduit même dans les bureaux les plus austères et les plus gris. Au bureau de Photo-Journal, nos jeunes employées vivent pleinement leur époque et se présentent maintenant au travail avec toute leur jeunesse "go-go". Ginette de Gagné en est une preuve.

## SNAP sur MON visage?

Je ne pouvais m'y résoudre!"



"Pourtant, mes amis m'ont tellement répété que SNAP faisait des merveilles que je me suis laissée tenter. Et quel résultat! SNAP a fait disparaître tous mes boutons et points noirs. Et SNAP n'égratigne pas la peau... même pas la mienne qui est des plus sensibles. Les petites parcelles de pierre ponce dans SNAP enlèvent instantanément les excès d'huile et la saleté qui sont la cause immédiate des boutons et points noirs. Maintenant, quand mes amis ont des problèmes semblables, je me fais un devoir de leur dire que SNAP utilisé quotidiennement est ce qu'il y a de plus efficace pour le nettoyage en profondeur des pores de la peau."

Oui, SNAP travaille effectivement à garder votre peau propre et douce. Plusieurs dermatologistes le recommandent pour cette raison. Procurez-vous SNAP aujourd'hui même chez votre pharmacien ou épicier. SNAP est un traitement efficace et économique — moins de 50¢ par 2 mois.



Donnez à SNAP la chance d'aider votre peau!

# SNAP

Nettoyeur pour mains, figure et épiderme  
En vente chez votre épicier et pharmacien

Quand vous lisez le PETIT JOURNAL 711,849 personnes font comme vous chaque semaine

Aucun autre journal au Québec ne peut prétendre sérieusement et prouver qu'il a un tel auditoire.



Service de location

Pour votre mariage procurez-vous un vêtement d'une tenue impeccable en venant visiter notre rayon d'habits de cérémonie.

Armand Boudrias LTÉE

6818 PLAZA ST-HUBERT

TÉL. 273-2851

TOUT NOUVEAU SUR LE MARCHÉ

## Rides effacées!



RAJEUNISSEZ DE 10 ANS

Rides vieillissantes, et les bouffissures sous les yeux disparaissent en 3 minutes exactement.

### "RIDECTONIE" ÉTONNANTE

SANS CHIRURGIE PLASTIQUE... Maintenant, grâce à la cosmétique-science, vous pouvez enlever de votre visage les lignes et rides inquiétantes en 3 minutes net. Aucun exercice — aucune crème du soir — aucune attente de 6 mois ou plus — et aucune promesse-miracle d'éternelle jeunesse. MAIS une palpitante découverte toute neuve, anti-ride faciale qui agit instantanément et dure et dure...

LES SPECIALISTES DU TRAITEMENT DE BEAUTE s'émerveillent devant cette sensationnelle merveille liquide, destinée à la femme recherchant impatiemment les effets visibles qui rendent jeune dans une jeune société. Il ne supprime pas les rides éternellement mais... une goutte ou deux de ce délicat liquide "ULTRA-5" remontera les contours faciaux tout le jour ou toute la veillée.

EN SEULEMENT 3 minutes... les rides, les bouffissures sous les yeux disparaissent. S'applique en quelques secondes. Porté jour ou nuit, avec ou sans maquillage. Donne un remontage sûr et invisible — si invisible que ces messieurs en usent aussi. Votre visage reste ferme et paraît de 10 ans plus jeune.

MAIS VOIR C'EST CROIRE... Faites l'essai de "ULTRA-5". Voyez le changement excitant. Paraissez plus jeune ou nous garantissons le remboursement. Nous savons que si vous employez ULTRA-5 vous ne vous en passerez plus. Faites-nous parvenir \$4.95 par chèque, mandat-poste ou comptant (commandes C.O.D., frais en plus). Suffisant pour 3 mois.

PRODUITS de BEAUTE MARIE MARCELLINE

B.P. 604 — Station "H", Montréal 25

Un produit de

FORMULEX LABORATOIRES, U.S.A.

## Un des petits écoliers devant le géant Expo :

# "C'est bien beau, le pavillon du Canada, mais j'aurais préféré celui de la Russie"

par Paule Courtois

Venant de tous les coins de la province et même de l'Ontario, des milliers d'enfants, des écoliers et des écolières en visite à l'Expo se trouvaient réunis pour un immense goûter dans l'île Sainte-Hélène.

Allant de groupe en groupe nous les avons interrogés, recueillant ainsi les propos des plus jeunes et des plus vieux sur cette visite qui était pour plusieurs leur première.

On sait en effet que les Commissions des écoles catholiques de Montréal et de Toronto ont organisé des visites de groupes scolaires de langue française et anglaise. Depuis plusieurs jours, de nombreux écoliers se rendent sur la Terre

des hommes, certains devant endurer de longues heures de route par autobus pour se rendre à destination.

Le comité organisateur de la C.E.C.M. avait un budget qui pouvait couvrir les frais de transport, les frais de passeport d'un jour pour chacun et aussi pour le déjeuner des enfants, des moniteurs et des professeurs.

Nous sommes donc arrivés dans l'île Sainte-Hélène à l'heure du repas, et nous nous sommes trouvés au milieu d'une ambiance particulière créée par pas moins de 16,000 enfants.

Les adultes sont emballés par l'Expo, mais nous étions curieux de connaître les impressions des plus jeunes. Voici ce que cela a donné :

Luc Deschênes, 11 ans, de l'école Ludger-Duvernay : "Ce que j'ai le plus aimé au pavillon de l'Ontario, ce sont les films et les robots."

Denise Ménard, 10 ans : "Je suis levée depuis ce matin à 3 heures, je suis très fatiguée, mais je veux revenir voir l'Expo avec mes parents parce que c'est très beau."

Gilles Laberge, 14 ans, de Québec : "Le pavillon de l'U.R.S.S. est sensationnel; dommage que nous n'avions que peu de temps pour le visiter !"

Par exemple, Louise Saint-Jacques, 16 ans, du collège Sacré-Coeur à Maniwaki, a trouvé tout cela bien beau, mais repartira avec l'immense désir de visiter le pavillon de la Jeunesse.

Lina Lefebvre, 13 ans, de Montréal : "Le pavillon de l'U.R.S.S. est beau, bien sûr, mais je trouve que celui de la France est magnifique, et j'ai beaucoup aimé tous les petits films qu'on y passe."

Jocelyn Dessureault, 10 ans, de l'école Saint-Malo à Québec : "Nous avons visité le pavillon

de la Corée et celui du Téléphone. J'ai même parlé à Goufy et à Donald, c'étaient eux pour de vrai, tu sais..."

Pour sa part, son frère jumeau, Alain Dessureault, dit : "Moi j'aimerais bien aller voir ce qu'il y a dans la boule", en nous désignant le pavillon américain.

Robert Ferguson, 13 ans, de Toronto, a été emballé par le pavillon de la Grande-Bretagne et par l'ensemble de l'Expo : "J'aimerais beaucoup faire un tour sur le monorail; j'espère revenir pendant les vacances, car je suis curieux de tout voir."

Branley Gawford, 12 ans, de l'école Decca Park de Toronto : "Nous avons visité le pavillon du Téléphone, celui de la Grande-Bretagne et le Labyrinthe. C'est ce dernier, mon préféré."

June Taylor, 16 ans, de Toronto : "L'Expo est mieux que je l'imaginais; c'est formidable, et je trouve formidable aussi l'organisation de notre voyage. Nous sommes ici pour deux jours, c'est le collège Saint-Laurent qui nous loge."

GINETTE MIGNAULT, 14 ans, de Duver y : "Nous avons visité le pavillon du Canada et celui de l'Ontario. Je me demande ce



"... fatiguée, mais pas pour rien"

que je vais raconter dans la rédaction que nous devons faire en rentrant..."

(suite à la page suivante)



(Photos Pierre Lacasse)

"... à l'Expo, il y a de beaux films !"

## Soyez prêts pour l'école artistique et scolaire

DES SEPTEMBRE  
PROCHAIN

DESIREZ-VOUS POUR VOS ENFANTS UNE FORMATION INTELLECTUELLE ET ARTISTIQUE ?

Faites leur inscription  
sans retard !

C'est ce que le Studio Brasseur offre à tous ses élèves

Grâce à des professeurs expérimentés et compétents, vos enfants bénéficieront de méthodes d'enseignement perfectionnées et modernes ainsi que d'un programme scolaire et artistique élaboré avec le plus grand soin.

N'ATTENDEZ PLUS ! Assurez à vos enfants la formation qu'ils méritent en les inscrivant dès maintenant pour la rentrée scolaire 1967-68. (1re à 7e année inclusivement)



GINETTE LAJOIE et DANIEL DAVID à la sortie du studio

Transport : personnel compétent et de confiance.

AUCUN RENSEIGNEMENT NE SERA DONNÉ APRÈS 5 HEURES

# STUDIO BRASSEUR

6555, rue Louis-Hémon, Montréal 35 — Tél. 721-9144



"... Mickey Mouse aussi m'a demandé si j'aimais l'Expo."

Nos meilleurs vœux

A tous nos clients et amis à l'occasion de la

ST-JEAN-BAPTISTE

## GENERAL MACHINE WORKS

Président : LEON GUILBAULT

911 Jeanne-Mance

Tél. 861-2491

(Suite de la page précédente)

Guy Lafontaine, 13 ans, du Sacré-Coeur de Gresville: "On est levé depuis ce matin à 4 heures, nous avons fait 300 milles et j'avais mal aux fesses, mais ça valait la peine..."

Roland Gauthier, 11 ans: "Le pavillon du Canada, c'est bien beau, mais j'aurais préféré visiter le pavillon des Etats-Unis et celui de l'U.R.S.S."

Une petite fille joufflue de 10 ans, Lucienne, nous dit: "A cause de l'Expo, je mange un repas que je n'aime pas. Je serai contente, ce soir, de raconter l'Expo à maman, mais je serais aussi contente de manger à la maison."

François Bédard, 12 ans: "Quand je vais venir avec mes parents cet été, parce que je vais revenir, je serai obligé d'accompagner mes parents comme j'accompagne aujourd'hui l'institutrice, mais au moins je pourrai aller à la Ronde... car ils m'y emmèneront."



"... le pavillon du Canada est ennuyant!"



"... J'habite loin, mais je reviendrai."



"...oui... c'est beau l'Expo."



"Miss cinéma 1967"

La Miss cinéma 1967 a été élue. Elle s'appelle Martine Capdevielle et elle tourne actuellement pour la TV avec Cécile Aubry.

# PISCINES GIBRALTAR

Centre d'achats Place Versailles,  
sur le terrain de stationnement

7275 est, rue SHERBROOKE • Tél. 255-1912

3 piscines montées en exposition

Evitez les ennuis de la chaleur et du trafic en possédant votre propre piscine dans votre cour

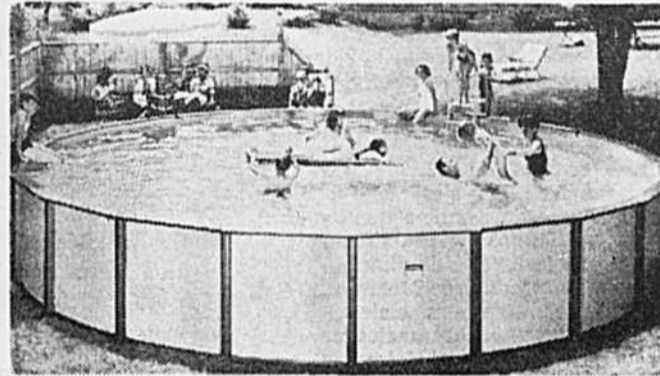
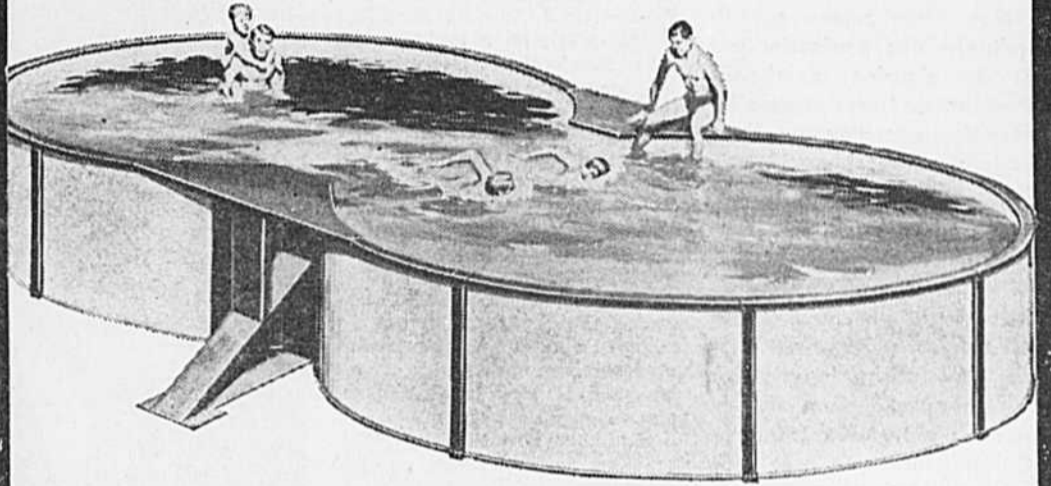

## GRAND CHOIX de piscines

de différentes grandeurs à différents prix, soit de \$25. à \$1,000.

### \$25.00 à \$1,000.00

Dernière semaine: GRATIS un filet de sécurité avec chaque achat de piscine de 15 pieds en montant, pouvant supporter jusqu'à 125 livres

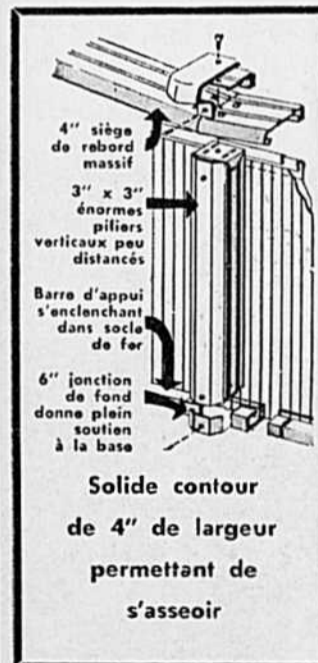

Solide contour de 4" de largeur permettant de s'asseoir

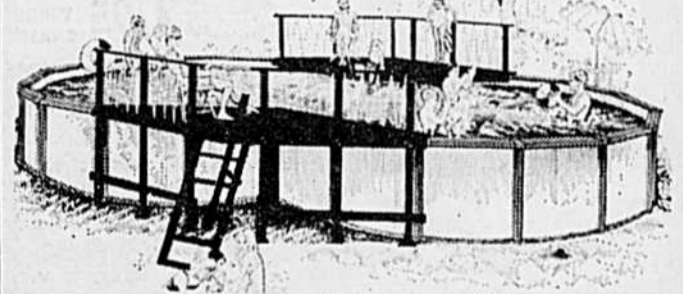

Peuvent rester en installation durant l'hiver, même avec l'eau à l'intérieur

Nous possédons également tous les accessoires pour compléter votre piscine, tels que: échelle, pont, balayeuse, filtre, écumeur, chlore, filet, etc.

Ouvert tous les jours de 9 h. a.m. à 10 h. p.m.  
(Samedi et dimanche inclus) • Termes faciles si désiré

Notre succursale à Québec: PISCINE CITADELLE,  
sur terrain de stationnement PLACE LAURIER — Tél. 651-0622

14  
Si la loi interdit de  
vendre des "bébelles"

# Des douzaines de pharmacies devront fermer leurs portes

par Marcel Huguet

Nos pharmaciens sont-ils vraiment des professionnels ou de simples marchands d'articles de bazar et de pilules préparées d'avance dans les laboratoires ?

Voilà toute la question. Elle n'est pas simple. Une enquête effectuée récemment auprès des pharmaciens de la province révèle que si la majorité admet qu'il faut revaloriser leur statut professionnel, plus de la moitié d'entre eux (59.6 p. 100) pensent que cela leur causera un tort peut-être irréparable.

Et pourtant, c'est une question de vie ou de mort ! Comme nous le déclarait un pharmacien de Montréal, M. Gilles Lemoine, "le pharmacien est un professionnel qui doit se tenir constamment à jour. Il doit cesser de s'afficher exclusivement comme un commerçant. Autrement, si on permet que des ordonnances soient préparées par n'importe qui, il n'y a plus aucune raison pour que nous continuions d'exister. En ce sens,

je suis entièrement d'accord avec M. André Archambault et le docteur J.-Auguste Mockle.

"Jusqu'ici, on a toujours observé une certaine tolérance. Il est bien sûr que l'application stricte de l'article 21 de la Loi de la pharmacie va mettre certains pharmaciens dans une situation embarrassante. Mais, il faut regarder cela du point de vue de la santé publique."

"D'autre part, le pharmacien ne devrait pas se sentir frustré de ce qu'on applique la loi intégralement, il devrait plutôt se réjouir d'avoir pu bénéficier d'un privilège qu'on lui a accordé pendant trop longtemps et qui a contribué à créer la situation malheureuse dont les pharmaciens sont victimes aujourd'hui."

## Le pharmacien ne doit pas être un commerçant

Au congrès du Collège des pharmaciens qui s'est tenu à Saint-Jovite, la semaine dernière, M. André Archambault, doyen de la faculté de pharmacie de l'Université de Montréal, ne pouvait être plus clair en affirmant : "Le pharmacien ne peut plus continuer à faire son bénéfice du monde profession-



M. André Bédard

"... si quelques-uns doivent disparaître, c'est dans l'intérêt du public"

nel et du monde du commerce en s'affichant, au gré de son bon vouloir, tantôt comme professionnel, tantôt comme commerçant."

Et, pour que cette réforme puisse s'accomplir, dès le mois de novembre prochain on ne tolérera plus que les ordonnances médicales soient préparées par des commis pharmaciens, tel que l'interdit l'article 21 de la Loi de la pharmacie. Seul le pharmacien sera autorisé à le faire.

Mais, au fond, on comprend fort bien que cette réforme va beaucoup plus loin. Car si le pharmacien est un professionnel qui doit être rétribué selon des honoraires, il devra abandonner la vente des produits autres que pharmaceutiques et devenir en quelque sorte un conseiller auprès du client.

## Le quart des pharmaciens ne survivra pas

Une enquête effectuée en mai dernier auprès de 477 membres de l'Association des pharmaciens détaillants de la province de Québec, au cours de laquelle 205 d'entre eux ont répondu au questionnaire qu'on leur avait fait parvenir, révèle que 87 p. 100 des pharmaciens pensent qu'il est nécessaire de revaloriser leur profession, mais plus de la moitié d'entre eux (59.6 p. cent) craignent que l'application de l'article 21, en novembre prochain, leur cause un tort irréparable. La moitié des pharmaciens, également, pensent que la revalorisation de leur statut professionnel n'empêchera pas les médecins de vendre eux-mêmes des médicaments, et 54.9 p. cent croient que l'article 21 ne s'applique qu'aux prescriptions. Et, fait très important à souligner, 48 pharmaciens croient qu'il leur sera impossible de suivre le règlement, 67 se demandent comment y arriver, et 85 seulement répondent qu'ils le suivent déjà.

Au cours d'un sondage que nous avons nous-même effectué auprès d'une trentaine de pharmaciens de la région de Montréal (où dix d'entre eux seulement ont accepté de répondre),



M. Gilles Lemoine

"... le pharmacien est un professionnel"

nous avons constaté que si tous désiraient que leur statut professionnel soit revalorisé, ils ne se proposaient pas d'abandonner la vente des articles de bazar. C'est facile à comprendre. Ces pharmaciens ne voyaient pas comment ils pourraient "boucler" leur budget avec la vente des produits pharmaceutiques seulement.

Un pharmacien interrogé nous a affirmé : "Cette réforme (suite à la page suivante)



Nos pharmaciens sont-ils vraiment des professionnels ? A eux de le prouver ! En respectant rigoureusement la loi ! Sur 205 membres de l'Association des pharmaciens de la province, auprès de qui un sondage a été effectué, 48 croient que cela leur sera impossible, 67 se demandent comment ils pourront y arriver, et 85 seulement déclarent être en règle.

VENTE  
65<sup>e</sup>  
ANNI-  
VER-  
SAIRE

## NYLON DuPONT 501

- 12' de largeur
- 8 couleurs au choix
- Tissé 28 onces

\$10.95

Pose et Foam inclus

- 12' de largeur
- 18 couleurs au choix
- Pour usage intense

\$8.95

V.C.

Pose et Foam inclus

## WALK-EASE

- Amortit tous les sons
- Aucun cirage nécessaire
- Légèrement imparfait

Pose et Ciment inclus \$7.95 VERGE CARREE

Grand spécial cette semaine  
Prélat de vinyle coussiné  
Choix de 15 teintes et motifs variés

9' de largeur \$2.79 v.c. 12' de largeur \$2.89 v.c.

• Avis aux contracteurs, Lamy Ltée possède aussi son département de contrat.  
• Service de mesure gratuit. • Installation par nos experts.

credico

Participez A PLAZA FORTUNE

Lamy  
L  
T  
É  
E

6756 ST-HUBERT • Tél. 273-1551

(entre St-Zotique et Bélanger)

STATIONNEMENT GRATUIT A L'ARRIERE DU MAGASIN

(Suite de la page précédente) va obliger 400 pharmacies à fermer leurs portes!" Ce chiffre ne relève pas d'une étude statistique. Mais il nous permet de comprendre que nombre de pharmaciens vivent dans l'angoisse et que la réforme ne s'accomplira pas sans pleurs ni grincements de dents.

### Des îlots de résistance se forment

"Nous savons, comme le Collège d'ailleurs, que des groupes se réunissent, que des îlots de résistance semblent s'organiser. Cela est la pire des choses qui

puisse nous arriver, la désunion, l'incompréhension, les fausses interprétations", déclare-t-on dans le rapport préliminaire de l'enquête déjà citée.

Ce n'est d'ailleurs un secret pour personne! "En pratique, nous déclare M. André Bédard, président du Syndicat des pharmaciens de Montréal, il faut reconnaître que cela va créer des problèmes. Il faudra que le pharmacien abandonne éventuellement la vente des produits autres que pharmaceutiques et qu'il se consacre entièrement à sa profession. Or, la tolérance dont il a bénéficié jusqu'ici a rendu la situation extrêmement complexe. Certaines pharmacies devront fermer leurs portes ou fusionner. Mais cela fait

partie des règles du jeu. Il y a une surpopulation de pharmacies dans la province. Il faudra geler les permis pendant plusieurs années, modifier les heures d'ouverture et de fermeture, abolir la loi de succession, favoriser l'expansion des pharmacies dans les régions rurales, limiter le nombre des pharmacies dans un secteur, etc. Que cela entraîne la disparition d'une cinquantaine de pharmacies, c'est malheureux pour les propriétaires, mais il faut comprendre que c'est dans l'intérêt du pharmacien professionnel et du public. Le pharmacien dispose d'un arsenal de produits pharmaceutiques dont plusieurs sont dangereux. C'est lui, et non le médecin, qui les étudie et en connaît les effets. Il doit devenir un conseiller du client. C'est dans cet esprit qu'il faut se placer pour comprendre l'importance de son rôle et des responsabilités qui lui incombent."



"Le pharmacien doit cesser de s'afficher comme un commerçant et faire la preuve qu'il est un professionnel, déclarait en substance M. André Archambault, doyen de la faculté de pharmacie de l'Université de Montréal, au congrès du Collège des pharmaciens, la semaine dernière. Il doit faire un choix pour l'avenir à moins qu'il ne préfère se condamner à vivre en marge de l'équipe de la santé, voire à disparaître."



### C'est une Jeannette!

En effet, puisque son prénom est Jeannette. Et son nom de famille Ramsay. Cette jeune beauté de 21 ans est Anglaise. Après avoir fait de la danse (semi-classique!), elle a décidé d'embrasser une carrière cinématographique. On lui souhaite bonne chance!

## Nous nous joignons à tous les Canadiens français

pour la célébration de cette fête nationale et gardons avec eux la mémoire d'un grand passé

### LA FRATERNITÉ DES POLICIERS DE MONTRÉAL

Capitaine JEAN-PAUL PICARD

Président

JEAN-GUY MENARD,

trésorier



Analyse de la taille



Exercices surveillés



Amincissement des contours



Bains de vapeur



## Soyez SVELTE pour vos vacances!

Preston's vous fera amincir rapidement et vous gardera en forme. Nos méthodes sont préparées scientifiquement et contrôlées par des experts en beauté et santé. Tant de personnes ont été satisfaites que nous pouvons garantir des améliorations en 2 semaines. — Dans le cas contraire, Preston's ne vous chargera aucuns frais.

Dès maintenant  
Cours d'été  
de 2 semaines

- Amincissement
- Rajeunissement
- Développement
- Taux réduits

Pas de contrat à signer!

Appelez dès maintenant

VI. 4-9577

Etabli en 1941

Preston's  
Institut de culture physique

2145 MACKAY, Montréal

(En bas de Sherbrooke)

Stationnement gratuit

COUVRE-LITS DRAPERIES RIDEAUX TRINGLES STORES

COUVRE-LITS LINGES DE MAISON STORES TRINGLES RIDEAUX DRAPERIES

COUVRE-LITS DRAPERIES RIDEAUX TRINGLES STORES LINGES DE MAISON

## Hommages aux Canadiens français

Nous saluons tous les Canadiens français et nous les félicitons à l'occasion de leur fête nationale



17 magasins pour mieux vous servir dans les régions de:

Montréal, Québec, Sherbrooke,  
Trois-Rivières, Ottawa et Toronto

COUVRE-LITS DRAPERIES RIDEAUX TRINGLES STORES

# Guillaume Couture et "Jean le Précurseur"

## L'a-t-il fait pour notre Saint-Jean-Baptiste ou pour les francs-maçons ?

par Arthur Prévost

Le Canadien Guillaume Couture, organiste à la cathédrale de Montréal, a-t-il composé son fameux oratorio "Jean le Précurseur" pour rendre hommage au patron des Canadiens de langue française ou au patron des francs-maçons, dont il était le "Grand Organist of the Grand Lodge of the Province of Quebec" ?

Nous toucherons prochainement le 24 juin, fête patronale des Canadiens de langue française et aussi des francs-maçons. L'un des Canadiens français les plus importants des loges de langue française, après Claude Dénéchau (sic) qui était le chef suprême de la maçonnerie du Québec, est sans contredit le musicien Guillaume Couture, qui a fait connaître le Canada en Europe à titre de maître de chapelle, ayant sous sa direction l'organiste-compositeur César Franck.

Couture, qui est né le 23 octobre 1851 (rue Visitation, dans le Faubourg Québec) d'une famille originaire d'Amiens, s'est fait connaître comme musicien à l'âge de 13 ans, à titre d'organiste (sur l'harmonium), de violoniste et puis de maître de chapelle à la paroisse Sainte-Brigide, de Montréal. A l'âge de 16 ans, il a été nommé maître de chapelle à Saint-Jacques.

### Hommage d'Arthur Laurendeau

Le maître de chapelle et professeur de chant Arthur Laurendeau (père du confrère André Laurendeau) a rendu un

hommage à Couture en disant de lui :

"Nous proposons son nom à l'admiration de tous ceux qui bénéficient d'un état de choses amélioré et qui ne soupçonnent pas de quels efforts héroïques ont été payées par nos devanciers les promesses généreuses de la situation actuelle.

"Ce qui caractérisait Guillaume Couture, dans ses manières et surtout dans ses façons de penser, c'était la force de l'empreinte européenne sur son intelligence et sa sensibilité. Sans maniérisme et sans pose extérieure, il ressemblait à un Français exilé en Amérique. Son sens de l'honneur professionnel et de l'honneur tout



Guillaume Couture  
... le musicien

court était très vif. Son exactitude méthodique tranchait sur les moeurs parfois bohèmes de nos milieux artistiques. Il poussait le scrupule jusqu'à répondre aux lettres les plus fastidieuses avec une conscience louable où se révélait encore son goût passionné de l'ordre. "Ceux qui l'ont connu se rap-

pellent que, jusque dans son extérieur, avec sa barbe de fleuve, ses yeux d'une vivacité de fauve, sa voix au timbre clair et un peu dur, on reconnaissait le TYPE, le MAITRE (les majuscules sont de M. Laurendeau)... Il fut du reste un musicien accompli... Son influence fut très grande, et beaucoup parmi nous ont subi son influence, lointaine ou proche. Ses cours étaient des modèles de clarté et d'élégance, car il parlait bien et d'abondance...

"Incontestablement, Couture fut un maître, poursuit M. Arthur Laurendeau. Nous le disons aux jeunes qui ne l'ont pas connu. Parmi les pionniers de l'art musical, Couture fut indiscutablement un animateur de l'art musical, Couture fut indiscutablement un animateur et un initiateur de premier ordre."

J'étais présent quand la Société Saint-Jean-Baptiste de Montréal fit exécuter "Jean le Précurseur", de Guillaume Couture, par l'Association des Chanteurs de Montréal, le 23 juin 1928, au "Stadium" de Montréal, angle Ontario et de Lorimier, sous la direction de feu Jean Goulet.

### Comment Couture fut appelé à composer son oeuvre

Vers la fin de 1906, M. l'abbé Antonio Lebel, admirateur de Guillaume Couture, fit part à Couture de son intention d'écrire un livret d'oratorio sur la vie de saint Jean-Baptiste, si le musicien voulait en entreprendre la composition musicale. C'était un travail gigantesque devant lequel le musicien canadien recula d'abord, ses multiples occupations ne lui permettant pas d'y consacrer le



Cette enluminure ornait la page-couverture du programme, lors de la première de "Jean le Précurseur", l'oeuvre de Guillaume Couture.

temps voulu. La proposition fut présentée à Mgr Paul Bruchési, archevêque de Montréal; il en fut enthousiasmé. Usant de tous les moyens de persuasion dont il disposait, "il mit tant d'insistance à faire accepter l'idée par son maître de chapelle que celui-ci finit par céder". Le livret fut approuvé par l'archevêché, et la versification fut confiée au poète Albert Lozeau.

La seule ressource qui restait à Couture était de composer pendant ses vacances d'été.

Pour donner plus de liberté d'action à Guillaume Couture, il fut dispensé de ses fonctions à la cathédrale pendant ce temps.

Pratiquement, "Jean le Précurseur" fut écrit durant trois étés, selon la division de ses parties: "la Nativité", "la Prédication" et "le Martyre". Une partie fut composée à Morin Heights, dans les Laurentides.

La première partie traite de la nativité de saint Jean-Baptiste. Elle débute par le thème liturgique "Rorate"; la deuxième partie est caractérisée par le chant liturgique "Attende"; et la troisième partie débute par le thème "Agnus Dei", car c'est Jean qui annonce en Jésus "l'Agneau de Dieu".

### Le conflit toujours renaissant entre l'esprit et la chair

Ce drame est très poignant. C'est le conflit toujours renaissant entre l'esprit et la chair; et dans ce drame horrible, le Juste est sacrifié au ressentiment d'Hérodiade. Celle-ci profite en effet du charme qu'elle exerce sur Hérode par les danses lascives de Salomé pour demander la tête du prophète jeté en prison après avoir dénoncé les infamies d'une cour licencieuse.

Je me souviens très bien du programme, ayant amassé mes cents pour m'acheter un billet et ayant fait une heure et demie en "petits chars" de Bordeaux au stade pour entendre et voir cette oeuvre.

Le tout avait commencé par un concert de fanfare par l'Harmonie La Salle de Trois-Rivières pendant que le stade était survolé par Roméo Vachon, pilote de la Compagnie Aérienne Transcontinentale du Canada...

Puis l'on chanta "O Canada,"

mon pays, mes amours". La soliste était Mlle Margaret Halstead, soprano, fille du consul général des Etats-Unis.

Après "O Canada" et "Dieu protège le roi" chantés par l'Association des Chanteurs de Montréal, on commença l'oratorio "Jean le Précurseur", qui fut suivi d'un feu d'artifice.

Toute une soirée: fanfare, aviation, concert, oratorio, feu d'artifice. On en donnait, dans ce temps-là!

J'en conserve encore le programme imprimé avec, en couverture, un fac-similé de la page-titre du "Livre d'Or" de la Société Saint-Jean-Baptiste de Montréal.

### Pour qui au juste "Jean le Précurseur" a-t-il été conçu ?

L'oeuvre avait bien été commandée par Mgr Paul Bruchési, c'était pour la Saint-Jean-Baptiste, mais Guillaume Couture était aussi franc-maçon; il avait été vénérable maître (lisez président) de la loge des Coeurs-Unis, en 1887, succédant à Charles de Maisonneuve et précédant Hormisdas Trépanier; puis il fut par la suite bien vénérable (Most Worshipful Master) maître de la Grande Loge de Québec, à titre de "Grand Organist".

De plus, chaque année les francs-maçons célèbrent la fête de leur saint patron Jean-Baptiste, dans les Cantons de l'Est, et les maçons qui ne sont pas très âgés et dont le coeur est encore bon escaladent la montagne pour la fête.

En terminant, disons qu'à l'âge de 22 ans Guillaume Couture était à Paris, étudiant au Conservatoire de Musique dirigé par Ambroise Thomas, l'auteur de "Mignon". Il étudiait sous Romain Bussine. Ses compagnons de conservatoire étaient Fauré, d'Indy, Massenet, Lalo, Saint-Saëns, etc. Au bout de deux ans, il revint à Montréal, exerça sa profession de musicien durant deux ans et retourna à Paris parce que son maître Bussine voulait lui confier la tribune de l'église Sainte-Clotilde, de Paris; mais en 1877 la nostalgie du Canada le prit et il revint à Montréal.

Un critique musical des E.-U. écrivit: "Couture, c'est Saint-Saëns transporté en Amérique."

# STENOTYPIE

Pourquoi? La sténotypie ouvre des débouchés intéressants, emballants et rémunérateurs à tous les niveaux du secrétariat, en vous permettant de prendre la dictée à plus de 200 mots à la minute! Cette qualité bien spéciale, facile à acquérir, vient de la Sténotype "International", la mini-machine qui permet à la secrétaire de prendre la dictée plus rapidement et plus efficacement que n'importe quelle autre méthode. La sténotypie vous place là où se déroulent les événements importants: reporter judiciaire, secrétaire de congrès, d'assemblées, etc., et là où se trouvent les gens intéressants, stimulants. Si vous désirez améliorer votre situation ou songer à une carrière au secrétariat, informez-vous des débouchés qu'ouvre l'INSTITUT INTERNATIONAL DE STENOTYPIE. (Ne vous engage en rien.) Aucun contrat à signer. Aucun livre à acheter. Mensualités minimales. Cours du jour et du soir.

Pour plus de renseignements  
et notre prospectus gratuit,  
écrivez, visitez ou téléphonez:

**878-9186**

Local 4, de 9 a.m. à 10 p.m.



**INSTITUT INTERNATIONAL DE STENOTYPIE**

1015, Côte du Beaver Hall

Montréal, Québec

(Métro: sortie de la station Victoria)



# LA VOIE DU SUCCES

# La marine suisse ne navigue pas dans les Alpes, mais sur mer...

par Paule Courtois

Le bateau quitte le quai à six heures, mais je ne suis pas sûr d'avoir tout mon personnel pour le départ, nous confie M. Carlo Guidi, commandant du navire battant pavillon Suisse, le Saint-Cergue. Ils sont tous partis pour l'Expo depuis ce matin, il ne reste plus personne à bord...

Un navire suisse? Mais oui, la Suisse n'a peut-être pas de marine, mais elle possède quand même quelques cargos comme celui-ci, qui transporte le grain depuis nos Grands Lacs jusqu'à Hambourg, en Allemagne. Le Saint-Cergue, construit il y a cinq ans, est commandé par un capitaine italien de 40 ans, qui, de la cabine de pilotage, voit

l'Expo mais ne peut la visiter... faute de temps.

— En effet, nous sommes arrivés hier soir à dix heures et nous repartons aujourd'hui, dit-il. Mais j'espère que mon prochain voyage me permettra de rester plus longtemps à quai, car j'aimerais beaucoup, cette fois, y venir avec mes deux filles et ma femme.

## Quand le bateau accoste, des marins s'éclipsent

— Venez-vous souvent à Montréal?

— Nous y venons trois ou quatre fois par an. Ce que nous aimons le moins, ce sont les voyages qui nous mènent dans la baie d'Hudson; les icebergs,

c'est quelque chose de terrible. Remarquez que c'est aussi compliqué de venir ici à la fonte des glaces, nous sommes obligés parfois de faire de longs détours pour éviter la débâcle.

— Etes-vous nombreux sur ce bateau?

— L'équipage comprend 35 personnes, dont 26 Suisses. Mais les Suisses ne sont pas des marins. Ils restent trois ou quatre ans sur un bateau, le temps de voir le monde... et ils abandonnent. Ils n'ont vraiment pas l'âme du marin. Dès que le bateau accoste, même si ce n'est que pour une journée, ils sont à terre et il nous arrive parfois d'en perdre. C'est-à-dire qu'ils ne se présentent pas à bord à l'heure du départ... Alors ils sont obligés ensuite de se payer le voyage pour rejoindre le bateau, ce qui leur coûte assez cher...

— Le salaire d'un matelot ou d'un capitaine de votre compagnie est-il à peu près le même que celui des Canadiens?

— Oh non! nous aimerions beaucoup avoir le salaire du Canadien. D'ailleurs, si vous me trouvez un petit coin tranquille où je puis bien gagner ma vie, je reste dans votre pays! dit-il en riant.

Le commandant du Saint-Cergue plaisante-t-il? De toute façon, il dit qu'il aime le Canada. Pour un homme qui fait souvent le tour du monde, cette appréciation a tout de même sa valeur.



(Photos Pierre Lacasse)

Sur le pont, notre reporter hume l'air du large en compagnie du capitaine.



Le commandant du Saint-Cergue: "Si vous pouvez me trouver un petit coin, je reste dans votre pays."

# La France découvre le savon

par Paul GUTH

(A.P.P.) — Autrefois, les Français ne se lavaient guère. Dans la bonne ville du Sud-Ouest où j'ai passé mon enfance, je me savonnais le bout du nez en grelottant, dans une cuvette, dans l'évier de la cuisine. Il y avait une cuvette et un pot dans la chambre de mes parents, pas dans la mienne.

Le samedi avait lieu la cérémonie du lavement des pieds, comme sous saint Louis. A la belle saison, on mettait une lessiveuse d'eau à chauffer au soleil dans le jardin. Quand elle atteignait la température idoine, on la transportait dans un chai où je m'enfermais. En hiver, cette solennité avait lieu à la cuisine, à tour de rôle, pour les différents membres de la famille.

## Pas de bains pour la femme

On considérait la salle de bains comme un luxe de millionnaires. D'ailleurs, se baigner semblait moralement louche. Seules les courtisanes, croyait-on, prenaient des bains, de lait d'ânes ou de champagne, suivant le cas. Une honnête femme ne se baignait pas.

Aujourd'hui, les Français ont levé l'anathème sur la baignoire. 57 p. 100 d'entre eux possèdent une salle de bains. Il y a cinq ans, 60 p. 100 n'avaient pas de lavabos.

Avant d'aller dans la lune, où il ne doit pas être facile de faire un brin de toilette, pourquoi ne pas décider que chaque famille française devrait avoir une salle de bains?

## CHALET-TERRAINS

DOMAINE des **4H** été inc.

## ST-ALPHONSE

Comté Joliette (Lac Marchand)

RENSEIGNEMENTS et BROCHURES GRATUITES

Informations MONTREAL: **725-9506** 4055 est, boul. St-Joseph Montréal 36

## NE SOYEZ PAS VICTIME D'UN FAUX BILLET



Décelez les faux billets à l'aide d'un appareil "Money Spy"

Prix **\$29.50** plus taxe

Décelez les faux billets à l'aide d'un appareil "MONEY SPY". "MONEY SPY" vous dira rapidement si les billets sont authentiques ou faux. "MONEY SPY" est facile à opérer. Allumez la lumière à rayons ultra-violet et glissez le billet dans l'appareil. Si le billet est authentique, les points verts apparaîtront sur la surface et l'endos du billet à la lueur de la lumière, tels des diamants brillants. Si le billet est faux, aucun point n'apparaîtra.



VENDEURS DEMANDES

## Détecteur GLOBAL Detector

400, rue McGill, Montréal — Tél. 844-3039

PROTEGEZ-VOUS: UTILISEZ "MONEY SPY"

DETECTEUR GLOBAL INC.,  
400, rue McGill, Ch. 300-301-302 — Tél: 844-3039  
Montréal, Qué.

Veuillez m'expédier C.O.D.  "Money Spy" au prix de \$29.50 chacun, plus taxe.

Nom ..... Adresse .....  
Ville ..... Tél. ....

Une enquête outre-mer le prouve!

# Oui, on peut être plus jaloux de son auto que de sa femme...

(A.M.) — Pour la moitié, plus un, des Allemands entre 20 et 50 ans, le mariage n'est plus la source principale du bonheur; l'automobile a supplanté la femme. Les époux ne se considèrent plus que comme des "célibataires en puissance".

Les sondages d'opinion publique mettent l'accent sur le mal, que, de son côté, l'Eglise évangélique allemande signale avec une certaine perplexité dans ses messages, dont le dernier en date disait: "Une vague de forces démoniaques s'est abattue sur notre peuple. Un grand nombre de personnes donnent libre cours à leurs instincts de jouir sans retenue de la vie".

Ces graves préoccupations sont effectivement suscitées par le fait que les joies du mariage ont été remplacées par les joies de l'automobile; il y a en effet en Allemagne 9 millions d'automobilistes, et leur nombre ira croissant; croît malheureusement, en même temps, le nombre des accidents de la route. L'Allemagne est le pays d'Europe où existe le taux de mortalité le plus élevé: 45 morts par jour sur les routes et autoroutes allemandes, plus de

16,000 par an; il n'y en avait que 6,000 en 1950.

Le problème est grave et préoccupant, du point de vue juridique aussi bien que du point de vue social.

## L'Allemand ne prête pas son auto, même à son meilleur ami

L'Allemand est un homme qui aime bien laver et astiquer lui-même sa voiture, qu'il ne prête d'ailleurs jamais à personne, même pas à son meilleur ami; il est flatté que les gens le regardent passer à son volant, mais il perd de son flegme si quelqu'un la lui touche.

Récemment, un tribunal a condamné à deux ans et deux mois de prison un automobiliste qui en avait tué un autre, au cours d'une discussion sur la route. La modération de la peine peut s'expliquer par le fait que, ainsi que les débats l'ont révélé, la victime avait "gravement injurié" le meurtrier. En effet, ce dernier s'était entendu dire: "Pour qui vous prenez-vous, avec une voiture aussi vulgaire?" Or la voiture en question était une Mercedes absolument impeccable. Le juge a estimé que

l'homme qui avait tué devait bénéficier de circonstances atténuantes car la provocation était caractérisée: il s'agissait en quelque sorte d'une question d'honneur!

L'automobile, en Allemagne, a donné naissance à une morale nouvelle en même temps qu'à une jurisprudence inhabituelle. "Quand l'homme marche à pied, écrit une revue technique allemande, il pèse seulement de 175 à 200 livres; quand il est en voiture, son poids avoisine la tonne. Sans la voiture, sa vitesse est près de 3 milles à l'heure; au volant de son auto, elle est de 60 à 80 milles à l'heure.

## On s'engueule sans parler...

Ce qui est remarquable, c'est que l'Allemand, sans se départir de la patience et du calme des gens du Nord, use avant l'explosion de colère et le recours aux actes irréversibles, d'un vocabulaire... sans paroles pour adapter ses états d'âme aux circonstances dans lesquelles il se trouve, suivant les différents problèmes de la circulation.

C'est ainsi que lorsqu'un au-

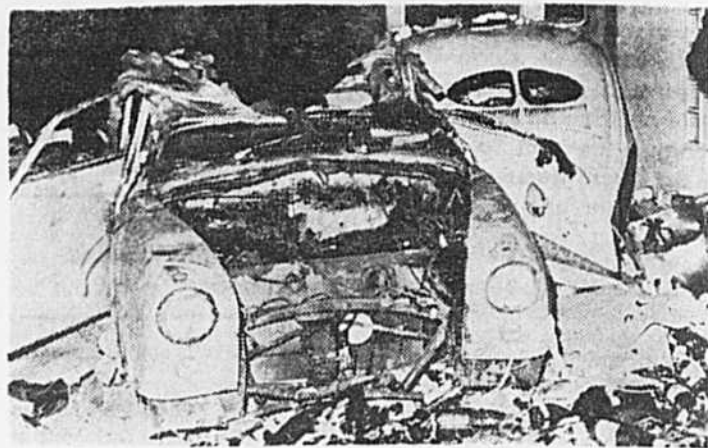

Vraie frénésie du volant, on compte 9 millions d'automobilistes en Allemagne et, chaque année, 16,000 victimes de la route.

tomobiliste, sur l'autoroute, est dépassé par un autre automobiliste d'une façon qu'il estime "irrégulière", il se contente, sans lâcher son volant, de froncer les sourcils, de durcir son regard à l'intention de l'autre, afin que ce dernier n'achève pas sa manoeuvre. En principe, le coupable accuse réception de la semonce, sans toutefois daigner détourner la tête.

Quand le dépassement comporte une certaine "gravité", l'automobiliste tranquille va jusqu'à hocher significativement la tête, de droite à gauche et de gauche à droite, manifestant ainsi sa désapprobation. Ce n'est que lorsque le "dépassé" frôle la témérité que le "dépassé" commence à remuer les lèvres et à contracter les mâchoires en manière de réprobation violente.

## Ça va finir à l'hôpital!

Il existe aussi des cas de "dé-

passements" dangereux qui provoquent des attitudes plus spectaculaires, chargées d'insultes et de railleries; l'automobiliste, mis en posture de victime, lâche alors le volant et, portant son index à la hauteur du front, l'agite dans un geste menaçant, ce qui, en Allemagne, équivaut à l'annonce d'une "raclée" à la première occasion. C'est toujours par ce mouvement de l'index à la hauteur du front qu'ont commencé les disputes entre automobilistes, les litiges judiciaires devant les tribunaux allemands, voire les hospitalisations...

Aucune statistique, aucun sondage d'opinion n'indique pour le moment si l'Allemand se montre aussi jaloux de sa femme que de sa voiture.

Pour le moment donc, on peut dire que l'automobiliste d'Allemagne a donné de multiples signes de la fierté que lui inspire son véhicule. A l'inverse, il semble que l'épouse ne bénéficie pas d'une passion aussi exclusive.



L'Allemand couve son auto avec amour. Il est flatté qu'on admire sa voiture pourvu qu'on n'y touche pas.

# Un Allemand part en guerre à sa façon...

(A.M.) — Les bruyants avions de la Luftwaffe de l'Allemagne fédérale volant trop bas, à son gré, au-dessus de sa maison des faubourgs de Munich, M. Helmut Winter avait imaginé de les bombarder à coups de boulets de sa fabrication, tirés à l'aide d'un engin de guerre romain, genre arbalète.

M. Helmut Winter n'a pas tiré moins de 120 projectiles sur les réactés au cours du week-end.

Le lundi, une délégation de pilotes allemands a rendu visite à M. Helmut Winter pour signer avec lui un "armistice" et faire la paix sur la base de l'altitude réglementaire.

# ARTHRITIQUES! NOUVEL ESPOIR

Montréal, Qué., 19 mai — Afin de vaincre l'ARTHRITE, le RHUMATISME et les Maladies associées, ces ennemis redoutables, les hommes de science sont sans cesse à l'œuvre pour découvrir de nouvelles méthodes. Grâce à des recherches incessantes et à des milliers de tests, il a été établi que l'arthrite et les conditions associées au rhumatisme ne sont pas des maladies en elles-mêmes, mais bien plus des symptômes de désordres qui affectent tout l'organisme.

Il y a de l'espoir pour les personnes qui souffrent d'arthrite et de rhumatisme. La S.R.E. fera parvenir GRATUITEMENT à tous ceux qui en feront la demande, une brochure illustrée de 36 pages.

Faites un premier pas vers la SANTÉ en demandant, dès aujourd'hui, votre exemplaire gratuit.

Dépt 220 — Case Postale 12, Société de Recherches Educatives, Station "Rosemont", Montréal, Qué.

Vous cherchez la tranquillité?  
L'ENDROIT IDEAL  
**AU DOMAINE DE LA COTE JOSEPH Inc.**

Saint-Lin des Laurentides

- PRIX MODIQUES • TERMES FACILES
- JUSQU'A 5 ANS POUR PAYER



**GAGNEZ \$600** PARTICIPEZ A NOTRE CONCOURS  
Un de nos 10 premiers clients se verra remettre un terrain d'une valeur de \$600.00

## TERRAINS À VENDRE AVEC ou SANS CHALETS

- Domaine entièrement privé • 29 milles de Montréal
- Grand lac privé • Nouveau développement • Terrains de 75' x 130' et 75' x 100'

DIRECTION: Prenez le pont Viau, empruntez le boul. des Laurentides. Prenez ensuite la route 65. Vous continuez jusqu'à St-Lin des Laurentides. Ensuite vous empruntez la route 41 jusqu'à la Côte Joseph. Vous êtes alors au DOMAINE DE LA COTE JOSEPH INC.

Pour renseignements: **CLAUDE BERNARD**  
TEL. 1-223-2203 (ligne directe)

Du lundi au vendredi: 5 h. p.m. à 10 h. p.m.  
Samedi et dimanche: 8 h. a.m. à 10 h. p.m.

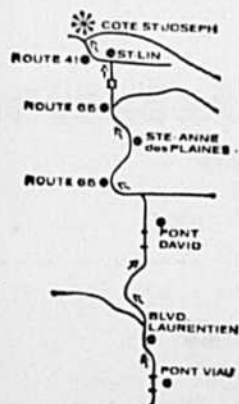

# Les hommes vont bientôt porter robes et jupons

(D.R.I.) — Ça y est ! Et encore plus tôt que ne l'avait prévu Art Buchwald : les hommes américains porteront des robes ou des jupes. Parce que cela plaît aux femmes.

Non point qu'on puisse d'ores et déjà rencontrer dans les rues de New York des hommes en jupe. Mais cela ne tardera certainement pas beaucoup, puisque les premiers modèles de la nouvelle mode masculine de ce genre seront présentés pour la première fois, en "défilé de printemps", par les soins du très sérieux "Institut de Technologie de la Mode". Sur l'initiative d'une couturière, Miss Elizabeth Hawes, et non d'un tailleur. Ce qui évite tout soupçon de motifs particuliers à cette initiative.

L'argumentation facétieuse de l'humoriste Art Buchwald qui, dans un de ces articles, prévoyait que les hommes dépouillés de leur pantalon par les femmes n'auraient désormais plus d'autres ressources que de se rabattre sur la jupe pour se distinguer d'elles, de même qu'ils se sont laissé pousser les cheveux pour riposter aux trop nombreuses chevelures féminines ultra-courtes, a été reprise presque mot pour mot par Elizabeth Hawes, mais sans aucune intention burlesque. "C'est un projet extrêmement sérieux," a tenu à bien spécifier d'emblée cette couturière. Les hommes n'ont jamais eu l'occasion de beaucoup s'amuser dans leur habillement. Et voilà que maintenant les femmes leur ont ravi

une partie de leurs vêtements traditionnels.

Une autre couturière américaine connue, Bonnie Cashin, avait du reste, il y a quelques semaines, lancé l'idée qu'Elizabeth Hawes a mise à exécution : "Les hommes, avait-elle déclaré, devraient porter des jupes." En ajoutant : "Est-ce que vous pouvez penser à quelque chose de plus vigoureux à regarder, de plus réellement viril que la jambe d'un homme ? Regardez les Highlanders avec leurs kilts et les soldats grecs Evzones ?"

## Jusqu'à la robe décolletée...

Il est cependant encore difficile de dire à combien de centimètres au-dessus du genou montera la jupe masculine américaine de cet été. Si ce sera un "tutu" comme ceux des guerriers grecs auxquels faisait allusion Bonnie Cashin, qui, par ailleurs, semble avoir oublié que les Evzones portent une culotte dessous leur fustanelle, et n'exhibent pas les fameuses jambes auxquelles elle rêvait. Ou bien un "mini-kilt" à l'écossaise ? Car Elizabeth Hawes n'a encore rien révélé à ce sujet.

D'aucuns estiment, par ailleurs, qu'il pourrait bien ne pas s'agir de jupes — sauf peut-être pour le sport — et que, une fois qu'on y est, on pourrait aussi bien aller jusqu'à la robe complète, très stricte et haut boutonnée pour la ville et les affaires, décolletée plus ou moins largement, de préférence sur les épaules ou dans le dos (à cause du système pileux) pour le soir.

## Honte! criait le Vatican

Le retour à la robe, surtout longue, ne saurait soulever la condamnation des Eglises, même au moment où le Concile Vatican II a autorisé les prêtres catholiques à abandonner la soutane.

Rappelons cependant, à titre de précédent, les plus que vives protestations émises par les évêques à la fin du Moyen Age lorsque les hommes commencèrent à abandonner les longues et dignes robes qu'ils portaient depuis la chute de l'Empire romain, pour adopter la mode qui fut alors réputée satanique et abominable en tous points, du haut de chausse, qui révélait leur anatomie.

Il est vrai que ces vêtements étaient fort collants et que ce n'est que bien plus tard, à la veille de la Révolution française, que la mode du pantalon apparut, qui était auparavant fort vulgaire et abandonnée aux paysans et aux autres gens rustiques. Comme en témoigne son nom lui-même qui dérive du personnage ridicule et comique de la comédie italienne, Pantalone, type du rustre imbécile.

Si partisans et partisans de la mode masculine ne manquent ainsi pas d'arguments favorables tant d'ordre esthétique



Qui oserait affirmer que ces Highlanders n'ont pas le mollet viril ?

qu'historique, il reste à savoir quelle sera la réaction des autorités chargées du maintien des bonnes moeurs, de la décence et de l'ordre physique et moral dans la rue. Et, si les premiers porteurs de jupes ou de robes ne seront pas immédiatement

embarqués par la police pour travestissement et conduite désordonnée, comme l'aurait été du reste n'importe quelle femme qui se serait risquée sur la voie publique en pantalon et encore plus en "short", il y a seulement une cinquantaine d'années.



On voit la différence entre le costume féminin et l'habit masculin à fustanelle chez les Grecs. Ces enfants sont vêtus comme des adultes.

## 1er Anniversaire de la Boutique

Grace BOUTIQUE

à la Rue St-Jean

Pour célébrer cet heureux événement Madame, GRACE offre au public de nombreux spéciaux.

## GRANDE VENTE

Commençant mercredi le 21 juin à 9 h. — à ses 3 salons

NEGLIGES COURTS  
50% de rabais

ROBES PRE-NATALES et régulières  
20% à 30%

UNIFORMES D'INFIRMIERES  
ET COIFFES

VETEMENTS DE BASE  
Tels que soutiens-gorge, gaines, jupons  
20% à 30%

VETEMENTS SPORT  
Tels que bermudas, pantalons extensibles pré-natales ou réguliers.  
10% et 20%

10% et 20%

Profitez de ces aubaines de l'année pour garnir votre garde-robe.

Grace BOUTIQUE

DU PRET A PORTER POUR FUTURE MERE



694 rue St-Jean 523-8754  
2700 Boulevard Laurier 653-2333  
545 Boulevard Charest 522-5386

# PARADIS de CHASSE et de PECHE

## domaine La Forêt

100 milles de Mont-Laurier — 120 milles de La Tuque

ANCIENNE BASE DE RADAR DE PARENT  
TRANSFORMEE EN UN CENTRE TOURISTIQUE

Voici une occasion unique de vous procurer une maison, un chalet, à un prix si bas, dans un site aussi merveilleux. Choix parmi 80 chalets et maisons, tous construits et prêts à être occupés immédiatement dans ce véritable paradis de chasse et pêche. Premiers arrivés, premiers servis.

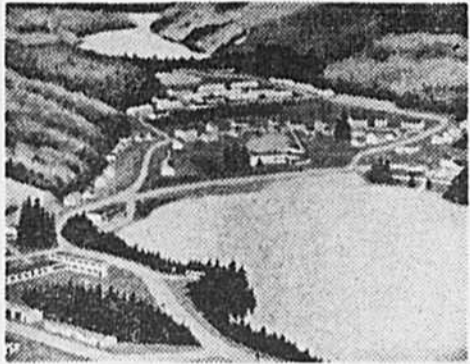

ENDROIT IDEAL  
AUSSI POUR TOUTE  
LA FAMILLE —  
ENTRE 2 LACS

- Plage
- Gymnase
- Piscine intérieure
- Tennis
- Yachting
- Golf
- Ski
- Centre de loisirs
- Etc.

## CHALETs et MAISONs

FINIS HIVER-ETE — 4 - 5 - 6 - 7 PIECES

Terrains avec gazon, système de chauffage central, eau chaude, cave en ciment, égout, électricité, téléphone, rues en asphalte bien éclairées.

Valeurs de \$12,000 à \$18,000

pour **\$2,995** à **\$3,995**

AUCUN  
COMPTANT  
REQUIS \$45.00  
PAR MOIS

Tout le confort de la vie moderne en pleine nature

Facilités de transport : Autos • Trains • Avions

Nous en avons en mains les photos de tous ces chalets et maisons

★ Voyages organisés pour visiter le site ★

## LAFORÊT & FRÈRES INC.

Montréal, tél. 645-8849  
755, 7e avenue Québec, tél. 872-2455  
Pointe-aux-Trembles, P. Qué. Parent, tél. 667-2230

Du  
5 étoiles  
à ce prix-là...  
Ce n'est pas  
possible!

Si!



C'est tout à fait possible. Il suffit de demander du Brandy Paarl 5 étoiles pour le constater. Il se vend à un prix qui surprend les plus avertis. Et quel Brandy! Soigneusement vieilli—tout comme les meilleurs cognacs—dans des fûts de chêne provenant du Li-

mousin, en France, il est importé en tonneaux et embouteillé au Canada. Vous bénéficiez de la réduction sur le transport et les droits de douane, et c'est là tout le secret de son prix étonnamment bas. Essayez-le donc, tout le monde en

# PAARL

RAO 110-A  
10 oz  
\$2.10

RAO 110-B  
25 oz  
\$4.95

RAO 110-C  
40 oz  
\$7.70

Produit d'Afrique du Sud

## La mésaventure d'un touriste

# Pour avoir fait crisser ses pneus : deux heures au poste!

par Pol Chantraine  
Ils revenaient d'un cocktail donné chez un des directeurs du pavillon français. Ils étaient six dans un modèle décapotable. Ils étaient gais — pas saouls, comme nous nous le sommes fait préciser. En voulant tourner de Saint-Marc dans Sainte-Catherine, le chauffeur a "viré un peu court" pour éviter une voiture mal stationnée. C'était le 2 juin 1967, il était un peu plus de 3 heures, il faisait très chaud... les pneus ont crissé.

Ils se sont donc fait rattraper par une voiture du poste 10 à l'angle des rues Bishop et Sainte-Catherine. On leur fit signe de se ranger en bordure du trot-

toir. Le policier (qui était seul) est venu demander ses papiers au chauffeur et lui a demandé de le suivre jusque dans sa voiture...

"Ça prenait du temps"  
— Mais c'est que ça prenait du temps, déclare Philippe Arnal, assistant-réalisateur à l'ORTF et conducteur du véhicule. Il a d'abord sonné la centrale pour faire venir une autre voiture. Il a examiné mes papiers avec une de ces lenteurs... Et nous étions pressés de rentrer au pavillon. Nous devions travailler à 4 heures.

Voyant que la chose ne se réglait pas vite, les cinq compagnons commencèrent à s'énerver et à faire des plaisanteries. Ils ont fait valoir au représentant de l'ordre qu'ils devaient être au travail dans moins d'une demi-heure.

### On l'a retenu de force

Un des passagers, M. André Vacher, preneur de son à l'ORTF, m'a dit que finalement le groupe avait décidé de reprendre le chauffeur par la force si nécessaire.

— Nous sommes donc allés vers la voiture du policier, nous lui avons demandé de rédiger la contravention au plus vite, sans quoi nous nous verrions forcés de partir. Philippe a alors essayé de sortir de la voiture du policier, et ce dernier l'a retenu par la force. (Ceci nous a été confirmé par d'autres témoins.)

— Finalement, reprend Philippe Arnal, on nous a dit que l'on nous emmenait au poste. Le policier m'a rendu mes clés et m'a dit d'y aller. Je lui ai demandé de me précéder, vu que je ne connaissais pas le chemin. Il est donc parti devant nous, en effectuant un virage sur le chapeau des roues (et en faisant crisser ses pneus!)...

Au poste, les cinq passagers ont été relâchés presque tout de suite, mais Philippe Arnal ne le fut qu'après deux heures. Peut-être parce que le consulat et l'ambassade étaient déjà intervenus...

### "C'est abusif!"

— On m'a donc relâché (non, je ne suis pas allé derrière les barreaux) après deux heures. C'est quand même abusif. Si je n'avais pas insisté pour qu'ils m'accusent d'une infraction quelconque, je serais sans doute encore là aujourd'hui. Il faut dire que ça devait être difficile de vraiment me coller : je n'étais pas ivre, j'étais au contraire en pleine possession de mes moyens, je ne roulais pas vite (environ 25 à l'heure), je n'avais pas brûlé de feu rouge... Ainsi, il se vit accuser d'avoir fait crisser ses pneus.

Il est peut-être ironique de dire (mais c'est la vérité) que le père de Philippe Arnal est un policier de carrière en France et qu'il a atteint la haute dignité de Commissaire divisionnaire, chef du Cabinet de délégation judiciaire, préfecture de Police, Paris...

Evidemment, la loi est la loi. Mais quand même...

AVIS SOMMAIRE DE COMPARAÎTRE		SUMMARY NOTICE TO APPEAR	
INFRACTION A LA CIRCULATION		TRAFFIC OFFENCE	
CANADA		CAUSE No	
PROVINCE DE QUÉBEC			
DISTRICT DE MONTRÉAL			
B 77678			
PRÉNOM NOM		ARNAL Philippe	
FIRST & LAST NAME			
ADRESSE		6375 CHAMBERLAIN RD #4	
ADDRESS			
VILLE		M T L	
TOWN		PROVINCE	
		ÉTAT/STATE	
		QUÉBEC	
AGE		POIDS	
24		178	
AGE		GRANDEUR	
		1m80	
		SEXE	
		M.	
PERMIS COND. NO		RESTRICTION	
75/689420		IRREGULARITÉ	
DRIVER'S LIC. NO		IRREGULARITY	
		FRANCE	
TEL. RES.		TEL. AFFAIRE	
		272-1269	
TEL. HOME		TEL. BUSINESS	
VOUS ÊTES ENJOINTS DE COMPARAÎTRE À LA		COUR MUNICIPALE DE MONTRÉAL	
YOU ARE ORDERED TO APPEAR BEFORE THE		MUNICIPAL COURT OF MONTRÉAL	
JOUR/DAY		MOIS/MONTH	
22		6	
		1967	
LE		OU À	
ON		AT 10.00 AM; OR AT 3.00 PM; OR AT 7.00 PM	
AFIN DE RÉPONDRE À L'ACCUSATION SUIVANTE: ÉTANT LE CONDUCTEUR D'UN VÉHICULE AUTOMOBILE			
TO ANSWER THE FOLLOWING ACCUSATION: BEING THE DRIVER OF THE MOTOR-VEHICLE			
LICENCE		ANNÉE	
7E 7788		67	
LICENCE		PROVINCE	
		QUÉBEC	
MARQUE		ANNÉE	
Pontiac		59	
MARQUE		YEAR	
MODÈLE		COULEUR	
CONV.		Rouge	
MODÈLE		COLO. R.	
		ASSURÉ: OUI	
		INSURÉ: YES	
		NON	
		NO	
INFRACTION OFFENCE			
FAIRE CRISSER SES PNEUS			
ENDROIT LOCATION			
ST MARC + STE CATH. O			
DIR. VEH.		DANS LA VILLE DE MONTRÉAL,	
DIR. CAR		IN THE CITY OF MONTRÉAL,	
N-E			

Après deux heures d'attente, Philippe Arnal a reçu ce P.V. ... On notera en passant que pneus ne s'orthographe guère comme le contractuel a jugé bon de le faire.

## PENSEZ À VOTRE AVENIR...

Choisissez un métier rémunérateur  
L'ART DE LA COIFFURE

carrière que l'automation pourra difficilement affecter

Cours donné par des professeurs compétents dans une école moderne. A la fin des cours un certificat est remis aux élèves.

ACADEMIE ARTISTIQUE DE LA COIFFURE

**Zago**  
8 est, rue Ste-Catherine  
Tél. 866-6601

Jean-Claude Zago, président-directeur

Envoyez-moi des renseignements additionnels sur votre cours pour les débutants sans obligation de ma part.

M. Mlle Mme

Adresse

Ville, etc.

PHO.-21-6-67

Ecole détenant un permis en vertu de la loi des Ecoles Professionnelles privées.

INSCRIPTION :  
Jusqu'au  
1er juillet '67



Suzanne piuze

# le monde féminin

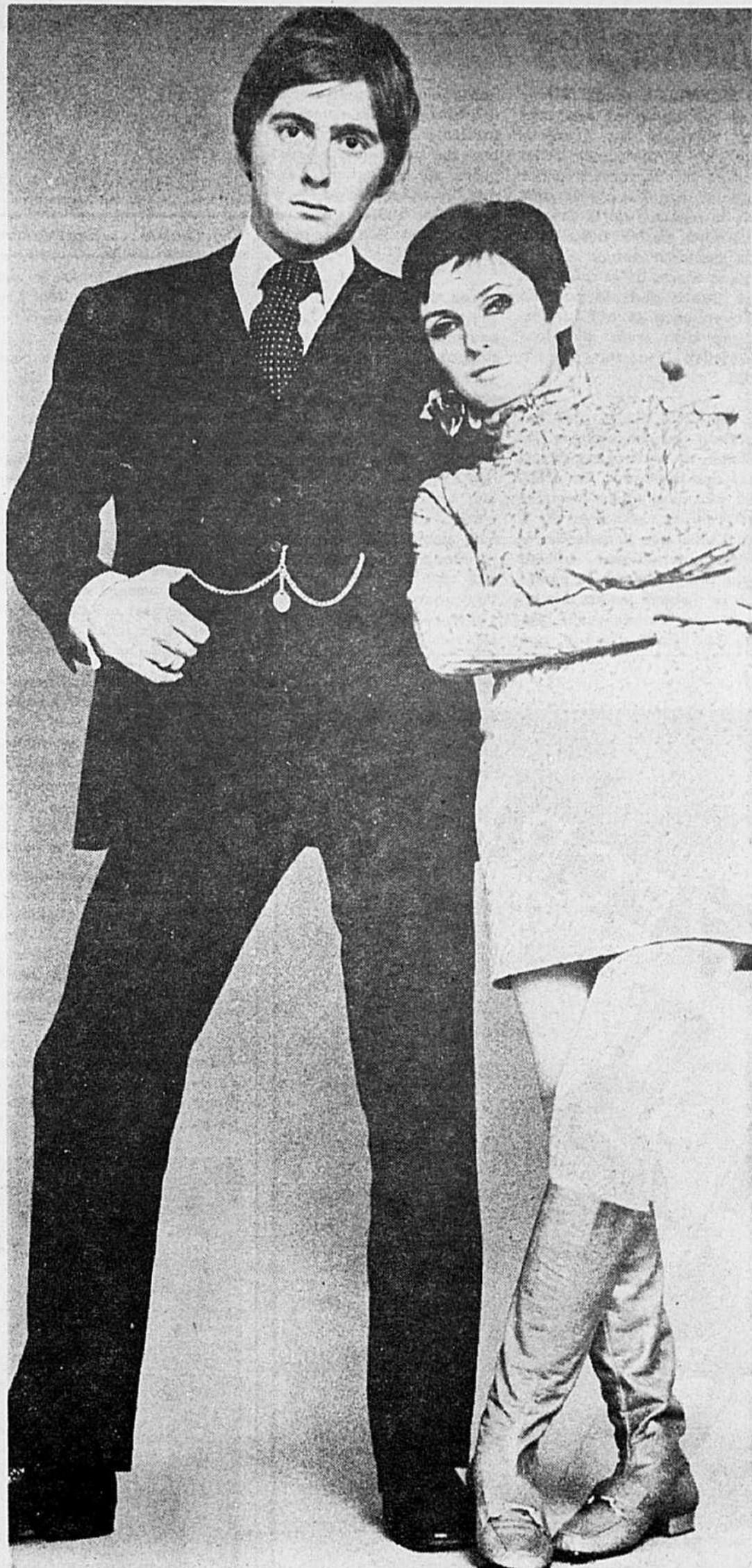

## Dodo et la mode

Dominique Michel possède une garde-robe bien montée. Comme pas une, elle sait choisir les vêtements qui servent sa personnalité. Pour son dernier voyage au Mexique, elle avait demandé au jeune styliste canadien John Warden de lui créer plusieurs robes (dont la mini-robe imprimée de fleurettes qu'elle porte ici).

Les vêtements signés John Warden plaisent aux femmes parce qu'ils sont jeunes, leurs coloris sont flatteurs pour le teint et ils habillent bien la silhouette... pourvu qu'elle soit mince. Le rêve de John ? Créer des vêtements selon l'inspiration du moment, sans avoir à tenir compte des saisons ni des délais de fabrication !

### Enquête éclair

#### Avez-vous peur de vieillir ?

(page 23)



#### Seriez-vous, par hasard, une femme à pilules ?

(pages 24-25)



### La mode

#### Invitation au voyage

(pages 34-51)



#### Nos enfants en vacances

(page 30)



#### Allons dîner au Mexique

(page 54)



## ADOLESCENTES!

Venez, découvrez notre collection SENSASS de mini-effets, crâneurs et dans l'vent. Et vous pouvez inscrire l'achat à votre compte par votre signature. Visitez-nous au plus tôt.

**PANTAILLEUR**  
2 pièces  
Rég. \$30.00  
SPECIAL

**\$16.99**

Marchandise garantie ou argent remis  
L'endroit en vogue pour vos achats

**Metropolitan**

362 ouest, Ste-Catherine  
(près de Bleury) 861-1884  
Ouvert jeu. et ven. jusqu'à 9 h. p.m.

Lisez Le Petit Journal

# Nouvelles féminines

MONTREAL (Expo 67) — Les photographes amateurs ne voudront pas manquer de voir la ravissante petite sirène placée sur un rocher du lac des Dauphins, près de la réplique de la Grande Hermine. Ce très beau bronze grandeur nature est une copie exacte de la sirène qui se trouve dans le port de Copenhague et qui fut inspirée d'un conte de Hens Christian Anderson, "la Petite Sirène".

L'U.R.S.S. est le plus important concessionnaire de l'Expo, du moins pour ce qui est des boutiques. En effet, 26 kiosques situés dans les secteurs Expo-Services A, C et D ainsi que dans le Carrefour international offrent aux visiteurs un très grand choix d'objets jamais mis en vente au Canada avant l'Expo. Les bijoux d'ambre, que

l'on nomme "la pierre solaire", sont particulièrement appréciés des femmes qui visitent ces boutiques. Ils sont, grâce au très grand choix que l'on offre, à la portée de toutes les bourses, que celles-ci soient bien garnies ou non.

Les religieuses viennent et reviennent à l'Expo 67. Très souvent seules, visiteuses intelligentes, débrouillardes, elles affirment par leur présence l'évolution rapide de leurs communautés vers un état de vie religieux tout à fait conforme aux temps modernes. Ces femmes, que leur nouveau costume a transformées et qui, dans bon nombre de cas, sont maintenant connues sous leur nom de fille, représentent un ordre nouveau qui s'intègre avec aisance dans son siècle.



## Originalité... Excentricité...

En visant à l'originalité dans leur façon de s'habiller, bien des femmes n'arrivent tout juste qu'à friser l'excentricité. Elles y perdent alors en élégance, en féminité, sans même atteindre leur but.

D'accord, on se retourne sur leur passage, mais non pour admirer leur bon goût. On chuchote plutôt qu'on ne parle d'elles, trouvant bizarre leur accoutrement. Passe encore si la personne ainsi montrée du doigt est encore jeune et bien tournée. Mais lorsque l'extravagante est trop fanée pour supporter les contrastes inhabituels de couleurs, les décolletés choquants, les détails de coupe qui exagèrent ou diminuent la forme d'un vêtement, elle frise la caricature et le déguisement.

Ces propos — moins que flatteurs, je le reconnais — m'ont été suggérés par quelques-unes de nos lectrices qui déplorent, comme moi d'ailleurs, les remarques désobligeantes qui soulignent le passage des promeneuses sur les terrains de l'Expo. Des remarques qui ne visent pas spécialement la femme canadienne, mais celles qui coiffent le chapeau! Aux autres, ces propos sont tout juste une mise en garde...

Vous voulez des exemples? Pensez aux femmes qui ne devraient jamais sortir en pantalon serré à craquer... et qui se font un point d'orgueil d'en porter de deux tailles trop petites pour le contour de leurs hanches, de leur ventre... et en rose bonbon par-dessus le marché!

Que dire des femmes à bigoudis? Peut-être croyez-vous que j'exagère en disant en avoir vu au moins deux la tête enveloppée de fichus tout froissés laissant deviner la forme de gros bigoudis? Hélas non!

Au nom de la mode, d'autres incitent à la pitié. Je revois ces personnes aux jambes très lourdes et striées de varices, chaussées de sandales qui laissent déborder les chairs meurtries, et aussi (ô supplice!) de bas à larges mailles qui sont une menace constante pour leurs veines gonflées... Ne seraient-elles pas infiniment plus confortables et plus agréables à voir si leurs jambes étaient gainées de bas ordinaires et leurs pieds (fatigués) chaussés de souliers plus solides?

Enfin, que penser des robes trop courtes pour les genoux dodus et potelés qui se voudraient cachés, ou tout au moins dissimulés; des robes de plage et des cache-maillots qui préfèrent au sable et à la mer la Terre des hommes? Et j'en passe...



Quand on est jeune, jolie, et qu'on est mannequin... les excentricités sont permises. C'est le cas de Dominique, qui a voulu épouser en robe à pantalon l'auteur du célèbre "Clair de lune à Maubeuge", Pierre Perrin.

**ACADEMIE**  
SCIENTIFIQUE DE BEAUTÉ  
PARIS

vacances au soleil...  
**BRONZÉCRAN**

\$2.50

Pour des vacances réussies c'est BRONZÉCRAN, qui arrête les rayons nocifs et laisse passer les rayons bienfaisants. Il possède aussi une action adoucissante et empêche le dessèchement.



\$4.00

EN VENTE AU RAYON DES COSMÉTIQUES, REZ-DE-CHAUSSÉE.

**CORBEIL**  
SUR LA PLAZA

6500 St-Hubert

S.V.P. me faire parvenir

..... tube(s) de Bronzécran  incolore ou

teinté à \$2.50 ch.

..... bouteille(s) de Bronzécran. (Sun Milk)

incolore ou  teinté à \$4.00 ch.

Portez à mon compte  Payable sur livraison

Chèque ou mandat inclus

NOM .....

ADRESSE .....

VILLE .....

SIGNATURE .....

NO DE COMPTE .....

PHO.—21-6-67

# Enquête-éclair de la semaine

Avec  
le  
métier  
que  
vous  
exercez,  
avez-vous  
peur  
de  
vieillir?

par  
Solange  
Gagnon



Lise Lasalle

"Mais oui, j'ai peur de vieillir. Comme toutes les femmes. Mais pas nécessairement parce que je suis comédienne. De toute façon, quand je serai plus vieille, on me donnera des rôles qui conviendront à mon âge. Je ne veux pas rester jeune première toute ma vie; je n'ai pas le physique d'une vamp, je ne suis pas affriolante, je ne m'appelle pas Brigitte Bardot ni Marlène Dietrich. Quand j'aurai soixante ans, le public ne sera pas déçu de me voir jouer les femmes de soixante ans, il le serait davantage si, à cet âge, je jouais les jeunes de vingt ans..."

Claude Valade

"Je pense que c'est le problème de tout le monde, mais il y a moyen de soigner son apparence. Il est possible de rester jeune de figure et de caractère, malgré son âge. Vieillir ne m'inquiète pas au point d'y penser jour et nuit. Il y a des traitements de beauté qui rajeunissent la peau, qui la gardent belle; il y a aussi le caractère qu'il faut garder jeune, je pense qu'il faut avoir celui de ses enfants... Le public, lui, regarde plus l'apparence de la personne que son âge. Il dira: "Il y a longtemps qu'on la voit et pourtant, elle s'est bien conservée." Et puis, si on veut, on ne vieillit pas."



Denyse Brousseau

"Pour moi, la question est vite réglée, car je ne veux pas faire du spectacle toute ma vie. Ça ne doit pas être la même chose pour Petula Clark, par exemple, qui chante un peu partout dans le monde; elle doit toujours rester jeune et belle. Plus le chanteur est populaire, moins il doit se préoccuper de sa vieillesse: il voyage beaucoup, il peut se payer tout ce qu'il veut, tandis que le petit chanteur ne peut se permettre tout ça, et la vie dure doit le faire vieillir davantage. Il faut évoluer avec son âge; dans cinq ans, je ne pourrai plus me permettre les cheveux très longs et les jupes courtes, mais je serai peut-être plus femme. Je n'ai donc pas peur de vieillir, avec la vie actuelle."

Claude Steben

"Non, je n'ai pas peur de vieillir; j'ai l'air très jeune, on m'a même dit que mon spectacle faisait trop vieux pour la figure que j'ai. Mais moi j'aimerais avoir, corporellement, l'âge de mes chansons. Pour ce qui est de mon public, il n'est pas jeune; une fille de quatorze ans n'achètera pas mes disques, mais ceux de Lalonde. Et si je chante ce genre de chansons, c'est que j'y suis à l'aise."



Pièrre Sénécal

"Non, car je me rends compte que, dans la province de Québec du moins, les artistes atteignent leur apogée à trente ans et plus; c'est le cas des Monsieur Télévision, par exemple. Au contraire, j'ai hâte de vieillir; ce seront de très belles années, qui feront de moi un homme mûr. Et comme je suis un jeune marié, j'ai hâte d'avoir quarante ans pour élever mes enfants, ils seront ma raison de vivre. Le public? Il n'est pas déçu de nous voir vieillir; il vieillit avec nous, il nous oublie, et c'est un autre public qui le remplace. J'avais beaucoup plus peur de vieillir à vingt ans; maintenant, j'ai hâte d'avoir un certain âge."

Guy Sanche

"Pas du tout, absolument pas. Je ne me sens pas vieillir. Il n'y a pas de différence entre dix ans de plus et dix ans de moins; de toute façon, ils ne viennent pas d'un seul coup. Non, ça ne me gêne pas du tout de vieillir. Tenez, Guy Mauffette peut encore travailler pour les enfants. Même si on a les yeux un peu pochés, un petit bedon et les tempes grisonnantes, on peut encore s'adresser à eux. Pour ma part, j'essaierai de continuer à jouer des rôles pour les enfants, même si je veux élargir l'éventail de mes possibilités."



## EN 12 JOURS LES SEINS les plus mous deviennent

### FERMES ET BIEN GALBÉS!

## Et vous les ferez GROSSIR à volonté!



**VOUS NE POUVEZ PAS VRAIMENT  
CACHER VOTRE POITRINE MENUE OU  
AFFAÏSÉE! ON LA VOIT TELLE QU'ELLE  
EST MALGRE VOS VETEMENTS!**

Parfaitement! Ne vous donnez pas l'illusion de tromper votre monde! On ne triche pas avec la poitrine. C'est impossible!

Regardez autour de vous et vous en serez rapidement convaincue: la déficience la mieux cachée ne vous échappera pas! Vous constaterez également que vous n'êtes pas la seule à vous plaindre de votre poitrine (environ 92% des femmes).

Que faire?

Tout simplement devenir en 12 jours l'une de ces 8 femmes sur 100 dont la poitrine provoque l'envie et l'admiration de tous!

Les résultats sont rapides, spectaculaires et durables.

De ILE-VERTE — "Au 12e jour, j'ai eu le plaisir de voir mes seins devenir plus souples, plus FERMES et prendre une BELLE FORME RONDE."

D'OTTAWA — "Ma poitrine a grossi de 3 pouces, ce dont je suis très heureuse."

De LA MINERVE — "Je constate une très nette amélioration, MES SEINS AYANT DOUBLE EN VOLUME."

Suivez le plan "Conquête" et vous recevrez notre ensemble sans conséquences fâcheuses.

A) 2 onces LOTION OUFIRI "no 219"	6.50
B) 4 onces HUILE DE VISON BUSTELINE "no 220"	5.50
C) 12 ampoules buvables, tonique "no 80"	6.50
D) Exercice pour le buste qui donne des résultats superbes.	2.00
<b>TOTAL</b>	<b>20.50</b>
	-20% 4.10
	16.40
	8% taxe 1.31
<b>GRAND TOTAL:</b>	<b>\$17.71</b>

### AVIS GRATUIT SUR VOTRE CAS PERSONNEL

**BON** à découper ou à recopier et à envoyer à **LABO-NATURE** C.P. 45, Dépt PHO 57n Mt-Royal, Mt 16

Veuillez m'adresser discrètement vos produits et votre avis sur mon cas personnel. Il est entendu que je ne recevrai pas la visite d'un représentant.

NOM

ADRESSE

VILLE

PHO.—21-6-67

## PHOTO-JOURNAL

l'hebdomadaire favori de la Canadienne française

## UN COURS COMPLET DE COIFFURE FÉMININE



Madame Laurette Diotte, directrice de l'École, attache une attention tout à fait spéciale à tous et chacun de ses élèves.

### POUR JEUNES GENS, JEUNES FILLES

#### PROGRAMME DU COURS:

(RESUME)

1. TECHNOLOGIE DE LA COIFFURE
2. SHAMPOOING
3. COUPE DE CHEVEUX
4. MISE EN PLIS
5. PERMANENTES
6. TEINTURES ET DECOLORATION
7. COIFFURE ET COUP DE PEIGNE
8. RECEPTION ET ADMINISTRATION
9. SPECIAL: MANUCURE
10. HYGIENE

#### BUT DU COURS:

Il prépare l'élève à obtenir une place bien rémunérée dans les meilleurs salons de la province.

#### ATTESTATION:

L'Institut décerne à la fin du cours une attestation spécifiant le nombre d'heures du cours suivi et le pourcentage mérité par l'élève.

Inscription en tout temps

LE NOMBRE DES ELEVES ADMIS A CHAQUE COURS EST LIMITE

Pour obtenir des renseignements, appelez, venez ou postez le coupon ci-dessous

### L'ECOLE DE COIFFURE RAYMOND Enrg.

Ecole détenant un permis en vertu de la loi des écoles professionnelles privées

1844 ouest, rue STE-CATHERINE, MONTREAL, P.Q. — Tél. 937-6660

Sans obligation de ma part, je désirerais recevoir des renseignements sur votre école

NOM

AGE

ADRESSE

DEGRE INS.

VILLE

PROV.

TEL.

PHO.—21-6-67

# Effarantes ou pas, les pilules?

par Lise Lapierre

Le succès de tous les temps est sûrement remporté par la fameuse "pilule" dont on a même pas à donner le nom. Tout le monde la connaît. Mais il n'y a pas que la pilule anticonceptionnelle. Il y a toutes les autres. Rien n'est plus populaire que ces fameuses petites boules composées de substances pharmaceutiques diverses. Mais, du vertige maladif à l'évidente santé, il y a l'ordonnance du médecin, le coût de la prescription à faire remplir, et, trop souvent, il n'y a qu'un produit breveté qu'on achète au hasard, se fiant à la publicité, et que, selon un médecin, le docteur Jetté, l'on mange comme du "nanane".

Le médecin prescrit, le pharmacien vend, et le naturopathe est contre. Tandis que le malade, hélas, dans certain cas, achète tout ce qu'il voit sur le comptoir. Où est le bienfait de toutes ces pilules?

Contre les maux de tête: "217", "222", "Bufferin". Pour chouchouter la névralgie: "Instantane". Qui aide le sommeil: "Insomnal". Contre les brûlements d'estomac: "Tums", "Roloids". Il ne faut surtout pas oublier, au moindre énervement, après chaque repas, le sachet d'"Alka Seltzer", sans oublier son frère, le "Bromo Seltzer". On ne peut nommer

tous les produits brevetés, il y en a trop.

A la Pharmacie Montréal, qui donne un service de 24 heures par jour dans la Métropole, M. Choquette, gérant de tous les produits qui ne se vendent pas au laboratoire, m'a raconté que, pour éviter tout danger de vente, chaque produit doit être étiqueté: un produit à étiquette rose ne peut être vendu sans prescription d'un médecin, tandis qu'un produit à étiquette

livres d'achats et non dans les livres de narcotiques.

Depuis 1946, on remarque une hausse des "stimulants" et des "tranquillisants" sur le marché. Et ce sont surtout les femmes qui en prennent. Habituellement, ce sont des pilules prescrites "à l'infini" par le médecin. Dans un sac à main, tout près de la pilule anticonceptionnelle, existent les pilules du nom de "Librium", "Dexamyl" et "Dexédrine". Il faudrait un

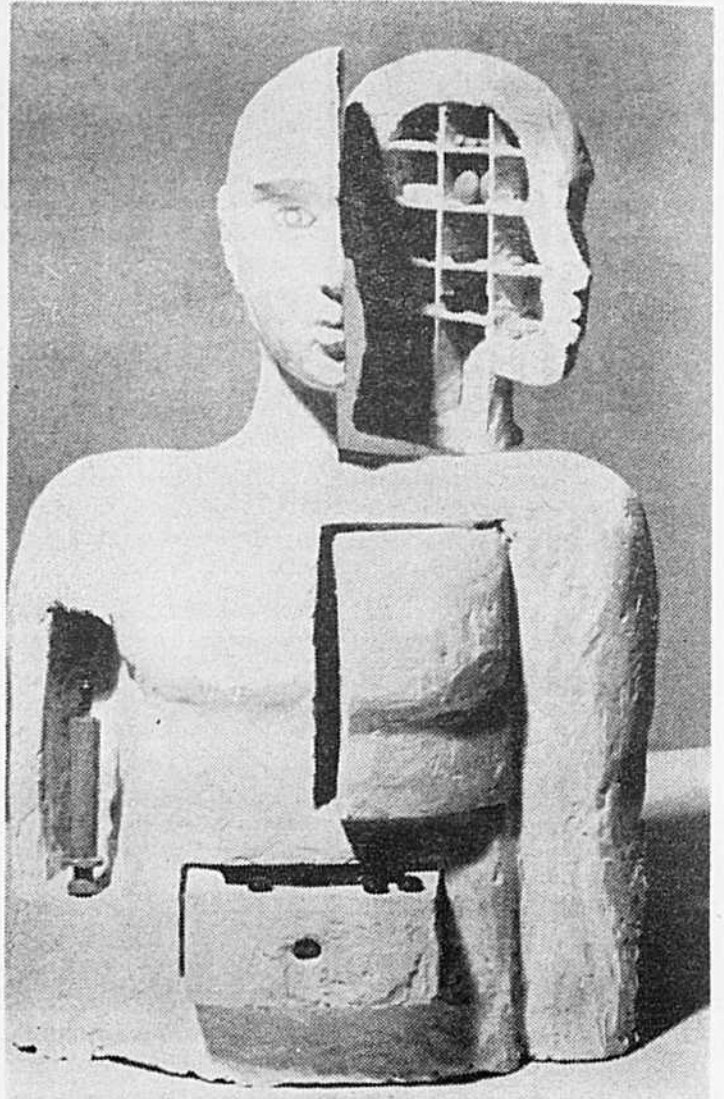

Etes-vous pour ou contre les pilules? D'après les statistiques, une personne sur deux prend ces petits comprimés qui ressemblent à du bonbon, mais qu'elle doit payer jusqu'à \$60 quand il s'agit de faire remplir sa prescription.

blanche peut être achetée par n'importe qui.

— Sur quoi se base une personne pour acheter un remède qu'elle ne connaît pas?

— Tout est à base de publicité, comme pour tant d'autres choses!

#### \$49 plus cher qu'en 1927

Paraît-il que l'alcool est un fléau, que la cigarette tue; malgré cela, on dépense plus du dixième de son salaire pour boire et fumer. Que dire des produits pharmaceutiques?

En 1927, une personne arrivait à la pharmacie et demandait: "Est-ce qu'un dollar et demi, j'en ai assez pour faire remplir ma prescription?" En 1967, M. Beaudry, chimiste au laboratoire de la Pharmacie Montréal, me dit: "Quand une personne arrive au comptoir, elle me dit: 'Est-ce que ça va me coûter plus cher que \$60?' Et, effectivement, nombreuses sont les prescriptions qui coûtent \$40 et \$50."

Sur cinq femmes, il y en a une qui a des "292" (contre la douleur) dans son sac à main. Comme ce n'est pas un pur narcotique, Lien qu'il faille une ordonnance écrite ou orale de la part du médecin, tout le monde réussit à s'en procurer. Et il est difficile pour une pharmacie d'exercer un contrôle absolu sur ces pilules, parce que les "292" sont inscrites dans les

nombre incroyable de pharmaciens pour surveiller la dose que chaque femme prend en une semaine. Les gens n'étant pas suffisamment raisonnables et ignorant le danger de ces remèdes, les médecins prescrivant trop facilement ces pilules, la population sera prisonnière de plus en plus de toutes sortes de maladies.

#### La médecine sera étatisée: on trompe les gens!

Que pensent les médecins de toutes ces pilules, eux qui ont pour science la conservation et le rétablissement de la santé? Voici ce que déclare le docteur Jean Jetté:

"Moi, je vais vous dire que je ne suis pas au courant si c'est effarant ou pas, toutes ces pilules. Fait certain, on vit dans un monde rapide. Et tout le monde vit sur les nerfs. Les gens en ont besoin, de pilules. Si on n'avait pas un monde aussi rapide, où on ne parle que de guerre et de télévision! A quatre ou cinq ans, un enfant fait déjà des cauchemars! Les adultes peuvent bien prendre des Roloids. De toute façon, ce ne sont que des bonbons, des "nananes". Moi, j'ai quinze ans de pratique et je préférerais qu'il y ait moins de pilules. Croyez-vous que la pilule (suite à la page suivante)

(suite de la page précédente)  
 lule anticonceptionnelle ne nous apporte pas de problèmes ? Les femmes passent leur temps à nous téléphoner, d'abord parce qu'elles la désirent, et ensuite parce qu'elles ne l'ont pas prise. Il ne nous faudrait faire que du téléphone, maintenant !  
 — Les gens dépensent pour-tant un argent fou ?  
 — Oui. Il y a des pilules qui coûtent \$20 le cent. Et il y a 40% de profit sur ces remèdes.



Le Dr Jean-Marc Brunet, naturopathe, vous pose la question : "La thalidomine était-elle du bonbon ?"

Mais ça ne change rien. Aux Etats-Unis et en France, c'est comme ici. Une personne sur deux prend des pilules. C'est plus cher qu'avant parce que tout le monde veut faire de l'argent : la médecine sera étatisée d'ici à deux ans, alors on trompe les gens. Je ne dis pas que nous sommes tous des bandits, mais plusieurs en sont. Et quand la médecine sera socialisée, ça n'ira pas mieux. Tout le monde va en souffrir : le patient et le docteur.

— Est-ce vrai qu'un médecin qui ne prescrit pas de pilules à une patiente passe pour un mauvais médecin ?

**SAM GOLDWATER**  
 AVOCAT  
 31 ST-JACQUES O.  
 SUITE 400  
 845-3231  
 Bureau du soir 739-2167



**CIGARETTES**  
**"EXPORT"**  
 BOUT UNI  
 ou FILTRE  
 RÉGULIÈRES ET "KING"

— Malheureusement, c'est un peu vrai. Il faut absolument donner des pilules pour prouver à une patiente qu'elle n'est pas venue nous voir pour rien.  
 — Est-ce dangereux de prendre des produits brevetés que l'on ne connaît pas ?  
 — Il y a des médicaments inoffensifs, moins dangereux que l'alcool et la cigarette à plein temps. Ils sont tellement bien faits, enrobés. Je ne vois pas de conséquences néfastes."

**Soigner sans pilules !**

Face à la médecine allopathique qui légitime son monopole, existe la naturopathie, qui est officiellement reconnue dans toutes les provinces du Canada, sauf le Québec. Cependant, on entend parler de plus en plus de naturopathie. Et les naturopathes, assez nombreux au Québec, ont pour mission de prévenir et de guérir la maladie par des méthodes exclusivement naturelles. Donc, toute pilule est bannie par le médecin naturopathe qui a son doctorat en médecine naturiste ou naturopathique.

J'ai donc rencontré (un autre son de cloche sur les pilules) le docteur Jean-Marc Brunet, trésorier de l'Association naturopathique de physiothérapie de la province de Québec.

"Comment faites-vous pour soigner sans pilules ?

— La médecine naturopathique a comme science de guérir la maladie par des moyens naturels. Nous montrons aux gens à bien se nourrir, à bien dormir.

— Et si les gens sont malades, vous n'avez pas recours aux pilules ?

— J'ai observé que c'est surtout une fausse conception de la vie qui rend les gens malades. Et je n'ai jamais connu une personne guérie par une pilule. Et vous pouvez l'écrire. J'ai vu, par exemple, des droguées, des intoxiquées. J'ai vu des personnes faire des dépressions, avoir des perversions sexuelles, avoir et faire des accidents de voiture à cause de maladies dites dégénératives. Il est faux de croire que l'on peut reposer sa vie sur une petite pilule qui va tout régler. On ignore les effets désastreux de la chimie au sein de notre vie moderne. Il ne s'agit pas de détruire la médecine allopathique, mais il faut dire qu'il y a chez les médecins de cette science une absence de conscience qui n'a rien à voir avec la santé.

— Selon vous, les produits brevetés sont-ils dangereux ?

— On fait des médicaments pour en vendre. "Bufferin" peut guérir momentanément, et c'est tout. Avec toutes ces pilules, les gens sont intoxiqués et finissent par être cancéreux. Les gens sont pollués par toutes sortes de chimies nocives. Etait-ce du bonbon, la thalidomine ?

— Les femmes sont-elles plus influencées que les hommes par la réclame des produits pharmaceutiques ?

— Oui, elles sont plus influençables, plus conditionnées par la réclame à la télévision. Elles sont déjà conditionnées aux produits de beauté... Mais on crée aussi de plus en plus de besoins chez l'homme. Toutes ces pilules ne sont d'aucune espèce d'utilité."

Il n'est pas nécessaire d'interviewer plus de spécialistes pour se rendre compte qu'il faudrait délaissier un peu les pilules. Suivre davantage un meilleur régime de vie. A la suite de quoi les médecins soigneraient davantage des malades plutôt que des intoxiqués et les chirurgiens n'auraient à recoudre que les accidentés plutôt que de tout vous enlever morceau par morceau.

A soi de faire mine d'or ou de faire la mine d'or du médecin et du pharmacien !

**PAS COMME LES AUTRES**

**C'est une réelle aubaine cette...**

**VENTE**

**spéciale**

A NOS DEUX MAGASINS

**Réduction de 20 à 50%**

SUR TOUTE NOTRE LINGERIE

UN TRES GRAND CHOIX DE LINGERIE DE VALEUR • VARIETE DE COULEURS ET GRANDEURS

deux salons *Mme J. A. Fournier*

7153 ST-DENIS (près de Jean-Talon) • 279-2717  
 1316 est, BEAUBIEN (près Chambord) • 273-2621

STATIONNEMENT GRATUIT A L'ARRIERE DES DEUX SALONS  
 Fermé le samedi durant juillet et août

**PISCINES DE QUALITE SPECIAUX DE JUIN**

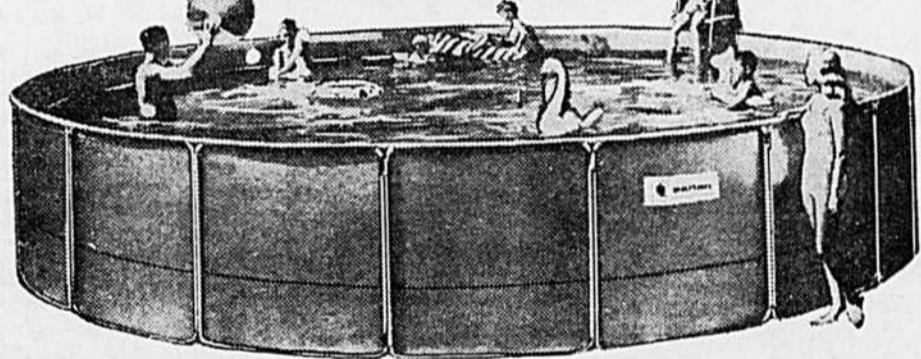

**Spéciaux SPORTLAB pour juin**  
 Piscine 18' x 48" \$279.50 (14.50 par mois)  
 Piscine 21' x 48" \$299.50 (15.60 par mois)  
 Piscine 24' x 48" \$329.50 (\$17.00 par mois)

**SPECIAL D'INTRODUCTION:** Piscine ovale de 20' x 12' x 36" avec "deck" de redwood **\$259**  
 SEULEMENT  
 FILTRES à compter de \$69.00 • FILTRE au sable auto-chargeur \$238.00

<b>PISCINE OVALE</b> Dimensions : 12' de longueur, 6' de largeur, 24" de hauteur. Prix d'aubaine <b>\$59.00</b>	<b>PISCINE RONDE</b> A) Dimensions : 12' de diamètre, 36" de hauteur. Prix d'aubaine <b>\$74.50</b>	<b>PISCINE RONDE</b> B) Dimensions : 15' de diamètre, 42" de hauteur. Prix d'aubaine <b>\$189.00</b>	<b>Magnifique échelle</b> Magnifique échelle pour piscine. Prix d'aubaine <b>\$29.95</b>	<b>Aspirateur</b> De haute qualité pour nettoyer les piscines. Ensemble complet avec tuyau extensible. Prix d'aubaine <b>\$27.95</b>
---	---	--	--	--



**SOCIÉTÉ SPORTLAB**

GILBERT PERRON, prés.  
 4, boul. Martin, Pont-Viau, Laval, Qué. — Tél. 667-8712  
 PISCINES • ACCESSOIRES • PRODUITS CHIMIQUES • SERVICE EXCELLENT  
 A l'entrée nord-ouest du pont Viau

TERMES FACILES : Nous finançons nos produits sur des périodes de 6 mois à 10 ans, aucun dépôt n'est exigé.  
 OUVERT TOUS LES SOIRS JUSQU'A 9 HEURES — Demandez notre documentation gratuite maintenant.

## L'École de Conduite LAUZON

vous prépare rapidement aux examens du PERMIS DE CONDUIRE :

- A) Examen écrit sur le code de la route
- B) Examen écrit sur la signalisation
- C) Examen au volant

QUEST : 484-1131  
VERSAILLES : 352-7280  
PALAIS DU COMMERCE : 844-3438

Six bureaux :

NORD : 381-2504  
CARTIERVILLE : 381-2504  
LONGUEUIL : 844-3438

LEONARD LAUZON, président

## BLANCHIT VOS DENTS EN 60 SECONDES

Grande découverte WYTEN produit unique



Vos dents seront blanches comme la neige en 60 secondes grâce à Wytén, ce n'est pas une pâte dentifrice mais une découverte sensationnelle pour obtenir des dents éclatantes de blancheur qui amélioreront votre apparence et feront l'envie de vos amis. Venez plus attrayant avec Wytén. Cachez les imperfections de vos dents, Wytén est employé avec succès par des milliers d'hommes et de femmes, d'artistes et d'hommes publics. Soyez le point de mire de votre entourage avec des dents blanches comme la neige, vous serez recherché et admiré. Ne soyez plus gêné de vos dents. Wytén est votre protecteur. Demandez-en aujourd'hui même en posant le coupon ci-joint. L'usage de Wytén est recommandé pour les dents naturelles, les dentiers, les plombages et les montures. Il s'applique après le brossage et sèche en 60 secondes, ne coûte que \$2.98 plus taxe.

postent le coupon ci-joint. L'usage de Wytén est recommandé pour les dents naturelles, les dentiers, les plombages et les montures. Il s'applique après le brossage et sèche en 60 secondes, ne coûte que \$2.98 plus taxe.

BON DE COMMANDE

BLANCHE-NEIGE ENR., C.P. 799, MONTREAL 3

Veuillez me faire parvenir une bouteille de WYTEN. Ci-joint : \$3.25 en argent   
mandat poste  C.O.D.  Neus payons les frais de poste aux commandes payées à l'avance. PHO.-21-6-67

NOM

ADRESSE

VILLE

PROV.

DISTRIBUE EXCLUSIVEMENT

# VENTE d'été

25%  
à 50%  
DE RABAIS

IMPORTATIONS  
DE QUALITE

de: France  
Italie  
Autriche  
Suisse  
Israël  
Suède



### MAILLOTS

une pièce, 2 pièces  
et Bikini

### Manteaux de plage & accessoires

PANTALONS  
PANTALON-TAILLEUR  
BLOUSES  
SHORTS "JAMAIQUE"  
SHORTS COURTS  
HAUTS

### ENSEMBLES TRICOT

2 et 3 pièces laine —  
tricot-plat et tricot-soie

### Robes

MANTEAUX  
TOUT-TEMPS TERGAL

TOUTE VENTE EST FINALE

Cartes de crédit Diners, Credico, Carte Blanche et  
American Express acceptées

## ARTISTIC WEAR LTD.

UN SEUL MAGASIN  
1253 OUEST, RUE SAINTE-CATHERINE  
Entre DRUMMOND et DE LA MONTAGNE

TEL. 288-4144

FERME SAMEDI

# Une petite femme, de grandes idées

par Solange Gagnon

Dans les petites villes, on s'occupe de divers mouvements, on organise des réunions, on fait de ses pieds et de ses mains pour arriver à meubler les loisirs des gens. Toutes ces belles idées durent... le temps de se rendre compte que ce sont toujours les mêmes qui se débattent pour arriver à intéresser la population. Les bonnes intentions durent bien un certain temps, mais elles s'effritent. Le petit groupe d'organisateur arrive à perdre intérêt, les loisirs se meurent.

Une femme toute menue qui a un mari, trois enfants, qui était vice-présidente de l'exécutif de la Jeune Chambre de Châteauguay-Centre, qui fut représentante du comité féminin, sans oublier qu'elle fut publiciste pour la même organisation. Tous ces rôles pour une seule et même personne qui n'en perd pas son sourire pour autant.

## Une bibliothèque pour les jeunes

Elle se nomme Clara Paradis et comme elle a beaucoup d'idées en tête, elle voudrait bien qu'un petit coin du Centre culturel, qu'on construit en ce moment, serve de bibliothèque pour les jeunes et les adultes.

— Comment procédez-vous pour ramasser les volumes?

— Nous demanderons aux diverses associations et au public de nous aider. Saint-Laurent a déjà contribué en nous donnant des livres. Le comité pensait aussi à faire un shower de livres; une activité serait préparée, comme un cocktail, et les gens paieraient le prix d'un livre pour y venir. On ne refusera rien, ni livres ni argent... Cependant, vu l'espace restreint, la sélection des livres devra être très soignée.

Mais, car il y en a toujours un, il y a de la bisbille entre les diverses parties de Châteauguay, le maire hésite, car le Centre culturel n'est pas grand, et la construction l'occupe davantage que le local à laisser à la bibliothèque.

— Une grande partie de la population désire la fusion des trois Châteauguay. Un référendum avait même été fait pour y arriver, et cependant rien n'a bougé...

## Une femme dans l'exécutif de la Jeune Chambre

Il y a deux ans, on ne voyait aucune femme dans l'exécutif de la Jeune Chambre. Et pourtant, Clara Paradis fut vice-présidente, jusqu'aux élections qui eurent lieu le 3 juin.

— En quoi consiste votre rôle?  
— Diverses décisions à prendre. Le bal de coton de l'an passé, par exemple, dont les pro-

fits allaient à la future bibliothèque; il fallait l'organiser, prévoir la date, le lieu...

— Et la Jeune Chambre, qu'est-ce que c'est exactement?

— C'est un mouvement qui joue un rôle intermédiaire entre le peuple et les autorités municipales. D'où, cette année, l'intérêt à la bibliothèque.

Elle écrit des articles dans les journaux locaux, l'Information et le Soleil, et elle les termine toujours par une pensée. J'en ai lu une qui s'accordait bien avec l'idée de la bibliothèque: "Un livre est un ami qui ne trompe jamais". Bien placée, cette phrase! Bien qu'elle soit souriante, Clara Paradis est nostalgique.

— C'est toujours la direction qui agit, il n'y a pas de coopération. Quelquefois, nous avons l'impression de travailler pour rien.

Et puis, c'est toujours le même problème; quand il y a des conférences, personne ne vient, et quand il y a des soirées de danse, il y a beaucoup de monde... Mais Mme Paradis sait que les jeunes ne savent pas quoi faire, où aller, et c'est pour ça qu'elle tenait à organiser la bibliothèque.

## L'enseignement: une autre corde à son arc

Trois enfants, mais ça ne l'empêche pas de travailler à l'extérieur; elle enseignera au secondaire et, malgré sa petite taille, ça ne lui fait pas peur. A la maison, elle suit de près les leçons de piano de ses fils. Bruno est allé au festival de musique, il a sept ans. Il y a de quoi se désennuyer ou hériter d'un bon mal de tête. Mais à voir le sourire de Clara Paradis, on imagine qu'elle appartient au genre de femmes qui n'aiment pas la facilité. A ce compte-là, elle n'arrêtera jamais, elle ne lâchera pas son bout de sitôt.

## FIN DES VERS

### AVEC L'AIL EN SUPPOSITOIRES



En 1950, les suppositoires à l'ail n'existaient pas... Nous les avons créés après avoir trouvé le dosage d'un extrait d'ail spécial pouvant détruire les vers. Ils sont appelés "AIL-A-VER" afin de les distinguer des imitations. Pour ne pas être déçu et obtenir le véritable produit, spécifiez et exigez toujours "AIL-A-VER". Nos suppositoires à l'ail ne chauffent pas, n'irritent pas et débarrassent des vers en trois jours.

Traitement complet: \$1.50

Demandez "AIL-A-VER" aux pharmacies ou directement au LABORATOIRE MARCHAND St-Tite, cté de Champlain, P.Q.

## même pour ceux qui



MITCHUM

## ANTI-PERSPIRANT

Une nouvelle préparation très efficace contre la transpiration. Elle aide à éliminer la transpiration aux aisselles dans les cas qui requièrent un désodorisant plus efficace. Le "MITCHUM ANTI-PERSPIRANT" assèche les aisselles pendant plus longtemps, chez des milliers d'usagers satisfaits. Développée par un jeune pharmacien de talent et manufacturée par un laboratoire possédant 50 ans d'expérience, cette formule nouvelle apporte une action positive; elle est douce pour une peau normale et pour les vêtements. Provision de 3 mois. \$3.25 et la taxe. Dans les pharmacies et aux comptoirs de cosmétiques. Formule liquide douce, avec applicateur en nylon breveté. Rappelez-vous, elle supprime l'excès de transpiration et assèche les aisselles, chez des milliers d'usagers satisfaits.

Clara Paradis,  
une femme  
aux  
nombreuses  
occupations.  
Son air  
songeur en  
témoignerait-il?



(Photo Roger Lamoureux)

# Cette semaine...

Saviez-vous que la ville de Chicago célèbre "la Semaine du Canada", cette semaine, en l'honneur des fêtes du Centenaire? Non? Moi non plus... Je l'ai appris de la bouche même du président de l'Association des couturiers canadiens, Raoul-Jean Fouré... qui s'y rendait présenter la mode canadienne... Avec deux ravissants mannequins: une brune que nous connaissons bien, Jackie Gilbert, et une blonde qui fait également partie de toutes les collections, Ula Moreland.

Au bout du fil, M. Fouré m'a également dit que plusieurs des créations canadiennes seraient présentées à la télévision américaine par nulle autre que Debbie Reynolds!

Il reste à souhaiter une chose: que d'autres villes américaines suivent l'élan et fassent connaître la mode canadienne un peu partout aux Etats-Unis. Et qui sait si, un jour... un jour... certaines villes d'Europe n'en feront pas autant!



La voici, Mlle Kayoko, toute belle dans sa tenue d'apparat avec diadème et long manteau d'hermine.

## Qui sera élue "Miss Univers?"

Les Japonais possédaient déjà une impératrice... ils auront maintenant une reine... de beauté! Cette ravissante nipponne, Mlle Kayoko Fujikawa, âgée de 18 ans, aura l'agréable tâche de représenter son pays au concours de Miss Univers qui se déroulera à Miami Beach.

## A ne pas manquer...

Ils sont 1,700 à faire partie du Carrousel des Forces armées du Canada. 1,700 hommes et femmes répartis comme suit: 500 musiciens, 100 fifres et tambours, 900 exécutants qui changent de costume quatre fois par spectacle. Plus 200 autres membres: directeurs, producteurs, techniciens (son et lumière), tailleurs, mécaniciens, ouvriers, etc.

Ce Carrousel — qui parcourt le Canada depuis le mois d'avril — offre, du 19 juin au 4 juillet (à 9 heures du soir), 14 représentations d'un spectacle à grand déploiement. L'endroit: l'Autostade de l'Expo 67.

Au cours du spectacle, une quarantaine de femmes passent alternativement du rôle d'épouses de soldats des premiers temps de la colonie à celui de danseuses écossaises... ou encore de femmes en service dans les Forces armées soit en temps de guerre, soit en temps de paix. Au chapitre féminin: le Carrousel compte 1 officier, 13 C.W.A.C. (Armée), 13 W.A.C. (Aviation) et 13 W.R.E.N. (Marine).

S. P.

# L'Expo et les enfants

De quoi parler en ce moment, sinon de l'Expo! De l'Expo et des enfants. Parce que, tout le monde sait, dans le vaste programme de notre Exposition universelle les enfants ne sont pas oubliés!

Le festival mondial de l'Expo 67 présente un spectacle d'une demi-heure ou se marient musique, mime et danse. "Le Cirque aux merveilles" sera présenté tous les jours à 11 h. 30, 12 h. 30, 13 h. 30, 14 h. 30 durant les six mois de l'Expo. "Le Cirque aux merveilles" est l'histoire d'un clown — l'histoire de ses joies, de ses peines, de sa vie. Une histoire merveilleuse, comme on en invente pour les enfants. La mise en scène est de Jacques Zouvi et la musique originale est de Stéphane Venne, l'auteur de la chanson officielle de l'Expo. Entrez dans la Ronde, au Jardin des étoiles! Entrez dans la ronde et dansez!

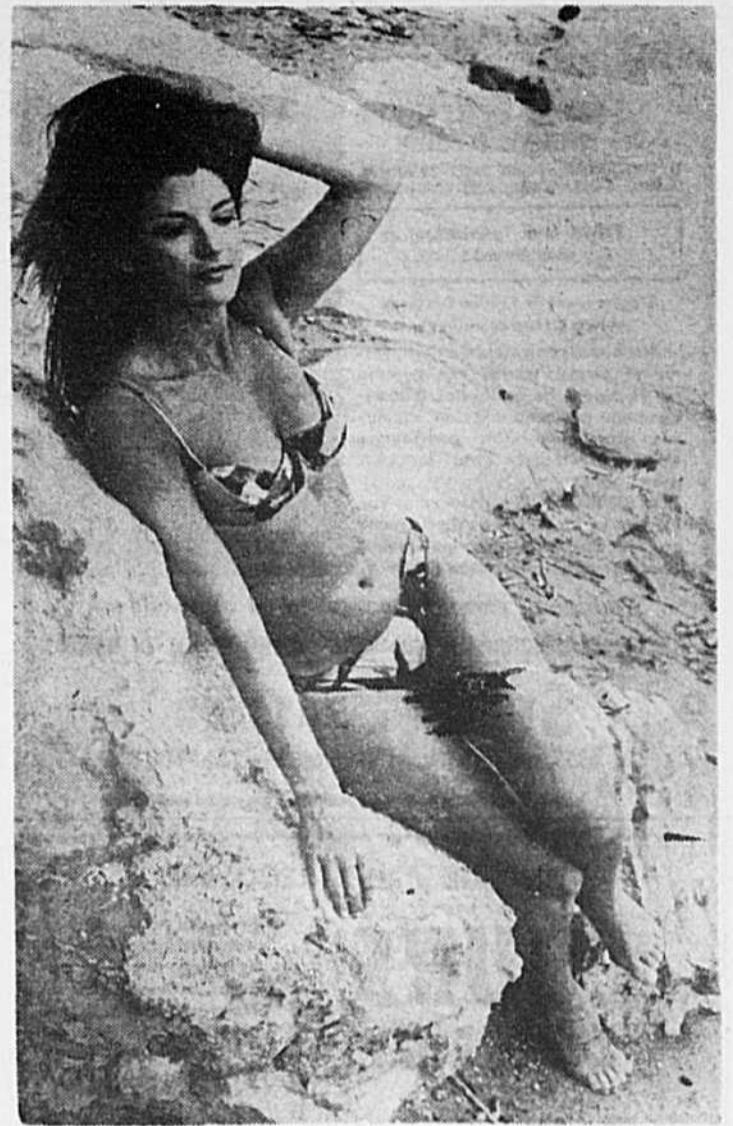

## Une sirène vingtième siècle...!

Pensez-vous qu'elle aurait échoué sur l'île de Robinson Crusoe? Même pas! Jeannette Ramsay, mannequin en Australie, se dore tout simplement sur les rochers d'une crique quelconque après sa première baignade de l'année.

## BRASSIERES STRAPLESS ET "STRAP-HAPPY"

par *Corette*

La brassière la plus en demande au Canada

S'adaptant à tous les décolletés à la mode, Corette vous présente la Convertible, une merveille excitante et ultra chic en fait de dégagé et presque nu. Ses goussets pré-formés "CHARMFILL" procurent une allure jeune et souple. Les Bretelles détachables en s'ajustant d'elles-mêmes sont en lycra élastique, très versatiles et complimentent tout décolleté. Faite en dentelle de nylon et Lycra powernet.

Modèle **\$7.00** court      Modèle **\$11.00** long

Grandeurs: 32A à 38C

COMMANDES POSTALES ET TELEPHONIQUES  
ACCEPTÉES — TEL. 288-0308

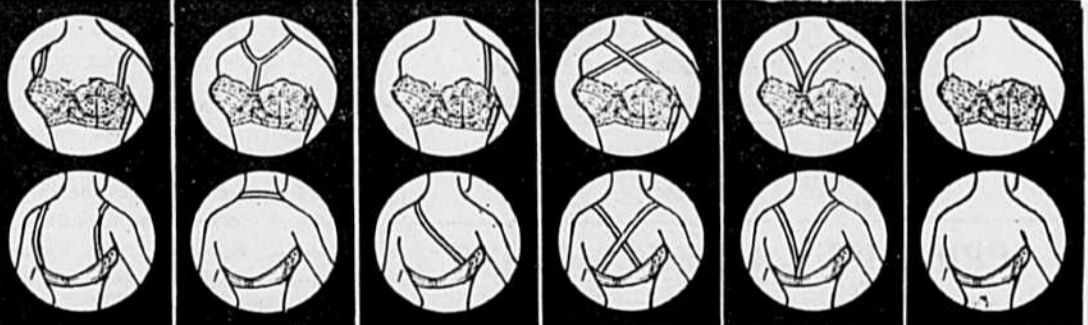

*Claire Legault*

CORSETIERE GRADUEE

2 adresses pour mieux vous servir

3569, av. du PARC — 288-0308

215 ouest, rue SHERBROOKE — 845-0979  
Edifice "LE COLISEE" — Parking à 175 ouest, Sherbrooke

### COUPON

Veuillez me faire parvenir:

Modèle COURT  \$7.00  
Modèle LONG  \$11.00

TAILLE .....

Nom .....

Adresse .....

Ville .....

Prov. ....

PHO.-21-6-67

**Soyez prêts**  
pour

**l'école artistique**  
DES SEPTEMBRE PROCHAIN

DESIREZ-VOUS POUR VOS ENFANTS  
UNE FORMATION ARTISTIQUE ?

Faites leur inscription  
sans retard !

C'est ce que le Studio Brasseur  
offre à tous ses élèves

Grâce à des professeurs expérimentés et compétents, vos enfants bénéficieront de méthodes d'enseignement perfectionnées et modernes ainsi que d'un programme artistique élaboré avec le plus grand soin.

**N'ATTENDEZ PLUS!** Assurez à vos enfants la formation qu'ils méritent en les inscrivant dès maintenant pour la rentrée artistique 1967-68.

Transport : personnel compétent et de confiance

Aucun renseignement ne sera donné après 5 heures

**STUDIO BRASSEUR**

6555, rue Louis-Hémon, Montréal 35 - 721-9144



Ce que les femmes voient dans la mode : des modèles à la ligne toujours très courte, près du corps, très jeune, avec, de-ci de-là, une certaine évolution vers un style plus classique que celui de 1966. Toujours les deux mêmes impératifs : confort et décontraction.

A noter (et c'est très important, car c'est là la grande nouveauté) que le style "op" ainsi que l'argenté, qui fut et est toujours très en vogue, doivent s'apprêter à subir les assauts du style mexicain. Mexique, qui passe au premier plan certainement, en raison de la proximité des jeux Olympiques de 1968.

Ce style "mexicain" autorise infiniment plus de chaleur, plus



De Louis Féraud : deux styles "dans le vent mexicain".

COLLEGE PRIVE RECONNU

**COURS COMMERCIAL**

A OPTIONS

(Business College)



Nos cours privés se donnent sur de l'équipement de bureau des plus modernes. Notre service de placement est à la disposition de toutes nos graduées pour une période de 5 ans.

**JOUR,  
SOIR  
OU  
SAMEDI**

- Dactylographie (électrique, Selectric I.B.M. et manuelle)
- Simulatrice I.B.M. Selectric
- Dictaphone • Sténographie
- Tenue de bureau
- Comptabilité
- Correspondance d'affaires
- Conversation anglaise

• ENSEIGNEMENT INDIVIDUEL • PROSPECTUS SUR DEMANDE  
INSCRIPTION COURS DE SEPTEMBRE

Les élèves désirant débiter immédiatement peuvent le faire le lundi de chaque semaine

**Centre de Préparation Professionnelle Enrg.**

7042, boulevard PIE-IX

TEL. 722-1101

Montréal 38

(face au Centre d'Achats Boulevard)

Si occupé : 681-1306



A la plage le cache-maillot décent.

de gaieté, plus d'exubérance que le "op", beaucoup plus fonctionnel. Plus pur aussi, il est vrai. On peut prévoir, sans grand risque d'erreur, que cet air exotique soufflera surtout durant les mois d'été, pendant de longues nuits où l'on danse...

D'une façon générale, pour conclure ce bref survol, on peut dire que le jour sera très net, très épuré. En revanche, le soir — c'est ce que nous disions tout à l'heure — toutes les audaces seront permises, recommandées même.

Les accessoires, eux aussi, seront à l'ordre du jour. On remarque tout particulièrement le retour en force des énormes ceinturons, qui connurent une grande vogue il y a quelques années. (Artisan No 1 de la mode "jeune", Louis Féraud nous présente (notre photo) deux robes en jersey crylor de Léonard, garnies de bandes blanches : l'une est marine, l'autre bleu électrique.)

**Vous serez  
mexicaines!**



Un petit air gamin, frondeur, moqueur est de mise avec ce costume sport.

**COURS PAR CORRESPONDANCE**  
ENTIEREMENT

**GRATUITS**

Obtenez le diplôme du ministère  
de l'Éducation

**PRIMAIRE et SECONDAIRE**  
4e à la 7e 8e à 12e  
**PAR CORRESPONDANCE**

Demandez notre dépliant en écrivant ou en  
téléphonant à 321-8837 de 9 à 5 hres.

**LES ETUDES CHEZ MOI**  
12246 DESAULNIERS, MONTREAL-NORD

NOM .....  
ADRESSE .....  
VILLE ..... TEL. ....  
PROVINCE ..... PHO.—21-6-67

# Fausses dents... Petite soeur...

Ce petit bonhomme de deux ans a maintenant un sourire resplendissant. Pourtant, au cours des deux dernières années, Robert a donné bien des soucis à ses parents : il pleurait sans arrêt, il n'écoutait rien de ce qu'on lui disait, il ne faisait que des bêtises.

Après des visites répétées chez le médecin, ses parents découvrirent que leur fils avait tout bonnement besoin de fausses dents et... d'une petite soeur ! Il a eu les unes et l'autre. Robert est maintenant un enfant comblé !

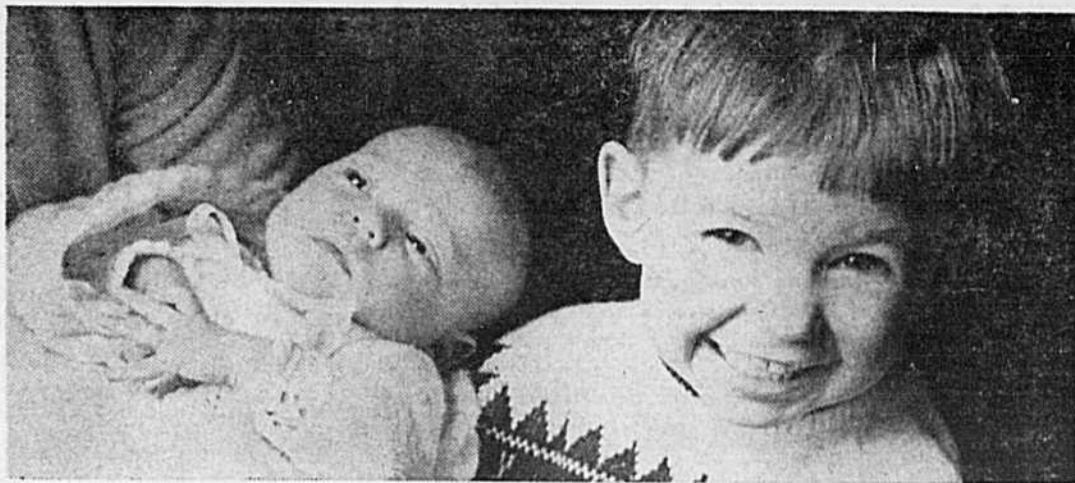

## Le nouveau Flair. Un produit extraordinaire qui redonne aux tissus l'apparence du neuf.

### Essayez-le!

Essayez le nouvel  
apprête-linge Flair\*...  
Vous verrez que  
Flair donne du corps  
au linge sans l'empeser.

Soyez modernes! Portez des blouses ou des chemises souples—du linge non empesé. Voici maintenant le nouveau Flair, en aérosol, qui apprête le linge, lui donne du corps et lui rend l'apparence du neuf sans l'empeser.

Flair rend les cotons, les lainages, les soies et les tissus synthétiques, souples et doux.

Avec Flair, même les tissus "laver et porter", se tiennent bien. Flair permet aussi de fixer les plis permanents des pantalons.

Le fer glisse et vous repassez plus vite et plus facilement.

Quand vous utilisez Flair, pas besoin d'humecter. Flair ne laisse pas la moindre petite pellicule qui puisse faire coller le fer au linge.

Contrairement à certains empois en aérosol, Flair ne tache pas, ne forme pas de lamelles et ne roussit pas le linge.

Le nouvel Apprête-Linge Flair donne de la vie à vos tissus en leur donnant du corps.

Et vous n'avez qu'à le vaporiser... n'est-ce pas formidable!



\*MARQUE DÉPOSÉE

DOMTAR CONSUMER PRODUCTS LTD.

*Madame,*

AVEZ-VOUS VISITE LA NOUVELLE  
CLINIQUE RODRIGUEZ,  
COIN MONT-ROYAL ET DE LANAUDIÈRE ?

Vraiment vous n'aurez qu'à vous féliciter de votre visite à la clinique Rodriguez, là où on vous assure un traitement esthétique et cosmétique des plus parfaits. La compétence de la clinique Rodriguez n'est plus à prouver puisque l'on vous y propose les fameux produits Rodriguez venant directement de Madrid. Depuis plus de 5 ans à votre service, madame, avec un équipement moderne au possible, la clinique Rodriguez peut vous accueillir dans un décor espagnol convenant bien à votre personnalité et à vos goûts. L'outrage des années, madame, se répare en un clin d'oeil à la clinique Rodriguez, 1352 est, rue Mont-Royal, coin de Lanaudière. Tout pour la beauté de la femme. Voilà ce que vous offre la clinique Rodriguez, au téléphone : 527-9651.



"Peeling" léger, rég. \$12.50, Spécial \$6.50

Nettoyage de la peau, rég. \$10, Spécial \$5.50 — Massage facial \$5.00

Épilation des poils superflus avec les machines les plus modernes d'Electrolyse et de Dermalyse

Épilation à la cire d'abeilles : Jambes \$6 — Cuisses \$6 — Les deux \$10

MANICURE • PEDICURE • LAMPE SOLAIRE

## RODRIGUEZ COSMÉTIQUES

1352 est, rue MONT-ROYAL

527-9651

Ouvert de 9 h. a.m. à 6 h. p.m. JEUDI et VENDREDI jusqu'à 9 h. P.M.

Soir sur rendez-vous seulement

nos enfants  
et nous



par  
Claire  
Harting

## Laissons-les vivre en paix

Plus d'une mère est prête à s'arracher les cheveux en cette période de l'année. La pensée des vacances, la pensée de devoir garder les enfants à la maison vingt-quatre heures par jour, est assez dévastatrice pour décourager plus d'une brave. La surveillance, l'attention, les soins n'auront aucune relâche. Et pourtant...

Et pourtant, si l'on aborde la situation avec calme, détente et sang-froid, elle n'est pas aussi noire qu'elle peut paraître à première vue. Analysons le problème à tête reposée. Un enfant qui est d'âge à fréquenter l'école a déjà acquis une certaine indépendance. Il peut se débrouiller seul pour d'innombrables petites tâches, comme de se vêtir seul, ranger sa chambre, ses vêtements, ses jouets, aller faire des courses, essuyer la vaisselle, s'amuser assez longtemps avec des camarades sans se batailler, etc. Bien sûr, multiplier par 2, 3, 4 enfants tout ce qu'ils ne peuvent encore accomplir, ça représente quand même un fichu boulot.

Mais la belle saison n'est-elle pas le temps de la détente, de la relaxation ? Elle est si courte en notre pays ! Ne vaut-il pas mieux en profiter ? Si tout un chacun fait sa part, si minime soit-elle, en voilà autant de réglé pour la mère. Et, même si la maison en souffrait, si la poussière traînait un peu plus longtemps qu'à l'accoutumée, où serait le crime ?

Et l'éducation des enfants ? Ne faut-il pas les reprendre à longueur de jour ? Il est certain qu'une mère pourrait, si elle le voulait, corriger, reprendre chacun de ses enfants, à



La belle saison est celle de la détente...

toute minute de la journée. Personne n'est parfait, encore moins un enfant. Les parents en savent quelque chose. Mais de là à être sur le dos d'un enfant du matin au soir, il y a une exagération.

On ne peut demander à un jeune enfant plus qu'il n'en peut faire. On ne peut exiger de lui l'impossible. Il est logique d'en passer beaucoup plus à un tout jeune enfant et d'être plus sévère avec un plus vieux. Il s'agit de savoir doser avec intelligence les demandes. De graduer les exigences. Les enfants les plus nerveux, les plus agités, les plus inquiets sont souvent les enfants à qui on ne donne jamais une minute de répit, à qui on donne recommandations sur recommandations, défenses sur défenses. Le fait de hurler, de crier des "Ne fais pas ça", "Ne touche pas", "Ne va pas là" et "Ne dis pas ça" à coeur de jour rendrait n'importe quel adulte complètement fou, à bout de nerfs. Qu'arrive-t-il alors au système nerveux plus fragile d'un enfant !

Laissons les enfants en paix. En retour, nous aurons la paix. Des parents plus calmes, plus détendus, plus relaxés donneront des enfants plus calmes, plus détendus, plus relaxés, plus prompts à l'obéissance. Des enfants qui savent que lorsque l'un des parents fait une demande, ce n'est pas simplement pour les embêter, les fatiguer, car ils ont la conviction que leurs parents savent lucidement ce qu'ils veulent.

Blazer à la page pour les élèves du cours secondaire. Gilet: tricot double de couleur marine, vert et bourgogne. Costume très pratique pour l'étudiante moderne. Vêtement d'allure distinguée, facile d'ajustement, très confortable et infroissable. Prix suggéré: \$12.99

Jupe en flanelle Fortrel/Viscose. Ligne A. Cette jupe de qualité supérieure est très appréciée à cause de sa facilité d'entretien. LAVABLE, elle ne requiert pas de repassage. Prix suggéré: \$7.99  
En vente dans tous les bons magasins.

Pour l'étudiante qui bouge  
Pour vos uniformes scolaires pensez GUILMAR.  
Exigez-le dans tous les bons magasins.  
Avantages du costume:  
Economie • Modestie • Harmonie •  
Esprit de groupe.

BLAZER *Guilmar*

# Faire peau neuve pendant les vacances

Pour adoucir plus encore la peau de votre corps, qui lui aussi a "un teint" — comme votre visage —, versez dans votre bain quelques gouttes d'huile spéciale, ou, une fois sortie de l'eau, frottez votre peau encore humide avec un peu de cette huile de bain, ou, à défaut, avec de l'huile d'olive (très peu, quelques gouttes versées dans le creux de la main). Cette pratique est préférable à celle de la friction à l'eau de Cologne, lorsque votre peau est sèche. L'eau de Cologne ou le talc seront réservés aux peaux normales ou grasses. Si vous avez la peau très sèche, reprenez la vieille formule du bain de son : mettez une livre de son dans un torchon fin, trempez ce torchon dans l'eau du bain et pressez très doucement.

Si vous souffrez de kératose pileuse, qui se traduit par un aspect rouge et rugueux de la peau, dont le grain apparaît irrégulier à l'oeil et rugueux à la main, sachez qu'elle peut être atténuée, et peut même disparaître, par le brossage quotidien des surfaces rugueuses. Il faut, pour cela, beaucoup de temps et de patience. Mais le succès récompense les plus persévérants. On utilisera une brosse douce, trempée dans l'eau chaude où l'on aura fait mousser un savon au lait.

## Un gage de succès

Ajoutez quelques gouttes de teinture de benjoin dans la seconde eau de rinçage. Après s'être essuyé avec une serviette rêche et bien sèche, on masse avec une bonne crème nourrissante, aconge, lanoline, une huile d'amandes douces, d'olive, d'avocat, de flétan, etc.

En effet, la kératose pileuse affectant surtout les peaux sèches, il est préférable d'utiliser, pour la combattre, des corps gras plutôt que des lotions alcooliques. Le ponçage, souvent recommandé, est parfois irritant.

## Jouer des coudes...

Si les coudes sont particulièrement rugueux, on pourra les baigner chaque semaine dans de l'huile d'amandes douces; il suffit de les poser chacun sur une soucoupe (incassable!), reposant elle-même sur une table. S'ils sont particulièrement rouges, on les enduira chaque soir d'une crème blanchissante, la même que celle employés pour les mains.

## Un traitement actif

● Frottez vigoureusement les régions atteintes avec un gant de crin imbibé d'eau chaude et d'un peu de savon de Marseille.

● Essuyez et appliquez pendant 8 jours de suite une couche assez mince d'acide salicylique et de vaseline.

● Dormez avec un pyjama qui ne craigne rien (cette pomme est assez grasse).

● Le lendemain matin, lavez-vous les bras à l'eau chaude et poudrez-les de talc après essuyage.

## Attention!

Attention aux crèmes anti-rides. Utilisez-les, mais n'en abusez pas.

Les cas de peaux devenues flasques, spongieuses et molles à la suite d'applications à doses inconsidérément massives de sucres embryonnaires, sucres hormonaux, etc. sont souvent signalés par les esthéticiens.

## Biologique, oui. Chimique, non

Évitez de combattre les ri-

des à coups d'astringents chimiques : un certain nombre de produits dits toniques prétendent les effacer. L'effet de ces lotions — indéniable — est certes visible immédiatement, et elles apportent au visage une sensation de fraîcheur et de détente qui vous incite à en user avec excès. Mais le rajeunissement qu'elles procurent est éphémère : la peau, à leur contact, réagit en se resserrant d'abord, en se distendant ensuite, et, pour obtenir un résultat durable, mieux vaut s'adresser aux produits biologiques dont nous venons de parler, qui stimulent et rénovent en profondeur les tissus de soutien.



"L'été, l'été c'est-y pas le temps des vacances..."



## POILS SUPERFLUS

DETRUITS en 5 MINUTES avec LOTION ANTI-DUVET. Cette lotion unique et tout à fait inoffensive pour l'épiderme vous débarrassera de ces vilains poils qui vous affligent sur le visage, la nuque, les bras, les aisselles et les jambes. La lotion Anti-Duvel est efficace et détruit les poils. Soyez féminines jusqu'au bout des pieds, gardez votre épiderme lisse et libre de tout duvet et poils superflus.

Formal \$4.00 Traitement complet \$10.00  
 CONTRE LES BOUTONS : Médicamenteuse efficace dans les cas de boutons et points noirs. Raffermit l'épiderme et resserre les pores de la peau. \$3 le format — \$5 le gros format. Acceptons C.O.D. — (Envoi discret et rapide)

STUDIO FLEUR-DE-LYS ENRG., Boîte 786, Station "B", Montréal

## ENCOURAGEZ nos ANNONCEURS

## SOYEZ FIÈRE DE VOTRE BUSTE



### L'APPAREIL SCIENTIFIQUE HYDROTHERAPIQUE NEO-FORME DEVELOPPE — RAFFERMIT

PERSONNEL FEMININ ET DISCRET  
 Méthode hydrothérapique simple, efficace, approuvée

Avantages sur autres appareils à même usage : Fait en cuivre chromé, en quatre (4) grandeurs il donne donc un ajustement parfait et élastique. Muni de deux tubes, permettant la succion indispensable au développement, et le retour de l'eau sans écoulement sur le reste du corps.

Pour informations gratuites, écrivez ou téléphonez

NEO-FORME FLO-BELL SALES CO.

C.P. 11, St-Lambert, (Co. Chambly) P.Q. — Tél. 671-1554

Ecole détenant un permis en vertu de la loi des écoles professionnelles privées. Cette école n'est pas une école du gouvernement de la province de Québec.

JOUR,  
 SOIR  
 OU  
 Samedi  
 COURS DE BASE  
 SUIVI DE DEUX  
 SPECIALISATIONS

COURS  
 DE  
 DESSINATEUR  
 INDUSTRIEL



parmi les suivantes :

- dessin mécanique
- dessin de structure d'acier
- dessin architectural
- lecture de plans

• Enseignement individuel • Prospectus sur demande

INSCRIPTION COURS DE SEPTEMBRE

Les élèves désirant débiter immédiatement peuvent le faire le lundi de chaque semaine

Centre de Préparation Professionnelle Enrg.

7042, boulevard PIE-IX  
 Montréal 38

TEL. 722-1101

(face au Centre d'Achats Boulevard)

Si occupé : 681-1306



Une belle apparence commence par de bons vêtements de base!

... et Mme COURVAL a en magasin toutes les marques fameuses. Qu'importe votre genre de silhouette, vous sortirez de chez Mme Courval parfaitement ajustée dans les vêtements qui s'adaptent le MIEUX à vos contours individuels, vous sentant confortable et confiante... Corsetières diplômées à votre service. Chez Mme Courval, vous êtes reçue comme une reine par une corsetière experte.



Au service des femmes depuis plus de 50 ans



• 4861 ouest, SHERBROOKE  
 • 4491, boul. ST-LAURENT

• 6550, rue ST-HUBERT  
 • Centre d'achats DUVERNAY

• 1909 est, MONT-ROYAL  
 • 3679 est, ONTARIO

Commandes postales remplies avec soin

A l'occasion de la fête de la St-Jean-Baptiste, nos magasins seront fermés samedi le 24 juin et le 1er juillet.



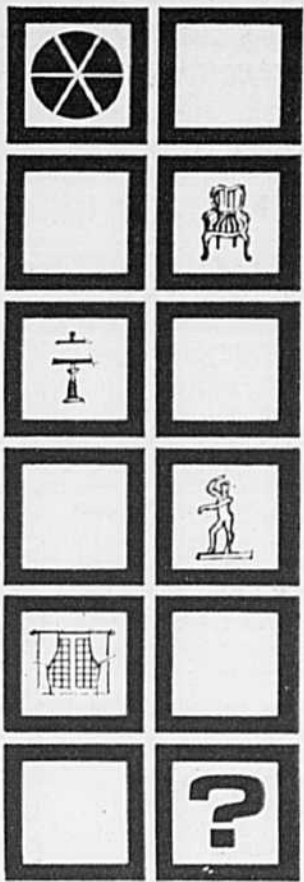

Texte :

Gaby Perreault

Documentation et

illustration :

Pierre Charron,

décorateur-ensemblier

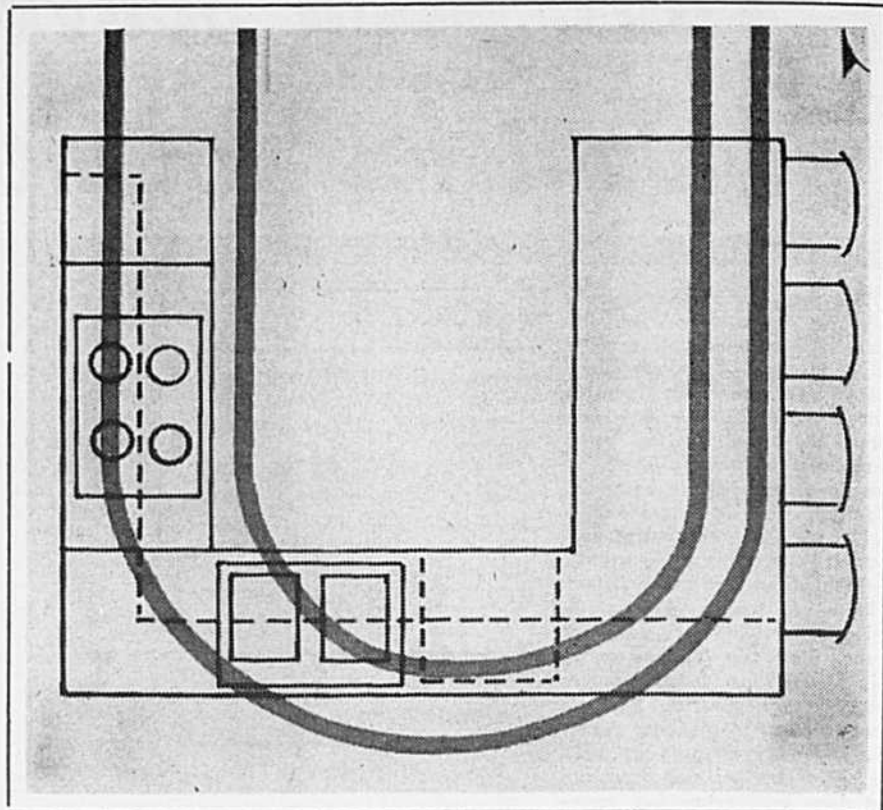

## La cuisine en U

Un grand nombre de maîtresses de maison préfèrent la cuisine en U à toute autre. Peut-être êtes-vous de celles-là? Vous appréciez le fait que les appareils ménagers soient agencés de façon très pratique; les pas inutiles sont ainsi évités.

Selon que le U est large ou resserré, il offre plus ou moins d'espace pour les armoires si nécessaires au rangement des casseroles, des articles de nettoyage, des mille et un objets d'utilité courante pour la cuisinière et maîtresse de maison soucieuse de la propreté de son domaine.

On considère que, pour le confort de celle qui y travaille, il faut un minimum de quatre pieds de largeur entre les deux rangées d'armoires ou d'appareils ménagers. Nous vous recommandons plutôt cinq pieds...

Toujours garder en mémoire que le réfrigérateur, la cuisinière et l'évier doivent être placés de façon à former triangle.

Il faut prévoir, cela va sans dire, un coin-dînette, en dehors de cette cuisine en U.

## DEUX TYPES DE CUISINES

## La cuisine avec îlot

A la cuisine en L (illustrée la semaine dernière), il est possible d'ajouter un îlot. Les murs reçoivent dans ce cas les armoires uniquement; les appareils ménagers électriques tels que la cuisinière, l'évier, le réfrigérateur et autres forment l'îlot.

Que de pas inutiles évités... Nous semblons insister trop fortement sur ce point, mais nous considérons qu'il est d'importance primordiale, si la maîtresse de maison veut conserver un peu d'énergie pour sourire aux siens lorsqu'ils rentrent à la fin de leur journée de travail ou de cours.

L'îlot devra comprendre une surface de travail; on y dépose les plats chauds qui sortent du four, on y brasse les préparations culinaires, on y tranche fruits et légumes si la surface est de bois et prévue pour cet usage. On ne saurait trop estimer la valeur de cet espace libre.

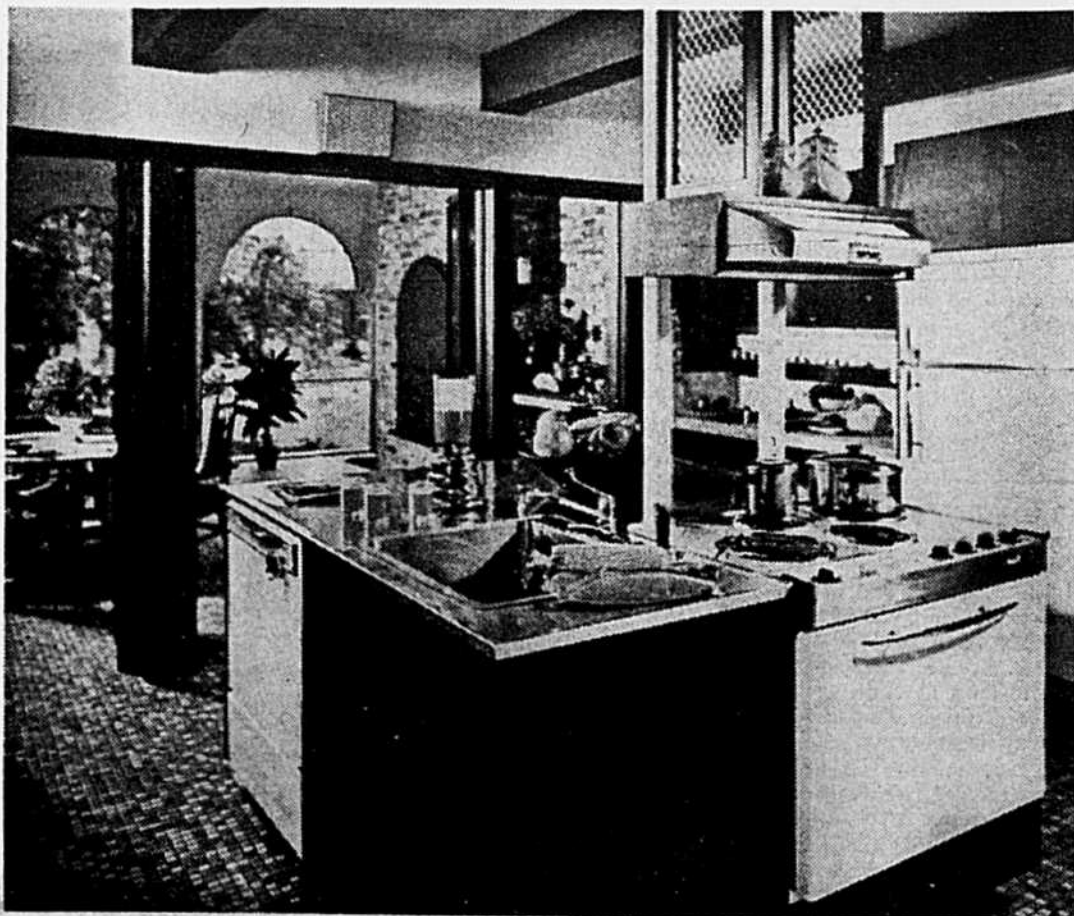

Du nouveau chez



# Jetés imprimés à envers mousse

en 51 motifs et dimensions

Jetés à envers mousse laminés

60" x 72" **\$9.98**



# 62606

Vous avez le choix parmi de riches teintes unies, des imprimés éclatants en tissus de coton tailleur avec luxueuses bordures de lisérés hors série formant frange. L'envers en polyfoam laminé tient en place, ne glisse pas sur aucune surface, offrant la meilleure protection. Ces jetés mode tout usage conviennent pour fauteuils, sofas, meubles par sections, lits, studios, tables. Ils sont de couleurs riches ajoutant une note de gaieté! Tous lavables et séchables à la machine et n'exigeant que peu ou pas de repassage.

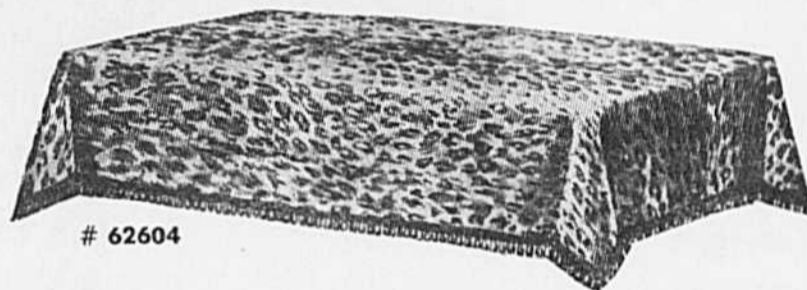

# 62604

72" x 90" **\$14.98**      72" x 120" **\$18.98**

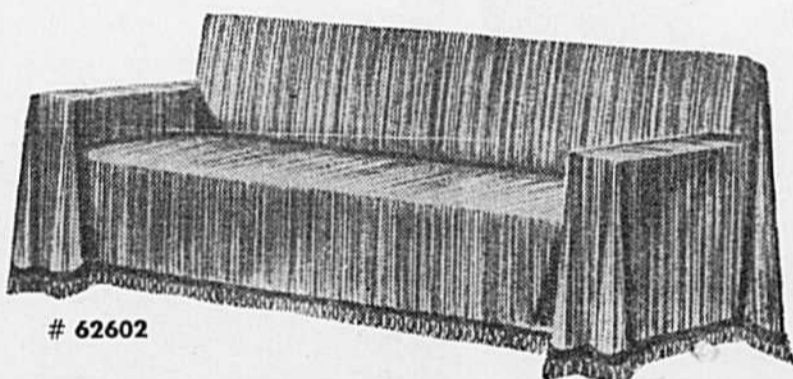

# 62602

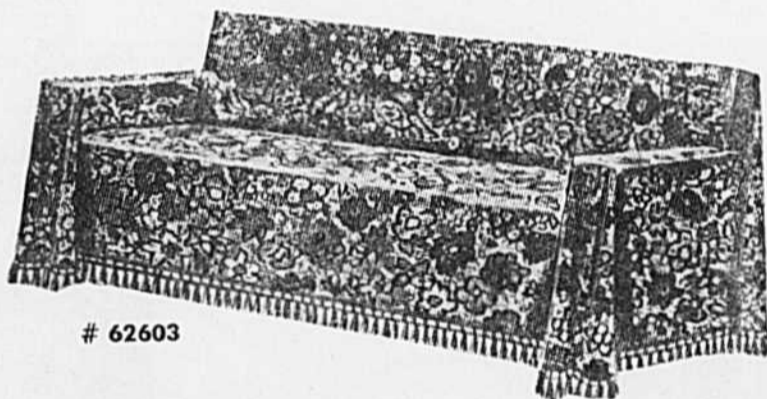

# 62603

Prêtes à poser

**DRAPERIES** en **FIBERGLAS**

Imprimé ou uni  
Grand choix de couleurs

48 x 95"

**\$12.98**

LA PAIRE

96 x 95"  
**\$25.98**

la pai.

**CROCHETS  
GRATUITS**

144 x 95"  
**\$39.98**

la pai.

**GRATIS**  
DRAPERIES

faites sur mesures

Avec l'achat de tissus. Léger supplément pour les draperies de moins de 54" de longueur.

**\$1.98**  
et plus  
la verge

**SERVICE RAPIDE**



Il n'en coûte pas plus cher de faire venir notre conseiller à votre domicile avec un choix de magnifiques échantillons.

**Estimations gratuites**

AUCUN COMPTANT — 36 MOIS POUR PAYER AVEC **credico**

**17 MAGASINS POUR VOUS SERVIR**

- 6675, rue ST-HUBERT — Entre Beaubien et St-Zotique
- 6804, rue ST-HUBERT — Entre St-Zotique et Bélanger
- 5665, Chemin REINE-MARIE, Snowdon, près Décarie
- CENTRE D'ACHATS BOULEVARD — Pie-IX et Jean-Talon
- 1209 est, rue STE-CATHERINE — 2 rues à l'est d'Amherst
- 4335, rue WELLINGTON, Verdun, face à la Banque Royale
- 537 ouest, rue STE-CATHERINE — Près de chez Morgan
- CENTRE D'ACHATS WEST ISLAND — Sortie 16 de la route Transcanadienne
- PLAZA ALEXIS-NIHON — Angle Ste-Catherine et Atwater (2e étage)
- PLACE LONGUEUIL, rue St-Laurent, en bordure du boul. Taschereau à l'entrée de Longueuil.

Autres magasins à Québec, Toronto, Sherbrooke, Trois-Rivières et Ottawa



# Elvia et Lionel

Elvia et Lionel, connus comme couturiers à Montréal, présentaient dernièrement une collection de prêt-à-porter à Habitat 67, sur les terrains de l'Expo. Celle-ci portera l'étiquette LUV sur le marché: un nom tout désigné pour les amoureux de la mode jolée, simple, pratique pour la période des voyages et des vacances. Une collection qui pourrait être idéale pour les croisières, les promenades au soleil, les flâneries au bord de l'eau, les soirées d'amis sur le parterre, les randonnées en auto dans des paysages nouveaux ou familiers. Des vêtements jeunes aux lignes pures, aux teintes gaies, pleines d'éclat; ils sauront plaire aux jeunes femmes, aux jeunes filles qui se veulent élégantes, originales peut-être... De toute façon, ce sont des modèles colorés, tout nouveaux. Et surprise! Cette collection de prêt-à-porter s'adapte, paraît-il, à un budget moyen.



Les créateurs — l'un souriant, l'autre surpris —, ELVIA et LIONEL.

Comme toute autre collection, celle d'Elvia et de Lionel possède ses caractéristiques. Les robes d'après-midi, les robes du soir affichent des coloris radieux; des imprimés voyants dans les orangés, les rouges, les jaunes, des motifs africains aux abstractions riches, des motifs floraux qui sont à la fine pointe de la mode pour la saison estivale. D'autres modèles jeunes sont agrémentés de couleurs, très aguichantes pour l'oeil. Très souvent les morceaux sont interchangeables: le manteau cache une robe de même tissu, ou la jupe et la blouse. Le pantalon, le veston et la blouse forment un ensemble. Voilà qui est idéal pour les grands départs. Il y a aussi beaucoup de blanc dans les vêtements, et c'est toujours beau. Comme cette collection fait penser aux croisières, les tissus employés sont la toile, le coton, la mousseline pour le soir. Préparez vos valises...

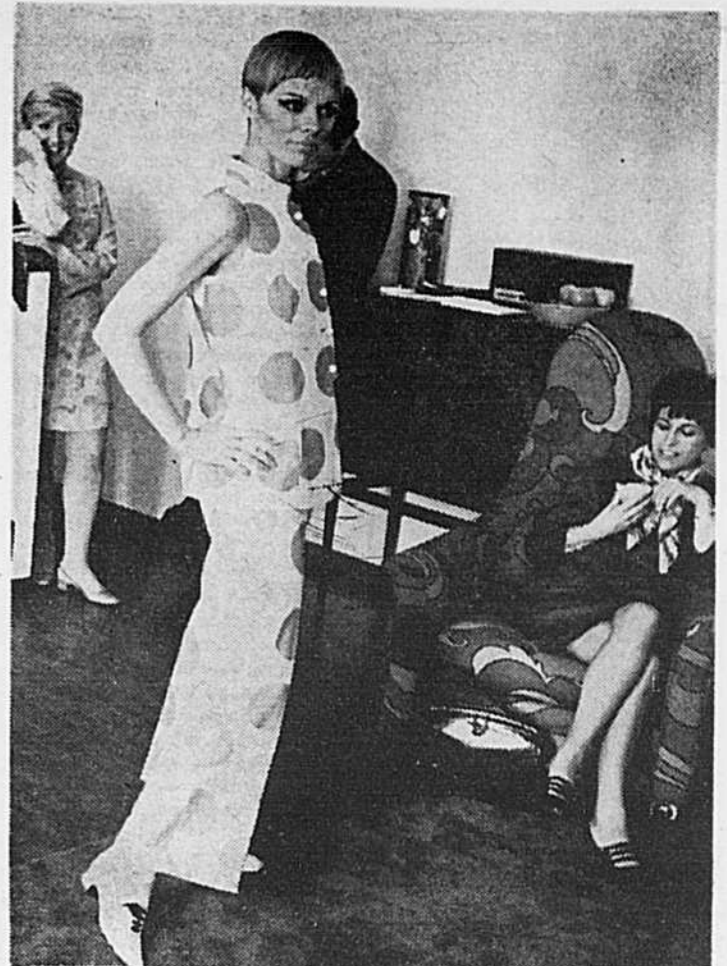

Blouse et pantalon. Col chinois, pantalon évasé du bas.

Dans un défilé plein soleil

Photos: Roger Lamoureux

Invitation au voyage



Deux petites robes d'après-midi tout en couleurs vives.

Texte: Solange Gagnon

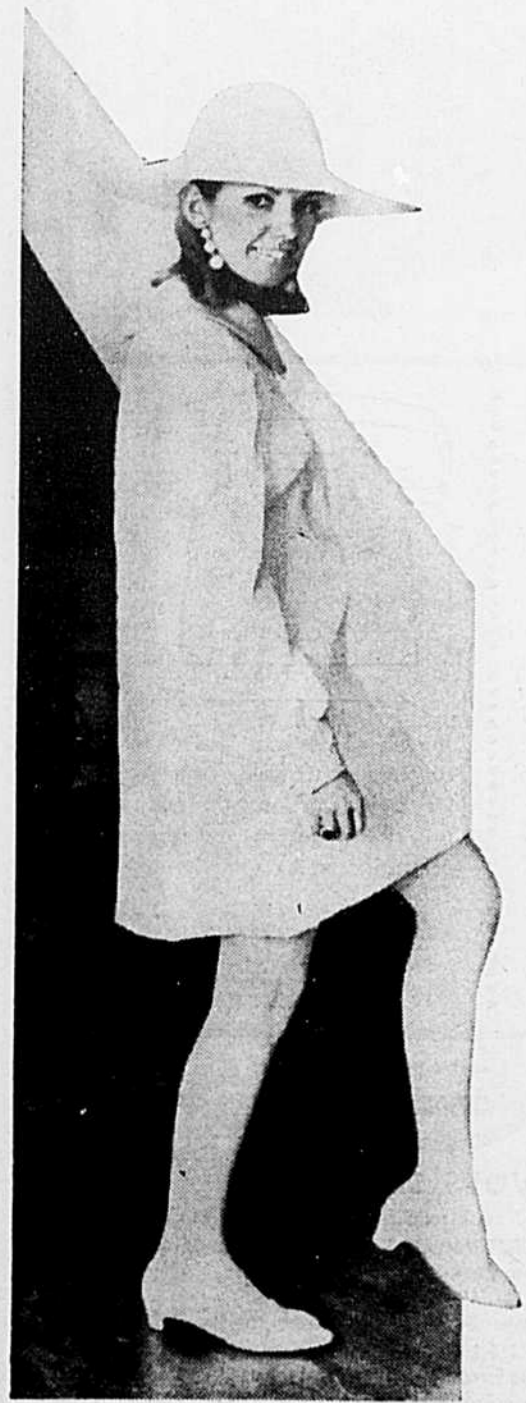

Un chapeau du genre explorateur, une robe blanche.



Robe du soir au col collier, aux imprimés étincelants.



L'encolure à la rose, la jupe de ligne "A", les manches ballonnantes. En filet.



Un ensemble d'allure militaire; la robe et le manteau sept-huitièmes.



"De bleu, de blanc, de rouge." Pour le soleil, robe et fichu appareillés.

# Le télé horaire de PHOTO-JOURNAL du jeudi 22 au mercredi 28 juin



Le responsable du projet, **Aubrey Singer** (à droite), le réalisateur de NOTRE MONDE, **Noble Wilson** (au centre), sont cordialement reçus par **Robert Squier**, de la NET. M. Squier s'occupera de retransmettre les images et le son par satellite entre New York et Londres.

## La plus grande émission de tous les temps, au 2

Nous avons déjà consacré quelques lignes à l'émission la plus prestigieuse de tous les temps, NOTRE MONDE. Eh bien, c'est ce dimanche, le 25 juin à 3 heures de l'après-midi que vous aurez l'occasion de la voir... Et vous pourrez vous dire, en regardant cette merveille de mise au point et d'application des techniques nouvelles, que la quasi-totalité du monde civilisé fait de même. NOTRE MONDE sera en effet retransmis par 5 satellites dans plus de trente pays.

Toute l'émission est faite en direct. On assiste, au début du programme, à la naissance de 5 bébés (dans 5 pays différents), et on étudie ensuite ce que le monde peut leur offrir sous plusieurs aspects : le monde actuel, le monde affamé, le monde surpeuplé, l'aspiration à la perfection physique, l'aspiration à la perfection artistique et le monde futur. Le scripteur de NOTRE MONDE est un Anglais, **Anthony Jay**, de 37 ans, qui travaille pour la BBC; nous devons la musique de cette émission au Français **Georges Delerue**, qui vient de remporter un Oscar pour sa musique de *A Man For All Seasons* à l'âge de 42 ans, tandis que le motif décoratif a été inspiré d'une caricature de **Léonard de Vinci**. Il y a vraiment trop à dire sur cette émission pour pouvoir le dire en quelques lignes... Il suffira donc de la regarder sur vos petits écrans ce dimanche.

### les télé-grammes...

- Toutes nos félicitations à **Richard Martin**, qui vient d'être nommé réalisateur à Radio-Canada. Il réalisera désormais **LES COPAINS D'ABORD**.
- **LECOQ ET FILS**, tel est le titre du nouveau téléroman qui mettra en vedette **Gilles Latulippe** et **Paul Desmar-teaux** (Canal 10). Nous en reparlerons...
- **Claude Léveillée** donnera un "ENTRETIEN D'ETE" vendredi soir, à 10 h. 15, sur les ondes du Canal 2.
- Samedi à 9 h. 30, vous pourrez assister au défilé de nuit de la Saint-Jean sur votre petit écran en syntonisant le Canal 2... S'il pleuvait!
- ... Et si vous êtes un fervent du 10, vous pourrez également voir cette manifestation à l'antenne de CFTM.
- Le 26 juin, l'illusionniste **Michel de Vega** sera l'invité de **Lucille Dumont** à l'émission **HISTOIRE D'UNE ETOILE**, à 9 h., au Canal 10.
- Tous les dimanches à 7 heures, les **MONKEES** nous transportent dans un monde amusant au possible (Canal 12).
- L'épisode du téléroman le plus populaire (**CRE BASILE**) de cette semaine aura pour titre **La diète** (Canal 10).
- Le mercredi 28 juin, **A LA CATALOGNE**, nous aurons l'occasion de voir **Jean et Steve**, ainsi d'ailleurs que **Monique Gaube** (Canal 10).
- ... Tandis que plus tard dans la soirée **Jenny Rock** et **François Carrel** seront les invités de **Claude Boulard** à **CHANSONS VEDETTES** (Canal 10).
- A compter du 4 juillet, l'émission **PARTOUT** nous sera présentée le mardi soir à 10 h., en alternance avec **DOSSIERS** (Canal 2).
- Les invités de la **BOITE A CHANSONS DE JEUNESSE OBLIGE** ce jeudi : **Yves Dupuis** et **Raymond Lévesque** (Canal 2).



## Gilles Vigneault et ses opinions à 'Franc-Parler'

Le dimanche 25 juin, à 10 heures du soir, **GILLES VIGNEAULT** sera l'invité de **JEAN DUCEPPE** et de **CLAUDE LAPOINTE** à l'émission **FRANC-PARLER**, sur les ondes de CFTM-TV. Parler franc, on sait combien **GILLES VIGNEAULT** en est capable. Sans vouloir rien retirer aux qualités vocales de notre grand chansonnier, je dirai même qu'il est souvent plus agréable de l'entendre parler que de l'entendre chanter... Surtout pour les puristes "aux-oreilles-sensibles" dont, je m'empresse de le dire, je ne suis pas...



## Claude Landré: une émission au 10?

**Claude Landré**, dont le dernier disque vient tout juste de sortir de presse (ou des presses...), sera l'invité de **TELE-METRO** ce soir, le 21 juin (et tant pis pour ceux qui n'achètent pas le **PHOTO-JOURNAL** le mercredi!), où il fera tout son possible pour nous déridier. Il est également question que **Claude** anime une émission régulière pendant l'été à CFTM. Quant à son disque, il est très écoutable... et hilarant.



## Le canal 12, le plus français des anglais

La Canal 12 — il faut bien lui rendre justice — est un des seuls postes "anglais" qui établit sa programmation en tenant compte du fait que le Canada est un pays bilingue et que le Québec est une province où la langue de Molière se parle bien plus que celle de Shakespeare. On ne s'étonnera donc point de voir beaucoup de Canadiens français faire de ce poste une très saine habitude.

Le jeudi soir, à 9 heures, l'émission **IT'S HAPPENING** (une des meilleures dans le genre) présente assez régulièrement des artistes d'expression française. On y a vu **Michèle Richard**, plusieurs de nos "groupes", et bien d'autres, **Tony Roman**, etc. Cette semaine (c'est-à-dire ce jeudi soir), **IT'S HAPPENING** fera place à **Nannette** et à **Tony Roman** (dont on se doit de remarquer le talent en tant que producteur de disques). Ce sera — si ma mémoire est bonne — la troisième fois que le couple yéyé par excellence sera de l'émission.

Et le même jeudi, toujours à l'antenne du Canal 12, **PIERRE BERTON** accueillera **Petula Clark** à son **SHOW**, **Petula Clark**, qui fut, avant de devenir une vedette internationale, une étoile du music-hall français, malgré ses antécédents anglais... C'est peut-être en invitant des artistes "anglais" aux émissions "françaises" et vice-versa que l'on arrivera à rendre le pays complètement bilingue.

**Tony Roman** et **Nanette** seront les invités de l'émission **IT'S HAPPENING** jeudi soir à 9 heures

## Le Festival mondial à peu de frais au 2...

Une émission nouvelle qui pourrait intéresser le tout grand public empruntera une demi-heure hebdomadairement à l'horaire de Radio-Canada. Tous les jeudis à 10 h. 30 du soir, on pourra en effet voir **LE MONDE DU SPECTACLE**.

La première émission (qui aura lieu ce jeudi 22 juin) mettra en vedette **JEAN-LOUIS BARRAULT**, le chef d'orchestre **ZUBIN MEHTA**, la comédienne **CAROL CHANNING** (qui a connu un gros succès avec "Hello Dolly"), le Ballet **Erotica**, avec **MAURICE BEJART**, et notre jeune interprète **LOUISE FORESTIER**, qui interprétera une chanson de **Georges Dor**, "les Bateaux"...

Cette émission (**LE MONDE DU SPECTACLE**) se propose d'être un "regard kaléidoscopique sur les manifestations du Festival mondial, dans le cadre de l'Expo 67. L'animatrice de cette émission sera **LIZETTE GERVAIS**; le réalisateur,

**NOEL GAUVIN**.

**LE MONDE DU SPECTACLE** est réalisé dans les studios du Centre international de radiotélédiffusion, sur la Terre des hommes... Pour les gens qui n'ont pas eu l'occasion (ou les moyens) d'assister aux spectacles du Festival mondial, voilà une magnifique occasion de se rattraper... L'émission **LE MONDE DU SPECTACLE** offrira donc au public (avec quelques semaines de retard, mais qu'importe!) les manifestations culturelles auxquelles il n'avait souvent pas les moyens d'assister. Et, en faisant cela, Radio-Canada accomplit véritablement son rôle...



Un horaire concis, complet, commenté pour vous aider à faire un meilleur choix

# Le télé horaire de PHOTO-JOURNAL

Jeudi 22 juin

## MATINÉE

- 8 HEURES**
- 3 - Captain Kangaroo
  - 4 - Programme St-Georges Côté
  - 7 - Première édition, météo, matin-sport
  - 8w - Popeye Playhouse
  - 10 - Métro-matin
- 8 h. 25
- 5p - Farm News
  - 11 - Mire
- 8 h. 30
- 4 - 36-24-36

- 5p - Today
  - 7 - Ronron et Patapon
  - 8w - Porky Pig
- 8 h. 45
- 4 - Toast et café \*
  - 8w - Your Breakfast Serial
  - 10 - 36-24-36
- 9 HEURES**
- 3 - TV School
  - 5p - Donna Reed
  - 7 - Toast et café \*
  - 8w - 9 O'Clock Land
  - 10 - Bonjour capitaine

- 9 h. 30
- 3 - Film Shorts
  - 4 - Ontario Schools
  - 5p - Gen. Hospital
  - 5q - Test Pattern and Music
- 9 h. 40
- 8w - Music Theatre
- 9 h. 45
- 4 - TV Bingo
- 9 h. 50
- 2 9 11 - Bonjour Expo
- 10 HEURES**
- 2 9 11 - Télévision scolaire

- 3 - Candid Camera
  - 5p - Snap Judgement
  - 7 - A bâtons rompus
  - 8w - The Dating Game
  - 10 - Toast et café \*
  - 13 - Bonjour
- 10 h. 15
- 4 - Ciné-matinée
  - 6 - Test Pattern and Music
- 10 h. 25
- 5p - NBC Morning News Report

- 10 h. 30
- 2 7 9 11 13 - Berthe et Blanche
  - 3 - Beverly Hillbillies
  - 5p - Concentration
  - 8w - Dateline Hollywood
- 10 h. 55
- 8w - The Children's Doctor
- 11 HEURES**
- 2 7 9 11 13 - Canadiana "Louis-Hippolyte Lafontaine"
  - 3 - Andy of Mayberry

- 5p - Pat Boone \*
  - 8w - Supermarket Sweep \*
  - 10 - Le Saint
  - 12 - Fractured Phrases \*
- 11 h. 09
- 6 - Today on CBMT
- 11 h. 15
- 6 - Montreal Notebook
  - 12 - Your Guide to Expo
- 11 h. 30
- 2 9 11 - Long métrage

- "Trois de Saint-Cyr", avec Jean Chevrier. (1939).
- 3 - Dick Van Dyke
  - 5p - Hollywood Squares \*
  - 6 - Serial Six
  - 7 - Ton-Ton Bon-Bon
  - 8w - One In a Million
  - 12 - University of the Air
  - 13 - La Poulette grise
- 11 h. 45
- 4 - Palmarès

## APRÈS-MIDI

- 12 HEURES**
- 3 - Love of Life
  - 4 6 - Luncheon Date
  - 5p - Jeopardy \*
  - 7 - Découvertes 67
  - 8c - University of the Air
  - 8w - Everybody's Talking
  - 10 - Première édition
  - 12 - Romper Room
  - 13 - Les Aventures de Maluron
- 12 h. 15
- 4 - Horaire, actualités, éditorial
  - 10 - L'Ecole du bonheur
- 12 h. 30
- 3 6 - Search for Tomorrow \*
  - 4 - De tout, de tous
  - 5p - Eye Guess \*
  - 7 - Deuxième édition

- 8c - Romper Room
  - 8w - Donna Reed Show
  - 10 - Voix de femmes
  - 12 - The Buddies
  - 13 - Télé-matinée
- 12 h. 45
- 3 6 - Guiding Light \*
  - 7 - Météo-Midi-sport
- 12 h. 55
- 5p - Day Report
- 1 HEURE**
- 3 - One O'Clock Weather
  - 4 6 - Luncheon Date
  - 5p - Local Scene
  - 7 - Le Coq au 7
  - 8c - Good Afternoon
  - 8w - The Fugitive
  - 12 - Summer Theatre "Prince of Foxes", avec Tyrone Power.

- 1 h. 05
- 2 9 11 - Téléjournal
  - 13 - Boucles sages, boucles folles
- 1 h. 10
- 8c - News and Community Notes
  - 4 - Qui suis-je ?
- 1 h. 15
- 2 9 11 - Ciné-feuilleton "Le Vagabond des mers", avec Errol Flynn.
  - 13 - Cinéma d'été
- 1 h. 20
- 8c - Picture Page
- 1 h. 30
- 2 9 11 - Long métrage "Une fille formidable", avec Sophia Loren. (1953).
  - 3 4 6 - As the World Turns \*
  - 4 - Féminité
  - 5p - Let's Make a Deal
  - 8c - Ed Allen

- 10 - Ciné-jeudi "L'Amour d'une femme", avec Michelle Presle. (1953).
  - 5p - NBC News
- 2 HEURES**
- 3 6 - Password \*
  - 5p - Days of Our Lives
  - 7 - Détente
  - 8c - Fractured Phrases
  - 8w - The Newlywed Game \*
- 2 h. 15
- 4 - La Sieste
- 2 h. 30
- 4 6 - Coronation Street
  - 5p - The Doctors
  - 5q - Test Pattern and Music
  - 8c 12 - People In Conflict
  - 8w - Dream Girl of '67 \*
- 2 h. 55
- 5q - Opening

- 3 HEURES**
- 2 7 9 11 13 - Mini-métrage "L'Araignée contre la pluie"
  - 3 - To Tell the Truth
  - 4 6 - Take Thirty
  - 5p - Another World
  - 8c 12 - Words and Music
  - 8w - Gen. Hospital
- 3 h. 15
- 10 - Ciné-roman "Les Intrigantes", avec Raymond Rouleau.
- 3 h. 25
- 3 - CBS News
- 3 h. 30
- 3 4 5q 6 - Edge of Night
  - 5p - You Don't Say \*
  - 8c 12 - It's Your Move
  - 8w - Dark Shadows
  - 10 - Cinété "Une mort sans importance", avec Suzy Carrier et Jean Tisseur. (1947).
- 3 h. 45
- 4 - Mouchette

- 4 HEURES**
- 2 7 9 11 13 - Bobino \*
  - 3 - Secret Storm
  - 4 6 - Communicate
  - 4 - Le Zoo du capitaine Bonhomme
  - 5p - Match Game \*
  - 8c - Funny Company
  - 8w - The Early Show "Heart of the North", avec Dick Foran.
  - 12 - In Town \*
- 4 h. 30
- 2 7 9 11 13 - La Boîte à Surprise
  - 3 - The Early Show "Man in the Dark", avec Edmund O'Brien.
  - 4 5q 6 - Mark of Zorro
  - 5p 12 - Mike Douglas
  - 8c - Funny Company
- 5 HEURES**
- 2 7 9 11 13 - La Flèche brisée

- 4 - Les Héros du jour
  - 4 6 - Passport to Adventure
  - 5q - Cartoons
  - 7 - TV Jeunesse
  - 8c - Five O'clock Movie "Carnival"
  - 10 - Le Capitaine
- 5 h. 15
- 8w - The 5:15 Report
- 5 h. 30
- 2 9 11 - Robinson Crusoe
  - 4 7 10 - Les Sentinelles de l'air \*
  - 4 5q 6 - Music Hop
  - 8w - Peter Jennings News
  - 13 - Popeye
- 5 h. 40
- 3 - Ski Report
- 5 h. 45
- 3 - Evening Report
- 5 h. 50
- 3 - World of Sports

## SOIRÉE

- 6 HEURES**
- 2 9 - Jeunesse oblige
  - 3 - World of Sports
  - 4 - Où ?
  - 4 - Tween Set
  - 5p - Channel 5 Report
  - 5q - Spring Edition
  - 6 - Majority Generation
  - 7 - Kakadou
  - 8w - That Girl \*
  - 10 - Télé-méto \*
  - 11 - Rond-point
  - 12 - The Pierre Berton Show
  - 13 - Jeunesse en orbite
- 6 h. 05
- 3 - Weatherwise
  - 4 - Télé-Québec
- 6 h. 15
- 3 - Newstime
  - 4 - News Pictorial

- 6 h. 25
- 2 11 - Nouvelles du sport
  - 5p - Weather
  - 9 - Nouvelles locales
- 6 h. 29
- 4 - L'Air du temps
- 6 h. 30
- 2 9 11 - Téléjournal
  - 3 - CBS World News
  - 4 6 - Evening Report
  - 5p - Huntley Brinkley Report \*
  - 7 - Télébulletin
  - 8w - Piccadilly Palace \*
  - 12 - Pulse \*
  - 13 - Les Actualités, météo, sport

- 6 h. 34
- 4 - Nouvelles sportives-Actualités-Editorial
  - 5q - Rat Patrol
- 6 h. 40
- 10 - Sports-images \*
- 6 h. 45
- 2 9 11 - Aujourd'hui
  - 7 - Météo
  - 7 - Edition sportive
  - 9 - Notez bien
  - 10 - Télé-méto \* (suite)
- 7 HEURES**
- 3 - Rifleman
  - 4 - Chasse à l'homme
  - 4 - Scene Four
  - 5p - Batman \*
  - 5q - The Dean Martin Show \*
  - 6 - Seven on Six
  - 7 - Expo à gogo
  - 8c - F-Troop \*
  - 8w - Bewitched \*
  - 12 - Sunset Theatre
  - 10 - Dernière heure \*
  - 13 - Les Arpents verts
- 7 h. 15
- 4 - Ottawa Edition
  - 10 - Télé-méto \* (suite)
- 7 h. 25
- 4 6 - Sports
- 7 h. 30
- 2 11 - L'Extravagante Lucie \*
  - 3 - Billy Graham Winnipeg \*

- 4 10 - Argent sonnante
  - 4 6 - Occasional Wife \*
  - 5p - Daniel Boone \*
  - 8c - The Fugitive \*
  - 8w - Batman \*
  - 9 - Coup d'oeil
  - 13 - La Famille Stone
- 8 HEURES**
- 2 7 9 11 13 - A la seconde
  - 3 - Crusade
  - 4 - Bon anniversaire
  - 4 5q 6 - Man From Uncle \*
  - 8w - F-Troop \*
  - 10 - Chansons à vendre \*
- Margot Lefebvre et Tony Massarelli.
- 8 h. 30
- 2 7 9 11 13 - Match sur roulettes \*
  - 3 - My Three Sons \*
  - 4 - Cinéma Kraft
  - 5p - Billy Graham
  - 8c 12 - Family Affair \*
  - 8w - Bewitched \*
  - 10 - Cinéma Kraft \* "Les Prisonniers de la tour", avec Chelo Alonzo. (1959).
- 9 HEURES**
- 2 9 11 - Le Beau Sexe
  - 3 - Thursday Night Movie

- 4 5q 6 - Telescope \*
  - 7 13 - Le Saint \*
  - 8c 12 - It's Happening \*
  - 8w - Talent Spotlight Review
- 9 h. 30
- 4 5q 6 - Hogan's Hero \*
  - 5p - Dragnet \*
  - 8c - The Dean Martin Show \*
  - 8w - An Evening With \*
  - 12 - The Vic Damone Show
- 10 HEURES**
- 2 7 9 11 13 - Les Couche-tard \*
  - 4 10 - Relevez les manchettes
  - 4 6 - Canada 1967 - 2067
  - 5p - The Dean Martin Summer Show \*
  - 5q - F.B.I.
  - 8w - Summer Focus \*
- 10 h. 30
- 2 7 9 11 13 - Le Monde du spectacle \*
  - 4 - Théâtre des étoiles
  - 8c - Mainly Music
  - 10 - Venez donc chez moi \*
  - 12 - F-Troop
  - 10 - Dernière heure et météo \*

- 11 HEURES**
- 2 7 9 11 13 - Téléjournal
  - 3 - News
  - 4 - L'Actualité
  - 4 5q 6 - CBC National News
  - 5p - 11th Hour Report, Sports and Weather
  - 8c 12 - National News \*
  - 8w - 11 O'Clock Report
  - 10 - La Ronde des sports \*
- 11 h. 15
- 4 - Météo-Editorial-Nouv. sportives
  - 10 - Cinéma "Ombres sous la mer", avec Alan Ladd et Sophia Loren. (1956).
- 11 h. 18
- 4 6 - Viewpoint
  - 12 - Pulse \*
- 11 h. 20
- 2 7 11 - Supplément régional
  - 3 - Weather
  - 5q - Late Scores and Editorial
  - 8c - P.M. Show
  - 9 - Dernière édition
  - 13 - Les actualités Météo - Sport
- 11 h. 25
- 3 - Sports Final
  - 4 - Où ?
  - 6 - Night Report
  - 8w - Doctor's House Cal!
- 11 h. 30
- 2 7 9 11 -

- Nouvelles du sport
- 3 - The Late Show
  - 4 - Heure exquise
  - 5p - Tonite Show \*
  - 5q - Contact
  - 8w - Joey Bishop Show \*
- 11 h. 35
- 2 9 11 - Police du port
  - 4 - Sports
  - 6 - Sports Final
  - 7 - Cinéma 7 "Suzanne découche".
  - 13 - Ciné-soir "Les Feux de la bataille".
- 11 h. 43
- 6 - Thursday Showcase
  - 11 h. 43
  - 12 - Pajama Playhouse
  - 11 h. 50
  - 8c - Thursday Night Movie
  - 12 h. 05
  - 2 11 - Cinéma 12 h. 30
  - 8c - Gunsmoke
  - 9 - Cinéma
  - 10 - Dernière édition
- 1 HEURE**
- 2 9 11 - Téléjournal
  - 6 - Final Report
  - 1 h. 10
  - 13 - Nouvelles anglaises
  - 1 h. 30
  - 8c - Picture Page
  - 12 - Your Guide To Expo

### Mon choix

N.B. : Depuis que le bill 52 (si je ne me trompe) est en vigueur, la cote morale des films a changé. Les films sont suivis d'un chiffre allant de 1 à 7, c'est-à-dire du chef-d'oeuvre au film minable. Ainsi, 1 représente le chef-d'oeuvre, 2 veut dire remarquable, 3 est très bon, 4 est bon, 5 est moyen, 6 est médiocre et 7 est minable. Par E ou A, on signifie que le film peut être vu par les enfants ou par les adolescents.

## MATINÉE

- 8 HEURES**
- 3 — Captain Kangaroo
  - 4 — Programme St-Georges Côte
  - 7 — Première édition, météo, matin-sport
  - 8w — Popeye Playhouse
  - 10 — Métro-matin
- 8 h. 15
- 8w — Farm and Home
- 8 h. 25
- 5p — Farm News

- 8 h. 30
- 4 — 36-24-36
  - 7 — Ronron et Patapon
  - 8w — Porky Pig
- 8 h. 45
- 4 — Toast et café ★
  - 8w — Your Breakfast Serial
  - 10 — 36-24-36
- 9 HEURES**
- 3 — Romper Room
  - 5p — Donna Reed
  - 7 — Toast et café ★

- 8w — 9 O'Clock Land
  - 10 — Bonjour capitaine
- 9 h. 15
- 5q — Test Pattern and Music
- 9 h. 30
- 3 — Film Shorts
  - 5p — General Hospital
- 9 h. 40
- 8w — Our New Hampshire
- 9 h. 45
- 4 — TV Bingo
- 9 h. 55
- 8w — 9:55 Report

- 10 HEURES**
- 3 — Candid Camera
  - 5p — Snap Judgement ★
  - 7 — A bâtons rompus
  - 10 — Toast et café ★
  - 13 — Bonjour
- 10 h. 15
- 4 — Ciné-matinée
  - 6 — Test Pattern and Music
- 10 h. 20
- 2 9 11 — Bonjour Expo
- 10 h. 25
- 5p — NBC News

- 10 h. 30
- 2 7 9 11 13 — La Grande Aventure
  - 3 — Beverly Hillbillies
  - 5p — Concentration
- 11 HEURES**
- 2 7 9 11 13 — L'Auberge de la Licorne
  - 3 — Andy of Mayberry
  - 5p — Pat Boone ★
  - 7 — La Bonne Cuisine

- 8w — Supermarket Sweep ★
  - 10 — Ombres sur le soleil
  - 12 — Sign on News
- 11 h. 09
- 6 — Today on CBMT
- 11 h. 15
- 6 — Montreal Notebook
  - 12 — Your Guide to Expo

- 11 h. 30
- 2 9 11 — Long métrage ★ "Jusqu'au bout du monde", avec Pierre Mondy. (1963).
  - 3 — Dick Van Dyke
  - 5p — Hollywood Squares ★
  - 6 — Serial Six
  - 7 — Ton-Ton
  - 8w — One In a Million
  - 12 — University of the Air
  - 13 — La Poulette grise
- 11 h. 45
- 4 — Palmarès

## APRES-MIDI

- 12 HEURES**
- 3 — Love of Life
  - 4 6 — Luncheon Date
  - 5p — Jeopardy ★
  - 7 — Devinez juste
  - 8c — University of the Air
  - 8w — Everybody's Talking
  - 10 — Première édition
  - 12 — Romper Room
  - 13 — Les Aventures de Maluron
- 12 h. 15
- 4 — Horaire, Editorial
  - 10 — L'Ecole du bonheur
- 12 h. 24
- 3 — C.B.S. News ★
- 12 h. 30
- 3 4 6 — Search For Tomorrow ★
  - 4 — De tout, de tous
  - 5p — Eye Guess ★
  - 7 — Première édition

- 8c — Romper Room
  - 8w — Donna Reed Show
  - 10 — Voix de femmes
  - 12 — Magic Tom
  - 13 — Télé-matinée
- 12 h. 45
- 3 4 6 — Guiding Light ★
  - 7 — Météo Midi-sport
- 12 h. 55
- 5p — Day Report
- 1 HEURE**
- 3 — Across the Fence
  - 4 6 — Luncheon Date
  - 5p — Local Scene
  - 7 — Coq au 7
  - 8c — Good Afternoon
  - 8w — The Fugitive
  - 12 — Fractured Phrases ★
  - 13 — Télé-matinée (suite)

- 1 h. 05
- 2 9 11 — Téléjournal
- 1 h. 10
- 4 — Qui suis-je ?
  - 8c — News and Community Notes
- 1 h. 15
- 2 9 11 — Ciné-feuilleton
  - 3 — Channel 3 Presents
  - 13 — Cinéma d'été
- 1 h. 20
- 8c — Picture Page
- 1 h. 30
- 2 9 11 — Long métrage
  - 3 4 6 — As the World Turns ★
  - 4 — Féminité
  - 5p — Let's Make a Deal
  - 7 — Cinéma Kraft
  - 8c — Ed Allen
  - 10 — Ciné-vendredi
  - 12 — Magistrate's Court

- 2 HEURES**
- 3 4 6 — Password ★
  - 5p — Days of Our Lives
  - 8c — Fractured Phrases
  - 8w — The Newlywed Game ★
  - 12 — Ed Allen Time
- 2 h. 15
- 4 — La Sieste
- 2 h. 30
- 3 — Houseparty
  - 4 — Girl Talk
  - 5p — The Doctors
  - 5q — Test Pattern and Music
  - 6 — Coronation Street
  - 8c 12 — People In Conflict
  - 8w — Dream Girl of '67 ★
- 2 h. 55
- 5q — Opening
- 3 HEURES**
- 2 7 9 11 13 — La Main dans l'ombre

- 3 — To Tell the Truth
  - 4 5q 6 — Take Thirty
  - 5p — Another World
  - 8c 12 — Words and Music
  - 8w — General Hospital
- 3 h. 15
- 10 — Ciné-roman
- 3 h. 25
- 3 — CBS News ★
- 3 h. 30
- 3 4 5q 6 — Edge of Night
  - 5p — You Don't Say ★
  - 8c 12 — It's Your Move
  - 8w — Dark Shadows
  - 10 — Cinété "Les Fanalques", avec Pierre Fresnay.
- 3 h. 45
- 4 — Mouchette
- 4 HEURES**
- 2 7 9 11 13 — Bobino ★
  - 3 — Secret Form

- 4 — Le Zoo du capitaine Bonhomme
  - 4 5q 6 — Communicate
  - 5p — Match Game ★
  - 8c — Funny Company
  - 8w — The Early Show "Blackwell's Island", avec John Garfield.
  - 12 — In Town ★
- 4 h. 30
- 2 7 9 11 13 — La Boite à Surprise
  - 3 — The Early Show "Colorado Sundown", avec Rex Allen.
  - 4 5q 6 — Forest Rangers
  - 5p 12 — Mike Douglas Show
- 5 HEURES**
- 2 9 11 13 — Francis au pays des grands fauves ★

- 4 — Super Car
  - 4 6 — Adventure Time
  - 5q — Cartoons
  - 7 — Succès 67
  - 8c — Five O'clock Movie "Scudda - Hoo! Scudda Hay!"
  - 10 — Le Capitaine
  - 8w — The 5:15 Report
- 5 h. 30
- 2 9 11 — Le Roi de la jungle
  - 4 — Fusée XL-5
  - 4 6 — Let's Sing Out
  - 5q — It's About Time
  - 8w — Peter Jennings News
  - 10 — Colonel March
  - 13 — Popeye
- 5 h. 45
- 3 — Evening Report
- 5 h. 50
- 3 — World of Sports
- 5 h. 55
- 4 — Où ?

## SOIRÉE

- 6 HEURES**
- 2 9 — Jeunesse oblige
  - 3 — News
  - 4 — Télé-Québec
  - 4 — Captain Nice ★
  - 5p — Channel 5 Report
  - 5q — Spring Edition
  - 6 — Danger Man
  - 7 — Kakadou
  - 8w — Friday 6 O'Clock Movie "Soldier of Fortune", avec Clark Gable.
  - 10 — Télé-métron ★
  - 11 — Rond-point
  - 12 — The Pierre Berton Show
  - 13 — Votre spectacle "Les Conquistadors solitaires", avec Nino Persello.

- 6 h. 25
- 2 9 11 — Nouvelles du Sport
  - 3 — Weatherwise
  - 5p — Weather
  - 9 — Nouvelles locales
- 6 h. 29
- 4 — L'air du temps
- 6 h. 30
- 2 9 11 — Téléjournal
  - 3 — CBS World News ★
  - 4 6 — Evening Report
  - 5p — Huntley-Brinkley Report ★
  - 7 — Télébulletin
  - 12 — Pulse ★
  - 13 — Les actualités

- 6 h. 35
- 4 — Nouvelles sportives - Actualités - Editorial
  - 5q — F. Troop
  - 10 — Sports-images ★
- 6 h. 45
- 2 9 11 — Aujourd'hui
  - 7 — Météo
  - 8c — News
  - 11 — Supplément régional
- 6 h. 50
- 7 — Edition sportive
  - 10 — Télé-métron ★ (suite)
- 7 HEURES**
- 3 — Sea Hunt
  - 4 — La Famille Stone
  - 4 — Sport Huddle
  - 5p — Bewitched ★
  - 5q — Them Munroes
  - 6 — Seven on Six
  - 7 — Votre opinion
  - 8c — Iron Horse
  - 10 — Dernière heure ★
  - 12 — Guns smoke ★
  - 13 — Votre spectacle (suite)
- 7 h. 15
- 10 — Télé-métron ★ (suite)
- 7 h. 25
- 4 6 — Sports
- 7 h. 30
- 2 4 9 11 — Inspecteur Leclerc
  - 3 — Billy Graham Winnipeg ★

- 4 — The Phyllis Diller Show ★
  - 5p — Tarzan ★
  - 6 — Let's Talk Music
  - 7 — Echec et mat
  - 8c — Rat Patrol ★
  - 8w — The Green Hornet ★
  - 10 — En première
- 8 HEURES**
- 2 9 11 — Prenez le volant
  - 3 — Crusade
  - 4 5q 6 — Album of History ★
  - 8c 12 — Friday Night Movie
  - 8w — Twiggy - U.S.A.
  - 13 — Adam ou Eve
- 8 h. 30
- 2 7 9 11 13 — Cinéma international ★ "Le Survivant des monts lointains", avec James Stewart et Dianne Foster.
  - 3 — Hogan's Heroes ★
  - 4 5q 6 — Get Smart ★
  - 5p — Billy Graham ★
- 9 HEURES**
- 3 — Friday Night Movie
  - 4 6 — Friday Night Movie ★
  - 5q — Friday Night at the Movies ★
  - 8w — Rango ★

- 9 h. 15
- 4 10 — L'Ecole du bonheur
- 9 h. 30
- 4 10 — Monsieur Banco
  - 5p — T.H.E. Cat ★
  - 8w — Phyllis Diller
- 10 HEURES**
- 4 10 — Les Enfants de coeur
  - 5p — National College Queen ★
  - 8c 12 — Mission Impossible ★
  - 8w — The Avengers ★
- 10 h. 15
- 2 7 9 11 13 — Entretien d'été
- 10 h. 30
- 4 — Légendes de Jessie James
  - 10 — Toute la ville en parle ★
- 10 h. 45
- 2 7 9 11 13 — Politique provinciale
  - 10 — Dernière heure et météo ★

- 8w — The 11 O'clock Report
  - 10 — La Ronde des sports ★
- 11 h. 10
- 10 — Cinéma ★ "La Révolte des gladiateurs", avec Georges Marchal.
- 11 h. 15
- 3 — News
  - 4 — Météo - Editorial - Nouvelles
- 11 h. 18
- 4 6 — Viewpoint
  - 12 — Pulse
- 11 h. 20
- 2 7 11 — Supplément régional
  - 3 — Weather
  - 5q — Viewpoint
  - 8c — Regional News, Weather and Sports ★
  - 9 — Dernière édition
  - 13 — Les actualités météo - sport
- 11 h. 25
- 3 — Sports Final
  - 4 — Où
  - 4 — Night Final
  - 5q — Late Scores and Editorial
  - 6 — Night Report
- 11 h. 30
- 2 7 9 11 — Nouvelles du sport
  - 3 — The Late Show "The Bullfighter and the Lady", avec Robert Stack.
  - 4 — Heure exquise
  - 5p — Tonight Show ★

- 5q — After 11
  - 8w — World's Best Movies
- 11 h. 35
- 2 11 — Cinéma "Chaque jour a son secret", avec Danielle Deleme et Jean Marais.
  - 4 — Sports
  - 6 — Sports Final
  - 7 — Cinéma 7 "Un amour en l'air".
  - 13 — Ciné-soir "Chasse à la drogue", avec Yvonne Furneaux.
- 11 h. 40
- 9 — Cinéma "Perdu dans les ténèbres".
- 11 h. 43
- 12 — Pajama Playhouse
- 11 h. 45
- 4 — Channel Four Playhouse ★
- 11 h. 48
- 6 — Time Tunnel ★
- 11 h. 50
- 8c — The Big Movie
- 12 h. 20
- 3 — The Late Show
  - 10 — Dernière édition
- 12 h. 48
- 6 — Late Friday Night Movie "Rio Bravo", avec John Wayne et Dean Martin.
- 1 HEURE**
- 2 11 — Téléjournal
  - 13 — Nouvelles anglaises
  - 12 — Your Guide to Expo ★
  - 8c — Picture Page

### Mon choix

- 8 h. 00 — Je n'ai pas encore eu l'occasion de bien regarder PRENEZ LE VOLANT, avec Jacques Duval (Canal 2).
- 10 h. 00 — LES ENFANTS DE COEUR où il y aura plein de moutons en studio. C'est Arthur Prévost qui est scripteur de l'émission (Canal 10).
- 10 h. 30 — Et, tandis que je suis au 10, je m'enfilerais bien TOUTE LA VILLE EN PARLE, avec nos deux seules et uniques commères (Canal 10).

## MATINÉE

- |   |   |  |  |  |  |   |
|---|---|--|--|--|--|---|
| <p><b>8 HEURES</b></p> <p>③ —Captain Kangaroo</p> <p>⑤p —Superman</p> <p>⑧w —Discovery '67</p> <p>⑩ —Mire et musique</p> <p>8 h. 30</p> <p>⑤p —The Beatles ★</p> <p>⑧w —Beany and Cecil</p> <p>⑩ —Métro-matin</p> | <p>8 h. 45</p> <p>④ —Mire et musique</p> <p><b>9 HEURES</b></p> <p>③ —Mighty Mouse ★</p> <p>⑤p —Super Six ★</p> <p>⑦ —Cinéma du matin "Océan en feu".</p> <p>⑧w —9 O'clock Land</p> <p>9 h. 15</p> <p>④ —Horaire commenté</p> | <p>9 h. 20</p> <p>④ —Dessins animés</p> <p>9 h. 30</p> <p>③ —Underdog ★</p> <p>④ —La Roulotte du gros Bill</p> <p>⑤p —Atom Ant ★</p> <p>⑥ —Test Pattern and Music</p> <p>⑩ —Ciné-jeune "Monsieur Joe", avec Terry Moore. (1949.)</p> <p>⑩ —Mire et musique</p> | <p><b>10 HEURES</b></p> <p>③ —Frankenstein ★</p> <p>⑤p —The Flintstones ★</p> <p>⑧w —King Kong ★</p> <p>10 h. 20</p> <p>② ⑨ ⑩ —Bonjour Expo</p> <p>10 h. 24</p> <p>⑥ —Today on CBMT</p> <p>10 h. 30</p> <p>② ⑦ ⑨ ⑩ ⑬ —Grangallo et Petitro</p> | <p>④ —Les Mystères de la science</p> <p>④ —Feature Film</p> <p>⑤p —Space Kidettes ★</p> <p>⑥ —Pinocchio and the Wizard of Oz ★</p> <p>⑧w —The Beatles ★</p> <p><b>11 HEURES</b></p> <p>② ⑦ ⑨ ⑩ ⑬ —L'Aventurier des mers</p> <p>③ —Superman ★</p> | <p>④ —Les Boucaniers</p> <p>⑤p —Secret Squirrel ★</p> <p>⑥ —Marine Boy ★</p> <p>⑧w —Casper Cartoons</p> <p>⑫ —Sign On News</p> <p>11 h. 15</p> <p>⑫ —Your Guide to Expo ★</p> <p>11 h. 30</p> <p>② ⑦ ⑩ ⑬ —Cinéma</p> | <p>"Classe tous risques", avec Lino Ventura et Jean-P. Belmondo. (1959.)</p> <p>③ —Lone Ranger ★</p> <p>④ —Carnet de voyage</p> <p>⑤p —The Jetsons ★</p> <p>⑥ —Daktari ★</p> <p>⑤c —Thunderbirds ★</p> <p>⑧w —Milton the Monster ★</p> <p>⑨ —Cours universitaires</p> <p>⑩ —Sur demande</p> <p>⑫ —Rocky and his Friends ★</p> |
|---|---|--|--|--|--|---|

## APRÈS-MIDI

- |  |   |  |  |   |   |   |
|--|---|--|--|---|---|---|
| <p><b>12 HEURES</b></p> <p>③ —Road Runner ★</p> <p>④ —De tout, de tous</p> <p>④ —Daktari</p> <p>⑤p —Cool McColl ★</p> <p>⑧c ⑫ —Space Ghost ★</p> <p>⑧w —Bugs Bunny ★</p> <p>⑩ —Aventures d'outre-mer</p> <p>12 h. 30</p> <p>③ —The Beagles ★</p> <p>④ —Passport musical</p> <p>⑤p —Magilla Gorilla ★</p> <p>⑤q —Test Pattern and Music</p> <p>⑥ —Roller Derby</p> <p>⑧c ⑫ —The Lone Ranger ★</p> | <p>⑧w —American Bandstand</p> <p>⑩ —Ciné-samedi "La Cité de la peur", avec Dick Powell et Jane Greer.</p> <p><b>1 HEURE</b></p> <p>③ —Tom and Jerry ★</p> <p>④ ⑤q —Focus</p> <p>⑤p —Milton the Monster ★</p> <p>⑧c ⑫ —The Beatles ★</p> <p>1 h. 15</p> <p>② ⑦ ⑨ ⑩ ⑬ —Images en tête</p> <p>1 h. 30</p> <p>③ —Bugs Bunny</p> | <p>④ —La Sieste</p> <p>④ ⑤q —On the Scene</p> <p>⑤p —King Kong ★</p> <p>⑥ —U.S.-Canada Bowling</p> <p>⑧c —Flame In the Forrest</p> <p>⑧w —Saturday Showtime "Trippoll", avec John Payne.</p> <p>⑩ —Les Incorruptibles</p> <p>⑫ —The Munsters</p> <p>1 h. 45</p> <p>② ⑦ ⑨ ⑩ ⑬ —Les Quatre Saisons ★</p> <p><b>2 HEURES</b></p> <p>② ⑦ ⑨ ⑩ ⑬ —Baseball ★</p> | <p>③ —King Kong</p> <p>④ ⑤q ⑥ —CBC Sports Presents</p> <p>⑤p —Major League Baseball</p> <p>⑧c —Mr. and Mrs.</p> <p>⑨ —Film</p> <p>⑩ —Les Incorruptibles</p> <p>⑫ —Let's Find Out</p> <p>⑩ —Les Incorruptibles</p> <p>2 h. 30</p> <p>③ —Bullwinkle</p> <p>⑧c ⑫ —Wrestling</p> <p><b>3 HEURES</b></p> <p>③ —Peter Potamus</p> <p>④ —Aventures d'outre-mer</p> <p>⑩ —Sur le matelas</p> | <p>3 h. 30</p> <p>③ —Saturday Spotlight "Dark Command", avec John Wayne.</p> <p>④ —Colonel March</p> <p>⑧c —The Flintstones ★</p> <p>⑫ —This Is Expo ★</p> <p><b>4 HEURES</b></p> <p>④ —Les Petits Bonhommes</p> <p>④ ⑤q ⑥ —CBC Sports Presents East Africa Safari Rally.</p> <p>⑧c ⑫ —After Four ★</p> <p>⑧w —Cleveland Open</p> <p>⑩ —La Rampe sportive</p> | <p>4 h. 30</p> <p>② ⑨ ⑩ ⑬ —Echos du sport</p> <p>④ —Dernier recours</p> <p>⑥ —CBC Sports Presents "The Queen's Plate".</p> <p>⑧c ⑫ —Wide World of Sports Course d'autos à Mosport.</p> <p>⑩ —Intrigues à Hawaii</p> <p><b>5 HEURES</b></p> <p>② ⑦ ⑨ ⑩ —Rue de l'Anse</p> <p>④ —Allez 4</p> <p>⑤p ⑧w —The Wide World of Sports</p> | <p>⑬ —Théâtre des jeunes</p> <p>5 h. 30</p> <p>② ⑨ ⑩ —Carnet Expo ★</p> <p>③ —Dance Date</p> <p>⑥ —Bugs Bunny ★</p> <p>⑦ —Film</p> <p>⑩ —C'est arrivé cette semaine</p> <p>⑬ —Commerce et industrie</p> <p>5 h. 45</p> <p>⑬ —Chronique d'information C.I.C.</p> |
|--|---|--|--|---|---|---|

## SOIRÉE

- |  |   |  |  |   |   |  |
|--|---|--|--|---|---|--|
| <p><b>6 HEURES</b></p> <p>② ⑨ ⑩ —Michel Vaillant ★</p> <p>③ —Sport Digest</p> <p>④ —Corporation des Instituteurs du Québec</p> <p>④ ⑥ —Centennial 20/20</p> <p>⑤p —Post Time at the Races</p> <p>⑤q —Teen Club</p> | <p>⑦ —Sur nos pistes</p> <p>⑧c —Saturday Date</p> <p>⑩ —Terre des jeunes</p> <p>⑫ —Like Young</p> <p>⑬ —La Belle Saison</p> <p>6 h. 15</p> <p>③ —Newstime</p> <p>④ —Les Détectives</p> <p>6 h. 30</p> <p>② ⑨ ⑩ —Téléjournal</p> | <p>③ —CBS News</p> <p>④ ⑥ —Sound '67</p> <p>⑤p —Frank McGee Report</p> <p>⑦ —Télébulletin</p> <p>⑧w —The Race of the Week ★</p> <p>⑬ —Les Actualités météo - sport</p> <p>6 h. 35</p> <p>② ⑨ ⑩ —Langue vivante</p> <p>6 h. 45</p> <p>④ —Actualité - éditorial</p> <p>④ ⑥ —CBC-TV News</p> <p>⑦ —Météo Nouvelles sportives</p> <p><b>7 HEURES</b></p> <p>② —Les Joyeux Naufragés ★</p> <p>③ ⑧w —Love On a Rooftop ★</p> <p>④ ⑩ ⑬ —Jeunesse d'aujourd'hui ★</p> <p>④ ⑤q ⑥ —The Ed Evanko Show</p> <p>⑤p —Green Hornet</p> <p>⑦ —Votre opinion</p> <p>⑧c ⑫ —Away We Go ★</p> <p>⑨ —Sport atout</p> <p>⑩ —Hebdo-sport</p> <p>7 h. 30</p> <p>② ⑨ ⑩ —Le Courrier du désert</p> | <p>③ —Away We Go ★</p> <p>④ ⑤q ⑥ —Tarzan ★</p> <p>⑤p —Flipper ★</p> <p>⑦ —Saviez-vous que ?</p> <p>⑧w —Red Sox Baseball ★ Cleveland vs Boston.</p> <p><b>8 HEURES</b></p> <p>② ⑦ ⑨ ⑩ ⑬ —Visite à l'Expo ★</p> <p>④ ⑩ —Les Arpents verts ★</p> <p>⑤p —Please Don't Eat the Daisies</p> <p>⑧c ⑫ —Academy Performance ★ "Tammy Tell Me True", avec Sandra Dee.</p> <p>8 h. 30</p> <p>③ —Mission Impossible ★</p> <p>④ —A la brunante</p> <p>④ ⑤q ⑥ —Great Movies "Lilies of the Field".</p> <p>⑧w —Lawrence Welk Show</p> <p>⑩ —Film</p> <p><b>9 HEURES</b></p> <p>② ⑦ ⑨ ⑩ ⑬ —Mon pays, mes chansons</p> <p>⑤p —Saturday Night at the Movies ★ "Gathering of Eagles".</p> | <p>9 h. 30</p> <p>② ⑦ ⑨ ⑩ ⑬ —Défilé de la Saint-Jean</p> <p>③ —Pistols and Petticoats ★</p> <p>⑩ —Défilé de la Saint-Jean</p> <p><b>10 HEURES</b></p> <p>③ —Gunsmoke</p> <p>⑩ —La Crème de Toast et café</p> <p>10 h. 30</p> <p>④ ⑤q ⑥ —In Person ★</p> <p>⑧c ⑫ —Run For Your Life ★</p> <p>10 h. 45</p> <p>④ —Court métrage O.N.F.</p> <p>④ —Sports Profile</p> <p><b>11 HEURES</b></p> <p>② ⑦ ⑨ ⑩ —Téléjournal</p> <p>③ —Final Edition</p> <p>④ —L'Actualité</p> <p>④ ⑤q ⑥ —CBC National News</p> <p>⑧c ⑫ —National News</p> <p>⑧w —News Final</p> <p>⑩ —Dernière heure et météo ★</p> <p>11 h. 05</p> <p>⑨ —Dernière édition</p> | <p>11 h. 14</p> <p>⑤q —After 11</p> <p>11 h. 15</p> <p>② ⑦ ⑨ ⑩ —Nouvelles du sport</p> <p>③ —Weather</p> <p>④ —Météo - éditorial</p> <p>④ —Night Final</p> <p>⑤p —Saturday Night News</p> <p>⑥ —Night Report</p> <p>⑧c —Sports</p> <p>⑧w —World's Best Movies ★ "Jamalca", avec Ray Milland.</p> <p>⑩ —La Ronde des sports</p> <p>⑫ —Pulse</p> <p>⑬ —Les actualités, météo, sports</p> <p>11 h. 18</p> <p>④ —Nouvelles sportives</p> <p>11 h. 20</p> <p>③ —Sports Final</p> <p>④ —Sports</p> <p>11 h. 23</p> <p>⑥ —Weekend In Sports</p> <p>11 h. 24</p> <p>④ —Adagio</p> <p>11 h. 25</p> <p>③ —The Late Show "The Slave", avec Daniel Gélin.</p> | <p>11 h. 30</p> <p>② ⑨ ⑩ —Cinéma "Le Rat d'Amérique", film de Jean-Gabriel Albicocco, avec Charles Aznavour.</p> <p>④ —Saturday Night Theatre ★</p> <p>⑥ —Film Favourite "White Warrior", avec Steve Reeves.</p> <p>⑦ —Cinéma 7 "Le Trésor de Pancho Villa".</p> <p>⑧c —Saturday Night Movie</p> <p>⑩ —Ciné-peur "Santos contre les Zombies".</p> <p>11 h. 35</p> <p>⑬ —Ciné-soir "Vu du pont", avec Raf Vallone.</p> <p>11 h. 43</p> <p>⑫ —Pajama Playhouse "Damn Yankee", avec Tab Hunter.</p> <p>11 h. 45</p> <p>⑤p —Chiller Theatre "The Wolf of London".</p> <p>12 h. 40</p> <p>⑩ —Dernière édition</p> <p>12 h. 45</p> <p>⑧w —ABC Scope</p> <p><b>1 HEURE</b></p> <p>⑬ —Nouvelles anglaises</p> <p>1 h. 15</p> <p>⑧w —ABC Weekend News ★</p> <p>1 h. 30</p> <p>⑩ —Dernière édition</p> |
|--|---|--|--|---|---|--|

### Mon choix

6 h. 00 — Il va bien falloir que je me décide à regarder MICHEL VAILLANT, l'histoire d'un pilote de course (Canal 2).

6 h. 15 — Remarquez que, si ça ne me plaît pas, je n'hésiterai pas à passer au 10, où Guy Godin anime TERRE DES JEUNES.

7 h. 00 — Et, continuant sur ma lancée, je dévorerais JEUNESSE D'AUJOURD'HUI... Toujours au Canal 10.

9 h. 00 — MON PAYS MES CHANSONS, pour voir ceux qui les chantent et comment ils le font (Canal 2).

10 h. 00 — LES COUCHE-TARD, Jacques Normand et Roger Baulu et Alain Stanké (que l'on ne voit pas, mais qui n'en est pas moins de la partie), au Canal 2.

11 h. 15 — Pour ceux qui ne sont pas sujets aux cauchemars, CINE-PEUR présente un film mexicain, Santos contre les zombies (Canal 10).

N.B. : Voyez la nouvelle cote morale en page du jeudi.

Où il est prouvé que les gens qui habitent des maisons de verre ne devraient jamais rien lancer.

# LE GROS GEORGES

par VIRGIL PART 2H

C'est une belle journée, pourquoi ne vas-tu pas prendre un peu le soleil ?

Ça, c'est une bonne idée !

... Et prenez la tondeuse avec vous, tandis que vous y êtes.

Coupe ! Coupe ! Coupe !

Pourquoi pas ? Je suis écoeuré et fatigué de guillotiner d'innocents brins d'herbe.

Je lance la balle, es-tu prêt ?

Va me la chercher !

**CRASH**

TINKLE TINKLE TINKLE

Oh non !

Oh oui !

Va me le chercher !

Ce n'est pas ma meilleure journée.

**eusèbe**

© 1987 by News Syndicate Co. Inc. World Rights Reserved

Une nouvelle comédie TV pour échapper à vos soucis

# LES BERLURONS

CARL GRUBERT



## Petites blagues pour tout le monde...

**Blague corse :**  
Le directeur général du Crédit Lyonnais vient faire une visite surprise à la succursale d'Ajaccio. Il entre dans la banque (en trouvant la porte ouverte), constate que tous les coffres sont également ouverts et que les tiroirs ne sont pas fermés...  
— N'importe qui pourrait

entrer ici et se faire la malle, constate-t-il avec aigreur...  
... Parce que tous ses employés étaient dans l'arrière-boutique en train de jouer une petite belote (de toute façon, ils étaient payés, et ça les dérangeait de rester inactifs).  
Le directeur avise donc l'alarme et la fait sonner, espé-

rant ainsi donner une sérieuse suée froide à ses lascars.  
Trente secondes plus tard, le garçon du bistrot d'en face arrive avec quatre pastis...  
• • •  
Un cochon s'indigne :  
— Qu'on nous mange, passe encore, mais qu'on ne nous prenne pas pour des andouilles...

Un mammouth s'indigne :  
— Un homme préhistorique m'a déjà traité de fossile.  
• • •  
Un champ de blé vient d'être fauché...  
— Bien sûr, c'est triste de mourir ainsi, déclare une prairie, mais il y aura des gerbes !

Chez un disquaire...  
Une jeune fille s'approche rougissante d'un des vendeurs et lui demande discrètement :  
— Avez-vous : "Une nuit avec mon chauve" ?  
• • •  
Une bague est désolée.  
On vient de la mettre à l'index.

# BOB et LISE

par **Mort Walker**  
et **Dic Browne**



**LISEZ...**  
TOUS LES DIMANCHES

**BATMAN**  
ET L'INVINCIBLE ROBIN

**EN EXCLUSIVITÉ**  
DANS

DIMANCHE  
**DERNIERE HEURE**

# JULIE



Klondike ne se laisse pas intimider par Mosco... Au contraire, il s'est assuré l'aide des autorités pour régler la question.

Vous avez dû être quelque peu brutal envers Mosco, Klondike ?



Oui... J'ai appris quelques trucs quand j'étais shérif dans l'Ouest...



La plupart du temps, sans son revolver, un gangster est un poltron. Vous lui enlevez son arme, et il ne lui reste que la peur.



Klondike s'est joué de Mosco comme d'un enfant. Et toi, Gilles... tu as été merveilleux !



Qu'est-ce qui l'arrive ? Pourquoi ne me dis-tu plus rien ? Qu'est-ce que c'est que Mosco ? Une petite souris ?

**TAIS-TOI !**

Oh ! J'avais oublié cette arme que j'ai trouvée dans le gilet de Mosco. Il y a des lois qui défendent le port d'armes...



© King Features Syndicate, Inc., 1967. World rights reserved.

Très juste, M. Klondike.

Maintenant, si vous pouviez me montrer votre permis, M. Mosco...



Pas besoin de permis, je m'appelle Mosco !

Ce qui revient à dire que tu n'es **RIEN ! RIEN DU TOUT !**



# Le P.P.P. de Pierrette

par AL VERMEER





**DR. KILDARE**

Le docteur a réussi à faire accepter à la femme médecin l'opération du joueur de baseball qui veut recouvrer la santé. "Pour que la femme médecin voie ce que je peux faire..."



Ce sera une première, Messieurs. La femme médecin a réussi l'opération sur les animaux... Jamais encore sur les humains...



Elle a fait la culture des cellules du cerveau et elle tentera maintenant de les greffer à la colonne vertébrale du joueur de baseball...

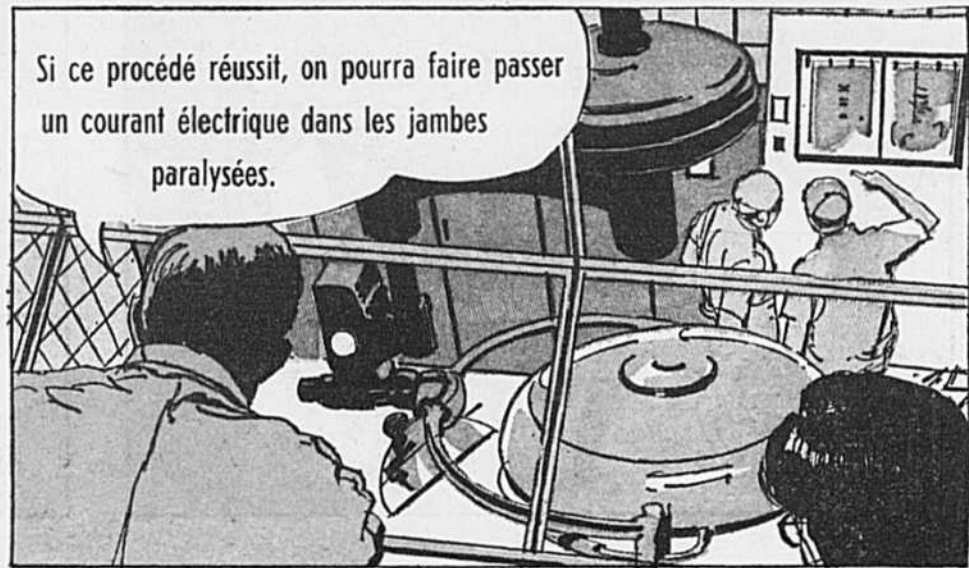

Si ce procédé réussit, on pourra faire passer un courant électrique dans les jambes paralysées.



Après l'opération, je veux être votre ami...

On verra... après l'opération.



Avant tout, ce que je désire le plus au monde, c'est que le joueur de baseball puisse marcher... parce que, s'il marche...



... alors, ça redonnera l'espoir à des milliers de paraplégiques dans le monde. Etes-vous prêt, docteur?

Prêt, docteur.



On commence, Messieurs.

A suivre...

© King Features Syndicate, Inc., 1967. World rights reserved.

**8 PAGES**  
DE BANDES ILLUSTRÉES  
EN COULEURS dans...

DIMANCHE

DERNIÈRE  
HEURE

- Batman
- Steve Roper
- Prince Valiant
- Wilfred
- Le Gros Pépin
- Moustique
- Grand-Mère
- Mary Worth
- Tony et les Pirates

# LE JUGE DUMONT



Tiens... un couple de lève-tôt.

Justine voulait des céréales... moi, du café.



Tante Catherine est dans la cuisine.



Bonjour... veux-tu déjeuner?

Je prendrais bien un jus d'orange, chérie...



Robert m'a parlé hier... il désire épouser Anne.

Quand?



Oh, dans quelques semaines... Vas-tu m'aider à préparer ce mariage?

Es-tu persuadé qu'il est fait pour Anne?



Quelle étrange question!

Mais tu le connais si peu.



Quel père connaît vraiment les amoureux de sa fille?

Aucun.



Bon. Il faut que je prépare mes bagages...

CATHERINE!



Quelque chose ne va pas?

Non... non.

## Petites blagues pour tout le monde...

Une blague de Robert Lamoureux...  
Ça se passe en novembre. Un père se promène avec son fils (bien emmitoufflé et coiffé d'une casquette à oreillettes) sur le mont Royal. En passant près du lac aux Castors, le père avise un de ses amis et commence à lui parler, sans plus se soucier de sa progéniture...

L'enfant s'approche donc dangereusement de l'eau... et y tombe. Le père ne remarque rien. Heureusement qu'un brave passant voit le malheur, met bas le manteau d'hiver et se jette à l'eau pour sauver le garçonnet. Le père continue son bavardage. L'inconnu sauve le fils et (étant du type modeste) le renvoie à son père sans de-

mander son reste.  
Le fils arrive grelottant près du bavard paternel. Celui-ci le remarque et lui demande ce qui lui est arrivé. Il lui raconte donc ce qui est arrivé et précise que c'est cet homme-là (celui qui s'en va d'un pas égal) qui l'a sauvé.  
Le père court après le bonhomme et le rattrape.  
— C'est vous qui avez sau-

vé mon fils? qu'il lui demande.  
— Oui, Monsieur, c'est moi.  
— Et dites-moi donc: qu'avez-vous fait de sa casquette, à cet enfant?  
● ● ●  
Parlant d'une endive, une laitue remarque:  
— Je me demande ce que les hommes lui trouvent: elle n'a pas de cœur...

Une canne à pêche sourde rencontre une épuisette également sourde.  
— Vous allez à la pêche?  
— Non... Je vais à la pêche.  
— Ah bon! Je croyais que vous alliez à la pêche.  
● ● ●  
Une pensée politique:  
Nasser est colonel, mais la misère est générale...

## MATINÉE

**8 HEURES**

7 —Mire et musique

8w —The Christophers

8 h. 30

2 9 11 —Musique

5p —Rex Humbard

8w —Patterns For Living

8 h. 45

3 —The Catholic Mass

**9 HEURES**

7 —Cinéma du matin "L'Indien blanc".

8w —Davey and Goliath ★

13 —Mire et musique

9 h. 15

8w —Catholic Mass

9 h. 30

3 —Herald of Truth

5p —Beany and Cecil

6 —Test Pattern and Music

**10 HEURES**

3 —Lamp Unto My Feet

4 —Mire et musique

5p 8w —Linus the Lionhearted ★

10 —Mire et musique

10 h. 20

2 9 11 —Bonjour Expo

10 h. 24

6 —Today on CBMT

10 h. 30

2 7 9 11 13 —Du côté de la musique

3 —Look Up and Live

4 —Horaire commenté

5p —Sgt Preston

6 —Insight

8c —Le Français par l'image

8w —Peter Potamus ★

12 —Sign On News

10 h. 45

4 —Opening

12 —Your Guide to Expo ★

10 h. 50

4 —Symphonie de Chicago

**11 HEURES**

2 7 9 11 13 —Le Professeur Guillemin

3 —Camera 3

4 6 —Extension

5p —Town and Country ★

8c —London Line ★

10 —Bon dimanche

12 —Woody Woodpecker ★

11 h. 15

8c —Crossroads

11 h. 30

2 7 9 11 13 —Initiation musicale

3 —Faith For Today

5p —This Is the Life

6 —Cuisine

8c —Faith For Today ★

8w —Popeye Playhouse

12 —Challenge and Response

11 h. 45

3 —Film Shorts

4 —Défi

## APRÈS-MIDI

**12 HEURES**

3 —This Is the Life

4 6 —Let's Talk Sports

5p —Navy Picture of the Week

5q —Test Pattern and Music

8c —God Is the Answer

8w —Sunday Showtime "South Riding", avec Ralph Richardson.

10 —Le Coin du disque

12 —Teledomenica

12 h. 15

4 —Arrêt

12 h. 30

2 7 9 —Lectures pour tous

3 —Face the Nation

4 —Extension

5p —Pioneers

5q —Sacred Heart Program

6 —Tee to Green

10 —Ciné-dimanche "Les commandos passent à l'attaque", avec James Garner. (1957).

11 —Récital

13 —Panorama de France

12 h. 45

5q —The Living Word

6 —Heritage

**1 HEURE**

2 9 11 —Conférence

3 —Big Picture

4 —Tales of the River Bank

5p —Meet the Press

5q —Crossroads

7 —Conférence

8c —Spectrum

13 —Salut la compagnie

1 h. 15

4 —Sur demande

4 5q 6 —The Gardener ★

1 h. 30

2 7 9 11 13 —Les Travaux et les jours ★

3 —Insight

4 5q 6 —Country Calendar

5p —Big Picture

8c —Platform

1 h. 45

4 —La Sieste

5p —The Pastor's Study

**2 HEURES**

2 7 9 11 13 —Actualités religieuses

3 —Indianapolis 500

4 5q 6 —St. Jean Baptiste Parade

5p —Big Picture ★

8c —Sunday Afternoon Movie "Root of all Evil".

8w —Red Sox Baseball ★ Boston vs Cleveland.

12 —Continental Miniature

13 —Football ★

2 h. 30

2 7 9 11 13 —Le Club du piano

3 —National Professional Soccer Game

4 5q 6 —As Time Goes By

5p —Air Force

12 —Bon Voyage ★

2 h. 45

2 7 9 11 13 —Notre monde

6 —Our World

**3 HEURES**

5p —A communiquer

10 —Le Virginien

12 —Spectrum

3 h. 30

4 —Voici l'Expo

5p —Inquire

12 —Platform

**4 HEURES**

4 —La Belle Epoque

5p —Snead Golf

8c —Insight

12 —This Is Expo ★

4 h. 30

3 —Wyatt Earp

4 10 —Sur la sellette

5p —Chev Open

8c —Sunday Newsline

8w —Cleveland Open

12 —Managers In Action

**5 HEURES**

2 7 9 11 —Nos frères les hommes

3 —I Love Lucy

8c —Trails West

12 —Expo Review

5 h. 15

6 —Celebration ★

5 h. 27

4 5q 6 —CBC TV News

5 h. 30

2 7 9 11 13 —Les As des quilles

3 —Amateur Hour ★

4 —Au nom de la loi

4 5q 6 —Hymn Sing

8c 12 —Golf With Sam Snead ★

10 —Voici l'Expo ★

## SOIRÉE

**6 HEURES**

2 7 9 11 13 —Wilfrid Pelletier rencontre... Invitée: Judith Wright.

3 —21st Century ★

4 —Les Hommes volants ★

4 6 —Walt Disney's Wonderful World of Colour ★

5p —Life Is Worth Living

5q —The Avengers

8c —Batman ★

8w —A communiquer

10 —La Cabane à Midas

12 —Iron Horse ★

6 h. 30

2 9 11 —Terre des autres hommes ★

3 —You Can Quote Me

5p —The Smithsonian ★

7 —La Famille Stone

13 —Plein soleil

4 5q 6 —Hey Landlord! ★

5p —Walt Disney's World of Color ★

8c 12 —The F.B.I. ★

**8 HEURES**

2 7 9 11 13 —Festival estival Les Insolences d'une caméra.

3 4 5q 6 —Ed Sullivan Show ★

8w —The F.B.I. ★

8 h. 30

4 10 —Formi... formidable

5p —Let's Make A Deal

8c 12 —I Dream of Jeanie ★

**9 HEURES**

2 7 9 11 13 —Festival estival Revue navale mondiale.

3 —Smothers Brothers ★

4 10 —Le Baron ★

4 5p 5q 6 —Bonanza ★

8c 12 —Peyton Place ★

8w —Sunday Night Movie ★ "Of Human Bondage", avec Kim Novak.

**10 HEURES**

2 7 9 11 13 —Vivre en ce pays ★ Ile du Prince-Edouard.

3 —The Warren Report

4 —Perry Mason

4 5q 6 —Public Eye

5p —The Saint ★

8c 12 —W 5 at Expo ★

10 —Franc-parler Invité: M. Edouard Fiset.

13 —Film

11 h. 10

9 —Dernière édition

11 h. 14

6 —Night Report

11 h. 15

2 7 9 11 13 —Sports dimanche

3 —Late Show "Post Mortem", "The Crocodile Case".

4 —Météo - éditorial

4 —Night Final

8c —Sports ★

8w —World's Best Movie "The Rockinghorse Winner", avec John Mills.

10 —Cinéma "Traffic d'opium", avec Herman Nielsen et Marla Vincent. (1951).

12 —Pulse ★

11 h. 18

4 —Nouvelles sportives

3 —News ★

4 —Actualité

4 5q 6 —CBC National News

5p —Weekend Report

8c 12 —National News ★

8w —News Final

10 —La Ronde des sports ★

11 h. 20

4 —Sports

6 —Weekend In Sports

11 h. 24

4 —En fin de soirée

11 h. 28

6 —Cine-Camp "Weekend For Three", avec Dennis O'Keefe et Jane Wyatt.

11 h. 30

2 9 11 13 —D'hier à demain ★ Heures chaudes de Montparnasse.

4 —Feature Film

5p —Tonight Show

7 —Startime on 7 "To the Shores of Tripoli".

8c —P.M. Show

11 h. 40

10 —Dernière édition

12 —Noranda Lectures

12 h. 40

12 —Your Guide To Expo

12 h. 45

2 9 11 13 —Expéditions "Voyage en ballon".

**1 HEURE**

8w —ABC Weekend News

11 h. 20

4 —Sports

6 —Weekend In Sports

11 h. 24

4 —En fin de soirée

11 h. 28

6 —Cine-Camp "Weekend For Three", avec Dennis O'Keefe et Jane Wyatt.

11 h. 30

2 9 11 13 —D'hier à demain ★ Heures chaudes de Montparnasse.

4 —Feature Film

5p —Tonight Show

7 —Startime on 7 "To the Shores of Tripoli".

8c —P.M. Show

11 h. 40

10 —Dernière édition

12 —Noranda Lectures

12 h. 40

12 —Your Guide To Expo

12 h. 45

2 9 11 13 —Expéditions "Voyage en ballon".

**1 HEURE**

8w —ABC Weekend News

### Mon choix

12 h. 00 — Jacques Duval et Roger Gosse- lin font le procès de la musique en conserve que l'on expédie sur le marché au COIN DU DISQUE (Canal 10).

12 h. 30 — LECTURES POUR TOUS... Toujours en espérant que nous aurons bientôt une émission littéraire sur nos ondes (Canal 2).

4 h. 30 — Ne fût-ce que par conscience professionnelle, je regarderai SUR LA SELLETTE, avec Me Alban Flama- mand (Canal 10).

6 h. 30 — TERRE DES AUTRES HOM- MES. Des documentaires sur les pays étrangers participant à l'Expo (Canal 2).

7 h. 00 — De loin les plus amusants et les plus vivants, THE MONKEES (Ca- nal 12).

10 h. 30 — LES SOUCOUPES VOLAN- TES... Très au point, cette série (Canal 2).

N.B. : Les nouvelles cotes morales sont expliquées en page du jeudi.

## MATINÉE

- 8 HEURES**
- 3 - Captain Kangaroo
  - 4 - Programme St-Georges Côte
  - 7 - Première édition, météo, matin-sport
  - 8w - Magilla Gorilla \*
  - 10 - Métro-matin
- 8 h. 30
- 4 - 36-24-36
  - 5p - Today \*
  - 7 - Ronron et Patapon
  - 8w - 9 O'Clock Land
- 8 h. 45
- 4 - Toast et café \*
  - 8w - Your Breakfast Serial
- 9 HEURES**
- 3 - Romper Room
  - 5p - Donna Reed
  - 5q - Test Pattern and Music
  - 7 10 - Bonjour capitaine
- 9 h. 10
- 8w - Porky Pig
- 9 h. 30
- 3 - Film Shorts

- 5p - General Hospital
  - 9 h. 40
  - 8c - School Telecasts
  - 9 h. 45
  - 4 - TV Bingo
  - 8w - Three to Get Ready
  - 9 h. 55
  - 8w - 9:55 Report
- 10 HEURES**
- 3 - Candid Camera
  - 5p - Snap Judgement

- 7 - A bâtons rompus
- 8w - The Dating Game
- 10 - Toast et café \*
- 13 - Bonjour
- 10 h. 15
- 4 - Ciné-matinée
- 6 - Test Pattern and Music
- 10 h. 20
- 2 9 11 - Bonjour Expo
- 10 h. 25
- 5p - NBC News
- 10 h. 28
- 11 - Aujourd'hui à CBVT

- 10 h. 30
- 2 7 9 11 13 - Le Corsaire de la reine
  - 3 - Beverly Hillsbillies
  - 5p - Concentration
  - 8w - Dateline Hollywood
  - 10 h. 55
  - 8w - The Children's Doctor
- 11 HEURES**
- 2 7 9 11 13 - Canadiana \*
  - "Georges-Etienne Cartier, le lion de Québec"

- 3 - Andy of Mayberry
- 5p - Pat Boone \*
- 8w - Supermarket Sweep \*
- 10 - Hong-kong
- 12 - Sign On News
- 11 h. 09
- 6 - Today on CBMT
- 11 h. 15
- 6 - Montreal Notebook
- 12 - Your Guide to Expo \*

- 11 h. 30
- 2 9 11 - Long métrage "Lettre à l'aube", avec Jacques Sernas.
  - 3 - Dick Van Dyke
  - 4 6 - Serial Six
  - 5p - Hollywood Squares \*
  - 7 - Ton-Ton Bon-Bon
  - 8w - One In a Million
  - 12 - University of the Air
  - 13 - La Poulette grise
  - 11 h. 45
  - 4 - Palmarès

## APRÈS-MIDI

- 12 HEURES**
- 3 - Love of Life
  - 4 6 - Luncheon Date
  - 5p - Jeopardy \*
  - 7 - Musique 67
  - 8c - University of the Air
  - 8w - Everybody's Talking
  - 10 - Première édition
  - 12 - Romper Room \*
  - 13 - Les Aventures de Maluron.
  - 12 h. 15
  - 4 - Horaire, Actualité-Editorial
  - 10 - L'Ecole du bonheur
  - 12 h. 25
  - 3 - CBS News
  - 12 h. 30
  - 3 4 6 - Search for Tomorrow \*
  - 4 - De tout, de tous
  - 5p - Eye Guess \*
  - 7 - Deuxième édition

- 8c - Romper Room \*
  - 8w - Donna Reed Show
  - 10 - Voix de femmes
  - 12 - Magic Tom \*
  - 13 - Télé-matinée
  - 12 h. 45
  - 3 4 6 - The Guiding Light \*
  - 7 - Météo-Midi-sport
  - 12 h. 55
  - 3 - Weather
  - 5p - Day Report \*
- 1 HEURE**
- 4 6 - Luncheon Date
  - 5p - Local Scene
  - 7 - Le Coq au 7
  - 8c - Good Afternoon
  - 8w - The Fugitive
  - 12 - Fractured Phrases \*
  - 1 h. 03
  - 3 - Across the Fence
  - 1 h. 05
  - 2 9 11 - Téléjournal

- 1 h. 10
- 4 - Qui suis-je ?
  - 8c - News and Community News
  - 1 h. 15
  - 2 9 11 - Ciné-feuilleton "Le Dernier Convol"
  - 3 - Channel 3 Presents
  - 13 - Cinéma d'été "C'est arrivé à 36 chandelles", avec Jeanne Sourza.
  - 1 h. 20
  - 8c - Picture Page
  - 1 h. 30
  - 2 9 11 - Long métrage "Jours d'amour", avec Marina Vlady et Marcello Mastroianni.
  - 3 4 6 - As the World Turns \*
  - 4 - Féminité
  - 5p - Let's Make a Deal \*
  - 10 - Leçon de beauté
  - 1 h. 40
  - 8c - Ed Allen
  - 10 - Ciné-lundi "Le Chevalier sans

- nom", avec Amedeo Nazzari et Mariella Lotti.
- 1 h. 55
- 5p - NBC News \*
  - 12 - Magistrate's Court
- 2 HEURES**
- 3 4 6 - Password \*
  - 5p - Days of Our Lives \*
  - 7 - Défente
  - 8c - Fractured Phrases
  - 8w - The Newlywed Game \*
  - 12 - Ed Allen Time
  - 2 h. 15
  - 4 - La Sieste
  - 2 h. 30
  - 3 - Houseparty \*
  - 4 - Girl Talk
  - 5p - The Doctors \*
  - 5q - Test Pattern and Music
  - 6 - Coronation Street
  - 8c 12 - People In Conflict
  - 8w - Dream Girl of '67 \*

- 2 h. 55
- 5q - Opening
- 3 HEURES**
- 2 7 9 11 13 - Entre ciel et terre
  - 3 - To Tell the Truth
  - 4 5q 6 - Take Thirty
  - 5p - Another World \*
  - 8c 12 - Words and Music
  - 8w - General Hospital
  - 3 h. 15
  - 10 - Ciné-roman
  - 3 h. 25
  - 3 - CBS News \*
  - 3 h. 30
  - 3 4 5q 6 - Edge of Night
  - 5p - You Don't Say \*
  - 8c 12 - It's Your Move
  - 8w - Dark Shadows \*
  - 10 - Cinété "Mémilmontant", avec Simone Signoret.
  - 3 h. 45
  - 4 - Mouchette

- 4 HEURES**
- 2 7 9 11 13 - Ulysse et Oscar
  - 3 - Secret Storm
  - 4 - Le Zoo du capitaine Bonhomme
  - 4 5q 6 - Communicate
  - 5p - Match Game \*
  - 8c - Funny Company
  - 8w - The Early Show "Alcatraz Island", avec Ann Sheridan.
  - 10 - Dessins animés
  - 12 - In Town \*
  - 4 h. 30
  - 2 7 9 11 13 - La Boîte à Surprise
  - 3 - The Early Show "The Night the World Exploded", avec Kathryn Grant.
  - 4 5q 6 - The King's Outlaw
  - 5p 12 - Mike Douglas Show \*
  - 8c - Funny Company
- 5 HEURES**
- 2 7 9 11 13 - La Fourmi atomique \*

- 4 - Escadrille sous-marine
- 4 6 - Passport to Adventure
- 5q - Cartoons
- 8c - Five O'Clock Movie
- 10 - Le Capitaine
- 5 h. 15
- 8w - The 5:15 Report
- 5 h. 30
- 2 9 11 - L'Anecdoté
- 4 - Les Héros du jour
- 4 5q 6 - Music Hop
- 7 - Aventures d'outre-mer
- 8w - Peter Jennings News
- 10 - Aventures d'outre-mer
- 13 - Popeye
- 5 h. 45
- 3 - News, Weather and Sports
- 5 h. 50
- 3 - World of Sports
- 5 h. 55
- 4 - Où ?

## SOIRÉE

- 6 HEURES**
- 2 9 - Jeunesse oblige
  - 4 - Télé-Québec
  - 4 - Klahanie
  - 5p - Channel 5 Report
  - 5q - Spring Edition
  - 6 - It's About Time \*
  - 7 - Kakadou
  - 8w - Monday Six O'Clock Movie "Double Dynamite", avec Frank Sinatra.
  - 10 - Télé-méto \*
  - 11 - Rond-point
  - 12 - The Pierre Berton Show
  - 13 - Denis la petite peste
  - 6 h. 05
  - 3 - Weatherwise
  - 6 h. 22
  - 9 - Nouvelles locales
  - 6 h. 25
  - 2 11 - Nouvelles du sport
  - 9 - Nouvelles locales
  - 6 h. 29
  - 4 - L'Air du temps
  - 6 h. 30
  - 2 9 11 - Téléjournal
  - 3 - CBS News \*

- 4 6 - Evening Report
  - 5p - Huntley Brinkley Report \*
  - 7 - Télébulletin
  - 12 - Pulse \*
  - 13 - Les Actualités
  - 6 h. 34
  - 4 - Nouvelles sportives
  - 5q - Girl From UNCLE
  - 6 h. 40
  - 10 - Sports-images \*
  - 6 h. 45
  - 2 9 11 - Aujourd'hui
  - 4 - Actualités - Editorial
  - 7 - Météo, édition sportive
  - 8c - News
  - 6 h. 50
  - 10 - Télé-méto \* (suite)
- 7 HEURES**
- 3 - Shannon
  - 4 - D'un océan à l'autre
  - 4 - News Pictorial
  - 5p - NFL Hi-Lites \*
  - 6 - Seven on Six
  - 7 - Jeunesse d'aujourd'hui
  - 8c - My Three Sons \*
  - 10 - Dernière heure \*

- 12 - Batman \*
  - 13 - Echec et mat
  - 7 h. 15
  - 4 - Centennial Billboard
  - 10 - Télé-méto \* (suite)
  - 7 h. 25
  - 4 6 - Sports
  - 7 h. 30
  - 2 9 11 - Adèle \*
  - 3 - Gilligan's Island \*
  - 4 - Des ombres sur le soleil
  - 4 5q 6 - Singalong Jubilee \*
  - 5p - The Monkees \*
  - 8c 12 - The Lucy Show \*
  - 8w - Iron Horse \*
  - 10 - L'Homme à la Rolls
- 8 HEURES**
- 2 7 9 11 13 - Septième-nord \*
  - 3 - Mr. Terrific \*
  - 4 6 - The Saint \*
  - 5p - I Dream of Jeannie \*
  - 8c 12 - Bewitched \*
  - 8 h. 30
  - 2 7 9 11 13 - Les Envahisseurs \*
  - 3 - The Lucy Show \*

- 4 10 - Ma sorcière bien-aimée
  - 5p - Captain Nice \*
  - 8c 12 - Andy Griffith \*
  - 8w - Rat Patrol \*
- 9 HEURES**
- 3 - Andy Griffith \*
  - 4 - Gags à go-go
  - 4 5q 6 - Centennial Naval Assembly
  - 5p - The Road West \*
  - 8c 12 - Country Music Hall \*
  - 8w - Felony Squad \*
  - 10 - Histoire d'une étoile Invité: Michel de la Vega.
  - 9 h. 20
  - 9 - Le Carnet du Centenaire
  - 9 h. 30
  - 2 7 9 11 13 - Les Saintes chéries \*
  - 3 - Family Affair \*
  - 4 - Un peu, beaucoup
  - 8c 12 - The Big Valley \*
  - 8w - Peyton Place \*
  - 10 - Trois cloches
- 10 HEURES**
- 2 7 9 11 13 - Malican, père et fils

- 3 - The Warren Report
  - 4 - Route 66
  - 4 5q 6 - CBC News Magazine
  - 5p - Run For Your Life \*
  - 8w - Zero Hour \*
  - 10 - Secret bien gardé
  - 10 h. 30
  - 2 7 9 11 13 - Caméra 67
  - 4 - Shoestring Theatre
  - 5q - Summerhill
  - 6 - Teleplay "Don't Touch That Phone"
  - 8c - Candid Camera \*
  - 10 - Au bout du monde \*
  - 12 - Monday Night at the Races
  - 10 h. 45
  - 10 - En première page et météo \*
- 11 HEURES**
- 2 7 11 13 - Téléjournal
  - 3 - News
  - 4 - L'Actualité
  - 4 5q 6 - CBC National News
  - 5p - 11th Hour Report, Sports and Weather
  - 8c 12 - National News \*

- 8w - The 11 O'clock Report
- 9 - Dernière édition
- 10 - La Ronde des sports \*
- 11 h. 15
- 4 - Météo - Editorial - Nouvelles sportives
- 10 - Cinéma "Ma cousine Rachel", avec Olivia de Havilland.
- 11 h. 18
- 12 - Pulse \*
- 11 h. 20
- 2 7 9 11 - Supplément régional
- 3 - Weather
- 4 5q 6 - Viewpoint
- 8c - P.M. Show
- 13 - Les actualités météo - sport
- 11 h. 25
- 3 - Sports Final
- 4 - Où
- 4 - Night Final
- 5q - Late Scores and Editorial
- 6 - Night Report
- 11 h. 30
- 2 7 9 11 - Nouvelles du sport
- 3 - The Late Show
- 4 - Heure exquise

- 5p - Tonight Show
- 5q - After 11
- 8w - Joey Bishop Show \*
- 11 h. 35
- 2 11 13 - Cinéma "Volets clos", avec Massimo Girotti.
- 4 - Sports
- 6 - Sports Final
- 7 - Cinéma 7 "Débuts à Broadway"
- 11 h. 40
- 9 - Cinéma
- 12 - Wrestling \*
- 11 h. 42
- 6 - Science Fiction Theatre "Robot Monster", avec George Nader.
- 11 h. 45
- 4 - British Movie Night
- 12 h. 30
- 8c - Picture Page
- 10 - Dernière édition
- 13 - Nouvelles anglaises
- 12 h. 40
- 12 - Your Guide to Expo \*
- 1 h.
- 2 9 11 - Téléjournal
- 6 - Final Report

## MATINÉE

- 8 HEURES**
- 3 — Captain Kangaroo
  - 4 — Programme St-Georges Côté
  - 7 — Première édition, météo, matin-sport
  - 8w — Porky Pig
  - 10 — Métro-matin
- 8 h. 30
- 4 — 36-24-36
  - 5p — Today \*
  - 7 — Ronron et Patapon

- 8 h. 45
- 4 — Toast et café \*
  - 8w — Your Breakfast Serial
- 9 HEURES**
- 3 — Romper Room
  - 5p — Donna Reed
  - 7 — Toast et café \*
  - 8w — 9 O'clock Land
  - 10 — Bonjour capitaine
- 9 h. 30
- 3 — Film Shorts

- 5p — General Hospital
  - 5q — Quebec Schools
- 9 h. 40
- 8w — Music Theatre
- 9 h. 45
- 4 — TV Bingo
- 9 h. 55
- 5q — Opening
  - 8w — 9:55 Report
- 10 HEURES**
- 3 — Candid Camera

- 5p — Snap Judgement \*
  - 7 — A bâtons rompus
  - 8w — The Dating Game
  - 10 — Toast et café \*
  - 13 — Bonjour
- 10 h. 15
- 4 — Ciné-matinée
  - 6 — Test Pattern and Music
- 10 h. 20
- 2 9 11 — Bonjour Expo
- 10 h. 25
- 5p — NBC Morning News Report \*

- 10 h. 28
- 11 — Aujourd'hui à CBVT
- 10 h. 30
- 2 7 9 11 13 — Histoires vraies "La montagne qui bouge".
  - 3 — Beverly Hillbillies
  - 5p — Concentration \*
  - 8w — Dateline Hollywood
- 10 h. 55
- 8w — The Children's Doctor

- 11 HEURES**
- 2 7 9 11 13 — Canadiana \* "John A. Macdonald, l'intuition fantastique".
  - 3 — Andy of Mayberry
  - 5p — Pat Boone \*
  - 8w — Supermarket Sweep \*
  - 10 — Aventures "Les Ecumeurs du Far West", avec George O'Brien.
  - 12 — Sign On News
- 11 h. 09
- 6 — Today on CBMT
- 11 h. 15
- 6 — Montreal Notebook
  - 12 — Your Guide to Expo \*

- 11 h. 30
- 2 9 11 — Long métrage "Monseigneur la Souris", avec Raimu.
  - 3 — Dick Van Dyke
  - 4 5q 6 — Serial Six
  - 5p — Hollywood Squares \*
  - 7 — Ton-Ton Bon-Bon
  - 8w — One In A Million
  - 12 — University of the Air
  - 13 — La Poulette grise
- 11 h. 45
- 4 — Palmarès

## APRÈS-MIDI

- 12 HEURES**
- 3 — Love of Life
  - 4 6 — Luncheon Date
  - 5p — Jeopardy \*
  - 7 — Relevez les manches
  - 8c — University of the Air
  - 8w — Everybody's Talking
  - 10 — Première édition
  - 12 — Romper Room \*
  - 13 — Les Aventures de Maluron
- 12 h. 15
- 4 — Horaire commenté - Actualités - Editorial
  - 10 — L'Ecole du bonheur
- 12 h. 25
- 3 — CBS News \*
- 12 h. 30
- 3 4 6 — Search for Tomorrow \*
  - 4 — De tout, de tous

- 5p — Eye Guess \*
  - 7 — Deuxième édition
  - 8c — Romper Room \*
  - 8w — Donna Reed Show
  - 10 — Voix de femmes
  - 12 — The Buddies \*
  - 13 — Télé-matinée
- 12 h. 45
- 3 4 6 — Guiding Light \*
  - 7 — Météo-Midi-sport
- 12 h. 55
- 5p — Day Report
- 1 HEURE**
- 3 — Across the Fence
  - 4 6 — Luncheon Date
  - 5p — Local Scene
  - 7 — Le Coq au 7
  - 8c — Good Afternoon
  - 8w — The Fugitive
  - 12 — Summer Theatre "Quiet Weekend", avec Derek Farr.
  - 13 — Télématinée

- 1 h. 05
- 2 9 11 — Téléjournal
- 1 h. 10
- 4 — Qui suis-je ?
  - 8c — News and Community Notes
- 1 h. 15
- 2 9 11 — Ciné-feuilleton
  - 3 — Channel 3 Presents
  - 13 — Vos vedettes, mesdames
- 1 h. 20
- 8c — Picture Page
- 1 h. 30
- 2 9 11 — Long métrage "La Cabane du péché", avec Umberto Spadaro. (1958)
  - 3 4 6 — As the World Turns \*
  - 4 — Féminité
  - 5p — Let's Make a Deal \*
  - 8c — Ed Allen
  - 10 — Ciné-mardi "Sylviane de mes nuits", avec Gisèle Pascal et Frank Villar. (1958.)

- 13 — Cinéma d'été "Le Bal du printemps", avec Doris Day.
- 1 h. 55
- 5p — NBC News \*
- 2 HEURES**
- 3 4 6 — Password \*
  - 5p — Days of Our Lives \*
  - 7 — Détente
  - 8c — Fractured Phrases
  - 8w — The Newlywed Game
- 2 h. 15
- 4 — La Sieste
- 2 h. 30
- 3 — Houseparty \*
  - 4 — Girl Talk
  - 5p — The Doctors \*
  - 5q — Test Pattern and Music
  - 6 — Coronation Street
  - 8c 12 — People In Conflict
  - 8w — Dream Girl '67

- 3 HEURES**
- 2 7 9 11 13 — Mini-métrage "L'Europe en chantant".
  - 4 5q 6 — Take Thirty
  - 5p — Another World \*
  - 8c 12 — Words and Music
  - 8w — General Hospital
  - 10 — Ciné-roman
  - 3 — CBS News \*
  - 3 h. 30
  - 3 4 5q 6 — Edge of Night
  - 5p — You Don't Say \*
  - 8c 12 — It's Your Move
  - 8w — Dark Shadows
  - 10 — Ciné "Le Secret de Madame Clapain", avec Raymond Rouleau. (1943).
  - 3 h. 45
  - 4 — Mouchette
- 4 HEURES**
- 2 7 9 11 13 — Ulysse et Oscar

- 3 — The Secret Storm
  - 4 — Le Zoo du capitaine Bonhomme
  - 4 5q 6 — Communicate
  - 5p — Match Game \*
  - 8c — Funny Company
  - 8w — The Early Show "Captains of the Clouds", avec James Cagney.
  - 12 — In Town \*
- 4 h. 30
- 2 7 9 11 13 — La Boîte à Surprise
  - 3 — The Early Show "Hell's Five Hours", avec Stephen McNally.
  - 4 5q 6 — Mad Movies
  - 5p 12 — The Mike Douglas Show \*
- 5 HEURES**
- 2 9 11 — La Flèche brisée
  - 4 — Rin Tin Tin
  - 4 6 — Passport to Adventure

- 5q — Cartoons
  - 7 — Remous
  - 8c — Five O'Clock Movie
  - 10 — Le Capitaine
  - 13 — Fusée XL-5
- 5 h. 15
- 8w — The 5:15 Report
- 5 h. 30
- 2 9 11 — Vipa Saltkrakan \*
  - 4 — Les Héros du jour
  - 4 5q 6 — Music Hop \*
  - 7 — L'Épée de Florence
  - 8w — Peter Jennings News
  - 10 — Les Hommes volants
  - 13 — Popeye
- 5 h. 45
- 3 — Evening Report
- 5 h. 50
- 3 — World of Sports
- 5 h. 55
- 4 — Où ?

## SOIRÉE

- 6 HEURES**
- 2 — Jeunesse oblige
  - 4 — Télé-Québec
  - 4 — Roger Ramjet \*
  - 5p — Channel 5 Report
  - 5q — Spring Edition
  - 6 — Horizon "The Girl From Yellowknife."
  - 7 — Kakadou
  - 8c — Newslines
  - 8w — Tuesday Six
- O'clock Movie
- "The Wetbacks", avec Lloyd Bridges.
  - 9 — Sur le vif
  - 10 — Télé-méto \*
  - 11 — Rond-point
  - 12 — The Pierre Burton Show
  - 13 — Votre spectacle "Le Pillard du Kansas".
- 6 h. 05
- 3 — Weatherwise

- 6 h. 25
- 2 11 — Nouvelles du sport
  - 5p — Weather
  - 9 — Nouvelles locales
- 6 h. 29
- 4 — L'Air du temps
- 6 h. 30
- 2 9 11 — Téléjournal
  - 3 — CBS World News \*
  - 4 6 — Evening Report
  - 5p — Huntley Brinkley Report \*
  - 5q — Big Bands
  - 7 — Télébulletin
  - 8c — Petticoat Junction \*
  - 12 — Pulse \*
  - 13 — Les Actualités

- 6 h. 34
- 4 — Nouvelles sportives
- 6 h. 40
- 10 — Sports-images \*
- 6 h. 45
- 2 9 11 — Aujourd'hui
  - 4 — Actualités - Editorial
  - 7 — La Météo
  - 8c — News
- 6 h. 50
- 7 — Edition sportive
  - 10 — Télé-méto \* (Suite).
- 7 HEURES**
- 3 — Marshall Dillon
  - 4 — Ciné-4
  - 4 — Living \*
  - 5p — Rat Patrol \*
  - 5q — Mode '67
  - 6 — Seven on Six
  - 7 — Au rendez-vous
  - 8c — The Adventures of the Seaspray
  - 10 — Dernière heure \*
  - 12 — Batman
  - 13 — Votre spectacle (suite)
- 7 h. 15
- 10 — Télé-méto \* (suite)
- 7 h. 25
- 4 6 — Sports
  - 7 h. 30
  - 2 9 11 — Vidocq
  - 3 — Dakari \*
  - 4 — Reach For the Top

- 5p — The Girl from UNCLE \*
  - 6 — Focus
  - 7 — Adam ou Eve
  - 8c 12 — Star Trek \*
  - 8w — Combat \*
  - 10 — Le Saint \*
- 8 HEURES**
- 2 7 9 11 13 — Haute tension \*
  - 4 5q 6 — Our Place \*
  - 3 — Spotlight \*
  - 4 10 — Cré Basile en rappel
  - 5p — Occasional Wife \*
  - 8c 12 — The Avengers \*
  - 8w — The Invaders \*
- 9 HEURES**
- 2 7 9 11 13 — Les Cailloux
  - 4 10 — Découvertes 67
  - 4 5q 6 — Expo This Week \*
  - 5p — Tuesday Night at the Movies \* "The Borala Stick".
- 9 h. 30
- 2 7 9 11 13 — Moi et l'autre \*
  - 3 — Petticoat Junction \*
  - 4 — Le Saint \*
  - 4 5q 6 — The Baron \*
  - 8c 12 — Love on a Rooftop \*

- 8w — Peyton Place \*
  - 10 — La Famille Stone
- 10 HEURES**
- 2 9 11 — Dossiers
  - 3 — The Warren Report
  - 7 — Ma sorcière bien-aimée
  - 8c 12 — I Spy \*
  - 8w — The Fugitive \*
  - 10 — En vedette
  - 13 — Le Baron
- 10 h. 30
- 4 — Le Coin du disque
  - 4 5q 6 — The Disordered Mind
  - 7 — Détective international
- 10 h. 45
- 6 — Tour d'horizon
  - 10 — En première page et météo \*
- 11 HEURES**
- 2 7 9 11 13 — Téléjournal
  - 3 — 11 O'clock Report
  - 4 — Actualité
  - 4 5q 6 — CBC National News
  - 5p — 11th Hour Report, Sports and Weather
  - 8c 12 — National News \*
  - 8w — The 11 O'clock Report

- 10 — La Ronde des sports \*
- 11 h. 10
- 3 — Vermont Edition
- 3 — Weather and Sports
- 4 — Météo - Editorial - Nouvelles sportives
- 10 — Cinéma "Kitty Foyle", avec Ginger Rogers. (1946).
- 11 h. 18
- 12 — Pulse \*
- 11 h. 20
- 2 7 11 — Supplément régional
- 4 5q 6 — Viewpoint
- 8c — P.M. Show
- 9 — Dernière édition
- 11 h. 25
- 4 — Où ?
- 4 — Night Final
- 5q — Late Scores and Editorial
- 6 — Night Report
- 9 — Sports
- 11 h. 30
- 2 7 11 13 — Nouvelles du sport
- 3 — The Late Show "Battle Stations", avec John Lund.
- 4 — Heure exquise
- 5p — Tonight Show \*
- 8w — Joey Bishop Show \*

- 11 h. 35
- 2 11 13 — Ciné-club "Festival Sacha Guitry: Quadrille"
  - 4 — Sports
  - 6 — Sports Final
  - 7 — Cinéma 7 "Au carrefour des siècles".
  - 13 — Le Virginien
  - 11 h. 40
  - 9 — Ciné-club
  - 12 — Pajama Playhouse "Hour Before Dawn", avec Veronika Lake.
  - 11 h. 43
  - 6 — Would You Believe
  - 11 h. 45
  - 4 — The Girl From U.N.C.L.E. \*
  - 12 h. 30
  - 8c — Picture Page
  - 12 h. 40
  - 10 — Dernière édition
  - 12 h. 43
  - 6 — Final Report
  - 12 h. 50
  - 8c — Something To Think About
  - 13 — Nouvelles anglaises
- 1 HEURE**
- 8w — News Final
  - 1 h. 15
  - 2 9 11 — Téléjournal
  - 1 h. 30
  - 12 — Your Guide to Expo \*

### Mon choix

8 h. 00 — HAUTE TENSION... qui ne vaut guère mieux, quoique dans un autre genre, que MINUTE PAPI-LON (Canal 2).

8 h. 30 — CRE BASILE. Titre de l'épisode: La diète (Canal 10).

9 h. 30 — Retour au Canal 2 pour voir MOI ET L'AUTRE...

N.B.: Les nouvelles cotes morales vous sont expliquées en page du jeudi.

## MATINÉE

- 8 HEURES**
- ③ —Captain Kangaroo
  - ④ —Programme St-Georges Côté
  - ⑦ —Première édition, météo, matin-sport
  - ⑧w —Hoppity Hooper \*
  - ⑩ —Métro-matin
- 8 h. 30
- ④ —36-24-36
  - ⑤p —Today \*
  - ⑦ —Ronron et Patapon

- ⑧w —Porky Pig
- 8 h. 45
- ④ —Toast et café \*
  - ⑧w —Your Breakfast Serial
- 9 HEURES**
- ③ —Romper Room
  - ⑤p —Donna Reed
  - ⑤q —Test Pattern and Music
  - ⑦ —Toast et café \*
  - ⑧w —9 O'clock Land
  - ⑨ —Cours scolaires
  - ⑩ —Bonjour capitaine

- 9 h. 30
- ③ —World of Life
  - ⑤p —General Hospital
  - ⑨ —Cours scolaire
- 9 h. 40
- ⑧w —Art At Your Fingertip
- 9 h. 45
- ④ —TV Bingo
- 9 h. 55
- ⑧w —9:55 Report
- 10 HEURES**
- ③ —Candid Camera
  - ⑤p —Snap Judgement \*

- ⑦ —A bâtons rompus
  - ⑧w —The Dating Game
  - ⑩ —Toast et café \*
  - ⑫ —Bonjour
- 10 h. 15
- ④ —Ciné-matinée
  - ⑥ —Test Pattern and Music
- 10 h. 20
- ② ⑨ ⑩ —Bonjour Expo
- 10 h. 25
- ⑤p —N.B.C. Report \*
  - ⑪ —Aujourd'hui à CBVT

- 10 h. 30
- ② ⑦ ⑨ ⑩ ⑫ —Les Beaux Yeux d'Agatha
  - ③ —Beverly Hillbillies
  - ⑤p —Concentration \*
  - ⑧w —Dateline Hollywood
- 10 h. 55
- ⑧w —The Children's Doctor
- 11 HEURES**
- ② ⑦ ⑨ ⑩ ⑫ —Canadiana \*
  - "Le Sceptre de la masse".
  - ③ —Andy of Mayberry

- ⑤p —Pat Boone \*
  - ⑧w —Supermarket Sweep \*
  - ⑩ —Escouade criminelle
  - ⑫ —Sign On News
- 11 h. 09
- ⑥ —Today on CBMT
- 11 h. 15
- ⑥ —Montreal Notebook
  - ⑫ —Your Guide to Expo \*
- 11 h. 30
- ② ⑨ ⑩ —Long métrage "La Révoltée", avec Victor Francen et Josette Day.

- ③ —Dick Van Dyke
  - ④ ⑤q ⑥ —Serial Six
  - ⑤p —Hollywood Squares \*
  - ⑦ —Ton-Ton Bon-Bon
  - ⑧w —One In A Million
  - ⑫ —University of the Air
  - ⑬ —La Poulette grise
- 11 h. 45
- ④ —Palmarès

## APRÈS-MIDI

- 12 HEURES**
- ③ —Love of Life
  - ④ ⑥ —Luncheon Date
  - ⑤p —Jeopardy \*
  - ⑦ —Musique 67
  - ⑧c —University of the Air
  - ⑧w —Everybody's Talking
  - ⑩ —Première édition
  - ⑫ —Romper Room \*
  - ⑬ —Les Aventures de Maluron
- 12 h. 15
- ④ —Horaire, Actualité - Editorial
  - ⑩ —L'École du bonheur
  - ⑫ —Les Petites Annonces
  - ⑫ —CBS News \*
  - ⑫ —12 h. 30
  - ③ ④ ⑥ —

- Search for Tomorrow \*
- ④ —De tout, de tous
  - ⑤p —Eye Guess \*
  - ⑦ —Deuxième édition
  - ⑧c —Romper Room \*
  - ⑧w —Donna Reed Show
  - ⑩ —Voix de femmes
  - ⑫ —The Buddies
  - ⑬ —Télé-matinée
- 12 h. 45
- ③ ④ ⑥ —The Guiding Light \*
  - ⑦ —Météo - Midi - Sport
- 12 h. 55
- ⑤p —Day Report
- 1 HEURE**
- ③ —Across the Fence
  - ④ ⑥ —Luncheon Date
  - ⑤p —Local Scene
  - ⑦ —Le Coq au 7
  - ⑧c —Good Afternoon
  - ⑧w —The Fugitive

- ⑫ —Fractured Phrases \*
- 1 h. 05
- ② ⑨ ⑩ —Téléjournal
- 1 h. 10
- ⑧c —News and Community Notes
  - ④ —Qui suis-je ?
- 1 h. 15
- ② ⑨ ⑩ —Ciné-feuilleton
  - ③ —Channel 3 Presents
  - ⑬ —Cinéma d'été "Barreau blanc", avec Freddie Bartholomew.
- 1 h. 20
- ⑧c —Big Picture
- 1 h. 30
- ② ⑨ ⑩ —Long métrage "Cinq tulipes rouges", avec René Dary.
  - ③ ④ ⑥ —As The World Turns \*
  - ⑤p —Let's Make a Deal \*
  - ⑧c —Ed Allen

- ⑩ —Ciné-mercredi "Le Drame de Changhai", avec Louis Jouvet.
  - ⑫ —Magistrate's Court
- 1 h. 55
- ⑤p —NBC News \*
- 2 HEURES**
- ③ ④ ⑥ —Password \*
  - ⑤p —Days of Our Lives \*
  - ⑦ —Défense
  - ⑧w —The Newlywed Game \*
  - ⑫ —Ed Allen Time
- 2 h. 15
- ④ —La Sieste
- 2 h. 30
- ③ —House Party \*
  - ④ —Girl Talk
  - ⑤p —The Doctors \*
  - ⑤q —Test Pattern and Music
  - ⑥ —Coronation Street
  - ⑧c ⑫ —People In Conflict
  - ⑧w —Dream Girl of '67 \*

- 2 h. 55
- ⑤q —Opening
- 3 HEURES**
- ② ⑦ ⑨ ⑩ ⑫ —Hollywood présente "Les Comédiens", avec Franchot Tone.
  - ③ ④ ⑤q ⑥ —Take Thirty
  - ⑤p —Another World \*
  - ⑧c ⑫ —Words and Music
  - ⑧w —General Hospital
  - ⑩ —Ciné-roman
  - ⑩ —3 h. 25
  - ③ —CBS News \*
  - ③ —3 h. 30
  - ④ ⑤q ⑥ —Edge of Night
  - ⑤p —You Don't Say \*
  - ⑧c ⑫ —It's Your Move
  - ⑧w —Dark Shadows
  - ⑩ —Cinéma "Un homme revient", avec Anna Magnani et Gino Cervi.
  - ⑩ —3 h. 45
  - ④ —Mouchette

- 4 HEURES**
- ② ⑦ ⑨ ⑩ ⑫ —Ulysse et Oscar
  - ③ —Secret Storm
  - ④ —Le Zoo du capitaine Bonhomme
  - ④ ⑤q ⑥ —Communicate
  - ⑤p —Match Game \*
  - ⑧c —Funny Company
  - ⑧w —The Cooking School
  - ⑫ —In Town \*
- 4 h. 15
- ⑧w —The Early Show "Captain of the Clouds", 2e partie.
- 4 h. 30
- ② ⑦ ⑨ ⑩ ⑫ —La Boîte à Surprise
  - ③ —The Early Show "King of the Newsboys", avec Lew Ayres.
  - ④ ⑤q ⑥ —Long John Silver \*
  - ⑤p —Mike Douglas Show
  - ⑧c —Woody Woodpecker \*

- ⑫ —The Mike Douglas Show \*
- 5 HEURES**
- ② ⑦ ⑨ ⑩ —Charlie Chaplin
  - ④ —L'Épée de Florence
  - ④ ⑥ —Passport to Adventure
  - ⑤q —Cartoons
  - ⑧c —Five O'Clock Movie
  - ⑩ —Le Capitaine
  - ⑬ —Les Sentinelles de l'air
- 5 h. 15
- ⑧w —The 5:15 Report
- 5 h. 30
- ② ⑨ ⑩ —Le Roi de la jungle
  - ④ ⑦ ⑩ —Les Sentinelles de l'air \*
  - ④ ⑤q ⑥ —Music Hop
  - ⑧w —Peter Jennings News
  - ⑬ —Popeye
- 5 h. 45
- ③ —Evening Report

## SOIRÉE

- 6 HEURES**
- ② ⑨ —Jeunesse oblige
  - ④ —Où ?
  - ④ —World of Wooster
  - ⑤p —Channel 5 Report
  - ⑤q —Provincial Affairs
  - ⑥ —Gilligan's Island \*
  - ⑦ —Kakadou
  - ⑧w —Wednesday Six O'clock Movie "Sundown", avec Gene Tierney.
  - ⑨ —A l'Expo
  - ⑩ —Télé-méto \*
  - ⑪ —Rond-point
  - ⑫ —The Pierre Berton Show
  - ⑬ —Plus on est de fous

- 6 h. 05
- ③ —Weatherwise
  - ④ —Télé-Québec
- 6 h. 15
- ⑤q —News and Sports
- 6 h. 25
- ② ⑩ —Nouvelles du sport
  - ⑨ —Nouvelles locales
- 6 h. 29
- ④ —L'Air du temps
- 6 h. 30
- ② ⑨ ⑩ —Téléjournal
  - ③ —C.B.S. World News \*
  - ④ ⑥ —Evening Report
  - ⑤p —Huntley Brinkley Report \*
  - ⑦ —Télébulletin
  - ⑫ —Pulse \*

- ⑬ —Les Actualités
- 6 h. 34
- ④ —Nouvelles sportives - Actualités - Editorial
- 6 h. 35
- ⑤q —Lost In Space
- 6 h. 40
- ⑩ —Sports-images \*
- 6 h. 45
- ② ⑨ ⑩ —Aujourd'hui \*
  - ⑦ —La Météo
  - ⑧c —News
  - ⑦ —Edition Sportive
  - ⑩ —Télé-méto \*
- 7 HEURES**
- ③ —The Honeymooners
  - ④ —Banque boni
  - ④ —Some of the People
  - ⑤p —Batman \*
  - ⑥ —Seven on Six
  - ⑦ —Entre nous
  - ⑧c —Petticoat Junction \*
  - ⑩ —Dernière heure \*
  - ⑫ —Adventure of the Seaspray \*
  - ⑬ —Papa a raison
  - ④ —Ottawa Edition
  - ⑩ —Télé-méto \* (suite)
  - ⑦ —7 h. 25
  - ④ ⑥ —Sports
  - ⑦ —7 h. 30
  - ② ⑨ —Belle et Sébastien

- ③ —Lost In Space \*
  - ④ ⑩ —Echec et mat
  - ④ ⑥ —Peggy Neville \*
  - ⑤p —The Virginian \*
  - ⑤q —Bewitched \*
  - ⑦ —Les Arpents verts \*
  - ⑧c ⑫ —Hollywood Palace \*
  - ⑧w —Batman \*
  - ⑪ —L'Envers des hommes
  - ⑬ —Ma sorcière bien-aimée
- 7 h. 45
- ③ —Crusade
  - ④ ⑥ —This World of Ours "Jamaica".
- 8 HEURES**
- ② ⑦ ⑨ ⑩ ⑫ —Cinéma du mercredi "Une femme en enfer", avec Susan Hayward et Richard Conte.
  - ④ ⑤q ⑥ —Green Acres \*
  - ⑧w —Red Sox Baseball Boston vs Minnesota.
  - ⑧ h. 30
  - ③ —Beverly Hillbillies \*
  - ④ ⑩ —A la Catalogne Invités: Monique Gaube et Jean et Steve.
  - ④ ⑤q ⑥ —Bob Hope Theatre \*
  - ⑧c ⑫ —Wednesday Night Movie "Folly to be Wise", avec Allstair Sim.

- 9 HEURES**
- ③ —Green Acres \*
  - ⑤p —Bob Hope \*
  - ⑩ —Réal Giguère illimité
- 9 h. 30
- ③ —Gomer Pyle \*
  - ④ ⑥ —NFB Special "The Circle".
- 10 HEURES**
- ② ⑦ ⑨ ⑩ ⑫ —Tirez au clair
  - ③ —Danny Kaye Show \*
  - ④ ⑩ —Devinez juste
  - ⑤p —I Spy \*
- 10 h. 15
- ⑧c —Why ?
- 10 h. 30
- ④ —Histoire vécue
  - ④ ⑥ —The World on Stage \*
  - ⑧c ⑫ —Sports Hot Seat \*
  - Invité: Paul Hornung.
  - ⑩ —Chansons vedettes Invités: Jenny Rock et François Carrel.
- 10 h. 45
- ⑩ —En première page et météo \*
- 11 HEURES**
- ② ⑦ ⑨ ⑩ ⑫ —Téléjournal
  - ③ —The 11 O'clock Report
  - ④ —L'Actualité
  - ④ ⑤q ⑥ —CBC National News

- ⑤p —11th Hour Report, Sports and Weather
  - ⑧c ⑫ —National News \*
  - ⑧w —The 11 O'clock Report
  - ⑩ —La Ronde des sports \*
- 11 h. 15
- ④ —Météo-Editorial
  - ⑩ —Cinéma "Désirée", avec Marlon Brando et Jean Simmons.
- 11 h. 18
- ④ —Nouvelles sportives
  - ⑫ —Pulse \*
- 11 h. 20
- ② ⑦ ⑩ —Supplément régional
  - ③ —Weather
  - ④ ⑤q ⑥ —Viewpoint
  - ⑧c —P.M. Show
  - ⑨ —Dernière édition
  - ⑬ —Les actualités météo - sport

- ④ —L'Heure exquise
  - ⑤p —Tonight
  - ⑤q —The Golden Era
  - ⑧w —Joey Bishop Show \*
- 11 h. 35
- ② ⑨ ⑩ ⑫ —Cinéma "Lettre à Carla", avec Emile Botta.
  - ④ —Sports
  - ⑥ —Sports Final
  - ⑦ —Cinéma "L'espionne sera à Nouméa".
- 11 h. 40
- ⑨ —Cinéma "Raffles sur la ville".
- 11 h. 42
- ⑥ —Movie Cavalcade "Narrow Margin", avec Charles McGraw.
- 11 h. 43
- ⑫ —Pajama Playhouse "Great Moment", avec Joel McCrea.
- 11 h. 45
- ④ —Time Tunnel \*
- 12 h. 30
- ⑧c —Picture Page
  - ⑬ —Nouvelles anglaises
- 12 h. 40
- ⑩ —Dernière édition
  - 1 h. 00
  - ② ⑨ ⑩ —Téléjournal
  - 1 h. 30
  - ⑫ —Your Guide to Expo \*

### Mon choix

6 h. 00 — LES COPAINS D'ABORD, que réalise désormais Richard Martin (Canal 2).

6 h. 45 — Comme tous les jours de la semaine, il faut regarder AUJOURD'HUI. Indispensable pour être bien informé (Canal 2).

8 h. 30 — A LA CATALOGNE. Les invités seront Monique Gaube et Jean & Steve, qui sont, paraît-il très bons (Canal 10).

N.B. : Les nouvelles cotes morales vous sont expliquées en page du jeudi.

À quelques pas du métro... SORTIE JEAN-TALON

# PLAZAMART

7017 St-Hubert ENTRE BÉLANGER ET JEAN-TALON 273-5101  
LE PLUS GRAND MAGASIN À RAYONS SUR LA PLAZA

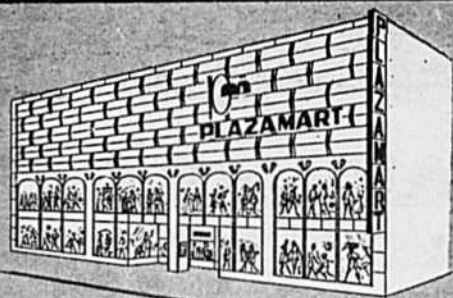

OUVERTS JEUDI et VENDREDI SOIR jusqu'à 10 h. — Billets de stationnement GRATUITS sur terrains municipaux avoisinants

Les 5 étages sont entièrement climatisée pour-votre confort.

*Nouveau! Nouveau!*

A toutes les élégantes de l'Est de la ville

nouvelle boutique

## PLAZAMART

Où vous trouverez un vaste choix de vêtements sport pour dames et perruques et postiches

**4030 est, Ontario**

(Entre Pie-IX et Jeanne-d'Arc)



*Pourquoi payer plus cher ailleurs pour une qualité inférieure?*

## ★ PERRUQUES ★

GARANTIES 100% CHEVEUX HUMAINS, ENTIÈREMENT FINIES A LA MAIN

RIX  $\text{Pm}$

**\$ 24.99**

PLAZAMART — Perruques — Rez-de-chaussée



"Brigitte"



"Haute mode"

Aussi en vente à la "BOUTIQUE PLAZAMART"  
4030 est, Ontario (entre Pie-IX et Jeanne-d'Arc)

*Un achat qui fera plaisir à toute la famille!*

## Automatic 210 POLAROID

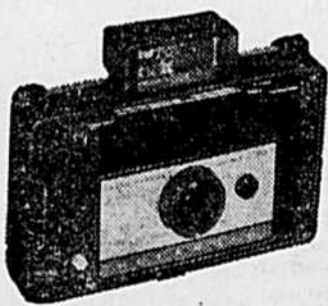

Chargement rapide, avec cassette. Oeil électrique. Vos photos en couleur en 60 secondes, en noir et blanc en 15 secondes seulement.

Tous les modèles POLAROID aux meilleurs prix en ville

PLAZAMART — Rayon de la photo — Rez-de-chaussée

Prix régulier

**\$59.98**

RIX  $\text{Pm}$

**\$48.88**

**BAS PRIX SPECIAUX**

**EQUIPEMENT ET ACCESSOIRES!**

pour le

## GOLF



Ensemble

de

**7**

bâtons

"SPALDING"



DE

FABRICATION CANADIENNE

L'ensemble comprend : • Bois 1 et 3 • Fers 3, 5, 7, 9 et putter — Pour hommes : droitier ou gaucher — Pour femmes droitiers. Un rabais de \$16.00 sur cet ensemble de 7 bâtons de golf de marque "Spalding" ! Tête en plaqueminier au fini noir. Les bois sont à face sablée ! Tous possèdent des manches en nickel plaqué chrome et des poignées en cuirette.

Rég. 49.95 l'ensemble

A PRIX INCOMPARABLE

**\$ 33.99**

PLAZAMART — Rayon du sport, au sous-sol



**5 IMMENSES ETAGES DESSERVIS PAR ESCALIERS MOBILES**

# LE SECRET DE SEINS JEUNES ET FERMES

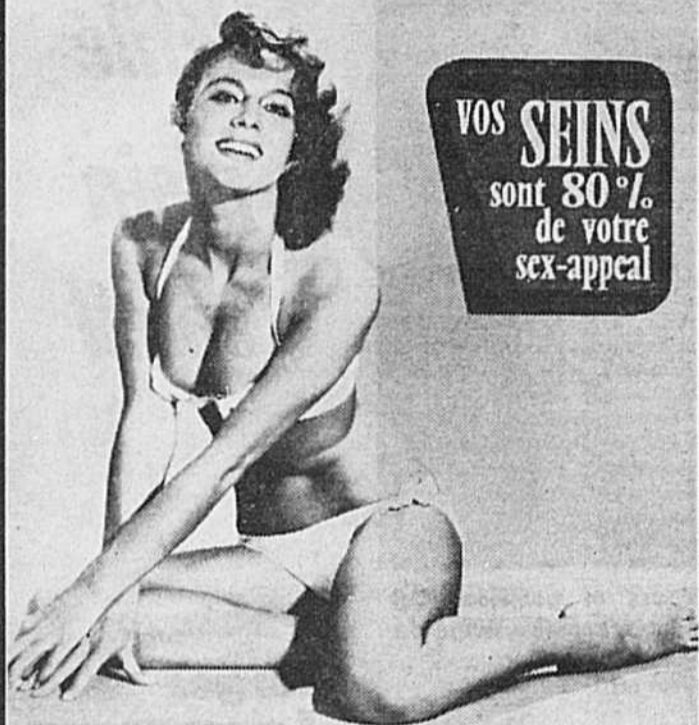

VOS SEINS  
sont 80%  
de votre  
sex-appeal

## MON MARI AVAIT HONTE DE MES SEINS TROP PETITS

Mme A.M. de Québec nous écrit : "Je vous suis reconnaissante. Grâce à votre méthode et vos merveilleux produits, mes seins autrefois petits et mous, se sont développés et raffermis. Mon mari qui avait honte de ma petite poitrine est enchanté. Votre méthode est extraordinaire".

### CETTE METHODE A AIDE MA CROISSANCE

Après seulement 3 semaines ma mère a remarqué de grands changements sur ma personne. Mon buste a grossi et s'est raffermi, j'ai la taille plus mince et bien meilleure apparence.  
Mlle G.B., Lac des Sables

### MES SEINS TOMBAIENT

Après deux maternités, mes seins étaient flasques, mous et tombants. J'avais essayé sans succès plusieurs produits. Seulement quelques jours après avoir suivi votre méthode, mes seins sont devenus fermes.  
Mme L.M. Sept-Iles

## Mon ami n'aimait pas mon apparence

A 19 ans, je ressemblais à un garçon manqué. Mon ami n'aimait pas ma poitrine qu'il trouvait masculine. Grâce à votre plan spécial, ma poitrine s'est développée. Mon ami est fier de mon apparence actuelle. Votre méthode est tout simplement merveilleuse.  
Mlle C.F., Trois-Rivières

## SOYEZ ENVIÉE, ADMIRÉE, AIMÉE DEVEZ FIÈRE DE VOTRE BUSTE

La plus grande découverte des temps modernes. Ayez vous aussi une poitrine parfaite. Se pratique chez soi, aisément à l'insu de tous. Résultats rapides (visibles dès la 1ère semaine) acquis définitivement. Réussit où tout a échoué. Des milliers de femmes satisfaites et heureuses.

### METHODE COMPLETE DE SANTE ET DE BEAUTE PHYSIQUE — CONSEILS PERSONNELS

INDIQUEZ SI : DEVELOPPER  RAFFERMIR

CREME No 1  
pour le matin ..... 3.50  
COMPRIMES DE SANTE  
pour le jour ..... 6.50  
CREME No 2  
pour le soir ..... 3.50  
PRIX REGULIER .. 13.50

**SPECIAL DU MOIS**  
L'ENSEMBLE  
**\$10.00**

INSTITUT SANTE ET BEAUTE PHYSIQUE PHO.-21-6-67  
Case postale 25  
Ville Mont-Royal, Montréal 16

Veillez m'expédier sous pli discret votre méthode complète pour les seins. Vous trouverez ci-joint la somme de \$10 (...). Je paierai au facteur C.O.D. la somme de \$10 (...) plus les frais de poste.

NOM .....

ADRESSE .....

(Taxe en plus) Commandes C.O.D. acceptées

"On a tant de respirations à vivre", disent les maîtres du yoga. Est-ce à dire que nous devrions respirer mieux et à un rythme moins précipité? Que nous devrions économiser notre souffle pour faire durer la vie?

Que nous soyons d'accord ou non avec ce dicton, un fait reste certain. Dans la vie courante, nous respirons très mal. Les femmes, surtout, n'absorbent que la moitié de l'air pouvant être emmagasiné dans les poumons. La poitrine comprimée dans un soutien-gorge, elles inspirent et expirent par à-coups et trop vite. Elles se privent ainsi de l'oxygène nécessaire au bon entretien de leur organisme et ne rejettent qu'en partie les toxines contenues dans l'air impur consommé chaque jour.

Comment remédier à cela? En pratiquant la respiration yogique. Au début, à la fin ou encore au beau milieu d'une séance de yoga. Et lorsque nous contrôlerons bien cette façon de respirer — qui ne nous est pas habituelle — nous la mettrons en pratique dans la vie courante.

Il existe plusieurs sortes de respiration yogique. La plus facilement praticable est la suivante :

Couchée sur le dos, inspirez par le nez en gonflant le ventre d'abord pour laisser ensuite passer l'air à la hauteur du diaphragme, puis dans les poumons. Creusez alors le ventre afin de permettre à l'air emmagasiné de sortir doucement et lentement des poumons, en passant par les narines. Vous devez inspirer l'air plus rapidement que vous ne l'expulsez, afin d'en vider complètement les poumons. Pour vous aider à maintenir un certain rythme, vous comptez mentalement jusqu'à 4, le lendemain jusqu'à 5, et, après quelques jours de pratique, jusqu'à 8... Allouez deux temps de plus pour l'expiration (4-6, 4-6... 6-8, 6-8, et ainsi de suite). Mais gonflez bien le ventre au début de l'inspiration, ce qui fera travailler vos muscles abdominaux. Et creusez-le bien pendant que vos poumons sont encore gonflés d'air avant de l'expulser petit à petit.

Combien de temps doit durer l'expérience? Cinq minutes au début, quitte à augmenter jusqu'à 20 minutes après quelques semaines de pratique. Et quelle est la valeur thérapeutique de ce prânâyâma? Cette façon de respirer augmente la capa-

cité des poumons, fortifie le coeur, purifie le sang et hâte la guérison des maladies pulmonaires. Sans compter qu'elle améliore la voix, calme les nerfs, augmente la patience et

le pouvoir de concentration. Sur ce, bonnes vacances! Bon yoga! Nous suspendons cette chronique jusqu'en septembre.

S. P.

# Souplesse et yoga



corps  
jeune  
esprit sain

## Prânâyâma Respiration yogique

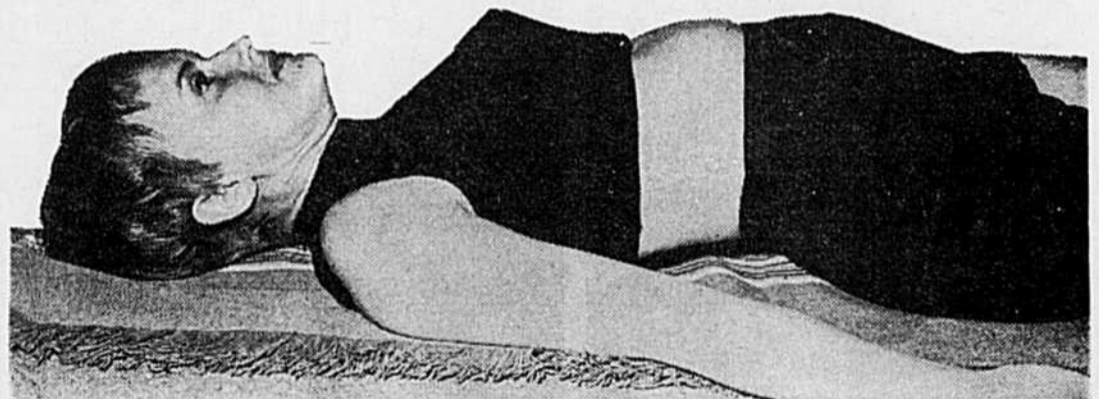

Gonflez bien le ventre au début de l'inspiration, en absorbant l'air petit à petit.

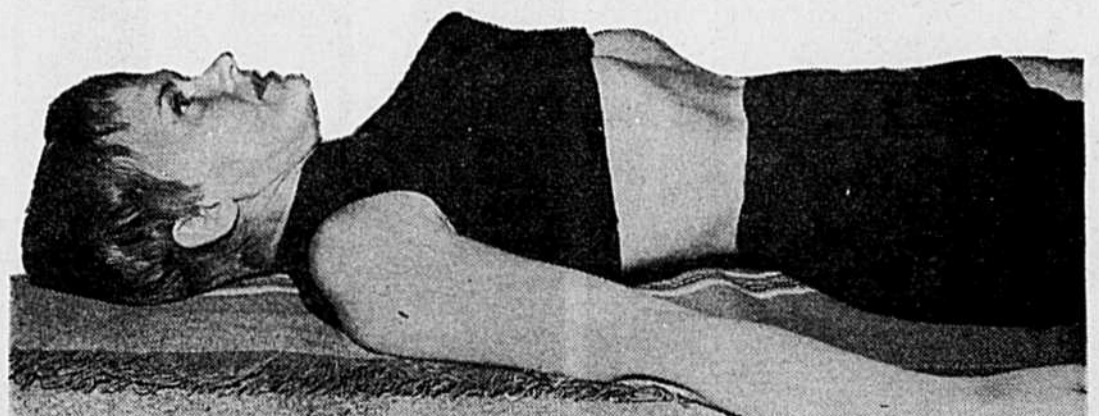

Creusez l'abdomen au tout début de l'expiration, pour que l'air passe lentement.

# Terre de beauté, coin de paradis

L'Expo 67 est prodigue en coins de repos: esplanades agrémentées de massifs de fleurs et bordées de bancs; nombreuses places où, assis au soleil, on peut admirer sculptures et jeux d'eau; parc Sainte-Hélène où les sculptures et la Roseraie sont sources de beauté, et enfin la partie ouest de l'île Notre-Dame, aménagée en un vaste parc de 100 acres, dont 40 en terre couverte de gazon et d'arbres et 60 formant le lac des Régates.

L'accès au parc est possible par eau et par terre. Le piéton peut s'y rendre par une voie d'accès près du pavillon canadien, il peut également y aller par la "balade", qui a son point de départ près du pavillon du Canada. Par eau, le visiteur pourra se rendre à trois différents endroits du parc Notre-Dame. Le point de départ des bateaux se fait près du pavillon de la République fédérale d'Allemagne.

Au kiosque d'information de

l'entrée ouest du parc, le visiteur se fera dire par une charmante hôtesse qu'une foule d'activités lui sont offertes.

### Mordre à l'hameçon

**La pêche** — L'Association des "Outfitters" du Québec offre toutes les informations sur la pêche et la chasse au Québec et loue des agrès de pêche qui permettent aux pêcheurs amateurs de taquiner le brochet, la perche ou la truite.

### Dans l'eau et sur l'eau

**Animaux** — Plusieurs animaux vivent dans le parc. Les animaux aquatiques égaient aussi le lac des Régates.

**Facilités pour manger** — Des tables de pique-nique ont été installées dans le parc. Trois abris, avec des toilettes et des machines distributrices, sont à la disposition des visiteurs.

**Régates** — Au sud du lac, des gradins d'où 1,500 personnes peuvent observer les différentes courses de canots.



## Les cotons toujours populaires

Les riches cotons fleuris, fantaisistes ou à losanges se prêtent à toutes les formes, à tous les types. Pour les jeunes femmes sveltes, le chemisier qui recouvre à peine la poitrine et la met en valeur; pour les autres, la robe droite un peu ample.

## NE RESTEZ PAS SOURDS!

DECOUPEZ CECI!

En vous dépêchant, vous pourrez recevoir GRATIS un livre très intéressant, démontrant comment vous retrouverez une audition claire des deux oreilles, vous saurez qui vous parle et d'où vient le son. Vous trouverez, décrite en termes simples et en images, une extraordinaire nouveauté, de Bellone destinée aux personnes qui ne veulent pas porter d'appareil acoustique. Voulez-vous retrouver une 2e chance de bonheur en famille, de succès en affaires et en société? Ecrivez et vous recevrez ce livre précieux dans un emballage ordinaire.

**BELTONE ELECTRONICS**  
Dépt 2444 — 1590 est, Jean-Talon  
Montréal 35, P.Q.

# MAIGRISSEZ



AVANT  
221 livres

Mme Johanne Pollard



APRES  
131 livres



AVANT  
176 livres

Mme B. Griffith



APRES  
123 livres



## AYEZ UN VENTRE PLAT

AVANT APRES  
172 139  
LIVRES LIVRES

Une cliente  
satisfaite  
Mme Carole,  
Granby



## VOTRE BONHEUR EN DÉPEND

PERDEZ JUSQU'À 2 LIVRES  
EN 48 HEURES, SANS DANGER,  
SANS RÉGIME, SANS MASSAGE,  
SANS EXERCICE

Consultez votre médecin si vous souffrez d'obésité mais si vous êtes en santé et que vous désirez perdre quelques pouces aux endroits suivants: VENTRE, TAILLE, HANCHES, CUISSES, suivez notre plan Santé et Beauté Physique pour amincir et portez le vêtement spécial que nous vous recommandons.

### PAS D'EXERCICES EXTENUANTS

Ce vêtement provoque une sudation abondante qui vous fait éliminer jusqu'à 16 onces de sucs, toxines, déchets organiques qui vous empoisonnent; aussi les bourrelets au-dessus de la taille s'éliminent rapidement par la pratique de notre plan, par la transpiration et ainsi le ventre devient plat.

### NE VOUS PRIVEZ PLUS DE MANGER

Madame, Mademoiselle, portez ce vêtement dans l'intimité de votre foyer tout en vaquant à vos besognes coutumières et sans aucun régime affaiblissant.

### RÉSULTATS TRÈS RAPIDES

Vêtement complet comprenant pantalon et blouson.

PANTALON SEULEMENT, REG. \$8.95 \$6.95  
SPECIAL DU MOIS

PRIX RÉGULIER \$16.95 \$12.95  
SPECIAL DU MOIS



## CHOISISSEZ LE VÊTEMENT QUI CONVIENT SELON LA PARTIE DU CORPS QUI VOUS PRÉOCCUPE



- A—VÊTEMENT COMPLET comprenant 2 morceaux, un blouson et un pantalon long de la taille aux chevilles pour amincir tout le corps Prix \$12.95
- B—PANTALON LONG de la taille aux chevilles pour amincir des hanches aux chevilles Prix 6.95
- C—BUSTIER BERMUDA: pour amincir à partir du dessous du buste, de la taille, des hanches et des cuisses Prix 8.50
- D—BUSTIER CULOTTE: pour amincir à partir du dessous du buste, de la taille et des hanches Prix 7.50
- E—SHORT pour amincir de la ceinture et du siège Prix 4.25
- F—BERMUDA pour amincir de la taille, des hanches et des cuisses Prix 6.00

## AYEZ UN VENTRE PLAT

GRATUIT avec chaque commande la méthode pour avoir un ventre plat. Si vous avez un gros ventre mou, si la maternité a abîmé votre ventre, cette méthode vous enseignera comment diminuer rapidement celui-ci. Un ventre plat met en évidence le buste. Un gros ventre vieillit tandis qu'un ventre plat rajeunit et permet de se vêtir avec plus d'élégance.

COMMANDES C.O.D. ACCEPTÉES

SANTÉ ET BEAUTÉ PHYSIQUE,  
Case postale 25, Ville Mont-Royal,  
Montréal, Qué.

PHO.—21-6-67

- Veillez m'envoyer, sous pli discret, votre plan amaigrissant ainsi que le vêtement suivant:
- A—Pleine grandeur \$12.95 (...)
- B—Pantalon seulement \$6.95 (...)
- C—Bustier Bermuda \$8.50 (...)
- D—Bustier culotte \$7.50 (...)
- E—Short \$4.25 (...)
- F—Bermuda \$6.00 (...)

Se fait en trois grandeurs: PETIT (...), MOYEN (...), GRAND (...)  
INDIQUEZ: POIDS... HAUTEUR... TAILLE... HANCHES...

NOM .....

ADRESSE .....

(Taxe en plus). Transport gratuit pour les commandes payées par chèque ou mandat-poste.

# voTRE buste

DÉVELOPPÉ-RAFFERMI-RELEVÉ

À TOUT ÂGE, SÛREMENT

Fin ce complexe humiliant ! GLAMOURAMA peut vous aider à développer vos seins trop petits... Souffrez-vous d'un buste flasque... ou tombant... Grâce à GLAMOURAMA vous pouvez le raffermir ou le relever. Comme des milliers d'autres, devenez ravissante vite, sans nuire à votre santé. Découvrez le bonheur de vous savoir admirée, aimée.



La méthode esthétique externe à triple action "GLAMOURAMA" avec instructions complètes et crème de beauté en SPECIAL par la poste : \$6.00. Spécifiez pour :

- Développer
- Raffermer
- Relever
- Egaliser

Remboursement garanti si non satisfaite après essai de deux semaines. Commandes C.O.D. acceptées. — Envoi discret et rapide.

GLAMOURAMA — Case 183, PH  
 Succursale Delorimier — Montréal, P.Q.



(Photo Studio Coronet)  
**Mlle LISETTE RICHARD, qui, par son gracieux concours, contribue au succès du CERCLE DU COFFRE D'ESPERANCE de Textelle Inc. —★**

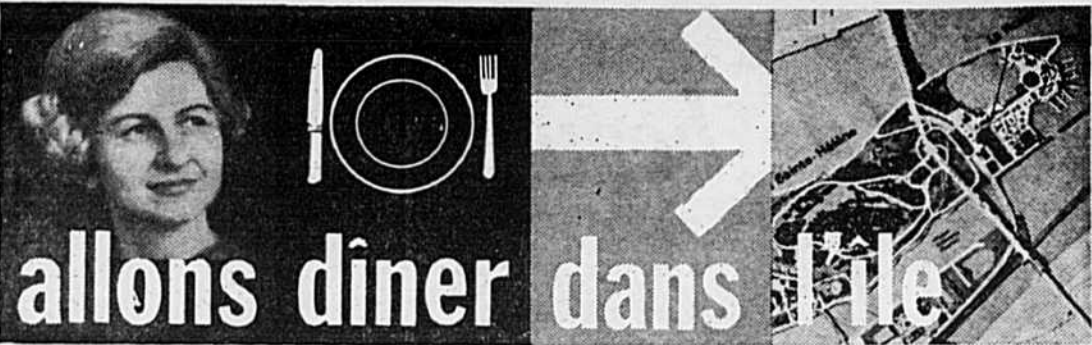

avec Gaby Perreault

# Chez les Mexicains

Le restaurant mexicain que tiennent les frères Santa Maria est chaud, accueillant, le décor y est typiquement mexicain et les mets aussi! La surprise est complète pour le non-initié. Expérience déroutante... Il faut y retourner pour se faire une meilleure idée de la cuisine mexicaine.

Pour ma part, je suis toute mêlée. On m'a présenté, dans une seule assiette, un choix de plusieurs mets. Certains m'ont moins plu que d'autres, mon palais n'étant pas fait à leur saveur. J'ai beaucoup apprécié cependant le CHILE RELLENO DE PICADILLO, CON ARROZ Y FRIJOLAS (\$4.50 au menu); il s'agit d'un "chile", poivron piquant géant de la "sierra de Puebla", farci de viande hachée, d'amandes, d'amandes roses, de raisins secs et de fruits confits.

J'oubliais de vous parler des breuvages qu'on m'a fait goûter. D'abord le cocktail ZAPATA, très doux, qu'on recommande aux dames. Il m'a tout de même enlevé un peu de ma force de concentration lorsque vint le temps de déguster... Pendant le repas, au lieu de la bière, on m'a offert un jus de fleur naturel JAMAICA et un jus de fruit, TAMARINDO. Les goûts n'en sont pas prononcés et ils sont frais à prendre.

Un coup d'oeil au menu, pour vous donner une petite idée de la variété des mets offerts, à des prix fort raisonnables pour des spécialités. ENSALADA DE NOPALITOS (salade de nopal, feuille tendre du figuier de Barbarie — \$1); ENFRIJOLADA "SANTA ANITA" (soupe de haricots accompagnée de morceaux de tortilla ou crêpe de maïs frite, de fromage et de chile — \$1); HUACHINANGO

A LA VERACRUZANA (notre recette de la semaine — \$4.50); CAMARONES A LA PLANCHA (crevettes géantes à la sauce piquante et à la poêle — \$4.50); CERDO AL PASTOR CON PURE (filet de porc rôti et garni de purée de pommes de terre — \$4.50); CERDO EN MOLE VERDE CON ARROZ Y FRIJOLAS (filet de porc en tranches, cuisiné dans une sauce spéciale composée de graines de citrouille pilées, de chile verts nains et de tomates vertes du Mexique, garni de riz et de purée de haricots — \$4.50); CARNE ASADA CON GUACAMOLE Y FRIJOLAS (tranches de filet grillées, garnies de "guacamole",

de purée de haricots — \$4.50); MOLE POBLANO CON POLLO, ARROZ Y FRIJOLAS (poulet cuisiné dans une sauce spéciale, composée de quatre différentes sortes de chile, de tortillas frites, de bananes et d'épices, garni de riz et de purée de haricots).

Comme dessert, je vous recommande le Capirotada.

C'est la senora Nestora Soriano qui fait la cuisine, comme le veut la tradition... Vous aimerez certainement l'atmosphère du bar et du restaurant mexicains. Les murs en sont décorés de potiches et objets d'artisanat ou d'art mexicains, vifs de couleurs. Bueno apetito!

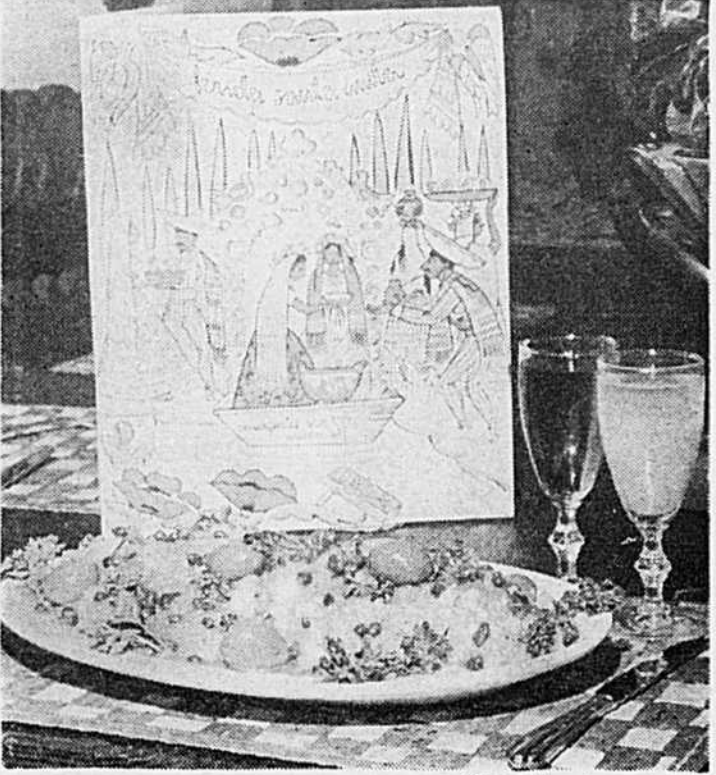

(Photos Pierre Lacasse)

## Huachinango à la Veracruzana

Poisson du golf du Mexique

— pour 8 personnes —

- Ingrédients:  
 3 livres de poisson du golf du Mexique (red snapper)  
 1 tasse d'huile d'olive  
 6 tomates rouges  
 1/2 oignon  
 2 olives par personne  
 2 ou 3 feuilles de laurier

Préparation:  
 Faire frire le poisson dans l'huile d'olive (des deux côtés). Déposer dans un plat. Après les avoir pelées, couper les tomates en petits morceaux. Utiliser l'huile qui a servi à la friture du poisson pour y frire les tomates, assaisonnées d'une pointe d'ail. Saler légèrement. Déposer le poisson dans cette sauce, après l'avoir débarrassé de ses arêtes et tranché en tranche d'environ un quart à un demi-pouce. Couvrir d'olives et de feuilles de laurier. Couvrir la casserole et déposer sur un feu lent pour laisser mijoter durant environ cinq minutes. Servir.

Recette pour huit personnes



Senor Santa Maria



Senora Nestora Soriano

Quand vous lisez le PETIT JOURNAL 711,849 personnes font comme vous chaque semaine



Quand vous photographiez les êtres qui vous sont chers, confiez vos films à

# PHOTO POSTE INC.

Le plus grand finisseur de films par la poste au Canada

- QUALITÉ SUPÉRIEURE GARANTIE • SERVICE ULTRA-RAPIDE
- PRIX CONCURRENTIELS

Grâce à ses 150 techniciens expérimentés, Photo Poste est en mesure de vous offrir un travail de finition de films impeccable, en un temps record. En moins de 48 heures, vous recevrez chez vous, vos photos par retour du facteur.

KODACOLOR	8 poses	\$3.00
	12 poses	\$4.00
BLANC ET NOIR	12 poses	\$0.72
	20 poses	\$1.20
EKTACHROME	en diapositives	\$1.15

Vous devez ajouter .05¢ pour les frais de poste et 8% pour la taxe de vente. Satisfaction garantie ou argent remis sans discussion.

- GLISSEZ VOS FILMS DANS UNE ENVELOPPE
- ADRESSEZ ET POSTEZ DÈS AUJOURD'HUI
- VOUS SEREZ TOUJOURS HEUREUX DES RÉSULTATS



**PHOTO POSTE**  
 CASE POSTALE-1153 INC.  
 QUÉBEC 2, P.Q.

# l'homme de la semaine

## Senor Fernando Gamboa Commissaire général du Mexique

Le visiteur du pavillon du Mexique se fait spontanément respectueux. C'est qu'il pénètre dans un véritable musée... "Le Mexicain et son monde" et "le Mexicain face au monde" sont les deux thèmes du pavillon. Le Mexique y fait connaître ses artistes et offre leurs oeuvres à la connaissance du monde entier.

Cette orientation tout artistique, c'est à son directeur, muséographe de carrière, que nous la devons. Senor Fernando Gamboa, le commissaire général du Mexique à l'Expo, vit pour l'art depuis au moins 30 ans. On le considère comme l'ambassadeur de l'art mexicain à travers le monde.

### Quelques opinions personnelles...

Impossible de faire dire à M. Gamboa quelles sont, selon lui, les plus belles femmes du monde. Sa réponse: "Laissez-moi vous raconter une anecdote. Un Danois avait épousé tour à tour qua-



(Photo Pierre Lacasse)

tre femmes: une Française, une Américaine, une Hollandaise et une Sud-Américaine. Toutes les quatre étaient prénommées Louise. Un jeune Danois lui demande laquelle des quatre il avait préférée. "Toutes les quatre étaient radieuses", lui répondit le monsieur..."

De la Mexicaine, il dit que, par tradition, elle est très près de sa famille. Elle est plus évoluée que nous ne le croyons parfois ici. On la retrouve dans tous les domaines: professions libérales, politique, arts. "Le Mexique est un des pays qui comptent le plus de femmes peintres. Nous avons une longue tradition en ce sens. Le siècle actuel nous a donné trois femmes peintres qui ont atteint à une grande renommée."

La Canadienne? "Aimable, distinguée, élégante. Elle semble chercher beaucoup un type canadien. Elle fait montre d'une fierté locale qu'on apprécie."

### Un homme heureux

"Le grand problème pour chaque homme, c'est de trouver sa vocation. J'ai trouvé la mienne. L'art mexicain est ma vie. Je lui ai même sacrifié des femmes..."

Pionnier des contacts de l'art mexicain avec le monde, senor Gamboa est le fondateur du Musée d'art moderne de Mexico. Il a été directeur artistique des musées de l'Institut d'anthropologie dans tout le Mexique. Il est aussi membre de la Commission internationale des musées des beaux-arts de l'Expo 67.

Senor Gamboa a surtout une formation de peintre, mais il a touché à un peu tous les beaux-arts. "Comme un chef d'orchestre doit connaître un peu tous les instruments qui composent son orchestre, le muséographe s'efforce aussi de connaître toutes les disciplines de l'Art."

Gaby PERREAULT

Le baron Henri de Rasque de Laval,  
parlant du rosé et de ses mérites:

## Même la République ne nous a pas enlevé ça!

Nous avons rencontré le baron à l'hôtel Bonaventure lors de son bref séjour à Montréal, au cours de sa tournée américaine. Bien sûr, monsieur le baron nous a parlé de l'Expo, qu'il a visitée trop brièvement à son goût et qui l'a émerveillé.

Le baron vit près de Saint-Raphaël, en Provence, aux Arcs-sur-Argens, précisément dans le château qui donne son nom à un rosé fameux: le Château Sainte-Roseline. Des rosés de Provence, il dit qu'ils sont gouleyants, secs et moelleux.

Lorsqu'il n'est pas en tournée pour serrer la main à tous ceux qui distribuent son vin aux connaisseurs à travers le monde, le baron aime bien pratiquer la chasse au lièvre, au perdreau et au chevreuil, dans les forêts françaises. Il doit aussi consacrer beaucoup de temps à des réceptions. "Je reçois, entre autres, une fois l'an, la compagnie bachique l'Ordre illustre des Chevaliers de Méduse."

Si on fabrique aujourd'hui le vin en utilisant des procédés et des machineries modernes, le baron dit avoir cependant vu faire le vin avec les pieds. "Avant 1900, c'était le seul moyen de fou-

lage." Il explique qu'on utilise une dizaine de cépages pour obtenir de bons rosés. Un terrain très pauvre donne un bon vin. La saison a été pluvieuse? Le vin sera moins corsé; on dira alors que c'est un "vin plat". La

région est tellement favorisée au point de vue climatique que le baron peut affirmer: "Une heure après avoir bu un rosé de Provence, les papilles en ont encore le goût."

G. PERREAULT



En parlant des charmes du rosé, l'aristocrate qu'est le baron de Rasque de Laval laisse tomber en riant: "Même la République ne nous a pas enlevé ça!"

## CHAUVES...ou PORTEURS de TOUPETS!

Un service UNIQUE et EXCLUSIF pour VOUS

### Des coiffeurs spécialistes

Pour l'entretien complet de votre toupet. Coupes de tous genres. Spécialité: COUPE AU RASOIR - TEINTURES - NETTOYAGE - sur APPOINTEMENT

### POUR LE CHAUVÉ QUI VEUT REHAUSSER SON APPARENCE

AVANT



A quelques secondes d'intervalle  
Nous vous rajeunirons de 10 à 15 ans

DANSEZ - NAGEZ - DORMEZ  
VOYEZ

Le fameux toupet à base de fibre de verre TRES FLEXIBLE qui nous a permis de satisfaire des MILLIERS de clients depuis 10 ans.

Propre • Frais • Confortable

CHEVEUX et BASE SE LAVENT à l'EAU et au SAVON

TOUPET (base molle tulle de soie) CHEVEUX EUROPEENS (FRANÇAIS, ITALIENS) SEULEMENT \$250 SUR MESURE

APRES



ADHESIFS ROULEAU 4 VERGES x 1 POUCE DE LARGE \$3.00 (BANDES STRIPS) 12 x 4 x 1 1/2 \$2.00

Centre du Cheveu Humain de Montréal Inc.

3400, boul. Concorde, Duvernay  
Salon 2483 est, St-Zotique, Montréal 35

NOM ..... TEL .....  
ADRESSE ..... VILLE ..... PHO.-21-6-67

Profitez de nos spéciaux d'ouverture  
pour rendez-vous à domicile ou au salon

**376-8987**

Pour autres détails gratuits sans  
obligation adressez ce coupon.

### Difficultés financières?

Nous acceptons toute demande jusqu'à concurrence de \$5,000. Mauvais crédit accepté. Réponse assurée. Ce n'est pas une compagnie de finance. Inscription gratuite, faites parvenir votre nom aujourd'hui.



Ouvert tous les soirs jusqu'à 9 h. p.m.

#### CREDIT CONFIDENTIEL

6409, rue ST-HUBERT, Montréal, P.Q. • Tél. 274-9474

PHOTO JOURNAL

LA OÙ LES ANNONCEURS  
OBTIENNENT DES RESULTATS

La poitrine, gracieux attribut de la féminité, réclame des soins vigilants



#### Le MASSEIN "ROTO-STAR" de PARIS

Grâce à son nouveau dispositif irrigateur perfectionné, met à la portée de toutes les femmes le traitement le plus efficace pour obtenir et conserver une belle poitrine.

Pour affermir  
Pour développer

Le massage par l'eau froide sous pression s'est imposé comme le moyen le plus efficace pour faire ce traitement commodément chez soi.

#### BON GRATUIT

Pour recevoir sous pli discret et sans engagement la notice explicative et tous les renseignements concernant le ROTO-STAR, écrivez à:

CLAUDE LIGOT LIMITEE  
5125, boul. St-Laurent, Montréal  
ou téléphonez à CR. 6-8525

Le seul appareil dont les bonnets de caoutchouc s'adaptent à toutes les grosseurs de buste. S'adapte sur tous les robinets.

Il existe aussi un ROTO-STAR en plastique transparent qui vous permet de constater l'efficacité du massage.

### JEUNES FILLES!

A quoi ressemble la vie des "Bunnies" ?

Leur travail est-il fascinant? Rencontrent-elles des célébrités? Gagnent-elles bien leur vie? Découvrez-le donc vous-mêmes...

LE CLUB PLAYBOY OUVRIRA SES PORTES  
LE 15 JUILLET

Nous procéderons aux interviews des futures "Bunnies" à 550 ouest, rue Sherbrooke, suite 1150, les 21, 22 et 23 juin, entre deux et huit heures de l'après-midi. Il faut avoir vingt ans et être bilingue pour se présenter. Prière d'apporter un maillot de bain ou un collant. Un parent ou un ami peut vous accompagner.



#### ANNONCE

### Plan d'amaigrissement Recette à domicile

Il est facile de perdre rapidement, chez soi, des livres de graisse disgracieuse! Etablissez vous-même ce plan de recette. C'est très facile—et c'est peu coûteux. Allez simplement chez votre pharmacien et demandez quatre onces de Concentré Naran. Versez ceci dans une bouteille d'une chopine et ajoutez assez de jus de pamplemousse pour la remplir. Prenez-en deux cuillerées à soupe par jour, selon le besoin, et suivez le plan Naran.

Si votre premier achat ne vous montre pas un moyen simple et facile de perdre la graisse superflue et ne vous aide pas à retrou-

ver la sveltesse de votre ligne; si les livres et les pouces réduisibles de graisse superflue ne disparaissent pas du cou, du menton, des bras, de la poitrine, de l'abdomen, des hanches, des mollets et des chevilles, retournez simplement le flacon vide pour vous faire rembourser. Suivez cette méthode facile recommandée par les nombreuses personnes qui ont essayé ce plan et retrouvez votre ligne. Notez comme le gonflement disparaît vite—combien vous vous sentirez mieux. Plus alerte, plus active et d'apparence plus jeune.

# EXPO-TERRE des FEMMES

par Francine DUFRESNE

J'ai savouré cette semaine un merveilleux petit diner. Et c'est le restaurant du pavillon suisse qui m'a permis d'apprécier toutes ces délices. L'entrée, un Ramequin Fribourgeois, ou, si vous préférez, une petite tartelette au fromage de Gruyère, était délicieuse. Originale de la suisse romande, elle ne coûte que \$0.50. Luzerner Chügelipastelli, de la suisse allemande, désigne un copieux vol-au-vent aux quenelles de veau arrosé d'une onctueuse sauce aux champignons. Servi avec une montagne de petits pois, il ne coûte que \$1.75. Arrosé généreusement avec un

verre de vin, Fendant 1964 (\$1.40 pour 7 onces) ce copieux repas m'a semblé un cadeau des dieux.

Mon bonheur, toutefois, eût été complet sans cet affreux climatiseur qui m'a glacée jusqu'aux os. De quoi attraper une pneumonie ou quelque dangereuse maladie du genre...! Puis, à l'heure du dessert, après avoir commandé une démocratique tartelette aux fraises (aux mini-fraises!), j'ai été surprise, sinon ennuyée, de me voir demander immédiatement la somme de 0.45, tout comme on le fait généralement pour les boissons alcooliques, qui se paient séparément. J'ai tout

d'abord cru à une plaisanterie, mais non, c'est tout ce qu'il y a de plus sérieux! Et ça alors, ça m'a vraiment déçu. Tout comme le prix exorbitant des desserts: \$1.25 pour une pointe de tarte aux fraises, n'est-ce pas un tout petit peu exagéré?

Mis à part les desserts, c'était vraiment merveilleux. Et j'y retournerai certainement à plusieurs reprises avec infiniment de plaisir.

#### Le film à voir!

Mais pourquoi, me suis-je dit, ne pas terminer en beauté (Suite à la page suivante)



Des spectacles... il y en a pour tous les goûts et à toutes les heures...

# A-T-T-E-N-T-I-O-N!

15 juin au 1er juillet

est le prochain cours

à L'ACADEMIE  
ROLLANDE ST-GERMAIN INC.

école de Coiffure du nord de la ville desservant  
le Montréal métropolitain, au cœur  
de la Plaza St-Hubert.

#### INSCRIPTION EN TOUT TEMPS

Inscrivez-vous immédiatement au cours qui débute les  
15 juin au 1er juillet • 15 sept. au 1er octobre  
15 déc. au 1er jan. • 15 mars au 1er avril

#### INSCRIPTION EN TOUT TEMPS

Cours de débutants et débutantes sont donnés par des professeurs les plus qualifiés sous l'habile direction de ROLLANDE. De plus, le cours d'HYGIENE se donne durant les autres cours.



Rollande

et ses trophées, qu'elle et son équipe du tonnerre ont gagnés dans toutes les classes de compétitions.

Ecole de Coiffure, des Experts vous enseignent!

Pour tous renseignements

**272-5745**

Postez ce coupon  
immédiatement

Claude Duquette  
Haute Coiffure Enr.

#### SPECIALITES

Coiffures de fantaisie  
Couleurs pasteltes

Dépositaire des perruques "MONA LISA"

#### EN GRAND SPECIAL

FUTURES MARIEES DE 1967

Le Salon vous offre

un support de mise en pli  
Rég. \$20 pour \$12.50

SPECIAL sur DEMI-PERRUQUES  
POSTICHES et PERRUQUES



928, RUE VILLERAY  
(angle Boyer)  
MONTREAL 10

Téléphones:

271-8673 • 279-0264

L'Académie  
ROLLANDE  
ST-GERMAIN  
INC.

Académie Rollande St-Germain Inc.  
7060, rue St-Hubert, Montréal

NOM .....

ADRESSE .....

VILLE ..... TEL. ....

(suite de la page précédente)  
 té cet après-midi qui a si bien commencé. Pourquoi donc ne pas aller voir le fameux film "Canada 67" au pavillon du Téléphone? Des camarades m'en avaient dit beaucoup de bien, mais leurs éloges étaient, selon moi, bien en deçà de la réalité.

Chaque semaine  
**PHOTO-JOURNAL**  
 publie l'horaire complet  
 de la télévision

Avec  
**Diaperash**  
**DULCIS**

**BÉBÉ**

SERA VITE SOULAGÉ

Si votre bébé souffre d'irritations causées par les couches, vous pouvez ramener bien vite son sourire grâce à la crème DIAPERASH DULCIS. En plus de calmer la douleur, DIAPERASH DULCIS offre une protection efficace contre les éruptions et les échauffements dus à l'urine; elle soulage rapidement et favorise la cicatrisation. La crème DIAPERASH DULCIS s'applique facilement, n'est pas grasseuse et ne tache pas.

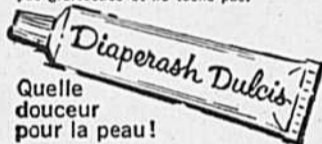

Quelle douceur pour la peau!

Insistez sur  
**Diaperash DULCIS**  
 LA CRÈME POUR BÉBÉS



"Canada 67" c'est merveilleux, vertigineux, spectaculaire, impressionnant, étourdissant, bref, c'est un des meilleurs films présentés à l'Expo. Il a de plus cet avantage de présenter aux visiteurs étrangers une vue panoramique et, ma foi, assez complète du Canada. Produit par Walt Disney, dont on connaît les moyens financiers gigantesques, il nous entraîne, à pied, à cheval, en voiture, en avion et en hélicoptère, quand ce n'est pas en bateau, dans une odyssée extraordinaire à travers le Canada. Un Canada immense, où il reste toujours de vastes espaces inexplorés, des montagnes énormes et des chutes, des lacs et des rivières extraordinaires et encore poissonneuses. Et j'envie les explorateurs pour l'émerveillement, la joie qu'ils ont dû ressentir en contemplant toutes ces immensités. Décidément, c'est un film à voir et à revoir. Surtout, n'oubliez pas d'y amener vos enfants. Ils y vivront des minutes vraiment inoubliables. Et, croyez-moi, ça vaut vraiment la peine d'attendre trois quarts d'heure, une heure à l'entrée.

**Birmanie - Iran - Corée**

Au pavillon de la Birmanie, "là où tout n'est qu'ordre et beauté, luxe, calme et volupté," j'ai retenu une envie bien légitime de palper, de toucher à une harpe et un xylophone plaqués or, à tous ces objets utili-

taires en bambou et recouverts de feuilles d'or très léger.

Puis, après une longue marche, je me suis détendue et reposée dans le hall du pavillon de l'Iran, où l'on peut (enfin!) s'asseoir et griller doucement une cigarette tout en regardant un court documentaire sur les ressources du pays.

J'ai moins aimé, cependant, au pavillon de la Corée, l'étalage incroyable de faux cils, de bottes de caoutchouc, de répliques de téléphones antiques que l'on peut acheter partout à Montréal pour \$50. Mais j'y suis retournée, comme ça, en passant, pour l'odeur délicieuse qui s'y dégage (dont je crois vous avoir déjà parlé, d'ailleurs) et que je trouve aussi sympathique que le plus agréable des mots de bienvenue.

**On pêche aussi à l'Expo!**

Et, enfin, je n'ai pu résister à aller visiter le parc Notre-Dame, situé à l'extrémité sud-ouest de l'île Notre-Dame et qui provient entièrement de matériaux obtenus en draguant le lit du Saint-Laurent. Facile d'accès, puisque l'on peut s'y rendre aussi bien à pied depuis le pavillon du Canada ou le pavillon de l'Allemagne fédérale, qu'en empruntant les bacs ou traversiers du lac des Régates, qui partent des bassins voisins du pavillon de l'Allemagne fédérale.

J'ai, bien sûr, taquiné la trui-



On ne peut faire cent pas, dans les îles, sans qu'une vitrine de mode attire notre attention...

te, la perche et le brochet dans les petits chenaux aménagés autour de l'île aux Pêcheurs. Et j'ai, évidemment! admiré à satiété une quantité d'animaux et d'oiseaux du Canada. Les animaux sont enfermés

dans des enclos où sont reproduites les conditions existant dans leur habitat naturel, alors que les oiseaux aquatiques nagent en toute liberté. Voilà vraiment l'endroit idéal où amener vos jeunes enfants.

**Matinée — la plus douce au Canada**  
**Matinée — la plus dans le vent au Canada**



**Douceur parfaite:** Une variété de tabac doux, notre filtre exclusif Excello—voilà ce qui assure doublement la douceur de la cigarette Matinée. Une douceur telle que Matinée est reconnue partout comme étant la plus douce des cigarettes canadiennes. Essayez Matinée d'abord pour sa douceur, ensuite pour ses prix en argent.

**Gagnez \$5 à \$2,500**

Chaque paquet de Matinée contient un coupon. Si celui-ci porte un numéro gagnant et si vous répondez correctement à la question-épreuve, vous pouvez gagner \$5, \$25, \$250, ou même \$2,500. Chaque jour, de plus en plus nombreux sont les Canadiens qui gagnent des prix en argent Matinée.

**On a tout à gagner à fumer Matinée**



- Voici quelques récents gagnants de la région:
- Mme Jacques Nantel, Montréal
  - Mme M. Laviolette, Ville de Laval
  - Monique C. Benoit, Montréal
  - M. Lucien Lapointe, Terrebonne
  - Mme Germaine Guénet, Longueuil
  - M. J. A. Gossip, Montréal
  - M. J. R. Perrault, Joliette
  - M. Dollard Belhumeur, Montréal
  - M. J. A. Baudot, Outremont
  - Mme Clément Richard, St-Liboire
  - Mme Lionel Brin, Ville de Laval
  - M. Fabien Lemay, Rouyn
  - M. Gilles Labelle, St-Jérôme
  - Mme Jacqueline Fortier, Charlesbourg



4848  
8-18



4661  
12½-22½



4589  
6-14

## Vos patrons

**No 4661** — De coupe amincissante, cette robe fait jeune et gai; qu'elle soit taillée dans un tissu uni ou imprimé. Pour demi-tailles 12½-22½. Le 16½ ans requiert 2¾ verges de tissu en 35 pouces. **Prix: 50 cents.**

**No 4848** — Avec ce même patron, vous pouvez tailler quatre robes. En variant pour chacune la coupe du corsage. Elle se fait en tailles 8-18. Le 14 ans requiert 2¾ verges de tissu en 35 pouces. **Prix: 65 cents.**

**No 4589** — Version nouvelle et combien dynamique de la robe tente. A noter le collet et les poches festonnés qui lui donnent une allure jeune. En tailles 6, 8, 10, 12, 14. Le 10 ans requiert 2¾ verges de tissu en 35 pouces. **Prix: 50 cents.**

Pour obtenir ces patrons imprimés :

- En adressant votre commande, indiquez lisiblement et au complet votre adresse personnelle.
- Indiquez bien le numéro du patron et la taille que vous désirez.
- Pour chaque patron, veuillez inclure un bon de poste ou la somme requise sous forme de pièces de monnaie. Les timbres ne sont pas acceptés. La marche à suivre et les indications sont imprimées sur chacune des pièces des "Patrons de Photo-Journal". Remarquez que le prix varie pour les différents modèles.

Pour éviter tout retard, adressez votre enveloppe de la manière suivante :

**PHOTO-JOURNAL**  
SERVICE DES PATRONS, Suite 1000  
5460, avenue ROYALMOUNT.  
MONTREAL

# la haute couture à votre portée

patron créé  
spécialement  
pour vous



par Gaudeline Sauriol

Même l'été il faut posséder une jolie robe à manches longues. Gaudeline Sauriol suggère ce modèle très jeune, aux lignes très pures, que vous aurez plaisir à porter...

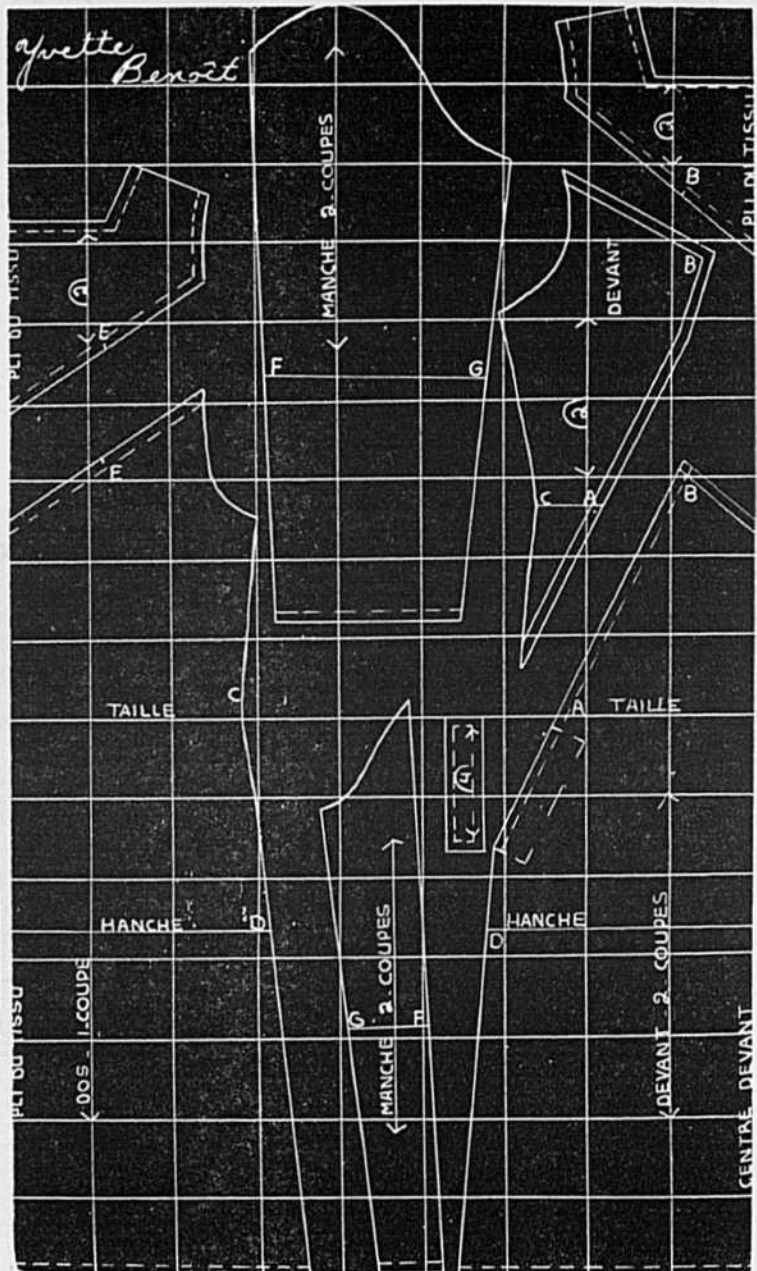

## Explication

Pour reporter ce patron sur papier, tracer des carrés de 3" x 3".

- Jupe devant (à couper deux fois) et couture au centre sur la médiane.
- Découpe (à couper deux fois).
- Patte (à couper quatre fois). Assembler deux épaisseurs et réunir à l'endroit indiqué. Assembler la découpe à la jupe par AA-BB et faire la piqûre à l'endroit indiqué.
- Corsage devant (à couper deux fois). La deuxième partie sert pour la parementure. Assembler BB et faire la piqûre à l'endroit indiqué.
- Jupe dos (à couper une fois) et pli du tissu sur la médiane. Assembler CC-DD.
- Corsage dos (à couper une fois) et pli du tissu sur la médiane. Assembler EE et faire la piqûre à l'endroit indiqué.
- Manche (à couper deux fois). Assembler FF-GG et assembler à la robe.
- Faire la finition de l'encolure avec la deuxième coupe et la piqûre à l'endroit indiqué.

**IMPORTANT:** Couper les ourlets et les coutures en plus.

Pour taille 12 ans: 2 verges de tissu de 54" ou 2¾ verges de tissu de 36".

Nous invitons toutes les personnes qui ont déjà utilisé nos patrons haute couture à nous écrire leurs commentaires, ou encore à venir nous montrer leur robe. Après avoir pris rendez-vous par téléphone, bien entendu.

# Une bouffée de fraîcheur

Les belles journées ensoleillées d'été sont bien agréables! Mais il arrive parfois que la chaleur, trop forte, est difficile à supporter. Dans les villes surtout, où l'on manque d'air, on a l'impression de cuire...

Faites en sorte d'avoir un appartement climatisé où il fasse bon se reposer, où travailler sans être éprouvé par la température. Certaines maisons sont fraîches d'elles-mêmes, mais ce n'est pas toujours le cas. Plusieurs formules sont possibles pour obtenir de la fraîcheur chez soi.

après votre toilette, ou pendant, si vous employez un savon approprié. Les désodorisants existent en bâton, en crème et en vaporisateur. Vous garderez ainsi votre fraîcheur du matin jusqu'au soir. Les odeurs de transpiration sont très désagréables, ne l'oubliez surtout pas. Un parfum ne suffit pas à les masquer et, au contraire, les accentue parfois. L'été, il est préférable d'utiliser une eau de toilette légère et discrète plutôt que des parfums.

## Faites respirer votre peau

Nous vous avons conseillé

tout en épaississant le visage auquel elle confère un aspect plâtreux. Intolérable et malsain.

Pendant vos bains de soleil, vos promenades et vos excursions, un seul soin de beauté, toujours le même: graisser soigneusement l'épiderme à l'aide d'une huile végétale ou d'une huile solaire spéciale, qui protégera la peau et lui permettra de se dorer peu à peu comme un beau fruit.

Avec le maillot ou le short, cette beauté "sportive" est parfaite. Un rouge à lèvres vif complétera par une note gaie

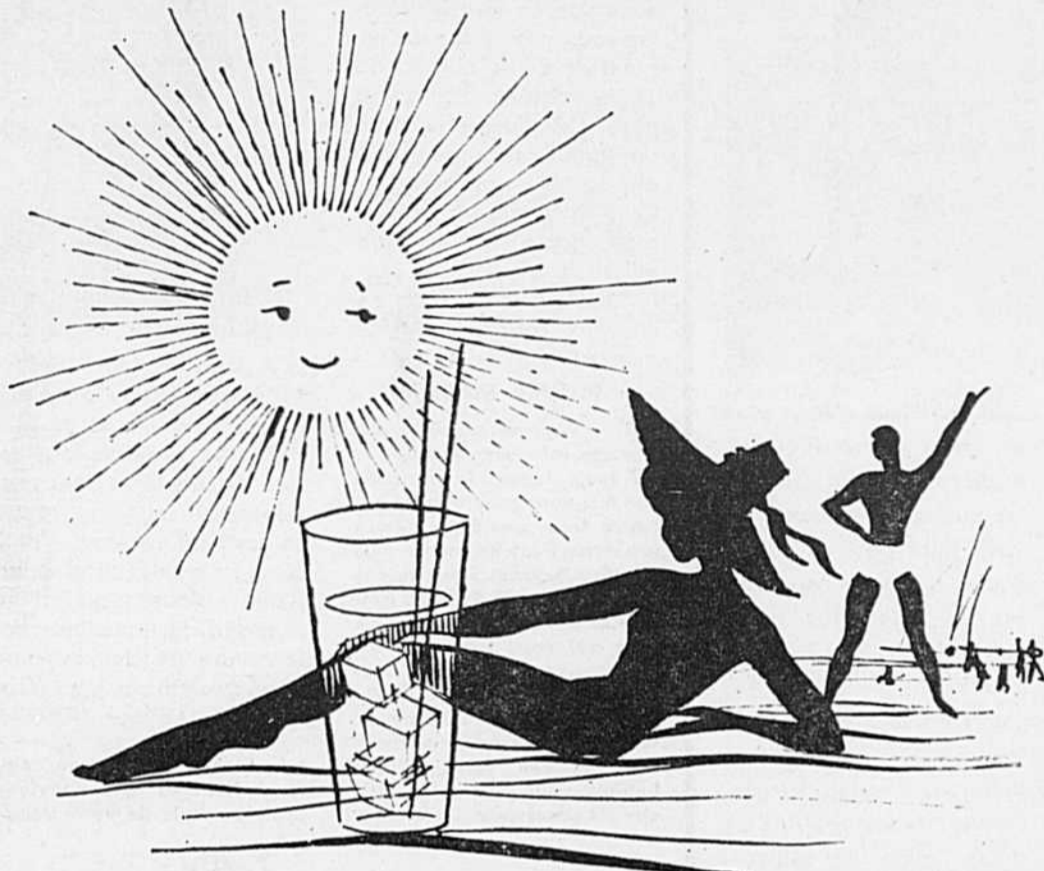

Le soleil est là, mais la fraîcheur est possible. Chapeau de plage, baignade dans la mer et limonade pour complice...

## Eviter les flots de soleil

Tout d'abord, cela va de soi, il faut éviter de laisser entrer le soleil à flots dans les pièces aux heures les plus chaudes. Il n'est nullement question de fermer les fenêtres, de renoncer à laisser entrer l'air. On trouve dans le commerce des stores de tous les genres spécialement conçus pour faire écran sans pour cela priver d'aération. Les stores vénitiens, qui sont particulièrement décoratifs, se règlent à volonté. Il y a aussi des stores en bois, en tissu, — le choix est vaste. A vous de choisir ce qui vous convient le mieux. Vous pouvez aussi faire l'acquisition d'un ventilateur plus ou moins puissant, selon la grandeur de la pièce à laquelle il est destiné.

## Maquillage léger, cheveux remontés

Songez également à votre propre fraîcheur. Elle est aussi importante que celle de votre appartement. Ne vous maquillez pas trop pendant l'été, la chaleur fait "virer" les produits de beauté et ce n'est pas joli, joli... Si vos cheveux sont longs, et que vous renonciez à les abandonner aux ciseaux du coiffeur, relevez-les sur la nuque car ils tiennent terriblement chaud et font transpirer.

## Désagréable odeur!

Utilisez de bons désodorisants

maintes fois de ne pas vous maquiller pendant les vacances. Votre épiderme a besoin de respirer et de se désintoxiquer tout comme votre organisme. Du point de vue esthétique pure le maquillage flatteur à la ville est facilement désastreux à la grande lumière de l'été.

## Enlevez le masque

Si la poudre, par exemple, est une des plus fidèles alliées de votre beauté l'hiver, dans notre vie citadine, elle forme au soleil un affreux cataplasme, s'accumulant par plaques

qui vous rendra jolie à regarder, même sans maquillage.

## Bronzez pour éviter le maquillage

Si vous n'êtes pas encore assez brunie et hâlée pour vous dispenser de tout artifice, n'ayez toutefois pas recours à votre maquillage habituel. Il existe des crèmes spécialement étudiées pour la vie au grand air, légères mais assez onctueuses pour préserver l'épiderme, teintées pour donner au visage une discrète coloration. K. S.

# PHOTOS DE MARIAGE

SPECIAL  
12 PHOTOS  
ALBUM INCLUS 39.<sup>50</sup>

HATEZ-VOUS,  
RESERVEZ IMMEDIATEMENT!  
Nous montrons nos albums à votre domicile si vous ne pouvez venir à notre studio.

Imprimons aussi faire-part en thermogravure

## LA PHOTO MODÈLE

1682 est, rue Ste-Catherine (près Papineau)  
POUR RENDEZ-VOUS

524-3745



## brassières exclusives

FAITES SUR MESURES

- SEMI-BUSTE
- COURTES
- LONGUES

dans toutes les teintes

Très en demande GRIS et ROSE



La Boutique  
Tour Eiffel

6973 St-Hubert — 276-0347  
6767 St-Hubert — 276-4326  
799 est, Mt-Royal — 521-9661

## ACNÉ BOUTONS POINTS NOIRS

Ne laissez plus ces ennuis gâcher les beaux moments de votre jeunesse. ACNEMYCIN vous aidera à vous en débarrasser. C'est une crème médicamenteuse qui décongestionne et nettoie les pores de la peau, tout en s'attaquant aux germes d'infection. Vous aimerez l'action discrète d'ACNEMYCIN, une crème de couleur chair qui ne tache pas.

acnemycin  
VITAMINE

CHEZ VOTRE PHARMACIEN

Modernisez votre machine à coudre  
coudre droite avec le nouveau  
pied zig-zag décoratif de "Greist" en

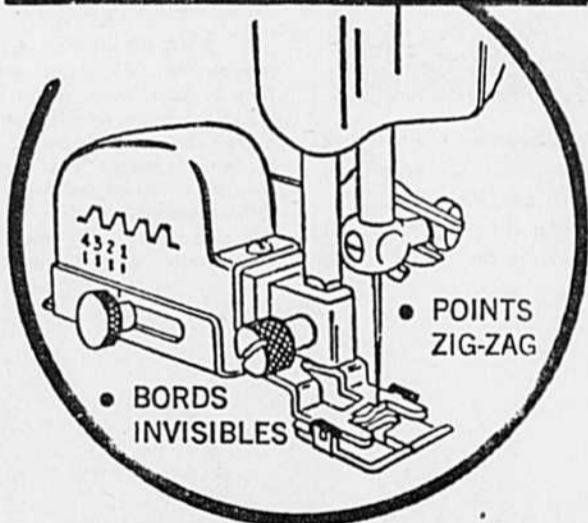
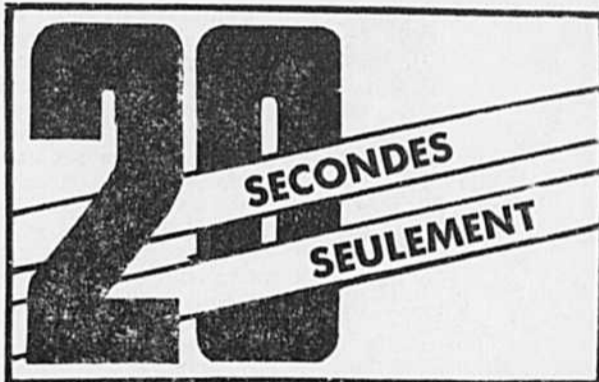

# 6<sup>95</sup> CH.

Le tout nouveau pied zig-zag "Greist" s'adapte sur des machines à coudre droite, telles que: Necchi White, Singer, Domestic, Arrow, etc... En 20 secondes seulement, grâce à cet accessoire, vous pourrez:

- Exécuter des points zig-zag
- Finir les coutures
- Poser des appliqués
- Faire des bords invisibles
- Exécuter différents points de broderie

- Livraison gratuite à domicile
- Commandes téléphoniques acceptées

## CHALIFOUR & FRÈRES

6586 St-Hubert, Montréal — 273-2553

# BEAUTE

Q. — Vous me direz que les taches de rousseur donnent du piquant à un joli visage, que les actrices de cinéma s'en font dessiner sur le nez... par coquetterie. Mais moi, qui en ai chaque été, cela me donne des complexes et je dois me priver d'aller au soleil.

Connaissez-vous quelques recettes de grand-



A **Dorothée** : Protégez vos cheveux du soleil en portant un fichu, une jolie capeline de plage, ou encore jouez de l'ombrelle...

mère qui m'aideraient à les faire disparaître ? J'ai essayé plusieurs crèmes sans grand résultat. Aidez-moi...

**GINETTE**

R. — Cette réponse vaut également pour celles qui signent: Rousse aux yeux verts, Manon, Lyse L., Colette de V., Ron-Ron et Mouchette.

J'ai mis la main sur quelques recettes-maison que vous pouvez essayer. Dans certains cas où les taches de rousseur ne sont pas trop nombreuses, cela réussit assez bien. Ebouillantez une grosse poignée de pissenlits dans une pinte d'eau. Laissez tiédir et filtrez. Utilisez en compresses matin et soir.

**Les fraises** : en masque, écrasées et additionnées ou non de crème fraîche, de lait ou d'huile d'amandes douces.

**Les farines de seigle et de lin** : en cataplasmes, mélangés en parties égales et délayés dans de l'eau jusqu'à consistance pâteuse.

**L'eau oxygénée** : en attouchements, tache par tache, suivis — après rinçage — d'une application d'huile d'olive.

Une dernière recette grand-mère: mélangez dans une tasse une cuillerée de jus de citron, une d'eau oxygénée et une de glycérine. Faites bien pénétrer, par massages doux, sur les rousses.

A **ANGELINA** : Ledit mouvement de yoga mentionné dans votre lettre est excellent pour développer le buste; cependant, évitez de le faire pendant vos menstruations. Quant au fond de teint, commencez par prendre une teinte très pâle et n'en mettez que le soir.



A **Soir d'été** : Vous avez un choix inouï de tissus et de coloris pour cette robe que vous projetez de vous faire pour la soirée d'amis que vous organiserez en août. Que dites-vous de celle-ci ? Vous pouvez la réaliser en fin coton, en soie, en fine toile, en jersey, en tissu synthétique. Ce qui compte, c'est que vous trouviez un dessin plein de couleur, plein de vie. Vous avez raison de fêter une aussi belle saison que l'été ! Amusez-vous bien !



A **La Strada** : Il n'est pas trop tôt pour penser à l'automne, vous avez raison. Pour le tailleur de fin lainage, que diriez-vous de celui-ci, à double bouton et fort original.

# MODE



Q. — Je me marie en juillet prochain. Je voudrais donc paraître à mon avantage ce jour-là. Voulez-vous m'y aider en répondant à ces questions : 1) Je mesure 5'6" et je pèse 125 livres; la robe de ligne Empire me ferait-elle paraître trop grande ? 2) J'ai la figure ronde; quel genre de coiffure m'irait le mieux ? Je porte habituellement mes cheveux courts; devais-je m'acheter un postiche ?

**FUTURE MADAME**

R. — Vous ne spécifiez pas si votre robe sera longue... De toute façon, je ne crois pas que vous craigniez de paraître trop grande, si votre futur mari est lui-même plus grand que vous. Dans le cas contraire, évitez la ligne Empire et choisissez un style de robe qui vous fera paraître plus courte. Quant à vos cheveux, ne connaissant pas votre âge, il m'est difficile de vous conseiller adéquatement sans vous voir. Votre coiffeur habituel vous dira si le postiche est nécessaire. Je verrais

A **Lucette** : Vous projetez un beau voyage pour la fin d'août ? Vous apprécierez certainement ce très pratique tailleur de lainage. Il est à fine rayure formant carreau. Vous pourrez l'accompagner d'une blouse ou d'un chandail de la couleur de la rayure. Le chapeau vagabond sied très bien à ce genre de tailleur.

très bien, en effet, une coiffure élaborée qui conviendrait au style de votre robe.



A **Bel été** : Oui, la robe accompagnée d'un manteau sera aussi de mise durant la belle saison. Si vous savez choisir des tissus frais. La toile, par exemple. Que pensez-vous des jolis modèles proposés ici ? La robe peut être de couleur audacieuse : orange brûlée ou vert acidulé, sous un manteau de teinte plus sage ou tout simplement blanc.



A **Vilaines jambes** : Pour conserver un corps jeune et assouplir vos jambes et vos bras, faites ces deux mouvements de culture physique dans votre routine quotidienne.

# Un petit tour du monde à l'Expo

Si vous allez en Thaïlande et si une famille thaïe vous invite à sa table, vous ne mangerez pas votre potage avec une petite louche de porcelaine ou, à la mode chinoise, avec des bâtons. Si vous êtes l'invitée d'hôtes financièrement à l'aise, votre service (couteaux, fourchettes, cuillers) sera en argent massif thaï.

Lorsque vous visitez le pavillon de la Thaïlande, vous pouvez voir les plus beaux spécimens de l'orfèvrerie thaïe, un des arts les plus anciens de cette région. Pièce d'hier ou d'aujourd'hui, aux motifs ciselés ou frappés, on y trouve des services de table, des services à thé, des chandeliers, des boîtes à cigarettes et à bijoux, bref, des articles qui font aussi partie de notre vie occidentale et qui n'en diffèrent que par leurs motifs décoratifs. Une collection d'une grande beauté qui mérite d'être vue.

## Visites à l'Expo et programme scolaire

Mlle K. Duquette, directrice des Rendez-vous Expo 67, nous apprend que son service, depuis l'ouverture de l'Expo 67 jusqu'au 3 juin, a organisé la visite de 725,168 écoliers. Ces visites ont été couronnées d'un tel succès qu'elles seront prolongées de deux semaines, pour ne se terminer que le 23 juin. Elles reprendront après les vacances d'été, en septembre. Intégrées au programme scolaire, ces visites sont considérées par les enseignants comme des séances d'initiation à la culture générale. Les écoliers visitent les pavillons thématiques, les pavillons du Canada et du Québec, et deux ou trois pavillons de leur choix.

## Insignes et poupées du Canada

Les insignes des associations

Un habit métallique ne serait-il pas tout indiqué pour aller faire votre visite à l'Expo? Vous sentez-vous l'âme d'un astronaute?



féminines nationales du Canada sont exposés dans une vitrine du hall d'entrée, au pavillon de l'Hospitalité et du Gaz naturel. On peut aussi y admirer les jolies poupées faites à la main par Mme Saucier-Morin. Cette artiste de chez nous s'est acquis une réputation internationale. Ses poupées sont des oeuvres artisanales des plus recherchées.

## L'Égypte d'hier et d'aujourd'hui

Les visiteuses qui entrent au pavillon de la République arabe unie s'attendent à voir et voient de la statuaire égyptienne des dynasties pharaoniques, des stèles porteuses d'hiéroglyphes, des bas-reliefs racontant la vie des bâtisseurs des pyramides. Mais, côtoyant ces somptueux vestiges du passé, il y a aussi l'Égypte moderne qui puise sa personnalité propre dans sa tradition millénaire. Nous voulons parler, entre autres, de la très riche et productive industrie du textile, représentée par des éléments dignes de mention, ainsi que d'un fort intéressant étalage de parfums et cosmétiques.

## Cotons et cosmétiques

On sait que les cotons égyptiens sont parmi les plus fins et les plus beaux du monde. Un étalage nous permet d'en admirer les plus belles variétés. Quant aux cosmétiques, quelle femme ne sait pas que, depuis des millénaires, l'Égypte a possédé des secrets de beauté et de jeunesse. Souvenons-nous des bains de lait d'ânesse de Cléopâtre! Ces connaissances accumulées se présentent sous l'aspect de fioles exquis qui contiennent crèmes et laits, de parfums précieux contenus dans du cristal taillé, sans oublier le moderne et fascinant petit cylindre de pommade pour les lèvres, dont les teintes rares sont irrésistibles.

## Les femmes, toujours

Le 6 juin, l'Association mondiale des femmes chefs d'entreprise tenait son congrès annuel au pavillon de l'Hospitalité et du Gaz naturel. Les assises réunissaient 240 déléguées des pays d'Europe et d'Amérique. La présidente canadienne de ce prestigieux groupement est Mme Flore Jutras.

# BIKINIS exclusifs...

FAITS SUR MESURES

- Tissus importés
- Mante de bain assortie à votre bikini
- Maillots de bain (une pièce)

Hâtez-vous afin de réserver le tissu de votre choix



La Boutique  
Tour Eiffel

6973 St-Hubert — 276-0347  
6767 St-Hubert — 276-4326  
799 est, Mt-Royal — 521-9661



## Subtilité française à encolure carrée!

Seule celle qui le porte est plus féminine que le soutien-gorge français

## FEMINA

Goussets légèrement cousus accusant un chic tout à fait français. Broches souples sous les goussets. Encolure carrée de grande beauté. Ruban bleu à l'encolure et sur les bretelles ajustables. Dentelle française très raffinée.

Blanc seulement

Grandeurs A — 32 à 36

B — 32 à 36

C — 32 à 36

\$7.50



FEMINA  
par Vanity

Assortiment complet de lingerie de mode française

Voyez-les et essayez-les aujourd'hui même chez



CORSETIERE

UN SEUL MAGASIN A

1115, rue BELANGER, Montréal, P.Q. — CR. 2-4128  
(près Christophe-Colomb)

Spécialité de vêtement de base médical sur commande

Toutes les commandes sont remplies avec soin — Livraison rapide

## COUPON

Veillez me faire parvenir la brassière "FEMINA"

Grandeur .....

NOM .....

ADRESSE .....

VILLE ..... PROV. ....

Colts postal p.s.l. Plus taxes

# CINZANO

## sur glace

Vermouth rouge, doux—importé d'Italie  
Vermouth blanc, sec—importé de France

mon choix:  
**CBF/690**

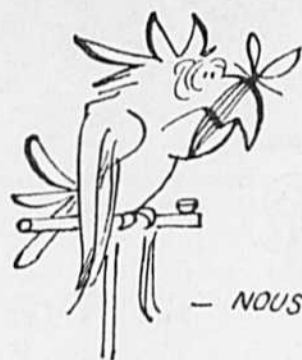

— NOUS NOUS LE SOMMES ATTACHÉ !

**À LA BONNE HEURE**

**Réveil brutal** avec

Jean Duceppe et Jacques Houde  
de 7 h. 05 à 7 h. 55

**RADIO QUALITÉ • RADIO VEDETTES • RADIO-CANADA**



“Il est grand temps que quelqu'un

“fasse quelque chose de mieux” a-t-elle dit.

(ET SCOTT L'A FAIT)

En fait nous avons repensé complètement le problème de la serviette hygiénique. C'est pourquoi la nôtre est en forme de cône, elle est ainsi plus confortable et s'ajuste mieux. Elle est également plus épaisse au centre, là où il faut plus d'absorbivité. Comment avons-nous fait? Nous avons testé en laboratoire une nouvelle bande multi-couches incroyablement absorbante, nous l'avons placée dans une pellicule en polyéthylène étanche à l'épreuve des glissements et nous avons recouvert le tout avec l'enveloppe la plus soyeuse et la plus résistante qui soit (soyeuse pour ne pas irriter l'épiderme, résistante pour obtenir une protection idéale). Quand nous avons pensé avoir enfin créé la meilleure des serviettes, nous l'avons testée. Et deux femmes sur trois l'ont adoptée.

Nous l'avons appelée CONFIDET, vous devinez pourquoi!



**Confidets**

**horoscope**

semaine du 21 au 28 juin 1967



**CAPRICORNE** 22 décembre au 20 janvier

Vos petits ennuis auront en général sur vous une emprise peu commune. Vous pourriez causer bien du tort à vos proches. Faites autant d'efforts que ceux qui vous entourent pour assainir la situation.

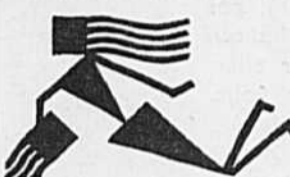

**VERSEAU** 21 janvier au 19 février

Cette semaine sera pour la majorité des natis de ce signe très prospère et très riche. Vos relations sentimentales ou sociales s'intensifieront. Vous reprendrez goût au travail et vous attaquerez tout d'une façon très positive.

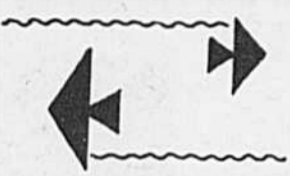

**POISSONS** 20 février au 20 mars

De petits ennuis de santé sans gravité pourraient assombrir votre semaine. Sur le plan sentimental, aucun changement n'est à prévoir. Continuez à travailler dans la voie que vous vous êtes proposé de suivre.



**BELIER** 21 mars au 19 avril

Votre semaine sera négative dans bien des cas. Vous aurez souvent l'impression de tourner en rond et de vous débattre dans des situations sans issue. Votre vie sentimentale souffrira de cet état de choses. Restez calme.



**TAUREAU** 20 avril au 20 mai

Ne complexez pas sur les autres pour vous tirer de l'embarras. Vous souffrirez souvent de votre solitude et de votre manque de sociabilité. Vers la fin de la semaine, de meilleures dispositions pourraient vous habiller.

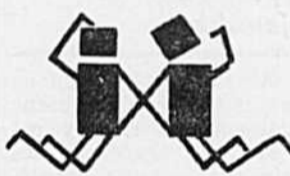

**GEMEAUX** 21 mai au 21 juin

Vous serez en général loin des réalités. Dans les cas les plus graves, vous ne pourrez plus tirer la ligne entre vos rêves et les réalités. Adoptez une attitude positive. Risque d'accident en fin de semaine.



**CANCER** 22 juin au 21 juillet

Le solstice d'été ne sera pas favorable aux natis de ce signe. Méfiez-vous des embûches dont votre route sera semée. Soyez toujours sûr de vous et agissez avec prudence. Une vie sentimentale déçue.



**LION** 22 juillet au 21 août

Certaines personnes que vous rencontrerez pourront vous apporter beaucoup et vous enrichir à bien des points de vue. Multipliez vos contacts. Votre vie sentimentale sera en général paisible. Soignez la santé.



**VIERGE** 22 août au 22 septembre

La plupart des natis de ce signe subiront une crise de désespoir qui ira en s'accroissant. Aucune de vos craintes ne sera véritablement fondée, mais vous aurez rarement la force de vous raisonner. Pas de panique.



**BALANCE** 23 septembre au 22 octobre

Vous prendrez souvent de bonnes et fermes résolutions dans plusieurs domaines. Vous serez cependant porté à négliger des êtres qui vous sont chers, et de là, des petites disputes. Contrôlez votre tempérament.

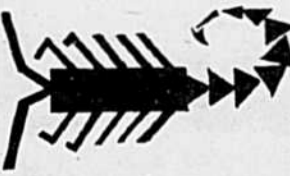

**SCORPION** 23 octobre au 21 novembre

Cette semaine marquera la fin de votre dépression. Vous adopterez en général une attitude moins défaitiste et plus positive. Certaines rencontres risquent de favoriser l'essor de votre carrière.

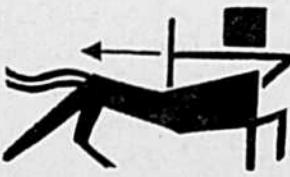

**SAGITTAIRE** 22 novembre au 21 décembre

Les conseils qui vous seront donnés vaudront en général la peine d'être suivis. Agissez avec ordre et méthode, et vous accomplirez plus que vous n'avez jamais accompli. Songez cependant à prendre des vacances sous peu.



# Apprenez à lutter contre les petits ennuis de l'été!

**Contre l'invasion des guêpes et des abeilles :** mettez dans une soucoupe un peu d'eau additionnée d'une cuillerée de formol et d'une pincée de sucre en poudre (placez hors de la portée des enfants); les bestioles seront attirées et détruites.

**Contre les taches de fruits tenaces sur les nappes blanches:** quelques gouttes d'ammoniaque dans de l'eau tiède.

**Contre le dessèchement des cheveux imputable à l'eau de mer :** rincez vos cheveux après le bain dans de l'eau douce dans laquelle vous aurez fait fondre un ou deux morceaux de sucre.

**Contre les quelques livres superflus qui guettent les vacanciers :** ne mangez pas trop salé, mais sur la plage

ayez toujours avec vous quelques morceaux de sucre. Supercarburant, il effacera la sensation de faim et vous permettra de vous dépenser sans fatigue.

## AU PRIX DU GROS



**FERRUQUES 100% cheveux humains**  
**Perruques cheveux longs \$39.95**  
**Demi-perruque \$26.95**  
**Postiches \$15.95**

**SPECIAL BONNET ELECTRIQUE**

La douce chaleur de ce magnifique bonnet active la circulation et permet une pénétration bienfaisante jusqu'à la racine du cheveu.

**Valeur \$15.95 \$7.95 En SPECIAL**

COMMANDES C.O.D. ACCEPTEES

Postiche fait à la main avec vos propres cheveux  
 Autres spéciaux tels que : Teinture Roux 90c Teinture Oréal de Paris  
**2 MAGASINS POUR MIEUX VOUS SERVIR**

## DIANE PRODUITS DE BEAUTÉ

8589, boul. ST-LAURENT • 1678 est, rue MONT-ROYAL  
 MONTREAL

# Enfin, un compte de chèques vraiment commode!

Pour régler vos factures, voici — enfin — la formule idéale: le "Compte de Chèques Véritable". Un relevé de compte vous est adressé *une fois par mois* et vous indique clairement toutes les opérations effectuées à votre débit (ou à votre crédit); d'autre part, vos chèques, une fois payés, vous sont retournés et vous servent de preuves de paiement. De cette manière, vous savez toujours exactement où vous en êtes dans vos finances personnelles.

Tels sont les avantages exceptionnels de la toute nouvelle formule que vient de lancer la Banque de Montréal: le "Compte de Chèques Véritable" . . . ainsi nommé à cause de ses avantages, d'abord, mais aussi parce qu'il est conçu pour être utilisé parallèlement au fameux "Compte d'Épargne Véritable" créé récemment par la B de M.

Cette association des deux formules vous permet de faire face, très avantageusement, à vos problèmes d'argent: vous gardez une provision suffisante dans votre "Compte de Chèques Véritable" pour régler vos factures; le reste, vous le déposez dans votre "Compte d'Épargne Véritable" à 4½%. (Si vous possédez un Compte d'épargne "ordinaire" à 3%, vous pouvez le convertir en "Véritable" à 4½%.)

**Vous pouvez ouvrir ces nouveaux comptes dans n'importe quelle succursale de la Banque de Montréal.**

### Le pour et le contre des comptes couplés

COMPTE DE CHÈQUES VÉRITABLE:	COMPTE D'ÉPARGNES VÉRITABLE:
<p style="text-align: center;"><b>Inconvénients</b></p> <p style="text-align: center;">Ne rapporte pas d'intérêts.</p> <p style="text-align: center;"><b>Avantages</b></p> <p>L'idéal pour régler vos factures. Simplifie l'établissement de votre budget.                      Frais minimes.                      Vous gardez un relevé de toutes vos dépenses.                      Vos chèques payés vous sont retournés et constituent des preuves de paiement.</p>	<p style="text-align: center;"><b>Inconvénients</b></p> <p style="text-align: center;">Ne permet pas de tirer de chèques.</p> <p style="text-align: center;"><b>Avantages</b></p> <p>4½% d'intérêts sur le solde mensuel minimum.                      Votre argent est toujours disponible.                      Virements gratuits à votre Compte de Chèques Véritable.                      Retraits gratuits.</p>



**Banque de Montréal**  
 La Première Banque au Canada



## VOULEZ-VOUS FAIRE UN MARIAGE HEUREUX?

ou

**NOUER UNE AMITIE SINCERE AVEC UNE PERSONNE DU SEXE OPPOSE?**

**A NOTRE SERVICE DES EXPERTS EN ORDINATEURS ELECTRONIQUES**

*spécialisés dans les sondages d'opinions et tests de compatibilité entre les sexes.*

Tous nos membres sont analysés scientifiquement par un ordinateur électronique IBM

**UNE DISCRETION ABSOLUE VOUS EST FORMELLEMENT GARANTIE**

**"LE PREMIER CENTRE DU GENRE AU CANADA"**

**CENTRE FRANÇOIS-VANIER INC.\***  
3555 est, boul. Métropolitain, suite 801  
Montréal 39 — Tél. 376-4420

Veuillez m'envoyer (sous pli cacheté et discret) votre documentation sans engagement de ma part.

NOM .....

ADRESSE .....

VILLE ..... PROV. ....

SUCCURSALES: Montréal, New York, Toronto, Los Angeles  
Washington, San Diego

Tel que vu et entendu sur le réseau national de télévision et radio au Canada et aux Etats-Unis.

PHO.-21-6-67

## INDÉCIS pour vos VACANCES D'ÉTÉ?

DEMANDEZ notre brochure de 32 pages

**"VOYAGES '67"** tout en français

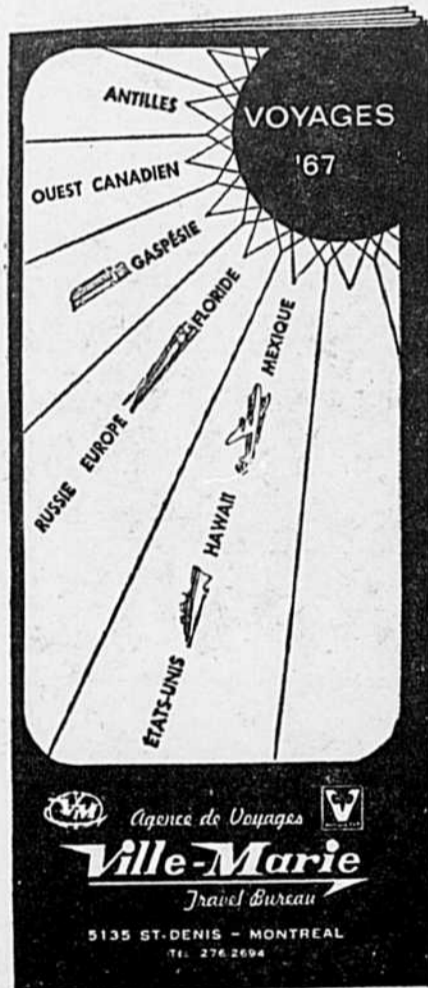

Agence de Voyages  
**Ville-Marie**  
Travel Bureau  
5135 ST-DENIS - MONTREAL  
Tel. 276-2694

AGENCE DE VOYAGES

**Ville-Marie**

Demandez cette brochure GRATUITE en téléphonant ou en postant ce coupon

**AGENCE DE VOYAGE VILLE-MARIE**

5135, rue ST-DENIS, Montréal — Tél. 276-2694

S.V.P. me faire parvenir votre brochure de 32 pages pour voyages organisés avec guides en 1967 et plusieurs suggestions d'itinéraires indépendants.

NOM .....

RUE .....

VILLE ..... CTE .....

### PROBLEME No 26

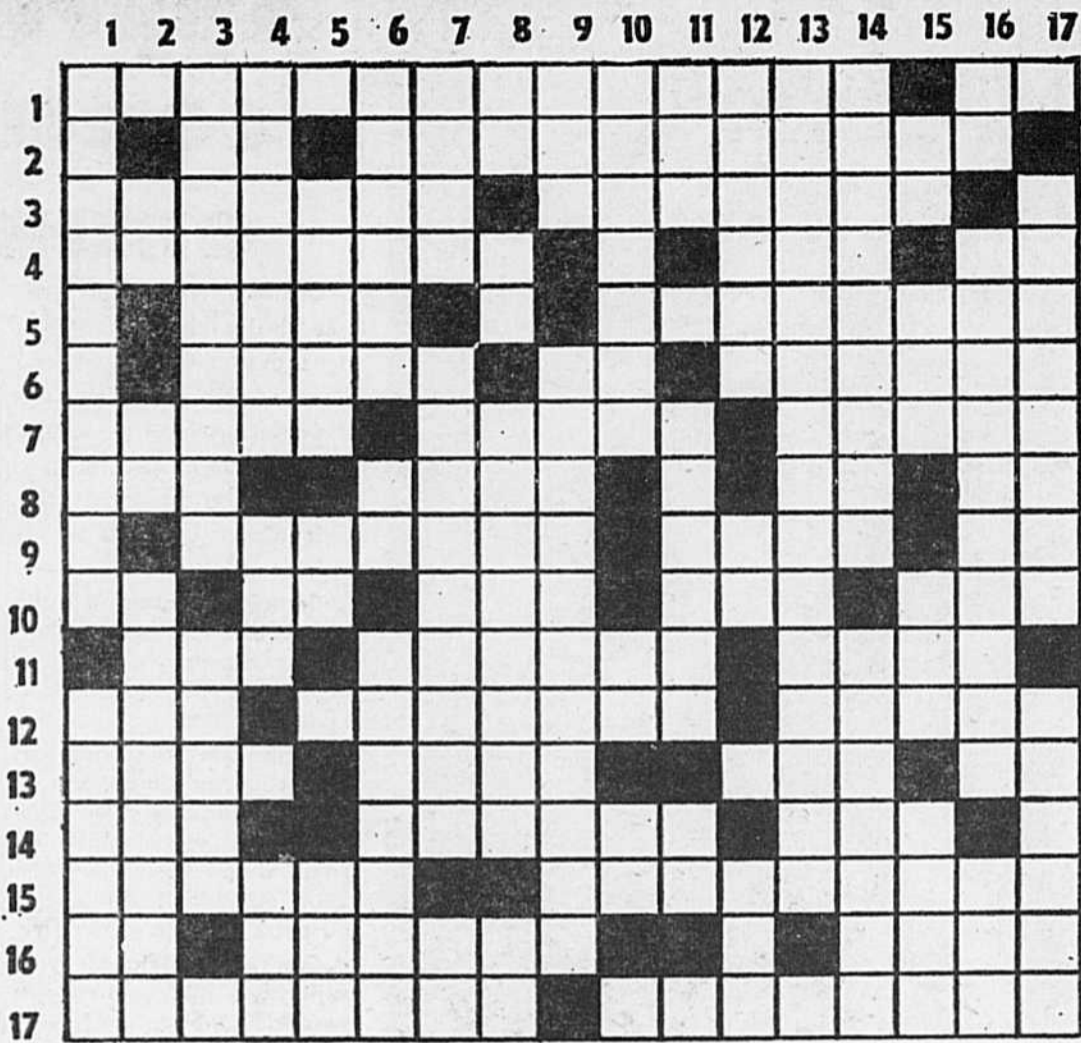

#### HORIZONTALEMENT

- 1—Une très mauvaise habitude. — Indéfini.
- 2—Fleuve de France. — Déconcertantes.
- 3—Peuvent avoir le cœur sur la main. — Service.
- 4—Vivent au Nigeria et au Niger. — Un anglais. — Dans.
- 5—Aurochs. — Viendront.
- 6—Ville suisse. — Personnel. — Tendue par le mendiant.
- 7—Toute femme espère conserver la sienne. — Est très meurtrière. — Nuire.

- 8—Volonté. — Soustraire. — Article. — En vrac.
- 9—Se laisse mettre en boîte. — Porté par l'Ecosais (de droite à gauche). — Fin de journée.
- 10—Démonstratif renversé. — Parcouru. — Circonstance. — Relief d'Algérie. — Esprit.
- 11—Période. — Louée. — Va ça et là.
- 12—Demi-verbiage. — Demi-portions. — Ne sauraient vous regarder de haut.
- 13—Poète. — Produit de la Jamaïque (lettres mélangées). — Et la suite. — Possessif.
- 14—Fleuve russe. — Six sœurs. — La fin d'un reis.
- 15—Bande de gros cuir. — Qui ont perdu leur piquant.
- 16—Diphongue. — Garnis de filaments de coton. — Envoyé ailleurs.
- 17—Flores africaines. — Bien connus des amateurs de trapèzes.

- 4—Région de la Syrie. — Bière. — Vous anglais.
- 5—Erosion. — Se franchit d'une enjambée. — Possédés.
- 6—Ville d'Ukraine. — Note la tête en bas. — Consacreras.
- 7—Mit sur la balance. — Suscite bien de frictions. — Règle.
- 8—Conjonction. — Possessif. — Ombelliféracée vénéneuse. — En matière de.
- 9—Marche sur la tête. — Dont on a exagéré la valeur.
- 10—Dans la main du tonnelier. — Voyelle doublée. — Personnel renversé.
- 11—Auxiliaire au subjonctif (lettres mélangées). — Citées en justice. — Voyelles.
- 12—Mathématicien français. — Boufs de loir. — Les Nations unies (à l'envers).
- 13—Très sottes.
- 14—En Belgique. — Sévit aux Etats-Unis.
- 15—Au bout de la journée. — Organisation internationale de la Santé. — Tête d'aristocrate. — Sans compagnon.
- 16—Élément de charpente. — Sévèrement puni aux E.-U. — Vide les villes.
- 17—Mise plus bas que terre. — Passés au tamis.

#### GAGNEZ DE L'ARGENT!

Vendez des vêtements sur mesure, directement au client. Compagnie établie depuis 1935. Plein temps ou partiel. Vente assurée sur échantillons. Bas prix, commissions élevées, complets bonis gratuits. Expérience non requise. Écrivez pour échantillons. Crosby Company, Dépt. N, C.P. 3012, MONTREAL.

#### ANNONCE

### IRRITATION des REINS FRÉQUENTE chez les FEMMES

Deux fois plus de femmes que d'hommes souffrent d'irritations ordinaires des reins ou de la vessie, causes de tension et de nervosité dues à des infections fréquentes. Vous pouvez aussi en perdre le sommeil et souffrir de maux de tête, de maux de dos et vous sentir vieillie, fatiguée, déprimée. Dans ce cas, CYSTEX procure habituellement du soulagement en enrayant les microbes de l'urine acide et en soulageant la douleur. Procurez-vous CYSTEX chez votre pharmacien aujourd'hui même.

#### ANNONCE

### DÉMANGEAISONS

Les défauts cutanés du visage ou du corps, eczéma, boutons, rougeurs, desquamations, démangeaisons, pied d'athlète, sont vite soulagés par NIXODERM. Action antiseptique éclaircissante. Donne une peau plus douce et un teint plus net. Demandez le savon et l'onguent NIXODERM à votre pharmacien. Revitalisez votre peau.

#### ANNONCE

### Malaise qui peut gâcher vos vacances

Un changement de nourriture, d'eau ou de climat—ou l'abus du boire ou du manger—peut provoquer une crise soudaine de diarrhée, et voilà vos précieuses journées de vacances gâchées! Il est donc prudent d'emporter un remède digne de confiance—l'Extrait de fraises des champs du Dr Fowler.

Préparé à base de racines et d'herbes, l'Extrait du Dr Fowler assure un soulagement rapide et digne de confiance pour enfants et adultes. Chez vous ou en voyage, ne soyez jamais pris au dépourvu—ayez toujours de l'Extrait de fraises des champs du Dr Fowler sous la main.

#### SOLUTION No 25

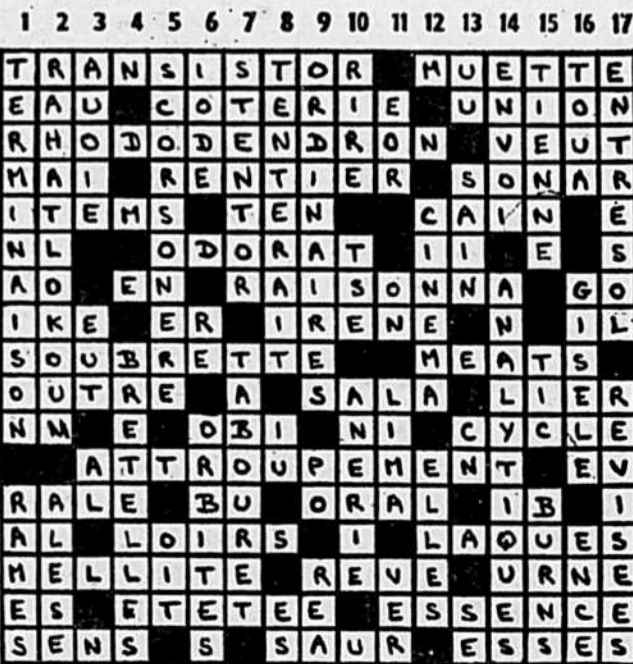

# Le sari



en papier

Vous allez au bal et cherchez une tenue originale? Le sari est tout indiqué. Votre bourse est vide? Alors, qu'il soit de papier, tout simplement!

Pour paraître on ne peut plus féminine, revêtez aussi le sari (de papier, bien sûr), lorsque vous recevez quelques copains à la maison. Portez-le même à l'heure du barbecue... Il est traité pour résister à la flamme.

"Notre sari est une adaptation authentique du traditionnel sari de soie classique", déclare Peter F. Mahta, gérant régional de Air India en Amérique. Le sari s'accompagne de son inséparable blouse — appelée "choli" — vert lotus.

Le sari a été présenté par Mlle Elisa Daggs, un des couturiers "papier" les plus connus. "Un des problèmes les plus ardues à résoudre fut de trouver un papier qui pouvait être bien drapé, car la grande beauté du sari est dans la douceur de ses plis", explique Mlle Daggs.

Le sari de l'Indienne mesure en moyenne six verges. Il flatte la silhouette de toute femme qui le porte. Combien d'hommes s'accordent à dire qu'aucune femme n'a une démarche plus féminine que l'Indienne dans son sari.

A quand votre soirée dans un élégant sari de papier, Madame?

NOUS PAYONS

# SIX 1 1/2%

D'INTÉRÊT SUR LES DÉPÔTS DE 5 ANS

**TRUST GÉNÉRAL DU CANADA**

909 ouest, boul. Dorchester, Montréal — 866-9641

VOUS POUVEZ UTILISER CE COUPON ET LE POSTER AVEC VOTRE CHÈQUE À L'UN DE NOS BUREAUX.

Ci-inclus mon chèque au montant de \$..... (minimum \$1,000.00) pour lequel vous voudrez bien émettre un certificat de dépôt garanti pour une durée de 5 ans, au

NOM DE \_\_\_\_\_

NO \_\_\_\_\_ RUE \_\_\_\_\_

VILLE \_\_\_\_\_

SIGNATURE \_\_\_\_\_ DATE \_\_\_\_\_

PHO.—21-6-67



**SODA** Il rend les réfrigérateurs propres—sans odeur

Pour nettoyer votre réfrigérateur d'une façon économique, utilisez une solution de soda à pâte Cow Brand (3 cuillerées à table dans une pinte d'eau). Les fabricants de réfrigérateurs le recommandent. Il supprime les taches, ne raye pas, désodorise. Viandes et légumes conservent fraîcheur et saveur.

**LE SODA À PÂTE COW BRAND**  
BICARBONATE DE SOUDE PUR

Demandez à votre mère...

c'est une autorité!



Elle utilisait probablement les tampons Tampax avant votre naissance. Après tout, un médecin les a conçus il y a plus de 30 ans. Depuis ce temps, des millions de femmes, comme vous et votre mère, ont utilisé des milliards de tampons Tampax.

Pour quelles raisons? Les mêmes que les vôtres: les tampons Tampax sont la protection la plus facile, la meilleure. Avec eux, vous pouvez faire ce que vous désirez, quand vous le voulez. Vous ne vous occupez pas du calendrier; vous pouvez faire du ski, nager, danser, lire... les tampons Tampax vous laissent libre.

Et vous êtes sûre de vous: lorsqu'ils sont en place, ils sont absolument invisibles et vous ne les sentez pas. Il n'y a ni épingles, ni bandes, ni ceintures, ni odeur, ni irritation.

Au cas où vous auriez quelque inquiétude, dites-vous bien que les tampons Tampax sont absolument sûrs pour toutes les femmes... célibataires, ou mariées comme votre mère. C'est la protection hygiénique moderne.

Tampax  
**TAMPAX**

PROTECTION HYGIÉNIQUE PORTÉE INTÉRIEUREMENT  
FABRIQUÉS EXCLUSIVEMENT PAR  
CANADIAN TAMPAX CORPORATION LTD., BARRIE, ONT.

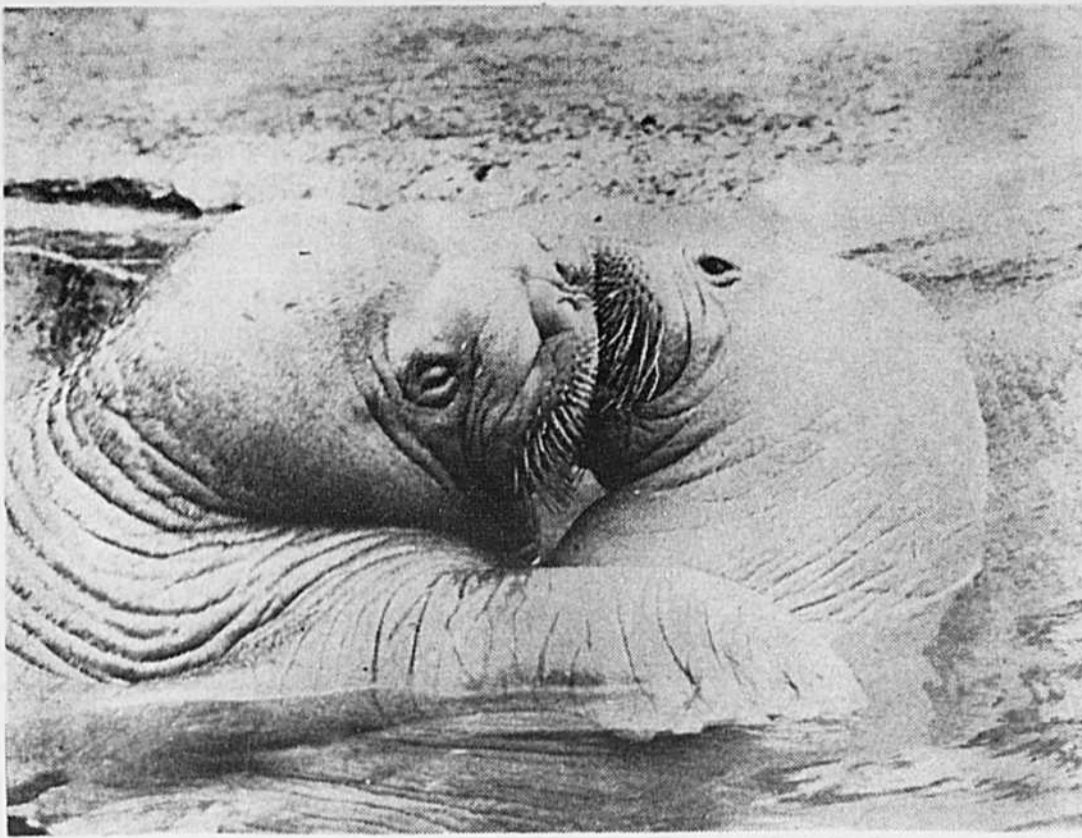

Dis donc, t'es-tu rasé les moustaches, ce matin ? Ça pique un peu.

# Plaisirs d'amour...



C'est pas mal comme résultat, quand même !



Songeuse, elle se dit : "Lui, au moins, il est fidèle."

# Et puis, la vie n'est pas si bête

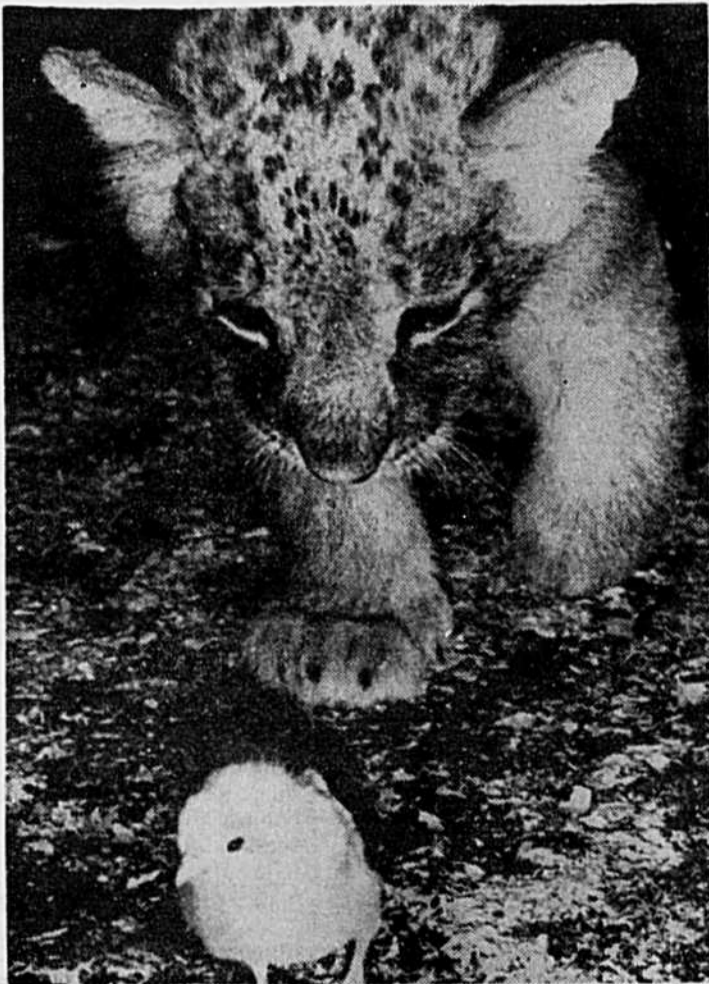

"Viens, mon poussin, je ne te ferai pas de mal..."

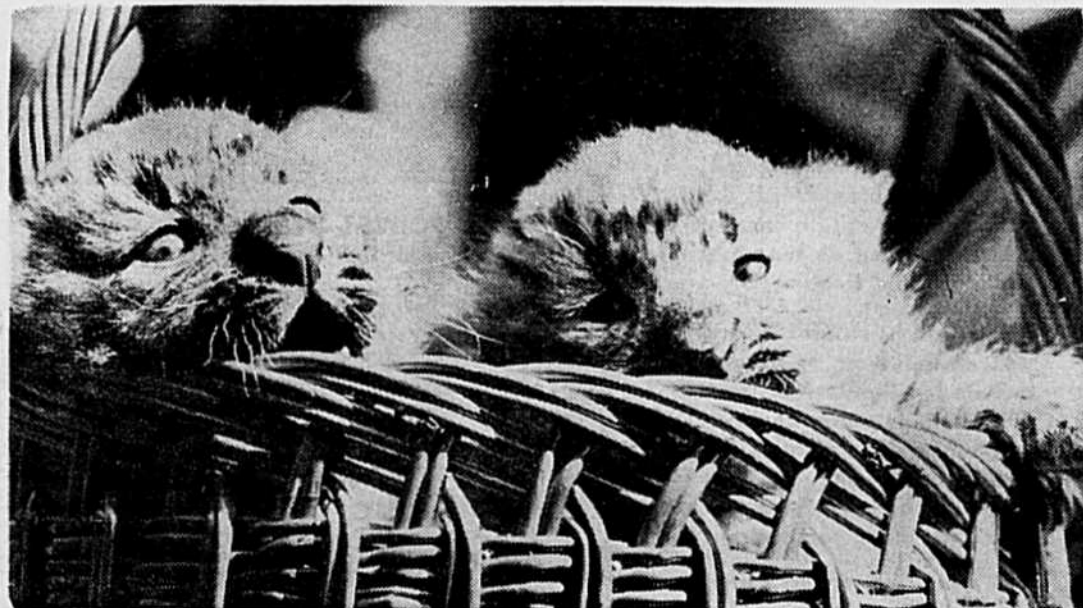

Qui ose regarder dans les parages ?

**médecine  
d'aujourd'hui**



**par le  
dr serge  
mongeau**

**Les convulsions chez  
le bébé: un danger...**

Les convulsions sont fréquentes chez l'enfant. On s'inquiète la première fois qu'elles surviennent, on consulte, et par la suite, quand le médecin nous explique que plusieurs enfants présentent de telles convulsions lorsqu'ils font de la fièvre, on se préoccupe moins de ce phénomène, même s'il n'est jamais agréable de voir son enfant dans un tel état.

**QUELLES SONT LES CAUSES DES CONVULSIONS ?**

Plusieurs maladies peuvent amener des convulsions chez l'enfant. Aussi, lorsqu'un tel événement se produit pour la première fois, est-il extrêmement important d'établir le diagnostic précis, de trouver la cause exacte de ce trouble. Car la maladie qui provoque les convulsions recevra un traitement différent selon sa nature.

Chez le jeune enfant, la méningite peut amener des convulsions. Elle s'accompagne en général de vomissements et d'une forte fièvre. Pour réussir, le traitement doit être entrepris rapidement. C'est parfois une question de minutes qui sauvera l'enfant.

L'épilepsie peut se déclarer à tout âge. Fort souvent, dans cette maladie, les convulsions ne sont pas généralisées, c'est-à-dire qu'elles peuvent survenir sur un côté seulement. La plupart du temps, elles ne s'accompagnent pas de fièvre.

Les convulsions peuvent aussi être la première manifestation d'un trouble au cerveau : tumeur, traumatisme à la naissance, déficience cérébrale.

Dans la majorité des cas, on n'arrive jamais à déterminer la cause des convulsions : elles surviennent simplement chez des enfants qui font de la fièvre; pour certains, chaque fois qu'ils atteignent 102°, ils présenteront ce trouble. Pour d'autres, le niveau de température nécessaire sera plus élevé, allant parfois jusqu'à 105° ou même 106°. Un fait est certain : l'enfant qui convulse une fois et chez qui on ne trouve aucune maladie, convulsera en d'autres occasions si un traitement n'est pas entrepris.

**ELLES PEUVENT ENDOMMAGER LE CERVEAU**

Même si l'enfant n'a convulsé qu'en une seule occasion, il est important d'entreprendre un traitement dès que toutes les analyses et tous les tests pour le diagnostic sont terminés. Car les convulsions peuvent provoquer des dommages irréparables au cerveau. Sans faire de l'enfant un idiot, elles peuvent amener une diminution de ses capacités intellectuelles, surtout si elles se répètent fréquemment et durent longtemps.

Une fois entrepris, le traitement doit être poursuivi jusque vers l'âge de six ans, ou pour quelques années si la première crise survient après cet âge. Le traitement consiste en médicaments à prendre quotidiennement; on a souvent de la difficulté à se convaincre de traiter ainsi un enfant qui, par ailleurs, ne semble nullement malade, mais cette ingestion régulière est la seule façon efficace de prévenir les crises. Attendre que l'enfant commence une maladie pour le traiter signifie bien souvent un risque de convulsion avant que les médicaments n'aient commencé à agir, car la température monte très rapidement chez l'enfant, et pour des causes parfois banales, comme un rhume.

**ATTENTION AUX TRAITEMENTS TROP PRECOCES !**

Il faut se méfier des traitements entrepris trop vite, après une première crise. Un examen physique seul est insuffisant pour éliminer toutes les maladies possibles; il faut recourir à des radiographies, à l'électroencéphalogramme qui permet de vérifier l'état du cerveau, aux examens du sang et même, dans plusieurs cas, à la ponction lombaire. Un traitement trop précoce peut, en effet, masquer l'évolution d'une maladie grave et compromettre un traitement adapté qui aurait pu être efficace s'il avait été entrepris à temps.

Même si les convulsions sont fréquentes chez les enfants, il faut leur apporter toute l'attention qu'elles méritent. Depuis qu'on possède des médicaments anticonvulsivants efficaces, il n'y a plus de raison pour laisser des jeunes se détériorer progressivement.

**Elle veut faire  
comme sa mère**

**Q.**—Vous avez parlé il y a quelque temps de la descente de vessie. C'est ce qui m'arrive actuellement. J'ai 65 ans, et je voudrais savoir si je puis porter dans le vagin un anneau qui soutiendrait la vessie. Ma mère portait cela.

Mme V. C.

**R.**—L'anneau de métal pour supporter la vessie est un traitement fort ancien, avec lequel peu de médecins nord-américains sont familiers; il s'emploie encore dans certains pays d'Europe, mais fort peu ici : on a davantage recours à la chirurgie, qui constitue un traitement plus souvent couronné de succès. Si votre état général n'est pas très bon, l'anneau demeure peut-être indiqué; avant de consulter, je vous conseillerais de vérifier par téléphone auprès de quelques gynécologues pour savoir s'ils sont au courant de cette technique.

**Ai-je besoin de  
vitamines ?**

**Q.**—Depuis quelque temps j'ai une faiblesse à la colonne vertébrale. Voulez-vous me dire quelles sont les vitamines qu'il me faudrait prendre, ou serait-ce causé par les gaz dont je souffre depuis longtemps ?

ROSEE

**R.**—Par faiblesse à la colonne vertébrale, faut-il comprendre que vous y ressentiez une douleur quelconque ? Si tel est le cas, nombreuses peuvent être les causes : fatigue, douleurs musculaires, hernie discale, effondrement de vertèbres, etc. De toute façon, aucune vitamine ne vous libérera de ce trouble, et avant d'entreprendre tout traitement il serait préférable de déterminer l'origine

**Courrier médical**

de cette "faiblesse". Il est possible que la cause en soit dans vos intestins, qui assez fréquemment amènent des douleurs localisées dans le dos, à cause des communications nerveuses qui existent entre ces deux régions de l'organisme.

**J'ai des taches  
bleues pour un rien**

**Q.**—Je voudrais savoir pourquoi je fais des plaques si facilement; je me frappe ou me pince, et j'ai une tache bleue; il suffit de me serrer les poignets pour avoir de grandes taches tout autour. Ai-je la peau trop sensible ? Quand j'avais 15 ou 16 ans, cela ne m'arrivait jamais.

18 PRINTEMPS

**R.**—Ce trouble peut n'être causé que par une fragilité très grande de vos vaisseaux sanguins. Le fait que ce symptôme soit nouveau mériterait investigation, car les vaisseaux ne deviennent pas fragiles tout d'un coup; entre autres, certains changements dans la constitution du sang peuvent amener un tel trouble.

**Mon gynécologue m'a  
donné la frousse**

**Q.**—Un gynécologue qui vient de m'examiner m'a dit que j'avais l'utérus à l'envers (basculé), et il a ajouté que c'était de naissance, de ne pas m'en faire car il en était ainsi pour 4 femmes sur 100. Donc, si je m'étais mariée, je n'aurais pas eu d'enfants. Est-ce vrai qu'il n'y a rien à faire dans de tels cas ?

MARIE

**R.**—Normalement, l'utérus forme un certain angle avec le vagin, un angle droit. Dans certains cas, cet angle est inférieur à 90°, il est plus fermé car l'utérus est trop penché en avant; on le dit alors en **antéflexion**; dans d'autres cas, l'angle est trop ouvert, l'utérus est basculé en arrière, on parle alors de **rétroversion**. Dans une situation ou l'autre, il est possible que la fécondation soit un peu plus difficile, et aussi que les premiers mois de la grossesse soient plus fragiles, mais une telle position anormale ne signifie pas automatiquement stérilité. Et lorsqu'un tel trouble survient, il est possible de trouver un traitement qui permette la grossesse.

**Je serais prête  
à me donner au  
premier homme...**

**Q.**—Comment concevoir frigidité et désirs amoureux ? Il y a quelque chose qui ne tourne pas rond. Je me considère comme très frigide, mon mari ne parvient par aucun moyen à m'émouvoir. Mais à ma grande honte, quand je vois un homme qui me plaît, je désirerais l'embrasser et même plus. Pourtant je ne suis pas légère, et malgré tout je rêve d'une aventure, mais je sais pertinemment que mes principes trop bien ancrés me retiendraient. J'ai 27 ans, 2 enfants et 9 ans de mariage. **COCON, FUTUR PAPILLON ?**

**R.**—Il manque un élément essentiel à votre histoire : avez-vous toujours été frigide ou est-ce que cela a débuté subitement, après un événement quelconque, ou une série d'événements ? Mais même en con-

naissant un tel détail, je ne pourrais vous être très utile, car une foule de causes peuvent expliquer votre trouble. Il est possible qu'inconsciemment votre mari représente pour vous l'image de votre père, ce qui vous interdit de ressentir quelque jouissance avec lui. Il se peut que la faute en incombe à votre époux, qui en trop d'occasions aurait été maladroit et ne vous aurait pas aidée à vous épanouir de ce côté. Peut-être traînez-vous derrière vous un trouble de votre tendre enfance qui amène chez vous un dégoût de la sexualité : vous reportez alors vos désirs sur d'autres hommes que vous savez inaccessibles et avec lesquels, en réalité, vous n'aurez jamais à aller jusqu'au bout. Problème complexe, comme vous pouvez le percevoir. La meilleure solution serait d'en parler franchement avec votre mari et, ensemble, d'aller consulter un psychiatre.

**Je suis en train  
de perdre mes  
épais sourcils**

**Q.**—J'avais de beaux sourcils épais, et depuis environ un mois j'y trouve des pellicules qui les font tomber. Tous les soirs, je les enduis de vaseline, mais j'en ai encore. Que faire ?

**QUI VEUT GUERIR  
DE CELA**

**R.**—Ces pellicules dans les sourcils proviennent la plupart du temps de la **dermite séborrhéique**, qui est davantage une condition de la peau qu'une maladie. Tous ceux qui ont des pellicules dans les cheveux souffrent d'une peau trop grasse. Quand vous utilisez de la

vaseline sur vos plaques, vous ne faites qu'aggraver votre trouble. Aussi curieux que cela puisse paraître, le traitement des sourcils commence d'abord par les cheveux; d'ailleurs, en y regardant bien, sans doute trouverez-vous là aussi des pellicules. Le meilleur traitement pour les cheveux gras semble être celui avec le **Selsun** : en faire deux applications, et rincer les cheveux entre chacune, puis recommencer une troisième fois, en laissant le médicament 5 minutes. Répéter deux fois par semaine pendant deux semaines, et poursuivre ensuite une fois par semaine. N'utiliser aucun autre savon pour les cheveux. Pour vos sourcils, utiliser l'onguent **Pragmatar** le soir au coucher pendant une ou deux semaines. La dermatite séborrhéique ne provoque pas une chute définitive des cheveux. Elle a tendance à revenir fréquemment, il faut alors reprendre le traitement.

**A 50 ans, elle  
craint de devenir  
enceinte...**

**Q.**—J'ai 50 ans; j'ai eu mes dernières menstruations au mois de janvier dernier; depuis, je suis à peine menstruée, et j'ai des chaleurs surtout la nuit. Croyez-vous qu'il s'agisse de ma ménopause? Y a-t-il danger de devenir enceinte?

GABY

**R.**—C'est fréquemment de cette façon que débute la ménopause. Il n'y a plus de crainte pour les grossesses surprises, mais il serait bon que vous voyiez votre médecin, car toute femme de cet âge est exposée à certaines maladies qu'un bon examen permettra de dépister alors qu'elles sont encore curables.

Dans CITE LIBRE, Yerri Kempf dénonce

# Les grands responsables de notre misère culturelle



roch poisson



marcel huguet

Il y a encore des hommes libres, au Québec. Et Yerri Kempf — écrivain, critique théâtral, dramaturge — fait partie de ce groupe restreint. Dans la dernière livraison des "Cahiers de Cité libre", il s'attaque aux situations et aux gens qu'il estime responsables de notre misère culturelle. Plusieurs de ses propos rejoignent ce que nous avons déjà affirmé. Les voici.

"... Cette grande misère résulte d'un ensemble de causes dont l'inventaire et l'analyse pourraient faire l'objet d'un rapport de plus. C'est d'ailleurs le souci majeur de notre ministre : il s'informe. Pas avec les anciens rapports déjà constitués. Déjà dépassés sans doute (?). On procède à de nouvelles enquêtes. Que Godbout se rassure : pour 1980, on sera fin prêt. Pour le moment, on s'agite, entre autres, autour d'un moribond : le livre. J'ai moi aussi mes petites observations à faire là-dessus.

## "Sans parler de ces librairies qui refusent le livre québécois..."

"(...) Nous vivons dans une société capitaliste. On peut le déplorer, mais le fait est là, nous sommes pris dans des structures capitalistes et il faut nous y adapter en essayant de ne pas en être les simples marionnettes. En ce qui concerne la distribution du livre au Qué-

bec — mécanisme essentiel —, il y a l'aspect grossiste que j'ignore à peu près. On me dit que c'est le bordel, l'anarchie totale : il n'existerait aucun organisme centralisateur qui permettrait de planifier et de limiter et d'unifier les frais. D'où sans doute la disparité des prix pratiqués par nos libraires et ce côté foire d'empoigne que révèle, entre autres, l'affaire "Prométhée". Proposer à ce niveau une intervention de l'Etat est évidemment impensable dans notre système, "sauvegarde de la liberté"! Mais venons-en aux libraires. Pour ouvrir une librairie, il faut investir au bas mot quelque \$50,000. Il est plus que probable que les personnes qui disposent de pareilles liquidités ne sont pas forcément celles qui ont la compétence culturelle requise. Cette "semi-compétence" joue fâcheusement quand il s'agit d'administrer la sélection de la marchandise et d'engager du personnel qualifié. D'autre part, comment jugeraient-elles de cette qualification et, d'autre part, font-elles passer les considérations financières avant tout autre point de vue. Pour être tout à fait clair : elles préfèrent un employé incompétent mal rémunéré à quelqu'un qui aurait des exigences justifiées... Aussi peut-on assister à longueur de journée à des conversations entre clients et commis de librairies qui ne départiraient nullement les immortels ouvrages de Jean Charles. Ce qui pourrait faire rire, si cela ne contribuait pas à maintenir le bas chiffre des tirages de nos livres. Sans parler de ces libraires qui refusent carrément de tenir le livre québécois ou qui l'acceptent au compte-gouttes.

## "Les mass média ignorent systématiquement la production québécoise"

"(...) Là où, par contre, il n'est peut-être pas impossible de changer l'état de choses, c'est dans le domaine de l'information. Il faut commencer par dire que de ce côté-là aussi, c'est fort de café. C'est même franchement écoeurant. Quand on observe ce qui se passe dans nos journaux, à la radio et à la télévision, on est pris de nausée. C'est bien simple, les mass média ignorent systématiquement une bonne partie de la production québécoise. Cette ignorance qui se situe dans les 25 p. 100 au DEVOIR dépasse, à la Radio, le 50 p. 100 pour atteindre le 90 p. 100 à la Télévision. Et je ne cite à dessein que les organes les plus prestigieux et les plus gros." (Suit une critique sévère des pages littéraires du DEVOIR, dirigées "par le Grand Khan", "moins apprécié sous le nom de Jean Basile"; de la section littéraire de LA PRESSE et de la revue LIBERTE, dont "les mousquetaires de notre culture" ne semblent pas apprécier le roman québécois).

## Le silence de la radio et de la télé d'Etat

"(...) Allons maintenant au temple du silence qui a nom Radio-Canada. A la radio, il y

a l'émission "Des livres et des hommes". Une demi-heure par semaine, quand le hockey le permet. Je l'écoute assez régulièrement. Elle est animée, si l'on peut dire, par le professeur Gilles Marcotte. Là aussi au bas mot 70 p. 100 des livres commentés — choisis en outre selon Dieu sait quels critères — sont d'origine française, alors qu'une bonne partie de la production autochtone fait à peine l'objet d'une brève mention. Ce qui signifie que la seule demi-heure hebdomadaire prévue au programme, susceptible d'intéresser l'auditeur québécois aux produits de ses écrivains, préfère parler d'autre chose. (...) A la télévision, il n'y a même plus d'émissions spécifiquement culturelles. Quand on a supprimé "Présence de l'art", on m'avait assuré que dorénavant ce serait "Aujourd'hui" qui serait chargé de suivre l'activité culturelle. Nous savons maintenant à quoi nous en tenir à ce sujet. Heureusement que Wilfrid Lemoyne publie et que Tisseyre l'édite de temps en temps.

## Faire usage des moyens que nous possédons déjà

"(...) Je n'en jette plus et Dieu sait pourtant... Si je me suis pris par la main pour taper cet article, c'est que je sais que je ne suis pas seul à penser de la sorte : nous sommes plusieurs ! Nous sommes plusieurs à croire que si les journaux, si la radio, si la télévision continuent d'ignorer nos propres publications, personne ne parlera de celles-ci et le public continuera lui d'ignorer qu'il existe au Québec des écrivains dignes de sa curiosité, quand ce n'est de son admiration. Avant de se lancer dans les grandes spéculations prospectives, de vouloir électroniser l'avenir et d'invoquer les millions toujours futurs, il serait infiniment plus souhaitable et surtout plus efficace de commencer par "administrer notre culture avec les moyens dont nous disposons déjà et dont beaucoup font un si piètre usage..."

# Bloc-notes

Vendredi 15 juin. Drummondville. Une affiche. Les propriétaires de la coquette salle de danse XYZ sont heureux et fiers d'annoncer que samedi soir ils offriront à leur fidèle clientèle la musique des fantastiques S.S. (il s'agit d'un groupe yé-yé). J'ignore si les guitaristes de ces jeunes messieurs

nous ennuiant mortellement. Ce n'est vraiment pas possible ! On abuse de la bonté naturelle des gens. Après quinze pages, on se dit: Bon. Il en a terminé avec ses exercices de style. Il va nous dire quelque chose. Mais non. Il nous parle d'un certain Simon, des rues de Québec, d'une calèche, du jazz pen-

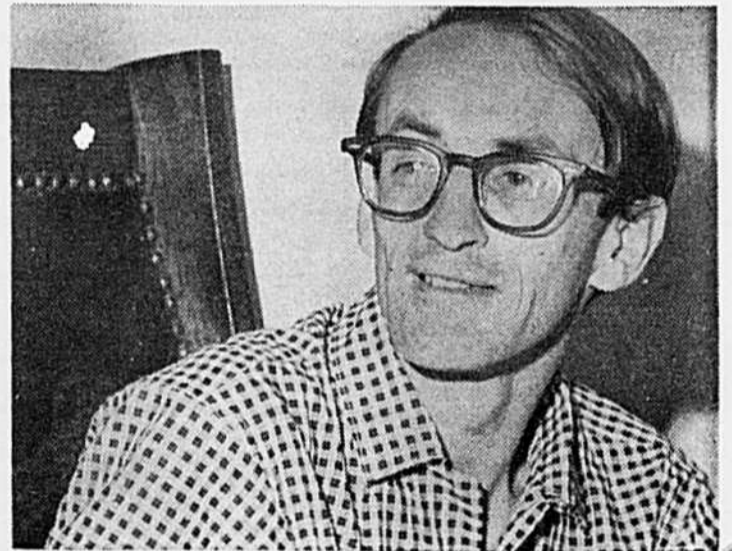

(Photo Marce)

Jacques Poulin : ennuyeux.

ont la forme de croix gamées, mais tout cela me rappelle le titre d'un film: "Hitler? Connais pas".

## "Demain tu n'auras plus un instant"

Samedi 16 juin. "Demain tu n'auras plus un instant" (Holt, Rinehart et Winston) de M. Ernest Pallascio-Morin. L'Histoire de Canada, les belles dames du Moyen Age, l'amour courtois, le désespoir de Nelligan, les petites rimes... Faites votre choix, Mesdames et Messieurs! "Mon cheval pour un royaume" (Editions du Jour) d'un nouveau venu dans nos lettres, Jacques Poulin. Ça, c'est autre chose. Les cinq premières pages nous captivent. Les dix suivantes nous intéressent. Les cent cinquante autres

dant l'amour (cliché numéro 1 de la jeune génération), on ne décroche pas encore, pensant qu'il va se passer quelque chose, n'importe quoi, je ne sais pas, moi, Gaétan Montreuil nous causant de la montre Timex, Henri Bergeron du savon Fab, n'importe quoi, quelque chose, que l'auteur nous dise que son livre est un canular, qu'il a voulu faire un pastiche des Nouveaux Romanciers. Mais non. Il est sérieux, le bonhomme. Et ennuyeux, avec ça. J'avoue qu'à partir de la centième page, j'ai lu ce roman d'un oeil plutôt distrait. Si vous l'avez lu jusqu'au bout, avec attention, auriez-vous la générosité de me dire comment ça se termine? Aux dernières nouvelles, l'auteur avait beaucoup de difficultés avec sa "carapace".

Roch POISSON

# lettres et arts

## Dernière heure

SAMEDI, le 24 JUIN, au cinéma-théâtre du pavillon de la Jeunesse : le spectacle "les Mécaniques" du sculpteur-graveur Richard Lacroix et de son équipe "Fusion de l'art". "Les Mécaniques", affirme le communiqué, "sont des objets étonnants, pour ne pas dire détonnants, humoristiques et originaux qui produisent des bruits stridents, rythmés et même parfois cacophoniques." Des amis m'assurent que c'est un spectacle qu'il ne faut pas manquer. Trois représentations : à 2 h., 3 h. et 4 h. de l'après-midi.



Richard Lacroix

ERRATUM : dans notre dernière édition, nous avons parlé — au passé — du lancement d'un livre de Jacques de Roussan, "Normand Hudon". Or les Editions Lidec nous prient de rectifier : le lancement n'a pas eu lieu, il se tiendra à la fin du mois.

En trois lignes

● Je viens de recevoir les deux tomes (merveilleusement bien présentés) des récits de voyage d'Eugène Cloutier, "le Canada sans passeport" (paru chez HMH). Comme ce livre "fait" dans les huit cents pages, on voudra bien m'accorder quelques jours pour le lire, avant d'en faire la critique!

● Rappel: le 24 juin au soir, à la Butte-à-Mathieu, le chansonnier Georges Dor ("la Manic") et le poète-journaliste Pierre Léger ("la Supplique de Ti Cul La Motte"). Vous pourriez regretter d'avoir manqué ce rendez-vous.

● Le Cercle du Livre de France lance cette semaine "le Portique" de Michèle Mailhot, dont l'intrigue se déroule dans un couvent, et "Désormais comme hier..." d'un nouveau venu dans nos lettres, André Gyl.

● Deux livres essentiels pour comprendre ce qui se passe actuellement en Asie: "la Chine de Mao", par le journaliste K. S. Karol (chez Robert Laffont) et le "Ho Chi Minh" de Jean Lacouture — journaliste au MONDE — paru aux Editions du Seuil.

● Critiquant une "Histoire du Far West" parue aux Editions Tchou, à Paris, un critique de L'EXPRESS écrit: "L'histoire scientifique (du Far West) reste à écrire; mais cette chronique des très riches heures du Far West aidera les amateurs de westerns à comprendre mieux leur plaisir."

● Erratum, erratum: sous l'administration de M. Gérard Laurendeau, le journal de l'Association des hommes d'affaires du nord de Montréal passera de huit à douze pages, et non de six à huit pages comme nous l'avions annoncé. Il paraît que le nombre de pages fait toute la différence...

● Georges Conchon, prix Goncourt pour "l'Etat sauvage" et auteur d'un livre sur le Canada, vient de faire paraître "l'Apprenti gaucher", un roman qui, dit-on, rappelle beaucoup Stendhal.

● Qui a dit que nos auteurs manquaient de culot et d'initiative? Je reçois à l'instant une lettre-circulaire d'un monsieur qui me demande des sous. Pour son premier livre. Pour couvrir les frais d'édition, croiriez-vous? Non, non. Pour l'écrire!

M. Pierre Tisseyre à "Franc-parler"

Dimanche dernier, M. Pierre Tisseyre — P.D.G. du Cercle du Livre de France, des Editions du Renouveau pédagogique et de quelques associations plus anonymes, président du Conseil Supérieur du Livre — était l'invité des deux animateurs de "Franc-parler" (CFTM-TV), MM. Claude Lapointe et Jean Duceppe. Avec beaucoup de verve et de simplicité, il a parlé d'aventures que je ne lui connaissais pas: son expédition en Afrique, sa participation au deuxième conflit mondial et ses cinquante-neuf mois de captivité. A l'occasion, il a parlé (plutôt vaguement) des problèmes d'édition au



Pierre Tisseyre  
... un vieux rêve

Canada français, soulignant qu'une intervention du gouvernement était urgente. Puis il nous a livré une primeur: à l'automne, il pourra réaliser un vieux rêve, en publiant dans une édition populaire (de poche) les auteurs de sa "maison" (Roger Lemelin, Claire Martin, etc.)

La rentrée d'Yves Thériault: cinq livres!

Déçu du fonctionnarisme fédéral, l'écrivain Yves Thériault a quitté Ottawa pour Montréal, où il occupe maintenant le poste d'éditorialiste

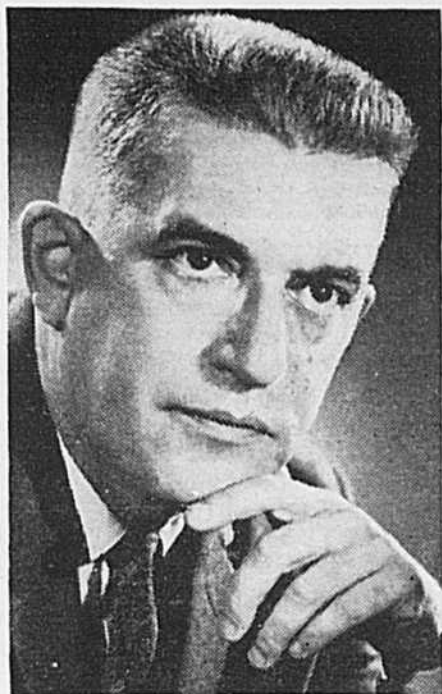

Yves Thériault  
... cinq livres

et de rédacteur en chef au magazine SEPT JOURS. Et il a recommencé à écrire. Dans les prochains mois, il se rappellera à nos bons souvenirs en publiant cinq livres. Un recueil de nouvelles aux Editions à la page. Un roman, "la Passe au crachin". Un autre roman chez Parti-Pris. Un recueil de contes érotiques aux Editions du Bélier. Et un livre sur les Indiens pour la collection du CEP (chez Lidec). A André Major, du DEVOIR, il a déclaré: "Je suis heureux de revenir au journalisme. A SEPT-JOURS, ça marche comme sur des roulettes (...). Du haut de mon âge vénérable, je te dis qu'il ne faut surtout pas se prendre au sérieux."

Les émissions littéraires à la radio d'Etat

— MARDI 27 JUIN, à 9 h. 30 du soir: "Des livres et des hommes", réalisation de Fernand Ouellette. Au sommaire de cette édition: Gilles Marcotte interviewe Gérard Bergeron, auteur de "Du duplessisme au johnsonisme" (que nous avons critiqué la semaine dernière); Martine de Barys interviewe Odile Vivier sur "Beethoven, légendes et vérités" d'Edmont Buchet; Pierre Jeancard interviewe René Taton sur les "Etudes d'histoire de la pensée scientifique" d'Alexandre Koyré; et enfin, Pierre Jeancard interviewe G rald Robitaille — un Québécois exilé à Paris — qui a écrit "Un Huron à la recherche de l'art".

— MERCREDIS 28 JUIN ET 5 JUILLET, à 8 heures du soir, dans le cadre de la série "Concert du mercredi": Gala de la Communauté radiophonique des programmes de langue française. Des comédiens belges, français, suisses et canadiens y liront des textes signés Gilles H nault, Gaston Miron, Alain Grandbois, Jacques Godbout, Pierre Trottier, Paul-Marie Lapointe, Henri Michaux, Raymond Queneau, Roland Gigu re, Saint-John Perse.

— En passant, il semble que Radio-Canada ait abandonné son projet de nous offrir des "Lectures pour tous" canadiennes.

LES ARTS

par Marcel Huguet



Le 1er juillet prochain, la Galerie Nationale du Canada aura un nouveau directeur adjoint: M. Guy Viau, connu dans les milieux artistiques pour avoir enseigné à l'Institut des Arts appliqués, à l'Université McGill et à l'École des



Beaux-Arts. M. Viau a aussi fait de la critique d'art à la radio, à la télévision et dans les journaux. Il y a trois ans, il publia un livre sur la peinture moderne au Canada français. Beaucoup d'amateurs d'art se souviendront de son passage au Musée du Québec, où il occupait la fonction de directeur depuis 1965, et où il a présenté les expositions d'oeuvres d'Ozias Leduc, de Borduas, la grande rétrospective de l'oeuvre de John Lyman et, pour cet été, une exposition de l'oeuvre de Riopelle.

Chez Lucie Côté, nous sommes loin des recherches contemporaines en peinture. En regardant ses oeuvres (Galerie Le Gobelet), il faut oublier tout

ce que nous savons des techniques auxquelles nous nous sommes habitués. C'est le langage direct de la couleur. Spontané, comme chez l'enfant. Pouvait-il en être autrement quand on a étudié avec le frère Jérôme. Depuis deux ans, Lucie Côté cherche à déchiffrer le langage secret de la couleur. Elle peint à la gouache et à l'aquarelle. Des moyens difficiles, on le sait. Il lui faudra encore beaucoup de travail, de patience.

Une nouvelle galerie d'art vient d'ouvrir à Montréal: la Galerie de Mexico, située au 1378 ouest, rue Sherbrooke. Des peintures et des sculptures d'un groupe d'artistes mexicains, dont Delgado et Marysole W rner, y sont exposées en permanence. On peut les voir de 10 à 18 heures, tous les jours de la semaine, sauf le dimanche.

Ce soir, Jacques De Tonnancour, signataire du manifeste "Prisme d'Yeux", Claude Gauvreau, du mouvement automatiste, le Dr Paul Dumas, collectionneur d'oeuvres d'art, et Guido Molinari, le fondateur de la Galerie l'Actuelle, première galerie d'art non figuratif à Montréal, seront au Musée d'Art contemporain où on pourra les rencontrer et discuter avec eux de la peinture au Québec, dans les cadres de l'exposition "Panorama I, 1940-1955".

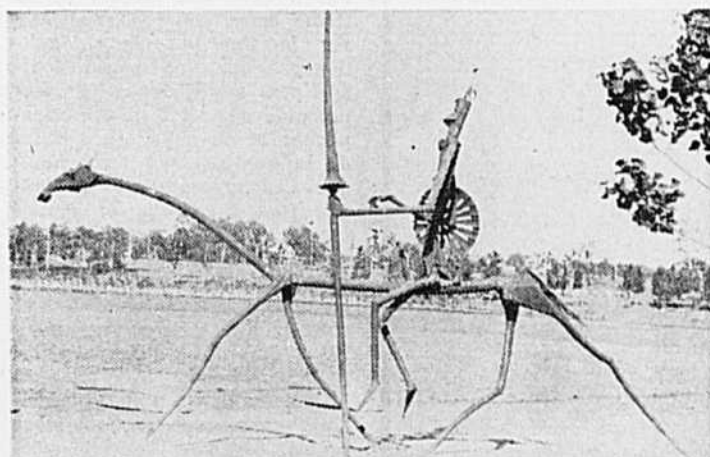

Ce qui me frappe le plus chez GERMAIN BERGERON, c'est le puissant symbolisme de ses sculptures. A preuve, cet immense "Don Quichotte" installé sur l'extrémité ouest de l'île Notre-Dame. Bergeron, c'est le poète des pièces de rebut. On le sait. Ce "Don Quichotte" fait de tiges de métal soudées évoque puissamment la vanité du célèbre personnage de Cervantes poursuivant inlassablement ses chimères. C'est l'homme victime de ses illusions. Un thème toujours d'actualité.

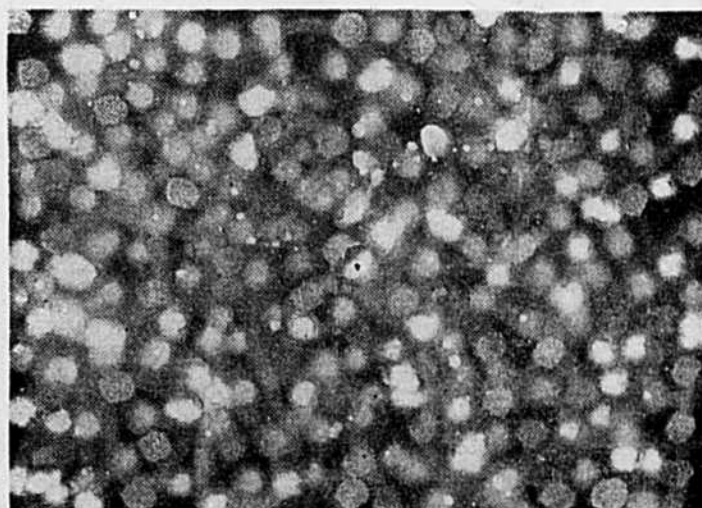

"Mari-expo pour mini-jupes et compagnie". Voilà! Un défilé de mode avec de jolis mannequins portant la mini-jupe? Non! C'est ainsi que s'intitule l'exposition de tableaux de Roland B chart qui d butera le 4 juillet au Tandem (angle Bonsecours et Notre-Dame). B chart est le fondateur du mouvement "Gaga", un d riv  du dadaisme. Ci-dessus, une toile peinte   la bombe, expos e au square Dominion.



rudel-tessier



pierre vincent

# spectacles



Les gagnants du prix de 1,000 dollars : Henri Roanne et Gérard Valet, de la Radio belge.

## Radio-Canada travaille bien

# Pour qu'un jour nous ne dépendions plus de la télévision américaine...

par Rudel-Tessier

Un journal a titré : "La radio-télévision sur la voie de la francophonie."

J'aurais pu en faire autant si Jean Saint-Georges (chef du bureau parisien de Radio-Canada à Paris) ne m'avait pas mis la puce à l'oreille !

C'était à la petite cérémonie de présentation du prix d'un montant de 1,000 dollars attribué à deux journalistes de la Radio belge pour un reportage sur le Canada. Jean Saint-Georges, qui était venu à Montréal pour la réunion de la Communauté des télévisions francophones et de celle qui a suivi de la Communauté radiophonique des programmes de langue française, m'a dit subitement : "Tu sais, quand on écrira l'histoire de la Communauté francophone qui se fait actuellement, on découvrira que c'est la Communauté radiophonique qui a été à l'origine de ce mouvement."

Quoi qu'il en soit, et Jean Saint-Georges a probablement raison, ces deux communautés qui réunissent les radios et les télévisions de langue française de France, de Belgique, de Suisse et du Canada (en attendant celles d'Afrique) sont devenues des instruments indispensables de ce rapprochement qu'il faut à tout prix réaliser,

entre les francophones du monde entier, qu'ils soient européens, américains, comme le Canada et Haïti, asiatiques ou africains.

### Une communauté d'intérêts, mais oui !

Et il ne faut pas hésiter à parler de communauté d'intérêts !

Il faut que dans une société chacun trouve son profit. Et c'est dans la collaboration des radios et des télévisions francophones qu'on constate le plus facilement, et le plus rapidement, que nous avons tous des raisons d'ordre pratique de nous réunir. Pour ne pas dépendre dans une très large mesure de la télévision anglophone, et particulièrement américaine, par exemple, les télévisions francophones étaient obligées, par la nature des choses, de se "liquer". Dieu merci, c'est fait. C'est ainsi que nous en sommes déjà à la coproduction et aux contrats préalables. Et les Canadiens savent qu'on est déjà arrivé aux "échanges de bons procédés", qu'une série comme "D'Iberville", destinée aux télévisions de France, de Belgique, de Suisse, aussi bien que du Canada, a été réalisée ici.

### C'est déjà bien ... ce sera mieux !

Dans le cas de la radio, bien sûr, l'aspect économique des échanges est moins évident, mais nos radios respectives peuvent s'enrichir en mettant, jusqu'à un certain point, en commun, leurs programmes. Sur le plan de l'information, à la radio comme à la télévision, ces échanges prennent une importance qui tombe sous le sens. Mais c'est dans tous les domaines que les échanges seront fructueux (quand ils ne se feront plus à sens unique ou à peu près).

La Communauté radiophonique des programmes de langue française a été fondée en 1955, et Radio-Canada y est entrée en 1957. Dès 1961, un Canadien était porté à la présidence. Benoît Lafleur était alors chef du bureau parisien de Radio-Canada. Cette année encore, la Communauté est présidée par un Canadien : Marcel Ouimet, vice-président de Radio-Canada et directeur général des chaînes de radio et de télévision de langue française de la Société. Il a présidé à Montréal la 32e session de la Communauté.

Cette réunion a été marquée par le gala qui réunissait, sur la scène de la salle Claude-

Champagne, des artistes canadiens, belges, suisses et français, et qui sera radiodiffusé en deux tranches d'une heure, avant la fin du mois.

### On a décerné des prix

On a aussi proclamé les gagnants du prix Paul Gilson (premier président de la Communauté) : un prix de 10,000 francs belges, qui a été décerné à l'oeuvre musicale avec texte d'Arié Dierlatka et Samuel Beckett, présentée par la Radio romande.

Deux reporters de la Radio belge ont gagné le prix du Reportage 1967, contre leurs concurrents de la Radio française et de la Radio suisse. M. Marcel Ouimet leur a présenté le prix de 1,000 dollars. Les autres membres de la Communauté avaient été invités par Radio-Canada à déléguer un reporter ou une équipe de reporters au Canada, qui devaient réaliser un reportage intitulé "Canada, terre des hommes".

Le concours "Beau Voyage" a été jugé et les douze jeunes filles et garçons français, suisses, belges et canadiens qui ont reçu les suffrages du jury feront un beau voyage au Canada.



CLAUDE LEVEILLEE, dès le 26, à la Comédie-Canadienne.



ALICIA ALONSO, la Giselle des Grands Ballets canadiens.

# Capage Gaire

## Visite dans le Vieux Montréal

### Rue Saint-Vincent

Cette rue abritait jadis de nombreux bureaux d'avocats, à cause de sa proximité du Vieux Palais de justice. Des plaques rappellent que Gédéon de Catalogne (génie de construction du premier canal Lachine) et Jean-Vincent Philippe de Hautmesnil habitaient des maisons voisines vers la fin du XVIII<sup>e</sup> siècle.

**L'ENTREPOT DE JOHN JACOB ASTOR** — Une sombre construction de pierre ayant déjà appartenu au célèbre immigré allemand devenu un puissant magnat du commerce des fourrures, qui dirigeait l'American Fur Company vers la fin du XVIII<sup>e</sup> siècle. Cet immeuble fut érigé en 1759.

**L'IMPRIMERIE DE LUDGER DUVERNAY** — Ce dernier fonda la Société Saint-Jean-Baptiste en 1834.

**LE JOURNAL "LA PATRIE"** — Fondé par Honoré Beaugrand en 1878. L'édifice s'élevait à l'endroit qu'occupe aujourd'hui la partie arrière du Nouveau Palais de justice. Il avait été construit sur l'emplacement qu'avait occupé la maison de Simon Fraser, explorateur qui, en 1808, découvrit la rivière Fraser, en Colombie-Britannique.

**LA CONGREGATION DE NOTRE-DAME** occupa pendant deux siècles et demi plusieurs immeubles, parmi lesquels se trouvait la première école permanente de la colonie. Marguerite Bourgeoys, fondatrice de la Congrégation, avait d'abord enseigné dans une école abandonnée (rue Saint-Dizier) avant de s'installer dans le secteur. A cet emplacement s'élevaient jadis l'église Notre-Dame de la Pitié ainsi que la chapelle Notre-Dame de la Victoire. Tous ces immeubles furent démolis vers 1917 pour faire place à de nouvelles rues.

### Rue Saint-Dizier

C'est là que fut construit le premier hôpital Hôtel-Dieu, fondé par Jeanne Mance vers 1644. L'édifice subit de nombreux désastres, dont trois incendies et, en 1732, un tremblement de terre. Il fut démoli en 1861, après que l'hôpital se fut installé avenue des Pins.

### Rue Saint-Sulpice

Y vécurent : **LOUIS D'AILLEBOUST**, troisième gouverneur de la Nouvelle-France; **LE CHEVALIER DE CALLIERES**, gouverneur de Montréal de 1684 à 1698; **BENIGNE BASSET**, successeur du premier notaire de Montréal; le sieur de **LA VERENDRYE**, Pierre Gaullier de Varennes, qui découvrit les montagnes Rocheuses en 1743.

**CHARLES LE MOYNE**, seigneur de Longueuil, eut dix fils. Parmi ces derniers, le sieur d'Iberville, né en 1661, le marin et le guerrier le plus illustre de notre histoire, fondateur de Biloxi au Mississippi et de Mobile en Alabama. Le sieur de Bienville, un autre de ses fils, fonda la Nouvelle-Orléans et gouverna la Louisiane pendant près de quarante ans. L'aîné, Charles Le Moyne, devint le sixième gouverneur de Ville-Marie en 1724.

### Rue Capitale

**LA GAZETTE DE COMMERCE ET LITTÉRAIRE** — Fondée par Fleury Mesplet en 1778, ce fut le premier journal de Montréal et l'ancêtre du quotidien de langue anglaise "The Gazette".

### Rue McGill

**LE CONSEIL DES PORTS NATIONAUX** — Construit il y a moins d'un siècle, cet édifice a déjà abrité le Service des douanes et en son sous-sol renfermait des cellules de détention.

### Rue Le Moyne

Cette rue fut ainsi nommée en 1818 par Charles William Grant, mari de la dernière baronne Le Moyne de Longueuil. Il avait obtenu ce territoire et une grande partie des anciennes propriétés des Récollets en échange de l'île Sainte-Hélène, qui avait appartenu aux Le Moyne.

### Rue Sainte-Hélène

**L'EMPLACEMENT DE LA PREMIÈRE CHAPELLE BAPTISTE** de Montréal, construite en 1831.

**LA PREMIÈRE YOUNG MEN'S CHRISTIAN ASSOCIATION (YMCA)** en Amérique fut établie ici par les jeunes baptistes en 1851.

**L'ÉGLISE PRESBYTÉRIENNE ST. PAUL** (l'emplacement seulement).

**L'EMPLACEMENT DU MONASTÈRE ET DE L'ÉGLISE DES RECOLLETS** — Ils furent amenés au Canada par Champlain et furent les premiers missionnaires de la Nouvelle-France. Ils célébrèrent la première messe sur l'île de Montréal en 1615, sur les bords de la Rivière-des-Prairies. Par suite de nombreuses difficultés, ils durent demeurer absents du pays pendant près de quarante ans, et cela à compter de 1629. Ils revinrent avec Frontenac en 1670. Les édifices qui les abritaient furent érigés en 1692.



*Charles Le Moyne*



## L'orchidée brune et les perles

Les récents essais de production de perles de culture en Polynésie française se sont révélés très encourageants. Les perles obtenues (du noir au vert et au rosé) sont parmi les plus belles du monde et elles atteignent un calibre encore jamais atteint. Elles proviennent de l'huître *Pinctada Margaritifera*. L'orchidée brune que vous voyez ci-dessus tient quelques-unes de ces perles.

ENCOURAGEZ nos ANNONCEURS

## PHOTO PHOTO PHOTO GRATIS



Films de marque  
**KODAK**  
gratuits à vie  
**JUSQU'À 55%**  
**DE RÉDUCTION**  
sur le développement  
de vos films  
**SERVICE 24 HEURES**

	Ektachrome	Kodachrome	Noir et Blanc
8 poses avec film gratis	2.70	4.21	0.98
12 poses avec film gratis	2.70	5.25	1.20
12 poses Kodapak avec film gratis	—	5.40	1.37
16 poses avec film gratis	2.70	6.50	1.44
20 poses Kodapak avec film gratis	3.60	8.25	—
20 poses 35 mm avec film gratis	3.60	6.29	2.05
36 poses 35 mm avec film gratis	5.20	13.00	3.25
Réimpression	0.35	0.30	0.06

TOUS CES PRIX COMPRENNENT LA TAXE PROVINCIALE DE 8% ET LES FRAIS DE POSTE RETOUR

Compte tenu de la qualité vous ne payez pas plus qu'ailleurs

Nous essayer, c'est nous adopter !

**Photo LUCIAR enr.**

C.P. 1119, Montréal 3

DEMANDEZ NOS ENVELOPPES AINSI QUE LISTES DE PRIX

COUPON D'UNE VALEUR DE \$0.70

sur développement des films Kodacolor seulement. Ce coupon a une valeur de \$0.70 applicable uniquement sur le prix de développement et d'impression (avec film gratis) des films Kodacolor dont ces prix sont déjà réduits.

FILM 8 POSES	FILM 12 POSES	KODAPAK 126 12 poses - 20 poses	20 POSES 35MM 2 1/2 x 3 1/2
Ord. \$4.21	Ord. \$5.25	Ord. \$5.40	Ord. \$6.29
Moins coupon 0.70	Moins coupon 0.70	Moins coupon 0.70	Moins coupon 0.70
NET \$3.51	NET \$4.55	Net \$4.70	\$7.55
			NET \$5.59

# Des États américains font une meilleure publicité à notre Expo que l'Ontario

par Paule Courtois

## L'Expo 67 ? Connais pas !

C'est sans doute ce que la plupart des Ontariens doivent penser si l'on en juge à la publicité inexistante dans la province... à propos de la Terre des hommes.

En effet, si vous circulez sur la route Ottawa-Montréal, vous apprendrez qu'une Exposition universelle a lieu actuellement

... seulement lorsque vous roulez sur la partie québécoise.

De la limite des deux provinces à Montréal, la publicité et les panneaux-réclame vantant notre Expo ou désignant le chemin à suivre foisonnent.

Par contre, du côté ontarien... rien. Pas une publicité, pas un drapeau Expo 67, pas une indication sur l'itinéraire à suivre. On a l'impression de changer complètement de pays d'une province à l'autre. Pourtant, c'est une seule et même nation, le Canada, qui a voté la création de cette manifestation mondiale.

Le plus drôle, c'est que certains États américains, comme le Vermont ou le Maine, n'ont pas hésité à tracer des itinéraires (avec panneaux indicateurs) sur leurs routes.

L'Ontario éprouverait-elle une jalousie envers sa soeur québécoise ? Les Ontariens auraient peut-être voulu que l'Expo 67 se déroule à Toronto. En tout cas, il suffit de regarder les plaques d'immatriculation pour se rendre compte que les Ontariens ne boudent pas l'Expo et qu'ils s'y rendent en grand nombre.

Alors, pourquoi cette absence de publicité chez eux ? ...

**VIEUX-MONTREAL ENFIN OUVERT !**

**La BOÎTE à CLÉMENCE**



**"Le Monde Sont Drôles"**  
Revue Musicale de Clémence Desrochers  
Spectacles tous les soirs  
9 h. 30 et 11 h. 30  
Relâche le lundi  
Rés. : 878-4401

442 Place Jacques-Cartier

**VIEUX-MONTREAL**

## "Moi, Allemand?"

(D.R.I.) — "J'écris en allemand, mais je ne me sens pas et je ne me sentirai jamais allemand", déclara Peter Weiss, auteur de "Marat-Sade", qui habite la Suède, au cours d'un déjeuner donné récemment à Stockholm. On sait que le père de Weiss, Juif hongrois, avait quitté son pays après la Première Guerre mondiale.



Pierre Tabarlay est d'origine française. Il a été journaliste et réalisateur à Ottawa. Il est maintenant coordonnateur des émissions (ou des contributions à des émissions) qui passent à Radio-Canada en provenance de New York et de l'ONU.

# Au canal 2, cet automne: un film avec Mme Kennedy

Radio-Canada n'est peut-être pas en première position sur le palmarès des cotes d'amour, mais elle est indiscutablement bonne première pour la qualité de certaines de ses émissions. Ici, je pense surtout à ses émissions d'information qui nous renseignent vraiment sur ce qui se passe un peu partout dans le monde.

Je ne vais pas vous raconter tout ce service ni vous décrire tous ses rouages. Je manquerais d'espace et de temps. Mais, après une visite éclair au bureau new-yorkais de la CBC, je peux vous parler brièvement du service des nouvelles en provenance des États-Unis.

D'abord, il faut préciser que Radio-Canada a des représentants en trois endroits aux États-Unis: à New York, à l'ONU et à Washington. Une douzaine de personnes travaillent au bureau de la

métropole américaine, sans compter les pigistes.

— Nos locaux sont modestes, me dit Pierre Tabarlay, représentant de la chaîne française de Radio-Canada à New York, mais nous ne nous débrouillons pas trop mal, quand même. Nous sommes, si vous voulez, les yeux et les oreilles de Radio-Canada à New York et à l'ONU. Nous prévenons Montréal de ce qui se passe par ici, nous indiquons l'importance de tel événement, nous servons d'intermédiaire, nous sommes des ambassadeurs... De fait, nous apportons environ 200 contributions à des émissions chaque mois et à l'occasion nous produisons une émission ici même. De son côté, Washington envoie une centaine de contributions par mois.

— Est-ce que cela ne vous cause pas des problèmes de ne représenter qu'un "petit pays" quand vous voulez

rencontrer une vedette, par exemple ?

— Pour une entrevue de quelques minutes, nous n'avons généralement pas de difficultés. Là où nous en rencontrons, c'est quand nous leur demandons d'aller faire une émission de télévision à Montréal, ne serait-ce que pour quelques heures. Vous comprenez, ici, Ed Sullivan peut leur donner une trentaine de milliers de dollars pour passer à son émission...

— Qu'est-ce que vous nous enverrez comme émissions spéciales au cours des prochaines semaines ?

— Nous avons en chantier une série sur le racisme qui devrait passer à la télévision de Montréal durant l'été; nous projetons une série sur la mode pour l'automne avec les femmes qui la créent et celles qui la popularisent comme Jacqueline Kennedy...

## 5<sup>e</sup> SEMAINE TRIOMPHALE!

94 EST. RUE STE-CATHERINE

# Gasa Loma

reservations 861-6105 - 861-6092

glorious new french revue **MADE IN PARIS!**

## LES PLAISIRS D'AMOUR!

**COMME BRUTOS**

couple d'adagio **LE DUO ARNEDIS**

**JIMMY RAY**  
MAGICIEN

15 LUSCIOUS MADEMOISELLES!

choreography GEORGE REICH  
decors michel catudal  
music marcel doré

# Tex c'est aussi le peintre Lecor et le capitaine-caboteur Lecorre!

par Rudel-Tessier

**Je m'en allais à la découverte d'un homme, et j'ai découvert un lieu, un quartier de ma ville, une place, et peut-être même Montréal lui-même — car Montréal ce sera maintenant aussi, pour moi, cette place Jacques-Cartier, que je viens de redécouvrir comme si je ne l'avais jamais vue.**

Pourtant, je l'avais déjà vue, et j'y ai retrouvé la colonne Nelson, ce monument qui m'avait fait comprendre, tout de suite après la guerre, que je m'étais gouré en m'imaginant qu'ici je serais chez moi, que je n'y trouverais pas de monuments commémorant nos défaites. (Je me rappelle! Je m'étais souvenu alors de cette réflexion d'un humoriste français devant la colonne de Trafalgar Square, à Londres: "Curieux peuple, ces Anglais, leurs monuments commémorent des défaites!" Mais je n'avais pas souri...)

## Clémence a pignon sur cette place...

Cette fois, je suis arrivé place Jacques-Cartier par la rue Saint-Paul, et je n'ai pas vu tout de suite cette colonne incongrue, et j'ai pu, avant de recevoir cette poutre dans l'oeil, me remplir les yeux d'un spectacle inattendu qui me mettait dans un état de ravissement. Il y avait là la Galerie-Café, débordant sur le trottoir, où il y avait un jeune peintre qui peignait parmi les toiles, les aquarelles, les dessins proposés aux acheteurs... En face, rue Saint-Paul, tout près de la place, il y avait une très ancienne maison à la façade tout en fenêtres, et qui loge un antiquaire, et sur la place, au coin de la rue Saint-Paul, une magni-

fique maison, sans doute très ancienne, qu'on a presque fini de restaurer. Alors, je ne suis pas entré tout de suite dans la Galerie-Café, qu'il faut traverser pour aller au studio de Tex, à l'étage. J'ai fait le tour de la place où j'ai découvert deux ou trois hôtels, au moins une taverne, deux ou trois restaurants de grande cuisine (le Fournil, par exemple), et la Boîte à Clémence avant de voir le monument de Nelson.

Je savais bien que la Boîte à Clémence était place Jacques-Cartier, mais je ne savais pas où était la place Jacques-Cartier: j'avais toujours cru que cette place s'appelait la place du Marché-Bonsecours!

## Une "toile" de 100,000 p. carrés!

Et en faisant le tour de la grande place j'ai aperçu l'hôtel de ville, Notre-Dame de Bonsecours, l'ancien marché avec sa coupole, et puis, bien sûr, les grands silos blancs qui proposent aux peintres un mur sans fenêtres de cinq cents, six cents pieds, sur cent cinquante, deux cents pieds.

Un peu plus tard, Tex devait me dire qu'il rêve depuis des mois de peindre sur cette surface provocante l'histoire de Montréal!

Car, des fenêtres de son atelier, Tex peut voir toute la journée cette grande "toile" blanche...

## De Tex, je savais seulement qu'il était célèbre...

Et si j'étais venu rue Saint-Paul, c'était pour faire connaissance avec Tex, que je ne connaissais pas, et que je venais d'entendre chanter pour la première fois, la veille même. (Il faut dire que j'ai passé près

de trois ans à Paris, et que je suis rentré à Montréal sans être allé à Versailles!)

Bien sûr, je savais qui était Tex. Du moins je croyais le savoir. Je savais, en tout cas, qu'il chantait à la Poubelle, puis à la Catastrophe; qu'il écrivait ses chansons en langue populaire; qu'il en disait des mûres et des pas mûres; qu'il scandalisait les bourgeois (de cela je doutais un peu, car les bourgeois ne prennent jamais les poètes au sérieux); et je venais d'apprendre qu'il était en pleine évolution. J'avais même déjà su qu'il avait été peintre.

## Peintre, mais aussi capitaine-caboteur

C'est-à-dire que je ne m'attendais pas à trouver un vrai peintre, un peintre qui a un atelier où il travaille tous les jours. Et encore moins un peintre d'une telle qualité. Je m'attendais encore moins, bien sûr, à trouver un ancien capitaine marchand! Et pourtant, Tex a son brevet de capitaine de la marine marchande, de capitaine-caboteur, qui l'autorise à commander des navires qui ne s'éloignent pas de plus de quarante milles des côtes. Quand il fréquentait les Beaux-Arts de Montréal, il passait ses étés en Gaspésie.

— J'ai commandé des petits bateaux de tourisme, m'a-t-il expliqué. Des bateaux d'excursion en mer.

## Il est ceinture bleue de karaté

Nous nous étions réfugiés dans une taverne de la place, que fréquentent les gens de mer, et il était là parmi son monde. Tous ces hommes (généralement Gaspésiens) le connaissent. Il était à tu et à toi avec presque tous.

— J'ai le tutoiement facile! reconnut-il, en riant.

Tex rit beaucoup, et quand il ne rit pas, il sourit, des lèvres et des yeux, de ses yeux bleugris. Car, à mon grand étonnement, j'ai trouvé un garçon plein de joie de vivre, à la figure ouverte, en pleine forme physique et morale.

Le fait est qu'il est ceinture bleue de karaté!

— C'est haut dans la hiérarchie? lui ai-je demandé.

— Au-dessus des ceintures bleues, il y a les ceintures brunes et les ceintures noires.

## "Dites que je suis un homme qui travaille ses 12 heures par jour"

Tex, c'est donc le capitaine-caboteur, le peintre sorti des Beaux-Arts, l'auteur-compositeur-interprète, la ceinture bleue de karaté, le directeur artistique de la Catastrophe (dont il est peut-être le patron, ou l'un des patrons), mais, justement, il fallait que je lui pose la question: "Tex, qui êtes-vous? Et qu'êtes-vous?"

Sans hésiter, il me répondit:

— Dites donc que je suis un homme qui travaille ses douze heures par jour, beau temps, mauvais temps, sauf quand il ne fait rien du tout, quand il voyage, au Canada, aux Etats-Unis, au Mexique, ou quand il est à la pêche, dans son coin de pays à lui, dans le comté d'Argenteuil. D'abord, ça en étonnera un certain nombre qui me prennent pour un beatnik, et qui sont bien certains que les beatniks sont d'indécrottables paresseux.

Je ne lui ai pas demandé s'il était beatnik!

## "Je suis chansonnier dans le sens parisien"

Le fait est qu'à première vue

il a l'air, avec sa barbe et ses moustaches fort sages, d'un artiste un peu bohème, qui s'habille d'une façon pratique. Il n'a surtout pas l'air bien méchant! Il a même l'air d'un homme heureux. Pourtant, tout le monde est d'accord pour dire qu'il a la dent dure, dans ses chansons. Car c'est avant tout un chansonnier, dans le sens parisien.

— Il y a moi et Raymond Lévesque qui sommes de vrais chansonniers dans ce sens-là, ici... Est-ce qu'il y en a d'autres?

— Mais est-ce que vous êtes peintre, ou bien chansonnier?

— Mais les deux!

— Quand même...

— Non, non! Je suis les deux à la fois, parallèlement... Je chante beaucoup, pour ainsi dire tous les jours, car quand je n'ai pas d'engagement, je vais à ma boîte de la Catastrophe. Et j'ai mon atelier, où je passe mes journées. Et souvent des parties de soirées, de soirées ou de nuits.

— Et vous écrivez, et vous composez...

— J'ai de la chance! J'ai toujours quelque chose à faire, et toujours envie de faire quelque chose.

## "Oui, je suis un homme heureux!"

— Vous êtes un homme gai, je le sais maintenant... Etes-vous un homme heureux?

— Je suis un homme heureux. Et puis je suis un homme courageux. Oui, je suis courageux.

— Vous avez toujours été heureux?

— Oui! Même quand je ne savais pas ce que je ferais... quand je ne savais qu'une chose: que je n'étais pas fait pour obéir, pour recevoir les ordres d'un patron... Jusqu'à 18 ans, j'ai fait trente-six métiers, et (suite à la page suivante)



Tex (pardon, Lecor!) devant son portrait par lui-même dans son atelier de la place Jacques-Cartier.



Le peintre Lecor, avec un des jeunes artistes qui vendent leurs oeuvres sur le trottoir, en face de la Galerie-Café. Tout à l'heure (à la taverne) il se souviendra qu'il est aussi Tex, et aussi le capitaine Lecorre !

(Suite de la page précédente)  
presque littéralement... Et puis, un jour, mon père m'a dit : "Je puis encore faire quelque chose pour toi. Je te mets à la porte. Va, mon gars !" Je suis venu jusqu'à Montréal, jusque dans le port, et je me suis embarqué. Sur un navire des Grands Lacs. J'ai navigué deux ans, j'ai suivi des cours et j'ai obtenu mon brevet de capitaine... Au bout de deux ans, j'avais un peu d'argent, je me suis inscrit à l'École des Beaux-Arts. L'été, je m'en allais en Gaspésie, où je commandais les bateaux d'excursion en mer...

— Et la chanson ?  
— Ça m'est venu aux Beaux-Arts. J'ai fait mes premières chansons, parce que j'avais quelque chose à dire, en gratifiant de la guitare. Je les ai chantées tout de suite à mes amis. C'est dans mon caractère ! Et presque tout de suite, avec un associé, Samuel Jassem, j'ai ouvert la Poubelle... puis à la Poubelle a succédé la Catastrophe.  
— La semaine dernière, vous étiez la vedette du Patriote...  
— Dès vendredi, je serai au pavillon du Québec. Pour deux semaines.

### Son père était Breton de Bretagne

Personne n'est plus canadien que Tex, à première vue, et même après avoir longuement causé avec lui, mais, quand même, son nom m'intriguait.  
— Votre vrai nom, c'est Lecorre... Ce n'est pas un nom "canadien".  
— C'est que je suis né de papa breton !  
— Breton de Bretagne ?

### "Mon père est venu au Canada comme missionnaire..."

— Oui ! Mon père est venu au Canada comme missionnaire.  
— Comme missionnaire ?  
— Oui, oui, il était jésuite.

— On n'est pas tout à fait jésuite à dix-huit ans...  
Il s'amusait, mais il a fini par m'expliquer.  
— Il faut vous dire qu'il était venu comme "donné"... Vous savez, il est beaucoup question des "donnés" des Jésuites, dans notre histoire. Mon père était une sorte de domestique pour les missionnaires de la baie d'Hudson et de la Terre de Baffin. Il est resté deux ans, je crois, puis il est rentré en France, en Bretagne. Mais il est revenu, juste à temps pour s'engager dans l'armée canadienne. C'était la Première Grande Guerre qui commençait. Il a été blessé, on lui a accordé une pension assez importante, et il s'est installé à Saint-Michel... à Saint-Michel-de-Wentworth.

### "Mon père était peintre et pensionné"

— Mais pourquoi à Saint-Michel ?  
— Parce que c'était un coin de pays encore presque sauvage, et qu'il aimait la nature par-dessus tout. Et puis il était peintre.  
— Vous êtes fils de peintre ?  
— Et frère de peintre. Ma soeur est peintre et peint dans le vieil atelier de mon père. Mon frère, lui, est dessinateur industriel.  
— Votre père vivait de sa peinture ?  
— Oui, et confortablement, grâce à l'apport de sa pension de l'armée.  
— Votre père, c'était ce "chat sauvage du Nord" dont vous avez parlé ?  
— Oui ! Mon père faisait de la peinture et de la politique ! Ce n'était pas un homme ordinaire, mon père !

### "Les dernières années, j'ai influencé la peinture de mon père !"

— Votre mère était Canadienne ?  
— Une fille du pays. Elle avait dix-huit ans quand elle a

épousé mon père, qui en avait quarante-deux !  
— Ainsi, vous chassez de race...  
— Le plus drôle, c'est que les dernières années, mon père subissait mon influence ! J'aurai influencé au moins un autre artiste !  
Il fallait bien que je lui pose la question...  
— Je ne vous apprendrai rien : vous avez le plus pur accent canadien...  
Il a éclaté de rire.  
— Pas moyen de se méprendre, à mon sujet !  
Puis il répondit à ma question.

### "Mon père est resté l'Etranger"

— Le fait est que j'ai tout fait pour faire oublier que j'étais le fils du Français, de l'Etranger ! Car mon père est resté jusqu'à sa mort l'Etranger, parmi les gens du pays, de ce pays qu'il aimait avec une vraie passion. Le plus curieux, c'est qu'il était extrêmement influent. Allez chez nous, et on vous le dira : son appui assurait inmanquablement l'élection de son candidat. Pourtant, il changeait souvent de parti. Un nombre suffisant d'électeurs le suivait pour toujours assurer la victoire de son candidat.  
Je me suis souvenu qu'il était marin.

### Il a un bateau qu'il a oublié !

— Vous avez un bateau à vous, maintenant que vous en avez les moyens ?  
— Est-ce qu'on a jamais les moyens d'avoir un bateau ? me demanda-t-il en riant.  
Puis notre voisin, qui nous écoutait, intervint !  
— Il a un bateau ! Mais je ne sais pas s'il l'a déjà vu ! C'était un Gaspésien de Percé, je crois.  
— C'est vrai que j'ai un bateau, reconnu Tex. Je l'ai depuis deux ans. Je l'ai vu, bien sûr, mais il est toujours en cale

sèche. Je n'ai pas trouvé le temps de le mettre à l'eau. C'est une goélette, une petite goélette.  
— Vous allez souvent en Gaspésie ? Je veux dire encore.  
— Tous les ans, tous les étés, sauf une année, depuis dix ans.  
— Et vous voyagez beaucoup...  
— Très exactement cent dix-huit ! Il y en a quarante que je chante... Les autres, j'attends. Pour toutes sortes de raisons. Elles sont là. Je les regarde de temps en temps...

### "Je ne suis pas prêt pour l'Europe"

— J'ai beaucoup voyagé au Canada, dans toutes les provinces et jusque dans la Terre de Baffin. Je passe un mois au Mexique tous les hivers... et je connais bien les Etats-Unis. Mais je ne suis jamais allé en Europe.  
— Vous n'avez pas envie ?  
Il a hésité.  
— Je ne suis pas prêt... je veux dire moralement. Mais ce serait difficile à expliquer... J'irai. Certainement. Peut-être bientôt. Je ne sais pas...  
— J'ai été obligé de vous avouer, tout à l'heure, que je ne vous connaissais pas... que je savais seulement qu'on parlait beaucoup de vous, que vous étiez certainement une vedette...  
— Une vedette, oh là là ! Enfin ! Je ne suis pas pour vous chicaner votre vocabulaire !  
— Je voulais dire que je suis obligé de vous demander si vous êtes engagé sur le plan politique.

### Socialiste et indépendantiste

— Je suis engagé sur tous les plans ! Sur le plan politique, je suis socialiste et indépendantiste, séparatiste. Je suis même membre du R.I.N.  
— D'autres que vous chantent vos chansons...  
— Oui... Michel Louvain... les Cabestans... les Cailoux... Margot Lefebvre... D'autres, peut-être... Il faut vous dire que je fais aussi des chansons d'amour !  
— Vous avez fait combien de chansons ?

### Jean Narrache, le Frère Marie-Victorin et Félix Leclerc...

— Vous travaillez beaucoup... Est-ce qu'il vous reste du temps pour lire ?  
— Pas beaucoup ! Mais je lis quand même. Seulement, comme je n'ai pas beaucoup de temps, je lis les ouvrages sur lesquels plusieurs au moins de mes amis sont d'accord. Mais je peux vous dire que mon poète favori, c'est Jean Narrache, et que mes contes favoris ce sont ceux de Félix Leclerc et du Frère Marie-Victorin ! Est-ce qu'il y en a d'autres que moi qui lisent encore les contes du Frère Marie-Victorin ?  
— Et votre chien ? lui ai-je demandé avant de le quitter. (C'était lui qui s'en allait : il avait une émission de radio. Moi je suis allé m'asseoir sur un banc de la place, pour lire mon journal au soleil.)  
— Mon chien ?  
— On m'a dit qu'il s'appelait Voltaire.  
— Il s'appelle Voltaire, et c'est un grand berger alsacien. C'est un gardien et un ami.

### Il a fait un procès à Jacques Labrecque

J'avais très envie, maintenant, d'écouter les chansons de Tex. Je lui ai demandé chez qui il enregistrerait.  
Il a éclaté de rire encore une fois.  
— Je n'ai pas fait de disques depuis deux ans. Il ne doit plus y en avoir chez les disquaires. Je suis en procès avec Jacques Labrecque à ce sujet. Mais c'est une longue histoire. Et une sinistre histoire !  
Et il n'avait plus que le temps de se rendre au studio où on l'attendait.

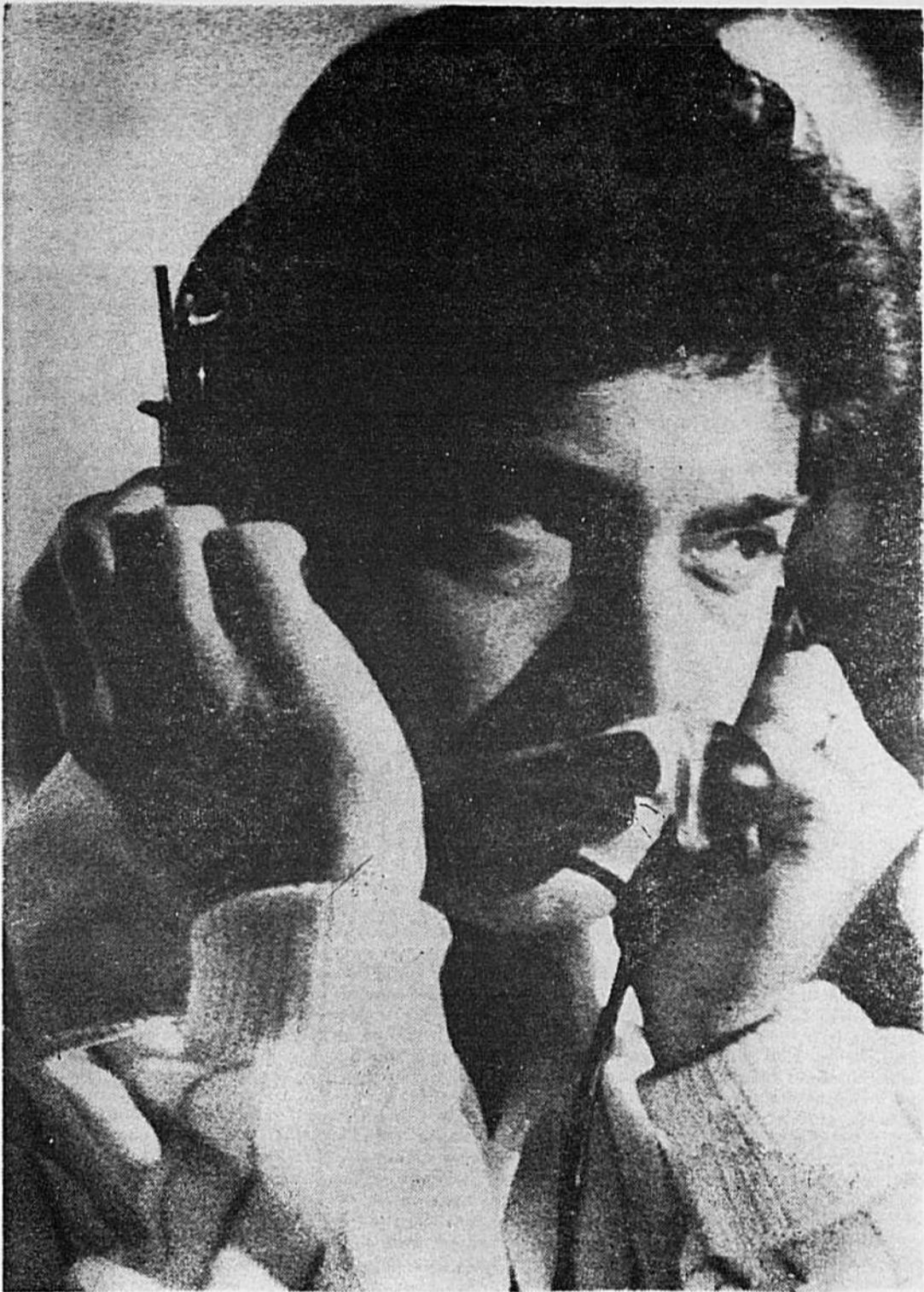

Pour ceux qui ne l'ont pas reconnu, c'est Paul Anka. Une photo de répétition au cours de laquelle le célèbre chanteur indique à ses musiciens les derniers détails avant le spectacle, spectacle qui est très au point, soit dit en passant. Cette semaine Paul Anka travaille dans un super-salle de l'hôtel Americana, à New York.

## Paul Anka est toujours considéré comme une très grande vedette...

Après vous être rendu compte qu'on parle peu de lui et après avoir constaté qu'on fait tourner assez rarement ses disques à la radio, vous vous êtes peut-être inquiété de ce qu'il advenait de votre idole de jeunesse, Paul Anka. Que les uns se rassurent et que les autres apprennent que Paul Anka poursuit une très intéressante carrière aux Etats-Unis, en Europe et un peu partout dans le monde.

— C'est merveilleux que je puisse travailler ici, à l'Americana (l'hôtel le plus chic de New York), sans même avoir un succès au hit parade.

C'est vrai que ce chanteur canadien n'a plus de "hits", mais, comme il en a eu plusieurs et comme les gens qui s'en souviennent sont devenus relativement riches (quelques-uns, s'entend !), Paul Anka peut travailler dans

tous les super-clubs du monde et il peut exiger et le cachet et le traitement dus aux grandes vedettes de l'heure. Ainsi, dans ce splendide restaurant-salle de concerts de l'hôtel Americana, à New York, Paul Anka se faisait accompagner d'une vingtaine de musiciens pour son "récital" d'une heure. Il a repris sur des arrangements nouveaux quelques-uns de ses succès comme "Diana", "Poppy Love", "Lonely Boy", "Put Your Hand on My Shoulder" ... Et, pour faire bien américain, il a inséré dans son spectacle quelques blagues à la Dean Martin. Bref, il nous fait évoquer de vieux souvenirs qu'il nous sert sur une note humoristique. Et combien intelligemment ! Tout est étudié soigneusement et présenté habilement à partir de ses adaptations

des succès du jour, jusqu'à ses trois ou quatre fausses sorties, en passant par cette gentille participation de ce couple d'adolescents qui vient danser avec lui sur la scène, et ce commentaire sur la "Pepsi Generation" qui a acheté ses disques, et la mention de sa récente tournée en Europe où il a notamment fait un film ...

Enfin, ce soir-là, ce fut un énorme succès : les gens s'arrêtaient de manger ou de boire pour l'écouter, ils applaudissaient généreusement, ils étaient "accrochés".

Ceux qui désireraient entendre Paul Anka n'ont qu'à se rendre à l'hôtel Americana de New York où il gardera l'affiche jusqu'à cette fin de semaine ... Oh ! ... en comptant le billet d'entrée et le repas, cela vous coûtera une vingtaine de dollars...

Pierre VINCENT

## Nos meilleurs vœux

A tous nos membres,  
à tous les ouvriers organisés,  
à l'occasion de la  
**St-Jean-Baptiste**

...

L'Union Internationale des  
Ouvriers de Vêtements  
pour Dames

BERNARD SHANE  
Vice-président

YVETTE CHARPENTIER  
Directrice,  
Service d'éducation

PHOTO JOURNAL

l'hebdomadaire favori de la Canadienne française

**CINERAMA** 7 h. 30 DIM. — 8 h. 30 LUN. AU SAM. 2 h. TOUS LES JOURS

**3 PRIX DE L'ACADÉMIE**

Cinéma vous précipite, cette fois, dans une spectaculaire histoire de vitesse et d'amour ! ... avec YVES MONTAND, EVA-MARIE SAINT JAMES GARNER, FRANCOISE HARDY etc.

**Grand Prix** EN CINERAMA et COULEUR

FAUTEUILS RESERVES EN VENTE par poste ... ou au théâtre ... Jules Jacob Musique, Morgan (magasins Boulevard, Rockland, Dorval), CKJL Radio, Saint-Jérôme — Roi des Bas Prix, Roland Faucher, C.T., Pont-Viau. Enfants 10 ans admis tous les jours, à 2 h.

SALLE CLIMATISEE

à ne pas manquer durant expo67

**IMPERIAL CINERAMA** METRO STATION PLACE DES ARTS

1430 Bleury, Mtl — 288-7102 ou 5603

Un régal... notre plaisir se prolonge longtemps après la projection.

Tout respire le mystère et c'est là le suspense du film... **L'AUREORE**

France-soir

La mise en scène témoigne d'une éclatante virtuosité qui se manifeste dès les premières images.

Tele 7 JOURS

MICHÈLE MERCIER et ROBERT HOSSEIN

LES AMOUREUX CÉLÈBRES D' *Angélique*

Air climatisé

UN FILM DE CHRISTIAN-JAQUE

SCOPE COULEURS

HORAIRE : 1.30 - 3.30 - 5.30 7.30 - 9.30 Tél. 288-3303

4<sup>e</sup> SEM.

**la seconde vérité**

TOUS SE FACILITENT PAS LES 5 DERNIÈRES MINUTES!

**cinéma fleur de lys**

588 EST, STE-CATHERINE - face à DUPUIS FRÈRES STATION BERRI



# courrier académie scientifique de beauté, Paris

"Pour tout conseil de beauté ou pour vous indiquer notre dépositaire Académie, prière de communiquer au Courrier Académie Scientifique de Beauté, C.P. 420 (Youville), Montréal 11."

No 257

Q. — J'ai 25 ans. Ma peau au front devient grasse et le bas du visage plutôt sec. Pourriez-vous me nommer une crème nourrissante pour la nuit ainsi qu'une crème protectrice pour le jour car je ne mets aucun fond de teint ?

Je pars pour un mois dans le sud et j'aimerais avoir un bon produit pour m'exposer au soleil afin de prévenir les rides.

Lise Beauchamp

R. — A votre âge, il est très important, d'abord, de bien nettoyer tous les jours votre peau puis, aussi, de l'hydrater. Le nettoyage dans votre cas se fera, le soir, avec le LAIT PRINCESSE suivi de l'application de la LOTION JEUNESSE. Le matin, lotionnez votre visage avec la LOTION JEUNESSE.

Comme crème de protection durant la journée, je vous conseille d'utiliser la CREME HYDRADERM. N'étant pas en faveur de conserver une crème sur la peau toute la nuit, après votre nettoyage de peau, le soir, étalez une légère couche de CREME MERVEILLEUSE à l'huile de vision que vous conserverez 20 minutes. Retirez ensuite à l'aide des éponges imbibées d'eau tiède. Ainsi, votre crème aura eu le temps d'agir et votre peau pourra respirer librement durant la nuit.

BRONZECRAN crème incolore conviendra très bien à votre épiderme. Il vous permettra de brunir sans prendre de coups de soleil. Il empêche également le dessèchement de la peau. Je profite de l'occasion pour vous souhaiter de BONNES VACANCES.

No 258

Q. — J'apprécie beaucoup votre courrier, félicitations. J'ai 30 ans. Jusqu'à présent, je n'ai eu aucun problème avec ma peau; c'est sans doute pourquoi, à part d'un bon nettoyage journalier, je n'y ai jamais apporté de soins. Ma peau n'est plus aussi fine, elle est déshydratée et manque de souplesse. Je dois avouer que j'ai abusé du soleil. Donc, à l'avenir, je veux éviter un peu le soleil mais je ne voudrais pas pour autant me priver d'être bronzée.

Auriez-vous la bonté de me dire si votre produit BRONZEXPRESS qui brunit sans soleil peut être mauvais pour le visage ? Quel masque me conseillerez-vous ?

Mme Nathalie Beaumont

R. — Il m'est très agréable de constater que vous appréciez le courrier et je vous en remercie. Je vous conseille de continuer à nettoyer et protéger votre peau comme vous me le dites dans votre lettre, mais puisque votre peau semble être fatiguée en ce moment, je vous recommande d'utiliser la CREME BIO-TOTALE le soir et le SEROTONIC BIOTOTAL le matin. Ce traitement composé, grâce aux éléments qu'il contient, joue un rôle important dans l'équilibre cutané. De plus, il prévient les diverses carences de la peau (rides, peaux atones, déshydratées, traces de cicatrices).

Une ou deux fois par semaine, employez le masque SEROMASK.

A mon avis, il serait préférable pour le moment de votre traitement, de vous abstenir du BRONZEXPRESS sur votre visage. A la place, vous emploieriez notre filtre solaire BRONZECRAN crème incolore. Ce produit arrête les rayons nocifs du soleil mais laisse intégralement passer les rayons bienfaisants et brunsissants. BRONZECRAN possède aussi une action adoucissante et hydratante destinée à empêcher le dessèchement.

"LES PRODUITS CITES DANS CE COURRIER SONT TOUS DES PRODUITS DE SOINS OU DE MAQUILLAGE DE PRESTIGE QUE L'ACADEMIE SCIENTIFIQUE DE BEAUTE MET A LA DISPOSITION DE SON AIMABLE CLIENTELE."

Les 22 et 23 juin : Phcie Brosseau, 3000, Montée St-Hubert, St-Hubert, Phcie Poirier, 1677, rue Poirier, Ville St-Laurent, Phcie Lévesque, 3 Père-Arnaud, Baie-Comeau. — Du 20 au 23 juin : Phcie Bonin, 194 St-Laurent, Louiseville, Phcie Pelletier, 997, 3e Avenue, Québec, Phcie St-Paul-l'Ermitte, 360B, Lacombe, St-Paul-l'Ermitte. — DU 27 au 30 juin : Phcie Dr Chaput, St-Pie de Bagot, Phcie Royale, 125 ouest, St-Vallier, Québec, Phcie Brunet, St-Gabriel-de-Brandon, Phcie Beaupré, 11047B, Ste-Anne, Beauséjour, Phcie Cantin, 1371 St-Jacques, Ancienne-Lorette.

la  
chronique



de  
rudel-tessier



## Dimanche après-midi, restez donc chez vous !

Dimanche après-midi, la tentation sera grande de rester chez soi. Car qui n'aura pas la curiosité de voir, entre trois heures et cinq heures, la plus extraordinaire émission de télévision jamais proposée aux téléspectateurs ? Car c'est dimanche qu'à la même heure (du moins au même instant !) les téléspectateurs pour ainsi dire du monde entier pourront voir "Notre monde", cette émission dont j'ai déjà parlé ici, et qui sera la plus grande réussite technique de la télévision, depuis son invention.

Mais allumez votre écran dès 2 h. 45, car "Notre monde" sera précédé d'une sorte de préface qu'on a confiée à Henri Bergeron.

Cette émission, qui fera date

dans l'histoire de la télévision, commencera par des images de Sverdlovsk, en URSS, où il sera minuit quand ici il sera deux heures de l'après-midi (heure d'été). Voici les sous-titres de cette émission de 120 minutes : le Monde actuel, le Monde affamé, le Monde surpeuplé, Aspiration à la perfection physique, le Monde futur. Les dernières images que nous apporteront les caméras de la télévision, juste avant cinq heures, nous montreront "l'objet" le plus éloigné jamais aperçu par l'oeil humain : la mystérieuse Quasar (ancienne nébuleuse), découverte par John Bolton, directeur de l'Observatoire d'Australie, où on trouve le célèbre radiotélescope de Parkes.

Radio-Canada a pris une part importante à cette entreprise internationale, et notre pays sera un des "pays diffuseurs". Le monde entier verra naître un petit Indien à Edmonton; abattre un séquoia à Vancouver; courir la jeune Elaine Tanner, championne du 100 mètres papillon; dompter un bronco; et cette extraordinaire réalisation de l'Exposition : Habitat 67. ("Notre monde" sera projeté sur écran Eidophor (30 pieds sur 22 !) au pavillon des Industries du Québec, à l'Exposition.) Les voix canadiennes qu'on entendra : celles d'Henri Bergeron, de Gaby Drouin et de Michel Pelland. A Habitat 67 on retrouvera Jacques Fautoux, sa femme, la comédienne Gisèle Mauricet, et leurs deux enfants.

## Il y a maintenant le drumadère et la twinkleuse !

Richard Lacroix n'est pas seulement graveur, il est aussi sculpteur. Mais ce n'est pas un sculpteur traditionnel : il construit des machines qu'il appelle quelquefois des machins. Il y a un de ces machins (au moins un) au pavillon du Canada, que je vous suggère d'aller voir. Et d'entendre ! Car les sculptures de Richard Lacroix sont musicales. Mais les jeunes qui ont l'âge de fréquenter le pavillon de la Jeunesse auront l'occasion le 24 juin, non seulement de faire connaissance avec l'oeuvre de ce curieux sculpteur, mais de collaborer avec lui, pour ainsi dire.

En effet, "les Mécaniques" de Lacroix seront exposées au cinéma-théâtre du pavillon de la

Jeunesse, et tous ceux qui "ont rêvé de jouer du drumadère, de la trieuse de rythmes, des pédales de Garenne, de la twinkleuse ou de la fefeuille, sont invités à venir collaborer avec Richard Lacroix, samedi après-midi — avec Richard Lacroix et son équipe de Fusion de l'Art". Ce que cela veut dire, je n'en sais rien (ou presque rien), mais c'est ainsi que s'exprime un communiqué du pavillon de la Jeunesse — dont les communiqués sont presque toujours originaux, il faut le dire.

Richard Lacroix lui-même s'exprime d'une façon assez originale, quand il parle de ses "mécaniques". "Ce spectacle, dit-il par exemple, est l'aboutissement de recherches épuisantes

qui ne devraient laisser insensible aucun mélomane digne de ce nom." Richard Lacroix est aussi un humoriste.

Mais qu'est-ce qu'une trieuse de rythmes ? C'est une ancienne trieuse de boutons.

Le drumadère ? C'est une sorte de tambour sur lequel on peut imiter le bruit que fait un train qui entre en gare.

Et la fefeuille ? Eh bien, la fefeuille est un instrument formé d'une plaque inoxydable s'animant sous les vibrations... Ce n'est pas moi qui le dis, c'est l'amusant communiqué du pavillon de la Jeunesse.

Et si vous n'êtes pas libre le 24 juin, on remettra ça un certain nombre de fois avant la fin de l'Exposition ! Surveillez les journaux, comme on dit !

## Un spectacle qui m'a fait rêver de paix !

Sauf les sections inutilisables, à cause de la nature du spectacle, le Tattoo-Carrousel des Forces armées canadiennes, qui n'est ni un tattoo ni un carrousel, a réussi à remplir (presque) le stade de l'Exposition, ce qui n'est pas mal pour un spectacle qui n'a pas de vedet-

te. Et même pas de chevaux !

Et si ce n'est ni un tattoo ni un carrousel à proprement parler, c'est un spectacle qui m'a fait chaud au coeur. Je veux dire que cela ne ressemblait en rien aux grands défilés militaires de la Place Rouge, que ce n'était pas menaçant du tout !

Et moi je me disais qu'un tel spectacle, il faudrait en donner un tous les soirs dans toutes les villes grandes et petites du pays, pour que nos soldats, nos marins et nos aviateurs ne servent plus qu'à cela : amuser un public friand de grands spectacles.

# "Pourquoi me mettre une fille sur les bras puisque j'en ai autant que je le veux...?"

(D.R.I.) — Les traits tirés, les yeux cachés derrière de grosses lunettes fumées, Jacques Dutronc signe autographe sur autographe. Et puis, brusquement, il fait demi-tour, plantant là ses fans désemparés.

Il est exaspéré, Dutronc!  
— J'en ai marre, marre, marre!...

De quoi au juste? Des servitudes de la gloire, de la rançon quotidienne d'une célébrité aussi neuve que fracassante. De tous ces gens qui s'agglutinent comme des pieuvres autour de lui, dès qu'il apparaît. Au début, ça l'amusait. A présent, ça l'agace prodigieusement. Au point qu'il changerait bien de tête parfois, s'il le pouvait!

Dutronc triche tout de même un peu. Car s'il en a "marre" des fans envahissants, s'il en

a "marre" de voir ses propos transformés, les "fanettes" en mini-jupes le comblent, en revanche, d'une joie sans égale. Il sourit et dit:

**"Les filles c'est merveilleux, surtout quand on peut choisir"**

— Les filles, c'est quand même merveilleux, surtout quand on peut choisir. Hier, par exemple, je suis allé à Montbéliard. Devant l'hôtel où je suis descendu, elles étaient bien une cinquantaine qui m'attendaient! Quand je suis arrivé, c'était du délire. Chaque fois, c'est pareil. Je n'ai qu'un signe à faire. Je prends... et je laisse.

Pour la fille, c'est un sujet de conversation avec les copines, quelquefois un souvenir... pour moi, c'est différent: je passe.

Le véritable amour, Dutronc ne le connaît pas. Il a trop d'amourettes de tournée. Blasé? Non, mais il n'a pas le temps. Le mariage? Plus tard, bien plus tard...

— Quand j'aurai dépassé la quarantaine, et très largement! Pourquoi veux-tu que je me mette une fille sur les bras, puisque j'en ai autant que je veux?

— Et Françoise Hardy?

— Oui, je sais. On a crié

partout qu'il y avait quelque chose entre nous. Françoise, c'est une chic fille, pleine de talent et je l'aime bien. Il se peut que j'aie eu un petit coup de coeur pour elle. Mais ça n'a pas été bien loin et, d'ailleurs, c'est déjà du passé.

**"Il préfère les gadgets aux filles"**

"J'aime les filles", chante Jacques Dutronc. Mais il a aus-

si dans la vie une autre passion. Ce n'est ni l'argent ni la gloire. Non, ce sont les gadgets. Pour eux, il dépense une fortune!

Dernier projet de Dutronc: acheter une belle maison de campagne à 100 kilomètres de Paris. Pour faire du bruit avec ses cinq musiciens sans s'attirer les foudres d'une concierge revêche. Et aussi, bien sûr, pour recevoir les filles de son choix. Juste le temps d'un week-end...



Jacques Dutronc: "Quand j'aurai passé le cap de la quarantaine, je me marierai peut-être."

Quand vous lisez le PETIT JOURNAL 711,849 personnes font comme vous chaque semaine  
Aucun autre journal au Québec ne peut prétendre sérieusement et prouver qu'il est tel auditoire.

Dès samedi!

**ALEC GUINNESS**

**"SITUATION DÉSESÉRÉE - MAIS PAS SÉRÉIEUSE"**

EN PLUS

**LE FILS DU CAPITAINE BLOOD**

CHATEAU FRANÇAIS  
271-4400  
288-5513

GRAN FLYNN  
ANN TODD

LA RUE LA PLUS Malfamée DU MONDE!

LES HOMMES CHERCHENT LES FEMMES...!  
LES FEMMES CHERCHENT LES CLIENTS...!  
LA POLICE CHERCHE LES TRUANDS...!

La bête humaine attaque des FILLES

HAMBOURG QUARTIER INTERDIT

EXPOSÉ INÉDIT

GALL GIRLS '66

MARILU TOLO BELLE CHANCE

AUX 4 CINES!

RIVOLI • AMHERST • PAPINEAU • VERSAILLES

277-4129 288-2943 521-6853 352-0200

**2 FILMS SPECTACULAIRES EN PRIMEUR ET EN COULEURS!**

**LOUIS DE FUNÈS**  
REPREND SA LUTTE contre L'ENNEMI PUBLIC #1

dans une NOUVELLE AVENTURE! SCOPE COULEURS

**Fantomas #2**

se déchaine

COMPLÈMENT DE PROGRAMME

L'ODYSSÉE DU DOCTEUR MUNTHE Air climatisé

**CANADIEN PLAZA JEAN-TALON**

Station BEAUDRY 1204 est, Ste-Catherine

Station BEAUBIEN 6505, St-Hubert

STATIONNEMENT GRATUIT Jean-Talon, à l'est de Pie-IX

## le "showbiz"



avec pierre vincent

## La famille Guétary visitera l'Expo en fin de semaine

"Ça fait 26 ans que je suis une vedette. Que voulez-vous que je prouve maintenant ? Je laisse aujourd'hui à d'autres la chance de jouer les jeunes premiers. D'ailleurs, je cherche en ce moment un tournant à ma carrière. Ou bien je me range de l'autre côté de la barrière en devenant producteur ou directeur, ou bien je poursuis ma carrière de chanteur d'opérette. Enfin, je ne sais pas encore..." C'est **Georges Guétary** qui nous faisait ces confidences, l'autre soir, à l'hôtel Central. Du même coup, il nous apprenait que sa femme et ses deux enfants viendront le rejoindre au cours de la fin de semaine du 24 juin, c'est-à-dire aussitôt que les classes seront terminées. La famille Guétary en profitera pour visiter l'Expo, et ensuite elle ira à New York où elle compte bien aller voir quelques comédies musicales.

## "Qui est le premier producteur, et pourquoi le suis-je?"

"Sur un côté de mon 45-tours, j'ai placé quelques mesures des 53 plus gros succès que j'ai produits au cours des trois dernières années. Ainsi vous pourrez entendre "Bang Bang" de **Claire Lepage**, "les Boîtes à go-go" de **Michèle Richard**, etc. De cette façon, je compte prouver de façon irréfutable que je suis le premier producteur de disques au Québec." Avec un pareil argument, il faudra bien se rendre à l'évidence : **Denis Pantis** est véritablement le producteur de disques qui a créé le plus de tubes depuis quelques mois. Le deuxième enregistrement sur ce 45-tours s'intitule "Merci" (on a de la suite dans les idées ou on n'en a pas!). Il s'agit de quelque chose de bien "punché" avec un chœur de plusieurs voix, un nouveau son, du rythme, et tout, et tout.

## Nous imitons plus intelligemment que les Américains

A l'un des meilleurs "Jeunesse d'aujourd'hui" (lire : une émission remplie de toutes



Liza Minnelli, c'est la fille de Judy Garland.

sortes de petits "punches" qui font que les gens en parlent, les jours suivants) nous pouvons voir deux groupes de chanteuses. Deux de ces groupes féminins qui poussent d'un peu partout depuis l'arrivée des **Supremes**. D'abord, il y avait ce trio de chanteuses américaines de Détroit qui furent plutôt décevantes à la télévision. Et il y avait nos **Miladys** qui, elle aussi, se sont probablement inspirées des **Supremes**, mais qui dépassent largement l'imitation pure et simple. Elles ont su adapter un style qui puisse plaire au public francophone tout en y alliant certains éléments pouvant intéresser les anglophones. Bref, elles travaillent professionnellement, leur présence en scène est cute-à-mort, elles ont un répertoire jeune et frais et... elles nous font oublier les **Supremes** parce qu'elles sont les **Miladys**, un ensemble de chez nous dont nous pouvons être fiers. Voilà.

## Grand chef Tony s'est payé un petit cadeau

Je suis tout à fait d'accord avec le publiciste **Pierre Trudel** qui a signé la présentation du dernier **Tony Roman**, sur cette magnifique enveloppe, lorsqu'il écrit que "tout n'a pas été dit sur Tony Roman". C'est très vrai. Parce que Tony Roman est une espèce d'agent provocateur qui essaiera toujours, par tous les moyens, de vous surprendre dans la régularité et la monotonie de votre vie normale. D'ailleurs, je ne pense pas me tromper beaucoup en ajoutant que toute sa carrière est basée là-dessus; ne serait-ce que parce qu'il a, en quelque sorte, innové le style de chanteur-bruiteur ? Aujourd'hui, il étonnera sûrement plusieurs personnes en présentant ce

splendide album qui contient des enregistrements fort valables, comme "Holy Cow", "Tu peux t'en aller" et les autres "tunes" connues.

## Ça se dit

● Du 18 novembre au 30 novembre, les **Jérolas** et les **Miladys** présenteront leur spectacle au théâtre Maisonneuve de la Place des Arts. Mais à compter du 23 septembre les deux groupes entreprendront une longue tournée en province. Ils visiteront au moins une trentaine de villes. Et à la fin de cette année ou, au plus tard, au début de 1968, les **Jérolas** retourneront en France afin de poursuivre le travail commencé la saison dernière.

● A partir de novembre, **Fernand Gignac** aura un "show" un peu plus "glamouros" à Radio-Canada. D'abord, il aura pour cadre la scène du théâtre Port-Royal et il prendra davantage l'allure d'un music-hall avec chanteurs, danseurs...

● Il paraît que **Gunther Sachs** s'est muni d'un pistolet pour "épeurer" les photographes italiens qui épieient constamment sa femme à leur villa de Rome. Alors, il ne faudra pas s'étonner si les photos de **Brigitte Bardot** "dans l'intimité" se font plus rares cet été.

● **Judy Garland**, maintenant âgée d'une quarantaine d'années (!), a effectué un retour à la scène dans un cabaret new-yorkais, et ce, pour un cachet de \$25,000. Mrs. Garland a présenté, dans son spectacle, sa fille **Liza Minnelli**. Incidemment, cette dernière vient de faire ses débuts au cinéma dans "Charlie Bubbles".

● Pour l'ouverture du Playboy Club, le 14 juillet, on a commencé à vendre des billets. Billets qui se vendent \$50. On s'attend à recueillir au-delà de 300,000 dollars. C'est du moins ce que rapporte généralement ce genre de première. Et on verse les profits à une bonne oeuvre.

● **Gilles Vigneault**, **Georges Dor** et **Jean-Paul Filion** travaillent à un projet de télé-théâtre pour Radio-Canada. Ce sera à ne pas manquer, cette ponte collective de nos trois chansonniers...

● Si tout continue à bien aller, **Muriel Millard**, avec sa revue "Vive la Canadienne", aura attiré presque 100,000 personnes quand elle quittera l'affiche du Jardin des Etoiles, le 24 juin.

● Il est rumeur qu'une grosse compagnie de cinéma américaine vienne tourner un film sur l'emplacement de l'Expo avec des vedettes, de vraies vedettes bien en chair.

## dans la ronde...

"Attends-moi, je reviens", par **Nanette** et **Tony Roman** : cette fois, ils se sont permis un enregistrement à leur goût, mais ils ne sont pas tout à fait certains que leur "public est prêt pour ce-

la". Pourquoi pas ? On lui a fait avaler tant de choses déjà !... (Canusa)

"Adieu **Nathalie**", par **Guy Cloutier**. Décidément, ce pauvre chanteur n'est pas chanceux : il perd une autre amie dans un acci-

dent d'avion. Nous non plus, nous ne sommes pas tellement chanceux avec ce genre de disques ! (A1)

"Mise en boîte", par **Claude Landré** : nous avons déjà un **Jean-Guy Moreau** qui imite mieux et qui parodie plus intelligemment

que ce **Claude Landré**. Enfin, cela vaut pour ce disque. Peut-être que sur le microsillon promis... (Canusa)

"**Popeye**" et "le Malchanceux", par les **Jérolas** : surtout, la deuxième fan-taisie. (RCA Victor)

"Ma grand-ville" et "Bozo les culottes" par **Raymond Lévesque** : la première chanson raconte Montréal et la deuxième raconte notre révolution tranquille. Je trouve cela très bon et extrêmement intéressant. (Gamma)

# Avant de revenir au Québec Mireille Mathieu est partie à la conquête de l'Allemagne



(KEystone) — Après avoir fait la conquête de la France et même celle d'Hollywood (où elle a fait plusieurs shows), la jeune vedette française de la chanson, Mireille Mathieu, est partie à la conquête de l'Allemagne.

Elle a commencé une tournée qui la conduira dans les principales villes de la République fédérale.

Cette tournée a commencé à Hambourg où, avant

d'aller chanter, Mireille Mathieu a joué les touristes.

Bien entendu, elle est allée au centre de la ville, au bord du fameux lac Alster, et est montée sur un des bateaux-mouches qui font la navette.

Dans le grand port allemand, elle a aussi rencontré quelques beatniks aux cheveux longs et a fait un peu de vélo pour se dégourdir les jambes.

Elle aurait bien aimé visi-

ter le quartier réservé, comme le font tous les touristes, mais Johnny Starck, son impresario, a refusé de l'emmener dans ce quartier pittoresque qu'Edith Piaf avait si magnifiquement chanté.

La jeune Mireille Mathieu a peut-être la voix de la grande Piaf, mais elle n'a pas encore la maturité nécessaire pour connaître ces lieux où la passion et la vénalité côtoient souvent la misère.



## Les bottes à Paris...

Nancy Sinatra, 26 ans, chanteuse et comédienne, est — en plus d'être la fille d'un certain Frank Sinatra — l'interprète d'un "tube" qui marche très fort: "These Boots Are Made For Walking" (ces bottes sont faites pour marcher). On parle d'elle à Londres, New York. Et Paris. Où elle vient d'arriver. Avec ses valises...

## ENCOURAGEZ nos ANNONCEURS

Wake up!  
Break the rules! Rock the boat!  
Make love!  
Fall over laughing!!!

DES  
VENDREDI

PARAMOUNT PICTURES PRESENTE  
HAL WALLS PRODUCTION  
**BAREFOOT IN THE PARK**

CENTRE  
DE VENTE  
OFFICIEL  
expo67  
passports et  
livrets de bord

Hear the score from  
"Barefoot in the Park"  
by Neal Hefti  
on DOT Records

STARRING ROBERT REDFORD · JANE FONDA  
CHARLES BOYER · MILDRED NATWICK

SCREENPLAY BY NEIL SIMON  
FROM THE PLAY BY NEIL SIMON  
DIRECTED BY GENE SAKS  
MUSIC - NEAL HEFTI  
TECHNICOLOR

Horaires :  
2.55, 10.35, 12.45,  
5.10, 7.20, 9.35  
Dernière  
représentation  
à 9.30

**LOEW'S**  
954 STE-CATH. O. 866-5851

# THE DIRTY DOZEN

— LEE ERNEST CHARLES JIM JOHN RICHARD  
 MARVIN BORGNINE BRONSON BROWN CASSAVETES JAECKEL  
 GEORGE TRINI RALPH ROBERT TELLY CLINT ROBERT  
 KENNEDY LOPEZ MEEKER RYAN SAVALAS WALKER WEBBER

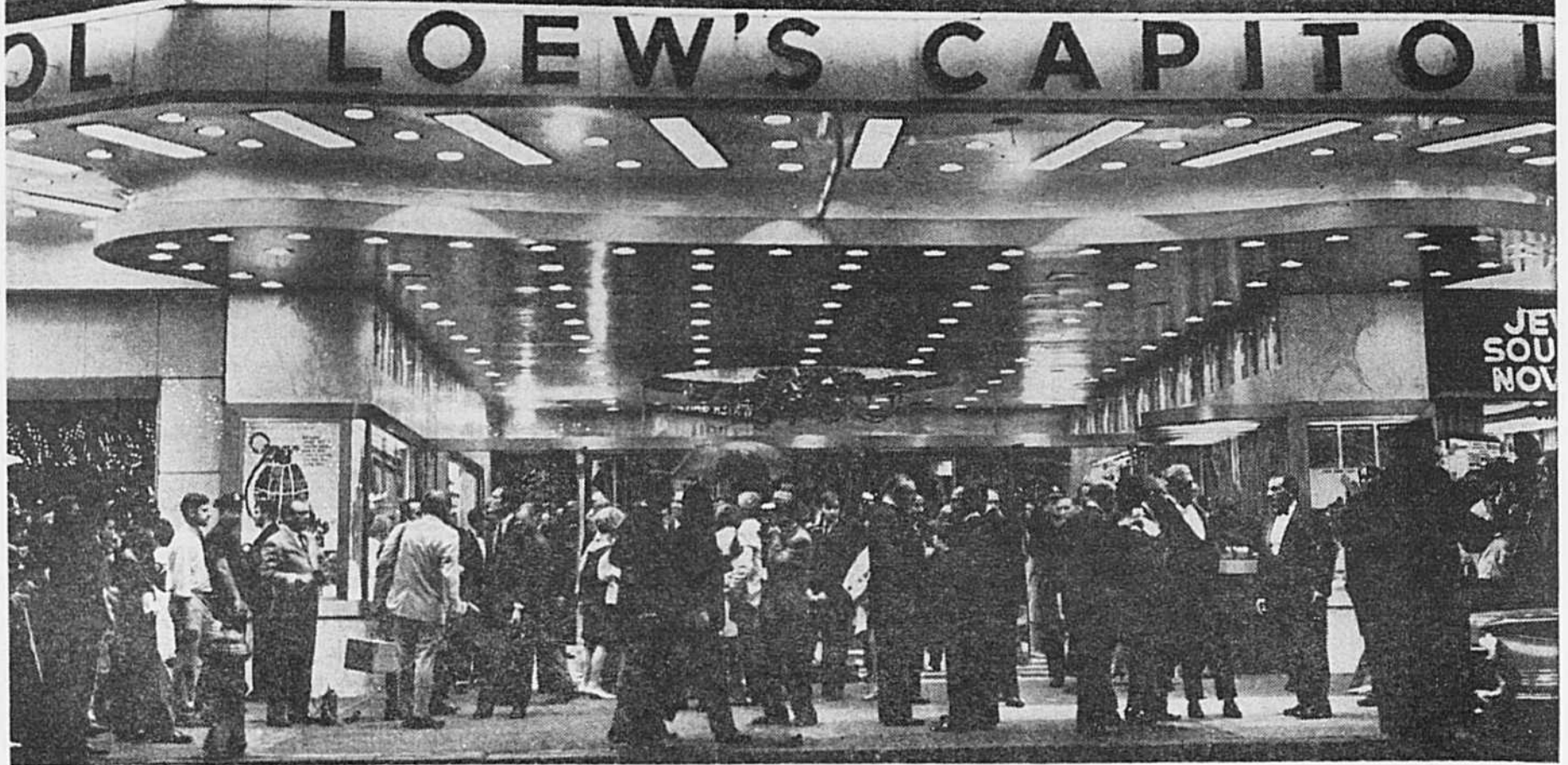

par Pierre Vincent

(New York) — Si vous demandez aux représentants de MGM quelle importance avait la première de leur film "The Dirty Dozen", ils vous répondront que c'était "the greatest one", qu'il y avait d'importantes personnalités de la télévision et de la radio dont l'auditoire total atteint 80 millions de personnes, qu'il y avait des journalistes attachés à des journaux dont les tirages additionnés dépassaient le 20 millions, qu'ils ont dépensé au moins 300 dollars par invité au nombre de 200, que plusieurs vedettes artistiques, sportives et politiques assistaient à la première...

Et ils pourraient vous allonger la liste aussi longtemps que vous le voudriez.

Si vous me posez la même question, je vous dirai que ce fut un gros chiard mené à l'américaine, que le film "The Dirty Dozen" est étonnamment bon, et que je serais assez mal à l'aise de me plaindre de quoi que ce soit. D'ailleurs je garde de merveilleux souvenirs de ce séjour à New York.

D'une part, il y avait les mondanités : cocktails, dîners, interviews... Tout était fort au point. Presque toutes les vedettes du film assistaient à la plupart d'entre elles. Tous ces acteurs semblaient fort sympathiques, très abordables et bien

disposés à accorder des interviews... pour autant qu'on ne s'éloigne pas trop des conventionnels sujets de conversation de ces réunions mondaines.

Alors nous avons pu apprendre que chacun avait bien aimé tourner le film, que cela avait été pour eux une "aventure fantastique", que chacun préparait son prochain film, que l'ex-étoile de football Jim Brown préférait maintenant le cinéma au football, que le chanteur-acteur Trini Lopez était retenu ailleurs par un engagement... et presque tout le monde nous parla de l'Expo et voulut en entendre parler.

Puis il y avait la partie importante de ce voyage : le

film. Une production toute simple mais une histoire drôlement intéressante. Un officier de l'Armée américaine entreprend de réformer une douzaine de criminels condamnés à la chaise électrique ou à l'emprisonnement à vie. Il les transforme en commandos et il les dirige vers une mission ultra-importante, soit la destruction d'un château où habitent plusieurs officiers de l'Armée allemande. Voilà pour l'intrigue.

"The Dirty Dozen", c'est une sorte de dissertation de collégien sur la valeur humaine. Comment faire d'un rebut de la société un être indispensable à la nation ?

Et l'auteur divise son film en trois parties distinctes :

il commence par nous présenter chacun de ses douze apôtres (mais oui, on y fait même quelques vagues allusions aux douze apôtres du Christ. Je pense à cette scène qui ressemble étrangement à la Cène). Puis, nous passons à la partie amusante du film, au cours de laquelle on leur apprend les rudiments de la guerre. Et finalement on se retrouve en plein suspense, en plein drame, sur le front.

Alors donc c'est un film de guerre (celle des années 39-45) qui frôle parfois l'étude psychologique, qui tombe dans le gros comique et qui se termine par du gros suspense. Mais il ne démontre et ne prouve rien sur la guerre. Il divertit.



Après la première du film, on nous a présenté les vedettes qui étaient là : Telly Savalas, un heureux fêté non identifié, Clint Walker, Dora Reisser (la seule vedette féminine), un autre monsieur de la MGM qu'on n'est pas arrivé à identifier, George Kennedy, Richard Jaeckel, Ernest Borgnine et la vedette du film, Lee Marvin.

# Georges Brassens vit encore sous la menace de nouvelles crises...

(D.R.I.) — La plus grande salle de Sceaux était pleine à craquer : Georges Brassens était en tête d'affiche. Le public déchaîné criait sur l'air des lampions :

— Une autre !... Une autre !

Derrière le rideau baissé, Brassens criait encore plus fort que ces mille bouches :

— Je voudrais crever !

Ça recommençait... L'atroce, l'épouvantable souffrance qui monte insidieusement pendant des semaines, le jette pantelant sur le lit. Dans ces moments, ses amis intimes, les femmes qui, à des titres divers partagent sa vie, Jeanne, la bonne hôtesse, et Pupschen, la Lituanienne, qu'on appelle Mme Brassens, tous savent bien ce qu'il faut faire : escamoter les couteaux, couper le gaz, clouer les volets.

C'est que Georges serait capable, comme il dit, de "se foutre en l'air", tant il a mal. Il y a quelque temps, il me disait :

— Au fond, la mort, c'est une copine à moi. Je parle tellement d'elle dans mes chansons qu'elle m'accueillera bien. C'est la moindre des choses.

**Son mal est atroce, mais il n'en mourra pas**

Dieu merci, Georges ne mourra pas. Son mal est atroce, mais on dit que c'est le mal des centenaires. On l'appelle "la maladie de la pierre". Le calcium forme des cailloux pleins d'aspérités, qui bloquent les reins tout en se dirigeant vers la vessie. Ils cheminent à travers les canaux dont ils déchirent les tissus et il arrive un moment où, en raison de leur grosseur, qui peut atteindre celle d'un oeuf de pigeon, ils ne peuvent plus être évacués. Alors, il faut opérer.

Médicalement parlant, Brassens est un cas. Un homme sujet au mal de la pierre fabrique trois cailloux dans sa vie. Il en est à son vingt-troisième et à sa seconde opération. Son médecin, le docteur Giacometti, qui m'a donné ces explications, a conclu :

— C'est une des pires souffrances qui soient au monde. On voit des malades s'évanouir de douleur.

**Un fabricant de pierres**

En trois ans, sous l'effet de la souffrance, Brassens a perdu 45 livres et ses cheveux sont devenus blancs. S'il y a une chose au monde qui l'écoeure, ce sont les médicaments. L'odeur d'éther d'une clinique le fait fuir. Mais le soir, de Sceaux, le docteur Giacometti lui dit :

— Mon petit vieux, ce coup-ci je crois qu'il faut que tu y passes.

Georges n'a même pas eu la force de protester. Il savait bien ce qui l'attendait. Son corps, "ce fabricant de pierres", comme il l'a chanté lui-même, devait pour la seconde fois s'offrir au scalpel du chirurgien. En bon terrien qu'il est, il a voulu mettre ses affaires en ordre.

Le jeudi, il s'est endu impasse Florimond, chez Jeanne, où il a toujours sa chambre, bien qu'il n'y habite plus aussi régulièrement depuis qu'il a pris un appartement de cinq pièces en haut d'un immeuble moderne du XIV<sup>e</sup> arrondissement. Il a fait ça pour Pupschen. Mais c'est chez Jeanne que ses bêtes seront le mieux soignées, le temps de son séjour à la clinique. Il est arrivé, le chien Kafko sur ses talons et le chat Kitu dans ses bras. Juste comme il arrivait, une douleur fulgurante l'a plié en deux !

— Je lui ai essuyé la figure, je lui ai caressé les cheveux, m'a dit Jeanne. Il est resté plusieurs minutes sans pouvoir dire un mot tant il avait mal.

Enfin, à voix basse, il m'a dit : "Il fait très chaud. Regarde, les bêtes ont soif. Donne-leur un peu d'eau."

Le vendredi matin, à 8 heures, Georges est arrivé en voiture à la clinique de la rue Jouvenel, à Auteuil. S'il ne se tenait pas les reins, si un rictus n'avait pas été imprimé sur son visage, on aurait pu croire qu'il venait rendre visite à un ami.

Pupschen ne l'accompagnait pas. On a dit qu'il lui avait été demandé de ne venir que le lendemain, quand tout serait terminé.

Peu après, son chirurgien, le professeur Couvelaire, est arrivé, sa trousse sous un bras, une boîte de cigares sous l'autre.

— Tout se passera très bien, me dit-il avec un bon sourire. Il a eu une crise plus longue que d'habitude. Il a cru que la pierre passerait comme toutes les fois. Mais elle s'est coincée sous la cicatrice qu'a laissée la précédente opération, en 1963.

**"Je mangerai ce qui me plaît"**

En fin de matinée, la jeune chanteuse Colette Chevrot et son mari sont venus faire une visite à leur grand ami. Georges a pris Colette dans son programme à Bobino il y a trois mois; elle est sous sa protection, et l'amitié de Brassens n'est pas un vain mot.

— Il en a vu d'autres, me dit-elle. Et puis c'est un type tellement courageux.

Pendant quelques instants, j'ai bavardé dans un couloir de la clinique avec Pierre, qui est mieux que le secrétaire de Georges : le confident, l'ami des bons et des mauvais jours.

— Il va falloir qu'il fasse attention, me dit-il.

Je me suis rappelé une de leurs amicales algarades un soir au T.N.P.

— Si tu suivais ton régime comme tu le dois, reprochait Pierre.

— Fous-moi la paix, grondait Georges. Je mange ce qui me plaît.

Puis il se tourna vers moi : — Grillades, tomates et eau minérale, un point c'est tout. Qu'est-ce qu'il faut ?...

A midi, une longue table roulante, recouverte d'un drap blanc, poussée par un infirmier, est passée dans le couloir. Sur l'oreiller, on ne voyait que la

moustache de Brassens. Il remue les lèvres pour dire à Pierre :

— N'oublie pas de me donner ma pipe, demain matin !

L'opération a duré deux heures et demie.

Maintenant, le temps de la souffrance est fini pour Brassens. Le temps des chansons peut revenir.

J. F.

**Cinemas FAMOUS PLAYERS**  
VOTRE GUIDE  
DES GRANDES PREMIERES A MONTREAL

ENFANTS 10 ANS ET PLUS ADMIS AUX MAT. SEULEMENT  
**JULIE ANDREWS CAROL CHANNING**  
"THOROUGHLY MODERN MILLIE"  
Mat. mer., sam., dim. et fêtes 2.15, soirs à 8 h. 15  
Guichet ouvert tous les jours 9 a.m. à 9 p.m.  
Dimanche : midi à 9 p.m.

**ALOUETTE** 318 STE-CATH. O. 861-2807

The most popular picture of our time!  
WINNER OF 5 ACADEMY AWARDS including "Best Picture"!  
**THE SOUND OF MUSIC**  
JULIE ANDREWS COLOR by Deluxe  
TOUS LES JOURS à 2.15 et 8.15

**SEVILLE** 2155 STE-CATH. O. 932-1139

Des vendredi  
**ANNE BAXTER**  
**THE TALL WOMEN**  
EASTMANCOLOR  
Horaire à : 10.00, 12.15, 2.30, 4.55, 7.15, 9.40 — Dernière représ. complète à 9.00.

**CAPITOL** 890 STE-CATH. O. 866-6828

**BURT LANCASTER LEE REMICK JIM HUTTON PAMELA TIFFIN**  
**THE HALLELUJAH TRAIL** TECHNICOLOR  
Horaire à : 10.00, 12.40, 3.20, 6.05, 8.50. Dernière représ. complète : 8.40.

**le PARISIEN** 480 STE-CATH. O. 861-2697

2<sup>e</sup> SEMAINE  
**'FOR A FEW DOLLARS MORE'** TECHNICOLOR  
**CLINT EASTWOOD LEE VAN CLEEF**  
Horaire : 10.35, 1.10, 3.45, 6.25, 9.05. Dernière représ. complète : 8.35

**PALACE** 698 STE-CATH. O. 866-6991

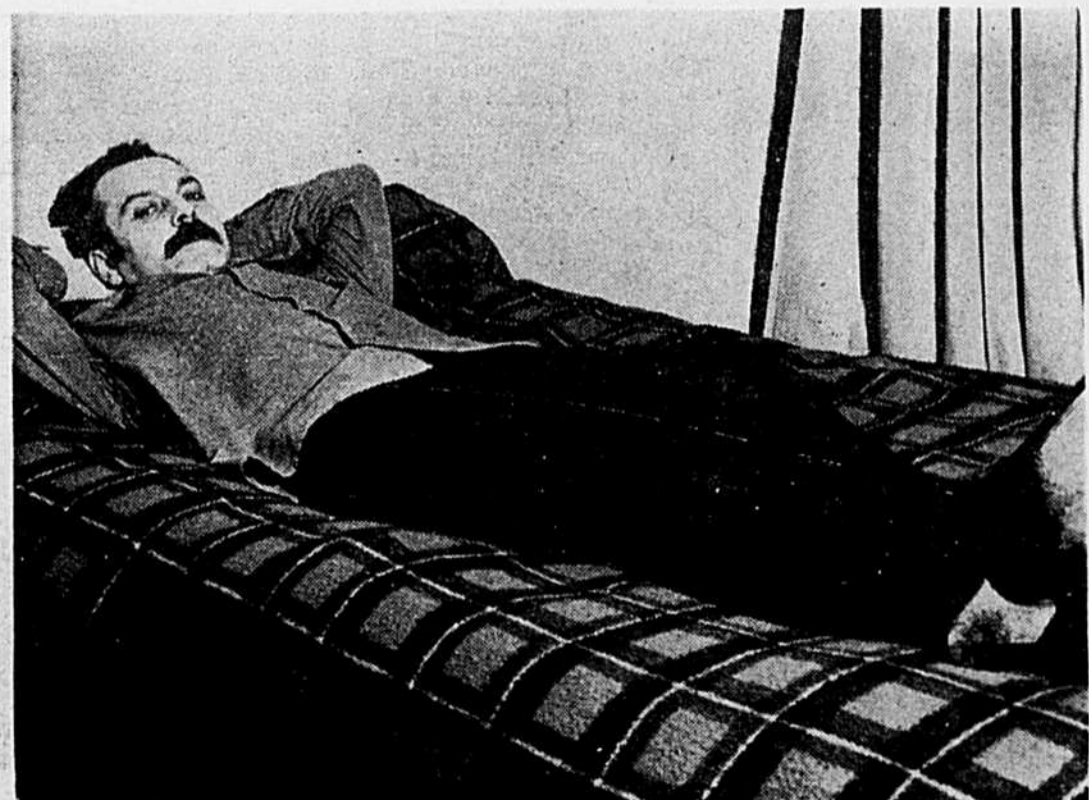

Quand on ne peut "l'attacher", Georges Brassens travaille comme un forçat. Mais ça ne dure généralement que quelques mois.

# Ici Hollywood



## Spencer Tracy avait senti la mort venir

Spencer Tracy, l'inoubliable créateur du "Vieil homme et la mer", est décédé il y a une quinzaine. Et plusieurs faits — ce ne sont pas des intuitions — nous permettent de croire qu'il a senti venir la mort. Comme on disait chez nos ancêtres, "il s'est vu partir".

Quelques jours avant sa mort, il avait catégoriquement refusé d'assister à un gala marquant la fin du tournage de son film "Guess Who's Coming to Dinner" (avec Katherine Hepburn). Très fatigué, malade (apparemment, il ne cessait plus de boire), comme conscient de ce qui allait lui arriver, il expliqua: "Je suis content d'avoir fini ce film. C'est mon dernier. Je ne veux plus en en-



Spencer Tracy... a vu la mort venir

tendre parler." Un tel pessimisme avait frappé Mme Hepburn, une amie des bons et des mauvais jours.

### Le beau George avec Jeanne Moreau ?

Les agents du beau George Hamilton (supposément fiancé à la fille aînée du président Johnson) ne savent plus quoi inventer, quelles rumeurs lancer pour faire parler de leur poulain. La dernière, qui est peut-être la plus savoureuse: l'actrice française Jeanne Moreau serait follement amoureuse de M. Hamilton. Il ne faut pas en croire un mot, bien sûr, et ce n'est pas parce que M. Hamilton et Mme Moreau ont tourné ensemble dans "Viva Maria" qu'il faut croire que...

### Un autre Crosby dans le showbiz

Le plus jeune des fils de Bing Crosby, Lindsey, 28 ans, deux mariages, a décidé de se lancer dans le showbiz. Première tentative: un rôle assez important dans un film western.

### Julie la trouve bien drôle

La mode semble être aux rumeurs folles. Selon certains journaux spécialisés, la merveilleuse Julie Christie — qui tourne présentement "Petulia" à San Francisco — serait amoureuse de Paul McCartney, le seul célibataire des Beatles (mais fiancé à l'actrice Jane Asher). Cette rumeur, Mlle Christie l'a trouvée bien amusante. Elle a affirmé n'avoir rencontré McCartney qu'une seule fois. Et comme une fois n'est pas coutume...

### Pierre Cardin in Hollywood

Le couturier français Pierre Cardin ouvrira incessamment une boutique de vêtements pour hommes à Hollywood. Cardin est bien connu là-bas, depuis que les comédiens vedettes de la série "The Avengers" ont popularisé son style vestimentaire.



A la demande de plusieurs vedettes d'Hollywood, le couturier français Pierre Cardin (ici en compagnie de Jeanne Moreau) va ouvrir une boutique d'élégance masculine dans la capitale du cinéma.

### Grace: pas vraiment un retour...

La princesse Grace de Monaco, ex-Grace Kelly, va faire un bref retour au petit écran, le temps d'animer une émission spéciale (en couleur) sur la principauté de Monaco. A cette occasion, elle portera des créations d'une maison bien connue: "Chez Dior".

### Dean et Madame ont fait la nique

Au cours d'un récent gala, Dean Martin et sa charmante femme, Jeannie, ont fait la nique à une potineuse d'Hollywood qui avait essayé — sur le papier — de détruire leur mariage et leur bonheur. Il paraît que la potineuse en question n'en est pas encore revenue...



Grace Kelly... une émission

### Jane Fonda: son talent commence à être reconnu

Par son jeu dans la pièce "Barefoot In The Park" (jouée présentement sur Broadway),

Jane Fonda a prouvé même aux plus sceptiques qu'elle était aussi bonne comédienne que joli "symbole sexuel". Après un tel régal, on aura beaucoup de difficultés à accepter que Mme Fonda tourne d'autres films insignifiants.

### Ionesco par Sellers et Ustinov

Deux des plus grands comiques de notre temps, Peter Ustinov et Peter Sellers, vont tourner ensemble "Rhinocéros", d'après la célèbre pièce d'Eugène Ionesco. Le tournage aura lieu en Allemagne.

### Françoise étonne le monde

Même si on ne fait (presque) que l'entrevoir dans "Grand Prix", la jeune chanteuse Françoise Hardy commence à se faire une bonne réputation de comédienne. Mais le plus étrange, c'est que la créatrice de tant de "tubes" ("Tous les garçons et les filles de mon âge" fut son premier) déteste tourner. Elle n'aime pas le cinéma. Une originalité comme une autre.

### Potins en vrac

Le dernier film de Roger Vadim, "Barbarella" (d'après la bande dessinée du même nom), qui mettra en vedette Jane Fonda, n'est pas encore terminé. Il se fait attendre ainsi depuis plusieurs mois. M. Vadim, qui s'arrange toujours pour que ses films arrivent en même temps que le vent, risque d'être en retard sur la tempête... ● On va tourner une autre version de l'immortel "Roméo et Juliette" de Shakespeare. Les deux tourtereaux choisis pour incarner les amants maudits sont très jeu-

nes: seize ans pour le garçon, quinze ans pour la fille. ● La firme Warner Bros. a été "absorbée" par la Seven Arts Com-



Jeanne Moreau... avec George ?

pany, mais elle n'en continuera pas moins à porter le même nom. Pour un temps encore. ● Sylva Koscina n'aime pas beaucoup son nouveau partenaire (à l'écran), Kirk Douglas. Elle le trouve impoli et rustre. Elle lui préfère de beaucoup Paul Newman, avec qui elle a tourné son premier film américain. ● Frank Sinatra s'est assuré les services d'un décorateur professionnel pour sa nouvelle maison. Apparemment, il n'a pas confiance aux goûts de sa jeune femme, Mia Farrow.



Jane Fonda... du talent

## DERNIERS JOURS!

# MAINTENANT AVEC SOUS-TITRES FRANÇAIS



## LES AMOUREUX

UN FILM DE LOVING COUPLES MAI ZETTERLING

Air climatisé  
Sur semaine: 7.30, 9.30  
Dimanche: 1.30, 3.30, 5.30, 7.30, 9.30

1206 011 STE. CATHERINE festival



Quand Mme Harrison a allumé son cigare dans un certain restaurant de Paris, cela a produit un drôle de petit effet...

**Mme Harrison:**

**"Les Beatles... ce sont les yéyés les plus pantouflards"**

Mme Harrison, la femme du "plus mignon" des Beatles, a dit du célèbre quatuor: "Ce sont les yéyés les plus pantouflards."

Lorsqu'il rentre à la maison après un récital, mon mari se met en pantouffles et regarde la télévision...

Elle a déclaré aussi: "Mon mari et les autres Beatles sont des passionnés de cuisine, et leurs plats préférés sont le cassoulet et la truite au beurre."

En compagnie de Mme John Lennon, l'autre femme "beatle", Mme Harrison est venue passer quelques jours à Paris, tandis que son mari travaillait à l'enregistrement d'un nouveau disque dans les studios londoniens.

Pour déjeuner, très démocratiquement, elles sont allées dans un snack-bar, et après, au café, Mme Harrison a allumé son cigare.

Un authentique havane. C'était comme si elle venait de se déshabiller en public, tout le monde la regarda comme une bête curieuse.

"Heureusement que je n'ai pas allumé ma pipe", a dit alors Mme Harrison qui ne manque pas d'humour... et pour fuir les curieux, en compagnie de son inséparable madame Lennon, elle est allée prendre le... métro... en deuxième classe!

Alain AYACHE



Afin de montrer qu'elles ne sont pas snobs du tout, Mesdames Harrison et Lennon (épouses des Beatles) sont allées se faire photographier dans le métro parisien.



**Elle se marie**

L'actrice Talitha Pol, une Hollandaise qui est sur la pente ascendante, vient d'épouser, à Rome, le fils de l'acteur Paul Getty, Paul Getty Jr, qui s'occupe des affaires de son père, en Italie.

**Cinéma ODEON Theatres**

130 minutes d'espionnages avec les deux as du rire!!!

**PETER SELLERS**  
LE RENARD S'ÉVADE À TROIS HEURES

**JACK LEMMON**  
LA GRANDE COMBINAISON

2 FILMS EN PRÉMIÈRE

SALLES CLIMATISÉES

CHAMPLAIN Ste-Cath.-Papineau 524-1485

CREMAZIE St-Denis-Crémazie 388-4210

TOUT MONTREAL EN PARLE !  
4e MOIS DE SUCCES

**JANE FONDA 13<sup>SEM.</sup>**

dans un film de **ROGER VADIM** TECHNICOLOR

**LA CURÉE**

Inspire du roman d'EMILE ZOLA

Le Dayshin

Ce soir :  
7.30 —  
9.30



CLIMATISE  
Tél. 721-6060

**ELVIS**  
EST DE RETOUR... PLUS EN FOR... QUE JAMAIS!  
LA ROUSSE QUI PORTE BONHEUR  
ELVIS PRESLEY

**JAMES GARNER STACY POTTER**  
LA BATAILLE DE LA VALLEE DU DIABLE

Salles climatisées

ELECTRA MERCIER VILLERAY

Ste-Cath.-Amherst 522-9177 Ste-Catherine-Pie-IX 255-6224 St-Denis-Jarry 388-5577

**Simpson**  
EN VILLE ET FAIRVIEW-POINTE CLAIRE

la vente  
jeudi 22 juin

commence

dans le

magasin<sup>9</sup>

VENTE  
d'entrepôt

pour 2 jours,

chez  
Simpson

**AUX DEUX MAGASINS  
JEUDI et VENDREDI**

**La vente commence  
à 9 h. en ville,  
à 9 h. 30 à Fairview**

**SI PRATIQUE...** car cette vente géante a lieu dans les deux magasins, en ville et à Fairview-Pointe Claire.

**SI GRANDE...** Il s'agit d'une vente d'entrepôt plus d'un solde d'articles du magasin... pour faire place aux nouveaux stocks d'automne.

**SI FORMIDABLE...** parce que des centaines d'aubaines vous attendent... appareils ménagers, meubles, vêtements pour toute la famille, accessoires pour la maison, équipement de camping, accessoires d'autos... et tant d'autres... Venez, vous verrez !



A FAIRVIEW



EN VILLE

**MAGASINS OUVERTS JEUDI ET VENDREDI SOIRS :**

En ville : jusqu'à 9 h. — Fairview : jusqu'à 10 h. p.m.  
Fermés samedi 24 juin, fête de la Saint-Jean-Baptiste