



Guichet unique de qualification des produits et des fournisseurs
MTQ

Photographie(s) du produit

Programme d'homologation : HOM-6310-101

Supports cédant sous l'impact

Produit : TB1-17

Description : Caisson de service électrique pour structures d'éclairage et de signalisation lumineuse
(cercle de boulonnage de 368 mm au bas du caisson)



GUQ-0348
GUQ-0350
GUQ-0352

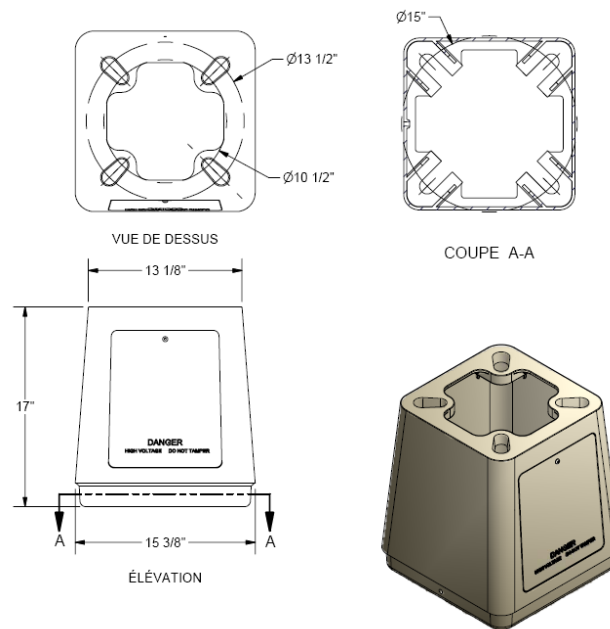

MATÉRIEL: ALLIAGE D'ALUMINIUM 356- T6
POIDS ESTIMÉ: 31.5 lbs