

NOËL 2009

CAHIER SPÉCIAL



ILLUSTRATION JULIEN CHUNG, LA PRESSE
Julien

NOS ANNONCEURS

Auberge Le Madrigal	p.28
Basilique Notre-Dame de Montréal	p.16
Caméra Simon	p.4
Cantrex	p.3
Clément Ltée	p.27
Co Jean Duceppe inc.	p.11
Cogire inc.Hôtel Bellevue inc.	p.29
Dare to Care Records/Grosse boîte	p.18
Desmarais et Robitaille	p.5
Distribution Saeco Canada Ltée	p.5
Divine Angel Productions	p.21
Dix Mille Villages	p.7
Ensemble Arion	p.20
Festival Trans Amériques	p.12
Hôtel Port-Royal	p.28
Italmoda	p.24
Jardin botanique de Montréal	p.22
La Boîte à chanson	p.16
La Marjolaine	p.24
La Sexerie	p.26
Ladies Morning Musical Club	p.12
L'équipe Spectra	p.19
Les éditions du Boréal	p.18
Les éditions Galoche	p.21
Les éditions La Presse	p.30
Les Grands Ballets Canadiens de Montréal	p.14
LL Lozeau	p.8
Maison Théâtre	p.10
Mission Bon Accueil	p.6
Oppen S	p.26
Orchestre Métropolitain	p.21
Paradis Perdus	p.15
Productions LOMA inc.	p.16
Produits de Café Union	p.4
Shen Yun	p.14
Société de la Place des Arts	p.13
Société de la Salle Jean Grimaldi	p.18
Société Pro Musica	p.16
Sports Gilbert Rousseau	p.25
Tacca Musique	p.20
Théâtre de la LNI	p.14
TOHU La cité des arts du cirque	p.17
Vêtements parallèle/Sportive Plus	p.26
Ville de Ste-Thérèse	p.12



CRÉDITS

Direction: Suzanne Colpron et Mathieu Perreault, *La Presse*
Photos: Marco Campanozzi, collaboration spéciale
Graphisme et illustrations: Julien Chung, *La Presse*
Mise en page: Sophie Ouimet et Gabriel Béland, *La Presse*

NOËL 2009

TROIS CAHIERS POUR
CHOISIR VOS CADEAUX

CAHIER SPÉCIAL

MILLE PETITS DÉTAILS

NOËL EST L'OCCASION PARFAITE POUR CHANGER MILLE PETITS DÉTAILS DE LA VIE DES GENS QU'ON AIME. DE LA CUISINE À L'ATELIER DE MENUISERIE, EN PASSANT PAR LE SALON, VOICI DES SUGGESTIONS DE CADEAUX DOMESTIQUES ET ÉLECTRONIQUES.



NOËL 2009

PETITS ÉLECTROS, GROS GADGETS

MICHEL MAROIS

Tout le monde aime se simplifier la vie en cuisine, et les fabricants de petits électroménagers multiplient les produits qui prétendent vous aider à y parvenir. Chaque année, de nouveaux gadgets viennent disputer la faveur des consommateurs aux valeurs sûres. Voici quelques produits qui retiennent l'attention cette année.

ASTUCIEUX

Ce combiné permet de préparer des rôtis traditionnelles, mais aussi de disposer d'un mini-four pratique pour les petits plans de travail.

Grille-pain Toastation
Hamilton Beach
64,99\$



CASSANT

La vogue des mets exotiques exige de plus en plus la préparation à la maison de mélanges d'épices complexes. Ce moulin à épices et à noix, robuste et performant, vous permet d'y arriver sans vous casser les dents.

Moulin à épices et à noix
Cuisinart
44,99\$



SANTÉ

Une friteuse sans huile? En fait, cette friteuse ActiFry n'a besoin que d'une seule cuillerée à soupe d'huile pour préparer une quantité habituelle de frites, avec un résultat succulent et bien meilleur pour la santé.

Friteuse ActiFry
T-Fal
349,99\$



NOURRISSANT

La cuisson à la vapeur a la cote en raison de sa simplicité et des qualités nutritives des aliments ainsi préparés. Ce modèle est à la fois polyvalent et simple, avec des résultats constants.

Cuiseur à vapeur
Hamilton Beach
59,99\$

PRÉCIS

Les amateurs de thé recherchent de plus en plus une température exacte pour leurs breuvages, selon qu'ils soient amateurs de thé noir ou vert. Cette bouilloire leur permet d'ajuster la température.

Bouilloire à température variable
Breville
149,99\$



PROFESSIONNEL

Si c'est une friteuse digne d'un pro que vous recherchez, voici la seule qui convienne vraiment. Robuste, simple et performante, c'est la référence incontournable.

Friteuse professionnelle
Waring Pro
119,99\$

POUR TOUS LES GOÛTS... À TOUS LES COÛTS!

MICHEL MAROIS

On peut maintenant réussir chez soi des cafés dignes du meilleur *barista*. Les cafetières expresso sont à la fois performantes et simples à utiliser. De nouveaux modèles à dosettes donnent des résultats étonnants, mais plusieurs préfèrent encore les modèles italiens classiques. Bref, chacun peut trouver la cafetière qui lui convient.

PERFORMANTE

Cafetière italienne classique, La Pavoni, offerte dans une gamme de modèles adaptés à tous les besoins, est très performante. Le manche à pression simplifie la préparation et assure un goût uniforme.

La Pavoni Eurobar
300\$-500\$



CLASSIQUE

La marque Saeco est reconnue pour la fiabilité de ses cafetières expresso, à la fois classiques et simples à utiliser, qui sont offertes dans une gamme de couleurs et de finis.

Espresso Aroma Nero
339\$-389\$



POPULAIRE

Année après année, cette cafetière expresso Café Roma de Breville est l'une des plus populaires au Québec, certes en raison de son prix, mais aussi de la qualité du café qu'elle produit.

Espresso Café Roma
199,98\$



ÉCONOMIQUE

Après des débuts très inégaux, les modèles à dosette abordables ont atteint un degré de fiabilité et une qualité gustative qui les rendent plus populaires. La compagnie Keurig en fait une spécialité et ce modèle est très économique.

Keurig K-cup Compacte
99,99\$



LA SALADE AVEC LES MAINS

L'entreprise suédoise Sagaform propose de mettre la main à la pâte quand on prépare la salade. Ces ustensiles aux lignes épurées permettent un brassage rapproché. Ceux qui ont parfois commis le crime d'utiliser leurs mains pour mélanger apprécieront.

www.sagaform.com
15,50\$



PETITS CADEAUX DE CUISINE

MATHIEU PERREAULT

Le cuisinier amateur ou en herbe aime toujours un nouveau joujou. Peut-être qu'il ne s'en servira pas longtemps. Mais il le trouvera toujours amusant. Voici quelques idées astucieuses pour la table, à petit prix.



FONDUE POUR UN

Pour les célibataires qui se consolent avec du chocolat. Ou pour les couples qui n'aiment pas partager leurs fondues. L'ensemble à fondues individuelles Bliss ne servira pas tous les jours, mais prendra moins de place que le grand plat à fondue dans le placard.

www.danescoinc.com
20\$

OISEAU ÉCONOMISEUR

La série Animal House de la compagnie Boston Warehouse décline les ustensiles de cuisine sur des thèmes animaux, avec de jolies couleurs. L'économiseur au manche en forme d'oiseau est particulièrement réussi.

www.bwtc.com
11\$



ESSOREUSE COMPACTE

Les essoreuses à salade sont souvent encombrantes dans l'armoire où on les range. Elles semblent toujours trop grosses par rapport à leur poids, même si on apprécie leur volume quand vient le temps de s'en servir. Starfrit a pensé à une essoreuse rétractable, grâce à un anneau en silicone.

www.starfrit.com
40\$



BOL-BOUCHON

Il fallait bien un spécialiste du bambou pour penser à un bol en liège. On ne peut certainement pas l'utiliser à toutes les sauces, mais il n'est pas moins pratique qu'un bol en osier. À l'heure où les vigneron passent aux bouchons de plastique et à dévisser, la texture unique du liège est d'autant plus appréciée.

www.bambuhome.com
25\$ à 90\$



VERRE-THÉIÈRE

Pour les navetteurs amateurs de thé qui passent du temps dans le trafic ou simplement ceux qui aiment siroter leur thé en se promenant autour de la maison, ce verre isolant de Trudeau est tout indiqué. L'entreprise québécoise ne réinvente pas la roue, mais comme toujours, le design est impeccable.

www.trudeaucorp.com
13\$



DESIGN

En quelques années, les cafetières Nespresso ont acquis une réputation enviable avec des modèles au design soigné et une gamme de cafés savoureux. Le Cube est vite devenu un objet-culte, et il faut reconnaître qu'il produit un café d'excellente qualité.

Nespresso Le Cube
279\$ (349\$ avec le mousser à lait Aerocino)

ONCTUEUSE

Un autre modèle à dosette qui se différencie par un design original et des performances supérieures à la moyenne grâce à une pompe à pression de 15 bars qui assure des cafés bien tirés, une couche de crème onctueuse et du lait bien mousseux.

Espresso Krups Dolce Gusto
199,99\$



Offrez un cadeau personnalisé à Noël!



Mon Livre Souvenir^{MC}

Créez un livre photo de qualité professionnelle avec le logiciel Mon Livre Souvenir.



OFFRE DE LANCEMENT!

Téléchargez en ligne le logiciel GRATUIT!

Ne payez que **2.99\$***

Prix régulier 15.99\$

pour un calendrier de table.



www.monlivresouvenir.ca

Lors de la commande, utilisez le code promotionnel : **CALENDRIER10.**

*Plus taxes et livraison. Format 8.5 x 4. Maximum de 10 par commande. En vigueur jusqu'au 31 décembre 2009.

NOËL 2009

JOLIS TATOUAGES

MADELEINE LEBLANC
COLLABORATION SPÉCIALE

Faciles à installer, amovibles et dans l'air du temps, les adhésifs muraux font des petits! Leurs déclinaisons sont très variées et leurs motifs, souvent originaux. Ces graffitis civilisés ornent les murs comme de jolis tatouages.

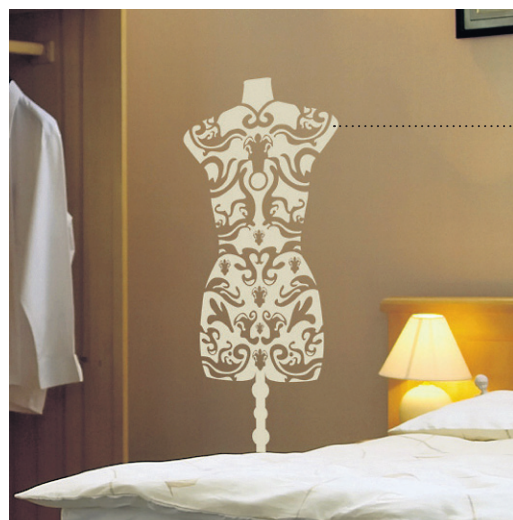
SÉRIE
BAROQUE
MARIE-LOUISE
PAR JEAN-
DANIEL FREDET

Un autocollant qui joue les mannequins. Bien sûr, il a le profil de l'emploi. Celui-ci est fleuri, stylisé et évoque les nombreuses séances d'essayage auxquelles il faut parfois se livrer pour être belle.

www.adzif.ca
48\$

ODE AU
COTON
ROUGE
MODERNE

Pour qui n'a pas pris la clé des champs, ce plant de coton au rouge surréel force la note côté nature en insufflant un accent tonique très rafraîchissant. On a envie de relaxer en sa présence, pour peu qu'il ne nous fasse pas trop d'ombre.

www.adzif.ca
48\$

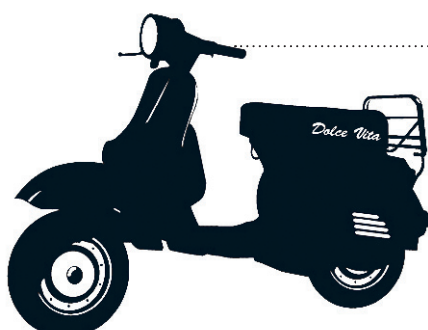

LA DOLCE VITA REVISITÉE

Une vespa à l'effigie du film culte de Fellini? *Perché no?* Quand la vie se prend trop au sérieux, autant se faire son cinéma en ajoutant aux murs une touche d'humour. Composé de vinyle très mince, ce dessin mural, qui fait un peu BD, comblera sûrement les ados attardés ou les boomers qui n'ont toujours pas décroché.

www.maison24.com
75\$ plus frais de livraison

DES FLEURS DE PLASTIQUE

Cet abat-jour coloré, fabriqué de rebuts de plastique soigneusement nettoyés, a été créé par l'artiste sculpteur sud-africain Heath Nash. En 2007, Nash a été nommé entrepreneur créatif sud-africain de l'année. Reliées par un fil de fer, les pièces en forme de feuilles composent un bouquet lumineux qui donne une touche ludique au décor. L'abat-jour convient aux lampes de table et sur pied. Il peut aussi être suspendu.

Galerie Co, 5235, boulevard Saint-Laurent
310\$



Le don de plaisir



Si vous rêvez du cadeau magique, celui qui plaît à coup sûr et qui comble de joie dès le premier instant, rendez-vous chez Café Union. Vous y trouverez la cafetière ou la machine à café idéale parmi les marques **Rancilio Silvia, Quick Mill, Jura, Saeco, Pavoni, Breville, De Longhi, La Spaziale** et bien d'autres.

Profitez-en pour y ajouter quelques grains de café torréfié frais sur place.

CAFÉ UNION, une tradition de bon goût depuis 1910

148, rue Jean-Talon Ouest,
Montréal 514 273-5555

www.cafe-union.com



2027631

LUMINEUX PRÉSENTS

SOPHIE ALLARD

La nuit tombe de plus en plus tôt. Illuminez le décor de vos proches et, du coup, rendez leur hiver moins sombre, plus brillant! Des lampes folles et écolo aux luxueuses lampes œuvres d'art, en passant par les mignons luminaires à petit prix, vous saurez assurément trouver le cadeau qui convient à celle ou celui que vous souhaitez chérir. Que la lumière soit!



TOUCHE RÉTRO

On croirait cette petite lampe sortie directement d'un décor rétro. Avec cette trouvaille, on colore inmanquablement l'intérieur et on rend du coup l'hiver un peu moins sombre. La lampe de table DECO est offerte en rouge, en vert ou en blanc. Elle peut recevoir une ampoule 60 W.

www.structube.com
40\$



DES GALETS

Après un séjour en terre de Baffin, la photographe Patricia Desjardins, originaire du Nouveau-Brunswick, est tombée amoureuse de la culture inuit. L'idée lui est venue de créer des lampes de galets qui rappellent les inukshuks. Les pierres de granite, qu'elle choisit soigneusement, proviennent de glaciers et sont toutes uniques.

www.galet.yolasite.com
À partir de 120\$

UN AIR DE BALI

Cette petite lampe de table, qui ressemble à un lampion, est parfaite pour créer une ambiance feutrée dans la chambre à coucher ou au salon. Plutôt sobre, elle s'agence à tous les décors. Une version sur pied est aussi disponible. Offerte en noir, elle peut recevoir une ampoule de 40 W.

www.structube.com
39\$



SIMON

CAMERA

Le spécialiste de la photographie depuis 1930



D90

Nikon

Boîtier

- Capteur CMOS 12,3MP
- Écran ACL 3" (920 000 pixels)
- Mode vidéo HD 24p
- Compatibles avec objectifs AF
- Jusqu'à 4,5 images/seconde

À l'achat d'un boîtier NIKON D90,
RECEVEZ GRATUITEMENT
une carte mémoire SDHC de 8Go et un sac photo
(valeur de 79,90\$)

Offre valide jusqu'au 12 décembre 2009

GARANTIE
2 ANS
Nikon
CANADA INC.

899 95\$
Boîtier



COOLPIX S220

Nikon

- 10,0 Mégapixels
- Zoom optique 3x
- Écran ACL 2,5"
- Ultra compact

149 95\$

GARANTIE
2 ANS
Nikon
CANADA INC.

À l'achat d'un Coolpix S220
RECEVEZ GRATUITEMENT
un mini trépied et un étui
(valeur de 35,90\$)

Offre valide jusqu'au 12 décembre 2009

LAVAL
(450) 687-0067

580 Promenade du Centropolis, H7T 3C2
Heures d'ouverture
Lundi au mercredi 10h-18h, jeudi-vendredi 10h-21h,
samedi 10h-17h, dimanche 12h-17h

MONTRÉAL
(514) 861-5401

11 rue St-Antoine Ouest, H2Z 1G8
Heures d'ouverture
Lundi au vendredi 9h-18h,
samedi 9h-17h

www.simonscameras.com

MOELLEUX ET MIGNONS

MADELEINE LEBLANC
COLLABORATION SPÉCIALE

Accessoire phare en décoration, le coussin transforme fauteuils et canapés en un tournemain. Voué au confort comme au plaisir de l'œil, on en trouve dans une gamme infinie de couleurs, motifs, grandeurs et tissus. Chose certaine, s'il n'a pas fini de trôner au salon, il envahit de plus en plus les chambres à coucher et autres boudoirs. Et fait toujours plaisir à recevoir.



FLEUR FEUTRÉE

Vert olive, en feutre et surdimensionné, ce coussin est très distrayant. Ses nombreux pétales reproduisent la corolle d'une fleur et invitent au farniente. Il plaira à coup sûr à celles qui préfèrent les fleurs non périssables.

Boutique Chartreuse
482, boulevard Beaconsfield
60\$



DEUX, C'EST PLUS MOELLEUX

D'une élégance toute longiligne et surpiqués de perles aux motifs variés, ces coussins raviront les amateurs de motifs géographiques. Noir et blanc, ils se marieront à toutes les gammes de couleurs et seront indéclassables.

www.homesense.com
24,99\$ chacun



COUSSIN GONFLABLE

Quand les allusions au Pop Art s'éclatent, ça donne parfois des résultats très réussis. Ce coussin en PVC se gonfle comme un ballon de plage. Il reprend une œuvre du très coloré artiste Roy Liecheinstein et possède même un phylactère que le destinataire pourra remplir. N.B.: contrairement aux sentiments, le message sera, lui, indélébile.

www.macm.com ou
www.olaladesign.com
6,95\$

DESMARAIS & ROBITAILLE

Crèches
•
Santons
•
Arts religieux

MAINTENANT AU:
8300 BOUL. ST-LAURENT
MTL - 514 845-3194



Pour Noël, faites-vous un cadeau ! Une machine à café automatique **Saeco** *

Talea Touch

Les amateurs de cappuccinos seront ravis du nouvel accessoire révolutionnaire Milk Island qui rend la Talea Touch encore plus performante et qui permet de mesurer la bonne quantité de lait.

1 899 \$

Odea Giro

Très compacte et légère, elle est idéale pour les petites cuisines. L'Odea Giro est très silencieuse, vous ne risquez pas de réveiller le Père Noël. Disponible en noir, argent et orange brûlé.

899 \$

Talea Ring

Allie un design audacieux aux derniers progrès de la domotique : une nouvelle fonction pour ajuster le plateau, selon la taille des tasses.

1 399 \$

Aroma

La classique Aroma Inox est à la fois robuste et délicate. Dotée d'une poignée pressurisée, elle vous donnera un café si savoureux que vous aurez l'impression d'être dans un vrai bistro.

399 \$



Saeco



*À l'achat d'une machine à café automatique Talea Touch de Saeco, vous recevrez un rabais d'une valeur de 100 \$.

Cette offre est valable seulement au magasin de Saeco qui est situé au 8145, boul. Saint-Laurent à Montréal. Cette offre est valide jusqu'au 31 décembre 2009 et ne peut être jumelée à aucune autre promotion ou concours. Pour obtenir plus de renseignements : composez le 514-385-5551.

NOËL 2009

POUR LE PLAISIR DE TRAVAILLER

YVES PERRIER
COLLABORATION SPÉCIALE

Un outil bien choisi peut être un cadeau très apprécié. Que ce soit pour de petits ou de grands travaux, avoir le bon outil facilite toujours la tâche. Il y a des outils qui font partie du coffre de base de tout bricoleur, mais il y a aussi ceux qui s'adressent à des travaux particuliers. Pour les professionnels qui ont déjà tout, certains accessoires rendront leur travail plus agréable ou plus sécuritaire.

SCIE RADIALE
HAUSSMANN

Cette scie radiale montée sur une plaque de coupe est idéale pour les planchers de bois franc, de stratifié ou de parqueterie. Elle peut faire les coupes de refente (dans le sens du grain) ou transversales avec précision et sans effort. La plaque en aluminium est robuste et l'ensemble ne pèse que 7,5 kg (16,5 lb). Elle est munie d'un guide d'onglets rapide à régler avec un indicateur de largeur de coupe. Vendue avec un sac à poussière, une lame de 12,7 cm (5 po) et un protège-lame transparent fermé. C'est un outil essentiel pour la réalisation de beaux planchers.

200\$

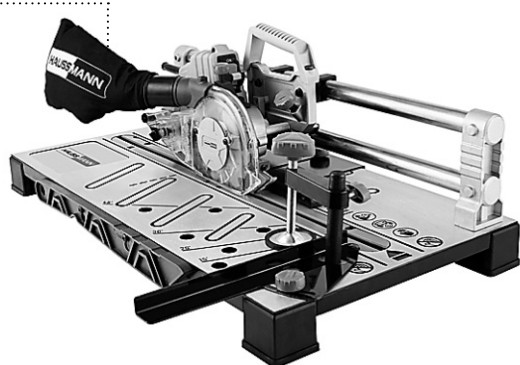
DEUX COUTEAUX
UNIVERSELS EN UN

Voilà une innovation dans le domaine des outils de coupe: un couteau universel avec deux lames rétractables. Cet outil permet à l'utilisateur d'avoir sous la main deux lames différentes ou simplement deux lames identiques prêtes à l'usage. Il n'est plus nécessaire de transporter deux couteaux différents ou de changer les lames en fonction des matériaux à couper. Sur un chantier comme à la maison, il est très agréable d'avoir une lame prête à l'usage lorsque la première est émoussée. Solide, ergonomique et pratique, le couteau Fatmax Xtreme de Stanley est vendu avec deux lames droites et deux lames à crochet.

18\$

CASQUE ANTIBRUIT
AUDIO PLUS

Dans la même gamme Tek4, Ryobi offre un casque antibruit fantastique pour protéger l'ouïe. Il réduit fortement les bruits de plus de 80 décibels et amplifie ceux provenant de la voix à une distance rapprochée. Ainsi, il est possible d'avoir une conversation avec une autre personne dans un environnement très bruyant. Muni d'une entrée auxiliaire, il peut même être branché à un iPod ou à un lecteur MP3. Le produit est résistant aux chocs, à la poussière et à l'eau.

Casque, 70\$; pile et chargeur, 12\$



LAMPE-TORCHE DEL TEK4

Les lampes-torches à ampoules DEL (diodes électroluminescentes) sont maintenant accessibles et performantes. Les ampoules sont très résistantes aux chocs, à la poussière et même à l'eau. Elles demandent peu d'énergie et restent performantes très longtemps. Une seule charge permet une autonomie de 6 heures et les ampoules ont une durée de vie de plus de 10 000 heures.

Lampe, 20\$; pile et chargeur, 12\$

RADIO DE CHANTIER
MILWAUKEE

Enfin une petite radio de chantier de bonne qualité qui résiste à la pluie et à la poussière. Avec ses haut-parleurs en aluminium et son boîtier en polymère ABS antivibrations, cette petite radio portable résiste à une chute de 2,4 m (8 pi) sur le béton. Équipée d'un processeur numérique, elle assure aussi la meilleure réception possible. La radio est munie d'un compartiment étanche pouvant protéger les MP3 et autres appareils audio connectés. Parfaite pour les roulottes de chantier, les ateliers et les activités extérieures.

150\$

TOUT LE MONDE
DEBOUT!MADELEINE LEBLANC
COLLABORATION SPÉCIALE

Réveillez-vous en beauté, en douceur, en couleur ou sur une note rétro. Ces réveille-matin sont tantôt techno, plutôt rigolos ou simplement beaux. Dans tous les cas, ils sont pile poil à l'heure. Sempiternels retardataires, vos proches vous ont à l'œil. À vos marques...



LE VOYAGEUR

Pratique, petit, mignon, avec étui rouge ou noir, ce réveille-matin lilliputien sera fort utile pour les grands voyageurs. Ses chiffres arabes sont universels. Pas besoin d'appeler la réception de l'hôtel ni d'apprendre à dire «wake-up call» en mandarin ou même en anglais.

www.kikkerland.com
13\$

LE JOUR SE LÈVE

Simuler un lever de soleil? C'est le défi que relève cette nouvelle lampe-réveil. Pour préparer le corps à s'éveiller avec une sensation de grand repos, un faisceau s'allume graduellement durant les 30 minutes précédant l'heure à laquelle on souhaite se lever. Au choix, l'un des quatre sons «naturels» suivants se fera entendre: chants d'oiseaux, alarme douce, sons de la jungle ou légers carillons.

www.philips.ca
189,99\$TOUT ROND,
TOUT BEAU

Rond comme un œuf et beau comme un cœur, ce réveille-matin fait aussi office de station d'accueil pour iPod ou iPhone. Il comprend notamment un lecteur CD intégré et une télécommande sans fil qui permet, notamment, d'avoir accès à toute la musique du iPod de partout dans la pièce. On reprend vie en écoutant nos tubes préférés ou simplement en méditant sur la rondeur du monde.

www.sony.ca
129,99\$

DESIGN LOCAL

Épuré grâce à ses lignes nettes qui évoquent les années 60, ce réveille-matin numérique à la sonnerie tout ce qu'il y a de plus classique fera vibrer les amateurs de design précis et flatter ceux qui aiment acheter «local». Conçu par Mike Giles, l'un des deux dirigeants de Furni, atelier de création de Montréal, il s'avère aussi utile qu'irrésistible.

www.macm.org
128\$

VEUILLEZ DÉCOUPER ET EXPÉDIER AVEC VOTRE DON DÈS AUJOURD'HUI
Offrez un repas complet pour Noël!

Nous avons besoin de votre aide pour servir des repas chauds ou procurer d'autres services essentiels, en cette période de Noël, aux personnes démunies, sans-abri et qui souffrent dans la région de Montréal.

2,58\$

Pour seulement 2,58 \$, vous pouvez procurer un repas chaud ou un abri sécuritaire et une aide qui pourraient être le point de départ d'une nouvelle vie.

S'il vous plaît, aidez-nous à donner de la nourriture et des soins à ceux qui ont faim, aux sans-abri et à ceux qui souffrent en postant votre don dès maintenant.

- 25,80\$ pour 10 personnes
 64,50\$ pour 25 personnes
 129\$ pour 50 personnes
 258\$ pour 100 personnes
 _____\$ pour aider autant de personnes possible

Donnez en ligne au www.missionbonaccueil.com
ou composez le (514) 523-5288

Débitez ma carte de crédit Visa MasterCard American Express

N° DE LA _____ DATE D'EXPIRATION _____

SIGNATURE _____

NOM EN LETTRES MOULÉES _____

COURRIEL _____

TÉLÉPHONE _____

ADRESSE _____

VILLE _____ PROVINCE _____ CODE POSTAL _____

MISSION
Bon Accueil

Libellez et envoyez votre chèque à:
Mission Bon Accueil
606, rue de Courcelle, Dépt. 404cs
Montréal, QC, H4C 3L5

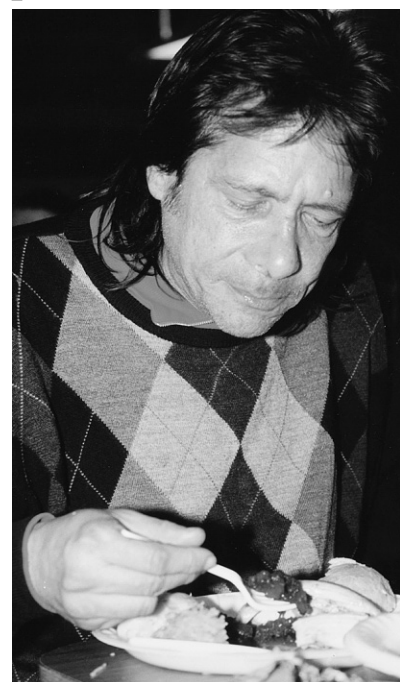

Les montants mentionnés sont des coûts moyens et comprennent les frais de préparation et de service des repas. Un reçu d'impôt sera émis pour tout don de 10\$ et plus. Mission bon Accueil est un organisme de bienfaisance : NE 10819 5215 RR0001

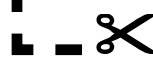
NOTRE 118^e ANNÉE AU SERVICE DES DÉMUNIS

TECHNOLOGIE À L'OREILLE

TRISTAN PÉLOQUIN

C'est si drôle de se souvenir qu'il y a quelques années seulement, on devait transporter sa disothèque dans des boîtiers ou dans une pochette de vinyle. Les lecteurs de CD portables ne sont peut-être pas morts, mais ils ne sont pas forts. En plus de diffuser des MP3, les nouveaux baladeurs numériques permettent de prendre des photos, de tourner des films, de jouer à des jeux vidéo... la liste est longue.

IPOD TOUCH

Comme son grand frère, le iPhone, le vaisseau amiral des baladeurs numériques d'Apple a eu droit à une mise à jour cette année. En plus d'un nouveau processeur plus rapide, qui permet d'exploiter une nouvelle gamme de jeux vidéo, il est maintenant muni d'une mémoire éléphantinesque de 64 giga-octets. C'est suffisant pour stocker 14 000 chansons ou 90 heures de vidéo. Autre nouveauté: le Touch est livré avec un casque-micro, vous permettant, entre autres, de passer des appels sur Skype grâce à la connexion WiFi.

430\$ pour la version 64 giga-octets, et 330\$ pour la version 32 giga-octets



STATION BOSE SOUNDOCK, SÉRIE II

Pas de fonction inutile, pas de configuration compliquée. La station Bose Sounddock accepte tous les modèles d'iPod (incluant le iPhone). Il suffit d'insérer le lecteur dans le module d'accueil, et le tour est joué. Les haut-parleurs sont de très bonne qualité, leur poids en témoigne. Le son qui en ressort se révèle souvent plus grave que dans les écouteurs, mais sa plus grande richesse compense ce problème. Livré avec une petite télécommande très pratique.

330\$



ÉCOUTEURS SENNHEISER MX-85 SPORT

Le casque MX-75 est spécifiquement conçu pour le sport. Les deux petites rondelles de plastique au-dessus des haut-parleurs se logent dans le cartilage de l'oreille pour empêcher tout mouvement, même quand la sueur s'en mêle. Une approche très efficace, qui peut cependant devenir inconfortable après un certain temps.

65\$

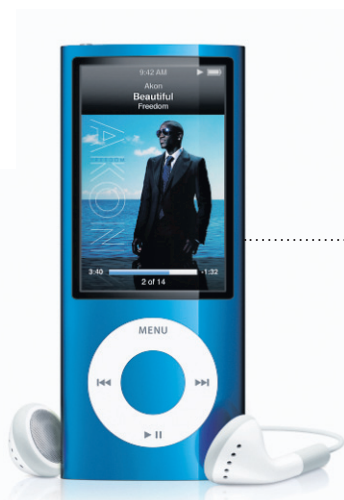

IPOD NANO

Après avoir pris une drôle de forme, qui lui a valu le surnom de « fat Nano », le petit iPod Nano est redevenu rectiligne. Apple lui a aussi ajouté une caméra vidéo, qui livre une qualité d'image et de son surprenante compte tenu de la taille du bidule. Les clips (d'une résolution de 640 pixels par 480, à 30 images/seconde) peuvent être partagés sur YouTube ou Facebook en quelques clics. Pour ceux qui restent accrochés aux bons vieux médias, le Nano a aussi été doté d'un récepteur radio FM intégré, une caractéristique réclamée par les utilisateurs depuis l'apparition de la gamme iPod.

170\$ pour la version 8 giga-octets, et 200\$ pour la version 16 giga-octets



ARCHOS 5

Connue depuis longtemps des audiophiles et des maniaques de mobilité, la marque Archos est un acteur à part de l'industrie des gadgets numériques. La niche de l'Archos 5 se situe quelque part entre le baladeur multifonction et l'ordinateur ultra-portable. La tablette est munie d'un « immense » écran de 4,8 pouces (480 par 800 pixels), qui en fait un appareil surtout destiné au visionnement de films. Mais l'accès au web est aussi surprenant. Grâce au logiciel Opera, l'Archos 5 peut lire les sites programmés en Flash, chose qu'on ne voit sur aucun gadget du genre.

Entre 370\$ pour la version 60 giga-octets et 500\$ pour la version 250 giga-octets

SANSA FUZE

Ce n'est pas tout à fait un iPod, mais l'interface de ce baladeur MP3 est quasiment identique au mythique gadget d'Apple. Sa roulette permet de choisir les chansons et de naviguer dans les photos et les vidéos exactement de la même façon. Son écran de 1,8 pouce est satisfaisant et, en prime, le Sansa Fuze peut servir d'enregistreur numérique vocal. Un excellent rapport qualité/prix.

80\$ pour la version 4 giga-octets, 100\$ pour la version 8 giga-octets



TÉLÉPHONES INTELLIGENTS

TRISTAN PÉLOQUIN

Internet partout, tout le temps. Les téléphones cellulaires sont devenus « intelligents ». Du moins, assez pour vous permettre d'accéder au web, de consulter ou rédiger des courriels et, pourquoi pas, de visionner un film en attendant un rendez-vous. Le bonheur dans le fond de sa poche.

IPHONE 3GS

Le mythique iPhone d'Apple a eu droit cette année à une petite mise à jour. Presque identique à son prédécesseur, son fonctionnement est beaucoup plus fluide, il charge les applications encore plus rapidement et il affiche les pages web presque aussi vite qu'avec un ordinateur, même en utilisant les ondes cellulaires. Offert avec une mémoire de 16GB ou 32GB.

Entre 200\$ et 300\$ chez Rogers et Fido, avec un contrat de trois ans. Vendu chez Bell et Telus en novembre (prix et autres détails à déterminer).



BLACKBERRY STORM

Dépouillé du traditionnel clavier qui a fait la renommée de la marque BlackBerry, cet appareil est muni d'un écran tactile relativement efficace, mais qui demande une période d'adaptation. L'interface, agréable malgré un certain manque de finesse, permet d'accomplir toutes les tâches d'un téléphone intelligent. Dommage, toutefois, qu'il n'ait pas été muni de capacité WiFi.

100\$ chez Telus avec contrat voix et données de trois ans (solde de la fin octobre), 300\$ chez Bell également avec contrat de trois ans.



HTC DREAM

Google a fait énormément de bruit en annonçant, en 2007, sa participation à un consortium visant la création d'Android, un système d'exploitation libre et ouvert pour téléphones portables. La sortie du HTC Dream, premier appareil Android vendu au Canada, n'a cependant pas fait autant de bruit. Et pourtant, ce téléphone a de quoi surprendre. Son interface est parfaitement fluide et intuitive. Des dizaines d'applications gratuites devraient s'ajouter assez rapidement au catalogue en ligne et à la suite d'applications Google déjà intégrées à l'appareil. Une belle solution de rechange au iPhone. Sa construction laisse toutefois à désirer, tout comme la durée de vie de sa pile.

80\$ chez Rogers, avec entente voix et données de trois ans.





DIX MILLE VILLAGES

COMMERCE ÉQUITABLE

Un cadeau qui donne deux fois







Nos produits du monde entier comprennent de tout : des bijoux faits à la main, des accessoires personnels, des articles de décorations écologiques, ainsi que de la nourriture et des produits pour la peau qui seront aussi doux pour vous qu'ils le sont pour la planète.

Chaque achat fait une différence

290 Bord du Lac, Village de Pointe Claire (514) 428-0450
5674 Monkland, Notre-Dame de Grâce (514) 483-6569
4128 Saint-Denis, Plateau Mont-Royal (514) 848-0538



www.DixMilleVillages.ca

Ce Noël, courez la chance de

GAGNER UNE SMART*

En partenariat avec le
Centre Smart Rive-Sud

Une chance de gagner à chaque tranche d'achat de 299^{99\$}. Du 26 novembre 2009 au 17 janvier 2010.



smart



IMPRIMANTE
GRATUITE¹
VALEUR DE 129^{99\$}

Nikon D5000

819 ^{99\$}	Ensemble D5000 avec objectif 18-55mm VR NI D5000185SVR
1 029 ^{99\$}	Ensemble D5000 avec objectifs 18-55mm VR et 55-200mm VR NI D5000DUOVR
Rég. 1 079 ^{99\$}	

DES IMAGES RESPLENDISSANTES

- 12,3 mégapixels, écran orientable
- Fonction vidéo HD 720p avec audio
- Garantie 2 ans (boîtier), 5 ans (objectif)
- EN PRIME, cartes rabais²



IMPRIMANTE
GRATUITE¹
VALEUR DE 129^{99\$}

OLYMPUS E-P1

849 ^{99\$}	Ensemble E-P1 avec objectif 14-42mm OL 262811
Rég. 899 ^{99\$}	
949 ^{99\$}	Ensemble E-P1 avec objectif 17mm et viseur OL 262817
Rég. 999 ^{99\$}	

COMPACT ET SIMPLE D'UTILISATION

- Capteur Live MOS de 12 mégapixels
- Boîtier ultra compact et léger, mode vidéo HD
- Système de réduction des poussières
- EN PRIME, cartes rabais²



EN PRIME,
PILE, SAC ET
CARTE 8GO
VALEUR DE 289^{99\$}

Canon EOS 7D

2 099 ^{99\$}	Boîtier 7D avec pile LP-E6, sac Lowepro Nova 180AW et carte CF 8Go CA 3814B005
2 899 ^{99\$}	Ensemble 7D avec objectif 15-85mm IS, pile LP-E6, sac Lowepro Nova 180AW et carte CF 8Go CA 3814B011

UNE NOUVELLE CLASSE D'EOS

- 18 mégapixels, rafale de 8 ips
- Sensibilité ISO jusqu'à 12 800
- Mode vidéo HD, autofocus sur 19 zones
- EN PRIME, cartes rabais²



IMPRIMANTE
GRATUITE¹
VALEUR DE 129^{99\$}

PENTAX

679 ^{99\$}	Ensemble K-x avec objectif 18-55mm (Disp. en blanc ou noir) PE 16301
969 ^{99\$}	Ensemble K-x avec objectifs 18-55mm et 55-300mm PE 15801

K-X

- 12,4 mégapixels, mode vidéo HD
- Autofocus sur 11 zones, rafale de 4,7 ips
- EN PRIME, cartes rabais²



IMPRIMANTE
GRATUITE¹
VALEUR DE 129^{99\$}

Panasonic

1 099 ^{99\$}	Ensemble GF1 avec objectif 20mm PAN DMC GF1CK
1 149 ^{99\$}	Ensemble GF1 avec objectif 14-45mm PAN KIT GF1K

DMC-GF1

- 12 mégapixels, mode vidéo HD
- Flash intégré et griffe pour flash externe
- EN PRIME, cartes rabais²

EPSON

0\$

Rég.: 129^{99\$}

Epson Artisan 50

À l'achat d'un boîtier ou d'un ensemble Nikon D5000, Olympus E-P1, Panasonic GF1 et Pentax K-x.

En magasin seulement.



ÉCONOMISEZ
150\$*

EPSON

799 ^{99\$*}	Rég. 959 ^{99\$}
----------------------	--------------------------

STYLUS PHOTO R2880

- 5 760 x 1 440 dpi optimisés
- Contient 9 cartouches
- Imprime jusqu'à 13 x 19
- Dégradé de couleurs doux
- Imprime sur CD, DVD et rouleaux de papier
- * Après rabais postal de 150\$

DA EPR2880



ÉCONOMISEZ
200\$

Canon

999 ^{99\$}	Rég. 1 199 ^{99\$}
---------------------	----------------------------

VIXIA HF-S100

- Objectif vidéo 10x HD
- Capteur CMOS 1/2.6" HD, mode cinéma 24p
- Enregistrement sur carte mémoire SDHC
- Prise HDMI et pour microphone
- Photos de 8 mégapixels
- EN PRIME, cartes rabais²

CA 3569B001



ÉCONOMISEZ
100\$

Panasonic

1 699 ^{99\$}	Rég. 1 799 ^{99\$}
-----------------------	----------------------------

HDC-HS300

- Zoom optique 12x de Leica
- 3 capteurs CMOS 1/4.1"
- Disque dur de 120Go et fente pour carte SD/SDHC
- Entrée micro et prise pour casque d'écoute
- Écran tactile de 2,7 po
- EN PRIME, cartes rabais²

PAN HDCHS300K



Nikon

369 ^{99\$}	Rég. 389 ^{99\$}
---------------------	--------------------------

COOLPIX P90

- 12,1 mégapixels
- Zoom grand-angle de 24x
- Écran ACL inclinable de 3 po.
- Sensibilité jusqu'à 6 400 ISO
- Stabilisateur d'image optique
- Garantie de 2 ans
- EN PRIME, cartes rabais²

NI 16625



Panasonic

399 ^{99\$}	Rég. 439 ^{99\$}
---------------------	--------------------------

DMC-ZS3

- 10,1 mégapixels
- Zoom 12x grand-angle
- Mode cinéma AVCHD Lite
- Mode d'automatisation intelligente iA
- Disponible en bleu, noir ou argent
- EN PRIME, cartes rabais²

PAN DMCZS3K



Panasonic

549 ^{99\$}	Rég. 569 ^{99\$}
---------------------	--------------------------

DMC-LX3

- 10,1 mégapixels
- Objectif grand-angle F/2
- Modes automatiques et manuels
- Enregistrement de fichiers en format RAW
- Mode vidéo HD
- EN PRIME, cartes rabais²

PAN DMCLX3K



SIGMA

75\$	75\$ de rabais sur un objectif Sigma de valeur de 299\$ à 749\$
150\$	150\$ de rabais sur un objectif Sigma d'une valeur de 749\$ et plus

ÉCHANGEZ VOTRE VIEIL OBJECTIF

Échangez un vieil objectif lors de votre achat d'un objectif Sigma et recevez un crédit de 75\$ ou 150\$

Nikon Carte cadeau

10% DE RABAIS

10% de rabais sur toutes les jumelles Nikon

En magasin seulement.

Offrir le plaisir de choisir

Offrez à vos proches le plus grand choix d'équipement et de services photo au Québec!

En magasin ou sur Lozeau.com



Lowepro

149 ^{99\$}	Rég. 169 ^{99\$}
---------------------	--------------------------

COMPUTREKKER AW

- Contient 1-2 reflex et 4-5 objectifs
- Peut contenir un ordinateur portable
- Housse imperméable
- Garantie à vie limitée

DA LP34030



SAC DE TRANSPORT INCLUS

Manfrotto

89 ^{99\$}	Rég. 99 ^{99\$}
--------------------	-------------------------

TRÉPIED MODO MAXI AVEC SAC

- Poids de 0,98Kg
- Hauteur maximale de 127cm
- Hauteur de 43,5cm replié
- Sac de transport inclus
- Garantie 5 ans

AM 207-85K



SAC DE TRANSPORT INCLUS

Manfrotto

139 ^{99\$}	Rég. 149 ^{99\$}
---------------------	--------------------------

TRÉPIED 7302YB AVEC TÊTE

- Tête à rotule avec plaque à détachement rapide
- 2 positions d'orientation pour les pattes
- Peut supporter jusqu'à 3,5Kg
- Sac de transport inclus
- Garantie 5 ans

AM 207-302YB

OUVERT JUSQU'À 21H
tous les soirs de semaine
du 7 au 23 décembre inclusivement.

6229, Saint-Hubert
Montréal, Québec
514 274 6577
1 800 363 3535

Lozeau
L'EXPÉRIENCE PHOTO VIDÉO

¹ Imprimante Epson Artisan 50 (valeur de 129^{99\$}) gratuite à l'achat d'un boîtier ou ensemble Nikon D5000, Olympus E-P1, Panasonic GF1 et Pentax K-x.

² Incluant: Rabais de 15\$ sur un plan de protection camescope ou reflex, rabais de 10% sur les cadres et albums (sauf cadres numériques), rabais de 20\$ sur un atelier, 1 impression HD 8x10 ou 8x12 gratuite.

³ Incluant: Rabais de 5\$ sur un plan de protection compact, rabais de 10% sur les cadres et albums (sauf cadres numériques), rabais de 20\$ sur un atelier, 1 impression HD 8x10 ou 8x12 gratuite.

Valable jusqu'au 9 décembre 2009. Photos peuvent différer. Aucune commande spéciale.

*CONCOURS « Concours Gagnez une Smart ! » Le concours s'adresse à toute personne physique âgée de 18 ans ou plus et résidant dans la province de Québec. Une seule personne se méritera le prix du concours, soit une Smart C 2009 de couleur grise (Ilay Gray) d'une valeur de 14 990\$. Seuls les clients qui achèteront chez Lozeau entre le 26 novembre 2009 à 0h (heure de l'Est) et le 17 janvier 2010 à 23h59 (heure de l'Est) seront admissibles. Un coupon de participation sera remis pour chaque tranche d'achat de 299,99\$ taxes incluse. Le tirage aura lieu le 22 janvier 2010 dans les bureaux de Lozeau situés au 6229 rue St-Hubert, à Montréal. Pour avoir droit au prix, le gagnant devra répondre correctement à la question mathématique apparaissant sur le Formulaire de déclaration et d'exonération que leur fera par venir l'organisateur du concours. Pour plus de détails ou pour consulter le texte des règlements du concours, visitez le site Internet Lozeau.com à l'adresse suivante : http://www.lozeau.com/Content.aspx?nav_id=7784&lang_id=F.

NOËL 2009

CAHIER SPÉCIAL

DES PAGES ET DES IMAGES

DES JEUX POUR TOUTE LA FAMILLE, DE LA MUSIQUE ET DES LIVRES EN TOUS GENRES, DES FILMS POUR PASSER UNE SOIRÉE EN BONNE COMPAGNIE. ENTRE LE JEU ET LA CULTURE, LES POSSIBILITÉS D'ÉTRENNES SONT INFINIES.



NOËL 2009

BEAUX LIVRES À OFFRIR

VALÉRIE SIMARD
COLLABORATION SPÉCIALE

Ils nous séduisent par leur esthétique et leur propos. On les place bien en vue sur sa table à café, on les montre à ses invités et on les feuillète encore et encore. Mais quand vient le temps d'offrir un beau livre, la question est souvent : lequel choisir? Voici quelques bons crus de la cuvée 2009.

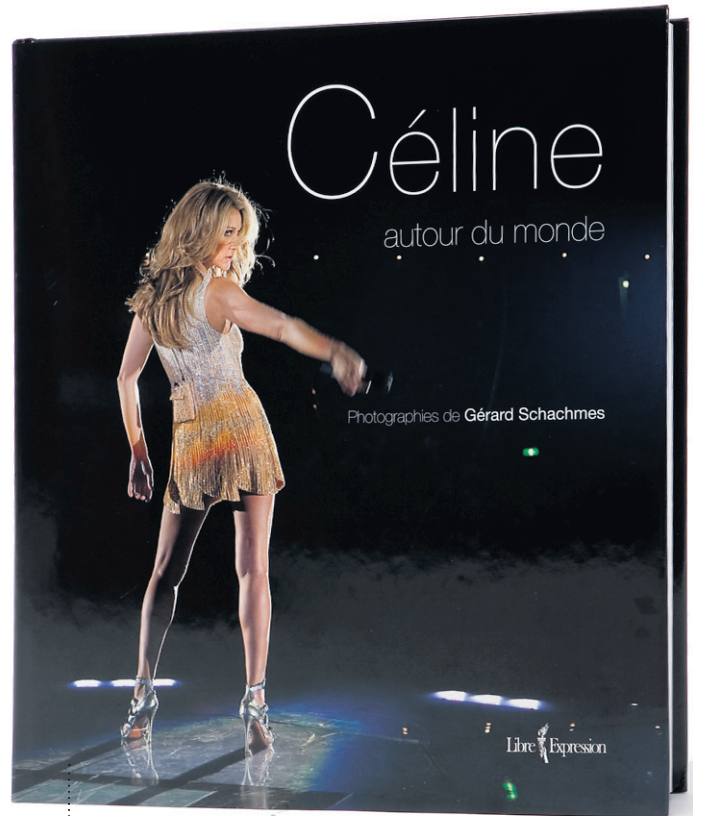

CÉLINE VUE DE PRÈS

Une tournée mondiale, 25 pays, 135 concerts et 25 000 photos. À l'invitation de Céline et René, le photographe français Gérard Schachmes a suivi la chanteuse pas à pas lors de sa tournée *Taking Chances*. En a résulté un album regroupant 485 clichés de la chanteuse et de sa famille, de Johannesburg à Tokyo en passant par Prague, Nice et Montréal. Des photos qui montrent Céline sur scène, mais aussi dans sa loge, dans son avion privé ainsi que lors des sorties familiales. Un must pour les fans de Céline.

Céline autour du monde, Gérard Schachmes, Libre Expression, 370 pages, 49,95\$



VOYAGE SPIRITUEL

Trois beaux livres de Matthieu Ricard dans un coffret à prix raisonnable. Voilà une excellente idée cadeau qui arrive à point pour Noël. Le coffret *Les voies du bonheur* comprend les livres *Tibet, regards de compassion*, *Un voyage immobile* et *Bouthan, terre de sérénité*, réédités en format poche. À travers son objectif, Matthieu Ricard pose un regard sur le peuple himalayen, sa culture et sa religion. Pour un Noël spirituel.

Les voies du bonheur, Matthieu Ricard, Les Éditions de la Martinière, 59,95\$



DUST BOWL CHINOIS

Far East, Far West est le premier ouvrage du photographe québécois Benoit Aquin, connu pour ses essais photographiques sur les enjeux humanitaires et environnementaux. Tiré d'un reportage réalisé en Chine avec le journaliste Patrick Alleyn, l'album montre l'ampleur de la désertification des terres, appelée le *Dust Bowl* chinois. De Pékin à Kashgar, à travers les steppes mongoles, Aquin a tourné son objectif vers des paysages devenus quasi lunaires et les gens qui y vivent. À la fois grave et poétique.

Far East, Far West, Benoit Aquin, textes de Patrick Alleyn et Olivier Asselin, Éditions du Passage, 112 pages, 49,95\$



MAISONS DE RÊVE

Oubliez les tendances de l'heure et les diktats du design. Partout au Québec se cachent de petits trésors d'architecture qui sortent des sentiers battus. La journaliste de *La Presse* Marie-France Léger en présente 15, de l'ancienne écurie transformée en appartement à un atelier de typographe devenu maison familiale. En plus des nombreuses photos, le livre propose des entrevues avec les architectes et les propriétaires et livre quelques idées d'aménagement. À la fois beau et pratique.

Visites privées - Intérieurs québécois d'exception, Marie-France Léger, Éditions La Presse, 176 pages, 39,95\$

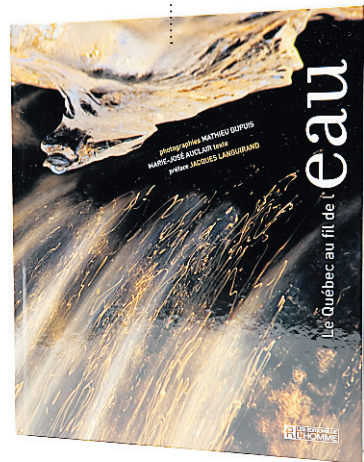

ODE À L'EAU

Le Québec au fil de l'eau est un hommage à la beauté et à la fragilité de l'eau. On la surnomme « or bleu » mais, sous la lentille du photographe Mathieu Dupuis, elle devient verte, fuchsia ou orangée. Des photos étonnantes qui permettent de voir d'un autre œil ce liquide que l'on consomme en abondance. Les clichés sont accompagnés de textes de Marie-José Auclair sur l'importance de l'eau et les menaces qui pèsent sur elle.

Le Québec au fil de l'eau, Mathieu Dupuis et Marie-José Auclair, Les Éditions de l'Homme, 242 pages, 49,95\$



MAISON THÉÂTRE

POUR LES JEUNES DE TOUS ÂGES

maisontheatre.com

514 288 7211 Berri-UQAM

Ensoleillez le temps des fêtes de vos enfants !



BaObab

Une histoire entraînante sous le soleil de l'Afrique

Spectacle présenté du 2 décembre au 3 janvier

Texte et mise en scène Hélène Ducharme

Une création du Théâtre Motus

Pour les jeunes de 3 à 8 ans



L'ANNÉE DES MACHOS!

MICHEL MAROIS

La cuvée 2009 des livres de cuisine fait la part belle à cette génération de jeunes cuisiniers qui contribuent à renouveler la gastronomie et nos habitudes alimentaires. Un brin macho, parfois même un peu plus, ces chefs nous font découvrir chacun à leur façon des recettes savoureuses et habituellement simples à réaliser. En prime, leurs livres sont souvent très beaux.

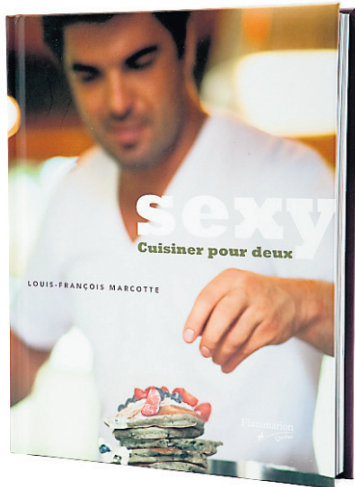

SEXY

Le chef Louis-François Marcotte est à la mode et en profite pour diffuser une vision de la cuisine résolument moderne, très tendance, qui privilégie le plaisir et l'aspect charnel de la gastronomie. Pas étonnant que son dernier livre s'intitule *Sexy*, une qualité qui définit bien ses plats et qui donnera sûrement envie à plusieurs d'offrir l'ouvrage à l'objet de leur désir...

Sexy - Cuisiner pour deux, Louis-François Marcotte, Flammarion 24,95\$

PATERNEL

Après son très populaire *Entre cuisine et quincaillerie*, Stefano Faita récidive avec un livre de recettes familiales, toujours inspirées par son enfance, mais aussi par la découverte de la paternité. Abordable, amusant, le livre rejoindra à coup sûr un large public et comblera les parents qui cherchent des trucs pour initier les petits à la cuisine tout en se simplifiant la tâche.

Entre cuisine et bambini, Stefano Faita, Éditions Trécarré 39,95\$



GOURMAND

Patrice Demers est certainement le pâtissier le plus célèbre du Québec. Il nous offre ici un intéressant livre autour d'une quinzaine de ses produits préférés qu'il apprête chaque fois dans trois recettes adaptées à tous les cuisiniers, des néophytes aux experts. Bien présentées, faciles à suivre, ces recettes vous permettront de démystifier l'art complexe des desserts.

La carte des desserts, Patrice Demers, Éditions de l'Homme 29,95\$



BRANCHÉ

Le chef David Chang a érigé un petit empire à New York avec ses restaurants Momofuku Noodle Bar, Ssäm Bar, Ko, et Milk Bar, révolutionnant au passage la perception américaine de la cuisine asiatique en utilisant des produits de base comme les nouilles ou le porc. Le livre rappelle l'histoire de ce succès, tout en proposant les recettes cultes du chef.

Momofuku David Chang et Peter Meehan Clarkson Potter 40,00\$

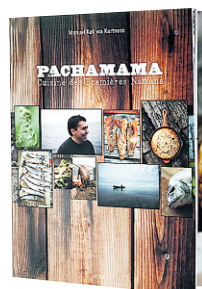

TRADITIONNEL

Manuel Kak'wa Kurtness est un chef d'origine amérindienne qui vit au Lac-Saint-Jean et rêve de faire découvrir la cuisine des Premières Nations au public le plus large possible. En attendant d'avoir son propre restaurant, il exploite toutes les possibilités. Après une série télé, il propose ce superbe ouvrage qui vous donnera à coup sûr l'envie d'élargir vos horizons culinaires.

Pachamama, cuisine des Premières Nations, Manuel Kak'wa Kurtness, Boréal 39,95\$

FIDÈLE

Michel Phaneuf a vendu plus de 900 000 exemplaires de son guide du vin depuis sa création en 1981. L'édition 2010 est fidèle à la formule qui a fait le succès de l'ouvrage et les habitués y trouveront tout ce qu'ils cherchent, à commencer par l'évaluation de plus de 2200 vins.

Le guide des vins 2010, Michel Phaneuf, Éditions de l'Homme 29,95\$



MIEUX BOIRE

MICHEL MAROIS

Année après année, les livres sur les vins et les produits alcoolisés sont parmi les plus populaires en cette période. Les guides annuels sont toujours plus complets, les ouvrages généraux se multiplient, les coffrets-cadeaux se raffinent.

COMPLET

Année après année, la Sélection Chartier s'impose comme une référence incontournable pour tout amateur de vins et de gastronomie. Véritable bible d'harmonisation, la Sélection 2010 est encore plus riche, plus complète, avec en prime la possibilité d'accéder à des mises à jour sur internet.

La sélection Chartier 2010, François Chartier, Éditions La Presse 29,95\$

RIGOREUX

Avec sa sélection de plus de 10 000 vins et plus de 35 000 vins dégustés, cet ouvrage est une référence indispensable pour tout amateur de vins de France. C'est le guide le plus vendu dans sa catégorie et ses auteurs misent sur la rigueur et l'indépendance.

Le guide Hachette des vins 2010, collectif, Éditions Hachette 44,95\$

RAFFINÉS

Les éditions Larousse ont eu l'excellente idée de proposer deux superbes coffrets-cadeaux aux amateurs de vins et de cocktails. Le *Petit Larousse des vins* est accompagné de quatre accessoires de base dans un coffret de bois; le *Petit Larousse des cocktails* est offert avec un shaker et un doseur, qui simplifient la préparation de 16 cocktails parmi les plus populaires, le tout inséré dans un coffret de bois. Deux cadeaux très chics qui combleront les amateurs de tous les niveaux.

Coffret Petit Larousse des vins, collectif, 49,95\$
Coffret Petit Larousse des cocktails, collectif, 59,95\$

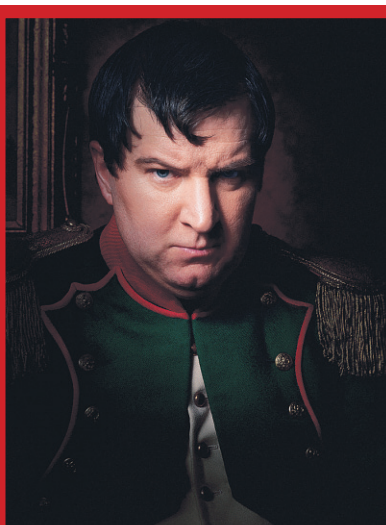

Le Forfait Théâtre

3 CRÉATIONS QUÉBÉCOISES
À OFFRIR, À S'OFFRIR!

DUCEPPE

FORFAIT ET CHÈQUES-CADEAUX : DUCEPPE 514 842-8194 (AUCUNS FRAIS DE RÉSERVATION)
FORFAIT : PLACE DES ARTS 514 842-2112 - 1 866 842-2112 (FRAIS DE RÉSERVATION)



Théâtre Jean-Duceppe
duceppe.com

laplacedesarts.com
514 842 2112 / 1 866 842 2112

L'espérance de vie des éoliennes

de Sébastien Harrisson

mise en scène de Frédéric Blanchette

Excuse-moi

de Serge Boucher

mise en scène de René Richard Cyr

Une partie avec l'empereur

de Stéphane Brulotte

mise en scène de Stéphane Brulotte
avec la complicité de Dominic Champagne
Présentée en collaboration avec le Théâtre il va sans dire

NOËL 2009

LIVRES PRATIQUES ET AMUSANTS

MATHIEU PERREAULT

1. AVEC STYLE

Avec force tests, conseils pratiques et données factuelles, voire historiques, la styliste montréalaise a concocté un guide très utile pour toutes les femmes qui se désespèrent devant leur garde-robe ou sont souvent déçues quand elles rentrent de magasiner. Couleurs, textures, forme des différentes parties du corps, tout y passe.

Louise Labrecque
Éditions La Presse
39,95\$

2. L'ART DE RESTAURER UNE MAISON ANCIENNE

Restaurateur de maisons anciennes depuis trois décennies, André Bolduc participe à l'émission *Passion maisons* depuis 2005. Il dévoile ses immenses connaissances dans les maisons historiques. Le souci du détail est souvent trop poussé pour la plupart des propriétaires, mais les amateurs de pierres et de bois anciens y trouveront certainement à se rincer l'œil.

André Bolduc
Éditions Trois-Pistoles
85\$

3. SEXE ET CERVEAU

La revue française *Cerveau et psyché* est idéale pour les amateurs de psychologie qui sont heurtés par le manque de rigueur de la psycho-pop.

Un des journalistes passe en revue ce que la science connaît du sexe, avec une série de vignettes illustrées.

Sébastien Bohler
Aubanel
57,95\$

4. LES IDÉES DÉCO DE MANON

Après ses émissions de télévision, la décoratrice la plus connue au Québec propose par écrit ses aménagements parfois trop élaborés, mais d'où on peut toujours trouver un truc ou une astuce, une solution à notre problème d'espace ou de fonctionnalité. Deux coups de cœur: le sous-plat en bouchons de liège et les huîtres-chandelles.

Manon Leblanc
Éditions La Presse
39,95\$

5. MANUEL DE PSYCHOMAGIE

Les amateurs de bande dessinée connaissent la série *L'Incal* que Jodorowsky a faite avec Moebius. Jodorowsky est tout autant mystique et passionné de la magie dans sa vie réelle et a imaginé des « thérapies » fantaisistes pour régler la plupart des problèmes psychologiques. Une approche farfelue, mais aussi amusante que le tarot.

Albin Michel
Alexandro Jodorowsky
34,95\$

LES HOMMES, L'AMOUR, LA FIDÉLITÉ

Comment un homme en arrive-t-il à tromper la femme qu'il aime? Une psychologue parisienne, qui se spécialise dans la famille et le couple après une carrière à la DPJ française, y répond en divisant les hommes en « monogames menteurs », « polygames anxieux » et « polygames captifs », entre autres catégories.

Maryse Vaillant
Albin Michel
25,95\$

ACHETER SANS SE FAIRE ROULER

Garanties, taux d'intérêt, faillites de commerçants, publicité: la spécialiste des finances personnelles de *La Presse* est allée au fond de l'histoire dans une multitude de problèmes. Son expérience rend son guide d'autant plus précieux qu'il est ponctué de cas réels auxquels on peut s'identifier.

Stéphanie Grammond
Éditions La Presse
26,95\$

MON CHIEN EST UN GÉNIE

Ce vétérinaire britannique a concocté un test de QI pour chiens. Plusieurs tests sont proposés, y compris pour vérifier les habiletés mathématiques de Fido.

David Taylor, Ulmer
29,95\$

RESTOS MONTRÉAL 2010

La deuxième édition du guide de la chroniqueuse gastronomique de *La Presse* regroupe plus de 150 suggestions de restaurants, brièvement décrits, et des outils de recherche par carte et par des mots-clés parfois iconoclastes et toujours pratiques et pertinents (poissons, apéro, vins au verre, pour voir des vedettes, ouverts le dimanche). Les descriptions sont classées par prix, par type de soirée, par spécialité et par genre d'invités.

Marie-Claude Lortie
et Robert Beauchemin
Éditions La Presse
22,95\$

PETITS RÈGLEMENTS DE COMPTES EN FAMILLE

La fratrie, les héritages, les doléances d'enfants à l'âge adulte, cette philosophe psychothérapeute parisienne passe en revue la plupart des écueils qui minent les relations familiales. Très intéressant quand on ne parvient pas à mettre le doigt sur ce qui cloche dans les réunions de famille.

Nicole Prieur
Albin Michel
26,95\$



1.



2.



3.



4.

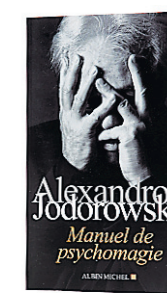

5.



1.



3.

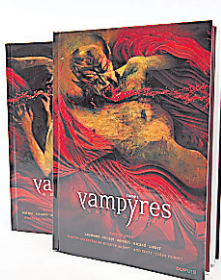

5.

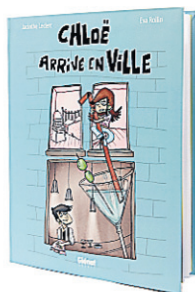

2.

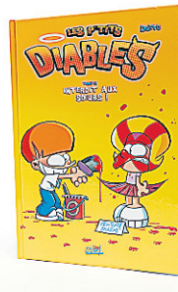

4.

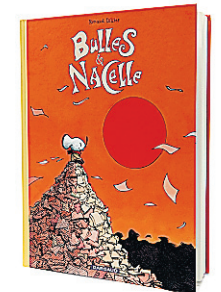

6.

BÉDÉS À OFFRIR

STÉPHANIE MORIN

1. LE CLUB DES 5

À l'époque de la Bibliothèque verte, ils s'appelaient Michel, Annie, François... En 2009, ils portent les prénoms de Dylan, Allie, Max. Mais ils restent encore et toujours le Club des 5, la fameuse bande imaginée par la Britannique Enid Blyton. Dans cet album tiré d'une série télé diffusée sur France 3, le Club est confronté à d'étranges phénomènes qui perturbent la vie de la station balnéaire de Falcongate. Les quatre camarades et leur chien Dagobert

ont bien l'intention de mener leur enquête.

Tome 1: *Mystères à Falcongate Jungle*
16,95\$

2. CHLOË ARRIVE EN VILLE

Une bédé 100% féminine, c'est rare. La Québécoise Eva Rollin signe les dessins de cet album scénarisé par Jacinthe Leclerc. Chloë, l'héroïne, traverse une mauvaise passe: elle vient de perdre son emploi, s'est fait plaquer par son amoureux et habite un appartement trop cher pour son portefeuille. Son antidote à la déprime: le bar du coin et son sexy serveur. Mais cette attachante trentenaire s'interroge: et si l'alcool n'était plus qu'un simple divertissement?

Jacinthe Leclerc et Eva Rollin
Glénat Québec
19,95\$

3. L'ÉTÉ 63

Jeannot, un adolescent parisien, va voir sa vie bouleversée par l'arrivée d'une demi-sœur dont il ignorait jusque-là l'existence. Arrivée du Vietnam, où la guerre fait rage, la jeune Linh devra composer avec ce frère peu chaleureux, tout en essayant de trouver sa place dans les montagnes de l'Auvergne. Un



19^e édition
MAISON DES MÉTIERS D'ART DE SAINTE-THÉRÈSE

Plus de **50** artisans

Du 19 nov. au 6 déc.
Jeudi et vendredi 11 h à 21 h
Samedi et dimanche 11 h à 17 h

Profitez de l'occasion pour faire vos achats du temps des fêtes!

Entrée libre / Carte Visa acceptée
450 434-1516

www.renegauvreau.org

Maison Lachaine
37, rue Blainville Ouest
Sainte-Thérèse

Trajet: sortie 23 de l'autoroute 15. Direction rue Saint-Charles jusqu'à la rue de l'Église. Tournez à droite sur cette rue. La Maison Lachaine se situe au coin de la prochaine rue, à votre droite.

CONCERTS LMMC
118^e saison 2009-2010
SALLE POLLACK
555, rue Sherbrooke O.

Le dimanche à 15 h 30

6 déc.	ALBAN GERHARDT, violoncelle
7 fév.	MIRÓ QUARTET, cordes avec SHAI WOSNER, piano
28 fév.	INGRID FLITER, piano
21 mars	JAMES EHNES, violon
11 avril	STEPHAN GENZ, baryton
2 mai	TRIO JEAN PAUL, piano et cordes

Abonnement: 210 \$ Étudiants (26 ans): 75 \$
Billet: 35 \$ Billet: 15 \$
Non-remboursable - Taxes incluses

LMMC
1410, rue Guy, bureau 12, Montréal, QC H3H 2L7
Tél.: (514) 932-6796
lmmc@qc.aibn.com www.lmmc.ca

FTA FESTIVAL TRANSAMÉRIQUES .QC.CA

Offrez un chèque-cadeau
pour le prochain Festival TransAmériques

Les chèques-cadeaux, de la valeur de votre choix, sont disponibles dès maintenant au 514-842-0704 (poste 29) et valables pour tous les spectacles de la programmation.

Festival TransAmériques 2010
Du 27 mai au 12 juin, la 4^e édition du FTA déferlera sur les scènes montréalaises avec une vingtaine de spectacles inédits en danse et en théâtre. Le dévoilement complet de la programmation et l'ouverture officielle de la billetterie auront lieu le 30 mars prochain.

LA PRESSE

BIOS ET RÉCITS

VALÉRIE SIMARD
COLLABORATION SPÉCIALE1. LA FROUSSE
AUTOUR DU MONDE,

Les amoureux du style éclaté, libre et humoristique de Bruno Blanchet se régaleront de ce deuxième tome de *La frousse autour du monde*. Regroupant les chroniques 41 à 100 qu'il a publiées dans *La Presse*, soit la deuxième année de son voyage autour du monde, le recueil nous transporte de la Chine à l'Éthiopie, en passant par l'Inde et le Japon. On y retrouve aussi des commentaires et des photos inédites. À offrir autant pour son contenu que pour son contenant.

Bruno Blanchet,
Éditions La Presse
32,95\$

2. L'INSOUMISE

Si tous connaissent Simone de Beauvoir, moins nombreux sont ceux qui se sont frottés à l'œuvre de Simone Weil. L'autre Simone, comme la surnomme la journaliste et auteure Laura Adler, était une femme hors normes. Née en 1909, morte prématurément en 1943 dans des circonstances obscures, Simone Weil était une philosophe, une ouvrière et une militante insoumise. Laura Adler raconte la vie de Weil à rebours, de façon très personnelle. Une réflexion sur son œuvre qui donne envie de découvrir ou de redécouvrir les écrits de Simone Weil.

Laura Adler, Actes Sud,
34,95\$

3. GUY LALIBERTÉ

Fêtes extravagantes, vie amoureuse mouvementée, imbroglis d'affaires, la vie de Guy Laliberté fascine. Dans cette biographie non autorisée, le Montréalais d'origine Ian Halperin raconte la vie fabuleuse du créateur du Cirque du Soleil, de l'adolescent qui a quitté le foyer familial à 14 ans pour devenir musicien de rue à l'homme d'affaires qu'il est aujourd'hui devenu. Le principal intéressé a crié au mensonge. L'auteur se défend de publier un ouvrage mal documenté. Fiction ou réalité? Aux lecteurs de juger.

Ian Halperin, Transit Medias,
29,95\$4. RENÉ ANGÉLIL :
LE MAÎTRE DU JEU

Le jeu est la métaphore de la vie de René Angélil, dit Georges-Hébert Germain. Maître du jeu au poker, il maîtrise aussi les jeux de coulisses en affaires comme en politique. Dans le portrait qu'il fait de l'imprésario et mari de Céline Dion, Georges-Hébert Germain montre comment le jeu a toujours été au cœur de ses réussites et de ses défaites. L'histoire d'une réussite qui permet de comprendre comment René Angélil a pu passer de Villeray à Las Vegas.

Georges-Hébert Germain,
Libre Expression
34,95\$

5. LE PRIX À PAYER

Natalie McLennan lève le voile sur le monde des escortes de luxe. Devenue l'une des escortes les plus prisées par l'élite new-yorkaise, «Natalia», Montréalaise d'origine, est celle qui a recruté Ashley Dupré, une chanteuse en herbe qui s'est retrouvée au cœur du scandale ayant précipité la chute du gouverneur de l'État de New York, Eliot Spitzer. Intéressant, même si on est bien loin du style littéraire du *Putain* de Nelly Arcan.

Natalie McLennan,
Les Éditions de l'Homme,
29,95\$EDGAR FRUITIER
- MÉMOIRES

Edgar Fruitier aura 80 ans en 2010. Celui qui a été tantôt comédien, tantôt chanteur et animateur, et toujours mélomane averti, livre ses mémoires recueillies par l'auteur et metteur en scène Jean Faucher. Il raconte son enfance, son impressionnante carrière et ses rencontres avec des personnalités telles que Renata Scotta, Charles Dutoit et Marc-André Hamelin. En prime, quelques photos et une liste de recommandations musicales dressée par Edgar Fruitier.

Propos recueillis par Jean Faucher,
Québec Amérique
19,95\$

RU

Ru est le récit d'une réfugiée vietnamienne, une *boat people* qui a quitté Saïgon pour s'établir à Granby, ou qui a quitté l'enfer pour le paradis. Dans son premier livre, Kim Thúy raconte son exil dans une succession de textes impressionnistes disposés en strates qui nous font entrer dans les méandres de sa mémoire. Rédigé dans un style franc et direct, mêlant tragique et comique, *Ru* fait partie de ces livres qu'on dévore aisément en quelques heures.

Kim Thúy, Éditions Libre
Expression
19,95\$LA RENARDE
ET LE MAL PEIGNÉ

Pauline Julien a marqué le Québec comme chanteuse, comédienne et féministe. Gérald Godin, comme journaliste et politicien. Leur histoire d'amour a duré 30 ans. Une histoire d'amour contemporaine dévoilée à travers des fragments de leur correspondance retrouvés dans leurs archives privées et publiés par Pascale Galipeau, la fille de Pauline Julien. Une centaine de lettres qui témoignent non seulement d'un grand amour mais aussi du changement de toute une époque. Pour les romantiques et les amateurs d'histoire.

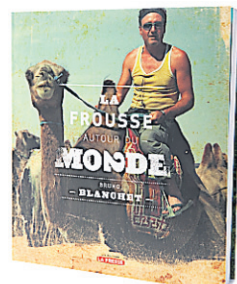
Pauline Julien et Gérald Godin,
Leméac
17,95\$

1.

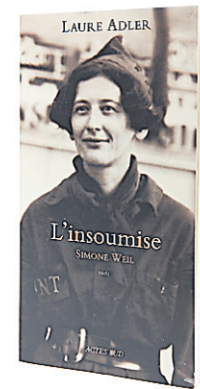

2.



3.

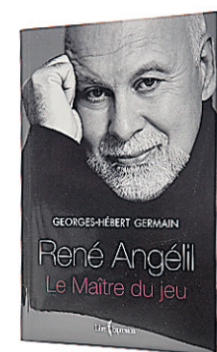

4.



5.

drame familial sur le déracinement et le poids du passé illustré par le Québécois VoRo.

Marc Bourgne et VoRo
Vents d'Ouest
24,95\$

4. LES P'TITS DIABLES

Neuvième tome pour cette série jeunesse qui met en vedette Tom et Nina, deux petites pestes qui passent leur journée à s'embêter. Tom voudrait bien envoyer sa sœur en orbite, loin de sa chambre, de sa maison, de sa planète, mais Nina est une adversaire coriace. Cette série créée par Dutto a déjà été récompensée d'un prix Bédélys jeunesse, remis par les jeunes lecteurs des bibliothèques de Montréal.

Tome 9 : *Interdit aux sœurs*
Olivier Dutto
Éditions Soleil
16,95\$5. VAMPYRES -
SABLE NOIR

Pas de doute, les descendants de Nosferatu ont la cote par les temps qui courent. Pour les adeptes des séries *Twilight*, *True Blood* et compagnie, un coffret de deux volumes est attendu sur les rayons des librairies pour la période des Fêtes. *Vampyres* regroupe six histoires imaginées par six écrivains et mises en cases par six duos d'auteurs de bédé. Au menu: horreur, sexe et hémoglobine. Un livre et un DVD paraîtront aussi dans le cadre de ce projet.

Tomes 1 et 2
Dupuis
45,95\$

6. BULLES & NACELLE

Charlie la souris rêve d'être écrivain, mais voilà, les idées tournent en rond dans sa tête, comme la nacelle d'une grande roue. L'angoisse de la page blanche s'est transformée en angoisse de la vie, qu'il observe de loin. Il faudra l'arrivée d'un étrange petit oiseau bleu, Solitude, pour faire sortir ce grand rêveur de sa coquille. Un album mélancolique et plein de poésie, illustré de façon magnifique.

Renaud Dillies
Dargaud
28,95\$

OFFREZ LA MAGIE DE CENDRILLON POUR NOËL !

UNE EXTRAORDINAIRE RÉINTERPRÉTATION
DU CONTE CLASSIQUETHE IMPERIAL ICE STARS
CENDRILLON
SUR GLACEDes patineurs artistiques russes de renommée internationale
sur la scène de la SALLE WILFRID-PELLETIER.

15 AU 24 AVRIL 2010

LA PRESSE
cyberpresse.caTVA
Iva.ca/oe.ca
Une compagnie de Quebecor Mediarythme 105.7
Montréallaplacedesarts.com
514 842 2112 / 1 866 842 2112

NOËL 2009

DES MOTS ET DES CHIFFRES

RUDY LE COURS

Bon an, mal an, les ouvrages de référence se présentent bien sous l'arbre. On les apprécie parce qu'ils ont avec le savoir le même rapport que le *comfort food* avec la gastronomie : on y revient toujours avec bonheur. Dans le lot des publications annuelles, en voici quelques-unes qui se démarquent.



MINE D'INFOS

La somme de toutes les grandes enquêtes de l'agence fédérale en est à sa 140^e édition. Une foule de tableaux et de graphiques présentés sobrement donnent un portrait fidèle de notre société. Ainsi, saviez-vous que 58% des adolescents québécois de 15 à 19 ans avaient des relations sexuelles, comparativement à 43% pour ceux qui vivent dans le reste du Canada? Ou encore que seulement 29% des Canadiens de 21 ans et plus peuvent tenir une conversation en français et en anglais?

Annuaire du Canada 2009, Statistique Canada, 434 pages 24,95\$

JEUX SAVANTS

CATHERINE GOLDSCHMIDT
COLLABORATION SPÉCIALE

Les jeux-questionnaires ont le vent dans les voiles cette année : culture, sport, énigmes, etc., il y en a pour tous les goûts.

LE DÉFI DES SAVANTS

Ce jeu-questionnaire électronique couvre 46 thèmes allant de la pré-histoire au cinéma en passant par les inventions, le système solaire, les fleurs, l'anglais, les animaux en danger d'extinction et même les panneaux de signalisation! Pour répondre, il suffit de taper le bon chiffre sur sa manette. On peut y jouer seul ou à deux. Fonctionne avec trois piles AA non comprises. Dès 7 ans.

Par Educa. Agence Crocus
450-424-7846
59,99\$



LA BOÎTE À QUESTIONS

Sortez des sentiers battus en posant à vos proches des questions que personne ne pose! Qui a inventé les poubelles? Le code-barre? La fermeture éclair? Les guillemets? Combien de boulons et autres objets tournent en orbite autour de la Terre? Les réponses sont détaillées dans un livret. À sortir pendant l'apéro, les voyages en auto, etc. De 2 à 12 joueurs ou en équipes. Aucun plan de jeu. Dès 8 ans.

www.hachettecanada.qc.ca
16,95\$

LE DOCTE RAT JUNIOR

Conçue et fabriquée au Québec, cette nouvelle version du célèbre *Docte Rat* s'adresse cette fois-ci aux enfants, mais elle est aussi agréable en famille. Les joueurs débent sur le chemin des Apprentis Sages et doivent répondre à des questions de culture générale pour monter en grade et décrocher le titre de Docte Rat. Le jeu est rempli de jeux de mots humoristiques. De 2 à 12 joueurs. Dès 9 ans.

www.gladius.ca
39,99\$



QUÉBEC JE ME SOUVIENS JUNIOR

Géographie, histoire, sports, sciences, culture générale, le Québec n'aura plus de secret pour vos enfants avec cette adaptation du fameux *Québec je me souviens*. Le plateau de jeu est basé sur le même principe que celui du *Trivial Pursuit*: les joueurs tournent en rond puis montent au centre pour répondre à d'ultimes questions, une fois qu'ils ont récolté un jeton dans chaque catégorie. De deux à six joueurs. Dès 8 ans.

www.jeuxalary.com
34,95\$

À GARDER SUR SOI

C'est toujours un des petits plaisirs de l'automne. Feuilletter ce que je regarderai plus tard comme une année de ma vie. Quels sont cette fois-ci les pièges que M^{me} Michaud nous a tendus. Quelles citations d'auteurs célèbres qui ont rapport avec les mots ou l'écriture a-t-elle dénichées? Il va sans dire que l'ouvrage comprend aussi les renseignements pratiques d'usage présents dans tout bon vade-mecum.

Agenda du français pratique 2010, Liliane Michaud, Québec Amérique, 172 pages 14,95\$

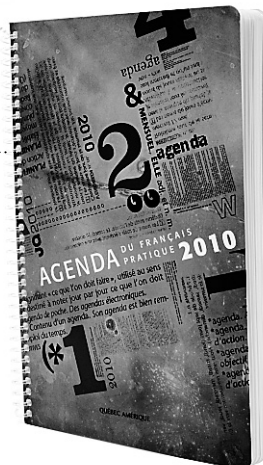

LA CONCOCTION DU DRUIDE

Cette nouvelle édition du meilleur logiciel de correction du français comporte son lot d'innovations: un dictionnaire historique et étymologique de 90 000 mots, un dictionnaire de 6000 illustrations et la nouvelle technologie Anti-Oups qui veille à l'exactitude des courriels. Les propriétaires d'une version antérieure peuvent la mettre au niveau moyennant la moitié du prix d'achat de la nouvelle.

Antidote HD. Druide informatique
129,95\$

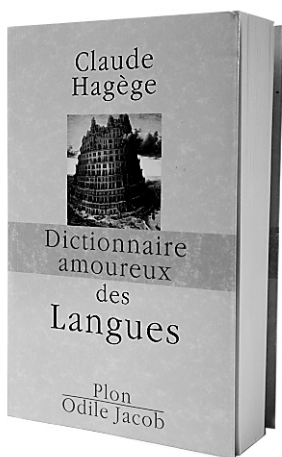

L'AMOUR DE LA LANGUE

Ce n'est pas un dictionnaire à proprement parler, c'est plutôt un essai encyclopédique d'un linguiste follement épris des langues. Élément essentiel de toute civilisation, la langue peut rapprocher ou éloigner les êtres. À laisser traîner à un endroit où on aime se reposer en paix.

Dictionnaire amoureux des langues, Claude Hagège, Plon Odile Jacob, 724 pages 46,95\$

SHEN YUN

UNE EXPÉRIENCE INOUBLIABLE DE DANSE ET DE MUSIQUE CLASSIQUES CHINOISES

神韻晚會

Une merveilleuse idée cadeau

Du 15 au 17 janvier 2010 BILLETTS

Salle Wilfrid-Pelletier Place des Arts 1 866 842-2112

laplacedesarts.com 514 868-9341

ShenYunPerformingArts.org laplacedesarts.com

LA PRESSE

LES GRANDS

BALLETS CANADIENS DE MONTRÉAL

GRADIMIR PANKOV DIRECTEUR ARTISTIQUE

GRANDSBALLETS.COM

CASSE-NOISETTE

DE FERNAND NAULT

12 - 30 DÉCEMBRE 2009 14 H ET 19 H 30 SALLE WILFRID-PELLETIER

PLUS DE 100 DANSEURS, 150 PERSONNAGES, 234 COSTUMES SUR SCÈNE AVEC L'ORCHESTRE DES GRANDS BALLETS

laplacedesarts.com
514 842-2112 / 1 866 842-2112

COMMANDITAIRE DE SAISON

CINEMAS GUZZO EN COLLABORATION AVEC AIR CANADA LA PRESSE cyberpresse.ca

Conseil des Arts et des Lettres Québec

PHOTO John Hall DANSEUSE Aline Schrüger

FORFAIT DE NOËL

4 MATCHS DE LA SAISON + T-SHIRT RÉGULIÈRE 68⁰⁰\$

Achat de billets Théâtre de la LNI 514 528-5430 www.lni.ca Club Soda 514 286-1010 www.club soda.ca

Les matchs ont lieu au Club Soda et débutent à 19h (portes 18h) Pour un public de tous âges.

À LA QUÉBÉCOISE

CATHERINE GOLDSCHMIDT
COLLABORATION SPÉCIALE

Chaque année, certains fabricants choisissent d'ignorer l'Asie et de fabriquer leurs produits au Québec. Cette volonté de protéger et de stimuler l'industrie locale mérite d'être soulignée, surtout quand la qualité est au rendez-vous. Voici quelques produits qui ont retenu notre attention.

EKOMINI

Unique en son genre, cette tirelire électronique interactive se branche à l'ordinateur et permet à l'enfant de connaître la somme totale contenue dans sa tirelire en plus de naviguer sur le site web d'Ekominiville: une ville peuplée de sympathiques personnages qui apprennent à l'enfant à dépenser, épargner, investir et donner à des organismes tout en tenant les parents informés de l'évolution de leur progéniture. Pour maintenir l'intérêt, la compagnie promet l'accès à des jeux éducatifs en ligne qui évolueront au fil des mois. Fonctionne avec trois piles AAA non fournies. Le jouet est fabriqué en Chine mais le site est géré au Québec. Dès 6 ans.

www.ekomini.com
39,99\$



MARIONNETTE EN BOIS ET EN TISSU

Artisane couturière, Odile Gauvin confectionne de jolies petites marionnettes dont la tête est en bois et les vêtements en tissu. Elles sont dotées d'une baguette en bois qui permet aux petits de les manipuler plus facilement. Dès 4 ans.

www.levalet.com
24,95\$

LE RÈGNE ANIMAL

Un jeu de cartes simple et plein de rebondissements qui séduit les joueurs de tout âge. Les règles proposent trois jeux différents: le premier consiste à se débarrasser de toutes ses cartes, le second à éviter d'être le dernier joueur à avoir la mouffette dans son jeu et le dernier à former le plus de triplés possible. Les cartes spéciales pimentent les parties. De deux à six joueurs. Dès 6 ans.

www.lumos.ca
19,99\$



PYRAMIDE

Idéal en famille avec des ados ou entre amis, cette adaptation réussie du célèbre jeu télévisé *Pyramide* combine la rapidité d'esprit et la complicité entre les joueurs. Ce jeu de société se déroule en deux temps: le premier consiste à trouver la série de sept mots que le maître-mot tente de nous faire deviner et le second à trouver des thèmes. Un joyeux remue-méninges! Pour trois joueurs et plus. Dès 12 ans.

www.gladius.ca
39,99\$

MISS POUTINE

«L'idée du jeu a vu le jour grâce à un Français qui cherchait un jeu typiquement québécois sur le thème de la poutine, par exemple», raconte l'auteur, Olivier Lamontagne. Comme le jeu n'existait pas, il l'a inventé! Deux joueurs incarnent les caissiers d'un restaurant et crient leurs commandes (une poutine, deux hot-dogs, une frite, etc.) aux cuisiniers, qui tentent d'honorer les demandes aussi vite que possible. Drôle et délicieusement frénétique! De quatre à huit joueurs. Dès 8 ans.

www.scorpionmasque.com
18,95\$



Paradis PERDU

POUR NOËL, OFFREZ LE PARADIS

UNE ODYSSEE SPECTACULAIRE ET MUSICALE

DE DOMINIC CHAMPAGNE JEAN LEMIRE DANIEL BELANGER

AVEC PIERRE LEBEAU/RODRIGUE PROTEAU/GOOS MEEUWSEN/ESTHER GAUDETTE
ET VLACE SAMAR OU ÉMILIE NÉRON PAR MICHEL CRÊTE/OLIVIER GOULET/FRANÇOIS PÉRUSSE/GILES MARTIN/MARTIN LABRECQUE/JOHANNE MADORE
JEAN FRANÇOIS SAUVÉ/JAQUE PAQUIN/PATRICIA RUEL/MARIE CHANTALE VAILLANCOURT/JULIE BEAUSÉJOUR/JEAN-FRANÇOIS LEMIEUX/GILLES LACROIX/JULIE CASTONGAY

Une production de Paradis Perdu inc. en collaboration avec la Place des Arts et le Théâtre Il va sans dire.

DÈS LE 26 JANVIER 2010 THÉÂTRE MAISONNEUVE

ParadisPerdu.com **laplacedesarts.com**
514 842 2112 / 1 866 842 2112

NOËL 2009

DISQUES CLASSIQUES
SOUS LE SAPIN

CLAUDE GINGRAS

Noël sera là dans moins d'un mois. Noël, c'est-à-dire, entre autres traditions, les cadeaux à offrir à ceux qu'on aime. Dans le secteur qui m'est assigné, celui de la musique dite « classique », « cadeaux » veut dire livres, billets de concert et, avant tout, disques. L'exercice consiste donc à choisir un disque (ou un coffret de disques) en tenant compte, d'abord, des goûts de la personne à qui il est destiné et, mieux encore, en y mêlant un élément de surprise.



BAUER RETROUVÉ

Commençons par le piano, l'instrument qui occupe le plus de place dans le monde musical. Presque oublié aujourd'hui, Harold Bauer fut pourtant l'un des grands pianistes de l'histoire. Anglo-Américain né en 1873, mort en 1951, sa carrière englobe la fin du romantisme et l'époque moderne. Appian a rassemblé en trois compacts l'intégrale de ses enregistrements solo: Beethoven, Schubert, Schumann, Liszt, Brahms, Grieg et autres. Des gravures de 1924-1942 qui sonnent encore bien et font revivre, en près de quatre heures, un art du piano hélas! disparu.

Appian, coffret de 3 d., APR 7302

CLIBURN: UN INÉDIT

Du piano encore, cette fois un seul disque. En 1958, à 23 ans, Van Cliburn remporta le premier prix au Concours Tchaïkovsky de Moscou en jouant d'affilée le premier Concerto de Tchaïkovsky, précisément, et le troisième de Rachmaninov. Après sa victoire, saluée comme « la réponse des USA au sputnik », il enregistra les deux concertos à New York, chez RCA. Testament nous donne encore mieux: le live du concert moscovite, resté inédit. Avec Kyril Kondrachine et l'Orchestre Philharmonique de Moscou, le pianiste apporte aux deux œuvres l'écrasante virtuosité et le grand lyrisme qui, malgré quelques petites erreurs, lui valurent le premier prix.

Testament, SBT 1440

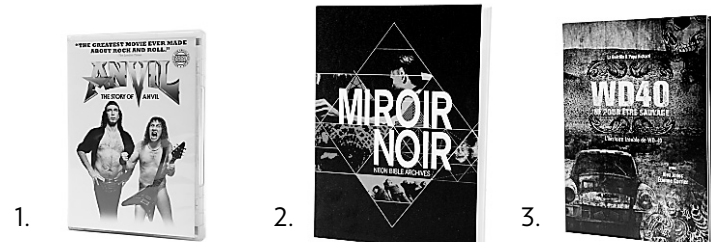
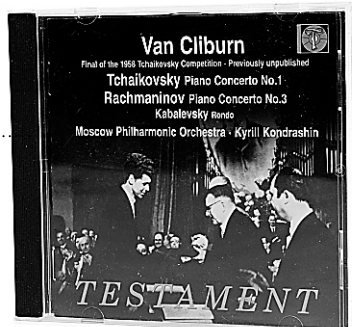

POUR VOIR LA MUSIQUE

PAUL JOURNET

1. STORY OF ANVIL
Anvil

Vous ne connaissez probablement pas Anvil, groupe métal ontarien qui essaie encore de vivre de sa musique après 25 ans de carrière. Ce documentaire explique pourquoi. Plus qu'un simple film de musique, c'est une œuvre sur deux vieux amis qui multiplient malgré eux les bourdes

stupides. Leur histoire est émouvante, pathétique, parfois surréelle et inoubliable. Pas besoin d'aimer le métal – ni Anvil – pour apprécier cette impossible histoire.

16,99\$

2. MIROIR NOIR
Arcade Fire

Miroir noir, c'est un très beau film d'art sur la réalisation et la tournée

du troisième disque d'Arcade Fire. L'œuvre impressionniste est signée Vincent Morisset et Vincent Moon (Concerts pour emporter). Intimiste et dépourvu de structure narrative, il présente plusieurs superbes images du groupe, de son église de Farnham à une séance d'hypnose à Montréal.

21,99\$

3. WD-40: NÉ POUR
ÊTRE SAUVAGE

WD-40

WD-40 est passé directement de groupe inconnu à groupe culte, explique son chanteur-bassiste, Alex Jones, dans cet excellent documentaire. Ses problèmes de consommation et le manque de chance ont tristement coulé ce génial groupe de rock à la fois cru, vulgaire et poétique. À découvrir, autant pour les fans de WD-40 que tous ceux qui ne le sont pas (encore).

15,99\$

4. GLASS: A PORTRAIT
OF PHILIP IN
TWELVE PARTS

Philip Glass

Après avoir réalisé des trames sonores hypnotiques pour tant de films, Philip Glass est lui-même le sujet d'un film. Pendant 18 mois, Scott Hicks a suivi le compositeur partout dans le monde. Il en ressort avec cette mosaïque des facettes du héros de la musique répétitive: ses débuts non consensuels à New York, son infatigable travail en studio, ses concerts solo, ses œuvres marquantes comme *Einstein on the Beach* et sa difficile vie familiale.

29,99\$

www.laboiteachansons.ca

LES RÔTISSERIES ST-HUBERT PRÉSENTENT

Noël à LA BOÎTE À CHANSONS

MISE EN SCÈNE: ROBERT CHARLEBOIS

Les ven 11 et sam 12
Les ven 18 et sam 19
Décembre 2009

Au Studio Juste pour Rire
2109 St-Laurent (Montréal)

Réservez dès maintenant!
Billetterie Juste pour Rire

Admission.com • 514 845-2322
Souper-spectacle: 18h Spectacle: 20h

AVEC: PIERRE CALVÉ, CLAUDE GAUTHIER, PIERRE LÉTOURNEAU, JEAN-GUY MOREAU

ACCOMPAGNÉS PAR MICHEL DONATO, MICHEL ROBIDOUX

EN LEVÉR DE RIDEAU JÉRÔME CHARLEBOIS

LA PRESSE, BANQUE NATIONALE GROUPE FINANCIER, PRODUCTIONS GAROU, Québec

Hydro Québec présente

les séries Pro Musica 2009-2010

Trois violons

Lundi, le 1er février 2010
Chloé Hanslip, violoniste

BEETHOVEN - CHAUSSON - SAINT-SAËNS - WAXMANN - RAVEL

Trois femmes

Lundi, le 8 mars 2010, Journée de la femme
Veronika Eberle, violoniste

SCHUBERT - DEBUSSY - SCHUMANN

Trois prodiges

Lundi, le 19 avril 2010
Nicola Benedetti, violoniste

TCHAIKOVSKY - SCHNITTKE - R. STRAUSS

Théâtre Maisonneuve, Place des Arts
Billetterie Place des Arts: 514-842-2112 *Forfait 100\$, frais en sus

Forfait cadeau des Fêtes: Trois concerts pour 100\$*

www.promusica.qc.ca - Tél. 514-845-0532

UN CADEAU ORIGINAL, COLORÉ ET TOUT EN MOUVEMENTS!

DANSE DANSE

Place des Arts Québec

GRUPO CORPO

présentent

Programme double Parabelo . Breu

7, 8, 9, 10, 11 avril 2010

Théâtre Maisonneuve

LA PRESSE

Billets à partir de 30\$

DANSE DANSE.NET

laplacedesarts.com
514 842 2112 / 1 866 842 2112

Basilique Notre-Dame de Montréal

Une publication prestigieuse qui offre à tous les publics un riche contenu historique à découvrir en textes et en images.

ÉDITIONS DE LA FABRIQUE DE LA PAROISSE NOTRE-DAME DE MONTRÉAL

À offrir en cadeau, à soi-même ou aux autres, ce livre de 216 pages, à tranche dorée, est disponible en librairie ou par téléphone au 514 842-2925. www.basiliquenotredame.ca



GOULD COMPOSITEUR

Troisième cadeau: encore du piano. Pas tout à fait. Le disque annonce bien Glenn Gould, mais c'est Glenn Gould compositeur qu'on découvre, à travers son Quatuor à cordes op. 1, très dense travail de contrepoint qu'il réalisa à 24 ans sous l'influence de la Nouvelle École de Vienne. Le jeune Quatuor Alcan joue cela avec conviction et accorde le même soin à un autre quatuor de jeunesse, celui-là de Sir Ernest MacMillan, autre Torontois qui, lui, fut chef d'orchestre.

ATMA, ACD 22596

BARTOLI EN CASTRAT

Le titre du dernier enregistrement de Cecilia Bartoli est explicite: *Sacrificium*. C'est le monde des castrats, en deux compacts totalisant 100 minutes et un livre de 150 pages en trois langues (français, anglais, allemand). Avec les instruments anciens d'Il Giardino Armonico, Bartoli déploie la plus étourdissante virtuosité, suggérant celle des castrats qu'ont décrite les historiens. Le livre contient divers montages de la mezzo en castrat (!) et reproduit les instruments qui servaient à la cruelle opération.

Decca, album de 2 d., 4781521



LES NEUF VIOLONS D'EHNES

Pour les amateurs de violon, un must: l'album du jeune violoniste canadien James Ehnes enregistré sur neuf violons et trois altos de la fameuse collection Fulton signés Stradivari, Guaragnini et compagnie. On l'entend dans Ravel, Wieniawski, Kreisler, Bazzini, avec piano, puis on le voit présenter les instruments sur un DVD qui accompagne le disque.

Onyx, 4038



À DÉCOUVRIR: HAUSEGGER

L'amateur de musique symphonique qui, comme on dit, « possède tout », sera heureux de découvrir Siegmund von Hausegger. Ce chef d'orchestre autrichien, spécialiste de Bruckner, fut aussi compositeur et signa une ambitieuse *Natursymphonie* – ou « Symphonie de la nature » – pour grand orchestre et chœur final, sorte de réflexion mystico-philosophique évoquant Mahler. Ari Rasilainen et l'Orchestre et le Chœur de la Radio de Cologne en donnent une interprétation grandiose.

CPO, 777237-2

5. LIVE AT THE ISLE OF WIGHT ET LIVE IN LONDON
Leonard Cohen

Belle trouvaille inespérée pour les fans de Cohen: on vient de lancer en DVD son concert du 31 août 1970 au festival Isle of Wight, donné au milieu de la nuit devant 600 000 personnes. Cohen avait la très ingrate tâche de jouer juste après Jimi Hendrix. La performance a été immortalisée par le cinéaste Murray Lerner. Autre idée cadeau pour les fans de Cohen: la captation du concert donné l'année dernière à Londres. Le grand Montréalais de 75 ans est en excellente forme dans ce recueillement musical offert à 16 000 fans à Londres. La réalisation n'est pas impeccable, mais la beauté de la voix reste la même. Toutes les paroles sont incluses dans les options.

29,99\$

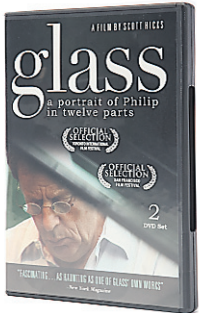

4.

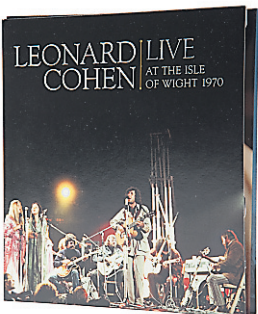

5.

LA TÉLÉ EN CONCENTRÉ

ISABELLE AUDET

1. LES INVINCIBLES, LA SÉRIE

Steve, P.-A., Rémi et Carlos ont pensé avoir pris les rênes de leur vie avec un premier pacte: il leur suffisait de rompre avec leur amoureuse pour enfin vivre comme ils l'entendent. C'était sans compter la ruse de Lyne-la-pas-fine et de ses acolytes! *Les Invincibles*, une des séries les plus populaires au Québec au cours des dernières années, est désormais offerte dans un seul et unique coffret DVD. Un incontournable pour les rares qui n'ont pas suivi les péripéties de ces super-héros modernes au petit écran. Le coffret métallique comprend une bande dessinée, deux revues de tournage et les commentaires des auteurs.

Alliance Vivafilm
Environ 77\$



1.

2. LES PARENT

Natalie et Louis-Paul ont eu trois garçons. C'est leur quotidien que suivent beaucoup de Québécois dans la série fictive *Les Parent*, les lundis à Radio-Canada. La première saison de la populaire série est maintenant en DVD. On y trouve toutes les frasques de Thomas, Olivier et Zacharie, étonnamment justes dans leur jeu. Un cadeau pour les familles... et les futurs parents.

Alliance Vivafilm
Environ 35\$

3. C.A. - CONSEIL D'ADMINISTRATION, SAISON 3

Les mordus le savent: la troisième saison de la télésérie *C.A.*, à Radio-Canada, a été de la meilleure de toutes. Habités à l'humour de Yannick, Jean-Michel, Sarah et Maude, les amateurs de la série ont eu droit cette fois à un cocktail d'émotions. Oui, le quatuor aime s'amuser, mais il cherche aussi à passer aux choses sérieuses. Et ça

se gâte parfois. Le coffret de cette troisième saison comprend notamment le désopilant clip de Yannick (Antoine Bertrand) chantant Isabelle Boulay dans un moment de déprime. Un grand moment de télévision.

Alliance Vivafilm
Environ 40\$

4. LE TEMPS D'UNE PAIX - COFFRET DE COLLECTION

Le téléroman *Le temps d'une paix* a marqué toute une génération. Le monde de l'auteur Pierre Gauvreau se retrouve maintenant dans un grand coffret DVD, qui comprend les 136 épisodes qu'il a écrits. Au total, les mordus pourront voir (ou revoir) 75 heures de contenu sur 27 disques, ainsi qu'un entretien de 5 heures entre l'auteur et l'écrivain Victor-Lévy Beaulieu. Une pièce de collection pour ceux qui ont suivi, il y a plus de 20 ans, les péripéties de Rose-Anna, Joseph-Arthur et des bonnes gens du village.



3.



4.

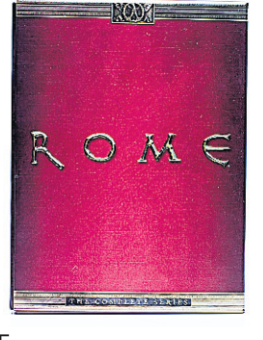

5.

Mavision offre aussi chaque saison séparément.

Mavision
Environ 200\$

5. ROME, COFFRET DES SAISONS 1 ET 2

On connaît l'issue du règne de Jules César, mais rarement une série télé américaine aura été aussi captivante. Les acteurs de la série *Rome* amènent le téléspectateur dans un univers rarement exploré au petit écran: celui de la politique au temps des Romains et de toutes les magouilles qui mènent au pouvoir. La série, diffusée à HBO, est pour la première fois réunie en un seul coffret DVD. Les épisodes ne sont proposés qu'en anglais, mais avec sous-titres en français pour ceux qui le désirent.

Warner
Environ 105\$



présente

En collaboration avec
SSQ Groupe financier

LE SPECTACLE DU TEMPS DES FÊTES

UNE CRÉATION COLLECTIVE DU TEATR LICEDEI (RUSSIE)

SUPPLÉMENTAIRES EN VENTE LUNDI À 9H

Dès le **16 décembre 2009**

BILLETS À PARTIR DE **26.25 \$**



OFFREZ le CIRQUE, OFFREZ la TOHU

Pour Noël, offrez les chèques-cadeaux de la TOHU à vos proches!

Applicable sur les spectacles de la saison
Disponible à la billetterie de la TOHU

Clowns, mimes, comédiens, ce sont de grands bouffons modernes.
Une fête détonante au milieu de spectateurs ravis.
Le Monde

Information et extrait vidéo au
WWW.TOHU.CA



2345, rue Jarry Est
(angle d'Iberville)
Montréal (Québec)
Canada
H1Z 4P3

514 376-TOHU (8648)
1 888 376-TOHU (8648)
www.tohu.ca
info@tohu.ca

JARRY autobus 193 direction est
D'IBERVILLE autobus 94 direction nord
FRONTENAC



LA PRESSE
cyberpresse.ca

Québec

Montréal

Canada

NOËL 2009

VIENS VOIR LES COMÉDIENS

PHILIPPE RENAUD
COLLABORATION SPÉCIALE

ALEGRÍA

Le Centre Bell a moins de cachet que le grand chapiteau, mais c'est aussi moins loin que Las Vegas. Le Cirque du Soleil présente pendant le temps des Fêtes *Alegria*, qui célèbre cette année ses 15 années de tournée, preuve du succès de cette emblématique production. Adapté pour les amphithéâtres, *Alegria* permettra au Cirque de visiter des villes où il ne s'était encore jamais produit (ça se peut?) ainsi que de revenir faire un tour de piste à Montréal.

Au Centre Bell
du 18 au 30 décembre 2009.
www.geg.ca
À partir de 45\$

MARTIN MATTE

L'humoriste Martin Matte est sans doute l'exception à la règle voulant que, au Québec, on ait horreur des grosses têtes. Tout est dans le ton, il faut croire. Matte, un type aussi attachant que grotesquement vantard, a

l'humour caustique et collégial, et il ne verse jamais dans la vulgarité et les lieux communs de la petite vie, ce qui est tout à son honneur. Il ne s'offre rien de moins que le Centre Bell – trois fois plutôt qu'une –, ce qui fera sans doute plaisir à son ego surdimensionné.

Au Centre Bell
les 25, 26 et 27 février
À partir de 52,50\$

KENT NAGANO ET
BRANFORD MARSALIS

Oh la la! Mais qu'est-ce que c'est que cette rencontre au sommet? Notre Kent Nagano, chef émérite du non moins renommé OSMI, qui invite le fameux saxophoniste américain Branford Marsalis, généralement abonné au Festival de jazz? Au programme, *L'Oiseau de feu* de Stravinski et la *Rhapsodie* pour saxophone alto de Debussy, ainsi que *Couleurs de la cité céleste* d'Olivier Messiaen.

Le 24 janvier 2010, à 14h30
À partir de 25\$

LE BOURGEOIS
GENTILHOMME

Le comédien Benoît Brière signe ici une mise en scène applaudie du célèbre *Bourgeois gentilhomme* de Molière, dont le Théâtre du Nouveau Monde offre des représentations supplémentaires durant le mois de janvier. La distribution de cet indémodable du théâtre français s'appuie sur Sylvie Léonard, Alain Zouvi, Denis Mercier, Monique Spaziani, Nathalie Mallette et plusieurs autres. Sans oublier Guy Jodoin dans le rôle de monsieur Jourdain.

Du 12 janvier au 6 février 2010
www.tnm.qc.ca
À partir de 20\$

SEMIANYKI

L'art du cirque a rarement paru aussi poétique que lorsqu'il est pratiqué par Slava, ce clown russe qui a charmé les foules avec son *Slava Snowshow*. Slava Polunine lui-même amène sa troupe LICEDEI à la TOHU pour le temps des Fêtes. Dans *Semianyki*,

«on fait la rencontre d'une famille frappadingue de clowns déjantés et détonants», dit le communiqué de presse.

À la TOHU, du 16 décembre 2009
au 2 janvier 2010
À partir de 26,25\$

LOUIS-JOSÉ HOUDE

La popularité de ce jeune humoriste (et excellent animateur de gala, devons-nous souligner!) ne se dément pas. L'homme qui blague plus vite que son ombre amorce la dernière ligne droite de sa tournée de spectacles: l'essentiel de son agenda pour la première portion de 2010 est consacré aux représentations supplémentaires de *Suivre la parade*, sa toute dernière production. Comment? L'être cher ne fait pas partie des 335 000 spectateurs déjà comblés? Cadeau tout indiqué.

À L'Étoile DIX30, à Brossard, du 6 au 9 janvier, et au Théâtre Saint-Denis les 15 et 16 janvier 2010.
www.louisjosehoude.com
À partir de 46,95\$



PHOTO ARCHIVES REUTERS

Alegria



PHOTO ARCHIVES LA PRESSE

Martin Matte

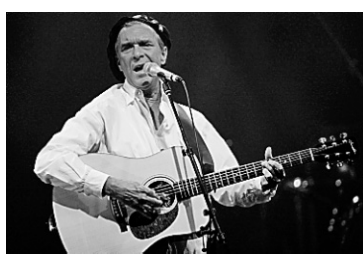

PHOTO ARCHIVES LA PRESSE

Zachary Richard



PHOTO ARCHIVES LA PRESSE

Les Trois Accords



PHOTO AP

Jon Bon Jovi

CONCERTS POP

PHILIPPE RENAUD
COLLABORATION SPÉCIALE

ZACHARY RICHARD

Last Kiss, lancé plus tôt cette année, est le premier disque en anglais depuis près de 15 ans pour le Louisianais. Bien accueilli par la critique, l'album devrait être au cœur de son nouveau spectacle, sans toutefois négliger le répertoire en français qui a fait de lui l'une des stars les plus respectées sur la scène québécoise. Zachary Richard offrira son spectacle dans l'intimité de la salle L'Astral, en plein mois de février, pendant le festival Montréal en lumière. Quelle belle façon de faire fi du froid!

Le 23 février, à L'Astral
www.montrealenlumiere.com

LES TROIS ACCORDS

Ce groupe ne cesse de s'améliorer. Maîtres de la chanson rock absurde, les musiciens des Trois Accords

semblent s'être surpassés sur *Dans mon corps* (étiquette Indica). Ce troisième album studio, richement réalisé par Gus Van Go, qui étonne par certains des thèmes abordés, est encore bardé de chansons drôles et accrocheuses. Les Trois Accords réservent leur rentrée officielle pour le festival Montréal en lumière.

Le 23 février 2010, au Métropolis
25\$

WILCO

Phare du country alternatif américain, le groupe Wilco, avec l'inspiré Jeff Tweedy à sa tête, a la réputation d'être sur scène aussi enthousiaste que sur disque. En tournée pour assurer la promotion de son plus récent album, le groupe de Chicago promet une fascinante et habile excursion dans son vaste répertoire, fait de folk, de rock avant-gardiste et de musique de racines américaines.

Le 27 février 2010, à l'Olympia
38,50\$

GUNS'N ROSES

Un spectacle qui fera jaser: 15 ans après le fiasco de la tournée *Faith No More-Metallica-Guns'N Roses* au Stade olympique, Axl Rose, unique survivant du GNR original, revient à Montréal pour un concert qui émoustille déjà les amateurs de hard rock classique. Le récent disque *Chinese Democracy* a beau n'être qu'à moitié mauvais, on veut y être pour les succès *Paradise City*, *Sweet Child O'Mine* et autres *Welcome to the Jungle*. De plus, on raconte que, lorsqu'il est motivé, Axl peut encore donner de bonnes performances...

Le 27 janvier 2010, au Centre Bell
À partir de 49,50\$

LES COWBOYS
FRINGANTS

Après les années Éric Lapointe, celles des Cowboys Fringants? Le populaire groupe invite de nouveau ses fans à célébrer l'arrivée du Nouvel An dans la joie et l'allégresse.

Pour la troisième fois, les Cowboys vont allumer la soirée avec leurs contagieuses chansons de party – les sérieuses, qu'ils les gardent pour un autre concert! De plus, Vincent Vallières se joint à la fête, tout comme le groupe de musique traditionnelle Norouet.

Le 31 décembre 2009,
au Centre Bell
Le 26 février 2010, au Métropolis
À partir de 16\$

BON JOVI

Dans l'arène du rock des années 80, si les gars de Guns'N Roses étaient les méchants, ceux de Bon Jovi étaient sans aucun doute les gentils. Aujourd'hui encore, Jon Bon Jovi et ses confrères ont migré du rock viril à la pop dynamique, élargissant au passage leur popularité. On peut bien rappeler que le groupe a tout récemment lancé son 11^e album studio (*The Circle*), mais au fond, on s'en balance: ce que les fans veulent, ce sont les tubes de l'époque classique où tous avaient aux lèvres *Livin' on a Prayer*...

Les 19 et 20 mars 2010,
au Centre Bell
À partir de 35\$

L'année
CHAPLEAU
2009

L'actualité de l'année...
en couleurs!

Boréal
www.editionsboreal.qc.ca

Serge Chapleau est caricaturiste à La Presse
LA PRESSE

120 pages • 22,95 \$

LELOUP EN CONCERT

MONTRÉAL - MÉTROPOLIS
14 ET 16 JANVIER

CHICOUTIMI - PALAIS MUNICIPAL
21 JANVIER

TROIS-RIVIÈRES - SALLE
J.A. THOMPSON
22 JANVIER

« On va dire ça simplement : cela fait 20 ans que je vois Jean Leloup sur scène et le spectacle de vendredi soir compte, hors de tout doute, parmi mon top trois. (...) une salle en transe. »

- Marie-Christine Blais, La Presse

GROSSEBOITE.COM | ROIAPONPON.COM

UN INCONTOURNABLE
POUR NOËL!

THÉÂTRE
Broue - Supplémentaire
Un peu, beaucoup,
passionnément
Ça se joue à deux
Faits pour s'aimer

CHANSON
Pierre Lapointe
Zachary Richard
Marie-Mai
Marie-Élaine Thibert

MUSIQUE
Musique et danse
en Nouvelle-France

HUMOUR
Guy Nantel
Mario Jean
Cathy Gauthier
Jean-Michel Anctil

VARIÉTÉS
Gary Kurtz

ADMISSION
514 790 1245
www.admission.com

Certificats-cadeaux disponibles à notre billetterie

Salle
Jean-Grimaldi

www.sallejeangrimaldi.com 514 367-6373
1111, rue Lapierre, LaSalle (Québec) Stationnement gratuit

SPECTRA
MUSIQUE



On cultive la création.



« ★ ★ ★ ★ »

– VOIR recommande, VOIR

VINCENT VALLIÈRES
Le monde tourne fort

EN SPECTACLE AU MÉTROPOLIS • 11 FÉVRIER

« *a labour of love
with a touch of genius.* »

– The Gazette, Juan Rodriguez

**NOS STARS CÉLÈBRENT
LE JAZZ À MONTRÉAL**

Isabelle Boulay • Garou • Marie-Élaine Thibert • Ginette Reno • Céline Dion • Stéphanie Lapointe



Daniel Lavoie • Cœur de pirate • Éric Lapointe • Marie-Mai • Jean Leloup • Michel Rivard • Florence K

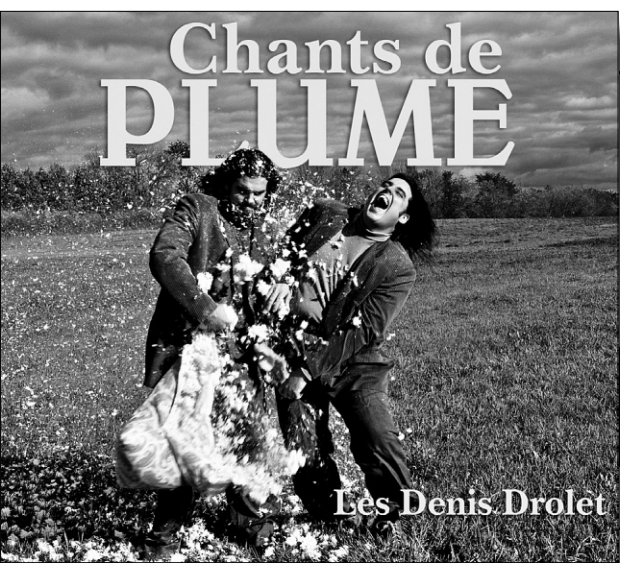

« ça sonne en ta! »

– La Presse, Marie-Christine Blais

LES DENIS DROLET
Chants de Plume

Après plus de 450 000 DVD vendus,
TOUPIE et BINOU
lancent leur 1^{er} CD.

TOUPIE ET BINOU

Un merveilleux Noël • Avec la voix de Marc Labrèche



**UN DISQUE DE NOËL PLEIN DE
CHANSONS ET DE FOUS RIRES!**



« Attention Québécois,
une rock star est née. »

– Bande à part, Élodie Gagnon

PATRIK ET LES BRUTES
Toutes les filles sont folles de moi

MICHEL RIVARD

Rivière... et autres chansons symphoniques

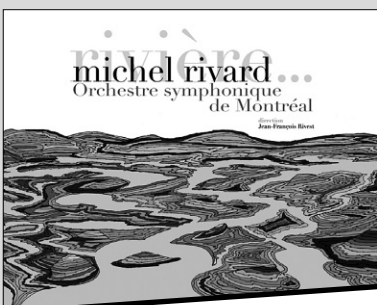

EN CONCERT AVEC L'OSM
7-8 décembre, Salle Wilfrid-Pelletier, PdA

GASTON MIRON

12 hommes rapaillés



GAGNANT ADISQ 2009
Louis-Jean Cormier,
réalisateur de disque de l'année

SUSIE ARIOLI

Night Lights featuring Jordan Officer



3 NOMINATIONS À L'ADISQ 2009

NOËL 2009

JEUX VIDÉO

GINA DESJARDINS
COLLABORATION SPÉCIALE

Finis le temps où l'on terminait nos soirées en jouant aux cartes. Voici quelques suggestions de jeux vidéo à offrir à nos hôtes pour animer les fêtes. En plus d'être un cadeau original pour les remercier de leur invitation, on s'assure de passer du bon temps!

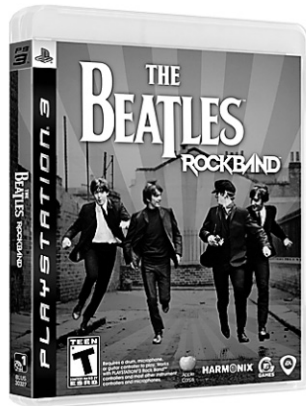

THE BEATLES: ROCK BAND
(PS3, XBOX 360, WII)

Jeu intergénérationnel, il permet de découvrir ou de redécouvrir le répertoire d'un des groupes-cultes du XX^e siècle à travers 45 chansons que l'on doit réinterpréter dans six différents lieux importants de la carrière du groupe de Liverpool. À la batterie, à la basse, à la guitare ou aux harmonies vocales, on se prend pour un des Fab Four le temps d'une partie! Réussir des chansons permet de débloquer des documents d'archives, minutieusement choisis par les membres restants du groupe. Jusqu'à six joueurs.

www.thebeatlesrockband.com
59,99\$

Dans le même genre: Musique Pop/rock: *Band Hero* et *Lego Rock Band*
Musique rock: *Guitar Hero 4* et *5*, *Rock Band 1* et *2*



BAS DE NOËL POUR TOUT-PETITS

CATHERINE GOLDSCHMIDT
COLLABORATION SPÉCIALE

Entre deux sacs de friandises, voici quelques idées de jeux à glisser dans le bas de Noël des enfants pour stimuler leur créativité ou simplement les amuser.

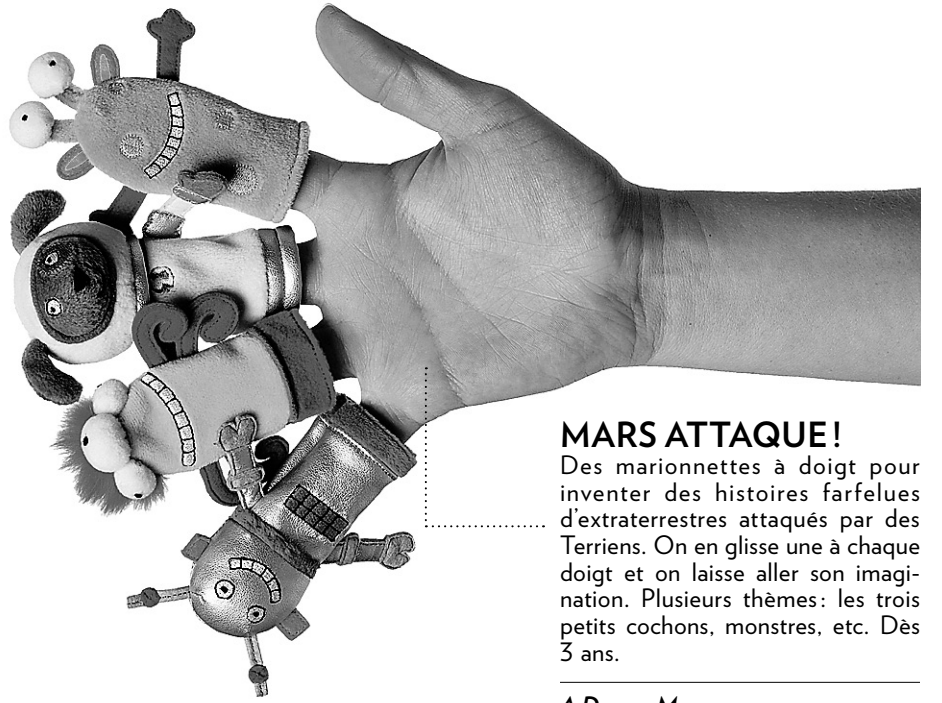

MARS ATTAQUE!

Des marionnettes à doigt pour inventer des histoires farfelues d'extraterrestres attaqués par des Terriens. On en glisse une à chaque doigt et on laisse aller son imagination. Plusieurs thèmes: les trois petits cochons, monstres, etc. Dès 3 ans.

A Day on Mars
www.manhattantoy.com
5,95\$ chacune

JOLI COLLIER

Pour la passionnée de bijoux, on choisit ce mini-sac rempli de jolies perles en bois de couleur qui contient tout ce qu'il faut pour confectionner un beau petit collier. Dès 5 ans.

Sweet Bead Bag, par Bead Bazaar. Agence Crocus: 514-696-4756
4,95\$.

ROBOT DE PAILLE

Un mini-bricolage original d'origine japonaise qui permet de construire deux petits robots à l'aide de pailles multicolores en papier cartonné. On les coupe et on les imbrique les unes dans les autres. Le résultat est craquant! Aucune colle requise.

Mosqula & Onidevil, par Piperoid
www.levalet.com
19,99\$



OUVREZ L'ŒIL!

Un petit jeu d'observation simple et amusant dans lequel les joueurs tentent de trouver deux différences entre l'illustration de leur carte et celle commune à tous les joueurs. Deux niveaux de difficulté. De deux à quatre joueurs. Dès 6 ans. *Différences?* de Christophe Boelinger.

Édité par Ludically
www.distributionlevalet.com
14,95\$.



Arion
orchestre baroque
Direction artistique
Claire Guimond

Arion vous souhaite des fêtes lumineuses et énergisantes

PURCELL : INCIDENTAL MUSICKE
11, 13 & 14 février
Salle Redpath

J.S. BACH : CANTATES & CONCERTOS
11 & 12 mars
Salle Claude-Champagne

VIVALDI : LES QUATRE SAISONS
29 & 30 avril
Salle Pierre-Mercure

Offrez Arion pour les fêtes!
Billets à partir de 10\$
Abonnements à partir de 27\$

514.355.1825
www.arionbaroque.com

LE MEILLEUR DE LA MUSIQUE D'ICI DISPONIBLE EN LIGNE SUR BOUTIQUE **TACCA**.COM

ARIEL
ARIEL
(MINI ALBUM DISPONIBLE UNIQUEMENT SUR LE WEB)

CHINATOWN
CITÉ D'OR

FRANCE D'AMOUR
LE PRÉSENT

ALFA ROCOCO
LEVER L'ANCRE

DUMAS
COMPILATION

FREDRIC GARY COMEAU
EFFEULLER LES VERTIGES

ANIK JEAN
LE CIEL SAIGNE LE MARTYRE

FELIX LECLERC
ALBUM HOMMAGE

JORANE
DIX

PAUL CARGNELLO
BRAS COUPE

DJ HERO (WII, PS2, PS3, XBOX 360)



Votre ami passe ses soirées à jouer au DJ? Ce jeu lui permettra de manipuler une platine de mixage. Pour y jouer, on doit appuyer sur l'une des trois touches au bon moment, selon ce qui défile à l'écran, en plus de gérer un *crossfader*, un potentiomètre, un sélecteur d'effets et une touche « euphorie ». Parfait pour animer les soirées, le mode *party* permet, sans jouer, d'écouter les 93 *mix* originaux des meilleurs DJ de chansons d'artistes tels que David Bowie, Beck, Gorillaz et Daft Punk. On peut jouer à deux en ajoutant une autre platine, une guitare ou un micro sur certains titres.

www.djhero.com
129,99\$

SCENE IT? BRIGHT LIGHTS! BIG SCREEN! (PS3, XBOX 360, WII)

Les différentes catégories du jeu mettront à rude épreuve les connaissances de nos amis cinéphiles! Mettre en ordre chronologique la sortie des films, associer les acteurs aux personnages ou reconnaître un film à la suite d'un court extrait ou même en regardant le générique ne sont que quelques-unes des nombreuses épreuves du jeu. Les questions portent pour la plupart sur les grands succès hollywoodiens, mais la version française contient des questions sur des films québécois. De 1 à 4 joueurs.

49,99\$

Dans le même genre : *Scene it? Lights Camera* et *Scene it? Box office smash*; *Scene it? Twilight*.
Questions de culture générale : *Buzz! Quiz World* ; *Trivial Pursuit*

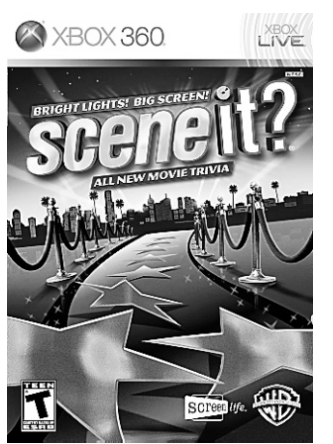

DES CONSOLES À BAS PRIX

KEVIN MASSÉ

Plusieurs attendaient le moment fatidique où les prix des consoles allaient enfin chuter. Voilà qu'en cette fin d'année 2009, tous les fabricants ont fait le pas en groupe. Les Fêtes de 2009 s'avèrent donc le bon moment pour sauter à pieds joints dans l'univers vidéoludique. Il faut tout de même savoir ce que l'on veut.

DSi

Toujours la plus populaire des consoles portables, la DSi de Nintendo offre une panoplie de jeux pour jeunes et moins jeunes. Avec son micro, ses caméras et ses deux écrans, dont l'un est tactile, elle permet une multitude de façons de jouer. Il est également possible de l'utiliser comme appareil photo et de jouer via l'internet sans fil. Il faudra cependant oublier la rétrocompatibilité avec les jeux de Game Boy Advance que la précédente DS offrait.

179,99\$



PS3

La PS3 s'est permis de faire peau neuve cette année. Plus petite et moins énergivore d'environ 30 %, elle offre toujours ses services en ligne gratuits. Silencieuse et puissante, elle se veut un centre multimédia qui permet de visionner des photos, regarder des vidéos ou des films HD sur support BluRay. La PS3 jouit maintenant d'une très bonne librairie de jeux HD, dont de très bonnes exclusivités, telles les séries *Uncharted*, *Little Big Planet*, *Unfamous*, *Ratchet and Clank* et plusieurs autres.

À partir de 299,99\$



XBOX 360

Avec l'ajout de Twitter* et Facebook* à son interface, la Xbox 360 restera certainement la console avec le meilleur service en ligne**. Il est également possible d'y télécharger des films HD avec la technologie Netflix**. Sa librairie de jeux HD est énorme et ses exclusivités, telles les séries *Gears of War*, *Forza Motorsport 3*, *Mass Effect 1 et 2*, *Halo 3*, pour n'en nommer que quelques-unes, sont des incontournables.

À partir de 199,99\$. On suggère cependant de choisir un disque dur de 60 Go ou plus. À partir de 299,99\$

* En vente à la fin de l'année 2009. ** Abonnement payant obligatoire.



Wii

Avec son système de contrôle novateur qui utilise un pointeur optique et capte les mouvements, la Wii attire une tout autre clientèle que ses consœurs. Moins performante, elle n'affiche pas en haute définition, elle ne permet pas de visionner des films et son service en ligne est limité (mais gratuit). Une grande gamme de jeux conceptualisés pour la Wii sont offerts. Quelques jeux de maturité, beaucoup de jeux pour les tout petits, des jeux favorisant l'exercice et surtout les classiques de Nintendo, *Zelda*, *Metroid* et l'inévitable *Mario*.

209,99\$

Nouvel album d'IMA «Christmas» #1 des ventes au Québec !

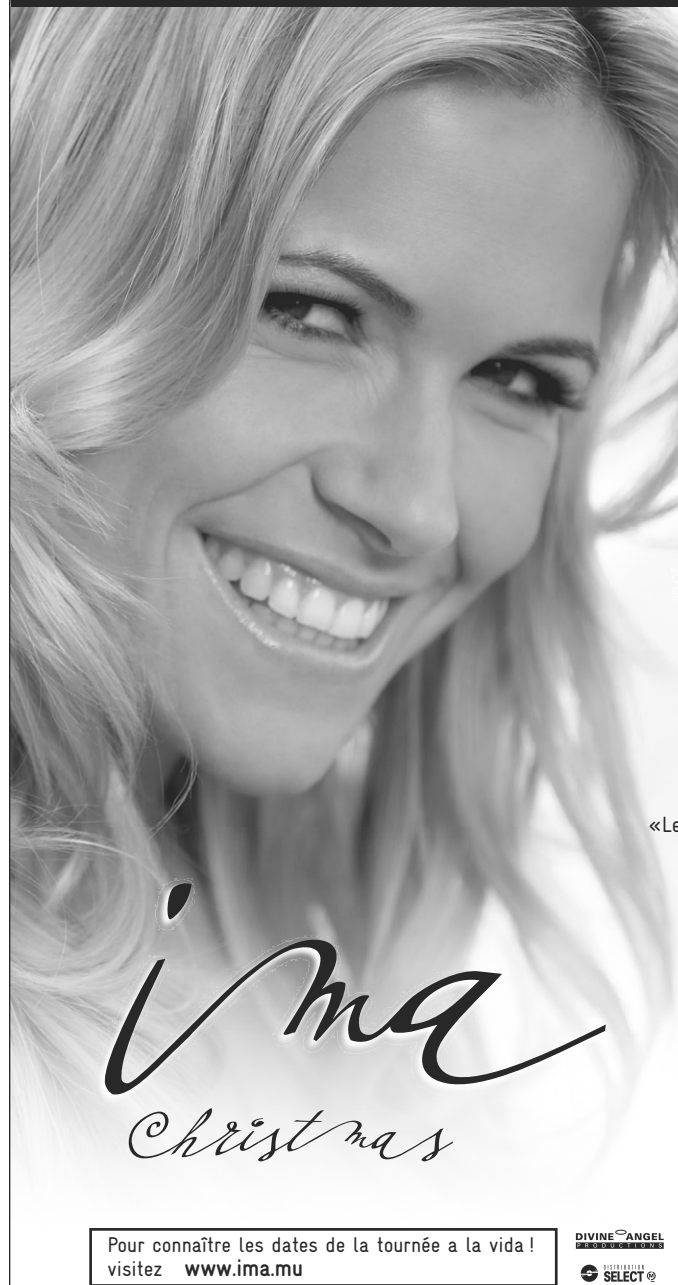

«MEILLEUR NOUVEL ALBUM DE NOËL que j'ai entendu depuis longtemps. Sans aucun doute, IMA est la nouvelle grande chanteuse du Québec et elle est là pour rester!»
—Jacques «Coco Letendre», Le Palmarès de l'ADISQ

«LE CD DE NOËL À ACHETER»
«Je n'ai jamais vu une telle présentation et une telle originalité pour un disque de Noël»
—Claude J. Charron, magazine La Semaine

«COUP DE CŒUR INSTANTANÉ ! Magnifique album de Noël... que j'ai adoré du début à la fin. Album de jazz très feutré tout en douceur réalisé par Guy St-Onge, un ange qui est passé dans sa vie... un génie de la musique, et IMA me fait penser à Norah Jones»

«C'est magnifique ! C'est beau ! Sa reprise de Angel, c'est dévastateur !»
«Comment résister ?»
—Valérie Guibbaud, Rythme Fm

«Une combinaison parfaite de jazz et de pop, le disque qu'on attendait !»
—Réjean Tremblay, La Presse

«J'ai plusieurs coups de cœur, *Ma liste de Noël* me donne des frissons»
—Marina Orsini, Rock Détente

«Avait-on vraiment besoin d'un [autre] disque de chansons de Noël? La réponse : un OUI retentissant! On avait besoin de celui d'Ima.»
—Sophie Durocher, Journal de Montréal

«Mon coup de cœur commence à la chanson 1 et finit à la chanson 12 !»
«Les arrangements sont extraordinaires ! Un beau cadeau à mettre dans un bas de Noël.»
—Jean-Michel Anctil, Rock Détente

«Les orchestrations de Guy St-Onge sont magnifiques»
—Patricia Paquin, Rythme Fm

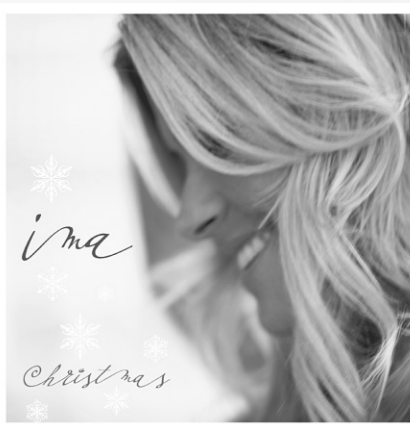

ima
Christmas

Pour connaître les dates de la tournée à la vida ! visitez www.ima.mu



ORCHESTRE MÉTROPOLITAIN
YANNICK NÉZET-SÉGUIN

OFFREZ LA MAGIE DE LA MUSIQUE POUR LES FÊTES. DONNEZ UN ABONNEMENT SPÉCIAL 2 CONCERTS

ABONNEMENT SPÉCIAL DES FÊTES À PARTIR DE 30 \$

BRAHMS. BRUCKNER. ANGELICH
BRAHMS : CONCERTO POUR PIANO N°1 BRUCKNER : SYMPHONIE N°1
CHEF YANNICK NÉZET-SÉGUIN SOLISTE NICHOLAS ANGELICH, PIANO
LUNDI 11 JANVIER 2010, 19 H 30 SALLE WILFRID-PELLETIER, PDA

MAHLER : LA SYMPHONIE DES MILLE
MAHLER : SYMPHONIE N°8 « DES MILLE » CHEF YANNICK NÉZET-SÉGUIN
ORCHESTRE DU CENTRE NATIONAL DES ARTS D'OTTAWA CHŒUR DE L'ORCHESTRE MÉTROPOLITAIN CANTATA SINGERS OF OTTAWA OTTAWA FESTIVAL CHORUS OTTAWA BOYS' CHOIR
DIMANCHE 20 JUIN 2010, 16 H SALLE WILFRID-PELLETIER, PDA

ABONNEMENT 514 598 0870
ORCHESTREMETROPOLITAIN.COM



Le nouveau Clémence est arrivé !

13 heures de bonheur

Coffret édition limitée à 2 400 exemplaires.

3 disques compacts :
Presqu'intégrale
De la factorie au jardin
Mes classiques en public

2 DVD :
À cœur ouvert
Le monde selon Clémence

1 Sérigraphie

coffret de 7 CD comprenant tous les monologues (sortie 1997)
15 plus belles chansons (sortie 2003)
« live » enregistré au Petit Champlain à Québec (sortie 2005)

enregistré à Montréal (sortie 2008)
documentaire de Pierre Brochu (sortie 1992)

Mafalda. Tirage limitée de 2 400 exemplaires 6 couleurs sur papier Stone Edge. Signées et numérotées.

En vente chez ARCHAMBAULT hmv Renaud-Bray

NOËL 2009

JOUETS DE LUXE

CATHERINE GOLDSCHMIDT
COLLABORATION SPÉCIALE

Pour maintenir l'intérêt des enfants, mieux vaut choisir des jeux qui stimulent leur créativité, leur réflexion ou leur imagination. En voici quelques-uns qui risquent de les occuper pendant un bon moment!

FÉERIE SUR L'EAU

Cet ensemble délicat rempli de charme et d'élégance fait partie d'une collection peinte à la main et consacrée aux elfes. Pour jouer ou pour démarrer une collection. Dès 5 ans.

Schleich; Agence SGM:
450-965-1306
Bateau des elfes 49,99\$
Elfe Feyra 19,99\$
Elfe Sera 19,99\$



L'ART DE JOUER

Présentée dans une boîte élégante, cette nouvelle édition de Zolo contient 32 magnifiques pièces en bois aux couleurs éclatantes et aux formes étranges et arrondies. On les assemble comme bon nous semble au gré de notre imagination. Le cadeau idéal pour titiller la fibre artistique des petits et des grands. Dès 7 ans.

Zolo 5, par Zolo
www.levalet.com
194,99\$



CABANES À VOLONTÉ!

Au diable les boîtes en carton! Avec cette invention québécoise, les enfants s'en donnent à coeur joie en construisant des cabanes, des tunnels et des tours à volonté. Le jeu nécessite beaucoup de place pour y jouer mais peu pour le ranger.

www.brikablok.com
26 panneaux: 109,95\$; 46 panneaux: 179,95\$



HOME SWEET HOME

Cette charmante villa moderne dotée de quatre pièces réparties sur deux étages regorge de détails séduisants: stores rétractables, sonnette qui fonctionne (avec 2 piles AA), escalier en colimaçon, etc. En attendant l'arrivée des meubles (vendus séparément), les personnages se font un bon petit barbecue! Assemblage requis par un adulte (environ une heure).

Villa Moderne, 4279, par Playmobil
179,99\$

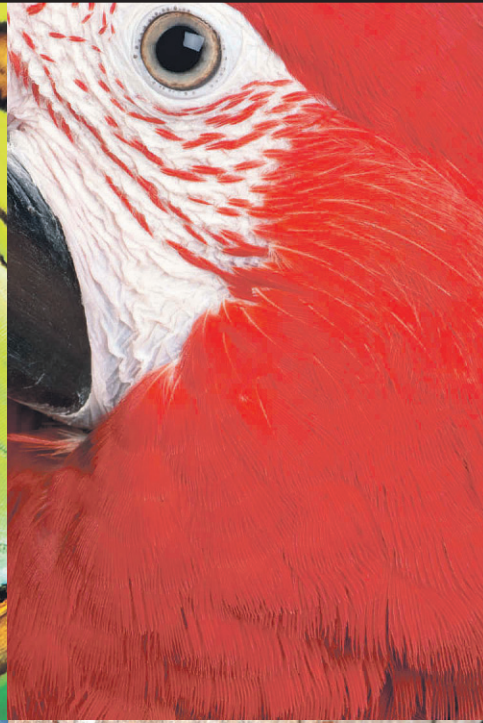

Nos Muséums
regorgent de vie

Explorez-les!

Des idées plein
nos boutiques

Découvrez-les!



MUSÉUMS NATURE MONTRÉAL

BIODÔME
DE MONTRÉAL

INSECTARIUM
DE MONTRÉAL

JARDIN BOTANIQUE
DE MONTRÉAL

PLANÉTIARIUM
DE MONTRÉAL

NOËL 2009

CAHIER SPÉCIAL

D'UN HABIT À L'AUTRE

OFFRIR UN VÊTEMENT POUR UNE GRANDE OCCASION, UNE CRÈME DE BEAUTÉ OU UN ÉLÉMENT ESSENTIEL D'UN HABIT POUR LES SPORTS D'HIVER, C'EST S'ASSURER QUE L'ÊTRE CHER SE SOUVIENDRA SOUVENT DE NOUS.



NOËL 2009

POUR LA TECHNIQUE ET LES NEURONES

PAUL JOURNET

Le golfeur est par essence un être insatisfait. Il ne joue pas assez bien, pas assez souvent, etc. Voici quelques suggestions pour l'aider avec son jeu technique, son jeu mental et son allure. Peut-être même que grâce à vous, il réussira à sourire après sa ronde.



SEE-IT-GOLF

Une idée pour le golfeur technophile. On peut télécharger ce gadget sur son iPhone. Il présente environ 25 minutes de vidéos de coups roulés d'Aaron Baddeley. On apprend sur son rythme et sur sa technique, et surtout, on bâtit sa confiance en voyant et revoyant la balle tomber dans la coupe.

31.50\$

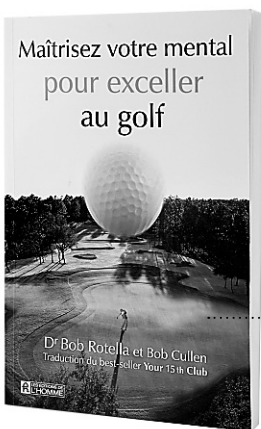

MAÎTRISER VOTRE MENTAL POUR EXCELLER AU GOLF - BOB ROTELLA

Si votre golfeur préféré manque de confiance et que vous ne voulez plus l'entendre se plaindre de ses déboires, achetez-lui ce livre. Bob Rotella est le plus célèbre psy des golfeurs. Son dernier ouvrage ressemble beaucoup aux précédents. Aucune grande révélation ici. Rotella parle de choses qu'on soupçonne déjà, mais qu'il est bon de se faire rappeler.

24.95\$



CHARIOT SPEED CART VISUN MOUNTAIN

Voilà un bon prétexte pour faire marcher un golfeur habitué aux voiturettes électriques. Ces nouveaux modèles de chariots sont plus légers et ils se plient facilement pour entrer dans le coffre de la voiture. On finit sa ronde moins fatigué que si on avait porté son sac sur le dos, tout en s'assurant que le golf reste un sport.

229.99\$

DVD SECRETS OF THE SHORT GAME - PHIL MICKELSON

Phil Mickelson est peut-être le golfeur le plus spectaculaire autour des verts. Le gaucher partage les secrets de son jeu court grâce à ces deux DVD. Les conseils ont le mérite de toujours rester clairs et simples. Le segment de ses meilleurs coups en carrière est toutefois un peu trop sommaire.

36.74\$

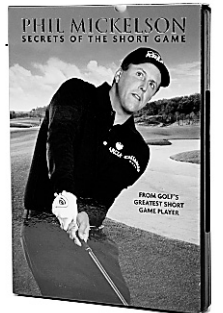

BRACELET ORIGINAL CUIVRE MAGNÉTIQUE - SABONA

D'après la compagnie Sabona, ses bracelets aideraient à soulager l'arthrite. On peut aussi les acheter tout simplement pour le look. Très populaires depuis quelques années chez les golfeurs.

24.95\$

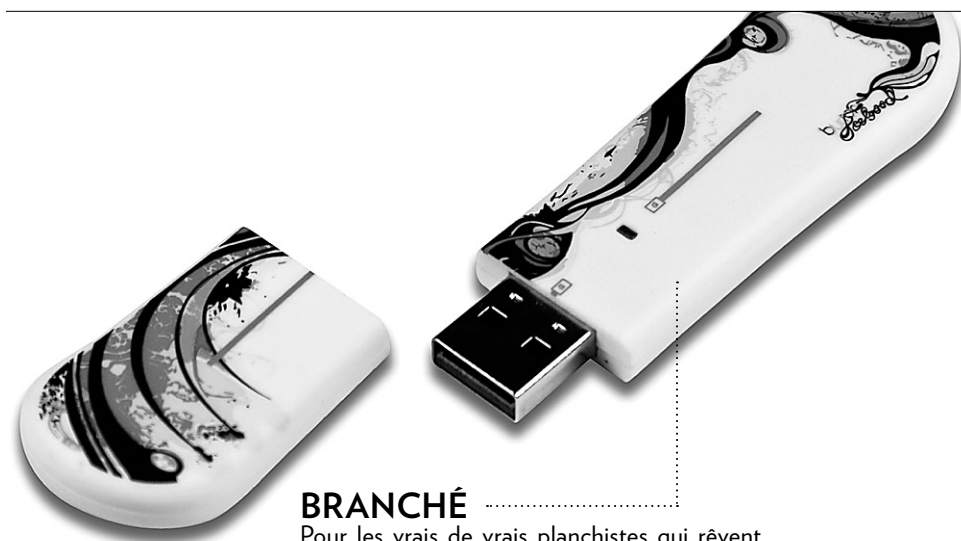

BRANCHÉ

Pour les vrais de vrais planchistes qui rêvent de neige 12 mois par année, la clé USB en forme de planche à neige se glisse très bien dans un bas de Noël. Le stockage de 2 GB permet de conserver des photos de descentes infernales.

Clé USB Burton
À partir de 39.99\$

ÉCOLO

La chaussette Thirtytwo est faite à 55% de bambou. Écolo, ce matériel respire beaucoup mieux que le coton, absorbe moins la transpiration et camoufle les mauvaises odeurs. Les bas blancs ont de quoi rougir à côté de ces chaussettes colorées.

Chaussettes en bambou Thirtytwo
27.95\$

S'AMUSER SANS SE RUINER

ÉMILIE BILODEAU
COLLABORATION SPÉCIALE

Offrir un cadeau à un skieur ou à un planchiste sans se ruiner est chose possible. Sous le sapin ou dans le bas de Noël, ces suggestions de cadeaux à moins de 100\$ combleront les amateurs de sports d'hiver.

COLORÉS

Ces écouteurs qui ressemblent à de gros cache-oreilles sont de plus en plus populaires auprès des jeunes qui se tiennent sur les pentes de ski. Pas surprenant avec leur esthétique très colorée. Avec la grande variété de modèles, les écouteurs s'agencent avec les vêtements de neige. Un cadeau pour les amoureux de sport et de musique.

Écouteurs Skullcandy
www.skullcandy.com
À partir de 29.95\$ US

INGÉNIEUX

Pour éviter de laisser traîner des lunettes au fond de la voiture ou dans un sac de sport, l'étui protecteur s'avère un vrai sauveur. Avec son style chic et son prix abordable, personne ne voudra garder son étui hors de vue.

Étui à lunettes Dakine
24.95\$

AU SEC

Les skieurs, planchistes et autres sportifs qui transpirent des pieds vont accueillir cet étrange bidule avec joie. Le sèche-bottes s'insère aussi bien dans des bottes, des chaussures que des patins. Il diffuse de l'air à température ambiante et émet une discrète odeur de lavande. Pour bien démarrer la journée, les pieds au sec.

Sèche-bottes Therm-lc
99.99\$

PRATIQUE

La planche à neige, le casque, les bottes... beaucoup d'équipement et que deux mains pour tout transporter! La housse pour la planche ou pour les skis permet d'être organisé et de ne rien laisser échapper entre la voiture et le chalet.

Sac Burton
55\$

VENTE DE FIN DE SAISON

La Marjolaine

DERNIÈRE CHANCE

Mesdames
Rabais de 40% à 70%
Collections automne-hiver
En plus des rabais, il y aura congé de taxes du 6 au 19 déc.

Messieurs
VENTE DE FERMETURE
Chandails - Chemises - Pantalons de 20\$ à 100\$
Prix courant jusqu'à 400\$
Fermeture de la boutique pour hommes seulement

Heures d'ouverture :
Lun., mar. et merc. de 10 h à 17 h 30 / Jeu. de 10 h à 20 h / Ven. de 10 h à 19 h / Sam. de 10 h à 16 h

5672, rue Jarry Est, Saint-Léonard Elle 514 326-1746 • www.lamarjolaine.ca

Vaste choix d'idées cadeaux

italmoda Inc

6873, Plaza St-Hubert
(514) 276-1360

HEUREUX COMME UN ENFANT DANS LA NEIGE

ÉMILIE BILODEAU
COLLABORATION SPÉCIALE

À peine font-elles leurs premiers pas que certaines puces hautes comme trois pommes glissent déjà sur des skis. Et ces petits aventureux n'ont peur de rien : parcs à neige, sous-bois, bosses... amenez-en, de la neige. Encore une fois cette saison, les enfants vont pouvoir en mettre plein la vue. Les couleurs flamboyantes et les détails tape-à-l'œil annoncent leur retour.

MITAINES

Ce petit format de mitaines Burton va rendre jaloux bien des adultes. Elles sont confortables, affrontent les plus grands froids et arborent des motifs colorés et peu banals. Les petites pochettes zip-pées permettent de garder un peu de monnaie pour un chocolat chaud.

29,99\$

PANTALON

Les pantalons Burton sont munis d'une fermeture éclair qu'on peut zipper à la jupe pare-neige de son manteau. Ainsi, les flocons devront se trouver une autre issue pour entrer sous votre veste et mouiller vos sous-vêtements. Pour ceux qui frissonnent à l'idée de porter une jupe pare-neige, elle est amovible et se retire facilement. Les grandes poches et les ganses pour ceinture obtiennent un succès fou chez les jeunes.

134,99\$

SKIS TWIN TIP

Les magasins de sport le reconnaissent : les planches à neige baissent en popularité au profit des skis *twin tip*. Bonne nouvelle pour les mamans et papas qui craignent les blessures de leurs jeunes téméraires : lors des faux mouvements, les skis décrochent de leurs fixations, contrairement à la planche à neige. Ce ski à double spatule de K2 permet d'exécuter les plus grandes acrobaties, histoire d'impressionner les foules du parc à neige.

349,95\$

TUQUE

Un côté gris, l'autre noir... Avec la tuque réversible de Burton, on peut changer de look comme bon nous semble.

24,99\$

LUNETTES

Youppi! Ces lunettes Electric sont conçues spécialement pour les enfants. Plus petites, elles peuvent être portées avec un casque protecteur. Les couleurs flamboyantes de ces *goggles* feront certainement tourner des têtes.

64,99\$

FOULARD

Le foulard... style bandana a toujours la cote auprès des skieurs et des planchistes. Mais attention, les foulards plus longs vont bientôt faire leur apparition dans le cou des avant-gardistes de la mode hivernale.

34,99\$

MANTEAU

Pour ne pas passer la journée à l'intérieur du chalet, il faut éviter d'avoir froid. Les tissus de ce manteau de marque Burton permettent une bonne respiration et demeurent imperméables même après une longue journée à jouer dans la neige. Avec leurs vêtements pour juniors et pour adultes, cette marque américaine est l'une des plus populaires auprès des planchistes et des skieurs *freestyle*.

139,99\$

BOTTES

Salomon est l'un des seuls fabricants à avoir songé à une botte avec seulement deux attaches. Plus faciles à enfiler, elles comblent les skieurs pressés de dévaler les montagnes. Leur esthétique simplifiée et colorée fait d'ailleurs fureur dans les boutiques.

199,99\$

CASQUE

Mieux vaut demander des conseils à un expert pour l'achat d'un bon casque protecteur. Certains d'entre eux, vendus dans les boutiques de sport, ne respectent pas les normes de sécurité du Canada. Cette saison, les jeunes optent pour les casques semblables à ceux que portent les joueurs de baseball ou les modèles avec une palette, comme celui de marque Smith.

130\$



C'EST L'ÉVÉNEMENT HO HO HOCKEY! À L'ULTIME MÉGA-MAGASIN DE HOCKEY

CHANDAIL DES CANADIENS

49,99\$
Senior Rég. : 99,99\$
ÉCONOMISEZ 50%

M-550105

CASQUETTE DES CANADIENS

12,49\$
Rég. : 24,99\$
ÉCONOMISEZ 50%
Reebok

CTH65Z

ONE75 MONOPIÈCE 2008

109,99\$ Senior Rég. : 149,99\$
99,99\$ Int. Rég. : 129,99\$
89,99\$ Junior Rég. : 119,99\$
ÉCONOMISEZ jusqu'à 40\$

CHANDAIL DES CANADIENS (ENFANTS)

Bébé, fille 4-6x
Garçon 4-7
Rég. : 29,99\$ ch.
Fille 7-16
Rég. : 34,99\$ ch.
MAINTENANT à 19,99\$ ch.
Reebok

56BK6
54BK5 et 57BK5

VAPOR XXV BAUER

99,99\$
Senior Rég. : 129,99\$
ÉCONOMISEZ 30\$

SUPREME ONE35 BAUER

159,99\$
Senior Rég. : 199,99\$
ÉCONOMISEZ 40\$

Reebok SK 3K

109,99\$
Junior Rég. : 149,99\$
ÉCONOMISEZ 40\$

Profitez de **NOMBREUSES ÉCONOMIES** sur une **TONNE D'IDÉES CADEAUX**



L'ULTIME CARTE DE HOCKEY



Droitier ou gaucher? Chandaïl local ou visiteur? Pas de problème, offrez la **Carte-cadeau Sports Rousseau.**

CONSEILS GRATUITS
Nos spécialistes ne sont pas payés à commission.

LE PRIX GARANTI
Trouvez un meilleur prix ailleurs, faites-nous le savoir et on l'égalisera.



LAVAL 4440 Autoroute 440
ST-HUBERT 1701 Boul Des Promenades
CHARLEMAGNE 90 rue Emile Despins

Dollard Des Ormeaux · Greenfield Park · Montréal
Calgary · Edmonton · Toronto · Ottawa · Québec
Jusqu'à épuisement des stocks. Certains modèles, couleurs ou grandeurs peuvent ne pas être disponibles en magasin. Tous les produits illustrés sont utilisés à titre de référence et peuvent être différents en magasin. Les prix sont valables pour un temps limité.



NOËL 2009

POUR FEMMES

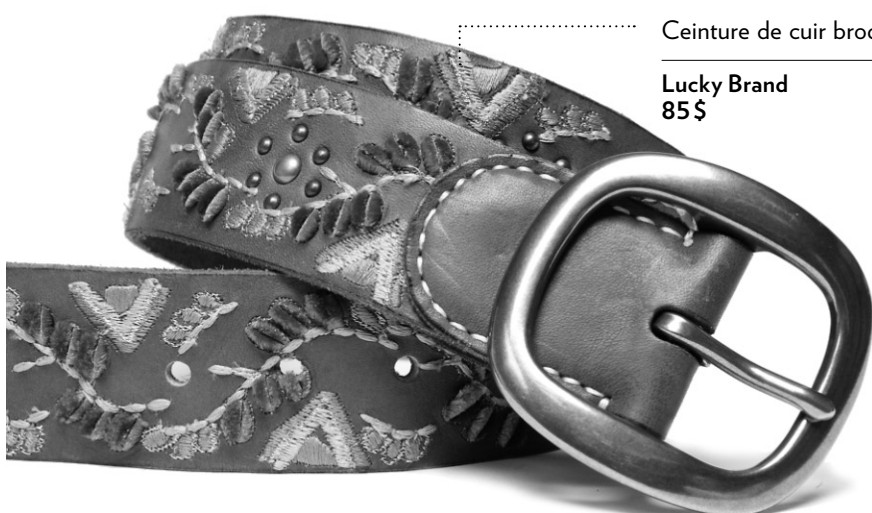

Ceinture de cuir brodé

Lucky Brand
85\$Ceinture mince incrustée
de clous de métalBanana Republic
50\$Ceinture mince en poil
imprimé de motifs léopardBedo
22,45\$CEINTURES
DE TAILLELOUISE LABRECQUE
COLLABORATION SPÉCIALE

Cette saison, la ceinture est à l'honneur au palmarès des tendances. Bien que pratique, cette bande de cuir enjolive les vestes, robes, manteaux, jupes et pantalons. Une belle façon de marquer son attachement à l'être aimé.

Pour la choisir avec goût, respectez les proportions du corps ; petite femme : ceinture mince ; grande femme : ceinture large. Chez l'homme, mieux vaut acheter une taille plus grande que la norme. Par exemple, si monsieur habille 32 de pantalon, il faut choisir une ceinture de taille 34. Notez qu'un cordonnier peut rapidement ajouter quelques trous supplémentaires à la ceinture.

SACS À MAIN POUR ELLE...

LOUISE LABRECQUE
COLLABORATION SPÉCIALE

Le sac à main est le plus fidèle compagnon de la femme : il la suit partout et garde précieusement tous ses biens. Il devient donc un cadeau de choix, car en plus de l'accompagner dans ses déplacements, il complète à merveille ses robes et ses manteaux.



Sac à main en faux cuir couleur bronze, Smart Set.

www.smartset.ca
35\$Porte-clés ou pendentif pour décorer
le sac. Lollipops.Les Cours Mont-Royal, 514-843-0431
29\$

Sac Tige en cuir rouge de la griffe québécoise m0851.

www.m0851.com
275\$

Sac à main décoré de franges, Browns.

www.brownsshoes.com
95\$Sac de cuir noir Fullum & Holt dessiné
par le designer de mode québécois
Denis Gagnon.www.fullumboutique.com
540\$

Pour un Noël vraiment HOT!

Le Sexerie
145, CURÉ-LABELLE - LAVAL
(450) 631-7049
À L'ENTRÉE DU PONT DE CARTIERVILLE, CÔTÉ EST

Cartes cadeaux disponibles

• OUVERT TOUS LES JOURS JUSQU'À 21H •

Vêtements sport 14+ www.sportiveplus.com

Fabriqué au Québec

sportiveplus

Ouvert du lundi au samedi

Nouveau 474, av. Victoria, St-Lambert 450.812.6987

5259, St-Laurent, Montréal 514.272.8791

329, St-Martin Ouest, Laval 450.629.8791

OPPEN'S

Spécialistes de mode pour tailles fortes de 14 à 24

SPÉCIAL DE NOËL
RABAIS DE 25% à 60%*

*Sauf exceptions

Certificats-cadeaux disponibles en magasin.

Manteaux
Tenue de ville
Tenue de soirée
100% Cachemire
Accessoires

Mardi au vendredi 10h à 18h
samedi 10h à 17h
dimanche 12h à 17h

4828, boul. St-Laurent
(angle Villeneuve)
514-844-9159



Ceinture de cuir rouge estampé serpent

Michael Kors
110\$

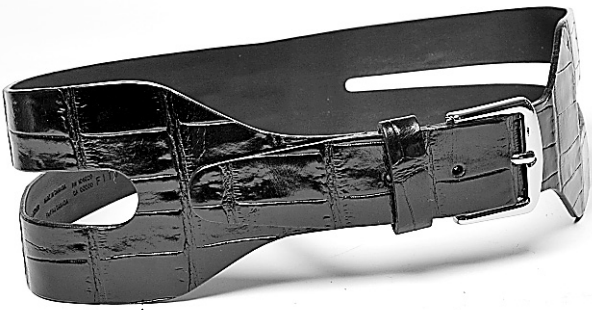

Ceinture large

Josef
95\$

POUR HOMMES

Ceinture de cuir brun et de laine anthracite

René Lézard chez Simons
135\$



Ceinture de cuir blanc

Le Château
45\$



Ceinture de cuir signée Fullum & Holt faite à Montréal

www.fullumandholt.com
85\$



Ceinture de cuir avec boucle de métal estampé

Lucky Brand
59\$

... ET POUR LUI

LOUISE LABRECQUE
COLLABORATION SPÉCIALE

Qu'il soit à l'épaule ou à la main, le sac est indispensable à la garde-robe masculine de la saison. Bien que pratique pour y glisser ordinateur, papiers et porte-monnaie, cette besace de cuir ou de canevas ajoute à la silhouette une touche moderne on ne peut plus tendance! Un cadeau de choix pour actualiser son homme.

Sac urbain en feutre et cuir, Bruxe Design.

www.bruxedesign.com
70\$



Sac « Bureau portatif » à multiples compartiments en cuir, Ugo Santini.

1-888-956-2635
280\$



Sac de sport ou de week-end en canevas et faux suède fait de matières 100% recyclées, Matt & Nat.

www.mattandnat.com
220\$



SAC POUR LE MEILLEUR AMI

Pitou a aussi droit à son sac! La griffe québécoise Edgar & Sooky vous propose une variété d'accessoires pour chien allant du simple sac à la valise de voyage.

www.joanel.ca
50\$ à 145\$

COUSSIN 12" HISTOIRE DE JOUETS SKU 1039810
LES BAGNOLES SKU 1039807
LES PRINCESSES SKU 1039808
FÉE CLOCHETTE SKU 1039805

10\$

ENSEMBLE 5 MORCEAUX HISTOIRE DE JOUETS SKU 1038481

10\$

LAMPE HISTOIRE DE JOUETS SKU 1039062

15\$

CHAISE RONDE 20" DORA SKU 1039451
HISTOIRE DE JOUETS SKU 1038306
FÉE CLOCHETTE SKU 1038307

25\$

COUSSIN VOITURE FLASH SKU 1038637

20\$

Jusqu'à épuisement des stocks, la sélection des articles peut varier d'une succursale à l'autre, voir détails en magasin

- | | | | |
|------------------------|--------------|------------------------|--------------|
| Boucherville Vêtements | 450-655-3663 | Marché Central | 514-334-4727 |
| Boucherville Meubles | 450-641-3305 | Rosemère | 450-437-7365 |
| Centropolis (Laval) | 450-682-6660 | St-Bruno | 450-441-0202 |
| Kirkland | 514-693-8997 | Ste-Dorothée Vêtements | 450-689-1200 |
| Lachenaie | 450-657-1082 | Ste-Dorothée Meubles | 450-689-6873 |
| Mail Champlain | 450-923-8433 | Vaudreuil | 450-424-4303 |

CLÉMENT
meubles & déco
www.clement.qc.ca

NOËL 2009

CRÈMES DE STARS

LUCIE LAVIGNE

Il existe des soins ciblés qui valent le prix d'une paire de chaussures griffées. Certaines femmes préfèrent d'ailleurs investir dans des petits pots remplis d'actifs anti-âge d'avant-garde plutôt que dans l'achat d'un nouveau vêtement, m'assure une spécialiste. À l'approche du temps des Fêtes, ces soins - adoptés par les stars - font rêver. Suffit maintenant de les demander... au père Noël!



RECETTE ANTI-ÂGE

Secret de Vie constitue la collection haut de gamme de Lancôme. Les trois ingrédients de ces produits sont le Sucre Vital, qui, dit-on, protège la peau et lui permet de se régénérer, l'extrait de microalgue et celui de Rosa Gallica, qui nourrit et soulage la peau. Le coffret pour les Fêtes contient un flacon de crème, un autre pour les yeux de et un miniconcentré.

330\$



BIENFAITS DE LA MER

La «célèbre» Crème de la mer a été conçue par Max Huber, physicien en aérospatiale. Victime d'un terrible accident, où il subit de graves brûlures au visage, il met au point, après de multiples expériences, une crème qui lissera sa peau. Offerte pour le temps des Fêtes, cette mallette contient trois produits: Crème régénération intense, un Sérum lifting pour le visage et un Concentré contour des yeux

505\$



LA CRÈME DE MARILYN...

Fondée en 1927 par le dermatologue Erno Laszlo, la marque de soins du même nom a été adoptée par plusieurs stars, dont Jackie Kennedy et Marilyn Monroe. Le produit-culte de l'entreprise? Le sérum TransHuse, une option, clame-ton, à la chirurgie esthétique.

206\$

Tous les produits sont offerts chez Holt Renfrew



EFFET LIFTING

La collection luxueuse Re-Nutriv, d'Estée Lauder, comporte les crèmes dites «lifting suprême». Elles contiennent notamment des extraits de boswellia et d'euphrase. Bref, elles sont capables, dit-on, d'atténuer les signes visibles de l'âge et, surtout, de procurer une apparence plus rebondie ainsi qu'un relief cutané affiné

325\$ le flacon de 50ml

VIEUX-QUÉBEC

Une gâterie en famille!

Vivez l'Expérience Port-Royal dans une Suite Supérieure.

229\$ pour 4 personnes incluant le petit-déjeuner et le stationnement.

Du 15 décembre 2009 au 7 janvier 2010

LE PORT-ROYAL
HOTEL & SUITES
VIEUX-QUÉBEC

1.866.417.2777
www.leportroyal.com

CERTIFICATS-CADEAUX

Auberge de Madrigal Bromont

10% DE RABAIS
Offre valide jusqu'au 24 décembre 09

Sur nos forfaits:
«Gastronomique-détente - évasion-spa»

1-877-534-3588
www.lemadrigal.ca

«NOËL À LA CARTE»

AVENTURE

ÉCOLE DE MONTAGNE Karavaniens. Cours d'alpinisme, camping d'hiver, avalanches et escalade de glace + voyages dans 40 pays. www.karavaniens.com 514-281-0799/Amér. du Nord: detournature.com/Vélo: surlaroute.ca

CANTONS DE L'EST

AUBERGE AUX DEUX PÈRES ***MAGOG. Vue magnifique sur Lac Memphrémagog. Offrez Certificat Cadeau à vos proches, employés et amis. www.auxdeuxperes.com 514-616-3114, 819-769-3115

AUBERGE BROMONT *** 40 chambres à 2 pas de Ski Bromont. Restaurant Italien. Forfaits, animation et activités pour la famille durant le Temps des Fêtes. Aussi: FORFAITS CADEAUX POUR NOËL: Hébergement et repas; Souper-spectacle au Chapiteau Saison 2010; Abonnement à Golf Bromont, etc. www.chateaubromont.com ou 1 888 BROMONT.

AUBERGE DU GRAND LAC *** Spécial de Noël! Recevez 2 accès au Spa Bolton à l'achat du Forfait du Nouvel An /Romantique ou Gastronomique en chambre Royale à partir de 228 \$ occupation double déjeuner inclus. Certificat cadeau disponible. www.grandlac.com 1.800.267.4039

AUBERGE QUILLIAMS *** Entièrement rénovée (hiver 08), face Lac Bromé. 38 ch. + suites avec balcon. Cuisine raffinée. GRAND PRIX DU TOURISME 2006, AWARD OF EXCELLENCE de WINE SPECTATOR. Piscine int., tourbillon, sauna. Spa AVIVA. Soirée St-Sylvestre, Forfaits et certificats cadeaux. CAA 50 min. Pont Champlain 1-888-922-0404 www.aubergequilliams.com

AUBERGE RIPPLECOVE & SPA *** Profitez d'un séjour romantique et de la magie de Noël, avec promenade en traîneau, orchestre et danse pour le réveillon du 31 décembre, à partir de 133\$/pers. avec repas, occ. double. 1 866-413-0125 www.ripplecove.com

AUBERGE-SPA LE MADRIGAL *** Bromont. Pour une table renommée et le service personnalisé de thérapeutes diplômés. Ch. de luxe: tourbillon/foyer. Forfaits variés. 1 877 534-3588 [lemadrigal.ca](http://www.lemadrigal.ca)

CHÂTEAU BROMONT *** Rendez-vous au cœur d'un environnement exceptionnel. Restaurant gastronomique. Forfaits, animation et activités pour la famille durant le Temps des Fêtes. Aussi: FORFAITS CADEAUX POUR NOËL: Hébergement et repas; Souper-spectacle au Chapiteau Saison 2010; Abonnement à Golf Bromont, etc. www.chateaubromont.com ou 1 888 BROMONT.

DOMAINE DES QUATRE LACS *** Campagne 10 min. Sherbrooke et Magog. 5 ch., s/bains privée, internet. Spécial: 2 nuits, petit-déj., 160\$/2 pers. + tx domainedesquatrelacs.com 819-822-1414

LA BELLE VICTORienne Magog. Auberge & Spa. Située à deux pas du sentier de patin du Lac Memphrémagog. et du Mt Orford. Forfait Spécial "Fine cuisine des Fêtes" à 120\$/pers. 1.888.440.0476 www.bellevic.com

LA PETITE AUBERGE DE JOUVENCE *** Nichée en plein cœur du Parc National du Mt Orford, la Petite Auberge vous convie dans une atmosphère de détente, de plaisir et de grand air. 24 ch. au décor unique, coquet bistro, salon avec foyer donnant sur la rivière et sa chute. Les forfaits incl. 3 repas/jour ainsi que l'accès aux équipements de plein air: skis de fond, raquettes, patinoires, sentiers de randonnée... jouvence.com 1.800.567.3134

LE CENTRE DE VILLÉGIATURE JOUVENCE *** Pour le temps des Fêtes, que ce soit pour la petite ou la grande famille, Jouvence vous propose des séjours familiaux en formule club qui sortent de l'ordinaire. Activités animées, plein air et gastronomie feront de vos vacances un succès sur toute la ligne. jouvence.com 1.800.567.3134

MANOIR HOVEY *** Auberge Relais & Châteaux à North Hatley. Chambres luxueuses et romantiques avec, pour la plupart vue sur le lac, bain à remous et foyer. Fine Cuisine régionale et cave à vin de 800 étiquettes. Au cœur de l'hiver, profitez de nos forfaits de Noël, jour de l'An et saisonniers. Un havre de paix où détente et gastronomie sont à l'honneur. Tarifs à partir de 155 \$ par personne par jour, incluant le souper de fine cuisine, petit-déjeuner champêtre et les pourboires. www.manoirhovey.com 1-800-661-2421

CHARLEVOIX

CONDOS BORD DE L'EAU situés à deux minutes des pentes du massif de Petite-Rivière-St-François. 4 unités confortables pour un séjour inoubliable. 1-877-632-5937. www.condosborddeleau.com

LE SABLON *** À louer à St-Irénée: 7 luxueux cottages au bord du fleuve, foyer, bois fourni, ski Massif à 30 min., ski Grand-Fond à 20 min. Casino à 10 min. Réservez tôt pour les Fêtes! 1-888-754-1551. www.sabloncharlevoix.com

LAURENTIDES

À MONT-TREMBLANT Pour des vacances au cœur des activités. Condos et chalets, 3 et 4 étoiles pouvant loger 2 à 12 personnes. Spécial Noël 50% rabais. À partir de 335 p.p./occ. quad. et 555 p.p./occ. dble. Forfaits disponibles; ski, famille, spa, casino. Spéciaux disponibles sur notre site. Résidences Mont-Tremblant 1.888.873-6252. www.1888tremblant.com

AUBERGE CHAMPÊTRE Ste-Adèle, à 2 pas de toutes vos activités & restos. 48 ch. avec foyer, choix de tourbillon, studio, mezz. À partir de 345\$/pers. occ. dble incl. déj., foyer, passeport-rabais (41\$/tourbillon & foyer). Demandez nos spéciaux, réservez-tôt pour les fêtes 1-800-363-2466 aubergechampetre.com

HAVRE DU PARC, AUBERGE *** St-Donat, à 600 m du Parc Mt-Tremblant. Ski alpin/fond, raquette, patin. Forfait-repas. Calme et relaxe. Suite et semi-suite. 1.800.906.7686 www.havreduparc.qc.ca

LAURENTIDES

HÔTEL SPA RESTAURANT L'EAU À LA BOUCHE
Forfait Le Temps des Fêtes est arrivé! Pour 2 personnes: une nuit en chambre classique en occupation double, un petit-déjeuner complet, un Kir Val Ambré du Temps des Fêtes, un souper table d'hôte gourmande, un repas complet du midi, l'accès aux bains nordiques pour la durée de votre séjour (sauna, bain tourbillon avec chute d'eau, bassin d'eau froide, bain vapeur), un massage suédois de 60 minutes, 298 \$ par personne, en occupation double, taxes en sus. Valable du 24 décembre 09 au 9 janvier 10 (non valide le 31 décembre 09). Visitez notre site www.leaualabouche.com 450-229-2991

LE LUPIN B&B *** 1 km de Tremblant. Offrez un certificat cadeau inoubliable pour Noël! Auberge de bois rond, foyer, chambres spacieuses, salle de bain privée. Déjeuners gourmands. Forfaits Ski, Scandinave Spa disponibles. Ski de fond à la porte. 1 877 425-5474 www.lilupin.com

RENDEZ-VOUS MONT-TREMBLANT - WWW.RVMT.COM
Certificat-Cadeau - Offrez un séjour à Tremblant ce Noël. Venez passer Noël dans la région de Mont-Tremblant et profitez de nos tarifs exceptionnels qui sont accessibles à tous. Condos et chalets 4 étoiles, accès direct aux pentes, spa extérieur. 567 \$ + taxes pour 3 nuits, famille de 4 (21-26 déc.). 1-866-429-5111

MAURICIE

AUBERGE LE FLORÈS *** On fête nos 30 ans avec vous... Obtenez 15% de rabais à l'achat de tous nos forfaits incluant les certificats cadeaux. Depuis 30 ans, Le Florès se donne pour mission de satisfaire tous vos sens. Situé à la campagne, dans un décor enchanteur, là où le confort, la gastronomie et l'ambiance se côtoient. Forfait gâterie, forfait ski, forfait détente et bien plus encore... Offrir un certificat cadeau du Florès est une façon originale de dire: Joyeux Noël, Bonne année ou tout simplement «Je t'aime». Informez-vous! 1-800-538-9340 ou www.leflores.com

AUBERGE ST-MATHIEU DU LAC *** Offrez vous une auberge comme chalet du 29 déc. au 2 jan. (loge 34 pers.) min. 2 jrs 850\$/b.vjr. Certificat cadeau-forfait à partir de 166\$/2 pers./jr., forfait ski de fond à 97\$/pers./jr. 819-532-3397 www.auberge-st-mathieu-du-lac.com

SENTIERS DE PATINAGE EN FORÊT glissières pour tout-petits, marche, raquettes, produits maison et salle chaude. Ferme Éthier Les fruits soleil, 490, 4e rang St-Étienne-des-Grès, GOX 2P0, Tél: 819-376-8062 à 10 min. de Trois-Rivières. www.fermeethier.com

YOGA ET MÉDITATION EN MAURICIE Respirations, introduction à l'ayurveda et à la cuisine ayurvédique. 175 \$ incluant gîte, repas, cours, massage ayurvédique du visage. 2 h de Mt. 11-13 déc. Centre International l'Art de Vivre 819-532-3299 artdevivre.artofliving.org

OUTAOUAI

CENTRE TOURISTIQUE DU LAC-SIMON Évadez-vous en famille! Repêrez de certs de Virginie qui viennent parader à quelques pas de vous, ski de fond, raquette, glissade, pêche blanche, motoneige: tout y est! De quoi faire de beaux rêves dans un de nos chalets de 5 à 6 pers: chambres à coucher, cuisine, coin repas, coin séjour, poêle à combustion lente, douche, toilette. À partir de 133 \$/chalet/nuit (taxes en sus). 1 800 665-6527 sepaq.com/lacsimon

QUÉBEC

HÔTEL CHAMPLAIN Offrez le confort et l'accueil chaleureux de L'Hôtel Champlain. Vous choisissez le montant du certificat cadeau, nous proposons le charme du Vieux Québec ainsi que le choix des meilleures tables dans un cadre féérique. Champlainhotel.com ou sans frais 1-800-567-2106.

LE RELAIS CHARLES-ALEXANDRE *** Emplacement exceptionnel dans le Vieux-Québec. Décor magnifique, ambiance chaleureuse. Planchers bois, unique à Qc, petit-déj. servi dans galerie d'art. Tarif: standard: 89\$, supérieur: 99\$ occ. dble, déj. incl. Non-fumeur. 91, Grande-Allée E., Qc. 1-418-523-1220. Meilleur rapport qualité/prix à Québec. quebecweb.com/rca

STATION TOURISTIQUE DUCHESNAY *** Le confort en nature au bord du Lac-St-Joseph. ski de fond, raquette, glissade, patinage, visite de l'Hôtel de Glace, traîneau à chiens, détente au spa scandinave vous attendent! Forfait Plaisir nature à l'auberge: 1 nuit, petit déj, souper table d'hôte, visite de l'Hôtel de Glace (4 janv.-4 avr. 2010) et accès aux activités à partir de 156.50\$/pers + taxes. Des conditions s'appliquent. 1 866 683-2711 aubergeduchesnay.com

AU SOLEIL

COSTA RICA *** Côte Pacifique Sud. Condos tout équipés, loc. sem/mois. Vue sur mer, piscine, a/c. Prés de tous les services. Accueil personnalisé à l'aéroport. Spéciaux période des Fêtes villapanoramica-cr.com 514-898-0842

MARVIYA Mexique, Riviera Maya, petit hôtel vue mer et studios avec cuisinette, jardin, piscine. Village sympathique, plusieurs restos. Tours privés 095: pyramides, sites archéologiques, cenotes. www.marviya.com 450 492-9094

TUNISIE, NABEUL Rés. de villégiature tout confort, incl. une villa, une maison et un app. Loués conjointement ou séparément, courts ou longs séjours. Plage, golf, tourisme. www.residencesassi.com 514-335-7931

FRANCE

HIVER EN PROVENCE Très bel appartement tout équipé pouvant loger 4 personnes, à Cotignac (près Gorges du Verdon, Aix en Provence...), 550 euros la semaine. Contact: 514 731 8859, www.lesvalerianes.fr

MARCHÉ DE NOËL

À LAVAL SAPINS CULTIVÉS sauvages, Fraser, Baumier, 3' à 12' de haut. Couronnes et branches. Venez choisir les vôtres. Ferme Denis Vaillancourt, 4154 Dagenais O., Fabreville 450-963-7995 7 jours

ARBRES DE NOËL Venez cueillir votre sapin avec vos enfants dans une plantation au site enchanteur. La famille Beloin vous attend les 5,6,12 et 13 déc. 8 à 16 h. Vin chaud et chocolat chaud seront servis sur place. 74, de l'Église, East-Hereford 819-844-2223 produitsdeleferme.com/beloin/index.html

À TABLE! Découvrez les traditions alimentaires du Québec. Exposition. Musée du Château Ramezay, 280, Notre-Dame Est, Vieux-Montréal. 514 861-3708. chateauramezay.qc.ca. Dès le 9 novembre.

AUTOCUEILLETTE SAPIN de 1ère qualité. Seul. 35\$/+tx. Venez en famille! Aussi, atelier couronnes, chocolat chaud et biscuits pour tous! Ouvert les fins de sem. 6196 ch. North, Canton D'Hatley 819-842-3449

COCHON CENT FAÇONS: boucherie terroir. Viandes de porc, charcuteries, plats cuisinés. 2555 rg St-Jacques 450-839-1098. Aussi Délices du Gourmet, 190 Visitation, Joliette. cochoncentaons.com

COUPEZ VOTRE SAPIN AVEC LES LUTINS Plantations Fernet. 45 min. de Mtl, tout en vivant une journée plein air comme dans l'bon Vieux temps de 9 à 20h. Nouveauté: cueillette au clair de lune. 450-836-2403. 3000, rte Bélanger, St-Cuthbert www.sapins-noel.com

FESTIVAL EN LUMIÈRE À KNOWLTON Feux d'artifices sur l'eau, Folie de Minuit, boutiques uniques, activités dans un décor féérique champêtre. clacbrome.com/festivalenlumiere

FOIE GRAS Aux Champs d'Élisé. Venez faire vos provisions gourmandes à votre Boutique à la ferme à Marieville. Savoureux foie gras, tendres magrets, cuisses confites et +! Nouveau: Ateliers culinaires. auxchampsdelise.com 450-460-7865

JEPILY! Jalapeños salés, marinés dans l'huile à ail/huile ail & herbes/huile pimentée/gelée d'ail/gelée de jalapeños/gelée de coriandre & limette/mélange d'herbe Jepily + ens. cadeaux. + 80 recettes et tous nos détaillants www.jepily.com

LES PÂTES EN FOLIE Pâtes fraîches - Sauce maison - Épicerie fine Articles cadeaux de cuisine. 404, boul Laurier, Mont St-Hilaire 450-446-3391

MARCHÉ DE NOËL DE L'ASSOMPTION est un événement festif et chaleureux qui propose aux visiteurs de vivre la magie de Noël en compagnie d'artisans et producteurs du terroir lanaudois, le tout dans un décor féérique de petites maisonnettes décorées et illuminées. Du 3 au 23 déc. au centre-ville de L'Assomption en banlieue de Montréal. marchedenoelassomption.ca

MARCHÉ DE NOËL & DES TRADITIONS de Longueuil, 3e édition. Parc St-Mark(Vieux-Longueuil). Venez rencontrer le VRAI Père Noël! Activités culturelles familiales gratuites. Les 4-5-6, 11-12-13, 18-19-20 et 21 déc. Ven (15h-20h), Sam. (11h-20h), Dim. /lun (11h-19h), 450-677-2125. marchenoeltraditions.com

MARCHÉ DU VIEUX Épicerie fine de nos terroirs. Égayez votre table de Noël, surprenez vos proches avec les saveurs des régions du Québec! 217, St-Laurent, coin St-Paul, Mtl. 514-393-2772 www.marcheduvieux.com

MARCHÉS DE NOËL JOLIETTE-LANAUDIÈRE du 10 au 22 décembre 2009 au centre-ville de Joliette. Illuminations à couper le souffle dans les rues, chorales, promenades en carriole, artisans et producteurs du terroir. INFORMATION: www.marchedenoeljoliettelanaudiere.com ou au 450-753-7405.

MIEL MORAND Une douceur d'idée cadeau! Comblez vos proches par ces miels réputés et produits dérivés. Tant de finesse et de saveur pour une Noël délicieux. 510 Rang Saint-Charles, St-Thomas 450-755-6178 mielmorand.com

NOËL DANS LE PARC du 4 au 20 déc., angle St-Joseph et St-Laurent à Mtl. Musique, feux de joie, vin chaud... Sapins bio en vente dès le 20 nov. www.noeldansleparc.com, info@noeldansleparc.com Tél: 514-281-8942

PRODUITS DU TERROIR HAUT DE GAMME Produits raffinés à base de Cassis et autres petits fruits. Cadeaux corporatifs. En exposition du 4 au 22 déc. au Salon des Métiers d'arts Pi. Bonaventure (gastronomie), 450-431-2522 www.lapetitepaysanne.ca

SALAISSON ST-ANDRÉ carrés de porc, couronnes de porc, dinde de grain fraîches, dinde biologiques. Également disponible, nombreux gibiers: cerf, bison, sanglier, autruche, etc. rôti de poitrine de dinde farcie aux canneberges et porto. Au 282, boul. Henri-Bourassa O., Ahuntsic. 514-331-4262

TERROIR ETCETERA Diversité de produits québécois pour vos cadeaux des fêtes. Paniers de Noël personnalisés / Épicerie fine, café-bistro 4900, rue Martineau, St-Hyacinthe. aut. 20 sortie 133/ 450-799-4454 terroiretc.ca

VENEZ CHOISIR VOTRE SAPIN et votre couronne de Noël. Branches de pin. Petits chevreuils. Poss. d'autocueillette. Plantation Bernier, 297 ch. de Brome, Ville de Lac Brome 450-534-2417

VENEZ COUPER VOTRE SAPIN en famille. Jeudi-dim. (sur réservation). Paniers cadeaux. Ferme Quinn 2495 bl. Perrot, Notre-Dame-de-l'Île-Perrot 514-453-1510 quinnfarm.qc.ca

LA JOAILLERIE BRÉSILIENNE

Le magasin Ogilvy accueille la première boutique du célèbre joaillier brésilien H.Stern. Vous y trouverez les dernières créations de ce maître bijoutier, reconnu pour son design moderne et avant-gardiste. On trouve aussi chez Ogilvy le comptoir de fine joaillerie Signature ainsi que celui des bijoux de fantaisie Bleu comme le ciel.

www.ogilvycanada.com
Bracelet H.Stern or 18 K et diamants
79 000\$

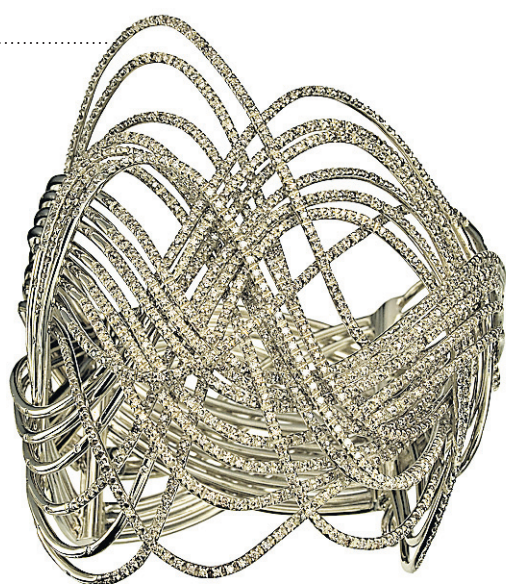

À L'HEURE DE L'ÉLÉGANCE MASCULINE

Créée en 1832, la compagnie suisse Montres Longines a joué un rôle de pionnière dans les avancées technologiques en matière d'horlogerie. Elle est d'ailleurs l'inventrice du premier mécanisme de chronométrage déclenché automatiquement par un fil électrique, ce qui lui a valu d'être le chronomètre officiel des Jeux olympiques. Le dernier-né de la collection Longines: la montre pour homme Retrograde en acier inoxydable et bracelet d'alligator véritable.

www.longines.com
5000\$



MODE DE LUXE

LOUISE LABRECQUE
COLLABORATION SPÉCIALE

Entrez dans l'univers du luxe! Pour éblouir vos sens, *La Presse* a fait le tour des grandes maisons de mode et de joaillerie à la recherche de cadeaux intemporels et actuels.

LA FOURRURE CANADIENNE

Cet hiver, offrez une fourrure canadienne, neuve ou recyclée. Pourquoi? Parce que nos fourrures sont les plus belles et les plus prisées au monde. En plus, l'art de la fourrure fait partie de notre culture et, en achetant canadien, vous soutenez les Autochtones, les artisans et les créateurs d'ici. Pour certifier que les vêtements et accessoires sont de fourrure haut de gamme et faits entièrement au Canada, recherchez l'étiquette Beautifully Canadian.

www.furconcil.com
Manteau de castor et de renard mauve Starlight
Fourrures Bergeron, 6165, rue Jean-Talton Est
5000\$



LES PERLES SIGNÉES BIRKS

On dit que les perles sont les larmes des dieux et qu'elles apportent amour et fertilité à celles qui les portent. Les hommes ne sont pas en reste, car ils bénéficient également du pouvoir de séduction de ces sphères de nacre. La maison Birks & Mayors offre des perles de haute qualité provenant de toutes les mers: perles du Japon Hanadama, perles de Tahiti, d'eau douce, des mers du Sud...

www.birksandmayors.com
Collier de perles des mers du Sud, tahitiennes et d'eau douce avec fermoir en or blanc 18 K
3500\$



LE SAC MYTHIQUE

Chaque saison, la maison Chanel réinterprète avec fierté son légendaire sac 2.55 (en référence à la date de sa création: février 1955). Cette fois, elle fait un clin d'œil aux vestes couture qui ont fait la renommée de la griffe. Résultat: une juxtaposition d'empiecements de tweed colorés, enrichie d'une courroie de laiton entrelacée de cuir

www.chanel.com
Boutique Chanel
chez Holt Renfrew
3775\$



LE CARRÉ DE SOIE

La maison française Hermès a dessiné le premier de ses célèbres foulards en 1933. Plus de 75 ans plus tard, ces carrés de soie séduisent toujours et deviennent de véritables objets de collection qui se transmettent de mère en fille. Ici un foulard classique vendu exclusivement à la boutique Hermès de Holt Renfrew

www.hermes.com
420\$

L'Hôtel Château Laurier Québec vous offre déjà son cadeau de Noël!

Exclusivement, jusqu'au 28 novembre 2009, l'Hôtel Château Laurier Québec vous offre tout un cadeau!

À l'achat de l'un de ses populaires forfaits de deux (2) nuitées et plus, obtenez gratuitement:

- Une carte bistro à vin d'une valeur de 15\$
- Deux (2) coupons de 15% de réduction chez nos commerçants partenaires du Vieux-Québec
- Deux (2) entrées gratuites au Musée de l'Amérique française et au Centre de la francophonie des Amériques

CHOISISSEZ VOTRE FORFAIT PARMIS LES SUIVANTS:

Nos deux forfaits vedette

Les Grandes Tables du Vieux-Québec

- Hébergement deux nuits
- Souper gastronomique pour deux
- Petits-déjeuners buffet type américain
- Services compris sur les repas

À partir de **162\$** Par personne Occ. double Tarif basse saison

Couette et Café

- Hébergement deux nuits
- Petits-déjeuners buffet type américain
- Services compris

À partir de **129\$** Par personne Occ. double Tarif basse saison

Notre forfait coup de cœur

Les Plaisirs de l'Amour

- Hébergement deux nuits
- Porto (375 ml) & chocolats à votre arrivée
- Deux (2) soupers gastronomiques pour deux
- Tour de calèche dans le Vieux-Québec
- Duo-massage au Centre de santé beauté Vivaldi Spa
- Une carte bistro à vin d'une valeur de 20\$
- Petits-déjeuners buffet type américain
- Services et pourboire sur les repas compris

À partir de **324\$** Par personne Occ. double Tarif basse saison

Offrez ces forfaits en carte cadeau et vous pourriez gagner **5000\$!**



VIEUX-QUÉBEC • GRANDE ALLÉE • PLAINES D'ABRAHAM
1220, Place George-V Ouest, Québec



Pour réserver ou offrir ce forfait en cadeau:

1 877 999-9620
www.hotelchateaulaurier.com



NOËL 2009

JOYAUX NOËL

LUCIE LAVIGNE

Il n'est pas nécessaire qu'un bijou soit serti de diamants pour qu'il fasse briller les yeux de celle qui le reçoit. Il existe une multitude de petits bijoux et d'accessoires ornés de cristaux, de perles de verre ou de métal estampé sur le marché. Quant aux styles, ils sont très variés: baroque, artistique, minimaliste ou un brin ethnique. Voici une sélection de bijoux provenant de la Côte d'Azur (Juan-les-Pins), de Paris ou de Montréal.

Guide shopping

Agatha Paris: 514-272-9313 ou www.agatha.fr
 Bleu comme le ciel: 514-847-1128
 Charlotte Hosten: à la galerie-boutique Helmer (www.helmerjoseph.com) ou http://charlottehosten.blogspot.com



EN MANCHETTE

Bracelet manchette trois rangs signé Bleu comme le ciel, une marque fondée à Juan-les-Pins. Il est composé de pierres naturelles (améthyste, aventurine), de perles de cristal Swarovski et du métal argenté ou plaqué or.

490\$



CHOC BAROQUE

Collier multirangs orné de perles de verre et de plusieurs cristaux. Collection Couture en édition limitée de la marque parisienne Agatha.

595\$

DANS LE COU!

Collier ras de cou orné de nacre de perle, de métal estampé, de perles de verre et de cristal Swarovski.

Bleu comme le ciel 875\$



COL BIJOU

Ce faux col superbement décoré de pierres véritables, de cristal, de verre, de soie brute et de lin a été conçu par Charlotte Hosten.

590\$



CHIC MINIMALISTE

Immaculée, cette montre est faite d'acier et de céramique.

Agatha 595\$



TOUCHE ARTISTIQUE

Ce plastron réalisé par la Montréalaise Charlotte Hosten permet de magnifier la plus simple des robes noires. La créatrice a rassemblé et brodé des cristaux Swarovski, des perles en verre, des pierres véritables, des broches rétro et des plumes sur de la soie sauvage). Il est également possible de trouver un bijou signé Charlotte Hosten à partir de 150\$.

Helmer 425\$



Des beaux livres pour emballer vos proches



LOUISE LABRECQUE
Avec style

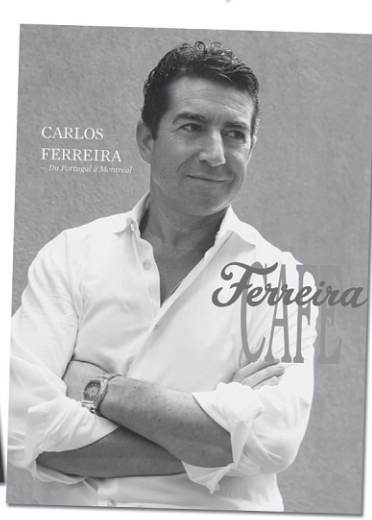

CARLOS FERREIRA
Ferreira café



CHRISTIAN BÉGIN
Curieux Bégin sur la route

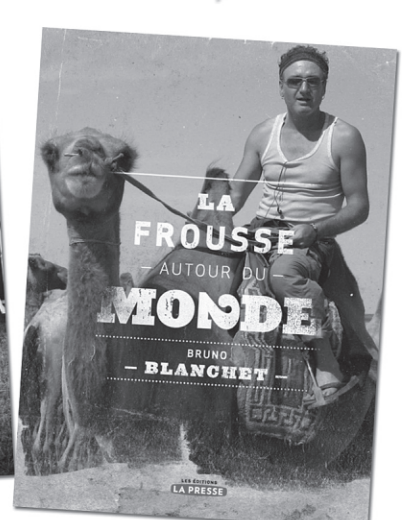

BRUNO BLANCHET
La frousse autour du monde Tome 2

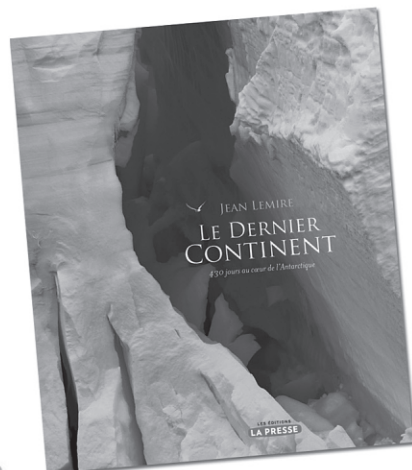

JEAN LEMIRE
Le dernier continent

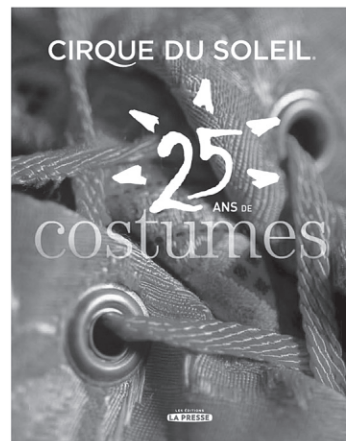

CIRQUE DU SOLEIL
25 ans de costumes



DANIELLE SOUCY
Des traces dans la neige



En vente en librairie ou sur librairie.cyberpresse.ca

LES ÉDITIONS
LA PRESSE