



Un vainqueur modeste

Pierre Harvey, gagnant du Grand prix cycliste de Beauport, hier, était peu loquace, comme c'est son habitude, lorsqu'il a été interrogé par le représentant du SOLEIL.

page C-2

sport

Les Expos augmentent leur avance à 3 parties

page C-1

L'exode chez le Canadien vu par Claude Larochelle

page C-3

1,500 participants aux 48 heures des Centaures

page C-5



Les SALT-III commencent

Avant même de signer aujourd'hui à Vienne les accords SALT-II, MM. Brejnev et Carter ont discuté des SALT-III. Pour Jimmy Carter, une longue bataille s'annonce devant le Sénat.

page D-1

Lami Michel
du GRAND CHARLESBOURG
627-2636

LE SOLEIL

OUVERT CE SOIR
OUVERT TOUS LES SOIRS
Claude Sicou
VILLAGE HURON
842-4824 et 842-1994

LIVRAISON A DOMICILE (6 JOURS) \$1.35

54 PAGES 4 CAHIERS

QUEBEC, LUNDI 18 JUIN 1979

83e ANNEE, No 146

PRIX 25¢

GASPE-PERCE-ILES-DE-LA-MADELEINE 45¢

lundi

A Lévesque de fixer la date

Le Parti québécois s'en remet entièrement à René Lévesque pour fixer la date du référendum.

page B-1

Place aux gros magasins de vêtements

Les marchands indépendants de vêtements voient le marché leur échapper au rythme de 1 pour 100 par an.

page A-12

Elections à Terre-Neuve

Plus de 300,000 Terre-Neuviens décident aujourd'hui s'ils continueront d'avoir un gouvernement conservateur.

page A-2

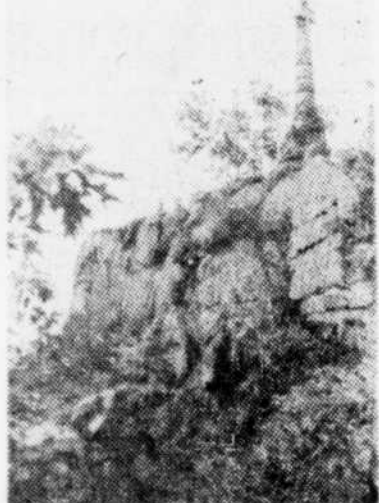

La Grosse-Île

Une grande croix de pierre a été érigée sur le promontoire sud-est de Grosse-Île, cette île que l'immigration a transformée en cimetière.

page B-2

Editorial

Paul Lachance parle du sommet de Vienne et de l'après-Brejnev.

page A-4

Somoza répudié

L'état se resserre sur Somoza alors que les sandinistes renforcent leur emprise sur Managua et que les pays étrangers rompent avec son régime.

page D-1

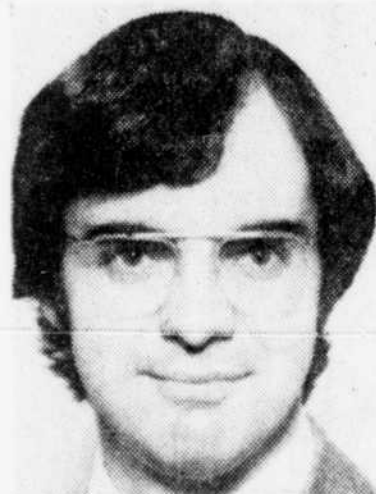

3e place à un Canadien

Malcolm Lowe, violon solo de l'Orchestre symphonique de Québec, a pris la 3e place au Concours international de Montréal.

page B-4

Le festival de la crevette

Le premier ministre Lévesque est allé voir la "parenté" de Matane où il a inauguré le fameux Festival de la crevette.

page B-1

Suicide très bien préparé

NEW YORK (AFP) — Une artiste new-yorkaise de 62 ans, Mme Jo Roman, s'est donnée la mort la semaine dernière en absorbant des somnifères, à l'issue d'une cérémonie d'adieux à laquelle ont participé son époux et l'une de ses amies intimes, écrit le New York Times dans son édition de dimanche.

Jo Roman, atteinte d'un cancer du sein, avait, même avant sa maladie, toujours exprimé publiquement l'intention d'en finir volontairement avec l'existence. La publicité autour de ce suicide, a-t-elle également écrit dans des lettres d'adieux à ses amis, est destinée à déclencher "une prise de conscience" concernant "le suicide rationnel en tant que droit de l'homme".

Dans un manuscrit et 19 heures d'enregistrement vidéo, elle défend sa position vis-à-vis du suicide, "une option rationnelle et artistique", explique-t-elle.

Dans la déclaration qu'elle a envoyée à la rédaction du New York Times, Jo Roman affirme par ailleurs que sa maladie l'a contrainte à finir son existence plus de 10 ans avant la date qu'elle avait elle-même prévue, autour de l'année 1982.

sommaire

Annonces classées	D-2 à D-22
Arts et lettres	B-4 à B-6
Bandes dessinées	D-22
Bridge	D-19
Carrières et professions	C-6
Décès	D-23
Economie-finances	A-12
Feuilleton	D-20
Horoscope	D-21
Information régionale	B-2 et B-3
Mot mystère	D-2
Mots croisés	D-3
Où aller à Québec	B-6
Patron	D-4
Santé	A-8
Sport	C-1 à C-8
Télévision	B-5
Vie sur le campus	A-13

météo

Dégagement après quelques averses. Aperçu pour demain: ensoleillé.

détails, page D-2

6,000 fiches ont survécu au CAD

par Pierre BOULET

Tandis que les 30.000 fiches individuelles que le célèbre CAD a confectionnées sur les citoyens du Québec ont été détruites en 1977, le ministre de la Justice continue de garder par-devers lui toutes les fiches constituées par cet organisme sur les 6.000 ou 7.000 groupes et associations oeuvrant au Québec.

Cette information a été confirmée au SOLEIL par M. Jean-Robert Nadeau, attaché de presse du ministre de la Justice du Québec, M. Marc-André Bédard.

Le "Centre d'analyse et de documentation", mieux connu sous le sigle CAD, avait été mis sur pied par le gouvernement libéral de M. Bourassa pour surveiller les citoyens du Québec et leurs organisations. Entouré de mystère et source

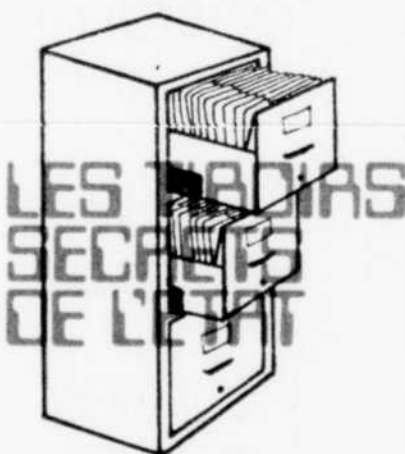

d'innombrables rumeurs, le CAD était perçu comme le coeur d'une espèce de "CIA québécoise". Il détenait des informations secrètes, il va sans dire — sur 30.000 citoyens québécois et sur plus de 6.000 groupes.

En avril 1977, le gouvernement péquiste de M. Lévesque décidait de fermer le centre et faisait passer à la déchiqueteuse, devant plusieurs témoins, la totalité des fiches concernant les individus. Quant aux fonctions de "sécurité" dévolues au CAD, elles étaient rapatriées à la Sureté du Québec.

Or, deux ans après le démantèlement du CAD, le ministre de la Justice est toujours en possession

(Suite à la page A2, 1re col.)

Autre texte de ce dossier en page A-5

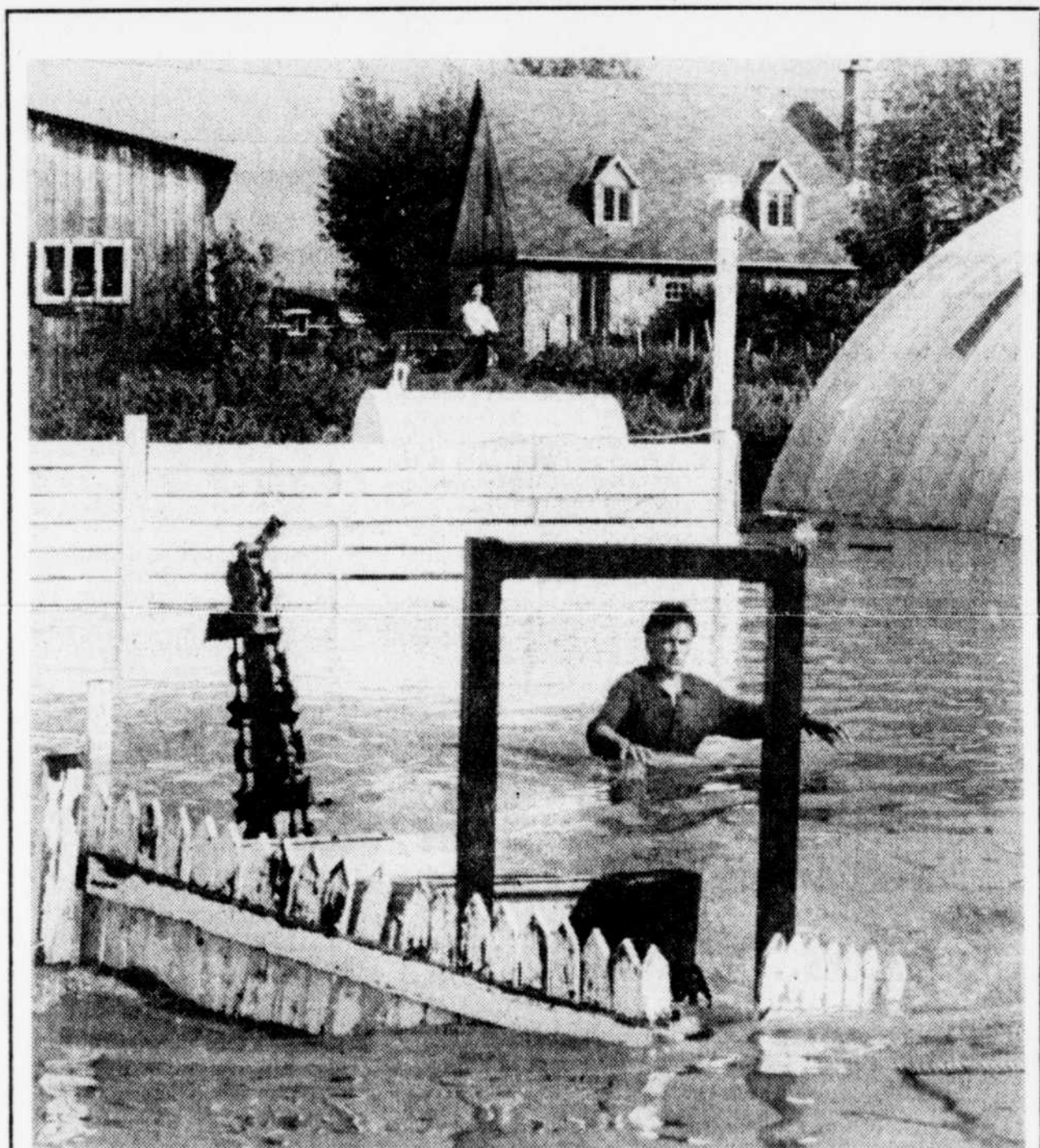

Le Soleil, Gilles Lafond

Toute une tempête!

Durant une heure, samedi, le secteur ouest de la région de Québec a connu une violente tempête. La grêle et une pluie diluvienne ont causé de lourds dégâts. Dès la fin de la tempête, ce propriétaire d'une résidence, située à l'intersection du boulevard Hamel et du chemin Jean-Gauvin, dans le quartier Laurentien de Sainte-Foy, a fait l'inspection de sa propriété couverte par plusieurs pieds d'eau.

détails, page B-7

Les listes d'attente s'allongent Les hôpitaux de la région devront augmenter leur taux d'occupation

par Roger BELLEFEUILLE

Les hôpitaux de la région de Québec devront rajuster leur tir quant à leur taux d'occupation pour la période estivale, si les appréhensions des conseils des médecins et dentistes s'avèrent fondées.

Ces derniers, par l'entremise de leur association provinciale, faisaient savoir

le 6 juin dernier qu'il serait "illusoire" de vouloir diminuer l'occupation des hôpitaux au cours de l'été, si le mouvement de débrayages des infirmières et infirmiers ne prenait pas fin immédiatement, compte tenu de l'alourdissement des listes d'attente. Or, ce mouvement se continue.

Un relevé effectué par le Conseil régional des services de santé et des (Suite à la page A2, 1re col.)



Collaboration spéciale, Bernard St-Germain

Un plongeon de 30 pieds

Une femme et un enfant ont subi des blessures quand l'automobile qu'ils occupaient a fait un plongeon d'une trentaine de pieds d'un viaduc de l'autoroute de la Capitale, samedi. L'automobile a atterri sur le toit, sur l'avenue Mgr-Gosselin, aux limites de Québec et de Beauport. Le conducteur du véhicule est sorti lui-même par une fenêtre. Le couple et leur enfant ont été chanceux malgré tout de sortir vivants de cette embarquée. Il semble que le véhicule a heurté un lampadaire et a tourné à l'envers en touchant le parapet du viaduc.



Collaboration spéciale, Bernard St-Germain

6,000 fiches... (Suite de la première page)

des fiches se rapportant aux groupes et aux associations.

Dans un coin...

On a mis ça dans un coin, on a mis la clé dans la porte, et on n'y a jamais retouché", affirme M. Nadeau.

L'attaché de presse du ministre Bédard a expliqué que les fiches sur les groupes avaient été déposées dans des caisses que personne n'a rouvertes. Depuis que le ministère a déménagé dans de nouveaux bureaux, je ne suis même plus en mesure de dire à quel endroit ces caisses sont entreposées", a ajouté le porte-parole du cabinet.

Et que contiennent ces fiches sur les groupes? S'agit-il de groupes subversifs, de groupes reconnus, d'associations officielles?

Il y est question de toutes sortes de groupes... reconnus et pas reconnus, a commenté M. Nadeau. Il peut aussi bien y avoir des

données sur la Chambre de commerce de Saint-Glin-glin... il peut même y avoir pas mal de conneries là-dedans."

Le porte-parole du ministre Bédard s'est dit d'avis qu'il ne faut pas devenir paranoïaque, parce que tout ça, c'est d'une grande naïveté et parce qu'on ne s'en est jamais resservi."

Ca peut servir

S'il a affirmé que le gouvernement n'a jamais réutilisé ces fiches, M. Nadeau n'a pas écarté la possibilité qu'il les consulte un jour.

Ainsi, interrogé à savoir pourquoi le gouvernement ne se départit pas de ces dossiers s'ils ne servent à rien, M. Nadeau a répliqué "qu'il peut y avoir là-dedans des renseignements qui, bien que n'ayant rien de criminel, peuvent nous être tout bonnement utiles à un moment donné..."

Même si le ministère de la

Les Terre-Neuviens votent

SAINT-JEAN, Terre-Neuve (PC) — Les Terre-Neuviens vont aux urnes ce lundi. C'est leur dixième élection générale provinciale depuis que leur île fait partie de la Confédération.

Les 323.000 électeurs ont le choix entre trois partis qui présentent au total 163 candidats — un record. Les bureaux de scrutin sont ouverts de 8h du matin à 8h du soir.

Le premier ministre, qui occupe son poste depuis le 17 mars lors d'un congrès du Parti progressiste-conservateur, dit qu'il réclame un mandat pour l'expansion de Terre-Neuve en cinq ans sans accroissement des impôts.

Le chef libéral, M. Don Jamieson, réclame un mandat en faisant valoir son expérience comme ministre fédéral. Il ne promet qu'un bon gouvernement en plus d'un gel de trois ans des tarifs d'électricité et de médicaments gratuits pour les vieillards et les malades incurables.

M. John Greene, chef du Nouveau Parti démocratique, offre aux électeurs de les sortir de la routine des vieux partis.

Conservateurs et libéraux ont des candidats dans chacune des 52 circonscriptions et le NPD dans 51 seulement, n'en ayant pas choisi dans celle de Torngat Mountains, sur la côte nord du Labrador, créée cette année.

Avant l'appel au peuple, les conservateurs détenaient 30 sièges et les libéraux 21. Dans certains comtés, comme Saint-Jean-Centre, on compte jusqu'à cinq candidats.

M. Smallwood

Le Liberal Reform Party, qui a

Plus de boulot pour la Commission de police

(PC) — Au cours de l'année 1978, la Commission de police du Québec a disposé de 269 demandes d'enquête, 30 pour 100 de plus que l'ensemble des dossiers traités l'année précédente.

Le rapport annuel de la Commission de police du Québec, déposé à l'Assemblée nationale par le ministre de la Justice, révèle que l'organisme a reçu 223 plaintes l'an dernier. La commission avait cependant accumulé 292 plaintes en 1977.

Au cours de l'année 1978, la commission a entrepris 21 enquêtes publiques dont 14 se sont terminées avant la fin de l'année. Neuf de ces enquêtes portaient sur la brutalité policière.

rempporté quatre sièges aux dernières élections, en 1974, n'existe plus. Il avait été fondé par l'ancien premier ministre, M. Joseph R. Smallwood, après sa défaite lors d'une tentative de reprendre la direction du Parti libéral qu'il avait abandonnée en 1972.

M. Smallwood et trois de ses candidats avaient été élus en 1975. L'ancien premier ministre a quitté la politique en 1976 et ses trois autres "réformateurs" sont rentrés dans les rangs libéraux par la suite.

M. Smallwood n'est pas candidat mais a fait la campagne en faveur de son fils, libéral, dans Port de Grave.

M. Peckford, âgé de 36 ans, ancien instituteur, était ministre des Mines et de l'Énergie quand M. Frank Moores a annoncé, le 19 janvier, qu'il renonçait à son poste de premier ministre et à la politique.

M. Don Jamieson, 56 ans, chef du Parti libéral, était ministre des Affaires extérieures dans le gouvernement Trudeau, défait le 22 mai.

Son prédécesseur à la direction du parti provincial, M. William N. Rowe, de nouveau candidat dans Twillingate, a résigné son poste parce qu'il avait des ennuis pour avoir fait part à la presse imprimée et électronique de renseignements confidentiels sur une enquête policière.

le mot du jour

Une, deux... Une, deux

Une parade étant un rassemblement d'unités militaires pour les passer en revue, on ne peut utiliser ce mot pour parler de marches de personnes, de chars allégoriques, de vieilles voitures, etc. Il s'agit de défilés.

Pierre BELLEAU

vente jours d'été

la contemporaine

blouses et chemisiers

Notre collection entière de blouses et chemisiers en coton tissé uni, imprimé ou rayé.

rég. jusqu'à \$35. **19.99**

pantalons la contemporaine

Les nouveaux pantalons à jambes droites avec ou sans plis. Popeline de coton, velours côtelé fin.

rég. jusqu'à \$38. **19.99**

costumes et ensembles d'été

Coton damassé, popeline, voile, toile en blanc, noir et teintes vives.

rég. jusqu'à \$125. **49.95**

blouses et chemisiers twik

Blouses brodées, chemisiers classiques avec petit col ou sans col et tuniques. Coton uni, imprimé et rayé. Modèles à manches courtes et à manches longues.

rég. jusqu'à \$18. **9.99**

robes de nuit plein été

Forme robe soleil, encolure camisole et chemise de nuit. Coton imprimé, rayé ou fins carreaux.

rég. jusqu'à \$16. **9.99**

vente d'accessoires

Notre collection de foulards, chapeaux, ceintures, sacs et accessoires de cheveux est en soldes.

réduction jusqu'à **50%**

la maison

SIMONS

place de l'hôtel-de-ville/place sainte-foy

Les listes... (Suite de la première page)

services sociaux, dont LE SOLEIL a obtenu un exemplaire, ne fait état d'aucune volonté des administrations hospitalières d'adopter une attitude différente de celle des années antérieures. Il faut dire que les prévisions remontent pour la plupart au mois de février, soit avant le conflit en cours.

Le tableau suivant donne l'état de ces prévisions pour les principaux centres hospitaliers du Québec métropolitain.

Hôpital	Nombre de lits	% d'occupation	période
H.-D. de Québec	489	75	15-06 au 06-09
St.-F.-d'Assise	542	66	24-06 au 18-08
CHUL	326	63	24-06 au 04-09
Laval	316	70	17-06 au 07-07
Laval		63	08-07 au 28-07
H.-D. de Lévis	392	61,5	28-06 au 28-07
St.-Sacrement	420	84	28-06 au 28-07
St.-Sacrement		88	29-07 au 03-08
Jeffery Hale	147	78	01-07 au 31-07
Enfant-Jésus			(données non disponibles)

D'autre part, il faut soustraire de ces pourcentages, un taux de 10 à 15 pour 100 de lits occupés par des malades à long terme, donc non disponibles pour les patients de passage.

Pour leur part, l'Association des hôpitaux du Québec et l'Association des conseils des médecins et dentistes s'entendaient pour affirmer récemment qu'un taux d'occupation inférieur à 65 pour 100 était insuffisant pour assurer une qualité suffisante de soins en période de conflit.

Si l'on regarde le tableau, l'on s'aperçoit qu'en période estivale certains établissements, pendant une période donnée, s'approchent de ce seuil.

Enfin, comme le mot d'ordre à l'heure actuelle n'est d'admettre que les cas urgents ou semi-urgents, certains patients dit électifs, c'est-à-dire sur les listes d'attente mais ne présentant pas pour le moment aucune urgence d'ordre médical, devront probablement prendre leur mal en patience jusqu'à l'automne... si évidemment d'autres conflits dans le milieu hospitalier n'éclatent pas à ce moment.

Avant l'intensification du conflit, il y a environ un mois, l'Hôtel-Dieu de Québec affichait une liste d'attente de cas électifs de 1.300 et l'Enfant-Jésus de 1.200.

Les administrations hospitalières pourraient donc être appelées à revoir leurs prévisions.



Le Soleil, Gilles Lafond

D'autres squelettes

Des chercheurs dirigés par l'archéologue René Lévesque ont déterré d'autres squelettes, samedi, sur l'emplacement des immeubles Samuel-Holland à Québec. Il s'agit vraisemblablement de soldats de Wolfe ou de troupes américaines. Le général Wolfe aurait établi un campement à cet endroit, à la fin des années 1750, avant les fêtes d'histoire. Les premiers ossements ont été découverts jeudi dernier par des ouvriers affectés au creusage des fondations d'une nouvelle tour à logements.

CHAUFFE-EAU À REMPLACER?

GUILLOT

EXPERTS EN PLOMBERIE-CHAUFFAGE-ELECTRICITE

661-9211

La maison de la semaine

Ste-Foy, rue de l'Anse, cottage pierre, dix grandes pièces, garage double, prix pour vendre, urgent.

Esthel Delisle: 524-9457
Gaétane Maillet: 831-5189

MORIN & ASSOCIÉS COURTIERS, INC.

1121 chemin Ste-Foy
683-2103
L'immeuble partout au Canada

Les Turcot et Turcotte se souviennent

par Roch DESGAGNE

La mémoire d'Abel Turcote, l'ancêtre des miliciens de Turcotte et de Turcot que l'on retrouve aujourd'hui partout au Québec et en Amérique du Nord, sera désormais perpétuée par un monument qui a été dévoilé, hier, à Sainte-Famille de l'île d'Orléans, à l'occasion des célébrations marquant le 316^e anniversaire de l'arrivée du maître farinier en Nouvelle-France.

Près de 2.000 descendants des familles Turcot-Turcotte s'étaient donné rendez-vous dans la petite localité de Sainte-Famille, pour souligner dignement et joyeusement ce moment historique. L'église de Sainte-Famille, la place principale du village et la ferme d'un descendant M. Rodrigue Turcotte, président des fêtes, ont été envahies durant toute la journée d'hier. Les manifestations de cet anniversaire se sont déroulées dans une ambiance sym-

pathique marquée par la joie des retrouvailles.

Deux des célébrants à la messe en hommage aux Turcotte, étaient les abbés Robert Turcotte et Joseph Turcotte, tous deux âgés de 81 ans. Dans les années 1930, l'abbé Joseph fit 1.300 milles en traîneau à chiens pour aller évangéliser les Esquimaux.

Le monument en l'honneur d'Abel Turcote sera installé en permanence chez Jean-François Turcotte, situé sur l'avenue

Royale à Sainte-Famille, patrimoine possédé par 12 générations de descendants depuis 300 ans.

Le volume "Historiens, soldats, navigateurs", de 263 pages publié en collaboration avec le ministère des Affaires culturelles est consacré en grande partie à la vie de l'ancêtre Abel, et d'un autre pionnier, Jean Turcot qui arrivait aux Trois-Rivières, à la même époque, en 1662. Une deuxième édition doit être imprimée.

Venue de Mouillon en Pareds, Abel Turcote s'établit à Sainte-Famille en 1666. Il était maître farinier. Le nom de l'ancêtre se modifie avec le temps, à la suite d'une déformation anglaise dans la prononciation du nom Turcote, explique Alain Turcotte, un des principaux auteurs de l'histoire des familles Turcotte.

Les Turcotte ont essayé surtout dans la Beauce, à Trois-Rivières, en Gaspésie et dans la région de Montréal, et on en retrace maintenant dans tous les coins du pays.

Le couvent de Sainte-Famille recèle un musée des Turcotte où sont exposés les pièces du patrimoine familial, ainsi que des livres dont une collection de l'historien Louis-Philippe Turcotte, un des premiers à écrire l'histoire de l'île d'Orléans, qui a aussi rédigé l'histoire du Canada sous l'union et l'histoire du siège de Québec en 1775.

Plusieurs descendants d'Abel Turcote se sont illustrés à la bataille de Châteauguay en 1812; dès 1750 la famille comptait plusieurs capitaines de milice.

Les Turcotte de Saint-Jean de l'île surtout étaient des navigateurs. Plusieurs membres de la lignée périrent noyés en traversant le fleuve Saint-Laurent, à l'époque où le commerce était une activité principale entre les gens de l'île d'Orléans et ceux de Québec et de la Côte de Beauré.

Joseph-Marie Turcotte fonda sa propre compagnie de téléphone et posa le premier service téléphonique dans l'île.

"Ca c'est du Turcotte"

Le député de Montmorency et président de l'Assemblée nationale, Me Clément Richard, a insisté sur les valeurs familiales, patriotiques et culturelles que représente la fête des familles Turcotte.

En scrutant l'histoire de cette famille, il a découvert que Joseph-Edouard Turcotte, maire de Trois-Rivières, fut président de l'Assemblée nationale il y a exactement un siècle.

Le personnage pittoresque était un fin renard, notait Me Richard, car il réussit à se faire élire député à quatre reprises, sous quatre étiquettes différentes: d'abord comme conservateur, puis conservateur indépendant, puis indépendant tout court, et finalement comme libéral, toujours selon son flair de politicien.

C'était un orateur convaincant, raconte-t-on. Il était imprimeur, et il trouva le tour de confier les contrats du gouvernement à son entreprise, alors qu'il dirigeait les débats de l'Assemblée nationale. "C'était bien du Turcotte", lançait Me Richard, au grand amusement de son jovial auditoire.

Les célébrations se sont poursuivies tard en soirée hier, au centre communautaire de Sainte-Famille.



Trois générations de Turcotte, Alphonse-François, 84 ans, Romain-François, 60 ans (à droite) et Jean-François, 22 ans, gardien de la terre ancestrale où sera érigé le monument en hommage à l'ancêtre Abel Turcote.

Notre

VENTE PRINTEMPS-ÉTÉ

SE POURSUIT AVEC SUCCÈS!
VENEZ PROFITER DE NOS NOMBREUX SPÉCIAUX

30% à 50%

SUR

- MANTEAUX
- COSTUMES
- IMPERMEABLES
- ROBES DE TOUS GENRES
- BLOUSES - JUPES
- BLAZERS - PANTALONS

TOUTE VENTE FINALE
STATIONNEMENT GRATUIT PARC-AUTOS

Jean Fortin inc.

12, DE LA FABRIQUE - 692-2490

<p>GROS LOT \$281,000 MINIMUM VENDREDI</p>	NUMÉROS GAGNANTS PEU IMPORTE L'ORDRE						<p>TIRAGE 911 VENDREDI: 15-06-79</p>																					
	1	2	3	10	33	34		<table border="1"> <tr> <td>NUMÉRO COMPLET</td> <td>264429</td> <td>3</td> <td>GAGNANTS DE \$50,000.</td> </tr> <tr> <td>3 CHIFFRES</td> <td>64429</td> <td>27</td> <td>GAGNANTS DE \$5,000.</td> </tr> <tr> <td>4 CHIFFRES</td> <td>4429</td> <td>270</td> <td>GAGNANTS DE \$250.</td> </tr> <tr> <td>5 CHIFFRES</td> <td>429</td> <td>2,700</td> <td>GAGNANTS DE \$50.</td> </tr> <tr> <td>6 CHIFFRES</td> <td>29</td> <td>27,000</td> <td>GAGNANTS DE \$5.</td> </tr> </table>	NUMÉRO COMPLET	264429	3	GAGNANTS DE \$50,000.	3 CHIFFRES	64429	27	GAGNANTS DE \$5,000.	4 CHIFFRES	4429	270	GAGNANTS DE \$250.	5 CHIFFRES	429	2,700	GAGNANTS DE \$50.	6 CHIFFRES	29	27,000	GAGNANTS DE \$5.
	NUMÉRO COMPLET	264429	3	GAGNANTS DE \$50,000.																								
	3 CHIFFRES	64429	27	GAGNANTS DE \$5,000.																								
	4 CHIFFRES	4429	270	GAGNANTS DE \$250.																								
5 CHIFFRES	429	2,700	GAGNANTS DE \$50.																									
6 CHIFFRES	29	27,000	GAGNANTS DE \$5.																									
6 SUR 6	0	PRIX		NO COMPLÉMENTAIRE S'APPLIQUANT SEULEMENT A US SUR 6 +																								
5 SUR 6	79	\$144,661.00		8																								
4 SUR 6	3523	\$1,648.00		VENTES TOTALES: \$1,506,884																								
5 SUR 6+	1	\$102.60																										
		\$86,796.00																										

Tous les billets gagnants de \$250. et \$50. de la Mini sont encaissables à toute succursale de la BCN

éditorial

LE SOLEIL

Président du conseil et Éditeur:

Jacques-G. Francoeur

Redacteur en chef et Éditeur adjoint:

Claude Beauchamp

Président et directeur général:

Paul-A. Audet

Directeur de l'information:

Claude Masson

Vice-président et trésorier:

Charles-A. Poulin

Directeur de l'édition:

Marcel Pépín

Le sommet de Vienne et l'après-Brejnev

Hormis la signature du traité SALT-II, dont c'était l'objectif principal, le sommet Carter-Brejnev, qui s'est tenu à Vienne, n'aura été que purement mondain, protocolaire et symbolique.

Comme l'eût sans doute dit Voltaire, "une conversation noble sous des lustres" entre deux chefs d'état dont les intérêts particuliers transcendent les objectifs nationaux qu'ils poursuivent.

Un baisser de rideau pour le dirigeant soviétique dont SALT-II constitue l'apothéose d'une carrière qui toucherait à sa fin. M. Brejnev serait, en effet, très malade, et en serait à l'une de ses dernières sorties officielles.

D'ailleurs, les précautions prises par les autorités soviétiques pour simplifier et alléger sa visite dans la capitale autrichienne ont largement attesté de son état physique précaire.

Pour M. Carter, en perte considérable de vitesse dans l'opinion publique américaine, l'enjeu personnel de cette rencontre s'avérait énorme, pour ne pas dire vital, à la veille des élections de 1980.

Donc, deux éléments qui auraient contribué au caractère particulier des échanges de vues des deux chefs sur les grands problèmes de l'heure et les relations entre les deux pays. A cela se serait ajouté le fait que le sommet de Vienne marquait en réalité la fin d'une période

et le début d'une autre que l'on qualifie déjà d'après-Brejnev et qui, comme tous les changements à la tête de l'URSS, comporte toujours un certain flottement et une certaine incertitude politiques.

D'où, objectifs limités de part et d'autre, même optimisme réduit. Du côté américain, renforcer la sécurité des Etats-Unis et la paix mondiale, du côté soviétique, tenter d'obtenir le plus d'avantages et de concessions possibles de la part du vis-à-vis. Après quatre ans et demi, il devenait nécessaire de renouveler les contacts directs entre les dirigeants et redonner un peu de souffle à la détente, comme si quelqu'un y croyait sincèrement.

Pour donner bonne bouche à l'opinion mondiale, les Etats-Unis et l'URSS devaient donc s'accorder pour estimer que la sécurité des deux nations et la stabilité du monde, qui malgré tout, "navigue sur un volcan", dépendent de l'absence d'un conflit nucléaire d'où personne ne pourrait sortir victorieux. Mais cela n'implique pas que toutes les ententes auxquelles on sera parvenu puissent mettre fin à la rivalité des deux superpuissances en divers points du monde.

Car, il ne faudra jamais se leurrer tant que les choses demeureront les mêmes dans ce grand match diplomatique qui a débuté bien avant la fin du dernier conflit mondial. Les

acteurs peuvent changer, le scénario n'en change pas plus.

A Yalta, en 1945, on avait vu un Roosevelt moribond et un Churchill atteint de sénilité aller s'aplatir devant un Staline triomphant pour lui offrir la crème du gâteau européen, ce qui constituait le plus éloquent prototype du grand guignol diplomatique actuel.

A quelques semaines de sa mort, Roosevelt, subjugué par l'ours soviétique, était disposé à tout lui donner pour avoir "ses" Nations unies. Pour sa part, Churchill, en pleine dépression et délaissé par le président américain, voyait s'aliéner le prestige que lui avait gagné la bataille d'Angleterre. Dès lors, la voie était tracée, irréversible. Les Occidentaux étaient pris au piège.

Une fois grassement servis à même la carte de l'Europe, une fois leurs pièces maîtresses bien placées sur l'échiquier, les Soviétiques entreprirent de jouer sur les nerfs de l'Ouest avec une patience et une dextérité terrifiantes. Le mur de Berlin, le Pacte de Varsovie, la guerre froide, l'intermède Khrouchchev, la déstalinisation, la décolonisation africaine, la détente, voilà autant d'étapes d'une seule et même foulée, de la persistance inquiétante de l'idéologie marxiste.

En 1975, Plon publiait à Paris la traduction des "discours" de Leonid Brejnev dans lesquels

il répétait avec une étonnante franchise, pour ne pas dire avec une incroyable outrecuidance, que, malgré tous les rapprochements passés et à venir avec les pays occidentaux, Moscou n'entendait pas déroger d'un iota de son programme qui ne vise nulle autre chose que la conquête du monde.

Dans cette optique, voire cette constante, le sommet de Vienne, malgré la conjoncture dont on l'a revêtu, ne pourrait en fait avoir été meilleur ou pire que tous ceux qui l'ont précédé.

On ne pourra toutefois s'empêcher de constater qu'alors que les objectifs américains tendent tous vers le compromis, la bonne entente et l'élimination de tout malentendu dangereux, les Soviétiques se concentrent sur des sujets qui ne peuvent que servir leurs intérêts particuliers et que, lorsqu'ils parlent de détente, ce n'est que dans ce dessein.

Comment veut-on alors qu'au sein de ce vaste marché de dupes la période post-brejnevienne puisse apporter autre chose à l'attente mondiale qu'une énorme incertitude à laquelle l'accord de SALT-II ne fournit, malgré tout, qu'une bien maigre réponse.

Mais il paraît que l'espérance ne meurt, chez l'homme, que lorsque le cœur a cessé de battre.

Paul LACHANCE

revue de presse

■ Extraits d'éditoriaux puisés dans les journaux de langue anglaise et traduits par la Presse canadienne.

Education des conducteurs

Le gouvernement du Québec fera un pas dans la bonne direction si, comme cela semble probable, il crée un programme d'éducation des conducteurs d'automobile dans les écoles secondaires.

Les détails de ce programme restent à être arrêtés, mais le gouvernement devrait essayer de faire commencer ces cours durant l'année scolaire qui vient, quand ce ne serait qu'à titre expérimental.

Actuellement, seulement 15 pour 100 des commissions scolaires de la province offrent de tels cours. En Ontario, 90 pour 100 des commissions scolaires le font, et en Saskatchewan, une province qui est depuis longtemps en tête dans ce domaine, on donne ce cours dans toutes les écoles.

C'est ce vers quoi nous de-

vrions tendre, nous aussi. Bien sûr, un programme aussi universel coûterait cher — et ce seraient les contribuables, et non les élèves, qui paieraient pour. Mais ce serait pour tout le monde un excellent placement.

Si les cours de conduite arrivent à faire baisser le taux d'accidents, ils sauveront un grand nombre de vies, de blessures et de dommages. Ils épargneront également à la société le coût des accidents pour l'économie. Ce prix est élevé: le système d'assurance-automobile de la province paie aux victimes invalides jusqu'à \$20,000 par année.

Certains mettront peut-être en doute le fait que les écoles publiques soient l'endroit qui convient à ces cours de conduite. Mais nous croyons qu'à une époque où l'automobile est tellement omniprésente,

le monde devrait apprendre à l'utiliser à bon escient, tout comme les écoles offrent des cours pour d'autres compétences mécaniques, comme la dactylographie.

Il reste au gouvernement à décider si ces cours devraient être rendus obligatoires pour les élèves. Ils devraient probablement l'être.

Après tout, c'est justement cette catégorie de gens négligents et insouciantes qui causent les accidents qui seront les premiers à nier la nécessité de ces cours à l'école.

Il y a eu l'an dernier 214,227 accidents signalés au Québec, soit 42,000 de plus que l'année précédente. Il n'y a plus de temps à perdre.

The Montreal Gazette

Pas d'indépendance à tout prix

Lors de son septième congrès bi-annuel, le PQ a laissé clairement entendre que bien qu'il n'abandonne pas son rêve ultime d'indépendance, il est de plus en plus disposé à reculer la réalisation de cet objectif pour conserver le pouvoir.

Ceux qui forment le noyau du PQ réalisent qu'il n'existe pas présentement de lame de fond en faveur du séparatisme à tout prix, et ils ajustent présentement leur tir pour faire face aux réalités de la situation.

Le premier ministre Lévesque a modifié, pour les fins recherchées, ses anciennes déclarations concernant la souveraineté-association.

Si le PQ est forcé de changer sa stratégie, c'est surtout parce que plusieurs de ses affirmations antérieures sur la souveraineté se sont révélées fausses.

La bonne volonté et la coopé-

ration du Canada anglais, que le PQ avait prises pour acquises, doivent désormais être négociées.

La croyance des séparatistes, selon laquelle leur province, en soi, est égale aux neuf provinces anglophones réunies, est remise en question, en dehors et à l'intérieur du parti.

Le PQ, dans sa volonté d'indépendance, a toujours tenté de conserver les caractéristiques les plus avantageuses du fédéralisme, tout en balayant le reste. Cette politique se révèle en grande partie inacceptable aux autres provinces, qui ont une meilleure perspective des concessions mutuelles nécessaires pour rendre le fédéralisme viable.

Si le PQ modifie ses politiques, c'est aussi parce que le peuple du Québec peut constater de ses yeux qu'une grande partie de la propagande péquiste est mensongère. Face à la réalité,

l'argument du PQ, selon lequel le séparatisme n'entraînerait pas d'impact économique négatif, ne tient pas. Plusieurs membres éminents du monde des affaires sont extrêmement inquiets de l'exode des compagnies et des capitaux hors de Montréal. Si la métropole du Québec n'arrive pas à maintenir sa vitalité économique, quelle chance peut avoir l'arrière-pays de la faire?

Présentement, le PQ est extrêmement prudent en ce qui concerne l'indépendance. La terminologie et la date du référendum depuis longtemps attendu restent encore à être connues.

Le PQ met en application sa politique d'étapisme pour faire face à des réalités qui ne sont pas entièrement au goût du parti. Les péquistes, peut-être, commencent à réaliser qu'avoir le drapeau et l'argent est plus facile à dire qu'à faire.

The Hamilton Spectator

Contre la pendaison

Il était tristement ironique de voir, pendant la même semaine, le meurtrier John Spenkelnik électrocuté en Floride et un gouverneur conservateur élu au Canada.

Car ce sont les conservateurs qui, en juillet 1976, ont voté par 76 contre, 16 contre l'abolition de la peine de mort. Et c'est le premier ministre élu, M. Joe Clark — bien qu'il ait voté pour l'abolition de la pendaison — a promis de donner à ses collègues conservateurs la liberté de voter sur un projet de loi privé visant à réinstaller la peine de mort.

En cela, il aura le plein appui des associations de policiers et des gardiens de prison qui ont fait campagne de façon continue, au cours des récentes élections, pour

allonger les sentences et rendre les châtiments plus définitifs.

Personne ne peut affirmer que le monde a acquis une plus grande sécurité du fait de la mort de Spenkelnik, ni que d'autres crimes seront empêchés à cause de son électrocution. Personne, en lisant en détail l'histoire de Spenkelnik, ne peut imaginer que la peur de la peine de mort l'aurait détourné de son crime.

Les policiers et les gardiens de prison seront-ils plus en sécurité si on rétablit la peine de mort? Les hommes désespérés déposeront-ils leurs armes par crainte de risquer la pendaison?

C'est peu probable. Ceux qui sont assez insensés pour tirer sur la police risquent d'être tués sur

place. S'ils ne craignent pas la mort instantanée, est-il vraisemblable qu'ils aient peur de mourir sur l'échafaud?

Si c'est la vengeance que veulent les Canadiens, s'ils veulent être témoins d'interjections en appel, de sursis et de condamnations finales, ils seront certainement servis en rétablissant la peine de mort.

Il se peut que nous en arrivions à le regretter amèrement. Il n'y a rien de plus tragique que d'enlever la vie à des êtres humains au nom de la justice et de l'humanisme, sans réussir malgré tout à sauver une seule vie humaine.

The Toronto Star

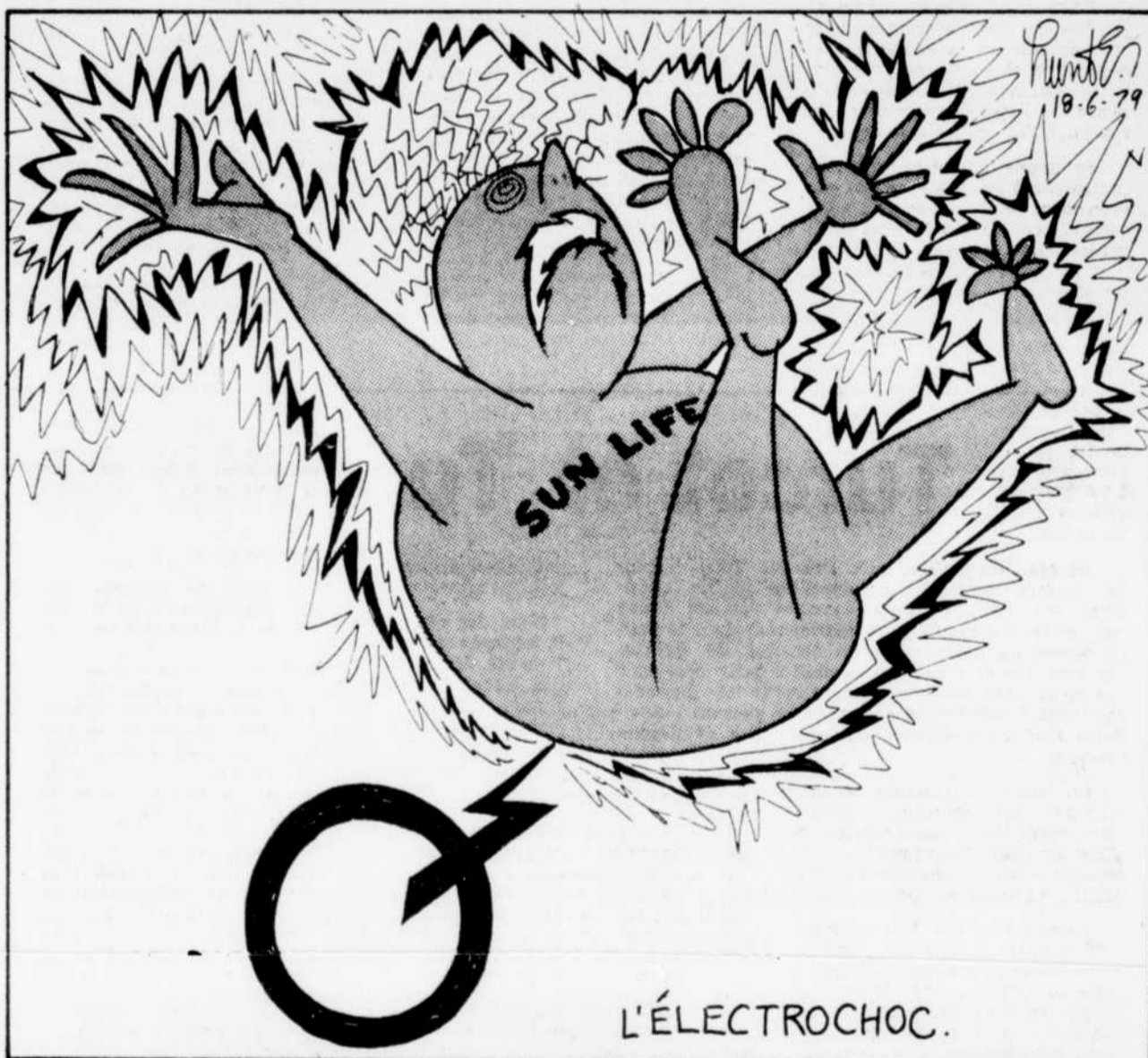

L'ÉLECTROCHOC.

notes de lecture

L'industrie de la faim

par Laurent LAPLANTE
(collaboration spéciale)

Si certains réussissent encore à entretenir des doutes quant à l'existence d'une crise du pétrole, tous admettent que les prix flambent du côté de l'alimentation. Au restaurant ou à la buche, dans les cercles agricoles aussi bien que dans les assemblées de consommateurs, si l'on dépense de la salive à rugir contre l'ampleur de l'inflation, l'on n'en est certes plus à ergoter autour de son existence.

Mais pourquoi en est-il ainsi? Là fusent, en faisceaux divergents, d'innombrables explications et autant de théories. Tel affirme que la surpopulation du globe ne peut que rendre la nourriture plus rare et donc plus chère. Tel autre identifie le producteur agricole comme l'ignoble responsable du gonflement des prix. Tel, enfin, soucieux de ne se brouiller avec personne, impute aux cataclysmes ou à une météo sadique les fluctuations dans le prix du bœuf ou du brocoli.

Puis, aussi rapidement qu'elle s'était évanouie, l'unanimité se refait. On évoque le Tiers-Monde, bien plus affligé que nous. On souhaite l'augmentation massive de la production, pour assurer ici des approvisionnements plantureux et des prix abordables et pour apporter là-bas au moins de quoi subsister. On fait état des efforts de l'Occident pour tirer le

Tiers-Monde de son agriculture vétuste et inefficace et pour lui donner enfin autre chose que du manioc ou du riz. Et on retourne chez soi avec un panier de provisions un peu plus coûteux et une conscience un peu plus épanouie.

C'est là que nous attendent les auteurs de *L'industrie de la faim*, à l'endroit précis où nos préjugés et nos simplismes osent s'étaler en toute impunité. La pénurie, dont nous sommes si tristement assurés? Elle n'est pas courante, nous disent-ils. Lorsqu'elle se rencontre, elle est, d'abord et avant tout, le résultat d'efforts pour régler le problème de surproduction dans un monde où la plupart de ceux qui souffrent de la faim n'ont pas les moyens d'acheter les denrées alimentaires. Le dénuement du Tiers-Monde? Il est indéniable, mais sait-on que plusieurs des pays où la faim fauche les vies par milliers sont des exportateurs de produits alimentaires? L'explosion démographique dans les pays sous-développés n'est pas non plus, disent les auteurs Lappé et Collins, une évidence. En effet, "soixante-douze des 82 pays sous-développés enregistraient une baisse de leur taux de natalité entre 1960 et 1970".

Mais alors, insiste-t-on, pourquoi ce sous-développement? Parce que, disent les auteurs, rares sont les contextes où les plus indispensables réformes agraires ont vraiment eu lieu et ont vraiment bénéficié à la masse des agriculteurs. Parce que, ajoutent

Lappé et Collins, d'innombrables milieux agricoles subissent aujourd'hui la loi des multinationales de l'alimentation avec tout ce qu'elle implique: salaires incertains, priorité à l'exportation vers les pays industrialisés, implantation de la monoculture, dislocation des cultures vivrières locales, rejet brutal des habitudes alimentaires traditionnelles, utilisation massive des produits chimiques, présence à l'agrandissement des emblavures plutôt qu'à l'amélioration des rendements à l'acre...

On peut ne pas tout admettre de cette démonstration. On ne doit pas, en revanche, passer outre à cette admirable occasion de soumettre 50 de nos mythes les plus tenaces au feu de la critique. Car telle est bien la technique, éminemment pédagogique, que respectent les auteurs: c'est toujours à partir d'une affirmation qu'ils jugent erronée que les auteurs amorcent la discussion. "Est-il vrai, demande le chapitre 38, qu'ils (Nestlé) tuent les bébés?" S'ensuit alors un débat sur la valeur (et les risques) des nourritures de substitution destinées aux nourrissons dans les pays sous-développés.

Un volume majeur sur une activité qui nous coûte au moins un jour de travail par semaine et nous retient trois fois par jour.

LAPPE Frances Moore et COLLINS Joseph, *L'industrie de la faim*, version française de Food First, Editions L'Étincelle, 1978, 589 p.

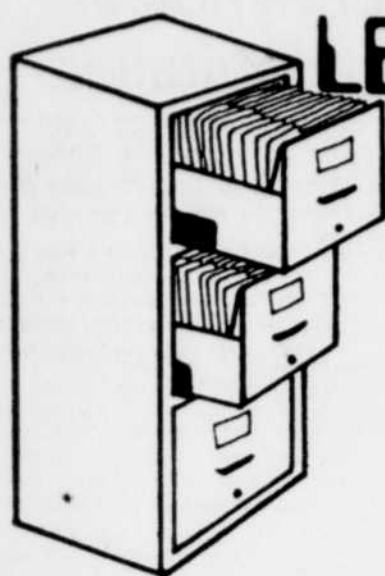

LES TIROIRS SECRETS DE L'ÉTAT

Nous sommes tous fichés et nous nous en fichons...



pierre boulet

Nous sommes tous fichés... et, semble-t-il, nous nous en fichons!

Au Québec seulement, l'administration publique aurait déjà 1.300 fichiers où de l'information sur les citoyens serait conservée. Ce chiffre impressionnant a été cité récemment par Me Marie-Josée Longtin, directrice à la législation ministérielle du ministère québécois de la Justice.

En outre, un certain nombre de ces fichiers sont sur ordinateurs et couvrent une très large partie de la population en raison de l'objet de la législation qu'ils soutiennent. On pense à l'assurance-maladie, au revenu, à l'assurance automobile.

Selon une évaluation du Bureau central de l'informatique du gouvernement du Québec (BCI), on compte près de 200 fichiers informatisés dans lesquels sont compilées des données concernant les individus.

Au Canada, le gouvernement a publié un répertoire des fichiers où sont conservés des renseignements sur les citoyens. Bien que partielle — puisqu'elle ne fait pas état des fichiers de police ou des dossiers impliquant la sécurité d'état — cette liste dénombre pas moins de 1.400 banques de données où l'on amasse de l'information sur les individus.

De plus, les chiffres cités plus haut ne font pas état des renseignements qui collige l'entreprise privée sur les individus. Qu'il suffise de penser aux dossiers de crédit, aux cartes de crédit ou aux renseignements individuels accumulés dans la mémoire des ordinateurs de Bell Canada, pour ne citer que cet exemple.

En fait, cette situation ne devrait pas nous surprendre puisque nous contribuons nous-mêmes — ou presque — les dossiers que d'autres détiennent sur notre compte.

Chaque fois que l'on sollicite notre numéro d'assurance sociale, notre numéro d'assurance-maladie, notre numéro de permis de conduire sur un formulaire ou sur un questionnaire, nous pouvons avoir la certitude que les renseignements fournis iront engraisser notre dossier personnel dans quelque fichier public ou privé.

Mais il est devenu si courant de présenter une carte ou un numéro personnel, dans notre société informatisée, que nous n'y pensons même plus. C'est devenu un réflexe social, une habitude. A un point tel que nous en venons à perdre le contrôle sur le flux des données qui nous concernent, bien que nous soyions les principaux fournisseurs de ces renseignements.

Nous savons que nous sommes fichés. Nous ignorons cependant où, par qui et comment. Nous ne savons pas à quoi servent les renseignements que d'autres détiennent à notre sujet. Pis encore: il n'existe pas, à l'heure actuelle, de moyen efficace de faire l'inventaire des fichiers où apparaissent des renseignements nous concernant. Conséquemment, il n'y a pas moyen d'y accéder et d'aller corriger les erreurs qui auraient pu se glisser sur notre compte.

Atteinte aux libertés

En regard de ce phénomène d'investigation et de compilation de données individuelles, les questions surgissent quant au respect des libertés. Une administration publique ou privée peut-elle décentement amasser et utiliser des renseignements sur des individus sans que ces derniers en soient avertis et sans qu'ils puissent vérifier la justesse et la pertinence de ces données?

Un gouvernement, une institution ou une entreprise peuvent-ils conserver, pendant une période de temps illimitée, des renseignements sur un citoyen?

L'administrateur d'un fichier peut-il s'approprier, offrir ou échanger des renseignements sur des individus sans que ces derniers aient préalablement donné leur consentement?

C'est pourtant la situation qui prévaut au Québec actuellement. Et devant ces menaces aux libertés individuelles, la moyenne des citoyens semble pour le moins apathique... faute d'information et de recours possibles.

Souvent, les administrateurs publics et les politiciens se retranchent derrière cette apathie populaire pour justifier l'absence de réglementation en matière d'information individuelle.

On voit poindre des inquiétudes à l'égard du développement des banques de données, mais aucun cas n'est venu attirer l'attention publique", affirmait Me Longtin devant les participants au colloque international de l'École nationale d'administration publique (ENAP).

Effectivement, peu de plaintes ont été logées et peu de dénonciations ont été faites de cas concrets d'atteintes aux libertés individuelles, en ce qui concerne les fichiers personnels. Tant à la Ligue des

droits et libertés qu'à la Commission québécoise des droits de la personne, on enregistre peu ou pas de récriminations de citoyens sur le sujet.

"Comment les gens peuvent-ils se plaindre que leur numéro d'assurance sociale est sur-utilisé ou que telle information à leur sujet est erronée, lorsqu'ils ignorent l'utilisation qu'on fait de leur NAS et lorsqu'ils ne connaissent même pas l'existence de tel ou tel dossier les concernant."

En posant cette question, Marie Murphy, chercheuse-enquêteur à la Commission des droits de la personne, pose tout le problème auquel sont confrontés les organismes de vigilance comme le sien. La commission d'enquête lorsqu'il y a plainte. Les citoyens ne se plaignent pas parce qu'ils ne savent pas qu'ils sont lésés. Il n'y a donc pas d'enquête.

Le dossier social cumulatif

Faute de cas concrets d'abus à soumettre au législateur, les gardiens des libertés individuelles ont donc pris le parti de prévenir les coups. C'est ainsi que depuis quelques années, un certain nombre d'organismes ont tenté d'empêcher l'instauration au Québec, d'un "dossier social cumulatif".

Un "dossier social cumulatif", c'est la centralisation par l'État de toutes les données disponibles sur un individu au cours de son existence (dossier scolaire, dossier de santé, dossier judiciaire, état civil, revenu, etc.). C'est ainsi qu'un individu pourrait être confronté, toute son existence durant, à une mauvaise appréciation notée dans son dossier scolaire ou à un dossier médical faisant état, par exemple, d'une cure en milieu psychiatrique à un moment donné de sa vie.

C'est dans ce contexte que plusieurs organismes, sous la coordination de la Ligue des droits et libertés, se sont battus, depuis plusieurs années, contre le dossier scolaire cumulatif, contre l'utilisation d'un code unique (CP-12) pour les usages de services de santé et de services sociaux et, de façon plus actuelle, contre certaines dispositions du projet de loi 3 créant le registre des électeurs au Québec.

Dans tous ces cas, il s'agit d'empêcher l'État de centraliser toutes les données qu'il détient sur les individus... de manière à ce que les administrateurs publics n'en viennent pas à en savoir plus sur notre compte que nous n'en savons nous-mêmes.

Absurde? Non! L'exemple du dossier médical est éloquent, lorsque l'on sait que des tiers en savent plus sur notre santé que nous n'en connaissons nous-mêmes.

Pour l'ensemble de ceux qui mènent ces batailles — et ils ne sont pas encore légion — c'est une stricte question de liberté, de droit à la vie privée. Les administrateurs publics se défendent en invoquant l'efficacité administrative, la nécessité de compiler, d'analyser pour mieux planifier.

En fait, la question des fichiers

personnels et de l'informatisation des données sur les individus repose aussi en grande partie sur deux variables fondamentales: qui les utilise et à quelles fins?

C'est probablement à partir de cet axe de préoccupations qu'une revue spécialisée en informatique posait la question suivante à ses lecteurs: "Auriez-vous vendu un or-

dateur à Hitler? En vendriez-vous un aux dictateurs d'Amérique latine?"

L'information, c'est le pouvoir. Une affirmation qui fait réfléchir lorsqu'on sait que l'État détient, dans des fichiers dont nous ignorons presque tout, des informations sur notre compte dont nous ne savons d'ailleurs guère plus.

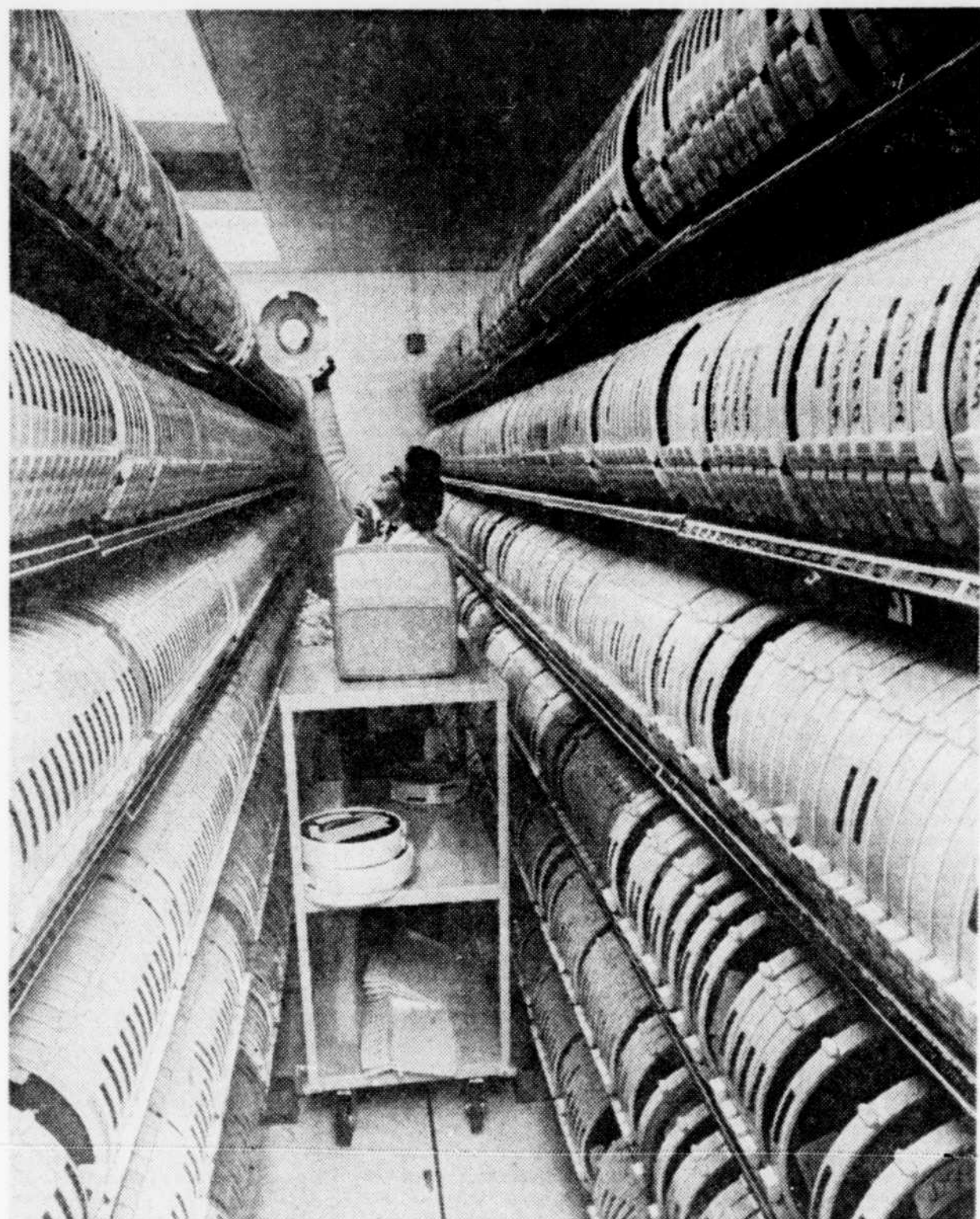

Des bobines de bandes pour ordinateur, contenant des renseignements de la plus haute importance puisés dans les rapports d'impôt sur le revenu, garnissent cette salle d'entreposage au Centre des données du ministère fédéral du Revenu à Ottawa.

Pétrole: la guerre psychologique

par Clément Braise

PARIS (AFP) — L'approche de la réunion des ministres de l'OPEP le 26 juin à Genève, les dirigeants des pays importateurs de pétrole se livrent à un véritable tir de barrage psychologique, pour dissuader les pays exportateurs d'aggraver encore la crise pétrolière.

Comme on le sait, l'Arabie saoudite, premier exportateur, a renoncé à son rôle de modérateur. Ce qui laisse toute latitude aux partisans de la fermeté pour développer leurs thèses. Ainsi le ministre du Pétrole du Koweït vient d'affirmer qu'un "choc" (c'est-à-dire une hausse de prix substantielle) devait être administré aux pays importateurs, pour les inciter à économiser le pétrole et à développer de nouvelles sources d'énergie. Quant à notre pétrole, a-t-il ajouté, il devrait durer cent ans.

Cette volonté de ménager les réserves de pétrole — produit qui deviendra de plus en plus rare — est d'ailleurs commune à tous les pays producteurs, y compris les États-Unis qui ont doublé leurs importations depuis 1974, sans accroître leur production nationale.

Cette politique restrictive dont les conséquences s'ajoutent aux efforts des importateurs pour reconstituer leurs stocks, se traduit actuellement par un déficit sur le

marché pétrolier mondial, évalué à plus de 100 millions de tonnes par an par la commission européenne.

D'où l'escalade des prix du pétrole, supérieurs d'un tiers en moyenne à leur niveau de décembre 1978 — et du double sur le marché de Rotterdam, où se traitent des produits raffinés ou bruts "hors contrats", en quantités croissantes: au moins huit pour 100 du total des transactions occidentales, au lieu de trois à cinq pour 100 en temps normal.

Des mises en garde

Pour inciter les pays de l'OPEP à modérer leurs exigences, les responsables des pays importateurs jouent sur deux tableaux: d'une part, ils soulignent les conséquences néfastes pour leurs économies de la nouvelle crise pétrolière — conséquences qui affecteront les pays exportateurs eux-mêmes. D'autre part, ils s'efforcent d'établir des programmes d'économies d'énergie, de réduction des importations de pétrole, de développement des

autres sources d'énergie, afin de ramener l'équilibre sur le marché pétrolier.

Des mises en garde sur les sombres perspectives ouvertes par la nouvelle crise pétrolière ont été multipliées par les ministres des 24 pays industrialisés, membres de l'OCDE.

Celle-ci, qui s'occupe normalement de la lutte contre le protectionnisme, de l'aide au développement, voire des questions monéta-

res, s'est essentiellement préoccupée des problèmes de l'énergie.

Devant la forte hausse des prix du pétrole, ont déclaré en substance les ministres, divers gouvernements seront impuissants à combattre l'inflation et à maintenir l'emploi.

Les experts prévoient déjà 18 millions de chômeurs cette année dans les 24 pays, soit un million de plus que l'an dernier, et les consommateurs devront payer deux notes: la facture pétrolière et le développement, très coûteux, des nouvelles sources d'énergie.

Ces appels à l'esprit de sacrifice des responsables qui devront prendre des décisions "politiquement désagréables", visent un double objectif, relèvent les observateurs. D'une part, impressionner les pays de l'OPEP, et, d'autre part, préparer les opinions publiques des pays importateurs à des restrictions de consommation d'énergie qui s'imposeront de toutes façons.

Certains ajoutent même que la crise pétrolière peut servir d'alibi, face à l'insuccès des efforts pour ranimer les économies occidentales, malades pour la plupart depuis plus de cinq ans.

Il est certain en tout cas que depuis la première crise pétrolière, fin 1973, les économies d'énergie

ont été bien modestes, même dans un pays comme la France qui avait pourtant adopté l'un des programmes les plus ambitieux.

Les États-Unis qui consomment presque autant d'énergie que le reste du monde occidental, n'ont encore rien fait dans ce sens. Mais leurs ministres viennent de promettre à l'OCDE de réduire de cinq pour 100 leurs importations de pétrole.

Ceci n'a pas convaincu les responsables français pour lesquels les économies ne doivent pas être de simples promesses, mais faire l'objet d'engagements contraignants et vérifiables. La France fera des propositions à ce sujet au "sommet" de Tokyo, les 28 et 29 juin.

Finalement, aucune stratégie commune ne s'est encore dessinée pour faire face au nouveau déficit pétrolier. Même le "sommet" européen, qui se réunira les 21 et 22 juin à Strasbourg, aura du mal à concilier la proposition française d'imposer un prix-plafond au marché de Rotterdam avec les thèses plus libérales de ses partenaires.

D'autre part, les propositions de la commission européenne, qui prévoient notamment d'investir \$50 milliards par an pour développer des sources d'énergie nouvelles, posent de difficiles problèmes de financement.



La décision de l'augmentation du prix du pétrole dépend d'une poignée de princes du désert.

la page des lecteurs

Le Québécois nage dans l'alcool

M. le rédacteur en chef

Depuis quelques années le peuple québécois nage dans l'alcool et surtout la jeunesse. Nous déplorons que toutes les organisations paroissiales ou autres se fassent dans la boisson. Si nous, les parents, voulons parler, on se fait répondre carrément: "Tout le monde fait ça".

Je lisais dans le livre: "Les derniers temps avant la fin du monde" ce qui suit: "De plus, nous saperons habilement et profondément les sources même de la production en habitant les ouvriers à l'usage de l'alcool; quant aux Goim intelligents, nous parviendrons à les arracher à leur sol".

Ce passage et-haut s'applique aussi à la jeunesse, et c'est regrettable, malgré l'inflation, il se dépense des sommes énormes en boisson et surtout la bière. Les organisations n'ont qu'à faire appel aux différentes brasseries et elles vous feront

un beau programme: "Offrez-vous une O'Keefe, celle qui s'prend en douceur". Le tour est joué! Le jour de la fête, c'est la grosse roulotte O'Keefe qui arrive et qui à toutes les demi-heures vous dira: "Si vous voulez vous rafraîchir, il y a de la bière tant que vous en voudrez, etc...".

Alors que les commissions des liqueurs sont fermées, on vend de la bière à ciel ouvert le dimanche. Les jeunes de treize ans et plus pour ne pas dire moins, boivent comme des trous percés.

L'Etat du Québec se prépare une drôle de province. Le gouvernement laisse tout faire et nos autorités religieuses ne parlent plus. Ils sont tous responsables du "cancer" qui ronge notre société.

Dieu qui est notre Maître du Monde, saura en son temps infliger un fléau pour ouvrir les yeux du monde. Continuons ce régime de vie

et bientôt des larmes de sang couleront de nos yeux implorant la Providence de nous épargner. Il sera trop tard: Le gouvernement est responsable gravement de faire ça. Evidemment avec notre argent il est prêt à tout. Le peuple canadien est étouffé par les taxes, et le jour où il n'en pourra plus, il fera la révolution.

Nous demandons à nos chefs d'Etat, ainsi qu'aux chefs religieux de nous aider et de sortir de leur silence pour imposer des lois sévères sur les abus de l'alcoolisme, sur la pornographie, sur les modes indécentes sur les rues, etc... Nos petites canadiennes aiment à vendre leur marchandise: il n'est pas étonnant qu'elles se fassent violer ou qu'elles deviennent filles-mères.

Une mère éplorée devant une telle situation.

Mme Alphonse Royer
Charlesbourg.

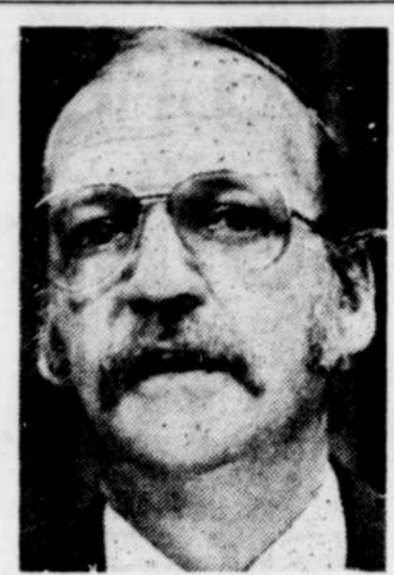

Une démission significative

M. le rédacteur en chef,

Il nous apparaît significatif que ce soit, à notre connaissance, un des ministres les plus respectueux de l'option d'indépendance, ainsi que des principes et des méthodes démocratiques, qui juge opportun d'annoncer publiquement son intention de démissionner du gouvernement du Québec. Il nous apparaît tout aussi significatif qu'il juge pertinent de le faire au moment même où le peuple québécois aura des choix vitaux à faire sur son existence et sur les modalités de son plein épanouissement.

Nous souhaitons ardemment que vos convictions et votre fidélité à ces convictions soient exemplaires pour les militants indépendantistes. Nous espérons vivement qu'ils retrouvent leur idéal et leur esprit d'indépendance vis-à-vis des gouvernements tant québécois que fédéral, dont la dépendance est l'essence de l'idéologie politique. Ils vont bientôt s'associer!

Nous luttons pour l'indépendance du peuple québécois et de tous et chacun des Québécois, pour qu'ils retrouvent leur esprit indépendantiste et démocratique, dont vous êtes l'exemple, et qu'ils prennent leur distance critique devant tout leadership charismatique qui s'éloignerait des principes et des pratiques démocratiques.

A l'égalité — uniformité — centralité, nous préférons et optons pour l'égalité — autonomie, l'égalité des pouvoirs et l'autodétermination des individus, des groupes et des peuples.

Nous appuyons les idéaux et les convictions qui sous-tendent votre démarche, et travaillerons à leur large diffusion de sorte que vous soyez placés dans un contexte qui facilite la reconsidération de votre décision de démissionner. Votre départ serait une perte considérable pour le peuple québécois, à ce moment crucial de son histoire.

André Brochu,
porte-parole de
onze groupements nationaux
Québec.

Place à l'aspect syndical dans le conflit hospitalier

M. le rédacteur en chef,

J'aimerais que vous me permettiez de faire suite à l'article paru dans LE SOLEIL en date du 24/05/79 concernant l'aspect patronal de la négociation de la convention collective des infirmiers-infirmières du Québec (ASPIIQ), c'est-à-dire des "hypothèses" émises à la table des négociations.

Il me semble que dans "toute cette affaire" qui date de juillet 78 (puisque la convention a pris fin à cette date) l'aspect patronal est de beaucoup plus représentatif dans votre journal (ainsi que dans la plupart des media d'information) que l'aspect syndical (ASPIIQ); pourtant à diverses reprises notre syndicat a donné des conférences de presse afin de faire connaître nos positions et nos demandes pour la convention à venir, mais "curieusement" il règne un silence dans les media que beaucoup nous imputent. Curieusement aussi, la presse en général sort de gros titres en ce qui concerne les divers débrayages rotatifs dans les hôpitaux.

Aujourd'hui, je vais essayer de pourvoir à cette lacune en informant le grand public sur quelques points essentiels.

A) Lors de débrayages rotatifs ou généraux la clientèle des hôpitaux n'est nullement en danger puisqu'il existe un service essentiellement suffisant et en accord avec "la partie patronale et syndicale" de "chaque" institution (19-20 pour 100).

B) Ce que nous offre la partie patronale est un net recul par rapport à ce que nous avons obtenu à notre dernière convention collec-

tive et se résumerait à ceci: un maximum de travail (mobilité) pour un minimum salarial (abolir indexation, peu augmentation, etc.).

C) Nos demandes ne sont pas uniquement ni essentiellement salariales mais touchent aussi divers aspects de la vie de "tous" les jours des syndiqués dans un hôpital, tel que:

— transfert et mutation des postes affichés: ce que nous voulons: que l'ancienneté prévaille pour éviter que ne se reproduisent des injustices commises dans le passé;

— mobilité: nous la refusons carrément, car celle-ci a pour but de réduire le personnel et de se servir de celui-ci comme des robots (ex.: A.M. au 4e étage, P.M. au 2e étage);

— primes de soir et de nuit: qu'elles soient acceptables. Pour le moment, elles sont nettement insuffisantes: \$2.34 par chiffre;

— indexation et augmentation salariale: que l'indexation soit maintenue et une augmentation décente pour assurer nos années à venir (jusqu'à la prochaine convention).

Ceci est un "bref" aperçu de nos demandes syndicales et je crois en toute honnêteté que celles-ci sont justes et réalisables.

Je finirai ma lettre par ce que le premier ministre québécois se plaît à dire fréquemment: que nos demandes sont "pleines de gros bon sens vu l'époque où nous vivons".

Francine Boissinot,
Hôpital Enfant-Jésus,
Infirmière A.S.

Des explications sur les produits de bronzage

Monsieur le rédacteur en chef,

Le 16 mai, votre journal publiait un article de M. Robert Fleury sur les produits de bronzage.

De la part d'un journal qui s'adresse à un large public et se veut sérieux, le lecteur a le droit d'exiger une information bien documentée, appuyée sur des faits et non sur des suppositions.

La gamme des produits de bronzage qui nous intéresse est Bain de Soleil, le produit qui connaît les ventes les plus élevées et qui continue de croître. Il n'est pas "en perte de vitesse", comme l'écrit votre journaliste, bien au contraire. Et nous nous demandons le pourquoi d'une affirmation aussi gratuite.

Pour ce qui est du paba autour duquel gravite l'article, la gamme Bain de Soleil en contient des concentrations variées qui répondent à des besoins différents. Nous

incluons un dépliant qui vous éclairera à ce sujet. Nous y ajoutons un Dossier du bronzage que nous avons fait paraître l'an dernier.

Lorsqu'une photo sur trois colonnes fait voir un pharmacien tenant en main une bouteille de Bain de Soleil et qu'on parle de "gros vendeurs qui ne contiennent pas de paba", c'est nettement faux.

Si la formule n'apparaît pas sur la bouteille, c'est tout simplement que la loi canadienne ne l'exige pas. Cette formule cependant est déposée comme il se doit auprès de la Direction générale de la protection de la santé du ministère de la Santé et Bien-être social du Canada.

En citant l'étude effectuée en 1978 par l'Office de protection des consommateurs, l'auteur de l'article a non seulement omis de s'informer si les produits avaient subi des transformations, mais encore s'il en existait d'autres de la même mar-

que offrant un degré de protection plus élevé que ceux mentionnés dans l'étude. L'eut-il fait, il aurait appris que nous avons adopté un système de coefficients de protection solaire qui indique clairement sur la face de l'emballage le degré de protection auquel l'utilisateur peut s'attendre.

Monsieur Fleury déclare dans son résumé que Bain de Soleil est "coté en bas de la moyenne" par l'Office de protection du consommateur. Ce qui est faux. L'office a mis à l'essai un produit Bain de Soleil offrant une protection moyenne et il a obtenu des résultats moyens, soit 14 sur 29. S'il avait utilisé Bain de Soleil super-filtre, il aurait obtenu des résultats supérieurs à cause d'une plus grande concentration de paba.

Car paba il y a!

Herdt & Charton (1971) Inc.
Yvon Lafrenière

Pour une question claire, nette et précise

M. le rédacteur en chef,

Voilà maintenant près de trois ans que l'on nous a promis un référendum qui permette au peuple québécois de préciser ses aspirations politiques. Dans la conjoncture actuelle, il appert que la parti au pouvoir est beaucoup plus préoccupé à trouver une question "gagnante" qu'une question qui permette de délimiter l'option politique du peuple québécois.

Pour ce faire, on est parti d'une question claire, soit de demander aux Québécois s'ils sont pour la souveraineté (indépendance) pour en arriver à une question dénuée de tout sens: "Voulez-vous donner, oui ou non, un mandat au gouvernement du Québec pour négocier la souveraineté-association?"

Le parti québécois semble avoir réussi par cette question, ou hypothèse de question, à embrouiller

tout le monde. D'abord, on parle depuis plus d'un an de la souveraineté-association et personne n'a pu en définir clairement le contenu, tellement est grande l'ambiguïté de ce mot. Deuxièmement, on demanderait un mandat de négocier et non une prise de position ferme quant à la souveraineté-association comme telle. L'impératif de la victoire détournerait le référendum de son objectif qui est de demander aux gens leur position face à l'avenir des relations entre le Québec et le reste des provinces. Enfin, cette question serait intellectuellement malhonnête en ce sens que les gens qui recevraient le mandat de négocier ont pour objectif avoué l'indépendance du Québec.

En revanche, voici une question claire, nette et précise: "Je suis pour"

a) l'indépendance totale du Québec;

b) un fédéralisme économique et l'indépendance dans les autres domaines (programmes sociaux, télécommunications...) avec rapatriement des points d'impôts appropriés;

c) une renégociation du fédéralisme actuel;

d) le statu quo."

L'avantage d'une question à choix multiple serait de refléter toutes les nuances de la position de l'électorat plutôt que d'enfermer ce dernier dans le carcan d'une question où la réponse ne peut être que oui ou non. La question posée respecterait ainsi son objectif fondamental qui est de permettre à chacun d'exprimer son opinion de façon claire.

Yvan Rochon
Étudiant à l'université Laval
Sainte-Foy

Le meilleur fournisseur

d'outils de quincaillerie de machines-outils d'accessoires d'usine d'appareillage d'entretien

FOURNITURES INDUSTRIELLES PASCAL

Division des Fournitures Industrielles de J. Pascal Inc.
2700, boul. Laurier, Ste-Foy. (418) 653-9307.
Québec Montréal Sherbrooke Trois-Rivières Toronto Ottawa

Pour:

- usines de transformation
- industrie de la construction
- services publics
- municipalités et agences gouvernementales
- maisons d'enseignement et écoles d'arts et métiers
- propriétaires d'édifices
- hôtels et institutions
- industrie lourde: avionneries et chantiers navals
- secteur des ressources: mines, raffineries et pâtes et papiers
- transports: aviation et chemins de fer

AURIEZ-VOUS LE GOÛT DE VOUS SENTIR PLUS EN SÉCURITÉ FACE À L'ACHAT DE VOTRE FUTURE MAISON?

VENEZ NOUS VOIR, vous comprendrez pourquoi nous nous sommes gagnés la confiance de tant de monde.

ATTENTION! NOUS AURONS UNE QUANTITÉ LIMITÉE DE MAISONS POUR OCCUPATION AU DÉBUT DE SEPTEMBRE.

baitec STRUCTOME

2122 BOUL. HAMEL, angle du Vallon

COLLÈGE O'SULLIVAN LIMOULOU

Cours régulier de deux ans

- commis-comptable • sténodactylo
- commis de bureau • secrétaire de service
- COMMIS-COMPTABLE: COURS INTENSIF D'UN AN

Secrétariat: Cours intensif d'un an
Aucune place disponible

«UNE COMPÉTENCE QU'ON RECONNAÎT»
1008, 3e Avenue, Limoulo, Tél.: 523-4798

faits divers

Le feu a détruit en partie L'Aristocrate

Pendant toute la soirée de samedi, des pompiers de Sainte-Foy ont combattu un incendie qui a détruit la moitié du motel L'Aristocrate situé à l'extrémité ouest du chemin Saint-Louis. On a estimé les dommages entre \$20,000 et \$250,000. C'est le deuxième incendie à survenir à cet endroit en deux semaines.

Le feu s'est déclaré vers 17h40 en fin d'après-midi samedi, et une vingtaine de pompiers ont travaillé jusque vers minuit avant que tout danger de propagation des flammes soit éliminé. Le sergent Serge Lefebvre, responsable des opérations, a laissé des hommes sur les lieux jusqu'au milieu de la nuit de samedi à dimanche.

Bédard affirme que l'Institut de police restera à Nicolet

Le violent incendie, dont l'origine exacte n'a pas été positivement établie, a fait rage surtout au deuxième étage et dans le toit de la section principale de l'immeuble.

On avait d'abord attribué le feu à la foudre, mais il semble que l'origine véritable du feu soit tout autre. Selon les premières constatations des experts du service des incendies de Sainte-Foy, le feu aurait commencé dans un local de débarras où étaient empilés des lits pliants et de l'ameublement.

L'enquête a été confiée au constable J.-Guy Tremblay et

NICOLET (PC) — Profitant des cérémonies marquant hier le dixième anniversaire de la fondation de l'Institut de police de Nicolet, le ministre de la Justice, M. Marc-André Bédard, a nié les rumeurs selon lesquelles le gouvernement s'approprierait à transférer l'Institut vers une autre ville.

"La vocation de perfectionnement des effectifs déjà en place devra s'accroître et l'Institut est conséquemment appelé à se développer, a dit le ministre. Avec toutes les projections que l'on vient d'énumérer, il est évident que nous voulons maintenir l'Institut de police à Nicolet."



Le Soleil, Gilles Lafond

Un violent incendie a lourdement endommagé la partie principale du motel L'Aristocrate situé à l'extrémité ouest du chemin Saint-Louis à Sainte-Foy, samedi en début de soirée.

Dr Marcel Tremblay
Optométriste
EXAMEN DE LA VUE LUNETTES
Et verres de contact
Jours et soirs sur rendez-vous
524-2869
973, 3e Av., Limoilou, Québec

CHARLES TRUDEL INC.
SURPLUS D'EQUIPEMENT A VENDRE

Niveleuses, rouleaux, camions. Cette machinerie pourra être vue de 7h00 à 17h00 à 332 boul. Rochette, Beauport.

S'adresser à: **M. Paul Gauthier**

Visitez



le prêt-à-apporter du meuble design

Angle boulevard Hamel et Henri IV tél.: 871 2221

GRANDE VENTE

SEMI-ANNUELLE - JUSQU'À

60%

L'EXCLUSIVITE: NOS PRIX REDUITS
LE CONFORT: LA QUALITE
LE PRESTIGE:

Roger DeBlois

936, rue St-Jean, Qué., G1R 1R4
Tél.: 694-1051 - 694-0266

● CHARGEX ● MASTER CHARGE ● STATIONNEMENT GRATUIT



Grande
VENTE D'ETE

commençant le mardi 19 juin à 9h

Rabais de

25 à 60%

sur chandails, pantalons, shorts, robes, habits, chapeaux, pyjamas, robes de nuit, blouses, chemises, salopettes, coupe-vent.

Tailles: naissance à 16 ans

En vedette

SHORTS

pour fillettes

Valeur jusqu'à \$4.00
SPECIAL

\$1.00

Toute vente finale

CHARGEX

master charge

PeeWee



SPECIALITES POUR ENFANTS DE LA NAISSANCE A 16 ANS
LES GALERIES DE LA CANARDIERE - 661-5975

solde semi-annuel boutique hommes H.R.



20%-50% rabais sur tout notre stock courant

Complets .. (ord. \$175-\$325) rabais 20% et 45%

Vestes sport .. (ord. \$140-\$190) \$112-\$152

Pantalons sport .. (ord. \$37.50-\$72.50) \$30-\$58

Vêtements sport et tricotés importés rabais 20%

Sélection de chemises et cravates habillées rabais 50%

Ventes fermes.

HOLT RENFREW

OUVERT VENDREDIS JUSQU'À 21 H. PLACE DE L'HOTEL DE VILLE • PLACE STE FOY
2 hrs station gratuit, parc-autos, Place de l'Hôtel de Ville

conditionnement physique



L'activité physique aide à garder vos os en bon état

Lors de certaines expériences, on a noté une décalcification des os chez les personnes restées longtemps inactives (ex les astronautes). Cette perte de calcium rend les os poreux et augmente le risque de blessures, phénomènes auxquels on doit aussi faire face en vieillissant. Être actif physiquement aide à garder vos os en bon état.

Les articulations trop peu sollicitées perdent aussi de leur flexibilité. Tant qu'on est inactif, on ne s'en rend pas trop compte mais dès qu'on se met à bouger, oh là là!

Par ailleurs il est peut-être encore trop tôt pour que vous soyez rendu compte que la pratique régulière de l'activité physique, sans être une garantie contre la maladie vous permet de faire face aux maladies plus facilement? Plusieurs études faites en Europe et aux Etats-Unis prouvent que les personnes en bonne forme physique ont à leur crédit moins de jours d'absence au travail pour cause de maladie sans compter que leur rendement est meilleur que celui du personnel dont l'état de la condition physique laisse à désirer.

Dans un tout autre ordre d'idées, les gens en forme sont d'accord pour dire qu'ils sont plus enthousiastes. Ils développent une attitude plus positive dans leur comportement familial et avec leur entourage. Ils se sentent moins stressés et éprouvent plus la joie de vivre. Tout cela est difficile à évaluer scientifiquement. Il faut l'essayer pour "sentir" la différence.

Pour terminer, ajoutons qu'une fois qu'on a commencé à être actif, on prend plus facilement conscience de ses habitudes de vie, les mauvaises surtout, (ex, tabac, alimentation, alcool, etc.) et on est alors davantage disposé à les améliorer puisqu'on en ressent directement les effets négatifs lors de l'entraînement.

JOGGING — Semaine 8

A faire 3 à 5 fois par semaine

GROUPE A

Courir 15 minutes, marche 2 minutes

courir 3 minutes.

GROUPE B:

25 minutes de jogging lent et continu.

N.B. Groupe A: ceux n'ayant pas fait d'activité physique depuis plus d'un an.

ceux n'ayant pas suivi de programme d'entraînement depuis plus d'un an.

Les autres, à vous de décider ce qui correspond le plus à votre capacité.



Exécuter 3 rotations de la tête vers la droite et 3 autres vers la gauche. Allez-y lentement et le plus loin possible tant en avant que sur le côté ou en arrière.

LE CONSEIL TECHNIQUE DE LA SEMAINE

Eviter le "sautillement"

Courir, ce n'est pas faire du saut en hauteur à chaque pas. Au début de son entraînement en jogging on a souvent tendance à sautiller. C'est de l'énergie gaspillée. Cherchez plutôt à vous propulser vers l'avant. Pour cela, poussez avec votre pied vers l'arrière, et non pas dans le sol vers le bas. Assurez-vous que votre bassin reste presque à la même hauteur durant toutes les phases du mouvement. Cela vous demandera sûrement un effort supplémentaire. Pour que cela ne devienne pas trop fatigant, pensez à corriger ce défaut seulement quelques minutes à chaque entraînement.



Debout à côté d'un banc. Lever la jambe sur le côté le plus haut possible en gardant l'autre jambe tendue. Répéter 15 fois de chaque côté.

Le Français est le plus carnivore

PARIS (AP) — Le Français, qui se considère comme un fin gourmet et un gastronome, est en voie d'être devancé par les autres citoyens de la communauté qui ont désormais une nourriture plus variée que celle de leurs pères. A l'heure actuelle, en effet, les partenaires de la France disposent de tous les produits et vins de France, ainsi que d'un vaste éventail de la production communautaire.

Mais chaque pays conserve, malgré tout, les habitudes des anciens et les différences apparaissent vite d'un pays à l'autre: le Français est le plus carnivore, l'Allemand se différencie par sa préférence pour le porc et l'Italien pour les pâtes.

Une enquête faite par la Communauté européenne révèle que la France, en 1977, a consommé par habitant 104 kilos de viande contre 90 kilos pour les Allemands, Belges, Irlandais, et 70 kilos pour les Italiens, Danois et Britanniques; que le Français et le Belge moyens mangent respectivement 32 et 29 kilos de bœuf et de veau par an; que le Danois ne mange guère que 15 kilos de bœuf, et qu'on estime la moyenne pour les autres pays de la communauté aux alentours de 23 à 24 kilos.

Quant au porc, la viande de prédilection des Allemands, chaque habitant en absorbe 53 kilos contre 42 kilos pour les Danois. Le mouton, l'agneau et la viande de chèvre sont des viandes peu consommées par les Européens, exception faite pour les Britanniques et les Irlandais qui en mangent respectivement 7 et 10 kilos.

Le plus gros consommateur de poisson demeure le Danois avec 21 kilos par an, contre 15 kilos pour le Britannique et 13 kilos pour le Français.

Les Belges, que l'on croit être les champions de la frite, consomment moins de pommes de terre avec 98 kilos par an que les Irlandais qui atteignent les 111 kilos, soit deux tubercules par jour et par personne. Puis viennent les Britanniques (84 kilos) et les Italiens (34 kilos). Rien d'étonnant pour ces derniers qui préfèrent les pâtes et en absorbent 122 kilos par an, soit deux fois plus que la moyenne des autres pays.

On note encore que les Français et les Italiens sont les plus gros mangeurs de légumes: une livre par jour, soit 149 kilos par an contre 82 en Belgique, 79 aux Pays-Bas, etc...

Mais c'est l'Allemagne qui vient en tête pour les fruits avec 88 kilos par an alors que l'Irlandais, le Britannique et le Danois n'en mangent que 27, 32 et 38 kilos.

par Louise POIRIER et Pierre CREPAULT

éducateurs physiques (collaboration spéciale)

Comme nous le disions la semaine passée, le jogging peut vous aider à vous sentir mieux. Nous avions alors parlé d'améliorations assez visibles et qui peuvent facilement s'évaluer mais il y en a d'autres qui ne sont pas toujours aussi apparentes.

Avez-vous souvent mal au dos? Vous n'êtes pas seul. Les médecins pourraient vous le confirmer. Or, cette douleur dans le bas du dos nait du déséquilibre entre 2 grands groupes musculaires: des abdominaux devenus trop faibles (relâchement) et des dorsaux devenus trop courts (contraction) à cause de la surcharge de travail occasionnée par la faiblesse du premier groupe mentionné. De ce fait, l'équilibre naturel des pressions qui s'exercent sur la colonne vertébrale se rompt. Une personne en forme qui fait souvent travailler ses muscles abdominaux peut rapidement rétablir cet équilibre et diminuer l'intensité et la fréquence de ses maux de dos.

Les os sont aussi au nombre des victimes de l'inactivité physique.

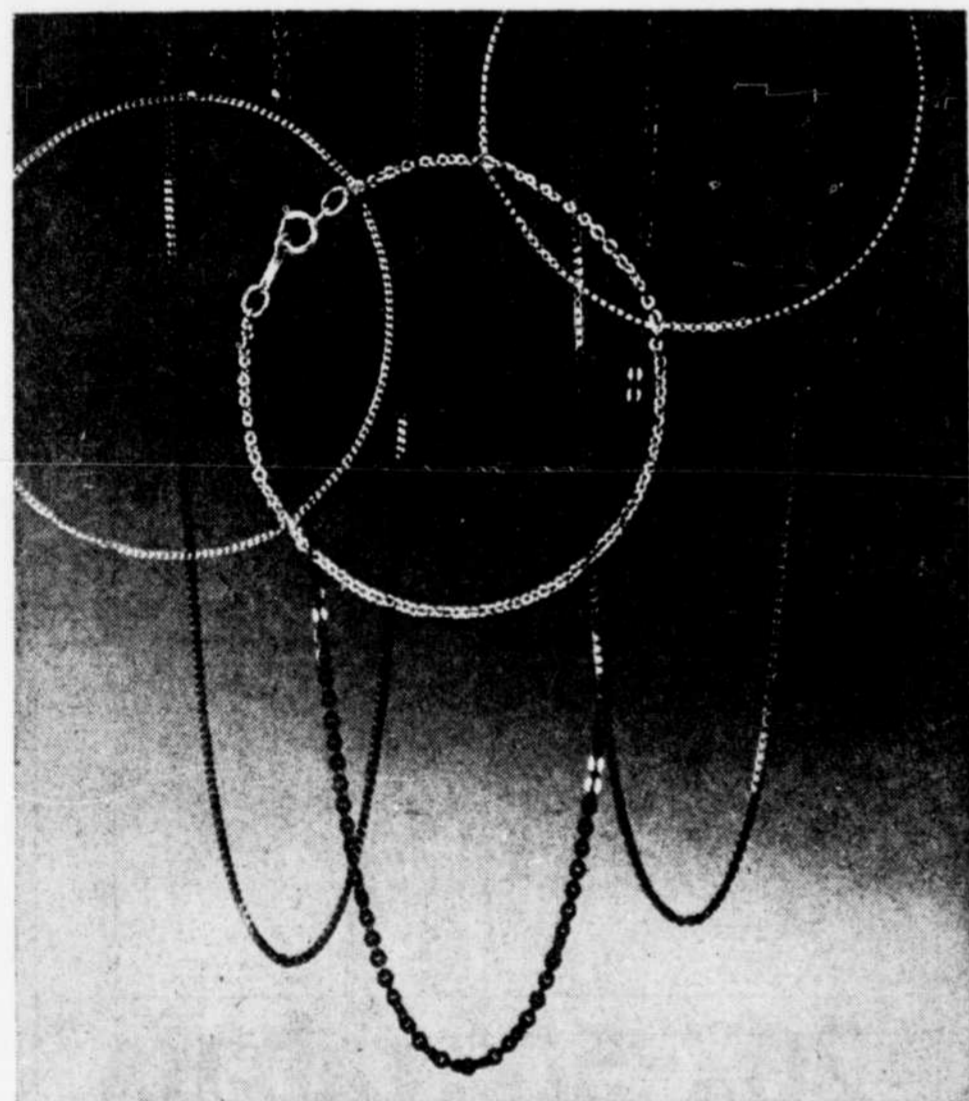

Délicates chaînes en or avec bracelets assortis. 30% DE RABAIS

Toujours populaires aux yeux de la mode, la chaîne et le bracelet délicatement ciselés partagent les mêmes maillons...

Pour les femmes soucieuses de la mode, voici trois modèles de chaînes 18 pouces. Cependant, Birks offre des chaînes de différentes longueurs.

		Prix rég.	Prix de vente
Gauche: Or jaune 10 carats	Chaîne	\$47.00	\$32.90
	Bracelet	26.00	18.20
Droite: Or jaune 10 carats	Chaîne	65.00	45.50
	Bracelet	32.50	22.75
Centre: Or jaune 14 carats	Chaîne	95.00	66.50
	Bracelet	42.00	29.40

16, DE LA FABRIQUE 692-3822 PLACE QUEBEC 529-0231 PLACE STE-FOY 653-4036 PLACE DU ROYAUME Chlcoutimi

BIRKS
JOAILLIERS

Salon Jade

Vente pré-vacances EN COURS
à nos 2 boutiques

40% et 50% IMPERMEABLES, COSTUMES, BLAZERS

30% à 50% ROBES, ENSEMBLES DEUX PIECES, JUPES, CHANDAILS, CHEMISIERS, PANTALONS ET ENSEMBLES PANTALONS DE FABRICATION CANADIENNE ET D'IMPORTATION

30% VETEMENTS DE MARQUE RODIER

Toutes ventes finales
Cartes de crédit acceptées

PLACE LAURIER CENTRE JADIS
(continuité av. du Collisée, direction Charlesbourg)

FAITES-LE CE SOIR...
Vous avez jusqu'à 19h30 pour composer 647-3333 et vous abonner au journal LE SOLEIL

20% DE RABAIS
sur toute la marchandise en magasin, dans le département de votre choix.

Ameublement de magasin A VENDRE

CLEMENT
L TÉE

2797, BOUL. LAURIER, STE-FOY - 653-9363

Camille TETU

Place Laurier (face au Dominion)
653-4081

Plusieurs autres spéciaux
SUR PLACE

Nous perçons les oreilles



ESCOMPTE DE 10% SUR COSMETIQUES ET PARFUMS A PARTIR DU PRIX DE DETAIL SUGGERE

TELERGON
24 ampoules de 5 ml
Valeur 29.95
Limite: 3 par client
Expiration le 31 juillet
AVEC CE COUPON **13.99**

SANTEX
Format 250 g
Provision de 11 jours
Maigrissez de 5 à 7 livres
par semaine avec Santex
Valeur 19.99
AVEC CE COUPON
Limite: 3 par client
Expiration le 31 juillet **13.99**

ENFIN! POUR LA PREMIERE FOIS A QUEBEC
La crème anti-cellulite "FINE TAILLE"

Telle qu'annoncée dans les revues. Utilisez le gant de crin 2 fois par jour et appliquez ensuite la crème "Fine Taille". Commandes postales acceptées.
Valeur 9.95
Notre prix courant, 8.99
SUPER-SPECIAL 7.99
Limite: 3 par client avec ce coupon
Expiration le 31 juillet

ENSEMBLE ELANCYL
Méthode de massage pour amincir localement.
Valeur 22.95
Super-spécial **16.99**
Plus échantillon de produit Klorane
Limite: 3 par client
Expiration le 31 juillet



PROMOTION DES PRODUITS COSMETIQUES ANNE-MARIE

Avec tout achat de produits Anne-Marie ou Michel Robichaud, d'une valeur de \$7.50, nous vous remettons gratuitement un sac à cosmétiques Anne-Marie, d'une valeur de \$4.50.

Madame Reinsen, représentante de la compagnie Anne-Marie, sera à notre comptoir des cosmétiques jeudi et vendredi les 21 et 22 juin. Venez la rencontrer.

APPAREIL A PRESSION ELECTRONIQUE LABTONIC
Valeur \$149
Limite: 3 par client
Expiration le 31 juillet
AVEC CE COUPON **99.99**

SAVON JERGENS
Format 130 g
Valeur .35
Limite: 3 par client
Expiration le 31 juillet
AVEC CE COUPON **.09**

OZONOL
Format 60 g
Valeur 2.75
Limite: 3 par client
Expiration le 31 juillet
AVEC CE COUPON **1.84**

JOHNSON'S
Huile pour bébés
Format 250 ml
Valeur 2.90
Limite: 3 par client
Expiration le 31 juillet
AVEC CE COUPON **1.69**

WET ONES
Format de 70
Valeur 1.99
Limite: 3 par client
Expiration le 31 juillet
AVEC CE COUPON **1.33**

JOHNSON'S
Shampooing pour bébés
Format: 350 ml
Valeur 3.44
Limite: 3 par client
Expiration le 31 juillet
AVEC CE COUPON **1.89**

PLAYTEX
Tampons désodorisants
Format de 28
Valeur 3.45
Limite: 3 par client
Expiration le 31 juillet
AVEC CE COUPON **2.39**

FABERGE
Shampooing et conditionneur crème Farrah Fawcett
Format 225 ml
Valeur 2.95
Limite: 3 par client
Expiration le 31 juillet
AVEC CE COUPON **1.99**

PLAYTEX
Tampons ordinaires
Format de 30
Valeur 3.23
Limite: 3 par client
Expiration le 31 juillet
AVEC CE COUPON **2.16**

CONCEPTROL SHIELD
Condoms lubrifiés - Format de 12
Valeur 5.99
Limite: 3 par client
Expiration le 31 juillet
AVEC CE COUPON **2.99**

SHAMPOOING ROGIER
Format 400 ml
Valeur 2.50
Limite: 3 par client
Expiration le 31 juillet
AVEC CE COUPON **1.67**

HORMODAUSSÉ
Tonique
24 ampoules buvables
Valeur 9.99
Limite: 3 par client
Expiration le 31 juillet
AVEC CE COUPON **9.99**

RAMSESSENSITOL
Condoms lubrifiés
Format de 12
Valeur 6.15
Limite: 3 par client
Expiration le 31 juillet
AVEC CE COUPON **1.99**

ENO
Sels de fruits
Format 200 g
Valeur 2.00
Limite: 3 par client
Expiration le 31 juillet
AVEC CE COUPON **1.39**

STAYFREE
Maxi-serviettes
Format de 30
Valeur 4.07
Limite: 3 par client
Expiration le 31 juillet
AVEC CE COUPON **2.72**

NOXZEMA
Crème pour la peau
Format 220 ml
Valeur 3.24
Limite: 3 par client
Expiration le 31 juillet
AVEC CE COUPON **2.16**

ORAL B
Brosse à dents
30-35-40-60
Valeur 1.34
Limite: 3 par client
Expiration le 31 juillet
AVEC CE COUPON **.89**

ORGANOTAN
Format de 80 capsules
Laissez-vous hâler!
Pour paraître bronzé,
même sans aller au soleil.
Valeur 24.99
Limite: 3 par client
Expiration le 31 juillet
AVEC CE COUPON **19.99**

HOUBIGANT CHANTILLY
Crème désodorisante
Format 85 ml
Valeur 2.25
Limite: 3 par client
Expiration le 31 juillet
AVEC CE COUPON **1.49**

SHAMPOOING BODY ON TAP
de Clairol
Format 450 ml
Valeur 4.50
Limite: 3 par client
Expiration le 31 juillet
AVEC CE COUPON **2.49**

PABA BRONZ TAN
Huile, gel solaire ou lotion
Format 200 ml
Valeur 4.97
Limite: 3 par client
Expiration le 31 juillet
AVEC CE COUPON **2.99**

MISS CLAIROL
Shampooing colorant
Valeur 3.89
Limite: 3 par client
Expiration le 31 juillet
AVEC CE COUPON **2.59**

DR WEST'S
Ensemble de voyage contenant une brosse à dents et un tube de pâte dentifrice.
Valeur 1.85
Limite: 3 par client
Expiration le 31 juillet
AVEC CE COUPON **1.29**

CREST
Pâte à dents
Format 100 ml
Valeur 1.49
Limite: 3 par client
Expiration le 31 juillet
AVEC CE COUPON **.99**

ELASTOPLAST
Parsements stérilisés assortis
Format de 40
Valeur 1.54
Limite: 3 par client
Expiration le 31 juillet
AVEC CE COUPON **.99**

ROUX
Teinture en crème
Format de 43 ml
Valeur 2.99
Limite: 3 par client
Expiration le 31 juillet
AVEC CE COUPON **1.69**
Gratuit avec l'achat d'une teinture: un format de peroxyde de 20 volumes.

ANTI DERAPANT

- Pour Les Surfaces De Baignoire En Porcelaine SSP-150
- Pour Les Tuiles A Plancher Céramique Et Moellon SST-125

Quand la surface de la porcelaine sera mouillée, ANTI-DERAPANT éliminera complètement les glissements dans les baignoires, les douches et sur les planchers de tuiles.

ANTI DERAPANT

Évitez de glisser et de patiner dans votre bain et douche. Procurez-vous immédiatement la solution facile et révolutionnaire. Anti Dérapant pour bain et douche. Disponible aussi pour plancher céramique et tuile.

Essayez Anti Dérapant pour le bain et la douche. C'est le bon temps pour ça.

J'ai glissé dans mon bain, vite de l'aide, à mon secours.

PROTÉGEZ-VOUS

Pensez à protéger vos enfants, personnes âgées, et vous-même. Combien de personnes se blessent gravement en glissant dans le bain ou la douche, chaque jour cela arrive. Votre devoir contre ce risque, c'est l'application de l'Anti Dérapant pour bain et douche.

CINQ ANNÉES DE GARANTIE

Vitronic Corp. garantie l'Anti Dérapant pour cinq années: à la condition suivante: L'Anti Dérapant va réduire seulement les glissements substantiels de la baignoire ou de la douche seulement à la surface où vous vous tenez debout ou assis, au moment de l'utilisation seulement.

Prévenez un accident dans le bain ou la douche. Procurez-vous immédiatement le nécessaire Anti Dérapant pour le bain et la douche. Aujourd'hui.

Seulement \$9.95 le nécessaire
Oui, c'est pas cher
SATISFACTION GARANTIE

CE COUPON VAUT UN DOLLAR \$1.00

applicable sur l'achat d'un nécessaire Anti Dérapant pour votre bain ou la douche. Un seul coupon échangeable par achat seulement. Pour valider ce coupon inscrivez ici:

VOTRE NOM _____ TÉL.: _____
ADRESSE _____
VILLE _____ code postal _____

ÉCHANGEABLE SEULEMENT
Chez: Camille Tétu, Centre d'Achat Place Laurier, 2700, Boulevard Laurier, Ste-Foy, Québec, Tél.: 653-4081 en haut de chez Pascal et face à Dominion.

\$1.00

COMMANDES POSTALES ET TÉLÉPHONIQUES ACCEPTÉES AVEC PLAISIR.

QUANTITES LIMITEES

Air Canada et le CN ont donné \$125,000 au "non"

MONTREAL (d'après CP) — La Presse rapporte dans son édition de samedi que deux sociétés d'Etat fédérales, Air Canada et le Canadien National, ont contribué un total de \$125,000 à la caisse de propagande de la Fondation Pro-Canada, qui prône le "non" au référendum québécois.

Le journal précise que des porte-parole des deux entreprises publiques, M. Jean Cormier, du CN, et M. Pierre Jeannot, d'Air Canada, ont respectivement confirmé des dons de \$75,000 et \$50,000 à la campagne de financement de Pro-Canada.

Interrogé, samedi, par la Presse Canadienne au sujet du don de \$50,000, le vice-président d'Air Canada, M. Pierre Jeannot, a déclaré qu'à son avis il n'était pas opportun pour une entreprise publique de supporter financièrement un groupe dont les buts sont essentiellement politiques. Mais il a ajouté que lorsque la contribution a été faite en octobre 1978, Air Canada ne l'a pas perçue comme un geste politique.

Pour sa part, le chef du Parti libéral du Québec, M. Claude Ryan, a déclaré au cours d'une interview à la radio qu'il n'était pas opportun pour une société d'Etat de supporter des organi-

sations qui visent des buts politiques.

Quant au Mouvement national des Québécois, il déclare, dans un communiqué,

avoir appris avec consternation que chaque fois que les Québécois voyagent avec Air Canada et le CN, ils contribuent à la campagne de publicité de Pro-Canada.

Le MNQ ajoute que des réponses doivent être apportées aux questions suivantes: "Ces sociétés ont-elles obtenu la permission du gouvernement fédéral pour affecter

une telle partie de leur budget à Pro-Canada?" Le MNQ se demande également si les autres dons à Pro-Canada proviennent de sources analogues.

Au moins six personnes ont péri de façon accidentelle

Au moins six personnes ont perdu la vie de façon accidentelle, en fin de semaine, dans l'Est du Québec.

Cynthia Mann, 17 ans, de Oak Bay, comté de Bonaventure, a été heurtée par une automobile, tôt hier matin, alors qu'elle marchait sur la route 132 à Escuminac.

Claude Beaudry, 18 ans, de Montréal-Nord, s'est noyé dans la rivière Sainte-Anne, au gîte du mont Albert dans le comté de Gaspé, samedi après-midi.

Une collision entre deux automobiles survenue sur la route 275 à Saint-Zacharie dans la région de Beauce-Sud, samedi soir, a coûté la vie à François Lebel, 57 ans, de Saint-Zacharie.

Eric Pauzé, sept ans, d'Escovert dans le comté de Témiscouata, a été happé par une automobile, vendredi en début de soirée, sur la route 289 au lac Long.

Vendredi soir également,

Marc Chatigny, 33 ans, de Jonquières, a été tué quand sa motocyclette est entrée en collision avec une automobile, sur la route du parc des Laurentides.

Un jeune homme de 18 ans

de Beauport, Jacques Goulet, a été trouvé sans vie samedi matin, au pied d'une falaise de 75 pieds, à l'intersection des rues Saint-Yves et Marcoux. On présume qu'il a manqué le virage avec sa motocyclette.

3,380 véhicules mis au rancart

(PC) — Au cours de 1978, les inspecteurs du ministère des Transports ont procédé à la vérification mécanique de 22,437 véhicules et retiré 3,380 plaques d'immatriculation.

A la demande du commissaire-enquêteur sur la sécurité dans le transport par

autobus, 441 autobus de ligne ont été vérifiés et 47 furent retirés de la route.

Enfin, la campagne "Protège ta vie et celle des autres", lancée au printemps 1978 et menée en collaboration avec la Sûreté du Québec et l'Association des chefs de polices et pompiers a permis de

retirer de la circulation 824 véhicules comportant un danger pour la sécurité de leurs propriétaires et du public en général.

Ces données sont contenues dans le rapport annuel 1978 du ministère des Transports, publié hier à l'Assemblée nationale.

Sears Service STEAMATIC
Service de nettoyage complet

professionnel pour le nettoyage de votre foyer chez Sears

Le printemps est la période du nettoyage. Laissez Sears vous aider pour nettoyer vos tapis, tentures, mobilier, couvre-lits, abat-jour, coussins et autres meubles de votre foyer. Laissez Sears le faire parce que tous ces articles méritent le plus grand soin. Sears fera un travail de professionnel. Le travail est fait automatiquement avec un système de vapeur unique. Essayez-le. Estimation gratuite.



- Procède à chaleur réglée, nettoie profondément jusqu'à la base des fibres.
- Ne déforme et n'éraile pas le poil même le plus long et épais des laines.
- Vient à bout des taches, opacités.
- Ne laisse pas de résidus de shampooing ou de savon qui causent un encrassement rapide.
- Supprime les longues périodes de séchage.
- Vos tentures sont nettoyées en place à la maison.
- Aucun retissage.
- Redonne presque totalement aux fibres leur beauté.
- Prolonge la beauté et durée de vos tentures.
- Absolument sécuritaire pour tous les genres de confection de tentures.
- Nettoyage à la maison.
- Laisse aucune odeur.
- Le mobilier peut être servi presque immédiatement.
- Aucun retissage ou perte de couleurs.
- Vient à bout des taches opacités.

Heures d'affaires:
Lundi au vendredi:
8h30 à 5h00

Pour une estimation et sans obligation de votre part **627-1949**

Simpsons-Sears Limitée



ASSURANCE ÉTÉ

AMORTISSEURS À PRIX SPÉCIAL

\$29.77 OU MOINS la paire

VÉRIFICATION DES FREINS

\$5.77 OU MOINS

PARTOUT OÙ VOUS VERRÉZ CETTE ENSEIGNE JUSQU'AU 14 JUILLET

- AMORTISSEURS**
Le prix comprend la pose d'amortisseurs de la même qualité que ceux d'origine.
- LA VÉRIFICATION DES FREINS COMPREND:**
1. enlever les quatre roues;
 2. vérifier les garnitures de freins, les tambours et/ou les plaquettes de freins à disque;
 3. vérifier les pinces de freins à disque;
 4. vérifier les bagues de graissage en avant (tambours de freins seulement);
 5. vérifier les cylindres de freins;
 6. vérifier les pièces du système de freinage;
 7. vérifier les conduits et tuyaux;
 8. vérifier le fonctionnement du frein à main;
 9. vérifier les feux d'arrêt;
 10. vérifier le maître-cylindre et le niveau du liquide dans celui-ci;
 11. vérifier la course de la pédale de frein.

Les prix annonces valent pour la plupart des voitures.



*Vous pourriez être l'une des cinq personnes chanceuses qui gagneront le droit d'utiliser une toute nouvelle Toyota Corolla Canadienne 1979 dès maintenant et, par la suite, une nouvelle Toyota, tous les trois ans, aussi longtemps qu'ils pourront conduire. Vraiment tout un concours!

Les gros caractères du concours. Allez chez votre concessionnaire Toyota remplir une formule d'inscription comprenant l'évaluation d'une nouvelle Toyota 1979. Vous serez alors admissible au concours. Et si vous achetez la p'tite pas possible Toyota Corolla 1979 avant la fin du concours, vous aurez dix chances supplémentaires de gagner, plus un coupon rabais de \$500, de \$250 ou de \$50.

Les petits caractères. Le concours se termine le 31 juillet 1979. Vous faites donc mieux de vous hâter! Les gagnants devront répondre, dans un laps de temps donné, à une question réglementaire et se conformer aux conditions suivantes: être âgés de 18 ans ou plus, détenir un permis de conduire en règle, avoir une assurance-automobile, s'engager à entretenir la voiture selon les termes d'un contrat de location et autres conditions. Vous obtiendrez les règles complètes du concours et les conditions rattachées au prix chez votre concessionnaire Toyota.

TOYOTA
Toute une voiture!
Tout un achat!

- Toute une équipe de concessionnaires!
- | | | | | | |
|--|--|---|---|---|---|
| Charlesbourg
Charlesbourg Autos Ltée
6070 boul. du Jardin
Tel.: 623-9843 | Lac Etchemin
Garage Gérard Lagrange
Lac Etchemin
Cité Dorchester
Tel.: 625-3651 | Lévis
Metivier Auto Inc.
160 route Kennedy
Tel.: 837-4701 | Ste-Foy
Ste-Foy Toyota Inc.
2777 boul. du Versant Nord
Tel.: 658-1340 | St-Raymond
Futuroto Inc.
279 rue St-Jacques
Cité Portneuf
Ligne Québec: 694-1836 | Ville Vanier
Capitale Toyota (Québec) Inc.
346 boul. Hamel
Tel.: 661-7786 |
|--|--|---|---|---|---|



Mgr Victor Tremblay est photographié ici près d'un buste de lui-même, dans la bibliothèque de la Société historique de Chicoutimi.

Décès de l'historien Mgr Victor Tremblay

CHICOUTIMI (PC) — Mgr Victor Tremblay, historien québécois, est décédé hier matin à l'âge de 87 ans, des suites d'une longue maladie.

L'un des principaux artisans de la Société historique du Saguenay, Mgr Tremblay s'est fait connaître par ses nombreux écrits et ses travaux de recherche.

La dépouille mortelle est exposée à la maison-mère des religieuses Antoniniennes de Marie à Chicoutimi.

Les funérailles auront lieu mercredi à la cathédrale de Chicoutimi.

Elles seront chantées par Mgr Jean-Guy Couture et Mgr Marius Paré prononcera l'homélie.

Le corps de Mgr Tremblay sera ensuite transporté et exposé à l'église de Saint-Jérôme de Métabetchouan, où une cérémonie religieuse sera célébrée à 15h30.

L'inhumation suivra au cimetière de Métabetchouan.

Augmentation des pensions aux personnes âgées

OTTAWA (PC) — La pension mensuelle versée aux personnes âgées va passer de \$170,39 à \$174,82 à partir du 1er juillet, a annoncé le ministre fédéral de la Santé et du Bien-être.

Les suppléments du revenu garanti et les allocations au conjoint vont également augmenter à la même date, en fonction de l'indice du coût de la vie.

Le communiqué publié par le ministère précise que le supplément maximal pour retraités célibataires ou ma-

riés, dont les revenus sont limités et dont le conjoint n'est pas retraité et ne reçoit pas l'allocation de conjoint, passera de \$139,89 à \$143,53.

Les personnes qui touchent et la pension et le supplément recevront \$318,35 par mois.

Le supplément maximum pour un couple, dont les deux membres sont des retraités, passera de \$116,32 à \$119,34 par personne.

L'allocation maximum pour conjoint passe de \$286,71 à \$294,16.



Le deux-places « Woodstock »
fabriqué en pin avec revêtement de coton imprimé à carreaux naturel et brun, ou ligné en coton naturel et brun, ou en velours côtelé brun.
\$199.



2288-B
Angle boulevard Hamel et Henri IV tel.: 871 2221

Apprendre une langue étrangère, ce n'est pas du chinois! Essayez cet été!

Chez Berlitz, nous donnons nos cours spéciaux d'été par petits groupes. Vous apprenez à vous exprimer dans cette nouvelle langue au tout début des cours de sorte qu'à la fin elle vous sera déjà familière. Pensez à réserver tout de suite.

100 BERLITZ ANS
Depuis 1878

500 Grande Allée Est, Suite #109
Québec
529-6161

Immersion Totale* et leçons particulières. Services de traduction et d'interprétation. Les frais de tous les programmes sont déductibles de l'impôt.

Berlitz et Immersion Totale sont des marques déposées des Écoles Berlitz langages vivants du Canada Ltée. Permis de culture personnelle no. 749685 Ministère de l'Éducation du Québec.

OPERATION CHINOIS

20 à 50% de réduction

\$2,000,000 de marchandises à écouler!

Nous devons faire place à nos nouveaux articles d'automne!
Hâtez-vous et venez profiter du meilleur choix!
Découvrez nos centaines de spéciaux aux rayons de:

- lingerie pour dames
- papeterie
- tissus au mètre
- vêtements pour hommes
- vêtements sport pour dames
- chaussures pour dames
- chaussures pour enfants
- chaussures pour hommes

Bref, des spéciaux dans presque tous nos rayons!

Syndicat DE QUÉBEC

économie

SOCIÉTÉ CANADIENNE DE REASSURANCE

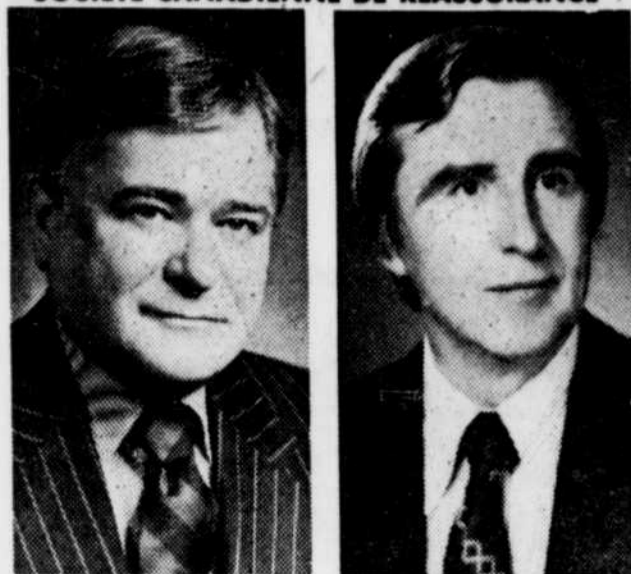

G.E. Peter Eastwood
F.I.C.



Ralph G. Swail
B.Comm., F.S.A., F.I.C.A.

M. Michel Sales, F.L.M.I., Président de la Compagnie Canadienne de Réassurance et de la Société Canadienne de Réassurance est heureux d'annoncer les nominations suivantes à notre bureau de Toronto.

G.E. Peter EASTWOOD, F.I.C., au poste de Vice-Président Exécutif (Réassurance).
Ralph G. Swail, B.Comm., F.S.A., F.I.C.A., au poste d'Actuaire et Trésorier.

Six municipalités ont emprunté \$5.6 millions

Six municipalités ont recueilli un montant de \$5.6 millions sur le marché des obligations au cours des derniers jours. La plus importante émission est celle de la cité de Montréal-Nord qui a adjugé à un groupe dirigé par la Banque Provinciale des obligations pour un montant de \$2 101 000 portant intérêt à 10% pour 100 et échéant de 1980 à 1989. Le prix offert par ce groupe a été de \$98.95 et le coût moyen net s'établit à 10.5770 pour l'argent emprunté par la municipalité.

Six autres groupes avaient offert des prix correspondant à un coût moyen net variant entre 10.5805 et 10.6967 pour 100.

De son côté, la cité de Lauzon est venue sur le marché avec une émission de \$1 277 000. Les titres portant intérêt à 10.25 pour 100 et venant à échéance de 1980 à 1989 ont été adjugés au prix de \$97.777 à un groupe dirigé par la maison René T. Leclerc. Lauzon paiera donc un loyer moyen net de 10.6236 pour l'argent emprunté.

Par ailleurs, la ville de Sainte-Marie de Beauce a émis des obligations pour un montant de \$426 000.

La municipalité de Cap-St-Ignace, le Canton Taché et le village de Saint-Zotique ont emprunté respectivement \$379 500, \$1 085 000 et \$331 500 sur le marché des obligations.

Le marché du vêtement échappe aux indépendants au rythme de 1% par an

par Pierre MARTEL

Même s'ils représentent 87 pour 100 des établissements, les marchands indépendants de vêtements ne détenaient qu'environ 54 pour 100 du marché en 1976. Avec seulement 13 pour 100 des établissements, les grandes chaînes accaparaient 46 pour 100 du marché.

Par ailleurs, une étude réalisée par la firme Marcel-Paul-Dubois Inc. pour le compte du Comité d'étude sur l'évolution et le fonctionnement du commerce au Québec (CEFEQC) révèle que la part des indépendants est appelée à régresser au cours de la prochaine décennie.

En effet, l'étude estime que, d'ici 1986, le marché du vêtement échappera aux indépendants au rythme de 1 pour 100 par année. Ce sont principalement les magasins à rayons et les chaînes spécialisées qui profiteront de la situation.

Les indépendants vivent un rapport de force qui les défavorise. Les facteurs privilégiés sont les emplacements privilégiés, le pouvoir d'achat, la gestion scientifique, la grande variété de produits, la solidité financière et la forte pression publicitaire.

Une façon de résister aux gros dans les autres secteurs commerciaux, soit la formation de groupes d'achat, ne s'est pas avérée une réussite jusqu'à maintenant dans le secteur du vêtement. Seuls deux groupes ont été formés et ils n'ont pas réussi à regrouper plus de 15 pour 100 des marchands spécialisés dans le vêtement pour hommes.

sés dans le vêtement pour hommes.

Les détaillants pirates

En plus d'encaisser la concurrence vive des grandes chaînes, plusieurs marchands indépendants se plaignent d'un autre type de concurrence plus sournoise, celle des ventes directes aux consommateurs par des fabricants. Ils appellent ce groupe du nom de "détaillants pirates".

Souvent, certains fabricants profitent de la journée du samedi pour vendre directement aux consommateurs. Les ventes se font dans l'entrepôt du fabricant et, généralement, elles sont payées comptant. Ce qui évite le déboursement des taxes directes et indirectes.

A ce sujet, le rapport ajoute: "Nous avons appris, par exemple, qu'à Montréal, où se situe la majorité des manufacturiers du Québec, il n'y a que deux inspecteurs de la taxe de vente et qu'ils ne travaillent pas le samedi. Selon nos informations, la majorité des ventes des manufacturiers directement au consommateur seraient effectuées le samedi dans l'édifice du fabricant."

Notons, au passage, que les ventes "légalisées" de vêtements étaient estimées à \$12 milliard au Québec, en 1976.

Les grossistes

Depuis quelques années, les grossistes en vêtements et accessoires ont tendance à disparaître. Actuellement, il n'en reste que quelques-uns qui, pour la plupart, sont installés en province.

Les grandes chaînes s'approvisionnent de plus en plus auprès des pays exportateurs, des fabricants eux-mêmes et des agents manufacturiers.

Pour leur part, les marchands indépendants ont peu à peu délaissé les grossistes avec l'apparition des foires d'achats où la plupart des fabricants sont présents sur place ou représentés par un agent manufacturier.

Propriété

Dans les deux groupes classifiés dans les chaînes corporatives, il faut souligner qu'évidemment la propriété échappe aux Québécois en ce qui touche les magasins à rayons. Ceux-ci appartiennent soit à des grandes entreprises canadiennes, soit à des multinationales américaines.

Toutefois, l'autre segment des chaînes corporatives, les chaînes spécialisées, est la propriété, dans la majorité des cas, de Québécois. Notons que ce secteur accroît sa part de marché aux dépens des indépendants, mais dans une plus faible proportion que les magasins à rayons.

Autosuffisance

Le rapport révèle que le Québec dépasse ce qu'il est convenu d'appeler l'autosuffisance dans l'industrie du vêtement. Les données les plus récentes indiquent que la production québécoise se maintient légèrement au-dessus de 65 pour 100 du total de la valeur des livraisons canadiennes.

En fait, dans le contexte canadien, il est évident que le Québec n'a pas de problème d'autosuffisance. Mais, la concurrence des pays étrangers se fait sentir de plus en plus. Ainsi, en cinq ans (de 1971 à 1976), la part du marché des fabricants canadiens est passée de 73 à 55 pour 100. C'est le Québec qui est le plus touché en raison de la forte concentration de fabricants canadiens dans la Belle Province.

Précisons cependant que cette situation s'est quelque peu améliorée depuis deux ans en raison de l'imposition de quotas d'importation et, depuis un an, en raison de l'abolition de la taxe de vente.

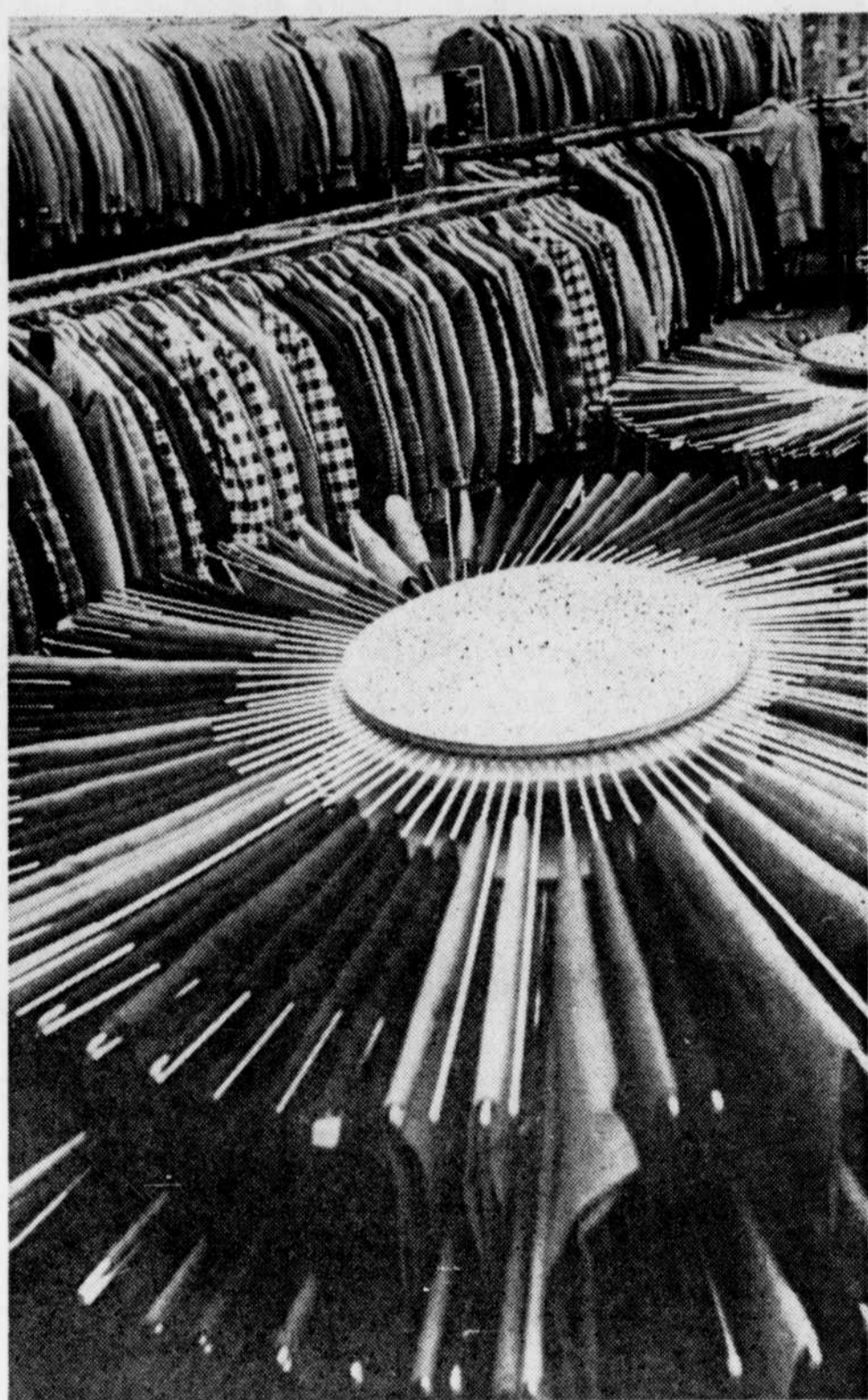

Les marchands indépendants de vêtements vivent un rapport de force qui les défavorise. Ce sont principalement les magasins à rayons et les chaînes spécialisées qui profiteront de la situation.

Propriété des principales chaînes spécialisées de vêtements (hommes, femmes et enfants).

NOM	SIÈGE SOCIAL	SUCCURSALES AU QUÉBEC	LIEU DE RÉSIDENCE DES PRINCIPAUX ACTIONNAIRES
Boutique Chérie	Montréal	35	Montréal
Boutique Marie Claire	St-Léonard	28	St-Léonard
Chateau Stores of Canada Ltd	Montréal	31	Montréal
D'Allairs	Montréal	12	Montréal
Dalmys (Canada) Ltée	Montréal	24	Montréal
Fairweather	Toronto	5	Toronto
Jean Junction Ltd	Montréal	17	Montréal
Lesard en Bas de la Côte	Chicoutimi	5	Chicoutimi
Lindor Ltd	Montréal	23	Montréal
Mia Fashions Inc	Montréal	20	Laval
Monsieur Moustache Inc.	St-Laurent	9	(1)
Pant City Ltd	St-Laurent	16	St-Laurent
Pantorama Inc.	Dollard-des-Ormeaux	54	(1)
Elks Stores Ltd	Toronto	9	(1)
Pennington's Stores Ltd	Toronto	13	Toronto
Reitman's (Canada) Ltd	Montréal	?	Toronto

(1) Les données ne sont pas disponibles.

SOURCE: page 207, étude 2.2 du Comité d'étude sur le fonctionnement et l'évolution du commerce au Québec.

Le consultant et la PME (4)



l'entreprise

par André COUPET
(collaboration spéciale)

Le fossé qui existe entre les responsables des petites entreprises et les consultants ne peut être comblé, du moins dans un premier temps, que par les consultants eux-mêmes: le tailleur, qui constate que l'habit ne convient pas à son client de petite taille, ne peut renvoyer celui-ci en lui disant d'aller manger de la soupe; il lui taillera un habit sur mesure.

Le consultant: une sage-femme plutôt qu'un shérif

Les consultants doivent donc redéfinir leur mode d'intervention dans la PME de la façon suivante:

— les schémas théoriques de la science du management doivent demeurer dans la bibliothèque; il faut oublier les solutions et systèmes proposés dans les entreprises de grande dimension et éviter de les adapter à la petite entreprise. Il faut partir des problèmes de la PME, prendre les individus à leur niveau et inventer ou réinventer la solution appropriée;

— il convient d'avancer par étapes. Pas de mandat d'un seul trait avec remise d'un rapport juste avant la facture. Il faut prévoir, dès le départ, des périodes de réflexion sur l'intervention entre le client et le consultant. Ceci évitera les surprises de la fin;

— l'homme d'affaires et ses collaborateurs doivent être intégrés au maximum dans la définition du problème, dans l'énoncé du diagnostic et dans le choix des solutions. Le consultant doit donc faire preuve de modestie; il doit apprendre à se taire. Son rôle s'apparentera alors à celui de la sage-femme, soit celui de favoriser l'accouchement des problèmes et des solutions;

— il faut éviter les longs rapports, voire les rapports tout simplement. Ce qui ne veut pas dire qu'il ne faut rien mettre par écrit: "Ce qui se conçoit aisément s'énonce clairement." Il peut effectivement être très utile de résumer en une page ou deux les échanges d'une réunion au cours de laquelle un problème a été mis en avant, et soumettre ce sommaire aux participants de cette réunion, le plus tôt possible. Les réactions ne manqueront pas étant donné que l'énoncé provient d'une conversation récente et ces réactions feront progresser la situation;

— il faut essayer de mettre en place, rapidement, quelques changements mineurs qui auront pour effet de dégonfler l'impatience vis-à-vis des résultats; quant au rythme auquel les changements majeurs doivent être opérés, c'est en collaboration avec le chef d'entreprise que cela doit être décidé: il s'agira de SON rythme;

— il convient de s'assurer, en permanence, que le suivi sera effectué, que l'entreprise pourra appliquer le changement proposé;

— enfin, les "experts" ne devraient intervenir dans la PME qu'en support à un consultant généraliste.

Ces modifications au comportement, au rôle du consultant, nous amènent loin du "shérif" à la gachette facile. Le consultant devient un homme ordinaire qui a pour mission de favoriser les changements souhaitables et ce, sans aucun spectacle.

A l'entreprise de bien utiliser les consultants

Pour obtenir le maximum de succès en achetant du conseil, il faut respecter un certain nombre de règles:

— l'entreprise doit définir au préalable pourquoi elle veut un consultant: mettre par écrit les motifs de l'intervention souhaitée et les résultats escomptés;

— si le travail s'annonce important, il faut faire appel à deux ou trois firmes de consultants; cette mise en concurrence apportera un meilleur rapport qualité/prix;

— le chef d'entreprise doit permettre aux soumissionnaires de rencontrer les personnes-clés concernées par l'étude;

— prévoir, avec les consultants, différentes phases qui permettront une remise en question des travaux à l'intérieur d'un calendrier réaliste;

— l'entreprise, après s'être bien renseignée, fera son choix en fonction du prix annoncé, de la méthodologie préconisée et de l'expérience du ou des consultants;

— les gestionnaires de la PME doivent participer au maximum aux travaux, du diagnostic à l'émission des solutions. Ne pas attendre le rapport final. Le ou les gestionnaires et le ou les consultants doivent constituer une équipe.

Qualité/prix

Conçu et contrôlé de cette façon, le service offert par les consultants sera facturé au juste prix. Commander une machine sans avoir étudié et donné au fournisseur les spécifications souhaitées, une description du processus dans laquelle elle devra s'intégrer, etc., coûtera très cher, beaucoup trop cher. Par contre, si l'on connaît les conséquences de l'implantation de cet équipement, si l'on sait qu'il va falloir adapter un certain nombre d'éléments et si ce sont ces effets-là que l'on recherche, alors la machine sera estimée à son juste prix. Il en est de même pour la consultation. Si le chef d'entreprise ne participe pas à l'intervention et au processus de changement, l'intervention du consultant sera toujours trop chère.

La consultation est finalement aussi exigeante pour les gestionnaires que pour les consultants. Bien comprise, elle pourrait être à la PME d'une utilité aussi grande, sinon davantage, que l'apport de capitaux. C'est pourquoi les aides gouvernementales de toutes sortes, qu'on fait miroiter devant les responsables des petites et moyennes entreprises, seraient beaucoup plus efficaces si elles étaient orientées davantage vers l'implantation d'outils de gestion par des consultants familiers avec la PME; l'injection de subventions, de contributions financières de toutes sortes n'ont, dans de nombreux cas, qu'un effet incitatif marginal, sinon inexistant.

Il faut dire que certains programmes gouvernementaux défraient une partie des honoraires de consultants (EDP, PME innovatrice, Comité d'adaptation de la main-d'oeuvre), mais là encore, il semble bien que la plupart des chefs d'entreprise ignorent l'existence de ces possibilités.

André Coupet, m.b.a., est conseiller senior aux bureaux de Québec de Price Waterhouse et Associés/Mineau, Allard, Mantha et Associés, conseillers en administration.

La lenteur tient aux techniques

OTTAWA (PC) — Si l'économie de certaines régions du pays demeure à la traîne, c'est parce qu'elles sont lentes à adopter les nouvelles techniques.

C'est là, du moins, l'explication que donne le Conseil économique du Canada dans une étude sur les disparités régionales commandée par le gouvernement et publiée vendredi.

D'après les économistes qui ont effectué l'étude, le public semble ne pas bien comprendre qu'il n'existe aucune différence au niveau de la technique à travers le pays.

Ils constatent que l'Ontario est généralement en tête pour l'adoption des techniques de pointe, tandis que les provinces atlantiques sont particulièrement lentes à s'y mettre. Ce qui explique leur productivité assez faible.

Espace à vendre.



Ces unités usagées sont idéales comme entrepôts, chalets, bureaux, ateliers, magasins, petites granges, kiosques en bordure de la route, additions, etc.

Pour une économie substantielle, appelez aujourd'hui: ATCO Est Ltée
Montréal, M. Marcel Langlois
Aucuns frais, composez
1(800)361-0240
Québec, Qué., M. Pat Couture
(418)839-0051

ATCO

Enfin, un motel



à Hull, Québec. Notre nom dit tout

Le motel ECONO LODGE de Hull offre à longueur d'année des chambres de première classe à des prix économiques. Situé au 92, rue Hôtel de Ville, c'est une première pour le Québec et pour le Canada.

ECONO LODGE... un nom que nous respectons d'une nuit confortable à l'autre.

Nous offrons des chambres de qualité (40 en tout) à partir de \$24 par nuit.

Donc, la prochaine fois que vous, vos amis et vos associés aurez besoin d'un logement de qualité à des prix économiques, "passez la nuit chez nous sans vous ruiner".

Passez la nuit, sans vous ruiner.



92, rue Hôtel de Ville, Hull, Québec J8X 2E6

(819) 771-0000

Robert C. Platt, directeur

Pourquoi ne pas créer un ministère des Universités?



Jean-Didier Fessou
la vie sur le campus

rales, personne, au gouvernement, n'a le goût de s'embarquer dans une aventure pareille. Mais, après...

En attendant, rien n'interdit, dans le calme et le secret de quelques bureaux tranquilles, de peaufiner l'idée.

On en reparlera sûrement dans les mois à venir — voire les années à venir. Rien ne presse. Il faut que le fruit mûrisse.

Keep quiet

Pendant que tout le monde, ou presque, scrute à la loupe les moindres virgules des 1,200 pages des quatre rapports de la Commission Angers, les anglophones de Montréal et de Lennoxville se frottent les mains de contentement.

En effet, la Commission d'étude sur les universités a "oublié" de parler des trois universités anglophones du Québec.

Un "oubli" de taille dans le contexte socio-politique du moment. Et pendant que les universitaires francophones s'apprennent à s'entre-déchirer de bon cœur sur la question de savoir s'il faut démanteler l'université du Québec et créer un ministère des Universités, les universitaires anglophones peuvent retourner à leurs paisibles occupations.

Rien, dans le débat actuel, ne les concerne.

Un tour de force pareil, ça méritait d'être souligné.

La pédagogie

Dans cette chronique, il y a quelques mois, nous soulignons un point extrêmement préoccupant. Rappelons-le pour mémoire: en 1970 les universités québécoises avaient délivré 5,524 baccalauréats en pédagogie, en 1975 ce nombre était tombé à 215.

Comme si la pédagogie n'intéressait plus personne. Comme si cela pouvait expliquer, parallèlement, les incroyables problèmes vécus quotidiennement dans les écoles de la Belle Province.

Fort heureusement, la Commis-

sion Angers a consacré tout un rapport à cette question. Il est intitulé: rapport du Comité d'étude sur la formation et le perfectionnement des enseignants.

En plus de recommander aux universités d'assumer pleinement et plus explicitement les responsabilités qui leur ont été confiées en matière de formation et de perfectionnement des enseignants (qu'en termes élégants ces choses-là sont dites), la Commission Angers recommande, entre autres choses (la liste des recommandations prendrait une page de journal à elle toute seule):

— La formation de base de l'enseignant doit:

— favoriser un haut niveau de culture en sciences et en arts;

— assurer la maîtrise des matières à enseigner;

— permettre l'acquisition des habiletés spécifiques à l'acte d'enseigner;

— assurer une meilleure articulation entre ses dimensions disciplinaires et didactiques;

— initier aux caractéristiques socio-économiques du milieu et aux implications pédagogiques qui en découlent;

— initier à la problématique des élèves souffrant de troubles d'apprentissage ou d'adaptation;

— privilégier l'analyse, la synthèse et l'évaluation des connaissances;

— revêtir un caractère scientifique;

— intensifier l'articulation de la théorie et de la pratique;

— accentuer son caractère pluridisciplinaire.

Rien que pour ce rapport sur la formation des maîtres, la Commission Angers a réussi un travail et une prise de conscience extraordinaires. Il a été présidé par Louise Maréchal-Lacoste. Un seul mot: c'est du très beau travail.

Alcan: les syndiqués de Shawinigan n'auront quitté la CSN que 15 mois

MONTREAL (PC) — Les syndiqués de l'aluminerie Alcan, de Shawinigan, sont à nouveau affiliés à la CSN après s'en être désaffiliés pendant quinze mois.

Ainsi en a décidé le commissaire

du Travail, M. Robert Caron, en vertu d'une demande d'accréditation déposée par la CSN au ministère en février. La requête de la CSN comptait 417 des 625 travailleurs de cette usine. Affiliés depuis très longtemps à la CSN, ce syndicat avait résisté au mouvement

de désaffiliation des syndicats de ce secteur, qui sont passés, au début des années 70, dans le camp des indépendants. Ces derniers se sont alors regroupés dans la Fédération des syndicats du secteur de l'aluminium, dont la plupart des membres sont actuellement en grève.

CONSOMMATEURS... COMPAREZ NOS PRIX AVANT D'ACHETER!

Ne vous fiez pas aux PSEUDO-EXPERTS!

ESTIMATION GRATUITE

Pour la rénovation extérieure de votre maison, ou toutes autres réparations, CONSULTEZ...

Représentants autorisés **ALCAN**

ET FINIE LA PEINTURE!

INSTALLONS AUSSI, CLAPBORD MASONITE-ACIER-VINYLE-ETC.



188, av. Lamontagne, Québec 3 522-2084

GARANTIE DE 20 ANS

Fiez-vous à l'expérience et à la compétence!



AlSCO fabrique, vend et installe depuis 25 ans toute la gamme des produits d'aluminium. C'est la meilleure des garanties.

- Portes, fenêtres, auvents, porte-patios, revêtement de maison, de comiches et de bordures, gouttières, clôtures et remises pour jardins.
- Produits et installation garantis.
- Service après-vente impeccable.
- Représentants très qualifiés.
- Timing gratuit à domicile ou au magasin.

ALSCO INC.

2565, rue Watt (Parc Colbert) 658-1970
Vous simplifie l'existence.

Mission impossible... proposée par le recteur Jean-Guy Paquet à ses pairs

Les universités, par leur mission même et leur vocation première, doivent poursuivre le perfectionnement de la connaissance et tendre vers l'excellence.

Tel était, en substance, le thème d'une causerie récente du recteur de l'université Laval, Jean-Guy Paquet, devant les membres de l'Association des universités et collèges du Canada. Le titre de l'exposé du recteur: "La poursuite de l'excellence à l'université... Mission impossible?"

Plusieurs difficultés gênent les universités dans l'atteinte de l'excellence: l'état de préparation insatisfaisant des étudiants, les modalités de financement des institutions universitaires qui favorisent plutôt la quantité que la qualité, la diminution relative des ressources consacrées à l'enseignement supérieur.

D'autres sous-problèmes entravent la marche des universités: l'absence de communication entre établissements, la qualité et les conditions de travail des profes-

seurs, ainsi que le type de syndicalisme du corps enseignant. Syndicalisme de type industriel et non pas de type universitaire.

En outre, le recteur Paquet expliquait qu'un corollaire important à l'existence de l'excellence est sa reconnaissance. Ce que les universitaires appelaient le "jugement des pairs".

De nos jours, le contexte est tel que cette pratique a besoin d'être nuancée. Il est essentiel que le concept d'évaluation par les pairs comprenne celui de la qualité et de l'ouverture au monde extérieur", de dire M. Paquet.

Malgré toutes ces difficultés, les universitaires doivent tendre, coûte que coûte, vers l'excellence. Pour y parvenir, le recteur Paquet a évoqué quelques recommandations:

— les universités devraient examiner leurs conditions d'admission et s'entendre sur les exigences minimales qui permettraient aux professeurs d'offrir un enseignement de haute qualité à des candidats capables d'en profiter au maximum;

— les modalités de financement des universités devraient tenir compte de l'objectif d'excellence visé pour l'enseignement et la recherche;

— les conseils de recherche devraient mettre sur pied des programmes spéciaux pour que les universités puissent accueillir les jeunes chercheurs;

— l'on devrait élaborer des modèles de négociation collective qui viseraient à assurer un climat de collaboration plutôt que de confrontation et un objectif d'excellence plutôt que d'uniformité;

— les comités de sélection, d'évaluation et de promotion devraient être composés de personnes choisies pour leur excellence;

— les octrois et les bourses de recherche accordés devraient permettre de retenir à l'université les meilleurs candidats dans les programmes d'études avancées.



Le recteur Jean-Guy PAQUET

Tout un goût!



C'est encore le produit original qui est le meilleur.

LA NOUVELLE
CRAVEN "A"
Ultra légère

Avis: Santé et Bien-être social Canada considère que le danger pour la santé croît avec l'usage-éviter d'inhaler. Moyenne par cigarette - "goudron" 1 mg, nic. 0.1 mg.

PROFITEZ DES PRIX BRUNET

aux 5 points cardinaux de Québec

MAIL ST-ROCH QUEBEC 529-5741 **PLACE LAURIER** STE-FOY 656-1712 **PLACE L'ORMIERE** NEUFCHATEL 842-9221 **PLACE MONT-MARIE** LEVIS-LAUZON 837-9363 **CARREFOUR** CHARLESBOURG 623-1504

 <p>LANDER Mousse bains, fragrances assorties, 1.5 litre. Sugg. 2.49 brunet 1.69</p>	 <p>ASPIRIN 200 comprimés contre maux de tête. Sugg. 3.29 SUR PLACE 2.09</p>	 <p>JOHNSON Huile pour bébés ou à bronzer, 450 ml. Sugg. 3.73 SUR PLACE 1.99</p>	 <p>GANT de CRIN "Gazelle" en crin naturel. Sugg. 15.99 brunet 9.99</p>	 <p>CREST Dentifrice, 100 ml Sugg. 1.65 SUR PLACE .99</p>	 <p>SANDALES SCHOLL Grandes et couleurs assorties. Sugg. 18.50 brunet 12.99</p>
 <p>WET ONES 70 serviettes humides. Sugg. 2.39 brunet 1.89</p>	 <p>PABA TAN Lotion pour bronzer, 110 ml. Sugg. 3.98 SUR PLACE 2.59</p>	 <p>RASOIRS BIC Jetables, pour dames, 4+2 gratuits. Sugg. 1.47 SUR PLACE .87</p>	 <p>BRECK Shampooing pour cheveux normaux, 400 ml + 25% gratis. Sugg. 3.85 SUR PLACE 2.19</p>	 <p>NAIR Dépilatoire aérosol, 200 ml. Sugg. 3.19 brunet 2.69</p>	 <p>CARO BRONZE Lotion pour bronzer, 140 ml. Sugg. 4.50 SUR PLACE 2.99</p>
 <p>EAU CELESTIN Eau de Vichy, 30 oz, caisse de 12 bouteilles. Sugg. .89 PRIX SUR PLACE 9.99 <small>CSB</small></p>	 <p>IGORA ROYAL Crème colorante. Sugg. 2.69 SUR PLACE 1.89</p>	 <p>TROPIC TAN Huile ou lotion pour bronzer, 130 ml. Sugg. 2.35 SUR PLACE 1.67</p>	 <p>SECRET Désodorisant aérosol parfumé, 255 g. Sugg. 2.65 SUR PLACE 1.49</p>	 <p>ANNE MARIE Dissolvant pour vernis à ongles, 12 oz. Sugg. spécial 2.50 SUR PLACE 1.99</p>	 <p>BONNET de BAIN Viceroy, modèles et prix variés. ESCOMPTE 40%</p>
 <p>JOHNSON Poudre pour bébés, 680 g. Sugg. 3.89 SUR PLACE 2.69</p>	 <p>VAPONA Plaquettes insecticides. Sugg. 3.69 SUR PLACE 2.69</p>	 <p>BRUMISATEUR EVIAN Complément idéal pour tous les soins de beauté, 400 ml. Sugg. 6.95 SUR PLACE 5.79</p>	 <p>NOXZEMA Crème pour la peau, 400 ml. Sugg. 4.99 SUR PLACE 3.49</p>	 <p>Q-TIPS 180 bâtonnets en bois. Sugg. 1.35 brunet .95</p>	 <p>ESSENCE MAGIQUE Huile de bain, fragrances assorties, 550 ml. Sugg. 2.75 SUR PLACE 1.99</p>

 <p>BONNET de BAIN "Seamco" pour adulte ou junior. Sugg. 3.49 brunet 2.99 SUR PLACE 2.79</p>	 <p>DEUXIEME DEBUT Lotion CEF 1200, 120 ml. Sugg. Spécial 5.69 brunet 4.99 SUR PLACE 4.69</p>	 <p>FIRMALOSS Par Weider, le plan le plus complet qui contrôle le poids et bonne forme, 454 g. Sugg. 8.98 brunet 6.99</p>	 <p>ELANCYL Ensemble comprenant: gant, savon et crème. Sugg. 22.95 brunet 17.99</p>
 <p>PAMPERS 24 couches jetables, "Premiers Pas". Sugg. 4.33 brunet 3.89</p>	 <p>LAMES TRAC II 14 par paquet. Sugg. 3.49 brunet 2.99</p>	 <p>6-12 Insecticide en aérosol, 300 g. Sugg. 3.95 brunet 2.59 SUR PLACE 2.39</p>	 <p>JOHNSON Shampooing pour bébés, 850 ml. Sugg. 5.99 brunet 3.79 SUR PLACE 3.49</p>

LES PRIX SUR PLACE SONT EN VIGUEUR JUSQU'AU 30 JUIN



LIVRAISON
Ville et Banlieue

brunet

ENR

OUVERT LE SOIR
jusqu'à 9 heures
 DU LUNDI AU VENDREDI INCLUS.
 sauf à Place Laurier