

L'AUTO



BANC D'ESSAI
FORD FUSION
SPORT 2010
PAGE 14



MOTO
KAWASAKI
VOYAGER 1700
PAGE 21



AU-DELÀ DE LA 500

Véritable icône, la Fiat 500 symbolise le retour au premier plan du constructeur de Turin.

Sergio Marchionne

en est le grand artisan.

En s'alliant avec Chrysler, il défie aujourd'hui l'Amérique. Dans son sillage se profilent des modèles inconnus ici.

Quels sont-ils?

Que peut-on attendre de Fiat?

Qui est son patron?

Fiat, ce n'est pas que la 500.

À LIRE EN PAGES 16 À 20



PHOTO AFP

>> À ce prix, acheter une smart est aussi facile que de la stationner.

Acompte de 925 \$ avec paiements mensuels à partir de 158 \$*
1 250 \$* de rabais du printemps

la smart  la ville



lasmart.ca

smart de Laval

3131, Autoroute Laval Ouest (440), Laval
450 681-2500 • mercedes-benzlaval.com

© smart Canada 2009, une division de Mercedes-Benz Canada Inc. *Offres de location et de financement basées sur une smart fortwo pure coupé 2009 neuve proposées uniquement par l'intermédiaire de Services financiers Mercedes-Benz sur approbation de crédit, pendant une durée limitée. Exemple basé sur une location de 158 \$ par mois pendant 36 mois, qui comprend une réduction des frais capitalisés de 1 250 \$. Acompte de 925 \$ plus première mensualité, dépôt de sécurité de 200 \$ et taxes applicables dus à la date d'entrée en vigueur du bail. PDSF à partir de 14 990 \$. Taux de location annuel de 4,9 %. Obligation totale : 6 813 \$. Exemple de financement établi pour un échelonnement des paiements sur 60 mois à un taux d'intérêt annuel de 3,9 %, pour un PDSF de 14 990 \$ et une réduction de 1 250 \$ du PDSF. Paiement mensuel de 235 \$ avec versement initial de 925 \$ ou échange équivalent. Coût d'emprunt de 1 439 \$. Obligation totale : 15 051 \$. Kilométrage limité à 18 000 km par an (0,20 \$/km supplémentaire). Les clients qui ne bénéficient pas des Services financiers Mercedes-Benz sont admissibles à une remise en argent à l'achat de 1 250 \$. Voyez votre concessionnaire smart pour connaître les détails sur la remise en argent à l'achat associée à un modèle en particulier. Frais de transport, de préparation, d'immatriculation, d'assurance et d'enregistrement, ainsi que taxes et frais de RDPRM en sus. Le concessionnaire peut louer ou offrir du financement à prix moindre. Offre selon disponibilité pouvant changer sans préavis et ne pouvant être combinée à aucune autre offre. Voyez votre concessionnaire smart pour les détails. Modèle smart BRABUS illustré. Remise en argent de 1 250 \$ offerte à la location, à l'achat ou au financement d'une nouvelle smart fortwo 2009.



**LE GROS BON SENS
FAIT LE PRINTEMPS.**

LA FIÈVRE DU 0%

ALTIMA 2.5 S 2009
boîte automatique

Financement à l'achat

0% jusqu'à
36 mois*

À la location

259\$ par mois
/48 mois*

Comptant initial de 3695 \$, transport et pré livraison en sus.

CONSUMMATION/100 KM
VILLE 8,9 L AUTOROUTE 6,1 L

PROGRAMME POUR
**DIPLÔMÉS
NISSAN**
500* DE RABAIS



Altima 3.5 SE
avec l'ensemble Nismo illustrée



**COTE DE
SÉCURITÉ
5 ÉTOILES**
POUR LES ESSAIS
DE COLLISION LATÉRALE²

consommation
d'essence en tête
de sa catégorie¹



PROGRAMME POUR
**DIPLÔMÉS
NISSAN**
500* DE RABAIS

VERSA berline 1.6 S 2009

Prix initial
12 498\$ - Rabais à l'achat
au comptant **1500\$** = Prix révisé
10 998\$^{††}

Transport et pré livraison en sus.

CONSUMMATION/100 KM
VILLE 7,9 L AUTOROUTE 6,3 L



VERSA à hayon 1.8 S 2009

Financement à l'achat

0% jusqu'à
36 mois*

À la location

159\$ par mois
/60 mois*

Comptant initial de 1295 \$, transport et pré livraison en sus.

PROGRAMME POUR
**DIPLÔMÉS
NISSAN**
500* DE RABAIS

CONSUMMATION/100 KM
VILLE 7,9 L AUTOROUTE 6,3 L



Versa à hayon 1.8 SL illustrée

L'ESPACE PASSAGER
LE PLUS VOLUMINEUX
DE SA CATÉGORIE³

LE PLUS GRAND
NOMBRE DE CHEVAUX
DE SA CATÉGORIE³



VISITEZ VOTRE CONCESSIONNAIRE NISSAN DÈS AUJOURD'HUI. OUVERT JUSQU'À 21H LES SOIRS DE SEMAINE** nissan.ca

DÉCOUVRIR le gros bon sens

* 0% de financement à l'achat, jusqu'à 36 mois, disponible pour les modèles de la berline Altima 2009 (sauf le modèle hybride) / Versa à hayon 1.8S 2009. Certains frais sont payables à la livraison. † Offre de location disponible sur les modèles neufs de l'Altima 2.5 S 2009 (T4RG19 AE00) / Altima 3.5 SE avec ensemble Nismo telle qu'illustrée (T4SG59 AA00) / Versa à hayon 1.8 S 2009 (B5LGS9 AA00) / Versa à hayon 1.8 SL 2009 (B5RGS9 AA00) telle qu'illustrée. Mensualités de 259 \$/ 367 \$/ 159 \$/ 159 \$ pour des termes de 48/48/60/60 mois avec 3695 \$/ 3999 \$/ 1295 \$/ 3595 \$ de comptant initial. Frais de transport et de pré livraison (1400 \$/ 1400 \$/ 1325 \$/ 1325 \$) en sus. Basé sur une allocation de 24 000 km par année avec 0,10 \$/km supplémentaire. †† PDSF de 10 998 \$ incluant la remise de 1500 \$ pour la berline Versa 2009 (B4EG59 AA00). Frais de transport et de pré livraison (1325 \$) en sus. † Sur une base comparative. l'Altima 2007 de Nissan est en tête de la catégorie des intermédiaires non hybrides pour la meilleure consommation d'essence. 2 La cote du gouvernement fait partie du programme d'évaluation des voitures neuves (NCAAP) de la National Highway Traffic Safety Administration aux États-Unis (www.safercar.gov). Modèles américains évalués avec les coussins gonflables latéraux de série. 3 Les Versa, Altima et Rogue 2009 de Nissan sont déclarés « meilleur achat » par Consumers Digest. Le sceau Best Buy est une marque de commerce de Consumers Digest Communications, LLC, et est utilisé sous licence. 4 © 2008 AutoPacific, Inc. gagnante du prix Ideal Vehicle. 5 WardsAuto.com, catégorie sous-compacte, 2008. Versa 1.8 2009 comparée à ses concurrents 2008. *, †, †† Offres disponibles seulement chez les concessionnaires participants. Les concessionnaires peuvent fixer leurs propres prix. Les modèles illustrés sont à titre indicatif seulement. Le concessionnaire peut devoir commander ou échanger un véhicule. Voyez votre concessionnaire pour tous les détails. Taxes, immatriculation et assurance en sus. Frais d'inscription du contrat de 49 \$ (incluant les frais d'inscription au RDPRM) pour les offres de location/financement et les droits sur les pneus neufs inclus. Les offres de location/financement sont disponibles uniquement auprès de Nissan Canada Finance pour un temps limité, sont sujettes à l'approbation de crédit, sont exclusives, ne peuvent être jumelées à aucune autre offre et peuvent faire l'objet de changements sans préavis. Estimation de la consommation de carburant, le kilométrage réel peut varier selon les conditions de conduite. À utiliser à titre comparatif seulement. ▲ Seuls les modèles neufs suivants sont admissibles au Programme pour diplômés : Versa, Sentra, Altima, Rogue, Xterra et Frontier. ▲▲ Chez les concessionnaires participants. Les noms, logos, slogans, noms de produits et noms des caractéristiques de Nissan sont des marques de commerce utilisées sous licence ou appartenant à Nissan Motor Co. Ltd. ou à ses filiales nord-américaines.

Tesla, pas si branchée au Canada



ÉRIC LEFRANÇOIS
BILLET
COLLABORATION SPÉCIALE

La nouvelle est tombée 88 heures après la publication du billet «Une Tesla pour Noël?»: «Ni Tesla Motors, ni aucun importateur canadien n'a fait une demande à Transports Canada pour importer la Tesla au Canada.» Pour ces motifs, la Tesla n'est pas admissible aux fins d'importation à l'heure actuelle.

Ainsi, l'Agence des services frontaliers du Canada (ASFC) «s'opposerait fort probablement à toute tentative d'importation de ce véhicule parce qu'aucun importateur canadien n'est inscrit sur la Liste des véhicules admissibles des États-Unis (Liste des véhicules vendus au détail du Registraire des véhicules importés) et sur la Liste du programme de prédédouanement (liste d'importateurs commerciaux)», a précisé Maryse Durette, porte-parole de Transports Canada.

Avant que la Tesla puisse être importée sur une base commerciale, un importateur canadien doit faire parvenir à Transports Canada les documents de certification du fabricant et les dossiers relatifs aux essais démontrant que ce véhicule est conforme aux Normes de sécurité des véhicules automobiles du Canada (NSVAC), conformément à l'article 5 de la Loi sur la sécurité automobile.

Voilà où on en est du côté des autorités. Cela ne veut pas dire pour autant que la Tesla ne pourra pas être vendue en décembre. Le processus d'homologation est à vitesse variable, a expliqué M^{me} Durette.

«Vous devez comprendre que tout dépend de la conformité et de la vitesse avec laquelle le constructeur (ou l'importateur)



PHOTO PAUL SAKUMA. ARCHIVES ASSOCIATED PRESS

Chez Tesla, on indique que trois concessionnaires seront implantés au Canada d'ici les 12 prochains mois et que l'un d'eux sera à Montréal. Sur la photo, une Tesla dans une salle de montre en Californie.

fournira les documents de certification, tel que prévu par la Loi. Chaque demande est complexe et requiert une évaluation approfondie. Il faut donc prendre le temps requis et il serait inapproprié de se prononcer sur un échéancier.»

Joint à son bureau à New York, le représentant commercial de Tesla pour l'est des États-Unis et du Canada, Joe Powers, ne s'inquiète de rien. Il confirme que le siège social de la marque américaine, dans la Silicon Valley, n'a pas encore pris contact avec les autorités canadiennes, mais que cela sera bientôt fait.

«Notre objectif de procéder aux premières livraisons de Tesla demeure fixé pour la fin de l'année. Pour le moment, nous nous concentrons sur la finalisation des derniers détails de sa commercialisation en Europe qui, elle, débute en juillet.»

Au cours de l'entretien téléphonique, Joe Powers a également indiqué que trois concessionnaires seront implantés au Canada d'ici les 12 prochains mois et que l'un d'eux sera à Montréal. «Les concessions de Vancouver et Toronto seront les premières», a ajouté notre interlocuteur. La concession montréalaise n'ouvrira vraisemblablement pas avant le printemps 2010, l'emplacement n'ayant pas encore été choisi.

Toronto et Vancouver? «Nous avons une bonne idée et les pourparlers sont en cours.» Seule certitude, Tesla Motors entend s'en tenir à son plan d'affaires originel, lequel prévoit des points de vente et de service administrés par l'entreprise («company owned»). Les concessionnaires montréalais en manque de marques peuvent donc s'abstenir de poser leur candidature.

L'histoire triste

Ces derniers mois, il a été beaucoup question de la restructuration de GM qui, dans une semaine, annoncera si elle se place ou non sous la protection de la Loi sur les faillites.

À moins d'un revirement aussi spectaculaire qu'inattendu, tout porte à croire que la multinationale américaine demandera, au grand désespoir de son ex-dirigeant Rick Wagoner, la protection des tribunaux.

Le drame, dans une perspective québécoise, a déjà été annoncé la semaine dernière avec la suppression de quelque 150 concessionnaires et de quelque 3500 emplois. Plus spectaculaire sans doute que la fermeture de l'usine de GM à Boisbriand, qui n'avait pas eu des conséquences aussi funestes (1200 emplois perdus).

Et ce n'est que la pointe de l'iceberg, puisque d'aucuns considèrent qu'il ne s'agit là que de la première vague de fermetures. La seconde sera moins spectaculaire, sans doute, mais tout aussi pénible pour ceux qui seront touchés.

Pour en finir...

On ne reviendra pas *ad nauseam* sur la question des radars photo: Québec en sèmera sur toutes les routes avant longtemps. On peut légitimement se demander si le fait de réprimer en priorité les excès de vitesse est la panacée aux maux de «l'insécurité routière» et ne conduira pas à la négligence d'autres formes de violence routière également mortelles. Certes, la vitesse est un facteur aggravant. Mais le danger, sur la route, ne provient-il pas également d'une vitesse inadaptée, dans un sens large, aux conditions de la circulation (signalisation déficiente, état de la chaussée, conditions météorologiques, etc.)?

La recette (les recettes, aussi...) de la photo radar a eu du succès partout où elle a été approuvée. Et la Belle Province ne fera pas exception. Hélas! cette mesure – encore – répressive ne règle en rien le fond du problème qui demeure notre piètre éducation routière. Pourquoi ne pas imposer un couvre-feu aux jeunes automobilistes, comme c'est le cas ailleurs? Pourquoi ne pas donner des cours aux écoliers pour les sensibiliser aux dangers de la route?

COURRIEL
Pour joindre notre chroniqueur:
eric.lefrancois@lapresse.ca

CYBERPRESSE.CA

BILLET
Réagissez chaque semaine au billet d'Éric LeFrançois sur monvolant.cyberpresse.ca/lefrancois



GARAGE

Chez Roger

☆☆☆☆☆

Avec Roger, vous trouvez !!!

SANODA 03 aut., inspectée, 101 000 km	4395 \$
ROSENTO 03 aut., inspectée, 98 000 km	7495 \$
MVP 04 aut., inspectée, 112 000 km	6495 \$
BMW 528i 2007, automatique, noire, 56 000 km	35 900 \$
EKKO 04 aut., inspectée, 111 000 km	7995 \$
TIVIK SE 04 aut., inspectée, 104 000 km	8995 \$
RIBERTY Sport 05 aut., inspectée, 102 000 km	10 795 \$
R-151 05 aut., inspectée, 124 000 km	12 595 \$
CUBULT 05 aut., inspectée, 104 000 km	6795 \$
DOLLORA 04 aut., inspe 111 118 km	

← Ce véhicule ne bénéficie pas d'un plan de protection de 6 ans ou 160 000 km, d'une inspection et mise au point 360°, d'un privilège d'échange de 3 jours / 300 km, d'un programme d'assistance routière 24/7 et d'un taux de financement à partir de 0,9%.

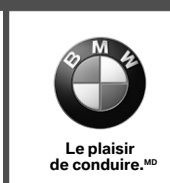

Ceux-là : oui. ➔ OccasionBMW.ca

Accédez à ce qui vous fait rêver.



ASSOCIATION DES JOURNALISTES AUTOMOBILE DU CANADA

Meilleure voiture de luxe

**Audi A4 2.0T
quattro 2009**

499\$
par mois**

Location de 36 mois
Taux de location
de 3,9 %

**Audi A3 2.0T
Traction avant
2009**

399\$
par mois*

Location de 36 mois
Taux de location
de 3,9 %

Les Automobiles Popular
5442, rue Saint-Hubert, Montréal QC
514 270-3566 • www.popularaudi.com

Audi Prestige DDO
4600A, boulevard St-Jean, Dollard-des-Ormeaux QC
514 426-7777 • www.audiprestige.com

Park Avenue Audi
8755, boulevard Taschereau, Brossard QC
450 445-4811 • www.parkavenueaudi.com

Automobiles Lauzon
2435, boulevard Chomedey, Laval QC
450 688-1120 • www.lauzon.qc.ca

Audi Prestige
5905, autoroute Transcanadienne, St-Laurent QC
514 364-7777 • www.audiprestige.com

Les Automobiles Niquet
1917, boul. Wilfrid-Laurier, Route 116, St-Bruno QC
450 653-7553 • www.niquet.com

*Taux de location fermé offert aux clients admissibles par Audi Finance chez les concessionnaires Audi participants. Sujet à l'approbation du crédit (S.A.C.). Location de 36 mois au taux annuel de 3,9 %. Dépôt de garantie remboursable de 450 \$, première mensualité de 399 \$, avec acompte de 2 325 \$. Montant dû au début du bail : 4 772,87 \$. Obligation totale découlant du bail : 18 287,87 \$. Montant calculé en fonction du PDSF de l'Audi A3 2.0T à traction avant 2009 de 31 800 \$, taxes, pré livraison et transport de 1 595 \$ en sus. Frais de 0,25 \$/km pour le kilométrage supérieur à 16 000 km par an assumés par le locataire. **Taux de location fermé offert aux clients admissibles par Audi Finance chez les concessionnaires Audi participants. Sujet à l'approbation du crédit (S.A.C.). Location de 36 mois au taux annuel de 3,9 %. Dépôt de garantie remboursable de 550 \$, première mensualité de 499 \$, avec acompte de 3 286 \$. Montant dû au début du bail : 5 930 \$. Obligation totale découlant du bail : 22 845 \$. Montant calculé en fonction du PDSF de l'Audi A4 2.0T quattro 2009 avec boîte manuelle à six vitesses de 39 700 \$, taxes, pré livraison et transport de 1 595 \$ en sus. Frais de 0,25 \$/km pour le kilométrage supérieur à 16 000 km par an assumés par le locataire. Photos à titre indicatif seulement. Modèles européens montrés. Taxes, immatriculation, droits, frais administratifs (incluant les frais d'inscription jusqu'à 46 \$ au Registre des droits personnels et réels mobiliers), assurances et autres options en sus. Livraison avant le 31 mai 2009. Contribution requise pouvant modifier la transaction finale négociée. Offre d'une durée limitée pouvant changer sans préavis. Détails chez les concessionnaires Audi participants. « Audi », « A3 », « A4 », « Vorsprung durch Technik » et l'emblème des quatre anneaux sont des marques déposées de AUDI AG. ©Audi Canada 2009. Pour en savoir plus sur Audi, voyez votre concessionnaire, composez le 1 800 367 AUDI ou visitez-nous à www.audi.ca. Cette offre est disponible seulement sur les véhicules en inventaire des concessionnaires Audi participants.

Prius Troisième génération

La nouvelle hybride de Toyota se révèle un succès d'entrée de jeu

AGENCE FRANCE-PRESSE

TOKYO — Le premier constructeur d'automobiles japonais, Toyota, a mis en vente la semaine dernière au Japon son modèle de voiture hybride Prius de troisième génération, encore plus performant et compétitif que les précédents et qui se révèle déjà un franc succès en précommande.

Cette nouvelle version, la troisième en une douzaine d'années, présente, selon Toyota, de nombreuses améliorations, notamment en termes de consommation, de puissance et d'autonomie.

« Nous avons mis au point de nouveau à 90% le système hybride (motorisation double au carburant et à l'électricité) », a assuré Toyota.

Le modèle de base de cette nouvelle Prius est proposé au tarif de 2,05 millions de yens (25 000 \$ CAN au cours actuel),

ce qui le met à la portée de nombreux ménages japonais.

Toyota a fait le maximum d'efforts pour contrer l'offensive de son compatriote et rival Honda, lequel a récemment lancé une hybride appelée

Toyota a déjà vendu plus de 1,25 million de voitures hybrides, tous modèles confondus, dans le monde.

Insight au prix de 1,89 million de yens (23 000 \$ CAN au cours actuel).

Très attendue, la nouvelle Prius, équipée d'un système de ventilation alimenté par des cellules solaires, a été commandée à quelque 80 000 exemplaires avant même d'arriver chez les concessionnaires.

Toyota se fixe pour objectif d'en vendre 10 000 par mois au Japon et prévoit la commercialiser dans 80 pays, soit le double de la zone de vente des précédentes Prius.

Toyota, pionnier des technologies semi-électriques, a déjà vendu plus de 1,25 million de voitures hybrides, tous modèles confondus, dans le monde depuis le lancement de la première Prius, en 1997.

À l'instar de tous les constructeurs d'automobiles du monde, Toyota est confronté à une chute radicale des ventes de voitures en Amérique du Nord, en Europe et au Japon. Il mise sur ses technologies écologiques exclusives et de pointe pour attirer de nouveau la clientèle de ces régions, où augmentent les préoccupations environnementales et où sont subventionnées les voitures propres.

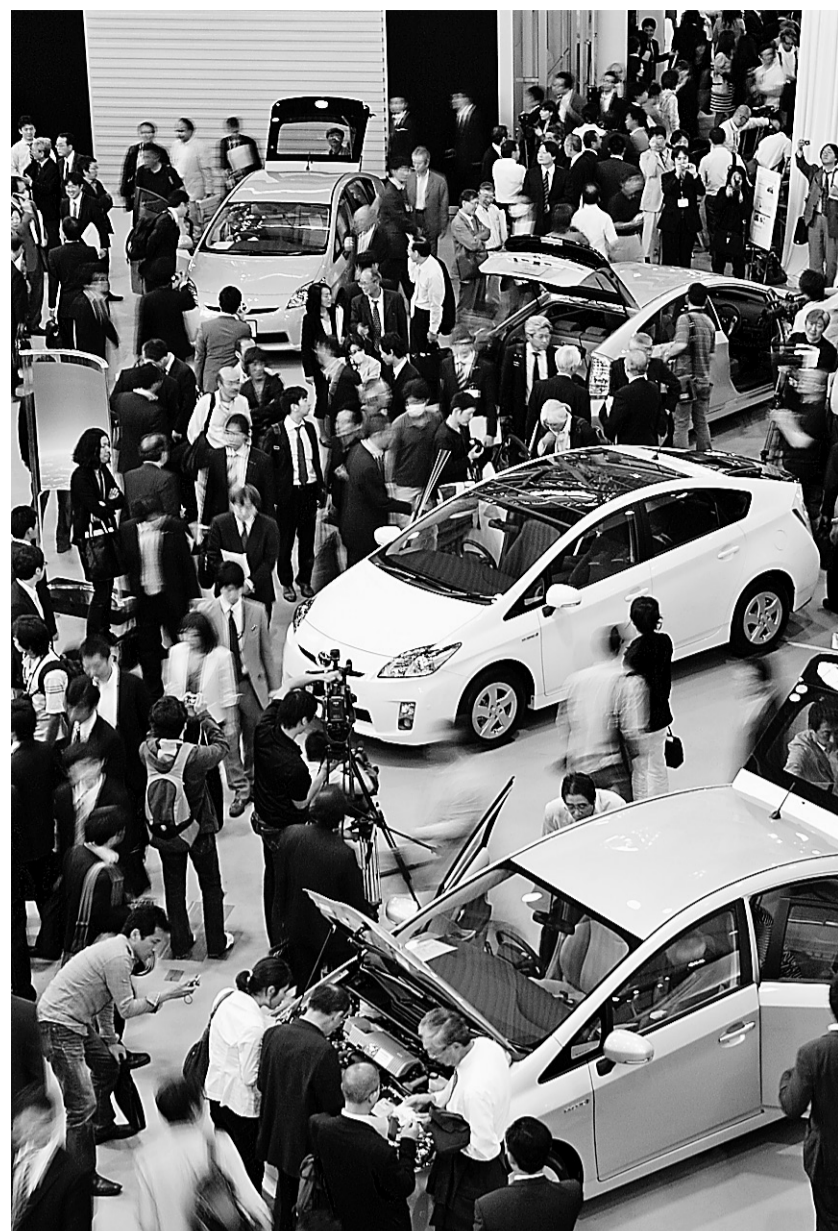

PHOTO TOMOHIRO OHSUMI, BLOOMBERG NEWS
Très attendue, la nouvelle Prius a été commandée à quelque 80 000 exemplaires avant même d'arriver chez les concessionnaires.



HONDA GABRIEL

LA PLUS POPULAIRE AU PAYS

Civic DX 2009

À la location à partir de

168\$*

par mois/60 mois/Comptant requis
Transport et préparation inclus

OU

Taux de financement à l'achat à partir de

0,9%**

60 mois

OU

Remise à l'achat comptant allant jusqu'à

2000\$†



Civic SI illustrée

MEILLEUR PRIX!
sur les deux dernières en stock! †

FIT SPORT 2008



14977\$*

Rabais inclus

*Les offres de location-bail sont faites par Services Financiers Honda Inc., sur approbation de crédit. Paiement mensuel de 168\$ pour 60 mois sur le modèle Civic berline DX 2009 (FA1529EX). 3318\$ comptant à la location. 0\$ dépôt de sécurité. **Financement à l'achat de 0,9% jusqu'à 60 mois sur modèles sélectionnés. Transport et préparation inclus. Taxes en sus. †La remise à l'achat comptant allant jusqu'à 2000\$ s'applique sur certains modèles neufs en stock. Taxes, transport et préparation en sus. Offre valable pour un temps limité. Le concessionnaire peut vendre à prix moindre. ‡ Offre valable pour un temps limité. Photos à titre indicatif seulement. Transport et préparations inclus. Taxes en sus. Voyez Honda Gabriel pour plus de détails.



Honda Gabriel

7000, Henri Bourassa Est
Montréal-nord, Québec
www.hondagabriel.com
(514) 327-7777

100 ans
Vorsprung durch Technik



Accédez à ce qui vous fait rêver.



LA RÉFÉRENCE
AUDI À MONTRÉAL

Popular

MONTRÉAL

Audi A4 2.0T
quattro 2009

499\$

par mois**

Location de 36 mois
Taux de location de 3,9 %

5442, rue St-Hubert, Montréal T.514 270-3566

www.popularaudi.com

**Taux de location fermé offert aux clients admissibles par Audi Finance chez les concessionnaires Audi participants. Sujet à l'approbation du crédit (S.A.C.). Location de 36 mois au taux annuel de 3,9 %. Dépôt de garantie remboursable de 550 \$, première mensualité de 499 \$, avec acompte de 3 286 \$. Montant dû au début du bail : 5 930 \$. Obligation totale décollant du bail : 22 845 \$. Montant calculé en fonction du PDSF de l'Audi A4 2.0T quattro 2009 avec boîte manuelle à six vitesses de 39 700 \$, taxes, pollution et transport de 1 556 \$ en sus. Frais de 0,25 \$/km pour le kilométrage supérieur à 16 000 km par an assurés par le locataire. Photo à titre indicatif seulement. Modèle européen monté. Taxes, immatriculation, droits, frais administratifs (incluant les frais d'inscription jusqu'à 46 \$ au Registre des droits personnels et réels mobiliers), assurances et autres options en sus. Livraison avant le 31 mai 2009. Contribution requise pouvant modifier la transaction finale négociée. Offre d'une durée limitée pouvant changer sans préavis. Détails chez les concessionnaires Audi participants. * Audi, « A4 », « Vorsprung durch Technik » et l'emblème des quatre anneaux sont des marques déposées de AUDI AG. ©Audi Canada 2009. Pour en savoir plus sur Audi, voyez votre concessionnaire, composez le 1 800 367 AUDI ou visitez-nous à www.audi.ca. Cette offre est disponible seulement sur les véhicules en inventaire des concessionnaires Audi participants.

LA LEXUS ES 350 REPRÉSENTE UNE VALEUR EXCEPTIONNELLE À 39 950 \$.

ET ÇA, C'EST AVANT LA REMISE INCITATIVE DE 3 000 \$ OFFERTE POUR UN TEMPS LIMITÉ.



ES

ES 350 2009

LOCATION DE 48 MOIS

378\$*

ACOMPLIEE 7 354\$* DÉPÔT DE SÉCURITÉ DE 0!*

TAUX DE FINANCEMENT À LA LOCATION OU À L'ACHAT ALLANT JUSQU'À 48 MOIS

2,9%**

OU

PDSF DE **39 950\$**

AJUSTEMENT **-3 000\$**

ACHAT AU COMPTANT **36 950\$**

À TITRE INFORMATIF, LE TAUX ANNUEL POUR LE FINANCEMENT EST DE

7,47%

Moteur V6 de 3,5 L et 272 ch • Super transmission 6 vitesses à commande électronique • Dispositif de contrôle de la stabilité du véhicule • Régulateur de traction • 8 coussins gonflables

CONCESSIONNAIRES DE LA RÉGION DE MONTRÉAL

SPINELLI LEXUS POINTE-CLAIRE
spinellilexus.com
POINTE-CLAIRE 514 694-0771 • 1877 694-0771

LEXUS LAVAL
lexuslaval.ca
LAVAL 450 686-2710 • 1800 625-3987

SPINELLI LEXUS LACHINE
spinellilexus.com
LACHINE 514 634-7171 • 1800 352-6111

GABRIEL LEXUS
gabriellexus.ca
SAINT-LAURENT 514 747-7777

PRESTIGE LEXUS
prestige.lexus.ca
BROSSARD 450 923-7777

*Le PDSF du modèle neuf Lexus ES 350 2009 est de 39 950 \$. Le PDSF ne comprend pas les frais de transport et de préparation (1 805 \$), l'immatriculation, les assurances, l'entretien, les droits sur les pneus neuf et les taxes. † La remise incitative de 3 000 \$ est offerte à tous les clients au détail à l'achat d'un modèle ES 350 2009 à l'achat ou au financement. Les offres de remise incitative ont lieu au moment de la livraison. Consultez votre concessionnaire Lexus pour savoir à la fois l'application des remises incitatives dans votre juridiction. * Les offres de location et de financement sont faites par l'entremise de Lexus Services Financiers et sont conditionnelles à l'approbation du crédit. Ces offres d'une durée limitée sont valables pour une Lexus ES 350 2009. Exemple de location basé sur un terme de 48 mois à un taux d'intérêt annuel de 2,9 %; le paiement mensuel est de 378 \$ avec acompte de 7 354 \$, taxes, immatriculation, droits, frais administratifs (incluant les frais d'inscription jusqu'à 46 \$ au Registre des droits personnels et réels mobiliers), assurances et autres options en sus. Livraison avant le 31 mai 2009. Contribution requise pouvant modifier la transaction finale négociée. Offre d'une durée limitée pouvant changer sans préavis. Détails chez les concessionnaires Audi participants. * Audi, « A4 », « Vorsprung durch Technik » et l'emblème des quatre anneaux sont des marques déposées de AUDI AG. ©Audi Canada 2009. Pour en savoir plus sur Audi, voyez votre concessionnaire, composez le 1 800 367 AUDI ou visitez-nous à www.audi.ca. Cette offre est disponible seulement sur les véhicules en inventaire des concessionnaires Audi participants.

Chauffer et climatiser grâce aux suspensions

SÉBASTIEN TEMPLIER

Les suspensions d'une voiture ont beau être efficaces, la route n'en est pas moins irrégulière, surtout ici, au Québec. De l'autre côté de l'Atlantique, un inventeur touche-à-tout a eu l'idée de tirer profit des bosses et des trous de l'asphalte pour chauffer et refroidir un véhicule.

Le principe est simple : il s'agit de récupérer l'énergie que génèrent les suspensions au gré des irrégularités de la chaussée. Le mécanisme est un petit compresseur qui utilise l'amplitude du mouvement de la suspension. L'un des points d'attache est fixé au châssis du véhicule, l'autre à un bras du triangle de suspension. Chaque amplitude, à l'aide d'un vérin, le compresseur met sous pression un fluide frigorigène dans un circuit fermé de climatisation.

« Il s'agit de récupérer l'énergie perdue à la montée et à la descente des roues, explique son inventeur, Christophe Verna, joint dans la région bordelaise. De ce mouvement, on peut récupérer une force. On pourra ainsi supprimer le moteur de compres-

sion mécanique pour le remplacer par ce système. Cela fonctionne selon le principe de climatisation réversible, permettant ainsi de chauffer ou de climatiser l'habitacle d'un véhicule sans consommer d'énergie. »

Ce système, appelé « compresseur de suspension », génère suffisamment d'énergie pour chauffer et refroidir un véhicule sans que l'amplitude, et donc la pression, soient nécessairement élevées. « Une suspension est en perpétuel mouvement », dit M. Verna. Et la masse de gaz comprimé récupérée est supérieure aux besoins réels. Terminé, donc, le temps où un compresseur classique assurait la climatisation et le chauffage d'une voiture. Et bonjour les économies de carburant ! Les grands bénéficiaires seront les véhicules électriques, qui augmenteront d'autant plus leur autonomie. Sans compter les gains pour les transports en commun.

M. Verna a installé un prototype sur sa voiture, qui ne possède pas de système de climatisation. Il a donc pu compresser de l'air, mais pas chauffer et climatiser. « Si vous compressez de l'air, vous compressez n'importe

quel fluide, dit-il. Le principe est tellement simple, cela ne peut que marcher. Et le compresseur de suspension coûte moins cher qu'un compresseur classique. »

Évidemment, cette compression par la suspension ne fonctionne pas lorsque le véhicule est à l'arrêt ou coincé dans la circulation. Autant dire qu'ici en hiver, dans un bouchon, il faudrait avoir recours à un compresseur classique. Les deux systèmes peuvent être sur le même véhicule sans fonctionner simultanément, répond M. Verna.

Ce dernier a déposé son invention sous droits d'auteur en France. Il envisage de mettre au point son prototype auprès d'une école d'ingénierie.

« Le principe est intéressant, mais peut-être trop axé sur le chauffage et la climatisation. Il existe aux États-Unis un mécanisme similaire qui génère de l'électricité », commente Éric Nadeau, président de VEPerformance, l'entreprise qui conçoit une motorisation électrique pour le concours d'efficacité énergétique XPrize.

Comme il le fait remarquer, étant donné l'état de nos routes, Christophe Verna aurait cependant du succès ici.

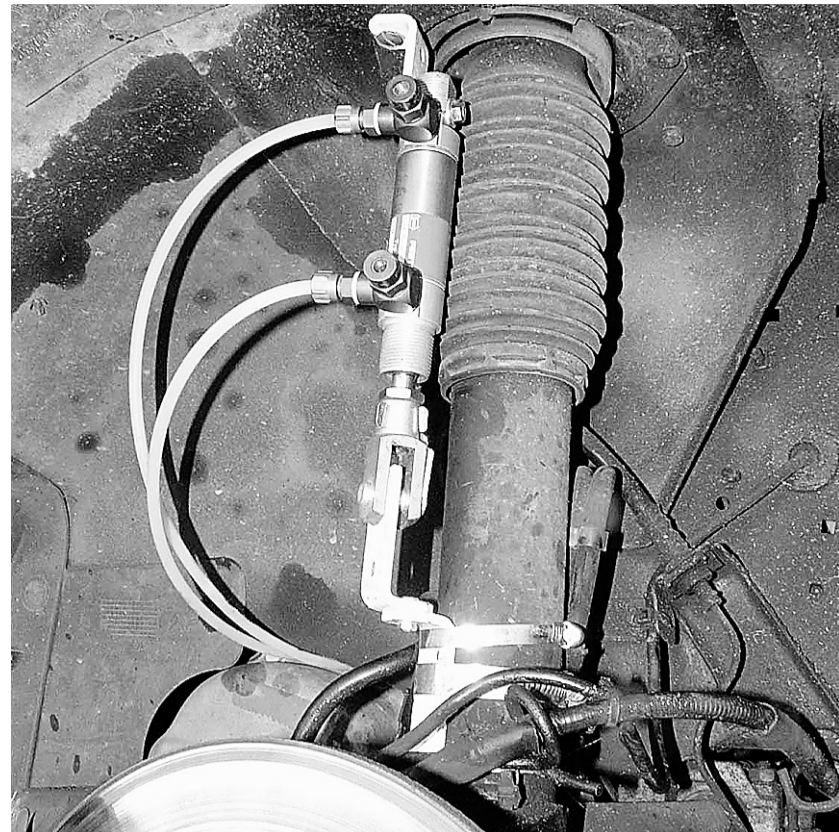

PHOTO FOURNIE PAR CHRISTOPHE VERNA

Ce compresseur, monté ici sur le train avant de la voiture de Christophe Verna, permet de chauffer et de climatiser le véhicule.

EN ROULANT

La Civic reprend son bien

Dans le Top 10 des voitures les plus vendues au Canada, la Honda Civic a repris le premier rang en avril dernier au détriment de la Mazda 3. Selon les premières statistiques de ce mois dévoilées par DesRosiers Automotive Consultants, les Séries F de Ford sont les *pick-ups* qui se vendent le mieux dans la catégorie des camions légers, loin devant le Dodge Caravan. Pour les voitures comme pour les camions légers, presque pas une catégorie n'échappe à la baisse des ventes. Les compactes et sous-compactes sont même en deçà de la tendance globale qui est de -17,8% pour avril, comparativement au même mois l'an dernier. Autre particularité, il n'y a même pas un seul secteur fort sur le marché cette année, fait remarquer le cabinet d'analyse.

— La Presse

Chrysler change de patron

Changement à la tête de Chrysler: C. Robert Kidder devient le nouveau président du conseil d'administration du Groupe Chrysler LLC. Ancien président du C.A. de Borden Chemical et de Duracell International, il succédera à Robert L. Nardelli, une fois complétés le transfert d'éléments d'actif de Chrysler LLC et l'alliance avec Fiat. Kidder est actuellement président du conseil et PDG de 3Stone Advisors, une firme d'investissements. Nardelli retournera chez Cerberus Capital Management en tant que conseiller.

— La Presse

Nouveau moteur pour le Sequoia

Toyota livre maintenant son Sequoia 2010 avec un nouveau moteur V8 de 4,6 L couplé à une transmission automatique à six rapports avec mode remorquage-transport. Le SR5 était auparavant équipé d'un 4,7 L avec une transmission automatique à cinq rapports. Ce nouveau moteur produit 310 CV (au lieu de 275 CV) pour 327 lb-pi de couple (contre 313 pour le 4,7 L). Toyota annonce une consommation combinée ville-route de 13,8 L/100 km (14,4 L/100 km avec le 4,7 L). Notons qu'à son équipement de série s'ajoutent des coussins gonflables avant pour la protection des genoux ainsi que la radio satellite XM. Autre que le SR5, il existe les versions Limited et Platinum de 5,7 L. Le prix de détail du Sequoia débute à 48 320 \$.

— La Presse

Trois pour un

Italienne, canadienne ou belge: Opel aura l'un de ces accents à l'avenir. L'acquisition de la filiale européenne de GM semble dorénavant se résumer à une course à trois entre Fiat, Magna International et RHJ International. Les offres pouvaient être déposées jusqu'à mercredi dernier. Le temps presse pour Opel dont ladate limite pour se restructurer est le 1^{er} juin.

— Reuters

VOICI LE NOUVEAU VOLVO XC60 2010.

ON S'ARRÊTE QUAND ON LE VOIT. IL S'ARRÊTE QUAND IL LE DOIT.

Le XC60 est tellement évolué sur le plan technologique qu'il peut freiner et vraiment s'arrêter de lui-même. Grâce à son système de freinage automatique de série City Safety[†], il aide à éviter les collisions à basse vitesse.

MENSUALITÉ DE CRÉDIT-BAIL* PENDANT 48 MOIS

549\$

TOIT PANORAMIQUE EN VERRE FEUILLETÉ OFFERT SANS FRAIS*

L'OFFRE PREND FIN LE 31 MAI*



REMARQUABLEMENT BIEN ÉQUIPÉ AVEC :

- City Safety • Traction intégrale avec Instant Traction^{MC} • Moteur turbo T6 de 281 CH
- Boîte de vitesse automatique Geartronic à 6 rapports • Système de contrôle en descente (HDC)
- Système antidérapage (DSTC) • Toit panoramique en verre feuilleté • Intérieur en cuir

Ingénierie puissante / Technologie sécuritaire innovatrice / Design scandinave distinctif / Performances vivifiantes

Vous en découvrirez davantage chez volvomtl.com

Volvo. pour la vie



1803851A

VOLVO DE BROSSARD
9425, boul. Taschereau
Brossard (450) 659-6688

FRANKE VOLVO
180, rue Principale
Sainte-Agathe (819) 326-4775

VOLVO LAVAL
2350, boul. Chomedey
Laval (450) 682-3336

JOHN SCOTTI AUTO LTÉE
4315, boul. Métropolitain Est
Saint-Léonard (514) 725-9394

VOLVO POINTE-CLAIRE
15, Auto Plaza, Pointe-Claire
(514) 630-3666

UPTOWN VOLVO
4900, rue Paré, Montréal
(514) 737-6666

VOLVO ST. HYACINTHE
855, rue Johnson, Saint-Hyacinthe
(450) 771-2305

* Offre de crédit-bail, d'une durée limitée, faite aux clients admissibles sur approbation du crédit par les Services financiers de Volvo Canada. L'exemple d'offre de crédit-bail est basé sur un XC60 T6 AWD 2010 à un taux de 5,90 %; 549 \$ par mois, pendant 48 mois; un acompte de 5 150 \$, un dépôt de sécurité de 650 \$ et la première mensualité sont dus à la signature du bail. Les taxes, jusqu'à 1 995 \$ de frais de transport et de préparation et jusqu'à 75 \$ pour la consultation du RRPMP sont dus à la signature du bail. Total des mensualités : 26 352 \$. Taxes, immatriculation, assurance et frais d'administration en sus. Le crédit-bail est assorti d'une allocation de 80 000 km (0,16 \$ par km excédentaire). Les mensualités et les dépôts de garantie peuvent varier selon le choix d'équipement additionnel. Valeur de rachat à la fin du bail : 21 291 \$ plus taxes. Tous les véhicules XC60 2010 achetés avant la date de la fin de cette offre peuvent être dotés d'un toit panoramique feuilleté sans frais, tant qu'il y en aura. La valeur du toit panoramique feuilleté (1 800 \$) est appliquée à la réduction de l'acompte requis pour le XC60 T6 AWD 2010, de 6 950 \$ à 5 150 \$. La plaque pour pare-chocs avant, les plaques de protection latérales et les jantes en alliage de 19 po ne sont des caractéristiques de série du XC60 2010 T6 AWD. Les véhicules peuvent différer de l'illustration. Le concessionnaire peut louer à prix moindre. Certaines conditions s'appliquent. Offre soumise à la disponibilité des stocks. Offre se termine le 31 mai 2009. Votre concessionnaire Volvo vous donnera tous les détails. † City Safety ne fonctionne pas dans toutes les situations. Le mauvais temps (p. ex., pluie, neige, brouillard, etc.) peut rendre City Safety inopérant. Dans la plupart des cas, un message avertira le conducteur que City Safety n'est pas activé. Pour en savoir davantage sur City Safety, visitez le site volvocanada.com. 9,1 litres/100 km (route)/13,5 l/100 km (ville). Consommation basée sur le Guide de consommation de carburant 2009 publié par Ressources naturelles Canada. Les méthodes d'essai de Transports Canada sont utilisées. Votre consommation réelle peut varier. ©2009 La Compagnie des Automobiles Volvo du Canada. • Volvo, pour la vie • est une marque déposée utilisée sous licence par La Compagnie des Automobiles Volvo du Canada. Pensez à toujours boucler votre ceinture de sécurité. Visitez volvocanada.com.

1803857

L'AUTO

À la rescousse des amateurs de caravanning

ÉRIC DESCARRIES
COLLABORATION SPÉCIALE

Les belles nuits d'été sont souvent accompagnées de grandes chaleurs. Les amateurs de caravanning qui ont envie de dormir les fenêtres grandes ouvertes dans leur belle maison roulante en savent quelque chose. Les ouvertures de leurs caravanes sont parfois insuffisantes pour aérer l'habitacle. Quant à la climatisation, elle est bruyante et n'est pas naturelle, ni acceptable en certains endroits.

Au moins, on peut maintenant ouvrir les grandes glaces de la cabine du camion sur lequel repose la caravane, grâce à une trouvaille de l'inventeur lavallois Roger Lefebvre, à qui l'on doit aussi le Mini-Garage. Il s'agit tout simplement d'un système de moustiquaires qui s'ajustent aux portières des camions de production. Le produit s'appelle, naturellement, Moustik-Air.

Le nouveau produit, vendu autour de 200\$, est composé de deux enveloppes, qui se glissent sur les cadres des glaces des portières, et d'un masque opaque



PHOTO ÉRIC DESCARRIES, COLLABORATION SPÉCIALE

Le Moustik-Air s'installe facilement sur les autocaravanes de classes B et C.

qui peut les relier tout en couvrant complètement le pare-brise si désiré. Ce masque contribue à l'intimité et peut protéger des

rayons du soleil durant le jour. Les deux enveloppes, elles, comportent une moustiquaire très fine. La moustiquaire peut égale-

ment être fermée grâce à une toile repliable. Les enveloppes, elles, sont ajustées selon les marques de camions.

Fait sur mesure

Le produit n'est présentement offert qu'en 10 modèles destinés aux autocaravanes de classes B et C, dont les Ford de Série E actuels et anciens (Econoline); les GMC TopKick; les Chevrolet Express et GMC Savana; les Dodge (et Mercedes-Benz) Sprinter, et même les anciennes Volkswagens Westfalia et Eurovan. Ce sont d'ailleurs ces trois derniers modèles qui pourraient permettre au petit entrepreneur d'attaquer le marché européen. Notons que les Moustik-Air peuvent aussi être utiles aux travailleurs qui utilisent des fourgons basés sur les Ford E, Chevrolet Express, GMC Savana et Dodge Sprinter.

L'invention de M. Lefebvre connaît déjà beaucoup de succès. Cependant, l'homme n'est pas du genre à se reposer sur ses lauriers. Il participe à des rassemblements d'amateurs de caravanning afin de tester son produit et de l'améliorer. Pour ce retraité, il s'agit d'un défi à relever. « Ça tient occupé », dit-il, sourire en coin.

POUR EN SAVOIR PLUS :

www.minigarage.ca



CE PRINTEMPS, GARDEZ VOTRE ARGENT.

0% 0\$ 0\$ 0\$ 0\$

DE FINANCEMENT À L'ACHAT**

DE MISE DE FONDS*

DE DÉPÔT DE SÉCURITÉ**

DE PAIEMENT À LA LIVRAISON**

EN PREMIER PAIEMENT‡

Ces offres peuvent être combinées, mais les combinaisons diffèrent selon les modèles. Voyez votre concessionnaire pour tous les détails.

Choisissez l'offre et le modèle qui vous conviennent.



2009 MOTOR TREND CAMION DE L'ANNÉE

F-150 XLT 4X4 2009 à cabine double

Louez pour	399 \$ /mois	Acompte	Mensualité
		0 \$	494 \$ [¥]
		4 450 \$	399 \$ [¥]

Terme de 48 mois
Transport inclus



Ranger Sport 2009 à cabine double

Achetez pour	273 \$ /mois	Acompte	Mensualité
		0 \$	323 \$ [¥]
		2 995 \$	273 \$ [¥]

Terme de 60 mois
Transport inclus

Prix de détail : 19 399 \$[†]

Focus 2009



Obtenez **0%** + **0\$**
De financement à l'achat** jusqu'à 60 mois
Pour la plupart des modèles
En premier paiement†



Sur route : 5,7 L /100 km[∞]
En ville : 8,5 L /100 km[∞]

Rendez-vous chez votre concessionnaire Ford.



Montez à bord.

LES CARACTÉRISTIQUES DES VÉHICULES... (small text detailing financing terms, interest rates, and conditions for the 'Cinq-0' promotion.)

BEACONSFIELD BRITISH CAR SHOW

Picnic in the park...

SÉBASTIEN TEMPLIER

Ils ne sont que 12. Ils sont à l'origine de l'unique rassemblement annuel de voitures britanniques dans toute la moitié est du pays. Ils remettent ça dimanche à Beaconsfield. Ils? Les membres du HACK!

HACK comme Hudson Antique Car Klub, un groupe de passionnés, amoureux de belles anciennes dont le volant est à droite. On en est membre simplement si l'on participe régulièrement à ses activités. Dans ce club, point de président ni de vice-président. C'est tout juste si un membre joue le rôle de porte-parole. Pourtant, ils réussissent le tour de force de rassembler chaque printemps de 150 à 400 véhicules, selon les années et selon le show. Car il n'y a pas un show, mais deux. Cette année, c'est le Beaconsfield British Car Show. L'an prochain, ce sera le Hudson British Car Show.

Beaconsfield, c'est un picnic in the park, une rencontre informelle de plus ou moins 150 bolides britanniques et leurs propriétaires. Pas de concours, seulement une exposition. Dimanche, au parc Centenaire, on attend une centaine de MGA et de Triumph, une cinquantaine de Mini et de Jaguar. Des Rolls-Royce? Une demi-douzaine peut-être. Et une ou deux Aston Martin. Peut-être... «C'est toujours une surprise, on ne sait pas qui va venir, il n'y a pas d'inscriptions», glisse David Croyden, membre du HACK. Bref, une rencontre on ne peut plus simple. On vient de la région métropolitaine pour se mon-



PHOTO MARTIN CHAMBERLAND, LA PRESSE

Les Hudson et Beaconsfield British Car Shows, c'est entre autres eux, Dave Croyden (à gauche) et Greg Ross. Le Hudson Antique Car Klub tient son traditionnel «pique-nique» à Beaconsfield ce dimanche.

trer avec sa belle. D'Ottawa aussi. Certains viennent de New York. Les Américains viennent surtout à Hudson.

À Hudson, les proportions du show sont doubles, voire triples. C'est plus sérieux, plus organisé, plus compétitif. Pas de concours non plus, mais un prix du public remis à la fin de la journée. Pour

l'an prochain, on attend 400 véhicules. Peut-être plus. Chaque année, ils sont de plus en plus nombreux à envahir le parc Saint-Thomas. L'an dernier, la doyenne était une Rolls-Royce 1913. Comme à Beaconsfield, les MGA et Triumph sont en plus grand nombre. Il est plus facile d'en trouver.

Curieusement, s'il y a beaucoup de clubs d'automobiles britanniques au Canada et au Québec (où on en compte une demi-douzaine), les rassemblements du genre y sont quasiment inexistants. Ce qui explique grandement la popularité de Beaconsfield et de Hudson. Dans le Nord-Est américain, il y a la région métropolitaine et il y a Stowe, au Vermont. C'est tout.

«Il y a beaucoup de shows pour les autres voitures. Il n'y en a pas dans l'Est du pays juste pour les voitures britanniques. C'est pour cela que l'on a accueilli ces voitures», explique David Croyden.

Tout a commencé il y a une quinzaine d'années à Beaconsfield. Sans même disposer d'un permis, les membres du HACK et des amateurs s'y sont rassemblés. Ils se sont retrouvés tous les ans, chaque fois plus nombreux. Il y a huit ans, ils ont décidé d'organiser un rassemblement d'envergure. Leur choix du lieu s'est naturellement porté sur Hudson. La plupart des membres du HACK proviennent de cette municipalité, dont l'administration appuie grandement leur démarche. L'ampleur de la tâche a fait du show d'Hudson un rendez-vous bisannuel qui alterne avec le show plus modeste de Beaconsfield.

«Les gens aiment avoir quelque chose de différent d'une année à l'autre. Et il fallait faire quelque chose chaque année, sinon beaucoup d'amateurs auraient fini par aller surtout à Stowe», souligne David Croyden.

Le Hudson Antique Car Klub est né en 1980, de manière «toute simple», comme il est écrit sur son site internet. Tiens, l'an prochain, il aura tout juste 30 ans...

Coup du lapin

CAA-QUÉBEC
SAVEZ-VOUS QUE?

Savez-vous ce qu'est le whiplash? Littéralement, ce mot se traduit par l'expression «coup de fouet». Toutefois, en matière de sécurité routière, on utilise plutôt l'expression «coup du lapin». Tout cela se rapporte à la projection très violente et rapide de la tête vers l'arrière pendant un accident, surtout lorsque l'impact se produit à l'arrière. Pour ne pas être victime du coup du lapin, il faut ajuster les appuie-tête à la bonne hauteur. Si votre siège possède un appuie-tête intégré, vous ne pouvez l'ajuster. Avec un appuie-tête réglable, vous devez placer le rebord supérieur de l'appuie-tête au niveau du haut de la tête afin d'obtenir une protection maximale.

EN ROULANT

Le Touareg maigrit

Le Touareg est à la diète, rapporte Autoweek. La prochaine génération du VUS de Volkswagen, lancée en 2010 en tant que modèle 2011, aura perdu du poids. Le nouveau modèle maigrira grâce à une plus grande utilisation de l'aluminium. L'objectif est de retirer 250 à 300 kg de l'actuel Touareg qui pèse plus de 2,5 tonnes. Sa longueur serait aussi légèrement amputée. Et, bonne nouvelle, Volkswagen en réduirait le prix. Une version hybride est attendue pour 2012. — La Presse

Daimler investit dans Tesla

Daimler investit dans Tesla en achetant près de 10% des actions de l'entreprise spécialisée dans les voitures sport électriques. Constructeur de petites voitures en très petite série, Tesla a positionné ses moteurs électriques et ses systèmes de batteries originaux dans le créneau des roadsters de haute performance, à 140 000\$ l'unité. L'entreprise n'a pas encore produit 1000 unités de son roadster depuis 2004. «Tesla amène son expertise dans le domaine des batteries électriques; Daimler sait comment faire de la grande production de voitures de haute qualité ayant une grande sécurité. Ce sera un partenariat très productif», a dit Elon Musk, président de Tesla. Les batteries de Tesla seront installées dans 1000 Smart Fortwo, dans le but de les tester un peu partout dans le monde. Ces 1000 Smart électriques seront construites cette année en France. — La Presse



L'événement Mazda 5 et CX-7 sur la Rive-Sud et la Rive-Nord



mazda 5
2009 E6SD59AA00
16 995\$*†

CX7 GS 2009 PVSJ89AA00
~~25 995\$~~
24 995\$*† **OU 3999\$***
0\$ COMPTANT
LOCATION 60 MOIS
20,000KM

MAZDA DE LAVAL

2385, boulevard Chomedey, Laval,
1-866-621-7089 • 450-688-4787
www.mazdadelaval.com

BROSSARD MAZDA

8450, boulevard Taschereau, Brossard
1-866-401-8213 • 450-466-0999
www.brossardmazda.com

*Taxes, transport et préparation en sus. †Taux de financement régulier. Mazda 5, CX-7, transport et préparation 1535\$. Couleur métallisée 105\$. Taxe d'air 100\$. RDPRM, taxes et immatriculation en sus. Photo à titre indicatif. Détails en magasin.

Le klaxon sous-utilisé

MATHIEU PERREAU
LA RECHERCHE

Le klaxon est sous-utilisé par les automobilistes dans les situations dangereuses, conclut une étude américaine. L'habitude de se servir du klaxon pour exprimer son mécontentement est à la base de ce problème.

« Dans plusieurs accidents, il s'écoule assez de temps pour que le klaxon soit utilisé, explique Jeffrey Muttart, ingénieur de la Eastern Connecticut State University. Mais dans ces situations, on n'a pas le temps de réfléchir, on réagit. Le son du klaxon est désagréable pour la plupart des gens. On l'utilise pour protester contre le comportement d'un autre usager de la route; un chauffeur de taxi s'en sert pour signaler qu'il est arrivé. On n'a pas le réflexe de s'en servir pour avertir un conducteur qui change de voie alors qu'une voiture se trouve dans son angle mort. »

Dans une étude publiée en 2005 par la Société des ingénieurs automobiles, Jeffrey Muttart a analysé une centaine de collisions survenues, ou évitées de peu, à des intersections à Louisville, au Kentucky, et à Helsinki, en Finlande. Grâce à des collègues qui travaillaient pour ces deux municipalités

et qu'il avait rencontrés lors de conférences internationales, M. Muttart a pu installer des caméras vidéo spécialement conçues pour archiver les instants précédant et suivant les collisions. La caméra identifiait les séquences à conserver à l'aide d'un capteur identifiant les bruits de freinage, de klaxon et d'impact.

Le klaxon était utilisé dans moins de 15 % des cas, presque toujours dans des situations où un automobiliste allant en ligne droite se faisait couper par une autre voiture changeant de voie ou circulant dans la rue perpendiculaire. Et surtout, dans les cas de collisions évitées de peu, une fois sur deux, la personne qui klaxonnait s'était déjà tirée d'affaire et voulait simplement signifier son mécontentement. Pire, dans les incidents enregistrés la nuit (les intersections étaient bien éclairées) le klaxon n'était presque jamais utilisé, alors qu'il aurait été encore plus utile.

Une autre étude, dévoilée en 2005 à un congrès de l'Institut des enquêteurs sur les accidents routiers du Royaume-Uni, confirme les données de M. Muttart. Seulement 14 % des répondants disaient avoir klaxonné pour éviter un danger, et 47 % d'entre eux affirmaient se



PHOTO IVANOH DEMERS, LA PRESSE

Les conducteurs utilisent avant tout le klaxon pour protester contre le comportement d'autres usagers de la route.

servir du klaxon pour manifester leur mécontentement ou saluer quelqu'un, des actions qui ne sont normalement pas permises par la loi. Seulement 11 % des automobilistes ayant participé à l'étude britannique avaient utilisé leur klaxon durant le mois précédent, et 44 % dans l'année précédente.

La peur de paraître impoli

« On devrait donner un petit coup de klaxon chaque fois que l'on soupçonne qu'on pourrait faire un accident, par exemple quand on passe à côté d'une voiture dont le conducteur ne semble pas conscient de notre présence, dit M. Muttart. Ce genre de situation survient fréquemment, au moins chaque semaine. Peut-être que cer-

tains automobilistes ne klaxonnent pas dans ces cas parce qu'ils ont peur de paraître impolis. »

Ces résultats sèment le doute sur les systèmes d'évitement de collisions, selon M. Muttart. « Ces systèmes font nécessairement beaucoup de fausses alertes, pour ménager une marge de sécurité. Je crois que beaucoup d'automobilistes considèrent les alarmes sonores comme des reproches, par exemple celle qui sonne quand on n'a pas attaché sa ceinture de sécurité. En conséquence, le réflexe de s'attendre à un danger imminent quand on entend ces alarmes n'existe peut-être pas. »

L'incapacité de sortir des ornières de nos habitudes quand on se trouve en danger sur la

route est appelée « fixité fonctionnelle ». « En cas d'urgence, nous avons tendance à ne voir que l'utilité première des choses. Si les freins manquent de vigueur, peu de gens penseront au frein d'urgence. C'est pour cette raison que la série télévisée *McGiver* était si populaire: McGiver semblait vacciné contre la fixité fonctionnelle. »

CYBERPRESSE.CA

RÉAGISSEZ!

Utilisez-vous souvent le klaxon? Répondez sur monvolant.cyberpresse.ca/klaxon

Des pneus comme boîtes à bonbons

LUDOVIC HIRTZMANN
GADGETS
COLLABORATION SPÉCIALE

Les vrais amateurs d'automobiles craqueront pour cet accessoire vraiment original. Le Tire Bowl ressemble comme deux gouttes d'eau à un pneu de voiture. À ceci près qu'il s'ouvre en deux comme... une boîte à bonbons. Le Tire Bowl est une vraie boîte à friandises comme il s'en faisait pour les dames autrefois. Le pneu est en caoutchouc, comme il se doit, et les jantes sont une jolie imitation de chrome. Dans cette boîte à bonbons singulière, on peut mettre, outre ses friandises, des croustilles, des nachos, des cacahouètes et pourquoi pas des céréales! Le Tire Bowl a environ 15 centimètres de diamètre et six centimètres de hauteur. Un joli cadeau au prix très abordable d'une vingtaine de dollars.

POUR EN SAVOIR PLUS
Autosportcatalog.com - Tire Bowl
www.autosportcatalog.com

Une lampe mains libres

Vous êtes en panne au bord d'une route perdue. Pour empirer les choses, il commence à faire nuit. Prévoyant, vous disposez d'une lampe. Pourtant, bricoler en tenant la lampe d'une main ou en la calant sous son aisselle n'est pas la chose la plus pratique qui soit. Il existe une petite lampe ultrapuissante qui, grâce à une pince, s'attache à la poche de votre chemise. La Pelican VB3 Led Light - c'est son nom - est une lampe réglable dont vous pourrez régler l'angle en fonction de la position dans laquelle vous vous trouvez pour bricoler en gardant les mains libres. Les piles au lithium qui sont comprises devraient vous donner la possibilité de bricoler pendant 100 heures, assez pour vous permettre de réparer votre automobile. Sinon, c'est à désespérer ou alors la panne est vraiment grave! La lampe pince, offerte en jaune ou en noir, coûte une vingtaine de dollars.

POUR EN SAVOIR PLUS
Autosportcatalog.com - Pelican VB3 Led Light
www.autosportcatalog.com

CONDUCTEUR D'ÉNERGIE



FORD EDGE SPORT 2009

C'est son énergie qui rend le Ford Edge différent. Dans ses lignes comme dans sa performance.

Et voici le Edge Sport, nouveau venu cette année. Avec ses jantes d'aluminium poli de 22 pouces, de série, il livre une conduite plus nerveuse et plus exaltante.

Le Ford Edge Sport se distingue par des effets de sol couleur caisse, à l'avant et à l'arrière. Son allure sportive en jette d'un bout à l'autre.

Même ses embouts d'échappement doubles à grand diamètre y sont pour quelque chose. Le Edge en impose.

Ça c'est Ford aujourd'hui. Montez à bord.

À partir de
25 499 \$
(après une allocation à la livraison de 5 000 \$. Excluant les frais de transport.)*
EDGE SPORT TEL QU'ILLUSTRÉ
38 499 \$
(après une allocation à la livraison de 1 000 \$. Excluant les frais de transport.)*



Montez à bord.

*Achetez un Ford Edge SE 2009 neuf à traction avant à partir de 25 499 \$ (déduction faite de l'allocation-livraison de 5 000 \$) ou un Edge Sport tel qu'illustré à partir de 38 499 \$ (déduction faite de l'allocation-livraison de 1 000 \$). Cette offre exclut les frais de transport (1 350 \$), l'immatriculation, les assurances, l'inspection de pré-livraison, l'inscription au registre des droits personnels et réels mobiliers et toutes les taxes applicables, y compris la taxe sur l'air climatisé et l'écoprélèvement. Les taxes s'appliquent sur le montant total de l'achat après la déduction de l'allocation-livraison. Les concessionnaires peuvent vendre moins cher. Consultez Ford.ca pour connaître les offres courantes. Cette offre, d'une durée limitée, peut être combinée à la plupart des offres aux particuliers de Ford Canada soit au moment de la commande à l'usine ou de la livraison, mais pas les deux. Cette offre ne peut être combinée au programme d'assistance-compétitivité des prix, à la réduction de prix aux gouvernements et aux offres pour les véhicules destinés à la location quotidienne. Cette offre peut être annulée en tout temps sans préavis. Passez chez votre concessionnaire pour obtenir tous les détails.

ford.ca

L'AUTO

Des ceintures de sécurité dans les autocars ?

MONVOLANT.CA

Dès les années 60, le gouvernement fédéral américain a obligé les constructeurs d'automobiles à installer des ceintures de sécurité à bord des voitures. Mais les autocars commerciaux ont jusqu'à

présent été exemptés. Les autorités semblent maintenant décidées à exiger que les autocars qui font le transport interurbain des passagers soient munis de ceintures de sécurité.

Il est même question d'installer sur tous les autocars des «boîtes

noires» semblables à celles qui équipent tous les avions de ligne et qui enregistrent diverses données de chaque voyage.

C'est ce que rapporte le quotidien *Detroit News*, qui a assisté à la comparution devant le Congrès des représentants de la National Highway

Traffic Safety Administration (NHTSA).

Plusieurs accidents mortels récents impliquant des autocars commerciaux ont attiré l'attention des médias et des législateurs sur cet enjeu de sécurité publique de longue date.

Depuis 1998, il y a eu des enquêtes fédérales sur 33 accidents d'autocar où 255 passagers ont été éjectés de leur siège. Le Conseil national de la sécurité des transports recommande depuis 1999 de renforcer les normes de sécurité des autocars commerciaux. Mais cet organisme ne peut que faire des recommandations à la NHTSA, qui est l'autorité légale en matière de sécurité routière. Seule la NHTSA a le pouvoir d'édicter des normes et règlements.

«D'après moi, c'est vrai que la NHTSA a été lente dans ce dossier», a admis le 18 mai Ron Medford, le directeur intérimaire de la NHTSA, devant un comité du Congrès. Il a cependant ajouté que la sécurité à bord des autocars commerciaux est maintenant une haute priorité de l'agence: «On s'en occupe.»

La NHTSA entend proposer dès cette année que les ceintures de sécurité soient obligatoires à bord des autocars, a dit M. Medford. Après une période de consultation publique, un règlement ayant force de loi serait adopté.

La nouvelle réglementation obligerait l'installation de ceintures de sécurité à bord des autocars commerciaux, mais la NHTSA n'a pas le pouvoir d'obliger les passagers à les boucler.

Par ailleurs, la nouvelle loi ne viserait pas les autobus scolaires.

La NHTSA étudie aussi la possibilité d'imposer des normes de résistance à l'impact pour les toits d'autocars commerciaux, comme elle vient de le faire pour les voitures et les camionnettes.

L'agence révisé aussi la sécurité des autocars, dans les incendies, ainsi que l'efficacité des sorties d'urgence. En 2007, 23 pensionnaires d'une résidence de personnes âgées sont mortes dans un accident d'autocar suivi d'un incendie, à Wilmer, au Texas, rappelle le *Detroit News*.

Kathleen Higgins, une des membres du Conseil national de la sécurité des transports, a déclaré au *Detroit News* que les autocars devraient être munis de «boîtes noires» similaires aux enregistreurs de données de vol qui équipent les avions de ligne. Les boîtes noires d'autocars seraient évidemment moins complexes que celles des avions, mais elles seraient aussi utiles aux enquêteurs lorsqu'il faut reconstituer les instants précédant un accident.

M^{me} Higgins a indiqué que le secrétaire américain au Transport, Ray LaHood, doit bientôt rencontrer les membres du Conseil.

La NHTSA relève du département du secrétariat (ministère) des Transports américain.

Selon le Conseil national de la sécurité des transports, seulement 17 personnes meurent chaque année dans des accidents d'autocar, ce qui en fait le moyen de transport routier le plus sûr.

Mais une série d'accidents tragiques et très médiatisés ont sensibilisé le Congrès à la nécessité d'obliger le port de la ceinture de sécurité pour maintenir les passagers dans leur siège en cas de capotage ou de collisions violentes.

Les normes américaines ne s'appliquent pas au Canada, mais la proximité géographique et l'intégration économique du marché automobile sont telles que les législateurs américains ont une influence appréciable sur les produits offerts ici et sur les règlements qui finissent par être adoptés par Transports Canada.



Toute nouvelle. Tout pour elle. MAZDA3 2010.



Modèle GT illustré

MAZDA3 GX 2010

ACHAT 15 995\$[†]
à partir de

LOCATION 199\$[‡]
à partir de

2,9%
de financement à l'achat
jusqu'à 48 mois^{††}

par mois, pour 60 mois
Transport et
préparation en sus
Comptant initial de 995\$
0\$ dépôt de sécurité

MAZDA3 SPORT GX 2010

ACHAT 16 995\$[†]
à partir de

LOCATION 219\$[‡]
à partir de

2,9%
de financement à l'achat
jusqu'à 48 mois^{††}

par mois,
pour 60 mois
Transport et
préparation en sus
Comptant initial
de 895\$
0\$ dépôt
de sécurité



Modèle GT illustré

MAZDA5 GS 2009

ACHAT 16 995\$[†]
à partir de

AU TAUX DE FINANCEMENT RÉGULIER

ÉCOÉNERGIE
une initiative d'ÉCOACTION
PRIX ÉCOÉNERGIE
POUR LES VÉHICULES 2009*

★★★★★
COTE DE SÉCURITÉ LA PLUS ÉLEVÉE
DU GOUVERNEMENT DES ÉTATS-UNIS
LORS D'ESSAIS DE COLLISION FRONTALE**



Modèle GT illustré

CX-7 GS 2009

ACHAT 24 995\$[†]
à partir de

AU TAUX DE FINANCEMENT RÉGULIER

★★★★★
COTE DE SÉCURITÉ LA PLUS ÉLEVÉE
DU GOUVERNEMENT DES ÉTATS-UNIS
LORS D'ESSAIS DE COLLISION**



Modèle GT-V6 illustré

MAZDA6 GS 4 CYL. 2009

ACHAT 0%
de financement à l'achat
jusqu'à 48 mois^{††}

MEILLEURE NOUVELLE
VOITURE DE L'ANNÉE
LE GUIDE
DE L'AUTO 2009

LOCATION 299\$[‡]
à partir de

par mois, pour 48 mois
Transport et préparation en sus
Comptant initial de 2995\$
0\$ dépôt de sécurité

VALEUR. ÉMOTION. INGÉNIERIE. VROUM-VROUM. POUR TOUJOURS.

VOUS TROUVEREZ TOUJOURS **plus** CHEZ VOS CONCESSIONNAIRES MAZDA DU QUÉBEC.

POUR TROUVER UN CONCESSIONNAIRE PRÈS DE CHEZ VOUS, VISITEZ LE **WWW.MAZDA.CA** OU TÉLÉPHONEZ AU 1-800-263-4680.

PRÊT À ROULER INSPECTION EN 52 POINTS À LA LIVRAISON • PROGRAMME D'ASSISTANCE ROUTIÈRE • GARANTIE LEADERSHIP MAZDA: PROTECTION COMPLÈTE DE 3 ANS OU 80 000 KM ET DE 5 ANS OU 100 000 KM SUR LE GROUPE MOTOPROPULSEUR

*Offres réservées aux particuliers et portant sur les Mazda3 GX (D4XS50AA00) et les Mazda Sport GX (D5XS50AA00) 2010 neuves et les Mazda5 GS (E6SD59AA00) et les Mazda CX-7 GS (PVSJ89AA00) 2009 neuves. Frais de transport et préparation (Mazda3: 1 395\$; Mazda5 et Mazda CX-7: 1 535\$), immatriculation, assurances, taxes et frais d'inscription au RDPRM, le cas échéant, en sus. Un comptant initial pourrait être requis. **Financement à l'achat aux particuliers de 2,9% jusqu'à 48 mois sur les modèles Mazda3 2010 neuves et de 0% jusqu'à 48 mois sur les modèles Mazda6 2009 neuves. Financement consenti par l'entremise de la Banque Scotia. Sur approbation du crédit. *Offres portant uniquement sur la location au détail des Mazda3 GX (D4XS50AA00) et des Mazda3 Sport GX (D5XS50AA00) 2010 neuves et des Mazda6 GS 4 cyl. (G4SY69AA00) 2009 neuves. Comptant initial ou échange équivalent et premier versement mensuel exigés à la livraison. Frais de transport et préparation de 1 395\$ en sus. Aucun dépôt de sécurité requis. Sur approbation du crédit. Limite de 20 000 km par année. Frais de 10¢ le km additionnel à la fin du terme. Location avec limite de 25 000 km par année disponible. Immatriculation, assurances, taxes et frais d'inscription au RDPRM en sus. Les modèles illustrés le sont à titre indicatif seulement en ce qu'ils peuvent comporter des équipements optionnels non inclus dans les prix mentionnés. Les concessionnaires peuvent vendre ou louer à prix inférieur. Les stocks peuvent varier selon les concessionnaires. Un échange peut être nécessaire entre concessionnaires. Voir un concessionnaire participant pour les détails. Aucune combinaison d'offres possible. Offres valables du 1^{er} mai au 1^{er} juin 2009. *D'après les cotes de consommation de carburant 2009 publiées par Ressources naturelles Canada. **Essais menés sur les Mazda5 et Mazda CX-7 2009 avec coussins de sécurité latéraux de série. Classification du gouvernement des États-Unis dans le cadre du programme d'évaluation des voitures neuves (www.safercar.gov/) de la NHTSA (National Highway Traffic Safety Administration).

PROGRAMME
MAZDA POUR
LES DIPLÔMÉS



Remplacer un siège d'enfant après un accident

CAA-QUÉBEC

SAVEZ-VOUS QUE ?

Dans la presque totalité des cas, il vaut mieux remplacer un siège d'auto pour enfant à la suite d'un accident. Un siège d'auto peut avoir subi des dommages lors d'un accident, ce qui le rend inefficace lorsque survient une autre collision. Pendant un impact, la force de la collision et le poids de l'occupant exercent une pression sur le système de retenue. On devrait même inclure les frais de remplacement d'un siège de sécurité dans la réclamation à son assureur, à la suite d'un accident. La plupart des fabricants indiquent d'ailleurs dans leur manuel d'instructions qu'on ne doit pas utiliser un tel système après un accident. Cette consigne est confirmée par Transports Canada.

L'industrie du caoutchouc met la pression

SÉBASTIEN TEMPLIER

Un pneu, ça use. On ne parle pas ici de la gomme, mais du portefeuille et de la santé. Ces temps-ci, l'industrie du caoutchouc accélère en matière de sensibilisation. Le message? Une pression appropriée des pneus réduit les émissions de gaz carbonique et les factures de carburant. Et peut éviter bien des écarts... de conduite.

L'Association canadienne de l'industrie du caoutchouc (ACIC)

l'ACIC. On veut être perçu comme faisant notre part pour l'environnement. Et on veut changer la perception de l'achat d'un pneu. L'achat d'un pneu ne doit pas être qu'une obligation.»

Les automobilistes canadiens doivent donc raisonner selon leur portefeuille, leur santé et leur sécurité. Ressources naturelles Canada estime que ceux-ci brûleront inutilement 643 millions de litres de carburant en 2009 parce qu'un ou plusieurs de leurs

2003 pour le compte de l'ACIC, 70% des véhicules sur les routes du Canada ont au moins un pneu trop ou pas assez gonflé, peu importe le jour. Vingt-trois pour cent ont un pneu sous-gonflé de plus de 20%, ce qui représente un risque d'accident. Et seulement un automobiliste canadien sur deux mesure la pression de ses pneus au moins une fois par mois.

Un pneu sous-gonflé ne roule pas aussi bien qu'il le devrait. La résistance au roulement est accrue, le véhicule brûle plus de carburant, les émissions nocives augmentent, de même que les coûts.

Si Transports Canada émet des recommandations dans son guide *Roulez sur l'air*, il revient aux provinces de légiférer sur la pression des pneus. Au Québec, il faut se référer au Code de la sécurité routière et à son règlement sur les normes de sécurité des véhicules routiers. L'article 120 décrit les obligations du propriétaire à cet égard.

En Californie, par contre, ce sont les garagistes qui sont visés. Une résolution récemment

adoptée par une agence gouvernementale - l'Air Resources Board - les oblige à vérifier la pression des pneus à chaque entretien. Particulièrement zélés, les fonctionnaires californiens ont même voulu imposer pour cela l'achat de manuels et d'équipement.

Économiser le carburant et polluer moins passe déjà par une mesure mensuelle de la pression et par un gonflage conforme aux recommandations du fabricant.

POUR EN SAVOIR PLUS:
www.pneusenforme.ca

« On veut être perçu comme faisant notre part pour l'environnement. Et on veut changer la perception de l'achat d'un pneu. »

s'y met à son tour. De concert avec l'Office de l'efficacité énergétique du ministère fédéral des Ressources naturelles, elle est partie en croisade contre les pneus mal gonflés.

«Oui, on doit vendre, mais comme entreprise on a une responsabilité environnementale, dit Gilles Paquette, porte-parole de

pneus ne sont pas assez gonflés. Ce carburant gaspillé dégagera approximativement un million de tonnes de gaz carbonique supplémentaire dans l'atmosphère. L'ACIC a calculé que les automobilistes pourraient économiser jusqu'à près de 580 millions en factures inutiles.

Selon une enquête menée en

À LA CONQUÊTE DE LA PERFECTION. **LEXUS**

Luxueuse

LA TOUTE NOUVELLE REDESSINÉE
RX 350 2010

498\$ /mois* 48 mois
Acompte de 6 266\$ | Financement à la location de 3.9%





IS 250 2009
298\$ /mois* 36 mois
Acompte de 6 344\$ | Financement à la location de 2.9%



ES 350 2009
378\$ /mois* 48 mois
Acompte de 7 354\$ | Financement à la location de 2.9%

DERNIÈRE CHANCE de bénéficier de la réduction de 8 000\$ sur la RX 400h 2008

Profitez de ces spéciaux chez votre détaillant Spinelli

SPINELLI LEXUS

Lachine
561, boul. Saint-Joseph
(angle de la 6^e avenue)
514 634-7171

Pointe-Claire
335, boul. Brunswick
(face au Centre Fairview)
514 694-0771

SPINELLIlexus.com

Spinelli Nissan.

Toujours la bonne décision.

La référence dans l'ouest de l'île

NISSAN VERSA HATCHBACK SL 2009



OBTENEZ UN RABAI DE **1500\$*** À L'ACHAT COMPTANT

OBTENEZ **\$1000** DE RABAIS PROGRAMME POUR **DIPLÔMÉS NISSAN**

0% FINANCEMENT À L'ACHAT JUSQU'À 60 MOIS**

NISSAN SENTRA S 2009

OBTENEZ UN RABAI DE **2000\$*** À L'ACHAT COMPTANT

COTE DE SÉCURITÉ 5 ÉTOILES *****

OBTENEZ **\$1000** DE RABAIS PROGRAMME POUR **DIPLÔMÉS NISSAN**



NISSAN ALTIMA 2.5 S 2009

OBTENEZ UN RABAI DE **1500\$*** EN LOCATION OU FINANCEMENT

PROGRAMME POUR DIPLÔMÉS NISSAN



*Ne peut être combiné à aucune autre offre. Transport et préparation, taxes, frais d'enregistrement et assurance extra. ** Sur modèles sélectionnés seulement. Modèles à titre de référence visuelle seulement. Consultez-nous pour plus de détails.

SPINELLI

345, Boul. Brunswick, Pte-Claire
spinellinissan.com
514 697-9141



CONCESSIONNAIRE AUTORISÉ

La Classe B 2009 redessinée s'adapte à votre vie.

Vous avez une vie bien remplie. C'est pourquoi la Classe B vous offre la flexibilité nécessaire pour s'y adapter. Elle compte 1 530 litres d'espace de chargement polyvalent, d'innombrables caractéristiques de sécurité et un moteur à consommation réduite. Constatez à quel point la Classe B s'adapte à votre style de vie chez votre concessionnaire Mercedes-Benz.



PDSF de la B200:
29 900 \$

FINANCEMENT

TAUX DE FINANCEMENT JUSQU'À 60 MOIS

1,0%*

LOCATION

PAIEMENT MENSUEL AVEC VERSEMENT INITIAL DE 2 975 \$

298 \$*

TAUX DE LOCATION, BAILL DE 36 MOIS

2,0%*

Mercedes-Benz

<p>Montréal Automobiles Silver Star Inc. 7800, boul. Décarie, Montréal (514) 344-7675</p>	<p>Laval Mercedes-Benz Laval 3131, autoroute 440 Ouest, Laval (450) 681-2500</p>	<p>Rive-Sud Mercedes-Benz Rive-Sud 4844, boul. Taschereau, Greenfield Park (450) 672-2720</p>	<p>West Island Mercedes-Benz West Island 4525, boul. Saint-Jean, Dollard-des-Ormeaux (514) 620-5900</p>
			<p>Boucherville Duval Mercedes-Benz 1530, rue Ampère, Boucherville (450) 449-0222</p>

© Mercedes-Benz Canada Inc., 2009. *Offres de location et de financement pour une B200 neuve proposées uniquement par l'intermédiaire de Services financiers Mercedes-Benz sur approbation du crédit, pendant une durée limitée. Exemple de bail établi pour 298 \$ par mois pendant 36 mois. Acompte ou reprise équivalente de 2 975 \$ plus première mensualité, dépôt de garantie de 300 \$ et taxes applicables dus à la date d'entrée en vigueur du bail. PDSF à partir de 29 900 \$. Taux de location annuel de 2,0%. Obligation totale: 14 003 \$. Exemple de financement établi pour un échelonnement des paiements sur 60 mois à un taux d'intérêt annuel de 1,0%, pour un PDSF de 29 900 \$. Paiement mensuel de 460 \$ avec versement initial de 2 990 \$ ou échange équivalent. Coût d'emprunt de 690 \$. Obligation totale: 30 590 \$. Kilométrage limité à 18 000 km par an (0,20 \$/km supplémentaire). Frais de transport et de préparation (jusqu'à 1 995 \$; le concessionnaire peut facturer moins), d'immatriculation, d'enregistrement et d'assurance, de remboursement de la taxe pour climatization, «écoprelèvement» et frais assimilés imposés au fabricant (s'ils sont perçus par le concessionnaire), ainsi que taxes et frais du RDPRM en sus. Le concessionnaire peut louer ou offrir du financement à prix moindre. Offre pouvant changer sans préavis et ne pouvant être combinée à aucune autre offre. Rendez-vous chez votre concessionnaire Mercedes-Benz pour en savoir plus. Modèle B200 TURBO illustré.



PHOTOS ÉRIC LEFRANÇOIS. COLLABORATION SPÉCIALE

ON AIME

- Le silence de roulement
- Le volume intérieur
- Les multiples fonctions offertes

ON AIME MOINS

- La qualité de fabrication inégale
- L'étiquette sportive usurpée
- La consommation décevante

CE QU'IL FAUT RETENIR

- Prix: 35 299 \$
- Frais de transport: 1350 \$
- Consommation moyenne selon le constructeur: 11,9 L/100 km
- Concurrentes: Chevrolet Malibu, Honda Accord, Toyota Camry
- Pour en savoir plus: www.ford.ca
- Moteur: V6 DACT 3,5 litres
- Puissance: 263 ch à 6250 tr/mn
- Couple: 249 lb-pi à 4500 tr/mn
- Poids: 1650 kg
- Rapport poids/puissance: 6,27 kg/ch
- Accélération: 0-100 km/h
- Mode: intégral (quatre roues motrices)
- Transmission de série: semi-automatique 6 rapports
- Transmission optionnelle: aucune
- Direction/Diamètre de braquage: crémaillère/11,4 mètres
- Freins avant/arrière: disque/disque
- Pneus: 225/50R17
- Capacité du réservoir de carburant/Carburant recommandé: 63 litres/ordinaire

FORD FUSION SPORT 2010

Un amalgame singulier

Ford paraît avoir trouvé le ton juste face à ses concurrents japonais. Revue en 2010, la Fusion exploite des codes connus et appréciés d'une clientèle qui ne manquera pas de constater l'étendue de l'offre du constructeur américain. Ce qui en dit long, d'ailleurs, sur sa soif de conquête.



ÉRIC LEFRANÇOIS

BANC D'ESSAI

COLLABORATION SPÉCIALE

On croyait la berline classique noyée au milieu des VUS de poche et autres multisegments. Certes, elle est un peu boudée par les automobilistes canadiens. Cette catégorie n'en demeure pas moins essentielle pour l'industrie qui, bon an, mal an, écoule 200 000 berlines classiques au Canada. À elle seule, cette statistique explique pourquoi plusieurs constructeurs généralistes se gardent bien de négliger ce segment au profit de véhicules «loisirs», par exemple.

Doit-on revenir en détail sur les multiples transformations apportées à cette berline, qui ont été évoquées en long et en large dans ces pages au cours des dernières semaines? Nous vous invitons plutôt à en faire le survol en compagnie de notre collègue Sylvie Rainville sur notre site internet (www.monvolant.ca).

Son article résume la démarche et les objectifs de Ford ainsi que la nouvelle nomenclature de la gamme Fusion; pour la première fois de son histoire, elle intègre une version hybride qui se trouve aux antipodes de la livrée Sport essayée aujourd'hui.

Plus coûteuse encore que la plus verte des Fusion (31 999 \$), la Sport est censée souligner à gros traits, pensons-nous, les vertus de cette refonte. À l'usage, la plus extravertie des Fusion a de quoi faire saliver tout acheteur de véhicule intermédiaire. Sur le plan de la fonctionnalité d'abord, comme en font foi les détecteurs d'angles morts (les voyants aux extrémités des rétroviseurs extérieurs sont hélas peu visibles) ou encore l'excellent système Sync (intuitif et agréable à utiliser). Et sur le plan de la technique ensuite, avec une boîte semi-automatique à six rapports et un rouage intégral.

En fait, la Fusion ne manque pas d'atouts pour plaire, et aucune de ses rivales ne peut actuellement se targuer d'en offrir autant. C'est assurément la grande force de cette Ford et, sans doute aussi, l'une de ses plus grandes faiblesses. En effet, à vouloir ratisser aussi large, la marque américaine donne l'impression de s'être égarée en route.

Ainsi, sur papier, la Sport réunit tous les attributs nécessaires, mais son exécution laisse parfois à désirer. Par exemple, sa boîte de vitesses semi-automatique est agréable, mais il n'y a pas de sélecteur répliqué au volant. Pourquoi donc? N'est-elle pas la plus sportive des Fusion? On regrettera tout autant de devoir «composer un interurbain» au volant pour connaître l'emplacement exact des roues directrices. Au départ, sans vérification aucune, nous avons pensé que la faute en incombait à l'assistance électrique dont sont pourvus les

autres modèles, mais ce n'est pas le cas. La Sport a droit à un système hydraulique qui, théoriquement, devrait offrir des sensations plus justes.

En revanche, saluons la présence d'une suspension plus sportive jumelée à des pneus plus agressifs, qui contribue non seulement à retarder le sous-virage, mais aussi à minimiser les oscillations de la caisse lors des changements de trajectoire. Dommage, toutefois, que les baquets avant offrent un soutien latéral trop faible pour profiter pleinement de ce comportement équilibré.

Côté moteur, la Sport accueille exclusivement le V6 3,5 litres de 263 chevaux. Une mécanique qui met un peu moins de sept secondes à atteindre les 100 km/h après

(vous aimez le chrome, n'est-ce pas?). Si cette voiture est un concentré de haute technologie et devrait faire mouche auprès des technophiles (et des mélomanes), on regrette cependant la qualité d'assemblage bâclée de notre véhicule d'essai. Plusieurs garnitures étaient mal fixées, ce qui est pour le moins navrant considérant les efforts consentis par Ford dans ce domaine au cours des dernières années. En effet, toutes les créations récentes de ce constructeur ont été saluées dans ces pages (le Flex, par exemple). La volonté de bien faire y est, comme en fait foi le souci de masquer des vis autrefois bien apparentes, mais l'exécution laisse – encore! – à désirer.

La Fusion ne manque pas d'atouts pour plaire. C'est assurément la grande force de cette Ford et, sans doute aussi, l'une de ses plus grandes faiblesses.

un départ arrêté. Les reprises sont également convaincantes, bien que la boîte de vitesses manque un brin d'agressivité dans sa gestion des rapports. Hélas! cette mécanique avale tout près de 12L/100 km. On peut toujours se consoler à l'idée que la Fusion Sport fait appel à de l'essence ordinaire, ce qui est bien vu le taux de compression élevé de son moteur, mais on s'étonne que certaines technologies (dont la coupure automatique de l'alimentation quand on lève le pied de l'accélérateur) ne soient pas offertes, comme c'est le cas sur les modèles équipés du 2,5-litres ou du 3-litres.

Un pas en arrière?

Nos photos vous permettront de constater le caractère sportif et la distinction de la Fusion Sport

(vous aimez le chrome, n'est-ce pas?). Si cette voiture est un concentré de haute technologie et devrait faire mouche auprès des technophiles (et des mélomanes), on regrette cependant la qualité d'assemblage bâclée de notre véhicule d'essai. Plusieurs garnitures étaient mal fixées, ce qui est pour le moins navrant considérant les efforts consentis par Ford dans ce domaine au cours des dernières années. En effet, toutes les créations récentes de ce constructeur ont été saluées dans ces pages (le Flex, par exemple). La volonté de bien faire y est, comme en fait foi le souci de masquer des vis autrefois bien apparentes, mais l'exécution laisse – encore! – à désirer.

la banquette. Hélas! le dossier du passager avant est fixe et ne permet donc pas le transport de longs objets.

Si l'habitacle ne manque ni de volume ni de luminosité, il est toutefois doté d'un design de base et peu inspiré. Bien sûr, le graphisme des principaux instruments a été actualisé et un rappel des rapports de boîte apparaît désormais dans le bloc d'instruments. Bien vu. Nous aurions souhaité cependant une ergonomie plus poussée au chapitre de la disposition des principales commandes. Ainsi, pourquoi la commande des phares est-elle toujours collée à la paroi du tableau de bord? Pourquoi ne pas l'avoir intégrée au levier des essuie-glaces?

À la réflexion, si l'étiquette sportive de cette Fusion nous semble usurpée, elle n'a guère à envier à ses rivales les plus cossues. Elle s'avère équilibrée, confortable, silencieuse. En un mot: compétitive. Il ne reste plus qu'à figoler certains aspects pour la rendre plus menaçante encore aux yeux de la concurrence. D'ici là, elle peut toujours compter sur l'incomparable diversité de sa gamme pour briller dans une catégorie autrement conservatrice.

COURRIEL

Pour joindre notre chroniqueur: eric.lefrancois@lapresse.ca

CYBERPRESSE.CA

BANCS D'ESSAI

De la Nissan Cube à la Porsche Cayenne, voyez tous les essais routiers réalisés par nos experts sur monvolant. cyberpresse.ca/essais

LES MOTEURS DÉCARIE

8255, rue Bougainville
Montréal
(angle Décarie et de la Savane)
Tél. : 514-334-9910
www.decarie.com

UN LUXE QUI N'EN EST PAS UN



LE LR2 2009 DE LAND ROVER, RÉCIPiendaIRE DU PRIX ALG 2009 POUR LA MEILLEURE VALEUR RÉSIDUELLE PRÉVUE DANS SA CATÉGORIE.



Prix ALG 2009

LR2

- Moteur de 230 ch à 6 cylindres en ligne
- Boîte 6 vitesses avec système CommandShift
- Système Terrain ResponseMC à 4 modes
- Sièges chauffants en cuir
- Toit ouvrant panoramique
- Jantes de 19 po en alliage, de série



LAND ROVER
LR2 HSE 2009

44 900 \$*

LOCATION SUR 48 MOIS	JUSQU'À 60 MOIS
499 \$	5,2 %†
Par mois à la location moyennant un acompte de 2 999 \$	Taux d'intérêt à la location
	Taux de financement à l'achat

ENTRETIEN PÉRIODIQUE GRATUIT INCLUS CES OFFRES PRENNENT FIN LE 1^{ER} JUIN 2009.

*Taux de financement PRIMUS Canada, offre aux particuliers admissibles un taux de 0,9% à l'achat de 20 350,80\$. Une limite de 64 000 km pendant 48 mois.

†Taux de financement à l'achat de 0,0% pour tous les Land Rover LR2 HSE 2009 neufs en stock pour un terme allant jusqu'à 60 mois. Exemple: Pour un achat d'une valeur de 30 000 \$ à un taux de financement annuel de 0,0% pour un terme allant jusqu'à 60 mois, les mensualités seront de 500 \$, le coût d'emprunt est de 0,5% ou un taux de financement annuel de 0,0% et le total à rembourser est de 30 000 \$. Ces offres excluent les frais de transport de 1 195 \$.

Les offres peuvent être annulées en tout temps sans préavis. Les véhicules peuvent être différents de ceux illustrés. Veuillez consulter le manuel du propriétaire avant de conduire votre véhicule hors route. Faites l'expérience de la maniabilité inégale et des capacités légendaires du LR2! Tous les détails chez Les Moteurs Décarie.

LA BOÎTE TECHNO

ALAIN MCKENNA, COLLABORATION SPÉCIALE alain.mckenna@lapresse.ca

« UNE RUBRIQUE QUI NE PEUT ÊTRE RÉSUMÉE EN UN TWEET DE 140 CARACTÈRES... »

CYBERPRESSE.CA > Pour connaître les derniers développements technologiques, rendez-vous sur monvolant.cyberpresse.ca/dossiers/technologies/

ÉCONOMIE

Une voiture électrique vaut-elle moins qu'un billet sur Twitter?

La participation du groupe allemand Daimler dans Tesla Motors pour quelques « dizaines de millions » de dollars signifie que le constructeur de voitures électriques vaut moins que le réseau social Twitter. Ils ont au moins un point en commun: tous deux sont issus de la Silicon Valley.

TECHNO

Ford songe à intégrer Pandora à son système Sync

La deuxième génération du système de divertissement Sync, que Ford met au point de concert avec Microsoft, comprendra plusieurs nouveautés, dont la possibilité de jouer de la musique tirée de la populaire radio internet Pandora. Le système pourra se relier à l'internet par Bluetooth en se connectant au téléphone du conducteur. La beauté de la chose: pour en profiter, il suffira de télécharger la nouvelle version de Sync sur une clé USB et de brancher celle-ci au système de sa voiture. Un hic: pour des raisons de droits d'auteur, Pandora n'est pas autorisée à diffuser au Canada.



INTERNET

En attendant le 31 mai...

Ça barde chez General Motors. À tel point que la direction du constructeur aurait déjà réservé le nom de site web « GMRestructuring.com » (« Restructuration chez GM »), le même genre de nom que celui que Chrysler utilise depuis que le groupe s'est placé sous la protection de la loi américaine sur les faillites. Sur ChryslerRestructuring.com se trouvent des documents présentés en cour, une liste des créanciers et une foule d'autres choses. Le nom de domaine GMRestructuring.com a été enregistré par la firme en charge des technologies informatiques pour GM, soit EDS, mais appartient depuis au constructeur américain. Celui-ci a jusqu'au 31 mai pour trouver une solution à ses problèmes financiers, sinon le gouvernement américain pourrait le forcer à imiter Chrysler et à opter pour le Chapter 11.

ILS ONT DIT



« Ma voiture électrique (une Toyota Rav4 EV 2003) a récemment franchi le cap des 80 000 km avec sa pile d'origine et n'a jamais vu une goutte d'essence. »

— Tom Hanks, comédien, symboliste et automobiliste à ses heures.

SOCIÉTÉ

La prime à la casse qui fait vendre des Nissan GT-R

L'Angleterre s'est ajoutée la semaine dernière à la liste des pays qui offrent une prime à la casse à quiconque achète une nouvelle voiture en échange d'un véhicule âgé d'au moins 10 ans. Seul hic: la nouvelle loi britannique a permis à deux acheteurs de profiter d'un rabais équivalant à plus de 3000\$ à l'achat d'une Nissan GT-R, la voiture la plus sportive du catalogue Nissan. C'est que contrairement à d'autres pays, comme l'Allemagne, l'Angleterre n'impose aucune condition quant au prix, à la consommation ou aux émissions du véhicule acheté dans le cadre de la prime.

PALMARÈS

Les marques les plus satisfaisantes

AutoPacific a publié les résultats annuels de son étude sur la satisfaction des propriétaires américains de voitures neuves. Voici les constructeurs les mieux cotés:

- 1 Toyota
- 2 Ford
- 3 Hyundai/Kia
- 4 Chrysler
- 5 General Motors
- 6 Honda
- 7 Land Rover
- 8 Mitsubishi
- 9 Porsche
- 10 Volkswagen



AUDI PRESTIGE

100 ans Vorsprung durch Technik



2009 A4

MINIPROMO.CA

DE LA HAUTE VOLTIGE À BAS PRIX.



MINI COOPER 2009

La MINI Cooper 2009 avec ensemble confort offre encore plus de caractéristiques, comme un volant multifonctionnel muni d'un régulateur de vitesse, des sièges avant chauffants, un toit ouvrant panoramique et le contrôle automatique de la climatisation.

GAGNANT DU PRIX ÉCOÉNERGIE

5,3 L/100 KM SUR AUTOROUTE - 7,1 L/100 KM EN VILLE

329 \$/MOIS*
Ens. confort inclus

Location de 39 mois

Financement à l'achat à partir de

0\$ Versement initial

2,9% Taux de location

1,9%

L'OFFRE EST VALIDE JUSQU'AU 1^{ER} JUIN 2009

PASSEZ DÈS MAINTENANT CHEZ VOTRE CONCESSIONNAIRE MINI POUR UN ESSAI ROUTIER.

MINI BROSSARD
8500, boul. Taschereau Ouest
Brossard (Québec)
450 445-MINI (6464)
MINIbrossard.com

MINI LAVAL
2450, boul. Chomedey
Laval (Québec)
514 773-MINI (6464)
MINI.laval.ca

MINI MONT ROYAL
4070, rue Jean-Talon Ouest
Montréal (Québec)
514 289-MINI (6464)
MINImontroyal.ca

*Taux de location offert par les Services financiers MINI sur approbation de crédit seulement. Par exemple: le prix de détail suggéré d'une MINI Cooper avec boîte manuelle à 6 vitesses et ensemble confort est de 26300\$. La location de ce véhicule à un taux de location annuel de 2,9% pour un terme de 39 mois, sans versement initial (sur approbation de crédit seulement), requiert des mensualités de 326,19\$. L'offre requiert la participation du concessionnaire. L'enregistrement d'une hypothèque mobilière (jusqu'à 90\$), le dépôt de sécurité, le premier paiement et les taxes sont en sus et requis à la signature du contrat de location. Les frais de transport et de préparation de 1695\$ et les frais d'administration du concessionnaire (s'il y a lieu) sont en sus. Le montant total déboursé à la fin du terme se chiffrera à 15 127\$ plus taxes. Les options, les taxes et les assurances additionnelles sont en sus. Valeur résiduelle du véhicule à l'échéance du terme: 14991\$. Le kilométrage annuel alloué pour la durée du contrat est de 20 000 km; des frais de 0,15\$ par kilomètre excédentaire seront exigés. Des frais peuvent être exigés pour usure excessive. Le véhicule doit être livré au plus tard le 1^{er} juin 2009. Offre suivant disponibilité et sous réserve de modifications. Certaines conditions s'appliquent. Le véhicule sur la photo est utilisé à titre indicatif seulement et peut inclure certaines options pouvant différer de celles du modèle offert. Taux de financement à l'achat de 1,9% disponible sur une période pouvant aller jusqu'à 36 mois. Consultez votre concessionnaire MINI ou visitez MINIPROMO.CA pour plus de renseignements.

Financement à 2.9% sur tous les modèles Infiniti

Infiniti G37 Sedan 2009

Infiniti EX35 2009



SPINELLI INFINITI
345, boul. Brunswick
514 697-5222

SPINELLIinfiniti.com

Rabais minimum de 4 000\$ sur achat comptant sur tous les G37 et EX35

0.1% †

Taux de location jusqu'à 36 mois

† Avec un minimum de 9 dépôts de sécurité.



DOSSIER FIAT

FIAT SE PRÉPARE-T-IL À



SÉBASTIEN TÉMPIER

Elles se nomment Bravo, Punto, Panda ou encore MiTo. Au delà de l'emblématique 500, Fiat, c'est surtout et avant tout ces modèles. Totalement inconnus de ce côté-ci de l'Atlantique, ils pourraient matérialiser l'alliance entre Chrysler et le Groupe Fiat. On promet la petite décapotable en Amérique du Nord en 2010? Elle ne sera sans doute pas toute seule à débarquer ici. Mais attention, le constructeur italien a ses limites.

La 500 est l'arbre qui cache la forêt. Qui connaît la Grande Punto Natural Power, une des dernières versions en date de ce modèle phare du constructeur de Turin? Qui sait à quoi ressemble le Qubo? Les Musa, Delta et Ypsilon sont les actuels modèles de...? Lancia, évidemment. Et l'Abarth 500: n'a-t-elle pas étrangement quelques traits de la petite icône?

Professeur agrégé à l'École de gestion de l'Université d'Ottawa, Christian Navarre estime que Fiat est armé pour débarquer sur le continent nord-américain et que sa 500 n'est que son porte-étendard. «Beaucoup de ses modèles sont susceptibles d'arriver, dit ce spécialiste de l'industrie automobile. Il va falloir rapatrier des Fiat faciles à adapter à la réglementation américaine et les plus proches des consommateurs.» Selon lui, la 500 n'est qu'un produit d'appel qui sera précédé sur le marché par d'autres modèles des catégories compactes et sous-compactes.

Car le Groupe Fiat fait beaucoup dans le compact et le



Si Fiat lançait la Panda sur le marché nord-américain, ce serait avec cette version 4x4.

PHOTO FOURNIE PAR FIAT

sous-compact. Auprès du grand public, il ne fait quasiment que cela. Des catégories bien mises en valeur au Canada qui vont connaître une certaine expan-

sion aux États-Unis, croit M. Navarre. L'obligation, annoncée la semaine dernière par l'administration Obama, d'atteindre une consommation standard

moyenne de 6,7 L/100 km en 2016 pourrait même accélérer le processus. «Les voitures intermédiaires vont devenir très chères», prédit M. Navarre.

Chrysler avait abandonné cette catégorie des petites voitures. Il y reviendrait donc grâce à Fiat. Mais avec quels modèles? Chez le constructeur américain, le



LINCOLN
L'INTELLIGENCE
INTÉGRALE

MKS 2009
À TRACTION INTÉGRALE

Louez pour seulement

529 \$*

par mois pour 48 mois avec un acompte de 5 995 \$
0 \$ DE DÉPÔT DE SÉCURITÉTous les véhicules Lincoln bénéficient de l'entretien
périodique sans frais pendant 48 mois ou 80 000 km.†MKX 2009
À TRACTION INTÉGRALE

Louez pour seulement

499 \$*

par mois pour 48 mois avec un acompte de 5 995 \$
0 \$ DE DÉPÔT DE SÉCURITÉTous les véhicules Lincoln bénéficient de l'entretien
périodique sans frais pendant 48 mois ou 80 000 km.†MKZ 2010
À TRACTION INTÉGRALE

Louez pour seulement

499 \$*

par mois pour 48 mois avec un acompte de 5 995 \$
0 \$ DE DÉPÔT DE SÉCURITÉTous les véhicules Lincoln bénéficient de l'entretien
périodique sans frais pendant 48 mois ou 80 000 km.†

TOUS LES VÉHICULES
LINCOLN BÉNÉFICIENT DE LA
GARANTIE LIMITÉE DE 6 ANS OU
110 000 KM SUR LE GROUPE
MOTOPROPULSEUR ET L'ASSISTANCE
ROUTIÈRE LINCOLN.**

LINCOLN
LAISSEZ VOTRE MARQUE

LINCOLNCANADA.COM

CHARMER L'AMÉRIQUE?

mot d'ordre est simple: motus et bouche cousue. Le 18 mai dernier, *Automotive News* avançait quand même six modèles. S'appuyant sur des sources italiennes, le média américain mentionnait la 500, la version 4x4 de la Panda, la Grande Punto à hayon, une berline compacte du nom de Linea, l'Alfa Romeo 159 – berline intermédiaire – et un SUV compact, déclinaison d'un concept Alfa Romeo. Le tout livré en 2011 et en 2012.

D'autres noms à prendre au sérieux circulent cependant. Si Lancia ne semble pas faire partie de la stratégie, la division Alfa Romeo a de très bonnes chances d'avoir au moins un modèle. À la 159 citée plus haut, s'ajoutent la 147 et la MiTo, deux véhicules trois portes à l'allure sportive. Fait à noter quelque peu surprenant, la Fiat Bravo n'est citée nulle part.

« Tout cela, c'est strictement de la spéculation », fait remarquer le chroniqueur automobile Éric LeFrançois. Qui ajoute que « ce sont des voitures de niche ». Et c'est là le problème de Fiat. Les catégories compactes et sous-compactes ne représentaient que 14 % du marché américain des véhicules de promenade l'an dernier. Or, Chrysler a besoin de faire du volume en matière de ventes. Si les prix à la pompe grimpent, ils peuvent galvaniser les « petites » voitures tout en portant un coup aux camions légers. Mais même dans ces conditions, il n'est pas sûr que Fiat puisse livrer la marchandise, si l'on peut dire.

« Ce n'est pas 50 000 Fiat vendues qui vont sauver Chrysler, mais on va voir des petites voitures en Amérique du Nord », dit Christian Navarre.

Fiat a des ressources. Il faudra patienter avant de les découvrir et de les conduire.



La Grande Punto est susceptible d'apparaître de ce côté-ci de l'Atlantique.

PHOTO FOURNIE PAR FIAT



PHOTO FOURNIE PAR FIAT

Cette trois-portes agressive qu'est la MiTo est un des modèles phare de la division Alfa Romeo.



PHOTO FOURNIE PAR FIAT

L'Alfa Romeo 159 se décline en deux versions, berline et « Sportwagon ».

REPORTAGE PUBLICITAIRE

Quoi de neuf?

Normand McGrail rouvre Mazda 2-20 à Pincourt

Le président de **Mazda 2-20**, **Normand McGrail**, était l'hôte d'une soirée grandiose, le lundi 4 mai dernier, alors qu'on procédait à la relocalisation de la concession Mazda 2-20 de l'Île-Perrot. En effet, à un coin de rue plus loin, c'est maintenant à Pincourt que l'imposante nouvelle concession rouvrira officiellement ses portes après la frappe retentissante du gong que l'on entendra dorénavant après chaque vente réalisée dans la grande salle d'exposition! M. McGrail était, bien sûr, fier de présenter sa nouvelle place d'affaires, mais il a tenu à rappeler à tous les invités présents que ce n'est pas tout d'avoir une belle et grande concession: « L'immeuble est important, mais il ne fait pas le travail! Il faut continuer d'offrir un service impeccable, comme celui auquel notre fidèle clientèle s'est habituée, et qui fait notre renommée dans la communauté... » Dans son allocution, **Don Romano**, président de **Mazda Canada**, a félicité M. McGrail pour la qualité de son travail et celui de son équipe, ainsi que pour le parachèvement des locaux, maintenant deux fois plus grands que les précédents! Et pour cause! Le nouvel emplacement de Mazda 2-20 totalise une superficie totale de plus de 33 000 pieds carrés. Il comprend une salle d'exposition pouvant contenir jusqu'à 20 véhicules, soit 12 de plus que dans les anciennes installations. De plus, la section consacrée au service est passée de 8 à 18 baies de service et un lave-auto a également été ajouté pour bonifier l'offre de services. Cet agrandissement a par ailleurs permis d'ajouter une dizaine de personnes à l'équipe, qui compte maintenant 50 employés.



Mazda 2-20 tenait récemment un concours pour gagner une Mazda3 2010. Parmi les participants, 24 finalistes se sont disputés la convoitée voiture lors d'une ronde de chaise musicale. Au terme de ce sympathique rassemblement, c'est Julie Coulombe, de Saint-Bruno, qui fut la dernière à s'asseoir dans la Mazda3, et c'est ainsi qu'elle l'a remportée!



Normand McGrail, président de Mazda 2-20, et son épouse, Karine Limoges, ont vécu une soirée mémorable, lors de la réouverture de Mazda 2-20, maintenant à Pincourt.

Andrew Ranger recueillera des fonds pour les enfants malades

Le programme de charité *Tour du vainqueur*, qui recueille des fonds pour le Réseau Enfants-Santé, est à nouveau lancé sur son parcours vers le drapeau à damier. L'objectif: sensibiliser le public et amasser 100 000\$ en faveur des 14 hôpitaux affiliés au Réseau Enfants-Santé au Canada. Le programme, dont les principaux collaborateurs sont Walmart et Tide, mais qui est aussi appuyé par une foule d'autres marques reconnues, permet aux amateurs de course et aux membres du grand public d'appuyer facilement cette cause. L'ambassadeur du programme, le pilote de course professionnel Andrew Ranger, visitera 21 magasins Walmart dans six provinces avec sa voiture n° 27 Tide/Walmart, pour donner l'occasion aux consommateurs de frayer avec la course automobile tout en recueillant des fonds et en sensibilisant le public à la campagne. Le premier arrêt en magasin d'Andrew Ranger aura lieu le 22 mai prochain, à Montréal. « Je me suis joint au Tour du vainqueur dès ses débuts et je suis vraiment heureux de représenter le Réseau enfants et le programme aide ainsi que leurs familles, déclare Andrew Ranger. « Depuis son inauguration en 2002, le programme de charité Tour du vainqueur a recueilli 800 000\$ pour le Réseau Enfants-Santé auprès de partenaires, de donateurs anonymes et de clients de Walmart.

Jacques Bécharde: 25 ans de travail sans relâche à la CCAQ

Le premier avocat de la Corporation des concessionnaires d'automobiles du Québec (CCAQ) est maintenant en poste depuis 25 ans! En effet, à la corporation provinciale, on célèbre aujourd'hui les réalisations de Jacques Bécharde. « Il faut bien le reconnaître, la CCAQ, avec M^e Bécharde à la gouverne, a bien évolué depuis 25 ans! », soutient l'équipe de 40 employés qui épaulent M^e Bécharde à la corporation provinciale. Dans les pages du plus récent magazine de la Corporation des associations de détaillants d'automobiles (CADA), Affaires automobiles, les représentants des dix corporations régionales ont notamment tenu à souligner, au nom de tous les concessionnaires d'automobiles neuves du Québec, tout le travail accompli par M^e Bécharde et à lui témoigner toute leur gratitude pour tout ce qui a ainsi contribué à l'avancement de la cause des concessionnaires dans la Belle Province.



Depuis 25 ans, M^e Jacques Bécharde a gagné plusieurs batailles pour les concessionnaires du Québec. Au cours des années, il a également su s'entourer d'une équipe dévouée pour arriver à ses fins.

Les vraies occasions, selon Israël McDuff

« Dans le domaine de la vente d'automobiles d'occasion, j'en ai entendu des histoires d'horreur », lance **Israël McDuff**, directeur des Ventes de véhicules d'occasion de **Spinelli Mazda**, à Lachine. « Je ne ferai jamais partie de ces histoires », ajoute-t-il, lui qui, mois après mois, arrive bon premier parmi tous les représentants des ventes de véhicules d'occasion des concessions Mazda au Québec avec un pointage moyen d'indice de satisfaction de la clientèle de 981 sur 1000 (service, suivi après-vente, livraison du véhicule...)! « Je suis avant tout très méticuleux dans le processus d'acquisition des véhicules. J'opte pour la qualité plutôt que sur la quantité de véhicules », comme en témoignait effectivement la cour plutôt clairsemée lors du passage de La Presse. « Les voitures qui sont dans la cour sont de vraies occasions et Spinelli n'a pas peur de les certifier et d'offrir 25 % de rabais au service pour les voitures comptant plus de 100 000 km, notamment », affirme le passionné de véhicules d'occasion, qui a définitivement trouvé chaussure à son pied. « Mon grand-père m'avait donné ma toute première voiture, une Chrysler Le Baron 1983, avec 450 000 km à l'odomètre. Je m'étais fait un point d'honneur de la garder longtemps grâce à un entretien méticuleux. C'est finalement un accident de la route qui a eu raison d'elle dans les 500 000 km. Depuis, j'ai gardé cette passion pour la longévité des véhicules et c'est encore aujourd'hui ce qui me pousse à trouver les perles rares qui m'inspirent confiance. Je veux que mes clients ressentent le même intérêt que moi à aller plus loin avec leurs dollars, et ce, en toute confiance. »

Israël McDuff, gérant des Ventes de véhicules d'occasion chez Spinelli Mazda, est très sélectif au moment de choisir les véhicules qu'il offrira ensuite à sa clientèle. C'est une des raisons qui contribuent à son pointage aussi élevé quant à la satisfaction de ses clients.



DOSSIER FIAT



PHOTO TONY GENTILE, REUTERS

« Fiat a clairement l'intention de donner accès à Chrysler à ses plus récentes technologies », dit Richard Gadeselli, vice-président aux communications chez Fiat.

FIAT-CHRYSLER

Mariage de raison

ALAIN RAYMOND
COLLABORATION SPÉCIALE

TURIN, Italie — La planète automobile vit depuis quelques semaines un thriller digne des meilleurs films à suspense de Hollywood. L'Auto a rencontré l'un des acteurs de ce feuilleton, l'italienne Fiat, par la voix de Richard Gadeselli, vice-président aux communications du Groupe Fiat, à Turin.

Le mariage entre Daimler et Chrysler s'est terminé par le divorce. La nouvelle liaison entre l'italienne Fiat et l'américaine Chrysler a-t-elle plus de chances de réussir?

Dès le départ, l'intérêt de Daimler dans Chrysler nous a surpris. Daimler est essentiellement un constructeur de voitures de prestige, tandis que Chrysler produit en grande série des véhicules populaires, un créneau et une culture d'entreprise semblables à celles de Fiat. À noter aussi que Daimler a refilé à Chrysler certaines de ses anciennes technologies, notamment celles de la Mercedes Classe E de la génération précédente, tandis que Fiat a clairement l'intention de donner accès à Chrysler à ses plus récentes technologies en matière de plateformes de petites voitures et de moteurs. Enfin, le contexte économique a bien changé depuis 10 ans et le projet du Groupe Fiat s'inscrit bien dans ce contexte et dans la politique de l'administration américaine qui a pris résolument le virage de l'économie d'énergie. Et qui dit faible consommation, dit petites voitures dont Fiat est le grand spécialiste mondial depuis plus de 100 ans.

Certains analystes disent depuis des années que GM est trop gros, qu'il faut réduire le nombre de divisions et de marques. Pourtant le projet du Groupe Fiat vise la création d'une méga-entreprise composée de cinq groupes (Fiat Auto, Chrysler, GM Europe, GM Amérique latine) qui comptent une dizaine de marques. Ne craignez-vous pas de créer un autre GM?

Le Groupe Fiat compte déjà trois marques automobiles, sans compter Maserati et Ferrari, et deux marques de véhicules commerciaux. La grande différence entre nous et GM, c'est que chacune de nos marques présente une identité qui lui est propre, le branding, comme disent les Américains. Une Fiat ne sera jamais une Alfa Romeo qui ne sera jamais une Lancia, ce qui n'est pas le cas de GM ni des autres constructeurs américains dont les marques se sont entremêlées au fil des ans. En outre, Fiat a l'habitude de gérer plusieurs marques, tout comme Volkswagen d'ailleurs (VW, Seat, Skoda, Audi, Bentley, Lamborghini).

Êtes-vous surpris de constater que Fiat est peu connue en Amérique du Nord?

Oui, je vous l'avoue. Le Groupe Fiat compte pourtant 15 500 employés en Amérique du Nord qui travaillent dans 19 usines, notamment celles de Case New Holland, le fabricant de machines agricoles et de construction. Au Canada, l'usine CNH se trouve à Saskatoon. Et Magnetti/Marelli fournit déjà des composants électriques et électroniques à des modèles américains. Alors vous voyez, il y a déjà un peu de Fiat dans bien des voitures de chez vous. Nous espérons que cette proportion augmentera sensiblement avec l'alliance avec Chrysler.

LA DESTINATION EST OUVERTE.



COUPÉ G37X 2009 à traction intégrale intelligente

INFINITI PRÉSENTE
PROVOQUEZ
LE PRINTEMPS

PDSF à partir de 47 700 \$

499 \$
par mois
jusqu'à 48 mois4,9 %
de financement à la location,
comptant initial de 6 449 \$2,9 %
de financement à l'achat,
jusqu'à 60 mois

Louez la berline G37x à partir de

1.9%

comptant initial
de 5 922 \$

BERLINE G37X 2009 à traction intégrale intelligente

M35x 2009 à traction intégrale intelligente

PDSF à partir de 54 900 \$

PDSF à partir de 41 300 \$

429 \$
par mois
jusqu'à 36 mois2,9 %
de financement à l'achat,
jusqu'à 60 mois

Recevez 4 000 \$ de rabais à l'achat au comptant sur la G37 et la berline G37x*

Berline G37 Berline G37x G37 Coupé G37x Coupé G37 décapotable M35x M45 M45x EX35 FX35 FX50 QX56 infiniti.ca



INFINITI.

Performance inspirée™

Park Avenue Infiniti
9005, boul. Taschereau
Brossard (Québec)
450-445-5799Infiniti Laval
305, boul. Saint-Martin
Laval (Québec)
514-382-8550Luciani Infiniti
4000, rue Jean-Talon Ouest
Montréal (Québec)
514-731-7977Spinelli Infiniti
345, boul. Brunswick
Pointe-Claire (Québec)
514-697-5222

Le PDSF pour la G37x coupé (G2XG79 AA00) / berline G37x 2009 (G4XG79 AAO0) / M35x 2009 (A4XG79 AAO0) est de 47 700 \$ / 41 300 \$ / 54 900 \$. Frais RDPMR de 77 \$, frais de transport et de pré livraison (1825 \$ / 1825 \$ / 1850 \$) en sus. Louez la G37x coupé (G2XG79 AA00) / berline G37x (G4XG79 AA00) à un taux de 4,9% / 1,9% pour un terme de 36 mois. Mensualités de 499 \$ / 429 \$ avec comptant initial de 6 449 \$ / 5 922 \$. Frais RDPMR de 77 \$, première mensualité ainsi que les frais de transport et de pré livraison (1825 \$) requis à la signature du contrat. Aucun dépôt de garantie. Location basée sur une allocation annuelle de 24 000 km avec kilométrages additionnels de 0,15 \$ le km, (0,10 \$ le km si une entente est conclue au début de la location). L'obligation totale de location est de 30 401 \$ / 21 366 \$. Taxes, immatriculation, frais d'inscription et assurances sont en sus. *Le 3500 \$ / 4000 \$ de rabais à l'achat au comptant sur les nouvelles G37x coupé (G2XG79 AA00) / berline G37x (G4XG79 CP00) est déduit du prix négocié avant les taxes et ne peut être combiné à des taux subventionnés de financement à l'achat ou la location. Le 4000 \$ de rabais à l'achat au comptant ne s'applique pas à la berline G37 (G4XG79 AA00). Exemple de financement basé sur un PDSF de 47 700 \$ pour la G37x coupé (G2XG79 AA00) à 2,9% pour 60 mois équivaut à 854,99 \$ par mois avec comptant initial de 0 \$. Frais de financement de 3599,31 \$ pour une obligation totale de 51 299,31 \$. Taxes, immatriculation, frais d'inscription et assurances sont en sus. Les Véhicules et les roues peuvent différer de ceux qui sont illustrés. L'offre disponible uniquement auprès des Services Financiers Infiniti pour un temps limité, suite à l'approbation de crédit, ne peut être jumelée à aucune autre offre et peut faire l'objet de changement sans préavis. Voyez votre concessionnaire Infiniti le plus près pour connaître tous les détails ou Infiniti.ca.

TOYOTA GABRIEL • TOYOTA PRESIDENT

TOYOTA
VENTE
ÉTIQUETTES ROUGES

YARIS BERLINE 2009

Location 199 \$* /mois, 60 mois 0% financement sur modèles 2009, 36-mois*

0 \$ comptant 0 \$ dépôt de sécurité 0 \$ Protection Perte d'emploi**

Jusqu'à
1500 \$† DE RABAIS

Sur la Yaris et la Yaris Hatchback 2009 à l'achat comptant.

TOYOTA
President
1920, Sainte-Catherine Ouest
(Centre-Ville coin St-Marc) Montréal
(514) 923-7777TOYOTA
Gabriel
3333, Côte-de-Liesse, St-Laurent
(entre boul. Décarie et boul. Acadie)
(514) 748-7777

Photo à titre indicatif. *Offre d'une durée limitée sur le modèle Yaris berline 2009, neuve en stock. Offre sujette à approbation du crédit. Taxes transport et préparation en sus. † Offre à l'achat comptant sur la Yaris et la Yaris Hatchback 2009 neuves en stock. Offres limitées. Offre prend fin le 31 mai 2009. Le programme de location d'une Yaris, voir Toyota Gabriel et Toyota President pour plus de détails.

SERGIO MARCHIONNE

Le sauveur de Fiat aidera-t-il Chrysler?

MONVOLANT.CA

Sergio Marchionne, le président de Fiat, a une chance de faire sa marque sur l'industrie automobile américaine, avec Chrysler, comme il l'a faite en cinq courtes années avec Fiat.

Quand ce gestionnaire non conformiste a pris les rênes de Fiat, en juin 2004, le constructeur était dans le rouge depuis 1998. Il devait 12 milliards US et semblait se diriger vers la faillite. La division automobile a renoué avec le profit en 2005 en éliminant des postes et en lançant de nouveaux modèles. En 2007, Fiat a versé des dividendes (359 millions US) pour la première fois depuis cinq ans.

« Nous avons craché du sang pour nettoyer la place et relancer Fiat. Quand je suis arrivé, ça sentait la mort, ici », a déjà déclaré M. Marchionne pour décrire ses débuts dans l'automobile.

Marchionne est né en Italie mais a été élevé et éduqué en Ontario. Il a la double citoyenneté et est aussi à l'aise en italien qu'en anglais. Il était un double étranger en arrivant chez Fiat: non seulement il est, professionnellement, un Nord-Américain, mais il n'était pas un gestionnaire automobile. Bien qu'il ait fait un MBA à l'Université de Windsor (la ville ontarienne en face de Detroit), il est d'abord et avant tout comptable agréé et avocat et a fait ses premières armes en affaires à titre de fiscaliste chez Deloitte Touche au Canada, en 1983, avant d'être gestionnaire de diverses compagnies, comme Glenex Industries (une firme torontoise de services cinématographiques) et le producteur d'aluminium Alusuisse Lonza (maintenant partie de RioTinto-Alcan).

Chez Fiat, il a congédié plusieurs anciens gestionnaires, réduit le nombre de dirigeants et remplacé la vieille garde par de jeunes loups. Son équipe de hauts



Sergio Marchionne, le président de Fiat, a la réputation d'être une tête à chiffres, mais d'avoir du panache, du flair et une capacité d'aller hors des sentiers battus.

PHOTO GREGORIO BORGIA, AP

gestionnaires est composée de 25 jeunes dirigeants qu'il a choisis lui-même. « La seule chose qui m'empêche de dormir le soir, c'est que l'un d'eux s'en aille. Ils n'ont pas connu l'échec, ils n'ont pas peur. »

Il a avorté la production de modèles qu'il jugeait laids ou ennuyants, engagé de nouveaux stylistes et remis de l'ordre dans le réseau de concessionnaires Fiat en Europe. Il veut que sa filiale Alfa Romeo double ses ventes et, dès 2007, il avait annoncé le retour d'Alfa et de Fiat en Amérique du Nord. La crise financière et la

faillite de Chrysler lui ont donné une occasion en or.

Le plan de restructuration de Chrysler donne à Fiat la direction et 30% des actions de la « New Chrysler » et près de 10 milliards de dollars en aide fédérale américaine et canadienne. Fiat ne paie pas un rond et apporte à la table sa technologie et sa capacité de gestion.

Marchionne, qui aura 57 ans le 17 juin, a présidé au lancement européen de la Fiat Bravo, il y a trois ans, et de la voiture étendard de Fiat, la 500 (la « Cinquecento »), l'an dernier.

La 500 devrait être produite en Amérique du Nord et commercialisée par les concessionnaires Chrysler, si tout fonctionne comme prévu.

La 500 est, « comme la Mini Cooper », une réincarnation moderne et cool d'une voiture iconique des années 60. Au sujet de la nouvelle version, M. Marchionne a déjà dit: « Nous sommes désormais l'Apple de l'automobile et la nouvelle 500 est notre iPod. »

M. Marchionne a la réputation d'être une tête à chiffres, mais d'avoir du panache, du flair et

une capacité d'aller hors des sentiers battus. Il n'est pas un amateur du complet trois pièces et on le voit le plus souvent en chemise sans cravate, avec un chandail bleu marine.

En 2007, il a fait les manchettes des journaux européens en envoyant sa Ferrari 599 GTB Fiorano dans le décor, en Suisse. Ferrari est une filiale de Fiat.

Quand il a pris la direction de Fiat, la firme centenaire avait vu sa part de marché en Europe de l'Ouest tomber à seulement 6,5%. Le mois dernier, pour la première fois en huit ans, Fiat a obtenu 10% de ce marché, en haussant de 5% ses ventes, à contre-courant de toutes les grandes marques actives en Europe, qui ont toutes signalé des ventes en baisse.

M. Marchionne compte beaucoup sur les stylistes italiens pour produire des Fiat et des Alfa Romeo au goût des consommateurs. Mais il a aussi commencé à instaurer une grande discipline chez les ingénieurs et dans les usines.

Il veut que Fiat, « dont la mécanique a mauvaise réputation », élève sa qualité de production au niveau de Toyota: « Nous devons ravaler notre orgueil et apprendre de ceux qui sont meilleurs que nous, a dit M. Marchionne. La machine Toyota a une exécution sans faille et nous devons exceller à ce niveau. »

Il affirme que la relance de Fiat est avant tout une révolution culturelle: « Nous avons fondamentalement changé la façon de gérer Fiat Auto. Cette boîte est incroyablement agile et rapide. Notre force, c'est la rapidité et la simplicité. »

Il a la réputation d'être un gestionnaire iconoclaste, très direct, qui n'aime pas les formalités. Une nuit de sommeil de quatre heures lui suffit et il lui arrive de convoquer des réunions de direction le samedi et le dimanche matin.



Un monde@conduire

0% À L'ACHAT FINANÇÉ DE LA PLUPART DES MODÈLES 2009

10 ANS
160 000 km
GARANTIE LIMITÉE SUR LE GROUPE MOTOPROPULSEUR
LES VÉHICULES LES MIEUX PROTÉGÉS AU MONDE



LANCER 2009

OPÉRATION
RIGHT TO PLAY
2009

GRÂCE À CETTE OPÉRATION, TOUT LE MONDE EST GAGNANT.

Right To Play est un organisme humanitaire international qui contribue à l'amélioration de la qualité de vie de collectivités et d'enfants issus de régions du monde parmi les plus défavorisées, en faisant appel à la puissance du sport et du jeu pour encourager leur développement, leur santé et un climat de paix.

Pour chaque véhicule vendu, Mitsubishi Motors versera un don de 100 \$ à Right To Play.

Boisvert Mitsubishi
Blainville
450.419.4929
boisvertmitsubishi.ca

Boucherville Mitsubishi
Boucherville
450.449.3344
bouchervillmitsubishi.ca

Brossard Mitsubishi
Brossard
450.659.2425
brossardmitsubishi.ca

Gabriel Mitsubishi
Dollard-des-Ormeaux
514.695.7777
gabrielmitsubishi.ca

Laval Mitsubishi
Laval
450.629.6262
lavalmitsubishi.ca

Repentigny Mitsubishi
Repentigny
450.585.3332
repentignymitsubishi.ca

John Scotti Mitsubishi
Saint-Leonard
514.725.5777
johnscottimitsubishi.ca

Les clients avisés lisent toujours les petits caractères. Pour toutes les offres de financement à l'achat, le client doit signer le contrat et prendre livraison du véhicule chez le concessionnaire le 1 juin 2009 ou plus tard. Le taux de financement de 0% n'est pas offert à l'achat des modèles Lancer Evolution 2009. Offre de financement à l'achat de 0% disponible par l'entremise de la Banque Scotia et de la Banque de Montréal pendant une période d'un maximum de 48 mois sur tous les nouveaux modèles neufs de Lancer 2009 (à l'exception des modèles Lancer Evolution, Ralliart et Lancer Sportback 2009). Exemple de financement: 20 000 \$ financés à un TAP de 0% pendant 48 mois, la mensualité est de 417 \$; le coût de l'emprunt est de 0 \$; et l'obligation totale est de 20 000 \$. Les offres sont proposées uniquement chez les concessionnaires participants, aux clients admissibles au Canada et sur approbation de crédit. Demander tous les détails aux concessionnaires participants. * Selon la première éventualité. Entretien régulier non inclus. Veuillez rendre visite à votre concessionnaire ou visitez Mitsubishi-Motors.ca pour obtenir les détails et les modalités de la garantie. Les clients ne sont pas tous admissibles. ** L'affirmation « Les véhicules les mieux protégés au monde » ne concerne pas les modèles de la Lancer Evolution et de la Lancer Ralliart. Rendre visite à votre concessionnaire participant pour obtenir les modalités du programme pour diplômés. © MITSUBISHI MOTORS - LES VÉHICULES LES MIEUX PROTÉGÉS AU MONDE sont des marques de commerce déposées par Mitsubishi Motors North America, Inc et sont utilisées sous licence. 1802436A

DOSSIER FIAT

Le moteur diesel « civilisé »

Dans les années 80, Fiat a donné un second souffle à une vieille technologie

ALAIN RAYMOND
COLLABORATION SPÉCIALE

TURIN, Italie — Propulsion hybride. Voitures électriques. Elles font les manchettes en Amérique du Nord depuis des lunes. Mais qu'en est-il du reste du monde automobile? En Europe, le Groupe Fiat a mis au point une solution qui semble s'éloigner des technologies si louangées chez nous.

Mais d'abord, un peu d'histoire qui nous ramène au début du siècle dernier avec l'invention du moteur diesel. Depuis cette époque, ce vénérable moteur, malgré son rendement thermique plus élevé que son cousin à essence, a fait office de parent pauvre à cause de ses fumées nauséabondes et de son manque de raffinement. C'est pourquoi il a été confiné au secteur des gros camions, des chemins de fer et autres transports lourds.

La fée électronique

Dans les années 80, avec la maturation des systèmes de gestion électronique des moteurs, l'italienne Fiat cherche à savoir s'il est possible de « civiliser » le moteur diesel pour le rendre compatible avec l'automobile de tourisme. Ces recherches mènent à la mise au point de la rampe commune (*common rail*),

une invention révolutionnaire qui procure au moteur diesel un deuxième souffle. En quelques années, la proportion de voitures à moteur diesel augmente au point qu'aujourd'hui, plus de la moitié des voitures neuves vendues en Europe sont mues au diesel à rampe commune, depuis la toute petite Fiat Panda, jusqu'à la prestigieuse Mercedes Classe S. Et le comble, c'est que le diesel domine en sport automobile et a permis à Audi de signer plusieurs victoires consécutives aux prestigieuses 24 Heures du Mans.

MultiAir après la rampe commune

Le diesel propre est donc « in » et il parvient même à menacer le moteur à essence, ce qui incite Fiat dans les années 90 à se pencher sur ce dernier pour essayer de lui donner aussi un nouveau souffle. Après plusieurs années de recherche, le Centre de recherche Fiat à Turin annonce la mise au point de MultiAir, un système aussi élégant qu'abordable qui permet pour la première fois de gérer à l'infini l'admission d'air au moteur.

Le dispositif électro-hydraulique MultiAir permet de contrôler individuellement les mouvements de chaque soupape d'admission: depuis l'ouverture

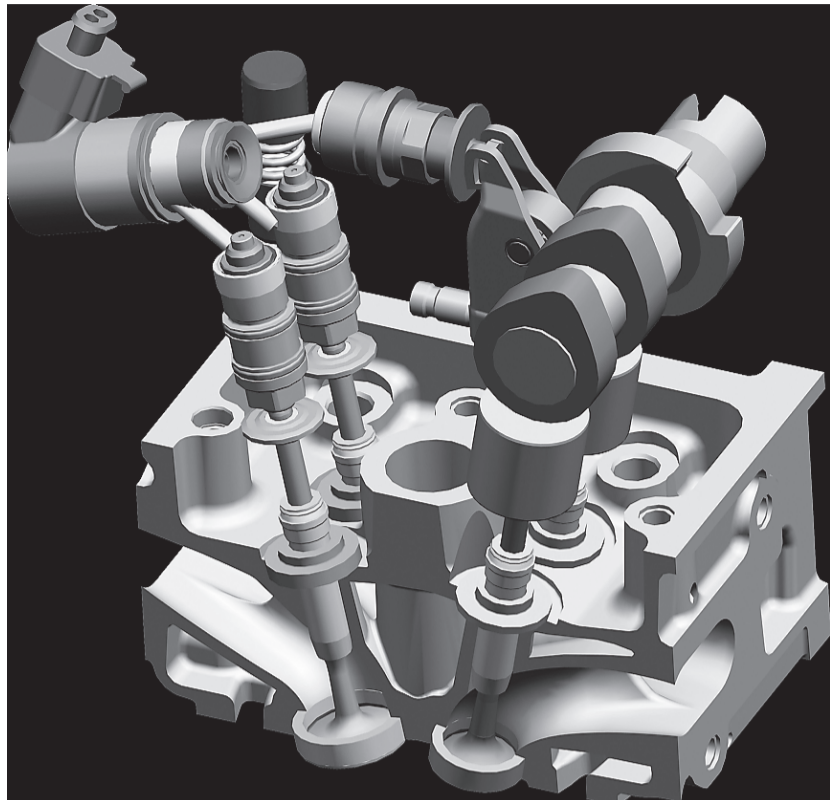

ILLUSTRATION FOURNIE PAR FIAT
Le dispositif électro-hydraulique MultiAir permet de contrôler les mouvements de chaque soupape d'admission: depuis l'ouverture et la fermeture partielles ou complètes jusqu'à l'ouverture multiple dans un même cycle. Du jamais vu!

et la fermeture partielles ou complètes jusqu'à l'ouverture multiple dans un même cycle. Du jamais vu!

Résultats: élimination du

papillon des gaz (commandé par l'accélérateur) et des pertes importantes qu'il provoque, augmentation de 10% de la puissance maximale, augmen-

tation de 15% du couple à bas régime, réduction de 10% de la consommation et des émissions de CO₂. L'amélioration du couple à bas régime qui favorise l'agrément de conduite, couplée à l'augmentation de la puissance, autorise l'adoption de plus petites cylindrées, ce qui se traduit par une baisse de poids du véhicule, donc une deuxième baisse de consommation et de meilleures performances, sans compter la réduction du coût de fabrication.

Mieux que l'hybride?

Comparativement à la solution hybride préconisée par les constructeurs japonais, Fiat affirme que sa technologie MultiAir se distingue par sa simplicité, son coût abordable, son très faible poids et son adaptabilité. En effet, MultiAir peut être adapté à tous les moteurs à combustion interne par adoption d'une culasse spécifique qui comporte le mécanisme MultiAir, accompagnée de la « boîte noire » qui gère le système. Aucun autre changement n'est requis. Pas de batteries pesantes qui occupent de la place à bord, pas de moteur électrique, pas d'interface complexe. Rien que le bon vieux moteur à combustion interne, encore plus propre, plus léger et plus économique. Et ce ne sera pas nécessaire d'attendre trop longtemps puisque les premiers modèles du Groupe Fiat dotés de ce système seront lancés en cours d'année et la technologie sera vendue sous licence à d'autres constructeurs. C'est précisément cette technologie que Fiat compte livrer à Chrysler. Et en croire le constructeur italien, le moteur à combustion interne est loin d'avoir dit son dernier mot.

NOS MEILLEURES OFFRES SE POURSUIVENT

8 999 \$
À L'ACHAT¹

Inclut le crédit comptant alternatif au programme *On vous donne la Totale* de Pontiac.



G3 WAVE
5 portes

5,7L AUX 100 KM

ROUTE: 5,7L/100 KM (50 mi/gal)
VILLE: 7,9L/100 KM (36 mi/gal)²

★★★★★
SÉCURITÉ 5 ÉTOILES³

LA MEILLEURE PROTECTION AU PAYS
AVEC
GARANTIE PLEINEMENT PROTÉGÉE
5 ANS/160 000 KM⁴

9 999 \$
À L'ACHAT¹

Inclut le crédit comptant alternatif au programme *On vous donne la Totale* de Pontiac et le rabais fidélité de 1 000 \$ aux propriétaires de GM.

G5 XFE

MEILLEURE ÉCONOMIE DE CARBURANT SUR ROUTE⁵ de sa catégorie (à l'exclusion des hybrides)
ROUTE: 5,4L/100 KM (52 mi/gal)
VILLE: 8,0L/100 KM (35 mi/gal)²



Modèle coupé GT illustré

ON VOUS DONNE LA TOTALE

5 ANS ENTRETIEN Goodwrench⁶

MEILLEURE PROTECTION AU PAYS
5 ANS/160 000 KM⁴

* GARANTIE LIMITÉE SUR LES COMPOSANTS DU GROUPE MOTOPROPULSEUR
* ASSISTANCE ROUTIÈRE
* TRANSPORT DE COURTOISIE

OFFRESPONTIAC.CA



L'Association des concessionnaires Pontiac Buick GMC du Québec suggère aux consommateurs de lire ce qui suit. Offres d'une durée limitée, réservées aux particuliers et s'appliquant aux modèles neufs 2009 suivants: G3 Wave 5 portes (2TV49/1SM), coupé G5 (2A377/1SM) et berline G5 (2A69/1SM). Les modèles illustrés comprennent certaines caractéristiques offertes en option à un coût additionnel. 1. Transport (1 325 \$), frais d'immatriculation, assurance et toutes taxes en sus. Inclut le crédit comptant alternatif disponible chez le concessionnaire dans le cadre du programme *On vous donne la Totale* de Pontiac. A l'achat de G5, le rabais fidélité de 1 000 \$ accordé aux propriétaires de GM (à l'exclusion des modèles des marques Saturn et Saab) est inclus. Les frais liés à l'inscription au Registre des droits personnels et félicite mobiliers, ainsi que les frais de transport sont inclus dans le prix. 2. Les données de consommation de carburant sont basées sur les données de consommation de carburant de la norme EPA. 3. Wave 5 portes et coupé G5 Wave 5 portes sont des véhicules de la norme EPA. 4. Pontiac Wave 5 portes et coupé G5 Wave 5 portes sont des véhicules de la norme EPA. 5. Selon les données publiées dans le National Highway Traffic Safety Administration (NHTSA) pour les années 2008 et 2009. Les données de consommation de carburant sont basées sur les données de consommation de carburant de la norme EPA. 6. Pontiac Wave 5 portes et coupé G5 Wave 5 portes sont des véhicules de la norme EPA. 7. Selon les données publiées dans le National Highway Traffic Safety Administration (NHTSA) pour les années 2008 et 2009. Les données de consommation de carburant sont basées sur les données de consommation de carburant de la norme EPA. 8. Selon les données publiées dans le National Highway Traffic Safety Administration (NHTSA) pour les années 2008 et 2009. Les données de consommation de carburant sont basées sur les données de consommation de carburant de la norme EPA. 9. Selon les données publiées dans le National Highway Traffic Safety Administration (NHTSA) pour les années 2008 et 2009. Les données de consommation de carburant sont basées sur les données de consommation de carburant de la norme EPA. 10. Selon les données publiées dans le National Highway Traffic Safety Administration (NHTSA) pour les années 2008 et 2009. Les données de consommation de carburant sont basées sur les données de consommation de carburant de la norme EPA. 11. Selon les données publiées dans le National Highway Traffic Safety Administration (NHTSA) pour les années 2008 et 2009. Les données de consommation de carburant sont basées sur les données de consommation de carburant de la norme EPA. 12. Selon les données publiées dans le National Highway Traffic Safety Administration (NHTSA) pour les années 2008 et 2009. Les données de consommation de carburant sont basées sur les données de consommation de carburant de la norme EPA. 13. Selon les données publiées dans le National Highway Traffic Safety Administration (NHTSA) pour les années 2008 et 2009. Les données de consommation de carburant sont basées sur les données de consommation de carburant de la norme EPA. 14. Selon les données publiées dans le National Highway Traffic Safety Administration (NHTSA) pour les années 2008 et 2009. Les données de consommation de carburant sont basées sur les données de consommation de carburant de la norme EPA. 15. Selon les données publiées dans le National Highway Traffic Safety Administration (NHTSA) pour les années 2008 et 2009. Les données de consommation de carburant sont basées sur les données de consommation de carburant de la norme EPA. 16. Selon les données publiées dans le National Highway Traffic Safety Administration (NHTSA) pour les années 2008 et 2009. Les données de consommation de carburant sont basées sur les données de consommation de carburant de la norme EPA. 17. Selon les données publiées dans le National Highway Traffic Safety Administration (NHTSA) pour les années 2008 et 2009. Les données de consommation de carburant sont basées sur les données de consommation de carburant de la norme EPA. 18. Selon les données publiées dans le National Highway Traffic Safety Administration (NHTSA) pour les années 2008 et 2009. Les données de consommation de carburant sont basées sur les données de consommation de carburant de la norme EPA. 19. Selon les données publiées dans le National Highway Traffic Safety Administration (NHTSA) pour les années 2008 et 2009. Les données de consommation de carburant sont basées sur les données de consommation de carburant de la norme EPA. 20. Selon les données publiées dans le National Highway Traffic Safety Administration (NHTSA) pour les années 2008 et 2009. Les données de consommation de carburant sont basées sur les données de consommation de carburant de la norme EPA. 21. Selon les données publiées dans le National Highway Traffic Safety Administration (NHTSA) pour les années 2008 et 2009. Les données de consommation de carburant sont basées sur les données de consommation de carburant de la norme EPA. 22. Selon les données publiées dans le National Highway Traffic Safety Administration (NHTSA) pour les années 2008 et 2009. Les données de consommation de carburant sont basées sur les données de consommation de carburant de la norme EPA. 23. Selon les données publiées dans le National Highway Traffic Safety Administration (NHTSA) pour les années 2008 et 2009. Les données de consommation de carburant sont basées sur les données de consommation de carburant de la norme EPA. 24. Selon les données publiées dans le National Highway Traffic Safety Administration (NHTSA) pour les années 2008 et 2009. Les données de consommation de carburant sont basées sur les données de consommation de carburant de la norme EPA. 25. Selon les données publiées dans le National Highway Traffic Safety Administration (NHTSA) pour les années 2008 et 2009. Les données de consommation de carburant sont basées sur les données de consommation de carburant de la norme EPA. 26. Selon les données publiées dans le National Highway Traffic Safety Administration (NHTSA) pour les années 2008 et 2009. Les données de consommation de carburant sont basées sur les données de consommation de carburant de la norme EPA. 27. Selon les données publiées dans le National Highway Traffic Safety Administration (NHTSA) pour les années 2008 et 2009. Les données de consommation de carburant sont basées sur les données de consommation de carburant de la norme EPA. 28. Selon les données publiées dans le National Highway Traffic Safety Administration (NHTSA) pour les années 2008 et 2009. Les données de consommation de carburant sont basées sur les données de consommation de carburant de la norme EPA. 29. Selon les données publiées dans le National Highway Traffic Safety Administration (NHTSA) pour les années 2008 et 2009. Les données de consommation de carburant sont basées sur les données de consommation de carburant de la norme EPA. 30. Selon les données publiées dans le National Highway Traffic Safety Administration (NHTSA) pour les années 2008 et 2009. Les données de consommation de carburant sont basées sur les données de consommation de carburant de la norme EPA. 31. Selon les données publiées dans le National Highway Traffic Safety Administration (NHTSA) pour les années 2008 et 2009. Les données de consommation de carburant sont basées sur les données de consommation de carburant de la norme EPA. 32. Selon les données publiées dans le National Highway Traffic Safety Administration (NHTSA) pour les années 2008 et 2009. Les données de consommation de carburant sont basées sur les données de consommation de carburant de la norme EPA. 33. Selon les données publiées dans le National Highway Traffic Safety Administration (NHTSA) pour les années 2008 et 2009. Les données de consommation de carburant sont basées sur les données de consommation de carburant de la norme EPA. 34. Selon les données publiées dans le National Highway Traffic Safety Administration (NHTSA) pour les années 2008 et 2009. Les données de consommation de carburant sont basées sur les données de consommation de carburant de la norme EPA. 35. Selon les données publiées dans le National Highway Traffic Safety Administration (NHTSA) pour les années 2008 et 2009. Les données de consommation de carburant sont basées sur les données de consommation de carburant de la norme EPA. 36. Selon les données publiées dans le National Highway Traffic Safety Administration (NHTSA) pour les années 2008 et 2009. Les données de consommation de carburant sont basées sur les données de consommation de carburant de la norme EPA. 37. Selon les données publiées dans le National Highway Traffic Safety Administration (NHTSA) pour les années 2008 et 2009. Les données de consommation de carburant sont basées sur les données de consommation de carburant de la norme EPA. 38. Selon les données publiées dans le National Highway Traffic Safety Administration (NHTSA) pour les années 2008 et 2009. Les données de consommation de carburant sont basées sur les données de consommation de carburant de la norme EPA. 39. Selon les données publiées dans le National Highway Traffic Safety Administration (NHTSA) pour les années 2008 et 2009. Les données de consommation de carburant sont basées sur les données de consommation de carburant de la norme EPA. 40. Selon les données publiées dans le National Highway Traffic Safety Administration (NHTSA) pour les années 2008 et 2009. Les données de consommation de carburant sont basées sur les données de consommation de carburant de la norme EPA. 41. Selon les données publiées dans le National Highway Traffic Safety Administration (NHTSA) pour les années 2008 et 2009. Les données de consommation de carburant sont basées sur les données de consommation de carburant de la norme EPA. 42. Selon les données publiées dans le National Highway Traffic Safety Administration (NHTSA) pour les années 2008 et 2009. Les données de consommation de carburant sont basées sur les données de consommation de carburant de la norme EPA. 43. Selon les données publiées dans le National Highway Traffic Safety Administration (NHTSA) pour les années 2008 et 2009. Les données de consommation de carburant sont basées sur les données de consommation de carburant de la norme EPA. 44. Selon les données publiées dans le National Highway Traffic Safety Administration (NHTSA) pour les années 2008 et 2009. Les données de consommation de carburant sont basées sur les données de consommation de carburant de la norme EPA. 45. Selon les données publiées dans le National Highway Traffic Safety Administration (NHTSA) pour les années 2008 et 2009. Les données de consommation de carburant sont basées sur les données de consommation de carburant de la norme EPA. 46. Selon les données publiées dans le National Highway Traffic Safety Administration (NHTSA) pour les années 2008 et 2009. Les données de consommation de carburant sont basées sur les données de consommation de carburant de la norme EPA. 47. Selon les données publiées dans le National Highway Traffic Safety Administration (NHTSA) pour les années 2008 et 2009. Les données de consommation de carburant sont basées sur les données de consommation de carburant de la norme EPA. 48. Selon les données publiées dans le National Highway Traffic Safety Administration (NHTSA) pour les années 2008 et 2009. Les données de consommation de carburant sont basées sur les données de consommation de carburant de la norme EPA. 49. Selon les données publiées dans le National Highway Traffic Safety Administration (NHTSA) pour les années 2008 et 2009. Les données de consommation de carburant sont basées sur les données de consommation de carburant de la norme EPA. 50. Selon les données publiées dans le National Highway Traffic Safety Administration (NHTSA) pour les années 2008 et 2009. Les données de consommation de carburant sont basées sur les données de consommation de carburant de la norme EPA. 51. Selon les données publiées dans le National Highway Traffic Safety Administration (NHTSA) pour les années 2008 et 2009. Les données de consommation de carburant sont basées sur les données de consommation de carburant de la norme EPA. 52. Selon les données publiées dans le National Highway Traffic Safety Administration (NHTSA) pour les années 2008 et 2009. Les données de consommation de carburant sont basées sur les données de consommation de carburant de la norme EPA. 53. Selon les données publiées dans le National Highway Traffic Safety Administration (NHTSA) pour les années 2008 et 2009. Les données de consommation de carburant sont basées sur les données de consommation de carburant de la norme EPA. 54. Selon les données publiées dans le National Highway Traffic Safety Administration (NHTSA) pour les années 2008 et 2009. Les données de consommation de carburant sont basées sur les données de consommation de carburant de la norme EPA. 55. Selon les données publiées dans le National Highway Traffic Safety Administration (NHTSA) pour les années 2008 et 2009. Les données de consommation de carburant sont basées sur les données de consommation de carburant de la norme EPA. 56. Selon les données publiées dans le National Highway Traffic Safety Administration (NHTSA) pour les années 2008 et 2009. Les données de consommation de carburant sont basées sur les données de consommation de carburant de la norme EPA. 57. Selon les données publiées dans le National Highway Traffic Safety Administration (NHTSA) pour les années 2008 et 2009. Les données de consommation de carburant sont basées sur les données de consommation de carburant de la norme EPA. 58. Selon les données publiées dans le National Highway Traffic Safety Administration (NHTSA) pour les années 2008 et 2009. Les données de consommation de carburant sont basées sur les données de consommation de carburant de la norme EPA. 59. Selon les données publiées dans le National Highway Traffic Safety Administration (NHTSA) pour les années 2008 et 2009. Les données de consommation de carburant sont basées sur les données de consommation de carburant de la norme EPA. 60. Selon les données publiées dans le National Highway Traffic Safety Administration (NHTSA) pour les années 2008 et 2009. Les données de consommation de carburant sont basées sur les données de consommation de carburant de la norme EPA. 61. Selon les données publiées dans le National Highway Traffic Safety Administration (NHTSA) pour les années 2008 et 2009. Les données de consommation de carburant sont basées sur les données de consommation de carburant de la norme EPA. 62. Selon les données publiées dans le National Highway Traffic Safety Administration (NHTSA) pour les années 2008 et 2009. Les données de consommation de carburant sont basées sur les données de consommation de carburant de la norme EPA. 63. Selon les données publiées dans le National Highway Traffic Safety Administration (NHTSA) pour les années 2008 et 2009. Les données de consommation de carburant sont basées sur les données de consommation de carburant de la norme EPA. 64. Selon les données publiées dans le National Highway Traffic Safety Administration (NHTSA) pour les années 2008 et 2009. Les données de consommation de carburant sont basées sur les données de consommation de carburant de la norme EPA. 65. Selon les données publiées dans le National Highway Traffic Safety Administration (NHTSA) pour les années 2008 et 2009. Les données de consommation de carburant sont basées sur les données de consommation de carburant de la norme EPA. 66. Selon les données publiées dans le National Highway Traffic Safety Administration (NHTSA) pour les années 2008 et 2009. Les données de consommation de carburant sont basées sur les données de consommation de carburant de la norme EPA. 67. Selon les données publiées dans le National Highway Traffic Safety Administration (NHTSA) pour les années 2008 et 2009. Les données de consommation de carburant sont basées sur les données de consommation de carburant de la norme EPA. 68. Selon les données publiées dans le National Highway Traffic Safety Administration (NHTSA) pour les années 2008 et 2009. Les données de consommation de carburant sont basées sur les données de consommation de carburant de la norme EPA. 69. Selon les données publiées dans le National Highway Traffic Safety Administration (NHTSA) pour les années 2008 et 2009. Les données de consommation de carburant sont basées sur les données de consommation de carburant de la norme EPA. 70. Selon les données publiées dans le National Highway Traffic Safety Administration (NHTSA) pour les années 2008 et 2009. Les données de consommation de carburant sont basées sur les données de consommation de carburant de la norme EPA. 71. Selon les données publiées dans le National Highway Traffic Safety Administration (NHTSA) pour les années 2008 et 2009. Les données de consommation de carburant sont basées sur les données de consommation de carburant de la norme EPA. 72. Selon les données publiées dans le National Highway Traffic Safety Administration (NHTSA) pour les années 2008 et 2009. Les données de consommation de carburant sont basées sur les données de consommation de carburant de la norme EPA. 73. Selon les données publiées dans le National Highway Traffic Safety Administration (NHTSA) pour les années 2008 et 2009. Les données de consommation de carburant sont basées sur les données de consommation de carburant de la norme EPA. 74. Selon les données publiées dans le National Highway Traffic Safety Administration (NHTSA) pour les années 2008 et 2009. Les données de consommation de carburant sont basées sur les données de consommation de carburant de la norme EPA. 75. Selon les données publiées dans le National Highway Traffic Safety Administration (NHTSA) pour les années 2008 et 2009. Les données de consommation de carburant sont basées sur les données de consommation de carburant de la norme EPA. 76. Selon les données publiées dans le National Highway Traffic Safety Administration (NHTSA) pour les années 2008 et 2009. Les données de consommation de carburant sont basées sur les données de consommation de carburant de la norme EPA. 77. Selon les données publiées dans le National Highway Traffic Safety Administration (NHTSA) pour les années 2008 et 2009. Les données de consommation de carburant sont basées sur les données de consommation de carburant de la norme EPA. 78. Selon les données publiées dans le National Highway Traffic Safety Administration (NHTSA) pour les années 2008 et 2009. Les données de consommation de carburant sont basées sur les données de consommation de carburant de la norme EPA. 79. Selon les données publiées dans le National Highway Traffic Safety Administration (NHTSA) pour les années 2008 et 2009. Les données de consommation de carburant sont basées sur les données de consommation de carburant de la norme EPA. 80. Selon les données publiées dans le National Highway Traffic Safety Administration (NHTSA) pour les années 2008 et 2009. Les données de consommation de carburant sont basées sur les données de consommation de carburant de la norme EPA. 81. Selon les données publiées dans le National Highway Traffic Safety Administration (NHTSA) pour les années 2008 et 2009. Les données de consommation de carburant sont basées sur les données de consommation de carburant de la norme EPA. 82. Selon les données publiées dans le National Highway Traffic Safety Administration (NHTSA) pour les années 2008 et 2009. Les données de consommation de carburant sont basées sur les données de consommation de carburant de la norme EPA. 83. Selon les données publiées dans le National Highway Traffic Safety Administration (NHTSA) pour les années 2008 et 2009. Les données de consommation de carburant sont basées sur les données de consommation de carburant de la norme EPA. 84. Selon les données publiées dans le National Highway Traffic Safety Administration (NHTSA) pour les années 2008 et 2009. Les données de consommation de carburant sont basées sur les données de consommation de carburant de la norme EPA. 85. Selon les données publiées dans le National Highway Traffic Safety Administration (NHTSA) pour les années 2008 et 2009. Les données de consommation de carburant sont basées sur les données de consommation de carburant de la norme EPA. 86. Selon les données publiées dans le National Highway Traffic Safety Administration (NHTSA) pour les années 2008 et 2009. Les données de consommation de carburant sont basées sur les données de consommation de carburant de la norme EPA. 87. Selon les données publiées dans le National Highway Traffic Safety Administration (NHTSA) pour les années 2008 et 2009. Les données de consommation de carburant sont basées sur les données de consommation de carburant de la norme EPA. 88. Selon les données publiées dans le National Highway Traffic Safety Administration (NHTSA) pour les années 2008 et 2009. Les données de consommation de carburant sont basées sur les données de consommation de carburant de la norme EPA. 89. Selon les données publiées dans le National Highway Traffic Safety Administration (NHTSA) pour les années 2008 et 2009. Les données de consommation de carburant sont basées sur les données de consommation de carburant de la norme EPA. 90. Selon les données publiées dans le National Highway Traffic Safety Administration (NHTSA) pour les années 2008 et 2009. Les données de consommation de carburant sont basées sur les données de consommation de carburant de la norme EPA. 91. Selon les données publiées dans le National Highway Traffic Safety Administration (NHTSA) pour les années 2008 et 2009. Les données de consommation de carburant sont basées sur les données de consommation de carburant de la norme EPA. 92. Selon les données publiées dans le National Highway Traffic Safety Administration (NHTSA) pour les années 2008 et 2009. Les données de consommation de carburant sont basées sur les données de consommation de carburant de la norme EPA. 93. Selon les données publiées dans le National Highway Traffic Safety Administration (NHTSA) pour les années 2008 et 2009. Les données de consommation de carburant sont basées sur les données de consommation de carburant de la norme EPA. 94. Selon les données publiées dans le National Highway Traffic Safety Administration (NHTSA) pour les années 2008 et 2009. Les données de consommation de carburant sont basées sur les données de consommation de carburant de la norme EPA. 95. Selon les données publiées dans le National Highway Traffic Safety Administration (NHTSA) pour les années 2008 et 2009. Les données de consommation de carburant sont basées sur les données de consommation de carburant de la norme EPA. 96. Selon les données publiées dans le National Highway Traffic Safety Administration (NHTSA) pour les années 2008 et 2009. Les données de consommation de carburant sont basées sur les données de consommation de carburant de la norme EPA. 97. Selon les données publiées dans le National Highway Traffic Safety Administration (NHTSA) pour les années 2008 et 2009. Les données de consommation de carburant sont basées sur les données de consommation de carburant de la norme EPA. 98. Selon les données publiées dans le National Highway Traffic Safety Administration (NHTSA) pour les années 2008 et 2009. Les données de consommation de carburant sont basées sur les données de consommation de carburant de la norme EPA. 99. Selon les données publiées dans le National Highway Traffic Safety Administration (NHTSA) pour les années 2008 et 2009. Les données de consommation de carburant sont basées sur les données de consommation de carburant de la norme EPA. 100. Selon les données publiées dans le National Highway Traffic Safety Administration (NHTSA) pour les années 2008 et 2009. Les données de consommation de carburant sont basées sur les données de consommation de carburant de la norme EPA.



PHOTO FOURNIE PAR FORD EUROPE
Ford Ka

Et si la Ka accompagnait la 500 en Amérique?

ÉRIC LEFRANÇOIS
COLLABORATION SPÉCIALE

L'entente récemment conclue entre Chrysler et Fiat pourrait inciter Ford à proposer la Ka en Amérique du Nord. Il faut savoir en effet que la citadine de Ford repose sur la même architecture technique que la Fiat 500. Les petites voitures ne laissent que de maigres marges de profit et il en existe déjà de très bonnes sur le marché. La collaboration industrielle entre Ford et Fiat permettrait au géant américain d'intégrer à meilleur coût un segment de marché en devenir en Amérique du Nord. Tout ce qui ne se voit pas sur la Ka est Fiat, et tout ce qui se voit est Ford. Enfin presque, puisque la Ka profite notamment d'un calibrage moteur/boîte différent de celui de la 500; d'un nouveau paramétrage de la direction électrique afin d'obtenir une meilleure sensation de la route; de pneus plus performants et d'un correcteur de stabilité électronique réglé plus « à la limite ». Ce n'est pas la première fois que Ford songe à offrir la Ka en Amérique. Il y a une dizaine d'années, la firme américaine avait réalisé une série d'essais pour mesurer l'intérêt de sa clientèle à l'égard de ce produit. Les tests avaient été concluants, mais le coût de revient (environ 13 000 \$ à l'époque) a eu tôt fait de refroidir l'enthousiasme des consommateurs sondés qui, à cette époque, pouvaient s'offrir une Escort (vous vous souvenez?) pour sensiblement le même prix. À l'heure actuelle, la Ka et la 500 sont assemblées côte à côte dans une usine en Pologne. Si cette architecture devait traverser l'Atlantique, elle serait vraisemblablement produite au Mexique à l'usine Toluca de Chrysler, selon des sources près du dossier.

TABLEAU DE BORD

Pour lire les chroniques de Jacques Duval, prendre connaissance des dernières nouvelles et planifier l'achat de votre prochaine voiture, allez sur cyberpresse.monvolant.ca

JACQUES DUVAL

Notre collaborateur Jacques Duval fait le point sur le moteur rotatif à monvolant.cyberpresse.ca/duval

DOSSIER

Lisez notre dossier sur les problèmes actuels des grands constructeurs à monvolant.cyberpresse.ca/crise

AUTOS D'OCCASION

Vous cherchez un véhicule d'occasion? Utilisez notre outil interactif pour trouver la perle rare sur monvolant.cyberpresse.ca/occasion



PHOTO BLOOMBERG



BLOGUE

Amateurs d'automobile, partagez votre passion sur le blogue d'Éric Descarries à monvolant.cyberpresse.ca/descarries

KAWASAKI VOYAGER 1700

LA VOYAGER REVIT

BERTRAND GAHEL

COLLABORATION SPÉCIALE

Donner un souffle nouveau à des modèles désuets ou disparus est un art que Kawasaki semble particulièrement bien maîtriser. L'habile évolution de la vieille KLR650 et l'ambitieuse refonte de l'ancestrale Concours, en 2008, le prouvent éloquemment. En 2009, c'est à la vétuste Voyager que la marque d'Akashi administre cette désormais réputée médecine de Jouvence.

Il serait à peine exagéré d'affirmer que la Voyager XII était déjà dépassée lorsqu'elle a été lancée au début des années 80. Et il serait décidément juste de la qualifier de préhistorique à l'heureux moment de sa mise à la retraite en 2003, après une bonne vingtaine d'années sur le marché sans la moindre amélioration. Nombreuses sont donc les raisons de se réjouir du fait que la version 2009 de la Voyager n'a strictement rien à voir avec sa devancière.

En réalité, la nouvelle Voyager 1700 ne fait même plus partie de la catégorie à laquelle appartenait le modèle original, soit celle des montures de tourisme spécialisées comme la Honda Gold Wing et la BMW K1200LT. Il s'agit plutôt, désormais, d'une moto *custom* accessorisée de manière à maximiser le confort sur longue route.

Cette décision de Kawasaki est judicieuse pour plusieurs raisons. D'abord, l'économie d'échelle amenée par le partage d'une plateforme commune: la Voyager 1700 est, en gros, une nouvelle Vulcan 1700 très équipée. Ensuite, le fait qu'une telle direction permet d'éviter un affrontement aussi coûteux que complexe avec ces monstres de technologie que sont devenues les montures de tourisme de luxe énumérées plus haut. Enfin, en proposant une *custom* au style rétro accessorisée de la sorte, Kawasaki offre la seule réelle concurrente de l'une des routières les plus vendues de l'industrie, la Harley-Davidson Electra Glide, à laquelle la Voyager 1700 ressemble d'ailleurs clairement.

En terrain connu

On parle beaucoup, par les temps qui courent, de ces sympathiques et accessibles petites motos destinées à rajeunir la clientèle des constructeurs. La Voyager 1700 est positionnée à l'autre extrême du marché. Lourde, longue et massive, elle s'adresse au contraire au motocycliste d'âge mûr qui désire augmenter de manière notable le confort et l'aspect pratique de la *custom* qu'il conduit depuis quelques années.

Aux commandes de la nouveauté, tout propriétaire de *custom* se retrouvera ainsi très



PHOTO KINNEY JONES/ADAM CAMPBELL

Jadis monture de tourisme spécialisée faisant concurrence à la célèbre Honda Gold Wing, la toute nouvelle Voyager 1700 est désormais offerte sous la forme d'une *custom* accessorisée pour le tourisme. Sa principale cible est désormais la Harley-Davidson Electra Glide.

vite en terrain connu. À cet égard, la position de conduite décontractée et le vrombissement du gros V-Twin de 1,7 litre représentent des aspects indissociables de ce type de moto, qu'on identifie habituellement davantage à la balade. Afin de rendre la Voyager 1700 apte au tourisme, une longue liste d'équipement a donc été ajoutée à la plateforme de base de la Vulcan 1700, un modèle,

soit dit en passant, entièrement repensé pour 2009.

Un trio de valises aussi volumineuses qu'élégantes, de confortables selles surdimensionnées, un généreux carénage inspiré du design des automobiles des années 60 (tout comme le panneau d'instrumentation) ainsi qu'un grand pare-brise sont les composantes principales de ce passage de *custom* à machine de tourisme. Si des

équipements incontournables de ces montures destinées à abattre de longues distances comme un système audio prêt à accepter un iPod et un régulateur de vitesse sont offerts de série sur la Voyager 1700, d'autres, comme des poignées ou des selles chauffantes, manquent toutefois à l'appel. En revanche, un impressionnant système de freinage ABS assisté et combiné est offert en option.

Dans son élément

Comme c'est le cas de la majorité de ces mastodontes, c'est surtout quand la route s'ouvre et que les kilomètres commencent à défiler que la Voyager 1700 semble le plus dans son élément.

Dans cet environnement, sa masse et ses dimensions se transforment en atouts et la rendent absolument stable et étonnamment confortable. En fait, une fois en mouvement, on s'étonne franchement de la solidité du comportement et de l'agilité de l'ensemble. Prendre plaisir à parcourir une route tortueuse est même décidément une possibilité. Exagérez toutefois et la grande souplesse des suspensions, autrement fort appréciée, vous ramènera à l'ordre.

La sonorité du V-Twin qui propulse une moto *custom* représente toujours l'un des éléments les plus déterminants de l'expérience de conduite qu'elle propose. La Voyager 1700 obtient de très bonnes notes sur ce plan grâce à une mécanique qui non seulement délivre une puissance et un couple généreux, mais qui le fait aussi en vrombissant lourdement et paisiblement. Plaisant à sentir trembler en accélération, le gros deux-cylindres se montre particulièrement à l'aise sur l'autoroute. La sixième surmultipliée fait alors tomber les tours jusqu'à un régime assez bas pour que la cadence des pistons se transforme en un apaisant grondement. Et c'est à ce moment précis que le terme *custom* de tourisme qui définit la nouvelle Voyager 1700 prend tout son sens.

Les frais de déplacement pour ce reportage ont été payés par Kawasaki.

Bertrand Gahel est l'auteur du Guide de la moto.

FICHE TECHNIQUE

MARQUE KAWASAKI

Modèle: Voyager 1700

Prix: 20 249 \$

Garantie: 3 ans/kilométrage illimité

Moteur: bicylindre en V SACT de 1700 cc refroidi par liquide

Transmission: à 6 rapports

Poids: 402 kg (en ordre de marche)

Frein avant: 2 disques avec étriers à 4 pistons

Frein arrière: 1 disque avec étrier à 2 pistons

Pneu avant: 130/90-16

Pneu arrière: 170/70-16

CYBERPRESSE.CA

MOTO

Amateurs de véhicules à deux roues, consultez nos plus récents essais sur monvolant.cyberpresse.ca/motos

À partir de 18 999 \$*

*Transport et réparation en sus.

**Le modèle peut différer du modèle illustré



Vivez l'effet

SPIDER™

can-am



Disponible en version manuelle ou semi-automatique

Venez en faire l'essai!

RIENDEAU SPORTS INC.
Varenes et St-Damase
514 875-3984

CLAUDE STE-MARIE SPORT inc.
St-Hubert
450 678-4700

LAPOINTE SPORTS
Joliette
450 752-1224

CONTANT
Laval Mirabel
450 666-6676 450 434-6676

H GRÉGOIRE RÉCRÉATIF
St-Eustache
450 974-0404

ULTRA SPORT
St-Agathe-des-Monts
819-326-2888

VÉHICULES D'OCCASION

CADILLAC CATERA (2000-2001)

Une collaboration qui ne date pas d'hier



Cadillac Catera 2001
PHOTO GM

JEAN-FRANÇOIS GUAY
COLLABORATION SPÉCIALE

La percée des marques de luxe japonaises Acura, Lexus et Infiniti, dans les années 90, a mis les constructeurs américains encore plus sur la défensive. La solution la plus rapide et la plus efficace retenue par Cadillac a été d'importer la berline Omega construite par Opel, en Europe, de l'adapter aux goûts nord-américains et de la baptiser Catera.

Les pièces de la Catera provenaient de différents pays. Ainsi, la carrosserie était fabriquée en Allemagne, alors que le moteur V6 de 3 litres (200 chevaux) était construit en Angleterre et la transmission en France.

Pour ne pas choquer les acheteurs américains, certains articles de finition étaient fabriqués dans des usines GM aux États-Unis.

Par rapport à son héritière, la Cadillac CTS (2003-2007 et 2008-2009), la défunte Catera n'avait malheureusement pas toutes les qualités nécessaires pour concurrencer les Audi A4, BMW Série 3 et Mercedes-Benz Classe C. Malgré son impressionnante feuille de route, elle avait peine à suivre ses rivales teutoniques dans les courbes et les longues lignes droites. Comme c'était le cas avec la plupart des propulsions de son époque, son système antipa-

tinage était déficient sur les surfaces glissantes. Bref, on aime la Catera l'été, mais on la déteste l'hiver. La même remarque s'applique d'ailleurs à toutes les voitures à propulsion des années 90, époque où leur motricité était, sauf exception, déficiente dans la neige et sur la glace. Les suspensions et la direction filtraient mal les imperfections de la chaussée, mais les sièges de la Catera étaient doux et confortables (peut-être, aujourd'hui, sont-ils affaissés à cause de l'usure).

Vendue au comptegouttes de 1997 à 2001, la Catera est une voiture rarissime sur le marché de l'occasion. Qui plus est, cette rareté peut gonfler le prix de certaines pièces de remplacement parfois difficiles à trouver. Somme toute, avant d'en acheter une, il est important de la faire vérifier par un atelier qui connaît les faiblesses de cette voiture d'origine européenne.

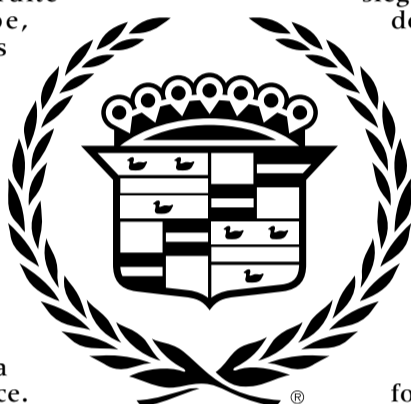

CYBERPRESSE.CA AUTOS D'OCCASION

Voyez plus de véhicules d'occasion et utilisez notre outil interactif pour trouver une auto près de chez vous sur monvolant.ca/occasion

VALEUR SUR LE MARCHÉ*

2001	PDSC*	80 000 km	160 000 km	200 000 km
base	42 485 \$	7100 \$	5700 \$	4300 \$
Deluxe	43 705 \$	8000 \$	6500 \$	5000 \$
Sport	44 790 \$	8300 \$	6700 \$	5400 \$

2000	PDSC*	90 000 km	180 000 km	225 000 km
base	42 635 \$	5400 \$	4500 \$	2800 \$
Deluxe	43 930 \$	6500 \$	5600 \$	3900 \$
Sport	44 940 \$	6700 \$	5800 \$	4200 \$

* Prix de détail suggéré par le constructeur
Source: Guide d'évaluation hebdo

CAMPAGNE DE RAPPEL

› Mauvaise conception des ancrages pour siège d'enfant (1997).

Source: Transports Canada

COÛT DES PIÈCES DE REMPLACEMENT*

- › Amortisseur avant : 350 \$
- › Amortisseur arrière : 425 \$
- › Silencieux : 450 \$
- › Échappement complet : 2800 \$
- › Alternateur réusiné : 400 \$
- › Démarreur réusiné : 350 \$
- › Plaquettes de freins avant : 235 \$
- › Disque de freins avant : 270 \$
- › Disque de freins arrière : 175 \$

* Cadillac Catera, de base, année 1998
Prix approximatif

PRINCIPAUX ÉLÉMENTS À VÉRIFIER

- › Le moteur
- › La transmission
- › Le système antipatinage
- › Les pneus et l'alignement
- › Les freins
- › Le climatiseur
- › La rouille



Cadillac Catera 2001
PHOTO GM

VÉHICULES AUTOMOBILES

501 CAHIER AUTO 501 CAHIER AUTO 501 CAHIER AUTO 501 CAHIER AUTO 501 CAHIER AUTO 501 CAHIER AUTO 501 CAHIER AUTO 501 CAHIER AUTO 501 CAHIER AUTO 501 CAHIER AUTO 501 CAHIER AUTO 501 CAHIER AUTO



Mercedes-Benz
CERTIFIÉ
www.monetoilecertifiee.ca

Taux de financement aussi bas que **0,9%***



Le solde de véhicules d'occasion Certifiés Mercedes-Benz: seulement pour un temps limité.

Derniers jours! Le solde prend fin le 29 mai.

Mercedes-Benz



C230 2005
#AD118067
Argent
52 000 km

22 900 \$



SLK280 2006
#AD124225
Rouge
52 000 km

41 900 \$



ML350 2006
#AD114950
Argent
55 000 km

34 900 \$

CLASSE B			
2008 B200	#R962361	Noir	9 000 km 26 900 \$ 373 \$/m**
2008 B200	#WV126947	Bianc	VENDU 12 000 km 26 900 \$ 373 \$/m**
2008 B200	#WV125844	Argente	VENDU 24 000 km 25 900 \$ 359 \$/m**
2008 B200	#P125858	Bleu atoll	100 km 28 900 \$ 401 \$/m**
2006 B200T	#AD126107	Gris comète	31 000 km 25 900 \$ 344 \$/m**
2006 B200T	#AD125439	Noir	35 000 km 25 900 \$ 344 \$/m**
2006 B200T	#AD125440	Argent polaire	47 000 km 25 900 \$ 344 \$/m**
2006 B200T	#AD125050	Rouge Jupiter	21 000 km 25 900 \$ 344 \$/m**
2006 B200T	#AD124744	Noir	54 000 km 23 900 \$ 317 \$/m**

CLASSE C			
2008 C300W4M	#W1125582	Argente	VENDU 13 000 km 41 900 \$ 501 \$/m**
2007 C280W4M	#AD125116	Argent étain	57 000 km 32 900 \$ 437 \$/m**
2007 C230W	#R963811	Noir	41 000 km 28 900 \$ 384 \$/m**
2006 C280W4M	#RAD125121	Bleu Capri	43 000 km 29 900 \$ 397 \$/m**
2006 C280W4M	#AD125249	Argent étain	51 000 km 29 900 \$ 397 \$/m**
2006 C230W	#AD95475	Noir	47 000 km 26 900 \$ 357 \$/m**
2006 C230W	#AD124222	Argente	VENDU 18 000 km 27 900 \$ 370 \$/m**
2006 C230W	#AD124155	Argente	VENDU 26 000 km 27 900 \$ 370 \$/m**
2006 C230W	#AD122126	Noir	VENDU 52 000 km 25 900 \$ 344 \$/m**
2006 C230W	#AD121864	Argente	VENDU 47 000 km 25 900 \$ 344 \$/m**
2005 C240W4M	#R963516	Argent étain	60 000 km 27 900 \$ 370 \$/m**
2005 C240W	#AD119510	Argent	57 000 km 22 900 \$ 304 \$/m**
2005 C230W	#AD118424	Bleu Capri	63 000 km 22 900 \$ 304 \$/m**

CLASSE E			
2008 E300W4M	#RV125701	Noir	20 000 km 49 900 \$ 692 \$/m**
2007 E350W4M	#P120918	Bleu Capri	30 000 km 49 900 \$ 662 \$/m**
2006 E350W4M	#AD122122	Noir	58 000 km 42 900 \$ 569 \$/m**
2006 E350W4M	#AD122119	Gris	VENDU 54 000 km 42 900 \$ 569 \$/m**
2006 E500W	#N673747	Argent iridium	21 000 km 49 900 \$ 662 \$/m**
2005 E320W4M	#AD122306	Noir	59 000 km 35 900 \$ 476 \$/m**

CLASSE M			
2009 ML350	#P125856	Argent étain	9 000 km 64 900 \$ 827 \$/m**
2008 ML320 CDI	#W967527	Noir	34 000 km 54 900 \$ 762 \$/m**
2007 ML350	#W963753A	Argente	VENDU 41 000 km 44 900 \$ 596 \$/m**
2006 ML500	#AD116685	Beige	46 000 km 36 900 \$ 490 \$/m**
2006 ML350	#AD125780	Noir	59 000 km 41 900 \$ 556 \$/m**
2006 ML350	#AD122113	Argent iridium	55 000 km 44 900 \$ 596 \$/m**
2006 ML350	#AD122116	Blanc	50 000 km 42 900 \$ 569 \$/m**
2006 ML350	#AD118666	Argente	VENDU 51 000 km 34 900 \$ 463 \$/m**
2006 ML350	#AD114254	Bleu Capri	51 000 km 34 900 \$ 463 \$/m**

CLASSE R			
2006 R500	#AD125707	Noir	43 000 km 45 900 \$ 656 \$/m**
2006 R500	#N675738	Argent iridium	41 000 km 34 900 \$ 499 \$/m**
2006 R350	#AD125122	Argent iridium	37 000 km 44 900 \$ 641 \$/m**

CLASSE S			
2007 S550V	#W962233	Argent étain	42 000 km 68 900 \$ 984 \$/m**
2005 S430W4M	#AD115613	Argent	55 000 km 37 900 \$ 541 \$/m**

CLS			
2006 CLS500	#AD125948	Noir	63 000 km 53 900 \$ 770 \$/m**
2006 CLS500	#R961365	Argent étain	41 000 km 47 900 \$ 684 \$/m**
2006 CLS500	#AD123049	Gris graphite	49 000 km 55 900 \$ 798 \$/m**
2006 CLS500	#AD116684	Argente	VENDU 46 000 km 49 900 \$ 713 \$/m**

CLK			
2008 CLK350A	#P125859	Noir	1 000 km 62 900 \$ 935 \$/m**
2005 CLK500A	#AD111364	Noir	30 000 km 47 900 \$ 684 \$/m**
2005 CLK320	#AD76761	Noir	53 000 km 32 900 \$ 470 \$/m**
2005 CLK320A	#AD121861	Argent	41 000 km 44 900 \$ 641 \$/m**
2005 CLK320A	#AD116654	Noir	57 000 km 44 900 \$ 599 \$/m**

SLK			
2007 SLK55	#N726639	Argente	VENDU 1 300 km 64 900 \$ 927 \$/m**
2006 SLK350	#AD123002	Noir	23 000 km 49 900 \$ 713 \$/m**
2006 SLK280	#AD125810	Argent iridium	39 000 km 42 900 \$ 613 \$/m**
2005 SLK350	#AD123203	Noir	39 000 km 44 900 \$ 641 \$/m**

Mercedes-Benz Rive-Sud
4844, Boul. Taschereau, Greenfield Park

(450) 672-2720

Mercedes-Benz West Island
4525, Boul. St-Jean, Dollard-des-Ormeaux

(514) 620-5900

© Mercedes-Benz Canada Inc., 2009. *Financement à 0,9 % jusqu'à 24 mois disponible uniquement par l'intermédiaire des Services financiers Mercedes-Benz sur approbation du crédit, pendant une durée limitée sur certains véhicules d'occasion Certifiés Étoiles. Un acompte peut être requis. **Mensualités basées sur une location de 36 mois, avec un comptant équivalant à 10 % du prix de vente. Limite de 18 000 km/année. Frais d'immatriculation, d'enregistrement et d'assurance ainsi que taxes et frais du RDPM en sus. Visitez-nous pour obtenir plus de détails.



PHOTO ARMAND TROTTIER, ARCHIVES LA PRESSE

Que faire, partir ou rester là? C'est affaire de jugement.

TRUCS ET ASTUCES

Dans un carambolage, on sort ou on demeure dans l'auto?

CAA-QUÉBEC
SAVEZ-VOUS QUE?
COLLABORATION SPÉCIALE

On s'entend pour dire que, règle générale, il est plus sécuritaire de demeurer assis dans son véhicule, avec sa ceinture de sécurité bouclée, à l'occasion d'un carambolage. Vous devriez rester ainsi aussi longtemps que vous n'avez pas la certitude que tout risque de collision supplémentaire est écarté. La voiture agit en quelque sorte comme un bouclier protecteur: elle isolera les passagers de chocs qui pourraient survenir si quelqu'un d'autre s'ajoutait tout à coup à la ribambelle de véhicules déjà tamponnés. Essayez d'imaginer quelques instants ce qui pourrait survenir à un automobiliste un peu téméraire qui se serait trop rapidement pressé d'aller constater les dégâts entre

deux véhicules alors qu'au loin, un autre s'ajoute soudainement à la file des «carambolés». Donc, idéalement, vous devriez attendre les directives officielles des policiers qui seront dépêchés sur les lieux.

Attention au feu! Pas question de demeurer à l'intérieur d'une voiture qu'on croit sur le point de flamber. Et là aussi, nous ne pouvons vous présenter avec certitude le comportement qu'il vous faut adopter en pareille situation. Encore une fois, un certain discernement s'impose. Si vous considérez qu'il vaut mieux quitter votre voiture, vous devrez d'abord tenter de voir derrière et même devant (pour les véhicules circulant en sens inverse) afin d'être certain qu'aucune autre collision ne se produira entre-temps. Mais on ne peut vraiment pas pousser plus loin nos conseils puisque chaque cas est différent.

SANS LIGNE ROUGE

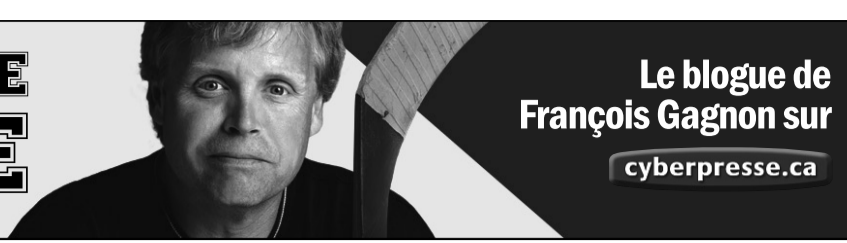

Le blogue de François Gagnon sur cyberpresse.ca

ACHETEURS DE VOITURES, ATTENTION!

VOLVO S40 2008 SEULEMENT 27 EN STOCK! 8 500 \$ DE RABAIS	VOLVO S80 2008 SEULEMENT 35 EN STOCK! 12 500 \$ DE RABAIS	VOLVO XC90 2008 SEULEMENT 68 EN STOCK!

RABAIS DE 8 500 \$ À 15 000 \$ SUR MODÈLES 2008 SÉLECTIONNÉS

UPTOWN VOLVO

4900, rue Paré, Montréal
Près de l'intersection Décarie et Jean-Talon (514) 737-6666 • www.uptownvolvo.com

www.unitedauto.ca
OUVERT DU LUNDI AU SAMEDI.
450 434-1800
4600, boul. de la Grande Allée, local 100, Boisbriand

BMW 645 CIC CABRIOLET 2005

8 cylindres, automatique avec mode manuel, noir, intérieur cuir ton, 52 600 km, **53 900 \$**
Stock: 09-0138

SAAB 9.3 AERO CONVERTIBLE 2007

Automatique, bleu, intérieur cuir gris, 50 600 km, **32 900 \$**
Stock: 09-0170

PONTIAC SOLSTICE GXP CONVERTIBLE 2008

4 cylindres, 2 litres, turbo, manuelle 5 vitesses, jaune, intérieur noir, 5940 km, **28 900 \$**
Stock: 09-0152

Honda de Saint-Jean
TAUX D'INTÉRÊT À PARTIR DE 3,9%
514-875-4626
1-888-880-7079
www.hondasj.ca

HONDA CIVIC EX 2007

4 cylindres, manuelle 5 vitesses, 2 portes, climatiseur, ensemble de jupes, feu antibrouillard, aileron, toit ouvrant, roues en alliage, groupe électrique, vraiment une belle voiture, 59 419 km, **17 395 \$**. Stock: P3767

HONDA CIVIC DXG COUPÉ 2008

4 cylindres, automatique 5 vitesses, noire, groupe électrique, air climatisé, jantes en aluminium, voiture presque neuve, bas kilométrage 19 148 km, **17 595 \$**. Stock: P3753

HONDA CIVIC DXA 2008

Automatique, 4 cylindres, intérieur et extérieur gris, groupe électrique, lecteur MP3 et de DC, 36 312 km, **16 995 \$**. Stock: P3703

www.unitedauto.ca
OUVERT DU LUNDI AU SAMEDI.
450 434-1800
4600, boul. de la Grande Allée, local 100, Boisbriand

LAND ROVER RANGE ROVER HSE 2006

8 cylindres, 4,4 litres, 6 vitesses automatique avec mode manuel, tout équipée, noir, intérieur en cuir gris, 42 855 km, **43 900 \$**. Stock: 09-0052

PORSCHE 911 C4 2006

6 cylindres, 3,6 litres, manuelle 6 vitesses, extérieur et intérieur noir, 60 055 km, **69 900 \$**. Stock: 09-0155

MINI COOPER CABRIOLET 2006

4 cylindres, automatique, blanche, intérieur beige, 29 200 km, **29 900 \$**. Stock: 09-0139

VÉHICULES AUTOMOBILES

502 AUTOMOBILES

AUDI A3 2006, MANUELLE, TOIT OUVRANT, 25 000 KM, 23 995 \$
POPULAR AUDI.com (514) 270-3566

AUDI A4 '09 QUATTRO PREMIUM, démo, gr. technologique, Audi drive select (2) en inventaire, à partir de 43 995 \$
POPULAR AUDI.com (514) 270-3566

AUDI A4 QUATTRO 2005, aut., V6, 46 000 km, 21 995 \$
Financement à partir de 1.9%

AUDI A4 QUATTRO 2006, manuelle, 57 000 km, 24 495 \$
Financement à partir de 1.9%

POPULAR AUDI.com (514) 270-3566

AUDI TT Roadster 2004 quattro avec garantie jusqu'à août 2010, 26 550 \$, 514-274-4127

AUDI TT ROADSTER 2006, manuelle, 57 000 km, 24 495 \$
Financement à partir de 1.9%

POPULAR AUDI.com (514) 270-3566

BMW 328i cabriolet 1999, argent Titane, intérieur noir. Aut., a/c, etc. Toute équipée. (voir photos sur www.avaudic.ca)
Condition: A-1 Prix: 16 500 \$. Particulier: 450-536-1967

BMW 328i le 97, 2 ptes, blanche, aut., très propre, 186000 km, 7 500 \$, 450-582-3572.

Occasion SCOTTI
BMW M6 décapotable 2007, 13 000 km tout équipée 6 vit., 89 999 \$, 514-735-0555

Occasion SCOTTI
CHRYSLER Sebring LTD 01, 68 CD, 68500 \$, 514-581-2594

Occasion SCOTTI
FORD Mustang 2003, conv., 80 000 km, grise, remisée l'hiver, 11 500\$, 514-567-6792.

JAGUAR XKR 02, conv. superchargé, entretien Jaguar, gris, 89 000km, 27 500\$, 514-562-5637

502 AUTOMOBILES

Occasion SCOTTI
FORD Mustang conv. 2007 aut., 23 800 km, a/c, cuir, 22 999 \$, 100\$/sem., 514-735-0555

HONDA Accord EX-L 03, aut., 107 000 km, a/c, cuir, tout équipée, 4 pneus d'hiver, 11 500 \$, 514-942-6114

Occasion SCOTTI
HONDA Civic DXG 07 a/c, aut., 72 000km, gr. élect., 13 984 \$, 514-968-9888 Bonne Route

Occasion SCOTTI
HONDA Civic DX-G 2007, 21 000 km, man., a/c, 14 999 \$, 66 \$/sem., CD, 514-735-0555

Occasion SCOTTI
HONDA Civic LX 05 man., 67 000 km a/c, toit, tout équipé 11995\$, 62\$/sem 514-735-0555

Occasion SCOTTI
HONDA Élément 03, gr. Y. man., verte, mag., CD, 91 km, 72000km, 11850\$, 450-723-0817

HYUNDAI Accent GL 2005, de base, bleu, man., 4 ptes, pneus été/hiver, 4400 \$, 514-680-4806

Occasion SCOTTI
HYUNDAI Elantra 07 aut., a/c, 44 700 km, équipée, 9495 \$, 60 \$/sem., 514-735-0555

Occasion SCOTTI
HYUNDAI Elantra 2005 a/c, man., 48 000km équipé 9495 \$, 44 \$/sem., 514-735-0555

JAGUAR XK8 conv. 02, très propre, pas d'hiver, cuir noir/ gris, 4 pneus neufs, 80 000 km, 22 500\$ neg. 514 827-4247

MERCEDES E 320 98,999\$ 149 000 km, très bonne condition, +pneus hiver 514-648-9957

502 AUTOMOBILES

LE PRIX MOINS CHER C'EST CHEZ-NOUS!

GARANTIE 3 ANS

Dodge Grand Caravan 2005 AWD, 147 000 km **6795\$**

GMC Envoy 2004 144 000 km **8945\$**

Jeep Liberty Limited 2004 113 000 km **8895\$**

Kia Spectra 2005 aut., 105 000 km **6895\$**

Kia Magentis LX 2004 100 000 km **5895\$**

Buick Rendez-Vous 2005 AWD, 147 000 km **8695\$**

Chevy Silverado 1500 4x4, 135 000 km **12695\$**

Ford Focus ZX4 2005 SES, aut., 138 000 km **6395\$**

Ford Focus familiale 2006 ZXW, 99 000 km **7795\$**

Kia Rio RS 2005 Automatique, 119 000 km **5195\$**

Honda Accord 2005 119 000 km **10295\$**

Kia Sorrento 2004 LX, 110 000 km **8895\$**

Kia Sedona 2005 LX, 119 000 km **7195\$**

Mazda3 2006 Automatique, 91 000 km **10595\$**

Mazda3 2004 Automatique, 135 000 km **7995\$**

Nissan X-Trail 2005 4x4, 135 000 km **10695\$**

Nissan Sentra 2005 1.8 aut. 81 000 km **8295\$**

Dodge Grand Caravan 2007 Stow'n Go, 108 000 km **9695\$**

Honda Civic coupé 81 2005 107 000 km **9895\$**

HONDA Sonata 2004 93000km **5995\$**

NISSAN Altima 2005 110 000km **9295\$**

Honda Civic coupe 2005 **6825\$**

Autosprint.ca
5412, Industriel
Montréal-Nord
514-329-4394

502 AUTOMOBILES

Occasion SCOTTI
MAZDA 3 05 man., a/c équipée, 57 150 km, CD, 11 500\$ 59 \$/sem., 514-735-0555

Occasion SCOTTI
MAZDA 3 06 aut., a/c tout équipé, 98 995 km, cd, 12 499\$ 55 \$/sem., 514-735-0555

Occasion SCOTTI
MAZDA CX-7 08, aut. 6vit. toit, cuir, gr. luxe, gr. navigation, AWD, radio bose, noir/noir, 24000km, transfert de bail 32 mois à 585\$. Modèle haut de gamme, Francis 450-821-2567

MAZDA Protégé 2003 ES, aut., équipée, 135 000 km, moteur 07, impec. 5500\$, 514-388-4780

MAZDA Protégé 2003 ES, aut., tout équipée, 50 000km, 4 pneus d'hiver, 8000 \$, 514-252-8086.

TOYOTA Camry LE 02, 5 vit., 108 000 km, 8 pneus, a/c, 7700\$, Allen 514-481-7270.

FAMILIALE Ford Escort 98, 4 cyl., a/c, aut., 115 000 km, vitres élect., 8 pneus/jantes, entretien gar. CAA, 3100\$, 450-688-7539

OLDs Cutlass Supreme 95 SE 3.1 tout équipé, 209 000 km, pas de rouille, 1500\$ nég. inspectée A-1. 514-489-6345

SATURN Ion 04, 70 000 mi., aut., a/c, démar. à dist., 4 pneus d'hiver, 5500\$, 514-813-7566.

SUBARU Legacy SE 95, 4 ptes, aut., tout équipée, toit ouvrant, CD (10), pneus neufs, bleue, 2250\$ nég. 514-946-9825.

TOYOTA Camry LE 94, aut., a/c, vitres élect., 164 000 km, anti-rouille, 1 proprio (dame) exc. cond., freins 08, remise chaudière, 3200\$, 514-484-1644

TOYOTA Corolla 2000, aut., a/c, très très propre, 164 000 km, 4450\$ nég. 514-533-4972.

TOYOTA Tercel 96, man., très bonne mec., 254 000 km, une proprio, 1600\$, 450-963-0575.

VOLKS Golf GLS TDI man. 2001, 259 000 km, moteur et turbo 80 000 km, cause bris de panne à l'hulle par une roche, embrayage récent, factures à l'appui, 6000\$ nég. Jour 514-234-3082, 5001 \$, 514-593-5177.

VOLKS Golf TDI 00, 2 portes, 5 vit., 128 000 km, très propre 4900\$ 450-968-0433.

VOLKS Jetta 1.8 T, 2001, noire, toit, vitres teintées, 167 000 km, 5400 \$ nég. 514-989-4032.

VOLKS Jetta 2002, 5 vit., 220 000 km, très bonne cond., 4995\$, 450-968-0433.

VOLVO S70 SE 2000, 5 cyl., 2.4i., tout équipée, 8 pneus mag., condition A-1, 225 000 km, 4500\$, 450-774-6572

ACURA CL 97, bien entretenue, 171 000 km, cuir, mag., toit, propre 5500\$ 514-325-1825

502 AUTOMOBILES

MINI COOPER S 2002, man., 6 vit., charcoal, 87 000 km, toit ouvrant, 12 900\$, 450-923-9621

NISSAN Altima 2.5S 05, A1, 102 000 km, 1 proprio, 16000km, OTTOCAM INC. 514-995-8807.

NISSAN Altima 2.5s aut., champagne, a/c, 135 000km, freins neufs, A1, 7500\$ 514-234-5561

PORSCHE 911 01 cabriolet, 6 vit., 63 000 km, échange acceptée, rouge 514-651-5960

PORSCHE Boxster 01, ext. noir, int. gris, man., 71 000 km, 19 900 \$, 514-839-8008.

SUBARU Legacy L 2003, fam., awd, man., élect., 179 000 km, excellent état, changement d'huile au 6000 km, anti-rouille, 6500 \$, 514-262-6267.

TOYOTA Camry hybride 08 équipée, argent 48 000km, 22 994 \$, 514-968-9888 Bonne Route

TOYOTA Camry LE 02, 5 vit., 108 000 km, 8 pneus, a/c, 7700\$, Allen 514-481-7270.

TOYOTA Corolla 05, gris foncé, 45 000 km, a/c, man., femme proprio. 10 795\$. 514-385-1692

TOYOTA Corolla CE 05, 41 800 km, super cond., aut., toujours garage. 9300\$. 450-774-5473.

Occasion SCOTTI
450-424-1169

Occasion SCOTTI
TOYOTA Corolla CE 07, aut., 13 995\$, 65 000km a/c équipée, 62 \$/sem., 514-735-0555

TOYOTA COROLLA LE 2008 mag., équipée, toit, aut., 14 494\$ 514-968-9888 Bonne Route

TOYOTA Echo 05, 3 ptes, grise, 5 vit., man., 41 000km, 11 335\$, une proprio, A1, 514-274-4080

VOLVO C70 conv. 02, jamais sortie l'hiver, impeccable, 13 900 \$ 514-502-6691.

VOLVO

Révisés et garantis
Salle d'exposition intérieure
Garage Blainville
450-424-1169
www.servicevolvo.com

VOLVO S40 06, 63 000km, man., toute équipée, 17 000\$, très propre Auto Avodic 514-337-5292 www.avodic.com

VOLVO S70 00, 143 000km, aut. toit, a/c, tout équipé, très bon état. 6900 \$. 514 824-6929

VOLVO S80, 01, 4 ptes, 2.9l, tout équipée, très propre, Deslauniers, 514-296-1174.

VOLVO V50 08, 18000km, toute équipée, garantie Volvo, 23 900 \$, 514-984-3299, 514-337-5292 www.avodic.com

503 VÉHICULES 6000 \$ ET MOINS

CADILLAC DE VILLE 94, 23000km, pièces ou route, 1000\$ 514-952-6199.

CADILLAC Elegance Brougham 94, 5.7, 1 proprio, 160000 km, 4750\$ 514-276-9115.

CAVALIER VL 2005, aut., a/c, 23 395 km, bleue, UN bijou! Occasion à saisir! 5905 \$, 514-993-4120, 450-622-2062.

CHEVROLET MALIBU 98, V6, 100 600 km, pneus d'hiver incl., 2800 \$, 450-651-6786.

CHRYSLER Intrepid 94, bien entretenue, 1000 \$ ferme, 514-849-2135

CHRYSLER Neon 2002, 4 ptes, gris argent, aut., a/c, 58 900 km, 4200 \$, 514-325-5281.

DODGE Caravan SXT 2003, 160 000 km, A/C, équipée, argent, propre, 5200 \$ neg. 514-233-7618.

FAMILIALE Ford Escort 98, 4 cyl., a/c, aut., 115 000 km, vitres élect., 8 pneus/jantes, entretien gar. CAA, 3100\$, 450-688-7539

OLDs Cutlass Supreme 95 SE 3.1 tout équipé, 209 000 km, pas de rouille, 1500\$ nég. inspectée A-1. 514-489-6345

SATURN Ion 04, 70 000 mi., aut., a/c, démar. à dist., 4 pneus d'hiver, 5500\$, 514-813-7566.

SUBARU Legacy SE 95, 4 ptes, aut., tout équipée, toit ouvrant, CD (10), pneus neufs, bleue, 2250\$ nég. 514-946-9825.

TOYOTA Camry LE 94, aut., a/c, vitres élect., 164 000 km, anti-rouille, 1 proprio (dame) exc. cond., freins 08, remise chaudière, 3200\$, 514-484-1644

TOYOTA Corolla 2000, aut., a/c, très très propre, 164 000 km, 4450\$ nég. 514-533-4972.

TOYOTA Tercel 96, man., très bonne mec., 254 000 km, une proprio, 1600\$, 450-963-0575.

VOLKS Golf GLS TDI man. 2001, 259 000 km, moteur et turbo 80 000 km, cause bris de panne à l'hulle par une roche, embrayage récent, factures à l'appui, 6000\$ nég. Jour 514-234-3082, 5001 \$, 514-593-5177.

VOLKS Golf TDI 00, 2 portes, 5 vit., 128 000 km, très propre 4900\$ 450-968-0433.

VOLKS Jetta 1.8 T, 2001, noire, toit, vitres teintées, 167 000 km, 5400 \$ nég. 514-989-4032.

VOLKS Jetta 2002, 5 vit., 220 000 km, très bonne cond., 4995\$, 450-968-0433.

VOLVO S70 SE 2000, 5 cyl., 2.4i., tout équipée, 8 pneus mag., condition A-1, 225 000 km, 4500\$, 450-774-6572

503 VÉHICULES 6000 \$ ET MOINS

CADILLAC DE VILLE 94, 23000km, pièces ou route, 1000\$ 514-952-6199.

CADILLAC Elegance Brougham 94, 5.7, 1 proprio, 160000 km, 4750\$ 514-276-9115.

CAVALIER VL 2005, aut., a/c, 23 395 km, bleue, UN bijou! Occasion à saisir! 5905 \$, 514-993-4120, 450-622-2062.

CHEVROLET MALIBU 98, V6, 100 600 km, pneus d'hiver incl., 2800 \$, 450-651-6786.

CHRYSLER Intrepid 94, bien entretenue, 1000 \$ ferme, 514-849-2135

CHRYSLER Neon 2002, 4 ptes, gris argent, aut., a/c, 58 900 km, 4200 \$, 514-325-5281.

DODGE Caravan SXT 2003, 160 000 km, A/C, équipée, argent, propre, 5200 \$ neg. 514-233-7618.

FAMILIALE Ford Escort 98, 4 cyl., a/c, aut., 115 000 km, vitres élect., 8 pneus/jantes, entretien gar. CAA, 3100\$, 450-688-7539

OLDs Cutlass Supreme 95 SE 3.1 tout équipé, 209 000 km, pas de rouille, 1500\$ nég. inspectée A-1. 514-489-6345

SATURN Ion 04, 70 000 mi., aut., a/c, démar. à dist., 4 pneus d'hiver, 5500\$, 514-813-7566.

SUBARU Legacy SE 95, 4 ptes, aut., tout équipée, toit ouvrant, CD (10), pneus neufs, bleue, 2250\$ nég. 514-946-9825.

TOYOTA Camry LE 94, aut., a/c, vitres élect., 164 000 km, anti-rouille, 1 proprio (dame) exc. cond., freins 08, remise chaudière, 3200\$, 514-484-1644

TOYOTA Corolla 2000, aut., a/c, très très propre, 164 000 km, 4450\$ nég. 514-533-4972.

TOYOTA Tercel 96, man., très bonne mec., 254 000 km, une proprio, 1600\$, 450-963-0575.

VOLKS Golf GLS TDI man. 2001, 259 000 km, moteur et turbo 80 000 km, cause bris de panne à l'hulle par une roche, embrayage récent, factures à l'appui, 6000\$ nég. Jour 514-234-3082, 5001 \$, 514-593-5177.

VOLKS Golf TDI 00, 2 portes, 5 vit., 128 000 km, très propre 4900\$ 450-968-0433.

VOLKS Jetta 1.8 T, 2001, noire, toit, vitres teintées, 167 000 km, 5400 \$ nég. 514-989-4032.

VOLKS Jetta 2002, 5 vit., 220 000 km, très bonne cond., 4995\$, 450-968-0433.

VOLVO S70 SE 2000, 5 cyl., 2.4i., tout équipée, 8 pneus mag., condition A-1, 225 000 km, 4500\$, 450-774-6572

504 CAMIONS, JEEPS FOURGONNETTES

Occasion SCOTTI
BMW X3 2004, 65 000km, 3.0L aut., a/c, tout équipée, toit panoramique, cuir, 23 999\$, 120 \$/sem., 514-735-0555

BMW X3 3.0i 2004, aut., toit panoramique, cuir, 98 800 km, 19 900 \$ nég. 514-949-3053.

Occasion SCOTTI
CHEV. Equinox LT 2006, AWD, 75 900km, tout équipé 14 999 \$, 67 \$/sem., 514-735-0555

Occasion SCOTTI
CHEV. Trailblazer LT EXT 2005 4x4 tout équipé 59 500 km, 7 pass. 15 969 \$, 83 \$/sem., 514-735-0555

DODGE Caravan 2000 de luxe, champagne, tout équipé, a/c, neuve, économique, anti-rouille, bas prix. 514-946-9825

DODGE Caravan SXT 2007, tout équipé, 4 quad. 61 000 km, 1994\$ 514-968-9888 Bonne route

DODGE Grand Caravan 2007 stow'n go 3 a/c, siège élect. cond., 11994\$ 514-968-9888 Bonne route

FORD Rangers 06, Pick-up, cabine double, bas millage, Deslauniers, 514-296-1174.

HUMMER H2 2003, noir, seulement 9000 km, bonne cond. 514-942-1881.

Occasion SCOTTI
JEEP Cherokee awd 3.7 L '07 68 606 km, aut. CD tout équipé 17 999 \$, 514-735-0555

LAND ROVER Discovery SE7 01, bonne cond., beige, 90 000 km, 514-942-1881.

MITSUBISHI Outlander 07, 4X4, 49 000km, argent, gar., 18 984\$ 514-968-9888 Bonne Route

Occasion SCOTTI
CAMPER Coachmen 21', Chev. 2 portes seul. Rapport d'inspection récent. "Spic and Span" J'aimais connu l'hiver, prêt pour Vancouver, Floride ou Mexique. 10 500 \$ nég. (819) 864-0106.

ENDEAVOR '04, Pusher 40 pi, 4 extensions, équipée, 21 000 mi., 148 000 \$, 514-591-9252.

FIFTHWHEEL '93, 31 pi., int. de luxe, propre, près pour été, sur terrain camping 50x50. Bonne cond., 12500\$. 514-261-0639

HURRICANE 2007, 34 N, 3 extensions, classe A, 15000 km, comme neuf, intérieur de luxe, 1 cm. fermée, prêt pour la saison estivale 2009, 85 000 \$. Particulier, Michel Huberdeau 514-237-4099.

MOTORISÉ classe A South Wind 2006 32' moteur GM 8.1, 2 rallonges, génératrice Onan 5.5KW, caméra de recul, 2 a/c, four micro-ondes et convection, 2 tv couleur, 81 250 \$ nég., 819-363-2390

TENTE roulotte Flagstaff 2006, 6 places, comme neuve, 9500\$, négociable 450-436-9600

600 LOISIRS ET VÉHICULES RÉCRÉATIFS

655 MOTOCYCLETTES
HARLEY DAVIDSON FLHS 1989, 80 0

