

LE QUOTIDIEN

DU SAGUENAY-LAC-SAINT-JEAN

3e section

samedi, 24 août 1974

La Super-Franco-Fête nous a appris bien des choses



Par Denise PELLETIER-BOUCHARD

QUEBEC — Le Festival international de la Jeunesse francophone se termine aujourd'hui. Organisée deux ans à l'avance par l'Agence de coopération culturelle et technique, la Super-Franco-Fête a effectivement eu lieu. Et elles nous a appris bien des choses.

Elle nous a d'abord donné une idée de ce que recouvre le mot "francophonie": un tissu, un réseau de pays unis, à la surface du globe, par la langue française, mais dont chacun est différent, unique, dans sa société, dans ses aspirations et dans son histoire. Elle nous a à la fois permis de nous rendre compte des différences immenses entre nos pays, et procuré la joie de comprendre des gens venus de la lointaine île Maurice ou du Tchad, grâce encore à la langue française.

NOMBRE ET EQUILIBRE

Présenter, dans une seule ville, et en deux semaines, des spectacles de 25 pays différents, cela constitue un défi aux lois de l'équilibre. Les organisateurs ont cependant évité ou contourné les difficultés que pourrait représenter la recherche de cet équilibre, en jouant sur la quantité: un tel nombre de spectacles et d'activités diverses étaient présentés chaque jour, que tout le monde, visiteur québécois ou étranger, touriste, ou amateur d'un art donné, trouvait inévitablement quelque chose qui lui plaisait dans ce vaste éventail.

C'était une solution, et qui a fait ses preuves. Cependant, on aurait pu imaginer une autre formule: limiter le nombre des spectacles, de façon à ce qu'on puisse les suivre tous, ce qui était totalement impossible cette fois. Mais il fallait également donner à la ville de Québec un aspect de fête to-

talé, faire que chacun s'aperçoive qu'il se passait quelque chose d'extraordinaire, et c'est bien par la quantité (n'excluant pas la qualité) des choses offertes qu'on pouvait y arriver.

POLITIQUE

Dans une seule ville, en même temps, la réunion de délégués et de journalistes venus de 25 pays différents, voilà de quoi faire réagir tout homme ou parti politique qui veut se donner un peu de publicité. C'est pourquoi, hommes et partis, ministres, organismes, tant du côté fédéral que québécois, ont profité de la Super-Franco-Fête pour faire assaut de dîners, de buffets, de cocktails, de conférences de presse, de séances d'information, et même de voyages gratuits, destinés à les montrer sous le meilleur jour possible. C'était de bonne guerre, bien entendu, mais on pourrait peut-être songer, rien voir ce que cela donnerait, à interdire, pour la prochaine Super-Franco-Fête, toute activité de ce genre: il y aurait peut-être des façons plus... logiques d'utiliser l'argent des contribuables.

Pourtant, la politique n'a pas eu que des inconvénients, au Festival. Par exemple, la manifestation qui a eu lieu lors de l'ouverture a permis aux étrangers de connaître un aspect du Québec qu'on leur aurait peut-être laissé ignorer autrement. Et le retrait de la pièce "Nègres" a incité les gens à s'intéresser aux problèmes politiques des Africains, et non pas seulement à leur folklore.

Somme toute, la Super-Franco-Fête a été une expérience valable à bien des points de vue, et il faut souhaiter que l'Agence renouvelle l'expérience de quatre ans en quatre ans, comme il était prévu, en se servant de cette "première" comme un point de départ.

LE FILM A VOIR...

UNE SELECTION DES FILMS MUTUELS

SERGIO LEONE
présente

MON NOM EST PERSONNE

avec **HENRY FONDA** et **TERENCE HILL**

dirigés par **TONINO VALERII**

produit par **FULVIO MORSELLA**

musique de **ENNIO MORRICONE**

2 FILMS EN COULEURS

L'HERITIER BELLEVUE
JONQUIERE RUE ST-HUB. et CENT.
TEL. 542-5519

LE SILENCIEUX CAPITOL
CHICOUTIMI 77^{es} RUE RACINE

SUR ORDRE DU FUHRER CANADIEN
Alma

DIMANCHE: Continuel à compter de 1.00 h. au CAPITOL et de 1h.30 au BELLEVUE — Pour horaire sur semaine Téléphoner à votre cinéma préféré

à la recherche des plaisirs de l'au-delà...

la FILLE de DRACULA **LA MALEDICTION DE FRANKENSTEIN**

COULEUR

HOWARD VERNON ANNE LIBERT BRITT NICHOLS ALBERT DALBES

IMPERIAL **CENTRE**

CHICOUTIMI 120^{es} RUE PRICE TEL. 543-5580

JONQUIERE 554 ST-DOMINIQUE TEL. 542-6901

Plus vive que l'éclair! 14 ANS

Plus puissante que la foudre!

la MAIN de la VENGEANCE

FRISONS diaboliques

SAGUENAY **BAGOTVILLE**

430 RUE ELGIN TEL. 544-4611

ils **FRANCO ZEFFIRELLI**

inventent l'AMOUR

ROMEO ET JULIETTE

OLIVIA HUSSEY / LEONARD WHITING

BARRY NEWMAN

VEDETTE DE **POINT LIMITE ZERO**

SIX MINUTES POUR MOURIR

CARTIER **ELYSEE**

CHICOUTIMI 291^{es} RUE RACINE TEL. 543-3138

KENOGAMI 8 RUE STE-FAMILLE TEL. 542-5701

JOYEUX ANNIVERSAIRE

DE LA PART DE
SAGUENAY AUTOMOBILES
JONQUIÈRE
SAMEDI 24 AOÛT
M. Gérard Bellefleur, Camionneur
rue Maisonneuve, Jonquière
M. Henri Bouchard, rue De La
Normandie, Rivière du Moulin
M. Michel Gilbert, rue De La Lor-
raine, Jonquière
DIMANCHE 25 AOÛT
Mme Ghislaine Bergeron, rue
St-Jean-Baptiste, Jonquière
M. Guy Tremblay, Juge, rue
St-Jean-Baptiste, Jonquière
M. Roland Tremblay, Curé de
St-Georges de Jonquière, rue
St-Jean-Baptiste, Jonquière

TELEVISION

C.K.R.S.-T.V. Canaux 12-2-4-8-9

- SAMEDI, 24 AOÛT
- 9.30 Yogi l'ours (C)
 - 10.00 Pépé le cow-boy
 - 10.30 Picolo (C)
 - 11.00 Pour passer le temps (C)
 - 11.30 Prélude (C)
 - 11.30 "Alain Lamotte"
 - 12.00 Le Saint (C)
 - 13.00 Sportique (C)
 - 14.00 Univers des sports natation: championnat du Canada (C)
 - 15.30 Cyclisme: championnat du monde (C)
 - 17.00 Bagatelle (C)
 - 18.00 A communiquer
 - 18.36 Festival international de la jeunesse (C)
 - 19.00 Walt Disney (C)
 - 20.01 "Bon voyage"
 - 20.01 Nous les comiques (C)
 - 20.01 "Oscar"
 - 21.30 Témoignages (C)
 - 21.30 "Le ventrouge"
 - 22.00 Mon pays, mes amours (C)
 - 22.30 Téléjournal (C)
 - 22.46 Nouvelles du sport (C)
 - 23.00 Super production (C)
 - "J'ai même rencontré des Tziganes beureux"
- DIMANCHE, 25 AOÛT
- 9.30 Grangallo et Pettiro (C)
 - 10.00 Le jour du Seigneur (C)
 - 11.00 Les célébrités de la tasse (C)
 - 12.00 Magazine de la semaine verte (C)
 - 13.00 Qui vive (C)
 - 14.00 La fleche du temps (C)
 - 14.30 Univers des sports: championnat canadien du ski nautique (C)
 - 16.00 Cyclisme: championnat du monde (C)
 - 17.00 3 D: le monde de Salan (C)
 - 18.00 Soirée canadienne (C)
 - 19.00 Quelle famille (C)
 - 19.31 Les beaux-dimanches (C)
 - "Les chiens sauvages d'Afrique"
 - "App. Der Bajazza"
 - "C'était hier: les enfants de Marx et de coca-cola"
 - 22.30 Téléjournal (C)
 - 22.46 Sport-dimanche (C)
 - 23.00 Ciné-Art
 - "La passagère"
- LUNDI, 26 AOÛT
- 10.15 En mouvement (C)
 - 10.30 La souris verte
 - 10.45 Aventures de Colargol (C)
 - 11.00 Personnalité féminine (C)
 - 11.30 Sébastien et la Marie Morgane (C)
 - "Les dernières volontés du capitaine Louis Marechal"
 - 12.00 De jour en jour
 - 12.30 CF-RCK
 - 13.00 Croquons le verbe (C)
 - 13.31 Téléjournal (C)
 - 13.36 Réseau Soleil (C)
 - 14.31 Cinéma
 - "L'incendie du Reichstag"
 - 16.00 Allo grenouille (C)
 - 16.30 Un géant et des puces (C)
 - 17.00 Dakarti (C)
 - 18.00 Cher oncle Bill (C)
 - 18.30 Téléjournal national et international (C)
 - 18.38 Information première
 - 18.46 Nouvelles du sport (C)
 - 19.49 Commentaires (C)
 - 19.50 Bonanza (C)
 - 20.00 Au clair de la lune (C)
 - 20.30 Vers l'an 2,000 (C)
 - "Les gratte-ciel: des ombres sur la ville"
 - 21.00 Faucheurs de marguerites (C)
 - 21.31 Marcus Welby (C)
 - 22.30 Téléjournal national, international et québécois (C)
 - 22.50 Nouvelles du sport (C)
 - 22.56 Reprise des manchettes et météo (C)
 - 23.00 122489 Enquête

DEMENAGEMENT ET LIVRAISON DE TOUS GENRES

MESSAGERIE **illeneuve**

180, ST-DOMINIQUE, JONQUIÈRE
TEL.: 547-9919

C.J.P.M.-T.V. Canal 6

- SAMEDI, 24 AOÛT
- 12.00 La fleche brisée
 - 12.30 Bon week-end (C)
 - 14.30 Cinéma
 - "Paula"
 - 16.00 Samedi sports
 - 16.30 Télé-revue
 - 17.00 Roller Derby (C)
 - 18.00 Sport spect (C)
 - 19.00 Sur le maletas (C)
 - 20.00 Les grands spectacles (C)
 - "Trois sur un sofa"
 - 22.30 Nouvelles TVA (C)
 - 23.00 En fin de soirée
 - "Souffle de la haine"
- DIMANCHE, 25 AOÛT
- 12.00 Les hommes de l'espace
 - 12.30 Documents (C)
 - 13.30 Bon dimanche (C)
 - 15.00 Mon ami Flicka
 - 15.30 La soeur volante (C)
 - 16.00 Adèle (C)
 - 16.30 Le père Ambroise (C)
 - 17.00 Annie agent très spécial (C)
 - 18.00 Cirque à son meilleur (C)
 - 18.30 Jeunes (C)
 - 19.30 Cae-choix
 - "Une blonde défile le F.B.I."
 - 21.30 Sous mon toit (C)
 - 22.00 Regard sur le monde (C)
 - 22.30 Nouvelles TVA (C)
 - 23.00 Le choc des idées (C)
- LUNDI, 26 AOÛT
- 11.30 Dessins animés (C)
 - 11.45 A votre service
 - 12.00 Aujourd'hui
 - 12.15 Les nouvelles du midi
 - 12.30 Rond Point
 - 13.00 Pour vous mesdames (C)
 - 14.30 Cinéma (C)
 - "Vaguer"
 - 16.00 Patofville (C)
 - 16.30 Personnalités (C)
 - 17.00 Les tannants (C)
 - 18.00 Studio Six
 - 18.30 Pierre, Jean jasant (C)
 - 19.30 Les Berger (C)
 - 20.00 Les Monroe (C)
 - 21.00 A la canadienne (C)
 - 21.30 Mannix (C)
 - 22.30 Nouvelles TVA (C)
 - 23.00 En fin de soirée
 - "Andalousie"

ARTS ET SPECTACLES

MON NOM EST PERSONNE (4)

Italo-franco-allemand, 1973, 115 min. Technicolor. Technicolor. Western réalisé par Tonino Valerii. Principaux interprètes: Henry Fonda, Terence Hill et Jean Martin.

Jack Beauregard, pistelero célèbre, a décidé de quitter l'Ouest pour aller finir ses jours en Europe. Il ne lui manque plus que l'argent du voyage. Il fait la rencontre d'un jeune admirateur qui se donne le nom de Personne et veut le pousser à poser une action d'éclat avant son départ. Enfin nanti de la somme voulue, Jack se dirige vers la Nouvelle-Orléans lorsqu'il se voit forcé, par suite des mani-

therine Cazan.

Le jour de son mariage, Julien, fils d'un sénateur, se remémore les bonnes fortunes sexuelles qu'il doit à ses parents. L'été précédent, il a profité des faveurs de la maîtresse de son père, une Noire, et c'est pour exciter sa jalousie qu'il a décidé d'épouser une jeune Suédoise, Birgid. Il a de plus accepté les avances de quelques jeunes filles qui tiennent compagnie à sa mère dans la ferme où elle vit depuis son divorce. Le soir des noces, Julien avoue à Birgid son passé tumultueux et celle-ci se montre compréhensive. Elle se demande de son côté, si elle ne devrait pas révéler à son mari certaines de ses propres expériences.

SUR NOS ECRANS

gances de Personne, d'affronter seul une centaine de bandits. Il doit se mesurer ensuite au pistolet avec son jeune disciple.

Ce western insolite traite par l'humour les traditions violentes de l'Ouest. Il comporte quelques vulgarités.

A l'affiche aux cinémas Canadien d'Alma, Capitol de Chicoutimi et Bellevue de Jonquière.

LA FILLE DE DRACULA (7)

Portugais, 1972, 77 min. Technicolor. Technicolor. Drame d'horreur écrit et réalisé par Jess Franco. Principaux interprètes: Britt Nichols, Anne Libert, Alberto Dalbes.

La jeune comtesse de Karstein apprend de sa mère mourante qu'elle est une descendante directe du comte Dracula. Un clef jusque-là gardée cachée lui permet d'entrer dans la crypte où se trouve conservé le corps du vampire. Sous l'influence de cet ancêtre maléfique, elle s'adonne elle aussi au campirisme. Un médecin et un inspecteur de police mettront fin aux tristes exploits de la comtesse et de son aïeul.

Ce film prend prétexte d'un thème fantastique pour s'attarder sur des scènes d'un érotisme grossier.

Aux cinémas Impérial de Chicoutimi et Centre de Jonquière.

LE CIEL ET TOI (6)

Mexicain, 1973, 89 min. Eastmancolor. Mélo-drame réalisé par Gilberto Gazcon. Principaux interprètes: Braulio Castillon, Iran Eory, Suzane Salvat.

Le père Mauro a entrepris de réhabiliter les jeunes victimes de la drogue. Alors qu'il se trouve sur la côte où un bienfaiteur lui a remis une somme importante, il est attaqué par un voleur qui le laisse pour mort sur une plage. Mauro est recueilli et soigné par un groupe de jeunes bohèmes. A son réveil, il est amnésique et les circonstances lui laissent croire qu'il est un criminel recherché par la police. Il reste donc avec les hippies et s'éprend d'une jeune fille du groupe, Suzanne. Il ne retrouve la mémoire qu'après quelque temps alors que Suzanne lui a déjà appris qu'elle attendait un enfant de lui. La situation suscite en lui un grave drame de conscience.

Ce mélodrame qui aborde de façon faussée le thème du célibat sacerdotal, se déroule dans un climat trouble alimenté par des effets aguichants.

Au ciné 1 de Place du Royaume.

PAPILLON (3)

Américain, 1973, 150 min. Panavision. Drame social réalisé par Franklin G. Schaffner, d'après le livre d'Henri Charrière. Principaux interprètes: Steve McQueen, Dustin Hoffman.

L'Odysée d'Henri Charrière, dit Papillon, telle que racontée par lui-même lui a valu de nombreux lecteurs. Nul doute que le film qu'on en a tiré connaisse un succès équivalent. Les producteurs n'ont pas lésiné sur les dépenses et la reconstruction des lieux et des événements s'avère convaincante. Le nombre d'évasions a été réduit, mais chacune de celles qui restent est présentée avec un luxe de détails héroïques ou horribles qui retiennent l'attention. L'interprétation est de première force.

En quatrième semaine au cinéma deux de Place du Royaume.

RAMDAN A AMSTERDAM (5)

Hispano-germano-italien, 1968, 88 min. Eastmancolor. Comédie policière écrite et réalisée par Jose Antonio de la Loma. Principaux interprètes: Thomas Hunter, Gila von Weitershausen, Erika Blanc, Fernando Sancho.

Un ex-cambrioleur, Tony Carrera, s'est reconverti dans la course automobile et s'appête à épouser la fille de son patron, Antonella. La fille d'un ancien complice, Ursula, le force alors à participer à un vol de documents dans une forteresse de Hollande. Surveillé de près par les membres de la bande, Tony collabore de mauvais gré et trouve un moyen ingénieux en même temps que dangereux pour pénétrer dans la forteresse.

Cette comédie policière de valeur moyenne présente des manoeuvres malhonnêtes dans un contexte de fantaisie et d'intrigue.

En complément au cinéma trois de Place du Royaume.

LES INFIDELES (6)

Français, 1973, 79 min. Eastmancolor. Drame de moeurs écrit et réalisé par Christian Lara. Principaux interprètes: Pierre Forget, Patrice Pascal, Ca-

PAB-SONIC

Réparation T.V. couleur, stéréo, radio SPECIAL stéréo-auto 16% escompte dépositaire Toshiba.

Tél.: 544-5343
370, BAGOT, BAGOTVILLE

NE L'OUBLIEZ PAS LA CROIX-ROUGE AGIT EN VOTRE NOM

Ce film centré sur des personnages immoraux se résume en un étalage complaisant de scènes érotiques.

Au cinéma Orphéon de Mistassini.

MONIQUE (5)

Britannique, 1969, 90 min. Eastmancolor. Drame psychologique écrit et réalisé par John Brown. Principaux interprètes: Sybilla Kay, David Summer, Joan Alcorn.

Un jeune ménage anglais traverse une légère crise. L'épouse, Jean, veut reprendre du travail à l'extérieur du foyer et, pour se faire, on engage une étudiante française, Monique, pour s'occuper des enfants en son absence. Le mari, Peter, est attiré par Monique et finit par coucher avec elle. Peu de temps après, il découvre que Monique entretient des relations sexuelles anormales avec sa femme. Il accepte pourtant la situation étant donné qu'il juge que cette expérience a favorisé ses propres relations amoureuses avec Jean.

Réalisé avec un certain soin, ce film nettement immoral présente comme bénéfiques les relations adultères et le lesbianisme. Il compte des scènes qui tiennent de l'obscénité.

Au cinéma Palace d'Arvida.

CINEMA

ALMA

Alma
Jusqu'au 29 août incl.: "Diligent" - "L'emmerdeur".
Canadien
Jusqu'au 29 août incl.: "Mon nom est personne" - "Sur ordre du Führer".

BAGOTVILLE

Saguenay
Jusqu'au 29 août incl.: "La main de la vengeance" 7.00 et 9.45 p.m. - "Frisson diabolique" 8.20 p.m.
Dimanche continué à compter de 1.00 p.m.
"La main de la vengeance" 1.00, 3.35, 6.20, et 9.10 p.m.
"Frisson diabolique" 2.20, 5.00, 8.00 et 10.20 p.m.

CHICOUTIMI

Cartier
Jusqu'au 29 août incl.: "Six minutes pour mourir" 7.00 p.m. - "Roméo et Juliette" 8.30 p.m.
Dimanche continué à compter de 1.00.
"Roméo et Juliette" 1.00, 4.50 et 9.00 p.m. - "Six minutes pour mourir" 3.10 et 7.00 p.m.
Capitol
Jusqu'au 29 août incl.: "Le silencieux" 7.30 p.m. - "Mon nom est personne" 9.25 p.m.
Dimanche continué à compter de 1.00.
"Mon nom est personne" 1.00, 5.00 et 9.15 p.m. - "Le silencieux" 3.00 et 7.15 p.m.

Impérial

Jusqu'au 29 août incl.: "La fille de Dracula" 7.00 et 9.30 p.m. - "La malédiction de Frankenstein" 8.15 p.m.

Dimanche continué à compter de 1.00.
"La fille de Dracula" 1.00, 3.45, 6.30 et 9.00 p.m. - "La malédiction de Frankenstein" 2.30, 5.00, 7.50 et 10.15 p.m.

PLACE DU ROYAUME

Cinéma 1
"Le ciel et toi" 2.40, 6.15 et 9.45 - "Pas de grâce pour le manchot" 12.50, 4.20 et 7.55.
Cinéma 2
"Papillon" 12.50, 3.30, 6.15 et 9.00.
Cinéma 3
"Pile je te tue, face tue est mort, on m'appelle alléluia" 3.05, 6.30 et 9.55 - "Ramdam à Amsterdam" 1.25, 4.50 et 8.15.

CINE-PARC

Saguenay 1
"Les extravagantes aventures d'un visage pâle" - "Le casse".
Saguenay 2
"Un monde fou, fou, fou" - "Valdez".

DOLBEAU

Météore
Dernière représentation:

L'Institut des Sciences hypnotiques de Québec offre une série de 12 leçons sur l'hypnotisme de spectacle et ses phénomènes.

L'inscription est de \$10.00 et chaque leçon "à raison de 12" coûte \$15.00 chacune. Le coût total des cours et de l'inscription est de \$190.00.

Pour informations: 544-1767.

Michel Tremblay présente sa nouvelle pièce à Ottawa

La création de la nouvelle pièce de Michel Tremblay, "Bonjour, là, bonjour", eu lieu jeudi soir au Centre national des arts d'Ottawa. Les représentations du CNA, se poursuivront jusqu'au 31 août.

L'équipe de production est composée d'André Brassard pour la mise en scène, Guy Neveu pour le décor et François Laplante pour les costumes.

La distribution comprend Denise Pelletier, Amulette Garneau, Monique Joly, Odette Gagnon, Rita Lafontaine, Frédérique Collin, Gilles Renaud et Guy Thauvette.

Cette pièce sera ensuite présentée à Québec, les 18 et 21 septembre, et à la salle Maisonneuve de la Place des Arts de Montréal, du 25 septembre au 12 octobre.

Elle sera également jouée, en octobre, à Shawinigan et à Sherbrooke, et subséquemment dans d'autres villes du Québec.

Spectacle

La troupe des Feux Follets vient de commencer à Ottawa une tournée de deux mois et demi à tra-

vers le Canada et les Etats-Unis.

Des nouveaux numéros ont été ajoutés au répertoire de chants et danses illustrant l'histoire du pays, a précisé Alan Lund, le directeur artistique de la troupe.

Après une série de représentations au Centre National des arts d'Ottawa, la troupe se rendra à l'Exposition Mondiale de Spokane, dans l'état de Washington, à l'occasion de la semaine du Canada.

Rencontre

Plus de 275 amateurs culturels francophones, dont 150 participants québécois, ont assisté à une rencontre organisée au campus Notre-Dame-De-Foy de Cap-Rouge, en Banlieue de Québec. Cette réunion avait lieu dans le cadre du Festival International de la Jeunesse francophone.

Outre le Canada, douze états membres de l'agence de coopération culturelle et technique des pays francophones étaient représentés à la rencontre internationale, placée sous les auspices du ministère des Affaires Culturelles du Québec et du secrétariat d'état à Ottawa.

Oeuvres d'art

La maison Christie's de Londres, tiendra une vente à l'enchère le 24 octobre prochain à Montréal.

Des peintures et sculptures canadiennes, des oeuvres d'artistes esquimaux et indiens et d'autres pièces typiquement

canadiennes feront partie de la collection.

Au nombre des artistes canadiens de renom qui seront représentés, figurent Cornelius Krieghoff, David Milne, Emily Carr, Frederick Verner, Goodridge Roberts.

Divers objets seront également mis en vente, notamment des poteries, pièces d'artisanat, ainsi qu'un dessin original illustrant Jean-d'Arc, réalisé avec un stylet et de la poussière de charbon de bois répandue sur une feuille.

PIANISTE

La jeune pianiste montréalaise d'origine polonaise Janina Fialkowska représentera Radio-Canada au premier concours international Arthur Babinstein, qui se tiendra en Israël du premier au 15 septembre.

La compétition réunira 40 concurrents de vingt pays.

Huit prix seront décernés, le premier étant de cinq mille dollars.

Burns

George Burns est maintenant en voie de guérison, après avoir subi une intervention chirurgicale à coeur ouvert, le neuf août, à fait savoir un porte-parole de l'hôpital Cédars de Lebanon de Hollywood, Californie.

On croit que le comédien âgé de 78 ans, pourra sortir de l'hôpital dans une semaine.

RECHERCHE 14 ANS
MORT OU VIF!

EN COULEURS

VEN. SAM. DIM. LUN. MAR. MER. JEU.

177 SACRE-COEUR
ALMA 662-2992
CLIMATISE AOUT 23-24-25-26-27-28-29

l'emmerdeur

avec LINO VENTURA JACQUES BREL

BILLINGER

WARREN DATES - BEN JOHNSON - MICHELLE PHILLIPS - CLOVIS LEACHMAN EN COULEURS

BILLETTS EN VENTE DES LUNDI

JOE DASSIN

RESERVATIONS
Galeries de Modes 547-2619
Institut de beauté Jouvence 548-4346
Tabagie Nelson (B. & M.) 547-3965
Tabagie Montminy 549-8905

10 SEPT. à 20 H. 30
SALLE FRANCOIS BRASSARD
547-2687
67X-7W2
C.P. 340

Une saison fleurie au canal 6

DIMANCHE 6 heures 30 p.m.

JEUNESSE

Une heure de chansons au goût du jour au cours de laquelle les interprètes et les vedettes en vogue vous entraînent dans un tourbillon de refrains populaires et de succès du palmarès

avec JACQUES SALVAIL

c'est marguerite qui vous le promet

CJPM-TV

Joe Dassin a choisi de diffuser une joie de vivre exubérante

"Il faut chanter sans penser à demain qui vient toujours un peu trop vite."

C'est ce que clame JOE DASSIN dans une chanson et c'est d'ailleurs le choix qu'il a fait: celui de chanter le plus souvent et plus longtemps possible.

JOE DASSIN a choisi délibérément, sans ambi-

guité, de diffuser une joie de vivre exubérante avec des rengaines bien fabriquées, un rythme solide, plus carré que les bluettes du jour, dans un texte simple mais sans débilite.

C'est donc un spectacle marqué de joie de vivre que présentera JOE DASSIN au Québec en septembre pro-

chain alors qu'avant de s'arrêter dans les villes de Québec, Ottawa, Sherbrooke, Rimouski, Trois-Rivières et Jonquière, il se produira à la salle Wilfrid-Pelletier de la Place des Arts les 5, 6 et 7 septembre.

Toute la vie de JOE DASSIN est marquée avec la même obstination, une obstination qui est synonyme de travail, de méthode, d'opiniâtreté et qui lui permettra de réussir ce qu'il entreprend.

Joe Dassin est né à New York, fils d'un père célèbre, le metteur en scène Jules Dassin. A l'âge de 11 ans, il quitte New York et part avec sa famille pour l'Europe. Comme ses parents voyagent beaucoup, il fréquentera 10 lycées dans des villes aussi éloignées que New York, Rome, Londres, Paris, Genève, etc. Après son baccalauréat, Joe subit ce qu'il appelle sa "grosse crise d'indépendance": il repart aux Etats-Unis et choisit l'Université de Michigan parce que... c'est la seule université qui accepte de l'inscrire au milieu de l'année.

Joe, qui n'a que 17 ans et 300 francs en poche, commence par chercher du travail et se fait embaucher dans un restaurant. Il assure qu'il sait faire la cuisine, bien que n'ayant aucune compétence culinaire. Au bout de trois semaines, les clients se plaignent tellement de la nourriture que Joe est muté à la plonge... avec son salaire diminué de moitié. Divers métiers vont occuper la vie de Joe Dassin étudiant: il est successivement: plombier, éboueur, camionneur et même "testeur psychologique".

Joe veut tâter de la médecine: il suit quelques cours mais la vue des cadavres à disséquer l'épouvante. Il se tourne vers l'ethnologie et réussit brillamment dans cette nouvelle discipline. Il obtient haut la main son doctorat. La France, Joe en rêve. Les jeunes français rêvent de l'Amérique, Joe rêve de la France. Avant de commencer sa carrière de professeur, il vient donc en vacances à Paris. Il rencontre par hasard une jeune fille qui est secrétaire chez CBS. Pour lui faire plaisir, il lui enregistre des chansons folkloriques qu'il a raménées des Etats-Unis. Le résultat est tellement médiocre que Joe, vexé, décide de recommencer l'essai pour s'améliorer. En fait, il avait déjà chanté dans les cafés et les cabarets d'étudiants aux U.S.A.; le plus drôle c'est que là-bas il disait: "je vais vous chanter du folklore français..." et il interprétait du Georges Brassens.

Joe Dassin a une qualité qui vaut de l'or: il est obstiné. Lâché dans les lois du show business qu'il ne connaît pas, il fait tout seul son apprentissage non pas de vedette, mais d'artiste. Il a du don, de l'oreille, de la voix, le sens de la mesure, l'amour de la chanson. Joe rencontre Jacques Plait, alors parolier de Sheila, et c'est la naissance d'une association qui fait des étincelles. Nous sommes en 1966: en quelques mois se



JOE DASSIN, l'interprète du "MOUSTIQUE" et de "SALUT LES AMOUREUX", présentera pour la première fois son tour de chant à la salle Wilfrid-Pelletier de la Place des Arts les 5, 6, et 7 septembre prochains.

succèdent "Bip Bip", "Ca m'avance à quoi" et puis, en 1968, "Les Daltons". Avec les "Daltons", Joe Dassin devient le numéro un le moins célèbre de France.

Parti de rien, ou plutôt d'un professorat, Joe est devenu en cinq ans la plus professionnelle des grandes vedettes françaises: il commence seulement à savourer cette réussite pour laquelle il s'est battu. Du petit deux pièces exigü, il est passé au cinq pièces spacieux, confortable et aéré. Maintenant qu'il peut souffler, Joe s'est installé et il laisse parler ses passions: les objets d'art (son appartement est luxueux mais meublé avec beaucoup de goût), les cigares (Davidoff, le célèbre revendeur de Genève, fait des coffrets de partageant spécialement à son nom), les bons vins (Joe est un grand amateur et un spécialiste des vins de Bordeaux), les hautes fidélités (il possède une chaîne Macintosh surplussante dans son bureau complé-

tement insonorisé). Il a une secrétaire qui s'occupe de tous ses rendez-vous et il peut, entre deux soirées, s'adonner à sa détente préférée: la pêche.

FILMS A LA TELEVISION

Les cotes vont de (1), chef-d'oeuvre, à (7), minable. (a) signifie pour adolescents et (e), pour enfants.

CHICOUTIMI — CJPM

TROIS SUR UN SOFA (4)

Samedi, 20h. E.-U. 1966. Comédie réalisée et interprétée par Jerry Lewis avec Jamet Leigh et James Best. Une femme psychiatre refuse d'épouser son fiancé avant d'avoir guéri trois jeunes patientes. Mise en scène habile. Jerry Lewis sous un jour nouveau. Gags souvent heureux. Quelques légèretés dans un ensemble anodin. (a)

LE SOUFFLE DE LA HAINE (4)

Samedi, 23h. E.-U. 1960. Drame social de S. Kramer avec Spencer Tracy, Fredric March et Gene Kelly. En 1925, un instituteur est arrêté pour avoir enseigné en classe la théorie de Darwin. Basé sur un fait véridique. Mise en scène un peu lourde. Ensemble très intéressant, grâce surtout au duel d'acteurs que se livrent March et Tracy. Condamnation de l'intolérance.

UNE BLONDE DEFIE LE F.B.I. (4)

Dimanche 19h.30. E.-U. 1966. Comédie de F. Tashlin avec Doris Day, Rod Taylor et Dom De Luise. Une jeune veuve est soupçonnée à tort d'être une espionne. Développements farfelus. Situations comiques bien imaginées. Jeu détonné et enjoué des interprètes. (a)

VAQUERO (4)

Lundi 14h.30. E.-U. 1953. Western de J. Farrow avec Robert Taylor, Anthony Quinn et Ava Gardner. Un redoutable chef de bandits fait régner la terreur au Texas. Ensemble dynamique. Non dépourvu de profondeur psychologique. Excellents interprètes. Brutalités. Des scènes sensuelles.

JONQUIERE — CKRS

OSCAR (4)

Samedi, 20h. Fr. 1967. Comédie de E. Molinaro avec Louis de Funès, Claude Rich et Claude Gensac. Un industriel apprend que son comptable le vole et est l'amant de sa fille. Théâtre filmé avec beaucoup d'invention. Entrain irrésistible. Bons comédiens. Malhonnêtetés dans un contexte loufoque. (a)

LA PASSAGERE (5)

Dimanche 23h. Fr. 1948. Comédie de J. Dary avec Georges Marchal, Dany Robin et Michel Marsay. Pour refaire fortune, une jeune fille accepte un mariage blanc. Réalisation moyenne. Scénario assez conventionnel. Gags amusants. Interprétation mutine de D. Robin. Atmosphère libertine.

L'INCENDIE DU REICHSTAG

Lundi, 14h.30. All. 1961. Drame historique de H. Zimmer avec Jochen Brockmann, Kurt Steingraf et Erika Dunkelman. Evocation des événements entourant un incident qui permet à Hitler d'assurer son autorité sur l'Allemagne en 1933. Curieux mélange de reconstitutions, d'actualités et de fiction. Evénements confusément décrits. Réalisation statique. Interprétation inégale. Dénonciation de basses manoeuvres politiques.

CINÉMAS PLACE DU ROYAUME

BOULEVARD TALBOT - CHICOUTIMI

VICTIME D'AMNÉSIE...

UN PRÊTRE DEVIENT AMOUREUX ET PÈRE!

14 ans



GUÉRI QUEL CHOIX FERA-T-IL?

LE CIEL ET TOI

EN COULEURS — Distribution CINÉ-AGENCE DU QUÉBEC

Aussi

PAS DE GRACE POUR LE MANCHOT

SUR SEMAINE: Ciel: 6:15 - 9:45. Manchot: 7:55. SAMEDI et DIMANCHE: Ciel: 2:40 - 6:15 - 9:45. Manchot: 12:50 - 4:20 - 7:55.

CINÉMA 1



4^{IE}ME SEMAINE
PAPILLON
STEVE McQUEEN DUSTIN HOFFMAN

SUR SEMAINE: Papillon: 6:15 - 9:00. SAMEDI et DIMANCHE: Papillon: 12:50 - 3:30 - 6:15 - 9:00.

CINÉMA 2



POUR TOUS

AVEC LUI TOUT DEVIENT PLUS DANGEREUX PLUS EXPLOSIF!

PILE... JE TE TUE, FACE... TU ES MORT! ON M'APPELLE ALLELUIA

AVEC GEORGES HILTON ANTHONY ASCOT

RAMDAM à AMSTERDAM

SUR SEMAINE: Pile: 6:30 - 9:55. Ramdam: 8:15. SAMEDI et DIMANCHE: Pile: 3:05 - 6:30 - 9:55. Ramdam: 1:25 - 4:50 - 8:15.

CINÉMA 3

5 MATINEES SPECIALES

sam., lun., mar., mer., jeu., 24-26-27-28-29 août.

MON NOM EST PERSONNE

HENRY FONDA, TERENCE HILL

ENFANTS DE MOINS DE 14 ANS: .25

2:00 AU BELLEVUE ST-HUBERT ET CENTENAIRE JONQUIERE TEL: 542-5519

1:30 AU CAPITOL 77^{ES} RUE RACINE CHICOUTIMI TEL: 543-3280

2 ECRANS — A LA JONCTION DE LA ROUTE 16A ET DU BOUL. ST-PAUL TEL.: 549-4337



Les extravagantes aventures d'un visage pale

En couleurs — VERSION FRANÇAISE DE LITTLE BIG MAN

EGALEMENT A L'AFFICHE: LA PLUS FANTASTIQUE POURSUITE D'AUTOMOBILES JAMAIS FILMÉE! OMAR SHARIF JEAN-PAUL BELMONDO DYAN CANNON "Le Casse" C'EST UN CAMBRIOLEUR

VOUS N'AVEZ JAMAIS VU UN COW-BOY COMME CE "VISAGE PALE"

cinéparc 1 SAGUENAY



cinéparc 2 SAGUENAY

UNE INCROYABLE CHASSE AU TRESOR AVEC LES VEDETTES LES PLUS COMIQUES DE L'ECRAN...

UN MONDE FOU, FOU, FOU

VERSION FRANÇAISE de "IT'S A MAD, MAD, MAD, MAD WORLD" en Couleurs - D'une durée de 3 heures...

25 VEDETTES COMIQUES

EGALEMENT A L'AFFICHE TOUS CRAIGNAIENT SA VENGEANCE

BURT LANCASTER "VALDEZ"

OUVERT TOUS LES SOIRS A 7H15 — LA PROJECTION DEBUTE VERS 8H15 — LES MOINS DE 14 ANS: GRATUIT

ARTS ET SPECTACLES



Claude Léveillée sera l'un des trois grands artistes.

(Photo Francis J.-Menten)

Un festival FM durant 3 jours dans la région

Les 3, 4 et 5 septembre, c'est à un FESTIVAL FM que vous convie la nouvelle station MF de Radio-Canada à Chicoutimi, CBJ-FM/100.9. Durant trois jours le public de la région pourra alors voir et entendre trois grands artistes: Jacques Michel, Claude Léveillée et Claude Savard.

Le premier tour de chant de ce FESTIVAL FM sera donné par Jacques Michel, le mardi 3 septembre en l'Auditorium d'Alma. Claude Léveillée présentera son spectacle le mercredi 4 septembre en la salle François Brassard de Jonquière. Le jeudi 5 septembre, le pianiste Claude Savard donnera un récital en l'Auditorium Dufour du CEGEP de Chicoutimi.

Chaque spectacle commence à 20h. 30. La valcur des artistes invités ne fait aucun doute. Jacques Michel est aujourd'hui l'un des grands talents

du Québec, l'une de ses grandes vedettes, dont la gloire dépasse maintenant les frontières. Quant à Claude Léveillée, chacune de ses apparitions est attendue avec impatience par ses admirateurs. Durant son tour de chant, il fait une large rétrospective de sa carrière en interprétant la grande majorité de ses succès aussi bien passés qu'actuels. Claude Savard, pianiste, a fait plusieurs tournées de concert et des récitals un peu partout à travers le monde. Au début de sa carrière, il a été Boursier du Conseil des Arts du Canada et du ministère des Affaires culturelles du Québec. Les enregistrements sont faits devant auditoire et présentés gratuitement à toute la population.

Des laissez-passer sont disponibles au guichet des salles concernées ou au poste CBJ-Chicoutimi pour le récital donné en l'Auditorium Dufour.

Festival national de folklore

C'est plus qu'une festivité

par Christiane LAFORGE

CHICOUTIMI — De la danse qui est plus que de la danse. Du folklore qui est plus qu'un loisir. Un festival qui est plus qu'une festivité. Voilà ce qu'apprennent les 220 folkloristes qui participent présentement à la semaine nationale de folklore à Chicoutimi.

Dernier jour aujourd'hui d'une semaine intensive pendant laquelle ils auront pris contact avec la réalité folklorique de divers peuples, mais surtout québécoise. Dernier jour d'une semaine où 40 pour cent de non-québécois ont fraternisé avec ceux-ci dans une même recherche de l'expression d'un peuple.

Réalisée en collaboration par le Conseil Canadien des Arts Populaires et la Fédération des loisirs-danse du Québec, le festival national de folklore partage ses activités entre public et élèves.



FOLKLORE — Le folklore n'est pas que la danse et la détente fait place à toute improvisation. C'est d'ailleurs dans une atmosphère joyeuse et fraternelle que se déroulait la semaine nationale de folklore.

VERS LE PROFESSIONNALISME

A la grande surprise des organisateurs, les deux tiers des participants ont opté pour une formation professionnelle intensive et

la participation aux examens. Cette moyenne est très significative sur l'intérêt que portent ces jeunes au folklore et sur leur intention de poursuivre plus loin leur formation.

Pour la plupart étudiants

au cégep ou à l'université, les participants manifestent un très grand intérêt pour les cours de danses québécoises et roumaines. La gigue et la pédagogie enfantine obtiennent aussi leur part de succès. Cours théoriques et pratiques se succèdent, pénétrant plus avant dans l'univers culturel des vieux et nouveau mondes.

Née à l'époque difficile des années 50, alors que plusieurs catégories de danses étaient mal vues au Québec, la Fédération Loisir-danse débutait par le folklore, dans le but de promouvoir cette discipline plus facilement acceptée dans tous les milieux.

On sait qu'alors, le ballet, le jazz et la danse sociale faisaient face à de multiples préjugés, moraux, religieux, tant et si bien qu'il a fallu la persévérance et la collaboration des médias de communications pour permettre à ces disciplines de s'implanter.

Petit à petit la fédération a élargi ses cadres et en vint à dispenser des cours dans toutes les disciplines. Aujourd'hui, chaque semaine, au Québec, 100,000 personnes suivent des cours de danses sociales. A cela s'ajoutent les amateurs de jazz et de ballet classique et moderne.

Outre le festival national de folklore, la fédération a également permis à l'Académie de ballet de Chicoutimi de participer à la super-franco fête de Québec grâce à un octroi du gouvernement par le biais de la fédération.



FESTIVAL NATIONAL DE FOLKLORE — C'est avec beaucoup d'intérêt que les 220 stagiaires suivent les cours de danses folkloriques à l'occasion du Festival national de folklore. Les danses québécoises y trouvent beaucoup d'amateurs.

Recherches sur les particularités du folklore dans certaines régions

par Christiane LAFORGE

CHICOUTIMI — Le folklore a ses racines dans chaque région du Québec. Il y a un an, une équipe de huit chercheurs se sont penchés sur certains coins du pays pour y retracer les traditions vestimentaires et les danses, grâce à une subvention gouvernementale de \$10,000.

Guy Landry, un des instigateurs du projet et directeur du festival, prévoit pour un avenir prochain la parution d'un volume relatant les découvertes des chercheurs au cours de

leurs randonnées dans sept régions du Québec: Le Richelieu, l'Abitibi, l'Outaouais, la Beauce, Charlevoix, le Saguenay et l'Est du Québec.

Si les mêmes danses se retrouvent un peu partout dans les régions, les différences techniques les rendent particulières à chacune. L'influence religieuse, sociale, économique pose sa marque sur l'expression folklorique du milieu.

Le projet était prévu en deux étapes. Tout d'abord les recherches: danses et costumes. Pour ces der-

niers une monographie de tous les documents a été relevé de Montréal, Québec et Trois-Rivières. Les costumes d'époque de 1800 à 1850 ont également été sujet à recherches.

Comme seconde étape,

la diffusion soit par cours que donnent les chercheurs au cours de différents stages, soit par publication.

Si, lorsqu'en décembre, le volume sortira, l'accueil

et l'impact sont suffisamment conséquents, le projet prendrait suite en d'autres régions de la province, complétant ainsi une documentation importante sur le folklore typiquement québécois.



M. Guy Landry, directeur du Festival national de folklore.

Nouveautés à la programmation de la télévision de Radio-Canada

CHICOUTIMI — Plusieurs nouveautés au programme de la télévision française de Radio-Canada pour la saison automne-hiver 1974-75.

Mentionnons en premier lieu "La Petite Patrie", télé-roman de Claude Jasmin, qui prendra l'affiche dès le 1er septembre, en remplacement de "Quelle Famille".

Ce jour-là, les téléspectateurs pourront également entendre le premier concert d'une série de treize émissions présentées sous le titre de "Concerto".

Toujours dans le domaine de la nouveauté, on trouvera "Les Coqueluches", émission quotidienne farfelue, animée par Guy Boucher et Gaston L'Heureux, depuis que les Galeries d'Anjou, en remplacement de "Boubou dans le métro", "Destination monde" est un nouveau jeu questionnaire.

Du côté des productions étrangères nouvelles inscrites au programme, on note d'abord pour les jeunes: "Graine d'ortie", "Prince noir" et "Temporel". Pour les amateurs de suspense, on remarque les séries d'aventures policières "Thoma" et "Télé-mystères".

Cette saison, "Les Beaux Dimanches" dureront trois heures et feront une large place aux spectacles de variétés. Dans ce domaine, ce sera tantôt des comédiens mettant en vedette Dominique Michel et les meilleurs comiques québécois, tantôt des spectacles variés, animés par Jacques Boulanger, tantôt encore des récitals de vedettes de la chanson.

Au chapitre des émissions dramatiques, soulignons la présentation de deux comédies musicales canadiennes: l'adaptation de l'"Othello" de Shakes-

peare et une nouvelle expérience dramatique "Vivre en prison", trois émissions réalisées à partir de témoignages de détenus.

Parmi les grands moments musicaux des "Beaux Dimanches", en 1974-75, mentionnons des spectacles avec la troupe des Grands ballets canadiens et celle du Bolshoi et des concerts qui commémoreront le 100e anniversaire de naissance de Ravel, dont la comédie musicale "L'heure espagnole". Les "Beaux Dimanches" présenteront, en outre un choix de documentaires, notamment tirés de la série française "Les Grandes batailles du passé".

Par ailleurs, l'émission "Hors série" aura aussi sa part de productions de prestige ou de grands feuilletons et débutera par l'adaptation en quatre épisodes du célèbre roman de Victor Hugo, "Les Misérables".

A côté de ces séries nouvelles, Radio-Canada a maintenu à l'horaire ses émissions les plus populaires: les télé-romans où de nouveaux personnages viendront se joindre à ceux que vous connaissez déjà dans "Les Forges de Saint-Maurice", "Mont-Joye", "La Petite semaine", "Rue des pignons"; le jeu questionnaire "Le travail à la chaîne"; le talk show quotidien "Appelez-moi Lise" et les séries de longs métrages telles que "Les Grands Films" et "Ciné-club".

Radio-Canada a aussi conservé les périodes réservées habituellement aux reportages sur les parties de football, les joutes de la Ligue nationale de Hockey, les séries mondiales, etc.

On verra aussi le retour de toutes les émissions pour enfants, et dans ce domaine, il importe de rappeler que "Bobino" en sera à sa 18e saison et que l'émis-



CET AUTOMNE — Des nouvelles séries et des émissions toujours populaires à la télévision française de Radio-Canada: "La Petite

patrie", "Les Coqueluches", "Le 60", "Bobino", "Appelez-moi Lise" et "Femme d'aujourd'hui".

sion "Téléchrome" deviendra une véritable expérience de création collective d'une oeuvre dramatique.

Une même importance sera accordée aux émissions d'information. Aussi l'information dans le domaine religieux se poursuivra avec la série les "5 D", l'actualité agricole avec "La semaine verte" et la femme sera renseignée sur les sujets qui la préoccupent grâce au magazine "Femme d'aujourd'hui".

"Nous espérons que ce nouveau programme automne-hiver à la télévision de Radio-Canada plaira à tous nos publics pour qui artistes et artisans oeuvrent toujours pour les mieux divertir et les mieux informer", souhaite le directeur des programmes de la télévision française, M. Claude Caron, dans la présentation de la nouvelle saison.

Queue de PONEY

par Lee Holley

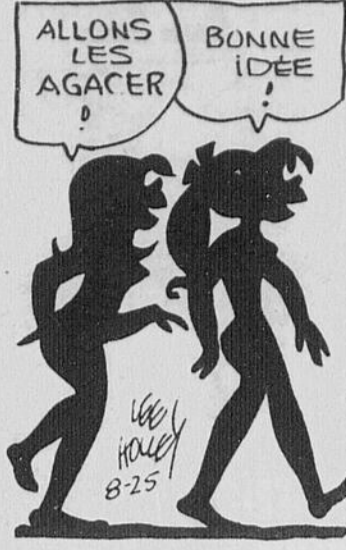

KAMA&A

SQUAW

par Gordon Bess

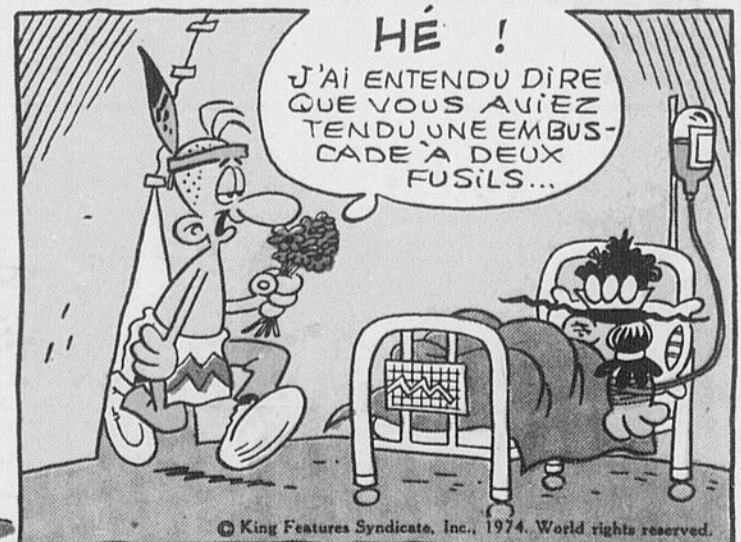
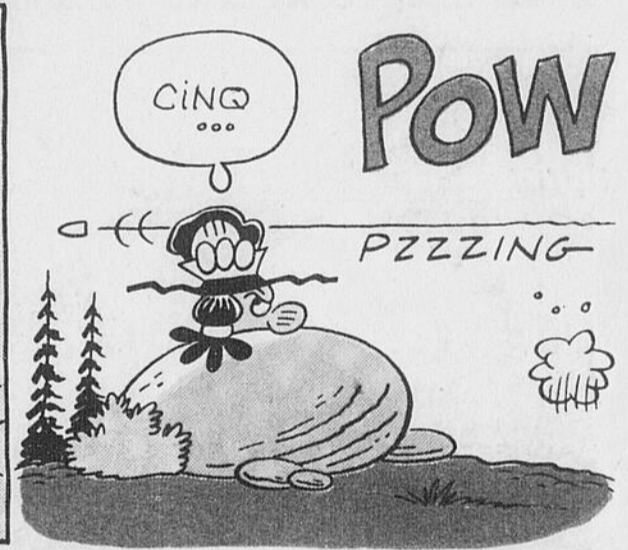

TRUDY

JERRY MARCUS



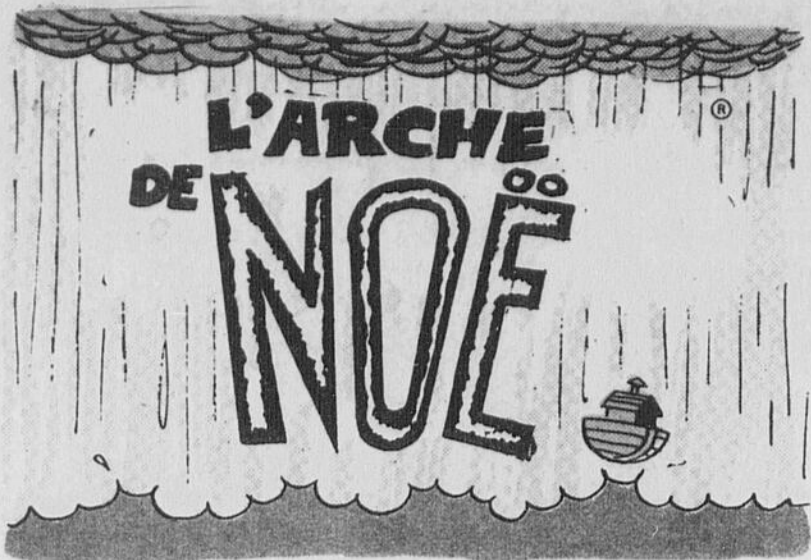

Gentry GALEN le champion ...

"DES CRIS ET DES INJURES FUSÈRENT DEPARTOUT À L'ADRESSE DE L'INVINCIBLE SATAN QUI AVAIT ÉTÉ HUMILIÉ PAR LE COLOSSE AUX BRAS D'ACIER..."

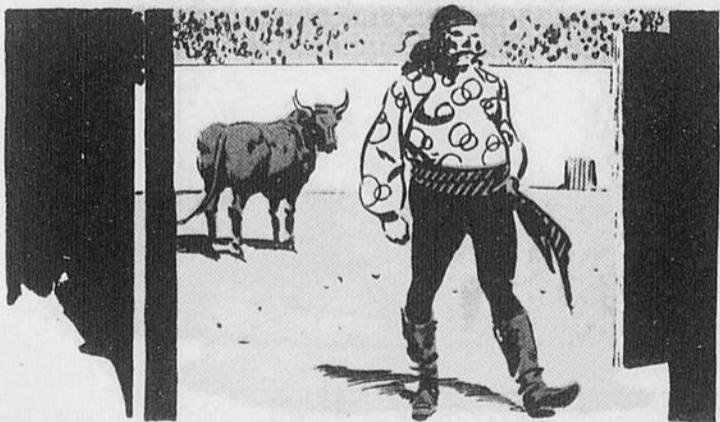

LE SPORT
NOUS L'AVONS A
L'  EIL ...

LE QUOTIDIEN
DU SAGUENAY-LAC-SAINT-JEAN



EN VENTE CHEZ TOUS LES DÉPOSITAIRES





NOTRE RÉCIT: LEUR LONG VOYAGE DE RETOUR TIRE À SA FIN... LA TERRE DES VIKINGS EST EN VUE. PUIS ARN APPERÇOIT LES BATEAUX ACCOSTÉS LE LONG DES QUAIS DÉCORÉS AVEC BRIO. IL COMPTE LES ENCOCHES SUR LE BÂTON-CALENDRIER: ON EST À LA MI-ÉTÉ!

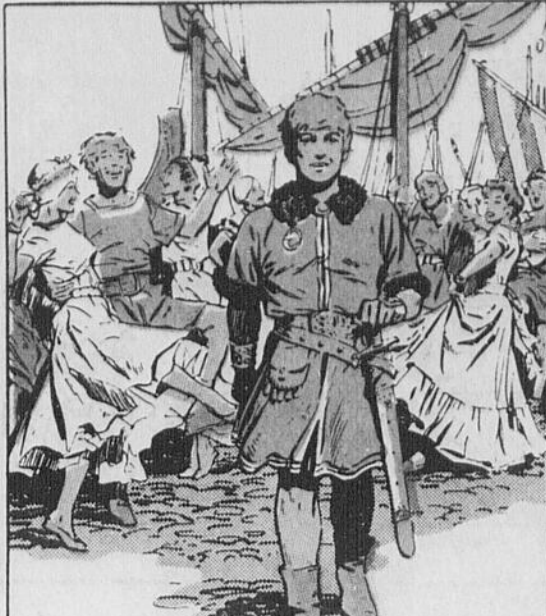

IL SE PRAYE UN PASSAGE PARMI LES COUPLES JOYEUX POUR ALLER SALUER SA MÈRE... PUIS TÂCHER DE RETROUVER LA BELLE LYDIA...



ALETA L'A VU VENIR ET SA LONGUE INQUIÉTUDE A PRIS FIN. IL ÉTAIT PARTI COMME UN JOUVEN-CEAU AVEC LE COEUR BRISÉ MAIS IL REVIENT EN HOMME MATURE... BIENTÔT ELLE POURRA ENFIN LE SERRER SUR SON COEUR...

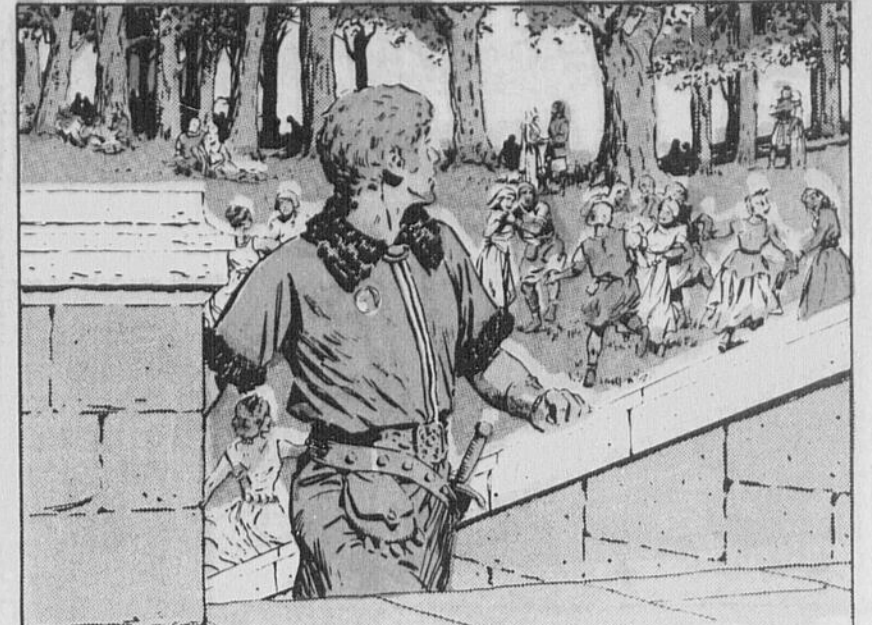

ELLE SURVEILLE SON ARRIVÉE... IL ATTEINT L'ESCALIER... HÉSITE UN PEU... REGARDANT PARMI LES DANSEURS POUR DÉCOUVRIR UN VISAGE AIMÉ... PUIS... IL REDESCEND LENTEMENT... ALETA SOURIT À TRAVERS SES LARMES CAR ELLE SAIT QUE LE TEMPS EST VENU OÙ ELLE DOIT PARTAGER SON FILS...



IL RETROUVE LYDIA AU PIED DU MÊME ARBRE OÙ ELLE L'AVAIT EMBRASSÉ EN LUI DISANT AU REVOIR. ILS ONT BIEN CHANGÉ TOUTS DEUX DEPUIS LEUR LONGUE SÉPARATION... MAIS DANS LEURS YEUX BRILLANTS, ON VOIT QUE LE CHANGEMENT EST POUR LE MEUX...

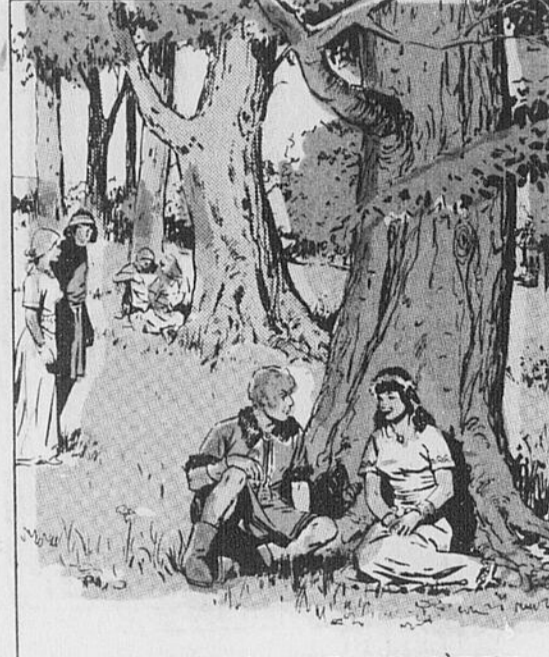

LA MUSIQUE EST LES RIRES DEVIENNENT MOINS BRUVANTS À MESURES QUE LE SOLEIL DESCEND À L'HORIZON...



ARN SE LÈVE EN DISANT: "VENEZ, NOUS ALLONS RETROUVER MÈRE!" "ALLEZ... JE VOUS REJOINDRAI APRÈS... CAR CE MOMENT-LÀ EST POUR VOTRE MÈRE SEULE."



AINSI, LA REINE ALETA ACCUEILLE SON FILS AVEC CHALEUR ET TOUTS CES JOURS D'ANXIÉTÉ SONT OUBLIÉS... ELLE EST HEUREUSE!

© King Features Syndicate, Inc., 1974. World rights reserved. 1959

MANDRAKE le magicien



par LEE FALK



NARDA FUT L'UNE DES DIX FINALISTES PARMI UN MILLION DE CONCURRENTES QUI PARTICIPÈRENT ? WOW... ET... QUI A GAGNÉ ?

PATIENCE, LOTHAR... JE VAIS TOUT TE RACONTER...



LA REINE CAROLA QUI AVAIT TOURNÉ MAGNON EN RIDICULE, OBSERVAIT...

LA GAGNANTE DU CONCOURS DE BEAUTÉ ENTRE GALAXIES EST LA PRINCESSE NARDA DE LA PLANÈTE TERRE !



VOTRE PREMIER PRIX... "TOUT CE QUE VOUS DÉSIREZ... UN SYSTÈME SOLAIRE... UNE FLOTTE DE L'ESPACE... UNE MONTAGNE DE DIAMANTS ?"

HMM... NON RIEN DE TOUT CELA...



QUE POURRAIS-JE FAIRE DE TOUT CELA ? JE NE SUIS MÊME PAS CAPABLE DE GARDER MA GARDE-ROBE EN ORDRE...

VOUS ÊTES INTELLIGENTE... SUBTILE... ET CHARMANTE...



PENDANT UN MOMENT... JE CRUS QUE NARDA AVAIT GAGNÉ LE COEUR DE L'EMPEREUR...

PEUT-ÊTRE... AIMERIEZ-VOUS DEVENIR MON IMPÉRATRICE ?



COMMENT POUVAIS-JE LUTTER CONTRE L'EMPEREUR D'UN MILLION DE PLANÈTES ?

"JE CROYAIS AVOIR PERDU NARDA..."

À SUIVRE

© King Features Syndicate, Inc., 1974. World rights reserved.

Gentry GALEN

CHERS AMIS (ES),
N'oubliez pas de lire vos
VEGETTES PRÉFÉRÉES,
CHAQUE JOUR DANS

LE QUOTIDIEN

DU SAGUENAY-LAC-SAINT-JEAN

A chaque SAMEDI

VOUS DONNENT RENDEZ-VOUS.

VOYAGES



EN SOUVENIR DU PASSE — Les touristes et les résidents de Dawson City, Yukon, sont replongés dans le passé tous les étés, quand un spectacle de

variété est présenté sur la scène du Palace Grand Théâtre. Ce théâtre a célébré son 75ème anniversaire en juillet. (Photo PC)

Une excursion à Dawson City

DAWSON CITY, Yukon (PC) — Il y a eu 75 ans en juillet, alors que l'attention du reste du monde était braquée sur la guerre des Boers en Afrique du Sud, un homme de l'Arizona se préparait à lever pour la première fois le rideau sur le lieu d'amusement le plus luxueux à l'ouest de Chicago et au nord de San Francisco.

Le nom de cet homme était Arizona Charlie Meadows, et le lieu d'amusement était le Palace Grand Theatre.

Le 18 juillet 1899 eut lieu l'ouverture du théâtre, dans la ville frontalière de Dawson City, qui avait surgi sur les rives d'un affluent de la rivière Yukon, moins de trois ans auparavant, quand la découverte de mines d'or avait déclenché la ruée du Klondike.

De 1899 à 1906, le Palace fut le foyer de la vie nocturne à Dawson City, et les gens se bousculaient pour voir les spectacles de Kate Rockwell, la célèbre Klondike Kate.

Dawson City périclita quand les prospecteurs s'éloignèrent pour chercher encore plus loin les précieux lingots. Elle continua de décliner pendant les 50 années suivantes, entraînant avec elle le Palace.

RESTAURATION DU THEATRE

Ce n'est qu'en 1960 que le théâtre, qu'on destinait à la démolition, fut sauvé par l'Association des visiteurs du Klondike, qui mirent l'édifice entre les mains du service fédéral des sites historiques nationaux, le

quel fut chargé de sa restauration.

Aujourd'hui, le Palace résonne encore des rires de l'auditoire, du battement des pieds des danseuses et des refrains des chanteuses. L'individu qui a créé le Palace avait une histoire aussi pittoresque que le théâtre lui-même. Arizona Charlie était un vétérán scout dont les exploits devaient passer à la légende. On raconte encore le combat singulier qu'il soutint contre le chef indien Geronimo.

Mesurant six pieds quatre pouces, sans bottes à talons hauts et sans chapeau, Arizona Charlie avait commencé sa carrière en promenant un bar portatif dans Chilkoot Pass. Mais une inondation emporta son équipement, et il décida de venir tenter de nouveau sa chance à Dawson City.

DES PLANS GRANDIOSES

Il réussit à recueillir la somme de \$50,000 par divers moyens, et annonça ses plans en vue de la construction du théâtre, qui devait être, selon ses propres termes, "le plus luxueux et le plus grand jamais construit dans le nord".

Bâti sur le modèle des maisons d'opéra européennes de l'époque, le théâtre était haut de trois étages et mesurait 45 pieds par 100. Il comportait, en plus de la scène et des loges d'artistes, des balcons en fer à cheval avec loges privées, des bureaux et des logements pour quelques membres du personnel.

Le Palace n'offrait pas que du théâtre. Il offrait

aussi aux habitués une salle de jeu, un bar et une galerie de tir.

Le soir d'ouverture, on y présente un spectacle de vaudeville, et le prix d'admission était de \$1. Les affiches mentionnaient, en gros caractères, la présence de "Quarante belles femmes", comme attraction supplémentaire. La première fut un véritable succès. Plus de 2,000 personnes remplirent le théâtre à capacité, et on dut en remercier 500 autres.

Pendant deux ans, Arizona Charlie administra le théâtre avec succès, et présenta des acteurs et des productions de vaudeville de Seattle et de San Francisco. On ne connaît pas les noms des vedettes des spectacles, probablement parce que les acteurs ne jugeaient pas opportun d'annoncer leur passage à Dawson.

DEPART DES MINEURS

Malheureusement, le Palace était venu après le point culminant du boom de l'or, et plusieurs mineurs commençaient à partir pour l'Alaska, où on signalait de nouveaux gisements d'or. Charlie songea un moment à transporter le théâtre vers les nouvelles mines, mais il abandonna ce projet, et vendit le Palace en 1901. Cinq ans plus tard, le Palace fermait ses portes. Pendant les 50 années qui suivirent, la scène fut occupée à l'occasion par des troupes de comédiens amateurs, mais uniquement pendant l'été, parce que le théâtre était difficile à chauffer.

Mais quand le gouvernement fédéral le prit en mains, le Palace connut une renaissance. La première production, présentée sous les auspices du Service des sites historiques nationaux, fut Foxy, mettant en vedette Bert Lahr et Beatrice Lillie. C'était une adaptation musicale de Volpone, un classique de Ben Jonson. La pièce, dont la musique avait été écrite par Johnny Mercer, attira l'attention sur le Palace, mais peu de visiteurs.

C'est en 1966 que le théâtre restauré prit vraiment un nouvel essor. Cette année-là, Fran Dowie y présenta ses Gaslight Follies, pour la première d'une série de six saisons consécutives. Les touristes et les résidents se pressèrent aux guichets.

EDIFICE IMPRESSIONNANT

Depuis 1972, l'Association des visiteurs du Klondike présente deux spectacles chaque été. Mais c'est le théâtre lui-même qui attire le plus l'admiration des touristes. On l'a restauré jusque dans les moindres détails, au coût de \$250,000.

Le bois rude, les balcons en fer à cheval, l'éclairage, les poeils à bois, le rideau de velours rouge et les accessoires de scène sont exactement tels qu'ils étaient à l'époque de l'ouverture du théâtre.

L'auditoire est même assis sur les chaises de cuisine rembourrées qui étaient tout ce qu'Arizona Charlie avait à sa disposition en 1899.

Hollywood et ses attraits

Il n'y a pas si longtemps, une vingtaine d'années tout au plus, Hollywood n'était que le paradis des stars à la mode, celui de Brando, qui symbolisait la violence, Humphrey Bogard, le crime, Gary Cooper, l'aventure, Marilyn

Monroe, le sexe. Nous étions tout plus ou moins captivés par cette gigantesque machine à fabriquer le frisson, bouleversés aussi par un Orsen Welles qui, avec "Citizen Kane", nous révéla ce que pouvait être le cinéma sonore. C'était l'époque où les Danois créèrent la vamp, avec Marlène Dietrich, et les Américains exploitèrent le filon. Charlie Chaplin qui lançait sa série des "Charlot", Rudolph Valentino qui fit rêver nos mères et, plus près de nous, James Dean, qui incarnera pour une jeunesse montante, ce type de héros

qui fut à l'origine d'une épidémie de suicides, comme Hollywood n'en avait pas encore connue.

royaume où vivaient les "monstres sacrés" du cinéma.

A QUELQUES HEURES DE MONTREAL

Avec ses vols réguliers entre Los Angeles et la deuxième ville française au monde, Air Canada démystifie ce paradis artificiel, le rend accessible et réel à ceux qui s'y rendent pour le visiter. Mais les curieux sont plus intéressés à voir les villas luxueuses des artistes excentriques, que les studios eux-mêmes. L'époque des communications a permis de ramener à de plus justes proportions la capitale du cinéma américain; Hollywood est toujours là, malgré des crises nombreuses, et son nom sera probablement éternel. On n'en rêve plus, on y va...

pour tuer sa curiosité et découvrir que vingt-cinq siècles séparent Eschyle, père de la tragédie, de l'américain Griffith, père du spectacle cinématographique.

UN MUSEE

Aujourd'hui, on visite Hollywood comme si c'était un musée. La jeune architecture de la ville, qui a 15 ans tout au plus, surprend par son futurisme. Mais l'attraction la plus intéressante, pour le touriste, reste sans contredit le village de Walt Disney, cette merveille qui captive autant les petits que les grands. Chaque année, des millions de curieux défilent dans ce palais féérique créé par un homme qui a marqué son époque dans le domaine de la fantaisie cinématographique.

AIR CANADA



Au moment de s'embarquer pour le retour, après quelques jours passés au royaume hollywoodien, les compères Maurice Côté et Jean-Marc Provost démontrent leur forme épique.

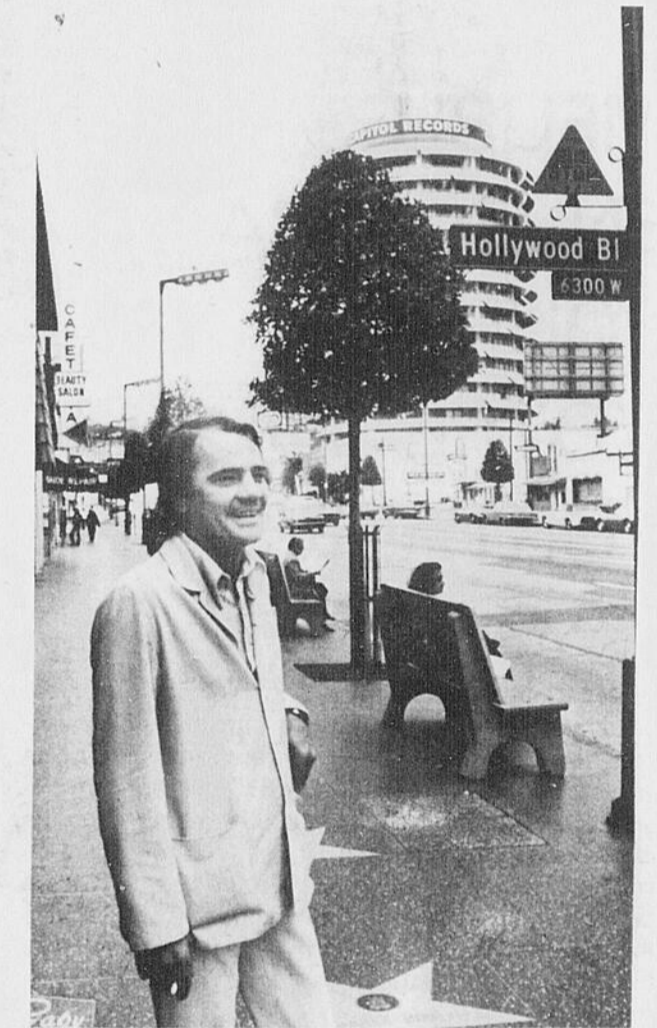

Le confrère Jean-Marc Provost, photographié au cœur même de la ville des illusions, angle Vine et Boul. Hollywood. C'est là que Marilyn Monroe a fait des centaines de clichés pour la presse mondiale, en face de Capitol Records.

Le New Jersey, ce n'est pas seulement Atlantic City

La plupart des Canadiens, lorsqu'ils pensent au New Jersey, c'est d'abord son célèbre littoral qui leur vient à l'esprit. C'est une suite ininterrompue de plages au sable blanc s'étendant pendant des milles et des milles, dont quelques-unes sont très achalandées alors que d'autres sont plus tranquilles. En plus du soleil et de la vague tumultueuse, les hôtels, motels, terrains de camping et les restaurants qui desservent la côte vous offrent tout le confort et tous les divertissements que vous pouvez désirer.

Pour ceux qui connaissent réellement le New Jersey, le littoral constitue seulement un aspect des possibilités de vacances fort agréables. Comme preuve, considérons un petit endroit de villégiature parmi tant d'autres, à l'intérieur même de cet Etat: la région du lac Hopatcong, située dans la partie nord-ouest de l'Etat (dans les comtés de Morris et de Sussex.)

Pour commencer, vous pourrez admirer le plus grand lac du New Jersey: le lac Hopatcong. Seulement à 40 milles de New York, il s'étend au milieu d'une magnifique forêt de pins et de sapins. Les amateurs de sports aquatiques peuvent y pratiquer la natation, la pêche et les promenades en bateau tandis que le golf et l'équitation peuvent satisfaire ceux qui préfèrent rester sur la terre ferme. Si vous cherchez la solitude, le parc d'Etat Hopatcong est à votre disposition, juste à côté de la route.

Oui, c'est un lieu de séjour pour toute la famille où chacun est sûr d'y trouver le mode de détente qui lui convient. Tout près de Netcong s'élève "Wild West City", une ville reconstruite qui vous plonge au milieu du XIXe siècle, à l'époque des vols de banques et des anciennes diligences, et d'autres ac-

tivités que l'on ne voit maintenant qu'au cinéma. A quelques milles au nord, à Newton, se dresse le village restauré de Waterloo, à la fois passionnant et éducatif. Situé sur l'historique Canal Morris, ce hameau du XVIIIe siècle vous donne un aperçu réaliste de la vie au tout début des Etats-Unis. Un magasin, un moulin à blé, la maison du meunier, l'église du village etc, donnent à cet emplacement une allure pittoresque.

Au moins deux bonnes raisons justifient le prolongement de la randonnée jusqu'à la partie nord-ouest de l'Etat. La réserve forestière constitue la première de l'état tandis que le Parc National High Point en est la seconde. Forêt primitive située dans les montagnes Kittatinny, presque inchangée depuis l'époque des Indiens, elle présente une magnifique gorge naturelle (Ravin de Tillman) et les ravissantes chutes Buttermill. Dans le parc national "High Point" s'élève un monument de pierre du même nom, haut de 225 pieds, érigé à la mémoire des soldats morts à la guerre. Ce monument tient son nom du fait qu'il est situé sur le sommet le plus élevé du New Jersey, c'est-à-dire 1.803 pieds au dessus du niveau de la mer. L'endroit offre une vue panoramique de trois Etats.

Un tour vers le sud-est de l'Etat vous conduira à la maison "Gingerbread" à Ham-

burg. Ici les enfants pourront rencontrer face à face les personnages favoris de leurs livres de contes. Pour le voyageur à l'esprit aventureux, cette même région lui offre au moins deux expériences de vacances inédites. La première est la vieille mine "Buckwheat" à Franklin. Ici vous pouvez aller à la recherche de roches fluorescentes, admirer une collection de 257 différents minéraux et voir une réplique de la mine originale.

Voilà seulement quelques exemples parmi plusieurs possibilités de vacances qu'une petite partie du New Jersey peut vous offrir. A l'avenir, quand vous penserez au New Jersey, rappelez-vous: qu'il y a plus que le littoral à découvrir. Aussi, assurez-vous de vous garder assez de temps pour visiter ces endroits, soit avant de vous rendre sur le littoral ou sur votre chemin de retour au Canada.

FINI LES SOUCIS! LISEZ CECI!

Partez en toute tranquillité avec tout ce qu'il vous faut pour votre voyage.

- Vente de billets d'avion.
- Réservations de chambres d'hôtel.
- Voyages organisés.
- Détails et documentation sur la destination de votre choix.
- Conseils pratiques de voyage.
- Tous les services sont gratuits.
- Services 24 heures sur 24, sept jours par semaine.

Agence de Voyages Gilbert, Enr.
341, Racine est, Chicoutimi
Tél.: 543-0277

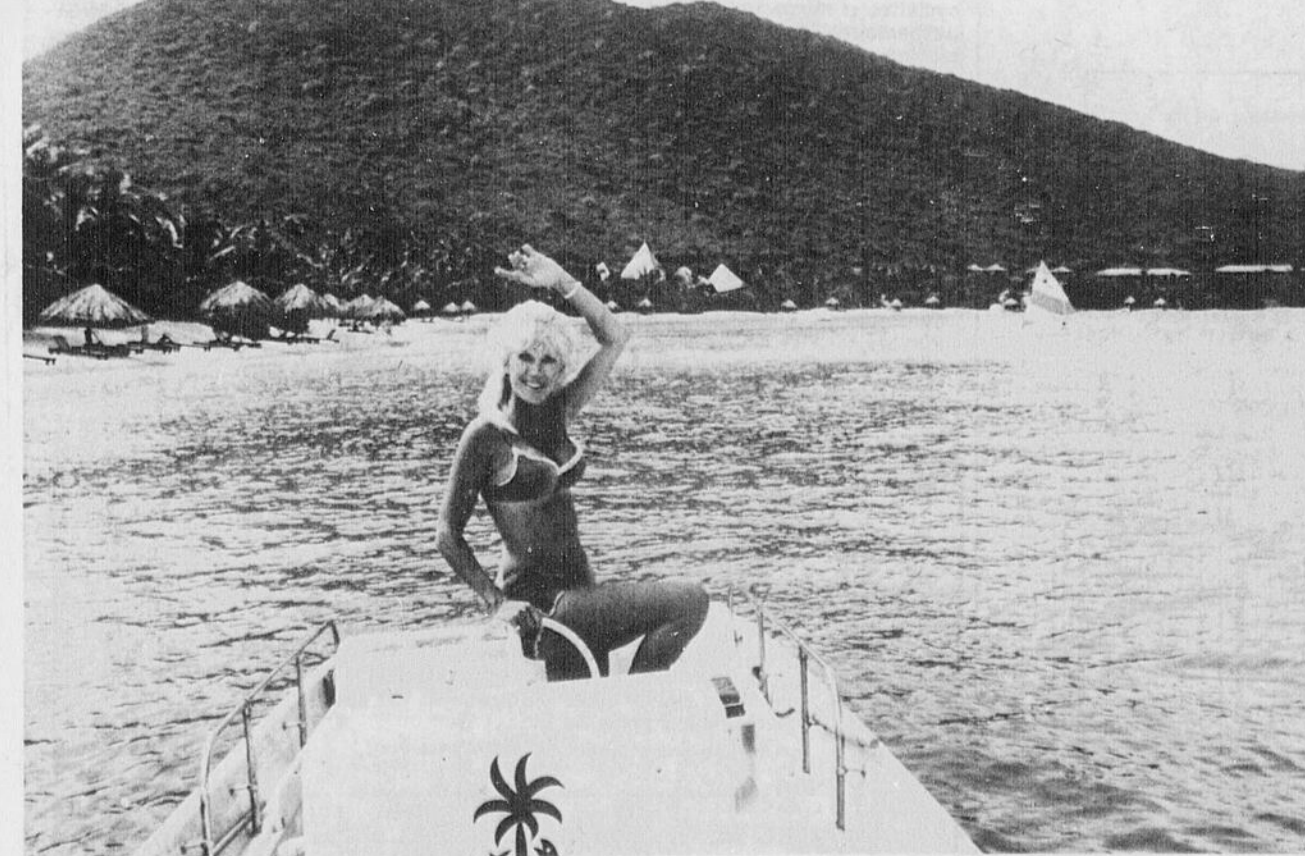

L'ETE EST LA MEILLEURE SAISON — Ajoutant par sa présence à la beauté naturelle des Caraïbes, cette jolie touriste pilote une petite embarcation à Little Dix Bay, dans les Iles Vierges britanniques.

Les habitants des Caraïbes considèrent l'été comme le meilleur temps de l'année, et sont étonnés du flot de touristes qui y viennent pendant l'hiver. (Photo PC)

LE BRICOLAGE

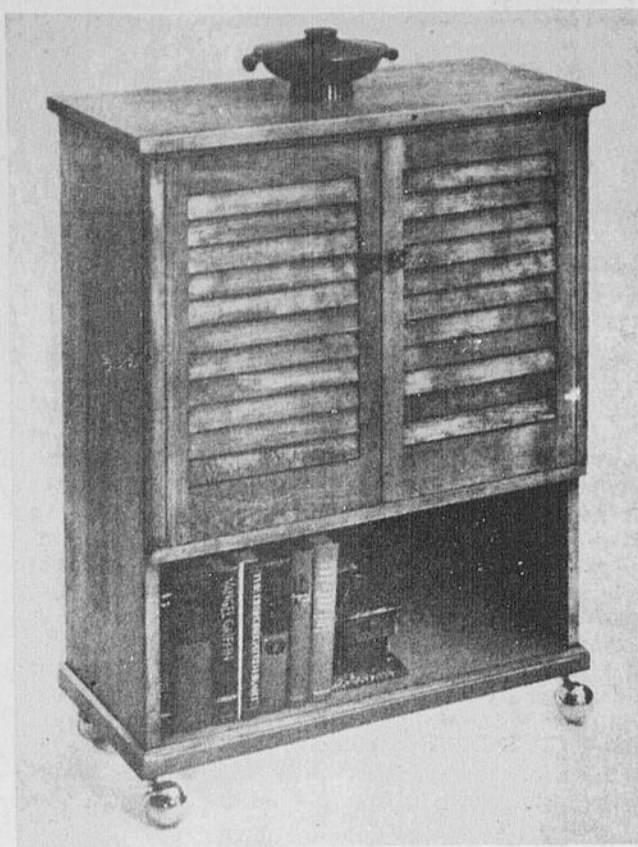

MEUBLE ENVELOPPANT POUR VOTRE TV PORTATIVE

(PLAN NO 161)

Si vous logez votre appareil portatif dans ce meuble enveloppant, vous n'aurez plus besoin de fermer les draperies pour regarder vos émissions présentées le jour. Mesurant 33" de haut sur 27" de large, ce meuble peut recevoir presque tous les modèles de TV portatives (il est cependant bon de vérifier les dimensions de la vôtre). Pratique tablette au bas, etc. Transformez, à l'aide des instructions qui suivent, votre appareil en un meuble décoratif et pratique.

MATÉRIAUX: Ce projet est plus facilement réalisé en contre-plaqué — que ce soit simplement du sapin ou une essence plus décorative comme le merisier, le chêne, etc. Je vous suggère fortement l'utilisation de panneau de particules (panneau de ripe) dont les surfaces sont recouvertes d'un placage, soit de louan ou de tiamia. Ces essences exotiques ne sont pas tellement dispendieuses même si elles prennent un très beau fini. Vous pouvez de plus, facilement appareiller ces contre-plaqués à des moulures de cèdre ou de redwood qui sont les plus courantes sur le marché.

La liste de matériaux donne toutes les fournitures requises — les mesures données sont brutes — pour les dimensions «finies» ou exactes des pièces et la quantité requise de chacune, voyez le tableau approprié. Comme les portes doivent avoir 12 3/4" de largeur, vous devrez ajouter une tringle (V) de 3/4" x 3/4" aux portes en lattes que vous vous procurerez chez votre marchand (ceux disponibles auront 12" de largeur).

DÉBITAGE: La majorité des pièces requises sont de simples rectangles; tracez et sciez-les avec précision. Voyez les patrons (figure 4) en vraie grandeur pour les détails des pièces H, K, L, M, N et P.

ASSEMBLAGE: Commencez par poser les tringles B au bas (à l'intérieur) des côtés A — voir le cercle descriptif à gauche de l'illustration de la figure 1. Utilisez de la colle et du clou ou des vis de 1 1/4". Vissez ensuite, d'en-dessous de B, la tablette inférieure E — vous pouvez également clouer de l'extérieur de A, les têtes de clous seront cachées par la moulure N. A dix pouces plus haut, la tablette centrale est posée à l'aide des tringles C — le dessus est posé à l'aide des tringles D. Notez que le dessus dépasse les côtés de 3/4". Pour consolider cet assemblage, collez et clouez le dos P, en place — attention au bon équilibrage.

Tournez le meuble, la tête en bas, puis posez le tablier G — les bouts de cette pièce doivent être encochés de 3/4" sur 7/8", pour recevoir les côtés A. Une fois le sablage des côtés A fait, posez (coupes à 45°) les gorges K (à l'avant) et L (de chaque côté) — utilisez de la colle et un minimum de clous. Retournez le meuble dans sa position normale puis ajoutez les moulures M (à l'avant) et N (de chaque côté).

Collez une tringle V à chacune des portes (figure 3) pour les élargir — pratiquez (petit rabot) un

léger biseau à la pièce V et à la porte afin d'obtenir un joint en «V»; pour une plus belle apparence. Ajustez sommairement les portes puis posez les pentures — genre semi-invisible pour portes d'armoire — voir la figure 5. Posez ensuite les blocs U — notez les deux chevilles (petit goujon ou clou) posées dans U — elles serviront à retenir les portes ouvertes une fois le panneau déflecteur en position sortie. Le cercle descriptif au haut de l'illustration des portes donne l'emplacement exact de ces chevilles qui dépassent U de 1/4".

Le panneau déflecteur est détaillé à la figure 2.

Assurez-vous que cette pièce a bien la même largeur (11 1/2") que les côtés A. Collez et clouez la tringle S comme indiqué. Posez les coulisseaux H, juste en-dessous des tringles D. Voyez, figure 2, comment deux petits traits de scie de 1/2" de profondeur, pratiqués dans R, servent (avec les chevilles dans U) à retenir ce panneau déflecteur en position ouverte — notez que quatre traits de scie sont ainsi requis — deux servent pour la position ouverte, les autres, à loger les chevilles lorsque les portes sont fermées. Utilisez des loquets magnétiques pour retenir les portes fermées — voir à la figure 2 toujours, où il faut poser ces

loquets. Posez les poignées (sans doute des boutons) à environ 6 1/2" du haut des portes. Les roulettes sont posées de la façon conventionnelle.

FINITION: Sablez parfaitement les surfaces visibles avec du papier médium, fin et très fin (6-0). Appliquez par la suite la finition de votre choix. Vous pouvez appliquer une couche de teinture ou de shellac blanc suivie de deux couches de vernis mat. Il faut sabler entre chaque application et bien épousseter. Si vous désirez un fini plus «riche», appliquez quelques couches de cire en pâte et éclaircissez.

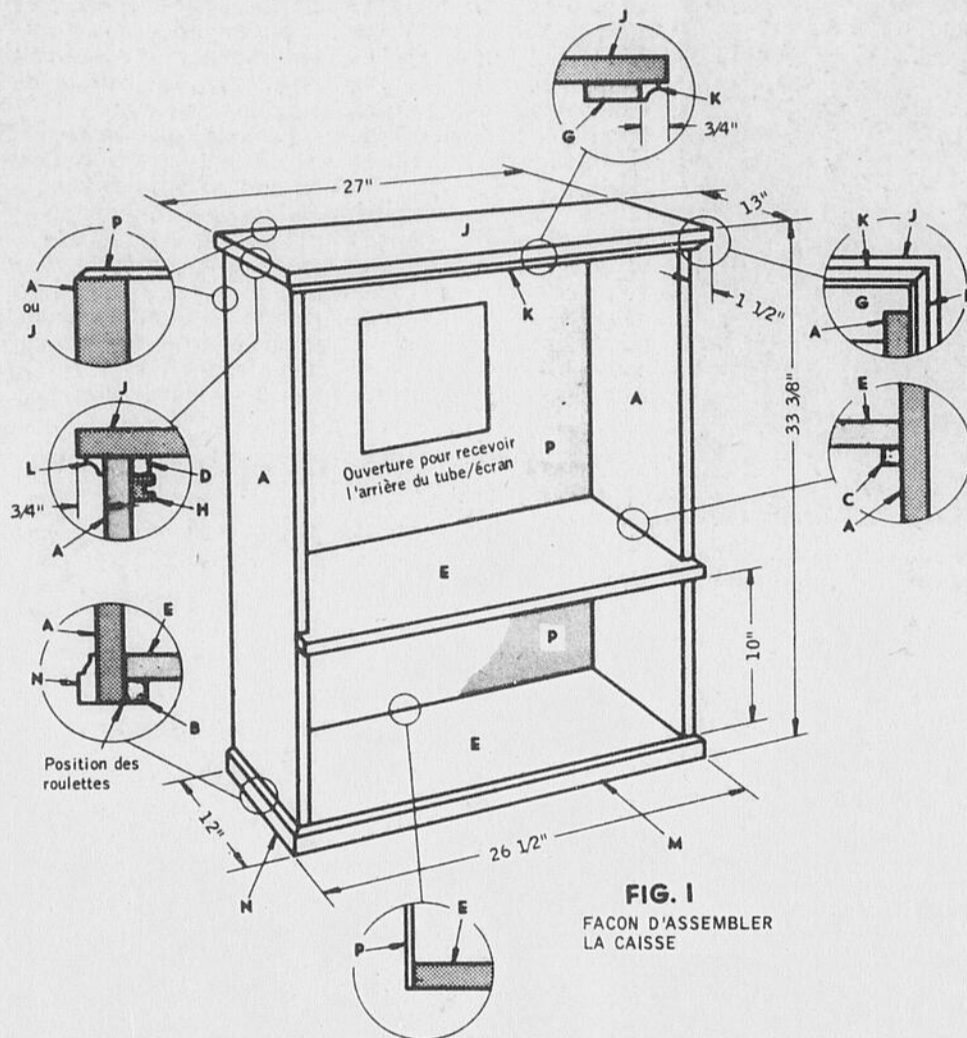
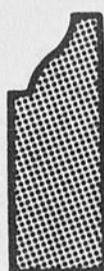

FIG. 1
FAÇON D'ASSEMBLER LA CAISSE



VUE EN COUPE en réelle grandeur de H



VUE EN COUPE en réelle grandeur des moulures M et N



VUE EN COUPE en réelle grandeur du biseau au contour de P

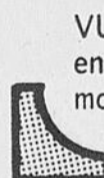

VUE EN COUPE en réelle grandeur des moulures K et L

FIG. 4

Enlevez la partie ombragée

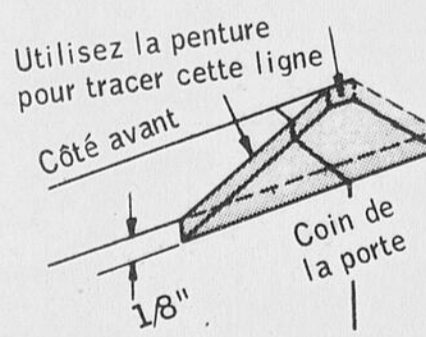

FIG. 5
DETAIL DES MORTAISES REQUISES POUR RECEVOIR LES PENTURES SEMI-INVISIBLES

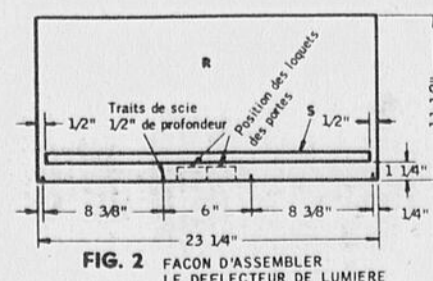

FIG. 2
FAÇON D'ASSEMBLER LE DÉFLECTEUR DE LUMIÈRE

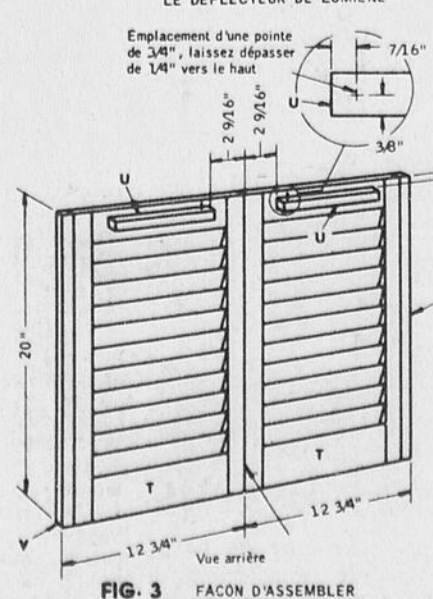

FIG. 3
FAÇON D'ASSEMBLER LES PORTES LOUVRES

LISTE DE MATERIAUX REQUIS

2 contre-plaqué	3/4" x 12 x 33	A
1 contre-plaqué	3/4" x 12 x 24	E
1 contre-plaqué	3/4" x 13 x 26	E
1 contre-plaqué	3/4" x 13 x 27	J
1 contre-plaqué	1 1/8" x 26 x 33	P
1 contre-plaqué	1/4" x 12 x 24	R
15 pieds linéaires tringle	1" x 1"	B, C, D, H, S, U, V
1 tringle	1" x 2" x 30"	G
5 pieds de gorge	1/2" x 1/2"	K, L
5 pieds moulure arrêt de porte	1/2" x 1 3/8"	M, N
2 portes en lattes	3/4" x 12" x 20"	T

Pointes de différentes longueurs, 2 loquets magnétiques, 2 paires de pentures invisibles, 2 boutons de porte 1" diam., 1 set de roues, colle et matériel de finition

DIMENSIONS EXACTES ET QUANTITE DES PIÈCES REQUISES

2 côtés	A	3/4" x 11 1/2" x 32 5/8"
2 tringles	B	5/8" x 5/8" x 11 1/2"
2 tringles	C	1/2" x 1/2" x 11 1/2"
2 tringles	D	1/2" x 1/2" x 10 5/8"
1 dessus	E	3/4" x 11 1/2" x 24"
1 tablette	E	3/4" x 12 3/8" x 25 1/2"
1 tringle	G	1/2" x 1 5/8" x 25 1/2"
2 tringles	H	5/8" x 3/4" x 11 1/2"
1 dessus	J	3/4" x 13" x 27"
1 gorge	K	1/2" x 1/2" x 26 1/2"
2 gorges	L	1/2" x 1/2" x 12 3/4"
1 moulure arrêt de porte	M	1/2" x 1 3/8" x 26 1/2"
2 moulures arrêt de porte	N	1/2" x 1 3/8" x 12"
1 dos	P	1 1/8" x 25 1/2" x 32 3/4"
1 déflecteur	R	1/4" x 11 1/2" x 23 1/4"
1 tringle	S	3/4" x 3/4" x 22 1/4"
2 portes en lattes	T	3/4" x 12" x 20"
2 tringles	U	3/4" x 3/4" x 7 1/2"
2 tringles	V	3/4" x 3/4" x 20"

BRICOLONS

GOUTEZ LA JOIE DE L'AVOIR FAIT VOUS-MÊME Foyer extérieur



Vivre au grand air, voilà bien ce que nous aimons tous le mieux. Alors pourquoi ne pas construire vous-même ce bijou de foyer et profiter de succulents repas pris dans votre jardin? Il n'en tient qu'à vous, car nous vous offrons le plan, de Jean-Marc Doré, qui illustre chaque rang de briques de la fondation au faire de la cheminée. Seule une truelle est nécessaire. Aucun déboire ou erreur possible si vous utilisez le PLAN NO 846 @ \$2.70.

Remise de jardin aux lignes sobres

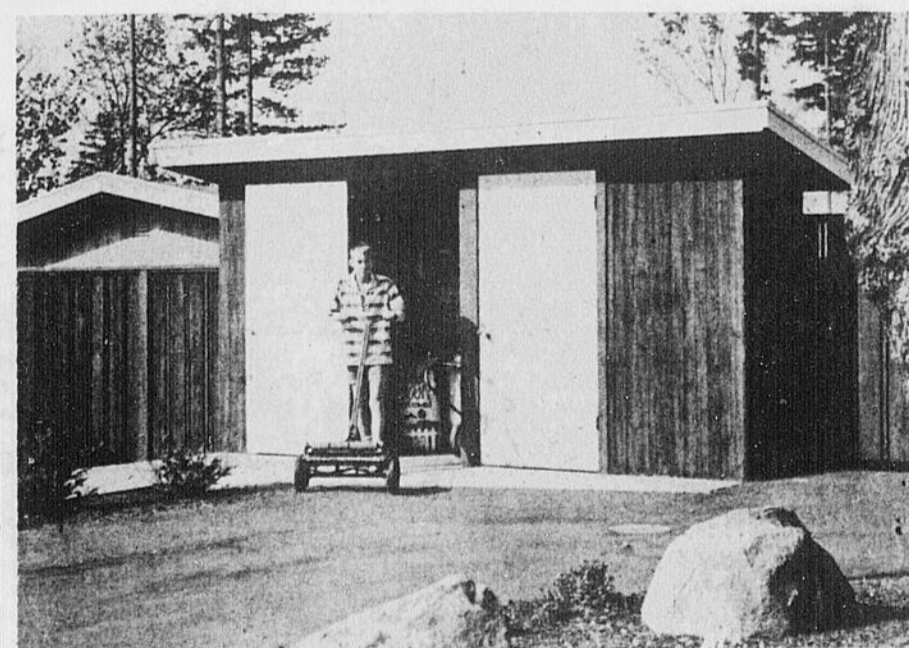

Une remise de jardin offrant amplement d'espace pour outils de jardin, tondeuse, bicyclette et même une foule d'articles supplémentaires. Munie de deux portes et d'une cloison centrale, elle peut servir de hangars personnels à deux familles d'un même duplex. Les dimensions de 8' sur 12' ont été étudiées et permettent une utilisation rationnelle des matériaux. Portes de 3' sur 6'8" prévoyant des voyageants faciles. Procurez-vous le livre "TRUCS DE RANGEMENT, TOME 2" de Jean-Marc Doré, qui donne le plan complet de cette remise et quelques 30 autres idées pour le rangement. Ce livre coûte \$4.00.

OFFRE EXCEPTIONNELLE!

Série de 10 formidables revues de plans complets que tout bricoleur réalisera avec joie; leur réussite fera sa fierté. Des revues de 28, 32 et 52 pages, des plans d'articles pour meubler ou redécorer votre maison, votre sous-sol, votre parterre et votre patio. Vous obtenez: 10 revues, 83 projets à réaliser, 300 pages d'informations diverses, 449 illustrations et dessins. Une petite collection sur le bricolage, la construction et la décoration que tout bricoleur se devrait de posséder. Régulièrement vendues \$1.00 chacune, elles vous sont offertes à 10 pour \$5.00, soit \$0.50 chacune. A vous d'en profiter. Série J-10 @ \$5.00.

LE QUOTIDIEN
DU SAGUÉNY-LAC SAINT-JEAN

LE COIN DU BRICOLEUR
ATT.: M. JEAN-MARC DORÉ,
562, rue Dollard, Québec, Qué. — G1N 1P4

S'il vous plaît me faire parvenir:
... plan no 846 (Foyer Extérieur) @ \$2.70.
... livre Trucs de Rangement, tome 2 (remise) @ \$4.00.
... Série J-10 (10 revues formidables) @ \$5.00.
Prière d'ajouter \$0.20 si vous payez par chèque.
J'inclus la somme de \$.....
... Les prix incluent la taxe s'il y a lieu.

NOM: _____ (lettres mouluées)

ADRESSE: _____

LOCALITÉ: _____

DOSSIER

Le Trou de la Fée garde son mystère

(Une collaboration spéciale de Jean-Roch Potvin)

DESBIENS — Personne jusqu'à maintenant n'a pu percer le mystère qui entoure le Trou de la Fée. De nombreuses hypothèses ont été émises à son sujet par différents spécialistes des cavernes, mais son origine et sa découverte se perdent dans la nuit des temps.

Le Trou de la Fée est une caverne d'un type tout à fait particulier. On peut s'y rendre en empruntant une route secondaire qui commence sur la 169, en face de l'hôtel de ville de Desbiens. Elle est située à quatre milles au sud envers St-André. Le touriste qui emprunte cette route a un avant-goût de la nature sauvage qui entoure le site touristique du Trou de la Fée.

Arrivé au Cran-serré, il a l'impression d'entrer dans un forêt dont la verdure commence à quelques pieds de la route, ne se doutant aucunement que la Métabetchouan rugit à quelques centaines de pieds plus bas, à sa droite. Ce n'est que lorsqu'il a laissé son auto sur le terrain de stationnement et qu'il emprunte le sentier menant à la caverne, qu'il réalise que ce site touristique est planté dans une nature que l'homme a respectée. Sa beauté naturelle et

sauvage rend le paysage qui s'étend sous ses yeux tout à fait inoubliable. Le visiteur doit d'abord parcourir, sur un sentier de six pieds de largeur, une distance d'environ 800 pieds pour atteindre le barrage sur lequel il doit traverser la rivière pour se rendre à la grotte.

Le spectacle des eaux passant sous ce barrage vaut le déplacement, particulièrement au printemps. Lors de la fonte tardive des neiges, en mai dernier, le niveau de l'eau atteignait presque le tablier du pont; il ne manquait alors plus qu'un pied pour que l'eau ne passe par-dessus.

La chute était splendide, alimentée d'une manière inaccoutumée par ce surplus d'eau qui ne demandait qu'à s'engouffrer dans un torrent impétueux.

La vapeur d'eau s'élevait à travers les rayons du soleil dessine toujours un arc-en-ciel, dont la forme et la hauteur varient selon la position de l'astre lumineux.

Aussi le photographe amateur, comme le professionnel, s'en donne à cœur joie pour graver sur pellicule la beauté de cet arc-en-ciel miniature. Il faut parcourir une distance de 850 pieds, une fois le bar-

rage traversé, pour atteindre la caverne. Le sentier est parsemé de bancs solides en ciment où le touriste peut goûter quelques instants de repos tout en admirant le paysage enchanteur qui s'offre à sa vue.

Un kiosque d'observation a été construit sur la partie la plus haute du sentier, à quelque 200 pieds avant d'arriver à la caverne. On oublie bien vite les efforts déployés pour gravir la pente assez prononcée à partir du pont pour se rendre à ce promontoire. On y a alors une vue d'ensemble de cette partie de la rivière Métabetchouan qui coule dans une gorge serrée, à 300 pieds plus bas. Vu de cet observatoire, le paysage est splendide et le visiteur, pris de vertige, ne peut traduire l'émotion qu'il éprouve devant un décor naturel aussi magnifique.

La forêt, qui recouvre les bords de la rivière, est restée vierge. La main de l'homme a respecté la beauté naturelle des lieux. Le grondement des chutes forme une musique de fond pour rendre ce site encore plus enchanteur. Son et beauté se marient parfaitement.

LA CAVERNE

De là, on atteint la caverne dans quelques minutes. Dès les premiers pas, on réalise très vite que le sentier s'arrête là, bloqué par un immense mur de granit qui surplombe une partie de la passerelle. Le touriste, qui doit attendre son tour pour entrer dans la grotte, tourne un regard plongé sur la rivière qui se perd dans une chute, près de l'île qui délimite le dernier endroit où fraye l'ouaniche. Depuis quelques années, cette île est décriée sanctuaire de pêche. Des gardiens y veillent au grain durant toute la saison de pêche. Dès l'entrée dans la caverne, on subit très tôt l'emprise du règne minéral et c'est avec un peu de crainte que l'on pense à ce que devait être le refuge de l'homme des cavernes.

On accède à la première chambre par un escalier métallique de dix marches. Elle est circulaire. Son plafond est en forme de dôme. On remarque très tôt que cette caverne est creusée dans le granit et non dans le calcaire comme la plupart des cavernes du Québec. Elle n'est pas due à l'érosion par une rivière souterraine. Le Trou de la Fée s'est formé dans un granit

très fissuré géologiquement. Les géologues et les nombreux spéléologues qui l'ont visité estiment que cette faille existe depuis 10,000 ans, date du retrait des glaces de la dernière période glaciaire de l'époque géologique du quaternaire.

A cause de l'énorme pression des glaces, il s'est produit une cassure dans le roc et le côté gauche de la fissure a glissé sur le côté droit. On le constate facilement en descendant l'escalier de 75 marches qui mène au fond de la caverne.

Ce granit est un roc précambrien du bouclier laurentien; il est âgé d'un milliard d'années. On estime que ce sont les plus vieilles roches de la terre. A cause de sa dureté, le granit ne s'érode pas. Il n'y aura jamais de stalactites ni de stalagmites dans cette caverne, il n'y s'y trouve aucune roche sédimentaire. Aucune transformation physique de ce granit ne s'est produite depuis des milliers d'années.

La deuxième chambre conduit à un passage très bas où le visiteur doit être protégé par un casque de sécurité. Elle se termine par un couloir d'une vingtaine de pieds qui ne mène nulle part.

L'an dernier, il y avait une magnifique fleur de caverne près de cet escalier. Elle s'étendait sur un rocher où le touriste pouvait en contempler l'éclatante blancheur. Cette fleur est un organisme vivant apporté de l'extérieur par les visiteurs, se développant un peu plus à chaque semaine. C'est une sorte de mousse blanche d'une épaisseur d'un pouce et ayant un diamètre de deux pieds environ.

La troisième chambre de la grotte est la plus spectaculaire. D'une longueur de 125 pieds, elle a une dénivellation descendante assez prononcée. Elle est haute de 40 à 50 pieds. Elle contient beaucoup de niches dans sa partie la plus haute. Elles ont toutes été explorées par les nombreux spéléologues qui l'ont inventoriée sous toutes ses facettes, depuis quelques années. Ces niches s'arrêtent à quelque 15 ou 20 pieds. Il n'y a aucune issue vers l'extérieur, ce qui serait assez surprenant quand on songe qu'il y a environ 200 pi. de roc solide au dessus de la caverne.

Ce qui en étonne plusieurs, c'est l'atmosphère. En aucun endroit, l'air ne fait défaut, il est toujours abondant. La température est constante à 40°F, quelle que soit la saison. On remarque cependant qu'il y fait plus chaud durant la saison d'hiver, ce n'est qu'une impression. En réalité, l'absence d'humidité durant la saison froide rend l'atmosphère de la caverne plus supportable. Durant l'été, l'humidité relative est de 96%.

Le silence est impressionnant dans la grotte. J'ai eu l'occasion de le constater de nombreuses fois, m'y rendant à chaque semaine, l'automne dernier, pour connaître la date d'entrée des chauves-souris.

L'obscurité y est complète. Elle ne se compare pas à celle que nous retrouvons en surface, même par les nuits les plus sombres. Il faut cependant quelques secondes pour que l'œil se débarrasse de toute lumière. L'an dernier, une visiteuse n'a pu, selon elle, constater cette obscurité, parce qu'il faisait trop noir...

La caverne "le Trou de la Fée" mesure 225 pieds de l'entrée jusqu'au fond qui se termine par un passage de 25 pieds. Sa dénivellation descendante est de 125 pieds.

SA DECOUVERTE

L'existence du Trou de la Fée est connue depuis des temps immémoriaux. A l'époque précédant 1921, on connaissait l'emplacement de cette grotte. Les ouvriers travaillant à la construction de la centrale hydro-électrique en observaient l'entrée, sans toutefois s'y rendre en grand nombre.

Cette centrale fut achetée par la St-Raymond Paper pour alimenter en énergie son ancienne usine de pâte bisulfite de Desbiens, détruite dernièrement par un incendie.

Les vestiges de cette centrale apparaissent encore. On peut y voir encore le tuyau d'amenée, et la bâtisse qui abritait la turbine dont on peut voir encore une énorme pièce de rechange en contrebas du sentier.

LE TOURISME D'HIVER

Les membres du Club de motoneige de la Fée, dont le chalet est construit à un mille du terrain de stationnement du site touristique, se sont vivement intéressés au Trou de la Fée, en novembre et décembre derniers. Organisant des excursions à partir de leur chalet en motoneige jusqu'au terrain de stationnement, ils se rendaient visiter la caverne dans un décor hivernal qui était de toute beauté. On formait une cordée afin

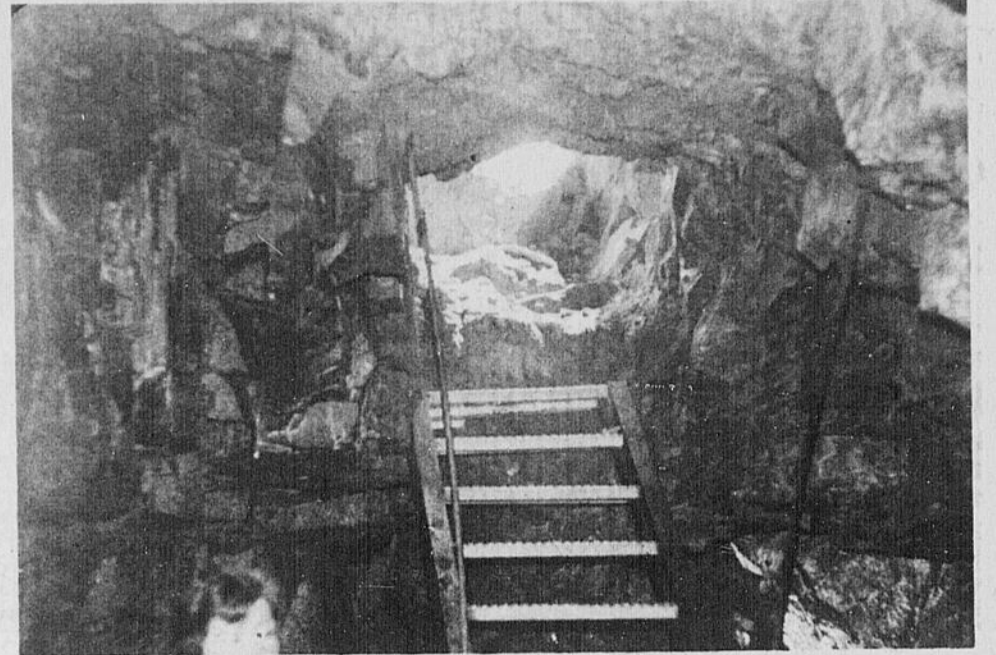

L'ENTREE — On sent l'emprise du règne minéral. Aucune végétation, aucune trace de vie... Seuls les escaliers métalliques rappellent le passage de l'homme... à part, bien entendu, une bouteille de bière ici et là. 12,000 touristes visiteront cette caverne cette année.

d'assurer aux participants une sécurité maximale. On y avait alors battu un petit sentier dans lequel on cheminaut à la file indienne, longeant la rivière tout au bord du précipice.

Un paysage nouveau, d'une éclatante blancheur qui s'accroissait après chaque bordée de neige, s'offrait à leur vue. La vapeur d'eau, s'échappant de la chute, changeait la paroi de la montagne en un énorme bloc de glace; les arbres réussissaient quand même à conserver leur verdure à travers la glace translucide.

Rendus à la caverne, on y saublait le champagne. On servait aux membres du club, des dattes et du fromage ainsi qu'un bon café chaud.

Une fois les expéditions bien rodées, il fallait obtenir la permission du conseil de ville afin d'organiser de telles visites et de doter le Lac-St-Jean d'excursions touristiques uniques au Québec.

La demande fut présentée au conseil municipal le 4 janvier. On a refusé catégoriquement l'exploration du site durant l'hiver. Les arguments apportés par la ville étaient inacceptables et on a même manifesté une arrogance et une hostilité certaines envers les organisateurs.

Les membres du Club de la Fée, se recrutant parmi les motoneigistes de Desbiens, sont au nombre de 75. A notre avis, le conseil de Desbiens, par son refus inconsidéré, s'est aliéné un groupe très important de sa population qui aurait pu effectuer un travail très intéressant en toute saison au sein d'un comité touristique bien structuré.

ENDROIT ACCESSIBLE

L'accès à la caverne a toujours été très difficile. Il fallait se laisser glisser jusqu'à l'entrée de la grotte située à une centaine de pieds plus bas, au moyen d'un câble attaché à un ar-

bre. Il fallait un certain goût du risque et un esprit d'aventure pour atteindre cet endroit situé sous un surplomb de granit.

Cette caverne fut visitée par des professeurs de sciences naturelles, par des géologues, des biologistes, des spéléologues, des mammalogistes et de nombreux étudiants. Les élèves du Juvénat de Desbiens s'y rendaient à chaque année dans le cadre d'études sur les sciences naturelles. Le Frère Léo Brassard s'y est particulièrement intéressé dans les années 1940; il a été l'instigateur des recherches effectuées sur la chauve-souris.

ATTRACTION TOURISTIQUE

En 1964, grâce à des subventions gouvernementales sous la loi des Travaux d'hiver, la ville de Desbiens a songé à ouvrir au public la caverne pour en faire une attraction touristique. On y construisit alors des escaliers en bois pour atteindre la Métabetchouan. Un pont suspendu fut jeté sur la rivière. Il fallait graver un autre escalier pour atteindre la caverne. 2,500 touristes s'y rendirent en 1964. Au printemps suivant, le pont fut emporté par les glaces; cela mit un terme aux aspirations touristiques fort légitimes du conseil municipal de Desbiens.

1972

A quelque chose malheur est bon. L'annonce de la fermeture de l'usine de la St-Raymond Paper de Desbiens en mars '72 a drôlement sensibilisé les divers palliers de gouvernements sur les problèmes d'emploi dans la municipalité. C'est avec une attention particulière qu'ils ont analysé le nouveau projet de développement du Trou de la Fée. Une subvention de \$60,000 des Initiatives Locales a permis d'ébau-

cher un sentier pour rendre la caverne accessible aux touristes, en utilisant l'ancien barrage servant de pont pour traverser la Métabetchouan.

On a alors enregistré 6,500 entrées sur les lieux. En 1973, de nouveaux travaux pour \$57,000 permirent une importante amélioration du sentier et la confection d'un kiosque d'observation. 9,300 visiteurs se rendirent à la caverne qui fut ouverte au public de juin à septembre.

LE JAMBOREE

Le deuxième jamboree spéléologique de Desbiens a connu un éclatant succès les 22, 23 et 24 juin derniers. Organisés par la Société québécoise de spéléologie, il réunissait une centaine de spéléologues du Québec pour la visite des cavernes de la région. La Société avait établi ses quartiers généraux à la maison située sur le site de la caverne touristique.

On a enregistré, en cette fin de semaine du jamboree, une augmentation importante du nombre de visiteurs.

Après la visite de la rivière Quillet de Val-Jalbert et du Trou de Philomène, les professeurs de l'École de spéléologie de la Société ont procédé à d'importantes manoeuvres spéléologiques. Ces opérations de survie dans les cavernes eurent lieu près de l'entrée de la grotte sur un pan de rocher vertical et une hauteur d'une centaine de pieds.

Ces professeurs purent démontrer les techniques utilisées pour descendre dans les gouffres, en remonter et transporter un blessé en toute sécurité.

Les visiteurs furent invités à visiter la caverne en ayant pour guides les professeurs de cette école de spéléologie qui est reconnue comme étant l'une

(Suite à la page C-11)

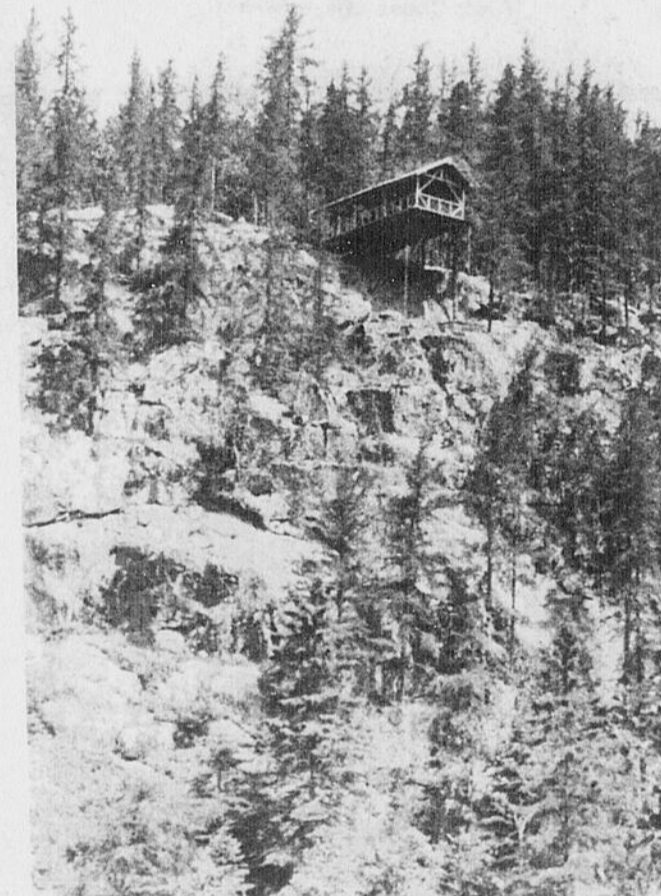

POSTE D'OBSERVATION — Construit en 1973, à la droite du Trou de la Fée. D'autres seront installés l'an prochain.

La chauve-souris demeure son seul pensionnaire

Le Trou de la Fée de Desbiens est le repaire de la petite chauve-souris brune connue sous le nom de Myotis Lucifugus.

A cause de l'atmosphère du mystère qui les entoure, les chauves-souris ont toujours eu le don de fasciner les naturalistes. C'est un mammifère qui vole comme un oiseau, mord comme un tigre, se cache le jour et se guide facilement en vol dans l'obscurité.

Trois expéditions de baguage ont déjà eu lieu: en 1949, 1961 et 1962. On désirait en connaître davantage sur ses moeurs et sa migration. Plusieurs questions demeurent toujours sans réponse. Où les femelles vont-elles hiverner puisqu'on a retrouvé dans le Trou de la Fée une proportion de 91% de mâles. Elles se nourrissent en plein vol grâce à l'écholocation ou sonar. Elles émettent des ultrasons d'une fréquence de 45,000 à 50,000 vibrations par seconde. Absentes du Trou de la Fée pendant le jour, elles y reviennent la nuit. Elles



vous passent à quelques pouces du visage dans un vol léger qui ressemble un peu à celui d'un gros papillon. Visiter le Trou de la Fée pendant la nuit est une expérience inoubliable.

D'octobre à décembre, les chauves-souris de Desbiens disparaissent complètement de la nature. On a constaté qu'il n'y avait aucune migration de ce petit mammifère vers le sud et vers l'ouest. Où vont-elles durant ces trois mois? Personne ne le sait, elles ne peuvent se nourrir car les insectes disparaissent au début d'octobre.

Les chauves-souris entrent dans la caverne le 30 décembre. Les membres du Club de motoneige de la Fée de Desbiens ont organisé de nombreuses excursions à la caverne l'automne dernier, afin de connaître la date précise de leur entrée pour leur hibernation. Il y en avait entre 400 et 500 au Trou de la Fée au cours de l'hiver dernier. Il en restait encore 34 le 28 mai. Elles étaient suspendues la tête en bas dans leur position caractéristique. Des démarches seront entreprises bientôt auprès des biologistes de l'Université du Québec à Chicoutimi afin de les intéresser à continuer, si possible, les recherches dans ce domaine.

De nombreux points restent à élucider concernant la petite chauve-souris brune de Desbiens. Il serait très intéressant d'en connaître davantage sur leurs moeurs et coutumes. Elles sont très fidèles à fréquenter cet endroit de prédilection qu'est le Trou de la Fée. Elles continuent à y revenir à chaque automne en un nombre toujours grandissant.



11/8/74

JUDE POTVIN, 13 ANS