

Le PQ s'apprête à réviser son programme

Lévesque: des coins nettement dépassés ou nettement irréalistes

— page A 6



(Photo Jean Goupil, LA PRESSE)

Les Montréalais font fête au Canadien

Le Canadien aura paradé, hier, devant plus de 500,000 personnes à la suite de sa conquête de la Coupe Stanley pour une deuxième année consécutive. Un public beaucoup plus jeune que les autres saisons, raconte Réjean Tremblay. Un public se comparant aux plus chauds partisans des groupes "pop", comme les Rolling Stones, mais aussi un public d'écoliers encore plus jeunes. Le capitaine par intérim, Serge Savard, devait observer: "Il y a longtemps que je dis que le hockey n'est pas si malade qu'on le croit. Cette clientèle se renouvelle; ce seront tous des fervents partisans du Canadien pour les années à venir."

— pages D 1 et D 4



l'extrême gauche au Québec

— page A 9

Les comptoirs alimentaires

Programme de la CSN Nationalisation de l'épargne

La CSN est prête à appuyer le gouvernement dans ses efforts pour devenir "le maître de notre économie", après avoir été "le contremaitre des multinationales". Et pour ce faire, selon son président Norbert Rodrigue, elle devra être du sommet économique de La Malbaie. La décision finale de la centrale syndicale quant à sa participation n'est pas encore prise, mais déjà la CSN a un programme économique qu'elle désire soumettre au gouvernement Lévesque. Un programme qui passe au premier chef par "la nationalisation des épargnes des Québécois", ainsi que l'a expliqué son président lors d'une entrevue avec LA PRESSE.

— page B 2



Norbert Rodrigue

le monde

• Le Pays basque paralysé par la grève

Le mot d'ordre de grève générale a été largement suivi au Pays basque toujours aux prises avec la violence des forces de l'ordre.

• La Zambie "en état de guerre"

Pour contrer le droit de poursuite invoqué par Salisbury, le président de la Zambie a placé son pays en "état de guerre".

— pages F 1, F 2

sommaire

Arts et spectacles
— Informations: C9 à C12
— Horaires: C10
Bandes dessinées: D6
Décès, naissances, etc.: F10, F11
Economie: B1 à B7
Êtes-vous observateur?: E3
Horoscope: D6
Informations étrangères: F1 à F3
L'auto: D10, D11
Les maux de notre langue: C3
Médecine d'aujourd'hui: C6
Mon œil sur Montréal: C10
Mots croisés: D6
Petites annonces: E2 à E7, F4 à F10
Radio et télévision: C10, C12
SIMONE SIGNORET: E5
Sports: D1 à D5, D7 à D9, D15, D16
Vivre aujourd'hui: C1 à C6



Le show Mesrine tourne au cinéma

— page E 1

Las de voir couler ses pétro-dollars, le cheik convoque un sommet à Vienne

par Jean-Guy DUGUAY

La semaine du 19 août 1976 a marqué pour Canadian Middle East Consulting Co. la fin d'une aventure commerciale qui, loin d'assurer la fortune de ses propriétaires, les a entraînés dans les pires situations.

C'est à cette époque que le cheik Abdullah Bin Bakr al Kouthami, fatigué d'avancer des fonds à son intermédiaire canadien, convoque, à Vienne, la cité privilégiée des rois du pétrole, les constructeurs Désourdy et Latendresse pour leur offrir de négocier directement avec eux

L'exaspération du cheik n'est pas sans fondement. Ses relations d'affaires avec la Canadian Middle East l'ont amené à faire des déboursés successifs fort importants.

Il a déjà remis à Canadian Middle East une lettre de crédit de \$2,179,466.40. Il a par ailleurs avancé \$114,000 pour lui permettre de nolisier le navire "Maria N"; il a payé \$180,000 pour la construction d'échafaudages spéciaux nécessaires au transport d'une cargaison de maisons en sections; il a déboursé \$145,022 pour les 20 premières

maisons embarquées à bord du "Maria N".

Il a de plus avancé directement une somme de \$725,000 à Rodney Zaine et \$171,000 pour récupérer les maisons saisies par Latendresse à bord du navire "SS Sneland".

Nicolas et Rodney avaient d'excellentes raisons d'être choqués de leur éviction de la rencontre de Vienne. Ils en avaient encore davantage lorsqu'ils ont appris que leur partenaire, George Soueldan, faisait office de porte-parole du cheik lors des discussions qu'il a eues avec Anthony Iezzi, de Désourdy et

Armel Bouchard, de Latendresse.

"Nous avons appris la tenue de la réunion lors d'une rencontre fortuite avec Iezzi et Bouchard, à Mirabel", explique Rodney Zaine.

Un autre lot de maisons

Le "sommet" de Vienne, qui confirmait la fin des relations du cheik avec Canadian Middle East, devait par contre s'avérer fructueux pour les deux cons

— voir BUNGALOWS en page A 1



L'Opposition n'a même pas demandé à Trudeau s'il a fait bon voyage...

par Mario FONTAINE de notre bureau d'Ottawa

L'Opposition a affiché une indifférence totale face au retour de voyage du premier ministre hier aux Communes, ne posant à M. Trudeau que des questions anodines, sans rapport avec les résultats de son périple de huit jours en Europe.

Visiblement désireux de minimiser la tournée du chef du gouvernement, les députés conservateurs ont orienté les débats sur des points d'ordre mineurs, ne soufflant qu'un mot sur le sommet économique de Londres, et ignorant totalement la réunion de l'OTAN.

On a ainsi beaucoup parlé d'inflation, de chômage, de pipeline. Même de la victoire des Canadiens de Montréal. Mais c'est le député de St-John's West qui a trouvé le meilleur dérivatif. Celui-ci a en effet discuté sur Rideau 77, le chien donné aux Trudeau en l'honneur des Jeux d'été canadiens!

Le ministre de l'Expansion économique régionale, M. Marcel Lessard, ne s'en est toutefois pas tiré à si bon compte. Les députés de l'Opposition semblaient en effet s'être donné le mot pour le harceler de questions diverses.

On lui demanda ainsi d'expliquer la lenteur de son ministère pour conclure des ententes de développement économique au Québec et en Colombie-Britannique, comment il entendait améliorer le potentiel hydro-électrique de Terre-Neuve, s'il était vrai que le gouvernement du Québec ne signait des ententes avec le fédéral qu'à condition que ce dernier reconnaisse sa souveraineté, etc.

Avant d'entamer un débat sur la politique canadienne des pêcheries, les députés ont également appris, de la bouche du leader des ministériels, M. Allan MacEachen, que la session risquait de se prolonger jusqu'au milieu de l'été.

Répondant à une observation de l'ancien chef du NPD, M. T.C. Douglas, selon lequel la Chambre n'aurait guère le temps de débattre de la question du pipeline du Mackenzie avant l'ajournement d'été, M. MacEachen a dit que le parlement n'avait qu'à s'écarter plus longtemps, sans doute jusqu'en fin juillet.

L'Opposition est revenue à la charge à plusieurs reprises au cours des derniers jours, exigeant que le rapport Berger fasse l'objet de débats devant la Chambre des Communes. Ce rapport sera suivi d'un autre, début juillet, celui-ci préparé par l'Office national de l'Énergie.

C'est alors que le débat s'amorcera vraiment. Faut-il autoriser la construction de ce gazoduc de 88 milliards dans le Grand-Nord, qui fournirait autant de pétrole que le Canada en consomme actuellement, mais qui pourrait entraîner des catastrophes écologiques considérables?

Il semble maintenant acquis que le gouvernement discutera du projet en Chambre, plutôt que de l'adopter, ou le refuser, unilatéralement. On se souviendra que M. Trudeau a mentionné à plusieurs reprises la nécessité pour le Canada d'adopter une position ferme à ce sujet avant l'automne.

Pour réaliser la «reconfédération» du pays...

Monique Bégin propose à son tour une assemblée de Canadiens éminents

par Jean PELLETIER de notre bureau d'Ottawa

OTTAWA — Le ministre fédéral du Revenu, Monique Bégin, a proposé hier la création d'une Assemblée constitutionnelle nationale dont le mandat serait de développer «un engagement émotif» envers le Canada et faciliter la «reconfédération du pays».

Reçu hier docteur honoris causa de l'université de Saint-Thomas, à Fredericton, au Nouveau-Brunswick, Mme Bégin a déclaré que les Canadiens ne pouvaient attendre ni des conférences fédérales - provinciales, ni des gouvernements en place qu'ils trouvent remède à la crise constitutionnelle actuelle.

«Il nous faut mettre au point une stratégie audacieuse et positive pour sauvegarder et préserver notre pays», d'affirmer le ministre du Revenu qui cherche à opposer au «rêve indépendantiste de M. René Lévesque, «un rêve pour le Canada».

Composée de 100 à 150 participants nommés sur une base géographique régionale, ainsi que des représentants de tous les partis politiques qui, lors des élections fédérales et provinciales ont obtenu un minimum de 10 pour cent des voix, cette assemblée regrouperait en outre des intellectuels, des journalistes des syndicalistes, des artistes, etc.

«Il faudrait prendre toutes les mesures nécessaires pour assurer que les Canadiens sachent que c'est un honneur suprême que de faire partie de cette Assemblée constitutionnelle», a souligné le ministre fédéral.

Une loi votée par la Chambre des communes fédérale, marquerait «le sens de l'Assemblée constitutionnelle» et encouragerait par la même occasion la participation de Canadiens éminents.

Radio-Canada

Les participants seraient rémunérés et disposeraient de quelques mois (Mme Bégin n'en précise pas le nombre), pour mener à terme leur mandat. C'est le parlement fédéral qui paierait entièrement la note de ce «processus historique».

Afin de donner plus de relief aux travaux de cette assemblée, la société Radio-Canada verrait



Monique BÉGIN

quotidiennement à produire une émission de 30 minutes qui résumerait les discussions. Ces émissions seraient télévisées et radio-diffusées.

«Le processus de création d'une Assemblée constitutionnelle aurait un effet de rajeunissement sur le pays», a dit Mme Bégin. «Pour la première fois, nous inviterions les citoyens les plus compétents à exposer de façon convaincante à la population de notre pays leurs idées, leurs espérances et leurs rêves pour le Canada.

Nous leur demanderions de traduire ces idées en un plan concret pour l'avenir du Canada. Presque du jour au lendemain, le débat sur la confédération s'engagerait avec une force inconnue dans le passé».

Les meilleurs outils

C'est à partir de l'étude d'un ensemble de propositions, présentées par le gouvernement du Canada, que l'Assemblée entreprendrait son mandat. Bien qu'elle aurait toute la latitude nécessaire pour recueillir l'opinion des membres de diverses institutions canadiennes, l'Assemblée constitutionnelle serait mal venue selon

Mme Bégin d'axer ses travaux sur la centralisation ou la décentralisation. Elle devrait plutôt s'employer à-t-elle expliquée, «à trouver les meilleurs outils de travail pour servir les intérêts locaux et nationaux».

A titre indicatif, Mme Bégin suggère les communications. «Les provinces veulent avoir juridiction sur les communications? Pourquoi pas si c'est la meilleure façon d'encourager la créativité et la vitalité culturelle?»

Afin de consacrer la nouvelle constitution, Mme Bégin hésite entre deux options. La première suggère que l'Assemblée constitutionnelle, le Parlement et le Sénat entérinent la nouvelle constitution. La seconde possibilité, meilleure encore selon Mme Bégin, consisterait à faire voter les Canadiens par voie de référendum national, «l'acceptation de cette nouvelle constitution et d'un nouveau départ pour le Canada».

Réalisant qu'elle ne pouvait en «un seul discours» répondre à toutes les éventualités et couvrir tous les fronts, Mme Bégin a souligné que l'important était d'adopter

une «attitude novatrice» face à la crise constitutionnelle canadienne.

Le programme proposé par le ministre du Revenu n'est pas nouveau. L'idée d'une assemblée constituante composée de Canadiens éminents représentatifs de diverses régions et idéologies, trotte depuis le 15 novembre dernier dans la tête de plusieurs, allant de M. Léon Dion à un noyau d'intellectuels torontois.

C'est la première fois qu'un membre du conseil des ministres se propose en faveur de la tenue d'une Assemblée constitutionnelle. En mars dernier, lors de l'atelier politique de Toronto, M. Trudeau avait rejeté cette idée estimant alors qu'il appartenait d'abord aux partis politiques de se prononcer sur l'avenir constitutionnel du pays.

Le chef libéral répondait alors à quelques-uns de ses députés animés par M. Bernard Loiselle du comté de Chambly, pour qui seule une assemblée constituante tenue dans les prochains mois permettrait de résoudre la «crise canadienne».

LA MÉTÉO

à Montréal

| AUJOURD'HUI | | DEMAIN |
|-----------------------|-------------|------------|
| Minimum: 8 | Maximum: 25 | Ensoleillé |
| Périodes de nuages | | |
| Possibilité d'averses | | |

au Québec

| REGIONS | Min. | Max. | AUJOURD'HUI | DEMAIN |
|------------------|------|------|---------------------------|------------|
| Abitibi | — | 24 | Nuageux, averses | Ensoleillé |
| Outaouais | — | 25 | Per. nuag., poss. averses | Ensoleillé |
| Laurentides | — | 25 | Per. nuag., poss. averses | Ensoleillé |
| Cantons de l'Est | — | 24 | Per. nuag., poss. averses | Ensoleillé |
| Mauricie | — | 23 | Per. nuag., poss. averses | Ensoleillé |
| Québec | — | 24 | Per. nuag., poss. averses | Ensoleillé |
| Lac-Saint-Jean | — | 20 | Ciel variable | Ensoleillé |
| Rimouski | — | 20 | Ciel variable | Ensoleillé |
| Gaspésie | — | 15 | Gene. ensoleillé | Ensoleillé |
| Basie-Comeau | — | 15 | Gene. ensoleillé | Ensoleillé |
| Sept-Îles | — | 15 | Gene. ensoleillé | Ensoleillé |

au Canada

| Colombie-Britannique | Aujourd'hui | Capitales | Min. | Max. |
|-----------------------|-------------|---------------|------|------|
| Alberta | Clair | Victoria | 7 | 17 |
| Saskatchewan | Couvert | Edmonton | 0 | 15 |
| Manitoba | Nuageux | Regina | 6 | 14 |
| Ontario | Nuageux | Winnipeg | 14 | 24 |
| Nouveau-Brunswick | Nuageux | Toronto | 11 | 24 |
| Nouvelle-Écosse | Nuageux | Fredericton | — | 20 |
| Île-du-Prince-Édouard | Nuageux | Halifax | 4 | 14 |
| Terre-Neuve | Nuageux | Charlottetown | 1 | 12 |
| | | Saint-Jean | 1 | 9 |

si vous partez...

aux États-Unis

| | Min. | Max. | | Min. | Max. |
|------------|------|------|---------------|------|------|
| New York | 10 | 27 | Chicago | 10 | 20 |
| Washington | 10 | 27 | San Francisco | 9 | 16 |
| Boston | 10 | 28 | Miami | 21 | 28 |

vers les capitales

| | | | | | | | | |
|------------|---|----|----------|---|----|-----------|---|----|
| Amsterdam | — | 10 | Londres | — | 8 | Stockholm | — | 8 |
| Athènes | — | 17 | Le Caire | — | 17 | Sydney | — | 18 |
| Berlin | — | 10 | Lisbonne | — | 12 | Tokyo | — | 19 |
| Bruxelles | — | 8 | Madrid | — | 10 | Tunis | — | 18 |
| Casablanca | — | 17 | Moscou | — | 17 | Vienne | — | 10 |
| Genève | — | 8 | Paris | — | 10 | Varsovie | — | 11 |
| Hong Kong | — | 28 | Rome | — | 14 | | | |

la presse

LA PRESSE est publiée par LA PRESSE LTÉE, 7, rue Saint-Jacques, Montréal H2Y 1K6. Seul la Presse Ltée est autorisée à distribuer les informations de «LA PRESSE» et celles des services de la Presse Ltée et de ses filiales. Tous droits de reproduction des informations publiées dans LA PRESSE sont réservés. Couverture de deuxième classe — Entente postale numéro 1450 — Port de retour garanti.

| TARIFS D'ABONNEMENTS | 285-7272 |
|---------------------------------------|----------|
| Livraison à domicile: Lundi au samedi | \$1 40 |
| Lundi au vendredi | \$1 25 |
| Samedi seulement | 0 50 |

| ABONNEMENTS PAYÉS D'AVANCE | 285-7111 |
|----------------------------|-------------------------|
| par porteur: 13 26 52 | |
| Lundi au samedi | \$16 80 \$32 20 \$63 00 |
| Lundi au vendredi | \$15 00 \$28 75 \$56 25 |
| Samedi seulement* | \$12 00 \$23 50 |

| par courrier: | 285-7205 |
|-------------------|--------------------------|
| Lundi au samedi | \$28 60 \$57 20 \$114 40 |
| Lundi au vendredi | \$21 45 \$42 90 \$85 80 |
| Samedi seulement | \$10 01 \$20 02 \$40 04 |

* Minimum de 26 semaines. Côte-Nord, par avion, 0 50

Pour tout genre d'abonnement, nos bureaux sont ouverts de 9h à 19h 30 (Samedi: 9h à 16h). 285-6911

COMPTABILITÉ: Grandes annonces 285-6892, Petites annonces 285-6901

Projet de loi numéro 1

Débats télédiffusés?

QUÉBEC (PC) — A titre expérimental, les débats de la commission parlementaire qui étudiera le projet de loi no 1, la Charte de la langue française, pourraient être télédiffusés.

Le leader de l'Opposition officielle, Jean-Noël Lavoie, député libéral de Laval, a donné son accord de principe à une suggestion en ce sens du leader du gouvernement, M. Robert Burns, lors de la dernière séance d'un sous-comité des députés chargés d'étudier le dossier de la télédiffusion des débats.

M. Lavoie a affirmé qu'il voyait cette initiative «d'un très bon oeil, et qu'elle lui souriait», bien que la suggestion de M. Burns n'a pas été encore approuvée par le caucus des 26 députés libéraux.

C'est l'Opposition des libéraux qui avait empêché la télédiffusion du discours inaugural, en mars dernier, et du discours du budget, en avril.

«A titre expérimental, le projet me sourit», a dit M. Lavoie. Il s'agit en effet d'un des projets de loi les plus importants pour tous les citoyens du Québec».

M. Burns avait suggéré que les débats en commission parlementaire sur le projet de loi No 1 soient retransmis par la télévision à titre expérimental.

M. Lavoie reconnaît néanmoins que cette expérience nouvelle soulève de nombreuses difficultés auxquelles on n'a pas encore apporté de solutions.

FONDÉE EN 1965

ESTIMATION FINANCIÈRE

254-7571

FER ORNEMENTAL

GRILLE SÉCURITÉ • AUVENT
BALCON • CLÔTURE • ESCALIER
DÉMOLITION DE HANGAR
RENOVATION DE GALERIE DE BOIS

2289, RUE LÉTOURNEUX, MTL
R. Poulin, président

SOUDURE
★
SERVICE
DE GRUE

DISTRIBUTEURS:

CHOMEDEY: 982, boul. Labelle, Chomedey. Tél.: 687-3740 — 331-4297

MTL-NORD: 3979, rue Martial. Tél.: 323-4897 — 323-5042

POURQUOI PAYER PLUS CHER? Evitez les hors d'entremarchés

REVÊTEMENTS DE MAISONS \$55 DU CARRÉ

Porte 2 pouces Verre trempé \$88 95

Porte émaillée \$99 95

Porte patio 4 panneaux de verre temps \$300

Contre-fenêtre sur mesure jusqu'à 100 po \$34 35

EN GRAND SPÉCIAL 2 et 3 lumières en stock

Ouvert tous les jours jusqu'à 6h. Le jeudi jusqu'à 9h. Samedi à midi

J.L. ALUMINIUM INC.
677-3023, 677-9606
Manufacture, 1203 ouest, boul. Côté-Poirier, Longueuil. 521-4745

APPÉLEZ!

Vous désirez du bon temps?

Adressez-vous à l'une ou à l'autre de ces AGENCES DE VOYAGES

CENTRE VILLE

AMERICAN EXPRESS CO. LTD. 1200, rue Peel 861-3611

VOYAGES R. BERGERON INC. Complexe Desjardins suite 3817 281-1661

VOYAGE HONE 1460, Union 845-8221

VOYAGES KUEHNE & NAGEL 485, rue McGill 861-9311

AGENCE DE VOYAGES MEADOWS 751 Square Victoria 849-1243

VOYAGES SELECT LTEE 620, rue Cathcart suite 504 866-3345

ST-ARNAUD & BERGEVIN 324 ouest, St Paul 845-1274

TOURING CLUB MONTREAL INC. 1401, rue McGill 288-7111

VOYAGES TRAVELAIDE 1010 ouest, rue Sainte-Catherine (métro Peel) 861-7272

AGENCE DE VOYAGES SIMPSON'S 977 ouest, rue Sainte-Catherine Local 865 842-3241

VOYAGES TRAVELAIDE 4458, rue St Denis (Métro Mont Royal) 845-8225

VOYAGES TRAVELAIDE SUCCURSALE DUPUIS 865 STE-CATHERINE EST 842-5151

TOUREZ VOYAGES 1430, rue de la Montagne 843-8873

EST

VOYAGES TRAVELAIDE Plaza Hubert 911 est, rue Beaubien (Métro Beaubien) 273-7755

VOYAGES R. BERGERON INC. 7190, boul. Pie IX 376-6700

AGENCE DE VOYAGES INTERNATIONALE INC. 1555 est, des Jarrys (Métro) 728-9281

VOYAGES TRAVELAIDE 4454, rue Saint Denis (Métro Mont Royal) 845-8225

VOYAGES TRAVELAIDE SUCCURSALE DUPUIS 865 EST, STE-CATHERINE 842-5151

AGENCE DE VOYAGES SIMPSON'S Les Galeries d'Anjou 353-4360

AGENCE DE VOYAGES ATLAS 1821 est, rue Sherbrooke 527-8881

LAVAL

VOYAGES ÉVASION INC. 240, boul. des Laurentides Laval 667-5180 / 382-6621

VOYAGES TRAVELAIDE Centre Laval 1800, boul. LeCorbusier 687-0880

VOYAGES MONTAMBAULT INC. 3100, boul. de la Concorde Centre Duvernay, Laval 661-4860

VOYAGES MONTAMBAULT INC. 1991 ouest, boul. St Martin Chomedey, Laval 681-2533

VOYAGES TRAVELAIDE Centre Laval Promenade Intérieure 688-5310

AGENCE DE VOYAGES SIMPSON'S Carrefour Laval 687-3870

QUEST

VOYAGES TRAVELAIDE Les Galeries Normande 2634 de Salaberry 331-9971

AGENCE DE VOYAGES ATLANTIC & PACIFIC 4950 ch. Queen Mary suite 405 735-4181

AGENCE DE VOYAGES LASALLE 388, rue Latifour La Salle 366-8262

VOYAGES TRAVELAIDE 1010 ouest, rue Ste Catherine (Métro Peel) 861-7272

VILLE MONT ROYAL

AGENCE DE VOYAGES LIBMAN 1255, boul. Laird, suite 320 735-6456

NORD

VOYAGES R. BERGERON INC. 7725, rue St Denis 273-3301

TOTAL VOYAGES 361 est, boul. Henri Bourassa 381-8013

VOYAGES TRAVELAIDE 911 est, rue Beaubien (Métro Beaubien) 273-7755

VOYAGES TRAVELAIDE LES GALERIES NORMANDIE 2634 Salaberry 331-9971

ST-EUSTACHE

VOYAGES MONTAMBAULT INC. 350, boul. Sauvé, St Eustache 627-4761

RIVE-SUD

G. W. CLARK & CO. LTD. 43, rue Green, Saint Lambert 671-5555

VOYAGES TRAVELAIDE 1, Place Longueuil 679-3777

VOYAGES TRAVELAIDE Place Port-Belle 2280, boul. Taschereau (Métro Beaubien) 672-5353

VILLE DE LACHÔTE

VOYAGES TRAVELAIDE Les Galeries Lachôte 505, chemin Beaurivage 562-3788

Consultez nos pages techniques chaque samedi

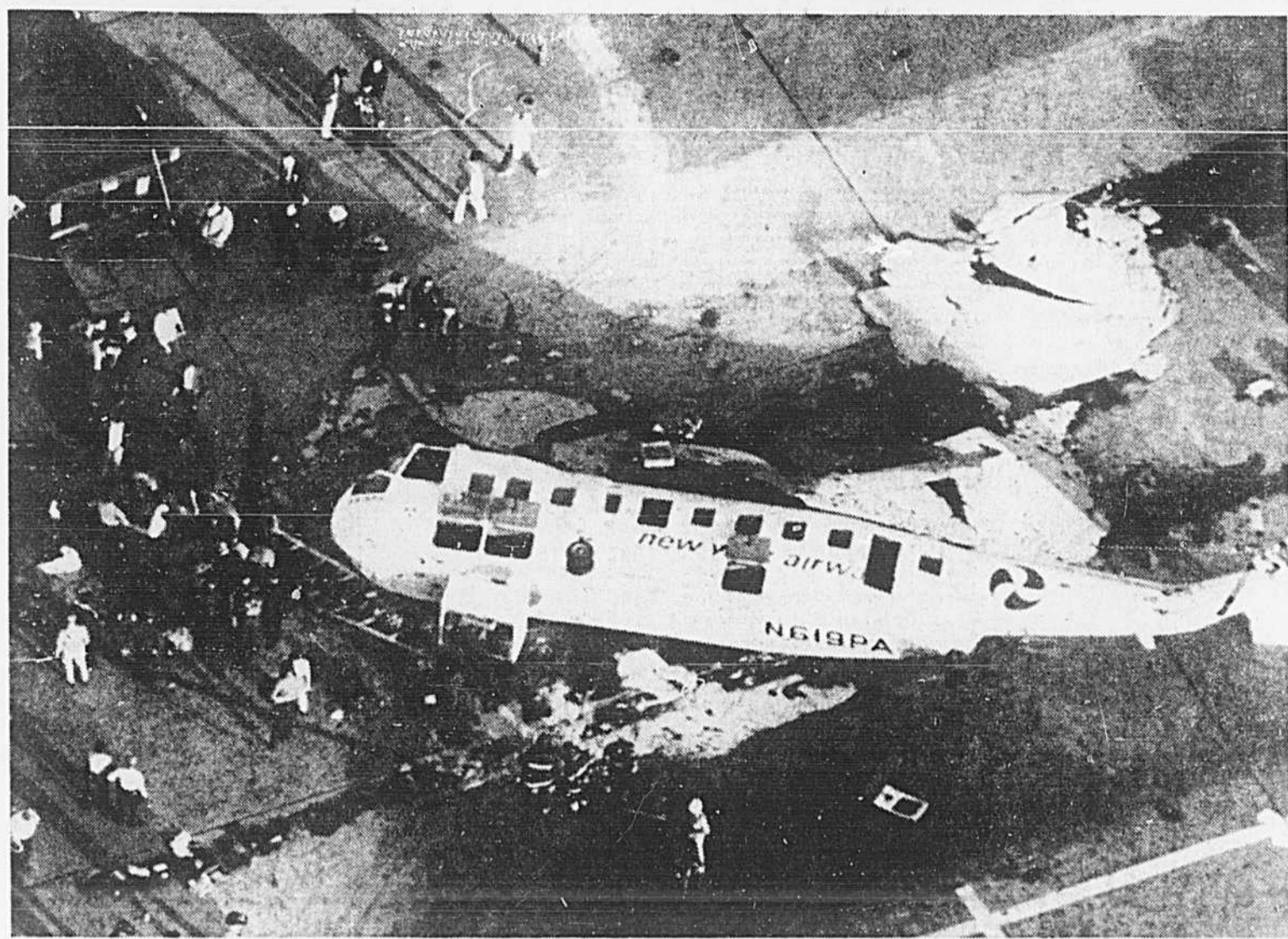

L'accident qui a fait au moins cinq morts, est survenu sur le toit du gratte-ciel de 57 étages de la Panam, surplombant la gare de Grand Central.

Un hélicoptère se renverse sur le toit de la Panam et fait cinq morts

NEW YORK (Reuter) — Au moins cinq personnes ont trouvé la mort dans un accident d'hélicoptère survenu en plein centre de New York, sur le toit du gratte-ciel Panam de 57 étages, surplombant la gare de Grand Central, située au croisement de Park Avenue et de la 42e rue.

Le toit de la Panam sert d'héliport. L'hélicoptère s'est renversé au moment où il débarquait des passagers.

L'hélicoptère, un bi-moteur Sikorski qui effectue régulièrement la navette entre le centre de New York et l'aéroport John F. Kennedy, distant de vingt-cinq kilomètres, débarquait ses passagers quand il s'est brusquement renversé sur le côté.

Les pales du rotor ont heurté le ciment et se sont désintégrées. Quatre personnes ont été tuées par les morceaux tranchants de métal projetés dans toutes les directions.

Une passante dans la rue, 57 étages plus bas a été tuée par une pièce de l'hélicoptère tombée de la terrasse du gratte-ciel de la Panam. Une partie du rotor principal du Sikorski est restée

suspendue juste au bord du toit. La police craignait qu'il ne tombe dans la rue.

Plusieurs personnes ensanglantées, blessées par des débris métalliques projetés avec violence, ont été emmenées à l'intérieur de l'immeuble pour être dirigées sur un hôpital.

Un témoin de l'accident a déclaré: "Cela a fait un bruit terrible. Des éclats de verre volaient dans toutes les directions. Il y avait du sang partout".

L'hélicoptère transportait vingt passagers avec un équipage de trois membres quand il a soudainement culbuté. Les pales du rotor assurant la sustentation et la propulsion de l'hélicoptère, tournant comme des énormes faux, se sont déchiquetées en heurtant le ciment de la terrasse d'atterrissage.

La police a bloqué toutes les rues autour de l'immeuble de la Panam aussitôt après l'accident qui s'est produit au plus fort de l'heure de pointe alors que des dizaines de milliers d'employés quittaient les bureaux du centre pour rentrer chez eux.

Il attendait sa sentence pour quatre crimes d'incendie Bussièrès accusé aujourd'hui d'avoir allumé 11 incendies

par Gilles NORMAND et Léopold LIZOTTE

Ce serait parce qu'il s'envenimait et qu'il désirait se faire soigner qu'un homme de 39 ans, en liberté conditionnelle en attendant de recevoir sa sentence pour quatre crimes d'incendie, aurait allumé une dizaine d'autres feux, durant le week-end, à Montréal.

C'est ce qu'a révélé hier le lieutenant Jean-Louis Fourcaudot, responsable de l'escouade des incendies criminels, à la police de la CUM. Il a précisé que l'individu, identifié comme Henri Bussièrès, du 7228, rue Saint-Denis, escomptait être soumis à des traitements psychiatriques, à la suite de son arrestation.

Bussièrès devait recevoir, aujourd'hui, sa sentence du juge Armand Sylvestre, en rapport avec quatre incendies qu'il a allumés, en juillet 1976. Après avoir été traduit devant les tribunaux, il avait recouvré sa liberté provisoirement, en attendant sa sentence.

En plus de recevoir sa sentence, Bussièrès doit être formellement accusé, aujourd'hui, devant le juge Jean Goulet, de la Cour des sessions de la paix, d'avoir allumé le feu aux onze endroits suivants:

Le 14 mai, vers 2h50 am, au 4390, boulevard Saint-Laurent;

vers 14h, au 4523, rue Clark; vers 15h10, au 159, rue Saint-Zotique; vers 19h, au 7053, rue Saint-Hubert; vers 19h45, au 7213, rue Saint-Denis. Et le 15 mai, vers 13h40, au 6629, rue Saint-Hubert; vers 14h15, au 1802, boulevard Rosemont; vers 14h30, au 2202, boulevard Rosemont; vers 14h50, au 5675, rue Fullum; vers 15h, au 5457, rue Chapleau; et vers 18h40, au 232, rue de Castelnau, dans le secteur où le suspect a été arrêté.

Selon la police, le présumé pyromane aurait utilisé des allumettes et parfois des accélérateurs, ou des matières combustibles.

L'arrestation de Bussièrès ne résoud cependant pas toute la vague d'incendies à caractère douteux qui a commencé à déferler sur Montréal aux environs du 6 mai.

Selon le lieutenant Fourcaudot, Bussièrès, arrêté dimanche soir, aurait fait des aveux, mais seulement en ce qui a trait à onze incendies survenus durant le week-end, dans les secteurs Rosemont, centre-nord et nord de la métropole.

Interrogé quant à la possibilité de relier le suspect au violent incendie du 6 mai, dans le quadrilatère formé des rues Clark, Saint-Urbain, Laurier et Fairmount, le responsable de l'es-

couade des incendies criminels a dit qu'il n'y croyait pas.

"Il existe quelque 25 pyromanes connus de la police à Montréal. Il s'agit d'individus déjà condamnés pour avoir allumé des incendies. Quelques-uns habitent dans le secteur et six d'entre eux sont considérés comme plus dangereux parce qu'ils seraient sujets plus que les autres à des rechutes. Nos enquêteurs les ont tous interrogés, ces derniers temps, à l'exception d'un seul qui fait l'objet de recherches. Tous ceux que nous avons rencontrés, nous n'arrivons pas à les situer par rapport aux incendies.

"Il ne faut pas écarter non plus la possibilité que d'autres personnes, par intérêt, aient profité de cette vague pour allumer des incendies. De plus, il faut être extrêmement prudent avec certains pyromanes qui ont tendance à prendre tous les feux à leur compte. C'est le cas d'un homme que nous avons arrêté ces derniers jours et que nous devons envoyer se faire traiter. Nous ne porterons d'ailleurs pas d'accusation contre lui", explique le lieutenant Fourcaudot.

C'est le père seul qui exerce la garde des enfants durant le mariage, confirme la Cour

par Léopold LIZOTTE

Beaucoup de mesures ont été adoptées ces dernières années, par les législateurs, pour assurer l'égalité des époux.

En 1961, l'article 174 du Code civil a été remplacé pour permettre à la femme de pouvoir, avec son mari, assurer la direction matérielle et morale de la famille et à élever les enfants.

En 1969, on reconnaissait à la femme un pouvoir égal à celui du mari pour autoriser le mariage d'un enfant mineur.

On lui a ensuite accordé le droit de s'opposer, tout comme son mari, à un tel mariage.

Plus récemment, la Charte des droits et libertés de la personne affirmait même le principe de l'égalité des droits de chacun et de chacune, sans distinction ou préférence fondées sur le sexe.

Mais en vertu de l'article 52, la Charte des droits ne prévaut que sur la législation qui lui est postérieure, et elle n'a conséquemment aucune préséance sur l'article 243 qui stipule toujours que "l'enfant reste sous l'autorité

des parents jusqu'à sa majorité ou son émancipation", mais que "c'est le père seul qui exerce cette autorité durant le mariage".

Jugement confirmé

Et c'est en invoquant cet article, dont ils ne nient pas l'apparent anachronisme, que deux juges de la Cour d'appel (sur trois) ont confirmé un jugement déjà rendu par la Cour supérieure et accordant au père de deux jeunes enfants le bref d'habeas corpus qu'il avait réclamé pour que ces derniers lui soient remis.

Leur mère les lui avait "enlevés", en avril 1976, lors d'une visite à Toronto, où elle avait obtenu de les rencontrer, à la suite de la séparation "de facto" des conjoints.

Le juge Owen se dit d'avis que l'article du code traitant de l'autorité paternelle doit être lu en conjonction avec les autres articles concernant les obligations et droits des parents et il en vient à la conclusion que, selon notre loi, le père et la mère ainsi sepa-

rés de fait ont, au départ, des droits égaux quant à la garde de leurs enfants, lorsqu'aucun jugement de Cour n'est venu décider en faveur de l'un ou de l'autre, quant à ce point particulier.

Selon ce juge, il n'y avait donc pas "détention illégale" de la part de la mère et, donc, aucune base juridique pour l'obtention de l'habeas corpus.

Les juges Mayrand et Dubé, de leur côté, soutiennent qu'un des attributs de la puissance ou de l'autorité paternelle est précisément la garde des enfants et, qu'aussi longtemps que le père n'est pas déchu de ce droit, qu'il reste en mesure de l'exercer et qu'un tribunal n'est pas intervenu sur la question, la mère ne peut conséquemment pas s'arroger le droit de les lui enlever.

Les deux magistrats en viennent donc à la conclusion que la mère a contrevenu non seulement aux règles de la bonne foi, en s'emparant subrepticement de ses enfants, mais aussi à la loi.

La gauche pourrait créer des problèmes sérieux à la CSN

—Norbert Rodrigue

par Pierre VENNAT

"Lorsque la CSN a décidé qu'elle n'attacherait pas son grelot à un parti politique, elle s'est trouvée, du même souffle, à décevoir qu'elle ne l'attacherait à quelque groupe ou groupuscule politique que ce soit.

"Quand on substitue à son mandat syndical le mandat qu'on reçoit d'une organisation qui se situe à côté du mouvement syndical, ça constitue des problèmes."

Le président de la CSN, Norbert Rodrigue, qui donnait une entrevue hier à des journalistes de LA PRESSE, n'a pas tenté de cacher qu'effectivement, l'extrême gauche est présente à la CSN, à un échelon réduit et que cela pouvait créer des problèmes sérieux aux dirigeants.

"La CSN a une mission fondamentalement revendicatrice et syndicale. Ce n'est pas celle d'un parti politique ou d'un groupe politique. Elle a cependant l'obligation de fournir aux travailleurs les instruments de réflexion nécessaires afin qu'ils en arrivent eux-mêmes à se donner

les instruments dont ils ont besoin."

Il n'est pas question, toutefois, que la CSN fasse appel au grand nettoyage ou se lance dans quelque type de McCarthisme que ce soit, d'autant plus que bien souvent, plusieurs de ces militants font du travail "syndical" valable.

Mais, dit-il, ces militants devraient se rappeler certaines réalités, à savoir que les travailleurs ne sont pas tous au même degré et se lassent quelquefois d'entendre des slogans qui ne sont pas à leur portée.

Ceci dit, M. Rodrigue entend jouer un rôle de leader, "d'entraîneur des troupes".

"On doit jouer ce rôle-là. Je ne peux pas me contenter de représenter et d'être au diapason des membres les moins sensibilisés."

"La CSN a une orientation. Il s'agit d'une orientation socialiste, un socialisme d'ici, un socialisme québécois, bâti par les gens d'ici, sans formule importée toute faite et qui se construit morceau par morceau."

LOEWS ET HÔTE: LE TOUR DU QUÉBEC EN 22 HÔTELS

C'est si beau le Québec! Et tellement agréable à visiter grâce au réseau Loews et Hôte. Quelque soit votre itinéraire, vous pouvez compter sur un lit douillet: chaque soir... et sur une table digne d'une fourchette québécoise. Le décor varie d'un hôtel à l'autre mais la qualité du service ne se dément pas et il n'y a pas de surprises désagréables. Le système intégré de réservation gratuite vous permet, à chaque étape, de préparer l'étape suivante. Faites le plus beau voyage au pays du Québec avec nous!



Pour information ou réservation, appelez (sans frais): 861-8192 (si vous êtes de la région de Montréal) 1-800-361-6162 (si vous êtes d'ailleurs au Québec) Dépliant gratuit envoyé sur demande

si recevant!



Hôtel La Sapinière
Motel Le - 640 -
Loews La Cité
Motel Des Nations
Auberge Handfield
H/M Le Castel de l'Estrie
Hôtel Le Wellington
Hôtel Le Chicoutimi

Val David
St-Eustache
Montréal
Brossard / Montréal
St-Marc sur le Richelieu
Grandy
Sherbrooke
Chicoutimi

Motel Le Gîte
Motel Le Dauphin
Loews Le Concorde
H/M Le Voyageur
Motel Le Kébécois
Motel Arnold
Auberge de la Pointe
Motel Lévesque

La Tuque
Drummondville
Québec
Québec Est
St-Romuald d'Etchemin
St-Georges de Beauce
Rivière-du-Loup
Rivière-du-Loup

H/M Le Saint-Louis
Motel La Bale Bleue
H/M Le Percé
Motel Le Marina
Hôtel Le Bernier
Hôtel Sept-Îles

Rimouski
Carleton
Percé
Matane
Matane
Sept-Îles

éditorial

PAUL DESMARAIS
président du conseil d'administration
la presse

ROGER LEMELIN
président et éditeur
JEAN SISTO éditeur adjoint

YVON DUBOIS directeur de l'information
ALBERT TREMBLAY secrétaire de la rédaction
MARCEL ADAM éditeur en chef

L'Opposition du Parti libéral

Le Parti libéral du Québec a un petit peu relevé la tête en fin de semaine dernière. Depuis le 15 novembre dernier, il avait conservé une attitude de discrétion un peu gênante. Les nominations de juges et les annonces de retour à l'entreprise privée avaient plus attiré l'attention que le Parti lui-même. Et les voix de ceux qui avaient été ministres ou qui aspiraient à l'être se faisaient beaucoup trop silencieuses.

Dans notre système démocratique, le rôle de l'opposition est primordial pour se faire l'interprète d'une bonne partie de la population qui a le droit de critiquer les politiques du gouvernement. L'opposition représente le peuple autant que le gouvernement. Si elle se tait ou ne joue pas son rôle adéquatement, le jeu démocratique s'en trouve faussé.

A ce compte-là, on peut dire que l'opposition péquiste des dernières années méritait des éloges. On n'a pas idée du travail que devaient s'imposer les six simples députés du PQ.

L'opposition actuelle présente maintenant un étrange visage. Fabien Roy semble seul au monde. Camille Samson a encore un parti, mais son influence diminue de jour en jour. L'Union nationale a plus de députés que n'en avait le PQ sous l'ancien gouvernement. Mais on sent

que ses politiques sont encore mal définies, que le consensus n'est pas fait sur les questions les plus importantes et qu'il faudra compter davantage sur les performances individuelles que sur des positions rationnellement impressionnantes. Rodrigue Biron n'a pas fini de refaire son parti.

Chez les libéraux, on ressent encore la blessure de la défaite surprise. On s'y habitue mal parce que les députés et les candidats libéraux ne se percevaient personnellement que dans le contexte du pouvoir. Personne d'entre eux ne s'est présenté pour être un bon député de l'opposition, cela va de soi. Il est évident que plusieurs acceptent mal ce nouveau rôle et que d'autres, avec tout ce qu'il faut de bonne volonté, prennent beaucoup de temps à l'apprendre.

Le Conseil de direction du Parti libéral a fait quelques pas en avant en se réunissant la fin de semaine dernière. A cause de l'importance des politiques présentées par le gouvernement Lévesque, il devenait urgent que les libéraux dépassent les quelques interventions individuelles entendues à l'Assemblée nationale ou ailleurs et présentent une réaction plus collective ou plus poussée. Il y a là une question de crédibilité. Si le Parti libéral n'a rien à dire d'original et

de valable sur les projets de loi présentement discutés, il prouve qu'il n'aurait pu faire mieux et qu'il ne saurait faire mieux que le PQ.

On a donc appris que les libéraux ont bien du mal à bâtir un consensus autour de la Charte du français. La difficulté se comprend facilement. Mais il va être bientôt temps de s'en sortir si l'opposition ne veut pas décevoir la population et si le Parti libéral veut montrer sa valeur.

La pierre d'achoppement se trouve encore autour de la langue d'enseignement, là où elle se trouvait dans la loi 22. Le Parti libéral veut sûrement élargir les règles de l'école anglaise mais il n'a jamais trouvé le moyen de définir des critères qui respectent la liberté des Québécois tout en favorisant l'intégration française des immigrants. A ce moment-ci du débat, il faut que les libéraux apportent une position qui se rapproche le plus possible des désirs réels de la population. Non par souci électoraliste mais strictement au nom de son rôle de représentant du peuple.

Cette position pourra engendrer un consensus du parti et de la population si elle sait défendre la langue française avec autant d'efficacité et moins de coercition. Si elle respire plus

l'invitation que la provocation. Si elle est plus réaliste qu'idéologique. Autant de qualités qui manquent au projet péquiste. Si le Parti libéral ne parvient pas à présenter des suggestions dans ce sens, il perdra une bataille importante et décevra bien des gens.

D'autre part, un projet bien concret semble prendre forme dans un comité présidé par l'économiste André Raynauld. Ce projet définit les termes d'une nouvelle fédération canadienne avec d'importants changements dans la répartition des pouvoirs entre Ottawa et les provinces. On préconise donc une nouvelle association économique en même temps qu'une nouvelle relation politique. Cela concerne nécessairement toutes les provinces; mais surtout, à ce moment-ci, le Québec où le PQ tiendra son référendum probablement d'ici deux ans.

Ce que nous savons de ce projet nous laisse supposer que le comité n'en est encore qu'à son ébauche. Mais il est sûrement intéressant de voir plus concrètement ce que pourrait être, de fait, une constitution nouvelle d'une fédération plus respectueuse de ses différents composants. Si M. Raynauld peut, en plus, trouver des appuis hors du Québec, le Parti libéral commencera à jouer le rôle important et utile d'une opposition démocratique.

Jean-Guy DUBUC

bloc-notes

Six mois de pouvoir

Il existe plusieurs méthodes valides pour évaluer la performance d'une équipe gouvernementale, après six mois d'exercice du pouvoir. La mi-mai marque en effet une étape pour le gouvernement issu du scrutin du 15 novembre dernier. Quelle note convient-il d'attribuer à l'équipe Lévesque, après six mois d'exercice du pouvoir?

On peut répondre à cette question à la manière d'un préfet d'études qui, passant en revue la tenue de chacun des membres du gouvernement, distribue les bonnes et les mauvaises notes. Un tel se mérite un Premier Prix. Un autre n'a droit qu'à un accessit. Un troisième ne passe l'examen que grâce à l'indulgence coupable du jury. Un quatrième est recalé.

Délaissions cet exercice de pion, pour nous demander ce qu'a été le PQ depuis six mois. Il se distingue, à mon avis, par deux traits: 1) l'ambition de son programme; 2) le caractère absolu de l'opposition qu'il suscite.

Le second trait sera examiné rapidement, parce qu'il tient essentiellement dans l'innovation suivante: le gouvernement Lévesque est le premier gouvernement provincial dans l'histoire de la Confédération qui n'a pas seulement des adversaires mais des ennemis. Un adversaire, on le combat. Un ennemi, on cherche à le détruire. Il y a des gens qui veulent détruire le PQ et tout ce qu'il représente. Quiconque a suivi au jour le jour le déroulement des événements depuis le 15 novembre ne peut pas douter une minute que le PQ ne fait pas seulement face à des adversaires, comme la chose est normale dans le jeu démocratique, mais

qu'il doit se défendre contre des ennemis.

Le caractère radical de cette opposition de type inédit rend encore plus malaisée la poursuite d'un programme ambitieux tant sur le plan social que national, dans la stricte observance des règles du jeu démocratique.

Un parti comme le PQ, detenant les rênes du pouvoir, tomberait presque fatalement dans le national-socialisme, s'il n'était dirigé par un chef foncièrement démocrate comme Lévesque, étant donné à la fois la force de l'opposition qui le menace et l'ambition de son programme sur le double plan social et national.

Menace de l'extérieur, il doit, à l'intérieur, réaliser son programme de justice sociale sans sacrifier l'ordre. Or, il est devenu assez évident qu'il a déçu les impatients qui attendaient des gouvernements, quels qu'ils soient, des miracles économiques, pour ne rien dire de ceux qui lui demandent de réaliser sous leurs yeux l'Utopie, sans fournir, d'autre part, la preuve qu'il aurait, en cas de coup dur, le muscle suffisant pour maintenir l'ordre.

Si on avait un conseil à donner à ce gouvernement, on lui dirait ceci: faites peu de lois; faites-les le moins tatillonnes possible. Mais les lois que vous aurez voulues, faites-les respecter. Car on vous pardonnerait plus facilement d'avoir les mains sales que de ne pas avoir de mains. Dans l'esprit d'un peuple conservateur, l'ordre passe avant la justice. Or, peuple très certainement évolué, le peuple québécois n'en demeure pas moins un peuple conservateur.

Guy CORMIER

L'appui à l'indépendance

Le sondage réalisé par Goldfarb Consultants sur l'attitude des Québécois face à l'indépendance (et dont LA PRESSE publie les résultats depuis samedi) fait voir, à première vue du moins, que l'appui à la cause de la sécession est plus substantiel que certains ne le croyaient.

Environ un Québécois sur trois, selon ce sondage, serait disposé à voter "oui" au référendum à une proposition d'indépendance politique assortie d'une association économique.

Il faut noter, toutefois, qu'il s'agirait alors d'un "oui" conditionnel. Ces Québécois souhaiteraient que leur province devienne un pays indépendant, pourvu qu'elle puisse s'associer avec ce qui resterait du Canada au plan économique. On n'en trouve que sept pour cent qui veulent l'indépendance à tout prix, c'est-à-dire même sans association.

Si jamais cette option devenait majoritaire, il faudrait probablement tenir un référendum dans le Canada anglais pour savoir s'il serait prêt à s'associer à un Québec ne faisant plus partie de la Confédération.

Evidemment, tant que la pro-

portion d'indépendantistes plafonne à 30 ou 32 pour cent, il est prématuré de procéder à pareille consultation.

Par contre, il importe de noter que près d'un tiers des Québécois sont indécis. Ils tendent un peu plus à se rallier au fédéralisme, mais ils réclament des changements constitutionnels et sociaux plutôt étendus et pourraient basculer dans le clan indépendantiste si ces changements leur étaient refusés.

Il serait donc téméraire pour les tenants du fédéralisme de croire que, quoi qu'il arrive, la partie est gagnée. Entre les mordus du fédéralisme (40 pour cent) et les mordus de la sécession (28 pour cent), il y a un groupe important d'hésitants qu'on ne peut négliger.

Le sondage a montré que les facteurs économiques avaient plus d'impact sur les options constitutionnelles que les facteurs d'ordre culturel. Pour plusieurs, il s'agira là d'une révélation. De toute façon, ceux pour qui cette donnée apparaît comme nouvelle, voudront sûrement en profiter pour rajuster leur tir.

Vincent PRINCE

LE MARIAGE DES PRÊTRES ?

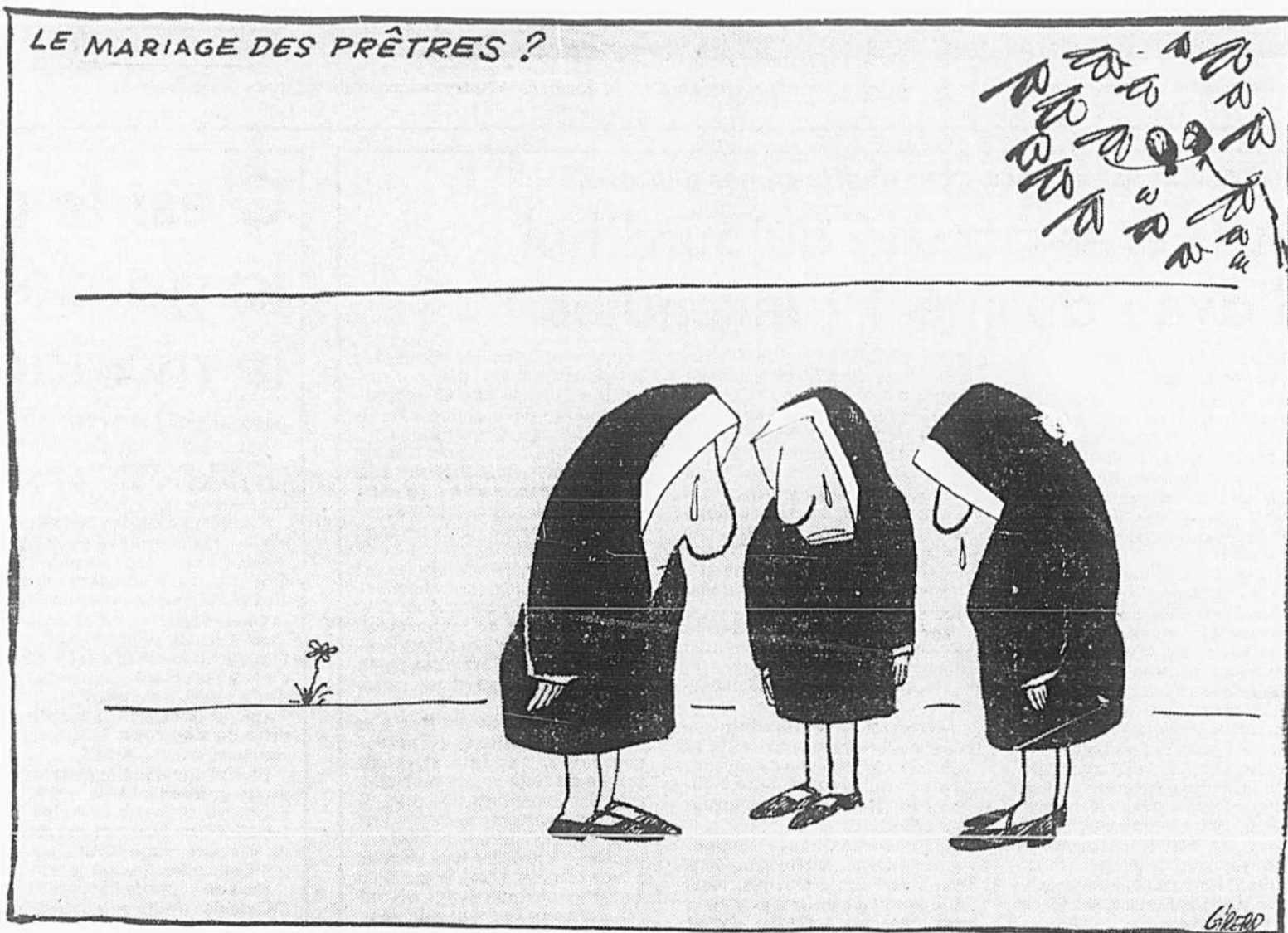

Reprise — Gizeo est en vacances

Droits réservés

Les avocats et leurs problèmes

par André BROSSARD

A la séance de clôture du congrès du Barreau du Québec, le bâtonnier sortant, Me André Brossard, a prononcé une allocution dont nous donnons ici quelques extraits.

Difficultés internes

Il y a saturation des champs classiques de la demande en services juridiques et surproduction d'avocats, provenant de multiples causes et entraînant des responsabilités de toutes les parties en cause; qu'il s'agisse du Barreau qui n'a pas su prévoir plus tôt que les demandes de la société en matière de services juridiques ne suffisaient plus pour répondre à l'offre; qu'il s'agisse des autorités gouvernementales qui ne se sont jamais donné la peine de procéder à une étude rationnelle des besoins et des demandes de la société dans toutes les sphères d'activités humaines, se contentant de produire des universitaires à la tonne pour remplir de vagues promesses d'accessibilité universelle à l'enseignement supérieur, sans se soucier des conséquences; qu'il s'agisse de nos milieux d'enseignement qui, encore aujourd'hui, hésitent, faute d'études rationnelles sur les besoins du marché, à réorienter et recycler ailleurs les étudiants pendant qu'il en est encore temps; qu'il s'agisse des universités qui préfèrent faire de l'argent à bon compte avec les étudiants des facultés dites humaines sans se préoccuper de l'avenir réservé à ceux-là, qu'il s'agisse enfin de

tous et chacun d'entre nous qui devront apprendre à surmonter notre réticence à partager davantage avec les jeunes un marché qui se restreint quotidiennement.

Parallèlement à cette surproduction d'avocats, nous voyons d'autres professionnels envahir graduellement des champs de pratique qui, jusqu'à aujourd'hui, nous paraissaient réservés, dans les faits, sinon en droit; les notaires en matière corporative, de fiducie, et dans le champ plus vaste de la consultation générale; les comptables dans le domaine du droit fiscal et du droit corporatif; les évaluateurs professionnels en matière d'expropriation; les conseillers en relations industrielles en matière de droit du travail; etc. etc.

Enfin, d'autres champs de pratique menacent de nous être retirés ou sont groupés par des directives administratives. (...)

Si les problèmes précités existaient, soit à l'état réel, soit à l'état latent, avant le 15 novembre, la situation s'est considérablement aggravée et détériorée, depuis ce temps, dans d'autres domaines. Qu'il me suffise de mentionner les dossiers de l'assurance-automobile, de la Loi des petites créances, pour n'en citer que deux.

Assurance-automobile

Je ne crois pas qu'il y ait lieu d'élaborer longuement sur le dossier de l'assurance-automobile. Qu'il me suffise de réitérer que jamais le Barreau n'accep-

tera un régime en vertu duquel la grande majorité des victimes d'accidents d'automobiles perdront leur droit à une indemnisation pleine et entière de tous les dommages et de tout le préjudice subis. Jamais le Barreau n'acceptera une philosophie sociale en vertu de laquelle la grande majorité des victimes d'accidents d'automobiles devront perdre ce droit pour que les auteurs responsables reçoivent exactement la même indemnité que les victimes innocentes.

Jusqu'à ce jour, le ministre Payette, dans sa tournée dite "de consultation", s'est limitée à attaquer les avocats et le Barreau, comme si c'était là l'objet de sa tournée, mais sans donner aucune réponse aux objections soulevées par le Barreau à l'encontre du régime qu'elle propose. J'invite le ministre Payette, dans les deux semaines qui nous séparent de l'audition publique du Barreau à Montréal, à étudier son dossier pour tenter de trouver les réponses à nos objections. Il ne sera plus temps alors de continuer la démagogie sur le dos de notre profession et nous exigeons qu'elle dise la vérité à la population sur les effets, pour tous, du régime qu'elle propose.

Le dossier des petites créances est un autre dossier ouvert depuis le 15 novembre. Répétons simplement que l'augmentation de la juridiction de cette Cour nous paraîtrait être une violation du principe reconnu tant par la Déclaration canadienne des

droits de l'homme que par la Charte des droits et libertés de la personne, à savoir, le droit fondamental de tout citoyen d'être représenté par avocat devant tout tribunal de quelque juridiction qu'il soit. Il me paraîtrait bizarre que l'on modifie, à nouveau, pour une deuxième fois en une seule session, la Charte des droits et libertés de la personne, car, on pourra alors se demander sérieusement, si elle vaut plus que le papier sur lequel elle est écrite.

Si les avocats étaient les seuls affectés et concernés par les problèmes que nous venons de voir, on pourrait peut-être considérer nos inquiétudes avec un sourire cynique. Mais, au-delà des difficultés auxquelles nous faisons face, c'est le public et le citoyen qui sont les plus susceptibles de souffrir éventuellement de la disparition de la pratique privée, libre et autonome, si tel devait être un jour, l'effet cumulatif des problèmes précités.

Au-delà des droits que le citoyen peut perdre, tel le droit à une indemnisation pleine et entière, au-delà des entraves toujours présentes aux libertés démocratiques du citoyen, tel que les phénomènes de législation par réglementation, les législations rétroactives, l'incompréhensibilité et le fouillis des lois, le plus grave danger pour le citoyen n'est-il pas la perte éventuelle de l'avocat libre et autonome? Et c'est là le danger qui

suite à la page A 5

Nous et les autres

Monsieur Pellerin,

Dans votre éditorial du 3 mai 1977 intitulé "Cette conscience nationale", vous écrivez que le ministre des Communications du Québec, M. Louis O'Neill, "tombe dans le même travers que le ministre fédéral des Affaires urbaines, M. André Ouellet, lorsqu'il affirme qu'il obligera les radiodiffuseurs "à favoriser la formation d'une conscience nationale", lorsque le Québec sera devenu un vrai pays". Et puis après, quoi de plus naturel toute proportion gardée? Vous écrivez qu'il ne semble pas qu'aux radio-télédiffuseurs et aux journalistes de ces pays-là (la France et l'Angleterre) incombe l'obligation de travailler à l'unité ou au démantèlement de la nation". A mon humble avis, je pense qu'en bonne logique ces radio-télédiffuseurs ne travaillent pas au "démantèlement de la nation", ce qui veut dire à l'unité de la nation. Il n'est pas nécessaire de leur tordre le bras.

J'ai acquis la conviction que nous serons toujours les perdants dans ce Canada bicephale et bilingue en théorie mais unicephale et unilingue en pratique. De l'idée à l'acte, on le sait, il y a un immense fossé de peur et de manque de volonté. Il est bien évident que la radio-télédiffusion canadienne ne peut favoriser "le démantèlement de la nation" et poser les actes en conséquence. On tolérera jusqu'à un certain point. La tolérance comme la liberté, c'est bien relatif. Et derrière, il y a les politiciens... De même pour un Québec indépendant: il serait pour le moins loufoque et aberrant et masochiste qu'une radio-télédiffusion québécoise favorise le "démantèlement de la nation".

Sans que les radio-télédiffuseurs à l'unité nationale, qu'elle soit québécoise ou canadienne, sur les toits de leurs édifices et imposent une censure abominable par l'intermédiaire des politiciens, il n'en demeurera pas moins qu'ils agiront, forcément, dans les intérêts du pays, qu'il soit québécois ou canadien. Ceci est bon pour les autres n'est pas nécessairement mauvais pour nous à ce que je sache. C'est parce qu'ils oublient cela trop souvent que certains éditorialistes francophones parlent du danger que court supposément la liberté de parole au Québec à la moindre velléité d'affirmation de la part des francophones. Que de grossièretés! Et je prévois les coups en disant ceci: un problème d'unité nationale tel qu'il se pose dans le Canada actuel ne pourra se poser dans un pays qui serait le Québec tout simplement parce que la minorité anglophone ne sera pas dans la même situation administrative, territoriale, économique et politique que ne l'est la majorité francophone du Québec dans le Canada actuel.

Enfin, Monsieur Pellerin, vous dites ou plutôt vous reprochez à certains ministres du cabinet Lévesque de ne penser qu'aux francophones lorsqu'ils parlent de "conscience nationale" et des "Québécois". C'est là, me semble-t-il, un reproche irréflectible.

Lorsque je parle des Québécois j'essaie de m'habituer à penser à mes confrères d'autres langues que la mienne. Mais ce n'est pas facile parce que, et tout ce qui peut faire penser à une volonté d'isolement de ma part ne saurait équitablement être retourné contre moi. Ce n'est pas facile parce que les anglophones ne nous y ont guère invités, préférant (mais logiquement à mon sens) se maintenir dans leur position de force et donc d'isolement. Toute notre histoire nationale fait en sorte que "Québécois" signifie spontanément "peuple franco-québécois". Parce que nous fûmes conquis, notre volonté d'émancipation devient aujourd'hui de l'extrémisme, du racisme et du despotisme. Comme déformation de concepts, on ne peut guère trouver mieux. Et voilà encore que parfois, lorsque j'essaie de penser à tout le monde (pauvre idéaliste! ou irréaliste!), je me vois traité d'imbécile et de pas grand-chose: il est très significatif et hautement indicatif de voir le "Canadian Club" remettre une plaque commémorative (la mémoire!) ou autre unilingue anglaise au ministre Camille Laurin. Ces gens-là ont pris le ministre pour un cave et à travers lui la population francophone. Comme l'a dit le ministre Laurin en ce qui concerne la dernière conférence du président de la Banque Royale, M. McLaughlin: "On nous traite comme des spécimens inférieurs de l'humanité". Voilà qui me confirme dans la conviction qu'une langue cela s'impose et qu'avec les anglophones il faut adopter une attitude de fermeté. Sinon, nous finirons toujours par être les dindons de la farce.

J'aimerais dire à propos de la conscience nationale que l'on tue systématiquement notre mémoire en relogant l'enseignement de l'histoire au rang de matière de pouibelle, maintenant ainsi toute une génération dans l'ignorance des causes passées qui expliquent les effets présents. On peut dire et faire faire n'importe quoi à celui qui n'a pas de mémoire. Tout ce qu'on apprend, c'est du passé. Pour comprendre le présent et poser des hypothèses pour l'avenir, il faut se souvenir. Voilà la leçon que je suis en train d'apprendre et ce que je pense être la base d'une conscience nationale qui ne peut être, initialement, qu'individuelle. Finalement, tout pays cherche à développer une conscience nationale.

Marc BROUSSEAU
(Etudiant au Cégep
Saint-Jean-sur-Richelieu)

Les avocats...

suite de la page A 4

pourrait menacer de larges secteurs de la province de Québec, si l'exercice de la pratique privée y devenait non rentable ou même impossible.

La politisation

Un danger, peut-être relié au contexte du 15 novembre, provient d'une certaine politisation de nos effectifs, normale dans une société démocratique ou l'avocat, comme tout autre citoyen, a droit à ses idées et à ses options politiques, mais dangereuses, lorsqu'elles risquent de mettre en péril la viabilité et l'existence du Barreau.

J'ai malheureusement eu l'occasion de sentir et de vivre, durant le cours des derniers mois, une intolérance et une intransigence en certains milieux, à l'égard de positions du Barreau, qui ne correspondaient pas à l'optique purement partisane de ces mêmes milieux. Je me dois de mettre en garde les membres du Barreau contre le danger de laisser les options politiques, tout aussi valables qu'elles puissent être, fausser la conception objective que l'avocat doit tou-

jours avoir de son rôle et de celui de son organisme professionnel.

Rappelons-nous que, quel que soit le gouvernement, nous vivons dans une société en évolution où les droits du citoyen, ses libertés civiles, l'autonomie et l'indépendance de la justice, sont de plus en plus attaqués, compromis ou diminués de façon difficilement perceptible mais graduelle. Rappelons-nous que nous vivons dans un monde où les exigences simplificatrices de l'ordinateur prévalent trop souvent sur le respect de l'homme et les droits individuels. La mission et le rôle du Barreau, en vertu même du Code des professions et de sa Loi constitutive, exigent qu'il intervienne publiquement chaque fois que l'administration de la justice est concernée et chaque fois que la protection des droits individuels et des libertés civiles semble l'exiger, quel que soit le gouvernement au pouvoir, et quelle que soit la nature du projet de loi dont il s'agit. Le Barreau devra, en toutes circonstances, quelles que soient les orientations politiques des 6,400 avocats qui le constituent, continuer à assumer cette responsabilité de façon objective et sans aucun esprit de partisanerie.

N.D.L.R. LA PRESSE publie avec plaisir les opinions personnelles de ses lecteurs sur des questions d'intérêt général. Chaque lettre doit être signée de la main de son auteur, qui en assume alors l'entière responsabilité. L'auteur doit en outre inscrire en lettres moulées son nom et son adresse au complet, ainsi que son numéro de téléphone au cas où il nous serait nécessaire de communiquer avec lui. Vu l'abondance du courrier, LA PRESSE ne peut s'engager à publier toutes les lettres ni à justifier au téléphone ou par écrit chaque non-publication. Elle se réserve aussi le droit d'abréger les lettres selon l'espace disponible. Autant que possible, prière d'écrire à la machine, à double interligne. Succursales vos lettres comme suit: "Lettre des lecteurs". Service de l'édition, LA PRESSE, C.P. 4700, Desplaces Place d'Armes, Montréal, Qué.

En bref

Publicité de mauvais goût

Monsieur Yves Duhaime
Ministre du Tourisme
Québec

Comme bien d'autres, j'ai entendu à la radio le message publicitaire apparemment commandité par votre ministère et qui incite les Québécois à visiter cette année le Québec. Bien que je sois fondamentalement d'accord avec l'objectif recherché, je pense que les moyens utilisés sont de fort mauvais goût.

En effet, personne ne critiquera un message qui vante les mérites intrinsèques de notre belle province. Pourquoi cependant recourir aux comparaisons et déconseiller les Etats-Unis aux Québécois? Ce message publicitaire dit en effet que cette année, nous n'irons pas à Plattsburgh ou à Old Orchard.

Le Québec est-il si difficile à vendre au plan touristique qu'il faille inciter nos gens à ne pas visiter telle région, telle province ou tel pays? Avez-vous pensé,

monsieur le ministre, ce qui se produirait si les Américains ou les Ontariens décidaient d'utiliser les mêmes procédés en incitant leurs citoyens à rester chez eux et à ne pas visiter nonamment le Québec? Sans être en mesure de citer des chiffres, j'ai la nette impression que nous serions rapidement perdants à ce petit jeu.

De plus, pour un gouvernement qui se targue d'être le défenseur de la langue française et du bon français, n'est-il pas paradoxal que ce message, toujours apparemment commandité par votre ministère, utilise l'expression «attendre en ligne aux lignes»? Oh! je sais qu'il s'agit là d'une belle rime mais pourquoi cautionner ainsi un anglicisme? On entend encore des gens qui disent traverser «les lignes» lorsqu'ils se rendent aux Etats-Unis mais nous savons tous qu'il s'agit d'une frontière.

Yves TARDIF, avocat
Ville d'Anjou

Hourra pour M. Drapeau!

Il est des hommes qui font rager souvent mais qui savent plaider intensément à certaines heures, Monsieur Drapeau, vous en êtes.

Votre décision de convertir l'ancien golf municipal en parc public me réjouit. C'est la première fois que je partage une idée avec vous. Sauriez-vous résister à nos sportifs qui se déplacent en voiturettes et qui frappent une si mignonne petite balle?

Quand, l'été dernier, les grilles se sont ouvertes, que de vert, de paix et d'harmonie! Lever la tête pour suivre la grandeur d'un arbre, quel geste majestueux!

Les tenors et défenseurs du golf clament que Montréal a plus

que sa part d'espaces verts. On en est rendu à compter les tapis synthétiques recouvrant les galeries pour avancer un chiffre plus ventripotent. Quel culot! On oublie(?) de mentionner que moult terrains publics ne sont en fait que des terrains de jeux entourés d'arbres - allumettes.

Messieurs, rendez-vous les dimanches soit au Mont-Royal, soit au parc Rimbeault, soit au Jardin botanique, soit au parc Lafontaine et si vous persistez à nous faire croire à une surabondance d'espace, j'inclinerai à croire que le soleil plombait trop rudement au golf municipal certains étés.

Richard VALIQUETTE,
Rosemont

Sexualité mal comprise

Je tiens à prendre position publiquement face à la déclaration que M. Marc Lalonde, notre ministre de la Santé, a faite le 1 mars dernier, devant un groupe de représentants d'organisations féminines nationales.

A cette occasion, il parlait d'inscrire la question de l'âge de consentement relativement aux services de "counseling" et de traitement, à l'ordre du jour de la prochaine conférence des ministres de la Santé nationale et du Bien-Être social. Ainsi, un enfant de 10 ans et plus pourrait recevoir de l'information sur la planification familiale, recevoir une prescription de pilules anti-

conceptionnelles et peut-être se faire avorter (selon la loi qui serait adoptée).

Je pense que c'est une atteinte à l'autorité et à la responsabilité des parents. J'affirme que notre société d'adultes ne respecte plus "ni le temps, ni la personne humaine". On n'apprend plus à l'enfant à respecter son corps comme valeur importante et vitale pour la santé de l'esprit et de l'âme. On dit bien "un esprit sain dans un corps sain". On ne lui apprend plus que chaque chose doit être faite en son temps, en un mot à se discipliner.

Monsieur Lalonde, ce n'est pas

la contraception, ni l'avortement, ni la ligature, ni la vasectomie, qui va régler le contrôle de la sexualité chez la personne humaine. C'est aux parents et aux éducateurs à se respecter eux-mêmes dans leur sexualité; celle-ci n'est pas un "jouet" mais l'instrument qui donne la vie aux petits d'hommes. Que l'adulte respecte sa sexualité et l'enfant respectera la sienne et il y aura des gens civilisés à l'avenir.

Voici trois suggestions pour assainir notre sexualité au Québec:

— que les adultes contrôlent leur sexualité et ne la charrient plus dans les films, journaux;

histoires grivoises, tenues provocantes, annonces suggestives, etc.;

— que les adultes contrôlent les naissances par des méthodes naturelles et efficaces comme SERENA et METHODE BILLINGS (en vente aux Ed. Paillens);

— que le ministre de M. Lalonde fasse une campagne d'assainissement de la sexualité dans notre beau pays si pollué sexuellement...

"Et la valeur, de foi trempée, protégera nos foyers et nos droits".

Louise LACHANCE
Brossard

Ce locataire qu'on égorge

Où, pauvre locataire, toi qui cherches un logis convenable, à chaque porte, on te répondra: «C'est \$210, monsieur! Non, ce n'est pas chauffe,

Pas éclairé non plus Et j'espère pour toi que tu n'as pas fait la bêtise d'avoir un enfant parce que la tu n'es plus éligible...»

Si nous faisons le calcul, c'est beaucoup d'argent pour loger deux adultes dans un appartement de 1 1/2 pièces. Ça fait cher la pièce! A plusieurs endroits, le propriétaire hésitera de 10 à 15 minutes avant de te révéler le prix du loyer. Je le comprends de te vanter d'abord son appartement avant d'en dévoiler le coût; c'est qu'il a honte de l'annoncer que tu devras payer toute sa maison... Eh oui, tu paieras une maison sans jamais la posséder parce que tu n'auras jamais les moyens de ramasser l'argent nécessaire, car les frais de ton loyer te grugent une paie complète.

Condamné à être locataire pour longtemps, à moins que tu aies la chance de décrocher un gros lot, ce que je te souhaite!

Je nous félicite à chaque jour d'avoir acheté une toute petite maison il y a dix ans. Il est peu probable qu'aujourd'hui nous pourrions en faire autant.

Pourquoi le gouvernement n'a-t-il pas mis un frein à ces abus afin d'arrêter, ou du moins ralentir, cette grosse roue qu'est l'inflation? Il est bien désolant de les voir se battre sur la question linguistique pendant que le petit paie de plus en plus cher pour des besoins vitaux. Quelle sera l'utilité de parler français dans un logis de \$500 que le locataire ne pourra pas payer? J'aimerais bien que le PQ se reveille et qu'il sorte de son entêtement à vouloir gagner ses gageures personnelles. Il existe des problèmes plus graves que la langue au Québec!

Alberte THIBEAULT
Laval

Drôle d'achat chez nous!

Monsieur René Lévesque
Premier ministre du Québec
Monsieur,

Depuis votre avènement au pouvoir et même durant votre campagne électorale, tous les représentants du Parti québécois avaient promis à tout le peuple québécois qu'une politique d'achat chez nous serait une priorité pour le gouvernement. Priorité mon œil! Pour nous qui travaillons ici dans la Belle Province, nous ne pouvons croire à ces belles promesses d'achat chez nous.

Nous travaillons pour une compagnie qui se nomme "Les Transformateurs de Québec Inc." au 280, St-Dominique, Québec. Cette compagnie fabrique des transformateurs de distribution, lesquels sont vendus à un seul acheteur: l'Hydro-Québec, société d'Etat.

Cette compagnie s'est établie ici au Québec à l'invitation du premier ministre du temps, Monsieur Jean Lesage, et pour quelques années nous avions du

travail pour 67 personnes, incluant les employés cadres. Depuis cinq ans, le travail diminue à un rythme décourageant car nous n'avons du travail présentement que pour 35 personnes et ce, à une cadence de 8 mois par année. Voilà pourquoi nous ne croyons pas à votre politique d'achat chez nous, parce qu'à la dernière demande de soumissions de l'Hydro-Québec qui se chiffrait par quelque 7 millions de dollars, les compagnies québécoises, incluant la nôtre, n'ont reçu ensemble que 57% du 7 millions; le reste, soit 43%, a été octroyé à des compagnies qui fabriquent ces produits dans d'autres provinces, soit l'Ontario et le Manitoba (...)

Pendant que ces contrats sont accordés par l'Hydro-Québec à des compagnies d'autres provinces, nos employés ici vivent de l'assurance-chômage de 4 à 6 mois par année.

Gaston DION
Québec

De la diffusion du livre

Dans les Cantons de l'Est, un jeune écrivain québécois, de talent, Serge Monast (il a obtenu, en France, un prix littéraire, pour son premier roman), exprime sa déception véhémentement parce qu'un organisme culturel gouvernemental lui refuse une subvention pour la rédaction d'un ouvrage. On peut comprendre son indignation, mais il nous semble que, quand on en est réduit à subventionner une "industrie" qui n'est pas capable de vivre par elle-même, c'est que la dite "industrie" est malade, comme un être humain qui ne peut se passer de piqûres et de plasma pour survivre.

Depuis Gutenberg, le Livre est l'instrument privilégié de la culture et de la communication, dans les pays civilisés. L'audio visuel, en dépit des théories d'un Marshall MacLuhan, n'a pas et ne peut pas remplacer le Livre. L'importance de la production et de la diffusion du Livre est le thermomètre de la santé intellectuelle d'un peuple.

Or, le Canadien français d'hier et d'aujourd'hui (mais cela change) se caractérise par son absence de curiosité. Il lit peu: les journaux, ici, ont des tirages modestes. Le Livre n'est pas encore considéré comme un article de consommation courante, malgré des progrès dans l'édition et la librairie, depuis 15 ans. Ce peuple devra s'habituer à voir le livre comme un objet d'utilisation habituelle, au même titre que la nourriture et le logement.

Il ne faut pas s'étonner, dans ces conditions, de ce que la nou-

velle littérature québécoise soit un "bébé" malingre et chétif. Un auteur canadien-français à succès vendra au plus 3000 exemplaires d'un livre (pour 5 millions d'habitants), ce qui est ridicule...

Les libraires du Québec, pour survivre, ont le monopole de fournir eux-mêmes les écoles et les Commissions scolaires. Ceci est absurde, car ils devraient vivre seulement par la vente aux particuliers. Complexes, doutant d'eux-mêmes et de leurs produits, ils se font, entre eux, à Montréal et ailleurs, une concurrence acharnée, en baissant les prix et en donnant à leur personnel des salaires de "cheap labor". Au lieu de déchieter, entre eux, comme des oiseaux de proie, une clientèle traditionnelle, toute faite, ils feraient mieux de s'entendre pour rechercher ensemble de nouveaux clients dans la société québécoise en changement. Actuellement, ces libraires ne sont pas capables de diffuser correctement, à des tirages normaux, la nouvelle littérature québécoise en formation.

Le Livre, québécois ou importé, ne peut pas vivre seulement par les achats des collectivités. La vie du Livre dépend, encore plus, des achats faits par les particuliers.

Jean Baptiste, s'il veut accéder à son "Indépendance" et prouver sa maturité, devra s'habituer à lire plus et à acheter des livres pour lui, et pas seulement pour ses enfants...

Roger Alacoque,
North Hatley,

25% de rabais

Épargnez jusqu'à 25%

Sur peinture, entretien, chauffage, etc.

FENÊTRES ET PORTES D'ALUMINIUM "MORRIS"

Payez en 90 jours,
pas d'intérêt
Ni frais
d'administration



FENÊTRES D'ALUMINIUM ÉTÉ - HIVER
MODELE 1977
EN 6 COULEURS
FINI EMAIL CUIT

NOUVEAU:
Portes tout aluminium
2" d'épaisseur
avec verre trempé.
Évitez à vos enfants
des blessures causées
par des vitres cassées.
COMME D'HABITUDE

Wm Morris et Fils est toujours le premier à vous offrir de nouvelle amélioration dans ses produits.

VISITEZ NOTRE NOUVELLE
SALLE D'EXPOSITION

GARANTIE MORRIS
depuis plus de 52 ans
... 5 ans contre
matériel défectueux

FENÊTRES
COULISSANTES
CHOIX DE
6 COULEURS
FINI EMAIL CUIT

Wm MORRIS & FILS

LE PLUS GRAND NOM DANS LE DOMAINE DES PORTES ET FENÊTRES

NE PAS CONFONDRE AVEC LES IMITATEURS
Anciennement sur Côte-de-Liesse. Maintenir ant à un seul endroit.

9162, boul. Saint-Laurent

3 rues au nord du boul. Métropolitain

ESTIMATION GRATUITE

382-6811

Soirs, fêtes et fins de semaine

737-1960

SUCCURSALE DE QUÉBEC
263, rue Saint-Paul,
Québec.
Tel.: 692-2127

Le PQ s'apprête à réévaluer son programme

Sans renier les grands principes de base qui orientent l'action du Parti québécois, le premier ministre René Lévesque a affirmé hier qu'il y a des coins où le programme du parti est nettement dépassé, d'autres où il est nettement irréaliste, et que le prochain congrès du PQ sera l'occasion de "réévaluer tout ce qui n'est pas en adéquation avec la réalité".

Ce congrès aura lieu du 27 au 29 mai prochain au Velodrome de Montréal, et aura pour thème "Québécois, demain nous appartenons". On y attend 1.800 délégués et, souligne M. Lévesque, plusieurs milliers d'observa-

teurs qui pourront venir vérifier par eux-mêmes si, comme le prétendait hier un journal du matin, le PQ est vraiment à la remorque du gouvernement.

Jusqu'à 1971, le PQ se réunissait en congrès chaque année. Avant d'adopter cette année-là la périodicité de deux ans, il devait se réunir de nouveau en 1976, mais les dirigeants du parti, voyant se profiler les élections de novembre, avaient décidé l'an dernier de le reporter de quelques mois, de sorte qu'il s'est maintenant écoulé deux ans et demi depuis le dernier congrès.

Les assises des 27 au 29 mai, contrairement à celles de 1971,

qui avaient surtout porté sur la définition d'une stratégie en vue de la prise du pouvoir, seront presque exclusivement axées sur la révision du programme.

C'est pas la Bible

L'essentiel de ce programme a été adopté il y a trois, six et même huit ans, et plusieurs de ses éléments ne cadrent absolument plus avec la politique réellement suivie par le parti et par son aile parlementaire. On l'a vu notamment à propos de l'assurance-automobile et également des subventions aux institutions d'enseignement privées.

M. Lévesque a d'ailleurs dit maintes fois son intention de voir modifier certains articles

du programme. Il y a huit jours encore, lors d'une assemblée publique dans Taillon, il avait demandé à un intervenant de ne pas "bander les deux jambes barrees sur le programme". "Un programme, avait-il dit, c'est fait pour être changé, c'est pas figé dans le ciment, c'est pas la Bible qui a été écrite il y a 2.000 ans pour l'éternité."

Cette volonté de rafraîchissement semble également partagée par la base, qui a soumis ces dernières semaines plus de 2.500 projets de résolution aux organisateurs du congrès. Une telle avalanche ne va pas sans inquiéter un peu les dirigeants inquisiteurs, qui devront inventer une

nouvelle procédure permettant d'en étudier le plus grand nombre possible sans tomber dans la pagaille tout en évitant à la fois d'imposer un filtrage qui serait source de frustration et de préférence au "danger de grenouillage qui guette tous les partis", selon l'expression de M. Lévesque.

Pas de concession quant à l'objectif

Au cours de la conférence de presse qu'il tenait hier à Montréal pour exposer les grandes lignes du congrès, le premier ministre, dont la réélection à la présidence du parti est assurée

— personne ne contestant son poste —, a été assez peu explicite sur la teneur de ces résolutions.

Selon Le Devoir qui a eu accès à ce cahier, les militants souhaitent que le gouvernement demeure inflexible sur son option fondamentale relative à l'indépendance mais voudraient qu'il s'abstienne de tenir un référendum sur cette question si le refus de négocier d'Ottawa obligeait Québec à procéder unilatéralement vers l'accession à la souveraineté.

Le prochain congrès marquera également un profond bouleversement aux hautes instances du parti.

Les bungalows du désert

De fausses pièces d'or et une voiture disparue

SUITE DE LA PAGE A 1

teurs québécois de maisons.

Desourdy y a conclu la vente d'un autre lot de 75 maisons. "Pourtant, nous avions signé une entente, trois mois plus tôt, en vertu de laquelle Desourdy nous donnait la complète, entière et exclusive responsabilité de la vente de 1.000 à 6.000 maisons à l'Arabie saoudite au cours des deux prochaines années", explique Rodney Zaine.

Bien décidés à retourner aux manoeuvres de plus en plus fuyantes de leurs partenaires, les Zaine convoquent Yusef Hatahet et George Soueidan à une assemblée extraordinaire des actionnaires de Canadian Middle East Consulting.

Seul Yusef Hatahet répond à l'invitation. "Cependant il ne pourra répondre de sa comptabilité et sera incapable de présenter les pièces justificatives de ses déboursés et des sommes engagées pour le compte CMC", explique Rodney Zaine.

Une collection de fausses pièces

Les hommes en viennent cependant à une entente à l'amiable et Yusef Hatahet signe un billet à demande de \$12.000 aux Zaine, père et fils. Il va plus loin et pour prouver sa bonne foi, toujours selon Rodney Zaine, il propose de leur donner des pièces de monnaie ancienne en or

de sa collection, en garantie collatérale de sa dette.

Les Zaine s'empressent de déposer les pièces dans leur coffre de sûreté. Devant l'insistance du gerant de leur succursale bancaire, plus soupçonneux, ils consentent à faire évaluer les pièces par un expert numismatique qui conclut que les \$20 en or américains sont contrefaits.

D'autres expertises faites par la police municipale d'Ottawa et par la Gendarmerie royale du Canada confirmeront ce premier rapport tout en concluant que les pièces valent beaucoup plus que \$15.000. "Elles auraient toutefois une valeur en or bien supérieure à \$10.000", a déclaré à LA PRESSE le détective David Adamo, de la police de la C.U.M., à qui l'affaire a été confiée et qui attend de recevoir les pièces gardées à Ottawa par la GRC pour tenter des procédures pour fraude et commerce de fausses pièces.

Une autre plainte

"Nous n'avons pas été plus chanceux avec notre autre partenaire George Soueidan. Non seulement il a fait fi de notre invitation mais nous avons été forcés de porter plainte contre lui", de dire Rodney Zaine.

"Nous lui avions confié une automobile de marque Chrysler Cordoba afin de lui faciliter ses déplacements pour le compte de la compagnie. Lorsque, après

son refus de venir nous rencontrer et après avoir exigé, par lettre, le retour de l'automobile, nous n'avons pas eu de réponse, nous n'avons pas eu d'autre choix que de porter des accusations de recel."

Aussi George Soueidan a-t-il eu la surprise de sa vie quand les policiers l'ont arrêté à sa descente d'avion au retour d'un de ses nombreux voyages en Arabie saoudite. Il ne pouvait retourner l'auto pour la simple et bonne raison qu'elle avait pris le chemin de l'Arabie saoudite. "J'avais beaucoup plus besoin d'une automobile là-bas qu'ici", d'expliquer George Soueidan au juge qui, satisfait de cette réponse, l'a laissé partir.

George Soueidan devait aussi avoir une autre surprise. Les bureaux montrealais de sa compagnie, CMC, étaient vides. Les Zaine avaient décidé de réduire les frais et de déménager à Ottawa.

George Soueidan était donc fort fâché du peu de confiance manifesté à son égard par ses partenaires et associés. Mais pas plus fâché que ceux-ci qui, exclus des "sommets de Vienne" décident de se rendre à Djeddah sur le champ et de tirer les cho-

ses au clair une fois pour toutes. "Nous voulions savoir où nous en étions. Etions-nous encore les représentants exclusifs du cheik et de sa compagnie Al-Patra? Dans l'affirmative, quelle était la latitude qui nous était laissée? L'entente originelle tenait-elle encore ou bien George Soueidan était-il devenu l'homme de confiance du cheik et étions-nous ovines?", s'est demandé Rodney Zaine.

Il leur fallait savoir. Tous leurs fonds avaient été investis dans cette affaire de commerce avec l'Arabie et Al-Patra. "Nous n'avions plus un sou en caisse", commente-t-il.

George Soueidan rétorque qu'il avait obtenu la pleine et entière confiance du cheik depuis belle lurette parce qu'il était le seul du groupe à avoir démontré de l'intérêt à compléter le projet et à le mener à terme. "J'étais le plenipotentiaire du cheik et je le suis encore", a-t-il précisé à LA PRESSE.

Rencontre avec le cheik à Djeddah

La rencontre des Zaine avec le cheik en octobre 1976 devait avoir des résultats bien diffé-

rents que ceux escomptés. Les choses devaient en fait tourner au vinaigre. Les Zaine ont dû rentrer au Canada après avoir signé une reconnaissance de dette de \$300.000 chacun au cheik Abdullah.

Parce que CMC et Latendresse (revenu sur sa décision première de ne pas s'embarquer dans les travaux d'érection en Arabie) n'ont pas rempli les conditions stipulées dans le contrat "le cheik et Al-Patra ont subi des pertes de beaucoup supérieure au montant de \$600.000 admis conjointement par les Zaine". "Le cheik et Al-Patra ont subi des pertes de l'ordre de \$2 millions", dit la poursuite présentée à la Cour supérieure.

"Nous avons été forcés de signer ces documents écrits en arabe, traduits par notre 'partenaire et associé', qui agissait comme second du cheik, sous la menace et sous le coup de la peur", d'accuser Nicolas et Rodney Zaine. "Nos passeports étaient entre les mains des hommes du cheik et sans eux nous ne pouvions quitter le pays."

Les Zaine ne sont pas les seuls à goûter de cette médecine: les

ouvriers de Latendresse, envoyés à Djeddah pour terminer l'érection des premières maisons, sauteront eux aussi avec joie dans le premier avion en partance pour Londres en laissant derrière eux camion et outils des la réception de leurs passeports. Insatisfait de la qualité de leur travail et exaspéré par leur peu de diligence, le cheik avait refusé de payer leur employeur Latendresse. "Point d'argent, point de suisses", lui avait répondu Latendresse, échaudé par des promesses de paiement répétées. Mais sans passeport il est impossible de quitter le pays et les Saoudiens détenaient les fameux passeports. Le camion laisse sur les lieux avait servi de monnaie d'échange et avait permis une solution accélérée au problème.

Les hommes de Latendresse partis, le cheik et Al-Patra doivent trouver d'autres ouvriers ailleurs. C'est finalement les hommes de Desourdy qui ont entrepris la finition des travaux.

DEMAIN:
Une bataille juridique qui n'est pas prête de se régler



LE PRINTEMPS REFLEURIT!

Et jardins et massifs aux brillantes couleurs se parent des créations florales Perron!

Voulez-vous que vos massifs et plates-bandes soient les mieux fleuris de votre quartier? Venez donc choisir vos plants chez Perron. Nous vous offrons une vaste gamme et notre personnel qualifié vous aidera avec le sourire. Sans tarder, passez chez Perron... et regardez ensuite s'épanouir les fleurs de votre jardin.



PLANTES POUR COINS OMBRAGÉS

- Balsamines
- Impatiens
- Begonias
- Lobelias
- Coleus
- et de nombreuses autres

PLANTES POUR COINS ENSOLEILLÉS

- Asters
- Dahlias
- Pensées
- Salvias (sauvages)
- Oeillets
- Géraniums
- Pétunias
- Zinnias
- Célosies
- Tagetes
- Phlox
- Pourpier



515, boul. Labelle, Chomedey, Laval
(1/2 mille au nord du pont de Cartierville)
332-3610

CHARGEX
Ouvert: jeudi et vendredi jusqu'à 9h00 p.m.
samedi: 5h p.m.



"Les piscines Dauphin sont faites pour résister à nos rigoureux hivers. Je garantis personnellement que la vôtre durera au moins jusqu'en 1992!"

Robert Rabouil

constituent une armature extrêmement solide, garantie pour 15 ans. De plus, nos coins sont ronds. Pourquoi? Parce que, par ailleurs, même faite d'aluminium, les piscines tournent au fil des années en rond à l'air libre. Trouve dans un appui qu'elle n'aurait pas pu avoir, elle résiste à l'angle droit.

"La seule que nous utilisons est l'acier inoxydable, solide résistant pour 10 ans. Elle est très polyvalente, c'est à dire que nous pouvons la faire bien en place sans rebord. Ainsi elle est toujours bien tenue, parfaitement sécuritaire. C'est la preuve de la qualité à Dauphin."

"Le rebord de nos piscines creusées est le plus exclusif. C'est un rebord en aluminium, en fait de deux pièces que nous avons fait nous-mêmes. Elles sont jointes entre elles par des barres de soutien que nous avons nous-mêmes conçues."



Piscines Dauphin

Une longueur d'avance

Les Piscines Dauphin Ltée
2170, boul. Laurentien
(près de la Canadair)
Saint-Laurent Tél.: 332-6060





Cire liquideid Turtle

La cire la plus vendue au monde

129

Flacon 12 oz Courant \$1.49

1. Turtle pour nettoyer facilement votre auto et lui donner un beau lustre durable. Une bonne affaire!

Nettoyant Turtle à prix réduit!

2. Pour voitures à toit en vinyle. Nettoie, protège et donne un beau lustre aux toits en vinyle, très facilement! Une bonne affaire à ne pas manquer! 14 oz.

169

Courant \$1.89

Vente de cire Turtle!

3. Appliquez après le nettoyant pour redonner du lustre et protéger les toits en vinyle. Résiste aux détergents. Facile à appliquer! 14 oz.

197

Courant \$2.19

Cire Turtle à appliquer à chaud

4. Une cire à prix réduit! Il suffit d'ajouter de l'eau chaude: se transforme en cire rapidement et donne à la voiture un fini brillant durable. 16 oz liq.

239

Courant \$2.69

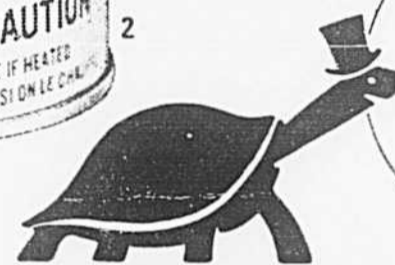
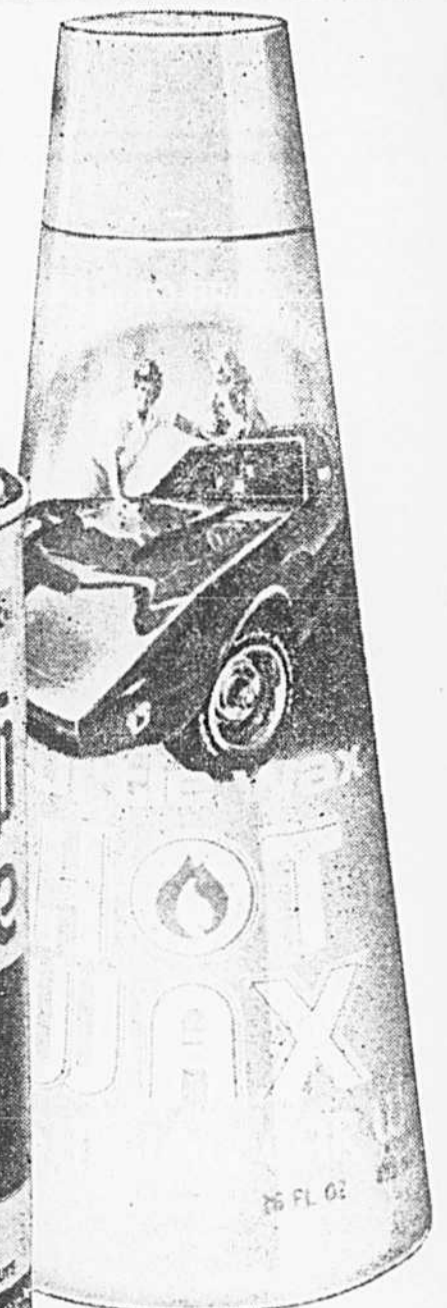

ECONO-VALEURS
la vente dure jusqu'au 21 mai

Utilisez votre Carte Canadian Tire

... Turtle à nos bas prix courants de tous les jours!



Cire Turtle au fini très dur
A. Donne un lustre et une durabilité remarquables au fini de votre voiture. Elle résiste aux détergents. 20 oz liq. **319**

Nécessaire avec cire en pâte
B. Autre produit Turtle avec cire en pâte et applicateur en mousse plastique attachant. Boîte 12 oz. **359**

Cire en crème Turtle
C. Cire préfouetée donnant en 30 minutes un lustre durable au fini de la voiture. Boîte de 8 oz. **210**

Nécessaire pour cirer les voitures
D. De composition crémeuse donnant un lustre dur et durable. Avec applicateur. Boîte Turtle 14 oz. **349**

Nécessaire avec cire en pâte
E. De format pratique pour cirer rapidement et faire briller la voiture. Boîte Turtle 6 oz. **249**

Cire Turtle "Concours"
F. La cire Turtle de premier choix. Coûte un peu plus cher mais en vaut la peine. Applicateur. Boîte 18 oz. **500**

Cire/nettoyant de Turtle
G. Composé pour enlever les saletés et impuretés de la voiture, d'une grande efficacité. Boîte de 10 oz. **129**

Nettoyant Turtle "précirage"
H. Nettoie bien la voiture, la débarrasse des impuretés. Prépare la voiture au cirage. Boîte de 16 oz liq. **110**

Cire Turtle pour toits en vinyle
J. Redonne et maintient la beauté des toits en vinyle de tout ton. Appliqueur inclus. Boîte 7 oz. **239**

Cire Turtle pour toits noirs
K. Donne un lustre très dur s'imprégnant bien pour les toits en vinyle noir. Avec un applicateur. 7 oz. **298**



"Tampon" à cirer Turtle
L. D'un seul coup la saleté s'en va et la cire est appliquée. Double action: le lustre de Turtle en lavant! Trempez le tampon dans un seau d'eau. 2 lavages par tampon. Autocirant. **19c** Ch. ou 2 pour 37c

Nettoyant/cire de Turtle
M. Deux actions en un seul geste: la saleté s'en va et la cire est appliquée, donnant le lustre Turtle très dur! Grand format de 20 oz représentant 20 lavages! **199**



COMMANDES CATALOGUE

Nouveau service pour notre clientèle: chaque magasin à son comptoir de catalogue pour tous les articles non en stock.

- Service ultra-rapide
- Sans frais supplémentaires

Epargnez avec les **BILLETS-BONIS** au comptant!



CANADIAN TIRE
MAGASIN ASSOCIÉ

Ouvert jeudi et vendredi soirs — Le samedi jusqu'à 5 p.m.

* **CHARGEX** ACCEPTÉE

* **Ile Perrot**
87, boul. Grand
* **Centre d'Achats de Beaconsfield**
* **Dollard-des-Ormeaux**
3339, montée des Sources
* **Lachine**
470, 28e Avenue
* **Ville LaSalle**
8778, boul. Newman

* **Centre d'Achats Cavendish**
5800, boul. Cavendish
* **Ville Saint-Laurent**
1755, rue Grenet, (face à Canadair)
* **Centre d'Achats L'Acadie**
1500 ouest, rue Sauvé
* **Montréal**
1465 est, rue Jean-Talon
* **Rosemont**
5685, rue d'Iberville

* **Saint-Léonard**
6505 est, rue Jean-Talon
* **Montréal-Nord**
5500 est, boul. Henri-Bourassa
* **Pont-Viau**
1000, boul. des Laurentides
* **Chomedey**
435, boul. Labelle
* **Carrefour Laval**
2595, boul. Marois

Saint-Eustache
413, boul. Arthur-Sauvé
* **Châteauguay**
140, boul. d'Anjou
* **Greenfield Park**
910, boul. Taschereau
* **Longueuil**
2790, chemin Chambly
* **Belleil**
500, boul. Laurier

Lachute
Sainte-Agathe
Joliette
Corci
Saint-Jean
Terrebonne
Saint-Hyacinthe
Waterloo
Granby
Gowansville
Valleyfield
Saint-Jérôme

En principe, le PQ n'est pas là, en pratique, il n'est jamais loin

par Pierre-Paul GAGNE
de notre bureau de Québec

QUÉBEC — Le Parti québécois du comté Taschereau (à l'intérieur duquel se situe la majeure partie du comté fédéral de Langelier) ne conseille pas de voter conservateur, néo-démocrate ou créditiste, mais il déconseille fortement de voter libéral.

«Comment pourrait-il en être autrement, explique Monique Maheu, secrétaire de comté du député péquiste Richard Guay. Nous ne sommes quand même pas pour appuyer notre principal ennemi».

Rappelons que le secrétaire du comté représente le député dans sa circonscription. Il est rémunéré par l'Etat mais choisi par le député.

Comme tel, le Parti québécois de Taschereau, tout comme les

autres associations péquistes situées dans les limites des cinq circonscriptions fédérales québécoises où se tiendront des élections partielles le 24 mai prochain, refuse de s'impliquer carrément et directement dans la campagne électorale.

De la même façon, aucun mot d'ordre précis n'a été transmis aux militants.

Mais il n'en demeure pas moins, souligne Monique Maheu, qu'il faut bien dire quelque chose ou tout au moins donner une indication quelconque aux militants péquistes ou aux simples électeurs qui viennent demander conseil.

Or, le «conseil» qu'on donne, c'est de ne pas voter libéral. Pourquoi?

Parce que, premièrement, le Parti québécois sent bien qu'il serait plus facile de faire passer son message indépendantiste si l'interlocuteur fédéral n'était pas Pierre Elliott Trudeau, un Québécois lui-même dont la cote de popularité québécoise demeure toujours très élevée.

Egalement, parce que le PQ estime que tous les partis politiques fédéraux, à l'exception du Parti libéral, seraient beaucoup plus ouverts que ce dernier lorsque viendra le temps de négocier la souveraineté-association du Québec.

Troisièmement, parce que le maire Lamontagne, qui est le candidat libéral dans Langelier, n'est pas particulièrement aimé des milieux de gauche et des groupes populaires québécois qui lui

reprochent ses rêves de grandeur et son goût marqué pour les constructions en béton.

Pour toutes ces raisons, le Parti québécois de Taschereau «conseille» de ne pas voter libéral.

«Il n'y a pas de mot d'ordre précis, affirme Monique Maheu, parce que le Parti québécois n'a jamais été chanceux avec ses «mots d'ordre» lors d'élections fédérales».

Comme on se souviendra, le PQ avait officiellement recommandé l'abstention lors des élections fédérales de 1974, mais cette consigne n'avait pas été très bien suivie.

De toute façon, estime-t-elle, le peu d'enthousiasme des électeurs de Langelier laisse prévoir un taux relativement peu élevé de participation lors des élections de mardi prochain.

S'il n'y a pas de consigne précise, c'est également à cause du fait que le maire Lamontagne est opposé à deux candidats importants qui rallient chacun une bonne part de l'appui des péquistes intéressés aux élections partielles.

Ainsi, selon Monique Maheu, les membres les plus militants et les intellectuels du comté sont plutôt portés vers le candidat néo-démocrate Jean Daoust, cependant que le candidat conservateur Maurice Hamel, un «p'tit gars du boutte» semble davantage recueillir la faveur des milieux populaires de Saint-Roch et de Saint-Sauveur.

Comme tel, le député Richard Guay, a décidé de ne pas s'impliquer personnellement d'aucune façon, mais cela n'empêche aucunement sa secrétaire de comté, lorsqu'on lui pose discrètement la question au bureau de comté de son patron, de déconseiller de voter libéral.



photo LA PRESSE

Gilles Caouette suit la recette paternelle mais il manque quelque chose

par Michel HOTTE
envoyé spécial de LA PRESSE

ROUYN-NORANDA — Ah! si Réal Caouette avait été là, batailleur, crevant l'écran... mais il n'y avait là que son fantôme qui devait crever de dépit à regarder ce moche débat télévisé que la station locale voulait pourtant «dans le style des assemblées contradictoires d'antan».

Moche, ce débat, parce que guindé, tout en coups de gants blancs et sans feu ni couleurs. Un arc-en-ciel politique tout en ton de gris. Presque un concours de beauté, comme disait le candidat communiste Guy Désautel (du Parti communiste du Canada celui-là, pour ne rien mêler à gauche), qui lui-même a fait assez bonne figure dans le style professeur (bien qu'il soit libraire). Son message avait au moins la qualité d'être clair et articulé: le PC nationalisera les méchantes multinationales, représentées dans la région par la Noranda, et réduira la semaine de travail tout en maintenant le même salaire pour résoudre la «super crise» économique qui afflige le Témiscamingue, et ce, dans un Québec libre de s'autodéterminer. Au candidat du PCC, premier prix de clarté.

Une campagne pour \$500

Le candidat Réal Bellehumeur, du Nouveau parti démocratique, avoue pour sa part que sa présence dans l'arène électorale — c'est la deuxième fois qu'il porte l'étendard NPD, pour éviter qu'il n'y ait personne — a un caractère d'apostolat politique, surtout qu'il ne dispose que de \$500 pour sa campagne.

A l'instar d'Hamlet, il a toujours flairé quelque chose de pourri chez les autres formations politiques, sauf au NPD va sans dire, un parti qui a «de l'allure». Au candidat du NPD, premier prix de sacrifice.

Décontracté, familier, Gilles Caouette colle à la recette paternelle, gage de succès, mais il y manque le piquant.

Mieux vaut un créditiste qui harcèle le parti au pouvoir sans relâche et jusqu'à l'usure, seule façon quant à lui d'obtenir justice pour les ouvriers du Nord-Ouest québécois. Et Gilles Caouette n'a pas raté une occasion de «picorer» ses adversaires dans l'heure qu'a duré le débat. Mais il pince là où Réal Caouette mordait jusqu'à l'os.

Au reste, s'il se démarque de

son illustre père par la personnalité, il ne s'en tient pas moins tout près comme lui des préoccupations locales, offrant un service personnel garanti Caouette. Au candidat créditiste, premier prix de prudence.

Tous les problèmes

Moins flamboyant devant la caméra que devant ses assemblées, projetant une image «low profile» qui n'est pas de son ordinaire, d'où une certaine tension, le candidat conservateur Normand Grimard se dit le seul de taille à régler les problèmes du comté — tous les problèmes: ceux des travailleurs miniers et forestiers, comme ceux des producteurs laitiers.

Avocat d'envergure dans le Nord-Ouest, il prend fait et cause pour toutes les revendications de l'électorat du comté, quelles qu'elles soient. Il ne manque jamais d'être d'accord avec l'électeur et il tente sans répit de le convaincre qu'un vote pour Grimard, c'est autant de gagner à la défense de ses droits. Au candidat du PC, premier prix de plaidoirie.

Quant au candidat libéral Gaston Pratte, la télévision ne lui donne pas bon teint. Quelques flèches, surtout dirigées sur le candidat créditiste, mais qui portaient court, la majeure partie du temps sur la défensive. Justifiant mal habilement le cortège de têtes d'affiche et la manne de subventions libérales qui tombent depuis peu sur le comté.

Pour lui, c'est la preuve patente qu'un meilleur avenir attend le Témiscamingue pourvu qu'il élise le candidat du parti au pouvoir, le seul à ses yeux qui soit apte à ranimer l'économie moribonde de la région. Au candidat libéral, donc, premier prix de sauvetage.

Le blé et la vache

Et voilà pour les candidats officiels. Cependant, deux autres personnes méritent un prix parmi les 14 qu'a pu difficilement recruter Radio-Nord pour représenter l'électorat de Témiscamingue dans ce débat. «On en prévoyait une trentaine.» A Mme Loïselle de Fabre, qui se demande s'il viendra autant de grand monde politique dans le comté au lendemain de l'élection, et à M. Marcel Clèche, cultivateur à Belmonde, qui constate que les hommes politiques ont toujours promis beaucoup de pain et de beurre, mais n'ont même pas donné ni le blé, ni la vache pour les faire, un prix spécial de lucidité.

... c'est certain que si Comtois est élu, on va avoir l'air fou

par Daniel MARSOLAIS

Dans la circonscription fédérale de Terrebonne, qui englobe une bonne partie du comté provincial de L'Assomption, le Parti québécois n'est impliqué ni officiellement ni officieusement dans la présente élection complémentaire, mais, affirme la secrétaire de comté du ministre Jacques Parizeau, «c'est certain que si Comtois est élu on va avoir l'air fou».

«Tout ce que nous recommandons aux gens, d'ajouter Mme Carmen Desjardins, c'est qu'ils fassent leur devoir de citoyen. Qu'ils aillent voter».

C'est donc une neutralité de circonstance qu'affiche le bureau du député péquiste de L'Assomption à l'égard de la présente campagne, quoique la remarque de sa secré-

taire sur une éventuelle victoire du libéral Roland Comtois semble assez révélatrice de l'orientation qu'aimerait donner, si elle avait à le faire, la machine électorale péquiste de ce comté.

La tentation est sans doute grande. Les péquistes, en effet, n'ont-ils pas écrasé, le 15 novembre dernier, le même Roland Comtois qui avait abandonné son siège à la Chambre des Communes pour venir prêter main-forte au Parti libéral de M. Bourassa?

Une chose toutefois est certaine: le ministre des Finances, Jacques Parizeau, ne tient absolument pas à être mêlé, ni de près ni de loin, à cette élection. Mme Desjardins signale à cet effet que différents candidats (elle prend bien soin de ne pas les nommer),

ont essayé de communiquer personnellement avec le ministre. Ce dernier, inspiré par la prudence ou la sagesse, n'a pas répondu à leurs appels téléphoniques.

L'exécutif péquiste du comté, quant à lui, ne s'est pas prononcé sur cette question de participation ouverte à la campagne parce que les personnes qui en font partie ont démissionné dernièrement et que leurs remplaçants ne seront désignés que le 7 juin.

Par ailleurs, toujours selon Mme Desjardins, le bureau du député ne s'offusque nullement de voir que certains organisateurs péquistes du comté s'impliquent personnellement en faveur des autres candidats en lice, qu'ils soient bleu, vert ou même... «caillé».

échos

Un représentant de l'électorat du Témiscamingue dans le débat télévisé que diffusait hier soir **RADIO-NORD** laissait tomber cette réflexion toute significative peu après l'enregistrement: «On connaît tellement peu certains candidats qu'on pourrait bien élire un jour un des **FRÈRES DUBOIS** sans le savoir.»

Le chef conservateur, Joe Clark, a rejeté hier soir la requête que lui avait faite le **CONGRÈS JUIF CANADIEN** qui lui demandait de «désavouer et de répudier» le candidat du PC dans Terrebonne, M. Roger Delorme, à cause de ses déclarations antérieures sur le sionisme. Alors qu'il était animateur à la radio, M. Delorme avait eu des propos teintés d'**ANTISÉMITISME** et il avait comparé le sionisme au nazisme et au racisme. Dans une entrevue, M. Clark a déclaré, hier, qu'en tant que chef de parti, il doit s'assurer que les candidats qui briguent les suffrages sous la bannière conservatrice ont une position conforme à celle que défend le parti. Or, a-t-il ajouté, non seulement M. Delorme a-t-il fait cela, mais il m'a écrit personnellement pour s'excuser du tort que ses propos ont pu causer au parti.

Un ancien candidat officiel du Parti québécois à l'élection de 1970, **M. GÉRARD LANGLOIS**, a décidé de mener la lutte pour l'indépendance du Québec jusque sur la scène fédérale. Il a donc posé sa candidature comme indépendant à l'élection partielle du comté de Langelier, le 24 mai prochain, pour le choix d'un successeur à M. Jean Marchand. M. Langlois entreprend seul sa lutte électorale puisque le Parti québécois a décidé de se tenir officiellement à l'écart dans la présente campagne. M. Langlois est bien connu dans la région de Québec. Journaliste et éditeur, il n'a jamais caché ses options politiques. Son idéal **INDÉPENDANTISTE** remonte même avant la dernière guerre mondiale alors qu'il mili-

taut pour la création d'un Etat libre français en Amérique.

La manne électorale s'abat en torrent sur la circonscription de Terrebonne. Selon l'hebdomadaire «**LA VOIX DES MILLE-ILES**», dirigé par un ancien ministre du cabinet Lesage, Lionel Bertrand, le comté fédéral de Terrebonne recevra \$631,066, d'Ottawa dans le cadre des nouveaux programmes de création d'emplois, mieux connus sous les appellations «Canada au travail» et «Jeunesse Canada au travail».

Dans la bonne tradition des mœurs politiques québécoises la «manne fédérale» a commencé à pleuvoir sur la région de Québec à quelques jours des élections partielles. Ainsi, le ministre fédéral de l'Industrie et du Commerce, M. Jean Chrétien, annonçait, la semaine dernière, l'octroi d'un contrat de \$10 millions à la compagnie Davie pour la construction d'un bateau dragueur. Aujourd'hui, ce sera au tour du ministre d'Etat aux Affaires urbaines, **M. ANDRÉ OUELLET**, de venir à Québec pour annoncer l'octroi d'une subvention de \$58,000 à la coopérative d'habitation Saint-Sauveur Inc.

Dimanche matin, à **CKVL**, l'animateur Gilles Proulx (qui remplace Mathias Rioux pendant son voyage en Pologne) a décidé d'en savoir plus long sur l'intérêt que ses auditeurs portent aux élections partielles du 24 mai prochain. «Ce sondage n'a rien de scientifique, précise l'animateur, mais il peut donner une idée de ce que les gens pensent.» D'après les appels reçus, les libéraux sont en avance avec 15 votes, les conservateurs suivent avec 11, le NPD avec 7 et le Crédit social avec 4. Aucune des personnes qui a communiqué avec Gilles Proulx n'a indiqué son intention de voter pour le candidat communiste ou pour le candidat du Parti ouvrier d'Amérique du Nord. **DEUX**

ANARCHISTES ont téléphoné pour l'injurier et quatre personnes ont déclaré qu'elles annuleraient leur vote. Il ressort de ce mini-sondage que les deux personnes les plus populaires sont Roger Delorme candidat du Parti conservateur dans Terrebonne et Philip Edmonston le candidat néo-démocrate dans Verdun.

Le candidat progressiste-conservateur dans Témiscamingue, l'avocat **NORMAND GRIMARD**, n'y va pas à main morte quand il s'agit d'évaluer ses performances oratoires. S'arrêtant net en plein milieu d'un discours enflammé, dimanche, devant ses troupes galvanisées, il se tourne vers Maurice Belle-Marre, le vieux lion unioniste venu lui donner un paternel appui, et lui lance tout de go: «Tu trouves pas que j'ai un peu du **MAURICE DUPLESSIS**?»

Les responsables de l'information du **PARTI LIBÉRAL** du Canada ont décidé de ne pas dévoiler les horaires de leurs candidats des comtés de Terrebonne et Verdun, MM. Roland Comtois et Raymond Savard. Les libéraux ne veulent pas que les conservateurs et les néo-démocrates se ramènent sur le même terrain d'action que leurs poulains, disent-ils.

Le candidat progressiste-conservateur, Roger Delorme, ne semble pas miser outre mesure sur l'image du PC pour remporter le siège de Terrebonne aux Communes. Les affiches nombreuses que son organisation étale ici et là dans le comté sont certes d'un **BLEU FLAMBOYANT**, mais il reste qu'il faut se munir d'une loupe gigantesque si on veut y lire la minuscule mention «progressiste-conservateur» et ce, tout au bas des «posters». Le leader Tory, Joe Clark, ne s'en offusque cependant point. Admettant la faiblesse de son parti au Québec, il a reconnu, hier soir, que les candidats faisaient bien de ne pas stigmatiser cette image dans leur publicité.



l'extrême gauche

La Ligue communiste dans les comptoirs alimentaires



JACQUES BENOIT

— 9 —

LORS DE LEUR dernier congrès, à Rouyn, en octobre dernier, les délégués des 87 comptoirs alimentaires du Québec ont adopté comme document d'orientation, pour cette année, le texte soumis par la Ligue communiste (marxiste-léniniste) du Canada, intitulé "Luttons pour des comptoirs de lutte de classe".

"La Ligue a manoeuvré de façon magnifique — leur document est passé à cent milles à l'heure", raconte aujourd'hui un vieux militant d'un comptoir de province.

Précisions ici que la formation des plus anciens comptoirs remonte aux années 71 et 72. Fondés soit par des comités de citoyens, soit par des militants d'autres organismes populaires, ou encore par des syndicalistes ou des militants d'associations péquistes locales, les comptoirs, dont le nombre va augmentant, sont aujourd'hui environ 90.

La plupart sont des magasins d'alimentation coopératifs, alors que certains, comme celui de Mairiac, en Abitibi, ont élargi leur champ d'activités et vendent aujourd'hui jusqu'à des ven-

senne. Ce sont leurs problèmes communs, touchant par exemple la gestion, les achats, etc., qui ont provoqué leur rapprochement graduel.

L'explication

Ce succès, à Rouyn, de la Ligue — la plus puissante organisation maoïste de l'heure — peut sembler à première vue inexplicable: les coopératives d'alimentation étant dispersées sur tout le territoire québécois, comment expliquer, en effet, que près de 200 délégués venus de tous les coins du Québec, de Gaspé, de Malartic, etc., et acclamés maoïstes dans la grande majorité des cas, aient officiellement pris, à cette occasion, des positions maoïstes?

L'explication est en fait assez simple. A l'avant-dernier congrès des comptoirs, en 1975, un comité d'organisation fut formé pour préparer le congrès de 76, à Rouyn. Puis, dans les mois qui suivirent, il se trouva que la Ligue réussit à gagner à sa cause la majorité des membres de ce comité.

Ceci eut pour résultat qu'au congrès de Rouyn — les 8, 9 et 10 octobre — tous les animateurs et ce qu'on appelle les personnes-ressources, une vingtaine au total, étaient soit de la Ligue, soit d'accord avec ses positions, de sorte que l'organisation avait de ses gens, aux postes stratégiques, dans chacun des dix groupes de travail.

"En tout cas, ils savent mener ça, un congrès, explique un autre militant, d'un comptoir de la région de Montréal. Ce qui a joué, c'est pas seulement le fait que les animateurs et les person-

nes-ressources étaient tous de la Ligue, mais aussi la façon dont ils ont présenté leur document.

"Ils ont commencé par nous faire accepter des choses avec lesquelles on ne pouvait pas faire autrement qu'être d'accord ("Etes-vous d'accord pour que les comptoirs aident les travailleurs?" par exemple), puis, petit à petit, on a accepté tout le reste.

"En même temps, on ne peut pas dire qu'ils n'ont pas été clairs: le syndicalisme, le coopératisme, le PQ, les ACEF, il n'y a rien de bon là-dedans, qu'ils nous ont dit, et ils nous ont donné leur recette: il faut prendre une carabine et descendre dans la rue."

Il faut dire que le congrès, aussi, donna lieu à des scènes cocasses. Dès l'ouverture, par exemple, une grande fille toute de noir habillée, vint lire un long texte aux participants sur les principes de base du marxisme-léninisme.

Un peu éberlués, quelques assistants, d'abord préoccupés par des problèmes comme celui de la politique des achats, s'interrogèrent à haute voix sur le sens de l'affaire. La question, à savoir si la jeune fille pouvait poursuivre sa lecture ou s'il fallait passer à autre chose, fut alors mise aux voix: d'esprit ouvert et libéral — comme à peu près tous les Québécois — la majorité des assistants se prononcèrent en faveur de la poursuite de la lecture du texte.

A un autre moment, une dame de la Gaspésie, un peu agacée par tout ça, lança aux militants de la Ligue: "Mettez-en un

comptoir sur pied, vous autres. Si c'est bon, on vous imitera."

Quelques semaines avant le congrès, la Ligue avait présenté un premier texte à tous les comptoirs.

Très radical, le document constituait une dénonciation en règle d'à peu près tout ce qui existe comme institutions au Québec (du Mouvement Desjardins au Parti québécois en passant par les Cooprix, la Fédération des magasins coop, etc.) et avançait que la seule solution à tous les problèmes était le socialisme et le communisme à la chinoise, ce à quoi, selon la Ligue, on ne pouvait arriver que grâce au renversement du système actuel par le prolétariat, à la condition que celui-ci soit dirigé par "un véritable parti communiste marxiste-léniniste".

Le document suscita de nombreuses critiques, de sorte que la Ligue le retira et en présenta un second, au congrès même. "Luttons pour des comptoirs de lutte de classe", qui dit la même chose mais sur un ton plus modéré.

Le problème, pour les comptoirs, comme ne manquent pas de le souligner maintenant beaucoup de ses militants, c'est qu'il s'agissait là d'une prise de position dans l'abstrait, et qui, concrètement parlant, n'a pas apporté l'ombre d'une solution aux problèmes pratiques de ces coopératives.

"Une chose certaine, raconte un des militants déjà cité, c'est que ça n'a pas été un coup de

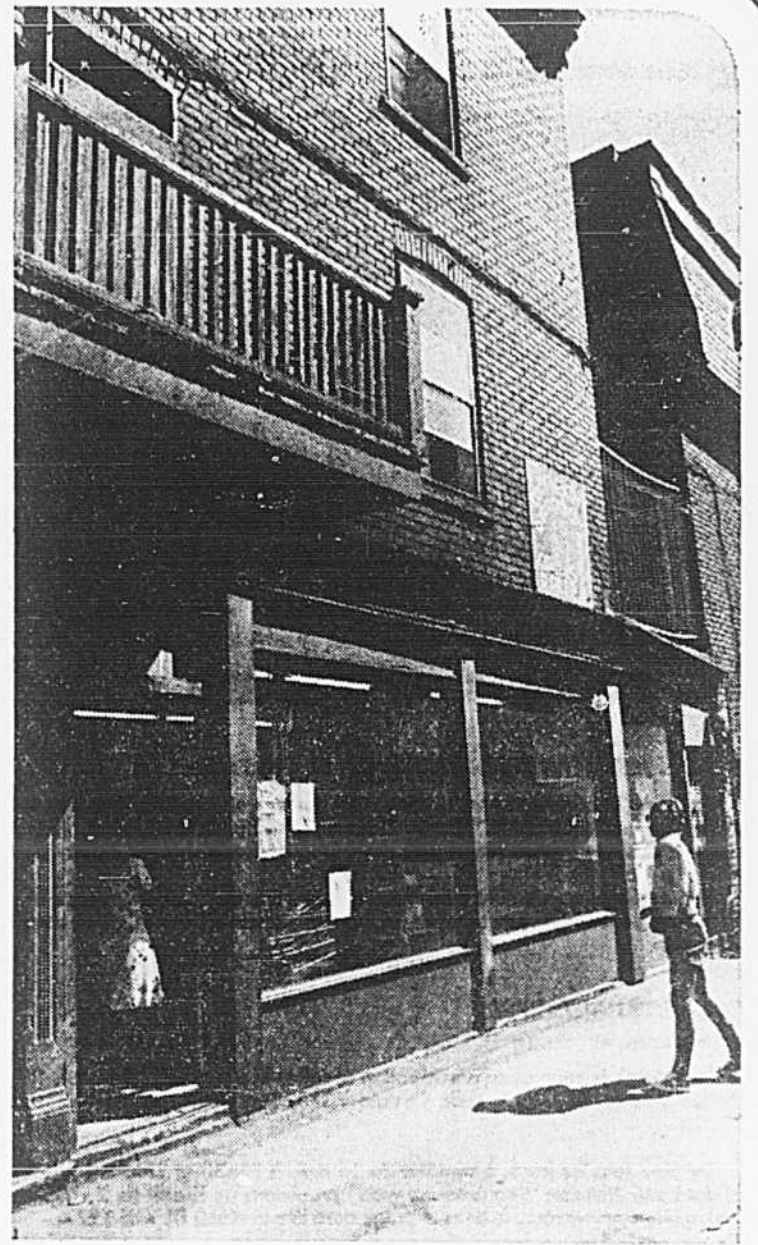

photo Pierre McCann, LA PRESSE

La Coopérative d'éducation populaire des citoyens d'Olier, rue Roy, à deux pas de la rue Saint-Denis.

main pour les comptoirs: un congrès, c'est fait pour se regrouper, on a drôlement besoin de conseils, sur les finances, les achats, etc., parce que c'est presque seulement des bénévoles qui font marcher les comptoirs. On n'a parlé de rien de tout ça au congrès de cette année."

Résultat: comme tout l'indique, bien des comptoirs — sauf les plus favorables à la Ligue, ceux de Longueuil et de Valleyfield par exemple — ne tiennent déjà plus compte des décisions du congrès et, dans les faits, ont repoussé l'orientation qui y a été définie.

Un affrontement majeur au comptoir Olier

UNAFFRONTEMENTmajeur, opposant la Ligue communiste et de simples citoyens, s'est produit il y a quelques mois au comptoir Olier (la Coopérative d'éducation populaire des citoyens d'Olier, de son vrai nom), rue Roy, à Montréal, à deux pas de la rue Saint-Denis.

"L'affrontement a été très dur émotionnellement; ce fut pénible pour les gens d'en arriver là, à cause du coude à coude quotidien avec les gens de la Ligue, de la camaraderie, parce qu'ils étaient à la coop depuis plusieurs années", raconte un de ses membres.

Un cas typique

On ne peut en effet, dans le cas du comptoir Olier, parler de pénétration ou d'infiltration, puisque les militants de la Ligue, du moins la plupart, y travaillaient déjà avant d'adhérer à l'organisation. C'est, néanmoins, un exemple caractéristique du type d'action maoïste dans les organismes populaires, et aussi un cas exemplaire du phénomène de rejet de la part de simples citoyens, que ses activités semblent en voie de susciter de plus en plus.

Mise sur pied il y a quatre ans, dans le but d'amener les habitants du quartier à s'organiser et à se donner des institutions, la coopérative d'Olier comprend aujourd'hui un magasin s'alimentation, un autre d'articles d'occasion (le "marché aux puces") et possède également une propriété à la campagne qui est à la disposition des membres pour leurs vacances.

Chose à noter: de tous les comptoirs existants, c'est celui d'Olier que la Ligue a le plus grand nombre de militants, de 25 à 30, le nombre total de membres de la coopérative s'élevant à 150.

Très présente, donc, au comptoir Olier, et aussi très active, la Ligue, en raison de ses tentatives répétées pour y imposer ses vues, a fini par exaspérer les simples citoyens qui, fin 76 et début 77, ont durement attaqué de front ses militants et les ont remis à leur place.

Comme toutes les batailles que provoque à l'occasion la présence de l'extrême gauche et son action, celle-ci fut suivie, dans le milieu des organismes populaires et particulièrement par les militants des autres comptoirs alimentaires, avec un intérêt passionné: victorieuse à SOS Garderies, victorieuse de même lors du congrès des comptoirs alimentaires, mais défaite au Centre de formation populaire et à l'Association pour la défense des droits, la Ligue avait-elle, cette fois, triomphé encore, ou bien mordre la poussière?

Le travail

Tout commença au printemps 76. A cette date, les quelque six ou sept militants de la Ligue actifs à la coopérative se manifestèrent, faisant savoir leur appartenance à l'organisation.

Ils se mirent alors au travail, diffusant le journal de l'organisation, "la Forge", harcelant les membres de la coopérative, surtout les plus actifs, pour les amener à se joindre à la Ligue (selon le principe, valable pour toute l'extrême gauche, que ce sont les gens les plus combattifs qu'il faut recruter en vue de la formation d'un parti révolutionnaire) et, enfin, formant avec les nouvelles recrues des cercles de lecture de "la Forge".

Les premiers militants réussirent ainsi à recruter une vingtaine de nouveaux membres, surtout des jeunes.

Vers la même époque, au printemps 76, ils devenaient majoritaires au sein du plus important comité de la coopérative (le comité de coordination, qui est formé d'une quinzaine de membres délégués par chaque comité et équipe: comité des finances, équipes des caissières, etc.), mais où, cet automne, ils furent mis en minorité.

Dans un certain nombre de sous-comités formés par le comité de coordination, la même situation se répéta.

Mais déjà — ce que, depuis tous les autres membres leur reprochent — ils négligeaient leur tra-

vail comme membres de la coopérative, au profit de leur travail de militants de la Ligue. De même, tant au comité de coordination que dans tous les comités et équipes, ils agissaient à titre de militants de la Ligue plutôt que comme membres de la coopérative, faisant primer le travail de propagande, mettant de l'avant les idées de la Ligue et qualifiant de réformisme tout ce que la coopérative avait bâti jusque-là. (Rappelons ici que, pour la Ligue, le réformisme est une tromperie qu'il faut sans relâche dénoncer, les réformes, selon elle, n'améliorant pas le sort des gens et ne réglant pas les problèmes de fond.)

Puis les choses s'envenimèrent. Au comité de coordination, par exemple, les militants de la Ligue soulevèrent un débat afin d'obtenir que la coopérative permette la vente du journal "la Forge" au "marché aux puces". Plus tard, peu avant la grève du 14 octobre dernier contre les mesures anti-inflationnistes, ils demandèrent qu'on amène les membres à manifester ce jour-là sous la bannière de la Ligue.

Dans les deux cas ce fut refusé, même si les militants de la Ligue y étaient majoritaires, car devant les sarcasmes des autres

qui disaient qu'il ne servait à rien de mettre la proposition aux voix, vu qu'ils allaient gagner... les militants n'allèrent pas plus loin.

"Il y a eu des débats épouvantables, rappelle quelqu'un. A un moment, vers octobre, c'est devenu invivable, et il y en avait qui parlaient de démissionner."

La crise

Le début de la vraie crise commença à cette date.

Environ deux semaines avant le congrès de Rouyn, la Ligue soumit au comptoir le texte qu'elle comptait présenter comme document d'orientation. Devant normalement être discuté avant le congrès par toutes les instances de la coopérative, faute de temps, ne put l'être que par le comité des finances.

De vives critiques s'élevèrent contre la Ligue, à propos de ce trop court délai... de sorte que ses militants proposèrent que, le soir même du départ pour Rouyn des délégués, la coopérative tienne une soirée d'information sur le sujet, ce que refusèrent, au comité de coordination, les membres n'appartenant pas à la Ligue. (Il faut souligner, à ce propos, que la Ligue a fait de même à l'Association pour la défense des droits sociaux, en présentant son document environ deux semaines avant le congrès, lequel était en préparation depuis un an.)

Pour ce qui est du congrès, le comptoir Olier eut neuf personnes: deux délégués officiels qui n'étaient pas de la Ligue, et sept autres membres de la coopérative, tous de la Ligue, qui y furent ou animateurs ou personnes-ressources de groupes de travail.

L'affrontement

Le congrès terminé, et donc après l'adoption, par les comptoirs, du document d'orientation de la Ligue, ses militants au comptoir Olier voulurent que la coopérative se conforme à la nouvelle orientation.

"Le congrès n'est pas décisionnel, il s'agit seulement d'orientation, nous avaient dit

avant le congrès les gens de la Ligue, explique un membre. Après le congrès, ils disaient qu'il fallait tenir compte des décisions du congrès pour être démocrates, qu'il fallait discuter des propositions adoptées, etc. C'est là que ça a pétié, parce que les gens, eux, ne voulaient pas partir des idées de la Ligue, mais de leurs idées à eux".

L'atmosphère devint presque intenable.

"C'est arrivé au point où, par moment, raconte le même membre, les gens de la Ligue et les autres ne se parlaient plus. C'était très tendu, tout le monde était sur ses gardes."

Exaspérés, trois membres demandèrent alors la convocation d'une assemblée générale de tous les membres, pour vider la question. L'assemblée fut convoquée.

Les opposants à la Ligue travaillèrent d'arrache-pied à la préparation de l'assemblée, afin notamment que le plus grand nombre possible de membres y prennent part, tandis que les militants maoïstes accusaient leurs opposants d'anticommunisme et de vouloir, par ce moyen, "retrouver le pouvoir perdu à la coop".

L'assemblée eut lieu, en deux séances, l'une à la mi-novembre et l'autre à la mi-décembre, et la majorité des membres de la coopérative y assistèrent.

Les deux séances, au dire d'un membre qui y prit part, furent terribles. "Il y a eu vraiment un affrontement, la division était claire: les gens attaquaient, les membres de la Ligue se défendaient — 25 personnes votaient d'un bord, tous les autres de l'autre bord — et la Ligue s'est fait rabattre le caquet."

Le côté positif, c'est que les gens — les gens ordinaires — ont appris à se battre pour défendre leurs idées. Par exemple, à la deuxième partie de l'assemblée, les gens étaient beaucoup plus prêts, plus armés qu'à la première.

"Ce qui a été décidé, c'est de dire à la Ligue de cesser de vouloir nous imposer ses idées, de respecter le cheminement des

membres de la coop et d'arrêter de nous apporter des textes de l'extérieur."

Deux moyens, d'usage courant dans l'extrême gauche, furent utilisés par les militants de la Ligue pour tenter malgré tout d'avoir gain de cause.

D'abord, à l'ouverture de l'assemblée, ils soulevèrent un débat sur la procédure à suivre, qui dura environ une heure, ce qui, on le sait, est un moyen classique d'user des leçons de la résistance des opposants et éventuellement de les amener à quitter l'assemblée. Puis, ils voulurent amener le débat sur un autre terrain, en faisant état et se plaignant de ce qu'ils dirent être de l'anticommunisme de la part de la coopérative.

Aujourd'hui

Les choses en sont là, encore aujourd'hui, au comptoir Olier: handicapée par les tensions et les déchirements, la coopérative ne fait à peu près plus de recrutement depuis un an, l'ardeur à la tâche a beaucoup décliné, alors que les gens sont devenus férocement opposés à la Ligue et à tout ce qui se dit communiste.

"Les gens de la Ligue, eux, n'en dorment plus, raconte un membre de la coopérative, ils en ont l'air malades. Quelques-uns ne pouvaient plus supporter la tension et ont démissionné. Ils ne sont plus du tout acceptés: aux réunions, tout le monde leur dit de se fermer la gueule dès qu'ils ouvrent la bouche."

Tout cela étant, des membres de la coopérative en sont venus à se demander s'il n'y avait pas, parmi les militants de la Ligue, des "agents doubles qui voulaient saboter notre coopérative".

Notons, enfin, qu'au cours d'un entretien officieux avec LA PRESSE, un membre de la Ligue bien au fait de ses activités a nié vigoureusement que l'action du groupe commence à susciter ça et là un anticommunisme virulent.

DEMAIN: les ACEF

gagnez une fin de semaine de rêve au Manoir Richelieu

— Une gracieuseté de —
la presse CKAC/73 autobus Voyageur
 AUBERGE DES GOUVERNEURS Manoir Richelieu

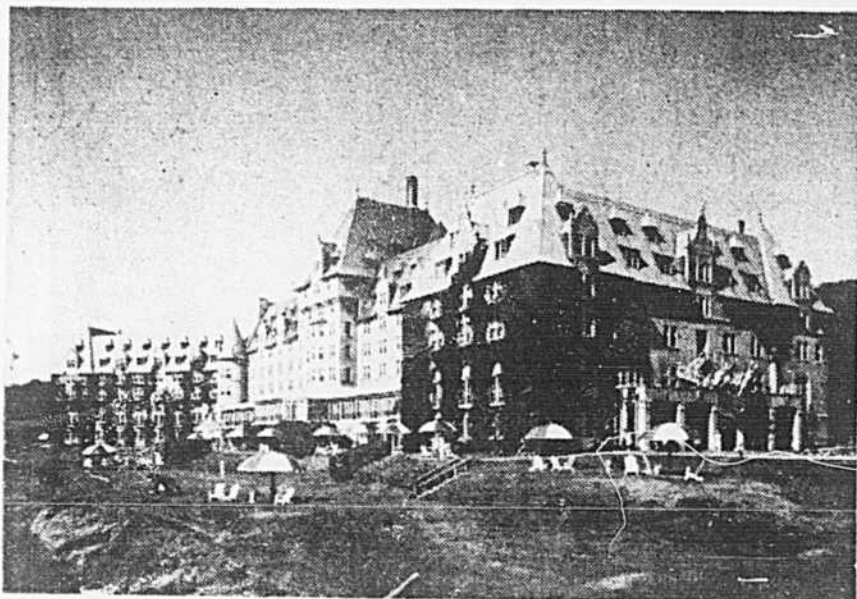

UN BON MOMENT DE DÉTENTE, ÇA SE GAGNE...

En effet, 25 couples auront la chance de passer trois superbes journées, les 3, 4 et 5 juin, au luxueux hôtel le "Manoir Richelieu", institution québécoise d'une valeur historique et d'une beauté sans égale, dans le magnifique environnement de Pointe-au-Pic à La Malbaie.

Les gagnants voyageront évidemment dans un grand confort puisque le transport se fera dans un luxueux autobus, incluant un service d'hôtesse, de la compagnie Voyageur.

COMMENT PARTICIPER?

Rien de plus facile!

Remplissez le coupon de participation et faites-le parvenir à: Concours "Manoir Richelieu", Poste CKAC/73, Case Postale 7373, Succursale "A", Montréal, Qué. H3C 3L4

De plus, tous les jours, à compter du 16 mai, à 15h30 et 17h30, Louis-Paul Aillard dans son émission "Montréal en vrac" procédera au tirage de 2 couples, cela parmi tout le courrier reçu, le dernier tirage aura lieu le mardi 31 mai 1977.

CE VOYAGE COMPREND:

- 1) Le transport aller / retour par Voyageur.
- 2) L'hébergement (2 couchers) et les repas au Manoir Richelieu ainsi que l'accès aux activités du Manoir pour toute la durée du séjour.

RÈGLEMENTS:

- 1) Remplir le coupon de participation ou un fac-similé et le faire parvenir à l'adresse indiquée ci-dessous.
- 2) Les gagnants devront répondre à une question d'habileté.
- 3) L'âge minimum d'éligibilité pour participer à ce concours est de 18 ans.
- 4) Le voyage n'est pas remboursable, ni transférable.
- 5) Les employés de chacun des commanditaires, soit La Presse, CKAC / 73, l'Auberge des Gouverneurs, Manoir Richelieu et Voyageur, ne sont pas éligibles.

IMPORTANT!

LA PERSONNE CHOISIE AURA UNE (1) HEURE POUR CONFIRMER SON PRIX PAR TÉLÉPHONE À CKAC/73 AU NUMÉRO: (514) 845-5151.

SI ELLE N'APPELAIT PAS DANS L'HEURE QUI SUIT, ELLE PERDRAIT AUTOMATIQUÉMENT SA CHANCE DE GAGNER, QUI SERA AJOUTÉE AU TIRAGE SUIVANT.

| | |
|---|---------------------------|
| CONCOURS "MANOIR RICHELIEU" | |
| NOM _____ | APP. _____ |
| Poste CKAC/73 Case Postale 7373 Succursale "A" Montréal, Qué. H3C 3L4 | ADRESSE _____ |
| Valable pour les 18 ans et plus | VILLE _____ CODE _____ |
| | TÉLÉPHONE _____ ÂGE _____ |
| Un bon moment de détente: "Ça se gagne". | |



Tout à la même enseigne!

Ouvrez la porte qui donne sur l'avenir: faites appel au GCI. Vous trouverez tout ce dont vous avez besoin à cette enseigne. Le Groupe des communications informatiques vous offre une vaste gamme d'appareils et de services informatiques. Il peut vous aider à identifier vos besoins, installer et mettre en service votre système de communication informatique et voir à son bon fonctionnement par la suite.

Le GCI qui compte quelque 2 000 professionnels hautement qualifiés peut vous fournir à peu près n'importe quel type de système de communication informatique. Il rencontre vos besoins spécifiques dans les moindres détails et vous devenez efficace sur toute la ligne!

De plus, une fois qu'un système de communication informatique est installé chez vous, le GCI se porte garant de son bon fonctionnement. Car la réparation et l'entretien font aussi partie de sa tâche. Des experts du GCI disposent d'équipement ultra-moderne pour effectuer des tests à distance et le Centre de contrôle des opérations constitue votre assurance rendement optimum.

Joignez-vous au GCI, le Groupe qui a tout pour vous. Pour de plus amples renseignements sur nos systèmes de communication informatique, demandez le Zenith 33000, sans frais d'interurbain. L'avenir commence là.

Le Groupe des communications informatiques

Bell Canada

En collaboration avec le Réseau Téléphonique TransCanadien

L'équipe de l'avenir... dès aujourd'hui.

LOS ANGELES

Deux vols par jour en L-1011.
Plus rapide.

Chaque jour de la semaine, le matin et en début de soirée, un L-1011 d'Air Canada prend son envol vers Los Angeles. Ce sont des vols directs, en musique et avec cinéma.

*Les films sont fournis par Inflight Motion Pictures Inc.

"J'en profite pour faire un tour à San Francisco."

On y va?
On y va!



AIR CANADA

Détenteur d'un permis du Québec



Le rapport Hall propose le transport par rail du pétrole de l'Arctique

SASKATOON (d'après CP) — Le transport par rail du pétrole et du gaz naturel de l'Arctique est faisable, techniquement et économiquement. C'est du moins ce que soutient la commission Hall dans son rapport déposé hier au Parlement.

La commission a donc recommandé l'aménagement d'une ligne de 916 milles de long qui desservirait la région de l'Arctique et rallierait Inuvik, T.N.O., sur le delta du Mackenzie. Le prix d'une telle entreprise se situerait entre 89 et 110 milliards, prix semblable aux estimations pour la construction du pipeline de la vallée du Mackenzie.

En outre, des changements radicaux destinés à projeter au 21^e siècle le système de transport et de manutention des céréales des Prairies, et comprenant la création d'une autorité des transports ferroviaires des Prairies, ont été recommandés, hier, par la commission Hall.

La commission, dans un document de 545 pages qui résume deux ans de travaux, insiste sur les chemins de fer dans le Nord, le maintien des taux statutaires de la formule Crowsnest pour le transport des grains et le maintien de silos de céréales, même là où les lignes sont abandonnées.

Les cinq membres de la commission, formée en avril 1975, avaient pour mission de décider du sort de 6.284 milles de voies de chemin de fer dans les Prairies. La décision finale avait été suspendue par le gouvernement fédéral jusqu'au 30 juin de cette année.

Le fédéral a auparavant désigné 12.113 milles de voies comme devant constituer le réseau de base maintenu en l'an 2000.

Dirigée par Emmet Hall, ancien juge à la Cour suprême du Canada, la commission a proposé l'abandon progressif de 2.165 milles de voies affectées au transport de céréales, à l'échéance de 1981.

En outre, 1.813 milles devraient être ajoutées au réseau de base tel que défini par le fédéral et les 2.344 milles restants échoueraient à la nouvelle autorité des chemins de fer.

Les membres de la commission ont ajouté qu'au contraire de ce qu'une commission royale sur les transports, la commission MacPherson, avait conclu en 1961, "l'époque du développement de la construction de voies ferrées n'est pas revenue au Canada".

Dans le rapport déposé au Parlement par le ministre des Transports, M. Otto Lang, la commission a suggéré que l'autorité des transports ferroviaires des Prairies gère les 4.509 milles de voies constitués des 2.344 milles retenus auxquels viendraient s'ajouter les 2.165 milles destinés à un abandon progressif.

Les saletés vous dépriment?

Le Service de **Rénovation-Métropolitain** remettra tout en ordre.

Confiez à des spécialistes vos problèmes de peinture ou de nettoyage.

Telephonnez des aujourd'hui!

ESTIMATION VERBALE GRATUITE

Nous vous offrons un service complet de nettoyage et de peinture de maison

- NETTOYAGE DE MEUBLES
- LAVAGE DE MURS
- NETTOYAGE DE TAPIS
- VAPEUR ET SHAMPOOING
- DECAPAGE DE PLANCHERS
- LAVAGE DE PLANCHERS
- PONÇAGE DES PLANCHERS
- POSE DE TAPIS
- LAVAGE DE VITRES
- HOMME TOUTFAIRE

SERVICE DE RÉNOVATION METROPOLITAIN 482-0600

"UN D.E.C. OU UN BAC ET TE VOILA OFFICIER!"



Officier en commençant. Tu as un D.E.C. ou un BAC? Ou tu termines tes études universitaires cette année? Les Forces armées canadiennes ont une tenue d'officier pour toi et tous les avantages qui s'en suivent: salaire fort avantageux selon tes capacités, un minimum de 4 semaines de congé payées dès la première année, possibilité de voyages et d'études post-universitaires, responsabilités stimulantes.

Conditions avantageuses. Une armée de volontaires comme la nôtre offre bien des avantages car elle est en concurrence avec l'industrie lorsqu'il s'agit de l'engagement de diplômés et de spécialistes comme toi et moi. Nous jouissons donc d'une grande liberté d'action... en plus d'avantages matériels certains.



LES FORCES ARMÉES CANADIENNES

SI LA VIE T'INTÉRESSE

ANNONCE
ENLEVE LES CORNS A RACINE PROFONDE SANS EXCISION

Les cors ont ceci d'ennuyeux qu'ils poussent sur la peau et en dessous. Les traitements sous forme de coussinage externe ne suffisent pas. Un bon traitement doit s'attaquer aux cors en surface et en profondeur. Freezezone agit ainsi. Freezezone renferme sous forme liquide deux agents keratolytiques qui détruisent le tissu corne jusqu'en profondeur. En quelques jours, Freezezone dissout littéralement les cors. Vous n'avez plus qu'à vous laver à l'eau tiède chaude pour vous en débarrasser. Le Freezezone liquide fait disparaître les cors en surface et en profondeur sans douleur... sans excision.



AUGMENTATION DES VENTES DE 24.4%*

La Pontiac occupe une situation prédominante.

Au Canada, les ventes de grandes Pontiac dans tout le pays ont augmenté de 24.4% par comparaison avec l'année dernière.*

Il est évident que Pontiac a conquis un grand nombre d'automobilistes canadiens qui aiment les grandes voitures.

Pontiac l'emporte avec des voitures repensées et redessinées, qui offrent six places confortables et un coffre de plus grand volume que celui des modèles de 1976.

Pontiac l'emporte également par une économie en essence qui est vraiment remarquable: 28 milles au gallon sur route et 20 milles au gallon en ville. Voilà des résultats impressionnants pour des grandes voitures! Ces estimations sont les résultats d'essais effectués avec une Pontiac Parisienne 77 équipée du V8 de 305 pouces cubes à carburateur 2 corps et d'une boîte automatique, suivant les méthodes approuvées

par Transports Canada.**

La Pontiac 1977: la grande voiture économique en essence, bien de notre temps.

Si vous voulez connaître d'autres raisons qui justifient le succès toujours croissant de Pontiac, vous les découvrirez en éprouvant la douceur de roulement, les qualités routières, le silence et le confort d'une nouvelle Parisienne, Catalina ou Laurentian.

Allez la voir chez le concessionnaire Pontiac. Éprouvez la spaciosité de cette voiture, sa commodité et surtout, faites-en l'essai!

L'année 1977 est l'année Pontiac. Faites-en votre année en achetant une grande voiture vraiment nouvelle!

Pontiac va de l'avant!



Certains des équipements présentés ici ou représentés ci-dessus sur le sedan 4 portes Parisienne sont fournis en option moyennant supplément.

*D'après les chiffres de vente au Canada pour les grandes voitures de l'année de fabrication en 1977 par comparaison avec celles de 1976 pendant la période du 1^{er} octobre au 30 mars. Source: le Service des ventes de la nouvelle Motors du Canada (1977).

Les chiffres de consommation d'essence sont des données relatives. Le chiffre que vous obtiendrez dépendra des endroits où vous roulez et de votre façon de conduire. Le fait de votre voiture et de l'équipement qu'elle a.

91% | 99%

Garanti. Intérêt payé ANNUELLEMENT pour une période de 5 ans.

Garanti. Intérêt payé TOUS LES SIX MOIS pour une période de 5 ans.

\$1.000 (minimum) Vous pouvez obtenir, sur demande, les taux d'intérêt en cours pour des périodes allant de 1 à 4 ans. Tous les taux sont sujets à changement sans préavis. Membre de l'association d'assurance-dépôt du Canada.



le Permanent

La compagnie de fiducie Canada Permanent

Depuis 1855, toujours là pour vous aider à arriver.

600
ouest, boul.
Dorchester
861-8855

1326,
avenue Greene,
Westmount
931-7554

183, boul. Hymus,
Kmart Plaza
Pointe-Claire
697-3883

5222, chemin
de la Reine-Marie,
Snowdon
489-9381

81, nord,
rue Wellington,
Sherbrooke
(819) 565-7746

Centre d'achats
Place Veriv
Ville St-Laurent
337-2772

Les Canadiens ont le droit de connaître la date du référendum

— Davis

ORILLA (PC) — Le premier ministre ontarien, William Davis, a demandé au gouvernement québécois d'annoncer la date du référendum sur la séparation.

"Les autres citoyens canadiens ont le droit de connaître cette date, afin d'encourager les Québécois à demeurer dans la Confédération," a déclaré Davis, hier devant ses partisans.

Le premier ministre René Lévesque a déclaré dimanche que son gouvernement avait déjà fixé une date, mais qu'il attendrait encore un peu avant de l'annoncer publiquement.

Selon M. Davis, le reste du pays devrait en être informé, "afin que nous puissions participer à des débats et élaborer des projets et réformes, pour que notre soeur québécoise demeure au sein de la Confédération".

Il a ajouté que les problèmes urgents des Québécois, tels l'économie et le chômage, étaient les mêmes que ceux de l'Ontario.

Il a exhorté à la prudence et à plus de considération dans les échanges avec le Québec. "Il est important de ne pas encourager les capitaux à fuir le Québec."

M. Davis réfute l'argument du PQ, que le débat sur l'indépendance est terminé, et qu'il faille maintenant chercher à établir une union économique avec les autres provinces canadiennes.

"Pour moi, ce n'est pas terminé, a déclaré Davis devant 200 partisans travailleurs à Simcoe East.

Il a ajouté que le résultat de l'élection du 9 juin en Ontario influencera le reste du pays.

IMBATTABLE!
Le Super Solde
RIVE GAUCHE
1254 ouest, rue
Sainte-Catherine

carrières ET PROFESSIONS

N.B.: Tous les postes annoncés sont ouverts également aux femmes et aux hommes.



CONSEILLER(ÈRE)-SERVICE À LA CLIENTÈLE

AM du Canada Limitée offre présentement un poste de conseiller(ère) en Service à la clientèle dans la région de Montréal. Ce poste est rendu vacant dû à l'acceptation croissante des Systèmes de Reprographes AM.

Les fonctions consistent à administrer des cours sur l'opération des appareils, ainsi qu'à identifier et solutionner certaines situations dans le but de maintenir ou de relever le niveau de satisfaction de nos clients. Le (la) candidat(e) recherché(e) est une personne fiable avec connaissances dans les arts graphiques, reproduction Offset - imprimerie commerciale ou autre, bilingue, possédant de préférence une certaine expérience du public et une scolarité supérieure. Il (elle) devra aussi posséder une voiture.

AM offre un salaire au-dessus de la moyenne, une ambiance de travail agréable et d'excellentes possibilités d'avancement. Un programme dynamique d'entraînement avec plein salaire est prévu. Les avantages sociaux sont parmi les meilleurs et sont défrayés en entier par la compagnie. Les frais de déplacement et dépenses d'automobile sont remboursés.

Communiquiez avec:

Claude R. Hotte,
Directeur des Ventes
AM du Canada Ltée.
5850 Côte de Liesse Road
Montréal, Québec H4T 1B6
(514) 342-1872

La Renault 5 GTL vous offre PLUS que la Civic Hatchback

Essayez-la, c'est emballant!

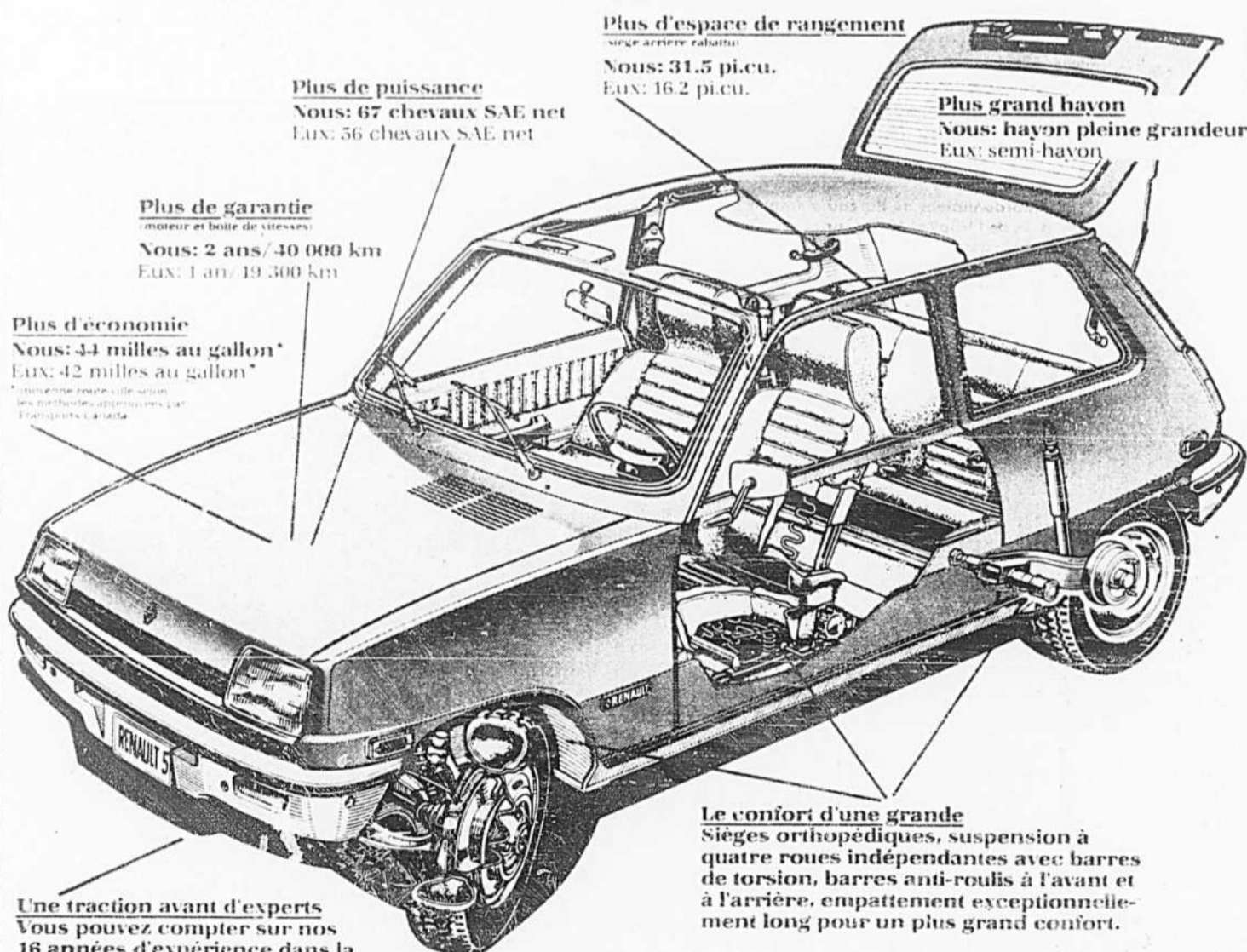

Plus d'espace de rangement

(siège arrière rabattu)

Nous: 31.5 pi.cu.
Eux: 16.2 pi.cu.

Plus de puissance

Nous: 67 chevaux SAE net
Eux: 56 chevaux SAE net

Plus grand hayon

Nous: hayon pleine grandeur
Eux: semi-hayon

Plus de garantie

(moteur et boîte de vitesses)
Nous: 2 ans / 40 000 km
Eux: 1 an / 19 300 km

Plus d'économie

Nous: 44 milles au gallon*
Eux: 42 milles au gallon*

*moyenne réelle ville-autoroute
Les distributions approximatives par
150000 km (93000 milles).

Une traction avant d'experts
Vous pouvez compter sur nos
16 années d'expérience dans la
conception et la fabrication des
tractions avant.

Le confort d'une grande
Sièges orthopédiques, suspension à
quatre roues indépendantes avec barres
de torsion, barres anti-roulis à l'avant et
à l'arrière, empattement exceptionnellement
long pour un plus grand confort.

De meilleurs pneus

(en équipement standard)

Nous: pneus radiaux Michelin
ceinturés d'acier
Eux: pneus ordinaires

Nous venons de comparer la
version 1987 de la Renault 5 GTL
à celle de la Honda Civic
Hatchback de la même année.

RENAULT 5

RENAULT 5, UNE VRAIE PARTIE DE PLAISIR...

MONTRÉAL
AU PAVILLON DE L'AUTO INC.
7465, Lacordaire
Tel. 259-6981

LAREAU AUTOMOBILES INC.
4476, rue de Laroche
Tel. 523-2153/4

OMEGA MOTORS LTD.
7325, avenue Harley, N.-D.-G.
Tel. 481-7753

RENAULT CRÉMAZIE LTÉE
350 est, Crémazie
Tel. 387-3781/2

LAVAL
AJUTOS G. S. R. INC.
2032, boul. Labelle
Tel. 687-3123

CONDORCIA AUTO LTÉE
4450, boul. Levesque
Tel. 661-0660

RENAULT LONGUEUIL
465, boul. Curo-Poirier O.
Longueuil
677-6361

AUTOMOBILES RENAULT
VILLE-MARIE INC.
2230, rue Viau
Tel. 254-9971/9491

MONTRÉAL DAUPHINE INC.
12050, boul. Laktentien
Tel. 331-6130

RENAULT CENTRE-VILLE
1824, Ste-Catherine O.
Tel. 937-9551

RENAULT PIERREFONDS LTÉE
14199, boul. Gouin O.
Pierrefonds
Tel. 620-1511/2

AUTO GIBRALTAR INC.
1215, boul. des Laurentides
Tel. 669-7171/2

RIVE-SUD
PARIS AUTO INC.
825, boul. Taschereau
Greenfield Park
Tel. 672-6660

CONCESSIONNAIRES DANS LES VILLES SUIVANTES: Acton Vale • Alma • Angers • Chicoutimi • Drummondville • L'Épiphanie • Granby • Grand-Mère • Greenfield Park • Haute-Rive • Joliette • Lachute • Longueuil • Montréal • Omerville • Ottawa • Pierrefonds • Parthenay • Québec • Rivière-du-Loup • Ste-Agathe • St-Antoine-des-Laurentides • St-David • St-François • St-Hyacinthe • St-Jean • Ste-Methode • St-Nicolas • Ste-Thérèse • Sept-Îles • Sherbrooke • Trois-Rivières • Valleyfield • Victoriaville • West Brome.

DUN & BRADSTREET

Possibilité de carrière
dans les ventes

Poste:

Nous avons actuellement des postes disponibles pour des représentants des ventes, dans nos diverses divisions. Nous assurons également une formation complète pour vous aider à devenir la personne dynamique dont nous avons besoin.

Nous offrons:

— Un bon salaire de base, un programme de commission et avantages sociaux

Profil du candidat:

- Bilingue
- Bonne instruction
- Expérience ou intérêt pour la vente
- Facilité pour les contacts humains
- Poursuite d'une carrière
- Dynamisme, motivation, entretient
- Possession d'une voiture

Si vous êtes intéressés, pour tout renseignement supplémentaire, appelez

Richard Noël
861-9651

SECRÉTAIRE DE DIRECTION

Société nationale dans le domaine de crédit à la consommation recherche secrétaire de direction/sténodactylo, expérimentée, parlant et écrivant parfaitement le français et l'anglais. Sera secrétaire du président et d'un autre directeur. Benefices marginaux complets.

Bureaux attrayants situés près Viau et Métropolitain, facile d'accès.

Écrire en donnant curriculum vitae et salaire désiré à:

Confidentiel
G. R. LACHANCE
BOÎTE POSTALE 158
STATION B, MONTRÉAL H3B 3B0

DUFRESNE FARLEY & ASSOCIÉS

Ingenieurs Conseils

recherchent

**TECHNICIENS
EN MÉCANIQUE ET EN ÉLECTRICITÉ**

Les candidats devront avoir au moins 3 années d'expérience dans le genre conseil de la mécanique ou de l'électricité du bâtiment. Salaire et conditions à discuter selon expérience et formation.

Veuillez communiquer avec:

Dufresne, Farley & Associés
384-0440
Attention M. Gilles Dufresne

L'avenir se planifie chez nous:

Pratt & Whitney Aircraft du Canada est à l'avant-garde de la technologie des turbines à gaz. Cette réputation internationale, nous la devons à nos succès répétés dans la construction et le perfectionnement des moteurs, à nos capacités en recherche et développement et à notre habileté à recruter les esprits les plus brillants à tous les niveaux de notre équipe d'ingénierie.

Nous recherchons la candidature d'INGÉNIEURS qualifiés (HOMMES et FEMMES) ou de

gens ayant une COMPÉTENCE EQUIVALENTE possédant de l'expérience à différents niveaux; à partir de ceux et celles ayant quelque expérience au-delà de la formation de base jusqu'aux personnes pouvant assumer des responsabilités au niveau de la supervision technique.

Le travail dans toutes les spécialités énumérées ci-dessous est stimulant et requiert une compétence technique. Un ordinateur CDC 6600 de grande capacité est mis à votre disposition dans votre travail.

DANS L'INGÉNIERIE

Ingénieurs d'essais expérimentaux:

Le travail consiste à préparer et effectuer des essais sur les moteurs et leurs éléments, en plus d'élaborer des méthodes de détection des pannes et de déterminer quelles améliorations s'avèrent nécessaires. Ce poste nécessite un bon sens technique, de la souplesse et de l'initiative dans l'aspect pratique des choses.

Concepteurs d'équipement:

Les candidats devront planifier, et préparer les épures des différents organes et accessoires servant aux équipements d'essais.

Ingénieurs d'installations expérimentales: Chargés de la conception technique d'équipement et de systèmes connexes servant

aux essais. Voient aussi à leur achat, leur installation et leur utilisation.

Ingénieurs en résistance des matériaux: Ils ont acquis une expérience de l'analyse dans le domaine des structures ou en dynamique, et desireraient utiliser cette expérience dans les domaines suivants: analyse des forces, des vibrations et des structures, transfert de chaleur et mécanique de rupture.

Ingénieurs de la conception: Voir à la préparation de conceptions techniques et d'améliorations au niveau de la conception, un appui technique leur est fourni par les départements d'aérodynamie, résistance des matériaux et analyse des vibrations.

Les candidats aux postes d'ingénieurs devront avoir leur compétence reconnue par l'O.I.Q.

Toute demande de renseignements recevra une attention spéciale et une réponse rapide et confidentielle. Envoyez votre curriculum vitae à: Carrières d'avenir, Pratt & Whitney Aircraft du Canada Ltée, 1000, boul. Marie-Victorin, Longueuil, Qué. J4K 4X9

PRATT & WHITNEY AIRCRAFT
DU CANADA LTÉE.



Vous avez
un avenir chez nous.



Le Château de l'Aéroport

Les demandes d'emploi sont maintenant acceptées pour le nouvel hôtel du Canadien Pacifique situé à l'aéroport international de Montréal, à Mirabel, Qué.

Les positions suivantes sont disponibles immédiatement:

DIRECTEUR DE LA RÉCEPTION
GOVERNANTE EXÉCUTIVE
CHEF DE LA SÉCURITÉ
SUPERVISEUR DE L'ENTRETIEN
CHEF INGÉNIEUR
DIRECTEUR DU CLUB DE SANTÉ

Toute demande doit être soumise par écrit à:

E. H. Dugal
Directeur Général
Le Château de l'Aéroport
Aéroport international de Montréal
C.P. 60
Mirabel, Qué.
J7N 1A2

CP Hôtels

IMPORTANT MAISON DE COMMERCE DE FOURRURES

recherche un

GÉRANT DE MAGASIN

Il n'est pas nécessaire que le candidat possède quelque expérience dans le commerce en question, il bénéficiera d'une période de formation professionnelle. Le poste comporte cependant des responsabilités qui exigent que le postulant soit une personne sérieuse, digne de confiance et ayant une personnalité intéressante. Bonnes conditions de travail et possibilité d'avancement.

Pour obtenir une entrevue, téléphoner à

Madame Leblanc: 288-1119

Si
vos cave
est pleine
d'objets
dont vous
ne vous
servez
plus...

Les petites
annonces
285-7111

LE I.C.L.S.C. J.-OCTAVE-ROUSSIN (Pointe-aux-Trembles et Montréal-Est)

requiert le service des personnes suivantes:

RESPONSABLE DU SECTEUR SANTÉ

LA TÂCHE

Sous l'autorité du directeur général:
— concevoir et implanter les programmes de santé d'ordre préventif et curatif
— participer à l'élaboration et à la poursuite des objectifs du C.I.S.C.
— participer à l'engagement du personnel du secteur santé
— assurer une supervision et un support professionnel continu aux membres du secteur santé
— assurer la responsabilité directe de certains programmes de santé, d'ordre préventif et curatif

EXIGENCES

— Diplôme universitaire de 1er cycle en sciences de la santé ou l'équivalent
— Expérience pertinente
— Connaissance ou provenance du milieu de préférence

TRAITEMENT

Selon les échelles de rémunération des cadres du ministère des Affaires sociales

RESPONSABLE DU SECTEUR SOCIAL

LA TÂCHE

Sous l'autorité du directeur général:
— concevoir et implanter les programmes sociaux d'ordre préventif et curatif
— participer à l'élaboration et à la poursuite des objectifs du C.I.S.C.
— participer à l'engagement du personnel du secteur social
— assurer la responsabilité directe de certains programmes sociaux curatifs et préventifs
— assurer une supervision et un support professionnel continu aux membres du secteur social

EXIGENCES

— Diplôme universitaire de 1er cycle en service social ou l'équivalent
— Expérience pertinente
— Connaissance et provenance du milieu de préférence

TRAITEMENT

Selon les échelles de rémunération des cadres du ministère des Affaires sociales

RESPONSABLE DU SECTEUR DES RELATIONS AVEC LA COMMUNAUTÉ

LA TÂCHE

Sous l'autorité du directeur général:
— assurer la responsabilité du secteur d'accueil
— identifier et analyser les besoins de la population
— à partir des objectifs du C.I.S.C., concevoir, réaliser et coordonner les programmes de développement communautaire
— concevoir et organiser un plan d'information à la communauté
— concevoir et organiser un plan d'éducation communautaire

EXIGENCES

— Détenir un diplôme universitaire de 1er cycle ou l'équivalent
— Expérience pertinente
— Connaissance ou provenance du milieu de préférence

TRAITEMENT

Selon les échelles de rémunération des cadres du ministère des Affaires sociales

Les candidats désireux de poser leur candidature sont priés de faire parvenir leur curriculum vitae avant le 24 mai 1977 au:

Coordonnateur du Bureau d'emploi
a/s de l'Hôpital Maisonneuve-Rosemont
5415, boul. de l'Assomption
Montréal, Québec
H1T 2M4

BF Goodrich

Représentant des ventes

La division chimique de BF Goodrich Canada Limited a un poste intéressant en ventes pour une personne ambitieuse désireuse de travailler avec un minimum de direction immédiate.

Région — Québec et les Maritimes. Bureau-Montreal.

Le candidat élu doit avoir une connaissance des langues française et anglaise et l'expérience préalable en ventes.

Il est souhaitable que le candidat ait un B.Sc. ou M.Sc. avec l'instruction en chimie polymère mais ce n'est pas nécessaire s'il a l'expérience pertinente.

Salaires, voiture de compagnie et dépenses, avantages sociaux exceptionnels incluant pension de compagnie payée, assurance-vie, etc.

Veillez écrire en confiance en donnant tous les détails de votre expérience, instruction et demandes salariales à C. Simonsen.

BF Goodrich Canada Limited
Executive Offices
Kitchener, Ont. N2G 4J5

Comptable-administrateur

Endroit: Ville de Laval

POSITION:

— Travail comptable général pour société immobilière

— Construction, location, administration

QUALIFICATIONS:

— Expérience en comptabilité et administration. Bilingue. Salaire à discuter.

Soumettre curriculum vitae à:

La Presse, Réf. 16199

C.P. 6041, Succ. A

Montréal, Qué.

DOCTEUR EN PHARMACOLOGIE

Avec expérience dans un des domaines suivants: Cardiovasculaire, SNC, catécholamines et immunologie.

Veillez envoyer un résumé détaillé au:

Service du Personnel
LABORATOIRES AYERST
C.P. 6115,
Montréal, Qué. H3C 3J1

CARRIÈRE PAYANTE

Une compagnie internationale recherche un minimum de 20 personnes sérieuses, 20 à 40 ans. Quelqu'un qui veut travailler dans le domaine de la vente et faire de la collection à travers une clientèle installée.

Si vous avez une 11e année et possédez une voiture, fixez un rendez-vous avec:
JEAN SAINDON — 728-3464

L'avenir se planifie chez nous:

SPÉCIALISTE EN FORMATION DU PERSONNEL

Nous offrons à un spécialiste en formation du personnel, un poste des plus intéressants englobant la conception et la mise en application de programmes de formation et de perfectionnement destinés au personnel de direction, aux employés de bureau et d'usine. Ces programmes viseront à favoriser la poursuite de nos objectifs commerciaux et à améliorer le rendement de nos employés et de notre entreprise.

Le candidat à ce poste devra être bilingue et posséder au moins de trois à cinq années d'expérience dans l'élaboration et la mise en application de cours en communications, leadership, motivation, travail de groupe et gestion par objectifs. Il devra posséder un diplôme universitaire se rattachant aux sciences du comportement ou l'équivalent.

Ce poste offre la possibilité d'une carrière des plus enrichissantes de même qu'un excellent salaire et de nombreux avantages.

Toute demande de renseignements recevra une attention spéciale et une réponse rapide et confidentielle.

Envoyez votre curriculum vitae à:

Carrières d'avenir, Pratt & Whitney Aircraft du Canada Ltée, 1000, boul. Marie-Victorin, Longueuil, Qué., J4K 4X9

PRATT & WHITNEY AIRCRAFT
DU CANADA LTÉE.



Vous avez
un avenir chez nous.

Un Produit Qui Part Gagnant

Et une compagnie de réputation mondiale. Tel est l'éloquent résultat de l'application des techniques avancées de mise en marche de produits conditionnés de consommation courante à une industrie longtemps empêtrée dans le traditionalisme.

La compagnie a ainsi joué la carte gagnante: son produit n'a pas son égal au monde—elle se trouve en tête du peloton et entend y demeurer en poursuivant sa croissance géographique.

Le Canada et l'Amérique du Nord dans son ensemble offrent d'excellentes possibilités d'expansion, en dépit du volume des affaires déjà en cours.

Directeur Général Marketing Pour Produits Conditionnés

Habitué au succès, apte à s'exprimer clairement, parfaitement bilingue—il pense en termes de profit net. Tel est l'expert en marketing international qu'exige un produit qui parle pour les meilleures choses de la vie et s'impose sur tous les marchés du monde.

Consacrez ces qualités à la direction générale et au marché nord-américain.

Veillez nous appeler au sujet du projet 7414.

Toronto: (416) 920-7702, 50 Prince Arthur Avenue, M5R 1B5

Montréal: (514) 849-5357, 1115 ouest, rue Sherbrooke, H3A 1H3

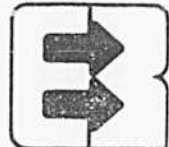

The Caldwell Partners
Recrutement des cadres

LA COMMISSION SCOLAIRE DE JACQUES-CARTIER ATTACHÉ D'ADMINISTRATION

NATURE DU TRAVAIL:

L'emploi d'attaché d'administration est un emploi de professionnel qui comporte plus spécifiquement des programmes et des processus de l'administration courante d'une ou de plusieurs unités administratives de l'organisme.

QUALIFICATIONS REQUISES:

Diplôme universitaire terminal de 1er cycle dans un champ de spécialisation approprié, notamment:
— sciences de l'administration
— sciences commerciales

Toute candidature devra être accompagnée du curriculum vitae et parvenir au soussigné dans le plus bref délai possible.

Le Directeur des Services du personnel

la commission scolaire
de Jacques-Cartier
1500 est, boul. curé-poirier
longueuil, qué. J4J 4T9



Université Laval

DEMANDES D'ADMISSION AU TRIMESTRE D'AUTOMNE 1977

Par suite de difficultés hors de son contrôle, le Service de l'admission accuse un retard sur son échéancier.

En conséquence, le 15 mai, plusieurs candidats n'auront pas reçu leur réponse de l'Université Laval. Le Service de l'admission est toutefois confiant que la plupart des candidats recevront leur réponse d'ici le 1er juin.

Le Directeur de l'admission

Cité universitaire, Québec

Le procès de Giguère remis au 23 août

Le procès du sénateur Louis-de-Gonzague Giguère, accusé d'avoir encaissé un pot-de-vin de \$95,000 dans l'affaire de la boutique hors-taxe Sky Shops, de l'aéroport de Dorval, a été ajourné hier au 23 août.

Ce procès, qui devait s'instruire devant le juge Marc Lamarre, a dû être remis en raison de l'état de santé du procureur de la Couronne, Me Joseph Tarasowsky.

On a également ajourné à une date ultérieure l'instruction des procès ou enquêtes que doivent subir trois autres accusés dans la même affaire, soit ceux du président de la Ligue Nationale de Hockey, Me Clarence Campbell, du président du conseil d'administration de Miron, Me Louis-A. Lapointe, et de l'homme d'affaires Gordon Brown, des Bahamas.



Simpsons... votre rendez-vous estival

BARBECUES ET ACCESSOIRES pour la cuisine en plein air

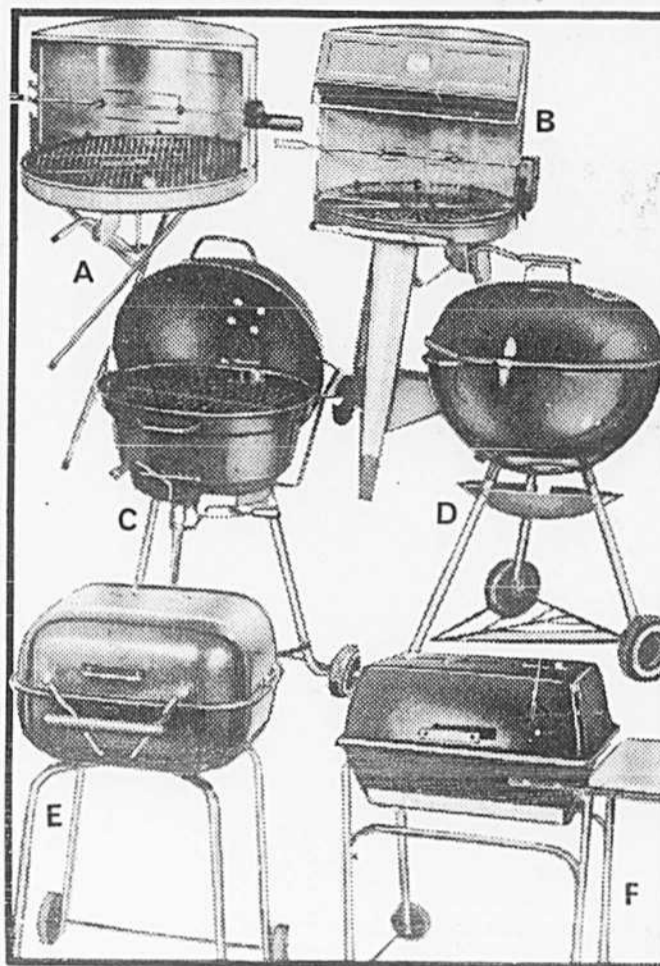

Barbecue

A. Barbecue motorisé 24". Fourneau très résistant, très grande hotte. Gril plaqué réglable par manivelle. Tourne-broche et fourchettes motorisés plaqués chrome, à fonctionnement sur pile. Env. 38" de haut — trépied pliant.

Prix Simpsons 29.99

A1. (non représenté). Housse vinyle ton or pour barbecue ci-dessus 3.50

B. Barbecue motorisé de luxe 24". Robuste fourneau, poignée tubulaire 16" plaquée chrome et gril réglable par manivelle. Tourne-broche motorisé plaqué chrome, réglable 3 positions. Hotte-chaud avec indicateur chaleur. Pieds fuselés et sculptures, tablette triangulaire. Mandarineor.

Prix Simpsons 49.99

B1. (non représenté). Housse vinyle pour barbecue ci-dessus 5.69

C. Barbecue 19" de forme arrondie. Robuste fourneau acier au fini émail cuit ton noir — couvercle inclinable, avec contrôle de ventilation. Gril à charbon réglable protège l'extérieur du fourneau. Gril de cuisson plaqué. Robustes pieds avec roues 5".

Prix Simpsons 48.99

D. Barbecue 22" de forme arrondie. Ravissant fini porcelaine noire à l'intérieur et à l'extérieur. Gril de cuisson plaqué. Ramasse-cendre et pieds aluminium rebelles à la rouille. Env. 29" de hauteur.

Prix Simpsons 79.99

D1. (non représenté). Housse pour barbecues de 19" à 24" de forme arrondie 5.99

E. Barbecue carré 21" avec couvercle. Construction acier de calibre lourd, gril de cuisson et hotte inclinables. Gril à charbon et ramasse-cendre surelevés, amovibles pour entretien facile. Fini rebelle à la chaleur, tons mandarine/noir.

Prix Simpsons 59.99

F. Barbecue couvert genre chariot. Carter en aluminium moulé avec hotte à contrôle de ventilateur. Support et poignée en aluminium tubulaire 1". Pratique ramasse-cendre. Gril à charbon en acier réglable 4 positions et leviers chromés. Gril de cuisson en fonte, 14 x 23". Planchette à découper en bois dur incluse. Env. 29" de haut.

Prix Simpsons 99.99

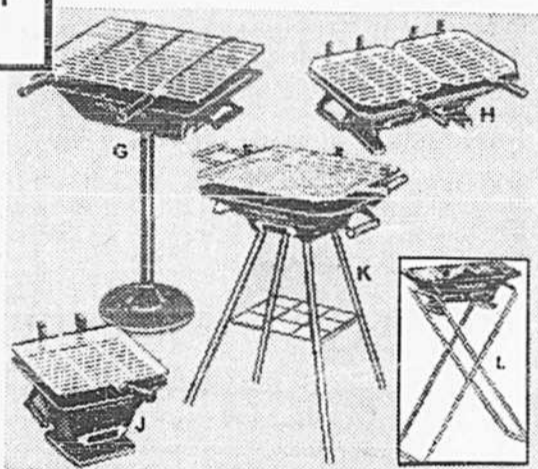

grils hibachi en fonte

Robustes grils en fonte noire avec poignées en bois dur. Grils de cuisson réglables 4 positions. Ventilateurs pour allumer rapidement et contrôle de chaleur. Divers formats pour les pique-niques ou le jardin. Dimensions approximatives.

Prix Simpsons

G. Hibachi rectangulaire, 12 x 16" sur piédestal 15.99

H. Hibachi double, 20 x 10 x 7" 7.99

H1. (non représenté) Hibachi triple, 27 x 10 x 7" 13.99

J. Hibachi simple, 10 x 10 x 7" 6.99

K. Hibachi carré, 15 x 15", pieds plaqués chrome 14.99

L. Support pliant pour hibachi, fil métallique plaqué zinc 3.99

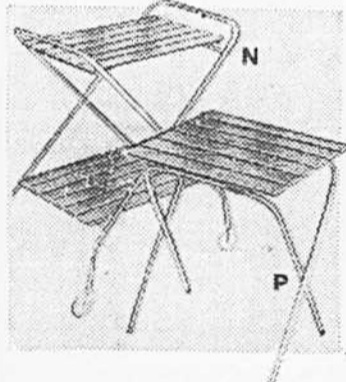

desserte bois rouge

N. Desserte 2 tablettes env. 15 x 21" ch. en bois rouge pour intérieur ou extérieur, cadre au fini laiton, roulettes.

Prix Simpsons 18.99

table bois rouge

P. Table/plateau en bois rouge 16 x 16", pieds pliants en métal fini laiton.

Prix Simpsons 5.99

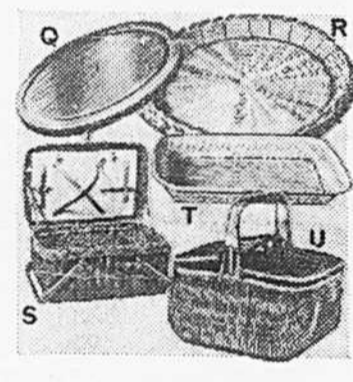

articles pique-nique

Q. Planchette à steak ovale. Modèle simili-bois avec rainure. Env. 9" x 12" 1.99

R. Supports en rotin pour assiettes en papier. Env. 10" de diamètre ens. de 4 2.79

S. Panier de pique-nique en saule poncé avec panneau simili-cuir pour assiettes et couverts dans le couvercle. Env. 18 1/2" x 13 1/2" x 8 1/4" 32.99

T. Plateau en osier. Env. 10" x 12" 8.99

U. Panier de pique-nique/empilables en saule poncé avec poignées robustes. Env. 15" x 11" x 8" 14.99

la vie au grand air

Attrayants accessoires en plastique transparent robuste pour pique-nique ou patio.

Prix Simpsons

V. Ens. à salade "Fiesta", comprenant bol env. 12" avec accessoires de service et 6 bols individuels. ens. 17.99

W. Pichet "Sabrina", env. 40 oz 9.99

X. Plateau rectangulaire, env. 16" x 10" 8.99

Y. Verre à eau, env. 12 oz 1.79

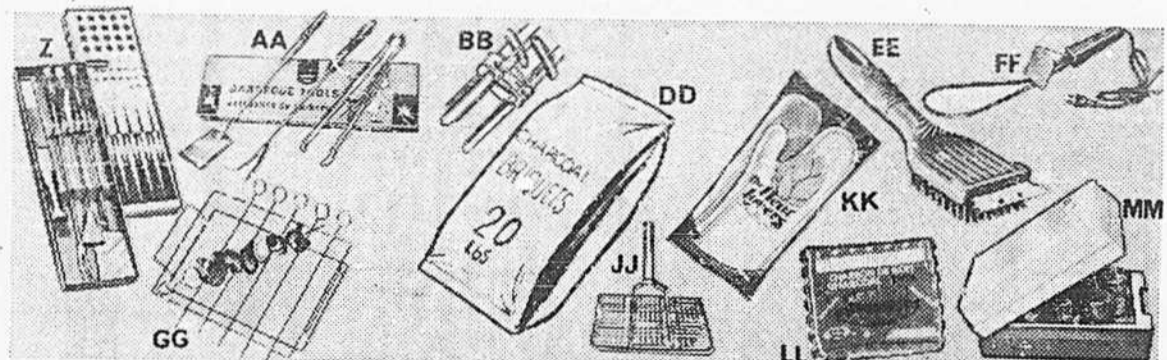

accessoires pour barbecue

Prix Simpsons

Z. Ens. 4 ustensiles — spatule, fourchette, pinceau pour arroser et pinces 5.99

AA. Ens. 3 ustensiles — spatule 20", fourchette 20" et pinces 14" 3.59

BB. Barbecue pour hot dogs. Se fixe au tourne-broche ou rôtissoire du four. Cap. 12 hot dogs. Env. 9" x 4 1/2" 1.79

DD. Briquettes charbon de bois comprimé. S'allument facilement, brûlent longtemps 10 lb 1.99

EE. Brosse fil laiton et grattoir à lame 3" pour gril. Manche plastique moulé 2.59

FF. Allume-feu électrique. Cordon robuste 4.59

Prix Simpsons

GG. Ens. pour Shish Kebab. Plaqué chromé. Comprend cadre 10 1/2" x 13 1/4" et six broches 14" 3.65

HH. (non représenté) Ens. pour Shish Kebab. Plaqué chrome. Comprend cadre 7 1/4" x 9 1/2" et six broches 10 1/2" 2.99

JJ. Grille-hamburgers. Fini chromé. Cap. 6 hamburgers, 9" x 14" 6.98

KK. Mouffes de luxe pour barbecue. 13" de long avec paumes rebelles au feu 3.99 pa.

LL. Grosses briquettes charbon de bois en sections. Vous n'avez besoin que d'une allumette 1.29

MM. Glacière "Side Kick". Pour des aliments au frais pendant 6 à 8 heures. Peut contenir 12 canettes de 10 oz, sandwichs, amuse-gueule, etc. Blancrouté ou bleublanc 3/3.59

Rayon 755, au cinquième. Aussi à Fairview, aux Galeries d'Anjou et au Carrefour Laval
Venez en personne, écrivez... ou composez 842-7221 jour et nuit

LAMB'S le rhum soleil

la douce sensation des pays chauds

Essayez les recettes exotiques que vous trouverez à l'endos de chaque bouteille de rhum Lamb's: Vent du Sud, Dame Soleil...

Une mine d'or!
Les aubaines des PETITES ANNONCES
285-7111

Simpsons concours de coloriage Raggedy Ann et Andy

Les enfants de 3 à 8 ans pourront se procurer un formulaire de participation à ce concours dans n'importe lequel des magasins Simpsons de la région. (Rayon des jouets).

Le premier et le deuxième prix: Deux (1 pour chacun) poupées Raggedy Ann et Andy d'une hauteur de 60 pieds.

Troisième prix: Un ensemble pour faire figurine Raggedy Ann et Andy.

Les douze prix suivants: 1 disque microfilm Raggedy Ann et Andy. Le concours se termine le 18 mai. Les gagnants seront désignés le 19 mai.

DEUX BILLETS-BONI. Avec tout achat de 55 ou plus d'un article Raggedy Ann et Andy, vous recevrez en cadeau 2 billets pour la séance du film "A Musical Adventure of Raggedy Ann et Andy". Billets en quantités limitées.



EN VILLE
FAIRVIEW
LES GALERIES D'ANJOU
LE CARREFOUR LAVAL

APPAREILS "KENMORE" au rendement efficace

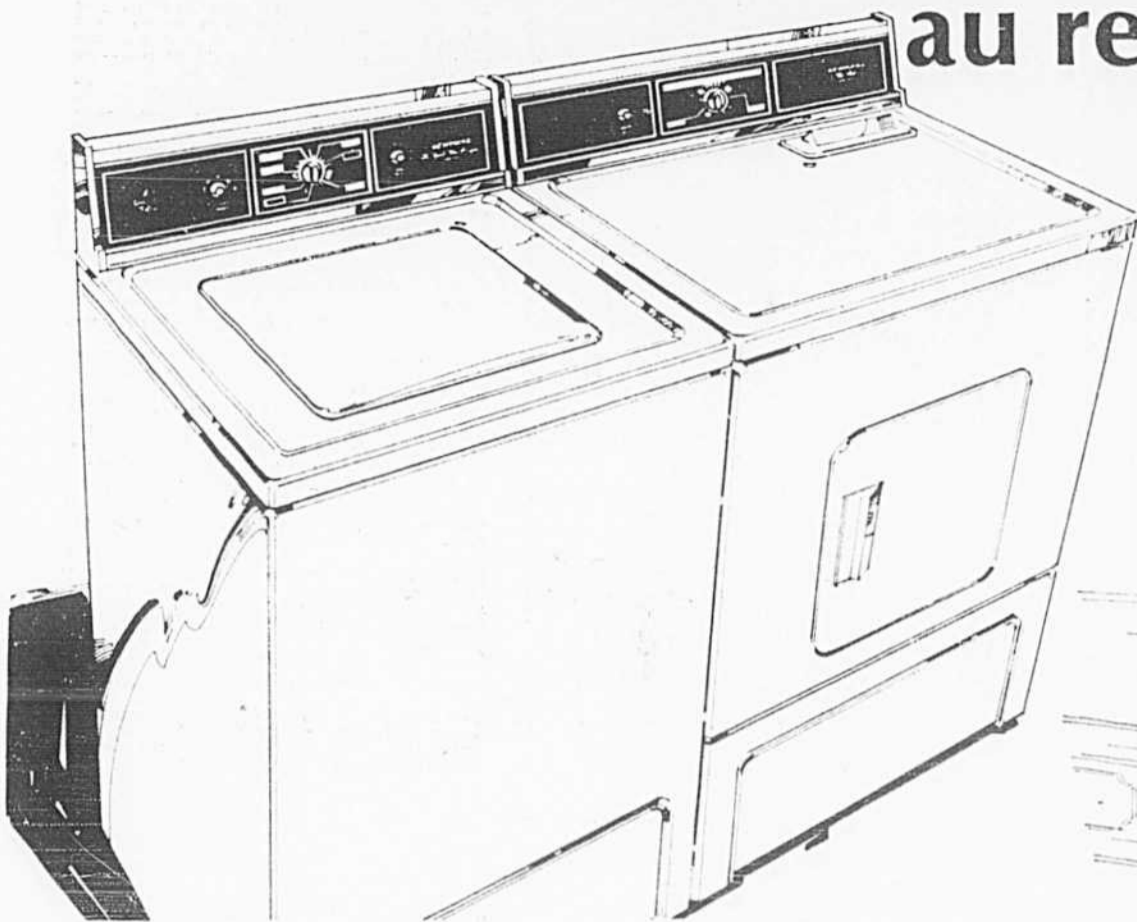

lave-vaisselle portatif 5 cycles

Cycle spécial pour plats et casseroles. Rincage hygiénique 155°. Macérateur en acier inoxydable éliminant le pré-rinçage. Action de lavage 2 niveaux; séchage par air pulse. Dispositif "Power Miser" économie d'énergie. Panier supérieur à diviseurs réglables. Distributeur jumelé d'agent de rinçage et de détergent. Dessus laminé similibois. Blanc. Modèle 76051. Couleurs... \$10 de plus.

Prix Simpsons **379⁹⁸**

lave-vaisselle 5 cycles à encastrer

Modèle à encastrer avec mêmes caractéristiques que ci-dessus, mais sans dessus similibois. Comprend 2 panneaux interchangeables ton or moisson/avocat, cuivre/noir. Requiert espace de 24" x 24 1/2" x 34 1/2". Instructions pour installation comprises. Blanc. Modèle 76130.

Prix Simpsons **349⁹⁸**

machine à laver automatique

Modèle à 5 programmes: normal, tissus délicats, tricot, repassage permanent, pré-lavage et pré-trempage. 2 vitesses, 3 températures. Lavage rinçage. Niveau d'eau variable. Filtre à charge automatique. Agitateur "Roti-Sort". Distributeur d'agent de rinçage. Blanc. Modèle 46500. Avec récupérateur d'eau savonneuse... \$25 de plus. Ton or moisson... \$10 de plus.

Prix Simpsons

389⁹⁸

séchoir avec "Fabric Master"

Modèle assorti s'arrêtant automatiquement lorsque le linge atteint le degré de séchage pré-réglé. "Chaleur douce" prévenant le sur-séchage. Réglage pour tricot. Programme "Air" sans chaleur. Filtre à charge monte sur le dessus. Bouton-poussoir pour mise en marche; interrupteur de sûreté dans porte; lumière intérieure. Blanc. Modèle 86500. Ton or moisson... \$10 de plus.

Prix Simpsons

259⁹⁸

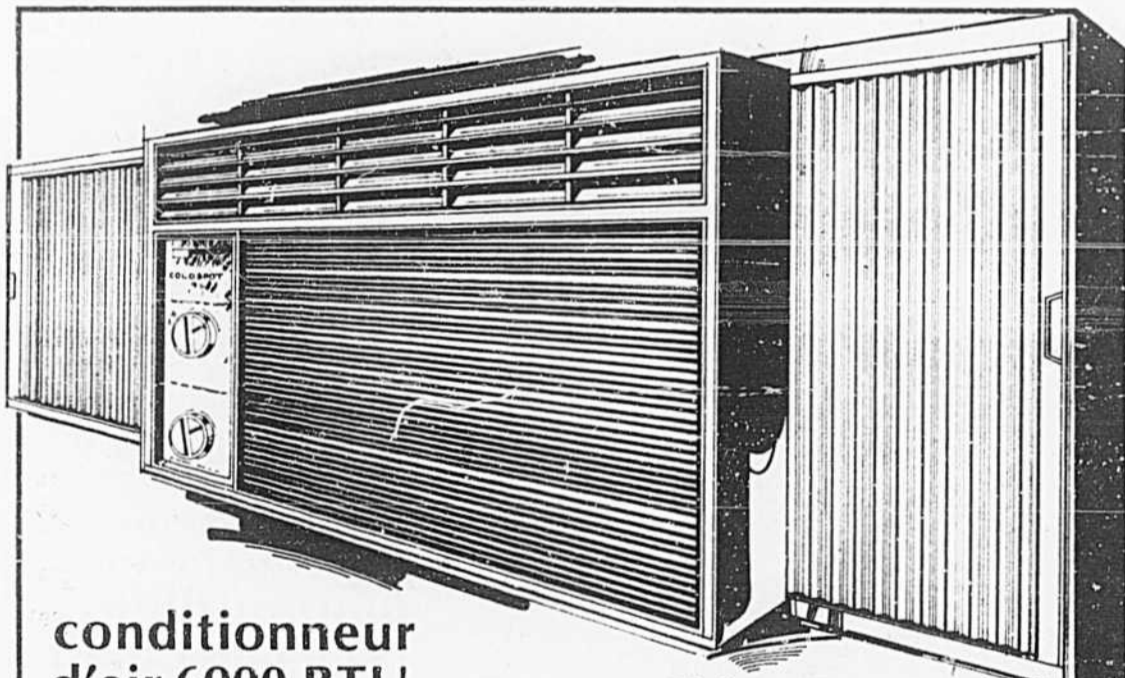
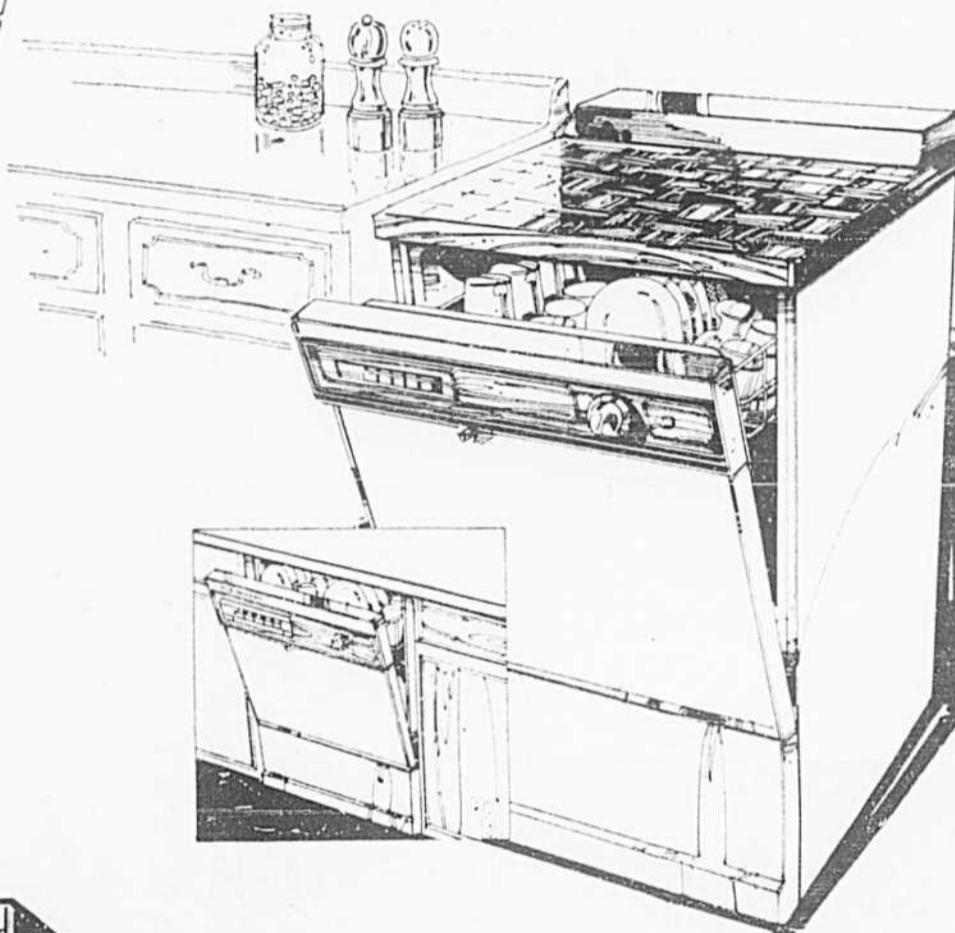

conditionneur d'air 6000 BTU

Mettez fin aux nuits blanches causées par la chaleur et l'humidité excessives! Modèle pouvant rafraîchir jusqu'à 220 pi car., débit de 50 chop. (U.S.) par jour. Ventilateur 3 vitesses. Thermostat automatique. Filtre germicide "Kenisan" éliminant poussière et pollen. Installation rapide, panneaux latéraux coulissants. Modèle 77600.

Prix Simpsons **269⁹⁸**

Aussi disponibles:
8,000 BTU, Modèle 77800 329.98
10,000 BTU, Modèle 77100 399.98

conditionneur d'air de luxe

Prix Simpsons **409⁹⁸**

Modèle de 10,000 BTU pouvant rafraîchir jusqu'à 490 pi car.; débit jusqu'à 96 chop. (U.S.) par jour. Ventilateur 3 vitesses dont une ultra-silencieuse. Orientation de l'air 4 sens. Evacuation de l'air. Thermostat "Comfort Sensor". Filtre lavable. Devant de luxe à auvents en similibois. Modèle 76106.

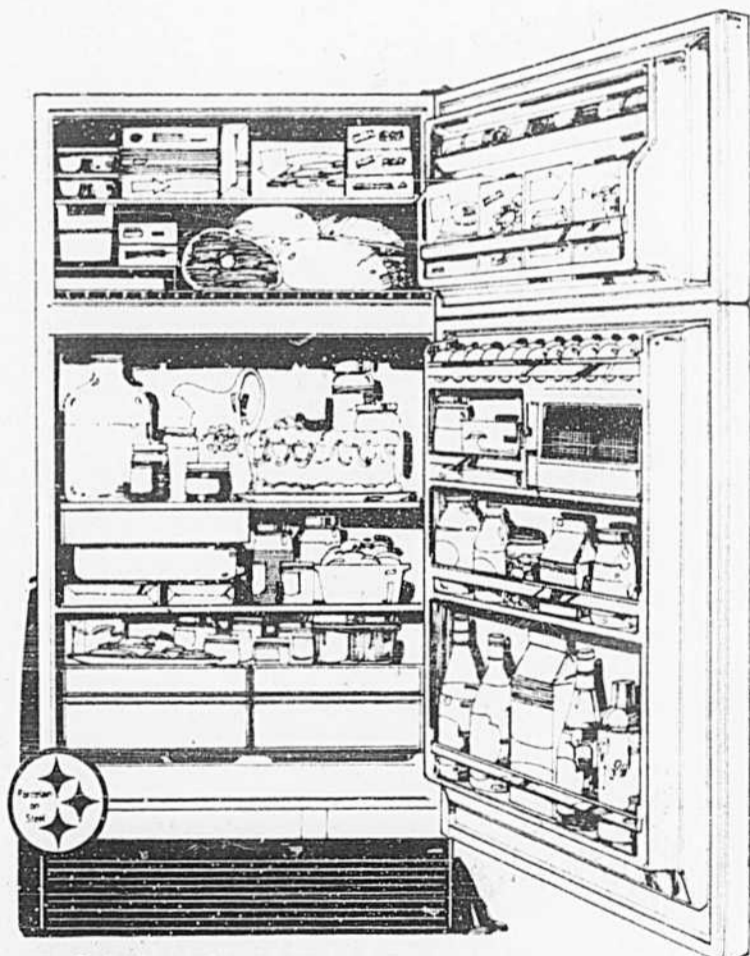
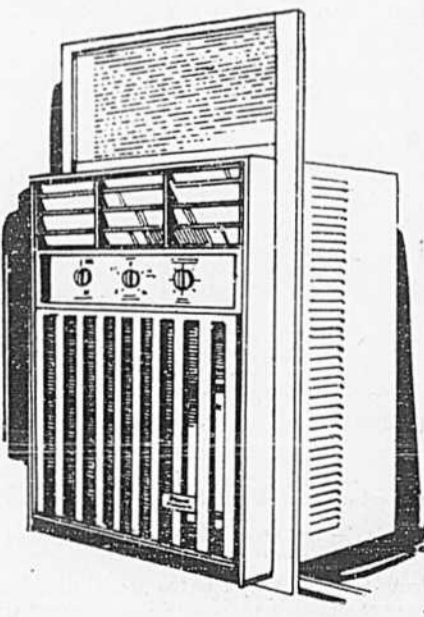

réfrigérateur sans givre 15.1 pi cu.

Prix Simpsons **519⁹⁸**

Modèle format familial ne requérant aucun dégivrage. Tablettes "cantilever" réglables à plusieurs positions, hydrateurs jumelés porcelaine, garde-viande, conditionneur à beurre 3 températures. Contrôle de température réglable. Congélateur capacité 140 lb avec tablette pleine largeur, seuil à glace et compartiment pour boîtes à jus. Blanc. Modèle 57950. Modèle 17.1 pi cu. 77950 559.98.

Ton avocat, or moisson ou cuivre... \$10 de plus

RAYON 756, au cinquième. Aussi à Fairview, aux Galeries d'Anjou et au Carrefour Laval
VENEZ EN PERSONNE, ÉCRIVEZ... OU COMPOSEZ 842-7221 JOUR ET NUIT



Cette marchandise est disponible chez:
Au cinquième, en ville 842-7221.
Aussi à Fairview, aux Galeries d'Anjou
et au Carrefour Laval

2 magasins: **Sears**
Place Vertu, St-Laurent 333-5811
Mail Champlain, Brossard
aussi disponible à nos bureaux de vente de:
Châteauguay, Repentigny, Terrebonne,
Ville LaSalle et Rosemère

avis légaux appels d'offres soumissions

DOLLARD-DES-ORMEAUX
LA VILLE DE
DOLLARD-DES-ORMEAUX
SOUMISSION:
CONTRAT No 315

Des soumissions dans des enveloppes scellées portant l'inscription «SOUMISSION» et adressées au Greffier, 12001, boul. de Salaberry, Dollard-des-Ormeaux, Que., seront reçues jusqu'à 16:00 heures le 30 mai 1977, pour la construction de terrains de stationnement, Human Drive.

Ne seront considérées que les soumissions préparées sur les formules fournies par l'ingénieur de la Ville, M. Wm. J. Arthur. On obtiendra ces formules de même que les plans et devis moyennant un dépôt de cinquante dollars (\$50.00) en s'adressant au Bureau de l'ingénieur de la Ville, 12001, boul. de Salaberry, Dollard-des-Ormeaux, Québec.

Ce montant sera remboursé aux soumissionnaires qui remettront les plans et devis dans les six jours qui suivront la date de réception des soumissions. Ce montant sera remboursé aux contracteurs qui ne soumissionneront pas à condition que les plans et devis soient retournés avant la date fixée pour l'entrée des soumissions.

Chaque soumission sera accompagnée d'un chèque visé, tiré sur une banque canadienne à charge et payable à la Ville de Dollard-des-Ormeaux pour un montant égal à 10% du montant total de la soumission.

La Ville ne s'engage à accepter ni la plus basse, ni aucune des soumissions reçues, sans renvoyer aucune obligation ni aucun frais d'écriture sorte envers les soumissionnaires.

Wm. J. Arthur, Ing.
Ingénieur de la Ville

AVIS LEGAL

Avis est par les présentes donné que le contrat en date du 28 avril 1977 par lequel Outdoor Gear Distributors a transporté et cédé toutes ses dettes de livre, présentes et futures, à la Banque de Montréal à titre de garantie, a été enregistré au bureau de la Division d'Enregistrement de Montréal le 2 mai 1977, sous le No 270645, Banque de Montréal, le 4 mai 1977.

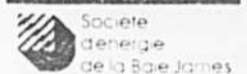

APPEL D'OFFRES
Aménagement de
La Grande Rivière
Heure limite: 15h30,
heure de Montréal,
aux dates indiquées
SEJ 77-0771
JEUDI, le 2 JUIN 1977

ACIER
GARANTIE DE
SOUMISSION: \$10,000
PRIX VENTE
DU DOCUMENT: \$10

Les documents d'appel d'offres peuvent être achetés ou consultés sur place, du lundi au vendredi inclusivement, de 9h30 à 16h30, à l'endroit suivant:

SOCIÉTÉ D'ÉNERGIE
DE LA BAIE JAMES
Direction Approvisionnement
800 av. boul. de Messonville,
19e Etage,
Montréal, (Québec)
H2L 4M8

Le paiement des documents s'effectue par chèque visé ou mandat fait à l'ordre de la Société d'énergie de la Baie James et n'est pas remboursable.

Une garantie de soumission au montant supérieur plus haut est exigée de tout soumissionnaire, conformément aux stipulations du document d'appel d'offres.

Seules les personnes, sociétés, corporations ou entreprises en coparticipation ayant leur principal établissement d'affaires au Québec et qui ont acheté le document d'appel d'offres de la Société d'énergie de la Baie James peuvent soumissionner. Cette dernière se réserve le droit de rejeter n'importe quelle soumission ou toutes les soumissions reçues.

Pour renseignements,
Tel. 844-1741, poste 133
A. ROUSSEAU
Directeur,
Approvisionnement

VILLE DE ST-EUSTACHE COMTE DEUX-MONTAGNES DEMANDE DE SOUMISSION ÉGOUT - AQUÉDUC FONDATION

Des soumissions scellées seront reçues par le greffier de la ville de St-Eustache, au bureau de celui-ci, jusqu'à 20:00 heures, le 30 mai 1977, pour la construction d'un réseau d'aqueduc, d'égout et des travaux de fondation de trées, sur une partie du lot 305, dans la ville de St-Eustache.

Les soumissions seront ouvertes et lues par le Conseil de la ville à une séance spéciale en l'honneur de la ville, 235, rue St-Eustache, St-Eustache le 30 mai 1977 à 20:00 heures.

Copies des plans, des cahiers de charges et des feuilles de soumission sont disponibles du 17 mai 1977 au 23 mai 1977, au bureau des ingénieurs-conseils, Chagnon, Hatalle & Associés, 140, rue St-Eustache, St-Eustache. Après cette date, aucun document ne sera remis. Le présent document fait partie intégrante des Cahiers de Charges. Les documents pourront être obtenus contre un dépôt certifié de \$100.00 fait à l'ordre des ingénieurs. Le dépôt sera remboursé contre le renvoi des documents dans les DIX (10) jours de la date d'ouverture des soumissions à la condition que l'entrepreneur ait présenté une soumission.

Pour le lot 305, les soumissions devront être accompagnées d'un chèque certifié au montant de \$75,000.

De plus, la soumission devra être accompagnée d'une lettre d'intention emise par une compagnie d'assurances certifiant qu'elle émettra un cautionnement pour gages et matériaux, chacun, pour une valeur de 50% du montant de la soumission.

La Ville ne s'engage à accepter ni la plus basse, ni aucune des soumissions.
Guy D'udon, greffier
Ville de St-Eustache

La femme et le médecin ne devraient pas être incriminés

— le Barreau

QUÉBEC (PC) — Le Barreau du Québec a adopté, au cours de son congrès annuel qui s'est terminé en fin de semaine, à Québec, une résolution réclamant la modification de l'article 251 du code pénal, de façon

à éliminer la culpabilité criminelle pour la femme qui désire se faire avorter et pour le médecin qui pratique un avortement dans une clinique selon une méthode reconnue.

C'est par un vote très partagé, 199 voix pour, 113 contre et 42 abstentions, et à la suite d'une discussion où les différentes thèses en faveur et contre l'avortement ont été exposées, que la

résolution a finalement été passée.

La résolution présentée par Me Robert Litvack allège principalement que, selon un comité du gouvernement fédéral sur l'application

des législations sur l'avortement, "la loi n'est pas appliquée équitablement et elle est inopérante pour les femmes les plus défavorisées, les moins instruites, les plus éloignées des grands centres."

Avortement thérapeutique

Dans une autre résolution présentée par Me Litvack, le Barreau du Québec propose que les autorités responsables de la santé surveillent

l'application des dispositions législatives relatives à l'avortement thérapeutique; que des comités thérapeutiques soient créés dans les hôpitaux à l'extérieur de

Montréal; que les normes d'admissibilité à l'avortement soient révisées et que le régime d'assurance-maladie défraie les avortements dans les cliniques spécialisées.

Non-lieu dans un procès contre 16 compagnies

DETROIT (Reuter) — Un juge du Michigan a prononcé un non-lieu hier dans un procès où étaient réclamés 600 millions de dollars de dommages et intérêts à seize compagnies pharmaceutiques ayant mis sur le marché un médicament qui a augmenté le risque de cancer chez les filles des femmes ayant suivi ce traitement pendant leur grossesse.

Il s'agit de la première d'une série d'affaires en instance de jugement dans l'ensemble des États-Unis concernant le DES (diéthylstilbestrol), une hormone féminine synthétique prescrite à partir de 1940 et destinée à empêcher les fausses couches.

Dans ses "attendus", le juge Thomas Roumell a fait valoir que la partie civile, cent-cinquante-trois filles de femmes ayant suivi un traitement au DES, n'étaient pas en mesure d'établir quelle compagnie avait fabriqué le médicament absorbé par leurs mères.

Les plaignantes ont imputé aux compagnies dans leur ensemble la responsabilité de ne pas avoir convenablement expérimenté le médicament. Le DES n'a pas fait l'objet d'un brevet et a été vendu sous son nom chimique sans être baptisé spécialement par telle ou telle compagnie.

Hausse des incendies de forêt

QUÉBEC (PC) — Le nombre des incendies de forêt a considérablement augmenté cette année au Québec comparativement à la période correspondante l'an dernier.

Le directeur du Service de la protection contre le feu au ministère des Terres et Forêts, M. Adrien Guay, a révélé, hier, que l'on avait enregistré 281 feux jusqu'à maintenant, soit 128 de plus que l'an dernier à la même date.

Une soixantaine de feux étaient encore en activité, lundi.

En plus des équipes terrestres, 13 avions-citernes CL-215 et quatre Canso participent à la lutte contre les feux de forêt. Dans la seule journée de dimanche, les avions ont versé plus de 275,000 gallons d'eau au cours de 231 largages.

avis légaux appels d'offres soumissions

AVIS

Les héritiers ab intestat de feu Georgiana Eliza Manoe Coyle Jarvis (veuve de feu Morrison Marshall Ewan Jarvis), de son vivant de Montréal, Québec, qui est décédée le 19 juin 1973, sont demandés de communiquer avec le soussigné dans un délai de 30 jours.

G. GORDON KOHL, c.r.,
C.P. 55, Georgeville,
Québec J0B 1T0

AVIS LÉGAL

Avis est par les présentes donné que le contrat en date du 28 avril 1977 par lequel Les Vêtements de Sport Sprint Ltée a transporté et cédé toutes ses dettes de livre, présentes et futures, à la Banque de Montréal, à titre de garantie, a été enregistré au bureau de la Division d'enregistrement de Montréal, le 2 mai 1977, sous le no 2776446, Banque de Montréal, le 4 mai 1977.

AVIS

"Les Placements Rossignol Inc." dont les bureaux sont situés au 3238 rue Brébeuf à Boisbriand, a cessé ses opérations depuis le 31 mai 1976 et les actionnaires se proposent de liquider les biens de la compagnie.

EN VILLE
FAIRVIEW
LES GALERIES D'ANJOU
LE CARREFOUR LAVAL



Simpsons... votre rendez-vous estival

pratique clôture "Leisure Time"

| | | | |
|-------------------------------------|------------------|--------------------------------------|------------------|
| Ens. cadre 5' haut Prix Simpsons | 33 ⁹⁹ | 10 panneaux 5' haut Prix Simpsons | 26 ⁹⁹ |
| Ens. cadre 6' haut Prix Simpsons | 37 ⁹⁹ | 10 panneaux 6' haut Prix Simpsons | 34 ⁹⁹ |

Vous apprécierez encore plus l'intimité de votre jardin, de votre patio ou de votre piscine avec cette clôture en acier fini email cuit rebelle aux intempéries. Cadre avec section supérieure à rail fermé et raccords emboîtants. Panneaux cannelés doubles très solides. Fini brun cacao ou blanc. Chaque cadre mesure 94.3" de long.

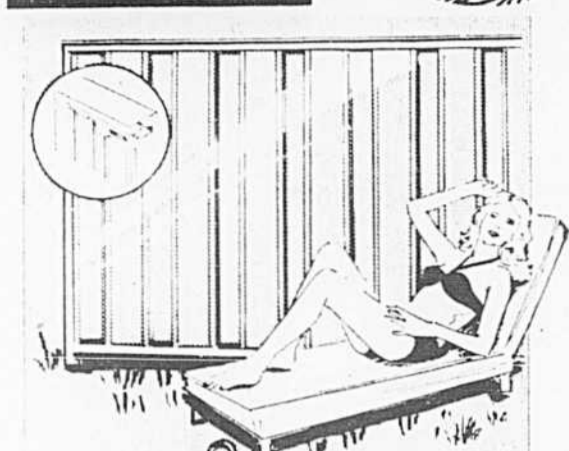

lampe "Patio Gard"

Prix Simpsons **98⁹⁹**

Nouvelle lampe insecticide "Electrohome" pour le jardin ou le patio. Grillage électrique fait de tringles verticales seulement (au lieu de tringles verticales et horizontales). Entretien facile: se nettoie avec un simple jet de brouillard d'arrosage. Complète avec tige pour fixer au sol; peut aussi être suspendue à un arbre. Modèle EK75

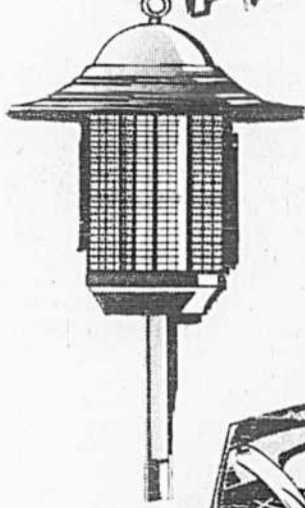

tronçonneuse 10" KL de "Homelite"

Prix Simpsons **99⁹⁵**

Efficace tronçonneuse à essence tout usage. Légère et compacte, elle se manie facilement. Poignée solide, système automatique pour huiler la chaîne et dispositif de sécurité "Safe-L-Flip".

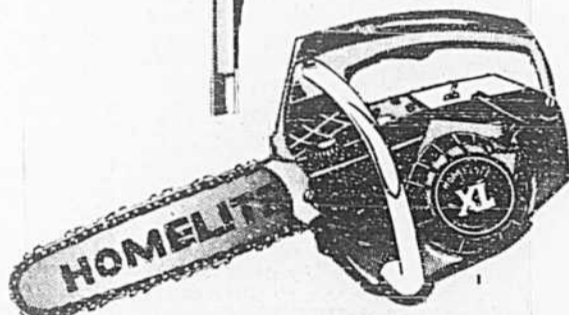

rabais \$20 — tondeuse 20" "Craftsman"

Prix ord. Simpsons 124.98

104⁹⁸

Excellente tondeuse rotative avec moteur à essence 3.5 c.v. Dotée à compression genre 4 temps, démarreur à tirage. Jauge E-Z pour huile, carburateur automatique avec filtre à air en papier, interchangeable. Carter acier avec action aspirante, décharge latérale, lame acier trempé 20". Roues poly 7" à hauteur réglable 5 positions. Guidon chromé pliant. Carter ton or, moteur blanc. Modèle 56628

rabais \$20 — tondeuse 18" "Craftsman"

Prix ord. Simpsons 114.98

94⁹⁸

Tondeuse électrique "Power Boost" à Carter acier avec robuste moteur "C.G.E.". Roulements à rouleaux sur le dessus éliminant la lubrification. Modèle à action aspirante avec collecteurs avant et arrière, décharge latérale. Guidon arrondi plaque chrome gainé ruban vin; le noir, boîtier interrupteur noir. Pneus 7" à flancs noirs, roues à hauteur réglable 5 positions (de 1" à 3"). Carter rouge, capuchon blanc. Modèle 5576.

Aussi disponible: cordon 100' 9.99

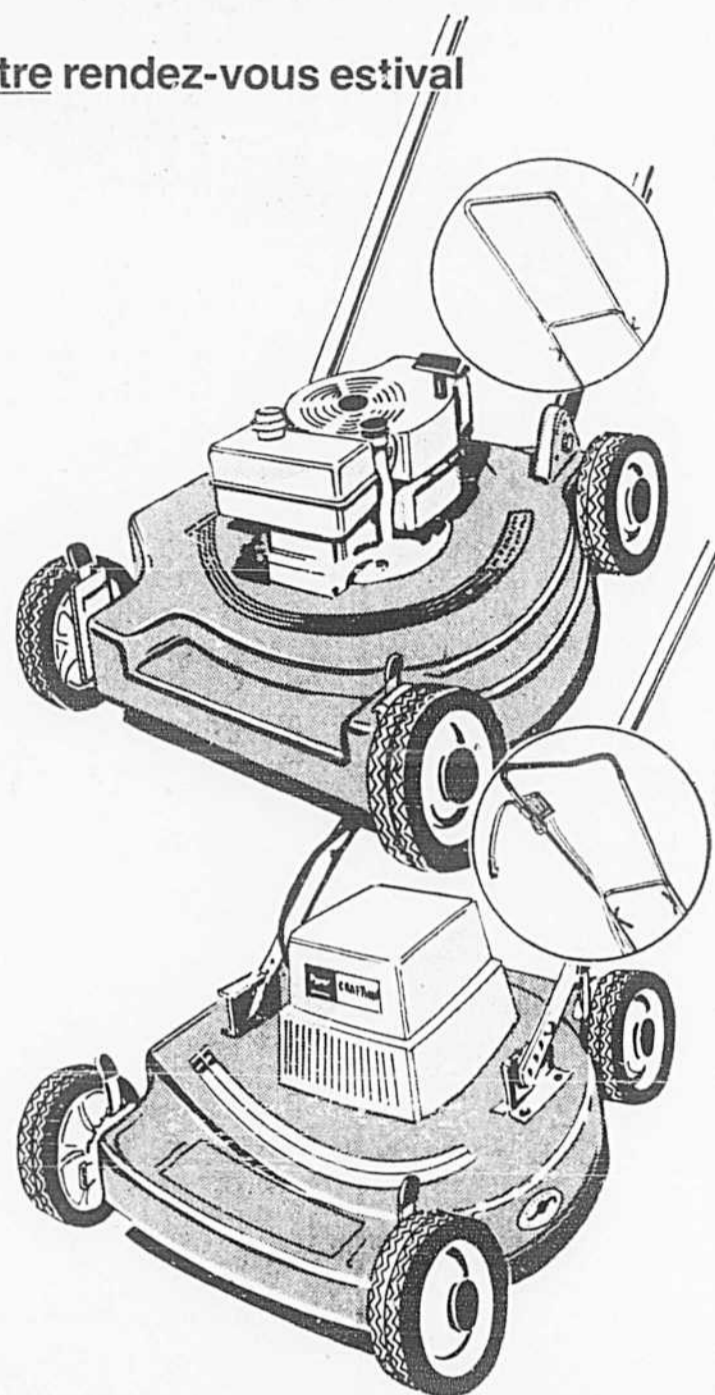

Rayon 774 au sous-sol. Aussi à Fairview, aux Galeries d'Anjou et au Carrefour Laval
VENEZ EN PERSONNE, ÉCRIVEZ... OU COMPOSEZ 842-7221 JOUR ET NUIT

VOTRE MEILLEUR ACHAT

Spécial Trans-Compagnie Simpsons*

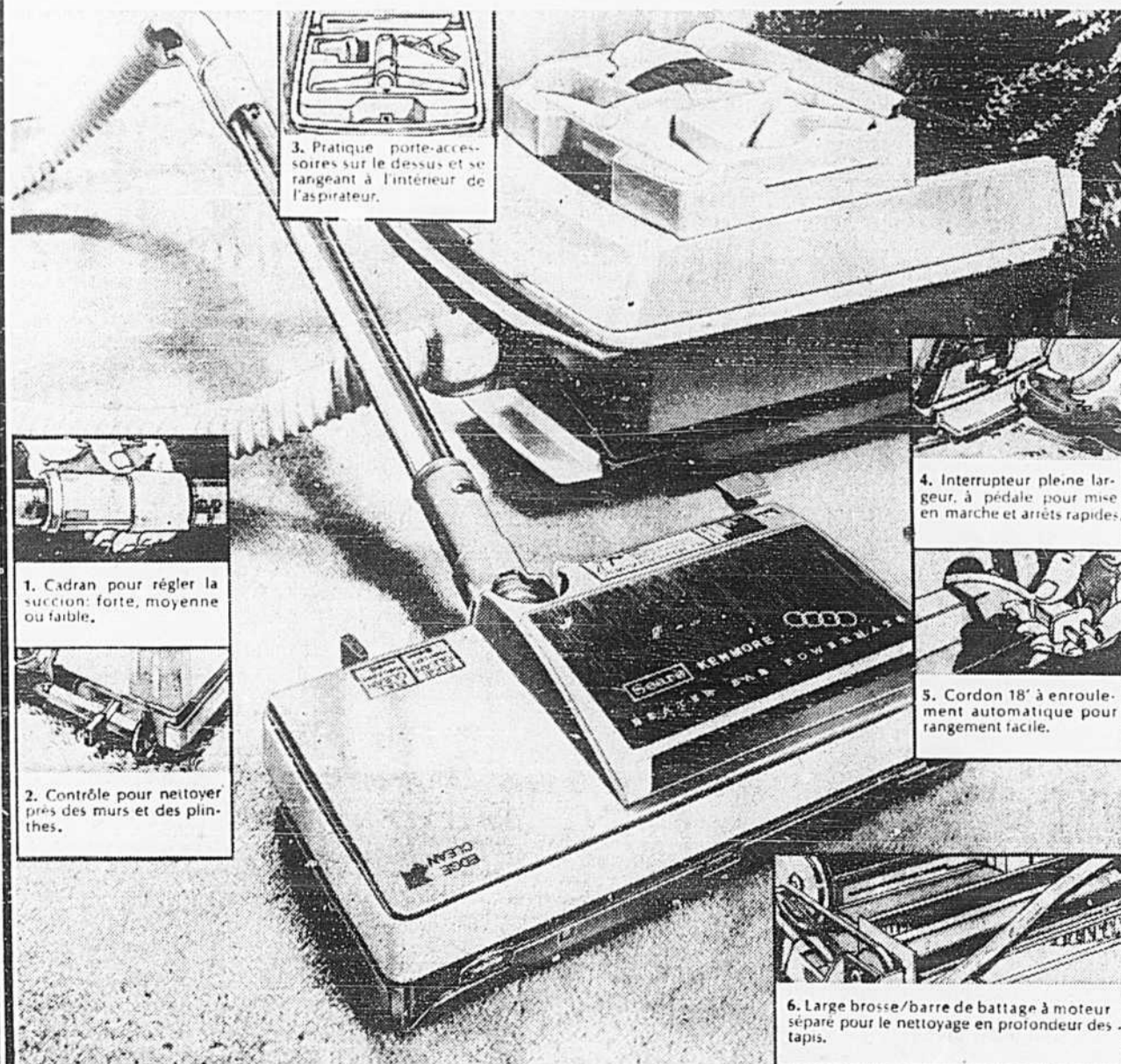

RABAIS \$50 aspirateur Kenmore avec "Powermate"

Prix ord. Simpsons 299.98

249⁸⁸

- Cet aspirateur des plus efficaces vous rendra la tâche de nettoyage tellement plus facile. Il possède à la fois la puissante succion du modèle seu et la brossebarre de battage motorisée "Powermate" à hauteur réglable 4 positions.
- Modèle traîneau avec témoin lumineux, interrupteur à pédale, porte-accessoires dissimulé amovible contenant: suceur plat, brosses pour plancher, meubles rembourrés et époussetage. Boyau "Dynaflex" 9' et cordon 18'.
- Modèle surbaissé "Powermate" à manche pivotant pour faciliter le nettoyage sous les meubles. Pare-choc, base plastique résistant "Cyclolac", renforcée fibre de verre.
- Carter vert avocat/vert céleri avec dessus à insertions simili-bois, accessoires (inclus), boyau et pare-choc blancs. Modèle 2699

Rayon 748 au quatrième, Aussi à Fairview, aux Galeries d'Anjou et au Carrefour Laval

VENEZ EN PERSONNE, ÉCRIVEZ... OU COMPOSEZ 842-7221 JOUR ET NUIT
En vente jusqu'au mardi 24 mai ou jusqu'à épuisement du stock



Chaque Spécial Trans-Compagnie Simpsons est un article de première qualité, très demandé et représente une aubaine extraordinaire rendue possible grâce au pouvoir d'achat groupé des 19 magasins Simpsons à travers le Canada.

SIMPSONS EN VILLE OUVRE TOUS LES MATINS DÈS 9 HEURES

EN VILLE
977 Ouest, rue Ste-Catherine
Montréal, Québec H3B 3Y7
Du lundi au mercredi,
de 9h à 9h 30 du soir
Jeudi et vendredi,
de 9h à 9h du soir
Samedi, de 9h à 5h du soir

FAIRVIEW
6790, Trans-Canada
Pointe-Claire, Québec H9R 1C5
Du lundi au mercredi,
de 9h 30 à 6h du soir
Jeudi et vendredi,
de 9h 30 à 9h du soir
Samedi, de 9h à 5h du soir

LES GALERIES D'ANJOU
7995, Les Galeries d'Anjou
Ville d'Anjou, Québec H1M 1W8
Du lundi au mercredi,
de 9h 30 à 6h du soir
Jeudi et vendredi,
de 9h 30 à 9h du soir
Samedi, de 9h à 5h du soir

LE CARREFOUR LAVAL
3045, bout Le Carrefour
Chomedey, Laval, Québec H7T 1C7
Du lundi au mercredi,
de 9h 30 à 6h du soir
Jeudi et vendredi,
de 9h 30 à 9h du soir
Samedi, de 9h à 5h du soir

VENEZ EN PERSONNE,
ÉCRIVEZ OU COMPOSEZ
842-7221
SERVICE TÉLÉPHONIQUE
24 HEURES PAR JOUR
POUR COMMANDER DU
MAGASIN OU CATALOGUE