

CAHIER
LE PEUPLE
COURRIER DE LA CÔTE DU SUD



la stéréophonie





la stéréophonie

L'électronique au service de la musique

Comme le propose le sujet même de ce cahier, nous aborderons les diverses composantes électroniques de la chaîne stéréophonique. Mais avant de ce faire, il faut poser comme postulat que celles-ci ne doivent pas constituer une fin en soi mais un moyen de la technologie moderne, combien extraordinaire, de jouir dans la sérénité de son foyer de cette maîtrise soumise que constitue la musique.

L'érudit, cet intellectuel musical, aura tout de suite saisi le sens de ces dernières phrases qui sembleront peut-être pour le profane teintées d'un peu trop de passion.

C'est ce qui nous amène à distinguer celui pour qui une chaîne stéréophonique ne constitue qu'un "must" de la société de consommation, un gadget de plus, compagnon essentiel pour réchauffer l'ambiance de nos soirées mondaines. Mais il faut aussi et surtout parler des autres; ceux pour qui les performances ne

sont jamais satisfaisantes et les boutons jamais assez nombreux. Ces derniers recherchent la perfection dans la restitution musicale et leurs aspirations ne sont jamais limitées si ce n'est par des contraintes financières.

Ce cahier, bien sommaire il faut l'avouer, veut répondre aux questions que peuvent se poser à l'achat, autant le consommateur exigeant que le profane qui pour la première fois mettra quelques dollars sur un appareil stéréophonique.



Les cahiers spéciaux A-1

La compagnie "Les Hebdos A-1" publie régulièrement, à l'intention de ses membres, une série de cahiers spéciaux - dont celui-ci - portant sur divers sujets d'actualité et susceptibles d'intéresser grandement tous les lecteurs de nos hebdomadaires régionaux du Québec.

Toute reproduction, même partielle ou déguisée est formellement interdite sans l'autorisation expresse de la compagnie des Hebdos A-1.

Pour toute information concernant les cahiers spéciaux, on peut communiquer avec le coordonnateur, M. Robert Paradis, a/s "Le Canada Français", 84, rue Richelieu, à Saint-Jean (tél.: 347-7509; Montréal: 861-4624) ou avec le représentant des Hebdos A-1, Jean Laurin et associés, 1400 Metcalfe, suite 150, Montréal, tél.: 845-6243.



RL 1600

Radio AM

Grand haut-parleur unicone

Comprend un écouteur

31.88



RP 1711

Radio AM Antenne ferrite incorporée

Fonctionne sur

pile "AA"

14.88

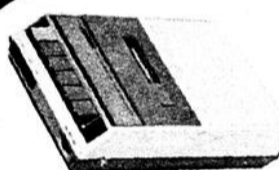

SD 7612

Comprend Ecouteur

Microphone

Cassette

vierge

44.88



M 2200

Usage intensif et multiple

Prise pour écouteur

Haut-parleur 4"

37.88



RP 5210

-Compact -Robuste -Puissant

-Stéréocast facultatif

-AM/FM

29.88



SD 1445

-AM -Syntonisation précise

-Haut-parleur 3"

-Coffret rembourré
simili-cuir

16.88

STUDIO

GOSSELIN LTEE

44 Est St-Jean-Baptiste

Montmagny

248-5823

 la stéréophonie

Qu'est-ce que la stéréophonie?

La conception habituelle que se font les gens sur la stéréophonie est qu'elle constitue uniquement un doublage de sources sonores (haut-parleurs) où l'on entend des instruments différents. Cette croyance est fort éloignée de la réalité puisque l'objectif primordial de la stéréophonie est cette recherche de la vérité de la salle de concert par la création d'une image sonore en profondeur qui doit donner l'impression à l'auditeur que les musiciens évoluent devant lui comme dans la réalité.

La chaîne stéréophoni-

que peut comporter toute une série d'appareils électroniques complexes dont les principaux sont: la table tournante, le préamplificateur, l'amplificateur de puissance, le récepteur AM et FM et enfin les enceintes acoustiques. A ces composantes principales, peuvent venir se greffer d'autres appareils comme les magnétophones à cassettes ou à rubans, le casque d'écoute... etc. On peut de même retrouver ces composantes séparément ou dans un tout; prenons par exemple le cas du "Receiver" (le plus souvent demandé pour des raisons économiques) consti-

tué à la fois d'un récepteur AM-FM, d'un préamplificateur et d'un amplificateur de puissance. Il y a avantage à acheter ce type d'appareil au niveau financier mais nécessairement, la qualité est inférieure à des éléments séparés. Il est donc toujours préférable de se procurer des éléments séparés par rapport aux éléments intégrés pour des raisons qualitatives et aussi parce que cette méthode se prête plus aux changements et à l'amélioration future surtout si l'on pense à l'avènement de la tétraphonie.

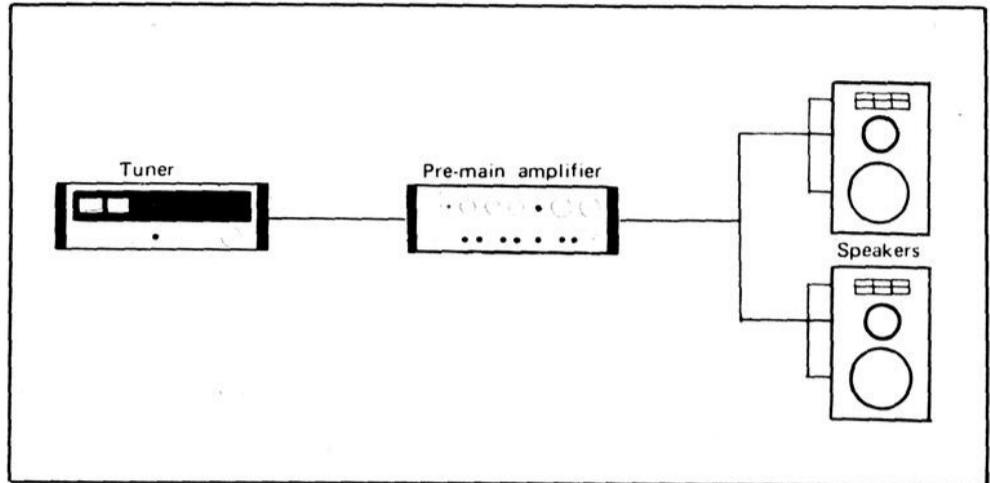

Assemblage des éléments d'un système conventionnel comprenant, outre le tuner, un amplificateur, un préamplificateur et enfin les enceintes.

LA STEREOPHONIE C'EST...

SANSUI!

AU/TU4400 AU2200 AU7700/6600/5500 TU7700/5500

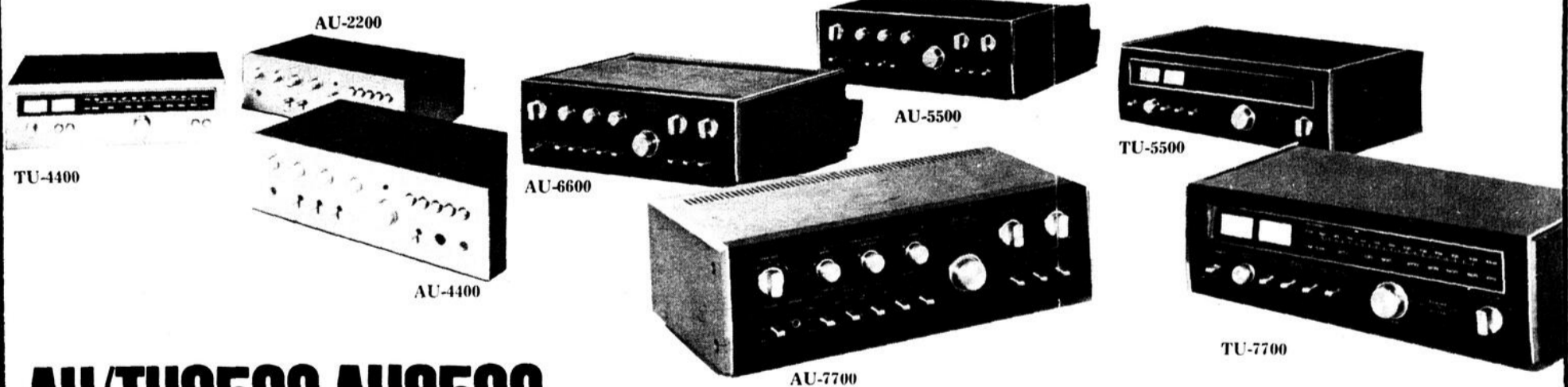

AU/TU9500 AU8500

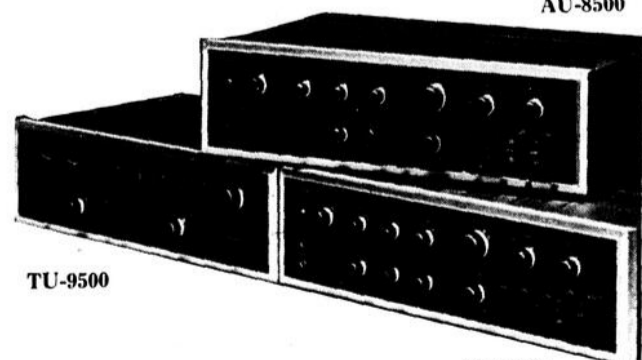

**Pour une démonstration
venez nous consulter
GARANTIE 5 ANS SUR
PIECES ET MAIN D'OEUVRE**

A.B.C. ELECTRONICS INST. INC. 117, St-Jean-Baptiste Est
Montmagny 248-1267

la stéréophonie

La table tournante, 33 petits tours...!

La table-tournante, premier élément de la chaîne stéréophonique, est constituée par un moteur et un système d'entraînement, un plateau ou platine, un bras, une cartouche et une tête de lecture. Tout d'abord, il faut affirmer la supériorité de la table manuelle sur la table automatique. Cette dernière le plus souvent complexe et peu dispendieuse est de moins bonne qualité que la table manuelle qui offre plus de fiabilité et une lecture plus précise.

La tâche du système d'entraînement est très simple: ne rien faire sauf mettre en rotation le dis-

que à une vitesse donnée. Mais c'est justement de là que vient tout le problème, soit la difficulté de faire tourner le disque sans bruits résiduels ou autres. Pour palier à ces difficultés, il existe principalement deux techniques d'entraînement: un entraînement directement lié au moteur et un système plus sophistiqué par poulie. Le deuxième, pour des raisons d'ordre technique, est plus efficace parce que plus silencieux.

Le plateau doit être de surface suffisamment étendue pour recevoir tout le disque et plus son poids est élevé plus on obtiendra de stabilité. L'importance d'un

bras de lecture n'est certes pas à sous-estimer car une cartouche ne peut être efficace que si elle est montée sur un bras de haute qualité. La fonction principale du bras de lecture est de tenir la cartouche dans les sillons du disque et d'appliquer la force de traction nécessaire pour compenser les forces indésirables. Quant à la tête lectrice appelée communément "aiguille", il est préférable qu'elle soit en diamant plutôt qu'en céramique ou en saphir parce que la durée du diamant est de beaucoup supérieure à celle des matières synthétiques et que la qualité de la lecture est nettement supérieure.



La table tournante

Qu'on lui donne le nom qu'on voudra (table tournante, tourne-disque, platine), sa fonction principale sera de reproduire le plus fidèlement possible la source enregistrée.

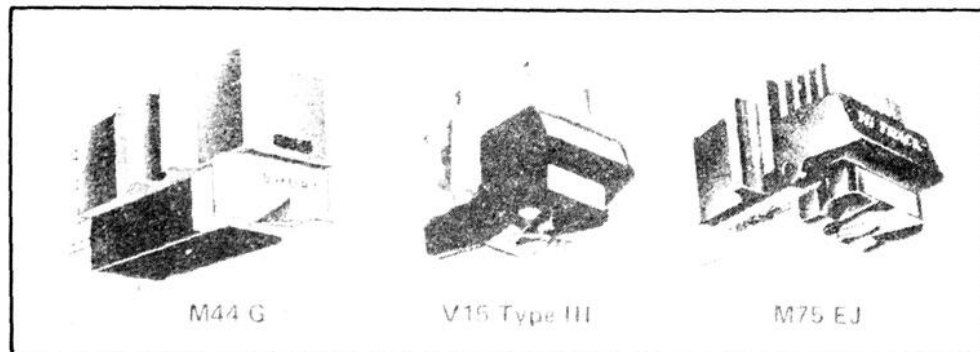

La tête de lecture

Quelques exemples de cartouches ou têtes de lecture; elles comprennent en plus un diamant ou saphir (communément, une "aiguille")



"Disques t'en penses"

Un cadeau toujours apprécié est un disque!

DISQUES - CARTOUCHES 8 PISTES - CASSETTES AUSSI DISQUES ET CAR-TOUCHES QUADRAPHONIQVES

CASSETTES VIÈRGES DANS LES MARQUES REPUTÉES BASF - PHILIPS - AMPEX - SCOTCH

LE CENTRE DU DISQUE ENR. 13 est, rue St-Jean-Baptiste, Montmagny P.Q. 248-3849

Ecoutez Suggestions Musicales à C.K.B.M. tout les jours à 1.30 hres P.M.

En 75 pourquoi pas

RCA avec ses nombreux articles de Stéréophonie.

- Stéréo AM-FM
- Stéréo AM-FM avec lecteur 8 pistes
- Stéréo AM-FM avec enregistreuse
- Radio transistor avec lecteur 8 pistes
- TV Portatif pour l'auto ou le camping
- Stéréo à Cassette pour l'auto
- Stéréo 8 pistes pour Moto ou pour bateau
- Tourne-disque à deux canals
- Grande variété de Haut-Parleurs
- Jumelles 7 X 50
- Cables, connecteurs et autres accessoires de Stéréo
- Le tout à des prix très bas durant le temps de la semaine de Stéréophonie.

GENEST ELECTRONIQUE ENR.

J.P. Journeau prop.

Membre de la corp. des Electroniciens du Québec

VENTE ET SERVICE

82 St-Thomas Montmagny 248-2909

Cartouche magnétique

SHURE

M44	V15TYPEIII	M75
Prix spécial (24.95)	99.95	54.95
Prix extra spécial (14.95)	78.95	24.95

Modèles ci-contre

Prix spécial pour une semaine

A.B.C. ELECTRONICS INST. INC.

117, St-Jean-Baptiste Est, Montmagny 248-1267





Un bon détaillant fait toute la différence

L'important est avant tout de se trouver un détaillant digne de confiance, concessionnaire de produits de marques réputées; c'est lui qui dans bien des cas pourra fournir les conseils les plus judicieux selon votre budget. Et comme le veut la règle "on en a tou-

jours pour son argent", ainsi à prix égal, indifféremment de la marque et de la provenance, on retrouve une qualité à peu près égale.

Il n'en demeure pas moins qu'il faut avoir l'oeil éveillé vis-à-vis certains ven-

deurs peu scrupuleux qui voudraient bien vendre des vessies pour des lanternes. Les conseils qui vont suivre, peut-être, vous permettront-ils d'exercer un jugement valable surtout à l'investissement de sommes importantes dans l'achat d'une chaîne de haute fidélité

AVEC LA FETE DES PERES

C'est le temps de compléter votre ameublement à des prix imbattables

Voici un exemple des spéciaux que nous pouvons vous offrir



Stéréo dover, radio AM-FM, table tournante & cassette inclus.

PRIX
289.00

Un produit de
QUAZAR



mb
MEUBLES
BARNABÉ

St-Paul, cté. de Montmagny, Qué.,
GOR 3YO 469-2188

St-Vallier, Bellechasse, Qué.,
GOR 4JO 886-3722

Ligne Directe, Québec. 884-2831

DALIGO
INC.

ET



HITACHI ... LE SON DE NOTRE ETE!

Claude Grenon et Roger Harvey, props. Meubles et appareils électriques
Décoration intérieure
Routte 230, La Pocatière Place Paul Martin 856-2577



la stéréophonie

Le préamplificateur: nécessaire ou superflu?

Le préamplificateur est un amplificateur de voltage qui augmente de plusieurs milliers de fois le petit voltage reçu de la tête de lecture du disque ou de celle du magnétophone pour alimenter ensuite l'amplificateur de puissance. Comme nous l'avons souligné précédemment, le préamplificateur peut être une entité séparée avec son propre bloc d'alimentation, être compris dans le châssis d'un récepteur AM-FM ou d'un amplificateur de puissance, ou les deux à la fois.

Le préamplificateur comprend une série de boutons de contrôle du son, d'entrées et de sorties permettant l'accouplement avec d'autres appareils stéréophoniques. Les principales fonctions que tout préamplificateur de qualité doit être en mesure d'effectuer sont l'égalisation des signaux de la table tournante; la possibilité d'entrées pour d'autres sources sonores qui auront à être amplifiées, comme les magnétophones ou des microphones;

il doit permettre le "tape monitoring", c'est-à-dire la reproduction des enregistrements effectués sur magnétophone; il doit comporter des contrôles du volume, de la balance entre les deux canaux de la coloration du son "Bass et "Treble", et des basses et des hautes fréquences; et finalement certains préamplificateurs plus dispendieux comporteront des filtres correcteurs, une manette d'écoute à bas volume et des sorties pour casques d'écoute.

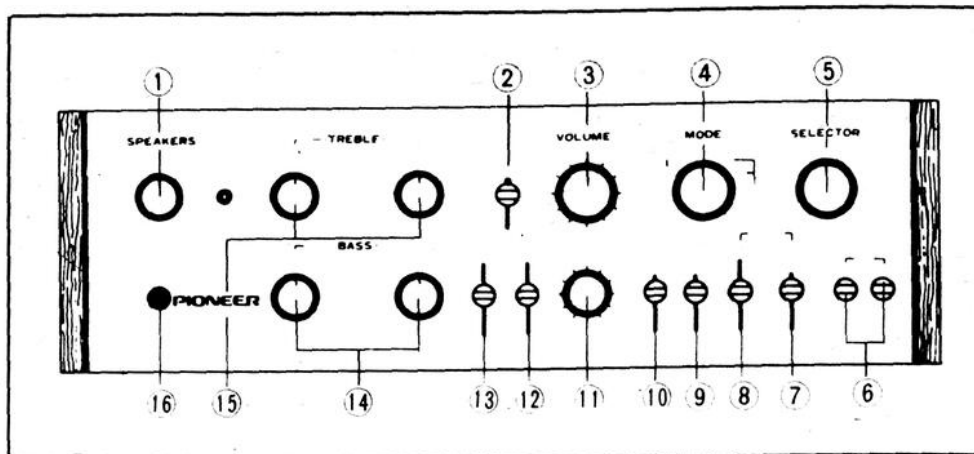

ANATOMIE D'UN PREAMPLIFICATEUR: 1- Interrupteur des haut-parleurs, 2- Interrupteur de conversion (exemple: de la table tournante au magnétophone), 3- Contrôle du volume, 4- Interrupteur modal, 5- Sélecteur, 6- Fiche pour microphone, 11- Contrôle des canaux, 12- Filtre pour les hautes fréquences, 13- Filtre pour les basses fréquences, 14- Contrôle des sons bas (bass) et 15- aigus (treble), 16- Fiche pour écouteur.

SEVEN

Sansui



Récepteur Stéréo AM-FM 40W RMS X 2

SIX

Sansui



Récepteur Stéréo AM-FM 30W RMS X 2

661

Sansui

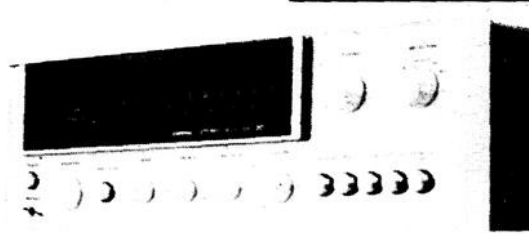

Récepteur Stéréo AM-FM 25W RMS X 2

881

Sansui



Recepteur stéréo AM-FM 63W RMS X 2

771

Sansui

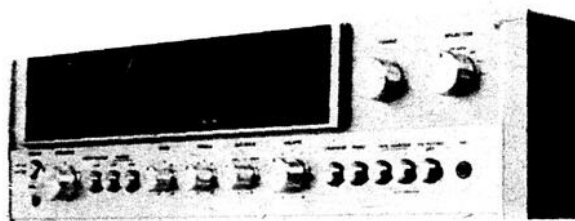

Récepteur Stéréo AM-FM 40W RMS X 2

551

Sansui

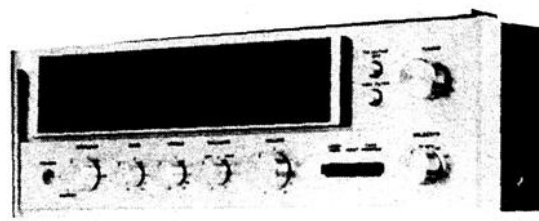

Récepteur Stéréo AM-FM 16W RMS X 2

N'hésitez pas à
demander une
démonstration chez le
spécialiste de l'audio.

441

Sansui

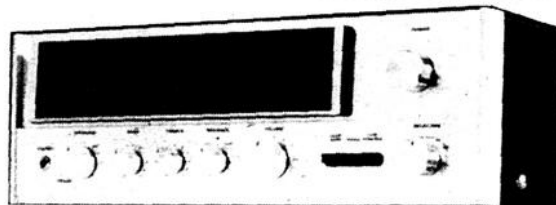

Récepteur Stéréo AM-FM 12W RMS X 2

Pour les vrais
amateurs
de bonne musique
stéréo!

Il faut écouter pour le croire.

A.B.C. ELECTRONICS INST. INC.

117, St-Jean Baptiste est, Montmagny

248-1267

**GARANTIE
5 ANS**

PIECES ET MAIN-D'OEUVRE



De la musique intime

Une bonne paire d'écouteurs stéréophoniques est relativement un faible investissement pour l'auditeur sérieux. Les casques d'écoute servent deux objectifs principaux: ils permettent les écoutes tardives sans déranger personne et sont indispensables à l'enregistrement de bandes magnétiques. Pratiquement, tous les amplificateurs, récepteurs et magnétophones sont aujourd'hui équipés de prises pour casque d'écoute. Quelques modèles permettent l'ajustement autonome du volume et de la balance des canaux. On doit reconnaître que l'écoute à l'aide d'écouteurs va créer une sensation essentiellement différente que l'écoute ordinaire; le son entrant directement dans les oreilles, il y a une présence sonore beaucoup plus forte. De bons casques d'écoute se doivent d'être confortables et ne doivent pas causer de transpiration dans la région des oreilles.

N'achetez pas un prix, consultez un vendeur d'expérience qui saura guider votre achat.



Distributeur des appareils «JULIETTE» «QUASAR»

Service assuré au même endroit que l'achat



la stéréophonie

L'amplificateur

Toujours plus de puissance

Les signaux corrigés et égalisés par le préamplificateur entrent dans l'amplificateur de puissance. Ce dernier multiplie la puissance des signaux qui seront transmis aux haut-parleurs. Beaucoup d'efforts ont été déployés pour augmenter l'efficacité des amplificateurs; c'est ainsi qu'on est passé de l'amplificateur à lampes à celui utilisant les transistors. Il est à noter que l'éventuel acheteur doit s'assurer que les transistors de son amplificateur sont au "silicium": ces derniers sont beaucoup plus durables que les transistors ordinaires.

La plupart des amplificateurs de la dernière génération sont de véritables merveilles de l'électronique avec des réserves importantes de puissance et une remarquable absence de distorsion sonore. L'acheteur souvent est fortement influencé par la puissance de l'amplificateur. Mais on peut dire qu'aujourd'hui tous les amplificateurs possèdent suffisamment de puissance en réserve qu'on peut porter son choix sur des facteurs comme le taux de distorsion, les bruits indésirables et d'autres facteurs qui seront explicités

plus loin. Cette très grande puissance des transistors peut être facilement affectée par un court-circuit. Pour prévenir des dommages importants, les amplifica-

teurs de grande puissance possèdent des circuits de protection dont le rôle est de couper le courant advenant un court-circuit.

MESSERVIER & FRÈRE ENR.

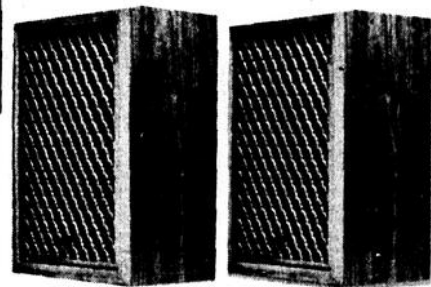

Musique de tous genres

La **STEREOPHONIE** à son **MEILLEUR ONKYO.**

Vente & service

248-1275

Modèle Df-800A

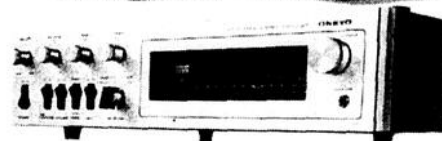

Rte 2 est

Montmagny

prestige SONY

Récepteur Sony FM Stéreo, FM et AM; table de lecture automatique-manuelle, deux haut-parleurs Sony à 2 voies, un lecteur-enregistreur. Le syntonisateur possède un transistor à effet de champ (FET) pour capter les stations lointaines et faibles sans altérer la réception des émetteurs locaux puissants. Un témoin lumineux repère les programmes FM stéréo. L'amplificateur est entièrement transistorisé avec des transistors tout silicium pour améliorer l'étendue dynamique et la réponse aux fréquences. Commandes séparées pour les graves les aigus et le volume. Puissance musicale de 40 Watts (EIA). Table de lecture BSR automatique-manuelle à trois vitesses possédant un levier de positionnement du bras à amortisseurs et une cellule céramique Sony avec pointe de lecture en diamant. Entrées et sorties pour magnétophone. Sélecteur de haut-parleurs principaux-auxiliaires et possibilité d'adapter le décodeur-amplificateur SQA-100 à 4 canaux pour utilisation en quadrophonie.



SALON DU MEUBLE DE MONTMAGNY INC. 144, Ave de la Gare Montmagny 248-3591

 la stéréophonie

Sachez à quel Watt vous avez affaire

Comment interpréter les spécifications d'un amplificateur?

Sachez toujours à quelle sorte de Watt vous avez affaire...

1. RMS: Puissance continue, il faut toujours exiger cette mesure reconnue internationalement;

2. IHF: Puissance établie par l'Institut de la Haute Fidélité, elle représente 200% de plus que le Watt RMS;

3. EIA: Puissance établie par l'Association de l'Industrie électronique, 400% de plus que le Watt IHF, ce sont les Watts "Peak" ou de crête.

Exemple: 10 RMS : 12 IHF = 48 EIA Peak

Vérifiez la réponse de

fréquence (en Hertz), c'est-à-dire le signal audio le plus aiguë et le plus bas que l'amplificateur peut reproduire. Cette mesure est accompagnée du facteur dB (décibel); les mesures de fréquence sont effectuées à un certain niveau de décibel dB. Les mesures où dB est petit sont toujours plus représentatives. Ainsi une mesure de 20 à 18,000 Hz effectuée à plus ou moins 1 dB caractériserait un très bon amplificateur.

Il faut vérifier le rapport signal-bruit (S/N Ratio): c'est le rapport entre le son désiré (source sonore) et le son non-désiré (parasites) mesuré en dB. Plus la mesure est élevée plus l'amplificateur est de qualité.



LES CHAINES STEREOGRAPHIQUES

Par Gilles POIRIER— En raison de la faveur dont a joui la première édition auprès du public, le **GUIDE DE LA HAUTE-FIDELITE** nous revient, entièrement revu et corrigé, de façon à suivre l'évolution des appareils de son sur le marché. **LES CHAINES STEREOGRAPHIQUES** présentent donc des additions importantes et une mise à jour de tous les aspects de l'audition monophonique, stéréophonique et tétraphonique: «l'art d'acheter ses appareils (les tests à faire au magasin) platines, amplificateurs, récepteurs AM-FM. «l'entretien du magnétophone, des platines et de tous les autres éléments qui composent la chaîne. «la prise de son avec deux micros. «choix des disques et entretien. «liste détaillée et comparative des appareils. «nombreux tableaux analytiques. «mise en garde contre la publicité trompeuse. Depuis 1962, Gilles Poirier est réalisateur d'émissions musicales à Radio-Canada, où il exerçait auparavant les fonctions de technicien de la prise de son musicale. Souvent demandé comme conseiller en acoustique, M. Poirier a aussi été l'animateur de l'émission **AJUSTEZ BIEN VOS APPAREILS**, sur les ondes de CBF-FM. **LES CHAINES STEREOGRAPHIQUES** par Gilles Poirier, un livre de 358 pages est en vente partout au prix de \$6.00.



Des décibels et des dollars

Selon votre budget et selon que vous déciderez d'acheter soit des éléments intégrés ou des éléments séparés, voici diverses combinaisons relatives à la distribution de votre argent à l'achat des différents appareils:

1. Table-tournante + Récepteur (AM-FM, ampli. préampli. intégrés) + 2 Enceintes acoustiques
250% + 450% + 300%

2. Table-tournante + Récepteur AM-FM + Ampli-préampli. intégrés + 2 Enceintes acoustiques
200% + 200% + 350% + 250%

3. Table-tournante + Récepteur AM-FM + Amplificateur + Préampli. + 2 Enceintes acoustiques
100% + 200% + 200% + 250% + 250%

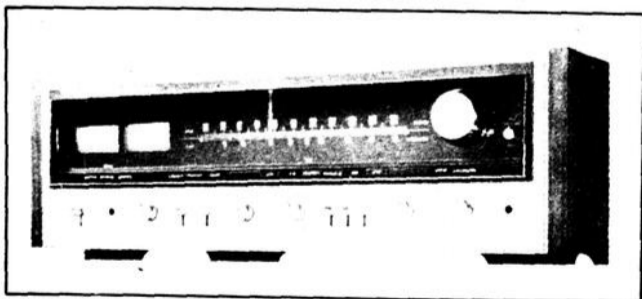

Un exemple parmi d'autres d'un bloc intégrant à la fois un tuner (radio AM-FM), un amplificateur et un préamplificateur.

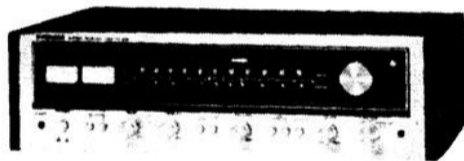

SX-636

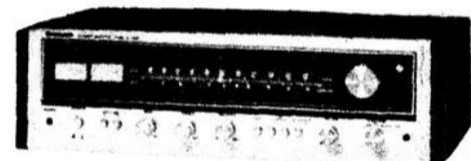

SX-535

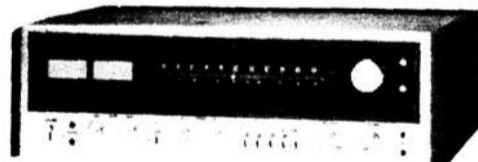

SX-1010

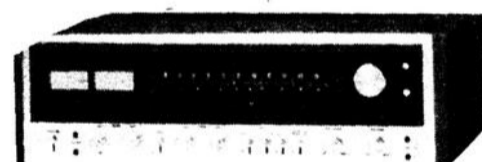

SX-939

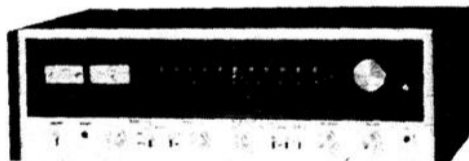

Ci-contre SX-838

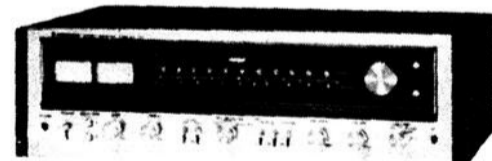

SX-737

PIONEER SX 838

Spécial de la semaine à moins 20%

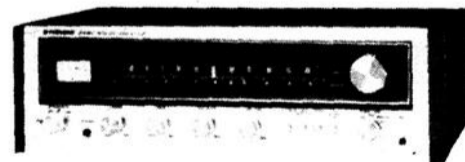

SX-434

GARANTIE 2 ANS

COMPLET

PIECES ET MAIN-D'OEUVRE

PIONEER

Distributeur autorisé:

A.B.C. ELECTRONICS INST. INC.

117, St-Jean Baptiste Est Montmagny 248-1267

 la stéréophonie

Boîtes à son

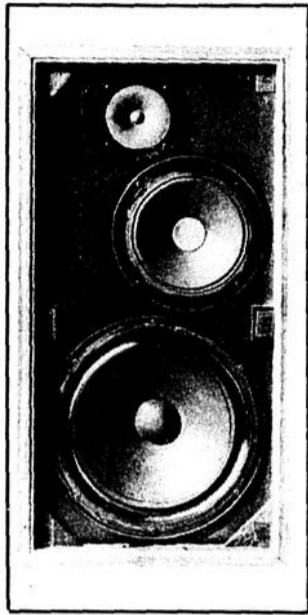

UNE ENCEINTE ACOUSTIQUE, plus communément appelée "boîte de son", est souvent composée de plusieurs haut-parleurs qui reproduisent selon leur diamètre des fréquences hautes, moyennes et basses.

Les enceintes acoustiques dans un système de haute-fidélité permettent la définition de tout le cheminement électronique du son se traduisant en musique. Les haut-parleurs qui composent une enceinte peuvent reproduire seulement un spectre limité du son et

c'est pourquoi la plupart des enceintes comportent plusieurs haut-parleurs de type différent qui se divisent la restitution du spectre sonore complet. Les haut-parleurs comportant un diamètre étendu sont utilisés pour reproduire les basses tandis que les plus

petits peuvent efficacement reproduire les fréquences hautes et moyennes. Par une extension logique du principe, le spectre sonore peut être divisé en plusieurs bandes de fréquence reproduites respectivement par un ou plusieurs haut-parleurs. C'est ainsi qu'on en

arrive à des arrangements de deux, trois, quatre ou même cinq haut-parleurs dans une même enceinte acoustique. En rapport avec le nombre de sections dans lesquelles le spectre sonore est divisé, ces systèmes sont à deux, trois, quatre voire à cinq voies.



Deux types d'enceintes

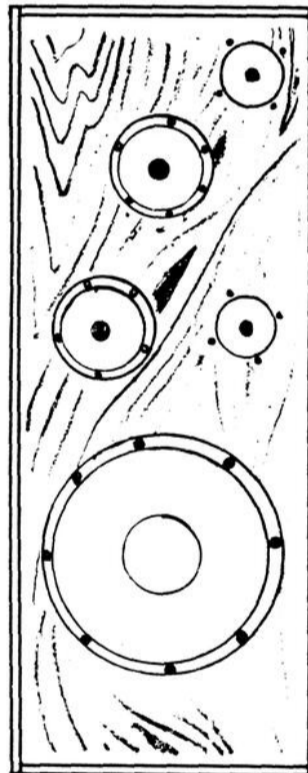

On retrouve sur le marché deux principaux types d'enceintes: les boîtes fermées et les boîtes de type "Bass Reflex". Le premier type se caractérise par une boîte fermée hermétiquement et scellée à l'arrière de telle sorte que le son provenant de l'arrière des haut-parleurs est absorbé par la boîte. C'est donc dire que seulement le son provenant de l'avant des haut-parleurs est distribué dans la salle d'audition. Les boîtes fermées excellent habituellement dans la restitution de la clarté sonore et des subtilités mais nécessitent un volume assez grand pour obtenir une réponse satisfaisante des basses fréquences.

Par ailleurs, le "Bass Reflex" implique une exagération des basses fréquences contrôlée par une canalisation des sons venant de l'arrière des haut-parleurs vers

l'extérieur de l'enceinte. L'utilisation d'enceintes de ce type trouve son avantage en empêchant le recours à des boîtes dont le volume est très grand, tout en conservant une égale qualité.

Le choix des enceintes demeure aléatoire parce que les spécifications des manufacturiers ne disent que très peu de choses relativement au son qu'on peut en tirer. Les enceintes idéales vont reproduire le spectre sonore sans soustraire de la vérité et sans l'augmenter. A l'achat, les spécifications doivent être utilisées pour déterminer la grosseur, le type et la capacité de puissance mais le choix final devra être effectué à l'écoute comparative et selon ses goûts personnels. Et si cela n'est pas possible, en dernière instance, on se fiera aux conseils d'un détaillant réputé.

DISCO-MOBILE

0-100000-0

SSAC Fun

Pour une soirée, Pop, Etudiante, une Noce, une Réception, un Party organisé. Nous aimerions y être avec vous. La musique, la lumière, l'ambiance sur mesure, ça existe: musique pop, canadienne, moderne. Prix à partir de \$90,00 pour 4 heures d'engagement. Equipement neuf et d'une extrême précision. Des Posters fournis pour la publicité. Maintenant notre service comprend aussi des nouveaux gadgets lumineux pour transformer l'ambiance en une vraie discothèque (sur demande).
Service dans un rayon de 100 milles Deux Programmateurs. Appelez à St-Raphael de Bellechasse, Denyse et Hermann Doiron à 243-2244 ou laissez votre message à 243-2919 ou 243-2110.

MESSERVIER & FRERE ENR.
MUSIQUE DE TOUS GENRES Agent autorisé
ORGUES

NOUVEAU Thomas

Venez vous rendre compte par vous-même du travail effectué par ce nouvel orgue complètement automatique et stéréophonique.

VENTE & SERVICE **248-1275**
Rte 2 est Montmagny

Nous sommes dépositaire de tous les composants stéréophoniques

HITACHI

Synonyme de qualité et de durabilité
Radios - T.V. - Stéréo de tous modèles. En voici deux modèles.

A TOUTE NOTRE CLIENTELE vous avez droit de passage

Nous profitons de l'occasion pour vous aviser que malgré les travaux du Quartier Sud il vous est toujours possible de vous rendre chez-nous en tout temps.
Il suffit tout simplement d'indiquer au signaleur de route que vous désirez vous rendre chez Roch Fournier Meubles Enr.; il vous indiquera le chemin et vous laissera passer.
Vous êtes dans vos droits de l'exiger.

Merci de votre collaboration

ROCK FOURNIER MEUBLES ENR.

situé face à l'église St-Mathieu
165, Rue St-Ignace, Montmagny

248-1328

 la stéréophonie

La création permise par le magnétophone

Le récepteur et la table tournante sont des sources sonores relativement passives pouvant reproduire des enregistrements ou émissions commerciales. Le magnétophone lui, laisse les auditeurs participer activement à la sélection, voire à la création des programmes musicaux. Cet avantage lié à la facilité d'opération de ces appareils peut expliquer son succès chez les mélomanes. Mais il convient d'établir des réserves quant aux économies que certains pensent réaliser à l'achat de cet appareil. La qualité d'enregistrement étant proportionnelle à la vitesse du ruban, il faut enregistrer à une vitesse de 15 pouces par seconde pour obtenir une qualité égale à celle du disque et cela sur un ruban de très haute qualité, donc dispendieux. Il en coûte ainsi à qualité égale plus cher que le prix du disque pour un enregistrement de même durée! Si l'on sait

qu'un bon magnétophone coûte en moyenne \$700 à \$800 on peut conclure que cet appareil n'est d'utilité que pour les musiciens ou les plus mordus des mélomanes. Malgré tout, pour ceux qui anticipent l'achat d'un magnétophone, on peut décrire les principales caractéristiques d'un bon magnétophone. Un magnétophone de qualité doit comporter les vitesses de 15 et de 7 1/2 p/s, deux pistes stéréo, trois têtes, trois moteurs deux VU mètres (volumes d'enregistrement), un taux de distortion inférieur à 20%, un bruit de fond de -55 dB, une réponse de fréquence uniforme de 50 à 15,000 Hz (Hertz) et finalement la possibilité d'utiliser des bobines de 10 1/2 ou de 7 pouces.

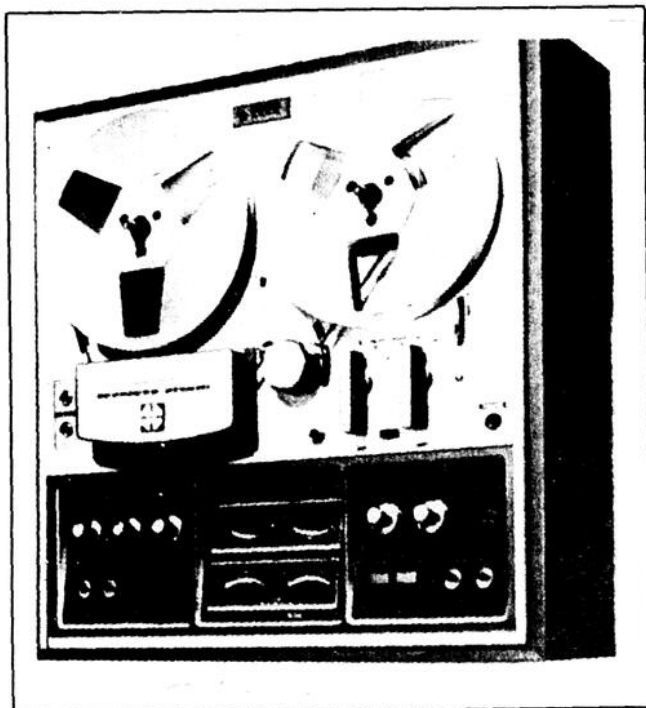

LE MAGNETOPHONE A RUBAN, malgré son coût élevé, ne peut encore égaler la qualité d'enregistrement reproduite par le disque. Il offre toutefois une liberté totale au mélomane qui peut faire ses propres programmes musicaux.



	Parametres	Excellent	Bon	Mauvais	Unite de mesure	
Bruit de fond	S/N dB	54-56	50-53	45-50	dB	(Decibel)
Reponse de frequence	7 1/2 P/S	30-16,000	50-13,000	50-10,000	Hz	(Hertz)
	3 3/4 P/S	50-12,000	50-10,000	50-8,000	Hz	
	17/8 P/S	50-8,000	50-7,000	50-5,000	Hz	

Dans la stéréophonie,
pour un excellent service de
vente et d'après vente,
faites confiance en la maison:

FERNAND GOULET

TECHNICIEN DIPLOME

Armagh, cté. Bellechasse

466-2022

Membre de la corporation

des électroniciens

Que ce soit pour un système de son
d'un stéréo électrophonique, radios,
T.V. couleurs, T.V. noir et blanc dans
les marques aussi réputées que
QUASAR et ADMIRAL.

4000DS



1721W



AKAI



GX-210D

SPECIAL DE LA SEMAINE
MOINS 20%

Garantie 2 ans complet

DISTRIBUTEUR AUTORISE:

A.B.C. ELECTRONICS INST. INC.

117, St-Jean Baptiste est, Montmagny **248-1267**

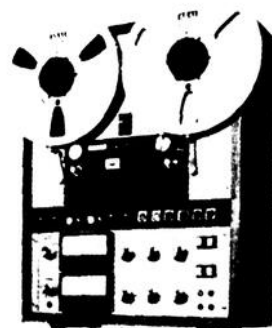

GX-400D



la stéréophonie La révolution de l'enregistrement

Récemment sont apparus sur le marché des magnétophones à cassettes et à cartouches. Au début, on voyait mal comment ce principe d'enregistrement pouvait trouver sa place dans la haute-fidélité. Mais on doit admettre que, de plus en plus, ces magnétophones deviennent compétitifs si on les compare aux magnétophones à rubans. Une des innovations techniques majeures chez les magnétophones à cassettes ou à cartouches a été l'appari-

tion du système "Dolby" et des cassettes au bioxyde de chrome. En plus d'améliorer la réponse des hautes fréquences, cette technique vient mettre fin au bruit de fond qui était jusqu'à maintenant intolérable sur les appareils conventionnels. Tout cela a pour effet globalement d'améliorer de beaucoup la qualité de la reproduction qui peut être comparée à celle obtenue avec les meilleurs magnétophones à ruban.

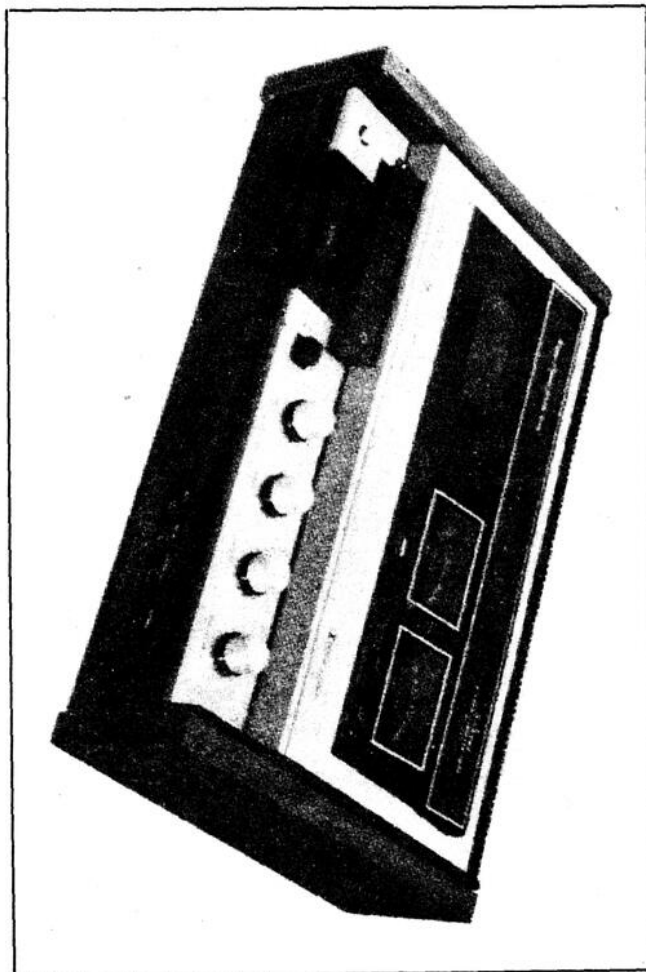

UN MAGNETOPHONE A CASSETTE quatre [4] pistes permet d'enregistrer soi-même un programme musical ou une conversation selon ses goûts.



POUR LA FETE DES PERES

ON A
DES PRIX «AU BOUT»

ON VOUS EN DONNE
PLEIN LES MAINS!

**La Boutique
TAM-DI**

110, ave. de la Gare, Montmagny

248-3036

Jean-Yves Ruel, prop.

Laissez-vous tenter!
Stéréo 8 pistes AM/FM Lloyd's

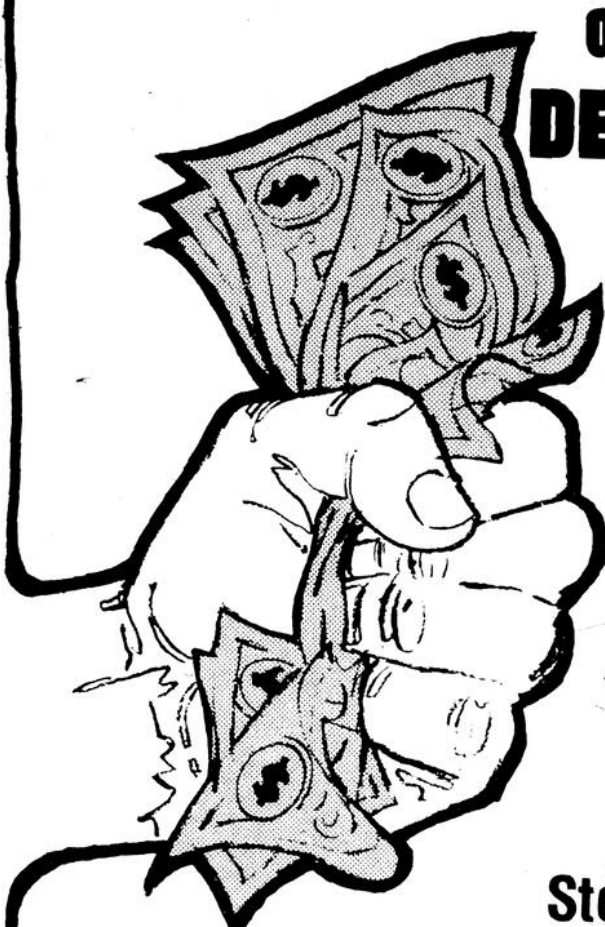

Casque d'écoute stéréo et élégant support grain de bois inclus. Rubans stéréo non inclus.

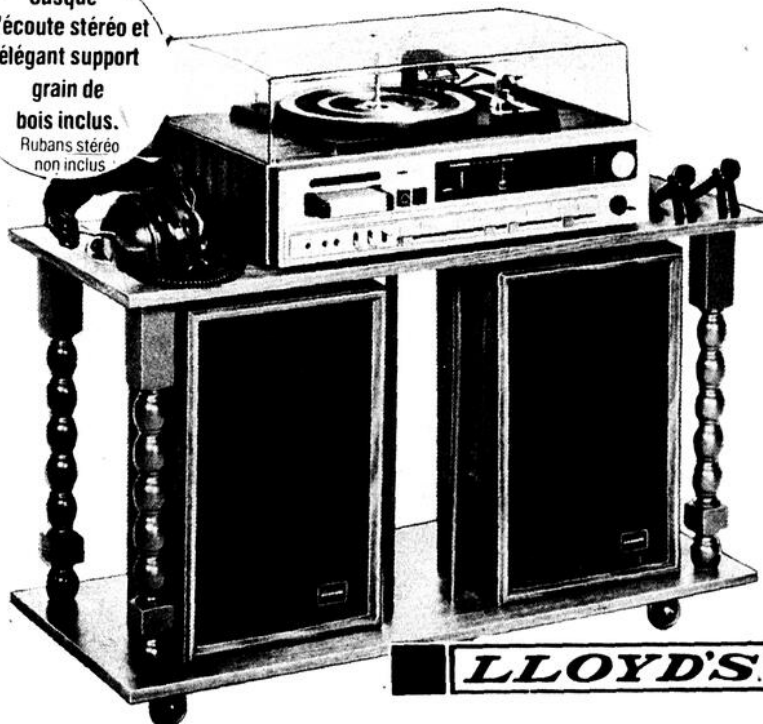

Un studio d'enregistrement-maison complet.

Enregistrez sur cartouche stéréo à partir d'une radio, d'un tourne-disque, de microphones ou d'un ruban.

Tout ce qu'il faut pour goûter à son mieux chez soi le plaisir de l'écoute et de l'enregistrement.

- Bande de syntonisation AM-FM illuminée avec curseur; indicateur lumineux pour la syntonisation en FM stéréo
- Magnétophone de lecture et d'enregistrement avec réglage automatique du volume du son, arrêt automatique au 4e programme pour éviter tout effacement accidentel et touche pour écoute continue.
- Tourne-disque pleine grandeur 3 vitesses
- Enceinte acoustique à orifices de réflexion pour les graves. Répond à une vaste gamme de fréquences.
- Deux microphones et un couvercle inclus.
- Sorties pour haut-parleurs additionnels, éléments auxiliaires, microphones et casque d'écoute
- Tunoscope illuminé
- Curseurs gradués pour le volume, les graves, les aigus et l'équilibre.
- Sorties pour deux ou quatre haut-parleurs.

249.99 La vente durera aussi longtemps que les stocks.

Voici dans le domaine de la stéréophonie, la plus belle offre depuis notre grande vente transcanadienne. Un prix sans précédent pour un superbe stéréo 8 pistes AM-FM. Et vite! Profitez-en pendant qu'il y en a.

VOUS TROUVEREZ

TOUT

SUR LA...

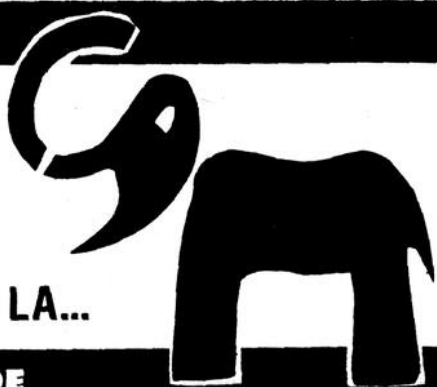

...STEREOPHONIE

A

MONTMAGNY

CERCLE DES AFFAIRES DE

MONTMAGNY INC.



la stéréophonie

La tétraphonie pour demain!

Toujours plus, toujours mieux

La tétraphonie (quadraphonie), est une formule nouvelle de reproduction de disques ou de rubans utilisant quatre canaux séparés, autonomes. Elle implique toujours l'usage de quatre amplificateurs et de quatre haut-parleurs.

La tétraphonie s'est donnée comme but de reproduire intégralement l'atmosphère d'une salle de concert. Nous savons que, dans une salle de concert, le spectacle se donne sur scène, devant nous, que le son nous parvient de l'avant avec une certaine largeur et une profondeur certaine. Cette impression nous est parfaitement restituée par la stéréophonie de qualité,

mais l'impression d'être dans une salle de concert "chez soi" est complètement tronquée.

Au concert, si le son vient de l'avant, il vient aussi de tous les murs et du plafond, qui reflètent le son original; ce qui donne de l'envergure à la musique et qui permet à l'auditeur de tremper dans l'atmosphère de cette salle.

La tétraphonie restitue cette atmosphère en utilisant quatre haut-parleurs, un dans chaque angle d'une grande pièce. Mais comme le dit Gilles Poirier, ingénieur du son à Radio-Canada dans un livre très bien fait: *Guide de la Haute Fidélité*, parce que la restitu-

tion des sons est plus vraie en tétraphonie qu'en stéréophonie, il faut absolument des éléments de la plus haute qualité. La chaîne tétraphonique ne peut s'accommoder d'appareils bon marché. Comme il faut toujours quatre haut-parleurs, quatre amplificateurs, quatre pistes d'un magnétophone, il n'est presque pas possible de se procurer une chaîne tétraphonique véritable à moins de cinq mille dollars!

Si l'on considère qu'on ne s'entend pas encore sur certains principes techniques de la tétraphonie, on peut conclure en affirmant qu'elle constitue un rêve extraordinaire mais pour demain!

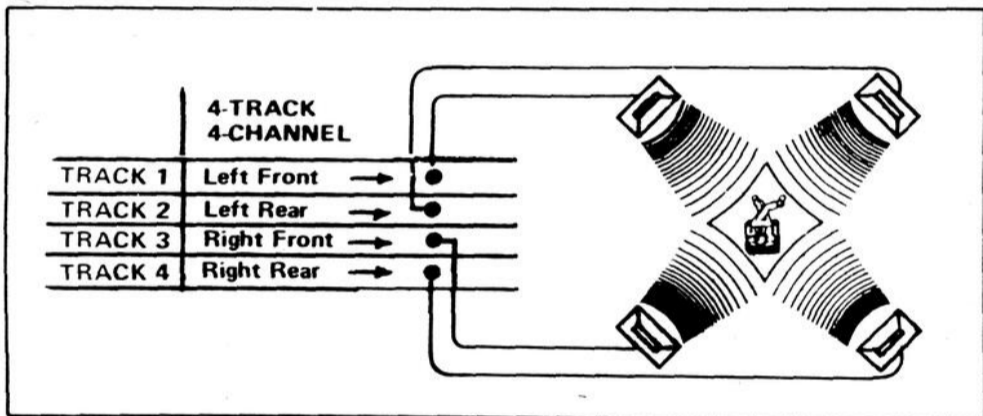

La quadraphonie ou tétraphonie

Ce système de reproduction révolutionnaire implique un ensemble de quatre (4) sources sonores qui réalise en quelque sorte l'environnement total de l'auditeur. En effet, comme le montre ce diagramme, le son provient de l'avant-gauche, l'avant-droit, l'arrière-gauche et l'arrière-droit.



VENTE SYLVANIA



A L'AVANT GARDE DU PROGRES

GT-Matic SYLVANIA

VENTE DE 10 JOURS

PLUS BAS PRIX

GILLES PICARD RADIO-T.V. SERVICE

Rue Fournier, St-Jean Port-Joli **598-6107**

QRX7001

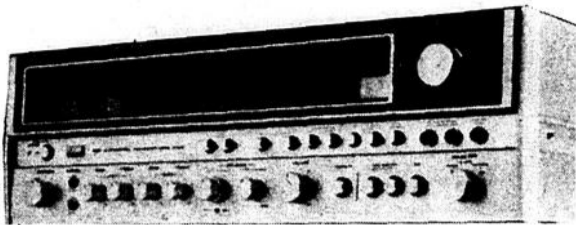

Récepteur AM-FM 4 canaux équipé 1C-35W RMS X 4

QRX6001

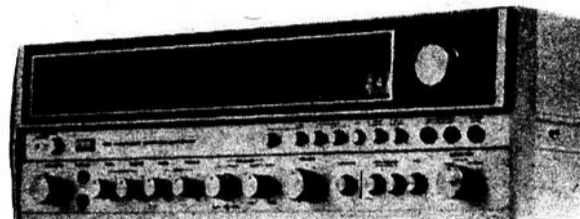

Récepteur AM-FM 4 Canaux équipé 1C-25W RMS X 4

QRX3500

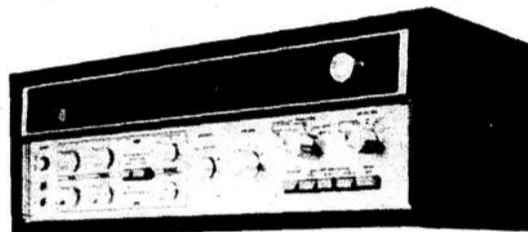

Récepteur AM-FM 4 Canaux 20W RMS X 4

QA7000



Amplificateur-décodeur convertibles 2 ou 4 canaux intégrés 15W RMS X 4

Venez écouter la vraie quadraphonie QS, SQ, CD4

SANSUI

Garantie 5 ans complet

Distributeur

A.B.C.

ELECTRONICS INST. INC.

117, St-Jean Baptiste est Montmagny

248-1267