

Chantal Montmorency



Princesse

DÉPOTOIR



Princesse

DÉPÔTOIR



[/metropaul.blogspot.com](http://metropaul.blogspot.com)



[/chantal.montmorency](https://www.facebook.com/chantal.montmorency)



[/c.montmorency](https://www.instagram.com/c.montmorency)

© Chantal Montmorency

Dépôt légal -

Bibliothèque et Archives nationales du Québec, Montréal - 2021

ISBN : 978-2-9818230-2-1

Table des matières	
Peine perpétuelle	9
Taxis.....	9
Des petites affaires	9
Bixi.....	9
On n'oublie pas la face de ceux qu'on tue	10
Princesse Hochelaga.....	11
Princesse débarbouillette.....	12
Faim de Princesse	14
Suceuse	16
Manches longues.....	18
Princesse Grenadine	19
Avec ta ceinture.....	20
Princesse LSD	20
Détresse de princesse.....	21
Princesse Ikea	23
Princesse bénévole	26
Princesse aux p'tits gars	28
Princesse agonisante.....	29
Princesse Opéra.....	29
Cendrillon	32
Brise-moi encore.....	34
Sweet Princesse.....	36
Caprice de Princesse.....	38

Princesse caritative	40
Princesse dépotoir	42
Princesse astronaute.....	46
Cœur de Princesse.....	45
Erreur de jugement	48
Avis de recherche	23
Princesse temporelle.....	50
Un casque pour moi.....	33
Petite princesse givrée.....	54
Le Printemps	55
Defcon.....	55
Minuit.....	57
Va t'en.....	58
Petites apocalypses.....	59
Terminer la Princesse.....	60

Peine perpétuelle

C'est une princesse comme toutes les autres
Elle pense qu'elle est pauvre
Puisqu'il ne l'aime pas



Taxis

Ta rock star
Ta princesse de dépotoir
Est ben maganée à matin
Elle est sale
Elle sent le sexe
Dans le taxi

J'espère que t'es pas fâché

J'ai oublié de t'appeler.

Des petites affaires

Comme ta façon de m'envelopper avec la serviette
au sortir de la douche
Ta princesse

Bixi

Princesse de dépotoir
aux fripes griffées
se rend au travail en Tesla
revient en Bixi

On n'oublie pas la face de ceux qu'on tue

On n'oublie pas.
Souvent c'est la nuit,
mais il se peut que le visage grimaçant fasse irruption en plein jour.
Dans le fond du chaudron en stainless qu'on astique,
dans l'armoire derrière le bocal de flocons multigrains,
sous le lit.

Il faut faire comme si.
Sourire, rire des blagues, manger si on n'a pas faim.
Faire l'amour même si on n'a pas faim.

Les maladresses, les excuses et les pleurs, pour rien, pour rien,
c'est juste un coup de cafard.
Je ne pense à rien, arrête de me demander.
Je ne pense à rien qui ne se dise, rien qui ne s'avoue
Si tu savais...

On se souviendra toujours du ronronnement
du premier chat battu à mort.
La chaudière d'eau de javel pour laver le sang d'un salaud.
Le bruit des poignées de cheveux arrachées aux enfants.

Puis un jour, c'en est assez
On se débarrasse du matériel
On détruit les preuves
On brûle les vieux vêtements
On enfle une robe de princesse
Et on se met à faire semblant

Tellement qu'on y croit.



Princesse Hochelaga

C'est important des fois,
souvent même,
de rentrer en marchant dans Hochelag
en traversant la Catherine ou la Tario.
En zigzaguant pour peut-être
trébucher sur quelqu'un
de juste assez louche
qui risquerait de changer le cours
de la nuit.

Il se passe tout le temps de quoi
pas loin de la frontière.
Dans ton coeur.
Y a le château d'eau.
Le mât du stade.
Les églises et les écoles
vides.
Les gens que tu connais,
les chats qui te reconnaissent.
Les ruelles se souviennent.

Tu te rappelles soudainement
qui c'que t'es
pour vrai.

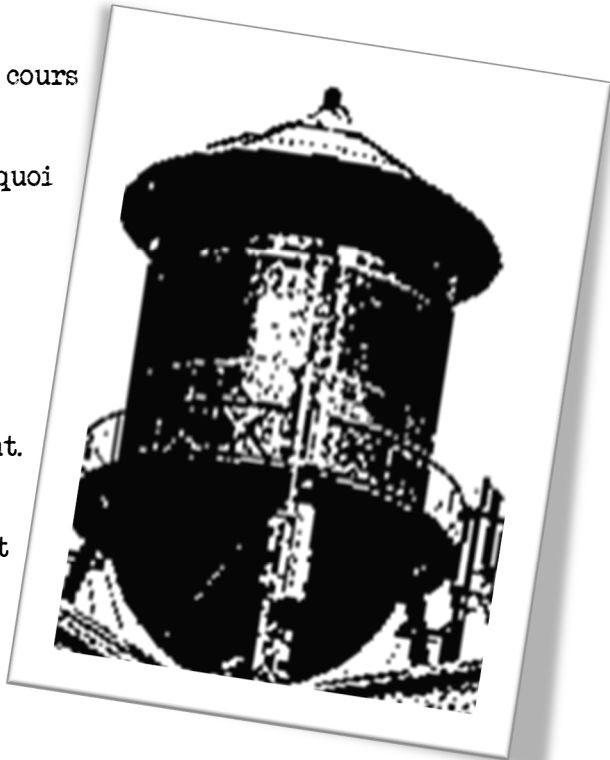

Princesse débarbouillette

Ça me prend juste
deux shots de téquila -
à 10h00
ou 9h00 ; l'horloge du poêle se met pas à jour toute seule -
pour brailler
quand j'ai pas assez dormi

les larmes remontent
en vagues de chaleur

Fait donc ben frette icitte
à croire que ça me fait de quoi
que tu disparaisses

Le vent siffle
j'ai-tu l'air prête pour l'hiver?
Câlisse que j'avais besoin de te croire

Moi je vais rester
la princesse
qui tache les débarbouillettes
Je vais rester ici
à geler
avec le sourire épais qui t'a séduit
pendant que tu m'oublies
dans les bras des belles filles

Moi je vais rester laide
et cachée
pendant que tu ris fort
que tu jouis

que tu jouis

que tu jouis



sur la face
pis dans le cul de toutes les belles filles
sauf moi
parce que je suis laide

Ce matin, j'avais pas vraiment
le goût de boire
j'avais juste envie tu me viennes dans le cul
pis toi tu disparaissais
toujours au mauvais moment

Christ que j'aimais ça quand
tu me venais dans face
pis c'était chaud
pis tu me donnais une débarbouillette après

Tu es ailleurs
Faut pas t'en vouloir
Faut se réchauffer
Faut pas crever

Je devrais faire un potage de courge
ou du bareback avec un gars rough
Penser à moi



Faim de Princesse

C'est urgent
je le sens dans mon ventre.
Je veux pas te harceler
ça fait juste
cinq minutes je t'ai texté
mais qu'est-ce que je vais
faire si tu réponds pas
où est-ce que je vais aller
me faire fister
cet après-midi
moi?

C'est tes mains
que ça me prend
juste une
presque toute.
On l'a jamais mise
toute ta main.
Fuck j'ai envie de
toute ta main aujourd'hui.



Allô, allô
est-ce que quelqu'un
dans la salle
a une main
à peu près de cette
taille?
Svp?
Juste pour une couple
de minutes.
Le temps
de me calmer.

Je pulse.

La semaine dernière
ma paupière sautait
là c'est ma plote.
Un groincement
comme un grincement
et un couinement
en même temps
moi j'appelle ça un
groincement de plote.

Vient un temps
dans vie
où
c'qu'une Princesse a faim.
Assez pour mettre
tous les hommes
du monde dans son vagin.

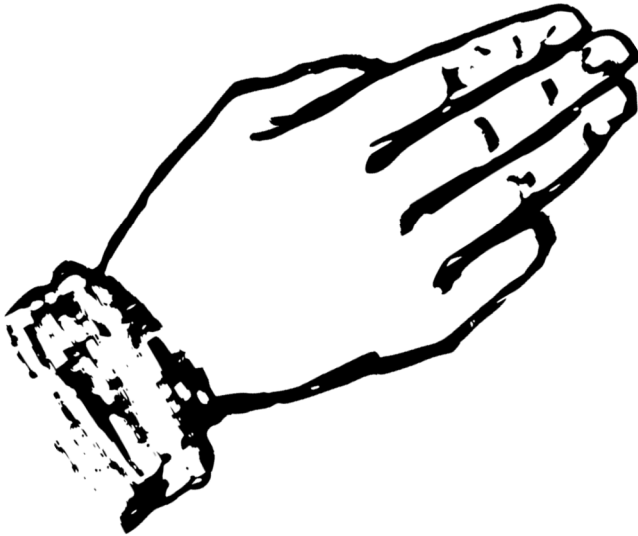

Mais c'est mieux
de commencer
avec juste une main.
Presque toute une
main
peut-être la main
au complet
ça dépend
si tu répons assez
vite.

Suceuse

T'es-tu déjà fait sucer par une princesse du centre-sud?
Juste un peu
je vais me dépêcher
Promis
Personne nous regarde

Je vais être de mauvaise humeur
toute la journée sinon
Si tu me laisses te sucer
après
j'irais faire l'épicerie tranquille
je penserais moins
à me tirer une balle dans tête.

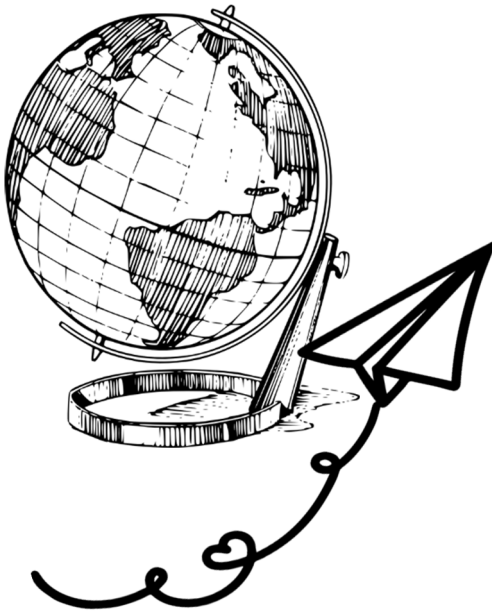

C'est sûr que si je pouvais
je partirais en voyage
je sucerais pas des épais
comme toi

Je sucerais des épais
dans un autre pays
dans une autre langue
dans un autre climat
ce serait très différent
Ça goûterait
le soleil, les épices
la mangue
et l'ananas

Et je me ferais baiser la
bouche
jusque dans le
fond de la gorge





Ça ferait mal
je dirais que j'aime ça
je ne penserais plus à toi
ni à l'autre cave
ni à me mettre une balle
dans tête

Hostie
que j'ai besoin de partir
en voyage
pour aller sucer
des épais de partout
qui savent pas lire
ni parler anglais
sucer des monones racistes
des petits gars gênés
des lutteurs mexicains
des gars aussi menteurs
que toi.

Manches longues

Je n'ai que de faux diamants,
ça fait
de toutes petites
entailles
dans ma peau
de princesse

Renoncer à toi
accueillir la douleur
J'ai sorti mes chandails
à manches longues

Tu pars
tu te dissous
comme le sang lavé
laisser couler l'eau
sécher à l'air libre

Voir apparaître
une autre belle cicatrice

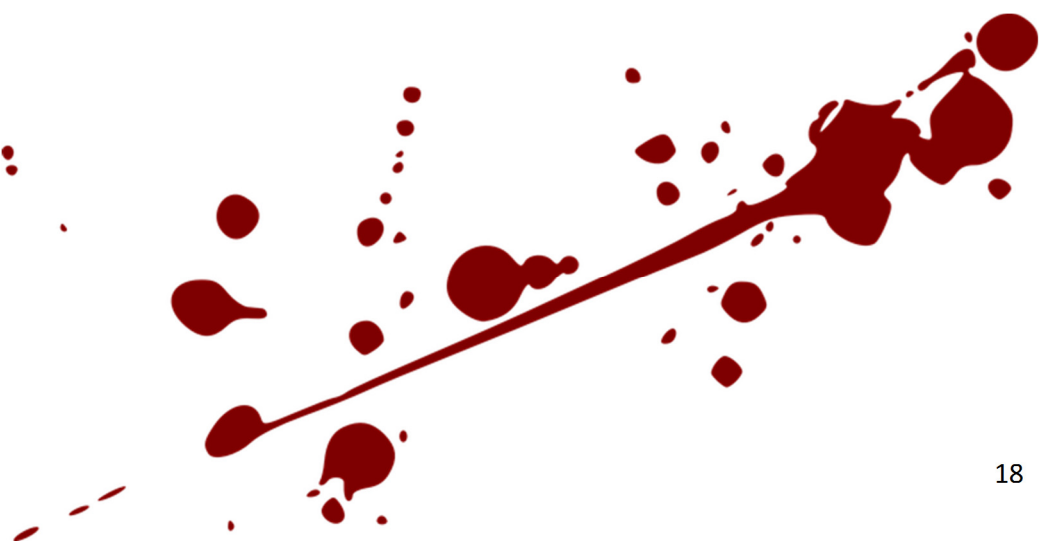
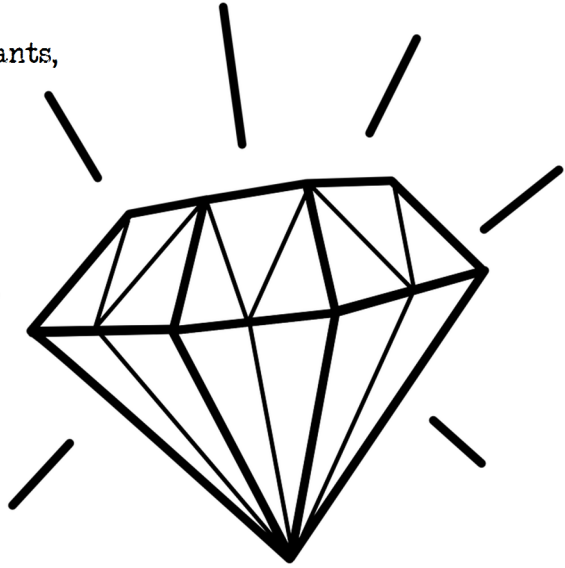

Princesse Grenadine

Comment ça pas de grenadine?
Je peux pas vivre dans une maison où
y a pas de Grenadine.
Je vais finir par tuer quelqu'un
si j'ai pas ce que je veux.

Tu n'es pas vraiment
ce que je veux
Je pourrais te tuer
t'étrangler, te poignarder
manger ton coeur
devant ta blonde pis tes enfants
qui crient

Ou t'arracher
juste un ou deux morceaux
te décorer
te relâcher
pour que tu préviennes
le reste du monde

Tu ne souffrirais pas pour rien
il y aurait un propos, un message

Je veux du glitter en masse
Je veux de la crème fouettée
Je veux de la Grenadine
Va me chercher de la GRENADINE!

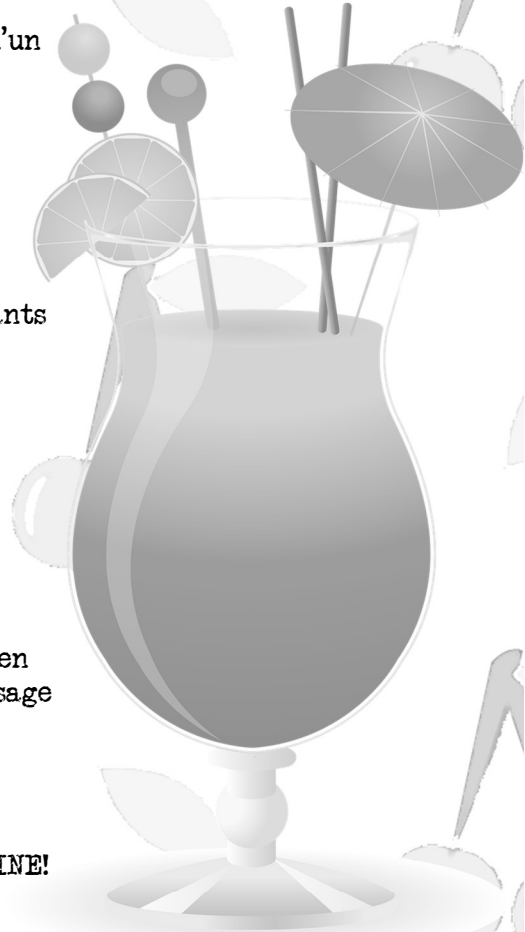

Avec ta ceinture

C'est important les détails
la bonne technique
le bon outil
J't'une princesse
ma peau réagit
pas bien au plastique
et depuis ce matin
j'ai cette obsession
j'ai besoin de cuir
C'est pas juste le feeling sur le coup
c'est le bruit aussi
et les marques après
Tu dois faire exactement
comme je dis
Il faut que je l'entende
le cliquetis
de ta boucle en métal
ça va me faire mouiller
à mort.

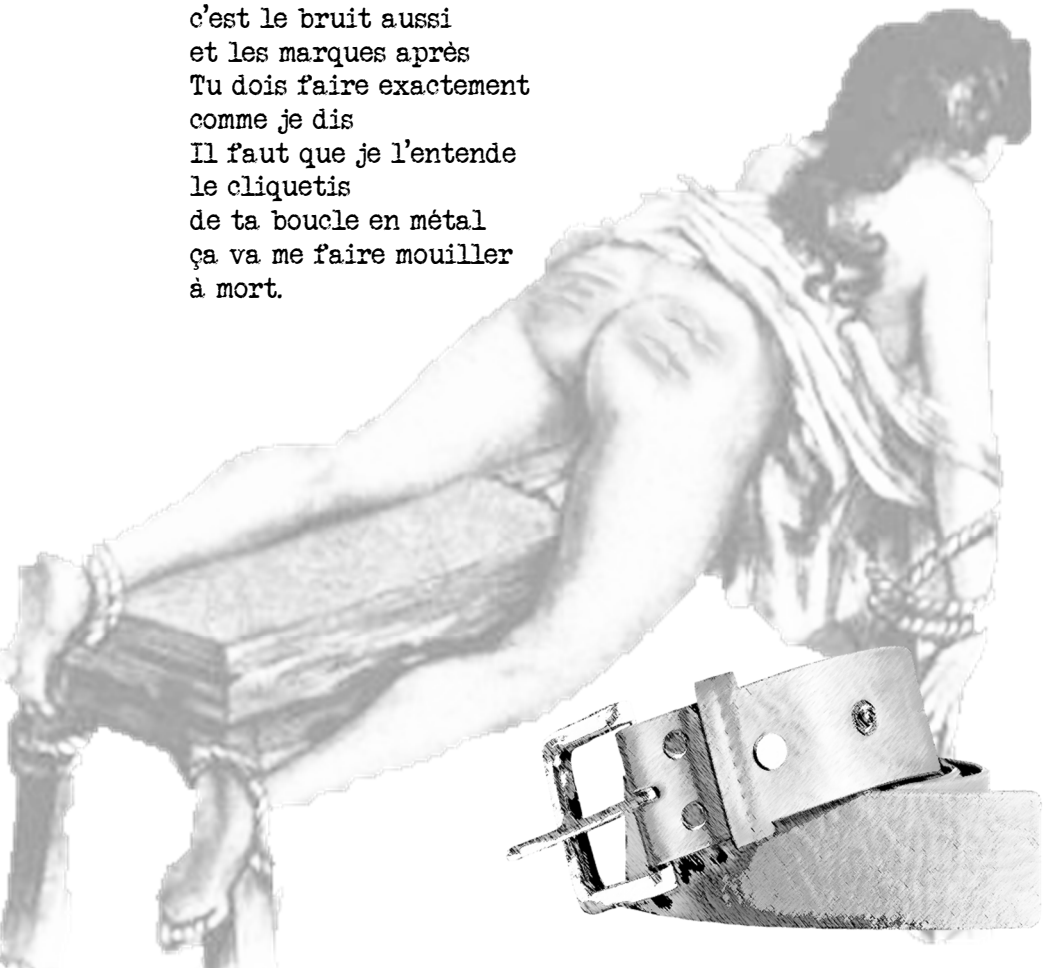

Princesse LSD

Tu as dit :

I wasn't sure it was you then I saw the mascara

C'est pour la science

Qu'on a fourré

sur le lsd

en dessous de ton drapeau de Staline



Détresse de princesse

Donne-moi ton adresse

Décâlissée

Je suis décâlissée

Je pue de la gueule

Je pue de la noune

Mes cheveux sont pleins de noeuds

Mes lunettes sont sales

Pas grave

Maganée

Câlissement maganée

Les yeux gonflés et rougis

Les joues brûlées de larmes

Je me mouche dans mon chat

Je me vomis dans la bouche

J'avale

Désorganisée

Désorganisée en câlisse

Je me réveille sur le plancher

J'ai mis du sang partout

Les mains qui tremblent

Les veines fuyantes

Je ramasse

Fuck t'étais pas obligé de me faire de la peine

T'aurais pu passer ton tour

Prête-moi un peu de cash, jusqu'à jeudi pour t'oublier
100\$, OK?



Avis de recherche

Tu ne pleures pas
l'affreuse petite princesse disparue

tu te trouves toujours aussi beau
et tu te fais des clins d'oeil
dans le miroir
en t'aspergeant de ton après-rasage cheap qui
sent le cul
Tu n'as pas vraiment envie d'être là

Cherche encore
La Petite princesse moche
étranglée dans la voiture de ta mère.

Retrouve-la
dans le bordel
en dessous d'une pile de papiers
entre une pastille pour la toux
débballée
et un feuillet T4A

pour un contrat
que t'as jamais déclaré

Regarde ta princesse
dépeignée
aux yeux bouffis
aux joues pleines de boue
la robe couverte de vomis
Redis-lui
qu'elle est trop belle
l'autre fille que tu fourres



Princesse Ikea

Je serais une princesse
si tu m'emmenais
déjeuner
au Ikéa
On prendrait ton char
je sourirais trop
Tu pourrais me tirer
les cheveux
mettre ta main
autour de ma bouche
resserrer tes doigts
sur ma mâchoire

Si on prenait ton char
pour aller déjeuner
au Ikéa.

Je te laisserais me faire
pas mal tout ce que tu veux
ma psy trouve
que j'ai pas beaucoup de limites

C'est juste une piasse
pis tes beaux yeux
moi je mange pas vraiment
le matin,
mais toi tu conduirais
pour m'emmener quelque part
vers un stationnement

Peut-être qu'en sortant
de la salle de bain
je te trouverais pas
Tu m'aurais encore

plantée là comme une conne
au restaurant du Ikéa

Je serais pas
surprise
je prendrais l'autobus
dans la mauvaise direction
je chercherais un dépanneur
pour m'acheter
de quoi qui soule
de cheap et trop sucré
Je marcherais toute la
journée
sans but
J'aurais un soulier brisé
je serais la fille qui boite
dans une autre ville
en te détestant
parce que t'es jamais vraiment
gentil avec moi
Mais je le sais que je vais te rappeler

C'est pas de ta faute
c'est pas facile, être gentil avec moi
Ma psy dit
c'est à cause de mon attitude
Elle dit,
si t'as l'air d'une victime
c'est normal qu'on en profite

Toi t'es un gars normal
peut-être que si je faisais du kung-
fu
j'aurais moins l'air d'une victime
pis toi tu m'emmènerais déjeuner au Ikéa
Tu serais encore là
quand je sortirais de la salle de bain
Je serais une vraie Princesse



Princesse bénévole

Combien de chutes
avant de voler en éclat
comme un plat en pyrex

c'est quoi une bonne moyenne au chronomètre
pour changer ses pièces

choisir le jour, l'heure et la robe de princesse

Vite
Sourire dans sa voix brisée
Icepacks Sur ses yeux gonflés
l'urgence tatouée de dentelle
la peau écorchée
avant que ça cicatrise
Nourrir la dépendance

L'envie de mourir
les bourrelets
Et les cernes camouflés
Sous les couches de make up
Les froufrous
Tout ce qui brille
En ajouter
Des plumes, du tulle, du vinyle
du vide

Saturée
et épuisée par la poésie cheap
les parties gratuites
gagnées ou perdues

les rendez-vous absurdes
les occasions manquées
l'impossible
et surtout
l'intermittence
non
l'indolence des
anciens amants
élimés
ou
des jeunes
volontaires aux
rythmes
négligents

Le salut
du bénévole
Sacrifice
Générosité
Bienfaisance



Princesse aux p'tits gars

P'tit gars
t'as pas chaud?
Enlève donc ton hoodie du Collège Maisonneuve

Et ça boit quoi un beau p'tit gars comme toi

P'tit gars
Veux-tu t'asseoir sur mes genoux
me raconter ta journée à l'école
As-tu faim pour une collation
Es-tu chatouilleux dans le cou

P'tit gars à casquette
P'tit gars bandé ben dur

P'tit gars
Montre-moi comment tu fais
Laisse-moi te regarder
Fais pas ton p'tit gars gêné

Redis encore
c'est qui la plus belle
C'est qui ta princesse?

P'tit gars avec
une barbe de monsieur
P'tit gars
avec ta langue, avec tes doigts
Tu permets que je m'assois sur toi

P'tit gars
Regarde-moi dans les yeux
quand tu viens

Princesse agonisante

Ton regard lucide me manque
alors je l'emprunte et je teinte

Et ça m'aide à me sentir en sécurité

Sinon, je tremble
j'ai les dents qui claquent
les larmes jaillissent par fusées
je vomis des cris agonisants,
recroquevillée dans mon lit
je gueule à m'arracher la voix
tu n'entends rien
tu ne viens pas

Je vais mourir ici, comme ça
tu ne prendras pas ma main
tu ne flatteras pas mes cheveux
tu ne baiseras pas mon front
Tu ne me demanderas pas de rester

C'est juste comme ça qu'on crève tous
Seuls
dans sa pisse
et sa merde

Même
les
princesses



Princesse Opéra

Faut bien que je meure
de quelque chose
Tu demeures
ma plus belle cause

Mourir théâtralement
dans un long cri
Ton nom en Allemand
Les yeux révoltés
Les mains tachées,
la gueule en sang

Mourir d'une catastrophe naturelle
comme toi
Dévastée, asséchée, abandonnée
Plus aucune trace de vie
Mourir de faim
Mourir de soif
Mourir de toi
Toutes les défaillances
Les carences
Le manque
Chronique
chercher les bouffées
les injections toxiques
Appréhender
les frissons
La phase critique
La prochaine
crise de panique
Chercher l'Humiliation
Encore
Juste un peu

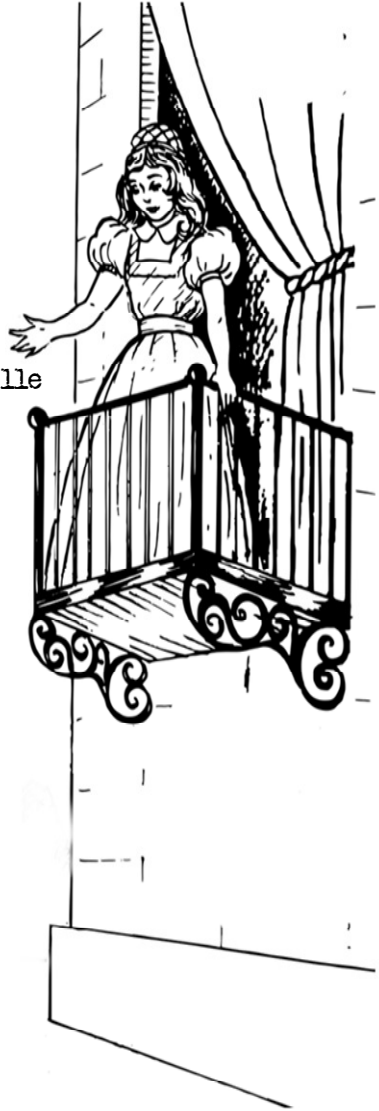

Juste une dernière fois
Regarde-moi
Aime-moi
Choisis-moi
Touche-moi
Touche-moi
Touche-moi
encore

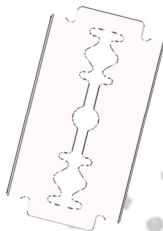

Nous inventer à tous les coins de rue
Devenir psychotique
Trébucher
pour rafraîchir les plaies
sur les genoux
Rentrer à l'aube
Le bout des doigts
Les cuisses gelées
Le tissu qui tire
sur le sang sec
et la peau qui suit

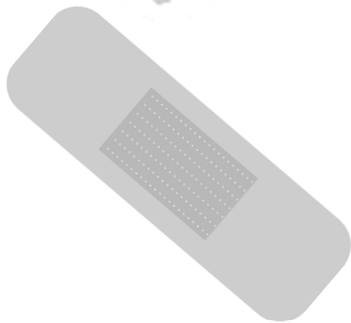

Le tissu qui tire
sur le sang sec
et la peau qui suit

Honteuse et dégonflée
Incapable de mourir
de chagrin
Se contenter de
refaire ses pansements
tous les matins
Et toi, ça va?



J'espère que tu passes une belle journée.

Cendrillon

J'avais hâte que tu finisses

partir
Avant que la musique arrête

Ne pas rester là
la princesse sans prénom
souillée
retourne à la maison en taxi
avant la transformation
la fin de la nuit
retrouver ses vrais amis
les rats, les souris
les habits de souillon

Glaçage
séché sur le visage
Le reflet
larmes dans la glace
Retirer le maquillage
et examiner
ton empreinte sur ma gorge
Tes dents sur mon flan
Tatouages temporaires

T'ai-je manqué?
Me chercheras-tu
dans les filles que tu touches
Leur fais-tu essayer mes boucles d'oreilles
et mes gants de dentelle
oubliés chez toi
en espérant me retrouver

Tu ne me reconnaîtrais pas



Un casque pour moi

Est-ce que tu vas revenir
Juste comme ça au printemps
je vais ouvrir la fenêtre
et toi tu seras là
en train de fumer une clope
accotée sur ta mobylette
avec un casque juste pour moi
pour m'emmener nulle part

Faudrait que j'enlève ma couronne
pis que je la garroche au bout de mes bras

J'hésiterais

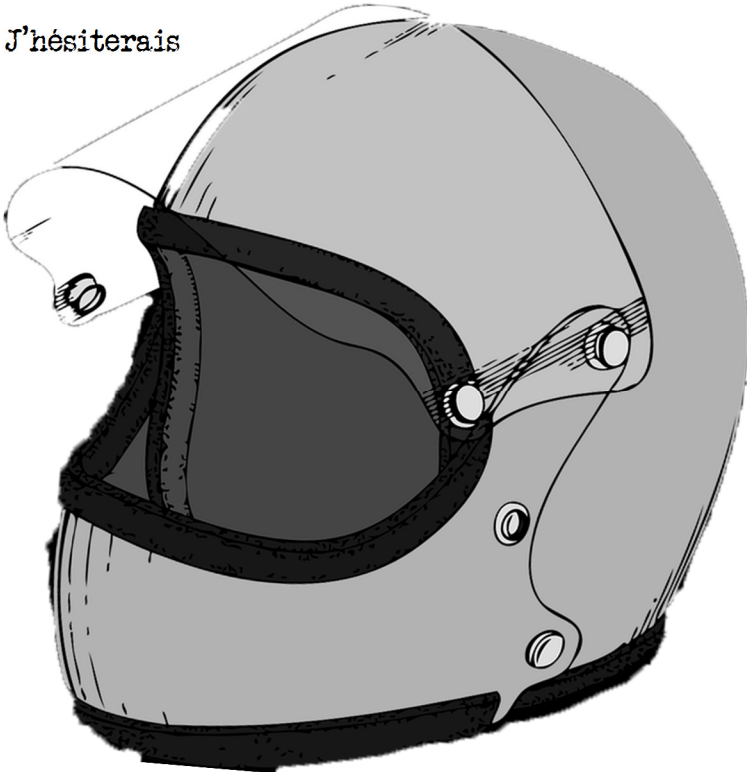

Brise-moi encore

Laisse-moi ne rien t'offrir
Qu'une pauvre princesse vide et inventée pour remplir ta tête
lourde
Projette-moi sur le mur de la cuisine
Reviens-moi
Oublie-la, tu sais qu'elle ne t'aime plus
Venge-toi
Définis-moi
Aime-moi en échange

Viens me perdre dans tes pensées
J'ai fabriqué mon propre alcool
de fruits défendus
Soule-toi dans ton char parké
en arrière de chez vous.
Dessine-moi encore plus belle
Comme dans ton rêve
Appelle-moi ta princesse

Fais-moi danser
Lance-moi, rattrape-moi, serre-moi
Ne me laisse plus repartir
(re)vole-moi en éclats de rires dispersés aux quatre coins de la
ville
Retourne-toi
avant qu'il soit trop tard
Ramasse-moi sans rien dire
Demande-moi de te suivre
Enlève-moi
Enlève-moi ma belle robe,
mes lunettes et mes pansements
Démaquille-moi
Lave-moi
à la main ou délicatement à la machine

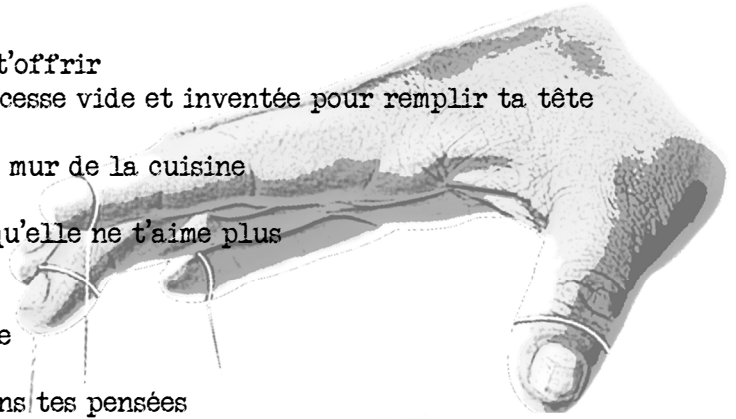

Sèche-moi
Ordonne-moi d'arrêter de pleurer
Dis-moi d'être une grande fille
Pâme-toi devant mes freckles, mon sourire, mes cils
Incline-moi pour fermer mes yeux de poupée
Endors-moi de tes plus belles menteries

Cache-moi quequ'part dans ton hood
Détiens-moi
Garde-moi juste pour toi
Range-moi
seule dans une pièce sombre et aérée

Impatiente-toi
Sors-moi comme si c'était déjà le printemps
Regarde-moi
fracassée, toute en-toile-d'araignée et poussiéreuse de plâtre
émietté
Rassemble-moi et compte ce qui manque

lèche-moi des oreilles aux orteils
et couvre-moi
Couvre-moi de ta bave gluante Pour me faire tenir ensemble un
instant
Pénètre-moi avec ta langue et tes doigts
Goûte-moi
Sonde-moi

Écroule-moi
Sur le plancher froid en céramique
Tombe sur moi, soûl et lourd de tout ton poids
écrase-moi
Retiens-moi
contiens-moi
Empêche-moi de fuir
Répare-moi

Recommence-moi

Sweet Princesse

Ça fait longtemps que t'as pas
volé
quelque chose pour moi
au dépanneur

Moi je veux

Toutes les sortes de bonbons,
mais surtout
les petites bouteilles de cola
plain
pas celles qui sont sûres

Je sais que tu couches
avec Cynthia
Tu vas te tanner,
c'est une mangeuse de
chips
pis t'aimes même pas ça
les chips
pis les gros totons

Moi je t'ai donné le goût
du sucre
et du face sitting
je sais que tu vas revenir
à la fin du mois
me montrer ton stock volé
avec ta ptite face de
t'avais raison, fille, on s'écoeure vite
des chips
Je vais dire non,
j'ai pas besoin d'une machine à espresso

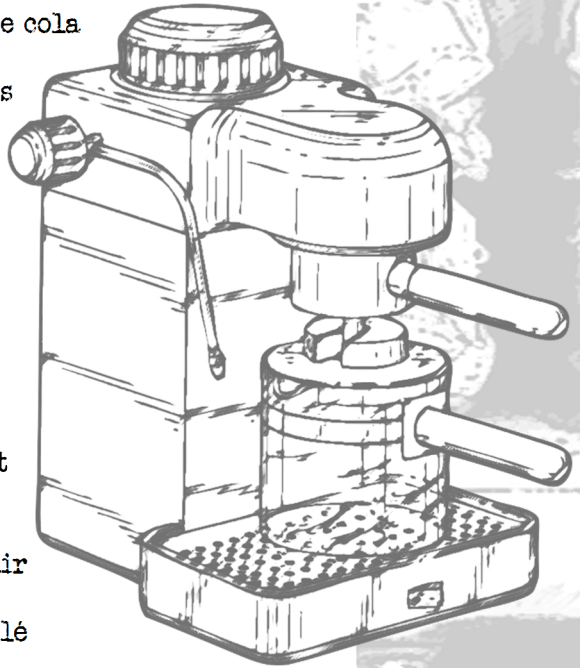

DÉPANNEUR

Je vais t'envoyer au dépanneur
Me voler
des petits oursons,
des vers
des framboises
des babines à la cannelle
des pieds

des petites bouteilles de liqueurs
de toutes les couleurs

de toutes les sortes
Surtout des petites bouteilles
de cola
plain
pas celles qui sont sûres

comme quand on était petits
j'étais ta seule
princesse
tu volais
au dépanneur pour moi
Toutes les sortes de bonbons

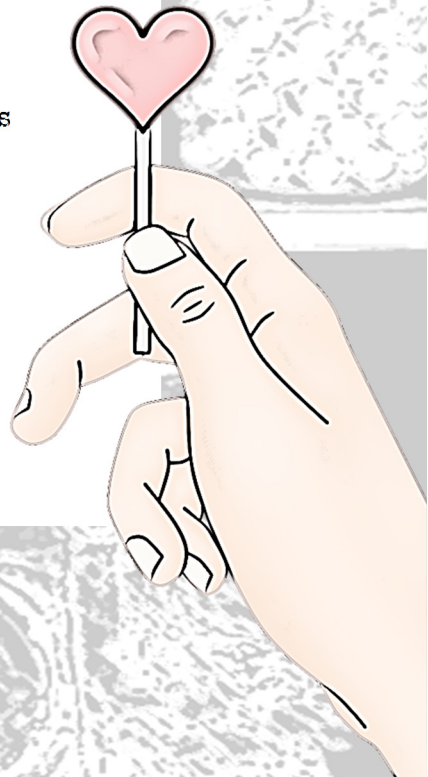

Caprice de Princesse

Pour les vêtements en lambeaux
Pour le sang sur les cuisses
Pour le goût de la bouette

C'est moins pire
que ça en a l'air
Je suis juste mal
tombée
Mauvais calcul
échec du transfert de poids
j'étais pas supposée
être aussi amochée,
mais c'est satisfaisant

Pour la photo

Les talons hauts
Toi c'était
avec mes talons hauts :
on avait la même pointure
Tu ne les porteras plus
sont cassés
Je boite

Pour le kick

Moins pire que la fois
où j'ai déboulé
toutes les marches
sur la Place des Arts
pour un Maxime
Cette année-là tout le monde
s'appelait Maxime
c'était mélangeant





Pour la liste

Je saurai jamais le fond de l'histoire
M'aurais-tu aimée mieux ou pas du tout
en espadrilles.
Fallait le dire, j'en ai de toutes les couleurs

Pour marquer

Tu aimais mes cheveux mêlés de fille qui vient de s'envoyer en
l'air
en espadrilles je serais mieux tombée
Le chemin du retour aurait été moins pénible,
mais je pourrais, aussi, juste enlever mes souliers
pour marcher

Pour le look de fille misérable

Je croyais tout, tu mentais tout le temps

Pour l'illusion

Je t'ai choisi pour ça.
Pour ce moment où tout allait sauter
L'image qui éclate
La vérité éblouissante

Pour le choc

Pour le choc et la chute
Pour la descente
Pour l'atterrissage

Pour le sang qui coule de la blessure
les mains sales, les yeux trempés

Juste un autre caprice

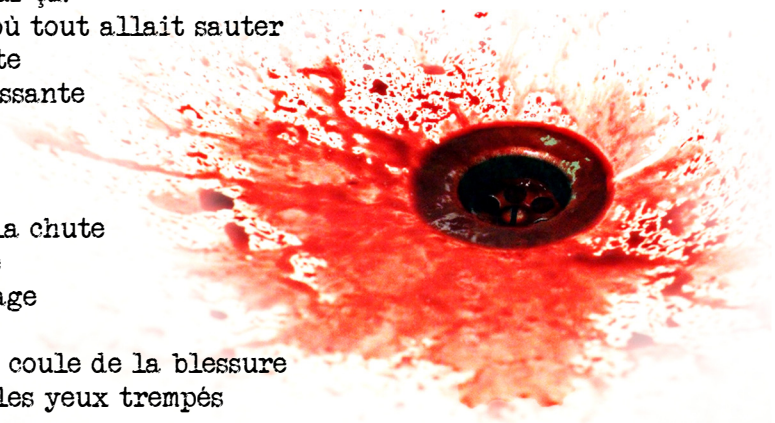

Princesse caritative

Il faut parfois
ne pas penser à soi et faire un don
Il faut feindre jusqu'aux yeux qui brillent
faire son devoir

Vomir pour entrer dans la nouvelle robe

Être une grande fille
faire semblant que ça fait plaisir
partager ses jouets
en se persuadant qu'on est gentille

Plus difficile
Qu'il ne paraît
Déposer le garçon sur la pile
des objets usés
au marché de Noël Zéro déchet
dans les sous-sols d'églises
Les gymnases d'écoles moisis
c'est important d'y aller, même pas longtemps
surtout
pas les mains vides
se montrer, sourire aux gens
Faire semblant qu'ils sont intéressants

"Mais voyons c'est trop
-Mais ce n'est rien. Ça traînait dans mon
salon
Celui-là, c'est mon
plus beau."

C'est de bon cœur, j'en ai
d'autres
C'est un coup de tête

Joli garçon
peu utilisé

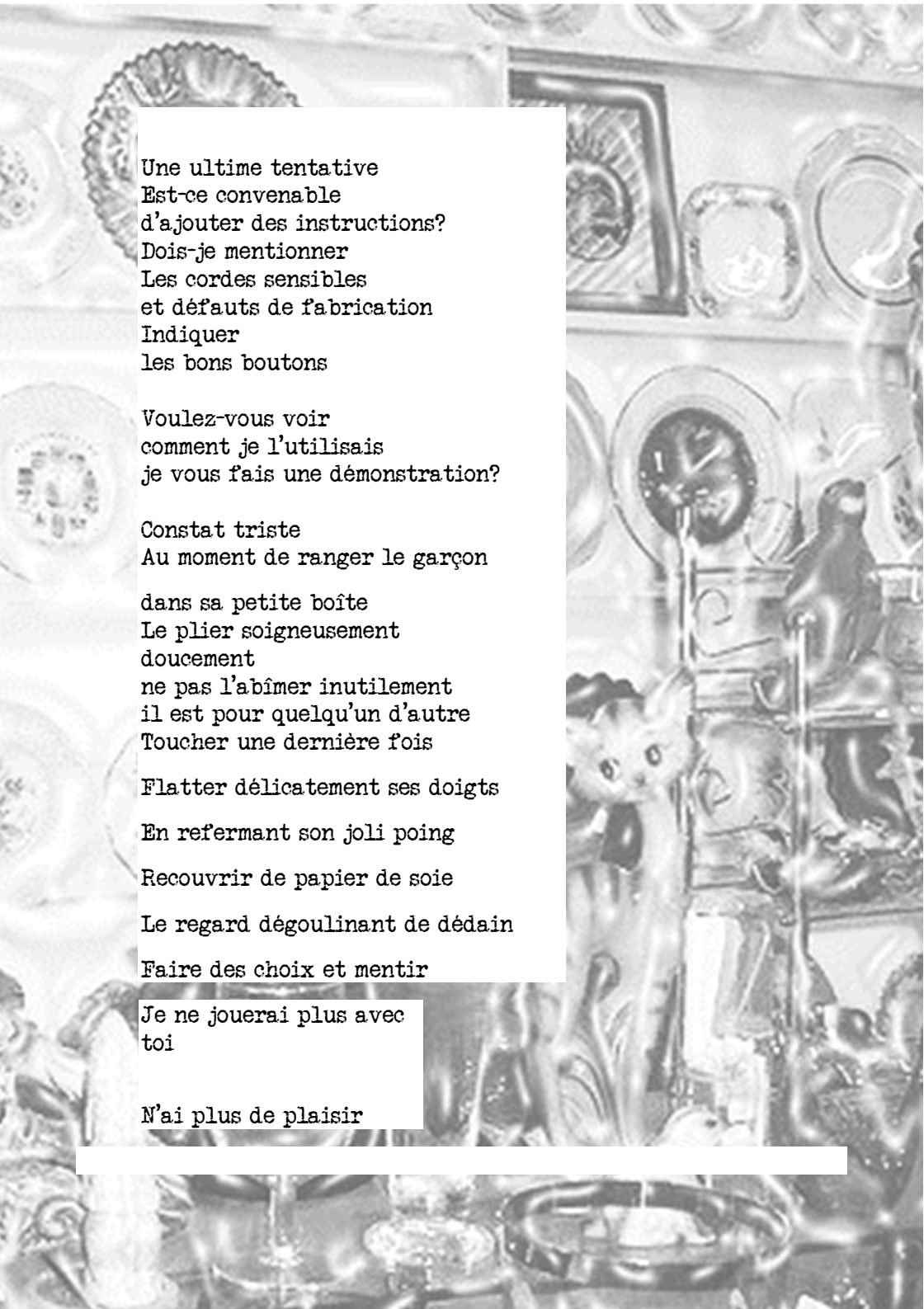

Une ultime tentative
Est-ce convenable
d'ajouter des instructions?
Dois-je mentionner
Les cordes sensibles
et défauts de fabrication
Indiquer
les bons boutons

Voulez-vous voir
comment je l'utilisais
je vous fais une démonstration?

Constat triste
Au moment de ranger le garçon

dans sa petite boîte
Le plier soigneusement
doucement
ne pas l'abîmer inutilement
il est pour quelqu'un d'autre
Toucher une dernière fois

Flatter délicatement ses doigts

En refermant son joli poing

Recouvrir de papier de soie

Le regard dégoulinant de dédain

Faire des choix et mentir

Je ne jouerai plus avec
toi

N'ai plus de plaisir

Princesse dépotoir

Vivre en plein dépotoir
en bas de la Catherine
À côté des ordures
Ma ruelle
Là où je prends mes meubles
et mes vêtements
À chacune son petit royaume
Rêver d'un monticule
de déchets si haut que je puisse
en montant dessus
voir les feux d'artifices
et manger de la glace
servie par des beaux p'tits gars



Trop nombreux à fouiller
Ça prend du talent l'escalade de vidanges
Attirée par quelque chose qui brille
je m'enfarge tout le temps
dans un objet dangereux
ou un garçon
avec le même résultat
je déboule et dégringole
sans élégance
La jupe en l'air et grimaçante
Je mords la poussière
Je me divise le coeur
et m'égratigne les genoux
Comme le vélo
ça ne se perd pas
le goût des humiliations
publiques
Repos
pansement
antibiotiques

Penser à toi
entre deux chutes
entre deux traitements
entre deux brassées de lavage
entre deux longueurs de piscine
entre deux paragraphes
entre deux messages
entre deux repas
Penser à toi toujours
Qu'est-ce que tu fais,
t'es avec qui
une princesse propre
avec des cheveux
soyeux

Pourquoi personne
ne met rien de beau
aux vidanges cette semaine?
Qu'est-ce qui se passe?

Un jour une fée a dit C'est pas fait pour durer ces histoires-là.
Maquille-toi
pis trouves-en un autre avec plus de cash

Mais sans ailes de fée, on se sauve pas bien loin
les princesses de dépotoir
Héritières
d'une tradition millénaire
On ne fait pas de shooting photos
on mange avec ses doigts
pis on se torche
avec le papier qu'on vole au restaurant
On attire pas le cash
on aime trop le trouble

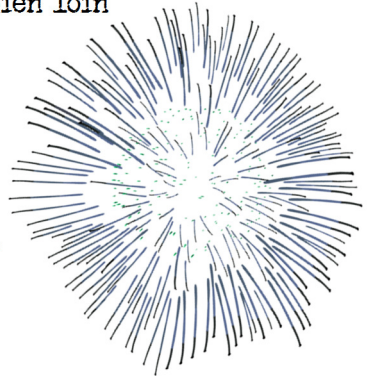
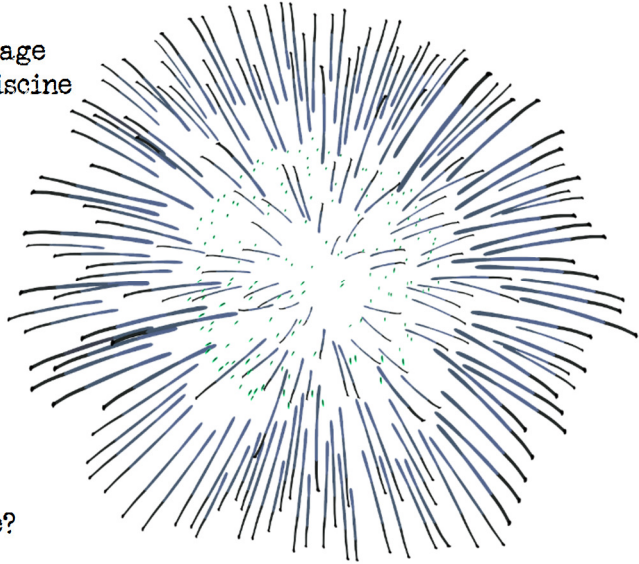

Ça prend juste de la patience, faire confiance aux riches
qui magasinent
pour nous fournir du recyclage
jusqu'à ce qu'on disparaisse
ensevelis
sous leurs décombres
Ça se peut que je prenne pas mes messages
J't'occupée à me faire un nid
à même leur décharge
J'ai besoin d'une robe
et d'un garçon gentil
et pas snob
parce que je sens un peu
le vomis

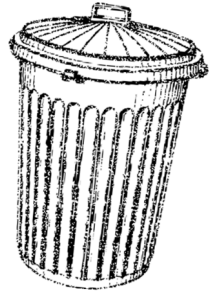

Je serai pas loin jamais
c'est ici chez moi
Je veux mourir dans une avalanche
de détritüs
En essayant de voir les feux d'artifices

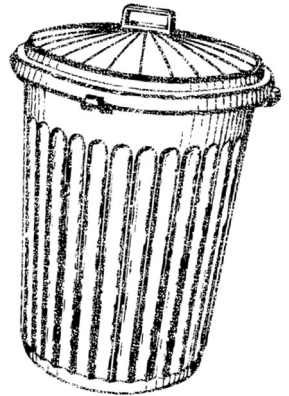

Pense à ça
quand tu prends l'avion
avec ta famille parfaite
quand tu t'achètes
un gadget

Une fois
t'as aimé une princesse aux yeux rouges
et aux genoux écorchés
qui riait très fort
elle était trop fuckée pour toé
Tu l'as mise aux vidanges
Est encore là



Cœur de Princesse

J'ne suis encore qu'une autre
maîtresse
Mais j'ai toujours mon cœur de
princesse

Rien ne m'empêche de m'enfuir
Tu me laisseras faire sans rien dire
J'aurais tellement mieux à faire

Avec mon coeur de princesse
J'ai jamais su dire bye bye,
Mais je devrais me tirer depuis
longtemps
Comme toutes celles que tu as aimées

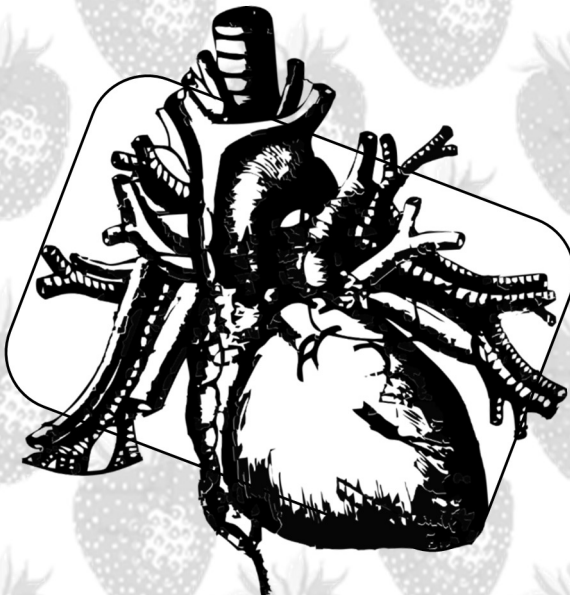

Princesse astronaute



Oubliées sur la corde à linge
Enneigée
les bobettes raides en berne
Se réappropriier les fringues
laides et quêtaines
Incarnier le chandail de laine
usé

Chercher un climat clément
Une planète
Libre et sans princes
Récupérer du métal dans la benne
Voler du combustible
Construire la navette

Réorganiser l'univers
Ménager les aspirations
de paix interstellaire
Garde Villeray, Rosemont et Parc-Ex
Je prends le reste de la galaxie

Veux-tu qu'on parle d'astronomie
discutons de l'alignement
Le bon moment pour partir briller
Sous un autre soleil
Un ailleurs ou être et se sentir jolie
Ici, tout ce qui te touche
S'éraille et terne
et moi aussi, moi aussi
Trop de retards, pas assez de recul
L'accélération gravitationnelle
Vieillir trop vite
Moins belle



selon tes calculs
avec mes cernes
mes lubies
mon western
Je t'étourdis

Veux-tu qu'on parle de posologie
Tu me pneumothoraxisme suffoques et m'écrases
Je fais des trous dans la cage
pour laisser entrer l'air
rééquilibrer la pression
et je m'alterne les traitements
prescrits et proscrits
En mode avion
Tant que je me déplace
Tant que s'enchaînent
les drinks trop forts
la dope
le sexe
le rock
Les voyages dans l'espace
Sans destinations

Je ne ressens rien
Je ne ressens rien pour toi
Je ne reçois plus les notifications



Je ne ressens rien
Je ne ressens rien pour toi
Je ne reçois plus les notifications

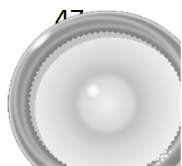

Erreur de jugement



Ce spasme involontaire
réaction chimique inexplicable

Je t'ai tant aimé
de loin
bord en bord de la rue
du coin
de l'œil, sans faire de bruit
pour ne pas vous déranger
Je t'ai tant aimé
de côté
en parallèle
le visage caché dans mes mains
les sanglots repliés en quatre dans
ma petite poche

le cell qui vibre au le fond de la gorge
les larmes en déferle
Je t'ai tant aimé
nous étourdissant
de mon anémie affective
sous un soleil cuisant
aux carrefours trop passant
de la ville suffocante
les coulisses de sang qui percent le pansement
tachent et dégoûtent
sur les jambes

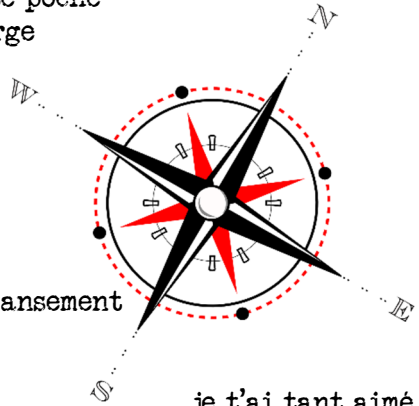

je t'ai tant aimé
la vigilance ensevelie sous les feuilles de calepin
noircies
de tes mots d'automne mesquin
et piégée dans les eaux glacées du fleuve
de l'hiver meurtrier

des passions moribondes
en attente devant la fenêtre
il n'y aura plus de printemps
tu es loin maintenant

Je t'ai tant aimé
rien qu'en te frôlant comme une brume légère et
discrète
gratuitement

sans rien attendre en retour
vainement
malgré tout

Juste parce que ça me tentait et toi tu passais par
là

vision
dans mon champ d'impatience
j'avais la paresse amoureuse en urgence
et les mécanismes de défense engourdis
Tu as eu beaucoup de chance de m'avoir
Mais c'est pas assez pour changer
tes vieux réflexes
Tu vas me regarder partir
quand même



Princesse temporelle

Capsule
En dehors du temps
Times up
Ouverture dans 5-4-3-2
Fin de l'échange
Expirer et revenir
avant d'atteindre la vérité
Abandonner
Sortir

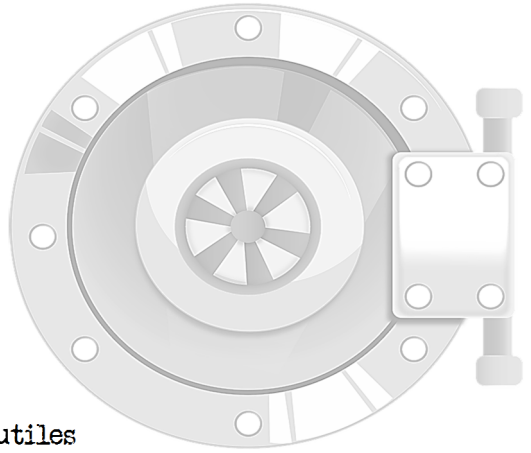

Ne conserver que l'essentiel
Sélectionner les informations utiles
pour la bonne poursuite des activités
Optimisation
le souvenir d'un gars qui ne fait pas très bien l'amour
un vieux chandail affreux
un bill de resto qu'il promettait de rembourser
Terminer
Vider la mémoire

Refermer la porte
Ressentir la désintégration
la main sur le hublot, l'esprit tordu de douleur
les peurs en expansion, s'accrocher aux couleurs
Se reconnecter
Les signes vitaux, l'oxygène, l'eau
la réalité

Retrouver son époque et le bruit des vieilles chansons
d'amours impossibles
qu'on crève d'embrasser une dernière fois
sans jamais partir pour de bon
Retour au répertoire
rechercher l'expérience

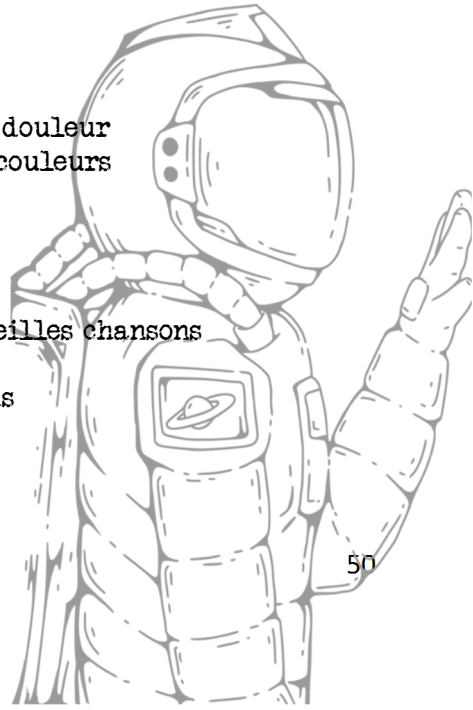

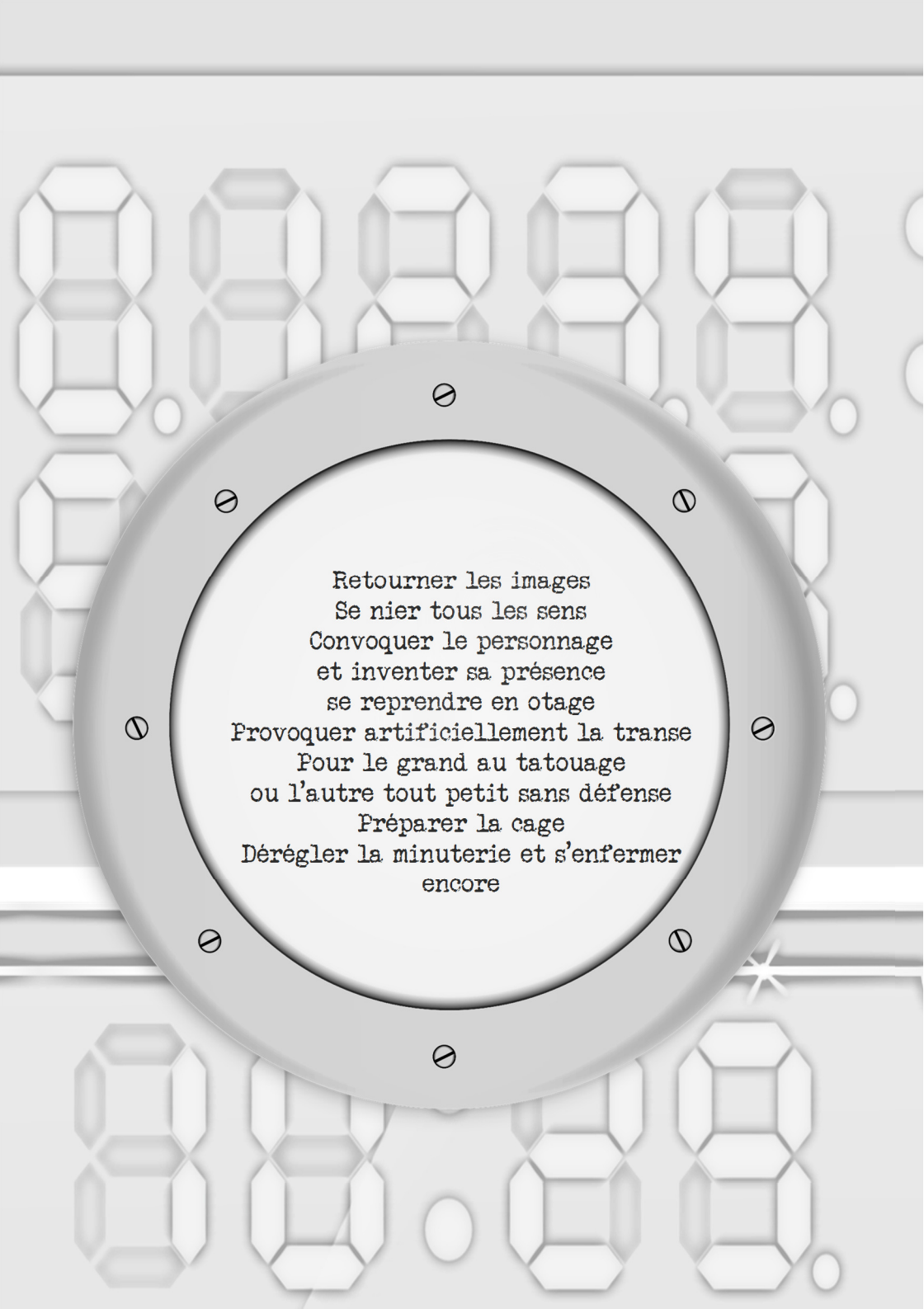

Retourner les images
Se nier tous les sens
Convoquer le personnage
et inventer sa présence
se reprendre en otage
Provoquer artificiellement la transe
Pour le grand au tatouage
ou l'autre tout petit sans défense
Préparer la cage
Dérégler la minuterie et s'enfermer
encore

Tu viens ben trop vite

Je retourne chez nous
les joues rouges de rage
le manteau ouvert
avec mon mal de cœur de princesse
pas assez soûle
en boitant avec élégance
Pour une fois
oui
N'empêche,
Si tu te souciais de moi, un minimum
tu mangerais des fruits.
moi je le fais
Banane, mangue, pêche, fraise, ananas
Je retourne chez nous
empestant l'haleine de ton bat qui sent 'a pisse
rotant ton sperme amer,
mais tu t'en câlisses
je vais te sucer pareil comme une estie de conne
Ben tu sais quoi
tu peux garder tes fantasmes de déjeuner
Ton caramel bernache plein d'additifs
et ton nutella plein d'huile de palme pour tes autres
Demain matin
Demain matin c'est loin, man
J'ai pas le temps pour
des pseudo-sentiments
J'accomplis un destin de princesse
Tu peux pas comprendre
Fuck non, je m'étends pas à côté de toi
moi je me pousse d'icitte
Pis vite
anyway
faut que je me finisse
pis c'est pas avec ta face que...
Moi je me réveillerais avec ça demain

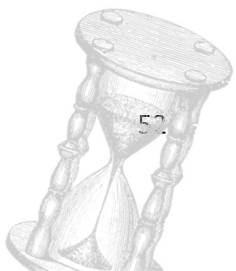
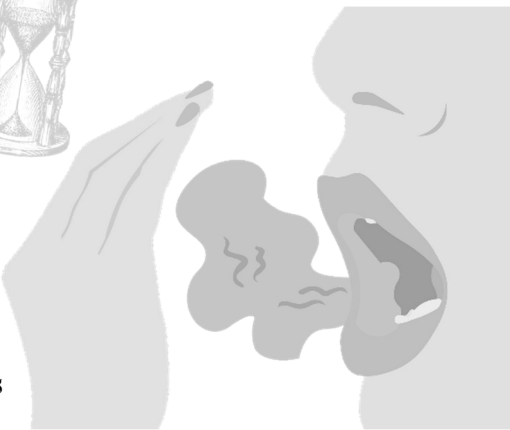

hostie non
faque je retourne chez nous
la noune en larmes
les ovaires offusqués
C'est mon corps au complet qui est pas d'accord avec le deal
y est pas cave comme moi, lui
ça me picote jusque dans sacoché
je devrais te faire payer
au moins les capotes (sauf qu'on en a pas pris)
au moins mes drinks (sauf qu'on a pas bu)
au moins le taxi (sauf que je rentre à pied)
et les lingettes démaquillantes
pour nettoyer tout ce mascara (pas vegan, j'ai honte)
qui coule pourquoi?
pour rien
je sais même pas pourquoi je braille
Parce que je mérite du mascara vegan
Fis un orgasme de temps en temps
Je retourne chez nous
J'ai menti
Je pense pas à toi quand je me masturbe
c'est surtout quand je vomis

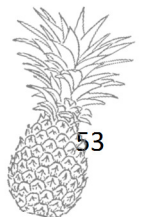

Petite princesse givrée

*Tu vas me quitter quand l'allumette sera éteinte
tu t'évanouiras*

Elle fixait trop la lumière, c'était souvent la fête
et tous ses amis imaginaires en profitaient
la femme de ménage était discrète
les prescriptions et les amoureux échangés
Double vie somptueuse et parfaite
tout le monde la prenait pour une princesse

Elle retournait toujours
aux premiers printemps
gambader ses nouveaux petits pieds nus
dans l'herbe mouillée
comme s'il n'y avait jamais eu d'hiver
à gaspiller trop d'allumettes
pour traverser la nuit
Perdre ses pantoufles
et avoir plus peur de son père
que des engelures
Le cœur en givre, les petits pieds gelés,
grelottante dans l'encoignure
et puis plus rien
la flamme s'éteint

C'était toi
le dernier hiver brutal
Le vent glacial qui perce l'étoffe
et mord la chair
Elle a doucement cessé de trembler
et s'est abandonnée au froid
elle semblait sourire



Le Printemps

Si tu m'invites
dans ton trop petit lit frette
Ça va être le printemps
quand je vais tout doucement
m'endormir sur ton chest
pendant que tu parles
de tes ex
et
de toutes les nouvelles
places
que tu veux me montrer
pis on va y aller en bike



Defcon

Cette réaction chimique

à cause de la contamination
inverse le champ magnétique
modifie le trajet des corps

Tu rétrogrades, ça f'ucke toute

C'est juste une peine d'amour
De guerre atomique

entre une princesse démineuse
et un soldat pathétique

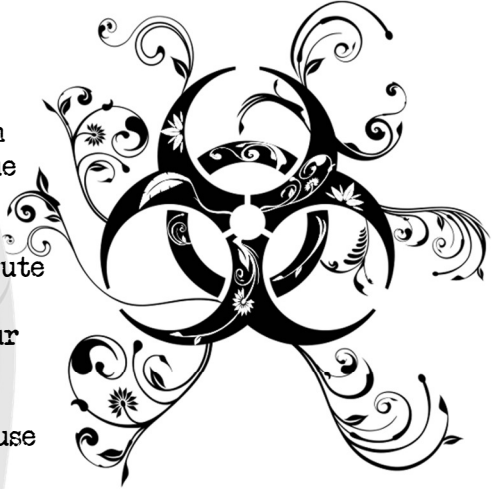

Ta princesse boîteuse
Se sauve à petits pas
en rampant s'il le faut

sans se retourner

Reste calme et bouge

J'ai peur qu'on ne se retrouve
jamais

C'était l'un pareil

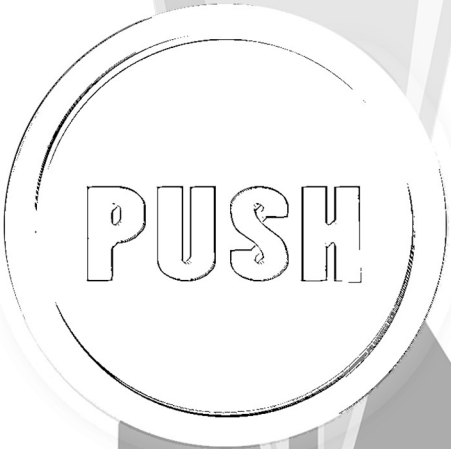

Minuit

Une fois t'as été nice
j'ai pris un screenshot

C'est la seule fois
que t'as été nice
depuis que je te connais

Je t'ai frenché
et t'es redevenu un crapeau



Va t'en

Va t'en chercher une
Va t'en chercher une autre
Va t'en chercher une qui t'essoufflera pas
une fille noir et blanc
une poupée guenille
une trop patiente
une bien naïve
une arrogante
une fausse rebelle
une moins belle
une mièvre
une aux grosses lèvres
une ben ben tight
une qui a la grosse tête

Va t'en chercher une autre
et encore une autre

Va t'en chercher une nouvelle princesse
et sauve-toi avant qu'elle te remarque
Suis-la sans la voir
Perds-la comme un cave

Va t'en chercher une
Va t'en chercher une autre

Va t'en chercher une
qui va te mentir mieux que moi
te dire qu'elle t'aime
sans commencer à pleurer ou à vomir
Va t'en chercher une capable de te croire

Va t'en chercher une pis viens me la présenter
invite-moi à vos noces

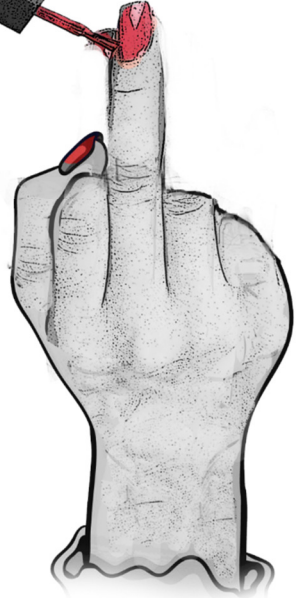

Petites apocalypses

Était-ce réel

Avons-nous existés cette semaine-là
dans la ruelle humide et sans soleil
en dessous de l'été
ce n'est qu'un arc-en-ciel

La fabrication

du garçon pyromane qui me fait rire
j'ai oublié le son de sa voix fantomatique
et son petit sourire démoniaque
et ses grands yeux sombres
ce n'est qu'un envoûtement

Tout est flou, dissipé

J'ai trop bu
et si je me penche pour fouiller
les bribes de ses mots décousus
éparpillés
essayer de faire du sens
je vais vomir
ce n'est qu'un scénario

M'invente-t-il une absence confortable
dans les cendres d'une autre princesse
moins gentille
artificielle

Quelle importance maintenant qu'on s'est vus tout brûler
ce n'est que de la distance

Comment savoir ce qui est vrai
quand il ne reste plus rien à faire
que tout reconstruire avec quelqu'un d'autre
ce n'est qu'un exercice de routine

Terminer la Princesse

Enfermer la Princesse
et sortir dehors
les mains sales
les patchs en coeur aux genoux
la rage au corps
dans les rues transversales
la rancoeur traversant de bord en bord
les pieds qui gèlent

Laisser la Princesse pleurer
dans sa belle robe
et regarder ailleurs
pendant qu'elle se fait enculer trop fort
la face dans l'oreiller
ne plus ressentir la douleur
ne plus être là

Cesser d'être princesse
se détacher du corps
que tu tiens

Garde-la
en souvenirs
maintenant
qu'elle est toute brisée



ILLUSTRATIONS :

Toutes les images : C. Montmorency à partir d'images libres

PAGE 53 : C Montmorency à partir de :

[Hand vector created by freepik - www.freepik.com](https://www.freepik.com/vectors/hand)



Princesse dépotoir

Moi aussi je suis une princesse
Quand je bois de la piquette dans ma
Nouvelle robe volée, en veux-tu?

Je saurai jamais le fond de l'histoire
M'aurais-tu aimée mieux ou pas du tout
en espadrilles.
Fallait le dire, j'en ai de toutes les couleurs

Chantal Montmorency

Née dans le faubourg à m'lasse à
Montréal dans les années 80, Chantal est
militante, formatrice, organisatrice
communautaire, coordonnatrice,
écrivaine et bien plus encore...

Autres titres de l'autrice :

Le cirque d'Annie
Torture et masochisme