

LE BULLETIN

des Agriculteurs

MONTREAL — AVRIL 1949

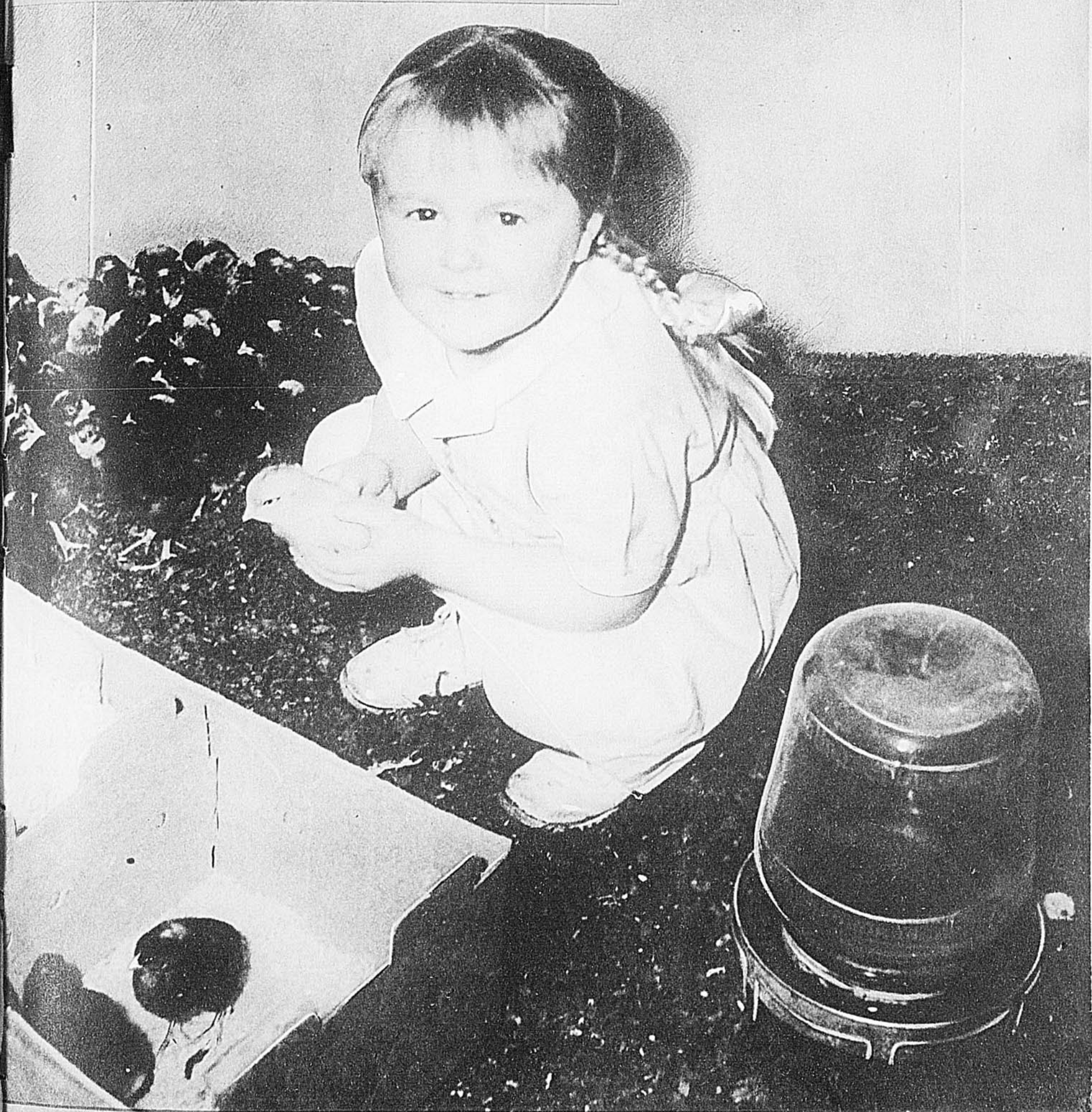

UNE TERRE MERVEILLEUSE PAR J.-B. ROY, AGRONOME



CI-DESSUS: La faucheuse d'arrière-train, du type élévatoire. La commande hydraulique Ford, actionnée au toucher, lève et baisse aisément la barre coupeuse.

La motoculture Ford

abat PLUS DE BESOGNE en MOINS DE TEMPS!

La culture mécanisée n'est vraiment profitable que si vous obtenez de votre outillage un maximum d'utilité. Les heures perdues à attacher et détacher des remorques sont une perte nette. Mais, grâce à la motoculture Ford, vous pouvez, en quelques minutes, exécuter ce travail et vous mettre en route. En d'autres

termes—l'utilité de votre tracteur en est prolongée d'autant, et il vous est, presque sans interruption, profitable.

Si la motoculture Ford s'avère ainsi plus lucrative, c'est que le tracteur Ford et les remorques Dearborn sont agencés de façon à ne former qu'un seul et unique dispositif. La plupart des remorques Dearborn étant portées au lieu d'être traînées sur le sol, vous gagnez du temps en allant aux champs et en en revenant.

En outre, grâce à la commande hydraulique Ford, actionnée au toucher, il est facile de les lever et de les baisser, aux abornements, pour virer promptement. Le tracteur Ford vous procure à la fois les avantages d'un tracteur léger et d'un tracteur lourd. Preste et rapide pour les opérations qui n'exigent pas un grand déploiement de puissance, il peut tout aussi bien exécuter des "travaux d'Hercule", avec un surcroît de traction portant sur les roues arrière. Et les remorques Dearborn, de construction simple et robuste, sont faciles à ajuster et à mettre au point. Demandez au dépositaire régional des tracteurs Ford de vous renseigner en détail à ce sujet. Vous pouvez aussi obtenir une démonstration gratuite de la motoculture Ford—avec un tracteur Ford et des remorques Dearborn.

DIVISION DES TRACTEURS ET REMORQUES
Ford Motor Company of Canada, Limited

Seul le tracteur Ford vous offre ces
3 AVANTAGES IMPORTANTS

grâce à la commande
hydraulique Ford,
actionnée au toucher

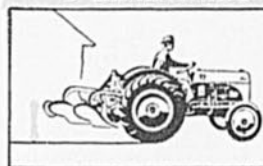

Levées et baissées au toucher

Il suffit de toucher le levier de la commande hydraulique pour lever ou baisser les remorques, n'importe quand, n'importe où. Ni efforts ni tiraillements!

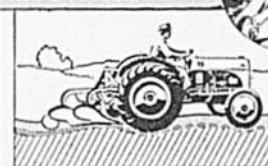

Commande automatique du tirage

Si la texture du terrain est uniforme, la profondeur par vous choisie pour la remorque sera maintenue automatiquement, même si la surface du champ n'est pas plane.

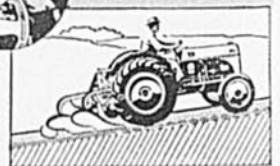

"Contrôle" automatique de la profondeur

Si la surface est raisonnablement plane, il suffit d'ajuster les commandes une fois pour toutes. La profondeur uniforme du travail est maintenue automatiquement.

ON COMPTE PLUS DE 60 INSTRUMENTS ARATOIRES DEARBORN



CHARRUE À VERSOIR

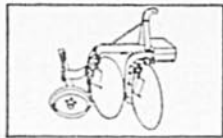

CHARRUE À DISQUES



CULTIVATEUR À QUEUES RIGIDES

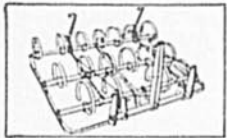

CULTIVATEUR À QUEUES À RESSORT

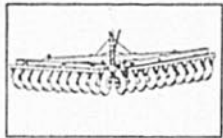

HERSE À DISQUES (SIMPLE)

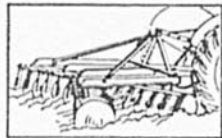

HERSE À DISQUES (EN TANDEM)

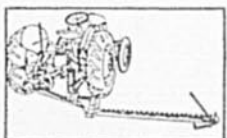

FAUCHEUSE D'ARRIÈRE-TRAIN

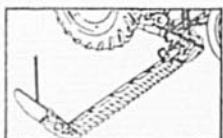

FAUCHEUSE LATÉRALE

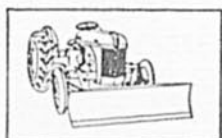

REFOULEUSE ANGULAIRE



CHASSE-NEIGE EN V

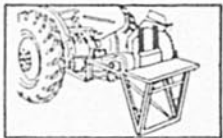

SCIE À BOIS À CORDÉE

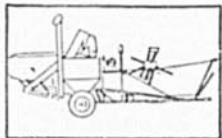

COMBINÉE

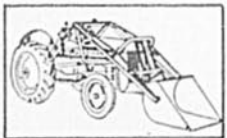

CHARGEUSE "POIDS-LOURDS"

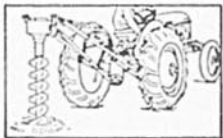

FOREUSE À TARIÈRE

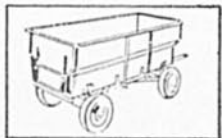

CHARIOT DEARBORN



VOYEZ UN
DÉPOSITAIRE
FORD



Allez voir le dépositaire Ford de votre localité! Son établissement est le "quartier général" des tracteurs Ford, des instruments aratoires Dearborn, des pièces (de tracteurs) Ford d'origine, et du service que ces machines peuvent exiger.

La motoculture Ford

diminue le travail et rend
chaque arpent plus lucratif

MARCHAND

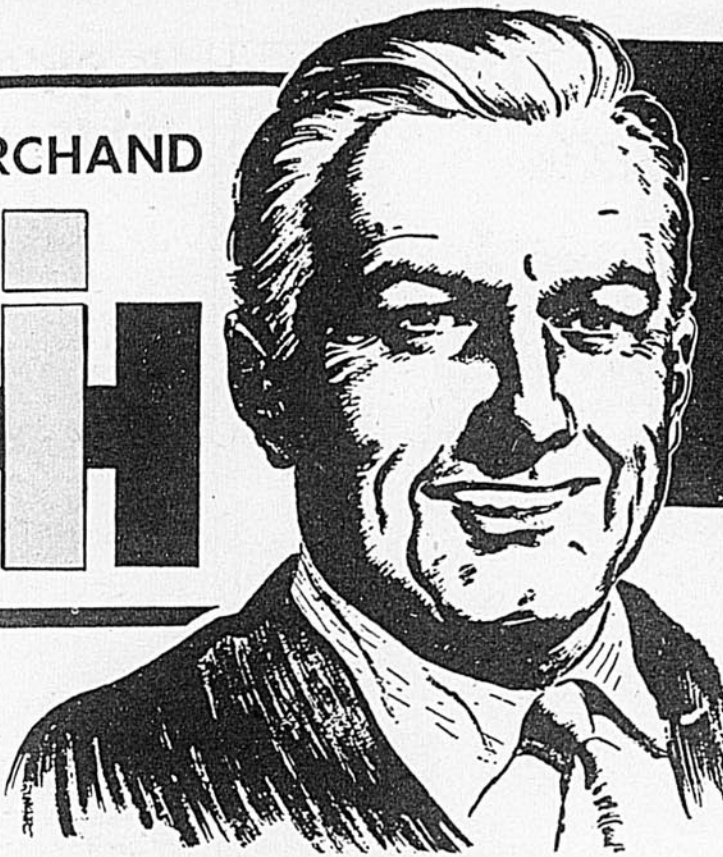
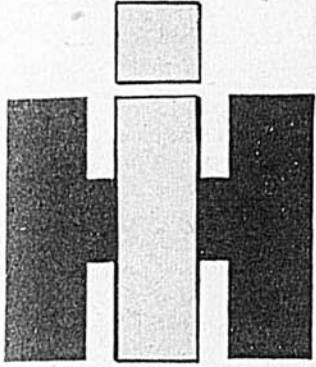

Voyez cet homme bientôt...

POUR CE QU'IL Y A DE MEILLEUR EN ÉQUIPEMENT LAITIER MODERNE

L'équipement laitier IH se paie par lui-même, comme vous le verrez dès le premier jour que vous l'installerez — en plus gros chèques de lait et crème, en temps et labeur épargnés. C'est pourquoi votre Marchand International Harvester est si anxieux de vous démontrer les trayeuses et écrémeuses portant l'emblème IH. Il peut faire livraison immédiate à votre ferme. Communiquez avec lui sans délai.

pour **TRAYEUSES EN ACIER INOXYDABLE**
qui accélèrent Sûrement la traite

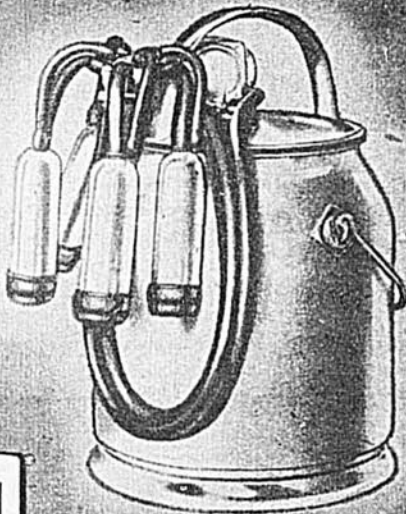

En trayant vite et efficacement, les trayeuses IH accélèrent votre production et épargnent du temps. Leur action douce et calmante, leur vacuum précis et fiable, protègent la santé de votre troupeau. Leur construction d'acier inoxydable et autres traits hygiéniques assurent la production d'un lait plus propre, meilleur et d'une très faible teneur bactérienne. Les trayeuses IH sont réellement un équipement avantageux et profitable.

pour **ÉCRÉMEUSES DE GRANDE EFFICACITÉ**
faciles à maintenir Sanitaires



Nombre de fermiers ont trouvé que l'écrémeuse portant l'emblème IH grossit les chèques de crème plus que ne le feraient les profits d'une vache supplémentaire. Cette écrémeuse retire *toute la crème* — par son fonctionnement facile et ouaté. Les pièces en contact avec le lait sont d'acier inoxydable, luisant et facile à garder sanitaire. Modèles disponibles pour fonctionnement manuel, électrique ou par commande-courroie. Votre Marchand IH s'empressera de vous la démontrer . . . appelez-le dès maintenant !

INTERNATIONAL HARVESTER COMPANY
OF CANADA LIMITED

Hamilton

Ontario

**ÉQUIPEMENT
LAITIER**

INTERNATIONAL HARVESTER

Bonnard Equipment Limitée

distribue les célèbres

tracteurs
FERGUSON

dans la
province de **QUÉBEC**

Venez le voir!

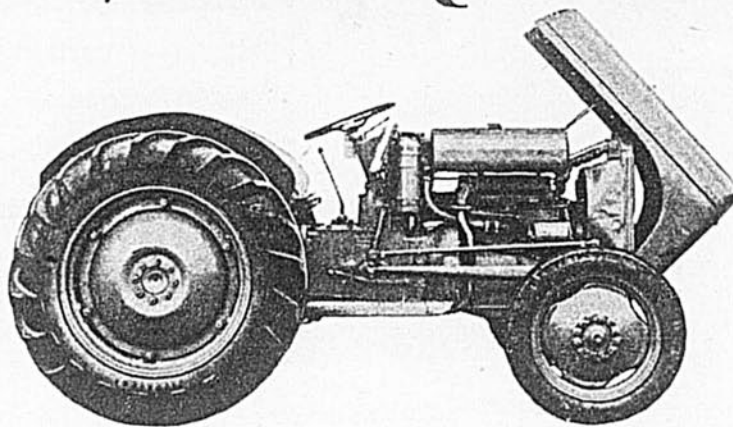

Le tracteur FERGUSON n'a pas son pareil pour les travaux agricoles. Il consomme peu d'essence, il se conduit comme un charme, et il est d'une puissance exceptionnelle.

Le FERGUSON est conçu de façon à faire corps avec la charrue, la herse, ou tout autre instrument aratoire auquel on le raccorde. Ainsi, la force de traction est

accrue. Toutes les opérations de levage, d'abaissement, de transport et même du contrôle de profondeur des instruments aratoires s'accomplissent d'elles-mêmes — par commande hydraulique. Grâce à son MOTEUR A SOUPAPES EN TÊTE, le tracteur FERGUSON s'adapte à tous les travaux imaginables de la ferme. Il ne se fatigue jamais.

FAITES L'ESSAI DE N'IMPORTE QUEL TRACTEUR
FAITES ENSUITE L'ESSAI D'UN FERGUSON
VOUS VERREZ LA DIFFÉRENCE!

Pour ses tracteurs FERGUSON, Bonnard Equipment Ltée a des dépositaires à : Thurso, Lachute, Sainte-Thérèse, Sainte-Geneviève de Pierrefonds, L'Assomption, Joliette, St-Marc des Carrières, Québec, Lorraineville, Chicoutimi, St-Godefroy, Mont-Joli, Rivière-du-Loup, Montmagny, Lévis, Sainte-Marie de Beauce, St-Evariste Station, Mégantic, Victoriaville, Sherbrooke, Drummondville, Sorel, Valcourt, Cowansville, St-Dominique, Iberville, Lacolle, St-Rémi de Napierville, Valleyfield et Côteau Landing. - - - Aussi des sous-dépositaires à Coaticook et à Scotstown.

Pour devenir dépositaire des tracteurs FERGUSON, s'adresser à :

Bonnard Equipment Limitée

531, Côte de Liesse, Dorval, P.Q. — WALnut 7735

Distributeurs des célèbres tracteurs FERGUSON

**CE QU'ON
NOUS ÉCRIT . .**

★ ★ ★

L'ÉVEIL AGRICOLE

3 mars 1949

Monsieur,

Je suis une abonnée du Bulletin des Agriculteurs et une auditrice assidue de l'Éveil Agricole. Ce programme est très intéressant . . . mon mari l'écoute régulièrement et il trouve très pratiques les conseils que vous donnez aux cultivateurs. Avec lui, je vous offre mes félicitations . . . merci pour les conseils aux ménagères.

Mme Etienne Ruel,
St-Magloire de Bellechasse

★ ★ ★

19 mars 1949

Monsieur,

J'écoute régulièrement votre programme radiophonique et je l'apprécie beaucoup.

Je tiens aussi à vous féliciter pour la beauté et le style du Bulletin des Agriculteurs. Nous avons toujours hâte de le recevoir . . . sa lecture nous fait passer d'agréables moments.

Charles Emile Dupuis,
Ste-Julienne,
Co. Montcalm.

★ ★ ★

10 mars 1949

Monsieur,

Je suis un colon du comté de Montmagny et un abonné au Bulletin des Agriculteurs. Je m'intéresse beaucoup à votre programme du matin, l'Éveil Agricole, au poste CKAC . . . il est très intéressant et instructif et je vous offre mes félicitations. Continuez à nous instruire, on n'en sait jamais assez.

Etienne Ruel,
R.R. no 1,
St-Magloire, Bellechasse

★ ★ ★

UN JEUNE FRANCAIS NOUS ÉCRIT:

20 mars 1949

Monsieur,

Ayant lu votre magazine, j'ai pu apprécier sa valeur et sa supériorité, tant pour les questions agricoles (étant moi-même agriculteur) que pour les questions sociales . . . il nous est ainsi possible d'étendre les connaissances déjà acquises.

Jean Bary,
Grande Fresnière,
St-Eustache, P.Q.

★ ★ ★

VUE D'ENSEMBLE

20 mars 1949

Monsieur,

Abonné au Bulletin des Agriculteurs, je ne manque jamais de me réserver quelques heures à tous les mois pour parcourir et lire votre magazine. Etant jardinier, vos diverses chroniques m'intéressent beaucoup.

M. Ovide Girard,
5018 rue Ste-Marie,
St-Henri, Montréal.

★ ★ ★

A la requête de quelques-uns de nos collaborateurs, toutes les demandes de renseignements en médecine vétérinaire ou en agriculture doivent être adressées directement au Bulletin des Agriculteurs. Nous nous chargerons de transmettre ces demandes à nos divers spécialistes.

LA RÉDACTION.

LE BULLETIN DES AGRICULTEURS

Arthur Fontaine..... président
 Claude Choquette..... rédacteur
 Carmen Dussault..... rédactrice
 Frank Laliberté..... directeur artistique
 L.-E. Mercier..... directeur de la circulation

CE MOIS-CI... 148,000 copies

AVRIL 1949

Vol. XLV, no 4

AGRICULTURE

| | |
|--|----|
| PAGE DES JEUNES ELEVEURS..... | 7 |
| LA COUPE RATIONNELLE DU BOIS... C. R. Silversides, i.f. | 8 |
| EN MARGE DU MARCHÉ..... Alphonse Couture | 9 |
| DE MEILLEURS PLANTS POUR DE MEILLEURS RENDEMENTS..... Pierre Landreville | 10 |
| LE VEAU DE LAIT EST-IL PAYANT?..... Jean Perron | 15 |
| QUELQUES NEGLIGENCES A EVITER..... Adhémar Gratton | 16 |
| LA FERME MODELE DE VILLA GRAND-COTEAU | |
| Jean Montpellier | 18 |
| AUJOURD'HUI, COMME ALORS... Claude Choquette | 20 |
| FURETAGES AGRICOLES..... Georges Maheux | 22 |
| PENSEES DE CULTURE BETTERAVIERE..... Gilbert Dionne | 23 |
| PAS DE SOLS INERTES EN POMICULTURE..... Paul-Omer Roy | 30 |
| UNE GRANDE RICHESSE: NOS ARBRES..... J.-A.-P. Hurtubise | 57 |
| LA MECANISATION AGRICOLE EN FRANCE | |
| Henri Jeanmaire | 59 |

COMMENT PREVENIR LES MALADIES DES VEAUX
 Dr Paul Villeneuve 104

CHRONIQUES

| | |
|--|-----|
| LES DESSOUS DE LA REDACTION..... | 6 |
| LES MOTS CROISES..... | 73 |
| LES RESPONSABILITES DES PARENTS..... Dr Adrien Plouffe | 76 |
| POUR LES JEUNES..... | 96 |
| ONESIME..... Albert Chartier | 99 |
| L'ATELIER SUR LA FERME..... P.-E. Roy | 101 |
| DEMANDES DE NOS ABONNES..... | 105 |

REPORTAGES

| | |
|---|----|
| UNE TERRE MERVEILLEUSE..... J.-B. Roy | 12 |
| MONTREAL, CAPITALE DES SCIENCES ET DES ARTS | |
| Jean Robitaille | 24 |

NOUVELLES

| | |
|---|-----|
| COEUR EN PERIL..... Henriette Caton | 27 |
| LES TROIS OEUFS DE MONSIEUR LE CURE..... L. Trachet | 31 |
| LE PERE BOUGONNEUX..... Claude Henri Grignon | 100 |

VOTRE DOMAINE MADAME

| | |
|--|----|
| CHAPEAUX FLEURIS..... Alice Ber | 33 |
| C'EST DEJA PAQUES..... Berthe Mirepoix | 34 |
| JOLIES ROSES A PIQUER..... | 36 |
| VOUS AUREZ DE BEAUX CILS..... Alice Ber | 37 |
| SUGGESTIONS D'AVRIL..... | 38 |
| GUIRLANDES ET FRUITS A L'AIGUILLE..... | 40 |
| TISSEZ ET COUSEZ UN MANTEAU TROIS-QUARTS | |
| Claude Paysan | 41 |
| LA MODE NOUVELLE..... Yvonne A. Cloutier | 43 |
| SA PREMIERE ROBE..... Germaine Robert | 65 |
| COURRIER D'ALICE BER..... | 67 |
| SI VOUS ALLEZ A L'EXPOSITION..... | 73 |

Tirage certifié par l'



LE BULLETIN DES AGRICULTEURS

UN MAGAZINE MENSUEL fondé en 1918 et publié et imprimé à Montréal pour les familles rurales. La Compagnie de Publication Rurale Inc. détient des droits réservés sur le Bulletin des Agriculteurs. Ces droits réservés interdisent, à moins d'autorisation spéciale, toute reproduction totale ou partielle de ce qui y est publié.

15 cents la copie.

ABONNEMENT: Canada et

Grande-Bretagne, \$1.25 pour un an, \$2.00 pour deux ans, payable d'avance. Les renouvellements doivent être signés du nom et des mêmes initiales apparaissant sur la bande d'adresse, afin de prévenir la duplication. Les abonnés en donnant leur changement d'adresse, devront aussi mentionner leur adresse précédente et l'adresse du nouveau bureau de poste.

1117 OUEST, RUE STE-CATHERINE

MONTREAL

Autorisé comme envoi de deuxième classe, Ministère des Postes, Ottawa.

Quand les crises de Bébé sont dues à la "Constipation de l'Enfance"



... donnez du Castoria!



"C'est le laxatif préparé spécialement pour les enfants et les nourrissons."

QUAND votre bébé est de mauvaise humeur et que ses crises sont causées par la "constipation de l'enfance", il est bon de savoir quoi faire — donnez-lui du Castoria.

Actif et efficace — et pourtant si doux, il ne dérange aucunement les appareils digestifs délicats.

Préparé spécialement pour les enfants — ne renferme aucune drogue drastique, ne cause pas de coliques ou de malaises.

Goût si agréable — les enfants l'aiment et le prennent volontiers, sans se faire prier.

Achetez du Castoria — aujourd'hui chez votre pharmacien le plus proche ou votre magasin général. Ne manquez pas de demander le laxatif préparé spécialement pour les enfants.

Economisez! Achetez la bouteille format des familles!



CASTORIA

Le laxatif SÛR préparé spécialement pour les enfants

FABRIQUÉES POUR TRAVAIL DE FERME

● Vous serez surpris par la vitesse et la puissance que vous pouvez obtenir de votre hachoir si vous spécifiez des courroies de transmission HAMMERMILL Gutta Percha. Vous emploierez alors la courroie voulue pour l'ouvrage voulu — parce que les courroies HAMMERMILL sont fabriquées pour l'ouvrage afin de répondre aux besoins spéciaux de chaque fin. Adoptez HAMMERMILL... obtenez moins de glissement et une plus longue durée... plus de travail en moins de temps pour moins d'argent.

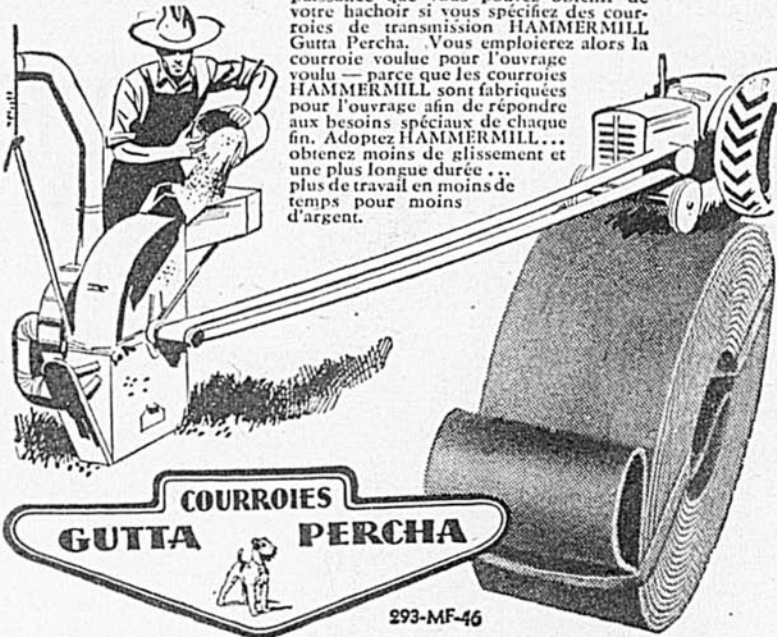

**COURROIES
GUTTA PERCHA**

293-MF-46

ÉGOUTTEZ VOTRE FERME

AU MOYEN DU FAMEUX DRAIN
AGRICOLE AMÉLIORÉ

La dernière découverte: DRAIN fait de ciment plus résistant, plus efficace et moins coûteux.

Doublez votre production par le drainage

FABRIQUÉ DANS LES DIAMÈTRES DE 4 — 6 — 8 pouces.

Fabriquons aussi des tuyaux en béton pour égouts et ponceaux de toutes dimensions. Nous avons disponible la quantité qu'il vous faut.

LES TUYAUX VIBRÉS ENRG.,

Jos. Asseljn, prop.

370 rue Dorchester, — QUÉBEC — Téléphone 5-6325

Elle est nouvelle

c'est une

Willard

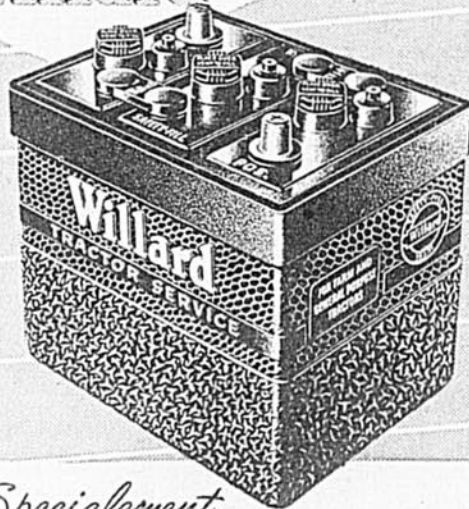

Construite *Spécialement*

pour **EMPLOI DANS LES TRACTEURS**

Voici une nouvelle batterie Willard qui est encore meilleure pour les tracteurs agricoles et les tracteurs à toutes fins. Beaucoup d'énergie pour des démarrages rapides et positifs par tous les temps. Matières premières de qualité supérieure pour un rendement sûr. Construction robuste pour une longue durée.

Plus ces **NOUVELLES CARACTÉRISTIQUES**

Nouvelle Plaque de Fixation • Nouvelle Étanchéité Améliorée

Nouvelle Cloison Isolante en Caoutchouc

Nouvelle Conception du Bac en Caoutchouc

Construction "À Remplissage de Sûreté" Exclusive à Willard

Batteries Willard pour Tous les Besoins à la Ferme —
Marchands Willard dans Tout le Pays

WILLARD STORAGE BATTERY CO. OF CANADA, LTD., TORONTO, ONTARIO



LES DESSOUS de la RÉDACTION

"SI TOUT ÉTAIT À RECOMMENCER"

(prof. Adhémar Graton)



... toujours travailler, jamais se reposer: le professeur Adhémar Graton fait cela depuis 1920 et il a bien raison de dire que si tout était à recommencer il n'en aurait pas le courage. Ses amis, ses admirateurs et ses disciples sont unanimes à déclarer que seuls une volonté à toute épreuve, une santé de fer et, surtout, un cœur "gros comme ça" lui ont permis de mener à bonne fin des tâches souvent très lourdes de responsabilité. Au cours de sa carrière, M. Graton n'a jamais posé un acte dans le seul but de rechercher la gloire et pourtant, il lui est déjà arrivé d'être victime de l'injustice de ceux qu'il voulait aider.

Aujourd'hui âgé de 51 ans, M. Graton jouit d'une grande renommée qu'il s'est acquise par un travail acharné dans des conditions souvent difficiles. Sa réputation d'aviculteur a, depuis longtemps, dépassé les frontières du Québec. Encore relativement jeune, il a accompli jusqu'ici ce que plusieurs ne peuvent faire durant toute une vie.

— De l'enseignement à la pratique —

Après de brillantes études classiques au Séminaire de Ste-Thérèse, M. Graton fit son entrée à l'Institut Agricole d'Oka qui lui conféra un baccalauréat ès-sciences agricoles en 1920. Au cours des six années qui suivirent, il se fit cultivateur pour ensuite passer au Service des Fermes de démonstration à titre d'instructeur, poste qui lui fit acquérir une expérience pratique qui ne s'achète pas.

En 1931, après un court stage de perfectionnement à l'Université américaine de Cornell, M. Graton devint professeur d'avi-culture à l'Institut Agricole d'Oka, son Alma Mater.

Ce n'est qu'en 1939 que M. Graton, depuis huit ans professeur, fit ses débuts en aviculture. Oh! des débuts bien modestes qui ne laissaient aucunement présager que son exploitation prospérerait si vite. Au cours de la première année, il garda 50 dindes. Un premier succès lui fit augmenter son élevage à 600. Et c'est au cours de ce deuxième élevage que notre aviculteur-professeur fit preuve de courage et d'une grande résistance physique :

C'était en décembre 1940, donc le temps de vendre les dindes. Du 10 au 23, M. Graton ne dormit qu'une heure ou deux par nuit de façon à pouvoir abattre, préparer et livrer tous ses oiseaux. Tout alla bien(?) jusqu'au 23, alors que sous le poids d'une trop grande fatigue et d'une fièvre de 103° il aurait dû, suivant les règles de la plus

élémentaire prudence, s'aliter. Mais les 20 dernières dindes n'étaient pas encore abattues. Il avait promis de les livrer et il les livrerait, coûte que coûte. C'était là une imprudence grave, mais pas pour M. Graton: les clients d'abord.

— Le "groupe d'Oka" —

Les activités du professeur Graton ne sont pas limitées à l'enseignement et à son exploitation. Il a donné durant plusieurs années des conférences à travers la province. Encore aujourd'hui, il visite deux ou trois paroisses par semaine et fait part aux cultivateurs de sa grande expérience en alimentation. M. Graton est en outre président de l'Association des Éleveurs R.O.P. du Québec qui groupe une cinquantaine d'aviculteurs.

Un des plus grands mérites de notre collaborateur a été d'organiser sous un nom collectif — "Groupe d'Oka" — cinq aviculteurs d'avant-garde. Cette organisation est unique au Canada. Ainsi groupés, ils peuvent suivre un programme très rigide de sélection alors que l'aviculteur qui est laissé à lui-même doit souvent s'en tenir à une sélection plus ou moins sommaire. Le "groupe d'Oka" est reconnu à travers le pays et il sert même de type à certaines organisations avicoles qui veulent adopter le même système d'exploitation.

Graton et Vincent

L'automne dernier, M. Graton, surchargé de travail et désireux d'intéresser quelqu'un à son entreprise — car il n'a pas de fils — prit comme associé M. Gérard Vincent, jusqu'alors assistant-gérant de la Coopérative Régionale de St-Damase. L'exploitation Graton-Vincent possède un couvoir d'une capacité de 75,000 œufs. On y élève annuellement 2,000 poules, 2,000 poulets et 2,500 dindes.

◆ ◆ ◆

Le professeur Adhémar Graton est chargé, depuis octobre dernier, de la section avicole au Bulletin des Agriculteurs. En plus des nombreux conseils qu'il donne mensuellement à nos lecteurs, M. Graton répond à toutes les questions qui lui sont posées. Jusqu'ici, nous n'avons qu'à nous féliciter de cette acquisition car nous sommes assurés qu'avec un collaborateur de cette classe le Bulletin des Agriculteurs rend d'appréciables services aux aviculteurs du Québec.

C.C.



PAGE DES JEUNES ÉLEVEURS



Un mot du directeur

DANS le passé, un petit coin du Bulletin des Agriculteurs vous était spécialement dédié. Malheureusement, vous avez eu la déception de voir une si belle pratique tomber en désuétude. Aujourd'hui, nous vous apprenons avec plaisir que cette pratique revivra et ce, à compter de la présente édition. En effet, le Bulletin des Agriculteurs, sous la pression de plusieurs centaines de demandes, a consenti à reprendre la publication de cette chronique qui vous était bien chère. Cette fois, il y a ceci de particulier, que non seulement les propagandistes fédéraux, mais vous aussi, Jeunes Éleveurs, serez appelés à fournir la matière à publier dans votre page. Afin d'attirer davantage votre attention sur ce point, nous publions, à la suite de ce petit exposé (1), le compte-rendu des activités d'un cercle, rédigé par son secrétaire. Vous y trouverez une preuve non équivoque de la part que vous pouvez prendre dans la rédaction de cette page mensuelle. Tous les membres de nos cercles pourront mettre à profit leurs talents en nous faisant parvenir de courts articles que nous publierons toujours avec plaisir.

Vous connaissez, sans doute, chers jeunes, la délicatesse dont font preuve envers vous les autorités du Bulletin des Agriculteurs. Depuis dix ans, une coupe toujours convoitée est offerte par ce magazine aux Jeunes Éleveurs qui assistent à l'Exposition de Sherbrooke. Celui qui donne les meilleures impressions de son voyage en est l'heureux gagnant. Aujourd'hui, le Bulletin des Agriculteurs nous apprend que, chaque année, il décernera deux bourses d'études de deux ans à l'élève des cercles qu'on reconnaîtra le plus méritant. Nous nous réjouissons de cette bonne nouvelle et remercions les autorités du Bulletin des Agriculteurs de l'intérêt constant qu'il prête aux activités et aux succès de nos Jeunes Éleveurs.

BOURSES D'ÉTUDES

Les deux bourses seront attribuées aux deux Jeunes Éleveurs reconnus comme les plus méritants parmi les membres des divers cercles de la province. On compte aujourd'hui 175 cercles groupant environ 4,000 membres. Les gagnants ne seront pas nécessairement les membres de l'équipe proclamée la meilleure au concours provincial d'expertise de l'Exposition de Sherbrooke, mais bien ceux dont le travail à domicile, la ponctualité aux assemblées mensuelles et l'initiative dans la régie de leur cercle respectif auront été notés par le propagandiste et l'agronome. C'est donc dire que tous peuvent gagner, aussi bien l'élève de 1ère, 2ième ou 3ième année que celui de 5ième ou de 6ième année.

Nous comptons bien que tous les Jeunes Éleveurs de la province voudront concourir car l'enjeu en vaut la peine.

J.-P. Fleury, directeur des
Cercles des Jeunes Éleveurs.

BIENVENUE AUX JEUNES ÉLEVEURS

Il y a quelques semaines, M. J.-P. Fleury, votre dévoué directeur, venait frapper à notre porte. Très clairement, il formula sa demande: Le Bulletin des Agriculteurs peut-il, régulièrement, réserver un certain espace à l'intention des Cercles des Jeunes Éleveurs du Québec? Une seule réponse vint à notre esprit, oui!

Restait maintenant à déterminer la façon de rendre efficace cette collaboration entre les Cercles des Jeunes Éleveurs et le Bulletin des Agriculteurs. Devions-nous écrire les articles nous-mêmes? Devions-nous confier cette tâche aux propagandistes fédéraux qui ont la direction immédiate des Cercles? Devions-nous faire appel aux Jeunes qui se chargeraient eux-mêmes de remplir une page à tous les mois? Chacune des trois solutions offertes présentait des inconvénients: les uns, d'ordre technique; les autres motivés par le peu de temps dont disposeraient les propagandistes fédéraux et les Jeunes Éleveurs, surtout au cours de la belle saison.

Après étude sérieuse du projet, nous avons convenu, avec M. Fleury, que tous seraient appelés, à tour de rôle, à collaborer à la "Page des Jeunes Éleveurs". Les propagandistes étant déjà au courant de ce que nous attendons d'eux, il nous reste à inviter tous les Cercles, par l'entremise de leur secrétaire respectif, à nous faire parvenir des nouvelles et compte-rendus de leurs activités, en un mot tout ce qui est susceptible de créer une certaine émulation entre les divers cercles de la province. Notre plus grand désir est de rendre cette page vivante et intéressante pour tous.

Ailleurs dans cette page, M. Fleury vous fait part de notre intention de décerner deux bourses d'études aux membres les plus méritants des Cercles des Jeunes Éleveurs. Chaque année, à compter de 1949, ces deux bourses seront distribuées à la fin de l'été et les lauréats pourront aller étudier à l'École Moyenne d'Agriculture de leur choix. Les règles du concours seront publiées dans une prochaine édition du Bulletin des Agriculteurs.

Nous tenons à avertir les Jeunes Éleveurs que ces bourses ne remplacent aucunement le concours d'impressions de voyage, institué il y a plusieurs années et qui continuera comme par le passé.

Avril marque donc les débuts d'une étroite collaboration entre les Cercles des Jeunes Éleveurs et le Bulletin des Agriculteurs. Puisse cette collaboration faciliter le travail de nos jeunes et les inciter à suivre la voie tracée par leurs prédécesseurs.

La direction du
BULLETIN DES AGRICULTEURS

St-Valentin, 22 février 1949

(1)

M. J.-P. Fleury, directeur

Il me fait plaisir de vous transmettre quelques nouvelles de notre cercle de Jeunes Éleveurs de bovins. L'an dernier, après deux ans d'activité, notre cercle comptait 17 membres et nous avons en caisse \$125.00. Nous avons commencé à visiter les troupeaux pur-sang de la paroisse, chez Messieurs Poulin et Fortin; ensuite, nous nous sommes rendus à Iberville, chez les Frères Maristes qui possèdent un des meilleurs troupeaux Holstein de la région et, avec la coopération de notre propagandiste, M. Girard, et des agronomes St-Arnaud et Sansfaçon, nous avons jugé plusieurs classes de vaches et de génisses. Le 12 juin, tous les membres se sont rendus à l'exposition d'Ormstown où nous avons eu l'honneur de faire votre connaissance. Là nous avons jugé une classe d'Ayrshire, une de Holstein et, pour la première fois, une de Jersey. Tous les jeunes avaient hâte de connaître le résultat. Deux membres de notre cercle sont arrivés neuvièmes sur plus de cent concurrents.

Quatre membres de notre cercle, accompagnés de M. St-Arnaud, se sont rendus à Côte-de-Liesse et à Ste-Genève où nous avons jugé deux classes de Holstein chez M. Hojge et deux classes d'Ayrshire chez M. O'Connell, pour choisir le cercle qui représentera la région à Sherbrooke. Nous avons pris la cinquième place.

Le 4 septembre était la journée du concours sur le terrain d'exposition à St-Jean. Sept génisses d'un an et 15 de l'année furent jugées par M. Sansfaçon. Les jeunes furent satisfaits du classement.

L'automne dernier, les autorités de l'Office National du Film nous confiaient la direction des séances de vues animées pour la paroisse. Nous nous procurons les films qui nous intéressent le plus.

Au début de décembre, nous avons mis en vente des livrets de tirage et, la semaine dernière, nous avons tenu une assemblée pour la distribution des prix de concours. Après les paroles encourageantes de MM. Girard et St-Arnaud, nous leur remettions les formules d'entrée de 15 membres pour cette année.

Nous avons projeté d'organiser une classe pour les jeunes. Quelques-uns, âgés de moins de 12 ans, aimeraient bien nous suivre. Nous avons tenu des assemblées régulièrement tous les mois, la plupart du temps chez les parents des membres et sur les fermes.

Je puis vous assurer que nous faisons tout en notre pouvoir pour rendre les réunions intéressantes afin d'assurer la bonne marche de notre cercle.

Philiza Béchard, secrétaire



La Coupe Rationnelle du Bois

par C. R. SILVERSIDES i.f.

Comme suite de son article du mois dernier, "L'entretien du boisé de ferme", l'auteur nous montre ici comment les cultivateurs doivent envisager ce qu'ils appellent la corvée de l'abattage. Espérons que le présent article profitera à tous les cultivateurs qui négligent d'attacher de l'importance à la superficie boisée de leur ferme.

ON était au début du printemps, les journées étaient déjà plus longues et le soleil plus chaud, mais il restait encore au moins deux pieds de neige sur le sol. Pit Simard suivait tranquillement son cheval le long du sentier, quand un appel lui fit tourner la tête. C'était Hercule Lefebvre qui montait péniblement la butte, en raquettes.

—Attends-moi un peu, Pit, cria-t-il; si tu t'en vas au bois, j'aimerais bien t'accompagner.

—Avec plaisir, Hercule, je m'en vais justement hâler quelques troncs.

Hercule Lefebvre se débarrassa de ses raquettes et emboîta le pas derrière le cheval.

—Comment va l'abattage ?

—Ça va bien, ça va bien ! répondit Pit. Quand mon neveu Philippe Labrie, tu sais celui qui étudie le Génie Forestier à Québec, est venu me voir en janvier dernier, il m'a aidé à marquer les arbres bons pour la coupe. J'ai l'intention d'en couper 75 cordes. D'habitude, je coupais seulement pour ma provision de bois de chauffage mais j'ai suivi le conseil de Philippe et j'ai écrit à la fabrique de papier de Trois-Rivières. Ils m'ont donné une commande de 25 cordes de sapin et d'épinette pour la pulpe. Ça me laisse 25 cordes pour le chauffage et 25 pour des poteaux et du bois de sciage. Jos. Mercier m'a prêté son camion et je pense pouvoir tout sortir en une journée et demie.

—C'est du nouveau dans le pays, ça. Qui t'a donné une idée pareille ?

—Toujours mon neveu ! Mon boisé n'est pas assez grand pour être bien profitable : mais en vendant mon bois pour trois genres de besoins, eh ! bien, je pense en retirer un revenu fort intéressant.

—Ça a bien du bon sens, ce que tu dis là.

Sur ces entrefaites, les deux hommes étaient arrivés au boisé de Pit

Simard. Ils suivirent les pistes de traîneaux et débouchèrent sur une petite clairière, où l'on voyait les restes d'un feu de camp, et des glissières de billots, pour le hâlage du bois.

—On va faire du feu pour le thé tout-à-l'heure, annonça Pit, avant de nous rendre à l'abatis. En attendant, qu'est-ce que tu dirais d'une bonne pipe, hein ?

Une colonne de fumée s'éleva bientôt entre les arbres. Quand le feu fut bien pris, les deux hommes s'assirent sur des barils, bourrèrent leurs pipes et fumèrent quelque temps en silence. Hercule avait planté ses raquettes dans la neige, à quelques pas. Il fut le premier à parler.

—Ça, c'est la belle vie, hein ! Et à propos, j'aimerais bien savoir ce que ton neveu t'a dit au sujet de ton bois.

—Eh ! bien, Hercule, au premier coup d'oeil, il m'a dit que je ne soignais pas mon boisé comme je devrais le faire et que non seulement ma façon de faire l'abattage était

dommageable, mais que je n'en tirais pas tout le profit possible. Il m'a dit comment il fallait laisser d'espace entre les arbres et en couper certains pour donner une chance aux autres. J'avais l'habitude de faire toute ma coupe dans le même coin, mais il m'a expliqué comment et pourquoi il fallait la faire sur une plus grande surface. Viens voir, je vais te montrer ce que je veux dire.

Les deux hommes se levèrent, secouèrent leurs pipes et mirent leurs mitaines.

—Laisse tes raquettes ici, la croûte est assez épaisse pour nous porter, quand nous aurons laissé le sentier.

Ils arrivèrent bientôt là où Pit avait déjà abattu, la veille, plusieurs arbres.

—Comme tu vois, Hercule, la plupart de ceux que j'ai coupés étaient vieux, tordus ou pourris. Les gros troncs bien sains, j'en fais des billots. Les plus petits, je les garde pour le bois de pulpe. Les autres, qui ne valent pas beaucoup, seront

pour le bois de chauffage. Tu peux voir que là où j'ai commencé à couper, ceux qui restent sont bien espacés, et en très bonne santé.

—Ça m'a l'air bien "correct", mais es-tu sûr que ça vaille la peine de se donner tout ce mal ?

—Bien certain, mon vieux ! Comme ça, la valeur de mon lot va augmenter au lieu de diminuer si je coupais à tort et à travers. Si seulement je l'avais su avant ! Comme m'a dit Philippe, on obtient bien plus de bois pour le même travail en ne coupant que les gros arbres. Je sais aussi maintenant, par expérience, qu'un bon outillage fait toute la différence au monde.

—Je voudrais bien savoir exactement ce que tu veux dire par un bon outillage ? J'ai 20 cordes de bois de chauffage à couper et c'est un travail qui ne me tente pas gros !

—Avec de bons outils, Hercule, tu vas sauver bien des efforts. Moi, j'ai jeté ma vieille scie et j'en ai achetée une neuve, avec tous les accessoires qu'on trouve au magasin général. J'ai pris l'habitude d'aiguiser ma scie au moins une fois par semaine et même de lui donner un petit coup de lime une ou deux fois par jour. Evidemment, ça dépend de la quantité de travail que je fais et de la dureté du bois; mais tu peux voir que je garde toujours mon serre-lame à la portée de la main. C'est comme pour les moissons, Hercule : tu ne te servais pas longtemps d'une vieille faucheuse, hein ? Il te faut une bonne hache, toujours bien aiguisée, pesant environ de 2 à 2 livres et demie, avec un manche solide en noyer de la meilleure qualité. Et il ne faut pas avoir peur d'aiguiser ta lame "dans le mince" : ça l'empêche de ricocher.

—Même avec de bons outils, Pit, je trouve que l'abattage du bois est une besogne bien dure pour ce que ça rapporte au cultivateur.

(lire la suite à la page 84)



EN MARGE DU FUTUR

MARCHÉ CENTRAL

DES VIVRES

À

MONTREAL

Par ALPHONSE COUTURE

SECRÉTAIRE DE L'ASSOCIATION DES JARDINIERS MARAÎCHERS

DEPUIS sa fondation en 1945, l'Association des Jardiniers-Maraîchers de la région de Montréal a bataillé énergiquement pour obtenir la construction d'un marché central à Montréal. M. Adrien Moquin, président de l'Association, annonçait lors du dernier congrès tenu à l'hôtel Mont-Royal, le 17 novembre 1948, qu'un groupe de jardiniers-maraîchers avait fondé une compagnie limitée en vue de la réalisation d'un marché central pour la distribution des fruits et légumes à Montréal.

Immédiatement après ce congrès, les dirigeants de l'Association commencèrent la préparation des plans de ce futur marché tandis que des démarches se poursuivaient en vue d'obtenir l'autorisation d'émettre les actions de la compagnie du Marché Central Métropolitain Ltée. Dès le 15 mars, plus de 10% de l'objectif — qui est d'un demi-million de dollars — avait été souscrit.

Il nous fait également plaisir de présenter aux nombreux lecteurs du Bulletin des Agriculteurs une esquisse des plans que nous venons de recevoir de l'architecte de l'Association, M. Maurice Légaré, lui-même fils d'un jardinier maraîcher de longue expérience.

Contrairement aux divers projets qui ont déjà été mis de l'avant et qui prévoyaient de 400 à 500 places pour les cultivateurs, les plans préparés par l'Association prévoient qu'il y aura de la place pour 1,300 jardiniers maraîchers avec possibilité d'expansion pour en accommoder 2,000. L'espace alloué pour chaque cultivateur sera de 9 pieds au lieu de 7' actuellement sur le marché Bonsecours et l'acheteur pourra placer son camion directement vis-à-vis celui du producteur avec qui il veut transiger. Ceci permettra aux détaillants, grossistes, commerçants, etc., d'entrer en contact facilement avec les maraîchers et, de plus, le transbordement des légumes qui est présentement une cause de cauchemar sur le marché Bonsecours se fera alors sans difficulté et en très peu de temps.

Les halles aux fruits, situées à l'est du marché des cultivateurs, pourront accommoder une centaine de grossistes et autant de marchands à commission (brokers). A

l'est de l'édifice de l'administration, se trouve le marché d'hiver pour les cultivateurs. Ce sont deux vastes bâtisses, l'une de 550 x 100' et l'autre de 550 x 75' pouvant accommoder environ 175 cultivateurs chacune. Les jardiniers-maraîchers pourront donc maintenir leur marché ouvert à l'année, ce qui leur permettra de lutter plus efficacement contre la concurrence qu'ils ont à subir des légumes de provenance étrangère.

Ces deux bâtisses serviront durant l'été comme centre de classification et d'emballage pour l'expédition de nos légumes sur les marchés extérieurs.

Immédiatement au nord de ces deux bâtisses, se trouve le marché de la viande, du beurre et des oeufs. C'est donc dire que le marché central, en plus de centraliser le commerce de gros des fruits et légumes dans un même endroit, sera en réalité un centre général de distribution des vivres. Il y a même un certain espace réservé pour que l'on puisse bâtir un centre de distribution pour les conserves et autres articles d'épicerie.

Au nord de la section des fruits, un vaste entrepôt pour les pommes de terre de 400' x 80' permettra d'en entreposer une centaine de chars. C'est donc dire que nos producteurs pourront alimenter le marché de Montréal de façon plus régulière. De plus, on pourra exercer un contrôle plus sévère sur la qualité du produit. Actuellement, le marché de la métropole est alimenté en grande partie par les Maritimes. Ceci est principalement dû au fait qu'ils accordent plus de soin à l'emballage et à la classification et aussi parce que nos producteurs ne sont pas organisés pour alimenter le marché de Montréal de façon régulière. Lorsqu'il y a une grosse tempête de neige dans le bas de Québec ou lorsque le froid y est excessif, les expéditions de pommes de terre sont forcément suspendues de sorte que les importateurs de Montréal doivent alors s'approvisionner ailleurs.

Au nord de l'entrepôt pour les pommes de terre, un entrepôt frigorifique de 600' x 130' complétera ce centre de distribution des vivres.

Un vaste terrain de stationne-

ment, pouvant accommoder au delà de 1,000 voitures, sera situé immédiatement au nord de la section des cultivateurs.

La centralisation du commerce des vivres et l'amélioration considérable des facilités de distribution offertes par ce nouveau marché qui sera desservi par les deux chemins de fer, Canadien National et Canadien Pacifique, contribueront grandement à réduire le coût de distribution des fruits et légumes et permettront aux jardiniers maraîchers de notre province d'alimenter dans une plus forte proportion le marché de Montréal. Des contacts plus directs entre producteurs et détaillants devraient permettre à nos maraîchers de toucher un plus fort pourcentage du dollar payé par le consommateur pour les légumes qu'il achète. Actuellement, nos cultivateurs touchent environ 33 1-3 p.c. du prix de détail alors que, normalement, ils devraient recevoir au moins 50 p.c., c'est-à-dire que, lorsque les carottes se détaillent 5c la livre, le producteur devrait les vendre au moins \$1.25 le sac de 50 livres.

Les marchands détaillants de la ville de Montréal vont, eux aussi, profiter dans une large mesure de la réalisation d'un marché central. Les conditions actuelles sur le marché Bonsecours sont telles qu'un grand nombre d'entre eux préfèrent s'approvisionner par l'intermédiaire des grossistes ou encore à la halle aux fruits tandis que, lorsque le marché central sera construit, tous tiendront à faire leurs achats de légumes directement des cultivateurs, ce qui leur permettra de réaliser certaines économies et aussi d'obtenir des légumes plus frais.

L'Association des Marchands Détaillants et l'Association des Bouchers collaborent étroitement avec les jardiniers-maraîchers en vue de promouvoir la réalisation du marché central et, d'ici quelque temps, des démarches seront faites auprès des autorités de la ville afin d'obtenir le terrain nécessaire.

Il semble bien que le projet du marché central soit entré dans une phase définitive et que, d'ici quelques années, sa réalisation sera chose faite.

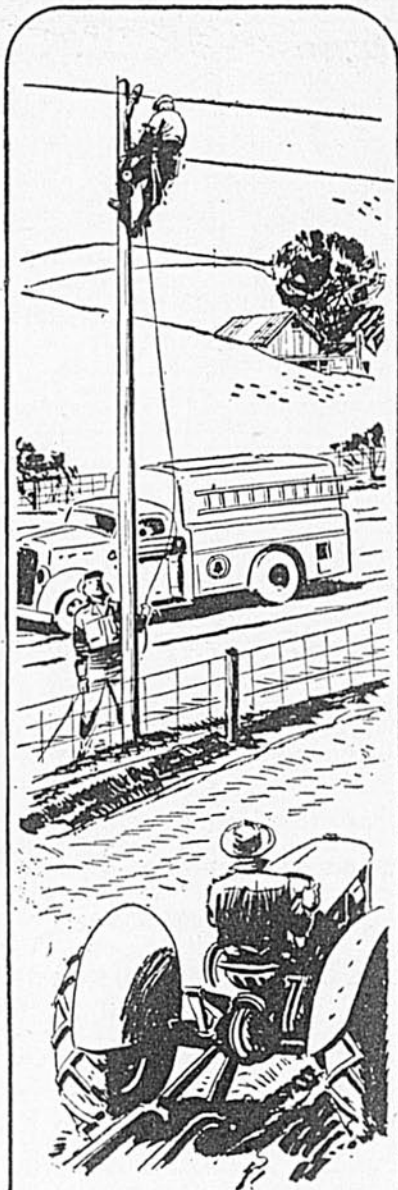

Collaboration
au progrès
rural

AFIN DE desservir plus d'abonnés dans les secteurs ruraux tout en diminuant le nombre de ceux qui partagent la même ligne, nous projetons d'affecter \$4,000,000 à des travaux dont le but ultime est de vous fournir le service à la fois le plus efficace et le moins dispendieux.



LA COMPAGNIE
DE
TÉLÉPHONE BELL
DU CANADA

COUVERTES fabriquées pour VOUS

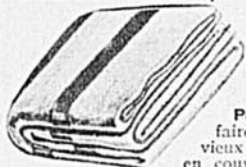

avec
VOS VIEUX
LAINAGES

Pourquoi ne pas faire transformer vos vieux lainages et tricots en couvertes de lits ou d'autos, etc. Vous envoyez vos vieux lainages et nous fabriquons pour vous, économiquement.

Nous CARDONS, FILONS et TISSONS aussi les laines domestiques.

Demandez nos circulaires et prix de laines à tricoter et à tisser.

FILATURE PLESSIS

Cardage — Filage — Tissage

PLESSISVILLE, P.Q., CTE MEGANTIC

MONTRES-BRACELETS
GRATIS



Pour Dames et Messieurs et prime spéciale de promptitude. Pour la vente de 30 bouteilles de parfum de luxe de .10 à 30 cents.

Aus-i

Coutellerie de 16 morceaux, 1 Paire de Couvertes, Lampes, Couvertes en Edredon, Robe de chambre, Parapluie, Etc.

Demandez notre catalogue

AMERICAN MAIL DEALERS

55-D rue St. Anselme, Québec

Les Vétérinaires
disent
Tondez les chevaux
maintenant

A la fin de l'hiver les chevaux ont moins de résistance et si leur long poil n'est pas tondu avant la reprise des travaux du printemps une transpiration excessive peut les affaiblir et ralentir leur entrain. Le soir un poil long tout imbibé de sueur forme sur eux comme un manteau glacé et les empêche de reposer. Des chevaux tondu paraissent mieux, se sentent mieux et travaillent mieux. Ils s'étrillent beaucoup plus rapidement.

Le CLIPMASTER **STEWART**
électrique

Rapide
Durable
Silencieux



Tond
Chevaux,
Vaches,
Chiens

Approbation CSA
No. 3100

C'est le plus récent et le meilleur — l'apogée de 30 années d'expérience dans la fabrication de tondeuses pour animaux. De fonctionnement doux plus facile à employer. Un contrôle de tension anti-friction facilite l'ajustement et prévient la friction entre les lames. Moteur de conception exclusive à Stewart, refroidissement à l'air, fonctionnant sur coussinets à billes, entièrement isolé dans la poignée à forme conique de 2" de diamètre. Fonctionne sur toute prise de courant de 110-120 volts, CA ou CD. Autres voltages moyennant léger surplus.

LA TONDEUSE
MECANIQUE

STEWART

Peut servir partout. De construction simple, robuste et durable. Roulement doux sur coussinets à billes. Engrenages de précision en acier machinés renfermés à l'épreuve de la poussière. Arbre flexible de 6 pieds de longueur. Tel qu'illustré, complet avec la plus récente tête D1.

PLUS DE LAINE de chaque

Accessoires pour tondre les moutons disponibles pour s'adapter aux machines ci-dessus. Donnent plus de laine que par la tonte au ciseau — ne laisse pas de marque — laine plus longue, plus uniforme, commande un meilleur prix. Demandez notre livre d'instructions, simple et illustré. "Conseils pour la tonte des moutons" — GRATIS.

Toutes les tondeuses Sunbeam STEWART se vendent chez les marchands.
SUNBEAM CORPORATION (Canada) Ltd.
ANTÉRIEUREMENT Flexible Shaft Co. Ltd.
Usines : 321 Weston Rd. S., Toronto 9.

DE MEILLEURS PLANTS

— pour de MEILLEURS RENDEMENTS

par Pierre Landreville

Le succès en culture maraichère s'obtient à grand prix. On l'a dit et répété bien souvent que la culture des légumes est une des plus difficiles parce qu'elle est faite d'un ensemble de détails et qu'elle requiert l'attention constante et soutenue du producteur à partir du moment où il dépose ses graines en terre jusqu'à l'heure où son produit est rendu sur la table du consommateur. La moindre petite erreur ou une minime négligence suffit souvent pour compromettre une récolte. Nous avons déjà démontré, dans un numéro précédent, l'impor-

mêmes et par les agronomes et instructeurs horticoles.

En effet, nombre de producteurs ne donnent pas au problème de la production du plant toute l'attention qu'il mérite. Ne l'oublions pas, les plantes sont comme les animaux. S'il est vrai qu'il est bien difficile de faire une bonne vache laitière avec un veau qui a eu des mauvais débuts, qui n'a pu se développer normalement et qui, en somme, est resté rachitique, il n'en est pas moins vrai qu'avec un plant, atteint de maladie, rabougri ou étioilé, il est impossible d'obtenir

que générale, est le retard apporté à effectuer les repiquages. Cette faute a pour conséquence, l'affaiblissement et l'étiollement des jeunes plants qui, à cause du manque d'espace, se développent en longueur. Alors, leur transfert dans un milieu plus ouvert les surprend et les saisit et leur reprise devient plus difficile. Ce travail de repiquage doit se faire dès que les plants ont développé leurs deux premières vraies feuilles, ce qui arrive dans bien des cas, comme celui de la tomate par exemple, quand les plants ont environ deux pouces de



Un plant affaibli, étioilé

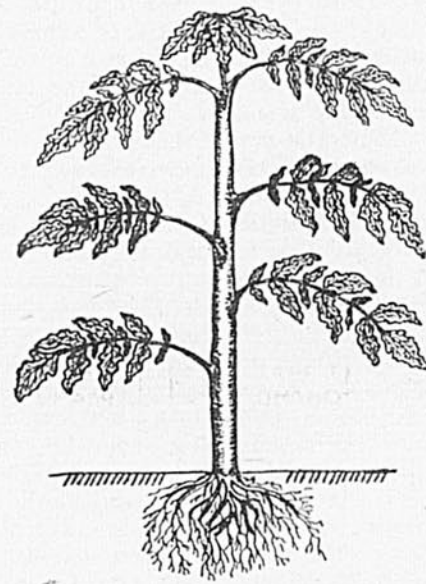

Un bon plant, vigoureux, trapu

tance primordiale d'une semence de qualité supérieure. Le présent article sera consacré à l'étude des principaux facteurs qui peuvent contribuer à la formation d'un bon plant.

Une enquête poursuivie assez récemment dans certains districts spécialisés dans les cultures de légumes destinés à la mise en conserve, a démontré que l'insuffisance de drainage semblait être la cause la plus commune du manque de fertilité de certains de nos sols; la faible teneur en phosphore venait en deuxième place. En outre, il était mentionné dans le rapport de cette enquête que, dans le cas de la tomate, un troisième facteur responsable des faibles rendements souvent obtenus dans cette culture, était la mauvaise qualité du plant employé. Cette observation a été confirmée à plusieurs reprises par les fabricants de conserves eux-

des rendements élevés. De tels plants reprennent difficilement et lentement et, comme conséquence de ce retard, nombre de fruits ne mûrissent pas avant les gelées et la récolte en est grandement affectée. Débutons donc avec de bons plants qui représentent une certaine garantie de succès.

L'obtention d'un bon plant

Un bon plant est trapu, vigoureux, plutôt court et non étioilé, muni d'un bon système de racines et d'un beau feuillage très foncé, dans le cas de la tomate par exemple. Certaines personnes ont tendance à croire que les plus beaux plants sont les plus longs. C'est une grave erreur car ces plants manquent souvent de vigueur parce qu'ils sont étioilés et leur reprise est plus lente et plus difficile.

Une première erreur, qui est pres-

long. En faisant ce travail, il faut se souvenir que les plants repiqués passeront plusieurs semaines à cet endroit avant d'être mis en pleine terre et que, par conséquent, ils vont grossir et qu'en se développant ils auront besoin de plus en plus d'espace. A notre avis, l'erreur capitale des débutants, et même de plusieurs producteurs plus expérimentés, est de ne pas laisser suffisamment d'espace entre chaque plant, avec le résultat que les plants ainsi formés sont de qualité inférieure. Naturellement, l'espace à laisser entre chaque plant dépend du développement que peuvent prendre les plants avant leur mise en pleine terre. Disons par exemple que dans le cas de la tomate, on ne doit jamais laisser moins de 5 pouces entre chaque plant en tous sens et qu'une distance de 6 pouces serait préférable.

(lire la suite à la page 75)



★ ★ ★

"L'ÉVEIL AGRICOLE"

★ ★ ★

**LE PROGRAMME
DE LA FAMILLE RURALE
LE PLUS COMPLET QUI SOIT**

vous offre

★ ★ ★

**Les nouvelles de province
Les conseils de l'agronome
Les consultations vétérinaires
Le courrier avicole
Les prix du marché
Chansonnettes sur demande
et Votre domaine, Madame**

★ ★ ★

NE MANQUEZ PAS NOTRE CONCOURS MENSUEL!

(pour plus de détails, voir à la page 101)

"L'ÉVEIL AGRICOLE"

est présenté par

LE BULLETIN DES AGRICULTEURS

en collaboration avec

LE POSTE CKAC

TOUS LES MATINS, DU LUNDI AU SAMEDI INCLUSIVEMENT, SYNTONISEZ CKAC À 6 HEURES ET TRENTE

BÉTAIL ET CULTURES VOUS RAPPORTERONT DAVANTAGE, grâce au

Naugatuck WEED-BANE

HERBICIDE SÉLECTIF 2,4-D
PLUS SÛR ET EFFICACE

LE LIQUIDE
VERT

seul
WEED-BANE

VOUS ASSURE
CES AVANTAGES



SANS DANGER POUR LES
CÉREALES. Tue mauvaises her-
bes annuelles et vivaces. Ac-
croît le rendement des récoltes.



PROTÈGE LA SANTÉ DU BE-
TAIL. Préviend l'empoisonne-
ment et empêche le lait d'ac-
quérir une saveur douteuse.



MERVEILLEUX LE LONG DES
CLOTURES. Enraye la conta-
mination des cultures avoi-
santes et des pâturages.

WEED-BANE est l'herbicide 2,4-D le plus sûr qu'on puisse trouver. Il n'est ni toxique, ni inflammable, ni corrosif. N'attaque ni le sol, ni le gazon, ni les appareils de vaporisation. Sans danger pour l'homme ni pour les animaux. Les cultures traitées en tolèrent mieux les variantes dans la force de la solution et dans le mode d'application.

WEED-BANE est l'herbicide 2,4-D le plus efficace. Il tue la plante jusqu'à l'extrémité de ses racines et en empêche la régénération.

WEED-BANE est la formule amine idéale de 2,4-D — un liquide vert soluble dans l'eau dure ou douce, qui se mesure facilement, et n'a pas besoin d'autre préparation. La pluie n'en atténue pas l'efficacité.

Pour maîtriser de la façon la plus sûre et la plus économique, les herbes nuisibles dans les champs de céréales et de lin, les pâturages, et le long des clôtures, c'est WEED-BANE qu'il vous faut!

Deux dépliants WEED-BANE sont à votre disposition: le premier, sous forme de questions et réponses; le second, intitulé "Pourquoi cultiver des mauvaises herbes?" — Demandez-les à votre marchand ou écrivez à Naugatuck Chemicals, Montréal.

ACHETEZ-MOI
À MON NOUVEAU
BAS PRIX!



Naugatuck Chemicals

DIVISION DE DOMINION RUBBER COMPANY LIMITED



UN PEU de tout en AGRICULTURE

Assemblée annuelle de la société Ayrshire

Sous la présidence de M. J.-R. Pelletier, de Sainte-Anne de la Pocatière, avait lieu récemment à Montréal le congrès annuel de l'Association canadienne des éleveurs de bovins Ayrshire. D'après le rapport du secrétaire, le nombre de membres, d'enregistrements et de ventes de sujets a atteint un niveau supérieur à celui de l'an dernier. Pour la présente année en cours, un nouveau système d'indexage des reproducteurs a été adopté. D'après ce système, les qualités héréditaires seront déterminées en se basant sur les records de famille plutôt que sur les records individuels.

Au cours de l'assemblée, les représentants du Québec au Conseil national furent choisis. Ce sont MM. J.-R. Pelletier, de Ste-Anne de la Pocatière; Gustave Toupin, d'Oka; Maurice Joubert, de St-Vincent de Paul; Erskine Rodgers, de Lachute, et W. McKechnie, de Shawville.

Nouvelle usine de parasitocides au Canada

Le 8 mars dernier, le Dr K.-W. Neatby, directeur du service scientifique au Ministère fédéral de l'Agriculture, inaugurerait à Hamilton la nouvelle usine érigée par la Canadian Industries Limited.

Cette fabrique constitue un véritable arsenal de poudres et de solutions meurtrières, mises à la disposition des jardiniers et cultivateurs canadiens pour les soutenir dans leur lutte contre les insectes, les maladies des plantes, les mauvaises herbes, les rats et autres rongeurs. Les plus récentes statistiques fédérales évaluent à \$350,000,000 la perte que ces parasites infligent aux récoltes du Canada, chaque année.

A cette usine, on fabriquera des composés de DDT, de cuivre, d'hexachlorure de benzène, de soufre et d'arsenic. On y apprêtera aussi le parathion, produit chimique le plus puissant contre les mites et aphidés des arbres fruitiers.

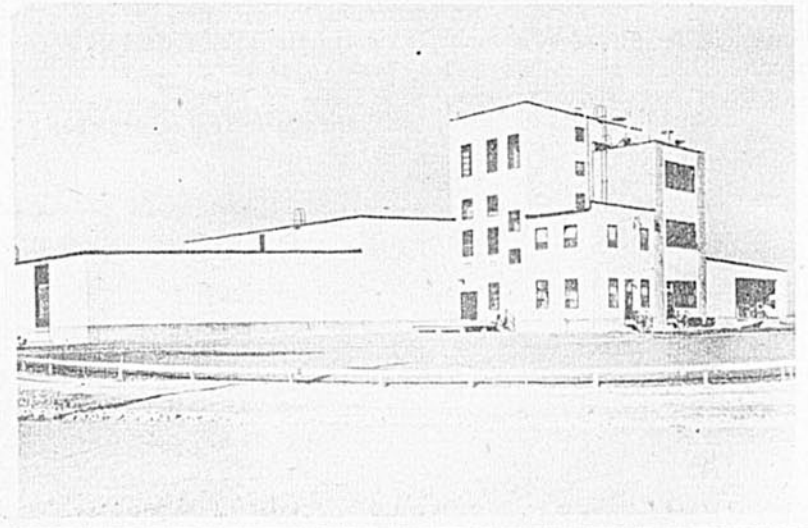

Afin d'assurer un mélange parfait des diverses substances parasitocides, l'usine est dotée de concasseurs, broyeurs et pulvérisateurs les plus au point. Cette nouvelle usine de Hamilton est la sixième des usines de produits chimiques agricoles que possède la C-I-L. Les autres sont situées à New-Westminster, C.-B.; Chatham, Ont.; Halifax, N.-E.; Montréal et Beloeil, Qué.

Pour une classification obligatoire du miel

Afin de pouvoir combattre plus avantageusement la concurrence du miel importé sur nos marchés, les membres de la Coopérative des Producteurs de Miel du Québec ont résolu de demander au gouvernement provincial de rendre obligatoire la classification du miel. Cette mesure, que l'on considère comme essentielle pour le bon renom du miel du Québec, obligera nos gens à soigner leur production et à expédier sur le marché un produit susceptible de rencontrer les exigences des consommateurs. Que notre miel soit toujours d'aussi

(lire la suite à la page 95)

LE VEAU DE LAIT EST-IL PAYANT ?

par le prof. JEAN PERRON

Lorsque bien alimenté, le veau peut payer jusqu'à \$4.82 les cent livres tout le lait qu'il consomme au cours de sa période d'engraissement. Cette marge de profit devrait inciter les éleveurs à produire plus de veaux de "CHOIX".

LA consommation de viande de veau au Canada en 1947 a été de 9.6 livres par tête d'après le Bureau Fédéral de la Statistique. C'est une part importante de notre consommation annuelle de viande. On évalue à 1,393,000 le nombre de veaux abattus pour la consommation. De ce nombre, environ 50% sont abattus sur les fermes ou par les bouchers locaux pour la consommation domestique. Seuls les veaux abattus aux abattoirs inspectés peuvent être jugés au point de vue de la qualité. La classification des veaux, pour 1947, sur nos grands marchés, donne les pourcentages suivants:

| | |
|-----------------------------|-------|
| Bons et choix | 27.9% |
| Communs et moyens | 64.7% |
| Veaux d'herbe | 7.4% |

Ces chiffres montrent clairement qu'il y a beaucoup de place pour l'amélioration de la qualité des veaux offerts en vente sur nos grands marchés. On peut supposer que la qualité est la même pour les sujets destinés aux marchés locaux. L'amélioration de la qualité entraînerait certainement une augmenta-

nés changeraient, exception peut-être pour les sujets provenant des petites races laitières.

Du point de vue économique y a-t-il avantage à mieux alimenter les veaux pour l'abattage? Un simple coup d'oeil sur le tableau suivant peut nous convaincre.

Ce tableau démontre que le plus fort pourcentage des veaux abattus — "Les communs et moyens" — commandent un prix inférieur aux — "Bons et Choix" — dans la proportion de \$2.00 à \$5.00 par cent livres. Pour les veaux d'herbe, la différence est évidemment plus appréciable. Si on réussissait à faire passer un plus grand nombre de veaux dans la première catégorie, le revenu argent aux cultivateurs serait augmenté considérablement. Il n'est pas question de changer le type en accouplant, par exemple, les vaches laitières avec des taureaux de boucherie. Il n'est question ici que de faire changer les veaux de catégorie dans la classification en leur donnant une alimentation plus convenable qui leur mettra plus de fini. Là est toute la question. Il est difficile d'évaluer en dollars le

consommant pour ce faire 850 livres de lait entier. Vendu à 170 livres au prix de \$30.00. Il rapportera donc \$51.00. Si, de ce montant, on enlève le coût initial, soit \$10.00, il reste \$41.00 attribuable à la valeur "lait-entier", soit \$4.82 les cent livres. C'est une spéculation que pourraient se permettre certains cultivateurs qui expédient leur lait aux beurrieres au printemps.

L'éleveur, cependant, qui veut spéculer sur ce genre de production devrait attacher beaucoup d'importance au poids des veaux à la naissance. Par exemple, un veau qui pèse 100 livres à la naissance n'aura à faire que 70 livres de gain pour être vendu au poids de 170 livres et ne nécessitera que 700 lbs de lait. Si le veau naît au poids de 60 livres, il devra gagner 110 livres et prendra 400 livres de lait de plus pour, en fin de compte, ne rapporter que le même revenu.

Veau de lait de "choix"

Un veau de lait de choix est celui qui, abattu avant l'âge de sept semaines et au poids de 150 à 170 livres, n'a reçu pour tout régime ali-

PRIX MOYENS DES VEAUX — MOIS D'AVRIL

| BONS ET CHOIX | | | |
|-------------------|---------|---------|------------|
| 1946 | \$16.09 | \$14.51 | \$13.88 |
| 1947 | 16.71 | 15.05 | 15.75 |
| 1948 | 20.32 | 16.96 | 19.04 |
| | | | |
| COMMUNS ET MOYENS | | | |
| 1946 | 13.17 | 12.46 | 10.12 |
| 1947 | 14.12 | 13.54 | 12.15 |
| 1948 | 15.07 | 14.03 | 12.72 |
| | | | |
| VEAUX D'HERBE | | | |
| 1946 | 9.00 | 7.32 | aucune |
| 1947 | 11.02 | 9.00 | vente |
| 1948 | 9.77 | 9.57 | consignée. |

tion de la consommation per capita, laquelle a déjà été supérieure à ce qu'elle est aujourd'hui et préviendrait aussi un avilissement des prix au moment des arrivages du printemps. D'après les observateurs placés sur les grands marchés, ce n'est pas tant le nombre des veaux, en effet, que leur pauvre qualité qui entraîne l'avilissement des prix.

Si 72.1% des veaux offerts en vente sont de qualité inférieure, cela est dû au fait que ces derniers sont des sous-produits de vaches destinées à la production du lait, par conséquent de type laitier. Les sujets non gardés pour l'élevage sont expédiés aux abattoirs. Il n'est pas au prenant alors qu'ils manquent de type de boucherie. Est-ce à dire que l'amélioration, dans ce cas, est impossible? Non.

Il est certain que si l'alimentation de ces veaux était plus rationnelle, les pourcentages ci-haut mention-

surplus que ceci pourrait rapporter aux cultivateurs mais il est certain que ce serait dans l'ordre de milliers de dollars.

Autre avantage économique. Le veau de lait paie le lait consommé plus cher que la beurrierie. On sait par expérience que le veau nécessite 10 livres de lait par livre de gain. En supposant qu'un veau naissant pèse 85 livres et qu'il sera abattu au poids de 170 livres, combien paierait-il le lait entier consommé s'il est vendu à \$30 les cent livres comme c'était le cas durant la dernière semaine de février 1949 sur le marché de Montréal?

Nous ne tiendrons pas compte de la main-d'oeuvre ni du fait que le lait n'a pas de valeur commerciale durant les cinq ou six premiers jours qui suivent la mise-bas, mais seulement de la valeur initiale du veau que nous évaluerons à \$10.00.

Le veau fera un gain de 85 livres,

mentaire que du lait entier. Il sera classé "choix" quand il répondra à la description suivante que nous trouvons dans "Une lettre sur les produits dérivés du Bétail Canadien", édition de juin-juillet 1948: "Carcasses trapues, compactes; cuisse, rein et dos épais et charnus; cou court, épais, s'unissant à une épaule et un poitrail bien remplis. Mince couche de suif blanc ou teinté de rose sur la croupe, le rein, le dos et le sommet des épaules. Rognons modérément couverts avec un peu de suif dans la région de l'entre-cuisse. Chair ferme, à fibre délicate, allant du gris-pâle au brun clair."

Comment le produire

La production du veau de lait est très simple et est à la portée de tous les cultivateurs. Il s'agit tout simplement de nourrir le veau du-
(lire la suite à la page 93)

METTES FIN A LA DEMANGEAISON EN UN CLIN D'OEIL



Soulagez la démangeaison due à l'eczéma, aux boutons, au pied d'athlète, aux affections bénignes de la peau. Recourez à la Prescription D.D.D. rafraichissante et médicamenteuse (ordinaire ou extra-forte). Pas de graissage, ne tache pas. La formule d'un médecin. Adoucit et calme rapidement les fortes démangeaisons. L'essai d'une bouteille de .35 le prouve — ou argent remis. Demandez à votre pharmacien la Prescription D.D.D.

BATTERIES ET PILES SÈCHES

à leur mieux!

Plus d'énergie pendant plus longtemps signifie de l'argent dans vos poches. C'est pourquoi la plupart des cultivateurs exigent les Batteries — "Eveready" "Hot Shot" et les Piles Sèches "Ignitor!"



"Eveready", "Hot Shot" et "Ignitor" sont des marques déposées de la CANADIAN NATIONAL CARBON COMPANY LIMITED
805 Davenport Road, Toronto 4, Canada





avec le professeur ADHÉMAR GRATON

QUELQUES NÉGLIGENCE À ÉVITER DANS L'ÉLEVAGE DES POUSSINS

De nos jours, l'élevage des poussins est assez bien connu et l'on peut dire que la majorité des aviculteurs n'en ignorent pas l'essentiel. Ils savent que pour obtenir une réussite moyenne, il faut un minimum d'installation, une colonie-éleveuse dont les planchers, les murs et le plafond sont bien calorifugés; un poêle-éleveuse de marque reconnue et d'opération facile, et un bon système de ventilation.

Mais trop nombreux sont encore les cultivateurs qui se contentent d'une installation de fortune, surtout en ce qui concerne le chauffage. L'on se contente de fournaises qui ne sont pas munies de thermostat pour contrôler la température, ni de capuchon en tôle pour concentrer la chaleur sur le plancher, de sorte qu'il y a de grandes variations de température. Les poussins perdent de la vigueur graduellement; la diarrhée s'abat sur le troupeau et le taux de mortalité s'élève.

Les aviculteurs spécialisés sont mieux organisés et savent quel est le minimum de confort à assurer aux poussins. Mais, eux aussi se permettent certains écarts et tentent des expériences dont les résultats ne sont pas toujours à leur avantage. Ils subissent des échecs qu'ils auraient pu éviter. Ils savent bien qu'ils en sont un peu responsables mais ils ne sont pas prêts à l'avouer. Il est plus naturel de blâmer les autres que soi-même. Que l'on prenne donc ses propres responsabilités et surtout que l'on corrige les déficiences qui existent dans le milieu.

Surpeuplement des éleveuses

Les années où les cultivateurs sont un peu méfiants au sujet des marchés ou des prix prévus pour les produits avicoles, règle générale, s'explique facilement: les cultivateurs font un moins gros élevage, donnent l'espace requis par sujet et, de ce fait, obtiennent une croissance plus uniforme, et évitant par le fait même certaines maladies; en un mot, ils réussissent leur élevage et réalisent des profits.

A la suite d'une bonne année, ils sont pris d'enthousiasme et surtout se croient experts. Ils s'imaginent pouvoir dévier quelque peu des voies sûres qui les ont conduits au succès. Dans une colonie de 12 x 12, capa-

ble de loger confortablement 300 poussins jusqu'à l'âge de 4 semaines, ils en élèvent 500. Comptant sur l'expérience acquise, normalement selon eux, ils devraient multiplier le profit réalisé l'année précédente. Mais le problème n'est plus le même. A cause du manque d'espace dans la colonie-éleveuse et sous le poêle, à cause de l'insuffisance de trémies et d'abreuvoirs, la croissance n'est pas uniforme et les poulets rabougris sont plus nombreux. Encore chanceux si l'on n'a pas à combattre une épidémie de coccidiose ou autre, attribuable au manque d'hygiène ou à l'humidité de la litière. Dès lors, l'enthousiasme tombe et l'aviculture est moins payante. Le profit est nul, s'il n'est pas changé en déficit.

Il faut donc éviter de surpeupler les éleveuses et à cette fin, accorder 50 pieds de plancher par 100 poussins âgés de moins de 4 semaines, et prévoir la possibilité de décongestionner afin de doubler cet espace par la suite.

Température

Les poussins sont petits et frêles. Ils demandent de la chaleur, soit 95° F la première semaine, lorsque le thermomètre est suspendu sur le bord du capuchon et à 2 pouces de la litière; 90°, la 2ème semaine; 85°, la 3ème semaine et ainsi de suite. On abaisse la température de 5 degrés par semaine, jusqu'à l'obtention de 65° à 70° à la fournaise, lorsque la température de la pièce peut descendre jusqu'à 50°. Ce sont des données générales et il n'y a pas de règle fixe. Le thermomètre est un guide, mais il vaut encore mieux observer les agissements des poussins. Souvenons-nous que la chaleur excessive, comme la température trop basse sapent graduellement la vigueur des sujets et les prédisposent à toutes sortes de maladies. L'idéal est de maintenir une température désirable au poêle-éleveuse et une température passablement plus basse dans le local. Lorsque les sujets peuvent s'éloigner d'une chaleur constante, ils sont plus vigoureux, ils ont plus d'appétit, s'emplument plus rapidement et la croissance est plus égale. A noter que cette différence de température entre le poêle-éleveuse et le local est plus facile à obtenir dans une colonie de 30' de profondeur, les poulets étant moins expo-

sés aux courants d'air produits par la ventilation.

La coccidiose

La coccidiose est la terreur de tous les aviculteurs et avec raison. Elle provoque parfois une forte mortalité et laisse des reliquats désastreux chez les survivants, au point que, advenant une épidémie, les sujets qui ont dû en souffrir, restent tarés pour leur vie et ne peuvent produire économiquement.

Comme traitement, on parle de "sulfas" (coccidazine, sulmet et sulfaguandine) ou de lait en poudre, voire même de soufre. Il n'est pas question ici de discuter de ces divers traitements, mais bien de prévenir l'apparition de cette maladie.

Il faut d'abord éviter de surpeupler les poussinières et observer les règles de l'hygiène: tenir la litière sèche et donner, en plus, une journée par semaine, une alimentation à base de lait en poudre. Certains aviculteurs font leur mélange eux-mêmes, à raison de 30% de lait en poudre tandis que d'autres achètent une moulée commerciale préparée à l'avance.

Il y a des symptômes qui annoncent l'apparition prochaine de cette maladie: les poulets deviennent inactifs, frileux et s'entassent. Le traitement immédiat s'impose avant même de constater la présence de cette diarrhée de sang. Dès lors, on sert la moulée à 40% de lait en poudre ou la moulée commerciale à cette fin durant 5 jours. Lorsque la litière devient humide, l'on nettoie et l'on ajoute de la chaux sur le plancher avant d'y installer une autre litière. La maladie a donc été traitée avant qu'elle fasse son évolution. Il est aussi à propos d'ajouter de l'huile de foie de morue dans le petit grain et même un tonique quelconque pour stimuler l'appétit.

Si l'on applique le traitement en temps opportun et assez tôt, la coccidiose ne fait pas de graves dégâts et, c'est le cas de dire: *il vaut mieux prévenir que guérir.*

Entérite

Très souvent, un élevage débute bien et vers l'âge de 10 à 15 jours, la mortalité commence et ensuite s'accroît. L'on se demande quelle en est la cause. L'autopsie ne révèle pas d'attaque microbienne, mais il y a de l'entérite. La mor-

talité n'est pas massive, mais les sujets pâlisent, s'amaigrissent ou font une croissance peu économique.

Règle générale, une simple négligence est la cause de cet accident: c'est le fait d'avoir trop rempli les trémies à moulée pour servir moins de repas, de sorte que la moulée, répandue par terre, est consommée en mélange à la litière et aux déjections. La cause principale de cette entérite est donc l'ingestion de matières étrangères et de moulée souillée et fermentée.

Donc, comme préventif, il faut utiliser des trémies appropriées pour éviter le gaspillage, servir 3 ou 4 repas par jour et, une journée par semaine, donner le même traitement que pour la prévention de la coccidiose.

Déficiences en vitamines

A mon avis, les manufacturiers d'engrais alimentaires, qui sont responsables et qui font l'essai de leurs moulées avant de les mettre sur le marché préparent des mélanges susceptibles de répondre aux exigences des sujets en croissance. Si, malgré tout, il se présente un cas de déficiences alimentaires, il faut d'abord revisiter tous les facteurs environnants qui affectent la vigueur des sujets. Ce sont toujours les mêmes: surpeuplement, température inadéquate, mauvaise ventilation, ingestion de matières étrangères, etc. Eliminer la cause, c'est appliquer un premier traitement. De plus, si l'intestin est malade, il faut le guérir par une cure au lait ou à son équivalent.

De plus, lorsque l'autopsie révèle une déficience en vitamines attribuable à des exigences plus prononcées par suite de l'affaiblissement des sujets, il est recommandable d'ajouter à la ration les vitamines déficitaires. Pour parer au manque de vitamines A et D, l'emploi d'huile de foie de morue concentrée est fortement recommandé. S'il s'agit des vitamines du complexe B, la levure de bière est tout indiquée.

Le manque d'hygiène au pâturage est une autre négligence que l'on voudrait voir disparaître. Dans un prochain article, nous indiquerons les moyens à prendre pour maintenir en condition les pâturages pour volailles.

Questionnaire avicole

M. Adhémor Graton, professeur d'aviculture à l'Institut Agricole d'Oka et aviculteur bien connu, est à la disposition de tous ceux qui ont des problèmes à résoudre en vue de mener à bien leur entreprise avicole. Ceux qui désirent une réponse personnelle n'ont qu'à le mentionner en incluant un timbre de 4 sous. Toutes les questions doivent être adressées à M. Adhémor Graton, le Bulletin des Agriculteurs, 1117 ouest, rue Ste-Catherine, Montréal.

Q. 1—Pour la ponte, est-il plus avantageux de garder les poulettes plutôt que les poules d'un an ?

2—Comment reconnaît-on les poulettes qui pondent ?

Henri Morin, St-Philibert de Beauce

R. 1—Pour la production commerciale des oeufs, on recommande de ne garder que des poulettes. Habituellement, la ponte est meilleure et le troupeau est plus facile à conduire.

2—Pour ce qui est de reconnaître les poulettes qui pondent, une démonstration vaudra beaucoup mieux que toute correspondance. Informez-vous auprès de votre agronome ou d'un instructeur avicole.

★ ★ ★

Q. 1—Je fais de l'incubation et j'utilise un petit incubateur à l'huile. J'observe que bon nombre de poussins commencent à briser leur coquille et meurent. Une fois les poussins éclos, plusieurs meurent de diarrhée blanche.

2—Conseillez-vous l'élevage du canard blanc ?

Paul Roy, fils

St-Joseph de Mékinac, Cté Laviolette

R. 1—La mortalité dans l'oeuf est causée par des conditions défavorables durant l'incubation et l'éclosion. C'est probablement une question d'humidité. La chambre d'air de l'oeuf vous servira de guide. Lorsque vous faites le dernier mirage au 18ème jour, la chambre d'air doit représenter le quart du volume de l'oeuf. Si la chambre est trop petite, c'est un signe que le pourcentage d'humidité est très élevé; si elle est trop grande, l'humidité est insuffisante. Lorsque l'éclosion bat son plein, l'on doit augmenter le degré d'humidité. A cette fin, placez un plat de sable humide dans votre incubateur. Pour ce qui est de la diarrhée, c'est une maladie microbienne transmissible par l'oeuf. Pour contrôler cette maladie, il faut que vos reproductrices subissent l'épreuve du sang.

Je crois devoir vous conseiller que vous trouverez peut-être plus profitable d'acheter vos poussins d'un couvoir reconnu plutôt que de faire vous-même l'incubation. Pour réussir dans ce domaine, vous n'ignorez pas qu'il faut préparer les reproductrices longtemps à l'avance, leur servir de la moulée de reproduction qui est plus dispendieuse que la moulée de ponte, faire subir l'épreuve du sang, se procurer des coqs R.O.P. de bonne lignée, etc. Et il n'est pas avantageux de faire toutes ces dépenses, si vous n'avez pas un incubateur capable d'absorber tous les oeufs produits par votre troupeau.

2—Bon nombre d'éleveurs ont tenté l'élevage du canard et c'est la minorité qui a persévéré. Je n'ai aucune expérience personnelle dans ce domaine mais je crois que l'élevage de la volaille est plus payant et que vous aurez plus de chances de succès.

★ ★ ★

Q. 1—Quelle sont les dimensions recommandées pour une colonie-éleveuse de 100 poulets de race lourde? de 500 poulets?

2—L'éleveuse à l'huile est-elle préférable à l'éleveuse à l'électricité?

3—Pouvez-vous me donner quelques renseignements sur la pesanté des diverses catégories d'oeufs?

4—Quelle installation recommandez-vous pour faire l'engraissement des cochets? A quel âge doit-on les engraisser et comment les nourrir?

Maurice Lemay,

Cumberland, r.r. no 1, Ontario

R. 1—Au début de l'élevage des poussins, il faut accorder 50 pieds de plancher par 100 poussins. C'est dire qu'une colonie-éleveuse de 12' x 12' peut loger 300 poussins. Dès l'âge de 4 semaines, il faudra prévoir la possibilité de décongestionner et donner plus d'espace.

2—Les éleveuses au charbon, à l'huile, au bois ou à l'électricité donnent également de bons résultats en autant que l'on sache les régler. En saison hâtive, si l'on utilise les éleveuses électriques, il est recommandable de chauffer la pièce à une température de 70°F au début, au moyen d'un autre poêle.

3—Au sujet des règlements pour la classification des oeufs, veuillez vous adresser à M. Noé Hénault, chambre 801, 407 rue McGill, Montréal, ou à M. J.-U. Pilon, Division de l'Aviculture, Ministère de l'Agriculture, Québec.

4—Pour ce qui est de l'engraissement des cochets ou des dindons, je vous conseille de référer à un article du Bulletin des Agriculteurs paru dans le numéro de novembre 1948, à la page 16. Vous trouverez la réponse à votre question dans le chapitre qui traite de l'engraissement.

A. G.

CETTE ANNÉE, SOYEZ PRÊTS . . .
de bonne heure!

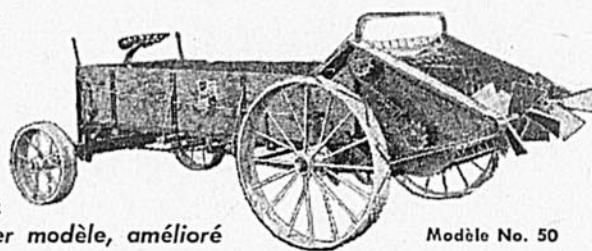

Dernier modèle, amélioré

Modèle No. 50

ÉPANDEUR D'ENGRAIS FORANO

Pour une machine perfectionnée, voyez l'épandeur d'engrais Forano . . . distribution plus profitable, plus facile, construit plus bas, trois cylindres distributeurs, coussinets d'alignement automatique, train avant automobile, capacité de 2550 lbs. *Ecrivez-nous pour bulletin explicatif.*

Territoires disponibles pour agents agressifs

FORANO LIMITEE
DESSINATEURS • FONDEURS • MECANICIENS
BUREAU CHEF & ATELIERS
PLESSISVILLE, QUE.
Fabricants de Machines de Qualité DEPUIS 1873

Lorsque vous écrivez aux annonceurs, mentionnez
LE BULLETIN DES AGRICULTEURS

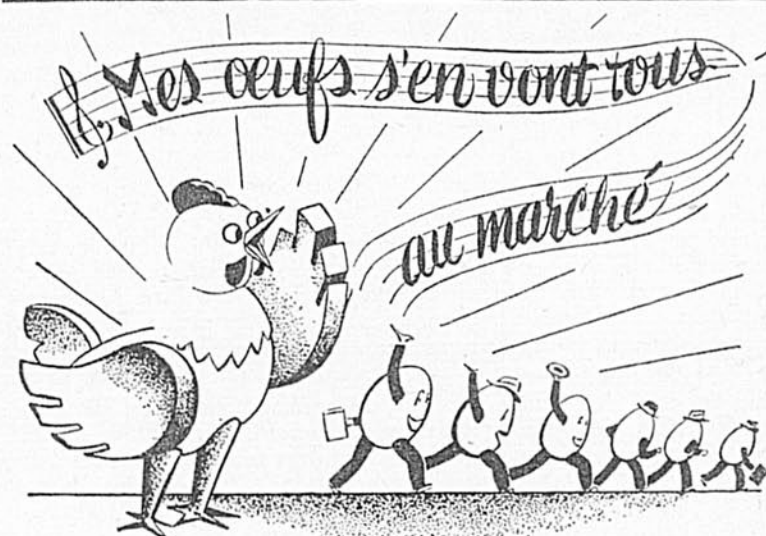

. . . pour y être vendus au plus haut prix. Pourquoi? Parce que je ne néglige rien pour qu'ils se présentent à leur mieux. Dans leur jolie boîte bien aérée, munie d'un dispositif spécial qui l'empêche de s'ouvrir, c'est-à-dire dans une boîte "Self-Locking" de Dominion Paper Box, mes oeufs plaisent davantage aux clients. Pensez-y bien, cette fameuse boîte porte, en plus, le nom de mon maître, son adresse, son slogan et la catégorie de mes oeufs. Vraiment, on ne peut trouver mieux. Sans compter que les compartiments de cette fameuse boîte sont de véritables coussinets. Pour vendre plus d'oeufs, à meilleur prix, écrivez à Dominion Paper Box, qui se fera un plaisir de vous renseigner davantage sur sa fameuse boîte "Self-Locking", imprimée à votre nom et selon votre goût sur un modèle de votre choix. Echantillons sur demande.



DOMINION PAPER BOX CO.
LIMITED
UNIVERSITY TOWER BLDG.
MONTREAL



LA FERME MODÈLE "VILLA GRAND-COTEAU"

par Jean Montpellier

Photos, le Bulletin des Agriculteurs

AU cœur du beau comté de Chambly, il est une ferme modèle, véritable petit paradis terrestre où règnent la paix, la prospérité et la joie dans le travail bien ordonné. Ce vaste et riche domaine, Villa Grand-Coteau, est l'une des plus intéressantes entreprises du genre dans tout le Québec. La besogne quotidienne qu'on y abat est formidable, même si la main-d'œuvre est très restreinte. Cependant, tout est exécuté si systématiquement, dans le respect le plus strict de l'hygiène et des données scientifiques, qu'elle s'impose à l'admiration de tous comme un exemple de ténacité.

Les débuts

D'une superficie de 1400 arpents, elle est la propriété des Révérends Frères St-Gabriel, communauté fondée en Vendée (1716), par St-Louis-Marie Grignon de Montfort. En 1888, six religieux du même ordre, alors connu sous le nom de Compagnie de Marie, vinrent s'établir au Canada. On compte aujourd'hui dans notre province une trentaine de maisons d'enseignement sous leur direction, enrôlant environ trois cents

Frères. Et leur bienfaisante action sur notre éducation ne cesse pas de s'étendre. Leur Juvénat, où étudient quatre vingt-seize jeunes gens, est situé à St-Bruno, soit à une quinzaine de milles au sud est de la métropole. C'est un imposant édifice où, toute l'année durant, on forme ceux qui, plus tard, se dévoueront à leur tour à l'idéal de cet Ordre.

Villa Grand Coteau fut achetée des Jésuites en 1922. Après avoir acheté 1,200 autres arpents, les Frères en revendirent plus tard une centaine au gouvernement fédéral qui y établit un champ de tir. Il leur reste donc 1,400 arpents, dont 600 de forêt en pleine montagne. On espère défricher dans un avenir prochain 300 arpents de savane où ne croissent que des broussailles.

On cultive présentement 500 arpents dont 175 produisent de l'avoine et de l'orge, 200 autres où l'on sème du mil, du trèfle et de la luzerne, 30 de blé d'Inde, 3 de pommes de terre et enfin 5 en légumes de toute sorte. La superficie restante est occupée par les pâturages.

On sera sans doute surpris d'apprendre qu'il n'y a que dix-sept



A gauche, le Juvénat et l'étable;

Au centre, le poulailler;

A droite, quelques-unes des superbes vaches Holstein et un coin du poulailler.

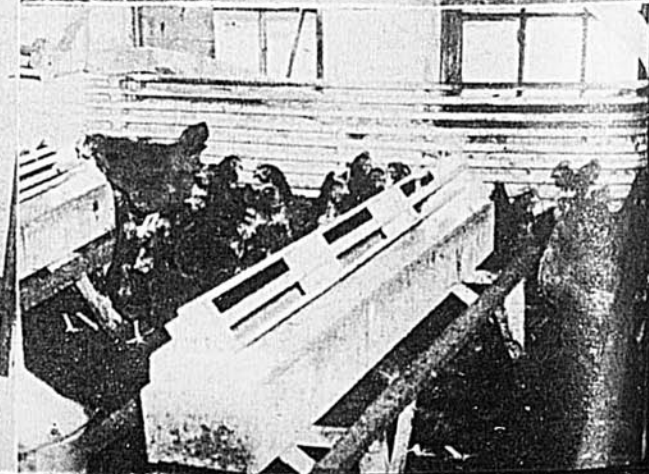

Frères assistés de quatre laïques comme aide-fermiers, pour venir à bout de ce travail gigantesque. Le mot n'est pas exagéré: les chiffres qui suivent en sont la preuve. Il faut dire tout d'abord que ces religieux, qui s'adonnent plutôt à l'agriculture qu'à l'enseignement, sont debout avant l'aube, soit quatre heures du matin, pour besogner jusqu'à la nuit tombante.

Organisation

Franchissons la grande porte en fer forgé qui donne accès dans Villa Grand-Côteau. L'ensemble des bâtiments retient l'attention du visiteur par la superficie qu'ils occupent. Nous en ferons le tour par des routes larges et bien gravelées.

Au tout début, le troupeau ne comprenait que 35 vaches, 10 chevaux et six ou sept cents volailles. Aujourd'hui on y trouve 115 bêtes à cornes, dont 75 vaches laitières, une quarantaine de taures et deux taureaux, les deux-tiers de pure race Holstein et enregistrés; 15 magnifiques chevaux de trait, belges et percherons, d'une pesanteur de 1200 à 1800 livres; cent porcs Yorkshire. Quant aux volailles, qui se chiffrent entre 1500 et 4000 selon les saisons, elles sont de race New-Hampshire. Ajoutons que 190 ruchers d'abeille produisent annuellement de 15,000 à 25,000 livres de miel (et même 30,000 tel que le cas s'est déjà vu), pour avoir une faible idée de ce qu'est cette ferme remarquable.

Mais les activités des bons Frères ne se bornent pas là! Villa Grand

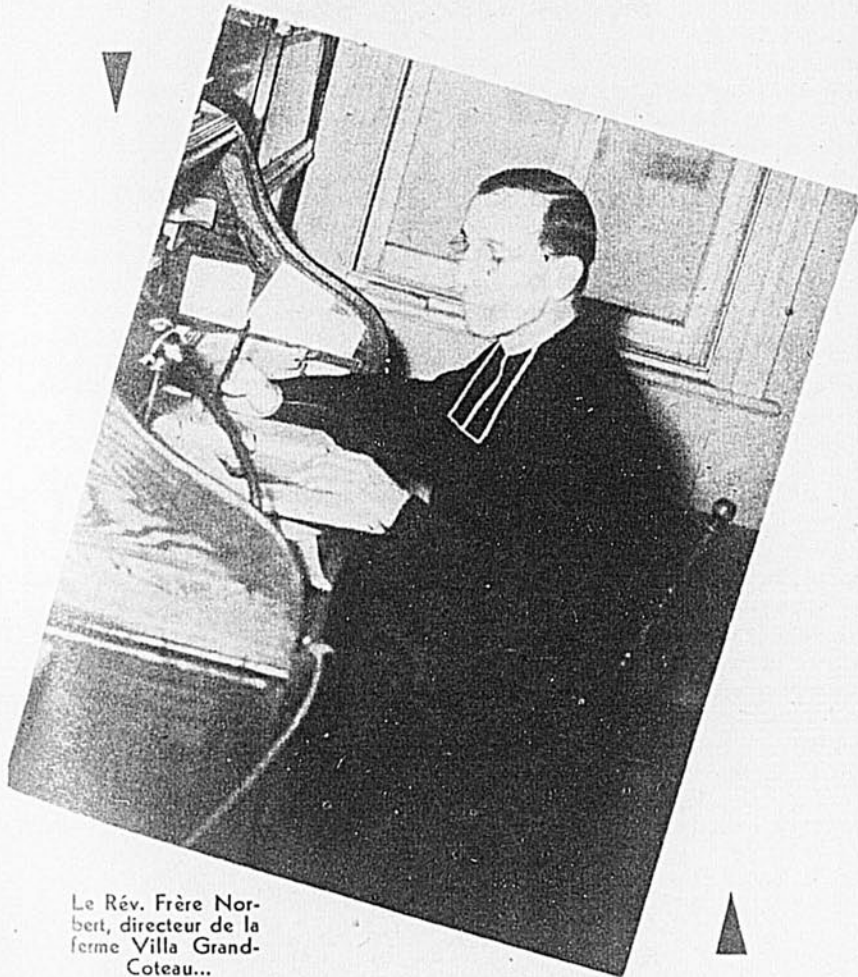

Le Rév. Frère Norbert, directeur de la ferme Villa Grand-Côteau...

Côteau est en plus douée d'une conserverie qui est l'un des principaux départements de cet établissement. Elle fut créée il y a vingt ans par le Rév. Frère Marcien dont nous parlerons plus loin. Qu'il suffise de dire pour le moment qu'il en sort chaque année plus de cinquante mille boîtes de conserves alimentaires des plus variées, et de toute première qualité, soit de quoi satisfaire les gourmets les plus difficiles.

La ferme proprement dite a comme directeur le Rév. Frère Norbert qui occupe ces fonctions depuis tout au plus trois ans. Le Frère Aloys est l'économe; c'est l'un des doyens; il est à Villa Grand-Côteau depuis 26 ans. Le Frère Sigismond a charge du poulailler, des ruchers et de la porcherie alors que le Frère Aurélien s'occupe de l'étable et le Frère Gérard du verger, où près de 300 pommiers donnent chaque année environ 2000 barils de fruits, presque tous de la variété la plus en demande sur le marché, la McIntosh. Pour ce qui est de l'érablière, six mille érables fournissent chaque printemps de 600 à 700 gallons de sirop de choix où, il va sans dire, n'entre jamais la moindre parcelle de cassonade, comme tel est souvent le cas chez les producteurs moins scrupuleux.

Les animaux

Le troupeau laitier est formé de superbes bêtes dont on prend les soins les plus vigilants. La production quotidienne de lait varie entre 180 et 190 gallons. Vaches et taures passent la saison rigoureuse dans une vaste étable munie d'abreuvoirs automatiques. Les litières de

lire la suite à la page 77)

Argent disponible pour le fermier entreprenant



Payez Comptant

et

profitez de l'escompte

Laissez l'argent de la B de M payer votre nouveau matériel de ferme au plus bas prix et encaissez l'escompte! Si vous avez besoin d'argent pour améliorer votre ferme, discutez vos projets avec notre gérant le plus rapproché. Demandez notre dépliant: "Questions au fermier entreprenant."



BANQUE DE MONTRÉAL

au service des Canadiens dans toutes les sphères de la vie depuis 1817

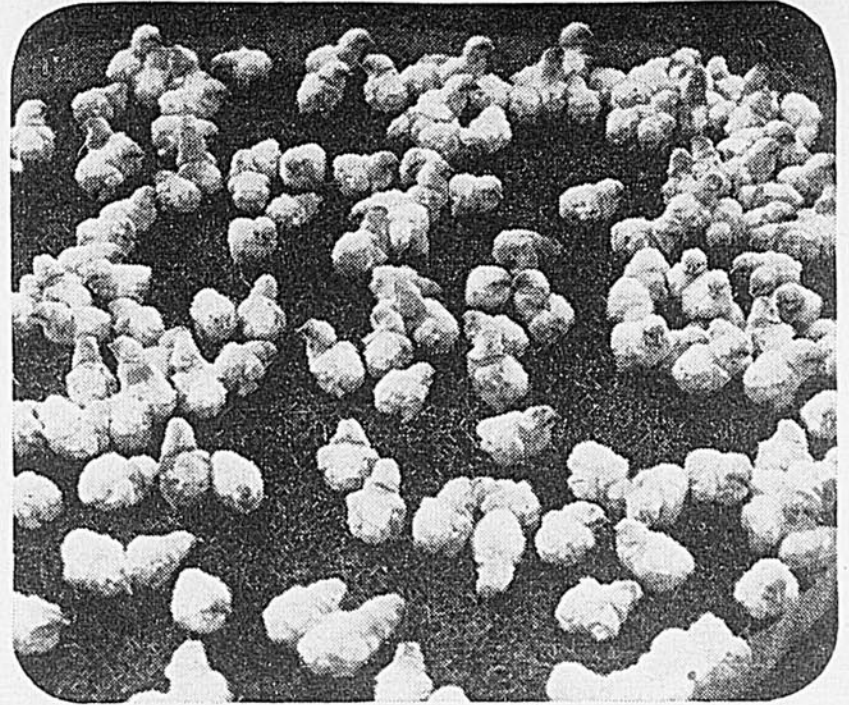

Pour qu'ils profitent et vous profitent... Accordez-leur les meilleurs soins!

Si 90% de vos poussins ont réchappé à la période dangereuse des six premières semaines, vous pouvez espérer des profits vraiment "miraculeux"! Voici comment vous y prendre!

Tout d'abord, procurez-vous des poussins de bonne race, bien nourris et en parfaite santé.

Donnez-leur de bons soins: un poulailler propre, sec, bien aéré, mais sans courants d'air... de l'eau en abondance... beaucoup d'espace pour se développer... et surtout, nourrissez-les à la moulée de début "Miracle", pendant les six ou huit premières semaines.



Pour être sûr que vos poussins partent du bon pied, donnez-leur la moulée de début "Miracle", composée d'ingrédients de qualité, judicieusement mélangés. Elle leur donnera des os et des muscles solides, et leur duvet se transformera rapidement en un beau plumage. Remplissez bien les auge, afin d'obtenir les meilleurs résultats!

**N'ACHETEZ PAS QUE DES MOULÉES...
ACHETEZ DES RÉSULTATS!**

MOULÉE DE CROISSANCE 'MIRACLE'

Ne relâchez pas vos soins, après la période dangereuse des six premières semaines. Faites profiter vos poulettes plus rapidement, grâce à la moulée de croissance "Miracle". Elles commenceront à pondre plus tôt, pendant les mois où le prix des oeufs est élevé. Des profits considérables vous rembourseront bien des fois le prix de la moulée de croissance "Miracle". Vous pouvez vous procurer toutes les moulées "Miracle" sous forme régulière et sous forme de comprimés.



OF-88
THE OGILVIE FLOUR MILLS COMPANY LIMITED

PANIQUE



ÉVITÉE GRÂCE À
GYPROC
 PLANCHE MURALE
 QUI PROTÈGE
 EN CAS D'INCENDIE



Après que l'incendie s'est déclaré — seuls les murs protégés peuvent l'empêcher de se propager. Mais — si les murs eux-mêmes prennent feu, les flammes, n'étant pas entravées, balayent tout devant elles, semant la destruction et la panique avant qu'on puisse les combattre.

La PLANCHE MURALE GYPROC qui Protège en cas d'Incendie est une barrière efficace contre la propagation rapide du feu. Comme le plâtre, la PLANCHE MURALE GYPROC ne brûle pas. La PLANCHE MURALE GYPROC empêche les flammes de se propager, donne au secours le temps d'arriver et prévient une plus grande destruction de la propriété. Oui — la PLANCHE MURALE GYPROC protège en cas d'incendie. G 3-49F



Gypsum, Lime and Alabastine,
Canada, Limited

VANCOUVER CALGARY WINNIPEG TORONTO 5 MONTREAL 2

EXIGEZ "GYPROC" — UNE MARQUE DÉPOSÉE POUR VOTRE PROTECTION



Aujourd'hui COMME ALORS . . .

par CLAUDE CHOQUETTE, agronome

PHOTOS, LE BULLETIN DES AGRICULTEURS

En 1932, dix ans après avoir mérité la Médaille d'Argent, M. Eugène Dumas, de St-Michel de Bellechasse, remportait la Médaille d'Or du Mérite agricole. Les journaux et rapports du temps décrivent sa ferme "comme l'une des mieux organisées de la province et aussi l'une des plus productives". Les rendements dépassaient même de 75 à 100% ceux des fermes environnantes.

On reconnaissait alors que le succès de M. Dumas était dû aux quatre facteurs suivants: travail méthodique et persévérant; ordre et économie; exploitation rationnelle; direction de techniciens compétents. Et c'est la mise en pratique

constante de ces facteurs qui a présidé à l'exécution d'une somme considérable de travaux surtout au cours des années 1929-30-31 et 32; redivision complète de la ferme; construction d'une allée carrossable sur les deux tiers de la longueur des champs; élargissement des planches; drainage de plusieurs milliers de pieds de terrain; construction de nouvelles bâtisses; amélioration du cheptel et de l'érablière. Voilà avant 1932!

1932 — 1949

Septembre 1932 passa, avec ses réjouissances et la satisfaction pour

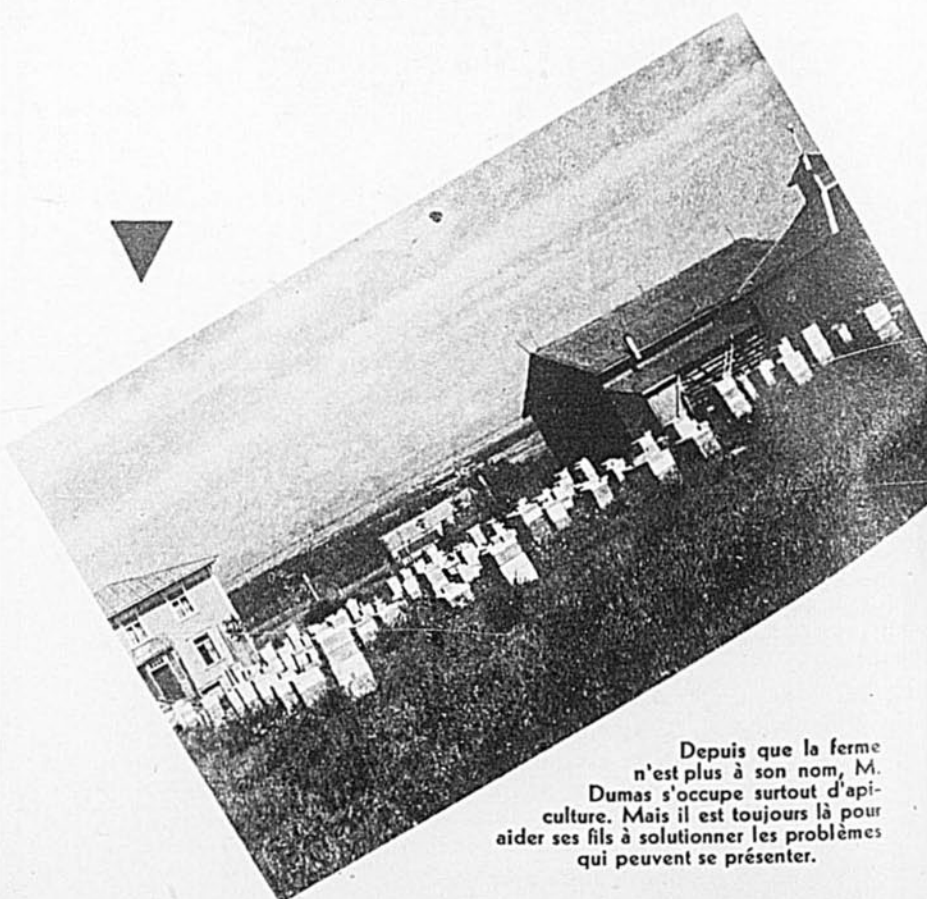

Depuis que la ferme n'est plus à son nom, M. Dumas s'occupe surtout d'apiculture. Mais il est toujours là pour aider ses fils à solutionner les problèmes qui peuvent se présenter.

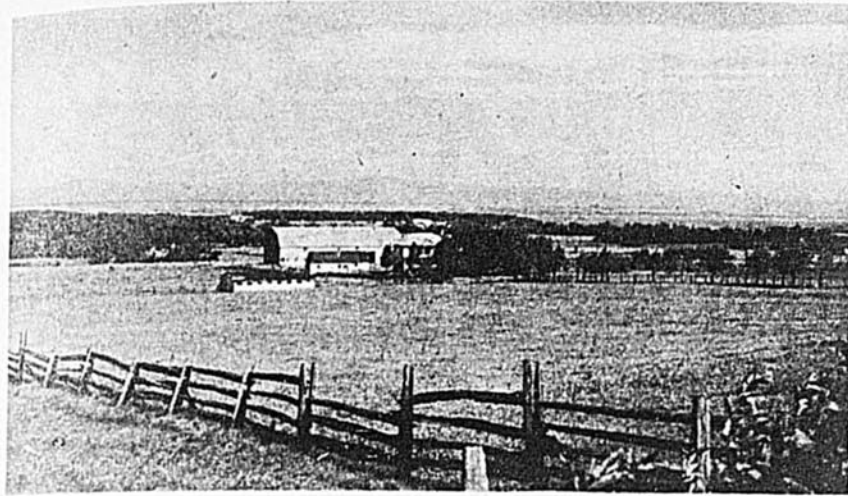

Vue partielle de la ferme de 150 arpents dont 93 sont en culture et 25 laissés en pâturages. On y cultive principalement du foin, de l'avoine, du maïs à ensilage et des pommes de terre. A cette superficie, ajoutons une érablière de près de 2,000 arbres et qui constitue une importante source de revenus.

le lauréat d'être arrivé à quelque chose.

La ferme déjà passablement bien mécanisée, on fit l'acquisition de nouvelles pièces de machinerie: tracteur, herse, charrue, hache-paille, trapeuse, refroidisseur à lait, hache-légumes, râteau à décharge latérale, chargeuse à foin, batteuse, autant d'instruments modernes pour répondre à des besoins nouveaux. Des travaux de drainage sur une distance de plus de 6,000 pieds vinrent compléter ce qui avait déjà été fait. De très sensibles améliorations furent apportées à l'érablière afin de faciliter la pousse des jeunes arbres et de toujours maintenir près de 2,000 érables en production. Quant au troupeau de 30 à 35 têtes de bétail Ayrshire, la production moyenne, de 6,104 livres de lait qu'elle était en 1932, se chiffrait l'an dernier à 8,000 livres. Cette augmentation représente un surcroît de revenus très appréciable.

D'après ce qui précède, il serait osé de prétendre que les durs travaux d'avant 1932 ont été exécutés par le propriétaire dans le seul et unique but de remporter la Médaille d'Or. D'ailleurs, les nombreuses

améliorations qui suivirent ne démontrent-elles pas que M. Dumas visait avant tout à augmenter la productivité de sa ferme? Dans la conduite de cette tâche, il a compris qu'il ne suffisait pas d'être lauréat du Mérite agricole une année pour que tout aille bien par la suite.

En août 1948, nous avons rendu visite à M. Dumas. Tout en lui, sa façon de parler et d'analyser diverses situations, sa démarche, son coup d'oeil sûr, nous assurait que nous étions en présence d'un homme qu'aucun obstacle ne peut décourager. Une courte entrevue avec ce pionnier moderne de l'agriculture québécoise confirma ce que la lecture de divers journaux, anciens et actuels, nous avait appris sur lui. Et quiconque connaît M. Dumas n'est pas surpris par les succès personnels qu'il a remportés.

Aujourd'hui, M. Dumas s'occupe surtout d'apiculture. Il a légué sa ferme à deux de ses fils qui prennent un soin jaloux de leur héritage. Avec M. Dumas père, nous sommes heureux de constater que le domaine qu'il a exploité avec de si beaux résultats ne soit pas passé à des mains étrangères. ●

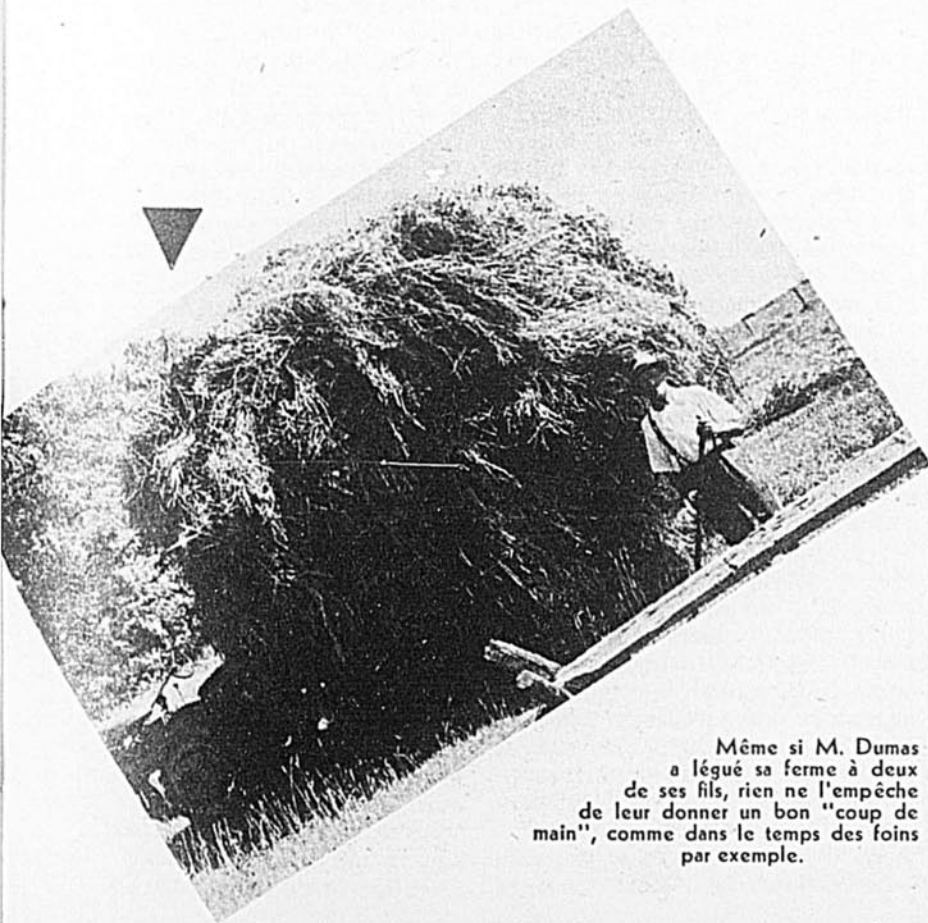

Même si M. Dumas a légué sa ferme à deux de ses fils, rien ne l'empêche de leur donner un bon "coup de main", comme dans le temps des foins par exemple.

Soyez Prêts

POUR VOS NIVELLEMENTS DU PRINTEMPS

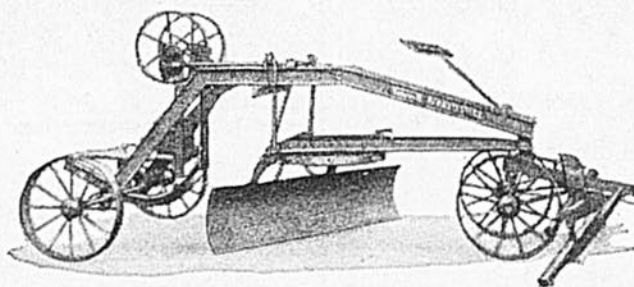

LA NIVELEUSE **FORANO** No. 7

Pour le nivellement des terres, la réparation et l'entretien des chemins et des fossés. Peut être tirée par un tracteur ou des chevaux.

Nous pouvons livrer actuellement quelques-unes de ces machines.

Pour détails supplémentaires, écrivez à FORANO Limitée, Plessisville, Qué.

FORANO

GRATIS

Pour la vente de QUELQUES BOUTEILLES de notre nouveau parfum.

— A partir de 5c la bouteille —

Montres pour dames ou messieurs, COFFRET EN CÈDRE avec miroir contenant 5 articles de toilette, plusieurs autres primes. RIEN à DEBOURSER.

Pour carte de vente, écrivez à

J. L. M. ENR., 7001 DeLanaudière Dépt. B.A., Montréal 35

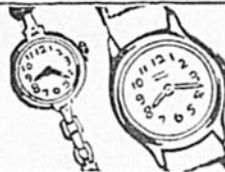

M. Achille Lemieux, R.R. No. 1, Laprairie, P.Q. a vécu sur une ferme depuis environ 50 ans. Sur sa ferme de 135 arpents, il sème de l'avoine, de l'orge, du blé-d'inde ainsi que des tomates, des oignons et des fèves. Ses douze vaches, six veaux et huit cochons le tiennent très occupé. Achille a deux garçons qui lui aident et durant la saison affairée, il engage un ouvrier de ferme supplémentaire — mais il fait la plus grande partie du travail lui-même — c'est la raison pour laquelle il insiste sur des chaussures de travail bonnes et fortes.

"Thoro-bilts

sont ce qu'il y a de mieux sur la ferme"



Achille dit :

"Les travaux d'agriculture imposent aux pieds un fardeau vraiment lourd et je suis convaincu que je ne pourrais me débarrasser de l'ouvrage si je ne portais de bonnes et confortables chaussures de Travail. Voilà pourquoi j'achète toujours les Sisman Thoro-bilts — vous pouvez compter sur elles pour un usage solide et le confort. Je les porte, maintenant depuis dix ans, et, croyez-moi, quand vous suivez le sarcler ou faites d'autres travaux fatiguants pour les pieds, vous accordez à Thoro-bilts toute votre reconnaissance."

THE T. SISMAN SHOE CO. LIMITED
AURORA ONTARIO

**TROIS
RATIONS
DANS UNE!**



**NOUVEAU SEL
WINDSOR
"COBALT-IODIZED"**

LE COBALT est essentiel à l'alimentation du bétail et des moutons. On a définitivement prouvé que le manque de cobalt peut causer des maladies de langueur, une perte totale ou partielle d'appétit et un amaigrissement progressif.

La teneur en cobalt du foin et du grain peut être faible, mais vous assurerez à vos bestiaux et à vos moutons une ration adéquate en utilisant le SEL WINDSOR "COBALT IODIZED". Ce nouveau produit Windsor réunit trois facteurs importants de l'alimentation: sel, iode et cobalt. C'est la façon la meilleure et la moins coûteuse de protéger vos animaux contre les effets pernicieux du manque de cobalt.

Le SEL WINDSOR "COBALT IODIZED" existe sous trois formes: en vrac; en blocs de 50 livres; en léchettes de 5 livres.



Un Produit de la
CANADIAN INDUSTRIES LIMITED
DIVISION DU SEL



Furetages Agricoles

par **GEORGES MAHEUX**, agronome

MEMBRE DE LA SOCIÉTÉ ROYALE DU CANADA

L'orge dans l'alimentation du porc

Il est assez difficile de comprendre pourquoi, de toutes les grandes provinces agricoles du Canada, Québec soit la seule à cultiver si peu d'orge. C'est la céréale délaissée. Et pourtant elle devrait être au premier rang sur toutes les fermes, parce qu'elle fournit aux bestiaux la nourriture la plus riche, la plus profitable. Si vous aviez quelque doute à ce sujet, je vous réfèrerais à la page 28 du rapport (1936-45) que vient de publier la Station Expérimentale de Ste-Anne-de-la-Pocatière. Le régisseur, M. J.-R. Pelletier, déplore la régression de l'orge qu'il attribue "au manque de conviction de la part des cultivateurs dans la supériorité de l'orge sur l'avoine et même sur le blé d'Inde pour l'alimentation économique du porc à bacon".

M. Pelletier résume dans un tableau condensé les résultats obtenus au cours d'expériences où, dans cinq types de rations, l'orge fut mise en comparaison avec les autres céréales. Citons ses conclusions: "Ces chiffres indiquent assez clairement que l'orge est de beaucoup supérieure à l'avoine pour l'alimentation du porc à bacon. Sa supériorité se traduit à la fois dans l'économie de la nourriture consommée et dans la qualité de la carcasse. En effet, les porcs nourris à l'orge, par comparaison avec ceux nourris à l'avoine, ont consommé 29 livres de moulée de moins pour faire 100 livres de gain en poids vif, soit 8%, et 58 livres de moulée de moins pour faire 100 livres de gain en poids de la carcasse, soit 12%." L'orge tient le premier rang sur tous les points de comparaison. Ouvrons donc les yeux! Il suffirait de rogner un peu sur le champ d'avoine pour faire plus de place à l'orge. On a vu cet été, chez les participants au concours d'orge, des rendements de 48 minots à l'acre. A ce compte, c'est une fausse économie que d'acheter à Winnipeg ou à Regina ce que la bonne terre du Québec peut produire si généreusement. Mettons à la mode le "retour à l'orge".

Sans eau, les terres noires "fondent"

La mise en valeur des dépôts de terre humifère par le drainage comporte certes de grands avantages, et aussi de graves dangers, selon que la table d'eau se maintient as-

sez élevée ou descend trop bas. Une fois asséchées, ces terres sont constamment menacées par la destruction rapide de la matière organique et par le transport du sol par le vent. Connait-on la juste mesure? Oui, si l'on en croit N. K. Ellis, professeur à l'Université Perdue, à Lafayette, Indiana. Dans le rapport annuel de la Vegetable Growers Association of America, pour l'année 1947, ce spécialiste rapporte le résultat de ses expériences sur ce point: "Quand le niveau de l'eau se maintient à 16 pouces de la surface, la perte de sol est insignifiante ou nulle; à 27 pouces, la déperdition est de un vingtième de pied par année; à 38 pouces, la perte est de l'ordre de un dixième de pied annuellement." Donc, si l'eau est trop loin de la surface, en vingt ans il y aurait disparition de un à deux pieds de terre humifère! A ce rythme, après un siècle d'exploitation "à sec", on verrait un brave homme cultiver dans un creux de 5 à 10 pieds. Autant de terre noire "fondue"; autant de fertilité envolée! Pensons-y sérieusement avant de nous lancer dans l'égouttement trop radical.

Vous voulez un beau jardin?

Quel propriétaire ne souhaite voir autour de sa maison, tout au long de l'été, de belles fleurs, de frais légumes, d'épais tapis de verdure. Tout le monde s'y essaie; tout le monde veut transformer le souhait en réalité. Mais ceux qui y réussissent constituent une honorable minorité. Les insuccès répétés découragent une foule de gens de bonne volonté. Presque tous butent contre le même obstacle: dans leur hâte fébrile, ils veulent un beau jardin tout de suite, peu importe la qualité du sol. Or, les plantes croissent avec vigueur sur une bonne terre et déperissent sur les sols pauvres, compacts, trop mouilleux ou trop secs. J'ai beaucoup de pitié pour tous ces braves gens que j'ai vus l'été dernier se fabriquer — en hâte... et en sueur — un gazon bâti sur n'importe quoi. Plusieurs ont déchanté avant l'automne; les autres connaîtront de désagréables surprises au printemps. Aux jardiniers amateurs d'hier et de demain, je conseille la lecture de l'ouvrage qu'Arthur-B. Beaumont (de l'Université du Massachusetts, à Amherst) vient de publier: "Garden soils, their use and conservation". Le lecteur trouvera

dans ce livre tout ce qu'il faut savoir pour économiser des dollars et du travail, des litanies de jurons et des crises de découragement. Tout ça pour \$3.50! Vous voulez un beau jardin? Commencez par un bon solage. Renseignez-vous, instruisez-vous, procédez lentement mais sûrement.

Culture en bandes dans Québec?

Né dans l'Ouest canadien, le "strip farming" connaît depuis quelques années une vogue formidable aux Etats-Unis. Grâce aux prodigieuses réalisations du "Soil Conservation" de Washington, les méfaits de l'érosion par l'eau ont été neutralisés sur des millions d'acres par le barrage le plus efficace qui soit: des bandes alternantes d'herbages, de céréales ou de cultures sarclées. Quand vous aurez le goût de voir de vos yeux des terres traitées selon cette méthode, ne prenez pas la route des Etats-Unis ou des Prairies; allez tout droit vers cette région sablonneuse, sise entre Berthierville et Joliette, où l'on cultive avec succès le tabac à cigarettes.

Là, vous verrez des sables légers qui, dépourvus de la protection des arbres, étaient — il y a dix ans — aisément transportés par le vent. Ils sont aujourd'hui stabilisés et il n'est plus question de plantations à refaire deux ou trois fois de suite. Les planteurs ont mis fin à des pertes considérables en utilisant les cultures en lisières et les brise-vent. Les terres ainsi aménagées offrent le plus agréable coup d'oeil avec leurs bandes de tabac vert foncé alternant avec des lisières de seigle doré. De la sorte, les sables dont on ne savait que faire il n'y a pas si longtemps ne souffrent plus d'érosion et leur productivité s'accroît graduellement. Des milliers de cultivateurs, dans d'autres régions du Québec, auraient tout avantage à adopter le même système. Partout où le sol est léger et incliné, la culture en lisière s'impose comme première mesure de conservation.

Que devons-nous aux plantes?

"Vous êtes-vous jamais arrêté à songer à ce que serait le monde sans les plantes? Les coteaux sans verdure? Un monde où les oiseaux ne trouveraient pas d'arbre pour nicher... où lièvres, écureuils, che-

(lire la suite à la page 78)

PENSÉES DE CULTURE BETTERAVIÈRE POUR AVRIL

par GILBERT DIONNE, agronome

Le producteur de betteraves à sucre voit avec plaisir les rayons de soleil d'avril réchauffer le sol. Il sait que la betterave doit être semée tôt au printemps, dans une terre bien préparée, s'il veut en obtenir le maximum de bénéfice.

Où semer la betterave ?

Certains producteurs, les nouveaux surtout, se demandent peut-être s'ils devraient semer dans le champ du nord de la coulée, au pied du coteau, derrière la grange, ou pas du tout...

Comme premières conditions générales, le sol doit être fertile, bien égoutté et propre.

La betterave donnera de bons résultats après une culture de tabac, de tomates, de fèves, de pois, de blé d'Inde, de patates, etc. Il est préférable de faire l'application du fumier sur une de ces cultures qui précèdent la betterave, ou encore, d'en faire l'application avant le labour de l'automne qui précède la culture de celle-ci.

La betterave peut aussi succéder au trèfle ou à la luzerne sur un terrain débarrassé de mauvaises herbes. L'enfouissement de cet engrais vert peut suppléer dans beaucoup de cas au manque de fumier de ferme.

Sur un sol propre, ou lorsque le déchaumage est possible, la betterave peut suivre une récolte de grain ou un pâturage. Cependant, dans ce cas, il faut avoir un sol dont la fertilité est bien marquée.

Et s'il n'a pas sur sa ferme un sol qui rencontre les exigences énumérées, le producteur prudent n'entreprendra pas la culture de la betterave sur une échelle importante sans, au préalable, nettoyer son sol par un labour d'été suivi de hor-

Les déchaumages et les bons labours ont le très précieux avantage de faciliter de beaucoup les façons culturales à donner aux terres à betteraves, au printemps et avant les semailles. Avec les instruments que l'on trouve sur la ferme, il s'agit alors de préparer plutôt artificiellement le sol. Au printemps, il n'est plus temps de le préparer en profondeur car alors, vous donneriez toutes les chances aux mauvaises herbes de se développer. La montée de l'eau du sol serait retardée. Et tous ces inconvénients seraient défavorables à une bonne récolte.

Nous avons signalé l'avantage des semis précoces. Cependant, un semis fait trop tôt dans un sol humide et froid donnera des résultats contraires. Il est important de préparer un bon lit dans un sol suffisamment réchauffé. On emploiera à cette fin les herbes légères: herbes à ressorts, herbes "grobeurs," herbes à dents fixes. Il faut avoir soin de bien niveler le terrain. Sur certains sols, le rouleau de fer suffira pour ce travail. Toutefois, dans la plupart des cas, l'on aura intérêt à trainer un madrier attaché à la "herse à finir", et suivi du rouleau afin d'obtenir une surface bien aplanie.

Dans un sol ainsi préparé, la semence sera mise en terre de façon plus uniforme. Comme résultat, la levée sera plus régulière, le premier sarclage pourra être effectué plus à bonne heure et avant que les mauvaises herbes aient le temps de trop se développer; par la suite, le démarrage pourra être accompli plus facilement et plus tôt, sans compter que tous ces travaux en seront facilités.

AVIS AUX PRODUCTEURS

Pour tous les producteurs qui cultiveront au moins cinq acres de betteraves à sucre cette année, la Raffinerie de St-Hilaire a annoncé qu'elle sera en mesure de faciliter l'obtention de la main-d'oeuvre nécessaire à l'opération du démarrage. Les intéressés voudront bien communiquer avec les dirigeants de la Raffinerie dès maintenant afin d'obtenir tous les renseignements à ce sujet.

L'ensemencement

sage. L'amélioration de la fertilité pourra par la suite s'effectuer par des applications importantes de fumier, d'engrais verts (trèfle, luzerne, sarasin) et d'engrais chimiques.

Un facteur de succès

Avril passe et nous voilà à la saison de préparation proprement dite du sol. Pour qu'une bonne semence donne de bonnes betteraves, il faut trouver un milieu favorable.

Cette préparation du sol destiné à porter des betteraves à sucre ne fut pas dans Québec toujours très bien faite. Mais aujourd'hui, il n'est que juste de le reconnaître, de très grands progrès ont été réalisés et presque tous les bons producteurs de betteraves en prennent un soin particulier.

Le semoir spécial à betterave est l'instrument idéal pour l'ensemencement. Ce semoir dépose la graine de façon uniforme, quatre rangées à la fois. Il permet aussi l'application des engrais chimiques au cours de la même opération. Il est très important que les graines soient laissées aussi en surface que possible, à condition toutefois qu'elles soient bien recouvertes. La profondeur du semis dépend du genre de sol, du temps du semis et du degré d'humidité de la terre à cette époque. En général, il faut semer à environ 1/2 pouce de profondeur. Au cours d'un printemps trop sec, il

(lire la suite à la page 26)

Savez-vous...

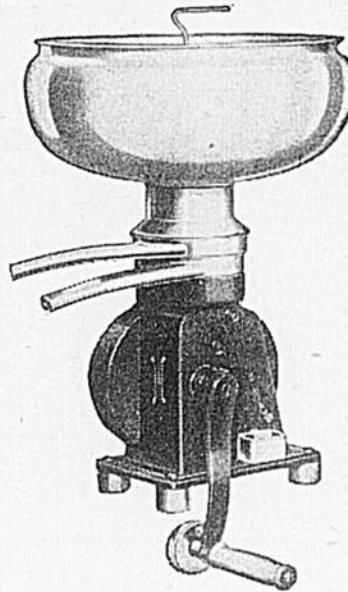

... que De Laval construit des écrémeuses de petite capacité et à bas prix, en 4 modèles, variant de 225 à 500 lbs. de lait à l'heure - fonctionnant à la main ou avec moteur ?...

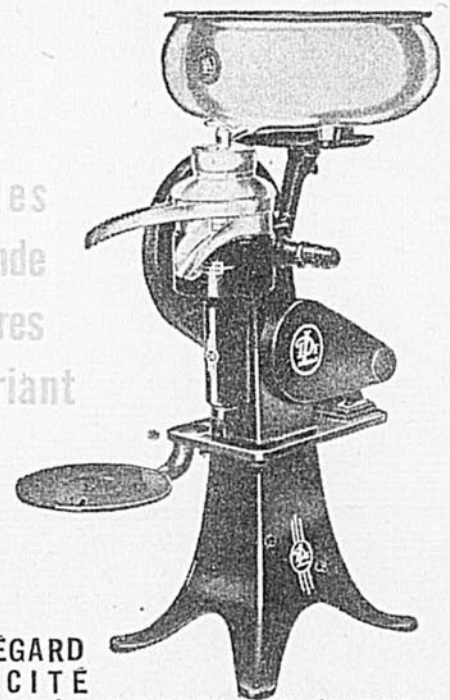

... Aussi bien que des modèles de plus grande capacité avec accessoires d'acier inoxydable variant de 550 à 1150 lbs de lait à l'heure ?

... ET QUE TOUTES, SANS ÉGARD AU PRIX ET À LA CAPACITÉ VOUS ASSURENT LA QUALITÉ DE LAVAL, ÉCRÉMAGE NET, NETTOYAGE FACILE, ET LONGUE DURÉE?

VOYEZ VOTRE VENDEUR DE LAVAL AUJOURD'HUI!



Nouvelle trayeuse magnétique Speedway De Laval

Conception De Laval pour une traite encore meilleure, plus rapide et plus nette. Nouvelle unité d'acier inoxydable et nouvelle pompe-Pulso.



Nouvelle trayeuse Sterling De Laval

Une autre fameuse nouvelle trayeuse De Laval pour une traite encore meilleure. Unité d'acier inoxydable et pompe vacuum.



Le nouveau chauffe-eau Speedway De Laval

Conception De Laval pour le fermier-laitier. Fournit 10 gallons d'eau à 185°. Réservoir de cuivre durant toute une vie.

De Laval

LA CIE DE LAVAL LTÉE

PETERBOROUGH
Quebec • Montreal
Winnipeg • Vancouver • Moncton



La Compagnie De Laval, Ltée, Dept. 52-S
135, rue St-Pierre, Montréal.

Veillez m'adresser votre littérature sur:

- Trayeuses De Laval
- Ecrémeuses De Laval
- Refroidisseurs à lait Curtis
- Chauffe-eau De Laval
- Camionnettes De Laval
- Treuils De Laval pour bidons

Nom.....

Adresse.....

**"J'ai réduit le coût de l'alimentation
et j'ai réalisé plus d'argent"**

dit Madame J. A. MacLean,
Moose Creek, Ont.



Les fermières canadiennes ont beaucoup à faire dans le soin et l'alimentation de leurs volailles. Plusieurs, à l'instar d'aviculteurs professionnels, recourent à Ful-O-Pep Quaker dès que les poussins arrivent et jusqu'à ce qu'ils deviennent des producteurs forts et en santé.

La Moulée de Début Ful-O-Pep contribue à élever des poulets robustes parce qu'elle est faite de farine d'avoine entière et saine et renforcée de Concentré de Verdure du Printemps, la combinaison naturelle la plus riche en vitamines. Ces derniers ingrédients, avec d'autres riches sources de vitamines, donnent à vos poulets un surcroît de vitamines qui favorise la croissance, la vitalité et la vigueur.

Si vous voulez des poulets qui ont une bonne structure, un plumage égal et une bonne santé, donnez-leur la Moulée de Début pour Poussins Ful-O-Pep. Votre distributeur local Ful-O-Pep se fera un plaisir de vous aider à résoudre vos problèmes d'alimentation. Passez le voir aujourd'hui

Moose Creek, Ont.

"Nous élevons des volailles depuis plusieurs années et nous les avons nourries 100% à la Ful-O-Pep avec d'excellents résultats. Nous commençons avec la Moulée de Début et continuons progressivement jusqu'à ce que les poulettes commencent à produire. Grâce à Ful-O-Pep Quaker j'ai réduit le coût de l'alimentation et réalisé plus d'argent."

(Signé)

Madame J. A. MacLean

Continuez avec la

Moulée de Croissance Ful-O-Pep Quaker

Exploitez les bienfaits de la Moulée de Début. Après six semaines, donnez de la Moulée de Croissance Ful-O-Pep Quaker et suivez fidèlement le Système Econom-Alimentation Ful-O-Pep. Vous aurez des poulettes plus fortes, plus fécondes si vous les nourrissez toujours à la manière Ful-O-Pep!

Brochure
Gratuite!

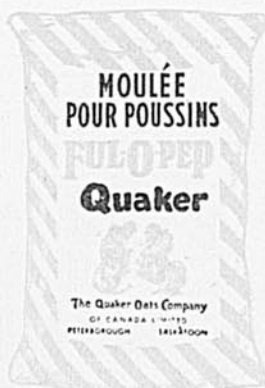

Une mine de renseignements sur l'élevage et le soin des poulets, sur la façon d'économiser jusqu'à 30% ou plus dans l'alimentation des poulettes jusqu'à maturité.

POSTEZ CE COUPON IMMÉDIATEMENT!

La Compagnie Quaker Oats du Canada Limitée,
Dépt. QF, Peterborough, Ont.

Hâtez-vous de m'envoyer mon exemplaire gratuit de:
"Un essor qui vous prépare des profits" qui m'expose comment avoir des poulettes vigoureuses et profitables, tout en épargnant jusqu'à 30% ou plus sur le coût de l'alimentation.

Nom.....

R.R. No.....

Village..... Prov.....

Nom de mon distributeur de nourritures.....

Adresse du distributeur.....

B.A.



faudrait semer plus profondément, voire même jusqu'à 1½ pouce et faire suivre d'un roulage. De tous ces avis, le producteur de betteraves devra se rappeler que ses chances de succès seront augmentées s'il peut aider à favoriser des conditions qui lui permettent de semer le plus superficiellement possible.

La quantité de graines à mettre en terre est de 5 livres à l'acre. Ce chiffre peut paraître exagéré dans certains cas. Toutefois, comme la prudence est mère de la sûreté, il vaut mieux dépenser un dollar de plus pour la semence et ne pas prendre le risque d'une diminution de récolte occasionnée par un semis trop clair, ou une mauvaise germination de la graine. Lorsque les conditions sont favorables, les jeunes plants apparaissent une douzaine de jours après ce semis.

Les sarclages

Le bon producteur de betteraves connaît l'importance des travaux de sarclage: ils ameublissent le sol, détruisent les mauvaises herbes et préviennent les déperditions d'humidité; la plante cultivée reste seule à profiter de l'humidité et des principes fertilisants du sol.

Les deux premiers sarclages sont de la plus grande importance. Souvent, le rendement dépendra du soin

Le monde est un miroir dans lequel tu te réfléchis toi-même. Si tu souris, il te sourit, si tu lui montres un visage désagréable, il te fait grise mine.

que l'on a apporté à ce travail et du temps où on l'a exécuté. Aussitôt que l'on peut distinguer les rangs de betteraves, c'est le temps de pratiquer le premier sarclage. Le sarclage sera alors muni de disques permettant de nettoyer très près des jeunes plants sans toutefois les endommager.

Deux à trois semaines après la levée des plants, on exécute un deuxième sarclage qui précédera immédiatement le mariage. Cette dernière opération s'en trouvera facilitée de beaucoup. Dans la plupart des cas, surtout lorsqu'il se forme une croûte superficielle ou qu'il reste encore des mottes de terre, l'on aura avantage à passer le rouleau de fer immédiatement avant le mariage.

Puis on passera le sarclage entre les rangs aussi souvent qu'il sera nécessaire pour tenir le champ propre et prévenir les pertes d'humidité. Le producteur expérimenté passe le sarclage au moins quatre à cinq fois au cours de la saison.

D'autres travaux sont aussi très indispensables au succès de cette culture. Nous y reviendrons dans un prochain article. Puissent ces quelques lignes apporter un peu de lumière aux cultivateurs du Québec qui se destinent à cette importante culture industrielle.

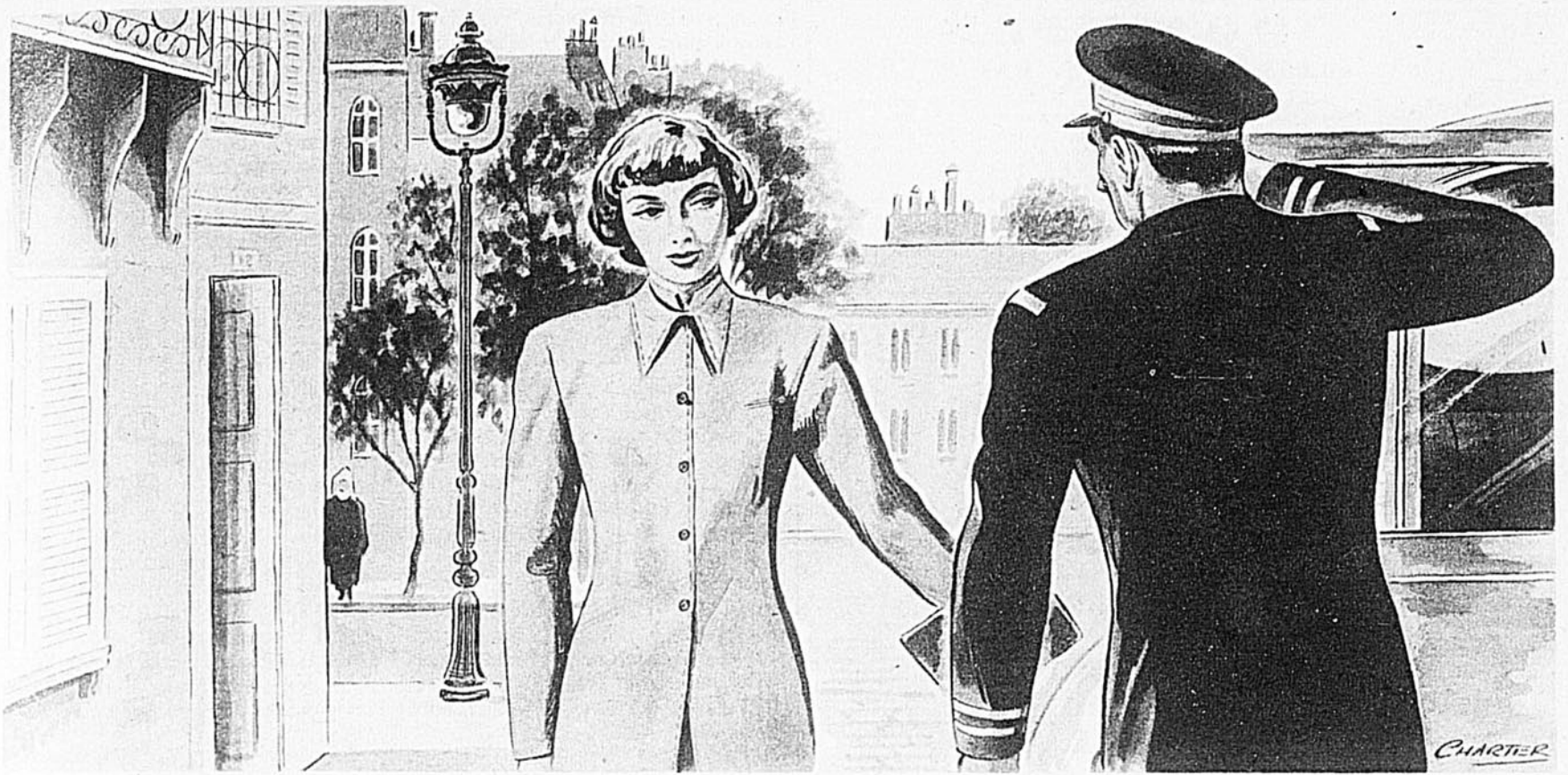

COEUR EN PÉRIL

par HENRIETTE CATON

Comme il fait bon dans la maison de grand'mère ! Tout a un petit air rococo, charmant en somme, et si paisible !

Marquis est assis dans une pose très digne auprès de la bergère vide où s'installa toujours mon aïeule. Ses deux pattes de devant bien tendues, tête inclinée de côté, museau en l'air, il me fixe de ses bons gros yeux aux regards humains qui ne me voient que chaque année, aux grandes vacances.

La villa de grand'maman est perchée sur un coteau où verdoient des vignes qui produisent un petit vin blanc suret: "toujours le meilleur du pays", affirme avec conviction le vigneron chargé de les soigner.

Nous sommes à la mi-juillet. Le ciel, d'un bleu pâle, est tout inondé de lumière. Le jeune soleil de neuf heures chasse la brume transparente qui flotte, comme un voile léger, sur les hauteurs.

L'air est pur et entre librement par la fenêtre grande ouverte. Il a plu, cette nuit, et je respire à pleins poumons ces senteurs de terre mouillée, de fleurs et de verdure.

Autour de moi, une paix profonde s'étend sur la vallée riante.

Je ne suis pas encore habituée à ce calme qui m'enveloppe et que je retrouve chaque année avec le même réel plaisir. Il me semble que personne ne peut goûter mieux que moi le silence recueilli de la campagne. Que l'on est bien loin de Paris !

Un sentiment de bien-être profond m'envahit. Mes idées se perdent dans un vague délicieux.

La queue de Marquis frétille. Il doit comprendre que je suis heureuse, et il sourirait certainement si les chiens pouvaient sourire.

Il jappe... tout doucement... Je sursaute et je gronde:

—Marquis, tu m'as surprise ! Sois sage un peu, mon vieux !

C'est vrai, par son jappement idiot, il vient de gâter l'heure présente. Il m'a rappelé — la comparaison n'est peut-être pas très heureuse, mais c'est sans méchanceté — un de mes professeurs de lycée: le professeur de chimie, je précise. J'entends encore le coup sec de sa règle qui frappait avec intention le bureau et sa voix outrée de femme de science qui n'aime guère les rêveurs: Devillars!... Eh bien ! quoi ! Vous êtes encore dans la lune ?...

Et de fait, Devillars Anita, perdue dans les nuages, redescendait sur terre, ou plus exactement recommençait à écouter distraitement ce que signifiait telle ou telle formule avec l'espoir que la leçon allait bientôt finir.

Il paraît que, si j'ai mes diplômes de bachelière, ce n'est vraiment pas de ma faute. J'en suis encore tout étonnée; du premier janvier au trente-et-un décembre, j'ai tellement entendu répéter par mes parents que je ne réussirais jamais, que je me suis présentée aux examens non sans crainte.

Malgré tout, tout au fond de mon cœur, j'espérais et désirais la réussite, ne fût-ce que par victoire d'amour-propre, à titre de revanche envers père et mère qui me prédisaient un échec.

Somme toute, je me demande pourquoi ils avaient si peu confiance en mon travail. Je n'ai pas la prétention d'avoir une intelligence supérieure, non; mais je me tenais tout de même, malgré mes vagues de paresse, dans la bonne moyenne. J'avoue très humblement que j'aurais pu mieux faire si j'avais voulu me donner plus de peine. C'était, d'ailleurs, l'avis de mes maîtres. Mais que c'est ennuyeux de se bourrer la tête de formules compliquées, de chiffres, de tout un bagage encombrant dont on ne se souviendra plus dans dix ans, dans quinze ans... Ma mémoire est excellente et je suis bien certaine de me rappeler ce que je veux retenir et ce qui, particulièrement, m'intéresse.

Bref ! je suis bachelière !... Et Dieu sait si je m'en moque ! Mais ce n'est pas l'avis de mes parents.

Ah ! il fallait voir avec quelle fierté maman annonçait la nouvelle à toutes ses amies:

—Vous savez, ma chère, Anita a son bachot.

Et je recevais les compliments de toutes ces "chères" avec un sourire un peu gêné et des mercis bien peu sincères, tandis que je pensais: "J'aimerais surtout qu'on me fiche la paix et qu'on me parle d'autre chose."

Et mon désir est exaucé. Grand'mère ne m'accorde pas plus d'importance que par le passé et j'en suis tout bonnement ravie.

Pour elle, je suis toujours "la petite", je suis toujours Nita la vilaine qui mettait, au temps des vacances — et ce temps-là n'est pas si loin — la maison en désordre et se bourrait en cachette de fruits confits ou de confitures.

Je viens de m'installer dans la confortable bergère. Le museau frais de Marquis se pose gentiment sur mes genoux. D'une main légère, je caresse sa bonne tête, et grand'maman qui vient d'entrer nous trouve ainsi.

Elle a soixante-cinq ans, mon aïeule, et il a neigé sur son front; mais ses yeux sont pleins de soleil et conservent une étonnante jeunesse derrière ses lunettes cerclées d'or. Ils sont si bleus, si clairs, que l'on dirait des yeux d'enfant, des yeux tout neufs qui n'ont jamais vu les laideurs de la vie.

Elle tient un papier à la main et me sourit de son aimable et cher sourire:

—Nita, j'ai une grande nouvelle à t'apprendre !

Je lève mon visage vers elle et, peu curieuse, j'attends la suite sans questionner.



POMMIERS

60,000 ARBRES EN PÉPINIÈRES

Nous avons de beaux pommiers à bas prix à offrir dans les variétés suivantes, entre autres: McIntosh, Cortland, Fameuse, Melba, etc.
Les pommiers cultivés et acclimatés dans le Québec donnent la pomme la plus savoureuse, les fruits les plus colorés, des variétés résistantes et productives. Tous les arbustes que nous vendons sont produits à nos pépinières de St-Jean Baptiste de Rouville.

Commandez dès maintenant. Listes de prix envoyées sur demande.

PÉPINIÈRES EDOUARD BOULAIS
St-Jean Baptiste (Cté Rouville) près Marieville, P.Q.

NOUVELLE! AMELIOREE!

CRÈME DENTIFRICE COLGATE

- ✓ Nouvelle délicieuse saveur de menthe doublement riche
- ✓ Nouvelle blancheur de neige étincelante
- ✓ Nouvel agent scientifique de polissage
- ✓ Nouvelle mousse pénétrante qui n'a rien de savonneux

J'en ai assez de me battre pour toi!



COLGATE

NOUVELLE AMELIOREE



CRÈME DENTIFRICE RUBAN COLGATE

25c 45c 75c

PURIFIE VOTRE HALEINE EN VOUS NETTOYANT LES DENTS!

Devant mon mutisme, grand'maman s'empresse de s'expliquer:

—Je viens de recevoir une lettre de ton cousin. Il m'annonce son arrivée pour après-demain.

Cette fois, mon intérêt s'éveille. Je n'ai qu'un cousin, il m'est donc facile de deviner qu'il s'agit de Raymond Devillars.

Je revois aussitôt, devant mes yeux, la silhouette d'un grand jeune homme vêtu d'un brillant uniforme d'enseigne de vaisseau qui faisait l'admiration de mes douze ans.

Il y a cinq ans que je n'ai pas vu Raymond. Une joie merveilleuse me transporte. Je prends entre mes mains la tête de Marquis et je la balance à droite, je la balance à gauche, en appuyant mes paumes sur ses oreilles, et je clame gaiement:

—Marquis! mon vieux, tu as entendu?... "notre" cousin Raymond ma venir... Marquis, nous irons nous promener tous les trois! Quelles charmantes balades nous allons faire! Dieu! que je suis contente!...

Grand'mère, très indulgente, rit doucement, amusée par cette explosion de gaieté.

Elle hoche la tête, me regarde tendrement, ses yeux bleus pétillent derrière ses lunettes rondes.

Elle s'approche de moi, murmure en caressant ma joue:

—Quelle enfant!

Tiens!... C'est bizarre! C'est bien la première fois que ce mot me choque.

Enfant... Non, tout de même pas!... Dans huit mois, n'aurai-je pas dix-huit ans?...

J'interroge, le nez en l'air:

—Quel âge a-t-il, cousin Raymond?

—Il aura trente ans dans un mois, ma chérie, renseigne grand'maman.

Trente ans! Diable! Il est mon aîné de treize ans. Pourvu qu'il ne me traite pas encore en petite fille!

Je cède la bergère à grand'mère et j'arrange les fleurs qui s'épanouissent dans la jardinière en métal argenté qui trône au milieu de la grande table.

Cette salle à manger Henri II a un air fort cossu et pas du tout rébarbatif. Est-ce à cause des bibelots qui l'égayent, des peintures bien choisies accrochées aux murs recouverts d'une toile de Jouy un peu passée, où restent imprimés des bouquets décolorés et des petits oiseaux figés dans leur vol?

Je crois plutôt que c'est à cause du soleil qui cascade sur les meubles et va se nicher dans chaque coin de la pièce, et à cause aussi et surtout de la personnalité de la dame de céans qui se retrouve toute dans ce cadre.

A force de vivre au milieu des mêmes choses, le temps y accroche les souvenirs, et tout ce qui nous entoure prend un beau jour le reflet même de notre âme.

Je reste songeuse, les yeux fixés sur l'antique suspension au globe d'albâtre vert, modernisé par l'ampoule électrique qui a remplacé le tuyau de verre de la lampe à pétrole. Ses quatre paquets de fausses bougies ont l'air, sans doute, de fortement m'intéresser, car mon aïeule questionne:

—Tu te demandes si elles sont vraies?

Je sursaute. Suis-je assez nerveuse! La voix de grand'maman ne ressemble pourtant ni au jappement du chien, ni au coup de règle du professeur.

Je laisse la question en suspens et je m'avance vers la cheminée. Haussée sur la pointe des pieds, les deux mains agrippées sur la tablette de marbre, dans la grande glace vissée au mur, j'examine mon visage au-dessus de la pendule.

A vrai dire, je ne suis pas très satisfaite de mon examen, il me semble que je me découvre pour la première fois.

Grand'mère sourit et dit:

—Alors, Nita, tu te trouves jolie?

Je fais une grimace que le miroir, sans indulgence, me renvoie.

Je hausse les épaules et réponds:

—Je ne suis pas trop laide, mais pas trop belle non plus. J'ai des yeux de chat!

—Mon Dieu! quelle idée! proteste grand'mère; mais ils sont très



Ah! pardon M. Mme Beudormant — J'ai un autre groupe qui est intéressé à l'achat de la maison.

jolis tes yeux ; ils sont grands et très francs et puis... ils sont sur-tout très bons, ce qui ne gâte rien. N'importe ! Ils sont verts. On n'ébranle pas si facilement ma conviction.

—Et puis, dis-je encore, j'ai des cheveux châtain, ce n'est pas une couleur bien riche. Parle-moi au moins des cheveux blonds !

—Mais tu n'as pas besoin d'indéfrisable, répond grand'mère, et, sans teinture, tes ondulations possèdent de naturels et beaux effets dorés ; ta chevelure est magnifique, crois-moi !

Chère bonne vieille ! Cette fois, je ris et je vais l'embrasser, mais je veux achever le portrait :

—Et regarde, tiens, regarde ! ajoutai-je en caressant mon menton entre mon pouce et mon index, est-il assez ridicule ! Il s'amenuise, il ne lui manque qu'une barbiche. Je t'assure que j'ai une vraie figure de chèvre !

—Mais oui, mais oui, chère petite folle, tu as raison, approuve-t-elle en riant, tu es laide à faire peur ! Tiens, au lieu de dire des sottises, lis donc la lettre de ton cousin, joli masque !

Alors je bouscule mon ami à quatre pattes qui vient de sauter autour de moi.

—Monsieur Marquis, ne m'ennuie pas ; c'est dans le calme tu entends, que je veux prendre connaissance de la lettre de ton cousin !

Il s'en moque bien du beau lieutenant de vaisseau, Marquis ; il se redresse et plaque ses pattes de devant sur ma poitrine ; alors je lui lance une légère tape sur le museau et je passe sa tête sous mon bras.

Et dans cette position tous deux nous avons l'air de lire la prose du cher cousin Raymond.

J'ai feuilleté avec un intérêt particulier l'album de photographies que possède grand'mère. Je me revois à toutes les pages : en bébé, en toute petite fille, en grande fillette et... en jeune fille. Ma dernière photo date de six mois. Sur le papier, je me trouve gentille. On ne voit pas, là-dessus, la couleur de mes yeux.

Toutefois, ce n'est pas mon image qui m'intéresse le plus, mais bien celle du cousin Raymond aux différents âges de sa vie.

Je souris en voyant son petit corps dodu, à plat ventre sur un coussin, sa tête chauve redressée et ses petons en l'air ; j'ai bien de la peine à le reconnaître.

Monsieur le lieutenant de vaisseau, vous avez bigrement changé et vous étiez bien mignon quand vous étiez petit !

Je l'admire plus loin, suçant son pouce au cou de sa mère ; puis tenant un ballon, puis poussant un cerceau ; enfin en collégien, en enseigne de vaisseau, et plus loin, comme il doit être et comme je me réjouis de le voir.

C'est ce soir qu'il va venir. Il n'a pas fixé l'heure de son arrivée ; mais grand'mère l'attend au train de huit heures trente.

J'imagine déjà notre première entrevue. J'ai beaucoup changé en cinq ans. Je l'entends s'exclamer :

—Mais c'est Nita ! Quelle déli-

cieuse jeune fille maintenant !

Hum ! pensera-t-il ainsi le cousin Raymond ?

N'empêche que je ne suis pas fâchée à présent d'avoir obtenu mon bachot. M. l'officier de marine n'aura pas le droit de me traiter en gamine insignifiante. Il n'y a pas à dire, les grandes personnes possèdent tout de même beaucoup plus de logique qu'une jeune fille. Maman avait raison d'être si fière de moi.

Pourvu que grand'mère ait la bonne idée d'annoncer à son petit-fils.

—Tu sais Raymond, notre Nita est bachelière !

... A quoi je répondrais d'un petit air détaché :

—Je t'en prie, bonne maman, ne parlons pas de ça ? ...

Et le lieutenant de vaisseau, flatté d'avoir une cousine qui fait honneur à sa famille, m'adresserait des compliments que j'essaierais d'accepter sans rougir.

Mais oui, c'est très ennuyeux de rougir à tout propos, on a l'air d'une petite fille. Ma vieille Nita, dès aujourd'hui, il faut te blinder d'une certaine assurance et faire en sorte de te corriger.

Je sais déjà comment je vais m'habiller pour recevoir notre officier de marine : je mettrai ma robe fleurie de petits bouquets champêtres, agrémentée d'une écharpe qui rappelle d'assez près les fichus Marie-Antoinette, robe que j'ai baptisée : ma toilette Trianon.

Je choisis celle-ci, parce que le comte de Rochebrune, un monsieur d'une élégance ! ... et qui ne manque pas de goût, bien sûr, m'a dit mon père, qui est notaire et dont il est le client, que j'étais ravissante dans cette robe gaie et fraîche et que, lorsque j'étais entrée inopinément dans l'étude, il avait cru voir l'apparition même du printemps.

A ce moment-là, je n'étais pas autrement flattée, mais je tiens énormément à faire une très bonne impression sur mon grand cousin Raymond, et c'est pourquoi cette particularité me revient à la mémoire.

Ah ! que la matinée me semble longue ! ... Je suis tellement émue par cet événement que c'est à peine si je touche au repas que la vieille Annette a préparé.

Après le déjeuner, je ne vais pas, comme d'habitude, rêver dans le jardin qui s'étend derrière la villa. Je reste bien sagement assise dans le fauteuil qui était autrefois celui de bon papa.

Et grand'maman, dans sa bergère, tricote auprès de la fenêtre. Moi, j'ai entre les mains un livre de Lamartine : *Graziella*, que je connais par coeur et que je ne lis pas.

Cette mise en scène est pour tromper grand'mère.

Je pense à l'adolescent dégingandé qui me faisait pleurer par des taquineries excessives alors que je n'étais qu'une fillette de quatre ou cinq ans ; puis à l'enseigne de vaisseau auprès duquel je me tenais fièrement.

Ah ! cette horloge ! comme son balancier va lentement !

(lire la suite à la page 44)

Saveur
Délicieuse !



du Nouveau !
"Le Double-Régal"
qui est sans égal !

CÉRÉALE
FROIDE

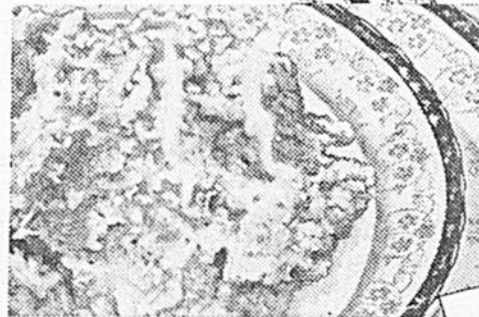

GRUAU
CHAUD

SERVEZ CETTE CÉRÉALE
DE CES DEUX FACONS

Délicieux Froid ! Oui, vous aimerez ces biscuits de pur blé complet, frais et dorés, servis froids ! Cuit ou froid, le NABISCO Shredded Wheat contient les éléments nutritifs dont votre famille a besoin pour bien commencer la journée. Et, avec cette céréale économique, vous avez 12 gros biscuits de 1 once dans chaque carton. Demandez donc du NABISCO Shredded Wheat à votre épicer. N'oubliez pas que cela revient moins cher d'en acheter 2 cartons à la fois. Voici la nouvelle et excellente recette de gruau ; Amenez à ébullition, dans une casserole, 1 tasse d'eau légèrement salée, ajou-



tez-y 2 biscuits de NABISCO Shredded Wheat grossièrement émiettés. Faites cuire 1 minute, en remuant constamment. Servez avec du lait ou de la crème et du sucre. Prêt en "1 minute" ! SW-9FPF

NABISCO SHREDDED WHEAT



MESDAMES, MESDEMOISELLES !!

ECONOMISEZ en achetant par malle au prix DU GROS, de superbes BAS NYLON, garantis parfaits. Pointures de 8 1/2 à 10 1/2

Teintes les plus nouvelles ; beige doré, beige moyen. En boîtes de fantaisie contenant chacune 3 paires assorties à votre choix
Qualité A De toilette, la boîte \$4.25 (Valeur au détail \$1.60 la paire)
B Supérieure, " \$5.00 (Valeur au détail \$1.85 la paire)
Qualité A et B Port payé

SATISFACTION GARANTIE OU ARGENT REMBOURSÉ

Prix spéciaux aux CERCLES DE FERMIERES sur commande de 3-douzaines de paires ou plus. Découpez cette annonce et attachez-la à votre commande, ceci vous donne droit à une réduction de .25c la boîte sur la Qualité A, ou de 30c la boîte sur la Qualité B.

BÉCHARD & FRÈRES

Agents Manufacturiers — Princeville, Cte. Arthabaska, P.Q.

Le Nouveau "Hoe-Trac"

LEGARÉ

Jusqu'à
24 MOIS
pour payer

Fret Payé
à votre gare

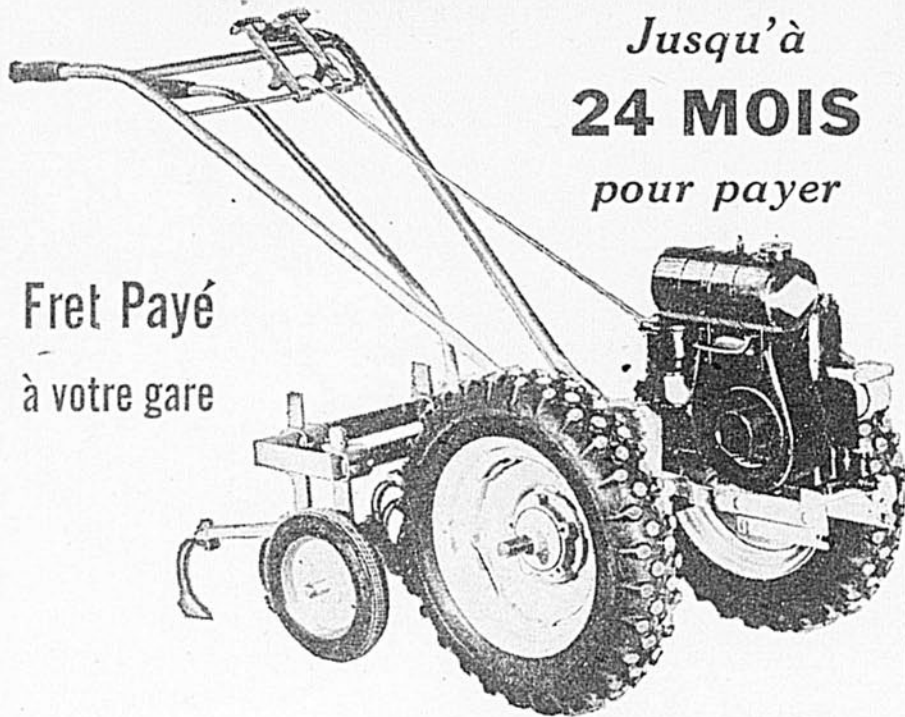

est le seul à vous offrir
23 accessoires différents

Exactement tel qu'illustré. De 1.5 C.V., consommant la gazoline ordinaire. Tracteur idéal sur les petites fermes, les exploitations maraîchères et fruitières, se prête à tous les travaux de la préparation du terrain, labour, enlèvement des mauvaises herbes, ameublissement du sol, ensemencement, sarclage, coupe et ramassage du foin, enlèvement de la neige et nivellement du terrain. Peut aussi actionner une scie ronde pour le coupage du bois, un compresseur d'air, une pompe centrifuge pour vider les caves inondées, arroser les récoltes, éteindre les incendies, etc. C'est véritablement le tracteur le plus pratique et le plus économique qui soit.

\$189.00

Le tracteur, sans accessoires.....

10% Comptant

Aussi le "Plow-Trac" **LEGARÉ**

Un véritable tracteur à 3 vitesses le "Plow-trac" est muni d'un moteur puissant, souple, durable, développant 3.2 C.V. Arbre à palier en acier forgé, réservoir à essence d'une capacité de 1 gallon, le moteur ne consomme que trois chopines d'essence à l'heure. Dégagement de 10 1/2", la longueur totale 85", hauteur 35", largeur 26". Livré complet avec outils, fusil à graisser et instructions générales. Le poids du tracteur seul, 300 lbs.

La Compagnie Legaré Limitée

1200, rue Amherst, Montréal

POSTEZ CE COUPON

La Cie Legaré Ltée,
1200, rue Amherst,
Montréal

Veuillez m'adresser, sans obligation de ma part, les renseignements concernant le "Hoe-Trac" Legaré ou le "Plow-Trac" Legaré et les accessoires de culture.

Nom.....

B.P.....

Comté..... R.R.....



PAS DE SOLS INERTES en POMICULTURE

par **PAUL-OMER ROY**, agronome

Il existe une trop grande relation entre les systèmes de culture et la fertilisation pour que nous'entrepreneions l'étude des sols à verger en négligeant l'une ou l'autre de ces opérations.

Quand on considère les programmes de culture et de fertilisation préconisés aujourd'hui, on constate une certaine contradiction avec l'enseignement d'il y a quelques années. Non pas que nous soyons scandalisés par ces différentes opinions qui se produisent souvent en agriculture comme ailleurs, mais le changement, à 25 ans d'intervalle, est radical.

Nos faibles rendements et leurs causes

En 1949, où en sommes-nous? Y a-t-il lieu de changer la formule de fertilisation en vogue depuis près de 20 ans? Nous admettons que cette formule, (engazonnement, paillis et engrais 9-5-7), ne peut pas et n'a jamais pu s'appliquer dans les jeunes vergers d'abord et ensuite dans tous les districts indifféremment. Pas plus d'ailleurs que tout autre programme, si parfait et si complet soit-il, ne couvrira jamais tous les cas. Cè serait vraiment trop facile de cultiver si tout était réglé à l'avance pour toutes les conditions.

On sait que les rendements, dans la plupart des vergers de nos meilleurs districts, ont baissé. Indépendamment des diminutions de récoltes de certaines années comme en 1945 lorsque la gelée des fleurs a anéanti pratiquement toute la récolte prévue, ou en 1946, lorsque la tavelure a fait ses ravages, ou même en 1948 quand la pyrale a réduit considérablement le pourcentage de la récolte vendable, il n'en reste pas moins vrai que nos rendements sont trop bas, inférieurs en tout cas à ce qu'ils étaient.

Est-ce dû au système de culture, à la fertilisation?

Nous avons écrit plus haut que le système d'engazonnement était préconisé depuis au moins 25 ans. Mais, ce que presque tous les producteurs ont oublié, c'est la deuxième partie du système, le paillis. Durant les premières années d'un verger, quand le foin est abondant, les arbres moins gros, les arrosages moins fréquents, le paillis récolté sur place est assez considérable. Combien de producteurs ont apporté, de l'extérieur du verger, les matériaux nécessaires à l'établissement d'un bon paillis? Dans trop de vergers actuellement, nous voulons produire des pommes sur des sols artificiels. Ce sont des sols lavés, il ne reste que le sable ou la gravelle plus ou moins grossière. L'humus ou la matière organique étant presque complètement absent, le pouvoir absorbant de ces sols est presque nul. Le gazon est clair et plus ou moins long selon que les pluies printanières se prolongent ou que prévaut la sécheresse avec les chaleurs de l'été. Les fortes applications d'engrais chimiques ne corrigent pas ces conditions. Le manque de pouvoir absorbant du sol ne peut empêcher le lavage des éléments fertilisants et seuls se fixeront les éléments minéraux qui demandent du temps et de l'eau pour leur décomposition. La culture sur des sols inertes peut être possible jusqu'à un certain point à condition d'être contrôlée parfaitement, chose possible en laboratoire seulement.

En plus des éléments fertilisants que les pommiers requièrent en quantité adéquate et à temps voulu, l'humidité qui entoure les racines doit être disponible pour assurer une pousse de bois en juin et juillet et ensuite pour favoriser le développement des fruits. Si l'eau est mal répartie, si les engrais ne sont pas disponibles, c'est toute la vé-

(lire la suite à la page 64)



Les Trois œufs de Monsieur le curé

par L. TRACHET

ASSEYEZ-VOUS monsieur le curé. Je n'attendais plus que vous pour commencer.

Avec un soupir d'aise, M. le curé des Amandines cala tant bien que mal sa corpulente personne dans l'étroit fauteuil qu'on lui offrait, et tirant de sa soutane un vaste mouchoir à carreaux, il essuya son front ruisselant. Le saint homme avait parcouru à pied les six kilomètres qui conduisaient de sa cure — plantée juste à mi-chemin des deux Amandines; Amandine-le-Haut et Amandine-le-Bas — à l'étude de maître Paturon, le notaire du chef-lieu de canton. Six kilomètres, ce n'est pas rien lorsqu'on pèse ses deux cents livres bien comptées et qu'il faut marcher, faute d'auto, sous un coquin de soleil comme seule la Provence est capable d'en inventer.

— Puisque nous sommes enfin au complet . . . reprit maître Paturon, je vais donc procéder à la lecture du testament de feu Honorine Pascalet, ma cliente, de qui vous êtes les légataires . . .

Et l'honorable tabellion jeta un regard circulaire sur les quatre héritiers qui attendaient, figés sur leur siège, la suite de cet alléchant discours. Il y avait là le cousin Amédée, le cafetier dont chacun savait qu'il était son meilleur client; puis Justine, la nièce, paysanne sèche et noire comme un sarment, et guère plus bavarde; enfin César, le neveu, qui vivait à la ville on ne savait trop de quelle manière. Quant à Célestin Bédarride, il n'avait avec sa défunte paroissienne aucun lien de parenté, et les Pascalet, qui se détestaient furieusement, étaient cependant d'accord pour considérer d'un oeil agressif ce gros curé qui prétendait participer au festin. Car Honorine Pascalet — que Dieu eût son âme! — passait pour avoir du bien, et moins il y aurait d'héritiers, plus les parts seraient grosses.

Dans un silence impressionnant, maître Paturon ouvrait déjà une grande enveloppe cachetée. Il en tira un assez mince feuillet qu'il déplia lentement, avec toute la solennité désirable, et se mit à lire à haute voix après avoir ajusté ses lunettes sur son nez crochu:

"Aujourd'hui 9 juillet 1933, moi Pascalet Honorine, saine de corps et d'esprit, je déclare laisser à ma nièce Justine Pascalet, ma ferme du Gros Caillou, comprenant le mas et toutes ses dépendances, ainsi que les terres qui vont avec. Puisque le ciel ne m'a point donné d'enfants, il faut bien que je fasse comme ça. Justine est une voleuse et une effrontée . . .

— Pour sûr! ricana le neveu César, tandis que sa soeur pinçait dédaigneusement les lèvres.

— Hum! Hum! toussota maître Paturon en enchaînant: "... mais c'est une bonne travailleuse qui saura faire valoir mes propriétés mieux que ce fainéant de César, ce galvaudeux . . .

— Ah que oui donc! s'exclama à son tour la Justine tout heureuse

d'être vengée, d'autant plus que la ferme du Gros Caillou valait bien quelques affronts.

— Je vous en prie mes amis: ne m'interrompez pas sans cesse... observa sèchement le notaire. Je ne suis pas là pour partager vos querelles de famille.

Et il reprit non sans surveiller les autres héritiers du coin de l'oeil, pour arrêter net toute nouvelle manifestation:

"... ce galvaudeux à qui je laisse tout de même dix mille écus, parce qu'il me rappelle mon crétin de frère qui était plus bête qu'un cochon. Je donne aussi dix mille écus au cousin Amédée. C'est un ivrogne, mais un bon bougre qui m'a fait souvent rire. Et puis ça fera crever les autres de jalousie. Je les connais mes neveux: ils aiment mieux les sous que le Bon Dieu. Enfin je donne à M. le curé des Amandines, qui est un homme pieux et charitable, cinq mille francs pour ses pauvres, et pour lui ce qu'il y a dans le paquet que j'ai confié au notaire. J'espère qu'il ne m'oubliera point dans ses prières."

Suivaient quelques dispositions sans importance dont les héritiers écoutaient distraitement la lecture.

— Si c'est pas malheureux! sifflèrent la Justine et le César, entre leurs dents, celui-ci pensant à la ferme qui lui passait sous le nez, celle-là à cause des vingt mille écus, "de l'argent jeté par la fenêtre, assurément". Amédée Pascalet, lui, se contenta d'un rire silencieux. Cinquante mille francs, c'était bon à prendre, et il y avait belle lurette qu'il ne se vexait même plus d'être traité d'ivrogne. Quant à Célestin Bédarride, il était en proie à divers sentiments parmi lesquels la déception — il avait espéré davantage en apprenant par maître Paturon qu'il était couché sur le testament de la vieille Honorine — la curiosité — que pouvait bien contenir ce fameux paquet? — et la consternation. Non point d'apprendre sur le compte des Pascalet ce que personne n'ignorait, mais de découvrir tant de noirceur chez une créature qui s'était toujours montrée bonne chrétienne.

Il était désolé le pauvre curé des Amandines, oui, vraiment désolé.

— Je la savais femme de tête et de bon sens . . . se dit-il en songeant à la défunte, mais je ne la croyais pas aussi vindicative. Que Dieu lui pardonne et la reçoive dans son royaume!

Là-dessus, ayant achevé sa lecture, le notaire sortit un petit paquet d'un tiroir et le tendit à Célestin Bédarride en se levant pour marquer la fin de l'entretien:

— Voici votre affaire monsieur le curé. Je vous ferai parvenir la somme dès que la succession sera réglée, dans une quinzaine de jours. En attendant, toujours à votre service.

(lire la suite à la page 87)

QUE LE NETTOYAGE DOMESTIQUE SOIT UN PLAISIR!

QUE VOS RÊVES SE RÉALISENT!



**INSCRIVEZ-VOUS AU GRAND CONCOURS CANADIEN
TENU PAR PROCTER & GAMBLE!**

\$8800.00 EN ARGENT!

UN PRIX POUR CHAQUE PROVINCE!

**Hâtez-vous! Demandez des Formules
d'Inscription Chez Votre Fournisseur
VENTE SAISONNIÈRE
DE PRODUITS DE NETTOYAGE**



RÈGLEMENTS DU CONCOURS

1. Complétez cette phrase: "Parmi les produits de Procter and Gamble, mon produit de nettoyage favori est... parce que..." en 25 mots additionnels ou moins. Envoyez autant d'essais que vous le désirez.
2. Demandez à votre fournisseur votre formule d'inscription. Il peut vous fournir un blanc officiel d'inscription, ou si vous le préférez, vous pouvez écrire sur un côté seulement d'une feuille de papier. Dans un cas comme dans l'autre, ayez soin d'écrire lisiblement—en lettres moulées—votre nom et votre adresse, ainsi que le nom et l'adresse de votre fournisseur. Si vous gagnez un prix il en gagnera un également.
3. Adressez comme suit: "Concours de Nettoyage Domestique," Boîte 131, Toronto "A", Ontario. Joignez à chaque participation 3 enveloppes d'emballage ou dessus de boîtes provenant de trois produits différents de Procter and Gamble—(Spic and Span, Oxydol, Dreet, Ivory Soap, Chippo, Tide, Ivory Flakes, P & G Naphtha, Ivory Snow, Camay). Ayez soin d'affranchir suffisamment votre envoi.
4. Les inscriptions doivent être mises à la poste et oblitérées avant minuit, le 31 mai, et être reçues pour le 13 juin, 1949.
5. Tous les résidents du Canada peuvent concourir, à l'exception des employés de Procter and Gamble, ceux de leurs Agences de Publicité et leurs familles. Le concours est soumis à tous les règlements du Dominion.
6. Les inscriptions seront jugées d'après leur originalité, leur sincérité et leur justesse de pensée. La décision des juges sera finale et les essais jugés les meilleurs seront primés selon l'ordre établi par eux.
Chaque concurrent n'aura droit qu'à un seul prix. En cas de points égaux, le plein montant du prix disputé sera adjugé à chaque concurrent. Aucune participation ne sera retournée. Les participations, leur contenu, les idées qu'elles renferment deviennent la propriété de Procter and Gamble.
7. **Premier Prix \$5,000.00**
9 Deuxièmes Prix, chacun \$200.00
pour le meilleur essai provenant de chaque province (après avoir choisi le gagnant du grand prix).
200 Troisièmes Prix chacun \$10.00

210 PRIX EN ARGENT
Premier Prix \$5000.00
Neuf Deuxièmes Prix \$200.00 chacun
—un pour chaque province!
Deux Cents Troisièmes Prix... \$10.00 chacun

**CHAQUE CANADIEN
A DES CHANCES DE GAGNER!
VOUS N'AVEZ QU'À COMPLÉTER
LA PHRASE SUIVANTE:**

"Parmi les produits fabriqués par Procter and Gamble, mon produit de nettoyage favori est —(NOM DU PRODUIT)— parce que —————"

en 25 mots additionnels ou moins. Suivez bien les règlements que nous vous indiquons pour ce concours.

Votre Fournisseur Peut Vous Aider à Gagner Un des prix que Représente la somme de \$8,800. Profitez de sa grande vente de produits de nettoyage! Vous y trouverez un produit de

Procter and Gamble pour accomplir chaque phase de votre nettoyage. Ecrivez-nous ensuite ce que vous pensez de votre produit favori. Votre essai peut être primé.



Vous Aurez Des Idées Heureuses En Employant Ces Produits Merveilleux de Procter & Gamble

OXYDOL—donne aux serviettes et aux draps qui ont pris une teinte grisâtre... une blancheur nouvelle. **CHIPSO**—commode pour le nettoyage de toutes les surfaces peintes. **IVORY FLAKES** et **IVORY SNOW**—merveilleux pour laver les rideaux et les couvertures. Les rend soyeux et souples. **TIDE**—merveilleux pour les tentures et les couvre-lits. **SPIC and SPAN**—nettoie les murs, les boiseries sans rinçage, sans essuyage! **CAMAY**—même durant votre grand ménage, donnez à votre épiderme les soins de beauté Camay! **P & G NAPHTHA**—aucun savon ne peut mieux nettoyer les surfaces peintes. **IVORY SOAP**—vos mains posséderont la douceur de l'Ivory! **DREET**—lave la vaisselle sagement propre—élimine la pellicule.

VOTRE DOMAINE, MADAME

Chapeaux Fleuris!

*P*AQUES ramène toujours les chapeaux fleuris.

Pourquoi en accuser les femmes et la mode? C'est le printemps qui en est cause. Et Pâques est une fête printanière! Elle a toujours place au calendrier entre le 22 mars et le 25 avril. Jamais avant, jamais après, car Elle se célèbre le dimanche après la pleine lune qui arrive le jour de l'équinoxe, ou dans le mois qui suit.

Le jour de l'équinoxe du printemps.

L'équinoxe, c'est le temps de l'année où les jours sont égaux aux nuits, parce qu'alors les deux pôles de la terre se trouvant à une distance égale du soleil, sa lumière se répand de l'un à l'autre et éclaire la moitié de la terre.

Il y a deux équinoxes par année, un au printemps, l'autre à l'automne.

C'est Pâques, et toutes les fêtes mobiles de l'année dépendent de celle-là: la Septuagésime, la Quinquagésime, la Passion, Quasimodo, l'Ascension, la Pentecôte, la Trinité, la Fête-Dieu.

Les coeurs n'ont-ils pas raison d'être joyeux, et les âmes de se recueillir?

Pâques, c'est le centre d'un long cortège. Jours après jours les matins se feront plus clairs, la brise apportera des vallons lointains l'arôme des fleurs nouvelles . . .

les sources recommenceront à chanter . . .

les arbres n'en finiront plus de bourgeonner, de feuiller et se feront sous nos yeux, par des tours de passe-passe, d'immenses chapeaux verts.

Printemps!

Chapeaux fleuris!

Qui donc a donné l'essor?

Ce sont les arbres et les arbustes auxquels le printemps a chuchoté de se faire beaux, de renaître avec le Christ et de s'épanouir en beauté.

On peut bien cueillir les premiers lilas, les brins de muguet, les narcisses et les marguerites pour en orner nos têtes. On peut bien, comme l'artiste, en copier la grâce et leur prêter une vie moins éphémère. Si seulement le fabricant de ces petites soeurs matérielles des vraies fleurs songeait à leur donner un peu plus de vie en glissant une goutte de parfum approprié entre les pétales de soie, de toile ou de velours . . . L'illusion serait plus parfaite.

C'est un petit truc qu'il ne nous est pas défendu de pratiquer! Nos chapeaux ont bien le droit de sentir bon autant que nos mouchoirs.

Et nous blâme qui voudra, nous mettrons des fleurs sur nos têtes pour fêter Pâques et le printemps.

Il y en a des bouquets mesdames, à profusion. De toutes les couleurs et de tous les prix, comme disent les réclames. Mais je ne suis pas une marchande, je suis seulement une femme comme vous, votre amie très heureuse de l'être, et je voudrais qu'il y ait des fleurs sur toutes les têtes, et de la joie dans tous les coeurs, parce que les cloches sonnent aux carillons de Pâques, et aux beffrois du printemps.

Des fleurs sur tous les chapeaux . . .

Ce n'est pas compliqué ni coûteux. Si vous ne pouvez en acheter de nouvelles, êtes-vous bien sûres qu'il n'en reste pas sur une capeline oubliée dans le fond d'une armoire, ou dans la boîte à tout mettre? Grand'mère en a porté de très belles à son corsage, elles n'ont pas dû être mises aux rebuts dans ces années passées où l'on ne jetait rien parce qu'il y avait au grenier de longues malles et des commodes à tiroirs . . .

Les femmes et les jeunes filles adroites peuvent bien en fabriquer avec des retailles de soie, de velours ou de toile fine. Et elles seront bien plus personnelles. Ce n'est pas si difficile que ça. Servez-vous d'un patron à fleurs de papier, il s'en vend aux comptoirs de librairie.

Il y a encore un autre moyen de réussir . . . On défait pétale par pétale un vieux bouquet qui sert de modèle pour en tailler un plus frais. Travail délicat et joli. Toutes celles qui n'ont pas les doigts trop gourds et qui ont des idées plein la tête, voudront se mettre à l'oeuvre. On fait joliment de besogne dans une heure ou une soirée; si on s'y met à plusieurs, cela devient une partie de plaisir.

Il est peut-être un peu tard pour Pâques . . . mais il y a Quasimodo et la Trinité! Ce n'est même pas nécessaire d'attendre Pâques closes, il fera beau dimanche prochain, et c'est toujours le temps d'étrener un bouquet neuf.

On groupera les retailles dans tous les tons de mauve jusqu'au violet, et dans toutes les nuances de gris; puis les tons de bleu, de rose; paille, jonquille et or, les rouges géranium et les rouges vin . . . Il y en aura pour toutes les femmes de la famille. On aura soin de mettre de côté tout ce qu'il y a de vert, du plus tendre au plus sombre; il n'y a rien qui donne plus de relief à un bouquet que le feuillage. Le velours s'allie très bien à la soie, un petit feutre mince ou une toile cirée formeront des feuilles sur lesquelles se poseront gentiment les fleurettes de cotonnade.

On peut facilement être artiste, vous voyez, et fleurir soi-même son chapeau de Pâques.

Alice Ber

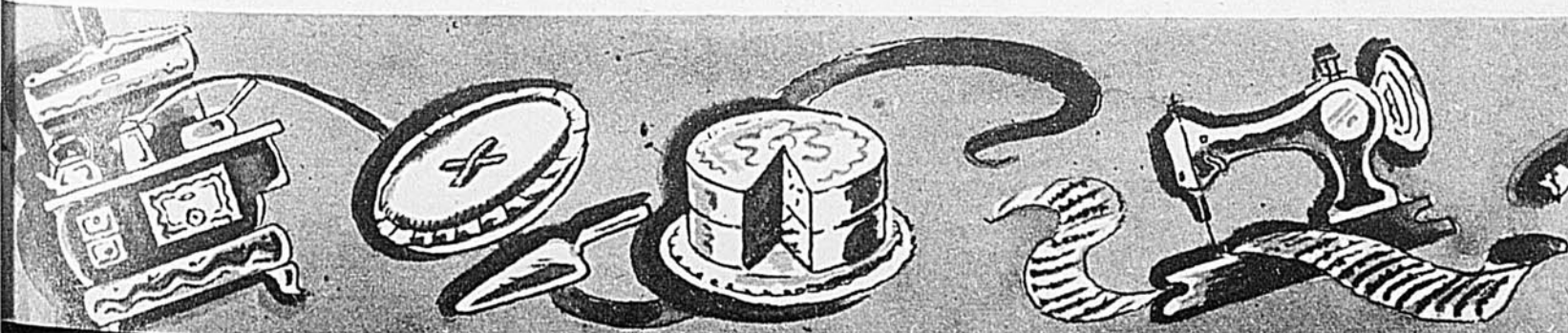

Bonne Fête!



avec un nouveau gâteau 'MAGIC' dont ils chanteront aussi les louanges!

Voici, pour la célébration d'un prochain anniversaire de naissance, un nouveau gâteau 'MAGIC' merveilleux qui sera la sensation de la fête! Magnifique—mais facile à faire et surtout à cuire avec la Poudre à Pâte 'Magic'! Il est léger comme la plume, sa mie est fine et uni-

forme, et sa saveur est exquise! Vous avez tout intérêt à utiliser la 'Magic' pour vos pâtisseries, car elle vous assure d'excellents résultats. C'est une protection pour vos ingrédients plus dispendieux. Ayez-en toujours à la maison. Elle coûte moins de 1¢ par cuisson!

GÂTEAU DE FÊTE 'MAGIC'

- | | |
|---|--|
| 3 tasses farine à pâtisserie tamisée ou 2 $\frac{3}{4}$ tasses farine blé dur tamisée | 6 c. à soupe beurre |
| 4 c. à thé Poudre à Pâte 'Magic' | 1 $\frac{1}{2}$ tasse sucre granulé |
| $\frac{3}{4}$ c. à thé sel | 4 oeufs bien battus |
| 6 c. à soupe shortening | 1 $\frac{1}{2}$ c. à thé écorce d'orange râpée |
| | 1 $\frac{1}{4}$ tasse lait |
| | 1 $\frac{1}{2}$ c. à thé vanille |

Tamisez 3 fois ensemble farine, sel et Poudre à Pâte 'Magic'. Défaites en crème ensemble shortening et beurre. Incorporez graduellement le sucre. Ajoutez les oeufs battus, un peu à la fois, battant bien après chaque addition; incorporez l'écorce d'orange râpée. Mesurez le lait et ajoutez-y la vanille. Ajoutez le mélange de farine au mélange crémeux, à peu près un quart à la fois, alternant avec trois additions de lait et combinant légèrement après chaque addition. Mettez la pâte dans 2 moules à gâteaux ronds de 7" et 9" par 1 $\frac{1}{2}$ " de profondeur préalablement graissés et dont le fond aura été tapissé d'un papier graissé. Si les moules sont peu profonds, garnissez-en les côtés d'un "collet" de papier fort, graissé. Cuisez à four modéré (350°F.) durant 35 à 45 minutes suivant la grosseur du gâteau. Une fois le gâteau refroidi, couvrez-le d'un glaçage au beurre d'une teinte s'harmonisant avec les chandelles.



JOLIES ROSES À PIQUER!

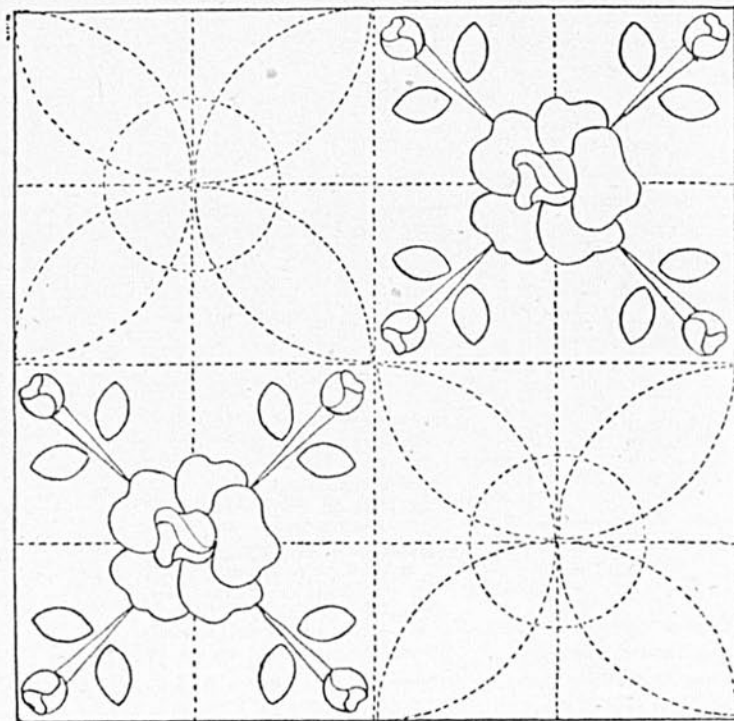

B-113

Ce modèle combine des appliqués de roses et de boutons de roses et des piqûres en arabesque.

Les roses et les boutons sont faits de divers tons de rouges et les tiges sont vertes.

Service des patrons
Le Bulletin des Agriculteurs
1117 ouest, rue Ste-Catherine
Montréal

Veillez m'envoyer le patron de la courtepoinette B-113. Je joins à ce coupon la somme de 20 cents, soit 19 cents plus la taxe provinciale de 1 cent.

Nom

Adresse

Comté R. R.

Avril 1949

VOUS AUREZ DE BEAUX CILS!

par Alice Ber

Les vedettes du théâtre et du cinéma ont de bien beaux cils. Les mannequins aussi, mais savez-vous qu'ils sont postiches bien souvent? Les mannequins de ciré, évidemment, ça ne les agace pas. Mais les actrices, il est certain qu'elles doivent s'y habituer aussi péniblement que les porteurs de dents artificielles.

Une frange qui n'est pas à soi, au bord des paupières, imaginez un peu ce que ça doit laquiner.

Si je vous parle aujourd'hui des cils, c'est que j'ai trouvé, dans mon courrier, une lettre signée: CAPRICIEUSE...

Cette gentille correspondante m'écrit: "Les cils ont-ils réellement quelque charme pour la femme et vaut-il la peine d'en prendre soin? Les miens sont courts et je voudrais les faire allonger; quel procédé dois-je employer? Est-il bon d'user de mascara?"



Sans doute, les cils n'ont-ils pas été mis au visage uniquement comme parure, telle une épinglette au corsage; ils ont leur utilité.

Les cils sont les gardiens vigilants, les protecteurs de l'oeil, un barrage contre les poussières de la rue, les rayons trop ardents du soleil, le froid intense.

Il importe donc qu'ils soient sains et propres.

Mais la coquetterie va plus loin. Et c'est juste!

De beaux cils contribuent au charme du regard, et à l'embellissement du visage.

Plus ils sont longs, mieux ils protègent l'oeil et plus mystérieuse est l'ombre douce qu'ils répandent.

Je répondrai donc à CAPRICIEUSE: Oui, il vaut la peine de prendre soin de ses cils, et voici comment:



chaque jour, on les brosse en les retroussant, avec une goutte d'huile de ricin. Rien de mieux pour les assouplir et leur donner définitivement cet accent de relevé. Ce traitement se fait le soir afin que l'huile pénètre bien la racine des cils, mais il faut prendre garde de ne pas toucher la pupille de l'oeil;

cette simple application d'huile de ricin, patiemment répétée, ou encore un peu de vaseline appliquée tous les soirs, suffit à faire allonger les cils et à les garder souples et soyeux.

Pour les laver, la meilleure façon est de se servir d'un tampon d'ouate imbibé d'eau tiède ou même chaude; il ne faut pas les brusquer ni les cacher sous la mousse du savonnage quand on se nettoie la figure, on risque d'en laisser chaque fois un ou deux aux fibres de la serviette.



Avec une petite brosse sèche, enlevez la poudre qui aurait pu y coller en vous maquillant, et touchez dans le sens de leur longueur, en leur donnant une petite courbe.

Ne cherchez pas à noircir vos cils, il est vraiment dangereux de risquer un maquillage aussi près de l'oeil, cet organe précieux autant que délicat. Le mascara n'est donc pas nécessaire et le traitement à l'huile indiqué, le remplace avantageusement.

En garde, mes chères lectrices, contre l'habitude quasi courante et fort dangereuse, de se mouiller l'index ou le petit doigt avec de la salive pour nettoyer ou humecter ses cils. Il y a dans la bouche une quantité de microbes qu'il ne faut pas transporter dans les muqueuses de l'oeil. Si vous avez la grippe ou un mauvais rhume, imaginez quel désastre ce pourrait être.

Vive donc la petite brosse qui seule doit approcher la frange soyeuse des cils!

CRÈME À TRIPLE EFFET
CASHMERE BOUQUET

pour un teint velouté

Faites sa conquête et gardez-le pour toujours grâce à un teint ensorceleur, celui que donne la Crème à Triple Effet Cashmere Bouquet, en réalité trois merveilleuses crèmes en une seule, pour nettoyer... nourrir... adoucir.

UNE CRÈME DE NUIT PARFAITE

Ideale comme base pour la poudre

Créée par
Cashmere Bouquet

Préférés par la plupart des gens parce qu'ils sont

Groquants!
jusqu'au bout

Christie's PREMIUM SODA CRACKERS
SALTED

Biscuits Christie's

CB348F

Ce Café à Saveur Nouvelle

Métamorphose en Chérubins
Ceux qui en Boivent le Matin



Quand il vous dit: "Chérie, laisse-moi essayer la vaisselle ce matin"—c'est un signe que le nouveau Café Chase & Sanborn a produit son merveilleux effet! (Et aussi qu'il cherche à s'en faire servir une troisième tasse). Pour avoir un mari souriant le matin, achetez aujourd'hui le nouveau café Chase & Sanborn.

Servez ce merveilleux breuvage réconfortant—

Le NOUVEAU Chase & Sanborn



SUGGESTIONS d'AVRIL

pour 35 cents seulement un catalogue de nouveaux patrons Hollywood sera envoyé à toutes les lectrices qui en feront la demande.



Patron no 392 — Combien charmante est cette robe en beau crêpe roux ou beige. La jupe est soulignée de remplis superposés et le corsage boutonné devant à partir du double col jusqu'à la taille. **Grandeurs: 12 à 20 ans. Prix 35c**

Patron no 393 — Séduisante robe de fin lainage qu'il sera agréable de porter sans manteau dès que la température sera plus clémente. Si la robe est de lainage uni marine, les parements peuvent être de piqué blanc afin d'égayer le col et les poignets de leur lumineuse clarté. **Grandeurs 12 à 20 ans. Prix 35c**

Patron no 394 — La vie à la campagne a suggéré cet ensemble qui laisse une souple aisance aux gestes les plus vifs. Choisissez de la gabardine de coton foncée pour ce pantalon. La blouse chemisier sera alors de gaie cotonnade ou de gingham. **Grandeurs 11 à 19 ans. Prix 35c**

Patron no 395 — Ce charmant ensemble évoque les premières ardeurs du printemps. La veste droite est agrémentée de poches et d'un col rond retenu par une boucle de fantaisie. La jupe est droite et très étroite. **Grandeurs 11 à 19 ans. Prix 35c**

Patron no 397 — Pour les beaux jours qui reviennent, cette robe aura belle allure. Choisissez du tissu froufrouant si vous désirez une robe plus habillée. La jupe est élargie de fronces. Le buste très

ajusté a une finesse qui souligne la souplesse de la taille. Un large col festonné forme pélerine. **Grandeurs: 11 à 19 ans. Prix 25c**

Patron no 399 — Élégante robe dont l'ampleur est harmonieuse. Le décolleté est très échanuré et les épaules ont une grâce charmante avec leur allure adoucie et très féminine. **Grandeurs 12 à 40 ans. Prix 25c**

Patron no 403 — Jolie robe d'allure très jeune pour la fillette. La jupe est travaillée d'un volant froncé qui est répété à l'encolure et aux poignets. **Grandeurs: 6 à 14 ans. Prix 25c**

Patron no 404 — Rien ne sera plus amusant pour une maman que de confectionner ce "jumper" à jupe très froncée qui accompagnera une petite blouse blanche qui, soulignée de volants et de nervures, se boutonne en avant. **Grandeurs: 1 à 4 ans. Prix 25c**

Patron no 1892 — Ensemble pour fillette composé d'une jupe à plis et d'une jaquette. La jupe peut être montée sur des bretelles et portée sur un gilet ou sur une blouse légère. **Grandeurs: 6 à 12 ans. Prix 25c**

Patron no 919 — Costume de garçonnet garni d'un collet matelot de couleur contrastante. La culotte se porte avec une blouse-chemise qui boutonne devant. **Grandeurs: 1 à 6 ans. Prix 20c**

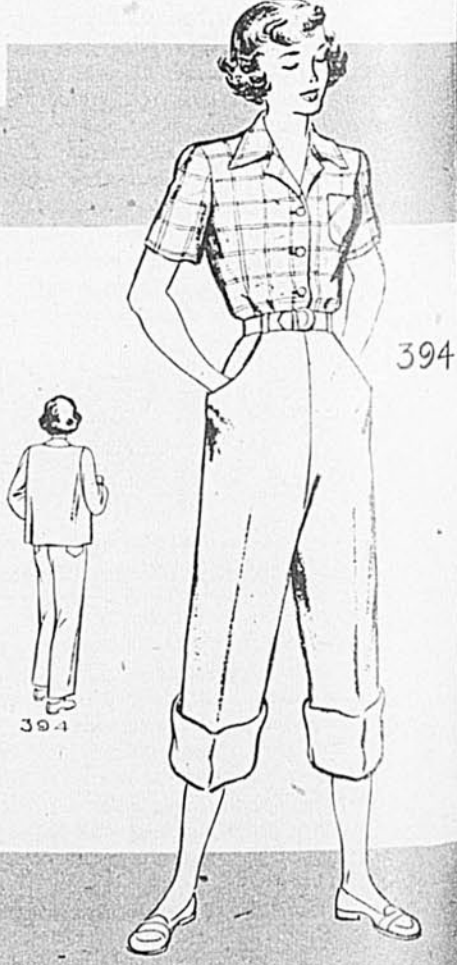
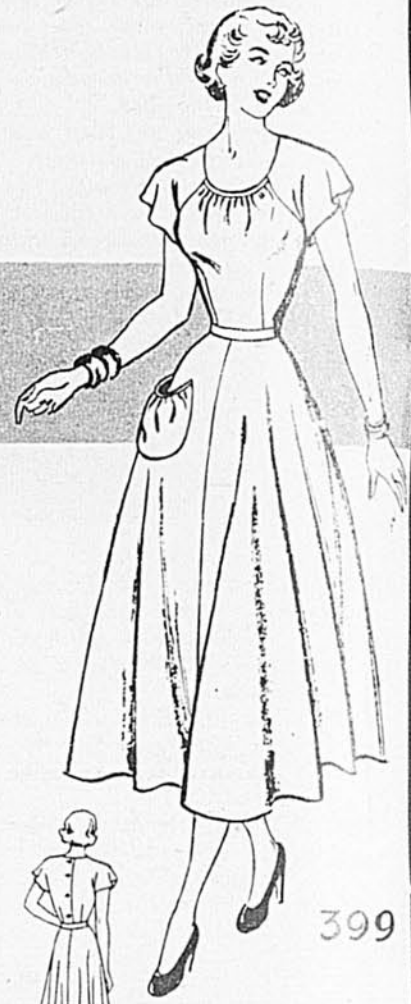

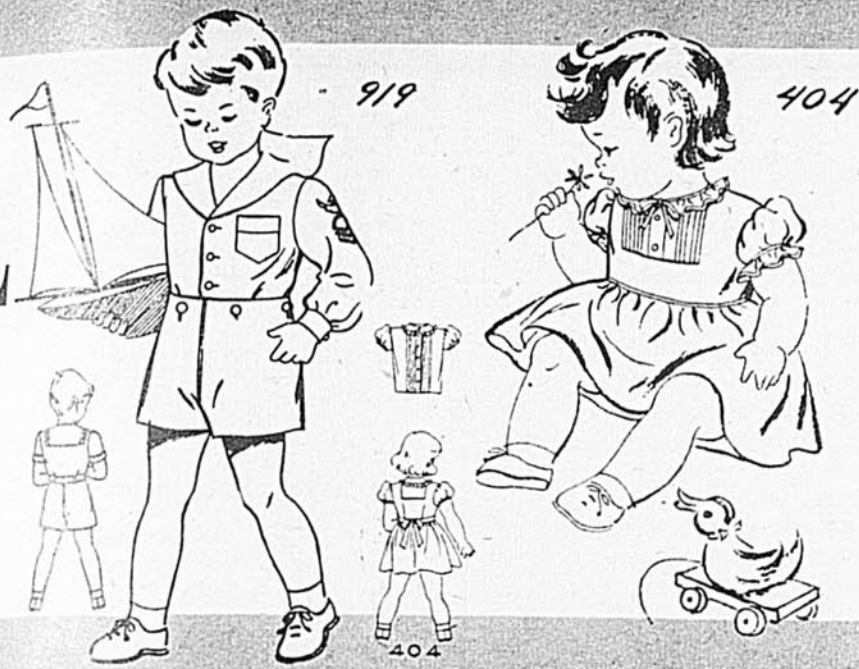

IMPORTANT

Toute demande doit être adressée comme suit: Service des patrons — Le Bulletin des Agriculteurs — Edifice Drummond — Montréal. TOUS CES PATRONS SONT ENTIEREMENT EXPLIQUES EN FRANÇAIS ET SE VENDENT 24 OU 33 CENTS CHACUN SUIVANT LE PRIX INDIQUE POUR CHAQUE NUMERO, PLUS 1 OU 2 CENTS POUR LA TAXE PROVINCIALE, SOIT UN TOTAL DE 25 OU 35 CENTS SELON LE CAS.

Prière de rédiger le bon ou le mandat de poste à l'ordre du "Bulletin des Agriculteurs". Seuls les patrons annoncés dans cette page sont à la disposition de nos abonnés par l'entremise de ce service, et ces patrons ne sont pas échangeables.

On est prié :

- 1 — d'écrire lisiblement
 - 2 — de mentionner exactement la grandeur du patron désiré
 - 3 — de mentionner le numéro du modèle désiré
 - 4 — de ne pas demander d'autres mesures que celles qui sont spécifiées
 - 5 — de ne demander que les patrons parus dans les derniers douze mois
 - 6 — d'affranchir sa lettre d'un timbre de 4 cents.
- Le Bulletin des Agriculteurs se verra dans l'obligation de renvoyer les commandes des personnes qui négligeront de remplir ces conditions. Si vous ne recevez pas votre patron dans les trois semaines qui suivent votre commande veuillez nous en aviser.

LES PATRONS HOLLYWOOD SONT UNE EXCLUSIVITÉ DU BULLETIN DES AGRICULTEURS

Numéro du patron.....
 Mesure désirée.....
 Nom.....
 Adresse.....
 Comté.....
 Province.....

Notez bien qu'aucune commande payable sur livraison (C.O.D.) ne sera acceptée. 4-49

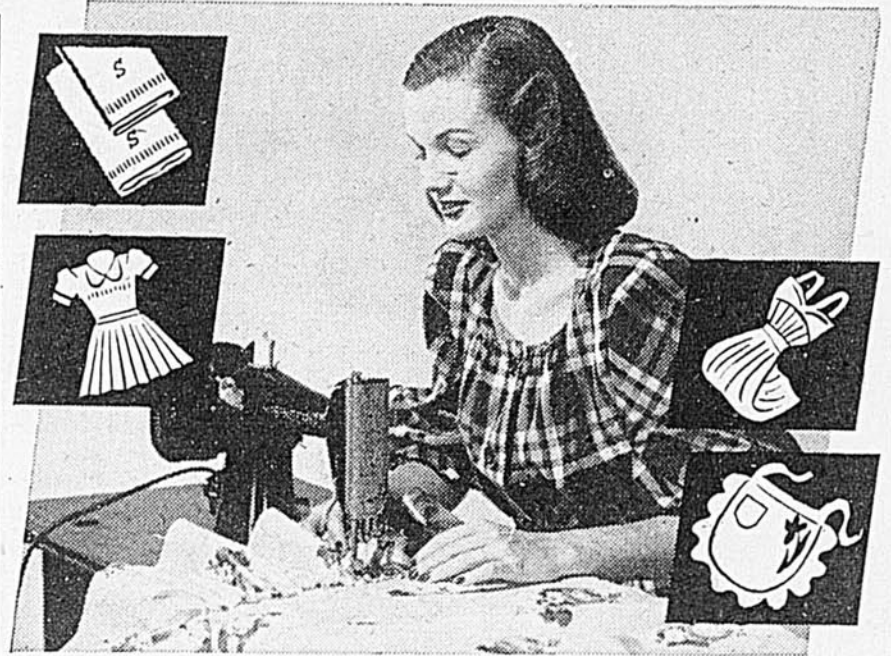

Vous coudrez mieux et plus facilement avec une nouvelle machine à coudre SINGER*!

Que vous faut-il pour votre foyer, pour votre famille?

Des rideaux et tentures — des draps; taies d'oreiller et serviettes — des vêtements pour vous-même et pour les enfants?

Quel que soit ce que vous ayez à coudre, vous pourrez, avec une nouvelle machine à coudre SINGER*, le faire facilement, rapidement, économiquement!

Et cela, non seulement maintenant, mais pour des années à venir. C'est là une autre économie que vous offre la merveilleuse SINGER, et voici pourquoi:

Chaque SINGER, du pédalier à la machine électrique profilée, est fabriquée pour donner des années d'agréable service.

Le "régulateur magique" SINGER permet de coudre aussi facilement dans un sens que dans l'autre... le pied-presseur articulé passe, sans difficulté, par-dessus épingles et coutures épaisses.

La SINGER comporte encore bien d'autres caractéristiques qui vous permettront de coudre plus facilement... plus rapidement!

Choisissez votre SINGER parmi ces modèles:

- Pédalier — à bobine longue ou ronde
- Pédalier électrifié — à bobine longue ou ronde
- Modèles électriques — meuble, console, pupitre.
- Portative "poids-plume" électrique — ne pèse que 11 lbs et coud comme une grosse machine.

DEMANDEZ LE CATALOGUE GRATUIT! SINGER ne vend ses machines à coudre et autres produits que par l'intermédiaire des CERCLES DE COUTURE SINGER. Ecrivez à une des adresses ci-dessous pour faire venir le catalogue gratuit présentant les nouveaux modèles et pour obtenir l'adresse du CERCLE DE COUTURE SINGER le plus rapproché de chez vous.



SINGER SEWING MACHINE COMPANY
 1109 ouest, rue Sherbrooke, Montréal, P.Q.
 254, rue Yonge, Toronto, Ont.

SI VOTRE SINGER A BESOIN D'ÊTRE RÉPARÉE CONFIEZ-EN LE SOIN À SINGER!

Votre SINGER devrait toujours fonctionner aussi docilement qu'au premier jour.

Cependant, si votre SINGER avait jamais besoin d'être mise au point, confiez-en le soin à un expert SINGER.

Vous serez alors assuré du service SINGER, du travail garanti SINGER, et des pièces de rechange certifiées SINGER.

P.S. Sur demande, nous électrifierons votre pédalier SINGER.

CERCLES DE COUTURE SINGER

*Une marque de commerce de THE SINGER MANUFACTURING COMPANY.

Maintenant Vous Pouvez Vivre dans un Confort Solide AVEC CETTE SALLE DE BAINS MODERNE

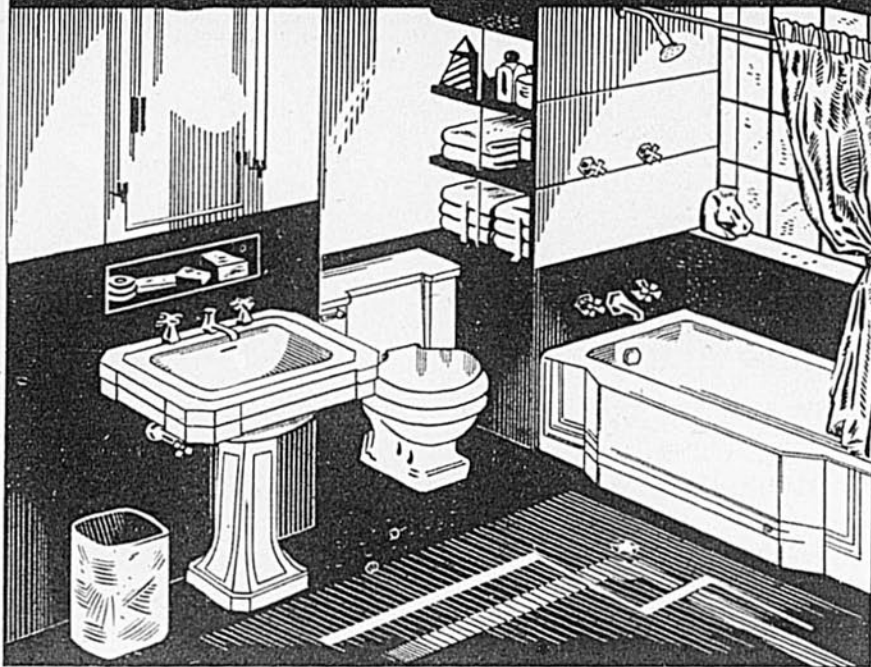

Voici la Salle de bain "Standard" que vous pouvez installer dans une pièce libre ou dans l'espace qu'occupait l'ancienne dépense dans la cuisine . . . un bain Pembroke avec "bordure-siège", un évier Brainard et une toilette Compact de deux pièces . . . des matériaux de la plus haute qualité y sont employés afin de vous assurer toute la commodité et le confort dignes de la résidence la plus moderne.

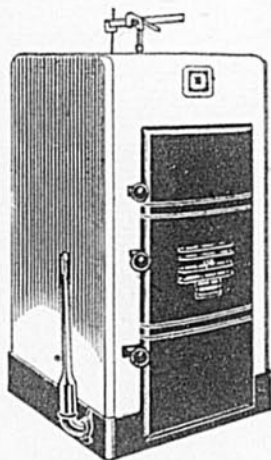

Et voici un système de chauffage pratique

Conçu pour la résidence moyenne, cette nouvelle fournaise Severn, qui consomme l'huile ou le charbon, ne se contente pas d'économiser le combustible mais garde toute la maison aussi chaude que l'est une confortable cuisine. Les fournaises Severn et les radiateurs CORTO conviennent aussi bien aux vieilles qu'aux nouvelles résidences.

Pour accommoder votre budget

Vous pouvez bénéficier d'un mode de paiements différés pour les travaux de modernisation, par l'intermédiaire de notre filiale — Heating and Plumbing Finance Limited.

Pour renseignements complets consultez votre entrepreneur en chauffage et en plomberie

Fabriqués au Canada pour les Canadiens par

Standard Sanitary & DOMINION RADIATOR LIMITED

TORONTO

CANADA

AU SERVICE DU FOYER ET DE L'INDUSTRIE avec les

APPAREILS "Standard" et DOMINION

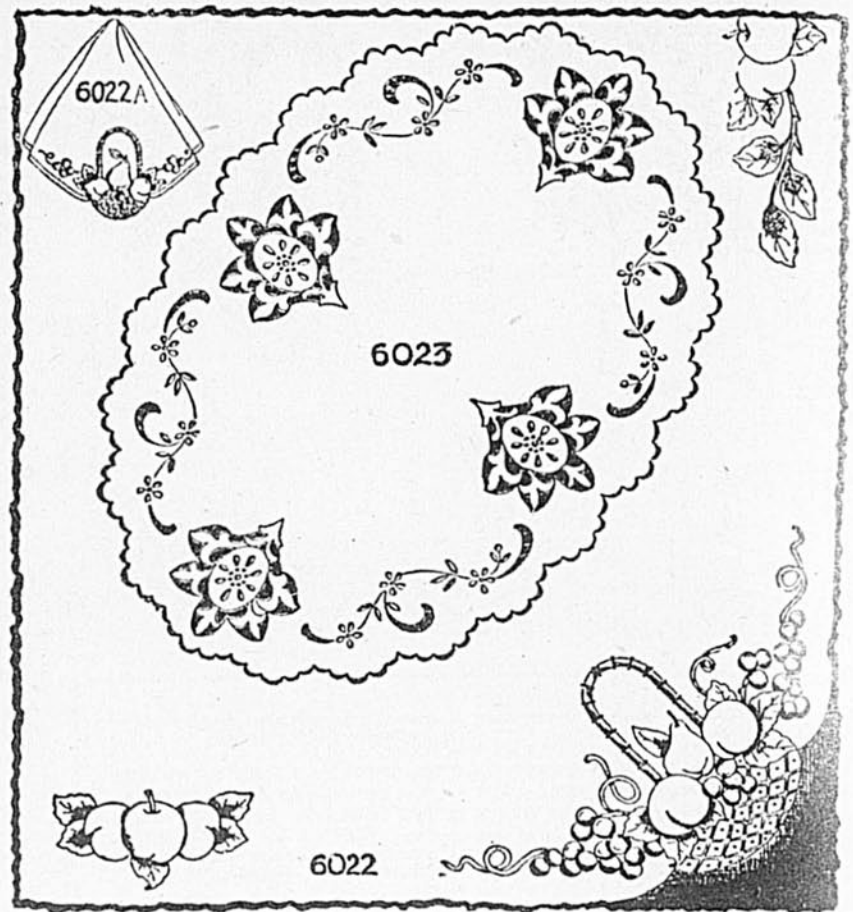

Guirlandes et Fruits à l'Aiguille

Rien de plus appétissant qu'une parure de table ornée de fruits. Celle-ci se brode entièrement au point de tige, en s'inspirant des couleurs naturelles des fruits.

★ ★ ★

Le centre est bien gracieusement orné de broderie Richelieu.

- 6022 — Nappe pour broderie en couleur. Patron à tracer 40 cts. Patron au fer chaud 60 cts (Le centre de cette nappe n'est pas illustré.)
- 6022a — Serviettes pour assortir. Patron à tracer 15 cts. Patron au fer chaud 4 pour 25 cts.
- 6023 — Un centre tout à fait à part à motifs de broderie Richelieu 23 x 32 pces. Patron à tracer 25 cts. Patron au fer chaud 35 cts.

Service de la broderie
Le Bulletin des Agriculteurs
1117 ouest, rue Ste-Catherine, Montréal

Veillez m'envoyer le modèle Je joins à ce coupon la somme de

Nom

Adresse

Comté R. R.

T-4 1949



REFROIDISSEZ VOTRE LAIT À LA GLACE

avec le

Refroidisseur à lait "GEM"

- * PLUS RAPIDE . . . Refroidit le lait à 50 degrés en 30 minutes grâce à son agitateur-refroidisseur rapide.
- * SÛR . . . La glace dans la cuve empêche le développement des bactéries.
- * PLUS ÉCONOMIQUE . . . Un seul moteur. Produit la glace à la faveur de la fraîcheur de la nuit.

Cuves d'acier disponibles. Plans pour cuves en ciment sur demande. Écrivez pour renseignements complets.

Fabriqués par
GROH'S COOLER LTD.,
Preston, Canada.

Distribués dans la Province de
de Québec par
L'Outillage de Ferme Laitière, Inc.
900 Boulevard des Capucins,
QUEBEC, P. Q.

"Adieu mon mal de dos"

—DIT GRAND'MÈRE

Le mal de dos afflige un grand nombre de femmes dans l'âge mûr. Mais si vous voyiez Mme W. H., de Welland, Ont., une grand'mère de plus de 60 ans, et son intérieur coquet, vous apprécierez ce que les Pilules du Dr. Chase pour les Reins et le Foie peuvent faire pour soulager le mal de dos!

C'est que ce remède du Dr. Chase traite deux choses à la fois—contient des ingrédients médicinaux spéciaux contre les troubles des reins et du foie, causes fréquentes du mal de dos. Pour ne pas avoir d'articulations douloureuses ni de mal de dos—essayez les Pilules du Dr. Chase pour les Reins et le Foie, qui ont fait leurs preuves depuis plus d'un demi-siècle. Tous comptoirs de pharmacie.

18F

GRATIS

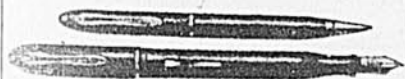

Gagnez de l'argent 30% ou de très belles primes. Plumes et crayon, nécessaire de toilette, porte-billet, camera, projecteur. 100 belles primes données gratuitement à ceux qui vendront 20 chaînes et médailles scapulaire 4 dans 1 à 20 cents chacune. Demandez 20 chaînes et médailles et le catalogue de magnifiques primes gratuits. Montr. bracelet, condition spéciale.

ALLEN NOUVEAUTÉS
St-Zacharie, Qué.

GRATIS ! GRATIS !

Une magnifique monture donnée gratuitement avec chaque commande d'impression de 35c ou plus. Ne manquez pas cette aubaine! (Quantité limitée.)
Rouleaux développés et imprimés...35c ch.
Impressions de toutes grandeurs...04c ch.
S.V.P., ajoutez 4c pour taxe de vente et frais de malle.

Service du même jour !

**SERVICE DE PHOTOGRAPHIE
COMMERCIALE**

Dept. B-3-A OUTREMONT, QUE

TISSEZ ET COUSEZ . . .



UN MANTEAU TROIS-QUARTS

par

CLAUDE PAYSAN

Ce modèle peut facilement servir à la confection d'un manteau pour toute jeune fille qui aime posséder, dans sa garde-robe, un manteau nouveau, soit long ou trois-quarts, taillé sur le biais et ayant de beaux plis dans le dos. Ce manteau lui donnera du chic, et elle sera heureuse de le porter.

PASSAGE EN LAMES

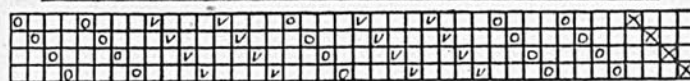
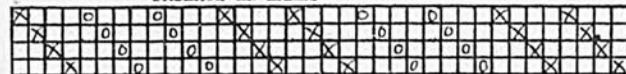

ATTACHAGE

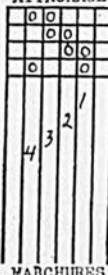

MARCHURES

ROS: 12 Peus au Pouce
2 Laines en Peu

CHAÎNE: Laines Brune - X
Laines Blanche - O
Laines Rose - V

TRAME: 8 Laines Brune
8 Laines Blanche
8 Laines Brune
8 Laines Blanche
8 Laines Brune
8 Laines Blanche
8 Laines Rose
4 Laines Blanche
8 Laines Rose
8 Laines Blanche.

AUBAINE - 4000Vgs.

Fil mercerisé — \$1.25

Idéal pour la couture à la machine ou à la main. Pour robes, piquages, etc. 2 gros fuseaux de 2000 vgs. Noir ou blanc. Prix \$1.25 poste payé C.O.D. frais de poste en plus. Argent remis si non satisfait. Elwel Distributing Co., Dept. B 5363 Park Ave. Montréal, Qué.



**ATTENTION !
TRAVAILLEURS !!
SPORTMEN !!**

Un habit de travail
superbe pour la
nouvelle saison.

Un habit complet (veston et pantalon) fabriqué avec soin de magnifique tissu cordé, couleur khaki. Le veston comporte deux poches à la poitrine, FERMOIR-ECLAIR et boucle à la ceinture. Le pantalon est de tissu appareillé, et bien confectionné pour durer longtemps.

**UN VÊTEMENT AMPLÉ, CONFORTABLE,
BIEN FAIT**

Pantalon : 30 à 42

Veston : Petit, medium, grand
\$8.95 complet — 2 ou plus, \$8.50 chacun.

Commandez aujourd'hui ! Vous pouvez en commander plusieurs de tailles différentes (Bien mentionner !) et bénéficier quand même du prix spécial de \$8.50.

MAGASIN CHAMP DE MARS
81, rue Craig est, Montréal

Les personnes maigres engraissent de 5, 10, 15 liv.

Recouvrez entrain, énergie, vigueur

Quelle transformation ! Les os ne paraissent plus, les chairs s'affermissent, le visage s'arrondit; plus de cou émacié; disparu cet air de squelette ambulante. Des milliers de jeunes filles, hommes et femmes qui ne pouvaient engraisser sont fières aujourd'hui de leur belle apparence. Ils attribuent ce résultat à Ostrex qui revivifie et renforce. Contient ingrédients, stimulants, fortifiants, fer, vitamine B₁, calcium pour enrichir le sang, améliorer l'appétit et la digestion et mieux faire profiter de la nourriture; fait gagner du poids. Ne craignez pas de trop engraisser. Cessez quand vous aurez rattrapé les 5, 10, 15 ou 20 livres nécessaires pour atteindre la normale. Coûte peu. Nouveau format d'essai seulement 60c. Essayez les fameux comprimés-toniques Ostrex pour recouvrer vigueur et poids. Toutes pharmacies.

Faites de l'argent dans vos heures de LOISIR au moyen de la MACHINE A TRICOTER "AUTO-KNITTER"

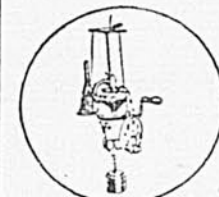

vendue avec deux cylindres au choix. 60, 72, 80 et 100 rainures. Compagnie existant depuis plus de 30 ans. Livraison immédiate.

Demandez notre circulaire

Assortiment complet de laine

AUTO-KNITTERS & HOSIERY LTD.
Casier 130, Station R, Montréal Dpt. B

FILS A TISSER

Coton mercerisé
Coton ordinaire
Laine et rayonne
toutes couleurs
Fil à coudre fini
glace 6000 verges.
Prix et
échantillons
envoyés sur
demande.

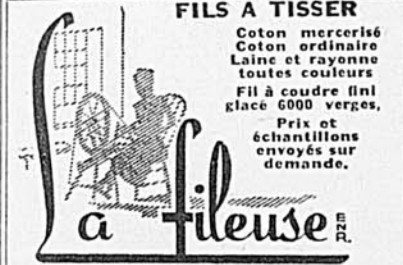

MADAME J. MAROIS
351, route de l'Église, Ste-Foye (Qué.)
Adresse postale: R.R. Sillery, P.Q.
Tél. 7-1971

BON APPÉTIT = BONNE SANTÉ LE TONIQUE

BIOFOS

STIMULE L'APPÉTIT

Si le pharmacien ou marchand n'a pas BIOFOS — postez ce coupon et \$1.50 (plus taxe,) aux PRODUITS LA FRANCE 122, Parc Cartier, MONTREAL.

NOM.....

ADRESSE.....

VILLE.....

PRÉCIEUX HÉRITAGE...



*La cuisinière habile
emploie toujours la FARINE FIVE ROSES*

D'année en année . . . d'une génération à l'autre, les
bonnes cuisinières emploient toujours la Five Roses, la fine fleur
des farines. Pour faire des pâtes et des pâtisseries parfaites,
la Five Roses est la farine tout indiquée—c'est la farine
de qualité pour pâte de tout genre.

FARINE FIVE ROSES

pour pâte de tout genre

... nouvelle comme le printemps! Et voici quelques points qui la caractérisent

la jupe à treize pouces de terre. On a dit oui, on a dit non, mais c'est le bon sens qui l'a emporté, et nous porterons des robes de longueur raisonnable mesdames:

la taille est fine . . .

les épaules tombent en douceur, les hanches sont arrondies et font penser à un dôme. Ces détails sont acquis pour quelque temps encore.

le buste est généralement moulé, sans excès cependant, mais certains mouvements blousent un peu dans le dos;

la jupe est modérée en largeur comme en longueur, une belle ampleur permet la liberté de mouvements sans toutefois cette orgie de tissu qui complique inutilement: des tuniques à godets recouvrent souvent les jupes fourreaux;

le tailleur strict garde la veste assez courte, et la taille est bien marquée, il se distingue par des manches montées, qu'elles soient simples ou tailleur;

les manteaux redingotes s'apparentent au kimono, par leur emmanchure.

On voit également des manteaux amples, qui sont élégants autant que confortables. On les taille dans de beaux lainages moelleux assez épais, parfois l'ampleur rete-

nue dans une ceinture est accentuée par des lés, ce qui donne un mouvement gracieux de godets;

les cols sont importants et jolis, ils montent et les pointes retournées ont l'air de corolles encadrant la figure.

Les petites filles

Choisissez pour elles du lainage moelleux, de ton clair ou une mousseline de laine fleurie. Au petit corsage court et ajusté ou taillé kimono, vous accrocherez la jupe montée à fronces ou à plis. N'oubliez pas que l'on peut au moyen de fleurs ou de rayures rapprochées, faire de ravissantes garnitures. Sur les lainages clairs, toile, nansouk, organdi, quelques fleurettes, un point d'épine ou point de croix de couleur, un petit paysage, un bateau au dessin naïf sont les garnitures discrètes et d'exécution facile qu'il faut rechercher. Le manteau a un haut ajusté, un petit col rabattu et un bas plissé. Lainage chaud mais léger, le manteau de printemps doit pouvoir être porté pendant les journées grises de l'été. Et couleur gaie: bleu clair ou bleu moyen, vert pâle au vert vif, rose, jaune miel. Tout cela, manteaux et robes pour filettes, se taille moins court que naguère: le confort y gagne et l'élégance n'y perd rien.

Les tissus

Parmi les plus employés, on re-

trouve le jersey, l'alpaga, un crêpe de Chine de laine, un crêpe romain et dans les tissus plus légers la mousseline et la dentelle, la guipure et le taffetas changeant;

On voit également le reps tweed et le pied-de-poule, la gabardine ainsi qu'une flanelle de fantaisie à rayures, damier ou quadrillé, puis le shantung, la toile de lin, le surah pour les vêtements printemps-été.

Les coloris offrent une note dominante de bleu marine et de jaune, des gris, des verts vifs et des tons changeants, puis le coquille d'oeuf, le noisette, le beige-kaki, le pain doré et le soufre.

Mesdames, si vous voulez être élégantes et personnelles, songez à votre silhouette en faisant le choix d'un modèle; il suffit parfois d'une légère modification pour paraître à votre avantage. Voici quelques idées qui vous guideront:

Pour faire oublier que vous avez la poitrine forte, portez des garnitures aux hanches, ou des empiècements qui attirent l'attention. L'illustration A vous fait voir un costume couturier à manches trois-quarts sur lequel on a ajouté des revers répétés aux hanches. L'illustration B montre une robe simple, avec poches posées sur un bouillonné ce qui empêche l'attention d'être attirée par des épaules trop saillantes.

Par contre, si vous avez les hanches larges, c'est aux épaules qu'il faut donner de l'éclat pour diminuer cette imperfection. Voici deux suggestions: manteau redingote à empiècement découpé, Illustration C et robe très largement ouverte sur une guimpe de tissu léger, Illustration D; par contraste les hanches paraîtront moins importantes si les épaules sont ainsi élargies.

Et vous, Madame, vous avez une taille de guêpe? . . . Bien des femmes doivent vous envier cet attrait que vous pouvez accentuer encore par certains détails, par exemple, sous une découpe finement plissée traversée de petits biais et de noeuds de tissu, ou un travail de nervures formant corselet, Illustration E. L'amincissement de la taille est marqué dans l'illustration F par quelques points de broderie soulignant un travail de nervures et de biais gansés, dans cette robe donnant l'effet d'un deux-pièces.

Et voilà, pour l'embellissement de votre silhouette, et de votre garde-robe.

par

YVONNE-A.
CLOUTIER

tous droits réservés



La Locomotive est une laveuse vraiment économique

FAIBLE COÛT INITIAL

Depuis près de trente ans, les laveuses Locomotive sont conçues et construites dans un seul but: "économie et service pour la ménagère"! C'est ainsi qu'elles vous sont offertes dans le domaine des plus bas prix au Canada, bien qu'elles ne soient dépassées par aucune autre laveuse, sans égard au prix, en fait de construction de qualité, de sûreté de fonctionnement et d'efficacité!



ET DES

FRAIS D'ENTRETIEN ÉTONNAMMENT BAS



Conçues en vue d'une simplicité mécanique . . . construites des meilleurs matériaux disponibles, par des artisans compétents et consciencieux, les laveuses Locomotive sont fabriquées pour bien vous servir, pendant longtemps. Des centaines de propriétaires satisfaites de la Locomotive rapportent qu'elles ont obtenu jusqu'à vingt ans de service sans avoir dépensé un cent pour l'entretien.

Offertes avec moteurs électriques ou à gazoline.

Pour la maison qui n'a pas de chauffe-eau . . .

L'Electro-Therm exclusif de la Locomotive chauffe l'eau durant la nuit, dans la cuve même de votre laveuse! L'accessoire Electro-Therm s'adapte commodément au fond de votre laveuse. Vous le branchez sur le secteur la veille du jour de lavage, et le lendemain matin, vous avez une pleine cuve d'eau chaude. Peu coûteux, sûr, économique . . . l'Electro-Therm n'est vendu que par les marchands de laveuses Locomotive.



FABRIQUÉES AU CANADA PAR DES CANADIENS POUR LES CANADIENNES

Locomotive
LAVEUSES ÉLECTRIQUES

BRANTFORD WASHING MACHINES LIMITED
BRANTFORD ONTARIO CANADA

1-49F

J'interroge à tout moment le cadran, mais les aiguilles n'avancent pas vite.

Je me trémousse dans mon fauteuil. Mes jambes commencent à s'agiter. Je croise la gauche sur la droite, la droite sur la gauche, et voilà que j'ai des fourmis dans les chevilles.

Je me lève, tapote ma jupe et dis: —Bonne-maman, je vais au jardin.

Mes signes d'impatience n'ont pas échappé à mon aïeule.

—C'est ça, approuve-t-elle en souriant, le temps passera plus vite. Tu vois, Nita, si je te comprends, je suis aussi impatiente que toi-même. Tu penses . . . cinq ans que je n'ai pas vu mon grand . . .

J'embrasse les joues un peu fanées de grand-mère à pleines lèvres, et je me décide à aller respirer l'air parfumé de l'enclos ombragé de beaux arbres fruitiers.

Me voici dans le corridor.

Comme il fait chaud dehors!

Je n'ai pas envie de bouger. L'ombre de l'escalier qui mène aux pièces du premier étage me tente. Audessus des chambres, il y a le grenier.

Si j'y montais? . . . Etant petite fille, grand-maman m'en a toujours interdit l'accès. Bien des fois, j'ai essayé de passer outre, mais ma curiosité a toujours été arrêtée devant une porte mystérieuse et constamment fermée.

Je ne résiste pas à la tentation. Vais-je trouver la porte ouverte?

Mon coeur bat un peu plus vite; c'est drôle, je me sens en faute. Mon Dieu! que c'est amusant! . . . Miracle! J'ai tourné le bouton de cuivre et l'huis n'offre aucune résistance.

Me voici en domaine défendu. Il fait une chaleur étouffante dans ce grenier éclairé par trois vasistas pratiqués dans le toit d'ardoise inondé de soleil.

Quel bric-à-brac! Il y a de tout: des chapelets d'oignons, des pommes ridées, de la porcelaine cassée qui attend le raccommodeur que l'on n'appellera jamais; des chaises boiteuses, des fauteuils éventrés, des meubles vermoulus, et des caisses, des caisses et des caisses pleines d'hétéroclites objets.

Je fouine partout, regarde tout, marche de découverte en découverte. Ah! je n'ai guère le loisir de penser à cousin Raymond.

La poussière remuée danse dans des rais lumineux, et j'évolue parfaitement à l'aise parmi ces accessoires infirmes relégués et oubliés dans l'empire de la vétusté.

Voici une malle immense qui attire et capte aussitôt mon attention.

J'ai vite fait de soulever le couvercle et de me mettre à genoux pour fouiller à mon aise parmi tous ces chiffons, vestiges du passé.

Il y a là des robes, des corsages à grand-mère et des chapeaux étranges qui datent du temps de sa jeunesse.

Ah! la belle jupe en satin broché! Elle a bien quatre verges de tour. C'est volumineux et c'est

lourd; afin de me distraire, j'aimerais bien m'en parer.

Je ne contrarie pas mon désir. Je tire sur le satin pour le défroisser et j'ai vite fait de me déguiser.

Un corsage à basque, bien cintré, fixe de nouveau mon choix. Il m'est beaucoup trop grand, mais ça ne fait rien.

Ainsi vêtue, je suis la vivante incarnation d'un âge révolu.

Une capote à brides de velours que je pose sur ma tête et attache sous mon menton par un noeud qui manque beaucoup de fraîcheur donne la note indispensable à mes atours.

Je ris déjà sous cape de la bonne farce que je vais faire à mon aïeule.

Dans une caisse, j'ai déniché un éventail dont les duvets de cygne se trémoussent de joie dans cette atmosphère ancienne que je viens de créer.

Je retrousse ma jupe de la main gauche avec une grâce toute 1830 et je m'apprête à redescendre.

Il était temps. Grand-mère m'appelle dans le corridor.

Je me réjouis de l'effet escompté. Ce que nous allons rire!

Très digne, je m'applique à descendre . . . avec une majesté qui en imposerait à la cour d'Angleterre.

—Dépêche-toi, ma chérie!

Je me garde de répondre; et, au tournant de l'escalier, je fais ma triomphale apparition.

Catastrophe!

Un moment de stupeur de part et d'autre et des rires me saluent.

Ah! elle est belle ma majesté!

Cousin Raymond est là, en brillant uniforme, au côté de grand-mère.

Je reste piteusement clouée à la même place, les bras pendant le long de ma jupe en soie brochée, l'air ahuri et dépité.

Le ruban de velours du ridicule chapeau m'étrangle; la gêne me donne chaud, l'éventail tremble entre mes doigts.

Elle est belle l'impression que je dois produire sur Raymond!

—Viens me dire bonjour, Nita.

L'invitation de mon cousin augmente encore mon embarras, et c'est comme à travers un rêve que j'entends mon aïeule constater:

—Dire qu'elle sera toujours aussi enfant et que c'est la première année qu'en sa présence je ne ferme pas la porte du grenier à clef.

—Allons, viens, petite sottise!

Et l'officier de marine prend ma défense. Ah! il est joli, le plaidoyer!

—Ne grondez pas, grand-mère, dit-il en me dévisageant. Nita, je le vois, est encore un charmant démon, et je veux croire que ça ne l'empêche pas d'être une bonne petite fille. Allons! viens m'embrasser, Nita!

Et il rit de bon coeur, ce qui me rend maussade et met mes nerfs en boule.

Je baisse les yeux et, si je ne me retenais pas, des pleurs s'écraseraient certainement sur cette poitrine.

Je m'engage tout de même à descendre et, pas très fière de mon exploit, tends la joue à Raymond, qui

m'embrasse sous ma capote.

Il pose ensuite ses mains sur mes épaules et m'avoue, d'un air si moqueur, que mon amour-propre a envie de se cabrer:

—Ce que tu peux être drôle! Mais tu sais, tu sens le moisi, le renfermé et la poussière!

C'est un comble!... Ah! si j'avais les griffes de l'Épervier d'or, je crois bien que je me vengerais!

Dévorant ma rage, je vais revêtir ma robe printanière, mais maintenant sans aucune joie.

Avant de redescendre, je jette un coup d'oeil dans la glace; mon visage dépité me semble plus allongé, et, si mes yeux verts brillent aussi intensément, c'est à cause de la colère concentrée au fond de mes prunelles... Mon beau cousin, l'éclat de mon regard ne pourra vous tromper, c'est une ennemie que vous vous êtes faite!

Il m'accueille avec son sourire narquois:

—A la bonne heure Nita, tu me plais mieux ainsi!

... Puis il me regarde comme s'il ne m'avait jamais vue et s'exclame en posant sa longue main sur mes cheveux:

—Diable! sais-tu que tu es tout à fait gentille! Tu es une ravissante petite fille!

"Une petite fille"... naturellement! Est-ce que je pouvais m'attendre à mieux!...

Je hausse les épaules sans ménagement et, pour me donner une contenance, j'engage une conversation avec Marquis, qui vient frotter sa bonne grosse tête sur ma robe Trianon au risque de la friper.

Mais il peut la chiffonner! je n'en ai cure; je ne veux pas le repousser, n'est-il pas mon grand ami?

Grand'mère nous a invités à passer dans le salon pour prendre une petite collation. Que d'honneurs! mon Dieu, que d'honneurs! et tout cela pour monsieur Raymond.

Le petit air guindé que possède la pièce me fait froid au coeur; d'habitude, je lui trouvais un aspect bien plus familier.

—Le ciel se noircit, grand'mère, et je crois bien qu'avant peu nous allons avoir de l'orage.

—Je crois que je ferais bien d'aller remiser ma voiture avant de me restaurer, remarque mon cousin.

Mon aïeule est de cet avis; moi, je me garde de formuler mon opinion. Je ne questionne même pas et la langue pourtant me démange: je voudrais bien savoir depuis quand Raymond a son auto. Qu'importe! Je l'apprendrai plus tard; je m'en remets aux circonstances.

Tandis que M. le lieutenant de vaisseau est absent, pour éviter un tête-à-tête avec bonne-maman, je vais pencher mon visage par la baie grande ouverte. Je scrute le firmament qui s'obscurcit de plus en plus. Dans le chemin, une femme, coiffée d'un large chapeau de jonc, entraîne vivement sa chèvre. L'animal bêle, comme pour protester contre cette rentrée trop précipitée.

Après quelques minutes, j'entends le pas de mon cousin qui traverse le corridor.

Le fuirai-je? J'en ai tout l'air; car je bouscule presque mon aïeule pour me rendre à la cuisine.

—Eh bien! que fais-tu donc, Nita? demande-t-elle, étonnée par mes façons de poulain échappé.

—Je veux voir ployer le jardin sous l'orage, dis-je assez laconiquement.

Me voici à mon nouvel observatoire. Un vent venu d'on ne sait où se lève subitement. Dans l'enclos, les arbres se courbent et balancent leurs rameaux. Les oiseaux, effrayés, volent à tire-d'aile et cherchent un abri. Des roses passées s'effeuillent; des pétales, aux tendres couleurs, tournent dans l'air, jonchent le sol. Les fleurs ploient, plus lourdes, sur leurs tiges. Marquis hurle. La girouette grince. Des éclairs zèbrent le ciel tourmenté. Au loin, le tonnerre gronde. Peu à peu, l'orage se rapproche. Les nuages sont plus bas, noirs, plus lourds. Ils crévent. De larges gouttes tombent. Cinglante, la pluie fouette les vitres; un coup de tonnerre formidable les fait trembler et je recule, apeurée, jusqu'au milieu de la pièce. En ce moment, je souhaite ardemment la présence de la vieille Annette, qui est descendue au bourg afin de faire quelques emplettes.

A cet instant, mon aïeule pénètre dans ma retraite. Raymond est à son côté.

—Eh bien! ma chérie, n'aurais-tu plus peur de l'orage? En voilà une idée de rester seule ici! Et sais-tu que ce n'est vraiment pas gra-

PAIN "3-HEURES"!

Fait en 3 heures avec la farine préférée des gagnantes de prix dans les concours!

—dit Mlle Rita Martin

"De plus, ce pain vite prêt et délicieux est si facile à faire avec la Robin Hood — la farine à toute fin garantie — que vous en trouverez la recette infallible.

"Essayons donc DÈS MAINTENANT à cuire ce pain nouveau et savoureux!"



PAIN "3-HEURES" ROBIN HOOD

En voici les ingrédients :

| | |
|-----------------------------|---|
| 2 paquets levain granulé ou | 2 c. à thé sel |
| 2 gâteaux levain comprimé | 6 tasses (environ) Farine Robin Hood tamisée |
| ½ tasse eau tiède | 2 oeufs |
| ¼ tasse lait bouilli | 4 c. à table shortening fondu (un peu refroidi) |
| 3 c. à table sucre | |

L'usage de la Farine Robin Hood vous assure naturellement les meilleurs résultats. Elle est de haute qualité, si uniforme et ses résultats sont si sûrs, que 4 femmes sur 5 qui remportent les premiers prix dans les concours culinaires n'en emploient pas d'autre pour tout ce qu'elles cuisent.

C'est tout un record! Et quelle recommandation! C'est la preuve qu'aucune autre farine n'approche la Robin Hood pour assurer des réussites parfaites. Un essai vous convaincra — faites ce nouveau pain rapide avec la Farine Robin Hood et vous serez enchantée des résultats!

Et voici comment procéder :

Laissez reposer le levain dans l'eau tiède environ 5 minutes (si vous employez du levain granulé, ajoutez 1 c. à thé de sucre).

Mettez le lait dans un bol, ajoutez sucre et sel et laissez tiédir.

Ajoutez 1 tasse de Farine Robin Hood et battez lisse avec un batteur rotatif.

Incorporez les oeufs en battant, puis ajoutez le levain et une autre tasse de farine. Battez jusqu'à mélange parfait, puis incorporez le shortening fondu tout en battant.

Mélangez avec assez de farine pour obtenir une pâte molle qui peut se manipuler.

Déposez la pâte sur la planche,

couvrez-la et laissez-la reposer environ 5 minutes.

Pétrissez la pâte juste assez pour la rendre lisse.

Mettez-la dans un bol graissé, recouvrez et laissez lever durant une heure à la chaleur (85° à 90° F.).

Massez, recouvrez et laissez reposer 5 minutes.

Divisez la pâte en deux portions et roulez chacune d'elles en forme de rectangle, ayant soin d'en comprimer les bulles d'air.

Formez en pains, déposez dans des tôleffrites graissées et laissez lever durant 1 heure.

Cuisez 50 minutes dans un four à chaleur moyenne (375° F.).

Quantité: 2 pains.

UN MOT DE Mlle RITA MARTIN: "J'ai la conviction que vous obtiendrez des résultats parfaits avec ce nouveau pain "3-heures" Robin Hood. Je connais des douzaines d'autres recettes faciles et intéressantes que vous aimerez sûrement connaître. Écrivez-moi si vous désirez des idées nouvelles. Tous les jours j'essaie des recettes et des méthodes nouvelles et je ne de-

mande rien de mieux que de vous aider.

N'oubliez pas que mes conseils sont donnés gratuitement".

Rita Martin

Directrice du Service Ménager, Robin Hood Flour Mills Limited, 300, rue St-Sacrement, Montréal

La Farine Robin Hood

... employée par 4 gagnantes de prix sur 5!

Un certificat déposé dans chaque sac vous garantit le remboursement du prix d'achat plus 10% si vous n'êtes pas entièrement satisfaite. La Robin Hood est vraiment une farine à toute fin garantie.



Ce ne sont pas des taches de roussure... c'est sa santé de fer qui commence à rouiller.

Vous serez enchantée
de ce
**MERVEILLEUX
POÊLE!**



- ★ Fabrique et brûle son propre Gaz!
- ★ Allumez-le... Employez-le N'IMPORTE OÙ!

Le voici...

**Le poêle à gaz
Instantané**



Oui, voici le poêle qui vous enchantera! Un poêle qui vous assurera des jours plus gais, plus heureux. Moins de travail... des plats mieux réussis pour toute la famille... des ustensiles qui se garderont plus propres et une cuisine plus fraîche. Fabrique son propre gaz de la gazoline. C'est le Coleman 975D—un GROS poêle, possédant trois brûleurs pleine grandeur, illustré ici sur l'unité de support No 974 LB. Se place facilement dans toute cuisine ordinaire... pour cuisiner à la fraîche durant l'été! Les brûleurs à flamme bleue s'allument instantanément!

Voici! Un poêle à Gaz P-L (pétrole liquéfié) entièrement nouveau.

Voici ce que les ménagères attendaient depuis longtemps... un poêle à gaz P-L Coleman. Et le voici, le modèle No 975 à trois brûleurs, pour usage partout où il y a du gaz L-P disponible. Il est propre, rapide et silencieux! Modèle de table ou sur support au choix.

Des milliers de ménagères font toute leur cuisine, cuisson et mise en conserve sur un Poêle Coleman durant la saison chaude. Vous aussi vous pouvez jouir des avantages que vous offre ce nouveau modèle de poêle. Voyez-les à l'étalage chez votre marchand général, quincaillier ou magasin à rayon.

Riez-vous des chaleurs d'été en cuisant sur ce nouveau

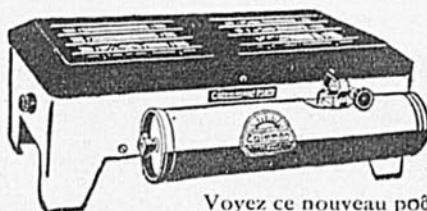

Voyez ce nouveau poêle de table commode et portatif à la prochaine visite chez votre marchand! Fabrique son propre gaz... employez-le n'importe où, à l'intérieur comme à l'extérieur! Peut cuire de gros repas aussi! Pour plus de renseignements écrivez à:

The Coleman Lamp & Stove Company, Ltd.
Dépt. 403-B, 9 Davies Ave., Toronto 8, Canada.



cieux pour ton cousin, reproche grand'mère.

Je mords ma lèvre et, de pâle que j'étais, je me sens devenir pourpre. Mademoiselle la bachelière, il vous faut accepter cette petite leçon de savoir-vivre.

—Ma petite cousine, le spectacle du jardin est-il si passionnant qu'il réussit si bien à nous priver de ta présence?... Allons! viens! Ah! si tu pouvais te voir! On te devine à demi-morte de frayeur.

Il passe délibérément son bras autour de ma taille et m'entraîne dans le salon.

Ah! le délicieux instant! Tous mes griefs ont disparu. Avec la facilité qui me caractérise, de morose que j'étais, je redeviens subitement gaie.

Avec quelle ardeur je dresse moi-même la table à thé, et mon rire s'égrène, à propos de tout et pour rien, et cela malgré l'orage qui gronde toujours avec fracas.

Tout est prêt. Avec quel plaisir je bavarde!

—A table, vite!

Les petits pains aux anchois et les petits-fours sont bien appétissants. J'adresse aux bonnes choses un sourire gourmand.

Nous sommes à peine installés que le timbre de la porte d'entrée résonne.

L'abeille et la guêpe sucent les mêmes fleurs, mais toutes deux ne savent pas y trouver le même miel.

Je regarde à la fenêtre.

—Ce sont deux dames, annoncé-je tout en restant clouée à ma place.

Grand'maman s'empresse d'aller ouvrir, et les intruses, un instant plus tard, pénètrent dans le salon.

La plus petite est une femme d'âge mûr; la mère de la plus grande, sans doute, à en juger par leur ressemblance assez frappante.

Je ne l'aime guère la grande. Elle rit de toutes ses jolies dents en tapotant son imperméable et en fixant hardiment mon cousin, qui lui fait un accueil charmant. Moi qui prétendais aimer les cheveux blonds, je trouve sa blondeur insolente. En outre, je réfléchis que je ne prise guère son genre de beauté. Son teint de brune s'harmonise d'ailleurs assez mal avec sa chevelure artificiellement dorée.

Grand'mère, avec urbanité, invite les dames à quitter leur "trench-coat" et à partager notre dinette.

Elles refusent, pour la forme; histoire de se faire prier, car ensuite elles acceptent. Raymond dévore la jeune femme du regard et, tandis qu'elles s'installent, moi, je fais un effort pour dompter mes nerfs qui m'incitent à me tortiller sur ma chaise. Ah! si seulement Marquis était près de moi! Mais mon aïeule l'a congédié. Que ne puis-je m'éclipser à l'anglaise!

J'ai conscience d'être reléguée au second plan, et je grignote en silence des petits-fours, tandis que ces dames nous apprennent qu'elles sont en villégiature pour un mois dans ce pays. Elles rient encore d'avoir été surprises aussi malen-

contreusement par ce mauvais temps et s'en félicitent affirmativement, puisque ce contretemps leur a permis de faire notre connaissance.

Ah! ouiche! elles auraient mieux fait de se réfugier ailleurs que sous ce toit, que je trouve vraiment par trop hospitalier pour ces deux étrangères.

Grand'mère me glisse de temps en temps des regards inquiétants. La chère vieille ne peut pas comprendre.

Lorsque nous nous levons de table, la très jeune femme s'arrête devant le vieux piano où trône le buste de Beethoven.

—Le piano tente vos doigts, madame? ininterroge mon cousin.

Elle répond, dans un éclair d'yeux noirs, avec son large sourire qui découvre ses dents étincelantes:

—Nullement, cher monsieur. J'admire seulement ce buste. Qui est-ce?

Avant que Raymond n'ait ouvert la bouche, j'articule tranquillement:

—Il est beau ce buste, n'est-ce pas? C'est Andromaque, madame.

Mon cousin me lance un regard ahuri et se demande si je suis de bonne foi ou si je la mystifie.

Il va donner un démenti à ma sottise réplique, mais la jolie dame me répond fort gentiment:

—"En dremaque"?... Tiens, j'aurais juré que c'était en bronze!

Ah! je l'ai ma revanche! Quel regard de triomphe j'adresse à mon cousin.

Raymond pince les lèvres, mécontent de mon espièglerie, et s'empresse de détourner la conversation sur un terrain moins épineux.

L'orage a cessé. De nouveau le soleil brille. Grand'maman invite ses hôtes de circonstance à faire un tour dans le jardin avant qu'elles ne repartent.

Evidemment, je n'ai pas la politesse de les accompagner, mais je me réfugie dans l'embrasure de la fenêtre de la cuisine, où je surveille leurs faits et gestes. Je rage de ne pas entendre ce qu'ils peuvent raconter et je regrette de ne pas les avoir suivies.

Voilà enfin la promenade qui se termine. Ils passent à deux pas de la fenêtre. Je me recule pour ne pas être vue et je les entends parler.

—La belle rose blanche! s'exclame la jeune femme, quel beau velouté!

—Permettez-moi, madame de vous l'offrir, dit mon cousin d'une voix suave. Vous n'y voyez aucun inconvénient, grand'mère?

—Mais comment donc! répond mon aïeule.

Je ne résiste pas à la tentation de m'approcher de mon poste d'observation, et je vois Raymond tendre galamment la fleur à l'exécration blonde, qui le remercie d'un sourire lumineux. Je comprends alors pourquoi mon beau cousin se montre si galant.

En aparté, il dit encore, et mes ongles s'enfoncent dans mes paumes en l'entendant:

—Puisque vous êtes en villégiature, faites-moi, chère madame, le plaisir de revenir demain; les deux seuls boutons de roses que possède le rosier seront peut-être ouverts, et mon plaisir sera grand de pouvoir vous les donner.

Je n'en entends pas davantage. Ils vont rentrer, je n'ai que le temps de courir m'installer bien sagement dans la salle à manger.

Ils rentrent en effet. Les deux inconnus revêtent leurs imperméables et prennent aussitôt congé.

Je chante en sourdine: "Bon voyage, monsieur Dumollet!" lorsque Raymond se dresse en juge devant moi.

—Nita je ne te fais pas de compliments! Tu n'as pas été très chic envers cette charmante personne.

Je hausse les épaules, toise mon cousin et riposte d'une voix que je ne me connais pas encore:

—Pouvais-je prévoir à quelle sorte de naïve j'avais affaire!

—Tu pourrais être polie, grogne Raymond en fronçant les sourcils.

Puis, sans façon, il me tourne le dos et va probablement rejoindre grand-mère qui se trouve dans le salon. Quant à moi, je descends à mon tour dans le jardin et je m'offre les deux boutons de roses blanches qui s'ouvriront peut-être demain, mais dans le cornet de cristal qui se trouve dans ma chambre sur un bijou de guéridon.

Elle est revenue... sans sa mère, il fallait s'y attendre. Et... "Elle" n'a pas eu les fleurs promises. Mon cousin a cru nécessaire de faire sa petite enquête. Il m'a interrogée d'un ton bourru:

—C'est toi, Nita, qui a cueilli les deux boutons de roses blanches?

Et j'ai répondu d'un ton très naturel en m'efforçant de sourire gentiment:

—Vous tenez à les voir, mon cousin? Ils sont à peine épanouis, mais déjà ils parfument bien agréablement ma chambre.

Il n'a pas osé faire des remarques désobligeantes.

La blonde jeune femme partage, à mon égard, je crois, l'antipathie que j'ai pour elle.

Quant à grand-mère!... Son opinion, je pense, égale la mienne. Ce matin, j'ai surpris involontairement le conseil qu'elle donnait à son petit-fils, d'un ton moitié rieur, moitié grondeur:

—Mon grand, disait-elle, je me demande si j'ai bien fait de faire si

bon accueil à ces dames inconnues. Méfie-toi, mon enfant, cette jolie personne pourrait bien n'être qu'une aventurière.

Mon entrée inattendue a dispensé mon cousin de répondre, mais je devine qu'il l'aurait défendue en disant:

—La veuve d'un capitaine ne peut pas être une aventurière, grand-mère. Et personne ne saurait blâmer la coquetterie d'une jeune femme de vingt-cinq ans.

...Car, dans le jardin — je l'ai su plus tard — Madame a raconté à mon nigaud de cousin qu'elle s'était mariée à dix-huit ans avec un officier depuis toujours ami de sa famille, et qu'à vingt-deux ans elle avait eu la douleur de perdre cet époux bien-aimé.

Quoi qu'il en soit, elle ne paraît pas être bien farouchement inconsolable, la jolie veuve! et j'ai bien peur que le cousin Raymond ne tombe dans le filet de sa séduction.

Mais j'ai beau n'être qu'une petite fille, je veille; je saurai bien empêcher Raymond de commettre une irréparable bêtise.

Cet après-midi, monsieur le lieutenant de vaisseau demande à la charmante veuve si elle éprouve le désir de visiter les châteaux de la Loire, son intention étant de faire quelques randonnées en auto. Il serait heureux, assure-t-il, de l'avoir pour compagne.

La demande n'a rien d'extraordinaire, puisque nous sommes dans un petit village de Touraine. Naturellement, la dame accepte, et moi je m'invite carrément.

—Quelle bonne idée! dis-je en battant des mains, il y a si longtemps que je désirais les voir!

Raymond me regarde, un peu interloqué, faisant contre mauvaise fortune bon coeur. Il n'ose pas refuser.

Et le sourire que je vois flatter sur les lèvres de grand-mère me paraît enchanté; elle m'adresse même un regard qui me semble plein de gratitude et quelque peu complice.

Mon beau cousin, nous serons deux pour vous sauver.

Ma joie déborde, mais la jolie

COUVRE-LITS

EN CHENILLE

DIRECTEMENT DU MANUFACTURIER

SPÉCIAL DU MOIS, modèle "ANNEAU DE MARIAGE" \$10.20 taxe incluse. Couleurs: Rose cendré, Bleu, Vert, Turquoise, Beige, American Beauty, Pêche, Rouge Vin, Mauve, Blanc, Jaune.

Autres Modèles: \$6.12, \$8.67, \$10.20, \$14.79, taxe incluse.

Spécialité: Hôtels, Touristes, Cabines.

Conditions: C.O.D. ou Mandat Poste.

WONDER SPREAD ENRG. 976 RACHEL EST, MONTRÉAL

C. E. Arcand, Prop.

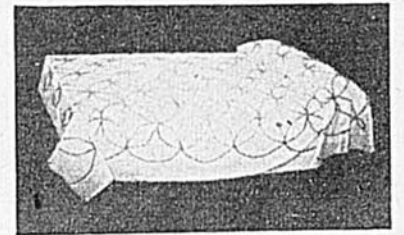

Vous découvrirez NOTRE OEUVRE DANS CETTE VIGNETTE DE FERME

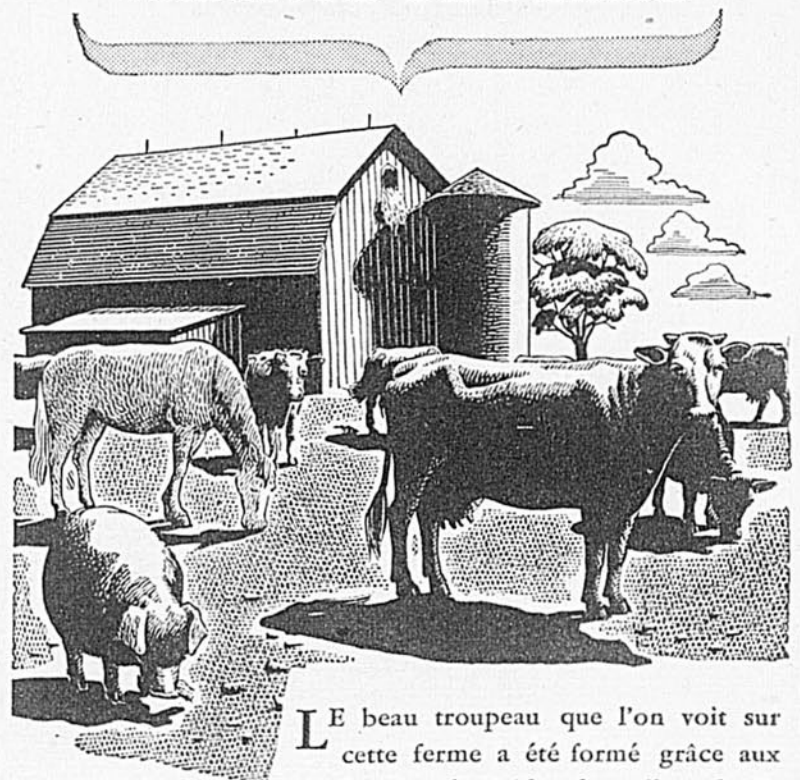

LE beau troupeau que l'on voit sur cette ferme a été formé grâce aux services et à l'aide financière de la Banque Canadienne de Commerce. Vous, aussi, pouvez avoir besoin d'acheter des animaux pour développer votre ferme.

Autres prêts d'amélioration des fermes pour: —

- Acheter des machines et du matériel de ferme
- Construire ou réparer les bâtiments
- Moderniser les maisons de ferme
- Améliorer les clôtures et le drainage
- Installer l'électricité
- Défricher et préparer le sol pour la culture

Examinez, les nombreux avantages que comporte le Plan de Prêts pour l'Amélioration des Fermes. Venez discuter vos besoins financiers avec notre gérant local.

LA BANQUE CANADIENNE DE COMMERCE

113F-47

UNIVERSITÉ

STE-CATHERINE

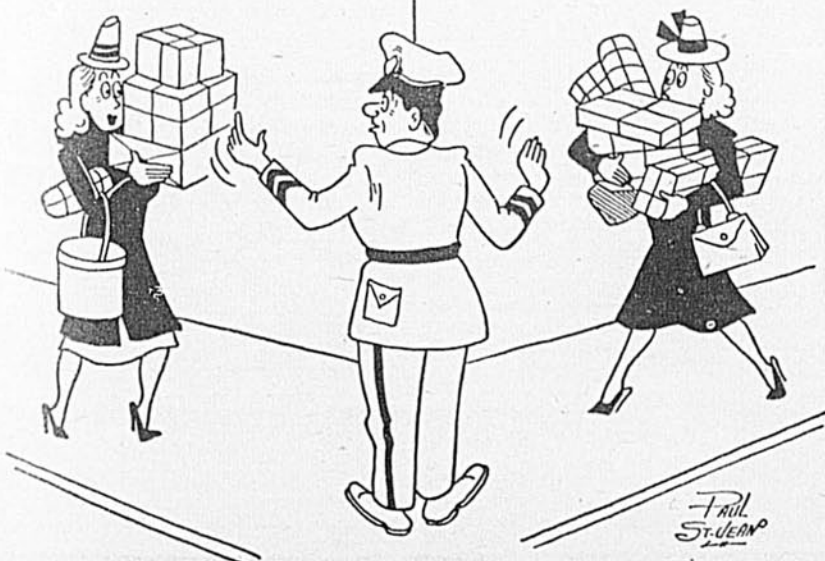

F. PAUL
ST-JEAN

Le poêle
"L'ISLET"
 est un bon
 poêle!



Madame Marcel Gosselin,
 56 rue Desjardins, Lévis, Qué.
 déclare:—

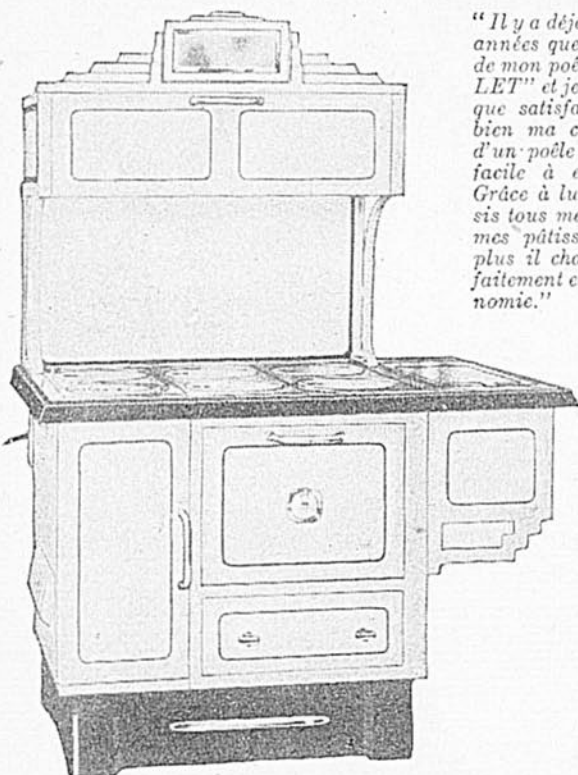

"Il y a déjà quelques années que je possède mon poêle "L'ISLET" et je suis plus que satisfaite. C'est bien ma conception d'un poêle moderne, facile à entretenir. Grâce à lui je réussis tous mes plats et mes pâtisseries. De plus il chauffe parfaitement et avec économie."

Les nombreux témoignages que nous recevons tous les jours sont unanimes à louer la beauté, l'efficacité et l'économie des poêles "L'ISLET". C'est que rien n'a été épargné pour en faire des poêles modernes dans toute l'acception du mot. Tout a été étudié et conçu pour donner à la ménagère pratique les commodités les plus variées et les avantages les plus marqués. Ne manquez pas de voir les nouveaux modèles 1949 — ils vous émerveilleront par leur nouvelle beauté et leurs qualités pratiques. Rendez-vous au magasin "L'ISLET" le plus rapproché et vous comprendrez pourquoi les ménagères avisées disent toujours

MOI, JE PRÉFÈRE UN POÊLE



L'ISLET

LA FONDERIE DE LISLET LTÉE.
 LISLET STATION PQ

50 magasins et plus de 1000 agents
 pour vous servir

blonde n'a pas du tout l'air enchanté.

L'excursion est pour le lendemain. J'ai revêtu, à cette occasion, un pratique costume beige qui moule ma taille souple, et sur le revers de ma jaquette, j'ai épinglé, comme un défi, une magnifique rose blanche maintenant tout à fait épanouie.

Quand je fais mon apparition, Raymond n'a d'yeux que pour la fleur, puis il me regarde et sourit.

C'est drôle ! il n'a plus l'air fâché. Il me donne sur la joue une tape amicale et me dit sur un ton aimable:

—Sais-tu, Nita, que tu es délicieuse ! et, ma foi, cette rose est très bien à sa place.

Et grand'maman de répondre aussitôt:

—Et sais-tu qu'il n'y a pas au monde une meilleure petite fille que Nita ?

—Ça, c'est à voir, réplique en riant mon cousin.

Qu'importe ! je suis ravie. Il faut bien peu de chose pour me mettre en joie. Je ne sais quel immense bonheur aussitôt me submerge. J'ai une envie folle de me pendre à son cou pour lui prouver que je suis bien contente, mais la jolie veuve, introduite à cet instant même par Annette, endigue ce débordement de reconnaissance.

Et maintenant, je n'existe plus. —Il fait encore bien lourd, aujourd'hui, remarque mon aïeule; il se pourrait bien que nous ayons de l'orage.

Je pousse un soupir qui prouve assez mon état d'âme.

Ah ! si seulement le tonnerre avait le pouvoir de projeter au loin ceux que nous n'aimons pas sans leur faire mal ! Mais mon souhait, malheureusement, ne peut pas se réaliser.

La voiture est avancée devant la villa, et ma "très chère amie" prend place au côté de Raymond. Moi, je m'installe seule sur la banquette arrière.

Pourquoi donc ai-je le cœur si gros ? Est-ce que je vais pleurer ? En voilà une histoire !

Si j'avais des épingles, je crois bien que je prendrais plaisir à les piquer dans le dos de ma jolie voisine.

Avant que l'auto démarre, à grand'mère qui m'embrasse et me souhaite de m'amuser, je demande brusquement:

—Bonne-maman, donne-moi donc Marquis !

Ma voix s'étrangle dans ma gorge et la chère vieille me regarde tristement en hochant la tête, tandis que Raymond se récrie que je perds la raison. Et grand'mère, en m'embrassant tendrement, me glisse gentiment à l'oreille:

—Sois sage, ma toute petite ! Alors je lui réponds, en étouffant sur mes lèvres la note rauque d'un sanglot:

—Je n'ai plus envie de visiter les châteaux de la Loire avec lui, je vais descendre et rester avec toi.

...Mais elle me répond d'une voix nette:

—Reste avec eux... Et ne t'ennuie pas trop, ma petite chérie.

L'auto démarre. C'en est fait. Me voilà partie.

Et je ne regrette point de n'être pas restée auprès de mon aïeule, maintenant que je suis de retour.

Nous avons vu les châteaux de Chambord, de Chenonceaux, de Blois, et comme je vantais, avant de les visiter, les mérites de François Ier, ma pacifique ennemie, croyant m'être désagréable, a cru bon de me faire remarquer, sur un ton aigre-doux, mais plus aigre que doux, sans doute pour m'inviter à me taire:

—Je me demande ce que viennent faire là vos dissertations sur ce roi de France qui n'a rien à voir avec ces vieux châteaux.

Et je me suis vengée impoliment et méchamment en répondant dans un rire narquois qui fit affluer le sang au visage de Raymond:

—Madamè, voyons !... Vous ne vous donnez certainement pas la peine de réfléchir, car vous n'étaleriez pas si inconsciemment pareilles preuves d'ignorance. Vous auriez dû vous documenter avant de partir. Voyons !... Voyons !... Chambord... Chenonceaux... Allons ! vous y êtes ?...

Son sourire n'était qu'une grimace et elle restait muette comme une carpe. Il a fallu tout le tact de Raymond pour nous sortir de cette insoutenable situation.

—Eh ! bien ! dis-je à mon cousin, aussitôt qu'il m'a été permis de lui parler en tête à tête, au lieu du chapeau extravagant qui la coiffe, il me semble qu'un bonnet d'âne lui irait parfaitement bien.

—Je n'aime guère tes façons, Nita, m'a-t-il répondu d'un ton bourru. Que t'a donc fait cette pauvre femme pour mériter tes petites rosseries ? Et sais-tu que je te trouve affreusement mal élevée ?

J'ai répondu, soudain très pâle, et des larmes plein les yeux:

—Je veux empêcher que vous l'aimiez et vous ouvrir les yeux, Raymond; c'est une femme qui ne vous vaut pas.

Le cliquetis des aiguilles de grand'mère qui tricotait près de la fenêtre a cessé son tintement discret.

J'ai baissé la tête, mes lèvres tremblaient; j'avais encore envie de pleurer, mais mon cousin est sorti en frappant la porte et a crié avant de disparaître:

—Ma cousine, tu es une petite sottise !

Alors, sur cette sentence, je n'ai pu retenir mes larmes, et bonne-maman m'a consolée en couvrant mes joues de baisers.

Des douleurs rendent meilleur et des plaisirs rendent pire. Alors ces douleurs sont un bien.

Je suis vaincue. Mes petites méchancetés n'ont pas porté leurs fruits. Mon beau cousin continue à sortir avec sa buse, et j'ai renoncé à les accompagner. Je sentais trop que j'étais gênante et, malgré mon désir de sauver Raymond d'un danger, mon sublime dévouement s'est lassé. Mon âme n'a pas la dose d'héroïsme nécessaire pour mener à bien ce sauvetage. Je souffre trop pour

persévérer dans la tâche que je m'étais imposée.

En cachette, je continue à verser des larmes de regret. Ah ! M. l'officier de marine ne connaît guère le grand cœur d'une petite cousine!... Je voudrais tant qu'il soit heureux ! et son bonheur, s'il le confie à cette femme que je traite en ennemie, me paraît vraiment compromis.

Grand'mère est soucieuse depuis quelques jours. La jolie blonde ne vient même plus à la villa, et mon cousin n'y fait que de très rares apparitions. Il n'est présent qu'à l'heure des repas, et pas toujours, car bien souvent il part en automobile et se restaure où il se trouve. Dinette à deux, bien entendu.

De ses randonnées, il revient l'air joyeux, mais avec du vague plein les yeux. Il m'est facile de deviner à qui il songe et, plus il paraît content, plus mon âme attristée s'assombrit.

Aujourd'hui, grand'mère lui a fait remarquer :

—Raymond, regarde un peu la mine de Nita ! Elle a un pauvre petit visage qui commence à me faire pitié.

Mon cousin a daigné me regarder, mais en ce moment j'étais très rouge.

Il a souri, amusé sans doute par cette rougeur furtive; puis il a dit négligemment en rectifiant son noeud de cravate devant la glace :

—Elle ne sort pas assez. Elle devrait aller dans les champs, dans les bois, afin de prendre l'air.

—Emmène-la, propose grand'maman.

Il se garde de répondre.

—Emmène-la aujourd'hui se promener en voiture, tu me feras plaisir, insiste grand'mère.

Il est gêné. Il me regarde distraitement, et moi je lève vers lui mes grands yeux verts dans lesquels je sens monter mon âme malheureuse.

Il me sourit, cette fois, mais si doucement que je me sens toute chavirée. Il s'approche de moi, prend mon visage entre ses mains et me demande affectueusement :

—Pourquoi me regardes-tu ainsi, petite Nita ?... Sais-tu qu'on ne peut rien refuser à ces beaux yeux-là ?

Aucun sentiment de coquetterie ne m'effleure. J'ai seulement le cœur très gros. J'ai l'impression que mes prunelles s'enfoncent dans cel-

les de mon cousin et puis je ne vois plus rien. Sans hoquets, sans sanglots, je pleure silencieusement. Il paraît bouleversé par mon chagrin.

—Mon pauvre petit, dit-il en plaquant sur ma joue mouillée de larmes un fraternel baiser, je suis désolé de cette grosse peine. Va mettre ton costume, Nita, je t'emmène.

J'obéis sans répondre et, à travers un brouillard, je crois voir des pleurs briller dans les yeux bleus de grand'maman, qui vient de lever la tête et rebaisse aussitôt le nez sur son tricot.

Un grand espoir vient de naître en moi : l'espoir insensé d'être seule avec Raymond et de m'asseoir à son côté. Hélas ! mon espoir est déçu. Il ouvre la seconde portière et m'engage à prendre place sur la banquette arrière. Je devine, naturellement à qui est réservée la place d'honneur.

L'auto stoppe devant le plus important hôtel de notre petite ville, et, au coup de klaxon bien connu, la jolie blonde paraît. Son visage se contracte en me voyant. Elle pose sur Raymond un regard de reproche, et moi, la saluant d'un petit signe de tête impertinent, je la dévisage durement.

Mon cousin nous emmène dans un petit pays où est aménagée une plage artificielle; nous sommes à peine descendus de voiture qu'une exclamation joyeuse nous fait tourner la tête :

—Par exemple ! Mais c'est Devilsars ! Bonjour, mon vieux Raymond !

gnée de mains qui semblait s'éterniser... Mon galant cousin ne pouvait se résoudre à rendre libres les doigts menus qu'il gardait prisonniers entre les siens.

—Vous me cachez quelque chose, murmura-t-il timidement et d'une voix altérée trahissant son angoisse. J'ai l'impression que vous n'êtes plus la même...

Elle eut un mouvement d'épaule, rit d'un rire qui sonnait faux et lança d'un ton plein d'assurance :

—En voilà une idée !... Allons ! ne vous tourmentez pas. Au revoir, cher monsieur.

Il salua, puis, stupidement, resta immobile à la même place, contemplant la chère silhouette qui n'allait pas tarder à disparaître.

Peut-être attendait-il que la jeune veuve se retournât dans l'inten-

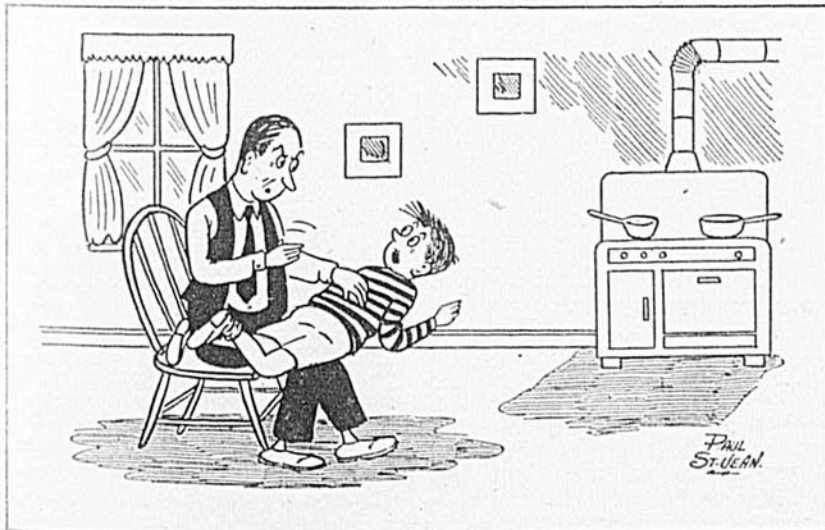

Tu souffres peut-être autant que moi, papa, mais pas au même endroit !

★ Pas du 10% ★

★ Pas du 25% ★

★ PAS DU 50% ★

★ Mais du 100% de profit ★



REPRÉSENTANTS DEMANDÉS

Pour vendre à domicile dans votre milieu à temps plein ou partiel. Homme, femme ou fille acceptés si actifs. Capital requis: quinze dollars seulement, pour représenter dans votre milieu Les Industries Provencher Industries Inc., compagnie unique en son genre.

PROFITS 100%

Écrivez-nous et notre représentant ira vous voir.

LES INDUSTRIES PROVENCHER INDUSTRIES, INC.
MARquette 1098 • 930, Notre-Dame Ouest, • Montreal

LES BARDEAUX "B.P." d'ASPHALTE

SONT
✓ ÉCONOMIQUES ✓ DURABLES
✓ A L'ÉPREUVE DU FEU



Les bardeaux d'asphalte "B.P." possèdent toutes les qualités qu'on peut désirer en fait de toiture. Résistants et durables, ils affrontent les rigueurs du climat canadien d'une année à l'autre, sont exempts des risques propres aux toitures ordinaires, ne requièrent ni peinture ni frais d'entretien et leurs couleurs vivantes et gaies rehaussent l'apparence de toute maison. Riche variété de styles, pesanteurs, dessins et couleurs (unies ou mélangées). Il y a des bardeaux d'asphalte "B.P." pour tous les goûts. Voyez votre vendeur "B.P." ou écrivez-nous directement. (Case postale 6063 — Montréal, ou 2876 — Winnipeg).

BUILDING PRODUCTS LIMITED

Distributeurs par tout le Canada

Les bardeaux d'asphalte B.P. sont manufacturés par les fameux fabricants d'Insul-Bric, d'Insul-Tex, d'Insul-Board, des toitures en rouleaux, de la tuile d'asphalte et autres matériaux de construction.

LES MEILLEURES AU MONDE.
Vendues Depuis 79 Ans.

Ecrivez pour notre Catalogue 1949 si vous n'avez pas reçu votre copie.

Wm. Rennie Seeds Limited
TORONTO - MONTREAL



CES PORCS SONT PARTIS TÔT POUR LE MARCHÉ!
...La truie leur a donné beaucoup de lait!

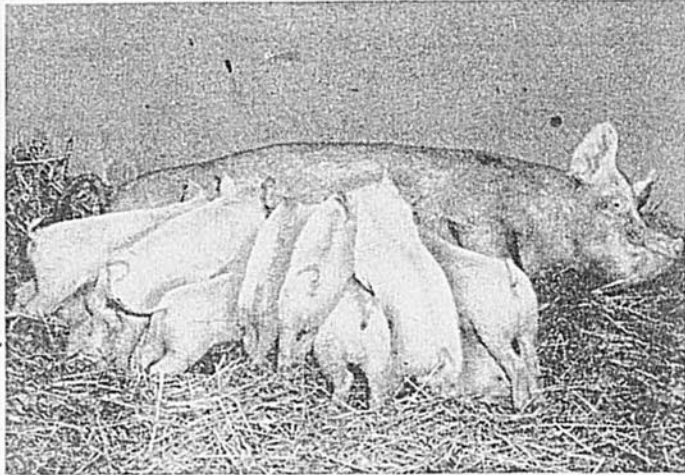

R. R. No 9,
Peterborough, Ont.

"Nous élevons des porcs depuis longtemps et nous avons connu de beaux succès. En 1948, par exemple, cinq truies nous ont donné 88 cochons. Nous les avons nourris à la Ful-O-Pep et ils sont partis tôt pour le marché. 69 furent classés "A" et 19 "B"; six de ces derniers étaient trop légers pour être "A". Un bon accouplement, conjugué avec l'alimentation voulue, vous donnera des charpentes "A". C'est pourquoi nous avons choisi Ful-O-Pep il y a longtemps. Voilà une nourriture qui me donne des résultats!"

(signé)

Chas. (Newt) Downer

Le lait de la truie regorge des éléments nutritifs dont les petits cochons ont besoin pour une croissance rapide, économique. La Moulée pour Truies Ful-O-Pep et le grain contribuent à donner beaucoup de lait à la truie, assez pour que chaque porcelet ait sa part généreuse, même si la portée est considérable.

Pour suppléer à la nature donnez de la Moulée de Début pour Porcs Ful-O-Pep aux cochons alors qu'ils n'ont que de sept à dix jours. Ils en raffolent. Ils se développent vite et de façon économique. Plusieurs éleveurs rapportent qu'ils ont des porcs pesant déjà 50 livres au sevrage.

Ful-O-Pep contient du Concentré de Verdure du Printemps. Ce surcroît de vitamines suscite un lait abondant chez les truies, d'où une croissance économique pour les portées. Votre marchand local Ful-O-Pep est un homme pratique qui connaît vos problèmes et peut vous donner de bons conseils. Passez-le voir aujourd'hui.



Brochure
Gratuite!

POSTEZ CE COUPON AUJOURD'HUI!

La Compagnie Quaker Oats du
Canada Limitée,
Dépt. QF, Peterborough, Ont.

Hâtez-vous de m'envoyer mon exemplaire de "Assurez-vous de Plus Gros Profits" qui me dit comment épargner sur la nourriture, obtenir de grosses portées et des résultats rapides.

Nom.....
R.R. No.....
Village..... Prou.....
Nom de votre marchand.....
Adresse du marchand..... D.A.

Tout un livre de 24 pages sur l'élevage profitable des porcs... vous dit comment épargner sur la nourriture, diminuer les pertes, obtenir de grosses portées et des résultats rapides.



Un grand jeune homme est là, en compagnie d'une jeune femme au visage sympathique. L'amie de mon cousin est très pâle et je me demande pourquoi. L'inconnu s'incline devant elle, avec ces mots qui nous surprennent:

—Enchanté de vous revoir, madame, et je ne m'attendais guère à vous trouver ici.

Elle répond du bout des lèvres, la figure bouleversée et la bouche méchante.

—Tiens! vous vous connaissez? dit Raymond, étonné.

—Assez bien, répondit-il, madame t'expliquera; en attendant, permets-moi de te présenter ma jeune femme.

Après les compliments d'usage, mon cousin me présente à son tour. Nous parlons quelques minutes, puis Raymond invite le couple à venir le lendemain chez grand-mère. Ils acceptent, et la jolie veuve me fait l'effet d'avoir tout à coup un visage d'outre-tombe.

Il y a là-dessous un mystère que je me propose d'éclaircir. Ma gaité est revenue; par contre, la bonne humeur de mon ennemie a disparu. Tous les cinq, nous allons nous promener sur la plage. Pas longtemps, car la belle amie de Raymond manifeste le désir de repartir, et comme, pour mon cousin, ses desirs sont des ordres...

Nous prenons congé du couple et la jeune femme demande la permission de m'embrasser. Oh! le bon baiser échangé!

Il ne fut pas triste le retour. Chose curieuse, je n'ai pas souffert d'être reléguée à l'arrière-plan; et même, par instants, en constatant le mutisme de ma voisine, j'avais envie de lui pincer l'oreille ou de la chatouiller dans le cou pour l'obliger à me regarder, et je lui aurais dit d'un ton condescendant et d'un petit air plus que jamais narquois:

—Eh bien! madame... que se passe-t-il donc?... Ça ne va donc plus?... Souriez! mais souriez donc, vous feriez plaisir à Raymond.

Sourire... ah! je crois bien qu'elle n'en avait guère envie!

Lorsque l'auto stoppa devant l'hôtel où elle prenait pension, elle ouvrit la portière et sauta lestement, d'un mouvement souple et gracieux, sans attendre l'aide de mon cousin, qui, déjà descendu, s'appretait à lui tendre la main.

Je la dévisageais de mes yeux impatients, braqués sur elle.

Ses prunelles sombres brillèrent étrangement sous ses sourcils agressifs.

—J'espère, madame, dit Raymond d'une voix où montait une ardente supplication, que j'aurai le grand plaisir de vous revoir demain...

Elle essaya de sourire, mais ce fut un sourire glacial, et je crus découvrir soudain, dans le regard qu'elle posait sur mon cousin, une sorte d'attendrissement mêlé de regrets.

Elle répondit pourtant, d'un ton neutre:

—Je l'espère également, monsieur.

En tendant à son adorateur sa main finement gantée, son beau visage se contracta.

—Allons! au revoir, lieutenant, laissez-moi partir! implora-t-elle.

Voilà donc la raison de cette poi-

APPEL À TOUTES LES DAMES

qui ont du temps libre. Appel à toutes les vendeuses à domicile. Appel à toutes celles qui désirent se faire de l'argent facilement. Prenez commandes: Lingerie pour Dames, Messieurs, Enfants, Bébés, Bas. Rien de plus facile, avec nos bas prix et notre magnifique catalogue illustré contenant échantillon des matériels. Satisfaction assurée ou argent remis. Généreuse commission, boni et caudeaux.



Ecrivez immédiatement pour votre catalogue gratis

Lingerie du Jour Inc.

4235-4 Iberville
Montréal

Futures Mariées!

Si vous désirez obtenir un merveilleux bouquet de nocces qui se conservera indéfiniment et dont vous serez fière écriviez-nous dès à u j o u r - d'hui. Aussi voiles de mariées et diadèmes.



Demandez notre
DEPLIANT ILLUSTRÉ GRATUIT
BRIDE SERVICE REG'D
1590 rue St-Denis - - MONTREAL

FILS À TISSER
COTON-LIN
LAINE

Liste de prix envoyée sur demande

CHARLES E. BILLARD Ltée.
1579, rue St-Denis - Montréal

JOUEZ* de la GUITARE

APPRENEZ A JOUER la Guitare Hawaïenne par correspondance.

Cours complet, méthode très facile. Examens, diplôme, etc. Superbe guitare hawaïenne fournie GRATIS avec la première leçon.

Termes de paiements faciles. 20 années d'expérience. Des milliers d'élèves diplômés recommandent notre cours.

CONSERVATOIRE DE MUSIQUE HAWAÏENNE

116-D Blvd. Charest, Québec.

Gratis ARGENT
Montre pour Garçons et Fillettes pour la vente de quelques bouteilles de Parfum à 30c chacune, tel que Fillepe, Gardénia, Muguet, Rose, etc. etc.

Autres primes Camera, Set de Toilette, Bague 10k pierre de naissance, Bijou et plus de 50 autres cadeaux à votre choix.
RIEN A DEBOURSER
Demandez une Commande d'essai de 9 bouteilles et notre nouveau catalogue. Vous serez vite convaincu que cela se vend très facilement.

LONDON PREMIUM CO.
D-1-L, HERMINE, QUÉBEC

COUPONS
à la lb. ou à la verge. Toutes couleurs et qualités, coton, soie, crêpe, etc. Demandez nos listes de prix. Satisfaction garantie. Ecrivez-nous en toute confiance. Livraison immédiate.
NORMAND PARENT, Dépt B
-St Zacharie, Comté Dorchester

tion de lui adresser un petit signe amical. Mais il n'en fut rien. Si tel était son souhait, il ne fut pas exaucé.

Désappointé, Raymond fit alors volte-face et s'engouffra dans la voiture. Tout comme sa belle amie, il parut ignorer ma présence. Son mâle visage était inquiet, tourmenté. Je devinais Raymond malheureux, et je ne saurais expliquer pourquoi je me réjouissais presque de son air consterné.

Au départ, j'étais triste; et maintenant je ne souffrais plus. Je constatais au contraire, non sans étonnement, que la déception du jeune officier commençait à alléger et à calmer mon coeur encore si lourd quelques instants auparavant. Je ne m'expliquais pas davantage cette poussée de joie folle, d'espoir délirant, succédant à ma mélancolie.

Et l'auto reprit sa course dans un nuage de poussière dorée. J'avais hâte de me pendre au cou de grand'mère.

La chère vieille était sur le seuil de la porte lorsque nous arrivâmes. Je lui souris de toutes mes dents tout en ouvrant la portière.

Elle adressa quelques mots à Raymond, qui répondit du bout des lèvres,

les jeunes époux demain.

Mon aïeule m'écoutait, attentive, puis elle dit en caressant mes cheveux:

—Et tu crois, ma petite chérie, que cette rencontre est susceptible de provoquer un heureux changement?

La chère vieille n'eut pas besoin de s'expliquer plus clairement. Cette phrase laconique, pour moi, ne manquait pas de sens.

Je dis seulement, le coeur tout à coup dans la gorge et des larmes plein les yeux:

—J'ai confiance, bonne-maman, et je voudrais être à demain. J'ai l'intuition que la visite attendue délivrera Raymond des griffes de cette enchantresse perfide, que je considère, moi, comme une mauvaise fée, et que mon cousin finira bien par juger comme elle le mérite.

Le retour de Raymond fit cesser mes confidences. Afin de fuir sa figure maussade, son front soucieux, j'allai me promener dans les allées du jardin, respirant à pleins poumons la brise tiède toute chargée de l'haleine parfumée des fleurs.

Il fait nuit. J'ai laissé ma cham-

Sur demande, nos annonceurs se feront plaisir de vous adresser des catalogues, dépliants, photographies et instructions décrivant en détail la nature et les usages des divers produits annoncés dans nos pages.

vres, l'esprit ailleurs. Et de nouveau l'auto reprit sa marche jusqu'au garage, où mon cousin allait remiser sa voiture.

—Tu ne t'es pas ennuyée, chérie? questionna mon aïeule.

Avec des airs mystérieux, je passai mon bras sous le sien et je l'entraînai vers l'ombre fraîche du vestibule.

—Viens, bonne-maman, tu sais, il s'est passé des choses...

Dans la salle à manger, grand'mère s'installa dans sa bergère et moi je m'assis à ses pieds, sur un pouf gigantesque. Mes mains croisées sur ses genoux et ma figure souriante levée vers son cher visage de bonté, je parlai d'un ton pénétré:

—Je crois, grand'mère, que nous pouvons bénir cette promenade. Quelle heureuse idée a eue Raymond de nous conduire jusqu'à la modeste plage de Chabris. Nous y avons fait la rencontre d'un de ses amis. Raymond a sincèrement été ravi; mais cette rencontre a apparemment moins plu à sa compagne. Elle paraissait furieuse d'avoir été reconnue par ce monsieur, qu'elle ne s'attendait pas à trouver là. J'ai parfaitement remarqué sa gêne; d'ailleurs, elle a formulé peu après le désir de repartir. L'ami de Raymond était accompagné de sa femme: une personne délicieuse, extrêmement sympathique, tu verras, car nous allons avoir le plaisir de voir

bre dans l'obscurité, et j'ai posé mes deux coudes sur l'appui de la fenêtre. Un croissant de lune et des milliers d'étoiles jettent dans l'air bleuâtre leur clarté opaline. Il y a dans l'air calme des soupirs étouffés, des senteurs profondes.

Ce qui se passe en moi? ... Je ne saurais le dire. Je sens seulement que je voudrais être heureuse. Heureuse... ne le suis-je pas? ... Que me manque-t-il en somme? Une vague de tristesse déferle sur mon âme. J'ai un peu mal et je suis nerveuse. Je me demande maintenant si je ne me suis pas réjouie trop tôt en me forgeant des chimères. Avec quelle impatience fiévreuse je vais attendre, demain, l'arrivée du couple ami!

Ils sont venus et je connais maintenant la clef de l'énigme. Ah! que j'avais raison de craindre pour le bonheur de mon cousin!

Voici à peu près textuellement la conversation qui s'est engagée presque aussitôt leur arrivée:

—J'ai été bien surpris de te voir avec cette sirène, a dit à Raymond le monsieur ami. Mon vieux, je tiens à te mettre sur tes gardes.

—Aucune médisance ne saurait atteindre cette jeune personne, a répliqué vertement le lieutenant de vaisseau.

—Hé là! hé là! a répondu l'autre

Facilitez
la tâche



Faites vos semailles
À LA MODERNE à l'aide d'un

SEMOIR 20A
MASSEY-HARRIS

LES MÉTHODES agricoles ont bien changé depuis quelques années! La main-d'oeuvre nécessaire aux travaux du printemps et de l'été est devenue rare et coûteuse. Mais la besogne doit être exécutée, sans quoi le cultivateur ne pourrait subsister. Et il doit profiter des jours où il fait beau. Tout cela signifie qu'il n'y a pas de place, dans un domaine rural moderne, pour des instruments aratoires démodés, qui peuvent se détraquer d'un moment à l'autre et entraîner des retards coûteux. Tout ce qui interrompt les travaux agricoles est une perte d'argent pour le cultivateur.

Les machines agricoles MASSEY-HARRIS facilitent toutes vos tâches, rapidement et efficacement. Dans toutes les provinces du pays, elles font leur travail économiquement et sans flancher, de jour en jour et d'année en année. Le semoir-épandeur No. 20A MASSEY-HARRIS en est un exemple. Il est léger, robuste, et, selon la besogne à exécuter, peut être ajusté et réglé de façons très variées. Vous pouvez l'utiliser dès le premier jour favorable aux semailles, et être certain qu'il ensemencera vos champs et distribuera vos engrais avec précision et uniformité.

Allez voir l'agent régional de la Cie MASSEY-HARRIS et demandez-lui de vous renseigner sur les tout derniers développements des machines agricoles employées par les cultivateurs canadiens.

MASSEY-HARRIS
COMPANY, LIMITED

Maison fondée en 1847

TORONTO, MONTRÉAL, MONCTON, WINNIPEG, BRANDON, SASKATOON,
REGINA, YORKTON, SWIFT-CURRENT, CALGARY, EDMONTON, VANCOUVER

FAIBLE, NERVEUSE, IRRITABLE "Chaque Mois" ?

Essayez Alors Ce
Merveilleux Remède!

Éprouvez-vous des difficultés provenant des dérangements fonctionnels de chaque mois? Cela vous cause-t-il des souffrances, vous sentez-vous très faible, nerveuse, fatiguée—en de telles circonstances? Si oui, essayez le Composé Végétal Lydia E. Pinkham pour soulager ces symptômes!

Une récente épreuve s'est révélée d'un grand secours pour les femmes souffrant ainsi. Vous vous devez d'en faire l'essai. Le Composé Pinkham est reconnu comme calmant utérin. Il produit cet effet adoucissant sur l'un des organes féminins les plus importants.

Depuis plus de 70 ans, des milliers de jeunes filles et femmes en proclament les



bénéfices. Voyez donc si vous aussi vous ne constaterez pas un excellent résultat. *Ca vaut la peine d'essayer!*

NOTEZ: Ou encore, vous trouverez peut-être les TABLETTES LYDIA E. PINKHAM avec fer ajouté plus avantageuses.

COMPOSÉ VÉGÉTAL Lydia E. Pinkham

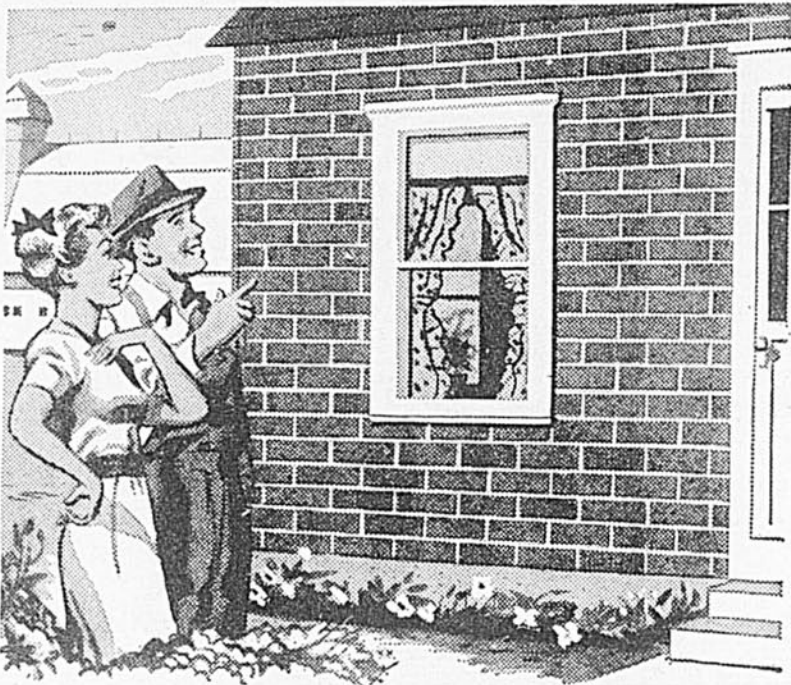

Vous en avez plus que pour votre argent avec LE REVÊTEMENT INSUL-BRIC B.P.*

Imaginez un revêtement qui ajoute de la couleur, de l'éclat et de la durée à vos simples murs de bois. Imaginez un revêtement qui résiste à toutes les intempéries de notre climat... avec ses joints ajustés et sa construction spéciale "ARMORIZED"*. Imaginez un revêtement qui garde la maison chaude en hiver, fraîche en été... et ne demande ni peinture, ni entretien. Imaginez tout cela, et vous aurez le revêtement Insul-Bric "B.P."... le revêtement qui offre le plus de tout ce que vous pouvez désirer. Voyez votre vendeur "B.P." aujourd'hui même, ou écrivez-nous directement à: Case Postale 6063, Montréal, ou 2876, Winnipeg.

*C'EST "ARMORIZED"! La feuille de base saturée d'asphalte, revêtue à nouveau d'asphalte puis de granules de roche, est ensuite roulée à force de pression en une feuille rigide à 5 épaisseurs, pour former une carapace solide, à l'épreuve de l'eau. Ce procédé unique, propre à B.P., donne une force structurale étonnante et une protection adéquate de TOUTE LA SURFACE, y compris les joints.

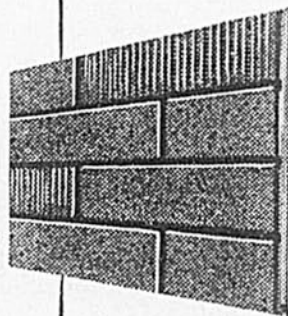

Dans le rouge, le
chamois ou les tons
de brun, vous avez le
choix d'une ligno de
mortier noir
ou blanche.

BUILDING PRODUCTS LIMITED

Distributeurs par tout le Canada



sans se laisser démonter. Sache, mon vieux, que le mari de celle à qui tu sembles accorder toute ta confiance est mort de chagrin à la suite du scandale causé par sa trop volage jeune femme dans la petite ville de garnison où il était capitaine. Sache également que, si tu as fait sa connaissance ici, maintenant, c'est qu'elle a été obligée, dernièrement, de quitter la Côte d'Azur où elle était par trop connue. Deux hommes, deux célébrités, ce qui explique sa fuite, se sont battus pour elle. Elle était le cauchemar des femmes mariées. Aucune femme ne s'entendait mieux qu'elle à briser un ménage. A force d'accumuler scandale sur scandale, après le dernier, les hostilités lui furent franchement ouvertes. Tu sais où elle s'est réfugiée en attendant que les ressentiments s'apaisent. Et, si tu n'avais pas été aveugle, tu aurais pu te rendre compte du dépit que lui a causé ma rencontre.

—Raymond, très pâle, a essayé de protester, mais il était facile de voir qu'il sentait la partie perdue, et j'avais beaucoup de peine à le deviner malheureux; car il souffrait, c'était visible.

Après le départ des jeunes époux, il est sorti sans rien dire. Grand'mère et moi, nous avons pressenti aussitôt où il s'en était allé. Nous nous regardions tristement, sans échanger nos impressions, nous comprenant silencieusement.

Après une demi-heure d'absence, nous le vîmes revenir.

Son visage de tourment me fit mal; mais sa peine était trop fraîche pour que j'aie la sottise de me permettre d'essayer de le consoler.

—Raymond, mon petit enfant, dit doucement grand'mère, un homme d'honneur n'a le droit d'avoir du chagrin que si l'objet de cette souffrance en est tout à fait digne... Un honnête homme, officier de marine par surcroît, doit trouver la force de réagir, regarder en face le présent et remercier la Providence de l'avoir éclairé avant que les ténèbres l'aient inexorablement entouré.

Ces sages paroles furent suivies

d'un long et lourd silence. Puis mon cousin releva le front et dit:

—Je voulais m'obliger à croire que mon ami m'avait trompé. Je désirais une franche explication, des éclaircissements, tout au moins. Je suis forcé de me rendre à l'évidence. Je suis descendu en-auto jusqu'à l'hôtel où elle prenait pension. D'habitude, elle accourait aussitôt à l'appel du klaxon. Aujourd'hui, personne. Je suis descendu et l'ai réclamée à l'hôtelier: "Cette dame est partie dès hier soir, sans laisser d'adresse", m'a-t-il répondu. J'ai compris tout de suite. Convaincue que j'allais être renseigné et se sachant coupable, elle s'est enfuie... sans un mot... sans regret... Nita avait raison... Je n'aurais pas dû l'aimer... Cette femme était indigne d'un officier.

Les coudes aux genoux, plié en deux dans son fauteuil, il a caché sa tête entre ses mains dans une pose accablée. Respectant sa douleur, nous nous sommes gardées de faire quelque remarque qui n'aurait réussi qu'à le blesser...

Et trois semaines ont passé sur sa peine, trois semaines pendant lesquelles j'ai déguisé ma voix, la faisant maternelle pour lui parler. Il me semble — mais je vais dire une monstruosité — que mon grand cousin, bien qu'il soit mon aîné, est un peu mon enfant. Ah! si j'avais son bonheur en mains, moi, comme je saurais bien le guider!

Hélas! mon cœur soupire. Il est des souhaits qui ne peuvent se réaliser!

Quoi qu'il en soit, je suis heureuse. Après l'avoir vu si meurtri, j'assiste presque à une résurrection; chaque jour qui passe me donne l'immense plaisir de le voir renaître à la vie. Je puis même affirmer que je ne découvre plus le moindre nuage sur son front.

Ah! les délicieuses promenades que nous faisons tous deux! Je puis maintenant me vanter d'avoir la place d'honneur dans son auto! Lorsque grand'mère accepte de nous accompagner, c'est elle qui se met sur la banquette arrière, mais mon aïeule a meilleur caractère que moi. Elle se moque bien d'être tout auprès du conducteur; jamais, au

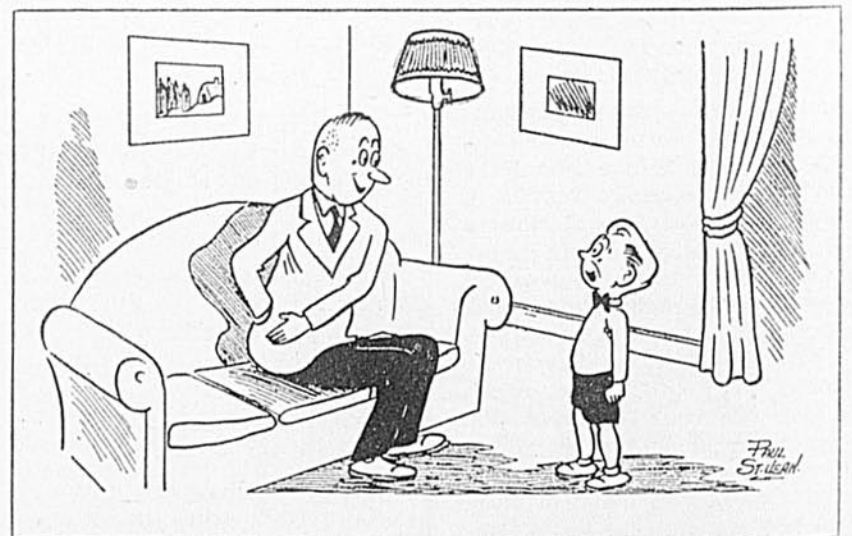

"Donnez-moi cinq sous de plus et quand ma soeur sera arrivée, j'enlèverai le fusible!"

contraire, je ne lui ai vu visage plus rayonnant. Elle nous couve des yeux, et son regard — si j'ose m'exprimer ainsi — nous enlace dans une même immatérielle étreinte; je le sens nous envelopper, tandis que ses lèvres murmurent avec une émotion que j'attribue à son grand âge:

—Mes chers petits enfants!

Aujourd'hui, cousin Raymond m'a dit, en passant son bras sous le mien, alors que nous nous promenions au clair de lune dans le jardin:

—Nita, sais-tu que sans toi j'aurais été très malheureux? Mais tu es une bonne petite fée, et ta chère présence a fait volatiler mon absurde chagrin.

Cher Raymond!... Trop émue pour parler, je l'ai regardé un instant sans rien dire et puis j'ai balbutié:

—Je suis très flattée, mon cousin, et très contente aussi. Je désirerais tant que vous fussiez heureux!

—Chère petite! a-t-il murmuré en attirant ma tête tout contre son épaule.

... Mais je ne sais pas ce qui s'est passé en moi, je me suis vivement reculée, le cœur battant si fort qu'il sautait jusque dans ma gorge... J'ai eu peur... de quoi?... Je me le demande encore... peur, je crois, de leurrer sur sa poitrine comme une toute petite fille qui ne se sentait plus à cet instant sa grande âme maternelle.

... Et lui m'a regardée tristement et m'a dit:

—Je te demande pardon, Nita.

Qu'a-t-il donc à se faire pardonner?

Notre promenade, si bien commencée, s'est ressentie de ce petit incident. Moi, d'ordinaire si bavarde, je me creusais la cervelle pour trouver quelque chose à dire. Mon cousin n'était pas plus loquace, et nous marchions l'un près de l'autre en silence. Une lune toute ronde, dans le beau ciel argepté, balançait son globe d'opale, et les étoiles, malicieuses, clignotaient à qui mieux mieux afin de nous narguer.

Et ce matin, ah! ce matin! quelle catastrophe! Je viens de recevoir une lettre qui me bouleverse: mes parents vont venir passer une semaine chez grand'mère et vont m'emmener avec eux à Deauville.

Cette année, je me suis vraiment attachée à la villa de mon aïeule, au chien Marquis, au petit pays...

Je renifle mes larmes dans mon mouchoir et j'apparais dans la salle à manger avec mon visage navré.

Je me laisse tomber dans une bergère et lance un regard éperdu à Raymond, qui s'affole; puis je tends ma lettre à grand'mère.

La chère vieille lit, puis sourit en me confessant:

—J'avoue, ma petite chérie, que tu m'as vraiment apeurée; mais rassure-toi, Raymond, il n'y a rien de grave. Je vous laisse un instant, mes enfants, j'ai des ordres à trans-

LE MEILLEUR ACHAT

C'EST L'OXYDOL "RAVIVANT" L'ECLAT
NOUVEAU ET EXTRA-RICHE

DES CUVEES DE LINGE DE PLUS
QU'AU PARAVANT
AVEC CHAQUE BOITE!

VOUS EMPLOYEZ MAINTENANT
MOINS D'OXYDOL ET OBTENEZ
UNE MOUSSE PLUS ABONDANTE
ET PLUS RICHE

MEILLEUR! PLUS DOUX POUR LES COULEURS
QUE JAMAIS AU PARAVANT!



VOICI LES RESULTATS QUE VOUS DONNE L'OXYDOL EXTRA-RICHE ET "RAVIVANT" L'ECLAT

Vous constaterez—dès le premier lavage—une blancheur différente et éclatante! Par la suite, toute la lingerie blanche conservera sa blancheur pendant toute sa durée, jamais elle ne prendra une teinte grisâtre, si vous avez soin de la laver dans le Nouvel Oxydol extra-riche et "Ravivant" l'Eclat.

Alors, pour obtenir un meilleur rendement de votre savon à lessive—(des cuves de linge de plus avec chaque boîte)—pour obtenir une mousse plus abondante et extra-douce... une lessive ultra-blanche... pendant toute la durée de votre linge, procurez-vous le Nouvel Oxydol extra-riche et "Ravivant" l'Eclat.

PETITES ANNONCES

C'EST LE TEMPS DES POUSSINS!
Les jours sont plus longs, le soleil est plus fort — C'est le temps d'acheter vos poussins! Ne commettez pas l'erreur "d'abandonner" l'élevage cette année — les perspectives sont que la différence entre le prix de la nourriture et celui des oeufs sera profitable l'automne prochain. Profitez-en en achetant de bons poussins — alors vous encaisserez, et vous n'aurez aucun reproche à vous adresser! Quelle sorte de poussins désirez-vous? Des poussins dont la vigueur, la viabilité, la croissance rapide et le développement ne laissent rien à désirer — assurément! Les poussins Bray sont fameux pour ces qualités! Quoi encore — un plumage blanc, noir, rouge, barré? Des oeufs blancs ou bruns? Une peau blanche ou jaune? Bray vous offre un choix considérable de races pures ou croisées — examinez-les! Des centaines d'éleveurs nous adressent des témoignages comme ceux-ci: "Toujours satisfait" — Robert Bilodeau, Arthabaska. "Absolument enchanté" — René Liboiron Varennes. "En santé et vigoureux" — Lucien Bournival, Charette. "Un fameux troupeau de ponduses" — Norman Tebbey, Howick. "Depuis dix ans — d'excellents résultats" — Victor Bourbonnais, Embrun. N'est-ce pas la sorte que vous désirez? Demandez notre dépliant descriptif; ou expliquez-nous votre situation et nous vous conseillerons. Toute correspondance recevra une prompt réponse, en français. Fred W. Bray, Limited, 144 John Street North, Hamilton, Ontario.

Glacéuls: gros bulbes de choix en mélange, douzaine \$35. Plants de fraises \$2.50 le cent. Scie mécanique de marque Hornet Power Chain Saw. Prix sur demande. Jenn Denis Jutras, Notre-Dame de Pierreville, Yamaska, Qué.

RADIO GRATIS
Magnifique radio Sni-Dor donné gratis pour la vente de 20 bouteilles de notre incomparable parfum. Ecrivez pour renseignements. Canadian Mail Dealers, C.P. 381 Amqui, Qué.

CHEVAUX SOUFFLEUX
Nouveau et précieux remède qui enraye promptement le souffle, la toux et la gourme, garanti. Par maille \$1.00. Très important de spécifier approximativement l'âge et le poids de votre cheval. Agents demandés. Adressez-vous à T. L. Girard, Spécialiste de Voies Respiratoires, St-Félicien, Cté Roberval, P.Q.

SERVICE DE 5 HEURES — .25c
Vos films parfaitement développés et imprimés par des experts — 25c. Impressions .03 chacune. Photos postées 5 heures après réception par Pictures Inc. Station D, Toronto, Ont.

GRATIS — Porte-bonheur, Catalogues, livres, chansons, secrets, magies, jeux, curiosités, surprises. Envoyez vingt sous. Ko. Darnoc, 38 — Station Delorimier, Montréal.

Jeunes dindons Bronzés ou Hollandais blancs à large poitrine, approuvés par le gouvernement. Tous éclos d'oeufs provenant des meilleurs éleveurs d'Ontario. Demandez des renseignements avant d'acheter. Ecrivez à Tweddle Chick Hatcheries Limited, Fergus, Ontario.

Si vous n'avez pas reçu notre nouveau catalogue 1949 demandez-en une copie gratuite immédiatement. Les renseignements qu'il contient vous seront très utiles. N'oubliez pas de lire attentivement la page 4 "Meilleur l'élevage — moins il en coûte de nourriture par douzaine d'oeufs". Cela vous paiera de vous procurer ces renseignements dès maintenant. Nous avons un choix de 12 races pures et de 13 races croisées. Races spéciales pour la production des oeufs, races spéciales pour poulets à rôti et poulets de grill. Aussi poussins évolués âgés de deux et trois semaines, poulettes plus âgées, huit semaines jusqu'à l'âge de ponte. Jeunes dindons tous provenant de sujets approuvés par le Gouvernement. Tweddle Chick Hatcheries Limited, Fergus, Ontario.

DÉTECTIVES
HOMMES AMBITIEUX de 16 ans et plus demandés partout au Canada pour devenir détectives. Ecrivez immédiatement à Can. Investigator Institute, Case 25, Station "T", Montréal.

Il y a un Poêle Findlay pour répondre à vos besoins



Le poêle CONDOR à charbon et bois

Lignes modernes. Fourneau très spacieux pouvant loger les plus gros rôtis. Fini extérieur émaillé blanc. Intérieur du fourneau en porcelaine tachetée bleue, facile à garder propre. Carreaux finis porcelaine et inoxydables. Compartiment à ustensiles et réchaud commodes. S'obtient si l'on veut avec haute tablette.



Le poêle à gaz T32A

Peut utiliser le gaz propane (en cylindres), le gaz manufacturé ou le gaz naturel. Allumeur automatique au brûleur du dessus, chaleur du fourneau contrôlée, tiroir rôtisseur et compartiment pour entreposage. Choix de trois grandeurs différentes. Aussi poêles combinés à charbon et gaz.

L'ELCO E
Poêle combiné à l'électricité et au charbon ou au bois

Un poêle électrique avec foyer pour chauffage au charbon ou au bois. Le fourneau chauffe à l'électricité. Contrôle automatique du fourneau. Commutateurs à cinq chaleurs sur gros brûleurs. Éléments de surface tubulaires "Monotube" rapides, modernes et faciles à nettoyer. Fini émail blanc.

Attachement Electrique



Peut être installé à la place du réservoir si l'on veut. Deux éléments électriques robustes et rapides. Une grande commodité durant les chaleurs.

Peu importe que vous utilisiez le CHARBON, le BOIS, le GAZ ou l'ELECTRICITE

Il existe un Poêle de cuisine Findlay pour répondre à vos besoins, peu importe l'endroit où vous habitez au Canada et le genre de combustible que vous utilisez. Chaque modèle, en tête dans sa catégorie, vous offre ce qu'il y a de plus nouveau en fait de dessin, fabrication et commodité. Votre marchand "Findlay" se fera un plaisir de vous signaler les avantages du modèle que vous choisirez. Écrivez-nous pour demander le dépliant gratuit ainsi que le nom du dépositaire le plus proche de chez-vous.

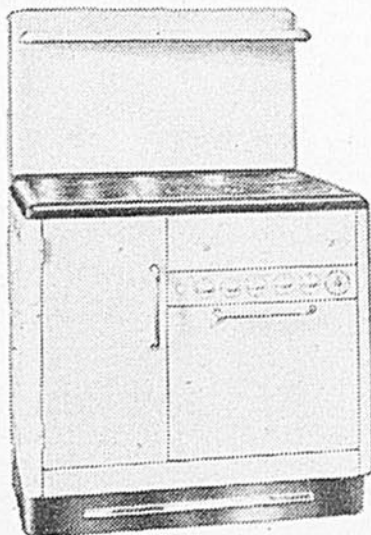

POÊLES Findlay

FINDLAYS LIMITED Carleton Place, Ontario

FONDÉE EN 1860

mettre à Annette. Tiens, prends connaissance de cette nouvelle affaire, Raymond.

Mon aïeule sort. Moi je continue à pleurer, et mon cousin lit l'attristante missive.

Il rit doucement, s'approche de moi, mais je lui en veux de son hilarité.

—Nita, dit-il en prenant de force mon visage entre ses mains, je t'oblige à me dire la cause de ce si grand chagrin.

Je le regarde avec toute mon âme. Il m'encourage d'un sourire et d'une voix implorante et caressante qui tremble un peu:

—Eh bien ! petite Nita ?

Alors, dans un souffle, j'avoue tout haut ce que j'hésitais à m'avouer.

—J'ai beaucoup de peine à la pensée de vous quitter...

Il rit encore, le monstre, d'un petit rire ému qui sautille, mais je n'ai pas le temps de m'en inquiéter. Deux grands bras me soulèvent comme je soulèverais une poupée. Une bouche fiévreuse ferme mes yeux et boit mes larmes. Et j'entends comme à travers un rêve:

—Nita, ma petite chérie, entre tes mains adorables, puis-je confier mon bonheur ?

Son bonheur, il m'e l'a confié, comme je lui ai confié le mien, et l'hiver, qui nous surprend en pleine lune de miel est loin de nous sembler maussade. Qu'on ne vienne pas me raconter qu'un ciel d'hiver est triste ! Que tous les humains le regardent avec mes yeux émerveillés, chacun le trouvera plus beau, plus merveilleux qu'un ciel d'été.

RÉSULTATS

DU CONCOURS DE RADIO

Les résultats du premier concours de l'ÉVEIL AGRICOLE reflètent bien la popularité de cette émission qui passe sur les ondes de CKAC, tous les matins, du lundi au samedi inclusivement, à six heures et trente.

Voici les réponses aux questions du premier concours:—

- 1—160 millions de livres de bacon
- 2—Poulet de grill

Au nombre de toutes les personnes qui nous ont fourni des réponses exactes, celles dont les noms suivent ont été déclarées gagnantes:

- Mmes Joseph Bouley, St-Damase, Cté St-Hyacinthe
 Jos. St-Denis, St-Louis de Gonzague, Cté Beauharnois
 Eugène Desrosiers, St-David, Cté Yamaska
 Georges l'Etoile, Acton Vale, Cté Bagot
 Eugène St-Onge, Wickham Ouest, R.R. No 2, Cté Drummond
 Mlle Marie-Ange Poirier, St-Célestin, Cté Nicolet
 MM. Jean-Paul Galipeau, St-Ignace de Stanbridge, P. Q.
 Napoléon Gagnon, Black Lake, Cté Mégantic
 L.-R. Thiboutot, Ste-Hélène, Cté Kamouraska
 Etienne Ruel, St-Magloire, R.R. No 1, Cté Bellechasse

Sur réception du coupon ci-dessous dûment rempli, un chèque au montant de \$5.00 sera adressé à chacune des personnes ci-haut mentionnées. Les gagnants n'ont qu'à remplir le coupon et à le retourner à l'adresse suivante:

"L'Éveil Agricole", aux soins du Bulletin des Agriculteurs, 1117 ouest, rue Ste-Catherine, Montréal.

Les coupons devront nous être retournés au plus tard le 15 juin.

| | |
|---------------------------------------|---|
| NOM | PRÉNOM |
| ADRESSE | R.R. |
| COMTÉ | |
| Demeurez-vous sur une ferme ? | Oui <input type="checkbox"/> Non <input type="checkbox"/> |
| Si oui: 1) Grandeur de la ferme | |
| 2) Genre de cultures | |
| Si non: Occupation du père | |



Plus que
Savonné
Net-

Oui, en
Effet-

Surf-Net!

Surf ne laisse pas de dépôt de crasse savonneuse. C'est pourquoi vous le préférerez, non seulement pour vos gros lavages, mais aussi pour votre lingerie délicate et pour la vaisselle!



FAIT ÉTINCELER VOTRE
VAISSELLE, SANS ESSUYAGE!

POURQUOI êtes-vous si souvent dépointée de votre blanchissage, après avoir passé des heures à frotter dans votre cuve ou à laver dans votre machine à laver?

Tout simplement à cause des dépôts de crasse savonneuse qui se forment sur votre linge. Ils y restent en dépit de la peine que vous vous donnez, et même si vous avez la meilleure machine à laver.

Surf triomphe des dépôts de crasse savon-

neuse, les fait disparaître entièrement de l'eau, de la cuve ou de la machine à laver et, par conséquent, du linge lui-même. C'est pourquoi la mousse Surf sans dépôt lave le plus net.

Procurez-vous dès aujourd'hui, une grosse boîte bleue de Surf. Faites-en l'essai vous-même dans votre cuve ou votre machine à laver. Vous serez émerveillée de la propreté éblouissante de votre linge.

L'eau la plus dure ne laisse plus de
DÉPÔT DE CRASSE SAVONNEUSE!

MOUSSE PLUS RAPIDEMENT!
BLANCHIT MIEUX LE LINGE!

DONNE UNE MOUSSE PLUS ABONDANTE!
REND LES COULEURS PLUS VIVES!



La Mousse Sans Dépôt
LAVE LE PLUS NET!

Surf
LA MOUSSE SANS DÉPÔT!
LAVE LE PLUS NET!
Pour la vaisselle... douze paquets

En toute confiance,

vous pouvez acheter les produits annoncés dans nos pages. Le Bulletin des Agriculteurs se fait un devoir de n'accepter que des annonceurs responsables qui offrent en vente des produits dont la valeur et la qualité correspondent à la description.

**Voici un laxatif qui
CONVIENT AUX
ENFANTS**

Ex-Lax est réellement efficace... mais sans violence. Il n'affaiblit pas les enfants, n'occasionne pas de dérangement interne ou autre effet désagréable.

— Il n'est pas trop fort!

Ex-Lax peut être donné aux enfants en toute confiance. Quoiqu'il ait la saveur d'un bon chocolat, il produit invariablement l'effet désiré.

— Il n'est pas trop doux!

Ex-Lax est un laxatif qui évite les extrêmes. Il agit sans violence mais avec efficacité. En d'autres mots, Ex-Lax est

— le juste milieu!

EX-LAX le laxatif chocolaté.
Seulement 15c. ou 35c.

**TRAITEMENT
sommaire des
BRÛLURES**

Ayez toujours de la gelée de pétrole "Vaseline" à portée de la main pour le traitement des brûlures, coupures, meurtrissures, gerçures (et 100 autres usages!)

EXIGEZ LA VÉRITABLE

Vaseline
MARQUE DÉPOSÉE
GELEE DE PETROLE

**HUIT TRANSPARENTS
VRAI CUIR MAROQUIN
FERMETURE-ÉCLAIR**

Gratuits

GAGNEZ DE L'ARGENT ou de très belles primes, facilement et gratuitement en vendant 76 paquets de graines de jardin à 10c le paquet.

C'est si facile. Vous n'avez qu'à montrer vos graines à vos voisins pour les vendre.

RIEN À DÉBOUSER

Demandez-nous 76 paquets de graines assorties et notre catalogue de beaux cadeaux gratuits. Vous nous envoyez l'argent après avoir terminé votre vente et nous vous retournons ensuite la prime que vous choisissez.

Garçons et Filles écrivez immédiatement.

Adressez **PRIMES DE LUXE ENR.**
NEUVILLE, P. Q.

**VOICI COMMENT AL-
LÉGER LA JOURNÉE
DU REPAS-
SAGE!**

Coleman

Le FER utilisant deux combustibles

Utilise la Kérosène ou la Gazoline. Facile à Conduire... Glisse Facilement. Sert n'importe où.

Voyez-le chez le marchand ou écrivez à
THE COLEMAN LAMP and STOVE COMPANY, Ltd.
Dept 517B — 9 Davies Avenue, Toronto 8, Canada

Les céramistes de la Beauce ont droit à notre admiration, mais aussi à notre encouragement. Le caractère de régionalisme de leurs productions est une richesse pour notre artisanat. Leurs poteries de style bien canadien-français sont très appréciées des connaisseurs. Elles rivalisent avec les réalisations étrangères. Cessons de croire

qu'un produit importé est nécessairement plus attrayant, plus utile, plus artistique. Préférons les poteries ou les bibelots de chez-nous et ornons-en nos intérieurs. Ils seront plus jolis et la céramique, l'une des formes de l'artisanat les plus intéressantes, fleurira au pays du Québec.

Collage du bec et découpage de la calotte.

Polissage à l'éponge mouillée pour corriger les petits défauts.

Glaçage par trempage avant la cuisson.

Supports sur lesquels on dépose les objets pour empêcher le fond de coller et rendre la cuisson uniforme.

Cuisson au four après séchage à l'air.

Ici, cette charmante jeune fille dégustera une bonne tasse de thé infusé dans une théière faite avec l'argile de la Beauce.

UNE GRANDE RICHESSE: NOS ARBRES

par

J.-A.-P. HURTUBISE



L'orme donne l'un des bois durs le plus en usage. Il sert à tout : construction de navires, de meubles, de boîtes de toutes sortes, de bâtis d'instruments aratoires, etc. À part cela, d'une rare beauté, il ajoute de la gaieté à la maison de la ferme.

POUR beaucoup de gens qui n'ont jamais franchi l'orée d'une forêt vierge ou qui ne sont jamais allés au chantier, les arbres ne signifient pas grand'chose. Disons tout d'abord que nos forêts couvrent une superficie de 1,220,400 milles carrés, soit plus du tiers de toute la superficie terrienne du pays. C'est aux arbres qu'une bonne partie de notre population doit sa substance et sa prospérité. En plus de nous fournir le bois de chauffage et de construction et la pâte à papier, les arbres exercent leur influence sur le maintien de la

rez dans une région nue, vous remarquerez que les pluies provoquent des érosions qui se muent en ravins, puis en ruisseaux qui, devenus torrents, portent la dévastation devant eux, comme cela se voit dans l'Ouest, sur les prairies où il n'y a pas d'arbres. Par contre, si les eaux pluviales tombent sur une région boisée, elles sont retenues en partie par le feuillage et le reste est absorbé par la couche de débris qui recouvre le sol, puis par celui-ci. Même si les eaux de pluie arrivent sur le sol en trop grande abondance pour être immédiatement absorbées par lui, les arbres leur opposent encore des barrières qui en brisent l'élan. L'eau absorbée par le sol est rendue peu à peu à l'atmosphère par la transpiration des arbres et ce phénomène contribue encore à

géral, sous forme de brise-vent. En effet, des rideaux d'arbres ou des haies d'arbustes servent à abriter les cultures.

Omettre le côté esthétique des arbres serait ignorer peut-être leur principale raison d'être car, somme toute, avec tout l'argent qu'on pourrait tirer d'eux, demandons-nous bien si nous pourrions vivre heureux sur une terre sans arbres. Il est à parier que nous ne le pourrions pas, pour la bonne raison que les arbres appartiennent à la terre comme nous y appartenons et que des liens étroits nous rattachent

Le merisier, le plus important de nos bois durs de sciage. De plus en plus employé dans la fabrication des meubles, des parquets, des boiserie intérieures, des roues et bâtis de voiture, manches d'outils, etc. Le spécimen du centre atteint bien une centaine de pieds de hauteur.

Le sapin baumier est un des arbres les plus répandus au Canada. Son bois est plus tendre, plus cassant et moins résistant que celui de l'épénette. Aussi, l'emploi-t-on dans les industries où la résistance compte moins, comme dans la fabrication des boîtes à fromage, des châssis, des portes.

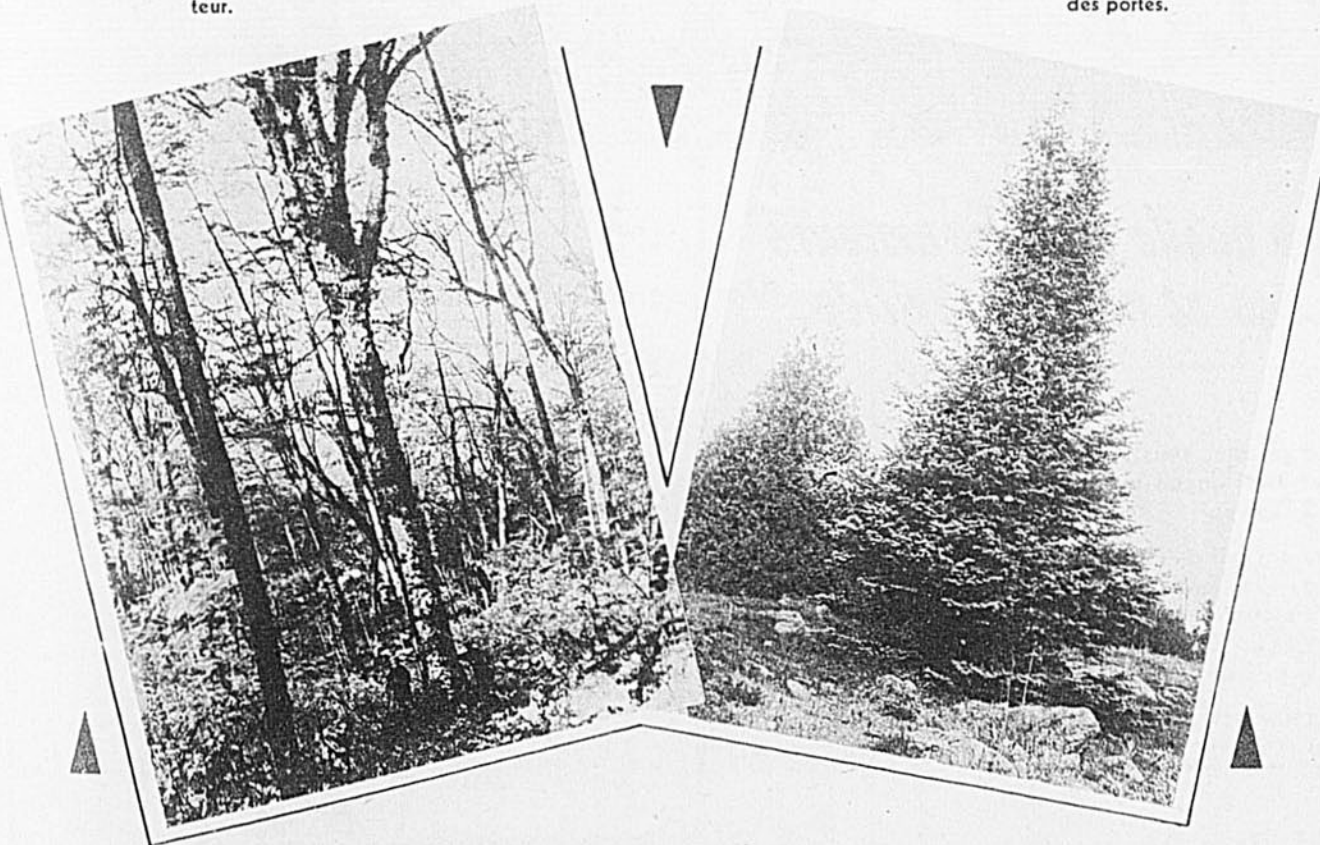

compacité des sols, protègent les récoltes contre les vents dévastateurs et régularisent le flot des eaux pluviales.

Maints individus seront surpris d'apprendre que les arbres exercent également une influence incontestable sur les eaux. Si vous demeurez

établir une certaine régularité dans le régime fluvial, à supprimer en tout cas dans une large mesure les précipitations torrentielles.

Si, d'une part, les arbres protègent l'homme et les animaux contre les intempéries, d'autre part ils offrent une protection au règne vé-

réciroquement. Nous avons besoin de leurs charmes sylvestres, de leur doux feuillage vert aux multiples nuances comme de leurs fleurs aux tons variés de même qu'eux ont besoin de nos soins. Oui, sachons avoir bien soin de ce beau patrimoine!



Le Blue-Jay vous apportera un soulagement rapide. Un tampon élastique, en Dura-feutre, calme la douleur lancinante causée par une chaussure trop étroite. Antalgique efficace, la Nupercaine* insensibilise la surface. Un médicament anodin dégage le durillon—quelques jours après, cor et racine sont aisément extirpés.



Division de la Kendall Company (Canada) Limited Toronto, Ontario

PEINTURE GARANTIE
directement du manufacturier

\$3.00 le gallon
VERNIS — ÉMAIL

Demandez notre liste de prix
Cie de Peinture et Vernis
"ENO"
8614 de l'Épée
MONTREAL 15

Abattu, déprimé,
j'essayai le

TONIQUE LAXATIF D'HERBES

Pas d'appétit? Maux de tête, bile, indigestion? Si causé par constipation, ayez confiance; essayez les Herbes indigènes de Bliss, un TONIQUE LAXATIF. Soulagement plus rapide avec ces ingrédients naturels, qui accélèrent l'élimination, et ainsi donnent de l'appétit, activent le flux biliaire, favorisent la digestion et aident à soulager les gaz. Économique, 200 tablettes pour \$1.00. Aussi à 50c et 25c.

HERBES INDIGÈNES DE BLISS

Débarrassez-vous de la
MAMMITE FIEVRE DU LAIT

LE REMÈDE GRANGE CONTRE LA MAMMITE a fait ses preuves depuis plus de 30 ans. N'affecte pas le beurre et ne contrarie pas l'écoulement du lait. Une cuillerée à table par jour contre la mammite et une demi-cuillerée contre la fièvre du lait. Procurez-vous-en aujourd'hui chez votre marchand ou commandez-en une grosse boîte à 75c, poste payée.

Dairy Assn. Co.
Rock Island, Qué.

Elle est ici!

la NOUVELLE

HUILE À MOTEUR HAVOLINE



QUI DONNE ENCORE PLUS DE

puissance

*parce qu'elle tient les moteurs
propres et mieux lubrifiés.*

Bonne nouvelle pour les cultivateurs! Vous pouvez maintenant vous procurer cette huile, célèbre aux Etats-Unis depuis près d'un demi-siècle, et préférée des cultivateurs d'un océan à l'autre.

Des améliorations constantes ont fait de l'huile Havoline un nouveau lubrifiant à moteur. C'est plus qu'une huile ordinaire; c'est un produit qui nettoie en lubrifiant, et rajeunit votre moteur. Sa douce action détergente débarasse le moteur de votre voiture de tous les dépôts de carbone et de cambouis qui s'y logent et qui en diminuent la puissance et le rendement.

Commandez, chez votre représentant local de McColl-Frontenac, de l'huile à moteur Havoline. Vous verrez qu'un moteur propre fait toute la différence au monde.

Il est avantageux d'employer
l'huile à moteur HAVOLINE pour
6 excellentes raisons:

1. ACCROÏT LA PUISSANCE — Le carbone et le cambouis disparus, tous les organes travaillent plus efficacement.
2. MÉNAGE L'ESSENCE — Le moteur, plus propre, fonctionne mieux et brûle moins de carburant.
3. ÉPARGNE L'HUILE — Une huile lubrifiante conserve plus longtemps sa valeur dans un moteur propre et assure ainsi une meilleure protection contre l'usure.
4. DIMINUE LA DÉPENSE — Non seulement pour l'huile et l'essence, mais aussi pour la réparation, car Havoline prévient l'usure.
5. DOUBLE L'AGRÈMENT — En plus de la performance impeccable de votre moteur, vous en obtenez un roulement plus moelleux et plus doux.
6. AUGMENTE LE MILLAGE — pour les camions et tracteurs, comme pour les autos. Le moteur dure plus longtemps aussi. Et Havoline protège contre la corrosion.



IL VOUS PAIERA
D'EMPLOYER LES

PRODUITS Pétroliers TEXACO

Fabriqués et distribués au Canada par McColl-Frontenac Oil Company Limited

Écoutez TEXACO STAR THEATRE tous les mercredis soirs. Voyez votre journal pour l'heure et le poste.

La Mécanisation Agricole En France

par *Henri Jeanmaire*

La guerre a surpris l'agriculture française dans un état de malaise dont les symptômes n'étaient pas sans présenter certaines apparences contradictoires qui ajoutaient à la confusion des idées fréquemment exprimées à ce sujet; hantise de la surproduction et faiblesse relative des rendements; insuffisance de la main-d'oeuvre, niveau relativement élevé des coûts de revient et des prix agricoles, médiocrité des profits.

L'agriculture française, au cours des premières décades du siècle, n'a pas ignoré le progrès: le développement de l'emploi des engrais, l'amélioration des espèces cultivées et des races d'élevage sont incontestables; parmi les cultures industrielles, l'une au moins, celle de la betterave, a révolutionné l'agriculture des départements au nord de la Seine; la création des industries de la conserve a accru l'importance des produits de l'horticulture dans l'ensemble de l'économie et il en a été de même pour ceux de la laiterie, des vergers, des petits élevages et de la basse-cour qui ont bénéficié de soins de plus en plus attentifs.

En dépit de ces progrès, quelquefois même à leur faveur, les campagnes françaises, dans leur majorité, n'en étaient pas moins restées fidèles à un état de choses devenu anachronique, à beaucoup d'égards, à une époque où l'ensemble des activités économiques tend à se plier aux normes de l'industrialisation.

Cette fidélité trouve son explica-

tion et, dans une certaine mesure, sa justification, dans les conditions naturelles d'un pays où la diversité des sols et des formes du terrain engendre, presque partout, une variété d'aptitudes agricoles et qui, par là même, se prête remarquablement à la pratique de la culture diversifiée dont les avantages ont été multiples tant qu'a subsisté l'isolement économique des différentes parties du territoire et que l'économie des campagnes, encore proche de l'économie domestique, est restée attachée à l'idéal de l'autarcie régionale. Elle s'expliquait aussi par la persistance des conceptions résultant du morcellement de la propriété et de dispositions propres à faire prévaloir l'esprit d'épargne sur l'esprit d'entreprise; plus encore, par les traditions héritées de l'époque, révolue, mais qui n'est pas encore bien éloignée, où l'objet immédiat de l'agriculture, comme c'est le cas dans les sociétés principalement agricoles, était, avant même le profit commercial, la nécessité d'assurer la subsistance d'une population de cultivateurs d'une densité exceptionnelle dans l'Europe d'autrefois; on peut ajouter aussi, par les vertus même des races paysannes formées à cette école, habituées à se contenter de peu et à attendre ce peu uniquement de l'effort individuel.

La guerre qui, ici comme ailleurs, a amené à maturité des problèmes antérieurement insuffisamment dé-

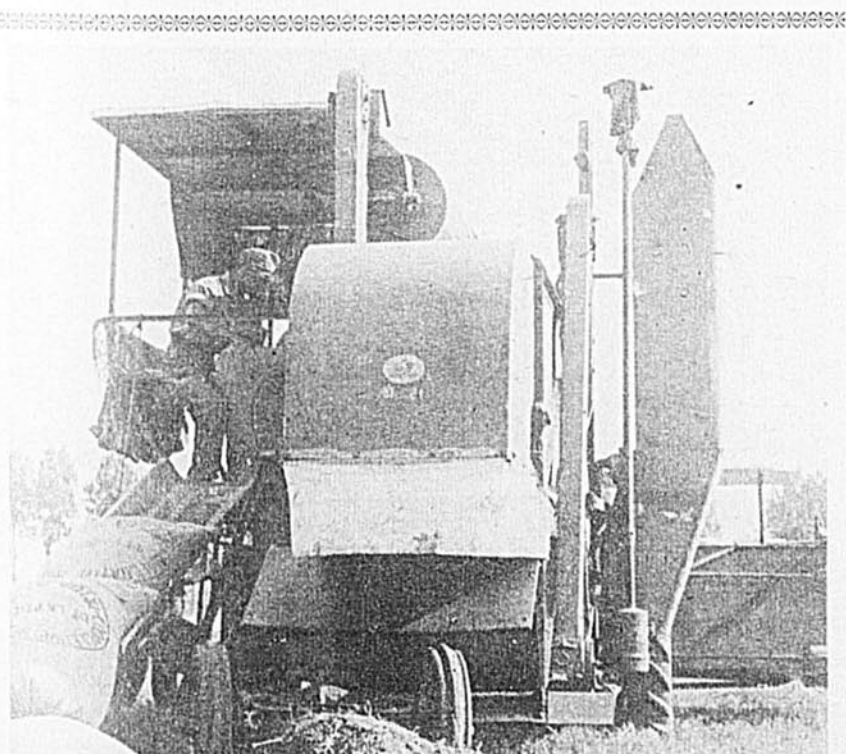

Pour la récolte de l'avoine, on utilise une machine qui fauche, bat et met le grain en sac. Une fois remplis, les sacs sont rejetés sur le sol où un camion n'a plus qu'à venir les prendre.

COMMENT améliorer votre vie APPAREILS GENERAL ELECTRIC

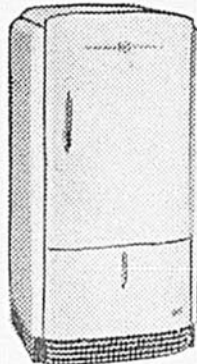

LE RÉFRIGÉRATEUR possède toutes les commodités pratiques telles que le compartiment d'emmagasinage pouvant contenir vingt livres d'aliments congelés, le compartiment d'emmagasinage à froid où l'on garde les viandes fraîches durant des jours, le tiroir aux légumes qui conserve leur saveur de "frais cueillis". Tablettes à hauteur variable — un bouton-régulateur — neuf degrés de réfrigération.

Depuis \$299.50 à \$359.50

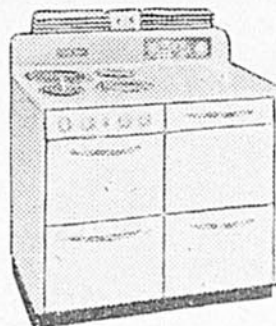

LE POÊLE AUTOMATIQUE a des éléments de chauffe Hi-Speed Calrod à cinq degrés de chaleur — plus rapides que jamais — un grand four illuminé, facile à nettoyer pourvu d'un régulateur automatique de température — une marmite versatile dans laquelle on cuit un repas complet sans que les arômes ne se mélangent.

Depuis \$198. à \$369.



LESSIVEUSE de lignes profilées du haut en bas donnant une plus belle apparence à l'appareil. Lessive toujours nette grâce au célèbre Activator G-E à 3 zones de blanchissage — la plongée — la flexion — le frottage doux — lesquelles nettoient tout genre de linge à fond, rapidement, délicatement — même les tissus les plus délicats. Moteur lubrifié en permanence monté sur caoutchouc pour fonctionnement silencieux.

Depuis \$139.50 à \$174.50



CHAUFFE-EAU disponible en trois dimensions convenant aux besoins de toute famille. Il donne, automatiquement, de l'eau chaude en abondance sans avoir à le surveiller. Ingénieux thermostats réglant efficacement la température de l'eau — éléments de chauffe Calrod totalement immergés de sorte que l'eau profite de toute la chaleur qu'ils dégagent. Le chauffage de l'eau par l'électricité est économique.

Depuis \$149.50 à \$265.

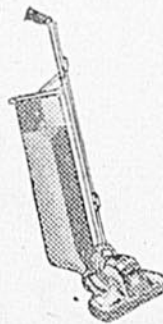

L'ASPIRATEUR nettoie à fond par battage, peignage, balayage et suction puissante. Les brosses à houppes spéciales extirpent sûrement toute la saleté. Construction en aluminium le rendant extrêmement léger à manier.

Modèle vertical: \$84.50
Modèle cylindrique: \$94.50

CANADIAN GENERAL ELECTRIC CO LTD

| | | | | |
|--------------|----------------|------------|----------------|---------|
| SYDNEY | QUÉBEC | SHERBROOKE | TORONTO | LONDON |
| HALIFAX | CHICOUTIMI | MONTRÉAL | HAMILTON | WINDSOR |
| ST-JEAN | TROIS-RIVIÈRES | OTTAWA | ST. CATHARINES | NORANDA |
| NEW LISKEARD | | SUDBURY | | TIMMINS |

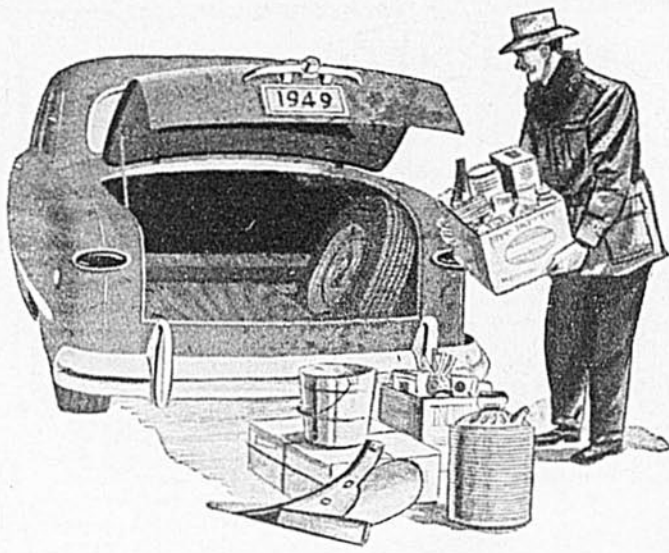

Le coffre à bagage de la Meteor est étonnamment vaste. (Par exemple, celui du modèle-4 portières a 19 pieds cubes.)

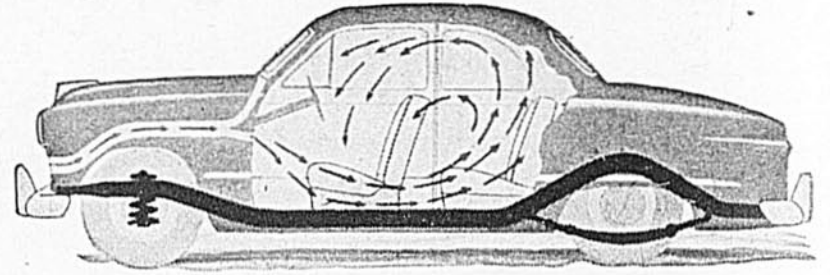

Tout le luxe d'une voiture de maître! Roulement ouaté, sans vibration. Suspension individuelle des roues AV. Le système ventilateur intégrant de la Meteor permet de faire circuler de l'air frais à volonté.

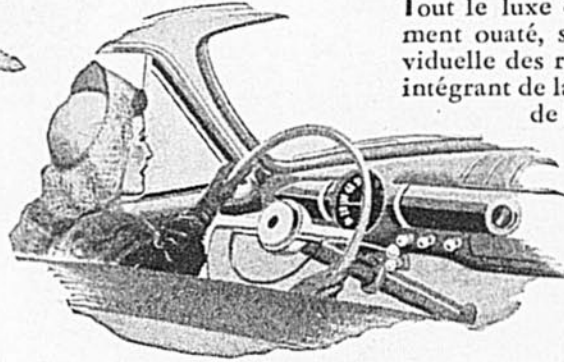

Par sa souplesse, sa docilité, sa performance en général, la Meteor l'emporte sur toutes les nouvelles voitures. On la dirige du bout du doigt. La plus légère pression sur la pédale procure un freinage moelleux mais positif. Champ visuel élargi par des glaces de dimensions exceptionnelles.

La Meteor tranche sur les nouvelles voitures:

Elle a déjà fait
ses preuves!

La beauté de la Meteor enchante ses heureux possesseurs. Elle est étonnamment spacieuse. Sièges larges et moelleux. Larges portières. Et plus que le dégagement nécessaire pour la tête et les jambes des occupants.

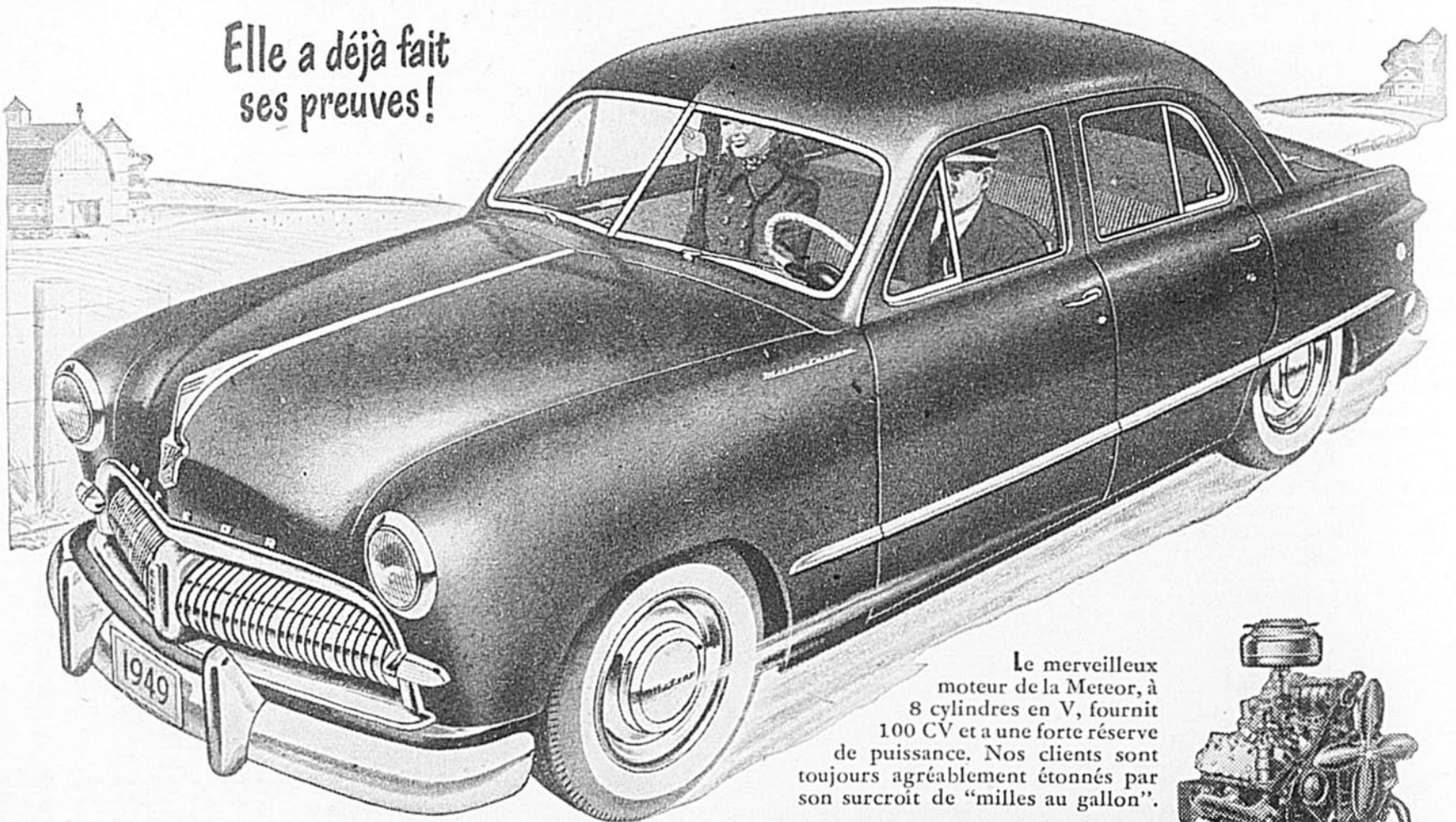

Le merveilleux moteur de la Meteor, à 8 cylindres en V, fournit 100 CV et a une forte réserve de puissance. Nos clients sont toujours agréablement étonnés par son surcroît de "milles au gallon".

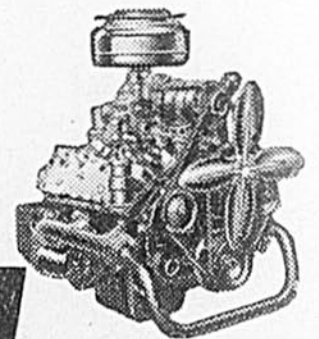

La plus-que-moderne



DIVISION MERCURY—LINCOLN—METEOR
FORD MOTOR COMPANY OF CANADA, LIMITED.

Meteor.

CRÉÉE PAR LA S^U FORD DU CANADA

Les dépositaires Mercury-Lincoln-Meteor vous offrent une démonstration pratique!

blesse de cette constitution agraire, Elle a dissipé l'illusion de la surabondance; elle a fait apparaître que la production de qualité ne pouvait impunément se substituer à la production de masse; elle a manifesté les inconvénients et le danger social d'un manque entre le secteur agricole et le secteur industriel. Surtout, elle a invité à reconsidérer les problèmes posés par le dépeuplement des campagnes et fait admettre l'impossibilité, si l'agriculture doit rester à la hauteur de ses tâches nationales, de compter aussi complètement que dans la phase précédente sur le facteur humain.

Population agricole décroissante

L'expérience s'est chargée de montrer le caractère illusoire du mouvement de retour à la terre que des conceptions inspirées d'une philosophie sociale désuète ont fait prôner au temps de l'occupation. On fait observer que la diminution absolue, et plus encore proportionnelle, du nombre des personnes occupées peut être tenue pour inéluctable à un certain stade de civilisation; qu'elle n'entraîne pas nécessairement une diminution du volume et de la qualité des productions alimentaires et que, bien au contraire, à condition d'avoir comme contre-partie l'industrialisation et la mécanisation des procédés de culture, elle peut être compatible avec une augmentation de la production; enfin que l'économie de main-d'œuvre, en période surtout de hauts salaires, doit s'accompagner, à l'exemple de l'industrie, d'une économie sur le coût de revient.

En France, où le pourcentage de

La situation, à cet égard, se ressent des hésitations qui ont été la marque d'une période de transition entre les procédés traditionnels de culture et la technique de demain. Alors que la mécanisation et la motorisation de l'agriculture avaient progressé assez rapidement de 1924 à 1929, ces progrès se sont bien ralentis après 1930, et la récente guerre, qui a créé de grands besoins, mais n'a pas permis de les satisfaire, a provoqué une régression.

Besoin de machinerie

Le besoin de tracteurs vient en première ligne. On estimait avant 1939 que l'application de la motoculture aux travaux de labour représentait une économie de plus de moitié sur l'emploi de boeufs ou de chevaux et que cette économie augmentait proportionnellement à la puissance du moteur. Dans l'état de morcellement ou sont souvent les terres relevant d'une même exploitation, le tracteur ne présente pas, il est vrai, tous les avantages qu'il comporte pour les grandes étendues vouées à la culture extensive.

Le nombre de tracteurs existant à l'heure actuelle, qu'on estime à une trentaine de mille, dont beaucoup dans un état de vétusté, correspond à moins d'un tracteur par commune rurale, lesquelles sont au nombre de 36.000. Il ne représente que la motorisation de 2 millions d'habitants soit un dixième des terres labourables.

Quant aux machines de culture, si l'usage des faucheuses mécaniques était déjà très répandu en 1929, le nombre des moissonneuses-lieuses ne dépassait pas 420.000, celui des faneuses 354.000, celui des

Nous gagnerions plus à nous laisser voir
tels que nous sommes, que d'essayer de
paraître ce que nous ne sommes pas.

la population agricole sur l'ensemble de la population active est passé de 42% au début du siècle à 36% à la veille de la guerre, l'évolution est moins avancée à cet égard qu'elle l'était en Allemagne qui affectait moins de 30% de sa population active à l'agriculture, ou aux Etats-Unis où cette proportion n'était que de 18% et où un chiffre de producteurs agricoles à peine supérieur au chiffre de la population agricole française, produit beaucoup plus que pour satisfaire aux besoins alimentaires de plus de 140 millions d'individus.

Aussi la question de la rénovation et de la modernisation de l'outillage agricole est-elle de celles qui retiennent particulièrement l'attention des services administratifs et des milieux professionnels.

semoirs 268.000.

Un programme a été dressé qui répartirait sur une période de dix ans la tâche du rééquipement jugé minimum. L'importation, qui fournissait le plus grand nombre de tracteurs agricoles avant la guerre, y jouera un rôle. L'industrie française, qui compte une vingtaine d'établissements importants et un grand nombre de moins importants, dispose d'une capacité de production et d'une expérience qui lui permettraient, avant la guerre, de travailler pour l'exportation, en ce qui concerne diverses catégories de machines, en même temps que pour le marché intérieur. La préoccupation actuelle est de la doter des tonnages de métaux ferreux nécessaires à son activité et à son développement.



PRODUITS Rosco

"EPROUVES SUR LA FERME"

- Renseignez-vous auprès de votre marchand sur les produits suivants:
- Toitures en métal, de toutes descriptions.
- Peintures pour toitures.
- Clôture à neige.
- Auges à porcs.
- Toitures et revêtements d'asphalte.
- Tuyau en tôle ondulée.

THE ROOFERS SUPPLY CO. LIMITED

1005, Chemin de la Canardière, Québec, P.Q. 355, rue Guy, Montréal, P.Q.



LAINES et FILS À TISSER

1,500 lbs de surplus à écouler à grande réduction

| | |
|-----------------------------------|---------------|
| Laine anglaise (tweed) | \$2.00 la lb. |
| Laine domestique (chaîne) | 1.50 " |
| " tissure | 1.25 " |
| Laine australienne | 2.00 " |
| Merino superfine courant beaucoup | \$4. — lb. |

toutes les couleurs . . .

Aussi laine à cravates, qualité mérino, teintes assorties, sacrifice: \$1.50 lb. Laine glacée, moitié laine moitié lin finie très soyeuse, magnifiques teintes \$4.25 lb. Aussi: FILS MERCERISES dans toutes les teintes Laine Tweed bouclée, en échevaux qualité supérieure, \$4.25 lb. Demandez échantillon et nos prix. Hâtez-vous!

ARTISANAT BELGE QUÉBÉCOIS,
32 1/2 St-Louis, Québec - Tél. 4-1503 - Mme L. Beetz, prop.

ACCOMPLIT 12 TÂCHES DIFFÉRENTES



Ecrivez aujourd'hui
pour dépliant illustré

Le Nouveau Tracteur de Jardin WATERLOO

Si vous cultivez une petite terre, 10 arpents au maximum, le nouveau WATERLOO vous épargnera des heures de dur travail. Il se manœuvre si facilement que vous pourrez mieux faire tout votre jardinage plus rapidement et à moins de frais.

Avec ce tracteur vous pourrez

- Labourer
- Sarder
- Herser
- Moissonner
- Semer
- Nivelor

et faire encore
d'autres travaux.

Deux modèles:
le Waterloo "15" (1 1/2 c.v.)
le Waterloo "30" (3 c.v.)

THE WATERLOO MANUFACTURING CO., LIMITED

WATERLOO - ONTARIO

Pour plus de renseignements, écrivez au distributeur Waterloo,
E. Forest, Outillage Agricole et Technique Inc., 2025 Chemin
Chambly, Station Gamache, B.P. 5, Jacques Cartier, Qué.

LES INDUSTRIES FRANÇAISES

DU LIN

L'ANNEE 1948 a vu l'ensemble des activités de l'industrie française remonter à un niveau voisin de celui de l'avant-guerre. C'est dire que les principaux problèmes qui se posaient au lendemain de la guerre à propos de la capacité de l'outillage, de la main-d'oeuvre ou de l'énergie ont pu trouver des solutions en général satisfaisantes. Pour un certain nombre d'industries, néanmoins, le maintien de ce niveau cause des préoccupations au début de la présente année et ces préoccupations ont trait au réapprovisionnement en matières premières lorsque ces matières doivent être importées de l'étranger comme c'est le cas dans la plupart des industries textiles.

L'industrie française du lin se trouve aux prises avec des difficultés sérieuses et qui sont de cet ordre. Si l'industrie de la filature et du tissage du lin s'est maintenue en France comme une branche importante de la grande industrie textile, il n'en a pas été de même de la production agricole qui avait été à l'origine de son développement.

Le coton a concurrencé, depuis le début du XIX^{ème} siècle, le lin qui était dans l'ancienne France objet d'une culture importante comme plante vestimentaire. Il ne l'a pas supplanté dans l'usage qu'en fait la fabrication pour les tissus d'habillement de qualité, le linge de maison et de table, les toiles, les fils pour la couture. La confection des vêtements de travail, l'industrie des pneumatiques ou de l'aéronautique, ont même étendu les usages des tissus de lin. Les industries du lin, c'est-à-dire la filature, le tissage et la filerie (production du fil à coudre), ainsi que les industries complémentaires de l'apprêt, blanchisseries, teintures, etc... forment donc un groupe toujours important parmi les industries du textile. La filature, en particulier, n'est distancée, dans le monde, que par l'industrie similaire du Royaume-Uni (dans la région de Belfast notamment). Elle peut encore aujourd'hui, après avoir souffert de destruction d'outillage dans les deux guerres, mettre en oeuvre près d'un demi-million de broches; avant la guerre, elle exportait 30% de sa production.

Cette industrie est, à l'heure actuelle, parmi les plus concentrées qui existent sur le territoire français. Elle groupe ses entreprises presque exclusivement à l'extrême frontière nord de la France, tout près de la Belgique; dans la vallée flamande de la Lys, où sont les centres d'Armentières et de Bailleul qui fabriquent toutes les variétés de toiles et, pour la filature, dans le Centre immédiatement voisin de Lille, marché français du lin. Dans le Nord également, la région de Cambrai a continué quelque chose

de l'ancienne industrie artisanale dans ses spécialités de tissus fins, batistes et linons; Amiens et Abbeville fabriquent le linge de table.

Raisons du déclin

Il y a un siècle, avant l'introduction des procédés mécaniques, les choses se présentaient tout différemment. Le travail du lin, lié à la culture du lin, était une industrie familiale répandue dans toutes les campagnes au moins dans la partie nord de la France. On cultivait le lin, on le rouissait sur place, on le teillait aux veillées de l'hiver: les femmes le filaient et la toile était tissée par des tisserands de village.

La décadence de la culture du lin a commencé vers le milieu du siècle dernier, précisément quand la grande industrie s'est mise à ouvrir ce produit. Vers 1840, la production du lin équivalait à peu près à la consommation présente de l'industrie française. Il y a une quinzaine d'années, la même culture étant passablement diminuée, les usines travaillaient surtout des matières premières importées de Russie ou de Belgique, lins "teillés" et étoupes. La culture linière a marqué, depuis lors, une certaine reprise dans quelques régions françaises, mais l'industrie reste largement sous la dépendance de la production étrangère. Parmi les raisons de ce déclin de la culture qui se constate dans des conditions analogues dans la plupart des pays de l'Europe Occidentale, il faut tenir compte du fait que les pailles de lin, une fois récoltées, ne sont utilisées par la filature qu'après avoir subi successivement la préparation du "rouissage" qui a pour objet de les détremper — et du "teillage" qui isole les fibres. Le rouissage à l'eau était une opération jadis pratiquée couramment dans les campagnes pour la consommation locale, mais qui comportait certaines difficultés et des tours de main dont le secret s'est perdu. Elle n'est plus exécutée que par des spécialistes qui ne se rencontrent plus que dans le district linier du Nord, mais surtout en Belgique où les lins produits en France étaient expédiés pour être préparés et réexpédiés à destination des usines françaises.

Ces activités complexes créaient, de part et d'autre de la frontière franco-Belge, des solidarités économiques qui ont été gravement perturbées au cours de l'année 1948 par les contre-coups des difficultés de règlement des paiements internationaux. Les conséquences ont été pour l'industrie linière française une assez grave crise d'approvisionnement. Cet état de choses illustre le genre de difficultés qui, au moment où il est question de resserrer les liens économiques entre nations européennes, ont pour effet de détendre, au contraire, des liens traditionnels.

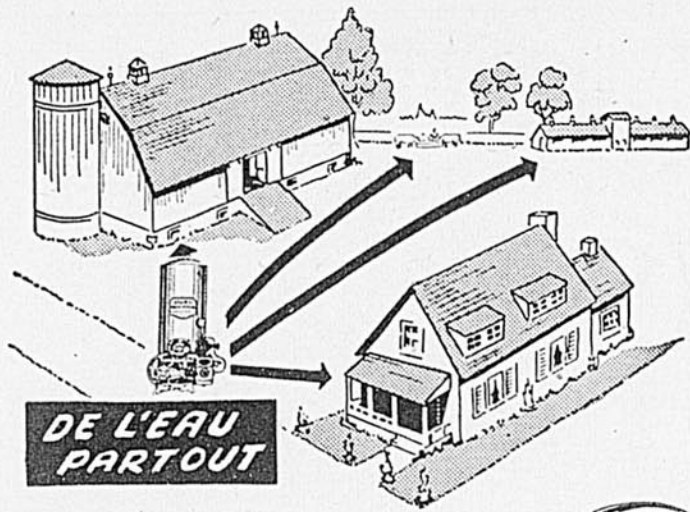

DE L'EAU PARTOUT

Sur la ferme... à la maison et dans la grange-étable

UN approvisionnement fiable d'eau courante, fraîche... sous forte pression... pour tous les besoins de la ferme... à votre portée avec une Pompe DURO pour puits, profond ou non. Epargnez du temps... diminuez le travail... augmentez la production de votre ferme... ajoutez au confort, à la commodité, à la santé de votre milieu journalier. Consultez votre plombier ou votre vendeur DURO pour des renseignements complets au sujet du genre de pompe DURO qu'il vous faut; ou encore écrivez pour obtenir le dépliant intitulé: De l'eau courante — une nécessité sur la ferme.

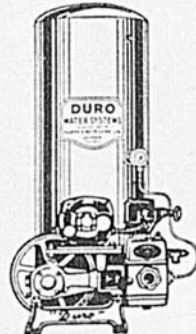

\$112.00 F.A.B.
LONDON, Canada

PUMPS & SOFTENERS LIMITED

LONDON - CANADA



PF 95

CEINTURES DE COWBOY DE L'OUEST

Soyez le premier à en porter. Noire ou brune, sertie de pierres colorées et de centaines de têtes de clous, fini or. Cuir repoussé, boucle dorée avec pierres brillantes. Spécial \$3.95. Envoyez \$1.00, balance C.O.D.

CHAPEAUX COWBOY

Genre bord roulé, Couleurs: Brun, noir ou beige. Grandeurs 6 1/2 à 7 1/4. Spécial \$4.95. Bonne qualité.

MOUCHOIRS COWBOY

Avec motifs de l'Ouest \$1.95.



CHEMISES COWBOY

Garnies de pierres brillantes et brodées de plusieurs couleurs sur le devant et dans le dos. Brunes, telles que portées dans l'Ouest. Grandeurs: petites, moyennes et grandes. Spécial \$9.95. Envoyez \$1.00, balance C.O.D.

SATISFACTION OU ARGENT REMIS
KELLAM'S, 1251 B, RUE BLEURY, MONTRÉAL, P.Q.

AGENTS DEMANDÉS -- VADROUILLES "Miracle Mop"

NOS AGENTS SE FONT DE \$50. À \$75. PAR SEMAINE



Légère, facile à employer, la Vadrouille "Miracle" est le nettoyeur idéal pour les murs, les planchers, les fenêtres, autos, etc. — Une simple pression sur le tordeur qui y est attaché, et vous extrayez l'eau comme par magie... la vadrouille est alors prête pour éponger encore la saleté et jusqu'à 20 fois son poids d'eau. Se vend à première vue. Pour prix, détails contenus dans un attrayant dépliant, écrivez AUJOURD'HUI à Département B10.



MOSS SALES AGENCY

512, rue McGill, - Suite 22, - Montréal 1

TÔLE... TÔLE... TÔLE...

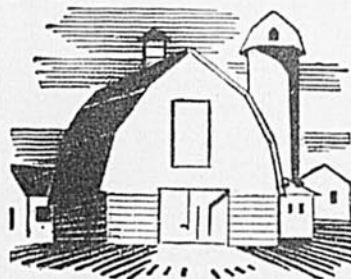

Tôle gauffrée "ROYAL" en aluminium 1^{ère} qualité, gauge 24, feuilles de 36 pouces de largeur couvrant 32 pouces. Feuilles de 6, 7, 8, 9, 10, 10 1/2, 11, 11 1/2, 12, 12 1/2, 13, 13 1/2, 14 et 14 1/2 pieds de longueur. Economisez en employant des feuilles appropriées à votre toit. L'avantage à employer des feuilles longues est la diminution des joints et par là se posent plus vite, sont plus étanches et donnent à votre couverture une plus belle apparence. Estimés et échantillons envoyés gratuitement en nous envoyant la grandeur de la couverture, soit du faite et des chevrons.

Economisez en achetant directement du manufacturier. Marchandise en main pour expédition immédiate. Voir Autres Spéciaux Dans ce Numéro.

A. L. GONNEVILLE, Dépt. A. CHARETTE, CTÉ ST-MAURICE

Curiosités..

AH! CES VACHES

Si vos vaches sont le moindre-ment aventureuses, vous pouvez vous attendre à les rencontrer dans le silo un de ces bons matins. Un fermier américain éprouva récemment cette surprise lorsqu'il aperçut sa vache Grady inspectant le contenu du silo. Question de savoir quel serait son prochain menu!

* * *

Une autre vache, Iodine, propriété de Glen Fuque, de Lawton Okla., faisait dernièrement ses preuves comme alpiniste. Un soir, le fermier aperçut la bête trônant du deuxième étage du grenier. Comment s'y était-elle rendue? Nul ne le sait les sauveteurs éprouvèrent beaucoup de difficultés à la ramener sur... le plancher des vaches.

* * *

Jim Green, fermier de Vicksburg, Michigan, ne prise pas trop le snobisme de ses vaches. La pompe de l'étable ayant fait défaut, elles refusèrent de boire l'eau d'un ruisseau avoisinant. Leur obstination dura 17 heures, soit le temps qu'il fallut pour réparer la pompe.

Ces trois exemples illustrent bien que le modernisme que nous vivons n'a pas ignoré les vaches.

* * *

JUMEAUX, TRIPLETS ET QUADRUPLETS

Le 27 février dernier, une vache du troupeau de Gordon Gibson, de Thornbury, donnait naissance à deux veaux. Cinq jours plus tard, une autre vache du même troupeau répétait l'exploit de sa "consœur".

Bruce Yankee Dutchland, vache Holstein appartenant à Gerald Palmer, de Little Valle, donnait récemment naissance à trois veaux qui, dit-on, sont vivants. D'après les vétérinaires, la naissance de veaux triplets ne survient qu'une fois sur 300,000.

* * *

En Nouvelle-Zélande, une vache Jersey a mis bas des quadruplets. On nous apprend que la mère se porte bien... malheureusement deux des jeunes ont dû être portés en terre.

Éleveurs du Québec, vos vaches peuvent-elles en faire autant?

* * *

DEUX TÊTES VALENT MIEUX QU'UNE...

...même dans le cas des veaux, mais ça leur donne quand même l'air d'avoir un visage à deux faces. Howard Osborne, cultivateur de Windsor Mills, a fort à faire pour nourrir son veau d'un mois qui ouvre toujours deux larges gueules devant les doubles rations qui lui sont offertes. Malgré cette anomalie, on dit que l'organisme du veau est normal.

..et voici la dernière

Que peut bien vous réserver notre édition de mai?

Vous voulez satisfaire cette dernière curiosité?

...voyez donc à la page 102.

RENSEIGNEMENTS UTILES pour les fermiers

PRÉSENTÉS PAR.....



IMPERIAL OIL LIMITED

LE PNEU QUI GLISSE GASPILLE L'ESSENCE

Le glissement excessif des pneus de tracteurs gaspille l'essence et use les pneus. Une bonne position verticale de l'attache donnera plus de poids sur les roues arrière du tracteur parce qu'ainsi la charge de l'accessoire augmente. Avec le tracteur et l'accessoire en place dans le champ, l'illust. 1 montre les points d'attache verticaux.

2. Sur le tracteur, indiquez le point "P" à trois pouces du centre de traction du tracteur.

3. Marquez le point "L", centre de la charge, qui, pour une charrue double se trouve au niveau du sol, entre les deux points indiqués sur les socs dans l'illustration.

4. Tendez et fixez une corde entre "P" et "L".

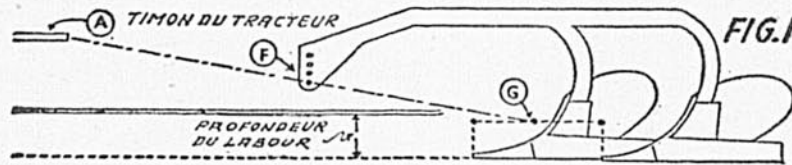

1. Placez la barre du tracteur de 15 à 17 po. du sol pour labourer.
2. Avec l'accessoire de niveau dans le sol, trouvez le point "G" tel qu'illustré.
3. Tendez une corde de "G" à "A" trouvant ainsi le point "F".
4. Fixez la barre d'attache de la charrue au point "F".

5. Fixez la barre d'attache principale aux points "A" et "B" juste au-dessus de la corde. Ceci donne approximativement la bonne attache.

6. Au travail, si l'accessoire tire trop à droite ou à gauche, ajustez le tirant "C" au point "B" mais ne changez pas le point "A" l'attache à la barre du tracteur.

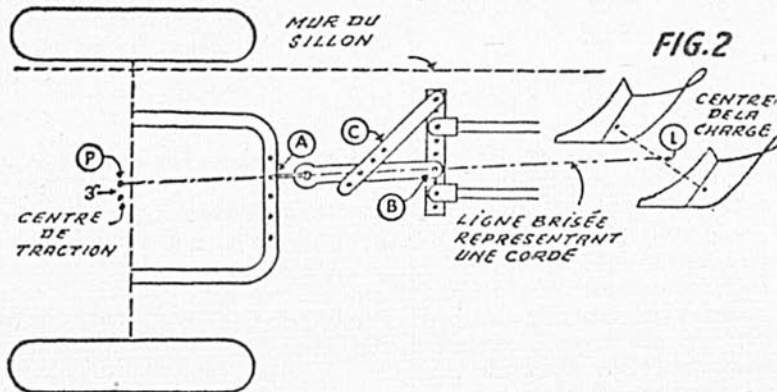

Souvent il n'est pas pratique de tirer l'équipement directement derrière le tracteur. L'illust. 2 montre une bonne position horizontale d'attache.

1. Placez l'accessoire de niveau derrière le tracteur en position de travail et fixez temporairement.

Le poids ajouté aux roues arrière du tracteur réduira le glissement avec les charges lourdes. Ceci s'obtient soit en remplissant les pneus à 90% d'eau ou de solution de chlorure de calcium ou en fixant des poids aux roues.

LE CARBURATEUR AJUSTÉ ÉCONOMISE L'ESSENCE

Le carburateur ne fournira au moteur un mélange économique d'essence que s'il est bien ajusté.

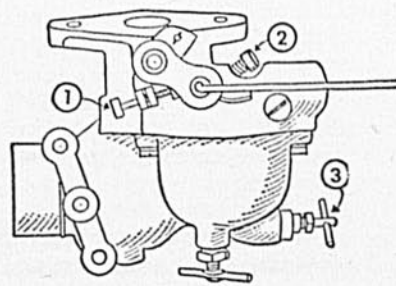

Le but est d'obtenir le plein pouvoir sans perte d'essence. Après avoir réchauffé le moteur, ajustez la vis de butée (1) pour mettre le moteur au ralenti. Tournez la vis de ralenti (2) jusqu'à ce que le moteur tourne doucement. Puis avec le tracteur opérant avec sa charge normale, fermez la vis de réglage de la charge (3) jusqu'à ce que le moteur commence à manquer. Puis tournez la vis lentement jusqu'à ce que le moteur reprenne sa vitesse, n'augmentez plus et marche régulièrement.

RÈGLES POUR OPÉRER LE TRACTEUR EN SÛRETÉ

1. Placez le levier de vitesse au neutre avant de démarrer.
2. Embrayez toujours doucement.
3. Freinez sur les deux roues ensemble, dans les arrêts d'urgence.
4. Ne montez jamais sur la barre de traction.
5. Surveillez bien les trous ou fossés où une roue peut s'enfoncer et faire verser.
6. Ralentez avant de tourner ou de freiner.
7. Arrêtez et laissez refroidir le moteur pour faire le plein d'essence.

LEVAGE AVEC LE CROCHET TIGE D'ACCOUPLEMENT



8. Ne vous tenez jamais derrière le tracteur en faisant l'attache; utilisez un crochet de fer tel qu'illustré. Ce crochet se fait aisément avec une tige de 3/4 po. de 2 à 3 pi. de long., selon la hauteur du siège du tracteur et sert de cheville et de barre de traction.

MORT RAPIDE AUX INSECTES NUISIBLES



Le Vaporisant Stanco pour bestiaux et le Concentré Imperial à 25% de DDT sont économiques et efficaces. Ces vaporisants éliminent les pertes dues aux mouches ou autres insectes.



STANCO est un répulsif, prêt à utiliser. Remplissez votre vaporisateur et procurez à vos vaches, chevaux et porcs des journées confortables et des nuits reposantes. Plus de terreur et de paniques dues aux mouches. Stanco protège pour 24 heures, est inoffensif et ne tache pas. Il fait plus que se payer en abaissant les pertes en lait et en chair causées par les insectes.

Le CONCENTRE IMPERIAL A 25% de DDT tue par contact mouches et insectes. Idéal pour écuries, étables, porcheries et poulaillers. Vaporisé sur murs et plafonds, il met fin au problème des mouches, menace à la santé et à la production. Son emploi est économique. Dans un pulvérisateur à moteur, vous n'utilisez qu'une partie dans 125 parties d'eau, ou environ 2-1/2 c. à table par gallon. Pour vaporisation à la main, doublez la force. Pour murs et plafonds, un gallon de concentré fait 5 gallons de solution. Ne tache pas et tue sans merci toute mouche ou insecte qui s'y pose.

Consultez votre agent Imperial Oil

Imperial Oil Limited, 56 rue Church, Toronto 1, Ont.

S.v.p. inscrire mon nom pour recevoir gratuitement le Journal Agricole Imperial.

NOM.....

ADRESSE.....

LB-3

**Cette PRESSE A FOIN
Simple
est Votre Meilleur Achat**



**Il Vous en Coûte Moins
d'Obtenir du Bon Foin
avec une CASE**

● Il n'est pas nécessaire d'être un expert pour se servir d'une Presse à Foin Case. Elle ne comporte aucun mécanisme compliqué—tellement simple que des jeunes garçons peuvent en assumer le fonctionnement. De plus elle est offerte à un prix si modéré que la plupart des agriculteurs peuvent se permettre d'en posséder une.

En possédant votre propre Presse à Foin vous pouvez commencer le pressage dès que le foin est à point, avant que le soleil n'en détériore la couleur et les vitamines, avant qu'une trop grande maturité n'en fasse tomber les feuilles. Vous évitez également les risques de pluie.

Grâce à Presse à Foin Case vous obtenez des ballots de grandeur uniforme. Elle utilise le fil métallique régulier — à l'épreuve des intempéries, des insectes, des rongeurs et d'une manipulation rude et d'un long transport. Les ballots s'ouvrent en portions uniformes tout comme des tranches de pain, faciles à servir sans que les feuilles s'en détachent.

Avec cette Presse à Foin il ne faut que peu de main-d'oeuvre pour ramasser le foin et charger les ballots sur le wagon. Elle peut prendre des rangs de 7 pieds de coupe à la même vitesse de la faucheuse ou du rateau à traction motorisée. Des années d'usage ont prouvé sa résistance et elle ne nécessite que très peu d'entretien.

Dispositif à Vis sans Fin -- Accessoire Régulier

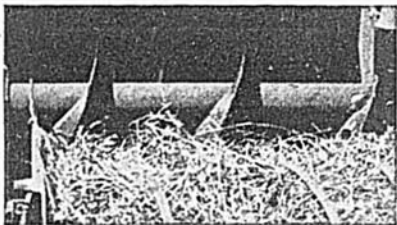

● Se vendant auparavant moyennant surplus, ce dispositif à Vis sans Fin est devenu si populaire qu'il est désormais fourni comme accessoire régulier. Il ne tire pas le foin mais facilite doucement le travail du tablier collecteur. Il est surtout précieux lorsqu'il s'agit de foin léger et de paille quand il vente, il accélère le travail pour toutes les récoltes. Il s'adapte facilement aux Presses à Foin actuellement en usage.

Quartiers-généraux de la fenaison moderne. Voyez votre représentant Case concernant les Presses à Foin, faucheuses motorisées — type à remorque ou monté — et le rateau à livraison de côté 4-barres fonctionnant avec tracteur, dont les engrenages permettent de réussir des rangs vaporeux à la vitesse d'un tracteur. Demandez le livret gratuit "Comment récolter du foin riche en protéine". Mentionnez également le modèle de tracteur, de faucheuse, combine, moissonneuse ou engrebeuse de maïs, moissonneuse, épandeur ou moulange à marteaux, accessoires de semences ou plantage dont vous pouvez avoir besoin. J.I. Case Co., Toronto.



PAS DE SOLS . . .

(lire ici la suite de la page 30)

gétation qui en souffre et la différenciation des boutons n'est pas la moins affectée.

Pour les sols à verger du Québec, la teneur en matière organique est probablement le facteur le plus important, le facteur déterminant la vigueur de l'arbre. En culture maraîchère ou même fourragère, le système racinaire est de moindre étendue et les travaux de culture et la fertilisation influencent plus sensiblement les rendements. En pomiculture, on ne peut avancer ni reculer l'époque de la récolte. Si la pousse n'est pas bonne en juin, elle sera courte et grêle à l'automne. Si le sol est sec en juillet et août, les pommes seront petites à l'automne. Par contre, si la teneur en matière organique et en humus est élevée, l'influence des saisons sera moins prononcée, le sol étant plus absorbant emmagasinerait mieux l'eau et les fertilisants.

La vie du sol

Nous venons de donner les raisons physiques de chercher à obtenir un bon niveau de matière organique dans le sol. Ce ne sont

de paillis sous toutes ses formes semble le moyen le plus pratique pour la majorité des pomiculteurs. La production de paillis sur place, entre les pommiers, doit être essayée. Une légère couche de fumier décomposé ou d'engrais chimique à prairie peut donner une forte augmentation de foin qui sera ensuite coupé vers le 10 juin et, si nécessaire vers le milieu d'août. Dans les jeunes vergers, il peut être avantageux de ramasser le foin en-dessous des arbres, mais dans les vergers en production, il vaut mieux le laisser là où il tombe. Le chaulage sur les sols à réaction acide aidera aussi grandement à améliorer la pousse du foin.

Fertilisation

Contrairement à ce qui a déjà été dit, les fumiers de ferme de toutes sortes, y compris la litière des poulaillers, constituent encore le meilleur engrais de base pour le pommier s'ils sont employés judicieusement. Dans certains cas, lorsque le pourcentage de la matière organique est très faible, le fumier est indispensable pour redonner de la

Ne vous souciez pas de ce que les gens pensent de vous; ils ne pensent pas à vous et se demandent seulement ce que vous pensez d'eux.

peut-être pas les meilleurs arguments. La matière organique qui fournit l'humus et tous les dérivés donne un milieu favorable et indispensable aux milliers d'organismes qui fourmillent dans le sol. C'est la condition d'un sol naturel. Nous pouvons bâtir une terre en accumulant tous les éléments que l'analyse chimique a trouvés, mais la vie du sol, c'est la matière organique qui peut seule la donner. On prétend même en certains milieux que la qualité des produits végétaux et animaux est dépendante d'un niveau normal de matière organique du sol qui a donné ces produits. Tout cela n'est pas nouveau. Mais admettons aussi que beaucoup ont oublié que les engrais chimiques n'ont jamais été complets, qu'ils ne sont utilisés que pour équilibrer les sols en certains éléments déficitaires. Ils ne doivent être appliqués que là où la matière organique est à un niveau raisonnable. Agir autrement, c'est faire de la mauvaise culture.

Comment augmenter ou maintenir la matière organique dans nos sols? Le cadre de cet article ne nous permet pas d'entreprendre l'étude de toute la question, mais nous y reviendrons. Pour aujourd'hui, qu'il nous suffise de savoir que l'addition

vie aux sols. Il ne peut être remplacé que par des composés bien faits qui, en définitive, ne sont qu'une variété de fumier.

La dose employée variera suivant les cas particuliers. Mais souvenons-nous qu'il vaut mieux en employer chaque année que trop à la fois et plus rarement. C'est la même chose pour le paillis. Les paillis trop épais ne sont pas à conseiller.

Comme supplément au paillis et au fumier, employons l'engrais chimique suivant les besoins des arbres déterminés par la vigueur, la grosseur et la longueur des pousses annuelles. D'ordinaire, si toutes les conditions sont normales dans nos sols, nous conseillons une demi-livre de nitrate d'ammonium par pouce de diamètre du tronc.

L'épandage des engrais chimiques doit se faire environ 3 semaines avant la floraison. En pratique, nous recommandons de l'appliquer aussitôt que le gazon commence à venir dans les vergers, ce qui arrive ordinairement dans la 3^{ème} semaine d'avril. L'application des fumiers devra se faire tard à l'automne ou durant tout l'hiver. Les applications de printemps sont plus dangereuses et sont généralement à déconseiller.

SA PREMIÈRE ROBE

par
Germaine Robert



10 onces de laine blanche 2 brins, 1 crochet métal No 13, ruban blanc satin "bébé" d'un pouce.

Points employés:

Maille simple: (m.s.) Passez le crochet dans une maille du rang précédent, jetez la laine sur le crochet, tirez-le à travers cette maille, jetez la laine sur le crochet et tirez-la à travers les deux boucles qui se trouvent sur le crochet.

Maille double: (m. dbl.) Jetez la laine sur le crochet et piquez dans une maille du rang précédent, jetez la laine sur le crochet et tirez-la à travers les deux premières des 3 boucles; jetez la laine sur le crochet et tirez-la à travers les deux boucles qui restent.

Maille triple: (m. tr.) Jetez la laine 2 fois sur le crochet, piquez dans une maille du rang précédent, tirez la laine à travers cette maille, jetez la laine et tirez-la en trois fois.

Les "Coquilles" (1er patron)

Faites une chaîne.

1er rang: * 8 m. tr. dans la 5e m. de la chaîne; — 1 m. s. dans la 5e m. * Répétez * — * jusqu'à ce que vous ayez 22 coquilles. Chaîne 5 m. tournez.

2e rang: 4 m. tric. dans la 1ère ch. * 1 m. s. entre la 4e et la 5e m. tr. — 3 m. tr. dans la m. s. entre les coquilles. * Répétez * — * jusqu'à la fin du rang. — Finir 4 m. tr. — (21 coquilles complètes et deux demi-coquilles).

3e rang: * 8 m. tr. dans la m. s. (entre coquilles) — 1 m. s. entre la 4e et 5e m. tric. — * Répétez * — * jusqu'à la fin du rang.

Répétez les 2e et 3e rangs 9 fois.

"Les jours" (2e patron):

1er rang: 4 m. ch. * 1 m. dbl. dans la m. s. entre les coquilles. — 1 m. ch. — 1 m. dbl. dans la même m. s.

que la m. dbl. précédente. — 4 m. ch. — 1 m. s. entre les 4e et 5e m. tr. du rang précédent — 4 m. ch. * Répétez * — * jusqu'à la fin du rang.

2e rang: 4 m. ch. — 1 m. dbl. dans la 1ère m. ch. — * 4 m. ch. — 1 m. s. entre les 2 m. dbl. du rang précédent. 4 m. s. — 1 m. dbl. dans la maille simple du rang précédent — 1 m. s. — 1 m. double dans la même m. s. que la m. dbl. précédente. * Répétez * — * jusqu'à la fin du rang.

3e rang: 4 m. ch. — 1 m. dbl. dans la m. de la 1ère ch. — * 4 m. ch. — 1 m. s. entre les 2 m. dbl. du rang précédent. — 4 m. ch. — 1 m. dbl. dans la m. s. du rang précédent. — 1 m. s. — 1 m. dbl. dans la même m.s. que la m. dbl. précédente. — * Répétez * — * jusqu'à la fin du rang.

Répétez les 2e et 3e rangs 9 fois. Exécution: Faites une chaîne de 220 m. commencez le patron "Les coquilles" — et répétez jusqu'à ce que vous ayez complété 10 rangs. — Ensuite faites le patron "Les jours" et complétez 10 rangs.

Répétez les 2 patrons jusqu'à ce que vous ayez 6 insertions.

Vous commencez ensuite à réduire la largeur de la robe et pour ce, faites 3 m. ch. au lieu de 4. — 12 rangs; — puis 2 m. ch. au lieu de 3 — 12 rangs. — La jupe devrait mesurer environ 25 pouces.

Au rang suivant: faites 1 m. s. dans la 1ère m. — 1 m. ch. * 1 m. s. dans la m. s. du rang précédent — 1 m. ch. — 1 m. s. entre les 2 m. dbl. du rang précédent * Répétez * — * jusqu'à la fin du rang. — Tournez.

1 m. dbl. dans chacune des m. s. du rang précédent — (passe-ruban)

Faites ensuite 6 rangs du patron

"Les jours" mais en faisant 2 m. ch. au lieu de 4 de chaque côté de 1 m. dbl. — 1 m. ch. — 1 m. dbl. — Ceci vous conduit à l'emmanchure. — Faites 1 m. s. sur les 7 premières m. puis continuez le patron jusqu'à ce que vous arriviez au dernier. — Tournez. — Vous avez ainsi 1 patron de moins de chaque côté de l'emmanchure (8 patrons) 12 rangs — (encolure). — Faites 3 patrons, tournez.

Réduisez 1/2 patron à l'encolure tous les rangs 4 fois. — Faites la même chose de l'autre côté. — Le devant est terminé.

Le dos se fait de la même manière jusqu'à ce que vous arriviez à la 2e réduction où vous divisez votre travail en deux pour faire l'ouverture du dos. — Travaillez de la même manière que pour le devant mais en deux morceaux jusqu'à l'encolure. — Faites 15 rangs puis le dernier rang en finissant à la fin du 3e patron.

Manches: Faites une chaîne de 40 m. — 4 rangs de m. s. puis 3 rangs du patron "Les coquilles" (8 coquilles) — Faites ensuite le 2e patron (soit "Les jours") jusqu'à ce que la manche mesure 6 pouces.

Diminuez 1 patron de chaque côté de l'emmanchure puis 2 m. au commencement de chaque rang jusqu'à ce qu'il reste 1 1/2 patron.

Cousez les deux épaules (devant et dos ensemble), les côtés de la robe et le dessous des manches, puis les manches sur le corsage.

Finition: Attachez la laine au bas de l'ouverture du dos de la robe et faire * 3 m. ch. — passez 1 m. — 1 m. s. dans la m. suivante * — Faites le tour de l'ouverture et de l'encolure, — puis finissez le bas des manches et le bas de la jupe de la même manière.

Ne pressez pas le travail. — Garnissez de ruban de satin blanc. ●

Laine

Toutes les meilleures marques en mains, et spécialement notre ligne exclusive

Aristocrat

3 brins, en écheveau d'une once qualité MERINO



Nous avons un assortiment complet de teintures, que nous recommandons hautement. Cartes de couleurs envoyées sur demande. Commandes postales remplies avec soin.

Adressez :

L. J. PARENT & FILS LTÉE
4906, Blvd. St-Laurent, Montréal
BELAIR 3683
Maison établie en 1929

Pour
ou
**TEINTER
TEINDRE**



EST INSURPASSABLE



Pure Merveille!

SNAP

NETTOYEUR POUR LES MAINS

Tous ceux qui travaillent de leurs mains savent que le nettoyeur Snap enlève la graisse et la saleté imprégnées dans les pores de la peau... vivement — facilement — économiquement!

Gardez SNAP à portée de la main.



**SUPÉRIEUR
AU SAVON**

Economisez avec la boîte géante!

Transports au coût minimum
grâce aux
CAMIONS MERCURY

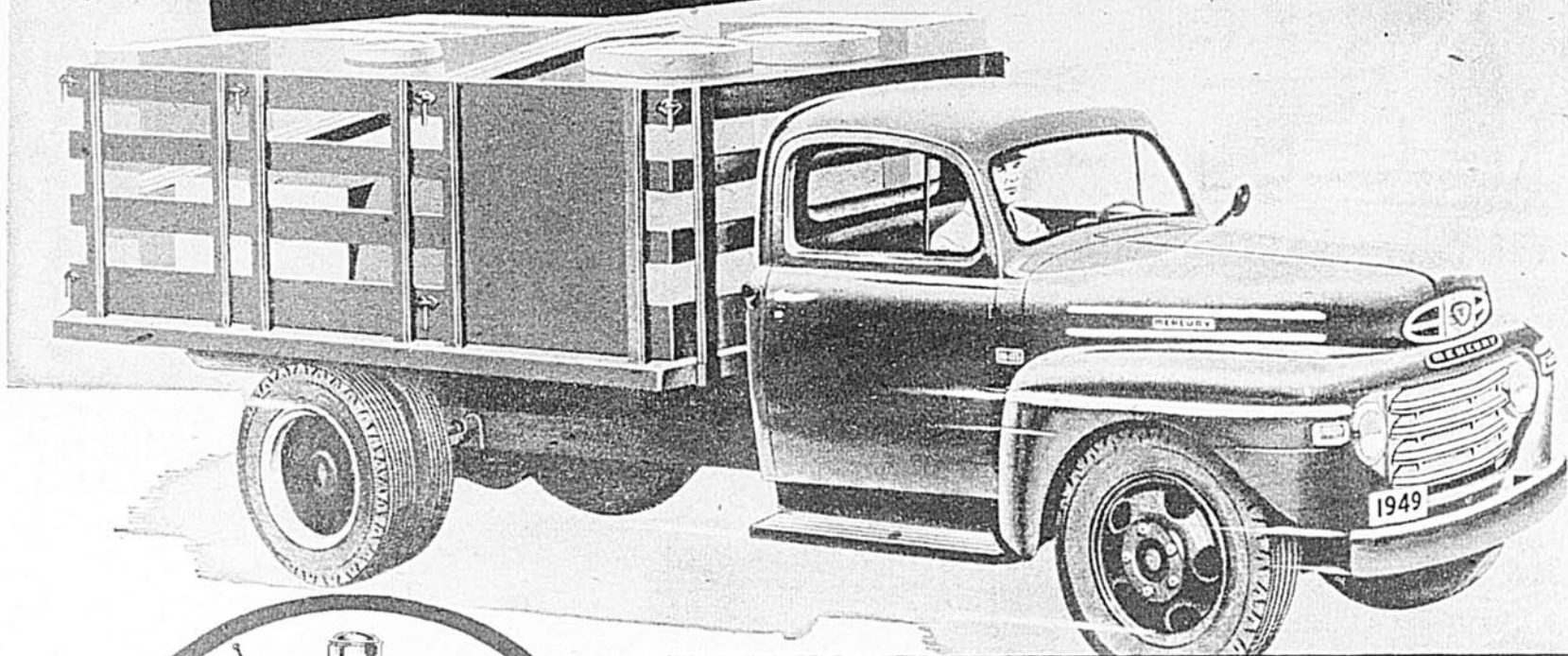

FOURGON TÔLÉ
(SÉRIE M-47)

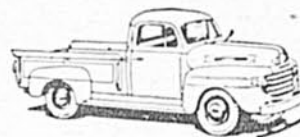

EXPRESS
(SÉRIE M-68)



C. À CAISSE À RIDELLES
(SÉRIE M-105)

GAMME COMPLÈTE
DE ½ à 3 TONNES
POIDS BRUT DU VÉHICULE:
DE 700 à 15.500 LIVRES

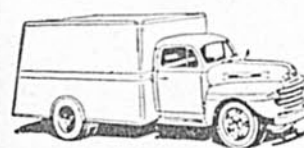

C. À CAISSE TYPE FOURGON
(SÉRIE M-135)

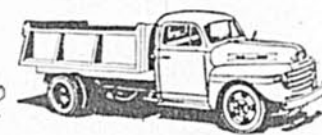

BENNE BASCULANTE
(SÉRIE M-155)

Le surcroît de robustesse que nous donnons aux camions Mercury signifie qu'ils seront plus durables—partant, plus économiques. Les 8 cylindres en V des moteurs Mercury fournissent des performances toujours sûres, une puissance ouatée et constante, et *plus de milles au gallon*—autres sources d'économie. S'il vous faut des pièces de rechange ou de remplacement, elles sont toujours disponibles, sur-le-champ et à un prix minimum. Donc, jetez votre dévolu sur un camion Mercury si vous êtes de ces camionneurs qui savent analyser ce que leur coûtent leurs transports. En outre, au cas de trajets prolongés, la cabine du camion Mercury procure tout le confort d'une automobile.

Notre dépositaire vous expliquera en détail les avantages des camions Mercury

Les CAMIONS MERCURY

DIVISION "MERCURY-LINCOLN-METEOR"



FORD MOTOR COMPANY OF CANADA, LIMITED.

d'Alice Ber

Un jour, votre coeur reprendra ses droits

Q.—Il y a des mois que je songe à vous écrire pour vous exposer mes difficultés. Avant tout, je vous dirai que j'ai été privilégiée dans la vie même si j'ai dû interrompre mes études scolaires à la 6e année. J'ai fait des études commerciales et j'ai obtenu à 17 ans un bon emploi. Je ne travaille plus depuis la mort de papa et j'aide ma mère à la tenue de maison. Ma vie était calme, sans heurts, sans gros chagrin. A 20 ans, bien sûr, j'ai connu comme les autres une déception amoureuse. Et depuis, je me suis gardée de l'amour. Jusqu'en mars dernier, j'étais une jeune fille très heureuse et justement parce que tout était trop facile, je suis sans courage devant la vie. Au point de vue pratique je ne manque de rien, tandis que tant de jeunes filles de mon âge gagnent durement leur pain. Je me tourmente pour l'avenir, je n'ai jamais très bien su où j'allais et ce que je voulais. J'ai tant fait de projets jamais mis à exécution. J'ai cependant la passion d'écrire. Mon imagination n'est jamais en repos, mais après bon nombre d'essais, je me suis rendue compte que mon petit bagage n'était pas suffisant. Je me suis alors tournée vers la correspondance, j'écris à des tas de gens de tous les pays. Depuis 9 ans je suis la "grande amie" d'un français de mon âge, camaraderie pure et simple mais voilà qu'il me demande en mariage. J'ai refusé à cause de ma mère car l'aventure me tentait. Ma vie est assez monotone. J'ai la désagréable impression d'être une ratée. Je veux pourtant faire quelque chose, mais quoi? Mon enthousiasme ne dure pas. Que faire pour occuper mes heures? J'avais songé à continuer mes études de français. Je voudrais me connaître et être utile. Sincèrement,

GILDA

R.—J'ai lu et relu votre lettre et j'aurais voulu la publier en entier. Egalement, je voudrais vous faire toute une conférence, car je vous comprends. L'espace doit limiter mes élan. Voici quelques encouragements et conseils. Vous avez beaucoup de personnalité, c'est une étoffe dans laquelle on peut se tailler une belle vie. Il faut avant tout vous oublier, vivre beaucoup pour les autres et ne vous replier sur vous-même que pour étudier votre caractère, le perfectionner, l'enrichir. Il doit y avoir des œuvres paroissiales auxquelles vous pouvez donner vos loisirs, des familles nécessiteuses où votre dévouement trouverait à s'exercer. Votre curé vous guidera. Les consolations spirituelles que vous en retirerez en valent bien d'autres. Voici pour la sérénité de votre présent. Et comme le présent prépare l'avenir, et que Dieu y pourvoit, ne vous tracassez pas trop. Matériellement, vous ne semblez pas avoir de soucis. Continuez vos études de français et puisque vous aimez écrire, laissez courir votre plume sur le papier, cela peut vous conduire à quelque chose. Avec du coeur et quelques connaissances, on peut gagner sa vie si un jour on y est obligée, sans carrière ou métier bien défini. Vous cultivez l'amabilité, c'est une vertu sociale qui est en même temps une formation constante de caractère. Ne vous inquiétez pas trop de cette confusion où vous vous trouvez, cette "crise" passera, essayez seulement de voir plus clair en vous, de vous occuper avec méthode et non à l'aventure. Entourez votre maman de prévenances. Vous avez bien fait de ne pas partir, mais un jour votre coeur reprendra ses droits. Je vous souhaite ce bonheur prochain.

★ ★ ★

Q.—J'ai 25 ans, je suis courtisée par un jeune homme depuis 7 ans; il dit m'aimer mais je doute de cet amour et de celui que j'éprouve envers lui. Il me supplie de devenir sa femme, il m'a comblée de cadeaux et je regrette d'avoir accepté une bague de fiançailles, car après tant d'années de fréquentations je n'ai guère plus d'affection pour lui. Mes parents ne s'opposent pas au mariage mais ne le considèrent pas beaucoup. Ferais-je bien de faire une retraite fermée? J'espère que vos sages conseils me seront utiles.

Coeur fermé

R.—Oui, faites une retraite fermée le plus tôt possible, vous verrez plus clair en vous, car il est grand temps de dire "oui" ou "non". Raisonnez ce qui vous empêche d'aimer celui qui vous aime, et s'il s'agit d'une incompatibilité de caractère, ou d'une répulsion physique que vous ne pouvez surmonter, ayez le courage de rompre tout de suite; il y a déjà trop d'années que ce jeune homme perd à vous attendre. Pourquoi vos parents ne le considèrent-ils pas? C'est un autre point à étudier. Mais c'est d'abord votre coeur qu'il faut consulter. Il est grand temps, puisqu'il y va de votre bon-

heur et du sien. Bonne chance, et courage.

Q.—Vous répondez si bien à tous les gens de la campagne que je viens à mon tour. J'ai 25 ans, voilà 9 ans que je suis mariée à un homme jamais satisfait, qui boude toujours, parle mal et dispute sans cesse et bat même les enfants jusqu'à leur en faire porter des marques. Ça me crève le coeur; il me bat aussi et cherche à m'étouffer. Chère Alice, qu'est-ce qu'on fait avec un mari comme celui-là? Je suis découragée au point que je cherche à le laisser. Tout en pleurant, je vous écris parce que j'ai confiance en vous.

Montpellier attristée

R.—On ne se laisse pas battre par un homme, surtout s'il en prend l'habitude. Une fois, par promptitude, on peut pardonner, mais on ne risque pas d'être étouffée un jour, et on ne laisse pas maltraiter des enfants innocents. Un mari comme celui-là, qu'il soit méchant ou fou, on le fait enfermer. Voyez donc votre curé ou le maire de votre paroisse qui vous dira, après une petite enquête, si vous devez vous adresser à un avocat. Ne partez pas

Savoureux, exquis!



un régal toujours nouveau!

Voici un dessert qui met une note de fête au menu d'un repas—c'est le délicieux Anneau Suédois, enrichi de cannelle et de raisins. Vos qualités de cordon bleu seront une fois de plus proclamées à l'unanimité si vous le faites avec la Levure Sèche Fleischmann's Royal qui Lève vite!

SI VOUS CUISEZ À LA MAISON, vous aurez lieu de vous féliciter de cette nouvelle levure qui vous donne

l'action rapide d'une levure fraîche—et cependant conserve toute sa vigueur durant des semaines, même dans l'armoire.

Rien n'égale la Levure Sèche Fleischmann's Royal qui lève vite pour la confection des petits pains, des brioches et des pains sucrés. Achetez-en plusieurs paquets aujourd'hui chez votre épicière.

ANNEAU SUÉDOIS

Recette Nouvelle qui Epargne du Temps—Donne 2 Anneaux

Mesurez dans un grand bol... 2/3 tasse d'eau tiède

1 c. à soupe sucre granulé

et brassez jusqu'à dissolution du sucre.

Saupoudrez avec le contenu de 3 enveloppes de Levure Sèche Fleischmann's Royal qui lève vite. Laissez reposer 10 minutes. ENSUITE brassez bien.

Dans l'intervalle, faites chauffer 2/3 tasse lait.

Retirez du feu et incorporez en brassant... 1/2 tasse sucre granulé, 1 1/4 c. à thé sel, 6 c. à soupe shortening.

Laissez tiédir et ajoutez au mélange de levure.

Incorporez-y... 3 oeufs bien battus

Incorporez-y... 3 tasses farine à pain tamisée une fois et battez bien lisse.

Incorporez encore... 3 tasses farine à pain tamisée une fois. Déposez sur planche légèrement enfarinée et pétrissez légèrement jusqu'à ce que la pâte soit lisse et élastique. Mettez dans un bol graissé et badigeonnez le dessus avec beurre ou shortening fondu. Couvrez la pâte et mettez-la à la chaleur, à l'abri des courants d'air. Laissez lever au double du volume. Aplatissez la pâte et partagez-la en 2 portions égales; formez en des boules rondes. Abaissez chaque boule au rouleau en forme oblongue de 1/4" d'épaisseur. Défaites en crème 1/4 tasse beurre et incorporez-y 1 tasse cassonade (légèrement pressée) et 2 c. à thé cannelle moulue;

saupoudrez-en les morceaux de pâte et parsemez-les avec... 1 tasse de raisins. Roulez ensuite chaque

morceau, comme pour un gâteau roulé, sur le sens

de la longueur; placez chaque rouleau sur une

grande tôle graissée, formez-en un anneau et

liez-en les extrémités. Graissez le dessus.

Pratiquez dans l'anneau, à l'aide de ciseaux, des

incisions allant presque d'un travers à l'autre

et donnant des tranches de 1" d'épaisseur.

Tournez ces tranches partiellement sur le côté.

Couvrez et laissez lever au double du volume.

Badigeonnez avec un jaune d'oeuf battu dans

2 c. à soupe de lait. Cuisez à four modéré

(350°F.) de 25 à 30 minutes. On peut, quand

l'anneau est encore chaud, le couvrir d'un

glacage. Servez chaud avec du beurre.



ARIENS-Tiller

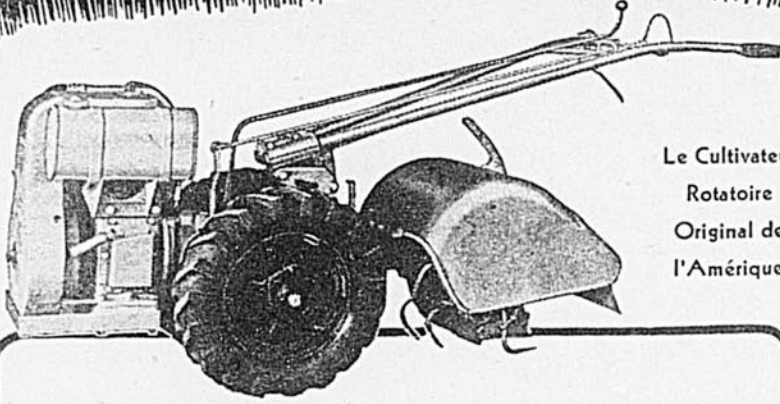

Le Cultivateur
Rotatoire
Original de
l'Amérique

Vous offre le plus bas prix par cheval-vapeur de tous les cultivateurs rotatoires

Et la plus puissante énergie cheval-vapeur de tous les cultivateurs — Modèle B, 9 C.V.; Modèle C, 7 C.V. Voici un cultivateur construit pour accomplir la tâche — un cultivateur pratique qui peut vous fournir l'énergie nécessaire pour tous les travaux... idéal pour les petites fermes, les bordures de fossés, les lits de semence, etc. parce que le CULTIVATEUR-ARIENS est conçu et fabriqué pour les durs travaux.

Le CULTIVATEUR-ARIENS possède la plus puissante vitesse d'avant, soit à basse ou à haute vitesse; action positive de désembrayage à disque multiple; dents de 9/16" en alliage d'acier traité à l'électricité. Le sabot du centre et l'assemblage réparti coupe au centre et cultive sur toute la surface. C'est l'ensemble le plus complet pour la culture avec une ligne complète d'instruments tels que traceurs de rangs, marqueurs, nivellesuses, barres... 18 années de rendement éprouvé. Renseignements complets sur demande.

Distribué par **EVARISTE FOREST — Prés.**
OUTILLAGE AGRICOLE & TECHNIQUE INC.
2025 Chemin Chambly, Gamache Station,
B.P. 5, Ville Jacques Cartier, Longueuil, P.Q.

Voyez-nous
pour
autres
détails
et démonstration.

MENUS ÉCONOMIQUES

1. L'ancien régal du Samedi Soir est devenu un plat qui convient pour ainsi dire à n'importe quel repas, n'importe quel jour de la semaine. Les Fèves au Lard, comme les préparés Heinz, représentent un maximum de nourriture moyennant un minimum de dépense.



2. Pour les repas maigres, aucun plat principal n'est plus économique, plus satisfaisant que les Fèves Cuites au Four Heinz, sans viande, à la Sauce Tomate... cette délicieuse sauce épicée que seul Heinz peut faire.



3. Pour joindre la variété à l'économie, essayez les Fèves Rognons Rouges Cuites au Four avec Porc Heinz. Sur l'étiquette, vous trouverez une recette réunissant du bifteck passé au hachoir, de l'oignon haché, etc., en un délicieux et nourrissant Chili Con Carne.

FÈVES HEINZ
CUITES-AU-FOUR

57

en déserteuse, même si vous pouvez gagner votre vie et celle de vos enfants; il vaut mieux raisonner avant d'agir. C'est une grande épreuve, mais vos enfants qui vous donnent force et courage seront votre consolation.

Q.—Je suis une jeune fille de 18 ans qui s'ennuie beaucoup. J'essaie d'être gaie devant mes parents, j'aime beaucoup la musique mais je m'ennuie quoique nous soyons une grosse famille et des cultivateurs à l'aise. Je voudrais être aimée de quelqu'un qui saurait me comprendre et me consoler. Je trouve le temps long et je pleure souvent, le soir, en cachette. Je ne me sens pas aimer des miens, pourtant j'ai bon cœur. J'aimais un garçon de 21 ans que j'ai abandonné parce qu'il buvait tout ce qu'il gagnait.

Mon cœur est triste

R.—C'est de votre âge cette mélancolie et cette solitude du cœur. Voulez-vous qu'elle passe? Ne vous repliez pas autant sur vous-même et vivez un peu plus pour les autres. Vous verrez comme il fait bon se dévouer. N'y a-t-il aucune organisation paroissiale à laquelle vous pourriez consacrer une part de votre temps, des pauvres, des petits enfants dans le voisinage que vous pouvez instruire, amuser? C'est un jeu très intéressant vous savez. Ou bien adonnez-vous à l'artisanat, préparez au cours de l'année des pièces de travail que vous enverrez aux expositions. Il y a bien des manières de passer le temps, et plus tard, quand vous serez une mère de famille, vous verrez comme c'est court une journée! Vous pouvez correspondre, sans lancer trop vite votre cœur. Et prenez la ferme résolution de ne plus pleurer, vous abîmez vos yeux et votre beauté. Intéressez-vous aux petits problèmes de chacun, autour de vous, vous finirez bien par sentir battre votre cœur et vous serez heureuse en attendant "l'amour" d'un cœur patient et d'une âme sereine.

Q.—Je suis une petite étudiante de 15 ans qui a perdu plusieurs années de classe par maladie, ce qui me décourage beaucoup. Dois-je poursuivre mes études ou les abandonner pour me diriger vers un autre but? Quel est mon poids normal, je mesure 5 pieds, 4 pouces, suis-je trop grande?

Une admiratrice

R.—Vos études... cela dépend de votre santé, et de la décision de vos parents. Si vous pouviez retourner en classe deux ou trois ans encore, avec le goût que vous en avez, vous pourriez rattraper le temps perdu. Et si vous devez travailler, ce serait plus facile ensuite de vous caser. Mais si vous avez l'avantage de rester auprès de votre maman et d'apprendre avec elle la direction d'une maison, c'est bien ce qu'une fille peut désirer de mieux, ses études terminées. Vous devez peser environ 119 livres. Vous n'êtes pas trop grande, beaucoup doivent envier votre taille.

L'IODE

dans les NOURRITURES
contribue à assurer la santé du bétail

L'Iode est un élément essentiel dans la nutrition des animaux de ferme. Lorsqu'employé dans les nourritures formulées, les suppléments minéraux et le sel en bloc, l'Iode contribue à prévenir :

- Le goître.
- Les difficultés au stage de la reproduction.
- La naissance de progéniture faible et difforme, dont on ne peut attendre beaucoup.
- La naissance de progéniture sans poil ou presque sans poil.

Renseignez-vous et assurez-vous que les nourritures que vous achetez contiennent de l'Iode.

Demandez notre livret gratuit, "Le rôle de l'Iode dans la Nutrition des Animaux de Ferme".

Iodine
Educational Bureau, Inc.

120 Broadway, New York 5, N. Y.
221 North LaSalle Street, Chicago 1, Ill.

LAINE IRRÉTRÉCISSABLE

en balles d'une once
Laine 4 brins — A PRIX TRÈS SPECIAL — dans les plus nouvelles teintes : jaune, brun, brun clair, vert jade, gris, bleu poudre, rouge vin, rouge clair, cardinal, bleu marine, vert nil, beige blanc, et noir.
— QUANTITÉ LIMITÉE —
Régulier : 25c — SPECIAL : 15c
la balle

à la *Laine*
GUY ROY
Prop.

779 est, rue Rachel, Montréal
Tel : AM. 5433

Peinture "DACCÒ"

Nouveau mélange 1949
offerte par
PAINTWORK OF CANADA, LTD.

GARANTIE pour résister à toutes les températures pendant deux ans
Pour un meilleur travail, une couche plus égale, employez DACCÒ. Elle ne laisse pas de marques de pinceau, nettoie tout en recouvrant, ne s'écaille pas. S'emploie aussi bien au pinceau qu'au pistolet.
IL N'Y A PAS DE MEILLEURE PEINTURE au bas prix de \$3.95 le gallon

Commandez "DACCÒ" maintenant — Procurez-vous votre peinture pour le printemps

COULEURS DE CHOIX POUR EXTERIEUR

| | |
|-----------------------------------|---|
| DACCÒ Blanc extra clair | Assurance de protection pour deux ans \$3.95 le gallon F.A.B. Toronto |
| DACCÒ Ivoire | |
| DACCÒ Crème | |
| DACCÒ Brun moyen | |
| DACCÒ Gris moyen | |
| DACCÒ Rouge indien | |
| DACCÒ Rouge tulle | |
| DACCÒ Vert jalouse | |
| DACCÒ Aluminium | |
| DACCÒ Fond pour extérieur (blanc) | |
| DACCÒ Lustré (vernis extérieur) | Huile de Lin garantie — \$3.45 le gallon |

SUPERBS COULEURS D'INTERIEUR

| | |
|--|---|
| DACCÒ Peinture blanc brillant, mat ou lustré | Assurance de protection pour cinq ans \$3.95 le gallon F.A.B. Toronto |
| DACCÒ Lustré blanc émail | |
| DACCÒ Ivoire | |
| DACCÒ Crème | |
| DACCÒ Jonquille | |
| DACCÒ Bleu pastel | |
| DACCÒ Gris pastel | |
| DACCÒ Pêche pastel | |
| DACCÒ Vert pastel | |
| DACCÒ Rouge chinola | |

Toutes les couleurs précédentes s'obtiennent dans le fini mat ou la couche préparatoire à l'émail exactement dans les mêmes teintes

| | |
|--|------------------|
| DACCOVAR, le vernis d'intérieur | \$3.95 le gallon |
| DACCÒ blanc de fond et scelleur pour intérieur | 3.95 le gallon |
| Diluant pour intérieur | 1.35 le gallon |
| DACCÒ-EMAIL pour pontiques, ponts de navire et machinerie un fini durable pour toutes les surfaces exposées à un dur usage | 2.95 |

| | | |
|--|---|------------------|
| DACCÒ Rouge tulle extra | Assurance de protection pour deux ans \$3.95 le gallon F.A.B. Toronto | |
| DACCÒ Brun chêne | | |
| DACCÒ Gris moyen | | |
| DACCÒ Rouge brillant | | |
| DACCÒ Vert Absolu | | |
| DACCÒ Noir Absolu | | |
| DACCÒ Super Aluminium | | |
| DACCÒ Couche-fond oxide rouge pour métal | | |
| DACCÒ Laque blanc spécial | | \$4.95 le gallon |
| Dissolvant à peinture | | 2.95 |

Envoyez bon postal, chèque ou mandat pour le montant complet à

Paintwork of Canada, Dept C.
454, rue King Ouest
TORONTO 2B

ou envoyez un acompte, le solde contre remboursement.

Q.—Je suis âgée de 16 ans, je pense à mon avenir. J'aimerais me faire religieuse-garde-malade, quel est la grandeur moyenne pour être admise et où m'adresser ?

Blonde aux yeux bleus

R.—Il n'y a pas de taille requise pour faire des études de garde-malade, mais il faut avoir une bonne santé. Adressez-vous à l'École de Garde-Malade de l'hôpital où vous aimeriez étudier et on vous donnera tous les renseignements, ainsi que les dates d'entrée. Bonne chance.

Q.—Quel est le poids normal d'une fille de 18 ans qui mesure 5 pieds, 4 pouces ?

Merci

R.—Environ 122 livres.

Q.—J'étais bien scandalisée de la conversation d'un triste personnage qui n'aime pas les religieux et qui prétend que ceux qui sont condamnés, pour quelques méfaits, traînent la prison avec les autres criminels. Je croyais qu'il y avait une maison spéciale pour ces cas. Cet homme ment, n'est-ce pas ?

Ruisseau clair

R.—Votre petite lettre était bien émouvante. J'aurais voulu pouvoir y répondre plus tôt et plus longuement. Je n'ai pas d'informations précises à ce sujet, mais ce sont des cas heureusement rares, assez rares pour qu'il ne soit pas nécessaire de bâtir des maisons spéciales, mais il y a des cellules séparées je crois, et de toute façon, le caractère religieux n'est jamais bafoué. N'écoutez pas les discours de ceux qui n'ont ni foi ni respect, ma pauvre petite fille, et ne les laissez pas empoisonner vos pensées.

Q.—Je suis une jeune fille très malheureuse et cela dépend de mon père. Je travaille tout le long du jour et il ne veut pas que je me repose le soir, cinq minutes. Il gronde toujours et je ne cesse de pleurer. Que pensez-vous d'un père comme cela ?

Petite québécoise

R.—Ma pauvre petite fille, votre père est ce qu'on appelle un homme dur, s'il ne vous permet pas de vous reposer un peu le soir, après une journée de travail. Il doit être lui-même infatigable. Il ne faut pas pleurer, mais réagir en restant dans le cadre d'une soumission filiale respectueuse. Faites ce que vous avez à faire durant la journée, et dites à votre père que vous aimeriez avoir quelques heures le soir pour coudre, vous délasser, car vos forces ne vous permettent pas de faire plus. Si votre maman est près de vous, elle se fera certainement votre alliée. Essayez, par quelques attentions renouvelées, d'attendrir votre papa. Il y a des coeurs qui paraissent de pierre, et qui sont très tendres vous savez, quand on leur en donne l'occasion. Une petite fille, même quand elle grandit, c'est quelque chose de très cher à un papa. Témoignez-lui de la tendresse, petit à petit, si vous n'en avez pas l'habitude, et gagnez d'abord son affection. C'est possible et vous verrez comme vous deviendrez heureuse.

Quelle Force!

DANS CE NOUVEAU PISTOLET
ALEMITE AMOVIBLE
A HAUTE PRESSION!



Ce merveilleux nouveau Pistolet "DYN-O-MITE" (No 7132) se détache du boyau pour le graissage rapide et positif des organes qui sont difficiles à atteindre — ne pèse que 2 livres.

Il se fixe directement au boyau du bidon pour pouvoir être vite rempli directement de la pompe du bidon "RED-A". Avec le Pistolet "Dyn-O-Mite" on peut appliquer une pression allant jusqu'à 10,000 livres.

Capacité de 25 livres

BIDON À POMPE

(No. 7136)

Pesant seulement 14 livres!

Son boyau à haute pression de 6 pieds de long peut se raccorder aux joints facilement pour tout graissage rapide et atteint une pression allant jusqu'à 3,500 livres. Une extension en forme de "L" s'agrippe vite pour atteindre les paliers éloignés de vous. Seul le Bidon Red-A Alemite possède l'"amorceur" Dyn-O-Matic qui assure le débit constant de la graisse.

Commandez, dès aujourd'hui, chez votre Fournisseur de Machines Agricoles le plus proche, ou écrivez

Extension, longue et menue—atteint les organes de graissage éloignés!

Vous n'avez qu'à presser avec une seule main!

Atteint jusqu'à 10,000 livres de pression!

Graisse jusqu'à 55 Paliers sans recharge!

Pompe Equilibrée de façon à empêcher que le Bidon bascule!

Le Boyau, Léger et Flexible, peut supporter une pression allant jusqu'à 12,000 livres!

ALEMITE

ÉQUIPEMENTS ET APPAREILS
DE LUBRIFICATION

STEWART-WARNER-ALEMITE CORPORATION OF CANADA, LIMITED
BELLEVILLE, ONTARIO

MAINTENANT! NOUVEAU! AMÉLIORÉ!

VEL

25% plus de poids
Plus d'action nettoyante
Plus de mousse

Le nouveau VEL amélioré
vous procure ces avantages

- 1 VEL abrège de moitié le lavage de la vaisselle.
- 2 VEL dissout la graisse, élimine tout cerne savonneux.
- 3 VEL adoucit l'eau DURE.
- 4 VEL protège mieux les lainages, les bas et la lingerie.
- 5 VEL est plus doux pour les mains:

ÉPARGNEZ! Employez la moitié moins
de VEL que de savon...



49V20F

COLGATE

ON EMPLOIE PLUS de FORD,

au Canada, que de camions de toute autre marque

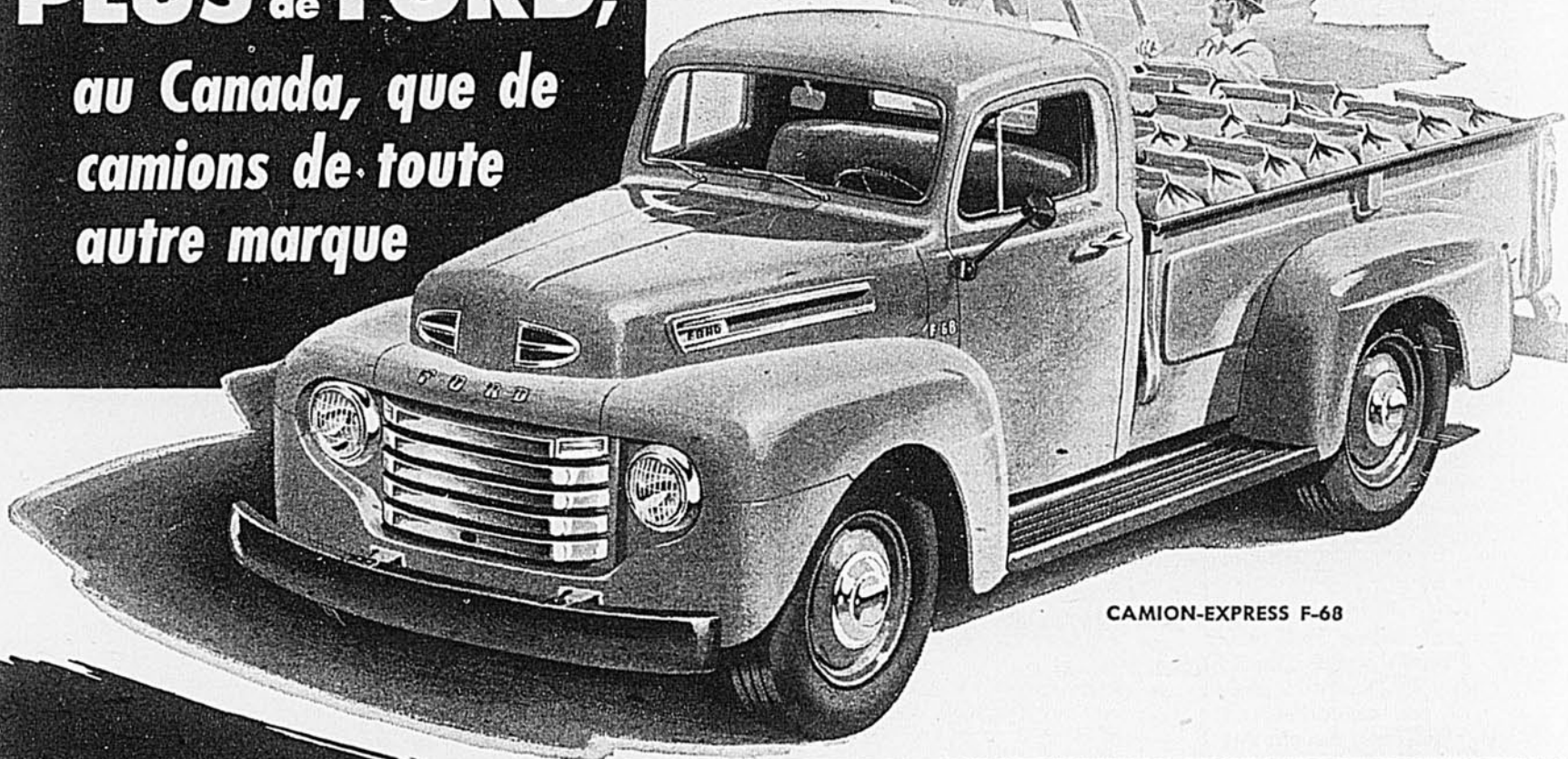

CAMION-EXPRESS F-68

... parce que ces
CAMIONS FORD
*Hors-Ligne**
sont **PLUS ROBUSTES**
et **PLUS DURABLES**

- * **PUISSANTS MOTEURS V-8**
Des vilebrequins équilibrés et plus massifs assurent une réserve de puissance utile.
- * **ESSIEUX ULTRA-ROBUSTES**
Les ponts arrière intégralement flottants sont plus durables.
- * **ARMATURES EXTRA-SOLIDES**
Elles accroissent, dans tous les modèles, le nombre des destinations possibles.
- * **CABINE "D'UN MILLION DE DOLLARS"**
Tout le confort d'un vivoir... La suspension de la cabine est "à effet horizontal".
- * **PARFAITE FACILITÉ DE MANIEMENT**
Articulations de direction extra-robustes, à effet de rouleur... Freins hydrauliques Feather-Foot... Embayage Gyro-Grip n'exigeant qu'une pression minimum sur la pédale.
- * **HORS-LIGNE**—Tout à fait exceptionnel, au-dessus de l'ordinaire (Larousse du 20e siècle).



MON CAMION DOIT SE PRÊTER À DES FINS TRÈS VARIÉES!

Ce Pickup F-47 Ford se prête à toutes sortes de besognes—d'une utilité presque illimitée, il représente aussi une triple économie de frais d'essence, d'huile et d'entretien.

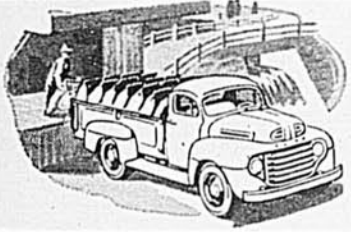
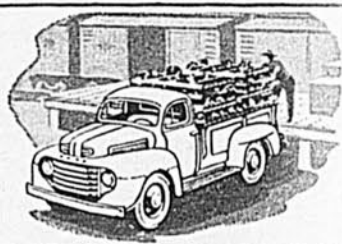

CHIC ET ÉCONOMIE— C'EST MA DEVISE!

Son apparence extrêmement élégante et la modicité de ses frais d'emploi prédestinent le fourgon tôlé F-47 Ford aux transports "spécialisés". Docilité parfaite, si difficiles que soient les routes!



MON CAMION DOIT M'ÊTRE UTILE EN TOUTES CIRCONSTANCES!

Il y a des douzaines de tâches diverses que le "châssis-et-cabine" F-135 Ford exécutera mieux que tout autre camion. Plus durable, ses frais d'emploi sont plus modiques, et on peut l'affecter à un plus grand nombre de travaux agricoles.

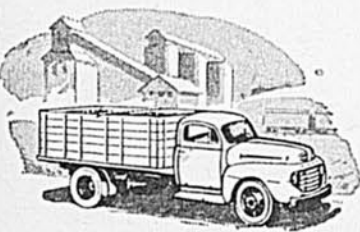

MON CAMION DOIT RÉSISTER À UN USAGE SOUVENT ABUSIF!

Le modèle F-155 Ford peut être soumis à de très rudes besognes. Le surcroît de robustesse de son essieu AV, de son pont AR, de son armature, des joints universels et du vilebrequin assure une plus longue durée utile et des frais d'emploi modiques.



LE POTENTIEL DE CONTENANCE EST MON PREMIER SOUCI!

Plusieurs cultivateurs dont les charges sont particulièrement volumineuses choisissent le camion F-155 à empattement long. Sa capacité de charge utile est plus considérable, et il est économique.



CONSULTEZ LE DÉPOSITAIRE RÉGIONAL DES CAMIONS FORD

ON NOUS POSE DES QUESTIONS . . .

... d'étiquette:

Q.—Des garçons que nous connaissions bien nous ont offert, à une autre jeune fille et à moi, d'aller souper à l'hôtel. Nous avons accepté. Comme nous étions aliées refaire un brin de toilette, ils ont commencé à manger sans nous attendre, et quand le moment est venu de payer la note ils nous ont dit que ça leur coûtait cher et ils en ont reparlé encore durant la soirée. Que pensez-vous de cela?

J'ai eu honte.

R.—Voici ce qu'un manque de délicatesse et d'éducation peut faire. Non, ne vous y laissez plus prendre. Quand on accepte une invitation de ce genre, il faut être bien sûre à qui on a affaire. Ces taquineries n'étaient peut-être pas précisément un reproche, mais elles étaient fort grossières, et je comprends que vous avez eu honte.

Q.—Une de mes compagnes et son ami m'ayant invitée à faire une promenade avec eux, le garçon était au milieu, laquelle de nous devait être à sa gauche? Désirant faire écrire quelqu'un dans un carnet autographe, doit-on présenter le carnet ouvert? A table, est-ce au monsieur ou à la dame à s'occuper de servir son, ou sa partenaire?

Assidue au courrier.

R.—L'étiquette n'est pas bien rigoureuse dans ce cas. — Il est aussi bien de présenter le carnet ouvert au premier feuillet non écrit. — C'est un échange mutuel.

... de beauté:

Q.—Je suis brune au teint brun et j'ai des petites marques dans la figure qui me défigurent; je voudrais savoir comment les cacher et aussi comment me blanchir la peau.

Une brune.

R.—Une ou deux petites marques n'enlaidissent pas, au contraire, elles donnent de la personnalité à une figure. Mais si toute votre peau est marquée et que vous voulez atténuer ces taches, servez-vous d'une bonne crème de fond et d'une poudre assortie à votre teint. Le jus de citron blanchit la peau quand on en fait un usage fréquent.

... de mode:

Q.—Une mariée en robe longue blanche doit-elle porter des bas blancs? J'aime un garçon qui a 27 ans et j'en ai 21, il me courtise depuis quatre ans et nous devons nous épouser à l'automne. Cette différence d'âge est elle trop grande?

R.—On porte des bas beige clair avec des souliers blancs. Quand les caractères se conviennent, six années d'âge de différence importent peu. Mes meilleurs souhaits.

Q.—Je voudrais porter un costume de gabardine vert émeraude avec manteau trois-quarts brun pâle pour me marier, un chapeau de paille naturelle avec fleurs conviendrait-il? Pour le mariage, dois-je porter mon costume?

Je lis votre courrier

R.—Un grand béret de fantaisie beige clair, avec gants et souliers de même teinte serait très joli avec votre costume émeraude. Portez votre manteau pour le voyage seulement. Voeux de bonheur.

Trois questions de modes que nous avons réunies. A Gaspésienne qui veut savoir ce qu'il y a de nouveau comme manteau de printemps, quelle couleur conviendra à son teint, et si les souliers ballerine seront encore portés à l'été. Les manteaux, longs ou trois-quarts sont amples, surtout dans le dos, manches assez larges, et cols montants. Une châtaigne peut porter à peu près n'importe quelle couleur si elle a le teint clair. Ce sont les bleus et les roses qui seront le plus en faveur. Il est probable que les souliers de genre ballerine se porteront l'été prochain.

A madame Arthur T. de St-Fidèle, un sac à mains en suède se porte plus particulièrement l'automne ou le printemps, ainsi que l'hiver, mais s'il est de forme délicate, il peut accompagner certaines toilettes d'été.

Celle qui signe: Sacré-Coeurienne a dû faire son profit de la réponse à Gaspésienne, au sujet des manteaux printaniers. Pour Pâques, il y aura beaucoup de souliers marine, gris, beige, verts, rouges et noirs. Le satin et les tissus moirés se portent plutôt à l'automne et à l'hiver, mais on verra des taffetas miroitants de deux teintes. Un manteau rouge clair peut se teindre rouge vin et se porter avec des accessoires gris, marine ou noirs.

ÉCONOMIE... avec une
de Temps...
d'argent...
de Travail... **Renfrew**
TRADE MARK REG'D



Avec l'Ecrémeuse Renfrew vous obtenez jusqu'à la dernière goutte de crème et en considérablement moins de temps. A part d'écramer net, cette machine Renfrew a d'autres qualités exclusives, mentionnons son réservoir à la hauteur de taille, (seulement qu'à 39 1/2 pouces du plancher) ce qui permet de vider le lait sans effort, et la manivelle de bonne hauteur pour un écrémage facile. Joignez vous aux milliers de fermiers, qui obtiennent des profits supplémentaires avec l'incomparable Renfrew. Pour durée et économie, que votre choix soit une Renfrew!

LA NOUVELLE RENFREW ELECTRIQUE CONSOLE!

Une Ecrémeuse Electrique tout à fait moderne, aux lignes fuyantes, d'un fini émaillé blanc, lustré et étincelant. Le dessus du réservoir n'est qu'à 39 1/2 pouces du niveau du plancher — ce qui permet de verser le lait sans trop d'effort. Sans engrenages — sans embrayage — sans huilage — sans bruit. Cette Ecrémeuse Console actionnée par moteur, lubrifiée à vie, est d'un fonctionnement doux et velouté. Laissez à l'électricité la tâche de l'écramage.



LA RENFREW - ANDERSON . . . LA MEILLEURE TRAYEUSE MÉCANIQUE

Comparez ces nouvelles qualités exclusives:

1. La chaudière de la Trayeuse, le couvercle, la poignée, tous en acier inoxydable — aux lignes fuyantes, avec fini satiné.
2. Accouplements simples, hygiéniques, d'acier inoxydable. Soupape de sûreté d'acier inoxydable.
3. Pulsateur Superhead d'acier inoxydable — nouvel accouplement de robinet de stalle automatique, d'acier inoxydable.
4. Installation et opération faciles.

Avant d'acheter une Ecrémeuse ou une Trayeuse, demandez au Représentant Renfrew de votre district de vous donner une démonstration.

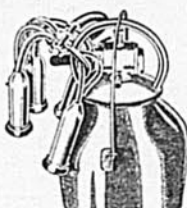

ÉCRÉMEUSE Renfrew
TRADE MARK REG'D

aussi Poêles — Lessiveuses

Vendues et entretenues partout au Canada

THE RENFREW MACHINERY COMPANY LIMITED
RENFREW, ONT. • SUSSEX, N.B. • ST. JEAN, P.Q. • REGINA, SASK.

COUVOIR COOPÉRATIF de MARIEVILLE



- Poussins de qualité toute l'année
- Clients dans toute la province
- 25,000 poussins par semaine
- Light-Sussex — hybride
- New Hampshire — P.R.B.
- Poulettes, 4 semaines
- 16 années de progrès
- Couvoir approuvé — certifié
- Réaction 0%

Demandez notre liste de prix et commander 10¢

MARIEVILLE QUÉ.

NU-FLEX
Le set à tresser
SENSATIONNEL

Simple! Facile! Vite!
Coupez votre matériel en bandes — Insérez dans les appareils — Tressez — Le matériel se plie automatiquement — pas de couture — pas de pliage à la main — pas de repassage. Faites de magnifiques tapis reversibles, cordes pour draperies, sous-plats, ceintures, etc.

Remise par bon de poste.
Pas de c.o.d.

Les commandes seront remplies d'après l'ordre de réception.
Hâtez-vous!

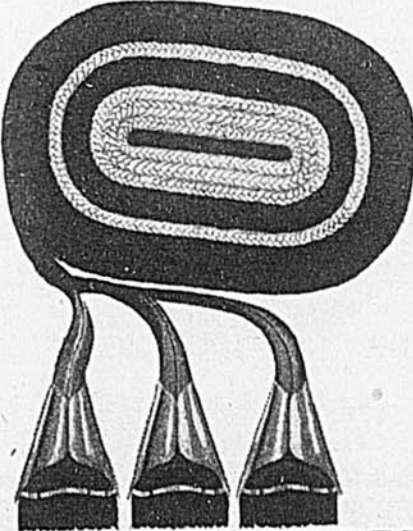

NU-FLEX, 1625 ouest, Ste-Catherine, Montréal-25.

Nom
Adresse

PRIX \$1.00

Le set complet

Ecrire en lettres moulées, s.v.p.

Rien de tel que l'expérience!

Devenir bon producteur de pommes de terre n'est pas l'oeuvre d'un seul jour... voire même d'une seule saison; cela demande des années d'expérience.

Il en est de même des bonnes poudres et produits à vaporisation pour les pommes de terre. Leur mise au point n'est pas l'affaire d'un jour. Il faut parfois des années de recherches, d'essais et de vérification avant qu'un nouveau produit soit prêt pour le marché. La C-I-L fournit une gamme complète

d'insecticides et de fongicides efficaces aux producteurs de pommes de terre. Tous ces produits sont éprouvés longuement à l'usage et préparés suivant des standards rigoureux de fabrication. La nouvelle fabrique de Parasitocides C-I-L de Hamilton offre une autre garantie de la haute qualité uniforme et de la sécurité des produits parasitocides C-I-L.

La C-I-L vous procure les produits chimiques agricoles les meilleurs et les plus nouveaux qui soient — aujourd'hui comme dans les années à venir.

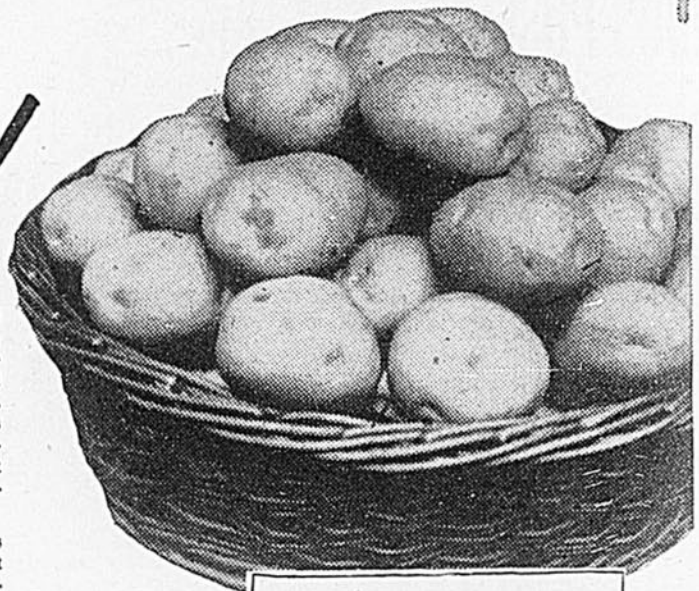

Poudres et produits à vaporisation C-I-L pour les pommes de terre

DEETROX CONTRE LES BRULURES, LA CICADELLE ET LES COLÉOPTÈRES

DEETROX est une poudre insecticide-fongicide combinée prête à l'usage, contenant 3% de DDT et 7% de cuivre stable avec véhicule adhésif spécial. DEETROX contrôle efficacement les brûlures, hâtive et tardive, le doryphore (bête à patate), l'altise et la cicadelle. Pour obtenir les meilleurs résultats, employez DEETROX dès que l'altise commence à envahir les plantes. DEETROX ne dépend pas de la rosée pour exercer son action; on peut donc l'appliquer en tout temps (excepté, naturellement, à la pluie et au vent). Sur les pommes de terre à semence ou là où les pucerons sont particulièrement nombreux, employez DEETROX 5-7 (5% DDT, 7% cuivre).



DDT — DEECOP cuivre à vaporisation

DEECOP est préparé tout spécialement pour les producteurs qui préfèrent la vaporisation au saupoudrage. D'emploi commode, il suffit de déverser DEECOP dans le réservoir. DEECOP contient 15% de DDT et 30% de cuivre stable. Tout comme DEETROX, DEECOP permet de contrôler très efficacement les brûlures et les insectes. On peut l'employer comme insecticide-fongicide combiné sur nombre



Poudre 50% DDT Miscible C-I-L

C'est une poudre miscible, pulvérisée au jet qui contient 50% de DDT. Particulièrement efficace contre l'altise, ainsi que les coléoptères et plusieurs autres insectes. En y ajoutant du TRI-COP ou PERENOX, on peut s'en servir comme insecticide-fongicide combiné. Grâce à la finesse de ses particules, la Poudre 50% DDT Miscible C-I-L s'étale de façon exceptionnellement uniforme et possède des propriétés supérieures de suspension et d'adhésion.



AUTRES FONGICIDES C-I-L POUR POMMES DE TERRE

TROX — C'est une poudre contenant 7% de cuivre stable avec véhicule adhésif spécial. S'emploie en tout temps excepté à la pluie ou au vent.

PERENOX — C'est une poudre très concentrée à 50% de cuivre combinée d'éléments miscibles et dispersifs employés en solution d'arrosage pour contrôler les brûlures hâtive et tardive.

TRI-COP — (Sulfate de cuivre tribasique). C'est une poudre miscible dans l'eau contenant 52% de cuivre. Très efficace contre les brûlures hâtive et tardive. Peut s'employer avec la poudre 50% DDT C-I-L, l'arséniate de plomb ou l'arséniate de calcium.

Demandez les poudres et produits à vaporisation C-I-L pour pommes de terre chez votre fournisseur



CANADIAN INDUSTRIES LIMITED
Division de la chimie agricole
C.P. 10 Montréal
Halifax Toronto Chatham, Ont.
Winnipeg Vancouver

PETITES ANNONCES

VENDEURS AVEC AGENTS

HOMMES DÉBROUILLARDS possédant automobile réaliseront minimum \$3500. annuellement pour vendre en campagne nos accessoires ménagers, manuels ou électriques. Appareils uniques, nombreux témoignages d'efficacité, chaque ménage intéressé. Belles chances de promotion. Territoires disponibles dans tout le Canada. Ecrire mentionnant qualifications. Case postale 1781, Québec.

COUPONS, Linge usagé, Machine à coudre, bons termes, Catalogue Grátis, Rosario Faucher, Saint-Georges Est, Qué.

PRIX SPÉCIAUX POUR POUSSINS DE MAI ET JUIN — Réduction importante sur poussins pour livraison en Mai et Juin. Races légères — Leghorn, Leghorn x Rock, Leghorn x Rouges, — Poulottes garanties 95% \$24.00 le 100. Non sexés \$11.00 le 100, Cochets \$2.00 le 100. Races Lourdes — Sussex, Rock Barrées, Hampshire x Rock, Rhode Island Rouges, New-Hampshire, Sussex x Rouges, Sussex x Hamp, Rouges x Rock, — Poulottes \$22.00 le 100, non sexés \$12.00 le 100, Cochets \$8.00 le 100. Evitez les délais, commandez directe-

ment de cette annonce. Chacun des reproducteurs est étiqueté par le Gouvernement et a subi l'épreuve contre la pullorose. Catalogue sur demande. Monkton Poultry Farms, Monkton, Ontario.

Machines à coudre — \$24.50 et plus. Portatives Singer Électriques, \$85.00 avec nouveau caisson et nouveau moteur. Demandez le catalogue. BELL FURNITURE EXCHANGE, 316 Queen West, Toronto.

SERVICE DU MÊME JOUR

Films développés et imprimés, 25c. chacun. Impression n'importe quelle grandeur, 3c. chacune. Chaque commande finie et retournée en 24 heures. STUDIO RAPIDE, Dept. "C.2.D." Station, "E" Montréal.

HERNIE? Une nouvelle invention brevetée, soulève et soutient tout comme une main humaine. Ecrivez pour renseignements. Hand Lock Products, 146 King St. East, Kitchener, Ont.

AGRANDISSEMENT 5 x 7 GRATUIT

avec chaque commande de film. Films développés et imprimés, 8 impressions — 35c. Imprimés fait double grandeur, deux fois la grandeur ordinaire. POSTE FILM SERVICE, 1121 ouest, rue Ste-Catherine, Montréal.

METTEZ FIN À L'HERNIE

Confort et soulagement positif. Méthode avancée. Pas d'élastique, pas de courroie centrale ni d'acier. Ecrivez à Smith Manufacturing Co. Dépt. C., Preston, Ont.

L'année 1949 s'annonce sûrement comme une autre bonne année pour les aviculteurs qui débutent avec de bons poussins et commencent l'élevage de bonne heure. Nous vous offrons le choix suivant dans les races pures: Minorques noires, Jerseys Grands blancs, Sussex Légères, Wyandottes Blanches, Rhode Island Rouges, Rock Barrées, Leghorns blancs, New Hampshire. Aussi un choix de 13 races croisées. Poussins évolués âgés de deux et trois semaines. Poulottes plus âgées, huit semaines jusqu'à l'âge de ponte. Jeunes dindons approuvés

Bronzés ou Hollandais Blancs à large poitrine. Catalogue gratuit. Top Notch Chick Sales, Guelph, Ontario.

CARABINES DE SPORT À HAUTE PUISSANCE

Divers modèles. Ecrivez pour obtenir les nouveaux dépliants et nos prix. Scope Sales Co., 326 Queen St., Ottawa, Ont.

DÉBARRASSEZ-VOUS de la passion des stimulants alcooliques en quelques jours avec l'aide de notre "Prescription 2XA Tablets". Inoffensive aucun malaise. Prix \$3.00 port payé, sous pli discret. Singer Bros. Chimistes, Dept. B — 26 Queen Street East, Toronto, Ont.

PSORIASIS, ECZEMA SEC, AFFECTIONS cutanées, démangeaisons, peau qui pèle. Essayez notre "Onguent Kogon" qui ne tache pas. Des milliers de cas rebelles ont déjà été traités efficacement. Témoignages provenant de tout le pays. Prix \$2.00 le pot. Franc de port en commandant de Singer Bros., Chimistes, Dept. B, 26 Queen St. East, Toronto, Ont.

SI VOUS ALLEZ À L'EXPOSITION!

Nous nous faisons un devoir de publier pour nos lectrices qui l'attendent avec hâte, la liste des travaux domestiques proposés aux dames et demoiselles de la province de Québec, travaux qui seront en montre à l'exposition provinciale de Québec, du 2 au 11 septembre 1949.

Nous souhaitons bonne chance à toutes les artisanes qui s'inscriront à la section de l'Industrie Féminine.

COMITÉ:—M. Emile GAUTHIER, Mlles A.-M. VAILLANCOURT, Alma CHAMPOUX, Marguerite FORTIN et Rita CHABOT.

RÈGLEMENTS SPÉCIAUX

1.—Ces classes sont proposées à toutes les dames et demoiselles de la province de Québec:

2.—Tout envoi, dans cette division, doit être l'oeuvre et être strictement inscrit au nom de l'exposante; celle-ci devra faire une déclaration solennelle comme quoi il a été préparé par elle après le 15 septembre 1948.

3.—Tous les ouvrages à exposer devront être rendus à l'Exposition le lundi, 29 août, avant 5 heures p.m. *Aucun envoi ne sera accepté après cette date.* Les ouvrages seront jugés les jeudi et vendredi 1 et 2 septembre;

4.—Il ne sera pas permis à personne d'enlever aucun article avant 9 heures a.m. lundi matin, 12 septembre. Tous les ouvrages non réclamés à 4 heures p.m. le même jour seront retournés à leurs propriétaires dès le mardi, 13 septembre.

5.—Les exposants peuvent expédier leurs colis à l'adresse suivante: *Surintendant de l'Industrie Féminine, Colisée, Québec*, pourvu que les frais d'envoi aient été préalablement payés, aucune charge pour l'expédition de colis ne sera acceptée.

6.—Une exposante ne peut faire plus d'une inscription par section, ni faire concourir le même ouvrage dans plus d'une section et les honoraires d'inscription demandés dans la Liste des Primes, devront être envoyés en même temps que les formules d'inscriptions. Sur réception des formules dûment remplies et des honoraires d'inscriptions, les coupons nécessaires seront expédiés aux exposantes;

7.—Si on veut bien lui en fixer le prix, la Commission de l'Exposition se chargera de la vente de tout article exposé dans ces classes, à la condition expresse que le prix de vente soit clairement indiqué sur l'article et sur la formule et moyennant une retenue de 10%. Pour tout article offert en vente et non compris dans les classes et sections mentionnées plus bas, une somme de 25 cents, pour chaque article, sera exigible et payable en même temps que l'envoi des formules d'inscription sur lesquelles les mots "hors concours" devront apparaître. La Commission retiendra en plus une retenue de 10% sur le montant de chaque article vendu.

8.—IMPORTANT — Les exposantes voudront bien coudre, attacher ou fixer bien solidement à leurs envois les coupons qui leur seront expédiés par l'Exposition sur réception de leurs inscriptions et des honoraires requis.

CLASSE 50 — TISSUS DOMESTIQUES

Sections:

1.—Couverture blanche, laine domestique, tissage croisé, rayures vert-pâle dans les bouts. Grandeur pour lit double.

2.—Flanelle (homespun) laine domestique, tissage simple, couleur au goût, pas moins de 5 verges.

3.—Tissu pure laine domestique, modèle chevronné pour manteau d'automne, dame ou jeune fille. Longueur pas moins de 7 verges. Largeur 36 à 40 pouces environ.

4.—Tissu de laine commerciale, modèle carreaux, rayé ou quadrillé, pas moins de 5 verges.

5.—Pièce de toile domestique. Tissage croisé. Largeur 27 à 36 pouces environ. Pas moins de 5 verges.

6.—Catalogne pour tapis d'escalier, chaîne de coton, tisserie guenille de coton, pas moins de 22 pouces de largeur. Longueur, 7 verges environ.

7.—Descente de lit en catalogne, teintes pastel.

8.—Couverture pour lit de bébé (bassinette) laine commerciale, tissé-main, modèle au goût.

9.—Tapis pour table à cartes, tissage frappé. Matériel et dimensions au goût.

10.—Six échantillons du tissage. Modèles nouveaux. Grandeur 8" x 10" au moins. Le bon goût dans la présentation sera considéré.

11.—Coussin tissé-main. Modèle au goût. Devra être rembourré.

12.—Service à lunch, comprenant une pièce de centre 12" x 27" environ; 8 pièces 12" x 18" environ. Tissage et matériel au choix.

13.—Tissu d'ameublement tissé-main. Grandeur suffisante pour un fauteuil. Matériel et modèle au choix.

14.—Mouchoir de tête tissé-main. Grandeur, une verge carrée environ. Modèle au goût.

15.—Tout article de tissage non compris dans les sections précédentes.

CLASSE 51 — CONFECTION

Sections:

1.—Chemise pour garçon de 4 à 12 ans. Tissu au choix.

2.—Pantalon pour garçon de 4 à 12 ans. Tissu neuf.

3.—Veston d'intérieur pour homme.

4.—Pyjamas pour dame ou jeune fille. Tissu au choix (cousu à la main).

5.—Blouse d'artiste (smock) pour jeune fille. Modèle et tissu au goût.

LES MOTS CROISÉS

| | 1 | 2 | 3 | 4 | 5 | 6 | 7 | 8 | 9 | 10 | 11 | 12 | 13 | 14 |
|----|---|---|---|---|---|---|---|---|---|----|----|----|----|----|
| 1 | | | | | | | | | | | | | | |
| 2 | | | | | | | | | | | | | | |
| 3 | | | | | | | | | | | | | | |
| 4 | | | | | | | | | | | | | | |
| 5 | | | | | | | | | | | | | | |
| 6 | | | | | | | | | | | | | | |
| 7 | | | | | | | | | | | | | | |
| 8 | | | | | | | | | | | | | | |
| 9 | | | | | | | | | | | | | | |
| 10 | | | | | | | | | | | | | | |
| 11 | | | | | | | | | | | | | | |
| 12 | | | | | | | | | | | | | | |
| 13 | | | | | | | | | | | | | | |
| 14 | | | | | | | | | | | | | | |

HORIZONTALEMENT

- 1.—Arrêterait au passage.
- 2.—Fait depuis peu. — Se jeter impétueusement.
- 3.—Pronom. — Indique le lieu. — Note. — Boue qui se dépose au fond des eaux.
- 4.—Qui disparaissent par degrés.
- 5.—Négation. — Déterminer la valeur. — Roi de Juda.
- 6.—Mince, en anglais. — Perdre, égarer. — Douze mois.
- 7.—Qui ne sait ni lire ni écrire. — Fait à la hâte, sans précaution.
- 8.—Equerre. — Qui ne grandit pas. Dans l'espace environnant.
- 9.—En matière de. — Fait périr. — Tuer.
- 10.—Arrête l'écoulement d'un liquide — Dieu du soleil.
- 11.—Attaque pour emporter une place de guerre. — Etat du Brésil.
- 12.—Plaque de fer, qui fait saillie sur une serrure pour arrêter un pêne. — Préfixe. — Cor poussé au sommet de la tête du cerf.
- 13.—Sorte de bière. — Nom de divers minéraux pierreux. — Eau-de-vie.
- 14.—Tendons des muscles. — Pronom. — Produit un certain effet.

VERTICALEMENT

- 1.—Degré de puissance. — Effort pénible.
- 2.—Petites anecdotes. — Malpropre.
- 3.—S'emploie dans l'intimité. — Pronom. — Intenter une action en justice.
- 4.—Tout ce qui arrive dans le monde. — Article contracté.
- 5.—Guides. — Celui qui tire une corde pour faire avancer un bateau.
- 6.—Pronom démonstratif. — Très petites statues.
- 7.—Possédé. — Se fait avec le jus fermenté des pommes. — Lettre grecque.
- 8.—Moitié d'une unité. — Se dit d'une écriture romaine en capitales de grande dimension.
- 9.—Faire l'important dans une assemblée. — Prononciation particulière.
- 10.—Chef-lieu de canton (Seine-Inférieure). — Perdit l'équilibre. — Interjection.
- 11.—Idée chimérique. — Petit piège.
- 12.—Mit de niveau les assises d'une construction. — Instrument à vent. — Rude au goût.
- 13.—Donner une marque de respect, d'attention. — Patrie d'Abraham.
- 14.—Percer le crâne. — Profondeur sans limite.

(Voir solution à la page 106)

UNE HISTOIRE POLICIERE

par MARCEL BARBOTTE

Le célèbre détective Charlie Kelmès, assis dans son fauteuil, réfléchissait, entouré d'un épais nuage de fumée, car le tabac développait puissamment ses facultés de déduction. Ayant médité pendant trois heures vingt-sept minutes exactement, il se leva et arpena son bureau, les mains dans le dos.

—Résumons, murmura-t-il. Le trésor est enfermé dans une cassette. La cassette est enfouie en terre à un emplacement que ce papier m'indique.

Il déplia une feuille jaune et sale, griffonnée au crayon, et il lut, très lentement, afin de bien retenir tous les détails:

"Quand le soleil montera au zénith et que sonnera l'heure de midi, allez sous le peuplier. Suivez son ombre. A partir de l'endroit exact où elle s'arrête, faites un quart de tour à gauche. Tracez une ligne perpendiculaire à la ligne d'ombre et comptez trois enjambées. Ensuite, tracez à droite une nouvelle ligne perpendiculaire à celle que vous avez suivie. Comptez trois pas en avant et deux en arrière. Le trésor est enfoui exactement sous vos pieds, à quarante centimètres."

—C'est parfait, murmura à nouveau le détective. Le peuplier en question fait l'angle nord-est de Shetton Park. Je sais par ailleurs que le bandit Géo-Joé, mon éternel rival, possède une copie du plan et qu'il veut s'emparer du trésor demain. Il s'agit donc d'arriver avant lui. J'irai aujourd'hui même. Je prendrai la cassette, je la viderai de ses richesses, et j'installerai à la place un piège à loup. Lorsque Géo-Joé ouvrira le coffret, un système à déclic dont je suis l'inventeur, emprisonnera sa main sans qu'il puisse la dégager. En même temps, un courant électrique fera tinter une sonnerie dans une pièce du château où j'attendrai tranquillement en fumant ma pipe. Trois inspecteurs de police que j'aurai prévenus viendront alors capturer le bandit.

Charlie Kelmès, satisfait, se frotta les mains et sonna son fidèle secrétaire.

—Jimmy, lui dit-il, vous avez, ce matin, très rapidement, mangé un oeuf à la coque. Vous êtes allé chercher chez l'horloger votre montre qui était en réparation, puis vous vous êtes rendu dans une pâtisserie où vous avez mangé un éclair au chocolat.

Et à quoi voyez-vous tout cela? demanda Jimmy éberlué.

—Vous avez encore au coin des lèvres des traces de jaune d'oeuf, ce qui me fait dire que vous l'avez mangé très rapidement, en négligeant de vous essuyer la bouche. Ensuite, je perçois le tic-tac de votre montre dans la poche de votre gilet, alors que je ne l'entendais pas hier, ce qui me prouve que vous êtes allé la chercher ce matin chez l'horloger où elle était en réparation. Enfin, je vois au dos de votre main une tache brune qui m'indique péremptoirement que vous avez renversé de la crème au chocolat en mangeant un éclair.

—Je regrette, monsieur Kelmès, mais rien de tout ceci n'est exact. La trace jaunâtre que j'ai aux commissures des lèvres provient d'un accident qui m'arriva lorsque j'étais enfant. Je tombai, en jouant, sur un poêle de telle façon que la peau de mes lèvres y resta collée. Depuis ce temps on y voit une trace jaune. Cela fait déjà quarante-sept ans. Par ailleurs, j'avais ma montre hier sur moi, et vous n'avez pas entendu son tic-tac, c'est que j'avais oublié de la remonter. Enfin, je n'ai pas mangé d'éclair au chocolat, et la tache brune sur le dos de ma main provient de ce que je me suis appuyé tout à l'heure sur une porte fraîchement peinte.

—Je le savais, dit Charlie Kelmès imperturbable, mais je voulais en avoir la confirmation en vous tendant un piège.

Le grand détective poursuivit:

—Vous allez rester ici, j'ai à opérer discrètement dans Shetton Park.

Ayant ouvert la porte d'une bibliothèque postiche, il découvrit un vestiaire où il choisit longuement son déguisement. Puis il s'affubla d'une perruque rousse et d'une barbe blonde, chaussa son nez de lunettes aux verres fumés, se coiffa d'un chapeau vert, endossa une pèlerine loutre et sortit en rasant les murailles, toutes choses qui, évidemment devaient faire qu'on ne le remarquerait pas.

Après avoir fait maints détours, il arriva à Shetton Park. trouva le peuplier, et attendit que midi sonnât. Alors il suivit l'ombre de l'arbre, traça à gauche une raie perpendiculaire, compta trois pas, traça une autre ligne à droite, compta trois pas en avant et deux pas en arrière, et se mit à creuser le sol.

Pendant, il ne découvrit rien à quarante centimètres, ni à

(lire la suite à la page 103)

6.—Sac-enveloppe pour bébé. Tissu commercial.

7.—Costume de bain, un seul morceau. Tissu commercial.

8.—Enveloppe de valises de voyage, tissu commercial, mesures au choix.

9.—Courte-pointe, modèle économique, avec retailles aux couleurs variées, piquée à la main, grandeur lit simple.

10.—Robe pour fillette de 2 à 6 ans. Travail de fantaisie. Tissu commercial.

11.—Habit de garçonnet de 2 à 6 ans. Travail de fantaisie. Tissu commercial.

12.—Tout autre article de confection non compris dans les sections précédentes.

CLASSE 52 — TRICOT

Sections:

1.—Mitaines et chaussettes à patron pour hommes. Même modèle. Laine domestique.

2.—Mitaines pour jeunes filles. Laine commerciale. Modèle nouveau à patron.

3.—Gants pour dame. Laine commerciale.

4.—Gants pour homme. Laine commerciale.

5.—Passe-montagne et mitaines pour enfants. Tricot de laine commerciale.

6.—Bas golf pour garçonnet. Laine commerciale.

7.—Bas golf pour garçonnet. Laine domestique.

8.—Chapeau et sac à main en tricot de fil pour dame ou jeune fille.

9.—Chandail pour garçonnet avec encolure ronde ou en V. Laine commerciale.

11.—Gilet ouvert et bonnet pour bébé. Tricot laine commerciale.

12.—Tout tricot non compris dans les sections précédentes.

CLASSE 53 — TAPIS

Sections:

1.—Tapis crocheté 20" x 36", guenille coton, dessin floral.

2.—Tapis tressé, forme ovale.

3.—Catalogne de plancher. Modèle quadrillé (à carreaux). Largeur au goût. Longueur 5 verges environ. Chaîne de coton. Trame de guenille de coton.

4.—Catalogne de plancher, guenille aux couleurs variées. Largeur au moins 27 pouces. Longueur, pas moins de 3 verges.

5.—Pièce murale crochetée. Dessins noirs sur fond blanc. Laine domestique. Grandeur au choix.

6.—Pièce murale crochetée, scène d'hiver. Matériel et grandeur au choix.

7.—Fond de chaise crocheté. Guenille de coton.

8.—Tout autre genre de tapis non mentionné dans les sections précédentes.

CLASSE 54 — BRODERIE — FANTAISIE

Sections:

1.—Trois serviettes d'invités, toile commerciale blanche. Broderie au choix.

2.—Trousse pour articles de toilette. Tissu et modèle au choix.

3.—Service à lunch. Tricot-crochet. Modèle au goût. Pesanteur appropriée. Sept morceaux au moins.

4.—Blouse pour jeune fille. Travail de broderie. Tissu au choix.

5.—Paire de pantoufles avec étui. Matériel: feutre ou satin. Broderie au goût.

6.—Couvre-livre, cuir repoussé.

7.—Série de cartes de souhaits (6) pour anniversaires, Noël, Jour de l'An, etc.

9.—Poupée habillée à la mode du pays.

10.—Nappe à thé et serviettes. Broderie au choix.

11.—Coussin de fantaisie au goût.

12.—Mouchoirs, initiales brodées (3)

13.—Ouvrage au tatting (frivolité)

14.—Ouvrage au filet.

15.—Tout autre travail de broderie ou de fantaisie non mentionné dans les sections précédentes. ☉

PLUS D'ÉCLAT pour votre linoléum



Comptez sur presque deux fois plus d'éclat qu'auparavant avec le Glo-Coat Sans Frotage Johnson... nouvellement amélioré pour assurer une protection plus complète, plus durable! Les éclaboussures s'essuient aisément et sans laisser de trace. Et, bien entendu, avec le Glo-Coat Johnson il n'est pas question de frotter ni de polir.

Le programme Johnson "Qui Suis-Je?"
Écoutez
le lundi soir à 8.30 p.m.
le réseau de Québec

Un produit des fabricants de la Cire Johnson

1624

De meilleurs . . . (lire ici la suite de la page 10)

On se demande parfois s'il est préférable de repiquer en pots plutôt qu'en caissettes ou en couches. Si l'on ne considère que le point de vue rendement ou abondance de récolte, il y a tout avantage à repiquer en pots comme le démontrent les essais d'un expérimentateur américain du nom de Loomis.

Voici les résultats qu'il a obtenus:

Gain des pots sur les caissettes (en %)

| Année | Rendement total | Rendement en primeurs |
|------------------|-----------------|-----------------------|
| 1922 | 29.5% | 63% |
| 1923 Gros plants | 15.8% | 40.1% |
| Petits plants | 17.7% | 27% |

Cet avantage des pots sur les caissettes s'explique facilement par le fait que dans le premier cas les racines des plants ne sont aucunement dérangées lors de la mise en pleine terre alors que dans le deuxième cas les racines sont brisées lors de l'arrachage, ce qui retarde sensiblement la reprise. Disons cependant que c'est le point de vue "économique" d'argent et d'espace qui doit guider le producteur dans le choix d'un contenant pour ses plants. En effet, il doit considérer le prix d'achat des pots et de l'autre, l'espace dont il aura besoin pour les placer quand il aura fait ses repiquages.

Un autre facteur d'insuccès est l'endurcissement insuffisant des plants avant leur plantation en pleine terre. On oublie trop facilement que les conditions extérieures auxquelles vont être exposés les plants sont bien différentes de celles de la couche. Quelque temps avant leur mise en pleine terre, il faut leur laisser passer les nuits complètes au grand air, c'est-à-dire qu'il faut laisser les couches complètement découvertes pour permettre aux plants de s'acclimater. On prétend souvent que l'endurcissement d'un plant ne peut se faire qu'en l'exposant à des températures plus basses que celles auxquelles il est habitué. C'est là une erreur car, ne l'oublions pas, l'endurcisse-

ment est tout traitement qui résulte en un affermissement des tissus de la plante et la rend plus résistante aux conditions adverses. Or, comme le dessèchement du sol produit de tels effets, il s'ensuit que l'on peut durcir un plant aussi bien en le privant d'eau qu'en l'exposant à des températures un peu plus basses. Nous ajoutons même que certains plants, comme ceux de céleri par exemple, doivent être durcis par la sécheresse du sol plutôt que par le froid car ce dernier traitement, quand il est un peu trop radical, a pour effet de faire monter le céleri "à graine" au cours de l'été.

Une certaine méthode de produire du plant de légume et surtout du plant de tomate est désignée sous le nom de "Blocking". Elle consiste à sectionner ou couper le sol entre les plants une dizaine de jours avant leur mise en pleine terre. Lors de cette opération les grosses racines latérales sont coupées et de nouvelles petites racines se développent en grand nombre. Ce traitement favorise le développement de nouvelles racines et contribue à durcir le plant en retardant sa croissance par la taille de ses racines.

On nous demande assez souvent s'il est avantageux de mettre en terre des plants de tomates qui sont en fleurs ou même qui portent des fruits. En général, cela n'est pas recommandable. Disons tout d'abord qu'à moins que le travail de transplantation soit fait très rapidement et sous des conditions idéales, il est très probable que ces fleurs ou ces fruits tomberont. Par ailleurs, s'ils demeurent sur la plante, leur présence retardera la croissance de la plante car une bonne partie de la nourriture sera employée au développement du ou des fruits. Ceci se comprend facilement car à cette époque, le système racinaire de la plante est trop restreint pour faire pousser la plante et en même temps développer des fruits. Comme résultat final on peut dire que la récolte de produits hâtifs sera sensiblement retardée et diminuée.

VOTRE TRAYEUSE LA MACHINE LA PLUS ACTIVE SUR VOTRE FERME

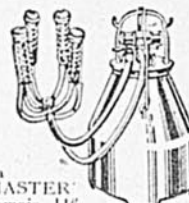

La "MILK-MASTER" n'exécute jamais 11" de vide.



Une traite inappropriée nuit au développement normal du pis.



L'action de la "MILK-MASTER" favorise le développement normal du pis.

Saviez-vous que vous utilisez votre Trayeuse deux fois plus souvent que votre tracteur? Pourquoi alors ne pas donner autant de considération au choix de la meilleure Trayeuse qu'à celui de votre Tracteur? Il arrive souvent qu'une trayeuse "MILK-MASTER" se paie d'elle-même au cours de la première année. Voyez votre représentant "MILK-MASTER" ou écrivez-nous directement.

MILK-MASTER

Les usagers de Perfection MILK-MASTER bénéficient maintenant d'un service encore meilleur. Nous occupons maintenant notre nouvelle usine, à l'est de Toronto, elle a été construite spécialement pour convenir à nos besoins.

PERFECTION MILKING MACHINE CORP. (CANADA) LIMITED
Box 113, Terminal "A", Toronto

PROVINCE DE QUEBEC
PERFECTION MILKING MACHINE CORP. (QUE.) LTD., LOUISEVILLE

NORMANDIE

La toute nouvelle
Machine à Cigarettes

- LA PLUS SIMPLE
- LA PLUS EFFICACE
- LA PLUS RAPIDE

En vente chez votre marchand

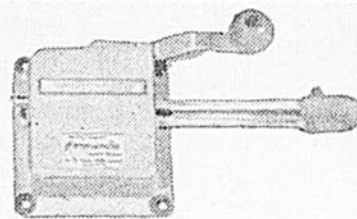

\$8.40

plus taxe provinciale

Tel. AM. 3934

LA CIE DE TABAC TRANS-CANADA, - 2141 rue Beaudry, Montréal

ÉCONOMISEZ LE LAIT . . . FAITES DE L'ARGENT

Vous économiserez environ 1600 lbs. de lait entier par veau en élevant les veaux aux rations ou cubes Blatchford pour veaux. En vendant ce lait à \$4.00 le 100 lbs. vous retirez une somme de \$64.00. Il ne faut que 160 lbs. de rations ou de cubes Blatchford pour veaux pour amener un veau au stage normal de production. Au prix moyen de \$5.40 le 100 lbs., il vous en coûtera \$8.64. Vous épargnez donc \$64.00 moins \$8.64, soit \$55.36 par veau. Ces chiffres se sont avérés justes dans des milliers de cas — calculez vous-même les profits que vous pouvez réaliser.

LES PROFITS constituent les seules VÉRITABLES preuves de l'importance d'une BONNE ALIMENTATION

Le profit réalisable par l'usage d'un substitut du lait n'aidera l'éleveur qu'en autant qu'il continue à élever de meilleurs veaux. Il faut tenir compte que non seulement vous aurez une quantité supplémentaire de lait à vendre mais qu'également vous retirerez un plus fort profit des veaux rendus à maturité.

Les rations et cubes Blatchford pour veaux constituent les meilleures nourritures que vous puissiez acheter, mélangés par des experts en une saine diète de vitamines, minéraux et autres ingrédients d'importance vitale, les rations et cubes Blatchford pour veaux ont démontré à des milliers d'éleveurs canadiens que pour obtenir de meilleurs veaux, en parfaite santé, avec moins de "sujets médiocres", il est impossible de se procurer de meilleures nourritures que les Blatchford.



Blatchford Feeds

LIMITED

142 ANNETTE ST. TORONTO, ONTARIO

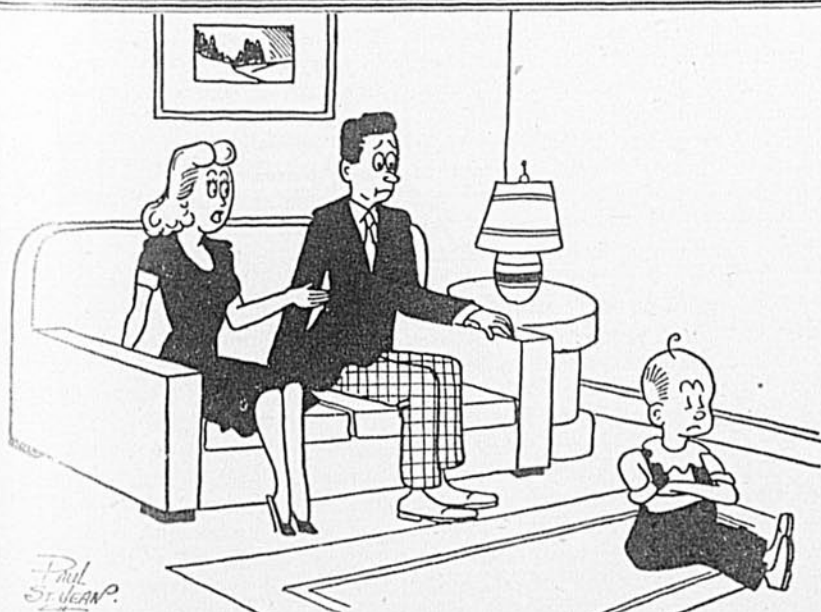

Il n'est pas satisfait avec dix sous, il veut sa paye rétroactive au temps où nous nous sommes rencontrés.



Maman adopte les IMPRIMÉS!

Tout comme des milliers de Canadiennes qui préfèrent les "Tex-made" aux milliers d'autres imprimés créés cette année, elle achète avec ardeur nos quadrillés, nos rayés, nos écossais, nos dessins fleuris... Il existe un imprimé "Tex-made" pour toutes les circonstances. Demandez-les chez le détaillant de votre localité.

TISSUS **Tex-made** T.M. REG'D.

créés par la COMPAGNIE DOMINION TEXTILE LIMITÉE
MONTRÉAL CANADA

AVIS AUX CULTIVATEURS

Confiez à une maison responsable, le nettoyage de vos grains et graines pour semence. Sommes aussi acheteurs de grains et graines de semence.

EUGÈNE BOIS LIMITÉE

CARRÉ PARENT

QUÉBEC

MALAXEURS WETTLAUER à main ou à moteur

Le meilleur malaxeur du genre sur le marché. Idéal pour le cultivateur ou le petit entrepreneur. Muni de 3 lames détachables, cet appareil résistant peut mélanger n'importe quoi: ciment, graines, terre, engrais, etc. Capacité: 2½ pi. cu. de matériaux mouillés ou 3½ pi. cu. de matériaux secs.

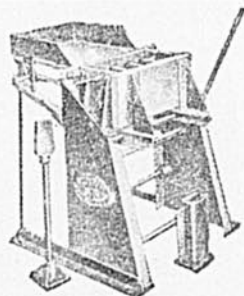

MACHINE À BLOCS WETTLAUER

B. No. 7 — Capacité: 125-200 blocs par jour. Fabrication des blocs de toute grandeur standard surface polie ou rugueuse pour panneaux, silos, etc.; si désiré, peuvent être d'un mélange spécial ou coloré pour effets variés. Simple et facile d'opération, — machine à blocs idéale pour le petit entrepreneur, le cultivateur, etc., qui requièrent des blocs pour leur propre usage.

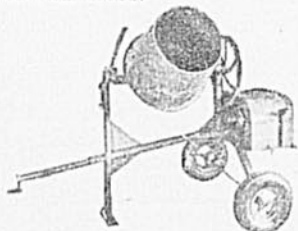

LIVRAISON IMMÉDIATE

LOUDBEE
Equipment Corporation

1000, rue SMITH
Dept. C

MONTRÉAL CANADA

Tél.: MA. 2311

VEUILLEZ M'ENVOYER

Nom

TOUS LES DÉTAILS

Adresse

Comté

Les responsabilités des parents

par le docteur ADRIEN PLOUFFE

De temps à autre, à travers les branches de l'information, nous parvient une histoire qui est de nature à ouvrir les yeux du grand public. Nous vivons à une époque où le peuple doit être renseigné sur les dangers de la vie actuelle. Les mœurs ne sont plus ce qu'elles étaient auparavant. Il y a cinquante ans, nul n'aurait songé à écrire des articles sur le péril vénérien. Mais il y a eu la grande guerre et ce qu'on appelle le progrès. Et les maladies vénériennes sont devenues un danger contre lequel la population doit se défendre, mais comment pourrait-elle se défendre, si elle n'est au courant de rien. Si un homme averti en vaut deux, ne faut-il pas que la société soit mise en garde contre ce péril — péril plus apparent dans les grandes villes, mais qui étend ses tentacules partout, jusqu'au plus petit village.

Mlle X appartient à une excellente famille. Comme ses frères et ses sœurs, elle a été élevée à l'ombre des bons principes de la religion. Cette brave jeune fille a eu la malencontreuse idée, tout récemment, de venir à Montréal. Habitée à l'existence paisible de son village, elle a été quelque peu éblouie par la vie trépidante de la grande ville. Ses parents, le cœur gros, lui avaient permis de partir à condition qu'elle s'engage comme bonne dans une famille, à Montréal.

Disons, entre parenthèses, qu'elle n'avait jamais entendu parler de blennorrhagie ou de syphilis. Sa mère se serait bien gardée de prononcer le nom de ces maladies honteuses devant ses grands enfants!

Hélas, la vie se venge cruellement de ces silences qui n'ont plus leur raison d'être en 1948. La pauvre petite innocente se laissa entraîner à une imprudence et, trois semaines plus tard, elle constatait la présence d'un bouton suspect. Elle en fit part à son ami qui lui dit lâchement: "Ce n'est rien! Un simple bouton de chaleur!" Mais la jeune personne intriguée alla voir un médecin qui lui annonça la cruelle vérité: ce bouton était bel et bien un chancre syphilitique.

Ainsi, voilà une malheureuse dont l'aventure effroyable est une insulte au bon sens — et à notre civilisation.

À l'heure présente, le silence au sujet des maladies vénériennes n'est plus de mise. Les parents doivent avertir leurs garçons et leurs filles du danger qu'ils courent. Est-ce qu'on ne met pas un enfant en garde contre le feu? Pourquoi alors garderait-on le silence, quand on se trouve en face d'un danger qui menace notre jeunesse? Les parents

n'osent-ils pas encourir une responsabilité des plus graves, en cachant la vérité à leurs grands enfants? On se protège contre les feux de forêts, ne doit-on pas se protéger contre les maladies vénériennes? Au temps des mœurs patriarcales, le silence pouvait s'expliquer; à notre époque de dévergondage moral, le silence est une méthode qui a vieilli et qui est pleine de dangers.

— Sans doute, me répondez-vous, nous avons élevé notre jeune fille suivant les principes de notre religion et elle n'aurait pas dû commettre des bêtises que sa conscience réprouvait!

— D'accord, mais vous avez oublié que votre fille avait un corps et que cette chair pouvait être souillée non seulement par le péché, mais aussi par des maladies qui n'ont rien de catholique non plus, et qui, par surcroît, peuvent affecter non seulement l'intéressée mais ses descendants!

Dans l'histoire navrante qui précède, la grande responsable, c'est la vie moderne, il faut le reconnaître, mais cette responsabilité est partagée par les parents, par la jeune fille et par le dégoûtant personnage qui, affecté de syphilis, n'a pas hésité quand même à la transmettre à sa trop confiante et trop ignorante partenaire.

Il faut donc que les parents mettent toute fausse pudeur de côté et qu'ils se rendent enfin compte de leurs devoirs envers leurs grands enfants. Il faut leur inspirer l'horreur de ces maladies qui, la plupart du temps, se contractent après des beuveries et au cours des divertissements sexuels qui les suivent. Sans doute, c'est un sujet délicat et les parents doivent choisir leurs expressions, mais quand on pense à la gravité du danger, on doit comprendre qu'il est nécessaire de le prévenir.

Si le jeune homme ou la jeune fille commet ensuite une imprudence, ce sera en toute connaissance de cause, et la responsabilité des parents sera atténuée.

Quant au personnage dont nous avons stigmatisé la conduite en la qualifiant de dégoûtante, il appartient à cette classe de fous en liberté mais qui devraient être enfermés quelque part. Voilà un de ces êtres sans cœur qui, après avoir contracté une maladie grave, ne se fait aucun scrupule de la passer à une pauvre fille qui, si elle a commis une faute, ne méritait certainement pas d'hériter une affection comme la syphilis. En tout cas, les parents auraient mauvaise grâce d'éluder leurs responsabilités.

Mon arrière,
arrière
grand-père
jurait par
L'ABSORBINE



50 ans d'expériences
ont prouvé sa valeur

Depuis déjà longtemps les vétérinaires emploient l'Absorbine pour soulager éparvins, molettes, écorchures au cou et autres troubles congestifs semblables. Ce fameux liniment accélère l'afflux du sang en augmentant la circulation locale. Ne cause pas d'ampoules ni ne fait tomber le poil. Aux pharmacies, \$2.50 la BOUTEILLE DURABLE.

W. F. Young, Inc., Lyman House, Montréal.

ABSORBINE

PEINTURE--EMAIL

FINI BRILLANT
Toutes nuances

\$2.75 LE GALLON

Demandez notre liste de prix

La Cie de Peinture Ludo

305 Crémazie O. — Montréal 10

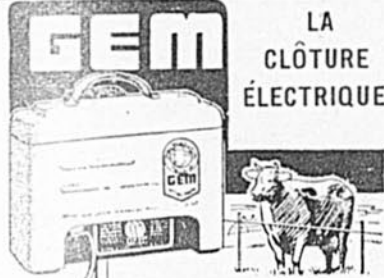

LA
CLÔTURE
ÉLECTRIQUE

Les empêche de passer

La clôture aux résultats pratiques. Tous les vendeurs du Canada la vendent. Feuillet descriptif.

GROH'S COOLER, Limited, Preston, Ontario

**Lames de tondeuse
AIGUISÉES**

TOUTES LES MARQUES remises à neuf à notre usine de Toronto, service rapide, travail garanti.

Lames de tondeuses à chevaux Ch. 40c
..... la paire 75c
Tondeuses de barbier la paire 75c
Lames pour tondre les moutons la paire 35c
Contenus, 10c Peignes, 25c

Envoyez les lames par colis postal. Indiquez sur le paquet, votre nom et adresse ainsi que le nôtre. Envoyez lettre d'instructions avec remise, et incluez les frais de poste pour retour.

SUNBEAM CORPORATION (Canada) Ltd.
(antérieurement Flexible Shaft Co. Ltd.)
Usine: 321 Weston Road South, Toronto 9.

Fabricants des fameuses tondeuses STEWART pour animaux de ferme et moutons.

Arrosez avec un **Spramotor**



Des milliers de cultivateurs satisfaits disent: vous pouvez compter sur les SPRAMOTORS pour un rendement facile, une longue durée et un entretien économique.

Un SPRAMOTOR vous permettra de faire tous les arrosages, que ce soit dans les champs, le verger ou la forêt; pour la destruction des mauvaises herbes, pour appliquer les insecticides sur le bétail, le blanchissage des bâties et la désinfection. Pulvérisateurs de 1-3/4 à 35 g.p.m. à 200-1,000 p.s.i. Demandez dès maintenant notre catalogue GRATUIT illustrant notre ligne au complet.

SPRAMOTOR LTD.

1103 YORK ST. LONDON, ONT.

La ferme modèle . . . (lire ici la suite de la page 19)

paille sont changées chaque jour et la plus scrupuleuse propreté est le mot d'ordre.

On comprendra sans peine que l'alimentation du troupeau demande d'énormes quantités d'aliments: deux silos d'une capacité de 300 tonnes et remplis à capacité de blé d'Inde haché provenant de la ferme; un char de gluten (son de blé d'Inde) deux chars de pulpe de betterave, un char de son et un demi-char de tourteau de lin. La moulée est balancée à dix huit pour cent de protéine. C'est ainsi qu'on les maintient en excellente santé tout en assurant leur rendement maximum en lait des plus riches. Ajoutons que la grange contient 300 tonnes de foin et 50 tonnes de paille à litière.

Le Frère Sigismond est tout aussi occupé que son camarade le Frère Aurélien. Il doit constamment surveiller porcs, volailles et abeilles. Les premiers, au nombre d'une centaine, dévorent chaque jour 150 livres de moulée alors que poules et coqs se régalaient de 100 livres de grains par 24 heures. Pour ce qui est des millions d'abeilles, il leur faut pendant l'hiver une tonne entière de sucre blanc en attendant de pouvoir retourner butiner dans les prés.

Rien ne manque à Villa "Grand Côteau" pour les besoins de chaque heure. On y trouve, en plus de tous les instruments aratoires nécessaires, une sertisseuse pour la conserverie, six moteurs à gasoline, une menuiserie, un garage, une forge et un système de soudure à oxygène.

L'étable produit environ 1,500 tonnes de fumier par an, mais il faut acheter en surplus près de 40 tonnes d'engrais chimique. L'aqueduc de la ferme, sur le flanc ouest du Mont St-Bruno, est d'une capacité de 15,000 gallons à une pression de 80 livres.

Les produits de Villa Grand Côteau suffisent non seulement aux besoins du Juvénat et de toutes les filiales de la Communauté (qui possèdent une autre ferme beaucoup moins importante au Sault-aux-Récollections), mais elle alimente plusieurs couvents ou collèges de Montréal ou d'ailleurs.

On ne fait jamais l'abattage du bétail, sauf pour les pores, ce dont se charge le Frère Sigismond lui-même avec l'aide d'un ou deux compagnons de travail. Boeufs ou vaches sont vendus vivants aux abattoirs. Au poulailler, on ne garde que les pondeuses et le nombre de coqs nécessaires. Tous les cochets sont vendus vivants, pour faire les délices de ceux qui aiment le poulet grillé à la broche.

À l'automne, on se débarrasse également des trois cents dindons que l'on engraisse. Les vingt ou vingt deux mille oeufs qu'on lève par an trouvent toujours facilement preneurs et on peut à peine suffire à la demande. Disons enfin que le Dr Levert, vétérinaire de St-Lambert, est attiré à la ferme depuis une quinzaine d'années. On n'a qu'à se féliciter de ses services et de ses profondes connaissances.

La conserverie

La conserverie n'a rien des dimensions des vastes fabriques de mise en boîte. Loin de là, c'est une construction d'apparence fort modeste. Un hangar, encore plus humble, sert d'entrepôt.

C'est là que nous faisons connaissance avec le Rév. Frère Marcien, dont la bonne humeur et l'activité sont infatigables. L'hiver, il n'a qu'un aide laïque pour l'assister dans ses multiples et délicats travaux. L'été, on lui prête main-forte, sans quoi Hercule lui-même succomberait à ce travail. Et quand vient le moment de la cueillette des fruits et des légumes, les élèves du Juvénat sont appelés à la rescousse pour trier, laver ou séparer les légumes.

En plus des 50,000 boîtes de conserves, le Frère Marcien prépare également des milliers de livres de confitures. Les chiffres que voici parleront par eux-mêmes.

Et notons bien qu'ils ne sont qu'approximatifs.

Confitures: (par année). Pommes 5,000 livres. — Fraises: 3,000 livres et plus. — Pêches: 1,000 livres. — Ananas et prunes: 500 livres. — Framboises et abricots, 1,000 livres. Citrouilles: 500 livres.—Melons: 200 livres.

Conserves (par année) Fèves: 5,000 boîtes. — Tomates et jus de tomates, 20,000 boîtes. — Carottes: 1,500. — Betteraves: 2,000. — Blé d'Inde, en crème ou en épis: 4,000. — Asperges: 1,000. — Prunes 2,000.—Pommes: 2,000.—Pommes en purée: 2,000. — Pêches, poires et abricots: 500 boîtes de chaque sorte.

Mais ce n'est pas tout! Le Frère Marcien trouve de plus le temps de fabriquer dix mille livres de beurre d'érable de coco ou de chocolat, ainsi que quatre mille boîtes de pâté de foie dont lui seul connaît la recette. Et enfin, c'est par milliers de boîtes qu'il prépare un succulent sirop de table dont le goût et la couleur peuvent tromper les plus habiles connaisseurs, tellement ce sirop *superfin* (nous nous en sommes délecté) ressemble au plus riche sirop d'érable.

Comme la ferme ne peut fournir tout ce dont elle a besoin, il faut acheter chaque année ce qui suit: 500 paniers de pêches; autant de poires; 300 paniers de prunes; 100 caisses d'ananas; 200 caisses d'abricots; 50 cageots de bleuets; 100 cageots de fraises, et enfin, pour mettre le tout en conserves ou en confitures, 30,000 livres de sucre, soit le joli total de quinze tonnes! Disons enfin que tous ces produits peuvent facilement égaler les meilleurs denrées du genre offertes sur le marché public.

Mais nous voici trop tôt au terme de cette promenade à Villa Grand Côteau. On en revient émerveillé. Il se dégage de partout une atmosphère de travail ardu, de propreté et de bien-être qu'on ne trouve guère que dans les institutions religieuses où tout se fait dans l'harmonie, l'obéissance et le pieux souci de bien accomplir son devoir.

GRATIS



Montres bracelets pour hommes ou dames données gratis pour la vente de 30 bouteilles de parfums de 10 cts à 30 cts. Ou encore: Kodak, Couteillers, couvertes, fer à repasser, grille-pain. Prime spéciale gratis.

Demandez nos feuillets.

LES UTILITÉS PRIMÉES

116-D Boulevard Charest, Québec.

REMÈDES FABRIQUÉS PAR LES PÈRES TRAPPISTES

TONIQUE DE LA TRAPPE. Employez-le contre anémie, bronchite, perte d'appétit, nervosité, rhume, grippe. Bouteille de 12 onces, \$1.50.

ONGUENT MONACAD. Contre eczéma, hémorroïdes, raie, boutons, dartres, et autres maladies de la peau. Boîte de 2 onces, 50c.

REMÈDES DES OUVRIERS. Liniment pour traitement interne et externe: rhumatisme, entorses, raideurs, rhume, grippe, mal de gorge, mal de tête. Bouteille de 4 onces, 40c.

Autre préparation du même liniment pour les animaux. Bouteille de 8 onces 75c. Adresse: LES REV. PÈRES TRAPPISTES, North Rogersville, N.B.

LES REV. PÈRES TRAPPISTES, North Rogersville, N.B.

PROTÉGEZ les TRAYONS

en conservant aux vaisseaux conducteurs leur forme normale tout en adoucissant et en réduisant les obstructions.

DOUX FLEXIBLE



DILATEURS BAG BALM

ECHANTILLONS GRATUITS de TRAITEMENT pour TROUBLES D'ESTOMAC INDIGESTION ET GAZ dus à la suracidité gastrique

Soulagement rapide . . . Pas de diète sévère



Pourquoi souffrir ces terribles douleurs causées par la suracidité de l'estomac lorsque vous pouvez obtenir un prompt soulagement grâce aux COMPRIMÉS CANADIEN VON? Ce fameux traitement a été un bienfait incomparable pour des centaines de cas sérieux souffrant d'acidité d'estomac. Les COMPRIMÉS CANADIEN VON corrigent l'excès d'acidité et font disparaître cette sensation de gonflement tout en adoucissant l'irritation due aux acides.

Une diète pratique pour tous ceux qui prennent VON . . . indiquant les aliments à éviter et ceux que l'on peut prendre. Rappelez-vous, les COMPRIMÉS CANADIEN VON ont soulagé des désordres dus à la suracidité de l'estomac, tels que gaz, gonflements, éructations, indigestions, excès d'acidité, brûlements d'estomac, douleurs après repas, estomacs surs, brûlures, perte d'appétit, perte de poids, manque de sommeil.

Voici une offre extraordinaire Ne vous découragez pas! Vous n'avez qu'à remplir et poster le coupon ci-dessous. Vous recevrez tout ce qui est nécessaire pour faire un essai convaincant des COMPRIMÉS CANADIEN VON. Des échantillons avec direction complète vous seront envoyés à nos frais. Ne retardez pas.

ECHANTILLONS POSTEZ GRATUITS LE COUPON

CANADIAN VON COMPANY
Dépt. 259-G, Windsor, Ontario, Canada.

Veillez m'envoyer des échantillons GRATUITS de COMPRIMÉS CANADIEN VON avec renseignements complets.

NOM.....
R.P..... R.R.....
COMTE..... PROV.....

Ces Faits vous disent pourquoi le

Firestone CHAMPION GROUND GRIPS



TIRE MIEUX

**QUE LES
AUTRES
PNEUS DE
TRACTEURS**

**Le Seul Pneu
qui prend une
"PRISE CENTRÉE"**



LE CHAMPION GROUND GRIP TIRE MIEUX PARCE QUE... Il se nettoie mieux. Ses barres de traction courbes s'évasent du centre, laissant une sortie libre pour la boue et les déchets. Pas de centres brisés pour retenir l'encrassement.



LE CHAMPION GROUND GRIP TIRE MIEUX PARCE QUE... Les barres de traction Triplement Renforcées prennent une prise solide, complète, au centre même de la zone de traction. Pas de manques dus aux centres brisés.



LE CHAMPION GROUND GRIP TIRE MIEUX PARCE QUE... Les barres de traction sont plus profondes, jusqu'à 24%, afin de prendre une prise plus profonde, plus ferme. Naturellement, les barres plus hautes durent plus longtemps.



LE CHAMPION GROUND GRIP TIRE MIEUX PARCE QUE... Les barres de semelle sont plus longues — jusqu'à 256 pouces par pneu. Les barres plus longues assurent, naturellement, plus de traction — et plus longue durée.



LE CHAMPION GROUND GRIP TIRE MIEUX PARCE QUE... Les barres de traction sont plus hautes à l'épaule pour une réserve de traction, surtout dans la terre folle où il faut le surcroît de traction d'une prise additionnelle.

**Posez des Champion Ground Grips
sur votre Tracteur
L'Épreuve vous donnera la Preuve**

Furetages . . . (lire ici la suite de la page 22)

vreuil n'aurait pas le gîte des fourrés ?

"Sans les plantes le monde serait un désert: pas de nourriture pour les bêtes (2,000,000 bovins dans Québec); pas de bois pour construire des maisons chaudes et des granges confortables; pas d'eau courante pour s'abreuver, pas de truite frétilante. Sans végétaux, l'homme serait dépourvu de nourriture, d'abri, de combustible, de vêtements.

"Dans un monde sans plantes, il n'y aurait pas de terre arable, car une partie du sol est formée des restes de végétaux et d'animaux. Sans sa couverture végétale, la terre ne tiendrait pas en place: les pluies et les vents entraineraient les fines particules minérales qui constituent une forte proportion du sol.

"Dans un monde ainsi dépouillé, il n'y aurait ni hommes ni bêtes, puisque la vie repose sur les aliments que fournissent les plantes. Même les carnassiers, lions, tigres, loups, sont esclaves des plantes car ils se nourrissent d'animaux herbivores."

Voilà en résumé ce que renferme la circulaire No 375 de l'Université du Wisconsin et intitulée "Plants, Soil and People."

Il suffit de s'arrêter un instant à ce rêve insensé pour rendre grâce au Créateur de nous avoir donné les merveilles du monde végétal. En même temps, nous mesurons mieux la dette de reconnaissance que nous devons aux humbles travailleurs du sol, nourriciers du genre humain.

Grains de sagesse terrienne

Au cours des siècles, l'homme de la terre a exprimé, en formules d'une naïve simplicité, de grandes et durables vérités. Quels qu'aient été les progrès de la civilisation, la variété des découvertes de la science et l'emploi généralisé des machines, la sagesse des terriens est toujours actuelle. En voici quelques exemples empruntés à Jacques Bujault:

—Ruiner sa terre, c'est semer la disette.

—Qui néglige son champ le livre à l'usurier.

—En soignant sa ferme, on soigne ses enfants.

—Une mauvaise herbe tue trois pieds de froment et prend la place

d'un quatrième.

—Semer sans nourrir sa terre, c'est enfouir et perdre son argent.

—Ménage mal tenu mange le profit des meilleurs champs.

—Perdre une journée, c'est souvent perdre toute une semaine de travail.

—Travaille le jour, songe le soir, dors la nuit et tout ira bien chez toi: la ferme et le fermier.

Même augmentés, nos rendements pourraient être plus élevés

Le dernier bulletin du Bureau de la Statistique concernant les récoltes des champs démontre que les rendements des céréales ont augmenté d'environ 40% en 1948 par rapport à 1947. Si consolants que soient ces résultats, il est évident que la moyenne provinciale a grand besoin d'être remontée. Jugez-en vous-même. Pour l'avoine, Québec a une moyenne de 28.5 minots à l'acre; mais le Nouveau-Brunswick en a 38 et l'Ontario 41.3. Autre exemple, le grain mélangé: Québec 31.2, Nouveau-Brunswick 37, Ontario 43.5. Je m'explique la supériorité de l'Ontario (qualité du sol, climat), mais je ne vois pas comment nous ne pourrions faire aussi bien que nos voisins de l'est. Que les rendements puissent être sensiblement haussés, même dans Québec, j'en trouve la preuve dans le rapport du Mérite Agricole pour l'année 1947. Chez le commandeur J.-A. Rheault, lauréat du concours, les rendements à l'acre s'établissent comme suit:

| | |
|--------------|------------|
| Grains mêlés | 48 minots |
| Maïs | 12 tonnes |
| Foin | 2 1/4 " |
| Patates | 310 minots |

A quoi il conviendrait d'ajouter que la production moyenne du troupeau de M. Rheault était de 1,953 livres en 1947 (15 vaches) et le pourcentage de gras de 3.78. Nous sommes bien loin de la moyenne provinciale qui ne dépasse pas 6,000 livres. Evidemment, l'agriculture est partout le résultat de la coopération totale entre le sol, le climat et l'habitant. Le bon habitant améliore son sol et le climat fait le reste.

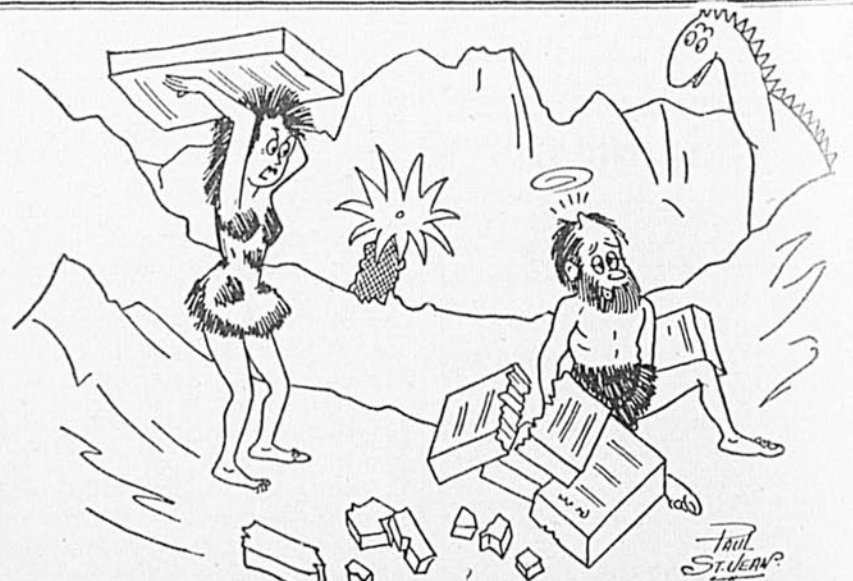

J'en ai assez! C'est fini entre nous! Et puis voici toutes tes lettres d'amour!



Le premier citoyen du pays est né dans le village de Compton, province de Québec.

Après avoir fait ses études classiques au séminaire de Sherbrooke, et ses études de droit à l'université Laval, à Québec, il est devenu l'une des lumières légales du Canada.

Marié à Jeanne Renault, de Beauceville, il a cinq enfants.

Il a été appelé à la vie publique en 1941 pour succéder à l'honorable Ernest Lapointe; en août 1948, il était unanimement choisi chef du parti libéral.

Louis ST-LAURENT
votre premier ministre,
c'est
votre sécurité.

Organisation Libérale

AUX ASTHMATIQUES

Procurez-vous un soulagement réel de la respiration pénible, du sifflement et de la suffocation causés par l'Asthme. Prenez du RAZ-MAH, spécialement préparé pour soulager rapidement et sans danger la misère causée par l'Asthme; vous dormirez en paix et travaillerez à l'aise. Ne souffrez pas inutilement. Ne perdez pas une autre nuit de sommeil. Prenez du RAZ-MAH aujourd'hui. 60c, \$1.25 toutes pharmacies. R-32F

MONTREAL, capitale de . . . (lire ici la suite de la page 25)

grante du corps universitaire même si elles ne logent pas sous le toit commun. L'Institut agricole d'Oka, l'Ecole Polytechnique, l'Ecole des Hautes Etudes Commerciales, l'Ecole de Médecine vétérinaire, par exemple, sont isolés de l'Université de Montréal mais en font quand même partie.

Les deux universités de la métropole comptent évidemment, en tout, plus de professeurs et d'étudiants que ce qu'on peut recenser dans n'importe quelle autre ville. Leurs laboratoires et leurs progrès scientifiques, parce qu'ils sont doubles également, plaçant Montréal au premier plan du Canada sous le rapport des découvertes, donc du progrès.

Rien n'affirme mieux, d'ailleurs, la qualité des universités de la métropole que le nombre des étudiants venus de l'étranger, voire même de très loin, pour s'inscrire à leurs cours. Sait-on, par exemple, qu'on trouve à l'Université de Montréal, cette année, des étudiants de 34 pays différents? On n'en finirait plus d'énumérer ces pays, de la France à la Chine et à la Martinique jusqu'à l'Arménie et au Brésil. L'étranger inscrit également à McGill constitue un contingent d'étudiants dont les pays d'origine forment presque la carte du monde.

Les universités de Montréal, disons-nous, sont pour tous les Canadiens, agriculteurs et citadins, une source inestimable de bienfaits. Ils forment en effet, ces établissements de haute science, des spécialistes dont toutes les classes de la société reçoivent les précieux offices. Le médecin, le dentiste, le vétérinaire, le chirurgien et le pharmacien sont autant de savants dont on ne saurait se dispenser dans une civilisation moderne. L'ingénieur en mines, l'architecte, le spécialiste en commerce et en industrie sont encore autant d'universitaires qui, en développant le progrès matériel, concourent directement ou indirectement au bien-être de chaque citoyen.

A l'Université de Montréal, par exemple, l'Institut de microbiologie que dirige le Dr Armand Frappier, depuis 1926, compte parmi les grandes institutions scientifiques de l'Ancien et du Nouveau Monde. Si Montréal est le seul centre au Canada qui possède une vaste clinique BCG — c'est-à-dire un établissement où l'on administre le bacille Calmette-Guérin aux nouveaux-nés pour les prémunir contre le terrible fléau de la tuberculose — c'est en partie à l'Institut de microbiologie qu'on le doit, puisque c'est lui qui prépare et fournit les cultures nécessaires.

Un journal annonçait d'autre part il y a peu de temps: "L'Institut de microbiologie ouvrira bientôt un département où des spécialistes, locaux et étrangers, travaillant sous la direction du Dr Pierre Lépine, de l'Institut Pasteur de Paris, s'adonneront à des recherches sur l'épidémiologie de la poliomyélite". Les résultats de ces recherches bénéficieront évidemment à tout le Canada.

ront évidemment à tout le Canada.

Dans un laboratoire de l'Université de Montréal, un savant authentique, le Dr Hans Selye, directeur de l'Institut de médecine expérimentale, poursuit de longues études, l'oeil fixé au microscope, à moins qu'il ne s'affaire à la dissection d'un groupe de rats auxquels il a délibérément causé mille peines, fatigues et tracasseries. Nos deux compères du tramway n'y verraient bien sûr que jeu d'enfant. Mais ces travaux du Dr Selye permettent déjà de mieux comprendre la nature et les causes de l'hypertension et de l'artériosclérose, deux redoutables fléaux de la vie moderne. Comment douter que ces constatations ne servent à tous les Canadiens, voire même aux citoyens d'autres pays, par le truchement des étudiants en médecine qui fréquenteront à l'avenir l'Université de Montréal.

Des travaux tout aussi précieux et importants se poursuivent à McGill. On se fera une assez bonne idée de l'ampleur des laboratoires d'étude de McGill en apprenant, par

que de Montréal, et surtout son directeur, le Dr Wilder Penfield, qui est l'un des plus grands spécialistes du monde dans la chirurgie du système nerveux. Sa science concourt puissamment à la réputation scientifique de Montréal. On connaît moins les savants montréalais de langue française. Sait-on, par exemple, que le Dr Léon Longin, professeur agrégé à l'Université de Montréal a été invité à donner six mois de cours en anesthésiologie à l'Université de Genève, en Suisse? Sait-on que le Dr Victor Fredette, de l'Université de Montréal, a remporté cette année le premier prix national pour ses découvertes? Sait-on qu'en une seule année, trois professeurs de chirurgie dentaire de l'Université de Montréal ont été nommés "fellows" de l'American College of Dentists et de l'International College of Dentists, ce qui est l'un des plus hauts honneurs qu'on puisse leur décerner pour reconnaître la valeur de leur science? Sait-on que M. Jules Brunel, directeur de l'Institut botanique de l'Université de Montréal, a été élu vice-président de la Psychological Society of America, lors d'un congrès tenu en septembre dernier?

Non! On ignore généralement ces faits, dont le faisceau établit tout de même la gloire d'une ville en des pays où l'on est moins modeste! Et encore ne pouvons-nous donner ici qu'un faible aperçu.

Montréal, capitale de la science. On s'en rend compte dès qu'on ouvre un peu les yeux. Ainsi, l'école de radar du CARC, qui avait été inaugurée à London, Ontario, est transférée à Montréal, parce que la métropole offre plus de commodités scientifiques. C'est à Montréal qu'on trouve des établissements spécialisés comme l'Institut du Radium et la clinique BCG dont nous parlions plus haut. C'est à Montréal qu'un savant de haute classe, feu le frère Marie-Victorin, a présidé à l'aménagement des plus beaux jardins botaniques du pays. Montréal est la seule ville canadienne où, grâce cette fois à une subvention du gouvernement d'Ottawa, se créera bientôt un deuxième institut contre le cancer, sous la direction du Dr L.-C. Simard, de l'hôpital Notre-Dame (le premier institut de diagnostic du cancer existant déjà depuis une couple d'années à McGill). C'est à Montréal, toujours, que les lumières de la science européenne, comme par exemple le Dr Paul Milliez et le Dr Kourilsky, viennent donner des cours à l'invitation de nos propres savants.

Un jour, on apprend que la Bibliothèque de Montréal achète une série de microfilms reproduisant en entier les anciens journaux canadiens, au bénéfice des historiens. Une autre fois, on peut lire dans les journaux: "L'ACFAS et la Société royale d'Astronomie du Canada offrent une série de conférences publiques sur l'astronomie par M. Valéry Giscard d'Estaing, ingénieur diplômé de l'école polytechnique de

HÉMORROÏDES

Essayez ce fameux traitement combiné interne et externe.

Si vous souffrez d'hémorroïdes sous quelque forme que ce soit — Si vous êtes fatigué et malade, si vous avez des démangeaisons et des saignements, nous désirons que vous essayiez le traitement combiné contre les hémorroïdes que constituent les tablettes internes de Page. Nous vous enverrons avec plaisir un format d'essai gratuit. Votre nom et votre adresse sur une carte suffiront à vous l'obtenir par retour du courrier.



Trail, C.B. 2245 ave Columbia. Pensez-y; il y a dix ans j'ai suivi deux de vos traitements et je n'ai pas eu d'attaques depuis. J'ai parlé de votre remède à bien des gens, mais il est difficile de faire réaliser aux autres ce que votre remède peut faire.

Peut-être sont-ils comme moi; j'ai essayé certains remèdes à la pharmacie, mais je n'ai obtenu aucun soulagement avant d'avoir essayé votre traitement qui a été pour moi une bénédiction.

Je travaille encore à la fonderie et je me porte bien. J'aurai 61 ans à mon prochain anniversaire.

FRANK M. BARGE

GRATIS

Plusieurs des cas les plus graves répondent à cette méthode. Demandez un traitement d'essai dès aujourd'hui et apprenez par vous-même son effet adoucissant. Quelle différence il y aura si vous n'avez plus à souffrir ces douleurs et ces démangeaisons qui vous prennent ordinairement au coucher.

Ne tardez pas un jour de plus, demandez votre échantillon gratuit dès maintenant AUJOURD'HUI MEME.

E. R. PAGE CO.

DEPT. 31E TORONTO, ONT.

GIN PILLS POUR LES REINS



Essayez les Gin Pills aujourd'hui et éprouvez-en, par l'emploi, les mérites. Les Gin Pills ont procuré un soulagement bienvenu à des milliers de Canadiens qui souffraient de mal de dos, maux de tête, de troubles des reins et de la vessie. Satisfaction, sans quoi l'on rembourse votre argent!

Format régulier 40 pilules
Format économique 80 pilules



Gratis! MONTRES fillettes et garçons

Pour la vente de quelques bouteilles de Parfum 35c chacune Parfum d'Orient; Muguet, Rose de Paris, Petite Fleur Bleue Tulippe et autre d'un parfait mélange. Autres primes: Réveille-matin, Montre de poche, Coutellerie en argent 12 morceaux, couverte et 40 autres cadeaux à votre choix.

RIEN A DEBOURSER

Demandez 8 bouteilles de Parfum Ass's et notre nouveau catalogue.

LE ROYAUME DES CADEAUX Enr.

D C P 101 LORETTEVILLE P. Q.



Chère maman, excuse mon écriture, ma plume est usée et c'est la seule qu'il me reste.

exemple, que de prochaines améliorations au laboratoire de biologie coûteront à elles seules \$300,000. Ce sont ces études en biologie qui permettent de rechercher, par exemple, les causes du cancer; les causes des maladies dont souffrent les animaux et les plantes.

Mais les autres universités canadiennes, direz-vous, poursuivent des travaux et enseignent des sciences tout aussi précieuses? C'est juste. Pourtant, rappelons-le, Montréal compte deux universités. D'où sa supériorité sur les autres centres et son titre de capitale de la science.

La qualité de nos savants

On dit parfois, et non sans quelque justification, que les Canadiens de langue française souffrent d'un complexe d'infériorité. Aussi sommes-nous portés à admirer plus volontiers les savants étrangers et, malheureusement aussi, à déprécier les nôtres. N'y a-t-il pas surtout que nous connaissons mal nos propres compétences?

On connaît l'Institut Neurologi-

Paris, professeur au collège Stanislas de Montréal." Et puis, c'est la Société de mathématiques et de physique de Montréal qui se réunit pour entendre des communications sur "les axiomes de l'arithmétique" et sur "la photométrie des trajectoires de particules ionisantes dans l'émulsion photographique". Un autre jour . . . Mais on n'en verrait plus la fin!

Citons pourtant un dernier cas, ne serait-ce que pour illustrer de façon assez typique le cas que l'on fait, même dans les pays les plus éloignés, des compétences de la métropole canadienne. L'été dernier, six étudiants de l'École Normale Jacques Cartier, de Montréal, sont partis à destination d'Addis Ababa, capitale d'Éthiopie. On avait retenu leurs services pour enseigner à la première école d'état fondée par l'empereur Haïlé Sélassié, à son retour d'exil.

Il reste que certains, à l'instar de nos deux compères du tramway, mépriseront la gloire de la capitale canadienne de la science et diront comme eux: "A quoi bon tant de savants? S'il y en avait moins, ça irait peut-être mieux!" La chose serait d'autant moins étonnante que le même mépris, la même incompréhension, ont déjà été manifestés en assez haut lieu. Certain chef de gouvernement n'a-t-il pas déclaré il y a une couple de mois que "les savants ne créent rien" et que "la science ne peut rien créer"? Au moment même où il faisait cette étonnante déclaration, deux savants de l'Université de Montréal étaient victimes d'une explosion survenue au laboratoire de pharmacie, où ils procédaient à des expériences. Leurs travaux devaient bénéficier à tout le monde . . . à un monde qui ne comprend pas toujours la grandeur de leur tâche.

Trop de savants? Voici, là-dessus, le témoignage d'un article signé Cyrias Ouellet dans "La Revue de l'Université Laval", de Québec. Selon cet article, les Canadiens de langue française ne comptent qu'une quinzaine de mathématiciens, sur un total de quelque 300 au Canada; que de 20 à 25 physiciens sur un total de 300 à 500; que de 200 à 300 chimistes sur un total de 4,000 à 5,000; que 20 géologues sur un total de 200 à 300; qu'environ 250 ingénieurs forestiers sur un total de 1,000; que 20 métallurgistes sur un total de 600; qu'une quinzaine d'ingénieurs électriciens sur un total de plus de mille. "Pour satisfaire aux besoins normaux de ce pays et posséder une population scientifique proportionnée à notre population démographique, nous devrions produire, d'ici dix ans, au moins 100 mathématiciens, 400 physiciens, 2,000 chimistes, 400 géologues, 500 biologistes, 500 métallurgistes, 1,000 ingénieurs miniers, 1,000 ingénieurs électriciens, et je ne sais combien d'autres ingénieurs forestiers, mécaniciens, civils, etc."

A tout événement, on voit que les personnalités les plus éclairées de notre province apprécient justement la valeur de la science et des savants, ne serait-ce que pour notre bien-être matériel à tous. Aussi la

métropole a-t-elle raison d'être fière de constituer la capitale canadienne de la science, capitale qui possède la plus importante université française d'Amérique.

La gloire en rejallit sur toute la province de Québec!

Capitale des Arts

Que Montréal soit la capitale des Arts au Canada, le cas ne peut faire aucun doute quand on étudie le nombre, la variété et l'étendue des manifestations artistiques auxquelles s'adonnent les deux groupes ethniques principaux de la métropole. Les artistes de langue française et de langue anglaise assurent à Montréal une floraison des arts libéraux qui reste sans rivale au pays, car nulle autre ville, on l'admet volontiers, n'offre côte à côte, en excellent voisinage, le produit d'une double culture artistique, latine et saxonne. On ne saurait certes oublier la dualité artistique d'Ottawa, surtout dans le domaine du théâtre, mais son importance ne peut évidemment soutenir la comparaison avec celle de la métropole.

Ce titre de capitale des Arts, Montréal le justifie par le nombre et la valeur de ses artistes dans toutes les sphères: théâtre, musique, peinture, chant, danse, cinéma. De tous les grands centres canadiens, c'est celui que visitent le plus souvent les vedettes internationales de l'Art. Certes, bon nombre d'artistes canadiens-français se sont révélés et affirmés à Montréal, qui sont pourtant nés en d'autres lieux de la province de Québec ou du pays. Le fait n'en reste pas moins qu'il leur a fallu se produire à Montréal pour connaître la gloire.

Il serait injuste et impardonna-ble de ne pas reconnaître ici le rôle prépondérant du public montréalais dans l'épanouissement des arts et le succès des artistes. Il importe d'autant plus de tenir compte de cette participation qu'elle est somme toute assez récente.

Longtemps, seule une élite d'ailleurs assez rare assistait plus ou moins assidûment aux manifestations artistiques, elles-mêmes peu nombreuses. En 1930, par exemple, avant même que la crise économique eût vraiment asséché les portefeuilles, la troupe Barry-Duquesne s'évertuait à tenir l'affiche au théâtre St-Denis et jouait le plus souvent devant une énorme majorité de fauteuils déserts. Cette troupe, qui comptait quelques-uns des meilleurs artistes dramatiques de l'époque — Fred Barry, Albert Duquesne, Marthe Thiéry, Gaston Dauriac, Bella Ouellette, Elzéar Hamel, Jeanne Demons — alla chercher le succès dans une salle moins vaste et mieux appropriée aux représentations théâtrales, le Stella. Malgré le renfort de Jeanne Maubourg, des soeurs Giroux et d'artistes français comme Liliane Dorsen et Lucien Coedel, ces comédiens durent finalement abandonner la partie et accepter, pour vivre, les maigres cachets que payaient alors les quelques postes de radio de la métropole.

Mais après la crise, malgré la guerre qui s'ensuivit, et peut-être

CONSIDÉRABLEMENT RÉDUITS!



**Accordéons-Boutons
tant qu'il y en aura!**

1 Rang - 10 Clés - 2 Basses \$24.95

2 Rangs - 21 Clés - 8 Basses \$35.00

ENVOYEZ MANDAT OU BON DE POSTE À

Ecoutez
C.K.A.C.
Dimanche
1.35 p.m.

P. MARRAZZA INC.
308 ouest, rue Ste-Catherine,
Montréal, P.Q.

Lorsque vous écrivez aux annonceurs, mentionnez toujours
le BULLETIN DES AGRICULTEURS

Une moulée de début différente

STARTENA CHECKER-ETTS



Vous avez peut-être pensé que vos poussins ne pourraient jamais faire mieux ni croître plus rapidement qu'ils ne l'ont fait avec le Startena Purina pour Poussins de l'an dernier. Mais ils le peuvent . . .

Les recherches Purina ont développé une nouvelle forme et une nouvelle formule de Startena Purina . . . une moulée comprimée broyée en particules de grosseurs différentes. Les poussins raffolent de ces "Checker-Etts" . . . ils en mangent plus. Et cela combiné à une augmentation des ingrédients de croissance les fait développer encore plus rapidement et robustement.

Deux livres par poussin suffisent. Procurez-vous en même temps des Chek-R-Tabs pour assainir l'eau de consommation. Vous serez émerveillés des résultats que vous obtiendrez!

Cette même forme de nourriture . . . les Checkers broyés que la Compagnie Ralston Purina a appelé "Checker-Etts" . . . a été employée avec grand succès l'an dernier par plusieurs éleveurs de dindons.

Si vous élevez des dindons, demandez à votre marchand Purina des renseignements sur les Checker-Etts pour dindonneaux et sur tout le programme Purina pour les dindons. Demandez-lui les noms de vos voisins qui ont servi du Purina. Plusieurs éleveurs de dindons rapportent des résultats remarquables en croissance et en profits.



AU MAGASIN AFFICHANT L'ENSEIGNE QUADRILLÉE

Le Comité consultatif BLACK HORSE



LOUIS BOURDON
maître de cérémonies à
"Connaissez-vous la musique?"



LÉON LORTIE
de l'Institut de Chimie,
Université de Montréal



HENRI GIRARD
critique, ancien
directeur de revue



MARCEL DESJARDINS
rédacteur sportif
bien connu

Connaissez-vous...

l'endroit où se trouve la plus vieille région du globe?



C'est le Plateau laurentien qui est la terre la plus ancienne du monde. Une bonne moitié de notre pays est donc située dans la plus ancienne partie du globe terrestre.

Connaissez-vous la distance qui vous sépare des plus vieilles montagnes du monde?

... Rien de plus facile à calculer, puisque ces montagnes se trouvent à cinquante milles seulement de la ville de Montréal: ce sont les Laurentides, que des milliers de touristes et de villégiateurs fréquentent chaque année, l'hiver comme l'été.



Connaissez-vous quelque fait bizarre ou intéressant dont vous aimeriez à nous faire part? Alors n'hésitez pas, car notre comité d'experts vous versera \$25 si l'article ou les renseignements que vous nous enverrez servent à préparer l'une de ces annonces. Tous les envois doivent être certifiés et deviennent notre propriété. Ecrivez à la Brasserie Black Horse, Station L, Montréal, P.Q.

Connaissez-vous la meilleure bière au Canada?

C'est la **BLACK HORSE!**



UN PRODUIT DE NATIONAL BREWERIES LIMITED

même en raison de la prospérité matérielle qu'a fait surgir cette guerre, on a vu se révéler à Montréal une floraison d'artistes et se créer un public artistique qui a débordé et pratiquement noyé, si l'on peut dire, l'ancienne élite.

Avant la guerre, le public n'allait guère aux expositions. A l'heure actuelle, il les fréquente avec tant d'ardeur que son enthousiasme devient en certains cas presque encombrant. Il y a foule à toutes les expositions de peinture. L'été dernier, des milliers d'amateurs se sont rendus à l'hôtel de ville pour y admirer une collection de tapisseries exposées par le gouvernement français. Dans un autre cas, l'auteur de ces lignes a pu constater (amèrement!) à quel point s'est développée la curiosité artistique de ses concitoyens. On annonçait une exposition aux Jardins Botaniques. Ceux qui connaissent la topographie de la métropole savent que ces jardins aménagés tout à l'est de la ville, ne sont guère faciles d'accès pour la majorité des citoyens. Les habitants de l'ouest, du nord et du sud-ouest de Montréal doivent s'imposer une bonne heure de tramway pour s'y rendre. Je me rendis donc à cette exposition. Mais je ne l'ai jamais vue! Et je connais quelques autres personnes qui n'ont pu pénétrer dans le vaste édifice, littéralement noir de monde.

L'engouement des montréalais pour les manifestations artistiques s'accompagne du reste d'un progrès constant de nos artistes. Prenons, par exemple, le cas du théâtre, de cet art jadis si peu florissant, comme nous l'avons vu plus haut.

Le cas nous ramène aux deux compères du tramway, dont l'un disait, vous vous en souvenez: "Les Compagnons, c'est une troupe de théâtre. Leur boss, c'est un prêtre, le Père Legault... D'après ce que j'ai entendu dire, ils ont de la misère à vivre, puis les voilà qu'ils s'achètent un théâtre pour eux autres tout seuls. Avec quoi qu'ils vont le payer, leur théâtre?"

Disons tout de suite que la seule existence de la troupe des Compagnons constitue, même dans les conditions présentes, un véritable fleuron de gloire artistique pour Montréal.

La première troupe portait le nom de Compagnons de St-Laurent et avait été constituée, au collège du même nom, par le révérend Père Emile Legault, c.s.c. Bien qu'on fût encore aux années maigres d'avant-guerre, le jeu de cette troupe d'avant-garde s'affirmait si net, si audacieux dans le classique qu'un public de plus en plus nombreux alla l'applaudir. Par la suite, le Père Legault se consacra exclusivement à la direction de la troupe, qui prit le nom des Compagnons, et entreprit de jouer assez régulièrement à la salle du Gesù.

Or voilà que cette troupe dont les acteurs restent anonymes au programme de chaque représentation; voilà que cette troupe qui donne alternativement du grand classique ou du moderne d'une qualité qui écarte automatiquement le populaire, a réussi à vivre, sans avoir ob-

tenu la moindre subvention! C'est un tour de force. En 1947, les Compagnons ont remporté le trophée Bessborough, après avoir été reconus, à la suite d'un concours national, comme les meilleurs comédiens du Canada tout entier, tant anglais que français. On aurait pu espérer qu'à la suite d'un exploit qui honore non seulement Montréal, mais la province de Québec tout entière, le gouvernement provincial déciderait d'accorder aux Compagnons une subvention annuelle, si mince soit-elle. Il ne faut pas désespérer! En France, le gouvernement subventionne les meilleures scènes. Pourquoi n'en serait-il pas de même dans une province qu'on dit aussi riche et prospère que la nôtre?

A tout événement, le public a si bien apprécié la valeur artistique de nos artistes incomparables que les Compagnons ont tout sacrifié pour se rendre acquéreurs d'une salle de théâtre. Il s'agit d'une ancienne église du culte anglican, sise à l'angle des rues Sherbrooke et Delorimier, maintenant transformée en salle de représentations.

Le cas des Compagnons reste unique au Canada.

D'autre part, on connaît les formidables succès de Gratien Gélinas, l'incomparable Fridolin, un auteur-acteur dont la personnalité débordait maintenant les cadres du Canada.

Le cas Fridolin reste unique au pays.

On peut attendre beaucoup aussi d'autres troupes qui se forment à Montréal, surtout quand elles sont dirigées par des artistes d'un talent aussi sûr que celui de Pierre Dagenais.

On n'étudie pas le cas du théâtre à Montréal sans mentionner l'excellence du Montreal Repertory Theatre, — le MRT —, dont l'histoire n'est pas sans analogie avec celle des Compagnons.

Il faut enfin rappeler que les troupes étrangères viennent rarement au Canada sans jouer à Montréal. Depuis la guerre, surtout, ces visites se succèdent constamment, et la scène du théâtre His Majesty's, rue Guy, reste rarement déserte.

Dans le domaine de la peinture, mêmes progrès remarquables. Jamais la métropole n'a compté autant de jeunes artistes, n'a vu une telle débauche de toiles, n'a assisté à plus d'exposition, n'a constaté tant d'ardeur dans la rivalité et l'émulation des groupes (en attendant qu'on puisse les appeler des écoles). Alors que nos jeunes peintres acceptaient autrefois d'emblée les antiques formules académiques de l'Ecole des Beaux-Arts, — du moins ceux qui n'avaient pas l'avantage d'aller travailler en Europe — on les voit aujourd'hui remettre tout en valeur et en question afin de trouver leur mode d'expression avec une liberté, une volonté d'indépendance artistique que les vieux réactionnaires ne parviennent pas à courber. Il est à l'honneur de Montréal d'avoir favorisé une telle éclosion.

En musique, même prédominance de la capitale des Arts, prédominance que ne conteste d'ailleurs aucune autre ville du pays, sauf peut-

être Toronto. Mais une comparaison sérieuse — que les cadres de cet article nous interdisent malheureusement — démontrerait à coup sûr qu'en ce domaine comme en tant d'autres, Montréal garde le pas sur la Ville-Reine.

Pendant la guerre, par exemple, c'est à Montréal que l'orchestre philharmonique a été dirigé par les plus célèbres chefs d'orchestres de l'univers: Pierre Monteux, Mitropoulos, Horenstein, Lorin Maazel, etc. Ces concerts se donnaient au théâtre St-Denis, le plus vaste à Montréal après le Loew's, et bon nombre d'auditeurs n'y pouvaient trouver place. Les Concerts Symphoniques de Montréal doivent invariablement donner deux auditions, car la salle du Plateau, où ils logent, ne parvient jamais à accommoder tous les fervents de la musique classique. L'été, saison morte, les Concerts Symphoniques jouent en plein air, sur le Mont-Royal, en présence de milliers d'auditeurs. Pour leur part, les Variétés Lyriques donnent de l'opérette à pleine saison, depuis plus de dix ans. Les plus grandes

cu le film américain "Fantasia" pour admettre d'emblée que le cinéma est bel et bien un art des temps modernes. Au Canada, nous n'avons pas fait de cinéma avant les années quarante. Ottawa a alors créé l'Office National du Film, dont les pellicules ont depuis retenu l'attention à plusieurs congrès internationaux tenus en Europe. Quelques entreprises d'Ontario ont tourné des pellicules plus ou moins réussies. Dans Québec, il incombait à Montréal de prendre l'initiative dans ce domaine.

Ce sont des artistes de Montréal pour la plupart qui ont tourné le premier film canadien-français: "Le Père Chopin" (qui fut nettement un navet). Vint ensuite "La Forteresse", tournée à Québec par une entreprise de Montréal, et où la presque totalité des rôles étaient interprétés par des acteurs de la métropole. Nicole Germain, Paul Dupuis, Jacques Auger, Henri Letondal et autres. Et enfin, le plus récent film de la série, où Hector Charland incarne le célèbre avaré, l'éternel Séraphin Poudrier. Cette fois, on peut dire que Montréal "fait

TRAVAILLER POUR N'AVOIR RIEN À FAIRE: C'EST À CELA QUE SE PASSE LA VIE HUMAINE

vedettes du chant, les plus célèbres instrumentistes jouent à Montréal.

Une chose qui ne manque jamais d'étonner, c'est le nombre des récitals que donnent nos jeunes artistes, et la constance du public qui y assiste invariablement. Qu'on accoure en foule pour applaudir Heifetz ou Brailowsky, Ginette Neveu ou Marcel Hubert, cela se conçoit assez. Mais qu'on apporte un tel appui, un tel encouragement aux artistes en herbe, à ceux dont le talent n'est pas encore consacré, voilà sûrement une preuve catégorique du sentiment artistique qui anime les montréalais.

Montréal est à notre connaissance la seule ville canadienne qui possède un Orchestre Symphonique des Jeunes. Ces jeunes musiciens, dirigés par M. Fernand Graton — un jeune lui-même, et auquel Wilfrid Pelletier a promis la plus brillante carrière — constitue son répertoire parmi les oeuvres des jeunes compositeurs du Canada et de l'étranger, surtout de France.

Si "bien parler" est un art, si l'excellence de la diction peut offrir autant de charme que l'art vocal, rappelons que Montréal est depuis quarante ans le siège du Conservatoire Lasalle, maintenant affilié à l'Université de Montréal. Il serait étonnant qu'une autre ville de la province de Québec eût eu un conservatoire de même qualité avant le siècle actuel.

Et enfin, puisqu'il faut se limiter, terminons par le cinéma. Longtemps méprisé, le cinéma se voit maintenant rangé parmi les arts. Il suffit d'avoir vu le film français "La Fin du Jour" ou "Les Enfants du Paradis", le film autrichien "Extase", le film anglais "Hamlet", le film italien "Rome, ville ouverte"

du cinéma".

En guise de conclusion

A moins qu'on ne soit préjugé ou atteint de chauvinisme, force est bien d'admettre qu'on n'outré pas les faits en affirmant que Montréal est la capitale canadienne de la Science et des Arts. Cette "ville des ris et des jeux" mérite au même titre d'être surnommée "le New-York du Canada" et le "Paris d'Amérique", comme nous avons pris licence de le faire dans les précédents articles de cette série, maintenant terminée.

L'auteur a parlé de "sa" grande-ville en toute simplicité, à la bonne franquette, comme d'une vieille amie, avec une franchise dégagée de toute partialité. S'il a exposé l'incontestable supériorité de Montréal dans presque toutes les sphères de la civilisation canadienne, il n'a jamais prétendu diminuer pour autant la gloire des autres centres du pays et surtout de la province de Québec. Peut-être lui est-il arrivé de s'exagérer à lui-même l'importance de certains faits. Qu'on lui pardonne de s'être pris au jeu. Il en serait d'ailleurs le premier puni, puisqu'il paraît qu'à vouloir trop prouver, on ne prouve rien!

A tout événement, il lui semble que les lecteurs du "Bulletin" sont également fiers du prestige de "leur" Montréal, prestige qui rejailit d'autant plus sur eux qu'ils ont puissamment contribué à l'édifier. Si la province entière ne s'était développée comme elle l'a fait depuis ses origines; si les fils de nos campagnes n'avaient constamment accru le contingent des Canadiens-français qui ont fait Montréal, la métropole du Canada n'aurait pu connaître un tel épanouissement.

Car Montréal, ville généreuse, ne chiche rien à personne!

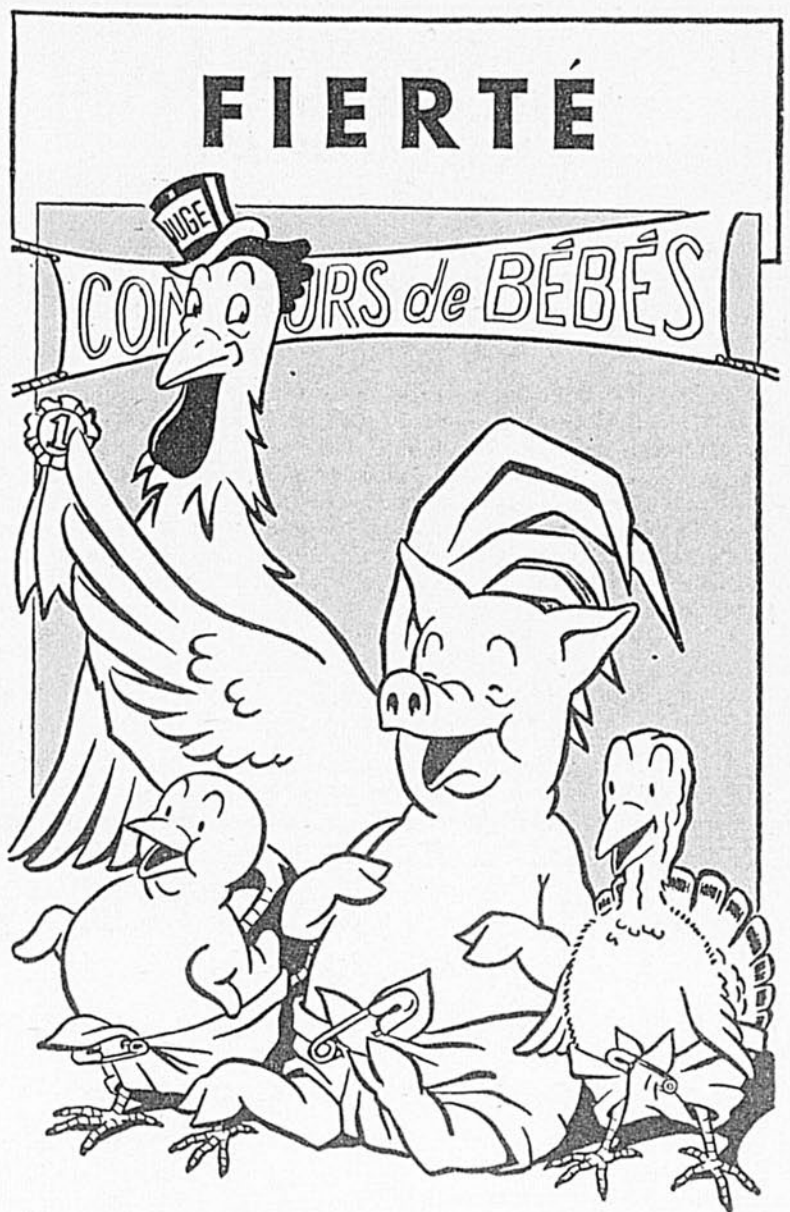

Mais oui!

Nous sommes fiers d'avoir gagné les premiers prix. Et nous sommes surtout contents et satisfaits de la nourriture qu'on nous a servie.

Cette nourriture... Les Moulées de début Pioneer... est la raison principale de nos succès. Oui, grâce aux vitamines et aux minéraux que renferment les moulées de début Pioneer pour porcelets, dindonneaux et poussins, nous sommes assurés d'une croissance rapide et d'une vitalité à toute épreuve.

Nous sommes fiers aussi du fait que grâce aux moulées Pioneer, nous saurons rapporter des bons prix sur les marchés et ainsi être profitables à nos éleveurs.



LES NOURRITURES PIONEER

RECONNUES PROFITABLES

Pour tous renseignements adressez-vous à
PURITY FLOUR MILLS LTD.

ÉDIFICE BOARD OF TRADE
300 RUE ST-SACREMENT - MONTREAL, P.Q.

CHERCHEZ-VOUS UN BON TAUREAU PUR-SANG POUR METTRE À LA TÊTE DE VOTRE TROUPEAU?

CHACUN DES TAUREAUX
AYRSHIRE QUE NOUS VOUS OFFRONS AUG-
MENTERA LE RENDEMENT DE VOTRE TROU-
PEAU EN LAIT ET EN GRAS ET AMÉLIORERA
LA QUALITÉ DE VOS ANIMAUX.

LA FERME NETHER-BRAE offre en vente : Nether-brae Super, né le 1er avril 1948 ; Nether-brae Monarch, né le 23 mars 1948, et Nether-brae Royal, né le 2 juillet 1948. Tous trois sont éligibles pour la classe A, leurs mères possédant des records inscrits au R.O.P. Le père est un taureau de la classe AA, et il en est de même du père de ce dernier. Quant à la mère, elle était classée excellente et son nom figure au R.O.P. Nous serons heureux de vous faire connaître tous les records officiels de ces animaux, leur description et les prix.

Ecrivez à

L. FONTAINE, NETHER-BRAE FARM
FULFORD, P.Q.

(Notre troupeau est accrédité contre la tuberculose et tous nos veaux sont vaccinés contre la brucellose (avortement contagieux).)

La cheminée VAN-PACKER

VOUS OFFRE

ÉCONOMIE - PERMANENCE - SATISFACTION

DEPUIS des siècles, on construit les cheminées de la même façon. Le progrès et la science semblent avoir oublié cette partie de la maison, pourtant si importante. Les ingénieurs qui ont perfectionné la cheminée Van-Packer, après de longues années de recherches et d'expériences, ont produit un article qui répond à toutes les exigences de la vie moderne.

Cette cheminée, légère et facilement maniable, est fabriquée en sections de 12" et 24". Elle est livrée emballée et peut être installée en quelques heures, même par une main-d'oeuvre inexpérimentée.

La cheminée Van-Packer consiste en une tuile réfractaire à l'épreuve des acides et éprouvée à 2000°, une paroi isolante égale à 24" de brique, un revêtement métallique, une base qui se pose au plafond ou au plancher, et un revêtement extérieur et chaperon de forme classique s'adaptant à tous genres de toits et d'architecture.

La cheminée Van-Packer, fabriquée au Canada sous le contrôle du service d'examen des Laboratoires des Assureurs, offre des joints d'une étanchéité parfaite, un tirage supérieur et un isolement incomparable. Elle est approuvée pour maisons d'un ou deux étages par les autorités de la Société Centrale d'Hypothèques et de Logement et de la Loi Nationale du Logement.

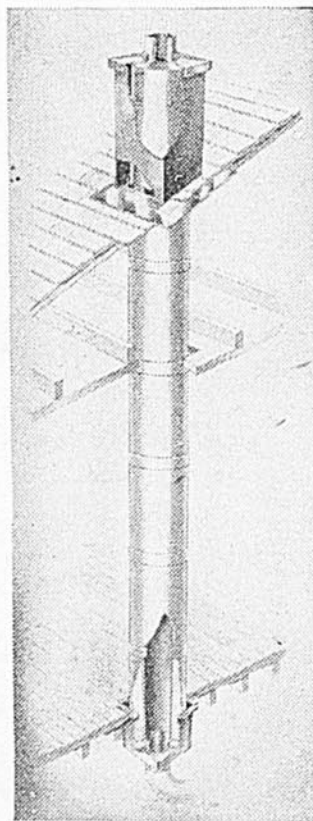

Offerte pour la première fois au public canadien, la cheminée Van-Packer s'adapte aux nécessités de tous genres de construction.

Pour tous renseignements, s'adresser aux entrepreneurs ou fournisseurs de matériaux de construction, ou écrire à

C. A. McROBERT & SON, LIMITED
KING'S PARK ROAD, ST-LAURENT, (MONTREAL) P.Q.

LORSQUE VOUS ÉCRIVEZ AUX ANNONCEURS MENTIONNEZ
LE BULLETIN DES AGRICULTEURS

Au service

de tous les cultivateurs
qui veulent construire

Combien de fois n'arrive-t-il pas qu'un cultivateur qui veut rénover une vieille bâtisse ou en construire une nouvelle ne sache où s'adresser pour obtenir les plans nécessaires. Alors, il s'informe un peu partout, prend l'avis de celui-ci ou de celui-là et, lorsque le temps de commencer la construction approche, il ne sait pas à quoi s'en tenir. Doit-il faire comme son voisin a fait l'année précédente ou doit-il procéder d'après ses propres connaissances ? Vous voyez d'ici que de telles situations sont la source de maux de tête qui ne facilitent certainement pas la solution du problème.

Par contre, lorsque le cultivateur sait où s'adresser pour obtenir tel

ou tel plan, sa tâche est grandement simplifiée. Une fois les plans reçus, il les étudie soigneusement et, dès lors, ce n'est plus qu'une question de temps avant que la nouvelle bâtisse soit érigée.

A tous ceux qui en font la demande, la Compagnie International Fibre Board envoie gratuitement des plans et devis de bâtisses de ferme. Que ce soit pour un silo, un poulailler ou une porcherie, aucun détail n'est omis; ces plans et devis sont clairement expliqués.

Pour obtenir ces plans gratuitement, on n'a qu'à adresser sa demande au Directeur du Service des bâtisses de ferme, International Fibre Board Limited, Gatineau, P.Q.

VOICI LA LISTE DES PLANS OFFERTS PAR CETTE COMPAGNIE

- | | |
|---|---|
| AFB 109 Nids-trappes | AFB 174 Poulailler à toit cintré 24' x 30' |
| AFB 113 Poulailler 20' x 20' | AFB 174 Entrepôt à grain, temporaire |
| AFB 121 Laiterie avec réservoir de 3' x 20' | AFB 176 Poulailler, 20' x 30' |
| AFB 127 Eleveuse améliorée | AFB 177 Entrepôt à grain, temporaire |
| AFB 130 Système de ventilation pour convenir au plan AFB 113 | AFB 179 Entrepôt à grain, permanent |
| AFB 134 Abri | AFB 184 Porcherie d'élevage chauffée à l'électricité |
| AFB 139 Eleveuse 10' x 12' | AFB 186 Eleveuse améliorée 10' x 12' |
| AFB 141 Poulailler 20' x 20' | AFB 189 Porcherie circulaire |
| AFB 144 Trémie à écailles d'huîtres et à gravier | AFB 192 Détails de l'assemblage d'une éleveuse de 12' x 12' |
| AFB 149 Pendoirs 24' x 24' | MC 1 Méthode de recouvrement des chevrons d'un toit cintré |
| AFB 153 Batterie de poulaillers | MC 2 Eleveuse de 12' x 12', avec isolement |
| AFB 158 Abri | MC 3 Porcherie à compartiments 20' x 40' |
| AFB 160 Pendoirs à compartiments | MC 4 Grange pour usage général 34' x 48' |
| AFB 163 Silo | MC 5 Grange pour usage général 34' x 60' |
| AFB 166 Porcherie à quatre compartiments | MC 6 Atelier de déshydratation domestique |
| AFB 107 Méthode d'isolement des bâtisses de ferme à toit cintré | |
| AFB 172 Eleveuse et abri combinés | |
| AFB 173 Eleveuse à toit cintré 12' x 14' | |



Mesurez la **SOUPLESSE D'ADAPTATION...**

VOUS CHOISIREZ LE NOUVEAU **TRACTEUR FERGUSON!**

En quoi *consiste* la souplesse d'adaptation d'un tracteur sur votre ferme? C'est l'ensemble de ses propriétés lui permettant d'accomplir les divers travaux—c'est son rendement *que vous pouvez utiliser* partout où une force motrice est nécessaire, où vous devez employer différents instruments—chaque travail devant s'effectuer au plus bas prix de revient, avec la plus grande économie possible de main-d'oeuvre.

Ce sont là des exigences sévères auxquelles seul le Nouveau Tracteur Ferguson est en mesure de répondre. La souplesse d'adaptation du nouveau Ferguson s'impose d'abord pour les travaux mineurs tels que les semences, la culture, les foins et le remorquage, et comme moteur stationnaire pour l'égrenage du maïs, la mouture des grains. Il est facilement maniable et de fonctionnement économique tout comme un *petit tracteur qu'il est en réalité*. Mais aussi puissant—et bien plus économique

—en tête et même *supérieur* à tous ceux de sa classe—pour les gros travaux nécessitant la puissance et la traction qu'exige l'emploi d'une charrue double.

Les exigences de votre culture—et les années d'expérience de Ferguson dans la fabrication de l'outillage agricole—ont contribué à la conception et au perfectionnement du Nouveau Tracteur Ferguson et lui ont acquis son étonnante souplesse d'adaptation actuelle, grâce au seul et unique Système Ferguson d'instruments et de contrôle hydraulique.

Comparez le rendement du Nouveau Ferguson d'une récolte à l'autre et d'un travail à l'autre, à celui de n'importe quel autre tracteur. Vous choisirez invariablement le Nouveau Ferguson vous assurant les avantages de souplesse d'adaptation du Système Ferguson et de son bas prix de revient. Rendez visite à votre représentant Ferguson, il sera heureux de vous donner une démonstration.

POUR PLUS DE BIEN-ÊTRE DANS UN MEILLEUR MONDE

Coût de production diminué pour le fermier... Frais alimentaires moindres pour le consommateur
Moins d'inquiétude causée par la famine et la privation... Plus de sécurité pour la paix mondiale

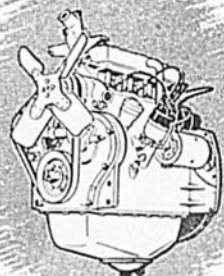

PUISSANT MOTEUR CONTINENTAL
Valves-en-Tête

POUR SOUPLESSE D'ADAPTATION

Quatre vitesses avant, chacune possédant une grande variété d'action. Un agencement spécial assure une force motrice uniforme que ce soit à basse ou à haute vitesse ou en troisième. Manchons pour la circulation de l'eau, éventail de refroidissement amélioré, lubrification à pleine pression, filtreur d'huile à même, gouverneur emboîté—fabrication précise d'un bout à l'autre en vue d'une longue durée et d'un fonctionnement économique même s'il est soumis à un dur usage.

LE TRACTEUR FERGUSON **ET LES INSTRUMENTS**
DU SYSTÈME FERGUSON

Pour le seul et unique Système Ferguson, recherchez cette plaque d'identité

Harry Ferguson, Inc., 3639 E. Milwaukee Ave., Detroit, Michigan

Tous droits réservés 1949, par Harry Ferguson, Inc.

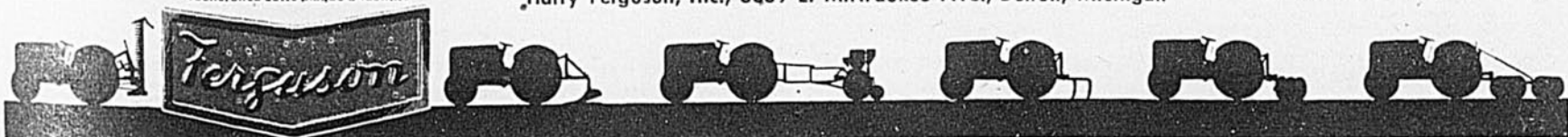

UNE GAMME COMPLÈTE DE MACHINES À FENAISON

Nouvelle FAUCHEUSE GÉANTE 8A

Engrenages coniques et embrayage sous boîtier. Dispositif excentrique pour l'alignement des dents.

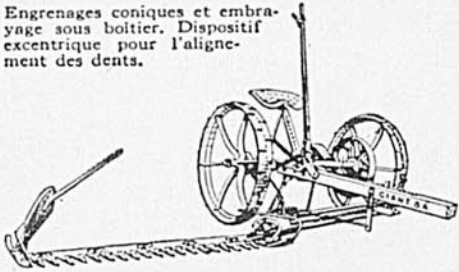

Nouvelle FAUCHEUSE À TRACTEUR 15A

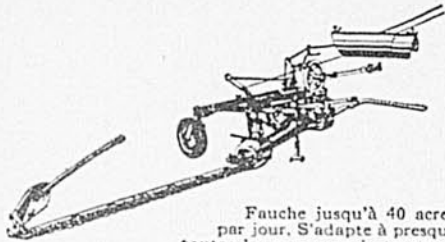

Fauche jusqu'à 40 acres par jour. S'adapte à presque toutes les marques de tracteur.

Nouveau RÂTEAU DE COTÉ "4"

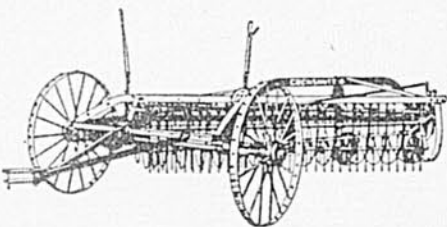

Capacité accrue par le cylindre à 4-barres. Engrenage principal conique et pignon baignant dans l'huile.

Nouveau RÂTEAU, DE COTÉ 4-BARRES PRISE D'ÉNERGIE "5"

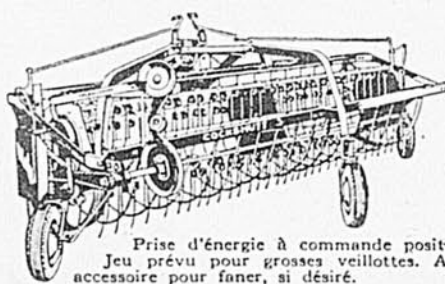

Prise d'énergie à commande positive. Jeu prévu pour grosses veillottes. Avec accessoire pour faner, si désiré.

CHARGEUR COMBINÉ À CYLINDRE et À BARRES "3"

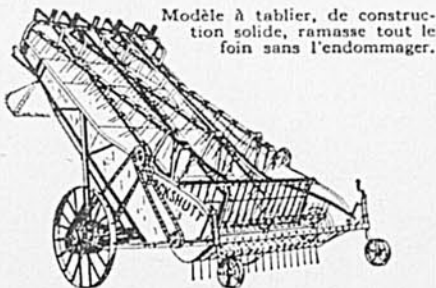

Modèle à tablier, de construction solide, ramasse tout le foin sans l'endommager.

Renseignez-vous au sujet du râteau "Peerless", modèle "Sulky" et du chargeur "2" à prix plus modique.

*plus de foin... plus vite
...et à meilleur
marché!*

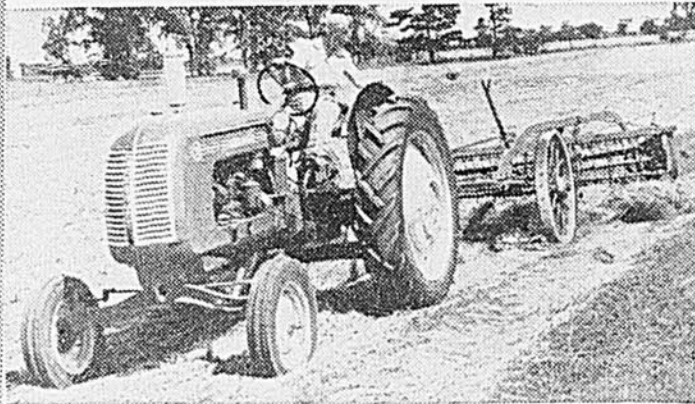

Quand c'est une question d'heures... les rapides faucheuses, râteaux et chargeurs Cockshutt vous épargnent du temps et du travail, et accélèrent la fenaison. Ils vous permettent de moissonner de vastes prés plus rapidement et à meilleur marché.

Cockshutt fabrique une gamme complète de machines à fenaison dont quelques spécimens sont illustrés à gauche. Les faucheuses Cockshutt, fonctionnent sans à-coups, sont légères à tirer, et bien équilibrées. Elles entrent instantanément en action. Les râteaux Cockshutt, ramassent plus proprement et forment des veillottes légères et bien aérées. Les chargeurs Cockshutt recueillent tout le foin sans l'endommager.

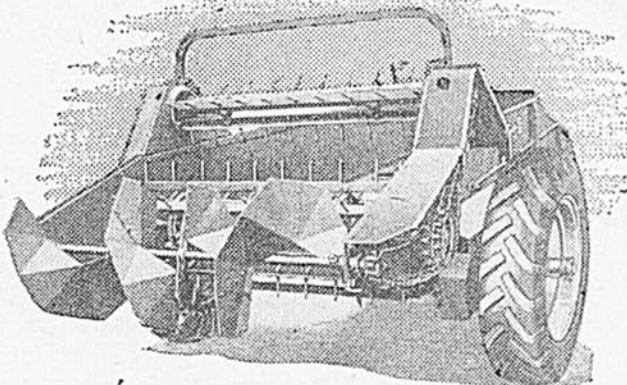

Épandeurs de fumier Cockshutt

En engraisant fréquemment la terre, vous l'aidez à produire à son maximum. Et les épandeurs de fumier Cockshutt, par leur fonctionnement plus souple et leur chargement facile, vous assurent une économie d'opération supplémentaire qui rend profitable l'enrichissement régulier des sols durant toute l'année. L'épandeur de fumier Cockshutt—pour tracteur ou pour cheval—se charge plus bas, pulvérise plus fin et épand de façon plus uniforme. Vous apprécierez de plus la construction robuste de son coffre tout-acier soudé à l'électricité et réfractaire à la rouille, de même que sa lubrification sous pression qui lui assure une plus longue durée et en facilite la traction. Fabriqué en trois modèles pour répondre aux besoins de toutes les fermes.

COCKSHUTT PLOW COMPANY LIMITED,
Brantford, Truro, Montréal, Smiths Falls, Winnipeg,
Régina, Saskatoon, Calgary, Edmonton.



COCKSHUTT
FARM EQUIPMENT

Faites Plus... Épargnez Plus...
COCKSHUTT
MACHINE AGRICOLE

Consultez votre ami, le dépositaire Cockshutt... il se fera un plaisir de vous renseigner et de vous être utile de mille façons.

La coupe

(lire ici la suite de la page 8)

—Si tu travailles intelligemment et avec méthode, le travail, quel qu'il soit, en est facilité. Regarde par exemple ce gros sapin: si je l'abattais sans réfléchir, dans n'importe quelle direction, j'aurais bien des ennuis. Si je le faisais tomber à droite, il resterait sans doute pris dans cet érable; et à gauche, il écraserait toutes ces jeunes pousses fragiles. Mais en m'arrangeant pour qu'il tombe ici, entre les deux épinettes, il sera juste à côté de la piste, et ne coupera pas la route aux chevaux. Et puis, c'est très intéressant de calculer ses résultats d'avance. Philippe m'a dit que les bûcherons de profession, dans les chantiers de pulpe, font tomber plusieurs arbres entrecroisés les uns sur les autres, pour que le débitage à la scie soit plus facile.

On ne se peut consoler d'être trompé par ses ennemis et trahi par ses amis et l'on est souvent satisfait de l'être par soi-même.

—Oui, j'ai vu ça, on dit même qu'il vaut mieux ne couper les branches inférieures qu'après l'abattage, de façon à ce qu'elles supportent la base du tronc au-dessus du sol.

—Et maintenant, je pense qu'il est temps de m'en aller et de te laisser travailler.

—Oh! Je n'ai pas beaucoup à faire aujourd'hui. Je vais seulement hâler ces troncs-là, car si je les laissais pour la nuit, ils pourraient parfaitement disparaître sous une couche de neige imprévue: c'est une habitude que j'ai prise de hâler mon bois au fur et à mesure qu'il est coupé.

Hercule reprit le sentier en direction de chez lui. A la clairière, il prit ses raquettes, jeta quelques rondins dans le feu et continua son chemin.

Pit se mit au travail. Il attachait deux billots à la chaîne de l'attelage, aussi près du bout que possible, fit tourner son cheval et cria: "Marche, Ti-Blanc!" La brave bête avança sans autre exhortation. Arrivé au bout du chemin de glissières, Pit manoeuvra pour que le lourd billot soit placé sur le bord, détacha la chaîne et roula le tronc exactement au bon endroit. Puis il retourna vers l'abatis à la suite du cheval qui s'était déjà remis en route.

Parce qu'il connaissait les bonnes méthodes de halage, et savait manoeuvrer son cheval, parce qu'il se servait de bons outils et qu'il les entretenait avec soin, Pit Simard prenait un véritable plaisir au travail forestier et pouvait en tirer d'excellents revenus.

N.D.L.R. — Dans notre numéro de mai, nous publierons le troisième et dernier article de M. Silversides sur les boisés de jermes. Ce dernier article traitera de la façon de tirer parti d'un sol improductif.

ASSOCIÉS DU FERMIER CANADIEN DEPUIS 110 ANS

Accompagné d'une profonde révérence du tabellion et d'un salut beaucoup plus froid des Pascalet — le cousin Amédée n'avait quant à lui point de rancune contre son co-héritier, mais il n'aimait pas les curés — Célestin se retira sans attendre. Brûlant du désir d'ouvrir le paquet, il attendit néanmoins d'être arrivé à la cure où ses doigts tremblants d'impatience purent enfin défaire les ficelles. Quelle ne fut pas la surprise du saint homme, alors, en trouvant dans une simple boîte de carton trois oeufs factices. Oui bonnes gens: des oeufs en bois dur, des oeufs exactement pareils à ceux qu'emploient les ravaudeuses de chaussettes, à cette différence près qu'ils étaient peints l'un en blanc, un autre en bleu et le troisième en rouge. Que signifiait cette plaisanterie? Le curé des Amandines allait l'apprendre sans tarder, car sous les oeufs il y avait une lettre. Cette lettre était évidemment pour lui et elle devait contenir la clef du mystère. Le temps de déchirer l'enveloppe, et Célestin Bédarride put lire ces lignes étranges:

Monsieur le curé,

"L'argent, c'est pour les pauvres de la paroisse. Le notaire a dû vous le dire. Mais j'ai voulu y ajouter quelque chose pour vous tout seul, et j'ai pensé que des fleurs vous feraient plaisir. Je sais que vous aimez bien les fleurs. Votre jardin est le plus beau des Amandines. Dans chacun de ces trois oeufs, il y a une graine. Plantez-les et elles vous donneront trois fleurs parmi les plus belles au monde. Mais il ne faut en planter qu'une à la fois, le premier jour de l'année. Elle fleurira le jour de Pâques et vous en serez émerveillé. Je suis sûre que vous serez content, et dans cet espoir je vous demande de dire une prière ce jour-là spécialement à mon intention. Je vous salue bien."

Honorine Pascalet

Quelque peu éberlué, Célestin Bédarride relut ce court billet pour s'assurer qu'il ne s'était pas trompé. Mais non... Il n'était bien question que de fleurs. Des fleurs! On lui laissait des fleurs en héritage! Quelle dérision!

—Décidément, la pauvre femme n'avait plus sa tête à elle... grommela le pauvre curé des Amandines. A-t-on idée de faire un testament pour donner quelques malheureuses graines! Comme si cette vieille rouée n'aurait pas pu me les offrir tout bonnement à l'une de mes visites au Gros Caillou! Enfin, l'intention est bonne. Paix à son âme.

Restait à voir ces fameuses graines. Naturellement, les oeufs étaient creux. Composés de deux parties égales s'emboîtant l'une dans l'autre, ils s'ouvrirent aisément sous la pression des gros doigts de Célestin Bédarride qui découvrit alors trois graines de la grosseur d'un pois. Toutes trois étaient noires, luisantes et parfaitement rondes. Elles ne ressemblaient à aucune des graines que connaissait le curé des Amandines, et Dieu savait pourtant si le

saint homme en connaissait. Hormis son sacerdoce, il n'avait qu'une passion: les fleurs, et il était même l'auteur d'un "Petit manuel pratique d'horticulture" très apprécié des amateurs.

Intrigué, Célestin examina de plus près ces bizarres semences qui lui arrivaient de si bizarre façon. Il les fit rouler entre le pouce et l'index, les soupesa, les renifla sans en tirer aucun éclaircissement, puis, en désespoir de cause, il les replaça dans leurs étuis et soupira en haussant les épaules:

—C'est bon... J'en planterai une le jour de l'an prochain. Si Dieu le veut, on verra bien ce que ça donnera.

* * *

Il fit comme il l'avait dit. Justement, l'année commençait par une très belle journée. La température était douce, légèrement humide, donc favorable au développement d'un semis, tout le monde savait cela. Avant d'aller dire sa messe, le curé des Amandines prit au hasard un des trois oeufs, qui se trouva être le bleu, et s'en fut au courtil où il creusa dans la terre molle, entre une serre réservée à la culture des melons et un massif de mimosa déjà tout chargé de petites boules jaunes. Soigneusement, notre jardinier mit la graine au fond du trou, tassa le terreau, planta une baguette d'osier destinée à marquer l'endroit et, le cas échéant, à servir de tuteur à la future fleur, puis il s'éloigna, l'esprit en repos, confiant à la nature le soin d'accomplir le miracle.

En partant vers de plus pieuses occupations, le saint homme ne savait pas qu'il laissait un témoin derrière lui, un témoin vivement intéressé si l'on en jugeait à l'attention avec laquelle celui-ci venait de suivre l'opération. Par-dessus le mur du courtil, maître Gaspard, le plus proche voisin de la cure, avait vu Célestin Bédarride se diriger vers la serre en tenant une pioche dans sa main gauche et, dans sa main droite, quelque chose qui ressemblait à un oeuf, un oeuf tout peinturluré de bleu. Or, maître Gaspard n'était pas sans avoir entendu parler du testament de la vieille Honorine Pascalet. Les héritiers n'avaient pu tenir leur langue au sujet du mystérieux paquet, et par ailleurs, Clémence Sivadon, la bonne de M. le curé, était une sacrée bavarde à qui il valait mieux ne jamais confier un secret. Célestin Bédarride avait-il dit quelques mots touchant ses trois oeufs, sans davantage de précision? Il y en avait assez, en tout cas, pour troubler l'imagination de maître Gaspard, qui était bien le plus fieffé coquin du pays. Riche comme Crésus — c'était du moins l'opinion générale — et avare à rendre des points à Harpagon — de cela, on n'avait aucun doute — le bonhomme ne pensait qu'à l'argent... l'argent et encore l'argent. Tous les moyens lui paraissaient bons pour en faire entrer dans sa bourse... et l'empêcher d'en sortir. Pour un écu, et même beaucoup moins, il eût

vendu son âme au diable si le marché n'avait déjà été conclu depuis longtemps. On soupçonnait fort le vieux rapiat d'être aussi voleur à l'occasion, mais comme il était plus rusé qu'un renard, personne n'avait jamais pu le pincer en flagrant délit. Bref... Un drôle de chrétien, vous le voyez.

Maître Gaspard, donc, s'était persuadé que les trois oeufs de M. le curé contenaient des écus d'or, tout simplement. Honorine Pascalet possédait la plus belle ferme des Amandines. De plus, elle avait toujours été dévote, et pour payer sa part de paradis la vieille folle était bien capable d'inventer un moyen aussi saugrenu que celui des oeufs. Pas de doute, ces oeufs étaient pleins de pièces, de belles pièces de cent francs qui en valaient dix fois autant au cours du jour. Ou peut-être de pépites? Célestin Bédarride aurait-il cherché une cachette pour ses oeufs si ces derniers n'avaient point recélé une fortune? L'un allait être enterré au fond du jardin; les autres devaient déjà se trouver en sûreté dans quelque recoin de la maison. Ah! ce curé! Mais il ne garderait pas tout. Maître Gaspard se chargeait de lui donner un coup de main.

L'affaire ne traîna guère. Au milieu de la nuit, Célestin Bédarride fut brusquement tiré de son paisible sommeil par un épouvantable fracas qui venait du courtil.

—Seigneur! s'exclama le saint homme en sautant à bas du lit. On vole mes lapins.

Et comme c'était aussi un homme brave — il avait fait toute la guerre dans les chasseurs — il enfila en hâte un vieux manteau, décrocha une péttoire rouillée qui ornait le vestibule et sortit hardiment dans cet accoutrement, le doigt sur la gachette. Non avec des intentions sanguinaires, grand Dieu, mais simplement pour tenir le maraudeur en respect. Précisément, il faisait un clair de lune magnifique et l'on y voyait comme en plein jour. Ce qui permit au curé des Amandines de découvrir aussitôt le coupable empêtré dans les débris de la serre où il venait de choir en tombant maladroitement d'une échelle encore dressée contre le mur.

—Comment, c'est vous maître Gaspard! s'étonna Célestin Bédarride en abaissant son arme inutile. Que faites-vous à pareille heure dans ma melonnière?

—Sacré bon sang d'un bon sang d'malheur! jura le chercheur de trésor sans répondre à l'embarrassante question. Ça n'aurait pas été permis d'flanquer un machin pareil sous les pieds d'un pauvre homme! J'suis sûr d'avoir plein d'morceaux d'verre dans la peau. Mais j'demand'rai une indemnité, aussi vrai que j'm'appelle Gaspard.

Et, geignant et courbaturé, le finaud compère se tira enfin de sa fâcheuse position en grommelant:

—J'sais-t-y, moi, c'que j'fais dans vot'melonnière? J'y comprends rien. J'm'étais couché tranquillement dans mon lit et v'là que j'me r'trou-

Douleurs dues aux RHUMES



Et le SOULAGEMENT est DURABLE

Il y a une chose qui soulage le mal de tête... les douleurs musculaires qui accompagnent souvent le rhume... c'est INSTANTINE. INSTANTINE soulage vraiment vite la douleur, et le soulagement est prolongé.

Procurez-vous donc INSTANTINE et obtenez un soulagement rapide. INSTANTINE est une préparation semblable à une ordonnance de médecin qui contient trois ingrédients médicinaux éprouvés. Vous pouvez vous fier à son action rapide pour obtenir le soulagement du mal de tête, des douleurs rhumatismales, névralgies ou névritiques.

Procurez-vous Instantine aujourd'hui et ayez-en toujours sous la main



Instantine

Boîte de 12 comprimés 25¢
Flacon économique de 48 comprimés 69¢

Surveillez ces 4 troubles de la dentition de bébé

- ✓ Déangement d'estomac
- ✓ Fièvre
- ✓ Irritabilité
- ✓ Constipation

Ne laissez pas votre bébé pleurnicher inutilement pendant qu'il fait ses dents. Achetez une boîte de Tablettes Baby's Own, employées avec tant de succès par les mères depuis plus de 50 ans. Elles aident à adoucir les petits estomacs acides, et à éliminer les déchets nuisibles qui rendent bébé irritable et agité. Vous verrez comme la fièvre disparaît vite d'ordinaire et comme le petit se repose bien. Peuvent être employées en toute confiance. Ne contiennent rien qui endorme. Faciles à pulvériser si on le désire. La sécurité d'abord — demandez aujourd'hui des Tablettes Baby's Own à votre pharmacien.

GRATIS

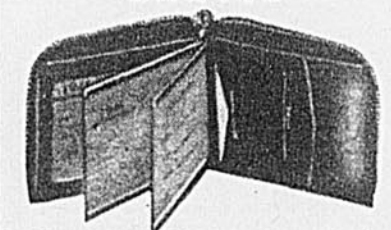

De l'argent Facile à gagner. 30% ou la prime de votre choix: Porte-Billet, projecteur, nécessaire de toilette, camera, robe, serviettes, drap, tiges d'oreillers. 100 belles primes données GRATUITEMENT à ceux qui vendront 32 images religieuses et fantaisie à .25 cents chacune. Demandez 32 images et le catalogue de magnifiques cadeaux gratuits, aussi montre-bracelet.
ALLEN NOUVEAUTÉS
St-Zacharie, Qué.

Les toitures et lambris

Bisco

donnent



- Une plus longue durée
- Plus de protection
- Plus d'économie dans l'installation et l'entretien



Les papiers d'asphalte BISCO, pour toitures et lambris, sont tout indiqués pour qui veut beauté durable, protection et confort. Ils protègent votre demeure l'année durant contre la pluie, le soleil, la chaleur et le froid et offrent une GRANDE RESISTANCE AU FEU. Fabriqués dans la province de Québec par des ouvriers du Québec. Demandez-les par leur nom à votre marchand.



- Bardeaux d'asphalte • Toitures en rouleaux, lisses ou à surface minéralisée
- Lambris "Roll-brick" • Revêtements secs ou goudronnés
- Feutre isolant ou saturé d'asphalte
- Laine minérale isolante.

Bishop Asphalt Papers Limited

Manufactures • Portneuf Station, P.Q. • London, Ont.



L'ÉPANDEUR ULTRA-LEGER "JUTRAS"

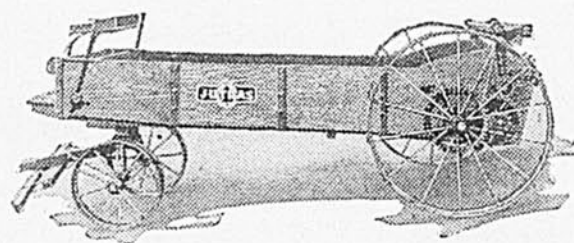

Demandez
notre
CATALOGUE
GRATUIT

Il se vend plus d'épandeurs JUTRAS que toutes les autres marques, au Canada, des milliers de cultivateurs en font usage. Il est sur le marché depuis au delà de 40 années consécutives, c'est la machine idéale de la ferme canadienne. La boîte en bois résiste à l'acide du fumier. Roues de traction forgées, de plus longue durée. Arbres de couche laminés à froid, plus durables. Mécanisme simple à engrenages, traction plus douce. Poids bien partagé ne laisse pas de traces profondes. Etend uniformément et économiquement, facile à charger. Le plus léger de tous, moins tirant pour les chevaux. Lubrification parfaite, plus longue durée avec le Nouveau système de graissage LINCOLN et fusil automatique à pression.

Une étable moderne est profitable

Une installation d'étable "JUTRAS" améliore les conditions d'élevage et augmente vos profits, elle donne aussi de la valeur à votre ferme. Les nouvelles installations "JUTRAS" comportent les améliorations les plus modernes et leur fabrication est de première qualité. Notre personnel d'experts vous aidera à résoudre ce problème à votre satisfaction et économiquement.

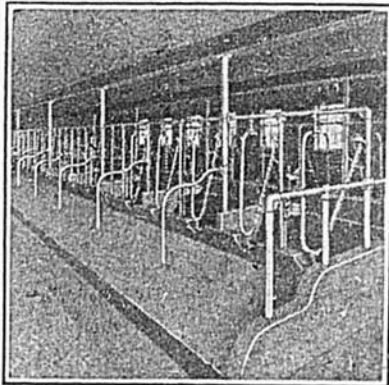

LA COMPAGNIE JUTRAS LIMITÉE
VICTORIAVILLE, QUÉ.

ve ici, l'arrière sur un' cloche à melon. J'aurais pu m'tuer sacré bon sang ! Pour moi, c'est encore une crise de "sommambulisme" qui m'a pris. J'en avais dans mon jeun' temps. J'me l'vais la nuit pour aller aux cerises. Pourvu que j'me sois rien cassé !

—Ce qui est sûr... remarqua doucement le curé des Amandines nullement dupe de l'ingénieux mensonge, c'est que vous avez démolli ma melonnière. Enfin, le mal est réparé.

Mais tant de tumulte avait réveillé les autres voisins. Des fenêtres s'éclairaient dans la nuit et des voix inquiètes appelèrent bientôt :

—Holà ! que vous arrive-t-il monsieur le curé ? Etes-vous blessé ?

—Non... Non... les rassura Célestin Bédarride. Ce n'est rien mes bons amis. Allez vous recoucher et dormez en paix.

Dans le coin d'ombre où il s'était prudemment glissé, maître Gaspard étouffa un soupir d'aise. Il n'était pas très fier le vieux grigou ; sa maladresse avait bien failli le faire prendre, et sans le secours inattendu de son charitable voisin...

—Je vous revaudrai ça le curé... grogna-t-il en reprenant péniblement le chemin hasardeux de l'échelle branlante. Foi de Gaspard, je vous revaudrai ça.

Le compliment avait été fait sur un tel ton qu'il constituait aussi bien une menace qu'une promesse de récompense. Toutefois le curé des Amandines n'y prit point garde, et après avoir dit poliment : "Bonsoir maître Gaspard. Une autre fois, si cela ne vous ennuie pas trop, allez donc faire le somnambule ailleurs..." il rentra bien vite se mettre au lit, car la nuit était fraîche et il sentait un éternement lui chatouiller les narines. Cinq minutes plus tard, le calme était revenu à la cure.

Mais le lendemain, ce fut le pays tout entier qui se trouva en émoi. Du haut en bas des deux Amandines, on ne parlait que d'un événement extraordinaire, presque incroyable : maître Gaspard devenait brusquement généreux, maître Gaspard avait fait la charité. Pas une simple aumône à quelque pauvre, non ; un vrai don, plusieurs dons importants, même, à la mairie pour

le sou des écoles, au bureau de bienfaisance, à l'hospice, à la société de chasse, à la Croix-Rouge... Un vrai déluge, quoi, une cascade d'écus qui tombait à l'improviste sur les malheureux. Que se passait-il ?

—Ça n'est pas possible ! disaient les uns. Le vieux filou est devenu fou.

—Il se sent à la veille de mourir... affirmaient les autres, et il veut gagner une place au purgatoire.

Seul le curé des Amandines n'avait pas encore goûté à la manne, mais Célestin Bédarride ne se formalisa point en apprenant l'étonnante nouvelle. Il savait à quoi s'en tenir là-dessus. Maître Gaspard, assurément, voulait acheter le silence de son voisin au sujet de la melonnière, et avant peu il s'en viendrait offrir un confortable denier à Dieu.

—Ça ne durera pas... sourit Célestin malicieusement. Ce n'est qu'un accès de fièvre.

Le saint homme se trompait : les mois passèrent et maître Gaspard continuait à distribuer son argent à pleines mains. Le bonhomme semblait transformé. Jadis détesté, méprisé de tous à cause de sa ladrerie, sa sécheresse de cœur, il devenait maintenant le personnage le plus populaire des Amandines. Encore un peu, et il dépasserait en réputation même M. le curé dont la générosité était malheureusement limitée par ses maigres ressources. Celui-ci se réjouissait plus que quiconque de l'aventure. Si maître Gaspard avait vraiment été touché par la grâce, c'était une âme nouvelle ramenée au Seigneur. Pourtant, le néophyte n'avait pas encore fait son apparition à la cure, ni franchi le portail de l'église : la conversion n'était donc point complète. Elle ne le devint que le jour de Pâques, lorsque Célestin Bédarride put découvrir parmi ses ouailles rassemblées dans la maison de Dieu un Gaspard sagement assis du côté des hommes, et qui paraissait tout contrit. Cela aussi était un événement extraordinaire, car le mécréant n'avait plus entendu la messe depuis sa première communion, ce qui remontait loin. Le bon curé des Amandines en ressentit une

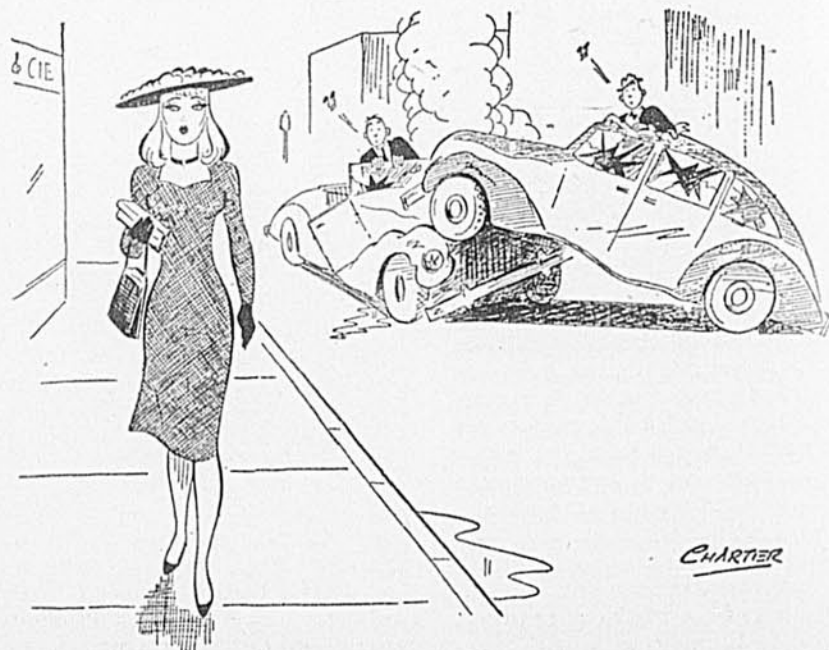

CHARTER

grande joie, et ce fut sans ironie qu'il reçut, après l'office, maître Gaspard venu apporter son offrande et faire une édifiante confession:

— Ah! monsieur le curé, que de remerciements je vous dois. Grâce à vous je suis enfin heureux. J'étais seul sur terre, je n'avais aucun plaisir, personne ne m'aimait, et voilà que je rencontre partout des amis. Je ne m'ennuie plus. Je trouve la vie belle. Jamais je n'aurais cru qu'il était si facile d'avoir du bonheur simplement en participant à celui des autres. C'est merveilleux! J'avais bien envie de faire mes Pâques aujourd'hui, mais je n'ai pas osé; j'ai tellement de péchés sur la conscience! Ce sera pour une autre fois. En attendant, prenez toujours ce sac d'écus. Vos pauvres seront contents et moi aussi. Au revoir monsieur le curé et encore merci. Vous m'avez sauvé!

Tout heureux lui aussi d'un tel dévouement de ce qui n'était en somme qu'une peccadille — Célestin Bédarride restait persuadé d'avoir surpris un vol de lapins — le curé des Amandines rentra chez lui où devait l'attendre un excellent déjeuner. Il était assez gourmand le brave Célestin, et puis quoi: on ne fête point Pâques tous les jours. Ce fut alors seulement qu'il se souvint de la graine plantée trois mois plus tôt, la fameuse graine tirée de l'oeuf bleu et qui devait fleurir le saint jour de Pâques. Était-elle sortie de terre? Aiguillonné par la curiosité, M. le curé fila d'un trait au jardin, et ce qu'il découvrit le remplit d'étonnement: où la veille encore il n'y avait qu'une baguette d'osier, le sol s'était soulevé et crevé pour laisser apparaître une petite fleur bleue. Elle n'avait que trois pétales largement étalés, mais tout le bleu du ciel s'y reflétait et un parfum discret s'en échappait. Et le curé des Amandines comprit soudain pourquoi maître Gaspard était devenu charitable. Le miracle venait de cette fleur, la simple, la douce et modeste fleur de la charité.

Après ce premier miracle, Célestin Bédarride ne pouvait manquer de renouveler l'expérience. Le jour de l'an suivant, donc, profitant des mêmes circonstances favorables — on était sous le ciel béni de Provence — le curé des Amandines planta sa deuxième graine, celle qui se trouvait enfermée dans l'oeuf de couleur blanche. Du bleu au blanc. Le rouge viendrait ensuite, selon un bon ordre républicain. Mais ce n'était là qu'une coïncidence, car Célestin Bédarride, tout à ses prières, ses bonnes oeuvres et ses fleurs, ne s'occupait pas de politique.

Vers la fin de cette mémorable journée, le saint homme éprouva le légitime désir de fumer sa pipe dans le jardin où il faisait doux sous les derniers rayons du soleil couchant. C'est alors que la graine manifesta sa mystérieuse puissance — ce n'était évidemment que la volonté du Seigneur — en provoquant un incident, un accident plus exactement, aussi bizarre qu'imprévu. Comme il allumait sa vieille bouffarde, le curé des Amandines aper-

çut un chat du voisinage, le matou de la mère Massabo, une bien vilaine bête — je parle du matou — qui avait choisi pour soulager ses entrailles juste le pied de la baguette d'osier marquant l'emplacement de la future fleur. Et l'animal, satisfait, grattait furieusement le sol afin de recouvrir son offrande, ce qui partait d'un bon naturel. Mais Célestin Bédarride ne vit dans ce geste pudique, louable en soi, qu'une menace pour sa précieuse graine.

— Vilaine créature! s'exclama-t-il. Elle va "la" déterrer.

Et le digne curé des Amandines s'élança au secours de sa plantation, faisant de grands gestes pour chasser l'intrus d'ailleurs nullement effrayé. C'est alors que l'accident se produisit: une chute du gros homme dont les souliers glissèrent dans l'allée boueuse et qui tomba lourdement sur le côté gauche, si malencontreusement qu'il se cassa net la jambe.

— Aïe! gémit le pauvre Célestin en essayant en vain de se relever. Je crois que je me suis fait très mal.

Il ne lui restait que la ressource d'appeler la vieille Clémence à son aide, ce qu'il fit sans tarder. Une heure plus tard, le médecin des Amandines arrivait à la cure, diagnostiquait une fracture du tibia et ordonnait le transfert immédiat du patient à la clinique du chef-lieu. Le soir même, Célestin Bédarride y faisait une entrée peu glorieuse, tandis qu'un avis de l'accident était envoyé d'urgence à l'évêché où les mesures seraient prises pour parer à la défaillance involontaire du desservant des Amandines.

Il faut croire que cette année-là commençait mal pour beaucoup de gens, car la clinique se trouvait encombrée de malades et de blessés.

Faute de place, on dut caser ce tardif entrant dans une chambre déjà occupée par un autre accidenté, admis la veille et victime lui aussi d'une chute, mais de cheval. Célestin Bédarride était à peine installé dans son lit, sa jambe cassée, provisoirement soutenue par une attelle, qu'il s'entendit appeler familièrement:

— Quelle surprise! Mais c'est ce bon curé des Amandines! Alors comme ça, on s'est cassé la jambe? Mauvaise affaire pour un curé. Pour moi de même, d'ailleurs. Seulement, moi, c'est la droite. Résultat d'une fantaisie de Rosalie, ma jument. Une bête magnifique, mais quel fichu caractère! Plus susceptible qu'une jolie femme. Bah! Une jambe cassée, ce n'est pas la mer à boire. Quelques semaines de repos et nous reprendrons, vous votre messe, moi mes promenades. A propos, je ne me suis pas présenté: baron de la Courtine. Enchanté de vous rencontrer là mon cher curé.

Célestin Bédarride frémit jusqu'à la racine des cheveux. Le saint homme ne connaissait que trop ce baron de la Cour, du moins de réputation car jusque là, grâce au ciel, il ne l'avait jamais vu ni de loin ni de près. Et voilà qu'un malin caprice du destin les mettait en présence: lui, le serviteur du Sei-

Vous pouvez voir c'est du PYREX



Pyrex: Service pour le four et la glacière. Cuisson, service et conservation. S'emplit dans la glacière \$3.70



Pyrex: Bain-marie pour le feu. Sauces et glacages. Niveau d'eau facile à surveiller. Capacité de 6 tasses \$4.95



Pyrex: Théière pour le feu. Le cadeau idéal... utile en tant d'occasions. S'emploie pour tous les bruyages chauds. Format d'une capacité de 6 tasses, emballage pour cadeau. \$2.75

Pyrex: Porcelaine pour le feu. Excellent café chaque fois. Nouvelle capacité de 4 tasses, \$3.15; capacité de 6 tasses \$3.75

Si facile à laver, Pyrex est synonyme d'une cuisine plus rapide et meilleure, en plus. Et avec Pyrex, vous pouvez apprêter, faire cuire et conserver dans le même plat. Vous voyez ce que vous faites cuire et vous savez que la nourriture est en sécurité dans le Pyrex qui résiste à la chaleur!

PYREX

POUR LE FOUR
POUR LE FEU

Pyrex est la marque déposée
de Corning Glass Works of
Canada Ltd.

ATTENTION!!

10 Poussins Grátis
POUR CHAQUE 100 POUSSINS ACHETÉS

Nos poussins sont en bonne santé, forts, vigoureux et pleins de vitalité. Les aviculteurs ont obtenu de vrais résultats avec nos poussins de qualité supérieure "Extra Profit"; voilà donc ce que vous devez acheter pour réussir. Nos poussins sont de races pures, provenant de troupeaux inspectés, approuvés ou certifiés et ayant subi l'épreuve du sang, assurant par le fait même des sujets sains et vigoureux, étant reconnus pour la ponte de gros oeufs de 24 onces à 32 onces par douzaine.



Je pourrais vous vendre toute la quantité de poussins que vous désirez et vous faire la livraison immédiate ou plus tard, vers la date qui vous conviendra.

WILFRID LEFEBVRE

2025 rue Amherst

Montréal 24

Gaieté et bonne Humeur retrouvées...

L'expérience prouve tous les jours que personne n'aime une femme morose, irritable, car l'état naturel de celle-ci n'est-il pas d'être gaie, charmante et aimable ?

Toute femme souffrant de: fatigue, faiblesse, pâleur, manque d'appétit ou autres symptômes, dus à un manque de fer (hémoglobine) dans le sang est facilement irritable; un rien l'agace et la vie pour



les siens devient insupportable. Pour retrouver votre équilibre moral et physique, votre gaieté et votre bonne humeur, tonifiez tout simplement votre organisme en prenant, sans plus différer, les bonnes PILULES ROUGES.

Les bonnes PILULES ROUGES, depuis plus d'un demi-siècle, sont le secret de la santé et de l'apparence de milliers de femmes. S'il vous était permis de les consulter toutes vous diraient que les bonnes PILULES ROUGES les ont soulagées et remises sur pieds.

Suivez le conseil désintéressé que vous donne votre aimable voisine, elle connaît l'efficacité des bonnes PILULES ROUGES et elle sait qu'elles vous apporteront un soulagement inespéré; pourquoi ne pas le mettre en pratique ?

PILULES ROUGES

Pour les Femmes Pâles et Faibles
.50c la boîte ou 3, pour \$1.35

Cie Chimique FRANCO Américaine, Ltée., 1566, rue St-Denis, Montréal.

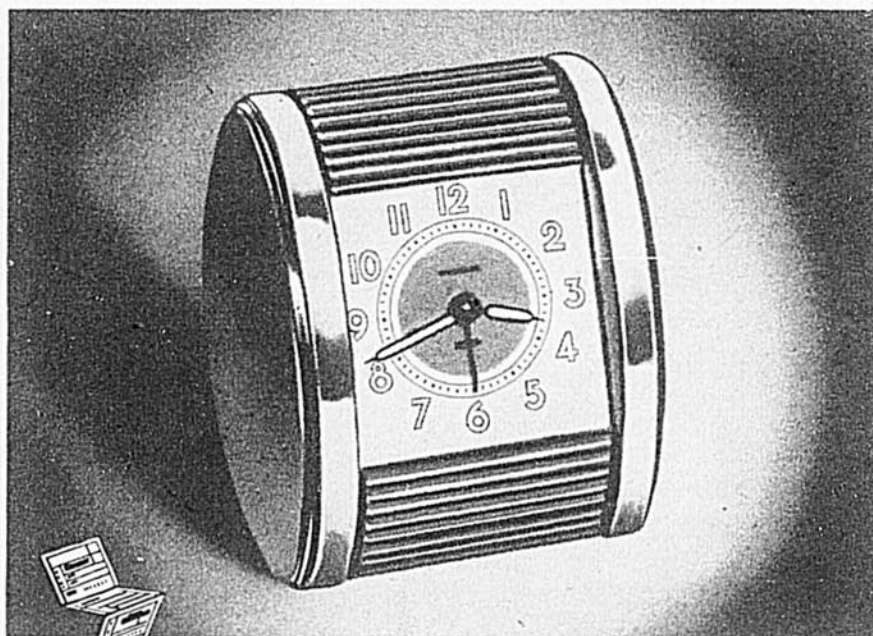

AU LOIN COMME À LA MAISON, "Travalarm" est attrayant et pratique. C'est un joli petit réveil qui bondit à l'appel du devoir.

Vous pouvez consulter son cadran lumineux nuit et jour. Son carillon est délicatement persuasif et il suffit de baisser l'écran à coulisse et le chevalet à rabattement pour le protéger pendant le voyage.

(Fini noir, garni de nickel, \$7.75; Fini ivoire, garniture dorée, \$7.95)

WESTCLOX*

Travalarm*

UN PRODUIT DES FABRICANTS DE "BIG BEN"*

Western Clock Company Limited, Peterborough, Ontario

(*Marques déposées)

gneur, le berger des âmes, et l'autre, l'hérétique, le suppôt de Satan. Quelle cruelle épreuve Dieu envoyait là à l'un de ses meilleurs fils. Et poussant un soupir de résignation, le curé des Amandines répondit d'un ton maussade:

—Enchanté moi-même monsieur le baron, mais en toute sincérité j'aurais préféré vous rencontrer ailleurs, par exemple... et après une seconde d'hésitation, obéissant à quelque malencontreuse inspiration il termina imprudemment:

—...par exemple à la messe, dans notre si belle église des Amandines.

Seigneur! Qu'était-il allé chercher là? L'infortuné ferma les yeux et regretta de ne pouvoir aussi s'obturer les oreilles, pour ne point entendre le rire démoniaque qui accueillait ses paroles:

—Ah! Ah! Ah! Pardieu monsieur le curé! Pourquoi pas au confessionnal? Me prenez vous pour un enfant de chœur? Si ça vous chante, je peux bien y aller un de ces jours, lorsque je sortirai de cette officine, mais sur le dos de Rosalie. Ah! Ah! L'idée est plaisante. Rosalie et moi, nous ferions sensation.

—Mon Dieu pardonnez ce sacrilège... soupira encore Célestin Bédarride épouvanté. Et faites qu'un égaré retrouve bientôt le chemin de votre maison.

Et prétextant une vive douleur à sa jambe pour arrêter un entretien par trop mal engagé, le pauvre curé des Amandines agrippa la poire de la sonnette d'appel avec une énergie désespérée.

Ce baron de la Courtine était vraiment un bien mauvais bougre, et qui avait une bien fâcheuse réputation. Joueur effréné, grand buveur et grand coureur de jupon, ne croyant ni à Dieu ni au Diable, aimant le plaisir et les fêtes jusqu'à l'orgie. Bref... Un affreux débauché qui dévorait à belles dents le patrimoine de ses aïeux. Avec cela impétueux et violent, autoritaire, n'admettant aucune entrave, aucun obstacle à sa volonté tyrannique. Ses façons brutales, complétées d'un manque absolu de scrupules, lui avaient déjà valu maintes aventures douteuses, maints démêlés avec la justice, mais sans le guérir de son orgueil ni de ses vices. Ce détestable

personnage entretenait à lui seul la chronique du pays jusqu'à cinquante kilomètres à la ronde. Certains l'enviaient, beaucoup le redoutaient; personne ne l'aimait.

Imaginez ce que le terrible baron put faire endurer au malheureux Célestin Bédarride, devenu par hasard, et pour de longues journées, son voisin de lit et son souffre-douleur. Douleur morale, bien entendu, car le curé des Amandines ne risquait pas d'autres coups que les railleries de son impitoyable bourreau. Le saint homme n'avait-il pas entrepris la tâche surhumaine de convertir ce mécréant, de le ramener dans la voie du Seigneur par de bonnes paroles, d'édifiants discours? Certes, il n'obtenait que des ricanements en récompense de ses efforts, mais il savait combien la route est longue où se perdent les âmes, et combien il faut de patience au pasteur qui veut rassembler ses brebis égarées. Célestin Bédarride était persuadé d'accomplir la volonté de Dieu qui avait voulu cette rencontre du pécheur et du juste. Et après avoir écouté patiemment les histoires de corps de garde que le baron de la Courtine lui débitait à longueur de journée, avec un rire égrillard et des gestes canailles, après avoir entendu force relations de bonnes fortunes, agrémentées de détails scabreux qui le faisaient rougir jusqu'aux oreilles, le curé des Amandines passait à son tour à l'offensive, armé de toute la douceur, toute la vertu, tout le parfum de la parole de Dieu. A l'hérésie, il opposait la foi. Vaillamment, tel l'archange terrassant le démon, Célestin Bédarride combattait le malin.

Réussit-il dans sa pieuse tentative? Le moment de quitter la clinique arriva sans que le baron de la Courtine eût paru touché par la grâce. Ce fut lui qui partit le premier, sa jambe s'étant remise plus vite que celle du curé des Amandines.

—Au revoir monsieur le curé... dit-il d'un ton sarcastique. Vous m'avez bien amusé avec tous vos petits sermons. Grâce à vous, le temps ne m'a pas semblé trop long. Remettez-vous vite.

—Au revoir monsieur le baron... Que Dieu vous prenne en pitié.

Quelques jours plus tard, le curé

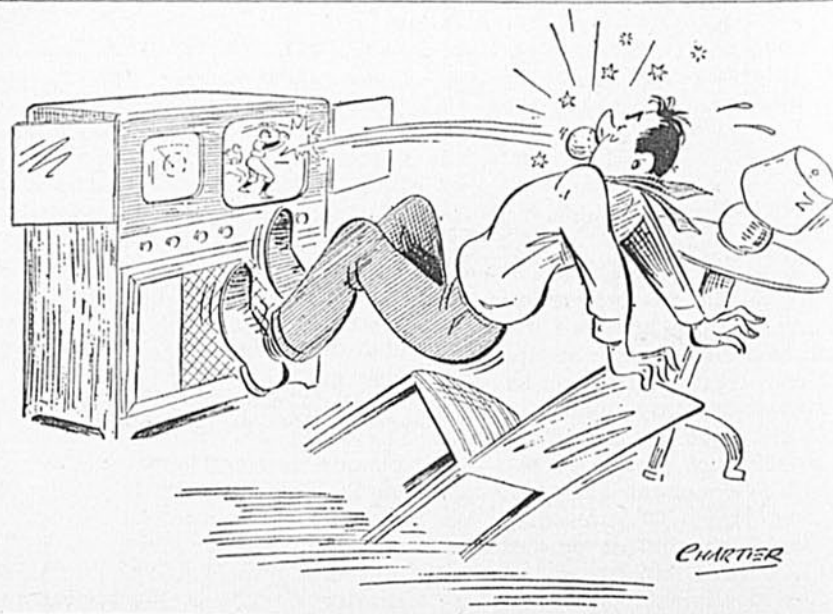

CHARTIER

des Amandines s'en allait à son tour et reprenait ses saintes occupations, pensant parfois à l'impie et disant une prière à son intention. Et tout doucement on arriva à Pâques. La veille de ce grand jour, entendant sonner à sa porte et en l'absence de sa bonne Clémence, il s'en fut ouvrir au visiteur. Il fut grandement surpris de reconnaître le baron de la Courtine en personne qui s'exclamait déjà avec une familiarité coutumière:

— Bonjour mon cher curé. Comment va votre jambe ?

— Elle se porte à merveille... Et comment va votre âme ?

— Bien répondu... reprit le baron en riant. Hé ! justement, mon âme ne va guère, et c'est à son sujet que je viens vous trouver. J'ai beaucoup réfléchi à tout ce que vous m'avez dit à la clinique touchant mes devoirs de chrétien. Je me suis très mal conduit jusque là et je risquais fort de me retrouver un jour en enfer. J'ai donc résolu d'abandonner, comme vous dites, la route du péché. Et pour montrer en quelle estime je vous tiens, je n'ai voulu laisser qu'à vous le soin de me donner l'absolution. Bref... Je suis venu aux Amandines exprès pour me confesser, et demain, si vous le voulez bien, j'y ferai mes Pâques.

Si le curé le voulait ! Il eût plutôt manqué une messe pour retenir et sauver cette âme qui appelait à l'aide. Sur-le-champ il fit entrer le baron de la Courtine et entreprit sa confession. Celle-ci dura longtemps. Ce fut une rude lessive au cours de laquelle le curé des Amandines entendit de belles. Mais pouvait-il refuser le pardon à un homme qui paraissait sincèrement affligé de ses fautes ?

— C'est bien mon enfant... dit-il gravement lorsque le torrent de turpitudes eût cessé de couler. Rentrez chez vous et mettez-vous en prières. Vous n'aurez pas trop de toute la nuit pour vous trouver en état de recevoir le Seigneur. A demain et n'oubliez pas que la messe est à dix heures.

Et le baron parti, le curé éleva son âme vers Celui qui avait tout fait. Ah ! qu'il était heureux. Mais impatient, aussi. Impatient d'être au lendemain pour courir au jardin où, il en était sûr, une nouvelle fleur se serait éclose. Elle y était en effet. Une fleur toute blanche, à peine ouverte et semblant frissonner sous la rosée du matin. Elle n'exhalait aucun parfum, et le curé des Amandines la reconut tout de suite. C'était bien là, humble et timide, la blanche, la pure fleur du repentir.

Le pasteur se disposait à planter sa troisième et dernière graine, lorsqu'une visite inattendue vint le déranger dans ses préparatifs.

— C'est toi Véronique... dit-il affectueusement. Tu viens me souhaiter la bonne année ? Tu es bien gentille. Attends... Je dois avoir pour toi quelques oranges et une tablette de chocolat.

Cette Véronique Renaudet était une gamine de huit ans, fraîche, naïve, assez jolie et au surplus la meilleure élève du catéchisme. Le curé des Amandines l'aimait beaucoup et l'enfant le lui rendait lar-

BONUS! 20% Plus De Gras De Beurre

EN NETTOYANT
LES ECREMEUSES
AU DREFT!

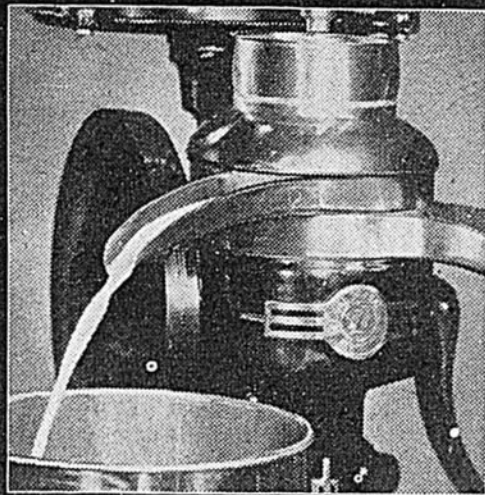

Eh oui! chaque vache peut vous rapporter jusqu'à \$24.00 de plus par année — si vous nettoyez votre écrémeuse au DREFT!

Pourquoi? parce que DREFT dissout et élimine rapidement et facilement les grumeaux de lait. Et, rappelez-vous que ce sont ces grumeaux de lait qui — laissés dans les assiettes et les réservoirs d'alimentation — vous donnent un écrémage irrégulier et occasionnent une perte de gras de beurre au profit du lait écrémé.

Au fait, les grumeaux de lait peuvent, à eux-seuls, vous faire perdre 20% du gras de beurre — soit la production d'une vache sur 5! Mais DREFT fait disparaître complètement ces grumeaux voleurs de profits!

L'étonnant DREFT diminue le nombre des bactéries! Car, la mousse de DREFT élimine les deux principales sources de contamination: le limon du lait et la graisse. Alors, commencez dès maintenant à faire usage de DREFT!

COMMENT NETTOYER VOTRE ECREMEUSE EN 2-MINUTES EXACTEMENT!

CETTE METHODE EST APPROUVEE
PAR LES AUTORITES LAITIÈRES.

UN PRODUIT HYGOSOL
FABRIQUE AU CANADA



1. Rincez la crème de la machine en versant une tasse d'eau tiède dans le réservoir d'alimentation. Mettez ensuite une cuillerée à table de DREFT dans le réservoir. Ajoutez de l'eau tiède (120°). Voyez les grumeaux de lait se dissoudre!

2. Laissez passer la solution de DREFT dans le réservoir d'alimentation. Pendant que le réservoir se vide, brossez l'intérieur et l'extérieur avec une brosse douce. Brossez aussi l'extérieur des couvercles. DREFT rince parfaitement!

3. Démontez la machine. Pas besoin de l'écurer. Versez seulement de l'eau bouillante sur les assiettes. Rincez les autres parties à l'eau tiède. Laissez sécher. Tout se fait en 2-minutes exactement!



Avec DREFT vous pouvez nettoyer votre trayeuse mécanique sans la démonter complètement!

DREFT nettoie les trayeuses mécaniques en la moitié du temps — avec la moitié du travail! Nul besoin de broser les parties séparément. Injectez tout simplement une solution de DREFT — brossez et rincez!

DREFT AUGMENTE LES REVENUS QUE VOUS DONNE LA CREME

ECONOMISEZ... EN ROULANT VOS CIGARETTES

AVEC

British Consols Tabac à Cigarettes

DE VIRGINIE; DOUX; SUAVE





SHAMPOOING PALMOLIVE

Rend les cheveux doux, éclatants
Enlève les pellicules détachées... rend les cheveux délicatement parfumés... faciles à placer. Très recommandé pour la chevelure des enfants.

Renferme de l'Huile d'Olive



Gratis

ARGENT. Montre bracelet pour garçon et fille, pour la vente de quelques bouteilles de PARFUM ASS'T'S à 30c chacune. Tel que Huile de Charme, Jasmin, Chanel, etc., etc.

RIEN DÉBOURSER

Autres primes: Grille-pain, fer à repasser, camera, set de toilette, couverture édredon et plusieurs autres. DEMANDEZ une commande d'essai de 10 bouteilles Ass't's et le nouveau catalogue.

PARFUMERIE SOUVENIR
X. 659 RUE ST-VALLIER, QUÉBEC

COUPONS À LA LIVRE

Nous avons un vaste assortiment de coupons de soie, coton, broadcloth, crêpe, sheer, satin, etc.

PRIX INTERESSANTS. Demandez notre liste de prix. Toutes marchandises expédiées à nos frais. Satisfaction garantie.

MAGASIN DES COUPONS Dept "B"
St-Zacharie, Qué.

La preuve que LA CONSTIPATION peut s'enrayer

Des milliers de personnes qui souffraient sans relâche de constipation affirment que Fruit-a-tives les a soulagées tout à fait. La formule Fruit-a-tives provient d'une étude scientifique des fruits et des plantes. On peut être sûr de l'efficacité de Fruit-a-tives. Voici des témoignages qui prouvent, à l'évidence, que Fruit-a-tives soulage vite et pour de bon—de la constipation et de l'indigestion.

MEILLEURE SANTÉ
J'ai 56 ans. J'ai meilleur appétit et me sens mieux depuis que je prends Fruit-a-tives.
Mme Bélanger

FINIS LES MAUX DE TÊTE!
Je suis vraiment heureuse de recommander Fruit-a-tives. C'est ce qui m'a soulagée des indigestions et des maux de tête provoqués par le manque de régularité intestinale.
Mme Langlois

RÉGULARITÉ INTESTINALE
Je parle de Fruit-a-tives à toutes mes amies. Rien de mieux pour assurer une saine régularité.
Mme Turcotte

Fruit-a-tives assure la régularité intestinale chez des milliers de personnes. Vous vous porterez comme un charme, vous aussi, avec Fruit-a-tives.

FRUIT-A-TIVES

gement, Elle n'était pas du pays. Elle avait été mise en pension quatre ans plus tôt chez une brave femme d'Amandine-le-Haut, la vieille Carassou. Certains la disaient orpheline, mais le curé connaissait le fin mot de l'histoire, une histoire banale et triste comme il en arrive tant de nos jours dans un monde sans morale. Les parents de Véronique étaient séparés et vivaient l'un à Marseille, l'autre à Paris. Le père, haut fonctionnaire, appartenait à une vieille famille provinciale imbu de préjugés et nourrie de principes. La mère, d'origine plus modeste, était aussi mettons... plus moderne. Douée d'une grande beauté et d'une voix agréable, la jeune femme s'était mise en tête un beau jour de "faire du cinéma". Elle voulait devenir une vedette, une actrice célèbre. Comme bien l'on pense, le mari s'était opposé à une telle fantaisie, soutenu en cela par tous les siens qui se voyaient déjà déshonorés. Mais Mme Renaudet avait tenu bon de son côté, et finalement triomphé en réalisant son rêve sous le nom flamboyant de Stella Sirius. Malheureusement, cette action d'éclat allait briser l'union des deux époux qui se séparèrent bientôt avec des paroles de haine et de mépris. Et plus malheureusement encore, il restait une innocente victime: la petite Véronique. Celle-ci fut confiée à la mère Carassou, vaguement parente des Renaudet, tandis que le cinéma s'enrichissait d'une étoile nouvelle.

—Puisque tu es là... reprit Célestin Bédarride après avoir donné à la fillette les douceurs promises, viens avec moi au jardin: tu m'aideras à planter une graine.

Un quart d'heure plus tard la délicate opération était terminée, à la satisfaction du curé des Amandines qui s'aperçut alors seulement que sa protégée semblait brusquement mal en point.

—Qu'as-tu donc mon enfant? s'inquiéta le saint homme. Te voilà toute rouge et tes mains sont glacées.

—Je ne sais pas... murmura Véronique. J'ai eu froid tout d'un coup.

—Mon Dieu! Mon Dieu! Rentrez vite te coucher. J'irai te voir ce soir, je te le promets.

Il n'oublia pas sa promesse, le bon curé des Amandines, et il arriva à la maison de la mère Carassou juste comme le docteur Pertuis en sortait, le front soucieux. Véronique était malade, très malade.

—Qu'est-ce qu'elle a? interrogea Célestin affolé.

—Broncho-pneumonie... jeta laconiquement le médecin en hochant la tête. La gamine est fragile... Sais pas si elle s'en tirera... Faudrait prévenir les parents.

Ce fut M. le curé qui se chargea d'expédier les télégrammes appelant le fonctionnaire marseillais et l'artiste parisienne au chevet de leur enfant. Le père avait moins de route à parcourir: il se trouva le premier rendu, dès le lendemain. C'était un homme austère et froid. Bon chrétien, certes, mais un peu trop convaincu de son importance et persuadé qu'on ne pouvait rien décider sans lui. Cette brusque maladie le dérangeait énormément. Il ne pouvait laisser son service. Il embrassa légèrement le front fiévreux de Véronique, fatigua tout le monde de questions inutiles, et s'étant ainsi rassuré, repartit aussi vite qu'il était venu en annonçant sa prochaine visite. Il n'avait même pas demandé des nouvelles de la mère dont la place était pourtant là.

Celle-ci, il est vrai, ne tarda guère. Elle arrivait dans une splendide automobile conduite par un chauffeur en uniforme. Stella Sirius avait réussi. Couverte de fourrures et de bijoux, elle se lamenta bruyamment devant la petite figure pâle et chiffonnée de sa fille, déplorant elle aussi d'avoir dû quitter en hâte le studio où elle tournait un film, le triomphe de sa carrière. Elle ne pouvait pas rester longtemps mais elle reviendrait certainement entre deux scènes de son rôle. Elle s'en alla en essayant théâtralement ses yeux, parfaite comédienne. Elle n'avait pas davantage prononcé le nom de l'époux absent.

Ils revinrent en effet tous deux assez souvent, parfois séparément, se retrouvant parfois de chaque côté du lit de Véronique. Ils se traitaient alors en étrangers, se parlant à peine du bout des lèvres, se disant "monsieur" et "madame" comme si le petit être gémissant qui les sépa-

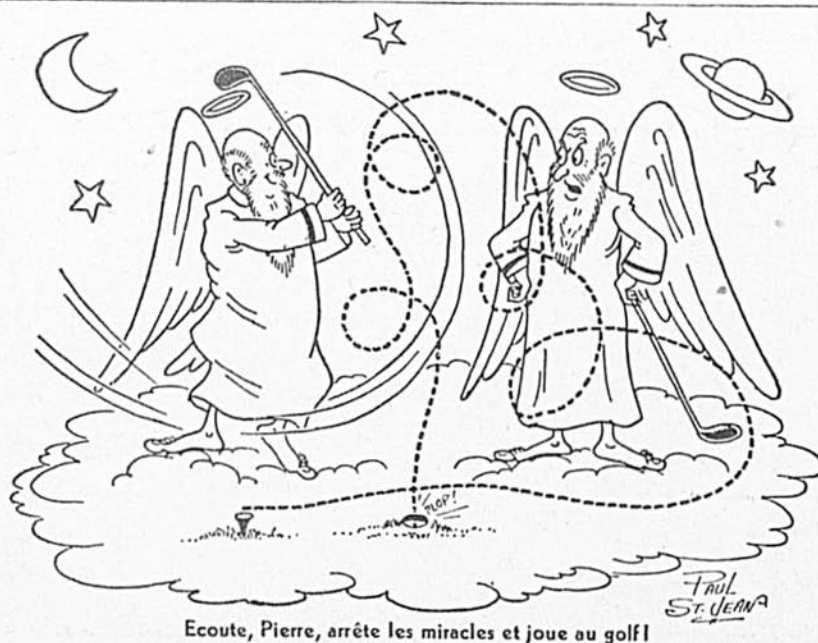

Aucun nécessaire d'outils n'est complet sans ces LIMES

LIME DE MOULIN DE 10" BLACK DIAMOND. Pour aiguiser les scies de moulins, les scies circulaires et à refendre et pour donner rapidement une arête vive et du mordant à tous les outils servant à couper. L'un des outils les plus utiles sur la ferme.

LIME PLATE DE 12" BLACK DIAMOND. À deux stries pour plus de rapidité — sur le bois ou le métal. Là où la vitesse est plus importante que le fini c'est la lime qu'il vous faut.

LIME BLACK DIAMOND POUR LAMES DE SCIE. Fabriquée spécialement pour le limage des lames de scie ou des scies de bois de pulpe. Quatre surfaces et deux côtés de limage. Rend facile la tâche de retoucher les lames de scie — à l'atelier ou dans le bois.

LIME POUR POINTES DE TUNGSTEN. C'est "la lime qu'il faut" pour polir les pointes du distributeur sur lesquelles il y a du tungsten, de l'iridium ou autres métaux semblables.

• Votre quincaillier ou marchand d'instruments aratoires possède un assortiment complet de limes Black Diamond pour tous les usages. Approvisionnez-vous la prochaine fois que vous vous y rendez.

NICHOLSON FILE CO., PORT HOPE, ONT.



LIMES BLACK DIAMOND
POUR TOUS LES BESOINS

MATÉRIAUX DE CONSTRUCTION

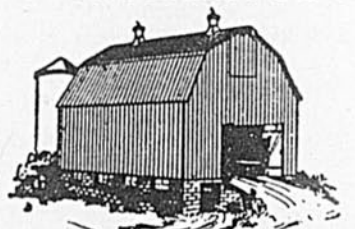

Tôle galvanisée, Bardeaux d'asphalte, Papier à couvertures, Plancher isolant "Donnacona", Produits "Modérnite", Donnacona Hardboard, Peintures aluminium et métalliques.

Peinture — Vernis — Email "Nepto-Lac"
TÔLE GAUFREE DE QUÉBEC
ENR.
38, rue St-François
Tél. 4-0895 QUÉBEC, P. Q.

rait n'avait pas été la chair de leur chair. Et le curé, témoin fidèle de ces entrevues — le saint homme venait tous les jours aux nouvelles — se désolait de voir ainsi deux êtres se heurter, deux coeurs se détester au lieu d'être pleins d'amour réciproque. Se souvenant du succès de ses sermons à la clinique — n'avait-il pas sauvé une âme en perdition ? — il pensa qu'il pouvait peut-être ramener la paix dans ce ménage brisé. Serait-il cette fois assez éloquent ?

Plein de courage, le curé des Amandines se mit à sa nouvelle tâche. Adroitement, doucement, il parla des devoirs des époux, des joies saines et fortes du mariage que le ciel a béni, du bonheur d'un foyer où naît un enfant. Il y eut même bien d'autres choses encore, car l'abbé Bédarride avait l'imagination aussi vive que son coeur était bon. Mais il crut longtemps parler dans le désert. Ses discours n'avaient point d'écho. Ni "Monsieur le Directeur" ni la "divine Stella" ne semblaient comprendre le sens de ce qu'ils entendaient. Ils étaient toujours si pressés ! Et puis quoi : Véronique n'allait pas plus mal. Tout danger semblait maintenant conjuré. La fièvre était tombée et la fillette souriait parfois à ceux qui se penchaient sur elle.

Bien sûr, la maladie n'avait pas dit son dernier mot et l'on pouvait craindre quelque rechute, quelque complication, mais il était permis de penser que ce ne serait finalement qu'une chaude alerte.

Tout le monde en fut persuadé lorsque Véronique eut retrouvé assez de force pour réclamer sa poupée. L'enfant pensait à jouer : elle était sauvée. Le reste n'était plus qu'une question de temps. Cependant cette guérison quasi inespérée — du propre aveu du docteur Peruis — ne contentait qu'à demi le curé des Amandines. Le saint homme avait fortement espéré une réconciliation des époux séparés dont Véronique eût été l'instrument. Déçu, attristé par ce qu'il considérait comme un échec, il se rendait à l'église pour y préparer la grande

fête pascale — on était à l'avant-veille de Pâques — lorsqu'il rencontra toute la famille Renaudet sur le chemin de la cure. Véronique tenait la main de sa mère, et celle-ci, suspendue au bras de son mari, rayonnait d'un bonheur si visible qu'un aveugle l'eût aperçu. Quant au rogue fonctionnaire, il était littéralement transformé par un sourire attendri dont il enveloppait sa compagne et l'enfant. Aucun doute, le miracle s'était réalisé. Le bon curé s'épanouit d'aise et il ne fut point surpris d'entendre Mme Renaudet — sous laquelle perçait Stella Sirius — lui déclamer en minaudant :

— Mon Dieu, monsieur le curé que je suis contente de vous voir ! C'est la première sortie de Véronique et elle est pour vous. Elle vous aime tant la chère enfant ! Et nous-mêmes, nous vous devons beaucoup. C'est vous qui aviez raison monsieur le curé : vous nous avez montré la bonne voie. Quand je pense que nous avons failli perdre notre petite Véronique, j'en frémis encore. Quelle punition ! Aussi, mon mari et moi, avons-nous compris la leçon. Désormais, nous ne nous quitterons plus et Véronique restera auprès de nous. J'ai décidé d'abandonner ma carrière pour me consacrer entièrement à mes devoirs d'épouse et de mère...

Devoirs qui me seront d'ailleurs très doux... acheva la jeune femme en lançant un regard amoureux à son compagnon. Nous avons tant de mauvais jours à rattraper.

Mais le prêtre ne l'écoutait déjà plus ! Il pensait à sa graine, la troisième graine qui devait éclore dans deux jours. Dès cet instant, il sut qu'il trouverait au fond du courtail une nouvelle fleur miraculeuse, la fleur rouge de l'amour, le fleur couleur du sang de Jésus mort sur la croix pour avoir trop aimé les hommes. Et ce dernier miracle n'étonnerait pas davantage le saint curé des Amandines, car celui-ci savait mieux que personne combien Dieu fait toujours bien tout ce qu'Il fait.

LE VEAU DE...

rant cinq ou six semaines uniquement avec du lait entier et de réduire l'exercice au minimum. Aucun autre aliment, pas même le lait écrémé, ne doit faire partie de la ration quotidienne.

Il y a deux méthodes à suivre pour réussir. La première et la meilleure, semble-t-il, consiste à conduire le veau à sa mère ou à une vache-nourrice trois fois par jour, sans le laisser courir. La vache doit être traitée à fonds après la tétée pour éviter un tarissage prématuré.

L'autre méthode, préférée de certains cultivateurs, consiste à alimenter le veau à la chaudière comme on fait dans le cas des veaux destinés à l'élevage. Dans ce cas, les chaudières utilisées pour l'alimentation doivent être tenues très propres, pour éviter les troubles intestinaux qui pourraient retarder la croissance normale et l'engraissement.

(lire ici la suite de la page 15)

Dans les deux cas, les veaux seront tenus dans des loges de grandeur réduite, très propres et plutôt sombres. La litière devrait être abondante. Les veaux peuvent aussi être attachés à court; il s'agit de réduire l'exercice au minimum. On évitera d'exposer les animaux aux rayons du soleil. Les quantités de lait entier à servir quotidiennement sont d'environ un dixième du poids de l'animal.

La production du veau de lait, comme on peut le voir, est rémunératrice en certains cas. Elle est facile à faire. C'est un moyen de disposer avantageusement des résidus de notre industrie laitière. Dans les régions où l'on fait du lait pour les beurrieres, elle est à conseiller. Les experts y voient un moyen de prévenir l'avalissement des prix qui se produit inévitablement au printemps.

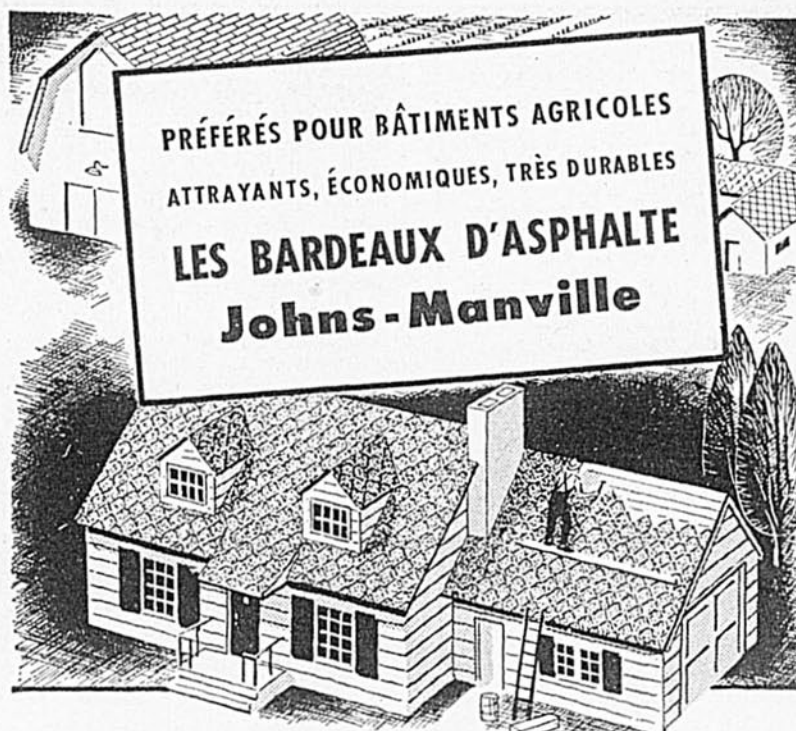

Les Bardeaux Locnotch J-M protègent contre l'effet des grands vents... contre la pluie, la neige et le verglas.

Un toit spécial pour bâtiments agricoles ! Oui, vous l'obtiendrez de Johns-Manville. Le fameux bardeau Locnotch. Spécialement étudié pour rester "accroché" et empêcher les grands vents, la pluie, la neige ou le verglas de s'introduire dans le toit pour s'attaquer à la planche de bois. Johns-Manville fabrique beaucoup d'autres genres de bardeaux d'asphalte. Vous avez un grand choix de formats et de couleurs. Tous vous assurent des années de service moyennant le plus faible coût possible. Pour le maximum de protection du toit, sans coût supplémentaire, les bardeaux Slatekote J-M sont imbattables. Obtenez tous détails du marchand J-M.

DOCUMENTATION GRATUITE — Pour information complète sur les bardeaux d'asphalte J-M, demandez le dépliant gratuit. Écrivez à Canadian Johns-Manville, Dépt BA-35 Edifice Sun Life, Montréal.



B-815F

MATÉRIAUX DE CONSTRUCTION
Johns-Manville

BARDEAUX DURABLES POUR LES TOITS
• BARDEAUX D'AMIANTE MURAUX CEDAR-GRAIN
• ISOLANT D'OUATE MINÉRALE
• BARDEAUX D'ASPHALTE FLEXSTONE
• FLEXBOARD-AMIANTE
• TOITURE D'AMIANTE EN ROULEAUX



NR Laxatif
Tout-Végétal, Soulage
la Constipation
du Soir au Lendemain !

Quand vous êtes fatigué et que les mille et une tâches de la ferme vous pèsent sur les épaules—quand vous avez des maux de tête sournois—vous avez probablement besoin d'un "nettoyage" efficace mais doux, avec ce Laxatif Tout-Végétal. Nature's Remedy est un vrai bon remède, étant fait avec des plantes et des herbes. Vous n'avez qu'à en prendre une ou deux tablettes, le soir, au besoin, avec un grand verre d'eau et, le lendemain matin vous serez soulagé.

Remède de Confiance. Employé
par les Cultivateurs depuis
des Années.

Nature's Remedy n'est pas une nouveauté. Il a fait ses preuves. Des milliers de cultivateurs ont confiance dans ce Remède Tout-Végétal, parce qu'ils savent qu'il est difficile de trouver mieux que les plantes et les herbes pour nettoyer le système—pour se bien porter et bien manger à nouveau. Demandez Nature's Remedy—appelé Tablettes NR par abréviation—à votre pharmacien. Seulement 25 cents pour 25 tablettes.



PRENEZ NR CE SOIR
ET SOYEZ BIEN DEMAIN

248F



NR Nature's Remedy
NR-TABLETS-NR

FAIT PAR LES FABRICANTS DE TUMS

60 ANNÉES DE PROGRESSION

1889  1949

Au temps des pionniers, chaque mère de famille fabriquait son propre savon. En faisant couler de l'eau à travers de la cendre de bois déposée dans un baril ou une buche creuse, elle obtenait de la lessive qu'elle faisait ensuite bouillir avec du suif dans un chaudron de fer. Dans les savonneries modernes, on fait bouillir des huiles végétales avec de la lessive de soude caustique; on ajoute du sel afin que les excédents d'alcali et autres dérivés tombent au fond de la cuve sous forme de grumeaux. La plupart des récipients de métal sont corrodés par la soude et le sel et cette corrosion peut altérer la couleur, la pureté et la durée du savon. C'est pourquoi, en général, cuves et récipients sont fabriqués d'alliages de Nickel; ainsi, ils résistent à la corrosion, durent plus longtemps et conservent au savon sa pureté et sa couleur.



Notre pays tire grand avantage du nickel... savez-vous de quelle façon?

Considérant que quatre-vingt-dix pour cent du nickel produit au Canada est vendu aux Etats-Unis et à d'autres pays, ce métal représente pour nous un apport de dollars très considérable — et constant. Effectivement, l'industrie canadienne du nickel est une de nos sources principales de ces devises américaines qui, présentement, sont essentielles au maintien de notre commerce à l'étranger et à l'achat des marchandises que nous ne produisons pas chez nous.

Ces dollars aident à payer les salaires des 14,000 employés de notre organisme; ils contribuent aussi à fournir les fonds nécessaires pour payer des millions aux messageries canadiennes, et acheter du bois, de l'acier, du charbon, des machines (et d'innombrables fournitures) — qui représentent également plusieurs millions par année.

Ces vastes capitaux, éventuellement absorbés par toutes nos industries d'un littoral à l'autre, créent de l'emploi pour nos compatriotes.



LE NICKEL CANADIEN

FABRIQUÉ POUR LA PREMIÈRE FOIS AU CANADA EN 1889

THE INTERNATIONAL NICKEL COMPANY OF CANADA, LIMITED, 25 OUEST, RUE KING, À TORONTO



"The Romance of Nickel", un anglais seulement un livre de 60 pages avec nombreuses illustrations, sera envoyé gratis sur demande, à toute personne intéressée.

UN PEU DE.... (lire ici la suite de la page 14)

bonne qualité que le miel étranger et nous n'aurons pas à craindre de perdre notre marché. En imposant la classification obligatoire du miel, le gouvernement provincial contribuera largement à conserver aux gens de chez-nous un débouché indispensable à un grand nombre de cultivateurs.

Protection pour les jardiniers

Les règlements établis sous l'empire de la Loi des semences et régissant la vente des graines de plantes potagères constituent une protection pour tous les jardiniers qui se prévalent de ces règlements lors de l'achat de graines de plantes potagères. Les acheteurs ont droit d'exiger que chaque paquet de semences soit étiqueté de façon à indiquer l'année durant laquelle les graines ont été éprouvées. De plus, des indications doivent être données sur la germination moyenne de chacune des espèces. De cette façon, l'acheteur peut se rendre compte si la germination est inférieure au minimum prescrit par la Loi.

Nouveaux matériaux pour les bâtiments de ferme

Avec la fin de la guerre et les années de réadaptation qui suivirent, de nouveaux matériaux de construction, dont le "Masonite Presdwood", firent leur apparition sur le marché. Mais ce n'est que depuis quelques mois que le "Masonite" Presdwood", sous-produit du bois, est disponible

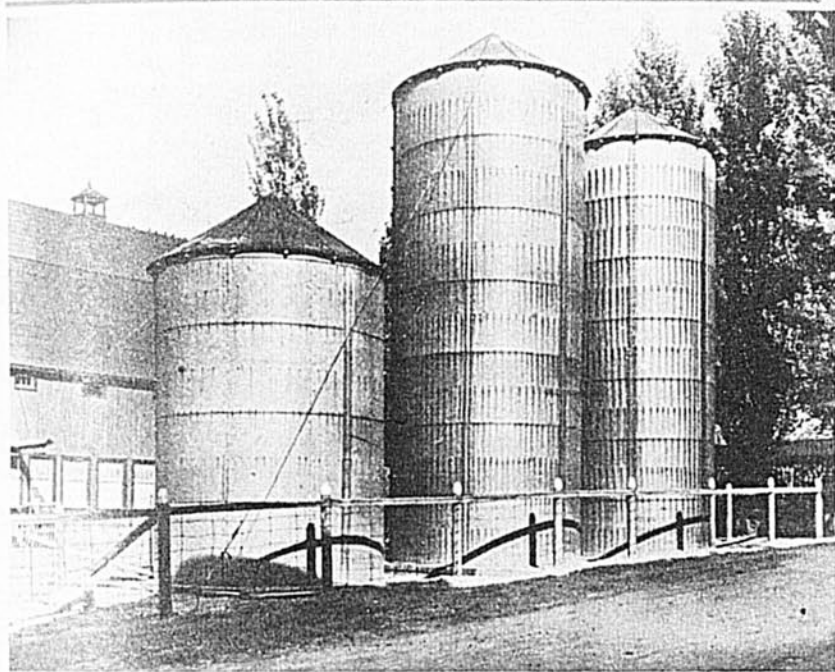

en quantité suffisante pour répondre à la demande.

De plus en plus, le "Masonite Presdwood" est utilisé sur la ferme. La photo du haut nous fait voir trois silos de "Masonite Presdwood" à la Ferme Expérimentale d'Ottawa. Ce sous-produit du bois peut servir, d'une façon générale, les fins du cultivateur qui veut entreprendre l'érection de nouveaux bâtiments.

Remise de certificats de production laitière

Lors de l'assemblée annuelle de l'Association Holstein-Friesian du Canada, section de Québec, tenue le mois dernier à Montréal, des certificats de record de production furent remis aux 15 éleveurs suivants: M. William Bousquet, de la Présentation; Brown Corporation, de La Tuque; MacDonald College, de Ste-Anne de Bellevue; Raymondale Farm, de Vaudreuil; MM. Roméo Sédillot, de St-Mathieu de Laprairie; E.-L. Guilbault, de Verchères; Rosaire Legault, de Pointe-Claire; Léon Sédillot, de St-Rémi de Napierville; Chas. Hodgson, de Hudson Heights; Armand Ducharme, de Ste-Elizabeth; William-J. McCartney, d'Orms-town; Nazaire Guertin, de Marieville; Mme B.-M. Hallward, de North Hatley; Maison St-Joseph, de Pointe-aux-Trembles, et les Ursulines de Mériel.

Les deux principales résolutions adoptées à l'assemblée furent les suivantes: 1) que le gouvernement fédéral rende obligatoire la vaccination contre la brucellose; 2) que le gouvernement fédéral remette en vigueur la loi accreditant les troupeaux exempts de la brucellose.

Une motion fut aussi présentée à l'effet de remercier le gouvernement provincial de la nouvelle loi prohibant la fabrication et la vente de Poïomargarine dans Québec. Cette motion fut adoptée à l'unanimité par les 400 membres présents à l'assemblée.

Pour 1949, l'exécutif de la Section du Québec se compose comme suit: président, M. E.-E. Richmond, de South Durham; secrétaire-propagandiste, M. Hermas Lajoie, de Montréal; directeurs: MM. Philippe

(lire la suite à la page 98)

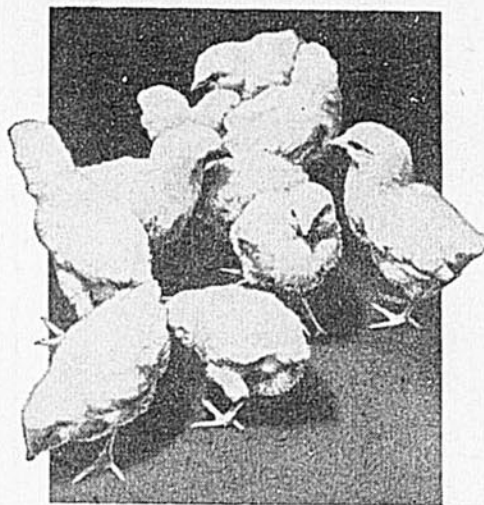

L'ANNÉE SERA TRÈS PROFITABLE POUR LES AVICULTEURS AVISÉS

L'année s'annonce excellente et les couvoirs accusent déjà une augmentation de 20% dans les commandes de poussins. Les prix se maintiennent bien pour la chair de volaille et ce commerce sera profitable. Il importe donc de soigner votre programme alimentaire afin d'obtenir des résultats rapides. Suivez l'exemple des aviculteurs avisés et approvisionnez-vous dès maintenant de Moulées Début et Croissance

ST. LAWRENCE

Elles constituent un programme d'alimentation éprouvé et scientifique et assurent aux jeunes poussins la vigueur et la vitalité qui en feront de bonnes pondeuses et des oiseaux bien en chair, à l'ossature robuste et parfaitement développée. Un mélange approprié des meilleurs ingrédients comme celui des Moulées ST. LAWRENCE peut seul obtenir ces résultats rapides et profitables qui vous permettront d'encaisser des profits substantiels. Mais n'oubliez pas, il est important que vous commandiez dès maintenant.



La Cie St. Lawrence Flour Mills Ltée

2110 NOTRE-DAME OUEST, MONTREAL
MEUNIER DES FAMEUSES FARINES REGAL ET FLEURS DE LIS

TOITURE WESTEEL POUR GRANGES Galvanisée ou Aluminium

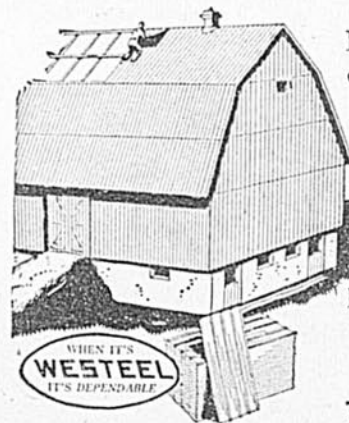

La toiture Westeel "Security" est la plus renommée au pays

PROTECTION CONTRE
LES INTEMPÉRIES
LE FEU • LA Foudre

Vous obtenez tout cela lorsque vous achetez la toiture Westeel "Security" pour votre grange ou hangar

Facile à poser

Toiture Galvanisée ou Aluminium

La toiture "Security" a subi toutes les épreuves requises. Envoyez-nous les dimensions de votre toit pour un estimé gratis et pamphlet illustré vous fournissant tous les détails.

WESTEEL PRODUCTS LIMITED

Antérieurement GEO. W. REED & CO. LTD.

4107, rue Richelieu, Montréal 30, Qué.

W-2-49F

SUJETS DE 1^{ère} COMMUNION

Achetez un souvenir à votre enfant à l'occasion de sa Première communion



R-142 9" x 7 1/2" 89c | R-145 9 1/2" x 7" \$1.19 | R-141 9" x 7 1/2" 89c

Envoyez un mandat, et vous recevrez immédiatement votre souvenir de Première Communion.

Industries Provencher Industries, Inc.

930, NOTRE DAME OUEST, MONTRÉAL TEL: MAquette 1098



Déjà considérées par nos arrière-grand-mamans comme le "nec plus ultra" du confort, les couvertures Tex-made "Ibex", chaudes mais légères, sont en finette veloutée — grises ou blanches, et à bordure rose ou bleue. La marque "FALCON" (un autre groupe) présente des quadrillages fort agréables à l'oeil — elles coûtent encore moins. Dimensions standard chez votre fournisseur préféré.

TISSUS



créés par la COMPAGNIE DOMINION TEXTILE LIMITÉE
MONTRÉAL CANADA

POUR LES JEUNES

Bonjour mes filleuls,

Il y a le soleil de Pâques, et les fleurs printanières sur votre route. Je vois des petites figures réjouies, je sens battre de jeunes cœurs, et des yeux briller... Que c'est beau et bon la vie, n'est-ce pas? Songez-vous parfois à rendre grâce à Dieu, le Créateur de toutes ces choses?

J'ai une amie qui a un charmant bambin de deux ans et demi; la maman de Martin a expliqué à son petit que c'est Jésus qui nous a donné le soleil, alors un beau jour, en s'éveillant de son dodo de l'après-midi, comme l'astre rayonnait, le petit garçon s'écrie: Merci Jésus pour le beau soleil! Je vous assure que maman Monique était bien heureuse. C'est une si jolie prière pour un petit enfant de deux ans. Et vous, mes filleuls, qui en avez huit, dix, douze, vous devez penser à dire chaque jour au Bon Dieu merci pour le soleil, l'air pur, les fruits du jardin et les fleurs du parterre; merci de vous avoir donné de bons parents, la santé, et tant de petites joies quotidiennes. On pense à demander son pain, en disant le Notre Père; il faut penser aussi à remercier. Vos mamans vous ont montré, quand vous étiez tout-petits, à dire "s'il vous plaît" avant d'obtenir quelque chose, et un beau "merci" après. On ne peut pas agir autrement avec le Bon Dieu. Voulez-vous en prendre l'habitude au cours de ce mois de Pâques, avec les fleurs nouvelles et le retour de la belle saison? Ce sera facile d'y penser chaque matin, et d'y penser encore le soir... Et tout doucement, vous en prendrez l'habitude. Vous deviendrez des petits chrétiens polis, polis à faire sourire les anges. Et sans doute, cela vous aidera à devenir davantage polis et reconnaissants envers votre papa et votre maman, vos maîtres et tous ceux qui sont bons pour vous.

Ces pensées et ces résolutions s'accordent bien avec la fête de Pâques. Je vous les laisse, avec toute ma tendresse.

Marraine

QU'EST-CE QUE C'EST?

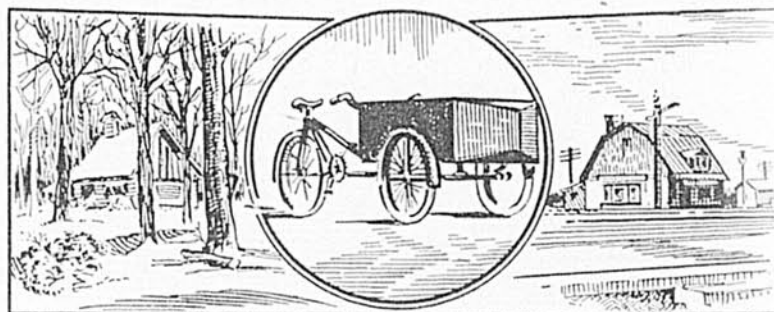

1.—EST-CE UN VERGER OU UNE ÉRABLIÈRE?

RÉPONSE:

2.—EST-CE UN BICYCLE OU UN TRICYCLE?

RÉPONSE:

3.—EST-CE UNE GARE OU UN MAGASIN GÉNÉRAL?

RÉPONSE:

GAGNANTS DU CONCOURS DE FÉVRIER

Voici les noms des gagnants du concours du mois: Andrée Labbé, Fabre, Cté Témiscamingue, Noëlla Guérin, 24 De Latreuille, Cap de-la-Madeleine, Urbain Larivière, St-Zacharie, rang 7, Beauce, et Claude Boudreau, Maissonette, cté Gloucester, N.B.

Nos félicitations à ces filleuls qui recevront leurs prix par un prochain courrier.

SOLUTIONS DU CONCOURS DE MARS
JOURNAL ■ AUTOBUS ■ CYGNE

GAGNEZ FACILEMENT **GRATIS**
DE
MERVEILLEUSES
★ PRIMES ★



ou 30% en argent. Vendez seulement 50 de nos nouveaux Sachets de Poudre à 20c chacun. Un véritable parfum charmeur et irrésistible. Se porte sur soi, parfume l'épiderme ou la lingerie. Tous en voudront, hommes et femmes. Le plus facile à vendre.

SUPERBES MONTRES-BRACELETS
et autres primes telles que: Porte-plume et crayon automatique, Porte-Billets, Machine à coudre, Briquet, Réveil matin Etc.

PRIMES-MONTRÉAL
5349B Chambord — Montréal 34

Compliments aux filleuls dont les noms suivent: Etienne Lègaré, René Hooper, Brigitte Guay, Clémence Carrière, Lise Cormier, Pauline Danis, Lucien Miller, Jacqueline Fournier, Armand Dumont, Laurence Turcotte, Colette Tapp, Gabrielle Bourgeois, Yolande Patry, Gilles Messier, Lise Tousignant, Réal et Marie-Paule Piché, Fernand Laliberté, Rose - Amande Robidoux, Bernard Gagné, Tous-saint Thibeault, Denise Cousineau, Jeanne Denis, Alette Houle, Raymond Leclerc, Louise Parent, Madeleine Pinsonnault, Magella et Céline Gagné, Claudette et Gaston Lemire, Solange Charland, Collette Drolet, Paul-René Demers, Raymond Godin, Napoléon Houle, Constance Imbeault, Françoise Laprè, Pauline Careau, Marie-Paule Côté, Clarisse Chevalier, Réjeanne Girard, Lucien Lacasse, Denis Le-page, Laureanne Paré, Pauline Mailhot, Jacques et Cécile Hamel, Pauline Déry, Suzanne Parisien, Jeannette Vincent, Agathe Lahaie, Françoise Michaud, Myrella Le-blanc, Marguerite McCormick, Henriette Lauzon, Verda Noël, Serge

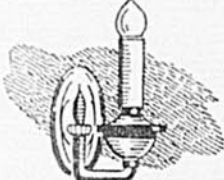
Côté, Marie-Claire Cotton, Hévé Berthiaume, Gisèle Bélanger, Lucien Francoeur, Jocelyn Welsh, Huguette Berthiaume, Jean-Louis Nolet, Anita Moore, Lise Poisson, Suzanne Guindon, Jean-Claude Plan-te, Blandine Laflamme, Gustave Fortin, Suzanne Mongrain, Jean-Marie Lavigne, Denise Fillion, Huguette Cosette, Jeannine Fortin, Patricia Tremblay, Cécile Barrette, Lucette Gagné, Léo Maltais, Fran-çoise Bergeron, Olive Soucy, Her-man Sirois, Jacqueline Cossette, Marguerite Blouin, Françoise Ga-gnon, Marguerite Matteau, Romuald Langlais, Alfred Black, Hélène Lé-cuyer, Jacqueline Dufresne, Marie-Jeanne Jacques, Anne-Marie Gagné, Marcel Bélisle, Monique Fortin, Léon Boutin, Denise Labelle, Hu-guette Fortin, Alcide Grand-Maison, Solange Thivierge, Ghislaine Bar-riault, Lise Hébert, Aline Leclair, Carmen Langlois, Aimée Langlois, Réjean Blanchette, Rosaire Bil-deau, Mariette Desrosiers, Cécile Pelletier, Lucienne Quirion, Jacque-line Bérubé, Noëlla Guérin, Simon Perron, Roger Laramée, Josette Poulin, Réjeanne Jacob, Yves Auger,

| | |
|--|---|
| <p>Parlons mieux!</p> |  <p>Ne dites pas : "BUNS" Dites:</p> |
|  <p>Ne dites pas : "BRACKET" Dites:</p> |  <p>Ne dites pas : "PEDDLEUR" Dites:</p> |

Règles — Applique — Colporteur. — sasnodèr

LES SUCRES

Quel beau temps que celui des sucres! Quel plaisir pour ceux qui y participaient! L'érablière était envahie par jeunes et vieux. Les érables étaient vite entaillés et la sève s'écoulait dans les chaudières. Un bûcher était préparé, pendant que d'autres montaient la charpente qui devait soutenir l'énorme chaudron attaché à la crémaillère. La transformation de l'eau d'érable en sucre d'érable par l'évaporation était des plus rudimentaire. Mais tout le monde prenait plaisir à "lécher la palette", à déguster la bonne tire, à manger des oeufs dans le sirop, et encore à fabriquer des pains de sucre.

Evidemment, de nos jours, ces procédés primitifs ne sont encore en vigueur qu'en de rares endroits. On a remplacé le vieux chaudron par des évaporateurs posés sur une fournaise munie d'une cheminée. Le tout est à l'abri des intempéries dans une cabane construite avec soin.

Cependant, le goût des parties de sucre n'a pas changé, et c'est par milliers que l'on voit au temps des sucres, des citadins se diriger vers les érables.

L'ENSEIGNE DE QUALITÉ



Dans tout le Canada les aviculteurs ont appris par expérience que le nom "Jamesway" et la marque de commerce "E.S.P." sont les synonymes de la plus haute qualité en outillage avicole pour un élevage et un habillage profitables de la volaille.

... EN OUTILLAGE AVICOLE

VOICI QUELQUES-UNS DES FAMEUX PRODUITS JAMESWAY

Éleveuses — Pôles d'éleveuses (à l'huile, au gaz, à l'électricité, au charbon, au bois) — Éleveuses en batterie — Accessoires pour éleveuses — Fontaines pour volailles — Tremies pour volailles — Chauffe-Eau — Poutailleurs — Systèmes de Ventilation — Nids Métalliques — Incubateurs — Miro-Oufs — Agrafes métalliques pour boîtes à poussins — Lunettes aveuglantes.

Eastern Steel Products
LIMITED

Usines à : PRESTON — TORONTO — MONTREAL

Comment progresse VOTRE jardin?
Mieux! Plus facilement!
grâce au FAMEUX

CHOREMASTER

TRACTEUR DE JARDIN

Maintenant N'IMPORTE QUI peut cultiver, tondre le gazon et les mauvaises herbes, labourer, enlever la neige, et exécuter plusieurs autres travaux de jardinage grâce à ce Tracteur de Jardin à toutes fins et pour toute saison. Le fameux Choremaster à seulement \$159.50 f.a.b. Toronto. Accessoires en plus. Il n'existe pas de jardin trop petit pour cette unité versatile. Nouvelle caractéristique... peut convertir facilement votre tondeuse de gazon mécanique en une tondeuse motorisée.

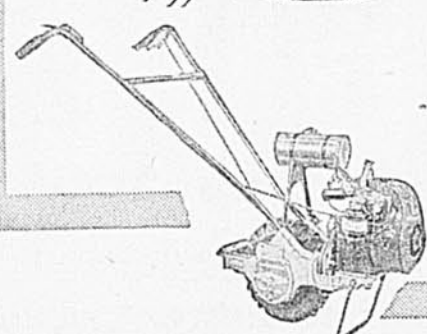

Le TRACTEUR DE JARDIN BEAVER

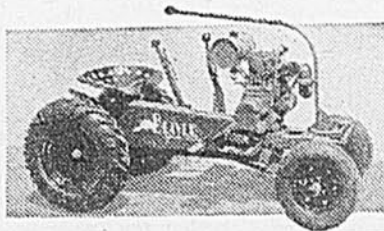

Simple, compact et puissant, le Tracteur de Jardin Beaver avec siège et sa variété complète d'accessoires sont maintenant disponibles à des prix se comparant à ceux des tracteurs conventionnels à deux roues. Promenez-vous tout en travaillant.

La Herse Rotative "HOWARD"

Prépare le sol parfaitement à recevoir la semence. Un principe rotatif entièrement différent utilisant des lames actionnées par moteur. Pas d'entassement!

POSTEZ CE COUPON AUJOURD'HUI

F. MANLEY & SONS LTD.
6 Church St., Toronto, Ont.

Veuillez m'envoyer tous renseignements sur
 Tracteur de jardin Choremaster
 Tracteur de jardin Beaver
 Herse rotative

et le nom du représentant le plus rapproché.

Nom.....
Adresse.....

VIKING

Le Nom synonyme de SERVICE
pour ÉCREMEUSES

"Viking" voilà une écrémeuse supérieure depuis 35 ans, parce que...

- ELLE MAINTIENT UN ÉCREMAGE PARFAIT
- LES FRAIS D'ENTRETIEN SONT MINIMES
- SON MÉCANISME SIMPLE ÉPARGNE DU TRAVAIL

Les fabricants des écrémeuses "Viking" s'y connaissent dans ce domaine; la conception et la construction des écrémeuses qui servent bien les cultivateurs étant leur spécialité. Les modèles électriques sont fournis avec pied bas et poulie d'embrayage à friction. Voyez votre représentant local ou écrivez à:



SWEDISH SEPARATOR COMPANY LIMITED
720-722 ouest, rue Notre-Dame, Montréal, P.Q.

Une production économique

sera plus importante que jamais à l'avenir... et les Jerseys ont acquis une réputation bien méritée pour l'économie dans la production. Vous vous devez à vous-même de considérer sérieusement les possibilités que vous offrent les Jerseys.

Adressez-nous un mot avec vos noms et adresse. Nous vous mettrons au courant des faits tels qu'ils sont. Il n'y a aucune obligation de votre part.

L'ASSOCIATION DES ÉLEVEURS JERSEYS
Ste-Anne de Bellevue, Qué.



Il n'en coûte pas beaucoup pour faire l'élevage des Jerseys!

Roulez une cigarette parfaite avec
LE TABAC À CIGARETTES

VOGUE

GAGNEZ FACILEMENT DE SUPERBES PRIMES EN VENDANT 79 PAQUETS DE GRAINES A 10¢



Gratuits

- CAMERA
- COUTELLERIE
- GRILLE-PAIN
- PLUME ET CRAYON

44 Variétés Différentes

VEUILLEZ M'EXPÉDIER 79 PAQUETS DE GRAINES ASSORTIS ET VOTRE CATALOGUE DE CADEAUX. JE RETOURNERAI L'ARGENT APRES AVOIR VENDU CES GRAINES AFIN DE RECEVOIR LA PRIME QUE JE CHOISIRAI.

NOM
ADRESSE

Adressez à **PRIMES DE LUXE ENR. NEUVILLE P.QUE.**

26 BELLES PRIMES A VOTRE CHOIX
VALLEZ CE COUPON
Rien à DÉBOURSER

UN PEU DE TOUT . . .

(lire ici la suite de la page 95)

Pépin, de Victoriaville; Alphonse Blanchard, de Côteau-du-Lac; Albert Daoust, de St-Hermas; Léon Sédillot, de St-Rémi de Napierville; le R. F. Firmin, de Québec; MM. Douglas Clark, de Brownsburg; Amédée Gagnon, de St-Michel de Bellechasse; C.-E. Dahms, de Huntingdon; Stanislas Panneton, de Trois-Rivières; Fernando Venne, de Lachenaie; R.-P. Hibbard, de Cowansville; Robert Hodgins, de Shawville; Donat Giard, de Ste-Rosalie; Alfred Tremblay, de Bagotville, et l'hon. Antonio Elie, de La Baie.

Démonstration sur le porc à bacon

Des démonstrations sur le porc à bacon, organisées par M. J.-L. Langevin, propagandiste fédéral, et MM. J.-H. Bois et Edgar Tremblay, agronomes, auront lieu dans la région du Lac St-Jean au cours du mois d'avril: le 19, à St-Joseph d'Alma; le 20, à St-Coeur de Marie, et le 21, à Ste-Jeanne d'Arc. Tous les cultivateurs intéressés à l'élevage du porc sont invités à assister à ces démonstrations.

Voici le programme de ces journées, le même pour les trois paroisses ci-haut mentionnées:

- 10 h. 30 A.M. Démonstration et expertise sur une classe de porcs vivants. Causerie sur l'utilité de notre balance pour peser les porcs vivants.
- 1 h. 00 P.M. Démonstration sur une classe de carcasses par un membre du Service Fédéral des Marchés. (M. Adalbert Marcoux ou son représentant.)
- 2 h. 30 P.M. Faits et nouvelles sur la situation du porc à bacon au Canada et à l'étranger, par Adrien Morin, Directeur du Conseil des Maisons de Salaison.
- 3 h. 00 P.M. Conférence sur l'élevage et l'alimentation du porc, par un membre du Service de l'Industrie Animale, Ministère Provincial de l'Agriculture. (M. Pierre Labrecque ou son représentant.)
- 4 h. 00 P.M. Maladies et hygiène du porc. Question traitée par un médecin vétérinaire du Ministère Provincial de l'Agriculture. (Dr Veilleux ou son représentant.)
- 8 h. 00 P.M. Séance cinématographique: M. Jos Morin ou son représentant.

SUCCÈS DES COURS AVICOLES À VICTORIAVILLE



Groupe de jeunes ruraux qui ont suivi les cours abrégés d'aviculture à Victoriaville. Plus de cent stagiaires ont assisté aux conférences et aux démonstrations.

Pour la seconde fois, les jeunes aviculteurs de la région des Bois-Francs ont bénéficié d'une semaine de cours abrégés en aviculture. Ces cours, organisés par la Division de l'Aviculture de la Province de Québec et le Service des Marchés du Ministère Fédéral, en collaboration avec le Service de l'Aide à la Jeunesse, furent donnés du 7 au 12 mars à la Coopérative avicole de Victoriaville.

Cette année, plus de trois cents jeunes ont fait application pour assister aux cours à Victoriaville. Malheureusement, le nombre des assistants fut limité à 100. M. Roland Brassard, instructeur avicole, avait la direction des cours et M. Roger-J. Paiement, instructeur avicole, était l'organisateur et l'innovateur de ces cours spécialisés.

ONÉSIME

par CHARTIER



ONÉSIME, RÉVEILLE-TOI, J' TE DIS QU'IL Y A QUELQU'UN EN BAS - J'ENTENDS QUELQUE CHOSE

B-B-BEN, BOUCHE-TOI LES O-O...LES OREILLES ET PUIS LAISSE-MOI D-D... DORMIR



TU PEUX DO-DO... DORMIR EN PAIX - Y A PERSONNE

POURTANT, J'AI PAS RÊVÉ - J'AI ENTENDU QUELQUE CHOSE DE VAGUE, DE...



DORS DONC, C'EST PAS D'LA V-V-VAGUE - C'EST RIEN QUE LE CA-CA...LE CLAPOTIS DE L'EAU

QU'EST-CE QUE TU DIS ? DE L'EAU DANS LA MAISON ?



BEN OUI, F-F-FAIS-TOI S'EN PAS POUR UN PEU D'EAU - Y EN A PAS UN P-P-POUCE

POUR MOI, ÇA DOIT ÊTRE ENCORE TON FAMEUX TUYAU QUI EST CREVÉ

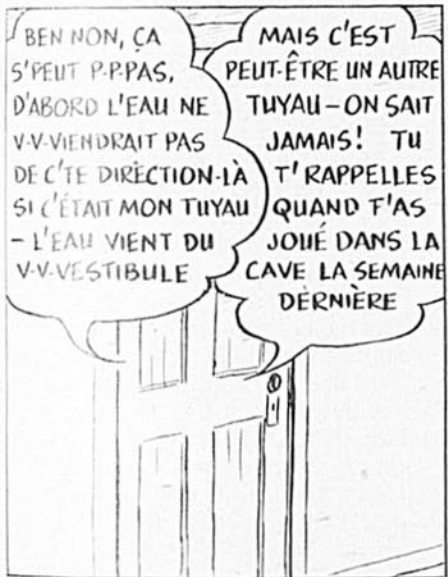

BEN NON, ÇA S'PEUT P-P-PAS, D'ABORD L'EAU NE V-V-VIENDRAIT PAS DE C'ÊTE DIRECTION-LÀ SI C'ÉTAIT MON TUYAU - L'EAU VIENT DU V-V-VESTIBULE

MAIS C'EST PEUT-ÊTRE UN AUTRE TUYAU - ON SAIT JAMAIS ! TU T' RAPPELES QUAND T'AS JOUÉ DANS LA CAVE LA SEMAINE DERNIÈRE



POUR M-M-MOI C'EST UN...UN P'TIT DÉGEL, PAS PLUS

EN PLEINE NUIT ? TU SAIS BIEN QUE ÇA N'A PAS D'BON SENS - POUR MOI J'SUIS SÛRE QUE C'EST L'TUYAU QUE T'AS ESSAYÉ D'ARRANGER L'AUTRE JOUR



ÉCOUTE, ONÉSIME - J' PEUX PAS DORMIR DANS L'INQUIÉTUDE - TU S'RAIS BIEN MIEUX D'ALLER VOIR DANS LA CAVE

...TOUT D'UN COUP QUE L'EAU SE RÉPANDRAIT PARTOUT DANS LA MAISON ! ? !

AU P'TIT MATIN



TU SAIS COMMENT TU TRAVAILLES TOUJOURS ! T'AS DÛ ARRANGER L'VIEUX TUYAU RIEN QU'À PEU PRÈS !

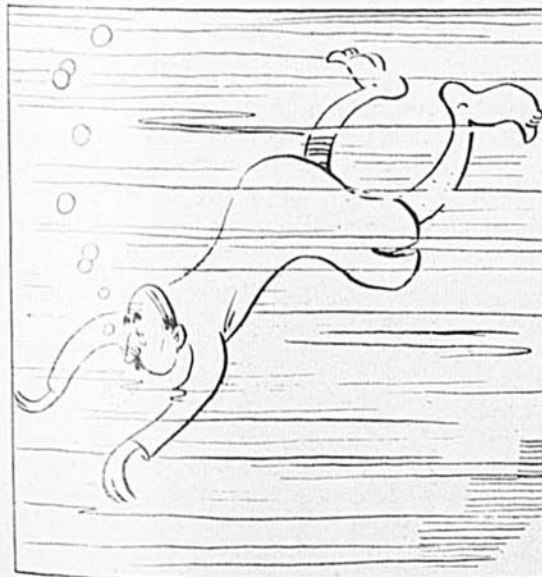

TU S-S-SAURAS QUE MON T-T-TRAVAIL EST CORRECT, ZÉ-ZÉ...ZÉNOÏDE - C'EST PAS MON TUYAU QUI EST CREVÉ...



... C'EST LE BE-BE... LE BARRAGE

RAMASSEUSE de PATATES

G. & S.

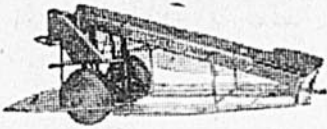

La méthode moderne de ramasser les patates

Ecrivez pour obtenir les renseignements concernant le Nouveau Haech-Fanes G. & S.

GRAY-SNYDER, LTD
HILLSBURG ONTARIO



HUILES, GRAISSES DE PENNSYLVANIE
HUILES A MOTEUR en pintes
2 gallons, 5 gallons, etc., scellés et lithographiés.
GRAISSES 5, 25, 100 LBS
LES LUBRIFIANTS DE QUALITE POUR VOS MACHINES ET VOITURES

Demandez nos prix aux cultivateurs, de notre agent local ou directement à

PENNSYLVANIA GASOLINE CO. LTD
1245, St-Grégoire coin Brébeuf, Montréal
"Nous vous servons depuis 20 ans"
Plusieurs comités disponibles pour Agent Local.

COUPURES, BRÛLURES et MEURTRISSURES

Cicatrisant, adoucissant et antiseptique. L'Onguent du Dr Chase apporte un prompt soulagement. Format régulier 69c, format économique (6 fois autant) \$2 23 Un remède depuis plus de 50 ans.

L'Onguent du Dr Chase

MONUMENTS

ÉRIGÉS PARTOUT AU CANADA

DEMANDEZ CATALOGUE ET LISTE DE PRIX



Montreal Granite Co.
10 S.-JACQUES OUEST
MONTREAL, I.

Tel. HARBOUR 9271

ARBRES FRUITIERS

A prix raisonnables.
Pommiers, 30 variétés.
Poiriers, 6 variétés.
Pruniers, 12 variétés excellentes.
Crisiers 4 variétés.
Pivoines d'exposition.
Rosiers vivaces à grandes fleurs.
Épinettes bleues de Koster, etc. etc. Catalogue gratuit rempli d'aubaines.

La plus ancienne et la plus considérable de la Province de Québec.

PÉPINIÈRES ARTHUR V. GADBOIS, Rougemont, P.Q.

ACHETEURS DE POUSSINS

Commandez à l'avance nos gros poussins Plymouth Rock Barrés engendrés pour la ponte et éclos d'œufs sélectionnés et provenant exclusivement de nos troupeaux de 6000 poules. Les troupeaux sont O.B.S. ayant été choisis et passés à l'épreuve du sang sans aucune réaction. Demandez notre liste de prix 1949 pour poulettes mêlées et coquets. La Ferme Avicole Major RR2, Green Valley, Ontario.

ATTENTION:

A ceux qui souffrent de mauvaise digestion, maladie du foie, céphalée, maladie du rein, de la vessie, hémorroïdes, dérangements, rougeurs, boutons, clous, douleurs rhumatismales, étourdissements, engourdissements, prenez un traitement de tisane Rex faite de racines, plantes et écorces "PRO-DUTTS NIRVANA" et vous aurez entière satisfaction. Avons besoin d'organiseurs pour les provinces de Québec, Ontario et Nouveau-Brunswick. Conditions des plus rémunératrices. Écrire à Distributeur général, Casier 33 St-Romuld, Lévis.



Le Père BOUGONNEUX

Par CLAUDE-HENRI GRIGNON

ON a beau dire, le temps s'en va pis on s'en va avec lui. Les balises du long des chemins de travers commencent à pencher de la tête. C'est un signe que la neige fond à vue d'œil. Ben vite i en restera pus. Ça sera le printemps pour vrai avec le premier trait d'or que fait la grive en bordure d'un horizon bleu. Le printemps ! Pour parler drette pis franc c'est pas une saison qui dure longtemps.

Quand on a passé la longue hiver à bailler au ras le poêle on est pas choqué d'ouvrir un p'tit brin la porte pour laisser rentrer le premier rayon d'avril un rayon plus chaud qui fait du bien au cœur pis au corps. Cousu de rhumatismes comme j'sus là j'commence à r'lucher du côté du soleil. I a pas à dire le bon Dieu est ben bon !

C'est ben ce que je disais t'a l'heure au père Mathias, mon voisin. J'i disais itou dans le tuyau de l'oreille comme ça toute en faisant à semblant de rien :

—Plaignons-nous pas trop, l'père, i nous reste de quoi vivre sans mourir aux crochets de la Corporation. Le père Mathias pensait comme moi mais i a trop rien dit. En seulement i fallait qui pousse son fion. Le v'la qui ouvre la bouche :

—On fera pas comme "Siffleux" qui a répondu en crachant de travers.

Le "siffleux". Ouais ! c'est toute une histoire. Ecoutez-moi ça.

I trimait au village comme journalier. I avait ben proche quarante ans quand je l'ai connu. C'était pas vargeux. Pas grand, pas mal gros pis rond, i avait l'air d'un tonneau pis pour tout dire i roulait sa bosse. Paresseux avec ça i avait pas l'air à se douter qui était père d'une famille de huit enfants. I travaillait quand i avait l'temps pis comme i avait pas le temps souvent i travaillait pas fort. L'hiver i se renfermait dans la maison pour en sortir avec les premiers rayons du soleil aux alentours du milieu d'avril. C'est pour ça qu'on le surnommait "Le Siffleux". I en avait l'air à part de ça. Sa pauvre femme, Graciosa était bâtie toute sus la longueur. A se plaignait tout l'temps comme de raison pis a lavait pour les autres. Tout ce monde-là venait à boutte de vivre pareil. Ça l'arrive. Des fois.

Les villageois le jugeaient un p'tit brin emplète le pauvre "Siffleux" pour pas dire qui était sans allure. Ça l'empêche pas qu'avec les années, ça coûtait plus cher pour tra-

verser le voyage de la vie. Ça fait qu'un beau matin d'automne, sa femme Graciosa i a dit d'même :

—Siffleux, tu devrais aller travailler dans les chanquiers. On aurait de quoi vivre. J'sus tannée de laver pis r'passer le linge des autres.

—De quoi c'est que tu veux que j'fasse aux chanquiers ? J'sus trop palotte, qui a répondu sans trop la regarder.

—Trop palotte ? C'est toi qui dis ça que t'es trop palotte. Tu penses pas que la paresse te grimpe sus l'dos itou ? Tu penses pas ?

—J'm'en vas te montrer si j'sus t'un paresseux. J'm'en vas y aller aux chanquiers, pas comme bûcheux ni comme draveur, j'm'en vas y aller pour prendre soin du magasin. C'est pas trop forçant. On reste au chaud pis ça paye.

—Tu feras ce que tu voudras, répondit Graciosa mais vas-y. Fais un homme de toi, j't'en supplie.

Pis Le Siffleux a essayé de faire un homme de lui.

Avec les premiers frettes de novembre i est parti pour la Yâble, c'te rivière mystérieuse sus les bords de laquelle on faisait chanquier dans les hauts.

Pas besoin de vous dire que les premiers temps Le Siffleux se mourait d'ennuyance. I s'ennuyait du village plusse que de sa famille ; i s'ennuyait de l'auberge où presque-tout les soirs i jouait aux dames pour la traite. Mais i a fini par oublier le village, l'auberge pis les parties de dames. I s'occupait du magasin pis comme de raison i se trouvait l'écrivain par rapport que c'est lui Le Siffleux qui écrivait les lettres d'amour que les beaux draveurs envoyaient à leurs blondes par en bas.

Tous les mois i manquait pas d'adresser quinze piasses à sa chère Graciosa qui continuait de son bord à travailler à toute éreinte pour faire vivre ses enfants comme du monde. Le temps passait, le temps s'en allait comme l'eau de la rivière douce. On se plaignait pas trop pis le soir pendant l'hiver qui finissait pus, Graciosa relisait les lettres du Siffleux qui rapportait des cancans pis s'informait de celui-citte, de celui-là. C'est vrai qu'à la fin de la lettre i mouillait le papier avec son doigt pis i marquait dessus : "Tu vois icitte, c'est toute mouillé. C'est par rapport que j'ai brailé en t'écrivant."

—Pauvre Siffleux, se répétait Graciosa en se mouchant du bord de son tablier. C'est d'valeur encore !

Comme de raison la créature mettait c't'argent-là de côté. A se disait de même : "i faut pas que j'dépense". Pas besoin d'acheter des bottines de magasin à mes filles ni pour moi des franfreluches pis de la soie moirée. A se privait sus toute. La famille mangeait que c'était ben juste. Tous les mois la femme à Siffleux mettait de côté les quinze piasses.

—Ça sera pour plus tard, mes enfants. Votre père travaille trop fort aux chanquiers. Ménagez.

On ménageait mais la vérité c'est que Siffleux trimait pas d'une étoile à l'autre. A se chauffer les pattes sus la bavette du poêle dans le magasin de la compagnie i avait fini par prendre une corporence qui i donnait l'apparence d'un ours au lieu de d'un siffleux. Ça fait rien. Les hommes l'aimaient pareil par rapport qui leur rendait des services pis ben des fois leur passait queques piasses pour jouer aux cartes en attendant la paye.

Avant le jour de Pâques, chaussé de bottes sauvages i était allé dans l'bois cri de l'eau de Pâques qui guérissait de tous les maux. C'te fois-là les hommes l'ont trouvé encore plus fort. I s'était rendu comme qui dirait indispensable dans le campe pis ma foi ! si Le Siffleux était parti j'sais pas si le chanquier serait resté de boutte.

Une bonne fois, Graciosa qui avait pas reçu de lettres de lui depuis une bonne escousse (on était rendu à la fin d'avril) pis qui se tourmentait sans bon sens lit-y pas dans les gazettes qu'un homme de chanquier avait été trouvé mort à Montréal pis qui reposait à la Morgue. C'était Le Siffleux mais la police avait pas trouvé de lettres pour l'identifier. Graciosa avec des parents pis des amis sont allés à Montréal pour l'enterrer. On a ben prié, ben brailé pis on a faite chanter un service de première classe. Toute l'argent qu'a l'avait de côté y a passé.

Un mois plus tard, jour pour jour, Graciosa reçoit une lettre de Siffleux i disant qui s'en venait avec la drave.

On s'était trompé. Sus la gazette on l'avait pris pour un autre. Lui pis l'inconnu trouvé mort se ressemblaient comme deux gouttes d'eau.



L'ATELIER SUR LA FERME

par P.-E. ROY, agronome

Accouplement

A l'époque des foins, des récoltes et en une foule d'autres occasions, le cultivateur a besoin d'accoupler à son tracteur sa voiture ordinaire. Mais comment procéder sans enlever la limonière ?

C'est facile puisqu'il suffit de construire un dispositif très simple, de montage très rapide.

Les trois dessins reproduits ici donnent trois vues différentes du même dispositif, le premier donne une vue d'ensemble tandis que les deux autres font voir les principaux détails.

La pièce principale du dispositif est la pièce C. C'est un bout de fer de $\frac{1}{2}$ " de pouce d'épaisseur, ou plus, suivant les besoins, de deux pouces de largeur et de deux pieds de longueur. Sur cette première barre de fer, on boulonne:

1o. A un bout, une seconde pièce de fer convenablement courbée qui relie le dispositif, au moyen du boulon 2 à la barre de traction du tracteur.

2o. A l'autre bout, une bonne pièce de bois de 2 pouces d'épaisseur, 10 pouces de largeur et d'environ 6 pouces plus longue que la largeur extérieure des limons. Ce sont les boulons 3 qui relient solidement le bout de madrier à l'accouplement de fer.

Un seul boulon attache chaque limon au dispositif plus haut décrit. On le place dans le deuxième trou du limon, laissant chaque bout libre

de jouer sur le bout de madrier qui le supporte.

Avec ce genre d'accouplement, on peut passer rapidement de la voi-

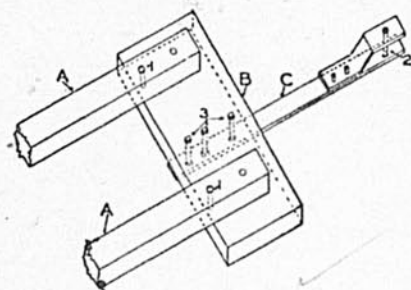

VUE ISOMÉTRIQUE.

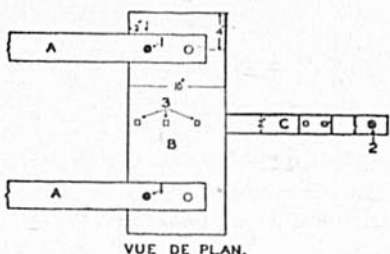

VUE DE PLAN.

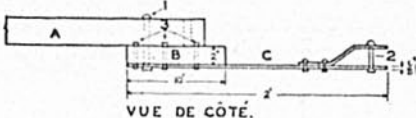

VUE DE CÔTÉ.

ture à cheval à la voiture remorquée par tracteur et le plus intéressant c'est qu'on n'endommage aucunement la limonière qui peut continuer à servir encore lorsqu'on veut atteler.

Pompe et Moteur

Est-il possible de transformer une pompe à bras ordinaire en une pompe actionnée par un moteur électrique ?

faut tout d'abord fixer, près de la pompe à actionner, un madrier de 8 à 10 po. de largeur qui ira du plancher au plafond.

Sur ce madrier, on fixera ensuite et solidement un arbre de couche (shaft) qui dépassera le madrier de façon à pouvoir porter la poulie de bois de 25 po. de diamètre qui actionnera la pompe. Ici, la poulie tourne sur l'arbre de couche. C'est dire qu'il serait opportun de la faire tourner sur un coussinet à rouleaux ou à billes (roller or ball bearing).

Plus bas, sur le madrier, on fixera ensuite le moteur électrique qui doit actionner le tout. Il est de beaucoup préférable d'utiliser une poulie V sur le moteur et de réunir la poulie V du moteur à la grande poulie de bois, par une courroie V de type A.

Ceci fait, on réunit la tige de la pompe et la grande poulie de bois par une tige de fer de $\frac{1}{2}$ po. environ, celle-ci étant boulonnée à quelques pouces seulement du centre de la poulie de bois, tout dépendant de la coupe de la pompe qu'on possède.

Aux fins d'obtenir un bon rende-

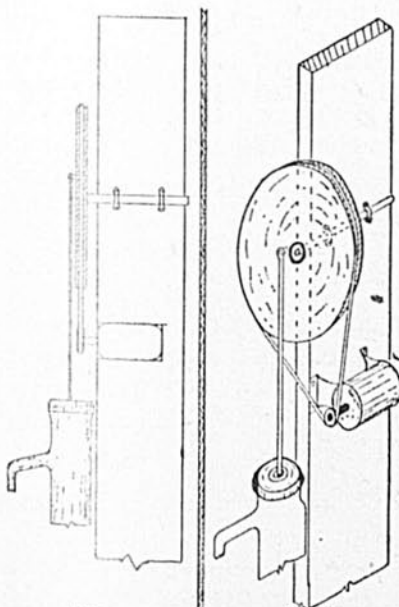

VUE DE FACE - VUE ISOMÉTRIQUE

C'est possible et même relativement facile. En consultant le dessin de cette page, on constatera qu'il

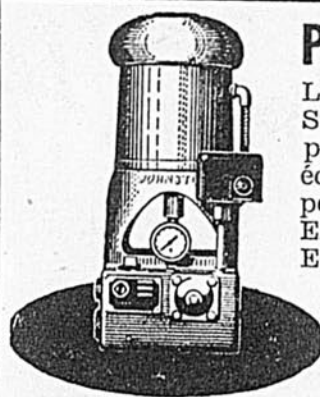

Pompes à Eau JOHNSTON

La Pompe à Eau automatique JOHNSTON pour puits de surface ou puits profond est puissante et silencieuse, économique. C'est la meilleure pompe à eau injectrice. Prix intéressant.— Escompte spécial aux cultivateurs. Ecrivez à

LEWIN'S LIMITED

Distributeurs Gros et Détail

3619, Avenue du Parc - Montréal
Tél: HARbour 6542

PELLE HYDRAULIQUE

Une pelle d'utilité générale sur toute ferme

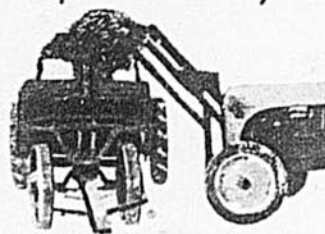

Pelle adaptable sur tracteur FORD et Ferguson. S'adapte en CINQ MINUTES. Cet instrument peut charger la pierre à chaux, la terre, l'engrais, etc.

Ecrivez pour détails à:

MARCEL ALIX machiniste - ST-CÉSAIRE Comté de Rouville, P.Q.

BONNE NOUVELLE - Machines à coudre électriques Singer

- Nouveau cabinet console noyer américain fini satiné, modèle classique.
- Nouveau moteur électrique à commande par pédale. (fabrication canadienne, approbation C.S.A.)
- Reconstituée comme à la fabrique.
- Série d'accessoires.
- Garantie.

\$129.00

COMPLET

RA-BEN IMPORTERS REG'D

97, rue Craig est, Montréal, P.Q.

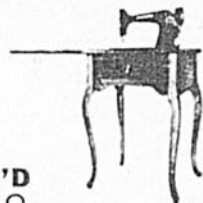

\$100.00
À GAGNER

Écoutez

"L'ÉVEIL AGRICOLE"

TOUS LES MATINS À 6 HEURES ET TRENTÉ À CKAC

et participez à notre concours mensuel qui passe les lundi et vendredi de chaque semaine

1er Prix \$50.00

2ième Prix \$25.00

5 Prix de \$5.00

LE CONCOURS ACTUEL SE TERMINE LE 22 AVRIL

aucune réponse ne sera considérée après cette date

voir à la page 54 pour la liste des gagnants du concours de mars

ADRESSEZ VOS RÉPONSES À: "L'ÉVEIL AGRICOLE" AUX SOINS DU

BULLETIN des AGRICULTEURS

1117 OUEST, RUE STE-CATHERINE - - - - - MONTRÉAL

LA BOUGIE

CHAMPION

DE TOUTE CONFIANCE

← Préférée au Canada

FABRIQUÉE
AU CANADA
DEPUIS 1919

Pour

AUTOS CAMIONS
 AUTOBUS TRACTEURS
 MOISSONNEUSES-LIEUSES
 CANOT AUTOMOBILES
 AVIONS
 MOTEURS IMMOBILES

La Joie de Vivre . . .

est le propre d'une bonne santé, surtout d'un estomac bien équilibré. Par contre les troubles d'estomac font plus de malheureux que tous les troubles financiers ou les autres embarras.

Trois repas par jour, c'est pour un grand nombre trois occasions par jour de ressentir, parfois d'empirer des troubles sérieux. Le mal serait facile à reconnaître, facile à traiter au début. Mais nous savons mal expliquer les premiers symptômes, nous les négligeons, et sans trop le savoir nous pouvons constater une irritation RÉGULIÈRE après chaque repas. Les symptômes peuvent prendre forme de boutons; dans la figure, de clous, etc.



Négligée, l'acidité stomacale peut dégénérer en ulcères ou en troubles encore plus graves. PRENEZ GARDE ! Recourez à temps à un remède sûr, obtenez un prompt soulagement, employez LA POUDRE BARI, fabriquée spécialement pour soulager l'irritation du système digestif.

C'est un remède salutaire pour l'estomac, particulièrement recommandé pour les estomacs acides ou ulcérés.

Prise à faible dose, elle prévient l'acidité, la fermentation, active la digestion, soulage rapidement les malaises dus à l'acidité chronique, ou qui résulte parfois de l'usage de boissons alcooliques. Facile à prendre, inoffensive, jamais domageable, la POUDRE BARI est aussi un excellent sédatif durant la période de grossesse. Plusieurs l'emploient comme purificateur du sang. Désintoxique de l'usage du tabac comme de l'alcool.

Si vous ressentez l'un ou l'autre de ces malaises, . . .
 la POUDRE BARI — prise selon les indications
 — vous surprendra par ses résultats. Ne retardez pas, faites-en l'essai aujourd'hui même.

Comme depuis longtemps, la POUDRE BARI a incité des personnes reconnaissantes à nous envoyer des témoignages flatteurs. Des religieux, des cultivateurs, des hommes d'affaires, des infirmières graduées y ont eu recours et nous ont ÉCRIT le bien que la POUDRE BARI leur avait fait. Certains ont employé le mot "miracle" pour décrire l'effet permanent du traitement. Demandez ces témoignages dont plusieurs sont contenus dans notre circulaire, et dont l'original est visible à notre laboratoire à St-Georges-Ouest, Cte de Beauce.

Ayez toujours de la POUDRE BARI chez vous : au moindre malaise du genre décrit plus haut, recourez à son action bienfaisante. Demandez-la à votre pharmacien ou envoyez-nous son nom avec votre commande contenant le prix de la grosse boîte de POUDRE BARI : \$2.50 à

POUDRE BARI, ENR.

J. Alfred Giguère, prop.

ST-GEORGES OUEST, CTE. BEAUCE, QUE.

Fabriqué et mise en vente par J. Alfred Giguère, La Poudre Bari est inscrite sous le numéro 20,526, Loi des Spécialités Pharmaceutiques ou Médicaments Brevetés.

UN CORDAGE POUR FOURCHE A FOIN
MARQUE LION
 LONGUE DUREE - L'ECONOMIQUE

Consumers Cordage Co., Limitée, Montréal, P.Q., Dartmouth, N.E.

ment d'une installation de ce genre, il faut prendre soin de graisser et huiler régulièrement les parties mobiles.

Le tout oblige évidemment à une dépense de quelques dollars, mais c'est largement compensé par les heures de travail qu'on sauve.

Meule

Avec l'été qui n'est pas très loin, l'époque des foins se présentera à nouveau et avec elle nécessairement, l'aiguillage périodique et répété des faux.

On sortira de nouveau la grande

ordinaire est remplacé par une section de vieux pneu qu'on cloue solidement en place sous la meule. C'est évident qu'il faut choisir la partie de pneu usagé qui n'est ni trouée, ni fendue.

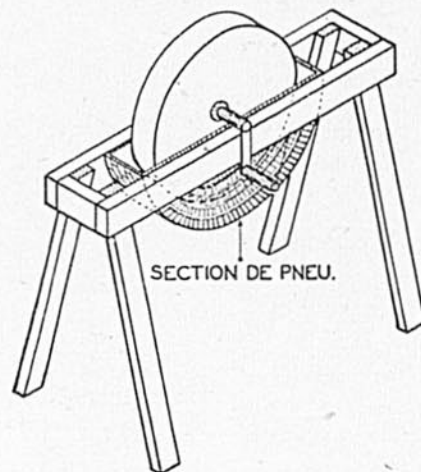

meule de sable et on constatera une fois de plus que le réservoir à eau n'est pas aussi étanche qu'on le désirerait.

Le dessin reproduit ici suggère un moyen très facile de remédier à cet état de choses. Le réservoir à eau

A défaut de pneu usagé on pourra employer un bout de chambre à air usagée, mais non trouée.

Tout ici se fait très rapidement et s'avère particulièrement efficace quand c'est fait avec précaution.

Arrache-Bottes

C'est le printemps, saison des dégelés, de l'eau, de la boue et cette fois encore, les bottes des hommes feront le désespoir des femmes qui voudraient maintenir leur cuisine aussi propre que possible.

ment arracher vos bottes boueuses et les laisser à l'entrée.

L'arrache-bottes reproduit ici peut être assemblé en un rien de temps. Il suffit en somme de tailler en V, à l'un de ses bouts, une

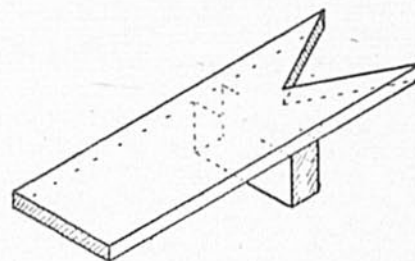

Pourquoi, messieurs, ne pas vous construire un petit arrache-bottes que vous placerez près de la porte d'entrée. Ainsi, pourrez-vous facile-

planche de 2 pi. de longueur, 6 po. de largeur et 1 po. d'épaisseur et de la clouer solidement sur un bloc de hauteur voulue.

Vous voulez savoir? . . .

C'est notre édition de mai qui vous apportera les détails les plus complets et les plus récents sur tous les modèles

de TRACTEURS
 de CAMIONS et
 d'AUTOMOBILES

Une section entière du Bulletin des Agriculteurs sera consacrée à ces trois intéressants sujets.

Pince

Souvent encore, il faut faire bouillir le linge pour le blanchir ou faire disparaître des taches par trop tenaces.

Pour sortir le linge de la bouilloire, au moment voulu, on utilise

carré et de 18 po. de longueur sont réunis par une solide broche (B) qui fait penture. Pour remplacer le ressort nécessaire à maintenir ouvertes les deux mâchoires de la pince, on emploie une bande élas-

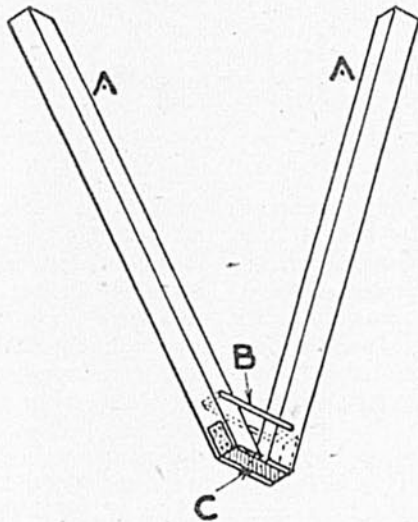

toutes sortes d'objets souvent moins commodes les uns que les autres et on risque, à tout instant, de se brûler gravement.

Pourquoi donc, ne pas vous faire fabriquer, par votre époux ou le plus habile de vos garçons une bonne pince. C'est facile, ainsi que le fait constater le dessin reproduit ici. Deux morceaux de bois (A) de 1 po.

tique (C) qu'on fixe au bout des deux morceaux de bois qu'on veut assembler. La bande élastique dont il est ici question peut être taillée à même une vieille chambre à air de pneu d'automobile ou autre.

Lorsqu'on fixe la broche et la bande élastique nécessaire, on agit de façon à ce que la pince puisse s'ouvrir de 7 à 8 po. environ.

Ces suggestions nous viennent de MM. Gérard Délisle, r.r. No 1, Cap Santé; Paul Bélanger, St-Jean de Matha, Cté Joliette; Jean Castonguay, Five Fingers, N. B.; Yvon Julien, Saint-Gilbert, Cté Portneuf, et Robert Morin, Bureau Goulet, Cté Bellechasse. Chacun d'eux recevra sous peu un chèque au montant de \$3.00.

Une histoire . . . (lire ici la suite de la page 74)

un mètre, ni à deux. A trois mètres vingt-cinq, il s'arrêta, car il était sur un banc de rochers.

Un peu décontenancé tout de même, le grand détective Charlie Kelmès relut le papier jaune, constata qu'il avait bien suivi toutes les indications, et, pour la première fois de sa vie, ne comprit pas . . . Alors, il résolut de rentrer chez lui pour réfléchir, dans le calme, à ce grave problème. Il médita pendant trois jours et trois nuits.

Après quoi, les journaux lui apprirent que Géo-Joé avait commis un nouveau méfait. Il s'était rendu à Shelton Park et s'était emparé du trésor.

—Comment a-t-il pu faire? se demanda Kelmès.

Il en eut l'explication en trouvant dans son courrier une lettre de Géo-Joé:

"Mon pauvre Charlie, vous avez manqué de perspicacité. Le plan que nous avons l'un et l'autre étail' exact. Mais vous avez oublié qu'il fut dressé en 1912. Cela ne vous dit rien? Je vais vous aider. Avait-on, à cette époque, l'habitude de modifier l'heure, en été? Non, n'est-ce pas! Alors?"

"L'heure de midi, indiquée sur le document, correspond donc à une heure de l'après-midi d'aujourd'hui. Lorsqu'il est midi à votre montre, il est midi au soleil! Vous êtes venu une heure trop tôt, et au lieu de vous guider sur l'ombre de midi, vous vous êtes basé sur l'ombre de onze heures, ce qui a fait dévier vos recherches dès l'origine. Moi, je me suis mis au travail à une heure, et voilà pourquoi, alors que vous aviez creusé le sol à dix ou douze mètres trop à gauche (j'ai vu votre tranchée et admiré l'obstination de vos recherches), je trouvais sans effort la cassette, à la profondeur indiquée. Au revoir, Kelmès. A la prochaine!"

NUL AUTRE SAVON AU MONDE NE REND LE LINGE PLUS BLANC!

Nul autre savon n'est plus impitoyable pour la saleté . . . nul autre ne rend le linge plus propre . . . le linge blanc plus éblouissant que le nouveau SuperSuds ultra-mousseux.

RAPPELEZ-VOUS:
PAS BESOIN
DE JAVELAGE



Soyez forts

SI VOUS SOUFFREZ DE: FAIBLESSE, COURBATURES, NERVOUSITÉ, ÉPUISEMENT, FATIGUE HABITUELLE, MANQUE D'APPÉTIT . . .

PRENEZ
LES

PILULES MORO

1566 ST-DENIS, MONTRÉAL 18

Nouveau Sur Le Marché GODINETTE

Numéro du catalogue 648, pour scier le bois, la viande, le métal.

S'utilise à la maison, au chalet, au magasin, à la boulangerie, à l'atelier, dans les camions, automobiles, etc.

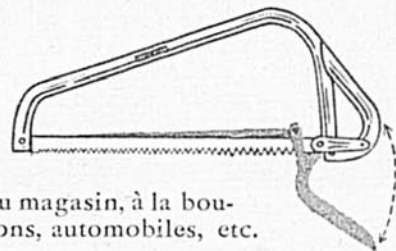

Voyez votre distributeur local.



LA COMPAGNIE DES SCIES CHAMPIONS Ltée.
QUEBEC CANADA

MACHINERIES À BOIS, SCIES DE TOUTES SORTES.



PROTECTION
ABSOLUE CONTRE
LES INTÉMPÉRIES

Consultez le vendeur de produits

Carey ou écrivez à

THE PHILIP CAREY CO. LIMITED, 1557 rue Mackay, Montréal.

"Pourrai-je travailler?"

Question angoissante pour celle qui souffre de Douleurs Arthritiques

"J'ai beaucoup souffert de douleurs aux jambes, genoux et autres articulations, à tel point que je faisais mon travail péniblement," écrit Mlle Thelma Johnson, Picton, Ont. "J'avais atteint le point où je me demandais si je pourrais continuer à travailler. J'entendis alors parler des T-R-C Templeton. Quel heureux jour pour moi! J'ai été soulagée de façon très satisfaisante. Je ne voudrais pas être sans T-R-C Templeton chez moi."

N'endurez pas inutilement les tourments des douleurs arthritiques. Obtenez un prompt soulagement des douleurs Arthritiques, Rhumatismales, Névritiques, Sciaticques, du Lumbago ou de la Névralgie. Commencez à prendre de T-R-C Templeton aujourd'hui. 60c et \$1.25, tous comptoirs de pharmacie. T-811F



Arbres et Arbustes Fruitières et d'Ornement, Oignons à Fleurs, Plantes Vivaces, Semences de Légumes, de Grande Culture, de Fleurs, de Gazon, et Accessoires de toutes sortes.

Liste de prix sur demande 27

TÉLÉPHONE *Lancaster 4191

W.H. PERRON & CIE LIMITEE
GRAINETIERS & PÉPINIÉRISTES
935 BLVD ST LAURENT, MONTRÉAL

CE SOIR UNE OU DEUX

ROBOL

POUR LA

Constipation

EFFET

DEMAIN MATIN

35c LA BOÎTE
3, 1.00

POMPE-FILTRE à vaporiser AVON

Un seul jet ajustable à toutes fins: en pluie, en brume, ou à jet continu. La seule du genre.

Idéale pour fleurs, arbustes, arbres fruitiers. Sert également pour appliquer le DDT ou tous autres liquides sur les animaux, volailles, etc. etc. Aussi pour chauffer, pour désinfecter les poulaillers ou autres surfaces.

Construction solide, tout cuivre, avec filtreur attaché au tube long de 5 pieds et résistant aux acides.

BEAUDOIN ENR'G.
107, Côte du Passage, Lévis, P.Q.
Demandez nos prix et autres détails. Nous sommes dépositaires exclusifs au Canada.

PEINTURE GARANTIE

directement du manufacturier

\$2.75 LE GALLON

Demandez la liste de prix et la carte de couleurs GRATIS à

R. TROTTIER
15761 Bellerive, Pte aux Trembles, P.Q.

COMMENT PRÉVENIR LES MALADIES DES VEAUX

par le docteur PAUL VILLENEUVE, d. m. v.
professeur à l'École de Médecine Vétérinaire de St-Hyacinthe

Ceux qui font l'élevage des veaux savent quels ravages des maladies telles que la diarrhée ou l'entérite des veaux, la pneumonie et les autres maladies du jeune âge peuvent produire. Ces maladies des veaux sont la cause que certains éleveurs se découragent et finissent par croire qu'il est impossible d'élever de bons veaux et que la survivance d'un petit nombre de sujets est affaire de hasard ou de bonne chance. Tous les ans, les maladies et la mort prématurée d'un nombre incalculable de veaux constituent pour l'élevage des bovins une perte matérielle que je crois trop grande. En effet, avec les progrès de la médecine des animaux en ces dernières années, des méthodes ont été mises au point pour arrêter les progrès des maladies du jeune âge des veaux et pour prévenir la plupart des malaises observés par les éleveurs.

Le premier et le principal moyen de prévention des maladies des jeunes bovins consiste dans l'alimentation raisonnée: Alimentation des mères et alimentation des petits. La plupart des affections des veaux sont dues au fait que les vaches ayant été mal soignées, mal nourries, durant la gestation, les veaux sont nés faibles, manquant d'un grand nombre de principes vitaux nécessaires à leur survivance: vitamine A, vitamine D, acide ascorbique, globulines et réserves minérales. Les vaches ont été destinées par la nature à la production d'une quantité suffisante de lait pour nourrir un veau jusqu'au sevrage, puis à une nouvelle mise-bas après une période raisonnable de repos organique. Au lieu de cela, que voyons-nous? Les vaches sont appelées à produire plus de lait que la nature n'en demande. Chaque vache ne doit pas seulement fournir le lait nécessaire à nourrir un veau, mais presque un régiment de veaux... Le repos raisonnable voulu par la nature est réduit à sa plus simple expression et le plus souvent une vache finit une gestation et en recommence une nouvelle aussitôt et, pendant tout ce temps, on lui fait produire du lait à pleine chaudière. Elle doit se compter chanceuse si son proprié-

taire la laisse "tarir" une trentaine de jours avant la mise-bas. Il n'est pas étonnant, après tout cela, que les petits qui naissent dans ces conditions soient sujets aux maladies. Il faudra donc à l'éleveur des moyens de suppléer aux principes essentiels qui manquent au veau naissant et cela se fera par une alimentation qui compense pour l'effort anormal que l'organisme des mères doit fournir. L'alimentation balancée d'une vache, même si elle est "tarie", doit être continuée. Il faut procurer à la vache qui va mettre-bas des quantités généreuses du meilleur foin possible, un mélange de grains nourrissants et de digestion facile, des suppléments minéraux, de l'huile de foie de morue de bonne qualité et, en plus, du soleil, du bon air et de la bonne

très sujet aux maladies. Si on ne se dépêche pas à lui procurer d'abord le premier lait de sa mère, puis, à mesure qu'il grandit, des matières protéiques capables de hâter la formation de ces globulines, le veau ne survit pas. Mais que dire d'un veau qui naît faible et à qui tous les principes de force manquent, y compris ces globulines? Il va sans dire qu'en peu de temps ce veau fait de la diarrhée, de la pneumonie et meurt.

Il y a moyen de venir à bout du problème en nourrissant bien les vaches avant la mise-bas. Les soins de prévention ne s'arrêtent pas là. Il faut, après sa naissance, donner au veau de l'huile de foie de morue afin de lui procurer deux vitamines importantes: la vitamine A, qui sert à combattre une foule d'infections et la vitamine D qui aide à prévenir les maladies des os et des jointures. Il faut voir de même à ce que l'alimentation du jeune veau contienne de la vitamine B et de l'acide ascorbique. Le manque de vitamine B amène la faiblesse des muscles, des troubles de la bouche et de l'estomac et une digestion difficile.

Le manque d'acide ascorbique rend le veau plus sujet aux infections respiratoires: rhumes, maux de gorge, bronchite, pneumonie.

Tout ce qui est dit plus haut ne signifie pas que l'éleveur doit s'attendre à ne jamais voir la maladie chez ses veaux s'il met ces mesures de bonne alimentation en pratique. Il faut se garder des affirmations trop absolues. Mais il est raisonnable de croire qu'avec ces précautions, les veaux naîtront plus forts et plus aptes à faire face aux infections. Comme tous les cas ne sont pas les mêmes, l'éleveur avisé consulte d'abord son médecin vétérinaire avant que les veaux malades ne soient trop affaiblis et, surtout, avant d'essayer mille et un traitements fantaisistes qui ne réussissent souvent qu'à précipiter la mort de l'animal.

À VOTRE SERVICE

Si la maladie attaque l'un de vos animaux, n'hésitez pas à nous écrire. "Le Bulletin des Agriculteurs" a retenu les services du Dr Paul Villeneuve, d.m.v., pour répondre à toutes les questions de ses abonnés. En plus d'être professeur à l'école de St-Hyacinthe, le Dr Villeneuve pratique la médecine vétérinaire dans la région de Joliette. Ce service GRATUIT est offert à tous les abonnés du "Bulletin des Agriculteurs". Il suffit de décrire aussi complètement que possible les symptômes de la maladie, de donner son nom et son adresse et d'inclure un timbre de 4 cents avec la lettre.

eau pour boire. Les éleveurs et les producteurs de lait doivent oublier pendant quelques jours les profits immédiats de la production du lait pour penser au profit prochain de la mise au monde d'un veau sain, vigoureux et bien armé pour survivre aux diverses maladies qui le menaceront dès sa naissance. Prenons comme exemple les globulines. Les globulines, substances qui se trouvent dans le sang, sont les seules matières capables d'aider le jeune animal à résister aux microbes, à acquérir l'immunité nécessaire pour ne pas attraper toutes les maladies qui courent. Normalement, un veau naît avec une très petite quantité de globulines dans son sang et, par conséquent,

Tous les matins, du lundi au samedi, "L'ÉVEIL AGRICOLE" vous apporte les réponses à vos consultations vétérinaires. Syntonisez CKAC à six heures et trente.

Demandes de nos abonnés

CHANSONS

Marie-Ange Bonneau, South Durham: Bonjour mon soleil, Chérie toi seule que j'ai quittée, Huguette Sicard, St-Justin, Côté Maskinongé: Bonjour mon soleil. Pourquoi m'as-tu quitté. Thérèse Grondin, St-Joseph de Beauce, r.r. no 3: Souvenir d'un cow-boy, Gisèle Brouillard, 4e rang, St-David, Côté Yamaska: Le gros Bill, Quand Donald dit à Séraphin, Marie-Blanche Venne, Saint-Côme, Côté Joliette, r.r. no 1: Si à 16 ans je ne suis pas marié. N'oublie pas ta prière, Simonne Venne, St-Côme, Côté Joliette r.r. no 1: Mes rêves se réalisent, La prière de l'aveugle, Jeannette Sylvain, Leeds Village, Côté Mégantic: La vie d'un cow-boy, Pourquoi ris-tu quand je pleure, Gisèle Brazeau, Papineauville: C'est loin tout ça, Mon coeur est au bal, Raymond Roy, St-Malo, Côté Compton: Maman qu'elle était jolie, La belle au bois dormant, Dolorés Dansereau, St-Liboire, Côté Bagot: Tango d'un soir, Je chante au clair de lune, Elise Thibert, Casselman, Ont.: La prière de l'aveugle, Quand le soleil dit bonjour aux montagnes, Gisèle Simard, St-Fulgence, Côté Chicoutimi: Le gros Bill, Chi o Chi o Chi o, Thérèse Desjardins, Las des Ecorces, Côté Labelle: Par une nuit d'étoiles, Le petit vin blanc, Claire Tremblay, Tadoussac, Côté Saguenay: C'était un jour de fête, Brin d'amour, Anita Noël, Chazel, Abitibi: Les flots charmants, L'Hirondelle du faubourg, Marie-Flore Brouillard, St-Gérard, Côté Yamaska: Souvenir d'une amie, La lettre bordée de noir, Jacqueline Prévillé, St-Alphonse Rodriguez, Côté Joliette: Chi o Chi o Chi o, Un petit trotin trottait, Madeleine Laurin, Huberdeau, Côté Argenteuil: Polka d'amour, Lili bye-bye, Marielle Verte-feuille, 1200 St-Antoine, St-Hyacinthe: As-tu vu la bombe, Fernande Prevost, St-Rémi, Côté Napierville: Ne me dis pas adieu, Souvenir de mon enfance, Marie-Marthe Larouche Ste-Monique, Lac St-Jean, 10e rang: Vieux mignonnette adorée, L'orphelin de guerre, Edouina M. Michaud, Grand Falls, N.B. r.r. no 4: Ma mère sèche tes larmes, Écoutez les mandolines, Domitille Côté, Petite Anse, Côté Gaspé: Je te tiens sur mon coeur, Gertrude Lallier, St-Rémi de Tingwick, Côté Arthabaska: Chanson des plaines, C'était un jour de fête.

MM Lucien Fortin, Frélichsburg, Côté Missisquoi: Courageux Canadiens, Lettre d'amour à sa fiancée, Louis Dumont, fils de J.B., St-Jean de Dieu, Côté Rivière du Loup: Toi seule que j'adore, Jules Tardif, r.r. no 1, Dixville, Côté Stanstead: Ça c'est pas des mentheries, Joseph Ayotte, Ste-Béatrix, Côté Joliette: Cette belle sérénade, Mon coeur est au bal, Henri Fortin, Frélichsburg, Côté Missisquoi: L'adieu d'un soldat, La souffrance d'un cow-boy, Julien Chabot, Ste-Claire, Côté Dorchester: C'était un jour de fête, Philippe Béliveau, St-Grégoire, Côté Nicolet: Dans les plaines de far west, Le prisonnier non coupable, un beau jour, Gaston Pigeon, Wendover, Ont.: Bonjour mon soleil, Henri-Gilles Bujold, St-Siméon, Côté Bonaventure: Pourquoi m'as-tu quitté, Quand le soleil dit bonjour aux montagnes, Marcel Rochon, L'Annonciation, Côté Labelle: Joyeux cow-boy, Donne-moi ton coeur.

Mmes Benoit Comeau, Pointe du Lac, Côté St-Maurice: 45-50 ans, Janine Lessard, 192 rue St-Denis, Black Lake, Côté Mégantic: 42-53 ans.

Vivianne E. Romance, St-Jean Matapédia, Côté Bonaventure 22-28 ans, photo désirée, M.B.A. 436A Lindsay, Drummondville: 35-40 ans, Huguette Ranger, Grand Falls, Côté Vict. N.B.: 20-30 ans, Léona Morin, Jonquière Nord, r.r. no 2: 18-19 ans, Marie-Jeanne Thibault, St-Eugène, Côté L'Islet: 17-23 ans, R. Allard, Carleton, Côté Bonaventure: 25-35 ans, distingués, M. Laure Bérard, 8763 Henri-Julien, Montréal: 24-27 ans, Fleurette Roy, 46 rue Ste-Ursule, Québec: 27-35 ans, photo, Marilda Larivière, St-Anselme de Dorchester: 26-30 ans, Céline Fauteux, Petite Rivière St-François, Côté Charlevoix: 20-25 ans, Barbara Denis, Petite Rivière St-François, Côté Charlevoix: 20-25 ans, Yvonne Richard, Pont du Milieu, Côté Kent, N.B.: 19-23 ans, Rhéa Dubuc, Chrystal Falls, Ont.: 18-20 ans, Lucie Duval, Cabano, Côté Témiscouata: 20-25 ans, Jeannine Lebeuf, Saint-Casimir de Portneuf: 18-20 ans, Solange Bernier, 5302 rue Drolet, Montréal: 18-24 ans, Ethel-Mae Pelletier, Grand-Falls, r.r. no 6, N.E.: 18-22 ans, Lise Fortin, Ste-Anne de Chicoutimi, rang 6, a-s Adalbert Gravel: 19-22 ans, Lise Potvin, St-Alexandre de Kamouraska: 17-22 ans, C. Desjardins, 181 rue St-Callixte, Ch. 4 - 3e étage, Piessisville, Côté Mégantic: 45-55 ans, célibataire de préférence ou veuf sans enfant, Aimée Laforest, c.p. 110, Shipshaw, P.Q. désire corr. aimant le sport, la musique et la danse, 20-23 ans, langue fr. ou ang. Photo appréciée. Rép. assurée.

CORRESPONDANTS

Mlles Irène Jutras, 186, 8e avenue, Sherbrooke: 31-45 ans, Monique Gagnon, 18 rue Villeneuve, Kénogami: 18-22 ans, Marie Côté, Eastman, r.r. No 2, Côté Brome: 15-18 ans, photos désirées, Jacqueline Demers, St-Philippe de Laprairie, rang André: 19-22 ans, Rolande Baribeault, Ste-Rose Poularies, Abitibi: sketches comiques, Thérèse Lemay, Verchères, Côté Verchères: 17-20 ans, Marie-Paule Couture, Saint-Henri, Côté Lévis, r.r. No 1: 16-18 ans, Margaret Smith, boîte 235, St-Valliers, Côté Bellechasse: 18-20 ans, en français de préférence, Rita D., c.p. 358, Trois-Rivières: 30-35 ans, Noëlla Garon, Squattek, Côté Témiscouata: 18-21 ans, Clémence Marion, St-Lambert, Desmeulottes, Abitibi: 16-20 ans, Claire Marion, St-Lambert, Desmeulottes, Abitibi: 16-20 ans, Béatrice Provost, St-Honoré de Beauce: 37-42 ans, Bibiane Jolicoeur, Beaudry, comté Rouyn-Noranda: 18-22 ans, photo demandée, réponse assurée, Denyse Leclerc, c.p. 8, St-Vallier, Côté Bellechasse: —, Andrée Simard, c.p. 15, St-Vallier, Côté Bellechasse: 18-20 ans, Marthe Rousseau, St-Agapit, Côté Lotbinière: 17-20 ans, Colette B., a.s. M. Alfred Couture, Charlebourg, poste No 1: 30-40 ans, distingué, Helen McKinnon, b.p. 410, St-Yaller, Côté Bellechasse: 18-20 ans, en français, J.-D. Savard, Dallaire Ouest, Côté Matane: 18-20 ans, gentil et distingué, photo si possible, Jeannette Gagnon, Isle-Verte, Côté Rivière du Loup: 22-30 ans, photo appréciée, brun de préférence, Lisette Dupré, r.r. No 3, North Hatley, 30-50 ans, but: distraction, Lucie Duval, Cabano, Côté Témiscouata: 19-23 ans, gentil et distingué, réponse assurée, Pierrette Fournier, St-Philémon de Bellechasse: 18-22 ans, gentil et distingué, photo si possible, Cécile Roussel, St-Eloi, Rivière du Loup: 19-25 ans, réponse certaine, A. L., Ste-Hélène de Kamouraska, boîte 13: 18-22 ans, Lucette Denoncourt, Villemontel: 21-25 ans, bien distingué, Régina Bouchard, Colette Chabot, c.p. 113, Loretteville: 18-22 ans, réponse à tous, Madeleine Morin, Saint-Georges de Beauce Est, rue Saint-Antoine: 17-20 ans, Pauline Dionne, blonde aux yeux bleus, Roquemaure, b.p. 90, Abitibi: 17-20 ans, photo, Jeanne Gravel, r.r. No 3, Baie St-Paul: 19-23 ans, brun, du Québec, photo, Carmeline Jobin, 136 rue Papineau, Stadacona, Québec: 20-23 ans, photo appréciée, Cécile Chabot, c.p. 113, Loretteville: —, Jeanne Jobin, 136 Papineau, Stadacona, Québec: 19-22 ans, photo, but: distraction, Thérèse Dion, Ste-Anne de Roquemaure, b.p. 90, Abitibi: 18-21 ans, photo, Lise Parent, 17 Bourget Nord, Joliette: 35-39 ans, photo appréciée, Lise Boucher, 272 rue Racine, Loretteville: 22-25 ans, Bertha Paradis, 45 rue Charlesbourg Ouest, Québec: 35-40 ans, Georgette Chrétien, Valcartier Village: distingué, photo si possible, Yvette Michaud, Roxton Pond, Côté Shefford, b.p. 10: 19-25 ans, photo, bonne éducation, Pauline Courtemanche, St-Liboire, Côté Bagot: 16-20 ans, photo, Rhéa Rivet, Crystal Falls, Ont.: 18-22 ans, Monique Massé, 2484, Richelieu, Côté Rouville: 16-20 ans, Lucette Boudreau, St-Joseph d'Alma: 19-21 ans, Marcelle Boudreau, St-Joseph d'Alma, Lac St-Jean, c.p. 319: 20-23 ans, Yolande Aubé, St-Philémon, Côté Bellechasse: 17-22 ans, photo,

CORRESPONDANTES

MM. J.-P. Allaire, Ancienne Lorette Village: 20-24 ans, gentilles et gaies, Maurice Fiset, 40 rue Notre-Dame, Donnacona: 20-21 ans, photo, Lucien Richard, St-Alphonse, r.r. No 1, Côté Joliette: 35-40 ans, Georges Gétary, St-Michel des Saints, Côté Berthier, a.s. Louis St-Georges: 16-20 ans, distinguée, Eugène-N. Tessier, veuf sans enfants, 1580 rue Visitation, Montréal: 40-50 ans, Jean-Louis Pellerin, Victoriaville, r.r. No 1, Côté Arthabaska: 18-24 ans, photo, Harmel Ouellette, Hearst, Ont., a.s. J.-D. Lévesque: 18-24 ans, photo si possible, R. Goulet, 309-

Si vous en faites la demande vous pourrez aussi entendre vos chansons favorites à notre programme radiophonique, "L'Éveil Agricole".

SERVICE GRATUIT

Les demandes doivent être faites personnellement et signées du nom de leurs auteurs. Les lettres qui ne respectent pas ces conditions seront mises de côté. Chaque lettre ne doit contenir qu'une seule demande.

Marianne Lepage, Harty, Ont.: Je chante à cheval, C'est au printemps de la vie, Pauline Messier, St-Antoine, Côté Verchères: Toi seule que j'adore, Le petit bal du samedi soir, Carmen Gilbert, St-Coeur de Marie, Lac St-Jean, Rang 5: Le gros Bill, C'était un jour de fête, Georgette Lalonde, St-Bernardin, Ont. r.r. no 2: GIVE me five minutes more, Brin d'amour, Rosa Pettitère, Cap Santé, Côté Portneuf: Le petit chaperon rouge, Tchi tchi to, Gemma Pettitère, Cap Santé, Côté Portneuf: La valse du cocou, Par une nuit d'étoiles, Thérèse Vendette, Lac Quenouille, Côté Terrebonne: L'Hirondelle du faubourg, Denise Côté, St-Étienne, Côté Beauharnois: Danseur, Abitibi: Mes chers vingt ans.

Mmes Léo-Paul Charlebois, Coteau du Lac, Côté Soulanges: La guitare à Chiquita, Le petit vin blanc, Pleurant Jean, Neuville, Côté Portneuf: Me revlendas-tu un jour, Xavier Labonté, Cléry, Abitibi: C'était un jour de fête, Hector Bourgon, L'original, Ont. bp. 50: Toi seule que j'adore, Le soleil dit bonjour aux montagnes, Eugène Laurendeau, St-Paul de Chester, Côté Arthabaska: Le petit chaperon rouge, Lucien Gamelin, Pierreville, Rang St-Joseph, Côté Yamaska: C'était un jour de fête.

Procurez-vous une nouvelle BROSSE À DENTS COLGATE



Débarressez-vous de vos brosses usées et insalubres
COLGATE 35¢ pour enfants 19¢

MUSCLES ENDOLORIS?

Appliquez du liniment Sloan. Sa chaleur bienfaisante pénètre "en profondeur" et amortit promptement la douleur. Procurez-vous du Sloan avant que la douleur ne vous tourmente. Toutes pharmacies.

L'ACTION PÉNÉTRANTE DU
LINIMENT
SLOAN
SOULAGE PLUS VITE



C
O
T
É

L'ÉCRÉMEUSE "COTÉ"
La seule fabriquée dans la Province de Québec

ÉVAPORATEURS "COTÉ"
POUR SIROP D'ÉRABLE

MACHINERIES À BOIS
Demandez notre catalogue et liste de prix.

JOS. COTÉ INCORPORÉE
St-Ephrem de Beauce, Prov. Qué.

Accordéons "HOHNER"

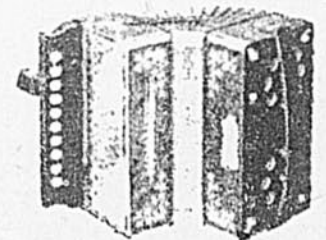

Les Meilleurs au Monde

200 Simples - - - - - \$29.95
200 Doubles - - - - - \$45.69

avec Banc-Casier GRATIS

50 pianos à - - - - - \$139.00
63 pianos à - - - - - \$159.00
121 pianos à - - - - - \$189.00

GRAMOPHONES \$23.95

25 disques Gratis

E. L. CHOQUETTE

8687 rue St-Denis, Montréal, Qué.

**Je ne savais pas qu'une
poulette pouvait
pondre des oeufs
de cette
grosseur !**

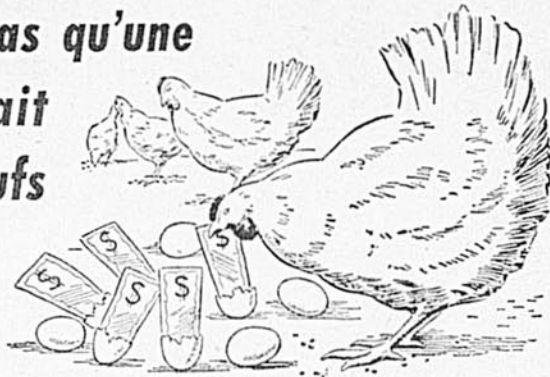

Au début une poulette ne pondra pas des oeufs de la Catégorie "A". Mais avec les soins voulus et l'alimentation Blatchford vous pouvez être assuré que vous obtiendrez des oeufs de la Catégorie "A" plus vite et plus souvent.

La moulée de début Blatchford pour poussins (contenant maintenant 20% de protéine) est le début parfait d'une vie précieuse... elle contient tout ce dont a besoin le jeune poussin. C'est un mélange parfaitement équilibré et facile à digérer — 26 ingrédients en tout — possédant une plus forte teneur en vitamines et en minéraux provenant de Vita-Dine; lait riboflavine, et riz glacé en augmentent la valeur.

MAINTENANT SUR LE MARCHÉ

La moulée broyée de début Blatchford pour poussins vous offre maintenant une nourriture granulée avantageuse. Cette nouvelle nourriture contient 20% de protéine. Elle est recommandée pour sa réelle économie dans l'alimentation. Elle est idéale pour favoriser la croissance dès le début. Elle développe une ossature robuste. Les poussins gaspillent moins lorsqu'on leur sert la moulée broyée de début Blatchford pour poussins, ils sont friands de sa texture.

MOULÉE BROYÉE DE DÉBUT

Blatchford's
POUR POUSSINS

Blatchford Feeds
LIMITED

142 ANNETTE ST. TORONTO, ONTARIO



NOUVEAU! AMÉLIORÉ!
SAVON ODEX

- ① Nettoie vraiment la peau
- ② Chasse l'odeur de transpiration
- ③ Laisse tout votre être frais et propre

Odex produit une mousse qui nettoie à fond tout en restant douce pour le visage, les mains, idéale pour le bain quotidien.

ÉVITEZ d'OFFENSER — EMPLOYEZ ODEX

PAPIER IMITATION DE BRIQUE EN ROULEAU "ALGO-BRIQUE"

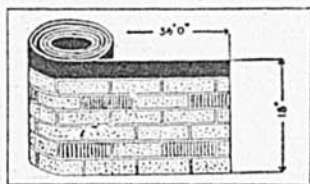

Couleurs rouge, vert, chamois, et gris avec joints noirs ou blancs. Papier à couverture en rouleau couleur rouge, vert et bleu. Bardeaux Asphalte, couleur rouge, vert et bleu. Imitation de Brique par planche, Planche murale: 4 x 8, 4 x 7, 8, 9 et 10 pds. Laine Minérale, Vitre pour châssis, doubles ou simples. Nous acceptons aussi des commandes pour tôle galvanisée Gaurfée "Royal". Algo-Brique 5/8 d'épaisseur.

SPECIAL — Qualité seconde. Papier à couverture granulé. Rouge ou vert, 90 lbs en rouleaux de 36 pes de largeur, couvrant 100 pieds de surface, \$2.50 le rouleau, clous et ciment inclus. Papier à couverture surface unie, 2 pds \$1.66 le rouleau, 3 pds, \$2.20 le rouleau, 4 pds \$2.60 le rouleau; couvrant 100 pieds carrés, clous et ciment inclus. Bardeaux d'asphalte, 3 dans 1, pesant 210 lbs au carré, couleur rouge, vert, ou bleu. \$5.60 le carré. Imitation de brique en rouleau couleur rouge, chamois, vert, ou gris, avec joints noirs, couvre 50 pieds carrés, \$1.50 le rouleau. Clous inclus. 25% comptant avec la commande, la balance sur réception. F.O.B. CHARENTE

Voir Autres Spéciaux Dans Ce Numéro.

A. L. GONNEVILLE, Dépt. A. CHARENTE, CTÉ ST-MAURICE

Marchandise en main pour expédition immédiate.

Prix et échantillons envoyés sur demande.

LE MOIS PROCHAIN

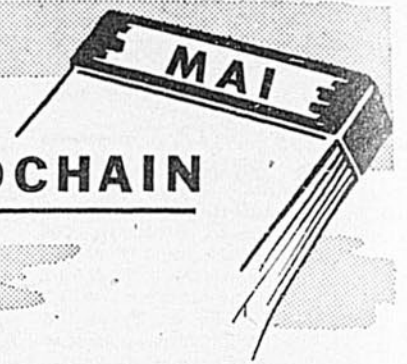

DE toutes les provinces canadiennes, Québec possède la plus grande superficie en pommes de terre. Notre production totale est aussi plus forte que celle des autres provinces. Mais comparons les rendements et nous verrons que Québec, avec 130 minots à l'acre, vient loin en arrière. Nous occupons la sixième place, après le Nouveau-Brunswick, l'Île-du-Prince-Édouard, la Colombie-Britannique, la Nouvelle-Écosse et l'Ontario.

Nous produisons la quantité, il est vrai, mais quant au rendement et à la qualité, nous n'y sommes pas du tout. Voilà pourquoi les pommes de terre des Provinces Maritimes sont si populaires sur nos propres marchés. Les consommateurs qui achètent ces pommes de terre importées sont toujours assurés d'obtenir des produits de qualité.

"La vérité sur la culture de la pomme de terre dans Québec", par Bernard Baribeau, vous illustrera clairement la situation telle qu'elle existe depuis trop longtemps dans Québec. Et la mise en pratique des remèdes suggérés par l'auteur assurerait la survie de notre culture. Tous, producteurs et consommateurs, souhaitent que les pommes de terre du Québec gardent toujours les premières places sur nos propres marchés. Mais avant d'arriver là, il faut s'en donner la peine!

Cet article du prochain numéro du Bulletin des Agriculteurs est une magnifique contribution à l'avancement de notre culture de pommes de terre.

CE mois-ci, le Bulletin des Agriculteurs consacre une page entière à l'intention des Jeunes Éleveurs de la province et il en sera de même pour les mois à venir. Dédiée exclusivement aux jeunes, les agriculteurs de demain, nous sommes conscients de la grande importance de cette page. Les Jeunes Éleveurs peuvent être assurés que la direction du Bulletin des Agriculteurs fera l'impossible pour maintenir entre les divers cercles, la dose d'émulation nécessaire au bon fonctionnement de ces organismes.

Dans notre livraison de mai, M. Henri Girard, agronome et propagandiste fédéral pour les cercles de la région de Montréal, parlera de l'importance pour les jeunes de suivre le programme d'action tracé par les directeurs de leur cercle respectif.

Aviculture, industrie animale, médecine vétérinaire, culture

maraichère, culture betteravière, pomiculture, reboisement et défrichement, voilà autant de sujets qui sont de nature à intéresser tous les cultivateurs du Québec. En ajoutant à cela "Furetages agricoles" et "l'Atelier sur la ferme", nous sommes conscients d'offrir régulièrement à nos lecteurs une section agricole qui n'est égalée par aucun autre magazine.

Et pour continuer cette énumération de ce que vous trouvez régulièrement dans le Bulletin des Agriculteurs, passons à la section féminine: patrons, recettes, couture, tricot, tissage, broderie, courtpointe, beauté, hygiène, courrier, autant de chroniques diverses préparées en vue de faciliter la tâche de la ménagère.

Malgré toute cette variété, le Bulletin des Agriculteurs n'est pas que cela. A ce qui précède, il faut ajouter les romans dont la publication s'impose dans tout magazine. Dans la livraison de mai, nous présentons deux nouvelles exclusives d'auteurs canadiens-français bien connus: "Amour silencieux", de Rodolphe Girard et "Profil de la rue", d'Adrienne Choquette.

LES nombreux lecteurs du Bulletin des Agriculteurs savent que la longue énumération que vous venons de faire n'est pas complète. Et c'est à dessein que nous avons omis de mentionner le reportage d'intérêt général. Ce reportage est écrit à l'intention expresse de nos abonnés.

Après vous avoir fait connaître Montréal sous tous ses angles, nous commençons, le mois prochain, la publication d'une série de quatre reportages sur la ville de Québec. Dans son premier article, l'auteur, Damase Potvin, parlera des "richesses historiques de Québec".

SOLUTION DE LA PAGE 73

| | | | | | | | | | | | | | | |
|----|---|---|---|---|---|---|---|---|---|---|---|---|---|---|
| 1 | I | N | T | E | R | C | E | P | T | E | R | A | V | T |
| 2 | N | O | U | V | E | A | U | R | U | E | R | Q | U | E |
| 3 | T | U | E | N | D | O | V | A | S | E | | | | |
| 4 | E | V | A | N | E | S | C | E | N | T | E | S | P | |
| 5 | N | E | S | T | I | M | E | R | A | S | A | | | |
| 6 | S | L | I | M | A | D | I | R | E | R | A | N | | |
| 7 | I | L | L | E | T | T | R | E | B | A | C | L | E | |
| 8 | T | E | N | O | U | E | A | U | T | O | U | R | | |
| 9 | E | S | T | U | E | O | C | C | I | R | E | | | |
| 10 | E | E | T | A | N | C | H | E | R | A | | | | |
| 11 | A | S | S | A | U | T | C | E | A | R | A | B | | |
| 12 | H | A | T | U | R | E | I | N | E | P | H | O | | |
| 13 | A | L | E | S | P | A | T | H | E | R | U | | | |
| 14 | N | E | R | F | S | I | L | O | P | E | R | E | | |

Les propriétaires de ferme
savent par expérience—
que la valeur des
**CAMIONS
CHEVROLET**

DE CONCEPTION AVANCÉE
EST IMBATTABLE

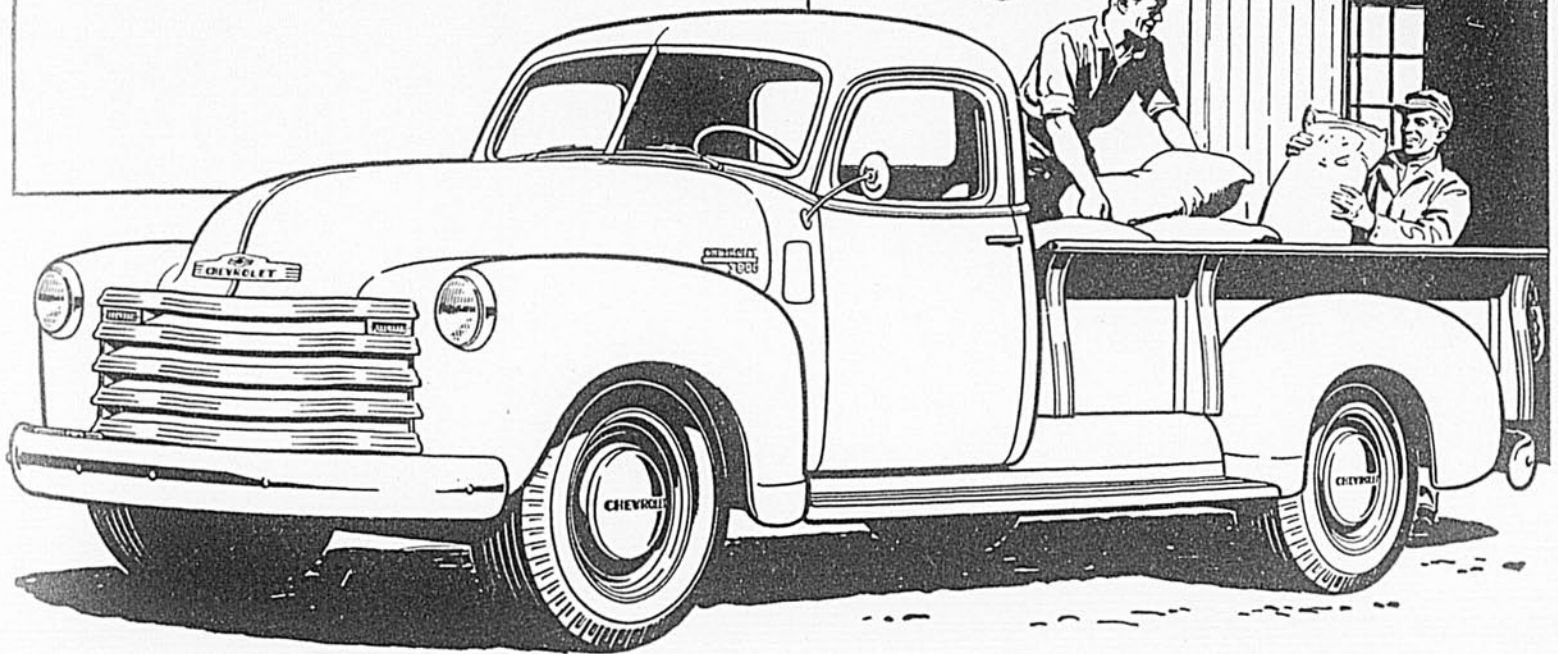
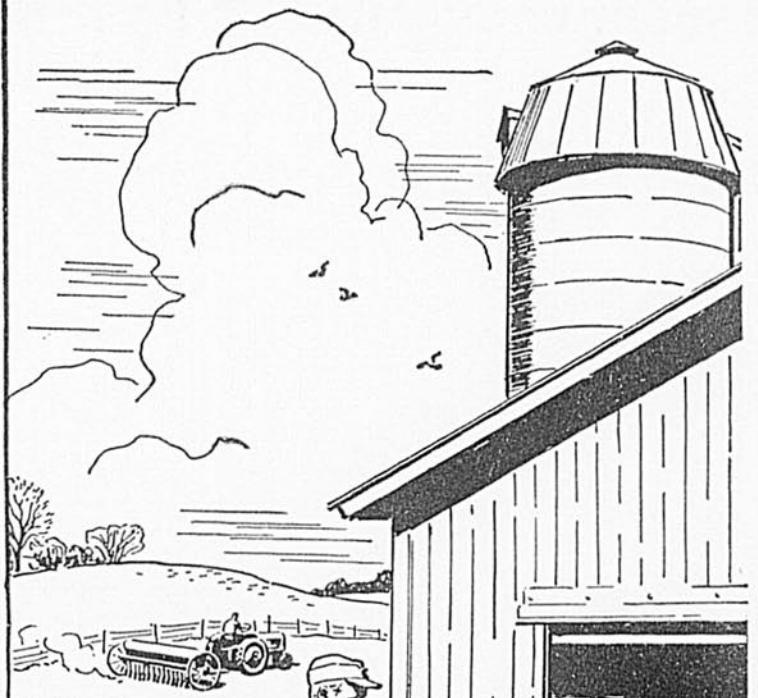

Nul autre assortiment de camions n'offre l'ensemble de valeurs supérieures de Chevrolet! C'est pour cela que les camions Chevrolet se vendent plus . . . et sont au service de plus de propriétaires que toute autre marque!



BOÎTE SYNCHROMESH À 4 VITESSES

La manoeuvre est plus facile, plus rapide et plus silencieuse, et vous pouvez maintenir la vitesse et l'impulsion dans les côtes avec cette nouvelle boîte de vitesses. Elle se trouve sur tous les modèles de la série 3800 et de plus grand rendement.

**COMMANDE DE CHANGEMENT DE
CONCEPTION AVANCÉE**

Il y a une nouvelle facilité de manoeuvre dans tous les modèles munis d'une boîte à 3 vitesses. Le changement peut s'effectuer sur le bout du doigt!



FREIN DE STATIONNEMENT À PÉDALE

Plancher libre! Ce frein unique réalise une sécurité et une commodité sans précédent dans les modèles de ½ et de ¾ de tonne.

**MOTEUR À SOUPAPES EN TÊTE
AMÉLIORÉ**

Cet excellent modèle qui a fait ses preuves, le plus économique du monde pour sa dimension, réalise une plus grande mesure de durabilité et d'efficacité!

**MONTAGE CANNELÉ DU MOYEU
SUR L'ESSIEU AR**

Plus de force et de durabilité dans les modèles de grand rendement! Cette nouvelle caractéristique importante assure une durée plus longue et plus économique dans votre camion de grand rendement.



F-49-CT-1AF

Convainquez-vous. Tenez compte de tout—apparence, durabilité, facilité de manoeuvre, puissance avec économie—toutes les caractéristiques de la carrosserie, du moteur, de la cabine et du châssis! Considérez tout et, comme d'autres propriétaires de ferme, vous conviendrez que Chevrolet est en tête! Considérez aussi l'économie de la vedette! Il n'y a pas d'autres camions au monde qui puissent se réclamer de la TRIPLE ÉCONOMIE de Chevrolet—faible coût d'utilisation, faible coût d'entretien et *bas prix réellement économiques.*



UN PRODUIT DE GENERAL MOTORS

AUSSI la cabine qui "respire"* — Construction monosoudée de la cabine tout acier — Visibilité tout le tour avec fenêtres dans les coins AR* — Ressorts de grand rendement — Essieu arrière hypoïde entièrement flottant sur la plupart des modèles — Freins de construction spéciale — Freins mécaniques hydrovac sur les modèles de 2-tonnes et plus lourds — Direction à roulement à billes — Roues à base large — Dimensions régulières de la cabine à l'essieu — Choix de couleurs multiples.

*Système de chauffage et de ventilation et fenêtres dans les coins arrière, avec équipement de luxe facultatifs à coût additionnel.

CHOISISSEZ LES CAMIONS CHEVROLET POUR LE TRANSPORT ILLIMITÉ

L'étonnant nouveau **TIDE** de Procter & Gamble vous donne un vrai

MIRACLE DE BLANCHISSAGE!

Nul savon — nulle autre "mousse" — nul autre produit de blanchissage connu — ne lavera votre linge de famille aussi NET que Tide!



Le linge LE PLUS NET du monde!

Oui, madame! Tide rend tout votre lavage de famille *plus net* que tout autre produit de blanchissage... vous donne du linge *merveilleusement net*! Grâce à sa mousse entièrement *nouvelle*, Tide ne fait pas qu'enlever la *saleté* de vos plus gros lavages, il fait aussi disparaître le vilain film de savon!



Rafraichit RÉELLEMENT les couleurs!

Tide vous donne du linge d'une *fraicheur merveilleuse*! Il ne se fait pas de savon capable de donner à vos imprimés *plus d'éclat* que Tide... à l'eau *la plus dure*! Et ne craignez jamais de *confier* vos couleurs lavables à Tide. Malgré toute son incroyable puissance de nettoyage, il ne présente *aucun danger*!



Le blanc LE PLUS BLANC du monde!

Comptez sur Tide pour le blanc d'une *blancheur merveilleuse*! A l'eau *la plus dure*, Tide rend votre blanc *plus blanc* que tout savon ou tout autre produit de blanchissage connu! Et Tide *conserve* de semaine en semaine la blancheur *éclatante* de vos chemises, draps, serviettes, SANS JAMAIS les jaunir!



Fabrication canadienne



TIDE

REND LE LINGE PLUS NET QUE TOUT AUTRE PRODUIT DE BLANCHISSAGE QUE VOUS PUISSIEZ ACHETER et cependant, il est VRAIMENT SÛR pour les couleurs



Nouvelle mousse merveilleuse!

Plus de mousse dans l'eau la plus dure! Cette mousse douce pour les mains est différente à la *vue* et au *toucher*! Merveilleuse aussi dans le plat à vaisselle... voyez comme elle reluit, même sans essuyage!

PROCTER & GAMBLE GARANTIT
CHAQUE PAQUET DE TIDE!

Tide fera tout ce qu'on en dit dans cette annonce. Si vous n'êtes pas entièrement satisfaite, retournez le reste de votre paquet au marchand et le prix d'achat sera remboursé.

TIDE ARRIVE — SALETÉ PART!

TIDE EST ÉGALEMENT MERVEILLEUX POUR L'AVER LES USTENSILES SERVANT À TRAIRE LES VACHES... RAPIDE! FACILE! PAS D'ÉCUME NI DE DÉPÔTS DURS!

L'argile ou terre glaise provenant des gisements de St-Joseph et de Beauceville est excellente pour les travaux de céramique. Elle sert de matière première aux céramistes de l'Ecole de St-Joseph.

Une Terre MERVEILLEUSE!

par J.-B. ROY, agronome

PHOTOS: CINÉMATOS DE QUÉBEC

"Cette terre est merveilleuse!" ...

C'est ainsi qu'un agronome qualifié, en ma présence, il y a une douzaine d'années, l'argile de la Beauce, plus spécialement celle des gisements de St-Joseph et de Beauceville. Dans le temps l'expression m'avait paru pour le moins exagérée et je l'attribuai à l'enthousiasme d'un Beauceron en veine de vanter son sol natal, au cours d'une discussion sur la céramique. Celle-ci était, à l'époque, l'une des formes d'artisanat qui commençait à renaître dans notre province, et il était question de créer un centre de production de céramique en Beauce.

Terre merveilleuse! Telle est bien l'argile ou glaise de la Beauce. Notre agronome n'avait rien exagéré. Qui parmi nous, en effet, n'a jamais admiré dans les magasins, aux expositions, à l'Ecole de St-Joseph même, voire chez un ami, quelques-unes des magnifiques poteries fabriquées d'argile de Beauce par des céramistes paysans beaucerons? ... Les connaisseurs conviennent que les poteries beauceronnes rivalisent avec les potiches et les bibelots dispendieux importés qui donnent à trop de nos intérieurs une ambiance étrangère, là où l'atmosphère devrait être québécoise.

Terre merveilleuse! C'est dans la céramique ou poterie que l'argile de la Beauce excelle. C'est là que s'applique le qualificatif. Sous les doigts agiles de nos jeunes céramistes, elle se transforme en poteries les plus diverses, potiches, urnes, pots à tabac, théières, statuettes, bibelots, etc. Ce sont des petits chefs-d'oeuvre de perfection. Les photos qui accompagnent ce texte permettront au lecteur de suivre, par l'image, les étapes successives de fabrication d'une pièce de céramique à l'Ecole de St-Joseph où la matière de base employée est l'argile de la Beauce.

Est-il quelque chose de plus captivant et instructif que d'observer l'artisan pétrir la glaise et discipliner la matière en des formes fantai-

sistes? Bien que jeunes, ceux que l'on voit à l'oeuvre à l'Ecole de St-Joseph ont déjà le tour du potier. L'institution qui les forme a été fondée en 1939, par le gouvernement de Québec. La direction en fut confiée à M. Willie Chochoard, céramiste réputé d'origine suisse. Ce n'est pas une industrie mais une école d'artisanat où la poterie est greffée à l'agriculture. Le jeune paysan qui la fréquente devient un parfait artisan, capable sans doute d'exploiter sa ferme pour vivre, mais aussi de fabriquer des poteries dont la vente lui procurera un petit revenu durant les saisons mortes.

Installée temporairement à l'Ecole de Beauceville en 1939, l'Ecole de Céramique fut transférée 4 ans plus tard à St-Joseph, dans une ancienne manufacture achetée par le gouvernement provincial. Outillage moderne procurant aux 15 ou 20 élèves inscrits annuellement toutes les facilités de travail.

La céramique est un art fort ancien. Les peuples primitifs ont tous eu leurs potiers; les fouilles, les images, l'histoire témoignent de leur talent. Le profane ignore si l'art de ces lointains artistes peut inspirer le céramiste moderne, mais il peut logiquement supposer que l'outillage rencontré par exemple à l'Ecole de St-Joseph fournit à l'artisan d'aujourd'hui des facilités de travail ignorées de ses ancêtres. Laveuse, filtre, presse, malaxeur, tour céramique, calibreuse, toutes ces machines mues par l'électricité et qui permettent la fabrication en série, étaient inconnues jadis. Le céramiste de la Beauce en dispose lui pour l'expression de son art. Si le lavage, le tamisage, le pressage et le malaxage de l'argile sont des opérations mécaniques, le pétrissage, le tournage, le calibrage, le modelage permettent à l'artiste de révéler son talent. Sous ses doigts agiles, vous voyez la motte de terre se transformer en assiette, en plat, en théière, en potiche, etc.

(lire la suite à la page 56)

Céramiste occupé à la fabrication des becs de théières individuelles.

Lorsque le séchage lui a donné assez de fermeté, on procède au démoulage. Alors apparaît la petite théière dont nous venons d'assister à la fabrication.

Au bout de 10 à 20 minutes, selon l'épaisseur de la paroi de l'objet fabriqué, on retourne le moule et l'argile non solidifiée s'écoule par l'ouverture.

Les galettes de glaise sont passées dans un malaxeur qui les triture pour leur donner une consistance uniforme. L'argile en sort comme du maïs.

Une fois séchées, les différentes parties du moule en plâtre sont assemblées.

On remplit complètement le moule avec de l'argile claire. C'est le coulage.

Jeune céramiste occupé à la fabrication d'un moule sur tour mécanique.

Après avoir fait l'original qu'il veut reproduire, le potier se fabrique un moule en versant du plâtre sur son modèle.

L'argile est transportée sur les lieux en camions. Après avoir été pesée et mélangée en proportions définies à d'autres substances, elle est lavée avec de l'eau dans une sorte de grande cuve.

La laveuse déverse son liquide vaseux dans une citerne. Puis, c'est le tamisage et le pressage qui a pour but de raffermir l'argile.

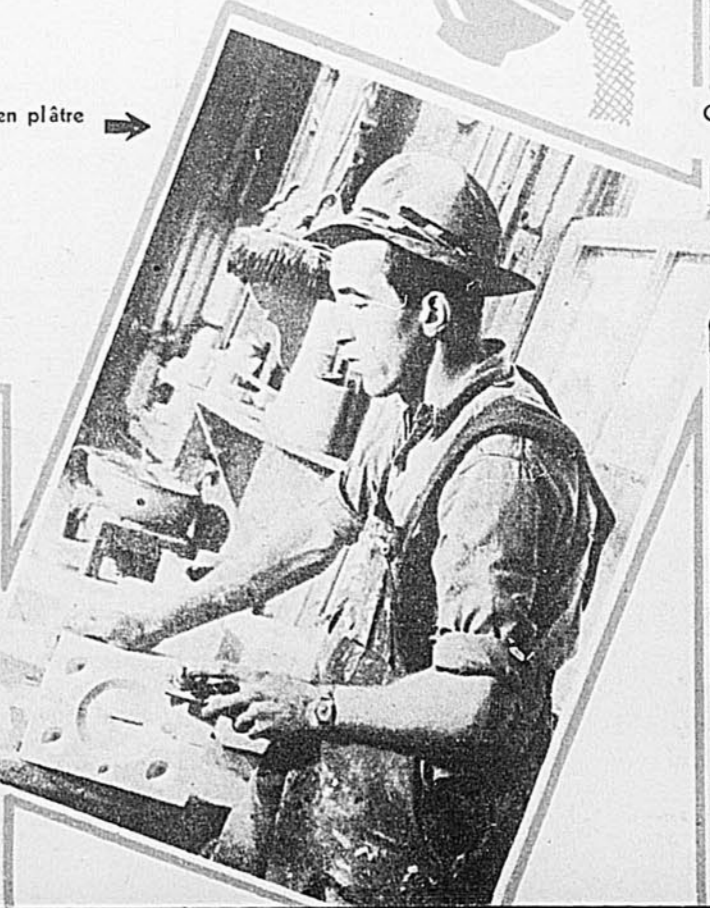
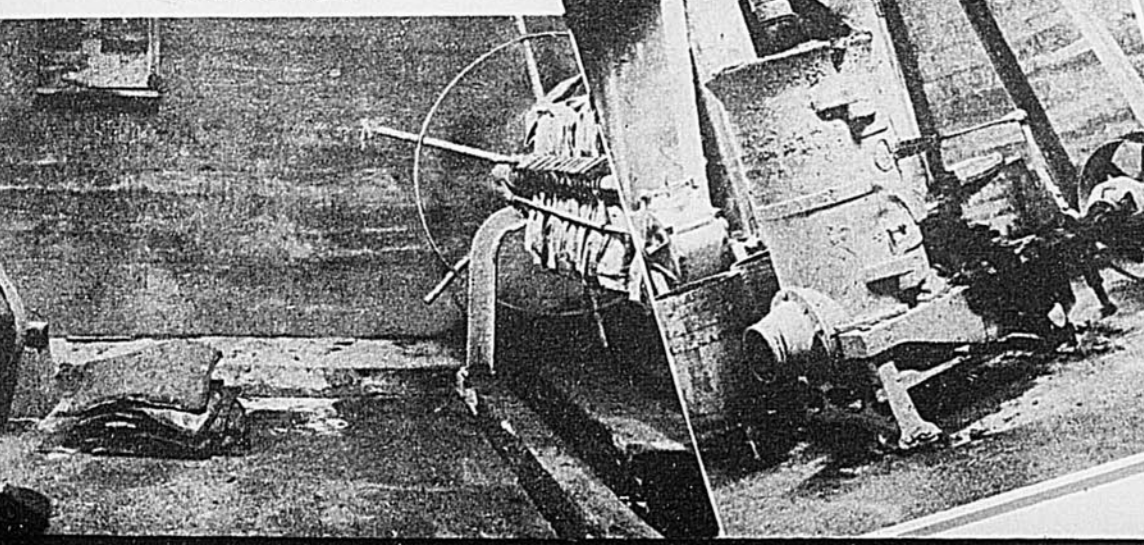
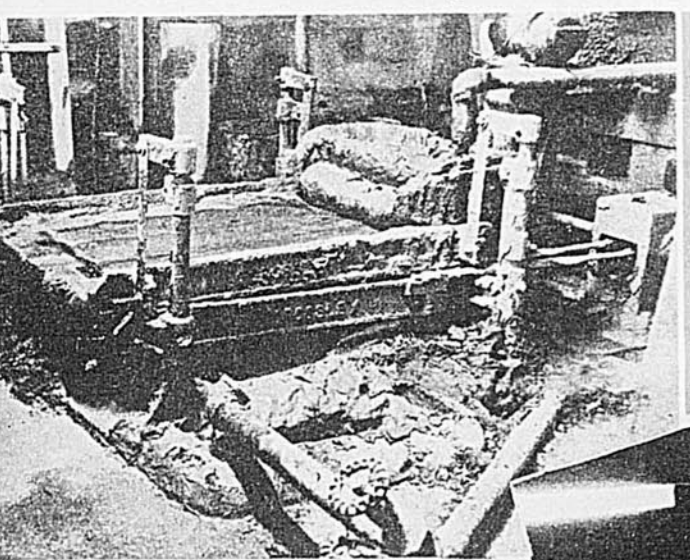



Nicole Germain, ex-reine de la radio, vedette de cinéma (la "Donalda" de "Un Homme et Son Pêché") est l'une des actrices les plus en renom de la métropole canadienne.

Montréal.

CAPITALE DES SCIENCES ET DES ARTS

par Jean Robitaille



Le Dr Armand Frappier, directeur de l'Institut de Microbiologie et de l'École d'Hygiène, à l'Université de Montréal, est l'un des savants dont s'honore la métropole.

C'ÉTAIT en novembre dernier Deux voisins de banquette, dans un tramway de la rue Ste-Catherine, lisaient les journaux du soir. L'un d'eux interrompit soudain sa lecture et dit à son compagnon:

—T'as vu ça, pour l'Université McGill?

—Oui! Comme campagne de souscription, ils y vont pas de main morte!

—Quasiment dix millions. Il y a pas longtemps, l'Université de Montréal en demandait autant. Ça fait pas loin de vingt millions de piastres rien que pour les deux universités de Montréal.

—J'ai pour mon dire qu'une université, ça serait ben assez. Quoi que ça donne d'en avoir deux dans la même ville?

—Pas grand'chose, mais ça coûte cher!

—Ils prétendent qu'ils fabriquent des savants. Peuh! Si on avait moins de savants, peut-être que ça irait mieux...

Là-dessus, les deux compères reprirent leur lecture. Au bout d'un moment, l'un s'exclama avec mépris:

—Tu parles qu'ils sont pas bons, toi?

—Qui ça?

—Les Compagnons.

—Quels compagnons?

—Ben les Compagnons... C'est comme ça qu'ils s'appellent. T'as dû en entendre parler? C'est une troupe de théâtre. Leur boss, c'est un prêtre, le Père Legault.

—Ah! oui, j'ai déjà vu ça dans le journal.

—D'après ce que j'ai entendu dire, ils ont de la misère à vivre, à rejoindre les deux bouts ensemble, puis les v'là qu'ils s'achètent un théâtre, pour eux autres tout seuls. Avec quoi qu'ils vont le payer, leur théâtre? Tu vas voir s'ils font pas comme les autres puis qu'ils se mettent pas à quémander des souscriptions!

—D'abord, un théâtre, on a-t-y besoin de ça? C'est pas ça qui fait manger, hein?

Parvenu au terme de ma course, je descendis du tramway en me faisant la réflexion que ces deux compères n'appréciaient guère les avantages de vivre dans la capitale ca-

nadienne de la science et des arts. Car telle est bien l'une des plus importantes caractéristiques de Montréal. Elle l'emporte, par cet aspect, sur toutes les autres villes du Canada, sans exception. La métropole est en effet la plus grande manufacture de savants et d'artistes au

pays. Et ce fait vous intéresse de très près, lecteurs et lectrices, même si vous vivez aux confins de la province de Québec, tout au nord de l'Ontario, ou au Nouveau-Brunswick, ou au Manitoba ou en n'importe quelle autre région de notre vaste Canada. Si vous en doutez,

donnez-vous le mal de poursuivre la lecture de cet article!

Comment on fabrique les savants

Etre savant, comme dirait La Palice, c'est posséder le savoir, la connaissance de l'une des sciences approfondies par l'homme. Le médecin, l'agronome et le spécialiste en relations industrielles sont des savants au même titre que le philosophe, le théologien ou l'astronome. Avant d'appliquer une science, avant de l'enseigner à son tour, le futur savant doit l'acquérir lui-même. Dans la presque totalité des cas, c'est à l'université qu'il fait cette acquisition.

L'université n'est pour sa part qu'un groupe d'écoles, dites facultés, où l'on dispense l'enseignement supérieur, c'est-à-dire spécialisé, avancé; les universités les plus célèbres retiennent les services des meilleurs professeurs et enseignent le plus grand nombre de sciences possible.

Montréal a la distinction de pos-

séder deux des meilleures universités du Canada, deux excellentes "fabriques de savants" — pour employer l'expression irrespectueuse mais juste des compères du tramway — alors que les autres villes, si importantes soient-elles, n'en ont qu'une.

Le caractère cosmopolite de la métropole justifie évidemment cette dualité. En substance, les Canadiens de langue française fréquentent l'Université de Montréal, tandis que les futurs savants de langue anglaise étudient à l'Université McGill. Ce n'est pourtant pas la règle fixe. De nombreux Canadiens-français

s'inscrivent à McGill, comme on trouve des compatriotes de langue anglaise à l'Université de Montréal. Des professeurs de France enseignent à McGill.

A l'Université de Montréal comme à McGill, de nombreux savants poursuivent constamment d'importants et précieux travaux de recherche dans leurs laboratoires de chimie, de biochimie, de microbiologie, de pharmacie, d'agronomie, etc.

Notons d'ailleurs tout de suite que maintes écoles font partie inté-

(lire la suite à la page 80)

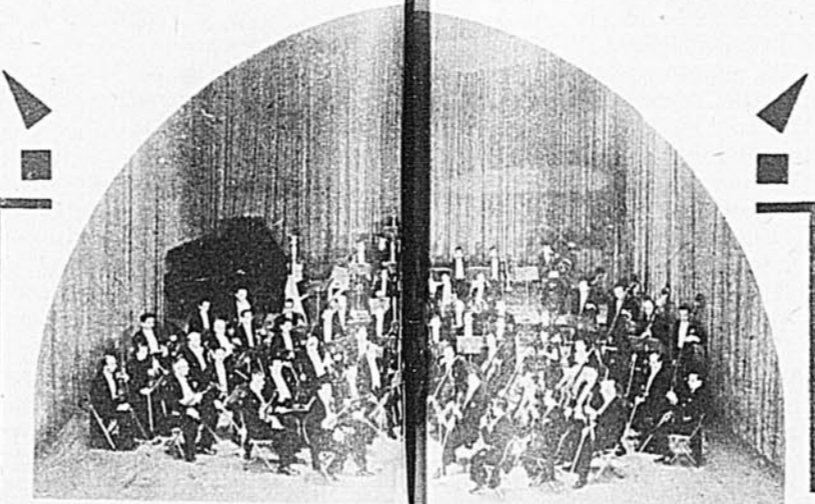

L'Orchestre des Concerts Symphoniques, dirigé par le chef d'orchestre Désiré Defaux, contribue fortement à la réputation artistique de la métropole.

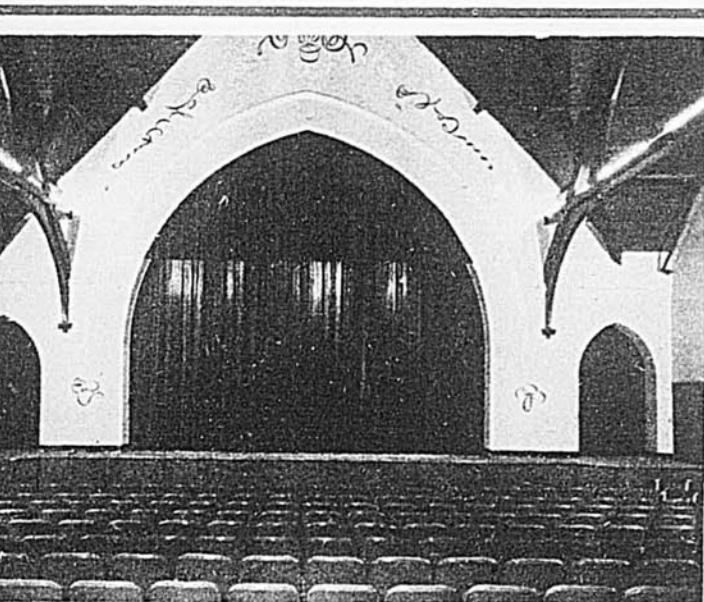

Ci-contre, vue de l'intérieur du nouveau théâtre des Compagnons, une troupe dont la réputation s'étend aujourd'hui par tout le Canada et même au-delà de nos frontières.

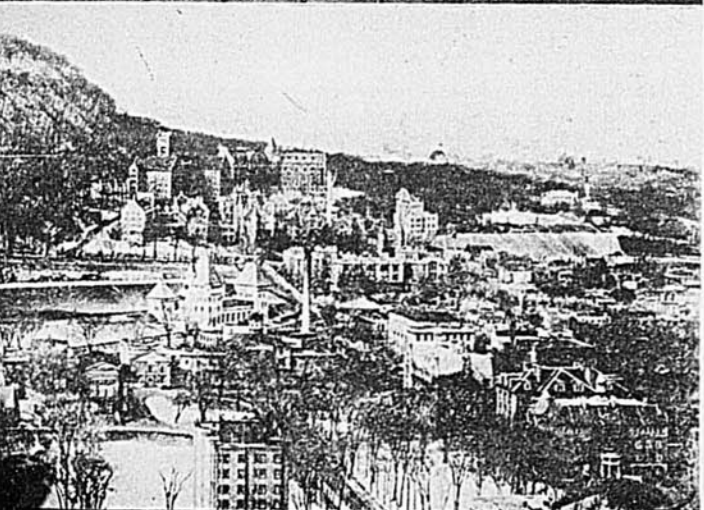

En bas, à gauche, vue d'ensemble des nombreux immeubles qui composent l'Université McGill, l'une des maisons de haut savoir les plus avancées du continent américain.



Les énormes appareils qu'on voit en haut, à droite, font partie du service de dessiccation à froid et dans le vide (sérum humain, vaccins, etc.) de l'Université de Montréal.



Ci-contre, à droite, un laboratoire de préparation au service du B.C.G. (affilié à l'Université de Montréal) où l'on apprête le vaccin de prévention contre la tuberculose.

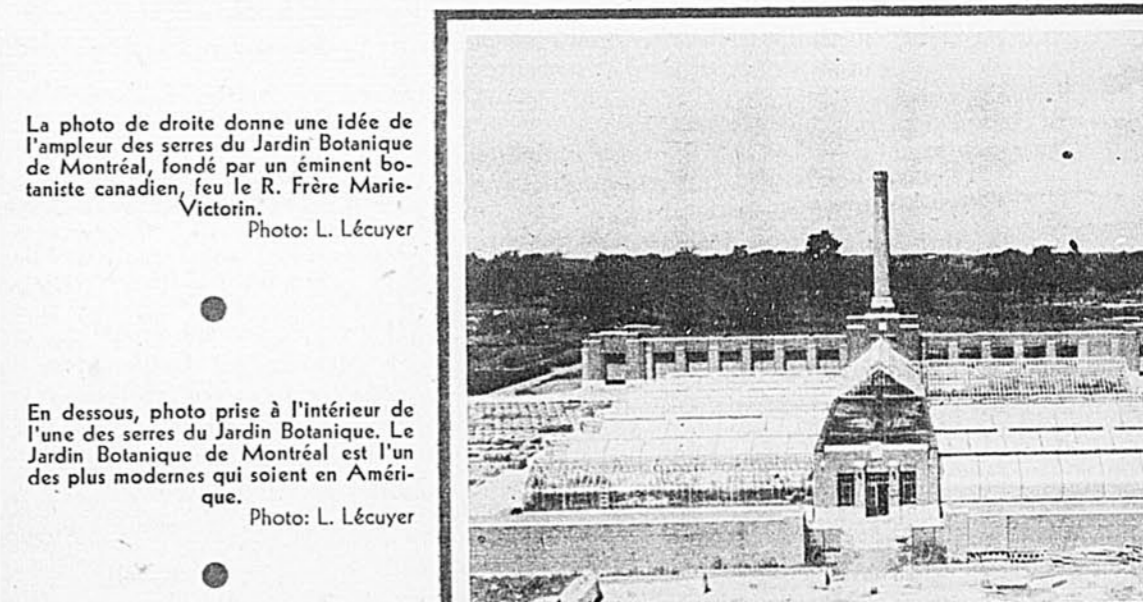

La photo de droite donne une idée de l'ampleur des serres du Jardin Botanique de Montréal, fondé par un éminent botaniste canadien, feu le R. Frère Marie-Victorin.
Photo: L. Lécuyer

En dessous, photo prise à l'intérieur de l'une des serres du Jardin Botanique de Montréal est l'un des plus modernes qui soient en Amérique.
Photo: L. Lécuyer

En haut, à gauche, deux préposés au service des vaccins de l'Université de Montréal recueillent soigneusement du vaccin destiné à la prévention de la coqueluche.

Ci-contre une section de la vaste pouponnière de la clinique B.C.G. de Montréal, où l'on inocule aux nouveau-nés un vaccin pour la prévention de la tuberculose.

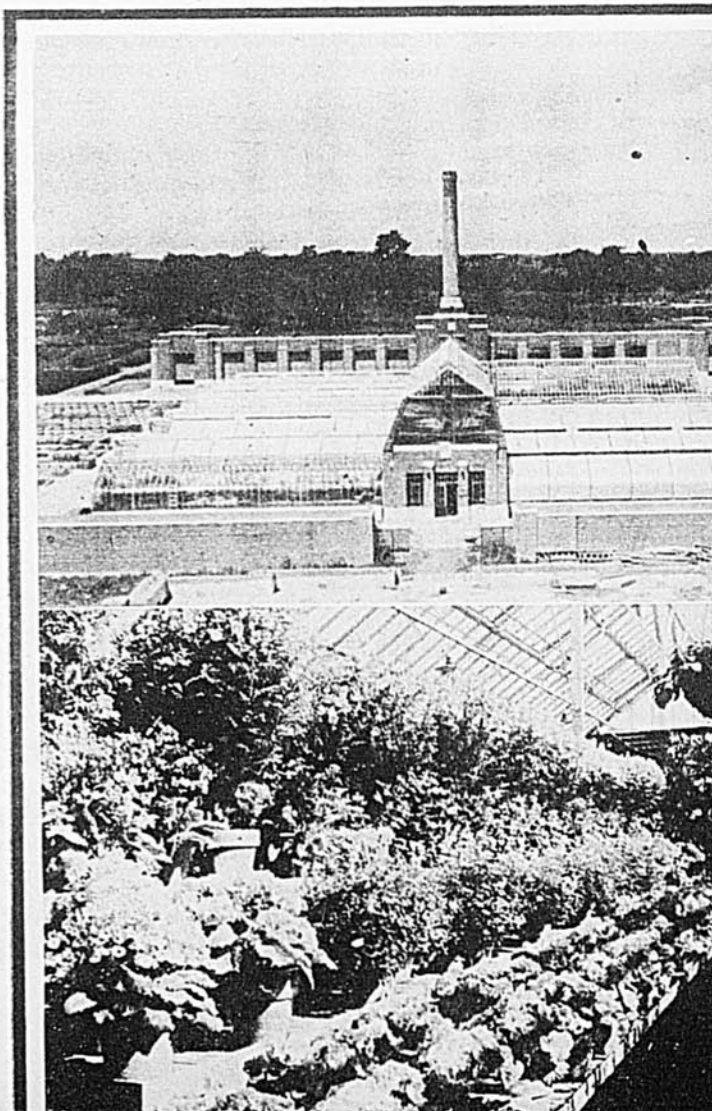

Les rigueurs du carême sont toujours suivies de journées de liesse où quantité de mets fins sont à l'honneur. Pour suivre cette coutume voici ce que nous vous proposons:

Beignets au citron

2 c. à thé de poudre à pâte
4 tasses de farine
3 c. à thé de zeste de citron
¼ c. à thé de sel
1 tasse de beurre
1 tasse de sucre
2 oeufs
5 c. à thé de jus de citron
1 tasse de lait

Tamisez la farine deux fois avec la poudre à pâte et le sel. Mettez à part. Réduisez en crème le beurre, le sucre et le zeste de citron, ajoutez les oeufs bien battus et battez le tout pendant cinq minutes. Ajoutez le jus de citron, le lait et la farine. Retournez sur la planche enfarinée et abaissez à ¼ de pouce d'épaisseur. Découpez en forme d'anneau à l'aide de deux emporte-pièces ronds, de grandeurs différentes. Faire frire en graisse abondante et bouillante. Egoutter avec soin sur un papier brun et laisser refroidir. Rouler dans du sucre en poudre. Si la graisse n'est pas suffisamment chaude, les beignets seront lourds. Cette recette vous donnera environ 50 beignets.

☆☆☆

Gâteau au gingembre et aux poires

2 tasse de farine
1½ c. à thé de cannelle
1 c. à thé de gingembre
½ c. à thé de maïs
½ c. à thé de sel
1 c. à thé soda à pâte
1 tasse sucre brun
5 c. à thé sirop de maïs
½ tasse de saindoux

2 oeufs
½ tasse de lait
2 c. à table beurre
¼ tasse de sucre blanc
des moitiés de poires

Tamiser la farine, les épices, le sel et le soda. Chauffer le sucre brun, le saindoux et le sirop de maïs, refroidir puis lier à la farine.

Battre les oeufs jusqu'à consistance légère, joindre au mélange puis ajouter le lait.

D'autre part, mettre le beurre dans une lèche-frite, le faire fondre sur un feu lent, ajouter le sucre blanc et le laisser légèrement brunir. Déposer les moitiés de poires en cercle, verser la pâte en étendant bien. Cui'e à four modéré pendant 45 minutes. Renverser sur une assiette et servir chaud si désiré. On peut remplacer les poires par des pêches, des abricots ou des ananas.

☆☆☆

Biscuits au sucre

1 petite tasse de beurre
1 tasse de sucre
2 oeufs
1 c. à table d'eau
1 c. à thé d'extrait de vanille
1 c. à thé de poudre à pâte

Assez de farine pour faire une pâte qui puisse se rouler en fine couche sur la planche.

Réduisez ensemble en crème, à fond, avec une cuillère de bois, le beurre et le sucre. Battez les oeufs en mousse; ajoutez au mélange en crème; battez à fond; ajoutez l'eau et l'extrait. Ajoutez la poudre à pâte à une demi-tasse de la farine et tam-

C'EST DÉJÀ PAQUES

par BERTH MIREPOIX

sez dans les autres ingrédients; battez jusqu'à ce que léger, et ajoutez ensuite assez de farine pour faire une pâte molle (à peu près deux tasses). Mettez sur une planche saupoudrée de farine, pétrissez légèrement, roulez en couche bien mince; découpez avec découpoir à "cookie" et cuisez à four vif pendant dix minutes. Ces biscuits, après six semaines, sont aussi frais qu'au moment où ils sortent du four.

☆☆☆

Roulettes Catherine

3½ tasses de farine
1 c. à thé soda à pâte
½ c. à thé poudre à pâte
½ c. à thé de sel
1 tasse de beurre
½ tasse de cassonade
1 tasse sucre granulé
2 oeufs
1 c. à thé de vanille

Tamisez la farine avec le soda à pâte, la poudre à pâte et le sel. Défaites le beurre en crème et ajoutez-y graduellement le sucre granulé et la cassonade; battez bien entre chaque addition. Ajoutez les oeufs non battus un à un; battez ensuite jusqu'à

ce que ce soit épais. Faites refroidir et versez dans des moules à tartelletes foncés de pâte à tarte et faites cuire à four vif.

☆☆☆

Délices magiques

½ tasse de beurre
1½ tasse de sucre
¼ tasse de lait
2 tasses de farine
2 c. à thé poudre à pâte
½ c. à thé de sel
1 c. à thé de cannelle
2 tasses d'avoine roulée
1 tasse raisins hachés sans noyaux
½ tasse noix hachées

Défaire le beurre en crème avec le sucre. Tamiser farine, sel, poudre à pâte et cannelle, trois fois et mélanger avec l'avoine roulée, les raisins et noix hachés. Ajouter à la crème de beurre en alternant avec le lait. Étendre sur une plaque beurrée par petites cuillerées à thé et cuire de 15 à 20 minutes.

☆☆☆

Demands spéciales

Gâteau aux épices (St-Jean des Piles)

½ tasse de graisse
¼ tasse de lait
1½ tasse de farine tamisée
1 tasse de sucre
½ cuillerée à thé de sel
2 cuil. à thé de poudre à pâte
2 cuil. à thé de cannelle
½ cuil. à thé de muscade
½ cuil. à thé d'épices mélangées
½ cuil. à thé de clou de girofle
½ cuil. à thé de vanille
2 oeufs.

Chauffer le lait au bain-marie, ajouter ½ tasse de sucre et brasser jusqu'à dissolution complète du sucre, laisser refroidir un peu.

Tamiser ensemble, plusieurs fois la farine, la poudre à pâte et le sel. Défaire la graisse en crème, ajouter graduellement le reste du sucre et les jaunes d'oeufs battus. Bien mélanger. Incorporer les ingrédients secs en alternant avec le liquide; commencer et finir par les ingrédients secs. Faire entrer les blancs d'oeufs en neige en pliant la pâte, ajouter la vanille. Verser dans un moule graissé, cuire 45 à 50 minutes à four modéré.

☆☆☆

Pâte à tartes aux biscuits émiettés (St-Didace)

2 tasses de biscuits émiettés fin
½ tasse de beurre fondu
½ tasse de sucre

Mélangez ces ingrédients — mettez de côté ¾ tasse de ce mélange. Foncez un moule à tarte avec ce mélange en le pressant fortement, et faites cuire dix minutes. Retirez-le et remplissez avec le remplissage désiré. Saupoudrez les miettes et faites brunir dans le four.

☆☆☆

Fudge à l'érable (St-Janvier)

2½ tasse sucre d'érable
1 tasse crème ou lait
½ tasse eau bouillante
1 tasse noix hachées

Mettre à cuire dans une casserole l'eau et le sucre d'érable. Quand le sucre est fondu, ajouter le lait ou la crème et bouillir jusqu'à ce que le mélange forme une boule molle dans l'eau froide. (environ 238 degrés) Retirer du feu et laisser refroidir. Lorsque le mélange est refroidi, bien battre et ajouter les noix et verser dans une lèche-frite.

ce qu'il n'y ait plus trace de blancs. Incorporez graduellement le mélange de farine; ajoutez l'essence. Divisez la pâte à biscuits en deux parties égales; à l'une des parties ajoutez huit cuillerées à table de cacao et mélangez bien. Formez le mélange blanc en un rectangle que vous placez sur une feuille de papier ciré. Procédez de la même manière avec la pâte au chocolat et versez-la soigneusement sur la première partie. Roulez comme pour un gâteau roulé. Faites refroidir et coupez en tranches minces avec un couteau bien tranchant. Faites cuire, sur une tôle beurrée, dans un four modéré pendant 10 minutes.

☆☆☆

Tartelletes au sirop d'érable

3 c. à table de farine
1 oeuf battu
1 tasse sirop d'érable
Gros comme un oeuf de beurre
1 c. à thé de vanille
½ tasse de dattes hachées

Humectez la farine avec de l'eau. Mélangez tous les ingrédients et faites cuire au bain-marie jusqu'à