

DÉGORMAG

LE
MAGAZINE
QUÉBÉCOIS
DE
DÉCORATION

PER
D-15

CHEZ CLAUDE GAUTHIER
LES COUSSINS

VIVRE EN APPARTEMENT



JANVIER 74 \$1.00 VOL. 2 NO 5

Ah! mes beaux Bélanger

Bélanger présente ses nouveaux Electro-ménagers



BELANGER-TAPPAN INC.

6500 Henri Bourassa est,
Montréal, Québec H1G 2T9



Cher Abonné,

Compte-tenu de la hausse des prix des matières premières nécessaires à la production du magazine, et compte-tenu également du fait que nous voulons conserver à Décormag sa même qualité quant à la présentation et au contenu, nous nous voyons dans l'obligation d'augmenter le prix de vente au kiosque ainsi que celui de l'abonnement.

Nous tenions à vous avertir le plus tôt possible afin que vous puissiez profiter des bas prix encore en vigueur pour renouveler votre abonnement, même si ce dernier n'est pas encore terminé.

Pensez aussi à ceux qui vous sont chers, profitez doublement de cet avis, offrez-leur un abonnement à Décormag.

L'augmentation de nos prix sera annoncée sous peu. Ne manquez pas la chance de vous assurer la livraison mensuelle de Décormag pour longtemps à un prix très bas.

Veillez agréer, cher abonné, l'expression de mes meilleurs sentiments.

Le Président Directeur général

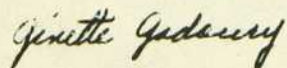

Ginette Gadoury

**Bibliothèque
et Archives
nationales**

Québec 

Décormag

Page blanche

OFFRE D'ABONNEMENT

DÉCORMAG

Abonnez-vous à DÉCORMAG.

En plus de profiter d'un taux réduit par rapport à l'achat au kiosque, vous serez toujours assurés d'obtenir un exemplaire de DÉCORMAG facilement, chez vous, par le retour du courrier. Faites-nous parvenir cette carte d'abonnement sans délai.

NE MANQUEZ PAS UN SEUL NUMÉRO

DÉCORMAG
181 EST, RUE SAINT-PAUL
VIEUX-MONTRÉAL

(12 NUMÉROS) \$10.00

(24 NUMÉROS) \$18.00

NOUVEL ABONNÉ

L'abonnement commence le mois suivant la réception du paiement, pourvu que ce paiement arrive avant le 15 du mois précédent.

RÉABONNEMENT

NOM _____

(Lettres moulées s.v.p.)

ADRESSE _____

APP. _____

VILLE _____

TÉL. _____

ZONE POSTALE

CHÈQUE MANDAT

CHARGEX No _____

MASTER CHARGE No _____

SIGNATURE _____

Offre de Noël



coupon-cadeau

(12 numéros) \$10.00

(24 numéros) \$18.00

DÉGORMAG

181 est, rue Saint-Paul
Vieux-Montréal

DE

NOM

(Lettres moulées s.v.p.)

ADRESSE

APP.

VILLE

PROV.

ZONE POSTALE

CHÈQUE MANDAT
CHARGEX NO

MASTER CHARGE NO

SIGNATURE

VILLE

ADRESSE

NOM

VILLE

ADRESSE

NOM

VILLE

ADRESSE

NOM

A

12 NUMÉROS 24 NUMÉROS

ZONE POSTALE

PROV.

APP.

PROV.

APP.

PROV.

PROV.

APP.

ZONE POSTALE

12 NUMÉROS 24 NUMÉROS

D-15
15



Des suggestions pratiques pour ceux qui vivent en appartement. Ici, le système de rangement est conçu à partir des éléments Abstracta et des bandes de vinyle rouge sont collées en diagonale sur des stores blancs. Voyez notre article **Vivre en appartement** en page 19. La photo est de Jean Lessard.

sommaire

TRÉSORS D'AUTREFOIS	4
PROPOS DU MOIS	6
SISS CLIC TAC CLOC CLOC <i>ou l'entretien de vos disques</i>	12
ARTISANAT-QUÉBEC	14
LES COUSSINS	17
VIVRE EN APPARTEMENT <ul style="list-style-type: none">• un aperçu sur la façon d'aménager les petits appartements• conseils sur l'utilisation astucieuse des coins et recoins	19
L'INDUSTRIE QUÉBÉCOISE AU <i>DecorAction</i> de Toronto	28
LES TRUCS DE PHILIPPE	31
MAGASINAGE <i>des objets à prix modiques dans les boutiques et les grands magasins</i>	32
BÂTIMENTS ANCIENS <i>les ponts couverts</i>	34
LE MAÎTRE-BRICOLEUR	36
NOUVELLES DÉCORMAG	38
LE COURRIER DU LECTEUR	
CHEZ CLAUDE GAUTHIER <i>DécorMag vous amène ce mois-ci à Saint-Antoine-sur-Richelieu visiter la maison de cet aimable chansonnier de chez nous</i>	41
LA LOI ET L'HABITATION <i>la mitoyenneté</i>	45
ANACHRONISME ET RÉALITÉ <i>dans un décor d'époque, une maison aux mille trouvailles où l'on regarde la télévision assis sur une bergère Louis XVI</i>	46
LE BOIS <i>étude des différents matériaux qui entrent dans la fabrication des meubles</i> <i>3e et dernier épisode de l'histoire du bois</i>	50
POT-POURRI DE POTS FLEURIS	54

Des circonstances indépendantes de notre volonté nous obligent à reporter au mois prochain l'article sur **les motifs dans la décoration** annoncé pour janvier.

TRESORS D'AUTREFOIS

Texte de
Luce Vermette

Installée hier sur la rue Saint-Paul, aujourd'hui sur la rue Notre-Dame ouest (au numéro 1808), la boutique d'antiquités de Robert Picard est fort spéciale. Si l'on y trouve un amoncellement d'objets et de meubles, on y trouve aussi — et surtout — des pièces intéressantes. Il suffit de fureter. Car Robert Picard a l'oeil d'un connaisseur averti. Depuis nombre d'années, il connaît son métier, et ses préférences se portent sur le meuble primitif et sur les objets en tôle. Par meubles primitifs, il entend le meuble naïf, rustique, dépourvu de toute ornementation recherchée. Quant aux objets en tôle, son engouement pour ce métal vient de longue date, avant même que les collectionneurs s'y intéressent. Robert Picard se procure lui-même ses pièces dans la région de Montréal et en achète d'autres de tous les coins de la province. Il décape lui-même ses meubles, fait exécuter les réparations qui s'imposent, avertissant toujours le client, et tresse les sièges de ses chaises.

la boutique

Sa boutique se compose de meubles et objets de toutes sortes. L'on peut y dénicher des tables, des armoires et des coffres (du plus petit au plus grand), tout autant que des garde-manger (ils sont rares), des fauteuils, des berceuses et des chaises droites, à oreilles ou à balustres. Témoins d'un temps plus près de nous, les meubles en chêne y ont aussi leur place. Parmi ces meubles, les objets fourmillent: des corniches, des cadres, des ustensiles, des outils, de la vaisselle et de la poterie, des cages à oiseaux et même un tonneau pour l'eau d'érable. Il faut

aussi jeter un coup d'oeil sur une série de supports de fers à repasser aux formes et motifs variés. Et j'en passe... Mais privilégions quelques meubles et objets offrant un intérêt particulier, soit pour leur originalité, soit pour leur utilité.

les meubles

Ainsi, regardons de plus près un petit coin de la boutique. On y découvre alors une table ronde fort intéressante. Datant du début du XIXe siècle, ses pieds, tournés à la main, présentent malgré leur similitude de petites variations dans le tournage. Une vaisselle de semi-porcelaine blanche anglaise, à la portée et au goût du temps, y est dressée. La table est accompagnée de chaises droites. A l'arrière de cette table, on peut y voir une armoire aux panneaux ornés de plis de serviette et de demi-lunes, un buffet bas aux panneaux moulurés ainsi qu'une armoire de cheminée. Ainsi appelée, cette dernière prenait place, dans les intérieurs d'autrefois, sous la cheminée haute qui, au lieu d'être ouverte sur un foyer, était destinée à recevoir le tuyau du poêle. Dans un autre coin, on remarquera un garde-manger en pin, ayant conservé sa teinture au sang de boeuf. D'un âge aussi avancé que datant du début du XIXe siècle, il nous parvient garni de ses pentures originales, forgées à la main, et de clous martelés. D'autre part, on ne peut manquer d'apercevoir une fort jolie berceuse. Elle est en pin et possède, tout comme le garde-manger, sa teinture de sang de boeuf. Son attrait provient de l'allure générale et surtout de la courbure de ses bras et du découpage de ses patins terminés en bec d'oie. Cette chaise, quoique

petite d'aspect, permet à tout adulte d'y prendre place grâce à ses bras élargis.

les meubles pour enfants

Le mobilier des anciens canadiens s'est aussi reproduit en miniature: l'enfant du siècle dernier disposait de meubles à son usage et à son plaisir. Ainsi en est-il de cette chaise haute en érable et à siège tressé et de cette petite chaise basse ornée d'oreilles et agrémentée de bras courbés. La petite fille avait à sa portée un mobilier pour sa poupée. Qu'il s'agisse d'un petit ber à quenouilles ou d'un petit lit, on ne négligeait pas pour autant l'ornementation, car le jouet se devait d'être une réplique du mobilier des adultes.

les objets en tôle

Si le bois a été largement utilisé dans les temps anciens, le fer blanc et la tôle ont eu aussi leur temps glorieux. Les objets en tôle qui nous parviennent datent le plus souvent de la fin du XIXe siècle et du début du XXe siècle. Quelques-uns sont de fabrication domestique, d'autres, la plupart, sont de fabrication industrielle. Et Robert Picard, qui affectionne ces objets, nous fournit plusieurs exemples. Certains sont avant tout fonctionnels, tels la lampe, l'écumoire, la rôtissoire carrée, la boîte, la cafetière, le seau, etc. D'autres concilient l'utile et l'agréable et présentent des formes plus décoratives tels le coupe-biscuits, les moules en relief pour les aspics, les gâteaux, le sucre d'érable, etc.

Somme toute, la boutique de Robert Picard offre beaucoup de variété et d'originalité. Il ne suffit que d'y jeter un regard indiscret.



1

Voici une chaise berceuse fort originale par la courbure de ses bras et par le découpage de ses patins qui se terminent en bec d'oie (\$150.00).

2

Mobilier à l'usage de l'enfant: chaise haute en érable, à siège tressé (\$35.00) et chaise basse à oreilles et aux bras courbés (\$35.00).

3

Pour la conservation des aliments, un garde-manger en pin, datant du début du XIXe siècle, a conservé sa teinture originale de sang de boeuf.

4

Mobilier pour le plaisir de l'enfant: petit lit à la tête et au pied de lit chantournés (\$32.00) et petit ber à quenouilles (\$45.00).

5

Objets en tôle: objets offrant un aspect pratique (lampe, écumoires, boîtes multiples, seaux, etc.) et objets présentant des formes décoratives (moules de toutes sortes, coupe-biscuits, etc.).

6

Un coin fort attrayant de la boutique: une table ronde (\$300.00) et ses chaises droites, une armoire à plis de serviette et demi-lunes (\$980.00), un buffet bas (\$200.00) et une armoire de cheminée en noyer tendre (\$225.00).

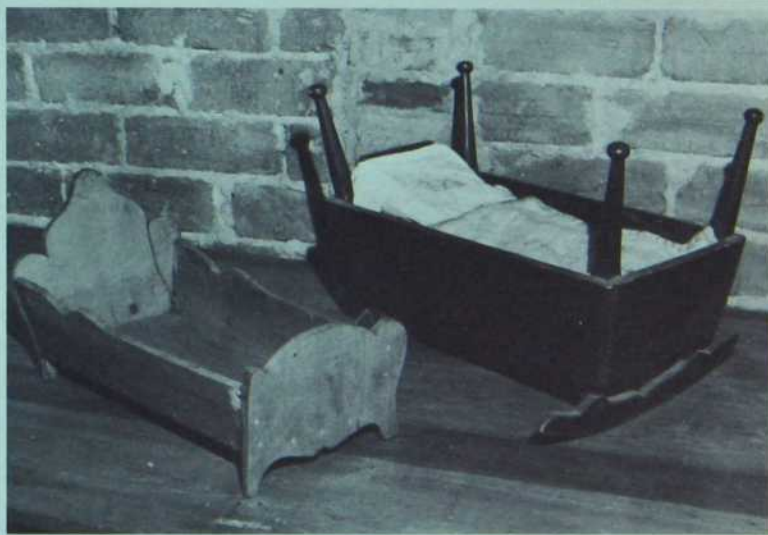
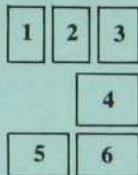



Propos du mois

Ginette Gadoury

DÉCORMAG®



Les publications histart inc.
181 est, rue saint-paul
Vieux-Montréal 866-9894

le directeur de la publication:
Ginette Gadoury
assistante à la promotion:
Céline Fréchette
assistante à la rédaction:
Claude Béland

RÉDACTION

chargée de la rédaction:
Françoise Pitt
comité de rédaction:

Jacques Daoust président de Jacques Daoust (designers) et de l'association des designers industriels du Québec	Gilles Martin directeur général de l'association des Fabricants de meubles du Québec
Jacques Corriveau président de Jacques Corriveau et Associés (designers)	Anne-Marie Filteau, consommatrice
Marc Drouin, architecte	Normand Lemieux, s.d.e. (société des décorateurs-ensembliers)
Laurentin Lévesque, architecte, administrateur à la société de musique contemporaine du Québec	Yves Lafrancoise, historien de l'art Marie-Paule Duchesne, consommatrice

RÉALISATION GRAPHIQUE

directeur artistique:
Michel Gagnon
graphiste-concepteur:
Melvyn Mallet

PHOTOGRAPHIE

directeur de la photographie:
Jean Lessard

ADMINISTRATION

comptabilité:
Denise Mayrand
service d'abonnement:
Suzanne Boisvert
réceptionniste:
Nicole Lévesque
commis-dactylo:
Lise Cléroux

PUBLICITÉ

représentante publicitaire:
Françoise Demay
Normand Madore
relations publiques:
Alain Roger
assistante à la publicité:
Rolande Viau
**publicité directe pour
la région de Québec:**
Agence de vente publicitaire A.F. Inc.
74 Plaque Saint-Laurent
Cap Rouge, Québec
Tél. (418) 658-0002
**publicité nationale pour le Québec
et l'est du Canada:**
Jacques Lauzon et Associés Ltée
5670 rue Chauveau
Montréal 426
Tél. 254-5321

SERVICES TECHNIQUES

Photo-composition:
Typographie Compoplus Inc.
Séparation de couleurs, assemblage de
films et plaques offset:
Tri-Graphics Litho Services Ltd.
Imprimé par Ross-Ellis Limitée.
Distribué par Les Distributions Éclair

Magazine mensuel.

Le numéro: \$1.00, un an: \$10.00
à l'étranger: \$15.00. Par avion: \$20.00
Courrier de deuxième classe. Numéro de
permis: 2911. Pour tous
renseignements concernant abonnements,
changement d'adresse, publicité locale,
écriture ou téléphoner à Décormag
selon les indications suivantes:
Magazine Décormag, 181 est, rue Saint-Paul,
Vieux-Montréal, tél. 866-9894
Les textes publiés dans Décormag
sont originaux et exclusifs au magazine.
Tous droits de traduction et de reproduction
réservés. Le magazine ne s'engage pas
à retourner les textes non sollicités
et les prix indiqués dans les différents
articles sont sujets à changement.
Décormag a été fondé en 1972
Dépôt légal: 3e semestre 1972
Bibliothèque Nationale du Québec
Bibliothèque Nationale du Canada

Qui ne connaît le plaisir de fureter dans les boutiques ou les grands magasins, et de trouver au hasard de ces promenades, un morceau, meuble ou accessoire, qui lui plaise. N'est-il pas agréable de choisir un par un les différents articles qui orneront notre demeure, porter son choix sur un fauteuil, une table, une lampe, un bibelot, quelques verres de forme originale, etc., agencer au fur et à mesure les différents éléments de son décor, n'acheter que ce qui nous plaît, ce dont on a vraiment besoin?

D'où vient alors cette maladie épidémique du "set"? "Set de salon, de salle à manger, de chambre à coucher, verrerie complète, service de vaisselle aux mille et un morceaux, ensemble de boîtes pour le pain, le sucre, etc.

Est-ce qu'on connaît si mal ses besoins qu'on doit laisser à d'autres le soin de décider combien de meubles nous aurons dans le salon ou la chambre? Est-ce un manque de confiance en soi qui fait que tant de gens se fient aveuglément à ce que d'autres ont agencé pour eux? Est-ce l'impatience ou la paresse qui font que l'on meuble d'un coup un appartement de trois ou quatre pièces en ayant bien soin d'affubler chacune d'elles d'un "set" de meubles complet?

La cause, c'est peut-être tout cela. Cependant, si l'on énumère tous les inconvénients d'une telle pratique, le remède paraîtra à tous fort avantageux.

Les inconvénients? Ils sont nombreux et souvent désastreux. Un des plus graves est celui d'acheter ce dont on n'a pas besoin: on se retrouve avec deux tables de nuit dans la chambre alors qu'une aurait suffi. On reste avec une table à

café sur les bras parce que le salon est trop petit pour contenir tous les morceaux du "set". On est l'heureux propriétaire d'une interminable série de verres dont on n'utilise que le quart, etc.

Un deuxième inconvénient qui est le corollaire du précédent: la maison est remplie de meubles et d'accessoires, mais on a l'impression de manquer de tout: ce n'est pas le fauteuil qu'il nous fallait. On a trop de chaises dans la salle à manger mais le buffet est trop petit. On a une verrerie complète mais les verres à vin ne nous conviennent pas. Pas questions de remplacer ces articles, le porte-monnaie est à plat.

En effet, tel est le dernier inconvénient mais non le moindre: le prix. Combien de couples se sont endettés dès le début de leur vie à deux afin d'acquérir d'un coup tous les meubles de la maison. Quand on achète une série de meubles de salon ou de chambre à coucher, on ne peut certes pas espérer s'en tirer à bon compte.

Acheter le meuble ou l'accessoire dont on a besoin, quand on en a besoin, quand on en a les moyens, n'est-ce pas là la meilleure solution? Prenez le temps d'analyser vos besoins; amusez-vous à fouiller les magasins pour trouver le meuble qui vous convienne. Ce sera long, dites-vous? Qu'à cela ne tienne. En attendant vous pouvez organiser un décor temporaire. Personne ne vous en voudra s'il vous manque quelques meubles ou si pour quelque temps votre éclairage n'est pas parfait. Votre patience sera récompensée. Vous serez bientôt chez vous dans un décor qui vous ressemble.

mobilia

1 westmount square c 27 montreal 216 que. 932-2101
7815 les galeries d'anjou montreal 433 que. 353-5710
183-A hymus blvd. pointe claire que. 695-2701



UN GROUPE DE MAGASINS A VOTRE SERVICE



PATERLA

patère
en
bois
naturel
aussi
disponible
lacqué
blanc,
noir ou
rouge
prix de
détail
suggéré
\$60.00
hauteur
69 pouces

distributions
dqb

Un autre produit D.Q.B. fait Québec

en vente dans les magasins
de meuble pour renseignements
sur les prix et les points de vente

Montréal Toronto

Les Distributions
DOB inc.
43 Dieppe C.P. 261
Place Bonaventure
Montréal 114
866-1671 (514)

Toronto International
Center of Commerce
Les Distributions
D.Q.B. inc.
6900 Airport Road
Mississauga, Ontario

LES ARTISANS DU MEUBLE QUEBÉCOIS



meubles sur commande
signes et numérotés



SOLIDITÉ D'HIER confort d'aujourd'hui

88 est rue st-paul, VIEUX-MONTRÉAL (514) 866 1836
1439 rue stanley, MONTRÉAL 843 3715

FOCUS

DESIGN • CADEAUX • MEUBLES



FOCUS

VIENT DE DÉMÉNAGER
DANS DES LOCAUX
PLUS SPACIEUX...

VENEZ NOUS VOIR
1000 RUE DE LA MONTAGNE
866-1893

domicil



QUINZE VINGT BOULEVARD LABELLE
CHOMEDEY LAVAL 688 2270



"D" c'est décor et sans tapis
il n'y a pas de décor... avec le
tapis vous faites la connais-
sance du monde... avec les
tuiles vous faites la connais-
sance de la dimension. Le
motif peut vous faire voyager
à travers l'Orient, l'Occident
ou l'Asie et la géométrie
vous permet de définir vos
rayons et vos espaces. Visitez
nos couloirs du Mart "D" et
vivez le décor des tapis.



**MART 'D' – Centre de
Commerce en Gros
Place Bonaventure
Montréal - Québec**

Solidité et confort des meubles VILAS



LIONEL CLERMONT INC.
LA QUALITÉ DU SERVICE

315 Boul. St-Martin, Ville Laval, Qué./Tél.: 667-2260
Sortie 6E de l'autoroute des Laurentides,
Service de décoration intérieure gratuit.



Phase 2 Bois Lauropreto fini "naturel" avec bois laqué mat,
fini "charcoal" ou "coquille-d'oeuf"

Toujours à l'avant-garde
de la nouveauté.

Valiquette
N. G. Valiquette Ltée.
510 Ste-Catherine est
842-8811
La vraie décoration.

ROUGIER

SISS CLIC TAC CLOC CLOC

ou l'entretien de vos disques

Texte et illustrations de Denis Brunet

C'est fait! Après avoir économisé pendant de longs mois, vous vous êtes enfin payé l'appareil stéréophonique dont vous rêviez. Vous êtes devenu propriétaire d'un machin, d'un truc absolument époustouflant. Vous y avez investi de deux à sept cents dollars. Sans compter les douloureux sacrifices que vous avez faits pour y arriver. Et, bien sûr, vous vous promettez sérieusement de le bichonner, de le dorloter et d'en prendre grand soin de ce petit nouveau. Pas touche les enfants! C'est pour papa et maman (et plutôt pour papa que maman). Après tout, c'est un gros investissement que vous venez de faire, n'est-ce-pas?

Vous ressortez vos vieux disques usés et vous en achetez de nouveaux. Il faut bien qu'il travaille cet appareil, au prix qu'il a coûté. Vous téléphonez aux amis pour les inviter à venir écouter, que dis-je, à ouïr cette merveille. Vous vous installez confortablement (pas vous, vos amis) pour découvrir les joies que doit vous apporter votre nouvelle acquisition. Sans compter la petite jouissance que doit vous procurer la tête ébahie que fera votre meilleur ami. Puis, CRAC! Le cœur vous remonte dans la gorge. Les amis se marrent. Votre rêve s'écroule. Votre nouveau joujou ne fonctionne pas mieux que le vieux que vous avez donné, dans un geste humanitaire, à votre meilleur ami, justement.

SISS CLIC TAC CLOC CLOC. Vous accablez intérieurement votre machin-truc des pires injures. Et pourtant, ce n'est pas sa faute.

Ce sont vos disques. Mais oui! Vous ne les avez probablement jamais entretenus, ou si peu, qu'aujourd'hui ils sont dans un état déplorable. C'est pourquoi ils se plaignent. Et votre extraordinaire machine vous refile toutes les maladies dont ils souffrent.

Mais ne désespérez pas. Ne pensez plus au suicide. Cela peut s'arranger. A condition que vous accordiez autant d'attention à vos disques qu'à votre super-boîte à musique. Car vos disques aussi représentent un investissement important. Une cinquantaine de disques, au prix moyen de \$5.50, cela fait \$275.00! D'autant plus qu'aujourd'hui ils sont pressés en plus petites quantités et à un rythme effarant (puisqu'ils sont pressés). Ils deviennent rapidement introuvables et acquièrent ainsi beaucoup de valeur avec le temps.

Voici donc quelques conseils qui vous permettront de tirer le maximum de satisfaction de votre appareil et de goûter presque indéfiniment la musique de votre choix. Certaines de ces recommandations vous paraîtront peut-être exagérées (c'est même très possible). On vous traitera sans doute de maniaque, d'électricien (propre, propre, propre) mais ces petites attentions amicales (?) ne seront rien si elles sont comparées à la joie de posséder des disques en bon état pendant des années et du plaisir que vous aurez à les écouter, sans être continuellement agacé par des centaines de petits bruits suspects.

ce qu'il ne faut pas faire

1 — N'utilisez jamais des disques neufs sans les avoir nettoyés (et payés) auparavant. Ils sont généralement poussiéreux. Très. S'ils ne sont pas nettoyés, votre pointe de lecture enfouira profondément dans les sillons tous les déchets qui s'y trouvent. Il ne vous sera pas facile de les déloger par la suite.

2 — Ne mettez jamais vos doigts, propres ou sales, sur la surface du disque. Ils laissent de la graisse et de la transpiration qui, à cause des acides actifs qu'elles

contiennent, attaquent le fini vinyle qui couvre la surface. Si vous attendez plus de 24 heures avant de nettoyer des traces de doigts, il sera trop tard. Le mal sera fait et vous n'entendrez plus que des **SISS CLIC TAC CLOC CLOC**.

3 — A moins que vous soyez un expert dans l'art d'appliquer les nettoyeurs à disques en aérosol, ne les utilisez pas. Ces aérosols contiennent des éléments chimiques actifs qui endommagent vos disques s'ils sont mal appliqués.

4 — L'usage des linges pour nettoyer les disques est quelquefois risqué aussi. Il est tellement difficile de distinguer ceux qui sont fabriqués avec des fibres synthétiques ou qui contiennent des résidus fibreux de ceux qui ne le sont pas, ou ne contiennent pas de résidus, qu'il vaut mieux s'en abstenir. Les fibres égratignent les disques et les résidus fibreux collent aux disques et s'enfoncent dans les sillons. A plus ou moins longue échéance, vos disques perdent de leur qualité.

5 — N'empilez pas vos disques les uns par dessus les autres, ni dans leur boîte de rangement, ni sur la platine. Vous éviterez ainsi l'écrasement des sillons et les égratignures.

6 — Ne laissez pas vos disques traîner à l'air libre (il est si rare). La poussière s'y incruste facilement et rapidement.

7 — Ne les laissez pas non plus sur le siège arrière de votre voiture (même avec une ceinture de sécurité). Le soleil qui plombe sur votre auto l'été ou le chauffage de l'hiver pourrait faire fondre les sillons. Et pas de sillons pas de récolte musicale!

ce qu'il faut faire

1 — Manipulez toujours vos disques par les bords. Placez votre pouce (propre)

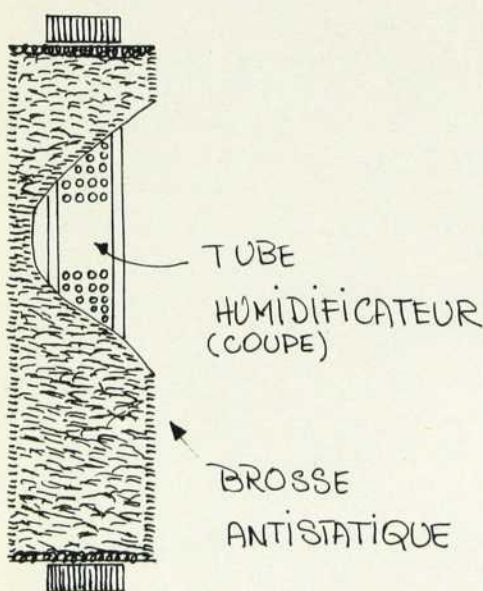
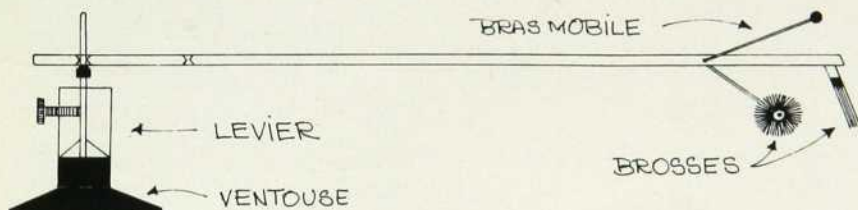
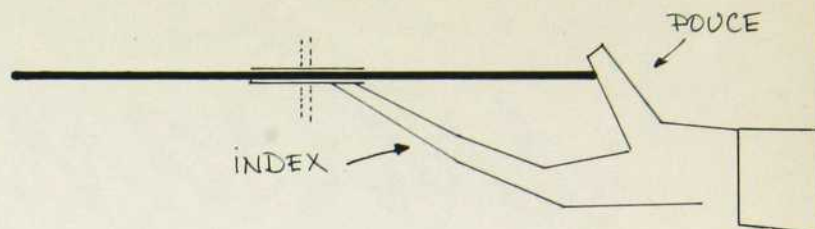
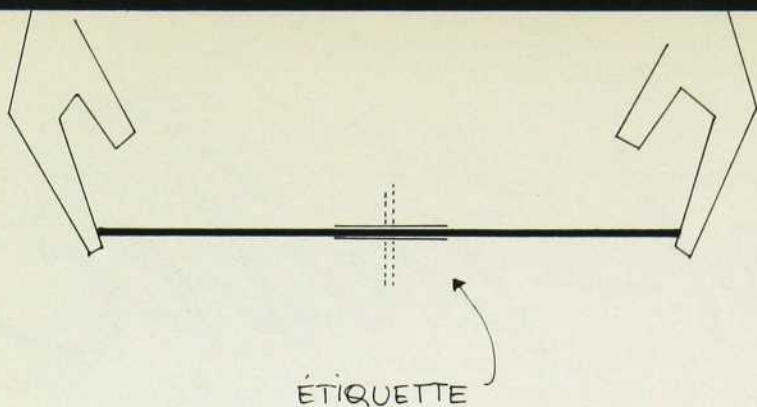

sur le tranchant du disque et les quatre autres doigts au centre sur l'étiquette (facile à identifier, elle est généralement ronde).

2 — Si le disque est neuf, nettoyez-le avec un linge qui n'est pas fabriqué de fibre ou qui ne contient pas de résidus fibreux. Les chiffons-J sont excellents pour cela. Mieux encore, nettoyez-les avec un pinceau de qualité ou une brosse à poils très doux. Faites-le dans le sens des sillons. Il existe sur le marché une bonne brosse (\$3.95) qui nettoie le disque et enlève l'électricité statique en même temps. Répétez cette opération à chaque fois que vous utilisez un disque. Dans le cas des disques neufs, il est bon de passer un coup d'aspirateur à l'intérieur de la pochette (ça c'est maniaque). Vous pourrez ainsi la conserver relativement propre.

3 — Rangez vos disques debout, dans un endroit sec et éloigné d'une source de chaleur. L'ouverture de la pochette doit faire face au mur (en pénitence). Il est recommandé de conserver vos disques dans une enveloppe de plastique. Vous pouvez ainsi couvrir la pochette de la même façon. C'est un bon moyen d'empêcher la poussière de pénétrer à l'intérieur (et d'en sortir). Ces enveloppes sont en vente au prix de .15 l'unité.

4 — Avant de jouer un disque, nettoyez la platine. Il est inutile de nettoyer vos disques si la platine est poussiéreuse.

5 — Munissez-vous d'une brosse double qui, fixée au cadre de votre plateau tournant (non pas au bras de lecture) nettoiera votre disque pendant qu'il tourne. Si votre plateau est équipé d'un bouton régulateur de vitesse de la platine, il faudra l'ajuster en conséquence car le poids de cette brosse double affecte un tout petit peu la vitesse. Vous pouvez vous procurer cette brosse pour environ \$6.95. Achetez en même temps une bouteille de liquide antistatique que vous appliquerez sur la brosse. Jamais sur le disque!

6 — De temps à autre nettoyez votre pointe de lecture avec une petite brosse douce et un peu d'alcool. La brosse vous coûtera .50.

7 — Si votre plateau tournant a un couvercle protecteur, ne l'enlevez pas pendant l'audition de vos disques. Si vous n'en avez pas, procurez-vous en un (environ \$12.00). C'est fort utile et très efficace contre la poussière.

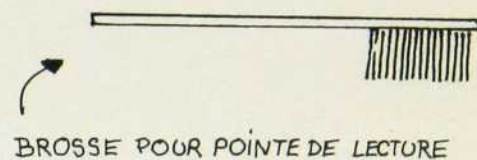

que faire de vos vieux disques mal en point

Si vos disques sont vraiment malades, voici comment leur redonner un peu de vie. LAVEZ-LES! Mais oui, vous pouvez.

Utilisez de l'eau tiède avec un savon à vaisselle liquide qui ne contient pas de lanoline ou d'agents chimiques actifs. Calculez approximativement une partie de savon pour cinquante parties d'eau (l'inverse est à déconseiller fortement). Prenez une brosse très douce ou un chiffon-J et lavez-les dans le sens des sillons. Ne les essuyez pas! Laissez-les sécher comme une assiette (musicale), debout dans un panier à sécher la vaisselle. Vous serez étonné des résultats. Bien sûr vous n'éliminerez pas les bruits causés par les égratignures mais ils auront retrouvé leur clarté de reproduction et ils ne saliront plus votre pointe de lecture.

Voilà! Vous protégez vos investissements et vous devenez maniaque ou vous restez sain d'esprit et vous gaspillez votre argent. Sans compter la torture que vous infligez à vos grandes oreilles. Le choix m'apparaît évident. Du moins je le pense.

La plupart de ces renseignements m'ont été donnés pour vous par monsieur Edgar Jones du Centre du Disque Inc. Il sait de quoi il parle puisqu'il dirige une maison de location de disques. Il en possède plus de 20,000 et, malgré les mauvais traitements qu'ils reçoivent quelquefois des locataires, ils sont conservés dans un état étonnamment bon. Merci monsieur Jones.

A tous les maniaques, bonne musique!

Aux autres, SISS CLIC TAC CLOC CLOC!

Note: Pour les 45 tours vous faites la même chose (en ajoutant 12 tours).

* artisanat-Québec

Un bel exemple d'intégration de la technique du fléché du Québec à la décoration intérieure. L'abat-jour de la lampe suspendue et le coussin sur la chaise sont de Lucille Sicotte. Le coussin par terre a été confectionné par Lucie Lavigne, l'afghan sur la chaise, par Yvette Daoust, le sac à pain accroché au foyer par Marcelle Fortier et la belle tapisserie à l'extrême droite est l'oeuvre de Marguerite Lamoureux. Décor: restaurant La Saulaie, Boucherville, Québec.



le fléché au Québec

Le tressage au doigt, mieux connu ou popularisé au Québec par la Ceinture Fléchée, a tout une histoire! Son origine remonte au début du XVIIIe siècle et c'est au cours du XIXe siècle que la ceinture fléchée est devenue indispensable au coureur des bois. La classe aisée de Québec et de Montréal l'adopta ensuite et la porta avec le pardessus, cela même en dehors du temps du carnaval.

La véritable ceinture fléchée n'est pas tissée; elle est faite à la main. De remarquables études de Marius Barbeau (1) ont permis à Cécile Barot de laisser à la Collection permanente de la Centrale d'Artisanat une magnifique collection, authentique reflet de notre patrimoine culturel. Ses études et recherches sur le tissage des jarretières par les artisanes l'auraient beaucoup aidée, nous dit Jean-Marie Gauvreau: "Cette technique de la jarretière ne nous est-elle pas tout simplement venue de France, comme à peu près toutes nos autres traditions artisanales? Je suis frappé par la similitude des jarretières de Charlevoix et celles que j'ai retrouvées en France, comme partie intégrante de certains costumes d'ordre religieux." Et Jean-Marie Gauvreau continue: "C'est à la Compagnie du Nord-Ouest, puis à celle de la Baie d'Hudson que nous devons la survie de cette tradition, reprise plus tard par nos folkloristes, dont John Murray-Gibbon, Aegedius Fauteux et autres.

La fondation de l'École des Arts domestiques de Québec en 1928, allait permettre à son premier directeur, monsieur O.-A. Bériau, d'être un artisan de cette renaissance. Il eut la bonne fortune de retrouver dans le comté de Montcalm, d'authentiques artisanes qui acceptèrent de donner des cours aux professeurs de nos Écoles ménagères. Dans plusieurs écoles, notamment à Sainte-Marie de Chateauguay, à Saint-Jacques de Montcalm, à Saint-Pascal de Kamouraska, on pourra, par la suite, former d'excellentes ouvrières dont les produits ne le céderont en rien, pour la perfection de l'exécution, à ceux des vieilles grands-mères de la ré-

gion de l'Assomption qui s'épuisèrent en travaillant pour rien, à l'époque, afin de perpétuer la tradition." (2)

une association dynamique

Au Québec, l'Association des Artisans de la Ceinture Fléchée du Québec Inc. regroupe plus de 125 artisans et se charge de promouvoir celle-ci en présentant des expositions. La dernière en liste fut présentée conjointement par le Service des Loisirs et Sports de Montréal et l'Association de la Ceinture Fléchée, avec la collaboration technique et stimulante de la Centrale d'Artisanat du Québec et la toujours bienveillante madame Françoise Gaudet-Smet, qui fut l'une des principales initiatrices de la renaissance de l'art de la ceinture fléchée du Québec.

objectif de l'équipe

Le double but de cette exposition était de redonner des usages nouveaux à cette merveilleuse technique artisanale authentique au Québec. Le thème du concours était: "Fléché du Québec — Décoration intérieure."

Son but principal était d'intégrer la technique dans la décoration intérieure. Ainsi donc on a vu naître des abat-jour, des coussins, des sacs à main, des afghans ainsi que des pièces murales immenses de 4 pieds de largeur sur huit de hauteur.

Il est maintenant illusoire de penser que le "Fléché du Québec" n'est réservé qu'aux festivités carnavalesques. La technique du Fléché a maintenant ses lettres de noblesse et est devenue une technique servant à différents objets utilitaires contemporains.

Acceptons cependant que les ceintures tissées, imitant quelque peu le fléché véritable et vendues à prix populaires, continuent d'égayer de leurs couleurs vives les ébats carnavalesques; mais il est important surtout que ceux qui ont la chance de posséder une véritable ancienne ceinture fléchée du Québec deviennent fiers de la porter et soient assurés qu'ils sont aussi en possession d'une partie du trésor culturel et patriarcal

québécois. A ceux-là, on demande de ne pas s'en départir mais plutôt de l'intégrer aux legs familiaux pour la transmission de génération en génération du patrimoine québécois. L'autre but que se donne l'A.A.C.F.Q. est d'inventorier le nombre d'anciennes ceintures afin de connaître l'importance du trésor ignoré qui dort au fond des tiroirs, armoires ou coffres, et par le fait même écrire la petite histoire du Québec et la transmettre pour la suite du monde.

le patrimoine

Voici un texte de Monsieur E. Z. Massicotte M.S.R.C., écrit au début d'un mémoire pour la Société Royale du Canada en 1924 et qui est aussi d'actualité de nos jours: "Avez-vous déjà examiné une véritable ceinture fléchée, autrement dit, une ceinture de l'Assomption? Ses couleurs vives, sa texture unique, son dessin bizarre ont-ils sollicité votre attention? C'est possible, mais comme bien d'autres, vous n'avez pas songé que cet article de vêtements de nos pères est recherché par les collectionneurs canadiens et étrangers, qu'il intéresse tout autant les ethnographes que les simples curieux et qu'au jugement des connaisseurs, ce n'est pas loin d'être une petite merveille, si ce n'est pas même le chef-d'oeuvre du travail domestique au Canada français puisque le tissu de la ceinture, si agréable à l'oeil, ne se fait ni au métier, ni au crochet, ni à la broche, l'ouvrière n'ayant pour instrument que ses dix doigts... de fée."

Monsieur Massicotte résume bien l'enthousiasme nouveau qui anime l'Association des Artisans de la Ceinture Fléchée du Québec dont le siège social se situe au 2025 rue Peel, à Montréal.

Pour ceux qui veulent en savoir davantage, un récent volume signé par mesdames Bourret et Lavigne les comblera (3).

bibliographie

- (1) Marius Barbeau, "Ceinture fléchée" édition Paysana.
- (2) Jean-Marie Gauvreau, Vie des Arts, no 13, vol. 3, 1958.
- (3) Bourret-Lavigne, "Les techniques de la ceinture fléchée" édition de l'Homme '73.

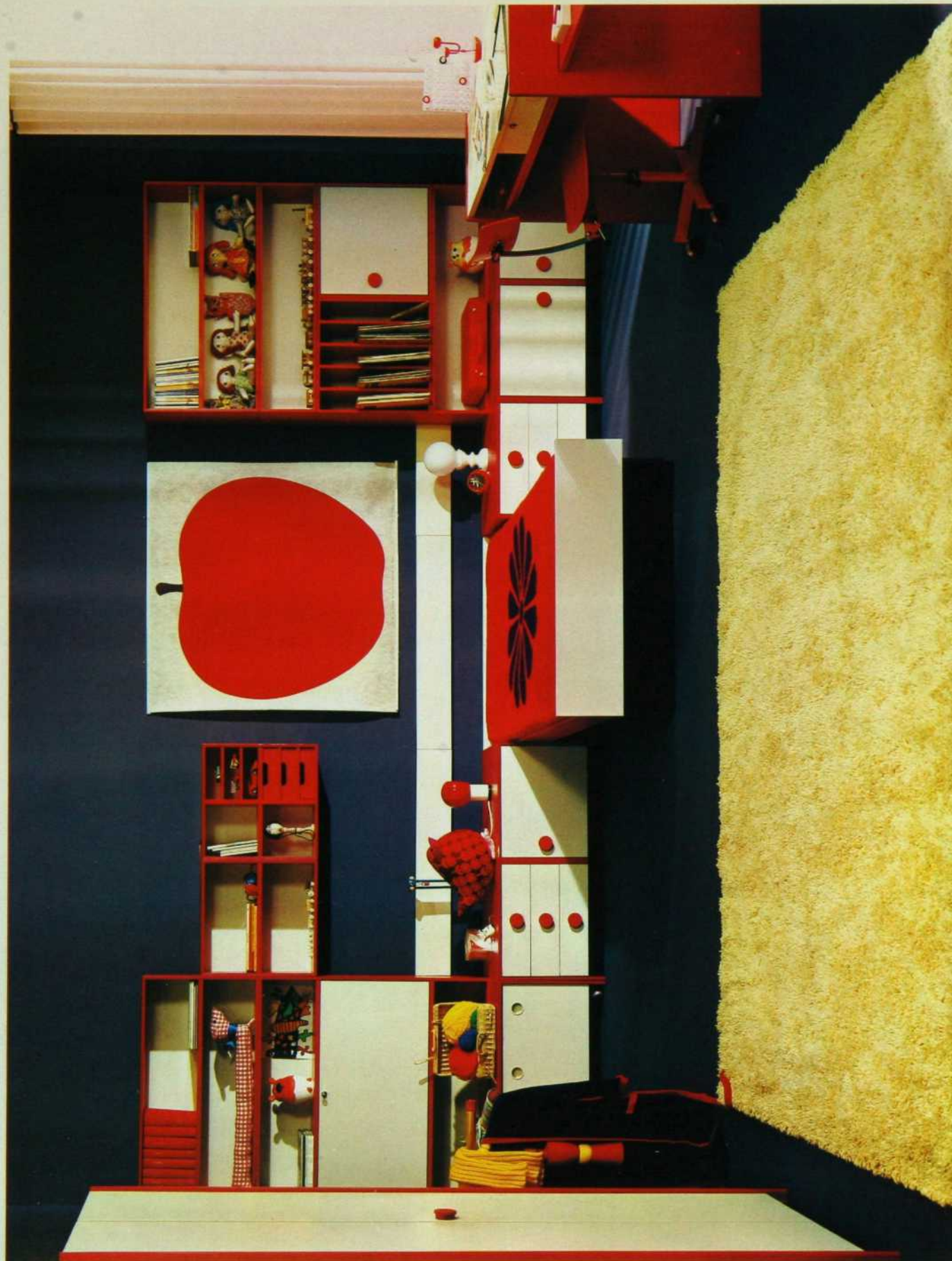

BLEU, BLANC, ROUGE. "Les goûts et les couleurs ne se discutent pas", c'est ce qu'illustre parfaitement cette chambre: "jong flair". Pour des jeunes, pourquoi ne pas marier le blanc avec le bleu et le rouge. Cela forme un ensemble gai et dynamique. Mais "jong flair" existe également en bois teinté vert ou bleu et en bois naturel avec des façades blanches. Inutile d'insister sur les modules et leurs différents aménagements; une étude un peu attentive de ces trois photos sera plus éloquente. Voilà qui promet de sérieuses discussions entre parents et enfants, bien que l'accord (avec notre arbitrage) devrait se faire bien vite, à la satisfaction générale.

**ROCHE
BOBOIS**

N. G. Valiquette Ltée
1265 Berri, Mt.,
842-8811

La Galerie du meuble
16 rue Courcelette, Qué.,
681-4101

Roche-Bobois
900 Yonge Street, Toronto
967-6222

LES COUSSINS

Texte de
Henri Colombani





Photo réalisée à la boutique "Le coussin relax", Le Labyrinthe, Montréal:
(Tous les coussins viennent de cette boutique)

- 1 — Tissé main Skira
- 2, 3, 8 — Hibou, éléphant et poule de Danièle Colombani
- 5, 14 — Metsovaara
- 4, 10, 12 — Imprimés de Passion Pillow's
- 6, 7, 9 — Coussins tissés de Graz, Allemagne
- 11, 13 — Coussins de Toby

Rond, carré, ovale, dur, mou, en coton, en laine, en batik, voire même en vinyle, petit ou grand, vif ou pâle, dans votre salon, votre chambre, celle de vos enfants et, même, dans votre salle de bains, le coussin est l'élément indispensable, la pièce de confort qui réchauffe ou rajeunit votre intérieur.

Jadis, le coussin servait soit de support pour les pieds fragiles des monarques, soit de siège pour les personnages les moins importants de la cour. Nous ne sommes plus des monarques et nous estimons généralement qu'un coussin peut être à juste titre situé autre part que sous nos pieds.

Voilà pour l'élément confort. Un sofa un peu dur ou peu confortable s'amende facilement avec deux ou trois coussins bien placés. Mais cela, votre anatomie

le sait aussi bien que la mienne.

Le confort visuel d'une pièce ne dépend que peu souvent du mobilier nu. Je veux dire par là qu'une pièce qui ne comporte qu'un lit, un meuble bas, une table et une chaise est, quelle que soit la beauté du mobilier, une pièce froide, triste, sans personnalité. Votre chambre, vous l'habillez avec des cadres, des objets que vous aimez, des objets qui sont vous. Votre lit, votre couvre-lit, vous pouvez alors l'habiller, briser cette grande surface plate, par le volume jovial de quelques coussins bien rebondis, raviver d'un seul coup le terne d'un couvre-lit monochrome ou, au contraire, adoucir les couleurs chatoyantes de certains tissus.

Un sofa, c'est un sofa. Un coussin sur un sofa, c'est un coussin sur un sofa. Plusieurs beaux coussins sur un sofa, c'est une pièce accueillante où vous aimerez lire, flâner, recevoir vos amis.

Le coussin, c'est la couleur vive, violente, ou douce et calmante que vous n'osez pas, avec raison, appliquer en grande surface dans votre appartement. C'est la touche amusante, paradoxale, qu'il s'agisse du micro-coussin blotti au creux d'un fauteuil ou de l'énorme coussin qui trône au milieu de votre salon et sur lequel vous aimez vous vautrer. Cela peut être également le fameux "bean-bag" qui est ce rejeton colossal de la famille des coussins.

Dans la chambre des enfants, qui sont toujours friands de couleur, des coussins amusants, insolites, viennent peupler, parfois même surpeupler, le monde imaginaire qui vit sur leur lit.

Si votre salle de bains est suffisamment vaste pour accueillir un siège, ce qui semble problématique dans la plupart des appartements actuels, un ou deux coussins, si possible en vinyle pour ne pas absorber d'humidité, égayeront vos bains et douches, et si vous avez choisi des coussins flottants, vous pourrez même vous amuser dans votre baignoire.

Où vous procurer les coussins que vous désirez? Le plus simple, c'est sans aucun doute de les faire vous-même. Vous pouvez les bourrer de mousse hachée ou mousse en vrac, que vous obtiendrez dans toute bonne quincaillerie. Ceci est la bonne méthode si vous avez temps et machine à coudre, et si vous choisissez des tissus simples. Mais dès l'instant où vous voulez le coussin amusant, beau, le coussin coquin, peut-être feriez-vous mieux de chercher dans les boutiques d'ameublement ou magasins spécialisés.

Un exemple: il existe de merveilleux coussins en batik. Vous trouverez certainement un morceau de batik qui satisfasse à vos exigences, mais vous risquez de ruiner ce tissu fragile. Alors, achetez des coussins tout faits. Peut-être ne savez-vous pas quel est le coussin dont vous avez besoin? Alors face à un choix impressionnant, vous aurez certainement plus de facilité à vous décider.

En fait, le coussin est l'élément indispensable chez vous.

Si vous vous estimez un cordon-bleu en fait d'ameublement, le coussin sera pour vous l'assaisonnement indispensable au plat de gourmet que doit être votre intérieur. Et un bon plat sans épice . . .

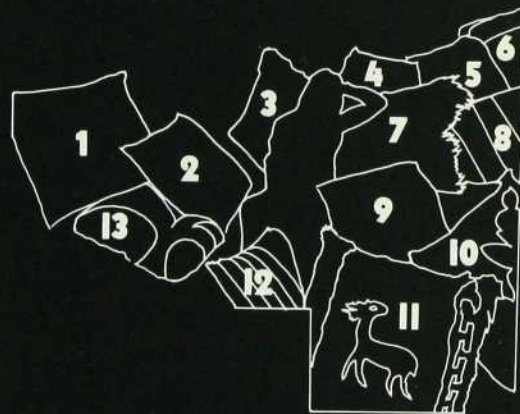

Photo réalisée à la boutique "l'Amibe", Le Viaduc, Place Bonaventure, Montréal:

- 1 — Coussin de batik de Passion Pillow's
- 9 — Coussin imprimé de Passion Pillow's
- 8, 10, 13 — Marimekko, de la boutique Nordie, Le Viaduc, Place Bonaventure
- 2, 4 — Samo, de la boutique Nordie, Le Viaduc, Place Bonaventure
- 5 — Metsovaara, de la boutique Nordie, Le Viaduc, Place Bonaventure
- 6, 12 — Coussins tissés de la boutique l'Artisane, rue Saint-Paul
- 3 — Coussin en veau, de la boutique Conquistador, Le Viaduc, Place Bonaventure
- 7 — Coussin de chèvre, de la boutique Conquistador, Le Viaduc, Place Bonaventure
- 11 — Coussin de chevreau chinois, de la boutique Conquistador, Le Viaduc, Place Bonaventure

VIVRE EN APPARTEMENT

texte de normand lemieux

photos de jean lessard

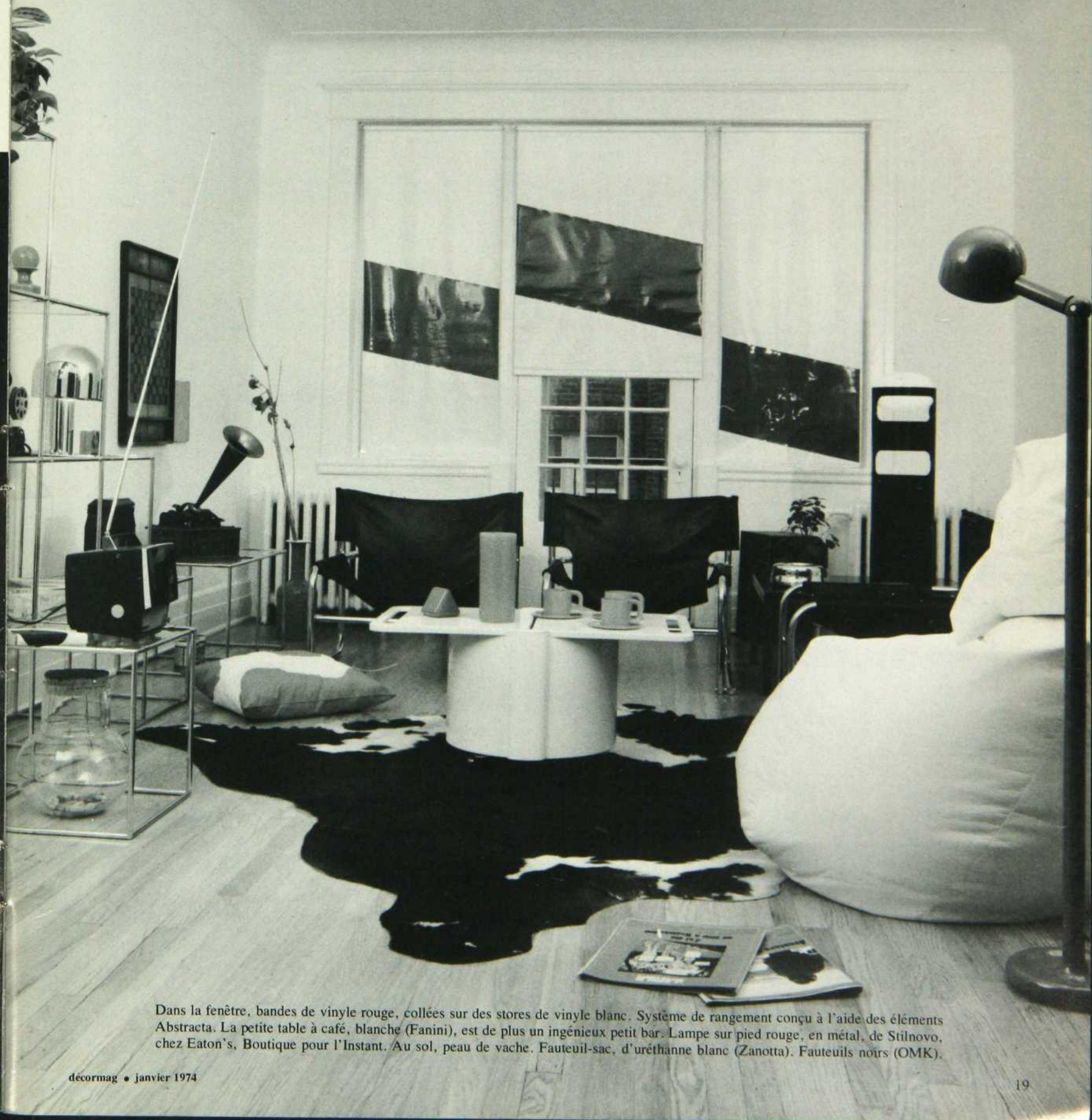

Dans la fenêtre, bandes de vinyle rouge, collées sur des stores de vinyle blanc. Système de rangement conçu à l'aide des éléments Abstracta. La petite table à café, blanche (Fanini), est de plus un ingénieux petit bar. Lampe sur pied rouge, en métal, de Stilnovo, chez Eaton's, Boutique pour l'Instant. Au sol, peau de vache. Fauteuil-sac, d'uréthane blanc (Zanotta). Fauteuils noirs (OMK).



Pour ce jeune couple, un mélange d'ancien et de moderne. Une couleur gaie, le rouge. La lampe suspendue de Candelle, Boutique pour l'Instant, contraste avec le lit de cuivre et les petits meubles en pin servant de tables de chevet. Le tapis, un souvenir de voyage, a été tissé par des bédouins du désert arabe.



Coin travail et chambre d'amis. Lit superposé de Mobilia: couverture de Boras, traversins de plastique transparent. La table, un panneau de bois recouvert de vinyle et déposé sur des tréteaux. La lampe recourbée Periscopio, de Stilnovo. L'arrangement des cadres: des reproductions encadrées simplement (Instant Frame). Une idée originale, la baladeuse accrochée au plafond.

La cuisine est dissimulée par un écran aéré et coulissant. Petite table et chaises en plastique blanc de Treco. Une nappe en vinyle recouvre cette table. Lampe suspendue de Galaxy. Chaise très légère de toile noire et bois, un produit canadien de Ducharme, Montréal.



Michelle Bélair, décoratrice, a su donner un air de fraîcheur à cet appartement d'une pièce et demie, situé dans une maison pour gens âgés. Au sol, une carpeite de laine à longs poils. Le sofa-lit est habillé de rouge s'harmonisant à la couleur du mur. Traversins et couvre-lit ont été achetés chez Eaton's. Petite table-bar de Ply Design. A noter, le coin lecture, près de la fenêtre. Lampe sur pied de Signer.



VIVRE EN APPARTEMENT

La vie en appartement peut, si l'on veut, être remplie de charme, d'intimité et de quiétude. Différentes étapes devront cependant être franchies avant d'obtenir cet agréable résultat: l'étude des proportions de l'appartement, la planification de l'espace, le choix des couleurs, d'un éclairage approprié, l'aménagement des fenêtres. Tous ces facteurs ont leur importance. De la synthèse de toutes ces idées naîtra un décor intéressant et fonctionnel.

Doit-on faire appel à un décorateur? Si le problème est complexe, il est beaucoup plus sage de demander conseil à un professionnel. Les informations pertinentes reçues, il sera alors possible de continuer la décoration avec ses idées personnelles, ou encore demander au décorateur de poursuivre plus avant son travail.

Ces appartements rencontrés surtout dans les grands centres urbains sont plus ou moins spacieux suivant les besoins et la bourse des futurs occupants. Une personne seule par exemple peut fort bien s'accommoder d'un "bachelor", c'est-à-dire d'un appartement d'une pièce et demie. Un jeune couple qui travaille, un couple plus âgé, deux étudiants, etc., apprécieront le confort du deux pièces et demie avec alcôve. Nous ne surprendrons personne en affirmant que le trois pièces et demie surpasse en bien-être tout autre genre de petit appartement, à cause de la séparation totale de la chambre du reste de l'appartement.

les caractéristiques du "bachelor"

Dans ce genre d'appartement, toutes les activités usuelles d'une maison sont confinées à un seul lieu physique, à une seule pièce. Il faut nécessairement en tenir compte au cours de l'arrangement et enlever l'aspect "chambre" au coin de repos. Un sofa recouvert d'un foisonnement de coussins remplace alors avantageusement le lit traditionnel. Le

canapé-lit ou "hide-a-bed" peut également être une façon de contourner le problème. Pour qui aimerait une solution amusante et inusitée, on pourrait penser au lit remontant à l'intérieur d'un système modulaire intégré. Si on opte pour un lit conventionnel, petit ou grand, il sera alors important de le camoufler aux visiteurs. Comment le soustraire aux regards indiscrets? Par un paravent, souvenir de voyage ou héritage d'une grand-maman, par des panneaux de tissus tendus et glissant sur des tringles. Des tentures de tissus légers, à peine plissés, peuvent donner un effet ravissant. Que dire des persiennes peintes en harmonie avec les murs environnants, des panneaux en plexiglas fumé, des petites surfaces en plastique réunies par des anneaux les unes aux autres et formant un panneau mobile non rigide, très aéré. Le choix d'un panneau fait de batik sur soie pourrait être très heureux et ajouter une note artistique à ce paravent utilitaire. Autant de suggestions auxquelles il sera facile d'en ajouter quelques-unes... les vôtres.

l'espace de rangement: élément crucial

Au départ, on ne peut miser que sur une garde-robe et un vestiaire pour quelques manteaux. C'est nettement insuffisant, même pour une personne seule. C'est pourquoi il est nécessaire de multiplier les aires de rangement par quelques meubles à tiroirs. Ces meubles devront être de dimensions assez réduites et s'intégrer harmonieusement au décor. Une petite commode à plusieurs tiroirs pourra également servir de table de bout. Un vieux coffre canadien en pin ou en osier remplacera la lingerie inexistante. On pourra y empiler tout le linge de maison, nappes, serviettes, draps, couvertures, etc.

Evidemment, qui contesterait que la façon la plus pratique et la plus élégante d'augmenter les aires de rangement réside dans le système modulaire permet-

tant des compositions à l'infini. Un mur entier peut être recouvert de modules différents. Les éléments les plus courants sont les tiroirs et les tablettes, recouverts ou non par des portes. Le bricoleur habile pourra construire lui-même son système modulaire adapté à ses besoins. Si le contre-plaqué est utilisé pour la confection de ces tablettes, celles-ci seront alors peintes d'une couleur assortie au décor. On huilera ou on cirera les tablettes de pin, d'érable, de noyer, de teck, etc.

Dans le "bachelor", un coin comptoir est souvent intégré à l'appartement. Ceci est évidemment une économie d'espace et aussi d'argent, puisqu'il ne reste plus que quelques tabourets à ajouter. Il existe sur le marché une abondance de ces tabourets. Plusieurs sont pivotants. Certains ont une base de métal et un siège en fibre de verre ou encore un siège rembourré. D'autres, en plastique transparent, sont magnifiques. Les plus inédits sont sûrement ceux épousant la forme d'une selle de tracteur en métal chromé!

Les cuisines de ce type d'appartement sont en général très fonctionnelles bien qu'assez petites. Les armoires sont en quantité suffisante, les comptoirs sont bien éclairés, de bonne hauteur. A cause de l'exiguïté des lieux, il en résulte, fort heureusement d'ailleurs, un minimum de déplacements pour la personne vaquant à ses occupations. Ces cuisines font en général le bonheur des plus exigeants.

La salle de bains, si bien organisée soit-elle, ne reçoit généralement que la lumière artificielle. Aussi bénéficiera-t-elle d'un petit détail ajouté ici et là pour l'égayer. Des murs peints ou tapissés de couleurs chaudes, un poster, une gravure, un dessin enjoliveront cette pièce. Des rideaux de douche décoratifs, soit en ratine, en coton imprimé, en coton doublé de plastique ou encore en plastique transparent parsemé de jolis motifs ajouteront une note personnelle. Un tapis recouvrant entièrement le sol de la salle de bains sera de nature à réchauffer cette pièce. On ne collera pas ce revêtement à cause

Table chrome, dessus de verre fumé, chaises de Breuer (Bonaventure Metal). Sous la fenêtre, meubles suspendus, conçus spécialement pour cette pièce. Les tentures (Gabriel Textiles) s'harmonisent au tapis. Lustre de Revel International et la murale (Environmental Graphics). Les chandeliers en étain sur la table sont à gaz (Ronson).



Les unités de rangement séparent en deux zones cette chambre d'étudiants. Un coin travail-lecture et un coin repos. Les petits lits déposés par terre sont recouverts d'un tissu matelassé de Gabriel Textile. Des panneaux coulissants à motifs d'arbre donnent plus de profondeur à la pièce. Les murs sont tendus de vinyle brillant (Anthony Foster). La table de travail et la chaise (Bonaventure Metal), le fauteuil (Simmon's).



MODULE 3

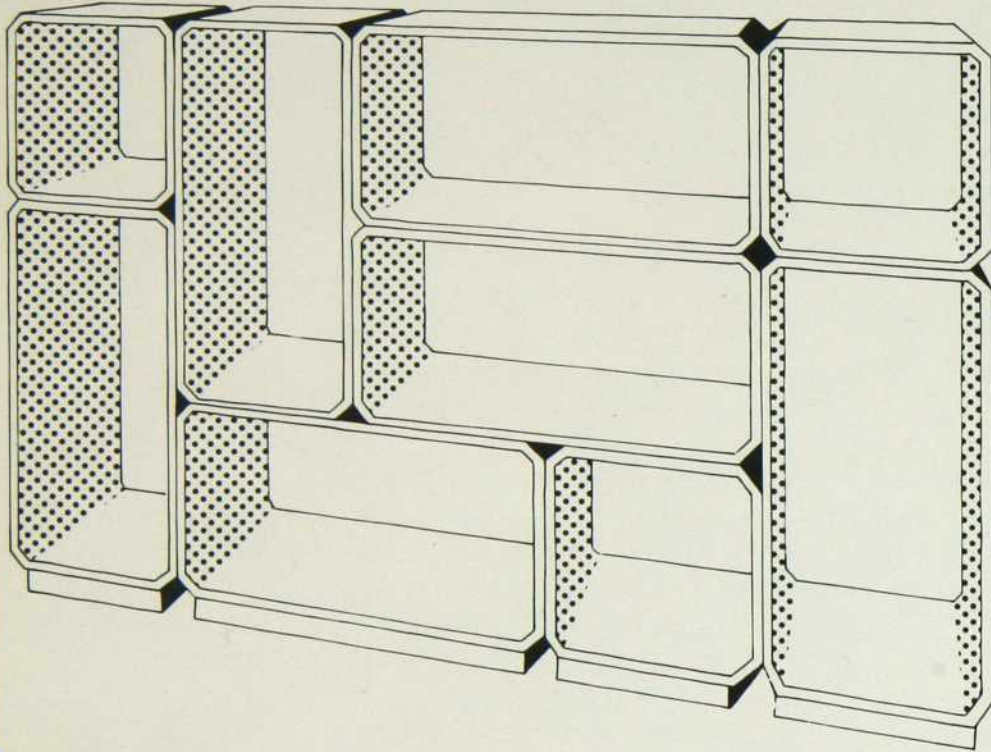

Modules en bois pour rangement
couleur blanc
disponibles en deux versions
petit module 16" X 16" X 14"
\$34.00 prix détail
grand module 16" X 32" X 14"
\$48.00 prix détail

distributions



Un autre produit D.Q.B. fait Québec

en vente dans les magasins
de meuble pour renseignements
sur les prix et les points de vente

Salle de montre à

Montréal Toronto

Les Distributions
DQB inc.
43 Dieppe C.P. 261
Place Bonaventure
Montréal 114
866-1671 (514)

Toronto International
Center of Commerce
Les Distributions
D.Q.B. inc.
6900 Airport Road
Mississauga, Ontario

mobiliers de
maison
fabriqué
par

montréal



en montre au salon permanent du meuble à Toronto 6900 rue de l'Aérogare Missauga



home product
manufactured
by

montréal



permanent exhibit in the Toronto International Centre 6900 Airport Road, Missauga

de l'humidité inhérente aux salles de bains.

le deux pièces et demie avec alcôve

Les dimensions de cet appartement étant plus vastes que celles du "bachelor", deux personnes s'y trouvent à l'aise. La zone chambre est quelque peu délimitée par un rétrécissement ou un renforcement de certains murs. Elle n'en est toutefois pas complètement séparée par une porte. Le problème de la dissimulation du lit existe donc toujours. Les solutions à ce problème seront donc sensiblement les mêmes que pour le "bachelor". Cependant, comme deux personnes se partagent cet appartement, l'élément de dissimulation du coin chambre doit en même temps empêcher le passage de la lumière partiellement sinon totalement, afin de permettre s'il y a lieu le repos à l'un des occupants. Une insonorisation du coin chambre peut se réaliser en recouvrant le parquet d'un tapis moelleux. Pour assourdir davantage, on peut également tendre du feutre sur les murs. Signalons aussi l'arrivée sur le marché d'un revêtement mural dont la caractéristique est d'absorber le son. Ce pourrait être une bonne idée de recouvrir les différents murs et un paravent, s'il y a lieu, avec ce revêtement.

Dans le salon, il sera intéressant d'aménager un coin détente et un coin travail. Y aurait-il un collectionneur de timbres ou de papillons? On pourrait faire un arrangement de cadres avec les éléments spectaculaires de la collection. Le tout serait souligné par un éclairage judicieux. Afin de rendre le coin d'un étudiant moins ascétique, on intercalera sur la bibliothèque, parmi les livres de référence, des petites céramiques, des fleurs séchées, un réveille-matin décoratif, un petit globe terrestre, un trophée, etc.

N'oublions pas que deux petits lits ou un grand lit occupent le coin chambre et comme celui-ci n'est pas immense, règle générale, il devient alors nécessaire de mettre dans le salon les meubles de rangement ordinairement placés dans la chambre. Ils doivent alors être décoratifs. Une tournée chez les antiquaires nous donnera des idées ingénieuses telles que:

huche à pain, armoire canadienne, vieille commode, autant de facilités de rangement. On peut repeindre à neuf un vieux meuble de style ou encore le décaiper et le cirer.

Comme le coin comptoir n'existe pas dans ce genre d'appartement, il faut considérer l'achat d'une table et de trois ou quatre chaises s'harmonisant au salon. Peut-être pourra-t-on choisir une table pouvant se transformer en table de travail pour l'un ou l'autre des occupants. Si un même meuble peut remplir plusieurs fonctions, alors bravo!

le trois pièces et demie

Le vestiaire n'est pas immense. On peut pallier à cet inconvénient en mettant une patère intéressante dans le hall d'entrée. Si ce hall est lui-même minuscule, on n'ajoutera aucun meuble. On se contentera de poser plusieurs crochets décoratifs sur le mur afin de libérer tout de même le vestiaire. Ces crochets seront de métal, de porcelaine ou de bois. Ceux en teck sont particulièrement attrayants. Près de l'entrée, un miroir ferait bonne figure. Une tablette pourrait lui être assortie, pour y déposer des petits articles tels que clés, courrier, etc. Si le hall est suffisamment grand, on peut placer un banc léger, un porte-parapluies, fabriqué avec un ancien bidon de lait, un barillet de bois, un cylindre chromé ou de plexiglas. Et ce hall si souvent délaissé sera des plus agréables à traverser... pour se rendre au salon. Comment sera-t-il ce salon? On créera une aire pour la détente et un coin pour le travail ou le hobby. Reçoit-on souvent des parents de l'extérieur? Il sera alors sage de se procurer un "hide-a-bed" et non un sofa. Celui-ci peut également être remplacé avantageusement par deux causeuses. En effet, étant plus courtes, les causeuses peuvent se placer plus facilement et créer un centre de conversation plus intéressant. La salle à manger pourrait recevoir une table de chrome et verre ou une table Parson. Autour de cette table seraient groupées plusieurs chaises confortables pas trop délicates, qu'on transporte au salon lorsque les invités sont nombreux.

Entrons maintenant dans la chambre, endroit de repos, de détente. La lumière sera tamisée, les couleurs seront douces.

On prendra garde de ne pas oublier ceci en faisant le choix du couvre-pied, du papier peint, du tapis. Tout doux! Quel ameublement choisir? Soit un ameublement complet: lit, commodes et tables de chevet assortis, ou encore un ameublement où chaque élément fera l'objet d'un choix individuel.

On peut opter pour le lit conventionnel, ou bien encore déposer le matelas et le sommier-caisse directement sur le parquet. Pourquoi pas, surtout si la pièce n'est pas immense. On habillera alors le sommier-caisse d'une jupe ou du même tapis qui couvre la chambre. On déposera un couvre-lit emboîtant sur le matelas. Celui-ci n'est même pas indispensable si on borde le lit avec des draps et couvertures décoratifs que l'on trouve aujourd'hui facilement sur le marché. Pour plus de chaleur, rien n'égale une peau de fourrure négligemment posée sur le lit et débordant sur le plancher.

Une fois de plus, le problème du rangement peut être réglé grâce au système de module. Une table de toilette pourrait avoir sa place parmi les éléments. En guise de tables de chevet, que penseriez-vous de deux petites tables rondes recouvertes de jolies nappes assorties au papier peint ou au couvre-pied? Y aurait-il un petit coin libre pour un article pratique? Si votre décor est moderne, comblez-le avec le dernier-né des valets de nuit, en métal chromé, d'une ligne impeccable. Dans la ligne traditionnelle, il y en a de très jolis en bois ou en bois et métal, formant un siège.

Certains de ces trois pièces et demie sont dotés d'un balcon-terrasse d'une bonne grandeur. Pendant la belle saison, on pourrait y disposer une table et quelques chaises de jardin. Il sera alors agréable d'y manger, lire, se faire bronzer. Pourquoi n'y ajouterait-on pas quelques boîtes de fleurs? Des pétunias en cascade, des bégonias, ou encore des capucines feraient un si bel effet. Ceux pour qui les voisins semblent trop près, peuvent s'isoler de différentes façons, tout en ajoutant au décor: un morceau de toile tendue, aux couleurs vives, un rideau de bambou ou encore des plantes vertes grimpantes.

Si par surcroît la vue est magnifique, tous les vœux et tous les yeux seront comblés!



Pour cette chambre des maîtres, camouflage astucieux d'une fenêtre mal proportionnée. Des panneaux de tissu assorti au papier peint sont tendus et coulissent sur une tringle (Kirsch) pour dégager la fenêtre. Les autres murs recouverts d'un papier-tenture à rayures horizontales agrandissent la pièce.



Couleurs viriles pour le salon très décontracté de ce célibataire. Les touches de blanc éclaircissent, tout en s'harmonisant avec le tapis. La collection de pipes et les aquariums personnalisent le mur de rangement où sont installés plateau tournant, amplificateur, haut-parleurs. La plupart des meubles sont de Mobilia.

Harmonie en noir, brun et blanc pour ce salon salle à manger. Dans la fenêtre, panneaux de tissu coulissants. Groupement de fauteuils en velours côtelé brun. Au mur, système modulaire de rangement, de String, chez Habitat Design. Ensemble de cylindres blancs de différentes hauteurs pour plantes, sculptures, etc. On peut, si l'on veut, installer quelques ampoules à l'intérieur (Kartell). La séparation entre les deux pièces a été recouverte de miroirs afin de la rendre moins apparente.



Dans ce coin alcôve, le canapé-lit est transformé en divan. Les murs sont recouverts de papier peint de même que la porte du balcon, afin de la dissimuler, tentures, couvre-lit et papier peint de motif identique (Crown Wallpaper). La table ronde est recouverte de deux nappes superposées, l'une en velours côtelé et l'autre en feutrine (Colorbelle).



l'industrie québécoise au
DecorAction!
de toronto

Texte de
Claude Béland

Sur la route menant à l'aéroport international de Toronto, à l'intérieur du Centre International de Commerce de Toronto, vous vous trouverez soudain au coeur d'une féerie de quarante salles de montre vous dévoilant d'un seul coup les créations d'autant de fabricants. C'est un vaste étalage regroupant sous un même toit un choix varié et considérable de meubles et accessoires de décoration. 50,000 pieds carrés d'exposition de meubles de tous genres, quarante salles de montre: c'est le *DecorAction*.

Meubles et accessoires pour tous les goûts, présentés dans des décors attrayants, c'est un salon permanent où les détaillants, décorateurs, etc., viennent faire leur choix.

Pour le consommateur, il n'est pas question d'achat, mais on lui propose une promenade à travers un monde de produits variés. S'il désire acquérir telle ou telle pièce, on se fera un plaisir de lui suggérer l'adresse d'un détaillant.

Parmi ces quarante exposants, un phénomène particulier attire notre attention: c'est la présence québécoise. Elle se manifeste par la participation de 18 compagnies.

C'est avec fierté que nous y retrouvons les produits de plusieurs des nôtres dont la réputation n'est plus à faire.

On peut y admirer les lignes modernes des réalisations de Roger Rougier limitée, de H. Singer Furniture Limited, de Henri Vallières inc., de Sheres Company Limited ou de Samton Metal Equipment Limited, le choix varié de meubles de style colonial de Vilas Industries Limited ou de Roxton Furniture Limited, ainsi que le "Early american" de J. W.

Kilgour & Bro. Limited, les meubles de styles variés de Canapar Occasional Tables, Canadian Parlour Frame Limited, les silhouettes contemporaines et traditionnelles de Victoriaville Furniture Limited et de Victoriaville Specialities. Les meubles rembourrés de Simmons Limited, de Victoriaville Upholstering Limited, de Jaymar Furniture Company Limited ne manqueront pas d'attirer le regard des visiteurs. C'est aussi le cas des produits variés et de bon goût des Distributions dqb. Notons aussi la présence de Seatrain Lines Canada Limited et de Mona Lisa Group.

Par cette seule énumération, on peut juger de la vitalité de notre industrie et de sa propension à étendre son marché.

En effet, pour les fabricants québécois, le marché ontarien revêt une très grande importance et ce salon permanent du meuble est pour eux une situation de choix. En particulier pour les compagnies qui utilisent le bois. Au Canada, le Québec est le plus grand producteur de bois. Pour les compagnies de meubles qui travaillent avec ce matériau (ce sont surtout des fabricants de meubles de salle à manger et de chambre à coucher), la clientèle ontarienne est fort importante.

Le salon permanent du meuble de Toronto, le *DecorAction*, attire des acheteurs des quatre coins du pays. Là, tout comme ils le font à l'étage D de la Place Bonaventure de Montréal, les fabricants offrent, tous ensemble, une vue très vaste de ce que le détaillant pourra présenter à sa clientèle. Pratique pour l'acheteur, avantageux pour le fabricant, un tel regroupement est une formule attrayante

et efficace.

La présence des fabricants québécois au *DecorAction* de Toronto est impressionnante. Elle s'affirme par la qualité et la variété de ses produits. Pour les nôtres cette participation est très importante, c'est une autre porte ouverte sur le marché international.

Les autres participants au *DecorAction* sont:

Artistic Furniture
Burdock Arts & Crafts
Cambridge Fine Furniture
Deluxe Upholstering Limited
Double S Investment, Vogel of Canada
Electrohome Limited
Frame Craft/Cameo Galleries, Div. of Star-Will Sales Limited
Futurama Chesterfield Limited
The Gibbard Furniture Shops Limited
Harvell Associates, Austin productions of Canada Limited
Heath Louis Norman
Heirloom of Canada Limited
Jet Metal Products
Knechtel Furniture Limited
Luby Products Limited, Bylu Industries
Perma Foam Limited
Sealy Mattress Company of Toronto Limited
Singer Lighting Company
Star Bedding Products, Franklin Custom Furniture
Star Chrome Manufacturing Limited
Superior Upholstering Company Limited
Troister

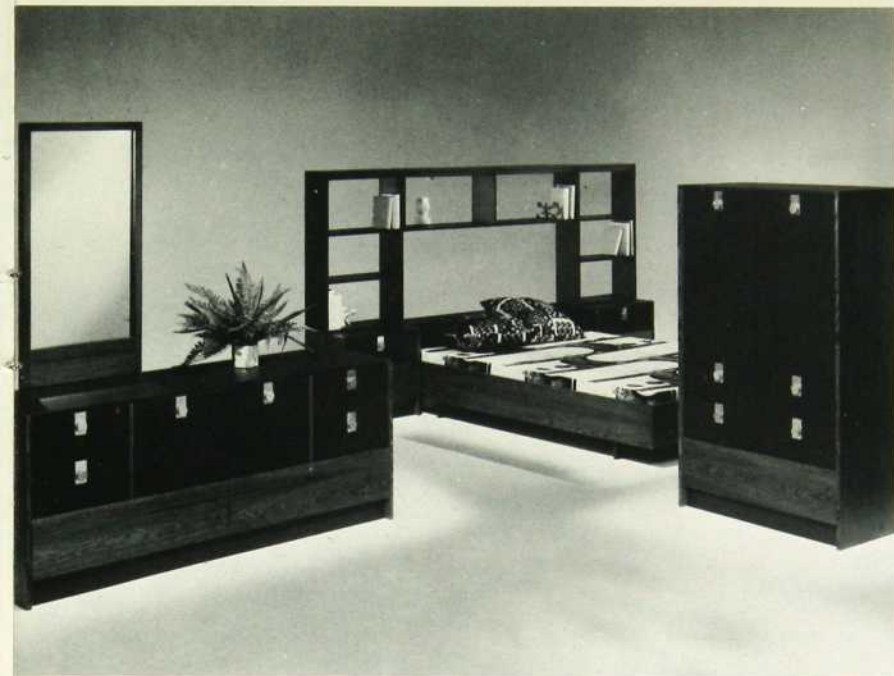

1
Roger Rougier Limitée

2
Sheres Company Limited

3
Les Distributions dqb

4
Vilas Industries Limited

5
Henri Vallières inc.

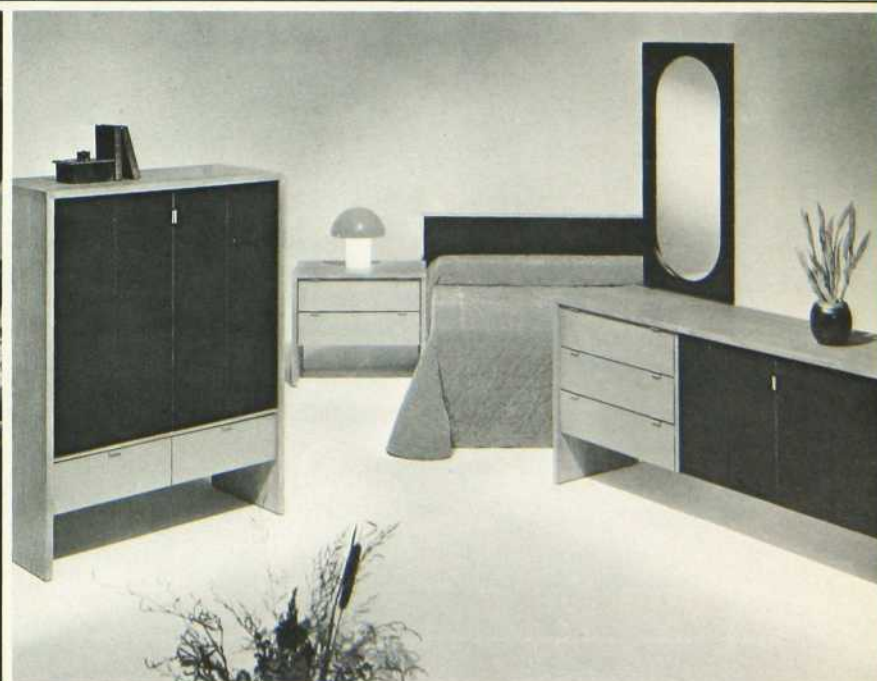

on ne parlait de *Vallières* que tard le soir,
dans la "chambre des maîtres"...



**toute la famille pourra désormais
en discuter au diner !**

une création du groupe~design *Vallières*

décembre '72:
un abat-jour

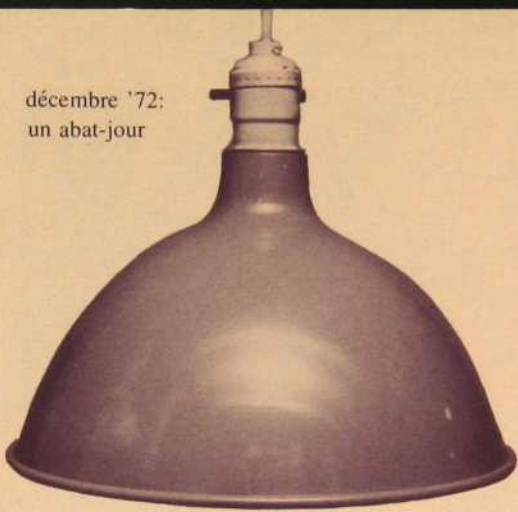

juillet/août '73:
un fourre-tout



septembre '73:
une petite lampe



février '73:
petits rangements

Pour janvier 1974, mes trucs prennent une forme particulière. Il m'est venu à l'idée de faire une rétrospective sur l'année qui vient de s'écouler, un retour en arrière pour voir réunis dans une seule page plusieurs trucs qu'ont déjà réalisés nos lecteurs.

La période des Fêtes, c'est le temps des bonnes résolutions, c'est aussi celui des étrennes. Je vous invite donc, chers lecteurs, à mettre la main à la pâte, ne pas seulement regarder et vous dire "c'est vrai que c'est facile à faire".

Ah! un truc comme cadeau, quelle bonne idée!

Bonne année donc . . . et travaillez bien.



mars '73: encadrement facile à faire

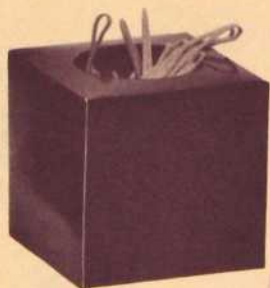

novembre '73:
petits cubes
pour bureaux.

l'homme aux mille trucs:
Philippe Roy

P.S. Si vous faites un truc, faites-le moi savoir par le courrier. Ça me rendra un fier service pour une prochaine rétrospective.

MAGASINAGE

Gicelaine Mondor

Vase mural inusité, en plastique transparent et métal. Il peut être utilisé tout aussi bien sur une table que sur un mur. Prix: \$25.00. *Domicil, 1520 rue Labelle, Chomedey.*

Pour vos buffets froids ou vos cocktails, vos invités apprécieront cette assiette portative pouvant recevoir aussi bien les verres que les couverts et la nourriture. Fabriqué en plastique moulé, on l'obtient en plusieurs couleurs: blanc, vert, orange, marron. Prix: \$3.25.

Pour l'Instant design, 1628 ouest, rue Sherbrooke, Montréal.

Décapsuleur en acier inoxydable avec recouvrement de plastique. Couleurs: orange, blanc, noir et bleu. Prix: \$5.95, taxe incluse. *Focus, 1000 rue de la montagne, Montréal.*

Cube porte-bouteilles, en plastique, pouvant contenir au moins une douzaine de bouteilles. Couleurs: blanc, jaune et vert. Prix: \$45.00. *Domicil, 1520 rue Labelle, Chomedey.*

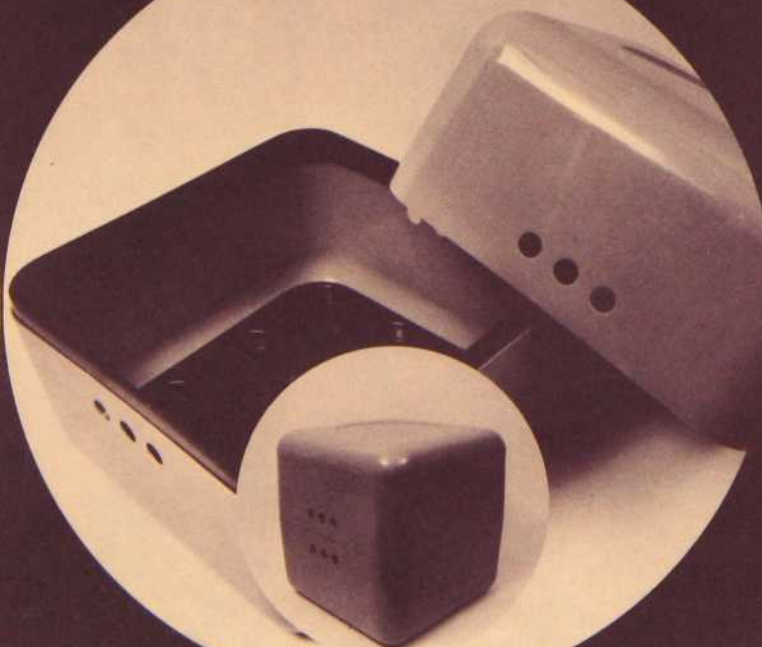
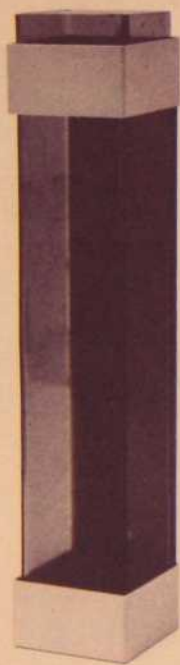

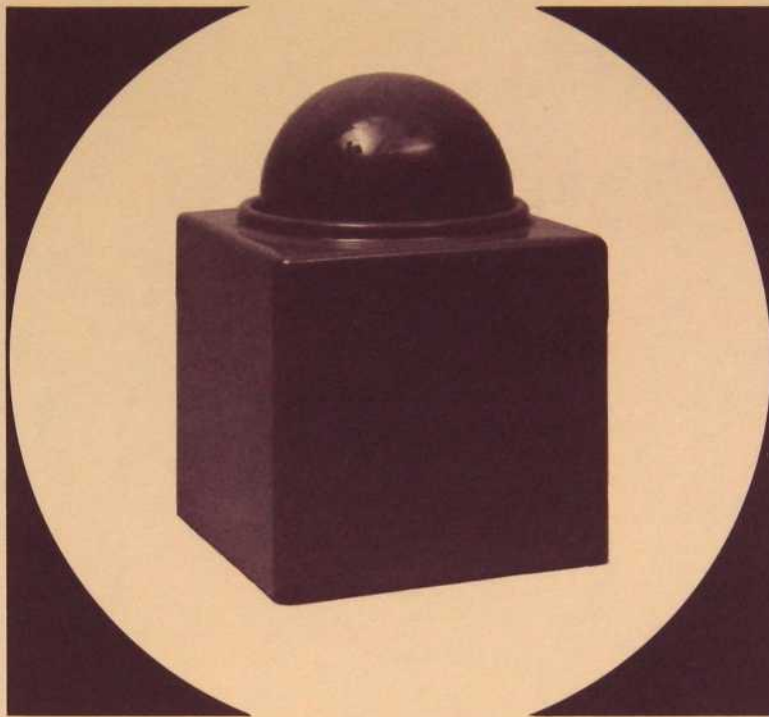

Un seau à glace de forme plaisante. Il est fabriqué en plastique léger. Couleurs: blanc et orange. Prix: \$16.25. *Pour l'Instant design, 1628 ouest, rue Sherbrooke, Montréal.*

Fascinant réveille-matin. En métal émaillé avec un mécanisme électronique. Trois couleurs au choix: rouge, noir et blanc. Prix: \$55.00, taxe incluse. *Focus, 1000 rue de la montagne, Montréal.*

Superbe service de couverts en acier inoxydable. Les manches ont un recouvrement en plastique de couleur orange ou olive. Prix: \$16.50 le couvert de 4 pièces. *Focus, 1000 rue de la montagne, Montréal.*

Etagère en plastique moulé, pour votre téléphone ou quelque chose d'autre. Couleurs: orange, blanc et marron. Prix: \$25.00. *Domicil, 1520 rue Labelle, Chomedey.*

Tout nouveau vide-poches en plastique moulé. Trois couleurs au choix: blanc, orange et marron. Prix: \$30.00. *Domicil, 1520 rue Labelle, Chomedey.*

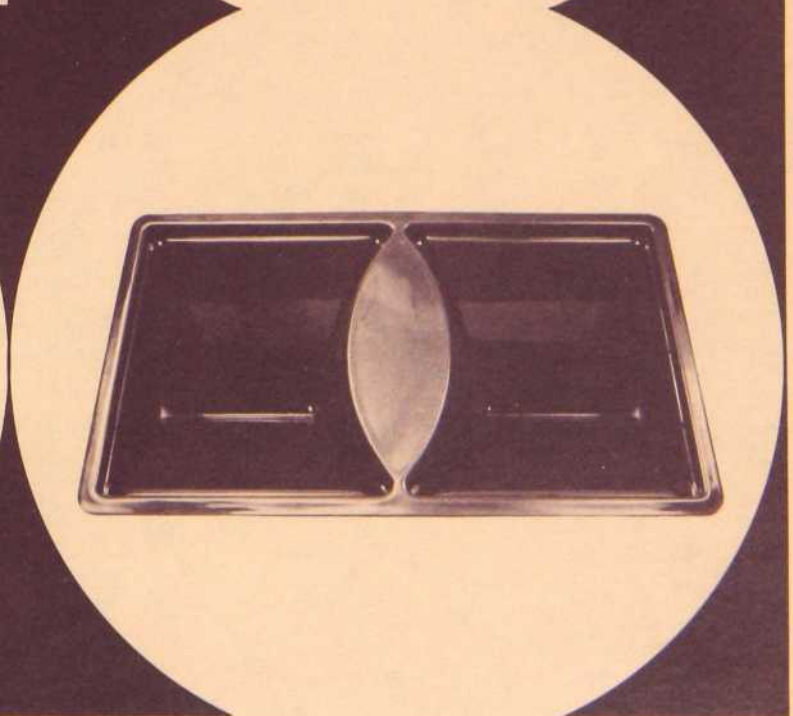
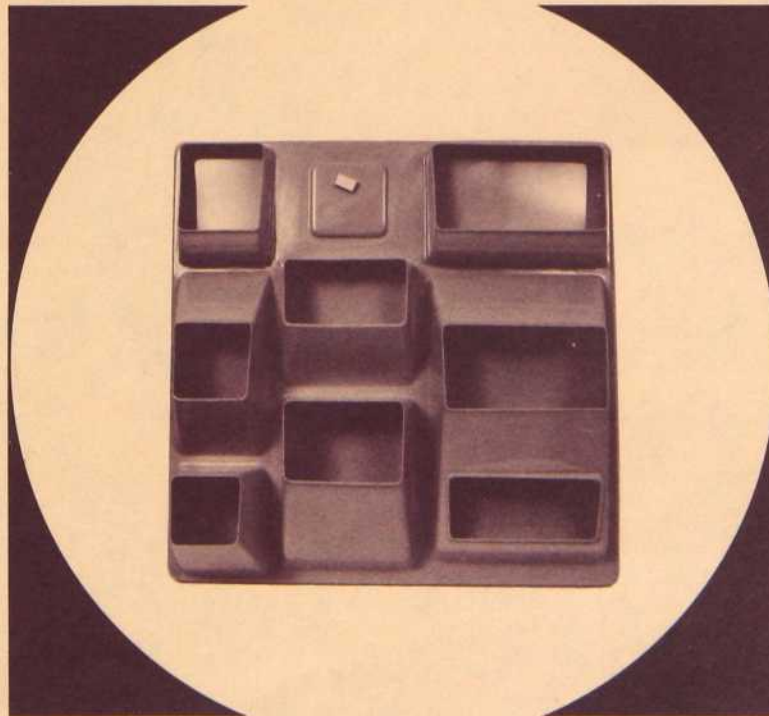
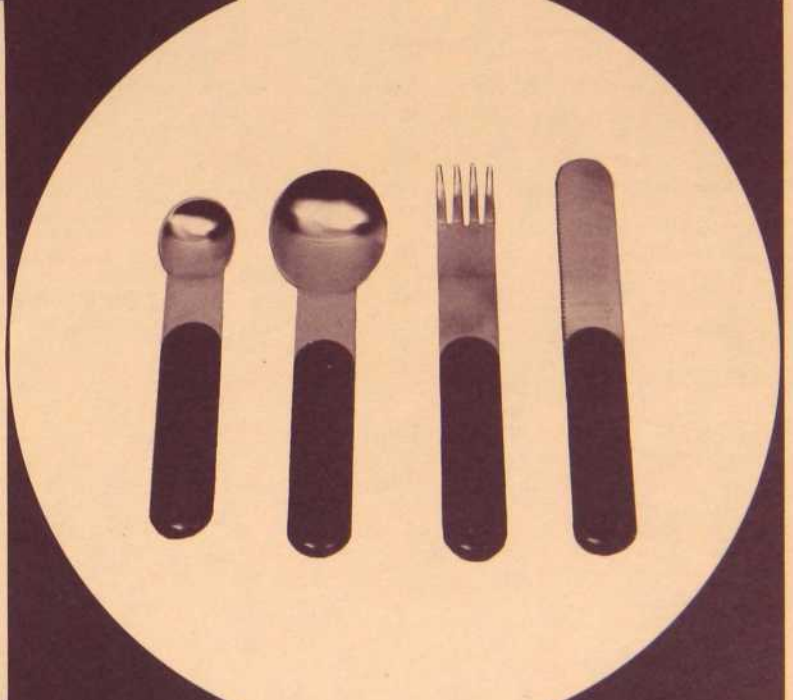
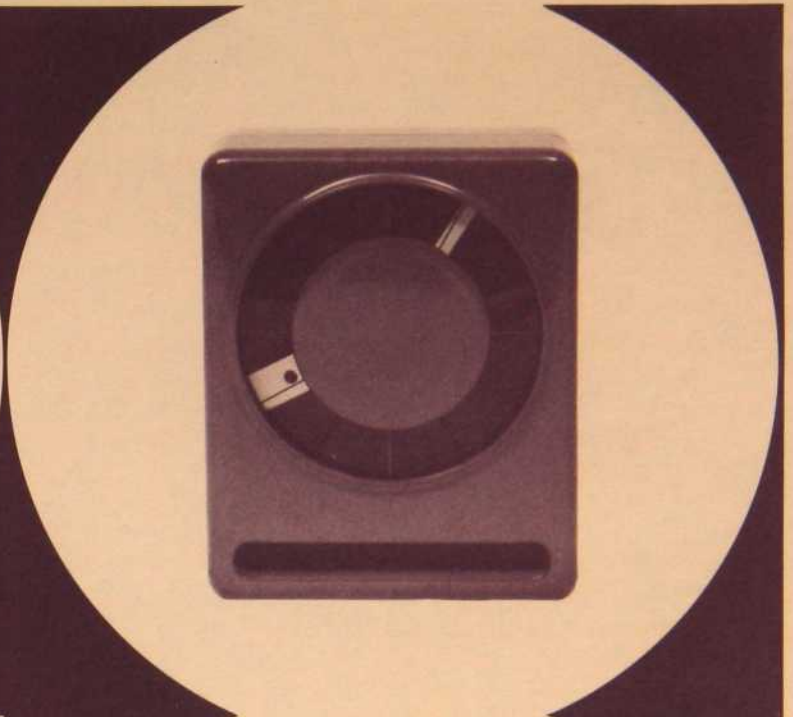

les ponts couverts

Texte de
Yves Laframboise

Il existait en 1965 au Québec 246 ponts couverts. Il n'en existe plus aujourd'hui que 134. Que s'est-il passé? Plusieurs facteurs ont contribué à faire disparaître ces vestiges pittoresques de notre paysage rural. Il y a évidemment les éléments naturels tels le vent, les inondations, l'usure, etc. Il y a aussi le feu. Dans d'autres cas, c'est l'augmentation de la

charge des véhicules ou le volume du trafic usager qui a accéléré le processus de dégradation. Le résultat, c'est la diminution progressive et constante de notre patrimoine. Afin d'adopter la meilleure attitude vis-à-vis cette situation, le ministère de la Voirie du Québec a réalisé une étude sur les ponts couverts qui lui permettra d'orienter sa politique.

origine

Nous savons que dans certaines régions d'Europe, et principalement en Suisse, les ponts couverts remontent au moins au XIV^e siècle puisqu'on en trouve encore de cette époque. Dans quelle mesure exactement ont-ils influencé le type de ponts couverts retrouvés en Amé-

Pont couvert sur la rivière Matane, dans la municipalité de Saint-Jérôme de Matane.

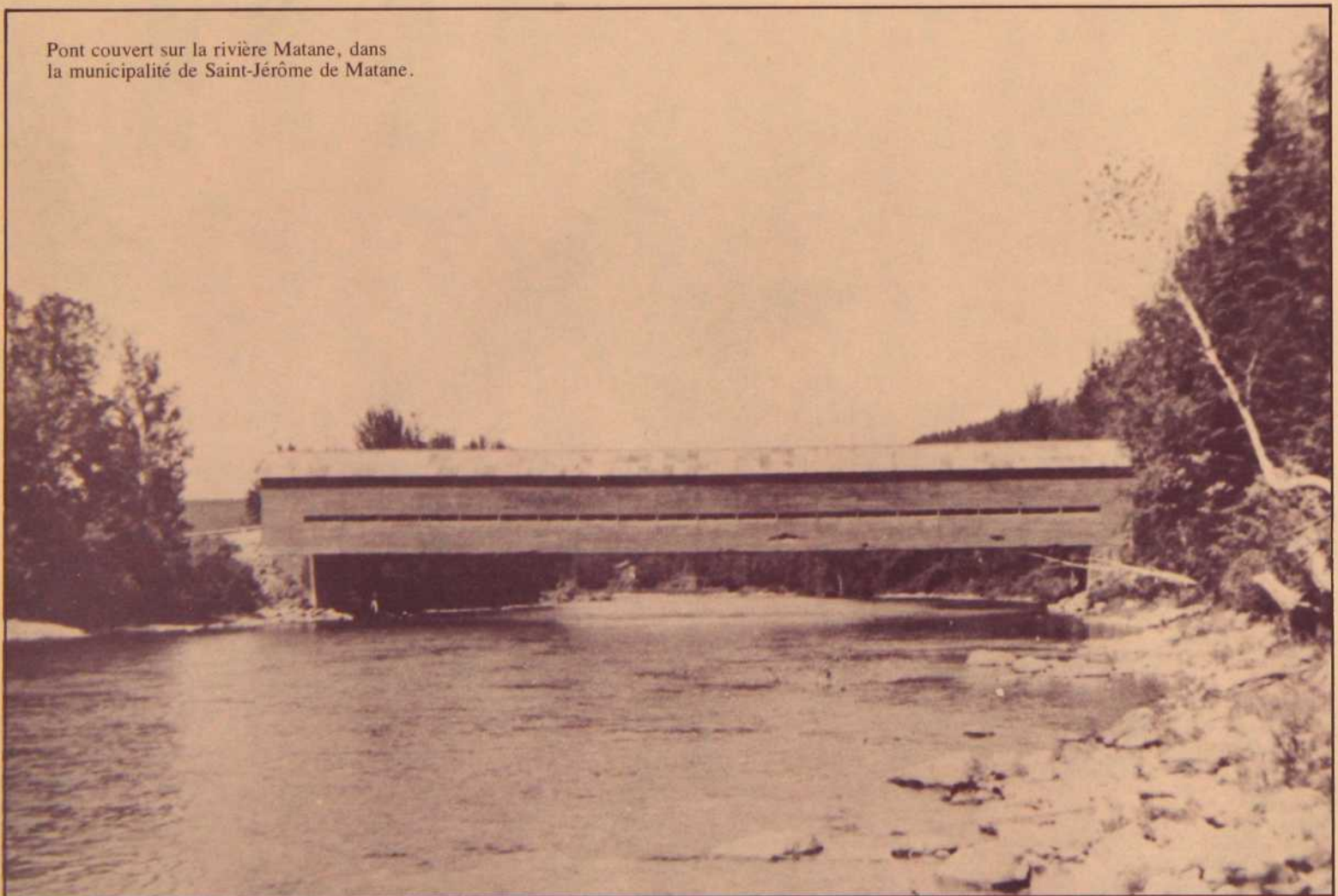

types de structures



Burr: d'après Theodore Burr, du Connecticut.



Town: d'après Ithiel Town, du Connecticut.



Kingpost: type le plus simple.

rique? Il serait difficile de le dire . . . Le premier pont couvert connu en Amérique a été construit par Timothy Palmer, de Newburyport au Massachusetts, en 1805. C'est à partir d'une suggestion locale qu'il avait été décidé de le couvrir.

Il est intéressant de noter qu'il existe dans toute l'Amérique du Nord environ 1500 ponts couverts. Ils sont localisés dans l'est et sur la côte ouest des USA, en Alaska et dans quatre provinces du Canada. La Nouvelle-Ecosse en possède un, l'Ontario un, le Nouveau-Brunswick 170 (en 1965 . . .) et le Québec 246 en 1965 (on en compte 134 maintenant . . .).

Pourquoi couvrir les ponts? Les promeneurs devront faire preuve de modestie. Contrairement à une certaine croyance populaire, ce n'est pas pour les abriter que les ponts étaient couverts. C'était pour une raison bien plus pratique: protéger la structure du pont contre la pourriture. La couverture empêche que le bois ne soit sujet à être mouillé et à sécher alternativement, ce qui l'empêche de persister au-delà de 10 à 15 ans. S'il est couvert, une grande longévité lui est assurée.

au Québec

Au Québec, la majorité des ponts couverts sont du type "Town" (voir schéma), mais on compte aussi 2 "Howe" et 6 "Kingpost". Ils datent du XXe siècle. Leur surnom de "ponts de colonisation" est imputable au fait qu'ils furent construits avec le concours du ministère de la colonisation. Leur type de construction est assez varié: toits de pente variable, recouverts de tôle, portiques simples ou décorés, murs recouverts de planche verticale ou horizontale. Ils reposent soit sur des cages de bois remplies de gravier, soit sur des assises de maçonnerie.

Il n'est pas possible de conserver tous les ponts couverts du Québec, mais il est à souhaiter que les plus intéressants pourront continuer d'exister encore très longtemps. Le type de pont, sa situation et le site dans lequel il se trouve sont les principaux facteurs permettant d'opérer un choix. Les plus intéressants pourraient constituer des haltes ou des endroits de repos dont le pittoresque serait recherché par beaucoup de visiteurs.

Nous remercions vivement le ministère de la Voirie, division des aménagements connexes, service technique de la circulation, qui nous a permis d'utiliser son étude sur les ponts couverts pour l'élaboration de cet article.



Palmer: d'après Palmer, constructeur du premier pont couvert.



Long: d'après Stephen H. Long, du New Hampshire, ingénieur militaire. Type de structure populaire chez les compagnies de chemin de fer.



Howe: d'après William Howe, du Massachusetts. Les poteaux verticaux sont en acier.

La rubrique du
MAÎTRE-BRICOLEUR

Texte et illustrations de
 Mathieu Kaden

un coin de repas escamo-table

Voici comment réaliser une armoire murale dont la façade se rabat et forme une petite table pour un repas occasionnel ou une table de travail.

1 — Le coffre ne devrait pas avoir plus que 4" de profondeur. Si l'on est chez soi, on peut l'encaster dans une cloison de gypse. Seul l'abattant, alors, dépasse et, une fois refermé, a l'apparence d'un tableau accroché au mur. Si l'appartement est loué, on doit se contenter de fixer l'armoire au mur, à l'aide de vis placées aux quatre coins de l'intérieur, à travers le fond en carton-fibre pressé (Masonite), avec des chevilles en plastique. A la partie supérieure du coffre, un bandeau de 3" sert à dissimuler un tube de lumière incandescente avec interrupteur à même l'appareil. Deux séries de tablettes en verre, ajustables, permettent le rangement de coquetiers, tasses à café, verres ou objets décoratifs.

Au milieu, un miroir standard d'armoire à pharmacie, placé au fond de la niche, offre une image reflétée qui double la table lorsqu'elle est rabattue. Les articulations se font à l'aide de charnières de piano qui sont installées de telle façon qu'on ne les voie pas. Des petits loqueteaux magnétiques cylindriques à encastrer tiennent le panneau de table relevé et le cadre-piètement plaqué contre le plateau. Le dessus du plateau peut être plaqué en plastique stratifié (Formica ou Arborite). Dans ce cas, il ne faut pas négliger de plaquer également l'autre face, pour équilibrer les forces de distor-

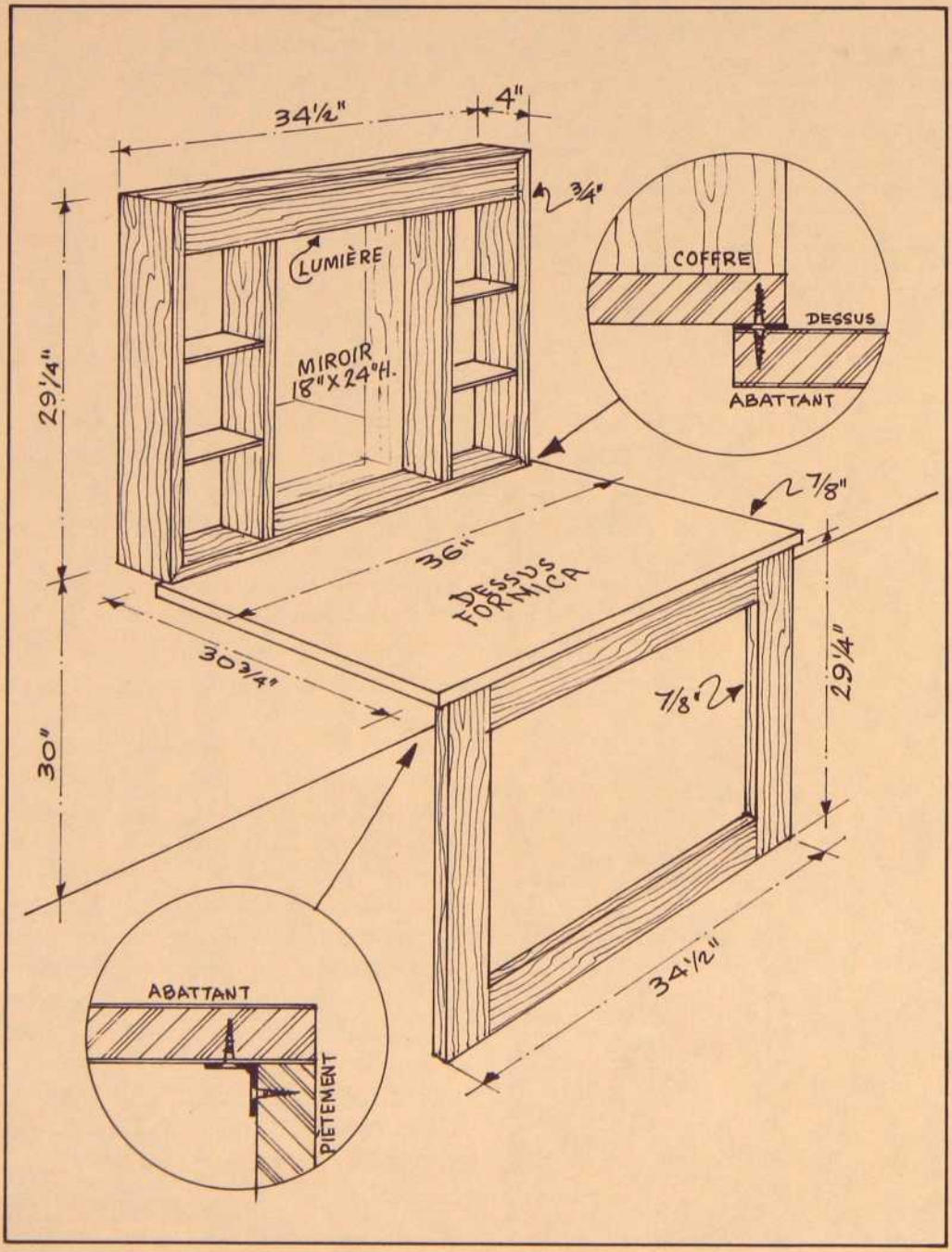

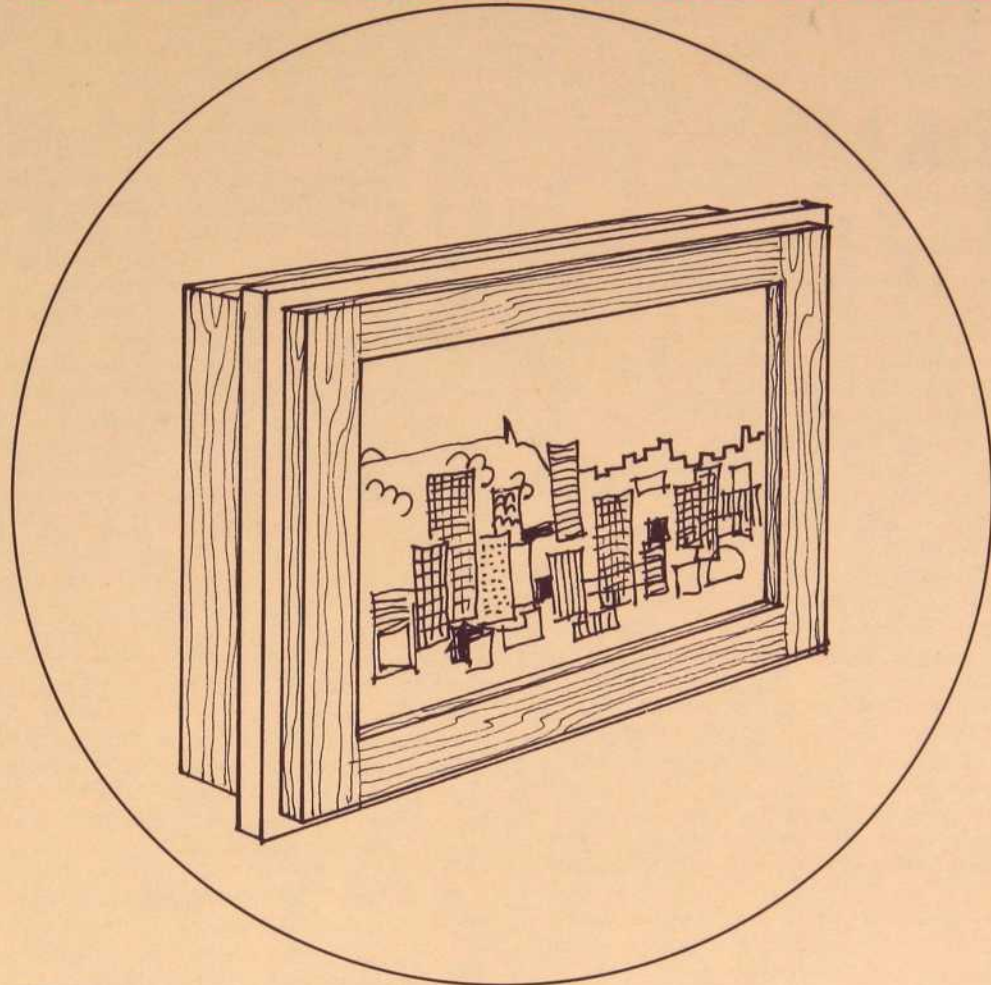

sion éventuelles. Si l'on est assez bon ébéniste, on peut réaliser le coffre et le piètement en bois naturel (orme ou noyer). Sinon le mieux est de peindre le tout en blanc.

2 — Il y a mille façons de décorer le dessous de la table qui devient la façade, lorsque la table est repliée. On peut évidemment y adapter une peinture ou une gravure. On peut y coller une affiche ou bien un collage réalisé à l'aide d'images découpées dans les magazines. On peut aussi y fixer un morceau de tissu imprimé à grands ramages ou bien un morceau de tapisserie. A la rigueur et si l'on manque d'imagination, on peut y placer un miroir. Mais il faudra que ce dernier soit bien fixé à l'aide de clips spéciaux ou bien vissé aux quatre coins à travers des trous faits par le miroitier.

Enfin, si certains de nos lecteurs, parmi ceux qui voudront réaliser cette table éprouvaient la moindre difficulté, qu'ils n'hésitent pas à me contacter par l'intermédiaire de Décormag. Je me tiens à leur entière disposition pour donner tous les renseignements complémentaires dont ils pourraient avoir besoin.

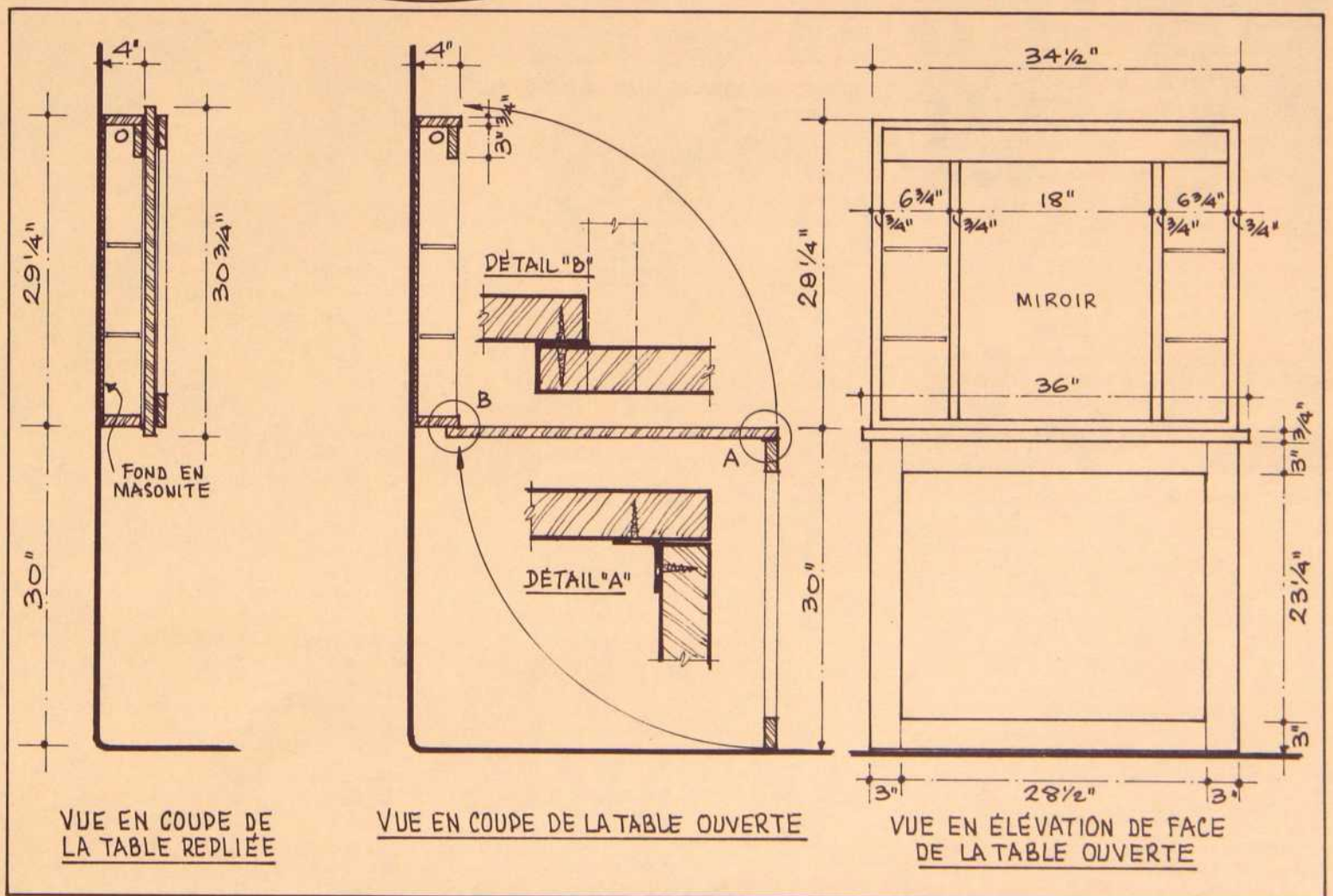

nouvelles

DÉCORMAG

Texte de Françoise Pitt

tout un monde né du sable

Un tableau échappé dans le sable et c'est une porte qui s'ouvre sur un nouveau monde pour un jeune peintre.

Nicole Tremblay, native de Jonquière, passait un jour ses vacances au bord de l'eau dans la région du Saguenay. Elle y avait apporté ses pinceaux et, tranquillement, finissait une peinture à l'huile sur la plage lorsque celle-ci, humide et fraîche, tomba tête première dans le sable. Peinée d'avoir gâché ainsi son travail, l'artiste rapporta la toile chez elle et l'oublia. Passèrent quelques mois avant que l'idée lui vint de regarder le tableau gaspillé. Elle s'aperçut alors que le sable était entré dans la peinture à certains endroits, alors qu'à d'autres il était resté en surface. Curieusement, le sable ainsi séché donnait un effet de béton sur son tableau.

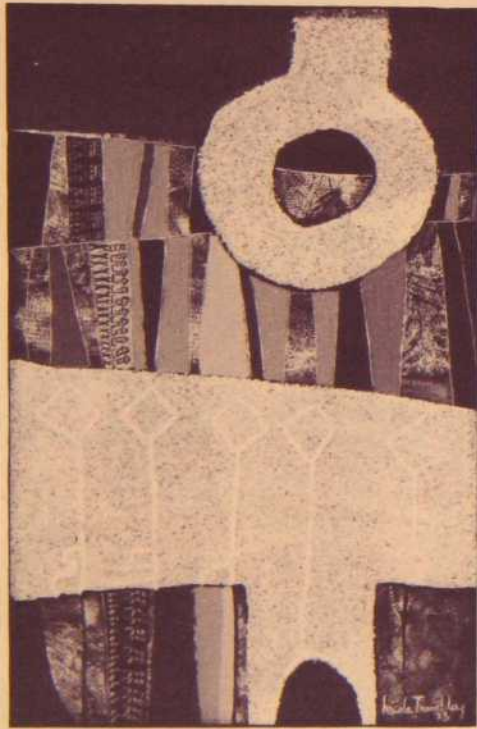

Herbu '73, sable et acrylique de Nicole Tremblay

Le fini obtenu l'intéressa d'abord comme matière. Éveillée par cette découverte, elle recomposa presque la toile pour conserver les points d'intérêts des matières sableuses.

Quelques années plus tard, alors qu'elle était étudiante à l'École des Beaux-Arts d'Arvida et qu'on commençait à donner aux élèves des travaux à l'acrylique, l'artiste se mit tout bonnement à intégrer son expérience à ses études. Elle réalisa une première pièce, moitié acrylique, moitié sable, et l'apporta à l'École pour qu'on la critique. Bon nombre de ses professeurs et camarades s'y intéressèrent vivement et découvrirent avec elle la beauté de la texture du sable naturel sur un tableau.

Depuis lors, le chemin parcouru par Nicole Tremblay nous dévoile l'univers de son monde fantastique, monde où la dominante semble être

l'émerveillement et la spontanéité de l'enfance...

Mais les matières sable et acrylique ne sont pas terminales pour elle, comme expérience; elle a commencé de faire des graffitis dans l'acrylique et le sable et se tourne maintenant vers la tapisserie, en exécutant des cartons qu'un licier réalise ensuite. Pour ce faire, les parties d'acrylique à plat sont effectuées par des points serrés sans hauteur, alors que l'équivalent d'une partie sablée est complétée par des points noués qui peuvent avoir jusqu'à 1 pouce de haut. Elle aimerait aussi exécuter en atelier des miniatures de pièces murales de béton. C'est dire le goût qu'elle a de "gratter" plus profondément.

L'important, pour Nicole Tremblay, c'est la continuité sable, acrylique, tapisserie et béton. Ce qui l'inspire: réintégrer les éléments naturels et les styliser. Elle aime la couleur naturelle du sable, couleur qui peut varier à l'infini, selon la région de sa provenance: beige, blanc, rouge, violet, gris terreux, ardoise. Un géologue lui a donné récemment du sable noir de Saint-Gédéon, au lac Saint-Jean.

L'artiste a déjà participé à plus de quarante expositions de groupe et terminé, il n'y a pas longtemps, sa vingtième exposition-solo à la Galerie George Dor.

On peut rejoindre Nicole Tremblay à sa maison de Beloeil, au numéro 365 rue Morrisson.



courrier

"Fort étonné et choqué de votre dernière livraison, je me permets de vous faire quelques observations sur votre reportage fait à Sherbrooke.

A. Vous nous montrez le centre ville sous le pire aspect qu'il peut présenter... avez-vous bien regardé le coin King-Wellington?

Je vous envoie ici un dépliant sur Sherbrooke montrant plusieurs photos d'une plus belle qualité! (note: à gauche de votre illustration, vous avez l'adresse des deux pires trous de la ville... le Queen's et le Royal! 2 bordels!). On voit également derrière les camions le coin ravagé par l'incendie de l'Hôtel Sherbrooke... N'est-ce pas élégant? et la corde à linge!

B. On jurerait qu'il n'y a qu'un seul décorateur à Sherbrooke... aurait-il acheté le contenu du reportage? Pourtant, il en existe d'autres fort bons: Stedler, Perreault, Codère, et le signataire de cette critique.

C. Vous faites un reportage sur Sherbrooke... et vous ne montrez que des images de décoration à North Hatley. North Hatley est à 20 milles de Sherbrooke!

C'est dégueulasse... pour le premier numéro de

mon nouvel abonnement à votre revue, ça ne fait pas très sérieux et impartial."

Qu'en pensez-vous?

Jean-Claude Lefavre

1199 boulevard des Oeillets

Sherbrooke

Une ville présente toujours plusieurs visages. Celui qu'a choisi notre rédacteur n'est peut-être pas celui que vous auriez choisi. Sherbrooke recèle certainement une foule de décors bien réalisés; il s'y cache sûrement d'autres petits coins pittoresques et dignes d'intérêt. Si vous voulez nous les faire connaître, nous recueillerons avec plaisir les renseignements que vous nous communiquerez et c'est avec plaisir que, dans la mesure du possible, nous les utiliserons dans notre contenu éditorial, lors d'articles subséquents.

La plupart de nos articles sont exécutés par des rédacteurs à la pige. La visite de Sherbrooke a été réalisée par une personne de cette ville. Si votre oeil ne voit pas la ville de la même façon que le sien, cela ne fait que confirmer les visages multiples d'une ville qui est en pleine expansion. Merci, monsieur Lefavre, pour vos remarques et vos suggestions.

"Il ne me manque que le premier numéro de votre "Magnifique Magazine". Magazine à qui je souhaite une diffusion très grande au Québec pour qu'enfin, chez nous, on soit tous d'authentiques Québécois; qu'on cesse de nous parler de style colonial Made in U.S.A., d'espagnol patenté par les coureux de fortune et de ce faux, archifaux style méditerranéen.

Quand j'entre quelque part par che-nous, j'veux ben qu'ça assemble à nous-autres, bout de corde! ce pas ça! que vous voulions nous prêcher dans vot' revue! Mais cessons notre "parlure" ben à nous. J'inclus avec cette lettre un coupon d'abonnement et le montant pour un an à votre magazine, au nom de ma fille aînée, étudiante en décoration intérieure.

Elle ressemble à son grand-père et un p'tit peu à son père pour les choses de chez nous.

Moi, artisan-menuisier-sculpteur travaillant encore avec les bons et excellents outils de mon grand-père pour construire meubles, figoler des fleurs, des feuilles de chez nous, je me réjouis de ce que nous ayons enfin un document qui nous est semblable. Je connais un homme et deux qui, s'ils étaient encore parmi nous, danseraient de joie devant votre magazine. Le premier, Jean-Marie Gauvreau, un ami intime de notre famille, le second, mon père, Médard Bourgault, qui a tant prêché pour que nous soyons l'expressivité du Canada français, et n'a cessé d'être dur, même assommant pour ces dames et messieurs qui lui demandaient des sculptures s'harmonisant avec leur ameublement colonial, espagnol ou méditerranéen.

Enfin, j'espère pouvoir un jour vous en écrire plus long. J'aime beaucoup votre rubrique "Propos du mois"; ces propos sont dans certains numéros charmants. Ça sent bon "che-nous" ces chroniques. Je vous souhaite beaucoup d'encouragement de la part non seulement du populo mais aussi des artisans quels qu'ils soient et qui peuvent vous aider.

Sur ce je tire ma révérence.

Je retourne à mon rabot."

Votre dévoué

Raymond Bourgault

Menuisier-sculpteur

L'opinion d'un homme qui, comme Raymond Bourgault, reflète l'image d'un Québec à la fois vivant et fidèle à ses origines, nous touche particulièrement.

Merci monsieur Bourgault pour cet encouragement.



TRECO inc.
CENTRE INDUSTRIEL ST-ROMUALD
CO. LÉVIS — QUÉBEC P.Q.
TEL: area - 418 - région 839-8861

Si vous désirez recevoir notre dépliant en couleur veuillez envoyer 50¢
For a complete colour folder, please mail 50¢ to...

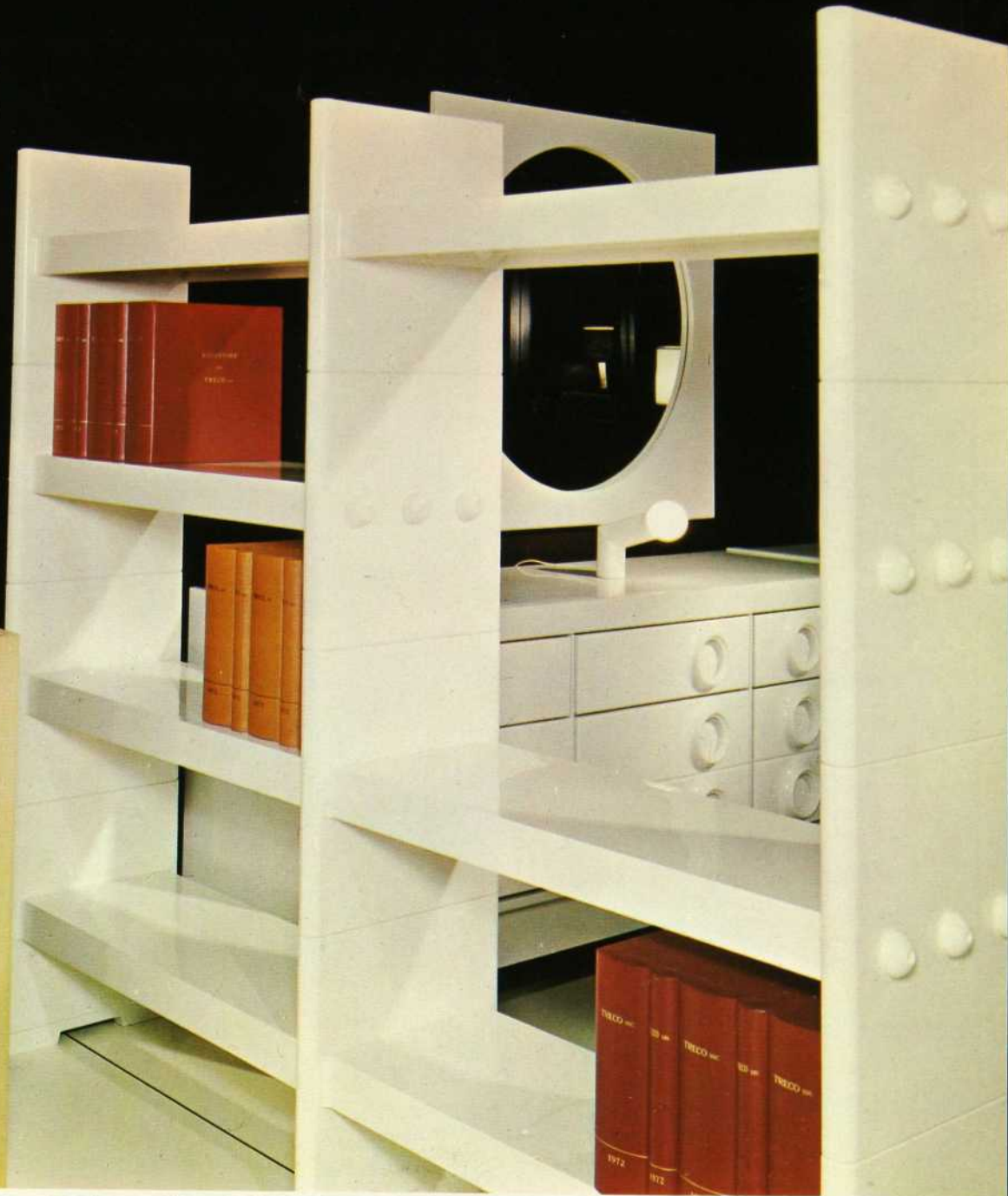
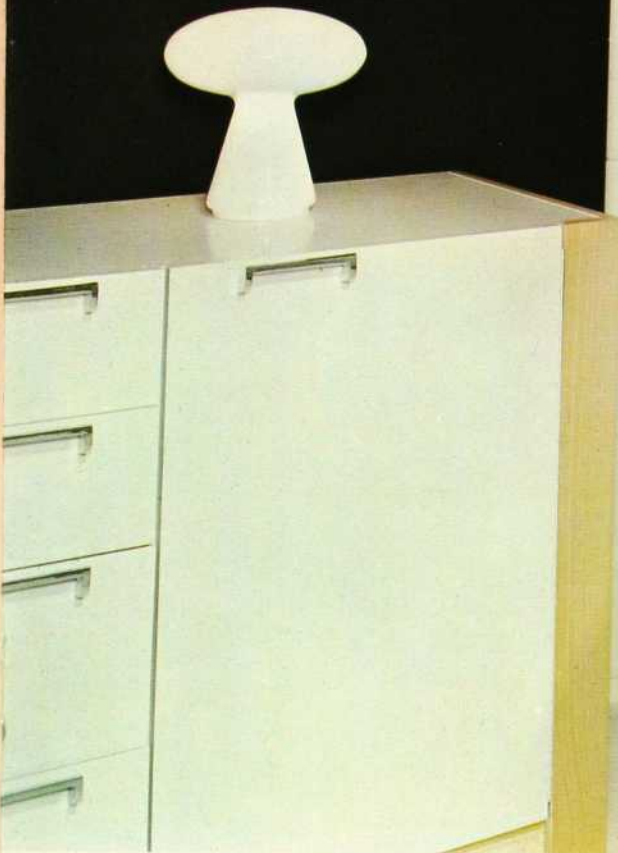

FAITES PLAISIR

FAITES-LEUR PLAISIR

FAITES-VOUS PLAISIR

FAITES-NOUS PLAISIR

À L'ANNÉE LONGUE

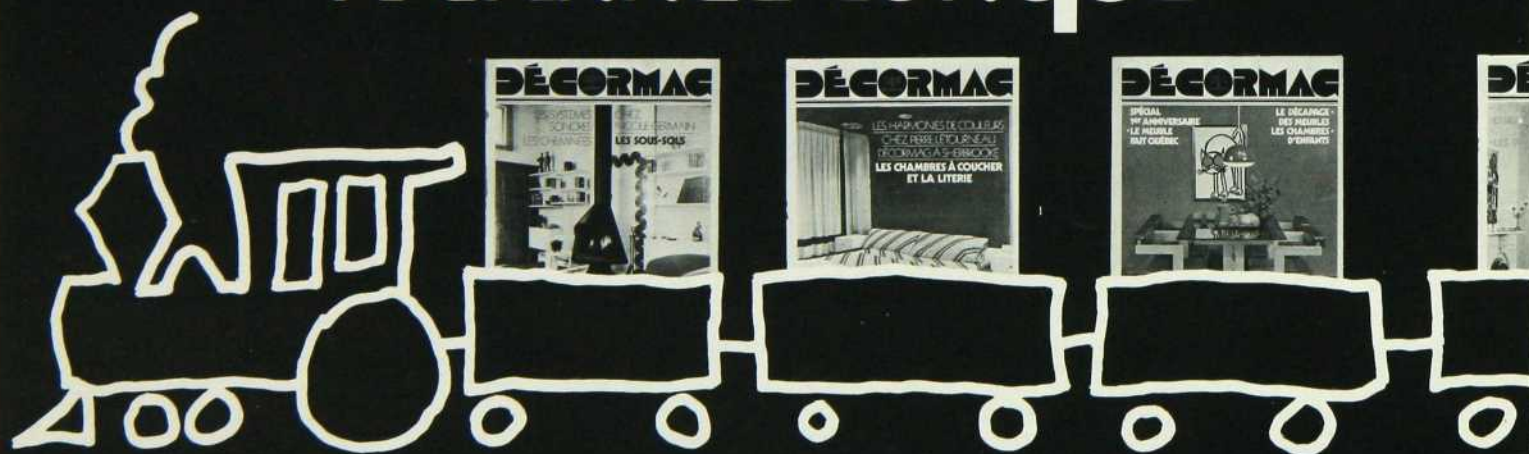

Noël. Pensiez-vous encore cette année offrir à vos parents ou à votre meilleur ami un train électrique, un 'cartoon' de cigarettes, une cravate avec boutons de manchettes assortis...?

Faites plutôt arrêter le train DÉCORMAG chez eux, chaque mois.

Rajeunissez vos cadeaux: Toute l'année durant, votre cadeau deviendra une source de plaisir, d'information et de... décoration.

Et finie la 'corvée' du magasinage et les longs pèlerinages...

DÉCORMAG ENVERRA POUR VOUS AVEC LA PREMIÈRE LIVRAISON DE VOTRE CADEAU UNE CARTE DE BONS SOUHAITS AVEC VOTRE NOM.

C'EST TOUT SIMPLE: VOUS N'AVEZ QU'À REMPLIR LE COUPON INSÉRÉ AU DÉBUT DU PRÉSENT NUMÉRO.

DECORMAG CHEZ
claude gauthier





le grenier

Murs de bois teints vert, charpente brune. Abat-jour et chaise de paille. Le plancher et le tour des fenêtres sont peints en jaune. Au sol, un tapis indien dans les tons d'orange, vert et noir. Au fond de la pièce, un lit-divan fait d'un cadre de bois et d'un matelas, couvert de coussins, et une immense armoire (à gauche).

La table de billard se couvre d'un contre-plaqué pour devenir une table à tout faire.



l'extérieur de la maison

Maison de bois, très coquette, sise un tantinet de biais à la route. Agée de 150 ans, elle nécessitait une remise à niveau l'été dernier. Son autre versant regarde la rivière. Le terrain est assez étroit mais non moins charmant; Suzanne a même pu y faire un petit potager.

l'atelier

L'armoire du fond, peinte en rouge, permet à la fois de ranger et de disposer le système sonore. Deux pièces rares: le ukelele de Raymond Lévesque et la guitare d'aluminium de Robert Charlebois. Merveilleux petit banc de chêne, dossier gravé à la main et siège fourre-tout: une trouvaille. Une reproduction de Lemieux et deux photographies ornent les murs.



la salle à manger

Plancher vert, teint au varathane. Armoire de pin, à pointes de diamant, une pièce de collection acquise chez Gilles Mathieu, il y a déjà quelques années. La table est aussi de pin, étroite et longue. La poignée de la porte en pin est de fer forgé. Les lampes sont des pièces de céramique bleue, confectionnées par Suzanne. Les rideaux sont de jute vert et bleu. Une toile d'Hélène Léonard-Contant. Un cheval de bois et des fleurs des champs.

texte de nicole benoit

Voilà, nous visitons encore, nous visitons toujours. A droite, à gauche. Les gens que nous aimons, le monde de chez nous.

Chez nous, c'est l'île, notre grande île de Montréal, c'est toute la gamme des îles et îlots qui l'entourent. C'est aussi Québec, Sherbrooke, Trois-Rivières et toutes les douces campagnes qui s'étendent d'une ville à l'autre. C'est la Chaudière, le Saguenay et bien d'autres choses encore.

Et chez nous, aujourd'hui, ce sera Saint-Antoine sur le Richelieu. Ce sera Claude Gauthier et les gens et les choses qu'il aime.

Sa maison a 150 ans. 150 ans de jeu, de travail, qui lui donnent un petit air asymétrique, irrégulier et un peu échevelé. L'aspect du terrain, en transformation, aidant. Située entre deux voies parallèles, l'une d'eau, l'autre d'asphalte, la maison s'est, de plus, posée de biais avec elles. Et ainsi, toutes les pièces ont cette allure un peu farfelue que donne le grand âge, beaucoup de sagesse et d'expérience. On y découvre quatre étages qui ne sont pas superposés mais accolés deux à deux, et réunis entre eux par une grande porte, au rez-de-chaussée. D'un côté ce sont les pièces pour travailler, pour bricoler, pour rêver. De l'autre, celles pour vivre, dormir, se nourrir.

L'endroit appelé grenier a été entièrement remis à neuf par Claude. Le plafond est un pignon. Sur un des côtés, une grande fenêtre en chien assis, sur une autre, une fenêtre à carreaux. L'armature du plafond est apparente, les murs sont de planches horizontales teintées en vert et le plancher est jaune comme l'abord des fenêtres. Au centre de cette pièce: une table de billard qui devient "table-à-tout" lorsqu'on la recouvre d'une

immense planche de contre-plaqué. Dans un coin, un rectangle de bois sur lequel on a mis un matelas et beaucoup de coussins. Dans l'autre, une grande armoire fourre-tout qui doit déborder de tout ce dont on a besoin pour bricoler. Côté coquetteries: une lampe de paille suspendue, au centre un tapis indien orange, vert et noir. Sur le rebord de la fenêtre, une série de bouteilles qui se chauffent au soleil.

Sous ce grenier: l'atelier de Claude, endroit charmant, plein de lumière et de vie. D'ailleurs, ce jour-là, la chienne "Bichette" donnait naissance à 8 petits chiots et les 4 chatons tout frais du printemps regardaient avec des grands yeux cette scène attendrissante. Dans l'atelier: un piano et un système sonore, bien entendu, sur fond blanc et plancher rouge. Des éléments attirants: un tapis mauve, une chaise longue de percale fleurie, rembourrée, une reproduction de Lemieux et plusieurs pièces de batik qui décoraient la salle lors d'un concert que Claude a donné en Ontario. Des éléments romantiques: la première guitare de Félix, le ukelele de Raymond Lévesque et la guitare d'aluminium de Charlebois. Et tout cela et les grandes fenêtres ouvertes sur la rivière.

Dans l'autre maison, lorsque l'on a franchi la grande porte de pin, c'est la salle à manger. Pièce longue, toute blanche sauf le plancher, teint vert, et beaucoup d'objets de bois. Une table canadienne, très étroite, au centre de la pièce. Dans un coin, une armoire de pin dénichée à la Butte, chez Gilles Mathieu. Un petit cheval de bois qui berce, des lampes de céramique confectionnées par Suzanne. A la fenêtre, des rideaux de jute verts et bleus et partout des fleurs des champs.

La salle de séjour attend que l'on veuil-

photos de jean lessard

le bien prendre soin d'elle quand on aura terminé de l'allonger. Actuellement, elle semble peu utilisée sauf par les chats qui l'ont adoptée pour faire dodo.

La cuisine séduit par sa lumière. Incroyable éclairage naturel que l'on retrouve dans les maisons de campagne. Le plancher de cette pièce est bleu profond, des armoires blanches en haut, bleues en bas, coupées d'un plan de travail en plastique stratifié (Arborite) rouge. Une toute petite table au centre, recouverte d'une nappe de vinyle rouge et blanche, entourée de chaises droites, canadiennes, rouges et bleues. Pour garnir une petite armoire, Suzanne a découpé et collé des photographies de magazines. Et près de la fenêtre: beaucoup de verdure de toutes sortes, plantes d'intérieur, feuillage, fleurs.

A l'étage, les chambres, la salle de bains et un endroit à tout faire: le repassage, la couture, etc. La chambre de Claude et Suzanne a un air très doux et un peu vieillot. Une courtépointe sur le lit, d'anciens meubles fleuris à la main, une guirlande de colliers sur une patère fixée au mur.

Et la chambre de Sébastien, en contraste, pleine de couleurs et d'animaux de toutes sortes. Entre les deux, la salle de bains, bien mignonne: papier peint bleu et brun, murs bruns, baignoire et cabinet blancs. A la fenêtre, un rideau de lin blanc et, au-dessous, une série de boîtes de conserves pour mettre sa brosse à dent, son peigne (voir *Décor* "Les trucs de Philippe", février '73, vol. 1, no 7).

Une douce maison asymétrique, un peu folle, enfin pour le moins irrégulière au vrai sens du terme, où habitent des gens en harmonie avec cette façon bien particulière de troubler la monotonie.

la loi et l'habitation

Texte de Jacques Forget

Vous venez d'acheter une résidence toute neuve dans l'un des nombreux développements domiciliaires qui parsèment les plus récentes banlieues urbaines. Votre terrain n'est pas clôturé. A quelles conditions pourrez-vous le séparer du terrain voisin par une clôture? Votre maison prend de l'âge et, pour bien la consolider, vous voudriez l'accoter sur celle du voisin, distante de seulement quelques pouces. Ou encore, vous possédez comme résidence secondaire une maison de ferme; pour bien irriguer votre terrain, vous devez creuser un fossé contigu au champ voisin.

Tous ces problèmes découlent des obligations du voisinage ou, plus spécifiquement, du fait d'être voisin et propriétaire de fonds limitrophes mettant ainsi en oeuvre les principes de la mitoyenneté. Le mot mitoyenneté, nous dit la doctrine juridique, est composé des mots toi et moi et véhicule l'idée de copropriété, de communauté et aussi d'indivision. Mais la mitoyenneté est une copropriété bien particulière, tant dans sa forme que dans son objet. C'est la copropriété d'un bien servant de limite et de séparation à deux propriétés contiguës. De plus, c'est une copropriété spéciale qui fait que chacun des propriétaires voisins auxquels la séparation mitoyenne appartient n'a point dans celle-ci une partie particulière, divisée et déterminée par la ligne séparative qu'on suppose tracée au milieu. Chacun des copropriétaires de la séparation mitoyenne a un droit égal et rival sur chacune des parties de celle-ci. Un mur, une clôture ou un fossé peuvent donc être mitoyens.

La mitoyenneté permet à chacun des deux voisins d'user de son droit sans le consentement de l'autre, pourvu toutefois qu'il n'y ait pas abus. C'est ainsi

qu'on pourra insérer dans le mur mitoyen des poutres et des solives. Cela, dans toute l'épaisseur du mur, à quatre pouces près, à la seule condition cependant que le voisin ne veuille pas en faire autant au même endroit. Autrement, chacun des deux copropriétaires ne devra se contenter que de la moitié du mur. C'est ce que stipule l'article 513 du Code civil.

Dans les villes et les campagnes, indique encore le Code civil, tout mur servant de séparation entre bâtiments, ou entre cours et jardins, et même entre enclos dans les champs, est présumé mitoyen, s'il n'y a titre, marque ou autre preuve légale ou contraire.

Mais comment acquérir la mitoyenneté, lorsqu'on n'a pas en main une preuve valable de celle-ci? Disons tout d'abord que, dans les cités et villes, on peut contraindre son voisin à contribuer à la construction et à la réparation du mur ou de la clôture séparant les maisons, cours et jardins. Cette séparation mitoyenne peut être construite à frais partagés, jusqu'à dix pieds du sol. Chacun des deux voisins est tenu de fournir un maximum de 9 pouces de son terrain pour ériger la clôture ou le mur. Si une séparation mitoyenne existe déjà et que l'un des propriétaires l'a bâtie seul, l'autre propriétaire, qui n'a pas concouru à la construction du mur ou de la clôture, peut acquérir la mitoyenneté. Ce dernier peut même le faire sans le consentement du constructeur, à la seule condition qu'il défraye la moitié des coûts de construction.

Ajoutons que l'acquisition de la mitoyenneté peut se faire pour une partie seulement du mur, de la clôture ou du fossé contigus. Quant au montant de l'indemnité pour acquérir la mitoyenneté, il se compose de la moitié de la valeur du terrain sur lequel repose la construction

et de la moitié de la valeur actuelle de l'objet dont on acquiert la mitoyenneté. La moitié du prix du terrain est due, même si on ne fait l'acquisition que d'une partie du mur, de la clôture ou du fossé.

Lorsqu'il y a conflit en matière de mitoyenneté, le critère de l'utilité sert à trancher le problème. Un mur peut être éloigné de deux pouces d'un autre, mais dès lors que le propriétaire voisin y enfonce solives et madriers, il est déclaré mitoyen. A plus forte raison, si on s'est chargé de protéger des intempéries les murs ainsi rapprochés. C'est ce qu'ont décidé les tribunaux.

Si la mitoyenneté véhicule des droits, elle emporte aussi des obligations. Il s'agit surtout de la réparation et de la reconstruction du bien mitoyen. Ces obligations, nous enseigne le Code civil, sont supportées par tous ceux entre lesquels le mur, la clôture ou le fossé sont mitoyens et proportionnellement au droit de chacun. On ne peut s'en dispenser qu'en abandonnant le titre de mitoyenneté même et, en plus, renoncer à faire usage du mur. Cela veut dire en pratique que l'abandon de la mitoyenneté oblige la construction d'un mur, clôture ou fossé entièrement sur son terrain ou la démolition de la partie de l'immeuble qui s'appuie sur ce mur! Ces conditions fort onéreuses indiquent bien l'importance de la mitoyenneté et la sévérité avec laquelle le législateur entend la faire respecter.

Cette possibilité d'abandonner son droit de mitoyenneté ne saurait cependant se faire lorsque le propriétaire qui abandonne refuse de contribuer aux réparations du mur ou lorsque les dégradations proviennent du fait de celui-ci: tout ce qui est dû dans le passé reste dû. De l'avenir seul, le renonciateur est déchargé.



la salle à manger

Des trésors: la lampe, acquise chez Circa 1880 Inc. (Montréal), des rideaux de fine dentelle dénichés aux Puces à Paris, des chandeliers de toutes sortes, une haute armoire de pin. Autour de la table, des chaises style art nouveau (Ogilvy's, Montréal).

le "bureau"

Des collections, des collections, d'obélisques, de chandeliers, d'oeufs, pour ne pas dire de livres. A remarquer: la couleur des murs en harmonie avec les tentures. Sur le sofa Napoléon III, un châle indien aux coloris merveilleux.



Aucun de ceux qui ont pu visionner la toute récente production cinématographique de Claude Jutra: Kamouraska, n'est demeuré insensible à l'authenticité des décors et à la beauté des costumes. Nous avons eu la chance de pouvoir visiter la maison du directeur artistique, dont la réputation n'est plus à faire, de ce magnifique film: François Barbeau.

L'épouse de monsieur Barbeau nous a accueillis. Et l'on peut affirmer qu'elle est l'âme de cette maison. C'est elle qui la dodiche, l'astique, la maintient en santé pour la joie de ceux qui l'habitent.

C'est une demeure simple et digne. Construite au début du siècle, solide, fière et parfois fantaisiste. Ainsi, dans la salle à manger, un grand vaisselier qui fait tout un mur et qui est partie intégrante de ce mur; aussi une cuisine d'une

forme assez inattendue qui a donné de nombreux soucis lorsqu'on a voulu la réaménager de façon plus pratique. Cette maison est une sorte d'immense boîte à surprise, débordante d'objets insolites, anciens pour la majorité et absolument charmants. Tout n'y est que souvenirs, trouvailles ou objets de collection. L'ensemble produit l'effet chaud et accueillant de ces maisons où chaque chose est pensée et aimée.

Nous avons visité avec plus d'emphase la salle de séjour, la salle à manger, le coin de travail-bibliothèque de François Barbeau et la chambre à coucher.

Lorsqu'on pénètre dans le vestibule, l'oeil est charmé par une verrière dont le rose n'a rien à envier au bleu de Chartres. Et passé ce petit délice rose, on découvre la salle de séjour. Deux

magnifiques rideaux de dentelle blanche bordent royalement une fenêtre en baie. Trop longs, on ne les a pas coupés mais retenus par deux attaches de bois provenant d'Italie. Ils retombent en un savant drapé. Et pour encadrer, deux bergères Louis XVI, de velours de laine. D'autres fauteuils, d'autres chaises (surtout de style empire), bien que l'on découvre deux mignonnes chaises d'ancien style scandinave. Ceux qui ont donné vie à cette pièce auraient du mal à cacher leur amour des belles choses et de l'Italie. Partout des toiles italiennes, des tissus italiens. Les murs sont peuplés de tableaux, de gravures, d'encres.

Puis l'on coule doucement vers la salle à manger. Suspendu en son plafond — l'on croit rêver — le charme rose de la verrière qui revient. Il fleurit sur une

anachronisme et réalité

lampe de style "Tiffany" de toute beauté. Et cette lampe, pour Carmen et François Barbeau, atteste l'importance de ces choses longuement désirées et chèrement acquises. Pour ourler la minceur de la table, des chaises de bois, de la maison Ogilvy's à Montréal, qui rappellent les petits cafés de l'art nouveau. Et une fenêtre, pareille à toutes les fenêtres, mais quels rideaux! De la dentelle fine qui semble se flétrir sous le doigt et que l'on a découvert aux Puces à Paris.

Au cours de ce charmant périple dans l'univers d'une maison, on se butera plusieurs fois à des collections. Une collection de canards de porcelaine bleue, parents avec ceux dans lesquels, petits, l'on volait des chocolats, une collection de chandeliers antiques, d'or, de cuivre, de bois, italiens, français, une collection

d'oeufs de pierre ou d'autres, d'obélisques, de châles indiens.

La cuisine, qui n'a pas été fixée sur la pellicule, est du style de celles auxquelles seulement la servante et la cuisinière avaient accès. Etroite, longue et toute en angles. Pierre Prévot a réussi à la réaménager de façon magnifique. Il l'a d'abord habillée d'un papier peint rose orangé à motifs de "paisley", l'a agrémentée de bonnes armoires de chêne massif, d'un dessus en planche de boucher, d'accroche-casseroles en fer forgé et Carmen Barbeau a ajouté tous les accessoires de cuivre qui complètent l'ensemble.

La pièce injustement nommée "le bureau", est un endroit merveilleux pour rêver. Un sofa Napoléon III monté sur une structure de fil de fer et habillé d'un châle, dont les couleurs et le dessin me

rappellent quelques-unes des dernières toiles de Monet, vous invite à vous y caler mollement. Des lourdes tentures de velours, des rayons de bibliothèque remplis à craquer de livres sur le costume, le décor, l'histoire, une pile de disques de musique choisie; j'y aurais passé une semaine. Malheureusement, le temps d'un déclic et c'est fini.

La chambre à coucher se prête aussi à la visite des bons amis. On y découvre le maître de la pièce: un lit Napoléon III de bois foncé, recouvert d'un couvre-lit blanc et ambre, un grand miroir à bascule de style victorien, un Léonard Fini au mur pour colorer les pensées du soir et toujours à la fenêtre la fraîcheur de la dentelle.

Et ce mot que Carmen Barbeau laisse à tous: "Il faut vivre dans une maison".

Texte de
Nicole Benoit

Photos de
Jean Lessard



trois angles de la salle de séjour

A. Rideaux de dentelle retenus par des attaches en bois provenant d'Italie. Deux bergères de velours de laine style Louis XVI. Une tapisserie en cours à laquelle François Barbeau travaille quand il en trouve le temps.

B. Une série de gravures italiennes. Deux petites chaises de style Empire scandinave et une superbe commode empire.





C. La causeuse directoire qui s'ouvre à l'une des extrémités, pour se reposer, est entourée de scènes italiennes. Il faut noter ici la richesse de la teinte du velours qui recouvre la causeuse.

la chambre à coucher

Lit napoléon III de bois foncé, couvre-lit blanc et ambre d'un tissu très lourd qui contraste avec la légèreté de la nappe crochetée au fil d'Ecosse. Un grand miroir à bascule de style victorien. Au mur: une madone de bois et un Léonard Fini.



LE BOIS 3

ce matériau qui travaille

Lorsque les planches de bois sortent du séchoir, on constate, en les mesurant à l'aide d'appareils spéciaux, que leur humidité naturelle est tombée de 20% à 5 ou 6%. On livre alors, rapidement, ces planches aux usines et aux ateliers qui doivent les utiliser. A ce moment, le volume du bois est à son minimum et il reste ainsi pendant le temps que dure la préparation des meubles ou objets qui sont fabriqués. Mais si l'humidité ambiante de l'endroit où est entreposé le bois est plus élevée, les cellules vides ne tardent pas à se remplir à nouveau d'eau et l'on constate alors que le bois a littéralement gonflé. Et ce phénomène de retrait et de gonflement se poursuit tout au long des saisons et suivant les conditions hygrométriques de l'endroit. Tout le monde a pu observer des portes et des fenêtres par exemple qui se ferment difficilement lorsqu'elles ont été exposées à la pluie ou à une grande humidité et qui présentent un jeu considérable, dès que le chauffage est en marche ou que le soleil a tapé dessus.

Si l'on assemble côte à côte un certain nombre de planches, on va constater rapidement un élargissement de la largeur totale, ou un retrait assez considérable selon que l'air ambiant sera plutôt humide ou bien plutôt sec. Ces variations de dimensions peuvent aller jusqu'à 5% dans le sens perpendiculaire à la direction des fibres. Le retrait étant pratiquement nul dans le sens de la longueur, soit dans le sens de la direction des fibres.

C'est dire les problèmes auxquels doivent faire face les ébénistes soucieux de donner une dimension fixe à une partie quelconque d'un meuble en bois.

Il est inutile d'essayer de brider mécaniquement ce travail du bois. Même si l'on visse une forte pièce de bois en travers des planches (fig. 1), on ne peut empêcher le retrait et l'on constate alors que le bois se fend entre les points d'attache, entre les vis. Aucune colle ne résiste à cette force d'arrachement. L'isolation totale par revêtement du bois contre l'humidité est presque impossible. Le vernis

ordinaire ne donne que 10% de protection, l'huile de lin à 3 couches: 20%, la peinture à l'huile à 3 couches: 50%. Par contre la gomme laque à 3 couches protège à 80% et l'on obtient une protection de 95% avec de la poudre d'aluminium dans une peinture au goudron. Mais ce sont là des procédés impropres à la fabrication de meubles ou d'objets en bois courants.

On fait face à une force extraordinaire et je pense que l'on pourrait soulever une maison, si elle était posée sur des planches bien sèches que l'on arroserait copieusement!

attirant comme le bois

On peut se demander alors, pourquoi l'homme s'acharne à utiliser le bois, ce matériau capricieux par excellence, pour fabriquer meubles et objets familiers, dont il attend une stabilité et une durée au moins égale à sa propre vie. C'est que la beauté et la séduction sont trop fortes et que, même au prix de ruses et d'efforts, le bois reste indispensable à la vie de l'homme et que, comme le disait Sacha Guitry, je crois, au sujet des femmes: on ne peut pas vivre avec, mais on ne peut pas vivre sans.

Donc nos ancêtres fabriquèrent des tables dont le dessus était fait de planches assemblées côte à côte et qui se fendirent plus ou moins, des armoires dont les panneaux de bois massif prirent un tel retrait que l'on pouvait voir au travers,

des tiroirs qui fonctionnèrent miraculeusement, etc. Et ce n'est certes pas par émerveillement technologique que l'on admire aujourd'hui tous les meubles anciens, mais pour d'autres raisons: sentimentales, esthétiques ou historiques. C'est pourquoi certaines personnes font preuve de grande ignorance lorsqu'elles exigent qu'un meuble contemporain comporte des surfaces de bois massif et c'est une hérésie que d'attribuer une plus grande valeur à de tels meubles, au détriment de ceux comportant du placage et des lamellations.

Car, en effet, la solution à tous les maux soufferts par les ébénistes est venue de l'ingéniosité des techniciens qui ont appliqué au bois le principe de Machiavel, à savoir "diviser pour régner"; débiter le bois en toutes petites dimensions, afin de réduire à néant le pourcentage de retrait possible. Zéro plus zéro égale zéro. Les designers ont dû accorder leurs violons en conséquence et l'on peut affirmer qu'à l'heure actuelle, le consommateur qui achète un meuble quelconque en bois peut s'attendre à ce que ce dernier ne change pas de forme et dure une vie entière.

le contre-plaqué

On a d'abord imaginé de coller successivement et à contre-sens, plusieurs feuilles très minces de bois massif (fig. 2). On obtenait ainsi une planche rigide et stable, qui pouvait recevoir une couche finale de bois précieux également tranché

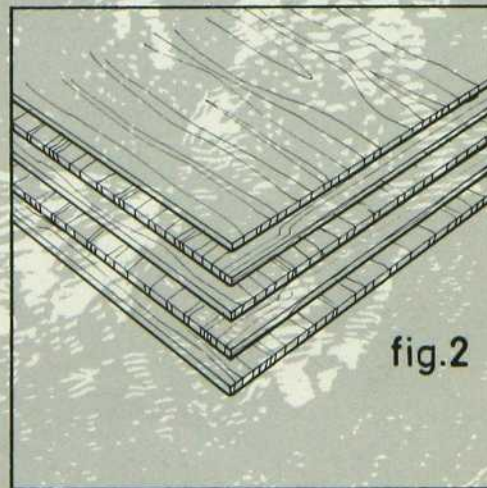
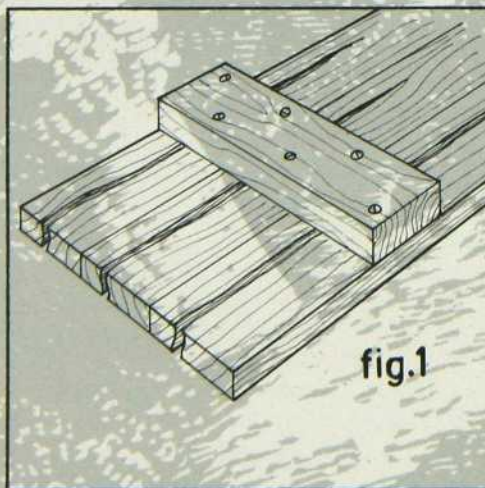

très mince. Il fallait que le nombre de plis soit toujours impair, afin que les mouvements de gonflement ou de retrait de chaque feuille successive, dus à l'eau contenue dans la colle, par exemple, ne risquent pas de voiler le panneau. Il suffisait de coller une mince baguette ou une moulure quelconque sur les bords de ces planches pour les finir et les isoler.

Mais malgré toutes les précautions, il arrive qu'un panneau de contre-plaqué se déforme. Par exemple, s'il est accoté à un mur froid et humide, alors que l'air ambiant est chaud et sec. Les couches de bois extérieures se rétractent alors que les couches abritées se gonflent et causent un gauchissement du panneau.

les panneaux de particules

On a alors eu l'idée de fabriquer des planches immenses, allant jusqu'à 10 pieds de longueur sur 5 pieds de largeur, à l'aide de copeaux de bois collés et comprimés. Ces panneaux sont rigoureusement indéformables et ne subissent aucune variation dimensionnelle. De plus, ces surfaces peuvent être recouvertes d'une fine pellicule de bois précieux spécialement sélectionné pour son apparence. C'est le placage. Les bords peuvent recevoir des baguettes de petite section pour être moulurées. Ici encore, le public mal informé a tendance à dénigrer le "panneau de particules" ou "panneau aggloméré", pensant à tort qu'on lui offre là des déchets, de la sciure, amalga-

més pour réduire les pertes qui sont considérables dans les ateliers d'ébénisterie. Il est exact que les premiers panneaux de "Novopan" ont eu beaucoup de mal à se faire admettre dans les ateliers d'ébénisterie. Mais très vite les artisans, puis les industriels, ont reconnu les mérites de ce nouveau matériau, à tel point qu'il est à l'heure actuelle universellement employé dans les industries du meuble et de la construction.

laminage—lamellation

Donc, partout où un retrait ou un gonflement pourrait se produire, on débite en tranches fines et on colle ensemble. C'est le laminage. Mais si l'on a besoin, pour une raison quelconque, d'un dessus de table en bois massif, on procède à la lamellation. C'est-à-dire que l'on colle ensemble une multitude de lamelles de bois exactement calibrées pour en faire une surface plane et parfaitement stable (fig. 3). Dans ce cas, le retrait devient imperceptible. On a, en quelque sorte, reconstitué une planche, mais en mélangeant les lamelles dans tous les sens, afin de contrarier toute tendance à la déformation due à la direction parfois sinueuse des fibres du bois.

La fig. 4 montre l'effet du retrait sur le coin d'un cadre en bois massif. Tout le monde a pu constater et comprendre ce phénomène. Le remède consiste à fabriquer ce même cadre en contre-plaqué ou en panneau aggloméré, soit d'un seul

morceau, soit en plusieurs parties et de plaquer par dessus.

Il ne faut pas oublier que la technique du placage est un perfectionnement, un progrès dans la manière de travailler le bois, qu'elle n'est en aucun cas un expédient ou une falsification et il serait souhaitable que l'expression "meuble plaqué" ne soit pas péjorative dans l'esprit de certaines personnes ignorantes qui ne savent pas qu'au XVIIIe siècle, par exemple, seuls les gens riches pouvaient se permettre l'acquisition de meubles en plaqué, étant donné la difficulté de débiter le bois en feuilles assez fines pour s'en servir comme d'un revêtement.

Rappelons également que le dessin que forment les veines du bois, change à chaque tranche qui est débitée du billot et qu'il est évidemment absurde de s'attendre à ce que le veinage reste identique à lui-même au travers de toute une pièce de bois. Bien au contraire, l'infinie variété des lignes et des couleurs font ce qui différencie le bois véritable du bois photographié et reproduit à des milliers d'exemplaires sur les feuilles de plastique lamifié. Par conséquent, il ne faudrait jamais exiger une répétition minutieuse de l'image d'une feuille de placage sur un ensemble de meubles ou sur un lambrissage.

Enfin, le dernier mot est au designer. Celui-ci ne doit jamais perdre de vue tous les caprices du bois. Il doit prévoir tous les phénomènes de retrait et de gonflement qui sont les caractéristiques de cette matière imprévisible. Il ne doit en aucun cas les empêcher mécaniquement. Par la suite, l'utilisateur doit surveiller son meuble. Le huiler périodiquement si la finition est à l'huile. Le cirer ou le vernir, si c'est le cas. Lui éviter les séjours à l'humidité ainsi qu'à la trop grande sécheresse, veiller à ce que le meuble repose bien d'équerre sur le plancher, qu'il ne soit pas posé en porte-à-faux du fait des inégalités sur la surface du sol. Moyennant quoi, un beau meuble en bois, bien construit, bien entretenu, pourra durer des vies entières, ne pas vieillir et faire le bonheur de plusieurs générations d'utilisateurs.

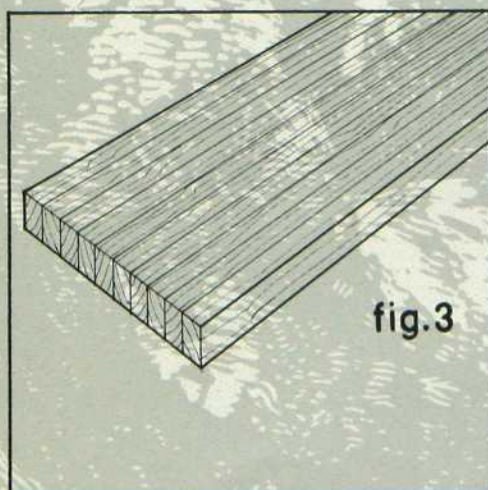

fig.3

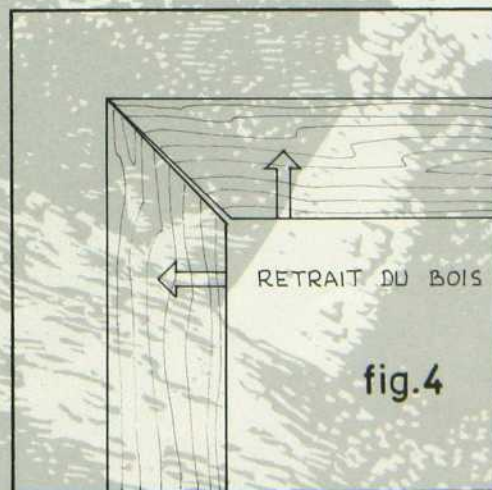

fig.4

Spéctacles

AIRCANEUROPE

La vraie Europe

"L'Europe, celle que j'aime, c'est hors saison qu'il faut la voir alors que les gens sont chez eux et mènent leur vie de tous les jours. Laissez-moi vous faire rêver un peu! Que diriez-vous d'une huitaine à Moscou et Leningrad, surtout si vous aimez le caviar... ou si vous êtes un fanatique de Shakespeare, une tournée Londres, York et Stratford..."

Ah! "To be or not to be"...

Avez-vous déjà fait de longues promenades sur les bords de la Seine alors qu'il ne fait ni trop chaud ni trop froid, en vous laissant envahir par l'air de Paris? Et le soir, la ville éclate en spectacles et c'est aux Folies Bergères, c'est dans les boîtes de chansonniers, c'est dans tous les théâtres.

Évidemment que l'Aircaneurope est moins cher hors saison! (Exemple: tournées spectacles à Paris à compter de \$296.00)*

Prenez mon conseil: allez voir votre ami l'agent de voyages ou Air Canada et procurez-vous la brochure "CIRCUITS SPECTACLES EUROPÉENS".

N.B. A compter du 1er janvier 1974, les tarifs seront majorés d'environ 10%.

On y va?
On y va!



PIERRE NADEAU

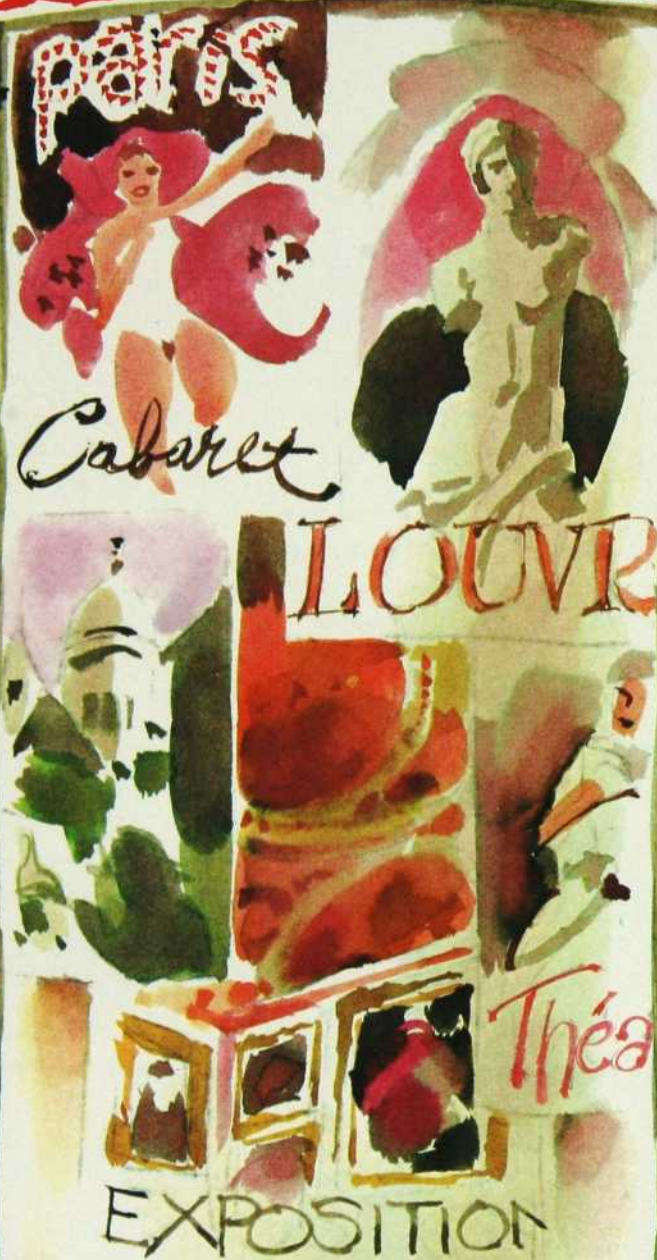

AIR CANADA 



Le héros des gradins.

A compter de décembre, vous pourrez vous procurer les premières pièces de monnaie commémorant les Jeux de la XXI^e Olympiade qui auront lieu à Montréal en 1976. Toutes ces pièces sont en argent sterling et la première série comprend quatre pièces distinctes: deux de \$5 et deux de \$10.

Ces quatre premières pièces illustrent respectivement la carte du monde (\$10), projetant l'universalité du mouvement olympique; l'Amérique du Nord (\$5), mettant en relief le Canada; une vue schématique de

Montréal (\$10) et de Kingston en Ontario (\$5) où se dérouleront les compétitions de yachting. La collection complète comprendra 7 séries de 4 pièces, soit 28 pièces de très grande valeur.

Toutes ces pièces d'argent sterling ont cours légal au Canada et sont frappées en quantité limitée. Que vous les obteniez comme souvenir, comme pièces de collection ou pour supporter les Jeux Olympiques, leur grande qualité et leur rareté en font des objets précieux. Procurez-vous cette première série et devenez un héros des gradins. Surveillez les émissions subséquentes qui viendront compléter l'ensemble de 28 pièces.

Vous pourrez les obtenir dans les banques à charte, caisses populaires, institutions financières, chez

les marchands de monnaie ou au comptoir philatélique des bureaux de poste.



Série I — Thème géographique

La monnaie olympique...
c'est aussi précieux
qu'une médaille d'or.



**Monnaie
Olympique - 1976**
Canada



pot-pourri de pots fleuris

Texte de Claude Béland



Noël, le Nouvel An, un anniversaire, un séjour à l'hôpital, une attention particulière, autant d'occasions d'aller cueillir dans le merveilleux jardin des plantes fleuries un présent toujours apprécié, un de ces pots regorgeant de vie et de couleurs.

A cette époque de l'année, votre jardin en pots se compose probablement des fleurs suivantes: azalées, cyclamens, gloxinias, poinsettias. Vous les recevez en pleine floraison, au sommet de leur beauté. Comment les conserver ainsi le plus longtemps possible? Comment les acclimater à leur vie de salon (ou de cuisine ou de boudoir...)? Chaque plante a ses caprices mais il vaut certes la peine de se plier à chacun d'eux.

l'azalée

Une température fraîche, de la lumière mais pas de soleil, de l'humidité, tout cela convient à l'azalée. Vous pouvez même vous permettre, tous les deux jours, de plonger le pot dans l'eau une quinzaine de minutes; ayez soin ensuite de le laisser égoutter. Le feuillage aussi a besoin d'eau: aspergez-le 3 ou 4 fois par semaine. Durant la belle saison, mettez l'azalée en pleine terre à l'abri d'un soleil trop ardent. Nourrie régulièrement d'eau et d'engrais, votre plante reflorira. A l'apparition des bourgeons, la plante supportera mieux le soleil. Il sera peut-

être plus difficile de faire reflorir une plante dont la première floraison aura été forcée (janvier-février). Tentez cependant votre chance, vous avez tout à y gagner.

le cyclamen

Personne ne demeure insensible à la forme et aux couleurs des fleurs du cyclamen. Afin de leur conserver longtemps leur éclat, il faut du soleil, de l'humidité et de l'air frais. La terre ne doit jamais être sèche et on prendra soin d'arroser sur les bords du pot et non au centre, ou mieux encore, on versera l'eau dans la soucoupe, et après un quart d'heure, on retirera ce qui en reste.

Lorsque la floraison cessera, diminuez les arrosages jusqu'à ce que les feuilles se dessèchent. Mettez alors la plante au jardin. Vous la rentrerez et reprendrez les arrosages à l'automne.

le gloxinia

Le gloxinia a besoin de beaucoup de lumière mais pas de soleil. Il faut l'arroser en faisant tremper le pot dans un plat d'eau chaude pendant environ une heure et faire ensuite égoutter le pot. On évitera ainsi de mouiller les fleurs et les boutons des fleurs. Gardez la terre humide. Pour favoriser la floraison, on donnera à la plante, une fois par mois, un engrais

fertilisant.

le poinsettie

Plante capricieuse à l'éclat éphémère, le poinsettie nous impose ses conditions. Il déteste les courants d'air et exige une terre ni trop sèche ni trop humide; une chute précipitée des feuilles vous punirait d'un mauvais traitement. Le poinsettie vit loin des bouches de chaleur et près d'une fenêtre ensoleillée. Lorsque commencera la chute normale des feuilles, cessez d'arroser et laissez reposer la plante dans une pièce sèche et froide. Au printemps, arrosez généreusement et coupez les tiges à six pouces. Jusqu'en septembre, coupez les pousses nouvelles. Petit à petit, votre plante reprendra son aspect enchanteur et égayera de nouveau votre décor des Fêtes.

Il vaut la peine de le traiter aux petits soins; le poinsettie est une plante sans pareille.

En général, les plantes fleuries demandent lumière et humidité. Ayez soin de les acheter au début de la saison de floraison. Prenez le temps de couper les fleurs fanées avant que les graines ne paraissent.

Taches de couleur dans votre jardin de plantes vertes, oasis de fraîcheur dans les différentes pièces de la maison, les plantes fleuries, en plein hiver, vous transportent au coeur de la belle saison.





Les pots fleuris égaient toutes les pièces de la maison.
Sachez profiter de leurs coloris riches et variés, de leurs
formes délicates et surprenantes. Azalées (au premier plan et
sur la table du fond) et cyclamens (sur la table du
centre et sur les étagères de rangement).

Nous remercions le fleuriste Michel Louvain inc. pour sa
collaboration lors de la réalisation de cet article.

Décor réalisé par Domicil.



Jean Lessard



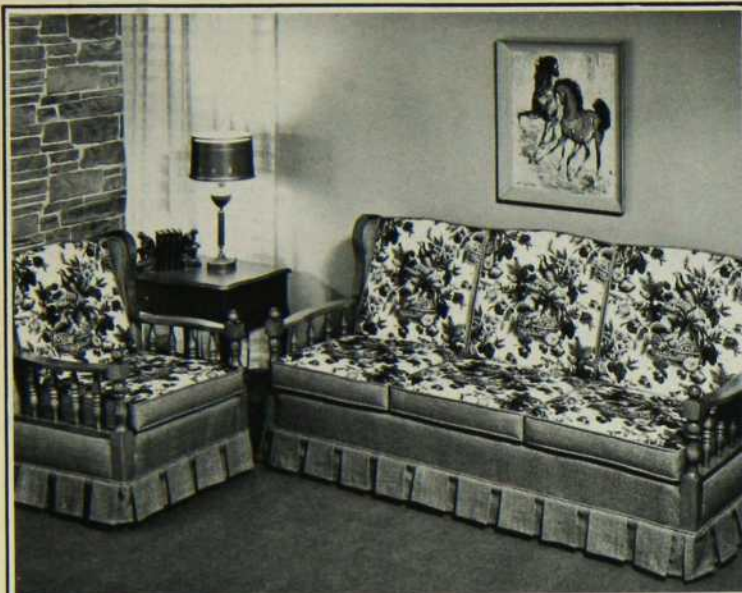

*Mobilier de Salon
Aida
Chesterfield Inc.*

410, RUE ST-JACQUES: VILLE ST-PIERRE 645, P.Q.
TÉL. (514) 482-7058/482-7699

**ARRETEZ
REGARDEZ
COMPAREZ**



**VISITEZ NOTRE
KIOSQUE DE
REPRODUCTIONS
DE MEUBLES
CANADIENS
AU SALON DES
METIERS D'ARTS
PLACE
BONAVENTURE**

Le Bahutier

275 Boul. Laurier
Beloeil (514) 467-6716

Lampe exclusive Boule
design Jean-Marc Hamel
Disponible en blanc, noir, jaune & rouge
prix de détail variant de \$20.00 à \$27.00
selon le modèle.

1
boule

Un autre produit D.Q.B. fait Québec

en vente dans les magasins de meuble pour renseignements
sur les prix et les points de vente
Montréal

Les Distributions DQB inc., 43 Dieppe C.P. 261,
Place Bonaventure, Montréal 114 866-1671 (514)
Salle de montre à **Toronto**

Toronto International Center of Commerce, Les Distributions D.Q.B. inc.,
6900 Airport Road, Mississauga, Ontario

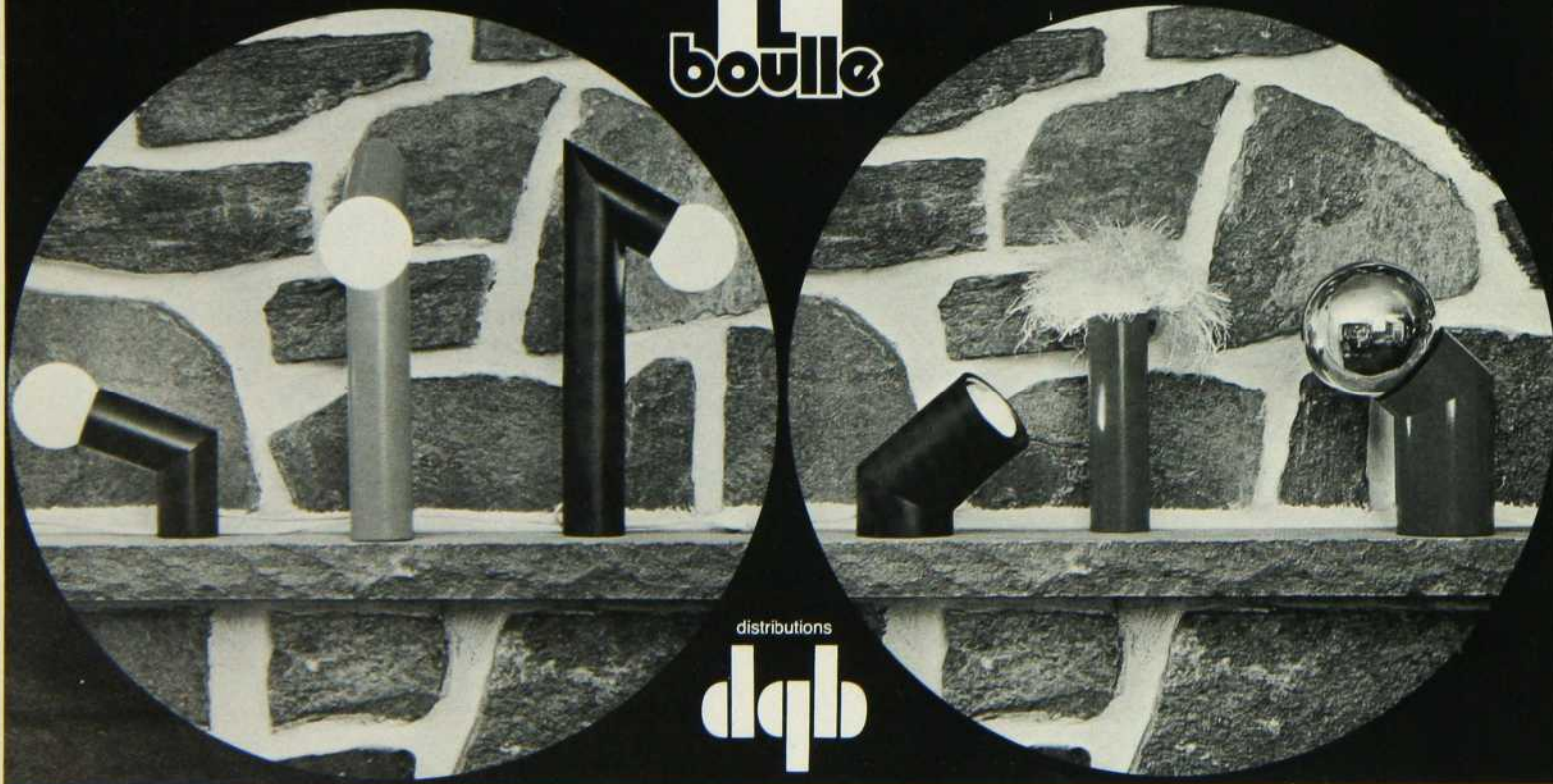

distributions

dqb

FINE CHAMPAGNE
COGNAC

Rémy Martin

V.S.O.P.



Information: 849-8492
Albert Robinson Company

Design: Horizon, Designer:
Roland Piché, Québec.

Design: Junction, Designer:
Michel Ducharme, Québec.

"DONNEZ-NOUS
UNE CHANCE"
ont demandé les
designers Canadiens du textile
"ET SAMO ÉTAIT ENCORE LÀ"
6 designers Canadiens ont créé
15 designs exclusifs pour
la collection SAMO 1973

Montréal
Toronto
Winnipeg

SAMO
Textiles Ltée

Calgary
Vancouver

maison corbeil

5692 EST, JEAN-TALON, MONTRÉAL • TÉL.: 254-9951



distributions

dqb

NOUVEAU

MIRATHANE

Le fini plastique moderne
pour planchers,
portes,
boiseries,
bars,
ameublement etc.

un produit du Québec
distribué par les

produits MIRATHANE products
(La Cie Robert Walsh Ltée)
MONTREAL, QUEBEC



COLLECTION No. 9110/9112



enderson

St-Lambert, Montréal

EXPOSITION PERMANENTE:
PERMANENT SHOW ROOM:
PLACE BONAVENTURE, PLANCHER "E"
MART "E"

guy riopel ltée

LES SPÉCIALISTES DE LA DÉCORATION
TAPIS, DRAPERIES, TAPISSERIES.

Venez essayer la Guyriopellofaçon
c'est la bonne façon
le service par excellence

550 est, rue St-Zotique, Montréal, P.Q. 279-8545



**REVEILLON WALLPAPER
ET FABRICS INC.**

présente

Une dimension de plus dans la décoration
La nouvelle collection de tapis SOMMER
demandez-la chez votre détaillant

18 Deauville, étage D
B.P. 1075 Place Bonaventure
Montréal 114. Tel: 866-5592

497 Davenport Road
Toronto, Ont.
Tel: 697-5113

941 Avenue Brown
Québec, P.Q.
Tel: 681-8328

furdecor ltée

Fourrures pour la décoration

Montréal	Toronto
Salle de montre et administration	Salle de montre/Showroom
22 Dawson Mart D	Toronto International Center
C.P. 357	of Commerce
Place Bonaventure	DOB Distribution
Montréal 114 871-9697	6900 Airport Road,
	Mississauga, Ontario

le système TELLA **b**

système de chambre à coucher

fabriqué à Montréal design Mathieu Käden

hauteur des sections—48"
 largeur des sections—24" ou 30"
 profondeur des sections et tablettes—12"
 profondeur des éléments tiroirs—18"
 disponible tout blanc ou en 8 autres couleurs au
 choix

disponible avec lit de 39", 54" et 60", le système
 TELLA -b permet de choisir autant de sections
 avec tiroirs ou avec tablettes

il vous permet de constituer le système au com-
 plet ou de vous le procurer section par section
 et élément par élément

aussi disponible avec les devants en placage de bois naturel: orme—teck—noyer —palissandre

points de vente

Montréal:

Le Château d'aujourd'hui
 6370-6375 rue Saint Hubert
 Mobilia Ltée
 1329 ave Greene, Westmount
 183-A boul. Hymus, Pte Claire
 La Baie 6e étage
 Centre ville

Ville de Laval:

Clermont Lionel Ameublement
 315 boul. Saint Martin, Chomedey
Grand-Mère
 Deco-Art
 570—6e Avenue, Grand-Mère
 568—4e rue, Shawinigan

Québec:

La galerie du meuble inc.
 18 rue Courcelette, Québec-8e
 Décor 2000
 Place Laurier, Sainte Foy

Toronto:

De Boer's
 620 Supertest Rd., Downsview
 5051 Yonge St., Willowdale
 25 The West Mall, Etobicoke
 240 Yonge St.

*Couvre-lit et coussins FURDECOR. Place Bonaventure



distributions
dqpb
 866-1671 (514)

**À BAS LES PATTES!
VIVE LES COUSSINS!**

de plus en plus bas, de plus
en plus moëlleux, c'est la
manière de vivre



tables basses et bizarres
meubles modulaires
lampes sans pattes
étagères de plusieurs éléments

**boutique
le coussin relax**

1679 O. Ste-Catherine (près Guy)
486 O. Ste-Catherine (labyrinthe)

monminou

Michel Gagnon

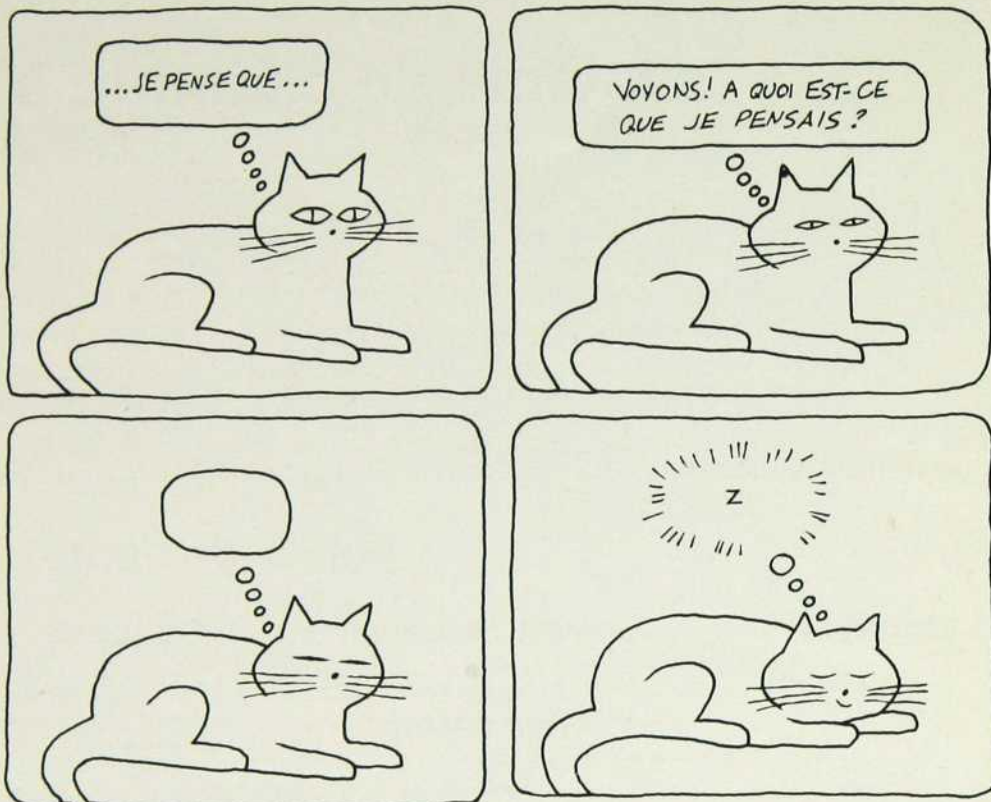

L'hiver vient de s'installer avec nous pour de longs mois; pourquoi ne pas faire installer un foyer de la

Boutique tout feu tout flamme

pour briser la monotonie de ces longues et froides journées d'hiver...

TOUT FEU TOUT FLAMME installera chez vous le foyer qui convient à votre décor et à votre budget. C'est simple: vous n'aurez que l'embarras du choix parmi une vaste sélection de formes, de coloris et de dimensions.

Les accessoires du foyer? TOUT FEU TOUT FLAMME possède en stock tous les accessoires pour tous les genres de foyer. Et s'ils n'ont pas ce qui convient exactement pour rehausser la beauté de votre foyer, ils le fabriqueront sur mesure.

UN FOYER, c'est plus qu'une étincelle d'idées, c'est

Boutique tout feu tout flamme



**la centrale
d'artisanat
du Québec**

1450 St-Denis
Montréal 849-9415

2020 University
Montréal 288-3467

1474 Peel
Montréal 849-3346

403 Ste-Catherine Est
Montréal 849-9415

Place Laurier
Québec 543-2284

**Un accueil et une attention
particulière aux
institutions et entreprises**

de l'authentiquement québécois à tous les prix

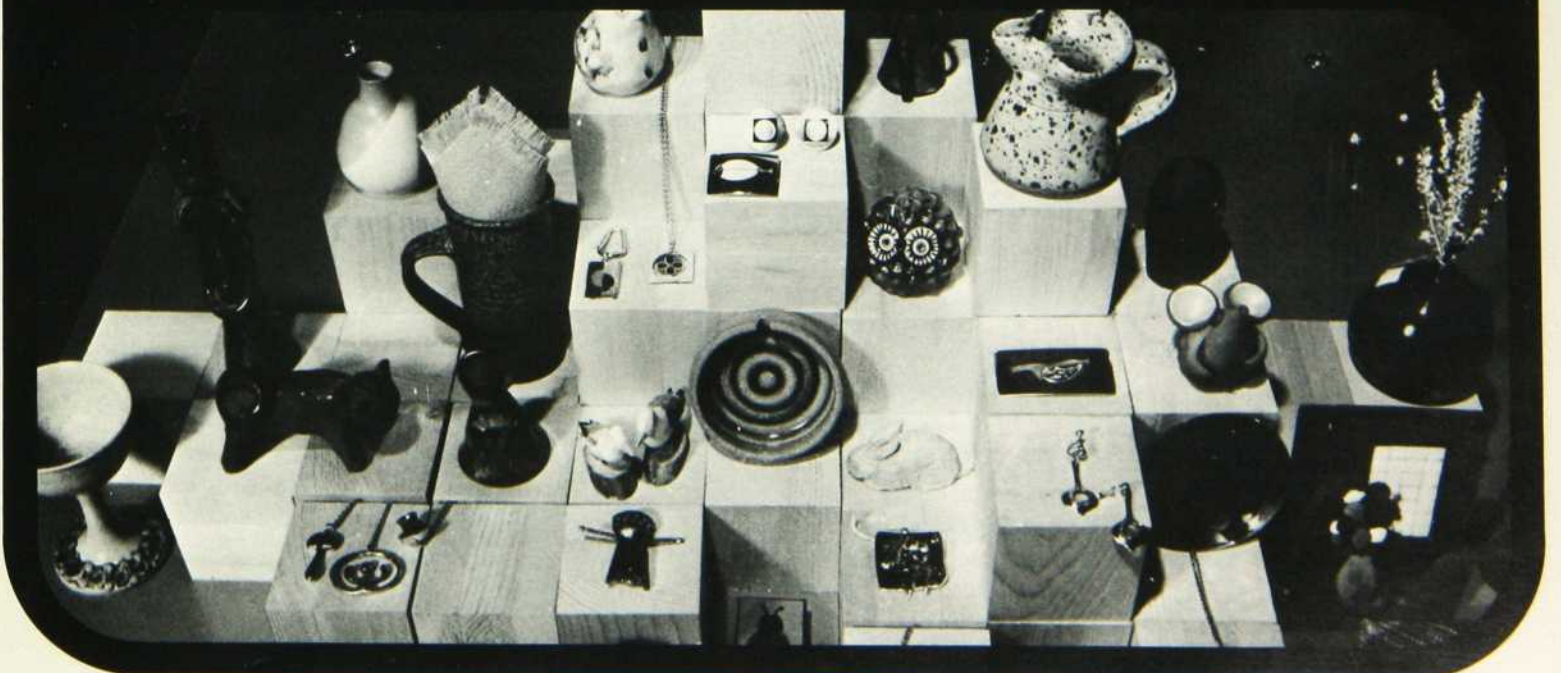



un meuble de choix, un meuble **Thibault**

UN CATALOGUE COMPLET DES AMEUBLEMENTS THIBAUT 1973 VOUS SERA ENVOYÉ SUR DEMANDE.

À BON
ABONNÉ
RÉABONNEZ-VOUS

À NON
ABONNÉ
ABONNEZ-VOUS

LES BONNES ADRESSES DÉCORMAG

Profitez de cette
chronique pour annoncer
votre service
ou votre commerce

DÉCORMAG
866-9894



861-4571
VITRAUX DU QUÉBEC INC.
LAMPES TIFFANY LAMPS
STAINED GLASS VITRAUX
333 BOUL.
SIR WILFRID LAURIER
ST-LAMBERT
QUE.

COURS D'INITIATION À LA DÉCORATION INTÉRIEURE*

SOUS LA DIRECTION DES



ARTISANS
DU
MEUBLE
QUÉBÉCOIS INC



88 EST. RUE ST-PAUL
VIEUX-MONTREAL (127)

RENSEIGNEMENTS
866-1836

Début des cours
15 janvier 1974

APPROUVÉ PAR LE MINIS-
TÈRE DE L'ÉDUCATION

LES CRÉATIONS PIERRE GÉRIN

1960 Gérard, Chomedey, Laval 514 681-3712

Pierre Gérin Concepteur d'environnements
— murales plastiques
— meubles modulaires

RESTAURANT la grenouille et le boeuf BAR-SALON



3459, ST-DENIS
MONTREAL

TEL.
288-0652

J. C. GERVAIS

Conception
Design

aménagement intérieur...
meuble...élément décoratif...
peinture...tapis...tapisserie...
plan...croquis...graphisme...

Pierre
Gibault

(514) 526 0132
1891 est mont-royal
suite 200
montréal 177

DEPUIS PLUS DE 25 ANS

Boutique L'Artisane Inc.

TISSE POUR VOUS TENTURES,
TAPIS, ABAT-JOUR, COUVRE-LITS, NAPPES.

165 ST-PAUL EST
MONTREAL 127

TÉL.: 861-7697

hilaire martinez maître ébéniste

exposera au salon des
métiers d'art du québec 1973
du 8 au 22 décembre
tel.: 527 58 56

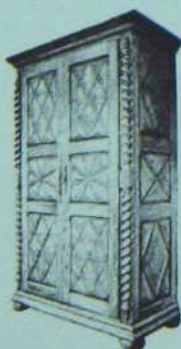

MARCEL ANTIQUES

TOUTES SPÉCIALITÉS
ACHAT-VENTE

5184 chemin Chambly
ST-HUBERT

676-6415

PORTRAIT

Pastel—Huile
Par Desmarais

sur rendez-vous au studio
ou à votre domicile

386 Rt - 9A Lacolle
"514" 246-2224

ANDRÉ TOUPIN MEUBLES

meubles non-peints
sur mesure

bibliothèque, bureau-lit,
cube... etc...
estimation gratuite

1330 rue Everett
Montréal 272-1991

VIBRATION DESIGN

—conseils en décoration
—meubles modernes
—aménagement intérieur
—plans, croquis
—graphisme, étalage

5769 Jean-Talon Est, Apt. 3
St-Léonard 255-9749

La Cocagne

UNE AVENTURE DANS L'IRRÉEL A SAINTE-AGATHE DES MONTS

artisanat, objets d'art, disque
importation

10, rue principale
819-326-2277

LE GRENIER

tarifs: une (1) fois: \$45.00 • abonnement de six (6) fois: \$35.00 chacun • douze (12)
fois: \$30.00 chacun • pour tout autre renseignement: Alain Roger • 866-9894.

Productions

NORMAND ROULEAU

céramique
poterie

1174 ouest St-Laurent
Longueuil 677-4244

BERNARD CHAUDRON

Artisan concepteur
bijoutier et fondeur d'Art

1267 de La Sapinière
Val David 819-322 3480

NORAS

Bijoux

L'ATELIER D'ART

278 Ouest rue Sherbrooke, Montréal
845-6443

GALERIE

"L'ART FRANÇAIS,,

artistes canadiens et européens
de renom lithographies signées
restauration et évaluation
encadrements artistiques

370 Ouest, rue Laurier,
Montréal 152
277-2179*

BILLY GOUSSE

Décoration intérieure

Spécialiste: aménagement intérieur
meubles modernes, draperies,
tapis, papier peint, lampes, éléments
décoratifs importés

St Georges Draperies Inc.
400 2^e Avenue
St Georges de Beauce
(418) 228-5503

LA QUEBECOISE...

Bijoux—Artisanat—Tissage
Céramique—Poterie
Sculpture—Chandelles
Emaux sur-cuivre

1001 Fleury Est
334-5556

129 Henri-Bourassa Ouest

BIBA
tissus pour décoration
et couture

• Importation
• Design canadien

Coupons et accessoires
1635 ouest, rue sherbrooke
Montréal
933-7676

BOUTIK "Z"

Meubles modernes
et futuristes

4224 Catherine, est Montréal
254-2316

LA CAGE D'ART

cadeaux
oeuvres d'art
bijoux

1062 ouest, rue Laurier
Montréal 153
273-8184

LUTECE REMBOURREUR

Style et moderne
Spécialiste dans la
réparation
Travail d'artisanat

fait aussi les draperies ouvrage garanti

Paul Chotard: propriétaire
jour: 843-5409
soir: 325-2633

LE MOUTON BLEU

Fourrures pour
la décoration

zèbre du Kenya
agneaux polaires

vannerie artisanat

Centre Langelier
Boul. Métropolitain
sortie Langelier Sud
Montréal tél.: 255-8512

BOUTIQUE LE VIEUX COMPTOIR

Antiquité/Artisanat
Québécois

Courte-pointe—tapis-
coussins etc...

588 St-Charles, Boucherville
jeudi—vendredi: 1.00 à 9.00 hrs.
samedi—dimanche: 1.00 à 5.00 hrs.
655-5057

POTERIE BONSECOURS

427 est, notre-dame,
montréal—844-6253.

Ecole—cuissons
matériel céramique—
moules
pièces uniques—design

MEDIA GRAVURES ET MULTIPLES

276 Sherbrooke Ouest
844-5642

GRAVURES DE CHOIX

heures d'ouverture
de midi à 18 h.

du lundi au samedi inclusivement

TREMBLAY POTERIE VAL DAVID

LA PROMENADE ST-JOVITE INC.

artisanat—livres—disques
tabac

974 RUE OUMET
TÉL. 425-3240 (819)

ATELIER 68

Gravures—Lithographies
Encadrements de choix

1024 ouest, rue Laurier Montréal
279-2188
68 Nord-Westminster Montréal
488-7061

LES MEUBLES DU QUÉBEC

meubles d'artisanat
fabrication sur demande
comptoir d'artisanat

98 rue Morin
Ste-Adèle-en-Haut 229-4154

Le cartable

DÉCORMAG

Volume 2

fera peau neuve d'ici peu.

Regardez bien attentivement les
prochains numéros de Décormag et
vous y trouverez annoncée notre
toute nouvelle reliure. Plus pratique
et plus facile de rangement,
cette nouvelle reliure sera en vente
dans divers centres de la province.

on a parlé d'eux...

Bonaventure Metal Ind. Ltd

500 ouest, rue Port-Royal
Montréal

Boutique Conquistador

Le Viaduc
Place Bonaventure
Montréal

Boutique "L'Amibe"

Le Viaduc
Place Bonaventure
Montréal

Boutique "Le coussin relax"

Le Labyrinthe
Montréal

Boutique Nordic

Le Viaduc
Place Bonaventure
Montréal

Centre du disque Inc.

2020 rue Crescent
Montréal

Circa 1880 Inc. (antiquités)

2127 rue Saint-Urbain
Montréal

Crown Wallpaper

1648 ouest, rue Sherbrooke
Montréal

Domicil

1520 rue Labelle
Chomedey

Focus

1000 rue de la montagne
Montréal

Gabriel Textiles

Place Bonaventure
Montréal

Habitat design

304 Place d'Youville
Vieux-Montréal

Henri Vallières Inc.

C.P. 1150
Nicolet, Québec

Jas. A. Ogilvy's Ltée

1307 ouest, rue Sainte-Catherine
Montréal

L'Artisane boutique Inc.

165 est, rue Saint-Paul
Vieux-Montréal

Les distributions dqb

Place Bonaventure
Montréal

Magasin Eaton Ltée

677 ouest, rue Sainte-Catherine
Montréal

Michel Louvain Fleuriste Inc.

3718 rue de la Concorde
Duvernay

Michelle Bélaïr

Haeck décoration
450 rue Labelle
Chomedey, Laval

Mobilia Ltée

1329 avenue Greene
Westmount

Nicole Tremblay

365 rue Morrisson
Beloeil, Québec

Pour l'Instant design

1628 ouest, rue Sherbrooke
Montréal

Restaurant La Saulaie

Boucherville
Québec

Revel International

318 est, rue Sherbrooke
Montréal

Robert Picard, antiquaire

1808 ouest, rue Notre-Dame
Montréal

Roger Rougier Ltée

970 avenue Hôtel de Ville
Montréal

Samo Textiles

Place Bonaventure
Montréal

Sheres Company Ltd

10280 boul. Ray Lawson
Ville d'Anjou, Québec

Simmon's Ltd

4700 rue Saint-Ambroise
Montréal

Treco Limitée

Saint-Romuald
Québec

Vilas Industries Ltd

Place Bonaventure
Montréal

notre prochain numéro

LES ESPACES DE RANGEMENT

- comment utiliser ses murs plutôt que son plancher
- vue d'ensemble de tout ce qu'on peut réaliser en économie d'espace
 - survol des différents types structuraux
 - astuces de rangement

LES MOTIFS DANS LA DÉCORATION

Nous vous apprendrons comment réchauffer une pièce et créer une ambiance avec des imprimés sur tissu, papier peint ou tapis (article annoncé pour janvier et reporté à février)

DÉCORMAG À SAINT-ANTOINE-SUR-RICHELIEU

Visite d'un village typique des bords du Richelieu où tout le monde se connaît, où différents styles de maison se côtoient

Pour recevoir des renseignements concernant les pages publicitaires, encerclez le numéro de la page et postez ce coupon.

Si vous désirez obtenir plus de détails sur le contenu de nos pages éditoriales, inscrivez clairement vos questions, en n'oubliant pas d'indiquer le numéro de la page à laquelle chacune se rapporte.

Ce service vous est offert gratuitement par les éditeurs de

DÉGORMAG

181 EST, RUE SAINT-PAUL, VIEUX-MONTRÉAL

PAGES PUBLICITAIRES: COUVERTURE - 2 - 3 - 4

Pages: 7 - 8 - 9 - 10 - 11 - 16 - 24 - 30 - 39 - 40 - 52 - 53 - 56
- 57 - 58 - 59 - 60 - 61 - 62 - 63 - 64 - 65

Pages éditoriales: _____

NOM _____

ADRESSE _____ APP. _____

VILLE _____ TÉL. _____

ZONE POSTALE

PROV. _____

PROFESSION _____

**êtes-vous
décormagophile?
bien sûr que oui!**

alors, procurez-vous sans délai tous
les numéros antérieurs de Décormag
qui manquent à votre collection
c'est facile... lisez la formule
ci-contre cochez vis-à-vis les numéros
que vous désirez recevoir, inscrivez
lisiblement votre nom et votre adresse
et postez-nous le tout

DÉCORMAG, 181 EST, RUE SAINT-PAUL, VIEUX-MONTRÉAL

- | | | | |
|---------------------------------------|--|--|--------|
| <input type="checkbox"/> AOÛT 72 | ÉPUISE | <input type="checkbox"/> AVRIL | \$1.25 |
| <input type="checkbox"/> SEPTEMBRE 72 | \$1.25 | <input type="checkbox"/> MAI | \$1.25 |
| | <small>(\$1.00 + frais de poste)</small> | <input type="checkbox"/> JUIN | \$1.25 |
| <input type="checkbox"/> OCTOBRE | \$1.25 | <input type="checkbox"/> JUILLET-AOÛT ÉPUISE | |
| <input type="checkbox"/> NOVEMBRE | \$1.25 | <input type="checkbox"/> SEPTEMBRE | \$1.25 |
| <input type="checkbox"/> DECEMBRE | \$1.25 | <input type="checkbox"/> OCTOBRE | \$1.25 |
| <input type="checkbox"/> JANVIER 73 | \$1.25 | <input type="checkbox"/> NOVEMBRE | \$1.25 |
| <input type="checkbox"/> FEVRIER | \$1.25 | <input type="checkbox"/> DÉCEMBRE | \$1.25 |
| <input type="checkbox"/> MARS | \$1.25 | | |

CI-JOINT LA SOMME DE _____

NOM _____

(LETTRES MOULÉES S.V.P.)

ADRESSE _____ APP. _____

VILLE _____ TÉL. _____

ZONE POSTALE

CHÈQUE MANDAT

CHARGEZ No _____

MASTER CHARGE No _____

SIGNATURE _____

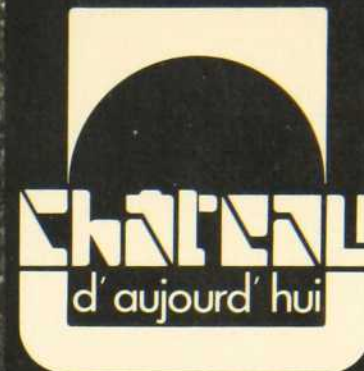
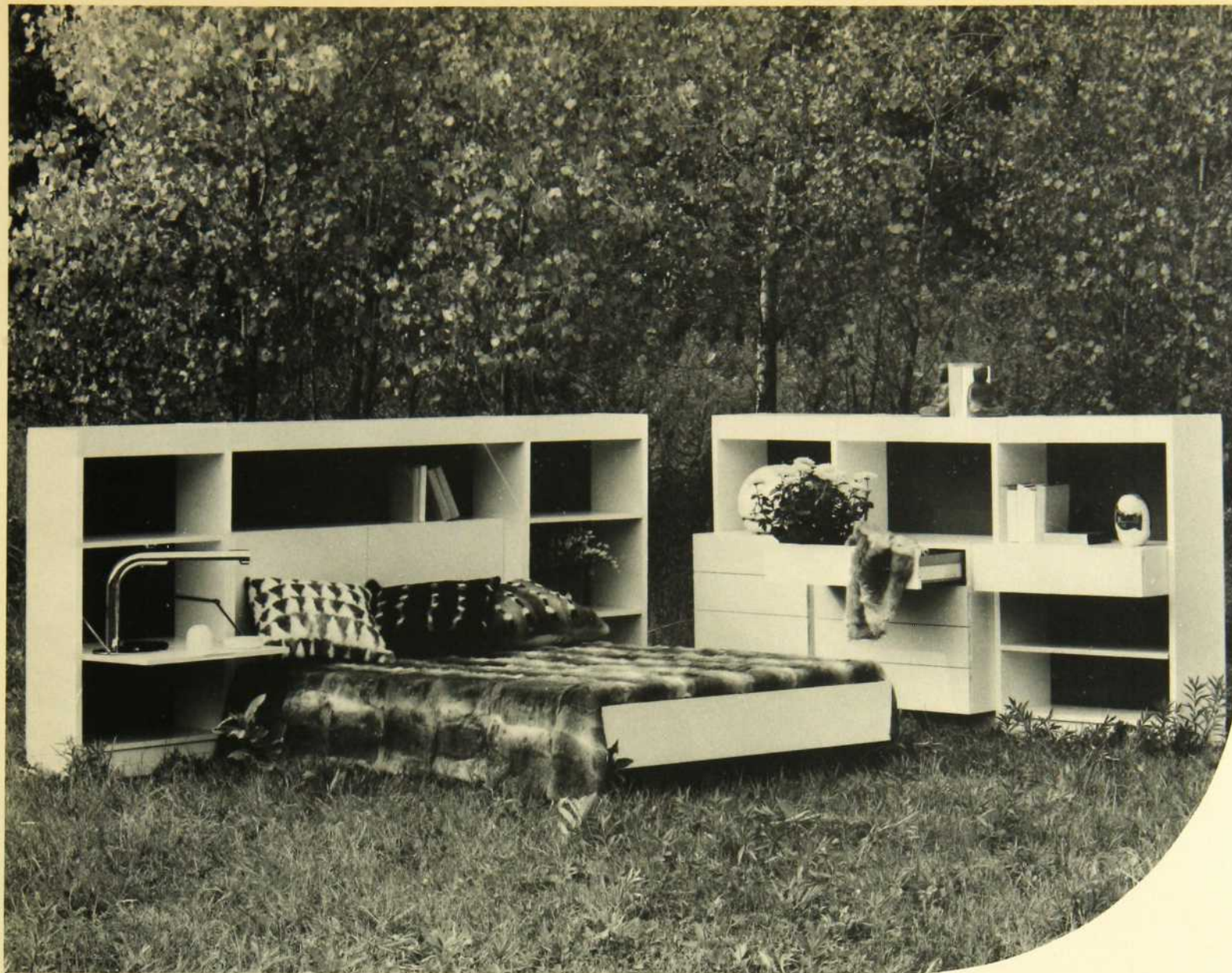

extravagant ou sage

6370-6375 ST-HUBERT, MONTREAL 277.4143



Le tapis illustré est le Studio Classic "Baroque".

Vous êtes un artiste dans l'âme et vous choisissez ce tapis qui charme votre oeil.

Vous désirez quelque chose de nouveau. De différent. Soudain, c'est l'illumination: un tapis Studio Classic de Harding; il met de la vie dans un hall d'entrée, il donne un aspect luxueux à un restaurant, il ajoute une touche de beauté à une boutique élégante.

Un tapis Studio Classic s'adaptera facilement à tout décor où vous l'installerez.

Quant aux couleurs des accessoires, amusez-vous à les

harmoniser. Le Baroque se présente en cinq grandes combinaisons de couleurs: vous pouvez les agencer à votre goût.

Comme un artiste doit être libre de tout souci, les tapis Studio Classic sont faits de fibre de nylon Du Pont et possèdent une bonne résistance à l'usure. Allez, créez!

Les clients n'en seront que plus heureux.



**LES TAPIS
HARDING**