

**LA TERRE  
DE CHEZ NOUS**

Supplément de la Terre de chez nous

**GUIDE  
OFFICIEL**

**1996**

**SALON  DE  
L'AGRICULTEUR**

**10 ans déjà**

**VERS UNE NOUVELLE RENTABILITÉ**

**9, 10, 11  
janvier 1996**

**Auberge  
des Seigneurs**

**St-Hyacinthe  
(Québec)**

# Pour un environnement sain

**LARO** offre aux **producteurs** une gamme complète de produits capables de répondre à tous les besoins de ventilation



## Deux ventilateurs efficaces et durables

**LARO-FAN**

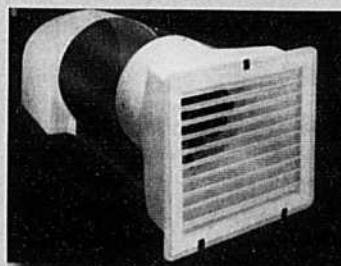

- Série "M" (Moteur Multifan), série "L" (Moteur Leeson)
- Modèles de 10" à 48"
- Disponible sur 115 et 230 volts
- Boîtier, hélice et capot en polypropylène
- Non corrosif
- Grille de protection plaquée zinc

**Multifan**

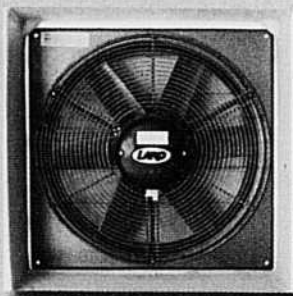

- Châssis coulé en fonte d'aluminium
- Peut être monté à l'horizontale comme à la verticale
- Disponible sur 115 et 230 volts
- Modèles de 8" à 36"
- Garantie limitée de 3 ans sur les modèles de 14" à 20"
- Garantie 1 an sur tous les autres modèles

Des contrôles flexibles et de haute qualité

**Varifan+**



- Système complètement automatique
- Contrôles facilement programmables
- Les seuls à être munis d'une sonde d'humidité
- Peuvent être branchés sur un ordinateur personnel

**Employés dans les porcheries, poulaillers, étables et entrepôts**

**LARO EQUIPEMENT Inc**

«Une force **québécoise** au **service des producteurs**»



**Sainte-Claire**

Tél.: (418) 883 3338  
Fax: (418) 883 3999

**Roxton Pond**

Tél.: (514) 372 1347  
Fax: (514) 372 8485

Venez nous rencontrer à nos kiosques du Salon de l'agriculteur, à St-Hyacinthe, les 9-10-11 janvier '96



Jean-Paul Vermette,  
président

# Dix ans de succès

Bienvenue à la 10<sup>e</sup> édition du Salon de l'Agriculteur. En 1987, lorsque nous avons lancé le Salon, nous ne nous attendions guère au succès que nous avons eu depuis. Ce que nous pensions être à notre première année, d'une envergure régionale, est devenu dès lors un événement provincial! De 67 exposants en 1988, le Salon est passé à 454 en 1996 tandis que le nombre de visiteurs a quadruplé depuis les débuts passant de 2 000 à 8 000 personnes.

Ce qui nous distingue des autres expositions, c'est la qualité de notre clientèle. En effet, année après année, la presque totalité de nos visiteurs est reliée directement au milieu agricole. Les agriculteurs et agricultrices viennent chercher au salon des informations sur les nouveaux produits et services pour les éclairer dans leur prise de décision.

Le Salon de l'Agriculteur a toujours eu comme mission de donner de l'information aux agriculteurs sur la gestion de leur entreprise tant par la qualité de ses conférences que par la diversité des produits et services de ses exposants. Ces derniers nous présentent, année après année, les nouvelles technologies pour assurer une meilleure rentabilité et le bien-être des agriculteurs.

Le thème général de notre volet des conférences: «Vers une meilleure rentabilité» définit bien notre engagement envers la classe agricole. Le prochain salon vous offrira une journée supplémentaire de conférences, le groupe GÉAGRI patronnera la première journée de conférences qui aura pour thème «La commercialisation: un moyen d'augmenter vos revenus», la deuxième journée sera consacrée aux productions animales, sous l'égide du CPAQ, tandis que le CPVQ organisera les conférences du jeudi qui auront comme thème «Semence: germe de profits». Voilà un menu très appétissant.

Le Concours Cérès en est déjà à sa septième année et nous vous signalons qu'il a été institué pour honorer et consacrer le dynamisme, l'efficacité, l'audace et le sens de l'innovation des propriétaires d'entreprises agricoles québécoises qui sont en fait des acteurs importants de notre prospérité et des leaders de notre développement social et collectif.

Le concours Innovations agricoles vient pour une cinquième année consécutive mettre en évidence les nouveaux produits et services qui seront mis sur le marché durant la prochaine année. Durant le cocktail de mardi soir, les nouveaux produits et services seront présentés de façon spéciale au grand public. De plus, ces produits et services seront mis en évidence sur le site d'exposition.

Afin d'augmenter son apport à la collectivité, le Salon de l'Agriculteur s'est impliqué financièrement dans différents

projets de recherche portant sur la gestion et la productivité menés par les facultés d'agriculture des universités Laval et McGill. Ces montants d'argent permettent à des étudiants de deuxième cycle de compléter leur recherche dans des domaines appliqués à l'agriculture. Les résultats de leurs travaux ont permis d'améliorer la gestion des producteurs. Le salon supporte aussi l'association des jeunes ruraux en tant que commanditaire majeur pour leurs activités et décerne des bourses d'étude aux étudiants des deux ITA. Finalement le salon encourage certaines activités de vulgarisation où les producteurs se réunissent pour s'informer sur différents sujets. Il ne faut pas oublier que chaque année le salon remet trois prix d'excellence aux gagnants du concours Cérès.

Toutes les grandes réussites commencent en nous-mêmes comme un grain de blé que l'on met en terre. Il faut qu'elles germent, qu'elles grandissent dans notre imagination avant de voir le jour. Le secret du succès: une forte volonté de réussir, de la patience, de la détermination, de la persévérance et des idées à développer et à mettre en action.

Le rôle d'un salon comme le nôtre consiste à favoriser une participation étroite avec des conseillers financiers, agronomiques ou juridiques pour leur demander conseil ensuite prendre les bonnes décisions. Faire reculer ce que l'on croyait être de la science-fiction pour faire des découvertes qui vont permettre à l'agriculture de progresser, tel est le but que nous nous sommes donné il y a dix ans et que nous entendons poursuivre.

## Sommaire

|                              |         |
|------------------------------|---------|
| Programme .....              | 4       |
| Liste des kiosques .....     | 6       |
| Plan du salon .....          | 7       |
| Liste des exposants .....    | 10 à 22 |
| Produits et services .....   | 24 à 29 |
| Résumé des conférences ..... | 30 à 36 |
| Concours Cérès .....         | 37 à 44 |
| Concours Innovations .....   | 45 à 64 |
| Index des annonceurs .....   | 70      |

## •• Vers une meilleure rentabilité ••

Mardi le 9 janvier

### JOURNÉE GÉAGRI

La commercialisation:  
un moyen d'augmenter vos revenus  
MODÉRATEUR: CLAUDE TREMBLAY, AGR.

- 09 h 00 *Inscription*
- 09 h 30 *Ouverture*  
Jean-Paul Vermette  
président du Salon
- 09 h 45 *Le marché-cible: un préalable aux stratégies de vente*  
Isabelle Éthier, agronome  
Spécialisée en marketing
- 10 h 15 *Opportunités régionales: lecture des environnements et vision d'avenir*  
Alain Roy, agr. ing.  
Table de Concertation agroalimentaire du Centre du Québec
- 10 h 45 *La communauté ethnique, «quesse» ça mange en hiver?*  
Clément Lalancette, B.Sc. MBA  
Conseiller en marketing, UPA
- 11 h 15 *Besoins et exigences de la restauration face au produit agricole*  
André Moreau, président  
Corp. de la cuisine régionale au Québec
- 11 h 45 *Période de questions*
- 12 h 30 *Dîner libre*
- 18 h 00 *Cocktail - Concours Innovations*

10h00 à 18h00

VISITE DU HALL D'EXPOSITION

Mercredi le 10 janvier

### JOURNÉE CPAQ

Productions animales  
MODÉRATEUR: GÉRALD ROUSSEAU, AGR.

- 09 h 00 *Inscription*
- 09 h 30 *Ouverture*  
Jean-Paul Vermette,  
président du Salon
- 09 h 45 *L'eau potable au Québec: échantillonnage et normes*  
Richard Poulin, chimiste, M.Sc.  
Coopérative Fédérée du Québec
- 10 h 00 *L'eau en production laitière et bovine*  
Michel Boily, tech.  
MAPAQ Saint-Félicien
- 10 h 15 *L'abreuvement des bovins au pâturage*  
Robert Paquin, tech  
MAPAQ, Saint-Félicien
- 10 h 30 *L'eau en production porcine et avicole*  
Gilles Gaudreault, agr.  
Shur Gain Québec  
Les Aliments Maple Leaf inc.
- 10 h 45 *Transport et bien-être des animaux*  
Raymond Laplante  
producteur d'oeufs de consommation
- 11 h 15 *Forum: Avenir et évolution du soutien de l'État en productions animales*  
Pierre Choquette, conseiller. pédagogique  
Dépt. Économie rurale, Université Laval
- 12 h 30 *Dîner libre*
- 18 h 00 *Gala Cérès*

10h00 à 18h00

VISITE DU HALL D'EXPOSITION

Jeudi 11 janvier

### JOURNÉE CPVQ

Semence, germe de profits  
MODÉRATEUR: RICHARD MORIN, AGR.

- 09 h 00 *Inscription*
- 09 h 30 *Ouverture*  
Jean-Paul Vermette,  
président du Salon
- 09 h 45 *Les plantes de l'avenir: objectifs et perspectives*  
François Loiselle, agr.  
Pioneer Hi-Bred, Pennsylvanie, USA
- 10 h 15 *La semence certifiée: la production et les avantages*  
Jacques Dion, dta William Houde ltée, Saint-Simon
- 10 h 45 *Mon expérience avec les semences pédiées*  
Claude Corbeil, producteur  
Sainte-Rosalie
- 11 h 00 *Qualité et normes ISO 9000 pour la commercialisation*  
Sylvain Martel, ing.  
CRIQ, Sainte-Foy
- 11 h 30 *Vision future dans la commercialisation des denrées agricoles*  
Dave Wilson, directeur  
Cargill Ltée, Saint-Jean-sur-Richelieu
- 12 h 00 *Conclusion*  
Germain Chabot, président  
Féd. des Producteurs de cultures commerciales
- 12 h 30 *Dîner libre*

10h00 à 17h00

VISITE DU HALL D'EXPOSITION

## Pour le résumé des conférences voir pages 30 à 36

### BILLETTS

les billets sont disponibles le jour de l'événement dans le hall d'entrée.

### POUR VOTRE HÉBERGEMENT:

Auberge des Seigneurs  
1200, rue Johnson  
Saint-Hyacinthe  
Tél: (514) 774-3810  
Sans frais:  
1-800-363-0110

### ••Frais d'inscription••

- Les 9, 10 et 11 janvier 1996  
Exposition: 5,00 \$ par jour
- Les 10 et 11 janvier 1996  
Conférences: 10,00 \$ par jour, incluant textes des conférences (400 places maximum)
- Le 10 janvier 1996 à 18 h 00  
Gala Cérès: 70,00 \$ par couvert (300 places maximum)

### Le meilleur moyen de se rendre au Salon de l'Agriculteur c'est l'autobus

Pour un groupe de 20 personnes et plus: une réduction de 10 % sera accordée sur l'achat global de billets. Pour de plus amples informations, contacter le 514-771-1226. Des arrangements doivent être faits au préalable.

### Navette:

Un petit autobus patrouillera continuellement le terrain de stationnement afin de vous amener au Salon bien au chaud et vice versa à votre retour.

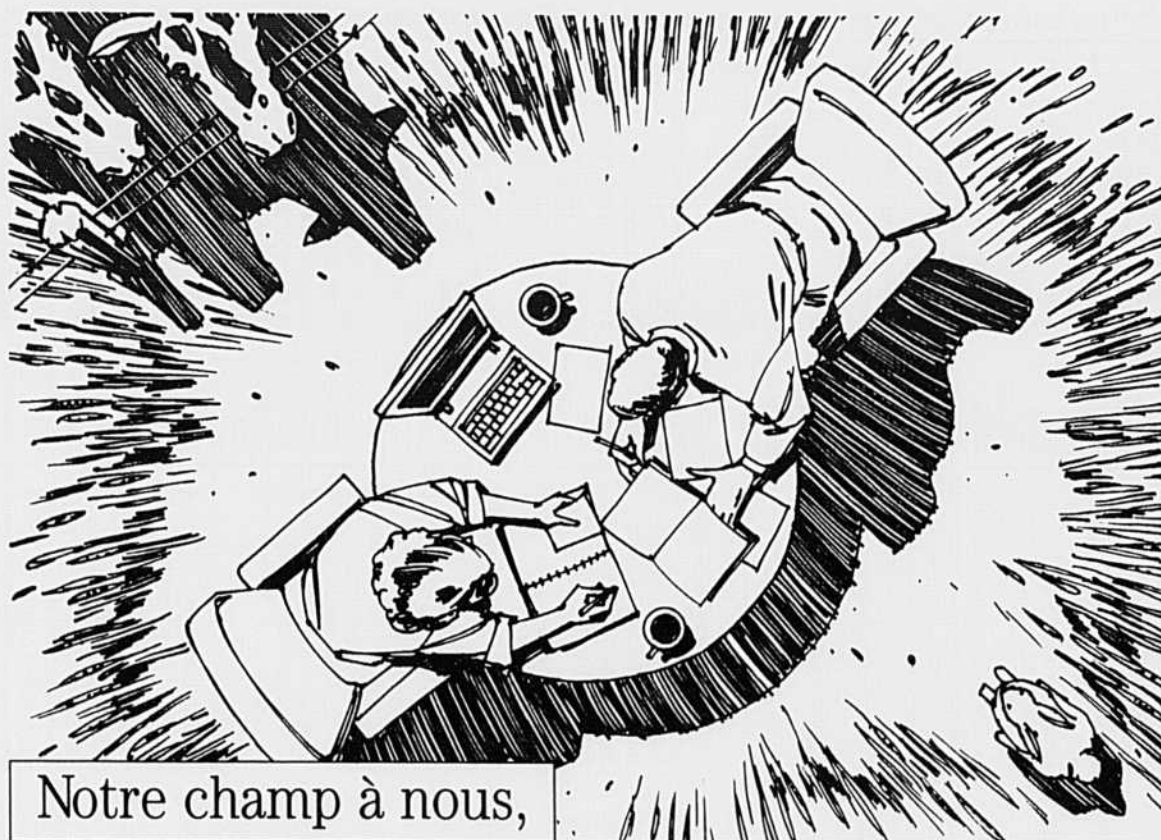

Notre champ à nous,

c'est la gestion financière.

**A**vec l'ouverture des frontières et le raffinement des techniques de production, les producteurs agricoles d'aujourd'hui font face à des défis que n'auraient jamais pu imaginer leurs prédécesseurs.

Mais, pour vous aider à relever le défi des nouveaux enjeux, vous pouvez compter sur des alliés de taille qui parlent le même langage que vous : les spécialistes de la Banque Royale.

Dans nos centres agricoles, vous trouverez non seulement des experts

reconnus pour leur grande compétence en gestion financière, mais aussi des gens qui connaissent très bien les nouveaux défis auxquels font face les exploitants agricoles.

À l'ère de la mondialisation, fiez-vous aux spécialistes de la Banque Royale, en composant le 1 800 363-3967, ou en visitant le centre agricole le plus près de chez vous.



**BANQUE ROYALE**

**Il nous fera plaisir de vous accueillir  
au Salon de l'agriculteur, à notre kiosque n° 57.**

| STANDS    | COMPAGNIES                      |
|-----------|---------------------------------|
| 1-2       | Industries Harnois inc.         |
| 1A        | Produits Agri-Unis              |
| 1-2       | Industries Harnois inc.         |
| 2A        | Entreprises Denis Darveau inc.  |
| 3-4       | Pioneer Hi-Bred Itée            |
| 4A        | Éclairage CBM inc.              |
| 5         | Laboratoires Daco Itée          |
| 6         | Benoit Baillargeon inc.         |
| 7         | Équip. Agricoles Titan inc.     |
| 8-9       | Ciba                            |
| 10-11     | Rhône-Merrieux                  |
| 12        | Préventile inc.                 |
| 13        | Agri-Gestion Laval              |
| 14-15-16  | Gaston Richard inc.             |
| 17        | Fondations André Lemaire inc.   |
| 18 à 22A  | Équip. Laro inc.                |
| 28        | Système Agricole Adam inc.      |
| 29        | Plastitech                      |
| 30-31     | J.O. Lévesque Itée              |
| 32        | Dekalb Canada inc.              |
| 33        | Guilbault Hydraulique inc.      |
| 34        | Syndicat des Prod. de Semences  |
| 35        | Industries Aston inc.           |
| 36        | Fédération UPA                  |
|           | Saint-Hyacinthe                 |
| 37-38     | SIGA Informatique inc.          |
| 39        | DNT Itée                        |
| 40-40A    | Agrocentre                      |
| 41-41A    | Ralston Purina                  |
| 42        | Pickseed Canada inc.            |
| 43        | Agri-Lab inc.                   |
| 44        | Ordre des Agronomes du Québec   |
| 45-46     | Fibres Vaudreuil inc.           |
| 46-47     | Banque Can. Impériale de com.   |
| 48-49     | Mycogen Canada inc.             |
| 50        | Drainage Ostiguy et Robert inc. |
| 51        | Campus Macdonald - McGill       |
| 52-53-54  | Semences Northrup King Itée     |
| 55-56-56A | Boumatic                        |
| 56B       | Harold Crochet                  |
| 57        | Banque Royale                   |
| 58-59     | Cargill Itée                    |
| 60-61     | Rovibec inc.                    |
| 62-63-64  | Équip. agricole C. Paquet inc.  |
| 65 à 70   | Alpha Laval Agri                |
| 71 à 74   | Westfalia Systemat              |
| 75-76-77  | J. Houle et fils inc.           |
| 78-79-80  | Rod Letendre Machinerie enr.    |
| 81-82-85  | Shur-Gain                       |
| 83        | Nutrite inc.                    |
| 84        | Semico inc.                     |
| 85        | Monsanto Canada inc.            |
| 86        | Norseco                         |
| 87 à 90   | MAPAQ                           |
| 91-92     | J.G. Desrosiers Aluminium inc.  |

| STANDS      | COMPAGNIES                         |
|-------------|------------------------------------|
| 93          | Bâtiments Montérégiens inc.        |
| 94          | Producteur Plus                    |
| 96-97       | Agri-Vente Brome Itée              |
| 98-99       | Équip. Victoria inc.               |
| 100-101-102 | Morneau & Thibodeau inc.           |
| 103-104     | Équip. Laplante & Lévesque Itée    |
| 105-106     | Groupe Maska inc.                  |
| 107-108     | Filter Expert inc.                 |
| 109-110-    |                                    |
| 143 à 146   | Équip. N. Brodeur inc.             |
| 111-112-    |                                    |
| 141-142     | Construction Acton Vale Itée       |
| 113-114-    |                                    |
| 139-140     | Comité Universal Distrionic        |
| 115-116-    |                                    |
| 137-138     | BASF Canada inc.                   |
| 117         | Advance Genetics inc.              |
| 118         | Fertilisant Growers                |
| 119-120     | Équip. de Ferme Roey enr.          |
| 121-122     | Probiotech inc.                    |
| 123-124     | Dow Elanco                         |
| 125         | Comité Conjoint Races de Boucherie |
| 126-127     | Semences Prograin inc.             |
| 128         | Centre de dev. Agro-Biologique     |
| 129         | International Stock Food           |
| 130         | Agri-Distribution J.M. inc.        |
| 131         | Mangeoires R.L. inc.               |
| 132         | Concentrés scient. Bélisle inc.    |
| 133-134     | Québec Élevage                     |
| 135         | Nutri-Vert inc.                    |
| 136         | École d'Agriculture de Nicolet     |
| 147 à 150   | Babson Bros. Co. - Surge Team      |
| 151         | Fabrications Richard Lapointe inc. |
| 152         | Groupe Deslandes entr. élect. Inc. |
| 153-154     | Vita Distribution (1988) inc.      |
| 155         | Canada Farm Supplies               |
| 156         | Klenzade                           |
| 157         | Garage Pierre Beaudry inc.         |
| 158         | Revue Machinerie                   |
| 159-160     | Agri-clé inc.                      |
| 161-162-163 | AgriMétal inc.                     |
| 164         | Biotol Canada Itée                 |
| 165         | Semican Biosem inc.                |
| 166         | Labon inc.                         |
| 167-168-169 | Sandoz Agro Canada                 |
| 170-171     | Zéneca Agro                        |
| 172         | Engrais liquides Alpine Itée       |
| 200-201-202 | Équip. d'érablière C.D.L. inc.     |
| 203         | Agro 100 Itée                      |
| 204         | Bulletin des Agriculteurs          |
| 205         | Information                        |
| 206-207     | William Houde Itée                 |
| 208-209     | Inter-Plus Distribution inc.       |

| STANDS      | COMPAGNIES                             |
|-------------|--|
| 210-211     | Société du Crédit Agricole             |
| 212-213     | Agro-Contact inc.                      |
| 214         | Rhône-Poulenc Canada inc.              |
| 215         | CIPQ                                   |
| 216-217     | Génératrice Drummond (1981) inc.       |
| 218-219     | Équip. Dusseault S.C.C.                |
| 220         | Provalcid inc.                         |
| 221         | Grober                                 |
| 222         | Société de financement agri. du Québec |
| 223-224     | Équip. Daniel Labonté inc.             |
| 225         | Distrival                              |
| 226-227-228 | CIAQ                                   |
| 229-230     | Banque Nationale du Canada             |
| 230A-230B   | Semences Pride                         |
| 231-232     | Cyanamid Canada inc.                   |
| 233         | PATLQ                                  |
| 234         | Holstein Canada                        |
| 235         | Merck Agvet                            |
| 236         | Upjohn Santé Animale                   |
| 236A        | Fed. des Syndicats de Gestion agr.     |
| 237         | Maheu Extermination Itée               |
| 238-238A    | Jad Vent Distribution Itée             |
| 239-240     | Agricor Canada                         |
| 241         | ITA Saint-Hyacinthe                    |
| 242-243-244 | Airablo                                |
| 245         | Ayers Vet. Laboratories                |
| 246         | Sécuriferme                            |
| 247-248-249 | Conf. Caisses Pop & d'Écon. du Québec  |
| 250         | Ass. Technologues Agroalimentaires     |
| 251         | Lyrco Nutrition                        |
| 252         | Banque de la Nouvelle Écosse           |
| 253         | Citadelle Santé-Animale                |
| 254         | Banque de Montréal                     |
| 255-256     | Olier Grisé & cie Itée                 |
| 257         | LRS communication                      |
| 258         | Cascades                               |
| 259-260-    |  |
| 263-264     | Coopérative Fédérée de Québec          |
| 261-262     | Terre de chez nous                     |
| 265         | Raynald Prince, arpenteur-géomètre     |
| 266         | Promotuel                              |
| 267         | Laboratoire GMF inc.                   |
| 268         | Agri-Zone 3000 inc.                    |
| 269-270-271 | Distributions 3D inc.                  |
| 272-273     | Agriculture Canada                     |
| 274-275     | Évaporateurs Waterloo inc.             |
| 276-277     | Machinerie Yvon Beaudoin inc.          |
| 278-279-280 | Dupont Canada inc.                     |
| 300 à 305   | Équip. Adrien Phaneuf inc.             |
| 306 à 310A  | Claude Joyal inc.                      |

| STANDS      | COMPAGNIES                          |
|-------------|-------------------------------------|
| 311         | R. Viens équip. Itée                |
| 312         | Système Harvestore                  |
| 313-314-315 | Équip. agricole Pré-Ver inc.        |
| 316 à 319   | Comax Coopérative agricole          |
| 320         | Ag-Pro inc.                         |
| 312         | Atelier Després inc.                |
| 321A        | Distributions A & R Payeur inc.     |
| 321B        | Comptoir agricole Sabrevois         |
| 322-323     | White - New-Idea                    |
| 324-325     | Vicon - Deutz-Fahr                  |
| 326-327     | Grégoire Besson Canada inc.         |
| 328-329-330 | Gilles Grégoire et fils inc.        |
| 331         | Valmétal inc.                       |
| 332         | Silo Supérieur (1993) inc.          |
| 333         | Innotag                             |
| 334-335     | Machinerie Pronovost inc.           |
| 336-337     | Équip. RAD inc.                     |
| 338-339     | Kverneland inc.                     |
| 340-341     | Silo Jean-Marc Lambert inc.         |
| 342         | Machinerie Agricole Saint-Césaire   |
| 343-344     | Wic inc.                            |
| 345-346     | Machinerie Idéale cie Itée          |
| 347         | Industries MilPro inc.              |
| 348         | Équip. Sainte-Hélène inc.           |
| 349         | Équip. de la Verdure inc.           |
| 350         | Uni-Manix                           |
| 351-352-353 | Garage Bonin Itée                   |
| 353-354-355 | Machinerie Saint-Guillaume inc.     |
| 356-357-372 | Bodco inc.                          |
| 358         | Lloyd Cross Sales & Services        |
| 359N        | Équip. Tiscia inc.                  |
| 360-361-362 | Équip. Laguë Itée                   |
| 363-364     | Équip. H. Palardy inc.              |
| 365         | Industrie Aulari inc.               |
| 366-367     | Équip. Inotrac inc.                 |
| 368-369     | Équip. agric. Stéphane Guérard      |
| 368-369     | Équip. N. Choquette enr.            |
| 368-369     | H. Lacharité et fils inc.           |
| 368-369     | Patz                                |
| 370         | Aubin & Saint-Pierre inc.           |
| 371         | Équip. agricoles Sarrazin Itée      |
| 373         | Équip. P.F.B. I.N.C.                |
| 373A        | Machinerie agricole Bois-Francs     |
| 374-375     | Club Agri-prix inc.                 |
| 376 à 379 N | Industries G. Dumas inc.            |
| 380-381 N   | Dynavent inc.                       |
| 382-383-384 | Pulvérisateur M.S. inc.             |
| 385 à 388   | Walco Equipement Itée               |
| 400         | Association Jeunes Ruraux du Québec |
| 401         | Antiquités                          |
| 402-403     | CPAQ-CPVQ-GÉAGRI                    |

Les entreprises apparaissant en caractères gras participent au concours innovations

Liste des kiosques

# SALON DE L'AGRICULTEUR 1996

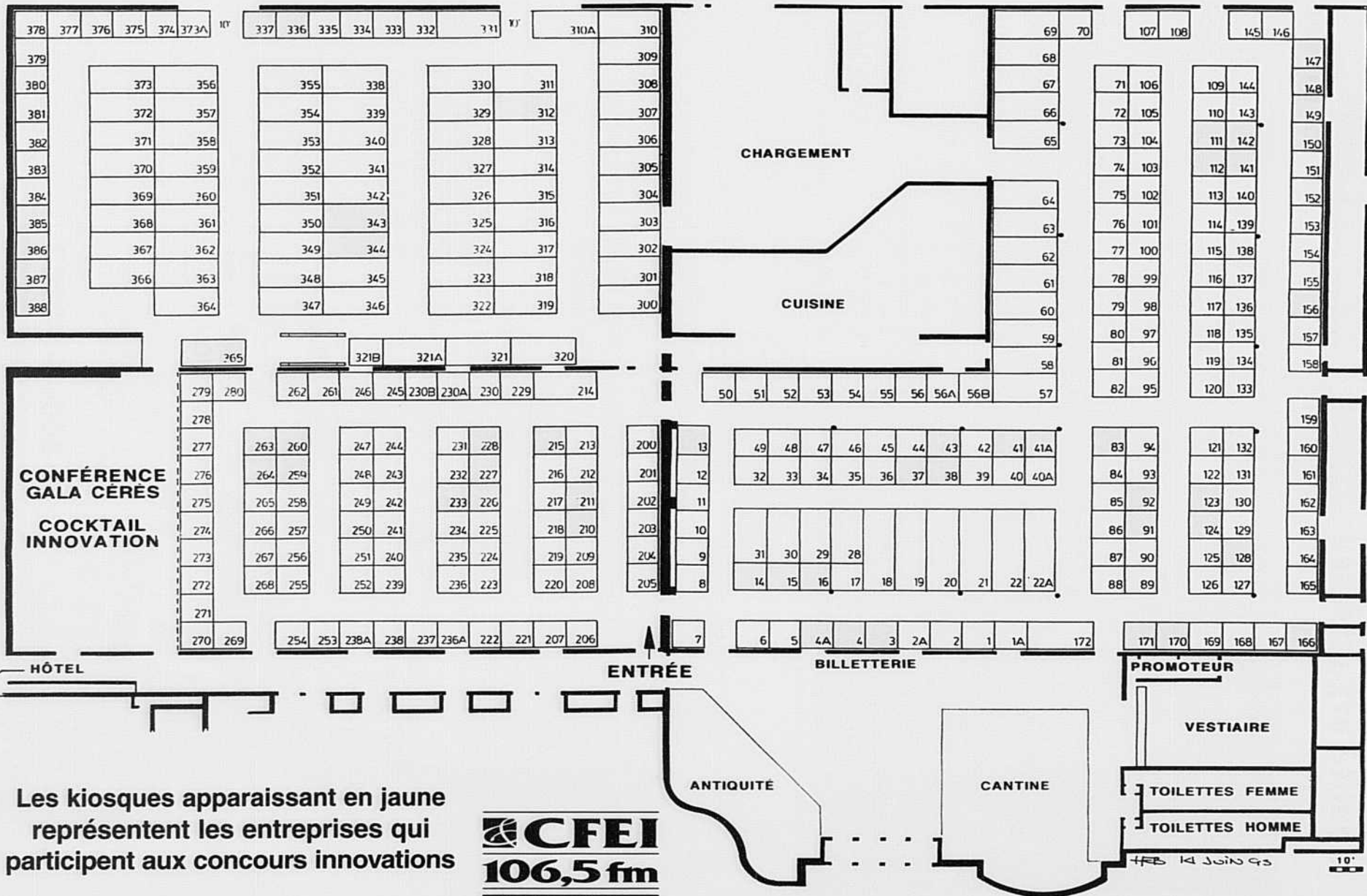

Guide officiel du Salon de l'agriculteur, décembre 1995 7

Les kiosques apparaissant en jaune  
représentent les entreprises qui  
participent aux concours innovations



Carte du salon

FEB 14 2016 03

10'

## Comité organisateur



**Président:**  
Jean-Paul Vermette  
agriculteur  
J.P. Vermette et fils inc.

**Directeurs:**  
Léon Guertin  
agr. ingénieur  
Institut de technologie  
agroalimentaire de  
Saint-Hyacinthe

Charles Bachand  
agronome  
Corporation des  
agronomes de la région  
de Saint-Hyacinthe

Florent Fortier  
agronome-conseil  
Banque Royale

**Salon de  
l'agriculteur**  
C.P. 123  
Saint-Hyacinthe,  
J2S 7B4  
**(514) 771-1226**

## Comité des conférences

### •GROUPE GÉAGRI•

Marie-Claude Lapierre, agr.  
Groupe GÉAGRI

Claude Barnabé, agr.  
ITA Saint-Hyacinthe

Stéphane D'Amato, agr.  
AXIS affaires commerciales  
en agriculture

Mario Laberge, agr.  
SGA - Richelieu Saint-Hyacinthe

Pauline Leclair, agricultrice  
Ferme Lecduff 1987, S.E.N.C.

Sylvain Dufour, agr.  
Table Concertation agroalimentaire  
du Centre du Québec

### •CPAQ INC.•

Benoit Aubé, agr.  
CPAQ inc.

Charles Bachand, agr.  
MAPAQ, Saint-Hyacinthe

Yvon Couture, dmv  
Université Montréal

Jean Dion, agr.  
Agr. & Agroalimentaire Canada

Richard Poulin,  
chimiste, M.Sc.  
Coopérative Fédérée de Québec

### •CPVQ INC.•

Claudine Lussier, agr.  
CPVQ inc.

Gabriel Beauregard, dta  
Syndicat prod. Semences  
du Québec

Denis Dallaire, sec.  
Syndicat prod. Semences  
du Québec

Jacques Dion, dta  
Ass. Marchands de semences

Pierre Fournier, agr.  
Nutrite inc.

Réal Michaud, agr.  
Agr. & Agroalimentaire Canada

Richard Morin, agr.  
MAPAQ, Saint-Romuald

Guy Rochefort, agr.  
Agr. & Agroalimentaire Canada

Claude Roger, agr.  
Coopérative Fédérée de Québec

**Agri-Champs :**  
pour gérer vos champs

**Agri-Compta :**  
pour faire votre comptabilité

**Agri-Lait :**  
pour gérer votre troupeau laitier

UNIVERSITÉ LAVAL

# Logiciels AGRICOLES

*Nous l'installons,  
nous l'expliquons sur place  
et nous en assurons le suivi  
partout au Québec.*



**AGRI-GESTION LAVAL**

Pavillon Paul-Comtois  
Université Laval, Québec, (Qc)  
G1K 7P4 • Tél.: (418) 656-3272

**1-800-463-7283**

**"Au service de la gestion depuis plus de 20 ans"**

# NOUVEAU!

# RACCORD MULTI

## RÉVOLUTIONNAIRE!

### CARACTÉRISTIQUES DU RACCORD MULTI

- S'adapte facilement aux lignes principales de 3/4 et 1 po sans couper la tubulure. Il suffit de percer un trou à l'endroit où on veut le fixer.
- Élimine complètement l'utilisation de collets de serrage en acier inoxydable.
- Contrairement aux entrées fixes des double-fourches conventionnelles, l'entrée du raccord Multi rotationne à 360 degrés pour la pose de lignes secondaires dans n'importe quelle direction. L'économie réalisée en tuyau 5/16 po est suffisante pour défrayer le coût du raccord Multi.
- Le caoutchouc du raccord Multi garantit l'étanchéité du trou et prévient toute perte de vacuum ou fuite d'eau au cours du lavage.
- Le raccord Multi empêche la formation de bactéries pouvant se développer autour d'un raccord conventionnel.

Une solution innovatrice et efficace pour relier vos lignes secondaires aux lignes principales dans votre érablière.

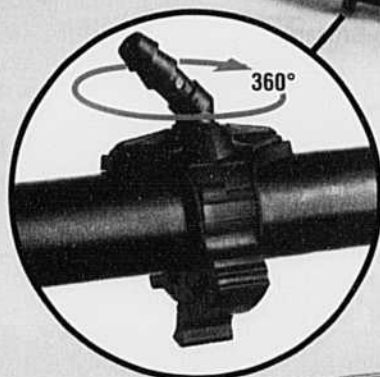

Contrairement à plusieurs tuyaux offerts par certains fabricants sur le marché en matière recyclée qui peut contaminer l'eau d'érable, toutes les tubulures de CDL Inc. sont fabriquées par IPL de matière de première qualité, portant la garantie alimentaire et potable afin de prévenir toute contamination.

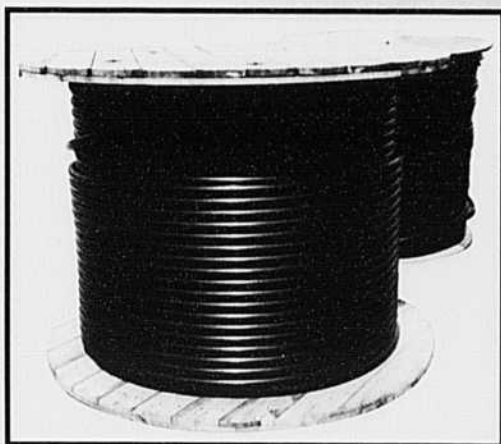

CDL Inc. vous offre la tubulure de 3/4, 1, 1 1/4 et 1 1/2 po en bobines afin de réduire au minimum les coûts de votre installation.

### REPRÉSENTANTS CDL DE VOTRE RÉGION

|   |   |  |  |   |   |  |  |  |
|---|---|--|--|---|---|--|--|--|
| <b>Bas St-Laurent</b><br>Gaspésie<br>Michel Beaudry<br>1773, rue de la Frontière<br>Pohenégamook, Qc. G0L 1J0<br>Tél.: (418) 859-2017<br>1-800-463-1227<br>Fax: (418) 859-2522<br>Cell.: (418) 868-4271 | <b>Nicolet-Sud, Mauricie</b><br>Laurentides, Lanaudière<br>Christian Bélanger<br>6094, Fabre<br>Trois-Rivières O., Qc. G8Z 4P6<br>Tél. & Fax: (819) 374-3840<br>Cell.: (819) 370-3970 | <b>Montréal</b><br>Montréal<br>Yves Bourdeau<br>520, rang Cowan<br>St-Chrysostôme, Qc. J0S 1R0<br>Tél. & Fax: (514) 826-0349<br>Érable: (514) 826-2994 | <b>Bellechasse, Montmagny</b><br>L'Islet, Portneuf<br>Christian Chabot<br>261, route 279<br>St-Lazare, Bell., Qc. G0R 3J0<br>Tél.: (418) 883-2893<br>Fax: (418) 883-4159 | <b>Estrie</b><br>Bois-Francs<br>Bruno Gagnon<br>589, rang 5<br>St-Lazare, Bell., Qc. G0R 3J0<br>Tél.: (418) 883-2798<br>Page: 1-800-463-3111<br>#5216 | <b>Beauce-Nord</b><br>Lotbinière<br>Robert Goulet<br>44, rue Commerciale<br>Armagh, Qc. G0R 1A0<br>Tél.: (418) 466-2820 | <b>Beauce-Sud</b><br>Guy Maheux<br>8, rg St-Jean-Baptiste<br>Ste-Aurèle, Qc. G0M 1M0<br>Tél.: (418) 593-3804<br>Fax: (418) 593-3804<br>Cell.: (418) 266-7803 | <b>Région (Edmundston)</b><br>Robert Jalbert<br>R.R. #4<br>Edmundston, N.B. E3V 3V7<br>Tél.: (506) 739-8975<br>Fax: (506) 735-7101 | <b>St-Quentin, Kedgwick</b><br>Bathurst<br>Gérald Turcotte<br>217, rue Guimond, C.P. 235<br>St-Quentin, N.B. 10K 1J0<br>Tél.: (506) 235-3244 |
|---|---|--|--|---|---|--|--|--|



**LES ÉQUIPEMENTS D'ÉRABLIÈRE**  
**Ca Dure Longtemps**

263, route 279, St-Lazare (Québec) G0R 3J0  
 Tél.: (418) 883-5158 / Fax: (418) 883-4159



# Liste des exposants

## A

Advance Genetics inc. ....117  
 Norman Carson .....819-858-2539

Ag-Pro inc. ....320  
 Gabriel Sylvestre ....514-778-0444

Agri-Clé inc. ....159-160  
 Pierre Clerinx .....514-584-3686

Agricor inc. ....239-240  
 Pierre Patry .....819-752-6558

Agriculture Canada .....272-273  
 Michel Germain .....418-657-7980

Agri Distribution J.M. inc. ....130  
 Jean-Marie Doucet ...514-427-2999

Agri Gestion Laval .....13  
 Raymond Alie .....800-463-7283

Agri-Lab inc. ....43  
 Alain Trudeau .....800-772-5070

AgriMétal inc. ....161-162-163  
 Pascal Houle .....819-398-6883

Agri-Vente Brome ltée .....96-97  
 Alain Senay .....514-266-5323

Agri-Zone 3000 inc. ....268  
 Pierre Laflamme .....819-475-3862

Agro 100 ltée .....203  
 Denis Lévesque .....514-752-7159

Agrocentre .....40-40A  
 Daniel Moore .....514-534-0596

Agro-contact inc. ....212-213  
 Michel Soulières .....819-364-7880

Airablo .....242-243-244  
 Yvon Pellerin .....819-828-2828

Alpha Laval Agri .....65 à 70  
 Yves Saint-Onge .....705-741-3103

Antiquités .....401

Association  
 Jeunes Ruraux Québec .....400  
 Maurice LePesant ....418-681-4847

Association  
 Tech. Agro-alimentaire .....250  
 François Brouillard ...514-774-8969

Atelier Després inc. ....321  
 Étienne Després .....418-744-3340

Aubin & Saint-Pierre inc. ....370  
 Jacques Rathé .....514-875-3988

Ayerst Vet. Laboratoires .....245  
 Robert Poliquin .....514-862-3627

## B

Babson Bros. Co  
 - Surge Team .....147 à 150  
 Mario Jean .....514-386-9032

## VOUS PENSEZ : TECHNOLOGIE • FIABILITÉ • QUALITÉ • PRODUCTIVITÉ PERFORMANCE • SERVICE

venez nous rencontrer aux  
 kiosque #212 et #213

### MV 1000 Le «soigneur» informatisé

- Possibilité 6 aliments
- Ordinateur portatif
- 8 repas
- Détecteur pour marque d'aliment
- Chargement des batteries intégré

#### Options

- Convoyeur pour tête à tête
- Cumulatif des aliments
- Mise à jour des emplacements
- Logiciel de communication pour mise à jour des données et gestion des coûts

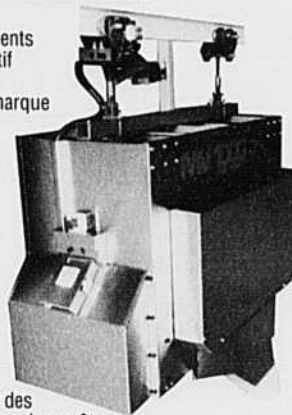

### STAR Le «distributeur» informatisé pour balles rondes

- Permet de contrôler :
- Le DBR 1 balle ou 2 balles
  - Cuve à ensilage
  - Ratelier à foin

- Ordinateur portatif
- 8 groupes de vaches
- 8 repas avec choix des groupes
- Heures de retour
- Temps de repas par groupe
- Temps d'arrêt modifiable pour chaque vache
- Chargement des batteries intégré



FONCTIONNE SUR RAIL RONDE



40, rue Boulet, Princeville (Québec) G6L 4M1  
 Tél. : (819) 364-7880 • Fax : (819) 364-7883

LA COMPAGNIE  
 QUI SE TOURNE VERS  
 L'EXCELLENCE

FINANCEMENT  
 DISPONIBLE  
 AUCUN COMPTANT  
 REQUIS

#### DISTRIBUTEURS AUTORISÉS :

Alain Beauregard Inc.  
 Ste-Cécile-de-Milton  
 Ami de la Ferme Laitière Inc.  
 Iberville  
 Centre Laitier Ltée  
 Notre-Dame-du-Nord  
 Entreprise Gilles Chagnon Inc.  
 La Guadeloupe  
 Entreprise H. Delisle  
 Dupuis  
 Equip. De Ferme C. Lesage Inc.  
 St-Léon  
 Equip. de Traitement St-Timothée Ltée  
 St-Timothée  
 Equip. Laitier R.M. Inc.  
 St-Félicien  
 Equip. de Ferme R. Ouellet Inc.  
 St-Jean-de-Dieu  
 Equipement M.B.L. Inc.  
 Victoriaville  
 F. Gérard Pelletier Inc.  
 St-Pascal

Fernand Prigent & Fils Inc.  
 Alfred, Ontario  
 Germain & Ouellet Equip.  
 St-Marc-des-Carières  
 Gaétan Thérberge Enr.  
 St-Gervais  
 Guy Payette  
 Repentigny  
 Hervé Lacharité & Fils Inc.  
 Nicolet  
 Jean-Claude Loiselle Inc.  
 St-Marc-sur-Le-Richelieu  
 Les Systèmes d'Alimentation  
 Norbert Desjardins  
 Plaisance  
 Norbert Gagné enr.  
 St-Narcisse  
 Multi-Service J.C Enr.  
 Coaticook  
 Service Agri-Plus  
 Mont-Laurier  
 Polydor Richer & Fils Inc.  
 Lachute



# 100 ANS D'INNOVATION

EN 1917 HENRY FORD  
(AU CENTRE DE LA PHOTO)  
RÉVOLUTIONNA L'AGRICULTURE EN  
INTRODUISANT LE TRACTEUR FORDSON

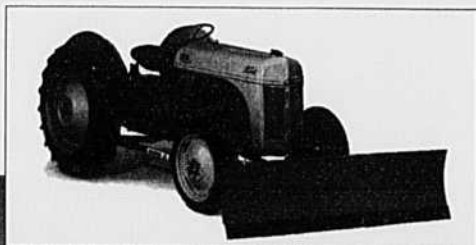

EN 1948, FORD INTRODUISIT LE 8N AVEC UN TOUT  
NOUVEAU SYSTEME HYDRAULIQUE ET 4 VITESSES  
AVANT. PLUS DE 500,000 8N FURENT FABRIQUÉS ET  
PLUSIEURS SONT ENCORE EN OPÉRATION AUJOURD'HUI

EN 1969, FORD MIT SUR LE MARCHÉ LE MODELE 9000, LE  
PREMIER TRACTEUR FORD DE PLUS DE 130 CV. IL FUT LONGTEMPS  
RECONNU COMME UNE PUISSANCE DANS L'INDUSTRIE



AUJOURD'HUI NEW-HOLLAND CONTINUE D'INNOVER EN PRÉSENTANT  
PLUSIEURS NOUVEAUTÉS AUTANT DANS SA GAMME DE TRACTEURS  
QUE DANS SA GAMME D'ÉQUIPEMENTS



NOUVELLE SÉRIE 35  
4 MODELES DE 55 À 86 C.V.



NOUVELLE SÉRIE 60  
4 MODELES DE 90 À 130 C.V.

Venez discuter d'innovation au kiosque # 366-367 où nous visiter au :



Équipements

**INOTRAC**

920, rue Martineau Saint-Hyacinthe (En face de l'Auberge des Seigneurs)  
Tél. : (514) 796-3707 • (514) 778-6011  
Montréal : (514) 875-4421



NEW HOLLAND  
L'équipe gagnante

# Liste des exposants

Banque Canadienne Imp. de Commerce .....46  
Georges Roy .....514-774-6461

Banque de Montréal .....254  
Jean Sylvestre .....514-773-9733

Banque Nationale du Canada 229-230  
Diane Rocheleau .....514-394-8731

Banque Royale .....57  
Yves Mathieu .....514-874-2281

Banque Scotia .....252  
Yvan Dupont .....514-499-5745

BASF Canada inc. .115-116-137-138  
Maude Fontaine .....514-893-5394

Bâtiments Montérégiens inc. ....93  
Jean-Pierre Caron ....514-799-4559

Benoit Baillargeon inc. ....6  
Daniel Baillargeon ...418-935-3694

Biotol Canada ltée .....164  
Gilles Vézina .....514-294-2980

Bodco inc. ....356-357-372  
René Couture .....819-845-7824

Boumatic .....55-56-56A  
Vianney St-Pierre ....514-772-2933

Bulletin des Agriculteurs .....204  
Claude Larochelle ...514-382-4350

## C

Campus Macdonald - McGill ....51  
Pascale Thivierge ....514-398-7703

Canada Farm Supplies .....155  
Gérard Léonard .....819-396-3120

Cargill ltée .....58-59  
Luc Hébert .....514-799-3245

Cascades .....258  
Fred Maclean .....514-441-6100

Centre de dév. Agro-Biologique .128  
Éric Jutras .....819-358-3850

CIAQ .....226-227-228  
Hélène Drapeau .....514-774-1141

Ciba .....8-9  
Michel Périard .....514-449-4684

CIPQ .....215  
Nick Coudé .....418-889-9748

Citadelle Santé-animale .....253  
Paul-André Mainville .514-771-9311

Claude Joyal inc. ....306 à 310A  
Claude Joyal .....819-396-2161

Club Agri-prix inc. ....374-375  
Luc Brunele .....819-475-9552

Comax .....316-317-318-319  
Jocelyn Guillemain ...514-799-5571

Comité Conjoint des Races  
de boucherie .....125  
Diane Genesse .....514-836-1992

# LES LOGICIELS SIGA



## SIGACHAMP NOUVEAU

- Avec **plan de ferme** en couleur.
- Recherche et consultation directement sur le plan de ferme.
- **Fertilisation intégrée.**
- Fonctionne avec la **souris.**

## SIGAFINANCE

- Le plus innovateur.
- Le plus **facile à utiliser.**
- Impression de chèque, calcul de la paie des employés.

## SIGALAIT

- **Gestion** complète du troupeau.
- **Alimentation** au moindre coût.
- Transfert PATLQ, AGRILAB.

## SERVICE

- Démonstration, formation et installation **chez-vous.**
- Dépannage téléphonique **sans frais.** Formation annuelle.

**VENEZ NOUS VOIR AU STAND 37-38  
SALON DE L'AGRICULTEUR  
St-Hyacinthe, 9-10-11 Janvier 96**



# 1-800-567-0915

**SIGA Informatique 2000 inc.**

1001 Bernier, Drummondville, J2C 6T5  
Tél: 819-472-3770 Fax: 819-474-6580

Comité Universel  
 DISTRONIC .....113-114-139-140  
 Sylvain Doré .....819-379-8551

Comptoir Agricole  
 Sabrevois .....322B  
 Joseph Bernard .....514-346-9431

Concentrés scientifiques  
 Bélisle inc. ....132  
 Laurier Paré .....514-658-8733

# AGCO

## AU DESSUS DE TOUTES COMPARAISONS

*Venez nous rencontrer*

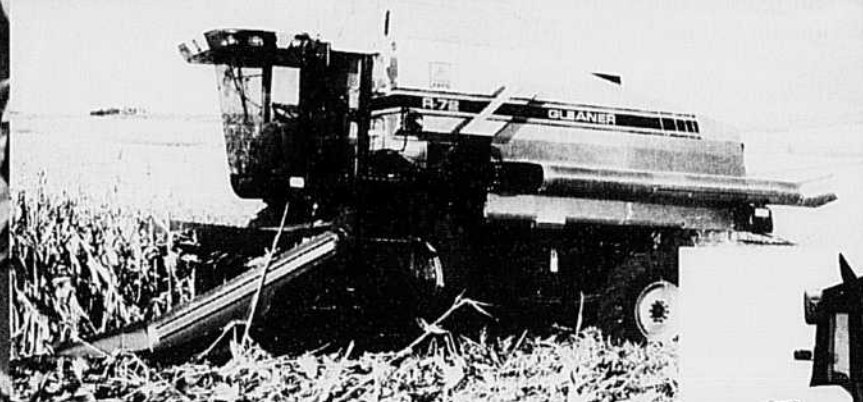

*Au Salon de l'Agriculteur '96*  
**AUX KIOSQUES**  
**# 363 - 364**



**AGCO ALLIS**

AGCO



**WHITE**

AGCO



**GLEANER**

AGCO



**EQUIPEMENTS H. PALARDY INC.**

51, rue Principale, St-Damase, Cté St-Hyacinthe  
**(514) 797-3325 • 1-800-207-3703**

# Liste des exposants

Conf. Caisses Pop. & d'économie du Québec .....247-248-249  
Lyse Bourgault .....800-463-4810

Construction  
Acton Vale Itée ....111-112-141-142  
François Desautels ... .514-546-2797

Coopérative  
Fédérée de Québec .259-260, 263-264  
Gérard Campeau .....514-384-6450

CPAQ .....402

CPVQ .....403

Cyanamid Canada inc. ....231-232  
Séphane Laliberté ....514-430-4644

## D

Dekalb Canada inc. ....32  
Denis Giard .....514-799-5228

Distribution 3D inc. ....269-270-271  
Jean-Guy Dubé .....514-379-9750

Distributions A & R Payeur inc. .321A  
Marie Payeur .....819-821-2015

Distrival .....225  
Nicolas Lebas .....800-881-9297

Dow Élanco .....123-124  
Patrice Lévesque ....cell. 949-4624

DNT Itée .....39  
Brigitte Côté .....514-659-6404

Drainage Ostiguy et Robert inc. ... .50  
Pierre Ostiguy .....800-363-8973

Dupont Canada inc. ....278-279-280  
Catherine Gauthier ... .514-653-2524

Dynavent inc. ....380-381N  
Guy Hébert .....819-474-5500

## E

Éclairage CBM inc. ....4A  
Pierre Lévesque .....514-777-2848

École d'agriculture de Nicolet ... .136  
Alain Beaudoin .....819-293-5821

Engrais liquides Alpine Itée ....172  
Yves Campeau .....514-771-1742

Entreprises Denis Darveau inc. ... .2A  
Gérald Lehoux .....819-344-2288

Équip. Adrien Phaneuf inc. .300 à 305  
Andrée Théroux .....514-549-5811

Équip. agricoles  
C. Paquet inc. ....62-63-64  
Alain Paré .....514-293-5356

Équip. agricoles  
Pré-Ver inc. ....313-314-315  
Marcel Dulude .....514-455-7946

Équip. agricoles Sarrazin Itée ... .371  
Clément Sarrazin ....819-392-2846

Équip. agricoles Stéphane Guérard ... .368-369  
Stéphane Guérard ... .819-879-2437

Équip. agricoles Titan inc. ....7  
Denis Courchesne ... .514-783-6998

Équip. Daniel Labonté inc. ... .223-224  
Daniel Labonté .....514-773-6589

Équip. de Ferme Roey inc. ... .119-120  
Alain Grenier .....819-395-2493

Équip. d'érablière  
CDL inc. ....200-201-202  
Yvan Chabot .....418-883-5158

Équip. Dusseault SCC .....218-219  
Michel Dusseault ....514-248-3383

Équip. H. Palardy inc. ....363-364  
Danyell Palardy .....514-797-3325

Équip. Inotrac inc. ....366-367  
Michel Robert .....514-875-4421

Équip. Laguë Itée ....360-361-362  
Germain Gladu .....514-875-4417



## Provalcid Inc.

Centre de traitement de grains

4572, boul. Marie-Victorin, VARENNES, (Qc) J3X 1P7  
Tél.: (514) 652-3916 • Fax: (514) 652-7959

### SERVICES :

Séchage et criblage  
Entreposage  
Marché comptant et option  
Marché boursier (Canadien et américain)

### NOUVEAUTÉS :

2 variétés de blé de consommation humaine  
2 variétés de soya 2650 U.T.

Venez nous rencontrer au  
**KIOSQUE # 220**  
au Salon de l'Agriculteur

pour discuter de vos  
**SEMENCES**  
pour le printemps '96

# Les chargeurs frontaux de la Série Quicke le premier choix.



*Quand Karl Ragnar Aström, fermier suédois, s'est bâti le premier chargeur frontal vers la fin des années 40, pour ensuite débiter une petite production en série, il n'osait envisager que sa compagnie, AB Alö-Maskiner, deviendrait quelques décennies plus tard le leader dans la production de chargeurs frontaux. Mais c'est ce qui est arrivé!*

**Les chargeurs Quicke s'adaptent sur plus de 600 modèles de tracteurs. Les exemples montrés ici ne sont qu'une sélection très limitée.**

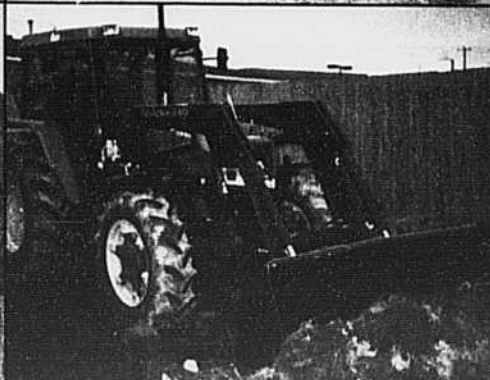
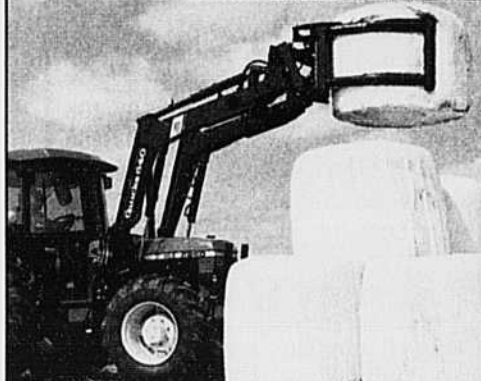

**Exigez de votre détaillant ce qui se fait de mieux en matière de chargeur frontal.**

**DISTRIBUTEUR EXCLUSIF AU QUÉBEC ET MARITIMES**

**COOPÉRATIVE FÉDÉRÉE DE QUÉBEC  
SERVICE DES MACHINES AGRICOLES  
PIÈCES COMPATIBLES**

Pour information: (819) 379-8551, fax: (819) 379-6912

Équip. Laplante & Lévesque ltée .....103-104  
Carmelle Laplante ... .514-829-3516

Équip. Laro inc. ....18-22A  
Jean-Charles Laliberté .418-883-3338

Équip. N. Brodeur inc. ....109-110-143-144-145-146  
Francis Brodeur .....514-469-3115

Équip. N. Choquette enr. ...368-369  
N. Choquette .....514-379-9131

Équip. P.F.B. inc. ....373  
Pierre Blanchard ....819-398-7112

Équip. RAD inc. ....336-337  
Wahid Takla .....514-796-2626

Équip. Sainte-Hélène inc. ....48  
Denis Barré .....514-791-2435

Équip. Tiscia inc. ....359  
Anne-Marie Tiscia ....514-798-2980

Équip. Victoria inc. ....98-99  
Benoit Dostie .....819-758-0550

Évaporateurs Waterloo inc. .274-275  
Bruno A. Corriveau ...514-539-3663

## GRUPE MACHINERIE IDÉALE

### Un engagement «FERME» envers la qualité!



Autres produits de qualité :  
40 modèles de stalles!  
chariots, évacuateurs à raclettes, taille-sabots, convoyeur à fumier, monte-balles, systèmes de ventilation, épandeurs de fumier semi-solide et liquide, remorques à bascule.

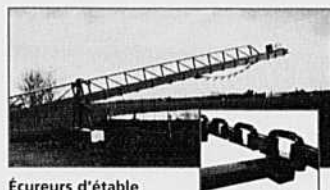

Écureurs d'étable automatiques

La chaîne en «8» qui boucle ses rivales!



Structures d'acier pour bâtiments

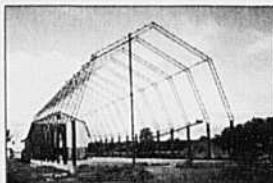

## EVACUAIR

Évacuateurs de fumier souterrains

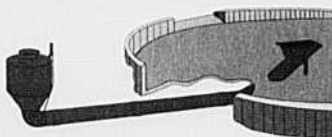

### C'est «LAITficacité»!

Robot distributeur de concentrés avec ordinateur QWICFEED™

Distribution rapide et précise de rations individuelles comprenant jusqu'à 8 ingrédients!

Ordinateur QWICFEED™ portable, étanche et à l'épreuve des tensions parasites.

Fonction d'aiguillage multiple sur le rail principal.



**NOUVEAU!**  
Le plus rapide sur le marché  
Aucun temps mort ni déplacement inutile sur le rail!



#### ÉQUIPEMENT D'ALIMENTATION

Broyeurs à grains • moulangeurs à marteaux  
• mélangeurs RTM • distributeurs motorisés (ensilage, moulée, balles rondes)



#### INFORMATIQUE ET ROBOTIQUE

Moulangeurs avec ordinateur WIC-100 • distributeur de moulée motorisé avec ordinateur QWICFEED™ • robots distributeurs de concentrés avec ordinateur QWICFEED™



#### UTILITAIRES AGRICOLES

Hache-paille • balais motorisés • coupe-foin • chariots manuels (ensilage et moulée) • chariot sanitaire • chariot-transporteurs de balles carrées • convoyeurs à ensilage (courroie ou chaîne) • vis à grains



#### GESTION DES FUMIERS

Pompes de transfert • pompe centrifuge pour purrot • pompes agitatrices à fumier liquide • épandeurs de fumier liquide • rampes d'épandage pour cultures en postlevée

MACHINERIE IDÉALE c/o ltée  
1100, rue Leclaire  
Saint-Césaire (Québec)  
Canada J0C 1S0  
Téléphone : (514) 469-3133  
Télécopieur : (514) 469-3320



Bienvenue  
aux kiosques  
343-344-345-346

WIC (1993) inc.  
C.P. 60, 784, rue Principale  
Wickham (Québec)  
Canada J0C 1S0  
Téléphone : (819) 398-6822  
Télécopieur : (819) 398-5227

## F

Fabrications Richard Lapointe inc.151  
Richard Lapointe ....514-375-4921

Fédération UPA de Saint-Hyacinthe36  
Linda Dufault .....514-774-9154

Fédération Syndicats  
de Gestion agri. ....236A  
Bernard Belzile .....514-679-0530

Ferme de la Verdure inc. ....349  
Laurent Brouillard ...514-794-2070

Fertilisant Growers .....118  
Germain Desjardins ...514-293-6972

Fibres Vaudreuil inc. ....45-46  
Martin Vaudreuil ....819-358-5150

Filtre Expert .....107-108  
Jacques Dion .....800-463-3486

Fondations André Lemaire inc. ...17  
André Lemaire .....514-564-2030

## G

Garage Bonin ltée .....351-352-353  
Yves Bonin .....514-875-3906

Garage Pierre Beaudry inc. ....157  
Pierre Beaudry .....514-794-2906

Gaston Richard inc. ....14-15-16  
Gaston Richard .....800-361-7907

GÉAGRI .....404

**RENDEZ-VOUS AU SALON 1996**

...Participez au tirage de notre génisse!

Génératrice Drummond (1981)  
inc. ....216-217  
Denis Desrosiers .....819-398-6811

Gilles Grégoire & Fils inc.328-329-330  
Bertrand Grégoire ....514-796-4080

Grégoire Besson Canada inc. 326-327  
Cyril Thirouin .....514-799-5615

Grober .....221  
André Roy .....519-622-2500

Groupe Deslandes ent. élect. ....152  
M. Deslandes .....514-549-2426

Groupe Maska inc. ....105-106  
Pierre Chartier .....514-467-1202

Guilbeault Hydraulique inc. ....33  
Michel Guilbeault .....819-477-2211

**H-I**

Harold Crochet .....56B  
Harold Crochet .....514-764-3239

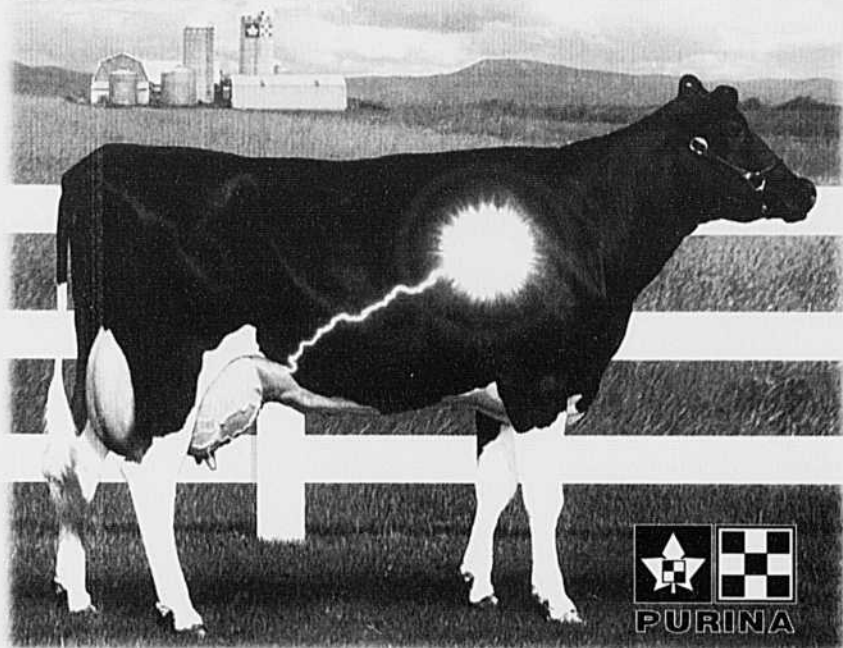

**EXTRULAIT**. Plus de protéine grâce à une nouvelle forme d'énergie

260, route 159, St-Hite (Québec) Canada, GOX 3H0 Tél.: (418) 365-7551 / Fax.: (418) 365-7954

*Passurance du meilleur choix!*

P-6812



**Auto-chargeuses de balles rondes**

*Développées pour répondre aux besoins d'aujourd'hui et conçues pour durer.*

- Choix de 4 modèles pour répondre à toutes les exigences (7, 8, 12 ou 16 balles).
- Peuvent manipuler des balles de: 4'x 4' à 5 1/2'x 5 1/2' ou 6' de diamètre en option.
- Bras de chargement breveté conçu pour tourner la balle et permettre un chargement très rapide.
- Contrôle à distance électrique, standard sur tous les modèles.



P-6808

**NOUVEAU PRODUIT**

Nous serons au "Salon de l'agriculteur", du 9 au 11 janvier 1996, kiosque # 334 -335.

**PRONOVOSTI**

**Silatube**

- S'ajuste selon la forme des balles.
- Haute performance.
- Cycle d'ensilage: 18 sec. par balle.
- Aucun opérateur requis.
- Tubes de plastique extensibles.

**OPTIONS DISPONIBLES**

- Direction hydraulique.
- Démarrage électrique et lumière de travail.

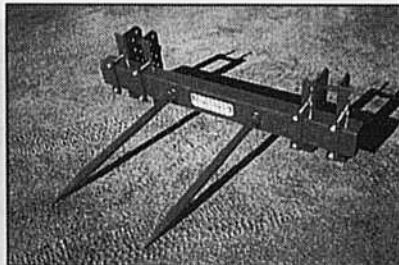

**Pic à balles P-6910**

- Comprennent 2 pics remplaçables.
- Les pics ont une longueur de 40.5", un diamètre de 1.75" et sont faits d'acier au carbure.
- Plaques de fixation universelles pour une installation facile.

# Liste des exposants

H. Lacharité et fils inc. ....368-369  
 Holstein Canada .....234  
 Suzanne Drouin .....519-756-8300  
 Industrie Aston inc. ....35  
 J.P. Fleury .....819-399-2175  
 Industrie Aularie inc. ....365  
 Patrick Audette .....514-792-2126  
 Industries G. Dumas ....376 à 379N  
 Gilles Dumas .....418-882-0326  
 Industries Harnois inc. ....1-2  
 Réal Ménard .....514-756-1041  
 Industries MilPro inc. ....347  
 Annie Daigneault ....514-771-6263  
 Information .....205  
 Innotag .....333  
 Justin Larouche .....541-464-7427

International Stock Food .....129  
 Léonard Leblanc .....514-377-8732  
 Inter-Plus Distribution inc. ....208-209  
 Éric Boyer .....514-442-4321  
 ITA Saint-Hyacinthe .....241  
 Léon Guertin .....514-778-6504

## J

Jad Vent Distribution ....238-238A  
 Victor LeMay .....519-632-7471  
 J.G. Desrosiers Aluminium inc. 91-92  
 J.G. Desrosiers .....514-773-3249  
 J. Houle et fils inc. ....75-76-77  
 Lorenzo Ménard .....819-477-7444  
 J.O. Lévesque ltée .....30-31  
 Yvan Bernard .....514-248-3320

## K-L

Klenzade .....156  
 Jacques Hébert .....800-361-5773  
 Kverneland inc. ....338-339  
 Renault Bergeron ....819-477-2055  
 Labon inc. ....166  
 René Labonté .....514-641-1050  
 Laboratoire Daco ltée .....5  
 Hélène Leclerc .....819-822-6277  
 Laboratoire GMF inc. ....267  
 Michel Robitaille ....514-774-3613  
 Lloyd Cross Sales & Services ...358  
 Jacques Auger .....613-675-4697  
 LRS communication .....257  
 François Moreau .....514-348-7344  
 Lyrco Nutrition .....251  
 Luc Leclair .....514-549-2124

# LA QUALITÉ A PLUSIEURS NOMS



**KIOTI**

3 cylindres diesel,  
4 roues motrices,  
de 20 à 30,5 c.v.

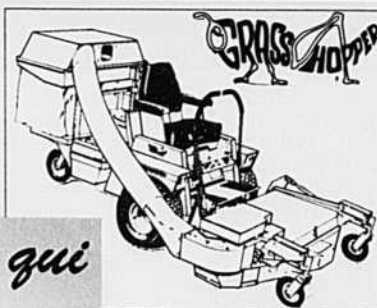

10 modèles disponibles,  
de 12,5 à 28 c.v.,  
à essence ou diesel,  
avec tondeuses  
frontales de  
44" à 72".



**Kelley**

6 modèles disponibles,  
avec profondeur de creusage de  
6' 6" à 12' 6" pour l'attelage 3  
points de votre tracteur.

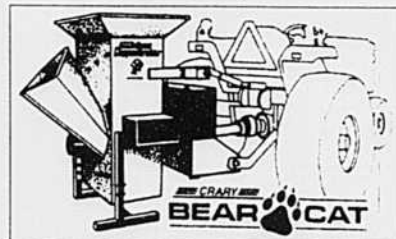

20 modèles disponibles, stationnaires,  
remorquables ou P.T.O., pouvant déchiqnetter  
les branches jusqu'à 9" de diamètre.

*Pour vous qui  
l'exigez...  
Consultez  
le spécialiste*

Les Distributions

**Payeur  
INC.**

Toutes ces machines sont en inventaire et peuvent être vues et essayées.

*Venez nous rencontrer*  
**aux KIOSQUES # 315 - 316**

5379, rue King Est, Ascot-Corner (Qc) JOB 1A0 Tél.: (819) 821-2015 ♦ Fax: (819) 820-0490

**M**

Machinerie agricole  
Bois-Francis .....3A73  
Charles Morrissette ..819-358-6808

Machinerie agricole Saint-Césaire 342  
Urs Hoechli .....514-469-4081

Machinerie Idéale cie ltée ..345-346  
Martial Gagné .....514-469-3133

Machinerie Pronovost inc. .334-335  
Jacques Jetté .....418-365-7551

Machinerie Saint-Guillaume  
inc. ....353-354-355  
Raymond Houle .....819-396-3088

Machinerie Yvon Beaudoin  
inc. ....276-277  
Yvon Beaudoin .....819-382-2952

Maheu Extermination ltée .....237  
Claire Camirand .....819-477-7716

Mangeoires R.L. inc. ....131  
Raymond Lebrun ....514-658-0411

MAPAQ .....87-88-89-90  
Jacques Dion .....418-528-0490

Merck Agvet .....235  
Marc Noël .....514-695-7920

Monsanto Canada inc. ....85  
Patrice Bouchard ....514-441-4414

Morneau & Thibodeau  
inc. ....100-101-102  
Louis Bourgeois .....418-839-4127

Mycogen Canada inc. ....48-49  
Roger Bonin .....514-373-6053

**CETTE ANNÉE,  
J'EMBARQUE!**



**VENEZ NOUS RENCONTRER  
AU SALON 1996**

**Des outils pour soutenir votre croissance**

À la Banque de Montréal, nous nous sommes engagés à favoriser le développement et la croissance des entreprises agricoles, petites et grandes.

Cela signifie être attentif à vos besoins pour être en mesure de vous offrir les meilleurs produits et services bancaires disponibles.

Nous avons conçu de nouvelles options hypothécaires taillées sur mesure pour répondre aux besoins qui animent votre secteur d'activités.

**Renseignez-vous à l'une de nos succursales près de chez vous.  
(Venez nous rencontrer au Kiosque 254)**



**Banque de Montréal**

## N

Norseco .....86  
 Nelson Lemire .....514-332-3619

Nutrite inc. ....83  
 Marcel Morin .....514-462-2555

Nutri-Vert inc. ....135  
 H. Georges Boulet ...514-298-5134

## O-P

Olier Grisé & Cie ltée .....255-256  
 Nathalie Grisé .....514-772-2445

Ordre des Agronomes du Québec .44  
 Robert Lemay .....514-844-3833

PATLQ .....233  
 René Baril .....514-398-7880

PATZ .....368-369  
 Sylvain Léger .....514-431-1286

Pickseed Canada inc. ....42  
 Daniel Laplante .....514-799-4586

Pioneer Hi-Bred ltée .....3-4  
 Michel Rémillard .....514-358-9739

Plastitech .....29  
 Richard Caron .....800-667-6279

Préventile inc. ....12  
 .....418-626-2909

Probiotech inc. ....121-122  
 Guy Babineau .....514-473-3219

Producteur Plus .....94  
 Léonard Pigeon .....514-293-8383

Produits Agri-Unis .....1A  
 Jean Blais .....514-424-2531

Promotuel .....266  
 Lyne Bisson .....418-683-1212

Provalcid inc. ....220  
 Ginette Provost .....514-652-3916

Pulvérisateur M.S. Inc. .382-383-384  
 Guy Gardner .....819-474-1910

## Q-R

Québec Élevage .....133-134  
 Christian Daniel .....514-796-1414

Ralston Purina .....41-41A  
 Jacques Tremblay .....514-366-3151

Raynald Prince  
 arpenteur géomètre .....265  
 Raynald Prince .....819-399-3144

Revue Machinerie .....158  
 J.M. Béland .....819-478-2136

Rhône-Merrieux .....10-11  
 Gérard Boily .....819-752-5558

Rhône-Poulenc Canada inc. ....214  
 Claude Laurin .....514-974-9295

Rod Letendre Machinerie  
 enr. ....78-79-80  
 Roger Poirier .....514-773-8140



# TOUT UN MONDE EN PULVÉRISATION



- Ligne complète de pulvérisateur portée ou traînée.
- Essieu tandem ou grandes roues.
- Pompe centrifuge ou à piston membrane.
- Contrôle manuel ou électrique.
- Rampe manuelle ou hydraulique M-S.
- Suspension pneumatique M-S optionnelle.
- Buse anti-dérive: "Drift-Guard".
- Accessoires pour la pulvérisation.

**Rampe de pulvérisation assistée à air**





**Moniteur électronique MICRO-TRAK**  
 Pour appliquer précisément votre quantité de produit. Lecture rapide des informations tel que: vitesse d'avancement, superficie couverte, taux appliqué, volume total, etc...



**LAVEUSE M-S**

- Laveuse de série de 1 000 à 3 000 lbs/po<sup>2</sup> à montage direct (moteur-pompe). Moteur électrique ou essence.
- Pompe "GÉNÉRAL" à piston céramique (base d'huile).
- Unités à eau chaude: à l'huile, propane, gaz naturel ou électrique.
- Gamme d'accessoires servant à augmenter votre efficacité (pipeline, jet rotatif, mousseur, etc...).



Rampe hydraulique à repliage vertical ou latéral ultra robuste, conçu par **M-S**

*Disponible de 45' à 72'.*

*N'hésitez pas à communiquer avec le dépositaire de votre région.*

**PULVÉRISATEUR M - S inc.**  
 4300 Vachon, Drummondville (Qc) J2B 6V4  
**Tél.: (819) 474-1910 / Fax: (819) 474-5317**

"L'ORDINATEUR PORTATIF

**DISTRONIC**

TOUJOURS LE PLUS COMPLET  
ET LE PLUS FACILE À PROGRAMMER"

7 compartiments pour 11 995 \$  
(Capacité totale de 24 pi.)

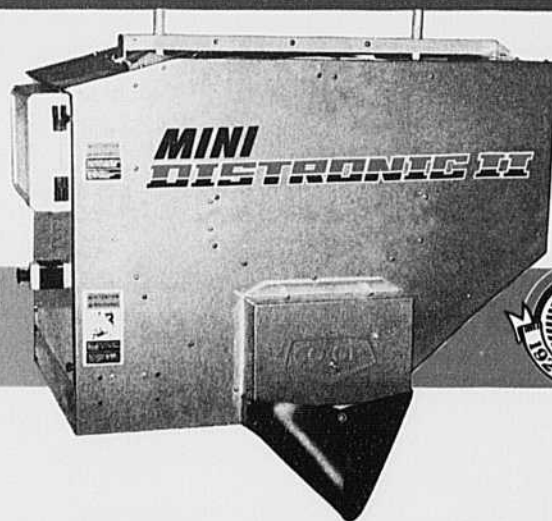

**MINI  
DISTRONIC II**  
Une toute nouvelle production de 40 robots prêts à être installés.

Présentement  
le D.A.C.  
le plus vendu  
au Québec.

*...on se paye la traite...*



Pourquoi Alain et  
Michel Fluet de  
St-Théodore d'Acton  
ont-ils choisi un  
**RIGHT STEP<sup>MD</sup>**  
double 4 d'Universal ?

- La vitesse de traite optimale  
(68 vaches en 75 minutes  
pour un opérateur)

- Le coût de l'investissement/vache :  
50% à 75% plus avantageux qu'un  
salon de traite conventionnel.
- L'installation dans peu d'espace :  
aucune construction n'a été néces-  
saire même si notre étable n'a  
que 9 m (30') de largeur.
- Le peu de déplacement pour  
l'opérateur : nous trayons 8 vaches à  
la fois, dans une superficie de 1,5 m  
x 2,75 m (5' x 9') seulement.

*...avec le salon de traite!*



**U**  
**Universal**

PARTENAIRE POUR L'AVENIR

• **Amqui**  
CAC Matopédia  
(418) 629-2000

• **Lachute**  
Sarvi-Lait Inc.  
(514) 562-0059

• **Rimouski**  
Équipement Agricole  
C.P.R. Ltée  
(418) 722-6608

• **St-Charles (Bellechasse)**  
Denis Lamontagne Inc.  
(418) 887-3162

• **St-Jean de Dieu**  
R. Ouellet Équipement de ferme Inc.  
(418) 963-2133

• **Ange-Gardien (Rouville)**  
Équipement Paul Sarrazin Inc. (514)  
293-3678

• **Martinville**  
Richard Équipement  
Laitier Inc.  
(819) 835-5502

• **Sabrevois**  
Entreprises L & M  
Guillet Inc.  
(514) 358-4444

• **St-Claire (Bellechasse)**  
Équipements  
Denis Chabot Inc.  
(418) 883-3364

• **St-Pascal**  
Les Équipements J.P.L. Inc.  
(418) 492-6852

• **Bourget (Ontario)**  
Lavoie Farm Equipment  
(613) 487-2946

• **Napierville**  
SCA Sud de Montréal  
(514) 245-3308

• **St-Augustin (Mirabel)**  
Garage St-Charles Enr.  
(514) 435-4756

• **St-Étienne-De-Beauharnois**  
Entreprise Germain Gendron  
(514) 429-6185

• **St-Polycarpe**  
Bruno Campeau Ltée  
(514) 265-3428

• **Coaticook**  
Service Agricole Luke Bélanger Inc.  
(819) 849-2985

• **Normandin**  
Association Coopérative Normandin  
(418) 274-2910

• **St-Barthélemy**  
Agrivart Coop. Agricole Régionale  
(514) 885-3811

• **St-Eugène (Ontario)**  
Seguin Dairy Farm  
(613) 674-2177

• **St-Rosalie**  
Distribution François Langelier Inc.  
(514) 799-5761

• **Drummondville**  
Entreprise M. Leblond Inc.  
(819) 477-7083

• **Palmarolle**  
Équipement Aubin Enr.  
(819) 787-2569

• **St-Barnabé-Sud**  
(St-Hyacinthe)  
Marcel Rodier Enr.  
(514) 792-3248

• **St-Georges Ouest**  
Équipement Ovilva Poulin Inc.  
(418) 228-8776

• **Victoriaville**  
Agro-Réfrigération Inc.  
(819) 752-9288

• **Ferme-Neuve**  
Les Services Agricole  
les Ferme-Neuve  
(819) 587-4393

• **Parisville**  
C.A.R. Parisville  
(819) 292-2013

• **St-Casimir**  
S.C.A.R. St-Casimir  
(418) 339-2011/  
362-3173

• **St-Hilarion**  
Garage Guy Gauthier  
(418) 457-3977

• **Ville-Marie**  
Coop Ville-Marie  
(819) 629-2505

• **Howick**  
B.H.R. Henderson Inc.  
(514) 825-2158

Venez nous rencontrer  
aux kiosques  
#113-114-139-140

• Concessionnaire DISTRONIC  
• Concessionnaire UNIVERSAL

# Liste des exposants

Rovibec inc. ....60-61  
Martin Rousseau ....819-289-2260  
  
R. Viens équip. F.N.H. Ltée ....312  
Jean-Pierre Bérard ...514-378-9891

## S

Sandoz Agro Canada ...167-168-169  
Charles Mercure ....514-885-3108

Semences  
Northrup King ltée .....52-53-54  
Denis Naud .....514-461-0074

Semences Pride .....230A-230B  
François Canivet ....514-334-2835

Semences Prograin inc. ....126-127  
Alain Létourneau ....514-469-5744

Semican Biosem inc. ....165  
Jacques Beauchesne ...819-362-8823

Semico inc. ....84  
René Cloutier .....514-779-3225

Securiferme .....246  
Martine Tremblay ....514-454-9956

Shur Gain .....81-82-95  
Jean-Pierre Picard ...514-923-5048

SIGA Informatique inc. ....37-38  
Richard Messier ....800-567-0915  
Silo Jean-Marc Lambert inc. 340-341  
Denis Baron .....819-474-6989

Silo Supérieur (1993) inc. ....332  
Francine Arès .....418-839-8808

Société de fin. agri. du Québec ...222  
Manon Boucher ....418-646-2856

Société du Crédit agricole ..210-211  
Yvon Desnoyers ....514-773-2519

Syndicat des Producteurs de  
Semences .....34  
Denis Dallaire .....514-679-0530

Système agricole Adam inc. ....28  
Réal Adam .....514-534-2476

Systèmes Harvestore .....312  
Jean-Pierre Bérard ...514-375-5153

## T

Terre de chez nous .....261-262  
Réal Loiseau .....514-679-0530

## U-Z

Uni-Manix .....350  
Pierre Trudel .....514-344-5570

Upjohn Santé Animale .....236  
Yves Bérubé .....514-444-5685

Valmétal inc. ....231  
Yvon Vallière .....819-395-4282

Vicon - Deutz-Fahr .....324-325  
Jean Bourque .....514-792-3018

Vita Distribution (1988) inc. 153-154  
Marcel Bousquet ....514-549-2626

Walco Équipement ltée ...385 à 388  
Ghislain Roy .....819-395-5115

Westfalia Systemat .....71 à 74  
Michel Desjardins ....514-385-9942

White New Idea .....322-323  
Jean Bourque .....514-792-3018

Wic inc. ....343-344  
Martial Gagné .....514-469-3133

William Houde ltée .....206-207  
Marc Bouvry .....514-798-2164

Zénéca Agro .....170-171  
Jean Durand .....514-651-5030



**MASSEY FERGUSON®**  
Faire les propriétés exclusives de AGCO Corp. Durham, GA

**ALMA**  
G.D.M. enr.

**AMQUI**  
Machinerie  
J.N.G. Thériault inc.

**BAIE ST-PAUL**  
Equip. Agricoles  
Gauthier inc.

**BROMPTONVILLE**  
Equipements  
R. M. Nadeau

**COATICOOK**  
Serv. Agricole  
Omer Madore inc.

**COURCELLES**  
Benoit Rouillard inc.

**HUNTINGDON/  
STE-MARTINE**  
Les Equipements  
Colpron inc.

**LASARRE**  
Donia Trudel inc.

**LAURIER  
STATION**  
Les Entreprises  
Michel Girouard inc.

**LÉVIS**  
Benoit Bilodeau inc.

**LOUISEVILLE**  
Machineries Patrice  
Itée

**MIRABEL**  
J. René Lafond inc.

**MONT-JOLI**  
Garage  
Paul-Émile Anctil Itée

**MONT-LAURIER**  
F. Constantineau  
& Fils inc.

**MONTMAGNY**  
Bossé & Frères enr.

**NAPIERVILLE**  
Les Equipements  
Prairie inc.

**PRINCEVILLE**  
André Roux inc.

**RIVIÈRE-DU-LOUP**  
Tardif & Frères inc.

**ROUGEMONT**  
Equip. Agri-Mont inc.

**SABREVOIS**  
Equipements Guillet  
inc.

**ST-ANDRÉ  
AVELLIN**  
Garage André Parisien  
inc.

**ST-ANDRÉ DE  
KAMOURASKA**  
Garage  
N. Thiboutot inc.

**ST-CASIMIR**  
S.C.A.R. St-Casimir

**ST-CYPRIEN**  
Garage Alcide Ouellet  
& Fils inc.

**ST-DENIS SUR  
RICHELIEU**  
Garage Bonin Itée

**ST-GEORGES  
OUEST**  
Aurélien Lessard inc.

**ST-GERVAIS**  
F. Goulet & Fils inc.

**ST-GUILLAUME/  
STE-BRIGITTE**  
Machinerie C. & H. inc.

**ST-ROCH  
DE L'ACHIGAN**  
A. Henri & Fils inc.

**ST-THOMAS  
DE JOLIETTE**  
Equipements  
G. Gagnon inc.

**STE-ANNE-  
DES-PLAINES**  
Equipements  
Yvon Rivard inc.

**STE-JUSTINE  
DE-NEWTON**  
R. Brisebois & Fils Itée

**STE-MARIE  
DE BEAUCE**  
Faucher & Faucher  
inc.

**VARENNES**  
René Riendeau  
(1986) inc.

**VICTORIAVILLE**  
Les Entreprises  
Michel Girouard inc.

**WARWICK**  
Champoux  
machinerie inc.

**MASSEY  
FERGUSON  
LE PLUS GROS  
RÉSEAU DE  
DÉPOSITAIRES  
AU QUÉBEC!**

Venez nous rencontrer  
au Salon de l'Agriculteur  
les 9, 10 et 11 janvier  
prochains

# NOUVEAUX

## À VOIR ABSOLUMENT!



## **Les nouveaux tracteurs MF 6100 et 8100**

*Ces nouveaux tracteurs sont au Salon de l'agriculteur. Venez leur rendre une petite visite. Vous découvrirez des machines d'une efficacité, d'un confort et d'une puissance inégalés. Pas étonnant, Massey Ferguson est le plus gros vendeur de tracteurs au monde!!!*

**La force  
du plus gros!**

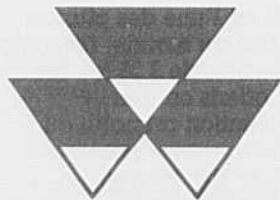

**MASSEY FERGUSON®**

Filiale en propriété exclusive de AGCO Corp. Duluth, GA.



**Tout un réseau!**

Toute la  
puissance  
du

**ivomec**<sup>®</sup> SR Bol  
(ivermectin)



Tout au  
long de la  
saison

Antiparasitaire à libération lente et  
à large spectre d'activité pour les bovins

© Marque déposée de Merck & Co., Inc., Whitehouse Station, N.J., E-U/  
Merck Frosst Canada Inc., R.U.

© Copyright Merck & Co., Inc. 1994

**MERCK AGVET**  
Merck Frosst Canada Inc., Québec, Québec

CCPP

IVSR-P5-5533-JAX-F

## Produits et services

### ALIMENTATION ANIMALE

|                                      |               |
|--------------------------------------|---------------|
| Concentrés Scientifiques Bélisle inc | .....132      |
| Distrival                            | .....225      |
| Grober                               | .....221      |
| International Stock Food             | .....129      |
| Lyrco Nutrition                      | .....251      |
| Olier Grisé & Cie ltée               | .....255-256  |
| Probiotech inc                       | .....121-122  |
| Ralston Purina                       | .....41-41A   |
| Shur Gain                            | .....81-82-95 |
| Systèmes Harvestore                  | .....312      |
| Vita Distribution (1988) inc.        | 153-154       |

### ASSOCIATIONS

|  |           |
|--|-----------|
| Association Jeunes Ruraux du Québec    | .....400  |
| Association techn. agro-alimentaires   | .....250  |
| Comité Conjoint des Races de boucherie | .....125  |
| Fédération UPA de Saint-Hyacinthe      | .....36   |
| Fédération Syndicats de Gestion agr.   | .....236A |
| Holstein Canada                        | .....234  |
| Ordre des Agronomes du Québec          | .44       |

### CONSTRUCTIONS

|                                |                      |
|--------------------------------|----------------------|
| Bâtiments montréalais inc.     | .....93              |
| Cascades                       | .....258             |
| Construction Acton Vale ltée   | .....111-112-141-142 |
| Fondations André Lemaire inc.  | ..17                 |
| Industries Harnois inc.        | .....1-2             |
| J.G. Desrosiers Aluminium inc. | 91-92                |
| Silo Jean-Marc Lambert inc.    | 340-341              |
| Silo Supérieur (1993)inc.      | .....332             |

### ÉQUIP. AGRI. DIVERS

|                                   |                  |
|-----------------------------------|------------------|
| Agricor inc.                      | .....239-240     |
| Agri Distribution J.M. inc.       | .....130         |
| Agri-Vente Brome ltée             | .....96-97       |
| Canada Farm supplies              | .....155         |
| Distributions A & R Payeur inc.   | 321A             |
| Équip. agricoles Pré-Ver inc.     | .....313-314-315 |
| Équip. Daniel Labonté inc.        | 223-224          |
| Équip. agric. Sarrazin ltée       | .....371         |
| Équip. Tiscia                     | .....359N        |
| Lloyd Cross Sales & Services      | ...358           |
| Machinerie Agricole Saint-Césaire | .....342         |
| Machinerie Yvon Beaudoin inc.     | .....276-277     |

*énergie et compétence*

Venez nous  
rencontrer au  
kiosque 216-217

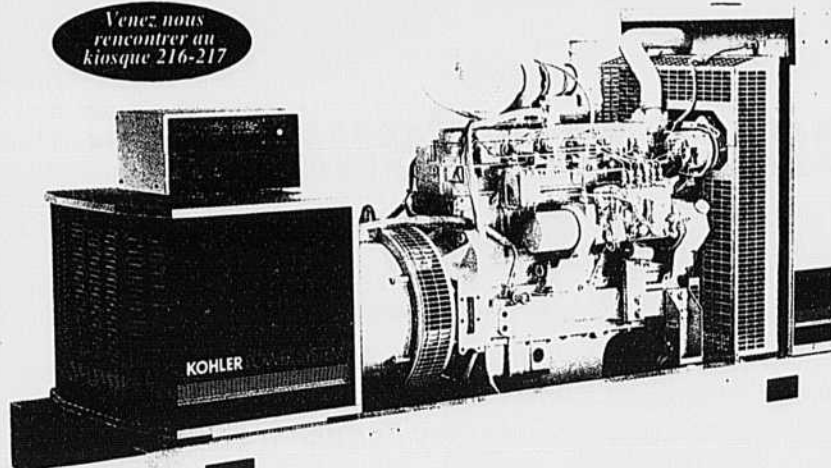

**N CHOIX FIABLE**

Génératrice Drummond, votre  
manufacturier de groupe KOHLER,  
se révèle un choix fiable. La  
gamme des groupes électrogènes

**GD GÉNÉRATRICE  
DRUMMOND INC.**

4825, route 139, St-Nicéphore (Québec), J2B 8B3  
Service 24 heures (819) 472-4076

KOHLER est l'une des plus  
complètes au monde. Disponibles  
en capacités de 2.25 à 1 500 kW,  
ils sont offerts en source  
d'alimentation primaire ou  
d'urgence.

**KOHLER**

VENTE - SERVICE - LOCATION

Tél.: (819) 398-6811 1-800-567-3835  
Fax: (819) 398-7022

Morneau & Thibodeau inc. ....100-101-102  
 Rod Letendre Machinerie enr. ....78-79-80  
 Vicon - Deutz-Fahr .....324-325  
 Walco Équipement Ltée ..385 à 388

**ÉQUIP. D'ÉRABLIÈRE**

Airablo .....242-243-244  
 Entreprises Denis Darveau inc. ..2A  
 Équip. d'érablière CDL .200-201-202  
 Évaporateurs Waterloo inc. .274-275

**ÉQUIP. D'ÉTABLE**

AgriMétal inc. ....161-162-163  
 Agri-Clé inc. ....159-160  
 Agro-contact inc. ....212-213  
 Alpha-Laval Agri .....65 à 70  
 Babson Surge Team .....147 à 150  
 Bodco .....356-357-372  
 Boumatic .....55-56-56A  
 Comité Universal  
 Distronic .....113-114-139-140  
 Équip. agric. C. Paquet inc. .62-63-64  
 Équip. agric.  
 Stéphane Guérard .....368-369  
 Équip. Dusseault S.C.C. ....218-219

Équip. Laplante & Lévesque Ltée .....103-104  
 Équip. P.F.B. inc. ....373  
 Équip. RAD inc. ....336-337  
 Fibres Vaudreuil inc. ....45-46  
 Harold Crochet .....56B  
 J. Houle & fils .....75-76-77  
 Klenzade .....156  
 Machinerie Idéale cie Ltée ..345-346  
 Patz .....368-369  
 Rovibec inc. ....60-61  
 Sécuriferme .....246  
 Valmétal inc. ....331  
 Westfalia Systemat .....71 à 74

**LE GLACIER**

**BOUMATIC**

**À L'ÉPREUVE DU TEMPS...**

Déjà reconnus mondialement pour leur efficacité et leur fiabilité, les réservoirs DARI-KOOL ont passé avec succès l'épreuve du temps.

Maintenant, la gamme GLACIER va encore plus loin avec une nouvelle génération de refroidisseurs de lait plus solides, plus fiables et technologiquement plus avancés.

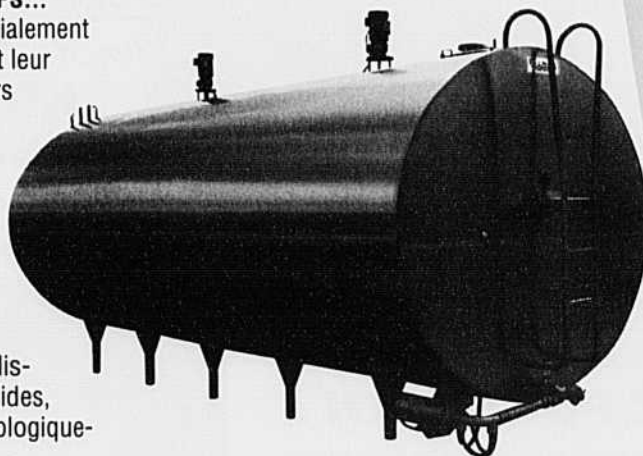

**UNE COMBINAISON IMBATTABLE D'AVANTAGES POUR DES ANNÉES DE SERVICE SANS PANNE**

- des plaques d'évaporation plus épaisses (elles résistent à des pressions **25 fois supérieures** aux pressions normales)
- des matériaux plus résistants
- des soudures renforcées
- une mousse d'isolation compacte de polyuréthane sans fréon qui possède une capacité d'isolation **trois fois supérieure** aux autres types d'isolation

**BOUMATIC**

*Pour une qualité de lait irréprochable*

**Pour en savoir plus sur le système complet de refroidissement du lait DARI-KOOL de BOUMATIC, contactez les concessionnaires suivants ou venez nous rencontrer aux stands #55-56-56A:**

**ALEXANDRIA, Ont.**  
 R.B. Farm & Dairy  
 Equipment (613) 525-3691

**AMQUI**  
 Équipements agricoles  
 CPR Ltée  
 (418) 629-4916

**BERNIÈRES**  
 Agri-Robo inc.  
 (418) 831-0461

**MARTINVILLE**  
 Richard Équipements  
 Laitiers  
 (819) 835-5294

**ORMSTOWN**  
 Lac-Matic inc.  
 (514) 829-3130

**REPENTIGNY**  
 Guy Payette  
 (514) 581-4579

**RIMOUSKI**  
 Équipements Agricoles C.P.R.  
 (418) 722-6608

**ST-BENOÎT**  
 Distributions  
 J.Y. St-Pierre inc.  
 (514) 258-2885

**ST-CÉSaire**  
 Germain Rhéaume  
 (514) 469-2122

**ST-JEAN**  
 Dépanneur Agricole inc.  
 (514) 346-7948

**ST-LÉONARD**  
 Équipements  
 Beaudry & Morin  
 (819) 399-2403

**ST-PRIME**  
 Équipements  
 Laitiers Gagnon inc.  
 (418) 251-5051

**VICTORIAVILLE**  
 Agro-Réfrigération  
 (819) 752-9288

**DIRECTEUR PROVINCIAL:**  
 Vianney St-Pierre  
 Tél.: (514) 772-2933

## ÉQUIP. DE PORCHERIE

Agri-Vente Brome ltée .....96-97  
Équip. Laro inc. ....18 à 22A  
Industries G. Dumas  
inc. ....376 à 379N  
J.O. Lévesque ltée .....30-31  
Mangeoires R.L. ltée .....131

## ÉQUIP. DE VENTILATION

Distribution 3D inc. ...269-270-271  
Dynavent inc. ....380-381N  
Équip. Laro inc. ....18 à 22A  
Équip. N. Brodeur  
inc. ....109-110-143 à 146  
Équip. Victoria inc. ....98-99  
Industrie Aston inc. ....35  
Jad Vent Distribution ltée .238-238A

## FERTILISANTS

Agro 100 ltée .....203  
Agrocentre .....40-40A  
Cargill ltée .....58-59

Engrais liquides Alpine ltée .....172  
Fertilisant Growers .....118  
Nutrite inc. ....83  
Nutri-Vert inc. ....135  
William Houde ltée .....206-207

## GÉNÉRATRICE

Génératrice Drummond (1981)  
inc. ....216-217  
Groupe Maska inc. ....105-106

## GESTION DE L'EAU

Drainage Ostiguy et Robert inc. .50  
Industries Harnois inc. ....1-2  
Innotag .....333

## INST. FINANCIÈRE

Banque Canadienne Imp.  
de Commerce .....46-47  
Banque de Montréal .....254  
Banque Nationale du Canada 229-230  
Banque Royale .....57

Banque Scotia .....252  
Conf. Caisses pop &  
d'écon. du Qué. ....247-248-249  
Soc. de financement agri.  
du Québec .....222  
Société du Crédit agricole .210-211

## LOGICIELS AGRI.

Agri Gestion Laval .....13  
DNT ltée .....39  
SIGA Informatique inc. ....37-38

## MACH. DE CHAMP

Agri Distribution J.M. inc. ....130  
Atelier Després inc. ....321  
Comax .....316-317-318-319  
Équip. agricole Titan inc. ....7  
Équip. H. Palardy inc. ....363-364  
Ferme de la Verdure inc. ....349  
Grégoire Besson Canada inc. 326-327  
Industries Aularie inc. ....365  
Kverneland inc. ....338-339



**Le PREMIER CHOIX**  
pour l'ensilage de  
balles rondes au Québec

### DÉCOUVREZ POURQUOI :

- ◆ **Moins d'entretien :** 331/3 moins de pièces mobiles que les autres presses.
- ◆ **Une chambre fixe entièrement intégrée :** Retient plus de feuilles à l'intérieur pour former des balles plus denses qui résistent mieux aux intempéries et conservent davantage de nutriments.
- ◆ **Moins d'arrêts :** Meilleure productivité (jusqu'à 45 balles à l'heure avec enrobage en filet).
- ◆ **Tout ce que vous avez besoin est standard sur les presses KRONE :** Vous pouvez passer du foin sec à l'ensilage ou à la paille sans ajouter d'équipement optionnel.

Passez aux KIOSQUES #300 à 305 pour plus d'informations ou voyez votre concessionnaire.

**CASSELMAN, Ont.**  
J.R. Brisson Equip. Ltée  
(613) 764-2962  
**COATICOOK**  
J. M. Chagnon Inc.  
(819) 849-2663  
**HÉBERTVILLE**  
Antonelli Villeneuve & Fils Inc.  
(418) 344-1741

**LACHUTE**  
J. P. Raymond Ltée  
(514) 562-8856  
**LA DURANTAYE**  
Jean-Guy & Denis Bolduc  
(418) 884-2841  
**MARIEVILLE**  
Les équip. Boucher Inc.  
(514) 460-4951

**MONT-JOLI**  
Garage Paul-Émile  
Ancitil Ltée  
(418) 775-3500

**MONT-LAURIER**  
F. Constantineau & Fils  
Inc.  
(819) 623-1724

**NICOLET**  
Centre agricole Nicolet  
Yamaska  
(819) 293-4441

**SABREVOIS**  
Équipement Guillet Inc.  
(514) 346-6663

**STE-MARIE**  
Service Bivac Inc.  
(418) 387-3814

**ST-CYPRIEN**  
Alcide Ouellet & Fils  
Inc.  
(418) 963-2647

**ST-ESPRIT**  
Les Equipements R.  
Marsan Inc.  
(514) 839-6782

**ST-MAURICE**  
Roland Clément & Fils  
(819) 376-3877

**UPTON / GRANBY**  
Les Equip. Adrien  
Phaneuf Inc.  
(514) 549-5811

**VICTORIAVILLE**  
Garage Maurice  
Leblanc Inc.  
(819) 752-2594

*Depuis 12 ans,  
plus de 600 presses  
**KRONE**  
sont en opération au Québec  
et combrent de satisfaction  
leurs propriétaires.*



# Voir le monde agricole de près... et le comprendre.



**NOTRE  
OBJECTIF:  
VOTRE  
RÉUSSITE!**

## **LE MONDE CHANGE, L'AGRICULTURE AUSSI.**

C'est rassurant de savoir qu'on peut toujours compter sur un partenaire financier qui écoute, qui comprend et qui répond à vos besoins.

## **UNE VISITE RENTABLE: LE KIOSQUE DESJARDINS.**

Venez rencontrer vos conseillers Desjardins à notre kiosque afin de discuter de vos projets et des nouvelles réalités de l'agriculture.

**SERVICES FINANCIERS AGRICOLES DESJARDINS**



**La caisse populaire  
Desjardins**

## Produits et services

Machinerie agricole  
Bois-Francis .....373A  
Machinerie Idéale cie ltée ...345-346  
Machinerie Pronovost inc. ...334-335  
Wic inc. ....343-344

École d'agriculture de Nicolet ...136  
ITA Saint-Hyacinthe .....241

### MAISON D'ENSEIGNEMENTS

Campus Macdonald - McGill .....51

### OUTILLAGE DIVERS

Club Agri-prix inc. ....374-375  
Éclairage CBM inc. ....4A  
Équip. de ferme Roey enr. ...119-120  
Équip. N. Choquette .....368-369

Guilbeault Hydraulique .....33  
Harold Crochet .....56B  
H. Lacharité et fils inc. ....368-369  
Inter-Plus Distribution inc. 208-209  
Jad Vent Distribution ltée ...238-238A  
Québec Élevage .....133-134  
Système agricole Adam inc. ....28  
Uni Manix .....350

### PESTICIDES

BASF Canada inc. .115-116-137-138  
Cargill ltée .....58-59  
Ciba .....8-9  
Cyanamid Canada inc. ....231-232  
Dupont Canada inc. ...278-279-280  
Laboratoires GMF inc. ....267  
Monsanto Canada inc. ....85  
Rhône-Poulenc Canada inc. ....214  
Sandoz Agro Canada ...167-168-169  
Zéneca Agro .....170-171

### PRODUITS DIVERS

Ag-Pro inc. ....320  
Agri-Zone 3000 inc. ....268  
Biotol Canada ltée .....164  
Comptoir Agricole Sabrevois ...321B  
Coopérative Fédérée  
de Québec .....259-260, 263-264  
Fabrications  
Richard Lapointe inc. ....151  
Gaston Richard inc. ....14-15-16  
Industries MilPro inc. ....347  
Innotag .....33  
Plastitech .....29  
Provalcid inc. ....220  
Semican Biosem inc. ....165

### PROD. VÉTÉRINAIRES

Ayerst Vet. Laboratoires .....245  
BASF Canada inc. .115-116-137-138  
Citadelle santé animale .....253  
Don Élanco .....123-124  
Klenzade .....156  
Laboratoires Daco ltée .....5  
Merck Agvet .....235  
Produits Agri-Unis .....1A  
Rhône-Merrieux .....10-11  
Upjohn Santé Animale .....236

### PULVÉRISATEURS

Gilles Grégoire & Fils  
inc. ....328-329-330  
Pulvérisateur M.S. Inc. .382-383-384

# Gagnez un Voyage à Acapulco



Étaient les heureux gagnants en :

AOÛT : Jacques & Bibiane Martin de Upton.  
SEPTEMBRE : Marcel Brûlé & Denise Sylvestre de St-Barthélémy  
OCTOBRE : Benoit & Thérèse Goupil de St-Michel de Bellechasse  
NOVEMBRE : Benoit Lemaire de St-Zéphirin de Courval

Venez assister à notre **SEMICO** le **JEUDI 11 JANVIER** à 11h00 au **KIOSQUE SEMICO**  
Bonne Chance! à toutes les personnes qui se sont qualifiées.

**DERNIER des 6 VOYAGES** pour deux personnes

Du 20 JANVIER au 27 JANVIER 1996  
Incluant avion, repas (déjeuner et souper) et six nuitées à l'hôtel Continental Plaza.

Pour tous les détails  
**CONTACTEZ VOTRE REPRÉSENTANT**

Promotion  
**SEMICO INC.**

4905, boul. Laurier  
Ste-Rosalie (Québec) J0H 1X0  
Tél.: (514) 799-3225

**REVUES AGRIC.**

Bulletin des Agriculteurs .....204  
 Producteur Plus .....94  
 Revue Machinerie .....158  
 Terre de chez nous .....261-262

**SEMENCES**

Cargill Itée .....58-59  
 Dekalb Canada inc. ....32  
 Labon inc. ....166  
 Mycogen Canada inc. ....48-49  
 Norsoco .....86  
 Pickseed Canada inc. ....42  
 Pioneer Hi-Bred Itée .....3-4  
 Semences Northrup King Itée .....52-53-54  
 Semences Pride .....230A-230B  
 Semences Prograin inc. ....126-127  
 Semico inc. ....84  
 Syndicat des Producteurs de Semences .....34

**SEMENCES DIVERS**

Advance Genetics inc. ....117  
 Agriculture Canada .....272-273  
 Agri-Lab inc. ....43  
 Centre dév. Agro-biologique ....128  
 CIAQ .....226-227-228  
 CIPQ .....215  
 CPAQ .....402  
 CPVQ .....403  
 Fertilisant Growers .....118  
 GÉAGRI .....404  
 Innotag .....333  
 Laboratoires Daco Itée .....5  
 LRS Communication .....257  
 Maheu Extermination Itée ....237  
 MAPAQ .....87-88-89-90  
 PATLQ .....233  
 Préventile inc. ....12  
 Promutuel .....266  
 Raynald Prince, arp.géomètre ...265

**TENSIONS PARASITES**

Benoit Baillargeon inc. ....6  
 Filtre Expert inc. ....107-108  
 Groupe Deslandes entr. élec. ...152

**TRACTEURS**

Aubin & Saint-Pierre inc. ....370  
 Claude Joyal inc. ....306 à 310 A  
 Équip. H. Palardy inc. ....363-364  
 Équip. Inotrac .....366-367  
 Équip. Adrien Phaneuf inc. 300 à 305  
 Équip. Laguë Itée ....360-361-362  
 Équip. Sainte-Hélène inc. ....348  
 Garage Bonin .....351-352-353  
 Garage Pierre Beaudry inc. ....157  
 Machinerie Saint-Guillaume inc. ....353-354-355  
 R. Viens équip. F.N.H. Ltée ....311  
 White New Idea .....322-323

**“AU RYTHME DE 30 000 À 35 000 BALLES DE FOIN PAR ANNÉE, IL FALLAIT TROUVER UN MOYEN DE NE PAS S'INQUIÉTER DE SA CONSERVATION !”**

**— MARC COMTOIS, DE FERME COMESTAR**

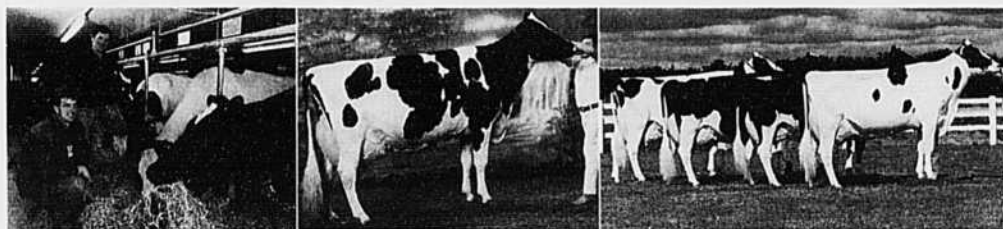

**Troupeau Comestar**  
 Mentions honorables  
 All Canadian 1994  
 Tout Québec 1994

**Marc Comtois & Freddy Steen,**  
 propriétaires  
 de la Ferme Comestar  
 de Victoriaville utilisent  
 Silo-King Plus  
 depuis 1992

**Gorweil Linette Legend "EX 2E"**  
 8 ans 365 jrs 18832 kg 3,6 %  
 3,1 % BCA 321-301-323  
**Plus haute production laitière  
 au Canada à 8 ans en 1994**

**Un additif à fourrages qui protège  
 votre foin, tous vos ensilages  
 et votre maïs-grain humide ensilé**



UN AUTRE PRODUIT DE QUALITÉ DE **GASTON RICHARD INC.**, MANUFACTURIER CANADIEN DEPUIS 1970  
 1400, FER-A-CHEVAL, SAINTE-JULIE (QUÉBEC) CANADA J3E 1Y2 TEL : 514-649-1516 FAX : 514-649-9663

**Composez 1-800-361-7907 pour connaître le concessionnaire le plus près de chez vous.**

© SILO-KING PLUS EST UNE MARQUE DÉPOSÉE PAR AGRI-KING INT. INC., FULTON, ILL., USA.

**Le marché-cible:  
un préalable aux stratégies de vente**

Le marketing renseigne sur les ventes et les marchés, actuels et futurs, s'assure que le ou les produits mis en vente demeurent adaptés aux besoins



**Isabelle Éthier,**  
*agronome spécialisée en marketing*  
**à 09 h 45**  
**le 9 janvier 96**

de la clientèle et aide l'entreprise à agir efficacement sur le marché. Toutefois, avant de parler stratégies, la connaissance du ou des marchés visés s'impose. Une entreprise trop centrée sur le produit risque de perdre de vue les besoins de sa clientèle. Ainsi, qu'elles soient liées au prix, aux produits, à la promotion, à la publicité, à l'organisation de la distribution ou au service à la clientèle, les stratégies de vente doivent être pensées et planifiées selon un marché bien précis qu'il faut suivre de près.

**Opportunités régionales: lecture des environnements et vision d'avenir.**



**Alain Roy, agr., ing.**  
*Commissaire agroalimentaire*  
*Table de Concertation Agroalimentaire du Centre du Québec*  
**à 10 h 15**  
**le 9 janvier 96**

**Des produits fiables pour l'avenir de votre entreprise**

- |  |  |   |  |
|--|--|---|--|
| <b>COSMO</b><br>Mélangeur agricole<br>Épandeur<br>Déchiqueteur   | <b>T.P.</b><br>Déchiqueteuse à bois                              | <b>TRACT EQUIPEMENT</b><br>Relevage avant | <b>McCONNELL</b><br>Herse à ressorts   |
| <b>FRANSGARD</b><br>Treuil<br>Râteau fâneur  | <b>AITKENHEAD</b><br>Herse à chaînes                             | <b>TECNOMA</b><br>Pulvérisateur           | <b>GARBER</b><br>Semoir  |
| <b>M.T.</b><br>Pince et pique à balle ronde<br>Souffleuse à neige<br>Fendeuse à bois<br>Gratte<br>Remorque à bascule | <b>FELLA</b><br>Faucheuse-conditionneuse                         | <b>OMARV</b><br>Broyeur à maïs            | <b>PARMITER</b><br>Enrobeuse<br>Déchiqueteuse et dérouleuse de balles rondes |
| <b>WOODS</b><br>Débroussaillieuse<br>Rétrocaveuse<br>Grattes   | <b>POMPTECH</b><br>Laveuse à pression                            | <b>VADERSTAD</b><br>Cultivateur           |  |
| <b>GRAYS</b><br>Emballleur tubulaire   | <b>MALETTI</b><br>Rotoculteur<br>Tondeuse de finition<br>Cureuse | <b>SPEECO</b><br>Perce-trous              | <b>ELHO</b><br>Faucheuse-conditionneuse                                      |
|  | <b>S.F.M.</b><br>Cultivateur                                     | <b>ORSI</b><br>Faucheuse à fléaux         |  |

**Demandez à votre marchand les produits MORNEAU & THIBODEAU pour la qualité, le service et plus encore !**



Distribué par:

**Morneau & Thibodeau**

1720, boul. de la Rive-Sud  
C.P. 2100, St-Romuald  
(Québec) Canada G6W 5M3

Tél.: (418) 839-4127  
Fax: (418) 839-3923



**Groupe Maska INC.**

division génératrice

VENTE - SERVICE - LOCATION  
**GÉNÉRATRICE D'URGENCE**



Région (514) 1-800-363-5461  
Région (819-418) 1-800-363-0114

550 Vaudreuil  
St-Hyacinthe J2S 4H2

Nous essaierons par l'exemple de notre vécu en planification stratégique régionale d'illustrer les étapes et l'évolution de la vision perçue et partagée au cours de ce processus par les acteurs du développement de secteur bioalimentaire de la région Centre du Québec (04). Nous vous expliquerons notre définition de ce qui peut être une opportunité régionale, les ingrédients essentiels à sa mise en place. Finalement, nous vous présenterons quelques opportunités devenus projets concrets et vous expliquerons les étapes traversées, la réalité présente et les étapes à venir.

**La communauté ethnique, « quesse » ça mange en hiver?**

Le Québec, depuis plusieurs années déjà est en profonde mutation. Une baisse de la natalité importante



**Clément Lalancette,**  
B.Sc., MBA  
Conseiller en marketing, UPA  
à 10 h 45  
le 9 janvier 96

accompagnée d'une hausse tout aussi importante de l'immigration sont constatées. Le visage de Montréal, plus que tout autre ville du Québec, est considérablement différent de ce qu'il était il y a quelques années. Or, le grand Montréal et ses banlieues constituent le bassin de consommateurs le plus important au Québec. Mais connaissons-nous vraiment les habitudes de consommation des communautés ethniques du Montréal métropolitain? Sommes-nous capables de répondre à leurs besoins alimentaires?

**Les besoins et les exigences de la restauration face aux produits agricoles**



**André-Paul Moreau,**  
président  
Corporation de la cuisine régionale au Québec  
à 11 h 15  
le 9 janvier 96

Pour répondre à une demande de produits nouveaux et régionaux qui peuvent stimuler une plus grande créativité, la valorisation des produits agricoles se fait par la cuisine qui les honore et qui aboutit inévitablement à la reconnaissance. Cela crée des menus originaux qui sont à la base de notre identité culinaire. Il est important aussi d'habituer les restaurateurs à puiser

**NOUVEAU**  
Sarcler à céréales (peigne)

**Pour un sol sain ...**  
**Hatzenbichler**  
LA TECHNIQUE AGRICOLE QUI PREND SOIN DU SOL

Bienvenue!  
au Kiosque  
#130

**fissate cupello MASANO BORELLO**

**AGRI-DISTRIBUTION J.M. inc.**, 23, de la Station, Ste-Martine, (Qc) J0S 1V0  
Tél.: (514) 427-2999 Fax: (514) 427-7224 Cell.: (514) 952-1226

**Nous vous FABRIQUONS**  
**FERTILISEUR PNEUMATIQUE**

- Facile à calibrer
- Très grande précision
- 3 Points hyd. à l'arrière
- Construction robuste
- Facile d'entretien

**Service aussi disponible :**  
Modification de batteuse pour récolter les haricots secs.  
Pour en savoir plus  
Bienvenue au KIOSQUE # 365

**Industrie AULARI inc.**

620, rang Saint-Rock, Saint-Barnabé Sud, Québec J0H 1G0  
Tél.: (514) 792-2126 • Fax: (514) 792-2127

**ÉCUREUR****B-8500****LOGI-POMPE****LOGI-TANK****CHARIOT MOTORISÉ****HACHE PAILLE****ROULEUSE****STRUCTURE D'ACIER**

ÉQUIPEMENTS DE FERME  
**Bodco**  
 FARM EQUIPMENT INC.

**C'est tout ça et PLUS ENCORE**

Tél.: 819.845.7824  
 Fax: 819.845.5758

**SALON DE L'AGRICULTEUR**

dans notre richesse agricole plutôt que de rechercher les produits des pays éloignés. Pour asseoir la production agricole dans le Québec, il faut la participation assidue des restaurateurs, une qualité irréprochable des produits distribués et une concertation active entre les deux. Surtout ne pas avoir peur d'innover pour créer des intérêts toujours renouvelés.

## Journée CPAQ

### L'eau potable au Québec échantillonnages et normes



**Richard Poulin,**  
*chimiste, M. Sc.*  
 Coopérative  
 Fédérée de  
 Québec  
**à 09 h 45**  
**le 10 janvier 96**

Constituant primordial en alimentation animale, une eau de mauvaise qualité peut s'avérer une source de problèmes au sein d'un troupeau. Où en sommes-nous rendus au niveau de la qualité de l'eau au Québec? Comment en évalue-t-on la qualité? Des sujets d'importance dans

un contexte agricole de plus en plus affecté par son environnement.

### L'eau en production laitière et bovine.



**Michel Boily,**  
*technologiste agricole*  
 Spécialiste en  
 bovins laitiers au  
 BRA de Saint-Félicien  
**à 10 h 00**  
**le 10 janvier 96**

L'eau est un facteur négligé mais essentiel aux ruminants. Cette conférence vous informera sur les caractéristiques de l'eau, la consommation au niveau des besoins, des facteurs qui influencent le comportement d'abreuvement et des effets sur les ruminants tout en s'attardant sur le mode de distribution, l'emplacement et le débit des abreuvoirs et les vérifications à effectuer.

Passer voir un **VRAI SPÉCIALISTE** en silo

## SILO-SÉCHOIR

**LA QUALITÉ EST REINE CHEZ DMC. CELA VOUS ASSURE UNE PERFORMANCE ET UNE FIABILITÉ SANS ÉGAL.**

- Contrôleur Calc-U-Dri
- Sonde Calc-U-Dri
- Enregistreur graphique Calc-U-Dri



### Aussi disponible :

- Silo à moulée
- Silo à grain
- Silo séchoir
- Élévateur à godet
- Soigneur automatique
  - pastille
  - vis flexible
- Système de ventilation
- Abreuvoir, porcine, volaille

**ff FARM FANS**

Ligne complète de séchoir à grain complètement automatique.

**À VOIR Kiosques 218 - 219**

**DMC**

Davis manufacturing Company  
 1600 12th St. NE, Mason City  
 Iowa 50401  
 Tél.: (515) 423-6182



**Les Équipements Dussault s.c.c.**

410, Route 133, Pike-River  
 (Québec) J0J 1P0  
 Tél.: (514) 248-3383  
 Fax: (514) 248-7006

# Une Famille Heureuse Un Travail Bien Fait



est possible...

"C'est plaisant et très rassurant de constater d'un seul regard que mes animaux sont soignés sans ma présence et sans que j'aie à intervenir à tout moment. Je passe plus de temps avec ma famille et nous l'apprécions grandement. Oui, je peux faire confiance à mon système d'alimentation robotisé **ROVIBEC**"



*Une qualité de vie  
à la portée de la main*

# ROVIBEC

40 concessionnaires au Québec

Ste-Monique (Québec) Canada  
Tél.: (819) 289-2260

Fax: (819) 289-2203



FERTILISEZ au

**TUBREX®**

pour de plus hauts rendements  
à MOINDRE COUT

**Agro 100**

Tél.: (514) 759-8887  
Fax: (514) 759-0223

Venez nous  
rencontrer au  
**KIOSQUE  
# 203**

Le TUBREX respecte la norme #0419-075 du Bureau de normalisation du Québec

## L'abreuvement des bovins laitiers et de boucherie au pâturage



**Robert Paquin,**  
technologiste  
Conservation des  
ressources au  
BRA de Saint-  
Félicien  
à 10 h 15  
le 10 janvier  
96

Après avoir été sensibilisés à l'importance de fournir à vos animaux une eau de qualité en quantité suffisante, il est essentiel que les sites d'abreuvement au pâturage soient adaptés à votre troupeau. Les sept techniques d'approvisionnement en eau que nous vous proposons protègent les cours d'eau en plus d'être économiques et efficaces.



**LES INDUSTRIES  
G. DUMAS INC.**

2523, route Kennedy, St-Henri, Lévis

Tél.: (418) 882 - 0326

Télécopieur: (418) 882 - 0989

**DES PRODUITS FABRIQUÉS chez nous, pour vous.**

NOUVELLE CAGE DE MISE-BAS  
(bras de protection de porcelets)

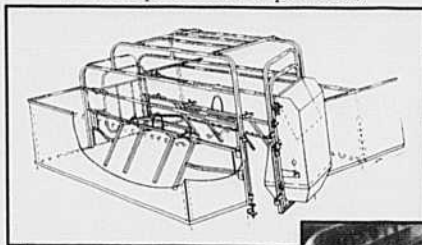

Mangeoire pour truies  
à volonté à haut rendement

**"NOUVEAUTÉ"**

**NICHE À PORCELETS**

Économie  
appréciable d'énergie.

- ◆ Baisse de chauffage (de 5 à 6 degrés) de la chambre de mise-bas.
- ◆ Diminution d'écrasement de porcelets.
- ◆ Peut s'appliquer en mise-bas et pouponnière.



*Nous sommes les seuls*

*à vous offrir :*

**un plancher de  
PLASTI-SOL  
fabriqué au Québec  
à 100%**

**PLANCHER DE MISE-BAS  
RÉVOLUTIONNAIRE**

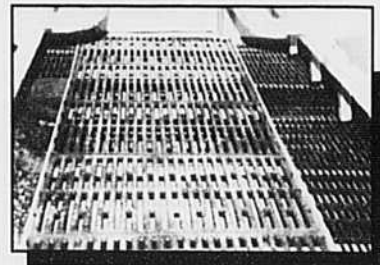

- ◆ Fonte au centre pour la truie.
- ◆ Tapis plasti-sol pour porcelets.
- ◆ Éloignement du porcelet par rapport à la truie.
- ◆ Diminue énormément les écrasements.
- ◆ Peut être fabriqué selon vos besoins.

Venez nous  
rencontrer au  
**Salon de  
l'Agriculteur**

**L'eau en production porcine et avicole**



**Gilles Gaudrault,**  
agronome  
Conseiller en production avicole  
Shur Gain  
Québec - Les Aliments Maple Leaf inc.  
Collaborateur: Michel Vignola, agr.

Directeur Nutrition et Développement en production porcine  
Shur Gain Québec

à 10 h 30  
le 10 janvier 96

Après l'air, l'eau est l'élément le plus important pour les monogastriques. Cette présentation a pour but de répondre à vos questions sur l'eau d'abreuvement: besoins hydriques - normes de tolérance - sources de contamination - échantillonnage de l'eau - interprétation du rapport d'analyse - moyens pratiques pour corriger l'eau - cas problèmes reliés à l'eau - etc...

**Transport et bien-être des animaux**



**Raymond Laplante,** prod. d'oeuf de consommation  
Collaborateurs: Alain Moreau, vet. et Jean Dion, agr. - Agriculture et Agroalimentaire Canada

à 10 h 45  
le 10 janvier 96

Parmi les enjeux concernant le bien-être des animaux et certains aspects économiques des productions animales, le transport des animaux est l'un de ceux qui mérite une attention particulière. Les sujets abordés par le conférencier seront les suivants: perception du public et visibilité du transport - examen national du transport sans cruauté des animaux et recommandations relatives à la réglementation, aux normes (codes de pratiques) et à la formation - considérations économiques telles que qualité des produits, diminution de la mortalité, rentabilité, etc...

**Journée CPVQ**

**Les plantes de demain: objectifs et perspectives**

Quelles variétés attendent l'agriculteur du 21ème siècle? Quelle sera la



**François Loiseau,**  
agronome  
Section luzerne - Pioneer Hi-Bred  
Quarryville, Pennsylvanie, É.U.

09 h 45  
11 janvier 96

part de la recherche conventionnelle et de la biotechnologie dans l'obtention de végétaux à caractères nouveaux? Nous verrons quelles seront les nouvelles caractéristiques des plantes que nous cultiverons demain, comment on les obtient et estimerons leur impact sur l'homme et l'environnement.

**LA SOLUTION DÉFINITIVE**

**À VOS PROBLÈMES DE TENSION PARASITE**

*Vous êtes invités à venir nous rencontrer au kiosque #6 au Salon de l'Agriculteur '96 à Saint-Hyacinthe*

**BENOIT BAILLARGEON Inc.**  
STE-HÉNÉDINE, BEAUCE-NORD (QUÉBEC) G0S 2R0 - (418) 935-3694  
MEMBRE ACCRÉDITÉ HYDRO-QUÉBEC ET MAPAQ.

**EGS** **SYSTÈME ÉLECTRONIQUE DE MISE À LA TERRE**

Réduit 1/25 à 1/200 (AC-DC)  
UL-®

★ **NOUVEAU** ★ **NOUVEAU** ★  
**ÉPANDEUR 200**



**MULTI FONCTIONS**  
Chaux • Engrais

**CAPACITÉ**

- 1 tonne d'engrais
- 2 tonnes de chaux
- Conçu spécialement pour les sols fragiles (terrain de golf, gazonnière, etc.)



**Atelier Després**

*Pour plus d'informations contactez-nous ou venez nous rencontrer au KIOSQUE #321*

★ ★ ★ ★ ★

Étienne Després, directeur général  
1234 De L'Église, VAL ALAIN  
(Québec) G0S 3H0 (sortie 261, Rte 20)  
Tél.: (418) 744-3340  
Fax: (418) 744-3460

## Résumé des conférences

SALON  DE  
L'AGRICULTEUR

### La production et les avantages de la semence certifiée



**Jacques Dion,**  
*dir. directeur du marketing,*  
*William Houde Ltée*  
*Diplômé en phyto-technologie*  
**10 h 15**  
**11 janvier 1996**

La structure de production des semences pédigrées au Québec, les normes, les règlements qui s'y rattachent ainsi que les avantages liés à l'utilisation des semences certifiées.

### Mon expérience sur l'utilisation des semences pédigrées

Description de l'exploitation - La production de semences pédigrées, l'accès à des marchés spécifiques par la



**Claude Corbeil,**  
*dir. producteur agricole*  
*Diplômé en technologie agricole*  
**10 h 45**  
**11 janvier 96**

pureté variétale, les avantages de l'utilisation des semences certifiées.

### La qualité et les normes ISO 9000



**Sylvain Martel,**  
*ingénieur*  
*Centre de recherche industrielle du Québec (CRIQ)*  
*Sainte-Foy*  
**10 h 45**  
**11 janvier 96**

Un exemple d'une entreprise ayant adopté un système de contrôle de qualité - ISO 9000 dans les étapes de production.

### Vision future dans la commercialisation des denrées agricoles



**Dave Wilson,**  
*directeur*  
*Section Québec - Cargill Ltée,*  
*Saint-Jean*  
*BAC en finance et économie - MBA marketing*  
**11 h 30**  
**11 janvier 1996**

La croissance de la demande de denrées (commodités) à l'échelle mondiale depuis cinq ou six ans et une production mondiale stable feront que les années à venir seront très intéressantes pour les agriculteurs qui produiront ces denrées.

### Conclusion

Germain Chabot, producteur agricole  
Président de la Fédération des producteurs de cultures commerciales

**DRIK-O-MAT**

**TUBE-O-MAT**

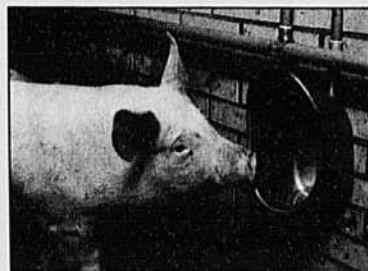

20% moins de gaspillage et une eau toujours pure

**Polyfan**

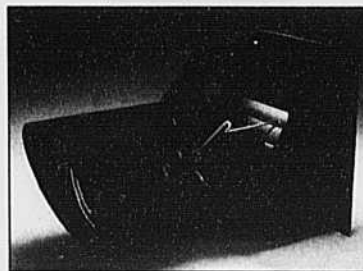

Pour un déplacement d'air efficace, une longue durée et un entretien minime

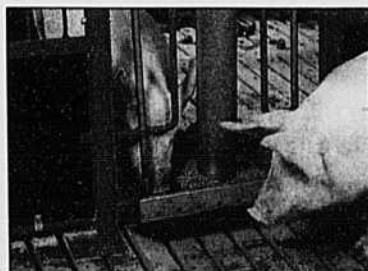

Des aliments toujours frais et moins de perte

**J-STAR**  
ELECTRONICS



Une balance conçue pour n'importe quel animal, avec stabilisateur de poids

### Avec POLYGRATE

- Le meilleur taux de croissance
  - Un taux de mortalité inférieur
- c'est prouvé!*



### LA DIFFÉRENCE N. BRODEUR ça se voit!

aux kiosques 109-110, 143 à 146  
Aussi à voir: enclos Polyphen, enclos fermé et cage de mise-bas N. Brodeur



**Équipements  
N. Brodeur inc.**

261, route 112  
Saint-Césaire, Qc J0L 1T0

Tél.: (514) 469-3115  
Sans frais 1-800-268-7672



## Mot du président

Guy Blanchet, président et directeur général,  
Régie des assurances agricoles du Québec



Si j'ai accepté la présidence d'honneur du Concours Cérès, c'est parce qu'on y fait la promotion des meilleurs outils pour arriver aux meilleurs résultats en agriculture. Les entreprises les plus performantes, qui sont honorées à cette occasion, comptent parmi celles que la Régie des assurances agricoles doit protéger adéquatement pour leur assurer une place sur des marchés de plus en plus compétitifs.

Notre rôle est de supporter les producteurs et productrices agricoles lorsque les prix sont trop bas, d'où nos 15 programmes d'assurance-stabilisation des revenus agricoles (ASRA) pour les productions de boeuf, de porc, d'agneau, de pommes de terre, de céréales et de pommes. On y comptait 22 584 assurés en 94-95 pour des valeurs globales assurées de 2 milliards de dollars et des compensations de 199 807 000\$.

Pour protéger les producteurs contre les dommages aux

récoltes, la Régie offre aussi 17 programmes d'assurance-récolte couvrant 70 cultures différentes sous forme collective ou individuelle, selon les productions. On y retrouve quelque 25 426 assurés en 94-95 (2 500 de moins que l'année précédente) pour une valeur de 452 millions de dollars et des indemnités en de 43 388 000\$.

Depuis quelques années, les fédérations spécialisées de l'UPA nous questionnent sur l'assurance-récolte. Nous sommes conscients qu'il faut nous ajuster.

Au début de 1996, nous examinerons avec les fédérations concernées les meilleurs moyens d'adapter ces programmes aux besoins des producteurs afin de mieux les protéger en cas de risques climatiques. Par exemple, nous avons mené l'an dernier un projet de plans de ferme à l'aide de la géomatique et d'un support informatique sur CD-ROM. Ce système de mesurage est deux fois moins coûteux que les méthodes conventionnelles et on prévoit couvrir ainsi l'ensemble de nos assurés d'ici trois ans.

Dans le cas de l'ASRA, un projet est en cours auprès des producteurs de veaux. On mettra des étiquettes d'oreille à tous les veaux de lait en vue de mieux mesurer la production. Si l'expérience est concluante, on pourra éventuellement l'étendre à d'autres productions animales.

## EN AVEZ-VOUS ASSEZ DE BRÛLER VOS PROFIT\$\$ ?

**Vous avez presque :**

- corridor et grenier chauffés;
- couveuse trop grosse ou trop petite;
- jamais la bonne conduite de circulation d'air.

**Vos animaux ont eu :**

- pneumonie;
- diarrhée;
- air trop froid au niveau du plancher, etc.

## NOUS AVONS LA SOLUTION!

**Nos nouveaux ventilateurs récupérateurs de chaleur contrôlent :**

- l'humidité;
- l'odeur;
- l'oxygène;
- la circulation d'air;
- récupèrent la chaleur produite par vos veaux, vaches, porcs, soit des MILLIERS DE BTU réduisant ainsi de beaucoup vos coûts de chauffage durant les grands froids.

**DEL-AIR**  
SYSTEMS

Nouvelle génération V500



Nouvelle génération V2000



**william  
houde**

agro-fournitures

Vous offre la garantie

**PREMIUM**

un nouveau concept de  
qualité supérieure pour  
**TOUTES** les variétés  
de céréales et de soya.

La garantie **Premium** vous  
certifie :

- Des standards de qualité **plus élevés** que ceux exigés par la loi\*
- Un **double** contrôle de qualité non exigé par la loi\*
- Des informations additionnelles **exclusives** sur l'étiquette

\* loi canadienne sur les semences certifiées

*Pour plus d'informations sur  
la garantie **PREMIUM**, ren-  
dez-vous aux kiosques 206-  
207*

**PREMIUM  
PREMIUM**

8, 3<sup>e</sup> RANG, ST-SIMON, QUÉBEC J0H 1Y0

Tél.: (514) 798-2002 1-800-663-0064

Concours Cérès



## Prix d'excellence Cérès 1995



Dans l'ordre habituel, 1<sup>re</sup> rangée de gauche à droite: la déesse Cérès, M. Michel Jodoin de la cidrerie Michel Jodoin, Mme Louise Gourde et M. Marc Vallières de la Ferme Marc Vallières. En 2<sup>e</sup> rangée, nous retrouvons MM. Louis et Jean-Claude Audesse de la Ferme J.C.L. Audesse inc.

## Juges 1996



**André  
Saint-Aubin,**  
agronome conseil

**Gérard  
Léveillé,**  
agronome conseil

**Raymond  
Laflamme,**  
agronome conseil



### Les finalistes

#### CATÉGORIE:

QUATRE EXPLOITANTS ET PLUS

#### Vergers Denis Charbonneau de Mont-Saint-Grégoire



Gagnante de la médaille de bronze au Mérite agricole en 1995, la ferme Vergers Denis Charbonneau s'étend sur 80 acres avec 15 000 pommiers. L'entreprise cultive une grande variété de pommes, avec une bonne place pour la Spartan, qui donne de bons rendements et va chercher de bons prix. On fabrique aussi du cidre à la ferme et on y tient un kiosque à l'année, une façon idéale d'écouler une grande partie de la production et d'aller chercher une plus-value.

Parrain: Pierre Buote,  
Samson Belair

QUATRE EXPLOITANTS ET PLUS

#### Ferme Legil Inc. de Princeville



Cette ferme laitière se méritait l'an dernier le premier prix au concours du Jeune agriculteur d'élite au Québec et au Canada. Gilles Saint-Pierre, son épouse Marie et leurs cinq

enfants produisent environ 2,5 millions de litres de lait par année. Leur troupeau compte quelque 170 vaches en lactation et 250 têtes au total. Sur les 650 acres de la ferme, 470 sont en culture.

Parrain: Denis Rémillard,  
agronome, MAPAQ

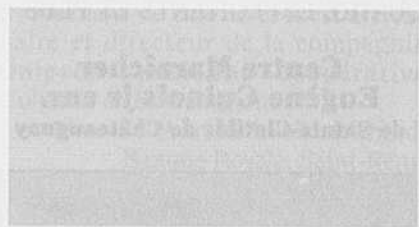

# L'heure juste... ...en tout temps!

Que ce soit pour vous élaborer un programme nutritionnel adapté à vos besoins ou pour vous expédier rapidement une commande de dernière minute, vous pouvez compter sur l'équipe de Vita pour avoir

*l'heure juste ...  
en tout temps!*

**VITA**  
MINÉRAUX  
&  
VITAMINES

559 chemin St-Dominique, St-Valérien, Québec J0H 2B0,  
(819-418) 1-800-363-1346, (514) 1-800-363-1081



## QUATRE EXPLOITANTS ET PLUS

### Centre Maraîcher Eugène Guinois jr enr. de Sainte-Clotilde de Châteauguay



Depuis quatre générations, les Guinois font de la culture maraîchère. Aujourd'hui, l'entreprise familiale possède 1 200 ha de terre et en cultive 175 en laitue et 85 en carotte. En 1995 seulement, on y a produit environ 725 000 caisses de laitue et

183 000 sacs de 50 livres de carotte (revendus en formats plus petits). Près de 80 % de ce volume est exporté vers les États-Unis et les Maritimes. L'entreprise doit donc soigner la qualité de ses produits et maintenir la chaîne de froid pour compétitionner la Californie sur les mêmes marchés.

Parrain: Louise Richard,  
Banque Royale, Saint-Rémi



## TROIS EXPLOITANTS ET MOINS

### Ferme des Poirier de Saint-Bonaventure

Jean-Claude Poirier possède un quota de 41 000 pondeuses, de 15 000 poulettes d'élevage et produit un million de douzaines d'oeufs de consommation par année. Depuis 1987, il a entièrement automatisé son système de cueillette des oeufs et l'alimentation de ses quatre poulaillers. La moulée, soit 2 000 tonnes par année,

est entièrement fabriquée à la ferme. Avec un seul employé, il peut donc gérer toute son entreprise.

Parrain: Jean Olsthoorn,  
agronome, Banque Royale

# TOUT EST SUR L'ÉTIQUETTE

Pour les agriculteurs canadiens, ainsi que pour les clients locaux et internationaux, l'étiquette semence Certifiée est synonyme de qualité, tout au long de la production.

Elle implique un système professionnel d'assurance/qualité qui confère aux récoltes et produits alimentaires canadiens une réputation mondiale à cause de leur uniformité, leur pureté et leur performance.

Cela signifie que les sélectionneurs de plantes, les

phytopathologistes, les producteurs de semences, les transformateurs et les inspecteurs travaillent tous ensemble afin d'assurer que les standards les plus élevés soient atteints à partir de la parcelle jusqu'à votre semoir.

Et c'est là votre assurance de qualité : pureté variétale, meilleure germination, plants plus vigoureux, moins de mauvaises herbes et meilleurs rendements. C'est la bonne façon d'amorcer la production d'une culture de haute qualité.

Demandez plus d'informations à votre producteur de semences pedigree ou à votre détaillant local. Cette année, procurez-vous le système professionnel de la semence pedigree qui est pour vous une garantie de qualité—insistez sur la semence certifiée.



Syndicat des  
producteurs  
de semences  
pedigrees  
du Québec



Tout est  
sur l'étiquette.

Venez nous rencontrer au kiosque 34



## TROIS EXPLOITANTS ET MOINS

### Ferme Michel et Lise Legault Inc. de Sainte-Clotilde de Châteauguay

Les deux propriétaires de cette entreprise maraîchère, Michel et Lise Legault, ont d'abord travaillé en publicité avant de se lancer en agriculture il y a une vingtaine d'années. Leur ferme de 140 acres, dont 60 en oignon et 80 en carotte, exporte près de 95 % de sa production vers l'Est des États-Unis et cela jusqu'en



Floride. Michel Legault est associé avec un voisin dans une usine

d'emballage de carotte et il est actionnaire et directeur de la compagnie Onipro, l'ancienne coopérative d'oignon de Sherrington.

Parrain: Louise Richard,  
Banque Royale, Saint-Rémi

# LES VEDETTES DE 1996

Les produits performants et exclusifs de Semican

**ORGE**

AC  
**Nadia**

**BLÉ**

**CONSENS**

**SOYA**

**FRISQUET**

**TRÈFLE**

**CHARLIE**

LES INOCULANTS BIOTAL  
Pour du foin sec et des ensilages débordants  
de valeur nutritive

**SUPER FOIN SUPER SILE BIOTAL PLUS**

NOUVEAU!  
Pour le traitement  
des fosses à lisier

**BIO CHARGE**

**RÉSERVEZ  
TÔT!**

Disponible chez les  
détaillants Semican  
près de chez vous.



PLESSVILLE, QC (819) 362-8823

Semican  
une nouvelle image  
mais toujours des  
produits à haut rendement  
des prix avantageux et la  
même disponibilité assurée

# ENTREPOSAGE, NETTOYAGE, SÉCHAGE MANUTENTION & MEUNERIE

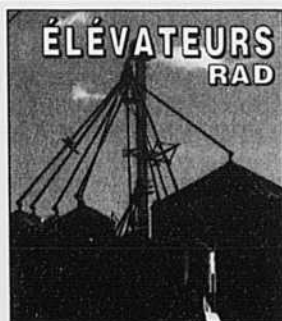

Capacité de  
3 à 205  
tonnes  
à l'heure

NOUVEAU



MÉLANGEUR À  
MINÉRAUX RAD  
500 livres

Élévateurs à godets  
avec système efficace  
de dépoussiérage sur  
trémie d'entrée de  
l'élévateur.

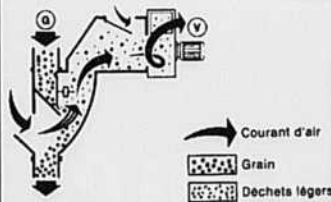

Venez  
consulter nos  
spécialistes

KIOSQUES  
# 336 - 337



RÉSERVE RAD  
5 pi'

**RAD ÉQUIPEMENTS inc.**  
400, Martineau  
St-Hyacinthe, (Qc) J2S 8B1

Tél.: (514) 796-2626  
Fax: (514) 796-4256

TROIS EXPLOITANTS ET MOINS  
**Ferme Belfast Holstein Enr.**  
de Saint-Patrice de Beauvillage



Avec ses deux fils, Robert et Denis, Luc Chabot possède un troupeau pur-sang et s'est classé meilleur éleveur à Expo-Québec en 1995. L'entreprise détient un quota de 16 000 kg par an et ses 50 vaches produisent en moyenne annuellement 9 400 litres de lait chacune. La ferme est spécialisée dans la transplantation et la vente d'embryons et de taureaux autant ici qu'à l'étranger. Les propriétaires participent aussi avec succès à de nombreuses expositions agricoles.

Parrain: René Gagnon, agronome,  
Caisse Populaire

## UN AUTRE CHOIX NATUREL



VENEZ NOUS RENCONTRER  
AU KIOSQUE #56B

Un choix organique pour le traitement de vos animaux

La période de vêlage et le début de lactation représentent un moment énormément stressant dans la vie de la vache laitière. Et pour un animal affaibli durant cette période, sa santé demeure fragile. Bio Aloe un produit organique, au vertu reconnu peut aider votre animal durant cette période critique et faire en sorte que celle-ci traverse cette période en bonne santé. Bio Aloe favorise l'appétit de votre vache et une vache qui mange bien, comble bien ses besoins pour faire face à sa production laitière. Une vache qui mange bien est aussi en mesure de se défendre plus adéquatement contre les bactéries et autres stress favorisant ainsi une meilleure santé du pis et de son utérus. *De plus, Bio Aloe est une bonne source de calcium.*

Bio Aloe est une alternative naturelle pour la bonne santé de vos animaux.

H. CROCHET DISTRIBUTION INC. Tél./Fax: (514) 372-1242

OU communiquez avec le concessionnaire de votre région

**ABBOTSFORD**  
Germain Rhéaume  
(514) 469-2122

**ALEXANDRIA, Ontario**  
R.B. Farm & Dairy Equip.  
(613) 525-3691

**BERNIÈRES**  
Agri-Robo inc.  
(418) 831-0461

**MARTINVILLE**  
Richard Equip. laitiers  
(819) 835-5294

**ORMSTOWN**  
Lac-Matic inc.  
(514) 829-3130

**PLESSISVILLE**  
Equip. A. Provencher & fils  
(819) 362-2417

**RIMOUSKI**  
Equip. Agricole C. P. R.  
(418) 722-6608

**ST-BENOIT, Mirabel**  
Distrib. J.Y. St-Pierre inc.  
(514) 258-2885

**ST-GÉDÉON**  
Alain Turgeon  
(418) 227-0037

**ST-JEAN**  
Dépanneur agricole inc.  
(514) 346-7948

**ST-JEAN-CHRYSOSTOME**  
Agri Service Bourret enr.  
(418) 564-3902

**ST-LÉONARD**  
Equip. Beaudry & Morin  
(819) 399-2403

**ST-PRIME**  
Equip. Laitiers Gagnon inc.  
(418) 251-5051

**STE-CLAIRE**  
Marcel Morissette inc.  
(418) 883-3388



EXPLOITANTS ÉTABLIS DEPUIS  
MOINS DE DIX ANS  
**Ferme Jonathan C. S.E.N.C.**  
de Upton



L'entreprise laitière de Joël Caouette et de Nathalie Joyal, en plus d'être autosuffisante pour l'alimentation de son troupeau (55 vaches plus 30 taures de remplacement), est équipée d'un soigneur automatique contrôlé par ordinateur, d'une salle de traite moderne et de stabulation libre pour les animaux. Sur la ferme de 62 ha, on cultive du maïs qu'on récolte humide, de l'orge en rotation et des fourrages. Les propriétaires détiennent un quota de 13 800kg/an et leurs vaches produisent en moyenne 8 000kg/an.

Parrain: Jean Olsthoorn, agronome,  
Banque Royale, Saint-Hyacinthe



EXPLOITANTS ÉTABLIS DEPUIS  
MOINS DE DIX ANS

### Ferme Magella Duclos & Carole Turgeon de Saint-Gilles-de-Lotbinière



Cette entreprise remportait le premier prix de la ferme porcine 1994. De type naisseur, d'une capacité de 225 truies, la ferme obtient 22.5 porcelets par truie/an, comparé à la moyenne du Québec qui ne dépasse pas 18 porcelets. Cette performance et ce taux de mortalité très faible sont dus en grande partie à l'aménagement en chambres de leur pouponnière, à l'ajout d'une quarantaine, à l'introduction de cages de gestation et à cause des sujets reproducteurs d'origine assainie.

Parrain: Jacques Giguère,  
Caisse Populaire

EXPLOITANTS ÉTABLIS DEPUIS  
MOINS DE DIX ANS

### Ferme Lait-Brissau Inc. de Saint-Stanislas



La rotation des cultures et la conservation des sols sont des pratiques courantes chez Paul-Emile Brissau et Carmen Sauvé. Sur leur ferme, on

utilise tous les fumiers pour diminuer les achats d'engrais et on limite le plus possible les dépenses de machinerie. On en arrive ainsi à diminuer les coûts de production. Avec ses 45 vaches en production (sur 100 têtes au total), l'entreprise détient

un quota de 14 500 kg/an et obtient une moyenne de 9 600 kg de lait par vache. On y cultive aussi 100 acres de maïs et on fait peu d'achat à l'extérieur

Parrain: Pierre N. Bonneville,  
Banque Royale

## Critères d'admissibilité au concours Cérés

Portant le nom de la déesse romaine des Moissons, le prix Cérés vient consacrer la réussite exceptionnelle de certaines entreprises agricoles québécoises.

Plus de prospérité dans un environnement sain, plus de biens et services et aussi une plus grande qualité de vie, tels sont les objectifs recherchés par les organisateurs du concours Cérés., objectifs qui coïncident bien avec ceux des agricultrices et agriculteurs d'ici.

C'est pour honorer et consacrer le dynamisme, l'efficacité, l'audace et le sens de l'innovation des propriétaires d'entreprises agricoles québécoises que le Salon de l'Agriculteur a créé le concours Cérés, dont Florent Fortier, agronome, est le concepteur.

### Critères d'admissibilité au concours

Les Cérés s'adressent aux entreprises agricoles privées de toutes les régions du Québec. Toutes peuvent s'inscrire indépendamment de leur envergure et de leur secteur d'activité.

Le concours est basé sur des critères d'excellence présentés en détail sur le questionnaire qu'ont à remplir les participants. Ces critères sont les suivants:

1. Démontrer une administration générale saine de leur ferme.
2. Démontrer une très bonne rentabilité.
3. Démontrer que l'innovation a été un des moteurs du développement de la ferme
4. Expliquer comment la ferme permet d'assurer une bonne qualité de vie.

Seuls les noms des trois entreprises finalistes et lauréates sont dévoilés. Tous les autres concurrents sont assurés de la confidentialité.

Une fois le concours terminé, les dossiers sont retournés aux entreprises qui en font la demande ou détruits. Le Salon de l'Agriculteur, organisateur du concours, garantit que tous les dossiers seront étudiés dans la plus grande impartialité et confidentialité.

### Fonctionnement

Une fois inscrits, les participants recevront un questionnaire qu'ils devront retourner avant la fin du mois d'août. Les questionnaires ont été préparés pour être simples à remplir, sans qu'un recours à des spécialistes ne s'impose.

Un jury analyse ensuite les dossiers et sélectionne des finalistes dans chacune des trois catégories du concours.

Les noms des finalistes seront dévoilés lors du Gala Cérés qui aura lieu dans le cadre du Salon de l'Agriculteur.

### Catégories

Les participants s'inscrivent dans une des catégories suivantes:

- Ferme de cinq employés et plus
- Ferme de quatre employés et moins
- Jeunes agriculteurs établis depuis moins de 10 ans

### Prix

Parmi les finalistes de chacune des catégories, il y aura un prix d'excellence dont le récipiendaire se méritera le trophée Cérés accompagné d'une bourse de 1 500 \$. Les autres finalistes recevront une réplique du trophée Cérés.

# RAAQ

RÉGIE DES ASSURANCES AGRICOLES DU QUÉBEC

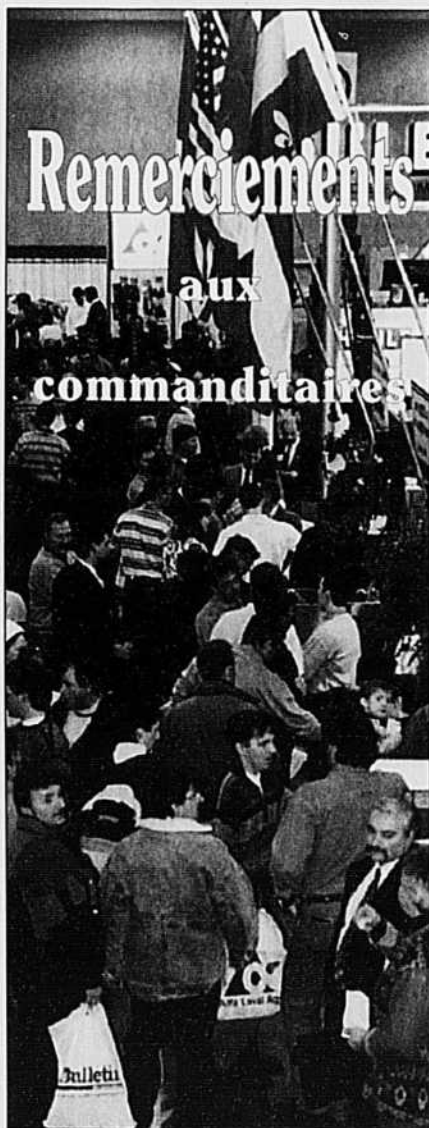
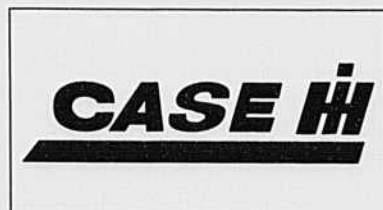

## Les Industries Daniel Labonté Ltée

Distributeurs



*Voyez votre  
concessionnaire  
le plus près*

- Pompes et laveuses à pression
- Eau froide, eau chaude
- 1 000 à 4 000 livres
- Moteur électrique ou à essence
- Injection de détergent
- Accouplement rapide
- Soupape de sécurité
- Soupape de protection thermique
- Jet ajustable 0° - 60°
- Jet rotatif

**KIOSQUES  
223  
et  
224**



## Juges 1996



**Jacques Godbout,**  
prod. animales

**Claude Barnabé,**  
gestion agricole

**Marc Bérard,**  
prod. végétales

**Léon Guertin,**  
responsable du  
Concours

**Jim Corbeil**  
(absent), machine-  
rie et équipement

Le concours Innovations agricoles 1996 est à sa cinquième édition dans le cadre du Salon de l'agriculteur.

Ce concours vise à mettre en évidence les nouveautés disponibles sur le marché québécois dans le domaine des productions animales et végétales, des machineries et des services.

Les exposants des produits et services retenus seront connus lors du cocktail Innovations le 9 janvier 1996 à 18 h 00.

# La série "B" de KUBOTA

## des tracteurs à tout faire

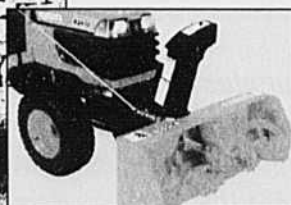

**Kubota**  
**aubin & st-pierre inc**

350, rue Raygo, La Présentation, ST-HYACINTHE  
 (Québec), J0H 1B0 (sortie 123 de l'autoroute 20)

Tél.: (514) 796-2966

Mtl (514) 875-1600

Fax: (514) 796-3011



**william  
houde**

agro-fournitures

**Vous offre ses  
nouvelles variétés de**

**SOYA**

**à fort potentiel de rendement.**

**AQUILON**

- 2550 UTM
- 1.88 tm/acre\* de rendement
- Le leader dans sa catégorie de maturité

**MIRAGE**

- 2575 UTM
- 1.88 tm/acre\* de rendement
- Hile clair

**ARTHUR**

- 2650 UTM
- 2.09 tm/acre\* de rendement)
- Très bien adapté au semis en rangs

\* Rendement obtenu avec LITHO-SOYA chez Claude Darsigny, St-Damase

**Pour plus d'informations  
sur nos nouveaux soyas  
disponible avec la garantie  
PREMIUM, arrêtez-vous  
aux kiosques 206-207**

**SOYA**

8, 3<sup>e</sup> RANG, ST-SIMON, QUÉBEC J0H 1Y0  
Tél.: (514) 798-2002 1-800-663-0064

**Envirotoitplus inc.**

La compagnie J.G. Desrosiers aluminium inc. présente le système Envirotoit pour protéger les toitures métalliques contre la rouille. Cet enduit liquide de polymère élas-



tomérique extrêmement souple résiste aux écarts de température en hiver comme en été.

Ce produit fabriqué au Québec offre un choix de neuf couleurs et porte une garantie de dix ans. Le système Envirotoit est non polluant puisqu'il ne contient aucun solvant produisant des vapeurs toxiques.

**Système de couseuse  
GR-300 HD**

La compagnie Gaston Richard inc. présente un nouveau système de couseuse sur piédestal pour les

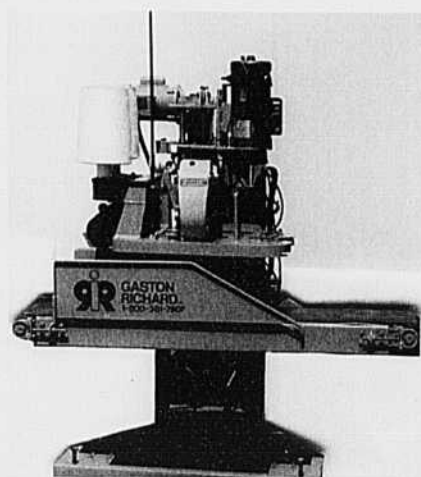

emballeurs de pommes de terre. Ce système de couseuse permet à l'utilisateur de coudre des sacs de papier, de polypropylène et de plastique à la sortie de la balance et ce sans manipulation. Ce système permet de coudre à deux fils des sacs dont le poids peut varier de 5 à 100 livres. La tête couseuse de marque «FISCHBEIN»

est en mesure de coudre 2 000 sacs de 10 livres à l'heure. La machine est conçue pour recevoir différentes options telles que: codeur automatique ou avertisseur de bris de fil.

**Lattes de béton  
vibré pressé**

La compagnie Construction Acton Vale ltée présente des lattes de béton en panneau de 2' de large par 6', 7' et 8' de long d'une épaisseur de 4". À partir d'une nouvelle technologie importée du Danemark, ces lattes sont



**CONSTRUCTION  
ACTON VALE LTÉE**

fabriquées en continu à raison de 80 unités à l'heure. Le béton vibré pressé contient moins d'eau et moins d'air que les lattes conventionnelles, ce qui le rend plus durable. On estime la durée de vie à 15 ans. Ce nouveau modèle de lattes présente une plus grande surface d'ouverture et améliore l'écoulement du lisier.

**Épandeur à fumier H+S**

Le service de la machinerie agricole de la Coopérative Fédérée offre deux modèles d'épandeur à fumier de grande capacité. Produits par la com-



pagne H+S Manufacturing, le modèle 500 a une capacité de 500 boisseaux ou 17,3 tonnes et le modèle 600 a une capacité de 600 boisseaux ou 21,5 tonnes. Construction robuste, tablier

principal à quatre chaînes, possibilité d'utiliser des pneus de camion usagés, arbre de prise de force 1000/540 r.p.m. comptent parmi les principales caractéristiques.

## Sarcleur Hatzenbichler

Agri-Distribution JM inc. de Sainte-Martine propose une herse-sarcleur à dents fines et souples pour détruire les mauvaises herbes dans les céréales



et les cultures en ligne. En stade prélevé ou stade une à deux feuilles dans les céréales, le soya, le maïs, la herse souple contrôle les mauvaises herbes et peut aussi servir à briser la croûte de surface sur les sols battants. Chaque unité de travail comporte un support tubulaire oscillant supportant six barres transversales armées de dents souples et d'un levier de réglage de position des dents pour plus ou moins d'agressivité. L'herbe est détruite par oscillation des dents souples.

## Mini-Distronic II

Le service de machinerie agricole de la Coopérative Fédérée, distributeur exclusif des produits Dion Machinerie, offre aux producteurs le Mini-



Distronic II. L'appareil est disponible en deux versions: monté sur roues ou suspendu sur rail. Sa conception modulaire permet de l'adapter à 3, 5 ou 7 aliments, contrôlé par ordinateur simple de programmation et précis d'exécution.

## Huile «Kleen-Oil»

Le service de machinerie de la

Coopérative Fédérée met en marché une huile à base de tournesol et destinée aux pompes à vide de trayeuses ou de pipelines. On lui reconnaît des caractéristiques intéressantes à la fois comme lubrifiant et comme produit biodégradable, donc plus facile pour la conservation de l'environnement.



otre Coopérative est votre partenaire pour vos productions animales et végétales, pour vos besoins de rénovation, de construction, d'accessoires agricoles, de machines agricoles ou d'appareils pour la maison et le jardin.

Une équipe technique chevronnée, des produits de première qualité, un service sans pareil, des programmes de régie et de gestion pour vos troupeaux et vos cultures et une présence dans toutes les régions du Québec, voilà autant d'outils essentiels à votre mieux-être et à votre efficacité.



## Salon de traite sur un pallier

La Coopérative Fédérée offre à l'industrie laitière un salon de traite dit «un pallier». Ce salon de traite de concep-

### PROFESSIONNELS dans le NUTRIMENT LIQUIDE

#### Bases sur ANALYSE COMPLÈTE de Sol

Démarrateur liquide et Nutrition Foliaire

**0-0-30** Carbonate de Potassium

**8-0-0-10** Nitrate de Calcium

**H.F.F.** Fertilisant Poisson Hydrolysé

Éléments mineurs  
 et secondaires chélatés

9-18-9

3-18-18

6-24-6



**NUTRI-VERT Inc.**

Frelighsburg, J0J 1C0

Tél.: (514) 298-5134

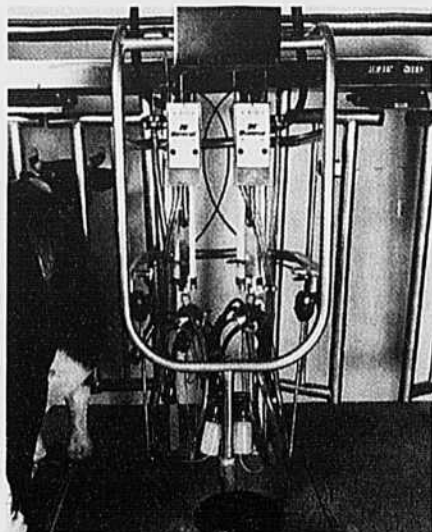

tion nouvelle peut être utilisé dans une étable à stabulation libre ou dans une étable où les animaux sont attachés. Capable d'accueillir de 20 à 150 têtes selon les modèles, il est compact, facilite la performance de l'opérateur et est relativement peu dispendieux.

### Planteurs-semoirs White

Le service de machinerie agricole de la Coopérative Fédérée offre aux producteurs la nouvelle série de planteurs White 6200, 6300 et 6800. Ces planteurs sont destinés aux semis de

précision de céréales, soya ou maïs. Le dessin de support des unités de semis permet d'utiliser toutes les unités de semis pour n'importe quelle culture. Exemple, le planteur ensemence 13 rangs de soya ou de céréales espacés

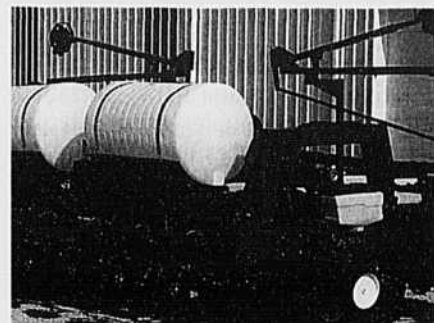

de 10", les unités de semis arrière pourront être déplacées vers les côtés de façon à ensemencer 12 rangs de maïs de 30", ceci avec la douceur et la précision des mécanismes de distribution pneumatique. La gamme de planteurs 6800 est équipée d'une grande trémie centrale capable d'alimenter 18 ou 24 rangs de semis rapprochés ou 6 à 8 rangs de maïs distants de 30".



## L'EXPÉRIENCE D'UNE GÉNÉRATION

### LES NETTOYEURS CALIBREURS MAROT

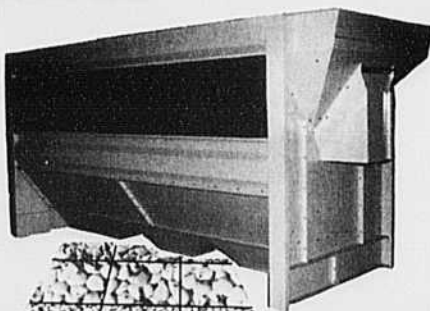

Les prénettoyeurs/aspirateurs **PN-1002/BD-600 MAROT** enlèvent les légers et séparent du bon grain les brisures et gros déchets. Ces opérations sont réalisées par une aspiration précise à simple effet, suivi d'un crible rotatif.

- ✓ Efficacité dans le triage, nettoyage et calibration.
- ✓ Qualité supérieure de nettoyage.
- ✓ Changement rapide des grilles.

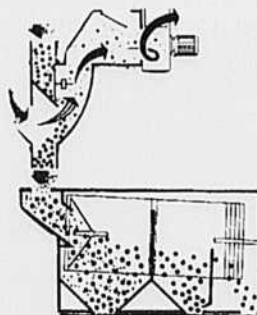

### LA FORCE D'UNE TRADITION

**LAW - MAROT - OMEGA**  
 Systèmes de : séchage nettoyage et meunerie  
 Concepteur - Fabricant

LES INDUSTRIES MILPRO INC. 1150, Brouillette, St-Hyacinthe, (Qc) J2T 2G8 Tél.: (514) 771-2404 / Fax: (514) 771-4340

Venez nous  
 rencontrer au  
 KIOSQUE 347

# GENESIS

## L'AVEZ-VOUS ESSAYÉ ?

- 1 Avez-vous essayé son essieu avant Super Steer qui réduit jusqu'à 40% le diamètre nécessaire pour effectuer un demi-tour ?
- 2 Avez-vous essayé son moteur de 7.5 litres qui offre une croissance de couple de 50% à la P.D.F. et vous permet de rétrograder moins souvent ?
- 3 Avez-vous essayé cette boîte où les vitesses s'engagent d'elle même à partir d'un seul mouvement ?
- 4 Êtes-vous... passé chez Machinerie Saint-Guillaume pour l'essayer ?



## LA TX66

Elle est tout simplement...

- ▶ Plus confortable
- ▶ Plus productive
- ▶ Plus pratique

**AUCUNE** n'arrive à sa cheville.

- Grâce à son dispositif de séparation exclusif,
- à son tamis nettement plus grand que les autres,
- à son crible qui reste automatiquement de niveau,
- à son dispositif de contrôle de hauteur du tablier à ultrasons,
- à sa cabine ultra-moderne...



La TX66 distribuée partout au Québec par :

**Machinerie Saint-Guillaume inc.**

*La vraie force des agriculteurs*

12, route 122, Saint-Guillaume (Comté Yamaska) J0C 1L0

Sortie 170, Transcanadienne

Tél. : (819) 396-3427 ou 396-3088



**NEW HOLLAND**

**HIER, AUJOURD'HUI ET DEMAIN, NOUS SOMMES LÀ POUR RESTER**

## Robot distributeur de concentrés Wic

Wic offre sur le marché un robot distributeur de concentrés avec ordinateur Quicfeed. Il s'agit d'un nourrisseur automatique programmable

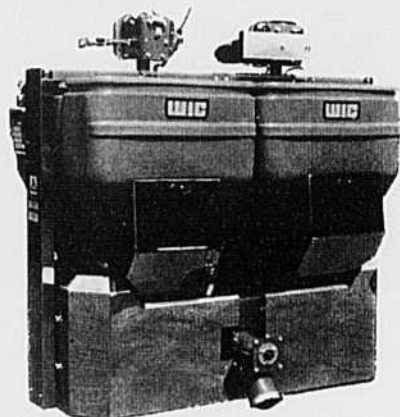

compact sur rail conçu pour réaliser une distribution rapide et précise de rations individuelles comprenant jusqu'à huit ingrédients. Doté de cuves en polyéthylène, ce distributeur offre une grande flexibilité d'adaptation pour divers types d'étable, l'ordinateur de contrôle permet d'accommoder jusqu'à 300 têtes et offrir des variations d'alimentation des bêtes en fonction de leur production.

## Pour une ventilation contrôlée...

Exigez le ventilateur à vitesse variable

**Aston**  
le seul fabriqué au Québec

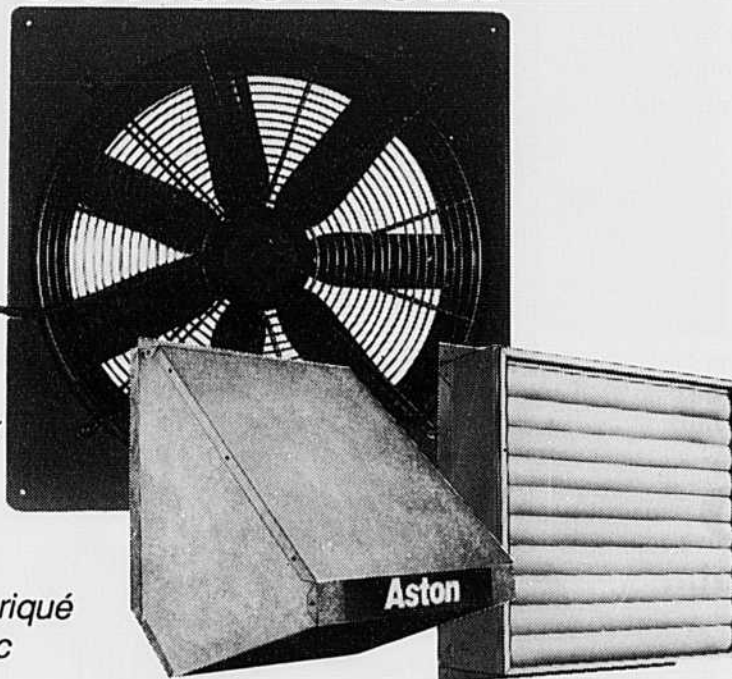

Bienvenue au kiosque #79 surface 1

**Industries Aston Inc.**  
Casier Postal 220  
St-Léonard d'Aston  
Québec, J0C 1M0

Tél.: (819) 399-2175  
Fax: (819) 399-2612

## MACHINERIE AGRICOLE

### ST-CÉSAIRE INC.

650, route 112, St-Césaire  
Tél.: (514) 469-4081  
Fax: (514) 469-3659

Venez nous rencontrer au Salon de l'Agriculteur les 9, 10 et 11 janvier prochains

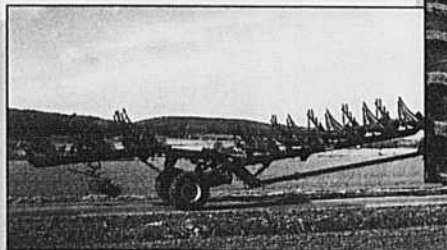

Charrue réversible portée et semi-portée



Appareil hydraulique frontal pour différentes marques

Sarcler à céréales de 1,5 m à 12 m

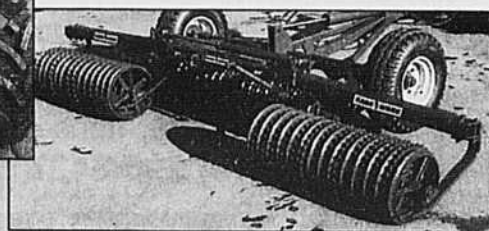
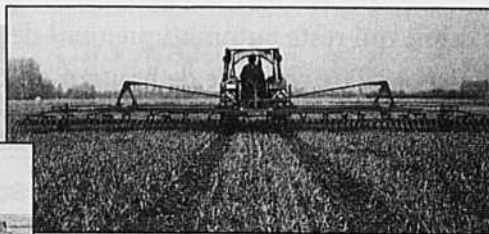

Rouleau Cambridge diverses largeurs

# VISION



# SURGE + TEAM

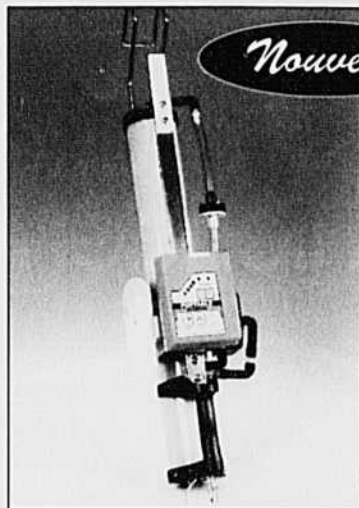

*Nouveau*

## Le détacheur léger pour étable en travée **SURGE**

est muni d'un système de pesée à lait électronique, ainsi que des données sur le temps de traite. Il facilite vos contrôles quotidiens.

*Nous nous réservons le plaisir de vous présenter de nouveaux équipements.*

**En grande PREMIÈRE**  
au Salon de l'Agriculture <sup>1996</sup>  
**KIOSQUES 147 à 150**

**Nouvelle PULSATION à opération unique "ONE TOUCH"**

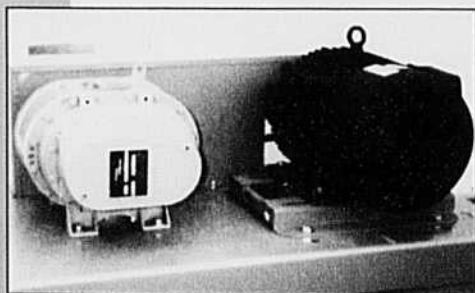
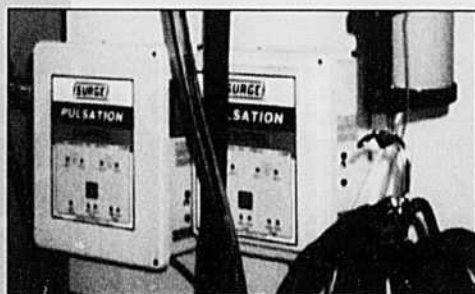

**POMPE SANS HUILE**  
pour un meilleur environnement



**Contactez le dépositaire le plus près de chez vous.**

**ALFRED (Ontario)**  
Fernand Prigent & Fils  
(613) 679-2200

**CAP SANTÉ**  
Les équipements Leblond  
(418) 285-0878

**CHICOUTIMI**  
A.P.L. du  
Saguenay inc.  
(418) 693-9192

**COATICOOK**  
Multi-Service  
(819) 849-2027

**DUPUY**  
Les entreprises H. Delisle  
(819) 783-2737

**IBERVILLE**  
L'ami de la ferme laitière  
(514) 346-4075

**LACHUTE**  
Polydor Richer & Fils  
(514) 562-7747

**MONT-LAURIER**  
Les Services Agriplus enr.  
(819) 623-5968

**NOTRE-DAME-DU-NORD**  
Centre laitier Itée  
(819) 723-2256

**ST-BONAVENTURE**  
Cté Drummondville  
Louis Fontaine enr.  
(819) 396-3557

**ST-ELPHÈGE**  
Raymond Biron  
(514) 568-2250

**ST-FÉLICIEN**  
Les équip. laitiers R.M. inc.  
(418) 679-8751

**ST-GERVAIS**  
Les équipements de ferme  
GaétanThéberge inc.  
(418) 887-3018

**ST-JEAN-DE-DIEU**  
R. Ouellet équip. de ferme inc.  
(418) 963-2133

**ST-LÉON**  
Les équipements de ferme  
C. Lesage inc.  
(819) 228-5694

**ST-LÉONARDD'ASTON**  
Les équipements laitiers  
Beaudry et Morin inc.  
(819) 399-2403

**ST-NARCISSE-DE-LOTBINIÈRE**  
Norbert Gagné enr.  
(418) 475-6088

**BABSON BROS CO. (Canada) Ltd.**  
Tél.: (416) 564-6866  
Fax: (416) 564-6848

**MARIO JEAN**  
(Gérant de division)  
La Plaine  
(514) 478-3701

**WAYNE BEATH**  
(District Manager)  
Peterborough, Ontario  
(705) 292-9833

**CLAUDE JALBERT**  
(Gérant de division)  
Wickham, Québec  
(819) 398-5151

**ST-ODILON**  
Jeannot Bolduc enr.  
(418) 464-4226

**ST-ÉLIZABETH**  
Equip. de ferme R. Lefebvre inc.  
(514) 752-2611

**ST-PASCAL**  
F. Gérard Pelletier inc.  
(418) 492-2439

**VICTORIAVILLE**  
Les équipements M.B.L. inc.  
(819) 752-6585

**ST-TIMOTHÉE**  
Les équipements de traite  
St-Timothée  
(514) 371-9666

**STE-CÉCILE-DE-MILTON**  
Alain Beaugard inc.  
(514) 378-1082

## Walco équipement Itée

La compagnie Walco équipement Itée représentée au Québec à Saint-Germain-de-Grantham offre un accessoire de chargeur frontal de tracteur appelé «BucketHoe». L'appareil comporte une



flèche et une benne. Il peut s'attacher rapidement à toute pelle de chargeur frontal permettant le creusage de tranchées de faibles dimensions jusqu'à quatre pieds de profondeur.

# Le prochain niveau de lutte contre le chiendent

HERBICIDE NON SÉLECTIF  
**TOUCHDOWN®**

1-800-980-6980 **ZENECA**

TOUCHDOWN est une marque déposée de Zeneca Inc.

## VENTILER AVEC VICTORIA

C'EST BEAUCOUP PLUS QU'UN ACHAT DE VENTILATION

Ventilation naturelle par panneaux verticaux combinés à des cheminées intermittantes

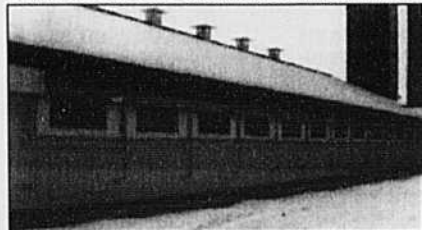

 **EQUIPEMENTS**  
**VICTORIA** I N C  
 EQUIPEMENTS  
 FABRICANT D'ÉQUIPEMENTS DE VENTILATION

Équipements Victoria fabrique selon vos exigences

Grand choix de ventilateurs et contrôles pour tous genres de bâtiments agricoles ou commerciaux

Des contrôles adaptés et à multifonctions



Ventilateur avec boîtier muni d'un capuchon...  
 Fabriqué d'une seule pièce en polypropylène

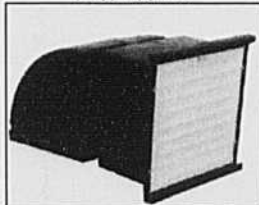

FABRICANT D'ÉQUIPEMENTS DE VENTILATION

41, rue de la Nicolet (Parc industriel) Victoriaville, Québec, G6P 7H3 Tél.: (819) 758-0550 Téléc.: (819) 758-5365



*Bernard Adam*

- Spécialiste d'ensilage de balles rondes
- Conférencier (Mobilrap)
- Concepteur du Techno-Barn

... vous présente



(514) 534-2476

## TECHNO-BARN

Venez voir une **GRANGE MODULAIRE PORTATIVE!**

Venez parler de foin sec et d'ensilage au kiosque de Les Systèmes Agricoles Adam inc.



**BEHLEN**  
 INDUSTRIES  
 certification C S A

**KIOSQUES**  
 223 & 224

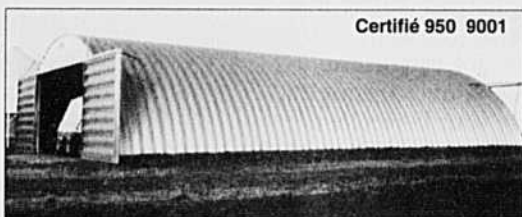

Certifié 950 9001

### PRODUITS À PRIX ABORDABLES FAIT POUR DURER

Le bâtiment **Curvet** peut servir à de multiples usages allant d'entrepôts à grains extra robustes, à des abris faciles d'accès pour votre coûteux matériel.

\*Le **Curvet de Behlen** est disponible en plusieurs couleurs.

LES ÉQUIPEMENTS:

## Daniel Labonté Inc.

1178, Lussier, St-Dominique  
 St-Hyacinthe J0H 1L0

Distributeur :

**Starline - Cannonball - CAT Pompe**

Vendeur autorisé Dynavent

Vente et Service

Tél.: (514) 773-6589

Fax: (514) 773-2046

# Attention, PRODUCTEURS DE PORCS & VOLAILLES



Visez  
**QUALITÉ et ÉCONOMIE**  
 Dans vos rations, grâce au système de fabrication de la moulée à la ferme  
**PESIMIX**

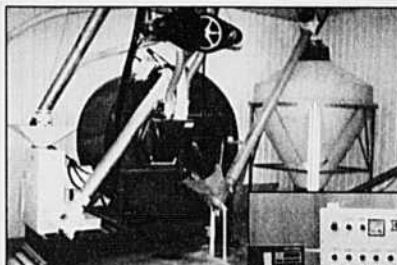

- Pesée individuelle de chaque ingrédient pour une plus grande précision.
- Aucune calibration nécessaire lors de nouveaux arrivages de grains.
- Homogénéité du mélange assurée grâce au mélangeur à tambour rotatif.
- Possibilité de plusieurs recettes et ingrédients.
- Contrôle des inventaires.
- Ordinateur et panneau de contrôle simple et en français.

Nous pouvons également modifier vos meuneries avec moulange volumétrique en système à balance de façon économique.

### Système d'alimentation liquide MULTI-PHASE POUR PORCS

- Réduire vos coûts de moulage en optimisant vos courbes d'alimentation.
- Alimentation avec maïs humide et sous-produits.
- Ordinateur 20 recettes x 7 départs pré-programmés x nombre illimité d'ingrédients.
- Possibilité d'alimenter vos porcs par groupe de sexe.
- Comptabilité de nombreuses statistiques: coûts + taux conversion + gain journalier + inventaire + analyse nutritionnel
- Possibilité de contrôler votre moulange par pesée avec le même ordinateur.

Ernst Graf AG

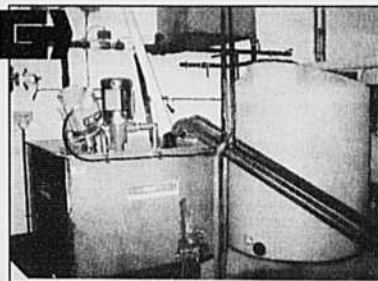

## LES ÉQUIPEMENTS LAPLANTE & LÉVESQUE Ltée

780 Route 201  
 Ormstown (Québec)  
 J0S 1K0

Tél.: (514) 829-3516 / 3353

Fax: (514) 829-3592



**GRAIN HANDLER**



7375 Duplessis  
 Saint-Hyacinthe (Québec)  
 J2S 8B1

Tél.: (514) 796-2327

Tél./Fax: (514) 774-2476

← 2 succursales →

## Mini draineuse agricole

Équipement agricole Titan inc. de Baie-du-Febvre propose sa mini draineuse de type agricole. La machine portée sur trois points standard, catégorie II, peut poser du drain

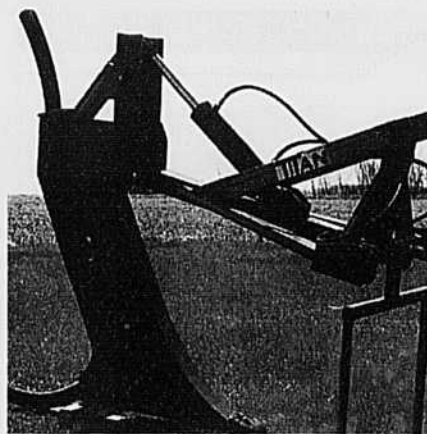

de plastique d'un diamètre de 3" à une profondeur de 44". Sur de petites surfaces pour la pose de canalisations à pente régulière, avec 100 h.p. de puissance, on peut songer à la mini draineuse maintenant disponible avec un indicateur de pente laser.

## Récolteuse de haricots secs Aulari

Les industries Aulari inc. de Saint-Barnabé sud utilisent une batteuse automotrice conventionnelle modifiée pour la récolte des haricots secs. Le ramasseur se compose de trois rouleaux successifs armés de doigts d'acier montés sur caoutchouc. Au batteur transversal conventionnel, on a ajouté un deuxième

batteur à doigts. Les contre-batteurs sont à ressorts en acier flexible. L'élevateur à grain propre est à godets, un réservoir basculant permet la vidange dans un camion. Une telle batteuse utilisée à ce jour sur une ferme spécialisée dans la production d'haricots secs a donné de très bons résultats.



# Puisqu'ils ne peuvent pratiquer le yoga, aller au cinéma, jouer au golf ou promener le chien...

... ajoutez **Stress-Aid** dans leur eau de boisson pour les aider à combattre le stress.



Stress-Aid est offert en sachet de 100 g et en seau de 10 kg.

## Poudre hydrosoluble de vitamines et d'électrolytes

Pour aider à traiter les carences en vitamines et à corriger le déséquilibre électrolytique qui surviennent à la suite d'une alimentation déficiente chez la volaille, le porc et le bovin.

### Stress-Aid:

- ▶ est une poudre hydrosoluble sans sucre
- ▶ contient 13 vitamines
- ▶ est une bonne source d'électrolytes

Consultez votre vétérinaire.



A.P.A. division de:  
**RHÔNE MERIEUX, CANADA, INC.**  
 Victoriaville, Qc, G6P 1B1, Canada

CCPP

..... **RAPPORT QUALITÉ/PRIX** .....

# ... il laisse la compétition à court d'arguments



■ Vitesses rampantes  
en option standard

■ Freins à disques dans l'huile

■ Prise de force indépendante  
ou synchronisée avec les roues  
arrière, 540 / 1 000 R.P.M.

et des prix  
plus que  
compétitifs !



*Exigez toujours  
le meilleur rapport qualité / prix*

**Votre concessionnaire UNIVERSAL –  
les petites attentions qui en font un associé unique**

Distribués par  
Tracteur Universal Canada Ltée  
BUREAU CENTRAL: 1439 Quebec Ave  
Saskatoon (Saskatchewan)  
S7K 1V4 • (306) 242-0227  
FILIALE: 1770 Bonhill Road,  
Mississauga, (Ontario)  
L5T 1C8 • (905) 564-7494

Pour un supplément d'information  
au Québec et dans les Maritimes:  
Directeur des ventes:  
M. Jean Faucher, 4335, route 251  
Lennoxville (Québec)  
J1M 2A3  
Téléphone et Télécopieur:  
(819) 837-2704

**Alma**  
Équipements  
G.M.D. Enr.

**Baie-St-Paul**  
Les Équipements  
Agricoles Gauthier  
Inc.

**Howick**  
Équipements  
Industriels  
& Agricoles BHR  
Henderson Inc.

**Maskinongé**  
Équipements  
G. Gagnon Inc.

**Shawville**  
Les Équipements  
de ferme Barber

**St-Clément**  
Service  
Agromécanique  
Inc.

**St-Pascal**  
Service  
Agromécanique  
Inc.

**Sherbrooke**  
Les Distributions  
A & R Payeur Inc.

**Amqui**  
Machinerie J.N.G.  
Thériault Inc.

**Cap-St-Ignace**  
Les Équipements  
J.L. Thibault Inc.

**La Durantaye**  
Jean-Guy &  
Denis Bolduc Inc.

**Rougemont**  
Équipements  
Agri-Mont Inc.

**St-André-Avellin**  
Garage André  
Parisien inc.

**St-Gilles**  
Le Domaine  
du Tracteur  
St-Gilles Enr.

**St-Polycarpe**  
Enr. Sud  
Ouest Enr.

**Upton**  
Les Équipements  
Adrien Phaneuf  
inc.

**Bagotville**  
Garage Hilaire  
Tremblay

**Granby**  
Les Équipements  
Adrien Phaneuf  
Inc.

**Manseau**  
Garage Gaston  
Soucy

**Sainte-Marie-de-Beauce**  
Service Bivac Inc.

**St-Casimir**  
Société  
Coopérative  
Agricole régionale

**St-Janvier**  
Garage Julien  
Demers Enr.

**St-Thomas,  
cté Joliette**  
Équipements  
G. Gagnon

## Épandeur à chaux et engrais Després

L'Atelier Després inc. de Val Alain présente son nouvel épandeur à chaux et engrais série 200. Il s'agit d'une machine d'une tonne de capacité d'engrais et de deux tonnes de chaux. Deux disques en contre-rotation assurent la projection sur 40 à 60'



pour l'engrais et 30 à 35' pour la chaux; le tablier et toutes les composantes en contact avec l'engrais sont en acier inoxydable. Réglage précis et facile du taux d'application grâce à un vérin, le tablier est entraîné par une roue de friction.

Monté sur deux essieux en tandem, l'instrument est stable et facile à remorquer.

## PATLQ

Avec son nouveau logiciel d'alimentation Ration'1, le PATLQ (Programme d'analyse des troupeaux laitiers du Québec) compte répondre encore mieux aux besoins de sa clientèle. S'appuyant sur un fichier de référence comptant plus de 2 000 aliments en plus de ceux disponibles chez les producteurs, Ration'1 permet le calcul de rations performantes et économiques pour six groupes de vaches (quatre en lactation, deux en tarissement).



**DYNAVENT**  
*Inc.*

AGRICULTURE

1825 Power, DRUMMONDVILLE,  
 (Qc) J2C 5X4

Tél.: (819) 474-5500

Fax: (819) 474-4072



### DYNA-CAR

3 modèles disponibles  
 DCE 35 électrique 34" x 62" x 54"  
 DCE 54 électrique 34" x 78" x 63"  
 DCG 55 gaz 34" x 78" x 63"

- Benne en permashield Garantie 10 ans
- Transmission hydraustatique
- Vis de déchargement en tellon
- Modèle électrique, moteur 2,5 C.V.
- Modèle essence, moteur 5,5 C.V.
- Capacité jusqu'à 52 minots.
- Chargeur à batteries inclus avec modèle électrique

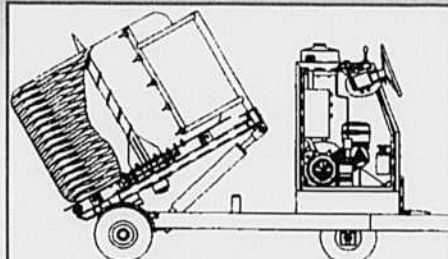

### DYNA-BALLE

Charge et déroule les balles de foin sec ainsi que d'ensilage humide dimension 79" x 48" x 60" - capacité 2 000 lb.

- Moteur Honda 9 C.V.
- Roues 16" increvables
- Direction assistée pour conduite facile
- Direction et traction sur la même roue, lui permettant des virages à angle aigué
- Rotation gauche et droite pour le déroulement
- Disponible en 3 versions.

## SMART FEEDER

La technologie de demain pour l'agriculture d'aujourd'hui

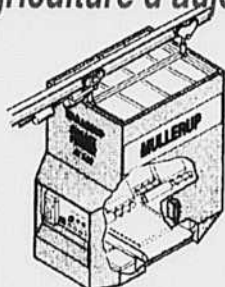

M600

M600 sert jusqu'à 6 types d'aliments - moulus ou en minéraux. Il distribue ses aliments pour bovins et porcs. Le M-600 permet la meilleure manière de mélanger et distribuer les aliments et les suppléments à vos animaux.

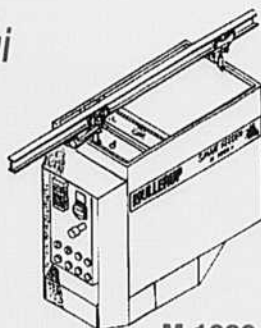

M-1000

M1000 sert jusqu'à 6 types d'aliments; une plus grande capacité que le M-600. Peut avoir un distributeur à mélasse. Automatise le mélange et la distribution de vos moulées et de vos suppléments pour de plus grands troupeaux.

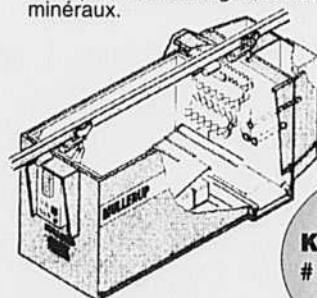

M-2000

M2000 sert jusqu'à 6 types d'aliments divers tel que: fourrage, concentré et minéraux. Combiné à un mélangeur à fourrages, le M2000 automatise entièrement l'alimentation, qui ne requiert au total qu'environ 30 secondes par vache. Peut nourrir jusqu'à 9 fois par jour.

**KIOSQUES**  
 # 380 - 381

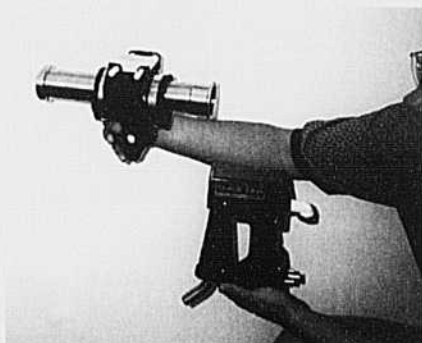

### Babson Bros. co. ltd

Babson Bros. co. ltd (Surge) lance le système de fixation d'unité de traite «quick one» qui permet de brancher simultanément le pulsateur et la valve à lait. Le module fabriqué de polymère ultra-résistant se manipule facilement d'une seule main, facilitant le travail de la personne préposée à la traite et réduisant le temps requis pour l'installation.

### Pioneer Hi-Bred Itée

Pioneer Hi-Bred Itée présente l'inoculant à ensilage 1132 de marque Sila-bac. Ce nouvel inoculant bactérien a



# Venez rencontrer

Centre d'insémination porcine du Québec inc.



## LES PIONNIERS DE L'INSÉMINATION PORCINE AU QUÉBEC au KIOSQUE # 215

St-Lambert Tél.: (418) 889-9748 ♦ 1-800-463-1140  
 Roxton Falls Tél.: (514) 375-9977 ♦ 1-800-375-9811

MAÏS GRAINS • SOYA • CÉRÉALES • MAÏS GRAINS • SOYA • CÉRÉALES



Milan, Ohio 44846  
 419 499-2508

#### PLANT FOOD

Guarantee Analysis

Total Nitrogen (Minimum)(N) .....10%  
 Available Phosphoric Acid (Minimum)(P<sub>2</sub>O<sub>5</sub>)  
 20%  
 Available Potash (Minimum)(K<sub>2</sub>O) .....10%

**Environmentally Safe**  
**Non-Toxic To Plants**  
**Non-Corrosive To Equipment**  
**Non-Poisonous To Animals**  
**Non-Polluting To Water**

### NOUVEAU au Québec

**UNE ALTERNATIVE ÉCONOMIQUE ET SÉCURITAIRE**

**VENDU depuis 40 ans**  
**au États-Unis et au Canada**

**Ce produit remplace tout**  
**autres fertilisants chimiques**

**POUR INFORMATION**  
**Contactez**

**M. Germain Desjardins**  
**Représentant pour tout le Québec**  
**Tél.: (514) 293-6972**

**Bienvenue au**  
**KIOSQUE # 118**

\* **TERRITOIRE DISPONIBLE** pour  
 représentant (agronome ou personne  
 avec expérience agricole).



Milan, Ohio 44846  
 419 499-2508

#### NOURRITURE POUR PLANTES

Analyse - Garantie

Nitrogen totale (Minimum)(N) .....10%  
 Acide - Phosphorique disponible(Minimum) 20%  
 Potasse - disponible (K<sub>2</sub>O) .....10%

**Sécuritaire pour environnement**  
**Non-Toxique pour les plantes**  
**Non-Corrosif pour l'équipement**  
**Non-Toxique pour les animaux**  
**Non-Polluant pour l'eau**

CONIFÈRES • ARBRES FRUITIERS • TABAC • CONIFÈRES • ARBRES FRUITIERS • TABAC

été développé exclusivement pour le traitement de l'ensilage de maïs (plante entière). Il favorise une meilleure conservation de l'ensilage et entraîne une production laitière et un gain journalier accrus.

### Fertix

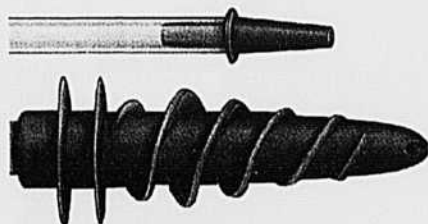

Le Centre d'insémination porcine du Québec inc. propose aux éleveurs de porcs la sonde d'insémination artificielle porcine «Fertix». Fabriquée au Québec avec des matériaux inertes et souples, elle préserve la qualité du sperme et assure confort et sécurité à la truie.

### Mélangeur à minéraux MR500

Le mélangeur à minéraux MR500 de RAD équipements inc. a été conçu pour produire un mélange rapide et uniforme

grâce à son agitateur déplaçant constamment les ingrédients. Recouvertes de caoutchouc, les palettes qui déplacent le matériel vers la sortie sont en contact étroit avec la paroi permettant ainsi d'éliminer toutes formes d'accumulation et de maximiser le nettoyage de la cuve.

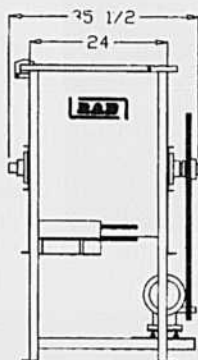

*Pour Un Choix Durable!*

## AGRI-VENTES BROME Itée

Une tradition d'excellence et un personnel compétent vous offre une ligne complète d'équipement

Venez nous rencontrer au  
**SALON DE L'AGRICULTEUR '96**  
**KIOSQUES # 96 / 97**

- Cage pouponnière chaude à deux étages
- Cage de gestation
- Cage de mise bas
- Enclos
- Trémie sèche pour pouponnière
- Recirculateur d'air
- Trémie sèche pour engraissement
- Trémie abreuvoir
- Entrée d'air
- Ventilateur
- Contrôle
- Unité motrice

2389, route 202  
 Dunham, Québec  
 JOE 1M0

Tél.: (514) 266-5323  
 Fax: (514) 266-5708

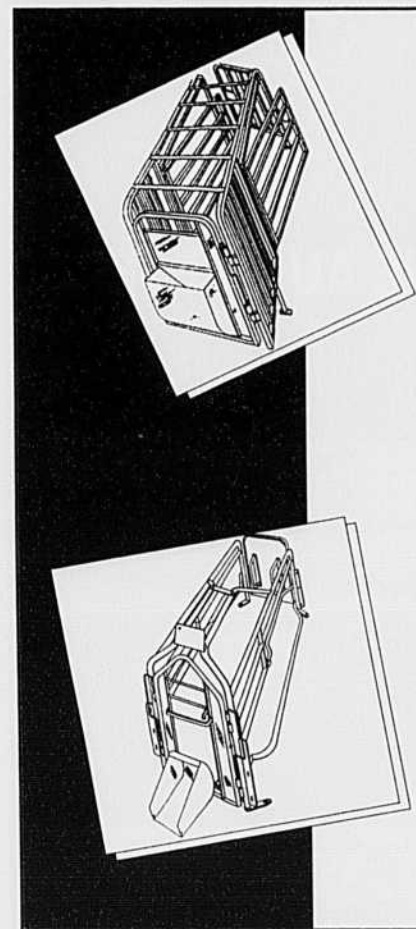

**DTN**

Brigitte Côté,  
 Ghislain Gendron

Tél./Fax: (514) 659-6404

Bienvenue au KIOSQUE #39

Prix du marché des grains, du boeuf, du porc  
 Rapports U.S.D.A., Nouvelles, météo,  
 Graphiques et plus...



# Les Étoiles de la terre

Une tradition d'engrais de haute performance



**Les Étoiles de la terre<sup>MC</sup> pourraient-elles faire une différence pour votre entreprise?**

Ne vous fiez pas uniquement à notre parole pour croire que les engrais 3 et 5 étoiles dépassent effectivement les engrais traditionnels. Nous vous invitons plutôt à étudier les résultats de recherche, à comparer vos propres récoltes à celles des autres producteurs et à laisser Nutrite vous aider à établir votre propre programme d'essai aux champs.

Deux années de développement et d'essais ont permis de lancer une innovation dans les bases fertilisantes: **Super 2000**

La nouvelle génération des Étoiles de la terre<sup>MC</sup> avec Super 2000 contient encore plus de calcium et de soufre, pour une performance accrue et un profit supplémentaire.



**NUTRITE**  
KIOSQUE 30

**Québec (514) 462-2555**  
**Ontario (613) 932-0275**

## Extrulait- Extruveau



Ralston Purina Canada inc. présente sa gamme de moulées et suppléments hautement énergétiques «Extrulait et Extruveau». Les particules extrudées qu'on y retrouve favorisent une meilleure utilisation de l'énergie et des acides aminés contenus dans ces produits. Il en résulte une production laitière et protéique élevée chez la vache laitière ainsi qu'une croissance maximale chez les génisses.

## Choix de taureaux



Centre d'insémination artificielle  
 du Québec (CIAQ) Inc.

Dans le cadre du programme Troupeaux-collaborateurs, le Centre d'insémination artificielle du Québec (CIAQ) inc. offre aux producteurs participants un nouveau service de choix de taureaux. Conçu pour répondre aux besoins spécifiques de deux types d'entreprise (type producteur laitier et type éleveur), le service propose un choix de cinq taureaux pour chaque vache du troupeau tenant compte des données de production et de conformation disponibles.

## Minuterie Chronolite



Les Éclairages électriques C.B.M. inc. met en marché le gradateur à minuterie Chronolite. Programmé au début de l'élevage avicole, le gradateur permet de contrôler l'intensité lumineuse et l'horaire de luminosité pour l'ensemble de l'élevage. La commande «du crépuscule à l'aube» augmente ou diminue progressivement l'intensité lumineuse pour diminuer les effets d'un changement brusque de luminosité sur l'oiseau.

# TOUT POUR L'ÉRABLIÈRE



## WATERLOO SMALL

- Une qualité de construction reconnue;
- Système de tubulure;
- Empaquetage;
- La ligne la plus complète pour l'érablière;
- Évaporation;
- Transformation et sous-produits.



*WATERLOO est le magasin d'économie par excellence où, l'acériculteur trouve tout en un arrêt pour son érablière.*

*Profitez dès aujourd'hui des avantages d'un magasin du manufacturier et aussi des services-conseil sur place.*

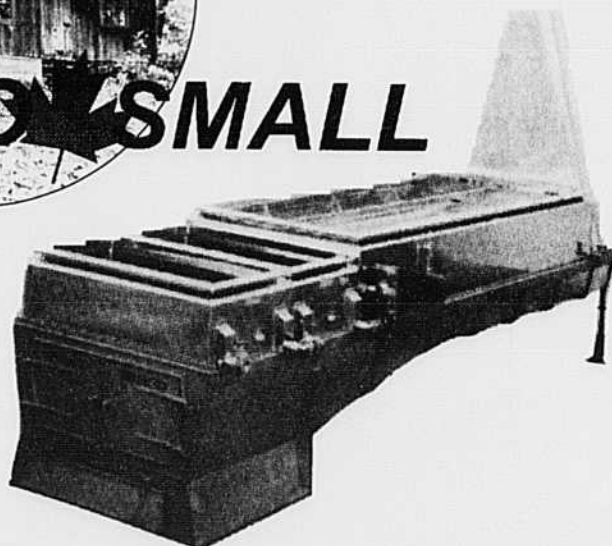

## WATERLOO SMALL

10, rue Waterloo, C.P. 610, Waterloo, (Qc) J0E 2N0  
 Tél.: (514) 539-3663 / Fax: (514) 539-2660

## Oxy-Gard



Écolab ltée présente le bain de trayon «Oxy-Gard» à base de peroxyde d'hydrogène activé. Formulé sans iode, «Oxy-Gard» élimine les risques d'allergies reliés à l'utilisation de produits iodés, ne tache pas les trayons ni les mains de l'utilisateur et ne laisse pas de résidus dans le lait.

## Service d'analyse de sol «Soilection»

Nutrite inc. présente son nouveau service d'analyse de sol «Soilection». Ce service d'analyse permet d'évaluer la teneur en éléments majeurs et mineurs pour chaque hectare de sol. Par la suite, un applicateur de chaux et d'engrais applique un taux variable pour répondre aux



besoins particuliers de chaque hectare. De plus, un suivi cartographique aérien est offert pour localiser chaque champ à l'ordinateur et un moniteur sur la batteuse permet d'évaluer le rendement à l'hectare et déceler des endroits problématiques dans les champs. Cette utilisation plus rationnelle des engrais est aussi plus sécuritaire pour l'environnement.

## Rue des chèvres «Gale»

La maison de semences Labon inc. présente la rue des chèvres «Gale». La rue des chèvres, connue également sous le nom de Galega orientalis, est une légumineuse originaire des



régions méditerranéennes. Elle est très persistante et peut demeurer productive de 7 à 15 ans. Cette légumineuse possède une bonne teneur en protéines, en vitamines et en minéraux. Cette plante peut être servie en vert, pour le foin, pour l'ensilage ou même en comprimés en plus d'être une excellente plante mellifère.

## Herbicide «Broadstrike»

La compagnie DowÉlanco Canada inc. présente l'arrivée de l'herbicide «Broadstrike» pour utilisation dans le maïs et le soya. Ce nouvel herbicide, en instance d'homologation, possède comme ingrédient actif le «flumétsulame» qui permet de réprimer

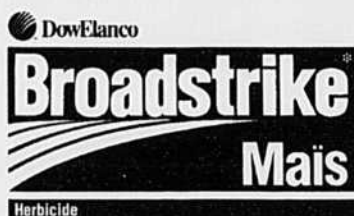

plusieurs annuelles à feuilles larges. Deux formulations ont été développées pour le maïs, soit «Broadstrike maïs» et «Broadstrike maïs post», ce dernier contenant un antigraminée. De plus deux formulations à spectre complet (feuilles larges et graminées) ont aussi été développées pour le soya, soit «Broadstrike treflan» et «Broadstrike dual soya». Sa faible dose d'utilisation, sa faible toxicité ainsi que sa préparation sous forme de sac hydrosoluble font qu'il est sécuritaire pour l'utilisateur et l'environnement.

## Service de cartographie des sols à la ferme

Ce service de cartographie des sols à la ferme offert par le Centre de développement agrobiologique de Warwick vise d'abord à faire connaître à l'agriculteur les caractéristiques de base des sols de son exploitation champ par champ, type de sol par type de sol. De cette étude détaillée, il est possible de faire un portrait précis du potentiel des sols de la ferme et de faire des recommandations sur la gestion des matières organiques, la ferti-

# VOICI

## LES QUALITÉS RECHERCHÉES SUR UNE MOISSONNEUSE-BATTEUSE

- Récupération maximale de la récolte
- Bon rendement au champ
- Récupération du grain intact
- Récupération de la paille
- Fiabilité éprouvée au champ
- Conception robuste
- Facilité d'accès
- Facilité d'ajustement
- Confort de l'opérateur
- Commandes positionnées au bout des doigts
- Environnement silencieux
- Vue panoramique
- Vis de déchargement rapide et haute de dégagement
- Éclairage périphérique
- Bonne valeur de revente
- Nez à maïs broyant les tiges
- Tablier à soya très souple



lisation, le travail du sol, le chaulage ainsi que le choix des cultures. Ce nouveau service permet une meilleure utilisation des ressources de la ferme, quel que soit leur mode et leur type de production.

### Sigachamp 5.0

Sigachamp 5.0 est un logiciel de gestion et de régie des champs. Il permet de tenir un registre détaillé des produits utilisés et des opérations effectuées dans les champs, de même que les coûts qui y sont reliés. Ce logiciel fonctionne aussi bien sous DOS que



La solution informatique en gestion agricole.

de relier le tout au plan de ferme. Le module «Fertilisation» sert au calcul du plan de fertilisation intégré.

### Agri-lab

La compagnie Agri-lab inc. présente le logiciel de contrôle laitier Agri-lab. Ce logiciel peut être utilisé par le producteur chez lui à la ferme ou par un laboratoire d'analyse de lait en version multi-clients. Il permet de générer tous les rapports nécessaires à la gestion de la production laitière ainsi

Windows. Sigachamp 5.0 est offert en deux modules. Le module «Mémochamp» qui permet de tenir un registre des champs très complet et

qu'un rapport de contamination du réservoir qui permet d'identifier les vaches qui contribuent le plus au comptage des cellules somatiques en

## Agri-Lab

L'évolution au quotidien

fonction de la quantité de lait produite par chaque vache. Agri-lab fournit à ses clients des étiquettes de code à barre pour l'identification des vaches.

# PIT-BOSS™

## La seule solution



## aux problèmes de lisier

Spécialement conçu pour : les lagunes et les fosses intérieures et extérieures

- Augmente le contenu d'azote
- Réduit la production de gaz ammoniacaux
- Liquéfie les solides
- Ce n'est pas un enzyme!

Pour de plus amples informations, communiquez avec nous, ou venez nous rencontrer au KIOSQUE #37



**PHARMIPEX inc.**

St-Hyacinthe (Québec) J3G 4S6

Tél.: 1-800-771-6728 / Fax: (514) 771-4428

## Le prêt agricole familial

Le prêt agricole familial est un produit développé par la SCA qui a pour but de faciliter le transfert des entreprises agricoles entre les générations. Ce



nouveau type de prêt présente de nombreuses caractéristiques qui permettent tant à l'acheteur qu'au vendeur de tirer avantage de ce produit. Par exemple, l'acheteur peut verser un paiement initial de 10 % tandis que la SCA paie au vendeur jusqu'à 40 % de la valeur marchande de la terre et la balance du paiement s'effectue sous forme de remises égales au cours des quatre années suivantes. La mise de fonds est donc peu élevée pour l'acheteur et le vendeur touche son argent rapidement.

## Module de simulation des coûts d'engraissement

Agri-gestion Laval présente le module de simulation des coûts d'engraissement. Ce module est associé au programme informatique Conseil-Boeuf, un logiciel d'aide à la gestion des bovins de boucherie. Le module permet d'estimer le prix de revient par tête ou par kg ainsi que les revenus provenant de la vente d'animaux et du programme de l'assurance-stabilisation des revenus agricoles. Il permettra ainsi d'estimer un an à l'avance quelle stratégie d'élevage, d'engraissement et de mise en marché pourrait être la plus avantageuse économiquement.



# UNE SEULE PEUT RÉPONDRE À VOS BESOINS



## La nouvelle série 2100



### Chez Case IH, le futur c'est maintenant



#### CLAUDE JOYAL INC.

Stanbridge Station (514) 296-8201  
Saint-Guillaume (819) 396-2161  
Saint-Denis-sur-Richelieu  
(514) 787-2105

Kiosques 306 à 310A

#### LES ÉQUIPEMENTS

#### ADRIEN PHANEUF INC.

Upton (514) 549-5811  
Granby (514) 372-7217

Kiosques 300 à 305

## Programme de gestion des cultures

Zeneca Agro présente la version 3.0 du programme de gestion des cultures.

# ZENECA Agro

Cette version a été conçue pour aider l'agriculteur à noter les applications de produits phytosanitaires et d'engrais, à enregistrer les conditions météorologiques, à surveiller les besoins en irrigation, à examiner la performance et la rentabilité des cultures et à faire des rapports sur l'utilisation et le coût des produits. Le programme est assez souple de sorte qu'il s'adapte à toutes les productions.

# L'ÉQUIPE DES AGRO-SERVICES Scotia S'AGRANDIT À LA MESURE DE VOS BESOINS

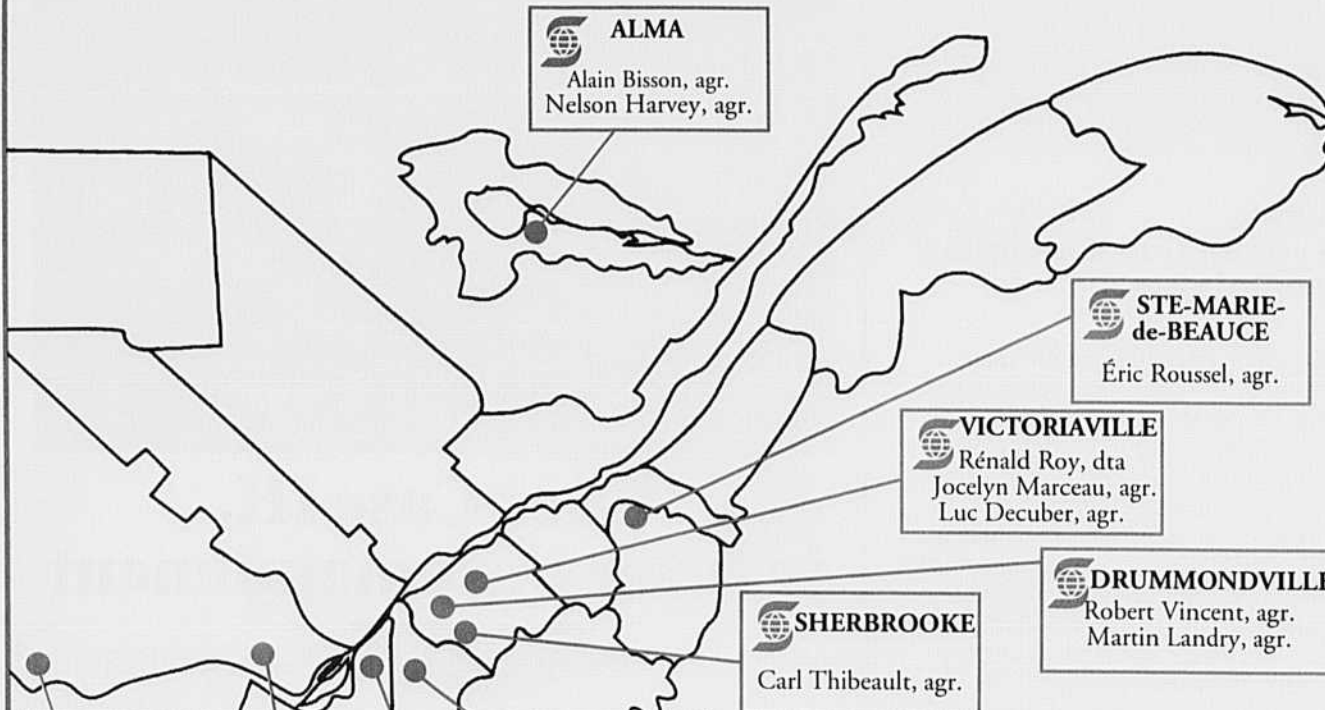

**ALMA**  
Alain Bisson, agr.  
Nelson Harvey, agr.

**STE-MARIE-de-BEAUCE**  
Éric Roussel, agr.

**VICTORIAVILLE**  
Rénald Roy, dta  
Jocelyn Marceau, agr.  
Luc Decuber, agr.

**DRUMMONDVILLE**  
Robert Vincent, agr.  
Martin Landry, agr.

**SHERBROOKE**  
Carl Thibeault, agr.

**CAMPBELL'S BAY (HULL)**  
Steve Baril, agr.

**GRANBY**  
Serge Lafrenière, dta  
Patrice Beaudoin, agr.  
Jean-Benoit Grégoire,

**LACHUTE**  
Maurice Girard, dta

**ST-JEAN-SUR-RICHELIEU**  
Maurice Martel, agr.  
Gilbert Marleau, agr.

Pour toutes autres informations, communiquez avec le Directeur de l'équipe du Québec :

**Yvan Dupont, ing. agr.**  
**1-800-363-6916**  
**Banque Scotia** 

# Gagnants



De gauche à droite, Jean Corbell, juge, Lyne Plourde de Ompipar, Benoît Dostie d'Équipement Victoria et Martial Gagné de Wic.

CONCOURS  
INNOVATIONS AGRICOLES

# 95



De gauche à droite, Roger Fontaine de Gilles Grégoire et fils, Catherine Gauthier de Dupont Canada, Normand Drapeau et Claude Lorrain de Rhône-Poulenc et Marc Bédard, juge.



De gauche à droite, Jacque Godbout, juge, Jacques Jalbert de Concentrés Belisle, Claire Camirand de Maheu Extermination et Alain Grenier de Roey.



Claude Barnabé, juge et Bryan Doormaal du Centre d'Insémination.

**LA TERRE  
DE CHEZ NOUS**  
ET SES PUBLICATIONS

GRANDES

**CULTURES**



**L'USAGE**

**BOVINS**  
DU QUÉBEC

**porc**  
QUÉBEC



Bienvenue à notre **stand de la Terre de chez nous et ses Publications** et profitez de votre visite au Salon de l'Agriculateur 1996 pour venir y déposer votre coupon qui vous permettra de peut-être gagner l'un de nos magnifiques parapluies, aux couleurs de la Terre de chez nous.

La Terre de chez nous, c'est une histoire de 67 années d'une grande et fidèle amitié avec ses lecteurs et lectrices.

Aujourd'hui, cette amitié se retrouve chez 40 000 fidèles abonné(es) de la Terre de chez nous, représentant plus de 81 600 lecteurs et lectrices chaque semaine, qui y consacrent au-delà de deux heures de lecture.

Merci de votre fidélité et passez nous voir à notre kiosque #261-262

Complétez le coupon de participation ci-joint et déposez-le à notre kiosque dans la boîte à cet effet.

Nom: .....

Adresse: .....

Municipalité: .....

Code postal: .....

Tél: .....



En dix ans, le nombre de visiteurs au Salon de l'Agriculteur a quadruplé, passant de 2 000 à 8 000

**Abonnez-vous**

# LA TERRE DE CHEZ NOUS

informe les producteurs et productrices agricoles et autres personnes intéressées aux diverses activités rurales. À chaque semaine la TCN fournit à ses lecteurs des informations qui concernent la production et la mise en marché des produits agricoles et forestiers au Québec.

Il vous suffit de remplir le coupon et d'y joindre un chèque ou mandat de poste à l'ordre de:

La Terre de chez nous  
Maison de l'UPA  
555,  
boul. Roland-Therrien  
Longueuil (Québec)  
J4H 3Y9

Je désire m'abonner à La Terre de chez nous pour:

Québec 1 an: 27,92\$ - 2 ans: 48,44\$ - 3 ans: 66,09\$

Hors Canada - 1 an: 100,00\$

Taxes incluses

NOM \_\_\_\_\_

ADRESSE \_\_\_\_\_

Code postal \_\_\_\_\_ No. membre UPA \_\_\_\_\_

Ci-joint la somme de: \_\_\_\_\_ \$

Signature \_\_\_\_\_

No TPS: R 1218 5132 3

TVQ:1006 1126 05



# william houde

agro-fournitures

**Vous présente le  
concept de fertilisation**

## LITHO

**un fertilisant à base de  
lithothamne (calcium ma-  
rin très soluble) vous  
apportant les avantages  
suivants :**

- Augmente le micro-ph dans la zone du lit de semence
- Stimule l'activité microbienne du sol et améliore sa structure
- Permet une émergence rapide et un développement accru des racines
- Rehausse l'efficacité des engrais
- Apporte 32 oligo-éléments
- Permet une maturité plus rapide et plus uniforme
- Est très efficace, peu importe la température ou l'humidité

**Pour en savoir plus sur les  
engrais LITHO, passez aux  
kiosques 206-207**

8, 3<sup>e</sup> RANG, ST-SIMON, QUÉBEC J0H 1Y0  
Tél.: (514) 798-2002 1-800-663-0064



VOTRE OPTION  
RENTABILITÉ

NUTRITION • SANTÉ

NOTRE SEULE AMBITION:

*Vous satisfaire  
pleinement!*

*Chez Shur-Gain,*

nous multiplions les efforts pour répondre à vos besoins qui évoluent constamment.

Nos préoccupations sont:

- la qualité de nos produits, programmes et services
- l'innovation
- la compétitivité

et la relation de confiance que nous entretenons avec vous.

L'ensemble des producteurs canadiens et québécois, font face actuellement à la mondialisation des marchés. Pour réussir, nous devons offrir des produits de qualité qui répondent aux besoins des consommateurs.

Voilà pourquoi nous désirons rester toujours près de vous, car nous continuons à nourrir une seule ambition: vous écouter et travailler à vous satisfaire. C'est un engagement de longue date pour Shur-Gain.



Le Salon de l'Agriculteur c'est aussi un lieu pour mettre à jour ses connaissances. Cette année quatorze conférenciers y aborderont des sujets d'actualité.

Équipement de Ferme



**NOUVEAU**

**Bac à purin**

Alain Grenier, président  
420, rang 8, St-Germain  
Québec, J0C 1K0

Tél.: (819) 395-2493

- Ventilateur Roey
- Contrôle Phason
- Équipements de porcherie BSM

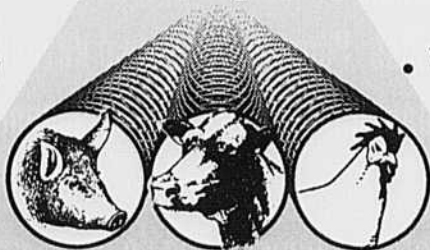

- Ventilation naturelle
- Soigneur automatique
- Accessoires de ferme, etc...

KIOSQUES  
119  
120

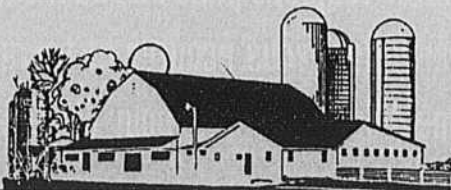

**CONSTRUCTION  
ACTON VALE L'ÉE**

Projet de  
**Construction future**  
Consultez  
les spécialistes

**Produits :**

- ★ Mur **SANDWICH**

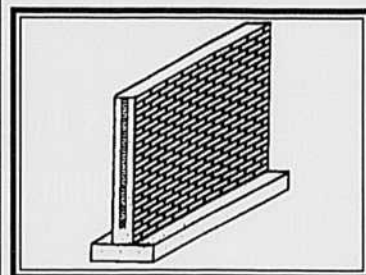

- ★ Latte de béton
- ★ Muret et enclos préfab
- ★ Ventilation naturelle
- ★ Fosse et plateforme
- ★ Silo Airmetic et conventionnel
- ★ Trémi Maximat

**À VOIR**

aux Kiosques  
# 111-112, 141-142

**794, Route 139 Nord  
Acton Vale**  
☎ 1-800-946-2797

# La PUISSANCE est au rendez-vous

## ZETOR

Une division de  
Motokov Canada Inc.

### AVEC SA NOUVELLE SÉRIE



## ZETOR 10540

4 R/M  
97 HP au P.T.O.

# GARANTEE

2 ANS  
pièces et main-d'oeuvre

**Vous avez des questions. Ils ont les réponses !**

**ALMA**  
J.B. Maltais Ltée  
(418) 668-5254

**AMOS**  
Agritibi R.H. inc.  
(819) 732-6296

**BARNSTON**  
Picken's Farm  
Equipements inc.  
(819) 849-2534

**BLACK-LAKE**  
G. Guillemette & Frères inc.  
(418) 423-5500

**CAP SANTÉ**  
Les Entreprises  
Michel Girouard inc.  
(418) 285-2147

**CHAMPLAIN**  
Garage Champoux & Frères  
inc.  
(819) 295-3225

**COURCELLES**  
Benoit Rouillard inc.  
(418) 483-5321

**DUNHAM**  
Équip. Gilles Boucher inc.  
(514) 295-2636

**LAURIER-STATION**  
Les Entreprises  
Michel Girouard inc.  
(418) 728-4534

**LORRAINVILLE**  
Garage J. G. Neveu inc.  
(819) 625-2290

**LOUISEVILLE**  
Machineries Patrice Ltée  
(819) 228-9494  
(819) 228-9495

**MONTMAGNY**  
Bossé Machinerie enr.  
(418) 248-0955

**NAPIERVILLE**  
Service routier J.C.L. enr.  
(514) 245-7284

**STE-HÉLÈNE-DE-BAGOT**  
Les Equip. Ste-Hélène inc.  
(514) 791-2435

**STE-MARGUERITE**  
Dorchester Equipements inc.  
(418) 935-3336

**STE-ROSE DE POULARIES**  
Machineries horticoles  
d'Abitibi inc.  
(819) 782-5604

**ST-ANICET**  
J.R. Caza & Frères inc.  
(514) 264-2300

**ST-JACQUES**  
Les Equip. Bruno Roy inc.  
(514) 839-7244

**ST-JANVIER**  
Garage Julien Demers inc.  
(514) 435-1357

**ST-POLYCARPE**  
Entreprises Sud-Ouest enr.  
(514) 265-3755

**THURSO**  
Hector Labelle  
Equipements enr.  
(819) 986-7783

**TROIS-PISTOLES**  
Equipements Bel-Morin Itée  
(418) 851-3456

**VICTORIAVILLE**  
Les Entreprises  
Michel Girouard inc.  
(819) 758-9566

**WATERLOO**  
Picken's Farm Equip. inc.  
(514) 539-1114

# L'EFFICACITÉ PASSE PAR



GARANT DE LA SANTÉ DE VOTRE TROUPEAU.



MINÉRAUX, VITAMINES, PRÉMÉLANGES,  
LEVURES, HERBAGEUM, SILO GUARD II  
POUR TOUTES LES PRODUCTIONS

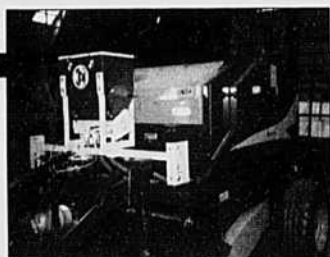

## SILO GUARD II

LE CHOIX DE MILLIERS D'AGRICULTEURS  
QUÉBÉCOIS POUR LA CONSERVATION  
DE VOS PRÉCIEUX FOURRAGES,  
ENSILAGES ET FOINS SECS.

PLUS DE 22 DISTRIBUTEURS AU QUÉBEC ET  
AU NOUVEAU-BRUNSWICK.

(Territoires disponibles, Québec, Maritimes et Ontario)

**BIENVENUE AUX  
AGRICULTEURS (TRICES)  
AU KIOSQUE # 129**

INTERNATIONAL STOCK FOOD LTÉE  
CAMBRIDGE, ONTARIO N1R 5Y2 (519) 622-2730

### BUREAU RÉGIONAL

5121, BOUL. HÉBERT  
SAINT-THIMOTÉE, QUÉBEC  
TÉL. : (514) 377-8732  
SANS FRAIS 1-800-263-8732  
CELLULAIRE (514) 377-6973

**On compte  
un peu plus de  
400 exposants  
au Salon de  
l'Agriculteur  
1996**

# Patz

*Kiosques*  
**368-369**

*Vous avez des questions  
concernant nos :*

**MÉLANGEURS, VIDEURS,  
DÉSILEUSES ET  
CONVOYEURS**

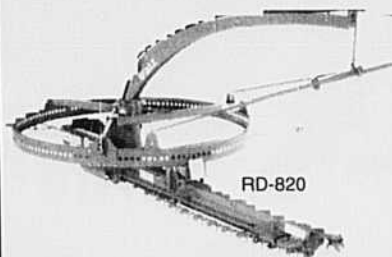

**Plan de  
FINANCEMENT**  
*disponible*

*Venez rencontrer de VRAIS  
spécialistes, nous vous ferons  
un plaisir de vous renseigner.*

**ASBESTOS**  
Équipements  
Stéphane Guérard  
Enr.

**ST-GERMAIN de  
Drummondville**  
Silos Services  
R. H. Inc.

**NICOLET**  
Hervé Lacharité &  
Fils Inc.

**ST-PAUL  
D'ABBOTSFORD**  
Equip. M. Choquette

|                                       |            |
|---------------------------------------|------------|
| Agri Distribution JM inc. ....        | 31         |
| Agri Gestion Laval .....              | 8          |
| Agri-Ventes Brome .....               | 58         |
| Agro-Contact (1992) inc. ....         | 10         |
| Agro 100 .....                        | 34         |
| Alfa Laval .....                      | 71         |
| Atelier Després .....                 | 35         |
| Babson Bros .....                     | 51         |
| Banque de Montréal - St-Hyac. ....    | 19         |
| Banque Royale du Canada .....         | 5          |
| Banque Scotia .....                   | 64         |
| Benoit Baillargeon inc. ....          | 35         |
| Bodco inc. ....                       | 32         |
| Boumatic - Madisson .....             | 25         |
| CIPQ .....                            | 57         |
| Construction Acton .....              | 68         |
| Coop Fédérée de Qué - Mtl .....       | 47         |
| Coop Fédérée de Qué - Trois-Riv. .... | 15, 21     |
| Desjardins, Germain .....             | 69         |
| Distribution A & R. Payeur .....      | 18         |
| DTN inc. ....                         | 58         |
| Dynavent .....                        | 56         |
| Équip. Daniel Labonté .....           | 53         |
| Équip. d'érablière C.D.L. inc. ....   | 9          |
| Équip. Dussault .....                 | 32         |
| Équip. Ferme Roey inc. ....           | 68         |
| Équip. H. Palardy inc. ....           | 13         |
| Équip. Inotrac inc. ....              | 11         |
| Équip. Laplante & Lévesque Ltée ..... | 53         |
| Équip. N. Brodeur .....               | 36, 37     |
| Équip. Victoria inc. ....             | 52         |
| Évaporateur Waterloo inc. ....        | 60         |
| Fédération Caisses Pop .....          | 27         |
| Gaston Richard inc. ....              | 29         |
| Génératrice Drummond inc. ....        | 24         |
| Groupe Maska .....                    | 30         |
| Harold Crochet distribution .....     | 42         |
| Industrie Daniel Labonté .....        | 44         |
| Industries Aston inc. ....            | 50         |
| Industries Aulari .....               | 31         |
| Industries G. Dumas inc. ....         | 34         |
| Industries MilPro .....               | 48         |
| Innovation Agr. Adam inc. ....        | 53         |
| International Stock Food .....        | 70         |
| John Deere .....                      | 72         |
| Kubota .....                          | 45         |
| Krone Niemeyer .....                  | 26         |
| Laro .....                            | 2          |
| Machinerie agr. Saint-Césaire .....   | 50         |
| Machinerie Idéale cie ltée .....      | 16         |
| Machinerie Pronovost .....            | 17         |
| Machinerie Saint-Guillaume inc. ....  | 49         |
| Massey Ferguson .....                 | 22, 23     |
| Morneau & Thibodeau inc. ....         | 30         |
| Motokov Canada inc. ....              | 69         |
| MSD Agvet .....                       | 24         |
| Nutrite inc. ....                     | 59         |
| Nutri-Vert inc. ....                  | 48         |
| Patz .....                            | 68         |
| Phaneuf & Joyal .....                 | 61, 63     |
| Pharmitex .....                       | 62         |
| Provalcid inc. ....                   | 14         |
| Pulvérisateur M.S. inc. ....          | 20         |
| RAD Équipements inc. ....             | 42         |
| Ralston Purina Canada inc. ....       | 17, 19     |
| Rhône-Merrieux .....                  | 54         |
| Rovibec inc. ....                     | 33         |
| Semican Atlantic inc. ....            | 41         |
| Semico inc. ....                      | 28         |
| Shur Gain .....                       | 67         |
| SIGA informatique 2000 inc. ....      | 12         |
| Synd. Prod. Semences Pédigree .....   | 40         |
| Vita Distribution .....               | 39         |
| Universal UTP Tracteur .....          | 55         |
| William Houde Ltée .....              | 38, 46, 66 |
| Zeneca .....                          | 52         |

# *Plus qu'un choix gagnant, un partenaire de choix!*

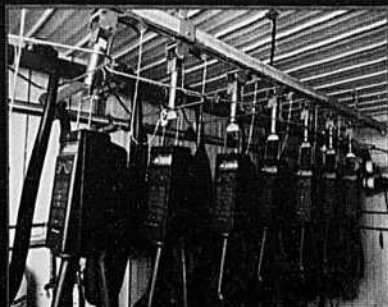

**Automatisation -  
stabulation entravée**



**Tapis à vaches EVA**



**Salles de traite**



**Unité de traite Harmony**



**Combinaison de traite**

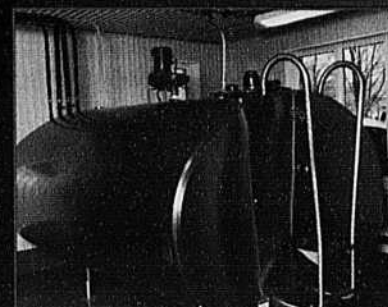

**Refroidissement & Énergie**



**Abreuvoirs OASIS**

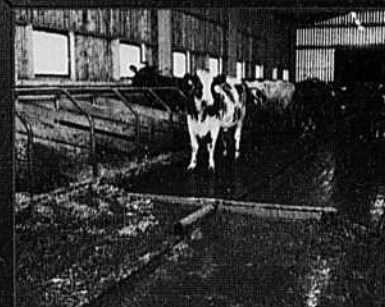

**Manutention du fumier**

 **Alfa Laval Agri**

# Un GRAND PAS d'avance

## Sur La compétition

### Les tracteurs 7200 et 7400 de John Deere



## QUALITÉ . FIABILITÉ . CONFORT

*Venez nous rencontrer aux KIOSQUES # 360 - 361 - 362*

**L'ANGE-GARDIEN**  
Les équipements Lagù Ltée  
(514) 293-8146  
Rive-Sud  
(514) 877-5070

**MIRABEL**  
Centre Agricole  
J. L. D. inc.  
(514) 258-2492  
(514) 476-1392

**PIKE-RIVER**  
Lagué & Fortier inc.  
(514) 248-7597

**ST-CÉLESTIN**  
Les équipements Réal  
Leblanc inc.  
(819) 229-3686

**STE-ROSALIE**  
Les équipements Lagù Ltée  
(514) 799-5533  
Rive-Sud  
(514) 875-4417

