

art-télé

Le QUOTIDIEN

loisirs

Samedi 24 novembre 1979

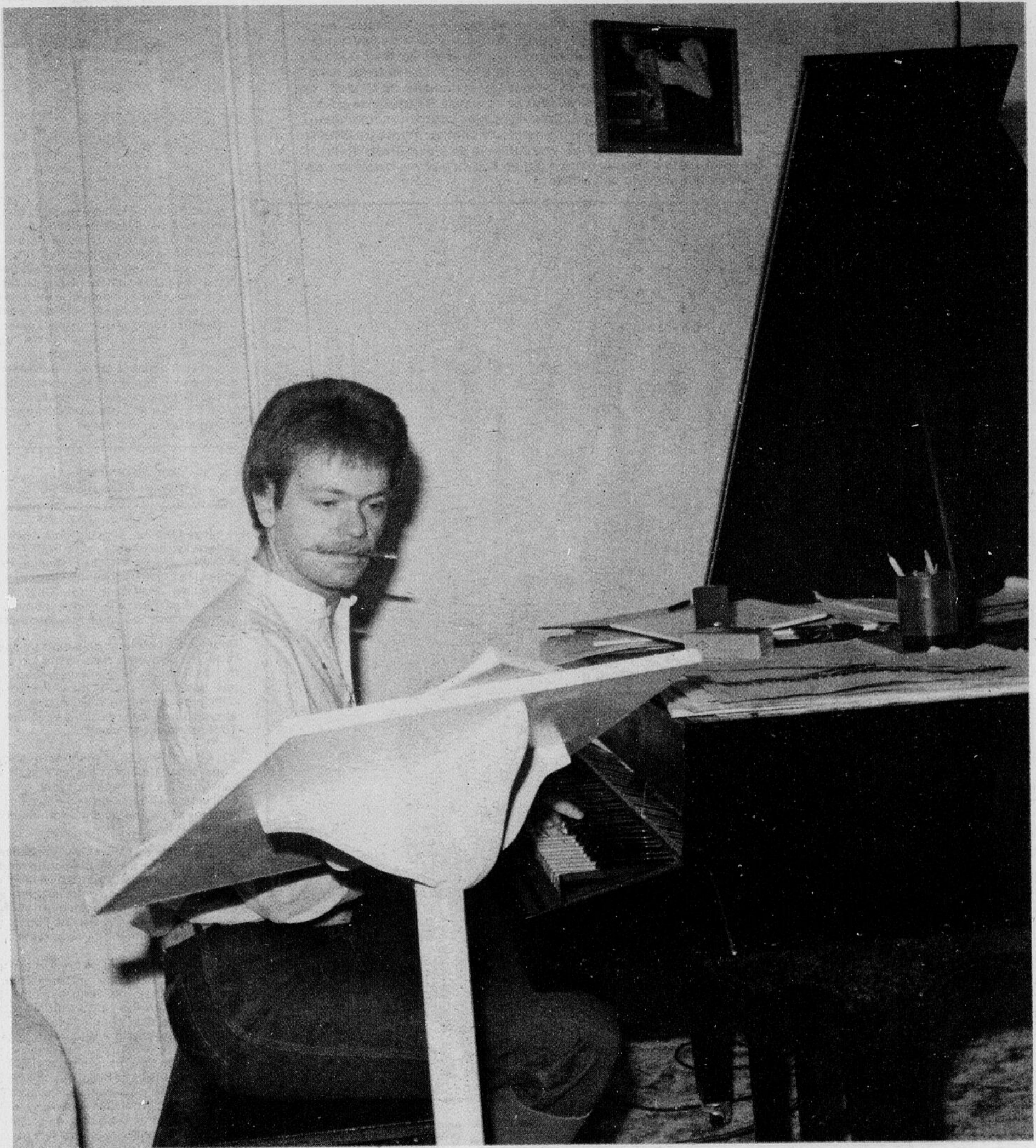

MARC GAGNON

"J'ai toujours été fasciné

Marc Gagnon n'a pas fait les gros titres de nos journaux... Mais, si vous surveillez d'un oeil le monde des arts, si vous mettez le nez à Ville de La Baie de temps en temps, vous savez qui est Marc Gagnon. A La Baie, tout le monde le connaît, tout le monde a entendu parler de lui un jour ou l'autre. Il est devenu synonyme de théâtre, de musique, d'activités culturelles dans ce milieu. Il a tout essayé dans le monde du théâtre! Il a joué, fait de la mise en scène, confectionné des costumes, des décors; il a dansé, chanté, composé de la musique, des chansons et même une comédie musicale. Présentement, il est à mettre les pas sur un ballet. C'est l'homme orchestre par excellence de Ville de La Baie.

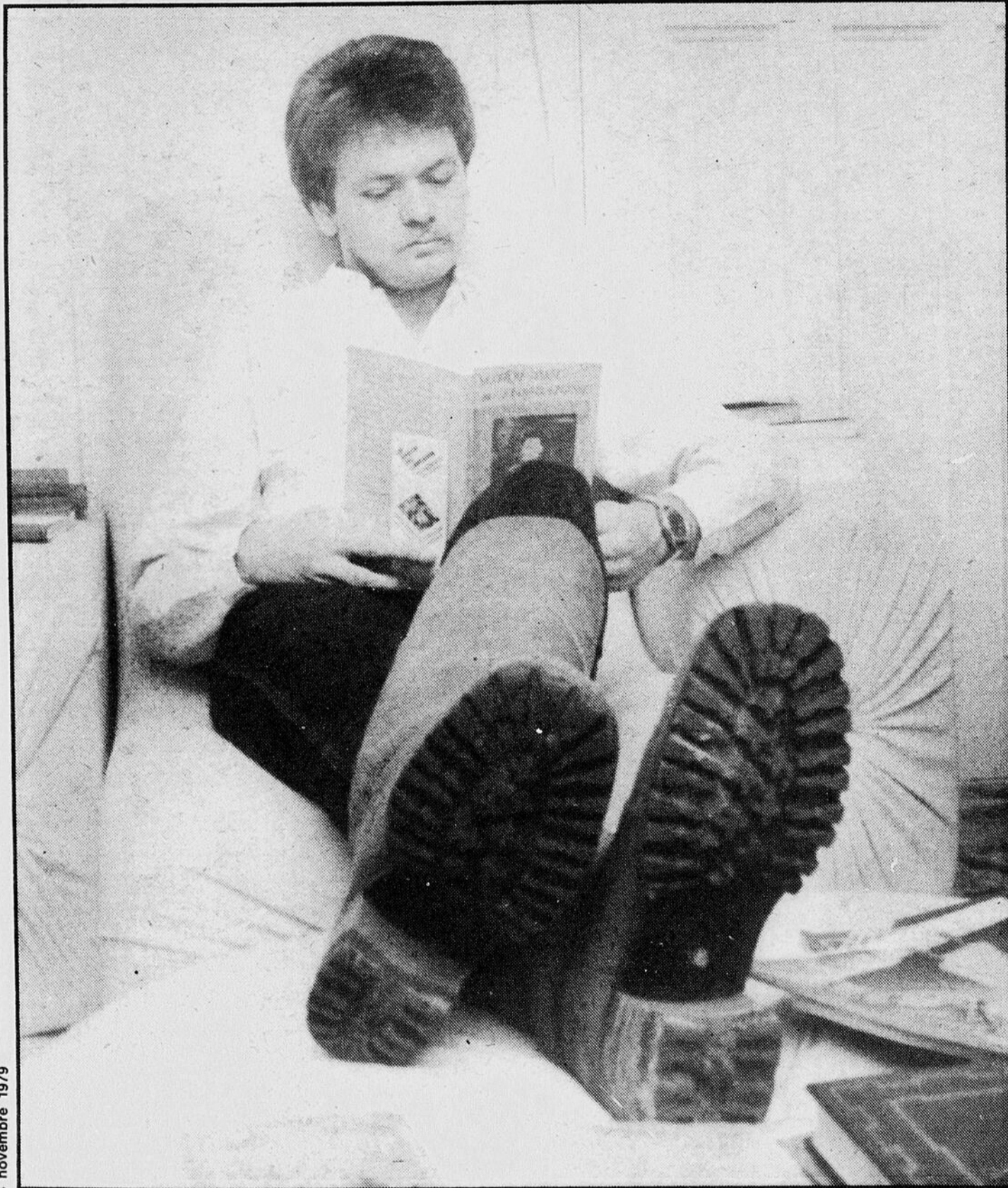

2 — LE QUOTIDIEN, samedi 24 novembre 1979

Marc Gagnon

LA BAIE — Le verbe haut, grand, mince roux par surcroît, toujours vêtu différemment du commun des mortels (il fabrique lui-même ses vêtements) Marc Gagnon ne passe jamais inaperçu. Le geste démesuré, le rire communicatif, il suffit de poser une petite question et le torrent verbal se répand. Il suffit de l'avoir rencontré à quelques reprises pour penser qu'on le connaît et pourtant il n'en est rien. Marc Gagnon peut vous parler longtemps, vous étourdir presque et quand il vous quitte, vous avez l'impression qu'il vous laisse sur une route isolée, loin de tout et de tous. Il vous a tout dit et en même temps vous croyez ne rien savoir.

**Texte: Yvon Paré
Photos: Réal Tremblay**

Il parle de lui, de ce qu'il fait, de ce qui l'intéresse, du théâtre, des livres, de la musique, de cinéma, de Françoise Faucher, des Coqueluches, du dernier livre d'Antonine Maillat et des Chérubins. Quand il part dans les mots, il vous fait connaître tous les chemins secondaires.

Pour lui, tout est important dans un spectacle! Vous voyagez de la scène à la salle de maquillage, de l'administration aux jeux des comédiens, du billet d'entrée au concierge qui passe le balai, des décors aux costumes, de la musique à l'éclairage. Tout est dans tout avec lui.

Quand je l'ai rencontré, il sortait d'une séance d'animation et il avait un ballet dans la tête, une musique, un rôle qu'il apprend et peut-être un nouveau décor dans son appartement. Arrêtons-nous au ballet.

"L'Appel met en scène un danseur qui fait carrière. Ca débute par un monologue qui présente le danseur. A la fin du monologue, le danseur entre en scène et il fait une crise cardiaque. La mort! Alors il franchit toutes les étapes que l'on décrit dans un livre comme "La vie après la vie".

Six porteuses viennent le chercher et il fait face à un juge. Les six porteuses représentent chacune une vertu humaine. Le jugement, le procès, tout s'exprime par la danse. Il y a des monologues aussi qui coupent le spectacle. A la toute fin, le danseur revient à la vie. J'ai lu des livres sur le sujet et ça me fascine la mort, la vie après la vie. J'ai pensé à ce ballet quand j'étais à l'hôpital. Depuis que Gladus m'a contacté pour le ballet, je travaille là-dessus. Je fais la musique, je pense aux chorégraphies. J'aimerais travailler avec un poète pour le texte. C'est vraiment québécois à part ça.

C'est la première fois. J'ai toujours été fasciné par ce qui était grand, gros, américain mais là je fais quelque chose de typiquement québécois. Je veux que ce soit écrit dans la langue d'ici. Je travaille avec quelqu'un qui illustre mes tableaux, les chorégraphies. Pour le reste je travaille seul et je dois me fier à moi, à mes sentiments, à ce que j'éprouve quand je compose."

par ce qui était grand"

Je ne suis pas un musicien de formation

Composer un ballet, penser des chorégraphies, faudrait s'attendre à rencontrer un danseur, un musicien de carrière. Non, ce n'est pas le cas pour Marc Gagnon. Oui, il a suivi des bribes de cours ici et là. Il a appris le piano, juste ce qu'il faut pour qu'il sache se débrouiller. Même chose en danse! Quelques pas tout au plus! Il a plongé dans ces disciplines, le temps d'en apprendre les rudiments. C'était assez pour lui.

"J'ai étudié un peu le piano mais c'est chronique chez moi. Je suis incapable de faire les choses des autres. C'est comme ça! Je ne peux pas chanter, répéter les chansons des autres. Spontanément, instinctivement, je suis porté à faire mes propres choses. Tout de suite je me surprends à composer en musique."

Mais de là à composer un ballet, il y a tout un pas.

"Je pense que cela vient du fait que j'ai fait du théâtre. Je trouve que les comédiens n'utilisent pas assez leur corps. Au théâtre, tout se passe au niveau de l'attitude, du visage, de la voix. Le danseur utilise son corps au maximum et ça me fascine. C'est fantastique un ballet! Tout repose dans les gestes. Les décors n'ont pas d'importance! La scène est nue et tout transpire dans les gestes. C'est le corps qui parle."

Un regard global par nécessité

D'où vient cette envie de tout faire, de toucher à tout dans un spectacle? Est-ce une manie, un manque de confiance en ceux qui l'entourent ou quoi encore...

"Je pense que c'est arrivé par nécessité. A La Baie, je me suis souvent retrouvé seul. Heureusement, c'est en train de changer. Il y a de plus en plus de gens qui embarquent avec moi, qui s'intéressent au théâtre, au spectacle. Je m'étais donné trois ans pour faire connaître le théâtre et j'entre dans mes objectifs. Les gens à La Baie commencent à être sensibles au théâtre. Si j'ai fait un peu tout dans mes spectacles, c'est par nécessité. Je suis bien conscient qu'avec cette façon de faire, de toucher à tout, je risque de me casser la gueule. Tu ne peux pas tout faire très bien. Tu risques de passer à côté! Dans le prochain spectacle, je me contente de faire la mise en scène. Je ne suis pas vraiment un comédien. Remarque que j'ai certaines possibilités mais il faudrait que je travaille beaucoup, que je bûche."

Et même s'il ne se considère pas comme un vrai comédien, Marc Gagnon n'hésite pas à embarquer quand on lui offre un rôle dans un spectacle. Il a dit oui tout de suite quand Jacques Reed lui a offert un rôle dans la pièce "Du vin dans les voiles".

"Je n'ai pas de base si tu veux comme comédien. J'ai tout fait par moi-même. J'ai surtout appris au niveau du théâtre pour enfants."

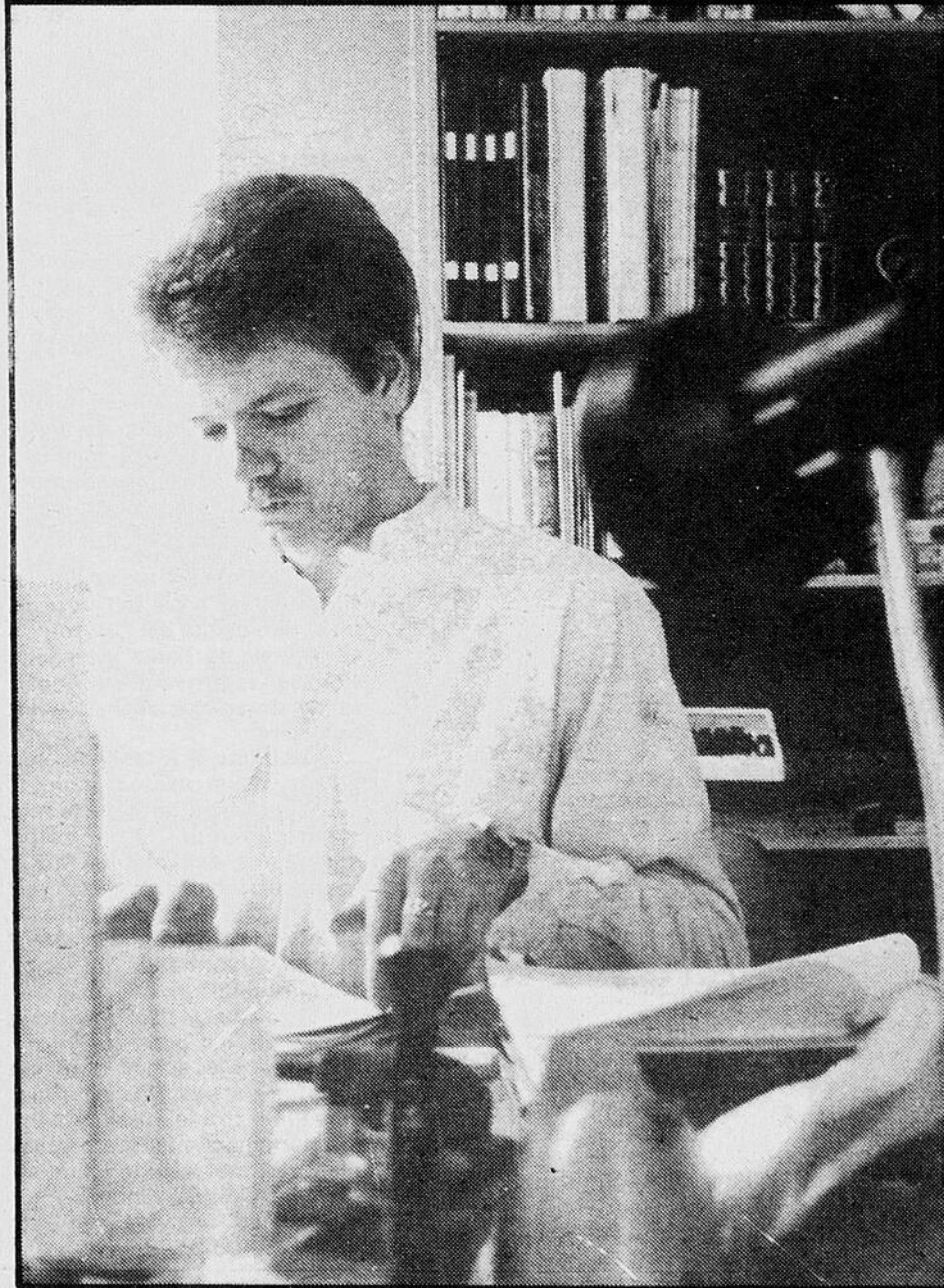
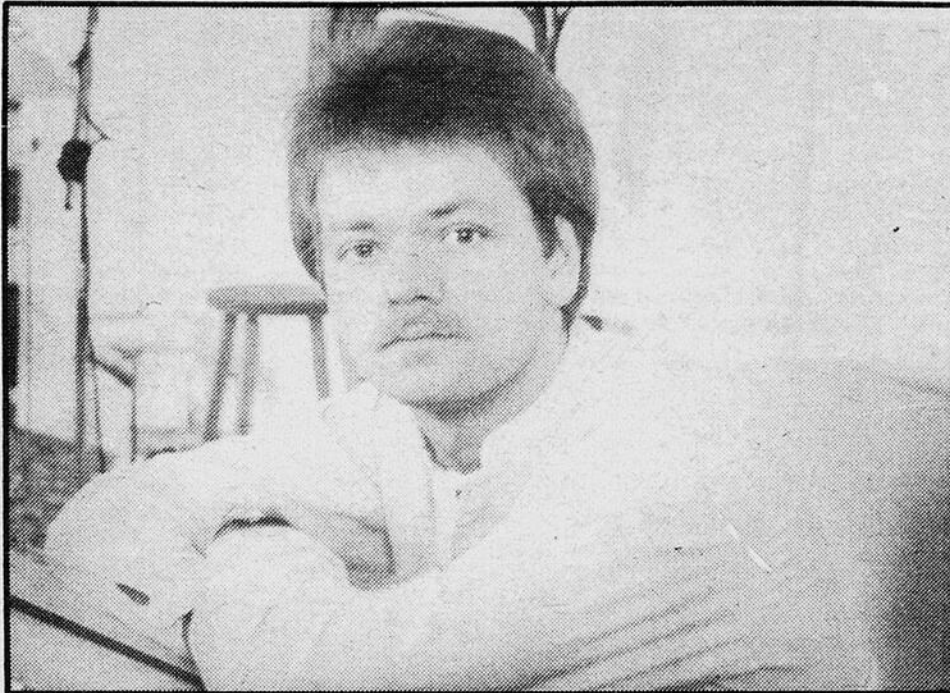

Trois ans pour initier les jeunes au théâtre

Marc Gagnon s'était donné trois ans pour faire connaître le théâtre aux jeunes de l'élémentaire. Il peut dire mission ac-

complie présentement! Il entre dans la seconde phase présentement. L'objectif: initier les jeunes maintenant.

"Tous les jeunes ont vu du théâtre maintenant. Il reste à les impliquer."

Et il n'y a pas quatre chemins pour les initier. Marc Gagnon donne des cours, des ateliers. C'est la théorie avec des conférences sur le spectacle, les films et la pratique surtout par les jeux dramatiques.

Pourquoi les jeunes?

"Je ne me suis pas jeté dans le théâtre pour enfants parce que c'est plus facile. J'aime vraiment le contact avec les enfants et la scène. Ça va loin! Moi, mon idée sur le théâtre pour enfants, elle est simple. Je veux que ce soit les jeunes, les enfants qui jouent qui s'expriment sur la scène. Ce n'est pas un adulte qui arrive et qui leur dit quoi faire. "Le Pingouin Kopi" a été conçu comme ça et ce sont les jeunes qui ont créé la pièce. Le théâtre de participation, les questions lancées dans la salle, je trouve ça kétéine. Nous avons joué à "Terre des Hommes" l'été dernier et ce fut un beau succès.

C'était quelque chose! Les Chérubins sont une troupe de théâtre pour les enfants et ça reste une troupe pour les enfants. C'est là que je me sens le mieux."

La séduction de la grande ville

Marc Gagnon a frappé à toutes les portes de La Baie et il est même allé un peu plus loin. Il a fait "Les Coqueluches", a eu des contacts avec Jean Duceppe, ses entrées à Radio-Canada et maintenant il y a "Entre-Six" qui s'intéresse à ce qu'il fait.

"Ca ne m'intéresse pas la ville. Peut-être dans dix ans mais pour l'instant, je pense que j'ai encore beaucoup d'expériences à faire dans mon coin. Je veux travailler dans ma région. Nous avons tout ici! Ce serait possible de monter un ballet ici avec l'Académie de ballet par exemple... Il y a l'école de musique aussi! Nous pouvons tout dans la région. Moi, je rêve d'écrire, de composer et de donner ça à des gens qui les réaliseront. J'aimerais donner mes choses aux autres, qu'on vienne me voir pour me commander des choses. C'est mon rêve!"

Pas question d'un exil en ville! Marc Gagnon a les deux pieds solidement ancrés dans sa ville. C'est un choix et c'est là qu'il se sent bien, qu'il veut vivre et s'épanouir aussi. Que lui reste-t-il à essayer? Un disque...

Des démarches sont faites mais c'est là que tout se complique.

"Je n'accepterai jamais de faire une chanson commerciale, bêtement commerciale. Jamais! Je veux faire un disque mais un disque de musique. Je ne pense pas être très bon comme parolier. Le producteur et moi, on ne s'entend pas du tout à ce niveau. C'est la bagarre! Je ne ferai pas de concession! Qu'est-ce que tu veux que ça me fasse que ça marche ou pas! Ce qui importe, c'est de faire quelque chose que j'aime."

Et cet éparpillement? Est-ce maintenant une chose du passé?

"Ca dépend de ce qui va marcher en premier. Si le ballet fait surface, je m'attarderai certainement au ballet ou ce sera la chanson, la musique. Ça va dépendre des circonstances."

Chose certaine, Marc Gagnon ne manque pas de ressources et il continue ses expériences.

"Je ne veux pas de limitations, je veux essayer une foule de choses."

Il a même un roman qui est presque prêt et il va tenter de le faire publier. Le titre? "Teddy Bear".

Et Marc Gagnon pour se rassurer peut-être, pour nous rassurer aussi, termine sur une phrase lapidaire: "Je suis un artiste et un artiste passe sur un paquet d'affaires."

Voilà, tenez-vous le pour dit! Marc Gagnon sait ce qu'il veut!

Oui, il sait ce qu'il veut malgré son éparpillement apparent.

Le cauchemar de Three Miles Island a hanté tout l'est des Etats-Unis et du Canada: une centrale en folie.

(Photo de la PC)



Jack Lemmon, le directeur technique dont l'honnêteté le range dans le camp des antinucléaires.

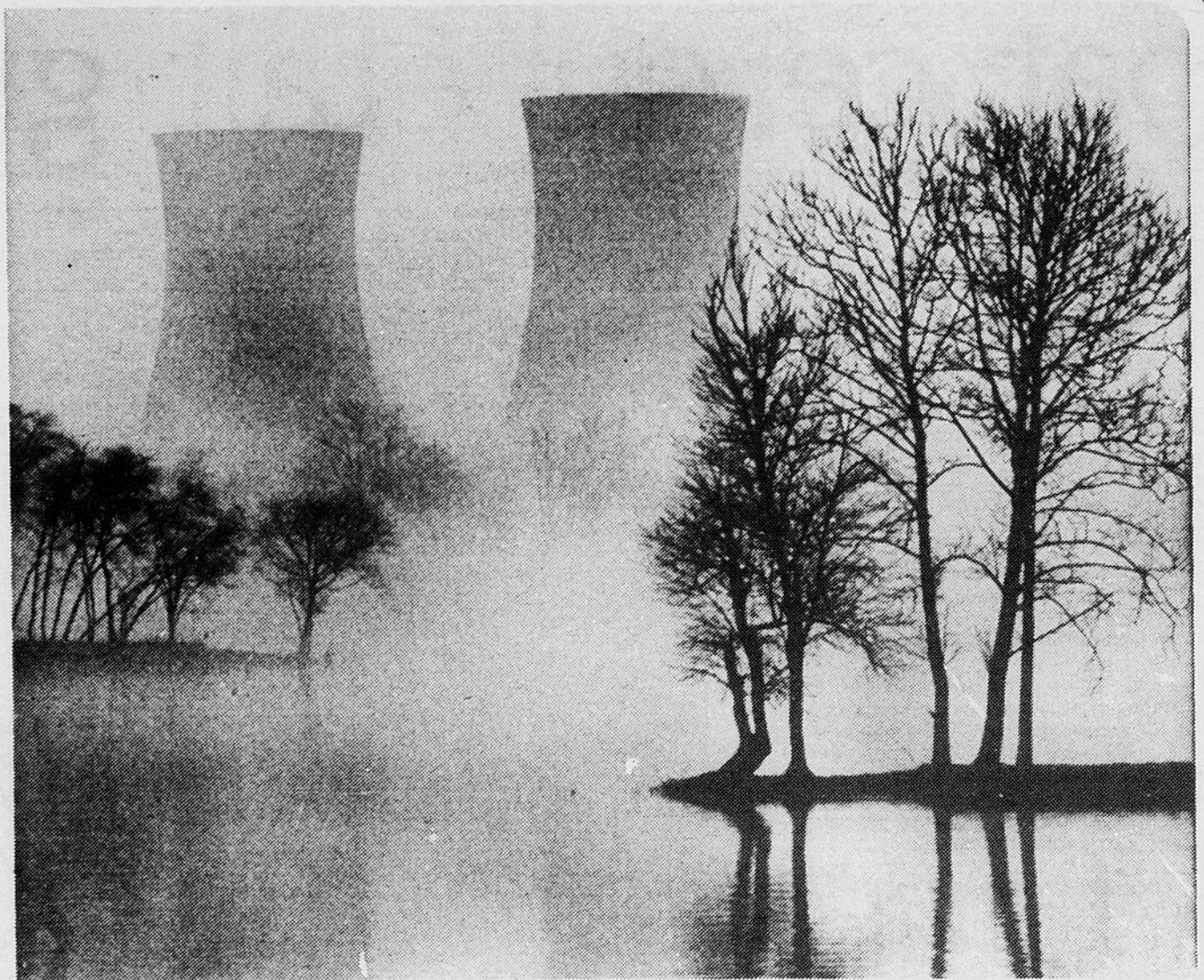

Quand la fiction se matérialise

par Yvon Paré

JONQUIERE — Un titre qui peut sembler étrange... "Le syndrome chinois"... On explique ce titre dans le film mais avant, autant savoir de quoi il est question.

"Le syndrome chinois" raconte l'histoire d'une journaliste qui, par le plus grand des hasards, effectuant un reportage dans une centrale nucléaire, est témoin d'un événement bizarre. Le réacteur s'affole et ça, personne ne peut le prévoir, ne peut l'expliquer. Le cœur du réacteur passe à deux cheveux d'exploser, de se volatiliser. La catastrophe est évitée de justesse. La compagnie propriétaire de la centrale fait tout pour rassurer les gens, étouffer l'affaire, relancer la production d'électricité. Le temps, c'est de l'argent. Quand la centrale ne tourne pas, la compagnie perd des sous. La journaliste a été témoin de cet événement et le cinéaste, malgré l'interdit, a filmé toute la scène. Têtu, obstiné, le cinéaste ne renonce pas à oublier l'affaire. Il sait qu'il a filmé quelque chose de vraiment important. Les réactions s'enchaînent, les pressions se font de plus en plus pressantes sur la journaliste et le cinéaste. On passe des menaces à la séduction. Faut étouffer cette histoire. C'est le directeur de la centrale qui relance l'affaire en s'enfermant dans la salle de contrôle pour arrêter la centrale qui n'est plus du tout sécuritaire.

Voilà l'histoire! "Le syndrome chinois" dans tout ça? C'est cette série de réactions qui arrivent, qui peuvent devenir catastrophiques et que rien ne laisse prévoir. Au-

trement dit, ce sont ces réactions qui surviennent dans une centrale nucléaire et que les ingénieurs, malgré tous les réseaux de surveillance, n'arrivent pas à expliquer et qui risquent de faire éclater le cœur de la centrale.

Le film réalisé avant l'incident d'Harrisburg nous fait vivre pour ainsi dire ce qui est survenu dans la centrale de Three Miles Island. Bien sûr, le film remet en question la technologie nucléaire, l'énergie nucléaire.

Mais plus que la technologie nucléaire, le film pointe du doigt tout ce qui gravite autour de ce monstre radio-actif. D'un côté la compagnie exploitatrice qui fait tout pour que ça tourne, qui prend des risques énormes pour une question d'argent. Il y a aussi les médias d'information qui sont mis sur la sellette.

Est-ce que les médias doivent renseigner les gens, les informer au risque de les affoler, de semer la panique. Sensationnalisme ou réalisme? La réalité aussi peut devenir affolante. Le film va beaucoup plus loin, met à nu le fonctionnement des médias. Comment fonctionne les organes d'informations? Pour ceux qui se posent des questions sur "le droit du public à l'information", le film est extrêmement intéressant. Il fait réfléchir! Qui possède nos médias? A la lumière du "Syndrome chinois" nous voyons nettement l'appartenance. Les journaux, la radio, la télévision ne sortent rien qui puisse remettre en question le pouvoir de certaines sociétés, de certaines puissances économiques. Les P.D.G. des multinationales et les médias mangent aux mêmes tables, fréquentent les

mêmes hôtels.

Les journalistes, quand ils en savent trop, sont amenés à se taire. Les méthodes pour les baillonner sont subtiles. Il y a l'avancement, la promotion ou tout simplement, s'ils sont rebelles, le congédiement.

Il y a aussi le rôle du relationniste qui est présenté. Les relationnistes de ces grandes puissances économiques ne sont pas là pour aider le journaliste mais pour l'orienter, le manipuler et le faire taire. Il montre les beaux côtés et quand ça va mal, il est là pour museler la presse. Le journaliste, très souvent, est le transmetteur de nouvelles officielles, le haut-parleur d'une compagnie, d'un organisme.

"On a fait Watergate", dit Jane Fonda dans le rôle du reporter. C'est plutôt rare chez nous les Watergate...

Le film ne tranche pas, ne prêche pas! A nous de faire le pas!!! décrit ce qui peut se produire dans une centrale nucléaire. Ce n'est pas de la fiction puisqu'on sait depuis que ces événements peuvent arriver dans la réalité.

Un film bien fait, qui nous fait réfléchir sur notre société. Il y a le nucléaire qui est mis en jeu mais il y a toute la société qui chancelle... Est-ce que le gain, le profit doit aller jusqu'à mettre la vie de toute une population en jeu, jusqu'au meurtre...

Le rôle de la presse?

A qui appartient la presse? Qui parle par nos médias? Qu'est-ce que l'objectivité? Comment présente-t-on l'information? Ca vaut la peine d'y penser quelques minutes...



Jane Fonda, la jeune journaliste qui pense à sa carrière.

Michel Normandeau

par Yvon Paré

CHICOUTIMI — Michel Normandeau a été l'un des fondateurs d'Harmonium avec Serge Fiori. Harmonium a connu ses heures de gloire, n'y revenons plus! Mais, les individus vivent eux, évoluent. Michel Normandeau, après le succès de l'Heptade, a fait une foule de choses depuis.

"Après l'Heptade, j'ai quitté le groupe et je me suis mis à faire des meubles. J'avais vraiment envie de faire autre chose. Je n'avais plus le goût de chanter. Je voulais oublier l'Heptade, parce que ce fut très difficile au niveau du travail et surtout de la tension qui a existé. Il y a eu l'Europe aussi... J'aime bien Paris, la France. C'est le plus beau cadeau que tu peux te faire... Je me suis payé un voyage seul et j'ai aimé ça comme un petit fou être seul. J'ai lu énormément. J'ai lu Henry Miller! Ça fait drôle de lire Miller en France. Je restais sur la même rue que lui quand il est débarqué. J'ai écrit un peu toutes sortes de choses aussi. Je traînais un carnet et j'écrivais. J'ai écrit des douzaines de lettres, des lettres de dix, douze pages. J'ai beaucoup écrit et je suis allé voir quelques spectacles. Je ne voulais surtout pas entrer dans le milieu artistique. J'étais visiteur, tout simplement."

Six mois plus tard, il revient au Québec. Michel Normandeau tente une autre expérience. Il devient producteur de disques. Bien oui!

"J'ai beaucoup appris au niveau de la production. Il y a la technique. Là, j'ai appris énormément. J'ai produit Barde et Jacques Blais. J'ai surtout appris à écouter la musique avec une oreille objective si tu veux. C'est important! Mais, très vite j'ai eu envie de sauter de l'autre côté de la vitre. Je m'ennuyais de chanter, de faire de la musique."

Alors, Michel Normandeau a suivi son envie, a vécu une autre expérience de solitude.

"Je me suis enfermé tout seul et là j'ai fait de la musique douze heures par jour. Je ne savais pas trop vers quoi ça pouvait aller. Ça aurait pu donner des chansons que j'aurais offertes à quelqu'un d'autre. Je ne savais vraiment pas à ce moment-là. C'est alors que j'ai rencontré Paul Boudreault et là, ça m'a stimulé, ça m'a motivé aussi. Nous avons fait de la musique!"

Parce que Normandeau compose toujours la musique, le thème musical d'abord. C'est ce qui vient en premier. Il structure son thème musical et les mots viennent par surcroît, après.

"Toujours comme ça! Je fais la musique d'abord. On travaillait comme ça avec Fiori et j'ai gardé cette méthode. Je structure ma pièce musicale et par la suite, j'écris le texte. Dans les derniers moments, je traînais un crayon, du papier dans mon auto et j'écrivais. Je fais souvent ça pour les textes. Je travaille dans mon auto."

Et "Jouer", le disque est là. Il sera même en France bientôt.



"C'est important parce que d'habitude, on attend toujours le second disque avant de lancer quelqu'un en France. Polydor embarque avec moi, et je suis très très content."

Le public que pense toucher Normandeau?

"Je ne sais pas. Je pense qu'Harmonium touchait beaucoup le public des cegeps, des polyvalentes. Je ne sais pas parce qu'il n'y a pas eu d'études là-dessus. Je ne sais pas. J'ai l'impression que les gens qui aimaient Harmonium vont suivre. Je le crois!"

On décèle plusieurs styles musicaux dans "Jouer"... Comment. Il le voit ce disque quand il l'écoute avec "son oreille objective".

"Comme tous les disques, quand on

l'écoute, on voudrait le refaire. C'était important le jeu dans ce disque. Jouer ensemble, jouer à faire de la musique. J'ai fait quelque chose qui partait de mes sentiments, de ce que j'ai vécu. Je voulais enlever tout ce qui est lourd. Après l'expérience intellectuelle de l'Heptade, j'avais besoin de ça. Je voulais avoir du plaisir et je n'ai pas souffert en faisant ce disque."

Normandeau a donné des spectacles à Montréal et il entreprendra son tour de province après les Fêtes. L'ombre d'Harmonium rôde encore, bien sûr...

"C'est normal, mais faudra bien que les gens me prennent. Je ne vis pas dans le passé!", lance Normandeau.

PALMARES CKPB

PALMARES FRANCAIS

CS	SD	NS	TITRES	INTERPRETES	COMPAGNIES	NUMEROS
1	2	13	PARDONNE OU L'AMOUR GRAFFITI	ERIC CHARDEN	C. TALAR	CT-211
2	1	13	CHANTEZ ENFANTS DU MONDE	DEMIS ROUSSOS	MERCURY	M-74078
3	3	12	AMERICA I LOVE YOU	MORT SHUMAN	PHILIPS	6042.480
4	4	12	LEVE-TOI PETULA	PETULA CLARK	CBS	C-5.8346
5	5	12	FLYING LOVE	PIERRE GROSCOLAS	ABLE	ABX-915
6	8	10	ANDY/COMME AVANT	MATHIEU & ANKA	POLYDOR	6172.656
7	9	9	LE DERNIER SLOW	JOE DASSIN	CBS	C-5.8361
8	10	10	SANTA MONICA	ALLAIN	ABLE	ABEX-1802
9	13	8	LAISSEZ-MOI DANSER	DALIDA	ABLE	ABX-918
10	15	7	LOVE	JEANE MANSON	GAMMA	AA-1689

PALMARES QUEBECOIS

CS	SD	NS	TITRES	INTERPRETES	COMPAGNIES	NUMEROS
1	2	14	JOUR & NUIT/QUELS BEAUX JOURS	LISE COUSINEAU	TAM	TAM-1008
2	3	14	CHANSON D'A NOUS DEUX	FABIENNE THIBEAULT	KEBEC-DISC	KDM-9061
3	4	13	FLASH	LEROUX	CAM	CMS-1013
4	6	10	L'AMOUR TENDRE	SUZANNE STEVENS	CAPITOL	85.161
5	7	8	IL ME FAUT UNE FEMME	BOULE NOIRE	MARTIN	From LP.
6	8	8	JE T'AIME ENCORE	TEX LECOR	GAMMA	AA-1685
7	14	8	REVIENDRAS-TU	SATIN	SOLO	SO-11426
8	1	14	TOUT SEUL AU MONDE	NICOLE MARTIN	MARTIN	From LP.
9	15	7	UN MONDE ENCHANTEUR (Instrumental)	BERANDOL	BERANDOL	BER-4501
10	16	7	REUNIS	MICHELE & PIERRE	DSP	From LP.

PALMARES D'EXPRESSION ANGLAISE

CS	SD	NS	TITRES	INTERPRETES	COMPAGNIES	NUMEROS
1	6	10	DIM ALL THE LIGHTS	DONNA SUMMER	CASABLANCA	NB-2201
2	4	10	PUT YOUR FEET TO THE BEAT	RITCHIE FAMILY	ABLE	ABEX-1799
3	1	11	VOULEZ-VOUS	ABBA	ATLANTIC	AT-3609
4	3	14	MIDNIGHT MUSIC	MARTIN STEVENS	CBS	C-5.4220
5	7	9	COME TO ME	FRANE JOLI	TGO/CAPITOL	TGS-500
6	8	8	DON'T BRING ME DOWN	ELECTRIC LIGHT OR.	JET	ZS-9.5060
7	9	8	GOOD GIRLS DON'T	THE KNACK	CAPITOL	4771
8	10	9	GOTTA GO HOME	BONEY M.	ATLANTIC	MS-5221
9	11	7	BEBE	STYX	A & M	AM-2188
10	12	7	REST YOUR LOVE ON ME	OLIVIA & ANDY GIBB	POLYDOR	From LP.

Carol Girard, annonceur et discothécaire. (Du 16 au 23 novembre 1979).



Jethro Tull mise encore gagnant avec Stormwatch

Il existe encore de ces valeurs sûres comme groupes de musiciens. Des vrais professionnels de la musique, qui savent maintenir l'intérêt du public envers eux et même le raviver en cultivant un espèce de mythe calculé. C'est le cas du toujours célèbre JETHRO TULL qui, sous la conduite de Ian Anderson a su traverser une décennie tourmentée en se maintenant au sommet de sa popularité.

Le secret, selon l'aveu des membres du TULL, c'est d'abord un chef qui tient dans sa main toute l'image du groupe et qui trace l'orientation musicale à suivre. Une orientation dont JETHRO TULL n'a jamais dévié et qui fait qu'encore aujourd'hui on identifie le son particulier de JETHRO TULL dès les premières mesures.

Avec "Stormwatch" Ian Anderson éprouve encore sa recette et il en sort de nouveau gagnant sur tous les points, sauf, peut-être, au plan de l'originalité puisqu'il ressort ici plusieurs thèmes que l'on avait entendu précédemment sur des albums comme "Benefit" ou "Aqualung". Mais aux yeux des nombreux adeptes de JETHRO TULL, il n'y a vraiment rien là de choquant puisque ce qui compte, c'est avant tout le résultat final de "Stormwatch" c'est de l'excellent JETHRO TULL.

On y retrouve donc des titres qui sont très électriques si on excepte la dernière pièce de l'album aux allures presque classiques, l'un des rares moments paisibles du disque. La voix d'Anderson est toujours aussi présente et elle n'a rien perdu de son charisme bien britannique. Il n'y a que la flute traversière qui se distingue nettement des autres instruments, plus encore que sur les derniers enregistrements de JETHRO TULL, et c'est au grand plaisir de tous.

Une autre fois, JETHRO TULL ne décroît pas avec une continuité exceptionnelle et une assurance manifeste.

Blues et rock progressif



**DUTCH MASON
BLUES BAND**

Du blues comme celui de monsieur DUTCH MASON, ça mérite d'être considéré comme du Blues avec un b majuscule s'il vous plaît. Ce dur à cuire qui nous vient des Maritimes est déjà avantageusement connu des nombreux amateurs de blues de notre région.

Son style lourd et énergique simultanément réjouit tous ceux qui savent vibrer aux accords plaignards de la musique noire mais ce qui fait la force du DUTCH MASON BLUES BAND c'est son art d'interprétation qu'il a développé de façon très à-propos.

DUTCH MASON ne lésine pas sur l'amplitude du son et l'utilisation d'une section de cuivres dans les arrangements de Frank Opolko donne un relief dangereusement vicieux aux titres bien connus qu'il interprète de façon savoureuse avec la voix rauque et nonchalante de celui qui en a vu bien d'autres. Parmi ces dernières, des pièces comme "Dust My Broom", "Going Down" et "Polk Salad Annie" ne passent pas inaperçues.

Il faut que DUTCH MASON ait acquis une solide réputation pour avoir été invité à faire la première du spectacle de B.B. King lors du dernier festival de jazz et blues de Montréal.

Et il s'en est sorti avec tous les honneurs puisqu'il a été unanimement acclamé par la presse et le public.



**yves
ouellet**

Malgré une pochette plutôt banale, "Wish Me Luck", le second microsillon du DUTCH MASON BLUES BAND ne comporte que de bons éléments, plus d'uniformité au niveau du son et un choix de titres toujours judicieux. Ce gros ours grognard de DUTCH MASON en donne définitivement à satiété à tout son auditoire.

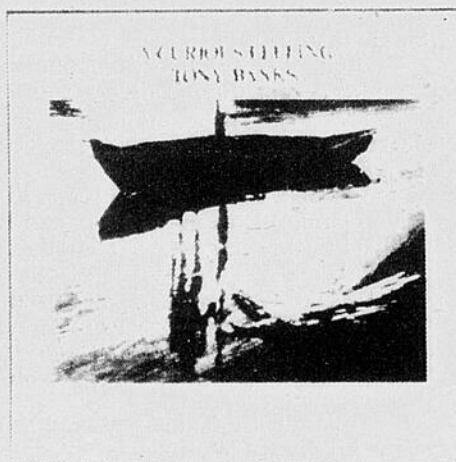

**TONY
BANKS**

Quand Genesis fait des petits, ils sont faciles à reconnaître puisqu'ils ressemblent beaucoup à ce que fait la petite famille.

C'est le cas de TONY BANKS qui s'aventure sur des avenues solitaires tout en demeurant au sein de la plus prospère des formations de rock dit progressif, Genesis.

Les thématiques musicales de BANKS sont les mêmes que celles de Genesis... progression rythmique lente, finales massives et plus rythmées, climat dramatique et voix hautes.

La différence principale semble se situer au niveau de l'utilisation des instruments où l'on remarque une nette prédominance des claviers.

Cela donne une dimension uniforme à "A Curious Feeling", un album qui n'est pas emballant mais qui est quand même très bien fait et qui devrait assurément rallier les troupes d'amateurs de rock sophistiqué.

TONY BANKS s'est entouré d'une formation réduite pour réaliser "A Curious Feeling" et c'est ainsi qu'il a retrouvé le batteur Chester Thompson qui est un apport de premier ordre sur ce microsillon quelque peu dénudé.

Kim Beacon assume la partie vocale avec brio tandis que TONY BANKS joue de la basse et des percussions en plus d'être aux claviers.

"A Curious Feeling" est un premier 33T solo sans surprise pour TONY BANKS qui s'éloigne à peine de ce qu'il fait habituellement mais qui a quand même réussi à produire un disque parsemé de bons moments et sensations curieuses.

en bref

— En plus du double album enregistré en spectacle qu'il vient de lancer, SERGE LAMA apportera avec lui lors de sa tournée en terre québécoise un nouveau microsillon où il interprète quelques-unes des grandes compositions de Jacques Brel. On y entend, entre autres, "Ne me quitte pas", "Les Bourgeois" et "Le plat pays".

— GEORGE THOROGOOD est de moins en moins un nom inconnu dans notre région. Sa réputation a fait pas mal de chemin en moins de deux ans et bon nombre d'amateurs de blues et boogie sont devenus des adeptes de ce jeune guitariste qui nous ramène aux sources du blues électrique.

Cet engouement pour THOROGOOD s'est généralisé dans tout le pays, au point que l'on vient de lancer un 33T qui a été gravé en 1974, et qui bénéficie aujourd'hui de la renommée de GEORGE THOROGOOD.

Le disque s'intitule "Better Than Rest" et nous présente une facette un peu plus rock de ce bluesman du sud.

— Le premier 33T solo de KENNY

LOGGINS s'était mérité un accueil partagé. On a peu parlé du deuxième mais, là, attention!

"Keep The Fire" est un disque tout à fait fascinant où KENNY LOGGINS a vraiment mis le paquet pour aboutir à une réussite totale.

Les rythmes et les styles y alternent sans demi-mesure. Les arrangements sont grandioses, les voix superbes, les contrastes effarants et les nuances extrêmement subtiles.

Un "bon" disque c'est quelque chose qui ressemble au nouveau KENNY LOGGINS.

— RICHARD T. BEAR n'avait guère impressionné lors de la parution de l'album précédent mais, entre-temps, il a quelque peu modifié son style et repris du poil de la bête.

Comme tant d'autres, il s'inspire largement de la musique de Bruce Springsteen et il porte très bien cela. Il a la voix pour ce genre énergique et, pris globalement, il a fait de "Bear" un des disques les plus intéressants du rock de New York.

— Est-ce un groupe rock ou new-

wave? Ils se situent suffisamment entre les deux pour compliquer leur image. Néanmoins, THE MOTELS, dans cette marée de nouveautés qui nous inonde, est une des formations les plus remarquables à avoir vu le jour récemment. Leur première production est soignée et d'un grand intérêt pour tous ceux qui recherchent quelque chose de différent et de bien fait.

C'est principalement la participation de Martha Davis, voix et composition, qui distingue THE MOTELS.

— En même temps que la nouvelle compilation des grands succès des Bee Gees, Polygram vient de lancer un autre album double réunissant tous les titres les plus connus de DONNA SUMMER depuis le désormais célèbre "Love To Love You Baby".

On retrouve également sur cette production de Giorgio Moroder, le tout dernier succès que DONNA SUMMER partage avec Barbra Streisand: "No More Tears (Enough Is Enough)".

Cette pièce est aussi parue sous forme de 45T géant.

La poésie reste encore à venir

"Je ne suis plus sur la cascade des jours

Je ne suis plus dans la glissade des nuits

Ni sédentaire ni nomade
Je vis sous l'arcade de l'imaginaire

J'entre dans l'oeil de ma recherche"

Voilà le dernier poème de Daniel Gagnon, poème qui ferme le premier recueil de ce jeune auteur, "Au jour la nuit" publié à compte d'auteur. Daniel Gagnon vit à Arvida.

Ce poème fait plus que mettre un point final au recueil, il en est un d'ouverture. La véritable aventure poétique de Gagnon commence. C'est maintenant qu'il "entre dans l'oeil de "sa" recherche".

Premier recueil, première tentative qui a toutes les qualités et aussi tous les tics du premier recueil. Daniel Gagnon n'est pas dépourvu de talent (loin de là) et sans vouloir être "paternaliste", il y a encore beaucoup de travail avant l'oeuvre poétique véritable. Quelques poèmes nous révèlent certaines dispositions, de belles qualités. C'est bien là le plus grand mérite du recueil.

Difficile de cerner ce recueil. Gagnon fait flèches de tout bois, s'en tient au quotidien si on veut trouver un fil conducteur mais sans jamais aller très loin dans la course. Sur sa route, il effleure l'amour, l'amour physique, l'amour passion, se révolte, crache sur la société, rêve des grands chemins de la liberté. C'est parfois juste, parfois de mauvais goût.

Un exemple de mauvais goût?

"Madame
Je te dirai "je t'aime"
Quand j'aurai ton cul
Dans les mains" (P-51)



yvon paré

L'envie de choquer, d'insulter? On a vu mieux!

Où Gagnon est à son meilleur?

"Fatigué
Je me repose
Dans les baies tranquilles
de ton regard" (P-49)

Dans ces petits poèmes qui font songer à Paul

Eluard, Gagnon se montre intéressant. C'est net, précis, sans bavure.

Autre thème que Gagnon aborde dans son recueil? La révolte, le mépris des usages, de cette société sans coeur.

Le poète fait des ivrognes des contestataires, des marginaux, crache et la révolte s'arrête là.

Le poème demeure au plan de la pulsion, de l'impulsion. Il ne va jamais au fond, n'explique pas ces réactions épidermiques.

"Je crache
Sur vos oppressions
Nées
De vos traditions malades
Vos conditionnels
Vos façons d'aimer
....." (P-23)

Révolte sans direction, bateau ivre, bateau fou qui vogue en zigzag.

Gagnon sait ce qu'il ne veut pas, rêve de liberté, de départs mais la quête reste à faire. Gagnon fait l'inventaire de son vécu. Tout y passe!

Poèmes de l'instant, du moment, Daniel Gagnon est à son meilleur quand il se ramasse, se recroqueville sur un instant et qu'il écrit un poème-sentence, un très court poème qui existe en deux ou trois vers.

"L'ombre de ton oeil
au versant de ta bouche
Fuir ton vent de paroles" (P-37)

Un recueil qui nous laisse plus deviner un poète en devenir qu'autre chose. Daniel Gagnon donnera certainement quelque chose de beaucoup plus lourd, profond quand il abordera un thème et qu'il le fouillera.

Présentement, il nous donne un recueil sans grande profondeur où le mot fait la loi, domine tout. Un mot qui devient incantatoire, musique, la clef de voûte de plusieurs poèmes.

"Neige mon Rêve
Oui neige mon rêve
Quand saignent
Mes souvenirs
Ah que, Neige mon Rêve
Quand bleussent
Mes amours
Neige mon Rêve

Oui neige mon rêve
Dans le lit froid
De ma jeunesse" (P-10)

Musicalité... Peut-être! Pourtant la poésie doit aller plus loin que ce jeu de la musicalité de mots. Gagnon rejette le monde, la société.

Il lui reste à construire sa propre planète maintenant, sa propre ville, sa propre maison, à reconnaître son vrai pas. La poésie de Daniel Gagnon est à venir.

"AU JOUR LA NUIT"; Daniel Gagnon, 110 pages, \$6.95.

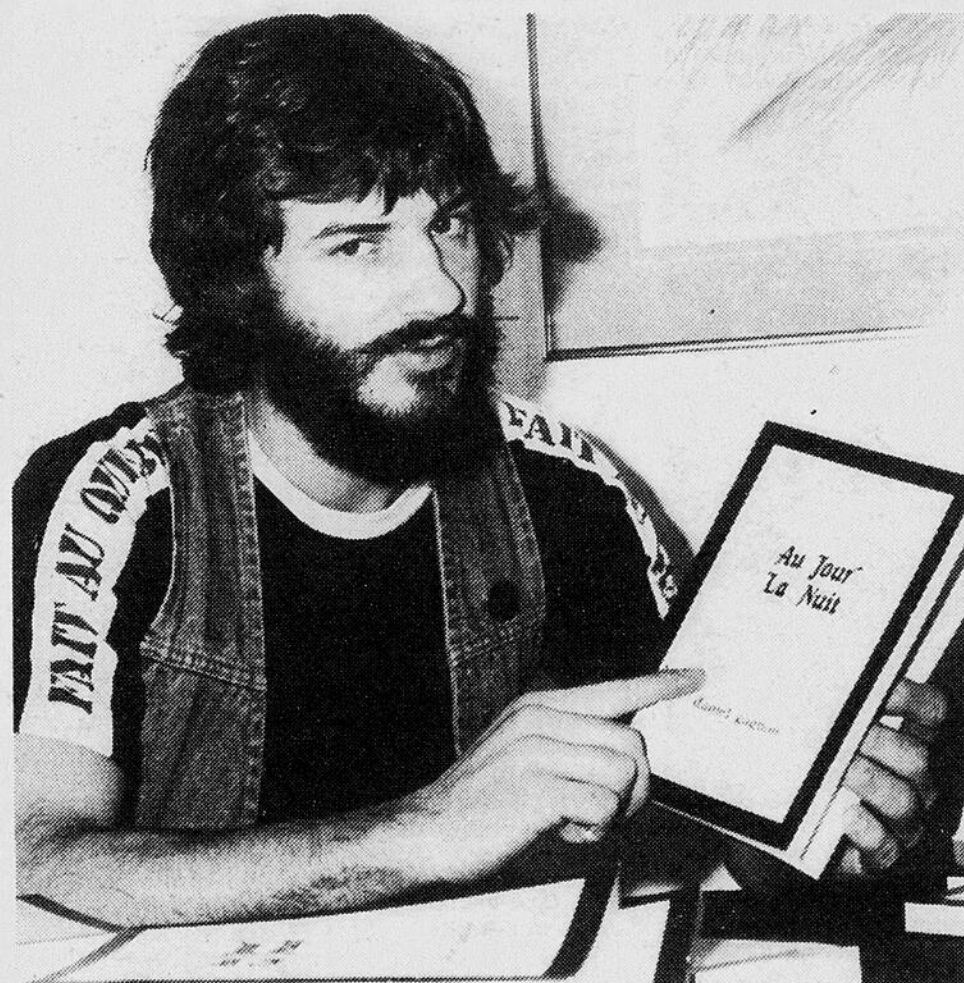

Daniel Gagnon lançait son volume "Au jour la nuit" à la galerie L'Arche de Jonquière. (Photo: Denis Riverin)

sur les tablettes

"Mon enfance avec Gurdjieff"; Fritz Peters, Editions Stanké, 264 pages, \$8.95.

Fritz Peters a eu la chance de grandir auprès de cet homme peu ordinaire qu'était Gurdjieff. Il a passé auprès du philosophe les années les plus bouleversantes de sa vie. Il révèle la vie énigmatique d'un des personnages les plus importants et les plus mal connus de notre époque. Un homme pour qui l'épanouissement total se liait étroitement à la quête de la conscience.

"Un tourment extrême"; Gilbert Choquette, Editions La Presse, 213 pages, \$8.50.

Gilbert Choquette n'est pas

un nouveau-venu dans la littérature. C'est son septième ouvrage qui vient de paraître aux Editions de La Presse. Il a publié jusqu'à maintenant des poèmes et des romans. Une histoire qui se passe à la fois au Québec et en Europe, un homme qui est à la recherche de son ombre, de sa personnalité.

"Actes d'amour"; Elia Kazan, Editions Libre Expression, 458 pages.

L'histoire d'une femme qui allait d'un amour à l'autre, satisfaite de ces bonheurs faciles. Mais voilà qu'elle rencontre un homme. Pour lui, elle accomplira le plus insensé des actes d'amour. C'est là le quatrième

roman d'Elia Kazan, l'auteur de "L'arrangement", un des plus grands best-sellers de l'édition américaine. Ses films les plus célèbres sont "Sur les quais", "Un tramway nommé Désir", "A l'est d'Eden", "Baby Doll", etc.

"Manuel de survie dans les régions nordiques"; Editions Opuscles, 207 pages.

Apprendre à survivre en forêt dans des conditions inhabituelles, c'est d'abord réussir à vaincre la douleur, le froid, la soif, la faim, la fatigue, la solitude et le désespoir. Ce manuel est rempli de conseils, de trucs utiles et il s'adresse à tous les sportifs qui partent à la chasse ou en randonnée, à ceux qui vont travail-

ler dans les régions isolées et aussi, tout simplement, à tous les amateurs de plein air.

"Ecotopie"; Ernest Callenbach, Editions Opuscles, 322 pages.

1999. Le Québec est séparé du Canada depuis 1983. Le nord-ouest des Etats-Unis, le Washington, l'Oregon et une partie de la Californie s'est séparée l'union américaine. De San Francisco à la frontière canadienne s'étend depuis vingt ans un nouveau pays: l'Ecotopie. Mystérieux, fermé aux Américains depuis son accession à l'indépendance, c'est un pays où les principes écologiques ont été mis au pouvoir.

LIVRES DE POCHE

LIVRES DE BIBLIOTHEQUE

MANUELS SCOLAIRES

PAPETERIE

Etc...

LA LIBRAIRIE REGIONALE INC.

461 EST. RUE RACINE, PLACE DU SAGUENAY ET PLACE DU ROYAUME

CHICOUTIMI

de gauche à droite

"Du vin dans les voiles" à La Baie

Un accueil plutôt inusité pour Guy Tay samedi dernier à l'aéroport de Bagotville. Une volée de soeurs lui est tombée dessus pour lui faire expier tous les péchés du monde. Pas nécessairement. C'était une manière particulière de l'accueillir. Guy Tay a accepté de venir discuter du spectacle de Jacques Reed, du prochain spectacle de la troupe Mosaique. C'est une création de la troupe et Guy Tay est venu discuter, parler du projet. Il est en quelque sorte le parrain de ce spectacle.

Expositions

"Chicoutimi, cent ans d'image", une journée encore au Musée du Saguenay.



Guy Tay pris en charge par "ma soeur".

galerie La Corniche de Chicoutimi du 24 novembre et pour un petit bout de temps. Des oeuvres de Basque, Hélène Beck, André Bertounesque, Gilles E. Gingras, Vladimir Horick, Claire Jacob, Gilles Jobin, Marie Laberge, Paule Lagacé, Jean-Paul Lapointe, Piché, SansChagrin, Benoît Savard, Benoît Simard, Tremblé.

"Jacques Lambert" expose à la Bibliothèque centrale de prêt d'Alma du 23 novembre au 10 décembre. "Odette Ducasse" au Centre national d'exposition de Jonquière jusqu'au 2 décembre. "Maurice Girard" expose à la Caisse populaire de Bagotville, 129, rue Albert jusqu'au 30 novembre.

"Paul Lussier et François Vincent", exposent jusqu'au 29 novembre à la galerie de L'Arche de Jonquière. Il s'agit d'oeuvres récentes en photographies et en dessins.

"Tapisserie de la Mauricie" à la salle Tremblé d'Alma jusqu'au 25 novembre inclusivement. "Magella Gagnon" à la Coquille du restaurant Gosselin de Jonquière jusqu'au 15 décembre.

"Suzanne Jacob", le 25 novembre, à 21h00, au Café Chez L'Bedeau, situé au 108, de la Fabrique. "Richard Séguin", le 27 et le 28 novembre, au Petit Théâtre de l'UQAC et à l'hôtel Paul-Baillargeon. Le

"Noëlla Roy" expose à la Caisse populaire de Kénogami jusqu'au 14 décembre. Paysages, non figuratifs sont à l'honneur.

"Antoine Sasseville" à la Bibliothèque de Place Centre-Ville du 30 novembre au 9 janvier 1980. C'est un peintre amateur qui travaille depuis des années et qui peint des toiles figuratives. Les heures d'ouverture sont, les lundi, mardi et mercredi, de 10h30 à 12h00 et de 13h30 à 17h30. Le jeudi et le vendredi, c'est de 10h30 à 12h00, de 13h30 à 20h30. Le samedi, c'est de 10h30 à 14h00.

"L'enfant expose" à Place du Royaume de Chicoutimi, du 19 novembre au 24 novembre.

"Les p'tites toiles" à la

spectacle débute à 21h00.

"Tout ça pour des guenilles" présentée par le TPA d'Alma. Une pièce de Claude Poissant dans une mise en scène d'Alain Fournier. La pièce est présentée dans différentes écoles des commissions scolaires entourant la ville d'Alma jusqu'au 5 décembre.

"Du Mammouth à Elvis Presley" de Dominique Lévesque, présentée à l'Auditorium Dufour de Chicoutimi, à 13h00, le 28 novembre.

"Mime omnibus", le 28 novembre, à l'Auditorium Dufour de Chicoutimi, à 20h30.

"L'enfant et la magie"; un spectacle organisé et monté par les étudiants des

arts et technologie des médias du Collège de Jonquière, présenté le 1er décembre en après-midi à 14h00 pour les enfants en soirée, pour les adultes à 21h00.

"L'Orchestre symphonique du Saguenay-Lac-Saint-Jean" en spectacle le 25 novembre, en matinée à 14h00, à l'Auditorium Dufour de Chicoutimi, le 28 novembre, à 20h30, à l'Eglise de St-Félicien, le 8 décembre, en soirée, à l'auditorium de la Polyvalente de Jonquière et le 9 décembre, en soirée, à l'Auditorium d'Alma. Au pupitre Jacques Clément.

"L'Atelier de musique contemporaine" présente Répertoire, pièce scénique de concert de Mauricio Kagel, compositeur et metteur en scène et cinéaste allemand contemporain à la Salle François-Brassard de Jonquière, le 28 novembre, à 20h30 et le 29 novembre, à 20h30, au Petit Théâtre de l'Université du Québec à Chicoutimi.

"Le Groupe d'animation musicale" présente son

concert-animation, trois oeuvres de compositeurs actuels selon une formule qui propose une approche inhabituelle de la musique. C'est au Cegep de Jonquière, le 28 novembre, à 15h30 et le 29 novembre, à 12h15, au Petit Théâtre de l'UQAC et à 16h30, au Conservatoire de musique.

N.B.: Ces deux événements musicaux seront également présentés à Alma, le 30 novembre.

"Les jeudis du Conservatoire" présente le 29 novembre, les élèves de la classe de flûte du professeur Jean Morin. Il est donc question de Louise Bouchard, Louise Larouche, Martine Lamirande, Luc Gravel, Véronique Lacroix, Claude Bertrand, Sandra O'Connor, Caroline Lafontaine et Sandra Murray. Nous entendrons des oeuvres de Boismortier, Loeillet, Téléman, J. S. Bach, Haydn, Dubois, Mozart, Roussel, Faure et Moyses. Jean Sutherland est au piano d'accompagnement.

Cinéma

Ciné-club de Chicoutimi:

Lundi, 26 novembre, Auditorium Dufour:

19h30: "Pain et chocolat" de Franco Buisati, film italien de 115 minutes réalisé en 1973.

"Cria Cuervos" de Carlos Saura. Un film espagnol réalisé en 1976 d'une durée de 90 minutes. Ce film a reçu un prix spécial du jury du Festival de Cannes en 1976.

Ciné-midi de l'université:

12h30: "Visages du Québec", un court métrage de 22 minutes.

"Quelques animaux raisonnables", de R. Rousseau. Ces deux films sont présentés le lundi au Petit Théâtre de l'Université et le mardi, au local 2-0-871 du Pavillon des sciences.

Les glanures

Les activités à la Bibliothèque de Chicoutimi se poursuivent. Le premier décembre à 13h00 et ce, jusqu'à 16h00 commença une initiation à la philatélie qui se prolongera jusqu'au 8 décembre. Deux séances! L'une le premier décembre et l'autre le 8 décembre. Le tout se déroule au Centre socioculturel. Il sera question de l'histoire, de la collection des timbres et aussi de la façon qu'il faut prendre pour bien conserver ses timbres. A la fin des deux sessions, des prix seront donnés aux participants, à ceux qui auront

effectué les plus beaux travaux.

Toujours à la Bibliothèque municipale de Chicoutimi, le concours de dessin qui s'adresse aux jeunes se termine le 8 décembre. Faut y penser.

Un concours en attire un autre. Nous vous rappelons le concours de Conte du

Quotidien. Il se termine le 10 décembre. Nous en avons reçu quelques-uns déjà et nous en désirons beaucoup plus. Les lauréats se mériteront des volumes. C'est intéressant! Les gagnants verront leurs oeuvres imprimées dans le Cahier des arts du Quotidien au cours de la période des Fêtes. Envahissez votre journal pour une fois.

c'est GRATUIT

Napperons tricotés

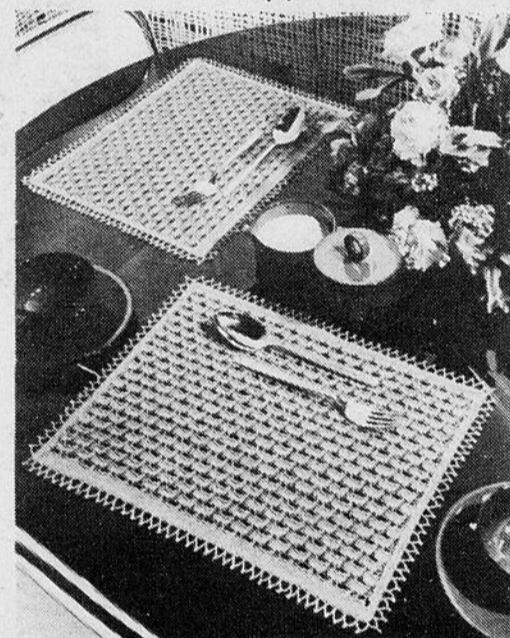

TRICOT A EFFET DE DENTELLE:

La beauté des mailles donnant l'effet de la dentelle est illustrée dans ces délicats napperons. Vous pouvez confectionner un ensemble complet pour votre table à dîner! Ca demande une certaine habileté, mais c'est un travail très intéressant et qui vaut la peine d'être exécuté. Une fois terminés, ils vous seront d'une très grande utilité.

Pour recevoir le patron reproduit ci-haut, veuillez remplir le coupon qui suit. Le patron vous sera envoyé gratuitement et est une gracieuseté de votre journal LE QUOTIDIEN DU SAGUENAY-LAC-ST-JEAN et CANADIAN NEEDLECRAFT ASSOCIATION LTD. Ce patron est en français et les quantités sont limitées. Veuillez accorder deux à trois semaines pour la livraison.

c'est GRATUIT

PATRON NO.
KN 334F

FAITES PARVENIR A
PATRONS NEEDLECRAFT
a/s LE QUOTIDIEN,
316, avenue Labrecque,
Chicoutimi.

NOM: _____

ADRESSE: _____

VILLE: _____

L'UQAC et le Symposium de sculpture

On en a parlé et il faut en parler encore. C'est décidé! L'Université du Québec à Chicoutimi parrainera le Symposium de sculpture environnementale qui aura lieu du 18 juin au 1er août 1980. Pour ce, l'université a décidé de dégager un professeur dont les services seront prêtés à la corporation du symposium. Il s'agit de Denys Tremblay.

L'implication de l'université est également motivée par l'aspect pédagogique que présente le Symposium. Des étudiants en art de tout le Québec pour s'inscrire à des stages d'ateliers dispensés par des maîtres de renommée internationale. Ces activités seront créditées et seront assumées conformément aux normes qui régissent toutes les activités d'enseignement du premier cycle.

Plusieurs expositions de sculptures se dérouleront dans la région au cours du Symposium. La plupart des organismes de la région



Denys Tremblay

1970 à 1980. Une exposition aussi des sculpteurs de la région au Centre national d'exposition de Jonquière.

Du 27 au 30 novembre, Jacques Michel, Jean Robitaille, Daniel Deschênes travailleront en ateliers avec les finalistes de la onzième édition du Festival de la chanson de Granby. Ces ateliers ont pour but de fournir une meilleure connaissance de tous les aspects relatifs au spectacle.

Suzanne Jacob est en ville... Un auteur, une romancière, une chanteuse, une interprète. Elle a plusieurs cordes à son arc. Elle est née à Amos en Abitibi. Elle étudie à Nicolet et aboutit à Montréal où elle fréquente l'université. Elle reçoit un trophée comme auteur-compositeur-interprète au Patriote en 1970. Elle a publié "Flore Conon".

Puis, elle se retrouve à Spa, en Europe, à un moment donné. Elle a enregistré



Suzanne Jacob

un disque jusqu'à maintenant et elle donne des spectacles où on veut bien la recevoir.

Revenons à Suzanne Jacob... Arrêtons-nous sur les paroles de la chanson qui ouvrirait son spectacle au Patriote en avril 1978.

"J'arrive de nulle part
Pis m'en vas nulle part
J'ai rien inventé
J'ai rien découvert
Je n'ai fait que marcher
Je suis une humaine ambulante
Et c'est bien, c'est bien,
C'est bien assez."

Richard Séguin sera ici la semaine prochaine. Il sera accompagné de Denis Farmer à la batterie, Daniel Hubert à la contrebasse et d'André Chiasson au cuivre et aux claviers.



Richard Séguin

Saguenay-Lac-St-Jean ont accepté de monter de telles expositions en collaboration avec des organismes culturels fédéraux et provinciaux.

Ce sont une exposition de sculpture traditionnelle québécoise qui sera présentée au Musée du Saguenay-Lac-St-Jean et une exposition sur la sculpture au Québec, de

Le Symposium International de Sculpture Environnementale de Chicoutimi



A tous les sculpteurs oeuvrant au Québec

Le Symposium international de sculpture environnementale de Chicoutimi Inc. lance un concours de sculptures environnementales (intérieures ou extérieures), à l'issue duquel dix sculpteurs pourront réaliser leur projet du 18 juin au 1er août 1980, à Chicoutimi.

Le thème du Symposium:

L'ENVIRONNEMENT
LA SCULPTURE: LIEU AUTONOME
OU INTEGRATION A UN LIEU.

Date d'inscription:

Du 16 novembre 1979 au
25 janvier 1980.

Budget:

L'artiste choisi disposera de 12 000 \$ afin de réaliser son projet, 5 000 \$ d'honoraire et 7 000 \$ de matériaux.

Information:

Les sculpteurs intéressés à participer doivent faire connaître leur intention par écrit ou par voie téléphonique à:

Symposium international de sculpture environnementale de Chicoutimi Inc.,
C.P. 1000 Chicoutimi, G7H 5G4
Tél.: (418) 545-5678

ou
Conseil de la sculpture du Québec,
1775 St-Denis, Montréal, H2X 3K4
Tél.: (514) 842-9697 842-9698

Université du Québec à Chicoutimi

mime omnibus

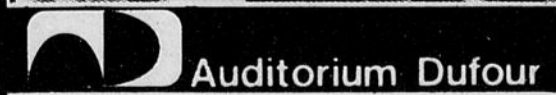

Auditorium Dufour

28 novembre à 20h30
ADMISSION: \$4 - \$3 - \$2.50

Joe Dassin



ADMISSION: \$15 - \$13 - \$11

BILLETS EN VENTE:
26 ET 27 NOVEMBRE

Réservés exclusivement aux membres de la Coopérative de Développement Culturel.

A PARTIR DU 28 NOVEMBRE

Pour le grand public au guichet de l'Auditorium et chez les dépositaires: Tabagie Roger, Tabagie du Royaume.



Auditorium Dufour

15 JANVIER 80, 20H30.



Ils chantent Noël depuis septembre

par Yvon Paré

JONQUIERE — "Concert de musique de Noël" avec la Chorale de l'Eglise Saint-Georges de Jonquière dimanche le 2 décembre en l'église du même nom. Un peu tôt pour parler de Noël direz-vous mais c'est quand même près de nous. A portée de la main presque. Plus, ce concert prend une orientation bien spécifique.

"Nous donnons un concert de musique de Noël mais en lui donnant un cachet spécial. Bien sûr, l'année de l'enfant est là et nous voulons donner un concert qui dans ce sens, s'adresse à l'enfant. C'est notre façon de souligner cette année".

Voilà la grande orientation du

concert si vous voulez. Mais, Benoit Fortin, le directeur musical de cette chorale, celui qui tient la baguette, est allé plus loin dans cette direction. Il a même composé une chanson spécifique pour donner une couleur particulière à ce concert.

"Ce n'est pas la première fois que je compose des chansons et de la musique et c'est une chanson que j'ai faite spécifiquement dans ce sens qui ouvrira le concert et qui va le terminer."

Une façon de boucler la bouche si vous voulez.

Il y a aussi l'histoire, le travail avant le concert.

Travailler à 52 choristes, ce n'est pas chose facile. Il faut du temps! C'est donc dire qu'à l'église Saint-Georges, on chante Noël depuis septembre dernier.

"L'enfant occupe le centre de ce concert mais nous voulons donner un cachet particulier. Nous voulons transmettre la joie de vivre, le bonheur d'être, d'être vivant. Nous voulons par la musique et le chant communiquer la joie, la vie. "L'enfant, c'est la vie", est révélateur en ce sens. Nous voulons que les gens soient heureux en nous écoutant chanter." Alors, si vous voulez vivre ce moment heureux, faudra pas manquer le concert du 2 décembre parce qu'il risque de ne pas se répéter.

"Nous avons seulement une représentation de prévue. Nous pouvons accueillir 1,000 personnes en tout. Non, il n'y a pas d'autres concerts parce que c'est difficile de se produire. Le problème pour un organisme comme le nô-

tre, c'est de réussir à nous faire connaître du grand public," précise Benoit Fortin. Pourtant, la Chorale Saint-Georges n'en est pas à ses premières armes, à ses premières manifestations.

"Ca fait neuf ans que nous existons et que nous chantons. Faut préciser que le but principal de cette chorale est de rendre service à la paroisse, de faire l'animation pastorale mais nous donnons des concerts à l'occasion. Nous avons donné un concert l'an dernier."

Benoit Fortin fait tous les arrangements musicaux. Et, histoire de vous donner une petite idée, voici le refrain de la chanson composée par Benoit Fortin.

"Un enfant, c'est la vie
un enfant, c'est le soleil
avec l'enfant on s'oublie
avec l'enfant on s'émerveille."

pour
l'amour
de la
musique

Job
FM 96.7

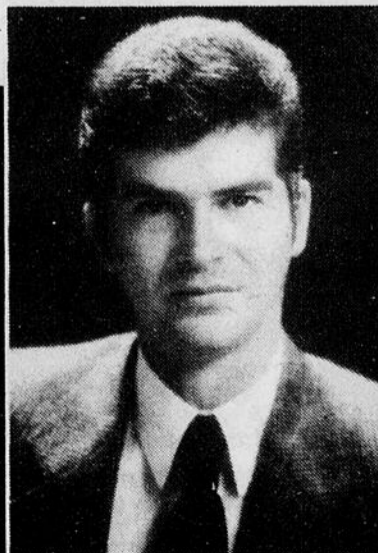

Jocelyn Cormier
de 6h00 à 8h45 et
11h00 à 13h00,
du lundi au vendredi.



Le vrai perdant: René Simard

Bien oui! Je me suis laissé prendre encore une fois! Un "Faut voir ça", faut voir ça! Quand bien même on vous dit qu'il ne faut pas voir ça, faut toujours voir ça au cas où... La curiosité nous pique toujours et on tourne le bouton. Cette semaine nous avions le droit de voir "René Simard"... Triste spectacle, triste comme un champ rasé au ras du sol. De quoi dormir debout! Heureusement que j'avais un livre à la portée de la main, ça m'a permis de passer le temps parce que sans ça, le "Faut voir René" m'aurait complètement dénaturé. Quand on vous dit qu'il n'y a rien là, c'est vrai! René Simard la vedette des vedettes...

C'est à se demander ce qu'il peut bien donner aux spectateurs de langue anglaise ce René parce que plus on le regarde, moins on trouve ce qui a fait le charme de cet enfant qui chantait si bien, qui répondait si bien à toutes les

questions et qui avait l'air si fin. En prenant de l'âge, "Déjà dix-huit ans", il devient de plus en plus banal... Si au moins il avait ses propres chansons! Mais non! Il faut l'entendre chanter "Le blues du Businessman"... C'est à mourir la langue sur l'épaule de votre sofa gris. René, c'est regrettable mais tu ne l'as pas! Faudrait te laisser dans des émissions comme "Et ça tourne" mais tu n'es même plus disco... Que faire avec toi? Heureusement que ta petite soeur est charmante et semble bien, bien chanter. Un "Faut voir ça" triste comme les longues longues soirées d'hiver de neige...

Les vrais perdants

Ceux qui ont vu le vrai film, les vrais "Les vrais perdants" ont pu faire la différence. Le film à la télévision et au cinéma, ce n'est pas pareil. On y perd beaucoup à regarder ça à la télévision mais c'est là le problème. Il y a toujours

une différence entre la télévision et le cinéma qui fait qu'un film, très souvent, paraît mal à la télé. A part ça, j'ai pris un plaisir évident à revoir le film. C'est quelque chose qu'il faut voir plusieurs fois et on ne s'en porte que mieux. Des enfants qui luttent contre l'oppression parentale. Des professeurs tortionnaires... Vous avez vu le visage de ces enfants quand leurs parents répondaient à leur place. On aurait dit qu'ils sortaient d'un camp de concentration, qu'ils venaient de subir un vrai lavage de cerveau. Que c'est triste! Tout ça au nom de la discipline! Mais la discipline, ça veut dire bien souvent une absence totale de personnalité. Ça veut dire oui tout le temps, obéissance, abstraction de ses désirs. "Faut se préparer à subir les lois comme dans les usines", de dire un bon papa rêveur et frustré. Préparer ses enfants à devenir des esclaves, des robots, des machines... Ce film-là, il faudrait le projeter dans toutes les réunions de parents, dans toutes les réunions d'éducateurs, dans toutes les maisons d'enseignements, histoire de réfléchir un peu sur le sort de nos enfants, ces éternels opprimés.



Les vrais perdants.

n'invite pas souvent des présidents de syndicats, des centrales dans ce lundi. Les hommes politiques y ont la dragée haute mais pour l'autre côté de la médaille, c'est le silence jusqu'à maintenant. Espérons que ça va se corriger avec les semaines.

Parlons d'argent

Une publicité de fort

je suis un vrai fan de Nadeau. Je le vois même dans ma soupe. Partout où il se trouve, où il apparaît à la télévision je fais tout pour le prendre, l'écouter. Pierre Foglia et Pierre Nadeau, ce sont mes deux Pierre. Il y a déjà eu Pierre Trudeau mais depuis un bout de temps, je l'aime moins, surtout depuis qu'il a la grippe. Une constatation? On

mauvais goût que celle que nous présente les Caisses populaires Desjardins. Depuis le temps que les institutions financières nous incitent à venir chez elles parce qu'elles sont différentes, parce qu'elles sont humaines, gentilles et surtout qu'elles vous comprennent, qu'elles sont à la hauteur de vos besoins, voilà que les Caisses populaires Desjardins viennent nous assommer littéralement avec son "Parlons d'argent!" "Ils y vont avec des pattes d'éléphants dans un champ de fraises. Il n'y a pas une multinationale qui oserait le faire de cette manière. Il est loin le temps de cette charmante jeune fille qui nous vantait les mérites de la Caisse populaire.

Les émissions françaises

Si vous avez jeté un coup d'oeil sur les émissions qui nous viennent de la télévision française et sur tout si vous avez eu le courage de regarder ça jusqu'au bout, vous méritez une médaille, d'être décoré de l'ordre du mérite agricole ou quelque chose du genre! C'est sec comme un biscuit soda dans une soucoupe vide! Les réseaux de télévision d'ici peuvent dormir sur leurs trois oreilles. La télévision française ne risque pas de faire des ravages dans le secteur. En plus, c'est juste que mal fait!

Je m'attendais à autre chose! Vraiment.

à l'oeil

Dimanche, le 25 novembre:

A Radio-Canada:
19h30: "Superstar". Jacques Boulanger reçoit Ginette Reno.
20h30: "La Cruche cassée", d'Henrich von Kleist, une comédie satirique adaptée par Jean-Louis ROUX. Cette pièce met en vedettes Guy Provost, Jean-Louis Roux, Jacques Piperni, Gaston Lepage, Monique Mercure, Marie-Louise Dion, Yvan Canuel, Raymond Cloutier, Patricia Nolin, Mireille Thibault, Evelyn Regimbald. C'est une réalisation de Geneviève Houle.
22h00: "Concerto". Concert qui met en vedette la célèbre pianiste

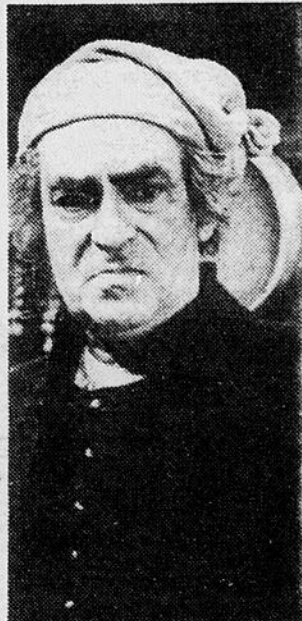

Guy Provost.

russe Bella Davidovich et l'Orchestre symphonique de Montréal dirigé par Charles Dutoit.

Mardi, le 27 novembre:

A Radio-Canada.
22h00: "L'enfance à vivre". L'émission traitera de la place qu'occupe la télévision dans le développement de l'enfant.

Mercredi, le 28 novembre:

13h35: "Femme d'aujourd'hui". Une rencontre avec Suzanne Daigle qui vient de publier un roman intitulé "Fly, Baby, Fly".
22h00: "Science-réalité". Une émission complète consacrée à la médecine nucléaire.

Judi, le 29 novembre:

A Radio-Québec:
20h30: "Babillart", un magazine culturel qui fait le bilan des activités artistiques québécoises avec Reine Malo et réalisé par André David.

Vendredi, le 30 novembre:

21h30: "Consommateurs Plus". Il sera question du coût du déneigement, de l'achat des petits outils, des missions québécoises à l'étranger et de Noël.

vivez comme un millionnaire pendant une semaine

EN COLLABORATION AVEC

RADIOMUTUEL

Pour plus de détails lisez TV PLUS, l'horaire-télé plus-que-parfait et écoutez HUGUETTE PROULX sur les ondes du réseau Radiomutuel de 13h 00 à 14h.00

plus

Plusieurs artisans de l'extérieur Un second Salon des métiers d'art

par Yvon Paré

JONQUIERE — "Passez donc au Salon"... Il ne s'agit pas d'une invitation à courtiser une belle grande blonde aux jambes en aiguille mais plutôt une manière de vous faire un clin d'oeil, de vous dire d'aller vous promener dans les Salons des métiers d'art qui se tiendront un peu partout au Québec juste avant les Fêtes. C'est nulle autre que Clémence Desrosiers qui vous fera signe à la grandeur du Québec et naturellement, elle vous glissera aussi un petit mot sur ce salon qui

aura lieu à Jonquière.

Pour la seconde année, la Corporation des métiers d'art du Saguenay-Lac-Saint-Jean présente son Salon d'artisanat au Mail 170, secteur Arvida entre le 7 et le 17 décembre. La présidence d'honneur est assurée par Jean-Eudes Bergeron, directeur général de l'Union régionale des Caisses populaires. L'an dernier, c'est Jacques Gagnon des Caisses d'entraide économique qui jouait un tel rôle.

Concrètement, ça veut dire quoi cette année le Salon des métiers d'art de la

Corporation.

"Nous serons un peu plus nombreux que l'an dernier. Cette fois nous avons 28 exposants regroupés dans plus de 32 kiosques et qui présentent plus de quinze disciplines différentes. Fait à noter cette année, pour la première fois, la corporation accueille des artisans de l'extérieur de la région. Ce sont des artisans qui font partie d'une Corporation des métiers d'art dans leur région et qui ont fait la demande pour être à notre Salon", explique Réjean Paré, le président de cet organisme qui regroupe présentement une cinquantaine de membres dans la région.

Pour cette manifestation, des noms connus, des familiers à ce genre de manifestation comme Louiselle Otis, Jacqueline Caron, Marthe Girard, Charlemagne et de nouveaux visages aussi.

"Toutes les disciplines sont représentées, toutes celles que nous avons dans la corporation seront présentes à ce deuxième salon", de renchérir Serge Chiasson.

Deux disciplines ne seront pas pré-

sentes à ce salon: l'ébénisterie et le batik. On retrouve donc le verre, la lutherie, la céramique, l'émail sur cuivre, le tissage, la confection de vêtements, les murales, la sculpture, le cuir, l'artisanat indien et le tournage du bois.

Un cachet particulier à ce salon, c'est qu'on souligne la présence de l'enfant... C'est son année qui se termine! Un projet d'animation a eu lieu aux écoles Saint-Patrick et Sainte-Bernadette dans le secteur Arvida sous la responsabilité de Marquerite Sanchez. Un projet qui touchait les jeunes de quatre ans à onze ans. Les enfants se sont initiés au dessin, à la décoration, aux masques, à la céramique et même au bas-relief. Tout ça sous l'oeil de Germain Parent et Colette Cormier. Les réalisations, les travaux effectués au cours de ce projet seront exposés pendant le Salon des métiers d'art.

Voilà! 28 exposants, 32 kiosques, quinze disciplines différentes, c'est le Salon des métiers d'art de la Corporation des métiers d'art du Saguenay-Lac-Saint-Jean du 7 au 17 décembre 1979.



— Serge Chiasson, directeur de la Corporation des métiers d'art du Saguenay-Lac-Saint-Jean et Réjean Paré, le président du même organisme annonçant la tenue du Salon des artisans entre le 7 et le 17 novembre au Mail 170.

"La terrasse" Une radiographie

ROME (AFP) — En 1959, "La dolce vita" de Federico Fellini symbolisa une époque: celle de l'insouciance, du bien-être de la société italienne. Vingt ans après, un autre cinéaste italien, Ettore Scola, s'apprête à proposer, avec "La terrasse", la "Dolce vita" des années 1980, faite d'amertume, de regrets et de rancœur, un tableau pathétique de la réalité sociale italienne.

Fellini et Scola ont un seul point commun: un talent éclatant. Créateur apolitique, à l'imagination délirante, le premier règne en maître depuis vingt ans sur le cinéma de son pays. Le second, communiste, homme rigoureux mais tolérant, est un implacable témoin de son temps. Ses meilleurs films: "Drame de la jalousie" (1970), "Nous nous sommes tant aimés" (1974) et "Une journée particulière" (1978).

A 48 ans, il est à la fois le cinéaste du présent et de l'avenir. Dans un cinéma où l'ennui remplace désormais l'humour, où les metteurs en scène qui "comptent" ont plus de 60 ans et sont devenus des témoins impuissants d'une

actualité brûlante, il est le seul à dénoncer sans condamner, à faire réfléchir sans lasser, à démontrer que l'art de faire rire les Italiens de leurs propres défauts n'a plus de raison d'être.

"La terrasse" est un film ambitieux, une fresque mélancolique et amère, brillante et grotesque, de la société "bourgeoise et progressiste" italienne. Une radiographie impitoyable d'une génération en crise. Un film qui, d'ores et déjà, inquiète les milieux politiques et les intellectuels.

Car Ettore Scola va très loin dans sa satire sociale. Il met en scène un député communiste (Vittorio Gassman), un journaliste (Mar-

cello Mastroianni), un producteur de cinéma (Ugo Tognazzi), un scénariste (Jean-Louis Trintignant) et un fonctionnaire de la télévision (Serge Reggiani).

Il s'empresse pourtant de repousser toute comparaison avec des personnages existants: "Le député communiste de mon film, dit-il, n'a rien à voir avec Enrico Berlinguer (le secrétaire du PC italien), comme d'aucuns l'affirment déjà. "La terrasse", qui ne s'appuie sur aucun fait précis, est l'histoire des états d'âmes d'hommes progressistes qui, au seuil de leurs 50 ans, dressent un bilan de leur vie. Un bilan morose. Mais un simple bilan, sans prospective, sans message pour l'avenir."

693, Chemin St-Thomas Chicoutimi

RESERVATION 549-4686

brasserie Le Gîte

3 salles disponibles pour des groupes de 10 à 50 personnes
SPECIALITES: Brochettes - Steaks - B.B.Q.
Côtes de boeuf au jus.

A NE PAS MANQUER SUR LE CABLE

CANAL 11
Dimanche 25 novembre 19h00
"Smokey and the Bandit"



Burt Reynolds

Comédie de H. Needham avec Burt Reynolds, Sally Fields et James Gleason. — Un chauffeur de camion expert surnommé Bandit est chargé de rapporter du Texas en Georgie un chargement de bière de contrebande en un temps limité. — Scénario prétexte à des exploits de cascadeurs. Ton bon enfant. Personnages peu vraisemblables. Interprétation enjouée. — A.

Canal 7
Dimanche 25 novembre 19h00
Spécial "Rudolph and Frosty's Christmas in July"

Canal 11
Vendredi 30 novembre minuit
"Scarecrow"

Drame psychologique de J. Schatzberg avec Gene Hackman, Al Pacino et Penny Allen. — Deux marginaux se rencontrent par hasard le long d'une route et deviennent des amis inséparables. — Réalisation de qualité. Mélange continu de comique et de tragique. Mise en scène intelligente. Jeu exceptionnel des deux principaux interprètes.

Canal 7
Vendredi 30 novembre 20h00
"WBC World welterweight championships boxing"

COMBAT PRINCIPAL:
WILFREDO BENITEZ VS
SUGAR RAY LEONARD

La télévision française au Québec

TVFQ 99
Dimanche 25 novembre 19h30



Johnny Halliday

"Les rendez-vous du dimanche"

Anim.: Michel Drucker. Inv.: Johnny Halliday, Serge Gainsbourg, Nino Ferrer, les Compagnons de la chanson, Marie Myriam et Lenny Escudero.

Mardi 27
novembre 20h30
"Numéro un"

Gérard Lenorman. Avec Claude François, Françoise Hardy, Demis Roussos, Joe Dassin, Sylvie Vartan et Gilbert Bécaud.

Jeu 29
novembre 20h30

Collaro show

Anim.: Hervé Vilard, Daniel Guichard, Kim Harlow, Wilson Pickett et Boney M.

télesag INC.

545-1112

CABLOVISION ALMA
668-3318

HORAIRE
COMPLET
DE TELEVISION

Le QUOTIDIEN

samedi 24 novembre

(3) CJBR-TV (8) Radio-Québec
(5) CBJET-TV (9) TVFQ
(6) CJPM-TV (11) CFCF-TV
(7) WEZF-TV (12) CKRS-TV

CFCF — UNIVERSITY OF THE AIR.
7h00
CFCF — UNTAMED WORLD.
7h30
CFCF — LET'S GO. (Enfants).
Anim.: Janis Dunning.
WEZF — INFINITY FACTORY.
8h00
CFCF — THE PINK PANTHER.
WEZF — THE WORLD'S GREAT
TEST SUPERFRIENDS.
8h30
CKRS — CJBR — PASSE-
PARTOUT. Emission du ministère de
l'Éducation du Québec. A travers des
marionnettes, les enfants d'âge préscolaire
retrouvent des situations familières.
CFCF — SCOOBY-DOO.
9h00
CKRS — CJBR — LE CAPITAINE
CAVERNE.
CFCF — BATTLE OF THE PLAN-
ETS.
WEZF — THE PLASTICMAN
COMEDY ADVENTURE SHOW.
9h30
CKRS — CJBR — LE CLUB DES
CINQ. "Les cinq repartent pour l'aven-
ture". Avec Julian, Dick, Anne et George,
sans oublier Timmy, le chien.
CBJET — SESAME STREET.
CFCF — THE FLINTSTONES.
TVFQ — JOURNAL SAMEDI ET
DEMI.
10h00
CJPM — FANFAN DEDE. Avec An-
dré Richard.
CKRS — ROBIN FUSEE.
CFCF — ROCKET ROBIN HOOD.
CJBR — ALBATOR. En l'an 2976,
Albator a quitté la terre pour parcourir les
espaces interplanétaires à bord de son
vaisseau spatial baptisé Atlantis.
10h30
CJPM — CLUE CLUB.
CKRS — ULTRAMAN.
CBJET — GREEN DOUBLE
DECKER.
CFCF — SWISS FAMILY ROBIN-
SON. "Terror on South Island", avec
Diana LeBlanc et Chris Wiggins. — Des
signaux étranges provenant d'une île
voisine entraînent les Robinson dans
une aventure terrifiante. REPRISE.
CJBR — TELEJEANS. Anim.: Jac-
ques Lamieux.
TVFQ — LES ANIMAUX DU
MONDE. "Les 7 îles".
11h00
CJPM — D'UNE POLITIQUE A
L'AUTRE. Avec Me Simon Noël. (1 h.).
CKRS — CJBR — LA SEMAINE
PARLEMENTAIRE A OTTAWA. Anim.:
Jean-Marc Poliquin. Journaliste: Noël
Gauthier. (1 h.).
CBJET — WOW!
CFCF — THE BIONIC WOMAN.
"Assault on the Princess", avec Lindsay
Wagner, Ed Nelson et Martin E. Brooks.
— Jaime travaille au casino d'un luxueux
bateau qui peut fort bien être une bombe
flottante. (1 h.). REPRISE.
TVFQ — EVENEMENTS SPORTIFS.
"Grand Stade", "Stade II". (1 h. 30).
WEZF — SPIDER-WOMAN.
11h30
WEZF — SCOOBY AND SCRAPPY
DOO.
12h00
CJPM — SAMEDI MIDI. (Magazine).
Avec Roger Gosselin. "TM 1000 (courses
d'automobiles téléguidées)" — avec Mich-
el Champagne et Pierre Bertrand.
"Essais d'automobiles" — avec Jacques
Duval. "Faits saillants du sport" — avec
Jacques Moreau. "Jet set" — avec Dou-
glas Léopold. "Horoscope-célébrités"
— avec Louise Haley. "L'horticulture"
— avec Claude Lefebvre. "La cuisine"
— avec Pol Martin. "Les meilleurs achats"
— avec Suzanne Leclerc. "Récits du Ca-
pitaine" — avec Michel Noël. (2 h.).
CBJET — CFCF — CJBR —
DEFILE DE LA COUPE GREY/GREY CUP

PARADE. En direct de Montréal.
Commentateur au réseau français:
Claude Quenneville. Et au réseau CTV:
Lloyd Robertson et Helen Hutchison.
WEZF — ABC WEEK-END SPE-
CIALS. "The Contest Kid", avec Patrick
Peterson et John Williams. — Un jeune
garçon gagne un concours organisé par
un magazine et il a droit aux services
d'un valet stylé pour une période d'un
mois.
12h30
TVFQ — SOIREE CULTURELLE.
"Spécial Jean Ferrat 76". Anim.: Jacques
Chancel.
WEZF — FOOTBALL. NCAA.
"Équipes à confirmer".
13h00
R.-Q. — LES ANNEES EPIQUES DU
CINEMA: "Les combattants".
13h30
R.-Q. — LA VIE PARLEMENTAIRE.
"A l'Assemblée nationale".
14h00
CJPM — PATROUILLE DU COS-
MOS. Avec Leonard Nimoy et William
Shatner. (1 h.).
CKRS — CJBR — FESTIVITES
DE LA COUPE GREY. Evénements im-
portants des derniers jours: élection de
Miss Coupe Grey, la remise des trophées
aux meilleurs joueurs, la conférence de
presse des entraîneurs. Commentateur:
Serge Arseneault. (1 h.).
CBJET — TRIVIA.
CFCF — GREY CUP REPLAY. Faits
saillants des meilleurs matches de la
Coupe Grey dont celui de l'an dernier à
Toronto, qui a mis aux prises les Alouet-
tes et les Eskimos. (2 h.).
14h30
CBJET — YOU CAN DO IT. Avec
Marguerite Corribeau, Jon Eakes et Don
McGowan. — Louise Richard nous montre
comment faire un vitrail; Eakes cons-
truit quelque chose d'intéressant avec
des morceaux de contre-plaqué; Marg-
uerite donne quelques conseils sur la
décoration avec des décalques; enfin, on
discute d'énergie avec un expert, Jac-
ques Sicotte.
R.-Q. — CONTRE-JOUR. "L'at-
tente".
15h00
CJPM — SAMEDI SPORTS. Anim.:
Réal Gagnon.
CKRS — CJBR — CINE-
JEUNESSE: "Pluk, naufrage de l'es-
pace" (5) — Fr. Film de science-fiction
réalisé en dessins animés par J. Image. —
Pour retourner sur sa planète, un extra-
terrestre en difficulté demande l'aide
d'un jeune garçon qui a mis au point une
soucoupe volante. — Thèmes illustrés de
façon plutôt naïve. Humour candide.
Procédés d'animation assez simples.
Ensemble plaisant.
CBJET — SPORTS WEEK-END.
"Grey Cup Replay". Rep.: John Wells. —
Coup d'oeil sur le match de la Coupe
Grey de l'an dernier qui a vu les Eskimos
d'Edmonton vaincre les Alouettes 20 à
13. Faits saillants de la semaine de la
Coupe Grey à Montréal. (3 h.).
R.-Q. — CHARLIE BROWN. "Mus-
ique Maestro".
15h30
CJPM — JANETTE VEUT SAVOIR:
"Qu'est-ce que la fidélité". Avec Janette
Bertrand. Reprise d'une des émissions
diffusées la semaine précédente. (1 h.).
R.-Q. — LES LIVRES ET NOUS.
TVFQ — LE MONDE DE L'ACCOR-
DEON.
13h45
TVFQ — ACTUALITES REGIONA-
LES. "Le nord de la France".
16h00
CFCF — WIDE WORLD OF
SPORTS. Faits saillants du concours
équestre Royal Horse Show présenté à
Toronto.
R.-Q. — LES BALLETS. "Valse Fan-
taisie et Stars and Stripes".
WEZF — FOOTBALL. NCAA.
"Équipes à confirmer".
16h30
CJPM — TELE-REVUE. Anim.:

Claude Poulin et Richard Laprise.
CKRS — LE POINT.
CJBR — DEFL
16h45
CKRS — CA SE PASSE CHEZ-
NOUS.
17h00
CJPM — LES MYSTERES DE
L'OUEST. Avec Robert Conrad et Ross
Martin.
CKRS — DANS TOUS LES CAN-
TONS. Avec Louise Fortier.
CJBR — LA COURSE AUTOUR DU
MONDE. Quatre pays participent à cette
course: la France, le Luxembourg, la
Suisse et le Canada. Participants: Paul
Dauphinais et Louis-Daniel Brousseau,
Canada; Jean-Yves Kervevan et Bernard
Roch, France; Pierre Naftule et Stanislav
Popovic, Suisse et Brigitte Degaire et
Benoît Jacques, Luxembourg. Anim.:
Jean-Pierre Masse. (1 h.).
TVFQ — JOURNAL SAMEDI ET
DEMI. (1 h.).
17h30
CKRS — UN C.E.G.E.P. A TON
IMAGE.
17h45
CKRS — CHASSEURS SACHEZ
CHASSER.
18h00
CJPM — ET CA TOURNE. Avec
Alain Montpetit.
CKRS — EMISSION DE RADIO-
QUEBEC.
CKRS — EMISSION DE RADIO-
QUEBEC.
CBJET — NEWS.
CFCF — FEEL LIKE DANCIN'.
Anim.: Ian Finlay.
CJBR — NOIR SUR BLANC. Anim.:
Denise Bombardier. Lecteur: Jean Du-
charme. "Le poulx des journaux", avec
Pierre Beausoleil. "Le livre de la se-
maine: "A la Maison-Blanche", par
Henry Kissinger. Invités: Nina Sutton,
journaliste à Washington, Andrew Pierre,
directeur de recherches au Council on
Foreign Relations, à New York et Albert
Legault, directeur du Centre québécois
des relations internationales. "L'entre-
tien de la semaine". (1 h.).
TVFQ — LES ANIMAUX DU
MONDE. "Il était une fois les papillons".
18h30
CKRS — CINEMA DU SAMEDI
SOIR: "Meurtre au Zodiaque" (Encounter
with Aries) (5) — E.-U. 1971. Drame poli-
cier de R. Mayberry avec Dennis Weaver,
Sebastian Cabot et Susan Strasberg. —
Un policier de l'Ouest en stage à New
York entre en conflit avec des charlatans.
— Episode de la série "McCloud". Mé-
lange d'action et d'humour. Mise en
scène adéquate. Interprètes de talent. (1
h. 30).
CBJET — QUEBEC REPORT. (In-
formation). Anim.: L. Ian MacDonald.
Mod.: Stanley Hart et Bob Burns. (1 h.).
R.-Q. — ON AURA TOUT VU.
TVFQ — EVENEMENTS SPOR-
TIFS: "Foot Nancy Bucarest". (1 h. 30).
19h00
CJPM — SOIREE CANADIENNE.
CFCF — B.J. AND THE BEAR.
CJBR — LE MUTANT. Avec Jac-
ques Dacqmine, Fanny Ardant et Nicolas
Pignon. (4e de 6). Tous les coéquipiers
de M. O'Brien, spécialiste en mini-
ordinateurs, sont foudroyés par une
force incompréhensible qui semble vou-
loir les neutraliser. S'agirait-il de Saül et
pourquoi agirait-il ainsi? (1 h.).
H.-Q. — L'ETE SHOW. "Manège".
WEZF — WILD, WILD WEST.
(Aventures). Avec Robert Conrad et Ross
Martin. (1 h.).
19h30
CBJET — NEWS SPECIAL NEW
DEMOCRATIC PARTY CONVENTION.
20h00
CJPM — LES GRANDS SPECTA-
CLES: "L'assaut des jeunes loups"
(Hornets' Nest) (5) — E.-U. 1970. Drame
de guerre de P. Karlson avec Rock Hud-
son, Silva Koscina et Mark Colleano. —
Un officier blessé dans une attaque alle-
mande est rescapé par un groupe de jeu-

nes garçons. — Aventures guerrières ro-
cambolesques. Mise en scène superfici-
elle. Réalisation technique honnête. In-
terprétation artificielle. (2 h. 15).
CKRS — CBJET — CJBR —
HOCKEY. Du forum de Montréal, les
Bruins de Boston s'opposent aux Cana-
diens. Reporters sportifs au réseau fran-
çais: René Lecavalier, Gilles Tremblay,
Richard Garneau et Lionel Duval.
CFCF — ACADEMY PERFORM-
ANCE. PREMIERE MONDIALE. "When
she Was Bad..." — E.-U. 1979. Drame de
P. Hunt avec Cheryl Ladd, Robert Ulrich
et Eileen Brennan. — Une jeune famille
qui semble vivre en harmonie dans des
conditions idéales est en proie à une
crise qui pourrait la détruire. (2 h.).
R.-Q. — L'EMPIRE NAZI. "La solu-
tion finale".
TVFQ — SOIREE CULTURELLE.
"Grand Echiquier". (3 h.).
WEZF — THE ROPERS. "Heien
Makes Music", avec Norman Fell, Audra
Lindley et Matthew Tobin. — Stanley se
met à avoir des soupçons qui lui cause-
ront des ennuis lorsque son épouse dis-
paraît en compagnie d'un beau céliba-
taire qui vient la chercher chez elle.
20h30
WEZF — DETECTIVE SCHOOL.
(Comédie). Avec Randolph Mantooth et
Lawanda Page.
21h00
R.-Q. — IL ETAIT UN MUSICIEN.
"Monsieur Satic".
WEZF — THE LOVE BOAT. Avec
Gavin MacLeod. (1 h.).
21h30
R.-Q. — KEITH SPICER. "Inter-
view".
22h00
CFCF — MUSIQUEBEC.
WEZF — FANTASY ISLAND. Avec
Ricardo Montalban. (1 h.).
22h15
CJPM — ARTS ET SPECTACLES.
22h30
CJPM — LA QUOTIDIENNE. Tirage
de la loterie de Loto-Québec.
CKRS — CJBR — LE TELE-
JOURNAL. Lecteur: Jean Ducharme.
CFCF — THE EDITORS. Anim.:
Gretta Chambers. Les événements les
plus importants qui se sont passés au
Québec depuis les 3 derniers mois.
22h31
CJPM — LES NOUVELLES TVA.
22h45
CKRS — CJBR — NOUVELLES
DU SPORT.
23h00
CJPM — SPORTS.
CKRS — CJBR — LA POLITIQUE
FEDERALE. "Le Parti Libéral".
CBJET — CFCF — WEZF —
NEWS.
TVFQ — LE MONDE DE L'ACCOR-
DEON.
23h10
CJPM — DERNIERE EDITION.
CKRS — CJBR — CINEMA: "La
machination" (5) — E.-U. 1969. Drame
policier de D.L. Rich avec Chuck
Connors, Carl Betz et Lynda Day. — Le
retour, après sept ans de prison, d'un
homme jadis condamné pour meurtre
met une petite ville en émoi. — Scénario
complexe et assez intéressant. Notes de
critique sociale. Mise en scène sans sur-
prises. Interprétation homogène. Film
tourné pour la télévision. (1 h. 45).
23h15
CBJET — PROVINCIAL AFFAIRS.
TVFQ — ACTUALITES REGIONA-
LES. "Le nord de la France".
WEZF — WRESTLING.
23h20
CJPM — FIN DE SOIREE: "Le des-
pote cruel" (5) — H.K. 1972. Drame poli-
cier de L. Wei avec Bruce Lee, Marie Yi et
Paul Tien. — Un jeune homme découvre
que la fabrique de glace où il travaille sert
de couverture à un trafic de drogue. —

Scénario naïf. Prétexte à affrontements
violents. Mise en scène fonctionnelle. In-
terprétation athlétique de B. Lee.
23h21
CBJET — THE CITY TONIGHT.
Avec Kathy Kaeffer et Gordon Atkinson.
CFCF — PULSE.
23h50
CBJET — ALL YOU NEED IS LOVE.
"Rhythm and Blues". — On retrace l'ori-
gine de cette musique noire qui a effec-
tué une percée incroyable dans les an-
nées 50 et qui a influencé ce style musi-
cal, on reconnaît les Bo Diddley, Stevie
Wonder et Tina Turner. (1 h.).
00h00
CFCF — THE TWELVE MIDNIGHT
MOVIES. PROGRAMME DOUBLE. "The
Man with the Golden Gun" (5) — G.-B.
1974. Drame d'espionnage de G. Hamil-
ton avec Roger Moore, Christopher Lee
et Britt Ekland. — L'agent secret James
Bond tente de démasquer un tueur à ga-
ges avant qu'il ne le tue. — Répétition
des éléments à succès des épisodes pré-
cédents de la série. ET: "Twins of Evil"
(5) — G.-B. 1971. Drame fantastique de J.
Hough avec Madeline Collinson, Mary
Collison et Peter Cushing. — Deux jumel-
les orphelines recueillies par leur oncle
tombent sous l'emprise d'un vampire. —
Thème connu.
00h50
CBJET — Spectacle présenté au
Penthouse Cabaret de Vancouver. —
Avec Rick Honey, Jackson Davis, Charles
Gray, Kathy Morse et Bob Robertson.
00h55
CKRS — CJBR — CINE-NUIT:
"Le train" (4) — Fr. 1964. Drame de
guerre de J. Frankenheimer avec Burt
Lancaster, Jeanne Moreau et Paul Sco-
field. — Des cheminots français cher-
chent à empêcher le transport d'oeuvres
d'art en Allemagne, à la fin de la guerre.
— Mise en scène réussie. Très bonnes
scènes d'action. Problèmes humains su-
perficieusement étudiés. Solide équipe
d'interprètes. — A. (2 h. 10).

dimanche 25 novembre

6h00
CFCF — CROSSROADS.
WEZF — GOOD MORNING, JESUS.

6h30
CFCF — MAX SOLBREKKEN.
7h00
CFCF — RISE AND BE HEALED.
Avec Bill Basanski.
WEZF — YOUNG SAMSON.

7h30
CBJET — THIS IS THE LIFE.
CFCF — DAY OF DISCOVERY.
WEZF — SPACE KIDETTES.

8h00
CBJET — MUSIC AND THE SPOKEN WORD.
CFCF — REX HUMBARD. (Religion). (1 h.).
WEZF — UNDERDOG.

8h30
CKRS — CJBR — PASSE-PARTOUT.
CBJET — STAR TREK. Avec William Shatner et Leonard Nimoy. (1 h.).
WEZF — MISSION: MAGIC.

9h00
CKRS — CJBR — BOUT'CHOU ET CASSE-COU.
CFCF — ORAL ROBERTS: TEACHING THE BIBLE. Avec Richard et Patti Roberts et les World Action Singers.
WEZF — THE OLD TIME GOSPEL HOUR. Avec Jerry Falwell. (1 h.).

9h30
CKRS — CJBR — MERCI MONSIEUR NOE. "Le pigeon". On le retrouve partout: en ville, en campagne et autour des gros bateaux qui arrivent au port. On leur a fait une vilaine réputation, mais leur présence fait toujours plaisir. On découvre les pigeons sous les corniches, au beau milieu de la rue, sur les bancs publics, les balançoires... partout! Il aime aussi les couleurs et la nourriture de la campagne, et ne dédaigne pas de faire quelques acrobaties avec de jolies mouettes de passage.
CBJET — TODAY FROM QUEBEC. Avec Sheridan Nelson et Marilyn Weston. (1 h.).
CFCF — THE JIMMY SWAGGART SHOW.
TVFQ — PASSE-PASSE. (1 h.).

9h45
CKRS — CJBR — LES PELE-RINS. "Le curé d'Ar". Anim.: Claude Lafortune.

10h00
CKRS — CJBR — LE JOUR DU SEIGNEUR. Messe célébrée par le père Yvan Beaudoin de la paroisse St-Charles-Garnier, à Québec. Anim.: André Castonguay. (1 h.).
CFCF — THE HELLENIC PROGRAM. Anim.: George Panagopoulos.
WEZF — CELEBRATING CHRIST.

10h30
CJPM — REX HUMBARD.
CBJET — MEETING PLACE. Le service religieux d'aujourd'hui nous vient du temple Israël d'Ottawa, et est célébré par le rabbin Donald Gerber. (1 h.).
CFCF — TELEDOMINICA.
TVFQ — AUTO-MOTO.

11h00
CKRS — CJBR — LA SEMAINE A L'ASSEMBLEE NATIONALE DU QUEBEC. Anim.: Daniel L'Heureux. (1 h.).
TVFQ — LES MUSICIENS DU SOIR.
WEZF — THE JIMMY SWAGGART SHOW.

11h15
TVFQ — DES CHIFFRES ET DES LETTRES.

11h30
CJPM — 2,000 ANS APRES JESUS-CHRIST. Anim.: Roland Leclerc, monologue: Paul Hébert. Inv.: Hélène Grenier.
CBJET — GREY CUP PROGRAM. Anim.: Tom McKee. — Un coup d'oeil sur la dernière saison du football canadien, les records qui ont été établis, les joueurs et les équipes à s'être particulièrement illustrés, etc. Egalement, des entrevues avec les entraîneurs des deux équipes en lice pour la Coupe Grey. (1 h. 30).

14 LE QUOTIDIEN, samedi 24 novembre 1979

CFCF — GREY CUP SPECIAL. Faits saillants des activités de la semaine de la Coupe Grey, dont le couronnement de Miss Coupe Grey et la remise des trophées Schenley. On a également droit à des interviews avec des joueurs, des instructeurs et des dignitaires. (1 h.).
WEZF — ANIMALS, ANIMALS, ANIMALS. Anim.: Hal Linden, avec Lynn Kellogg et Roger Caras.

12h00
CJPM — BON DIMANCHE. Avec Pierre Couture. "Les livres" — avec Reine Malo et Pierre Audet (alternativement). "Le théâtre" — avec Pascale Perreault. "Les disques" — avec Gaëtan Chabot. "Le cinéma" — avec Jean-Claude Lord. "Les nouvelles artistiques" — avec Edward Rémy. "La mode" — avec Carmen Parizeau. "Les arts" — avec Monique Brunet. (2 h.).
CKRS — CJBR — LA SEMAINE VERTE. Mini-dossier: les raisins et les vins québécois, avec Jean-Guy Roy. — Chronique horticole: le dieffenbachia, avec Gilles Domaine. — Commentaire sur l'actualité agricole. Court sujet: la biomasse, avec Jean-Guy Roy. Anim.: Yvon Leblanc.

TVFQ — LES RENDEZ-VOUS DU DIMANCHE. Anim.: Michel Drucker.
WEZF — ISSUES AND ANSWERS.

12h30
CKRS — CJBR — VERS LA COUPE GREY. Faits saillants des parties importantes de 1979.
CFCF — GREY CUP FORECAST. SPECIAL. Des experts y vont de leurs prédictions quant à l'issue du match de la Coupe Grey qui sera disputé cet après-midi au Stade olympique.
WEZF — COLLEGE FOOTBALL '79.

13h00
CKRS — CBJET — CJBR — CFCF — LA COUPE GREY. Du Stade olympique. "Equipes à confirmer". Au réseau français: Commentateur: Pierre Dufault. Analyste: Pierre Dumont. Commentateur à la mi-temps: Camil Dubé.
R.-Q. — ON AURA TOUT VU.

WEZF — DIRECTIONS. "Martial Law in the Philippines". Rep.: Roger Grimsby. — Des leaders religieux opposés au régime Marcos émettent leurs opinions et le président Marcos des Philippines tente de se défendre.

13h30
R.-Q. — L'ETE SHOW. "Manège".
TVFQ — APOSTROPHES. "La sensibilité gastronomique".
WEZF — FORUM 22.

14h00
CJPM — UN MONDE A SAVOIR. Avec Gérard Lareault. Le plus gros aéroglisseur du monde. — Les océans et les communications. — La protection des chevaux sauvages. — Le transport du pétrole au Canada. — Un appartement à votre image. — Collection mode et cristal de Paris. — Les progrès énergétiques. (1 h.).
WEZF — THE MARY TYLER MOORE SHOW.

14h30
R.-Q. — L'EMPIRE NAZI. "La solution finale".
WEZF — SHOCK THEATRE. "Neuro vs the Death Robots". (7). — Mex. 1961. Drame de science-fiction de F. Curriel, avec Wolf Rubinski, Armando Silvestre et Rosita Arenas. — Un justicier masqué lutte contre un savant détraqué. — Minable film de série dans le style des bandes dessinées. Intrigue simpliste. Réalisation indigente. Interprétation grotesque.

15h00
CJPM — LES DEBATS DE L'ASSEMBLEE NATIONALE. Anim.: Charles Deblois. (1 h.).
TVFQ — LES QUATRE SAISONS. "Le magazine des loisirs". Anim.: Bernard Matignon. Avec Pierre Moinot. (1 h.).

15h30
R.-Q. — IL ETAIT UN MUSICIEN. "Monsieur Satie".

16h00
CJPM — AGENT SANS SECRET.
R.-Q. — KEITH SPICER. "Interview".

TVFQ — ACTUALITES REGIONALES. (1 h.).
WEZF — WILD, WILD WEST. Avec Ross Martin et Robert Conrad. (1 h.).

16h30
CJPM — LE PERE NOEL.
CKRS — L'ENFANCE A VIVRE.
CFCF — IN VIEW.
CJBR — AUX FRONTIERES DU CONNU. (7e de 8). "Le cerveau: de la vue et du langage". Les deux hémisphères du cerveau jouent un rôle différent et se spécialisent de manière différente, mais ils sont indispensables tous les deux pour toute une série d'activités. Inv.: Professeur Michel Imbert, Collège de France et le Docteur François-Bresson, CNRS, France. Anim.: Paul-Emile Tremblay.

17h00
CJPM — GOLDORAK. (Dessins animés).
CKRS — CJBR — SECOND REGARD. Anim.: Myra Cree. (1 h.).
CBJET — CBC SUNDAY NEWS.
CFCF — UNTAMED WORLD. "Pygmies". — On s'intéresse aux Pygmées d'Afrique équatoriale et à leur vision des choses.
TVFQ — PASSE-PASSE. "La cuisine voyageuse". (1 h.).
WEZF — SHA NA NA.

17h20
CBJET — THIS WEEK IN PARLIAMENT.

17h30
CJPM — MODE EN LIBERTE. Anim.: Pauline Bureau.
CFCF — QUESTION PERIOD. (Information). Anim.: Bruce Phillips.
WEZF — TALES OF THE UNEXPECTED.

18h00
CJPM — AMENAGER POUR MENAGER. Emission de Radio-Québec.
CKRS — LE MONDE MERVEILLEUX DE DISNEY.
CBJET — DISNEY'S WONDERFUL WORLD. "Duck for Hire". — Frustré, Donald Duck brise son contrat cinématographique et tente sans succès de se trouver un autre emploi convenable.
CFCF — TRAVEL '79. Anim.: Jack Curran.

CJBR — HEBDO-DIMANCHE. Anim.: Jean Ducharme. (1 h.).
TVFQ — AUTO-MOTO.
WEZF — NEWS.

18h30
CJPM — MUSIC-HALL DES JEUNES. Avec André Richard.
CFCF — AS IT IS. (Information). Anim.: Lynn Desjardins et Wendy Mesley.
R.-Q. — KEBEKIO AU PAYS DE CONVITOISE. "Alice au pays des merveilles".
TVFQ — LES MUSICIENS DU SOIR. Gérard Lacombe dirige l'ensemble instrumental de Tournon et la chorale de Valence qui interprètent des oeuvres de Stradella, de Mozart, de Bartok et de Poulenc.

WEZF — WILD ANIMAL KINGDOM. 18h45
TVFQ — DES CHIFFRES ET DES LETTRES.

19h00
CJPM — BONNE SOIRE. "Allons au cirque", "Le talent soviétique".
CKRS — CJBR — CHEZ DENISE. Avec Denise Filiatrault, Benoît Marleau, Paul Berval, Roger Joubert, Roger Gareaud, Juliette Huot, Claude Blanchard et le professeur Henri Bernard. "Les mères aux fourneaux". Pour se revaloriser et se changer les idées, les mères de Denise et de Jean-Paul viennent travailler au restaurant. Elles sont débordantes d'énergie, débrouillardes et efficaces en plus. Tellement, que le chef se voit forcé d'abandonner ses fourneaux à la mère de Denise, ce qui ne lui plaît pas du tout, surtout que la clientèle préfère de beaucoup la cuisine de Madame Dussault. Avec l'aide de Monsieur Tony, le chef va tout tenter pour mettre la main sur ces extraordinaires recettes et reprendre ainsi sa place.
CBJET — THE BEACHCOMBERS. "Up the Creek", avec Bruno Gerussi et Robert Clothier. — Nick et Relic sont blessés dans le bois, et il n'y a personne, sauf la petite Sara pour les soigner, essayer de les sortir de là et même éloigner un ours menaçant.

CFCF — MOVIE SPECIAL PRESENTATION. "Smokey and the Bandit".
R.-Q. — DES DROGUES ET DES HOMMES.
WEZF — RUDOLPH AND FROSTY'S CHRISTMAS IN JULY. SPECIAL. Dessins animés avec les voix de Jackie Vernon, Shelley Winters et Red Buttons. — Rudolph, le petit renne au nez rouge et Frosty, le bonhomme de neige fêtent Noël en juillet. (1 h. 30). (Emissions régulières retirées cette semaine).

19h30
CKRS — CJBR — LES BEAUX DIMANCHES. "Superstar". Inv.: Ginette Reno. Anim.: Jacques Boulanger. (1 h.).
CBJET — MORK AND MINDY. Avec Pam Dawber et Robin Williams.
R.-Q. — VISAGE. "André Laurendeau, in memoriam".
TVFQ — LES RENDEZ-VOUS DU DIMANCHE. Anim.: Michel Drucker. Inv.: Johnny Hallyday, Serge Gainsbourg, Nino Ferrer, les Compagnons de la Chanson, Marie Myriam et Leny Escudero. (1 h. 30).

20h00
CJPM — L'HOMME DE \$6,000,000. Avec Lee Majors et Richard Anderson. (1 h.).
CBJET — SUPERSPECIAL. "André Gagnon: Good Friends, Good Music". — Le pianiste et compositeur québécois, André Gagnon, accompagné par Lise Dal Bello, Peter Pringle, Jeff Hyslop et du National Ballet of Canada, Ann Ditchburn et Frank Augustyn. (1 h.).

20h30
CKRS — CJBR — LES BEAUX DIMANCHES. "La cruche cassée". Comédie satirique de Henrick Von Kleist. Avec Guy Provost, Jean-Louis Roux, Jacques Piperni, Monique Mercure, Marie-Louise Dion, Yvan Canuel, Patricia Nolin, Mireille Thibault, Raymond Cloutier et Evelyn Régimbald. Réal.: Geneviève Houle. Adaptation pour la télévision: Jean-Louis Roux. — Une femme ayant eu une cruche cassée vient demander justice au juge de son patelin. Il s'ensuit un procès plein de péripéties et de rebondissement qui révèle le vrai coupable. (1 h. 30).

R.-Q. — L'ENVERS DU DECOR. "Angèle Arsenault".
WEZF — MORK AND MINDY. Avec Pam Dawber et Robin Williams.

21h00
CJPM — SUPER-DIMANCHE. "Hommage à Fernand Reynaud". Avec Jean-Guy Moreau. Inv.: Yvon Deschamps. Tirage de la Provinciale Super-Loto, avec Yves Corbeil. (1 h.).
CBJET — A GIFT TO LAST. 18ième épisode. Avec Gordon Pinsent et Gerard Parkes. — Les idées et les rêves d'Edgar en ce qui concerne son rôle de père sont en butte à des dures réalités quand Sheila annonce qu'elle a décidé d'élever le petit dans la religion catholique. (1 h.).
CFCF — MOVIE SPECIAL. "Oh God". (5). — E.-U. 1977. Comédie de C. Reiner, avec George Burns, John Denver et Teri Garr. — Les aventures d'un assistant-gérant dans un supermarché qui est choisi par Dieu pour transmettre un message au monde. — Sujet délicat traité avec finesse. Mise en scène plutôt sage. Comique surtout verbal. Interprétation inégale. — A. (2 h.).

R.-Q. — CINE-DIMANCHE. "Cris et chuchotements". Film suédois réalisé en 1972 par Ingmar Bergman, avec Ingrid Thulin, Liv Ullmann, Harriet Andersson et Kari Sylwan. — Trois soeurs sont réunies dans la maison de leur enfance où l'une d'elle, Agnès est mourante. Au cours d'une nuit hallucinante, celle-ci sollicite le réconfort de ses soeurs et ne le reçoit que de la part d'Anna, la servante.
TVFQ — APOSTROPHE. "Juifs en question". (1 h.).

WEZF — SUNDAY MOVIE. "When she Was Bad".

22h00
CJPM — REGARDS SUR LE MONDE.
CKRS — CJBR — LES BEAUX DIMANCHES. "Concerto — Bella Davidovich". Au programme: "Concerto no 1, opus 1", pour piano de Rachmaninoff, avec Bella Davidovich, pianiste soliste, et l'Orchestre symphonique de Montréal sous la direction de Charles Dutoit.
CBJET — MARKETPLACE. (Information). Avec Joan Watson et Bill Paul.
TVFQ — LES QUATRE SAISONS.

22h30
CJPM — LES NOUVELLES TVA. Avec Klaude Raymond.
CKRS — CJBR — LE TELE-JOURNAL.
CBJET — OMBUDSMAN. Avec Kathleen Keebler.
TVFQ — FENETRE SUR...

22h45
CKRS — CJBR — SPORT-DIMANCHE.

23h00
CJPM — SPORTS.
CKRS — CJBR — LA POLITIQUE PROVINCIALE. "L'Union Nationale".
CBJET — CFCF — WEZF — NEWS.
TVFQ — ACTUALITES REGIONALES. "Le centre de la France".

23h05
CJPM — LES GENS QUI FONT L'EVENEMENT. Avec Marc Laurendeau.

23h10
CKRS — CJBR — CINE-CLUB. "Moi, Pierre Rivière, ayant égorgé ma mère, ma soeur et mon frère". — Fr. 1976. Drame de R. Allio, avec Claude Hébert, Jacqueline Millière et Joseph Lepoutier. — La confession d'un homme qui, au XIXe siècle, a massacré sa famille. — Reconstitution d'un fait réel. Evocation fort convaincante du milieu paysan. Présentation objective du sujet. Interprètes bien dirigés. (2 h. 10).

23h15
CBJET — NATION'S BUSINESS.
WEZF — PTL CLUB.

23h21
CBJET — THE CITY TONIGHT. Avec Kathy Keebler et Gordon Atkinson.
CFCF — PULSE.

23h35
CJPM — LES CHEMINS DE L'INCONNU. "Télescope Canada-Française-Hawaii". Anim.: Jacques Lebrun. Ces trois pays se sont unis pour s'équiper d'un télescope, dont le miroir est de trois mètres 60, ce qui le classe parmi les observatoires les plus importants sur la planète.

23h41
CBJET — SUNDAY BEST. "Sherlock Holmes and the Pursuit to Algiers". (5). — E.-U. 1945. Drame policier de R. W. Neill, avec Basil Rathbone, Nigel Bruce et Marjorie Riordan. — Sherlock Holmes sert de garde-du-corps au jeune héritier d'un trône. — Film de série. Mise en scène et interprétation conventionnelles. — A.

00h00
CFCF — THE TWELVE MIDNIGHT MOVIE. "Meet me in St-Louis". (3). — E.-U. 1944. Comédie musicale de V. Minnelli, avec Judy Garland, Margaret O'Brien et Mary Astor. — La vie paisible d'une famille de Saint-Louis est bouleversée par l'annonce d'un déménagement à New York. — Charmante chronique familiale. Evocation pittoresque du tournant du siècle. Numéros musicaux bien intégrés. Mise en scène souple. Interprétation sympathique. — E. (2 h. 30).



CANAL 8 RADIO-QUEBEC
SAMEDI, 24 NOVEMBRE 1979.

CINE-DIMANCHE: "Cris et chuchotements".

Trois soeurs sont réunies dans la maison de leur enfance où l'une d'elle, Agnès est mourante. Au cours d'une nuit hallucinante, celle-ci sollicite le réconfort de ses soeurs et ne le reçoit que de la part d'Anna, la servante.

DIFFUSION: dimanche, 21h00 et lundi, en reprise, 15h30.

Tél: 545-1112 Disponibilité des services à Ville de Chicoutimi et Ville de Jonquière

lundi 26 novembre

10h00
CJPM — VOTRE AMIE SUZANNE. Avec Suzanne Lapointe.
CKRS — CJBR — PASSE-PARTOUT. Anim.: Marie Eykel, Jacques L'Heureux et Claire Pimparé.
CFCF — THE NEW ED'ALLEN SHOW. (Education physique).

10h15
TVFQ — TELE-FEUILLETON. "Une Suédoise à Paris".

10h30
CKRS — CJBR — MAGAZINE-EXPRESS.
CBJET — MR. DRESSUP. Avec Ernie Coombs.
CFCF — THE MAD DASH. Anim.: Pierre Lalonde.
TVFQ — SOCIÉTÉ D'AUJOURD'HUI. Des auteurs face à leurs lectrices. (1 h.).

11h00
CKRS — CJBR — AU FIL DE LA SEMAINE. Anim.: Juliette Huot. Inv.: Michel Noël. Au menu: terrine de la lapin.
CBJET — SESAME STREET.
CFCF — THE COMMUNITY. Anim.: Marguerite Corriveau.
WEZF — LAVERNE AND SHIRLEY. (Comédie). Avec Penny Marshall et Cindy Williams.

23h15
CJPM — ENTRE DEUX NUAGES. "Le cirque". Avec Pierrette Boucher et Robert Leroux.

11h30
CJPM — HAMMY HAMSTER.
CKRS — AU MILIEU DU JOUR. (1 h.).
CFCF — DEFINITION. Anim.: Jim Perry. Inv. de la semaine: Steven Shortridge et Elvera Rousell.
CJBR — WICKIE.
TVFQ — MIDI PREMIERE. Anim.: Danièle Gilbert.
WEZF — FAMILY FEUD. Anim.: Richard Dawson.

11h58
CBJET — WEATHER REPORT.

12h00
CBJET — CORONATION STREET.
CFCF — THE FLINTSTONES.
CJBR — UN ANIMAL, DES ANIMAUX.
TVFQ — REGARD DE FEMMES. "Sept millions d'hypertendus". (1 h.).
WEZF — THE \$20,000 PYRAMID. (Jeu). Anim.: Dick Clark.

12h15
CJPM — NOUVELLES.

12h28
CBJET — WEATHER REPORT.

12h30
CJPM — CINE-QUINZ. Avec Pierre Couture. "Deux corniauds au régime" (5) — It 1971. Comédie de N. Cicero avec Franco Franchi, Ciccio Ingrassia et Philippe Clay. — Les mésaventures de deux Italiens appelés sous les armes lors de la guerre de 1914. — Scénario riche en variations sur le thème du cadavre encombrant. Mise en scène fonctionnelle. Comique plutôt facile. P. Clay impayable. — A (2 h.).
CKRS — CJBR — LES COQUELUCHES.
CBJET — WICKS.

CFCF — GILLIGAN'S ISLAND. (Comédie). Avec Bob Denver et Tina Louise.
WEZF — RYAN'S HOPE. Avec Bernard Barrow et Helen Gallagher.

13h00
CBJET — TODAY FROM THE ATLANTIC.
CFCF — MCGOWAN AND CO. Anim.: Don McGowan.
R.-Q. — KEBEKIO AU PAYS DE CONVOITISE. "Alice au pays des merveilles".
TVFQ — LES GRANDS MYSTERES DE LA MUSIQUE.
WEZF — ALL MY CHILDREN. (Téléroman). (1 h.).

13h30
CKRS — CJBR — LE TELE-JOURNAL. Lecteur: Raymond Archambault.
CFCF — THE ALAN HAMEL SHOW.

R.-Q. — DES DROGUES ET DES HOMMES.

13h35
CKRS — CJBR — FEMME D'AUJOURD'HUI.

14h00
CBJET — PASSAGES.
R.-Q. — VISAGE. "André Laurendeau, in memoriam".
TVFQ — LA CUISINERIE. "Le loup à la vapeur d'algues". Avec Paul Bocuse.
WEZF — ONE LIFE TO LIVE. (Téléroman). (1 h.).

14h30
CJPM — JANETTE VEUT SAVOIR. "Si on doit croire à l'astrologie". Avec Janette Bertrand. (1 h.).
CKRS — CJBR — D'AMOUR ET D'EAU FRAICHE.
CBJET — TAKE 30. Anim.: Hana Gartner et Harry Brown.
CFCF — ANOTHER WORLD.
TVFQ — THALASSA. "Régates de Méditerranée".

15h00
CBJET — THE BOB McLEAN SHOW.
R.-Q. — L'ENVERS DU DECOR. "Angèle Arseneault".
TVFQ — DES CHIFFRES ET DES LETTRES.
WEZF — GENERAL HOSPITAL.

15h20
TVFQ — PASSEZ DONC ME VOIR. Avec Philippe Bouvard.

15h30
CJPM — D'UN JOUR A L'AUTRE. Avec Pierre Simard. "Historique d'ici", "Saviez-vous que...".
CKRS — LAINE ET TRICOT.
CJBR — LES CORSAIRES.
R.-Q. — CINE-DIMANCHE. "Cris et chuchotements". Reprise de dimanche, 21h00.

15h40
TVFQ — ACTUALITES REGIONALES. "Sud-est de la France". (1 h. 20).

16h00
CJPM — LES SATELLIPOPETTES. Avec Claude Steben.
CKRS — CJBR — BOBINO. Avec Guy Sanche et Christine Lamer.
CBJET — BEYOND REASON.
CFCF — THE PINK PANTHER.
WEZF — THE EDGE OF NIGHT.

16h30
CJPM — CINEMA POUR TOUS. "La disparition du vol 412" (The Disappearance of Flight 412) (5) — E.-U. 1974. Drame de J. Taylor avec Glenn Ford, Bradford Dillman et David Sorel. — A l'occasion de la disparition d'un avion, un officier remet en question la politique du secret autour des O.V.N.I. — Film tourné pour la télévision. Réalisation valable. Dramatisation accentuée. Bons interprètes. (1 h. 30).
CKRS — CJBR — SIOCNARF.
CBJET — ALL IN THE FAMILY. "Oh Say you Can See", avec Carroll O'Connor, Jean Stapleton et Sally Struthers. — Archie voit soudainement la vieillesse fondre sur lui, et refuse de l'admettre. REPRISE.
CFCF — FAMILY FEUD. Anim.: Richard Dawson.
WEZF — THE MERV GRIFFIN SHOW.

17h00
CKRS — CINEMA DE 5 HEURES: "Trapèze" (3) — E.-U. 1955. Drame de C. Reed avec Burt Lancaster, Gina Lollobrigida et Tony Curtis. — Une brune capiteuse sème la discorde dans un cirque. — Triangle classique. Extraordinaire numéro de de trapèze. Photo et montage remarquables. Interprètes à la hauteur. (1 h.). Suite à 18h12.
CBJET — THE BEACHCOMBERS. "Boom Inspector", avec Bruno Gerussi et Robert Clothier. — Relic trahit ses amis batteurs de plage en acceptant le travail d'inspecteur des plages, ce qui consiste à éliminer les billots, autrement dit à enlever le pain de la bouche aux batteurs de plage. REPRISE.
CFCF — THE PRICE IS RIGHT. Anim.: Bob Barker. (1 h.).
CJBR — LA FEMME BIONIQUE "Mission: Vol". Avec Lindsay Wagner et Richard Anderson. — Un cambrioleur est

congédié de son entreprise de receleurs après avoir raconté à son chef sa rencontre inopportune avec Jamie Sommers. Irrité par l'attitude de son employeur, ce malfrat décide de prouver son point. (1 h.). REPRISE.
TVFQ — POUR LES JEUNES.

17h30
CBJET — THE MARY TYLER MOORE SHOW. "Rhoda the Beautiful", avec Edward Asner, Valerie Harper et Ted Knight. — Bien qu'elle ait déjà perdu vingt livres, Rhoda se sent encore grosse. REPRISE.
WEZF — NEWS. (1 h.).

17h45
TVFQ — FEUILLETON. "Une Suédoise à Paris".

18h00
CJPM — NOUVELLES.
CKRS — CJBR — CE SOIR. Nouvelles nationales et internationales suivies des nouvelles régionales. Anim.: Gabi Drouin. Reporters: Geneviève Guay, Claude Gervais, Claude Desbiens, Alexandre Dumas, Jacques Martel, Normand Messier, Jeannine Morin, Gilles Siros, Paul Toutant, André Fournier et Charles Tisseyre. Rédacteur en chef: Pierre Jomphe. Météo: Jocelyne Blouin.
CBJET — CFCF — NEWS.
TVFQ — SOCIÉTÉ D'AUJOURD'HUI. Des auteurs face à leurs lectrices. (1 h.).

18h07
CKRS — ACTUALITES REGIONALES.

18h12
CKRS — CINEMA DE 5 HEURES, SUITE: "Trapèze".

18h30
CJPM — LES TANNANTS. Avec Pierre Marcotte, Roger Giguère et Anne Renée. Direction musicale: Daniel Héту. (1 h.).
CJBR — NOUVELLES DU SPORT.
R.-Q. — ATCHUM. "Le chiffonnier".
WEZF — BEWITCHED. Avec Elizabeth Montgomery.

18h35
CJBR — CE SOIR. "Les actualités".

19h00
CBJET — HAPPY DAYS. "Beauty Contest", avec Ron Howard et Henry Winkler. — Richie Cunningham et ses amis organisent un concours de beauté pour rencontrer de jolies filles. REPRISE.
CFCF — CIRCUS. Anim.: Cal Dodd et Sherisse Lawrence. (1 h.).
R.-Q. — SCIENCE ET FICTION. "Magazine scientifique".
TVFQ — MIDI-PREMIERE.
WEZF — LET'S GO TO THE RACES.

19h30
CJPM — DOMINIQUE. "La libération", 2ième partie. Avec Dominique Michel, Vincent Bilodeau, Mireille Daoust et Jacques Thisdale. — Jean-Paul Vanier, Geneviève et Pierre-Luc, rendus sur les lieux, sont au paroxysme de l'inquiétude lorsqu'ils constatent que les pourparlers engagés entre le négociateur de la police et le voleur, ne font qu'augmenter la nervosité et l'irritation de ce dernier.
CBJET — THE FACT OF LIFE.
CJBR — LA FINE CUISINE D'HENRI BERNARD. La fine cuisine adaptée par le chef Henri Bernard à la cuisine familiale: recettes, techniques de base, cuisson et l'équilibre des menus. Au menu: le doré grillé Bercy, le poulet rôti à la broche, sauce B.B.Q.
R.-Q. — NOVA. "Les taches solaires".
TVFQ — REGARD DE FEMME. "Les fausses fourrures", avec Eve Ruggieri. (1 h.).
WEZF — THE BOB NEHWART SHOW.

20h00
CJPM — CASINO MUSICAL. Avec Christine Chartrand et Claude Steben. Dir. mus.: Georges Tremblay. Avec la participation de Marcel Giguère.
CKRS — CJBR — TERRE HUMAINE. Avec Marjolaine Hébert, Guy Provost, Jean Duceppe, Jean-Jacques Desjardins, Sylvie Léonard et Reine France. Jeanne et Antoine décident d'emmener les parents de Jeanne vivre avec eux.
CBJET — THE WHITE SHADOW. Avec Ken Howard, Ed Bernard et Joan Pringle. (1 h.).

CFCF — MCGOWAN AND CO.
WEZF — 240 ROBERT. Avec John Bennett Perry et Mark Harmon. (1 h.).

20h30
CJPM — CINE-CHOIX: "Le protecteur" (5) — Fr. 1973. Drame policier de R. Hanin avec George Gêret, Bruno Cremer et Roger Coggio. — Un architecte est à la recherche de sa fille enlevée par un réseau de traite des Blanches. — Récit confus sur un sujet archi-usé. Montage abrupt. Mise en scène rigoureuse. Interprètes de valeur. (1 h. 30).
CKRS — CJBR — TELE-SELECTION: "Désiré Lafarge prend le train" (Les Enquêtes de Désiré Lafarge) Policier réalisé par Jean-Pierre Gallo, avec Raymond Baillet, Julia Dancourt et Léandre. Un policier, maintenant retraité, prépare son trentième anniversaire de mariage avec sa femme; une petite fête bien simple. Avec une seule ombre au tableau: le chef de gare de Blay et l'ami de toujours ne pourra être des leurs; un train spécial est annoncé pour cette nuit-là et il doit assurer la surveillance de la gare. Quelles mystérieuses marchandises transporteront ce train? Bien peu de gens le savent. Mais cinq hommes sont prêts à tout pour s'emparer de ce train. (Fr. 78). (2 h.).
CFCF — HEADLINE HUNTERS. Anim.: Jim Perry.
R.-Q. — LES LUNDIS DE PIERRE NADEAU. "Magazine politique".
TVFQ — LES GRANDS MYSTERES DE LA MUSIQUE. (1 h.).

21h00
CBJET — MASH. Avec Alan Alda, Mike Farrell et Loretta Swit. — Un soldat grièvement blessé est transporté en vitesse au camp de la 4077e division. Il mourra ou demeurera paralysé pour la vie s'il n'est pas opéré d'ici 20 minutes.
CFCF — MONDAY NIGHT MOVIE: "The Big Sleep" (5) — G.-B. 1978. Drame policier de M. Winner avec Robert Mitchum, Candy Clark et Oliver Reed. — Un détective découvre la vérité sur la conduite étrange des deux filles d'un général. — Reprise décevante d'un sujet déjà exploité. Mise en scène alerte. Interprétation conventionnelle. (2 h.).
WEZF — FOOTBALL. De Seattle, les Jets de New York s'opposent aux Seahawks. (2 h. 45 appr.). EN DIRECT.

21h30
CBJET — WKRP IN CINCINNATI. Avec Gary Sandy, Gordon Jump et Loni Anderson. — Arthur Carlson ne peut cacher son enthousiasme lorsque son épouse lui annonce qu'il va être père d'un deuxième enfant, mais la mère d'Arthur ne tarde pas à le ramener sur terre.
R.-Q. — LA CHUTE DES AIGLES. "L'affrontement".
TVFQ — LA CUISINERIE: "Compote de gigot d'agneau". Avec Roger Verger.

22h00
CJPM — J'AI MON VOYAGE. Avec Claude Boulard.
CBJET — NEWSMAGAZINE. Avec Knowlton Nash.
TVFQ — THALASSA. "Villes olympiques".

22h30
CJPM — LA QUOTIDIENNE. Tirage de la loterie de Loto-Québec.
CKRS — CJBR — LE TELE-JOURNAL. Anim.: Bernard Derome. Annonceur: Michel Benoit (nouvelles régionales). Météo: Jocelyne Blouin.
CBJET — THE WATSON REPORT.
TVFQ — DES CHIFFRES ET DES LETTRES.

22h31
CJPM — LES NOUVELLES TVA. Avec Jacques Moisan.

23h00
CJPM — SPORTS.
CBJET — CFCF — NEWS.
TVFQ — PASSEZ DONC ME VOIR. Avec Philippe Bouvard.

23h05
CJPM — DERNIERE EDITION.

23h10
CKRS — CJBR — NOUVELLES DU SPORT.
TVFQ — ACTUALITES REGIONALES. "Sud-est de la France".

23h15
CJPM — BONSOIR LE MONDE. Avec Michel Jasmin. Dir. mus.: Jacques Lafliche.

23h20
CKRS — CJBR — JALNA. Avec Paul Harding, Amélia Hall, Kate Reid, Antoinette Bower, Joséphine Barrington, David Hugues, Nonnie Griffin et Sean Mulcahy. (5e de 13). La mort de Philippe provoque des réactions vives sur le clan Whiteoak. Certaines similitudes ramènent à la mémoire de l'aïeul, l'arrivée de sa femme dans le domaine familial. (1 h.). REPRISE.

23h21
CFCF — PULSE.

23h27
CBJET — THE CITY TONIGHT.

23h45
CBJET — THT TWO RONNIES. (Comédie). Avec Ronnie Corbett et Ronnie Barker.
WEZF — THE ANDY GRIFFITH SHOW.

00h00
CJPM — SAUVE QUI PEUT. Avec Ben Gazzara.
CFCF — THE TWELVE MIDNIGHT MOVIE: "Tell Me That you Love Me, Junie Moon" (4) — E.-U. 1969. Drame psychologique de O. Preminger avec Liza Minnelli, Ken Howard et Robert Moore. — Une jeune fille ayant eu le visage défiguré par l'acide décide à sa sortie de l'hôpital d'unir ses maigres ressources à celles de deux handicapés. — Quelques épisodes un peu gratuits. Intérêt constant. Mise en scène adroite. Interprétation sincère. (2 h. 30).

00h15
CBJET — MIND YOUR LANGUAGE. "Kill or Cure", avec Barry Evans. — Jérémie est malade et ne peut venir donner son cours à l'école. Ses élèves viennent donc lui tenir compagnie, mais ils partent tous au pub après avoir constaté qu'ils étaient incapables de le mettre de bonne humeur.

00h20
CKRS — CJBR — LUCIEN LEUWEN. D'après le roman de Stendhal. Avec Bruno Garçon, Nicole Jamet, Antonella Luadi, Jean Martinelli, Jacques Monold et Nicole Maureu (3e de 7). Lucien Leuwen, jeune officier républicain en garnison à Nancy, est tombé éperdument amoureux d'une jeune aristocrate, Bathilde de Chasteller, appartenant au milieu légitime, lequel ne voit pas de très bon oeil, les sentiments qui rapprochent les jeunes gens. Bathilde, cédant aux reproches de son père, le marquis de Pontlevé, va s'efforcer de décourager le jeune officier par tous les moyens. (1 h.). REPRISE.

MAXIME

Un bon état d'esprit...
nous facilite la vie.

Musac INC

Comité des relations humaines de

mardi 27 novembre

6h00
CFCF — UNIVERSITY OF THE AIR.
6h30
CFCF — MORNING EXERCISES.
7h00
CFCF — CANADA A.M.
WEZF — GOOD MORNING AMERICA.
8h30
CKRS — LES ENFANTS DU 47A.
8h35
CJPM — LES MATINS DE REAL.
9h00
CKRS — CJBR — EN MOUVEMENT. Exercices pour la poitrine; le massage, soin de luxe pour son corps? Anim.: Monique Tremblay. Part.: Micheline.
CJBJET — A THOUGHT FOR TODAY.
CFCF — ROMPER ROOM.
WEZF — PTL CLUB.
9h05
CJBJET — CBC GOOD MORNING.
9h15
CKRS — CJBR — LES 100 TOURS DE CENTOUR.
CJBJET — THE FRIENDLY GIANT.
9h30
CKRS — CJBR — ANIMAGERIE.
CJBJET — QUEBEC SCHOOL TELECAST.
CFCF — WHAT'S COOKING.
TVFQ — POUR LES JEUNES.
9h45
CKRS — CJBR — VIRGINIE. Avec André Cailloux, Louise Gamache et Danielle Schneider.
10h00
CJPM — VOTRE AMIE SUZANNE. "Vos plantes". — Fernand Maillé. "La nutrition". — Louise Desaulniers. "Médicin de famille". — Dr Maurice Lauzon.
CKRS — CJBR — PASSEPARTOUT.
CJBJET — CANADIAN SCHOOL.
CFCF — THE NEW ED ALLEN SHOW.
10h15
TVFQ — TELE-FEUILLETON. "Une Suédoise à Paris".
10h30
CKRS — CJBR — MAGAZINE-EXPRESS. "Psychologie".
CJBJET — MR. DRESSUP.
CFCF — THE MAD DASH.
TVFQ — SOCIÉTÉ D'AUJOURD'HUI. "Les Français à l'étranger".
11h00
CKRS — CJBR — AU FIL DE LA SEMAINE. Anim.: Luc Durand et Louise Dupérée. Au menu: jambon glacé et choux en purée.
CJBJET — SESAME STREET.
CFCF — THE COMMUNITY.
WEZF — LAVERNE AND SHIRLEY.
11h15
CJPM — ENTRE DEUX NUAGES.
11h30
CJPM — DU COQ A L'ANE.
CKRS — AU MILIEU DU JOUR.
CFCF — DEFINITION.
CJBR — LES ENFANTS DU 47A. "La nouvelle voisine". L'histoire de la famille Gathercole, dont la mère doit élever seule ses quatre enfants. La mère devant être hospitalisée, les enfants décident de tenir maison seuls.
TVFQ — MIDI-PREMIERE.
WEZF — FAMILY FEUD.
11h58
CJBJET — WEATHER REPORT.
12h00
CJBJET — CORONATION STREET.
CFCF — THE FLINTSTONES.
CJBR — PAPA, CHER PAPA. Avec Patrick Cargill, Dawn Adams, Noël Dyson, Natasha Pyne et Anne Holloway. "Le boule-en-train". Ann et Kareen veulent organiser un party exactement le jour où leur père s'en va en voyage.
TVFQ — QUESTION DE TEMPS. (1 h.).
WEZF — THE \$20,000 PYRAMID.

12h15
CJPM — NOUVELLES.
12h28
CJBJET — WEATHER REPORT.
12h30
CJPM — CINE-QUIZ. "Le concierge". (5). — Fr. 1973. Comédie de moeurs de J. Girault, avec Bernard LeCoq, Maureen Kerwin et Jean Carmet. — A la fin de ses études, un jeune homme doit se contenter d'un emploi de concierge dans un immeuble bourgeois. — Possibilités satiriques inégalement exploitées. Sujet traité sur le ton d'un vaudeville. Effets faciles. Interprétation en finesse de B. LeCoq. (2 h.).
CKRS — CJBR — LES COQUELUCHES. (Variétés). Inv.: Johanne Robert, Véronique Béliveau et Jacques Blais. (1 h.).
CJBJET — COUNTRY JOY.
CFCF — GILLIGAN'S ISLAND. (Comédie).
WEZF — RYAN'S HOPE.
13h00
CJBJET — TODAY FROM QUEBEC.
CFCF — MCGOWAN AND CO.
R.-Q. — ATCHUM. "Le chiffonnier".
TVFQ — A BOUT PORTANT. "Line Renaud". (1 h.).
WEZF — ALL MY CHILDREN. (Téléroman). (1 h.).
13h30
CKRS — CJBR — LE TELE-JOURNAL.
CFCF — THE ALAN HAMEL SHOW. Inv.: Pat Paulsen, Blake Emmons, Phil Esposito et Dick Gauthier. (1 h.).
R.-Q. — SCIENCE ET FICTION. "Magazine scientifique".
13h35
CKRS — CJBR — FEMME D'AUJOURD'HUI. "4e Salon des métiers d'art de Trois-Rivières". Le thème du salon sera "J'investis dans un cadeau signé". Entrevue avec Gilles Desaulniers qui fait des gravures sur verre, et qui nous montrera quelques pièces. Le salon aura lieu du 27 novembre au 16 décembre. Rech. et ent.: Andrée Thibault. — Une entrevue avec Jani Pascal qui parlera des meilleurs livres d'enfants parmi les nouveautés. Ent.: Claudette Lambert. — "Les enfants de nos amours". Un livre écrit par une maman, Andrée Pilon-Kuiviger, qui a recueilli les mots de ses enfants. Rech.: Johanne Léveillé. Ent.: Lise Garneau. Animatrice: Louise Hamel.
14h00
CJBJET — THE EDGE OF NIGHT.
R.-Q. — NOVA. "Les taches solaires".
TVFQ — AU-DELA DE L'HORIZON.
WEZF — ONE LIFE TO LIVE.
14h30
CJPM — JANETTE VEUT SAVOIR. "Comment vivre avec un enfant surdoué". (1 h.).
CKRS — CJBR — CINEMA. "Roger, la honte". (4). — Fr. 1965. Mélodrame de R. Freda, avec Georges Gêret, Irène Papas et Jean Topart. — Faussement accusé d'un meurtre, un industriel tente de prouver son innocence. — Fidèle au roman célèbre. Mise en scène élégante. Interprétation dans le ton voulu. (1 h. 30).
CJBJET — TAKE 30.
CFCF — ANOTHER WORLD.
15h00
CJBJET — THE BOB McLEAN SHOW.
R.-Q. — LES LUNDIS DE PIERRE NADEAU. "Magazine politique".
TVFQ — TELE-SERIE. A COMMUNIQUER. (1 h. 15).
WEZF — GENERAL HOSPITAL.
15h30
CJPM — D'UN JOUR A L'AUTRE. "Animaux domestiques", "Plantes intérieures" et "Saviez-vous que...".
16h00
CJPM — LES SATELLIPOPETTES. (Enfants).
CKRS — CJBR — BOBINO. (Enfants).
CJBJET — BEYOND REASON. (Jeu).
CFCF — THE PINK PANTHER.
R.-Q. — LA CHUTE DES AIGLES. "L'affrontement".
WEZF — THE EDGE OF NIGHT.

16h15
TVFQ — ACTUALITES REGIONALES. "Paris, l'île de France".
16h30
CJPM — CINEMA POUR TOUS. "Marilyn". (5). — E.-U. 1963. Film de montage présenté par Rock Hudson. — La carrière de Marilyn Monroe vue à travers des extraits de quatorze de ses films. — Anthologie incomplète où manquent quelques-uns des meilleurs films de la vedette. Ensemble inégal. Commentaires laissant à désirer. (1 h. 30).
CKRS — CJBR — TOUR DE TERRE. Avec Jean Besré et Lise Lasalle.
CJBJET — ALL IN THE FAMILY. "Archie Goes Too Far". — Archie est la cause d'une dispute de famille quand il envahit la vie privée de tout le monde. REPRISE.
CFCF — FAMILY FEUD.
WEZF — THE MERV GRIFFIN SHOW.
17h00
CKRS — CINEMA DE 5 HEURES. "Comanche". (5). — E.-U. 1955. Western de G. Sherman, avec Dana Andrews, Kent Smith et Linda Cristal. — Un officier américain entreprend des pourparlers de paix avec les Comanches. — Thème usé, traité pauvrement. Quelques moments spectaculaires. Interprétation honnête. — A. (1 h.). Suite à 18h12.
CJBJET — THE BEACHCOMBERS. "Winner Lose All". — Hughie a une nouvelle petite amie, mais les parents de celle-ci, de riches snobs, ne s'entendent pas du tout avec la bande de copains de Hughie. REPRISE.
CFCF — THE PRICE IS RIGHT.
CJBR — LES PIERRAFEU. "Un mini-Fred". Après des mois de recherches, Fred a enfin découvert une potion magique. Il l'expérimente sur lui-même et devient le plus petit nain jamais vu. Le médecin ne peut rien faire pour lui rendre ses dimensions normales.
TVFQ — POUR LES JEUNES.
17h30
CJBJET — THE MARY TYLER MOORE SHOW. "Just Around the Corner". — Les parents de Mary déménagent près de leur fille, ce qui n'arrange pas celle-ci pour le mieux. REPRISE.
CJBR — TES FILLES ET MES GARCONS. L'histoire d'un veuf, avec trois garçons, qui a épousé une veuve avec trois filles. Avec Robert Reed, Florence Henderson et Ann-B. Davis. "Tu m'as sauvé la vie". En voulant protéger Peter, Bobby reçoit un pot de peinture sur la tête. Peter donne tellement d'importance à l'incident que Bobby en est gêné... pour un temps. REPRISE.
WEZF — NEWS. (1 h.).
17h45
TVFQ — TELE-FEUILLETON. "Une Suédoise à Paris".
18h00
CJPM — NOUVELLES.
CKRS — CJBR — CE SOIR.
CJBJET — CFCF — NEWS.
TVFQ — SOCIÉTÉ D'AUJOURD'HUI. (1 h.).
18h07
CKRS — ACTUALITES REGIONALES.
18h12
CKRS — CINEMA DE 5 HEURES. Suite "Comanche".
18h30
CJPM — LES TANNANTS.
R.-Q. — ON AURA TOUT VU. "Reprise de samedi, à 18h30".
WEZF — BEWITCHED.
18h35
CJBR — CE SOIR REGIONAL.
19h00
CKRS — MISSION: IMPOSSIBLE. Avec Martin Landau et Barbara Bain. (1 h.).
CJBJET — HAPPY DAYS. "Arnold's Wedding". — Arnold choisit Fonzie comme témoin, alors qu'il se marie avec une jolie Japonaise. REPRISE.
CFCF — DIFFERENT STROKES.
CJBR — LE MONDE MERVEILLEUX DE DISNEY. "Pour 22 chevaux". (1ère de 2). (1 h.).
R.-Q. — LA PERIODE DE QUESTIONS. "A l'Assemblée nationale".
TVFQ — MIDI-PREMIERE.
WEZF — THE MARY TYLER MOORE SHOW.

19h30
CJPM — LE CLAN BEAULIEU. "Un problème de couple". Avec Roland Chenail, Jean-Pierre Masson et Nicole Filion. — Charlemagne et Eve Ouellette reçoivent un appel téléphonique de leur belle-fille, Martine. Cette dernière les avise qu'elle veut divorcer de Marcel, car il ne veut pas avoir d'enfant. Jan relance Ginette jusqu'à son travail et Nanny n'apprécie pas du tout que ce jeune homme appelle Ginette et lui fixe un rendez-vous.
CJBJET — CONSUMERSCOPE. Anim.: Kathy Keefler.
TVFQ — QUESTION DE TEMPS. "L'Allemagne des Allemands".
WEZF — THE BOB NEWHART SHOW.
20h00
CJPM — LA CONQUETE DE L'OUEST. "La famille Macahan". 13e partie. Avec James Arness, Fionnula Flanagan et Brian Keith. (1 h.).
CKRS — CJBR — RACE DE MONDE. Avec Paul Hébert, Monique Aubry, Robert Rivard, Michel Dumont, Jean-Luc Montminy, Louise Turcot, Roger Blay, Nicole Leblanc, Thérèse Morange et Louise Bombardier. — Phil se rend chez Abel. Jos annonce une grande nouvelle à ses parents.
CJBJET — WEZF — HAPPY DAYS. Avec Marion Ross et Ron Howard.
CFCF — ANGIE. Avec Donna Pescow.
R.-Q. — MOI. "Thomas, le pacifique".
20h30
CKRS — CJBR — JAMAIS DEUX SANS TOI. Avec Angèle Coudu, Jean Besré, Valérie Gagné et Stéphane L'Ecuyer. "Ballet-jazz". Rémi et Francine attendent impatiemment Christian. Leur fils arrive dans la nuit avec la voiture de son père.
CJBJET — THE RAES. Inv.: Robert John et Touche.
CFCF — THE LOVE BOAT. Avec Gavin McLoad. (1 h.).
R.-Q. — L'ECRAN GEANT. "Docteur Folamour". Film anglo-américain réalisé en 1963 par Stanley Kubrick, avec Peter Sellers, George C. Scott et Sterling Hayden. — Croyant que les Soviétiques veulent empoisonner les eaux du globe, un officier américain ordonne une attaque nucléaire sur l'U.R.S.S. Aussitôt, le président des Etats-Unis téléphone au premier ministre russe. Celui-ci prévient qu'une telle attaque provoquera automatiquement la destruction du monde.
TVFQ — NUMERO UN. "Gérard Lecomte". Avec la participation de Claude François, Françoise Hardy, Demis Roussos, Joe Dassin, Sylvie Vartan et Gilbert Bécaud. (1 h.).
WEZF — ANGIE. Avec Donna Pescow.
21h00
CJPM — HAWAII 5-0. "Vent d'est, vent funeste". Avec Jack Lord, James McArthur et Kam Fong. — Peu de temps après avoir quitté son pays natal, le docteur Salge Sandanarik est retrouvé noyé. Le lieutenant Steve McGarrett est persuadé qu'il s'agit là d'un simple accident; jusqu'au jour où il apprend que l'épouse de la victime avait mis son mari à la porte. (1 h.).
CKRS — CJBR — TELEMAG. Anim.: Pierre Olivier. (1 h.).
CJBJET — WEZF — THREE'S COMPANY. Avec John Ritter, Suzanne Sommers et Joyce Dewitt.
21h30
CJBJET — THE FIFTH ESTATE. Avec Adrienne Clarkson, Eric Malling et Ian Parker. (1 h.).
CFCF — WEZF — TAXI. Avec Judd Hirsch et Tony Danza.
TVFQ — INDICATION. "La nouvelle toxicologie". (1 h.).
22h00
CJPM — SHIRLEY. Avec Shirley Théroux. Dir. musical: Daniel Mercure. Inv.: Danielle Dorice.
CKRS — LES PIERRAFEU.
CFCF — WEZF — HART TO HART. "A New Kind of High". Avec Robert Wagner et Stefanie Powers. — A la suite d'une mystérieuse explosion survenue dans une usine chimique, Jonathan et Jennifer risquent leur peau en se lançant à la poursuite d'individus qui font des expériences avec des drogues. (1 h.).

CJBR — L'ENFANCE A VIVRE. "L'enfant et la télévision". Quelle place occupe la télévision dans le développement de l'enfant? Quelle influence celle-ci exerce-t-elle sur l'enfant avant qu'il n'ait acquis son pouvoir de réponse critique? Inv.: Serge Proulx, sociologue, professeur à l'UQAM; Gabriel Larocque, psycho-pédagogue à l'Université de Montréal et Huguette Chaurette, éducatrice. Documentation: Serge Proulx. Rech.: Andrée Thibault.
22h30
CJPM — LA QUOTIDIENNE.
CKRS — CJBR — LE TELE-JOURNAL.
CJBJET — MAN ALIVE. "Quest for Intimacy". 2ième partie d'une série de trois documentaires sur la sexualité animée par Roy Bonisteel. — Qu'est-ce que l'intimité? On la reconnaît dans les relations entre deux vieillards, ou bien entre deux jeunes amoureux, ou encore dans la simple amitié.
TVFQ — TELE-SERIE. A communiquer. (1 h. 15).
22h31
CJPM — LES NOUVELLES TVA.
23h00
CJPM — SPORTS.
CJBJET — CFCF — NEWS.
WEZF — THE ANDY GRIFFITH SHOW.
23h05
CJPM — DERNIERE EDITION.
23h10
CKRS — CJBR — NOUVELLES DU SPORT.
23h15
CJPM — BONSOIR LE MONDE.
23h20
CKRS — AU NOM DE LA LOI. (Aventures).
CJBR — RENCONTRES. Inv.: Pierre Bellego. Int.: Marcel Brisebois.
23h21
CFCF — PULSE.
23h27
CJBJET — THE CITY TONIGHT.
23h30
WEZF — BARNEY MILLER. "Fear of Flying". Avec Hal Linden et Max Gail. — Wojo a peur d'accompagner un prisonnier jusqu'à Cleveland en avion et un citoyen vient remettre la somme de \$3,500 qu'il a trouvée. REPRISE.
23h45
CJBJET — THE GOOD LIFE. "The Thing in the Cellar". Avec John Cleese, Prunella Scales et Andrew Sachs. — Tom invente un générateur qui lui permet de produire de l'électricité avec du fumier.
TVFQ — ACTUALITES REGIONALES. "Paris, l'île de France".
23h50
CKRS — CJBR — CINEMA. "Moulin rouge". (3). — E.-U. 1952. Film biographique de J. Huston, avec Jose Ferrer, Colette Marchand et Zsa Zsa Gabor. — Quelques épisodes de la vie du célèbre peintre Toulouse Lautrec. — Excellente reconstitution d'époque. Etude psychologique intéressante. Interprétation de classe. (2 h. 10).
00h00
CJPM — LA GRANDE VALLEE. Avec Barbara Stanwyck, Richard Long et Peter Breck. (1 h.).
CFCF — THE TWELVE MIDNIGHT MOVIE. "And Millions Will Die". (6). — Aust. 1973. Drame policier de L. H. Martinson, avec Richard Basehart, Susan Strasberg et Leslie Nielsen. — Des terroristes menacent d'empoisonner l'eau d'une grande ville. — Suspense artificiel. Mise en scène routinière. Interprétation peu convaincue. (2 h.).
WEZF — TUESDAY MOVIE OF THE WEEK. "Adam's Woman". (4). — Aust. 1969. Drame de P. Leacock, avec Beau Bridges, Jane Marrow et Andrew Keir. — En Australie, au XIXe siècle, un prisonnier américain accepte de prendre femme et de devenir fermier dans l'espoir de s'évader. — Eléments historiques transposés de façon crédible. Décor naturel impressionnant. Mise en scène de métier. Interprétation de J. Marrow nuancée. — A.
00h15
CJBJET — THE ROPERS.

mercredi 28 novembre

8h30
CKRS — DR. DOOLITTLE.
8h35
CJPM — LES MATINS DE REAL.
9h00
CKRS — CJBR — EN MOUVEMENT. "Conditionnement physique général". Comment pourrait-on cesser de fumer. Anim.: Raymond Gagnon. Part.: Lise.
CBJET — A THOUGHT FOR TODAY.
CFCF — ROMPER ROOM.
WEZF — PTL CLUB.
9h05
CBJET — CBC GOOD MORNING.
9h15
CKRS — CJBR — L'EVANGILE EN PAPIER. "Mort de Jean-Baptiste". La vie de Jésus illustrée à l'aide de personnages en papier.
CBJET — THE FRIENDLY GIANT.
9h30
CKRS — CJBR — ANIMAGERIE.
CBJET — QUEBEC SCHOOL TELECAST.
CFCF — WHAT'S COOKING.
TVFQ — POUR LES JEUNES.
9h45
CKRS — CJBR — TAM-TAM. Avec Jean-Pierre Chartrand, Louise LaPrade, Les Mimes électriques et Claude et Serge Roy.
10h00
CJPM — VOTRE AMIE SUZANNE. "Notre langue" — avec Jacques Laurin. "Comprendre l'actualité" — avec Richard Johnson et "Mode-beauté".
CKRS — CJBR — PASSEPARTOUT.
CFCF — THE NEW ED ALLEN SHOW.
10h15
TVFQ — SOCIETE D'AUJOURD'HUI. "Les mercredis". (1 h. 15).
10h30
CKRS — CJBR — MAGAZINE-EXPRESS. "A votre santé", avec Louise Lambert-Lagacé, diététiste. Les bonnes courgettes: achat et conservation, comparaison de sa valeur nutritive, avec celle du concombre, préparation et méthode de cuisson. Recette du jour: salade d'avocat et de courgettes. "Trucs à faire chez soi", avec Jacques Elliott. Fabrication maison de bougies.
CBJET — MR. DRESSUP.
CFCF — THE MAD DASH. (Jeu).
11h00
CKRS — CJBR AU FIL DE LA SEMAINE. (Magazine). Anim.: Benoit Marleau. Inv.: Michel Tremblay, auteur dramatique. Il nous livre sa philosophie de la vie et nous révèle des aspects inconnus de son enfance et de son métier.
CBJET — SESAME STREET.
CFCF — THE COMMUNITY.
WEZF — LAVERNE AND SHIRLEY.
11h15
CJPM — ENTRE DEUX NUAGES.
11h30
CJPM — DU COQ A L'ANE.
CKRS — AU MILIEU DU JOUR. (1 h.).
CFCF — DEFINITION.
CJBR — MADAME ET SON FANTOME. "Le mélo-mélo dramatique".
TVFQ — MIDI-PREMIERE.
WEZF — FAMILY FEUD.
12h00
CBJET — FROM NOW ON.
CFCF — THE FLINTSTONES.
CJBR — LES FILLES DUCIEL. Avec Judy Geeson, Lise Harrow, Garteil Thomas, Pierre Brice et Dark Farr. — Octavia ramène le professeur terrien Evan sur Médusa. Tout Médusa est désert, pas de comité de réception, tous les Médusiens sont en état comateux, à l'exception de Lyse et Rudy. REPRISE.
TVFQ — L'EVENEMENT. (1 h.).
WEZF — THE \$20,000 PYRAMID.
12h15
CJPM — NOUVELLES.
12h28
CBJET — SENIOR CITIZENS BILLBOARD.

12h30
CJPM — CINE-QUIZ. "La promesse". (4). — Fr. 1969. Drame psychologique de R. Freeman et P. Feyder, avec Jacqueline Bisset, Jean-François Maurin et Pierre Zimmer. — Un garçonnet orphelin vivant chez son oncle s'attache à la maîtresse de celui-ci.
CKRS — CJBR — LES COQUELUCHES. Inv.: Donald Lautrec, France Charron et Pierre Dufresne. (1 h.).
CBJET — COUNTRY JOY.
CFCF — GILLIGAN'S ISLAND. (Comédie).
WEZF — RYAN'S HOPE.
13h00
CBJET — TODAY FROM ONTARIO.
CFCF — MCGOWAN AND CO.
R.-Q. — ON AURA TOUT VU. "Reprise de samedi, 18h30".
TVFQ — TELE-FILM. "Jack".
WEZF — ALL MY CHILDREN.
13h30
CKRS — CJBR — LE TELE-JOURNAL.
CFCF — THE ALAN HAMEL SHOW. Une interview spéciale, avec George Peppard. Inv.: Linda Gray, Le Groupe Disco Touche, Bobby Kelton et Linda Maribato. (1 h.).
R.-Q. — LA PERIODE DE QUESTIONS: "A l'Assemblée nationale".
13h35
CKRS — CJBR — FEMME D'AUJOURD'HUI. Suzanne Daigle, auteur de "Fly, Baby, Fly", nous dit pourquoi une femme choisit d'écrire. Rech. et ent.: Minou Petrowski. — Michèle Dubois qui enseigne l'Histoire de costume à l'école Marie-Victorin, explique l'évolution du costume à travers les âges et la motivation des étudiants qui suivent ces cours. Rech.: Lise Garneau. — Jean-Pierre Ronfard et Patricia Nolin parleront de la pièce "L'hippocampe", de France Vézina. Rech. et ent.: Carmel Dumas. Anim.: Lise Garneau.
14h00
CBJET — THE EDGE OF NIGHT.
WEZF — ONE LIFE TO LIVE.
14h30
CJPM — JANETTE VEUT SAVOIR. "Que faire en cas de viol?". (1 h.).
CKRS — CJBR — LE TEMPS DE VIVRE. Anim.: Pierre Paquette. Un groupe de Château-Richer dans la région de Québec, avec ses chanteurs et ses musiciens. Information: nouvelles mesures de pension de vieillesse et d'allocation au conjoint, avec Monique Lalande et son invité, Gérard Turbide. Activité: le jeu de Mississippi et ses règlements, avec Jean-Guy Roy. Rech.: Monique Lalande, Lucie Lépine, Jean-Rock Roy et Daniel Simard. Dir. mus.: Herbert Ruff. (1 h. 30).
CBJET — TAKE 30.
CFCF — ANOTHER WORLD.
R.-Q. — MOI. "Thomas, le pacifiste".
TVFQ — FENETRE SUR... "Les stoppeurs de mer".
15h00
CBJET — THE BOB McLEAN SHOW.
R.-Q. — L'ECRAN GEANT. "Dr Folamour". Film anglo-américain réalisé en 1963 par Stanley Kubrick, avec Peter Sellers, George C. Scott et Sterling Hayden. — Croyant que les Soviétiques veulent empoisonner les eaux du globe, un officier américain ordonne une attaque nucléaire sur l'U.R.S.S. Aussitôt, le président des Etats-Unis téléphone au premier ministre russe. Celui-ci prévient qu'une telle attaque provoquera automatiquement la destruction du monde.
TVFQ — DES CHIFFRES ET DES LETTRES.
WEZF — GENERAL HOSPITAL.
15h30
CJPM — D'UN JOUR A L'AUTRE. "Historique d'ici", "Les trouvailles" et "Saviez-vous que...".
TVFQ — PASSEZ DONC ME VOIR. Avec Philippe Bouvard.
15h40
TVFQ — ACTUALITES REGIONALES. "Sud-Ouest de la France". (1 h. 20).
16h00
CJPM — LES SATELLIPOPETTES.
CKRS — CJBR — BOBINO.

CBJET — BEYOND REASON.
CFCF — THE PINK PANTHER.
WEZF — THE EDGE OF NIGHT.
16h30
CJPM — CINEMA POUR TOUS. "L'empreinte de Frankenstein". (Evil of Frankenstein). (5). — G.-B. 1964. Drame d'horreur de F. Francis, avec Peter Cushing, Peter Woodthorpe et Duncan Lamont. — Un savant tente de redonner vie à un monstre. — Rien de neuf. Rythme lent. Photo convenable. Interprétation passable. (1 h. 30).
CKRS — CJBR — NIC ET PIC. "La sorcière de la Mauricie". Avec Jocelyne Goyette et Louise Matteau. Texte: Michel Cailloux. Manipulateurs: Gaétan Gladu, Nicole Lapointe et Pierre Regimbald.
CBJET — ALL IN THE FAMILY. (Comédie). "Class Re-Union". — Archie n'est pas enthousiaste à l'idée de rencontrer l'ancien petit ami d'Edith à une réunion des membres de son ancienne classe. REPRISE.
CFCF — FAMILY FEUD. (Jeu).
WEZF — THE MERV GRIFFIN SHOW.
17h00
CKRS — CINEMA DE 5 HEURES. "Comment réussir dans les affaires sans vraiment essayer". (How to Succeed in Business Without Really Trying). (4). — E.-U. 1966. Comédie musicale de D. Swift, avec Robert Morse, Michèle Lee et Rudy Vallee. — Un laveur de carreaux décide de faire son chemin dans le monde des affaires. — Présentation caricaturale du milieu des affaires. Satire efficace par sa force comique. Interprétation d'une joyeuse vigueur. (1 h.). Suite à 18h12.
CBJET — THE BEACHCOMBERS. "Identity Crisis". — Margaret développe l'idée saugrenue qu'elle est une enfant adoptée. REPRISE.
CFCF — THE PRICE IS RIGHT. (Jeu). (1 h.).
CJBR — COSMOS 1999. "La mission des Dariens". Avec Martin Landau et Barbara Bain. — Allan et son équipage participent à une mission de secours sur une planète presque anéantie. Quelle n'est pas leur surprise de voir qu'on y pratique des transplantations humaines pour perpétuer la race des Dariens.
TVFQ — POUR LES JEUNES.
17h30
CBJET — THE MARY TYLER MOORE SHOW. "Farmer Ted and the News". — Ted Baxter décide de gagner un peu d'argent supplémentaire en faisant des commerciaux. REPRISE.
WEZF — NEWS. (1 h.).
17h45
TVFQ — SOCIETE D'AUJOURD'HUI. "Les mercredis". (1 h. 15).
18h00
CJPM — NOUVELLES.
CKRS — CJBR — CE SOIR.
CBJET — CFCF — NEWS.
18h07
CKRS — ACTUALITES REGIONALES.
18h12
CKRS — CINEMA DE 5 HEURES. SUITE. "Comment réussir dans les affaires sans vraiment essayer".
18h30
CJPM — LES TANNANTS.
R.-Q. — L'ENFANCE DE L'ART. "Julio".
WEZF — BEWITCHED.
18h35
CJBR — CE SOIR REGIONAL.
19h00
CKRS — QUELLE FAMILLE.
CBJET — HAPPY DAYS. (Comédie). "Dance Contest". — Howard devient soupçonneux quand Marion est souvent absente de la maison. Il ignore qu'elle suit des leçons de danse de Fonzie, afin de participer à un concours. REPRISE.
CFCF — DIFF'RENT STROKES.
R.-Q. — LA PERIODE DE QUESTIONS. "A l'Assemblée nationale".
TVFQ — MIDI-PREMIERE. Inv.: Daniel Guichard.
WEZF — THE MARY TYLER MOORE SHOW.

19h30
CJPM — LA PETITE MAISON DANS LA PRAIRIE. "Le retour". 2e partie. Avec Michael Landon, Karen Grassle, Melissa Gilbert et Melissa Sue Anderson. — Le coeur lourd de tristesse, Marie, qui a décidé de demeurer à Winoka, en compagnie de Adam Kendall, assiste au départ de sa famille, des Harvey et des Oleson. Ces derniers, arrivés à Walnut Grove, sont bouleversés par ce qu'ils y voient.
CKRS — LES JORDACHE. Avec Peter Strauss. (1 h.).
CBJET — THE GREAT REFERENDUM. DOCUMENTAIRE SPECIAL.
CFCF — LAVERNE AND SHIRLEY.
CJBR — WINSTON McQUADE RECOIT.
TVFQ — TELE-FOOT. Prés.: Pierre Cangioni. "Matches de Division II". — Martigues vs Auxerre et Tours vs Angoulême. "Coupe d'Europe". — Extraits de Dukla de Prague vs Strasbourg, Eintracht de Saint-Etienne, Lokomotiv Sofia vs Monaco et Nantes vs Bucarest. "Ces buts venus d'ailleurs". (1 h.).
WEZF — THE BOB NEHWART SHOW.
20h00
CBJET — THE NATURE OF THINGS WITH DAVID SUZUKI. Anim.: David Suzuki. — L'animateur descend en scaphandre dans les grandes profondeurs marines pour apprendre à connaître l'effet des profondeurs sur l'homme. (1 h.).
CFCF — WEZF — EIGHT IS ENOUGH.
R.-Q. — L'OBJECTIF.
20h30
CKRS — CJBR — CAROLINE. "L'irrégulière". Avec Catherine Bégin, Jacques Lavallée, Charlotte Boisjoli et Pierre Gobeil. — Caroline a des problèmes financiers et elle en parle à son amie d'enfance, Charles. Au cours de leurs rencontres, Caroline se retrouve en compagnie de Sophie, la femme de Charles. Elle avoue finalement qu'un homme marié, ce n'est pas aussi simple que cela.
TVFQ — TELE-FILM. A communiquer. (1 h. 30).
21h00
CJPM — MINI-SERIES: "Intrigues à la Maison Blanche". 2e partie. "Les documents". Avec Cliff Robertson, Jason Robards, Stefanie Powers, Robert Vaughn, Lois Nettleton, Barry Nelson et Harold Gould. (1 h.).
CKRS — CJBR — LES BEST-SELLERS. "Capitaines et rois". Drame de pionniers réalisé par Douglas Heyes et Allen Reisner. Avec Richard Jordan, Ray Bolger, Cécile Holm et Neville Brand. (6e de 10). Joseph fait d'Elisabeth sa maîtresse mais étant officiellement catholique, il ne peut se résoudre au divorce. La loi sur les travailleurs étrangers que veut déposer le sénateur Bassett était contraire à ses intérêts, Joseph tente de le faire chanter. (1 h.).
CBJET — THE MUSIC OF MAN. "The Parting of Ways", 6ième émission. Anim.: Yehudi Menuhin. — Au début du XXIème siècle, tout le monde faisait de la musique. Chaque salon victorien a son piano, les Américains inventent le tourne-disque pendant que Nijinski danse sur "L'après-midi d'un faune", de Debussy et que Stravinski compose "The Rite of Spring". (1 h.).
CFCF — WEZF — CHARLIE'S ANGEL'S. Avec Jaclyn Smith, Cheryl Ladd et Shelley Hack. (1 h.).
R.-Q. — PRISE 1.
21h30
CJPM — VENEZ DONC CHEZ MOI. Alain Stanké visite Tino Rossi. 1ère partie.
CKRS — LA PETITE PATRIE.
CBJET — SPECTRUM. "Edith Piaf, je vous aime". — Un salut musical à Edith Piaf, avec Libby Morris, Lilianne Stilwell et Robert Godin. — Nous entendons entre autres pièces "Lovers in Paris", "La vie en rose", "Love is like champagne", "The right to love", "Mon Dieu" et "The way love goes". (1 h.).
CFCF — QUINCY. Avec Jack Klugman. (1 h.).
CJBR — SCIENCE-REALITE. (Information). Anim. et int.: Donald Dodier. "Les radiations d'origine médicale". L'évolution des techniques de diagnostic par radiographie; l'utilisation; doses reçues par personne au cours de cette évolution. Où en est-on maintenant? La tomodynamométrie apporte-t-elle quel-

que chose de neuf? Peut-on remplacer les radiographies par des examens moins dangereux? Que dire des techniques d'ultrasons, de médecine nucléaire, de thermographie? Inv.: Dr René Robillard, médecine nucléaire, Hôp. Maisonneuve-Rosemont; Dr Roger Maltais, radiologie, Hôp. Notre-Dame; Dr René Béique, physique bio-médicale, Hôp. Notre-Dame; Dr Denis Forest, radiologie, faculté de Médecine dentaire, Univ. de Montréal; Dr Jacques Létoir, radiologie, Hôpital-Dieu de Québec et Dr Raymond Lemieux, médecine nucléaire et cardiologie, Hôp. Maisonneuve-Rosemont.
TVFQ — FENETRE SUR... "Point 2000: le Tokamac".
WEZF — VEGAS. Avec Robert Ulrich. (1 h.).
22h30
CJPM — LA QUOTIDIENNE.
CKRS — CJBR — LE TELE-JOURNAL.
TVFQ — DES CHIFFRES ET DES LETTRES.
22h31
CJPM — LES NOUVELLES TVA.
22h50
TVFQ — PASSEZ DONC ME VOIR.
23h00
CJPM — SPORTS.
CBJET — CFCF — NEWS.
WEZF — THE ANDY GRIFFITH SHOW.
23h05
CJPM — DERNIERE EDITION.
23h10
CKRS — CJBR — NOUVELLES DU SPORT.
TVFQ — ACTUALITES REGIONALES. "Sud-Ouest de la France".
23h15
CJPM — BONSOIR LE MONDE.
23h20
CKRS — CJBR — REFLETS D'UN PAYS. De Rouyn. Mme Eddyenne Rodrigue, qui a réalisé une courtépointe exceptionnelle, relate l'histoire de la municipalité de LaSarre. M. Maurice Racine de Val d'Or, a construit un voilier de 36 pieds, avec lequel il compte partir en 1981 en abandonnant tous ses biens.
23h21
CFCF — PULSE.
23h27
CBJET — THE CITY TONIGHT.
23h30
WEZF — THE LOVE BOAT. "The Captain's Captain", avec Gavin MacLeod, Bernie Kopell et Phil Silvers. — Un capitaine de bateau à la retraite tape sur les nerfs de son fils, également capitaine, mais une femme règle ce différend. "Hounded", avec Gary Burghoff. — Un homme est prisonnier de sa cabine à cause d'un berger allemand trop bien dressé. "Romance roulette", avec David Landsberg et Vince Baggetta. — Deux hommes sont pris au jeu de trois jeunes femmes. (1 h.). REPRISE.
23h45
CBJET — THE AGE OF UNCERTAINTY. "The Metropolis". Anim.: John Kenneth Galbraith. — On retrace l'histoire des villes pour démontrer que la métropole moderne renferme toutes les caractéristiques des modèles antérieurs de vie urbaine. (1 h.).
00h00
CJPM — CA PREND UN VOLEUR. Avec Robert Wagner. (1 h.).
CFCF — THE TWELVE MIDNIGHT.
00h20
CKRS — CJBR — CINEMA. "India Song". (3). — Fr. 1975. Drame psychologique de M. Duras, avec Delphine Seyrig, Michel Lonsdale et Mathieu Carrière. — A Calcutta, dans les années 30, la femme de l'ambassadeur de France aux Indes est l'objet de l'attention de plusieurs hommes.
00h30
WEZF — BARETTA. "Double Image", avec Robert Blake, Susan Tyrell et John Kerry. — Barett assume une fausse identité pour enquêter sur une série de meurtres mystérieux commis au port et il rencontre une belle jeune serveuse qui peut bien vouloir le détruire. REPRISE.

jeudi 29 novembre

10h00
CJPM — VOTRE AMIE SUZANNE. "Cuisine instantanée", avec Suzanne Lapointe. "Plein air", avec Diane L. Robillard. "Vivre ensemble", avec Louise Champagne.

CKRS — CJBR — PASSE-PARTOUT.

CFCF — THE NEW ED ALLEN SHOW.

10h15
TVFQ — TELE-FEUILLETON. "Une Suédoise à Paris".

10h30
CKRS — CJBR — MAGAZINE-EXPRESS. "Coiffure", avec Pierre Ladouceur. Vos cheveux en vacances: préparer ses cheveux pour les vacances; l'eau salée; les traitements; les teintures à se faire en vacances. "La pré-retraite", avec le Dr Raymond Champagne, psychologue. Aspect social et loisirs: vie sociale et solitude; perte des contacts sociaux, choc de la retraite; les attitudes négatives face à la retraite. La vie de loisirs: créer, se récréer, le conditionnement physique et psychologique.

CBJET — MR. DRESSUP.

CFCF — THE MAD DASH.

TVFQ — SOCIÉTÉ D'AUJOURD'HUI. "Le temps des vacances". (1 h.).

11h00
CKRS — CJBR — AU FIL DE LA SEMAINE. (Magazine). Anim.: Monique et Michèle Mercure. Bricolage: les cadeaux. Vide-poche, calendrier broché, bijoux et emballages originaux.

CBJET — SESAME STREET.

CFCF — THE COMMUNITY.

WEZF — LAVERNE AND SHIRLEY.

11h15
CJPM — ENTRE DEUX NUAGES.

11h30
CJPM — DU COQ A L'ANE.

CKRS — AU MILIEU DU JOUR. (1 h.).

CFCF — DEFINITION.

CJBR — MONSIEUR ROSEE. Un joyeux trio composé de Monsieur Rosée, capable d'apparaître et de disparaître à volonté, de son ami Emile, et de Claudia, une fillette qui habite avec son grand-père.

TVFQ — MIDI-PREMIERE.

WEZF — FAMILY FEUD.

11h58
CBJET — WEATHER REPORT.

12h00
CBJET — FROM NOW ON.

CFCF — THE FLINTSTONES.

CJBR — LA VIE SECRETE DES ANIMAUX. "Les nouveaux Américains". Depuis un siècle, des dizaines d'espèces d'animaux venant d'autres pays se sont ou ont été introduits en Amérique du Nord et y ont connu diverses fortunes.

TVFQ — UN COMEDIEN LIT UN AUTEUR. A. Mottet lit Montesquieu. (1 h.).

WEZF — THE \$20,000 PYRAMID.

12h15
CJPM — NOUVELLES.

12h28
CBJET — SENIOR CITIZENS BILLBOARD.

12h30
CJPM — CINE-QUIZ. "Un de nos espions a disparu" (One of our Spies is Missing) (5) — E.-U. 1966. Film d'espionnage de E.D. Hallenbeck avec Robert Vaughn, David McCallum et Vera Miles. — Un agent secret est chargé de retrouver un savant qui a mis au point un procédé de rajeunissement. — Scénario farfelu. Développement laborieux. Quelques trouvailles. Interprétation satisfaisante. — A. (2 h.).

CKRS — CJBR — LES COQUE-LUCHES. (Variétés).

CBJET — COUNTRY JOY.

CFCF — GILLIGAN'S ISLAND.

WEZF — RYAN'S HOPE.

13h00
CBJET — TODAY FROM THE WEST.

CFCF — MCGOWAN AND CO.

TVFQ — COLLARO SHOW. Anim.: Stéphane Collaro et Jacques Clément. (1 h.).

WEZF — ALL MY CHILDREN. R.-Q. — L'ENFANCE DE L'ART. "Julio".

WEZF — ALL MY CHILDREN.

13h30
CKRS — CJBR — LE TELE-JOURNAL.

CFCF — THE ALAN HAMEL SHOW. Inv.: Christopher Ward, David Doyle, Elaine Boosler et Deborah Wakeman. (1 h.).

R.-Q. — LA PERIODE DE QUESTIONS. "A l'Assemblée nationale".

13h35
CKRS — CJBR — FEMME D'AUJOURD'HUI. "Les métiers d'arts du Québec". Entrevue avec trois exposants. Rech.: Pierre Charbonneau. Ent.: Claudette Lambert. — Film sur un jeune violoniste de Joliette, Benoît Lajeunesse. — Entrevue avec deux Juives et deux Allemandes sur la perception qu'elles ont de l'exploitation que le cinéma et la télévision font de la persécution des Juifs durant la 2e Guerre mondiale. Rech.: Minou Petrowski. Ent.: Rachel Verdon.

14h00
CBJET — THE EDGE OF NIGHT.

TVFQ — L'ENJEU. (1 h.).

WEZF — ONE LIFE TO LIVE.

14h30
CJBR — CINEMA. "Gross Paris". (6). Fr. 1973. Comédie de G. Grangier avec Roger Pierre, Jean-Marc Thibault et Claude Piéplu. — Les aventures de guerre de deux animateurs de courses de chevaux. — Scénario ridicule. Mise en scène quelconque. Manque de dynamisme. Interprétation factice. (1 h. 30).

CJPM — JANETTE VEUT SAVOIR. "Ce qu'est le comportement d'un misogynne". (1 h.).

CKRS — CINEMA. "Enquête spéciale" (Diamond Wizard) (5) — G.-B. 1953. Drame policier réalisé et interprété par Dennis O'Keefe avec Margaret Sheridan et Philip Friend. — Une enquête de Scotland Yard à propos d'une affaire de faux diamants. — Film banal. Enquête assez bien menée. Interprétation satisfaisante. (1 h. 30).

CBJET — TAKE 30.

CFCF — ANOTHER WORLD.

R.-Q. — L'OBJECTIF.

15h00
CBJET — THE BOB McLEAN SHOW.

TVFQ — TELE-FILM. A communiquer. (1 h. 15).

WEZF — GENERAL HOSPITAL. (1 h.).

15h30
CJPM — D'UN JOUR A L'AUTRE. "Les voyages", "Artisanat" et "Saviez-vous que...".

R.-Q. — PRISE 1.

16h00
CJPM — LES SATELLIPOPETTES.

CKRS — CJBR — BOBINO.

CBJET — BEYOND REASON.

CFCF — THE PINK PANTHER.

WEZF — THE EDGE OF NIGHT.

16h15
TVFQ — ACTUALITES REGIONALES. "Ouest de la France". (1 h.).

16h30
CJPM — CINEMA POUR TOUS. "L'étranger" (The Stranger Within) (5) — E.-U. 1974. Drame fantastique de L. Phillips avec Barbara Eden, George Grissard et Joyce Van Patten. — Une jeune femme, devenue enceinte en des circonstances mystérieuses, a de bizarres réactions. — Climat de mystère artificiellement entretenu. Ensemble plus confus que percutant. Réalisation incertaine. Interprétation consciencieuse. Film tourné pour la télévision. (1 h. 30).

CKRS — CJBR — POP-CITROUILLE. (Enfants). Avec André Cartier, Denyse Chartier, Michèle Deslauriers, Reynald Bouchard, Ghislain Tremblay, Suzanne Garceau et Angela Laurier.

CBJET — ALL IN THE FAMILY. "Hot Watch". — Archie s'est acheté une montre à un prix vraiment très bas, ce qui l'enchantait jusqu'à ce que Mike commence à l'embêter parce qu'il soupçonne qu'il s'agit d'une montre volée. REPRISE.

CFCF — FAMILY FEUD.

WEZF — THE MERV GRIFFIN SHOW.

17h00
CKRS — CINEMA DE 5 HEURES. "Trois fantômes à la page" (The Spirit is Willing) (5) — E.-U. 1967. Comédie de W. Castle avec Sid Caesar, Vera Miles et Barry Gordon. — Une petite famille vient passer ses vacances dans une vieille maison hantée de la côte de la Nouvelle-Angleterre. — Ensemble plutôt modeste mais assez amusant. Mise en scène honnête. Interprétation dans le ton voulu. — A. (1 h.). Suite à 18h12.

CBJET — THE BEACHCOMBERS. "The Shell Game". — Une banque se fait voler et le butin arrive tout droit dans les bras de Nick. REPRISE.

CFCF — THE PRICE IS RIGHT. (Jeu). (1 h.).

CJBR — LES PIEGRAFEU. "La fête d'Agathe". Fred doit organiser en même temps, la fête annuelle des Bisons des Prairies et celle qui marque l'anniversaire d'Agathe. Une erreur d'aiguillage entraîne des quiproquos explosifs.

TVFQ — POUR LES JEUNES.

17h30
CBJET — THE MARY TYLER MOORE SHOW. "Have I Found a Guy for you". — Un couple "idéal" avec qui Mary est très amie mettent fin à leur union et l'homme demande à Mary de sortir avec lui. REPRISE.

CJBR — NANNY. Avec Juliet Mills, Richard Long, David Doremus, Trent Lehman, Kim Richards et Waldo. "Un retour à la nature". Les autorités ont chargé le professeur de faire une étude sur l'opportunité de réaménager le parc naturel. Nanny n'est pas du tout d'accord et propose une étude sur les lieux mêmes.

WEZF — NEWS. (1 h.).

17h45
TVFQ — TELE-FEUILLETON. "Une Suédoise à Paris".

18h00
CJPM — NOUVELLES.

CKRS — CJBR — CE SOIR. (Information).

CBJET — CFCF — NEWS.

TVFQ — SOCIÉTÉ D'AUJOURD'HUI. "Le mensuel". (1 h.).

18h07
CKRS — ACTUALITES REGIONALES.

18h12
CKRS — CINEMA DE 5 HEURES. SUITE. "Trois fantômes à la page".

18h30
CJPM — LES TANNANTS.

R.-Q. — SCIENCE ET FICTION. "Reprise de lundi à 19h00".

WEZF — BEWITCHED.

18h35
CJBR — CE SOIR REGIONAL.

19h00
CBJET — HAPPY DAYS. (Comédie). "Football Frolics". — Afin de ramasser des fonds pour une grosse partie de football, les copains décident de garder des bébés. REPRISE.

CFCF — A COMMUNIQUER.

CJBR — PROPULSION CTF. Mise en valeur et échange des jeunes talents de la chanson entre le Canada, la France, la Belgique et la Suisse. Animateur: Normand Harvey. Inv.: Patsy Gallant. Participants: Louise Sauvé, Fernand Fournier et le groupe Les Giboulés.

R.-Q. — LA PERIODE DE QUESTIONS. "A l'Assemblée nationale".

TVFQ — MIDI-PREMIERE. (Variétés). Inv.: Nicolas Peyrac.

WEZF — THE MARY TYLER MOORE SHOW.

19h30
CJPM — CHIPS. Avec Larry Wilcox et Erik Estrada. (1 h.).

CKRS — CJBR — DU TAC AU TAC. Avec Michel Forget, Roger Lebel, Jean-Pierre Chartrand, Véronique Le-Flaguais, Nicole Filion et Louise Portal. "Le rival du patron". Une querelle éclate entre Catherine et son père. En plus d'avoir à supporter le caractère de sa fille, Jean-Jacques accepte difficilement que Gaëtan fasse la cour à Patsy, surtout que celui-ci vient lui demander des conseils pour séduire son ex-petite amie.

CBJET — REACH FOR THE TOP. "Finales classe A". — Anim.: Bob Cadman. Annon.: Stan Gibbons.

CFCF — THE LITTLEST HOBO. "Little Girl Lost". Avec Monte Markham et Andrew Prine.

TVFQ — UN COMEDIEN LIT UN AUTEUR. Michel Vitold lit Jacques Coeau. (1 h.).

WEZF — THE BOB NEWHART SHOW.

20h00
CKRS — CJBR — LE TRAVAIL A LA CHAINE. Anim.: Yolande Guérard et Denis Bergeron.

CBJET — THE MUPPET SHOW. Inv.: Phyllis George.

CFCF — BUCK ROGERS IN THE 25TH CENTURY. "Escape to Wedded Bliss", avec Gil Gerard, Pamela Hensley et Erin Gray. — La princesse Ardala décide de faire chanter les dirigeants de la terre pour qu'ils lui livrent Buck Rogers qu'elle s'empressera alors d'épouser. (1 h.).

R.-Q. — MANGER COMME DU MONDE. "Saignant, please".

WEZF — LAVERNE AND SHIRLEY. Avec Penny Marshall et Cindy Williams.

20h30
CJPM — JEUDI 20H30. "Madame Bijoux" (5) — E.-U. 1973. Drame policier de T. Gries avec Donand Sutherland, Jennifer O'Neil et Robert Duvall. — Un inspecteur d'assurance sur la piste de diamants volés se lie avec la fille d'un homme qu'il soupçonne de recel. — Scénario conventionnel. Eléments habituels au genre. Interprètes peu convaincants. (2 h.).

CKRS — CJBR — LES GRANDS FILMS. "Les grands moyens" (4) — Fr. 1975. Comédie policière de H. Cornfield avec Hélène Dieudonné, Roger Carel et Catherine Rouvel. — A Nice, trois vieilles dames entreprennent de venger le meurtre de membres de leur famille. — Ton d'humour noir. Mise en scène colorée. Personnages pittoresques. (2 h.).

CBJET — THE KING OF KENSINGTON. "Pawn to King Four", avec Al Waxman et Helene Winston. — Larry enfonce le règlement et permet à un maniaque des échecs de passer la nuit au centre, alors que Gwen se prépare fébrilement pour une inspection surprise.

R.-Q. — BABILLART. "Magazine culturel".

TVFQ — COLLARO SHOW. Inv.: Hervé Vilard, Daniel Guichard, Kim Harlow, Wilson Pickett et Boney M. (1 h.).

WEZF — FOOTBALL. De Miami, les Patriots de la Nouvelle-Angleterre s'opposent aux Dolphins. (2 h. 45 appr.). EN DIRECT.

21h00
CBJET — BARNEY MILLER. Avec Hal Linden et Max Gail.

CFCF — LIVE IT UP. Anim.: Mary Lou Finlay, Alan Edmonds et Jack McGaw. — On s'intéresse au métier de prospecteur, aux talons de femmes et à un complot qui visait à faire évacuer la ville de Winnipeg.

R.-Q. — CHACUN SON TOUR. "Aménager pour ménager".

21h30
CBJET — EDWARD AND MRS. SIMPSON. "The New King", avec Edward Fox et Cynthia Harris. — Le roi George V meurt et le prince de Galles accède au trône. Mais comme il est complètement soumis à madame Simpsons, les affaires de l'Etat s'effondrent dans la négligence. (1 h.).

CFCF — STOCKARD CHANNING IN JUST FRIENDS. Avec Lou Criscuolo et Gerritt Graham.

R.-Q. — LE MYSTERE DE L'HOMME. "Aux frontières de l'histoire".

TVFQ — L'EVENEMENT. "Sylvie". — Sept ans après, la vie d'une famille dont la fillette de 7 ans est une des victimes du tala Morhange. "Mussolini". — Les pèlerinages de nostalgiques de la grande époque du Duce. "Les fourons". — Une région de 4.500 hectares, proche de la frontière néerlandaise, du Flamengand et Wallons se heurte violemment depuis quelques semaines. (1 h.).

22h00
CFCF — BARNABY JONES. Avec Buddy Ebsen, Lee Meriwether et Mark

Shera. — Une camarade de travail de Betty Jones se fait violer et est tellement marquée et bouleversée par ce crime atroce qu'elle refuse d'identifier son assaillant. (1 h.).

22h30
CJPM — LA QUOTIDIENNE.

CKRS — CJBR — LE TELE-JOURNAL.

CBJET — WHAT WILL THEY THINK OF NEXT. Anim.: Joseph Campanella et Tiiu Leek. — Des enfants qui se servent d'un appareil qui leur chatouille les mains pour leur apprendre à lire; comment les grenouilles choisissent leurs amoureux; enfin, un hôpital pour chevaux.

TVFQ — TELE-FILM.

22h31
CJPM — LES NOUVELLES TVA.

23h00
CJPM — SPORTS.

CBJET — CFCF — NEWS.

23h05
CJPM — DERNIERE EDITION.

23h10
CKRS — CJBR — NOUVELLES DU SPORT.

23h15
CJPM — BONSOIR LE MONDE.

WEZF — THE ANDY GRIFFITH SHOW.

23h20
CKRS — CINEMA. "Hôtel de la bricole" (6) — All. 1971. Drame de meurs de A. Wedenmann avec Herbert Fleischmann, Karin Jacobson et Paul Edwin Roth. — Devant le déclin des affaires, le propriétaire d'un café décide de faire de son établissement un lieu de rendez-vous pour prostituées. — Chargé de clichés éculés. Réalisation lourde. Mise en scène banale. Interprétation terne et peu convaincue. Erotisme faisandé. (1 h. 40).

CJBR — CINEMA. "Un assassin à chaque tournant" (A Killer in Every Corner) (5) — G.-B. 1975. Drame policier de M. Taylor avec Joanna Pettet, Patrick Magee et Max Wal. — Trois étudiants séjournent chez un psychiatre qui tente d'étranges expériences. — Episode d'une série de télévision. Scénario assez ingénieux. Mise en scène fonctionnelle. Interprétation convenable. (1 h. 20).

23h21
CFCF — PULSE.

23h27
CBJET — THE CITY TONIGHT.

23h45
CBJET — THE DUCHESS OF DUKE STREET. "The Bargain", 4ème épisode. Avec Gemma Jones et Christopher Gazenove. — Louise est en train de ruiner sa santé en travaillant pour payer ses factures quand Charles Tyrrell arrive à la rescousse. (1 h.). REPRISE.

TVFQ — ACTUALITES REGIONALES. "Ouest de la France".

WEZF — POLICE WOMAN. "Disco Killer", avec Angie Dickinson, Earl Holliman et Ruth Roman. — Pepper se fait passer pour une chanteuse rock pour tendre un piège aux meurtriers d'un président de compagnie de disques. (1 h.).

00h00
CJPM — L'HOMME DE FER. Avec Raymond Burr.

CFCF — THE TWELVE MIDNIGHT MOVIE. "The Chairman" (5) — G.-B. 1969. Drame d'espionnage de J.L. Thompson avec Gregory Peck, Arthur Hill et Alan Dobie. — Un professeur d'université reçoit des services secrets la mission de rapporter de Chine une formule scientifique exclusive. — Sujet rendu d'une façon peu convaincante. Touches originales. Personnages superficiels. Bonne interprétation. (2 h. 30).

00h45
WEZF — BARETTA. "Dead Man Out", avec Robert Blake, Tommy Lee Jones et Jaime Lyn Bauer. — Barettta risque sa peau lorsqu'il se fait emprisonner et qu'il retrouve des détenus qu'il a lui-même envoyés en prison, dans l'espoir d'obtenir des indices sur un important vol de bijoux après que deux suspects eurent été assassinés. REPRISE.

18 — LE QUOTIDIEN, samedi 24 novembre 1979

vendredi 30 novembre

10h00
CJPM — VOTRE AMIE SUZANNE. "De belles choses". — Lise Thibault. "La boîte à idées". — Francine Vandellac. Ou "La décoration intérieure". — Danielle Larose. "La famille et ses droits". — Me Pierrette Moisan ou Me Raymonde Lallale.
CKRS — CJBR — PASSE-PARTOUT.
CBJET — CANADIAN SCHOOL.
CFCF — THE NEW ED ALLEN SHOW.

10h15
TVFQ — TELE-FEUILLETON. "Une Suédoise à Paris".

10h30
CKRS — CJBR — MAGAZINE-EXPRESS. "Soins à domicile", avec Pear Berg. Croix-Rouge.
CBJET — MR. DRESSUP.
CFCF — THE MAD DASH. (Jeu).
TVFQ — SOCIÉTÉ D'AUJOURD'HUI. "Le regard des non-voyants".

11h00
CKRS — MONSIEUR MAGOO.
CBJET — SESAME STREET.
CFCF — THE COMMUNITY.
CJBR — EN PAYS DE CONNAISSANCE. "L'Italie".
WEZF — LAVERNE AND SHIRLEY.

11h15
CJPM — ENTRE DEUX NUAGES.

11h30
CJPM — DU COQ A L'ANE.
CKRS — AU MILIEU DU JOUR.
CFCF — DEFINITION.
CJBR — DOCTEUR DOOLITTLE.
TVFQ — MIDI-PREMIERE.
WEZF — FAMILY FEUD.

11h58
CBJET — WEATHER REPORT.

12h00
CBJET — FROM NOW ON.
CFCF — THE FLINTSTONES.
CJBR — L'AMOUR QUOTIDIEN. "Le beau savoir". Avec Lucie Rondeau, Jean-Pierre Bernier et Jacqueline Bertrand. On voyage, on termine ses études, on obtient le succès et pourtant, le bonheur est plus loin à l'horizon.
TVFQ — A LA DECOUVERTE DE...
WEZF — THE \$20,000 PYRAMID.

12h15
CJPM — NOUVELLES.

12h28
CBJET — SENIOR CITIZENS BILLBOARD.

12h30
CJPM — CINE-QUIZ. "Sartana, pistolet pour cent croix" (6) — It. 1972. Western de L. Moore avec Tony Kendall, Marina Milligan et Dick Paomer. — Un aventurier entreprend une lutte contre un vieil ennemi qui convoite le terrain d'un rancher. — Intrigue sans surprise ni intérêt. Mise en scène terne. Interprétation morne.
CKRS — CJBR — LES COQUELUCHES. Inv.: Jenny Rock, Steve Fiset et David Clay.
CBJET — COUNTRY JOY.
CFCF — GILLIGAN'S ISLAND.
WEZF — RYAN'S HOPE.

13h00
CBJET — TODAY FROM THE PACIFIC.
CFCF — MCGOWAN AND CO.
R.-Q. — SCIENCE ET FICTION. "Reprise de lundi à 19h00".
TVFQ — AU THEATRE CE SOIR. "L'Amant de coeur".
WEZF — ALL MY CHILDREN.

13h30
CKRS — CJBR — LE TELE-JOURNAL.
CFCF — THE ALAN HAMEL SHOW. Inv.: Mary Crosby, The Unknown Comic, Mary MacGregor et The Amazing Kreskin.

R.-Q. — LA PERIODE DE QUESTIONS. "A l'Assemblée nationale".

13h35
CKRS — CJBR — FEMME D'AUJOURD'HUI.

14h00
CBJET — THE EDGE OF NIGHT.
WEZF — ONE LIFE TO LIVE.

14h30
CJPM — JANETTE VEUT SAVOIR. "Comment sont les femmes au volant".
CKRS — CJBR — LES ATTELIERS. De Montréal. "Salon des métiers d'art de Montréal". (1978).
CBJET — TAKE 30.
CFCF — ANOTHER WORLD.
R.-Q. — MANGER COMME DU MONDE. "Saignant, please".

15h00
CBJET — THE BOB McLEAN SHOW.
R.-Q. — BABILLART. "Magazine culturel".
TVFQ — DES CHIFFRES ET DES LETTRES.
WEZF — GENERAL HOSPITAL.

15h20
TVFQ — PASSEZ DONC ME VOIR. Avec Philippe Bouvard.

15h30
CJPM — D'UN JOUR A L'AUTRE. "Historique d'Ici", "Hommages et inventions" et "Saviez-vous que...".
CKRS — CJBR — LES ANIMAUX CHEZ EUX. "Le royaume du castor". Habitants des étangs où règne le castor. Images captées dans le Massachussets.
R.-Q. — CHACUN SON TOUR. "Aménager pour ménager".

15h40
TVFQ — ACTUALITES REGIONALES. "L'est de la France".

16h00
CJPM — LES SATELLIPOPETTES.
CKRS — CJBR — BOBINO.
CBJET — BEYOND REASON.
CFCF — THE PINK PANTHER.
R.-Q. — LE MYSTERE DE L'HOMME. "Aux frontières de l'histoire".
WEZF — THE EDGE OF NIGHT.

16h30
CJPM — CINEMA POUR TOUS. "Illusions perdues" (A Death of Innocence) (5) — E.-U. 1971. Drame psychologique de P. Wendkos avec Shelley Winters, Arthur Kennedy et Tisha Sterling. — Une femme de l'Idaho se rend à New York où sa fille est inculpée de meurtre. — Tendances mélodramatiques. Mise en scène de métier. Bonne interprétation de Shelley Winters. Film tourné pour la télévision. (1 h. 30).
CKRS — CJBR — ALEXANDRE ET LE ROI. "Constance".
CBJET — ALL IN THE FAMILY. "Everybody Tells the Truth". — Edith, Archie et Mike mêlent Gloria quand ils lui racontent trois versions différentes du même événement. REPRISE.
CFCF — FAMILY FEUD.
WEZF — THE MERV GRIFFIN SHOW.

17h00
CKRS — CINEMA DE 5 HEURES. "Kidnapping à la caucasienne" (5) — URSS 1967. Comédie de L. Gaidai avec Alexandre Dmiarienko, Natalia Varlei et Youri Nikoline. — Un étudiant, venu observer les coutumes folkloriques dans une région campagnarde, est mêlé à un enlèvement. — Comique bon enfant. Observations de moeurs intéressantes. Rythme inégal. Interprétation sympathique. — A. (1 h.). Suite à 18h12.
CBJET — THE BEACHCOMBERS. "Jet Boat Gemini".
CFCF — THE PRICE IS RIGHT.
CJBR — MAITRES ET VALETS. "Les suffragettes". Avec Rachel Gurney, David Langton et Jean Marsh. Les Bellamy sont partis en Ecosse à la chasse. Elizabeth est restée seule à Eaton Place. Elle invite chez elle de nombreuses jeunes femmes faisant partie d'un groupe

de suffragettes. Elle participe donc avec ses nouvelles copines à une manifestation devant la maison d'un membre du Parlement pour obtenir le droit de vote à ses congénères. (1 h.). REPRISE.
TVFQ — POUR LES JEUNES.

17h30
CBJET — THE MARY TYLER MOORE SHOW. "You're Got a Friend".
WEZF — NEWS.

17h45
TVFQ — TELE-FEUILLETON. "Une Suédoise à Paris".

18h00
CJPM — NOUVELLES.
CKRS — CJBR — CE SOIR.
CBJET — CFCF — NEWS.
TVFQ — SOCIÉTÉ D'AUJOURD'HUI. "Dans votre assiette, danger ou longévité". (1 h.).

18h07
CKRS — ACTUALITES REGIONALES.

18h12
CKRS — CINEMA DE 5 HEURES. SUITE. "Kidnapping à la caucasienne".

18h30
CJPM — LES TANNANTS.
R.-Q. — LES ANNEES EPIQUES DU CINEMA. "Les cow-boys".
WEZF — BEWITCHED.

18h35
CJBR — CE SOIR.

19h00
CKRS — O'HARA.
CBJET — HAPPY DAYS. "Two Angry Men". — Fonzie installe des cages à pigeons sur le toit du garage des Cunningham mais il fait face à des poursuites judiciaires après que le toit se soit écroulé. REPRISE.
CFCF — THE JACKSON FIVE. Inv.: Carroll O'Connor.
CJBR — A CAUSE DE MON ONCLE. Avec Maurice Beaupré, Andrée Boucher, Monique Joly, Béatrice Picard, Yves Létourneau et Claude Préfontaine. Luce revoit un ancien ami qui lui parle de mariage. Mais l'idée d'avoir des enfants semble lui faire peur. REPRISE.
R.-Q. — LA VIE PARLEMENTAIRE.
TVFQ — MIDI-PREMIERE. Inv.: Joe Dassin, Eugène Carzou et Citizen Gang.
WEZF — THE MARY TYLER MOORE SHOW.

19h30
CJPM — AU FEMININ PLURIEL. "La vendeuse du mois". Avec France Castel et Louise Latraverse. — Le chiffre d'affaires baisse continuellement à la boutique d'animaux domestiques. Aussi, la propriétaire, madame Pigeon, décide de remédier à cette situation. Elle nomme alors Francine Fortin, "vendeuse du mois", car cette idée s'avère un excellent moyen de publicité.
CBJET — FLAPPERS. "May's Night Off", avec Susan Roman, Robert Lalonde et Ken James.
CFCF — GRAND OLD COUNTRY.
CJBR — GENIES EN HERBE. Anim.: Pierre McNicol. Rencontre entre l'école secondaire St-Joseph de Hull et la polyvalente Louis-J. Robichaud de Shédiac.
TVFQ — A LA DECOUVERTE DE... "Festival de Nancy".
WEZF — THE BOB NEHWART SHOW.

20h00
CJPM — A NE PAS MANQUER. "Showtime Dominique Showtime". 2e partie. Avec Dominique Michel. (1 h.).
CKRS — CJBR — FREDERIC. "Le chien". Avec François Castang et Monique Mercure. — Frédéric s'improvise détective spécial en fraude canine.
CBJET — ARCHIE BUNKER'S PLACE. Avec Carroll O'Connors et Jean Stapleton.
CFCF — FANTASY ISLAND. Avec Ricardo Montalban. (1 h.).
R.-Q. — CONTRE-JOUR. "L'anniversaire".

WEZF — WORLD CHAMPIONSHIP BOXING. Combat de boxe pour le championnat mondial des mi-moyens, version du Conseil mondial, mettant aux prises le champion, Wilfredo Benitez et l'aspirant Sugar Ray Leonard. Egalement au programme, le championnat mondial des poids moyens, opposant le champion Vito Antuofermo et l'aspirant Marvin Hagler; championnat mondial des mi-lourds opposant l'aspirant Marvin Johnson et le champion Victor Galindey; enfin les poids moyens Tommy Hearn et Marcus Geraldo s'affrontent dans un combat de dix rondes. (3 h.). EN DIRECT.

20h30
CKRS — CJBR — HORS SERIE. "Martin Luther King". Avec Paul Wilfield et Ossie Davis. (4e de 6). Le président Kennedy est assassiné. Cet attentat est une prémonition pour Martin Luther King. Il s'attaque quand même à la marche la plus périlleuse pour un homme de peau noire, soit 100 kilomètres entre Selma et Montgomery. (1 h.).
CBJET — FRONT PAGE CHALLENGE. Anim.: Fred Davis.
R.-Q. — CHARLIE BROWN.
TVFQ — AU THEATRE CE SOIR. "Inspecteur Grey".

21h00
CJPM — LA PAROLE EST A VOUS.
CBJET — TOMMY HUNTER SHOW. Inv.: Murray McLaughlan, Dallas Harms et Lucille Starr.
CFCF — THE DUKES OF HAZARD. Avec Tom Wopat, John Schneider et Catherine Back. (1 h.).
R.-Q. — LES LIVRES ET NOUS.

21h30
CKRS — CJBR — CONSOMMATEURS PLUS. Anim.: Louise Arcand. "Le coût du déneigement". Divers spécialistes diront combien chacun d'entre nous payons pour le déneigement et à quel rythme ce coût augmente d'année en année. "L'achat des petits outils". Comment choisir ses outils selon que l'on est bricoleur amateur, ou avec un peu ou beaucoup d'expérience. Inv.: André Daveluy et Clémence Desrochers. Ent.: Yves Blouin. "Les délégations du Québec à l'étranger". Le rôle des délégations d'hommes d'affaires qui vont à l'étranger pour représenter nos petites et moyennes entreprises. Ent.: Louise Arcand. "Si Noël n'existait pas". Les implications économiques de cette fête annuelle.
R.-Q. — LES BALLETS.

22h00
CJPM — REGION 02.
CBJET — DALLAS. (Drame). Avec Barbara Bel Geddes, Jim Davis et Patrick Duffy. — Un typhon retarde le forage des puits de pétrole en Asie au moment où J.R. doit rembourser son prêt à la banque. Qui plus est, Bobby découvre que J.R. a hypothéqué le ranch Southfork et il se voit contraint de dire à Jock et Ellie qu'ils risquent de tout perdre. (1 h.).
CFCF — EISCHIED. "The Missing Woman", avec Joe Don Baker, Mel Ferrer et Darlene Carr. — Eischied risque de provoquer une crise politique en refusant de cesser son enquête sur la mort d'un homme politique marié qui est décédé dans les bras de son assistante, qui était également sa maîtresse. (1 h.).

22h20
CJPM — LA CORNE D'ABONDANCE. Anim.: Yves Corbeil. Tirage: Mini-Loto, 6/36.

22h30
CJPM — LA QUOTIDIENNE.
CKRS — CJBR — LE TELE-JOURNAL.
TVFQ — DES CHIFFRES ET DES LETTRES.

22h31
CJPM — LES NOUVELLES TVA.

22h50
TVFQ — PASSEZ DONC ME VOIR. Avec Philippe Bouvard.

22h58
CFCF — LOTO-QUEBEC. Avec Marguerite Corriveau.

23h00
CJPM — SPORTS.
CBJET — CFCF — NEWS.
WEZF — THE ANDY GRIFFITH SHOW.

23h05
CJPM — DERNIERE EDITION.

23h10
CKRS — CJBR — NOUVELLES DU SPORT.
TVFQ — ACTUALITES REGIONALES. "L'est de la France".

23h15
CJPM — BONSOIR LE MONDE.

23h20
CKRS — CINEMA. "La révolte des vierges" (6) — E.-U. 1973. Film d'aventures de S. Carver avec Pamela Grier, Margaret Markov et Lucretia Love. — Dans l'empire romain, deux "gladiatrices" refusent de se plier à la règle de l'affrontement et déclenchent une révolte.
CJBR — CINEMA. "Woody et les robots" (Sleeper) (4) — E.-U. 1973. Comédie de science-fiction réalisée et interprétée par Woody Allen avec Diane Keaton et John Beck. — Un homme du vingtième siècle se réveille après avoir été conservé en hibernation pendant deux cents ans.

23h21
CFCF — PULSE.

23h27
CBJET — THE CITY TONIGHT.

23h30
WEZF — CHARLIE'S ANGELS. (Policier). "Angels on a String", avec Jaclyn Smith, Kate Jackson et Theodore Bikel.

23h45
CBJET — THE RETURN OF THE SAINT. "The Judas Game", avec Ian Ogilvy, Richard Wyler et Judy Geeson. — Le saint risque gros quand il doit escalader les Alpes à la recherche d'un agent secret qui est aussi une très belle fille de qui il fut amoureux jadis. (1 h.).

00h00
CJPM — MEDECIN D'AUJOURD'HUI. Avec Chad Everett et James Daly. (1 h.).
CFCF — THE TWELVE MIDNIGHT MOVIES. PROGRAMME DOUBLE. "Scarescrow" (3) — E.-U. 1973. Drame psychologique de J. Schatzberg avec Gene Hackman, Al Pacino et Penny Allen. — Deux marginaux se rencontrent par hasard le long d'une route et deviennent des amis inséparables. — Réalisation de qualité. Mélange continu de comique et de tragique. Mise en scène intelligente. Jeu exceptionnel des deux principaux interprètes. ET: "The Walking Stick" (3) — G.-B. 1969. Drame psychologique de E. Till avec Samantha Eggar, David Hemmings et Emlin Williams. — Un jeune peintre bohème s'intéresse une infirme et parvient à vaincre les défenses de la jeune fille devant l'amour. Ton d'intimité poétique. Mise en images très soignée et très appropriée. Décors judicieusement choisis. Jeu sensible de S. Eggar.

00h45
CBJET — DANCE FEVER.

00h55
CJBR — CINE-NUIT. "Les grenouilles" (Frogs) (4) — E.-U. 1972. Drame d'horreur de G. McCowan avec Ray Milland, Sam Elliott et Joan Van Ark. — Dans des marais de la Floride, des grenouilles et autres reptiles s'attaquent aux humains. — Effets de mise en scène efficaces. Climat de tension bien créé. Bonne composition de R. Milland. — A. (1 h. 35).

01h00
CKRS — CINE-NUIT. "On n'arrête pas le printemps" (5) — Fr. 1971. Etude de moeurs de R. Gilson avec Marc Chapiteau, Jeanne Goupil et Didier Blanfeuil. — Dans un lycée de Paris, des étudiants discutent et contestent les méthodes d'enseignement. — Suite de tableaux saisis construction dramatique. Une certaine spontanéité. Jeu sincère des jeunes acteurs. (1 h. 30).

LE QUOTIDIEN, samedi 24 novembre 1979 — 19

MESSAGERIE  **villeneuve** **DEMENAGEMENT** **ET LIVRAISON GENERALE** **237, COLBERT, JONQUIERE** **Téls: 547-9919 — 547-9990**

☆ Être en amour à 10 ans, c'est pas de la tarte pour les enfants... et encore moins pour les parents!

Trocadero Bleu Citron

POUR TOUS

MOINS DE 14 ANS \$1.25

Le film qui fait rêver les enfants... et rire les parents!

2e FILM

LE FAUCON BLANC

place du royaume 2 1451 M. TALBOT, CHICOUTIMI 545-4260

bellevue 312 M. DU CENTENAIRE, JONQUIERE 542-5519

Occupation: **VOLEURS**
Passion: **VITESSE**

POUR TOUS

La police doit attraper par n'importe quel moyen, les voleurs aux autos les plus rapides.

Un gigantesque GRAND PRIX de Vitesse et de Démolition

CASSE GUEULE

MOINS DE 14 ANS \$1.25

2e FILM

ILS SONT FOUS CES SORCIERS

capitol 77 M. RACINE E. CHICOUTIMI 543-3097

centre 564 M. ST-DOMINIQUE, JONQUIERE 542-8901

LES CINÉMAS FRANCE FILM

GAGNANT 4 PRIX DE L'ADULT FILM DE ASSOCIATION! (FILMS ÉROTIQUES) 18 ANS Adultes

- meilleur film
- meilleure interprétation féminine (Georgina Spelvin)
- meilleur scénario
- meilleure production

DESIRS

avec GEORGINA SPELVIN ANNETE HAVEN CLAIR DIA JOHN LESLIE JOHN SEMAN

Version française de "Desires within young girls" 2e FILM

sensations hollandaises

cartier 291 M. RACINE E. CHICOUTIMI 543-3138

élysée 8 M. STE-FAMILLE, KENOGAMI 542-5701

NORMA RAE POUR TOUS

UNE FEMME QUI CONQUIERT SA LIBERTÉ

SALLY FIELD PRIX D'INTERPRÉTATION FÉMININE CANNES 79

Un formidable portrait de femme, tout à la fois touchant, pathétique et drôle. FRANCIS SCHULL L'AURORA

2e FILM

Drôle de séducteur avec GENE WILDER

place du royaume 1 1451 M. TALBOT, CHICOUTIMI 545-4260

"La réalisatrice de 'Portier de Nuit', va encore choquer... C'est l'éros, version infernale et délicate" - LE MATIN

un film de LILIANA CAVANI 18 ANS Adultes

AU-DELA DU BIEN ET DU MAL

avec DOMINIQUE SANDA ERLAND JOSEPHSON ROBERT POWELL VIRNA LIPI

GRAND PRIX DES LECTRICES DE ELLE

place du royaume 3 1451 M. TALBOT, CHICOUTIMI 545-4260

C'est notre destruction qu'ils préparent. 14 ANS

LA QUATRIÈME RENCONTRE

saguenay 430 M. ELGIN, LA BARRÉ 544-4811

avec BUD SPENCER

INSPECTEUR BULLDOZER

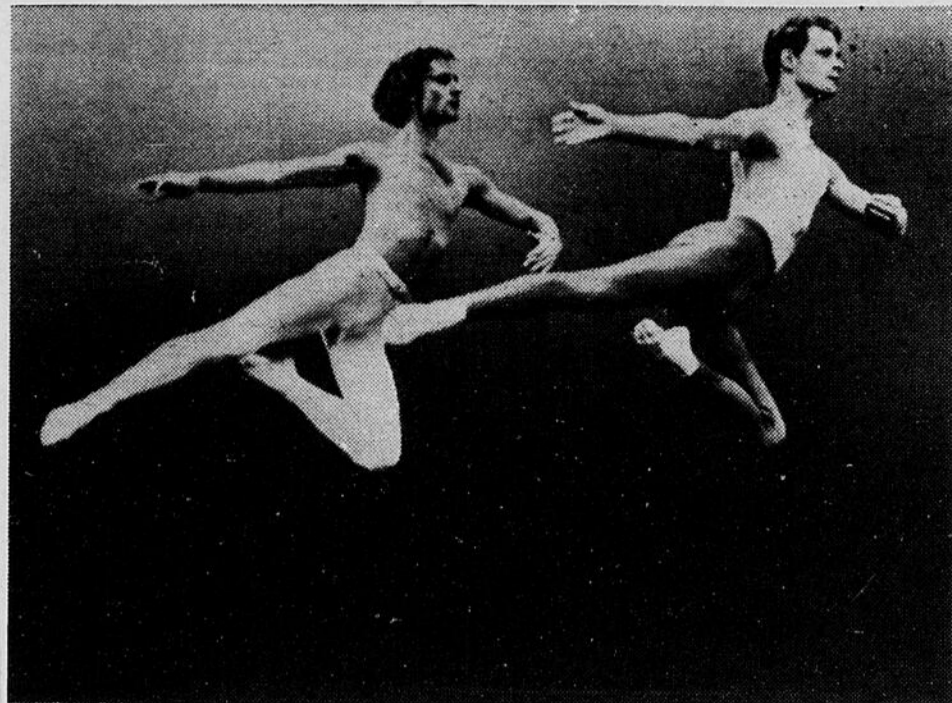

Robert Kovitch et Chris Komar dans "Fractions" du chorégraphe Merce Cunningham.

Merce Cunningham a charmé Paris

par A. M. Chapelan

AFP — Après la compagnie du noir américain Alvin Ailey, le Théâtre de la Ville a accueilli une autre compagnie américaine, la Merce Cunningham Dance Company, en collaboration avec le festival d'automne et le festival international de danse de Paris.

Elle a présenté dix ballets au cours de trois programmes, dont une création mondiale, "Locale", une création européenne, "Roadrunners", et quatre ballets inédits à Paris, "Fractions" (1978), "Tango" (1978), "Rune" (1959) et "Exchange" (1978).

Avec "Locale", sa création mondiale, Merce Cunningham, ce chorégraphe et danseur américain de 60 ans, souvent considéré comme un "provocateur", signe un très beau ballet onirique, un "fondu-enchaîné" de courbes pastel, sur une musique du Japonais Takehisa Kosugi ("Interspersion"), et en voix off, une suite des mots-fleuves, mi-onomatopées, mi-poèmes. Ce novateur est resté fidèle à la netteté du mouvement, la vitesse, l'harmonie des décors et des costumes, l'égalité entre une musique pleinement indépendante (et non base du mouvement) et une dynamique propre à chaque danseur.

Le lyrisme de "Locale" surprend, après "Fractions" (pièces heurtées, comme effilochées) et "Tango" d'une part (où Merce Cunningham dit — dans un solo étonnant de vigueur — son dégoût de la violence télévisée: en effet un récepteur de télévision placé sur la scène diffuse parallèlement un film "de

gangsters") et "Souddance" (1974 — une oeuvre du répertoire de la compagnie) d'autre part. "Souddance" est un étrange ballet "silencieux" de cercles, groupes et couples qui se font et se défont, sur un fond or et blanc et une musique de David Tudor, grinçante à souhait, évoquant le bruit amplifié d'un marteau-piqueur!...

Merce Cunningham y réussit d'étonnants tableaux que l'on voudrait retenir... mais déjà les silhouettes jaunegrises pâles s'évanouissent une à une comme happées par la grosse machine qui vrombit à nos oreilles.

Cunningham était presque inconnu dans son propre pays, c'est en France qu'il a remporté ses premiers succès: en 1966 où il reçut la médaille d'or de l'invention chorégraphique au 4ème festival international de danse de Paris et dix ans plus tard au Palais des papes à Avignon avec ses "Events". Avec six autres compagnies de danse contemporaine qui se produiront en fin de saison, notamment les célèbres "London Contemporary Dance Compagny" et "Louis Falco Dance Compagny", le Théâtre de la Ville prouve qu'il est bien

horaire

ALMA	"Paris pornos" — "Le fruit est mûr"
Canadien	JONQUIERE
Du 23 au 29 novembre 1979 inclus.: "Trocadéro bleu citron" — "Le faucon blanc"	Bellevue Du 23 au 29 novembre 1979 inclus.: "Trocadéro bleu citron" — "Le faucon blanc"
BAGOTVILLE	Centre Du 23 au 29 novembre 1979 inclus.: "Casse-gueule" — "Ils sont fous ces sorciers"
Saguenay	Elysée Du 23 au 29 novembre 1979 inclus.: "Désirs" — "Sensations hollandaises"
Du 23 au 29 novembre 1979 inclus.: "La quatrième rencontre" — "Inspecteur bulldozer"	MISTASSINI
CHICOUTIMI	Orphéon Du 23 au 29 novembre 1979 inclus.: "Trocadéro bleu citron" — "Le faucon blanc"
Capitol	
Du 23 au 29 novembre 1979 inclus.: "Casse-gueule" — "Ils sont fous ces sorciers"	
Cartier	
Du 23 au 29 novembre 1979 inclus.: "Désirs" — "Sensations hollandaises"	
Royaume I	
Du 23 au 29 novembre 1979 inclus.: "Norma Rae" — "Drôle de séducteur"	
Royaume II	
Du 23 au 29 novembre 1979 inclus.: "Trocadéro bleu citron" — "Le faucon blanc"	
Royaume III	
Du 23 au 29 novembre 1979 inclus.: "Au-delà du bien et du mal"	
DOLBEAU	
Météore	
Du 23 au 29 novembre 1979 inclus.:	

l'un des hauts lieux parisiens de la danse, fréquenté, à juste titre, par un public de plus en plus nombreux.

Patinodrome

338, des Saguenéens,
Chicoutimi, 545-4206

**SOIREE
DES HOMMES**
avec le
**CHATEAU
DE L'HABIT**

Ce soir, viens rouler avec tes amis dans le confort du magnifique.

**PATINODROME
SAMEDI:**
(1h00 à 4h30)
Admission: \$1.50
(tout compris)
EN SOIREE:
Admission: \$3.50
Location
de patins: \$0.50

Les DAMES, bienvenue en grand nombre...

DIMANCHE:
JOURNEE McDONALD'S
ET JOURNEE
FAMILIALE
CONCOURS CUMULATIF
(Patinneur chanceux)
TIRAGE WOOLCO,
TOUS LES SOIRS,
POUR L'ATTRIBUTION
D'UN TELECOULEUR

VEN. à JEU.
23-24-25-26-27-28-29-
NOVEMBRE

*Être en amour à 18 ans,
c'est pas de la tarte pour
les enfants... et encore
moins pour les parents!*

**Trocadéro
bleu
citron**

PLUS

**LE
FAUCON
BLANC**

2^e
FILM

Théâtre Canadien

Représentation
continue tous les
dimanches à compter
de 13 heures.

Matinée pour enfants
tous les samedis à
compter de 13 heures.

RÉTRO DISQUE

Musique rétro
7 jours sur 7
21h à 03h
Entrée libre

Visages

**AUBERGE
DES GOUVERNEURS**
1303, boul Talbot, Chicoutimi

"Le voyage en douce rassemble Dominique Sanda et G. Chaplin



Michel Deville (à gauche), avec Jean-Louis Trintignant et Jane Birkin pendant le tournage du film "Le mouton enragé".

par Claude Le Gentil

(AFP) — Une jolie blonde (Dominique Sanda), une brune attachante (Geraldine Chaplin) seront les héroïnes du prochain film de Michel Deville, "Le voyage en douce". Une réalisation qui nous fera pénétrer dans l'univers féminin, un univers délicat et clos "dont les hommes en définitive savent peu de

choses", explique Michel Deville. Le sujet se résume en peu de mots: Lucie et Hélène, toutes deux mariées, sont des amies d'enfance. Et, c'est cette amitié que racontera le film jusqu'au jour où Lucie qui vient de quitter son mari trouve refuge chez Hélène.

Michel Deville qui ne fait pas les choses à demi et a horreur du superficiel entendait traiter à fond ce sujet. Aussi

a-t-il demandé à des écrivains en renom qui se sont penchés sur les rapports des femmes entre elles de lui fournir des éléments susceptibles d'être utilisés dans son scénario.

Assistant d'Henri Decoin

Réalisateur discret qui n'aime pas faire parler de lui et que l'on ne rencontre guère dans "les milieux du cinéma", Michel Deville en est pourtant l'une des valeurs sûres. Quelque dix-huit films (la plupart excellents) en dix ans de carrière en témoignent.

Cet homme de 47 ans, grand, mince, sportif, a de tout temps été attiré par le cinéma. Gamin, sur les bancs du lycée, il écrivait déjà des scénarios et, avec des chutes de films et une visionneuse de fortune, il montait de petites histoires.

Son premier argent de poche, il le consacra, bien entendu, à l'achat d'une caméra 8 millimètres. Aujourd'hui, il confie, comme en s'en excusant, qu'il ne sait rien faire d'autre dans la vie que tourner des films.

Fils de potier, Michel Deville ne voit guère comment il pourrait passer de l'amateurisme au professionnalisme. Dans les années 50, cela n'est guère facile quand on manque de relations.

Mais, il est débrouillard et ne manque pas d'initiative. Il prend sa plume et écrit à divers réalisateurs en renom pour leur proposer ses services. Henri Decoin lui répond. Il tourne "La vérité sur bébé Donge". Michel Deville veut-il être son assistant?... C'est la chance du jeune homme. Pendant sept ans, il va travailler dans l'ombre du réalisateur qui tourne aussi bien des comédies musicales que des films d'aventures ou des policiers. "Henri Decoin m'a tout appris", dira plus tard, reconnaissant, Michel Deville.

En 1961, il vole de ses propres ailes et tourne son premier film: "Ce soir ou jamais". Film qui marque le début de l'heureuse coopération de Michel Deville avec la scénariste et dialoguiste Nina Companeez. Dès le départ, il se spécialise dans la comédie de caractère à la fois tendre et amère: "L'appartement des filles", "Adorables menteuses", "Benjamin", "L'ours et la poupée"

sont quelques-unes des meilleures réalisations que l'on doit à Michel Deville.

Le monde de l'espionnage

Mais, parfois, il s'aventure avec un égal bonheur vers des sujets plus graves, plus grinçants. Cela donne "Le mouton enragé" ou "La ferme en bleu", que le public, comme la critique, accueillent avec satisfaction.

En 1976, Michel Deville choisit de faire rire à nouveau avec les aventures d'un petit employé qui devient un roi de l'escroquerie et c'est "L'apprenti salaud", adapté d'un roman de Frank Neuville. Ce grand amuseur qu'est Robert Lamoureux fait merveille dans le rôle de ce personnage à évolution qui, grâce à ses dons d'imitation, à son bagout, à sa faculté de donner le change, devient un homme d'affaires génial, lorsqu'il s'agit de rouler ses semblables.

Et, à nouveau, l'année suivante, Deville aborde un sujet d'un tout autre genre en adaptant à l'écran un roman fameux de Gilles Perrault, "Dossier 51". Cette fois, il nous transporte dans le monde de l'espionnage. Il ouvre le dossier d'une enquête des services secrets dans le dessein de trouver le point faible d'un homme qu'il faudra ensuite manipuler.

Rien d'imaginaire dans cette histoire. Elle raconte en fait celle dont fut victime un jeune diplomate qui, dans les années soixante, en vint à mettre fin à ses jours pour échapper au traquenard dans lequel il avait trébuché. Tout le talent de Deville a consisté avec ce film angoissant à nous montrer que nous sommes tous à la merci des services secrets.

Après ce film impitoyable, féroce, c'est avec plaisir que l'on retrouvera Michel Deville avec un film qui est tout de même plus dans la manière à laquelle il nous a habitués. Son "Voyage en douce" s'inscrit dans la ligne générale de ces comédies de caractère dans lesquelles il excelle avec des couleurs, des parfums, et des sensations d'intimité, dans la tradition de ceux qui ont si bien décrit le secret féminin, de Colette à Renoir.



Dominique Sanda qui a déjà développé sa puissance d'interprétation dans "Au-delà du bien et du mal".

A travers l'Europe

Les chevaux de Saint-Marc en cavale

AFP) — Peu de chevaux ont autant voyagé de par le monde que ceux de Saint-Marc, à Venise et plus encore que celui exposé jusqu'au 28 octobre, à la Royal Academy de Londres. La venue dans la capitale britannique d'un cheval de Saint-Marc a lieu dans le cadre d'une importante rétrospective destinée à faire mieux connaître les origines de ce quadrupède, mais surtout à rendre un dernier hommage aux statues vénitiennes récemment retirées du fronton de la Basilique Saint-Marc. Des répliques les remplaceront. "Les chevaux de Saint-Marc", l'un des plus beaux vestiges de notre civilisation, ont vécu des randonnées homériques, des explications fabuleuses.

Aucun indice pourtant ne permet encore aujourd'hui, malgré les progrès techniques à la disposition des archéologues et des scientifiques, de dire avec certitude s'ils sont de provenance grecque ou romaine. Les recherches entreprises, reposant sur leurs caractéristiques esthétiques et sur l'alliage employé pour leur réalisation, n'ont servi qu'à renforcer les hypothèses déjà émises ou en développer de nouvelles.

Leur vie itinérante, en revanche, est mieux connue. Elle a vraisemblablement commencé en Grèce. Premier transfert officiel: vers Rome, où, atelés à un quadrigé, ils furent installés sur un arc de triomphe.

De Rome, ils allèrent à Constantinople, où ils restèrent jusqu'en avril 1204, de notre ère. Cette année-là, durant la quatrième croisade, la capitale impériale, réputée imprenable à cause de sa situation géographique et de son système de fortification, est mise à sac.

Croisés et Vénitiens se partagent le butin. La République de Venise s'empare alors des chevaux, symbole de puissance.

Leurs premières années sur la lagune se passent à monter la garde, du haut de piédestals alignés à l'entrée de l'Arsenal.

Ils attendront la fin des travaux de réfection et de transformation partielle de la Basilique — au milieu du XIII^e siècle — pour être placés entre les arches centrales de la façade de l'édifice religieux au cœur de la composition architecturale actuelle.

Source d'inspiration pour Bellini, de Vinci, Dürer, ils ne connaissent aucune aventure pendant cinq siècles, jusqu'à ce que Napoléon mette un terme à cette monotone oisiveté. Les jugeant dignes de Paris, le général français les fait transporter en 1798 par voie maritime aux Invalides.

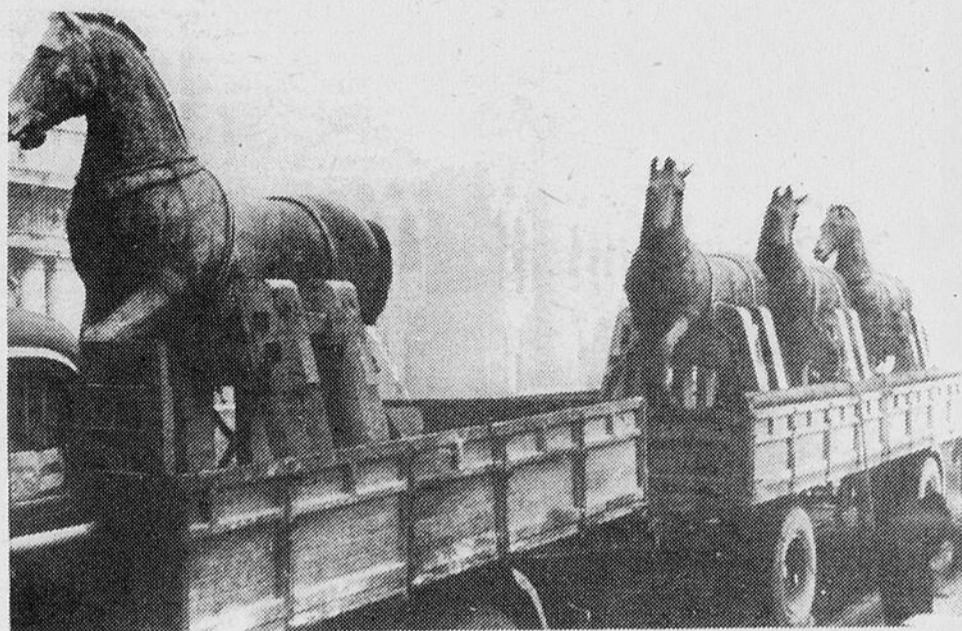

— Démontage des chevaux pendant la Seconde Guerre mondiale.

installée au début des combats autour de chacun des chevaux est vite jugée inefficace contre les bombardements aériens. Ils sont donc une fois de plus démontés, puis entreposés dans les caves d'un palais, soigneusement emballés dans des caisses.

Pièce maîtresse de l'exposition londonienne, un des quatre chevaux de Venise, judicieusement placé en surplomb sur une estrade comme s'il était sur la corniche de la Basilique, fait fonction de délégué en visite d'adieu. Les chevaux souffrent de gangrène. La pollution atmosphérique, qui a entamé leur robe, nécessite des mesures urgentes de protection pour remédier à leur érosion rapide.

La nouvelle est, bien sûr, infiniment triste, car il est peu probable que les répliques auront l'élégance, la grâce, le flamboiement (dû à la dorure striée qui les recouvre), la fougue des originaux. Mais aucun autre moyen n'a été trouvé pour les protéger des éléments corrosifs.

Une consolation toutefois: les travaux de restauration terminés, le public pourra encore les admirer à l'intérieur de la Basilique Saint-Marc où ils seront exhibés en permanence.

L'exposition spécialement organisée pour la venue en Grande-Bretagne d'un cheval de Saint-Marc est riche en représentations picturales, photographiques, sculpturales et graphiques sur l'épopée de ce trésor inestimable. Didactique, elle tente aussi de retracer l'histoire enveloppée d'incertitudes et de mystères d'un animal domestique très tôt par l'homme.

Histoire de fêter sa glorieuse campagne d'Italie...

Leur course impériale se termine Place du Carrousel, après un bref séjour dans le jardin du Palais des Tuileries. En effet, cette sortie du territoire italien, considérée comme un cas de pillage flagrant, s'achève en même temps que le règne de Napoléon. Les Autrichiens restituent les chevaux à la ville de Venise. Leur exil en territoire français a duré treize ans. Ils n'en connaîtront plus d'aussi important.

Avec la Première Guerre mondiale, la Basilique est à nouveau dépouillée de ses trésors.

Les chevaux sont transportés à Rome, dans le Palazzo Venezia. Des mesures de sécurité identiques seront prises quarante ans plus tard, quand éclate le second conflit mondial. La cage de bois

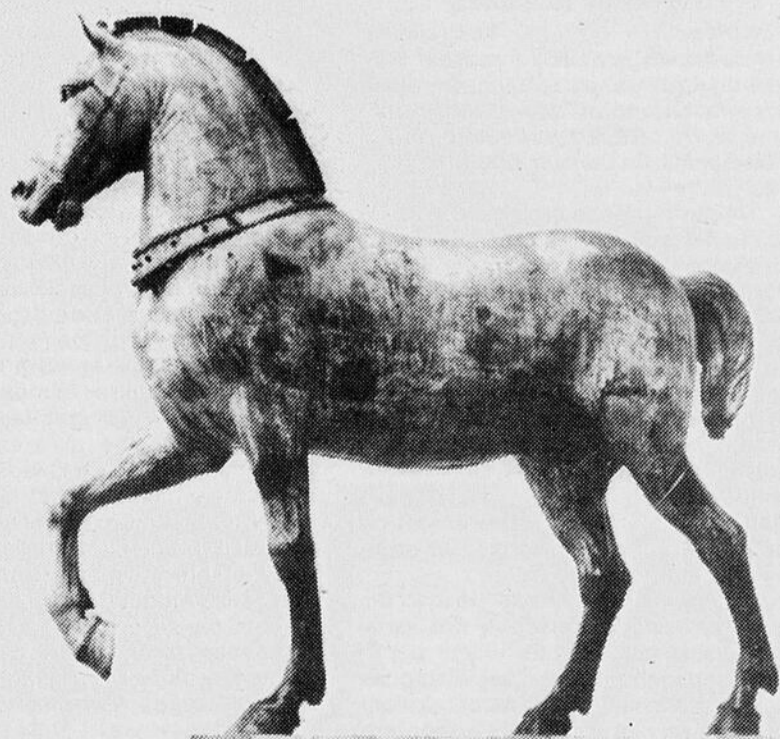

— La pièce maîtresse de l'exposition londonienne, l'un des 4 chevaux de Venise, judicieusement placée en surplomb sur une estrade.

Venez célébrer avec nous le 20^e anniversaire de Polaroid



et OBTENEZ...
un cadeau de Noël
de \$500

à l'achat d'un OneStep

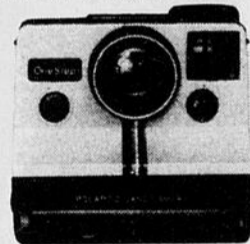

Offre de remise Polaroid de \$5.00 à l'occasion de Noël!

C'est simple: nous vous donnons \$5.00 à l'achat d'un appareil photo OneStep (ou de tout autre appareil qui utilise le film SX-70). Le OneStep est l'appareil photo le plus simple au monde. C'est l'appareil instantané que vous n'avez jamais besoin de mettre au point. Vous n'avez qu'à viser et appuyer sur le bouton. Quelques secondes après, l'appareil vous tend la photo aux brillantes couleurs SX-70. C'est aussi simple que cela. Et c'est tout aussi simple d'obtenir la remise

de \$5.00.

Achetez votre appareil entre le 5 novembre et le 1^{er} décembre 1979, envoyez à Polaroid votre carte d'enregistrement accompagnée du coupon et du reçu de vente dûment daté et Polaroid vous enverra un chèque de \$5.00.

Cette année, Noël vous coûtera moins cher avec la remise de \$5.00 de Polaroid. Venez nous voir et renseignez-vous dès aujourd'hui.

OneStep.

L'appareil photo le plus simple au monde.

Notre
prix
courant

\$37⁹⁵

Remise
Polaroid

\$5⁰⁰

Votre
très bas
prix

\$32⁹⁵

28 est, Racine
Chicoutimi
Tél.: 549-7991

**JUSTIN
MALTAIS**
INC

*Polaroid, "SX-70" et "OneStep" sont des marques de commerce de Polaroid Corporation, Cambridge, Mass., U.S.A. 79143-3

2 choix: Norma Rae et Lou Salomé

Casse-gueule

Italien. 1977. 94 min. Coul. Drame policier réalisé par Stelvio Massi. Scén.: Aldo Capone. Phot.: Riccardo Pallottini, Franco Delli Colli. Mus.: Stelvio Cipriani. Mont.: Mauro Bonanni. Int.: Maurizio Merli, Angelo Infanti, Giancarlo Sbragia.

L'agent Mario Palma de la police de Rome est un maniaque de la vitesse et prend souvent des risques inutiles. Souvent blâmé par son supérieur, le commissaire Tagliaferri, il décide de démissionner. Mais entre-temps, un gang conduit par un pilote expert, surnommé le Niçois, commet une série de hold-ups. Tagliaferri songe à faire entrer Palma dans la bande et le soumet à un entraînement intensif pour en faire un crack du volant. Palma arrive à se faire admettre par le Niçois, mais son identité est découverte. Une certaine rivalité sportive s'est développée entre les deux hommes qui s'affrontent dans une course à la mort.

Située dans un courant populaire de films policiers en Italie, cette production se signale par l'attention exclusive accordée aux exploits de cascadeurs en automobiles. Ce n'est que poursuite après poursuite avec carambolages savants et culbutes à l'appui, le tout relié par une intrigue de service aux conflits artificiels. La mise en scène est tout de même assez nerveuse et les personnages sont campés avec une certaine vigueur. (5)

Ce film centré sur la lutte entre policiers et criminels ne va pas sans dures violences.

Norma Rae

Américain. 1979. 113 min. Coul. Scope. Drame social réalisé par Martin Ritt. Scén.: Irving Ravetch, Harriet Frank Jr. Phot.: John A. Alonzo. Mus.: David Shire. Mont.: Sidney Levin. Int.: Sally Field, Ron Leibman, Beau Bridges, Pat Hingle, Barbara Baxley, Gail Strickland.

Norma Rae Webster travaille dans une filature d'un état du Sud. Déjà veuve à vingt-huit ans, elle est mère de deux enfants. Survient un organisateur syndical en provenance de New York, Reuben Warshovsky. Celui-ci se heurte à l'indifférence et même à l'hostilité des ouvriers. Norma Rae, qui s'est remariée entre-temps, porte attention à ses objurgations et devient son bras droit, ce qui lui vaut divers ennuis. Elle perd son em-



Sally Field, dans le rôle de Norma Rae la militante syndicale.

ploi, mais la cause syndicale finit par l'emporter dans la filature.

Toujours intéressé aux problèmes sociaux, comme le démontrent plusieurs de ces films, Martin Ritt a trouvé dans une expérience vécue matière à un scénario prenant. Tout en décrivant avec réalisme un dur milieu de travail, il trace un intéressant portrait de femme. La prise de conscience de l'héroïne et ses problèmes personnels sont décrits avec un sens judicieux de la mesure dans une mise en scène contrôlée évitant les effets faciles. Sally Field se révèle dans le rôle-titre comme l'une des meilleures actrices dramatiques du moment. (5)

Ce film met l'accent sur la solidarité ouvrière. Des situations délicates sont évoquées en incidence. (a)

Au-delà du bien et du mal

Italo-germano-français. 1977. 127 min. Coul. Drame psychologique réalisé par Liliana Cavani. Scén.: L. Cavani, Franco Arcalli, Italo Moscati. Phot.: Armando Nannuzzi. Mus.: Danielle Paris. Mont.: F. Arcalli. Int.: Dominique Sanda, Erland Josephson, Robert Powell, Virna Lisi, Michael Degen, Philippe Leroy.

A la fin du siècle dernier, Paul Rée,

ami de Friedrich Nietzsche, fait la rencontre de Lou Salomé, jeune Russe aux idées d'avant-garde. Celle-ci consent à vivre avec lui pourvu que Nietzsche s'installe en tiers avec eux. L'expérience ne réussit pas et Lou se plie au chantage d'un autre amant, Andreas, qui menace de se suicider si elle ne l'épouse pas. Rée devient médecin des pauvres avant de succomber à une agression sordide alors que Nietzsche perd la raison.

Oscillant entre le mysticisme et la perversion, Liliana Cavani conçoit des films délibérément en dehors des modes. Son approche des relations étranges entre Nietzsche et ses amis tient à la fois de Visconti par sa mise en scène d'un esthétisme décoratif et de Ken Russell par l'audace des phantasmes obsessionnels. Cette approche stylisée a tendance à trahir tant les situations que les

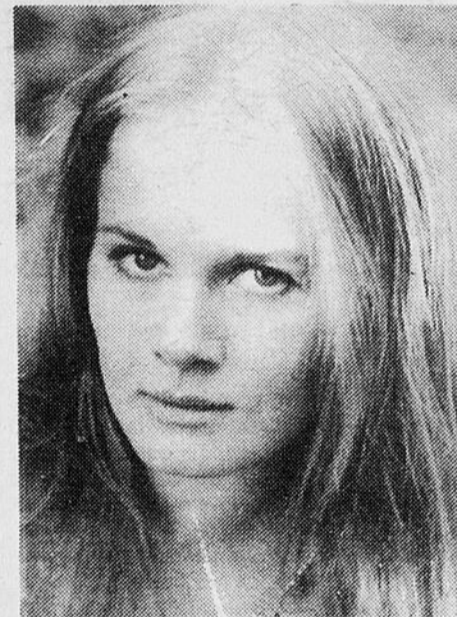

Dominique Sanda interprète Lou Salomé, personnage central de "Au-delà du bien et du mal".

personnages par les libertés prises avec les faits. L'interprétation ne manque pas de force. (4)

En voulant illustrer des théories philosophiques fondées sur les forces naturelles, le film s'attarde à des situations et images d'une audace provocante.

Quatrième rencontre

Italien. 1978. 92 min. Coul. Drame de science-fiction écrit et réalisé par Roy Garrett. Phot.: Enrico Menczer. Mus.: Marcello Giombini. Mont.: Vincenzo Tomassi. Int.: Robert Hoffmann, Nathalie Delon, Martin Balsam, Giorgio Ardisson.

Un photographe croit découvrir sur des clichés qu'il a pris à la campagne les signes de la présence d'extra-terrestres. Il retourne sur les lieux et est enlevé par une soucoupe volante. Son amie inquiète confie les négatifs à un journaliste, Tony Harris, qui entre en contact avec un spécialiste en "ufologie". Les recherches des deux hommes sont contrecarrées par les agents d'une organisation secrète qui semble vouée à cacher au public l'existence des objets volants non identifiés. L'entêtement de Harris à poursuivre son enquête lui attire de graves ennuis.

Réalisé semble-t-il avec de forts petits moyens, ce film présente des variations maladroites sur un thème populaire de science-fiction. Des dialogues interminables sont entrecoupés à l'occasion de scènes d'action où la bagarre domine. La présence des extra-terrestres se réduit pour sa part à quelques effets photographiques, à deux ou

trois figurants au costume naïvement simpliste et à des maquettes primitives. Les interprètes jouent avec indifférence. (6)

Ce film de science-fiction comporte un certain nombre d'effets de violence. (a)

Faucon blanc

Américain. 1975. 98 min. Coul. Scope. Western écrit et réalisé par Charles B. Pierce. Phot.: Jim Roberson. Mus.: Lee Holdridge. Mont.: Tom Broutrouss. Int.: Michael Dante, Leif Erickson, Dawn Wells, L. Q. Jones, Woody Strode, Denver Pyle, Elisha Cook, Dennis Fimple, Chuck Pierce Jr.

En 1840, un jeune chef indien, Faucon blanc, se rend à un campement de pionniers pour échanger des fourrures contre des médicaments pour son peuple frappé par une épidémie. Trompé par deux Blancs qui volent ses peaux et tuent ses compagnons, Faucon blanc enlève la nièce d'un missionnaire, Clayanna, et son petit-frère, Cotton. Le pasteur organise une poursuite sous la conduite d'un trappeur, Guthrie. Celui-ci, qui est un ami de Faucon blanc, rejoint les deux félons, tue l'un et capture l'autre qu'il veut livrer à l'Indien, en échange des otages. Il se voit forcé d'affronter Faucon blanc en combat singulier, mais l'affaire se termine à l'amiable.

Conçu comme un hommage à l'Indien d'Amérique, ce film d'aventures ne va pas sans quelques naïvetés dans l'affabulation. L'ensemble se révèle pourtant assez sympathique et se trouve rehaussé par une photographie fort soignée où l'on fait bon usage de décors naturels avec ou sans neige. Le réalisateur a cependant tendance à abuser du ralenti et ses personnages sont par trop simplifiés. L'interprétation n'est pas d'une qualité égale. (5)

Ce film qui souligne les injustices commises envers les Indiens comporte quelques scènes de dure violence. (a)

Inspecteur Bulldozer

Italien. 1978. 107 min. Coul. Comédie policière réalisée par Steno (Stefano Vanzina). Scén.: Franco Verucci, Adriano Bolzoni, Giorgio Simonelli, Gianni Verucci. Phot.: Alberto Spagnoli. Mus.: Guido et Maurizio de Angelis. Mont.: Mario Morra. Int.: Bud Spencer, Enzo Cannavale, Werner Pochat, Dagmar Lassender.

L'inspecteur Rizzo de la police de Naples est contacté par un collègue d'Afrique du Sud qui est assassiné avant d'avoir pu lui expliquer l'objet de sa démarche. Avec les quelques renseignements qu'il possède, Rizzo part pourtant pour l'Afrique supposément pour des vacances. Il retrouve à Pretoria un ancien policier de Naples devenu l'employé d'un riche impliqué dans un trafic de diamants et de drogue. Tout en prenant soin d'un bambin orphelin, le policier arrive à résoudre l'affaire sans dédaigner d'utiliser la manière forte.

Après *Un flic hors-la-loi* et *Le cogneur*, voici une troisième aventure héroïco-comique de l'inspecteur Rizzo, policier napolitain costaud et débonnaire. Steno, qui avait transporté son héros en Extrême-Orient la dernière fois, le transplante maintenant en Afrique du Sud sans modifier sensiblement les éléments de sa formule: bagarres, lazzi, présence sentimentale d'un orphelin. Sans être d'une finesse particulière, l'intrigue comporte pourtant quelques moments savoureux et Bud Spencer reprend du service avec assurance. (5)

Les violences s'inscrivent ici dans un contexte comique. (a)



Nathalie Delon dans "Quatrième rencontre".

Le château de Spis Les Tchécoslovaques ont rénové

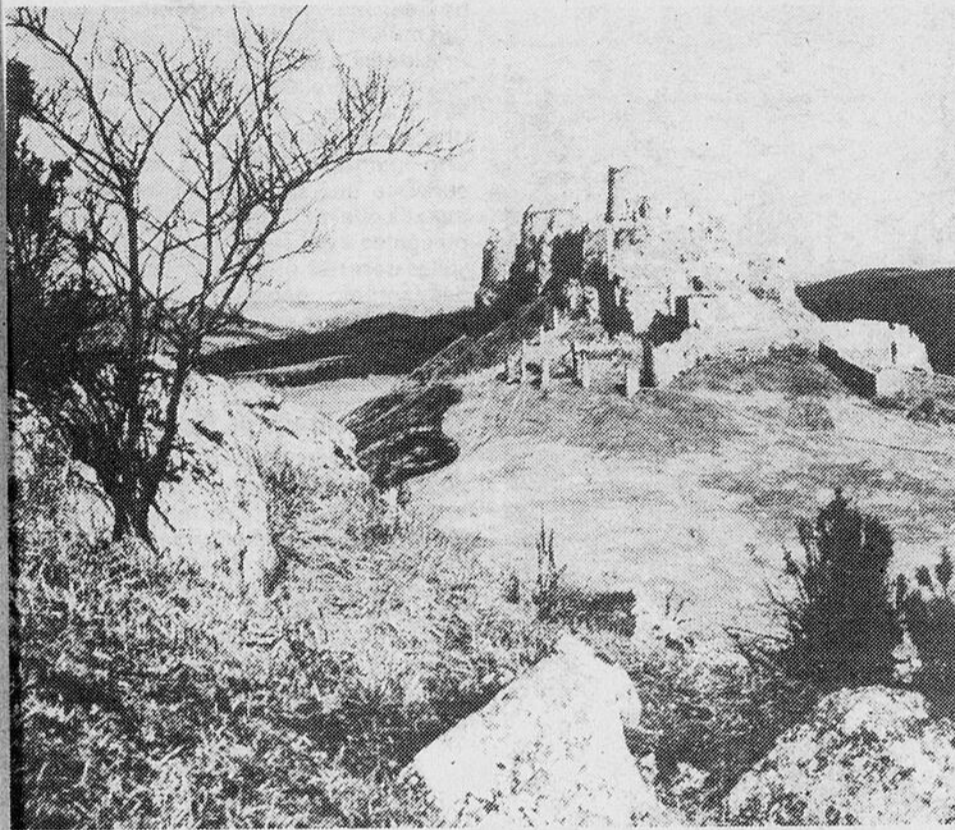

Le château Spis de Slovaquie est le plus grand de la Tchécoslovaquie.

BRATISLAVA — Les ruines grandioses du château Spis, construit sur une colline en pierre à chaux dans les montagnes Levoca, demeurent l'attrait dominant de la région colorée de Spis à l'est de la Slovaquie.

Grâce aux fouilles qui se poursuivent depuis plusieurs années, ce château, le plus grand de la Tchécoslovaquie, révèle petit à petit les secrets enfouis d'un passé lointain.

La colline, sur laquelle il se trouve, située à 200 mètres au-dessus de la campagne avoisinante, constituait un endroit stratégique pour les premiers habitants de la région qui s'y installèrent. Les premières traces de civilisation datent de la fin de la période paléolithique, et proviennent d'un peuple de la culture Buvoque qui vint s'y établir. Sa présence s'y révèle aujourd'hui par de nombreux objets dont des plats en céramique, des couteaux et des outils pour la gravure.

La découverte d'habitations protégées par de hauts remparts, a révélé l'existence d'une ancienne colonie dont plusieurs habitants vivaient sur des terrasses artificielles construites sur les pentes les plus escarpées.

Ces remparts à zones multiples furent efficaces pour assurer la protection des habitants et quelques-uns d'entre eux ont même résisté au passage du temps.

La forteresse prospère de la colline

disparut soudainement pendant la deuxième moitié du IIe siècle après Jésus-Christ et la colline fut abandonnée jusqu'au Xe siècle. Vers la fin de ce siècle, cependant, les Slaves vinrent s'installer dans la région.

Une tour circulaire située au point le plus élevé de la colline rappelle le château de pierre tel qu'il était au début. Cette tour fut construite vers la deuxième moitié du XIe siècle. Epais de quatre mètres, son mur inférieur, tout récemment découvert, forme un cercle dont le diamètre mesure 20 mètres. On suppose que la tour avait plusieurs étages et comprenait des fortifications mineures en forme de murs dont la fonction première était de soutenir la structure principale. Ces constructions furent détruites à la fin du XIIe siècle en raison de leurs défauts architecturaux et une nouvelle fortification fut érigée afin de protéger la partie supérieure du château. Puis le château subit l'invasion des Tatares en 1249.

Pendant la deuxième moitié du XIVe siècle, une cour centrale fut construite sous les parties sud et ouest du château. Au XVe siècle, deux bastions furent ajoutés ce qui fit du château Spis, le plus grand du genre, de l'Europe centrale.

Le château, jusque-là maison royale et centre administratif de la région, fut acquis par des magnats dont les intérêts se limitèrent à l'entretien de l'intérieur.

Passez les Fêtes à la campagne

QUEBEC — Avec la venue prochaine de décembre, les familles d'agriculteurs membres du réseau d'hébergement à la ferme vous invitent à venir partager l'ambiance du temps des Fêtes avec elles.

En toute simplicité, une famille rurale bien de chez nous vous accueillera chaleureusement et vous offrira un gîte hospitalier. Autour d'une table bien garnie, vous apprendrez à connaître les activités de la campagne ainsi que la vie de ses habitants. Si on ajoute à cela l'atmosphère des Fêtes pleine d'entrain et remplie de bonne humeur, toutes les conditions se trouvent réunies pour vivre un Noël ou un Jour de l'An hors de l'ordinaire.

De plus, les visiteurs pourront profiter des grands espaces et de l'air pur pour pratiquer leurs sports favoris tels le ski de fond et la raquette.

Plusieurs familles d'agriculteurs réparties un peu partout au Québec vous lancent cette attirante invitation et ce, à un coût abordable.

En vigueur jusqu'au 31 mars 1980, les tarifs sont les suivants:

A la maison de ferme
(repas compris)
Adultes seuls

moins de 6 jours:

\$18 par jour

6 jours et plus: \$16 par jour
Plus d'un adulte par groupe

moins de 6 jours: \$17 par jour
6 jours et plus: \$15 par jour
Enfants accompagnés

moins de 6 jours: \$8.50 par jour
6 jours et plus: \$8 par jour
Enfants seuls (moins de 12 ans)
moins de 6 jours: \$10.50 par jour
6 jours et plus: \$10 par jour
Enfants de moins de 2 ans
moins de 6 jours: \$5 par jour
6 jours et plus: \$5 par jour

Journées partielles

Dans le cas de journées partielles, les prix suivants sont en vigueur:

	coucher	déjeuner	dîner	souper
adulte:	\$10	\$2	\$3.25	\$3.25
enfant:	\$5	\$1.50	\$2	\$2

Supplément pour Noël et le Jour de l'An

Un supplément de \$6 par adulte et de \$4 par enfant sera demandé pour les réveillons de Noël et du Jour de l'An.

En résidence secondaire

Les prix varient selon les maisons et les services fournis.

Vacances SkyLark



et **Voyages Bonneau**

L'agence des globe-trotters modernes.

HIVER 1979-80

Un paisible petit village de pêcheurs du Mexique, devenu une étoile de cinéma. Une semaine à partir de \$459 par personne, occupation double

PUERTO VALLARTA

Prix par personne en occupation double, 1 semaine (Hacienda del Lobo)

Départs les dimanches, en automne, par jet de C.P. Air.

Départs les mardis, en hiver, par jet de Wardair.

Nov./Déc. 479

Janv. 459

Févr./Mars 519

Avril 479

Séjours de deux semaines également disponibles.



Un soleil toujours présent au rendez-vous et une vie nocturne incomparable. Une semaine à partir de \$379 par personne, occupation double

ACAPULCO

Prix par personne en occupation double, 1 semaine (El Tropicano)

Départs les jeudis, en automne, par jet de Wardair

Départs les samedis, en hiver, par jet de Wardair

Nov./Déc. 379

Janv. 489

Févr. 539

Mars 509

Avril 469

Séjours de deux semaines également disponibles.



Peu importe votre destination, les conseillers en voyages de Voyages Bonneau Inc. ont la formation touristique pour vous conseiller adéquatement.

MAGASINEZ AILLEURS, RESERVEZ CHEZ NOUS.

L'agence qui connaît le monde.

Voyages Bonneau Inc.

CHICOUTIMI

467, Racine est
549-5771

JONQUIERE

700, boul. St-François
547-6645

DOLBEAU

1273, boul. Walberg
276-1548

FRAIS INTERURBAINS ACCEPTÉS

Le fabuleux empire de Disney

Disney World, en Floride, est un parc d'attractions unique au monde. J'ai visité Disney World avec la ferme intention de m'amuser, de "participer" à cette grande fête qui nous envahit dès que l'on franchit les tourniquets, tout comme le font les enfants de cinq à quatre-vingt-dix-neuf ans. C'est la grande évasion... c'est un rendez-vous avec un sain divertissement... c'est la rencontre de la parfaite détente, même si vous revenez généralement à votre hôtel avec des pieds endoloris et fatigués... mais qu'importe, c'est une bonne fatigue qui vaut un véritable tonique!

Il faut plus de trois jours pour visiter suffisamment pour avoir une bonne idée de ce domaine et, surtout, il ne faut pas être seul, car on ressent un besoin d'échanger des commentaires ou de partager le plaisir que l'on éprouve.

Avant d'atteindre le Royaume enchanté, on peut, en empruntant le Monorail, visiter les hôtels Polynesian Village ou Contemporary qui se veulent tout aussi enchanteurs qu'attrayants pour les visiteurs comme pour les clients; le Bay Lake d'où on peut atteindre Discovery Island ou le River Country ou le Fort Wilderness Campground. Ces endroits sont un véritable coin familial où les campeurs peuvent séjourner à prix modique et profiter du confort des 800 sites de camping sur ce terrain. De nombreuses embarcations sillonnent le Bay Lake et fait assez amusant, ces embarcations sont louées à la demi-heure et représentent ce qu'il y a de plus dispendieux sur place. Malgré tout, les gens font la queue pour les louer. Au River Country, c'est la place des pique-niques, de la baignade et où les glissoires uniques vous plongent dans le lac. Le soir venu, il faut assister à la revue musicale de Pioneer Hall.

On se doit également de visiter le Lake Buena Vista avec son club huppé. Lake Buena Vista, c'est un peu le coin de vacances des familles bien à l'aise. C'est chic, c'est propre et plaisant. Un superbe parcours de golf et des terrains de tennis et le club doté d'une bonne table. Le Walt Disney World Village où maman ne voudra pas rater de se procurer quelques articles pour rapporter à la maison et qui sait peut-être papa se laissera-t-il tenter par l'attrait d'un dîner à bord de l'Empress Lilly, tout en assistant à un spectacle Dixieland?

Le Royaume enchanté

Même s'il est très plaisant de se ballader sur cette immense propriété qu'est le Monde de Disney, il ne faudrait quand



26 LE QUOTIDIEN, samedi 24 novembre 1979

La "glissade" de River Country à Disney World est une des attractions très populaires parmi les gens de tous les âges.

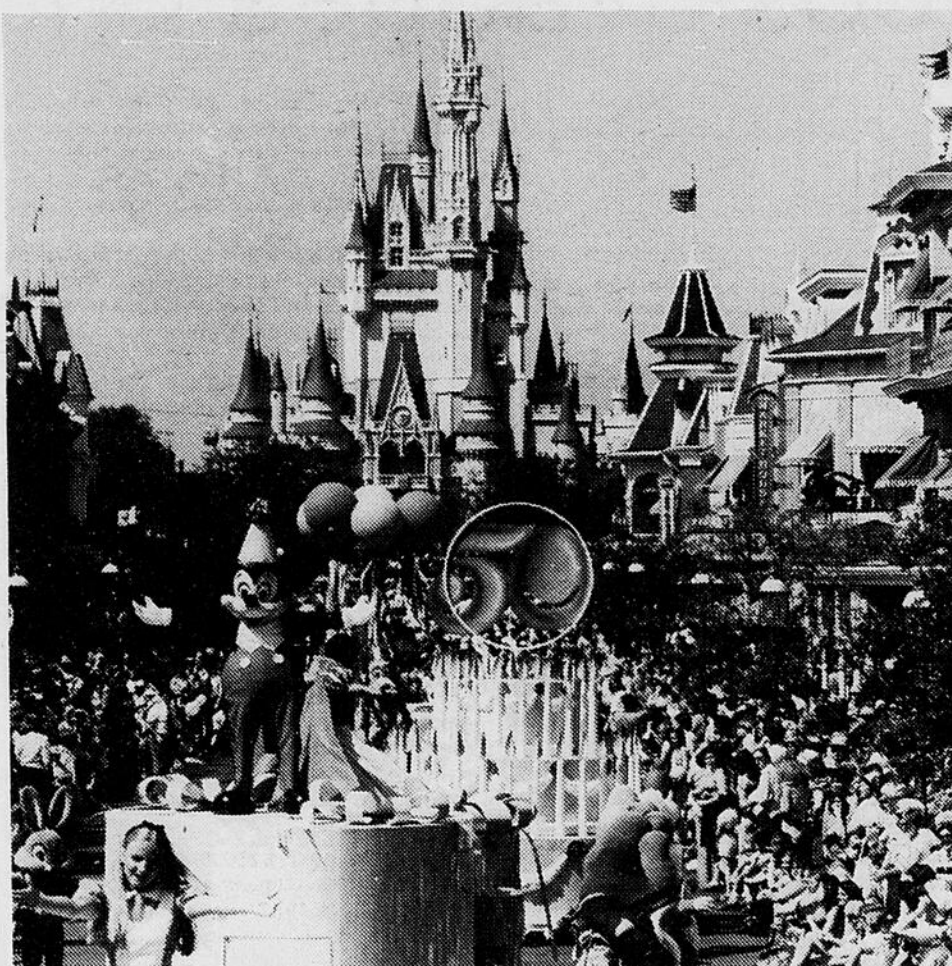

Disney World demeure la plus grande attraction avec ses 13 millions de visiteurs. Un parc d'amusement pour la famille où les attractions intéressent petits et grands.

même pas passer outre à l'attraction principale qui est à l'origine de cette extraordinaire réalisation — le Royaume enchanté.

Dès que vous entrez, vous devez prendre le petit train qui vous fera faire le tour du propriétaire, avec deux arrêts en cours de route. Il vaut mieux cependant revenir au point de départ pour vous engager ensuite sur la Main Street USA qui vous permet un premier contact avec cette effervescence, cet air de fête qui règne constamment tant par la musique que l'on entend un peu partout que par la mine réjouie de la foule qui se promène lentement en furetant dans les nombreuses boutiques qui vendent à peu près de tout, à compter des casques Mickey Mouse aux pipes de \$500; cinéma, garderies, horloger, etc., tout y est pour reproduire une rue principale des E.-U. du début du siècle.

La croisière de la jungle, une ballade remplie "de danger" sur les rivières tropicales du monde; Tropical Serenade où vous vous laissez bercer par le chant des oiseaux et même des fleurs et, ce qui est une des meilleures attractions de ce Royaume enchanté, les Pirates des Caraïbes où au fil de l'eau, vous glissez dans des embarcations jusqu'à la forteresse des pirates qui vous apparaissent si réels que vous seriez tentés d'entreprendre le combat ou la fête avec eux. Ce sont là quelques attractions de Adventureland.

En traversant le square, vous pouvez passer à Tomorrowland avec ses nombreuses attractions. Le téléphérique vous fournit une idée de tout ce que vous pouvez voir dans cette section. Les enfants voudront se défouler aux randonnées du Grand Prix Raceway ou encore piloter leur vaisseau spatial au Star Jets et, naturellement, ils ne manqueront pas le Space Mountain. Les parents, cependant, feraient mieux de bien s'assurer qu'ils peuvent suivre leurs rejetons dans cette ballade du Space Mountain où il faut être en excellente santé pour y aller.

Frontierland et Liberty Square répondent à des goûts bien particuliers, mais qu'il suffise de mentionner le Country Bear Jamboree à Frontierland, une revue musicale humoristique, et le Hall des Présidents qui offre une intéressante leçon d'histoire à travers la présentation, sur la scène, des Présidents des Etats-Unis, et la célèbre Maison Hantée qui est une aventure à ne pas manquer, ne serait-ce que pour vous rendre compte jusqu'à quel point cette attraction est bien présentée avec ses joyeux fantômes, ses salles désertes et poussiéreuses où seuls des fantômes dansent la grande valse et peut-être pour apprécier l'humour "bien vivant" qui se dégage de toute la présentation.

L'anniversaire de Mickey Mouse

J'ai gardé la visite de Fantasyland pour la fin, puisque c'est là que vous pouvez assister à la présentation de Mickey Mouse Revue où Mickey occupe le poste de maestro d'un orchestre composé des personnages qui l'ont entouré et qui fait l'objet de tant de beaux contes pour les jeunes. Une revue musicale à ne pas manquer pas plus que la randonnée dans le "Nautilus", à 20,000 lieues sous les mers, ou la présentation de It's a Small World qui fera la joie des enfants.

Pour célébrer le cinquantième anniversaire de Mickey Mouse, on présente deux fois par jour un défilé en son honneur, en plus de la spectaculaire Electrical Parade qui est présentée les soirs où le Royaume est ouvert jusqu'à minuit.

Une visite à Disney World enchante petits et grands et s'avère une expérience inoubliable, mais de grâce, prenez le temps de visiter durant au moins trois jours, car c'est ce qu'il faut faire pour pleinement apprécier ce que l'on nous offre.

Disneyworld est beaucoup plus qu'un parc d'attractions, c'est le Monde merveilleux de Disney qui attire en moyenne 13,000,000 de visiteurs par année. C'est un phénomène unique qui fait l'envie de plusieurs organisations qu'elles soient sportives, artistiques ou musicales.

AUX PAYS DES DIEUX ET DES HOMMES



Circuits fabuleux de 3 semaines, visitant les sites anciens et modernes en:

EGYPTE: Le Caire - Louqsor - Assouan.

JORDANIE: Amman - Petra - Aqaba

ISRAEL: Jéricho - Jérusalem - Massada
Jérusalem - Bethléem, etc...

DEPARTS MENSUELS 1980

Organisé par



Permis du Québec

PROCHAIN DEPART:
9 FEVRIER (GARANTI)

Prix du billet d'avion incluant
la taxe d'aéroport can.: \$1,030⁰⁰ (basse saison)

Prix de la portion
terrestre:

\$1,388⁰⁰ US

can.

VOYAGES MICHEL
détenteur d'un permis provincial.

363, RACINE EST, CHICOUTIMI — 549-8874

mots croisés de la semaine

Problème no 288

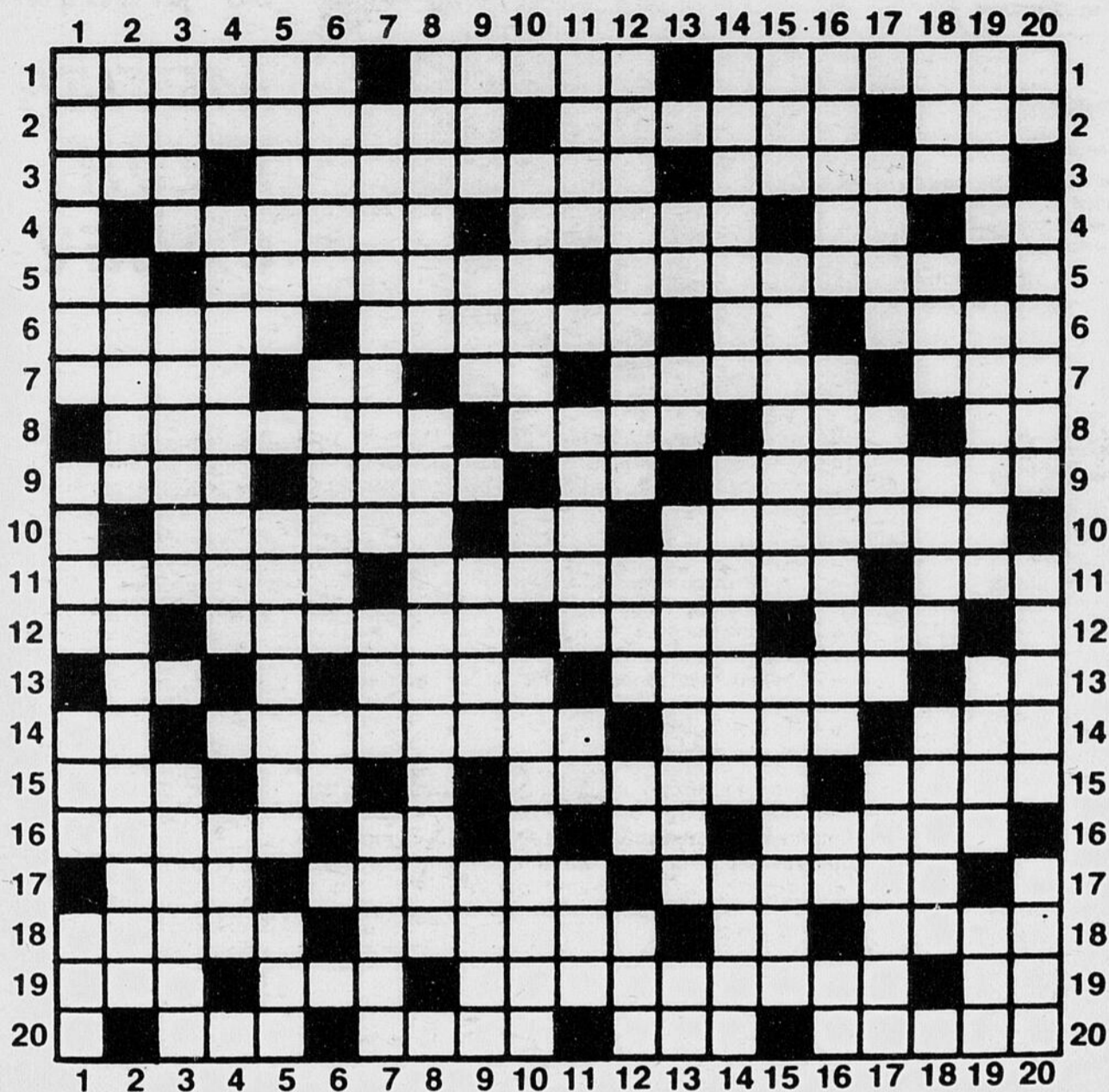

VERTICAL

- 1- Qui est du devoir d'un enfant. - Mammifère carnassier d'Amérique. - Contraire au bien. - Ce qui arrive ou peut arriver.
- 2- Souverain. - Grande pièce d'un appartement. - Qui est avant, par rapport au temps.
- 3- Le paradis terrestre. - Célèbre fabrique allemande d'armes à feu. - Faire descendre par le gosier.
- 4- Note de musique. - Sorte de plateau que portent devant eux certains marchands ambulants. - Etat physiologique de certains animaux.
- 5- Actions d'offrir. - Assassin gagé. - Légumineuses.
- 6- Enlacement serré fait avec de la corde. - Maréchal britannique, né à Glenguin (1890-1967). - Adv. de lieu.
- 7- Ornement en forme de câble. - Particule chargée d'électricité. - Dans les déserts, petite région où l'eau permet la culture.
- 8- Massif d'Italie. - Susceptible de rancir.
- 9- Pareil, semblable. - Contraction convulsive de certains muscles. - Bord, lisière d'un bois. - Me rendrai.
- 10- Réjouissance collective. - Symb. chim. - Reconnaître la validité d'un engagement.
- 11- Attacher avec un lien. - Punition, châtiment. - Voyelles jumelles. - Abrév. employée pour: Enregistré.
- 12- Envelopper un corps mort dans un lin-céul. - Unité de travail mécanique. - Nota Bene. - Agent politique de Louis XV.
- 13- Nég. - Usages, coutumes. - Porter un vêtement pour la première fois. - Fleuve d'Italie.

- 14- Habileté dans les mouvements du corps. - Trouble consistant dans l'impossibilité de se tenir debout sans chanceler. - Petite rivière de Bretagne.
- 15- Partie intérieure du pain. - Qui n'est point usité. - Ville de l'URSS, en Lettonie.
- 16- Existait. - Ne pas céder au choc d'un autre corps. - Pron. pers. - Numéro.
- 17- Céramique très dure, obtenue en incorporant à l'argile, un gravillon siliceux. - Oncle célèbre aux Etats-Unis. - Métal précieux. - Qui marque de l'orgueil, fier.
- 18- Adv. de lieu. - Viande rôtie. - Fondateur de la congrégation de l'Oratoire. - Fluide utilisé comme agent frigorifique.
- 19- Action contraire au droit. - Chez les catholiques, celui qui a reçu l'ordre immédiatement inférieur à la prêtrise. - Celui qui est privé de l'usage de la parole. - Abrév. de: sainte.
- 20- Term. d'inf. - Espace parcouru avant quelqu'un. - Parties du cinquième quartier de certains animaux de boucherie. - S'éloigner rapidement pour échapper.

HORIZONTAL

- 1- Tremblement de voix, en chantant. - Espèce de singe d'Amérique. - Douceur, affabilité.
- 2- Composé que l'on obtient en faisant agir l'iode sur l'alcool. - Qui n'a pas été imprimé, publié. - Ramification du bois des cerfs.
- 3- Substance qui se dépose au fond des vins. - Ecaillés des artichauts. - Agir sur un autre corps.
- 4- Poète chilien, 1904 à 1973. - Prénom féminin. - Term. d'inf. - Adj. poss.
- 5- Carte à jouer. - Artiste en renom. - Aller voir par courtoisie.
- 6- Morceaux de métal plats. - Du verbe naître. - Symb. chim. - Eau chargée de gaz carbonique.
- 7- Action de s'élaner. - Consonnes doubles. - Symb. chim. - Clarté faible. - Chacune des pièces de bois qui soutiennent un navire en construction.
- 8- Celui qui pratique la lutte. - Têtes des tiges de blé. - Adj. poss. - Symb. chim.
- 9- Du verbe peser. - Tissu de laine dont les fils ont été feutrés. - Term. d'inf. - Facilité qui se montre dans les actions.
- 10- Comm. de Belgique. - Lettre grecque. - Déterminer la valeur d'une chose.
- 11- Atristée. - Coiffures que portaient certaines religieuses. - Roue à gorge d'une poulie.
- 12- Année. - Prononcer en criant. - Alla à l'aventure. - Pron. pers.
- 13- Symb. chim. - Tenter avec hardiesse. - Dernière poche de l'estomac des oiseaux. - Adj. poss.
- 14- Pron. pers. - Petit du lion. - Refuser d'avouer. - Tronc d'un arbre.
- 15- Gros perroquet. - Petit ruisseau. - Galerie souterraine de grande section. - Dieu grec de la Guerre.
- 16- Division d'un ouvrage. - Fleuve de l'URSS, en Sibérie. - Vêtement court et sans manches.
- 17- Liquide qui tombe en pluie. - Titre pris, après la mort de Mahomet, par les souverains de l'empire musulman. - Célèbre pont de Venise.
- 18- Hommage qu'on rend à Dieu. - L'un des acides aminés constitutifs des pro-

téines. - Chiffres romains. - Sans qu'on le sache.

- 19- Mesure agraire. - Souverain. - Ancien nom de l'avion. - Symb. chim.
- 20- Coupé court. - Dernière partie du jour. - Patriarche biblique. - Parer, embellir.

Solution du problème No 287

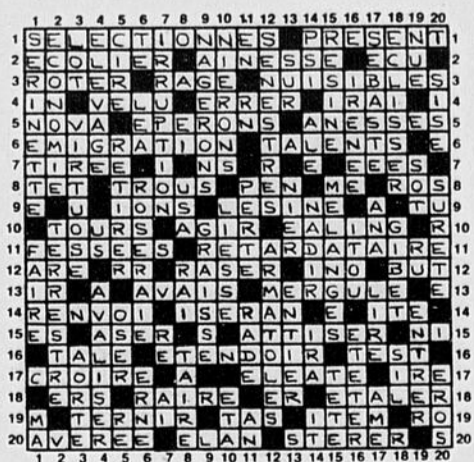

fais-le toi-même...

c'est si facile, avec un plan de bricolage

signé: Jean-Marc Doré

PLANS DISPONIBLES:

Chacun de ces plans renferme:

- liste des matériaux requis,
- patron (s) en grandeur réelle,
- croquis et/ou photos en cours de réalisation,
- instructions claires et faciles à suivre.

Commandez-les à l'aide du coupon/
commande publié ci-dessous, à l'adresse
indiquée.



TABLE DE POKER

Très solide, elle mesure 46" de diamètre sur 29 1/2" de hauteur. Charpente principale faite de pin et recouverte de contre-plaqué de 1/4"; pattes disponibles chez votre marchand. Un projet dont vous serez fier.

Plan no 1236 ... \$3.24



SCIE CIRCULAIRE DE 10"

Vous pouvez la réaliser très facilement. Table de 32" sur 36. Profondeur de coupe ajustable jusqu'à 3". Guides à refendre et à onglets. Vous permettra de réaliser une plus grande variété de projets, vite et facilement.

Plan no 1992 ... \$ 4.00

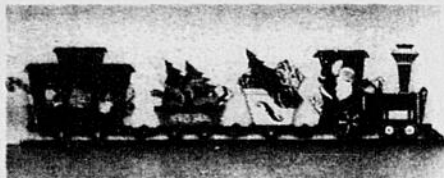

PETIT TRAIN DE NOEL

Une décoration extérieure vraiment différentel! Vous n'avez qu'à coller ces patrons en couleurs sur un contre-plaqué, découper les contours et installer selon les instructions fournies. Quelques couches de vernis les protégeront pour des années à venir! Env. 14' de longueur.

Patrons no N-1273 ... \$11.34

Surveillez ce présentoir,
chez votre fournisseur habituel, pour de
nouveaux plans de Bricolage et d'Artisanat!

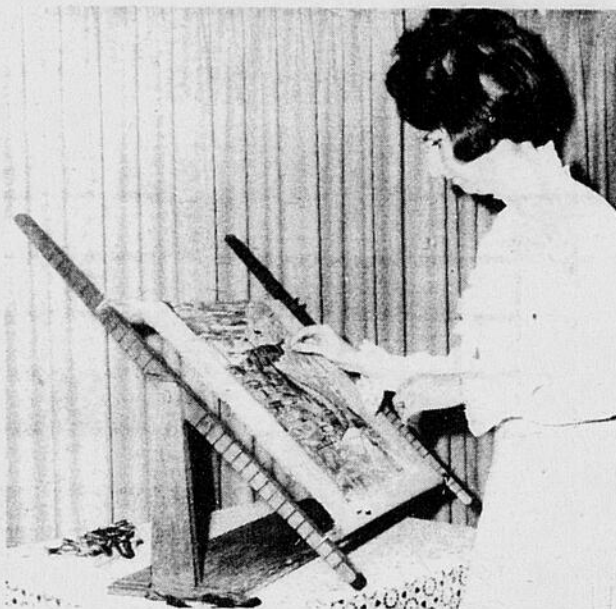

Offrez à madame,
ce pratique

METIER POUR CANEVAS

Ce petit métier ajustable, délicat, léger et peu dispendieux à réaliser, plaira à coup sûr aux adeptes du "petit point" ou de la broderie, et à celles qui songent à le devenir.

Pour le réaliser, vous aurez besoin de:

- 1 contre-plaqué de 3/4" x 8" x 30" — A
- 1 planche (pin ou cèdre) de 3/4" x 4" x 4" — B et C
- 2 goujons (merisier) de 3/4" de diam. x 30" — D
- 1 feuille d'aluminium de 1/16" ou 3/64" x 4" x 7" — E
- 2 boulons à tête ronde de 3/16" x 1 1/2" avec écrous à oreilles
- 4 vis à tête plate de 2" no 8
- quelques pointes de 1".

Préparez la base A et pratiquez le biseau décoratif, comme le montre le cercle descriptif. Préparez les montants B; vous noterez que le bout supérieur de ces pièces est à mi-bois, comme le montre la partie ombragée du croquis. Percez, par la suite, un trou de 3/16", à 1" du haut, au centre en largeur. Vissez ces pièces B à A, à 5/8" du bord.

Pour les pièces C, coupez 2 bouts de planche de 30" de longueur sur environ 1 1/2" de largeur. A l'aide d'une scie circulaire, pratiquez les rainures (voir croquis) qui recevront E. Au centre de C, quelques 2 1/2" restent libres de rainures. Une fois ces pièces ainsi préparées, tracez les bouts sur une largeur de 3/4", et le centre sur une largeur de 1 1/4". NOTEZ que les champs du dessus, des pièces C, sont tout à fait droits, alors que les champs du dessous sont obliques. Sablez bien vos pièces C, en prenant soin d'arrondir les bouts et d'enlever les arêtes coupantes, puis percez-les d'un trou de 3/16" au centre (longueur et largeur).

Assemblez C aux montants, et vérifiez si la distance entre ces derniers est bien de 26 1/4", longueur que doivent avoir les traverses D. S'il y a variation, coupez D de longueur voulue.

Tracez les ferrures E à l'aide du patron réelle grandeur, et formez-les à l'aide d'une meule ou d'une lime. Pratiquez un trait de scie à chaque extrémité des pièces D et insérez E que vous retenez en place à l'aide de deux pointes de 1".

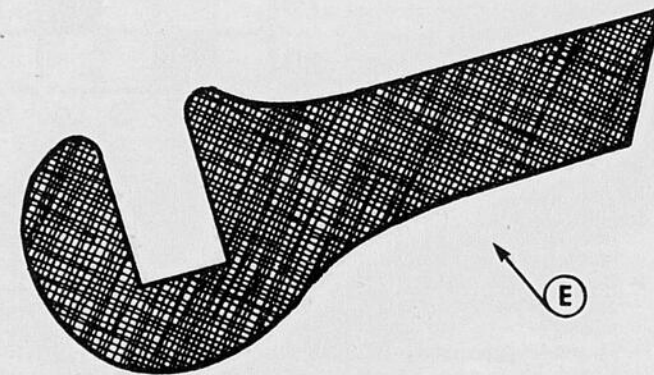
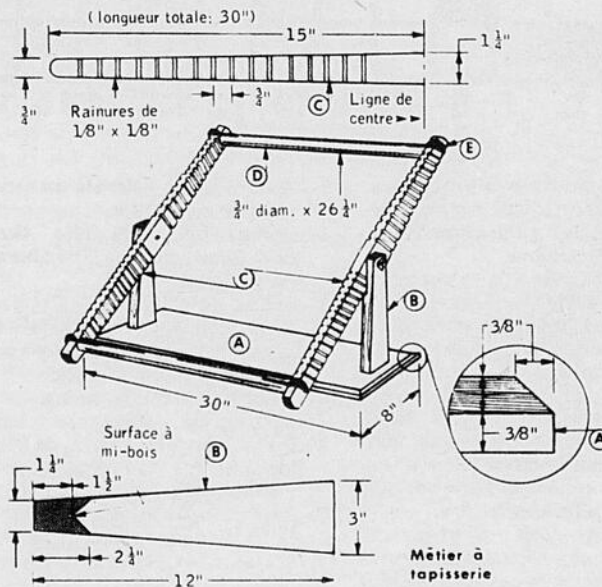

S.V.P. me faire parvenir les items marqués d'un "X"

plan no 1236 (table de poker) ... à \$3.24

plan no 1992 (scie circulaire de 10") à \$4.00

patrons no N-1273 (petit train ...) à \$11.34

catalogue "idées/bricolage" à \$3.00

Jean-Marc Doré
562 rue Dollard, Québec, Qué., G1N 1P4

Nom :

No et rue :

Municipalité ou ville :

Comté ou province :

Code postal :

S.V.P. ajouter \$0.35 pour frais d'emballage et poste

Montant inclus : \$ mandat poste chèque

Les prix incluent la taxe de vente s'il y a lieu.

LE QUOTIDIEN, samedi 24 novembre 1979

Deux façons de préparer le turbot

Turbot dugléré

2 lb de filets de turbot, congelés
 1 c. à thé de sel
 ¼ c. à thé de poivre
 ½ tasse d'oignon finement haché
 4 tomates pelées, épépinées et coupées en dés
 2 c. à soupe de persil haché
 ¼ c. à thé de thym
 ¾ tasse de vin blanc sec
 Crème légère
 2 c. à soupe de beurre
 2 c. à soupe de farine
 Riz cuit, chaud et persillé

Faire décongeler le poisson jusqu'à ce que les filets se séparent. Les disposer dans un plat peu profond allant au four, préalablement graissé. Saler et poivrer. Saupoudrer avec les oignons hachés, les tomates, le persil et le thym. Ajouter le vin; couvrir le plat et faire cuire au four à 450° F pendant 30 minutes ou jusqu'à ce que le poisson s'émiette facilement. Verser le liquide de la cuisson dans une tasse à mesurer de 16 onces. Ajouter assez de crème pour faire 2 tasses de liquide. Couvrir les filets et les garder chauds. Dans un poëlon, faire fondre le beurre et ajouter la farine en mélangeant. Ajouter le liquide graduellement. Faire cuire en brassant sans arrêt jusqu'à ce que la sauce épaississe. Faire égoutter le jus qui s'est accumulé autour du poisson et recouvrir de la sauce. Servir avec le riz.

Donne 6 portions.

Turbot en sauce au fromage

2 lb de filets de turbot, congelés

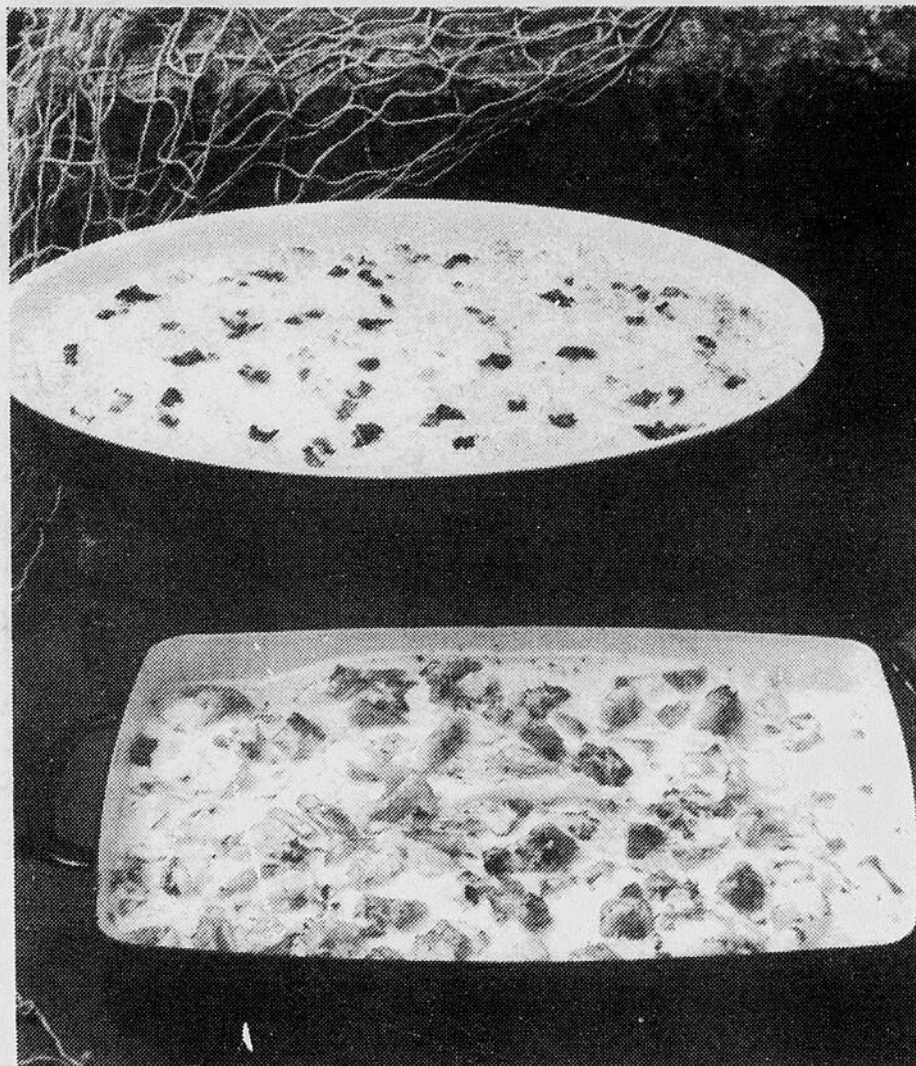

2 c. à soupe de beurre
 1 c. à thé de sel
 ¼ c. à thé de poivre
 ¼ tasse de jus de citron
 3 c. à soupe de beurre
 3 c. à soupe de farine
 ¼ c. à thé de sel
 1 pincée de poivre
 1 pincée de muscade
 1 c. à thé de moutarde en poudre
 1 tasse de lait
 1 tasse de fromage "cheddar" râpé
 6 tranches de bacon émiettées
 3 oeufs durs, tranchés
 ½ tasse de mie de pain

Faire décongeler le poisson jusqu'à ce que les filets se séparent. Mesurer la partie la plus épaisse des filets. Les disposer côte à côte dans un plat peu profond allant au four, préalablement graissé. Garnir de 2 c. à soupe de beurre et saupoudrer de sel, de poivre et de jus de citron. Couvrir le plat et faire cuire au four à 450° F jusqu'à ce que le poisson s'émiette facilement. Il faut compter 20 minutes de cuisson par pouce d'épaisseur. Faire égoutter le liquide de la cuisson en réservant ½ tasse. Dans un poëlon, faire fondre 2 c. à soupe de beurre. Ajouter en mélangeant, la farine, le sel, le poivre, la muscade et la moutarde en poudre. Ajouter petit à petit le lait et le liquide de la cuisson. Faire cuire en brassant sans arrêt jusqu'à ce que la sauce épaississe. Ajouter le fromage et brasser jusqu'à ce qu'il soit bien fondu dans la sauce. Saupoudrer les filets avec la moitié du bacon et disposer les oeufs tranchés dessus. Recouvrir le tout de sauce. Saupoudrer avec un mélange de la mie de pain et du bacon qui reste. Faire cuire au four à 400° F pendant 15 minutes jusqu'à ce que la sauce bout et qu'elle soit bien dorée.

Donne 6 portions.

Une morue à la créole

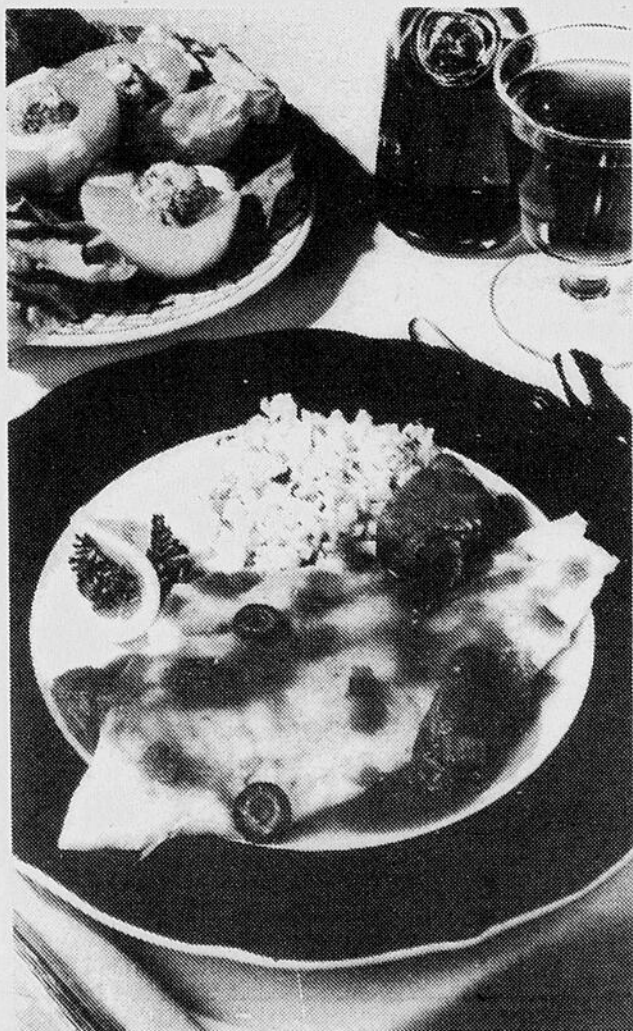

Laisser reposer le poisson à température ambiante jusqu'à ce que les filets se séparent (25 à 30 minutes environ). Disposer le poisson dans un plat peu profond en verre. Mélanger l'huile, le vin, le jus de citron, l'ail, l'estragon et le poivre; verser sur le poisson et laisser mariner au réfrigérateur pendant 2 heures au moins. Pocher le poisson dans la sauce créole.

Sauce créole

⅓ tasse de poivron vert, haché
 ⅓ tasse d'oignons, hachés
 1 gousse d'ail
 ¼ tasse d'huile
 1 boîte (16 onces) de tomates
 ¼ tasse de vin rouge
 3 c. à soupe de purée de tomates
 1 c. à soupe de piments verts, hachés
 1 c. à thé d'estragon
 ½ c. à thé de sel
 ¼ c. à thé de poivre
 ¼ tasse d'olives mûres, tranchées

Dans un grand poëlon profond, faire sauter le poivron vert, les oignons et l'ail dans de l'huile chaude. Ajouter les tomates, le vin, la purée de tomates, les piments verts, l'estragon, le sel et le poivre. Faire bouillir à gros bouillons pendant 5 minutes sans couvrir. Couvrir et laisser mijoter pendant 25 minutes environ.

Ajouter à la sauce le poisson et les olives. Pocher pendant 10 à 15 minutes ou jusqu'à ce que le poisson devienne opaque et s'émiette facilement à la fourchette. Servir avec du riz.

Donne 4 portions.

1 lb de filets de morue de l'Atlantique-Nord, congelés
 ⅓ tasse d'huile
 ⅓ tasse de vin blanc
 2 c. à soupe de jus de citron
 1 gousse d'ail, émincée
 1 c. à thé d'estragon
 ½ c. à thé de poivre

Le Brunch du dimanche au Fiacre

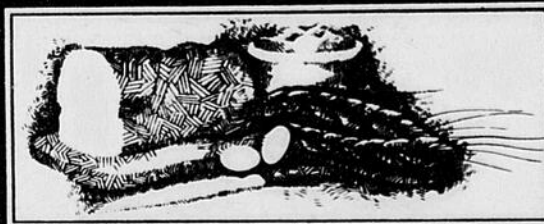

de 11h à 14h

\$5.25 adulte

\$3.25 enfant

LE FIACRE

moins de 12 ans Réservations 549-6244

ao

AUBERGE

DES GOUVERNEURS

1303 boul Talbot Chicoutimi

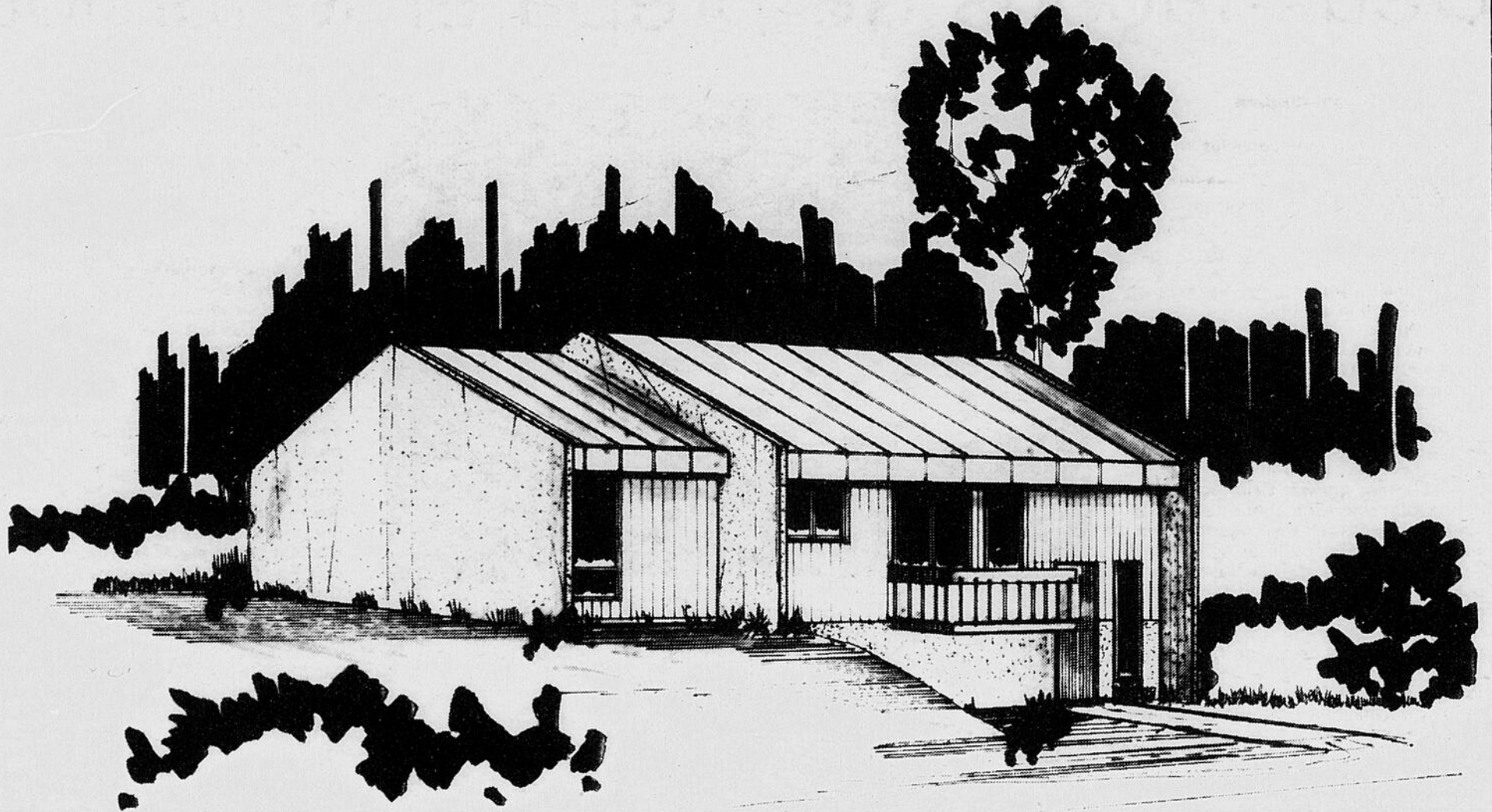

PLAN NO 20

Ce plain-pied de style moderne tire son élégance de ses lignes sobres et du mariage heureux des matériaux de finition.

La façade et l'arrière sont en planches de cèdre tandis que le faux-mur coupe-feu est en stucco. Le tout est coiffé d'une toiture en tôle émaillée.

Les trois chambres à coucher et la chambre de bains occupent environ la moitié de la maison qui mesure 40 x 28 dans la partie vivoir alors que la largeur est de 26 pieds dans le bout occupé par les chambres. L'autre moitié comprend le vivoir, ouvert sur la dinette, et la cuisine.

L'entrée à mi-étage (split-level) donne dans un hall (avec vestiaire) qui débouche dans le vivoir. La porte patio du vivoir ouvre sur la galerie, à l'avant.

Le plan a été dessiné par l'Atelier Le Corbusier. On peut se le procurer en utilisant le coupon ou en mentionnant le numéro 20, au prix de \$54 pour la première copie et de \$6.48 pour l'unité additionnelle.

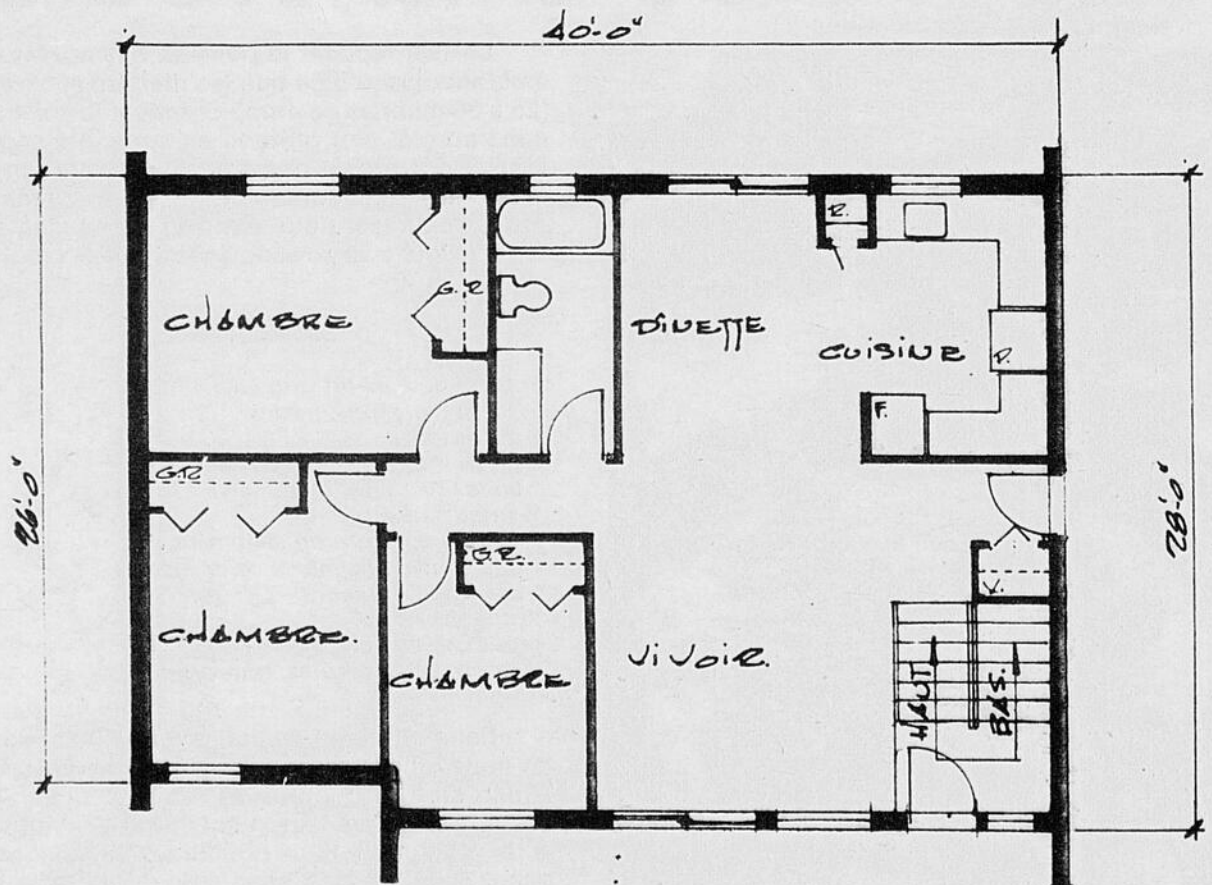

Le QUOTIDIEN
DU SAGUENAY-LAC-SAINT-JEAN
316, AVE LABRECQUE, CHICOUTIMI

A
B
C

Veuillez me faire parvenir
le plan **No 20**

Ci-inclus, mon chèque ou mandat-poste
de \$..... fait à l'ordre de

LE QUOTIDIEN

Nom _____

Adresse _____

Ville _____

Code postal _____

Tél. _____

Nouveau ministre, nouveau concept

L'ex-ministre du MTCP, Yves Duhaime, avait non seulement fait table rase des clubs privés l'an dernier, mais il avait en même temps aboli le permis de pêche comme si cette générosité était nécessaire pour accentuer l'accessibilité pour tous aux territoires du Québec pour pratiquer la pêche.

La plupart des chroniqueurs n'avaient pas approuvé cette décision parce que nous prétendions alors que l'on mettait ainsi de côté une mesure de contrôle importante. Or, le titulaire du nouveau ministère du Loisir, de la Chasse et de la Pêche veut mettre un "arrêt" sur cette trop grande latitude, ainsi que sur d'autres largesses comme l'accessibilité universelle des ZEC.

A maintes reprises j'ai dit d'abord que l'abolition radicale des clubs privés était non seulement inutile pour desservir les besoins du public, mais qu'elle était nuisible à la conservation de la faune. Il eut été préférable de procéder par étapes quoi que l'on dise.

De plus, la conception du programme gestion faune qui se concrétisait par la création des ZEC, était définitivement improvisée si l'on en juge par les nombreux changements survenus depuis et les autres qui suivront bientôt. Mais dans le temps on a essayé de nous laisser croire que c'était une patente extraordinaire longuement mûrie, que c'était la trouvaille du siècle.

Pourtant, dès la première année, on s'est bien rendu compte des failles qu'on a tenté de corriger un peu. La deuxième année d'activités qui vient de se terminer, démontre nettement les lacunes dont la principale, à part le contrôle déficient des ZEC, est l'universalité de la carte de membre qui compromet l'équilibre budgétaire.

Le ministre Lessard s'interroge

C'est lors du congrès de la Fédération

Tournée de consultation

Parce que le ministre Lucien Lessard est lui-même un pêcheur et un chasseur, il a l'expérience qui lui permet de déceler les problèmes que vivent les ZEC et de réaliser aussi que la gestion de la faune en général a besoin d'être modifiée.

C'est avec beaucoup d'enthousiasme que j'ai appris qu'il délèguait son conseiller Robert Carrier pour rencontrer les gestionnaires de chaque ZEC individuellement pour les consulter dans le but de connaître leurs besoins, de noter leurs suggestions, etc.

Cette consultation se faisait cette semaine dans notre région, et d'après les premiers rapports que j'ai eus, il semble que ces rencontres promettent d'être très constructives, car le représentant du ministre prend tout le temps nécessaire pour être à l'écoute et aussi pour discuter avec les administrateurs de chaque ZEC. On peut donc s'attendre à des modifications importantes dans le mode d'opération et de gestion des ZEC.

Pour ma part, au moment où je rédige ces lignes, je n'ai pas encore assisté à une de ces rencontres, mais j'aurai eu privilège au cours de la semaine en tant que président-modérateur du comité de liaison des ZEC et j'en aurai profité pour discuter avec le représentant du ministre Lessard.

Donc, la semaine prochaine, je vous ferai part de mes commentaires sur cette initiative heureuse et intelligente de la part du ministre Lessard qui ne pourra faire autrement que de produire des effets positifs.



benoit dugal

québécoise de la faune qui se tenait à Montréal en fin de semaine dernière, que le ministre Lessard, en s'adressant aux participants, a déclaré qu'il s'interrogeait sur les conséquences plus ou moins heureuses de l'accessibilité universelle des citoyens à toutes les ZEC. Il estime qu'il faudrait en restreindre la portée au sentiment d'appartenance d'un individu à un territoire qu'il aurait choisi.

Selon le principe ou la théorie que j'ai toujours préconisé, et que la majorité des administrateurs des ZEC de la région partagent, il est primordial que les gestionnaires des ZEC puissent compter sur la collaboration des gens qui fréquentent leur ZEC, mais à la condition qu'ils en soient membres. En effet, il est inconcevable que des individus qui fréquentent régulièrement une ZEC en particulier n'en soient pas membres, et il est aussi injuste qu'une ZEC fasse les frais d'aménagement, de protection et qu'elle soit contrainte d'accueillir des milliers de personnes sans compensation, à part un minime droit de passage que se partagent les passagers d'une même voiture.

On a connu le maraudage dans le recrutement des membres et c'est anormal, car comment est-il possible que les gestionnaires de ZEC puissent planifier s'ils ne peuvent compter sur une clientèle de base stable?

Au lieu de se compétitionner sur le recrutement, les ZEC auront avantage à se concurrencer sainement en offrant chacune des services ou des facilités qui peuvent différer selon les ressources de la ZEC et de leur situation géographique, etc.

bipèderies

L'Association de chasse et pêche Lac-St-Jean a élu, lors de son congrès annuel tenu récemment, les membres de son conseil d'administration qui sera dirigé par Marcel Simard d'Alma comme président.

Le poste de secrétaire a été confié à Me Gérard Simard d'Alma et Jean-Claude Lamontagne de Dolbeau occupera la vice-présidence.

Les autres vice-présidents de secteur sont pour Dolbeau, Gaston Brassard, St-Félicien, Claudette Gauthier, pour Roberval, J.-Ed. Potvin, pour Alma-St-Coeur-de-Marie, Paul-Emile Laberge et Jacques Girard et pour St-B. uno, François-Roy.

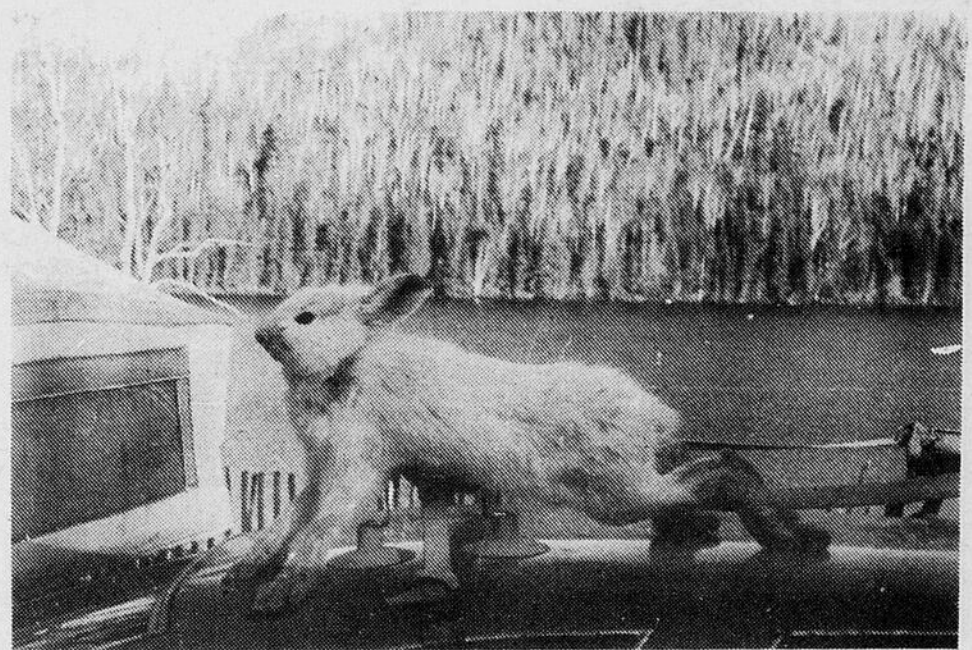

Ce lièvre a été capturé dernièrement, soit quelques jours avant notre première neige, comme en fait foi la photo. La blancheur de sa fourrure prouve que ce n'est pas la neige qui produit le changement de couleur, mais plutôt la diminution de l'intensité de la lumière solaire.

Enfin, en rétablissant le permis de pêche, peu importe le prix, on pourra ainsi mieux contrôler les quotas ou limites permises, car en dehors des ZEC, il y a nettement abus, tout en admettant qu'il est impossible de les prévenir tous, même sur les ZEC, car le contrôle est très difficile dans plusieurs cas.

Sans permis de pêche obligatoire, plusieurs s'imaginent trop souvent que le fait de pêcher est un droit acquis et non un privilège qui peut leur être retiré s'ils enfreignent la loi, tout comme on prive les chasseurs condamnés pour une infraction grave du droit de se procurer un permis durant un certain temps.

Beaucoup d'autres changements

Les SACERF rédigent actuellement un mémoire à l'intention du ministre Lessard dans lequel on préconise plusieurs mesures de nature à mettre plus d'ordre et plus de discipline, non seulement sur les ZEC mais aussi sur l'ensemble des territoires où se pratiquent la chasse et la pêche.

Je suis au courant des principales recommandations que je partage et que j'appuierai en temps et lieu. Ainsi, on suggère des restrictions supplémentaires sur la chasse à l'original, parce que même si cette année les biologistes espéraient diminuer l'abattage en retardant l'ouverture des saisons et en imposant le permis de groupe dans plusieurs zones, les statistiques connues à date démontrent que l'objectif n'a pas été atteint.

De toute façon, il y a lieu d'être optimiste, car il semble que les autorités du MTCP soient de plus en plus à l'écoute des critiques et des suggestions faites à la suite de constatations de la part de ceux qui "courent" en forêt, et dont doivent tenir compte les technocrates, que leur travail oblige trop souvent à demeurer entre quatre murs.

Pour terminer, je reviens sur le permis de pêche, lequel s'il est rétabli, pourra procurer des revenus qui justifieront le Conseil du Trésor à débloquer des fonds supplémentaires pour mieux protéger la faune et améliorer les conditions de pêche. Si c'est Baptiste qui paie, il pourra au moins en bénéficier.

de semaine dernière, ont beaucoup de mérites ainsi que les participants, car il n'est pas facile de faire apprécier les joies du plein air, surtout en hiver.

Les participants au colloque sur le Livre Blanc se rapportant au nouveau ministre du Loisir, Chasse et Pêche, ont fait des suggestions claires qui permettront au CRL d'éclairer ceux qui auront la mission d'agencer harmonieusement les rouages complexes des objectifs de ce super ministère.

Ceux qui ont organisé le salon du plein air qui se tenait à l'université en fin

Bientôt

dans le

Le QUOTIDIEN

DU SAGUENAY-LAC-SAINT-JEAN

UN NOUVEAU roman-feuilleton



"La dynastie des Kennedy"



L'histoire de cette
famille illustre
racontée par
Rose Kennedy

Abonnez-vous à votre journal **Le QUOTIDIEN** 545-4665
DU SAGUENAY-LAC-SAINT-JEAN