

Les conseillers Maillette, Leroux, Nivischiuk

J.C. FORTIER DEMANDE QU'ILS QUITTENT LE P.M.R.

Pour plus d'informations voir en page 2.



LE NO

1^{er} PRIX SOUTIEN COMMUNAUTAIRE

LE REFLET DE NOTRE RÉGION... CHEZ VOUS TOUTES LES SEMAINES DEPUIS 1968

L'ARTISAN

20e ANNÉE No 50 — Mardi le 5 avril 1988

TOUJOURS PLUS HAUT!

L'AMICALE 1988

L'ARTISAN PORTE-PAROLE OFFICIEL

ARENA DE REPENTIGNY LES 8, 9 ET 10 AVRIL

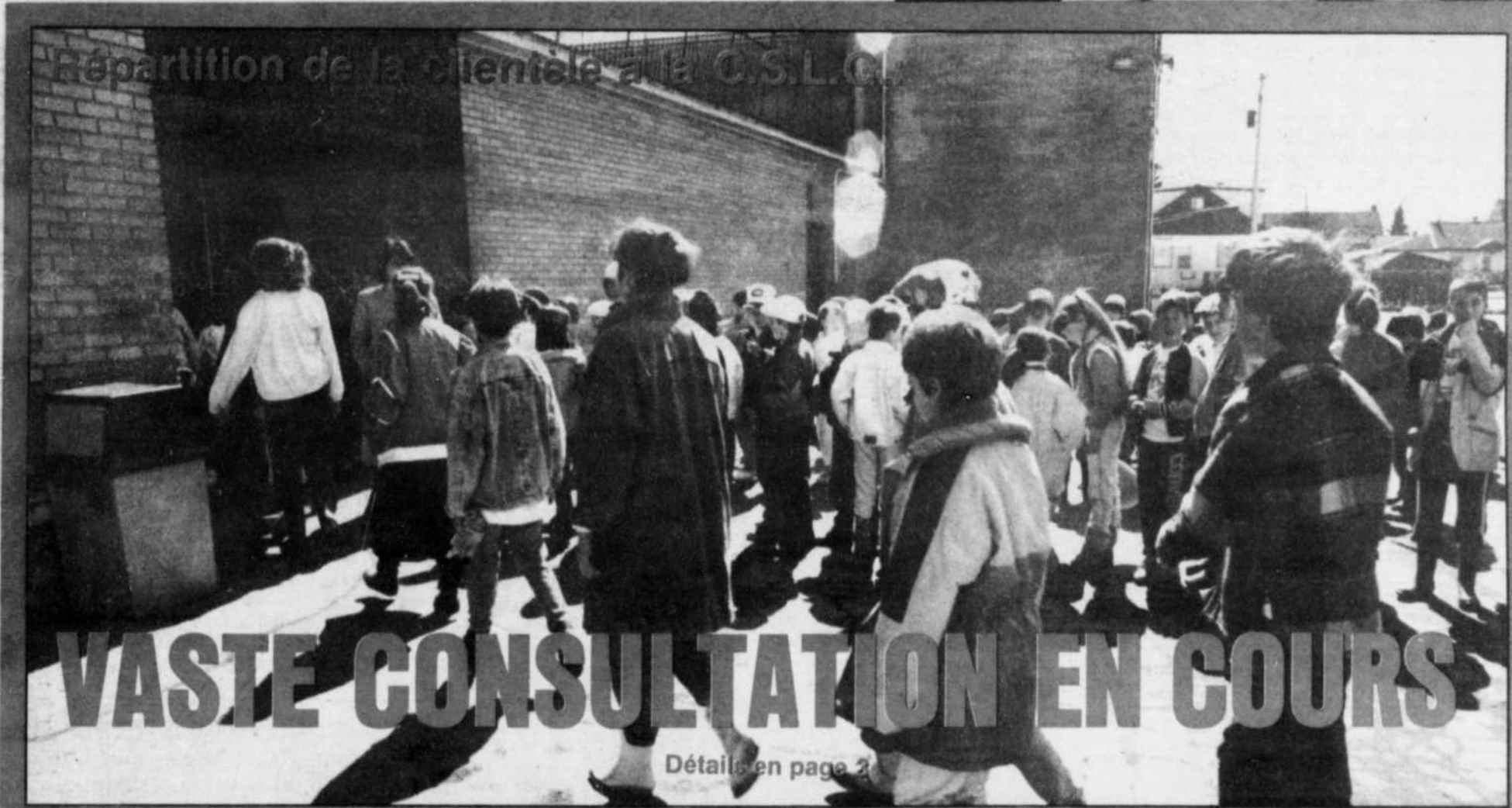

Festival de musique de Repentigny

UN ÉVÉNEMENT À NE PAS MANQUER!

À lire en pages 14 et 15.

À L'Épiphanie

- ALAIN ROBITAILLE EST ÉLU PAR ACCLAMATION AU POSTE 3
- ÉLECTION AU POSTE 6

PAGE 13

Surveillez notre spécial

AUTOMOBILE ET VÉHICULES RÉCRÉATIFS

Voir pages centrales.

GIRARD
AUTOMOBILE INC. REPENTIGNY

CHRYSLER CANADA
Tout pour être les meilleurs

Plymouth

Camions Dodge

CHRYSLER

855 rue Notre-Dame, Repentigny 581-1490

"Je tiens à libérer la conscience des élus municipaux Maillette, Leroux et Nivischiuk"

—Jean-Claude Fortier

NDLR—Les événements qui ont marqué, au cours des dernières semaines, la vie politique à la Ville de Repentigny n'ont pas été sans créer certains remous au sein du Parti municipal de Repentigny.

Dans un communiqué expédié à nos bureaux, mercredi dernier, M. Jean-Claude Fortier, chef du PMR, exprime ses vues sur la question. Nous publions ici l'intégral de cet écrit.

Repentigny, le mardi 29 mars 1988 — C'est, en effet, la déclaration qu'a tenu à faire le Chef du P.M.R., monsieur Jean-Claude Fortier, suite aux opinions émises par les conseillers du P.M.R., Mme Leroux, Monsieur Maillette et Monsieur Nivischiuk, dans l'Hebdo Rive Nord, édition du 27 mars dernier.

"Je crois en l'honnêteté de ces collègues, de dire Monsieur Fortier et je veux m'empresser de libérer leur conscience. Ils préfèrent administrer la ville, libre de toute attache politique, c'est leur choix".

"Je me serais attendu, en pareille circonstance, à recevoir leur démission, en tant que membre du P.M.R. et, en tant que membre du Conseil d'administration. Cet "oubli" reflète sans doute leur intérêt dans un parti qui a contribué à les faire élire au cours des récentes années".

Monsieur Jean-Claude Fortier a poursuivi en précisant que le choix de ses collègues arrive précisément au bon moment. "En effet, déclare monsieur Fortier, le parti que je dirige veut faire de plus en plus de politique au niveau des citoyens de Repentigny et dans cette perspective, nous sommes présentement à mettre en place des mécanismes de consultation des

citoyens de Repentigny sur les grands dossiers touchant l'administration municipale de notre ville".

"Les membres du P.M.R. et la direction de ce parti désirent être à l'écoute des citoyens et nous croyons que la gestion d'une ville de l'importance de Repentigny exige plus qu'une participation apolitique lors des réunions du Conseil municipal".

C'est donc en raison de toute cette nouvelle orientation politique que le Chef du P.M.R. tient à libérer ces ex-collègues. "Je leur souhaite bonne chance. Quant à nous, nous retournons à la base. Nous sommes à constituer une nouvelle équipe avec des gens prêts à faire de la politique et nous sommes convaincus que ces consultations s'avèrent une contribution politique majeure au niveau du parti et au niveau du Conseil municipal".

Somme toute, de conclure Monsieur Jean-Claude Fortier, tout ce renouvellement politique exige des membres du P.M.R. à plein temps, mes ex-collègues désirent être à l'aise dans leurs comportements intellectuel, moral et apolitique, il est donc nécessaire et impératif qu'ils quittent définitivement le P.M.R. Le sens démocratique et la décence l'exigent"!!!



En novembre dernier, à l'orée de la campagne électorale à la mairie de Repentigny, les six conseillers du Parti municipal de Repentigny travaillaient à l'unisson en vue de l'élection du 20 décembre. Quelques mois plus tard, le climat s'est détérioré au sein de cette formation politique suite à des commentaires formulés par les conseillers: Mme Monique Leroux, M. Georges Nivischiuk et M. Richard Maillette. Leurs propos ont déplu à M. Jean-Claude Fortier qui, la semaine dernière, demandait que ces conseillers élus sous la bannière du PMR quittent le parti.



M. Richard Maillette



Mme Monique Leroux



M. Georges Nivischiuk

Des déclarations à venir?

"Pas de commentaires..."

—Les trois conseillers

PAR MYCHEL LAPOINTE

Il faudra probablement attendre quelques jours avant que les conseillers Mme Monique Leroux, M. Georges Nivischiuk et M. Richard Maillette expriment leur point de vue concernant la prise de position de M. Jean-Claude Fortier, à leur égard.

"En aucun temps, M. Fortier n'a communiqué avec un de nous trois pour nous faire part de ses commentaires. C'est pourquoi nous ne sommes pas intéressés à commenter ces déclarations. Nous allons en prendre connaissance et, par la suite, nous jugerons..." d'indiquer M. Richard Maillette, qui se fait ainsi le porte-parole des trois conseillers, lorsqu'interrogé par le représentant de L'ARTISAN sur la question.

Dans un tel contexte, on peut penser que c'est au cours de la présente semaine que les trois conseillers pourraient convoquer les représentants des médias régionaux pour leur faire part de leurs états d'esprit face à la prise de position du chef du Parti municipal de Repentigny.

Chose certaine, il sera étonnant que le dossier en reste là...

Le Permanent
La Société Canada Trust Courtier

René & Olivette TRUDEAU

Procurez-vous mon livre "COMMENT J'AI VENDU 1,000 MAISONS" en vente dès maintenant



* REPENTIGNY: \$89,900 Bungalow détaché, style colonial entrée split, 3 chambres, grand terrain clôturé, paysagé, arbres adultes, cabanon, situé idéalement, pour transport et écoles occupation 30 jours si désiré.



* REPENTIGNY: Split level, construction 1979, modèle spéciale, 9 pces, 2 salles de bain, bain toubillon, Terrain 7847 pi., clôturé, paysagé, prix demandé \$129,000.



* ST-GERARD DE MAGELLA, Cottage canadien, toit cathédrale, à air ouverte, 9 pces 4 chambres, 2 salles de bain, plancher de marquetterie, garage 20 x 26 isolé chauffé, terrain 31250 pi. prix demandé \$135,000

LES PROFESSIONNELS DE L'IMMEUBLE René & O. Trudeau vous offrent: Achat et vente résidentiel - commercial - et ferme.

ÉVALUATION Gratuite!

• GRAND MAITRE VENDEUR pour une 4e année consécutive
• 1er vendeur du bureau de Repentigny
• 15 années d'expérience
581-5802; Cell.: 386-1808

JOURNAL L'ARTISAN

Une division de LES HEBDOS TÉLÉMÉDIA INC.

ÉDITEUR, DIRECTEUR GÉNÉRAL: JACQUES BOULANGER

DIRECTEUR DE L'INFORMATION: Mychel Lapointe

JOURNALISTES: Julie Pagé, Sports: Dino Roberge

EDITORIALISTE: Mychel Lapointe

PHOTOGRAPHE: Jacques Jallat

REPRESENTANTS:

Normand Ayotte, Yves Boisvert,

Annie Desjardins, Marcel Chartrand,

Michel Nivischiuk

COMPTABLE:

Luc Lambert, C.G.A.

COMPOSITION ET MONTAGE:

Les Ateliers GA-80

IMPRESSION:

Imprimerie Montréal-Granby

DISTRIBUTION:

Chemin du Roy

ABONNEMENT: \$35./année

ÉTATS-UNIS: \$100./année

DÉPÔT LÉGAL: Courrier de deuxième classe

ENREGISTREMENT numéro 0673

Les opinions exprimées dans nos pages par nos collaborateurs ne sont pas nécessairement celles de la direction du journal. L'ARTISAN est enregistré sous le numéro 234 185 auprès du Bureau d'auteur à Ottawa. Toute reproduction directe ou déguisée est interdite sans la permission écrite de la direction.

1004 Notre-Dame, Repentigny, J5Y 1S9
581-5120 581-5121

OFFICE DE LA DISTRIBUTION CERTIFIÉE
ODC

LES HEBDOS RÉGIONAUX
ASSOCIATION DES ÉDITEURS DE LA PRESSE HÉBDOMADAIRE RÉGIONALE FRANCOPHONE

le réseau **select**
LES JOURNAUX SELECT DU QUÉBEC INC.

La direction générale commande une réflexion: les parents sont appelés à se prononcer!

Les critères de répartition doivent-ils être maintenus? Dans quel ordre doivent-ils être appliqués? Dans la répartition des effectifs, l'adresse de la garderie doit-elle être considérée comme étant l'adresse de résidence de l'enfant? Afin d'assurer une certaine stabilité à l'élève au primaire, devons-nous continuer à déplacer les élèves du préscolaire et de l'adaption scolaire afin de créer des places-élèves? La limite pour faire connaître les changements d'adresse fixée au 24 août est-elle réaliste? Le transport des élèves du préscolaire à partir de la porte du domicile doit-il être maintenu?



(Photo: Jacques Jaillet)

Les parents auront des recommandations à faire concernant le transport des enfants du préscolaire.

D'ici la fin du présent mois, les membres du Comité de parents de la Commission scolaire de Le Gardeur seront appelés à répondre à ces questions que leur soumette la

PAR MYCHEL LAPOINTE

direction générale de la CSLG; en particulier M. Alain Homier, coordonnateur des effectifs scolaires, qui doit, depuis quelques années, réussir de véritables tours de magie pour combler les attentes des parents et respecter les normes en vigueur à la CSLG.

"Les critères établis depuis quelques années sont devenus difficilement applicables..." souligne M. Homier, au cours d'une rencontre avec le représentant de L'ARTISAN sur la question. "Nous consultons donc les parents pour voir quelles solutions seraient souhaitables. J'ai bien senti (au cours d'une rencontre que M. Homier a eu en compagnie des représentants du comité, mardi soir dernier) que les parents sont conscients des problèmes. Il leur reste à s'exprimer. On ne devrait pas aller contre le consensus qui se dégagera de leurs discussions."

Afin de guider les délibérations des membres du comité de parents, M. Alain Homier leur soumettait, mardi soir, un document de réflexion concernant les éléments de consultation.

Document qui comporte des points précis concernant l'évolution des effectifs scolaires par municipalité et par quartier, l'équilibre des groupes d'élèves, les critères de répartition, les changements d'adresse et déménagement ainsi que la rationalisation du transport scolaire.



Le 12 avril prochain:

Le maire de Montréal à Pointe-aux-Trembles

Dans le cadre de sa tournée des différents quartiers de la Ville, le Maire de Montréal, monsieur Jean Doré, sera à Pointe-aux-Trembles le mardi 12 avril prochain.

En effet, le Maire a entrepris, depuis le début de son mandat, une tournée de tous les quartiers municipaux afin d'être à l'écoute de la population et de pouvoir ainsi gérer la Ville en fonction des véritables besoins des montréalais et des montréalaises.

A l'occasion de cette visite du Maire à Pointe-aux-Trembles, les gens d'affaires du quartier sont invités à venir le rencontrer lors d'un déjeuner-causerie qui se tiendra, à leur intention, de 12 à 14 heures, au restaurant Le Galopin situé au 15,555, rue Sherbrooke Est à Pointe-aux-Trembles.

Le nombre de places étant limité, les conseillères Ghislaine Boisvert et Jacqueline Bordeleau, ainsi que le conseiller Georges Ledoux invitent les gens d'affaires intéressés à participer à cet événement à réserver dès maintenant, en communiquant avec eux.

Pour les rejoindre, on composera: Ghislaine Boisvert: 645-1038, Jacqueline Bordeleau: 872-2933, Georges Ledoux: 844-2802.

L'optométriste,

professionnel de la santé de vos yeux et de votre vision

SERVICES PROFESSIONNELS

- Examen de la vue
- Optométrie pédiatrique
- Examen des champs visuels
- Dépistage du glaucome et de la cataracte
- Examen de la vision des couleurs
- Ouvert le jour et le soir
- Couvert par la carte d'assurance maladie

LUNETTERIE

- Laboratoire sur place
- Simple et double foyer
- Foyers progressifs (VARILUX)
- Teintes et anti-reflets
- Réparations et ajustements
- Très grand choix de montures
- Garantie écrite de 2 ans contre le bris sur la plupart des montures
- Essai avec système vidéo couleur si désiré

VERRES DE CONTACT

- Souples
- Port quotidien ou prolongé
- Lentilles toriques
- Teintes translucides ou opaques
- Lentilles de contact à double foyer

À VOTRE SERVICE DEPUIS PLUS DE 16 ANS

DR. MICHEL BONIN

DR. LUCIE DION

DR. NATHALIE TONDREAU

CLINIQUE MÉDICALE ET VISUELLE

504 NOTRE-DAME, REPENTIGNY

581-7616

OUVERT
LE SAMEDI

DR. MICHEL GRANGER

DR. JOANNE JANNARD

DR. FRANCINE GAULIN

REPENTIGNY
172 Notre-Dame

581-8700

LE GARDEUR
555 Notre-Dame

Suite 211
582-0621

ST-ROCH
L'ACHIGAN

38 Dr. Locat
588-2525

581-8700

OUVERT

LE SAMEDI

À

REPENTIGNY

EDITORIAL

TOUJOURS PLUS HAUT!



par Mychel Lapointe

La journée Innovation-Formation:

Posséder les moyens pour affronter l'avenir...

La Journée Innovation-Formation qui aura lieu samedi prochain (9 avril) au Cégep Joliette-De Lanaudière représente une occasion privilégiée pour les dirigeants d'entreprises locales de s'engager davantage dans le tournant technologique moderne. C'est la chance pour ceux-ci de placer leur entreprise en bonne position pour relever les défis des années 90.

Ces défis, ils sont de toutes sortes. Au moment où le libre-échange devient la préoccupation première pour plusieurs entrepreneurs de la région, il leur faut se donner les moyens de s'armer face à la concurrence du géant américain. Il devient impérieux pour eux de se mettre à la page.

L'innovation technologique, le contrôle de la qualité, la gestion du risque: voilà autant d'éléments de toute première importance qui seront au coeur de ce colloque régional organisé conjointement par les administrateurs du Cégep Joliette-De Lanaudière et ceux du Sommet économique permanent de Lanaudière. Les organisateurs peuvent ainsi

compter sur la collaboration de représentants des milieux gouvernementaux dont l'expertise du domaine sera des plus utiles.

En somme, le défi se situe à deux niveaux: D'une part chacune des entreprises doit, individuellement, prendre sa place sur le marché. D'autre part, c'est toute la région Lanaudière qui doit aussi se positionner en fonction de l'ensemble du Québec. Dans ce contexte, l'objectif commun des entrepreneurs locaux ne représente rien de moins que de réussir ce qui a été accompli dans la Beauce: un mariage des forces vives du milieu en fonction d'un contexte favorable à l'épanouissement de tous les secteurs économiques de la région et, ce qui n'est certes pas à négliger, attirer les investisseurs étrangers et la manne gouvernementale chez nous.

Maintenant que le Gouvernement du Québec a reconnu la région Lanaudière comme une entité spécifique, chacune de ses composantes se doit d'apporter sa contribution personnelle pour la situer sur la ligne de front. L'aspect des entreprises

est un des éléments importants, à cet égard.

Ce n'est d'ailleurs pas un coup du hasard si les instigateurs de l'événement ont justement choisi le moment précis alors que la région Lanaudière est officiellement reconnue pour lancer une telle initiative d'organiser cette grande première dans la région.

C'est justement parce que le temps est propice à une concertation, au plan de l'innovation et de la formation, les entreprises de la région ont un bon bout de chemin à faire pour se situer à la fine pointe du projet. Ce qui s'accomplit actuellement, à différents niveaux, s'avère déjà intéressant. Toutefois les techniques changent tellement rapidement dans le domaine que l'on doit constamment s'ajuster.

C'est d'ailleurs en ce sens que la direction de votre Journal L'ARTISAN est heureuse d'être directement associée à cet événement qui donnera l'occasion aux gestionnaires de chez nous de viser "Toujours plus haut"...

LE SEUL "DESIGNER" DE MODE DANS LE VÊTEMENT DE CUIR DE LA RÉGION

TOUJOURS AUX PRIX DU MANUFACTURIER



Les vêtements "Cuir Fin" sont conçus et confectionnés sur place. Nous offrons le service sur mesure ou en magasin.

Cuir Fin

Après 10 ans, M. Philippe Bissonnette a acquis une réputation des plus enviables comme "Designer" dans les vêtements de cuir. La marque "Cuir Fin" dépasse largement les frontières de notre région.

**Sauvez
30%
à
40%
en
achetant
directement
du
manufacturier**

Réparation
Cuir & Suède

Cuir Fin

Mise
de
côté

868 Notre-Dame Repentigny 581-4063

NOUVELLE SALLE DE MONTRE

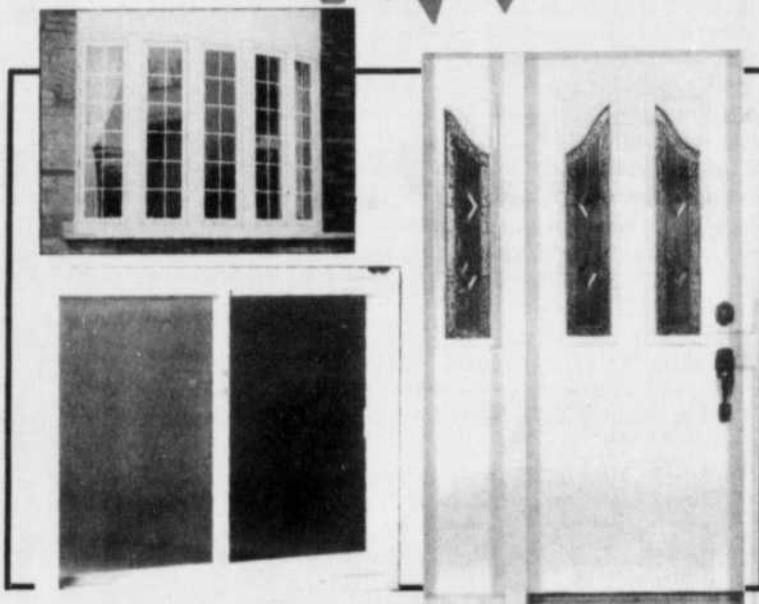

- Portes et fenêtres de tous genres
- Revêtement d'aluminium d'acier, vinyle

VITRERIE

Réparation de:

- Fenêtres et moustiquaires
- Vitres, miroirs & dessus de table
- Service à domicile sur demande

*Vente *Installation *Réparation

*Licence de la RECQ *Membre de l'APCHQ

LES ENTREPRISES
DE RÉNOVATIONS

MDE
INC.

130 NOTRE-DAME
CHARLEMAGNE J5Z 1H2
TÉL.: 581-6955

Le Printemps culturel de Repentigny:

Léonard, Tessier, "Juste pour rire" et "Kenny" pour lancer la 11^e édition de l'événement...

Plus que quelques jours et le Printemps culturel de Repentigny sera vraiment lancé. Avec une programmation qui d'année en année représente un heureux mélange

PAR MYCHEL LAPOINTE

d'éléments qui conservent encore la faveur de la population locale et d'ajouts prestigieux qui contribuent grandement à perpétuer une belle tradition annuelle.

L'édition 1988, le 11^e genre, ne fera pas exception sur le plan de la qualité à laquelle les organisateurs nous ont habitué, avec des spectacles ou des présentations de prestige.

Si, dès le départ, on retrouvera le populaire symposium aux Galeries Rive-Nord, les jours qui suivront le grand lancement ne sont définitivement pas dépourvus de grands moments.

LÉONARD

Des moments de charme pour la gente féminine, le 8 avril en soirée, alors que les fans du chanteur Herbert Léonard en auront plein la vue et les oreilles avec celui qui a été choisi "l'étranger qui s'est le plus illustré au Québec en 1987" lors du dernier gala de l'ADISQ.

Une présentation du Centre de services communautaires et culturels de Repentigny, Herbert Léonard est en spectacle à l'auditorium de la Polyvalente Jean-Baptiste-Meilleur de Repentigny à compter de 20h00.



M. Marcel Tessier.

TESSIER

L'histoire du Canada recèle des moments importants, mais aussi plutôt bizarres. Mais racontée par Marcel Tessier que les téléspectateurs connaissent bien pour sa participation à l'émission "Samedi-magazine", elle prend une

toute autre tournure. Une allure souvent humoristique dont les spectateurs se régaleront certes. Lundi le 11 avril à l'aréna, à compter de 20h00. C'est à ne pas manquer.

JUSTE POUR RIRE...

La formule Juste pour rire de Gilbert Rozon attire des milliers de spectateurs à Montréal, au cours de la saison estivale.

A Repentigny, le 12 avril à 20h00 à JBM, c'est aux membres de la Tournée juste pour rire auxquels les amateurs auront droit avec Yvon Landry, Marielle Léveillé, Martin L'Heureux et Raymond Parent. Des moments de grand humour en perspective.

KENNY

Grand prix des Amériques au Festival des films du monde en 1987, le film "Kenny" intéresse, émeut et fait vibrer les cinéphiles. Ceux et celles qui n'ont pas encore eu l'occasion de voir ce chef d'oeuvre ne voudront pas manquer l'occasion qui se présente à eux le vendredi 8 et dimanche 10 avril.

Un film à voir et, même, à revoir.

BILLETS

Rappelons que les gens qui seraient intéressés à se procurer des billets ou obtenir des renseignements pour ces activités, comme pour toutes les autres inscrites à la programmation du 7 au 25 avril, peuvent communiquer avec les responsables au Service des loisirs de Repentigny au 582-1832.



\$50 DE RABAIS
SUR
tondeuse
à siège

Le temps des aubaines

JOHN DEERE

Les produits John Deere sont conçus en vue du rendement et construits pour durer longtemps. Qu'il s'agisse d'une tondeuse à main, d'un coupe-herbe, d'une laveuse haute pression, d'une scie à chaîne, d'une tondeuse à siège, d'un tracteur de pelouse et jardin, ou d'un accessoire pour votre équipement actuel, vous

trouvez ce qu'il vous faut chez le concessionnaire John Deere.

C'est par la qualité de ses produits que John Deere a acquis la réputation enviable dont elle jouit présentement en matière d'équipement pour pelouse et jardin.

Ne manquez pas ces aubaines exceptionnelles sur la performance John Deere, du 1^{er} avril au 31 mai 1988.



\$200

de rabais sur les tracteurs de pelouse et jardin John Deere des séries 300 et 400.

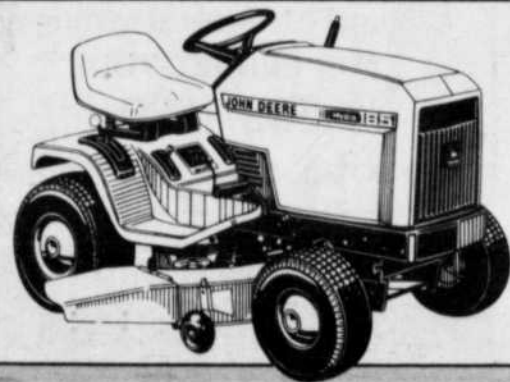

\$100

de rabais sur les tracteurs de pelouse John Deere. Séries 100 et 200.

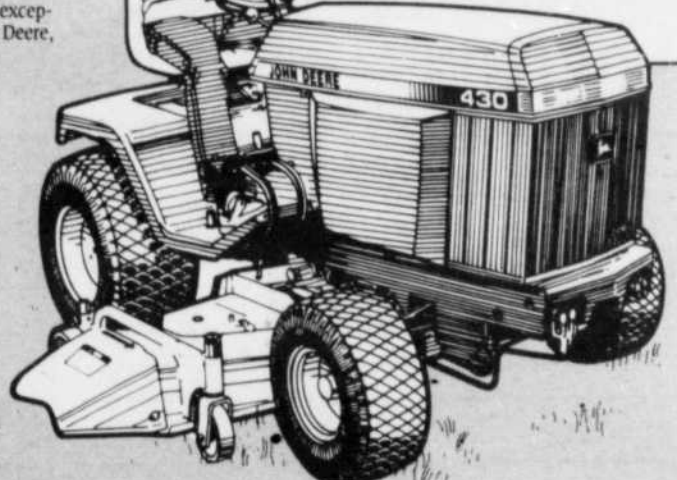

ROBERT TURCOTTE

17 RIVEST
LE GARDEUR
585-2700
(boul. Brien)



Des nouveautés au Salon du commerce de Repentigny:

"Une fenêtre sur la qualité..."

Les gens d'affaires présents à l'assemblée de mercredi soir der- 28-29-30 avril et 1er mai à l'Aréna de Repentigny.

PAR MYCHEL LAPOINTE

nier., tenue à la Salle de Réception de Repentigny, ont vite compris que les organisateurs de cet événement annuel n'ont pas lésiné pour offrir une programmation des plus intéressantes dans le cadre du Salon du Commerce de Repentigny qui prendra l'affiche les

Sous le thème de "Une fenêtre sur la qualité", le Salon du commerce regroupera, une fois de plus cette année, une panoplie impressionnante d'exposants. Mais aussi des nouveautés.

Déjà la promotion de l'événement a pris une nouvelle tournure alors

qu'on innove avec un poster qui ne manquera certainement pas de capter l'attention du public de Repentigny et de la région.

Un changement majeur qui, espèrent les organisateurs, pourra contribuer à passer le cap des 20,000 visiteurs. L'ajout de ce nouveau poster étant appuyé par l'impression de quelque 50,000 napperons qui seront distribués dans les restaurants de la région.

SALON DU TOURISME

Autre innovation en 1988: on présentera un mini-salon du tourisme avec pas moins de 23 kiosques promotionnels et un mini-zoo qui intéressera définitivement grands et petits.

D'ailleurs les plus jeunes seront encore une fois les bienvenus au Salon du commerce de Repentigny, puisqu'on reprend l'initiative mise sur pied en 1987: la journée des

enfants.

Au cours de l'après-midi de samedi le 30 avril, on distribuera des ballons aux enfants qui visiteront le Salon en compagnie de leurs parents. Alors que des clowns verront à faire de l'animation pendant quelques heures.

La mascotte des Expos de Montréal, Youppi, sera également sur place le vendredi soir de 19h00 à 21h00. Une présence qui devrait être remarquée.



M. Serge Vincent.

ACHATS CHEZ-NOUS

Rappelons que, comme l'annonçait récemment M. Serge Vincent responsable de l'édition 1988 du Salon du commerce de Repenti-

gny, tous les espaces sont déjà réservés pour l'événement. Pas moins de 90% des espaces disponibles étant occupés par les gens d'affaires de Repentigny.



Thery

DECORATRICE PROFESSIONNELLE

N'oubliez pas notre service de décoration à domicile gratuit.



PEINTURE
Fini Aqua-Perle
Super spéciaux en magasin seulement.

AUSSI DISPONIBLES:

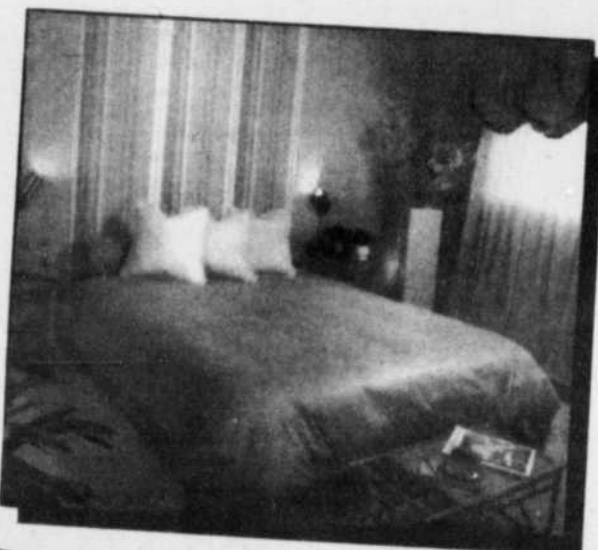

- Couvre-lits • Papier-peints
- Draperies • Rideaux
- Rideaux de douche
- Accessoires

581-7760

Bô-Store plus

La décoration en plus

STORES HORIZONTALS

LEVALOR

à partir de \$25⁰⁰

Spécial cette semaine:

Store verticaux pour porte-patio en PVC

Choix de couleurs

\$79⁹⁹

PVC Gauffré \$99⁹⁵



243 boul. Brien, Repentigny
Une division les Verticaux Lanaudière

581-7760

Plan de mise de côté.

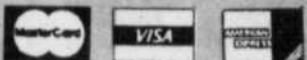

Vitrerie Econo inc.

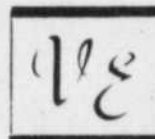

— Vente - installation - entretien résidentiel et commercial
— Réparation de vitre et moustiquaire
— Pièces de tous genres disponibles
— Calfeutrage

Spécial patio moustiquaire 36"
\$1950 tx. inc.

28 Jeanne-Mance, Le Gardeur
581-8967

Jacques Jean, prop.

TRAITEMENT DE VARICES

Dr. Jacques Talbot
Clinique Médicale Repentigny
SUR RENDEZ-VOUS
585-1620

520 NOTRE-DAME, REPENTIGNY

CLINIQUE MÉDICALE D'OBÉSITÉ

Dr. Jean-Marie Marineau m.d.
Omnipraticien traitant l'obésité

Dr. Jacques Lemay m.d.
Omnipraticien traitant l'obésité

ST-LÉONARD
259-5531
REPENTIGNY
582-3911

Roch La Salle "Le succès réside dans l'unité"

L'Association progressiste conservatrice du Comté de Joliette, se prépare de plus en plus à assumer cette délicate responsabilité qu'est la succession de son député en place Roch La Salle. Aussi, dernièrement au cours d'une importante réunion regroupant tout son état-major, l'association présidée par Me Michel Leclerc, a définitivement fait un pas important face aux choix du successeur de celui qui représente le comté fédéral de Joliette depuis plus de 20 ans.



M. Roch LaSalle.

La réunion en question aura donc fait ressortir l'unanimité autour d'un seul candidat. Il a donc été décidé d'un commun accord, de solliciter la candidature du maire de Saint-Charles Borromée, Gaby Larrivée.

Leclerc ont de plus ajouté en conférence de presse, que le principal intéressé avait déjà été avisé de ce désir unanime de l'exécutif du comté, de le voir porter les couleurs du P.C. au cours de la prochaine élection générale. En ce qui

concerne la tête dirigeante de la M.R.C. Joliette, ce dernier s'accorde maintenant un court délai avant de faire connaître définitivement ses intentions.

**BAZINET ET AUGER
DERRIERE
LARRIVEE**

Avant d'en arriver à cette proposition unanime de solliciter la candidature de Gaby Larrivée, l'exécutif P.C. du comté de Joliette avait préalablement écouté d'une oreille attentive, la ligne de conduite adoptée par messieurs Benoit Bazinet et André Auger.

On sait déjà que les deux hommes avaient manifesté un certain intérêt, vis-à-vis la succession de Roch La Salle.

Ils ont cependant ouvert la porte à la fameuse proposition de solliciter un seul candidat, précisant que pour l'intérêt du parti, il valait mieux travailler solidairement derrière et avec un seul homme.

Messieurs Auger et

Bazinet ont cependant ajouté qu'advenant un refus de Gaby Larrivée de se porter candidat P.C. aux prochaines élections, ils pourraient réévaluer leur décision. Finalement le député en place, Roch La Salle, n'a pu cacher sa satisfaction devant l'unité démontrée par les membres de son exécutif. "Le succès réside dans l'unité et les libéraux auront l'occasion de le constater aux prochaines élections" de conclure le député qui s'apprête à quitter la vie politique.

TROIS ZONES

C'est au cours d'une importante réunion regroupant tous ses représentants des municipalités du nouveau comté fédéral de Jo-

liette, que l'Association P.C. Joliette du président Michel Leclerc, a adopté d'importantes résolutions visant à préparer le terrain en vue d'éventuelles élections générales. C'est ainsi que l'une de ces résolutions verra ce nouveau comté divisé en trois zones: est, ouest et centrale.

Pour ce qui est des municipalités qui forment ces trois zones, on retrouvera à l'intérieur de la zone ouest Ville des Laurentides, Saint-Lin, Sainte-Anne des Plaines, Le Gardeur, New-Glasgow, Ste-Sophie, St-Roch Ouest et St-Roch de l'Achigan. Fait important à souligner, c'est précisément M. Walter Murphy qui a été man-

daté par l'Association P.C. Joliette, pour assumer la responsabilité de cette nouvelle zone ouest.

En ce qui touche les deux autres zones qui verront leurs responsables être nommés un peu plus tard, on retrouvera à l'intérieur de la zone centrale les municipalités de l'Assomption ville et paroisse, l'Épiphanie, St-Sulpice et St-Gérard de Magella. Finalement les municipalités de Joliette, St-Charles Borromée, Notre Damedes Prairies, Village St-Pierre, Ste-Marie Salomé, Crabtree, St-Paul, et Notre Dame de Lourdes, formeront la zone est du nouveau comté fédéral de Joliette.

**TUILES DE
CÉRAMIQUE**

Croyez-le ou non, à Repentigny, plus précisément au 346 Notre-Dame, "LE PLUS GRAND CHOIX DE CÉRAMIQUE AU QUÉBEC" pour mur et plancher. Plus de 2,500 modèles en démonstration; nous vendons seulement et uniquement de la céramique, c'est pourquoi nous sommes de vrais professionnels dans ce domaine.

- Estimation gratuite à domicile
- Service de livraison de 48 heures
- Service de pose par de vrais spécialistes

Tout ça chez:
CÉRAMIBEC Inc.
au 346 Notre-Dame
Repentigny
581-9163

ARTIC PLUS
EAU DE SOURCE

VENTE ANNUELLE

2 pour 1

\$3.99
18 lts
Prix régulier

A l'achat d'un 18 litres d'eau à prix régulier, obtenez-en un deuxième GRATUITEMENT. Valable jusqu'au 18 avril '88

P.A.T., Repentigny, Lachenaie, Charlemagne, Le Gardeur, L'Assomption, L'Épiphanie, St-Gérard, Lavaltrie, St-Sulpice.

SERVICE DE NETTOYAGE DE REFRIGÉRATEUR D'EAU
498-3783 • 654-1429
457 rue Larochelle, Repentigny

UN RENDEZ-VOUS AVEC LE
PROGRÈS
SIMA
**SALON INTERNATIONAL
DE LA MACHINE AGRICOLE**
8 au 11 avril 1988, Place Bonaventure, Montréal
De 9h30 à 18h00

SIMA '88, c'est près de 300 exposants présentant produits et services provenant de plus de 20 pays à travers le monde ...

- DES TRACTEURS, MACHINES, ÉQUIPEMENTS ET FOURNITURES AGRICOLES DE TOUTES SORTES ...
- DES NOUVEAUTÉS ... Une foule de produits nouveaux parmi lesquels le premier médaillé d'or du concours organisé par l'Association des fabricants de matériel agricole du Québec et le ministère de l'Agriculture, des Pêcheries et de l'Alimentation du Québec (MAPAQ).
- LE SECTEUR DE L'INFORMATIQUE À LA FERME ... Des équipements, des logiciels et des services pour l'informatique appliquée à l'agriculture et au machinisme agricole.
- LES CLINIQUES INFORMATIQUES DES JARDINS ... Des cliniques pour s'initier à la technique des micro-ordinateurs et à l'utilisation des logiciels conçus pour l'entreprise agricole, une commandite du Mouvement Desjardins.
Horaires des cliniques:
1) 10h30 à 11h00 5) 14h30 à 15h00
2) 11h30 à 12h00 6) 15h30 à 16h00
3) 12h30 à 13h00 7) 16h30 à 17h00
4) 13h30 à 14h00
Les équipements utilisés durant les cliniques sont une gracieuseté de IBM CANADA et COMPUTERLAND CANADA
- LE GÉNIE AU SERVICE DE L'AGRICULTURE ... une présentation du MAPAQ, avec en exposition, des produits tels un laveur d'air, un nettoyeur de drains, un récupérateur de chaleur du sol et un système de séchage des grains en sac.
- LA PRÉVENTION À LA FERME ... un thème développé par l'Union des producteurs agricoles.
- LES CONFÉRENCES PRÉSENTÉES PAR
ORDRE DES AGRONOMES DU QUÉBEC ...
Des conférences données par des professionnels sur des sujets d'actualité en agriculture.
Horaire des conférences - Mezzanine Sud
1) 11h00 à 12h00
2) 15h00 à 16h00
- SANS OUBLIER ... Radio-Canada qui célèbre le 50e anniversaire de ses émissions agricoles et qui fera revivre les bons moments du passé.

Admission générale:	6,00\$
Étudiants, Age d'or et groupes (20 personnes et plus):	3,00\$
Enfants de 6 à 11 ans:	3,00\$
Enfants de moins de 6 ans:	Gratuit

FACILITÉS POUR LES GROUPES
Pour plus d'informations, communiquer avec:
LES SALONS A.D.A.
IN OTTAWA INC.
3767, boul. Timens, Bureau 200
St-Laurent, Québec H4R 1W4
Tél.: (514) 745-0280
1 (800) 363-2806

**Tout pour votre salle de bain
et plus...**

Laudace
Boutique

251 boul. Brien,
Repentigny, 514-581-5512

**NOUVEAU
QUINCAILLERIE
DÉCORATIVE D'IMPORTATION**
POUR TOUS GENRES DE PORTES DANS:

Baldwin - Bouvet - Jado

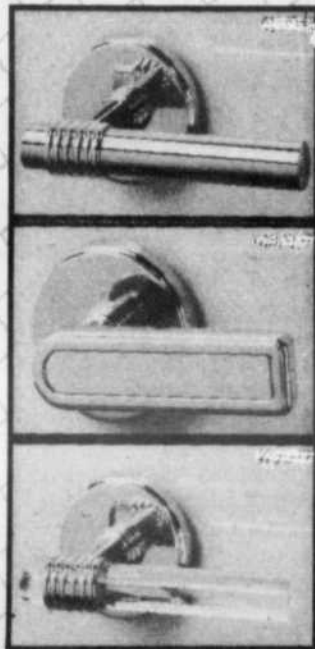

POUR AVOIR LE CHOIX...

**PROMOTION
SPÉCIAL**



**BAIN
TOURBILLON**

"Elaine"
• 6 jets
• 42" x 60" x 20"
• Blanc, os, gris

\$799

TOUT UN SPÉCIAL

SPA PORTATIF
Intérieur et extérieur

* Le modèle TAHOE est un spa portatif de 5 places avec cyclo-jets tourbillon thérapeutique. Couleurs et quantité limitées.

Régulier
\$3,740.00
SPÉCIAL

\$3,360



**Le Seul et Unique
Payette & Perreault inc**

251 boul. Brien
Repentigny
581-5512



Heures d'ouverture
Lundi, mardi, mercredi
8h30 à 18h00
Jeudi, vendredi 8h30 à 21h
Samedi 9h à 16h30

Commission scolaire de Le Gardeur:

La rentrée scolaire pourrait s'effectuer le 31 août '88

Il y a encore loin d'une décision finale sur la question, mais, selon des sources dignes de foi, il semble que la rentrée scolaire à la Commission scolaire de Le Gardeur pourrait s'effectuer le mercredi 31 août prochain.

PAR MYCHEL LAPOINTE

Alors que les élèves du territoire de la CSLG entreprendraient leurs vacances annuelles à compter du jeudi 22 juin '89.

Bien entendu, il faut le préciser, il s'agit là d'hypothèses qui peuvent être considérées. Mais il faudra attendre les confirmations, à cet égard, pour être certain que ces dates seront définitivement retenues.



(Photo: Jacques Jaillet)

Il reviendra aux commissaires de prendre la décision finale.

CONGÉS DES FÊTES...

Dans le même ordre d'idée, les élèves de la CSLG pourraient, toujours en se fiant à nos sources, profiter de deux semaines de vacances au cours de la période du Temps des Fêtes.

En principe, les congés seraient prévus entre le 26 décembre et le 6 janvier. Mais, dans les faits, le congé s'échelonnerait du 23 décembre au 10 janvier.

La semaine de relâche annuelle serait, dit-on, prévue du 20 au 24 février. D'autres détails sont à venir quant au calendrier définitif qui sera adopté.

LA SEIGNEURIE LE GARDEUR

Résidences pour personnes âgées



- Occupation simple ou double
- Chapelle
- Salon de coiffure
- Médecin
- Salle de bingo
- Atelier de travail
- Jardin communautaire dès le printemps '88

35 Notre-Dame,
Le Gardeur

Appelez dès maintenant!

581-0725

Aucune demande de modification de règlement n'a été effectuée

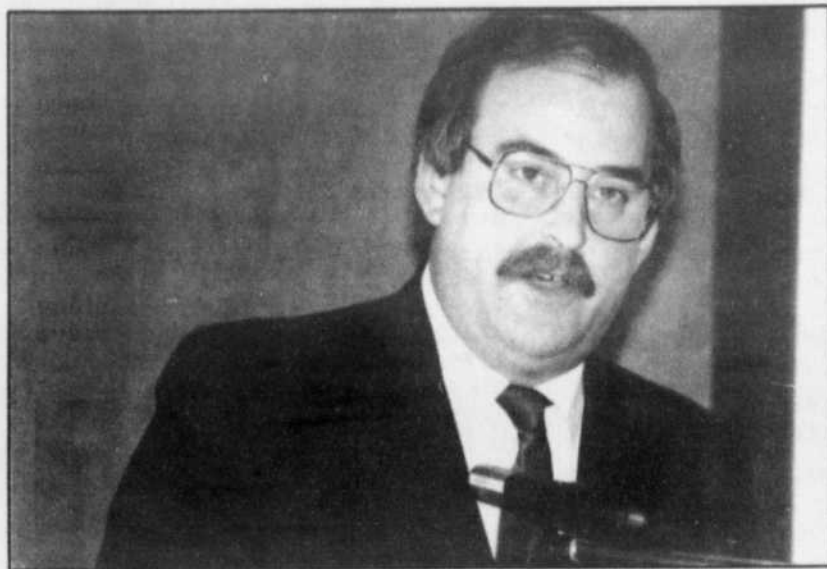

Le maire de Repentigny, M. Jacques Dupuis.

REPENTIGNY (ACRN) Les autorités municipales de Repentigny rappellent que la construction de petites résidences du type proposé par les promoteurs du projet: "Le jardin de Pavillons des Aînés" n'est pas autorisée sur son territoire.

"Aucune demande écrite n'a été acheminée à la ville en vue de faire modifier le règlement no. 590, a-t-on indiqué à la mairie. Dans le contexte actuel, ces maisons ne peuvent donc pas être construites, à Repentigny."

Ledit règlement municipal interdit la construction d'habitations offrant une surface de planchers inférieure à 900 pieds carrés. Or, la plus vaste maison du projet présenté est d'une dimension de 16 pieds par 38 pieds, ce qui

équivaut à 608 pieds carrés.

De plus les promoteurs suggéreraient que ce genre d'habitations puisse être aménagée dans la cour arrière d'une résidence déjà construite. A cet égard le règlement municipal n'autorise pas

l'occupation de deux habitations unifamiliales sur le même terrain.

Les autorités locales informent enfin qu'aucune zone de développement réservée à ce type de construction n'existe sur le territoire repentignois.

Grâce au terrain d'un particulier

Un "Jardin de Pavillons des Aînés", à Repentigny, serait encore possible

"Grâce au terrain d'un particulier, l'implantation du "Jardin de Pavillons des Aînés", à Repentigny, serait encore possible".

PAR JULIE PAGE

Tels sont les propos qu'a tenus, la semaine dernière, le président du Centre de Rénovation Prud'homme et responsable du projet, M. Jean Prud'homme.

Selon lui, il ressort qu'au cours d'une récente rencontre avec le directeur-général adjoint à la Ville de Repentigny, M. Yvon Deschamps, il fut en effet entendu que les principaux intervenants abandonneraient l'idée de la maison secondaire, au profit de la formule "jardin". Cela, en raison du contexte régional actuel.

"Or, bien que les autorités municipales ne nous aient pas ouvertement signifié

leur accord face audit projet, elles n'ont pas, pour autant, semblé s'y opposer", a affirmé M. Prud'homme.

"Au contraire, a-t-il ajouté, le maire Jacques Dupuis nous a récemment indiqué que si nous soumettions à M. Deschamps un projet d'urbanisme, clair et concret, les édiles repentignois conviendraient alors de l'étudier de près".

UN SITE IDEAL

Au dire de M. Prud'homme, les promoteurs du "Jardin de Pavillons des Aînés" envisageraient avec optimisme la location emphytéotique d'un terrain appartenant à un particulier de Re-

pentigny.

De son propre aveu, le site retenu serait situé aux abords du fleuve, dans le secteur est de la municipalité.

Par ailleurs, il couvrirait une superficie de 190,000 pi². Toutefois, en considérant le fait que la ligne de hautes eaux réduit ledit terrain de 30,000 pi², la dimension réelle s'étendrait donc sur 160,000 pi².

"La formule "jardin" consistant à regrouper sur un même territoire une trentaine de ces pavillons pré-usinés, le site convoité s'avèrerait, à cet égard, idéal", a commenté M. Jean Prud'homme.

Ceci dit, des pourparlers, dit-on positifs, sont actuellement en cours entre les deux parties. De sorte que M. Prud'homme a indiqué à l'Artisan qu'il n'entrevoit pas d'obstacles majeurs à obtenir,

du propriétaire, un coût de location raisonnable.

DE SIX A DOUZE MOIS

Si le projet présenté recevait l'appui des autorités municipales, il appert que les délais prévus — relativement à une modification de règlement — s'échelonnent sur une période variant de six à douze mois.

"Aussi, avons-nous déjà avisé les cinq couples qui devaient prendre possession de leur petite maison, en juin", a poursuivi le président du Centre de Rénovation Prud'homme.

"Vaut mieux tard que jamais!, a-t-il conclu. Il suffit d'être patient".

Soulignons enfin, qu'à ce jour, quelque 20 unités ont été vendues à des aînés de la région. Cela, conditionnellement à l'acquisition d'un terrain.



Marie-Soie inc.

• Tissus • Draperies • Stores

NOUS SOMMES LE PLUS GRAND CENTRE DANS LA RÉGION DE:

TISSUS DENTELLES DRAPERIES RIDEAUX

Prix réduits

réduits!

réduits!

Vos spécialistes de la décoration intérieure vous offrent les meilleures marques aux meilleurs prix. Venez constater par vous-mêmes.

• DRACO • BERGEMONT
• LOUVER DRAPE
• LEVELOR • CONVERTEX

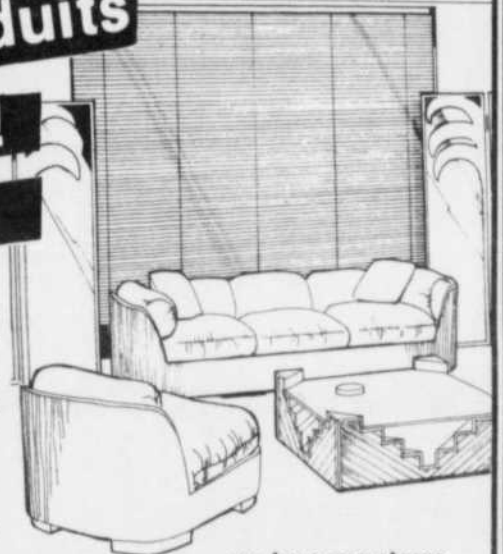

sur tous nos stores verticaux et horizontaux micro et plissés. Venez le constater.

RABAIS INCROYABLES

Vu son grand succès, nous continuons notre promotion printanière à

20%

D'ESCOMPTE

sur notre vaste choix de

TISSUS À RIDEAUX DENTELLES et DRAPERIES SUR MESURE



Rabais à partir de 20%

sur couvre-lits et édredons sur mesure
Venez choisir parmi toute une gamme d'échantillons de fabricants de renom.



TISSUS-MODE

Tous nos nouveaux tissus-mode de printemps sont maintenant disponibles. Venez refaire votre garde-robe aux coloris printaniers avec nos tissus imprimés, coton polyester frippé, etc.

219 boul. Brien Repentigny

581-1558



Notre spécialité: le

COTON MOLLETONNE

EN EXCLUSIVITÉ... les vêtements

Puech

Venez faire connaissance avec ce magnifique vêtement.

VÊTEMENTS PIC-CO-LO

516 boul. Iberville, Repentigny 585-4637

M. Carole Jacques sera candidat du P.C.-Montréal-Mercier

"Le 4 septembre 1984, la population m'accordait sa confiance afin que je dé-

L'actuelle députée de Montréal-Mercier à la Chambre des communes, Mme Carole Jac-

nes.
BILAN
Par ailleurs, la députée de Montréal-Mercier

PAR MYCHEL LAPOINTE

fende pleinement les intérêts de la circonscription de Montréal-Mercier. Et je crois ne pas l'avoir déçue, malgré qu'il reste énormément de travail et de projets à réaliser au cours des prochaines années. Héritage du gouvernement libéral. Voilà la raison principale qui m'incite à solliciter un deuxième mandat auprès de la population de Montréal-Mercier".

ques, défendra à nouveau les couleurs du Parti conservateur du Canada lors de la prochaine élection fédérale. C'est sans opposition que Mme Jacques s'est vue confier cette mission, lundi soir dernier, lors de l'assemblée d'investissement du PC-Montréal-Mercier tenue au Centre Edouard-Rivest de Montréal-est en présence de quelque 653 person-

a profité de l'occasion pour dresser un bilan du travail accompli depuis septembre 1984 dans la circonscription électorale la plus à l'est de l'île de Montréal. "Le gouvernement fédéral a injecté plus de 296 millions de dollars dans l'est de Montréal en subventions directes. Tout récemment, mon collègue, l'honorable Robert De Cotret, accordait une subvention de \$275 millions de dollars à la relance économique. Plus de



Mme Carole Jacques.

4,500 emplois ont été créés et 2,500 autres ont été maintenus dans l'est de Montréal

depuis le 4 septembre 1984. J'ajouterai que cela n'englobe pas les emplois maintenus et créés, suite à l'entente de 100 millions de dollars entre le gouvernement fédéral et la compagnie Bombardier et du contrat de 4,1 millions de dollars octroyé à la compagnie Vickers pour l'amélioration des véhicules blindés par le ministère de la Défense nationale..." de relater Mme Jacques.

Tout en ajoutant, à la liste des réalisations,

l'implantation des compagnies Tye-Sil, Arcon et American Iron Métal dans le comté de Montréal-Mercier. "Le renouveau économique qui s'est amorcé le 4 septembre 1984 s'avère la preuve tangible des efforts soutenus du gouvernement conservateur dans l'est de Montréal. L'avenir économique de l'est de Montréal est tributaire de ceux et celles qui croient en elle. Et moi j'y crois..." devait-elle conclure.

Taux de croissance de l'ordre de 18,5%

Repentigny est la ville qui s'est la plus développée à l'est de Montréal

REPENTIGNY (ACRN) Selon un rapport de Statistique Canada, Repentigny est la ville qui s'est le plus développée à l'est de Montréal, de 1981 à 1986. D'après le document émis par cet organisme en février dernier, Repentigny a connu une démographique supérieure à toutes les mu-

nicipalités de sa région, enregistrant une hausse de population de l'ordre de 18,5% au cours de cette période. La ville de Lachenaie vient au deuxième rang, avec un taux de croissance démographique s'élevant à 17,9%. Lors du recensement de juin 1986, la

population de Repentigny se chiffrait à 40,778 résidents. Selon les estimations fournies à la mairie, elle devrait atteindre les 45,000 personnes, le 1er juillet 1988, compte tenu du fait que l'on a permis, depuis juin 1986 la construction de 2,032 nouveaux logements sur son ter-

ritoire. La croissance démographique de Repentigny, au cours de ces deux années serait donc de 8,8% environ. Par conséquent, le rythme de développement de la ville s'avérerait une fois de plus accéléré par rapport aux autres municipalités de sa région.

Carrosserie C.P. enr.



Wilfrid Cotton prop.

Débosselage - Peinture

- * Estimation
- * Service de remorquage
- * Auto de courtoisie

Diplômé du comité paritaire de Montréal de l'automobile comme débosseleur de 1ère classe.

326 rue Charles Marchand Gar.: 582-1158
Le Gardeur (parc Industriel) Rés.: 582-3406



C'est le temps des couleurs et de la chaleur. Nous avons pour vous de magnifiques chaussures pour agencer vos tenues printanières.



N'oubliez pas:
Pour hommes nous avons aussi des marques prestigieuses telles:
*Florsheim *Rohde *Romika *Deluca *Pajar *Wallabees

CHAUSSURES
Jacqueline Deschènes
• MASTER CARD
• VISA
195, St-Paul, Le Gardeur 581-0424

SESSION ÉTÉ 1988 INSCRIPTION À TITRE D'ÉTUDIANT(E) LIBRE COURS CRÉDITABLES OFFERTS PAR LE CENTRE D'ÉTUDES UNIVERSITAIRES DE L'UQAM À SAINT-JÉRÔME

FAMILLES	COURS OFFERTS				
	Sigles et numéros	Titres	Jours	Heures	Endroit
Arts	APL-1502-01	Exploration en couleur B	Lundi-merc.	18h00-21h00	Saint-Jérôme
	APL-1602-01	Exploration en sculpture B	Lundi-merc.	18h00-21h00	Repentigny
Sciences	*BIO-1520-01	Physiologie et milieu de travail II	Lundi-merc.	19h00-22h00	Saint-Jérôme
	EDU-3425-03	Sciences de la nature au primaire:	Mardi-jeudi	16h00-19h00	Mascouche
	*MAT-4222-01	Didactique des mathématiques au	Mardi-jeudi	17h00-20h00	Repentigny
	*SEI-6042-01	Stage	Mardi-jeudi	18h00-21h00 Exercices: 21h00-23h00	Repentigny
Sciences humaines	COH-1105-02	Laboratoire d'initiation au travail en petit groupe	13, 27 mai 10 juin 14, 15, 28 29 mai, 11, 12 juin	18h00-21h00	Repentigny
	*COH-1604-01	La résolution de problèmes en intervention psycho-sociale	Lundi-merc.	19h00-22h00	Saint-Jérôme
Sciences de la gestion	PSY-1132-01	Théories et technique de l'entrevue	Lundi-merc.	19h00-22h00	Joliette
	SOC-3220-01	Sociologie des organisations	Lundi-merc.	18h30-21h30	Lachute
	ADM-1161-02	Comportement organisationnel I	Lundi-merc.	19h00-22h00	Joliette
	*ADM-5425-01	Gestion de la convention collective	Mardi-jeudi	19h00-22h00	Saint-Jérôme
	*ADM-6950-01	L'entrevue: outil de gestion	Lundi-merc.	19h00-22h00	Repentigny
	ECO-1061-01	Economie du Québec	Mardi-jeudi	19h00-22h00	Saint-Jérôme
	ECO-1061-03	Economie du Québec	Lundi-merc.	19h00-22h00	Repentigny
JUR-1031-02	Introduction au droit des affaires	Mardi-jeudi	19h00-22h00	Repentigny	

CONDITIONS D'ADMISSION:
Posséder des connaissances appropriées, une expérience jugée pertinente et être âgé(e) d'au moins 22 ans.
ou
Détenir un diplôme d'études collégiales ou l'équivalent.

INSCRIPTION:
11 avril 1988: Saint-Jérôme, 1010 rue Labelle
De 9h00 à 18h30
Tél.: 1-800-363-3691 ou 436-2878
12 avril 1988: Repentigny, 29 boul. Brien
De 13h00 à 18h30
Tél.: 585-8711

Note: S'il vous est impossible de vous présenter à ces endroits aux dates et heures prévues, communiquez avec nous au 1-800-363-3691 afin de prendre arrangement (possibilité d'inscription par la poste).

Sur le territoire de la Ville de Charlemagne:

Des autobus ralentis par les froids intenses...

"Depuis le début de l'année 1987-88, nos enfants ont à subir le

les enfants du secteur de Charlemagne dans les conditions de l'au-

de ses doléances à M. Jacques Demers, régisseur du transport à la Commission scolaire de Le Gardeur. La lettre expédiée étant endossée par 41 signataires.

autobus ont trop de difficultés à sortir. S'il fait assez froid pour geler les autobus, que faites-vous des enfants au bord de la rue? Allez-vous attendre qu'un enfant gèle sur le coin de la rue ou qu'un

groupe d'enfants ait un accident pour faire vérifier les autobus?" interroge Mme Arguin-Lavallée.

teur à ce sujet et nous attendons la réponse dans les prochains jours. Mais il faut bien comprendre qu'on a affaire à des autobus qui fonctionnent au gaz propane, c'est à dire plus sensible que les véhicules qui fonctionnent à l'essence ordinaire puisque le gaz propane gèle par grand froid..."

comme le précisera M. St-Gelais, "il s'agit là de la seule plainte du genre que nous avons reçue, cette année".

PRINTEMPS

Avec l'arrivée du printemps, le problème du gaz propane qui gèle est, du fait, résolu. Alors que pour les autres aspects de sécurité, la réponse attendue par les autorités de la CSLG pourrait bien contenir les éléments de réponse nécessaire.

Finalement, cette citoyenne semble posséder et la question et la réponse. Puisqu'interrogé par L'ARTISAN, M. Pierre St-Gelais, agent d'administration à la CSLG, expliquait, la semaine dernière que "nous avons communiqué avec le transpor-

La question est là, finalement. Même si,

PAR MYCHEL LAPOINTE

mauvais système de transport existant à Charlemagne. L'autobus #1 ne doit pas être en ordre plus qu'il le faut. On a eu trois matins de grands froids, les retards ont été de 30 à 50 minutes. Est-ce normal? Lors du circuit, l'autobus manque d'essence. Est-ce normal? Les vitres du chauffeur sont tellement givrées, qu'il ne peut à peine voir. Est-ce normal?"

Mme Lyse Arguin Lavallée, une citoyenne de Charlemagne, se pose de sérieuses questions quant à la sécurité dont peuvent jouir

tobus actuel qui dessert ce secteur.

Elle a donc fait part

"Le transport Sabem nous dit qu'au froid, les

"Ton environnement nous on y tient"

Le printemps est arrivé. Nous pensons déjà à embellir nos parterres. Le mouvement scout et guide de Charlemagne a pensé à cela pour vous. Nous avons organisé, encore cette année, une campagne de financement intitulée "PROJET FLEURI". Cette campagne se tiendra du 7 au 23 avril et débutera par un grand défilé avec tous les jeunes du mouvement scout et guide de Charlemagne le 9 avril prochain.

Durant cette campagne, des gens se présenteront chez vous dans le but de vous offrir toute une gamme de produits à un prix concurrentiel. Nous espérons que vous répondrez en grand nombre à cette campagne de financement.

En plus des fleurs, des plants de jardin et des arbres que nous vendions l'an passé, cette année, nous ajoutons les arbustes décoratifs. Car pour les scouts et guides de Charlemagne, "Ton environnement, nous on y tient".

Verti Store

Le Centre de la Fenêtre Élégante
15 Magasins pour mieux vous servir



TISSUS & DOUILLETES

25% Collection "Park Avenue" "Pride of Paris"

SPÉCIAL
PVC \$39.95
75" x 84"
Couleurs en magasin
Valence incluse

TISSUS TERGAL
\$10.99 le mètre

PVC GAUFFRÉ
75" x 84" \$99.
(Valence incluse)

PRIX-QUALITÉ-SERVICE

372 Notre-Dame
Repentigny 585-0243
(Près de la Marina)



TOUJOURS PLUS HAUT!

VOUS PENSEZ PEINTURER...
NOUS AVONS PENSÉ À...

Wow!

ENTREPÔT DE LA PEINTURE ENR.



Four vos besoins commerciaux ou privés, venez voir notre grand choix de peintures
FEROX
GROS ET DÉTAIL
1848 COULEURS À VOTRE CHOIX

Tout pour le
sableur à
plancher

Vinyle-Acrylique

Couche de fond
4 L.
Latex
SPÉCIAL

13.99

SEMI-LUSTRE LATEX

blanc
4 L.

Spécial

18.99

PLUSIEURS AUTRES SPÉCIAUX EN MAGASIN

74 MONTÉE ST-SULPICE
ST-SULPICE

GEORGES H. LALONDE
Gros des ventes
PAUL PAYETTE
Marketing

589-2226

MODE

Votre rendez-vous avec la



A VOTRE SERVICE DEPUIS 11 ANS.

Pantalons pour hommes et femmes de \$15 à \$30.

Boutique

Pierre THOUIN

Plan de mise de côté
— Visa-Mastecard

427 boul. Lacombe, Le Gardeur

581-1655

"Ce n'est pas par caprice, mais par besoin!"

—G. Lavallée

A la suite des récentes déclarations de l'ex-maire du Village de Lavaltrie, M. Emile Picard — relativement au rachat de l'ancien hôtel de ville de la municipalité — le maire Gérard Lavallée aura tenu, la semaine dernière, à apporter quelques précisions.

PAR JULIE PAGE

On se rappellera que le 14 mars dernier, les édiles lavaltriois ont accepté, à l'unanimité, le projet consistant à re-

prendre possession de Place Lavaltrie, dans le but d'y aménager l'hôtel de ville.

"Ce n'est pas par ca-

price que nous avons agi de la sorte, mais par besoin; l'administration précédente ayant refusé de déboursier la somme de \$10,000.00 pour l'ancien local (1370 Notre-Dame), lequel en valait au moins \$200,000.00. Résultat: l'hôtel de ville actuel est réduit à un simple bureau administratif", a indiqué M. Lavallée.

"Nous sommes d'ail-

leurs convaincus d'entraîner une économie certaine d'argent au profit des contribuables; tout en s'assurant de leur fournir les services auxquels ils ont droit, a-t-il ajouté. D'autre part, nous récupérons un site exceptionnel".

Selon lui, tous ceux et celles qui connaissent le prix des constructions publi-

ques, en 1988, savent pertinemment qu'un agrandissement convenable de l'édifice actuel sur un site exigu, coûterait beaucoup plus que le projet proposé. Et contrairement à ce dernier, l'option visant à agrandir l'édifice n'apporterait aucun revenu à la municipalité.

Toujours d'après le maire Lavallée, plusieurs auront trouvé inconcevable que celui-là même qui a dilapidé

les biens publics et qui, conséquemment, est la cause des problèmes actuels, tente aujourd'hui de leur faire peur.

"Que la population se rassure! Les membres du conseil ne sont pas plus intéressés que d'autres à voir hausser leurs taxes", a-t-il poursuivi.

"D'ailleurs, il y a près de 30 ans que je m'intéresse à des projets divers publics et parapublics. Aussi, les

citoyens qui me connaissent savent que j'ai toujours eu un grand souci d'économie. Qu'il s'agisse de la construction du Centre des loisirs, de la piscine publique, du terrain de jeux, etc... Je suis convaincu que la collectivité locale saura nous faire confiance et que Lavaltrie ira de l'avant avec un conseil municipal éclairé et compétent", a conclu M. Gérard Lavallée.

*Vous n'en croyez pas vos yeux
... vos lunettes à un mini-prix*



F. FARHAT
OPTICIEN D'ORDONNANCES

La plus grande maison d'opticiens d'ordonnances au Québec

MAXI-SERVICE pour MINI-PRIX

Les plus grandes marques...
Yves St-Laurent, Paco Rabanne, etc.

« La mode d'aujourd'hui au prix d'hier »

920 Iberville, Repentigny 654-0448
13,076 Sherbrooke Est, P.A.T. 642-7663

Nos verres de contact sont aussi à mini prix.

PLUS DE 26 SUCCURSALES AU QUÉBEC POUR VOUS SERVIR

« Le consommateur d'abord »

BOUCHERIE René Germain INC.

510 boul. Iberville
Repentigny à côté de la Poissonnerie Piccolo
654-6348

LIVRAISON GRATUITE — OUVERT AUSSI LE DIMANCHE

TOURTIÈRE DU LAC ST-JEAN 4⁸⁹ ch.
Produit "maison". Rég. 5.89 ch.

POITRINE ET CUISSE de poulet cuit B.B.Q. Produit maison 7.45 kg 3³⁹ lb	POULET AU LAIT Produit maison 4.39 kg 1⁹⁹ lb
SAUCISSES AU BOEUF Produit maison 7.69 kg 3⁴⁹ lb	BOEUF HACHÉ Mi-maigre 3.73 kg 1⁶⁹ lb

• Viande rouge A-1 de première qualité seulement
• Nombreux produits "maisons"

Spéciaux valides du 4 au 9 avril 1988
Nombreux autres spéciaux OUVERT 7 JOURS

SUPER VENTE D'OUVERTURE

EAU PURE OBTENUE PAR DISTILLATION

POINT D'EAU

- Eau distillée en vrac
- Analyse
- Vente et service

Spécial du 31 mars au 30 avril 88

Pensez santé. Contenant de 18 litres. **\$1¹⁹**

D.L. TRAITEMENT D'EAU INC.

58 rue Laurier, Repentigny
(coin Iberville, près bureau de poste)
654-6097



POISSONNERIE PICCOLO INC.

Toujours au 512 Iberville
Repentigny: 585-8483
Ouvert le dimanche de 9h à 17h. René Germain, prop.

CUISSES DE GRENOUILLE Régulier \$8.93/lb 13.15/kg 5⁹⁵ /lb	PIZZA AUX FRUITS DE MER 5⁸⁹ /chac.
DARNES DE FLETAN Régulier \$6.95/lb 10.81/kg 4⁸⁹ /lb	MOULES CULTIVÉES Régulier \$1.59/lb 2.19/kg 99¢ /lb

PRODUITS MAISON

- Coquilles de fruits de mer
- Coquilles St-Jacques
- Brochettes de fruits de mer
- Sauce à spaghetti aux fruits de mer
- Pâté au saumon
- Coquilles de crevette

"J'ai été choisi grâce à mes connaissances et expériences"

—N. Miron

"Si j'ai été choisi par l'équipe du maire Bricault, c'est avant tout en raison de ma polyvalence et de ma vaste expérience dans divers secteurs publics et para-publics. Je suis donc assuré que la population saura le reconnaître, lors de l'élection partielle prochaine".

PAR JULIE PAGE

Invité la semaine dernière à commenter la récente mise en candidature de M. Richard

Cusson — à titre de nouveau candidat au poste six du conseil municipal de l'Epipha-

nie — tels ont été, entre autres, les commentaires de M. Normand Miron.

"Bien que M. Cusson se qualifie comme étant un citoyen voulant changer des choses, à l'Epiphanie, un fait demeure: la compétence et la capacité d'analyser les nombreux dossiers s'avèrent être des qualités

essentielles à tout bon conseiller. Et en ce qui me concerne, je possède bien ces aptitudes", a-t-il indiqué à l'Artisan.

Selon M. Miron, la population épiphaniennne est plus que satisfaite des transformations effectuées au cours des dernières années, sous l'égide du

maire Bricault. Et contrairement à ce qu'affirme M. Cusson, M. Miron a ajouté: "Ça bouge à l'Epiphanie!".

A cet égard, croit-il fermement qu'un conseil municipal se doit d'être homogène. Cela, de manière à assurer le mieux-être de l'ensemble de la collectivité locale, d'une part,

et une saine harmonie au sein de l'équipe, d'autre part.

"De par ma profession de maître de poste, j'ai eu, à maintes reprises, l'occasion de rencontrer des résidents de l'Epiphanie. Ceux-ci m'auront d'ailleurs clairement exprimé leur contentement au regard de ma candi-

dature", a-t-il affirmé.

Aussi, espère-t-il que la population épiphaniennne sera, le dimanche 24 avril prochain (jour d'élection partielle à l'Epiphanie), en mesure d'exécuter un vote raisonnable et sensé. De sorte, qu'elle n'aura pas à regretter son choix ultérieure-

R L'Epiphanie

Vérification de la liste électorale

(J.P.) — Depuis le 31 mars dernier, les électeurs peuvent s'assurer que leur nom est bien inscrit sur la liste électorale, en en vérifiant les divers extraits. Ceux-ci sont affichés à différents endroits sur le territoire de la municipalité.

Par ailleurs, l'ensemble de la liste est actuellement disponible, pour consultation, à l'Hôtel de Ville, au Centre communautaire Guy Melançon ou encore au bureau de

poste.

INSCRIRE OU RADIER UN NOM

Quiconque constate que son nom n'est pas inscrit sur ladite liste électorale, alors qu'il devrait y être; qu'il y est inscrit alors qu'il ne devrait pas; ou encore constate que le nom d'une personne y figure, alors qu'il ne devrait pas, peut se présenter au bureau de dépôt pour faire en ce sens, une demande d'inscription ou de radiation.

Le bureau de dépôt sera ouvert aux endroits, dates et heures suivants:

Endroit: 66, rue Notre-Dame à l'Epiphanie. Dates et heures:

Mardi, 5 avril 1988 de 10h00 à 12h30.

Mercredi, 6 avril 1988 de 14h30 à 17h30.

Jeudi, 7 avril 1988 de 14h30 à 17h30.

Jeudi, 7 avril 1988 de 19h30 à 22h00.

Vendredi, 8 avril 1988 de 14h30 à 17h30.

CANDIDATS

Au terme de la période de déclaration de candidature (le vendredi 1er avril dernier à 16h30), l'on retrouve donc les candidats suivants:

ELECTION PAR ACCLAMATION

Poste no 3: n'ayant subi aucune opposition, M. Alain Robitaille a été élu par acclamation.

ELECTION PROCHAINE

Poste no. 6: — M. Normand Miron, — M. Richard Cusson, — M. Jules Brunet.

Au moment de mettre sous presse, il aura été impossible de recueillir les commentaires de chacun. Toutefois, ces informations feront l'objet d'un prochain article.



CAMELOTS DEMANDE(S)

LES SIX CAMELOTS DU MOIS SE MÉRITERONT LES PRIX SUIVANTS: CASQUETTES ET TROPHÉES L'ARTISAN, BONUS EN ARGENT, (ET LA CHANCE DE DEVENIR L'UN DES DEUX CAMELOTS DE L'ANNÉE.

De 9hres à 17hres
Du Lundi au Vendredi
581-5120



MARDI seulement
notre spécial
Permanente
\$33 tout compris



POUR VOTRE PREMIÈRE VISITE
Je vous offre un TRAITEMENT FACIAL complet à DEMI PRIX. Rég.: \$22.00 **\$11** spécial

POUR CONNAITRE SA SAISON
Couleurs plus cours de maquillage personnalisé. **\$49**

NOUVEAU LOOK
MAQUILLAGE PERMANENT

- Pour vos sourcils
- Le contour de vos yeux et de vos lèvres

Un maquillage naturel à vie qui atténue les imperfections et souligne la beauté.
SOLUTION IDÉALE AUX PROBLÈMES QUOTIDIENS.

797 St-Vallier, Repentigny (près de Valmont) 585-0877

VOUS CONSTRUISEZ — RENOVEZ!

"Maison Chaleur Confort"

A UN FOYER POUR VOUS

LE SEUL DE LA REGION A VOUS OFFRIR TOUTES LES GRANDES MARQUES



Maison
CHALEUR & CONFORT
Poêles à bois

Les Vrais Pros!
REPENTIGNY
367 Notre-Dame
582-0912

- Joliette
- Terrebonne

POÊLES - FOYERS - ACCESSOIRES - CHEMINÉE PRÉ-FABRIQUÉE



KIT
FOYER

Un seul caisson
de base et un grand
choix de façades



DEUX STYLES AU CHOIX

- Style classique avec cadre fini laiton ou aluminium brossé
- Style moderne avec panneaux décoratifs aux couleurs variées: gris, taupe, rouge vif, beige, noir, fini laiton ou aluminium brossé.

Dans le cadre de l'Intemps culturel de Repentigny

L'ARAM vous convie à son Festival de musique

Dans le cadre de l'Intemps culturel de Repentigny, qui vise à promouvoir les activités artistiques et culturelles de la région, l'Association régionale de la musique se fait honneur et un plaisir de vous inviter à son Festival de musique, qui aura lieu les vendredi, samedi et dimanche des 15, 16 et 17 avril prochains, à la polyvalente Jean-Baptiste Meilleur, ainsi qu'à l'école des Moissons à Repentigny.

Cet événement musical printanier se veut l'endroit annuel par excellence permettant à la population régionale de faire connaissance avec le potentiel artistique et musical que recèle notre si belle région. Fait important à souligner, la M.R.C. de l'Assomption peut être fière et s'enorgueillir des talents internationaux qui sont issus de sa population, tel que le pianiste André Laplante et la violoniste Marie Lacasse.

C'est aussi la chance et la possibilité pour nos jeunes artistes et musiciens en herbe de se faire connaître et de se faire valoir aux yeux d'un premier public, dans la majorité des cas. Vous aurez donc le plaisir et le loisir d'entendre et de voir à l'œuvre des artistes et musiciens, agés de 6 à 60 ans, soit comme soliste ou choriste, soit en groupe musical ou en orchestre. Cela dans une brochette d'instruments et de catégories musicales, tels que le classique, le semi-clas-

sique, le populaire et le folklore. Afin que vous puissiez goûter de tout, l'ARAM vous propose en

guise de programme les six (6) activités musicales suivantes:

1. Le vendredi 15 avril à 19h30, à la J.-B.M.: soirée d'ouverture avec le Concert des élites. La population est ici invitée à découvrir de jeunes talents, de 8 à

Surveez l'ouverture de:

L'AMI-AIR

Ventilateurs Eclairage - Halogène
2050, p-Dame, Le Gardeur **654-6408**

Le 3 avril prochain

Nombreux spéciaux d'ouverture en magasin.



Le Festival de musique de l'ARAM du 15 au 17 avril, en collaboration avec le Printemps culturel de Repentigny.

guise de programme les six (6) activités musicales suivantes: 1. Le vendredi 15 avril à 19h30, à la J.-B.M.: soirée d'ouverture avec le Concert des élites. La population est ici invitée à découvrir de jeunes talents, de 8 à

SAVEZ-VOUS

.....DANS QUOI INVESTIR...?
.....QUAND.....?
.....COMMENT.....?

MARCHÉ BOURSIER? FONDS COMMUNS DE PLACEMENT? ABRIS FISCAUX? OBLIGATIONS? CERTIFICATS GARANTIS?

VOUS AVEZ DÉJÀ \$15,000 OU PLUS D'INVESTI OU À INVESTIR?
VOUS DÉSIREZ EN SAVOIR D'AVANTAGE?
VOUS VOULEZ ENTENDRE DES IDÉES NOUVELLES?

NOUS VOUS INVITONS À ASSISTER À NOTRE RÉUNION D'INFORMATION À:

**REPENTIGNY
LE 20 AVRIL 1988 À 19.30 HRES**

LE NOMBRE DE PLACE EST LIMITÉ.
S.V.P. RÉSERVEZ LA VOTRE AU 861-2771.
CONTACTEZ UNE DES PERSONNES SUIVANTES:

- DANIEL CHEVALIER
- LUC PLANTE
- STÉPHANE VÉRONNEAU
- L'ÉQUIPE À VOTRE SERVICE
- COURTIERS CHEZ DERAGON LANGLOIS LTÉE
- MEMBRE DE LA BOURSE DE MONTRÉAL

COLLÈGE DE L'ASSOMPTION

Belles Soirées du Collège

Dimanche 10 avril 19h30
I. Pierre Paquin, éducateur
"Les adolescents et la toxicomanie: comment réagir".

Jeudi 21 19h30 Mellana, professeur "L'impact de la civilisation américaine"	Mercredi 4 mai 19h30 Mme Lise Cormier, architecte paysager "L'aménagement paysager de votre propriété."	\$5.00 PAR/ CONFÉRENCE
---	--	-------------------------------------

Le samedi 23 avril 20h00

**Soirée de musique et danse
d'Amérique du Sud**

(Ation et spectacle)
Musique et danse du Pérou, de la Bolivie,
du Chili et Uruguay

Coût: \$2.00

Permis RAQ

Billets en vente aux adresses suivantes:

Collège de l'Assomption
PharmPayette de l'Assomption
PharmLalonde de Le Gardeur
PharmDupuis de l'Épiphanie
Librairie de Repentigny

Reservations: 589-5621

Le Collège de l'Assomption tient à remercier La Caisse populaire de l'Assomption, l'Association des Parents des Élèves du Collège de l'Assomption, pour leur contribution financière à l'organisation de ces Belles Soirées

16 ans qui ont déjà fait leur marque dans des concours musicaux provinciaux, à titre de

du samedi et dimanche, 16 et 17 avril, à 14h00, à la J.-B.M., ce sont les solistes qui

d'adolescents et d'adultes. 5. Le dimanche matin, 17 avril, à 11h00, à

reille grâce à l'exécution de très belles oeuvres vocales interprétées par les chorales et les choeurs que regroupe notre si belle région.

L'ensemble des activités du Festival de musique vous est offert gratuitement. Seule les activités en soirée demandent un prix d'entrée (4,00\$), ainsi que celle des sons et brioches (7,00\$ pour le non-membres, 6,00\$ pour les non-membres et 3,00\$ pour le 3e âge et les étudiants). Les billets seront en vente aux endroits suivants: à l'entrée de l'auditorium de la J.-B.M.; à la librairie Raffin; aux pharmacies Belhumeur Place Repentigny, Chevalier, Rioux Payette et Chagnon.

N'oubliez donc pas de mettre à votre agenda ce rendez-vous avec le Festival de musique de l'ARAM où les talents artistiques et musicaux en devenir de chez-nous se feront connaître et valoir du 15 au 17 avril prochain, et cela dans le cadre du Printemps Culturel de Repentigny.



(photo: Jacques Jalliet)

En conférence de presse, la semaine dernière, le maire M. Jacques Dupuis a tenu à exprimer son appui au Festival. En présence du Dr Robert Lussier, président de l'ARAM.

solistes.

2. Le samedi 16 avril à 9h30, à la J.-B.M., ce sont les groupes musicaux recensés dans les écoles, niveau primaire, qui se feront valoir dans une première prestation publique.

3. Dans l'après-midi

prennent la relève.

4. Le samedi soir, 16 avril, à 19h30, à la J.-B.M., la population est conviée à apprécier la performance artistique et musicale des orchestres et des chorales, composés d'enfants,

l'école des Moissons, au 945 Noiseux, à Repentigny, l'ARAM vous invite à un autre volet de ses sons et brioches.

6. Enfin, pour clôturer cette grande fête musicale printanière, venez vous régaler l'o-



C'est le

PRINTEMPS

Profitez-en pour décorer votre maison avec nos nombreux spéciaux

Stores verticaux en tissu

au prix du PVC

75" x 84"
Valence incluse

79⁹⁵ et 99⁹⁵

Verticaux en PVC

75" x 84"
Valence incluse

69⁹⁵

Verticaux aluminium

3 couleurs
75" x 84"

79⁹⁵

Stores horizontaux en PVC

3 couleurs en stock: gris-ivoire-blanc
Payez + emportez

20" x 45"	12.99
22" x 45"	13.79
24" x 45"	14.69
26" x 45"	15.59
27" x 45"	16.09
28" x 45"	16.59
30" x 45"	17.49
32" x 45"	18.69
36" x 45"	20.39

Porte-patio

2 stores sur un rail

66" x 84".....54⁹⁹

78" x 84".....63⁹⁹

Peinture

Semi-lustre

Latex
4 lts. 19⁹⁵

Fini velours

4 lts. 19⁹⁵

Fini perle

4 lts. 19⁹⁵

Sous-couche

Latex
4 lts. 13⁹⁵

Latex

Intérieur-extérieur
4 lts. 14⁹⁹

NOUVEAU CARPETTES en nylon

Choix de 12 couleurs et dessins différents
Environ 6' x 9'

Spécial \$249

LE CENTRE DE DÉCORATION

TAPIS CLAUDE GUY INC.

344 rue Notre-Dame, Repentigny 585-2248

IGA Boniprix IGA

SUPERMARCHÉ GREVIER

On a l'air de vous satisfaire

AVEC NOS PRIX ENSOLEILLÉS

BOEUF HACHÉ

RÉGULIER

78¢ /lb

Valide jusqu'au 9 avril 88

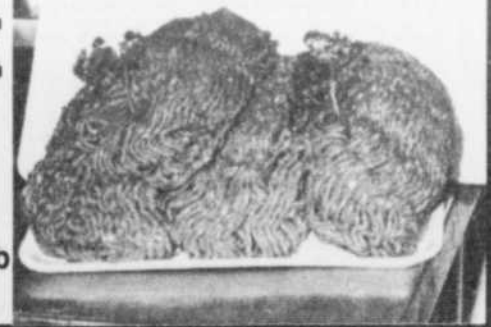

COKE

Coke diet, Sprite, Sprite diet

6/344

bout. 750 ml.

CHAMPIGNONS FRAIS

DU QUÉBEC
227 gr.

79¢

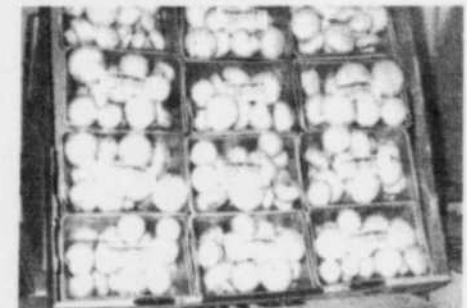

ÉCONOMISEZ



1\$

Champignon Frais du Québec 227 gr.

PRIX COURANT 1.79
AVEC COUPON 79¢

• Un coupon par article
• Valide jusqu'au 9 avril 88

ÉCONOMISEZ



2\$

COKE
Coke diet, Sprite, Sprite diet

PRIX COURANT 5.44
AVEC COUPON 3.44

6 bout. de 750 ml.
• Un coupon par article
• Valide jusqu'au 9 avril 88

840 Boul. L'Ange-Gardien Nord, L'Assomption
200 Boul. Brien, Repentigny
333 Boul. Lacombe, Le Gardeur

"Solidarité misère monde" est fondé

Afin de mieux se faire connaître auprès de la population, la compagnie (sans but lucratif) Solidarité Misère Monde est heureuse de l'informer de ses activités.

Elle est légalement reconnue par les gouvernements comme étant une fondation privée opérant sous le numéro d'enregistrement 0733816-03-46 et peut émettre des reçus officiels pour fins d'impôt pour toutes les personnes désireuses de contribuer à son financement.

Son objectif principal est d'atténuer les souffrances de l'humanité.

Le trait le plus significatif caractérisant sa différence avec les autres fondations est le gel de ses fonds qui doivent toujours être conservés dans la fondation.

Seuls les revenus de ses fonds sont distribués à des organismes reconnus par l'église catholique.

Ainsi son fonctionnement favorise le partage de nos biens tout en demeurant conti-

nuellement présent à l'essor de notre économie.

Pour arriver à concrétiser ses attentes, les revenus des fonds ramassés seront consacrés en premier lieu aux pays du tiers-monde et ensuite, selon le désir du conseil d'administration s'il le juge à propos, aux gens défavorisés de notre pays, principalement ceux du Québec. Le partage devra se faire comme suit: un minimum de 70% des revenus des fonds pour le tiers-monde et si le conseil d'administration le juge nécessaire, 30% pour notre pays. Le capital accumulé devra toujours rester dans la compagnie et seulement les revenus tirés de ces fonds seront distribués.

Afin de faire fructifier son avoir, notre organisme entend placer ses fonds dans des valeurs mobilières.

Voici la proportion des revenus de ces fonds que l'organisme veut distribuer selon son capital, (aucun montant d'argent ne

sera distribué avant que l'organisme n'ait accumulé 500 000\$ de capital minimum):

Pourcentage	Année suivant l'objectif de
5%	500 000\$
10%	5 000 000\$
20%	10 000 000\$
40%	15 000 000\$
80%	20 000 000\$

Au moment où l'organisme aura atteint 20 000 000\$ il aura alors atteint son objectif principal d'autosuffisance et devra alors cesser de recevoir des dons.

Aussi c'est à ce moment-là que l'organisme devra verser au moins 80% des revenus de ses fonds, tout en se gardant l'assurance de réinvestir une partie de ses revenus qui soit au moins égale ou supérieure au taux d'inflation courant, afin de ne pas nuire à sa vitalité.

Pour garantir l'honnêteté de la gestion de ces biens la compagnie a recruté des hommes d'une fiabilité à toute épreuve et s'est dotée de mécanismes protecteurs contre le désir d'infiltration de per-

sonnes douteuses en son sein.

Enfin pour vous démontrer le sérieux de

ses déclarations, la compagnie se fait un très grand plaisir de vous présenter les membres de son conseil d'administration:

M. Gilles Thifault, au poste de président; Abbé André Rivest, au poste de premier vice-président; Père René McGuire (capucin), au poste de deuxième vice-président; M. François Lambert, au poste de troisième vice-prési-

dent; Me Gilles Thouin, au poste de secrétaire; M. Bernard St-Jean, au poste de trésorier.

Le président tient à remercier publiquement tous ceux qui de près ou de loin ont étroitement collaboré à la naissance de ce projet.

Ce sont principalement avec les autres membres du conseil M. Denis Corbin, M. Normand Venne et M. Jacques Guernon qui ont été d'un secours important à l'aboutissement de la concrétisation du bon fonctionnement de la compagnie.

Aussi M. François Leblond qui a conçu le dessin représentant la devise de la compagnie est une autre personne

qui mérite d'être remerciée pour son geste de gratuité.

Enfin un merci tout particulier aux personnes qui, croyant au succès de la compagnie ou voulant démontrer un esprit d'encouragement ont répondu positivement lors de la visite d'un représentant de la fondation.

Au nom de ceux qui un jour pourront profiter de votre solidarité face à la misère du

monde puisse votre générosité vous récompenser à la mesure de votre bonté.

A ceux qui désirent participer à la croissance de cette oeuvre de chez-nous ou qui voudraient avoir des renseignements supplémentaires s'il vous plaît communiquer à: Solidarité Misère Monde, 441, rue Notre-Dame, Repentigny, Qc, J6A 2T3, Tél.: 581-4377.

S.H.E.R.

L'aménagement des patios et terrasses

La Société d'Horticulture et d'Ecologie de Repentigny et des environs, présentera sa conférence mensuelle le 12 avril 1988, au chalet Larchelle 366 rue Marquis Repentigny.

Le sujet sera: L'aménagement des patios et terrasses, la conférencière une spécialiste en la matière, Mlle Chantal Gagnon.

La conférence est gratuite pour les membres et de 2\$ pour les visiteurs. Il y aura exposition de quelques plantes dont des orchidées primées à Orchid expo 88.

Les personnes qui le désireront pourront renouveler leur carte de membre pour l'année 1988-89.



"C'est à l'amour que vous aurez les uns pour les autres, que tous reconnaîtront que vous êtes mes disciples."
Jn 13,35

Portes de garage **Bélaïr** INC.

LES SPECIALISTES DE LA PORTE DE GARAGE

Gamme complète de produits de première qualité.

• COMMERCIAL



- Portes d'aluminium isolées (R-14.5) pré-peintes de couleurs variées.
- Portes de bois et d'acier, isolées, sur couche d'apprêt.
- Ouvre-porte électrique
- Radio contrôle
- Coupe-froid
- Pièces pour portes de garage

• RÉSIDENTIEL

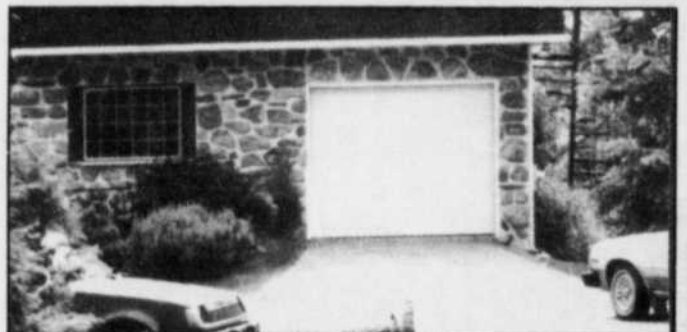

• VENTE

• INSTALLATION

• REPARATION

570-a rue Lavoisier (parc Industriel), Repentigny 585-1512

Estimation gratuite à domicile

Estimation gratuite à domicile

Colloque régional au Cégep Joliette - De Lanaudière

Entrepreneurs, gens des affaires, une date à retenir et à inscrire à votre agenda: le 9 avril 1988. Vous avez rendez-vous au Cégep Joliette-DE Lanaudière. Le Cégep Joliette DE Lanaudière et le sommet économique permanent de Lanaudière organisent à votre intention une journée d'étude et de réflexion pour aborder des sujets d'actualités qui sont certainement partie de vos préoccupations quotidiennes: l'innovation technologique, le contrôle de la qualité, la gestion du risque.

Ces thèmes traduisent trois règles de la

concurrence dans notre environnement économique moderne.

L'objectif de cette journée consiste essentiellement à rendre service au monde des affaires et à établir un contact avec ses représentants et avec ses principaux acteurs. Seront présents des spécialistes des questions qui seront abordées pour informer adéquatement les participants. Des ateliers de discussion permettront aux gens d'affaires présents d'exprimer leur point de vue et leurs préoccupations concernant ces domaines spécifiques.

Pour ce faire, nous

avons obtenu la participation des organismes de support au monde des affaires.

Rien n'a été épargné pour tenter de rejoindre toutes les personnes susceptibles d'être intéressées. Les commissaires industriels ont été sensibilisés au colloque et ont eux-mêmes contacté les leaders dans leur mi-

lieu respecti. La collaboration de 3 journaux locaux pour assurer une couverture totale du colloque est assurée. Des invitations personnelles ont de plus été expédiées à chacune des entreprises manufacturières de Lanaudière. A moins d'une semaine de l'événement, nous attendons encore que le

nombre des inscriptions soit important.

Si vous croyez que l'on peut faire quelque chose ensemble, empresses-vous de vous inscrire en communiquant immédiatement avec le Cégep (759-1661) ou le sommet économique permanent de Lanaudière (759-4344); des formules d'inscription

sont aussi disponibles dans votre journal local ou dans votre courrier des dernières semaines. Nous vous convions à vivre une journée à votre mesure, coût d'inscription: 60\$ avant le 4 avril, 75\$ après le 4 avril, sont inclus les pauses-café, croissants, brioches, le repas du midi, un vin d'honneur

en fin de journée, l'exposition technologique, un échange de cartes d'affaires, rencontre de monsieur De Cotret, rencontre de spécialistes et rencontre d'amis.

Bienvenue à tous. François Laurier, organisateur colloque "Innovation Formation" pour le Cégep. 759-1661

Le bail résidentiel

Un contrat

Que vous soyez propriétaire ou que vous soyez locataire, que votre bail soit verbal ou, de préférence, écrit, n'oubliez pas qu'il y a entre les deux parties, un **contrat** qui comporte des droits et des obligations! Alors, avant de conclure une telle entente, si vous avez quelque hésitation ou interrogation n'hésitez pas à demander à l'autre partie plus de précision. N'hésitez pas, non plus, à communiquer avec votre bureau de la Régie du logement s'il y a lieu. Il peut vous être de bon conseil.

L'ARTISAN toujours plus haut

Clément Oscar Desfossé
reconnu pour ses nombreux dons en:

- Parapsychologie • Médium • Voyant

Pour rendez-vous: **585-0561**

RÉSIDENCE L'ASSOMPTION L.TÉE
DÉTENTEUR D'UN PERMIS DU MINISTÈRE DES AFFAIRES SOCIALES



**Une résidence pour personnes âgées autonomes et semi-autonomes chaises roulantes et autres incapacités. Vous recherchez la sécurité, le confort, et le bien-être. NOUS SOMMES EN MESURE DE VOUS OFFRIR:*

- Surveillance médicale 24 heures
- Infirmière licenciée
- Infirmière auxiliaire
- Visite médicale hebdomadaire
- Médication contrôlée
- Repas à la salle à manger avec service aux tables ou service aux chambres s'il y a incapacité.
- Nous offrons de très grandes chambres avec fenêtres panoramiques avec vue sur la rivière.
- Service d'entretien des chambres et des salles de bain
- Service de buanderie
- Service de pastorale
- Facilité de coiffure
- Activités sociales
- Bingo

A PARTIR DE \$475 OCC. DOUBLE

1980 BAS L'ASSOMPTION NORD **585-9944**
L'ASSOMPTION

Le temple du tapis dans l'Est



R.P. TAPIS
Robert et Philippe, propriétaires

Prélat Fini sans cirage à partir de	Tuiles Vinyle sans cirage	Tapis à partir
3⁹⁹ v.c.	79¢ p.c.	5⁹⁹ v.c.

TAPIS SPÉCIAL
Fini velours
Choix de couleurs
100% nylon

16⁹⁵ v.c.
POSE ET SOUS TAPIS INCLUS

Économisez chez R.P. tapis
10,000 VERGES DE TAPIS ET PRÉLART EN MAGASIN



20% à 50% du prix régulier

Le plus grand choix en magasin de tapis et prélat de la région

R.P. TAPIS ENRG. SERVICE À DOMICILE GRATUIT
11880 Notre-Dame est **645-9031**

COMMUNICATION QUÉBEC LA CARTE AUX CARTES

(doit être rangée dans un endroit sûr)
(un outil de dépannage lors de la perte du porte-feuille, du sac-à-main ou du porte-carte)

carte d'identité - carte de crédit
permis - certificat

420, rue De Lanaudière, Joliette
09h00 à 16h30
ouvert durant l'heure du diner
sans rendez-vous en tout temps

Communication-Québec LANAUDIÈRE

Québec

L'ARTISAN, le 5 avril 1988 / 17

Animée par le personnel de la C.S.L.G.

Une session d'étude sur l'aide particulière à l'élève

Les 18, 19 et 20 mars dernier avait lieu, à Mirabel, une session d'études sur l'aide particulière à l'élève commanditée par l'Association des commis-

sions scolaires de la région de Laval-Laurentides-Lanaudière.

Cette session était entièrement animée par le personnel du Service de l'enseigne-

ment de la Commission scolaire de Le Gardeur.

"C'est suite à la session d'une journée, donnée le 7 mars 1987, sur les cheminements particuliers, que mon-

sieur Vermette, directeur de l'Association, a présenté le projet d'une autre session. Cependant, d'ajouter madame Johanne Maher, coordonnatrice au Ser-

vice de l'enseignement, ce dernier souhaitait une session plus globale, d'une durée d'une fin de semaine".

L'objectif premier de cette réunion était d'informer les commissaires de ces trois régions sur le thème "l'enfant en difficulté: ses réalités et ses besoins". Les vingt-deux commissaires participants ont grandement apprécié la présentation des dossiers par les personnes-ressources, madame

Lucille Doiron, psychologue et messieurs François Desjardins et Christian Koci, tous deux conseillers pédagogiques. La session était animée par madame Johanne Maher et monsieur Réal Locat, coordonnateurs au Service de l'enseignement. "Nous avons réalisé bien vite, souligne monsieur Locat, qu'un deuxième objectif était atteint par les commissaires, celui d'échanger sur leurs différentes expériences dans chaque com-

mission scolaire. Pour eux comme pour nous ce fut une expérience enrichissante" tient à souligner monsieur Locat.

Les ateliers ont porté principalement sur les difficultés des élèves au primaire et au secondaire, les services offerts et leur répartition, l'implantation des cheminements particuliers de formation, les outils de travail à privilégier, et l'insertion sociale et professionnelle des jeunes.

"TOUT POUR L'HOMME CHIC"

SPÉCIAL

DU 5 AU 9 AVRIL 88

IMPERMEABLE

10%

VASTE STATIONNEMENT
A L'ARRIERE

MERCERIE

Marcel Perras

468 Notre-Dame, Repentigny INC.

581-1200 (coin Brien)

Plan mise de côté



**IBERVILLE
DELICATESSEN ENR.**
LE SMOKE MEAT A SON MAXIMUM

SPÉCIAL PIZZA

10 pouces
TOUTE
GARNIE
(all dress)

5.85



• Livraison gratuite • Déjeuner dès 6h a.m.

625 BOUL. IBERVILLE,
REPENTIGNY (Place Marseille)

585-5322

SPÉCIALISTE EN RÉNOVATION DOMICILIAIRE

Estimation gratuite

NE CHERCHEZ PLUS ET COMPAREZ

NOS PRIX

Profitez de nos bas prix maintenant. Faites installer à la date de votre choix.

**GARANTIE
5 ANS
PAR
ÉCRIT**

Auvent, plancher et marches en fibre de verre, rampe aluminium, le tout sans entretien

**PORTES ET
FENÊTRES
REVÊTEMENT**

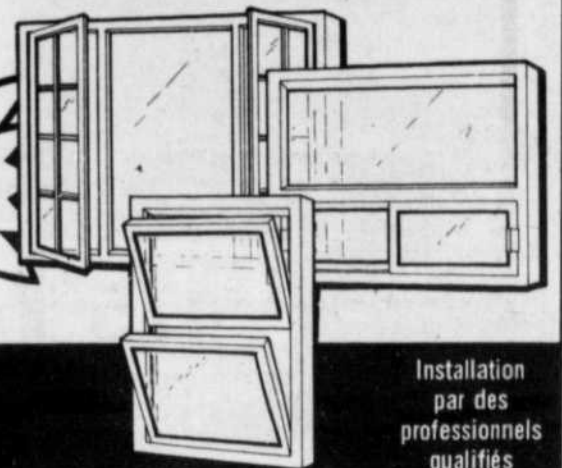

Installation par des professionnels qualifiés

ALUMINIUM MORIN INC.

12515, boul. St-Jean-Baptiste

648-4686

30

Profitez-en

Vente spéciale: portes et fenêtres
5 jours seulement! Hâtez-vous!
du 5 au 9 avril 1988

FENÊTRES DE SOUS-SOL
EN BOIS RECOUVERT
DE VINYLE BLANC
AVEC CADRAGE DE 7 3/8"

2' x 3'
SPÉCIAL \$82⁰⁰

2' x 4'
SPÉCIAL \$95⁰⁰

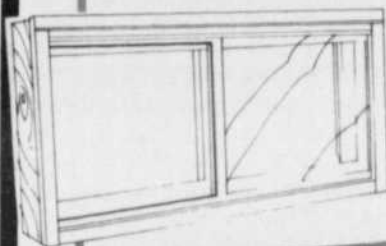

PORTES
EN LAUAN
PRÉMONTÉES

Pour l'intérieur.
50/50. Avec cadrage
de 3 9/16" ou 4 9/16".
Choix de 24", 26", 28"
et 30".

SPÉCIAL

\$47⁹⁷ ch.

PORTE-PATIO
EN VINYLE BLANC 6 PIEDS

AVEC CADRE
DE 7 3/8"

DONAT FLAMAND INC.
MANUFACTURIER DE PORTES ET FENÊTRES

SPÉCIAL

\$589



**MAINTENANT
DISPONIBLE!**

**BOIS
TRAITÉ VERT**

"WOLMANIZED"

Idéal pour les clôtures et
les terrasses extérieures.
Garanti à vie contre la
pourriture et les termites.
Nous avons un choix
complet de toutes les
grandeurs en stock.

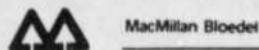

PORTES & FENÊTRES

RABAIS DE

50%

sur le prix suggéré
par le manufacturier
sur toute commande
en magasin

"ON NE
LAISSE
RIEN
PASSER"



DONAT FLAMAND INC.
MANUFACTURIER DE PORTES ET FENÊTRES

**PORTES EXTÉRIEURES
EN ACIER "STANLEY"**

Avec boîte en pin recouverte de vinyle

Modèle B-03

Avec fenêtre
à guillotine

SPÉCIAL

\$329.



Modèle B-01

Pleine porte

SPÉCIAL

\$229.



STANLEY

**LE RENO
vateur**

RONA

CENTRE DE RÉNOVATION PRUD'HOMME INC.

- LIVRAISON À DOMICILE (4 Camions)
- SERVICE DE COUPE DE BOIS
- CONSEILLERS, SPÉCIALISTES SUR PLACE
- PROCUREZ-VOUS LA CARTE CLÉ. (Carte privilège.)



444 NOTRE-DAME, REPENTIGNY

Sortie 100, Autoroute 40 Coin Boul. Brien

654-6666

Une première au Canada et au Québec:

"Les enfants de ma rue" dans 17 écoles de la C.S.L.G

Du 1er février au 17 mai, un projet de sensibilisation à la personne handicapée est présenté dans 17 écoles primaires de la Commission scolaire de Le Gardeur. Par le biais de marionnettes mesurant entre 3 et 4 pieds de haut et ayant chacune un handicap spécifique, les animatrices, mesdames Sylvie De Passillé et Chantal Cardin, recréent des situations auxquelles sont confrontés les handicapés.

"Ce programme est la version française de "Kids on the block",

programme de conception américaine bien connu aux Etats-Unis. Il est aussi exploité à travers le monde: il est présenté dans plus de quatorze pays. Pour ce qui est du Québec et du Canada, c'est une première, souligne Sylvie De Passillé aux élèves, avant que ne débute la représentation". La Commission scolaire de Le Gardeur est heureuse de présenter à ses élèves un spectacle de qualité, au contenu social intéressant et d'offrir aux deux animatrices une occasion de faire connaître leur

talent. Ce projet-pilote vise à sensibiliser les enfants de niveau primaire de deuxième cycle aux problèmes auxquels ont à faire face les handicapés dans la vie de tous les jours, à éviter l'apparition de préjugés défavorables aux personnes handicapées ou à modifier les mentalités à cet égard, et enfin de favoriser l'intégration des enfants handicapés dans des classes régulières.

"Les marionnettes du programme et leur handicap sont: Mandy,

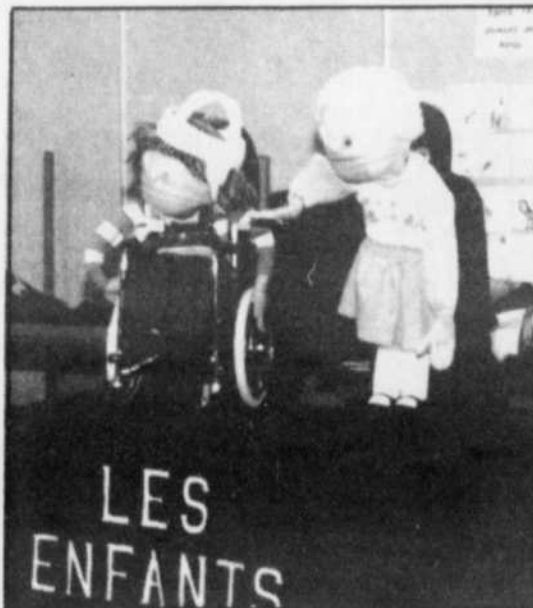

la sourde-muette, Rinaldo, le handicapé visuel, Jeanne-Ellen, la handicapée intellectuelle et Branda, l'enfant mésadapté de parents divorcés. Cependant, explique Chantal Cardin, il est impossible de présenter tous les personnages à l'intérieur d'un petit scénario de dix minutes. Dans les écoles, nous ne présentons que deux marionnettes, dont une, du nom de Mélodie, représente la société.

Elle sert à établir le lien entre les enfants dans l'assistance et les marionnettes en scène".

Ce spectacle est humoristique pour bien faire passer le message aux enfants et leur faire comprendre les problèmes que rencontrent les handicapés. Ces problèmes sont souvent ridicules à nos yeux, mais représentent des obstacles

insurmontables pour les handicapés. "Le langage utilisé par les animatrices est à la portée des enfants, comme le sont d'ailleurs les excellentes mises en situation, tient à préciser monsieur Réjean Drainville, directeur de l'école Tournesol. Il est seulement regrettable que ce programme ne s'adresse actuellement qu'aux élèves de deuxième cycle du primaire".

Ce programme de sensibilisation est offert dans les écoles de la C.S.L.G. par la Table de concertation régionale des associations des personnes handicapées de Lanaudière, un organisme de promotion des droits et intérêts des personnes handicapées, en concertation et avec la collaboration du Secteur de l'aide particulière à l'élève et de monsieur Réal Locat, le coordonnateur.

Plus que jamais avec vous...
Pour un "meilleur" service dans l'est de Repentigny

Guichet Automatique

20

HEURES PAR JOUR
de 6h. a.m. à 2h. a.m.

VOUS POUVEZ...

- Retirer
- Déposer
- Payer vos comptes (Bell, Hydro)
- Mettre vos livrets à jour

(NOUVEAU SERVICE)



(Photo: Jacques Jallet)

Le conseiller municipal du quartier #9 à Repentigny, M. Jacques Beaudoin, écoute attentivement les précieux conseils de M. Normand Jetté, directeur de la Caisse populaire Meilleur, quant au fonctionnement du nouveau guichet automatique de la succursale Beauchesne.

Grande facilité de stationnement à nos 2 succursales:

Caisse populaire Meilleur

SIÈGE SOCIAL
617 boul. Iberville
Repentigny, 581-1740

SUCCURSALE BEAUCHESNE
920 boul. Iberville
Repentigny, 654-0006

RÉSIDENCE POUR PERSONNES AGÉES AUTONOMES

- Chambre privée seulement
- Blanchissage inclus
- Suivi médical complet
- Transport local sans frais
- Construction neuve
- Patio extérieur couvert
- Menu équilibré et varié
- Ambiance familiale
- Soins personnalisés

Surveillance 24 heures par jour

Pour informations: 839-6847 Prix: \$475./mois

ÉBÉNISTERIE PIC BOIS ENR.

• 640-1972

Daniel Jacques

Entrepreneur spécialisé en finition intérieure
Armoires de cuisine - Vanités
Rampe & Escaliers - Meubles spéciaux
Estimation Gratuite

15% DE RABAIS SUR TOUT ACHAT

12.290 April, P.A.T./Montréal, Qué. H1B 5N5

ELECTROLYSE OPTION Beauté

- Stérilisateur
- Méthode "BLEND"
- Ionisation
- Anesthésie locale
- Aiguille isolée
- Consultation gratuite

\$28. DE L'HEURE

Lundi 9h00 à 21h00
Mardi au vendredi 19h00 à 21h00
Samedi 9h00 à MIDI



COMMUNIQUEZ AVEC DIANE AU

585-3398

A bientôt!
Au plaisir de vous servir!

137 DE GAULLE, REPENTIGNY

Y'a pas meilleur pour les prix!



MOBILIER DE CHAMBRE:
Une exclusivité «LE MEUBLEUR» de «PIER». Un ensemble modulaire 8 morceaux. Fabriqué en mélamine. Disponible en blanc, amande, gris. Coiffeuse et banc en supplément.



MOBILIER DE SALON:
Une exclusivité LE MEUBLEUR. Choix de 2 morceaux.
Sofa et fauteuil
Sofa et causeuse
ou 2 causeuses
De BON-A-VISTA, tissu 100% nylon gris ou rose.

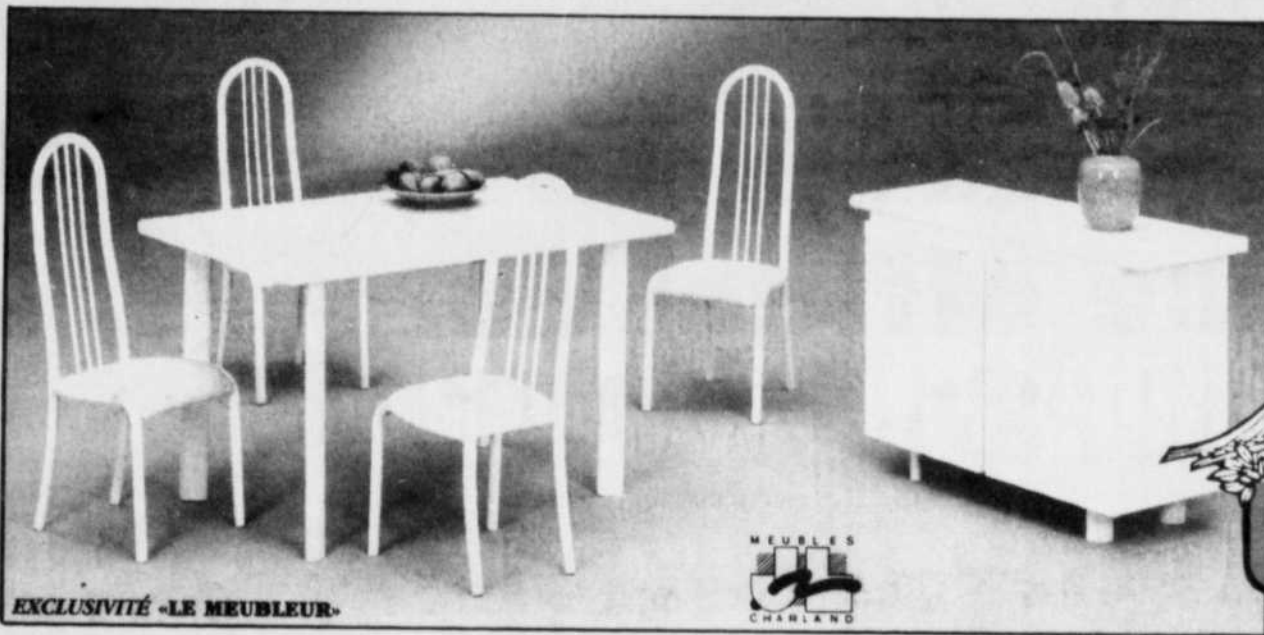

SALLE À MANGER:
Exclusivité «LE MEUBLEUR» de MEUBLES CHARLAND.
Ensemble de style moderne comprenant 1-table avec dessus moulé 38" x 54" 66", 4-chaises avec choix de tissu. Buffet en sus. Disponible en blanc, amande et gris.

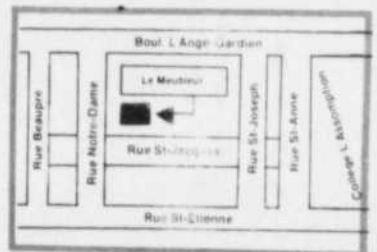

LE MEUBLEUR
Y'a pas meilleur pour les prix!
CARTE D'ACHAT

* «Crédit instantané» de \$1500.00 — * Sujet à approbation de crédit.

185 Notre-Dame
L'Assomption
(514) 589-4787

LE MEUBLEUR



Plan mise de côté

ENSEMBLE MATELAS ET SOMMIER

«LE MEUBLEUR»:
Matelas et sommier «SUPER CHIRO PLUS». Matelas de 54" - 510 ressorts de haute qualité. Un vrai confort! Tissu polyester et rayonne. Garantie: 20 ans. Aussi disponible à prix spécial, 39" et 60".



«LE MEUBLEUR», MATELAS 39" KIRO PLUS:
312 ressorts, bon confort, tissu 100% coton. Garantie de 10 ans. Aussi disponible à prix spécial ensemble de 54".

Je s'♥...

...mon printemps!

PRINTEMPS CULTUREL
7 au 25 avril 1988
Repentigny '88

conception: thierry évrard 88

Thème officiel du
PRINTEMPS CULTUREL
de Repentigny (édition 1988)

Pour informations: 582-1832

Cette annonce est une
gracieuseté de votre Journal
qui tient ainsi à rendre hommage
et souhaiter bonne chance aux organisateurs.

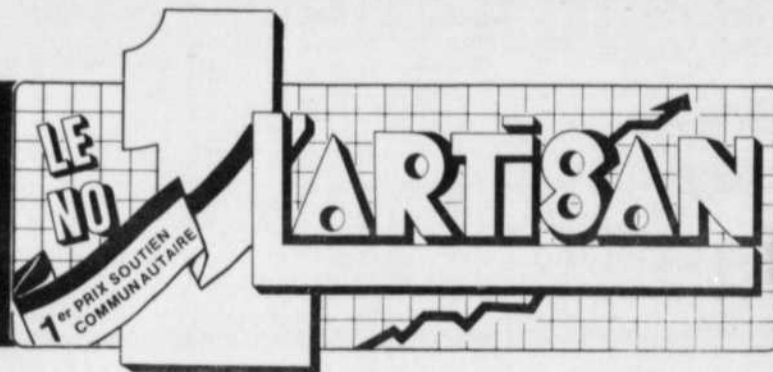

L'Univers des prix imbattables

SUPER SPECIAUX INVENTAIRE

PRIX EN VIGUEUR JUSQU'AU
30 AVRIL 1988 - QUANTITE LIMITEE

#3318 Mobilier de chambre 7 mcs
FINI: Gris, Charcoal
Commode 2 portes et miroir en sus

\$799⁹⁵

#215 Mobilier de chambre 4 mcs
FINI: Laqué, Blanc, Amande,
Noir, gris.
Table de nuit en sus \$50.00 ch.

\$549⁹⁵

#400 Mobilier de chambre 6 mcs
FINI: Mélangé, Blanc, Amande,
Gris, Noir.
Vanité, banc \$125.00 en sus
Unité de coin \$55.00

\$419⁹⁵

#586 Mobilier de chambre 6 mcs
COMPLET 2 en inventaire, fini pin pâle

\$649⁹⁵

#450 Mobilier de chambre 8 mcs
FINI: Mélangé, Blanc, Amande,
Gris, Noir.
Vanité, banc en sus \$125.00

\$599⁹⁵

#200 Mobilier de chambre 8 mcs
FINI: Chêne
Seul 2 en inventaire

\$649⁹⁵

#420 Mobilier de chambre 7 mcs
FINI: Mélangé, Gris, Amande,
Blanc, Noir.

\$649⁹⁵

#2300 Mobilier de chambre 5 mcs
FINI: Blanc, Chêne, Naturel
Autres items disponibles

\$249⁹⁵

#154 Mobilier de chambre 4 mcs
FINI: Chêne pâle
Table de nuit en sus \$50.00 ch.

\$299⁹⁵

L'UNIVERS
DU
MATELAS

L'Univers du Matelas 77

- Livraison gratuite
- Installation gratuite
- Master Card, Visa, chèque, argent.

507 RUE BROADWAY
Montréal-Est coin Sherbrooke 645-0459

4831 Ave. VERDUN
VERDUN 671-7775



LA PAROLE AUX BÉNÉVOLES

TOUJOURS PLUS HAUT!



par Julie Pagé

MASSAGE SUEDOIS

Ce cours s'adresse uniquement aux femmes soucieuses de leur bien-être. Le but de ce cours semi-personnalisé est de connaître et de mettre en pratique les principes de base du massage suédois.

Ce type de massage agit sur les terminaisons nerveuses sensibles et augmente le flux sanguin. Il favorise la détente et la relaxation et permet d'être mieux disposé pour faire face aux contrariétés quotidiennes. Dans une atmosphère de sérénité, la compétence de Madame Pierrette Boisvert saura vous combler.

Les cours se donneront tous les lundis à partir du 11 avril et ce, pour une période de 8 semaines de 19h00 à 22h00. Coût: \$60,00. Pour informations et inscriptions: C.S.C.C.R., 625 Notre-Dame à Repentigny, 581-5402.

L'ART DE BIEN RECEVOIR

Ce cours s'adresse aux personnes désireuses d'acquérir les notions de base de la tenue de bar et du service de table. Donné par Madame Pierrette Boisvert qui possède une vaste expérience dans ce domaine, vous apprendrez la mise en

place d'une table, les principales composantes d'un bar, la confection des cocktails et la façon de réussir tous les flambés.

Les cours se donneront tous les jeudis à partir du 14 avril et ce, pour une période de 8 semaines de 19h00 à 22h00. Coût: \$60,00. Pour informations et inscriptions: C.S.C.C.R., 625 Notre-Dame à Repentigny, 581-5402.

A.F.E.A.S. REPENTIGNY

Nos remerciements à Mme Lise Cousineau, sage femme, pour la conférence qu'elle est venue donner, lors de notre réunion mensuelle de mars. La sage femme a une place dans notre société actuelle et dans l'information vis-à-vis des jeunes, en regard des maladies transmises sexuellement.

La réunion est devancée pour le 13 avril 1988, à l'École Longpré, 249 rue Lanoue Repentigny, soit à 19h30.

Une exposition aura lieu dans le cadre du Printemps Culturel les 23-24 avril, à l'École Longpré.

Un tirage se fera lors de notre exposition. Les billets sont en vente par nos membres et à l'exposition. Un défilé de mode rétro vous sera présenté lors de l'exposition de vente.

Pour informations: Mme Rose Couture: 585-4162, Mme Fernande Rancourt: 581-3159.

UNI-SOLEIL

Bienvenue à tous. Uni-Soleil Inc., une association à but non

La tenue de ville est obligatoire.

Venez vous amuser dans une ambiance joyeuse et amicale.

DANSE

Le 24 avril prochain au Centre Récréatif, 1 Montée des Arsenaux,

d'entrée est de \$3.00 pour les adultes, \$2.00 pour les enfants de moins de 14 ans.

Madame Louise Gélinas et ses nouveaux artistes vous attendent.

REMERCIEMENTS

Bénévoles de la semaine Les bénévoles de la bibliothèque municipale de Ville Le Gardeur



Soucieux de s'impliquer au sein de leur collectivité, les bénévoles ne manquent pas dans la région.

A cet égard, les bénévoles de la bibliothèque municipale de Ville Le Gardeur en sont un exemple fort éloquent.

Ils sont en effet près de 23 à partager le même goût de la lecture et désireux d'offrir de leur précieux temps à la grande clientèle bibliophile.

D'ailleurs, sous l'habile supervision de Mme Linda Moreau, leurs fonctions varient généralement de l'accueil à l'estampillage, de la recherche au placement, en passant, bien sûr, par l'enregistrement des très nombreux abonnements.

"En fait, qu'ils soient de sexe masculin ou féminin, jeunes ou moins jeunes, un dénominateur commun caractérise les sympathiques bénévoles de la bibliothèque legardeuroise: Ils aiment tous passionnément ce qu'ils font!", a indiqué Mme Moreau.

P.S.: Soulignons que tous n'apparaissent pas sur la photo.

lucrative pour personnes séparées, veuves et / ou monoparentales, offre plusieurs activités à ses membres.

Il y a danse tous les samedis soir de 19:30 hres à 2:00 hres et un succulent goûter est servi.

le service des loisirs et de la culture vous présente en collaboration avec notre professeur de danse créative & jazz, un récital de danse intitulé: "Bonjour printemps".

Ce spectacle aura lieu à 14h00; le prix

"Avenue Jeunesse" tient à remercier Monsieur Jean-Guy Gervais, député provincial, pour le kiosque offert lors du Salon de la Jeunesse, les 24 et 26 mars derniers.

L'équipe d'Avenue Jeunesse.

"UN CENTRE DE FEMMES"

80 centres de femmes offrent aux Québécoises, accueil, écoute, références, ateliers etc. Ces femmes lancent une campagne de visibilité.

A Repentigny, l'ouverture prochaine du "Centre à Nous" Centre de Services Communautaires et Culturels de Repentigny offre la possibilité de structurer un "Centre de Femmes" chez nous.

Les femmes intéressées par ce projet sont invitées à venir discuter, mercredi le 27 avril prochain à 19h30 au C.S.C.C.R., 625 rue Notre-Dame à Repentigny. Pour plus d'informations: 581-5402.

HERBERT LEONARD A REPENTIGNY

Herbert Léonard, l'unique, le seul, le grand charmeur de ces dames sera à Repentigny le 8 avril prochain.

C'est dans le cadre du Printemps Culturel que Léonard fera frissonner son public repentignois.

Herbert nous présente son tout nouveau spectacle intitulé "Laissez-nous rêver", alors qu'il fera vibrer l'assistance avec des chansons comme son grand succès actuel, "Sur des musiques

érotiques".

La fièvre s'est emparée des Repentinois(es) et les billets s'envolent rapidement. Malgré tout, il reste encore de bonnes places, mais faites vite pour vous les procurer, en vous rendant au C.S.C.C.R., 625 Notre-Dame, Rep., à la Tabagie Chamard, 47 Industriel, Rept., ou à la Tabagie Gilles, 301 Iberville, Rept. Ce spectacle est produit par le Centre de Services Communautaires et Culturels de Repentigny (581-5402) qui se fera un plaisir de vous donner tout renseignement supplémentaire.

Centre de Services Communautaires et Culturels de Repentigny (581-5402) qui se fera un plaisir de vous donner tout renseignement supplémentaire.

L'ART DE LA COMMUNICATION ORALE

Dans le cadre de sa programmation de cours printemps '88, le Centre de Services Communautaires et Culturels de Repentigny vous propose un cours sur l'art de la communication orale. Celui-ci s'adresse aux personnes qui aimeraient améliorer leurs aptitudes à mieux communiquer en public.

En utilisant des notions théoriques et des mises en situation appropriées. Le professeur, Julie Dusseault vous fera partager ses connaissances. Vous apprendrez à mieux faire face à un public, à combattre le stress, à pratiquer votre expres-

C'EST "FANTASTIC"!



Fantastic Sam's

148 Notre-Dame Repentigny 582-0003

Face à Place Repentigny

Coiffure pour la famille

OUVERT 7 JOURS/SEMAINE
MÊME LE DIMANCHE

SANS RENDEZ-VOUS

AGE D'OR

Lun. à merc.

25%

SUR NOS SERVICES À PRIX RÉGULIER

Sur présentation du coupon

RABAIS DE \$2.

sur le prix habituel d'une coupe de cheveux pour homme \$7.95

Prix habituel: \$9.95
Coupe, mise en plis, shampooing inclus.
Expire le 10 mai 88

Sur présentation du coupon

RABAIS DE \$2.

sur le prix habituel d'une coupe de cheveux pour FEMME \$11.95

Prix habituel \$13.95
Coupe, mise en plis, shampooing inclus.
Expire le 10 mai 88

Sur présentation du coupon

RABAIS DE \$2.

sur le prix habituel d'une coupe de cheveux pour ENFANT \$4.95

Prix habituel \$6.95
Coupe, mise en plis, shampooing inclus.
Expire le 10 mai 88

Sur présentation du coupon

RABAIS DE \$10.

sur le prix habituel d'une permanente UNI PERM \$24.95

Prix habituel \$34.95
Coupe, mise en plis, shampooing inclus.
Expire le 10 mai 88

Lundi-mardi-mercredi: 9h00 à 18h00
Jeudi-vendredi: 9h00 à 21h00

Samedi: 9h00 à 17h00
Dimanche: 10h00 à 16h00

sion corporelle et la pause de votre voix. Les cours se donneront tous les mardis à partir du 19 avril et ce, pour une période de 7 semaines de 19h00 à 21h00. Coût: \$45.00. Pour informations et inscriptions: C.S.C.C.R., 625 Notre-Dame à Repentigny, 581-5402.

CERCLE SOCIAL MARGUERITE D'YOUVILLE (section Notre-Dame-des-Champs)

Nous remercions sincèrement toutes les personnes qui ont assisté à notre défilé de mode. Ce fut un franc succès! La prochaine réunion se tiendra le mercredi 13 avril à 19.30 heures, au Châlet Laforest.

A cette occasion, une démonstration de décoration de gâteaux et autres nous sera donnée par un membre du cercle. Mme Germaine Rouleau, dont les talents ne se comptent plus.

Venez passer une agréable soirée et bienvenue aux membres et non-membres.

PIECES DE THEATRE

Depuis la fin janvier, plusieurs jeunes se sont initiés au théâtre. L'atelier de théâtre a été conçu pour permettre au jeune d'enrichir ses loisirs tout en s'amusant. Dans le cadre de cet atelier, Manon Tremblay et ses jeunes artistes vous présentent le 10 avril prochain à 14h00, au Centre Récréatif, 1 Montée des Arsenaux, à Le Gardeur, les pièces suivantes: — L'improptu

d'Outremont; — Le Défunt; — La voyante; — La fin justifie les moyens; — Zébus; — L'amour a pris son temps.

Ce spectacle sera d'une durée d'environ deux heures.

Vous pouvez vous procurer des billets au prix de \$2.00 chacun à votre service des loisirs et de la culture ou à votre bibliothèque municipale.

Des billets seront aussi disponibles à l'entrée.

Le trac au coeur, les jeunes vous attendent.

FERMIERES DE REPENTIGNY

Le mercredi 6 avril prochain, le Cercle de Fermières de Repentigny accueillera Mme Marielle Brais qui nous donnera une conférence intitulée "A l'écoute de ton corps". Madame Brais est professeur en orthopédagogie. Elle s'occupe de médecine alternative depuis 10 ans. De plus, elle donne des cours de formation en animation générale auprès des jeunes et des adultes. Nul doute que cet exposé sera des plus intéressants! Bienvenue à toutes, membres et non membres.

Sous l'égide du Printemps Culturel, le Cercle tiendra un Symposium. Des informations sur le mouvement vous seront fournies au Centre d'Achat des Galeries Rive-Nord les 7-8-9 avril prochains. Venez vous renseigner sur les activités et constater le dynamisme de notre Cercle.

Vous êtes priées de noter que notre prochaine réunion mensuelle se tiendra le 13 avril à 19h30 au 607A Iberville. Une invitation

spéciale aux non-membres qui voudraient assister à nos réunions en tant qu'observatrices.

Joyeuses Pâques à toutes!

L'ORDRE DE LA ROSE-CROIX

L'Ordre de la Rose-Croix A.M.O.R.C. organisation à but non lucratif, présente une conférence audio-visuelle sur sa nature et ses buts, le mardi 5 avril 1988 à 20h, au 5140 rue St-Hubert à Montréal (métro Laurier).

Renseignements complémentaires: Scribe 33, Case postale 576, Succursale Beau-bien, Montréal, P.Q. H2G 3E2.

COMPTOIR MARGUERITE BOURGEOYS (St-Vincent de Paul)

Prochaine vente: le mercredi 6 avril de 13 heures à 21 heures.

Le Comptoir Marguerite Bourgeoys est situé à P.A.T., au coin des rues Victoria et St-Jean Baptiste, au numéro 11,985 rue Victoria. Tél.: 645-0452. L'ouverture des portes se fera à 13 heures.

Attention: Les heures pour apporter lingerie, ustensiles, bibelots, jouets, livres et revues etc... Les mardis et les vendredis, de 19 heures à 21 heures.

CONCERT PRINTANIER

Le Choeur du Moulin d'Antan, sous la direction de Joël Poulin, donnera deux concerts, le vendredi 29 avril et le dimanche 1er mai, à 20

h., à l'auditorium de l'École secondaire Daniel-Johnson, 1200, boulevard du Tricentenaire à Pointe-aux-Trembles. (Autobus 186).

Ce chœur de 50 voix, accompagné au piano par Guylaine Beaudry, vous offrira un éventail de chansons allant du folklore jusqu'aux grands succès d'aujourd'hui, incluant quelques extraits d'opérette et d'opéra. Les solistes invitées seront la jeune soprano Leïla Chalfoun et la mezzo-soprano Jacynthe Godin.

Le prix d'entrée est

de \$5. Vous pouvez réserver vos billets dès maintenant en composant l'un ou l'autre des numéros suivants: 645-6872 ou 642-4088.

LA DEPENDANCE AFFECTIVE

En avril, Info-Femmes propose deux conférences reliées à la vie affective des femmes: "La dépendance affective" et "La culpabilité". Animées par Mme Louise Hardy, ces conférences se tiendront au centre In-

fo-Femmes.

Mercredi le 13 avril prochain, à compter de 19:00 heures, nous aborderons le thème de la dépendance affective: — Comment être soi-même, simplement, sans dépendre toujours du fait d'être aimée? — Comment se prendre en main?

Si vous portez à ces questions un intérêt particulier ou si elles soulèvent pour vous des interrogations, vous êtes invitée à venir les partager avec nous dans le cadre de cette soirée. Coût: \$2.50. Pour inscription:

355-4529.

VEUFS(ES) SEPARÉS(ES) DIVORCÉS(ES)

Si vous avez le goût de vous faire des amis (es), de côtoyer des gens agréables dans une atmosphère détendue; si la solitude est pour vous un lourd fardeau; si avec le printemps vous avez le goût de renaitre, alors l'Intervalle, association monoparentale sans but lucratif, vous invite à son souper/rencontre du vendredi 8 avril au restaurant De Nor-



MEUBLES Premier Choix

10% à 25% moins cher qu'ailleurs.



MOBILIER DE SALON
5 mcx
Rég.: \$889.
Choix de couleurs



MOBILIER DE CUISINE 5 mcx
Rég.: \$689.
Choix de couleurs



MOBILIER DE CHAMBRE
Mélamine
Rég.: \$789.
Choix de couleurs

GRAND SPÉCIAL

les 3 réunis pour seulement

\$1,589



CAUSEUSE \$439
Choix de couleurs Régulier \$589.



CAUSEUSE "SOFT TOUGH" \$589
Choix de couleurs Régulier \$739.



TABLES DE SALON
Choix de couleurs
DEBOUT Régulier: \$175.00 SPECIAL \$89.00
CARRÉ Régulier: \$198.00 SPECIAL \$99.00



MOBILIER DE CHAMBRE \$889
•Commode 2 portes en sus
•9 mcx. Régulier \$1,389

• 380 boul. Larochelle (local 120) Repentigny 585-1485
• 925 Longpré (coin Ste-Marie, rte 25), Mascouche 474-4874

ATTENTION ATTENTION

de la BAR RIVE

(anciennement Les Joyeux Naufragés)

Il revient dans la région après 1 an d'absence

Du 17 mars au 9 avril
Venez rencontrer **JACQUES DION** (frère de Céline Dion) et **GENEVIÈVE GARCEAU** (vedette de radio, télé, disque)



Tous les jeudis, vendredis et samedis

9 rue Babin, Repentigny 582-3091

L'HYPOTHÈQUE RÉSIDEN- TIELLE SANS FRAIS

Ne laissez pas échapper la propriété de vos rêves. Appelez d'abord la SNF, le choix qui s'impose pour le prêt hypothécaire résidentiel. Offre spéciale, valable jusqu'au 1^{er} mai 1988. Les hypothèques résidentielles SNF seront consenties sans frais. Profitez-en!

Libérez-vous!

Confiez-nous votre avenir



AU SERVICE DES QUÉBÉCOIS DEPUIS 70 ANS

Société Nationale de Fiducie
425, bd de Maisonneuve Ouest
Montréal (Québec) H3A 3G5
(514) 844-2050 1-800-361-8625

mandré à 20 heures. Le prix d'entrée? Offrez-nous votre plus beau sourire.

Au plaisir. Pour renseignements complémentaires: Jean-Marie 585-6589; Michel 581-3335; Madeleine 376-9738; Jeanne 589-7966.

YVES BEAUCHEMIN

C'est un rendez-vous avec Yves Beauche-

min, écrivain, "Le Matou", mardi, le 5 avril 1988, à 20:00 heures, à la Bibliothèque municipale de Le Gardeur, 1, Montée des Arsenaux, Le Gardeur.

Entrée libre. Présentation: La Bibliothèque municipale de Le Gardeur et Le Cercle de Fermières de Le Gardeur.

BINGO

L'Association "Les Amis" et l'Associa-

tion des personnes handicapées physiques de Rive-Nord" viennent tout juste de recevoir le renouvellement de leur licence de la Régie des Loteries et Courses du Québec, leur permettant de poursuivre la tenue d'une soirée de bingo tous les mercredis soir à la cafétéria de la polyvalente Jean-Baptiste Meilleur de Repentigny. La soirée débute à 19:15 heures. Tous les mercredis soir, \$3500

son remis en prix. Les deux associations invitent donc toute la population à venir les encourager tout en tentant la chance d'y gagner un des nombreux prix, dont un gros lot de \$1000. Bienvenue à tous! Pour de plus amples informations: 589-3279.

DEFILE DE MODE

Encore cette année, le Club Optimiste St-

Paul l'Ermitte de Le Gardeur organise un "Défilé de mode printemps-été", lequel se tiendra le mercredi 6 avril 1988, à 20h00, au Centre Récréatif de Le Gardeur, 1, Montée des Arsenaux à Le Gardeur.

Boutiques participantes: Bécassine, Repentigny, Les Mousaillons, Le Gardeur, Boutique Complice, Le Gardeur, Boutique Pierre Thouin, Le Gardeur, Boutique Rafaela,

Repentigny, Claudette Fleuriste, Le Gardeur, Colori-Mode, Repentigny, Tricolaine, Le Gardeur, Création Alyn, Repentigny, Devault Sport, Repentigny, Chaussures Jacqueline Deschênes, Le Gardeur, Tapis Marciel, Le Gardeur. Coiffure & esthétique: Station Beauté.

L'admission: 8,00\$/personne.

Venez en grand nombre passer une agréable soirée dont les profits serviront à financer des activités pour notre jeunesse locale.

Informations: 581-8573, 581-4560.

RENCONTRES POST-NATALES

Le CLSC Le Méandre vous offre des rencontres post-natales avec votre bébé.

Se retrouver entre femmes, faire de l'exercice, parler de soi, du bébé de son vécu, etc...

Ces rencontres débuteront le 6 avril 1988. Elles se tiendront à 13:30 heures, à la salle de périnatalité du CLSC Le Méandre, 577, rue Notre-Dame, Repentigny.

S.V.P. confirmer votre présence en communiquant au: 582-3961 dans les meilleurs délais.

Au plaisir de vous y accueillir.

UNE URGENCE! COMMENT REAGIR?

Apprenez à réagir en situation d'urgence et particulièrement en cas d'infarctus. Suivez le cours de réanimation cardiaque de la Croix-Rouge. La session débute le mercredi 20 avril pour une durée de 7 semaines. Coût: 70,000\$. Pour informations et inscriptions: C.S.C.C.R., 625 Notre-Dame à Repentigny, 581-5402.

ASSISTES SOCIAUX DEMANDES

Service Bénévole 3e Age a besoin de jeunes assistés sociaux de 18 à 30 ans, intéressés à travailler auprès des personnes âgées. Avantages à en retirer: prestations de base augmentées, un supplément mensuel et une formation. Informations: 581-5033.

VACCINATION PRESCHOULAIRE

Il y aura Clinique de vaccination préscolaire, mardi le 5 avril 1988 a.m. à l'Épiphanie, 81 rue des Sulpiciens.

Pour le secteur Repentigny, les cliniques de vaccination préscolaire auront lieu mercredi les 6, 13, 20 et 27 avril 1988 au 577 rue Notre-Dame.

Très important: apporter le Carnet de Santé.

L'AGE D'OR DE REPENTIGNY

Tous les membres sont invités à une partie de sucre le 6 avril à Ste-Julienne au Relais Beaudoin. Un souper canadien, suivi d'une danse en soirée, assurera à chacun une bonne journée de détente et de plaisir. Départ à 14:30 heures aux endroits habituels. Pour information, M. Guy Doré 581-3198.

La prochaine soirée du mois: le 9 avril. Nous en profiterons pour fêter les doyens parmi nos membres, soit les plus de 80 ans. Resp: Mme Laveaux.

Un souper concert dans le cadre du printemps culturel aura lieu à l'aréna de Repentigny le 20 avril. A cette occasion, nous recevrons la chorale "Le Carillon". Resp: Mme

LE MAÎTRE DU

Manufacture Matelas Sélect

Le plus vaste choix dans l'est de Montréal.

MATELAS dans la région!

Super Spécial

Ensemble 7 morceaux



Meubles fabriqués à notre usine

Coin, 2 commodes de 3 tiroirs, 2 tables de chevet de 3 tiroirs 24". Boîte et tête de lit disponible en 39", 54", 60".

Choix de couleurs: (blanc, gris et amande).

A partir de

\$439⁰⁰ seulement

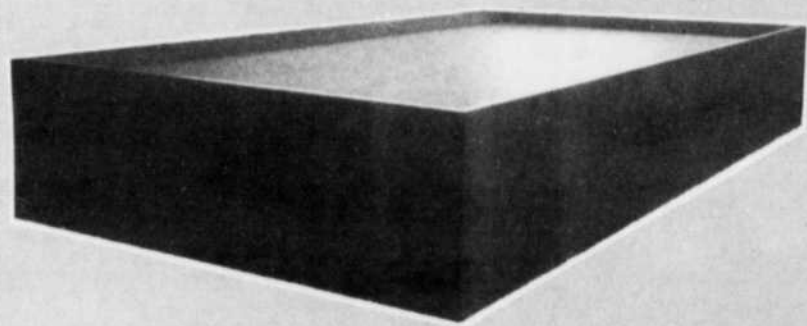

Boîte de lit en mélamine

39" 89\$
54" 99\$
60" 109\$

Nous fabriquons toute la gamme des matelas (mousses ou ressorts) disponible sur le marché.

- Livraison immédiate
- Plan de mise de côté
- 5 magasins pour mieux vous servir:
- Le Gardeur • Joliette
- Delson • Terrebonne
- Châteauguay.



340 St-Paul (Parc Industriel) Le Gardeur 585-0308

Heures d'ouverture:
Lundi-merc: 8h00 à 17h00
Jeu-vend: 8h00 à 21h00
Samedi: 9h00 à 15h00

La Toison d'Art Enr.



- Tonte et toilettage professionnel pour chiens et chats
- Moulée

29 Notre-Dame, Le Gardeur 581-5103



FLEURISTE MARIE-SOLEIL
Diplômée de l'Art Floral de Montréal

OUVERT 7 JOURS LIVRAISON

435 boul. Lacombe Le Gardeur Plaza St-Paul 581-4288



Prop. Irène Bonin
VISA-MASTER CARD

Laveaux.

Un rappel pour ceux qui désirent être du voyage dans l'ouest américain. Réservez tôt car le départ pour la Californie est prévu pour le 29 mai. En plus de Los Angeles et San Francisco, il y aura visite de Disneyland et la ville de Las Vegas, ainsi que le Grand Canyon et beaucoup d'autres endroits en cours de route. Pour plus d'informations: M. Guy Doré, 581-3198.

AMATEURS DE VIOLETTES AFRICAINES

L'Association des Amateurs de Violettes Africaines de Montréal vous invite à sa réunion mensuelle, mardi, le 5 avril à 19:30 heures, à l'Auditorium du Jardin Botanique, 4101 est, rue Sherbrooke.

La conférencière invitée est Madame Thérèse Decelles et le sujet

de sa causerie sera la préparation pour l'exposition. De plus, elle répondra à toutes les questions sur les violettes africaines.

Bienvenue à tous. Renseignements complémentaires au 353-8098 ou au 581-6825.

RESIDENCE CLAIRE MARCHAND

La Résidence Claire Marchand est la réalisation d'un projet conjoint des gouvernements provincial et fédéral.

Disponibles le 1er juillet 1988, ces logements à loyer modique sont offerts aux personnes âgées, aux familles en difficultés et aux personnes handicapées physiques de la MRC l'Assomption. Il y a encore des logements disponibles pour familles en difficultés, comprenant 2 ch. à

coucher et un logement totalement aménagé pour une personne handicapée physique.

La formule de demande officielle est disponible au Service bénévoles 3e Age, 411 Notre-Dame, Repentigny. Informations: 581-5033.

PANORAMA DES VINS DU MONDE

En raison de la popularité du cours Panorama des vins du monde, le Centre de Services communautaires et culturels de Repentigny entreprend la formation d'un nouveau groupe. Donné par Monsieur Pierre Barbe, vinophile et employé à la SAQ, ce cours d'initiation s'adresse aux personnes qui veulent acquérir certaines notions de base essentielles à la connaissance des vins. Il sera

question, entre autres, des particularités des différentes régions viticoles, des cépages, du service du vin, des accords avec les mets et de la dégustation. Chaque cours comportera une section informative et une section consacrée à la dégustation de deux vins.

FETE NATIONALE DU QUEBEC

A nouveau, cette année, la Société Nationale des Québécois de Lanaudière est maître-d'oeuvre de la tenue de la Fête nationale du Québec dans les localités de Lanaudière.

Tout groupe légalement constitué qui désire présenter un projet de festivités pour cet événement annuel pourra se procurer des

formulaires de demande de subvention en téléphonant à Mlle Louise Blouin au 759-4334.

Pour être admissible au programme, l'organisme demandeur doit répondre à l'une des exigences suivantes:

— être un organisme public ou para-public;

— être un organisme privé sans but lucratif légalement constitué;

— être une fabrique établie conformément à la loi sur les fabriques.

AVIS DE RECHERCHE

Les monitrices et animatrices ayant travaillé à la "Récréation des tout-petits" (terrains de jeux et centres récréatifs) de la Ville de Montréal durant la période s'échelonnant de 1959 à 1988, sont invitées à participer à des Retrouvailles en vue de souligner trente années d'activités.

Communiquer: jour: 872-1772 (Andrée); soir: 729-8014 (Marie-Christine).

appel d'offres

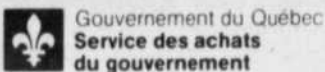

Gouvernement du Québec
Service des achats
du gouvernement

MINISTÈRE DES TRANSPORTS VENTE PAR SOUMISSION PUBLIQUE

Le ministère des Transports offre en vente par soumission publique l'immeuble suivant:

DOSSIERS: 9-86-01362-1, 9-88-01357-9 et 9-88-01356-1

Un terrain vacant portant le numéro de lot P-178 du cadastre officiel de la Paroisse de Notre-Dame-de-l'Assomption-de-Repentigny situé dans la Municipalité de Repentigny et ayant une superficie de 29 523,8 mètres carrés.

La valeur estimée est à cinq cent soixante-dix mille dollars (570 000,00\$). Cet immeuble est grevé d'une servitude en faveur de Gazoduc Trans-Québec & Maritimes Inc. et d'une servitude de non-accès à l'Autoroute 40 entre les points 1 et 2.

Toute soumission pour être valide doit être présentée sur le formulaire de soumission inclus dans les documents de soumission.

Le ministère des Transports se réserve le droit d'annuler cet appel d'offres en tout temps avant l'adjudication et ne s'engage à accepter ni la plus haute ni aucune des soumissions reçues.

PERSONNES DÉSIRANT SOUMISSIONNER

Toute personne désirant soumissionner doit obtenir les documents de soumission en s'adressant au ministère des Transports, Service des expropriations, 85 de Martigny Ouest, bureau 3.14, Saint-Jérôme (Québec), J7Y 3R8 tél.: 436-8366 en précisant les numéros de dossiers mentionnés ci-dessus.

CLOTURE DES SOUMISSIONS: à 10:30 heures, le 88-05-06 au Service des expropriations, 85, de Martigny Ouest, bureau 3.14, Saint-Jérôme (Québec), J7Y 3R8 tél.: 436-8366 où se tiendra l'assemblée publique d'ouverture des soumissions.

Le sous-ministre,
Pierre Michaud, ing.

VENTE PAR SOUMISSION PUBLIQUE

Le ministère des Transports offre en vente par soumission publique l'immeuble suivant:

DOSSIER: 9-86-01363-9

Un terrain vacant portant le numéro de lot P-1 du cadastre officiel de la Paroisse de l'Assomption situé dans la municipalité de la Paroisse de l'Assomption et ayant une superficie de 20 521,3 mètres carrés.

La valeur estimée est à trois cent vingt-cinq mille dollars (325 000,00\$). Cet immeuble est grevé d'une servitude en faveur de Gazoduc Trans-Québec & Maritimes Inc. et d'une servitude de non-accès à l'Autoroute 40 entre les points 1 et 2.

Toute soumission pour être valide doit être présentée sur le formulaire de soumission inclus dans les documents de soumission.

Le ministère des Transports se réserve le droit d'annuler cet appel d'offres en tout temps avant l'adjudication et ne s'engage à accepter ni la plus haute ni aucune des soumissions reçues.

PERSONNES DÉSIRANT SOUMISSIONNER

Toute personne désirant soumissionner doit obtenir les documents de soumission en s'adressant au ministère des Transports, Service des expropriations, 85, de Martigny Ouest, bureau 3.14, Saint-Jérôme (Québec), J7Y 3R8 tél.: 436-8366 en précisant les numéros de dossiers mentionnés ci-dessus.

CLOTURE DES SOUMISSIONS: à 11:00 heures, le 88-05-06 au Service des expropriations, 85, de Martigny Ouest, bureau 3.14, Saint-Jérôme (Québec), J7Y 3R8 tél.: 436-8366 où se tiendra l'assemblée publique d'ouverture des soumissions.

Le sous-ministre
Pierre Michaud, ing

INVITATION



Céline Lacroix,
anciennement du
Salon RENÉ COIFFURE
invite toutes ses clientes
et amies à venir la
rencontrer chez

COIFFURE "LA FINE POINTE"
6 rue Lucie, Repentigny

AVEC RENDEZ-VOUS 581-2272



L'heure est venue
de renouveler
la chambre
de vos enfants...
Venez nous voir!

**le meuble
BRANCHE**

Au rythme d'aujourd'hui
Lit AMISCO (matelas non-inclus)
Meuble de rangement modulaire
SCANWAY en mélamine blanche.
Pupitre de travail SCANWAY et
classeur amovible.

**457 NOTRE-DAME,
REPENTIGNY
585-9031**



L'ARTISAN, le 5 avril 1988 / 27

LES CONSEILS HORTICOLES DE

Pépinière Notre-Dame

L'UN DES PLUS GRANDS CENTRES
DE JARDIN AU QUÉBEC

Tél.: 585-3983

Nous sommes pas le no 1 mais le meilleur

L'ENTRETIEN PRINTANIER DES PLANTES VERTES

Après s'être reposé une partie de l'hiver, les plantes vertes auront besoin d'être préparées pour la nouvelle saison.

Tout d'abord le nettoyage des feuilles est capital, la couche de poussière qui masque la lumière est une entrave à la bonne croissance de la plante. Une bonne douche ou un lavage à l'aide d'une éponge et d'eau additionnée de quelques gouttes de savon non détergent est conseillé pour les plantes à feuilles lisses.

ATTENTION! Les plantes à feuilles velues ne peuvent subir un tel traitement. Une brosse légère ou un pinceau sera plus indiqué.

Ce sera également le temps d'enlever les feuilles jaunies et abîmées. Le début du printemps est aussi favorable au rempotage lorsque la plante ne semble plus profiter et que les racines tapissent la périphérie de la motte de terre, n'hésitez pas.

Le choix du pot sera important et dépendra du genre de plant que nous possédons. La hauteur et la largeur de cette dernière peuvent également avoir une importance, ne manquez pas de demander des conseils à votre centre de jardin.

Pour un rempotage réussi, il faut tasser la terre fermement de manière à ce que les racines se trouvent en contact avec la terre et qu'il n'y ait pas de poches d'air. On terminera l'opération par un bon arrosage.

S'il est vrai que certaines plantes ne nécessitent aucune taille, d'autres par contre gagneront à être rabattues pour améliorer leur forme, solidifier leurs tiges ou reflleurir régulièrement exemple: les poinsettias, les hibiscus, abutilons et autres, sont de ce nombre. Coupez 10 cm au-dessus des pousses de l'année précédente et votre plante va repartir de plus belle.

On profitera du rempotage de nos plantes pour effectuer les divisions qui s'imposent, ce sera un moyen de les rajeunir sans causer un choc physiologique à la plante. Parmi ces plantes on retrouve les aglaonémas, asparagus, broméliacées, cypérus, diffenbachia, épiscia, violettes, fougères etc.

N'oubliez pas pendant la nouvelle saison qui commence, de nourrir vos plantes et les protégez contre les insectes et les maladies.

Tout le matériel nécessaire relatif au rempotage et à l'entretien des plantes ainsi que les conseils judicieux vous seront fournis par des professionnels à votre centre de jardin Botanique.

Bon printemps!

Suzanne Eaux

BOTANIX

325 Notre-Dame, Repentigny 585-3983

TVC Le Portage:

Au canal 9

Offre d'emplois	12:00
Info 9	12:30
Vidéotron à la fiche	13:00
Chasseur d'images	13:30
En passant par Mascouche	14:00
Québec plus	14:30
Les Grands brûlés	15:00
Education et société	15:30
Cocktails	16:00
Cocktails	16:30
Final Génie en herbe du Coll. L'Assomption	17:00
Conférence par l'ass. Secours et Vie	17:30
Info 9	18:00
Final Génie en herbe du Coll. L'Assomption	18:30
L'écrivain: Alain Grandbois	19:00
Enquête sur les enfants mal aimé	19:30
Education et société	20:00
Conférence par l'ass. Secours et Vie	20:30
Chasseur d'images	21:00
Les grands brûlés	21:30
Vidéotron à la fiche	22:00
Info 9	22:30

LA TOURNÉE

JUSTE... POUR RIRE!

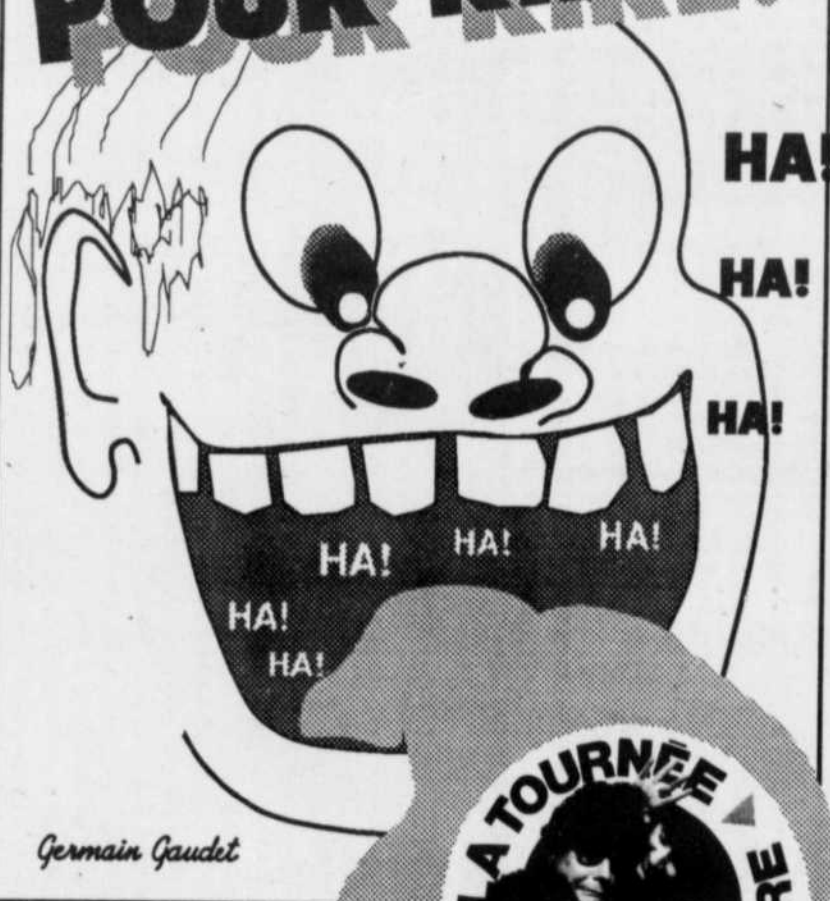

Germain Gaudet

**Sélection officielle
du Festival
«Juste pour rire»
présentée dans le cadre du
Printemps Culturel de Repentigny**

Ne vous contentez pas de quelques numéros entendus à la télévision. Tapez-vous 90 minutes hilarantes...

Auditorium de la J.B.M., vendredi, 8 avril, 20 heures
Billets en vente dès maintenant au Service des Loisirs et au kiosque du Printemps Culturel aux Galeries de la Rive-Nord.
10\$ adultes, 7,50\$ étudiants et âge d'or.

Pour informations: 582-1832 ou Télé-Info: 585-4008

Onzième campagne d'embellissement
du Club Lions Repentigny

"As-tu ton arbre?"

Pour une onzième année consécutive, le Club Lions Repentigny a procédé, mardi dernier à l'Hôtel de ville de Repentigny, au lancement de sa campagne annuelle d'embellissement de la ville, aux moyens de diverses essences d'arbres.

La campagne d'embellissement débutera le 5 avril par la distribution de 4000 circulaires, avec coupon-réponse, dans le secteur est de la ville. D'autre part, les gens pourront commander leur-s arbres jusqu'au 1er mai prochain.

Ils seront livrés le samedi 7 mai à domicile. Pour les gens de l'extérieur de Repentigny - Charlemagne - Le Gardeur, il y aura vente d'arbres le 7 mai, de 10h00 à midi sur le site-même.

SECTEUR INDUSTRIEL ET LECLERC

"Pour une deuxième année, la campagne sera centrée sur le secteur est de la ville de Repentigny", a révélé le président de ladite campagne, le Lion Guy Michaud.

Pourquoi le secteur est?

La réponse est fort simple. "Le secteur est est dénudé d'arbres, compte tenu du fait que ces terrains étaient anciennement des terres agricoles", a ajouté M. Michaud.

"Je vous invite donc à visiter le secteur à l'ouest de l'Hôtel de ville. Vous pourrez y admirer les résultats après 11 ans de cam-

pagne d'embellissement", a-t-il poursuivi.

OBJECTIF

Le président de cette campagne annuelle a d'autre part mentionné sans détour que depuis quelques années on assistait à un certain laisser-aller.

L'objectif que le Club Lions Repentigny se fixe, cette année, est de vendre au moins 500 arbres. L'an dernier, 450 ont été vendus.

M. Michaud a par ailleurs tenu à préciser que la vente d'arbres n'était pas une activité de financement au profit du club. "La campagne d'embellissement n'est nul autre qu'un moyen de servir la communauté. L'argent recueilli ne permet au Club Lions Repentigny que de rencontrer ses frais, pas plus.

D'autant plus que nous les vendons à prix très compétitifs".

LES ESSENCES D'ARBRES

Quatre essences d'arbres sont offertes: le pommier décoratif (7" ou 8"), au coût de \$18.00; l'érable de Norvège (8" à 10"), au coût de \$24.00; le bouleau trois tiges (7" à 8") au coût de \$36.00; le tilleul Cordara (8" à 10") au coût de \$22.00; et les tuteurs de 7", à \$10.00/pièce.

HOMMAGE

Pour l'appui qu'il donne à cette campagne d'embellissement, le maire Jacques Dupuis s'est d'ailleurs vu remettre une épingle sur le thème des communications.

LES PETITES ANNONCES CLASSÉES DE

L'ARTISAN



581-5120

VENTE ANNUELLE

PRIX JAMAIS VUS! JUSQU'À 50% DE RABAIS



CONFORTABLE CAUSEUSE

Choix de tissus de recouvrement

ÉCONOMISEZ \$120.00

PRIX COURANT: \$770.00

PRIX SOLDÉ

\$650

Sur certains meubles parmi les meilleures marques, telles: Vogel, Sklar, Regency, Kaufman, Jaymar, Forme D, Gervais, Carter, El-Ran, Berkline, Sealy, Allibert, Triconfort. Lampes, bibelots, cadres, sérigraphies, peintures originales. Jusqu'à 50% de rabais, tapis 100% laine. UN MILLION DE DOLLARS D'INVENTAIRE.



LUXUEUSE CAUSEUSE STYLE RÉTRO

Couleurs: ton de vert, ou de rose

PRIX SOLDÉ

\$625



EL-RAN

LES MAÎTRES DE LA RELAXATION

Velours vert menthe

Autres recouvrements disponibles sur commande

ÉCONOMISEZ \$525.00 sur cet ensemble 3 morceaux

SOFA

Prix courant \$1,500.00

PRIX SOLDÉ

CAUSEUSE

Prix courant: \$1175.00

PRIX SOLDÉ

FAUTEUIL

Prix courant \$750.00

PRIX SOLDÉ

\$1350

\$1000

\$650



CAUSEUSE DE CUIR
SUPER PRIX SOLDÉ

\$850



**SALLE À DÎNER
MODERNE**

en laqué satin
PRIX SOLDÉ 5 morceaux

BAHUT — PRIX SOLDE

\$950

\$500.00

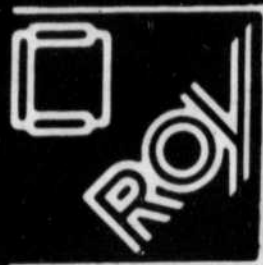

Meuble du Roy Itée
13505 est, rue Sherbrooke
Montréal (Québec), Canada
H1A 3V4
(514) 642-2360

pour une Ambiance



Gouvernement du Québec
Office des ressources
humaines

Fonction publique
du Québec

**CHARPENTIERE—MENUISIERE
OU CHARPENTIER—MENUISIER**
13,27\$ de l'heure

Concours numéro 410G—856601: A l'Assomption

Ce concours vise à combler un emploi et au besoin, pendant au moins un an, des emplois semblables au Ministère des Transports et dans divers ministères ou organismes dans le district de l'Assomption et de Joliette du Ministère des Transports.

ATTRIBUTIONS: Fabriquer, assembler, monter et réparer des charpentes en bois; fabriquer et démonter des échafaudages et coffrages pour béton; mettre en place des murs; placer et ajuster des planches murales, panneaux et autres revêtements; déplacer et rafaïre des cloisons, poser et ajuster des portes et fenêtres.

CONDITIONS D'ADMISSION: Certificat de qualification avec champ de spécialisation en menuiserie de construction ou certificat de qualification de charpentier-menuisier. Inclure une photocopie de son certificat de qualification.

CONDITIONS D'ADMISSION: Certificat de qualification avec champ de spécialisation en menuiserie de construction ou certificat de qualification de charpentier-menuisier. Inclure une photocopie de son certificat de qualification.

Résidence principale dans le district de l'Assomption et de Joliette du ministère des Transports. Pour vérifier votre appartenance à ce territoire, communiquer avec une des personnes mentionnées à l'article "information".

PERIODE D'INSCRIPTION: 2 avril au 18 avril 1988

INSCRIPTION: Ministère des transports, Direction régionale du Nord-de Montréal, 85, rue de Martigny Ouest, 3e étage, Saint-Jérôme, Québec, J7Y 3R8.

INFORMATION: Mme Lise Céré ou M. J.-Claude Tétreault, (514) 436-8616.

Québec

Pour deux élèves de l'école Emile-Despins

Une expérience enrichissante de classe-neige

Judith Saint-Cyr et Mélanie Boucher sont deux élèves de 6ème année de l'école Emile-Despins. Avec leurs camarades de classe, elles sont allées en classe-neige pendant une semaine. Cette expérience des plus enrichissantes pour les élèves avait lieu au camp Edphy, situé à Val Morin, dans les Laurentides.

"Dès notre arrivée

sur ce site enchanteur, explique Judith, les animateurs nous ont accueillis chaleureusement. Plusieurs activités avaient été organisées pour nous: glissades en chambre à air, grands jeux dans la soirée, raquette, écologie, ski de fond, patinage; la dernière, mais non la moindre, le ski alpin durant toute la semaine. L'équipement était mis à notre disposition;

nous avons même eu des cours de ski. Vraiment tout ce que des élèves peuvent désirer".

Pour Mélanie, cette semaine a été une semaine de rêve. "Le camp était très propre et les chambres grandes et confortables. La nourriture était excellente, mais je dois dire que je préfère celle de ma mère... Jeudi soir,

nous avons eu droit à une petite fête avec jeux de lumières et de la musique".

Les élèves ont passé une semaine qu'ils ont bien appréciée, au camp Edphy. "Nous désirons remercier tous ceux et celles qui nous ont permis de vivre une telle semaine de rêve, les enseignants et enseignant-

tes, et les animateurs qui se sont tant dévoués pour nous, soulignent Judith et Mélanie qui se font les porte-parole des élèves de la 6ème année de l'école Emile-Despins. Nous souhaitons à tous les jeunes d'avoir un jour la chance de vivre cette magnifique expérience d'amitié, de partage et d'échange que nous avons vécu à cette base de plein-air".

Harpe et flûte, quel heureux duo!

Peut-on imaginer une union plus aérienne que celle de Christiane Gendron, harpiste, et de Murielle Sauvé, flûtiste!

Ces deux musiciennes invitées au prochain "Sons et Brioches" de l'Aram, nous promettent un concert original et attrayant. Elles interpréteront en duo et parfois en solo des oeuvres de Hugon, de Vinci, de Bizet, de Dussek, de Debussy, de Rossini, de Fauré, de Ibert.

L'Association Régionale pour l'Avancement de la Musique de la MRC de l'Assomption, reçoit avec enthousiasme ces réputées artistes à la fiche de route impressionnante.

Christiane Gendron a abordé la musique par le biais du piano. Puis elle a étudié la harpe à Montréal avec Marie-Christine Gabillet et à Bruxelles avec Suzanne Mildonian. Elle a été boursière du Conseil des Arts du Ca-

nada et du Ministère de l'Éducation du Québec.

Dès l'âge de 11 ans, Murielle Sauvé étudie la flûte. Récipiendaire

Québec à Montréal (1975) elle a été à plusieurs reprises boursière du Ministère de l'Éducation et du

Conseil des Arts du Canada.

Figurant parmi les activités musicales inscrites à l'édition 88 du

Printemps Culturel de Repentigny, ce concert aura lieu le dimanche 17 avril à 11 heures à l'école Des Moissons, 945 rue Noiseux à Repentigny.

Prix des billets: Membres: 6,00\$ Admission générale: 8,00\$ Etudiants, 23 ans et moins et personnes 65 ans et plus: 3,00\$. Il y aura des billets à la porte. **Informations:** 581-3375 581-2674.

Lise Savard-Martel
Comité des activités musicales.



d'un premier prix en flûte et d'un deuxième prix en musique de chambre du Conservatoire de Musique du

NOUVEAU

CONCEPT

Le Futur D'aujourd'hui

- SOLARIUM
- BAIN TOURBILLON ET SPA
- MEUBLES DE JARDIN
- CLÔTURE PVC

NORACEL®



ALLIBERT
MEUBLES DE JARDIN

Un style
à vivre dehors



"GRANDE SALLE
DE MONTRE"

144 Notre-Dame
Repentigny

(Face au centre d'achat Place Repentigny)

654-5429

Plus de services pour satisfaire la clientèle

A voir l'expansion, on ne peut plus remarquable dont jouit Hyundai de Repentigny, le concessionnaire a, de toute évidence, le vent dans les voiles.

D'abord, un tout nouveau département de débosselage complète depuis quelques temps la gamme déjà diversifiée des services offerts par l'entreprise. On y est donc en mesure

d'effectuer les réparations sur toutes les marques de voitures.

De plus, Hyundai de Repentigny s'est récemment assurée l'expertise de spécialistes, au sein de son équipe

dynamique.

En effet et représentant une première, une femme y occupe désormais le poste de directeur des services après vente.

Mme Odette Provost, qui compte près de 10 ans d'expérience dans le domaine de l'automobile, sera d'ailleurs chargée des relations

avec la clientèle et de la supervision dudit département.

Par ailleurs, c'est à M. Robert Simoneau, dernièrement nommé à titre d'avisier, que sera confié le mandat de recevoir et de conseiller judicieusement tout client, relativement aux travaux à être effectués sur le véhicule.

D'autre part, M. Marcel Jamus agira dorénavant en tant que gérant des pièces et du département de débosselage.

Et enfin, la direction des mécaniciens reviendra à M. Serge Miron. Tout comme Mme Provost, M. Simoneau, Jamus et Miron possèdent à leur actif une vaste expérience du milieu.

fermeture, le mercredi soir, était désormais portée à 21h00.

Et grâce à un aménagement unique, le client peut maintenant venir porter son véhicule, sans avoir à subir les inconvénients dus à une mauvaise température.

Tout en demeurant dans son véhicule, il pénétrera donc à l'intérieur du garage, pour

vite les propriétaires de voitures Hyundai 1984-85-86 à se prévaloir de la prolongation de garantie volontaire.

Enfin, agissant à titre de commanditaire officiel des Expos de Montréal, le concessionnaire recevra sous peu la visite du non moins célèbre Youppi.

Récipiendaire de deux plaques Méritas

ÉCOLE D'OBÉISSANCE CANINE

De Lanaudière 195+

VENEZ APPRENDRE COMMENT DRESSER VOTRE CHIEN AVEC DES INSTRUCTEURS QUALIFIÉS ET DÉVOUÉS

Cessez de vous faire promener par votre chien
Empêchez-le de sauter sur les gens
Comprenez et améliorez son comportement
Faites de lui un meilleur compagnon

Cours dispensés: Maternelle pour chiots
Novice (3) → C.D.
Ouvert (2) → C.D.X.
Utilité (2) → U.D.

BIENVENUE À TOUS LES CHIENS DE 3 MOIS ET PLUS

Prière de ne pas emmener votre chien à l'inscription.

Démonstration et inscription:

Dimanche 10 avril 1988 à 9:00 a.m.

au JOLODIUM de Joliette
Situé au 12 Richelieu, Notre-Dame des Prairies

Coût: \$80.00

Pour: 10 cours

Renseignements:

Maurice Gariépy
Joliette
759-9487

Yvon Duchesne
St-Julienne
831-3130

Roch Lambert
St-Thomas
755-1045

Gilles Payette
N-D. Lourdes
759-7738



On aperçoit, en médaillon, le directeur des services après vente, Mme Odette Provost, et le gérant du département des pièces et débosselage, M. Marcel Jamus.

OUVERT LE MERCREDI SOIR

Afin de satisfaire davantage sa fidèle clientèle, le vice-président du concessionnaire repentignois, M. Michel Moro, a récemment annoncé que l'heure de

ensuite vaquer à son aise... bien au chaud. **PROLONGATION DE GARANTIE**

M. Moro tient sincèrement à remercier la population de son appui au cours des deux dernières années et in-

et en quête d'une troisième, pour la qualité des services rendus, Hyundai de Repentigny est certes en mesure de répondre à tous vos besoins.

Une visite vous convaincra.

Membres des Maîtres
Fourreurs Associés du Québec

Faites confiance à une maison
spécialisée pour vos fourrures

FOURRURES TRÉPANIER INC.

... un gage de qualité

Votre doublure est décousue?
Nous pouvons la recoudre
gratuitement

Estimé de réparation gratuit
sans obligation de votre part

ENTREPOSAGE SUR LES LIEUX VOÛTE FRIGORIFIQUE

Cueillette et livraison gratuite
Assurance valeur à neuf

- Réparation
- Remodelage
- Vente
- Nettoyage
- Traitement

766 NOTRE-DAME, REPENTIGNY 581-1805



LE PLUS GRAND CENTRE DE FRUITS ET LÉGUMES

Prix du mardi au dimanche

Tirage d'un bon d'achat de \$25.
chaque semaine: Gagnant de la semaine:



Fromage
Mozarella
en morceaux
EXTRA SPÉCIAL
6.59/kg
2.99/lb

Creton
Français
EXTRA SPÉCIAL
6.59/kg
2.99/lb

Saucisson
de Bologne
ord. ou toile
EXTRA SPÉCIAL
2.84/kg
1.29/lb

Asperges
fraîches, des E.U.
EXTRA SPÉCIAL
3.29/kg
1.49/lb

Oranges
Sunkist
Gros. 88, des E.U.
EXTRA SPÉCIAL
2.49/dz.

Raisin Bleu
Ribler du Chill
EXTRA SPÉCIAL
2.40/kg
1.19/lb

Echalottes
Fraîches, E.U.
EXTRA SPÉCIAL
3 pqts. **49¢**

Pamplemousse
Blancs, Indian River
des E.U.
EXTRA SPÉCIAL
4,99¢

Brocoli
Gros. 14, E.U.
EXTRA SPÉCIAL
95¢/ch.

OUVERT À L'ANNÉE—7 JOURS/SEMAINE

DELI-FRUITS

420 NOTRE-DAME, REPENTIGNY

Pour contrer les licenciements massifs et le chômage élevé

La région de Berthier bénéficiera d'un programme de développement des collectivités

L'on se souviendra qu'en date du 9 octobre 1987, l'honorable Robert R. de Cotret, député de Berthier/ Maskinongé/ Lanaudière et ministre de l'Industrie, des Sciences et de la Technologie, annonçait que la région de Berthier/ Lavaltrie/ St-Gabriel avait été choisie pour recevoir de l'aide dans le cadre du Programme de développement des collectivités (P.D.C.).

Le Programme de développement des collectivités est l'un des programmes de la Planification de l'emploi; la Commission de l'emploi et de l'immigration du Canada est responsable de sa mise en oeuvre dans les collectivités durement touchées par les licenciements massifs et aux prises avec un chômage élevé. Par le truchement du P.D.C., un budget de 200 000\$ est mis à la disposition du C.A.D.C., aux fins des frais de fonctionnement du comité et de la

conduite d'études qui permettront d'évaluer quelles options conviennent le mieux à la collectivité.

Ainsi, le C.A.D.C. Berthier Inc. est heureux d'annoncer aujourd'hui qu'il a conclu, en date du 10 mars 1988, avec la firme de gestionnaires et économistes-conseils, Jacques C. Martin et Associés Inc. de Montréal, une entente en vue de la réalisation des études précitées et de la préparation d'un plan stratégique de développement régional. L'objectif de ce plan est d'amener l'indice de chômage de notre collectivité à un niveau de 1% inférieur à la moyenne provinciale, tout en augmentant la population totale de la région de 5 800 habitants et en créant 1800 nouveaux emplois nets d'ici le 31 décembre 1989.

Les travaux de la firme Jacques C. Martin et Associés Inc. ont déjà débuté et s'étale-

ront sur une période de douze semaines. L'approche privilégiée dans cette entente consistera à faire participer les principaux agents de développement économique de la région par le biais de sessions de travail de groupe.

L'exercice de planification stratégique s'effectuera en étroite collaboration, non seulement avec les membres du C.A.D.C., mais également avec les agents des diverses corporations de développement économique, les interlocuteurs (trices) du milieu des jeunes, les intervenants(es) des principales agglomérations de la collectivité, y compris les maires et le préfet de la M.R.C., les représentants(es) des milieux agricole, industriel et touristique et ceux et celles des Chambres de Commerce, des principales institutions financières et des mouvements et associations de travailleurs, etc.

Boucherie René Germain Un nouveau nom, mais la même équipe



Bien que le nom de la boucherie située au 510 boulevard Iberville à Repentigny ait changé d'appellation, ne vous méprenez pas, il s'agit toujours de la même et dynamique équipe.

En effet, la Boucherie René Germain continue, à chaque semaine, d'offrir à sa fidèle clientèle, de nombreux spéciaux et les viandes rouges A-1 de première qualité qui font la fierté et la réputation du commerce.

De plus, on y retrouve grand nombre de produits maison. Pour sa part, le même personnel courtois et expérimenté vous assure le service personnalisé d'autrefois.

La Boucherie René Germain inc. est ouverte sept jours (même le dimanche) et vous propose un service de livraison gratuite. Pour informations: 654-6348.

Pour mieux vous servir, nous apercevons sur la photo: M. Maurice Crête, Mme Huguette Crête, M. Richard Bourguignon, M. René Germain (propriétaire), Mme Françoise Hébert, M. Jean-Marc Martel et M. Claude Dostalère.

CERAMIQUE ELBA

Marbre spécialité foyer

SPÉCIAL

20% DE RÉDUCTION
SUR TOUTE LA CÉRAMIQUE
SUR PRÉSENTATION
DE CE COUPON

Estimation gratuite
 • Installation par des experts
 • Plan mise de côté
 • Payer et emporter
 • Bienvenue aux contracteurs

585-0938
815 Notre-Dame
Repentigny

portes et fenêtres LANAUDIÈRE inc.

10 ANS 1978 - 1988

PORTES D'ACIER ISOLÉES

INSTALLATION PAR NOS EXPERTS SI DÉSIRÉ

\$279.* **\$265.*** **\$189.*** **\$230.***

PORTES DE GARAGES 9'x7' EN ACIER

- avec quincaillerie
- coupe froid

\$429.*

La livraison sera faite moyennant un léger supplément

*Tous ces prix sont "Payez et emportez" et sont valides jusqu'au 1er mai 1988.

Heure d'ouverture:
Lun. mar. mer. 8h à 17h
Jeu. vend. 8h à 20h
Samed. 9h à 12h

PORTES PATIO THERMOS
A compter de **\$459.***

PH Tech 600
VICEVERSA

- Fenêtres à battants en pin ou cèdre
- Fenêtres à battants recouvertes de vinyle ou aluminium
- Fenêtres coulissantes en aluminium, vinyle ou thermos
- Portes patio en bois, vinyle ou aluminium
- Portes extérieures en bois ou acier
- Portes de garages en bois ou acier

883 Notre-Dame, Repentigny 582-1230

Pour le mois de mars:

Nos jeunes camelots à l'honneur

Le mois de mars aura permis, une fois de plus, à certains de nos jeunes camelots de se mettre en évidence par leur bon travail à livrer à la population de la région le Journal L'ARTISAN.

Il convient donc de vous les présenter.



Jean-François Le Siège de Repentigny est étudiant au Collège de l'Assomption. Camelot depuis deux ans et demi, il pratique le hockey et le football. Julie Pagé, journaliste à L'ARTISAN, n'a pas manqué de le féliciter.



Patrick Pellerin de Repentigny est étudiant à l'École St-Jude. Adepté de basketball et de baseball, il est camelot à L'ARTISAN depuis cinq ans. Ginette Charron de Distributions Chemin du Roy lui a remis son trophée.



Martin Lefrançois de Repentigny s'est distingué. Etudiant à l'École Longpré, il est un fervent du soccer. Mychel Lapointe, directeur de l'information à L'ARTISAN, s'est fait un plaisir de souligner ses succès.



Martin Lessard de Repentigny est étudiant au Collège de l'Assomption. Camelot depuis trois ans, Martin affectionne la natation et le hockey. Nathalie Chartrand des Ateliers GA-BO lui a remis son trophée.



Martin Vallières de Pointe-aux-Trembles fréquente la polyvalente P.A.T.. Camelot depuis deux ans, Martin pratique le baseball. Daniel Pouliot des Ateliers GA-BO l'a félicité pour son bon travail.

CAHIER SPECIAL AUTOMOBILE ET VEHICULES RECREATIFS



HYUNDAI REPENTIGNY INVITE TOUS
LES ENFANTS À VENIR RENCONTRER
YOUPI LE 14 AVRIL 1988 DE 15h À 21h.



EXCEL L 88
à partir de **\$7,295**

**LA VOITURE OFFICIELLE
DES EXPOS DE MONTRÉAL**



manuel, 3 portes

Transport et préparation en sus.



**HYUNDAI
REPENTIGNY**

• Vente • Service • Pièces • Débosselage

Nous vendons des voitures... bien pensées!

UNIQUE DÉPARTÉMENT DE PIÈCES ET SERVICES
2400 R. M. À MONTRÉAL (CARRÉ DE MONTRÉAL)
MONTREAL JUSQU'À 21:00
VENTE 2010 à 21:00 et 21:00 à 21:00

Beauté des voitures, plaisir d'habiter la Route.

514/582-3182
845 RUE NOTRE-DAME, REPENTIGNY

Les jeunes à l'honneur

Devant les hausses vertigineuses des prix de leurs produits, l'industrie japonaise n'a pas tardé à réagir en mettant au point des motos destinées aux adolescents et aux débutants.

La firme Yamaha, pour une, exploite ce filon en dévoilant quatre nouvelles motos dont la cylindrée est inférieure à 400cc. Deux d'entre elles retiennent notre attention. Il s'agit de la Virago 250 (la Harley du débutant ou du pauvre) et la FZR400.

Cette dernière, avec son allure course constitue un excellent point de départ pour l'amateur s'il est prêt à déboursier près de 6 000\$ pour l'acquérir.

Kawasaki pour sa part introduit une nouvelle variante de la Ninja, la EX250-F2 Ninja. Encore une fois, les jeunes sont le public cible pour cette sportive à prix abordable (approx. 4 000\$).

Au moment d'écrire ces lignes, les nou-

veautés de manufacturiers Honda et Suzuki n'étaient pas encore disponibles. Néanmoins, selon nos sources, ces deux fabricants japonais dévoileront, eux aussi, des motos de plus faible cylindrée (moins de 400cc) afin de séduire les amateurs de conduite au grand air.

On ne peut en dire autant de Harley Davidson qui procède, pour ce millésime, à certains raffinements au sein de

sa gamme 87 dont les prix varient de 6 500\$ à 17 000\$. Mentionnons pour les intéressés que la plupart des Harley qui débarqueront en sol canadien auront un moteur chromé.

Plusieurs manufacturiers poursuivront leurs efforts pour implanter solidement les «scooters» sur le marché. Déjà, ces engins connaissent un très beau succès et nul doute qu'il en ira de même en 88.

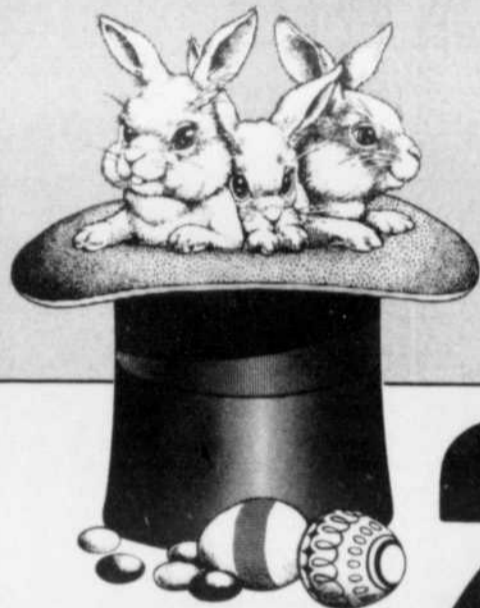
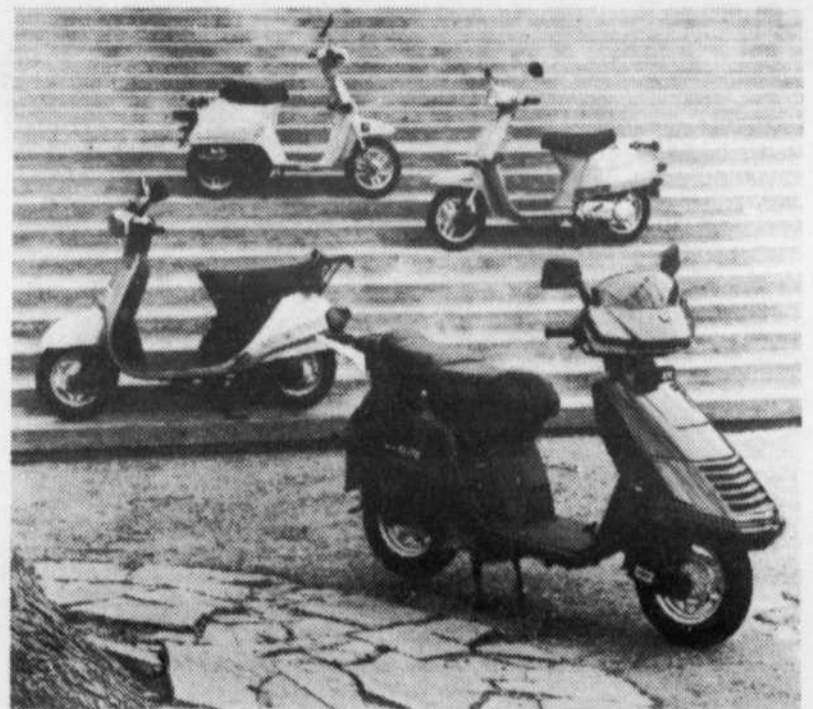

SUPER VENTE D'APRES-PAQUES

Valide du 1er au 10 avril 1988.

20 OLDSMOBILE CUTLASS CALAIS

2 PORTES ET 4 PORTES 1988

A LIQUIDER



EN SUPER SPÉCIAL

\$14,775*

*Transport et préparation inclus.

LOCATION 48 MOIS

33547 /mois

- Plus 9% de taxe provinciale
- Kilométrage illimité

- Dont voici un exemple:
- Modèle 3NF27; Inv. 8-501
 - Sièges baquets matériel
 - Bandes contrastantes
 - Suspension ferme
 - Moteur de 2.5 litres à injection
 - Transmission automatique
 - Enjoliveurs de roues deluxe
 - Pneus radiaux 4 saisons
 - Servo-freins et direction
 - Radio AM-FM stéréo cassette avec horloge digitale
 - Groupe instrumentation

Venez rencontrer l'équipe gagnante au sujet de cette promotion spéciale.



FRANÇOIS WILHELMY



PAUL LAMOUREUX



R. BOBI SEMEGEN



J.G. DESORMEAUX



REAL PAQUIN



LÉONARD MORIN



RENE DUBOIS



FRANÇOIS LAVALÉE



WILHELMY-LAMOUREUX
160 Boul. Brien, Repentigny, 585-6860, 866-4282

Un concept signé Chrysler

Nouveaux modèles 88

Il fut une époque où la mode était de transformer la fourgonnette en véritable salon roulant. Avec sa peinture spéciale, sa chaîne radiophonique, son télé-

visueur et son lit, ces fourgonnettes étaient devenues pour plusieurs un second chez-soi ou encore une cache pour les amoureux. Autre temps, autre

moeurs, comme en témoigne le concept mis au point par la Société Chrysler. Elaboré sur la base d'une Plymouth Grand Voyager (version allongée), ce

concept de véhicules récréatifs n'est pour l'instant qu'un exercice de style. Néanmoins, les innovations ne manquent pas malgré le peu d'espace disponi-

ble.

Ainsi, cette fourgonnette réunit pratiquement toutes les commodités d'un «camion-campeur» traditionnel.

À l'exception de lits et d'une salle de bains, cette «super Voyager» mis au point par Chrysler regroupe de nombreux espaces de

rangements, un siège pour bébé, un ordinateur, un lavabo et un aspirateur central... Qui dit mieux!

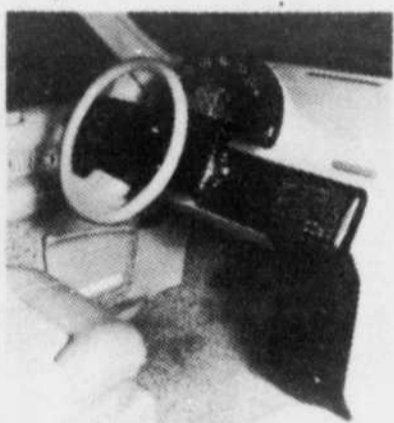
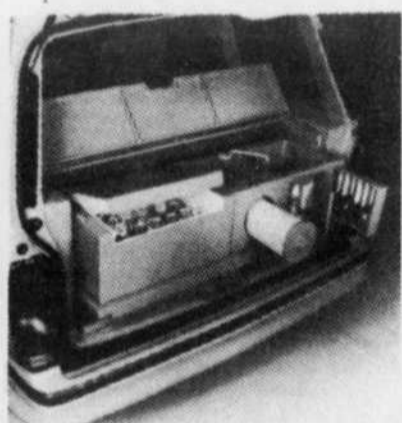
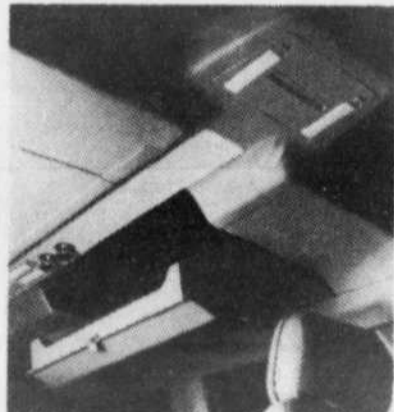
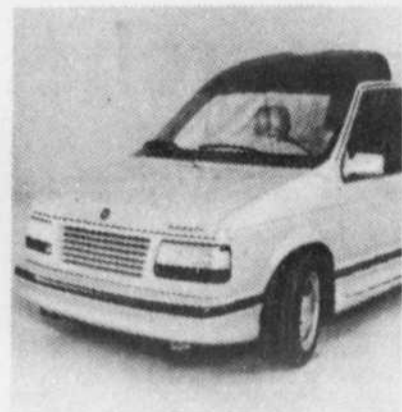

Une Plymouth Grand Voyager bien spéciale.

ATELIER MÉCANIQUE de NORMANDIE



SPÉCIALISTE EN:

- Mise au point
- Freins
- Air climatisé
- Électricité
- Carburateur

GRATUIT
INSPECTION
ET
ÉVALUATION
DE VOS FREINS

Spécial CHANGEMENT D'HUILE

- Comprenant:
- Jusqu'à 5 litres d'huile
 - Huile "CASTROL XLR"
 - 1 filtre à l'huile FRAM
 - 1 graissage
 - L'inspection en 55 points de votre véhicule.

18 95

(Léger supplément pour moteur diesel)

Valide jusqu'au 30 avril 1988



Jean-Pierre Cyr

86, rue de Normandie
Repentigny (Parc industriel)



585-3117

NOUVEAU
A REPENTIGNY

LAVE-AUTO de NORMANDIE

Lavage à la main

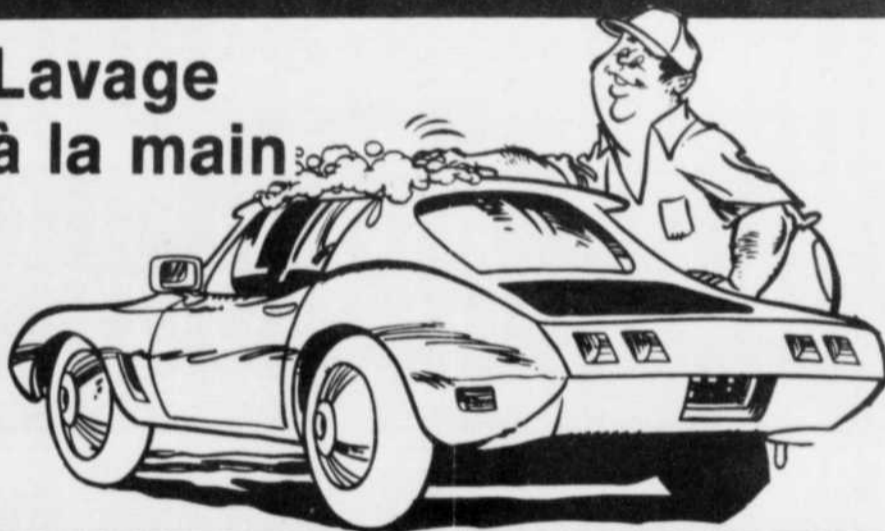

INTÉRIEUR ET EXTÉRIEUR

- Automobile \$8.00
- Familiale \$9.00
- Pick-up (petit) \$8.50
- Pick-up (gros) \$9.50
- Van (petite) \$9.00
- Van (grosse) \$10.00

- Le dimanche 50¢ de plus
- Cire \$1.00 de plus

EXTÉRIEUR SEULEMENT

- Automobile \$5.00
- Pick-up (petit) \$6.00
- Pick-up (gros) \$7.00

AUTRES SERVICES:

- Simoniz \$35.00
- Shampoing intér. \$65.00
- Lavage de moteur \$15.00

(SUR SEMAINE SEULEMENT ET SUR RENDEZ-VOUS)

88, rue de Normandie
654-6554 Parc industriel
Repentigny

Heures d'ouverture
Lun. au merc. 8h00 à 18h00
Jeu. et vend. 8h00 à 21h00
Sam. 7h30 à 18h00
Dim. 8h00 à 17h00

Avant d'entreprendre les grands voyages

Le beau temps est revenu et c'est le moment de songer au voyage que vous effectuerez au cours de l'été avec votre roulotte ou votre maison

motorisée. Mais avant d'embarquer armes et bagages, une solide inspection s'impose pour éviter que vos vacances se transforment en un

véritable cauchemar. Dans un premier temps, vérifiez le système électrique interne et externe. Cela implique les feux de posi-

tion, les clignotants, les phares (et/ou lumières) et les connexions de fils entre la roulotte et la voiture s'il y a lieu. Une vérification de la pression

des pneus et un peu de graisse sur les roulements complètent le travail extérieur. À l'intérieur, assurez-vous de vidanger l'antigel

du réseau de plomberie et vérifiez le bon fonctionnement de la douche, du lavabo et de la toilette. Les canalisations de gaz propane méritent quant à

elles une attention toute particulière. Si vous pensez qu'il y a une fuite de gaz, un mélange d'eau savonneuse sur les conduits vous aidera à la localiser.

Du nouveau chez Wilhelmy-Lamoureux

LOCATION DE CAMION A COURT-TERME



Vaste choix de modèles (aussi mini-bus)

LOCATION

- À L'HEURE
- À LA JOURNÉE
- À LA SEMAINE
- AU MOIS
- À L'ANNÉE



WILHELMY-LAMOUREUX

160 Boul. Brien, Repentigny, 585-6860, 866-4282

AVIS

LOCATION COURT TERME
INFORMEZ-VOUS SUR NOS SPÉCIAUX "WEEK-EN"

AVIS SPÉCIAUX
PROMENEURS DU DIMANCHE

1 JOURNÉE GRATUITE

• Ce coupon vous donne droit à la première journée GRATUITE lors d'une location de fin de semaine.

(Assurance, millage et taxe en surplus minimum deux jours)

Valide sur réservation seulement.
1 coupon par client

Heure d'ouverture:
du lundi au vendredi
de 8h00 à 21h00
le samedi:
9h00 à 17h00

ON Y MET DU COEUR



Chevrolet Nova
Avis loue des voitures GM

Pour informations:

585-6860

La moto en 88

Un marché qui mise sur les jeunes

Le marché de la moto au Canada connaît à l'heure actuelle une baisse inquiétante. En effet, au cours des cinq dernières années, le nombre de motos vendues n'a cessé de décliner. À tel point, qu'il est passé sous la barre des 50 000 unités l'année dernière. Cette baisse est généralisée et n'est pas un phénomène unique au Canada.

Les observateurs se perdent en conjectures pour expliquer les causes de ce déclin. La première hypothèse soulevée en serait une d'ordre démographique. En effet, il appert que la nouvelle génération de motocyclistes est constitué présentement d'adolescent(e)s et qu'il faudra attendre

encore quelques années avant d'assister à une véritable relance dans l'industrie de la moto. Cette explication apparaît judicieuse à en juger par le nombre de motocyclettes de faible cylindrée destinées aux débutants.

La seconde hypothèse a trait aux coûts des motos. La force du yen sur les marchés financiers a forcé l'industrie japonaise à augmenter de façon considérable le prix de ses motos. Donc il est permis de se demander si la vague d'adolescents tant attendue pourra, elle, se payer le «luxe» d'en acquérir une. Déjà, certains trouvent qu'ils leur en coûtent beaucoup pour vivre cette passion du grand air.

TOUJOURS PLUS HAUT!

"GENS D'AFFAIRES"

INFILTRER LA FILIÈRE JAMAÏCAINE AVEC

LES INCORRUPTIBLES

UNI PRO

Détails en page 53.

Le grand retour des cabriolets

Au cours des années 60 et 70, l'expression «véhicules récréatifs» possédait alors un sens plus étroit et faisait presque exclusivement référence aux roulettes ou maisons mobiles. Aujourd'hui, elle fait référence à une panoplie de véhicules motorisés dont la fonction est avant tout de divertir et d'amuser. Les cabriolets, à juste titre, symbolisent on ne peut plus parfaitement cette

fonction de divertir. En fait, rouler en décapotable c'est surtout vivre l'automobile autrement que frileusement enfermée dans une familiale.

Après avoir subi une longue éclipse dû à une réglementation gouvernementale très stricte, les cabriolets sont de retour à la grande joie des amateurs de conduite à ciel ouvert. Toutefois, le cabriolet d'aujourd'hui est fort différent de ses an-

cêtres et est beaucoup plus civilisé. Ainsi, la coque est nettement plus rigide, beaucoup plus fonctionnelle et mieux adaptée en fonction des intempéries de toutes sortes.

À ce sujet, la firme nipponne Mazda a mis au point un dispositif exclusif appelé «Windblocker» pour la version cabriolet de son coupé RX-7. Ce système consiste en un panneau qui prend place

derrière les sièges avant et qui bloque l'entrée d'air froid à l'intérieur de l'habitacle. Par conséquent, le système de chauffage conserve toute son efficacité.

Bien que son utilisation, au Québec du moins, est restreinte à la période estivale, le cabriolet d'aujourd'hui est une voiture infiniment plus pratique et confortable que ses contemporaines.



CAMELOTS DEMANDE(ES)

581-5120

La critique s'est prononcée sur la Fox.

«Sans aucun doute, la Fox est une voiture exceptionnelle aussi bien par ses qualités routières que par sa présentation et la valeur de sa finition.»
Denis Duquet,
La Presse, juin 1987.

«Voilà en effet une sous-compacte de 9 000 \$ à 10 000 \$ qui a les caractéristiques d'une compacte de... 15 000 \$»
Robert Fleury,
Le Soleil, août 1987.



«... dans cette catégorie de prix, la Fox dévore la concurrence.»
Road & Track, février 1987.

«La Fox, par son comportement routier général et sa mécanique éprouvée, suscite d'excellents commentaires de la C.A.A.»
Robert Fleury,
Le Soleil, août 1987.

«Si la Fox remplit ses promesses au chapitre de la consommation... elle étonne d'autant plus par ses performances et son comportement routier agressif.»
Jacques Bienvenue,
Le Journal de Montréal, mai 1987.

«Je dois avouer que la Fox est la nouvelle championne des voitures de moins de 10 000 \$.»
Ted Latusus,
Vancouver Province, mars 1987.

À vous maintenant d'en faire l'essai... et la critique!

Compliments mis à part, la seule façon de vraiment apprécier les merveilleuses qualités de la Fox, c'est d'en faire l'essai.

Cependant, à cause de son prix modique, la Fox est une espèce rare. Les fins renards en feront donc l'essai très bientôt.

Fox 

*Selon le prix de détail suggéré par le fabricant pour le modèle 2 portes doté d'une boîte à 4 vitesses. L'équipement en option, l'inspection qui précède la livraison et le transport sont en sus. Le concessionnaire peut baisser le prix.



Automobile André Rivest
839 Notre-Dame,
Repentigny
585-1700

TÉLÉPHONE CELLULAIRE

Perfectionné, pratique, d'usage facile et à prix très abordable.

Principales caractéristiques du Carfone 2000

- Conception ultra-compacte
- Mémoire de 30 numéros
- Affichage par cristaux liquides à éclairage par l'arrière
- Combiné avec toutes les commandes
- Verrouillage intelligent à deux niveaux
- Protection d'appel en cours
- Horloge, chronomètre, minuterie
- Bloc-notes à mémorisation et transmission
- Annulation du dernier chiffre
- Sélection du système à 6 modes
- Bouton de mise en attente

• Avec antenne de vitre

\$1,695

Installation incluse quantité limitée

DISTRIBUTEURS



et



GE Canada



COMMUNICATION REGUY

UNE NOUVELLE DIVISION DE **RADIOS D'AUTO**



- Radio UHF - VHF
- Alarme anti-vol
- Téléphone cellulaire

HEURES D'AFFAIRES:
Lundi-Mar.-merc.:
8h30 à 17h30
Jeudi-Vendredi
8h30 à 21h00
Samedi
9h00 à 16h00

110 boul. Industriel, Repentigny 581-4666; 581-8044

Un achat qui demande mûre réflexion...



A. BOUCHARD ET FILS

MÉCANIQUE GÉNÉRALE • AUTO ÉLECTRIQUE

- Freins
- Mise au point
- Spécialité: air conditionné
- Etc.
- Silencieux
- Suspension
- Carburateur
- Transmission

HEURES D'OUVERTURE:
Lundi au vendredi 8h00 a.m. à 9h00 p.m.
Samedi 8h00 a.m. à 14h00 p.m.

770 NOTRE-DAME REPENTIGNY 582-2547

L'achat d'une maison motorisée ou d'une roulotte pourrait être la réalisation d'un rêve et de grands voyages. Au risque de briser votre rêve, il est nécessaire de rappeler quand même que l'achat d'un tel véhicule exige une mûre réflexion.

Ainsi, compte tenu de l'investissement initial important d'un tel véhicule, comptez-vous l'utiliser assez fréquemment pour justifier pareille acquisition? De plus, une roulotte ou une maison motorisée nécessite le même entretien qu'une maison comme le lavage des fenêtres et de la toilette pour ne nommer que ces corvées. Le toit peut lui aussi fuir ou des problèmes électriques peuvent survenir. Ajouter à cela les ennuis mécaniques dans le cas d'une maison motorisée et vous aurez un portrait d'ensemble de ce que c'est d'être propriétaire d'un «chalet sur roues».

De plus, la consommation d'essence des maisons motorisées est très importante puisque la consommation moyenne de ces «engins» est de l'ordre de 9 milles au gallon.

Pour le cas d'une roulotte, son achat peut également entraîner l'acqui-

sition d'une nouvelle voiture si la vôtre ne peut suffire à la tâche. Sans compter, qu'il faudra songer à un équipement de remorquage adéquat afin de ne pas réduire la durée de vie de la voiture familiale.

Que dire lorsque la saison hivernale sera à nos portes. À cette période, il faudra trouver un endroit propice pour entreposer le «monstre».

Tout cela entraîne des coûts supplémentaires.

Le but de ce texte n'est pas de vous décourager mais plutôt de vous faire réfléchir sur les inconvénients qu'occasionnent l'achat d'une roulotte ou d'une maison motorisée.

Dans bien des cas, il est préférable d'en louer une afin d'évaluer réellement si elle correspond à vos besoins.

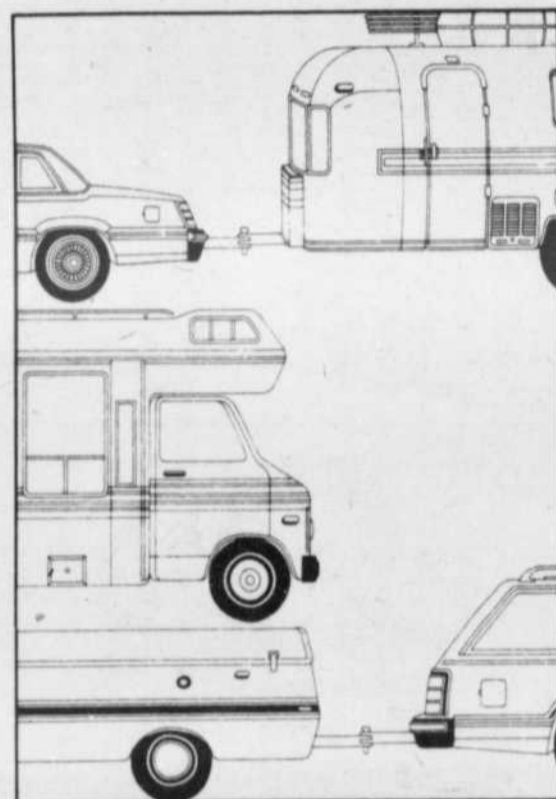

Spécial du printemps

Venture à partir de **\$6995**

FS 750 à partir de **\$5995**

Véломoteur à partir de

Taxe + P.A.L. en sus
Quant. limitée **\$749⁹⁵**

Réservez dès maintenant
pour votre inspection printanière

MSR YAMAHA
C'est toute la différence.

moto sport repentigny
535 B NOTRE-DAME,
REPENTIGNY **582-0436**

HEURES
D'OUVERTURE

Lun au ven: 9h à 21h
Sam: 10h à 16h

Toit ouvrant

spécial à partir de
installé

\$185

DU-RO VITRES

et grâce à son service complet de

**Un imprévu
vous arrive?**

DU-RO est là pour
vous dépanner et tout
arranger rapidement:

- réparation et remplacement de vitres d'autos;
- pièces pour toutes les marques de voitures américaines ou importées;
- fournisseur accrédité auprès des compagnies d'assurances;
- SERVICE MOBILE à votre disposition.

**Reclamations
d'assurances!**



- Vitre d'automobile
- Marche-pieds
- Accessoires décoratifs
- Vitre pour tracteur
- Ouvrage pour assurance
- Rembourrage

17 ans à votre service

Heures d'ouverture:
Lundi au vend: 8h00 à 17h00
samedi: fermé

vitrerie gilles auto glace enr.

1300 boul. L'Ange-Gardien Nord
L'Assomption

589-4551

ACURA

le seul concessionnaire situé à Montréal Métropolitain Est

MAINTENANT OUVERT POUR VISITE ET DÉMONSTRATION.
LES VOITURES CONSTRUITES DE MAIN DE MAÎTRE,
UNE TECHNOLOGIE AVANT-GARDISTE!

La voiture conçue pour la passion de la conduire

LEGEND BERLINE

LEGEND COUPE

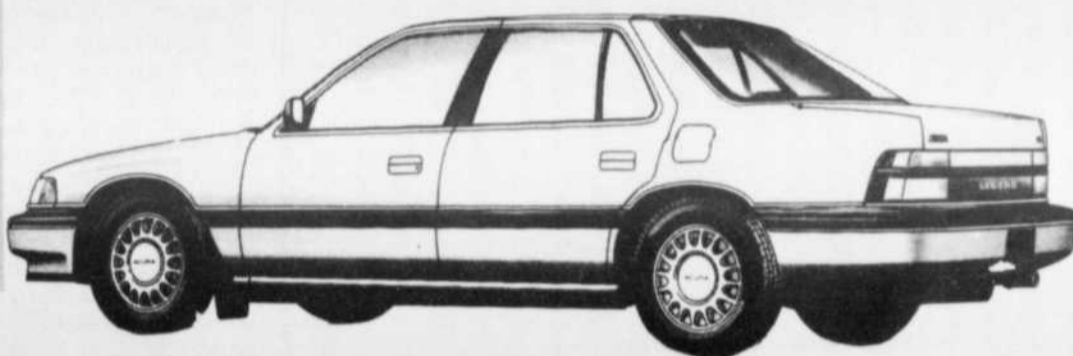

**INTEGRA BERLINE
INTEGRA SPORT
5 PORTES**

INTEGRA COUPE SPORT

Moteur 16 soupapes à double arbre à came en tête issu de l'expérience requise en Formule 1

**VOITURES CONÇUES POUR
LA PASSION DE LA CONDUITE.**

**À LA SUITE DE NÉGOCIATIONS NOUS AVONS ACQUIS
DIRECTEMENT DU MANUFACTURIER QUELQUES
MODÈLES LEGEND ET INTEGRA 87 À DES PRIX DES
PLUS INTÉRESSANTS POUR NOTRE OUVERTURE.**

	Index	Rank		Index	
1	ACURA INTEGRA	151	1	ACURA	146
2	ACURA LEGEND	143	2	HONDA	130
3	Toyota Tercel	136	3	Mercedes-Benz	127
4	HONDA CIVIC	135	4	Toyota	124
5	HONDA CIVIC CRX	133	5	Mazda	116
6	Toyota Camry	132	6	Subaru	115
7	Mazda 323	131	7	Cadillac	111
7	Toyota Cressida	131	8	Nissan	110
9	HONDA PRELUDE	130	8	Jaguar	110
10	Mercedes 420	129	10	Mercury	107
(j)15	HONDA ACCORD	125			

ACURA

La plupart des propriétaires Acura disent qu'ils sont entièrement satisfait de leur véhicule et déclare qu'il veut acheter leur prochaine voiture chez ACURA.

ACURA

LES VOITURES CONSTRUITES DE MAIN DE MAÎTRE.
Une division de Honda Canada Inc.

Sondage de 1987 sur la préférence des consommateurs



ACURA CALETA

**575 NOTRE-DAME, REPENTIGNY
654-4340**

SPECIAL JUSTY 88



*Spécial se termine le 31 mai ou jusqu'à épuisement d'inventaire

À PARTIR DE
\$8795

incluant le rabais de \$1,000.

Taxe Trans. et prép. en sus
GARANTIE DE 5 ans ou 100,000 km
sur rouage d'entraînement

ROULEZ EN 4 roues motrices
pour le prix d'une traction avant

PROGRAMME DE
GARANTIE DE
5 ANS
OU 100,000 KM

GRATUIT

sur présentation de cette annonce

SUBARU REPENTIGNY

761 rue Notre-Dame
Repentigny

585-9620

On est aussi près de vous que vous le désirez

Les amarrages: une question de sécurité

Comment choisir le type d'amarrage, communément appelé la «boule», qui saura convenir à tracter la roulotte, le bateau ou la moto. Un mauvais choix peut s'avérer peu sécuritaire et entraîner des accidents.

Il existe trois classes d'amarrage et nul doute que l'une d'elles saura répondre à vos attentes. La première, et la plus répandue, est étiquetée «classe 1». Convenant au remorquage d'un poids d'appui de 200 livres pour un poids total de 2 000 livres, l'amarrage de classe 1 est idéal pour le remorquage des motos, des motoneiges ou encore pour le transport d'appareils ménagers. Si toutefois, vous possédez une petite voiture, sachez que dans la majorité des cas le poids d'appui maximum est de 100 livres pour un poids total de 1 500 livres. Néanmoins, il est toujours préférable de s'informer auprès de son concessionnaire automobile pour connaître quel est le maximum pouvant être tracté par votre véhicule. Ajoutons que vous pouvez vous même mettre en place ce système d'amarrage. Pour ce faire, assurez-

vous de boulonner le dispositif idéalement au châssis de la voiture. Toutefois, le plancher du coffre à bagages peut s'avérer une excellente alternative.

supporter un poids d'appui de 300 livres et un poids total de 3 500 livres. Un tel système est à déconseiller pour les petites voitures.

conception, ce type d'amarrage permet d'équilibrer les charges entre la voiture et les roues de la roulotte ou encore de la remorque. Conçu pour tracter un poids total de

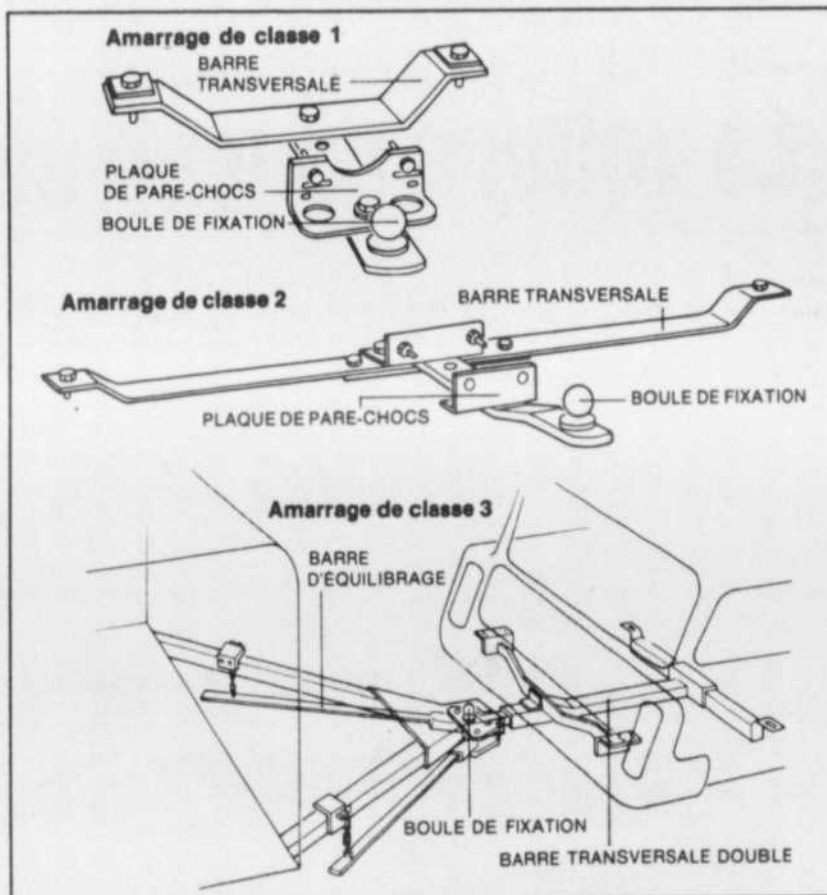

Le deuxième amarrage disponible sur le marché est identifié comme étant de classe 2. Plus robuste, il permet de

L'amarrage de classe 3 est disponible pour le remorquage des «poids lourds». De par sa plus de 3 500 livres, ce système peut supporter sans peine un poids d'appui allant de 500 à 1 300 livres.



C'est du propre!

Nos clients n'ont pas besoin d'arrêter chez le nettoyeur après être passés à notre garage. C'est que nous prenons soin de tout ce qui fait notre réputation... sans taches!



C'est accueillant!

Pour échanger entre amis, quoi de mieux qu'un bon café. Quand vient le temps de servir nos clients, nous prenons le temps de leur dire combien nous les apprécions.

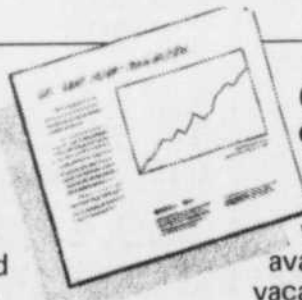

C'est de bon conseil!

C'est le temps de changer ou de faire vérifier vos pneus... avant de partir en vacances!



ALIGNEMENT CLAUDE

581-0000 • 581-2662

538 Notre-Dame, Repentigny

C'est le spécial du mois!

XH

Le radial d'une durabilité tout à fait exceptionnelle.

XA4

Le radial vraiment 4-saisons vraiment durable.

MICHELIN
Parce que les pneus,
c'est important.

Les garanties prolongées: est-ce nécessaire?

L'achat d'une voiture apparaît pour plusieurs plus complexes que jamais. Le choix du modèle, le mode de financement, la qualité du service après-vente, les options et maintenant les garanties prolongées.

En effet, depuis quel que temps, les manufacturiers et certaines firmes indépendantes offrent au consommateur une panoplie de protections supplémentaires destinées à se

prémunir contre des bris mécaniques éventuels.

Passablement dispendieuses à l'achat, ces garanties prolongées ne soulagent-elles pas votre conscience au détriment de votre portefeuille.

La garantie de base

La première recommandation à suggérer avant d'investir dans une garantie prolongée est de savoir si vous en avez réellement besoin. si vous ne conservez

vos voitures que pour une période maximum de trois ans, cette garantie pourrait fort bien s'avérer inutile compte tenu que vous profitez déjà de la garantie de base du manufacturier. À ce sujet, il est important de se renseigner sur la couverture de cette dernière.

Toutefois si vous comptez conserver votre voiture sur une période supérieure à trois ans, une garantie prolongée est à considérer

et ceci est d'autant plus vrai si vous effectuez l'achat d'un nouveau modèle dont le dossier de fiabilité est reluisant.

Avant de souscrire à pareil programme de protection, tenez également compte de votre kilométrage annuel moyen. Si vous parcourrez 20,000 kilomètres par année et que vous optez pour une garantie de 5 ans/80,000 km, n'oubliez qu'au terme de quatre ans votre garantie sera terminée.

Attention aux clauses du contrat

En souscrivant à une garantie prolongée plusieurs acheteurs pensent être totalement protégés contre les bris mécaniques. Malheureusement tel n'est pas le cas. C'est pourquoi, il est primordial de bien lire le contrat et de poser les questions nécessaires avant d'apposer votre signature.

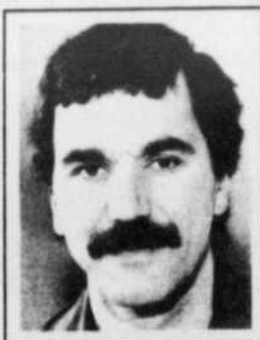

DANIEL RICARD

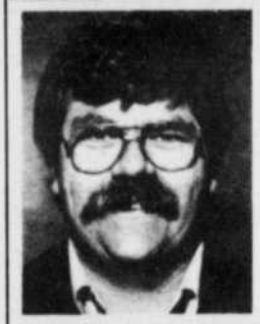

RENÉ LECOURS

Réservoir à essence

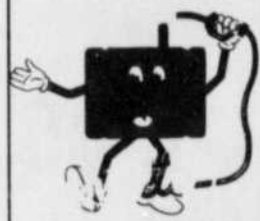

Garantie à vie

Amortisseurs Gabriel

RESSORTS À BOUDIN

AUTOS CAMIONS

centre du silencieux
autoroute

SPÉCIAL DU MOIS D'AVRIL **AMORTISSEURS GABRIEL**

SI VOTRE SYSTÈME D'ÉCHAPPEMENT VOUS CAUSE DE GROS PROBLÈMES ...

VENEZ VOIR LE BOSS

RADIATEURS
• Nettoyage • Estimation
• Réservoir plastique et essence



GARANTIE 18 MOIS

GARANTIE À VIE

Les centres de silencieux Autoroute sont des entreprises canadiennes appartenant à des gars comme moi. Des gars qui se sont groupés pour former la plus grande chaîne de centres de silencieux au pays dirigés par leurs propriétaires. Chez Autoroute, vous faites affaire avec le patron et si vous n'êtes pas "plus que satisfait" c'est au patron même que vous vous adressez!

QUALITÉ EXCEPTIONNELLE SILENCIEUX



GARAGE L. HEBERT INC.

1003 rue Notre-Dame, Repentigny

581-5540 • 581-3545

Heures d'ouverture:
du lundi au mercredi de 8h à 18h
Jeudi et vendredi de 8h à 20h. Samedi 8h à midi

CONFIEZ-NOUS VOTRE VOITURE

ANTIROUILLE
OIL TECH

ANTIROUILLE



NOUS SOMMES DES PROFESSIONNELS

- PROPRE
- PRODUITS À BASE D'HUILE
- APPLICABLE À HAUTE PRESSION



- Redressement de chassis



REMORQUAGES IVE NORD Itée

581-6500

540 NOTRE-DAME, REPENTIGNY

AUCUN COMPTANT

REQUIS

1^{er}

er

VERSEMENT DANS 90 JOURS

(Pour un temps limité seulement)

**VOUS VOULEZ ACHETER UNE VOITURE?
LE CREDIT VOUS A ETE REFUSE PAR GM, CHRYSLER ET FORD?**

Venez donc rencontrer des vrais spécialistes de l'automobile.
Chez Hyundai REPENTIGNY et repartez dans votre voiture
neuve aujourd'hui avec beaucoup plus pour beaucoup moins cher.
La preuve est faite GM et Ford aussi l'ont avoué.

*Avis à tous les consommateurs, tous nos véhicules Hyundai sont équipés avec un minimum de 4 cylindres.



Manuel 3 portes

EXCEL L 88 MANUEL

A partir de

La voiture officiel
des Expos de
Montréal

\$7,295⁰⁰



HYUNDAI REPENTIGNY

HYUNDAI
REPENTIGNY



COUREZ LA CHANCE
DE GAGNER
UNE **2** VOITURE

PENDANT 6 MOIS
LE SEUL CONCESSIONNAIRE
PARTICIPANT À L'EST DE
MONTREAL VOUS INVITE À VENIR
DEPOSER VOS COUPONS
VOIR LES RÉGLEMENTS DU CONCOURS DANS
LE JOURNAL DE MONTREAL

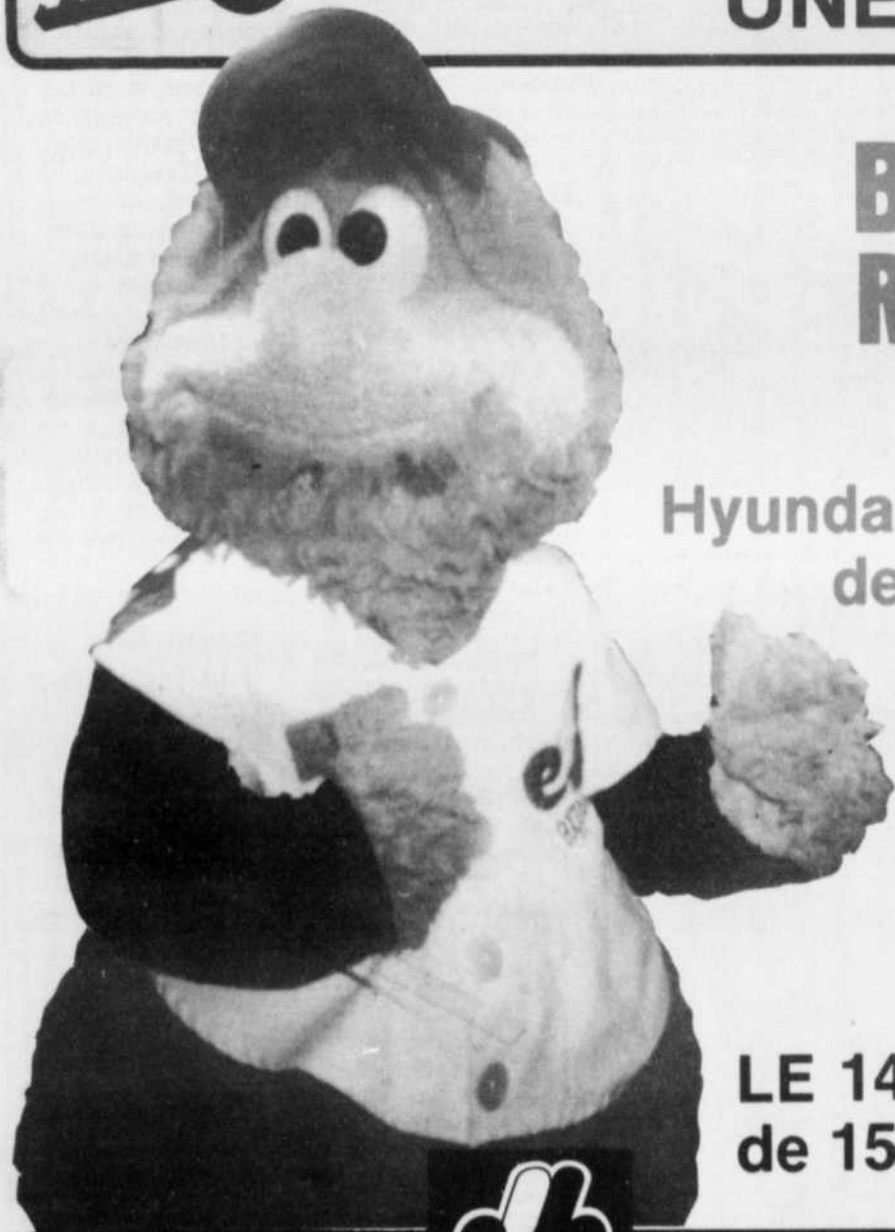

Bientôt chez Hyundai
Repentigny Youppi et
Tim Burke.

Hyundai Repentigny invite tous les enfants
de la région à venir rencontrer

YOUPPI en personne

La mascotte des Expos de Montréal.

LE 14 avril '88
de 15h00 à 21h00.

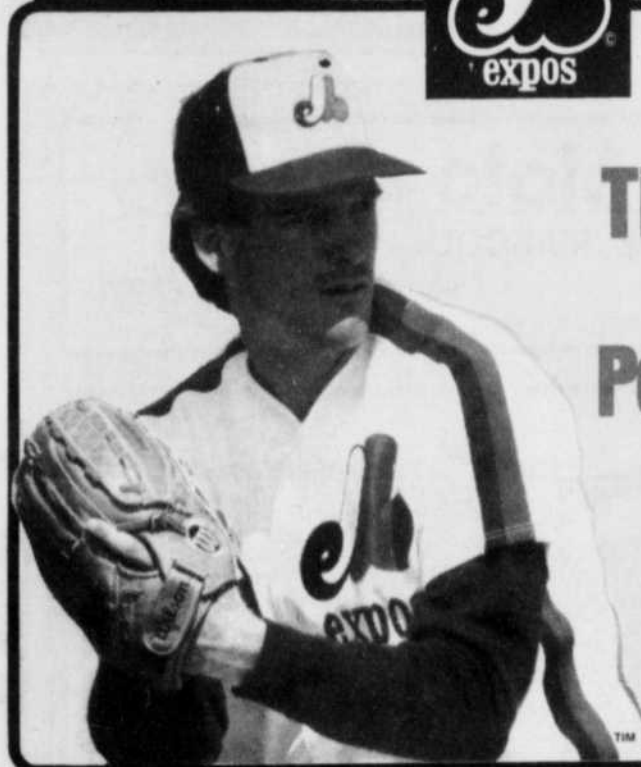

Tim Burke conduit
une Excel!
Pourquoi pas vous?

**MISE AU POINT
DU PRINTEMPS**

Excel • Pony • Stellar

Détail de l'offre:

Changement de bougies, pointes, condensateur, rotor

Vérification:

*filtres à air et à gaz,
*des freins,
*de la direction,
*antigel
*tous niveaux,
*électricité,
*suspension avant et
arrière

*embrayage,
*batterie,
*démarrateur,
*alternateur,
*pression des pneus,
*roulement de roue,
*système d'échappement

\$59⁹⁰

Changement d'huile gratuit

(Filtre en sus)

Spécial sur articles
de printemps en magasin

Partez en confiance avec une mise au point
faite par nos techniciens spécialisés
chez Hyundai Repentigny



Valide du 8 mars
au 15 avril 88

Sur présentation
de ce coupon
Hyundai Repentigny

• Vente • Service • Pièces • Débosselage

Nous vendons des voitures... bien pensées!

Bientôt nos voitures seront fabriquées au Québec

HEURES D'OUVERTURE
DE NOTRE DÉPARTEMENT DE PIÈCES ET SERVICES
7h30 a.m. à 5h30 p.m. Lundi au Vendredi
Mercredi jusqu'à 21h00
VENTE: 9h00 a.m. à 9h00 p.m. Lundi au vendredi

514/582-3182

845 RUE NOTRE-DAME, REPENTIGNY



La Mercury Grand Marquis est une voiture fort appréciée pour le remorquage d'une roulotte.

La traction avant et le remorquage

Au cours des dernières années, on a assisté à une prolifération de véhicules à traction-avant. De l'avis de Denis Corriveau auteur de Techniques de conduite avancée, la traction avant et le remorquage ne font pas bon ménage. De l'avis de M. Corriveau, «une traction avant peut être un sérieux handicap pour tirer une remorque, particulièrement au démarrage dans une côte ou sur une surface glissante». Non seulement, la puissance moteur s'en trouve affectée mais également la précision de conduite ainsi que les risques d'aquaplanage.

qui parviendra mieux à s'acquitter de cette tâche. Voici d'ailleurs une liste des voitures les plus appréciées dans le domaine du remorquage:

- Cadillac Brougham
- Chevrolet Caprice
- Chevrolet Monte Carlo
- Chrysler Fifth Avenue
- Dodge Diplomat
- Eagle 4x4
- Ford Thunderbird
- Ford Crown Victoria
- Mercury Grand Marquis
- Lincoln Mark VII
- Lincoln Town Car
- Mercury Grand Marquis
- Mercury Cougar
- Plymouth Caravelle Salon

Bien qu'il soit possible de tracter une remorque légère sans danger avec une traction-avant, il est tout de même souhaitable d'envisager l'achat d'une propulsion arrière de format intermédiaire

Pour placer une petite annonce composez le 581-5120

COMMUNICATION IDÉALE INC

(Notre division de télécommunication)

VENTE - SERVICE - INSTALLATION

Dépositaire autorisé



**MOTOROLA
CELLULAIRE**

309 Notre-Dame
Repentigny
585-2847

Aussi: • Radio d'auto
• Alarme pour auto
• Radio UHF-VHF
• Télé-avertisseur
• C.B.



Bell
Cellulaire



PLACE DU PNEU ENR.

RÉPARATION DE PNEUS - BALANCEMENT ÉLECTRONIQUE
PNEUS DE TOUS GENRES POUR
AUTO, CAMION ET CAMIONNETTE
FIRESTONE, GOOD YEAR, MICHELIN, PIRELLI, KELLY

3^e AVENUE
L'ÉPIPHANIE (QUÉBEC)
J0K 1J0
Tél.: 588-2424

ROBERT FAGNANT
PROPRIÉTAIRE

HONDA

Robert Moto inc.
2940, STE-MARIE, MASCOUCHE
474-4116



HRA214SXC

Équipé d'un moteur quatre temps durable, d'un pont en acier et de l'autopropulsion à 2 vitesses, ce modèle à sac arrière coupe ras à tout coup. Le Roto-Stop permet à l'utilisateur d'interrompre promptement le mouvement des lames sans couper le moteur.



- Ramasse-gazon en option représenté
- Puissance motrice maximale
- Vitesses: 5 avant, 1 arrière.
- Largeur de coupe 762 mm (30 po.)

HONDA
Produits
Mécaniques



On peut modifier un 3 roues en 4 roues.

Venez faire l'essai!



Ouvert du lundi au vendredi de 9h00 à 21h00. Le samedi de 9h00 à 17h00.

Avant de partir en voyage

Bon, c'est décidé, vous partez en voyage cet été à bord de votre véhicule. Mais avant de partir, avez-vous bien planifié les routes que vous allez emprunter, l'endroit où vous allez dormir? Trop souvent, les «grands» voyageurs n'y songent tout simplement pas.

ses membres un excellent service et des conseils judicieux. Si vous comptez rouler sur une autoroute, sachez que celle-ci augmente plus rapidement la fatigue du conducteur qu'une route bordée de paysages. Cette dernière a toutefois l'inconvénient de distraire et d'augmenter du même coup les risques d'accident.

C'est pourquoi il est recommandé de bien déterminer votre itinéraire sur une carte routière. À ce sujet, le CAA-Québec offre à

Allouez-vous un maximum de 11 heures de

route par jour, haltes incluses, et évitez de rouler trop vite pour économiser du temps ou battre un record de vitesse. Le meilleur moyen de ne pas être déçu est de calculer une moyenne de 800 km par jour dépendamment bien entendu des conditions routières.

Finalement, si vous comptez rouler une fois la nuit tombée, sachez que le port de verres fumés augmente de 50% la vision. Bon voyage et bonne route!

L'achat d'un véhicule récréatif usagé

À même titre qu'une voiture d'occasion, l'achat d'un véhicule récréatif usagé nécessite beaucoup de précautions. Néanmoins en observant certaines règles de base, les chances de se porter acquéreur d'un «citron» sont considérablement diminuées.

En premier lieu, exigez du vendeur de garer la roulotte ou la maison motorisée sur un terrain

plat. Vérifiez l'usure de la bande de roulement des pneus en vous assurant qu'elle est uniforme. Par la suite, à l'aide d'une échelle, vérifiez le toit et les joints. Assurez-vous que la courbure est bonne afin que la pluie ne puisse s'amasser et créer éventuellement des fuites. Si, vous notez la présence de creux, cela trahit généralement un châssis pourri ou dé-

formé. Inspectez aussi le revêtement extérieur.

Par la suite, examinez l'intérieur. Les portes et fenêtres s'ouvrent-elles et se ferment-elles facilement? De plus, sont-elles étanches? Vérifiez ensuite le bon fonctionnement des accessoires (pompe à eau, réfrigérateur, cuisinière). Du

même coup, jetez un coup d'oeil à la «plomberie» pour vous assurer de son état.

Finalement, confiner votre «trouvaille» à un essai sur route. Porter une attention toute particulière aux bruits insolites et à la qualité des freins.

VÉHICULES USAGÉS

MISE AU POINT DU MOTEUR

VOICI CE QUE NOUS FERONS:

- REMPLACEMENT DES BOUGIES
- REMPLACEMENT DU FILTRE À GAS
- REMPLACEMENT DU FILTRE À AIR
- REMPLACEMENT DU FILTRE ANTI-POLUTION
- REMPLACEMENT DE LA VALVE P.C.V.
- AJUSTEMENT DU MOTEUR

4 CYL.	99,95 \$ + TAXE
6 CYL.	109,95 \$ + TAXE
8 CYL.	124,95 \$ + TAXE
MOTEUR INJECTION	144,95 \$ + TAXE
MOTEUR TURBO	SUR ESTIMÉ
MOTEUR DIESEL	SUR ESTIMÉ



GRATUIT
AVEC MISE AU POINT
 CHANGEMENT D'HUILE (4.5 LT)
 REMPLACEMENT DU
 FILTRE À L'HUILE

Appelez maintenant pour un rendez-vous

11251 est, rue Notre-Dame
 Montréal Est,
 Québec H1B 2W2
 Tél. (514) 645-1651
 (514) 351-6340



21.95
 Plus taxe
 incluant inspection de sécurité

- Changement d'huile (5W30) 4.5 litres maximum
- Changement de filtre
- Graissage

CONSULTEZ NOTRE SERVICE DE CARROSSERIE 645-1651

G Service Garanti
 Pièces GM Garanties
 Prix Garanti

- 1987 Volvo, 760 turbo, gas, millage 12,920 km
- 1987 Audi 4000S, noir millage 5,000 km
- 1987 Jetta, autom., rouge, millage 34,580 km
- 1987 GTI 16V, toit ouv. rouge, millage 20,546 km
- 1987 GTI, radio, rouge, millage 10,627 km
- 1987 Toyota Supra, blanc, millage 15,560 km
- 1986 Nova GL, 4 portes, 5 vit., millage 44,851 km
- 1986 Hyundai Excel GL, 5 vit., bleu mil. 22,926 km
- 1986 Golf, 5 vitesses, bleu, millage 72,421 km
- 1985 Audi 5000S, bleu, millage 46,162 km
- 1985 Renault 5, bleu, millage 56,382 km
- 1985 Lynx L, bleu, millage 73,001 km
- 1985 Lafer, noir, millage 8,600 km
- 1985 Sunbird, autom., gris, millage 67,800 km
- 1985 Jetta, 5 vitesses, vert, millage 69,450 km
- 1985 Jetta, 5 vitesses, rouge, millage 75,380 km
- 1985 Fiero, 5 vitesses, gris, millage 36,380 km
- 1985 Scirocco, 5 vitesses, gris, millage 78,630 km
- 1985 Camaro, autom., air, gold, mill. 36,146 km
- 1985 Chev 4x4, Crew cab
- 1984 Renault Alliance, millage 120,140 km
- 1984 Audi 5000S (Mathieux) millage 85,400 km
- 1984 Audi 5000S, (Roy)
- 1984 Rabbit diesel, 2 portes, millage 125,900 km
- 1984 Chevette, 2 portes autom., mill. 56,409 km
- 1984 Ford Escort GT B, millage 70,100 km
- 1983 Audi 5000S, gris, millage 59,180 km
- 1983 Datsun Stanza
- 1983 Audi 5000 Diesel, gris, millage 127,615 km
- 1982 Audi 5000, 5 vit., bleu, mill. 163,737 km
- 1982 Audi 5000, gold, millage 101,080 km
- 1982 Rabbit diesel, autom., millage 156,421 km
- 1981 Spirit, 2 portes, autom., mill. 81,610 km
- 1980 Audi 5000, gris, millage 84,400 km
- 1980 Rabbit, gas,
- 1972 Volk Camper
- 1984 Rabbit, gas, 4 portes, blanc, mill. 78,300 km

Automobile André Rivest

839 Notre-Dame Repentigny
585-1700

VALABLE POUR AVRIL, MAY, JUIN '88
 POUR LA PLUPART DES MODELES G.M.

TOUJOURS PLUS HAUT!

NOS GENS D'AFFAIRES...

Gagnante d'une promotion Mme Hatin s'envolera vers la Floride



Grâce à une initiative de l'Association des Marchands de Place Repentigny, en collaboration avec l'Agence de Voyages Le Gardeur, Mme Hatin de Repentigny s'est vue attribuer un magnifique voyage d'une semaine pour deux personnes, en Floride.

Ce tirage s'est d'ailleurs inscrit dans le cadre du "Salon de l'auto", présenté au cours du mois de mars à Place Repentigny.

On reconnaît donc, dans l'ordre habituel, M. Normand Ayotte (représentant au Journal l'Artisan), M. Paul Bertrand (Président de l'Association), Mme Hatin (gagnante), Mme Rita Frenette (propriétaire de l'Agence de Voyages), et Mme Carole Pageau (coordonnatrice promotionnelle à Place Repentigny).

Félicitations à l'heureuse gagnante!

Au Pavillon de l'Auto Les week-ends gagnants de Budget

La sympathique propriétaire du Pavillon de l'Auto, Mme Andrée Longpré, invite la population à profiter de la on ne peut plus intéressante promotion de budget. En effet, en

louant une luxueuse Cadillac Sedan de ville 1988, tout client se verra offrir, en prime, un rabais applicable à une chambre sélectionnée dans un hôtel participant de la région. Informez-vous.



"Les Moussaillons" Une nouvelle boutique pour enfants à Le Gardeur

Un tout nouveau commerce a récemment joint les rangs des Galeries Le Gardeur.

Il s'agit de la boutique "Les Moussaillons", spécialisée exclusivement dans la vente de vêtements pour enfants, soit de 0 à 14 ans.



Mmes Connie Martel et Josée Lemonde vous invitent donc à venir découvrir leur univers, au 515 boulevard La-combe à Ville Le Gardeur.

Pour de plus amples informations: 654-5956.

Au Bar de la Rive Retour de Jacques Dion



Après un an d'absence, tous les habitués du Bar de la Rive, à Repentigny, seront ravis d'apprendre le retour du célèbre chanteur Jacques Dion.

Frère de Céline Dion et possédant un remarquable talent, M. Dion sera d'ailleurs accompagné de Mme Geneviève Garceau, personnalité fort connue du monde artistique.

Jacques Dion et Geneviève Garceau présenteront donc leur spectacle tant attendu, tous les jeudis, vendredis et samedis soir.

Le Bar de la Rive est situé au 9 rue Babin à Repentigny.

Automobiles Forgues Soirée de président réussie



La récente soirée des présidents, tenue chez le concessionnaire Automobiles Forgues de Pointe-aux-Trembles, s'est avérée être un franc succès.

En effet, avec l'arrivée du printemps, la fièvre de s'approprier un véhicule neuf y aura attirée une foule plus qu'imposante.

Nous reconnaissons donc, sur la photo, M. Patrice Savard, conseiller, en compagnie de M. et Mme Guy Jaouen, de P.A.T., de même que du président de l'entreprise, M. Normand Forgues.

Au restaurant La Grange

Souper-Défilé tout en couleurs!



Le 23 mars dernier, la boutique Colori-Mode, de Repentigny, a présenté sa toute nouvelle collection de vêtements printemps-été 1988.

La somptueuse soirée aura d'ailleurs débuté par un excellent repas. Par ailleurs, les nombreux convives présents auront eu l'immense plaisir d'admirer les superbes vêtements pour hommes de la Boutique 3G, des Galeries Rive-Nord.

Pour l'occasion, les coiffures ont été conçues par la charmante Chantal Magne, du Salon Excellence, et le maquillage fut réalisé par Marie-Josée Chabot, du Studio Esthérum, tous deux situés au 214 Notre-Dame à Repentigny.

Le prochain défilé de mode se tiendra le 20 avril prochain. Réservez votre place dès maintenant!
Pour de plus amples informations, Colori-Mode: 581-3310.

Lequel choisir?

Le choix d'un véhicule récréatif repose essentiellement sur deux critères. Le premier est l'utilisation que vous comptez en faire. Le second est relié à la somme d'argent que le conseil de famille consent à débiter pour se porter acquéreur de cette «maison sur roues».

Afin de vous aider à identifier vos besoins devant l'armada de véhicules récréatifs disponibles sur le marché, nous les avons regroupés en quatre catégories.

La première catégorie, et de loin la moins onéreuse à acquérir, est la tente-roulotte. Munie de deux roues, cette «boîte» peut être remorquée par la plupart des automobiles et ne nécessite pas, contrairement aux roulettes, d'un amarrage spécial. Plus confortable que par le passé, la tente-roulotte représente le

choix tout indiqué pour les gens qui ont la nostalgie du camping à la belle étoile. Toutefois, les tentes-roulettes ne sont pas autonomes; elles dépendent des services des terrains de camping pour leur approvisionnement en eau et en électricité.

La seconde catégorie consiste à la «bonne nouvelle en soi, puisqu'il

ya une dizaine d'années, on assistait à une vogue similaire qui consistait à «décorer» la «mini-van» en salon sur roues. La popularité de la fourgonnette comme véhicule récréatif n'a rien de bien surprenant puisque pour plusieurs une telle option permet d'utiliser un tel véhicule sur une base tant quotidienne que récréative. Quant au camion-campeur, on le décrit comme étant une unité d'habitation déposée sur la plate-forme d'un camion. Plus encombrant que la fourgonnette et moins pratique sur une base quotidienne, le camion-campeur présente l'avantage

traditionnellement, elle est munie de certains accessoires tels cuisinière, douche que l'on ne retrouve pas dans la catégorie précédente. Évidemment, cette petite touche de confort supplémentaire se paie, car non seulement sont-elles plus onéreuses à acquérir mais vous devez également tenir compte du type de voiture qui la remorquera à travers le pays. Ainsi, la petite sous-compacte familiale risque de rendre l'âme juste à tenter de la tracter au coin de la rue. Il faudra donc songer à vous procurer une voiture de type intermédiaire munie d'un ensemble remorquage et d'un amarrage capable de faire le poids... De plus, tracter une roulotte nécessite une certaine période d'apprentissage pour la manoeuvrer adéquatement.

La troisième catégorie est de loin la plus vogue à l'heure actuelle, la fourgonnette et le camion-campeur. Dans le premier cas, il s'agit tout simplement d'une fourgonnette (ex: Ford Aerostar, Dodge Caravan...) transformée aux goûts et aux besoins des consommateurs. L'idée n'est pas

s'adresser aux grands voyageurs et il s'agit de la maison motorisée. Dispendieuse à l'achat comme à l'entretien, la maison motorisée constitue le «must» des véhicules récréatifs. Elle offre l'indépendance la plus

totale à l'égard des campings et des hôtels. Ajoutons également qu'à l'instar des roulettes, les maisons motorisées sont d'un encombrement exceptionnel et nécessitent une adaptation certaine pour la conduite.



Les mini-fourgonnettes sont fort appréciées comme véhicules récréatifs.

d'être plus logeable. «vieux» roulotte confortable et spacieuse, puisque

À VOTRE SERVICE DEPUIS 25 ANS MODERNE RADIATEUR

DANS L'EST NOUS SOMMES LE NUMÉRO 1

NOS SPÉCIALITÉS
RADIATEURS ET CHAUFFERETTES
NEUFS OU USAGÉS EN MAGASIN

NOUS RÉPARONS AUSSI LES
RÉSERVOIRS À GAZ

POUR VOTRE VOITURE NEUVE OU USAGÉE

NOUS DONNONS UN
• TRAITEMENT
ANTIROUILLE
4 SAISONS

Nos produits sont garantis 1 an



13951 NOTRE DAME
coin De La
Rousselière 642-1260



581-4666
auto
radio inc.

TÉLÉPHONE CELLULAIRE G.E.

***GRATUIT**

À L'ACHAT DE NOTRE TOUTE
NOUVELLE EAGLE PREMIER 88
PLUS QU'UN PRIX,
PLUS QU'UNE SIMPLE VOITURE,
PRESTIGE ET CLASSE

OFFRE UNIQUE
CHEZ * Basé sur prix
de détail suggéré

Jeep
Eagle

Micor Auto
Inc.

12,305 SHERBROOKE EST 645-1611
POINTE-AUX-TREMBLES 353-1300

HEURES D'AFFAIRES
VENTE: 8h. à 21h.
SERVICE: 8h. à 17h.
(vendredi: 8h. à 15h.)



C'est le temps de "déployer vos ailes."



Et j'ai la voiture qui vous le
permet, la Eagle Premier 1988.

- La traction avant améliore la traction dans toutes les conditions.
- La suspension indépendante aux quatre roues assure une tenue de route et un confort extraordinaires.
- Le moteur V6 en alliage d'aluminium à arbre à cames en tête et injection électronique multi-

point permet une performance de pointe sur route (standard sur la Premier ES, en option sur la Premier LX).

- L'espace intérieur est le plus grand de la catégorie*; le modèle LX a six places.
- Garantie 7 ans/115 000 kilomètres de Chrysler**.

Les moteurs à soupapes multiples: la riposte au turbo

Il y a quelques années à peine, la suralimentation par turbo-compresseur était le nec plus ultra en matière de technologie

automobile et plusieurs affirmaient à qui voulait l'entendre que dans un avenir prochain toutes les voitures de série en seront équipées.

Aujourd'hui, tout semble indiquer que l'engouement du public envers ce mode de suralimentation s'est dissipé au profit des moteurs à multisoupapes, nouvelle révolution en matière de technologie mécanique. Curieusement toutefois, ces soi-disant innovations techniques ne datent pas d'hier, et furent couramment utilisées sur des voitures de compétitions au tout début du siècle.

Néanmoins, reste que la vague de moteurs à soupapes multiples bat son plein et déjà plusieurs manufacturiers automobiles proposent cette «nouvelle» technologie sur plusieurs de leurs modèles.

Rendement supérieur

De l'avis de plusieurs, c'est la recherche d'un juste équilibre entre le rendement thermique (la position de la bougie vis-à-vis la chambre de combustion) et le rendement volumétrique (la quantité d'air-essence admise et ensuite libérée) du moteur à combustion qui a conduit les motoristes à développer le concept du moteur à soupapes multiples.

En fait, le moteur classique possède deux

soupapes: l'une d'admission, l'autre d'échappement. Compte tenu de leurs dimensions, la bougie est nécessairement éloignée de la partie centrale du cylindre et conséquemment rend plus difficile une combustion uniforme et complète.

Face à ce problème, les motoristes ont réalisés qu'en doublant le nombre de soupapes (quatre par cylindre au lieu de deux), leurs dimensions pourraient être réduites et localisées plus judicieusement et tout en permettant de positionner la bougie plus au centre. Ceci a pour résultat de favoriser un meilleur remplissage et par conséquence directe augmenter la puissance disponible. De plus la présence de soupapes plus petites permet un meilleur refroidissement et leurs légèretés permettent une ouverture et une fermeture plus rapide et une friction interne moindre. Ces deux éléments se traduisent en théorie par un régime moteur plus élevé, donc plus de puissance.

Comme le moteur multisoupapes permet un meilleur remplissage

et une meilleure combustion, l'expérience a démontré qu'il s'adaptait plutôt mal d'une alimentation classique par carburateur. C'est pourquoi, le système d'injection d'essence est apparue comme une panacée universelle pour assurer la précision du mélange air-essence introduit dans les cylindres.

Fiabilité hors-pair

Alors que l'on en finit

plus de servir des mises en garde à l'égard du turbocompresseur, le moteur à multisoupapes, lui, ne présente aucun entretien ou méthode de conduite particulière. Bien que leur diffusion est encore toute récente, plusieurs

tests d'endurance ont démontré que les moteurs à soupapes multiples n'ont rien à envier aux moteurs classiques en matière de fiabilité et de durabilité.

Un avenir prometteur

Jusqu'ici, les moteurs multisoupapes sont bien plus l'exception que la règle sur le marché automobile. Toutefois, tout porte à croire que la tendance ira en s'inversant au fil des ans. Car jusqu'ici le coût de fabrication élevé d'une culasse à soupapes multiples avait ralenti leur application à des modèles de grande série. Maintenant que Toyota, Honda, Porsche, Saab pour ne pas les nommer se sont lancés, les autres constructeurs ne tarderont pas à emboîter le pas et déjà GM affirme que l'Oldsmobile Calais pourrait hériter du fameux moteur multisoupapes «Quad 4» dès 88.

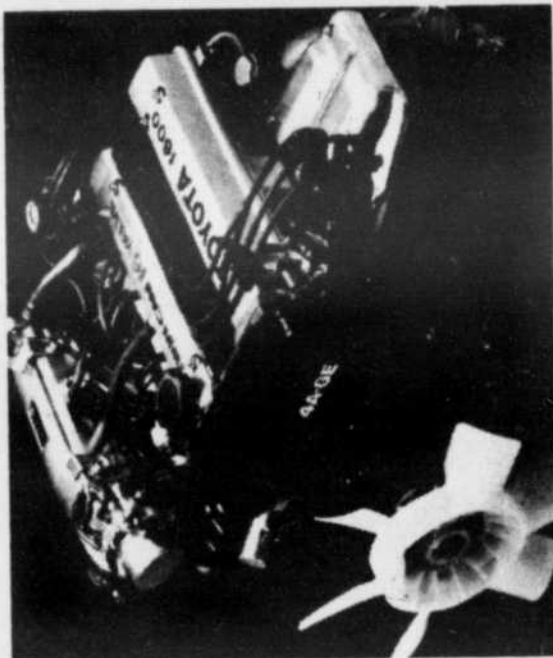

Toyota a été le premier manufacturier automobile à équiper une voiture de série à prix abordable d'un moteur à multisoupapes.

VENTES À COMMISSION

Voilà un domaine où vous pouvez profiter d'un plus grand nombre de déductions que partout ailleurs. Chez H&R Block, nous savons quelles dépenses sont déductibles et comment vous pouvez obtenir le maximum de remboursement auquel vous avez droit. Cette année, nous voulons vous faire économiser le plus d'argent possible. Informez-vous au sujet de notre garantie et laissez nos spécialistes répondre à toutes vos questions sur les changements à la Loi de l'impôt.

Il ne reste que **25 jours**

H&R BLOCK®

LES SPÉCIALISTES DE L'IMPÔT

Place Repentigny
155 Notre-Dame, Repentigny

585-3229

Lun.-mar.-merc. 9h à 18h
Jeu.-ven. 9h à 21h - Sam. 9h à 17h
Rendez-vous disponible sur demande

CONNAISSEZ-VOUS UN GRAND COEUR?



Vous connaissez sans doute de ces gens au grand coeur qui ont toujours le sourire aux lèvres, qui sont toujours prêts à rendre service, à dépanner les autres, à s'engager dans une foule de projets qui contribuent au mieux-être de leur communauté.

Air Canada, en collaboration avec votre journal hebdomadaire, a décidé de créer les Prix Grand Coeur afin de rendre hommage aux femmes et aux hommes de coeur qui, par leur présence ou leurs gestes, améliorent la qualité de la vie.

Nous comptons sur vous pour proposer quelqu'un de votre entourage comme candidat à ce prix.

Si vous connaissez une femme ou un homme de coeur qui mérite la reconnaissance de votre communauté, dites-le-nous!

Remplissez la formule suivante et dites-nous en quelques mots pourquoi le candidat ou la candidate de votre choix mérite un Prix Grand Coeur. Faites parvenir le tout à "Prix Grand Coeur Air Canada", aux soins de ce journal hebdomadaire.



Prix Grand Coeur Air Canada en collaboration avec votre journal hebdomadaire

À titre de candidate ou candidat à un Prix Grand Coeur, je propose:

Votre nom:

Nom du candidat:

Province:

Province:

Adresse:

Adresse:

Code postal:

Téléphone:

Code postal:

Téléphone:

Le candidat doit être âgé d'au moins 19 ans.



AIR CANADA



Dépositaire d'un permis du Québec

Gare aux nids de poule

Avec l'arrivée du printemps, les automobilistes devront, une fois de plus, se méfier des nids de poule, triste souvenir de l'hiver. Inévitablement, chaque année, bon nombre d'automobilistes connaissent plusieurs ennuies avec ces trous qui entraînent des dommages plus ou moins coûteux à leur automobile. Faisant contre mauvaise fortune bon cœur, plusieurs ont fait réparer à leur frais des bris mécaniques ou esthétiques (carrosseries, accessoires) suite à un passage dans ces tristement célèbres trous, sans savoir qu'un recours leur était offert.

En effet, l'Association pour la Protection des Automobilistes (APA) informe la population qu'il est possible d'obtenir un remboursement des dommages encourus. Pour ce faire, lorsque malencontreusement votre voiture «s'enfoce» dans un nid de poule et que vous

présentez que votre voiture a subi un dommage quelconque, arrêtez-vous dans les plus brefs délais. Contacter la police afin que cette dernière se présente sur les lieux et rédige un rapport d'accident.

Dans la mesure du possible, photographiez le «coupable» de cette mésaventure. Par la suite, rendez-vous chez un garagiste et demandez à ce qu'il effectue un estimé des dommages encourus. Une fois, ces procédures complétées, faites parvenir une plainte écrite

à la municipalité concernée pour demande de remboursement.

Le «hic» de cette histoire est qu'il est impératif que vous rendiez immédiatement compte qu'un bris ou des dommages ont affecté votre voiture suite à une «visite» dans un nid de poule. Sinon, vos possibilités de recours s'en trouvent annulés.

Le coût moyens des options

Quelle ne fût pas la déception d'apprendre que la voiture que vous convoitez ne dispose à peu près pas d'équipements et qu'il vous faudra déboursier une somme additionnelle afin qu'elle corresponde à

vos goûts.

C'est pourtant le cas de plusieurs qui en voyant le prix de base annoncé d'une voiture oubliée que celle-ci est un modèle très standard qui ne dispose que d'une radio à bande AM, de sièges de vinyle et d'enjoliveurs ternes.

Pour vous donner une idée des coûts supplémentaires que présentent certaines options, nous avons recensé les plus populaires d'entre elles.

**DON
IN
MEMORIAM**



Fondation
Québécoise
du Cancer

801, rue
Sherbrooke est
bureau 300
Montréal, Qc.
H2L 1K7
(514) 527-2194

**NE
LAISSEZ PAS
PASSER CETTE
FORD TEMPO
GLS 1988!**

UNI PRO

Détails en page 53

Balayage Honda au concours 1988 voitures importées Motor Trend.

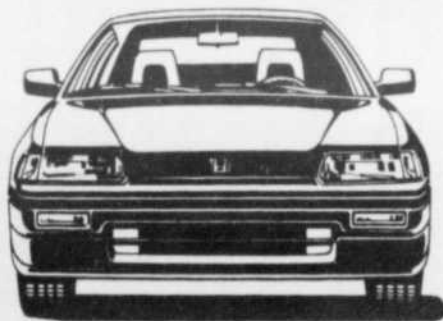

CRX Si - Voiture importée de l'année



Civic LX 4-Portes - 2 place

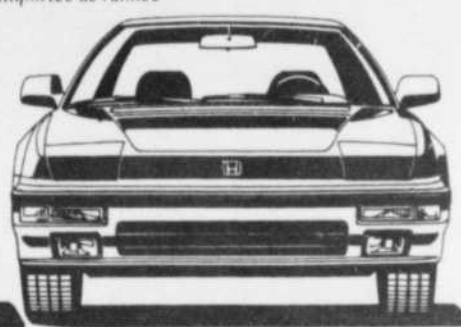

Prelude Si 4WS - 3 place

La CRX Si a remporté le titre de «Voiture importée de l'année» pour 1988. Au concours Motor Trend, on l'a décrite comme «le plus parfait mélange d'innovation, de performance et de plaisir de conduite qu'on ait vu depuis presque dix ans.» Et les 2^e et 3^e places? La Civic LX 4-Portes et la Prelude Si à 4 roues directrices.

C'est un véritable balayage Honda! Alors soyez des nôtres: passez faire l'essai de nos voitures gagnantes et jugez-en par vous-même.

HONDA



Honda la bonne affaire!

lallier

- 110 rue Notre-Dame à Repentigny
- Voitures neuves • Service • Pièces • Location
- 164 rue Notre-Dame à Repentigny
- Voitures d'occasion • Carrosserie

581-7571

**MACKI
international
COURONS**
SAINT-GABRIEL-DE-BRANDON
LE 12 JUN 1988...
(514) 581-0319

L'ARTISAN

20 mai délai d'inscription
pour participer au tirage de ces prix.

AIR CANADA

2 billets pour la Floride et 300\$ en argent.
10 bons d'achat de 100\$

journal
montreal

CKAC 73

Radio
Québec

PETRO-CANADA

Le nouvel essor des 4X4

Quel est le véhicule le plus vendu en Amérique du Nord? Si vous avez répondu la Ford Escort, comme le suggère la publicité, vous avez tort puisqu'il s'agit en fait des camions de la série «F» de ce même constructeur. Surpris? Pourtant, chaque année, plus d'un demi million de camionnettes de cette série trouvent preneur sur ce continent.

Mais, il n'y a pas que les camionnettes qui connaissent le succès sur notre marché. Les véhicules à quatre roues motrices gagnent, eux aussi, en popularité maintenant que le spectre de la crise pétrolière

s'est estompé. Néanmoins, la leçon aura servi et aujourd'hui les manufacturiers automobiles ont concocté des véhicules plus compacts, plus confortables et plus polyvalents que par le passé. Bref, plus besoin d'être un amateur de chasse et de pêche pour se procurer ce type de véhicule.

C'est sans doute ce qui explique la popularité qui entoure les 4X4. Il était monnaie courante au cours des années 70 de décrire les camionnettes et les quatre roues motrices comme étant des véhicules strictement réservés au travail ou aux loisirs. Même si ces

critères sont demeurés, ces types de véhicules sont nettement plus civilisés que par le passé et permettent de concilier les loisirs au quotidien.

Pour tout dire, le consommateur d'aujourd'hui choisit et analyse avec plus de précaution le véhicule qui l'aidera à pratiquer ses loisirs favoris (ski, chasse, pêche et tourisme) sans pour autant sacrifier sur les critères de confort, de luxe et d'agrément de conduite que lui procure sa voiture de tous les jours.

Cette nouvelle vague de camionnettes et de

véhicules à quatre roues motrices tient justement compte des besoins des acheteurs dans ces do-

maines. D'une part, ils sont nettement plus attractifs et agréables à conduire que par le

passé tout en étant à jour sur le strict plan de la technologie (application du freinage ABS par

exemple).
Donc, quel est le véhicule le plus vendu en Amérique du Nord?

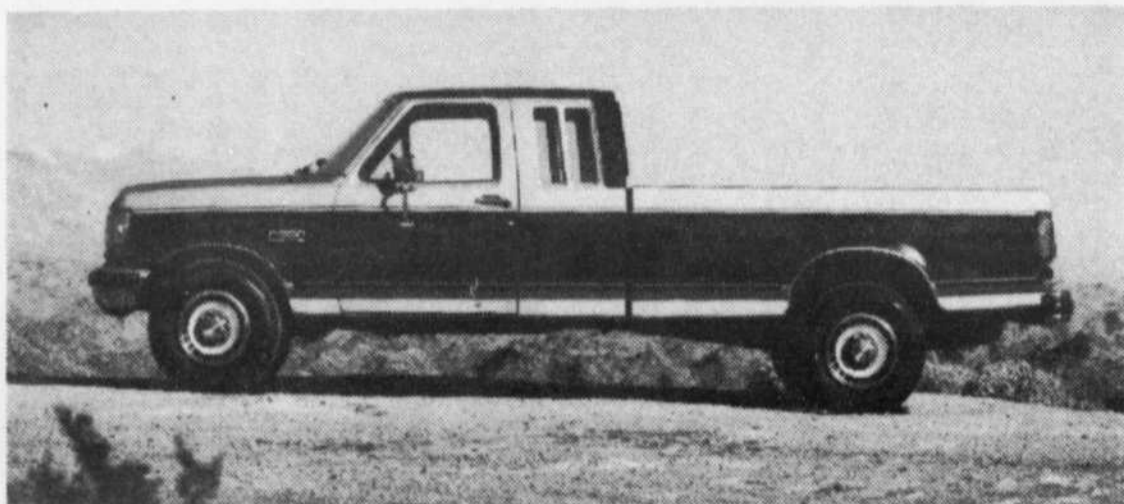

La série F de Ford, le véhicule le plus vendu en Amérique du Nord.

NEW YORKER ET NEW YORKER LANDAU CONÇUES POUR ÊTRE MEILLEURES

Les New Yorker et New Yorker Landau ne font que confirmer l'engagement pris par Chrysler d'être le meilleur. Pour qu'une voiture de luxe accède à l'excellence, il faut qu'elle donne à chacun l'impression durable de représenter ce qu'il y a de mieux. Il faut aussi qu'elle donne à son propriétaire la certitude que sa voiture répond à tous ses désirs: par son agrément de conduite, par son confort et par la façon dont elle est conçue et construite.

Cette façon de penser a présidé à la création de ces élégantes voitures nouvelles, les plus récentes des grandes Chrysler de luxe.

Elles sont de ligne moderne, mais fidèles à la tradition en matière de prestige, de confort et de commodité de l'équipement.

La New Yorker est sans égale par le nombre de ses avantages pratiques. Son moteur V6 de 3 litres avec injection électronique multiple de carburant, d'une grande perfection technique, est puissant mais fonctionne en douceur, nerveux mais exceptionnellement silencieux.

Cette voiture à 6 places a toute la logeabilité d'une voiture de pleine grandeur, mais sans donner à son conducteur aucune impression de lourdeur ou de mollesse. La traction avant procure une adhérence, des qualités routières et une stabilité supérieures tandis que la servodirection à crémaillère réagit rapidement.



VENEZ DÉCOUVRIR

LES NOUVELLES VOITURES 88 DE CHRYSLER

DYNASTY 88

Newyorker Landau 88



GIRARD
AUTOMOBILE INC. REPENTIGNY

GARANTIE
7 ANS ou
115 000 KM



581-1490

855 NOTRE-DAME
REPENTIGNY

Les dix commandements du caravanning

1- Vous devez mettre au niveau le véhicule et la remorque séparément. Lorsqu'ils seront attachés, la différence de niveau entre les deux véhicules ne devrait pas dépasser trois quarts de pouce.

2- Vous devez débrancher tout système de nivelage automatique si

vous vous servez d'un attelage à répartition de charge.

que) et les feux de positions.

4- N'autorisez jamais personne à prendre place dans la roulotte lors du voyage.

3- Avant de vous engagez sur la voie publique, passez en revue les items suivants: rétroviseurs, pressions de pneus (véhicule et remor-

5- Vous ne devez pas avoir recours au régulateur de vitesse lorsque

vous circulez sur une chaussée humide ou glacée.

6- Ne craignez pas de changer de vitesse pour monter une longue côte. Toutefois, dans la descente, ne rétrogradez pas. Actionner les freins par intermittence.

7- Vous devez garder le pare-brise toujours propre. Compte tenu de la masse que représente les deux véhicules, il est primordial de réagir très rapidement. Difficile si vous ne voyez pas grand'chose!

8- Ne serrez pas trop le

volant lorsque de gros camions vous dépasseront. Ceci risque d'affecter votre tenue de cap.

9- Vous devez utiliser manuellement le contrôle des freins pour contrôler le dérapage de la roulotte.

10- Ne prenez pas de risques inutiles.

Les grandes manoeuvres...

Manoeuvrer une roulotte pour la première fois peut devenir un exercice stressant. Bien que la théorie ne remplace jamais la pratique, certains petits conseils peuvent vous éviter des expériences malheureuses.

Ainsi, lorsque vous faites marche arrière avec une roulotte (ou bien une tente-roulotte), assurez-vous de tourner le volant dans la direction opposée à celle où elle doit être dirigée.

Circuler sur la voie publique avec une roulotte

requiert, là aussi, une certaine dextérité. Donc, pour rouler en toute sécurité, demeurer le plus au centre possible de la voie. Ceci évitera de rendre les dépassements hasardeux pour les automobilistes qui voudront vous doubler et du coup éviter un accrochage. Pour négocier une courbe, prenez tout l'espace disponible. Dans ce cas, déportez-vous à l'extérieur du virage, tout en demeurant dans votre voie, afin de décrire le plus grand rayon possible.

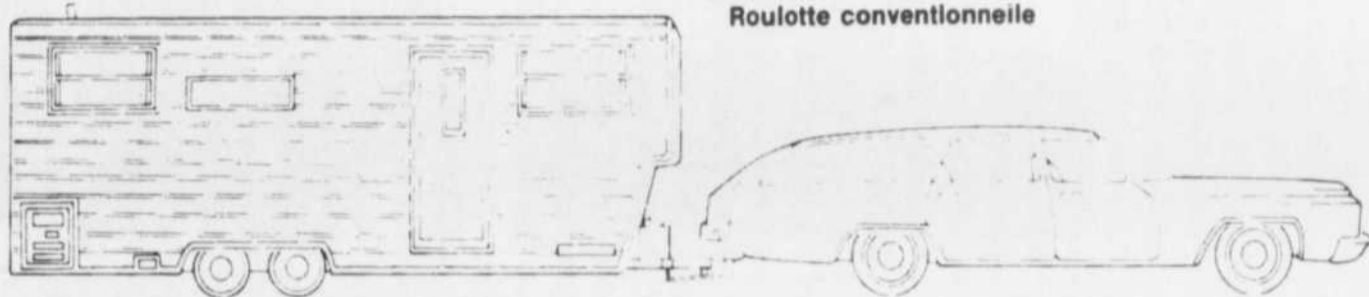

Roulotte conventionnelle

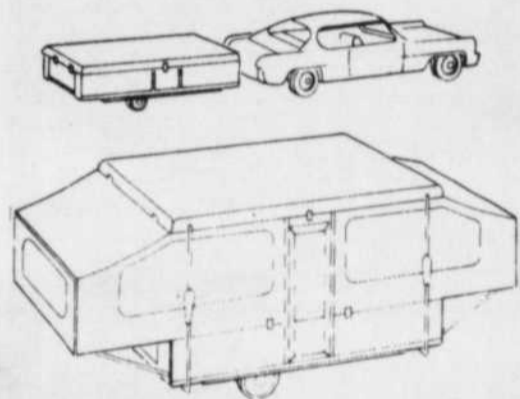

MASKI
international
COURONS

SAINT-GABRIEL-DE-BRANDON

LE 12 JUIN 1988

(514) 581-0319

FAITES SUPPRIMER VOS BRUITS PAR LES INCORRUPTIBLES



ET COUREZ LA CHANCE DE GAGNER:

- 1** UNE FORD TEMPO GLS 1988 (1 prix)
- 2** UN VOYAGE D'UNE SEMAINE EN JAMAÏQUE POUR 2 PERSONNES (3 prix)
- 3** LE REMBOURSEMENT INTÉGRAL DE VOTRE FACTURE (160 prix)

COMMENT PARTICIPER:

Jusqu'au 13 mai, faites réparer vos freins, vos amortisseurs, votre silencieux ou votre direction chez l'un des 160 incorruptibles UNI PRO, inscrivez le numéro de votre facture* sur le coupon de participation ci-contre, puis déposez-le dans la boîte prévue à cet effet chez votre incorruptible UNI PRO. Bonne chance!

* Aucun achat requis. Ce concours est réservé aux personnes âgées de 18 ans et plus. Les règlements complets de participation peuvent être obtenus chez les incorruptibles UNI PRO participants.

CONCOURS UNI PRO PRINTEMPS 88

Nom _____

Adresse _____

N° de téléphone _____

Numéro de la facture _____

Le concours se termine le 13 mai 1988 à 17 h (heure locale).



FREINS • SILENCIEUX • SUSPENSION • DIRECTION

AUTO ÉLECTRIQUE LAVALTRIE

751, rue Notre-Dame
Lavaltrie - 586-1435

A. BOUCHARD & FILS

770, rue Notre-Dame
Repentigny - 582-2547



Clinique dentaire Messier, Boies & ass.

Dr. Yves Messier
Dr. Sylvain Boies 585-2002

URGENCE 7 JOURS (Dimanche)
COMPOSEZ DENT. SOS 336-8767

CENTRE PROFESSIONNEL NOTRE-DAME
172 NOTRE-DAME, REPENTIGNY

ENEZ ADMIRER LA TOUTE NOUVELLE GRAND PRIX 88

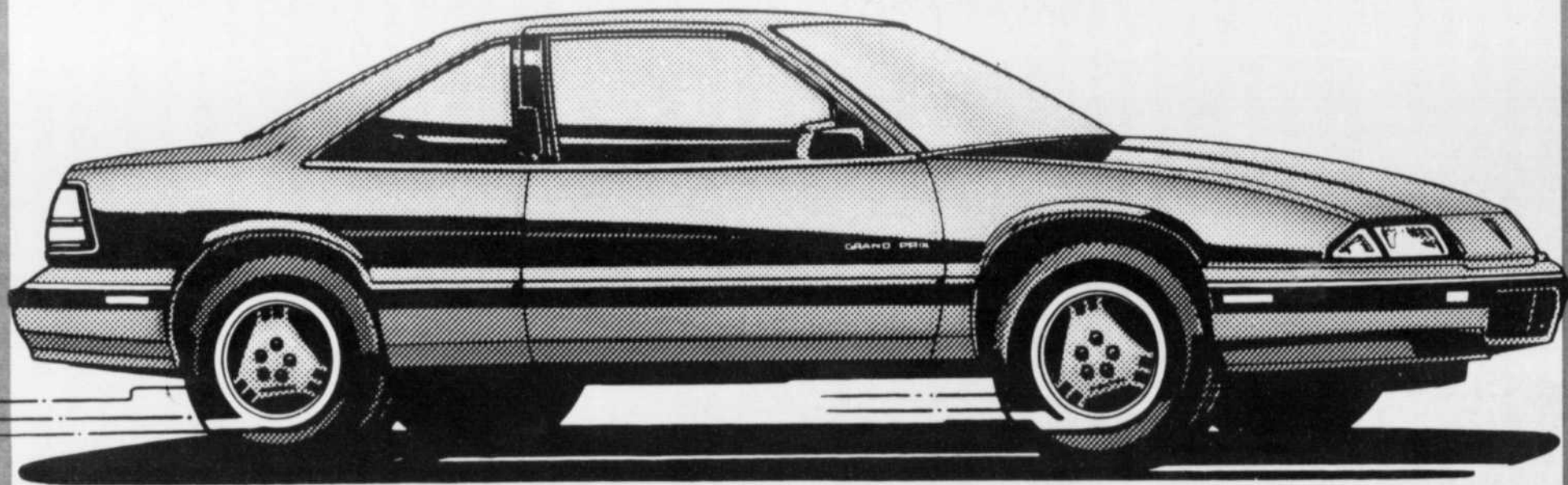

•EXEMPLE
#880461

Pontiac Grand Prix

- Sièges Baquets
- Barrures de portes électriques
- Vitres électriques •Valise électrique
- Essuie-glace intermittent
- Miroir Vanité
- Chauffe-moteur
- Contrôle de vitesse
- Moteur 6 cylindres
- Transmission automatique
- Volant ajustable
- Roues stylisées
- Pneus Eagle Gt 4 saisons
- Groupe instrument
- Radio AM/FM stéréo cassette, égalisateur
- Antenne électrique

SUPER SPECIAL

\$18,200

La Seigneurie

PONTIAC BUICK INC.

612 NOTRE-DAME, REPENTIGNY.
581-9500 — 861-3171

VENTE • PIÈCES
SERVICE
RÉPARATION
DÉBOSSÉLAGE

AVEC VOUS ET POUR VOUS MADAME

TOUJOURS PLUS HAUT!



Une journée à la Maison des Jeunes

Pour mieux vous faire connaître son organisme, Avenue Jeunesse Maison de Jeunes, vous offre l'opportunité de passer une soirée à la maison. Vous aurez bien sûr à vous servir de la parcelle d'imagination que

vous possédez... Sinon, contentez-vous de lire ce qui suit, comme un simple compte rendu.

Installez-vous confortablement sur les coussins ou dans un fauteuil, car vous serez bientôt appelé à être confident(te), conseil-

ler(ère) et animateur(trice) au cours de la soirée. Dès quatre heures vous aurez une idée de ce qui vous attend. Les jeunes appellent pour s'informer des activités de la soirée... C'est bon signe. Les jeunes

appellent en tempêtant contre leurs misères?... Ça promet! Quoi qu'il en soit, vous vous contentez pour l'instant de faire des chaînes, car c'est la soirée action-réaction.

Viens l'heure du souper. Heure à laquelle vous devez affronter la plus terrible dualité du métier d'animateur: "Vais-je manger du restaurant ou ingurgiter l'affreux lunch que je me suis fait?" VOUS ne tranchez finalement que lorsqu'un jeune, arrivé entre-temps, vous demandera si vous manger du restaurant. Vous êtes enchanté par l'idée tout en vous disant par contre que se sera la seule fois cette semaine.

Viens ensuite l'heure creuse. Les jeunes et vous-même tentez désespérément de digérer un si plantureux repas. Un jeune sans doute ambitieux proposera alors une activité pour briser la léthargie qui s'est installée. On vous sollicitera pour une partie de "trou-de-cul". Jeu de cartes très tripa-

tif où chaque joueur expérimente avec enthousiasme les différents rôles qu'il pourrait jouer dans la société: président, vice-président, travailleur ou trou-de-cul.

C'est également une période de doléances. Chaque joueur qui deviendra trou-de-cul se lancera alors dans un discours dithyrambique où le géniteur de ses malheurs sera bientôt victime d'affreux supplices. Bien des gens frémiraient à les entendre mais vous, vous riez.

Puis on se fatigue des doléances. On préfère encore écouter du "Métal" à tue-tête. Que dire de plus... l'essayer c'est être mésadapté. Sans joke, vous ne pouvez faire autrement que d'attendre que la crise passe, à moins que vous ne vous précipitez jouer au ping-pong au sous-sol si la musique ne l'a pas encore envahi! Jusqu'à ce que l'heure du quiz sonne.

Les équipes se forment selon les amitiés

nouvelles, anciennes ou brisées. Le match est serré et la fièvre monte. Cela vous étonne chaque fois de les voir s'arracher les cheveux dont ils ont habituellement un si grand soin. La fin de la partie arrive en même temps que le départ des premiers jeunes. Un silence un peu gêné s'installe. Vous sentez bien que le pire est à venir. Tout innocemment, vous passez quelques remarques sur le ménage qui devrait être fait. S'élève aussitôt un tollé de protestations! à les entendre, on croirait que personne n'a couru, marché ou même respiré. On ramassera finalement ce que personne n'a déplacé ni renversé. Et se sera finalement les adieux.

Ce n'est ici qu'un

bref aperçu de ce que peut être une soirée à la maison. Bien des confidences et autres anecdotes auront morcelé votre soirée. Ce n'est qu'une fois (seule), comme vous l'êtes présentement, qu'ils vous reviendront en mémoire. Vous vous dites finalement que vous retourneriez bien faire un tour à la maison de jeunes. Et si cette dernière affirmation vous touche personnellement, sachez qu'Avenue Jeunesse, Maison de Jeunes, ouvrira toujours ses portes à ceux et celles qui seraient intéressés à donner bénévolement de son temps aux jeunes.

Réal Poulin, animateur d'Avenue Jeunesse, Maison de Jeunes.

11 ans... Ça se fête

20% à 50% de rabais sur toutes les laines et coton en magasin **GRATUIT**

avec tout achat de 5 balles l'album de tricot de votre choix



La LAINIERE

582 Notre-Dame, Repentigny

581-3657

PINGUIN PHIDAR



GUYLAINE HARNOIS Propriétaire

TISSUS

d'Aujourd'hui En.

CONFECTIONNEZ VOUS-MÊME VOTRE ÉLÉGANCE

Spécial sur tous les tissus du printemps

\$2.99 le mètre Polyester Rayonne Coton, etc. etc.

527A NOTRE-DAME REPENTIGNY

654-0283

CAMELOTS DEMANDE(ES) 581-5120

Un peu plus d'amour que d'ordinaire



STUDIO DE PHOTOGRAPHIE

Pour un vrai portrait de ceux que vous aimez

- Approche créative et personnalisé
- Photographies retouchées et laminées
- Tableaux photographiques

PRISES DE VUES

Un enfant 30\$
Couple 35\$
Famille 40\$

- Photographie de mariage
- Escompte de 10% sur les faire-parts
- Photos de passeport en 5 minutes
- Laminage et encadrement

588-3266

Luc Laferrière

24 ST-PIERRE, L'ÉPIPHANIE

Mythe ou réalité à la C.S.L.G.?

Saviez-vous que les parents d'enfants fréquentant une école primaire de la C.S.L.G. peuvent demander la mise sur pied d'une garderie à l'école que fréquentent leurs enfants? Il faut naturellement que le nombre d'enfants à garder justifie cette demande et que la disponibilité des locaux la permette. Les parents, quant à eux, doivent être en mesure d'en assurer la gestion. En effet, bien que la Commission scolaire prête des locaux pour des garderies, elle ne s'implique en rien dans leur gestion. Le personnel du Service de l'enseignement est là pour aider les parents dans

leurs démarches auprès du gouvernement provincial (demande de subvention) et auprès du Conseil des commissaires (demande de locaux). Le personnel du Service des ressources humaines est aussi disponible pour aider à l'embauche du personnel de la garderie. Quant à la direction de l'école où se trouve la garderie, elle collabore avec les parents et participe obligatoirement au Conseil d'administration du service. **Mais il demeure que la mise sur pied et la gestion d'une garderie en milieu scolaire sont une entreprise qui relève essentiellement des parents. Il est**

important de bien comprendre que la garderie est un service qui doit s'autofinancer.

Difficile à réaliser, direz-vous? Il est bien évident que ce n'est pas une entreprise facile. Elle n'est cependant pas irréalisable, comme vous le diraient les parents qui gèrent leur garderie à l'école Entramis. "C'est vrai, il nous a fallu travailler dur pour avoir notre garderie. Il faut y mettre du temps pour des rencontres, pour voir à l'organisation. Il faut motiver et impliquer les parents qui veulent faire garder leurs enfants, car la garderie, c'est l'affaire de tous

ses usagers. Nos efforts ont cependant valu la peine. Nous avons actuellement, à la garderie d'Entramis, deux éducatrices, une à plein temps, l'autre à temps partiel, pour prendre soin d'une vingtaine d'enfants, sur une base régulière ou occasionnelle, durant notre absence. Nous savons que nos enfants sont en sécurité".

Un service de garderie en milieu scolaire existe dans le but de prendre en charge, à certaines heures, les enfants dont les parents travaillent. Ces derniers doivent habituellement partir tôt le matin, sont absents à l'heure du dîner et retournent à la maison bien après que l'école

soit terminée. La garderie, à l'école Entramis, garde les enfants à partir de 7:30 jusqu'au début des cours. Les éducatrices s'occupent aussi des enfants à l'heure du dîner de même qu'à la fin des classes, soit de 15:30 à 17:30. "Nous avons été engagées pour répondre aux attentes formulées par les parents. C'est eux qui déterminent nos tâches. Elles peuvent être de surveiller les enfants, faire de l'animation auprès d'eux, de jouer à des jeux éducatifs, etc.", souligne l'éducatrice à la garderie.

Il est certain qu'une garderie en milieu scolaire comporte de nombreux avantages. L'enfant n'a pas à se déplacer pour se faire garder; il n'est pas toujours

devant la télévision. Un personnel qualifié voit à la surveillance et à l'animation. En groupe, les enfants participent à des activités et, quelquefois, à des sorties lors de journées pédagogiques. Les enfants sont en sécurité et les parents ne sont pas inquiets.

Mais, il y a aussi des inconvénients. Face au nombre croissant d'élèves et au manque de locaux de classes, la garderie de l'école Entramis est située dans la salle polyvalente. Il faut donc quitter la salle et faire en sorte que tout soit propre avant que ne débute les cours. Le service n'est pas gratuit: les coûts peuvent varier. A l'école Entramis, ils sont de 10\$ par jour. L'implication des

parents dans la gestion de la garderie est nécessaire: sans cette implication, une garderie ne peut exister. C'est là une exigence que tous les parents n'acceptent pas volontiers.

"La garderie de l'école Entramis est la seule qui existe actuellement à la Commission scolaire de Le Gardeur. Une demande pour une garderie à l'école Jean XXIII a été récemment approuvée par le Conseil des commissaires et les démarches vont bon train.

Les parents qui désiraient plus d'informations sur les garderies en milieu scolaire peuvent s'adresser à leur comité d'école ou à madame Claudette Boyer, au numéro 581-6411.

Vous êtes exigeantes?

- Vous avez beaucoup de difficultés à trouver des vêtements d'enfants différents?

La solution est:

Remue-Méninge!

- Ensemble matelassé 35%
- Ensemble molletonné 50%
- Pantalon et chandail à partir de \$15.00

Nouveau: T-Shirt et Bermudas molletonnés.



**Boutique
Remue-Méninge**

120 rue St-Paul, Le Gardeur
654-1750

• Maigrir... avec plaisir!



Chez **KILOCONTROL** MD
CENTRES D'AMAIGRISSEMENT
ET DE MAINTIEN

Séance d'information gratuite
sans engagement de votre part.

**sans engagement de votre part.
du plaisir à bien manger**

- Évaluation alimentaire
- Consultation individuelle et en groupe
- Régime amaigrissant ou thérapeutique

- Thérapie de comportement
- Exercices adaptés à vos capacités

MAINTIEN DE POIDS ASSURÉ

*La santé... ça n'attend pas,
appelez-nous!*

Kilocontrol Repentigny
Lyne Bélanger, diététiste
543 Notre-Dame,
Bureau 103, Repentigny (514) 654-6244

La
tranquillité
D'ESPRIT
NOS PRÉ ARRANGEMENTS

521-6117

RÉSIDENCE FUNÉRAIRE



FONDÉ EN 1926

CHARLES E. RAJOTTE INC.
765 Notre-Dame Repentigny
3635 Hochelage Montréal

AMINCIR — PERDRE DU POIDS — CELLULITE



NOUVEAU

BOUE VOLCANIQUE ET ALGUES MARINE

- Sauna
- Bain Thérapeutique
- Massothérapie
- Soins du visage
- Bronzage
- Journée Beauté
- Electrolyse
- Epilation
- Pédicure
- Manucure
- Electrothérapie
- Maquillage

EXAMEN GRATUIT

15 à 30%
de réduction
sur cure



HORAIRE
Lundi: 9:00 à 13:00
Mercredi: 9:00 à 13:00
Mercredi: 18:00 à 21:00
Vendredi: 18:00 à 21:00

Institut Amincissement Beauté
669 A Notre-Dame, Repentigny 585-7264

HORAIRE
Mercredi: 13:00 à 18:00
Lundi: 13:00 à 21:00 Jeudi: 9:00 à 21:00
Mardi: 9:00 à 21:00 Vendredi: 9:00 à 18:00

Des amuse-gueule chauds et froids pour vos réceptions

Les amuse-gueule disparaissent toujours très vite dans les réceptions. Pour garder les plateaux remplis, il faut savoir planifier. La solution réside dans les recettes à grand rendement, préparées à l'avance, qui réjouiront vos invités tout en vous permettant d'avoir du plaisir.

Ces deux recettes ont été créées en pensant à vous. Les Canapés sur pâte à croissant et les

Mini pizzas sont sûrs de plaire autant à la cuisinière qu'aux invités. Ces recettes sont à base de pâte à petit pain réfrigérée, prête à cuire, que vous trouverez dans le comptoir laitier de votre épicerie. L'une se sert chaude et l'autre froide.

S'il y a des restes, tant mieux. Ils seront fort appréciés des membres de la famille comme repas légers, quand il faut manger

"sur le pouce". En fait, les Canapés sur pâte à croissant peuvent très bien remplacer le traditionnel sandwich, si vous taillez les portions plus grandes.

Il est très facile de servir des Mini pizzas fraîchement sorties du four avec la pâte pour petits pains au beurre réfrigérée. Vous n'avez qu'à préparer les garnitures et les déposer dans vos mini croûtes sur une plaque à pâtisserie. Couvrir hermétiquement d'un film de plastique et réfrigérer jusqu'au moment de servir. (Le temps de réfrigération maximum recommandé avant de cuire est de 2 heures). Les restes de mini pizzas se réchauffent bien au four.

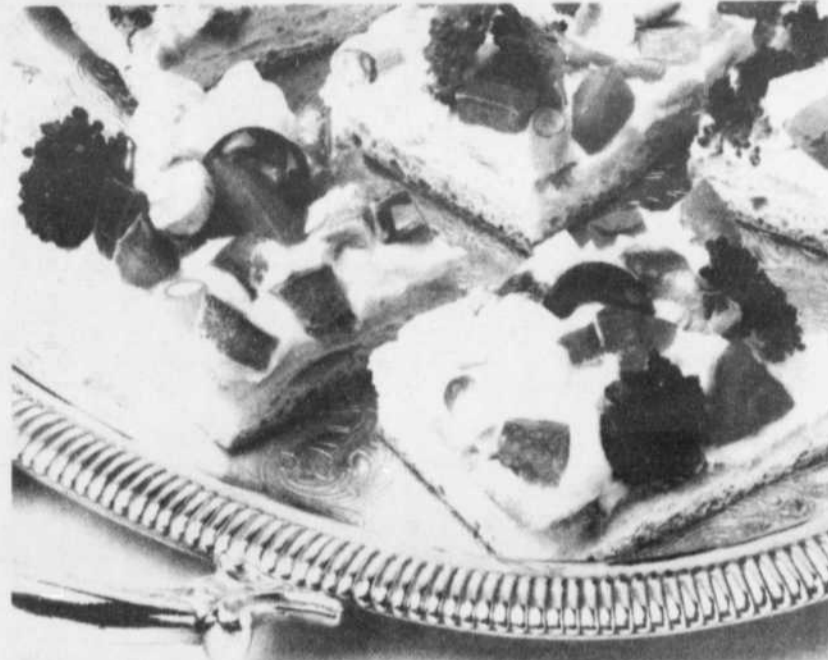

Avec une seule recette de ces Canapés sur pâte à croissant vous obtiendrez 48 amuse-gueule appétissants.

Du pain frais en toutes saisons

L'arôme du pain qui cuit dans le four crée une atmosphère accueillante dans votre maison. Quelle façon formidable de souhaiter la bienvenue aux membres de la famille, y compris la cuisinière, après une journée chargée.

Vous pouvez préparer du pain facilement avec la pâte à petits pains réfrigérée Pillsbury, prête à cuire, trouvée dans le comptoir laitier de votre épicerie. Vous n'avez qu'à ouvrir les boîtes et placer les petits pains non cuits dans le moule tel qu'illustré.

Servez ce pain aromatique savoureux avec du chili con carne ou une soupe épaisse.

PAIN FEUILLETE A L'OIGNON
2 boîtes (227 g cha-

que) de petits pains au beurre réfrigérés Pillsbury
¼ de tasse de beurre fondu
¼ de tasse de flocons d'oignon déshydratés

Chauffer le four à 375°F. Séparer la pâte de petits pains au beurre en 20 morceaux. Graisser un petit moule à pain de 8 x 4 po. Tremper chaque morceau de pâte dans le beurre fondu, puis dans les flocons d'oignon. Placer 2 morceaux de pâte au bout du moule à pain, puis placer un petit pain devant les 2 morceaux. Alternier 2 morceaux suivis d'un morceau de petit pain jusqu'au bout du moule. Cuire au four de 20 à 25 minutes. Servir chaud. Donne de 4 à 6 portions.

CANAPÉS SUR PÂTE A CROISSANT
2 boîtes (235 g chaque) de pâte pour croissants réfrigérée Pillsbury

1 pqt (250 g) de fromage à la crème
½ tasse de mayonnaise
1 sachet (9 g) de mélange sec pour soupe aux légumes
2 c. à table de sauce au raifort
1/8 de c. à thé de poivre

Garniture:
1 tasse de petits bouquets de brocoli
1 tasse de tomates hachées
1 tasse de champignons hachés

gnons hachés
½ tasse de poivron vert haché
½ tasse d'oignon vert haché
2 c. à table d'olives noires dénoyautées, tranchées

Chauffer le four à 375°F. Séparer la pâte à croissant en 4 longs rectangles. Déposer les rectangles en travers d'un moule à gâteau roulé non graissé; tasser dans le fond et sur les côtés pour former une croûte. Sceller les perforations. Cuire au four de 12 à 14 minutes ou jusqu'à ce que la pâte soit dorée. Laisser refroidir complètement. Dans un petit bol, combiner le fromage à

la crème, la mayonnaise, le mélange à souper, le raifort et le poivre; mélanger bien. Étendre également sur la croûte refroidie. Couvrir de brocoli, de tomates, de champignons, de poivron vert, d'oignons verts et d'olives, en pressant un peu dans le mélange de fromage. Bien refroidir avant de servir. Tailler en amuse-gueule. Donne 48 amuse-gueule.

Autres idées de garnitures: Fromage râpé; petits bouquets de chou-fleur; julienne de jambon; poivrons rouges ou jaunes; olives farcies; courgettes tranchées; céleri haché fin et piments forts hachés.

MINI PIZZAS
2 boîtes (227 g chaque) de pâte pour petits pains au beurre réfrigérée Pillsbury
1 boîte (213 ml/7,5

oz) de sauce à pizza
1 tasse de pepperoni haché
1 ½ tasse de mozzarella râpée
¼ de tasse de parmesan râpé
1 c. à thé d'origan

Chauffer le four à 375°F. Graisser des plaques à biscuits. Séparer la pâte de chaque boîte de petits pains au beurre en 20 morceaux. Déposer sur les plaques à biscuits. Cuire au four pendant 5 minutes jusqu'à ce que la pâte soit gonflée et légèrement dorée. Tartiner de sauce à pizza; couvrir de pepperoni, de mozzarella, de parmesan et saupoudrer d'origan. Remettre au four; cuire de 5 à 7 minutes de plus, jusqu'à ce que le fromage soit fondu et que les croûtes soient bien dorées. Donne 40 amuse-gueule.

SI VOUS VOULEZ BOIRE ET LE POUVEZ C'EST VOTRE AFFAIRE. SI VOUS VOULEZ ARRÊTER ET NE LE POUVEZ C'EST NOTRE AFFAIRE.

ALCOOLIQUES ANONYMES

9 hrs à 23 hrs
Tél.: 581-4011

ARMOIRES J.P.V. enr.

- Fabrication et installation d'armoires de cuisine
- Boiseries

ESTIMATION GRATUITE

330 St-Charles, St-Roch de l'Achigan
Rés.: 588-6154
Prop.: Jean-Pierre Vendette 588-6267

Service de réparation et modification de vêtement de tous genres

(à prix concurrentiel)

581-7326 de 8h00 à 20h00

PCC TOURBILLON

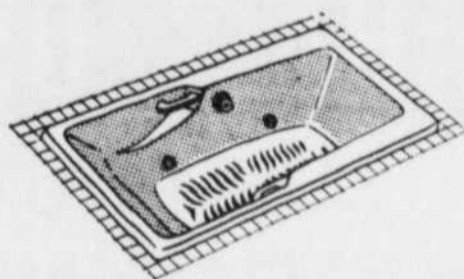

- SERVICE DE RÉPARATION
- ENTRETIEN PRÉVENTIF
- BAINS TOURBILLONS ET SPA DE TOUS GENRES
- RÉSIDENTIEL ET COMMERCIAL
- OUVRAGE GARANTIE

Tél.: (514) 498-3232

Souper Défilé de Mode

à la Brochetterie Lacombe
organisé par la Boutique Chez Denyse.

Le 13 avril à 19h00
\$15⁰⁰ défilé et souper inclus.

Nombreux cadeaux surprises.

Billets limités.

Sur réservation seulement.

Mode Printemps-été '88
Petite, moyenne et taille forte

BILLETS en vente ici

Boutique Chez Denyse

94 St-Paul, Le Gardeur 581-4413,



CLINIQUE DENTAIRE DR RIVEST & THÉRIAULT
CHIRURGIENS-DENTISTES
URGENCE 6 JOURS

172 Notre-Dame
Repentigny (Centre professionnel Notre-Dame)

Dr. Clément Rivest 581-8120
Dr. J.-Guy Thériault 581-4342

• THÉRAPIE •

*Angoisse, stress, dépression, obésité, solitude
* Périodes de crise, divorce, mort, idées suicidaires, changement de travail, etc.

Monique Chaurette, M. Ed.
Pédagogue et Thérapeute
582-2456

BERNARD Lafond FOURRURES INC

Un manteau signé Bernard Lafond "Prestige" à votre personnalité



ENTREPOSAGE

Faites confiance à Bernard Lafond Fourrures inc. pour l'entreposage de vos fourrures!

SUR LES LIEUX

- Voutes frigorifique
- Estimation de réparations gratuite
- Cueuillette à domicile sans frais

VENTE REMODELAGE PELISSE

Tout est fabriqué dans notre atelier 40 ans à votre service



8910 rue Hochelaga 351-5610

SPORTS

TOUJOURS PLUS HAUT!



par Dino Roberge

Le Collège de l'Assomption au championnat de ballon sur glace de l'Ouest canadien

Un séjour dans les Prairies très profitable...

A titre d'équipe-invitée au championnat de ballon sur glace de l'Ouest du Canada, le collège de l'Assomption aura laissé sa trace en Saskatchewan. Non pas que les Sphinx ont remporté les honneurs du tournoi, quoiqu'ils ont pu soutenir la finale consolation. Mais les spectateurs de l'Ouest ont pu s'apercevoir que le Québec pratiquait un style de jeu un peu plus... scientifique.

"Les gens là-bas n'étaient pas habitués de voir un club contrôler le ballon comme nous. Souvent, l'équipe adverse ne touchait pas pendant de longues minutes au ballon. Selon certains observateurs de la Saskatchewan, nous jouons de la même façon qu'une équipe de calibre sénior", rapporte Michel Villeneuve, l'entraîneur-adjoint des Sphinx, de retour depuis mardi dernier, d'un périple de cinq jours à Humboldt, Saskatchewan.

En tout et par tout, l'équipe dirigée par Yvon Girard a complété la compétition avec une fiche de quatre gains et deux revers. Pas si mal pour une formation dont la moyenne d'âge se situe à 15 ans et demi, alors que leurs adversaires avaient, en moyenne 17 ans et demi.

VICTOIRE CORSÉE

L'Assomption a amorcé la compétition avec une victoire corsée, 3-2, en prolongation, devant la formation hôte, Odessa, une équipe qui a tout de même terminé deuxième lors des championnats provinciaux de la Saskatchewan.

"Ce fut une bonne joute. Sans doute la plus belle partie que nous ayons jouée, et peut-être même de tout le tournoi", raconte Michel.

Puis, samedi, calendrier chargé. Tout d'abord, en matinée, devant la formation du Manitoba, la troupe d'Yvon Girard s'en est de nouveau tirée avec une victoire in extremis, 5-4 en période supplémentaire. Le pointage était de 2-2 après les deux périodes réglementaires, et s'en suivi d'une période complète de cinq minutes. L'Assomption a gagné ce tiers avec trois buts contre deux.

16h00, deuxième rencontre, cette fois, devant la plus faible formation du tournoi, l'Alberta. Le résultat fût sans équivoque: un gain de 6-0.

"Mais à 21h00, nous avons frappé un mur".

Comme le souligne M. Villeneuve, le Collège de l'Assomption s'est fait sortir très rapidement du match devant une machine bien trop puissante, trop lourde pour les pauvres Québécois: les champions de la province-hôte.



De retour en sol québécois, quelques joueurs du Collège en ont profité pour laisser aller quelques-uns de leurs meilleurs coups, à l'aréna de l'Assomption.

Après les deux périodes réglementaires, c'était 4-0 pour la Saskatchewan.

EQUIPE ROBUSTE

"Leurs joueurs, en plus d'être vieux, étaient beaucoup plus lourds. Des gars de 170-180 livres, il y en avait plusieurs de leur côté. Faut avouer que leurs tactiques n'étaient pas toujours honnêtes, même j'oserais dire que c'était une équipe salope. Ce ne fût pas tellement plaisant," de dire M. Villeneuve.

Curieusement, la troupe de l'Assomption était favorisée par la foule qui n'a pas semblé priser le comportement barbare de l'équipe championne.

Avec cette défaite, les Sphinx se sont retrouvés au deuxième rang après la ronde préliminaire.

En demi-finale, devant encore une fois Odessa, cette fois-ci les jeunes d'Yvon Girard n'ont pu répéter leurs exploits antérieurs et se sont avoués vaincu 2-1.

FINALE CONSOLATION

Mais ils se sont repris dans la finale consolation devant le Manitoba, l'emportant... 2-1! Un filet à une minute et 20

secondes de la fin a réglé le cas des Manitobains.

Michel n'avait que de bons mots pour ses hôtes.

"L'accueil des gens d'Humboldt était superbe. Nous avons demeuré dans un hôtel lors des premiers jours de notre voyage, le tout payé par la fédération de ballon sur glace de la Saskatchewan".

"L'esprit de l'équipe s'est solidifié durant ce séjour, ce qui augure bien pour les championnats provinciaux. (Au moment de mettre sous presse, les résultats des championnats nous étaient encore inconnus).

"Les gars n'ont pu bénéficier de sorties avant le dimanche, lors du banquet officiel du tournoi".

Et à ce banquet, un joueur des Sphinx a été honoré sur la première équipe d'étoiles du championnat, soit le défenseur Johan Masse. Jean-Martin Noël a été choisi sur la deuxième équipe.

"Ce fut une bonne expérience pour les joueurs. C'était compétitif et en plus, bien le fun", de terminer l'entraîneur-adjoint.

LA VENTE SE CONTINUE **RABAIS DE \$1,000.**



SUR TOUTES NOS FOURGONNETTES 1988

COMMERCIALES OU PASSAGÉS

UNE VRAIE BONNE AFFAIRE



REPENTIGNY TOYOTA

142 NOTRE-DAME
REPENTIGNY
581-3540

L'Amicale '88 débute vendredi:

Les responsabilités d'un comité organisateur...

La réalisation d'un projet tel que l'Amicale nécessite les efforts de

terminer les meilleurs moments de l'Amicale '88 sur télévision à cir-

du comité. Il est celui qui a la charge d'alimenter les journalistes des médias régionaux, une tâche qui n'est pas toujours de tout repos.

de donner à l'imprimeur pour l'offrir à la fin aux parents de patineurs.

Son nom: Marcel Touzin.

MUSIQUE

Organiser et planifier une musique d'ambiance, autant lors d'activités sur glace que dans le hall de l'aréna, voilà une tâche qui revient à cette personne. Elle doit prévoir à l'avance les différents choix de musique qui seront entendus, un travail déjà entamé depuis quelques mois déjà.

Son nom: Marthe Beaudoin-Denis.

ANIMATION

Les jeunes à l'aréna ne s'ennuieront pas avec ces responsables puisqu'ils leur revient de les occuper, à l'aide

de différents jeux ou kiosques, tels que la boutique à maquillage, la boîte à surprises, la magie, la magie. Voilà un travail demandant énormément de patience...

Leurs noms: Manon Landry et sa mère, Denise.

INSCRIPTIONS GLACE ET PATINEURS

Non seulement devront-elles s'occuper de la registration des patineurs, mais aussi de monter l'horaire sur glace des enfants des différents groupes.

Leurs noms: Dolorès Nantel et Jeanne Larivée.

vée.

JUGE

Afin de coordonner les juges de l'Amicale '88 il a fallu dénicher quelqu'un avec ni plus ni moins, une main de fer, un expert en la matière. Et qui mieux pouvait s'acquitter de cette tâche qu'un juge à renommée canadienne.

Son nom: Paul Bédard.

NOURRITURE? RAFRAICHISSEMENTS ET PRIX

Ces trois dames devront s'affairer à nourrir et abreuver les jeunes patineurs ainsi que les membres du comité et les juges. Trois jours intenses, sans compter le souper à la

fin de l'Amicale, dimanche.

Leurs noms: Carole Campbell, Denise Hubert et Milly Laframboise.

DANS LES COULISSES...

Au départ, cette responsable n'avait pas de véritable tâche définie. On lui en a trouvé une énorme, soit la direction dans les coulisses, des patineurs prêts à sauter sur glace, celle qui aura à structurer au niveau de la glace les différents groupes de patineurs. Comme elle le dit si bien: "Eux, (les membres du comité) sont en haut, moi en bas..."

Son nom: Lyne Faille.

PAR DINO ROBERGE

dizaines de bénévoles, mais en particulier d'un groupe sélect formant le comité organisateur qui, lui, voit à la préparation, au déroulement, et à la clôture de l'événement.

Sans un tel organisme, l'Amicale n'aurait pas vu le jour.

COORDONNATEUR

C'est à lui que revient toutes les responsabilités du projet. Tout a été structuré par le coordonnateur, ce qui représente un montant de travail énorme, échelonné sur six mois. Il dirigera tous les autres membres du comité dans leurs fonctions. Il aura aussi à dé-

terminer les meilleurs moments de l'Amicale '88 sur télévision à cir-

terminer les meilleurs moments de l'Amicale '88 sur télévision à cir-

SECURITE

Ce responsable devra assurer une certaine discipline chez les jeunes à l'aréna. Il devra aussi protéger les juges, afin qu'ils ne soient pas la cible de spectateurs rancuniers. Lui et son équipe s'occuperont aussi des guichets à l'entrée.

Son nom: Yves Laframboise.

PUBLICITE ET VENTE DES BILLETS

L'homme à tout faire

Il s'occupe aussi de la vente des billets, ainsi que de la publicité, donc de dénicher des commanditaires à l'événement.

Son nom: Jocelyn Simard.

REVUE, PROGRAMME ET COMMANDITAIRES

Si vous avez pu obtenir une copie du programme-souvenir de l'Amicale '88, et bien, c'est grâce à ce personnage, car il est celui qui est parti à la recherche de commanditaires pour le financer, pour ensuite s'appliquer à le monter, et finalement



Les membres du comité, pas nécessairement en ordre: André Boudreau, Paul Bédard, Yves Laframboise, Jocelyn Simard, Marcel Touzin, Marthe Denis, Manon Landry, Denise Landry, Dolorès Nantel, Jeanne Larivée, Carole Campbell et Denise Hubert.

Les billets sont toujours en vente!

Il n'est pas trop tard pour vous procurer des billets de l'Amicale '88, ce grandiose événement qui aura lieu ce week-end. Le coût a été majoré à \$5 l'unité. Vous pourrez vous en procurer aux guichets de l'aréna de Repentigny, dès vendredi. Bonne fin de semaine!

Stage de hockey éducatif Le Gardeur (S.H.É.L.)

22 au 27 août 1988
Aréna de Le Gardeur

Formule d'inscription

Stage de Hockey Educatif Le Gardeur
Case Postale 14
Le Gardeur (Québec)
J5Z 2N4

Nom du stagiaire:

Date de naissance: Age au stage:

Adresse:

Ville:

Code postal:

No. de tél.: No. de tél.:

Equipe (87-88): Catégorie:

Classe: Position:

Coût de l'inscription:

Avant le 1er juin: 135,00\$

Après le 1er juin: 145,00\$

S.V.P.: Faire le chèque à l'ordre de: L'Association du hockey mineur de Le Gardeur au montant de 135,00\$ encaissable avant le 1er juin 1988. Vous dégagez les professeurs et le personnel du Stage de Hockey Educatif Le Gardeur ainsi que l'Association du hockey mineur de Le Gardeur de toute responsabilité et/ou accident durant le stage.

Informations:

Christian Allard 581-4642

Michel Venne 585-6278

Notes: Lors de la soirée spaghetti du Hockey Mineur de Le Gardeur, le tirage d'une inscription gratuite sera effectué parmi les stagiaires inscrits avant le 9 avril 1988.

LE COMPTOIR DU RÉNOVATEUR

de la rive-nord inc.

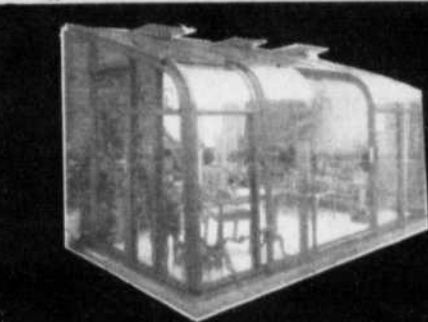

511 rue Du Chenal Repentigny (Québec) J6A 2Z8

582-0861 875-5868 581-2017

HEURES D'OUVERTURE:

Lun. au mer. de 8h à 18h00
jeu. vend. 8h à 20h et
sam. de 8h à 15h.

Bienvenue au public et aux contracteurs en rénovation.



- R
 - É
 - N
 - O
 - V
 - A
 - T
 - I
 - O
 - N
- Serres
 - Fenêtres à battants aluminium bois
 - Gouttières
 - Portes acier patio aluminium
 - Persiennes
 - Revêtement acier aluminium vinyle similibois
 - Revêtement émaillé pour toitures
 - Lanternes Solarium

Venez fêter son 20ème anniversaire!

Afin de souligner le vingtième anniversaire de club de patinage artistique de L'Assomption, les organisateurs de la revue sur glace annuelle préparent quelque chose qui ressemblera étrangement au spectacle des Ices Capades. En effet, les 16 et 17

avril prochain, les patineurs du CPA L'Assomption feront renaitre l'esprit carnavalesque d'une revue, ce qui ne s'était pas vu depuis trois ans, à l'Assomption.

Il s'agira surtout d'un spectacle de son et lumière avec un mouvement perpétuel sur glace, et des solos intégrés pour de très très courtes périodes, donc laissant très peu d'espace pour l'individualisme.

Le thème? Selon les responsables, il n'y en aurait pas de vraiment significatif sinon que plusieurs personnages d'animation pour les enfants s'exécuteront sur la patinoire du Centre civique. On parle ici de personnages style "Muppets", ces joyeux rigolos du petit écran, sans compter l'utilisation du thème musical du petit chef-d'oeuvre

du cinéaste québécois, André Melançon, "C'est pas parce qu'on est petit qu'on est pas grand".

rée, alors que le lendemain, elle débutera en matinée.

Les couts d'entrée ont été fixés à 5\$ pour



Les 16 et 17 avril prochains: place aux jeunes!

Autre fait notable: les responsables tentent présentement d'inviter les anciens patineurs du CPA L'Assomption oeuvrant maintenant pour les clubs de Repentigny et Le Gardeur.

Samedi, la représentation aura lieu en soi-

adultes et 2.50\$ pour les moins de 12 ans.

On peut se procurer des billets chez: Alain Chouinard, 589-7156 ou encore Jean-Guy Dulong, 589-6185.

Venez encourager les athlètes du plus vieux club de patinage artistique de la région.



**Service Garanti
Pièces GM Garanties
Prix Garanti**

OFFRE SPÉCIALE: MISE AU POINT DE PRINTEMPS



49⁹⁵
4 cyl.

65⁹⁵
6 cyl.

69⁹⁵
8 cyl.

La plupart des voitures et camions poids léger.

La mise au point comprend:

- Vérification de l'épurateur d'air à commande thermostatique.
- Vérification de l'étrangleur et des canalisations du carburateur.
- Réglage du ralenti.
- Vérification du système de vaporisation forcée de l'essence.
- Vérification du couple de la fixation du carburateur.
- Vérification de l'avance automatique à dépression et des tuyaux flexibles.

- Vérification du système d'injection électronique.
- Nettoyage des injecteurs.
- Vérification du système de commande par ordinateur.
- Vérification des câbles des bougies.
- Vérification du solénoïde d'arrêt du ralenti et/ou servo anti-calage.
- Réglage de l'allumage et vérification du distributeur.
- Vérification du système de contrôle de l'évaporation.
- Vérification du réservoir,

- de son bouchon et des canalisations.
- Vérification des systèmes électriques, y compris les systèmes de démarrage et de charge.
- Vérification de l'équilibre des cylindres.

OFFRE-FREINS SPÉCIALE

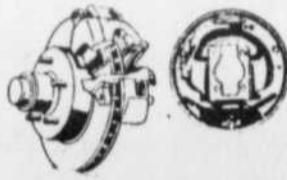

VÉRIFICATION GRATUITE

Avec l'une des inspections mentionnées dans l'annonce. Comprend la vérification complète du système hydraulique, l'inspection des garnitures, des plaquettes, de même que des tambours ou disques.

- Voitures GM seulement
- Pièces en sus.

Pour votre sécurité et votre confort AMORTISSEURS GARANTIE À VIE

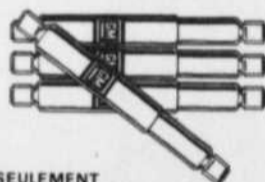

SEULEMENT

61⁹⁵*
la paire

*Le prix comprend la pause.

LAISSEZ-NOUS VOIR LE SYSTÈME DE REFOUILLISSEMENT AVANT QU'IL VOUS LAISSE TOMBER

SEULEMENT
45⁹⁵
Pièces en sus.

Voici ce que nous ferons:

- Remplacement du thermostat
- Serrage des brides
- Inspection des tuyaux flexibles
- Ajustement des courroies
- Vérification du bouchon de radiateur
- Vérification de l'état du liquide de refroidissement et remplacement si nécessaire

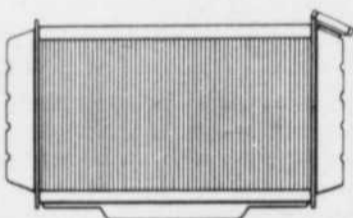

VOYEZ VENIR LA CHALEUR. FAITES VÉRIFIER LA CLIMATISATION.

SEULEMENT
39⁹⁵
Pièces en sus

Voici ce que nous ferons pour vous:

- Inspection du condenseur; enlèvement de tout débris
- Examen du tube de sortie de l'évaporateur et nettoyage si nécessaire
- Ajustement de la tension de la courroie du compresseur
- Détection de toute fuite d'huile
- Vérification de la charge réfrigérante



Jeu de 4 tapis en matériel en spécial à

\$26⁰⁰

*Taxe incluse
*Jusqu'à écoulement

PRJ

NOUVEAU

TRAITEMENT AU LASER

Maintenant disponible

PHYSIOTHÉRAPIE RENÉ JOYAL

RAMPE D'ACCÈS

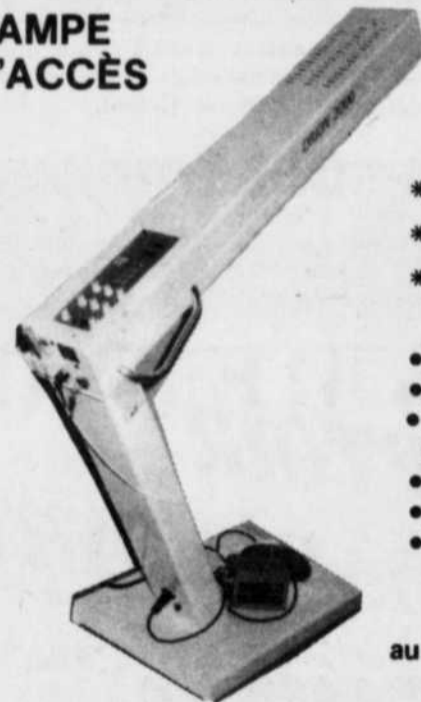

- INDOLORE
- CICATRISANT
- ASEPTIQUE

- Blessures sportives
- Accident d'automobile
- Douleurs aiguës ou chroniques
- Maux de dos
- Accident de travail
- Réhabilitation

Venez nous voir au "Salon du Commerce" de Repentigny

RENDEZ-VOUS EN 24 HEURES (pour cas aigus)

307 Notre-Dame, Repentigny
581-9614

WILHELMY-LAMOUREUX
160 Boul. Brien, Repentigny, 585-6860, 866-4282

AVIS

LOCATION COURT TERME
INFORMEZ-VOUS SUR NOS SPÉCIAUX "WEEK-END"

Un club à l'image de ses nageurs...

Avril, la période des examens scolaires aux niveaux post-secondaires, les 26 et 27 mars derniers, il s'est qualifié pour les

PAR DINO ROBERGE

daires. Et plusieurs clubs sportifs en profite, ces temps-ci, pour faire le nettoyage, l'évaluation de leurs troupes.



Annie Wolf

L'entraîneur en chef du club de natation "Torpille", Solange Casavecchia a bien voulu elle aussi se prêter à l'évaluation de quelques-uns de ses athlètes les plus talentueux. En voici les grandes lignes:

Eric Lamy: "Il est considéré comme étant l'un des 10 meilleurs nageurs au Québec, toute catégorie. Il prendra part aux trois éditions de la Coupe du



Philippe Gauthier.

Québec. Lors de la première tranche, en janvier, il n'avait pas si bien performé, mais il atteindra les standards nationaux d'ici un an.

Lors des derniers championnats sénior

provinciaux, les 26 et 27 mars derniers, il s'est qualifié pour les finales, dans le même groupe que Victor Davisi".

Philippe Gauthier: "Voilà un jeune qui a considérablement progressé. Ça fait un an et demi seulement qu'il pratique la natation ici. Il n'a que 15 ans et il mesure déjà six pieds. Il possède déjà le record du club au 50m libre. Il tombera cependant bientôt dans une catégorie plus âgée, celle des 15-17 ans, et il pourra donc prendre part aux compétitions



Isabelle Madore.

sénior. Il ira aux championnats juvéniles à Vancouver, en juillet. Son atout: il est très discipliné. De plus, il est un gars très déterminé, sans compter qu'il a un avantage physique très marqué. Il a présentement le vent dans les voiles, il veut, il fonce."

Isabelle Madore: "Isabelle est 4ème au Canada d'après la revue "Swim". Je l'amènerai à la Coupe du Québec, question de lui donner un défi, afin de lui fournir un peu de pression. Présentement, elle se sait trop forte pour les filles de son âge, mais lors de

ces compétitions à haut niveau, elle ne le sera pas. Elle devra travailler plus fort."

Myriam Landry: "Elle veut aller aux championnats juvéniles. Elle devrait réussir à se classer. Myriam est une nageuse longue distance, les 400m libre, 400 fois 4 nages. Elle devrait être classée 20ème au Québec, à peu près. C'est une petite fille bien persévérante, avec beaucoup de talent. Elle souhaiterait aller aux Olympiques un jour. Elle pour-

rait s'y rendre, car elle semble être le genre de



Eric Lamy

nageuse universitaire."

Annie Wolf: "Cette

jeune de 15 ans ne semble jamais se décourager. Elle croit à la natation comme moyen d'agencer toutes ses activités; une façon de s'épanouir. Elle sert pour traverser certaines épreuves. Elle fut la première véritable étoile du club, et à 12 ans, elle rêvait déjà aux Olympiques. Non pas qu'elle n'y croit plus, car elle a toujours de sérieuses ambitions, mais elle ne se décourage plus aussi vite qu'avant. Elle est depuis tombée un peu

dans l'ombre, mais elle réalise finalement que



Myriam Landry.

le travail c'est payant. Elle ne cesse d'encourager les autres na-

geurs."

Finalement, pour son club, les notes sont encourageantes.

"Par exemple, l'an dernier, lors des Coupes du Québec, nous n'avions pu amasser un seul point; cette année, nous en avons déjà sept. Aux championnats "A", encore l'an dernier, seulement cinq points, alors que cette saison, plus de 60. Certainement, que je suis très satisfaite, très contente", de terminer l'entraîneur.

Woolco

CENTRE DU PNEU ET DE L'AUTO AVEC SERVICE

Rabais de **25%**

Winfield weather-mate plus

Notre meilleur pneu radial toute saison ceinturé d'acier. Durabilité accrue, bon roulement et meilleure traction.

EXEMPLE: P155L80R13 P. cour.: 71.88

\$53⁰⁰ ch.

Le Prix Comprend

- Vérification de la valve
- Installation
- Rotation
- Dommages rouliers
- Fabrication et matériaux
- Pneus cotés 85 000 km

Dimensions:	Prix courants	Chac.:
P165/80R13	\$77.88	\$58.
P185/80R13	\$84.88	\$63.
P185/75R14	\$90.88	\$68.
P195/75R14	\$91.88	\$68.
P205/75R14	\$97.88	\$73.
P205/75R15	\$99.88	\$74.
P215/75R15	\$106.88	\$80.
P225/75R15	\$115.88	\$86.
P235/75R15XL	\$118.88	\$89.

"Les Quatres Heures de la Ringuette à Repentigny"

La ringuette, nous ne cessons de l'affirmer, c'est une fête. Et le 10 avril prochain, entre 13:20 et 17:20 heures, nous fêterons la ringuette, ses joueuses et tous les parents et jeunes filles qui viendront se joindre à nous, au cours d'un quatre heures sur glace, à l'Arena de Repentigny.

À cette occasion, la glace sera mise à la disposition de toutes les jeunes filles qui dési-

rent "tâter" de la ringuette. Nos instructeurs seront sur place pour diriger chacun des groupes d'âges. De plus, nos Cadettes joueront une partie hors-concours contre une équipe invitée. Et pour clore la fête, quoi de mieux qu'une rencontre mères-filles?

Nos Novices et nos Atomes uniront leurs forces pour rivaliser d'adresse avec leurs mamans.

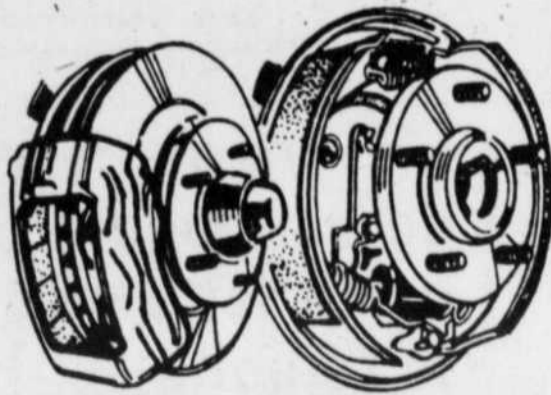

Entretien de freins à disque

- 2 roues. Pour la plupart des voitures et des camionnettes.
- Installation de plaquettes de disques neuves.
- Usinage des disques.
- Regarnissage des paliers extérieurs de roues avant.
- Vérification des étriers.
- Vérification des ferrures, des tuyaux et de la canalisation des freins
- Vérification du maître-cylindre.
- Essai de la voiture sur la route.
- Plaquettes métalliques en sus.
- Main d'oeuvre et pièces additionnelles en sus.

76⁹⁵

Regarnissage des freins à tambour **56⁹⁵**

Les Galeries Rive-Nord

100 boulevard Brien, Repentigny

- Lundi-Mardi-Mercredi de 9h30 à 18h00
- Jeu-Ven.: 9h30 à 21h00
- Samedi de 9h00 à 17h00

Les échos de la région... les échos de la région...

TOURNOI DE TENNIS DE TABLE

Les 9 et 10 avril prochains, le Nautilus Plus, sis au 740 Pontbriand à Repentigny, accueillera le circuit québécois de tennis de table, pour la présentation du 6ème tournoi québécois de tennis de table.

En tout, six catégories, pour les débutants, samedi et dimanche pour les experts, bref un tournoi de grande envergure, puisque des compétiteurs tels que Horatio Pinteau, Alain Bourbonnais et le produit local, Caroline Sylvestre, y prendront part.

Pour informations, veuillez contacter, Mme Lucie Sylvestre, 581-0015 ou M. Serge Fauteux, à la Fédération, 252-3064.

TENNIS DE L'EPIPHANIE

La direction de Club de Tennis de l'Épiphanie, organisation à but non-lucratif est heureuse de vous annoncer l'ouverture de sa 12ème saison d'activités.

Il y aura un tirage d'un bon d'achat de cinquante dollars chez Roger Grisé Sport, pour tous ceux qui achèteront leur carte de membre au prix de quinze dollars avant le 1er juin 1988, les retardataires (à partir du 1er juin 1988) devront déboursier vingt dollars pour devenir membre, et ne seront pas éligibles au tirage.

Nouveautés cette année: Cours pour adultes dès la première semaine de juin 1988.

Aussi: cours pour jeunes débutants et intermédiaires dès la mi-juin. Une subvention de dix dollars par enfant de 15 et moins sera octroyée par le Club de Tennis de l'Épiphanie.

A ne pas oublier: vente d'engrais annuelle au profit du Club de tennis, samedi le 16 avril 1988 (en cas de pluie le 25 avril) on vous en a réservé un sac, attendez-nous. Depuis notre tout début, les sacs d'engrais ont toujours été au même bas prix et surtout ne pas oublier que ce sont vous gens de l'Épiphanie qui en pro-

fitez.

TENNIS DE REPENTIGNY

A l'approche de la nouvelle saison de tennis extérieur, il nous fait plaisir de vous inviter à venir vous inscrire comme membre du "Club de tennis de Repentigny".

Les inscriptions se tiendront:



L'Association Moto-Tourisme Lanaudière, se préparant pour la prochaine saison, ont participé à une exposition, en fin de semaine dernière, aux Galeries Rive-Nord. Certains membres du club: Normand Lefebvre, directeur de sécurité, Hubert Beauré, président; Gisèle Bordeleau, directrice des voyages; Yvon Sénécal, de St-Hubert B.B.Q. à Charlemagne et Moto Repentigny, l'un des commanditaires de l'Association; et Maurice Rouillé, directeur-adjoint sécurité.

— Chez André Lalonde Sports, 256 Notre-Dame, du lundi 11 avril au samedi 16 avril inclusivement, aux heures d'ouverture de magasin.

— Au chalet du parc Rivest, samedi le 16 avril, de 9h00 à 13h00.

La cotisation demeure inchangée, soit à \$25.00. A noter que le paiement devra se faire par chèque seulement.

La saison débutera lundi, le 9 mai 1988. De plus amples informations vous se-

ront données lors de l'inscription. Bonne saison de tennis à tous!

RINGUETTE A LE GARDEUR

Les autorités municipales de Ville Le Gardeur et son Association de Hockey mineur sont heureuses d'informer la population qu'elles ont conclu une entente

Gardeur tiendra sa soirée annuelle de spaghetti, samedi le 9 avril, au Centre civique de Le Gardeur, 1 Montée des Arsenaux.

Le billet est \$10. Le repas est servie à 18h30 et la danse débute à 20h00.

Si vous décidez de réserver une table complète pour dix, vous obtenez en prime deux billets gratuits.

Pour informations: Sonia Laviolette: 581-9431; Jeannot Lemay: 585-6594; Louise Venne: 585-7747, tous en soirée, s.v.p.

LIGUE DE BALLE-MOLLE DES ETOILES

La ligue de balle-molle féminine des étoiles région Lanaudière est à la recherche d'équipes féminines de classe "C" pour la saison '88.

Pour informations: 581-4892 ou 588-2796.

LIGUE DE BALLE-MOLLE FEMININE DE REPENTIGNY

Un dernier rappel pour les jeunes filles de 15 ans et plus demeurant à Repentigny qui désirent jouer à la balle-molle cet été. Ne perdez plus de temps car la période d'inscription se termine le 10 avril 1988.

Les parties se joueront à raison de deux par semaine soit les lundis et mardis à 18h30. Plusieurs activités sont au programme en plus de notre tournoi. Les frais d'inscription sont de \$55. Donc, n'attendez plus et postez votre demande ainsi que votre chèque qui sera fait au nom de la Ligue de Balle-Molle de Repentigny, à Monsieur Fernand Beauchemin, 5, rue Hector, Repentigny, J6A 1C9, 581-5133.

Nom:

Adresse:

Téléphone:

Date de naissance:

L'AMICALE 1988

ARENA DE REPENTIGNY
LES 8, 9 ET 10 AVRIL '88

Vendredi 8 avril Figures et activités hors glace

Samedi 9 avril Patin libre - style libre - danse - démonstration stroking - partie de hockey

Dimanche 10 avril Concours groupe - participation novice - patin libre - solo de spectacle - démonstration - clôture du carnaval

Dimanche 10 avril Soirée reconnaissance Buffet et disco-mobile

Bienvenue à tous

L'événement par excellence de patinage artistique mettant en vedette nos athlètes de la région.

Le club de patinage artistique de Repentigny



Polyvalente Jean-Baptiste Meilleur:

Nollab et Vétérans remportent le championnat de volley-ball

C'est le 30 mars dernier, au complexe sportif de la polyvalente J.-B. Meilleur, que les responsables de la ligue de volley-ball tenaient la finale de ce championnat intra-mural pour une 4e année consécutive.

En plus de s'être mérité le championnat, les Nollab (équipe féminine) et les Vétérans (équipe masculine) ont conquis le titre de la ligue en accumulant respectivement 40 et 42 points pour dominer le classement de cette ponctuelle ligue de vol-

ley-ball qui a vu le jour il y a déjà quelques années.

L'édition 88 a été historique, chez les filles, avec une représentativité de vingt (20) équipes qui ont livré 21 parties chacune, depuis septembre 87, tandis que chez les gars, huit (8) équipes se sont manifestées tout au long de la présente année.

Les éliminatoires ont permis à chaque équipe, de part et d'autre, d'entreprendre la ronde semi-finale indépendamment des ré-

sultats de la ligue régulière. Donc, les équipes perdantes se méritaient une place pour la consolation. Les Darity ont mérité les honneurs de cette ronde tandis que les Nollab l'ont emporté 12-10 et 10-1 pour fêter cette victoire.

D'autre part, chez les garçons, les honneurs de la consolation sont allés à l'équipe des Grambalia sur les Bébités. Le tout s'est terminé par une victoire attendue de l'équipe des Vétérans, 15-13 et 15-6, sur les Goglus.

Le responsable de cette ligue de volley-ball, Raymond Hénault, s'est dit très heureux de l'excellente participation des membres de chacune des formations, du bon travail fourni par les officiels et les marqueurs et remercie tous et chacun pour cette magnifique réalisation.

Reste maintenant à savoir quelles seront les mises en nomination, individuelles et par équipe, pour le fameux Mérite Sportif du 29 mai prochain.

PRIX DES COMMUNICATIONS DE LANAUDIÈRE 1988

Pour une deuxième année consécutive, le Cercle de Presse de Lanaudière présente le PRIX DES COMMUNICATIONS.

Treize candidatures ont été soumises au comité organisateur.

Nous vous les présentons, de même que les dossiers pour lesquels ils se sont distingués.



JOSÉE BOUDRIAU
L'Avenir de l'Est
Information



JEAN-PIERRE CORNEAULT
Communication Québec
Encan Croix-Rouge



YVON FRÉCHETTE
CJLM
Organisation service de l'information



CLAUDE GARIÉPY
Hebdo Rive nord
Contenu rédactionnel



ROLAND GRANGER
Féd. caisses pop Lanaudière
Lancement Option propriétaire



LUCIE GRAVEL
CSST
Promotion santé/sécurité



RAYMOND HÉNAULT
Maski-Courons
Mérite sportif



PHILIPPE JUNEAU
Hebdo Rive nord
Information sportive



MICHEL LAPOINTE
L'Artisan
Dossier CSR Le Gardeur



DANIELLE MINY
Revue de Terrebonne
Transport des Moulins



MARC PARENT
CS le Gardeur
Promotion d'activités dans les écoles



JACQUES PLANTE
Radio Nord Joli
Émission matinale



MICHEL RACETTE
Communications Lanaudière
Plan de communication Office du tourisme



NOUVEAU!

MAINTENANT OUVERT TOUTE L'ANNÉE

BOUTIQUE DE GOLF René Noël

SPÉCIAUX D'OUVERTURE:

*Demi-ensemble WATERFORD (7 mcx) avec sac COOPER
\$129.95

*Ensemble complet (11 mcx) WATERFORD avec sac COOPER
\$199.95

*Demi-ensemble (7 mcx) pour junior avec sac COOPER:
\$115.00

SPÉCIAUX DE LA SEMAINE

*Ensemble de balons Spalding MV2 (11 mcx) pour homme et femme
Rég. \$399. **\$299**
SPECIAL

*Gripes 11 mcx en caoutchouc
Rég. \$71.50 **\$59.95**

(grippe additionnelle \$5.00)
*Gripes chamois *Corde classique *Demi corde *Extra forte *11 mcx
Rég. \$82.50 **\$70.95**
(grippe addit. \$6.00)

- RÉPARATIONS DE TOUTS GENRES: gripes, tiges, angles de bâton, etc. Avec service 24 heures.
- Nous achetons et vendons des bâtons usagés.
- Évaluation des équipements avant réparation.

- Balles TOP FLITE \$22.95 la douz.
- Balles WILSON ULTRA \$23.95 la douz.
- Balles PINNACLE \$23.95 la douz.

SPALDING EXECUTIVE
3 bois - 8 fers
\$450

WILSON X-31
3 bois - 8 fers
\$379

SPALDING TOUR EDITION
3 bois "Persimmon" 8 fers
\$589

WILSON SUPRA TOUR
3 bois - 8 fers
\$598

WILSON 1200 G.E.
3 bois - 8 fers
\$599

- Prix compétitifs
- Service de réparation (24h et moins pour gripes - tiges - angles de bâtons, etc.)

- Personnel hautement qualifié reconnu par A.G.C.P.
- Diriger par des professionnels du golf
- Fabrication de bâtons sur mesure

Dépositaire exclusif pour la région Est de la technique ISO-VIBE - et ajustement RAM

GRAND CHOIX DE

- SACS DE GOLF de \$30 à \$300.
- SOULIERS de \$39 à \$150
GR: Homme 6 à 13
Femme 5 à 10
- BÂTONS INDIVIDUELS
- PARAPLUIES
- PUTTERS, etc.

PRATIQUE LIBRE TOUS LES JOURS OUVERT AU PUBLIC
Coût 1/2h. 2,50\$
1h - \$5,00

WILSON DYNAPOWER
3 bois - 8 fers
\$399

POWER BUILT
"Grand slam" 3 bois - 8 fers
\$335

REGENCY EEE 3ZZZ
3 bois métal - 8 fers
\$350

RAM GOLDEN GIRL
3 bois - 8 fers
\$439

UNE COLLABORATION DE:

L'ARTISAN



Cercle de Presse de Lanaudière Inc.
C.P. 215 JOLIETTE
QUE J1E 3Z6

Ce montage publicitaire est une courtoisie de: **JOLIETTE JOURNAL**



80 boul. Brien Sud
Repentigny
Aréna à Repentigny

585-2576

BOUTIQUE DE GOLF RENÉ

Heures d'ouverture jusqu'au 20 mai
Lun. au ven. 9h à 21h
Samedi 9h à 17h

INDEX

PAR ORDRE DE RUBRIQUE
D'AFFAIRE

CARTES PROFESSIONNELLES

POUR RÉSERVER UN ESPACE POUR VOTRE CARTE: 581-5120

5

ACUPUNCTEURS
CLINIQUE D'ACUPUNCTURE REPENTIGNY

10

ARPEUTEURS-GÉOMÈTRES
LABRE & ASSOCIÉS a.g.
CHAURETTE & ASSOCIÉS

15

ASSURANCES
JACQUES MARTEL & ASS. INC.
ASSURANCES PICARD INC.
BEAUDOIN, TREMBLAY & ASSOCIÉS INC.

25

AVOCATS
Me JACINTHE DENIS
CYR & GLOBENSKY
BERTRAND ET MARCHAND
BOURDAGES ET ASSOCIÉS
GAGNON, GÉNÉREUX, FOREST ET ASS.
SAVOIE & SAVOIE
LES AVOCATS RATELLE, RATELLE & ASS.
Me MICHEL CARIGNAN

30

CHIROPRACTIENS
Dr ROBERT VENDITTOLI

35

CHIRURGIENS DENTISTES
CLINIQUE DENTAIRE LE GARDEUR
CLINIQUE DENTAIRE DR. GILLES KERRENEUR
CLINIQUE DENTAIRE VENNE-OLIVIER
CENTRE PROFESSIONNEL NOTRE-DAME
CLINIQUE DENTAIRE BÉLANGER-TREMBLAY-ROY
CLINIQUE DENTAIRE BOYER, HUOT, LEBEAU
Dr MICHEL BERNIER
Dr DANIEL ROBIN
Dr HÉLÈNE ST-MARTIN - Dr DANIEL TREMBLAY
Dr BERNARD LABELLE
Dr GUY ROSTENNE D.M.D.
Dr JOANNE LAFOND
CLINIQUE DENTAIRE DAGENAI-MITCHELL

40

COMPTABLES AGRÉÉS
BELZILE, ST-JEAN, BRANCHAUD
LABELLE, RACICOT & ASSOCIÉS
MARCoux, ADAM, GAGNON, GOULET
GUY BARBE ET ASS. (Michel Baril)
HAREL, DROUIN, VILLENEUVE & ASSOCIÉS

41

**COURTIER EN VALEURS
MOBILIÈRES**
JEAN N. TRUDEAU

45

EXPERTS COMPTABLES
CAROLE PETIT, c.g.a.
LYN THOMPSON, c.g.a.

50

**CONSEILLERS
EN ADMINISTRATION**

55

DENTUROLOGISTES
ROBERT LAFERRIÈRE
JEAN-NOËL SIMARD, d.d.
LUC BLOUIN, d.d.
DANIEL BERGERON, d.d.
CENTRE DE DENTUROLOGIE GHISLAIN THIBODEAU

56

INFORMATIQUE
L.C. COMMUNICATION

65

NOTAIRES
ANDRÉ CLOSSEY, B.A., LL.L.
MESSIER ET RIVEST
LISE LAVALLÉE
BREAULT, LANGLADE, ARCHAMBAULT, LUPIEN
HEBERT & RAYMOND
YVAN ROY
Me LOUISE LORTIE

70

OPTOMÉTRISTES
Dr NATHALIE TONDREAU
CLINIQUE D'OPTOMÉTRIE M.G.

75

ORTHODONTISTES
Dr BRUCE OLIVIER

85

PODIATRES
R. VILLENEUVE

90

TENUE DE LIVRES
SERVICES COMPTABLES F.F. ENR.
TENUE DE LIVRES REPENTIGNY INC.
BAILLARGEON COMPTABILITÉ INFORMATISÉE INC.

95

VÉTÉRINAIRES
HÔPITAL VÉTÉRINAIRE L'ASSOMPTION
HÔPITAL VÉTÉRINAIRE RIVE-NORD
CLINIQUE VÉTÉRINAIRE L'ASSOMPTION ENRG.

100

DIVERS
ATELIERS FERJAN ENR.
FORGE ARBOIT ENR.
RADIO-CHASSEUR

105

5

Acupuncteurs



**CLINIQUE
D'ACUPUNCTURE
REPENTIGNY enr.**

Yvon St-Louis B. Sc.

ACUPUNCTEUR

214 boul. Iberville 582-0647
Repentigny

10

Arpenteurs-Géomètres



labre & associés a.g.

ARPEUTEURS-GÉOMÈTRES

13,000 rue Sherbrooke E., Mtl. 642-2434
579a, rue Notre-Dame Bur. 102, Rept. 581-4846



Chaurette & Associés

ARPEUTEURS GÉOMÈTRES

Yves Chaurette, B.Sc., A., A.G.
Julien Turgeon, B.Sc., A., A.G.
Jacques Guilbeault, B.Sc., A., A.G.
Yves Chaurette, B.Sc., A., A.G.

561 Notre-Dame,
Repentigny, Qué.
J6A 2T6

581-1160

15

Assurances



ASSURANCES PICARD INC.

Assurance-vie générale
Centre Professionnel St-Paul

555 NOTRE-DAME, VILLE LE GARDEUR, 581-5840

jacques martel & ass. inc.

COURTIERS EN ASSURANCES



585-7070

Jacques Martel

493, rue Notre-Dame, suite 101, Repentigny, Qc J6A 2T6

25

Avocats

SAVOIE & SAVOIE

585-2605

Avocats et procureurs

CLAUDE SAVOIE, LL.L.

NORMANDE SAVOIE, L.L.B.

REPENTIGNY.

491 rue Notre-Dame, suite 302

QUÉ. J6A 2T6

820, rue Notre-Dame
Joliette (J6E 3J6)
759-6600 et 588-3949

13, rue Notre-Dame
Repentigny (J6A 2N8)
581-3250



Gagnon, Généreux, Forest et ass.

Avocats & Procureurs

J.H. Denis Gagnon
Gilles Forest
Sylvie Lavallée

Alain Généreux
Johnny Bianchi
Robert Beauséjour

Me **Jacinthe Denis** B.Sc., LL.B.

AVOCATE

184 Notre-Dame, Suite 201
REPENTIGNY

J6A 2P9

582-0970

JACQUES CYR, LL. L.
GILLES GLOBENSKY, B.A., B.A.A., LL. L.

CYR & GLOBENSKY
AVOCATS

Bureau: 642-2676

13,000 rue Sherbrooke est, suite 204, H1A 3W2
POINTE-AUX-TREMBLES

SERGE BERTRAND

AVOCATS

522 rue notre-dame
suite 202

serge bertrand

repentigny, québec
J6A 2T8

jacques marchand
tél.: 581-7675

Beauchemin, Bourdages, Tremblay
AVOCATS



- Me Jacques Beauchemin
- Me Pierre-Paul Bourdages
- Me Mireille Tremblay Noël
- Me Francine Mercure

Edifice GDL
579 rue Notre-Dame
Bur.: 302, Repentigny

Bureau: 585-9555
Montréal: 282-1885
Télécopieur: 654-5005

Les avocats Ratelle, Ratelle & Ass.

- Luc Ratelle
- Roxane Préfontaine

AVOCATS

***Mandats d'aide juridique acceptés**

10 Boulevard Brien, Repentigny

- Tous les jeudis de 9h à 17h
- En tout temps, sur rendez-vous

588-4104

30

Chiropraticiens

DR ROBERT VENDITTOLI

Docteur en chiropratique

86 CHERRIER
REPENTIGNY

581-9292

35

Chirurgiens Dentistes

Dr Guy Rostenne d.m.d.

CHIRURGIEN DENTISTE

Bureau

(Sauf les jeudis)

585-1582

Clinique Médicale

de Ville Le Gardeur

370 boul. Lacombe

URGENCE

35 Chirurgiens Dentistes

Clinique Dentaire Le Gardeur
Dr. Pierre Séguin, D.M.D.
 CHIRURGIEN-DENTISTE
 URGENCE (jour et soir)
585-7722
 Les Galeries Le Gardeur
 515-K boul. Lacombe, Le Gardeur J5Z 1P5

CLINIQUE DENTAIRE Venne-Oliver
 CHIRURGIEN-DENTISTES ORTHODONTISTES
 • Dr. Carole Tanguay, D.M.D. • Dr. Danielle Venne, D.M.D.
 • Dr. Rachel Lasry, D.M.D. • Dr. Bruce Oliver, D.D.S.
 296 boulevard Iberville
 (coin Chénier) REPENTIGNY **581-7878**

Clinique Dentaire
 • Drs. Y. Messier, S. Boies & Ass. ... 585-2002
 • Dr. Clément Rivest ... 581-8120
 • Dr. Jean-Guy Thériault ... 581-4342
 CENTRE PROFESSIONNEL NOTRE-DAME
 172 rue Notre-Dame, Repentigny

Dr. Michel Bernier
 Chirurgien Dentiste
 Centre Professionnel
 St-Paul
 555 Notre-Dame,
 Ville Le Gardeur
 SUR RENDEZ-VOUS
581-2493

CHIRURGIENS DENTISTES
Dr. Hélène St-Martin, D.M.D.
Dr. Danièle Tremblay
 40 rue Ste-Anne, P.A.T.
 Clinique Médicale, P.A.T.
645-3763
645-8982

Dr. Joanne Lafond
 Chirurgien-dentiste
 294 Boul. Iberville
 Repentigny, J6A 2A3 **585-9125**

Dr. Christine Marcoux
 Chirurgien-Dentiste
 Clinique médicale et visuelle inc.
 504 Notre-Dame
 suite 230
 Repentigny, Qc **654-3030**

CLINIQUE DENTAIRE DAGENAIS-MITCHELL
 Dr. Brigitte Dagenais D.M.D.
 Dr. Nathalie Mitchell D.M.D.
URGENCE
582-0965
 Lundi au vendredi de 8h à 21h
 Samedi de 9h à 17h
 577 Notre-Dame
 Bureau 202
 REPENTIGNY

Dr. Bernard Labelle, DMD
 CHIRURGIEN-DENTISTE
 Du lundi au jeudi de 9h00 à 21h00
 201 L'Ange-Gardien
 L'Assomption **589-6001**

Clinique Dentaire
Bélanger Tremblay Roy
 & Associés
 DR. YVES BELANGER DR. CHRISTIAN ROY
 DR. M.J. TREMBLAY DR. SYLVIE LEBEAU
 DR. DANIEL ZILIO, ORTHODONTISTE
 REPENTIGNY LACHENAIE URGENCE
582-0051 582-2219 LUNDI AU VEND.:
 9h à 21h
 PLACE MARSEILLE CLINIQUE
 45 boul. Industriel 293 Voie de Service
 -217 DESCHESSAYE SAMEDI DE
 9h à 17h
 Autoroute 40

40 Comptables agréés

HAREL, DROUIN, VILLENEUVE & ASSOCIÉS
 COMPTABLES AGRÉÉS
 10, boul. Brien, bureau 200
 Repentigny (Québec) J6A 4R7
 Téléphone: (514) 585-5503
 Téléc: 065-62077
 Pierre Villeneuve, C.A.
 Alain Sylvestre, C.A.
 Normand Venne, C.A.
 Pierre J. Mayer, C.A.
 Jean Duhamel, C.A.
 Robert McLaughlin, L.L.L. M. Fisc. C.A.

Belzile, St-Jean, Branchaud
 COMPTABLES AGRÉÉS
 577A NOTRE-DAME, SUITE 251
 REPENTIGNY, J6A 2T6
581-2880
 2345 EST. RUE BELANGER
 MONTREAL H2G 1E1
 729-5226

ca
 marcoux
 adam
 gagnon
 goulet
 COMPTABLES
 AGRÉÉS
 172 Notre-Dame
 Suite 201
 Repentigny, Qué.
 J6A 2P8
585-2131

LABELLE, RACICOT & ASSOCIÉS
 Comptables agréés
 ROGER RACICOT, CA
 MICHEL DUMAS, CA
 ANDRÉ BERUBE, CA
 JOCELYN BEAULIEU, CA
 GILLES SPERANO, CA
 PIERRE BARBEAU, CA
 DANIEL MARIN, CA
 L'ASSOMPTION L'EPIPHANIE REPENTIGNY
 157 St-Joseph 29 de l'Eglise 45 Industriel
 589-5611 588-2546 581-0749

41 Courtier en valeurs mobilières

GC
 GEOFFRION, LECLERC INC.
 COURTIERS
 EN VALEURS MOBILIÈRES
Jean N. Trudeau
 5 PLACE VILLE-MARIE
 PLAZA IBM
 MONTREAL,
 (514) 871-4455
 • ABRIS FISCAUX
 • REA-REER
 • OBLIGATIONS
 • ACTIONS

45 Experts Comptables

Carole Petit C.G.A. Expert
 Comptable
 555, rue Notre-Dame
 Suite 205, Le Gardeur **585-8069**

55 Denturologistes

ROBERT LAFERRIERE
 Denturologiste
 Sur rendez-vous
 Bur.: 589-3449
 301 rue St-Ignace
 L'Assomption

Jean-Noël Simard, d.d.
 DENTUROLOGISTE
 Fabrication et réparation de
 prothèse dentaire
 Bur.:
585-3075
 219a Notre-Dame
 Repentigny

Daniel Bergeron d.d.
 denturologiste
 • 926 boul. Iberville
 Repentigny, 581-3500
 • 223 boul. Brien
 Repentigny, 582-0863

LUC BLOUIN, d.d.
DENTUROLOGISTE
 FABRICATION ET RÉPARATION
 DE PROTHÈSES DENTAIRES
 814 L'Ange-Gardien Nord
 Les Galeries l'Assomption
 L'Assomption
589-7465
 6801 est boul. Gouin
 (Les Tours Gouin)
 Montréal-Nord
323-4941

56 Informatique

LC COM
 TRAITEMENT DE TEXTE
 Travaux scolaires
 Universités
 Auteurs
 Rapports
 Curriculum vitae
 Adresses (mailing)
 Lettres officielles
 Menus
**TRAVAIL
 GARANTI**
497-2075 / 589-2705 / 323-5292

65 Notaires

**Breault, Langlade
 Archambault, Lupien**
 Notaires et conseillers juridiques
 184 NOTRE-DAME
 REPENTIGNY **585-4931**

Tél.: 581-5720
André Closey, B.A., LL.L.
 NOTAIRE
 493, rue Notre-Dame,
 suite 202
 Repentigny, Qué. J6A 2T6

Toujours plus haut... nos professionnels

65 Notaires**HEBERT & RAYMOND**
Notaires

Centre légal de Repentigny

- Me Ls-Philippe Hébert
- Me Maurice Raymond
- Me Daniel Lafond
- Me Guylaine Laroche
- Me Sonia Berlatie
- Me Elise Sauvageau
- Me Magdeleine Lamarre

581-7020**10 Boul. Brien
Repentigny***Lise Lavallée, LL. L., D.D.N.*NOTAIRE
CONSEILLER JURIDIQUE513 Boul. l'Assomption
Repentigny, Qué. J6A 6Y5TÉL.:
(514) 585-5937**70 Optométristes****CLINIQUE D'OPTOMÉTRIE M.G.**

Dr. MICHEL GRANGER, O.D.

Dr. JOANNE JANNARD, O.D.

Dr. FRANCINE GAULIN, O.D.

REPENTIGNY
172 Notre-Dame
581-8700
Ouvert le samediST-ROCH
38 Dr. Locat
588-2525LE GARDEUR
555 Notre-Dame
582-0621**OPTOMÉTRISTES**DR. MICHEL BONIN DR. NATHALIE TONDREAU
DR. LUCIE DION**581-7616****504 Notre-Dame, Repentigny****75 Orthodontistes**

*Dr. Danielle Venne, D.M.D.

*Dr. Bruce Oliver, D.D.S.

ORTHODONTISTES296 boulevard Iberville
(coin Chénier) REPENTIGNY**581-7878****85 Podiatres****Robert Villeneuve, PÔDIATRE**

- Examen des membres inférieurs
- Traitement et soins des pieds

293 boul. Iberville, suite 1, Repentigny 581-9703

90 Tenue de Livres**SERVICES COMPTABLES F.F.**

ENR.

- Tenue de livres, informatisée ou manuelle
- Etats financiers mensuels ou annuels
- Impôt de particuliers et corporations
- Calcul des salaires et remises
- Planification fiscale, etc.

Francine Faille Flahaut, c.a.
191 rue Sirois, Repentigny**585-3861****TENUE DE LIVRES REPENTIGNY**

INC.

• Roger Latendresse • Francine Latendresse

- TENUE DE LIVRES GÉNÉRALES ET IMPÔT DISPONIBLE SUR INFORMATIQUE
- CONSEILLERS EN ADMINISTRATION

277 boul. Laroche, Repentigny

581-4745**95 Vétérinaires****HÔPITAL VÉTÉRINAIRE
RIVE-NORD**407, NOTRE DAME
REPENTIGNY (QUÉBEC)
J6A 2T2SUR RENDEZ-VOUS
ET VISITE A DOMICILE

(514) 582-3796 Dr ANDRÉ BRUNET, D.M.V.

**HÔPITAL VÉTÉRINAIRE
L'ASSOMPTION**613, RUE ST-ETIENNE - C.P. 866
L'ASSOMPTION (QUÉBEC)
J0K 1G0SUR RENDEZ-VOUS
ET VISITE A DOMICILE

(514) 589-7070 Dr ANDRÉ BRUNET, D.M.V.

**95 Vétérinaires**SUR RENDEZ-VOUS
SERVICE A DOMICILE**589-3533****Clinique Vétérinaire
l'Assomption Enrg**Dr. Daniel Rioux, M.V.
Dr. Josée Bérard, M.V.
Dr. André Morin, M.V.155 MARGUERITE BOURGEOIS
L'ASSOMPTION**100 Divers**

SCOTPAGE

**Radio-Chasseur**
581-2550**OPTIVISION**

CANADA LTD LTD

86, boul. Industriel, Repentigny, J6A 4X6

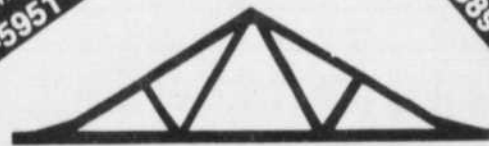
JOUR
589-5951SOIR
589-4162Ferme de toit en bois, tous genres
Poutrelles de plancher**TELIERS
FERJAN ENR.**205 rue
de l'Industrie
l'AssomptionPour tous vos
besoin en
montage,
photo-
composition
•••1004 Notre-Dame
Repentigny
581-5120Cet espace est réservé
pour votre
carte professionnelle**CAMELOTS
DEMANDE(ES)
581-5120**

LES PETITES ANNONCES

TOUJOURS PLUS HAUT!

5 MAISONS A VENDRE

Lavaltrie, split 85, 3 c.a.c., sous-sol presque fini, clôturé, cabanon, terrain 60x100, taxes basses, 586-3126 29-05-12-19

Repentigny split 1984, 3 c.a.c., près écoles et services 989,500., 581-8032 29-05-12-19

Repentigny, bungalow 1983, 5 pièces, sous-sol semi fini, 2 salles de bains, cabanon, aspirateur central, près école Des Moissons, 591,500, sans agent, 585-8149 29-05-12

BORD DE L'EAU

Repentigny, 18 rue Lachance, terrain: 7,600 p.c., cottage 1987, 3 c.c., grand salon, 2 s.d.bain, foyer, aspirateur central, 6132,000. Visite libre dimanche 13h à 16heures, 581-7487 22 mars au 12 avril

Le Gardeur, bungalow '86, moderne 4 chambres coucher, 2 salles bains, foyer, bien éclairé, aires ouvertes, aubaine, 687,000, 585-3932 22-29-05

5 MAISONS A VENDRE

Repentigny, sur terrain près de 10,000 p.c., paysagé, grande terrasse, piscine, bon secteur, près parc et école, bungalow aménagé int. et ext., par professionnel, toutes commodités, foyer, garage, taxes basses, 999,500, comptant minimum, faut voir, 585-0978 29-05-12

Repentigny, bungalow moderne 1987 avec bachelors, entrée privée, 9129,500, discutable, soiret fin de semaine, 654-0590 ou 585-1465 29-05-12

Repentigny, const. '87, toit cathédrale, 3 c.c., 2 s/b, foyer, garage double, s/m fermée, cuisine avec plaque, four, l/v., s/s/fini, beaucoup d'extras, 654-5553 29-05

Repentigny, bungalow '87 moderne, 3 c/c, luxueuse s/b, s/s/fini, cuisine avec appareils encastrés, patio 10x12, Beau Décor, 654-5553 29-05

5 MAISONS A VENDRE

Le Gardeur, bungalow 5 c.c., 2 s.d.b., très grande cuisine, thermo-pompe, air climatisé, garage, stationnement pour 4 autos, très grand terrain, taxes très basses, près des écoles, 993,000 581-9695, 581-2627 22-29-05

LOCATAIRE DEVENEZ PROPRIÉTAIRE EN RAISON DE \$7,950, COMPTANT

Habitez-moi avec \$675./mois, je vous offre une salle de bain luxueuse, 3 chambres à coucher, une cuisinette mélamine et chêne, en supplément mes taxes sont \$73./mois faut me connaître. J'habite au 154 Perreault, Repentigny près de l'hôpital et je suis à Montréal à 15 minutes près. On me visite sur rendez-vous ou chaque samedi de 1h00 à 3h00. Appelez-moi donc avant de renouveler votre bail... 585-8766 29-05

5 MAISONS A VENDRE

Repentigny, bungalow 3 chambres, s-sol fini, piscine creusée, inf. jour: 581-2378 soir: 582-0909 29-05

L'Assomption maison canadienne 26 par 36, 2 foyers, piscine, plusieurs extras, terrain 90x115 clôturé et paysagé, taxes \$545, appelez après 1Rh00, 589-6346 22-29-05-12

Repentigny directement du propriétaire, 124 Colonia bungalow détaché, garage double, \$119,000., négociable, 21 Devault bungalow détaché, garage, \$115,000, négociable, 110 boul. Claude-David, garage double, grand terrain 581-4506 22 mars au 12 avril

5 MAISONS A VENDRE

Repentigny, directement du constructeur, cottage moderne neuf, 2 chambres, décoré, foyer, salle de bain luxueuse, garage. "Spécial" aussi 14 modèles à construire à partir de \$53,500, terrain en sus, Repentigny, Le Gardeur, St-Sulpice, informez-vous sur nos rabais-chèques, hâtez-vous Construction Eric et Robin Ltée, 654-5886, 581-1622 (J.N.O.)

Lavaltrie, bungalow neuf, construction 88, Place Jolibourg, près d'écoles et parc à l'arrière érablière 32x32, brique et aluminium, 2 chambres, possibilité troisième sous-sol, terrain 60x100, taxes environ 990., 969,500, faut voir 586-1007 22 mars au 12 avril

Lanoraie, duplex 1987, revenu \$685, prix \$90,000., 585-2389, 589-6126 05-12-19

5 MAISONS A VENDRE

Triplex neuf, luxueux à vendre ou à louer 2x5 1/2, 1x4 1/2 avec garage à Lachenaie au rez-de-chaussé, un foyer, jour: 585-8995, soir: 588-4725 (J.N.O.)

5 MAISONS A VENDRE

Cottage semi-détaché, 3 chambres, foyer, sous-sol fini, piscine hors-terre, terrain 5,290 p.c., sans agent, 585,000., 582-3307 12-29-05 avril

RE/MAX UNIS INC. COURTIER Les professionnels associés de l'immobilier

POUR UN SERVICE UNIQUE!



Lise D. Ferland
• 17 ans en immobilier



Claude Ferland
• 10 ans en comptabilité & administration (B.A.A. & M.B.A.)
• 4 ans en immobilier



• REPENTIGNY: Près centre d'achat Rivier-Nord, grand bungalow 5 pcs, cuisine rénovée, équipée salle-à-manger, piscine creusée sous-sol entièrement aménagé. Une des meilleures valeurs actuellement sur le marché, Prix des plus raisonnables.



• REPENTIGNY: Grand cottage, 3 chambres, salon, s-à-manger, foyer, cuisine dinette. Superbe terrain 8597 pi. ca. piscine H/T Impécable à voir!

581-3790 585-9500

RE/MAX UNIS INC. COURTIER

Bureau
585-9500



Lise Laeas

Residence
581-0664

"Vous AIDER est ma lierté"



• REPENTIGNY: bungalow tout brique garage sous-sol fini, piscine creusée.



• LANORAIE: cottage 5 chambres, Foyer cuisine rénové grand terrain taxe minimales.

RE/MAX UNIS INC. COURTIER Les professionnels associés de l'immobilier

Denis Asselin

LE CHOIX POSITIF!
« Consultant en immobilier »
Res.: 585-5500
Bur.: 585-9500



• REPENTIGNY: cause transfert faut vendre. Impécable cottage 8 pièces, garage à proximité de toutes commodités. \$114,500 négociable. A qui la chance?



• REPENTIGNY: Si, Si, Senorita bungalow espagnol 9 pces, s-sol fini, foyer, beaucoup d'extra. 99,500\$. Négociable. Faut visiter pour l'apprécier.



• L'ASSOMPTION: Pourquoi payer inutilement loyer? bungalow 87, 7 pièces, situé à proximité de toute commodités. \$83,900 négociable.

581-5120 581-3236

LISTE DES SECTIONS		
5- Maison à vendre	55- Tente roulotte à vendre	115- Motos à vendre
6- Bâtisse commerciale	60- Chalets à louer	120- Motoneiges à vendre
10- Condo à vendre	65- A louer	125- Divers à vendre
15- A vendre ou à louer	70- Fermes à vendre	126- Articles de sport
20- Maisons à louer	71- Terre à vendre	130- Divers
25- Logements à louer	75- Chalets à vendre	131- Astrologie
26- Condo à louer	80- Terrains à vendre	135- A vendre
30- Local à louer	85- Commerces à vendre	140- On demande
31- Salle de réception	90- Meubles à vendre	145- Offre d'emploi
35- Chambre à louer	95- Antiquités	150- Offre de service
40- Chambre et pension	100- Bois de foyer à vendre	155- Garderie
45- Maison mobile à vendre	105- Animaux à vendre	160- Cours
50- Roulotte à vendre	110- Autos à vendre	165- Embarcations

HEURES D'OUVERTURE

Du lundi au vendredi de 9h00 à 12h00 / de 13h30 à 17h00
Chez nos dépositaires: jusqu'à la fermeture HEURE DE TOMBÉE le jeudi avant-midi pour l'édition du mardi suivant



TARIF

\$4.50 pour 15 mots
.10 du mot additionnel
.50 de plus encadrement
\$1.00 de plus encadrement double
.75 du mot de plus Titre spécial

POUR PLACER VOTRE PETITE ANNONCE:

PAR LA POSTE: Vous n'avez qu'à nous envoyer votre texte par écrit avec un chèque ou un mandat postal avant le jeudi midi au Journal L'Artisan, 1004, Notre-Dame, Repentigny, Québec J5V 1S9

PAR TELEPHONE: Nous prenons vos annonces d'assées sur cartes de crédit soit CHEZ UN DEPOSITAIRE: Vous pouvez passer chez l'un de nos dépositaires avant le jeudi midi pour laisser votre annonce et la payer comptant (Voir liste des dépositaires ci-bas).

jusqu'au jeudi midi

REPENTIGNY:
Toboggie Chamard, 47 boul. Industriel
L'Artisan, 1004 Notre-Dame
Pharmacie Jacques Rioux, 522 Notre-Dame
Dépanneur Beauchemin, 332R N.-Dame-des-Champs

LAVALTRIE:
Toboggie Le Dépanneur, 1401 rue Notre-Dame
L'ÉPIPHANIE
Roger Riopel, 92 rue Notre-Dame
P.R.T.:
TrêRe Noir, 1417 St-Jean Baptiste

L'ASSOMPTION:
Toboggie Bertrand, 306 L'Ange-Gardien
Dépanneur Ange Gardien, 1139 L'Ange-Gardien
LE GARDEUR:
Dampousse Econaprix, 429 boul. Lacombe
CHARLEMAGNE:
Toboggie Charlemagne, 104 Notre-Dame
ST-SULPICE:
Dépanneur St-Sulpice, 711 Notre-Dame

5 MAISONS À VENDRE

Lavaltrie, maison vue sur le fleuve, 3 c.c., salon cuisine ouvert fini en pin, armoires mélamine, four encastré, plaque chauffante, foyer, garage isolé 18x30, entrée 220, 586-2513. (J.N.O.)

Lavaltrie, Village maison mobile 14x68, près école, bien situé avec terrain 100x75, cabanon, clôturé, pas d'agent, \$38,500, 280 Chicoine, faut voir, 586-2167 15 mars au 5 avril

Repentigny uni-familial 1987 moderne, nombreuses options, construction super qualité, à proximité école, parc, dépanneur, CTCUM, évaluation agréée, \$110,000. 654-4151 pas d'agent (J.N.O.)

5 MAISONS À VENDRE

Repentigny 72 rue Lacroix, propriété à niveau multiple, 3 chambres, sous-sol fini, foyer, impeccable. Raymonde Fortin Ré-Max 255-5202 22 mars au 19 avril

Incredible, devenez propriétaire d'une superbe petite maison neuve pour le prix d'un logement \$502.33 (cap. int.), comptant minimum 96,100., frais notaire, terrain inclus, chance unique dans la région, 585-5086, 585-1942 05-12

St-Sulpice, directement du constructeur, bungalow neuf, 2 chambres, foyer, balcon 10x10, décoré, plusieurs autres extras, \$74,500., livraison immédiate ou en juin, Construction Eric et Robin Limitée, 589-2311, 581-1622 (J.N.O.)

5 MAISONS À VENDRE

P.A.T. cottage semi-détaché 1983, 3 chambres, sous-sol fini, piscine extérieure, située dans rond point. Prix \$94,500., 642-8188, 654-5962 J.N.O.

Paroisse de L'Assomption maison neuve, situé au 1150 Pierre Le Sueur, fenêtre serre, armoires en mélamine, 589-7438 29-05

Repentigny, 4 1/2, 162 Montarville, sous-sol fini avec une chambre, poêle combustion lente, lave-vaisselle, terrain paysagé, 7,200 p.c. avec garage, porte électrique, vendu par propriétaire, 585-4755, 654-1242 29-05

5 MAISONS À VENDRE

Repentigny à \$87,500.00 négociable dans secteur résidentiel, maison neuve, 6 pièces, plancher bois franc, armoire mélamine, toutes commodités, visite de 13h à 17h samedi et dimanche au 248 et 252 Newton près Ibeville et Noisieux, (819) 375-6220 29 mars au 19 avril

Repentigny, bungalow style ranch, 3 c.c., foyer, sous-sol fini, piscine 24', après 18h00, 585-6217 05-12

PRÊT HYPOTHÉCAIRE 1ère hypothèque à bas intérêt, acceptation rapide, ville et campagne, résidentiel et commercial 654-5510, M. Dansereau 05-12

5 MAISONS À VENDRE

ATTENTION 14 PIÈCES L'Assomption, grand cottage, foyer, balayeuse centrale, piscine, très grande remise, près école, autobus, loisirs, fonctionnel et agréable, seulement \$89,500., visites libres, 10h00 à 17h00 tous les jours, pas d'agent, 589-4874 15 mars au 26 avril

Maisons neuves à vendre à Lavaltrie, boisé Jolibois, prix à partir de \$48,000., terrain, taxes très basses, 586-3919 (15 mars au 31 mai)

5 MAISONS À VENDRE

EN BORDURE DE LA RIVIERE L'ASSOMPTION Bungalow 1967, complètement rénové, 5 1/2 pces, rez-de-chaussé, sous-sol fini, plafond suspendu et tapis, garage, finition extérieure tout brique, terrain de 16,051 p.c., taxes municipal 1988 \$1,172. disponible immédiatement, \$185,000. pour informations ou visite des lieux 585-4377 05 au 26 avril

5 MAISONS À VENDRE

Luxeux cottage St-Sulpice, voisin de Repentigny, 5 c.c., 2 salles bain, bain tourbillon, douche dans chacune d'eux, salle à diner, salon, salle de séjour avec foyer en pierre, cuisine et dinette double, isolé, peinturé, chauffé, piscine intérieure avec bar et charcoal, terrain tennis, clôturé, bâtisse de 1,200 p.c., à revenu, terrain paysagé à proximité 52,000 pi.ca., prix demandé \$245,000. 585-9004 5 au 26 avril



***REPENTIGNY:** Magnifique bungalow neuf. Pièces spacieuses, 2 chambres, salle de bain moderne avec puits de lumière et douche indépendante. Grande cuisine et salle à diner. Terrain 50' x 104'. Seulement \$85,500. Information: 582-0423.

Le Permanent
La Société Canada Trust  Courtier



Johanne L. St-André
Bur.: 585-6622
Rés.: 581-7094

***REPENTIGNY:** \$185,000, "secteur hôpital" (rue Lorange), spacieux bungalow luxueux avec terrain 10,000 p.c., très bien paysager et magnifique piscine creusée.



***REPENTIGNY:** Style moderne à piliers multiples *Brique et aluminium *2 chambres à coucher *Salle de bain avec bain podium *Sous-sol fini avec toilette, douche et salle de lavage *Atelier de travail *Garage de 32 pieds *Clôture avec piscine hors-terre de 21 pieds *Gazonné, asphalté *Plusieurs extras *Près écoles primaire et secondaire. A voir! Prix ferme \$134,000. A voir au 789 rue Sorbier à Repentigny *SUR RENDEZ-VOUS: 581-7501. A NOTER: Visite libre, dimanche 10 avril 1988 de 14h. à 16h. SANS AGENT.

  **RE/MAX** 

François Lucas
BUREAU: 585-9500
RESIDENCE 582-2500

Bien choisir son agent, c'est important.

  **RE/MAX**

***REPENTIGNY:** Bungalow, joli sous-sol fini avec foyer, 4 chambres, piscine, cabanon, paysager, pavé. \$95,900. Impeccable!

Françoise Boudreau
Bureau: 585-9500;
Résidence: 581-3631



***L'ASSOMPTION:** Rang du Golf, jolie chaumière, tout brique, garage, 25,754 p.c. Faut voir! \$96,900.

Le Permanent
La Société Canada Trust  Courtier



YVES ROY
MEMBRE
• Club du Million
• Club des Leaders
• Club des Grands Maîtres Vendeurs

Rés.: 585-6682
Bur.: 585-6622



***LE GARDEUR:** magnifique bungalow avec grande cuisine, foyer au salon, belle salle familiale dans le sous sol, balcon avec auvent beau grand terrain avec piscine et cabanon, près de tout, prix intéressant.

***LE GARDEUR:** bungalow 7 pièces avec sous sol fini, 2 salles de bain, garage, pavé uni, grand balcon en ciment 16 x 18, beaucoup d'extras, près transports, \$99500 Faites une offre!

***R.D.P.** Face à la rivière près de P.A.T joli bungalow avec garage terrain 55 x 175, taxes basses, vue magnifique sur les îles, endroit superbe, \$109500.

***REPENTIGNY:** style ranch avec cuisine ultra moderne en stratifié avec tous les appareils encastrés neufs, 3 chambres au même palier, superbe foyer en pierre des champs, garage, piscine creusée Lay "L" situé dans un croissant Faut voir!

***REPENTIGNY:** bungalow 8 pièces, salle à manger séparé, 3 chambres, salle familiale avec combustion lente encastré, garage grand terrain, Très paisible.

***\$54500** seulement pour ce cottage 3 chambres, entièrement rénové beau terrain avec haie de cèdre, taxes minimales à 10 minutes de Repentigny. Faites vite!



***REPENTIGNY:** bungalow 1984, 29 x 35, 4 pièces, 2 chambres, pièce ouverte, baie window, entrée split, intérieur moderne, terrain 9105 pi.ca., piscine, clôturé, à voir.

RE/MAX unis inc.  courtier
491, rue notre-dame, repentigny

  **RE/MAX**  Les professionnels associés de l'immobilier



***REPENTIGNY:** split level 1987, ultra moderne, 5 pièces, 2 chambres, toit cathédrale, superbe s.d.b. avec bain tourbillon, foyer au salon, salle à manger, garage.

Le Permanent
La Société Canada Trust  Courtier



JEAN LAFLEUR
• Club du Million
• Club des Leaders
• Club des Grands Maîtres Vendeurs
585-6622

Alain des Trois Maisons
Estimation gratuite **585-9500**
Laissez-moi ouvrir la porte de votre maison!



***REPENTIGNY:** bung. 24x42 avec abri d'auto, tout brique, s-sol fini, bain tourbillon, piscine creusée, terrain 7080 p.c.



***REPENTIGNY:** 944 seguenay, bung. 1984, 3 chambres, fenêtres style serre à la s.a.m., superbe salle de bain avec bain sur podium, comme neuf.

***REPENTIGNY:** québécoise 1978, 26x40, 3 chambres au niveau + 2 au s-sol, secteur paisible, espace nécessaire pour recevoir un garage.

***BORD DE L'EAU NAVIGUABLE:** seulement \$109,000 à repentigny, bung. avec garage, terrain 10097 p.c., piscine creusée, ils sont rares!

***REPENTIGNY:** condo, 945 pi.ca. 1er étage, piscine intérieure, bain tourbillon, sauna, salle de culture physique, super.

***TRPLEX 1985:** 3x 4 1/2, 2 garages, style aire ouverte, grandes pièces, bon investissement.

***REPENTIGNY:** ranch 1981, situé à 2 pas des commodités, terrain 60x100, foyer, piscine creusée, super impécable.

***REPENTIGNY:** bung. 27x40 avec garage, foyer brique, très propre, près de tout, prix intéressant.

491 rue Notre-Dame, Repentigny



***REPENTIGNY:** attention! cottage 1987, 28x36, design exclusif, 6 pièces, 3 chambres, entrée spacieuse, mazzanine à la c.c.p., puits de lumière, toit cathédrale, unique!



***REPENTIGNY:** cottage split moderne, 1987, 35x30, 3 grandes chambres, toit cathédrale, superbe s.d.b., garage, terrain 7096 pi.ca., beaucoup d'extra, belle division.

5 MAISONS À VENDRE

Mascouche, bungalow toit cathédral, sous-sol fini, garage, bi-énergie, piscine creusée, pavé uni, paysagé, arbres fruitiers, 474-2868 au 1255 Dupuis 5 au 19 avril

Maison à vendre à Repentigny, grand 5 1/2 avec sous-sol fini, grand terrain 6.914 pieds, piscine hors-terre, cabanon, coin de rue, terrain bien paysagé, \$75.000, fermé, 582-2298 05-12-19

5 MAISONS À VENDRE

St-Gérard Majella, bungalow 4 c.c., sous-sol fini à 80%, terrain clôturé, 77x107, grande remise 10x14 après 18h00, 588-4600 05-12-19

Repentigny, faut vendre, bungalow 1973, rénové 1986, grand terrain paysagé, patio, 3 niveaux, piscine, sous-sol fini, foyer, garage, près de tout 585-7922 05 au 26 avril

5 MAISONS À VENDRE

Le Gardeur, bungalow tout brique, foyer, sous-sol fini, abri d'auto, thermo-pompe, taxes \$878.00, prix \$88.888, Jacques Thériault, Groupe Courtec 288-3587 29-05-12

Repentigny, cottage luxueux, construction, garage, beaucoup d'extras, 654-3799 29-05-12

Au bord de l'eau, joli bungalow, propre, bien situé, 5 minutes autoroute 40, superbe, grand terrain 14.000 p.c., taxes minimales, beaucoup d'extras, à côté de Repentigny, \$65.000., particulier, Maurice 589-7075 29-05

Repentigny, luxueux cottage à aire ouverte, mezzanine, 2 chambres à l'étage supérieure de 16x11 et 11x11, luxueuse s/b de 11x12, cuisine avec appareils encastrés, l/v, s/s aménagés avec troisième chambre, salon, s/b et entrée privée, foyer, garage, nombreuses options, discutables, 654-4841 05

Bungalow 1874, 1er plancher, cuisine, salon, 2 c.c., s.d.b. 2ième plancher, sous-sol, 1 c.c., salle d'eau, rangement, salle de séjour, foyer, pierres naturelles, terrain clôturé, 11.055 p.c., paysagé, 2 cabanons, piscine creusée 16x42, près tous les services, \$96.500., taxes \$1.203., 367 Gélinas, 582-0454 agent s'abstenir 05

5 MAISONS À VENDRE

Rept. secteur boisé, bungalow 1978, chauffage électrique, 1er plancher, 3 c.c., s.a.m., salon, cuisinière avec armoires chêne, s.d.b., sous-sol salle de séjour avec foyer, ba. évier frigo, salle de douche, atelier, garde robe cède, rangement, stationnement allées, patio, pavé uni, deck bois traité, 6.542 p.c., paysagé, éclairage extérieur, arbres matures, arrière sur parc boisé, taxes municipales, \$1.587., \$125.000, négociable, 68 Lavigne 581-4708 soir et fin de semaine, pas d'agent 05-12-19

P.A.T. bungalow 10 pces, 2 s.d.b., grande salle de jeu, salle de séjour avec foyer et bar, terrain 6.975 p.c., \$125.000, pas d'agent, sur rendez-vous 645-8223 05

Repentigny, bungalow 4 chambres à coucher, même niveau, sous-sol fini, thermo-pompe, abri auto et garage plus extra, soir 581-1255 05

Maison 5 minutes de l'Épiphanie, grand terrain, piscine creusée, grand garage, possibilité pour commerce, taxes \$400., 588-6287, 581-6345 05

Repentigny, cottage 1985, 9 appts, garage, foyer, bain tourbillon, Jenn-Air, piscine creusée, pavé uni, vendu par propriétaire, \$185.000, soir 585-2322 05

5 MAISONS À VENDRE

Bungalow sur terrain boisé, 46x28 avec garage 9.000 p.c., de terrain 589-5572, après 17h00 05

Repentigny, bungalow moderne à pallier, sous-sol fini, construction supérieure, belle cour avec arbres, L. Sanschagrin, 640-3040 Royal LePage, Courtier 05

Repentigny, bungalow 1981, tout brique, style québécois, garage, 3 c.c., paysagé, piscine hors-terre, \$118.000, pas d'agent, 585-3181 05

L'Assomption, maison unifamiliale, 30x32, 39 Forest, 8 pièces, sous-sol fini, garage 18x34, terrain 145x80, foyer, \$70.000., 589-7037 05

6 PROPRIÉTÉS À REVENU

Labelle près du Mont-Tremblant, comprenant 2 maisons rénovées, 2 chalets hivernisés, 1 chalet d'été, sur un terrain de 2 acres, avec arbres matures, bord de l'eau \$80.000., peut être vendu séparément, 586-3465 29-05-12

10 CONDO À VENDRE

Repentigny 5 1/2, foyer, bain tourbillon, plancher béton, insonorisé, galerie patio, possibilité 4 1/2 ou 5 1/2 plancher split-level au salon, Y. Brassard, 521-1367, 654-3399 29-05

Repentigny, Condo du Fleuve 1.500 p.c., 3 chambres, piscine int., bain tourbillon, sauna, conciergerie, etc., \$160.000, 582-1066 après 17h00 29 mars au 19 avril

Repentigny, condo grand 5 1/2, 1er plancher, sortie pour foyer, stationnement double, tapis mur à mur, armoires mélamine et chêne, stores et fixtures inclus, espace de rangement, 6e pièce fermée pour laveuse sècheuse, \$63.500., 582-2685 15 mars au 5 avril

15 À VENDRE OU À LOUER

Entrepôt à louer 40x100 à St-Sulpice, prix à discuter 589-6603 29-05-12

20 MAISONS À LOUER

Repentigny, sous-sol fini, garage, près Galeries Rive-Nord, \$585./mois, 582-1347 29-05

Repentigny, cottage 7 pces, salle à diner, grand salon avec foyer, abri d'auto, \$725./mois, 581-8226 05-12

Lachenaie, bungalow seul, bord de l'eau, 5 grandes pièces, grand terrain, \$650., M. Richard 642-9209 05-12

25 LOGEMENTS À LOUER

Grand 4 1/2, 5 1/2, insonorisé, planchers béton, près centre d'achats, 527, 531 Lafontaine, 585-0571, 585-1508 15-22-29-05 avril

L'Assomption, logement neuf 1er étage, 4 1/2, salon split, 230 Place Langlois \$395./mois, 586-1621 15-22-29-05 avril

Repentigny, 17 Place Robert Lussier, 4 1/2 moderne, secteur et bâtisse tranquille, stationnement pour 2 voitures, intercom \$335.00, 585-1925 (J.N.O.)

L'Épiphanie, 4 1/2, 5 1/2, libre immédiatement ou juillet, stationnement privé, espace rangement, service conciergerie, 588-4669, 588-5861, 588-3951 (J.N.O.)

Charlemagne, personne du 2ième et 3ième âge, l'endroit idéal que vous recherchez pour votre bien-être et votre sécurité, comprenant tous les services, tels que: aménagement privé, système de sécurité par caméra, installation laveuse sècheuse, lave-vaisselle, tapis ou parquetterie, vous est offerte sous quel nom? "Le Gîte". Une simple visite vous convaincra, 585-2914 (J.N.O.)

L'Assomption, rang bas l'Assomption sud, haut duplex, 4 1/2 non chauffé, \$360./mois, libre, 589-7607 après 11h00 a.m. 22-29-05

Repentigny, grand 4 1/2 1er étage, pour 1er mai ou avant, 654-4083 22-29-05 avril

Le Gardeur 4 1/2 libre à compter du mois d'avril, \$385./mois, 654-4068 22-29-05

2 1/2 meublé, chauffé, \$310./mois 654-6173 22-29-05-12

20 MAISONS À LOUER

Repentigny, 4 1/2 rue Aqueduc, 654-5567 22-29-05-12

Repentigny, grand 4 1/2, 3 1/2 chauffés, eau chaude fournie, stationnement, occupation immédiate ou 1er juillet, 654-4046, 1-759-6795 (J.N.O.)

A Le Gardeur 3 1/2, 4 1/2 à louer, très bien situé, téléphoné entre 9h00 a.m. et 21h00 p.m., 654-6346 22-29-05-12

Repentigny 880 Iberville 5 1/2 neuf, plancher béton, libre immédiatement, 585-4980, 654-4458 22-29-05-12

St-Sulpice 4 1/2, dans duplex, libre 1er juillet, \$365./mois, 585-9004 22-29-05-12

Grand 3 1/2 neuf, \$400./mois, chauffé, éclairé, 581-7943 22-29-05-12

L'Assomption 3 1/2 entrée laveuse-sècheuse, stationnement avec prise, placard rangement, \$345./mois, 589-2648 après 18h00 15-22-29-05 avril

Repentigny, grand 4 1/2, \$385., 582-3485, 397-0782 15-22-29-05 avril

Repentigny, grand 4 1/2 au niveau du sol, idéal personne âgée, face centre d'achat, près tous services, stationnement 2 autos, frais peint, \$375./mois, 585-0968 22 mars au 19 avril

St-Sulpice, 4 1/2, chauffé, éclairé, \$325./mois, 586-3721, 648-6901 22 mars au 12 avril

St-Sulpice, 4 1/2 non chauffé, \$275./mois, 586-3721, 648-6901 22 mars au 12 avril

Repentigny, 500 boul. Iberville, centre d'achats idéal pour pharmacie, tabagie, etc., 581-8996, 585-0414 (J.N.O.)

Repentigny, Iberville et Valmont, centre d'achats face à l'école régionale, 581-8996, 585-0414 (J.N.O.)

Repentigny, québécoise 1987, nouvelle construction avec lucarne, grand terrain, façade en pierre naturelle, hypothèque 100% pendant 5 ans, de \$75.000, prix à discuter, 585-5742 (J.N.O.)

Le Permanent
La Société Canada Trust Courtier



Luc Des Alliers

- MEMBRE DU
- Club du Million
- Club des Leaders

Bur.: 585-6622
Rés.: 582-2048

VISITE LIBRE



* Dimanche 10 avril 1988 au 259 Napoléon Provost. Repentigny Superbe bungalow 1973 tout brique sous-sol fini. Foyer, piscine etc...

* BUNGALOW 87 4 chambres, sous sol fini à 90% avec sortie extérieure possibilité de bachelor.

* BUNGALOW 87 avec garage. Foyer au salon. Superbe bachelor 3 1/2. Faites une offre.

Le Permanent
La Société Canada Trust Courtier



FRANCINE DE BELLEFEUILLE

- Grand Maître Vendeur
- Club des Leaders
- Club du Million

Bur.: 585-6622
Rés.: 585-7257



* LE GARDEUR: \$99900 chance unique de vous procurer ce joli bungalow avec garage, sous sol fini grand terrain & beaucoup plus 686 de Chenouau.



* \$149 900 Bungalow 28 x 42 sous-sol fini unique & design 4 chambres, 2 foyer, grand terrain secteur très recherché "Boisé"



* L'ÉPIPHANIE: \$59500 prix intéressant! adresse: 712 Saincandro bungalow sous sol fini possibilité de bachelor grand balcon.



* DANS LE BOISE \$189 500 Cottage, garage, piscine creusée, entrée pavé uni, superbe paysagement foyer combustion lente idéal pour professionnel



* \$103500 Superbe split, garage, 2 chambres, armoires mélamines, sera asphalté au printemps demandez-moi une visite 1014 Neuchatel Repentigny.



* LAVALTRIE: \$85000 seulement pour ce cottage 3 chambres, garage, 1987 décoration superbe près de tous les services: garderie, école etc.

* \$139.000. Moderne & confortable ce cottage vous ravira. Garage 3 chambres situé au coeur de Repentigny: 10 Jeanne D'Arc.

RE/MAX
REPENTIGNY PROPRIÉTÉ DE PRESTIGE!

France Simard
Bur.: 585-9500
Rés.: 585-3092

Pour la vente ou l'achat...

- * TOUT Y EST: Très moderne, foyer, toit cathédrale, 3 chambres, piscine creusée, s-sol fini, bureau avec accès pour client. Superbel!
- * ULTRA MODERNE! 4 chambres, 5 niveaux, toit cathédrale, foyer, s/sol fini, 4 s. de bain. Un vrai décor-mag.

Si l'une d'elles vous intéresse, n'hésitez pas à me contacter.
Mon ambition... votre satisfaction
491 rue NOTRE-DAME, REPENTIGNY

Le Permanent
La Société Canada Trust Courtier

SUZANNE GARIÉPY AMYOT
MEMBRE:
CLUB DES LEADERS
CLUB DU MILLION
585-6622

- * REPENTIGNY: Ne chercher plus bungalow s-s fini, foyer brique au salon, 3 chambres, carpot. Près de tout prix demandé \$103500.
- * REPENTIGNY: pour \$84.500, bungalow 1984, 2 chambres, gazonné, paysagé, clôturé, asphalté, près d'un parc et des écoles. Idéal pour jeune famille.

*** REPENTIGNY: visite libre dimanche 17 avril de 2 H à 4 H au 255 Pasteur occupation immédiate garage double \$179500**

585-4842
MAXI-PRO

DIANE JOBIN

- * ST-GERARD: Maison mobile, 3 ch. beau terrain, très éclairé, secteur calme. DIANE JOBIN 589-5907
- * REPENTIGNY: près de tout, cottage 3 chambres, taxes basses, \$59.000 ou meilleure offre. GEORGES BOULET 654-4476
- * L'ASSOMPTION: joli cottage bord de l'eau, il ne restera pas longtemps sur le marché! Pourquoi? \$72.500, négociable. Faites vite.

ALINE D. DESLAURIERS

- * BUNGALOW: 34 x 36, façade en pierre, inclus foyer, abri d'autos, aussi logis de 4 1/2 au sous-sol, \$74.500. JACQUES PRENEVOST 585-4842
- * A ST-SULPICE: bord du fleuve, terrain boisé, style normand, 2 ch., intérieur chaleureux, faut voir. ANDRE L'ARCHEVEQUE 585-4842.
- * REPENTIGNY: beau & grand cottage 12 pièces, garage, beaucoup d'extras, très bien situé, taxes seulement \$1.600. ALAINE DESLAURIERS 581-6147
- * \$72.700, REPENTIGNY: Cottage 86 semi-dét., grands appartements, taxes \$875, impeccable. M. ou Mme DENISE FONTAINE 585-4842

GEORGES BOULET

JACQUES PRENEVOST

A. L'ARCHEVEQUE
Directeur

M. & MME DENIS FONTAINE
Prés./Vice-prés.

COURTIER
MLS
585-4842

25 LOGEMENTS À LOUER

Repentigny 4½, 5½, 1er juillet, près de toutes commodités, 1 mois gratuit, 325-9889, 255-0723 15 mars au 05 avril

Repentigny, juillet 4½, non chauffé, \$350., 287 boul. Iberville, 581-4434 15 mars au 5 avril

4½ et 5½ à louer, style condo pour le premier juillet, tél.: 324-6986 15 mars au 5 avril

Repentigny, 884 Iberville, 5½ neuf, insonorisé, libre, prix compétitif, 332-0119 15 mars au 5 avril

L'Assomption 4½ \$360, 5½ \$405, Repentigny 4½ \$370, 5½ \$425, 585-1718, 589-5714, 589-7596, 589-6287. (J.N.O.)

Ne cherchez plus, 566 Iberville, 2½, 3½, 4½, 585-4162. (J.N.O.)

Repentigny, grand 4½ moderne, armoires en chêne, entrée laveuse-sécheuse, grand stationnement, tranquille, face au parc, près centre d'achats, 582-3424 22 au 12 avril

Repentigny, 4½ et 5½, rue Lafontaine, près Galeries Rive-Nord, béton, insonorisé et tranquille, 585-1967 à (J.N.O.)

Grand 5½ dans triplex, avec garage, foyer \$700./mois, bachelors 4½ \$360., 654-0477 (J.N.O.)

L'Épiphanie 4½ à louer, libre pour juillet, 582-1735 29 mars au 28 juin

2 MOIS GRATUIT
Repentigny, 5½ vaste, luxueux, tapis mur à mur, repeint à neuf, 1-449-9999 29 mars au 17 mai

Repentigny grand 5½ avec garage, \$595., chauffé sous-sol 4½, \$350. chauffé 582-1080. 5

25 LOGEMENTS À LOUER

Repentigny, 2½, 3½, meublé à neuf + frais peints, immeuble redécoré, ambiance tranquille, près du fleuve, faut voir, aussi 4½ peinturé, planchers vernis, concierge, 581-7645 (J.N.O.)

Repentigny 1½, 2½, 3½, 4½, vous cherchez la propreté, le calme d'un secteur résidentiel et un appartement spacieux et moderne, vous le trouverez chez nous, 581-1661 (J.N.O.)

4½ ou 5½, stationnement avec prise, armoires en mélamine, tapis mur à mur, comptoir lunch, plancher en béton, libre à partir de juillet 1988, tél.: 645-5893 ou 585-7322 (J.N.O.)

Lachenaie, boul. St-Charles, triplex neuf, luxueux 4½, tapis, chauffage électrique, occupation immédiate, 492-0890, 387-9691 après 18 heures 29 mars au 19 avril

113 rue Grenier, face St-Hubert, Charlemagne occupation avril 1988, grands 4½, logements neufs insonorisés, plancher béton, stationnement, conciergerie, entrées laveuse-sécheuse, lave-vaisselles, armoires modernes, comptoir, jour: 581-2499 Les Immeubles L.G.S. 29-05-12

Lavaltrie, 4½, chauffage électrique, entrée laveuse, sécheuse, stationnement avec prise, 1er juillet 831-2466 29-05-12

L'Assomption, 4½, 5½, près dépanneur, polyvalente, parc, stationnement avec prise, remise, 589-7239 29-05-12

Grand 4½, secteur paisible, près du centre Rive-Nord et nouveau centre, stationnement privé, 522 Leclerc, téléphone, 585-4363, 256-1951 29-05

L'Assomption, 149 boul. Papin, à louer, 589-7345 05

25 LOGEMENTS À LOUER

Repentigny, 2½, 3½ libre en juillet ou avant selon le cas, chauffé, eau chaude fournie, place de stationnement disponible, 654-3652 29-05

A LOUER
Repentigny, grands et luxueux 4½, 5½, porte patio, ménage refait, grand espace de rangement intérieur, conciergerie, piscine extérieure, renseignement Le Richelieu 654-6366 29-05

1 MOIS GRATUIT
Nous vous proposons: beau 3½, air ouverte, dans un immeuble récent et paisible de 3½ uniquement, près du nouveau centre d'achats, 585-3881 29-05

Repentigny, grand 4½, 825 boul. Iberville, semi-sous-sol, libre immédiatement ou juillet, références, 582-3626 29-05

Repentigny, grand 4½, stationnement privé, corde à linge, grande remise (16x22), libre 1er juillet, 582-1540 29-05

Le Gardeur, 2½ \$250., grands 4½ \$340., 5½ \$390., poêle, frigidaire, tapis, stationnement privé, inf. conciergerie soir: 654-2214, 376-2230 29-05-12

L'Assomption 5½ pièces, semi-sous-sol, dans duplex, stationnement, libre immédiatement 1 en juillet, inf. 589-4155 29-05-12

Grand 4½ libre pour le 1er juillet, pour information 654-2984 29-05

25 LOGEMENTS À LOUER

Le Gardeur luxueux 5½ dans triplex neuf, 2 étages de plancher, 2 salles de bain, foyer, 1er juillet \$585. par mois, 589-7735 29-05

Repentigny, entre pont Le Gardeur et 640, 3½ sous-sol, entrée laveuse, sécheuse, stationnement double, prises, chauffage électrique, libre 1er avril, \$290./mois, 18h30 582-0450 29-05

A louer très grande pièce, entrée privée, chauffée, refait à neuf, 589-3867 ou 581-6653 après 17h00 29-05

Grand 5½ à louer, pour le 1er mai '88, au 380 Dorval #7, L'Assomption, appelez Chantal au 589-2421 le soir 29-05

Loyer à louer 4½, Le Gardeur, appel après 18h00 581-4556 29-05

L'Assomption 5½, chauffé, taxes payées, près dépanneur, libre 1er juillet, 589-3952 29-05

L'Assomption, rue Dorval, très grands 4½, 5½, armoires chênes, tapis, intercom, 2 balcons, stationnement avec prise, toutes commodités, soir: 589-6788 29-05

Spacieux 5½ près écoles et centre d'achats, 1er juillet, 581-0071 29-05

Repentigny, 4½ dans 6 logements, grand terrain clôturé, stationnement privé, bien situé, 585-6907 après 17h 05 au 26

Repentigny, 3½ dans triplex, frais peints, libre immédiatement, près Galeries Rive-Nord, pour renseignements: 582-3168 05-12-19

25 LOGEMENTS À LOUER

Repentigny, 1 mois gratuit, grand 4½, luxueux sixplex, béton, électrique, près polyvalente et école, \$385, 654-0135 29 mars au 26 avril

Repentigny grand 4½ secteur hôpital, 2 portes patio, stationnement avec prise, 1er étage \$405./mois, 58 Léonie, 581-1895 29-05-12-19

Repentigny, 4½, 3½, 4½, \$320., 3½ \$295., eau chaude fournie, chauffage électrique, 1 mois gratuit, possibilité meublé, 648-4050, 254-4660 29-05-12-19

Le Gardeur, 4½ près tous services, entièrement renové, prêt pour 1er juillet, \$350., 581-0293 29-05-12

P.A.T. duplex, grand 4½ et aussi bachelors 3½, libre 1er juillet, après 18h00, 654-0440 29-05

Repentigny 3½ propre à sous-louer, coin tranquille, près toutes commodités, taxes eau chaude fournies, poêle, réfrigérateur disponibles, stationnement privé et entretenu, vente de meubles si désiré, 582-2597 29-05

Repentigny 5½ à sous-louer, Iberville près Beauchêne, libre immédiatement, 582-0329 29-05

Charlemagne, 4½ électrique, stationnement privé, entrée laveuse, sécheuse, près commodités, secteur tranquille, \$327./mois, 585-0371 29-05

L'Assomption, très grand 4½, face à la rivière, armoires chêne, tapis, intercom, 2 balcons, 2 portes patio, etc., luxueux à prix abordable, 589-6957 05

25 LOGEMENTS À LOUER

Grand 5½, plancher béton, tapis mur à mur, avec stationnement, appelez Diane après 17h00, 582-2401, 581-3014 (J.N.O.)

Repentigny, juillet, 2½, 3½, 4½, meublé ou non, stationnement avec prise, service de conciergerie, 581-6952 (J.N.O.)

Pour juillet à Repentigny grand 4½, style split-level, armoires chêne, taxe d'eau payée, service de conciergerie 581-5648 (J.N.O.)

4½ pour juillet, entrée laveuse sécheuse, stationnement avec prise, locker, 585-9527 (J.N.O.)

Près pont Le Gardeur, 3½ semi meublé, occupation 1er mai, \$325./mois, 581-5161, 585-2717 (J.N.O.)

L'Assomption, 4½ à louer, dans triplex, situé sur boul. L'Angeli-Gardien, \$295./mois, chauffage électrique, 589-3173 05 au 26 avril

Charlemagne, spacieux 1½, 3½, 4½, 5½, 1 mois gratuit, nouvelle administration, excellente conciergerie, immeuble récent, 654-5727, 581-3265 05 au 26

Le Gardeur, Place Pierre-Paul, grands 4½ & 5½, très propre, construction 1986, insonorisés, plancher béton, 2 portes-patio, 2 balcons, espace pour rangement, stationnement asphalté, avec prises, libre 1er juillet, 582-2705 05-12

25 LOGEMENTS À LOUER

Repentigny, grand 3½, bien situé, 4ème étage, peint à neuf, tapis, entrée laveuse sécheuse, libre 1er mai, 654-2716 05-12

St-Sulpice, grand 3½ dans triplex, très belle vue sur fleuve, chauffage électrique, entrée laveuse sécheuse, 589-3679 05

L'Assomption 3½ à louer, 1 mois gratuit ou \$350., pour 2 ans, près clinique, 521-1367, 589-4954 05 au 26 avril

L'Assomption, grand 4½ situé boul. Papin, semi-sous-sol, \$335., 2e étage \$350., plancher marquetterie, stationnement asphalté, 589-6418 05-12-19-26

St-Sulpice, très grand 4½, haut de duplex, entrée laveuse sécheuse, chauffage électrique, taxes au frais du propriétaire, \$430./mois, 589-3107 05-12-19

Repentigny grand 4½, haut quadruplex, frais peints, tapis neuf, taxes payées, stationnement privé et déneigé, cour clôturée, près toutes commodités, libre juillet, Valmont \$395./mois, 654-1169 après 16h30 585-1558 05-12-19

Logement moderne à louer, 571 Laurendeau, Repentigny, 4½, insonorisé, plancher béton, à partir de \$400, disponible 1er juillet, 589-6972 05-12-19

Repentigny 5½ neuf, split-level, tapis mur à mur, stationnement avec prise, planchers béton, 654-3542 05-12



Angy Construction Inc.

TÉL.: 581-5055

CONSTRUCTION INÉGALABLE DANS LA RÉGION

Bénéficiez d'une **RÉDUCTION DE**

\$10000

À L'ACHAT D'UNE MAISON OU D'UN CONDOMINIUM

Offre valide jusqu'au 30 avril 88

PLUS

TAUX D'INTÉRÊT GARANTIE 1 AN À:

8%

Pour les 15 premiers acheteurs du modèle "La Dauphine" construite sur des terrains avantageusement situés à Ville Le Gardeur à deux pas de l'arène

\$502.33 PAR MOIS (Capital et intérêt)

COMPTANT REQUIS: \$6,090.00

INFORMATIONS

1075 Boul. Iberville, Repentigny 654-4715

Le Permanent
La Société Canada Trust Courtier



Grand maître-vendeur 1986-1987
JANET & NINO PICCINI Bsc.
Rés. 585-3076
Bur.: 585-6622
Evaluation gratuite

OUVERT AUX VISITEURS



Dimanche 10 avril de 14h à 16h
au 473 Legendre, Repentigny
"A 2 pas de tout!"



- Prix: \$99,500.
- Split level, 4 chambres
- Foyer • Taxes minimes
- Terrain 60 x 100 • Piscine
- Un excellent emplacement pour votre famille.

25 LOGEMENTS À LOUER

Repentigny, 556 Laurendeau 4 1/2 à louer 1 mois gratuit, libre 1er juillet, 648-0255 05-12

Le Gardeur, 4 1/2 \$370./mois, libre 1er mai, 654-4158 après 17h00 05-12

L'Assomption 4 1/2 demi sous-sol, chauffage électrique, déneigement, stationnement, libre 1er juillet, \$300./mois, 589-3726, 589-3952 05-12

Logement à louer, libre immédiatement, 4 1/2 coin tranquille, à Repentigny, stationnement avec prise, à sous-louer jusqu'en juillet \$290./mois, 589-2593, 581-1661 05-12

Près du métro Cherrier 3 1/2 non-meublé, entrée laveuse sècheuse, chauffé, éclairé, très luxueux, idéal pour personne seule ou couple retraité, libre immédiatement, 582-2668 05-12

A L'Épiphanie, bungalow 5 1/2 à louer \$350./mois, occupation juillet, 588-6149 05-12

Repentigny, grands 4 1/2, 5 1/2, neufs, modernes, armoires mélaminées, près Galerie Rive-Nord, stationnement privé, 581-6831 05-12

Repentigny, logement à louer, grand 4 1/2, 1 mois gratuit, près des services, pour informations: 582-0710 05-12

Repentigny, 384 rue Dollard, 5 1/2, sous-sol fini, taxes mun. \$924, libre en juillet '88, Benoit Lapointe, 1-755-1992, Trust Général Courtier 05

Berthier, 1 logement 6 1/2, à l'étage 5 1/2, très beau cachet, garage, grand terrain, Gisèle Trudel 1-759-1477 ou 753-9830 Trust Général Courtier 05

TERRAINS

*REPENTIGNY: Rue Notre-Dame, terrain commercial de 35,179 p.c. à \$5.25 le p.c. seulement.

*AUSSI: Rue Notre-Dame avec 230 pieds frontage, commercial, 64,000 p.c. à \$15.00 le p.c.

*BOUL RICHELIEU: ancien emplacement de l'Infini, 25,000 p.c. à \$20.00 le p.c.

François Doyon
255-5202; 497-5016

RE/MAX

Une résidence en bordure du fleuve à prix abordable!



Une possibilité de plus en plus rare. Un investissement sûr à court terme. Un plaisir de posséder et habiter. Lanoraie, 7 pces, terrain 160 x 200 et plus pour 36,517 p.c. 185,000\$ seulement.

FRANÇOIS DOYON
255-5202; 497-5016

RE/MAX



*REPENTIGNY: 5 1/2 pces, complètement rénové, Jenn-Air, lave-vaisselle, four encastré, broyeur, bain tourbillon, fixtures, draperies, tapis sont inclus, air climatisé, système d'irrigation partout pour terrain 60 x 140 avec piscine creusée 16 x 34, tout équipé incluant robot nettoyant, pavé uni, paysage, etc., etc. Le tout en parfaite condition à prix d'aubaine \$129,500 seulement. Un autre excellent rapport qualité, prix.

François Doyon
255-5202, 497-5016

RE/MAX

25 LOGEMENTS À LOUER

Repentigny, situé à proximité de toutes les commodités, spacieux 3 1/2, ensoleillé, \$315./mois, chauffé, tél: 585-5500 (J.N.O.)

Repentigny, bachelors 3 1/2, chauffé, éclairé, \$325./mois, près Galerie Rive-Nord, 582-1347 05-12

Repentigny, 4 1/2, semi-sous-sol, eau chaude fournie, \$350., 4 1/2 eau chaude fournie, chauffé, \$400., libres 1er juillet, près centre d'achats, aréna et dépanneur, 581-0494 05-12

Repentigny, 4 1/2 chauffé, près des services, espaces de rangement, stationnement avec prise, 585-2069 05-12

Repentigny grand luxueux 4 1/2 à louer, style condo, 1er plancher, très propre, tapis mur à mur, système d'intercom, stationnement avec prise (2), libre 1er juillet '88, 255-0723 05-12

Charlemagne, grand 3 1/2, entré privé, stationnement électrique dans bloc, 6 logements, locker, \$285., 581-8480 après 17h00 05-12

25 LOGEMENTS À LOUER

Charlemagne, 3 1/2 très propre, \$260., libre 1er juillet, s'adresser 68 St-Hilaire, 581-1384 05

Sous louer rue Place Le Gardeur Repentigny, libre immédiatement, très grand 4 1/2, semi-sous-sol, près parc, coin très tranquille, laveuse sècheuse fournie, prix \$425./mois, Denis 474-0932 05

A louer 3 1/2, haut duplex, chauffage électrique, stationnement, \$250./mois, entre 16h00 et 20 heures, 585-0082 05

Repentigny, très grand 3 1/2, eau chaude fournie, très propre, tranquille, très éclairé, conciergerie, libre immédiatement, 581-6952 05

A sous-louer, 4 1/2 appartement, après 17h00 au 581-4297 05

Logement à louer 4 1/2, libre immédiatement à Repentigny, inf.: 654-2704 après 17h00 05

P.A.T. 4 1/2, libre mai, 645-3984 ou 581-1812 05

25 LOGEMENTS À LOUER

Meublé, 3e étage, chauffage électrique, 3 1/2 pièces, stationnement face rivière près centre ville, situé 465 St-Etienne, L'Assomption \$275, sur rendez-vous, 589-3153 05

P.A.T., 12681 Forsyth, près Tricentenaire, grand 3 1/2 moderne \$330., juillet, grand 4 1/2 \$400., mai 254-6979 05

L'Assomption à louer 4 1/2 meublé, chauffage électrique, libre le 1er juillet, \$260./mois, 589-4326 après 16h00 05

Bachelor, 2 1/2 meublé, chauffé, électricité payés, \$60. par semaine, préférence filles, Tél.: 589-3535 entre 17h00 et 19h00 05

L'Assomption, 80 boul. Papin, grand 4 1/2, libre immédiatement, \$375., 5 1/2 \$400., libre 1er juillet, 589-7946 avant 18h00 05

Le Gardeur 4 1/2, 1er juillet, entrée laveuse, sècheuse, intercom, stationnement déneigé, avec prise, près centre d'achats, tél.: 585-8418 05-12

30 LOCAL À LOUER

Local commercial 30x35, 581-0810, 589-3743 (J.N.O.)

Espace à bureaux rue Notre-Dame à Repentigny, au centre-ville, 581-4580. (J.N.O.)

L'Assomption, espace commercial de 900 pieds carrés à louer, information, demandez France 521-1367 05 au 26 avril

CENTRE PROFESSIONNEL L'ASSOMPTION

Bureaux à louer, idéal pour optométriste, denturologiste, acupuncture, esthétique... etc., \$360. et 200 p.c., salle d'attente 581-7246 29 mars au 19 avril

Local pour entreposage seulement, 1,500 p.c., 65' hauteur, éclairé et chauffé, Le Gardeur \$250./mois, 581-8843 29 mars au 19 avril

Local à louer pour équipe esthétique, dans salon de coiffure, Galerie Le Gardeur, 271-0922 05-12-19

30 LOCAL À LOUER

LOCAL COMMERCIAL
174 Notre-Dame, Repentigny, Luc Sauvé Décorateur, 4,311 p.c., en face de Place Repentigny, voisin Sears, Richard Gauthier, 581-9974 29-05

30 LOCAL À LOUER

Bureau pour professionnel 13x26', éclairé et chauffé, situé Le Gardeur, près église et école, prix à discuter, 581-8843 29 mars au 26 avril

Local commercial à louer, grandeur à déterminer, inf. 586-2551 05-12

SUPERBE RÉSIDENCE

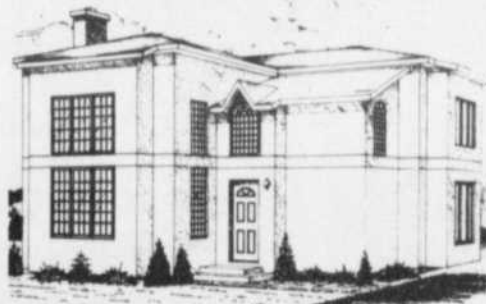

REPENTIGNY: Près Ecole du Moulin, *4 chambres à coucher *salle à manger *1 séjour, cuisine, salon, 2 salles de bain, 1 salle de jeu, rangement, sortie extérieure par sous-sol *Paysager, asphalté *Sous-sol fini *Plancher marqueté, foyer, escalier en chêne *INCLUS AUSSI: dispensateur à eau chaude, broyeur, lave-vaisselle, plaque, horizontaux, porte miroir, fix-tures. Prix: \$160,000.

Sur rendez-vous seulement: 581-8008

A VENDRE A L'ASSOMPTION



A voir si vous aimez la tranquillité. L'Assomption: Construction 1980, 3 c.a.c., foyer au salon, sous-sol fini, garage avec sous-sol, terrain boisé environ 49,000 p.c., cabanon, taxes basses. Prix ferme demandé: \$125,000, sans agent, 589-4594.

TRUST GÉNÉRAL
Le maître courtier
Club du Maître



DANIELLE PANFIL

- *CHARLEMAGNE: Bungalow 1980, 9 pièces, 4 chambres, s-sol fini, Franklin, très propre, près de parc et piste cyclable, coin de rue.
- *REPENTIGNY: Bungalow 1963 rénové, s-sol fini, foyer, serre, piscine creusée 24 x 45, secteur établi, taxes basses, près des services, coin de rue.
- *R.D.P.: Cottage 1983, tout brique, 7 pièces, 3 chambres, s-sol fini, Franklin, chambre froide, garage, pièces spacieuses et claires, clôture, paysager.
- *REPENTIGNY: Split 1986, 9 pièces, 4 chambres, s-sol fini, possibilité de bachelors, décoré avec goût, foyer, garage, système d'alarme, nouveau développement.

*LAVAL: Quadruplex neuf, construction supérieure, logements loués sauf propriétaire-occupant, 7 pièces, 3 s/bains, tourbillon, aspirateur central, garage, terrassement.

Pour une évaluation gratuite, sans aucune obligation de votre part, de la valeur marchande de votre propriété, n'hésitez pas à me contacter.

353-9942 / 585-7237

SUPER SPÉCIAL



TOUT POUR PLAIRE

12 SÉANCES Régulier

\$29⁹⁵

VOTRE TEINT EST LE MIROIR DE VOTRE SANTÉ

bronzage **Solédad INC.**
FACE À LA MARINA
(coin Aqueduc)

345 Notre-Dame, Repentigny 585-7455

Le Permanent
La Société Canada Trust Courtier



Pour moi, vous SERVIR est un réel PLAISIR!

Jocelyne Desrosiers

Recrue de l'année

585-6622 bur.
654-4554 rés.

MEMBRE DU CLUB DU MILLION

*LE GARDEUR: très joli bungalow 1987 3 c.a.c. 2 s.d.b., finition intérieure de qualité supérieure gazonné turbine \$88,700.

*REPENTIGNY: bungalow, 4 c.a.c., ensoleillé et très propre, cabanon, voisin d'un parc, taxes basses \$845 P/A 88,800.

*P.A.T.: Très bon investissement, triplex brique, très propre, bon revenu, toit 1982 chauffage elect. 159,000.

*REPENTIGNY: Bar laitier/casse-crôtes, spacieux, super équipé très bien situé, grosse clientèle très propre.

*P.A.T.: Très beau bungalow vue sur le fleuve, 2 c.a.c. piscine hors-terre, terrain clôturé, c'est à voir. 96900.

*REPENTIGNY: 3 c.a.c. 2 s.d.b. possibilité bachelors, piscine creusée abri d'auto près centre d'achat à voir 99,900.

*P.A.T.: Bungalow 1981 28 x 34 3 cac 2 sdb. Armoires, cadrages, et parquetterie en chêne, intérieur très chaleureux s/sol fini foyer, piscine H/T 18' plus deck cabanon clôturé terrain 135 de profond. Bien paysager Faut voir absolument.

35 CHAMBRE À LOUER

Repentigny chambre sous-sol \$140./mois, travaillant, références, résidence de Motel Le Flambeau, 890 Notre-Dame, 581-3973 22 mars au 26 avril

Chambre à louer maison privée, femme seulement, demandez Nicole 654-5107 après 21h00 29-05

35 CHAMBRE À LOUER

Chambres meublées ou non, personnes 40 ans et plus avec ou sans pension, accommodations complètes, 586-1257, laissez message 29-05

Résidence personnes âgées, bonne réputation, médecin, prêtre, excellente nourriture, ambiance familiale, prix raisonnable, 585-6014 8 mars au 26 avril

40 CHAMBRE ET PENSION

CHARLEMAGNE
Unité familiale pour personnes âgées dynamique, autonome ou en perte d'autonomie, gamme complète de services, maison deluxe au prix modique, 654-4214 29 mars au 19 avril

40 CHAMBRE ET PENSION

Pour personnes âgées autonome, maison du début du siècle, rénovée à l'intérieur, au bord de l'eau, accueillant 9 bénéficiaires maximum, ambiance familiale, 654-4334 29 mars au 26 avril

40 CHAMBRE ET PENSION

Monsieur 40 ans, cherche chambre/pension dans famille monoparentale, travaillant, sobre, honnête, tél.: 259-8560 29-05-12

Lavaltrie maison mobile de luxe, 2 c.c., superbe terrain paysagé, 130x278, beau-coup d'extras, taxes \$257, occupation juillet faut voir, tél.: 586-2571 29-05

45 MAISON MOBILE À VENDRE

Lavaltrie, maison mobile 12x70, terrain 75x85, taxes \$234, piscine hors-terre, 2 cabanons, 642-0388 05

50 ROULOTTES À VENDRE

Roulotte 13 pieds, entièrement remis à neuf, intérieur isolé, investi \$800., peinture de 2 ans, roue de secours, barre à torsion incluse, demande \$1,500, discutable, tél.: 588-3537 05-12

50 ROULOTTE À VENDRE

Ste-Julienne, terrain à vendre 100x120 boisé, St-Lin, roulotte Grand Prix 27 pi, 1971, 2 bancs extérieur, foyer, cabanon, 100 tuiles de patio, 589-7037 05

Roulotte 27' à vendre avec cabanon 8x16, centre de ski Val St-Côme, soir 581-6914 05-12

Roulotte PMC 18' toute équipée, pneus neufs, freins neufs, très propre, 581-9540 29-05



585-3705 **L'INTERMÉDIAIRE** 654-5414

COURTIER

Propriétés de prestige: LE BOISÉ



• REPENTIGNY: dans le boisé. Cottage 1985, \$117,000, avec poêle à combustion lente, foyer, 3 c.a.c., et mezzanine, 7 pièces.



• REPENTIGNY: bungalow 1980 situé dans le boisé. Électrique, 3 c.a.c., bachelors au sous-sol.



• REPENTIGNY: 802 boul. L'Assomption. Cottage 1987, 7 pièces, 3 c.a.c., plaque, four, etc. Possibilité bachelors au sous-sol.



• REPENTIGNY: boisé, cottage moderne, 3 c.a.c., avec bureau, foyer, sous-sol fini, garage, piscine creusée, rue Pascal.



• REPENTIGNY: cottage canadien 1980, électrique, 3 c.a.c., garage, 2 foyers, armoires chêne. Terrain 7,166 p.c.



• REPENTIGNY: Boisé. Superbe cottage. Type mansarde, 3 c.a.c., sous-sol fini. Garage avec sun-deck. Rue Marquis.

Payez moins cher lors de la vente de votre propriété



• REPENTIGNY: 250 Laroche. Canadienne, 11 pièces, 5 c.a.c., piscine creusée. Plusieurs extras.



• REPENTIGNY: 224 Noranda. Cottage 1984, 6 pièces, 3 c.a.c., foyer, pompe thermique, garage.



• REPENTIGNY: rue Rupert. Bungalow tout brique, 3 c.a.c., micro-ondes, lave-vaisselle, 2 foyers. Fenêtres acier neuves. Sous-sol fini, vue au fleuve, plancher bois franc.



• REPENTIGNY: bungalow, coin de rue, près centre d'achats, 4 c.a.c., garage, foyer, Jenn-Air. Piscine H.T. sous-sol fini. Vous aimez le bois, une visite s'impose.



• REPENTIGNY: Split moderne 4 chambres, garage, piscine, toit cathédrale grand salon, près des écoles, transport et dépanneur.



• REPENTIGNY: Secteur recherché, split, 3 chambres, 2 salles de bain, pompe thermique, piscine creusée avec salle de bain extérieure, cuisine d'été, patio recouvert, et beaucoup plus encore une visite s'impose.



• 32,000 P.C. DE TERRAIN, \$400 de taxe Bungalow tout brique 3 chambres, foyer, le tout à quelque minute de Repentigny et pour moins cher que vous croyez?



• P.A.T.: Triplex avec bachelors complètement rénové, libre à l'acheteur, idéal pour investissement.



• ATTENTION INVESTISSEURS 23 logements \$52,142 revenus net, hypothèque 7 7/8% transférable faites une offre.



Le maître courtier



• ST-SULPICE: Vs cherchez une prop. de prestige, la voici avec une qualité super., au bord du fleuve! 395,000\$. P. Archambault 582-0022, 585-9400

• ST-SULPICE: Pour profess. Bung. 61'x30', 12 pces., 5 c.c., bachelors, piscine cr., terrain 17360 p.c. Claude Bourque 582-0022

• REPENTIGNY: Nouveau sur le marché, grand split level, 10 pces., 6 c.c., s/s fini, 2 foyers, plusieurs extras. Claude Bourque 582-0022.

• LE GARDEUR: Split level neuf, 87, ds Bourgneuf, s/s fini, 2 s. de bain, 3 c.c., isolation supérieure, grand terrain. C. Bourque 582-0022

• LAVALTRIE: Unique. Bord de l'eau, terr. 45,000 p.c., pour profess. Cottage moderne, garage double. Claude Bourque 582-0022

• L'ASSOMPTION: Taxes basses, garage, grand terr., s/s semi-fini. Bung. dét. A qui la chance? \$85,000. Claude Bourque 582-0022

• ST-ROCH: 488 Rivière Nord. Cottage, 3 c.c., foyer, grand terrain, taxes basses. Lise Décarie 582-0022

• L'ASSOMPTION: Bung., 6 pces, 3 c.c., foyer au salon, aspirateur central, taxes basses, garage, grand terrain \$62,900. Lise Décarie 582-0022

• ST-SULPICE: Cottage, 3 c.c., foyer, garage impeccable. Faut voir! Jeannine Hammond 582-0022

• ST-SULPICE: Bungalow, 3 c.c., foyer, garage style ranch. Une aubaine! Janine Hammond 582-0022

• REPENTIGNY: Cottage, grandes pièces, 3 c.c., foyer, garage, piscine, situé près de tous services, prix très négociable. R. Anttil 582-0022

• REPENTIGNY: Secteur choix! occup. immédiate, bung., 3 c.c., s/s fini, foyer, garage, piscine cr., plusieurs extra! Bon prix! R. Anttil 582-0022

• REPENTIGNY: Bung. tout rénové! Tout y est! Super cuisine, 4 c.c., s/s fini, foyer, gar. coin de rue, près de tout, une visite vous convaincra! R. Anttil 582-0022



• REPENTIGNY: Bung. 4 c.c., poss. 6 chambres, 2 s. de bain. Secteur recherché. Taxes basses \$98,000. Appelez pour une visite. F. Juteau 582-0022

• L'EPIPHANIE: Splend., bung. 70, rén., 6 pces, face au lac, vue panoramique. Faites une offre! 49,500\$. P. Archambault 582-0022, 585-9400

• REPENTIGNY: Terr. boisé 110x85, pour bung. Cott. ou semi-détaché. Droit de passage au fleuve! \$4.71 p.c. P. Archambault 585-9400

• REPENTIGNY: Pour vente rapide. Bung. dét., 4 c.c., abri d'auto, pisc., foyer, s/s semi fini, taxes basses. C. Bourque 582-0022

• REPENTIGNY: Bord de l'eau, avec chenal pour bateau. Cott., 1 1/2 étage, âgé, rén. 84, garage double, aire habitable de 1,183 p.c. Claude Bourque 582-0022



• REPENTIGNY: Spacieux split level, 4 c.c., garage. Beaucoup d'extra. A visiter! Francine Juteau 582-0022

• P.A.T.: Condo 4 1/2 impeccable, bord de l'eau, (100e Avenue). Très ensoleillé. A voir! F. Juteau 582-0022

• REPENTIGNY: Nouveau sur le marché, bung. tout brique, garage, 4 c.a.c., s/s fini, impeccable. F. Charbonneau 582-0022

• L'EPIPHANIE: Ferme 102 arpents, maison 5 c.a.c., serres/2 entrepôts. Idéal pour pépinière. L. Rioux 582-0022

• LE GARDEUR: Semi détaché, 7 pces, très luxueux, beaucoup d'extra! L. Rioux 582-0022

• ST-SULPICE: Magnifique terrain 120x140 pi. vue directe sur le fleuve, idéal pour unifamilial. Duplex G. St-Jean 582-0022

• REPENTIGNY: Bungalow 5 pièces, garage, piscine, cabanon, clôturée, sous-sol fini, foyer. Un plaisir à visiter! L. Sylvestre 582-0022

• L'EPIPHANIE: Cottage 5 pièces 1984, foyer, chauffage bi-énergie, style moderne, très éclairée, prix \$79,000. L. Sylvestre 582-0022

• ST-GABRIEL: Bâtisse luxueuse, pour personnes âgées, 9 chambres meublées & 4 1/2 pour propriétaire. Très privé! L. Sylvestre 582-0022

• P.A.T.: Bungalow, split 1961, garage, 5 pièces, sous-sol semi fini, bien paysager, secteur paisible, prix \$99,500. L. Sylvestre 582-0022

• ST-GABRIEL: Maison 17x60, 3 c.a.c., 2 s. de bain complète, Lac Maskinongé. Faut vendre! L. Yanakis 582-0022

• BERTHIER: Beau cottage, ancestral, rénové sur terre de 81 arpents, face au fleuve, piscine. L. Yanakis 582-0022

• ST-ROCH: Immense cottage à rénover, si c'est ce que vous cherchez voici une occasion. L. Yanakis 582-0022

• REPENTIGNY: Bungalow 1983, 3 c.a.c., bel intérieur situé dans un quartier recherché. L. Yanakis 582-0022

• VISITE LIBRE: Dimanche le 10 avril 88 de 14h00 à 16h00.



• DANS LE BOISÉ DE REPENTIGNY: 243 rue Papineau, 3 c.a.c., foyer, garage, piscine. Une visite vous séduira. G. St-Jean 582-0022

• REPENTIGNY: 30 Place Rupert, bungalow 5 pièces, 4 côtés brique, sous-sol semi fini, piscine ht. deck clôturé, prix réduit! \$89,900. L. Sylvestre 582-0022

• REPENTIGNY: 967 boul. Iberville. Je vous attends avec plaisir! D. Fortin 582-0022

• L'ASSOMPTION: Unique! Faut voir, split level à 5 paliers, 2 s. de bain très moderne, 85, toit cathédrale. Claude Bourque 582-0022

• REPENTIGNY: Cott. neuf 87, 4 c.c., maison modèle "Le cottage de Valmar" seulement 115,000\$, s/s fini. C. Bourque 582-0022

PIERRE DESROCHES
FRANÇOIS MARCIL
ROBERT BOWLES

654-5414; 585-3705

219-b boul. Brien, Repentigny 582-0022



TRUST GÉNÉRAL

Le maître courtier

VISITE LIBRE
Dimanche le
10 avril
de 14h00 à 16h00



•REPERTIGNY: 83, rue Rivard, split moderne, 5 c.a.c., arm/mélatine, parqueterie, construction supérieure. F. CHARBONNEAU 582-0022



•REPERTIGNY: 60, rue Lévis, bungalow, 7 pces, 4 c.a.c., s/sol bien fini, possibilité de bachelors. Impeccable! L. RIOUX 582-0022



•LE GARDEUR: 590, rue Nicole, bungalow, 7 pces, 4 c.a.c., s/sol bien fini, possibilité de bachelors. Impeccable! L. RIOUX 582-0022



•ST-ANNE DES PLAINES: Bung. semi-détaché, belles grandes pièces, îlot central dans cuis. très moderne. Idéal comme premier investissement. L. ALLAIRE 582-0022



•MONTREAL: Boucherie clientèle établie, très bien située. Immeuble disponible à l'acheteur. L. ALLAIRE 582-0022



•REPERTIGNY: Décor chaleureux, 2 foyers, s/sol fini, 3 c.a.c., garage, piscine cr., bien paysager, face école, tx. basses. R. ANCTIL 582-0022



•REPERTIGNY: 4 c.a.c., 2 s.d. bain complètes, foyer, s/sol fini, piscine, tx. basses, très bien paysager et situé. Faites offre! R. ANCTIL 582-0022



•ST-CUTHBERT: Cott. 77, rénové, 9 1/2 pces, 4.65 arp. à 6 milles du village, tx. \$318. Prix \$48,500. P. ARCHAMBAULT 585-9400



•P.A.T.: Splendide cott. presque centenaire, rén. 83, 11 pces, terrain 128 x lrr. x 249 p.c. Beaucoup de poss. Venez voir! P. ARCHAMBAULT 582-0022



•LAVALTRIE: A qui la chance? Duplex 2 x 4 1/2 avec poss. bachelors. Bons revenus avec 1 terrain gratuit! C. BOURQUE 582-0022



•REPERTIGNY: Prix réduit! Plus de \$10,000, très joli split level avec plusieurs travaux en 1987. S/sol fini. C. BOURQUE 582-0022



•P.A.T.: 4e Ave, bungalow 5 chambres, rénové à neuf. Armoires mélatine. Balayuse centrale, 2 s.d. bain. Une aubaine rare! M. CARON 582-0022



•P.A.T.: Bung. tout briques, 3 chambres, armoires mélatine, spécial/parqueterie, arbres matures. Piscine H/T. Une aubaine! Un bijou! M. CARON 582-0022



•L'ÉPIPHANIE: Bung. 8 pces, terrain 7000 p.c., pisc. H/T, sous-sol fini, faut voir! J. CAZA 654-1594



•L'ÉPIPHANIE: Duplex bon revenus, rénové, garage, 2 x 4 1/2, faites vite! J. CAZA 654-1594



•REPERTIGNY: Nouveau sur le marché, 4 c.a.c., planchers bois franc. Tx. basses \$990. Prix compétitif. F. CHARBONNEAU 582-0022



•REPERTIGNY: Ce bungalow n'attend que vos soins! 3 c.a.c., même niveau, très clair, grand terrain. A. CHARRON 585-5652



•LE GARDEUR: Four qui recherche beauté et qualité, cottage moderne, 3 chambres. Rien n'y manque. A. CHARRON 582-0022



•REPERTIGNY: Impeccable. Tout refait, 4 c.a.c., s/sol fini, garage chauff./radian, bien paysager. Près de tout! Faites offre. D. CHARRON 582-0022



•CRABTREE: Résidence personnes âgées 30 à 35 personnes, 1986, très moderne. L. DECARIE 582-0022



•LE GARDEUR: Cottage tout briques, 8 pces, 4 c.a.c., garage. L. DECARIE 582-0022



•REPERTIGNY: Urgent, cottage 1987, 3 grandes chambres, 2 s.d. bain. Cuisine mélatine et chêne. Prix très réduit! D. FORTIN 582-0022



•BOISE: Propriété spacieuse de grande valeur, thermo/pompe, garage, syst. d'alarme, foyer, 3 s.d. bain, 4 chambres, venez voir! D. FORTIN 582-0022



•REPERTIGNY: Nouveau sur le marché, bungalow 3 chambres à l'étage, sous-sol fini, foyer, garage, taxes \$1069. F & G GARNIER 582-0022



•LAVALTRIE: Joli cottage rénové en 87, armoires en chêne, sous-sol de 8', terrain 5133 p.c. Prix \$52,000. Tx. \$717. F & G GARNIER 582-0022



•LAVALTRIE: Superbe québécoise avec garage, 3 chambres, à l'étage. Planchers & armoires chêne, tx. \$483. Prix \$89,500. F & G GARNIER 582-0022



•LAVALTRIE: Attention, bungalow, entrée split, 3 chambres, armoires chêne, foyer briques, près école. A voir! \$69,900. F & G GARNIER 582-0022



•BUNGALOW 76: Grand terrain, 3 c.a.c., garage, beau secteur boisé, app./encastres, piscine, foyer, balcon béton. J. GUILLETTE 582-0022



•BUNGALOW 82: Grand terr. paysager, 3 c.a.c., dôt. Norocel, pisc., foyer, s/sol fini. Plusieurs extras! J. GUILLETTE 582-0022



•L'ASSOMPTION: Split grandes pièces, 2 c.a.c., fenêtre serre, bien situé. Impeccable! J. HAMMOND 582-0022



•REPERTIGNY: Split, 3 c.a.c., garage, près école primaire, transports, décoration sobre et de bon goût. Prix raisonnable. J. HAMMOND 582-0022



•REPERTIGNY: Split à aires ouvertes, 1987, 3 c.a.c., terrain 6800 p.c. Beaucoup d'extras. Impeccable. V. HOULE 582-0022



•REPERTIGNY: Spacieux bung. 4 c.a.c., sur même palier, cuisine rénovée, Jenn-Air, etc. Garage, près hôpital/école/transport. F. JUTEAU 582-0022



•CHARLEMAGNE: Bung. 83, 7 pces, 3 c.a.c., impeccable. Ensoleillée, beaucoup d'extras. Secteur recherché. A voir! J. LALIBERTE 582-0022



•CHARLEMAGNE: Bung. rénové entièrement avec 3 1/2 au s/sol, gr. terrain clôturé. Remise 12 x 20, tx. basses. Commercial, impeccable. J. LALIBERTE 582-0022



•SECTEUR CHOIX: 10 pces, poss. de bachelors, terrain 10,000 p.c. sobre & élégant! M. LEBRUN 582-0022



•NOUVEAU SECTEUR: 9 pces 3/4 c.a.c., comb./lente au s/sol, construction supérieure! M. LEBRUN 582-0022



•REPERTIGNY: Cottage 83, 11 pces, 5 c.a.c., cui/moderne, foyer, s/sol fini, sortie ext. fenêtres à manivelle. R. MICHAUD 582-0022



•LE GARDEUR: Split 84, 4 c.a.c., aires ouvertes, foyer au salon, cui/s.a.m., patio, piscine, décoration de bon goût. R. MICHAUD 582-0022



•REPERTIGNY: Bungalow tout briques, 3 chambres, piscine creusée, terrain clôturé. Près des écoles. F. PAQUIN 582-0022



•REPERTIGNY: \$87,500. Cottage s/dét., 3 chambres, foyer, grand terrain clôturé. Beaucoup d'avantages. F. PAQUIN 582-0022



•REPERTIGNY: Joli cottage, nouveau sur le marché, 3 chambres, près école, excellent investissement. L. PAQUIN 582-0022



•REPERTIGNY: Bungalow secteur tranquille. Rénové avec goût. A visiter! L. PAQUIN 582-0022



•LE GARDEUR: Nouveau split 86, moderne luxueux, 3 chambres, puits lumière, bain romain. J.B. PELLETIER 582-0022



•REPERTIGNY: Prix réduit, canadienne, 3 chambres, foyer, décoration chaleureuse. Pour gens de bon goût. J.B. PELLETIER 582-0022



•P.A.T.: Bungalow détaché, 3 c.a.c., même plancher. Garage, grand terrain. Beau secteur. Pour informations: A. PROVENCHER 642-3773



•P.A.T.: Bung. dét. 7 pces, sous-sol fini, garage niveau du sol, pisc. 15 x 30 H/T, terrain 68' faç. A. PROVENCHER 642-3773



•LE GARDEUR: Québécoise, pierre, piscine creusée, rue Arthur Foucher. L. RIOUX 582-0022



•LE GARDEUR: Duplex, rue St-Joseph 2 x 4 1/2, 2 garages. L. RIOUX 582-0022



•LE GARDEUR: \$91,500, négociable. Bungalow, 3 c.a.c., garage, foyer, s/sol fini, secteur recherché. G. ST-JEAN 582-0022



•LACHENAIE: \$88,900 négociable. Bungalow 5 c.a.c., s/sol fini, abri d'auto. Près routes 40 & 640. G. ST-JEAN 582-0022



•REPERTIGNY: Bungalow avec garage, secteur boisé. M. SAVOIE 582-0022



•LE GARDEUR: Bungalow moderne, à voir! M. SAVOIE 582-0022



•REPERTIGNY: Bungalow 5 pièces, 4 côtés briques, sous-sol semi-fini, piscine H/T, deck clôturée. Prix réduit! \$89,900. L. SYLVESTRE 582-0022



•REPERTIGNY: Bungalow 1970, avec garage, sous-sol fini, super terrain. Près de toutes commodités. Prix réduit! \$89,900. L. SYLVESTRE 582-0022



•L'ASSOMPTION: Grand cottage 3 c.a.c., garage, bachelors au s/sol, poss. revenus. Très bien situé. Près de tout. Impeccable! L. YANAKIS 582-0022



•L'ASSOMPTION: Superbe cottage, finition supérieure. Bel aménagement, 3 c.a.c. Faut voir! L. YANAKIS 582-0022



LA MISE EN MARCHÉ SUR MESURE

Pour plus de renseignements, appelez un expert-conseil du Trust Général

219b boul. Brien, Repentigny 582-0022

55 TENTE ROULOTTE À VENDRE
Tente roulote Lionel 1981, avec cuisinette 8x17, 6 places, en très bon état, 581-2940 après 17h00 05-12

80 TERRAINS À VENDRE
Terrains industriels à l'Assomption, route 341 rue de l'Industrie, lots de 42,000 pi. ca. et plus, prix 90.40 le pied carré, 589-7371 jour, 589-5368 soir, (J.N.O.)

80 TERRAINS À VENDRE
Repentigny, bord du fleuve, site de prestige, boisé, taxes basses, rue Deschamps, \$8.00 le pied, 581-2490, (J.N.O.)

Bord de l'eau, situé à Repentigny, rue Pierre, 13,600 p.c., offre accepté, 640-1415, 654-1304, J.N.O.
Terrain à vendre à Repentigny, tél. 581-4580, (J.N.O.)

80 TERRAINS À VENDRE
Repentigny, terrain 1er choix, face au fleuve, 85 pieds façade, taxes minimales, faites vite, ils sont rares 581-5686 22-29-05-12

Lanoraie \$1.25 pi.ca. service payé, 585-2389, 589-6126 22-29-05
Lavaltrie 33,000 pi.ca. boisé, prêt à construire, secteur résidentiel, \$12,000, information 586-2512 22 mars au 26 avril

80 TERRAINS À VENDRE
Lavaltrie, terrain boisé, pour maison ou maison mobile, 145'x212' \$7,500., 586-1646 29-05-12

Pour construire St-Gabriel, lac 40,000 pi.ca., \$18,500., St-Barthelemy 120,000 pi.ca., \$5,750., Berthier 38,000 pi. ca. \$13,600., Lanoraie 40,000 pi. ca. \$11,900., Joliette banlieu 96,000 pi. ca. \$18,500., Tracy 7,000 pi. ca. \$6,800., arpentés, négociable, 672-2828 08 mars au 26 avril

80 TERRAINS À VENDRE
Repentigny, terrains prêt à construire, secteur rue Philippe, 654-4069, 582-1390 29-05

Beau terrain 80x85, près du fleuve, Place Elmira, Repentigny, 94.50 le p.c., 581-9337, 642-5090 29-05
Terrains boisés à vendre, Lavaltrie, boisé Jolibourg, égoût et aqueduc compris, \$1.75 le p.c., taxes très basses, 586-3919, 586-1160 15 mars au 31 mai

80 TERRAINS À VENDRE
Terrain commercial, très bien situé, rue Notre-Dame, 7,600 p.c., prix à discuter après 17h00, 585-0659 29-05-12-19

Lavaltrie, 7,000 p.c., 256-8206 29-05-12-19
Lavaltrie, 62x125', dans Jolibourg, rue Laplante, aqueduc, égoût inclus, 581-3277 29-05-12

85 COMMERCES À VENDRE
FRANCHISES DISPONIBLES
Boutique vêtements sports et mode, chaussures, vidéo, outillages d'automobile, agence de voyage, piano bar, restauration, fast food, etc., Société Nationale de la franchise, 843-3521, 843-4327 22-29-05-12

90 MEUBLES À VENDRE
Ensemble de cuisine en bambou, comprenant table ronde 48" de diamètre avec 4 fauteuils, "Taipei", lustre en rotin, 3 ans d'usage, très propre, \$700., 589-3866 29-05

Ameublement 3 pièces comprenant cuisine, salle à diner, 2 sets de chambre, 1 bibliothèque, 1 table de salon à bon prix, 654-6524, 492-6402 29-05-12
Divan lit 2 places, sofa et chaise, 581-6160 29-05

Mobilier de cuisine, style colonial, en érable, comprenant: buffet, vaisselier, table, 4 chaises très beau \$1,400., 654-6322 05-12
Set de salon modulaire complet, bibliothèque sectionnelle, lampe, cadre, stores verticaux, vendu en lot ou séparément après 17h00 585-6136 05

Causeuse (2 places) couleur sable, état neuf, \$125., 582-0833 05
Fauteuil colonial, 2 places, fauteuil colonial berçant et pouf, couleur vert olive, très propre, \$200., 585-0120 05

Ameublement 3 pièces, comprenant: cuisine, salon, chambre, faut vendre cause placement, 645-0812 05
Poêle, réfrigérateur, bonne condition \$150., chaque, 582-0244 29-05

Set cuisine, table, 4 chaises, 2 fauteuils, 3 tables, 1 lampe, dessus vitre, comme neuf, faut voir, 581-5017 05
Lit capitaine Marius Ouellet, bois pâle, 2 grands tiroirs, matelas \$200., grand store amande 97" par 72" \$50., 581-4502 05

VOUS ÊTES AGENT IMMOBILIER?

- ✓ Vous possédez 6 mois d'expérience minimum,
- ✓ Vous considérez l'immobilier en temps que **CARRIÈRE**,
- ✓ Vous avez réussi à vous implanter solidement dans le milieu immobilier par votre **COMPÉTENCE**, votre **DYNAMISME** et votre **INTÉGRITÉ**, en somme, des qualités de champion.
- ✓ De par votre succès à date, vous réalisez l'importance d'une structure professionnelle **ET, SURTOUT...**
- ✓ Vous avez décidé (ou, vous y pensez sérieusement) de considérer un courtier qui rejoint votre niveau **D'AMBITION, D'AMPLEUR, D'AVANT GARDISME EN MARKETING, D'AGRESSIVITÉ** progressive face au marché continuellement changeant.

A vous, nous offrons un éventail d'outils d'avant garde, exclusifs qui sauront satisfaire vos aspirations, et augmenter considérablement votre réussite.

Donnez-vous aujourd'hui même l'opportunité d'en discuter avec nous.

NOUS SOMMES Le Permanent La Société Canada Trust/Courtier

Pour une entrevue confidentielle, contactez: Jacques Tardif Repentigny Directeur 585-6622

trans-action Des Seigneurs Inc. CRT

LE GARDEUR

• JOLI BUNGALOW: 2 c.a.c., parqueterie, très propre, secteur recherché, \$85,000. POUR TRANSACTION RAPIDE
Omer Massicotte 492-5400

RE/MAX Lanaudière inc. 385 boul. manseau joliette **759-3008**

N'OUBLIEZ PAS VISITE LIBRE Dimanche, 10 avril 1988 de 13h00 à 16h00

160 rue Mousseau, Lavaltrie (près de Notre-Dame)



Lisette Gravel & Lionel Soulières Venez nous rencontrer!

85 COMMERCES À VENDRE
Boutique de cadeaux, fleuriste très bien situé, seulement \$25,000. Guylaine Pelletier, Trans-Action Lanaudière Cr. 759-7951 05-12
Taxi, région Repentigny à vendre, 654-4510 après 18h00 05

ROYAL LEPAGE
• LACHENAIE: rue Des Etres, bungalow, neuf, beaucoup d'extras, foyer, tapis, près autoroute 640.
C. LEGRIS 325-2610

le groupe **LEGAL** services immobiliers courtier
VISITE LIBRE
• DIMANCHE 10 AVRIL:
214, De Normandie, Joli split level, très moderne, armoires mélamine. Votre hôte: A. SENECAI, 331-6100 Ext. 3041.

Le seul service de courtage immobilier à prix avantageux, qui vous offre deux possibilités Contactez-moi!

845-0068 ou 1-800-361-9590



1 Vendez vous-même votre propriété

Vous pouvez annoncer votre propriété sur le réseau Télé-Immeuble de Vidéotron et vous occuper personnellement de la vendre.

Les Immeubles Télé-Vidéo Ltée peut également recevoir tous les appels téléphoniques de vos acheteurs potentiels.



2 Utilisez les services de nos agents d'immeubles

Les Immeubles Télé-Vidéo Ltée vous offre les mêmes services professionnels que toutes les autres maisons de courtage immobilier et en plus annonce votre propriété à la télévision.

SERVICES D'INSCRIPTIONS MULTIPLES



EN PRIMEUR ET EN EXCLUSIVITÉ!

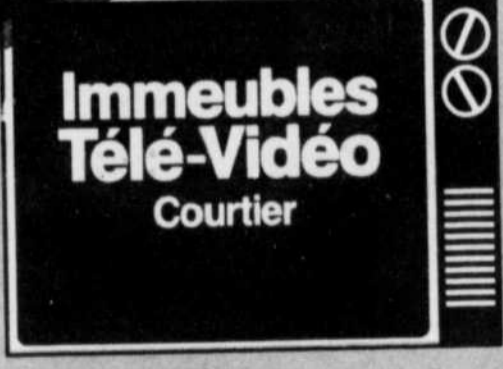

Le seul service de courtage immobilier au Canada qui fait visiter par la télévision, l'intérieur et l'extérieur de propriétés à près de 2 000 000 de personnes chaque jour grâce au service du câble.



• REPENTIGNY: 6 1/2 pièces, toit cathédrale, aires ouvertes sur boul. L'Assomption avec splendide vue et accès à la rivière l'Assomption, dans la partie navigable, près hôpital, centre d'achats. 2 salles de bains, garage double, aspirateur central, foyer au salon, auvent tout le tour plus un électrique courant galerie arrière. Pour seulement \$159,000. Un autre excellent rapport, qualité, prix.

François Doyon 255-5202; 497-5016



• REPENTIGNY: 7 1/2 pièces, 4 grandes chambres, résidence qui était, qui est et qui sera toujours très belle, de grande qualité dans les matériaux et la main-d'oeuvre. Salon, foyer, salle à manger, cuisine toutes grandes, sous-sol, salle de jeux, sauna, terrain 100 x 150 clôturé, piscine 1987, 16 x 32 creusée, équipée toile solaire etc. On demande seulement \$175,000. Un excellent rapport, qualité, prix.

François Doyon 255-5202; 497-5016



90 MEUBLES A VENDRE

Ameublement usagé à vendre, 582-2298, 582-3076
05-12-19

Mobilier chambre avec lit simple, en orme, comprenant 6 pcs., (5400.) 585-8089 05-12

Réfrigérateur et cuisinière couleur or, bon état \$500, ainsi qu'articles pour bébé, 589-7254 05-12

Set cuisine colonial, table ronde, 4 chaises, 1 capitaine, vaisselier \$650., 654-4068 05-12

Sofa et fauteuil, style colonial \$225., table de salon \$60., 2 fauteuils bercants sur bille, bois chêne, \$60., chacun, bassinette, bureau, table à langer, 665, 581-7554 05

105 ANIMAUX A VENDRE

Chatons et adultes, himalayens et persans, couleurs variées et accouplement \$150. et plus, 581-8843 15-22-29-05 avril

Berger allemand 4 mois lignée Radja champion, Schnauzers Caniche, chiots miniatures enregistrés, 20 minutes de Repentigny, tél.: 1-887-7427 15-22-29-05 avril

BRIGADE CANINE CHIOTS

Chiots, Chion-maltes, Caniche, Chow-Chow, Collie-laisse, Dachs-hund, Epagneul, Fox, Lhasa-apsu, Poméranien, Rottweiler, Shih-tzu, West-highland, Yorkshire, etc. Vacciné, garantie de santé.

645-2020
645-5795

Studio de tonte Toiletteuse diplômée
Pour rendez-vous
645-2020

Tonte-Toiletage professionnel
Allons chercher et livrons, toutes races
585-9197

Nos petits amours, studio de tonte et toiletteuse, canin et félin, technicienne diplômée, pension pour rendez-vous, 588-3207 05 au 26 avril

Ramassons gratuitement lapins, poussins, canards et petits animaux maison à la campagne, Serge 588-2472, 586-2557 05-12

Petits chatons, siamois, 654-6470 05

Caniches miniatures très haute qualité, parents champions, canadiens, enregistrés, tatoués, vaccinés, tempérament excellent, appelez 585-9197 05

Chien Beagle, 8 mois, enregistré, tatoué, noir peu blanc, \$50., après 18h00 585-7847 à vendre 05

IMMEUBLES DE L'EST

VISITE LIBRE

dimanche 10 avril 1988 de 14h00 à 16h00, 17 Nantais, Repentigny, accès par Notre-Dame



BIENVENUE CHEZ VOUS

Construction neuve, split, 3 c.a.c., aires ouvertes, construction chêne massif, bain tourbillon, garage, vue sur le fleuve.

Roberte Bastien
642-7000

110 AUTOS A VENDRE

Trans-Am GTA 1987, automatique, 5.7 litres, 450 km, garantie 5 ans, tout équipé, \$22,500., Robert 585-5392 du 08 mars au 26 avril

GARANTIE TEL QUEL

CADILLAC Fleetwood 85
MUSTANG Hatchback 81
VOLKS DIESEL 82
RENAULT sport 82
ACADIAN 1983, automatique
ACADIAN ET CHEVETTE 89 à 84
COLT 4 portes 82
ESCORT 2 portes 83
FUEGO SPORT 5 vitesses 83
AUDI 4000 S, équipé 80
ARIES 4 portes 83
ESCORT 2 portes 83
HONDA ACCORD 83

TEL QUEL

MONTE CARLO 74
ECONOLINE 76
CHEVY VAN 77
CAVALIER auto 82
ASPEN Station 78
MALIBU CLASSIC 77
ESCORT manuel 81
CITATION 2 portes, auto. 80
SPIRIT 2 portes, auto. 80
NISSAN KING Cab 80
CHEVETTE 4 portes, man. 80
RENAULT 18, 5 vitesses 81
CADILLAC coupé de ville 78

DU NOUVEAU CHAQUE JOUR

"AUTODIUM" INC.

ACHAT 596 NOTRE-DAME REPENTIGNY 582-3300 ACHAT

Hyundai Pony S.E. 1985, radio AM-FM stéréo cassette, 35,000 km, très propre, bonne condition, \$4,800., 654-3632 29-05-12

Rabbit Diesel 1980, 4 vitesses, propre, \$800., 581-8332 29-05

Chevrolet Impala 1978, \$850., 581-7523 05-12-19

Topaze GS 1986, 4 portes, automatique, 39,000 km, tout équipé, avec air, AM-FM cassettes, prix à discuter, après 17h00 582-0160 05-12-19

Fort Escort L 113,000 km, \$2,500., manuelle, bonne condition 581-5421 05

Hyundai Stellar GSL 1985, manuelle, excellente condition, toit ouvrant, chauffe-moteur, pneus d'hiver, \$5,800., 585-2138 05-12

Pontiac Sunbird 84 LE, air, aut., 4 portes, gris, 91,000 km, \$4,800., 585-7788 05-12

Camion Suburban 1979, \$1,000, 644-1086 05

Pony 1985, 40,000 km, 4 vitesses, \$3,100., soir 585-2322 05

SERVICES IMMOBILIERS

Montréal Trust



Comprendre vos besoins et bien servir vos intérêts. Pour vos transactions.

Bur.: 498-2349
Rés.: 581-7515

Annette Sansfaçon Jones

Les entreprises Gesmaco vente & gestion inc.



REPENTIGNY: Près Ecole du Moulin • 2 chambres à coucher • Terrain de 50 x 108 • Gazon en façade • Occupation immédiate • Plan de garantie des maisons neuves • Prix: \$83,900. • Frais de notaire inclus.

GESMACO 581-8008

Century 21

LES IMMEUBLES EXCELLENCE INC

549 Notre-Dame Le Gardeur

MARGOT BOUDRIAS

Bur: 654-2121
Rés: 666-0066

Valeur marchande de votre propriété gratuitement

À LE GARDEUR

- COTTAGE '87 avec garage, 2 c.a.c., toit cathédrale, salle de bain très vaste avec bain sur podium. Une visite s'impose.
- BUNGALOW jumelé 1987, 2 c.a.c., cuisine mélamine chêne, très éclairé, un bijou.
- BUNGALOW. Abri d'auto toit cathédrale, sous-sol fini, piscine creusée, terrain 12,180 p.c. Beaucoup d'inclus. Idéal pour jeune couple. Le Bonheur total!
- ACCUEILLANT bungalow. Abri d'auto. 3 c.a.c., grand terrain, taxe basse, hâtez-vous.
- SUPERBE bungalow, 4 c.a.c., sous-sol fini, foyer, terrain 11,005 p.c., 2 GARAGES, piscine creusée. Oasis de Paix.
- BUNGALOW 3 c.a.c., sous-sol fini, 2 salles de bain complète dont une avec bain tourbillon thérapeutique de haute qualité, garage extérieur de 23x27. Faut voir.

Chaque déposée est indépendant et autonome
Marque déposée les Services Immobiliers Century 21 Canada Limitee

110 AUTOS A VENDRE

Pontiac Le Baron GTS, premium, turbo, 5 vitesses manuelle, très propre, équipement complet, sièges cuir, air climatisé, 581-7906 29-05

Honda Prélude 1986, rouge, automatique, 43,000 km, \$12,500., 585-9489 05

Honda 77, automatique, 750 c, 18,385 milles, tout équipé, pare choc chromé, cruise control \$1,100. après 17h00 589-4293 05

Tempo "L" 85, 57,000 km, bijoux, bleu foncé, 2 portes, pneus neuf après 17h00, 586-2818 05

Firebird 1980 blanche, très propre, peinture originale, 45,000 milles, 1 seul propriétaire, après 18h00, 585-5763 29-05-12

Nissan Sentra 1983, 4 portes, 153,000 km, en très bon état, prix \$2,300., 581-2183 29-05

Scout II 4x4 1979, (véhicule chasse et pêche), besoin réparation \$1,500., 585-5447 29-05

Escort 1985, 4 portes, automatique, servos freins, direction, toit ouvrant, 82,000 km, \$4,500., 586-2404 29-05

Trans AM Firebird '84, manuelle 5 vitesses, 68,000 km, tout équipé, prix \$9,300., 642-4964 29-05

110 AUTOS A VENDRE

Escort L 1983, 2 portes, 5 vitesses, très propre, prix à discuter, 588-2943 22-29-05

Datsun 200 SX 1981, automatique, injection, radio AM-FM-stéréo, vitres, miroir, antenne électriques, cruise control, anti-rouille, un seul propriétaire, \$2,750. au (514) 589-3332 05-12-19

110 AUTOS A VENDRE

Dodge Charger 84, 2.2 litres, 5 vitesses, toit ouvrant, stripe, pneus larges neufs, radio am-fm stéréo, très propre, spécial \$3,300., 353-0550 local 397 demandez David 05-12

Datsun 200SX 82, manuelle, toit vitres, miroirs, électrique, radio am-fm cassettes, 140,000 km, très propre, \$3,250., 581-9132 05-12

110 AUTOS A VENDRE

Tempo GL 1987, 16,000 km, automatique très propre, tout équipée, 581-6708 05

Chevelle Malibu 1978, pour pces \$250., 4 mags avec cap de broche, marque Superior 15"x6" \$250., 1 pneu B.F. Goodrich radial-TA-GR60-15 \$50., tél.: 585-9101 après 17h00 05

Ford 1977, très propre, 35,000 km seulement pour renseignements 581-6091 05

Le Permanent
La Société Canada Trust Courtier

Un service de qualité avec un travail "permanent"



CLAIRE COSSETTE
Bur.: 585-6622
Rés.: 585-2738



DANIEL PIOTTE
Bur.: 585-6622
Rés.: 581-2900

- REPENTIGNY: somptueux split, 1986, garage, foyer, piscine H/T, 3 chambres, puits de lumières, armoires en mélamine. A voir.
- REPENTIGNY: Grand bungalow avec garage, s/sol fini, grand terrain, moins de \$1100 de taxes, situé coin de rue, tout ça pour \$93,500.
- LE GARDEUR: Magnifique style ranch, 4 pièces, s/sol fini, planchers marqueté, poêle Franklin, secteur de choix, \$77,500.
- LE GARDEUR: Superbe cottage 1986, 5 pièces, foyer, grand terrain, situé au bord de l'eau, secteur tranquille, pour moins de \$89,900.
- LAVALTRIE: Attention, bungalow, garage, 9 pièces, s/sol fini, foyer au salon, piscine creusée, terrain de 25,000 pi.c., taxes \$700, appareils encastrés, autres extras.
- REPENTIGNY: Joli bungalow, 1979, garage, s/sol fini, bain tourbillon, poêle à combustion lente, 2 portes-patio, \$129,000.

ÉVALUATION GRATUITE

RE/MAX unis inc. courtier
Les professionnels associés de l'immobilier



EVALUATION GRATUITE DANIEL GOFFOY



• REPENTIGNY: \$96,500 seulement, 3 chambres, arm. chêne, 4 cotés briques, SFM ou local avec entrée privée. Faut voir.



• REPENTIGNY: bung. 76 3 chambres, sous sol fini, foyer, piscine H/T grand terrain, secteur de choix, \$98,500 Négociable.



• REPENTIGNY: bung. 88 construction très soignée, 5 pièces plancher bois franc, arm. mélamine et chêne Faut voir \$99,500.



• REPENTIGNY: bung. 76 3 chambres sam. ouvert sur salon sous-sol fini, taxes basses, superbe terrain équipé \$107,500 Négociable.



• REPENTIGNY: style royaliste 85, 3 chambres, 2 salles de bain, salle à manger, foyer au salon, superbe terrain, près école, parc, seulement \$112,000. Faites vite.



• LE GARDEUR: Bung. 76 3 chambres magnifique solarium 12 x 16, superbe piscine creusée Lasy "L" taxes basses. Faut voir avant d'acheter ailleurs. Prix demandé \$119,900.

585-9500 - 581-5018 - 585-9500

L'ARTISAN, le 5 avril 1988 / 75

110 AUTOS À VENDRE

Mercury Monarch 1979, 2 portes moteur 6 cyl., 55.000 milles, très propre, prix \$850., tél.: 582-2633 05

Nissan Stanza Berlina 1987, aut., radio stéréo cassettes, blanche, 21.000 km., \$12.500., 581-6012 05

115 MOTOS À VENDRE

Honda Nighthawk 450 1983, 22.000 km., rouge-fin \$800. ensemble cuir, gr. 32 gants \$250., 654-6365 29-05

Yamaha Maxim 1100 1984, mécanique A-1, 16.000 km., pneus neuf avant, arrière, \$3.000. discutable, 581-4579 29-05

Kawasaki 125cc. 1982, 1.643 milles, champs et route, besoin d'argent \$750., 585-9387 29-05

Yamaha Venture Royal 1984, 18.000 km., toile, dossier chauffeur, attache remorque, super propre, couleur rouge vin, 471-7078 05-12

Yamaha XL 650 1983, besoin réparation \$400., bicyclette fille 24", 10 vitesses \$30., 585-1415 05-12

Mobylette 1981, seulement 250 milles, valeur \$1.000. faites une offre, 588-5764 05-12

Spree 87 à vendre, 654-0444 05

Pontiac Firebird, gold 1980, bonne condition, 74.000 km., peinture neuve, \$2.800., 581-7829 05

Moto Yamaha 400 1982, 20.000 km., parfaite condition, 589-7917 05

Suzuki Madura 1985, 700 cc., 6000 km., parfaite condition, \$2.950., Denis 585-1441 05



Yamaha Maxim 1985, attention cette moto n'a que 5,000 km. Achetée en 86, n'a roulé qu'une été cause travail à l'étranger. Comme neuve, toujours remise à l'intérieur. Prix \$2.900 ferme. Tél.: (514) 585-3512.

125 DIVERS À VENDRE

Cuisinière, réfrigérateur, laveuse, sècheuse, modèles récents, très propres, garantie Electrobac 585-2954 (J.N.O.)

Bar à vendre en pin, dessus en cerisier 589-3416 après 18h00 22-29-05

Paire de bottes de ski neuve Koflach, compétition, grandeur 5 1/2, 353-5383 après 17h00 (J.N.O.)

RÉCEPTEUR AMPLIFICATEUR AM-FM STÉRÉO

Kenwood KR-7600, puissance maximale 550 watts, raccordement pour 6 hauts parleurs, 2 tables tournante, 2 magnétophones, prise pour microphone, valeur \$2.000, prix demandé \$1.250, aussi table tournante Kenwood \$200., excellent état, soir 582-2143 (J.N.O.)

Robes de maternité, grandeur 5 ans, prix à discuter. Après 17h00 581-9566 (J.N.O.)

Quai de marina 16'x8' \$1.200., 586-2987, 581-8807 (J.N.O.)

Poêle Franklin, bureau secrétaire (Rolling Desk) à vendre, 585-5368 (J.N.O.)

5 unités de chauffage avec moteur et fan, thermostat pour système à eau chaude, prix à discuter, 581-8843 29 mars au 19 avril

Garderai enfants 0-6 ans, chez moi, expérience de garderie 589-7098 L'Assomption 29 mars au 19 avril

125 DIVERS À VENDRE

Ordinateur Amiga 1000 avec 2 lecteurs de disque, programme, prix ferme \$1.500., 589-7361 29-05

Lit 2 étages "Amisco", couleur rouge, \$225. incluant 2 matelas, très propre, 654-0265 après 17h00 29-05

Lit de bébé "Amisco" avec matelas, poussette, marchette \$200., peut être vendu séparément, 585-4141 29-05

3 tables salon style contemporain, lampe, candrier sur pied, 581-7334 après 18h00 29-05

Beau lustre colonial, 3 lumières et lampe suspendue, de même modèle \$200., 581-8332 29-05

4 pneus Eagle GT P-695-60 R14, "low profil" presque neuf, le tout \$350., soir 654-1205, 589-2721 29-05

Robe de mariée Pronuptia 11-12 ans et accessoires valeur \$1.200, pour \$550., 654-0201 29-05-12

Laveuses, sècheuses, poêles, frigidaires usagés, garantie 3 à 9 mois. Livraison Inklus, demandez Louis-Marie 889-5941 29-05-12

Poêle, réfrigérateur, Admiral, comme neuf \$500. les deux, 586-3285 29-05-12

Laveuse sècheuse Speed Queen, or moissan, très propre, \$485., 581-8529 29-05

Lit de bébé, siège d'auto, lingerie et articles divers, prix à discuter, 585-9131 29-05

Laine et Fil de toute sorte pour Artisanat. Tissage Tricot (orlon) couture (overlock), macramé, Tricolette. Cours gratuits pour réparation de chaises, corde en polypropylène fabriquée sur place. Gestion Supaka 276 Richard, Joliette, 753-5589 près du terminus. Heures d'ouverture 9h00 à 5h00 du lundi au vendredi 05 avril au 31 mai

125 DIVERS À VENDRE

Abri Tempo, servi seulement un hiver, impeccable pour 2 autos, côté à côté, \$1.000., 588-4718 05-12

Mobilier salle à manger, 1 table, 6 chaises, bahut, desserte, 1 meuble console avec miroir, mobilier cuisine en érable, aspirateur Filter Queen, 1 an d'usage, 1 meuble débout, tableau, 654-4925 05-12

Souffleuse "John Deere" 1987, 826, 5850., store vénitien, 3 couleurs, porte cuisine, \$25., table à rallonge \$75., balai électrique \$20., Bisell \$5., aspirateur Hoover avec accessoires, \$40., polisseuse G.E., \$10., balançoire de patio chêne, \$100., 581-1736 05-12

Cuisinière Gold Westinghouse, aut. très propre, 585-4064 05

Store vénitien, bleu royal, grandeur 48x50", \$15., base de lit en métal sur roulette, 39"x54" \$15., porte de foyer couleur or, ouverture 27"x31", de large, 23"x26" de haut, valeur \$270. pour \$50., ensemble de pelle pour foyer, \$20., 585-0794 05

Bains et lavabo à vendre, couleur amande avec comptoir moulé, four micro-onde, un an d'usage, \$450., après 17h00 581-6714 05

Guitare électrique, Stratocaster Fender, ampli-GS, pédale Yamaha, 585-8079 après 17h00 05

Voiture de foin en bois, 6'x16", roue de caoutchouc, plate forme à refaire, prix à discuter, 588-4612 05-12

Vêtements de maternité "Shirley K", 7-8, 9-10, printemps/été 87, aussi costume de bain, short, etc., 581-3207 05

Orgue Yamaha 450 portatif, amplificateur 760, prix à discuter, 581-2795 05

Linges de maternité, grandeur 6-8 ans, linges été et automne, 654-4371 05

Tapis "Flokati" 100% laine, 8'x11", avec sous-tapis \$275, 588-2779 05

Balayeuse Electrolux 1984, usure normale, parfaite condition, prix à discuter 585-7317 05

Bicycles adultes 3 roues, et 2 roues, établie avec étai, rideaux avec pôles, stores, plaquettes 3 dimensions, radios, clés chromées, raboteuse, sableuse, outils, terazeau, émondeur, équaires, tournevis "vise-grip", chargeur de batterie, levier 3', table pique-nique, divers... 585-2483 05

Manteau chat sauvage, long taille ajusté, 9 ans, manteau mouton gris court, \$50., 873-4174 jour, Louise soir 585-2235 05

2 poêles à patate frite, éplucheuse à patate, 588-5905 05

Poêle Roy, couleur gold, \$150., 3 machines à tricoter, prix à discuter, 581-6663 05

Comptoir avec évier porcelaine et robinetterie complète, 49"x25", 585-1989 05

Une bicyclette BMX pour garçon, roues 20", \$55., tête de caribou empaillé, taxidermiste, \$275., 581-4330 05

Sofa-lit, velours beige, très propre, comme neuf, valeur \$600, pour \$300. 581-0474 05

Set de golf droitier: 2 bois, 5 fers \$50., souffleuse \$50., 4 pneus régulier P-17580R-13 \$10. chacun 585-5218 05

Trailer 4x8 \$250., poêle, frigidaires avocado \$400., laveuse sècheuse, \$300., 589-3781 05

Lit 54" en chêne avec matelas escamotable \$200., chaise berçante, grand-père \$100., appareils d'électrolyse commercial à pince \$800., 2 lampes Tiffany \$50. et \$75., 589-6957 05

Armoires de cuisine 15 pieds chêne 1" dessus ilo inclus, bois de construction neuf, 586-2818 05

BMX avec mag. poignées Cobra, très bonne condition \$70., 589-4326 05

BMX de compétition, Freestyle, neuf entièrement équipé, Rotor valeur \$350. prix suggéré \$250., 589-4326 05

125 DIVERS À VENDRE

Cuisinière Bélanger, très propre, \$250., set de chambre colonial en érablé \$250., set de chambre blanc et or, \$200., 585-3469 05-12-19

Vêtements de maternité, d'été, 15-16 marque "Shirley K" très propre, après 18h00, 588-6355 05-12-19

Electrolux Canada inc. super lancement, avril 88. (Vente des supers inséparables), systèmes centraux), prix SPECIAL pour commerces et contracteur. Démonstration et soumissions gratuites à domicile. Martial Larouche 654-6350 05-12

Cuisinière GE, Élégance 700, amande, très bon état, 585-2017 05-12

Meuble pour pot à l'eau avec miroir et pharmacie, comprend 9 morceaux, prix \$160. discutable, tél.: 588-3537 05-12

Une bicyclette Moto-Cross, 2 ans \$50., 585-3156 05-12

Robe de marié, Pronuptia 1986, grandeur 5 ans, traîne chapeau avec voile payé \$950., laisserais pour \$500. après 18h30 582-1694 05-12

Equipement golf McGregor, Pro-golf XL, 3 bois, 9 fers, homme droitier, sac, après 17h00 581-3573 05-12

2 bureaux, 1 double, 1 simple, \$90. l'ensemble, très propre, barrière, pousse-pousse, 585-8593 05

Ensemble lampe Tiffany, colonial, un plafonnier et une lampe de table, couleur brune/beige, \$125., 585-0120 05

Chauffe-eau 60 gallons, GSW en bon état, 585-8521 05

Tricycle pour adultes, 3 vitesses, comme neuf, panier et housse, hors tout, imperméable \$250., 581-2755 05

Remorque pour motoneige \$150, 4 pneus d'été 165x13, \$10. chaque, 582-3649 05

Piano droit Wurlitzer 1984, noir, 45 pces, transport compris, \$2.650. bon état après 18h00, André 654-1875 05

Deux matelas neufs à vendre \$50., chacun (39 pouces) 585-4076 05

A vendre tricycle d'adulte, 589-3915 05

Accessoires s/bain, porcelaine, rideaux etc... blanc, beige, brun, motifs arbres, cafetière Mélita 2-6 tasses, \$20., 585-6479 05

130 DIVERS

Vivre en santé avec Shaklee, protéine, vitamine, minéraux, Jeannine Desrosiers 589-7538, 589-7015, Thérèse Chartrand 625-4637. (J.N.O.)

Shaklee Que manquez-vous à votre régime alimentaire? SHAKLEE, naturellement! Pour une bonne santé et une bonne nutrition.

THERESE BOUCHARD 642-2368

ROBERT PROVOST 585-3378

ANDREE LEVESQUE 645-4743

MARGOT CHABOT 581-1935

JEANNINE GRANGER 642-2846

Remerciement au Sacré-Coeur pour faveur obtenue. J.L.T. 05-12

131 CLUB SOCIAL

Enfin à Repentigny, devenez membre du Club Social, affinité rencontre, fini la solitude, messieurs, mesdames, pour renseignements après 17h00 Mme Boudreau 581-7035 ou Mme Bergeron 581-7829 29 mars au 31 mai

GALERIES RIVE-NORD
100 boul. Brien, Repentigny

585-6622



R. & O. TRUDEAU



SERGE DEMERS



PIERRE GARNEAU



DENIS DUFOUR



JULES BADEAU



LISE BRODEUR



GUY DUROCHER



CELYNE CHARBONNEAU



FRANCOIS GARIEPY



GEMMA DIONNE



JANET ET NINO PICCINI

VISITE LIBRE
Dimanche, 10 avril 1988
2h à 4h p.m.
*REPENTIGNY: 225 Préfontaine, bungalow, \$96,900. JOCELYNE DESROSIER 585-6622

CHARLEMAGNE
* \$65,000: 5 pièces, sous-sol avec sortie extérieure, terrain 90 x 45, taxes \$816, secteur près des services. LISE BRODEUR 585-5017

LACHENAIE
* SUPERBE BUNGALOW: neuf du contracteur, armoires en mélamine et chêne, bain podium, puits lumière, etc. YVES ROY 585-6622-82

L'ASSOMPTION
* VOISIN D'UN PARC: split moderne ouvert, 2 chambres, armoires mélamine, foyer, piscine, plusieurs extras. GILLES BEDARD 585-6622

* SUPER SPLIT: 4 paliers, 3 chambres, 2 foyers, bain tourbillon, piscine creusée, \$162,800. L. MOREAU, S. DEMERS 585-6622

* BUNGALOW 1972: 8 pièces, 5 chambres, cuisine, salle de bains, salle manger rénovées en 1987, beaucoup extras, grand terrain paysager, taxes basses. PIERRE GARNEAU 585-6622

* BUNGALOW: tout brique pour \$67,500, taxes \$867/an, magnifique salon de 22 x 15 sur plancher de bois franc. ROLLANDE ROY 585-6622

* CANADIENNE: 7 pièces, 3 chambres, grand terrain, arbres adultes, taxes \$525, secteur paisible, 5 minutes du golf. PIERRE GARNEAU 585-6622

L'EPIPHANIE
* GRAND BUNGALOW: 3 chambres, sous-sol presque fini avec foyer, peut être loué, \$59,000, négociable. G. DIONNE 585-6622-0095

LAVALTRIE
* BUNGALOW: détaché, 3 chambres, plancher chêne, toit cathédrale au salon, bain podium, super propre. A voir. M. CARRIGNAN 585-6622-4523

* VUE SUR LE FLEUVE: superbe bungalow 1986, avec garage, armoires mélamine, foyer, 2 chambres, possibilité d'une 3ième, \$79,900. C. CHARBONNEAU 585-6622

* BUNGALOW: 4 pièces, 2 chambres, sous-sol fini, très propre, occupation immédiate, taxes \$784. D. DE-LONGCHAMP 581-1625, 585-6622

* INDUSTRIEL: 10 ans, acier, 12,000 pi.ca., 80,000 pi.ca. terrain, 1500 pi.ca. bureau, excellent atelier, entrepôt. GUY DUROCHER 581-2269, 585-6622

* \$72,500: bungalow pierre, fenêtres cèdre à manivelle, combustion lente, intérieur chaleureux, terrain 11,000 pi.ca. G. DIONNE 585-6622-0095

* BUNGALOW SPLIT 1987: 5 pièces, 2 chambres, bain podium, douche séparée, secteur paisible, terrain 13,300 pi.ca. A visiter. PIERRE GARNEAU 585-6622

* BUNGALOW: pour premier achat, 2 chambres, foyer, taxes très basses, et la plomberie refaits, \$39,500. SERGE DEMERS 585-6622

* POUR SEULEMENT \$82,000: bungalow 3 chambres, combustion lente, grand terrain de 9280 pi.ca., taxes de \$977. ROLLANDE ROY 585-6622

* BUNGALOW: style ranch, tout brique avec garage, superbe cuisine éclairée, 3 grandes chambres pour \$99,500. ROLLANDE ROY 585-6622

LE GARDEUR
* BUNGALOW: avec bachelor loué \$325/mois, garage, sous-sol fini, près de tout, plus extras. Faites une offre. F. GARIEPY 585-6622

* BUNGALOW JUMELLE: sous-sol fini, possibilité de louer local, taxes basses, \$76,500. J. LAPIERRE 585-6622



LISE LEVESQUE



GILLES BEDARD



L'agent du Permanent à l'enseigne de l'efficacité!

Le Permanent

La Société Canada Trust Courtier



LE GARDEUR

• BUNGALOW: moderne, 3 chambres, avec garage, pavé, gazonné, clôturé, secteur neuf, \$109,500. J. LA-PIERRE 585-6622

• BUNGALOW 1976: 3 chambres, fini céramique, plusieurs extras intéressant, \$94,900. J. LAVALLEE 585-6622

• MAGNIFIQUE BUNGALOW 1982: 3 chambres, armoires en chêne, chauffage thermopompe, garage, \$89,900. YVES ROY 585-6682-22

• \$89,900: bord de l'eau, cottage semi-détaché, 5 pièces, foyer au salon, site merveilleux. DANIEL PIOTTE 585-6622

• \$77,500: bungalow style ranch, 3 chambres, sous-sol fini, \$1300 taxes, terrain clôturé, maison impeccable. DANIEL PIOTTE 585-6622

• COTTAGE JUMBLE: 2 chambres, foyer, armoires mélamine, propriété impeccable située sur le bord de l'eau. A voir. C. COSSETTE 585-6622

• SUPERBE BUNGALOW 1976: 8 pièces, armoires chêne, sous-sol fini, terrain de 6,200 pi.ca. piscine creusée, taxes \$1,568. C. CHARBONNEAU 585-6622

• DUPLEX: rue commerciale, terrain 5409 pi.ca., 2 x 5 1/2, haut loué \$315/mois non chauffé, libre au propriétaire, secteur idéal. SERGE DEMERS 585-6622



• TRIPLEX: tout brique, 2 x 4 1/2 et 1 x 7 1/2, libre à l'acheteur, bon revenu, près de tout commodité, impeccable. F. GARIEPY 585-6622



• BUNGALOW DETACHE: tout brique, foyer au salon, 3 chambres, même niveau, taxes basses, 2 minutes de l'autoroute 40, secteur paisible. F. GARIEPY 585-6622

LE GARDEUR



• SPLIT 1985: 3 paliers, 3 chambres au même palier, foyer, garage, piscine, superbe. YVES ROY 585-6682-22

P.A.T.

• SPLIT MODERNE: 3 chambres, foyer au salon, aires ouvertes, piscine, terrain paysager clôturé, impeccable. M. CARIGNAN 585-6622-4523

• SPLIT DE PRESTIGE: vue superbe de l'eau, près parc et d'une descente de bateau, sous-sol fini en bachelors. GILLES BEDARD 585-6622

• COTTAGE: 4 chambres, sous-sol fini, foyer au salon, paysager, clôturé, entrée en pavé uni, \$134,900. SERGE DEMERS 585-6622

REPENTIGNY

• BUNGALOW: 4 paliers, garage, grandes pièces, fenêtre manivelle, porte française, salle de bains avec verrière, occupation immédiate. A voir. F. GARIEPY 585-6622

• BUNGALOW 1959: rénové, 3 chambres, garage, \$900 taxes, beau secteur, \$89,900. J. LAVALLEE 585-6622

• BUNGALOW: 3 chambres même palier, rénové, sous-sol fini, super impeccable, taxes \$715, prix négociable, \$86,500. M. DUCHESNE 585-6622

• SPECIAL DE LA SEMAINE: joli bungalow 8 pièces, foyer, piscine, terrain 6000 pi.ca., occupation 15 mai possible. M. COTE 585-6622

• SPECIAL SPLIT 1983: garage, 9 pièces, beaucoup extras, près parc et services, prix négociable \$139,900. Faut visiter. M. COTE 585-6622

• TRES BIEN SITUÉ: bungalow style ranch, 4 chambres, armoires chêne, près école primaire et secondaire. GILLES BEDARD 585-6622

REPENTIGNY

• SUPERBE COTTAGE: 3 chambres au même niveau, garage, plus \$10,000 extra, secteur paisible. MARTIN CARIGNAN 585-4523-6622

• \$93,500: bungalow plus garage, 5 pièces, sous-sol fini, grand terrain, coin de rue, taxes basses. DANIEL PIOTTE 585-6622

• BUNGALOW: plus garage, 5 pièces, 3 chambres, sous-sol fini, poêle à combustion lente, grand terrain, \$129,000. DANIEL PIOTTE 585-6622

• BUNGALOW: style ranch, 5 pièces, 3 chambres même niveau, sous-sol semi-fini, terrain de 6000 pi.ca., seulement \$89,900. DANIEL PIOTTE 585-6622

• PRES DES COMMUNITÉS: \$94,000, bungalow avec garage, 5 pièces, sous-sol fini, beau terrain, taxes moins de \$1100. D. PIOTTE 585-6622

• BUNGALOW: style ranch, 3 chambres, marqueterie, terrain 6000 pi.ca., clôturé, piscine, sous-sol semi-fini, \$89,900. C. COSSETTE 585-6622

• SUPERBE SPLIT: armoires chêne, foyer, puits de lumière au salon, terrain bien paysager, impeccable, \$119,500. C. COSSETTE 585-6622

• BUNGALOW: style ranch, 4 chambres, marqueterie, foyer, garage, terrain 12,814 pi.ca., paysager, beaucoup d'extras. C. COSSETTE 585-6622

• BUNGALOW 1982: avec garage, 4 chambres, sous-sol fini, terrain 7968 pi.ca., piscine hors-terre, beaucoup d'extras, faut voir. C. CHARBONNEAU 585-6622

• CONDO: impeccable, très éclairé, 3 chambres, salle à manger, armoires mélamine, foyer, près transports, \$65,500. A voir. C. CHARBONNEAU 585-6622

• BUNGALOW: entrée split, sous-sol fini, garage, secteur paisible, air climatisé. D. DELONGCHAMP 581-1625, 585-6622

REPENTIGNY

• QUEBECOISE: 7 pièces plus bachelors 3 1/2, entrée privée, combustion lente, piscine hors-terre, \$107,000. D. DELONGCHAMP 585-6622, 581-1625

• LUXUEUX COTTAGE: 4 chambres à l'étage, foyer, bain tourbillon, bidet, garage double. M. DELONGCHAMP 581-1625, 585-6622

• BORD DE FLEUVE: propriété de prestige, 14 pièces, piscine intérieure, \$895,000. M. DE LONGCHAMP 585-6622, 581-1625

• BUNGALOW: 7 pièces, 2 foyers, près du fleuve, cuisine armoires stratifiées, taxes \$1362. M. DELONGCHAMP 581-1625, 585-6622

• BUNGALOW: 4 chambres, entrée split, sous-sol fini, taxes \$1427/an, plusieurs extras, terrain 60 x 150. JULES BADEAU 585-6622

• SPLIT: 4 paliers avec garage, situé sur coin de rue, propriété très ensoleillée, construction 1984. A voir. JULES BADEAU 585-6622

• MAISON DE VILLE 1986: 5 pièces, 3 chambres, marqueterie, porte-patio, clôturé, entrée pavée, 4 autos, \$74,500. GUY DUROCHER 581-2269, 585-6622

• SUPERBE COTTAGE 1987: garage, 3 chambres, bain tourbillon, tuile céramique, habité par contracteur, \$109,500. GUY DUROCHER 585-6622, 581-2269

• \$84,000 demandé: bungalow tout brique, abri d'auto, 4 chambres, planchers bois franc, terrain 7028 pi.ca., super. G. DIONNE 585-6622-0095

• PETIT BUDGET BUNGALOW: abri d'auto, 2 chambres, piscine hors-terre, cabanon, terrain 5000 pi.ca., taxes \$757, \$49,000. G. DIONNE 585-6622-0095

• CONDO: spacieux, très éclairé, 3 chambres, foyer, 2ième plancher, armoires mélamine, bon investissement, \$63,500. G. DIONNE 585-6622-0095

REPENTIGNY

• BUNGALOW 1987: 4 chambres, sous-sol fini, sortie arrière, possibilité de bachelors, très propre. A voir. LUC DES ALLIERS 585-6622

• GRANDES PIECES ECLAIREES: entrée split, armoires chêne, foyer, abri d'auto, impeccable, taxes basses, \$88,900. C. LABELLE 585-6622

• PROXIMITE DU BOISE: construction 1980, aires ouvertes, 4 chambres, base foyer, piscine, deck, patio, paysager, \$96,900. C. LABELLE 585-6622

• SUPERBE PROPRIETE: style moderne, construction 1987, beaucoup d'extras, 3 chambres, bain podium, spacieux \$112,900. C. LABELLE 585-6622

• BUNGALOW: tout brique, cuisine moderne, salle de bains superbe, 2 chambres, bien décoré, impeccable, \$79,900. C. LABELLE 585-6622

• BUNGALOW: de 28 x 42, 3 chambres sur même palier, abri d'auto, cuisine rénovée, piscine et encore, \$96,000. ROLLANDE ROY 585-6622

• COTTAGE: rénové, 7 pièces, 4 chambres, proximité de tous services à pied, terrain arbres adultes, pour bricoleur. PIERRE GARNEAU 585-6622

• SPLIT 1984: 2 chambres, plancher parqueterie, aspirateur central, 2 puits de lumière au salon, sous-sol isolé. L. DES ALLIERS 585-6622

• GRAND BUNGALOW: brique, foyer au salon, sous-sol fini, air climatisé, piscine creusée, taxes basses. LUC DES ALLIERS 585-6622

• BUNGALOW 1987: impeccable, garage, superbe bachelors, foyer au salon, secteur tranquille, rue Neufchâtel. LUC DES ALLIERS 585-6622

REGION JOLIETTE

• DOMAINE: avec club pêche privé plus terrain pour 144 roulottes, etc. GISELE L'ESPERANCE 661-5220

REPENTIGNY



• VISITE LIBRE: dimanche, 2h à 4h., 5 chambres, salle familiale, terrain 7397 pi.ca., taxes \$1311, prix \$98,500. LISE BRODEUR 585-5017



• LUXUEUX BUNGALOW: 4 chambres, sous-sol fini, foyer, alarme, garage, piscine creusée chauffée, \$129,500. YVES ROY 585-6682-22



• BUNGALOW 1979: 3 chambres même palier, plaque et four encastrés, foyer au salon, piscine, etc. \$95,500. YVES ROY 585-6682-22



• IMPECCABLE: armoires mélamine, salle de bains de rêve, 3 chambres, sous-sol fini, foyer, piscine creusée, \$149,000. C. CHARBONNEAU 585-6622



• FAUT VOIR: grandes pièces, foyer, armoires et planchers chêne, sous-sol fini, 3 chambres, terrain 12,800 pi.ca., secteur paisible. C. CHARBONNEAU 585-6622

ST-SULPICE

• DUPLEX: détaché, garage, bord du fleuve, 1 x 5 1/2, 1 x 4, piscine hors-terre 18 pieds, chauffage électrique, droit remplissage. Venez voir. PIERRE GARNEAU 585-6622



Pour une vente rapide, LE PERMANENT offre une approbation hypothécaire en 48 heures. Informez-vous auprès d'un agent du Permanent.

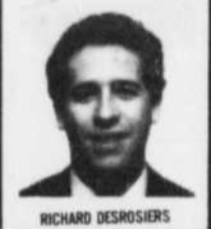

132 ASTROLOGIE

L'avenir dans les cartes, l'encre et les couleurs. 654-6470 05

140 ON DEMANDE

Jeux électronique au voleur 654-5841 29-05

Achat de jouets et livres usagés en bonne condition, pour rendez-vous 581-4141 29-05

Recherche transport de Repentigny près J.B.M. au métro Henri-Bourassa. 581-7334 après 18h00 29-05

Recherche professeur d'anglais pour cours privé, demandez Claude après 18h00 585-2926 29-05

ACHETONS Or et Diamants

Bijouterie M. Liboiron
(Galerie l'Assomption)
814 L. Ange Gardien Nord
L'Assomption. 589-4300

Demande pour le 1er juillet, bungalow 3 c.a.c., sous-sol fini, foyer, plus bachelor, prix raisonnable dans secteur Le Gardeur ou Repentigny. 654-3316 après 17h00 05-12

Perdu Bandji, petit caniche gris, dimanche 27 mars, près Iberville et Norvège, récompense appelée André. 582-2760, 351-5200 05

Attention, attention, j'ai cherché gratuitement tout ce qui vous embarrasse, linges, bibelots, horloge, cadres, chaises, vaiselles, appareils électrique, bijoux etc., appeler à l'heure du souper, Repentigny. 654-5808 05

145 OFFRE D'EMPLOI

Les jeunes voulez-vous faire de l'argent en vendant du chocolat. Possibilité \$1.00/tablette, plus tirage d'une T.V. 474-5744, 839-7342. (19-29 mars)

Coiffeuse pour homme demandé, temps partiel, René Coiffure, 581-2990, 581-8535 (J.N.O.)

Coiffeur(euse) demandé avec ou peu d'expérience, possibilité temps plein et partiel, bons avantages, 582-0003 29-05

Besoin urgent de travailleurs(ses) à domicile 2000\$/mois envoyez enveloppes affranchies à: Entreprises Vogue Enr. 1606 Migeon, Terbonne J6X 3K2 22 mars au 12 avril

Coiffeuse demandée avec clientèle, pour se joindre à une équipe dynamique, 585-6854. (J.N.O.)

Représentantes de fines lingerie pour faire présentation à domicile, possibilité \$500 par semaine, auto requise, demandez Nicole 582-0887 15 mars au 5 avril

Coiffeuse demandée avec clientèle, salon Excellence, demandez Chantal 581-9273 (J.N.O.)

145 OFFRE D'EMPLOI

Coiffure de talent demandé, René Coiffure, Place Repentigny, 581-2990, 581-8535 (J.N.O.)

Opératrices demandées plain overlock, atelier ou domicile, expérience seulement, L'Épiphanie, 588-5834 ou 588-3407 29-05

Recherchons manucuriste avec expérience, ayant clientèle établie, Salon Continental Elle et Lui 581-7160 (J.N.O.)

G.R. Tremblay Excavation Inc., est à la recherche d'un mécanicien soudeur pour machinerie d'excavation, à plein temps, expérience requise, 585-6016 entre 9h00 et 17h00 (J.N.O.)

Coiffeuse avec clientèle demandée, très bonne condition de travail, Salon Perfection, Claudette 585-1999 29-05-12

Coiffeuse pour dame avec clientèle temps plein ou coiffeuse vendredi, samedi tél. entre 8h00 et 9h00 654-1520 29-05

Serveuse d'expérience demandée le matin, du mardi au samedi, soir jeudi au dimanche, 586-2350, 586-2011 29-05

Machines à coudre, industriel, plain et overlock, 3 et 5 fils, à louer, service de réparations, Réjean Allard, 588-2323 05 avril au 31 mai

AVON

Recherche représentantes près de chez vous, avec territoire ou parents et amis(es) à votre travail, 581-3436 05-12

À louer overlock 3 et 5 fils, avec cours comment enfilé et opéré la machine, gratuite, 471-4691 05

Vendeurs autonomes pour la vente et la gestion d'érection de bâtisses pré-fab en acier et en acier et bois. Pour entrevue, appelez (514) 453-4496 05

Coiffeuse demandée 60% de commission, ou chaise à louer, Danièle, 589-6047 05

Madame, vendez des vêtements sport, consignations, disponibles, 654-4666 05-12-19-26

Partez votre propre commerce de services d'entretien ménager. Financement au complet des machines sur approbations de crédits Martial Larouche 654-6350 05-12

L'Assomption, contremaître en infrastructure d'égout et d'aqueduc, 3 ans d'expérience, salaire à discuter, 589-2442 05

Cuisinier(e) et serveuse demandée, restaurant Papagino's, 581-7822 05

Hommes et femmes demandés, temps plein et partiel pour lave-auto à Repentigny, informations: 654-6554 05

150 OFFRE DE SERVICE

Taille et entretien d'arbres fruitiers, émondage, bon prix, Pascal 585-1963 après 18h00 29-05-12

150 OFFRE DE SERVICE

DISCOTHEQUE MOBILE
Le Saxophon Enr., grand choix musical, animation, jeu, prix, 585-3060 29 mars au 19 avril

SYSTÈME ALARME
Étudiant à l'institut Teccart, pose votre propre système d'alarme à l'heure ou contrat, soir 589-5495 29 mars au 19 avril

DESSINATEUR
Plans de maison, d'agrandissement, garage, rénovations, plans détaillés pour l'obtention du permis construction auprès de votre municipalité, ou pour une soumission d'un contracteur, service à domicile et estimation gratuite, 585-6686 Raymond 29-05-12-19

PLATRIER
Réparation de plâtre, tirage de joint, demandez Guy, 654-3885 29-05-12-19

A bas prix, peinture, tirage de joints, gyproc, ouvrage garanti, demandez Carlo, 589-7424 23 fév. au 12 avril

SABLAGE DE PLANCHERS
Les Entreprises Eugène Francoeur et Fils Inc., vente et pose lamelles traditionnelle ou nouvelle tuile de parquet 6 1/2 x 6 1/4", finition polyuréthane ou cristal, estimation gratuite, 588-5149 (J.N.O.)

RENOVATION GIGUERE
Tous genres menuiserie, sous-sol, chassis, balcon, cuisines, salle de bain, estimation gratuite, demandez Rémi, 585-2509 29-05

Fait rapport d'impôt à compter de \$15., diplômé et avec expérience, demandez Carole 654-2674 29-05

Armoire de cuisine moderne, en bois ou en mélamine sur mesure, estimation gratuite, 589-7438 29-05

Femme de ménage expérience d'entretien ménager. Je travaille quand maîtresse maison absente, lavage de vitres, poêle et frigidaire, ainsi que rotation et grand ménage, possède auto et références, 581-2427 29-05

Nous réparons humidificateur, réparons petits appareils électroménagers, Frigo Climatel Enrg., 340 Notre-Dame, Repentigny, 581-2401. (J.N.O.)

Chauffage, entrée, rénovation en électricité, estimation gratuite, Yves Bélanger 585-0606. (J.N.O.)

Femme ferait ménage 1 fois la semaine, expérience, 589-6861. (J.N.O.)

TERRAINS À VENDRE

Près sortie Valmont Services à l'été 88

582-3957

150 OFFRE DE SERVICE

Sableur de planchers, pose tout genre de produits, estimation gratuite, ouvrage garanti. Maintenance Yves Gaudreault Enr. 588-2723. (J.N.O.)

PLANS
Maison, rallonge, garage, inspection, pré-achat, assurez-vous d'un service professionnel à un prix raisonnable, estimation gratuite, M. Bolduc 585-7960 22 mars au 26 avril

Amoureux du Nord, album de photos avec liste de noms, descriptions, téléphones, hommes, femmes (de toute tendance). Inscription gratuite aux dames, 6620-5 Cachée, St-Damien, J0K 2E0 (514) 835-3820. (29-29 nov.)

FEMME DE MENAGE
Pour tout genre d'entretien, quotidien, hebdomadaire ou occasionnel. Lavage de murs, plafonds, vitres, tapis, etc... Aussi aide journalière pour urgence. Personnels qualifiés, tarifs raisonnables, vous êtes en confiance chez nous, 7 jours/semaine, 581-9716. (J.N.O.)

DUMOULIN SABLAGE
Sablage de planchers et finition polyuréthane ou uréthane (cristal). Réparation, pose, teinture, estimation gratuite, 589-6592 22 mars au 12 avril

Réparation de plâtre, joints gyproc, peinture, réparation de moulure, 645-3235, 585-4856 22 mars au 12 avril

SABLAGE DE PLANCHERS
Pose, vente, tout genre de bois, teinture, finition polyuréthane et cristal, estimation gratuite, Jean-Guy Duclos 654-6216 (J.N.O.)

150 OFFRE DE SERVICE

Buvez de l'eau pur, traitement d'eau par "Durastillo" test d'eau gratuit, appelez Jean-Mane Nault 478-1536 22 mars au 12 avril

Fabrication V, spécialité mélamine et stratifié, meubles, commercial et résidentiel, chambre froide, armoires cuisine, 589-2427. (J.N.O.)

A prix imbattable, décoration R. Montmagny & Fils, peinture int.-ext., rouleaux, pinceaux, fusil, réparation de plâtre, tirage de joints, estimation gratuite, 12 ans d'expérience, carte de compétence 514-886-2181 Mt: après 17h00 728-0606 22 mars au 12 avril

Menuiserie général, rénovation tous genre, patio, galerie, toiture, sous-sol, heures contrat, 25 ans d'expérience, 586-3741 15 mars au 05 mai

Couturière confection et réparations 585-2277 22 mars au 12 avril

PLANCHER RE-MI ENR.
Pose de plancher, faux plancher, finition & sablage, rénovation, Michel, 588-6144 15 mars au 05 avril

PEINTRE BON MARCHÉ
Estimation gratuite pour un travail, bien fait, 25 ans d'expérience, peinture sans odeur, 585-9572 05 au 26 avril

Les Entretien Repentigny Enr. entretien, réparation, rénovation, peinture, menuiserie générale etc... résidentiel et commercial, estimation gratuite, 10 ans d'expérience, ouvrage garantie, 471-3296 05 au 26 avril

150 OFFRE DE SERVICE

Prendrais travail peinture, tapisserie, réparation, meubles, plâtre, estimation gratuite, appelez 585-5029, 585-5575 "Spécial printemps" 22 mars au 12 avril

Rénovation peinture, lavage, vente de store verticaux et horizontaux, 640-0655 ou 645-1739 05-12

Préparation de rapport d'impôt, plusieurs années d'expérience, cours en impôt, travail rapide et bien fait, discrétion assurée, information: 581-6591 05-12

MENUISERIE GÉNÉRALE
Pour rénovation de tous genre, intérieur et extérieur, résidentiel et commercial, estimation gratuite, Marc, 585-3888 05

Prendrais passager du lundi au vendredi, Repentigny à Montréal, (Complexe Desjardins), 8h30 à 16h30 581-6962 05-12

Spécial pose d'ongles, acétate, fibre, soie, porcelaine, \$30., Manon 654-2225 05

155 GARDERIE

Mère de famille, garderais enfants lundi au vendredi, très bons soins, avec expérience, secteur des Moissons, 585-1909 29 mars au 19 avril

Mère de famille expérimentée, garderais vos enfants la semaine, 654-4732 29-05-12

Septembre 1988, garderais enfants 0 à 5 ans, halts, diner pour écoliers, de la Paix. Je suis face école boulevard Basile Routhier, France 585-0986 29-05

155 GARDERIE

GARDERIE ANGLAISE EN MILIEU FAMILIAL
Donnez une longueur d'avance à vos enfants de 3 ans et plus en les mettant en contact avec la langue anglaise, \$14.00 par jour 7h00 à 6h00 enfants âge scolaire de Marie-Victorin, diner, surveillance et conversation anglaise, \$40. par semaine, réservation et conversation anglaise, 585-7069 29-05

Garderais votre petit en milieu familial. Atelier de dessin et peinture à l'huile, au programme avec professeur diplômée, bons repas chauds, grande attention à l'enfant et surtout de l'amour, 654-1260 soir Jacqueline 29-05

"Au Jardin de Lorraine". On joue, on apprend, on invente, on sème des graines de joie et on récolte des fleurs de bonheur. Garderie en milieu familial, situé face à l'école des Moissons. Contacter Lorraine, 581-3632 29-05

Recherche personne très fiable et disponible sur appel, pour garder à domicile le jour ou soir, 2 enfants 20 mois et 3 ans, bienvenu au personne retraités, 589-3866 29-05

Garderais enfants chez-moi, le jour, 0-3 ans, lundi au vendredi, 585-1307 29-05

Recherche personne fiable pour garder à la maison, 3 enfants 11-5-8 ans, après 18h00, 589-3416 22-29-05

Garderais vos enfants, chez-moi près école des Moissons, appelez Vicky, 581-8471 15-22-29-05

LES IMMEUBLES L

ADAM INC. COURTIER IMMOBILIER

Ronald Tougas 586-3581

• Repentigny, 3 c.a.c., foyer, salle à diner, salle de bain moderne, grandes poêces très éclairées. URGENT.

• Lavallée, cottage semi détaché, 3 c.a.c., abri d'auto, vendu ensemble ou séparément. Prix \$59,900, et \$61,950. FAITE VITE.

ADAM COURTIER IMMOBILIER

En toute confiance car l'important c'est vous...

Monique Boulet 582-0253

654-3552

• POUR DE VRAIS AMIS: j'ai 2 superbes bung. jum., const. 86, 2 ou 4 c.a.c., élect., grand ter., taxes bases, à 2 pas d'une école. Faites une offre.

• A QUI LA CHANCE: Cott. à rénover sur ter. approx. 40,000 p.c., pisc. H/T, cabanons, extras, bord rivière, près de tout. "Toute offre raisonnable acceptée".

• DUPLEX: 1 x 4 1/2, 1 x 3 1/2, gar. dét. seulement \$54,500. A qui la chance?

CONSTRUCTION

M.S. PELLETIER INC.

ENTREPRENEUR GÉNÉRAL

Maison neuve avec garage (terrain en sus) **\$69,900** à partir de

Promotion d'ouverture nouvelle maison modèle: **ASPIRATEUR CENTRAL GRATUIT**

Jusqu'au 1er juin 1988, à l'achat d'une de nos maisons modèles, nous vous offrons GRATUITEMENT un aspirateur central.

1063 boul. Iberville, Repentigny

INF.: 654-0477 — 654-0476

ROYAL LePAGE

Meilleure vendeuse du mois de février en nombre de propriétés

LILIANE SANSCHAGRIN

Bur.: 640-3040 — Rés.: 645-3319

ADAM Courtier Immobilier

l'important c'est vous naturellement

ESTIMATION GRATUITE

• REPENTIGNY: Maison 1980, garage 14x32, pavage 14x35 neuf, bâtisse 32x32, terrain 5,500 p.c., planchers, armoires, rampe, descente d'escalier en chêne, à voir. Prix très concurrentiel.

• 2 MAISONS NEUVES: Jamais habitées, prix vraiment alléchant. Appelez pour information.

Service 24 hrs Sans répondre **654-4789 — 585-4301**

**LOGEMENTS
À LOUER**

- *Place Marseille à Repentigny
- *Grands 5 1/2 insonorisés
- *Libre immédiatement ou juillet 88

Informations: 581-4480
581-0475; 581-4638

**1 MOIS GRATUIT
REPENTIGNY**

sur la rue Notre-Dame
2 1/2 & 3 1/2 À LOUER

- Meublé ou non meublé
- Eau chaude et taxes payées
- Très propre - Concierge

654-2732 ou 582-1203

NE CHERCHEZ PLUS

BOUL. IBERVILLE; REPENTIGNY
GRANDS 3 1/2 - 4 1/2 MODERNES
COMMODITÉS ET SERVICES
ET POSSIBILITÉ
LOYERS GRATUITS

585-7090

**"LE RICHELIEU"
A Repentigny**

- Grands et luxueux 4 1/2-5 1/2
- Porte-patio

MÉNAGE REFAIT

- Grand espace de rangement intérieur
- Conciergerie

PISCINE EXTÉRIEURE

RENSEIGNEMENT 654-6366

Au coeur de Repentigny
près de tous les services

Voisin du centre d'achats Les Galeries Rive-Nord et du futur Steinberg.

**GRANDS 4 1/2
NEUFS ET LUXUEUX**

- Insonorisé, - Plancher de béton
- Stationnement privé
- Cabanon pour vélo

1 MOIS
DE LOYER
GRATUIT

TRIPLEX
A VENDRE
Grands 3 1/2 • 5 1/2
Luxueux à louer

HORAIRE DE BUREAU
ET VISITE

- Lun., mar., merc., de 13h. à 21h.
- Jeu. et ven. de 13h. à 18h.
- Sam. et dim. de 13h. à 17h.



**CONSTRUCTION
GAUTHIER ET DESPRÉS**

565 boul. Iberville, app. 4, Repentigny
Informations: 585-4569

**Juillet
Style Condo**

3 1/2 meublé ou non
construction récente

654-3856

de 9h00 à 21h00

A LOUER A CHARLEMAGNE

65 Place Yvon Plourde
3 1/2 - 4 1/2 - 5 1/2

SERVICES: Taxe d'eau payée, storage pour bicyclettes, stationnement avec prise électrique, terrasse extérieure avec B.B.Q., face au parc municipal, situés au bord de l'eau.

DOMAINE DES RIVES INC.

CONCIERGE: 581-9688
654-0306 581-9180

4 1/2 • 5 1/2 • 4 1/2 • 5 1/2 • 4 1/2 • 5 1/2

**BONUS DE
DÉMÉNAGEMENT**

- Construction neuve et récente genre split
- Taxes payées

L'ASSUMPTION REPENTIGNY

Libre immédiatement ou en Juillet

585-1718 ou 589-5714 ou
ou 589-7852 ou 585-4372

5 1/2 • 4 1/2 • 5 1/2 • 4 1/2 • 5 1/2 • 4 1/2



**À REPENTIGNY
près des Galeries Rive-Nord**

À LOUER 3 1/2 meublé ou non

654-3856 de 9 à 21 heures
INFORMATIONS: 506 Leclerc, app. 4

SI OCCUPÉ: 581-0028

**CHARLEMAGNE
SUPERBE 3 1/2 - 4 1/2**

1er mois gratuit
Occupation immédiate

- Stationnement avec prise électrique
- Entrée laveuse-sécheuse
- Cabanons pour vélo
- Taxe d'eau payée
- Situé près mini-centre d'achats
- Clinique médicale, dépanneur
- Face à un parc
- Vue sur l'eau

RESERVEZ MAINTENANT
POUR OCCUPATION IMMEDIATE
OU PLUS TARD

585-8633 - 646-6894

155	GARDERIE	155	GARDERIE	155	GARDERIE
Garderais enfants 2-5 ans, secteur école des Moissons, 582-1040 05-12-19		Garderais enfants 0-3 ans, près des Arsenaux Can., Le Gardeur, 585-0883 05-12-19-26		Dame garderait enfants chez moi, 0-5 ans, boul. Richelieu, 10 ans d'expérience, tél.: 654-6601 05-12	
Garderais bébé jour ou semaine, bons soins, bonne références, 581-1812 05-12		Garderais enfants 0-6 ans, chez moi, expérience de garderie, 589-7098 L'Assomption 05-12-19-26		Garderais chez moi, 2 ou 3 enfants de préférence à temps partiel, secteur Industriel, Tél.: 585-2835 05	

SITUÉ DANS LE BOURGNEUF



Pour Professionnels

**LOCAUX COMMERCIAUX
À LOUER**

Pour le 1er juin 1988

INF. **581-1842**

Agrandissement Les Galeries Le Gardeur

**ESPACES COMMERCIAUX ET BUREAUX
À LOUER (975 p.c. et plus)**



La construction est en cours...

Gestipro INC.
SERVICES IMMOBILIERS/COURTIER

INF.: 386-1127
GEORGES DORION Adm., R. C.P.M.
PRÉSIDENT

• TRIPLEX •

À louer ou à vendre
à Repentigny
constructions neuves

AUSSI: TRIPLEX
• 3 1/2 au bord de l'eau
• À louer ou à vendre
• Au 598 rue Rivest à Repentigny

4 1/2 - 5 1/2 - 6 1/2

- À louer dans triplex sur le Blvd. Iberville Repentigny.
- En béton • Insonorisé • Certains loyers avec bain tourbillon et foyer.

À VENDRE

1161 Blvd. Iberville, Repentigny. Triplex et maison modèle. Aux 10 premiers acheteurs, poêle et réfrigérateur gratuit.

Geogestion Inc.

585-0250 - 585-1016

155

G

155 155

GARDERIE

155

GARDERIE

160

COURS

GARDERIE ARC-EN-CIEL
Pour 3/5 ans, programmant un développement intellectuel, affectif et personnel. Service personnalisé de rapport de compétence permettant la co-éducation parents/garderie. Service que vous pouvez réserver longtemps, à la demande. Lemieux 0178.

ATELIER DES PETITS
Service de garde en milieu familial, 6 années d'expérience, quelques places disponibles, enfants de 3 mois à 5 ans, jeux éducatifs et grande salle de jeux. Aménagée à sa hauteur le plaisir des tous petits, d'opérations extérieures, repas chauds, bonne surveillance, 654-1841 incluant les enfants. 05
585-6651
01 m

SECTEUR BRIEN-INDUSTRIEL

Garderies enfants 1 mois et plus, semaine ou journée, jour, soir, activités plein-air, tout près parc Juno, jeux éducatifs, chants, bricolage, repas chauds, bon prix. 581-9912. (J.N.O.)

GARDERIE DES MOISSONS INC.
Garderie éducative avec programme d'activités établi et éducatrices diplômées. Reconnue par l'Office de Garde à l'enfance. Quelques places de disponibles pour enfant de 18 mois à 5 ans. Inf. 585-6703. (J.N.O.)

ATELIERS LES PETITS LUTINS ENR.

Pré-maternelle privée pour enfants de 3 ans et 4 ans, transport par mini-bus gratuit, inscription pour sept. 88 inf.: 585-6651
01 mars au 19 avril

Atelier Dorigny, cours de peinture à l'huile, artistique, adultes et enfants, professeur diplômé, soir 654-1260 29-05-12

Cours de dessin, peinture, air-brush, jeunes, adultes, jour, soir, 586-1485 01 mars au 19 avril

Cours de peinture paysages, marines, natures mortes et cours privés ou semi-privés, selon vos besoins, 654-3113 29-05-12-19

Technique relativement nouvelle, broderie sur canevas de plastique, cours de jour ou soir, pour info: contactez J. Laurin, 585-3302 29-05-12

165 EMBARCATIONS

Bateau Glastron G.T. 150, 16', 75 HP, Evenrude, comme neuf, après 18h00, 585-5763 29-05-12

Mistral 16 pieds, cabine comme neuf, \$4,950., 756-1710 ou 581-1450 demandez Martial 05-12

UN PETIT COUP DE FIL QUI RAPPORTE GROS...

LES PETITES ANNONCES CLASSÉES DE L'ARTISAN



Remerciements au Sacré-Coeur pour faveur obtenue. Que le Sacré-Coeur de Jésus soit loué, adoré et glorifié, à travers le monde pour les siècles Amen

Dites cette prière 9 fois par jour pendant 9 jours et vos prières seront exaucées même si cela semble impossible. N'oubliez pas de remercier le Sacré-Coeur avec promesse de publication, quand la faveur sera obtenue

C.G.

Concours oratoire à l'école Saint-Louis



Le Club Optimiste de l'Assomption s'est fait, dernièrement, le commanditaire d'un concours oratoire pour les élèves de l'école Saint-Louis. En tout, 19 candidats de 6ème année ont participé au concours: le thème en était "ma maison". Chaque candidat a du parler de ce sujet pendant 2 à 3 minutes, sans notes, ni préparation. Le jury était composé de mesdames Johanne Parisien, directrice de l'école, Diane Desautels, animatrice de pastorale, Annie Claude Laroche, rééducatrice, Andrée Dubé, stagiaire en 7ème année et d'une représentante du Club Optimiste de l'Assomption.

Sur la photo, l'on aperçoit les quatre gagnants du concours, Martin Lépine, Julie Martel, Alexandre Martel et Mélanie Hervieux. Félicitations aux gagnants.

À la Chambre de Commerce de Le Gardeur

Heureuse gagnante



Le troisième tirage d'une série de douze voyages a eu lieu le mercredi 9 mars dernier à la Bijouterie Rachel sise au 67A, rue St-Paul à Le Gardeur. Madame Francine Fréchette de Sherbrooke s'est méritée un voyage d'une valeur de 2,800\$ en destination de l'Ouest canadien. Monsieur Jean-Guy Duquette, propriétaire et membre du Conseil d'administration de la Chambre de Commerce de Le Gardeur, a procédé au tirage en présence d'une cliente de la Bijouterie. Félicitations et bon voyage à madame Fréchette.

RENTIGNY

GRAS 4 1/2 +

Près des Rives-Navigables

STYLPLIT LEVÉ

Mme Lan81-5648, 581

LA MAISON DES PETITS ENR.

Garderie en milieu familial pour enfants 0-5 ans, expérience en garderie avec puéricultrice, près polyvalente J.B.M., pour plus d'informations Céline 654-0328. (J.N.O.)

160 COURS

Professeur de piano affilié à Vincent D'Indy, débutant et intermédiaire, cours incluant base générale de la musique. Linda R. 582-3693. (J.N.O.)

POURQUOI PAYER PLUS CHER POUR UN LOCAL COMMERCIAL



—LOC IMMÉDIATE—
—LOCAL 100 PIEDS CARRÉS—
—PRIÉ, PAR MOIS—

535 RUE LECLERC (dans Parc Industriel de l'autoroute)

Pour informations: 585-

TRIPLEX À VENDRE OU À LOUER

à Repentigny

• 4 1/2 • 5 1/2

- Avec plancher en béton
- Foyer • Bain tourbillon

581-5752; 581-0225

LOGEMENTS et LOCAUX à louer à Charlemagne

3 x 4 1/2; 3 1/2

- Très belle vue sur la rivière l'Assomption
- 2 locaux commerciaux disponibles le 1er avril 1988.

Gérald Mallette: 581-0725
René Germain 585-8483

LUXUEUX 4 1/2 - 5 1/2

à Repentigny près des services

585-5993 / 654-1391
581-1930 / 582-3945

À LOUER

Pourquoi payer plus cher?

LOCAUX INDUSTRIELS

2000 pieds carrés et plus
sure Leclerc à Rigny dans le industriel

POUR INFORMATIONS:
584988

158 Notre-Dame, Repentigny 581-1772
(Face au centre Place Repentigny)

Grand 4 1/2 neufs à louer rue Sévigny à Repentigny

- BAIN TOURBILLON
 - PLANCHER DE BÉTON
- Prêt pour juin - juillet 1988

JOUR SEUL 585-0765 JOUR SOIR 589-3911

ESPACES DE BUREAU À LOUER

- *Place Marseille à Repentigny
- *Environ 600 pieds carrés
- *Libre immédiatement

Inf.: 581-4480; 581-0475

A LOUER A REPENTIGNY 74, rue Venne

2 et 2 1/2 meublé - 3 1/2 - 4 1/2

YVON PLOURDE CONSTRUCTION INC.

Concierge: 654-5869
Bureau 581-9688
581-9180

Repentigny Local industriel à louer

2,200 p.c.

88 Normandie
Inf.:

585-7264
581-5638

Inscription au programme d'aide aux artistes professionnels

Les artistes et les collectifs d'artistes professionnels sont invités à s'inscrire au programme d'aide aux artistes professionnels du ministère des Affaires culturelles qui donne droit à des bourses réparties sous quatre volets.

Le volet 1 offre des bourses de soutien à la pratique artistique. Ce volet vise à soutenir les artistes et les collectifs d'artistes professionnels dans la pratique quotidienne de leur art et dans leur démarche artistique. Sont admissibles les projets relatifs à la création d'œuvres, à la

pre-production d'un produit artistique et à des activités connexes à la pratique de l'art.

Le volet II offre des bourses de perfectionnement et vise particulièrement à permettre aux artistes professionnels de progresser dans la pratique de leur art. L'aide financière est donc accordée pour la réalisation de projets essentiellement axés sur le perfectionnement de courte ou de longue durée, au Québec ou à l'extérieur du Québec, et aptes à stimuler l'évolution de la carrière d'un artiste.

Le volet III accorde des bourses de ressource-

ment et veut offrir aux artistes l'occasion de profiter du dynamisme et des ressources de milieux artistiques importants. Il donne accès aux studios du Québec à Paris et à New York, à des séjours à l'extérieur du Québec, au studio Cormier à Montréal, de même qu'aux ressources techniques de divers établissements d'enseignement.

Le volet IV offre des bourses de recherche-innovation. Il vise à soutenir la réalisation de projets liés au développement des disciplines artistiques et pouvant susciter des

formes de création innovatrices ou inédites. Pour l'ensemble du programme, les disciplines artistiques concernées sont les arts visuels, les arts de la scène, les variétés, la création multidisciplinaire, le cinéma, la création littéraire et les métiers d'art.

La demande de bourse se fait en fonction de la durée du projet et de l'expérience professionnelle de l'artiste. Un projet sera considéré s'il s'étend sur une période d'une

semaine à quatre mois et de longue durée si sa réalisation nécessite de quatre à douze mois.

Une pratique professionnelle de sept années ainsi que des réalisations majeures connues au Québec ou à l'étranger permettent de demander des bourses de type "A". Un artiste possédant au moins deux années de pratique professionnelle ainsi que des réalisations rendues publiques dans un contexte professionnel dans sa région ou à l'extérieur de celle-ci peut deman-

der une bourse de type "B".

DATES LIMITES D'INSCRIPTION

Bourses de type "A": projets de longue durée: 1er mai 1988; projets de courte durée: 1er juin, 1er août, 1er octobre, 1er décembre 1988, 1er février 1989.

Bourses de type "B": projets de longue durée: 1er mai 1988; projets de courte durée: 1er mai, 1er août, 1er novembre 1988, 1er février 1989. Volet III (ressources techniques): 1er octobre 1988.

Le programme d'aide aux artistes professionnels remplace les programmes Bourses du Québec, Accessibilité, soutien à la création, lieux de création (Studios à Paris, New York et Montréal) et Ressources techniques.

Pour tout renseignement et pour obtenir la brochure d'information de même que le formulaire d'inscription, s'adresser à la direction suivante:

Direction de Montréal: (514) 873-2255.

Galerie-boutique Gauvreau Joaillier

Mars 1988 Le Québec compte aujourd'hui d'excellents joailliers remarquables tant par la qualité de leur travail que par leur caractère innovateur. Permettez-moi de vous présenter Jean-Pierre Gauvreau.

Jean-Pierre Gauvreau. Jean-Pierre

Gauvreau entreprend d'abord des études en administration et en marketing. En 1976, il prend des leçons de joaillerie à l'école de joaillerie et de métaux d'art de Montréal. Il ouvre son propre atelier en 1978. Viennent ensuite des cours d'art lapidaire, de dessin

technique, de fonderie de bronze, de gemmologie et d'intégration et opposition des matières en joaillerie. En 1987, il ouvre sa première Galerie-Boutique.

Il travaille l'argent sablé, oxydé, l'or 14K poli et les pierres. Il crée des pièces au design épuré. Il utilise une technique spéciale qui s'appelle l'électroformage et qui donne naissance à des pièces aux formes onduoyantes, comme on peut le voir sur la bague dont la photo est in-

cluse dans la pochette. "Le spectre du diamant" est une bague dont le corps bien équilibré s'ouvre sur une grappe d'or jaune 14K et sur un magnifique diamant VVS.

Concours. Première mention, Prix Alcan Design Métiers d'Art 1986, accordée pour l'harmonie des formes, l'intégration des différents matériaux, les traitements, les finis de surface et le caractère innovateur autant par son aspect fonctionnel que formel.

CONDOS DE LUXE A REPENTIGNY

entre les rues Valmont et Sauvageau



CARACTÉRISTIQUES:

- Superficie de 1,226 pi.ca. par unité (en 4 1/2 ou 5 1/2)
- Plancher split au vovoir
- Bain tourbillon podium avec douche de coin.
- Foyer
- 2 "baie window" par unité
- Système d'interphone avec caméra pour une meilleure sécurité.
- Plancher de béton insonorisé.
- Galerie patio 10' x 14' en béton.

Inf.: Yvon Brassard 654-3399; 521-1367

TRIPLEX À VENDRE CONSTRUCTION NEUVE

- 6 1/2 avec foyer, garage galerie 12'x12'
- 5 1/2 - 4 1/2 près d'un centre d'achat, école, parc

585-4144

REPENTIGNY

Occupation immédiate ou juillet 2 1/2 - 3 1/2 meublé ou non

taxe payé, eau chaude fournie

Service de conciergerie

654-2716

LOCAUX À LOUER Parc Industriel à Repentigny



- Grandeur: 1,750 pi.ca. et plus
- Hauteur libre de 16 pieds
- Disponibilité début mai 88
- Tout inclus

au 140 rue Landreville, à Repentigny (angle Lanaudière)

PIERRE RIENDEAU 581-5563

Y. FORGET

Entrepreneur paysagiste 100 rue St-Hilaire, Charlemagne

tél.: 582-3793

Le bon goût allié à l'expérience



PAVÉ

(Montco, Permacon)



Entrée de garage, trottoir, patio, muret, bordure, travaux garantis.

TERRASSEMENT

tourbe, abaissement des talus, drainage

PLANTATION - ROCAILLE

Conifère, haie, jardin de ville

A voir:

Photos de nos travaux

Excavation (pépine)

Déracinement d'arbres et de haie. Travaux de ciment (trottoir, escalier)

1 MOIS GRATUIT!

REPENTIGNY

3 1/2 - 4 1/2 à louer

- Concierge • Grand "locker"
- Rangement pour bicyclette
- Stationnement réservé
- Voisin d'une garderie
- Toutes taxes payées
- Pour juillet
- au 95 et 97 boul. Industriel

585-5621 • 582-3154



CERTAINS OFFRENT LA QUALITÉ...

D'AUTRES LES BAS PRIX...

NOUS OFFRONS QUALITÉ ET BAS PRIX!!

- LAVALTRIE, domaine boisé Deux modèles à visiter

117 - 120 rue Cherbourg (occupation immédiate)

Visites libres dimanche 13h00 à 16h30
Semaine sur rendez-vous.

À PARTIR DE
\$62,000 (terrain inclus)

- Nous construisons également à Repentigny

Représentante
Paulette Sorgente

654-5553

"Les immeubles de l'est P.A.T. Inc." se joint au Permanent

Deux importants courtiers en immeubles s'unissent pour mieux répondre aux besoins de la clientèle locale.

Madame Rose HARVEY et monsieur Alain CHATELAIN, co-propriétaires des Immeubles de l'Est P.A.T. Inc.,

conjointement avec monsieur Pierre R. LÉVESQUE, directeur régional Nord de Le PERMANENT Courtier, annonçaient cette nouvelle lors d'une réunion tenue le 31 mars 1988.

A cette date, au PERMANENT se sont joints les 18 agents des

Immeubles de l'Est P.A.T. Inc. Ce dernier, établi depuis 1984 à Pointe-aux-Trembles, est devenu l'un des principaux courtiers de la région qui, avec sa devise "Service Plus", s'est accaparé d'une part importante du marché local.

Monsieur Pierre R. Lévesque mentionnait lors de cette conférence que tous les membres de son organisation étaient très fiers d'ajouter à ses effectifs des agents aussi compétents, efficaces et professionnels que ceux développés par madame HARVEY et monsieur CHATELAIN. Sous la bannière de Le PERMANENT

Courtier, ils pourront ajouter plusieurs éléments positifs à leur "Service Plus", ce qui sera à l'avantage de la population locale.

En effet, Le PERMANENT a atteint les sommets de l'immobilier au Québec en offrant plus que quiconque pour l'achat ou la vente d'une propriété. Nous sommes reconnus disait monsieur LÉVESQUE, pour nos méthodes avant-gardistes. Que l'on pense à notre Magazine Optimum-Immobilier où sont annoncées avec photos plus de 1000 propriétés et distribué à 100,000 copies régulièrement.

Notre Plan d'action

immobilier incluant un programme de mise en marché développé conjointement avec le propriétaire vendeur est très innovateur et efficace. Ces nouveaux agents pourront aussi profiter pour leurs clients de notre système de référence national avec plus de 4000 agents du PERMANENT oeuvrant à travers le Canada. Aussi les propriétés seront annoncées à une centaine de nos clients corporatifs en matière de relocalisation au Canada.

Le PERMANENT faisant partie de la Société Canada Trust, la plus importante fiducie au Canada, permet

de financer sur place ses acheteurs avec des prêts hypothécaires à des taux des plus compétitifs. Actuellement un tirage est fait à chaque 500 prêts alors qu'un emprunteur peut gagner une hypothèque pour 1 an au taux de 1% d'intérêts.

Les co-propriétaires terminaient en mentionnant que cette nouvelle association sera bénéfique à tous: Le PERMANENT qui aura 18 représentants locaux très compétents; à ses agents qui pourront offrir plus à leurs clients et finalement aux gens de la région qui pourront profiter, dans une transaction immobilière,

d'un "Service Plus" inégalable. Jusqu'au déménagement dans de nouveaux locaux, ces nouveaux agents du PERMANENT pourront être rejoints au bureau toujours situé au 13,084 est, rue Sherbrooke ou au 642-7000.

Local commercial à louer Centre d'achats Le Cardinal

- 1,400 p.c. chauffé climatisé
- MAISON STYLE CANADIEN
- 5 1/2 pces, idéal pour entrepreneur \$900.00 par mois

ANDRÉ GROULX 352-1442

NOUVEAU À REPENTIGNY au 152 et 156 Fonteneau

- Grands et luxueux 3 1/2 et 4 1/2
- avec foyer
- Insonorisé — planchers en béton

Voisin:

- Centre d'achat Place Repentigny
- Banque
- Caisse populaire Notre-Dame-des-Champs
- Centre professionnel
- Hôpital Le Gardeur

- Idéal pour retraités.

Construction Gauthier & Després Inc.

Inf.: 585-4569 de 13h00 à 18h00 Sam.-dim.: 13h à 17h

ESPACE COMMERCIAL À LOUER



la MARINA
de repentigny

INF.: 581-7071

VOUS BRASSER DES AFFAIRES

L'ARTISAN

UN ATOUT DANS VOTRE JEU!



CONSULTER NOS REPRÉSENTANTS

581-5120

TOUJOURS
PLUS
HAUT!

NOTRE TÉLÉVISION
COMMUNAUTAIRE

À LOUER



Chevrolet ancien 1925,
convertible pour mariage
ou autres occasions.
M. Caron 581-3782

LES JARDINS RIVE-NORD vous invitent à venir visiter nos

TRIPLEX NEUFS à vendre
ou à louer
3 1/2 - 4 1/2 - 5 1/2 - 6 1/2 - 7 - 7 1/2

Foyer... 2 salles de bain... Garage double, tapis...
A palier... Salle familiale. Prés de toutes les
commodités.

RÉSERVEZ DÈS MAINTENANT

(514) 654-4378

ou venez voir nos maisons modèles au

501 BOUL. IBERVILLE, REPENTIGNY

Société Immobilière REPSTATE inc.

À LOUER ÉDIFICE MODERNE QUALITÉ SUPÉRIEURE

Idéal pour professionnels et entrepreneurs.



- Artère commerciale • Facilité de transport • Stationnement • Occupation immédiate • Services • Environnement agréable • De 400 pi.² à 1200 pi.² de disponible pour vous au

543 Notre-Dame, Repentigny

Pour visite ou information S.V.P. contacter
DONNA THOUIN ou ALAIN PINARD
Tél.: 654-0264 / 1-676-4370
585-8332

2 1/2 - 3 1/2

MEUBLÉ À NEUF ET FRAIS PEINT
IMMEUBLE REDÉCORÉ
AMBIANCE TRANQUILLE
PRÈS DU FLEUVE

FAUT VOIR

AUSSI 4 1/2 PEINTURÉ, PLANCHERS VERNIS

245 NOTRE-DAME REPENTIGNY

NOTRE CONCIERGE SE FERA UN PLAISIR DE
VOUS FAIRE VISITER NOTRE LOGEMENT MODÈLE

CONCIERGE 581-7645

Polyvalente Jean-Baptiste-Meilleur vous informe

Votre Comité d'école

Durant l'année, le Comité d'école de la polyvalente Jean-Baptiste-Meilleur est consulté sur de nombreux sujets, dont un sur lequel j'aimerais vous entretenir. Il s'agit de la politique sur le contrôle de la fréquentation scolaire et règlement scolaire pour les écoles primaires et secondaires de la Commission scolaire de Le Gardeur.

La Commission scolaire s'est donné une politique en cas d'exclusion d'un élève de l'école. La Commission scolaire s'assure que les différents intervenants, à partir du professeur de l'élève concerné, de la direction de l'école, de la direction générale et du Conseil des commissaires jouant bien leur rôle respectif que ce soit pour un cas d'abandon, de suspension ou d'exclusion.

La Commission scolaire s'assure que les différents intervenants, à partir du professeur de l'élève concerné, de la direction de l'école, de la direction générale et du Conseil des commissaires jouant bien leur rôle respectif que ce soit pour un cas d'abandon, de suspension ou d'exclusion.

sion et ceci pour le plus grand bien de l'élève concerné et de ceux qui l'entourent.

Dans tout le processus d'exclusion d'un élève, les parents de cet élève sont impliqués du début à la fin.

Tout ceci n'a qu'un but et c'est de respecter le droit de la collectivité étudiante à recevoir une instruction valable dans un climat propice

aux apprentissages scolaires.

Votre Comité d'école ne pouvait qu'être d'accord avec cette politique qui rejoint, j'en suis certain, la très grande majorité des parents de la polyvalente J.-B.-M. car tous, vous voulez, pour votre enfant, la meilleure réussite scolaire possible et tous les moyens doivent être pris pour s'en assurer.

LES ENTREPRISES
TECHNI-PRO-2000
NETTOYAGE
Résidentiel - Commercial
TAPIS
- Fauteuils • Plafonds
• MURS
GARANTI
474-5760

D.G. Enr.
Rénovation Générale
Entrepreneur Peintre
Réparation de Plâtre
Décoration intérieure
Pose de Tapisserie
Stucco Decoratif
Prop. PIERRE DUBÉ
585-1484

MEUBLES USAGÉS
GAMOR
ACHAT - VENTE
RÉPARATION
• Poêle • Frigidaire
• Laveuse-sècheuse, etc.
182 Notre-Dame
L'Épiphanie **588-6306**

LOCATION
ANDRÉ RIVEST
839 RUE NOTRE-DAME REPENTIGNY
AUTOMOBILES
585-1700-01
LONG TERME

FORGE ARBOIT
• Grillage anti-vo
• Support de chaloupe sur camion
• Bare de tire sur auto & camion
• Remorque (trailer)
• Vente de fer au détail
421 Rg. L'Achigan, L'Assomption **589-3896**

Tél.: 588-2591
CARRIÈRE L'ÉPIPHANIE
Carrières L'ÉPIPHANIE Quarries
USINE D'ASPHALTE
PIERRE CONCASSÉE, CRUSHED STONE
BÉTON PRÉPARÉ - READY-MIX CONCRETE
861 Rang Achigan Sud
L'Épiphanie, P.Q.
JOK 1J0 **JEAN-CLAUDE LEDUC**

FAITES TAILLER VOS ARBRES FRUITIERS
PAR UN SPÉCIALISTE
• PRUNIER • POIRIER
• POMMIER • CERISIER
• ABRICOTIER
DATE: mars - début avril
Assurance et ESTIMATION GRATUITE
15 ans d'expérience
G.H. SERVICE D'ARBRES Prop. GÉRARD HAINEY 585-5845

ATELIER REPENTIGNY ENR.
Achat - Vente - Réparation
Laveuse - Sécheuse - Poêle - Lave-vaisselle
Réfrigérateur - Air climatisé
Dépôt de pièces pour toutes marques
APPAREILS RECONDITIONNÉS AVEC 1 AN GARANTIE
SERVICE À DOMICILE
585-9199
SPÉCIALISTE OUVRAGE GARANTI
673-B Notre-Dame, Repentigny

Les Entreprises Damas enr.
VENTE & INSTALLATION
• Rampes de balcon & clôtures Noracel
• Galeries de fibre de verre & bois traité
• Rampes de balcon en aluminium
• Auvent en fibre de verre
586-3784

Renovation CONSTRUCTION...
• Finition de sous-sol
• Portes et fenêtres
• Agrandissement
• Salle de bain
• Balcon-patio
• Cuisine
SERVICE DE PLANS
ESTIMATION GRATUITE
Mateck inc.
581-6102

LES ENTREPRISES
ANDRÉ TREMBLAY ENR.
ENTREPRENEUR GÉNÉRAL EN
CONSTRUCTION ET RÉNOVATION
Portes, fenêtres, garage, toiture en bardeaux,
céramique, cuisine, salle de bain,
salle de jeux, patio
INDUSTRIELLE - COMMERCIALE
RÉSIDENTIELLE
28 ANS D'EXPÉRIENCE
C.P. 448 LANORAIE **887-2943**
Après 18 hrs: **582-1183**

IMPÔTS
PARTICULIER, COMMERCE,
VENDEUR À COMMISSION
CORPORATION
Vos deux déclarations à compter de: **16\$**
Ouvert du lundi au samedi jusqu'à 21h00
Si vous n'avez pas reçu vos formulaires, nous avons à nos bureaux les formules nécessaires à la préparation de votre déclaration.
ÉVALUATION GRATUITE
585-9200 585-9211
Gestion Jobex Enr.
Comptabilité générale
55 rue Devault, Repentigny
(Derrière le centre commercial Les Galeries Rive-Nord)

TONTE de PELOUSE
• Paysagiste • Terrassement
• Entretien général
10% D'ESCOMPTE
sur engagement pris avant le 1er mai 1988
BEL COUPE ENR.
9 Bonaventure Repentigny
582-2038 — 582-0956

ELECTROBEC
réparation à domicile de toutes marques
SERVICE RAPIDE ET GARANTI
COMPTOIR DE PIÈCES
• RÉFRIGÉRATEURS
• CONGÉLATEURS
• CUISINIÈRES
• LAVE-VAISSELLE
• LAVEUSES
• SÈCHEUSES
VENDONS APPAREILS USAGÉS RECONDITIONNÉS GARANTIS **585-2954**
441 NOTRE-DAME, LE GARDEUR (AU COIN DU PONT)
498-3605

'VENTE-SERVICE' REPARATIONS
Département de pièces & accessoires
• Electro-ménagers • Outils • Appareil saisonnier • Micro-Ondes • Aspirateur "Electrolux"
FRIGO CLIMATEL
VAILLANCOURT ELECTRIQUE 1985
340 Notre-Dame, Repentigny
581-2401, 581-5826

PIÈCES RÉPARATIONS
Poêles • Réfrigérateurs
• Laveuses • Sécheuses
• Lave-vaisselles
FRIGO CLIMATEL
VAILLANCOURT ELECTRIQUE 1985
340 Notre-Dame, Repentigny
581-2401, 581-5826

L'ARTISAN, le 5 avril 1988 / 83

Le SEPL s'implique financièrement dans le sud

Dans le cadre du programme FIR-Lanaudière (fonds d'investissements régionaux), le Sommet économique permanent de Lanaudière (SEPL) a contribué financièrement à la réalisation d'une étude de faisabilité pour l'implantation dans la partie sud de la région de

Lanaudière d'une institution d'enseignement privé de niveau secondaire avec concentration en art.

C'est jeudi le 24 mars dernier, à Montréal, aux bureaux du président du SEPL, Monsieur John Redmonds, qu'on a remis à Collègeart Lanaudière Inc.

(organisme privé sans but lucratif) un montant de 7,500\$ représentant la quote-part de l'implication financière du FIR-Lanaudière à cette étude de faisabilité.

Par cette étude de faisabilité, Collègeart de Lanaudière voulait évaluer: 1. Le besoin d'une institution d'enseignement secondaire privé dans la M.R.C. de L'Assomption. 2. L'intérêt de la population pour un programme intégré de formation en art.

L'étude, qui a été effectuée par la Société

de consultation en gestion Robert Lafond Inc., au coût de \$51,000, démontre en se basant sur les résultats d'un sondage effectué dans le cadre de cette étude ainsi que sur l'évolution du marché potentiel et du profil de la clientèle-cible, le bien-fondé d'un tel projet dans la M.R.C. de L'Assomption.

Les auteurs de l'étude, Mme Lucie Robert (B.A.A.) et M. Benoit Hamelin (B.A.A., M.Sc.), déclare dans la partie des recommandations générales: "Nous recommandons

à Collègeart de Lanaudière de poursuivre sa démarche visant l'ouverture d'une école pri-

vue de niveau secondaire dans la région de Lanaudière sud".

Collègeart en est, donc, maintenant rendu à la deuxième phase prévue au protocole financier signé avec le SEPL, c'est-à-dire, réaliser une étude de praticabilité du projet. Cette dernière étape consiste à établir: 1. L'analyse des coûts d'aménagement et d'investissement pour une bâtisse existante. 2. L'analyse des coûts de construction pour un édifice neuf, ainsi que les coûts d'aménagement et d'investissement nécessaires à la réalisation du projet d'implantation.

C'est la firme d'architectes Blouin et associés qui réalisera l'étude de praticabilité pour le compte de Collègeart de Lanaudière. Comptant sur les recommandations de ces deux études ainsi que sur l'appui du milieu et de la population, Collègeart de Lanaudière espère que le ministre de l'Éducation, Monsieur Claude Ryan, lui délivrera dans les délais escomptés sa "Déclaration d'intérêt public" pour lui permettre l'ouverture de cette nouvelle institution académique pour septembre 1989.

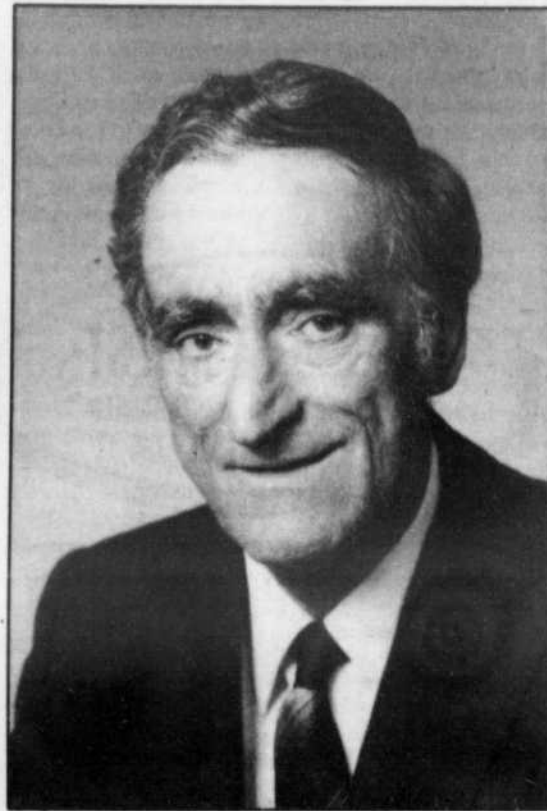

M. Claude Dyon

ON DEMANDE

ALIGNEURS D'EXPÉRIENCE

sur appareils HUNTER

— Salaire: \$11.00 l'heure

— PLUS: commissions, avantages sociaux et participation aux profits.

Galerias Rive-Nord
100 Boul. Brien
Repentigny

Demandez
M. Patrick Jobin

au 585-9840

ARBK R. Séguin, prop.
ASSURANCE COMPLÈTE

• Émondage
• Abattage
• Taille et coupe de haies
• Enlèvement de souche

1600 NOTRE-DAME, ST-SULPICE J0K 3J0
589-5089

ENTRETIEN PAYSAGER

• TONTE ET ENTRETIEN DE PELOUSE
• ÉPANDAGE D'ENGRAIS
• TAILLE D'ARBUSTES
• HERBICIDE • TERRE NOIRE
• COMMERCIAL • INDUSTRIEL

JEAN CÔTÉ
581-3628

Le Musée d'art de Joliette

TECHNICIEN

Sous l'autorité du directeur du Musée,

- conçoit et exécute les vitrines et autres pièces de mobilier destinées à la présentation d'objets ou d'expositions;
- procède à la mise en place de l'éclairage et de l'équipement nécessaire;
- assure l'emballage et le déballage des oeuvres et des expositions;
- entretient les équipements électriques et mécaniques;
- assure les services photographiques (prise de vues et développement)

Exigences

- connaissance d'un ou de plusieurs métiers: menuiserie, électricité, peinture, photographie, etc.

Salaire

- 16,000\$ à 17,500\$, selon l'expérience.

Faire parvenir curriculum vitae au plus tard mercredi, le 20 avril, à 16h30:

MUSÉE D'ART DE JOLIETTE
145, rue Wilfrid-Corbeil, C.P. 132
Joliette (Québec) J6E 3Z3
Tél.: 756-0311

Fini les dangers des lavages de vitres extérieures.

aux mois ou sur demande

Entre
\$15 et \$30

588-3733

*Lavage de vitres Chouinard

Aviseur technique secrétaire service à la clientèle

Gamme d'avantages sociaux intéressants

COMMUNIQUEZ AVEC:

JACQUES LÉGARÉ
645-1651

la Belle PONTIAC BUICK LTEE

Occasion de carrière

Gérant de magasin

Pour grande chaîne de magasins à rayons

- Vous êtes ambitieux et désirez aller de l'avant
- La réorganisation et l'expansion de notre compagnie vous offrent un avenir des plus prometteur.
- Le candidat idéal devra posséder une expérience antérieure au sein d'une chaîne de magasin à rayons et se verra offrir une formation en vue des nouveaux postes qui seront créés par l'expansion de la compagnie.
- Poste ouvert aux hommes et aux femmes.
- Candidat bilingue avec expérience seulement.

Envoyer curriculum vitae en toute confiance à:

LES MAGASINS À RAYONS **Hart** LTEE

M. G. Renaud
9001 Louis H. Lafontaine
Anjou, Qc
H1J 2C5

VENDEUSE DEMANDÉE

dans le domaine du tissus
(Pré requis expérience dans la couture)

Pour information
654-0283

RECHERCHONS

Préposé(e) à la charcuterie, caissière, service à la clientèle, commander et recevoir de la marchandise, travail général du magasin. Temps plein. Personne propre, fiable, sérieuse. Salaire à discuter. Se présenter les jeudis et vendredis entre 14h et 21h.

BOUCHERIE LE CAMPAGNOL
313 Notre-Dame, Repentigny

REPRÉSENTANTS(es) DEMANDÉS(es)

Automobile nécessaire. Temps plein ou partiel. Clientèle fournie.

DEMANDEZ DANIEL
585-1009

Le Maître de la recherche des locataires FUGITIFS

A votre service

MONTRÉAL ET BANLIEU INFORMATION:
353-4860 - 353-1429

Emploi \$ Jeunesse

Étudiants, étudiantes
Vends du chocolat pur et fais-toi \$1.00 la tablette

521-8693

VENDEUSE (EUR) demandée

avec expérience pour notre département de tuiles céramiques.

- Agée entre 25 et 35 ans
- Apparence soignée
- Dynamique et autonome
- Esprit ouvert à l'informatique

Bonnes conditions de travail et bénéfices marginaux

PLOMBERIE
Payette & Perreault
pour
EAUDACE BOUTIQUE
Rita Massé
581-5512

Un courtier immobilier différent, orienté vers la clientèle...

Les résidents de Repentigny ont pu constater, depuis 1 an, l'émergence rapide d'un nouveau courtier immobilier à Repentigny.

Caractérisé par ses pancartes Turquoise, ce nouveau courtier a orienté sa philosophie sur un concept original en immobilier, basé sur une association avec le client dans la vente de sa propriété.

L'idée consiste à offrir un service hautement personnalisé à sa clientèle tout en réduisant les frais de courtage. Un meilleur service à coût moindre. Il s'agissait d'y penser! Les succès furent immédiats.

L'Intermédiaire Courtier a choisi Repentigny pour le lancement de sa première succursale et vient de s'adjoindre les services de M. Robert Bowles à titre de directeur.

Rappelons que M. Bowles, fut longtemps directeur pour la compagnie Lepage à Repentigny, ainsi que tout récemment, agent immobilier au Trust Général.

En plus du courtage immobilier, L'Intermédiaire offre aussi les services de la relocali-

sation corporative, la vente, la fusion ou l'acquisition d'entreprises

pour les agents.

DEVELOPPEMENT
Désirant d'abord

mise sur pied d'un réseau de franchises pour l'automne.

L'Intermédiaire, une entreprise dynamique de Repentigny qui,

grâce à un nouveau concept, offrira ainsi une alternative plus

personnalisée et plus économique à sa clientèle.



François Marcil à gauche, Robert Bowles, directeur de la succursale, Pierre Desroches.

et le financement corporatif.

L'Intermédiaire lance une campagne de recrutement auprès des agents professionnels de la région. Elle offre à ces derniers différentes alternatives où chacun y trouvera la formule adaptée à ses besoins. L'Intermédiaire, c'est un nouveau concept plus attrayant pour le client et

s'implanter solidement dans la région, l'entreprise ayant reçu de nombreuses demandes en ce sens, entrevoit la

AVIS DE LA DEMANDE DE DISSOLUTION

Prenez avis que la compagnie ARTHUR CHIASSON & FILS LTEE demandera à l'inspecteur général des institutions financières la permission de se dissoudre

Mme Thérèse Chiasson, secrétaire

AVIS DE DEMANDE DE DISSOLUTION

Prenez avis que la compagnie 2320-4456 Québec Inc. demandera à l'inspecteur général des Institutions Financières la permission de se dissoudre.

Montréal, ce 10ième jour de mars 1988.
Philippe Guyon, président et secrétaire

OFFRE D'EMPLOI

SERLAN INC. recherche un Directeur Général.

La corporation SERLAN INC. administre un centre de travail adapté. Ses activités de production gravitent actuellement autour de deux pôles:

- 1° A Repentigny: Atelier de sous-traitance.
- 2° A Joliette: Entretien d'édifices publics.

FONCTIONS:

Sous l'autorité du conseil d'administration planifier, gérer, contrôler et développer l'ensemble des activités de production de la corporation.

QUALITES REQUISES:

- Personne qui possède un haut niveau de leadership et d'initiative.
- Personne qui connaît les principes de gestion des ressources humaines, financières et matérielles.
- Personne qui a une expérience pertinente à l'emploi au sein d'une entreprise privée.
- Personne qui est sensible aux problématiques que vivent les personnes handicapées au plan du travail.

LIEU DE TRAVAIL:

La personne aura son bureau principal à Repentigny, mais devra se déplacer sur l'ensemble de la région de Lanaudière.

SCOLARITE ET EXPERIENCE:

BAC en administration et 2 années d'expériences pertinentes ou l'équivalent.

SALAIRE:

De 25,000\$ à 30,000\$ selon l'expérience.

Toute personne intéressée doit faire parvenir son curriculum vitae au plus tard le 12 avril 1988 à 17 heures.

A. SERLAN INC. à l'attention de: M. Richard St-Georges, Président, 179 St-Pierre sud, Joliette, Québec, J6E 5Z1

A. SERLAN INC. à l'attention de: M. Richard St-Georges, Président 179 St-Pierre sud, Joliette, Québec J6E 5Z1

PROVINCE DE QUÉBEC VILLE DE L'ÉPIPHANIE AVIS PUBLIC

Veillez prendre avis que lors de la séance publique du conseil municipal de la Ville de l'Épiphanie à être tenue le mardi 12 avril 1988, à 21h00, ledit conseil recevra pour dépôt le rapport du trésorier pour l'exercice terminé le 31 décembre 1987, ainsi que le rapport du vérificateur pour le même exercice financier et ce, conformément à l'article 105.1, paragraphe 1, de la Loi sur les Cités et Villes.

Cet avis est donné en conformité de l'article 105.1, paragraphe 2, de la Loi sur les Cités et Villes.

Donné à l'Épiphanie (Québec) ce 1er avril 1988.
LOUIS BILODEAU
Greffier



PROVINCE DE QUÉBEC VILLE DE REPENTIGNY

Promulgation du règlement numéro 943

Aux propriétaires d'immeubles imposables (bâti ou non-bâti) figurant au rôle d'évaluation de la ville de Repentigny et concernés par le règlement ci-haut mentionné.....

AVIS PUBLIC

est par la présente donné par le soussigné, greffier de la susdite Ville, que le Conseil municipal de la Ville de Repentigny a adopté le règlement ci-haut mentionné lors d'une séance publique tenue le 4 mai 1987;

Ce règlement pourvoit à décréter la confection de travaux d'égouts sanitaires et pluviaux, de pavage, de bordures et d'aqueduc sur une partie de la rue Laurendeau, entre les rues Larocque et Landreville, ainsi qu'un emprunt, à ces fins, totalisant la somme de 197 000\$.

Que ledit règlement, soumis à l'approbation des personnes et organismes concernés a reçu les approbations requises suivantes:

- *Des propriétaires concernés: 9 juin 1987
- *Du Ministère de l'Environnement: 15 décembre 1987
- *Du Ministère des Affaires Municipales: 29 février 1988
- *De la Municipalité Régionale du Comté: 12 mai 1987

Que toute personne intéressée peut prendre connaissance dudit règlement en se présentant au bureau du soussigné, aux heures de bureau et que ledit règlement entrera en vigueur le jour de la publication du présent avis publique.

Donné à Repentigny, ce 5e jour du mois d'avril 1988.

Le Greffier
Jean Fafard, o.m.a.



Remerciements au Sacré-Coeur pour faveur obtenue. Que le Sacré-Coeur de Jésus soit loué, adoré et glorifié, à travers le monde pour les siècles Amen

Dites cette prière 6 fois par jour pendant 9 jours et vos prières seront exaucées même si cela semble impossible. N'oubliez pas de remercier le Sacré-Coeur avec promesse de publication, quand la faveur sera obtenue.

Y.P.



Remerciements au Sacré-Coeur pour faveur obtenue. Que le Sacré-Coeur de Jésus soit loué, adoré et glorifié, à travers le monde pour les siècles Amen

Dites cette prière 6 fois par jour pendant 9 jours et vos prières seront exaucées même si cela semble impossible. N'oubliez pas de remercier le Sacré-Coeur avec promesse de publication, quand la faveur sera obtenue.

N.T.



SERVICE DE L'ÉDUCATION DES ADULTES NOUVEAU COURS PRÉPOSÉ(E) AUX BÉNÉFICIAIRES

Ce nouveau cours organisé avec la collaboration de la Commission de la formation professionnelle de la main-d'oeuvre des régions Laurentides et Lanaudière, du Centre hospitalier Le Gardeur, des Centres d'Accueil Lanaudière, du C.L.S.C. Le Méandre est offert à celles et ceux qui désirent exercer cette profession auprès des bénéficiaires des établissements du Réseau de la Santé et des Services sociaux.

Ce cours débute le 25 avril 1988. Il se donne à Repentigny à raison de deux soirs par semaine. Il est d'une durée de 75 heures dont 30 heures de mise-en situation pratique en milieu clinique.

Pour suivre ce cours, il faut avoir réussi une 3e secondaire ou l'équivalent. Les candidats(tes) devront obligatoirement assister à une soirée d'information pour que leur candidature soit considérée. Nous acceptons 16 candidats(tes) par groupe.

COUT: Ce cours est GRATUIT. Cependant, le ou la candidate accepté(e) devra déboursier 20,00\$ pour l'ouverture de son dossier au Service de l'éducation des adultes.

POUR INFORMATION: appeler Philippe Loiselle à 581-6411.

Ce cours est susceptible d'être répété dès qu'il y aura suffisamment de candidats pour former un autre groupe.

Le concours du Mérite environnemental 1988 est lancé

(Montréal, le 22 mars 1988). Dans le but de souligner l'engagement et l'action de gens ou d'organismes qui vouent des efforts particuliers à la protection

de l'environnement, le ministère de l'Environnement du Québec tiendra en mai, Mois de l'environnement 1988, le concours du Mérite environnemental.

Un prix du "Mérite environnemental 1988" sera attribué dans chacune des onze régions administratives du Québec. Par ailleurs, un prix d'ex-

cellence appelé "Grand prix du mérite environnemental 1988" sera décerné à un lauréat national choisi parmi les onze gagnants régionaux.

tal, aux producteurs et coopératives agricoles, aux municipalités régionales de comté, aux industries, au milieu scolaire, à celui de la recherche et du développement et, bien sûr, aux citoyens et citoyennes que la protection de l'environnement préoccupe.

- résider au Québec;
- être conforme aux lois et règlements du ministère de l'environnement du Québec;

- avoir mené au cours de l'année 1987 une action concrète visant la protection ou la conservation de l'environnement. Tout en servant de modèle à des engagements similaires, cette action peut prendre des formes diverses: l'information

ou la sensibilisation à l'environnement, l'éducation à des comportements favorables à l'environnement, la recherche ou la mise en place de technologies propres, le développement ou la mise en oeuvre de mesures servant à assainir ou à améliorer les milieux naturels ou encore, servant à assurer la durabilité des ressources.

Les demandes d'inscription au concours doivent parvenir au plus tard le 15 avril 1988

LES CRITERES D'ADMISSIBILITE AU CONCOURS

Le concours du Mérite environnemental 1988 s'adresse principalement aux associations engagées dans l'action environnemen-

Pour se rendre admissible, il faut répondre aux critères suivants:



•REPERTIGNY: boisé maison ouverte aux visiteurs au 709 Providence dimanche le 10 avril entre 14h et 16h. Bungalow bavarois brique garage serre foyer bain toubillon s/ sol fini appareils encastrés libre \$138500.



Gisèle St-André
581-6302



•ST-SULPICE: canadienne tout brique 8 pces vérenda s.a manger foyer salon cuisine appareils encastrés, piscine creusée vue sur le fleuve \$134500 Transfert.

•LE GARDEUR: bungalow 3 chambres s/ sol fini foyer, coin rue, 7500 pc. près commodités, transport \$89900.

•REPERTIGNY: cottage moderne 3 chambres toit cathédrale verrière, foyer salon s/ sol fini décor moderne piscine terrain 17 000 pc. transfert \$139 500.

•REPERTIGNY: \$99900 bungalow 1987 moderne, 4 chambres s/ sol fini foyer, armoires mélamine, piscine cabanon.

•REPERTIGNY: split moderne, garage 3 chambres foyer au salon s.a. manger \$109,500.

•REPERTIGNY: urgent transfert canadienne brique 26 x 32 foyer s.a manger 3 chambres terrain 6200pc. possibilité garage près transport \$110 000.

•REPERTIGNY: boisé cottage moderne garage aire ouverte armoires mélamine piscine coin rue paysagé haie \$132, 500.

RE/MAX unis inc. courtier

491, rue notre-dame, suite 201
repentigny J6A 2T6
(514) 585-9500



RE/MAX unis inc. courtier
491, rue notre-dame, repentigny

SERGE AUDY
Bur.: 585-9500 Rés.: 582-2190
ÉVALUATION GRATUITE



\$99,500. REPT: const. 84, 4 chambres, foyer au salon, s/ bain luxueuse, piscine, plusieurs extra!



\$94900. REPT. cost. 87, 3 chambres à l'étage, foyer salon, ultra moderne impeccable!



\$96,900. REPT.: const. 84, 4 côtés brique, armoires frêne pointe de diamant, taxes basses, impeccable!



\$105000. REPT. const. 82, 5 chambres foyer au salon, 2 s/ bain, s/ sol fini luxueux, terrain 5600 pi. ca. un bijou!



\$88,500. REPT: const. 78, 3 chambres au même niveau, foyer, terrain 6691 pc., impeccable!



\$97500. REPT. maison neuve! garage 25 x 15.6, toit cathédrale, s/ bain luxueuse, armoire mélamine, super!



\$92,000. REPT. const. 83, 5 chambres, 2 foyer, s/ sol fini, et plus encore!



\$125,000. REPT. secteur de choix! garage, foyer, 2 s/ bain, s/ sol fini, 4 chambres, chambre froide, patio ciment, magnifique terrain de 7368 pi.ca. plusieurs extra!

Camelots adultes demandés

POUR DISTRIBUER L'ARTISAN
DANS LA VILLE DE
L'EPIPHANIE

COMMUNIQUEZ AVEC
CLAUDE STOSIAK
581-5120



PRIERE AU SACRE-COEUR
Que le Sacré-Coeur de Jésus soit loué, adoré et glorifié à travers le monde pour des siècles et des siècles, Amen. Dites cette prière 6 fois par jour pendant 9 jours et vos prières seront exaucées même si cela semble impossible. N'oubliez pas de remercier le Sacré-Coeur avec promesse de publication quand la faveur sera obtenue. Remerciements au Sacré-Coeur pour faveur obtenue. L.B.

CAMELOTS DEMANDE(S)

L'ARTISAN
JOURNAL REGIONAL

TU PEUX DEVENIR CAMELOT DU MOIS ET GAGNER DES PRIX...

HE LES JEUNES!
"Si tu as entre 9 et 14 ans le journal L'Artisan a un travail à t'offrir, soit de devenir camelot dans ton secteur et te donne la chance de gagner de l'argent pour tes loisirs. Passe moi un coup de fil..."

Claude Stosiak



581-5120

De 9hres à 17hres
Du Lundi au Vendredi



RE/MAX[®]

unis inc. courtier



Les professionnels associés
de l'immobilier



•LAVALTRIE: Idéal petit budget. Impeccable bungalow 6 pces, garage 20 x 30. Situé près de toutes les commodités, \$57,500 négociable. A qui la chance?

•LE GARDEUR: Impeccable bungalow 9 pces, s/sol fini, piscine creusée, beaucoup d'extras, secteur tranquille. \$97,500, négociable. Faut visiter pour l'apprécier. DENIS ASSELIN



•REPENTIGNY: Cottage moderne 31 x 41 (1983), décor superbe, verrière, 3 chambres, s/sol fini, foyer au salon, terrain 17,000 p.c., piscine, croissant, \$139,500. Transfert.

•REPENTIGNY: Cottage moderne 1983, abri auto, foyer au salon, 3 chambres, armoires mélamine, piscine, transfert. \$124,500. GISELE ST-ANDRE



•LE GARDEUR: Split 1985, aire ouverte, 2 chambres, s/d/bain moderne, bain tourbillon, terrain 48 x 131, prix \$89,000. GUYLABATT

•CHARLEMAGNE: Cottage attaché, 3 chambres, s/sol fini, appareils électroménagers, armoires chêne, taxes \$819. Prix \$119,000. Mieux qu'un loyer. GUY LABATT



•REPENTIGNY: Coloniale, abri d'auto, 4 chambres, foyer, salle familiale 29 x 42, grand terrain. LISE LACAS

•LANORAIE: Cottage, 5 chambres, grand terrain, garage chauffé. LISE LACAS



•LE GARDEUR: 162 Des Artisans, 4 ch., 2 s.d.b., 2 salons, garages. Urgent, transfert. GILBERT BRIERE

•LE GARDEUR: 14 Bellefleur, cott. s/d, 3 ch., grand terrain, superbe, décoration, foyer, etc. etc. \$79,900. GILBERT BRIERE



•REPENTIGNY: 581 Ponsard, modèle unique, 4 chambres, 3 portes patio, piscine creusée. YVETTE DUMAS

•STE-EMILIE: Terre 100 acres avec cottage pierres, 1 mille du village, ruisseau, chute, 1/3 boisé, \$87,500. YVETTE DUMAS



•LAVALTRIE: Rénové 1986, appareils encastrés, site enchanteur, vue sur le fleuve, 3 chambres, garage. MICHEL ETHIER

•NOUVEAU SUR LE MARCHE, LAVALTRIE: cuisine rénovée, 3 chambres, sous-sol fini, piscine creusée. MICHEL ETHIER



•REPENTIGNY: Maison de prestige, tout briqué, 3 s/bain, 2 foyers, garage, terrain 9059 pi.ca. Faut voir! FRANCINE LABERGE

•REPENTIGNY: \$84,500. Discutable, split 84, 3 côtés briqué, plusieurs extras, à qui la chance! FRANCINE LABERGE



•REPENTIGNY: Rénové, piscine creusée, s/s fini, taxes basses, impeccable, 3 c.a.c. ROBERT PROULX

•REPENTIGNY: Condo du fleuve phase 2, app. encastrés, 1450 p.c. plancher sur le fleuve. ROBERT PROULX



•REPENTIGNY: Propriété de prestige, intérieur spacieux et rénové, foyer, piscine creusée. A voir! FRANCE SIMARD

•REPENTIGNY: Urgent! Spécial du constructeur, split 3 niveaux, toit cathédrale, s-d-bain luxueuse, \$86,000. Libre immédiatement. FRANCE SIMARD



•REPENTIGNY: Super! Aire ouverte! Const. 81, s/sol fini, 2 s/bain, piscine creusée, impeccable! SERGE AUDY

•LE GARDEUR: Super! Split level 5 niveaux, 3 chambres, foyer s/familiale, 2 s/bain, armoires mélamine, terrain 5901 pi.ca. SERGE AUDY



•REPENTIGNY: Nouveau! Bungalow, garage double, pavé uni, foyer, terrain boisé 7913 p.c. Urgent! FRANÇOISE BOUDREAU!

•REPENTIGNY: Bungalow avec garage, 3 chambres, paysager, clôturé, pavé, joli secteur familial. \$105,900. FRANÇOISE BOUDREAU



•REPENTIGNY: Maison de ville 1986, 5 pièces, 3 chambres, armoires mélamine, marqueterie, \$72,900. FRANÇOIS LACAS

•REPENTIGNY: Cottage moderne 1984, 6 pièces, 3 chambres, toit cathédrale, foyer au salon, garage 21 x 11, pavé uni, paysager. FRANÇOIS LACAS



•LAVALTRIE: Grand bungalow, 4 chambres, foyer, 2 terrains clôturés, piscine creusée. LISE FERLAND

•REPENTIGNY: Près Galeries Rive-Nord, super bungalow tout rénové, 7 pces, s-à-manger, piscine, prix raisonnable! CLAUDE FERLAND



•REPENTIGNY: Secteur hôpital, grand bungalow 8 pces, s-à-manger, foyer, superbe terrain. LISE FERLAND

•REPENTIGNY: Duplex 1-5/2, 1-4/2, tout rénové, cuisine "Mirabelle", près école, transport, à voir. CLAUDE FERLAND



•REPENTIGNY: Situé dans le boisé, cottage de luxe avec garage, foyer, plusieurs extras. DENISE PELLETIER

•L'ASSOMPTION: Joli bungalow 87, fenêtres à manivelle, cuisine moderne mélamine, sous-sol fini aux trois quart. DENISE PELLETIER



•75 RENOIR, REPENTIGNY: Split 87, très moderne, foyer au salon, puits lumière, piscine. ALAIN DES TROIS MAISONS

•LE GARDEUR: \$86,900. Bungalow, 3 chambres au niveau + 2 au sous-sol, terrain 6030 p.c., piscine, paysager. ALAIN DES TROIS MAISONS



•A QUELQUES MINUTES DE REPENTIGNY: Libre à l'acheteur, \$79,900. 3 chambres, garage, terrain 100 x 100. LISE LAPIERRE

•CANADIENNE: 3 chambres, salle à diner indépendante, foyer salon, plancher marqueterie, piscine, super. A voir. LISE LAPIERRE



•REPENTIGNY: Situé à proximité de toutes les commodités, école, parc, centre d'achats. Superbe bungalow 7 pces, \$94,700. négociable.

•REPENTIGNY: A qui la chance? Face au parc. Impeccable cottage 8 pces, 4 chambres, beaucoup d'extras. \$89,500. négociable. Faites vite! Ils sont rares. PIERRETTE GODBOUT



•REPENTIGNY: Superbe bungalow, 3 chambres même palier, foyer au salon, toit cathédrale. CLAUDETTE BOURGEOIS

•CHARLEMAGNE: Prix réduit pour vente rapide, bungalow détaché, 4 chambres, salle familiale finie, garage, \$89,900. CLAUDETTE BOURGEOIS



•CHARLEMAGNE: 2 minutes des autoroutes 40/640, 3 c.a.c., même niveau, piscine, \$92,000. CLEMENT BRIERE

•LE GARDEUR: 3 chambres, s/sol fini, arm. chêne, plancher parqueterie, garage, piscine creusée, urgent. CLEMENT BRIERE



•LACHENAIE: Prix \$85,900, 3 c.a.c., s/s fini, foyer comb. lente, super impeccable. MICHELLE PETITCLERC

•\$79,900. Bung. dét. 2 c.a.c., armoires mélamine, dans Lachenaie, grand patio bois traité. Faites vite. MICHELLE PETITCLERC



•REPENTIGNY: Bung. 76, 3 chambres, même plancher, salle familiale, foyer, piscine, plus extras. DANIEL GOFFOY

•REPENTIGNY: Bung. 76, 3 chambres au rdc, salon ouvert, sous-sol fini, garage, très beau terrain, dans secteur de choix. Faut voir. DANIEL GOFFOY



•LAVALTRIE: Superbe, nouveau sur le marché, très spacieux, cuisine moderne, taxes basses. DANIELLE MIRON

•\$34,900. BORD DU FLEUVE, REPENTIGNY: maison mobile sur terrain loué, 70 pieds, électrique, rénové 1986, à qui la chance? MICHEL ETHIER

491 rue Notre-Dame, Repentigny

585-9500



NORMAND FORGUES
président

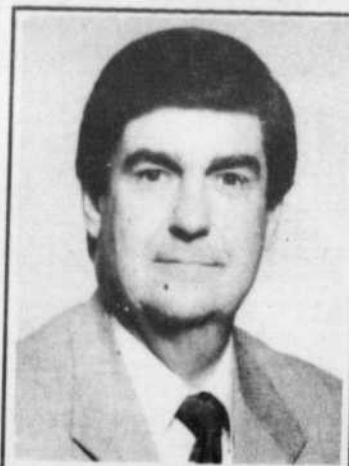

MARIO FORGUES
président

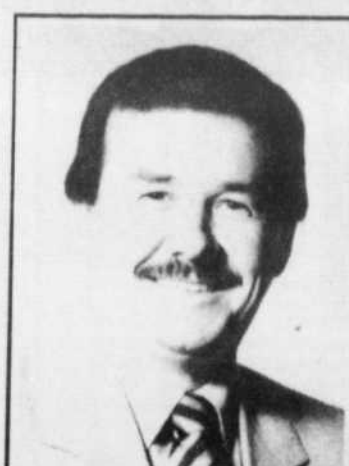

YVON BOLDUC
directeur des ventes

*L'Equipe
au
boutte...*



MARJOLAINE FORGUES
représentante



EDMOND RENAUD
représentant



RÉGIS SAVARD
représentant



LAURENT LAVOIE
représentant



ALAIN RIEL
adjoint au
directeur des ventes



SYLVAIN DAVIAULT
adjoint au directeur
location



RENÉ CHICOINE
représentant



JEAN MAHEUX
rep. usagées



SYLVAIN LAVOIE
rep. usagées

VENTE DE CARAVAN SE 1988
10 EN INVENTAIRE



Vaste choix
de modèles

\$15,799.

Inventaire 8-9116

DÉMONSTRATEURS 1988

Inv.	Modèle	Kilo	Prix	Spécial
8-3410	Aries KD41 4 portes	13,108	13,632.85	9,295.
8-6210	Le Baron coupé	4,479	21,847.80	18,295
8-8708	Fifth Avenue 4 portes	7,771	24,617.80	22,595
8-4003	Dodge 600 SE 4 portes	7,881	18,694.25	15,299
8-6205	Le Baron coupé	9,781	21,133.60	17,599

TOUT RABAIS ENLEVÉS



Dodge

Camions Dodge

CHRYSLER

Automobiles

FORGUES
inc.

**7 ANS ou
115 000 KM**



CHRYSLER
LE MEILLEUR PRODUIT
LA MEILLEURE GARANTIE

15,949 est
rue Sherbrooke
642-7411

"dans l'est, chrysler... c'est nous autres"