

OCTOBRE 1980

**MONTREAL
63^e ANNÉE
75 CENTS**

Le Bulletin **DES AGRICULTEURS**



**La machinerie,
faut la traiter comme ci...**

(page 14)

YARD-MANTM et vous...

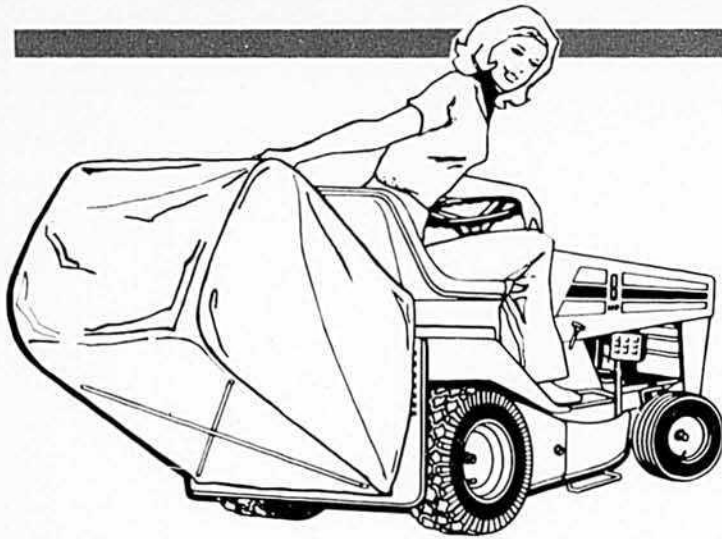

Modèle 13528

Moteur: B.S. 10 C.V.
 Batterie: 12 V. avec alternateur
 Transmission: 5 vitesses avant
 1 vitesse arrière
 Pneus: 11.00 x 4.00 avant
 14.50 x 4.50 arrière
 Tondeuse à éjection
 arrière de 26" incluse.
 Ramasse-herbe
 monte à l'arrière inclus.
 Prix de détail suggéré \$1,469.

Aspirant-automoteur



Modèle 24680

Moteur 6 C.V.
 Commandes sur guidon
 Largeur de nettoyage 30"
 Contenance de 4 boisseaux
 Boyau d'aspiration (optionnel)
 Différentiel sur l'essieu arrière
 Prix suggéré \$629.00

Remorque basculante

Modèle 3048-H
 10 pieds cu. — Caisse de 30" x 48" x 12"
 Roues 4.00" x 8"
 Charge utile de 1/2 tonne
 Prix suggéré \$199.00

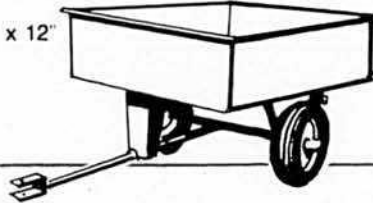

Ramasse-feuilles remorque

Modèle 19468
 Contenance 5.6 boisseaux
 Largeur 30"
 7 positions de réglage
 Prix suggéré \$399.00

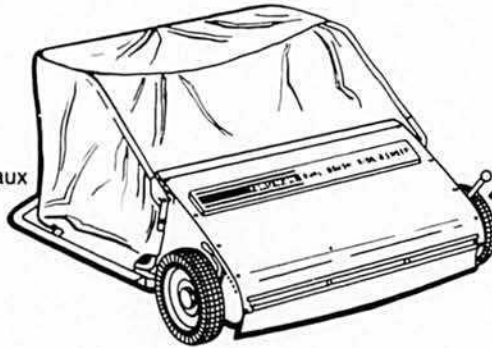

fend le bois (et s'y transporte facilement)

épargne ● Temps
 ● Argent
 ● Effort

Caractéristiques	Modèle 640	Modèle 645-9
Moteur	5 h.p.	8 h.p.
Puissance du piston	19,000 lb/po ²	25,000 lb/po ²
Système hydraulique	2,000 lb/po ²	2,000 lb/po ²
Piston	Alésage 3 1/2" course 24"	Alésage 4" course 24"
Longueur maximale des bûches à couper	24"	26"
Longueur totale	76"	79"
Largeur totale	31 1/2"	37"
Hauteur totale	31 1/2" avec poignée	37" avec poignée
Poids approx. à l'expédition	320 lbs	400 lbs
Prix suggéré	\$879.00	\$1289.00

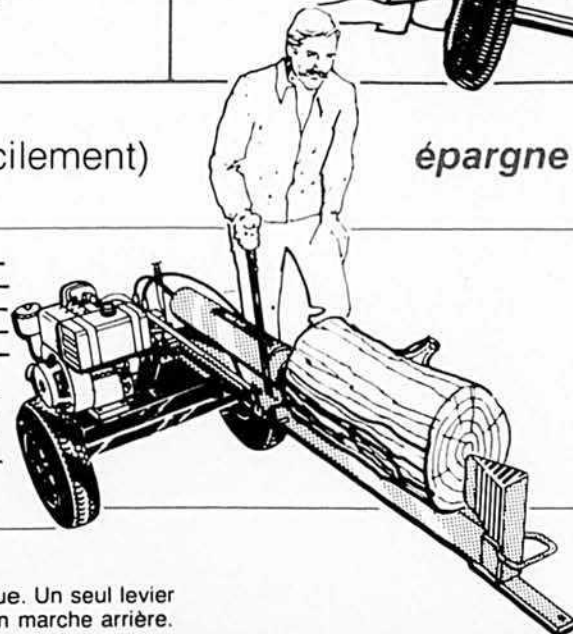

De construction robuste. Poutre en I de 5" renforcée. Cylindre hydraulique à double effet; marche avant manuelle et automatique, retour automatique. Un seul levier commande le piston en marche avant, au point mort et en marche arrière.

faites bon ménage

Modèle 13780

Moteur: B.S. 16 C.V. 2 cyl.
 Batterie: 12 V. avec alternateur
 Transmission: Hydrostatique
 Pneus: 15.00" x 6.00" avant
 22.00" x 7.50" arrière
 Tondeuse: 44" à 2 lames, incluse
 Prix de détail suggéré: \$2,399.

Modèle 13760

Moteur: B.S. 11 C.V. 1 cyl.
 Batterie: 12 V. avec alternateur
 Transmission: Hydrostatique
 Pneus: 15.00" x 6.00" avant
 22.00" x 7.50" arrière
 Tondeuse: 38" à 2 lames, incluse
 Prix de détail suggéré: \$1,999.

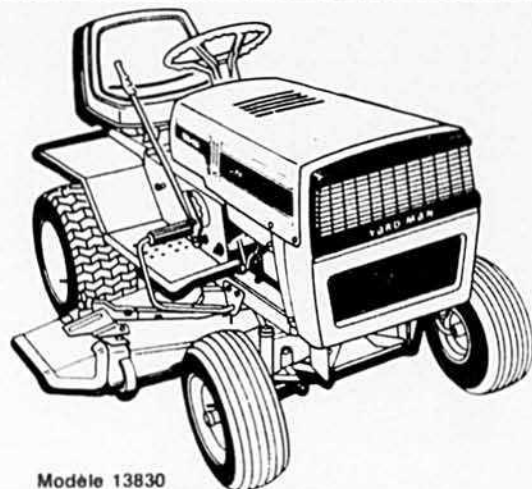
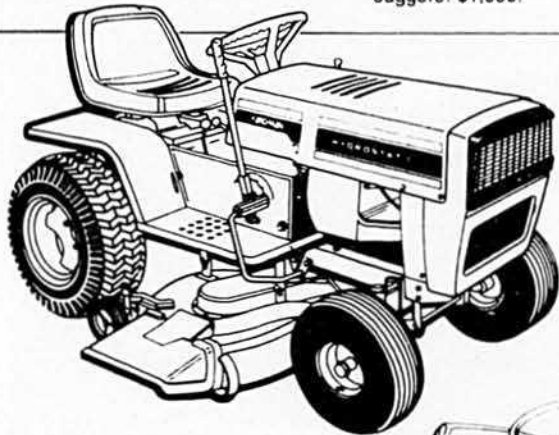

Modèle 13830

Moteur: B.S. 18 C.V. 2 cyl.
 Batterie: 12 V. avec alternateur
 Transmission: 4 vitesses avant
 1 vitesse arrière
 Pneus: 15.00" x 6.00" avant
 23.00" x 9.50" arrière
 Tondeuse: 44" à 2 lames, incluse

Prix de détail suggéré: \$2,249.

Modèle 13875

Moteur: B.S. 8 C.V.
 Batterie: 12 V. avec alternateur
 Transmission: 3 vitesses avant
 1 vitesse arrière
 Pneus: 13.00" x 5.00" avant
 18.00" x 9.50" arrière
 Tondeuse: 36" incluse
 Prix de détail suggéré: \$1,379.

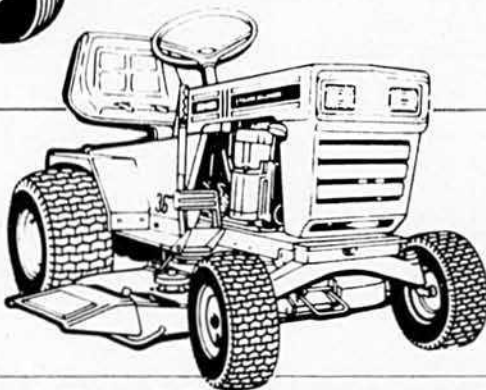

Modèle 13885

Moteur: B.S. 11 C.V.
 Batterie: 12 V. avec alternateur
 Transmission: 3 vitesses avant
 1 vitesse arrière
 Pneus: 13.00" x 5.00" avant
 18.00" x 9.50" arrière
 Tondeuse: 36" incluse
 Prix de détail suggéré: \$1,499.

Les produits Columbia sont disponibles chez votre spécialiste local.

Grande variété d'accessoires disponibles. Demandez à votre marchand de vous les montrer.

Abitibi — Val D'Or — Sirois Marine Inc.	825-5955	Joliette — Joliette — Aux Petits Moteurs Charette Enrg.	756-8844
Anjou — Montréal — Fiecteau et Fils 1980 Ltée	271-1050	Labelle — St-Jovite — Ubald Prévost	425-2345
Argenteuil — St-André d'Avelin — Les Equipements St-André Enrg	983-2229	Lac St-Jean — St-Bruno — R & B Larouche	343-3166
Arthabaska — Victoriaville — Lévis Gagné Inc.	758-1112	Maskinongé — Louiseville — Les Distributions Louiseville Inc.	228-2198
Beauce — St-Elzéar — Les Equipements Motorisés J.A. Marcoux	387-2509	Matane — Matane — Léonard Boulay	562-1300
Beauce — St-Côme Linière Sud — Raymond Loignon		Missisquoi — Bedford — Marine Bedford	248-2006
Sport Enrg.		Montmagny — Cap St-Ignace — Gagné Sport Equipement	246-3127
Beauharnois — Beauharnois — D.L.S. Mini Moteur Inc.	685-3893	Napierville — St-Rémi — Garage Wolfe Inc.	454-9343
Beauharnois — Chateauguy — Marina de Chateauguy	373-2173	Nicolet — Ste-Brigitte des Saults — Machineries Faucher Inc.	334-2929
Bellechasse — Lac Etchemin — J.M. Jacques	692-6756	Orford — Coaticook — Kenneth Walker	849-2240
Berthier — Berthierville — André Garceau	625-2081	Portneuf — St-Augustin — Gobeil Equipement Enrg.	871-0864
Berthier — St-Gabriel de Brandon — Hubert Beuparant Enrg	836-3967	Richelieu — St-Pierre de Sorel — Mini Moteur R.B. Inc.	742-2994
Bonaventure — Bonaventure — Ray Mécanique Sport Enrg	835-2112	Richmond — Danville — Les Equipements W.O. Lodge Inc.	839-3311
Bonaventure — Grande Cascapédia — Cascapédia Entreprises Reg'd	534-3826	Richmond — Richmond — David Taylor	826-5101
Charlesbourg — Charlesbourg — Mini Moteur M.P. Enrg	392-4921	Roberval — St-Félicien — Equipement M. Potvin Inc.	679-1751
Charlesbourg — Stoneham — Léopold Fortin	623-2512	Rouyn-Noranda — Noranda — Atelier Sylvain Martel Enrg	764-5371
Chateauguy — Ste-Martine — Equipement Lazure & Riendeau Inc.	848-2722	St-François — Lennoxville — Georges Delisle	569-9821
Chicoutimi — Chicoutimi — B.F.V. 4 Roues Motrices Inc.	427-3612	St-Hyacinthe — St-Damasse — Y. Leroux Sport Enrg.	797-2281
Deux-Montagnes — St-Hermas — J. René Lafond Inc.	549-2363	St-Hyacinthe — Ste-Rosalie — Aurèle Beaugregard	773-5631
Dorchester — Frampton — Eddy Marcoux	258-3521	St-Maurice — Shawinigan-Sud — Doc Mécano	537-9522
Dorchester — Ste-Claire — Rosario Audet	479-2813	Shefford — Granby — Alain Moto Sports Ltée	375-4466
Frontenac — Black Lake — Mercier Marine Ltée	883-3936	Soulages — St-Clet — H. Farand & Fils Ltée	456-3331
Gaspé est — Ste-Adélaïde de Pabos — Abel Denis Huard	423-5517	Stanstead — Stanstead — Pat Sales & Services	876-7207
Granby — Côté Shefford — Alain Moto Sports Ltée	689-6283	Terrebonne — St-Louis de Terrebonne — Service de Location	
Iberville — Marieville — Ostiguy Equipement	375-4466	A & C Inc.	471-2330
Iberville — Mont St-Grégoire — Serge Jetté	460-4441	Vaudreuil — Rigaud — Paul Lalonde Equipement	451-4276
Johnson — Acton Vale — Boileau Moto Service	347-5158	Vaudreuil — St-Lazare — Garage Cité des Jeunes	455-5121
Johnson — Racine — Garage Pierre Paul Lussier	549-4341	Verchères — St-Denis — Garage Bonin Ltée.	787-2812
Johnson — Ste-Hélène — Ste-Hélène Mini Moteur Enrg	532-2703	Verchères — Varennes — René Riendeau Inc.	852-2552
	791-2257		



Distribués au Québec par

Les Distributions RVI Limitée
 2525 rue Louis Amos, Lachine, Québec H8T 1C3
 Tél.: (514) 636-0620

**OCTOBRE
1980**

PUBLIÉ LE 25 DU MOIS

Photo couverture:
Moïse Cossette

LUCILLE FONTAINE-DAVIS
présidente

CLAUDE CHOQUETTE
rédacteur en chef

MOÏSE COSSETTE
rédacteur

GUY JACOB
rédacteur

MONIQUE LALONDE
adjointe à la rédaction

JACQUES LAUZON
directeur de la publicité

RACHELLE MEILLEUR-LEROUX
coordonnatrice à la publicité

FRANÇOISE AUBRY
service des abonnements

Le Bulletin des Agriculteurs
110 ouest, boul. Crémazie
suite 1100
Montréal, Qué.
H2P 1B9
Tél.: (514) 382-4350

Un magazine mensuel fondé en
1918. La Compagnie de Publication
Rurale Inc. détient des droits
réservés sur tout ce qui est publié
dans Le Bulletin des Agriculteurs.

Les éditeurs ne peuvent
être tenus responsables
de la perte de manuscrits,
photos ou illustrations
non sollicités.

Abonnement:
\$ 7,00 pour 1 an
\$11,00 pour 2 ans
\$15,00 pour 3 ans
à l'extérieur du Canada,
\$10,00 par année
payable d'avance

Les renouvellements doivent être
signés du nom apparaissant sur la
bande d'adresse, afin de prévenir la
duplication. Les abonnés en
donnant leur changement d'adresse
devront aussi inclure la bande
d'adresse.

Composition et montage:
Sogebi Ltée
Impression: Imprimerie
Canadienne Gazette

Courrier de la 2e classe
Enregistrement no 0068
Dépôt légal
Bibliothèque nationale du Québec
ISSN 0007-4446



Le Bulletin

DES AGRICULTEURS

SOMMAIRE

AGRICULTURE

<i>Télé-Bulletin</i>		7
<i>Viens jaser une minute!</i>	Maurice Hardy	10
<i>La machinerie, faut la traiter comme ci... et non pas comme ça!</i>	Moïse Cossette	14
<i>Un office de commercialisation de la pomme de terre dans l'Est du Canada...</i>	Guy Jacob	18
<i>Luc Ouellette, un spécialiste de la pomme de terre depuis 20 ans</i>	Guy Jacob	20
<i>Roland Bouchard, le meilleur laboureur du Canada en 1980</i>	Moïse Cossette	24
<i>Vouloir fixer les prix, c'est souvent rêver en couleur</i>	Jacques Jubinville	28
<i>Aviculture</i>	J.B. Roy	36
<i>Agropur inaugure sa fromagerie modèle</i>	Moïse Cossette	40
<i>Production laitière</i>		47
<i>Un turbo-chargeur pour augmenter la puissance des moteurs?</i>	Guy Jacob	48
<i>L'agriculteur devrait assurer son gagne-pain</i>	Guy Jacob	86
<i>Les productions supérieures du PATLQ</i>		90
<i>Les concours de tire, un loisir agréable</i>	Guy Jacob	94

CHRONIQUES

<i>Les pronostics de novembre</i>		6
<i>Les mots croisés</i>		46
<i>Onésime</i>	Albert Chartier	68
<i>C'est nouveau</i>		72
<i>Votre motoneige et vous</i>	Jacques Coulon	79
<i>Le cultivateur devant la loi</i>		81
<i>Dates à retenir</i>		88
<i>Le Bulletin sportif</i>	André Trudelle	99
<i>On nous écrit...</i>		106

NOUVELLE ET ARTICLES

<i>La légende du rocher de Percé</i>	Jean-Jacques Chartrand	66
<i>Le fumier... c'est de l'énergie</i>	Simon M. Guertin	84
<i>La photographie d'animaux, un métier bien particulier</i>	Claude Forand	100

SOUS MON TOIT

<i>Des Québécoises à part entière</i>	Marie-Madeleine Denis	52
<i>Un boléro</i>	Francine Robichaud	56
<i>Fanfreluche</i>	Fédora Larivière	58
<i>Cuisine</i>	Suzanne Simard-Mavrikakis	60
<i>Cordes et boules</i>	Fédora Larivière	62
<i>Une perfectionniste raconte comment on devient artisane de l'année</i>	Monique Brunelle-Ferland	63



Commission administrative des régimes d'assurance - stabilisation des revenus agricoles

PRODUCTEURS DE BOEUF

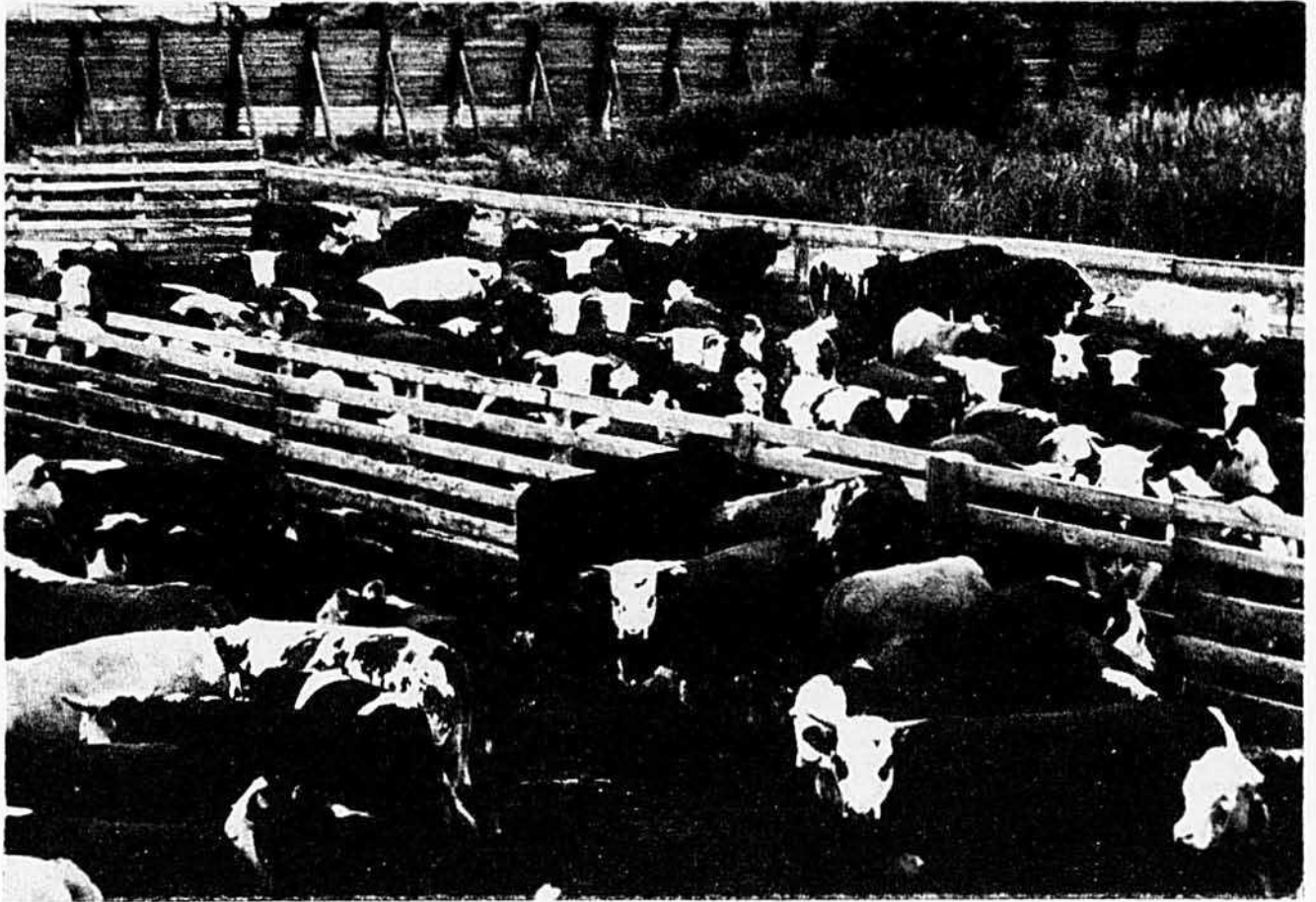

OFFREZ-VOUS UNE PROTECTION VRAIMENT QUÉBÉCOISE

**LA DATE D'ADHÉSION POUR 1981 À L'ASSURANCE-STABILISATION
POUR LES PRODUCTEURS DE BOUVILLONS D'ENGRASSEMENT EST
LE 1ER DÉCEMBRE PROCHAIN.**

Je désire adhérer au régime pour les producteurs de bouvillons d'engraissement:

Nom: _____

Adresse: _____

Code Postal: _____

Nbre de fêtes à l'engraissement: _____ No producteur agricole: _____

Faites parvenir votre demande à:
CARASRA
200-A Chemin Ste-Foy, 10e étage
Québec, Québec
G1R 4X6



**Gouvernement
du Québec**

vous présente les pronostics de novembre

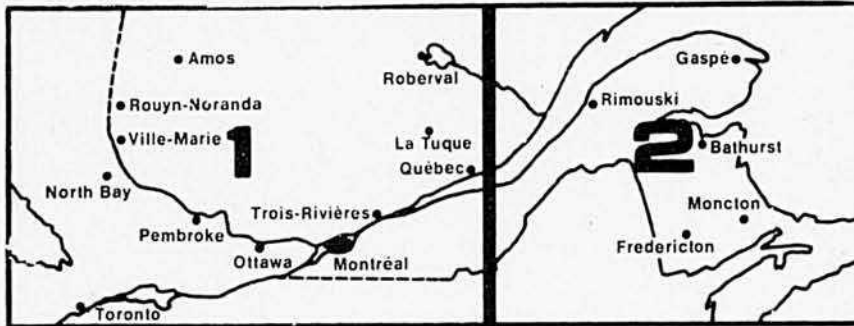

NOTE: Ces pronostics ont été préparés à l'aide du compilateur électronique UNIVAC. L'expérience a prouvé qu'ils étaient justes dans la grande majorité des cas. Les précipitations et le degré de température ne sont pas nécessairement prévus pour votre ferme mais pour votre région. Par exemple, si on prévoit du soleil ou des précipitations entre le 9 et le 12 du mois, cela ne veut pas dire que ces conditions prévaudront continuellement durant ces jours.

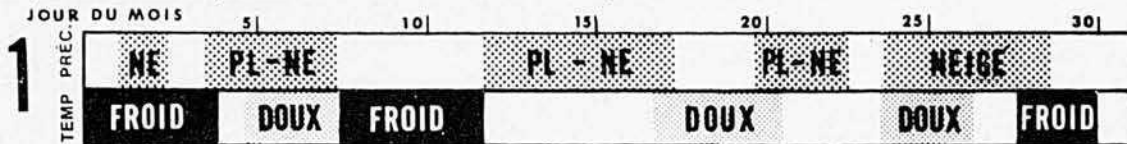

RÉGION DE L'ABITIBI-TÉMISCAMINGUE: Dans l'ensemble, températures et précipitations au-dessus de la normale. Froid au début du mois; plus doux du 5 au 7 (maxima probables de 8/13°C); pluie et neige entre le 4 et le 7; suivra d'autre temps froid. Le temps sera variable du 12 au 17 et on prévoit de la neige 2 ou 3 jours au cours de cette période. Les chutes de neige seront nombreuses du 20 au 27 et on prévoit des minima de -20 à -25°C quelques nuits vers le 28.

VALLÉE DE L'OUTAOUAIS: Novembre sera un peu plus doux que d'habitude bien que l'on attend plusieurs intervalles très froids. Le thermomètre pourrait marquer 14/18°C vers les 6 et 7; suivront plusieurs jours froids mais des températures saisonnières ou plus douces s'installeront à compter du milieu du mois jusqu'au 25. Le temps le plus froid est cédulé entre le 27 et le 29 (minima de -18/-13°C). Les précipitations excéderont la normale et les plus significatives sont prévues entre le 5 et le 7, autour du 15, du 20 au 22 et du 25 au 27.

RÉGION DE MONTRÉAL ET DES CANTONS DE L'EST: Les précipitations seront plus nombreuses et les températures près ou plus élevées que la normale. Doux entre le 5 et le 7 (14/18°C) mais plusieurs jours très froids sont cédulés au cours de la première moitié du mois et on prévoit de la pluie et/ou de la neige entre le 4 et le 9. D'autre neige est prévue vers le 15 et de la pluie se changeant en neige entre le 20 et le 22 et du 25 au 28. Les températures seront très variables au cours de la dernière moitié du mois et on attend plusieurs intervalles doux et un autre très froid (-21/-17°C) autour des 28 et 29.

RÉGION DU LAC ST-JEAN-CHICOUTIMI: Les températures varieront de près à au-dessus de la normale, par endroit. Les périodes les plus douces sont attendues entre le 5 et le 7 (9/13°C) et plusieurs jours autour du 18. Les plus froides sont cédulées du 8 au 11 et vers la fin du mois alors que le thermomètre pourrait descendre à -25/-21°C. Des précipitations majeures affecteront la région au cours de la première semaine, entre le 14 et le 17 et du 20 au 22.

GASPÉSIE ET NOUVEAU-BRUNSWICK: En moyenne, températures près de la normale pour la région et les plus douces sont cédulées entre le 4 et le 7 (14/17°C parfois). Les passages froids seront généralement brefs mais fréquents tout au long du mois et des températures de -13 à -18°C parfois sont prévues entre le 8 et le 11 et du 27 au 29. Les précipitations importantes sont cédulées entre le 4 et le 8, du 13 au 15 et vers les 21 et 22. Il y aura également de la pluie et de la neige du 25 au 28.

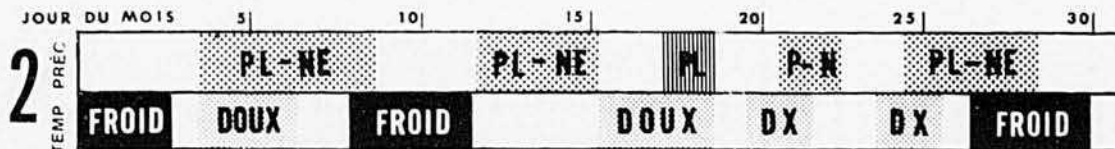

*Préparés exclusivement pour Le Bulletin des Agriculteurs par Irving P. Krick Associates, Inc. Il est interdit de reproduire ces pronostics ou d'en faire un usage commercial sans autorisation écrite.



LA BRASSERIE O'KEEFE LIMITÉE

LES BLÉS PRODUITS en 1980, au Québec et en Ontario, auraient été atteints de fusariose, une maladie des céréales vieille comme le monde, causée par l'humidité excessive de notre climat, particulièrement au moment de la récolte.

La contamination serait deux fois plus grave au Québec qu'en Ontario. Il n'en fallait pas plus pour en faire une grande nouvelle, indépendamment de sa signification.

LE PROBLÈME DU BLÉ contaminé a fait plus de bruit que de mal aux producteurs de blé du Québec, sauf dans le cas de ceux qui cultivent les types de blé mou qu'ils destinaient aux boulangeries, soit pour consommation humaine. Et encore là, le mal n'est pas extrême.

CES BLÉS SONT IMPROPRES à la consommation humaine. Le ministère de la Santé Nationale en a décidé ainsi. Ils contiennent des toxines capables de causer, entre autres, des vomissements. Ils ne sont cependant pas perdus parce qu'ils peuvent être servis aux animaux de façon sécuritaire, pourvu qu'on ne dépasse pas certaines proportions de ce blé dans les rations, proportions qui sont d'ailleurs voisines de la normale. Inclus en trop grandes quantités dans les rations, ils affecteraient la performance des animaux. Le noeud de la question est de savoir jusqu'à quel point on peut en servir aux diverses espèces animales.

LES SEULES DONNÉES précises, quant aux niveaux de tolérance, fournies officiellement émanent d'Agriculture-Canada. Agriculture-Québec n'a pris aucune position autre que de ren-



Faits et Semences

PRIDE R108 - Largement Adapté

Le **PRIDE R108** est un croisement à trois voies de rendement supérieur pour le grain ou l'ensilage à l'échelon de 2600 UTM.

Le **R108** est fortement à conseiller, pour les raisons suivantes:

- Excellents rendements en grain, ensilage à teneur globale supérieure en UNT à l'acre
- Plant d'un riche vert foncé à épi volumineux et cylindrique
- Largement adaptable
- Séchage rapide

La variété **R108** est rapidement devenue une des variétés les plus connues au Québec et en Ontario.



Semico Inc.
C.P. 150
Ste-Rosalie
Comté de St-Hyacinthe
Québec J0H 1X0

Alfa-Laval permet une alimentation précise en stabulation libre ou à carcans.

Système d'alimentation Challenger pour stabulation libre.

Le système d'alimentation Challenger Alfa-Laval permet de choisir la ration de chaque vache et de laisser la vache décider quand la manger.

Chaque vache est programmée pour recevoir une ration alimentaire précise par 24 heures, ce qui élimine l'alimentation coûteuse et non productive. La mangeoire brevetée est scientifiquement conçue pour l'alimentation rapide et efficace. Ce système est actionné par un dispositif électronique appelé "transponder" attaché à chaque vache.

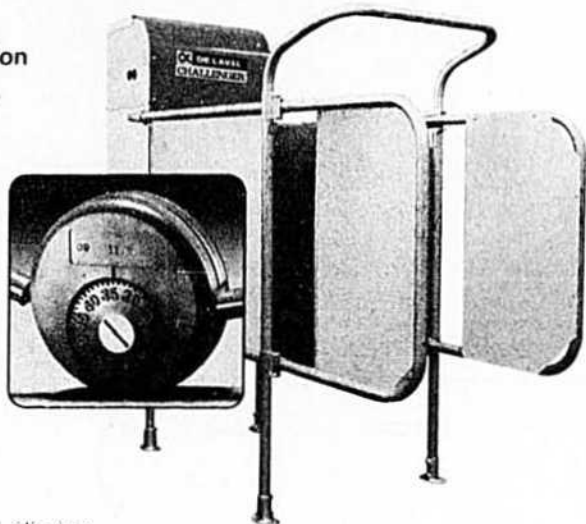

Chariot d'alimentation avec proportionneur pour étable à carcans.

Il suffit de régler le cadran pour chaque vache et de tourner la manivelle, pour obtenir la ration exacte. Ce chariot d'alimentation Alfa-Laval a une sortie de hauteur réglable de 7 1/2" (19 cm) à 25 1/2" (65 cm) pour convenir à la plupart des hauteurs de mangeoires.

Pour obtenir plus de détails sur nos systèmes d'alimentation fiable, communiquez avec:



ALFA-LAVAL

Alfa-Laval Limitee

3180, chemin Devonshire, Montréal, Québec H4P 2K3

ou votre concessionnaire local.

voyer les requérants aux renseignements émis par Ottawa.

10% DES RATIONS destinées aux bovins. C'est la recommandation officielle à l'égard du blé produit au Québec; la limite va à 25% dans le cas du blé ontarien. Qu'est-ce qu'on entend par ration et jusqu'à quel point ces limites s'appliquent aux moulées pour les porcs et la volaille? Il semble que personne ne veuille se compromettre.

LE CONSENSUS GÉNÉRAL va dans les sens suivant: la limite de 10% serait tellement sécuritaire qu'on peut y aller sans aucune crainte. Il faudra attendre jusqu'à la fin de novembre pour des renseignements définitifs. C'est à cette date que seront complétés les essais d'alimentation entrepris par Agriculture-Canada sur des bovins, des porcs et de la volaille nourris à divers taux de blé contaminé de l'Ontario et du Québec.

L'INTERDIT DU MINISTÈRE

de la Santé Nationale s'applique automatiquement à tout le blé produit au Québec parce que, notre blé n'étant pas blanc, il n'est pas possible de déterminer à l'oeil si sa récolte est affectée de cette moisissure rose identifiant la maladie. La récolte de blé du Québec est évaluée entre 100 000 et 125 000 tonnes, dont 35 000 tonnes devaient être destinées à la consommation humaine.

LE VERMIFUGE

TRAMISOL®

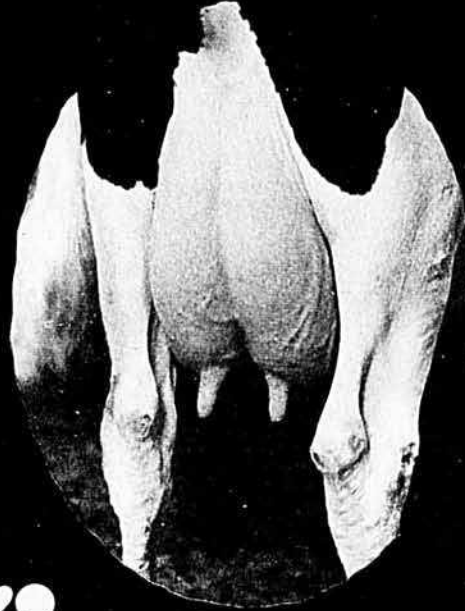

Tirez-en le maximum.

Robert Lefebvre de
St-Félix de Kingsey, Québec, dit:

"Il y a quatre ans, j'ai eu des problèmes avec mes veaux atteints de vers du poumon et j'ai commencé à les vermifuger.

"Depuis ce temps, je fais le traitement aux taures et aux veaux l'automne.

"Je suis convaincu qu'un traitement Tramisol pour les vaches laitières coûtera l'équivalent de quelques litres de lait, mais par contre j'augmente la production de plusieurs litres.

"Je vermifuge avec Tramisol parce qu'il élimine les vers du poumon

et c'est une bonne assurance-santé pour mon troupeau laitier."

TRAMISOL est le vermifuge le plus utilisé au Canada. En effet, l'ingrédient actif de TRAMISOL est le seul agent véritablement efficace contre les 9 espèces de vers (y compris le ver du poumon) qui peuvent miner la santé de votre troupeau laitier.

Plus que tout autre vermifuge, le TRAMISOL se présente sous un plus grand nombre de formes pratiques: solution injectable, oblets® et comprimés.

TRAMISOL. Tirez-en le maximum.

 **CYANAMID**

viens
jaser
une
minute!

avec Maurice Hardy, agronome

Le réveil d'une région agonisante



Les voyages forment la jeunesse et déniaient les adultes, disait un jour un vieil agronome qui n'avait pas usé ses semelles sur les grands chemins à visiter le vaste monde parce que, sa vie de fonctionnaire il l'avait vécue en temps où les échanges franco-québécois n'existaient pas et où seuls de rares privilégiés pouvaient se payer le luxe de "partir en voyage". N'empêche qu'il avait voyagé à sa façon, à l'échelle réduite si l'on veut, assez cependant pour apprécier l'importance de cette école.

Quand on voyageait dans ce temps-là, c'était pour s'instruire. Aujourd'hui, le voyage a perdu tout son sens. On voyage pour voyager! On visite bien souvent pour que ça fasse bien ensuite dans les conversations! On voyage pour s'étourdir! Pourtant, que de choses on pourrait apprendre si on savait voyager! Il n'est pas besoin d'aller courir au loin pour ça! On devrait même commencer à voyager chez soi, ne serait-ce que pour apprendre à voyager en regardant, en observant, en questionnant et surtout en réfléchissant.

La réflexion: c'est peut-être ce qui nous manque le plus! Mais la réflexion ne faisant pas de bruit, et le bruit ne facilitant pas la réflexion, ces gens qui voyagent pour déplacer de l'air, à grands frais bien souvent, se retrouvent bien souvent aussi dépourvus de richesse du cœur ou de tête qu'ils l'étaient avant de partir.

Ce long préambule me fournit l'occasion de vous dire que, pour moi, les plus beaux voyages ont toujours été ceux que j'ai faits ici, près de chez nous, autour de chez nous; ce sont ces voyages-là qui m'ont appris mon métier, qui m'ont aidé à le perfectionner et qui m'ont permis de mieux connaître ceux qui nous entourent d'une terre à l'autre, d'un rang à l'autre, d'un village à l'autre. Ces voyages m'ont permis de mieux réaliser le sens du travail et la valeur de l'homme qui s'associe à la terre en secondant la Nature dans l'éclosion de ses miracles.

Le secret du voyage, ça s'apprend de bonne heure, quand on est jeune. Moi, j'en retrace l'origine au temps où, trop petit pour sauter dans le "banneau", mon père me balançait par-dessus le panneau arrière avant de partir avec lui inspecter les clôtures du trait-carré ou le "chemin de travers". Vous direz que je force la note en appelant ça des voyages? J'ajouterai même que je faisais des voyages instructifs quand, comme je vous l'ai raconté le mois dernier, j'allais faire ma visite quotidienne au phare des Grondines. Partout, il y avait quelque chose à voir, à surveiller, sur quoi questionner. On apprenait dans le plus beau livre du monde, celui de la Nature.

Le plus beau de l'histoire, c'est que ce livre est encore là et que je n'ai pas fini de le lire et de le relire...

J'ai fait un petit tour dans Laprairie

En plein juillet, entre deux ondées, j'ai encore visité des champs afin de voir comment on s'en tirait avec cette saison drôle, qui suivait un hiver drôle.

Chaque jour de tournée et de visite dans les champs, à regarder, à questionner le producteur, nous apprend quelque chose de valable, nous rappelle quelque chose d'appris il y a longtemps, mais que les circonstances et les saisons nous ont peut-être fait oublier.

Un jour, je suis parti pour aller tout près, presque à côté de chez moi. Je suis allé dans la région qui vit à l'ombre de la grande Métropole, dans St-Jean, Lacadie, St-Philippe de Laprairie.

Qu'est-ce qu'il y a là de particulier? C'est une région où, il y a 10 ou 20 ans, l'agriculture devait faire place à l'industrie, aux commerces, aux autoroutes, aux développements domiciliaires. Avant l'arrivée de ce vent maudit, on trouvait là des troupeaux parmi les meilleurs du Québec, on y trouvait d'excellents éleveurs et de bons cultivateurs. Le sol étant aussi le meilleur de la province, on y trouvait une agriculture

et des cultivateurs prospères.

Cette région avait tout pour elle. A ses immenses possibilités de grande culture s'était ajoutée celle des cultures de conserverie. Mais, quand le maïs-grain est arrivé et a pris de la popularité, les troupeaux ont commencé à disparaître.

C'est dans ce temps-là, ou à peu près, que l'ère de la spéculation est arrivée: les terres se sont mises à se vendre pour fins de spéculation, dans cette région surtout, comme dans presque toutes les régions entourant les grands centres urbains du Québec. Le développement des services publics et la migration, comme la création d'entreprises commerciales ou industrielles faisaient tout à coup rêver des agriculteurs qui, du jour au lendemain, entrevoyaient "le million".

Ce "million" pouvait avoir une signification intéressante pour celui qui, depuis quelque temps, avait tout à coup réalisé que ses capacités diminuaient et que la relève n'y était pas. Mais, pour d'autres, sinon pour la plupart de ceux qui ont accepté de monnayer le patrimoine, ce "million" n'a pas fait que des heureux et il a trop souvent coûté plus qu'il n'a rapporté.

C'est la région entière qui a été affectée par ces modifications. Des rangs presque entiers ont arrêté de vivre. Des champs ont cessé de produire. Les "fardoques" ont envahi les fossés et clôtures. Sur des sols de qualité exceptionnelle, l'agriculture a "végété"... elle était, en bien des endroits, à toutes fins pratiques disparue.

La persévérance a gain de cause

Le réveil n'allait cependant pas tarder, presque envers et contre toutes les espérances. Le réveil a été magnifique. Des places qu'on disait devoir être bientôt fermées à l'agriculture se sont tout à coup réveillées. On y a vu, du jour au lendemain, arriver la draineuse et le "bulldozer", la charrue, la herse et le



La culture comparative "côte à côte" vous prouvera pourquoi vous devez choisir

Un grand nombre d'excellentes variétés de maïs sont à votre disposition. La question est de savoir laquelle de ces variétés donnera le meilleur rendement dans votre région. Notre marchand P-A-G peut vous démontrer les résultats remarquables obtenus avec les différentes variétés de hybrides hâtifs P-A-G cultivées dans votre voisinage, dans un sol semblable à celui dont vous disposez. De cette façon, vous aurez une idée plus claire de ce que

vous pouvez obtenir en fait de rendement, maturation, taux de séchage et poids à l'essai. Vous pouvez faire votre choix avec un peu plus de confiance, même parmi les nouvelles variétés de maïs P-A-G, car la culture comparative "côte à côte" vous démontre et vous en apprend davantage. Si vous avez besoin immédiatement d'éclaircissements, écrivez ou téléphonez à Dave Wilson, 1335 Ethier, Chomedey Laval, Québec H7W 3X3, tél. (514) 687-6571.



Pierre-Paul Fleurant — St-Denis, Québec

"Il y a déjà 5 ans que je participe à l'opération "côte à côte" et mes constatations sont que le poids moyen du minot des variétés P-A-G SX 111 et Cargill 810 est légèrement supérieur à la moyenne des maïs déjà essayés. En plus, ce sont des maïs hâtifs qui se récoltent tôt l'automne, à un bas niveau d'humidité, et qui rivalisent avec les concurrents plus tardifs."



Normand Vinet — St-Etienne, Québec

"Depuis 4 ans de pièces d'échantillons de l'opération côte à côte de P-A-G, j'ai constaté que les taux d'humidité à la récolte des hybrides P-A-G SX 111 et Cargill 810 ont été de 2 à 3 degrés plus bas que les variétés compétitives, avec un rendement supérieur."



Jean Cournoyer — Ste-Victoire, Québec

"L'an dernier dans ma parcelle de l'opération "côte à côte", les variétés Cargill 810 et P-A-G SX 111 ont eu respectivement le premier et deuxième meilleur rendement contre quatre variétés concurrentes et ce, avec un taux d'humidité inférieur."

La limite de garantie et la compensation que porte chaque sac de semences P-A-G fait partie des conditions de vente de cette semence.

REMARQUE: Les résultats de la semence peuvent être défavorablement influencés par des facteurs de milieu, par des lignes malabtes, insectes ou de maladies ou par d'autres facteurs sur lesquels P-A-G ne peut agir.



"des hybrides hâtifs de haute qualité"

970 Pond Mills Road, London, Ontario N6A 4C2
Tel: 519-681-0631

On peut combattre la rouille de deux façons.

À l'ancienne.

À la moderne.



Cet automne, donnez un traitement antirouille à votre équipement de métal avant de l'entreposer.

Ce ne sera pas une corvée avec Ultra Mist.

Ultra Mist est un aérosol. Il couvre tous les coins et recoins. Il sèche en une demi-heure environ et laisse une pellicule protectrice contre l'humidité et la rouille.

Ultra Mist agit aussi comme un lubrifiant. La couche cireuse dont il enrobe les pièces mobiles en assure la souplesse de roulement.



Vous allez de toute façon protéger votre équipement coûteux. Opterez-vous pour la méthode démodée ou pour Ultra Mist? Pour un travail rapide et bien fait le choix est facile à faire.

C'est simple comme bonjour.



1880-1980

COMPAGNIE PÉTROLIÈRE IMPÉRIALE LTÉE

Chez votre agent Esso. Toujours fiable.

semoir. Le réveil s'est fait au son des techniques modernes parce que des individus s'y sont soudainement amenés, des hommes d'affaires qui avaient sans doute fait de ces voyages qui forment la jeunesse.

J'ai vu ces gens à l'oeuvre au cours de cette tournée dont je parle. Cette année, cette marche ne s'est pas arrêtée. Il y a les nouveaux arrivés qui "bûchent" à tour de bras pour reprendre le temps perdu de ces terres oubliées pour des rêves. Il y a aussi ceux qui étaient restés là, qui n'avaient pas succombé à l'apât "du motton à encaisser" et qui avaient choisi d'aller aux cultures modernes: maïs-grain, céréales, luzerne; ces persévérants avaient découvert les rotations à adopter, les améliorations à apporter, les techniques à choisir.

Si vous rencontrez ces spécialistes que j'ai visités au cours de l'été, dans cette région, l'un vous dira et vous montrera les effets de l'enfouissement d'une quatrième repousse de luzerne dans un champ semé avec 150 livres de blé à l'acre ce printemps. Quand nos pères nous rapportaient avoir entendu dire que des champs poussaient le blé à la hauteur des clôtures, c'est à de tels champs qu'ils réfèrent. Ce sont des champs comme ceux-là qu'on pouvait par exemple voir cette année chez Bérard Rémillard... qui avait tout de même ajouté à sa fertilisation régulière de printemps quelque 60 livres d'azote.

Un autre vous donnera sa recette qui consiste à ajouter trois livres de trèfle rouge à son semis d'orge. Pourquoi du trèfle? Pour l'enfourir en fin de saison dans une rotation céréales-maïs-luzerne. Il ne serait pas étonnant que ce trèfle se soit payé facilement par son apport de matière d'enfouissement!

Dans cette région, on a appris aujourd'hui la valeur d'une bonne préparation de terrain à l'automne. Dans le langage de l'un d'eux, cette découverte s'exprime ainsi: "on laboure à bonne heure, on herse ensuite régulièrement jusqu'à l'automne... au printemps, un coup de "grobeur" et on est prêt à terminer nos semences entre le 5 et le 10 mai..."

La nouvelle région agricole de La-prairie est vite devenue une belle région de terres "propres" et de champs qui se ressemblent tous d'un producteur à l'autre et d'une production à l'autre pour leur propreté, leur uniformité de semis, leur couleur riche et la qualité du travail qu'on y a mis.

Ce qui a permis à cette région de renaître totalement à la bonne agriculture, c'est sans doute la persévérance de ceux-là qui n'avaient pas quitté. Il y a là, depuis longtemps, des producteurs de semences reconnus. Ils n'avaient pas lâché et on les y retrouve encore qui produisent la même qualité de récoltes, qu'il s'agisse de céréales, de mil ou de trèfle. Leur technique n'est pas d'aujourd'hui. L'un d'eux dira par exemple qu'il a appris de son père à faire de la semence de trèfle et qu'il ne se pose pas de question à savoir si sa technique est la meilleure: il le sait depuis toujours.

Cette région où l'on disait l'agriculture à son déclin il y a moins d'une génération est devenue maintenant une région où tout vit, où les améliorations modernes se collent à un excellent entretien des vieilles bâtisses converties à d'autres vocations que celles choisies à l'origine.

Les cultivateurs qui lui ont donné ce second souffle de vie ont quelque chose en commun: leurs terres sont toutes drainées par drains souterrains. Le drainage souterrain est passé dans leurs moeurs. Il n'y en avait peut-être qu'un seul qui avait résisté depuis toujours à cette tentation de faire venir la draineuse, mais il vient tout à coup de se décider: il était "tanné de manquer son coup"... Et tous vous diront que, depuis qu'ils ont drainé leur terre, il n'y a plus de mauvaise année sur leur ferme. □

Moïse Cossette, le journaliste agricole de l'année

Notre rédacteur a remporté, pour la période 1979-80, les honneurs du concours de l'ACRA (Association canadienne des rédacteurs agricoles). L'article "Cultivateurs demandés pour nos terres abandonnées", publié dans Le Bulletin des Agriculteurs de septembre 1979, lui a valu cette décoration.

Félicitations!

**La cabine Curtis
— l'une des plus
vite installées
qui soient!**



La cabine Curtis,
la plus vite installée qui soit.

L'installation prend une heure en moyenne. Et on l'enlève en cinq minutes à peine.

Avantages de la cabine Curtis:

- des cabines standard adaptées à plus de 750 modèles de tracteurs agricoles et industriels sur roues, équipés ou non de chargeurs
- fermeture-éclair sur toute la longueur, gage d'accès facile
- tout l'ensemble de cabine n'utilise qu'une même gamme de boulons
- cabine inclinable vers l'arrière pour l'entretien après enlèvement du rideau, sur tous les tracteurs

Voyez votre concessionnaire George White & Sons et commandez dès aujourd'hui pour votre tracteur une cabine Curtis.



16755 rue St-Louis,
St-Hyacinthe, Québec
J2T 3G4
(514) 773-6025

**... pour tirer plein parti de
votre terrain depuis 1857.**

**La machinerie,
faut la traiter
comme ci...**

**... et non pas
comme
ça !**



texte et photos, Moïse Cossette, agronome

Est-il possible que l'agriculture des temps modernes soit trop payante? Question ridicule? En apparence seulement, parce que beaucoup de gens se la posent! Et si un tel doute plane dans l'esprit de beaucoup de personnes, c'est peut-être qu'il y a des indices les inclinant à penser ainsi.

Les lignes qui suivent n'ont rien d'une étude économique qui justifierait une réponse affirmative ou négative à la question posée. Elles ne traitent que d'apparences laissant supposer que, si on était aussi pauvre, on serait plus économe.

Afin de faire naître d'éventuelles nuances, on pourrait par exemple avancer que, si l'agriculture moderne n'est pas assez rémunératrice dans les faits, on a bien souvent l'impression sinon la preuve qu'elle l'est trop, ou qu'elle pourrait de toute évidence l'être davantage par l'application de certaines mesures élémentaires d'économie, qu'on semble avoir oubliées.

La preuve en est là, en noir sur

blanc, étalée dans la présente page. Une machine comme celle que l'on voit dans la photo du bas, ou plutôt la machine équivalente qu'il faudrait aujourd'hui acheter pour remplacer l'autre devenue hors d'usage, coûterait à peu près \$43 500, à prix spécial. C'est une jolie dépense, surtout quand on pense qu'il aurait été possible de doubler la durée de la première en la traitant avec tous les égards dus à un équipement aussi précieux, en lui évitant l'usure du temps.

Des photos comme celle-ci, d'équipement dispendieux par négligence oublié dans le champ sous la neige tout l'hiver, l'auteur de ces lignes en a accumulé toute une série au cours des années. C'est ce qui lui permet de conclure que, chez certains, encore trop nombreux, l'usure du temps raccourcit la durée de l'équipement tout aussi sûrement que l'usure résultant de leur utilisation.

La machine dont l'usage coûte le moins cher est celle qui dure. Com-

plètement dépréciée au livre de comptabilité, elle peut remplir sa fonction aussi bien qu'une neuve et ses heures d'utilisation ne présentent alors plus aucun frais. La machine dont l'emploi coûte cher est celle qu'on doit remplacer prématurément, pour quelque cause que ce soit.

Nos machines pourraient durer plus longtemps

Quand un cultivateur achète une machine, c'est bien souvent un peu comme s'il avait solutionné son problème pour toujours. C'est comme si cette machine allait durer toujours. Il apprend sans trop s'y arrêter, quand il établit ses bilans et fait ses rapports d'impôt, que ses machines se déprécient.

Par exemple, officiellement, la presse à foin et le tracteur perdent 30% de leur valeur dès leur première année d'usage et la dépréciation continue au rythme de 10% par



“Nutribec, c’est pour eux comme pour vous, une croissance assurée!”

NUTRIBEC, par la qualité de ses produits, vous assure au moyen de services professionnels un rendement maximum de votre élevage. Chaque programme alimentaire NUTRIBEC est conçu de façon à apporter à votre bétail tout ce dont il a besoin durant les étapes de sa croissance. Les nombreux spécialistes

en alimentation de chez NUTRIBEC recherchent constamment de nouvelles formules et techniques afin

d’améliorer la rentabilité de votre élevage. NUTRIBEC possède un réseau de distribution réparti dans les principales régions agricoles du Québec, de l’Ontario et des Maritimes. Communiquez avec la Meunerie NUTRIBEC. Un représentant vous établira un programme de produits de qualité.



Nutribec Itée
une croissance assurée

Moulées pour porcs, poules, brebis, moutons, chevaux et lapins.



année de leur valeur restante; après 6 ans, ils ne valent plus que 20% de leur coût original.

Bien des cultivateurs en rient parce que, chez eux, ces machines durent bien plus longtemps.

1— La machine qui dure est une machine qu'on utilise suivant les spécifications du manufacturier. C'est difficile à croire mais c'est là un des principaux défauts des usagers, au dire du moins des mécaniciens au service des dépositaires, qui ont à dépanner leurs clients, sinon à répondre à leurs plaintes.

Le tracteur qui travaille toujours à sa plus que pleine capacité et auquel on demande toujours "un peu plus" sous le prétexte qu'une machine comme celle-là "c'est fort à ne pas en voir le bout", il finira un jour par flancher comme l'enfant finit toujours par se mouiller les pieds quand il décide de se prouver à lui-même que ses belles bottes neuves sont étanches jusqu'à leur rebord.

On trouve encore, sur des fermes, des tracteurs et autres machines de 25 à 30 ans "qui en valent une neuve à certaines tâches", comme on trouvait autrefois des chevaux âgés dans l'écurie parce que leur maître était de ceux qui "laisaient souffler" ses bêtes après un effort soutenu et savaient "leur donner une chance".

2— La machine qui dure est aussi une machine que l'on entretient selon les indications du manufacturier qui l'a conçue. Les graissages, changements d'huile et de pièces plus vulnérables, les ajustements et vérifications sont essentiels au bon fonctionnement et à la durée quand ils sont prescrits. Si on prenait autant de soin de ses instruments aratoires qu'on en prend de son automobile de promenade, on les remplacerait sans doute moins souvent, ou on encourrait beaucoup moins de frais de réparation.

3— La machine qui dure est une machine qu'on nettoie après usage. La photo du haut de la page 14 en fournit une illustration; elle a été prise chez un cultivateur qui nettoyait sa presse à foin chaque fois qu'il serait plus d'un jour à ne pas l'utiliser, pour éviter que le foin restant ne fasse rouiller en gardant l'humidité et n'occasionne des bris parce qu'il aura séché et durci au moment où la même machine devra être remise en marche.

Cette idée de nettoyage systématique est la même que celle du graissage de tous les cylindres et parties mobiles qui seraient exposés à

rouiller rapidement à la moindre période de non-utilisation prolongée.

4— La machine qui dure est une machine qui entre à la remise après usage. Ils ne sont pas rares les cultivateurs chez qui aucune machine ne couche jamais dehors. Paul Bourgeois, cultivateur méticuleux s'il en est un, gagnant du concours du Mérite Agricole en 1980, est de cette trempe; les juges qui sont passés chez lui sont en mesure d'attester que toute la machinerie était sous abri lors de leur passage. Et selon M. Bourgeois, il s'agit là simplement d'une habitude à prendre.

La construction d'une remise à machinerie est une entreprise coûteuse, ce qui signifie qu'il en coûte de l'argent pour favoriser de cette façon la durée de ses équipements; il n'existe pas d'étude pour prouver jusqu'à quel point l'abri à machines est une mesure d'économie, mais l'idée en est si logique qu'il semble superflu de vouloir la prouver. Et d'ailleurs, pour remplir adéquatement son rôle, la remise à machinerie n'a pas nécessairement besoin d'être aussi sophistiquée.

Par les temps qui courent, on parle des coûts de l'énergie, de l'économie qu'il faut en faire et de l'influence de l'augmentation de ces coûts sur ceux des produits agricoles. On sait par exemple, selon certaines études d'économistes, que chaque fois que le gallon d'essence augmente de \$1,00, chaque tonne de grains produite dans l'Ouest nous coûte jusqu'à \$36,00 de plus et chaque livre de viande augmente de \$0,15 à \$0,36.

Aucun économiste ne s'est dernièrement penché sur l'effet des mêmes causes dans le coût d'utilisation de la machinerie mais, si on entreprenait de le faire, on arriverait très probablement à des effets du même ordre.

En évoluant, en faisant prendre de l'ampleur à ses entreprises agricoles et en substituant le volume à l'efficacité, l'agriculteur moderne a perdu graduellement sans même le réaliser un des attributs qui était devenu l'essence même de sa mentalité: son sens de l'économie. A cet égard, il cadre étrangement bien dans la société moderne d'abondance et de gaspillage. Mais, plus que tout autre membre de cette société, l'agriculteur peut améliorer son sort en accroissant son efficacité par un meilleur usage de ses équipements, ainsi que le suggèrent les idées ci-haut exprimées. □



**où trouver
votre
concessionnaire
"De conception
supérieure"**

Québec

Machineries Forest Inc.
L'Épiphanie, Cté Assomption
R.R. 1
(514) 588-5553

Clément & Fils
161 Pied de la Côte
Cté Maskinongé
(819) 227-2023

Louida Payeur Inc
R.R. 4, Sherbrooke
(819) 566-6633

Les Équip. Baraby, Inc.
1050 Chemin St-Ignace
St-Ignace de Stanbridge,
Cté Missisquoi
(514) 296-4411

Lafrenière Tracteur Enrg.
Ste-Anne de La Pèrade,
Cté Champlain
(418) 325-2446

J.P. Lavallée Inc.
350 rue Raygo
La Présentation
(514) 796-3330

Les Équipements Howick
Howick
Cté Châteauguay
(514) 825-2535

Garage Alfred Charest Inc.
413 ave Bèland
Laurierville,
Cté Mégantic
G0S 1R0
(819) 365-4424

Bissonnette & Pharand Inc.
20, Rte 201
St-Clet,
Cté Soulanges
J0P 1S0
(514) 456-3770

QUATRE NOUVEAUX TRACTEURS DE ALLIS-CHALMERS

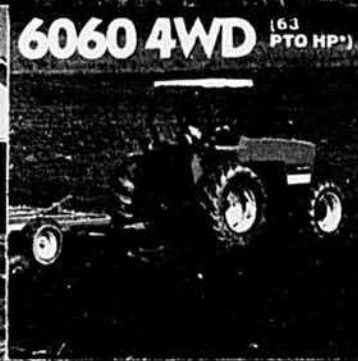
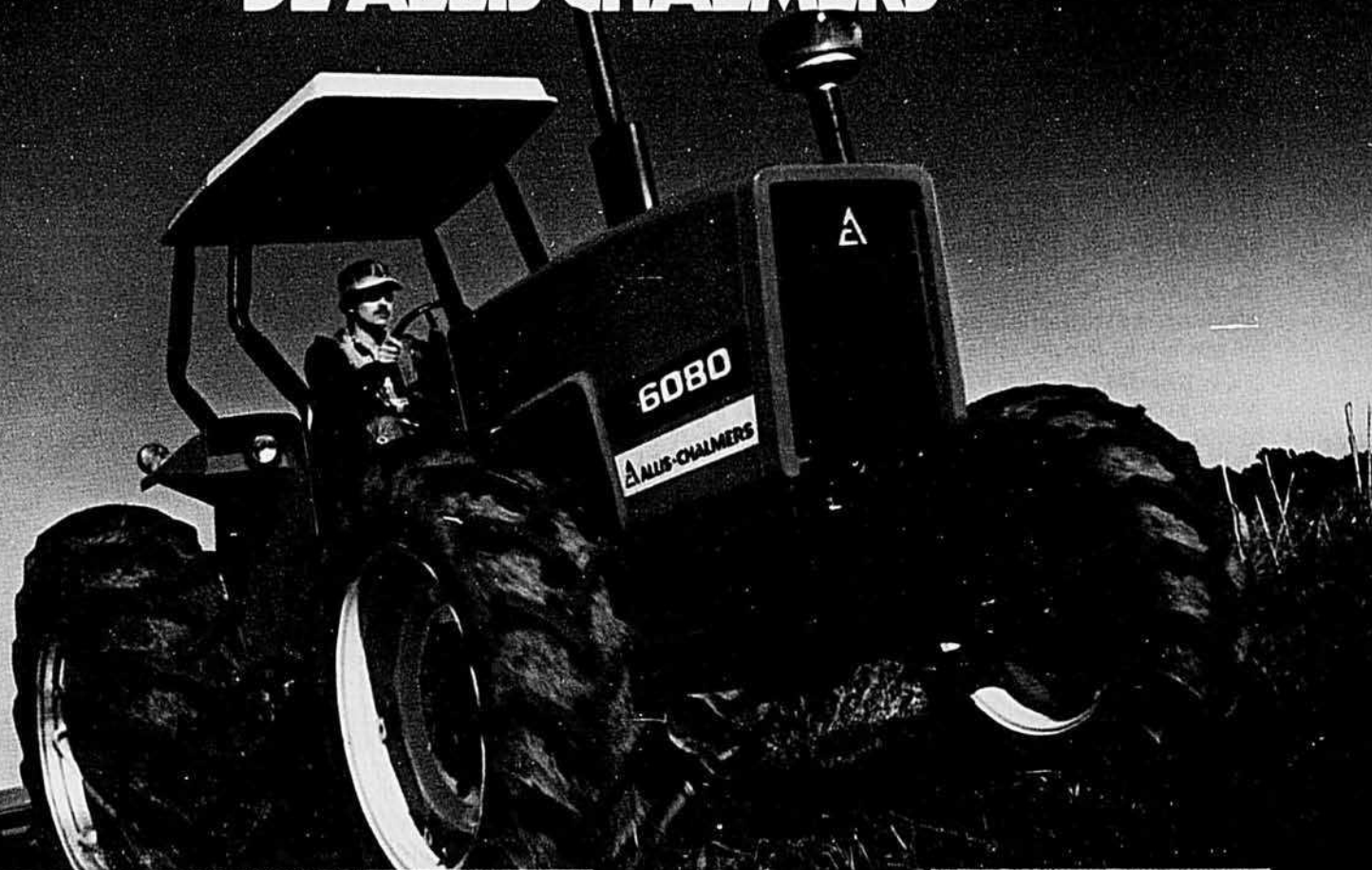

Voici quatre nouveaux tracteurs Allis-Chalmers débordants d'énergie: les deux 6080 à puissant moteur de 83 chevaux à la PDF*, à deux ou à quatre roues motrices, et les deux 6060 de 63 chevaux à la PDF*, à deux ou à quatre roues motrices. Quatre machines puissantes, de construction Allis-Chalmers, pour labourer, disquer, semer, cultiver, faucher ou quoi encore! Toute l'adaptabilité qu'il faut, combinée à la puissance nécessaire.

Ces tracteurs ont comme base le moteur diesel à injection directe et à quatre cylindres Allis-Chalmers, à turbo-alimentation dans le modèle 6060, à turbo-alimentation et inter-refroidissement dans le 6080, gage de puissance à rendement élevé, de fiabilité et d'excellente économie de carburant.

C'est ce même moteur diesel Allis-Chalmers qui a fait ses preuves aux champs depuis des années pour actionner les moissonneuses-batteuses Gleaner. Il

offre à la fois la fiabilité et un système de puissance de réserve épaulé par un couple remarquable.

Pour avoir un surcroît de traction et de puissance, choisissez les modèles 6060 et 6080 à quatre roues motrices. Ils ont la puissance de tirage de la commande mécanique aux quatre roues. Transformez la puissance en traction avec une transmission à 12 vitesses avant dans le 6080 et à 8 dans le 6060. Chaque modèle offre de multiples vitesses dans la gamme de travail, entre 2.0 et 6.5 milles à l'heure. Les grosses commandes planétaires finales s'occupent de la charge, sans effort.

Et ce ne sont pas les seules caractéristiques de gros tracteur. Ajoutons les freins à disques humides et le blocage mécanique de différentiel, un attelage en 3 points de catégorie II à amplificateur de tracteur **Traction Booster**, la détection du tirage aux tringles inférieures, et le caractère extensible de ces dernières. Mentionnons aussi le système hydraulique de forte capacité à centre ouvert, la prise de force indépendante de 540 tours-minute dans le 6060 et de 540/000 tours-minute dans le 6080.

Voyez votre concessionnaire Allis-Chalmers pour examiner de près ces quatre nouveaux gages de puissance.

Allis-Chalmers, Agricultural Equipment, Milwaukee, Wisconsin 53201.

De conception
meilleure

 **ALLIS-CHALMERS**

* Puissance maximale estimative constatée par le constructeur à la vitesse de régime du moteur. Gleaner et Traction Booster sont des marques de commerce d'Allis-Chalmers.

Un office de commercialisation de la pomme de terre dans l'Est du Canada

ça peut être long...

par Guy Jacob, agronome et ingénieur

N.D.L.R. — Notre rédacteur a assisté, le mois dernier, à l'audience publique tenue au Nouveau-Brunswick. Il en est revenu convaincu qu'il ne sera pas facile de faire accepter, par les cinq provinces de l'Est du pays, un plan de commercialisation de la pomme de terre.

La pomme de terre a rarement fait les manchettes des journaux, du moins jusqu'à cette année. Maintenant, on en parle, surtout parce que les producteurs, en sérieuses difficultés à la suite de trois années de prix particulièrement bas, ont exigé des correctifs.

Le prix moyen des pommes de terre dans les principales provinces productrices, Ile du Prince-Edouard, Nouveau-Brunswick, Québec et Ontario, s'est situé à un peu plus de \$3,50 le cent livres pour ces trois années, soit à un niveau bien inférieur au coût de production estimé à plus de \$7 le cent livres, ce coût variant bien sûr d'une province à l'autre. Heureusement, les perspectives s'annoncent meilleures pour l'année en cours et plusieurs producteurs qui se voyaient acculer à la faillite si la situation ne s'était pas améliorée, reprennent un peu d'espoir.

Mais de l'avis de plusieurs, dont M. Luc Ouellette, un producteur spécialisé de Drummond, au Nouveau-Brunswick, "les bons prix de cette année ne sont qu'une maigre compensation si on pense aux pertes des dernières années".

L'agence de pommes de terre du Nouveau-Brunswick

Cela nous amène à rappeler le projet d'Agriculture Canada de créer un office de commercialisation de la pomme de terre pour les cinq provinces productrices de l'Est du pays. Ce projet, à l'étude depuis cinq ans, a favorisé le développement d'organismes de producteurs des cinq provinces intéressées: Ile du Prince-Edouard, Nouvelle-Ecosse, Nouveau-Brunswick, Québec et Ontario.

Au Nouveau-Brunswick, le gouvernement provincial imposait, il y a un peu plus d'un an, la fusion de deux groupes de producteurs de régions différentes en une agence unique. Le but de ce nouvel organisme était de négocier de meilleurs prix pour la pomme de terre de transformation et de consolider la position de la province sur les marchés extérieurs pour les patates de semence et de consommation.

Dès sa première année d'existence, l'agence a réussi à obtenir, à l'avantage des producteurs, de meilleurs contrats avec les usines de transformation. Cette réalisation est importante puisqu'au Nouveau-Brunswick, plus de 60% de la production des pommes de terre est absorbée par le secteur de la transformation.

Toutefois, d'après monsieur Ouellette, l'un des



Près de 125 intéressés, producteurs, transformateurs, agronomes et autres, ont assisté à l'audience publique de Perth Hanover, au Nouveau-Brunswick.

directeurs de l'agence, un organisme exclusivement provincial ne suffit pas: "tant que nous ne disposerons pas d'un plan de mise en marché regroupant au moins les provinces de l'Ontario, du Québec et des Maritimes, les producteurs seront toujours en concurrence les uns avec les autres pour s'accaparer les marchés disponibles, ce qui se traduit par des prix inférieurs".

L'office de commercialisation de l'Est du Canada

Par suite d'une demande des organismes provinciaux, Agriculture Canada créait le Conseil de la pomme de terre de l'Est du Canada, pour améliorer et coordonner la mise en marché.

Cet organisme a rédigé un projet d'entente et une série de consultations fut entreprise afin de rechercher la formule qui pourrait convenir aux provinces intéressées. Des audiences publiques ont été tenues au cours du mois de septembre, pour connaître le point de vue des divers groupes. Ces audiences ont permis au moins une chose: constater qu'il existe une foule d'opinions passablement diverses. De fait, on s'entend sur certains grands principes, comme celui voulant qu'il soit nécessaire d'obtenir de meilleurs prix et une plus grande stabilité de ces prix pour les producteurs. Mais là s'arrête l'unanimité.

Les provinces dont la production excède la consommation, ne veulent pas perdre la part des autres marchés qu'elles détiennent déjà, tandis que les provinces qui n'ont pas atteint ce degré d'auto-suffisance veulent pouvoir s'assurer le droit d'accroître leur production; c'est le cas du Québec et de l'Ontario.

Certains groupes de producteurs favorisent l'imposition d'un contingentement tandis que d'autres s'y opposent, tout comme certains transformateurs ou commerçants. Des groupes favorisent l'application du plan de commercialisation à l'ensemble de la production de pommes de terre, quelle qu'en soit la destination ou l'utilisation finale tandis que d'autres, dont l'agence

de la pomme de terre du Nouveau-Brunswick, souhaiteraient que le secteur de la transformation en soit exclu.

Certains intervenants affirment que les Maritimes, notamment le Nouveau-Brunswick et l'Île du Prince-Édouard, risqueraient de perdre plus qu'elles ne gagneraient en participant à un plan avec le Québec et l'Ontario. D'autres soutiennent qu'un office qui ne regrouperait que cinq provinces ne serait pas viable et que l'on doit plutôt viser à l'établissement d'un office à l'échelle canadienne.

Il y a toutefois une exception à cette diversification d'opinions, c'est celle des transformateurs ou des courtiers qui, d'une province à l'autre, s'opposent à peu près unanimement à la création d'un tel office de commercialisation.

L'un des commissaires du Conseil national de commercialisation des produits de la ferme, l'organisme chargé d'entendre les audiences, a le mieux résumé la situation qui semble prévaloir au lendemain de ces audiences. M. Adrien Lévesque affirmait en effet que "le Conseil national a devant lui une formidable tâche". C'est le moins que l'on puisse conclure de ces audiences et il est certain que de nombreuses discussions devront se tenir et d'importants compromis devront être consentis avant qu'un office de commercialisation de la pomme de terre de l'Est du Canada soit mis en place. □



"Choisis l'endroit, mais pas trop loin de la ferme."

AGRICULTEURS PARLONS DU PLAN VERT



DE LA CAISSE POPULAIRE **Le Plan Vert** est un programme de planification financière conçu pour vous, agriculteurs.

Ce programme offre:

- des prêts agricoles à court, à moyen et à long terme (garantis ou non par le gouvernement provincial) pour investir dans votre entreprise ou consolider des dettes s'y rapportant;
- une marge de crédit pour couvrir ou faire face à vos frais d'exploitation.

En outre, la caisse populaire offre un crédit spécial aux producteurs de pores en collaboration avec l'Office du crédit agricole du Québec.

Ce programme est disponible aux caisses populaires affiliées à la Fédération des caisses populaires Desjardins de Lanaudière et à la Fédération des caisses populaires Desjardins de Montréal et de l'Ouest-du-Québec.

À la Caisse populaire Desjardins, nous avons l'argent, les solutions et les experts... nous avons le Plan Vert.

Venez et parlons-en!

**PARLONS
D'ARGENT.**

la caisse populaire  desjardins



ÉPANDÉUR À PURIN

Fonctionnement à syphon.
Monté sur remorque ou camion.
Peut être construit sur mesure de 1500 à 7000 gallons impériaux.
Directement du manufacturier.

Fabricant Québécois d'épandeurs à purin, de systèmes vacuum et de systèmes à basses et hautes pressions.

Super Vac I 660, Trans-Canada, St-David,
N Comté Lévis, Québec, G6V 7M5
C. Tél.: (418) 833-4096.



Les rendements sont bons mais les prix laissent souvent à désirer.

Luc Ouellette, un spécialiste de la pomme de terre depuis 20 ans

par Guy Jacob, agronome et ingénieur

Luc Ouellette, de Drummond près de Grand Falls au Nouveau-Brunswick, est l'un de ces producteurs qui connaissent bien les difficultés traditionnelles de la pomme de terre. C'est avant tout une question de débouché et de mise en marché mieux ordonnée. D'ailleurs, il se prononce sur ce point dans notre article de la page 18.

M. Ouellette exploite une ferme de 115 hectares en culture (290 acres) dont les 2/3 sont consacrés à la pomme de terre. L'autre tiers, dans le cadre d'une rotation bien définie, est affecté à la production du blé pour la semence. Il possède tous les équipements requis pour ces productions spécialisées, dont une grosse récolteuse de pommes de terre ainsi qu'une moissonneuse-batteuse pour les céréales. Il dispose également de trois vastes entrepôts pour la conservation des pommes de terre.

Essentiellement, M. Ouellette est un producteur de pommes de terre de semence, bien qu'il dirige, sous

contrat, une partie de sa production vers le marché de la transformation. C'est d'ailleurs ce qui explique en partie le fait qu'il produise deux variétés de pommes de terre, la Kennebec et la Gem, cette dernière étant mieux adaptée aux besoins des usines de transformation. Ce n'est cependant que depuis quatre ans qu'il a décidé de diversifier l'écoulement d'une partie de sa production vers le marché de la transformation, "ce qui n'est pas toujours aussi payant que le marché de la semence, mais qui est généralement plus stable".

Une culture exigeante

Produire une pomme de terre de semence n'est pas aussi facile que cela paraît et plusieurs ne connaissent pas le nombre imposant d'étapes que le producteur doit franchir. D'abord, il doit lui-même assurer son approvisionnement en semences en multipliant le stock de catégorie "Elite 3" qu'il achète d'une ferme spécialisée. Dix-huit acres sont requises pour produire la se-

mence "Fondation Plus" qu'il utilisera l'année suivante pour ensemen- cer les quelque 200 acres qui produiront une pomme de terre de catégorie "Fondation" qu'il vendra comme semence ou qu'il dirigera vers l'usine de transformation, même si une pomme de terre de catégorie "certifiée", soit une génération additionnelle, serait acceptée à l'usine. Il est à noter que tous les producteurs de pommes de terre du Nouveau-Brunswick doivent utiliser au moins une semence "certifiée", en vertu d'une loi décrétée par le gouvernement et visant à accroître la qualité de la pomme de terre du Nouveau-Brunswick.

Pour vérifier la qualité de la semence de catégorie "Fondation Plus" qu'il utilisera pour ensemen- cer ses grandes superficies, M. Ouellette expédie chaque automne des échantillons en Floride où, au cours de l'hiver, ses tubercules sont ensemencés afin de déterminer si ils sont, ou non, exempts de mala- die.



Réjean travaille à plein temps sur la ferme paternelle.



Produire de la pomme de terre de semence exige des investissements considérables. Par exemple, Luc Ouellette possède trois grands entrepôts comme celui-ci.



NOUVELLES

VOL. No 1. 1980 NUMÉRO 1

NOUVELLES AGRICOLES DESSERVANT LE CANADA

La première fabrique canadienne de mélasse sèche s'ouvre cet automne



Westway Feeds, Inc. est située à Morrisburg, Ontario. P.O. Box 733, Morrisburg, Ontario K0C1X0. Téléphone: 613/543-3705

Westway Feeds, Inc. Produit Sweet 45 Sweet 45 Lite et Indulass

Westway Feeds, Inc. ouvre cet automne son premier dispositif canadien de séchage de mélasse. Située à Morrisburg, Ontario, la fabrique est destinée à desservir l'Ontario oriental et l'Ontario occidental ainsi que les régions d'élevage de bétail.

Sweet 45, Sweet 45 Lite et Indulass feront partie des produits de la nouvelle usine de séchage. Sweet 45, Sweet 45 Lite et Indulass sont conçus pour améliorer la ration alimentaire. Fabriqués à partir de mélasse naturelle et de sous-produits de soja, d'avoine, de tournesol et de canne à sucre, ces trois produits ajoutent une saveur appétissante à la ration alimentaire; en même temps ils fournissent au bétail le sucre et les ingrédients dont celui-ci a besoin

pour représenter la meilleure qualité sur le marché.

Westway Feeds, Inc. est la ligne canadienne de la Westway Trading Corporation, l'un des fabricants de ration alimentaire les plus importants des Etats-Unis. La Westway Trading Corporation possède trois excellentes usines de séchage de mélasse dans le centre Ouest des Etats-Unis. Son expérience apportée à la nouvelle succursale canadienne, elle-même pourvue d'un équipement excellent et de personnel canadien, aidera à procurer aux éleveurs de bétail canadien des produits à base de mélasse de qualité supérieure, un service excellent, ainsi que le meilleur placement de leur capital — bétail.



Protéger votre équipement



Utilisez
les outils de
qualité

Snap-on

Votre équipement mérite l'entretien le plus raffiné... et les meilleurs outils à la hauteur de cette tâche ne peuvent être que les outils Snap-on. Ils s'adaptent mieux, durent plus longtemps, se manipulent plus facilement ! De plus, vous n'aurez que l'embaras du choix parmi une vaste sélection de clés et outils manuels divers, qu'ils soient de dimensions anglo-saxonnes ou métriques. N'utilisez que ce qu'il y a de mieux — les outils que tous les mécaniciens préfèrent ! Outils Snap-on du Canada Ltée. P. O. Box 8271, Concord, Ontario L4K 1E4.

CATALOGUE DE 272 PAGES
PLUS DE 9000 OUTILS
TOUTES LES
DIMENSIONS
METRIQUES
SEULEMENT \$1.00
REMBOURSABLE SUR
TOUT ACHAT DE
\$10.00



Voici mon dollar (chèque ou mandat poste — pas de timbres). Faites-moi parvenir mon catalogue Snap-on

Nom _____
Adresse _____
Ville ou R.R. _____
Province _____ Code postal _____
Téléphone _____
OUTILS SNAP-ON DU CANADA LTEE
P.O. Box 8271, Concord, Ontario L4K 1E4

Pour produire une pomme de terre de qualité, les travaux s'échelonnent pratiquement sur toute l'année. Le labour est fait à l'automne, du moins lorsque les conditions le permettent après la fin des récoltes. Le passage d'une herse à disques et d'une herse à finir complète généralement la préparation du sol au printemps, en plus d'importantes applications d'engrais chimiques. Cependant, de souligner M. Ouellette, il faut bien connaître son sol, le PH, la quantité d'éléments fertilisants et de matière organique qu'il contient, etc., ce qui n'est possible que par une analyse régulière des sols consacrés à la pomme de terre. Selon les résultats des analyses, il appliquait cette année 1 200 livres de 15-15-15 sur ses champs de patates Gem et 900 livres à l'acre pour sa production de Kennebec.

Le semis, fait avec un planteur à quatre rangs, prend quelque 60 heures de travail pour 80 hectares. Commence ensuite la longue série des arrosages. Il y a d'abord un premier arrosage en pré-émergence visant la destruction des mauvaises herbes. A partir de la fin de juin jusqu'au moment de la récolte, des arrosages visant à contrôler l'incidence de la "rouille" de la pomme de terre sont effectués à chaque semaine.

Un sarclage mécanique doit aussi être fait lorsque le plant atteint 6" ou 7", tandis que le "renchaussage", opération par laquelle on relève le sol autour du plant, se fait juste avant la floraison, en juillet. Les trois derniers arrosages de la saison impliquent en plus des produits pour contrôler l'incidence de maladies et le produit spécial qui détruira les fanes avant la récolte.

Les machines sont désinfectées entièrement au moins deux fois par année, soit avant le semis et avant la rentrée des pommes de terre en entrepôt. Autant de précautions illustrent bien l'importance que l'on accorde à la production d'un tubercule exempt de maladies, à tel point que l'on contrôle même la présence de visiteurs qui seraient susceptibles de transporter la maladie d'une ferme à l'autre.

En fin de saison, il y a évidemment la récolte et la mise en entrepôt avec tout ce que cela suppose de manutention d'importantes quantités de pommes de terre. Tout au cours de l'hiver se fera la livraison des pommes de terre, soit en vrac pour la transformation, ou en sacs pour le marché de la semence.

Toute la production de M. Ouellette est vendue avant le semis, soit par contrat avec une usine de transformation ou avec un ou plusieurs courtiers en pommes de terre de semence qui sont principalement destinées à l'exportation vers les pays d'Amérique du Sud. Il est donc, au moment du semis, assuré d'un revenu ferme, ce qui s'avère plus intéressant sur une longue période. Mais il reste que le problème majeur de la production de la pomme de terre au Nouveau-Brunswick, ce qui vaut pour les autres provinces de l'Est canadien, en est un de débouché. Et selon M. Ouellette, ce n'est que lorsque l'on sera parvenu à implanter un système de mise en marché ordonné que les producteurs pourront compter sur des revenus plus réguliers et plus adéquats. Mais l'implantation d'un tel système n'est pas chose facile. □



"Je te l'avais dit de faire ton impôt à temps."

BA-10

C'EST PLUS FORT QUE LE PORC!

Les cloisons fabriquées avec les plaques APAC d'Atlas en amiante-ciment résistent à l'appétit insatiable de vos porcs, et les empêchent de gruger vos profits. C'est pourquoi tant d'éleveurs de porcs québécois utilisent les plaques APAC d'Atlas en amiante-ciment dans leurs porcheries.

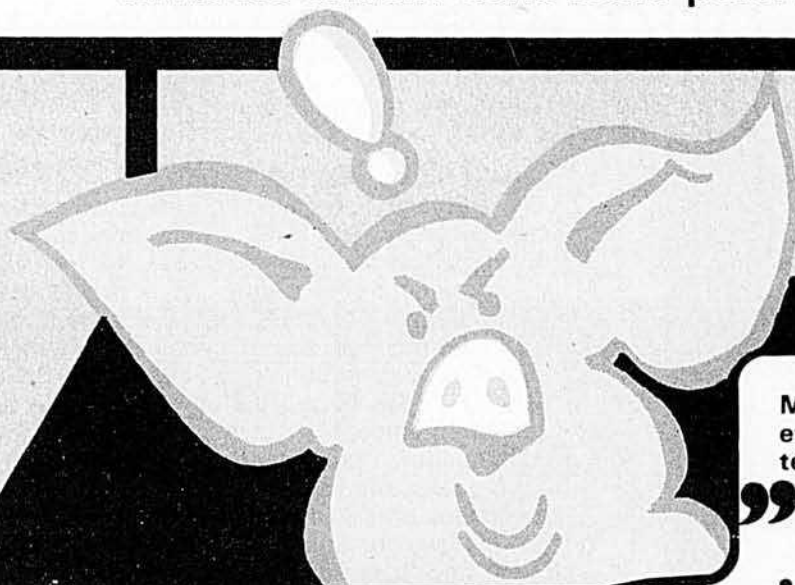

Monsieur Paul Pouliot, agronome et chroniqueur à la radio et à la télévision déclare:

“ Je recommande les panneaux amiante-ciment APAC pour les raisons suivantes:

- Ils ne nécessitent aucun entretien.
- Ne pourrissent pas.
- Sont à l'épreuve des insectes et des rongeurs.
- Résistent aux intempéries
- Se posent facilement
- N'ont pas besoin de peinture
- Ne brûlent pas
- Sont à l'épreuve des porcs “



L'agronome Paul Pouliot et le producteur de porcs Bernard Paquette regardant une installation APAC.

Les plaques d'amiante-ciment APAC d'Atlas-Turner sont en vente chez vos fournisseurs habituels.

 **ATLAS
TURNER**
5600 HOCHELAGA,
MONTRÉAL, QUÉBEC,
H1N 1W1

BA-2 - 80

Veuillez m'envoyer plus de renseignements S.V.P.

Nom _____

Adresse _____

Ville _____ Code postal _____ Tél.: _____



Il y avait bien peu de spectateurs cette année! On le voit ici!

Roland Bouchard, le meilleur laboureur du Canada en 1980

texte et photos, Moïse Cossette, agronome



Roland Bouchard tient avec fierté la charrue ESSO en argent, qui est le trophée que lui a valu son championnat canadien. Eric Timbers (au centre) d'Ontario, reçoit le trophée MASSEY-FERGUSON pour être arrivé en deuxième place. Il le reçoit des mains d'Edmund Jardine, qui est aussi président du Conseil Canadien du Labour.

C'est Roland Bouchard, de St-Augustin, comté de Deux-Montagnes, qui a remporté les honneurs du concours national de labour cette année. Il a triomphé des 11 autres concurrents venus de 6 provinces canadiennes (deux par province) participer au concours canadien, qui avait lieu dans Québec cette année, à la ferme du Collège Macdonald, à Ste-Anne de Bellevue.

Le verdict des six juges a été rendu public samedi soir le 13 septembre, à l'issue des deux jours qu'avait duré ce concours national; ce concours national a pris deux des quatre jours sur lesquels se sont étalés les divers concours, soit du 10 au 13 septembre.

Le nouveau champion laboureur, Roland Bouchard, avait été le champion du Québec en 1979; c'est d'ailleurs cette première performance qui l'avait qualifié à représenter le Québec en 1980.

Son exploit de cette année, qui lui vaut la fameuse charrue d'argent ESSO, lui vaudra aussi représenter le Canada au concours mondial de l'an prochain, en Irlande. Il y sera accompagné d'Eric Timbers, d'Ontario, qui a



Au concours provincial, section senior, pour cultivateurs professionnels, le championnat est allé à Jean-Charles Marcil, un habitué de ces honneurs. Il est ici accompagné de quelques-uns des concurrents québécois, du représentant Esso, M. Douglas Speers, qui lui présente son trophée et de Martin Van Lierop, du Collège Macdonald, principal organisateur de l'événement.



Ils sont de plus en plus nombreux les jeunes qui viennent prendre part au concours de labour. On voit ici quelques-uns des concurrents, de cette classe junior provinciale. Le gagnant est Benny Hammond, de Lachute. Il reçoit ici son trophée des mains de Jean David, vice-recteur du Collège Macdonald, qui avait offert les champs de sa ferme pour la tenue du concours.

ADAPTATEUR GRATUIT POUR MODIFICATION AU RESERVOIR DE CARBURANT

Pour certains matériels Case pourvus de moteurs à essence

Tracteur J I Case modèle _____

Numéro de série _____

Nom _____
(Lettres majuscules)

Adresse _____

Ville _____ Province _____ Code postal _____

Postez à: J I Case Company, Service à la clientèle, Dépt. 924
700 State St., Racine, WI 53404 U.S.A.

IMPORTANT AVIS DE MODIFICATION CASE

Certains tracteurs agricoles, tracteurs sur roues de type industriel et chariots élévateurs J I Case pourvus de moteurs à essence font l'objet d'un important programme de modification. Dans les conditions normales de fonctionnement, une accumulation de pression peut se développer dans le réservoir de carburant. Cette possibilité se trouve aujourd'hui renforcée face à la disponibilité des carburants plus volatiles. Dans certaines conditions, le bouchon du réservoir peut

laisser fuir le carburant en créant ainsi un risque possible d'incendie.

Cet adaptateur d'installation facile permet de modifier les modèles à essence suivants, produits entre 1964 et 1972 (numéros de série 8248494 à 8712001).

Tracteurs agricoles - modèles 530, 570, 730, 830, 930
tous usages, 770, 870 et 970.

Tracteurs utilitaires - modèles 430CK, 530CK, 480CK,
(chariots élévateurs inclus) 580CK, 480BCK
et 580BCK.

Nous vous conseillons vivement de communiquer avec le concessionnaire autorisé de matériels agricoles ou de matériels de construction Case de votre région si vous êtes propriétaire d'une machine faisant l'objet de ce programme de modification. Votre concessionnaire vous remettra gratuitement un adaptateur que vous pourrez installer vous-même ou qu'il pourra installer pour vous.

Si vous ne connaissez pas le nom du concessionnaire autorisé Case de votre région, veuillez remplir le coupon ci-dessus et le retourner à J I Case.

18-159F

J I Case
A Tenneco Company



Depuis plus de 50 ans, nous sommes en affaires pour maintenir la santé des bovins laitiers

Les "produits de tout repos" du Dr Naylor ont été conçus au départ par un vétérinaire praticien pour son propre troupeau. Voici trois produits que nous sommes fiers de vous offrir.

Dilatateurs médicamenteux de trayons

Double action superdélicate. Action mécanique pour garder ouvert le bout du trayon blessé et lui conserver sa forme naturelle pour maintenir l'écoulement du lait. Action médicamenteuse par dégagement de remède à l'extrémité du dilatateur en vue d'un effet prolongé.

Gros paquet — 40 dilatateurs



Onguent pour le pis



L'onguent antiseptique, spécialement conçu pour le pis et les trayons, demeure longuement en contact pour soulager la douleur, diminuer la congestion, assouplir le pis et guérir les trayons.

Nouveau seau de 36 onces
Boîte de 9 onces

BLU-KOTE®

Onguent supérieur et de pénétration profonde pour les blessures, efficace contre les infections bactériennes et les infections courantes à champignons. Assèche les pustules de variolite et réprime les infections secondaires.

Pulvérisation sans aérosol — 4 onces — produit nouveau
Flacon à badigeon de 4 onces
Aérosol de 5 onces



Ayez en tout temps une provision de "produits de tout repos" du Dr Naylor. C'est tout à l'avantage de votre troupeau. Vous pouvez les obtenir des magasins de fourniture de ferme, aliments et médicaments de votre région, ou bien par courrier port payé de: H.W. Naylor Company, Morris, NY 13808. Dept BA10 (Octobre U.S.A.)

Dr. Naylor

(R) BLU-KOTE est une marque déposée de la H.W. Naylor Company

MAISON DU SOLIDE

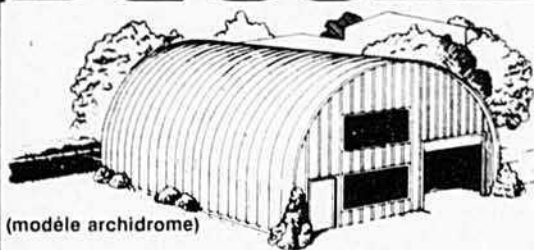

(modèle archidrome)

- Economique, de grande qualité et des plus résistants
- Toutes grandeurs et formes
- Conforme aux normes du Code National du Bâtiment
- Plus d'espace à meilleur prix
- Montage rapide, facile et peu coûteux
- Acier galvanisé ou de couleur
- Pour toutes les utilisations

S.V.P. me faire parvenir de la documentation sur les bâtiments tout acier ARCHIDROME.

Nom

Adresse

Ville

Comté

Prov.

Code

Tél.



ST HUBERT 3100 Boul. Losch
QUE J3Y 3V8 514 678 4444

GRAND FALLS 81 rue Burgess
N.B. E0J 1M0 506 473 4013

LBA-10-80

pris la seconde place, et qui a mérité pour sa part le trophée Massey-Ferguson.

L'autre représentant du Québec au concours national était Jean-Charles Marcil, à la fois actuel président de l'Association provinciale des travailleurs du Québec, et champion national en 1977 et 1979; il a terminé en quatrième place cette année, dans le concours canadien. Jean-Charles Marcil n'en a pas moins été créé champion provincial, lors du concours provincial tenu au même endroit, la veille du concours national; quant à lui, Roland Bouchard a pris la deuxième place au niveau provincial, ce qui signifie que le Québec sera représenté l'an prochain au national par les deux mêmes concurrents que cette année.

Les visiteurs n'y sont pas venus

C'est Québec qui était l'hôte des travailleurs canadiens en 1980. L'événement national a lieu dans une province différente chaque année; il était revenu dans Québec, là même où il a vu le jour, au Collège Macdonald, il y a 26 ans.

Cette année, il semblait qu'on avait tout fait pour attirer les visiteurs. Le Département de l'Extension du Collège Macdonald avait monté une excellente organisation qui n'a rien négligé pour coordonner les efforts de tous les intéressés.

L'organisation était telle que tous les concours et toutes les activités prévues se sont déroulés sans accroc. Une seule ombre au tableau: les visiteurs n'y sont pas venus. L'assistance a été décevante au point que plus d'un exposant de machinerie se posent aujourd'hui des questions sur l'économie de leur participation. Il semble presque évident que les concours de labour ne font pas partie de nos moeurs et qu'ils ne sont pas prêts d'y entrer.

Tous les concours ont eu lieu

Si le concours national a été le point d'intérêt principal de cet événement qu'on appelle le concours annuel de labour, il n'a pas été la seule compétition ouverte aux travailleurs. On trouvera ci-dessous la liste des participants aux diverses compétitions, et le rang de chacun.

Cette année, l'événement a comporté une innovation. En effet, pour la première année, on a proclamé un champion canadien "Junior". L'honneur de cette classe



Six provinces étaient représentées. Deux représentants de chacune ont pris part au concours canadien. On les voit ici au moment où le maître de cérémonie a annoncé: "Gagnant: Roland Bouchard!"

est allé à Benny Hammond, de Lachute, dans le comté d'Argenteuil.

Dans la **classe intercollégiale**, ouverte à des jeunes fréquentant une institution d'enseignement agricole, la première place est allée à Marc Morissette de La Rédemption, comté de Matapédia, étudiant à l'I.T.A. de La Pocatière.

Dans la **classe "utilité"** conçue à l'intention des agriculteurs n'ayant aucune expérience de tels concours, les honneurs ont été remportés par Jean-Claude Raymond, de St-Urbain de Châteauguay.

Dans la **classe des visiteurs novices**, c'est Jean-Claude Boulerice, de St-Edouard de Napierville, qui a pris la tête des 6 concurrents.

Dans la **classe des visiteurs avancés**, les honneurs sont allés à Roland Bouchard, celui qui devait remporter la première place au concours canadien.

Classe senior provinciale

Rang	Nom	Adresse	Pointage
1	J.C. Marcil	Carignan (Chambly)	178,5
2	Roland Bouchard	St-Augustin (Deux-Montagnes)	172
3	Armand Pelletier	La Pocatière (Kamouraska)	157,5
4	Gérard Boulerice	St-Edouard (Napierville)	149
5	Steve Warwick	Lachute (Argenteuil)	147

6	Peter Kirby	Lennoxville (Sherbrooke)	145
7	Richard Brault	Ste-Martine (Châteauguay)	129,5
8	Jean Morin	Ste-Elisabeth (Arthabaska)	129,5
9	Robert D. Johnson	Ayer's Cliff (Stanstead)	124
10	David Harrison	Bishopton (Wolfe)	122,5
11	Richard Bélanger	St-Hubert (Rivière-du-Loup)	122
12	Gordon Garfat	Lennoxville (Sherbrooke)	116
13	Jean-Claude Raymond	St-Urbain (Châteauguay)	101
14	Oswald O'Reily	Rigaud (Vaudreuil)	93

Classe junior provinciale

1	Benny Hammond	Lachute	149,5
2	Philippe Vézina	St-Hyacinthe	148
3	P.A. Bisson	Duburger	147,5
4	Pierre Monast	St-Hyacinthe	144
5	Onil Groleau	Lotbinière	136
6	Daniel Grisé	St-Germain de Grantham	133
7	Marc Morissette	La Rédemption de Matapédia	131,5
8	Allan Cass	Ayer's Cliff	131
9	Guy Morin	Ste-Elisabeth de Warwick	126
10	Augustin Robichaud	Macdonald College	112

□

UN SYSTÈME ORIGINAL POUR LA CANALISATION DE L'EAU D'ÉRABLE

Pourquoi Bleu?

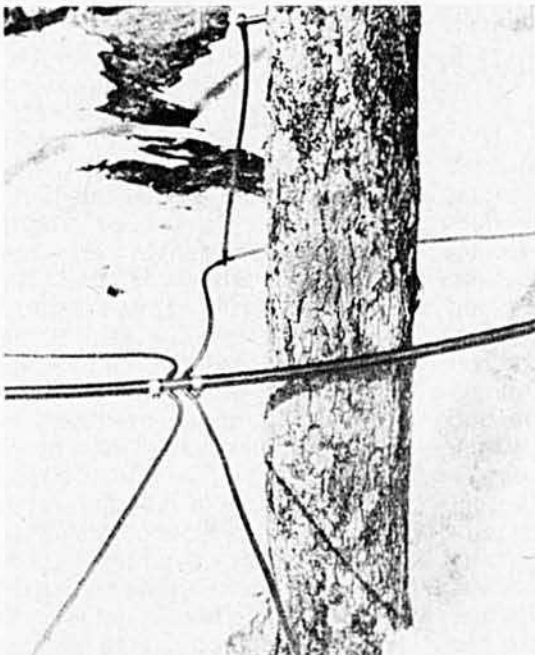

Notre tuyauterie principale est garantie pour 10 ans.

Pour renseignements:

NATURALFLOW LTÉE

ENTRELACS, QUÉ. J0T 2E0

TÉL. (514) 228-2347

- 1) Afin d'absorber les rayons infra-rouges qui réchauffent les tubes.*
- 2) Afin de laisser pénétrer les rayons ultra-violet qui se convertissent pour contrôler les bactéries.*
- 3) Afin d'avoir une température plus froide de 15° à 20° F. dans notre tuyauterie principale.

Nous avons aussi les pastilles FLOMOR pour la désinfection des entailles.

Nous possédons vingt années d'expérience.

Nos principaux représentants sont:

Roger St-Cyr, Warwick, Cté Arthabaska	(819) 358-2511
Jacques Dion, St-Sébastien, Cté Mégantic, Compton	(819) 652-2649
G. Tardif, St-Honoré de Shenley, Cté Beauce	(418) 485-6676
L. David, St-Valérien, Cté Shefford	(514) 549-2363
Roland Morin, St-Léon de Standon, Cté Dorchester	(418) 642-5727
J.-M. Laliberté, East Broughton, Cté Beauce	(418) 427-2633
E. Pelletier, Ste-Perpétue, Cté L'Islet	(418) 359-2787
B. Lemieux, 1315, est, rue Notre-Dame, Victoriaville	(819) 758-8035
Odule Delisle, Leeds Village, Cté Mégantic	(418) 424-3297
W. Beauvais, R.R. No 1, Magog	(819) 843-6321
H. Giguère, Ste-Aurélien, Cté Dorchester	(418) 593-5821
Donat Brunelle, Acton Vale, Cté Bagot	(514) 546-7788
Yvon Rainville, St-Jean de Matha, Co. Joliette	(514) 886-3640

* Reference — Bulletin technique no. 134 du ministère de l'Agriculture des États-Unis (USDA)

Vouloir fixer les prix, c'est souvent rêver en couleur

par Jacques Jubinville, agronome

Les groupes de producteurs peuvent-ils, efficacement, prendre les moyens pour obtenir des prix stables et suffisamment élevés qui leur permettront de couvrir leurs frais et de vivre?

En principe, la réponse à cette question est oui, car le producteur agricole devrait avoir droit, comme tout autre entrepreneur, de calculer ses coûts et d'y ajouter une marge raisonnable de profit. Mais en pratique, ce n'est plus la même histoire, surtout lorsque d'autres provinces, ou d'autres pays, produisent beaucoup plus que nous. C'est le cas, par exemple, de la viande de boeuf, des grains et du porc, pour ne nommer que ceux-là.

On ne peut imaginer que la production de grain du Québec, ou même de l'Ontario, puisse avoir la moindre influence sur le prix du marché de Winnipeg et encore moins sur celui du marché de Chicago. Le même raisonnement vaut pour le boeuf et le porc. Pour faire face à des prix trop bas, les producteurs peuvent, comme nous le verrons plus loin, bénéficier de régimes d'assurance-stabilisation des revenus et (ou) de programmes de prix de soutien.

Des produits pas comme les autres

Contrairement au textile, aux chaussures ou aux meubles, les produits agricoles sont périssables. Plusieurs sont consommés à l'état frais (oeufs, lait, légumes...) alors que la majorité des autres ne peuvent être entreposés pour des périodes supérieures à trois ou six mois. On peut donc difficilement stocker dans des périodes d'abondance pour vendre dans les périodes de rareté. Bien entendu, on fait exception ici des produits transformés ou congelés, des fruits et légumes comme les pommes et les patates, que l'on conserve au moment de la récolte dans des entrepôts frigorifiques pour en échelonner la vente au cours des mois suivants.

Et puis, la production agricole est encore soumise aux conditions climatiques. Ainsi, durant l'été les producteurs de l'Ouest canadien se plaignaient de sécheresse susceptible de mettre en danger les rendements des céréales pendant qu'au Québec, on éprouvait des difficultés à "faire les foins" à cause de pluies fréquentes et abondantes, etc. Bref, on sait la quantité qu'on sème mais on ne peut déterminer ce que sera la récolte.

Qui joue avec les prix?

Quand la production est bonne et que l'on pourrait faire des profits, les prix tombent. Quand la production diminue, les prix montent, mais la quantité de produits vendus ne permet pas toujours de réaliser des profits. En fait, quand il y a beaucoup de produits sur le marché (ex: porcs), les acheteurs payent moins et revendent moins cher pour que les consommateurs en achètent davantage. Et les prix baissent jusqu'à ce que les consommateurs acceptent d'acheter tout ce qui est produit. Et si on achète davantage d'un produit, on en achète parfois moins d'un autre, c'est ce qui fait baisser le prix d'autres produits. C'est le cas par exemple du porc cette année qui a entraîné momentanément la baisse des prix du boeuf et du poulet.

Bref, c'est le jeu de l'offre et de la demande. Plus la demande est forte pour un produit, plus le prix augmente. Par contre, si on produit

beaucoup plus, les prix doivent baisser pour favoriser l'écoulement du produit. Un bon exemple, c'est le cas des légumes comme la tomate, où le prix est à son plus bas lors de la récolte de fin d'été et à son plus haut alors qu'on en produit à peu près pas dans les provinces de l'Est.

Il faut être bien conscient de l'influence que les producteurs agricoles d'une province peuvent avoir sur les prix. Il faut d'abord accepter de croire que chaque producteur individuellement n'a pas d'influence sur les prix. Qu'un agriculteur produise ou non, tel ou tel produit, ça ne change rien au prix. C'est donc un ensemble ou un groupe d'agriculteurs qui produisent la même chose qui peuvent affecter les prix.

Il faut aussi tenir compte de l'étendue du marché et de l'importance de la production d'une région ou d'une province. Généralement, les produits circulent librement à l'intérieur d'un pays. C'est alors l'ensemble des producteurs du pays qui peut influencer le prix d'un produit. De plus, si le gouvernement d'un pays établit des ententes avec d'autres pays pour importer et exporter les mêmes produits, c'est alors l'ensemble des producteurs des pays concernés qui affecte les prix.

Concrètement, il existe jusqu'à un certain point un marché libre des produits agricoles à travers le Canada et une certaine circulation de biens entre le Canada et les Etats-Unis. Cela signifie que pour la

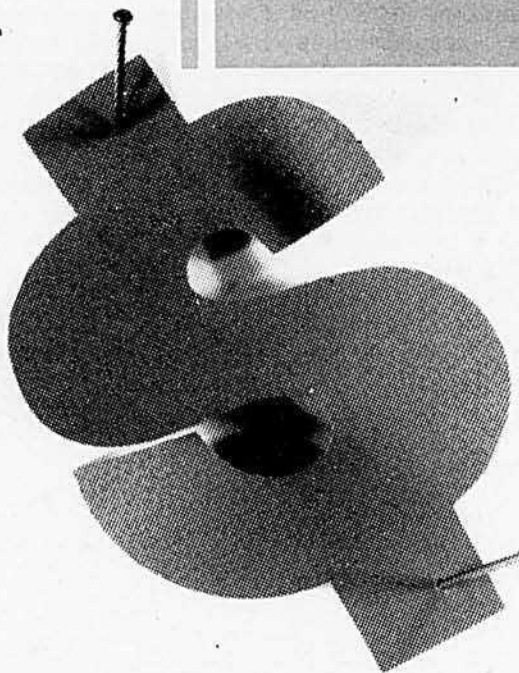

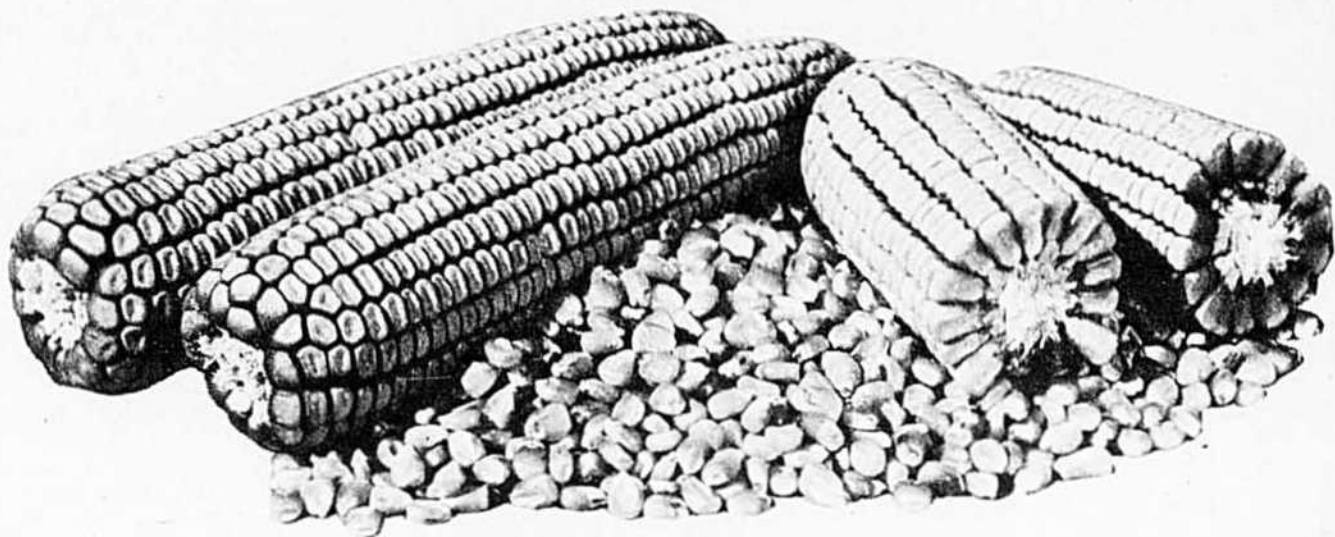

**Pour le grain ou l'ensilage.
Puissance de rendement élevé
en plus de la performance
d'ensemble. Les hybrides
DEKALB aident les
cultivateurs du Québec à
obtenir des rendements
supérieurs.**

DK-24 Potentiel de rendement en saison courte.

Remarquable pour sa vigueur à l'état de jeune plant, le DK-24 démarre rapidement, même dans les sols frais. Il met à profit la saison de végétation toute entière pour donner des rendements supérieurs de grain ou d'ensilage. 2 350 unités thermiques.

XL-6 Rendement allié à la précocité.

Cet hybride qui se classe en précocité à 2 600 unités thermiques possède la puissance de rendement d'un croisement simple. Qualité de tige remarquable pour un hybride précoce. Des rendements supérieurs sur lesquels vous pouvez compter.

XL-11 Rendement en plus d'un séchage rapide

Hybride de rendement élevé produisant un supplément de boisseaux de grain ou un tonnage élevé d'ensilage. Les enveloppes peu serrées protègent les épis tout en accélérant la dessiccation naturelle. 2 650 unités thermiques.

Renseignez-vous davantage auprès de DEKALB sur ces hybrides de RENDEMENT SUPÉRIEUR.



DEKALB CANADA LTD.

301 Richmond Street, Chatham, Ontario

"DEKALB" est un nom déposé. Les numéros désignent les hybrides. À titre de condition de vente, vous devez tenir compte de la limite de garantie et de compensation que présentent les bons de commande et les étiquettes de DEKALB

MAÏS LABONTÉ 3S

Croisement simple — 2550 Unités thermiques

MAÏS GRAIN

Recommandé pour 1980 comme maïs grain par le conseil provincial des Semences du Québec (CPVQ). Moyenne des rendements au Québec pour 1977 et 1978: 130 minots à l'acre (8015 kg/ha) de maïs séché à 15% d'humidité et pour 1979: moyenne de 138 minots à l'acre (8679 kg/ha).

Recommandé pour 1980 comme maïs grain par le Comité du Maïs de l'Ontario. Moyenne des rendements à Guelph et Ottawa, Cobden et Inkerman: 128 minots de maïs à 15% d'humidité.



Pour tous vos besoins en semences, consultez:

J. Labonté & fils inc.

SEMENCES EN GROS ET DÉTAIL

560, Chemin Chambly,
Longueuil, Québec
J4H 3L8
Tél.: (514) 651-6000

MAÏS FOURRAGE

Recommandé pour 1980 comme maïs fourrage par le Conseil provincial des Semences du Québec (CPVQ). La contribution de l'épi de maïs Labonté 3S dans les essais officiels (12 années station) est de 62.9% soit le pourcentage le plus élevé de toutes les variétés essayées au Québec.

*TERRITOIRES DISPONIBLES

CABINES DE TRACTEURS

La gamme renommée de cabines de tracteurs ACE OF DIAMONDS, fabriquée par l'Ansel manufacturing Co., d'Ulysses au Kansas, est vendue au Québec. La cabine de tracteur Ace, faite d'acier tubulaire avec l'intérieur de vinyle de luxe, 2 portes d'accès et environ 50 pieds carré de pare-brise teinté en verre de sécurité trempé, est offerte pour la plupart des modèles de tracteurs. Pourquoi vous satisfaire de moins quand vous pouvez travailler en tout confort et toute sécurité dans une cabine Ace? Montez vous aussi sans tarder à bord d'une cabine Ace!!!



ansel
MANUFACTURING COMPANY, INC.

Pour plus d'informations
écrivez ou téléphonez à:

GEO. KREMMEL
3486 Connaught Ave.
Montréal H4B 1X3, Qué.
Tél. (514) 486-9170

majorité des produits agricoles, les prix sont à peu près les mêmes à travers le Canada et les Etats-Unis, la différence correspondant principalement au coût du transport et à l'échange d'argent. Si, l'hiver dernier, le prix du porc s'est effondré, la cause n'était pas l'augmentation de la production au Québec, mais bien la forte production pour l'ensemble du Canada et des Etats-Unis.

Notre force réelle sur le marché

On peut évaluer la force réelle des producteurs du Québec sur les prix suivant la part du marché qu'ils occupent. Ainsi, dans le boeuf, le Québec produit environ 6% de la production canadienne, ce qui correspond à 1/2% de la production américaine. Dans le porc, nous produisons plus du tiers du volume canadien, mais cela ne représente que 4% de la production des Etats-Unis. Dans le lait, le Québec produit près de 50% du volume canadien. Ainsi, plus les producteurs québécois occupent une part importante du marché canadien avec leurs produits, plus leur influence est grande sur les prix.

Les producteurs ne peuvent généralement négocier un prix pour leurs produits sans que ce prix soit lié de près à celui qui prévaut sur le marché canadien. En fait, les acheteurs sont libres d'acheter partout à travers le Canada, et même une certaine quantité aux Etats-Unis. Si, par exemple, on détermine que le boeuf produit au Québec ne devrait pas se vendre à moins de 95 cents la livre et que les acheteurs peuvent l'obtenir à 85 cents la livre ailleurs au Canada, que ferons-nous de notre boeuf? Il en est de même pour tous les biens produits à travers le pays, à moins que le prix du produit soit fixé par le gouvernement (ex: le lait).

On peut s'organiser mais en pensant à tous les intéressés

Même si les prix de vente au Québec ne peuvent être très différents de ceux du reste du Canada, et parfois des Etats-Unis, cela ne signifie pas qu'on ne peut rien faire.

Au lieu d'être 1 000 vendeurs (agriculteurs) pour un acheteur, on peut se regrouper pour négocier d'égal à égal les conditions de vente et les prix. Des producteurs qui se regroupent pour négocier avec les acheteurs la mise en marché d'un produit, c'est ce qu'on appelle généralement un plan conjoint. On dit "conjoint" parce que ça se fait entre groupes de producteurs et d'acheteurs. Et on parle de "plan" parce que dans un "plan", on définit des règles à suivre et des procédures.

Un plan conjoint, ça ne veut pas automatiquement dire "quota". Un plan conjoint peut réglementer le mode de mise en marché et négocier des prix avec les acheteurs sans pour autant contrôler la production avec des quotas. Un plan conjoint pourra, par exemple pour un produit, négocier des prix pour l'ensemble des producteurs, sans pour autant que ce prix soit plus élevé qu'ailleurs au Canada. On peut établir tout simplement des règles pour que chaque producteur à travers le Québec reçoive le juste prix. Ainsi, le fait d'établir des règles de mise en marché, comme des normes sur le coût du transport, le mode de mise en marché (encan, usine, abattoir), permet alors de diminuer le coût de la mise en marché du produit, à l'avantage du producteur. C'est ce que

certains appellent éliminer ou diminuer le nombre et le profit des intermédiaires. Bref, un plan conjoint sans quota, c'est pour obtenir une plus grande part de la vente d'un produit sans pour autant en augmenter le prix. **On doit cependant s'assurer que la situation sera mieux après qu'avant.**

Un plan conjoint avec quota, c'est quand on veut, en plus, contrôler la production pour obtenir un meilleur prix. A moins de contrôler l'exclusivité ou une très grande part du marché, ce type de plan conjoint doit se faire au niveau du Canada. Il serait inutile de contrôler la production au Québec, si le reste du Canada n'est soumis à aucun contrôle. On bloquerait alors l'expansion d'une production au Québec au profit des autres. Les acheteurs pour-

ront toujours s'approvisionner ailleurs.

Le cas du lait et des produits avicoles

Les productions de lait, d'œufs et de chair de volaille sont soumises à une formule de plans conjoints pour le Canada. Chaque province et chaque producteur disposent d'un quota qui correspond à sa part du marché. Ainsi, on peut alors obtenir un prix plus élevé et plus stable, en utilisant le coût de production et une certaine marge de profit pour établir le prix de vente. Par contre, c'est le consommateur qui décide; si le prix augmente et la consommation diminue, on se fait "couper" une partie de son quota. La quantité de produits vendus doit correspon-



La CHAÎNE IDÉALE ça c'est du solide



**Pour toutes
les marques
d'écureurs**

- Seule chaîne à crampons, brevetée
- Facilité de graissage et d'entretien
- Palette renforcée par un support de $\frac{3}{8}$ " d'épaisseur
- Palette de 2" ou 3" de hauteur
- Disponible en longueurs de 10'4"
- Peut équiper des installations de plus de 700 pieds
- Des millions de pieds de chaîne **Idéale** sur le marché.



Concessionnaire accrédité



Au service du cultivateur
depuis plus de 35 ans.
Tout pour l'étable et la porcherie.

Remplir et poster ce coupon

MACHINERIE IDÉALE CIE LTÉE

C.p. 360, Saint-Césaire, Québec
J0L 1T0 Tél. (514) 469-3133

NOM _____

ADRESSE _____

CODE POSTAL _____

TEL. () _____

- | | |
|-----------------------------------------------------------|----------------------------------------------------|
| <input type="checkbox"/> Chaîne d'écureur | <input type="checkbox"/> Monte-balles |
| <input type="checkbox"/> Transmission d'écureur | <input type="checkbox"/> Stalles et abreuvoirs |
| <input type="checkbox"/> Écureur d'étable | <input type="checkbox"/> Ventilation |
| <input type="checkbox"/> Évacuateur souterrain Metro 4000 | <input type="checkbox"/> Épandeur à fumier liquide |
| <input type="checkbox"/> Hache-paille | <input type="checkbox"/> Je suis étudiant |

Region _____

dre à la quantité que les consommateurs acceptent d'acheter à ce prix.

L'assurance-stabilisation des revenus

L'assurance-stabilisation des revenus semble constituer une bonne formule pour permettre d'obtenir un revenu intéressant et stable sans devoir vivre avec des quotas et les coûts d'investissement qu'ils entraînent. Plusieurs productions au Québec peuvent actuellement profiter d'un régime d'assurance-stabilisation des revenus, soit la production de porcelets, l'élevage des bovins de boucherie, l'engraissement des bouvillons, la production du grain, etc.

La formule consiste à garantir au producteur un prix pour son produit, équivalant au coût de production incluant 90% du salaire de l'ouvrier spécialisé (\$16 060 en 1979). Le producteur est avantagé lorsque le prix du marché est plus élevé que son coût de production, et protégé contre des prix inférieurs.

En pratique, l'avantage de ce système est étroitement lié au modèle utilisé pour calculer le coût de production. La grosseur de l'entreprise modèle, et sa productivité influent directement sur le coût de production obtenu et de là, sur le prix garanti. Ainsi, certaines productions pourront être avantagées et d'autres non.

A long terme, les régimes d'assurance-stabilisation des revenus devront éventuellement établir un système de quotas pour les productions excédentaires. De plus, certaines craintes peuvent exister dans la perspective où l'indexation des

coûts de production augmenterait de façon plus rapide que le prix du marché. Ce serait le cas d'un produit où le Québec ne serait pas en position compétitive pour le produire, ou que le modèle d'entreprise utilisé pour le calcul du coût de production ne serait pas suffisamment productif. L'assurance-stabilisation des revenus, qui pourrait alors devenir une forme de subvention permanente à la production, demeure tout de même une excellente façon de protéger le producteur des variations à la baisse dans les prix.

Les prix de soutien

Un système de prix de soutien est offert par le gouvernement canadien. Il consiste à garantir au producteur 90% du prix moyen du marché des cinq (5) dernières années, plus une indexation basée sur la variation du coût de production. En fait, si le prix moyen annuel du marché est inférieur au prix moyen des cinq (5) dernières années, le gouvernement rembourse au producteur la différence. C'est ce que l'on peut appeler une garantie minimale.

...

En conclusion, on doit admettre que le volume de production du Québec n'a que peu ou pas d'influence sur les prix de la majorité des produits agricoles et que nos prix sont très liés aux prix des mêmes produits sur les grands marchés canadiens et américains. C'est pourquoi il est souvent irréaliste de songer à fixer les prix. D'autres formules s'offrent aux producteurs et c'est ce que nous avons tenté d'expliquer. □

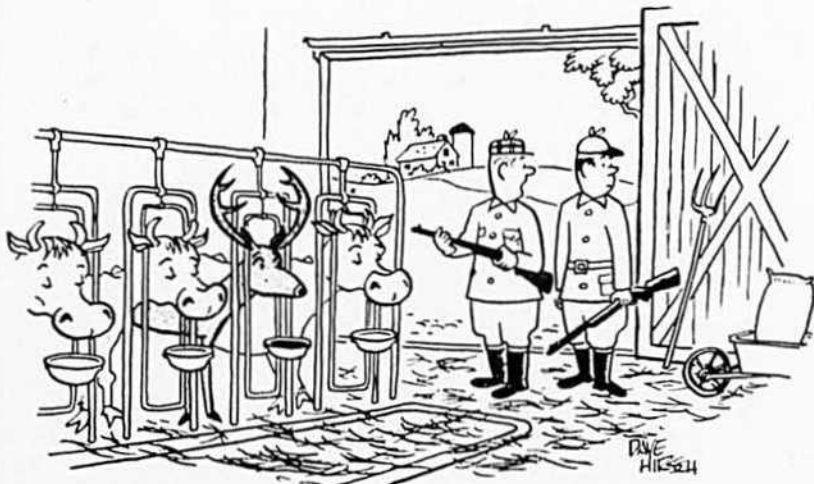

"Pourtant..."

Vos concessionnaires **ASCOT** Concessionnaires accrédités du Québec

ABITIBI
Lambert & Robert
462 — 4e ave., est, Amos tél. (819) 732-6425
BAGOT
Machinerie Cloutier Inc.
1032, rue Principale, St-Dominique, tél. (514)774-5223
BEAUCHE
Loulida Payeur Inc.
R.R. No 1 Beauceville O., tél. (418)774-9877
BELLECHASSE
Garage Paul-André Gagnon
St-Michel, tél. (418)884-2271
BONAVENTURE
Garage M.J. Brière Inc.
Route 132, Caplan, tél. (418)388-2166
CHAMPLAIN
Lafrenière Tracteurs Enr.
Ste-Anne-de-la-Pérade, tél. (418)325-2446
CHAMPLAIN/Lavoie Auto Enr.
50 rue Bostonnais, La Tuque, tél. (819)523-4929
CHARLEVOIX
Garage Jean-Baptiste Gauthier
35B Ruisseau Michel, Baie St-Paul tél.(418)435-2347
CHICOUTIMI
B.F.V. Quatre Roues Motrices Inc.
2147 boul. Talbot, Chicoutimi, tél (418)549-2363
FRONTENAC
Loulida Payeur Inc.
R.R. No 5, Lac Mégantic, tél. (819)583-3634
GATINEAU
Osborne Equipement Enrg.
1013 boul. Maloney, Templeton, tél. (819)663-5930
HUNTINGDON
Garage Jeannot Enr.
2100 Coin St-Charles, Route 132,
St-Anicet, tél. (514)264-4149
LAC ST-JEAN EST
R.B. Larouche
Route 120, St-Bruno, tél. (418)343-3166
LAC ST-JEAN OUEST
Lamontagne Equipement Enr.
St-Prime, tél. (418)251-3210
LAPRAIRIE
Armand Fleurant
17, rue Patenaude, St-Isidore, tél. (514)454-3257
L'ISLET
Yvon Bélanger
5 rue Aqueduc, St-Pamphile, tél. (418)356-3519
LOTBINIERE
Henri Côté & Fils Inc.
Parisville tél. (819) 292-2000
MASKINONGE
Equipements G. Gagnon Inc.
179 rue St-Laurent, Maskinongé, tél. (819)227-2016
MATANE
Centre de Pneus St-Louis,
Route 132, rue Principale, Petite Matane,
tél. (418)562-3626
MEGANTIC
Loulida Payeur Inc.
R.R. No 5 Lac Mégantic, tél. (819)362-2609
MISSISQUOI
Boucher & Charbonneau
19, rue Bruce, Dunham, tél. (514)295-2636
NICOLET
Garage G. Beuchesne Enr.
8400 boul. Bécancour, tél. (819)294-2525
RICHMOND
Loulida Payeur Inc.
Route 5, Danville, tél (819)839-3030
RIVIERE-DU-LOUP
Garage Alcide Ouellet
St-Cyprien, tél. (418)963-2647
ROUVILLE
Equip. Agric. J.P. Rathé Inc.
166 rue Principale, Rougemont, tél. (514)469-2370
SAINT-MAURICE
Equipement G. Gagnon
400 rue Principale, St-Barnabé
SHEFFORD
Loulida Payeur Inc.
Ste-Anne-de-la-Rochelle, tél. (514)539-1636
SHERBROOKE
Loulida Payeur Inc.
R.R. No 4, Sherbrooke, tél. (819)566-6633
SOULANGES
Robert Ménard
3 rue Ménard, Côteau-du-Lac, tél (514)763-5785
STANSTEAD
Loulida Payeur Inc.
527 rue Child, Coaticook, tél. (819)849-4744
TERREBONNE
Roland Ouellette
14470 route 117, St-Janvier, tél. (514)435-1357

À l'occasion du 8ième anniversaire de la distribution des tracteurs Universal au Québec,

Les compagnies Universal Tractor et les Équipements Ascot Inc., sont heureuses de vous offrir lors de l'achat de votre tracteur neuf Universal d'ici le 30 novembre 1980,

— une cabine Ascot gratuite
d'un prix de détail suggéré de
\$1,875.00

ou

— encaissez un chèque de remboursement d'intérêts jusqu'au 1er mars 1981; pensez-y bien, vous pourriez bénéficier immédiatement de ce remboursement d'intérêts.

Le tout nouveau Cheval 80

Modèle 530DTC, 52 h.p., prise de force, tracteur diesel
4 roues motrices

- 1— Vous aimerez le conduire grâce à sa nouvelle direction hydrostatique
- 2— Conception des plus modernes: moteur diesel 4 cylindres, transmission de 12 vitesses avant et 3 arrière; prise de force indépendante et synchronisée avec les roues arrière; système hydraulique avec contrôle automatique de position et d'effort; différentiel avant central avec réducteurs planétaires; siège de luxe ajustable.
- 3— Avec le tracteur ASCOT UNIVERSAL 530DTC vous obtenez jusqu'à 40% plus de traction dans les champs, 15% plus de traction sur les surfaces pavées qu'avec les tracteurs conventionnels à deux roues motrices.
- 4— Il vous coûte moins cher parce que la compagnie ASCOT réalise les économies suivantes pour vous:
 - pas d'échange d'argent à payer car ASCOT achète directement du manufacturier européen sans passer par un intermédiaire américain;
 - en assemblant ses tracteurs au Québec, ASCOT réduit ses coûts de transport de 75% et il n'y a pas de frais de douanes.

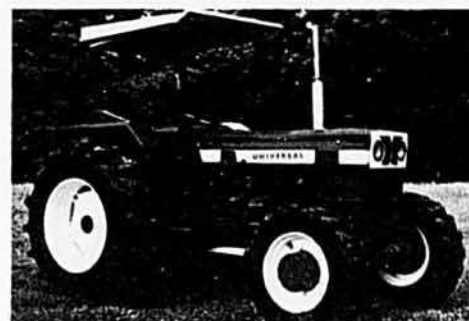

Pour plus de renseignements communiquez avec:



LES ÉQUIPEMENTS

Ascot INC

1138 Rte 220 — St-Élie, Sherbrooke (Québec) Canada J0B 2S0
Tel. 819-566-6373

NOM _____

ADRESSE _____

RANG _____ TEL: _____

BA-10-80

DÈS
MAINTENANT,
RÉDUISEZ VOS PERTES
DUES À LA DIARRHÉE
DU VEAU
GRÂCE À



Vicogen®

le premier vaccin au monde dont
l'efficacité a été prouvée contre la
diarrhée bactérienne provoquée
par E.coli.

La diarrhée, la maladie et la mortalité dues à la diarrhée
du veau sont considérablement réduites grâce à

l'utilisation de

Vicogen®

DÈS
MAINTENANT

Vicogen®

vous offre, à vous le producteur, un
calendrier amélioré de vaccination...

1. POUR L'IMMUNISATION PRIMAIRE, on administrera la première injection
À TOUT MOMENT APRÈS LA MI-PÉRIODE DE GESTATION, et on
administrera la deuxième injection 3-4 SEMAINES AVANT LA MISE BAS.
2. Les vaches ayant déjà reçu deux injections du vaccin n'ont dès lors besoin
QUE D'UNE SEULE INJECTION 3-4 SEMAINES AVANT LA MISE BAS.

Demandez à votre vétérinaire
de vous parler du **V**icogen®

Connaught Laboratories Limited
Division de l'hygiène vétérinaire



*Veuillez vous référer pour les détails complets à la
documentation contenue dans l'emballage du vaccin.

aviculture



Pour la préparation des rations de ponte, on ne peut tout confier à l'ordinateur

Nous connaissons maintenant les 40 éléments nutritifs qu'il est nécessaire d'inclure dans les moulées de début, de croissance et de ponte des poulettes. Nous avons une très bonne idée des doses minimales requises à chaque stade de la production. Nous sommes bien informés de la quantité présente de chacun de ces éléments dans les moulées commerciales à volailles.

Ainsi parle M. L. Scott, du Service des sciences avicoles à l'Université Cornell, à Ithaca, N.Y., qui ajoute: Avec ces renseignements, ça devrait être une tâche bien facile de confier à un ordinateur l'information disponible sur les exigences alimentaires et sur le contenu des moulées afin de permettre à la machine de composer une ration au plus bas coût possible susceptible de donner le maximum d'œufs.

C'est ce que font les nutritionnistes dans les meuneries aux Etats-Unis et de par le monde. Pourquoi, demande M. L. Scott, arrive-t-il que les moulées formulées

par notre ordinateur ne donnent pas le maximum de résultats au moindre coût? La raison en est que plusieurs facteurs affectent la valeur nutritive des aliments, facteurs qui ne peuvent être programmés dans un ordinateur. Certains de ces éléments sont les suivants.

Les lignées diffèrent quant aux exigences

Les variations rencontrées chez certaines lignées génétiques peuvent être cause de l'accroissement de leurs exigences en regard des besoins nutritifs de certains poulets utilisés pour déterminer les exigences standard.

Nous avons une bonne preuve de l'ampleur des besoins nutritifs en ce qui concerne l'arginine (un acide aminé), la niacine, l'acide folique et la pyridoxine qui sont des vitamines, ainsi que pour le magnésium, un élément mineur, dit Scott. Il ne fait pas de doute, selon le même expert, qu'il existe certains autres éléments nutritifs dont les exigences varient par suite de la génétique.

La composition des grains varie

De toute évidence, il y a des différences dans le contenu en protéine, en acides aminés, en vitamines et en minéraux des grains incluant le maïs et le soya qui sont à la base de la plupart des moulées à volailles.

Par ailleurs, relativement peu de recherches ont été faites sur l'efficacité biologique des acides aminés provenant des ingrédients servis couramment aux volailles. Les recherches qui ont été faites démontrent qu'il peut y avoir de grandes différences, surtout chez certains ingrédients tels que la farine de viande, d'os, le son de blé et bien d'autres. Il a été prouvé qu'il pouvait y avoir un manque de disponibilité en niacine, en biotine et en d'autres vitamines.

Certains éléments mineurs, le fer surtout, semblent être relativement peu disponibles. L'acide phytique, présent dans la farine de soya et d'autres farines d'oléagineux, ainsi que dans des sous-produits des grains, est capable de neutraliser certains éléments mineurs (le manganèse, le zinc, voire le calcium) et dès lors de rendre ces éléments non utilisables par les animaux qui les absorbent.



...Ils arrivent au Québec...
une toute nouvelle lignée de tracteurs...

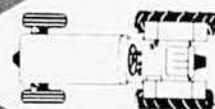

COOPÉRATIVE FÉDÉRÉE DE QUÉBEC

Service des machines agricoles/1055 rue du Marche Central, MtL, PQ



LA PRODUCTIVITÉ

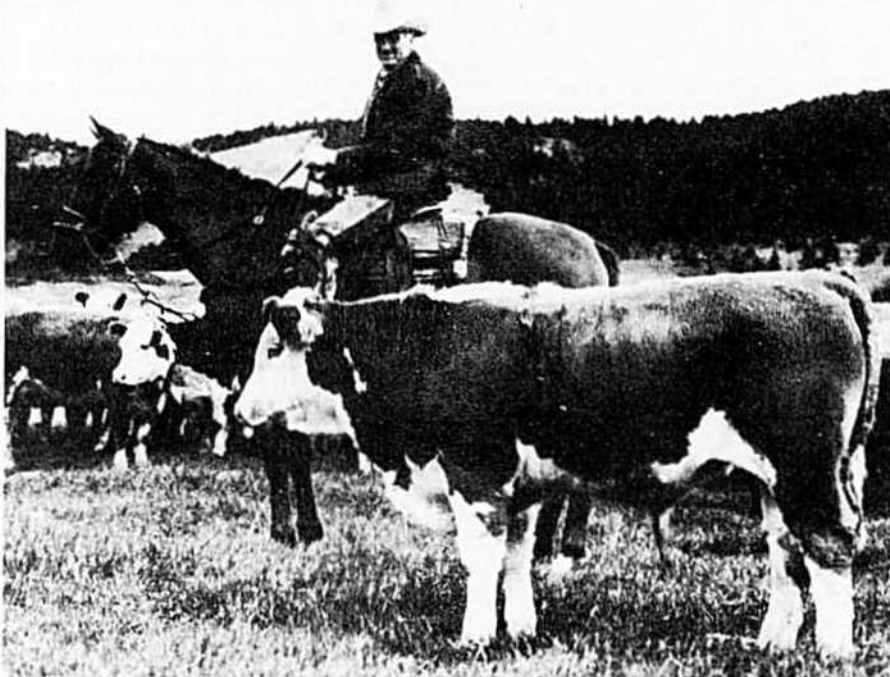

Photo by Walt Browarny

...a toujours été une des principales préoccupations des exploitations commerciales de naissance comme celle de Gordon Parke, de Cache Creek, en Colombie-Britannique. Comme bien d'autres éleveurs commerciaux, Clarke est demeuré sceptique au sujet de la valeur réelle du croisement jusqu'à ce qu'il en ait constaté les résultats.

"Quand j'ai vu les premiers veaux issus de croisements SIMMENTAL, je me suis rendu compte que le temps était venu de changer. C'était il y a une dizaine d'années. Nous avons aujourd'hui plus de 200 femelles croisées SIMMENTAL à deux fins, très productives, qui nous donnent constamment de beaux veaux sains et bien en chair qui profitent à merveille. Le meilleur exemple peut-être, de ce que ces vaches peuvent faire est notre récolte de veaux de l'an dernier. D'ordinaire, nous nourrissons nous-mêmes nos veaux mais, l'an dernier, comme le marché de l'animal gras ne semblait pas devoir tenir, nous avons pris la décision de vendre nos veaux. Ces veaux croisés ont rapporté \$1.20 la livre et pesaient en moyenne 600 livres, même en tenant compte des 3 semaines de sevrage, du transport par camion et du retrait. Ça, c'est de la productivité.

"Cette année, nous avons eu recours à des taureaux croisés SIMMENTAL pour plus de la moitié de notre troupeau de vaches, et nous avons l'intention d'en accentuer l'usage."

Pour vous renseigner davantage sur les effets que la SIMMENTAL peut exercer sur la productivité de votre troupeau, parlez-en à l'éleveur de sujets SIMMENTAL de votre région.



**Association
Simmental
Canadienne**

13,4101 — 19 Street N.E. Calgary, Alberta T2E 7C4
Téléphone: (403) 230-1831
Jim Mackay — directeur général
Jim Shaw — président

Des recherches récentes démontrent que même lorsque tous les éléments sont présents en quantité satisfaisant les normes légales et recommandées, les résultats peuvent être médiocres parce que certains éléments en excès dépassent de beaucoup les minimums requis.

La meilleure preuve qu'apporte à cela M. L. Scott concerne les acides aminés au sujet desquels on a trouvé, par exemple, que des rations à peine satisfaisantes en arginine, devenaient déficientes en cet élément par l'augmentation du niveau de la lysine.

D'autres études ont indiqué que les rations à forte teneur en leucine et en valine pouvaient aussi augmenter le besoin en arginine de même qu'en glycine. Par contre, un excès de glycine pouvait hausser les exigences en méthionine.

De toute évidence, il existe aussi une concurrence chez les vitamines solubles dans le gras. Dans les rations contenant les vitamines A, D, E et K aux taux exigés par le Conseil national des recherches aux Etats-Unis, une forte augmentation de la teneur en l'une de ces vitamines qui la fait excéder de beaucoup les besoins, peut engendrer une déficience dans les trois autres vitamines.

Plus n'est pas nécessairement meilleur

Les observations antérieures amènent le spécialiste Scott à rappeler qu'un déséquilibre évident des éléments nutritifs évoque le vieil adage: "Si assez est bon, plus n'est pas nécessairement meilleur."

Bien d'autres facteurs peuvent augmenter ou diminuer les besoins en éléments nutritifs. Parmi eux, il y a la maladie et d'autres stress tels que:

1— Les températures environnantes.

2— L'existence dans les aliments de gras peroxydants, spécialement en présence de minéraux catalyseurs et en l'absence d'antioxydants désirables.

3— Les toxines provenant des champignons champêtres ou d'infections dues à des fungus primaires.

4— La destruction des éléments par les nitrites, les sulfites ou autres produits chimiques dans l'alimentation ou l'eau de breuvage.

5— La destruction des éléments nutritifs par la lumière ou autres irradiations.

Face à tous ces problèmes, comment alors nourrir les poudeuses pour une production d'une efficacité maximum? C'est la question que pose M. L. Scott. Ecoutons sa réponse.

Fournir les amino-acides essentiels

Heureusement, les amino-acides présents dans la farine de maïs et de soya, quand ces ingrédients sont utilisés pour satisfaire les exigences en protéine des poules poudeuses, fournissent les amino-acides à des taux qui ne sont pas beaucoup inférieurs ou supérieurs aux exigences d'une ponte maximum.

Il y a une ou deux exceptions. On sait depuis longtemps qu'une telle ration est déficiente en méthionine. Cet amino-acide est commercialement disponible à bas prix et nous l'ajoutons, dit Scott, à toutes les rations de ponte de type maïs-grain. Le mélange de farine de maïs et de soya contient aussi plus de leucine et plus de valine que nécessaire aux poudeuses. Heureusement, il fournit aussi un peu plus que le minimum requis en isoleucine.

Il se peut toutefois que toute formule change avec

un héritage, une tradition...



Box Stove Bûche

On ne triche pas avec la qualité!

Jouez la bonne carte en choisissant le modèle "Box Stove Bûche". Idéal pour le chalet et économique, il sortira son épingle du jeu lors des soirées fraîches.

Durabilité et prix modique ne sont que quelques-uns des nombreux atouts du "Box Stove Bûche".

Autres excellents modèles disponibles tels que: "Deux Ponts, Poêle Fournaise 36", "Pilot 33", "Box Stove 31a".

(Fonderie Ouellet dispose des pièces originales des poêles et fournaises L'Islet).



LA FONDERIE OUELLET INC.

C.P. 118,
St-Léonard d'Aston,
Québec, J0C 1M0
Tél.: (819) 399-2012

comme résultat possible, une augmentation de la leucine et de la valine alors qu'une réduction de la teneur en isoleucine de la diète maïs-soya peut provoquer un déséquilibre pouvant se traduire par une ponte inférieure et des oeufs plus petits.

Faute d'évidentes recherches en la matière, Scott dit que les nutritionnistes doivent être certains de ne pas modifier la ration afin que certains amino-acides essentiels n'y soient pas en excès et ne dépassent pas les niveaux qui se sont avérés satisfaisants.

La farine de poisson est une excellente source de lysine et de méthionine. Lorsque disponible à un coût raisonnable, on l'emploie presque partout pour remplacer la farine de maïs et de soya, pour balancer les rations en ces amino-acides. L'expérience a démontré qu'en autant que la farine de poisson n'est pas utilisée dans une proportion dépassant environ de 5% à 6%, les résultats sont bons. Toutefois, il est possible qu'à des taux supérieurs à 10%, la farine de poisson puisse débalancer les amino-acides et donner de pauvres résultats.

La protéine de la ration

On sait fort bien que les poules pondeuses ont besoin d'environ 17 grammes de protéine par jour pour une production maximum d'oeufs à condition que cette protéine soit bien constituée en terme d'acides aminés essentiels. L'emploi de protéines mal équilibrées peut donner de bons résultats si on en porte le taux à 18% ou 19%, mais ce n'est pas économique et ça ajoute un stress aux pondeuses, surtout durant les chaleurs. En effet, un excès de protéine augmente la production de la chaleur chez la poule et la rend moins apte à faire face à des températures environnantes élevées.

La façon la plus satisfaisante d'agir, conclut Scott, est d'ajouter à la ration les amino-acides requis et de maintenir la protéine à un niveau qui en fournit 17 grammes par jour à la pondeuse.

J.-B. Roy, agronome



"Moi, le golf, c'est pour l'exercice."

XTRAVIM

Calf Stamna

SUPPLÉMENT POUR VEAUX



Désirez-vous obtenir le meilleur rendement de vos génisses laitières? OUI, alors le CALF STAMNA est pour vous.

DÉVELOPPEMENT PRÉCOCE

Le programme GRISÉ d'alimentation des génisses destinées à la reproduction vous assure rendement supérieur et économie.

FORMULE EXCLUSIVE DU CALF STAMNA

Vous utilisez 1/2 kg par jour de CALF STAMNA avec votre moulée laitière sans urée ou votre maïs humide.

BROCHURE GRATUITE

Appelez-nous sans frais pour obtenir notre brochure. 1-800-363-5410

LIVRAISON À TRAVERS TOUTE LA PROVINCE



Olier Grisé & Cie Ltée

St-Pie: (514) 772-2445 Granby: (514) 372-6577
SANS FRAIS 1-800-363-5410

Augmentez la productivité et les profits...



... avec l'émetteur-récepteur "Moxy" de Motorola.

- Déplacez rapidement hommes et machines d'un champ à l'autre.
- Réglez les pannes plus rapidement.
- Réduisez les retards d'ensemencement et de récolte.
- Produisez plus avec moins d'employés.
- Améliorez la sécurité.
- Restez en contact avec la maison.
- Facilement transférable d'un véhicule à l'autre. L'émetteur-récepteur FM Moxy élimine le placotage de la bande civile et met à votre disposition un canal privé à peu de frais.

MOXY— C'EST VOTRE AIDE LA PLUS PRÉCIEUSE.

MOTOROLA CANADA LIMITEE Division des Communications
3125 Steeles Avenue East, Willowdale, Ontario M2H 2H6

Nom _____
Adresse _____
Ville _____ Prov. _____ Code postal _____



MOTOROLA
Division des communications

BA

Agropur

inaugure sa fromagerie modèle



Cette bâtisse est la nouvelle fromagerie d'Agropur, la plus moderne au pays. Elle fonctionne déjà à sa pleine capacité, qui est de 20 000 000 de livres de fromage par an.

La coopérative agro-alimentaire AGROPUR, c'est l'ancienne Coopérative agricole de Granby qui a changé de nom, en 1979, pour mieux désigner ses objectifs réels.

Sous son nouveau nom, comme sous son ancien, elle est une entreprise laitière des plus progressives, administrée avec efficacité, pour le bénéfice des quelque 8 000 producteurs de lait du Québec, qui en sont les actionnaires et propriétaires.

Cette coopérative laitière, devenue la plus importante au pays avec ses 15 usines de pasteurisation et de transformation, a toujours été une entreprise en évolution, faisant toujours montre de détermination peu commune.

La preuve la plus récente de cette détermination est la nouvelle fromagerie qu'elle inaugurerait le 9 septembre dernier, en présence de tous ses hauts officiers et administrateurs, en présence du ministre provincial de l'Agriculture Jean Garon et du député Yvon Pinard, représentant le ministre fédéral de l'Expansion Economique Régionale.

Assistaient également à la cérémonie d'inauguration et de bénédiction, tous les sociétaires animateurs (chacun représente 10 membres de sa coop) qui constituent un maillon important du processus qu'Agropur a mis sur pied pour consulter ses commettants et orienter son entreprise, du moins quant à ses préoccupations d'ordre social.

Une fromagerie de \$29 000 000

La nouvelle fromagerie a été construite et aménagée au coût de

\$29 000 000, dont près du tiers provenait d'octrois donnés autant par le gouvernement d'Ottawa que par celui de Québec: \$5 083 250 du ministère de l'Expansion Economique Régionale d'Ottawa et \$4 583 750 du ministère de l'Agriculture du Québec.

Construite dans les limites de la ville de Granby, la nouvelle fromagerie est déjà l'une des plus importantes au Canada, à tous égards.

On aura une idée de son ampleur si on sait qu'elle couvre 115 000 pieds carrés de surface de plancher, qu'elle a nécessité pour sa réalisation 7 880 verges cubes de béton et 1 350 tonnes d'acier, qu'elle peut recevoir 600 000 livres de lait à l'heure, qu'elle peut transformer plus de 2 000 000 de livres de lait et fabriquer plus de 180 000 livres de fromage par jour, et que sa capacité annuelle de production dépasse les 20 millions de livres de fromage, en plus des sous-produits qui découlent nécessairement de cette fabrication.

La fromagerie la plus moderne au Canada

La dernière née des usines Agropur est aussi, et peut-être surtout, l'usine laitière la plus moderne au Canada.

Elle a été aménagée selon les méthodes les plus récentes, de façon à prévenir la pollution et à éviter le gaspillage d'énergie et de matières premières, pour une plus grande efficacité.

L'usine est dotée d'évaporateurs et de sècheurs très efficaces qui lui



C'est le jour de l'inauguration. Le président Michel Lemire souhaite ici la bienvenue, en présence de quelques invités d'honneur, qui sont, de gauche à droite: le curé de la paroisse, les ministres Yvon Pinard et Jean Garon, ainsi que Raynald Giroux, directeur général de l'entreprise.

permettent d'atteindre de très hauts standards de qualité dans ses produits. Elle a de plus un contrôle quasi parfait du taux de pollution engendré par ses opérations. Ses équipements modernes permettent une réduction importante de la consommation d'eau et la récupération de tous les produits et sous-produits qui peuvent contaminer les eaux. A la fromagerie de Granby, on récupère et réutilise, après traitement, jusqu'à sept fois, les solutions de lavage des appareils. On imagine les économies en produits de lavage ainsi réalisées et la réduction de la pollution.

On économise jusqu'à l'eau. L'eau provenant de l'évaporation du lait est récupérée pour refaire de la va-

(suite à la page 44)

GENS D'AFFAIRES,

**L'ÉCONOMIE PASSE
PAR VOUS... ET PAR NOUS.
PARLONS-EN!**

Gens d'affaires de toutes les sphères d'activités économiques, vous êtes appelés quotidiennement à parler d'argent et de productivité. Le Mouvement des caisses populaires et d'économie Desjardins est doté du même dynamisme et de la même confiance en l'avenir que vous.

• Plus d'un milliard de dollars sont prêtés ou investis dans l'entreprise par le Mouvement Desjardins. C'est ainsi qu'ensemble, en se parlant, nous contribuons au développement de l'économie du Québec.

**PARLONS
D'ARGENT.**



mouvement



desjardins

FIAT

Fiat, c'est une garantie en soi

Vous devez pouvoir tirer le maximum d'un tracteur. C'est avec cette idée en tête que les ingénieurs de Fiat ont conçu leurs tracteurs mondialement réputés. Ce sont des machines souples et fiables construites pour s'acquitter à merveille du travail, quelle que soit la tâche à accomplir. Pour les petites, moyennes ou grandes exploitations agricoles, il y a un tracteur Fiat qui saura relever le défi.



Les voici... les incomparables tracteurs Fiat maintenant disponibles au Québec

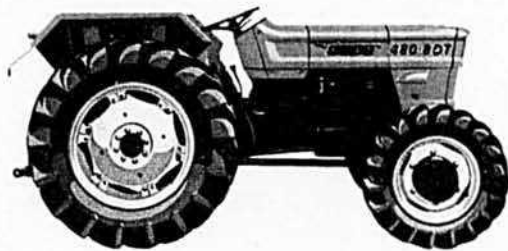

Le 480, le plus économique de sa catégorie

On considère normalement un tracteur de 48 chevaux comme un petit tracteur. Le Fiat 480 de 48 chevaux est beaucoup plus qu'une exception. Outre son étonnante versatilité, vous serez surpris de sa réserve de puissance et de sa robustesse qu'on ne retrouve habituellement que sur de bien plus gros tracteurs.

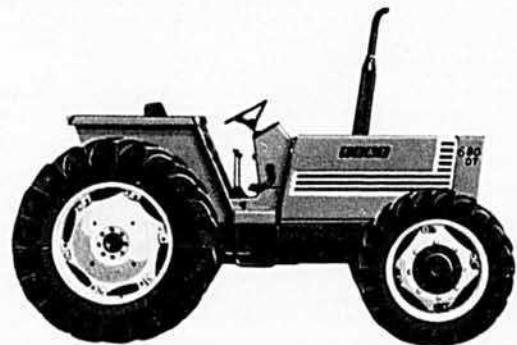

Le 680, robuste et fonctionnel

Avec son moteur diesel de 68 chevaux, le Fiat 680 est le choix logique des exploitants de moyennes entreprises agricoles. Un couple élevé, une transmission à 16 rapports de marche avant et 4 arrière et une prise de force entièrement indépendante en font un tracteur puissant, rapide et maniable.

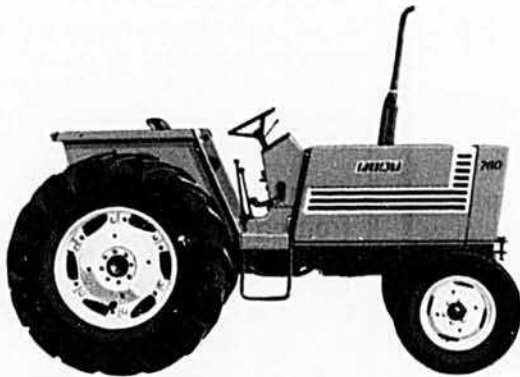

Le 780, à la fois puissance et souplesse

Le Fiat 780, c'est 78 chevaux de puissance, un électrique à grand rendement, un système de relevage hydraulique d'une puissance de 2,5 tonnes métriques et un poids qu'il est possible de doubler pour obtenir une meilleure traction. De plus, c'est le premier tracteur moyen format à être équipé d'une plate-forme suspendue qui isole parfaitement le conducteur des cahots et des vibrations.

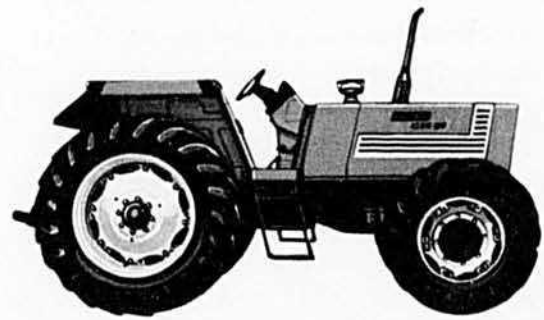

Les 1180 et 1380, deux puissantes versions de plus de 100 c.v.

Voici les durs de durs pour les gros travaux. Grâce à leurs moteurs 6 cylindres et leurs boîtes de vitesses à 12 rapports de marche avant et 4 arrière. Les tracteurs Fiat 1180 et 1380 offrent puissance et polyvalence aux exploitants les plus exigeants. Leur grande efficacité permet d'économiser sur la main-d'œuvre tout en procurant la rapidité d'intervention nécessaire à la rentabilité des exploitations modernes.

**Les tracteurs Fiat sont disponibles près de
chez vous en version 2 ou 4 roues motrices.**



COOPÉRATIVE FÉDÉRÉE DE QUÉBEC

Service des machines agricoles/1055 rue du Marché Central, Mtl, P.Q.

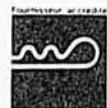

PICKSEED



Nous sommes les représentants PICKSEED et nous sommes fiers de vous offrir des hybrides de maïs qui conviennent parfaitement au Québec.

Nous tenons particulièrement à vous présenter deux nouveaux hybrides issus de notre centre de recherche, PICKSEED 2555 et PICKSEED 2555A

Ces deux variétés sont précoces, requièrent 2450 à 2500 unités thermiques, ont d'excellentes tiges et offrent un rendement haute-

ment concurrentiel en comparaison à des variétés plus tardives.

Le Centre de recherche PICKSEED est établi au Canada et travaille pour le cultivateur canadien. Les variétés qu'il produit sont les mieux adaptées à notre courte saison de culture et à nos besoins.

Nous tenons à votre disposition les résultats des essais officiels effectués au Québec et en Ontario, qui vous démontreront les avantages que vous pourrez tirer de nos nouveaux hybrides.

Pour obtenir ces informations veuillez remplir et envoyer la formule qui suit à:

OTTO PICK & FILS SEMENCES LTÉE., C.P. 151
ST-HYACINTHE, QUÉ. J2S 7B4

Nom _____

Adresse _____

Envoyez-moi les informations

Je désire rencontrer votre représentant

VIS À GRAINS

Pour une plus grande capacité et une meilleure efficacité faites appel à BRANDT

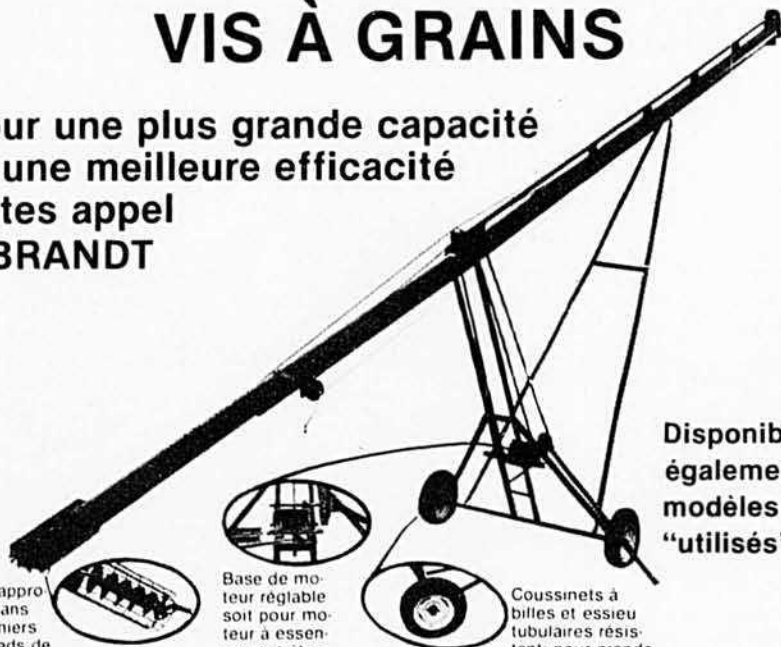

Disponible également modèles "utilisés"

Pattes rapprochées dans les premiers deux pieds de la vis, afin d'augmenter la capacité, avec garde protecteur.

Base de moteur réglable soit pour moteur à essence, soit électrique ou pour prise de force, utilisant le même bâti.

Coussinets à billes et essieu tubulaires résistants; pour grande vitesse, longue durée et meilleur roulement sur route.

Pour de plus amples informations, écrivez ou téléphonez à:

ENTREPÔT LÉO DUPONT LTÉE

Route 137, St-Dominique
Cté Bagot, P.Q. J0H 1L0
(514) 773-3250

peur ou pour servir d'eau de lavage. De plus, en évaporant la première eau de rinçage des camions citernes, des lignes sanitaires, des silos d'entreposage, des séparateurs et des pasteurisateurs, on récupère l'équivalent de 25 000 litres de lait par jour.

Des tours de refroidissement permettent quant à elles de réduire les besoins en eaux de refroidissement.

Quant au déversement des eaux usées, l'usine est dotée de postes de mesure et d'échantillonnage des eaux usées ainsi que d'un système de correction du pH permettant de satisfaire aux normes du Service de protection de l'environnement (SPE).

La chaleur qui émane des sècheurs à lait est elle aussi récupérée et réutilisée pour réchauffer l'air froid qui s'engouffre dans les sècheurs. Avec l'utilisation de brûleurs à gaz propane perfectionnés, on peut ainsi réaliser des économies d'énergie de l'ordre de 33 p.c. dès la première année, allant jusqu'à 43 p.c. cinq ans plus tard; ces appareils, de même que le combustible utilisé, permettent de ne rejeter dans l'atmosphère qu'un minimum de gaz et matières polluantes.

On y récupère jusqu'aux particules infimes de solides du lait qui sortent des sècheurs et qui, s'ils n'étaient pas récupérés, seraient à la fois une perte de produits et une source de pollution.

La nouvelle fromagerie d'Agropur sera sans doute, de ce fait, la plus efficace et la plus conforme qui soit, aux normes de la protection de l'environnement.

75 000 000 de livres de fromage par an

Avec sa nouvelle fromagerie de Granby, la coopérative Agropur a accru de 20 000 000 de livres sa capacité annuelle de production de fromage; la nouvelle fromagerie fonctionnait déjà à pleines capacités en septembre. Au total, dans toutes ses usines, Agropur fabrique annuellement environ 75 000 000 de livres de fromage de toutes marques: du fromage cheddar surtout, des fromages de spécialité comme le brick, le mozzarella et le colby, des fromages fins comme le brie et le camembert. Agropur est le plus important fabricant de fromage au Canada. Avec la fabrication de tous ses

autres produits comme les poudres de lait, les laits condensés, le beurre, la crème glacée et les yogourts, etc., Agropur manipule 40% de tout le lait de transformation produit au Québec. Entrée aussi sur le marché du lait de consommation (ou lait nature) en 1971, la coopérative Agropur a pris, par l'achat successif de diverses entreprises, une expansion telle qu'elle manipule aujourd'hui 24% de tout le lait de consommation produit au Québec.

C'est ainsi que s'est transformée en la plus grande entreprise laitière au pays, la petite coopérative qui naissait en 1938, en regroupant 88 agriculteurs de la région immédiate de Granby. Elle compte aujourd'hui plus de 8 000 membres, recrutés dans 425 paroisses rurales réparties dans le centre du Québec, de part et d'autre du fleuve St-Laurent.

Elle traite chaque année au-delà d'un milliard de litres de lait et son dernier chiffre d'affaires dépassait \$370 000 000. Elle distribue ses produits partout au Canada. Elle exporte aussi une bonne partie d'entre eux sur le marché mondial: Etats-Unis, Angleterre, Amérique du Sud, Mexique, Orient et Moyen-Orient. Une entreprise laitière progressive, s'il en est une, pour le profit des producteurs de lait, ses actionnaires, qui l'alimentent!

Moïse Cossette, agronome



"Je veux savoir si votre femme est d'accord."

norizone*

POUDRE À PULVÉRISER

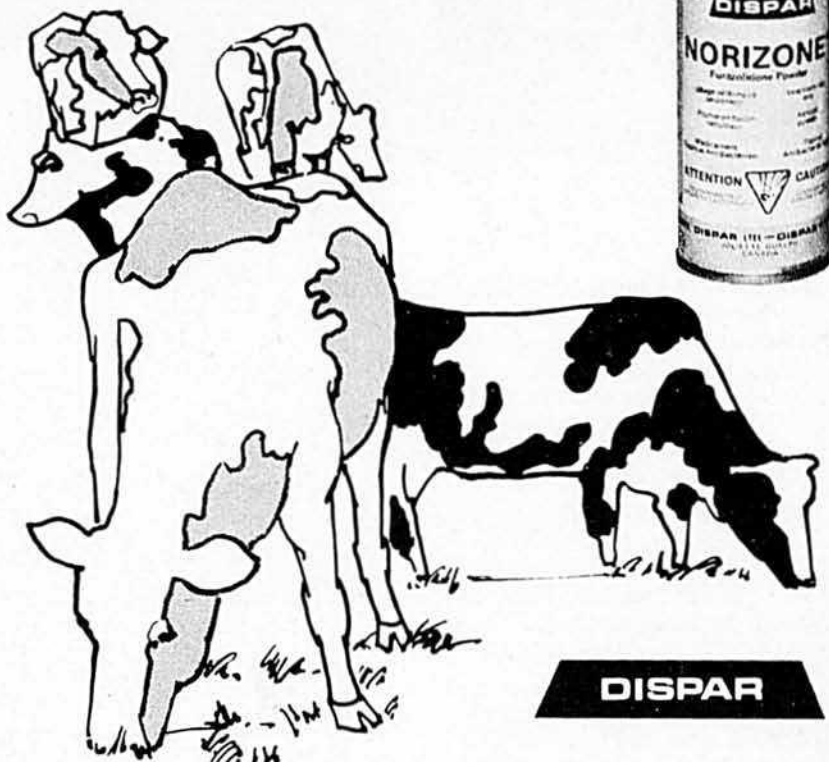

Pour le traitement efficace de l'ophtalmie périodique, des blessures envenimées, des écorchures, des brûlures etc.

NORIZONE se vaporise comme un liquide mais se dépose en poudre sèche. Il est facile d'emploi, et économique.

NORIZONE, gage de protection réelle et de traitement curatif. Gardez NORIZONE à portée de la main.

Dispar met à la disposition de tous les producteurs agricoles une gamme importante de produits de santé animale.

Produits Vétérinaires Dispar Ltée.

675 ST-PIERRE SUD, JOLIETTE, QUE. (514) 759-0497



CHAÎNES de TRACTEUR "TRYGG"

"Ca mord en trygg!"

**CHAÎNES D'AUTOMOBILE, CAMION
TRACTEUR, ET SOUFFLEUSE**

POUR INFORMATION, ÉCRIVEZ À:

LES CHAÎNES UNIC INC.

14,678 Notre-Dame E.,
Pointe-aux-Trembles, H1A 1W1
Tél. (514) 642-5477

NOM _____

ADRESSE _____

CTE _____ C.P. _____

*dépositaires demandés

JACKALL

Fendeur de bois porté sur tracteur

Le moyen rapide de faire
sans effort du bois de chauffage!

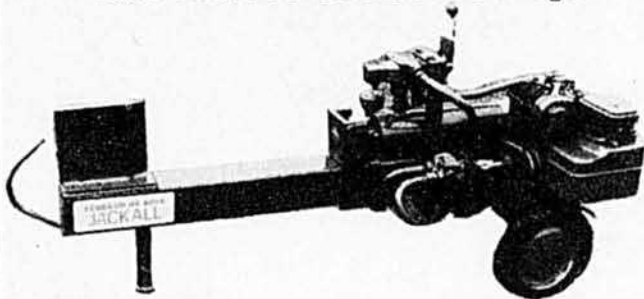

Modèle SP46A

- Pour billes jusqu'à 18" de longueur
- Force de 10 tonnes pour fendre
- Marche arrière automatique
- Moteur de 5 chevaux
- Bâti principal en tube résistant
- Cycle de 12 secondes
- Modèle de 11 CH et porté sur tracteur est également offert

Voyez-les chez votre dépositaire  ou écrivez à:

Coopérative Fédérée de Québec
4225 rue St-Joseph, Trois-Rivières, Qué. G9A 5L9
(819) 379-8551

croisés les mots croisés
les mots croisés les mots
mots croisés les mots

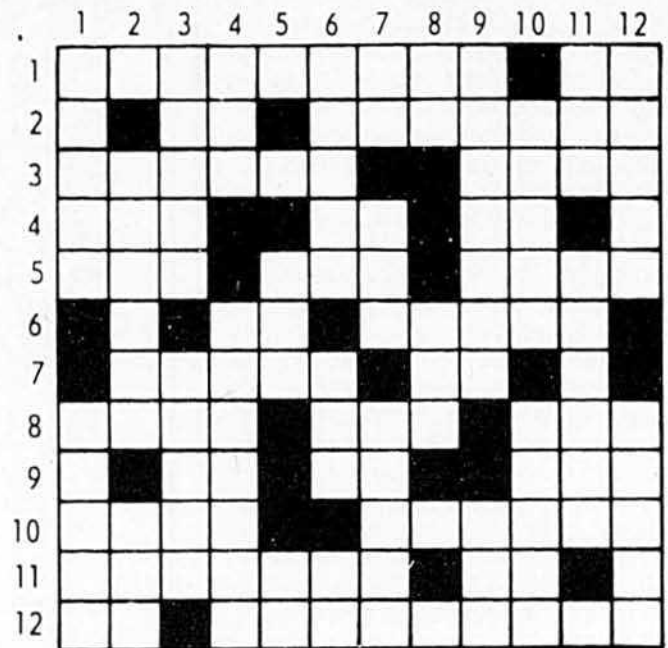

HORIZONTALEMENT

- 1— Ile du golfe Saint-Laurent — Année.
- 2— Métal précieux — Viduité.
- 3— Rendu plus étroit — Nulle chose.
- 4— Monnaie bulgare — Petit cube — Charpente du corps humain.
- 5— Suinte — Art. plur. — Oiseau passereau.
- 6— Avalé — Ville de l'Algérie.
- 7— Point du compas — Orient — Copeaux de bois.
- 8— Agréger — Mesure agraire — Préjudice.
- 9— Note de musique — Demi — Obtenue.
- 10— Roi de Juda — Aigu.
- 11— Femme qui tient la comptabilité — Mesure chinoise.
- 12— Sert à lier — Mélancolie.

VERTICALEMENT

- 1— Anneau utilisé avec les tenailles du forgeron (pl.) — Sel de l'acide urique.
- 2— Allemand, germanique — Dépose.
- 3— Se dit d'un regard oblique et menaçant — Ville de Phénicie.
- 4— Colère — En Angleterre, titre héréditaire d'un ordre de chevalerie créé en 1611.
- 5— Il — Patrie d'Abraham.
- 6— Poète latin — Oncle d'Amérique — En cas de.
- 7— Point du compas — Orient — Copeaux de bois.
- 8— Pronom familier — Époque.
- 9— Soûlon — Terre entourée d'eau.
- 10— Facile — Evêque de Paris.
- 11— Durée de la vie — Attaque brutale.
- 12— Négation — Troupe de chiens.

Jonsereds 510 SP

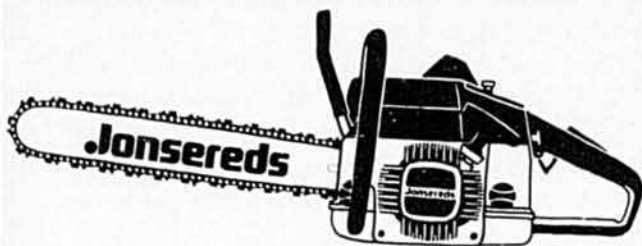

LA NOUVELLE SCIE JONSEREDS 510 SP

RAPIDE, ROBUSTE ET TRÈS LÉGÈRE

Conçue spécialement pour la ferme

- Système d'allumage électronique.
- Huilage de la chaîne automatique et réglable
- Extrêmement légère
10.5 lb avec lame et chaîne
- Poignées avant et arrière isolées contre les vibrations

 **josa**
CORPORATION LTD. - LTÉE

Bons
territoires
disponibles
pour
dépositaires
actifs

C.P. 5500 - 180 rue Hamford
Lachute J8H 4B5, P.Q.
Tél.: (514) 562-8872-3-4

production laitière



L'Association Holstein acceptera-t-elle les vaches qualifiées mais non enregistrées?

Au cours du mois de novembre, tous les membres de l'Association des éleveurs Holstein seront consultés au sujet de l'inscription, dans le livre généalogique, de la progéniture des vaches qualifiées mais non enregistrées.

Monsieur Bertrand Boisclair, un important éleveur et aussi directeur de l'Association, est favorable au programme:

"Personnellement, je crois que les éleveurs Holstein seront fortement avantagés par le "Programme d'entrée qualifiée" proposé par l'Association. Plusieurs points me poussent à penser ainsi:



Bertrand Boisclair

"L'Association a élaboré ce programme avec soin et elle a établi des règles qui protègent très bien les éleveurs actuels. N'oublions pas que seuls les sujets NIP réellement supérieurs pourront être inscrits dans les registres de l'Association.

"Nous pouvons nous permettre d'accueillir les NIP avec de bonnes qualités génétiques.

"Je considère le programme comme un excellent moyen d'amener de nombreux producteurs laitiers à s'intéresser à la vache pur sang. L'éleveur qui pourra inscrire deux ou trois bêtes de son troupeau dans les registres officiels deviendra de plus en plus motivé et intéressé. Il manifestera, tôt ou tard, le désir de posséder un troupeau entièrement pur sang.

"Ce programme devrait contribuer à augmenter le nombre de membres de l'Association. Les éleveurs profiteront donc d'une organisation plus forte qui pourra alors accroître ses services.

"N'oublions pas qu'après cinq générations, 97% des gènes de la vache NIP sont considérés purs. Génétiquement, c'est une vache quasi pur sang. Je crois que les éleveurs NIP peuvent légitimement espérer voir leurs animaux supérieurs acquérir ce statut." □

S2 stewart

C'est du
STEWART
2660

Les maïs STEWART
sont disponibles chez:
Les Distributeurs
Semences HYBRIDEX Inc.
et votre agent NUTRITE Inc.

Un turbo-chargeur pour augmenter la puissance des moteurs ?

par Guy Jacob, agronome et ingénieur

Un turbo-chargeur est une turbine, actionnée par les gaz d'échappement, qui apporte ce supplément d'air assurant le bon mélange air-carburant au moteur auquel on demande un surcroît de puissance.

On n'installe cependant pas un turbo-chargeur sur n'importe quel tracteur.

Le fonctionnement adéquat d'un moteur, moteur à essence ou diesel, dépend essentiellement d'un bon approvisionnement d'air et de carburant, mélangés selon une proportion donnée et bien déterminée.

Or, il faut penser que, plus on demande de pouvoir à un moteur, plus il faut faire entrer de carburant dans la chambre à combustion et, aussi, plus il doit y entrer d'air pour que le mélange des deux reste approprié, pour un bon fonctionnement.

Dans un moteur avec admission d'air dit naturel, l'air est aspiré par le mouvement descendant du piston, qui coïncide avec l'ouverture de la soupape. L'efficacité volumétrique d'un tel moteur, c'est-à-dire sa capacité de remplir plus ou moins complètement sa chambre de combustion du mélange carburant-air à

chaque cycle d'admission est d'environ 85% pour un moteur diesel conventionnel. C'est là que le turbo-chargeur peut devenir utile.

L'utilisation d'un turbo-chargeur permet alors d'accroître l'efficacité volumétrique en injectant l'air sous pression dans la chambre de combustion, augmentant ainsi la quantité d'air admise. S'il y a plus d'air, on peut y brûler plus de carburant et par conséquent produire plus de puissance sans modifier la grosseur du moteur. C'est la caractéristique d'un turbo-chargeur.

Qu'est-ce qu'un turbo-chargeur ?

Le turbo-chargeur est essentiellement une turbine actionnée par les gaz d'échappement du moteur; on en voit une illustration dans la pré-

sente page. Cette turbine entraîne un arbre qui actionne un compresseur conçu pour pousser de l'air sous pression dans la chambre à combustion. Le turbo-chargeur n'est donc relié au moteur par aucun élément mécanique, ce qui en facilite l'installation, notamment dans le cas des turbo-chargeurs qui sont ajoutés sur des tracteurs qui n'en étaient pas munis lors de l'achat.

Un avantage non négligeable des turbo-chargeurs est qu'ils utilisent, pour leur fonctionnement, une source d'énergie qui est normalement inefficace, soit les gaz d'échappement qui sont tout simplement rejetés dans l'atmosphère.

La vitesse de révolution des turbo-chargeurs est très élevée, pouvant atteindre dans certains cas jusqu'à 140 000 tours par minute; dans la plupart des tracteurs agricoles cependant, cette vitesse se situe plutôt aux environs de 40 000 à 60 000 T.P.M.. Les volumes d'air déplacés sont donc très grands, atteignant deux ou trois fois ceux que l'on retrouve dans le cas des moteurs à admission d'air par aspiration naturelle. →

SCHÉMA DE FONCTIONNEMENT D'UN TURBO-CHARGEUR

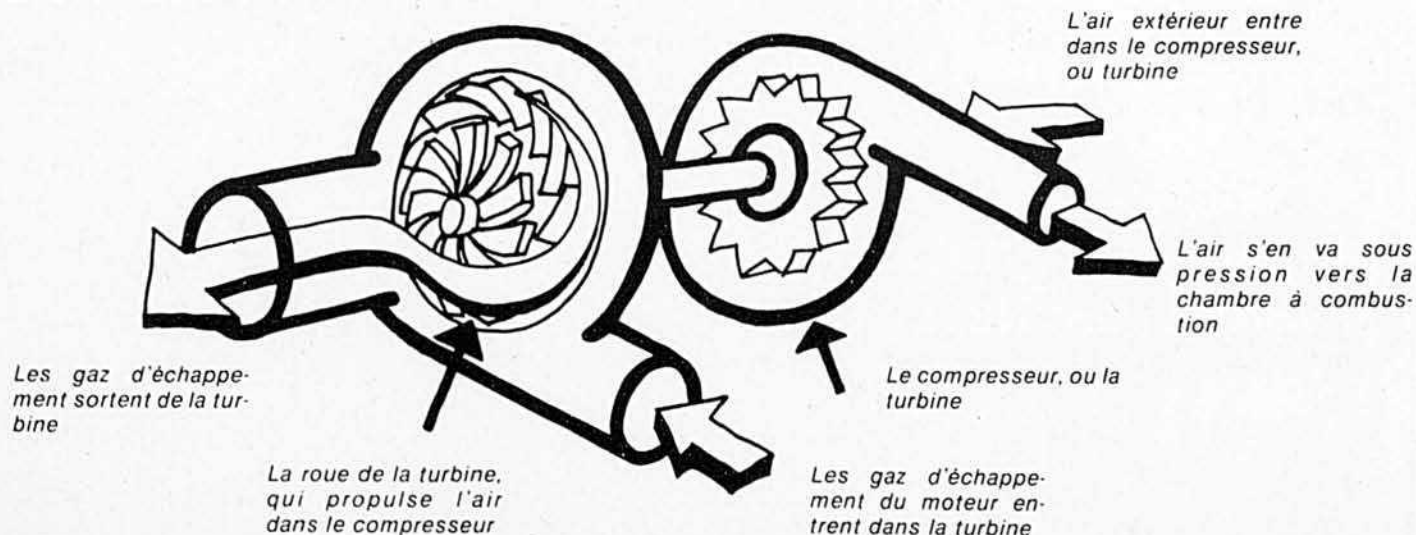

Ratak+

POUR EN FINIR AVEC LES RATS ET LES SOURIS.



Seulement une dose de Ratak+ suffit pour tuer toutes les variétés de rats et de souris. La raison: brodifacoum, un ingrédient si puissant qu'il surpasse les autres anticoagulants indirects comme la warfarine et le diphacinone. Même les souris et les rats les plus résistants à la warfarine meurent après une dose.

Économique à l'emploi. Parce que Ratak+ est si puissant et si agréable au goût, les rongeurs meurent après avoir absorbé une faible dose. Pensez à l'économie d'argent. Vous n'avez qu'à placer un sachet de Ratak+ dans les endroits où les rongeurs se nourrissent et vivent. Et une dose avalée, c'est une mort certaine.

Vous trouverez Ratak+ chez votre marchand local de produits pour la ferme. Chaque boîte contient huit sachets de 50 grammes.

Distribué au Canada par Chipman Inc.,
Stoney Creek, Ontario, L8G 3Z1
Longueuil, Québec, J4G 1R9
Winnipeg, Manitoba, R3C 2V5

© Ratak est une marque déposée
de Imperial Chemical Industries Limited, Angleterre.

Ratak+
**UNE DOSE AVALÉE,
C'EST UNE MORT CERTAINE.**



Des augmentations de puissance de 25 à 70%

Un turbo-chargeur permet effectivement d'augmenter la puissance d'un moteur dans une proportion variant de 25% à près de 70%. De fait, plusieurs manufacturiers offrent maintenant des tracteurs avec des moteurs ayant des dimensions identiques mais pourvus d'un turbo-chargeur qui modifie largement la puissance développée, et cela sans augmenter la consommation d'essence dans une même proportion. Une étude des résultats des tests du Nebraska, le plus important centre d'essais de tracteurs des Etats-Unis, et rapportée dans la revue "Implement & Tractor", a démontré que l'utilisation d'un turbo-chargeur amenait des augmentations de puissance de 17,7%, 40,9% et 62,8% obtenue avec une augmentation de consommation de carburant de 11,7%, 31,2% et 49,7% seulement. De tels chiffres permettent de conclure à une meilleure efficacité des moteurs qui sont munis d'un turbo-chargeur.

Ces résultats furent obtenus lorsque la prise de force était utilisée au maximum de la puissance disponible, mais des comparaisons effectuées pour des charges partielles démontrent également que, dans la plupart des cas, l'augmentation de la consommation de carburant est inférieure proportionnellement à l'accroissement de la puissance. Le turbo-chargeur permet donc de réaliser une économie en terme de H.P. produit par litre de carburant consommé. C'est d'ailleurs ce qui explique que plus de 60% des tracteurs de 90 H.P. et plus, aujourd'hui disponibles sur le marché, sont munis d'un turbo-chargeur.

Pas n'importe quel tracteur

Il faut cependant se rappeler que si le mélange air-carburant est accru dans la chambre à combustion, pour développer plus de puissance, la chaleur produite s'élève également dans la même proportion, de même que la compression du moteur.

Il faut donc que le système de refroidissement du moteur soit conçu pour éliminer cet excédent de chaleur, et que les coussinets des pistons, ainsi que les vilebrequins, soient suffisamment forts pour supporter cette charge additionnelle.

Il faut aussi penser que tous les éléments d'entraînement du tracteur (transmission, embrayage, arbre de

commande, différentiel et essieux) sont conçus pour une puissance donnée et que, si on augmente cette puissance par l'installation d'un turbo-chargeur et l'augmentation du débit de la pompe d'injection de carburant, tous ces éléments peuvent subir une surcharge qui risque d'entraîner des bris coûteux.

Pour ces raisons, il n'est pas recommandé d'installer un turbo-chargeur sur un tracteur qui n'a pas été construit pour en recevoir un.

Il se vend en effet sur le marché des turbo-chargeurs pour installation sur différentes marques de tracteurs, pour un prix variant de \$1 000 à \$1 500. De l'avis d'un distributeur de cet accessoire, dans plus de 25% des cas, une telle installation résulte en des problèmes sérieux tant au niveau du moteur que du turbo-chargeur lui-même. De nombreux cas de bris de moteurs dus notamment à une surchauffe excessive provoquée par une augmentation du mélange air-carburant sont rapportés.

Surtout pour installation en usine

Il y a des risques sérieux à faire l'installation d'un turbo-chargeur sur un tracteur, sauf s'il est installé à l'usine, par le manufacturier parce que lui, il conçoit toutes les composantes (système de refroidissement et de lubrification, train d'entraînement, etc.) en fonction d'une puissance accrue.

D'ailleurs si une telle installation est faite sur un tracteur encore protégé par la garantie, cette garantie ne serait pas reconnue par le manufacturier, même si l'installation du turbo-chargeur est faite par l'un de ses concessionnaires. Il est possible que ce dernier accepte lui-même d'honorer la garantie à la place du manufacturier, mais l'acheteur doit être conscient de ce risque.

A ce sujet, écoutons M. L. Larson, du Centre d'essais de tracteurs, du Nebraska: "Si vous avez besoin de plus de puissance, il est préférable d'acheter un plus gros tracteur plutôt que d'installer un turbo-chargeur sur celui que vous possédez... Après avoir effectué des essais sur plus de 550 modèles de tracteurs, je suis persuadé qu'il est préférable de laisser les tracteurs tels que les ont conçus les manufacturiers."

En résumé, le turbo-chargeur est un accessoire efficace et valable lorsqu'il est adapté à l'ensemble du tracteur, c'est-à-dire comme équipement original et non

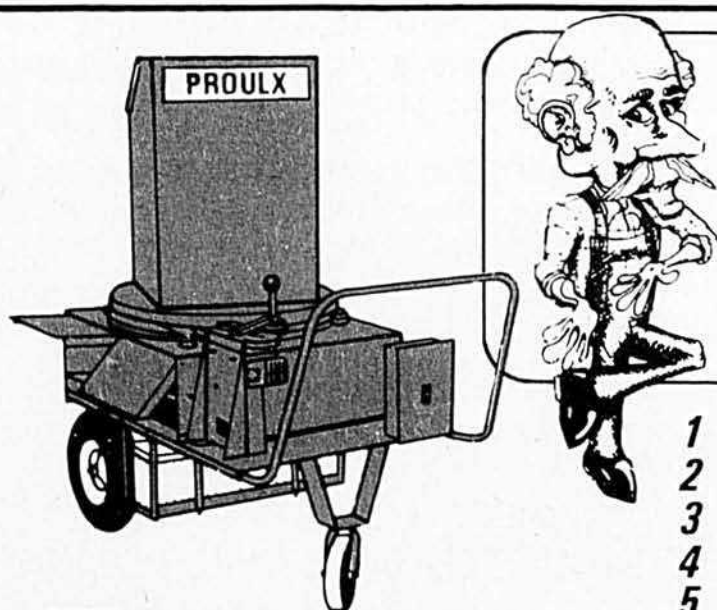

 fournisseur
accrédité

*Si 1 et 1
font 2...*
Un HACHE LITIÈRE
de PROULX
fait beaucoup Plus

- 1 Hache et étend la paille en une seule opération
- 2 Evite de secouer les balles
- 3 Utilise le foin avarié
- 4 Economise 30% de litière
- 5 Facilite l'épandage du fumier
- 6 Facilite l'opération du système d'évacuation souterrain.

Obtenez

Plus

chez

LES ÉQUIPEMENTS AGRICOLES
PROULX LTÉE

St-Germain, Cte Drummond, P. O. JOC JKO
Tél.: (819) 395-2135

comme addition à un tracteur existant dont on voudrait ainsi augmenter la puissance.

En installant un turbo-chargeur sur un moteur qui n'a pas été fabriqué pour un tel usage, vous devrez ajuster le débit de la pompe d'injection de carburant, ce qui déjà risque d'entraîner des problèmes majeurs; vous devrez vraisemblablement aussi modifier également le système de refroidissement. L'erreur la plus fréquente commise par ceux qui ont installé un turbo-chargeur sur un tracteur conventionnel a été de trop accroître le débit de la pompe d'injection pour augmenter la puissance du tracteur au maximum possible, ce qui, plus souvent qu'autrement, s'est traduit par des dommages sérieux au moteur.

L'entretien d'un turbo-chargeur

Le turbo-chargeur a un mécanisme fort simple qui, en fait, ne requiert que peu d'entretien, mais son bon fonctionnement a des répercussions importantes sur le moteur.

Il faut se rappeler d'abord que le turbo-chargeur tourne à une vitesse extrêmement élevée, ce qui exige une parfaite lubrification. En fait, c'est un coussin d'huile qui sert de coussinet à l'arbre d'entraînement reliant la turbine au compresseur, et tout manque d'huile, même de courte durée, provoquera le bris du mécanisme. C'est pourquoi il est conseillé, au moment de la mise en marche du moteur, de laisser celui-ci tourner au ralenti pendant quelques minutes pour permettre à l'huile de se rendre aux points de lubrification. Ceci est particulièrement important en période froide, ou encore après un changement d'huile. Pour la même raison, il est recommandé de laisser tourner le moteur au ralenti quelques minutes avant de l'arrêter. Si cette procédure n'est pas respectée, le turbo-chargeur continuera de tourner à grande vitesse après l'arrêt du moteur, sans être lubrifié. Comme le turbo-chargeur est généralement lubrifié avec la même huile que celle du moteur, il va de soi que cette huile doit toujours être d'une grande propreté.

Un moteur muni d'un turbo-chargeur consomme de deux à trois fois plus d'air qu'un moteur à admission naturelle, ce qui implique nécessairement que le propriétaire d'un tel tracteur doit accorder encore plus d'attention au nettoyage ou au remplacement du filtre à air et à l'ensemble des canalisations d'air. Toute poussière à l'intérieur du système peut endommager le turbo-chargeur à cause de sa grande vitesse de rotation, ou même le moteur. D'abord les pales peuvent facilement être brisées par l'impact des particules de poussières frappées à haute vitesse... Ensuite, toute fuite dans la canalisation d'air ou dans le filtre laissera pénétrer beaucoup plus de poussières dans le moteur à cause des grands volumes déplacés, endommageant sûrement ses parties internes.

Lorsqu'installé par le manufacturier sur un moteur conçu pour développer cette puissance additionnelle, le turbo-chargeur s'avère un mécanisme efficace permettant, surtout à pleine charge, une économie de carburant lorsque comparé à un moteur développant une puissance identique avec une alimentation d'air conventionnelle.

Le turbo-chargeur est cependant un mécanisme qui exige un entretien minutieux, pour en obtenir tous les avantages et réduire les risques de bris. Et si le tracteur n'est pas muni d'un tel mécanisme, il n'est pas suggéré d'en ajouter un, à moins d'être prêt à assumer les risques d'une telle surcharge imposée à l'ensemble du tracteur. □

OUF! Une panne de courant

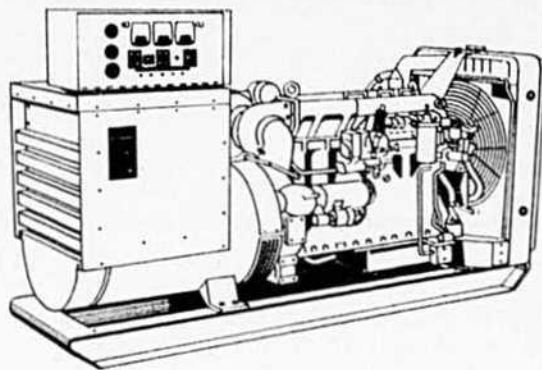

À peine quelques secondes après l'arrivée d'une panne, une génératrice de secours, conçue par Hewitt peut fournir l'électricité pour: porcheries, poulaillers, meuneries, fermes laitières, camps forestiers, boulangeries, etc...

Disponible à partir de 12.000 watts.
1 phase, 120/240 volts ou 3 phases.
Automatique ou manuelle. Stationnaire ou mobile.

PERKINS

Hewitt

CATERPILLAR

HEWITT ÉQUIPEMENT LIMITÉE
5001 Trans-Canada, Pointe-Claire
Montréal, Tél: (514) 697-6911
100, rue de Rotterdam
Québec, Tél: (418) 878-3000

Chicoutimi: Tél: (418) 545-1560
Sept-Iles: Tél: (418) 962-7791
Val d'Or: Tél: (819) 824-2783
Hull: Tél: (819) 770-1601
Baie James: (0) 638-8381

KETCHUM D'OTTAWA

Balances à bétail
Chutes à bétail
Barrières immobilisatrices
Abreuvoirs chauffants
Graisseurs automatiques

CATALOGUE GRATUIT
sur demande

Ketchum Mfg. Sales Ltd.

396, ave., Berkley
Ottawa, Ontario
K2A 2G6
Tél.: (613) 722-3451

Des Québécoises à part entière

par Marie-Madeleine Denis

À l'occasion du 65^e anniversaire de la création des Cercles de Fermières du Québec, madame Marie Tremblay s'entretient avec nous.

Lors de leur dernier congrès, Les Cercles de Fermières du Québec ont dévoilé les résultats d'une enquête effectuée auprès de leurs 75 000 membres et dont 33 404 réponses ont permis, à travers un rapport préliminaire de dessiner les grandes lignes du portrait de ce groupe de femmes qui représente 2,5% de la population féminine du Québec.

Laissons la parole à madame Marie Tremblay, la nouvelle présidente: "Chez nous, la base est vraiment active. Le cercle local est notre pierre d'angle. Il y a actuellement 857 cercles locaux regroupés en 25 fédérations, elles-mêmes chapeautées par un comité exécutif provincial. Toutes les femmes de l'Association ont été invitées à répondre à notre questionnaire. Ce dernier a été rédigé avec beaucoup de soin après un travail laborieux et les résultats préliminaires tracent un portrait de la "Fermière" qui correspond vraiment à la réalité."

Quelques résultats du sondage

Age des répondantes

- 21% ont moins de 35 ans
- 46% ont entre 35 et 54 ans
- 21% ont entre 55 et 64 ans
- 12% ont plus de 65 ans

Milieu de vie

- 68% des répondantes vivent en milieu rural
- 32% vivent en milieu urbain

Statut des répondantes

- 79% sont mariées
- 23% sont salariées à plein temps et travaillent à l'extérieur
- 12% participent à une entreprise familiale sans devoir quitter le foyer
- 11% sont impliquées dans les travaux de la ferme
- 11% ont une activité bénévole qui les implique d'une façon permanente
- 3,7% sont propriétaires d'un commerce ou d'une entreprise qui leur appartient

Religion

- 89% des répondantes se disent catholiques pratiquantes

Idéal: à la question "Qu'est-ce qui compte le plus pour vous?"

- 57% ont répondu la réussite du couple
- 21% la réussite de leurs enfants
- 18,6% leur réussite personnelle
- 3,4% la réussite de leur mari



Deux piliers des Cercles de Fermières, Marielle Primeau, l'ancienne présidente, et Marie Tremblay.

Question: est-ce que votre groupe connaît des problèmes au niveau du recrutement des jeunes?

Réponse: Pas du tout, le recrutement se fait de bouche à oreille et si certaines femmes viennent encore chez nous d'abord pour apprendre des techniques d'artisanat, on s'empresse rapidement de les mettre au courant des autres activités du cercle. Il n'y a pas un cercle, ou du moins il ne devrait pas y avoir un cercle qui se contente d'organiser exclusivement des cours d'artisanat. Les différents comités actifs au niveau de notre association: comité culturel, comité agricole-consommation, comité d'orientation et le comité des arts domestiques aident les différents cercles à organiser des sujets d'études. Les membres appliquent ensuite ce qu'elles découvrent à leur milieu, ce dernier aspect est d'ailleurs extrêmement important. Notre objectif demeure de faire de nos membres des femmes équilibrées. Une femme équilibrée, elle sait faire quelque chose de ses dix doigts et elle fait travailler sa tête

aussi. Les nouvelles venues sont surtout des jeunes, ce sont des femmes qui ont fait des études et qui, du côté manuel, ne connaissent pour la plupart pas grand chose. Elles se rendent compte qu'il y a une lacune. Je trouve, et c'est peut-être une marotte chez moi, qu'une femme qui a fait beaucoup, beaucoup d'études et qui ne sait rien faire de ses dix doigts n'est pas plus complète qu'une autre qui n'a pas fait suffisamment d'études et qui néglige de continuer à se cultiver.

Q— Pourquoi éprouvez-vous le besoin d'insister sur la revalorisation du rôle de la femme au foyer?

R— C'est toujours la même histoire, on sait que les media d'information n'ont pas favorisé cette catégorie de femmes durant la dernière décennie, alors c'est devenu une des préoccupations de l'Association. Nous croyons qu'à force de se faire répéter le côté positif de leur situation, les femmes au foyer vont finir par réaliser qu'elles sont privilégiées et aussi qu'elles contribuent de cette manière au mieux être de la société. Nos efforts en ce sens commencent d'ailleurs à se concrétiser, un bon pourcentage de femmes à la maison se sentent bien chez elle et ne désirent rien changer à leur mode de vie actuel.

Q— Au niveau des politiques sociales, qu'est-ce que les femmes que vous représentez souhaiteraient voir changer le plus rapidement?

R— Lorsque nous avons demandé au ministère la liste des avantages accordés à la femme au foyer, il s'est vite rendu compte qu'il n'y en avait pas beaucoup d'avantages sociaux pour la femme à la maison. J'ai l'impression qu'on a mis le gouvernement devant une évidence. On le savait et on le voulait. Au point de vue vœux, le sondage démontre que 70% des répondantes seraient d'accord pour que la femme au foyer, moyennant une cotisation monétaire personnelle puisse contribuer au régime des rentes et que 72% des répondantes seraient d'accord pour que les allocations familiales soient modifiées de façon à favoriser davantage la mère de plusieurs enfants. Si nous pouvions obtenir cela dans les années qui viennent, ce serait une grande victoire, on s'en vanterait énormément.

Q— Est-ce que dans les Cercles de Fermières, l'influence de la religion est importante dans le maintien des traditions?

R— Certainement puisque 89% des répondantes se sont définies comme catholiques pratiquantes et que ces femmes sont profondément intégrées dans leur milieu paroissial.

Q— Est-ce que votre Association se sent parfois perçue comme un groupe un peu réactionnaire, je pense par exemple à votre prise de position contre la pièce "Les Fées ont soif"?

R— Pas du tout, ce qui nous distingue peut-être le plus de certains autres groupes de femmes, c'est que j'ai l'impression que, nous autres, on essaie de se tenir dans le juste milieu. On n'est pas des extrémistes, c'est peut-être la grande différence, ça. Quant à la prise de position que vous mentionniez tout à l'heure, je crois qu'elle s'explique facilement par le fait que 89% de nos membres sont des catholiques pratiquantes.

Q— Seulement 11% des répondantes sont impliquées dans les travaux de la ferme, lors de votre congrès, est-

→

Comptez sur Supérieur Propane pour combler les gourmets



Quel plaisir de faire la cuisine sur une cuisinière Supérieur Propane. Vous réussirez à la perfection rôtis, soufflés, soupes, tout ce que vous ferez. Vous aimerez... le contrôle automatique du four... l'horloge numérique. Vous serez séduite par l'élégance des luxueux modèles à deux fours et le design compact des modèles de 24". Choisissez l'une de ces 4 magnifiques couleurs - or moisson, avocat, amande ou blanc.

Pour le chauffage, l'eau chaude et le séchage aussi... c'est Supérieur Propane qu'il vous faut. Allez chez votre concessionnaire Supérieur Propane le plus proche; son nom est inscrit dans les pages jaunes.



Supérieur

PROPANE LTÉE

Ce poêle fait de l'air...chaud.

Beaucoup d'air chaud. En fait, le plus petit modèle Free Flow déplace 160 pieds cubes d'air chaud grâce à ses tuyaux si particuliers.

Grâce à ce poêle, vous pouvez chauffer une pièce de 10 pieds sur 20, de 20 à 70°F, en 20 minutes. Sans électricité ni ventilateur. Rapidement, sans faire de bruit, l'air se réchauffe, les murs aussi. Même le plancher se réchauffe, mais notre poêle reste étonnamment frais.

Pour plus de renseignements, téléphoner ou écrire à:

L'étonnant poêle Free Flow.™ D.
1301 rue de Montmorency, Montréal, Québec
H3K 2G4 Telephone: 514. 937. 4601

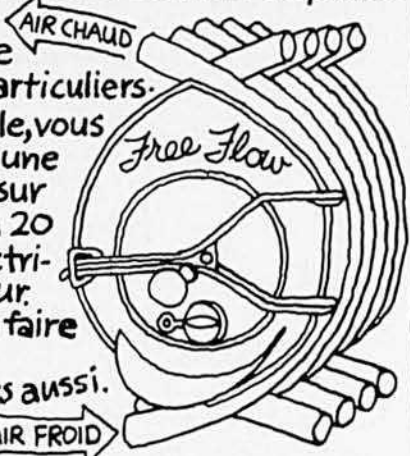

ce qu'un sujet comme le zonage agricole intéressait réellement vos membres?

R— Nous nous tenons toujours à la fine pointe de l'actualité. Peut-être qu'un tel sujet ne les intéresse pas autant que d'autres mais ce n'est sûrement pas un mal qu'elles soient informées adéquatement sur le sujet. Vous savez, on en a entendu de toutes les couleurs là-dessus! La personne qui était lésée elle, est-ce qu'elle disait que c'était bon? Les femmes ont été informées objectivement. On pourrait dire que dans l'ensemble les membres se sont rendues à l'évidence que cette réforme était nécessaire.

Q— Qu'ajouteriez-vous à ces propos en guise de conclusion?

R— A l'occasion du 65e anniversaire de la création des Cercles de Fermières, je tiens à mentionner que les media d'information ont été particulièrement généreux à notre égard, la façon dont notre congrès a été couvert a dépassé nos espérances. Nous n'avons jamais fait de publicité tapageuse mais je pense que le bien se fait sans bruit, par la patience on vient à bout de tout. Nos membres sont des femmes déjà libérées, actives, hautement impliquées dans la vie économique et culturelle du Québec. Le sondage démontre que les "Fermières" consacrent plus de 6 millions d'heures de travail bénévole à des oeuvres humanitaires dans le but d'améliorer la qualité de vie de leur milieu. Pour terminer, j'ajouterais que les buts et objectifs de l'association demeurent le développement social, moral et culturel de la femme ainsi que le maintien de nos traditions dans le but d'assurer à la société québécoise la perpétuation de notre patrimoine et de nos valeurs fondamentales. □

PRINCESSE CHINCHILLA (QUÉBEC)

DEVENIR ÉLEVEUR DE CHINCHILLAS

C'EST FACILE ET C'EST PAYANT!

Si vous avez plus de 18 ans, et que vous êtes sérieux et aimez les animaux, faites un petit investissement et possédez votre propre commerce.

Inoffensifs, herbivores et inodores, ces animaux peuvent aussi bien se garder dans votre sous-sol, dans le garage ou dans une remise.

Prenez 15 minutes de votre temps par jour pour nourrir ces animaux, dont la fourrure se vend une des plus cher dans le monde.

La viabilité de l'animal, la reproduction et le prix de vente sont garantis par contrat.

De plus, la qualité de ces chinchillas est certifiée par la National Chinchilla Breeders of Canada, laquelle est incorporée en vertu de la loi sur le Livestock Pedigree and Canadian Livestock Record Ass. du département de l'agriculture, Ottawa.

Un certificat accompagne chaque animal que nous expédions. Nous avons des prix de vente et de rachat compétitifs.

Si vous êtes déjà un éleveur de chinchillas, devenez membre de notre association, assistez à nos réunions d'information et rencontrez d'autres éleveurs.

Nous faisons la distribution, et le service après vente.

Sans obligation de ma part, je désire plus de renseignements sur l'élevage du chinchilla. □

Je suis un éleveur de chinchillas et sans obligation de ma part, je désire plus de renseignements sur votre association.

Princesse Chinchilla (Québec)

R.R. 4 — B.M. 588
Boul. St-Joseph ouest
Drummondville,
Québec J2B 6V4
Tél: (819) 477-7142

Nom:
Adresse
Ville: Tél:
Code postal:
Occupation: Âge:
Travaillez-vous actuellement? Oui Non
Marié Célibataire



"Et moi?"

moi, j'économise la chaleur



- 1 - J'isole ma maison conformément aux recommandations de la Ligue de l'Électricité du Québec, sans oublier d'installer un bon pare-vapeur;
- 2 - Je m'assure que mon chauffe-eau "Cascade" est installé selon des critères précis et que les conduits d'eau chaude sont isolés;
- 3 - Je prévois une aération efficace des combles non aménagés et des vides sanitaires;
- 4 - Je vois à ce que les fenêtres et les portes soient munies d'un coupe-bise et répondent à des normes de qualité rigoureuses;
- 5 - J'exige que le système de chauffage de même que les appareils de réglage soient certifiés et assurent une efficacité maximale.

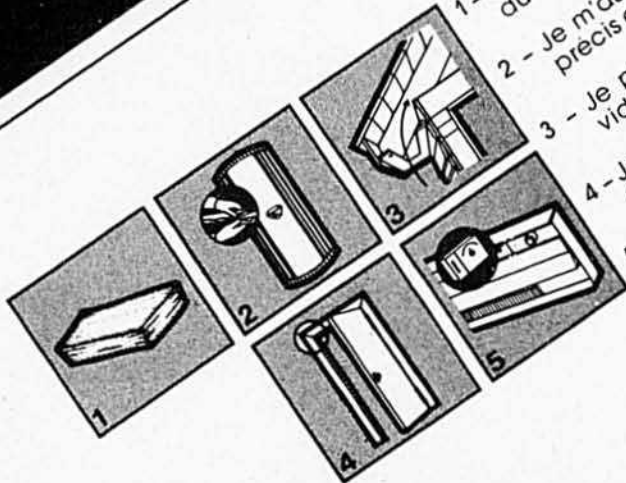

Les recommandations de la Ligue de l'Électricité du Québec visent l'excellence en ce qui a trait à l'efficacité énergétique dans les maisons neuves ou déjà construites, et par conséquent, touchent tous les éléments de la construction qui influent sur la consommation d'électricité. Ces recommandations sont appuyées par un programme de certification et appliquées par des entrepreneurs ou de rénovation, quand il s'agit de construction ou de rénovation, elles font toute la différence.

Ligue de l'Électricité du Québec 

Boite postale 125, succursale "B", Montréal, (Québec) H3B 3J5

 efficacité énergétique

Un boléro

par Francine Robichaud

photos, M.M. Denis

Tissu requis:

1 verge de tissu imprimé rouge
1/3 verge imprimé de couleur marine
1/4 verge de tissu blanc
1/2 verge de fibre de polyester pour l'entredoublure

Marche à suivre:

Dans le tissu rouge, tailler les deux dos de la veste ainsi que les deux devants. Dans l'imprimé marine, tailler environ 3 verges de biais de 1 pouce de largeur. Tailler aussi l'entredoublure de fibre de polyester en suivant le même patron (un dos et deux devants). Dans les retailles, tailler 46 triangles imprimé blanc, 23 triangles imprimé rouge et 23 triangles imprimé marine.

Coudre ces triangles deux par deux pour former des carrés, en utilisant 1 morceau blanc et 1 marine et 1 blanc et 1 rouge. Rassembler en rangées comme illustré, en alternant un triangle rouge et un triangle marine. Repasser les coutures ouvertes. Retailer les devants en suivant le patron.

Coudre les épaules et les côtés des deux vestes. Repasser les coutures. Placer envers contre envers en mettant l'entredoublure de polyester entre les deux. Faufileur autour de la veste et sur les coutures pour fixer à la perfection. Piquer en lignes verticales, en marine, en commençant par le milieu du dos, puis en allant vers les côtés tous les 2 1/2 pouces. Sur les devants, piquer toujours en marine entre les carrés et sur les coutures verticalement.

Coudre le biais tout autour de la veste: autour de l'encolure, des devants et du bas. Terminer par les emmanchures. Rabattre sur l'autre côté à la main, à petits points cachés.

La petite veste présentée ici est réversible: un côté est imprimé rouge et piqué verticalement en marine tandis que l'autre côté (le dos) est imprimé rouge et les devants garnis de motifs de courtepointe. C'est une création qui nous vient des artisanes de la Nouvelle-Ecosse.

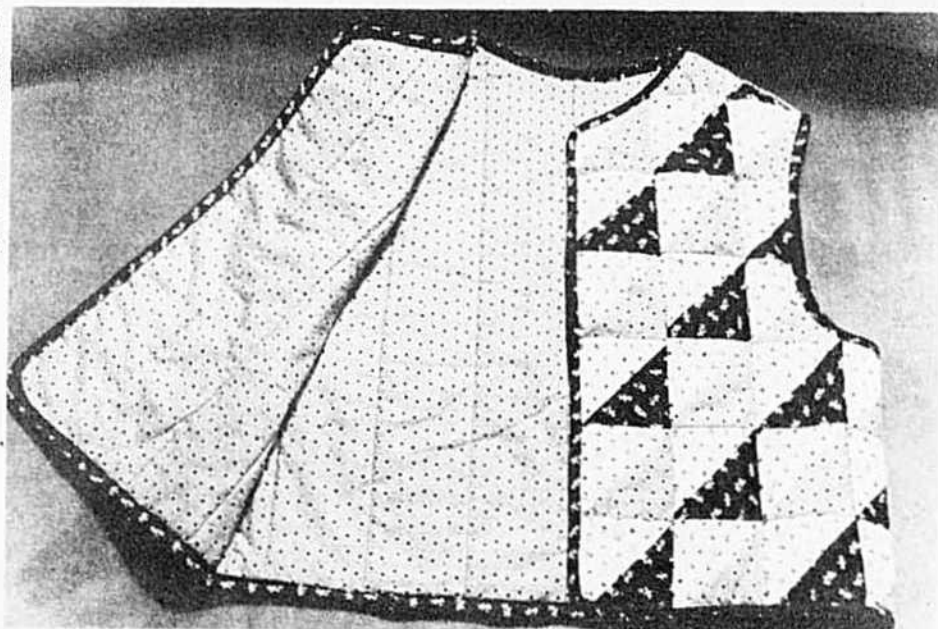
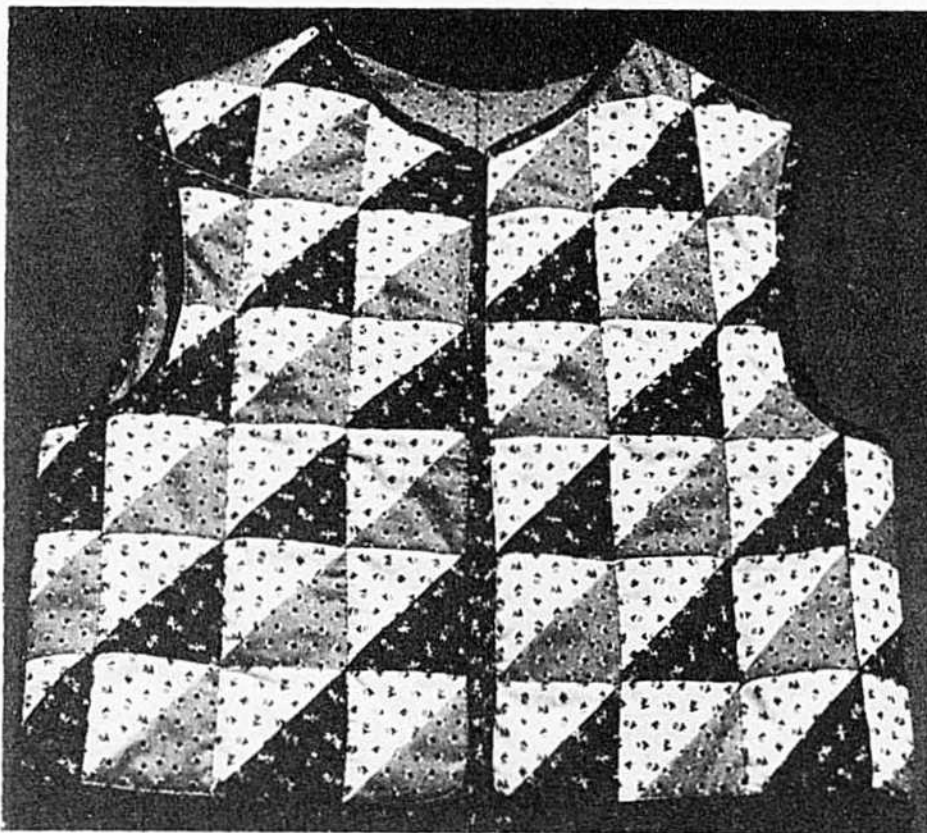

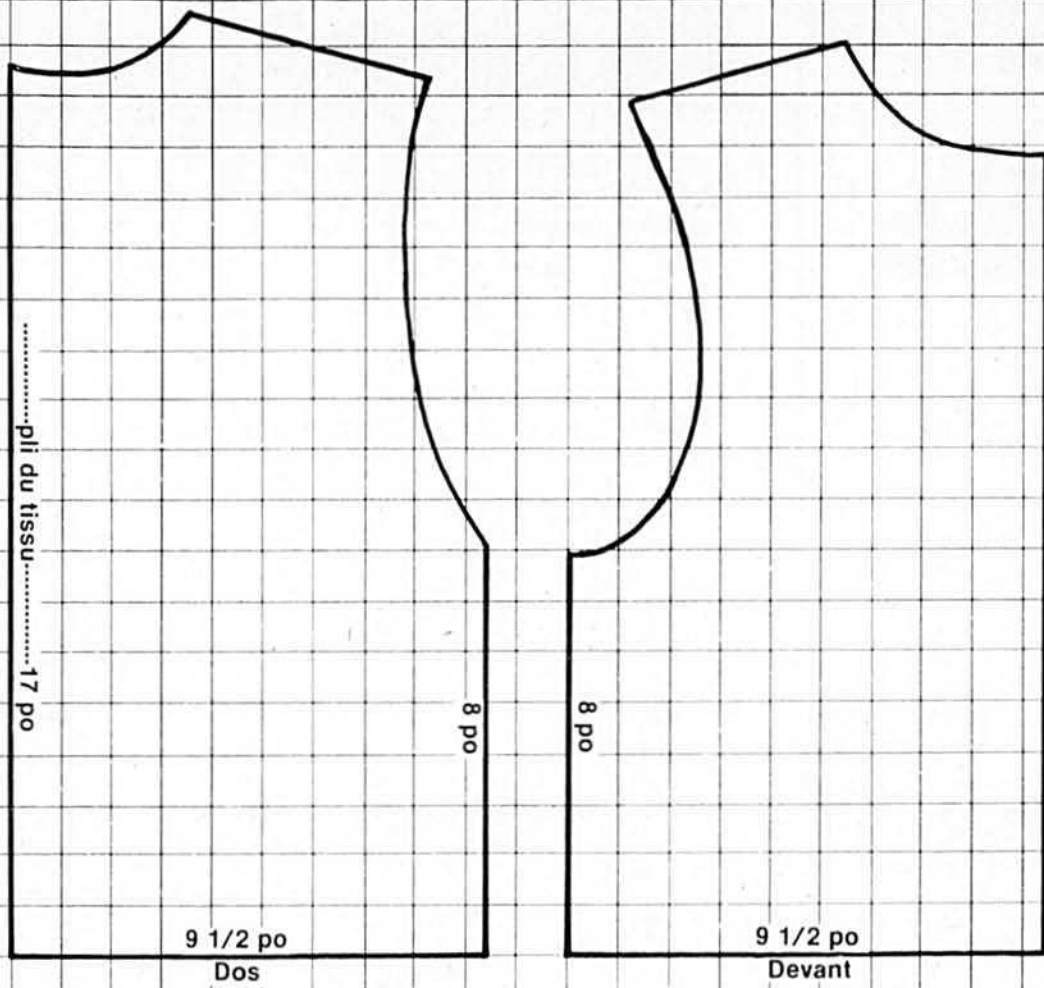

Chaque carré représente 1 pouce

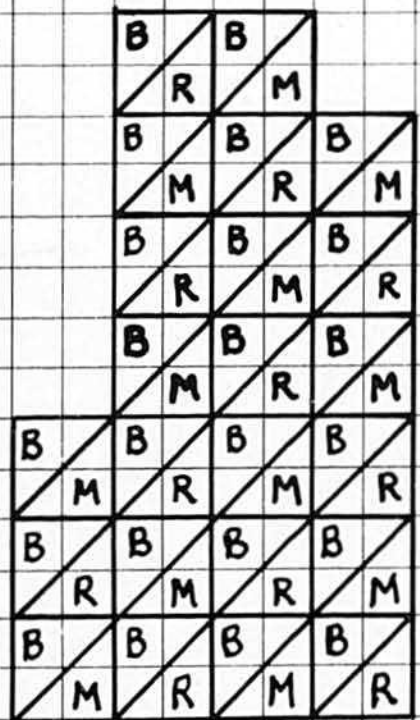

Agencement des triangles sur le devant
 B = blanc R = rouge
 M = marine

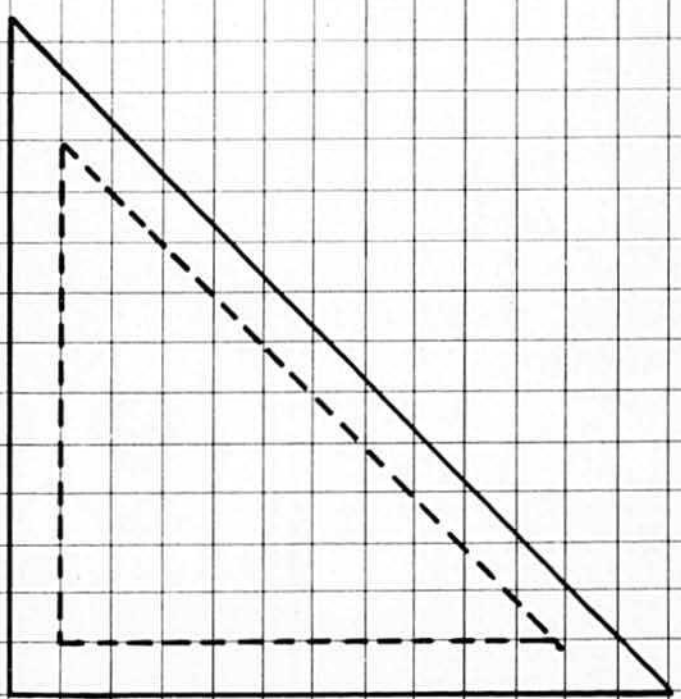

Triangle grandeur réelle

mentholyn



LE SIROP EFFICACE
CONTRE RHUMES
ET BRONCHITES

CANADA DRUG LTÉE Montréal

Jøtul

Pour ceux qui
prennent le
chauffage au
bois au
sérieux



Le foyer no 6 de JØTUL est sans contredit le foyer le plus efficace sur le marché. (Plus de 60% d'efficacité pour un chargement au 12 heures). Lorsque vous fermez ses portes super étanches, l'âtre est suffisamment volumineux pour permettre une puissance de chauffage de presque 50.000 BTU/h. La construction entièrement en fonte du foyer no 6 est typique de la qualité de construction de tous les poêles et foyers JØTUL.

Un foyer JØTUL, c'est un investissement pour la vie!

Demandez à votre marchand qu'il vous montre la gamme complète des foyers et poêles au bois JØTUL.



équipement
DE L'RIE
équipement Inc.

importateur exclusif

8010 est. rue Jarry
Ville d'Anjou, Québec
(514) 354-1155

330 rue St-Roch
Québec, Québec
(418) 529-2911

* Dépositaires demandes

FANFRELUCHE

par Fédora Larivière

photo, M.M. Denis

Tissé au point de base sur un métier "Flothé", ce coussin mesure 24 po par 24 po. Les effets en relief sont intégrés à la pièce au cours du tissage.

Matériel

Métier "Flothé" de 36 pouces
12 balles de laine Aran blanc cassé
1 balle de grosse laine grise
non cardée
1 balle de grosse laine gris pâle

Exécution

Couper 60 longueurs de 2 verges de laine Aran. Enfiler 60 aiguilles de bois et placer les deux bouts bien ensemble. Le fond du coussin est tissé au point de base en utilisant deux balles de laine Aran à la fois (laine double) tout au long de la pièce. Suivre les points de fantaisie sur le schéma ci-contre. Ceci n'est d'ailleurs qu'une suggestion car vous pouvez innover à volonté...

Lorsque vous utilisez des échaveaux de plusieurs brins de laine, il suffit d'accrocher quelques brins de laine dans les aiguilles de bois à différents endroits pour fixer le travail.

Pour exécuter les frisettes, vous utiliserez 8 brins de laine de 2 verges

de longueur. Faire un noeud à chaque bout, tourner la laine en serrant fort jusqu'à ce qu'elle frise d'elle-même. A ce moment, fixer sur quelques aiguilles de bois en laissant la laine friser d'elle-même sur le devant du travail. Accrocher bien les noeuds des extrémités sur des aiguilles de bois.

Lorsque le coussin est terminé, faire des noeuds en haut et en bas de la pièce pour retenir les fils. Coudre le carré tissé ainsi obtenu sur un carré de tissu préparé à cet effet en exécutant des petits points cachés tout en rentrant les franges sous le travail. Vous pouvez utiliser de la laine Aran pour effectuer cette finition.

Gland: couper 40 brins de laine Aran de 12 pouces de longueur. Attacher au milieu avec un bout de laine, plier en deux et attacher avec un autre bout de laine en tournant 4 fois autour des brins. Coudre à chaque coin du coussin.

Point de base

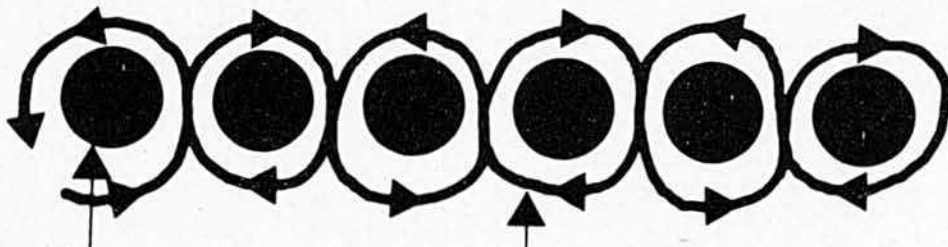

Tisser en croisant entre chaque aiguille et revenir en croisant de l'autre côté.

échelle: 1 carré = 1 pouce

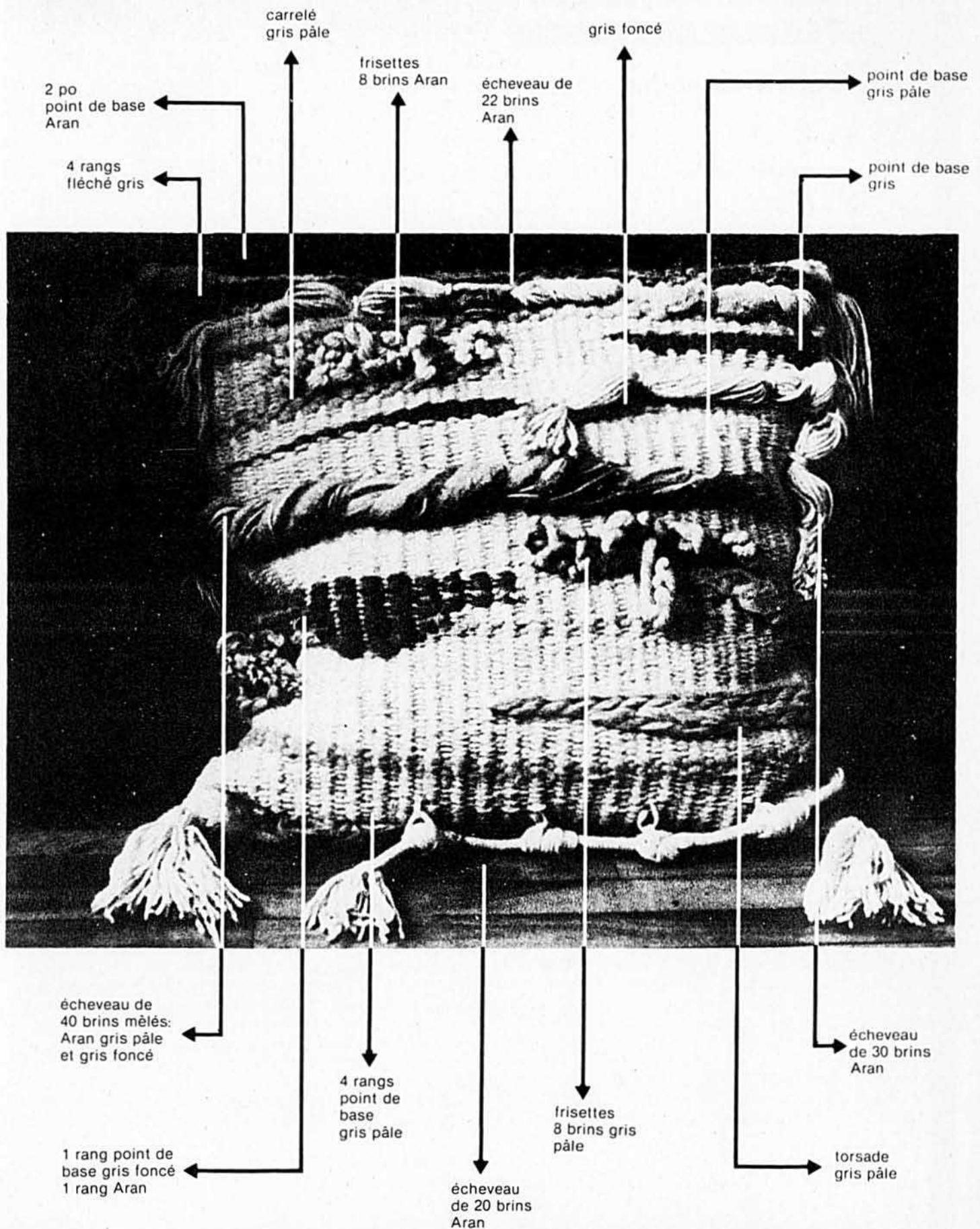

Consommateurs : devenez de plus en plus conscients

par Suzanne Simard-Mavrikakis, diététicienne

Faire le marché! Quelle surprise à la caisse de constater combien la quantité d'aliments diminue alors que le coût total reste le même ou augmente. Ce panier à provisions, comment s'y prendre pour qu'il devienne plus rentable? Existe-t-il un moyen d'économiser?

Il y a tant d'articles sur les tablettes des magasins d'alimentation... Comment s'y retrouver? Les formats sont tellement différents pour un même article. Entre plusieurs marques de commerce d'un même aliment, quelle est la plus économique? Quel steak haché donne le meilleur rendement pour le prix? Est-il préférable pour mon porte-monnaie d'acheter des légumes frais, en conserve ou congelés? Voilà autant de questions auxquelles le consommateur est confronté lors du marché.

Il existe pourtant quelques moyens de faciliter notre choix. On peut jusqu'à un certain point connaître le rendement d'un aliment; le boeuf haché par exemple. On sait, entre autres, que ce dernier est vendu selon sa teneur en gras déterminée par la loi. Ainsi un boeuf haché maigre ne contient que 17% de gras alors que le boeuf haché régulier peut en fournir jusqu'à 30%, le mi-maigre ayant une valeur intermédiaire d'environ 23%. La différence représente la teneur en viande maigre du boeuf haché. Pour savoir quel type de boeuf haché est le plus avantageux lorsqu'on fait le marché, on n'a qu'à déterminer le prix à la livre ou au kilo de viande maigre.

Prix la livre =	Prix la livre X 100		
viande maigre	(100% - % de gras) = % de viande maigre		
Par exemple:			
boeuf haché régulier	$\frac{1,28 \times 100}{(100\% - 30\%) = 70\%}$	$= \frac{128}{70}$	= \$1,83
boeuf haché maigre	$\frac{2,18 \times 100}{(100\% - 17\%) = 83\%}$	$= \frac{218}{83}$	= \$2,62

Ainsi donc le prix à la livre du boeuf maigre est plus élevé car on tient compte de la perte du gras. Le coût du boeuf maigre passe ainsi de \$2,18 la livre à \$2,62 la livre en réalité dans le cas du boeuf haché maigre, pour la viande qui reste vraiment lorsque le gras est fondu en grande partie. C'est pourquoi dans l'exemple ci-dessus, le boeuf haché régulier est plus économique que le boeuf haché maigre. Si on tient compte du facteur "perte" en surveillant en même temps les réductions ou spéciaux de la semaine, on pourra économiser dans la préparation d'un grand nombre de mets. On peut ainsi

calculer, avec un peu d'expérience en cuisine, le coût réel comparatif d'une pomme de laitue Iceberg, face à une laitue Boston ou à une chicorée par exemple.

D'autre part, lorsqu'il s'agit d'aliments présentés en formats disparates ou sous différentes marques de commerce, on peut arriver à une comparaison des prix basée sur une unité de mesure commune: livre, once, mL...

Prenons pour exemple du café instantané:

Il est facile, si on met en comparaison deux pots de même format de réaliser que le coût de l'un est moindre que celui de l'autre. D'autre part si on compare:

marque X : 10 onces \$5,79 donc \$0,579 l'once
avec marque Y : 2 onces \$2,29 donc \$1,14 l'once
le choix devient beaucoup plus facile. Cette méthode s'applique autant aux aliments (céréales, légumes en conserve, etc.) qu'aux autres articles tels les nettoyeurs (savons, shampooing, etc.) qui font souvent partie du marché hebdomadaire. Il ne faut toutefois pas oublier, que si le grand format se révèle plus économique à l'achat, il ne l'est pas nécessairement pour nous. Pourquoi acheter un format familial d'un aliment qui restera des mois dans l'armoire et qui perdra de la saveur et de la fraîcheur et qu'il faudra probablement jeter, surtout si on n'achète que pour deux. Il vaut mieux alors payer plus cher ce qui s'avère plus économique dans ce cas.

Une autre façon utile de calculer le coût des aliments, c'est de vérifier le coût par portion. Est-il préférable d'acheter des épinards frais, en conserve ou congelés? Le coût à l'unité est alors difficile à calculer car cette unité n'est pas représentative de l'utilisation qu'on en fait. Ainsi une livre d'épinards frais peut donner environ 6 portions d'une demi-tasse (1/2 tasse) chacune. Une boîte de conserve d'épinards (14 onces) sert 4 portions environ alors que 10 onces d'épinards congelés sert aussi 4 portions. Il devient donc alors intéressant de vérifier quel sera le coût par portion.

Toutefois, il est impossible de toujours se baser sur le seul coût des aliments et on doit se servir de ces outils de calcul avec prudence. De nombreux autres facteurs entrent en ligne de compte lors de l'achat des aliments tels la qualité, les goûts des membres de la famille, leurs habitudes alimentaires, l'utilisation prévue pour les aliments, les commodités d'entreposage, les spéciaux de la semaine, le menu... Perdre des aliments, en jeter, augmente le coût du panier de provisions. Nos sacs de déchets sont réputés pour être les plus riches en aliments qui auraient pu être utilisés: feuilles de salade extérieures, pain séché etc. L'économie réside dans un consommateur avisé et prudent.

De bons déjeuners pour les temps plus froids

L'été, on se contente souvent de céréales froides ou de pain grillé avec un peu de fromage pour le déjeuner. Le temps frisquet d'octobre suggère un renouveau d'inspiration et une stimulation dès le réveil afin d'être en pleine forme... Un déjeuner cuisiné, c'est tout aussi rapide mais bien plus excitant pour les petits et pour les plus grands...



Muffins au son et au miel de Suzon

Rapidement faits, vite disparus...

Ingrédients:

1 tasse farine tout usage
1/2 c. à thé sel
1 1/2 c. à thé poudre à pâte
1/2 c. à thé soda à pâte
1 c. à thé cannelle
1/2 c. à thé muscade
1 tasse de son
1/2 tasse de raisins secs sans pépins OU 1/3 tasse noix hachées
1 tasse de lait sur (lait + 2 c. à table jus de citron ou vinaigre)
1 oeuf
2 c. à table d'huile de maïs ou margarine fondue

Méthode:

Chauffer le four à 425°F.
Mêler tous les ingrédients secs et les raisins.
Mêler le lait sur, l'oeuf et l'huile; bien brasser.
Ajouter le mélange de lait d'un seul coup dans les ingrédients secs.
Brasser seulement pour humecter tous les ingrédients secs.
Remplir aux 3/4 des moules à muffins graissés.
Cuire environ 15 minutes. Démou-

ler et refroidir ou servir chaud.

Rendement: 12 muffins

Crêpes au jambon

La garniture peut être préparée la veille.

Ingrédients:

Pour les crêpes:
1 tasse farine tout usage
1 oeuf
250 ml (1 tasse) lait
1/2 c. à thé sel
30 ml (1 c. à table) huile de maïs
Pour la garniture:
240 g (1/2 livre) jambon cuit en cubes
6 échalotes hachées
2 c. à table persil haché
1 branche céleri haché
1 c. à thé margarine molle

Méthode:

Préparer la garniture:
Mêler tous les ingrédients sauf la margarine;
Faire revenir dans la margarine et laisser en attente.
Bien brasser tous les ingrédients des crêpes et faire cuire.
Placer un peu de garniture sur chaque crêpe et rouler.
Servir chaud.
Variante: peut être nappée de fromage fondu.

Oeuf en nid

Facile à préparer, original et amusant pour les petits...

Ingrédients:

2 tranches de pain de blé entier
1 c. à thé margarine molle
1 oeuf
fromage suisse tranché
sel et poivre au goût

Méthode:

Chauffer le four à "broil" ou griller.

Avec un emporte-pièce rond, faire un trou dans une des deux tranches de pain de blé entier.

Placer la tranche trouée sur la première; étendre la margarine sur le dessus.

Casser un oeuf dans le trou; saler et poivrer au goût.

Couvrir d'une tranche de fromage suisse.

Placer sur le grill jusqu'à ce que l'oeuf soit cuit et le fromage doré.

Servir aussitôt.

Déjeuner rapide complet

Complet avec un bon jus d'orange frais. Pas très original mais qui se prête à de nombreuses variantes.

Ingrédients:

1 tranche de pain de blé entier
1 tranche de fromage (suisse, fondu, mozzarella, etc.) OU 1 à 2 c. à table de fromage à tartiner
1 tranche de tomate tranchée épais
sel et poivre au goût

Méthode:

Placer la tranche de tomate sur le pain; saler et poivrer au goût.

Couvrir de la tranche de fromage (on peut aussi tartiner le pain tout d'abord avec le fromage fondu à tartiner).

Placer sous le grill jusqu'à ce que le fromage soit doré.

Variante: on peut ajouter 1 tranche de jambon ou de pastrami sous la tomate; on peut aussi ajouter 1 oeuf rôti tourné sous la tomate et le fromage.

CORDES ET BOULES

par Fédora Larivière

photos, M.M. Denis

Ce rideau de fantaisie mesure 8 pieds de haut par 24 pouces de large. Il a été conçu pour séparer la cuisinette de la salle à manger afin de masquer les parties latérales des appareils ménagers mitoyens aux deux pièces. De réalisation vraiment facile, ce cache-mur présente seulement l'inconvénient d'être assez coûteux, l'utilisation des boules de bois naturel ou coloré en haussant considérablement le prix de revient.

Matériel

3 écheveaux de viscose Grand-mère ou autre corde solide non extensible (320 verges)

5 paquets différents de 100 boules de bois assez grosses (environ 1 pouce de hauteur avec des trous de 1/4 de pouce)

1 baguette de bois de 24 pouces de longueur par 3/8 pouce de diamètre
3 crochets pour soutenir la baguette au mur

Marche à suivre

Couper 64 fils de 5 verges. Plier les fils en deux et accrocher par un noeud coulant sur la baguette de bois (ce qui donne 128 fils de 2 1/2 verges). Ne serrez pas trop les cordes. Poser des boules de finition à chaque extrémité de la baguette. Sur 32 fils, faire 8 noeuds plats. Enlever 2 fils de chaque côté. Faire 7 noeuds plats. Répéter en enlevant 2 fils de chaque côté à chaque rang et en supprimant un noeud plat à chaque rang jusqu'à ce qu'il ne reste qu'un seul noeud plat.

Répéter ainsi quatre pointes de noeuds plats. En utilisant deux cordes à la fois, enfiler une boule de bois. Faire un noeud en-dessous de chaque boule et laisser environ 10 pouces entre chacune d'elles. Travailler de façon irrégulière afin que les boules se placent dans des espaces libres. Faire un noeud au bout de chaque corde. Installer sur le mur avec les 3 crochets solides.

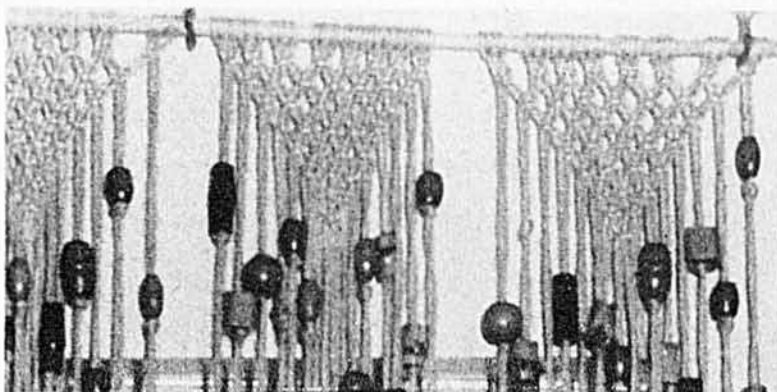
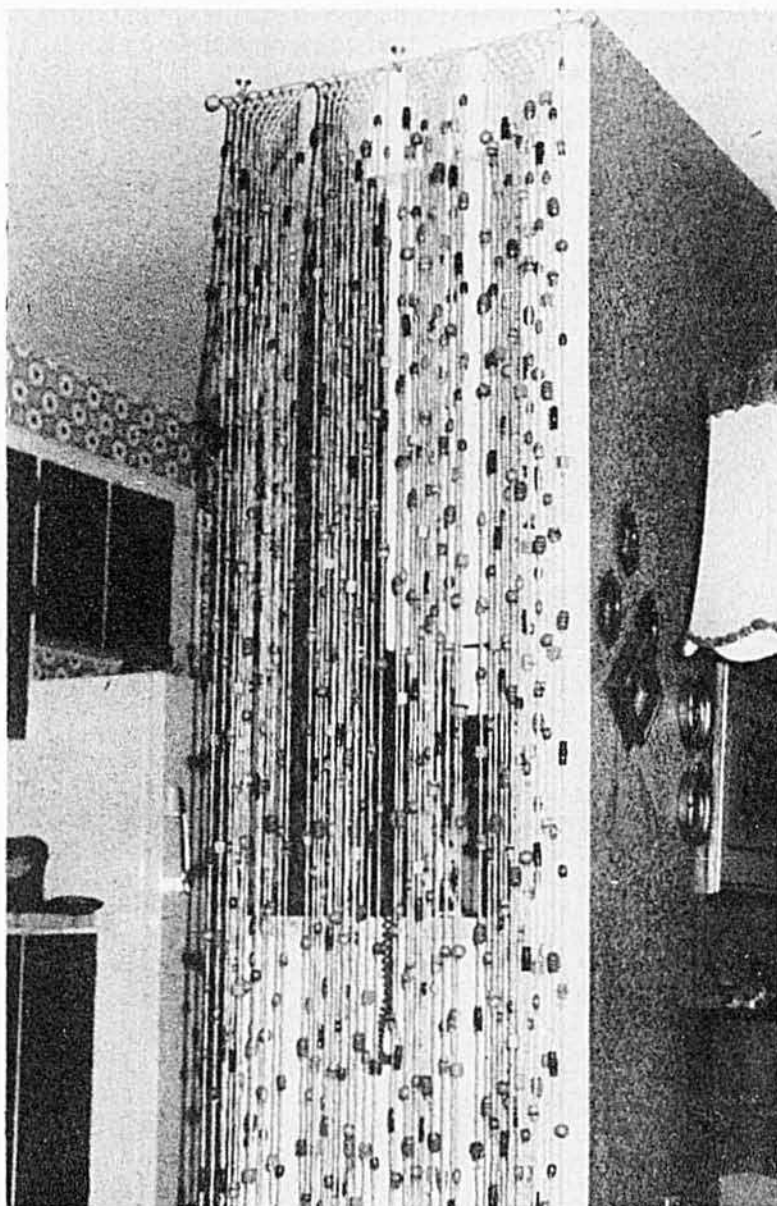

Une perfectionniste raconte comment on devient artisane de l'année

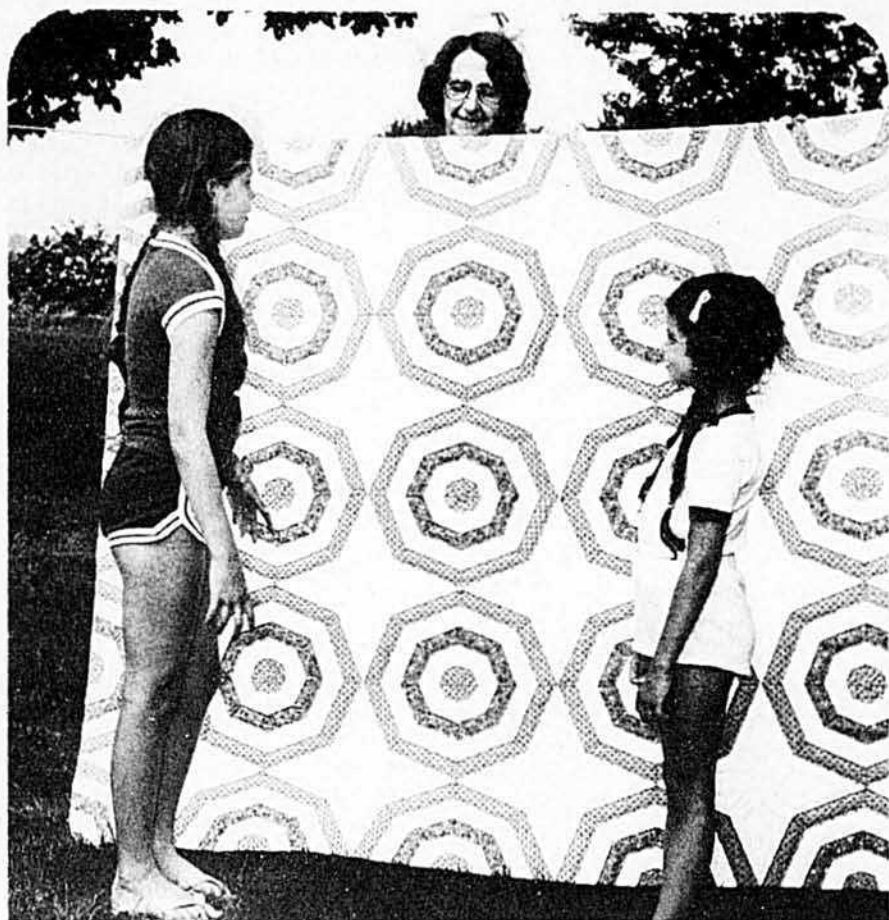

La courtepointe de l'araignée de grand-maman, étalée sur la corde à linge, attire les petites voisines, Caroline Provost, 10 ans, et sa soeur Véronique âgée de 6 ans.



L'artisane de l'année porte fièrement son manteau tricoté en grosse laine blanc cassé.

par Monique Brunelle-Ferland

Claire Provost, de Varennes, est une femme dynamique, au geste accueillant. Son travail l'a distinguée au dernier concours des arts domestiques du Québec et elle est reconnue aujourd'hui au nombre de nos plus habiles artisanes.

Sereine, un peu intimidée par le fait d'être subitement mise en vedette, elle plaît aussitôt par son authenticité. Tout ce qui l'entoure reflétant son goût du beau et du bien fait: jardin soigné ombragé de vieux arbres descendant à la rencontre de la lumière du fleuve St-Laurent.

Modestement, plutôt que de se raconter et de parler d'elle-même, elle fera une dizaine de voyages au deuxième étage, pour aller chercher ses travaux primés depuis quatre ans. Elle pose sur la table une montagne de réalisations toutes plus attrayantes et impressionnantes les unes que les autres et portant la marque de la perfectionniste qui, aux premiers essais, vise un travail du maître. Ainsi, sa première courte-

pointe, "quand j'ai eu enfin le temps", dit-elle, son premier article exposé à son cercle de fermières de Varennes, la fait reconnaître "la découverte de l'année". Ses premières pièces de tissage, auquel elle s'est initiée aux Fermières il y a quatre ans, révèlent, lui dit-on, "une spécialiste de la bordure" et lui valent déjà des prix.

Ayant toujours habillé ses soeurs et voisines d'abord, et plus tard ses enfants, la couture et le tricot ne semblent plus avoir de secrets pour elle. Les tricots qu'elle nous montre pourraient illustrer de prestigieuses publications d'où elle tire souvent son inspiration; on devine aussi quel chic elle doit avoir à les porter. Le morceau le plus ancien, un chef-d'oeuvre de blouse pêche au point de fagot, avec biais fait par elle-même de fin crêpe roulé, est une superbe dentelle sans prix et pourtant, ce n'est pas une millionnaire qui la portait avant-guerre, mais la jeune fille d'un cultivateur

du rang La Picardie, qui avait remporté en 1935 avec cette blouse et un costume de soie taffetas, le premier prix d'un concours organisé par les magasins Morgan de Montréal; trois fois de suite, elle remportait ces honneurs.

Une vie laborieuse

Il devait se passer une quarantaine d'années avant les prochains concours auxquels elle participerait. Son mariage à un cultivateur, René Provost, "à deux concessions de la ferme de ses parents", la rendait maîtresse d'une ferme où elle trouvait l'eau et l'électricité, ce qu'elle ne connaissait pas dans la vieille maison ancestrale de La Picardie, bâtie en 1772 avec trois étages et trois cheminées et un véritable "grenier à grain". Claire Beauchamp y avait connu la vie sombre et laborieuse du temps où, à l'époque des semences et des récoltes, les enfants parcouraient leurs trois milles à pied le matin pour aller réciter

CHAUFFEZ AU BOIS AVEC NOS FOYERS ET POÊLES HERMÉTIQUES

KRESNO



- Flamme visible à travers porte vitrée.
- Plaque de cuisson sous la hotte qui se soulève.
- Porte à droite pour le chargement de bûches jusqu'à 20" de long.
- Cabinet fini émail vitré porcelaine.

Feu de longue durée, rendement d'environ 70,000 BTU/h quand le foyer est chargé à plein avec tirage maximum. Durée de feu continu durant toute la nuit.

WOODSMAN



- Portes en fonte nickelées.
- Fabriqué d'acier épais de 1/4" et de 5/16".
- Feu pouvant durer toute la nuit.
- Garantie de 5 ans.

LARGEUR 24" — chauffe 1,500 pieds carrés
30" — chauffe 2,000 pieds carrés
36" — chauffe 3,000 pieds carrés

Tous les poêles Woodsman sont montés sur pieds ajustables. Les portes peuvent être ouvertes et remplacées par un écran pare-étincelles ce qui permet de convertir le poêle en foyer.

Findlay Conestogo

PEUT CHAUFFER
UNE MAISON
ENTIÈRE

Le poêle à bois Conestogo de Findlay... Sur comme le chariot Conestogo d'antan. Moderne comme le progrès lui-même. Avec un corps en acier soudé épais qui assure l'étanchéité à l'air, une doublure de briques réfractaires, des portes en fonte calfeutrées avec bourrelets d'étanchéité thermocord. La chicane incorporée au corps de chauffe assure une combustion complète de bois qui peut ainsi brûler 12 heures durant.

Le poêle à bois Conestogo de Findlay se paye pratiquement par lui-même la première année par l'économie de chauffage réalisée.



CATALOGUE POÊLES À BOIS

- Kresno
- Woodsman
- Wonderwood
- Conestogo
- Châtelaine
- Spincraft
- Franklin
- Kingsman

Catalogue de 16 pages disponible illustrant plus de 20 modèles de foyers et poêles.

MONTREAL:

Powrmatic du Canada Ltée
7400 - 19e Ave, Montréal
H2A 2L7
TÉL: 376-6293

QUÉBEC:

Powrmatic du Canada Ltée
365 rue Fortin, Ville Vanier,
G1M 1B2
TÉL: 683-2708

Détacher et poster

NOM:

ADRESSE:

VILLE: CTE:

CODE POSTAL: TEL:

- Je désire recevoir votre catalogue:
 Je désire connaître le distributeur le plus près de chez moi:

leurs leçons à l'école et en rapporter leurs devoirs, et retournaient ensuite aider leurs parents aux champs. A dix ans, au moment de la grippe espagnole, Claire et ses frères et soeurs "du milieu" s'étaient trouvés responsables de la ferme et de la maison, avec des petits d'un et deux ans, alors que leurs parents et leurs frères aînés étaient tous cloués au lit. "Dans la famille, tout le monde était calme et les enfants habitués jeunes à travailler", remarque-t-elle.

Le besoin rend perfectionniste

Elle a été initiée par sa mère à tous les travaux qu'une femme devait accomplir sur la ferme pour assurer la survie de la famille. Dès l'âge de 10 ans, elle s'était croché une large dentelle pour orner son jupon de communiante. Comme beaucoup de fils et filles de cultivateurs de l'époque, elle a dû quitter l'école après sa cinquième année, à sa communion solennelle, pour assumer sa part de la charge familiale. Les douze années de la crise économique ont été une dure école pour développer l'initiative et la discipline: sur une terre, on apprend vite que le lendemain dépend de la qualité du travail d'aujourd'hui et que, par conséquent, tout ce qu'on entreprend doit être bien fait. Combien, comme elle, sont devenus polyvalents et perfectionnistes.

A 29 ans, au moment de son mariage, Claire Beauchamp portait encore les "chaussettes" fabriquées par sa mère en cuir de veaux (élevés sur la ferme), auxquelles son père posait une double-semelle pour en faire des souliers durables. Ainsi bien pourvue de connaissances pratiques et habituée à s'en tirer dans son environnement, Claire Provost était bien armée au début des années '40, pour tirer d'une ferme de 79 arpents, avec un mari travaillant et débrouillard, de quoi faire vivre la famille qu'ils voulaient fonder. Si la terre et les animaux assuraient leur survie, l'élevage de 1 000 dindes par année allait leur apporter l'argent comptant qu'il fallait bien avoir aussi pour élever quatre enfants et assurer leur instruction "à une époque où l'éducation n'était pas gratuite", nous rappelle-t-elle.

Ainsi, en plus de tenir maison et de donner un coup de main à la ferme et de nourrir elle-même les dindes ("trois repas par jour et de l'eau chaude dès qu'il gelait"), Mme Provost décousait et recousait des vêtements, tricotait et habillait complètement les enfants de ses mains. "Je ne me suis jamais achetée une robe toute faite", commente-t-elle à

SOUSCRIVEZ GÉNÉREUSEMENT À LA LUTTE CONTRE LE CANCER

SOCIÉTÉ CANADIENNE DU CANCER



69 ans. "Au prix qu'on a vendu la ferme, en 1959, je me suis dit qu'on n'aurait jamais dû faire tout ça." Alors on "devait faire de tout et l'on n'avait même pas le temps de faire de sirop d'érable à l'époque où nous élevions des dindes."

Bien que leur ferme, située à la limite des installations industrielles de Varennes, à une vingtaine de miles de Montréal, ait été vendue pour un projet d'aciérie, puis d'une usine d'huile de soya, deux projets qui n'ont jamais été réalisés, son mari a continué à cultiver la terre. C'est seulement à cette époque qu'ils ont enfin eu le temps de faire les sucres. Claire Provost faisait bouillir, alimentant le feu de grosses bûches de quatre pieds, pendant que son mari courait les érables. Aujourd'hui à 69 ans, mince et toute en muscles, elle dit être "encore capable d'entretenir la bouilleuse" et ce sont ses deux fils, depuis la mort de leur père il y a cinq ans, qui vont cueillir l'eau de leurs 800 érables après leur journée de travail dans l'industrie.

La plus belle réussite

Mère de famille, agricultrice, productrice de dindes, elle dit que la plus belle réalisation de leur couple est "leur réussite avec les enfants". "Ils sont passés dans le bon temps, avant la drogue et les choses compliquées et nous avons été chanceux de ne pas les avoir élevés dans les pires années", ajoute-t-elle en défendant les parents d'aujourd'hui qui "font toujours leur possible, alors que ça dépend souvent des amis que les jeunes ont".

Au moment de son veuvage, il y a cinq ans, sa fille lui a suggéré de devenir plus active dans son cercle de fermières et c'est là qu'elle prit goût à la compétition, après avoir toujours travaillé pour le nécessaire. Aussi exigeante sans doute pour ses travaux, que les juges appréhendés par toute concurrente, Claire Provost reprend son ouvrage autant de fois qu'il le faut pour arriver le plus près possible de la perfection. "Mais faire trois ans de concours, ça captive trop, c'est trop exigeant, étant toujours à se demander: est-ce que cela va passer? Je ne pensais pas que j'allais remporter tant de prix", dit celle qui décrocha cette année avec 22 ouvrages, 14 premiers prix, six deuxième et deux troisième. Pour celles qui la suivront, elle se réjouit qu'on demande maintenant neuf ouvrages qui peuvent être présentés à la fois aux concours régionaux et à la grande épreuve provinciale.

Que fera-t-elle maintenant? Se reposer, accorder plus d'attention à

son potager et à ses fleurs et couper plus tranquillement la vaste pelouse qu'elle entretient elle-même. L'hiver, elle reprendra le ski de randonnée qui lui vaut sans doute sa démarche élastique de jeune femme.

Claire Provost dit vouloir dorénavant entreprendre moins de travaux, mais apprenant qu'elle était l'Artisane, elle s'est remise vite à sa vieille machine à coudre à pédale achetée reconditionnée il y a quarante ans, irremplaçable à ses yeux, pour se confectionner à la dernière minute une robe pour la réception à Québec. Il aurait pu s'agir encore une fois de pièce gagnante à un con-

cours, tant le travail montre de minutie, les boutonnères très égales, faites à la main, et l'ourlet, comme on n'en voit plus guère, d'abord surjeté puis fini au point mode.

Retournant maintenant au calme de sa vie de retraitée, mieux adaptée à la solitude après avoir perdu son compagnon de route, Claire Provost se retrouve à 69 ans, tranquille, se-reine, après avoir su donner un aspect très positif à sa vie; toujours occupée, toujours prête à apprendre, on comprend que c'est là la continuation d'une vie très active où le travail fait partie intrinsèque de l'existence. □

Découvrez les merveilles BERGÈRE DE FRANCE que vous pouvez tricoter pour

\$2.75

(REMBOURSABLE)



Profitez de cette offre exceptionnelle et exclusive, où vous avez tout à gagner.

Remplir, découper et poster ce Bon à: Livre-tricots, Collection 80/81 "Bergère de France", Direct-Laine Inc. 1630 H. boul. Provencher, Brossard, Qué. J4W 2V6

VOUS RECEVREZ:

- Un album-collection couleur de près de 100 modèles et idées-modes inédites: le Livre-tricots 80/81
- 266 grands échantillons de fils à tricoter exclusifs
- Plus: une brochure explicative simple et détaillée de tous les modèles

Garantie de remboursement

Dès votre première commande de pelotes "Bergère de France" (satisfaction garantie ou argent remis), la première qualité de laines et fils à tricoter importés de France, nous vous rembourserons les \$2.75 payés pour votre Livre-tricots 80/81.

Nom et prénoms: (en majuscules)

Adresse:

Ville: Prov.

Code postal: Tél.:

J'incise \$2.75 sous forme de: Chèque bancaire Mandat postal à l'ordre de Direct-Laine Inc.

Visa Master Charge Compte n°

Expire le:

Signature:

LBA-10-80

La légende du rocher de Percé

par Jean-Jacques Chartrand

Soudain, se dresse là-bas, dans une majestueuse splendeur, un énorme monolithe, déposé là comme par l'enchantement d'un puissant magicien.

Des milliers de goélands et de cormorans fixent leur nid comme on le sait sur ce roc aride.

Si vous allez en Gaspésie, vous pourrez faire le tour du rocher sur un bateau qui, lentement, contourne la masse immense pour que nous puissions en examiner jusqu'aux moindres aspérités...

Et quand la sirène du bateau jette aux échos son cri long et strident, le rocher aussitôt semble s'animer, une nuée d'ailes noires et blanches frémissent dans les airs; des cris aigus se font entendre et prennent le son des clameurs de protestation!

Mais j'ignorais qu'une légende, qui date des origines du Canada, entoure le rocher de Percé. Il y en a une!

C'est à Ste-Thérèse que j'ai rencontré l'homme, un homme très âgé, dont le père a été un ami de Sire Joseph Adolphe Chapleau, ancien premier-ministre et lieutenant-gouverneur de la province de Québec, né à Sainte-Thérèse le 9 novembre 1840 et décédé le 13 juin 1898. En questionnant mon homme j'ai appris que l'éminent homme d'Etat en avait souvent parlé au père de mon interlocuteur et qu'il était allé souvent en Gaspésie. Par bribes, j'ai pu reconstituer la trame de la légende du rocher de Percé.

La voici.

Au temps donc où le drapeau fleurdelisé flottait haut et fier sur les bastions de Québec, un jeune officier français appartenant à la fine fleur de la noblesse et dont le régiment était stationné à Versailles, fut appelé à quitter son pays et les plaisirs de la cour pour aller combattre dans la Nouvelle-France, les ennemis de la colonie naissante, les féroces Iroquois.

Le vaillant chevalier devait partir sur le prochain bateau, faisant voile de Saint-Malo pour le Canada.

Le devoir et l'honneur lui commandaient de partir et, pour leur obéir, il devait fermer l'oreille à une voix tout aussi impérieuse et pressante, celle de l'amour.

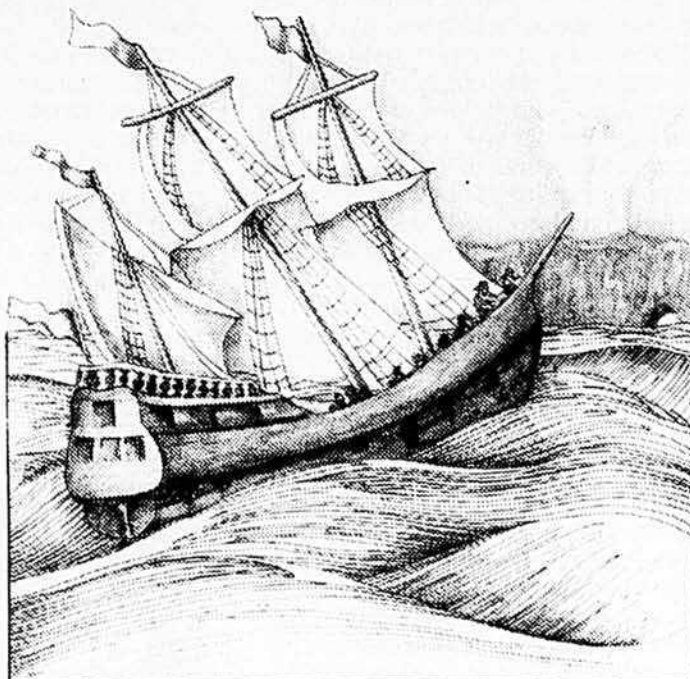

Et cet amour était réciproque. Le chevalier Sylvain de Montreuil était aimé comme il aimait, et en avait reçu le tendre gage des lèvres d'une jeune fille de naissance égale à la sienne, aussi vertueuse que belle, aussi digne de mériter les hommages qu'elle était susceptible de les inspirer.

Je passe rapidement sur la scène touchante des adieux et les serments de fidélité qu'échangèrent les tristes amoureux. L'espoir d'un retour prochain animait le cœur du chevalier.

Les années succédaient aux années et de Montreuil n'était pas rappelé. Un rival tout-puissant employait son influence à la cour pour que l'on garde le jeune chevalier dans la Nouvelle-France, espérant que les années et l'éloignement effaceraient son image du cœur de la jeune fiancée.

Mais l'absence qui éteint une affection inconstante et légère ne fait que fortifier un amour sincère et, un jour, il fut décidé que Chantal de Chauveaux irait rejoindre son fiancé de l'autre côté de l'océan et que leur mariage serait célébré dans la Nouvelle-France.

Un matin de juin, Chantal, accompagnée de son oncle qui avait reçu du roi la permission de faire la traite des pelleteries, partit pour aller rejoindre le fiancé qui l'attendait avec tant de courage depuis si longtemps. Les vœux les plus ardents de ses parents et amis pour une heureuse traversée l'accompagnaient. Chantal, tout à son amour, ne versa pas un pleur, et sa petite main agita sans trembler son mouchoir blanc jusqu'à ce que le navire qui la portait eût disparu à la vue de tous.

Une partie de la traversée s'effectua dans les plus heureuses conditions, et déjà l'on espérait voir bientôt les côtes de la Nouvelle-France, quand tout à coup, surgit à l'horizon, un vaisseau d'allure singulière que l'on reconnut pour être un des vaisseaux-pirates qui sillonnaient alors les mers.

L'attaque du côté de l'ennemi se fit si prompte, et le vaisseau-pirate fondit avec tant de vitesse sur le galion français que celui-ci n'eut guère le temps de se préparer à la lutte.

Les Français se battirent donc en désespérés et le combat devint terrible, tant par l'opiniâtreté des assaillants que par la valeur de leurs adversaires.

Deux coups de canon avaient fait tomber les deux grands mâts du vaisseau français et rendaient toute manoeuvre presque impossible.

Bientôt l'abordage se fit et les grappins furent jetés au milieu d'un feu bien nourri de canon, de mousqueterie et de grenades. Les corsaires allèrent les premiers à l'assaut, le pistolet au poing et le coutelas entre les dents. D'abord les Français eurent quelque avantage, et par trois fois, repoussèrent les ennemis et les forcèrent de quitter leur pont.

Les pirates allaient se retirer pour la dernière fois, quand le capitaine du corsaire donna l'ordre à ses officiers d'aller fermer les écoutilles et les ponts afin d'empêcher ses gens d'y chercher refuge et de les contraindre à se battre jusqu'à ce qu'ils soient victorieux ou qu'ils meurent...

Une rage féroce s'empara alors de l'équipage qui se rua avec une furie sans nom contre les malheureux Français. Ceux-ci, abandonnant tout espoir, ne se battaient plus que pour l'honneur du drapeau, aimant mieux encore succomber dans la lutte que de rester vivants entre les mains de leurs farouches ennemis.

Au milieu de ce tumulte sanglant, Chantal de Chauveaux, comme un ange secourable, allait des blessés aux mourants, prodiguant à tous des soins et parlant à ceux qui allaient quitter la terre des récompenses éternelles qui attendaient ceux qui combattaient noblement pour Dieu et la patrie.

Ses pieds glissaient dans le sang, comme elle allait ainsi dans son oeuvre de charité et de dévouement, et devant cette scène pleine d'horreur elle sentait parfois son coeur défaillir... Elle eut la triste et suprême consolation de recevoir le dernier soupir de son oncle, blessé mortellement à la poitrine, et de lui rendre les derniers devoirs. A ce moment même, où le visage baigné de larmes amères, elle fermait pieusement les yeux de son parent, le capitaine français, qui se trouvait près de notre héroïne et se battait contre trois envahisseurs, reçut sur la tête un coup de mousquet si violent qu'il lui fracassa le crâne et que la cervelle rejaillit sur elle. C'en était trop; la jeune fille s'affaissa parmi les morts et les mourants, privée de sentiment.

Le vaisseau français désarmé, ras comme un ponton et hors d'état

de résister plus longtemps, dut enfin se rendre.

Chantal de Chauveaux fut considérée comme une trop belle part du butin pour être mise à mort et le capitaine du vaisseau-pirate la réclama comme sa part.

Le désespoir de la jeune fille, lorsqu'elle eut repris ses sens, fut indescriptible, mais ni ses pleurs, ni ses supplications ne purent attendrir son ravisseur.

Il la voulait pour sa femme, répondait-il à toutes ses prières.

— Je ne suis pas libre, cria Chan-

tal de Chauveaux. Je suis fiancée, ajouta-t-elle fièrement, à Sylvain de Montreuil, chevalier de l'Ordre de Saint-Louis, capitaine du régiment de France, et n'aurai jamais d'autre époux que lui.

— Où donc ce beau chevalier demeure-t-il? demanda sarcastiquement le capitaine des pirates.

— Dans la Nouvelle-France, dit Chantal, où l'honneur et le devoir lui commandent de rester.

Une pensée diabolique traversa à ce moment l'esprit de ce monstre, et puisque sa captive refusait de





l'écouter et de l'accepter comme époux, il commanda à l'équipage de faire voile pour Québec afin de torturer son innocente victime par la vue de l'endroit où son cœur l'appelait sans jamais lui permettre d'y descendre, ne fût-ce qu'un seul instant.

Chantal fut enfermée dans une étroite cabine où on la garda sous la plus étroite surveillance.

Les semaines passèrent... Chantal suppliait le capitaine pirate de la laisser descendre, mais il demeurait sourd à ses lamentations. Il la menaçait du pire châtiement si elle ne consentait pas de plein gré à devenir sa femme.

— Je n'aimerai jamais personne autre que mon chevalier, lui criait-elle. Allez-vous-en! Je vous hais!

— Ne me poussez pas à bout, répétait le capitaine, une lueur de passion dans les yeux.

— Plutôt la mort que de vous épouser! répétait la jeune fille.

L'heure du châtiement sonna.

Un jour, on vint la chercher pour la conduire sur le pont, ce fut pour apercevoir la terre, une terre couverte de vastes forêts et de la plus luxuriante végétation.

— Voici la Nouvelle-France! lui fut-il dit avec un méchant sourire, la Nouvelle-France! ce pays qu'elle voulait faire sien par adoption, où l'attendait l'élu de ses rêves et de son cœur! Et pourquoi son cruel ravisseur l'y amenait-il? L'affreuse vérité se fit jour dans son esprit: le capitaine allait se venger du mépris constant qu'elle lui opposait.

Sur un signe de ce dernier, les deux pirates qui la maintenaient la traînèrent au beau milieu du pont.

Prise, vaincue, la jeune fille ne broncha pas.

Ses yeux avaient perdu leur éclat. Elle paraissait souffrir atrocement et acceptait sa défaite comme une fatalité dérisoire. Cependant, sa belle tête rejetée en arrière, loin de se courber, opposait un farouche mépris à tous ces dégénérés réunis. Si elle ne fit pas un mouvement, c'est qu'elle devait se réserver des forces devant une lutte qui l'inquiétait malgré elle.

Tous les corsaires faisaient cercle sur le pont. Connaissant la cruauté de leur capitaine, aucune personne ne pouvait résister, ils savaient qu'ils en auraient plein les yeux. Ils se réjouissaient d'avance du spectacle. →



Luc

"Où va tout l'argent des épiceries? seulement là!"

ALLIED

DÉNEIGEUSES POUR LA FERME

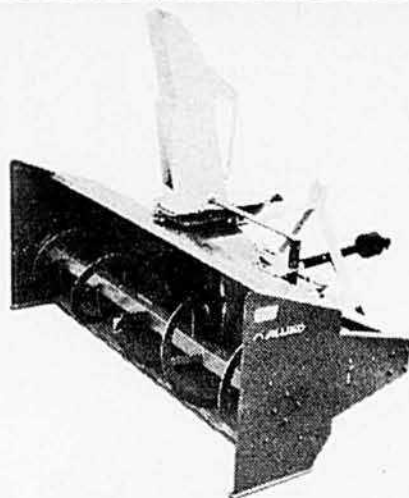

MODÈLES DE 60, 73, 85 ET 96 POUCES

La conception et la fabrication éclairées de ces souffleuses à deux phases, efficaces et fiables, vous garantissent de tirer le meilleur parti de l'énergie du tracteur.

Voyez un peu les atouts qu'apportent tous les modèles de DÉNEIGEUSE ALLIED:

- Boîte d'engrenages en bain d'huile
- Protection par cisaillement
- Entraînement du rotor par chaîne à rouleaux no 60 nickelée
- Éventail breveté à commande directe
- Éjecteur imblocable
- Commande manuelle ou hydraulique de l'éjecteur
- Rotor ouvert en hélice assurant la meilleure capacité dans la neige mouillée, sèche ou tassée.

Achetez avant LE 30 NOV. et nous vous enverrons un PARKA DOUBLÉ DE DUVET d'une valeur de \$125!

* L'offre de prime prend fin le 30 nov. 1980 ou à l'épuisement des stocks, soit à la première des deux éventualités.

(VOYEZ VOTRE CONCESSIONNAIRE ALLIED)

Les acheteurs qui commandent tôt recevront en prime un parka de qualité supérieure à duvet, sans frais.

Voici la description de ce parka d'hiver:

- Extérieur de nylon satiné enduit pour aviateur
- Extérieur à l'épreuve du vent et de l'eau
- Fabriqué de véritable duvet de canard
- Capuchon doublé de poil, garni de fourrure.
- Quatre poches extérieures
- Fermeture à glissière et bouton-pression
- Poignets intérieurs contre la tempête

Ces parkas de haute qualité vont fort bien avec les déneigeuses fiables et de haute qualité d'Allied. Au moment de l'achat, demandez à votre concessionnaire votre bon qui donne droit au parka, puis adressez-le dûment rempli à ALLIED FARM EQUIPMENT pour recevoir votre prime.



ALLIED FARM EQUIPMENT
124 Ave. Labrosse, Pointe-Clair, Qué H9R 1A1
Tel.: (514) 697-5320

LE PLUS IMPORTANT CONSTRUCTEUR DE SCIES À CHAÎNE AU MONDE PRÉSENTE



STIHL 028 AV

Le début d'une ère nouvelle dans l'art de la construction de tronçonneuses.

La Stihl 028 AV est:

- plus légère
- plus puissante
- plus maniable
- plus sécuritaire.

Idéale pour toute la gamme des travaux agricoles.

J. Saillant
EQUIPEMENT
STIHL CANADA/1976/LTÉE

Siège social:

684, Trans-Canada,
Lauzon, Qué.
Tél.: (418) 833-2164

Montréal, Qué.
Tél.: (514) 332-4220
Moncton, N.B.
Tél.: (506) 855-6140

STIHL®

La plus vendue au monde.

DIRECTEUR INSTITUT

International en Hollande, spécialisé dans les cours par correspondance de l'horticulture et de l'agriculture en français. Recherche un directeur pour la fondation d'une succursale semi-indépendante au Canada. Doit être parfaitement bilingue, français — anglais. Situation de cadre. Convient à ingénieur, technicien, manager.

Écrire avec C.V. à Institut Mercurius
B.P. 936, DEVENTER, Hollande

Le capitaine tenait sa vengeance! Puisqu'elle ne voulait pas lui appartenir, elle paierait cher son mépris!

— A genoux! cria le capitaine.

— Il faudrait que je sois ton esclave, dégénéré! cria-t-elle pour être entendue de tout le monde. Tu te plais à écraser une femme, lâche, mais tu n'oserais pas te mesurer à un vaillant chevalier que je connais et que j'aime, et qui transpercerait de son épée le peu de coeur que tu as!

Un lâche est bien digne de commander à des lâches!

Ses yeux renvoyaient en éclat toute la violence de ses sentiments. Elle était terriblement belle en ce moment. Son buste droit et son magnifique port de tête de souveraine offensée, elle suscitait autant d'admiration que de passion. Ces chacals insultés ne désiraient que l'entendre rugir. Ils souhaitaient qu'elle fut forte devant le châtiment que lui réservait le capitaine. Pas un n'éleva la voix à ses insultes pour réclamer sentence et expiation immédiates. Vaincue, elle en imposait encore.

Satan lui-même ne pouvait pas posséder des yeux comme ceux du capitaine quand il ordonna d'une voix tremblante de colère:

— Qu'on la déshabille!

Cinq hommes se ruèrent sur elle et lui arrachèrent littéralement ses vêtements. Des regards de fauve s'accrochèrent à son corps virginal.

— Puisque tu n'as pas voulu m'appartenir, lança le capitaine, tu seras à tous!

Et alors que des faces de damnés qu'encadraient des barbes hirsutes, frôlaient la sienne; que des lèvres s'agrippaient aux siennes; que des dizaines de mains la touchaient, la palpaient, le capitaine, un mauvais rictus aux lèvres, prenait un plaisir bestial à regarder sa victime.

SOLUTION DES MOTS CROISÉS DE LA PAGE 46

	1	2	3	4	5	6	7	8	9	10	11	12
1	A	N	T	I	C	O	S	T	I		A	N
2	N		O	R		V	E	U	V	A	G	E
3	E	T	R	E	C	I				R	I	E
4	L	E	V			D	E		O	S		N
5	S	U	E		L	E	S		G	E	A	I
6		T		B	U		T	E	N	E	S	
7			O	S	A	I		R	E		S	
8	U	N	I	R		A	R	E		D	A	M
9	R		D	O		M	I		E		E	
10	A	M	O	N		P	O	I	N	T	U	
11	T	E	N	E	U	S	E	L	I	T		
12	E	T		T	R	I	S	T	E	S	S	E

Il la tenait sa vengeance! Elle payait cher son mépris!

Pendant que se déroulait cette scène atroce, le capitaine appela le bourreau.

— Le chevalet! ordonna-t-il.

C'était un chevalet en chêne, aux pieds vissés qui pénétraient dans les rainures fixées au pont.

Il servait d'instrument de supplice aux rebelles et aux victimes que l'on captivait au cours des abordages.

Finalement, le capitaine:

— Le chevalet! Attachez-la! cria-t-il d'une voix stridente aidée d'un geste féroce.

Cinq hommes la poussèrent vers l'instrument de supplice, ivres de drame.

La jeune fille se sentit flotter dans le vide. Ses pensées n'existaient plus, discontinuées par un afflux de sang coloré sur ses joues. Ils la firent pencher sur le chevalet et l'attachèrent à une barre transversale.

Le monstre prenait un plaisir à épouvanter la jeune victime. Son vertige devenait insupportable. Il avait hâte de l'entendre gémir sous les lanières reluisantes de graisse, et retardait l'exécution.

Le corps de la jeune fille horriblement penché, soutenu par une barre grotesque qui lui causait d'insurmontables douleurs à la poitrine, s'agitait convulsivement de légers

mouvements exaspérés, dont l'action se laissait deviner jusqu'à ses pieds que le capitaine avait ordonné de laisser libres de liens.

— Va! cria-t-il d'une voix sourde.

Le bourreau s'avança majestueusement, une terrible suite de longues lanières réunies à la main.

Après une couple mouvementée de moulinets répulsifs, les lanières sifflèrent d'un dédoublement aigu et tombèrent impitoyables comme une caresse de feu sur les reins souples de la jeune fiancée.

Une terrible contorsion de mouvement succéda à ces déchirures lamentables. Le corps de Chantal sembla se rétrécir. La conductibilité de ses veines s'agita nerveusement. Elle étouffa un cri de rage et de douleur, les lèvres fermées. Sa seule peau nacrée se fendit de longues traînées sanglantes.

— Du sel sur les plaies! avant de recommencer, grinça tragiquement le capitaine. Il faut qu'elle crie! Il faut qu'elle me demande grâce!

Chantal torturée bien plus par l'affront fait à sa chasteté qu'à la sinistre douleur se tendait terriblement, d'une tension révoltée, dans un fléchissement réactif, souple, violent. Les liens qui la retenaient aux poignets, se

desserrèrent sous la pression brutale de ses efforts désespérés de douleur muette.

Ses yeux s'agrandirent subitement, animés de terribles lueurs. L'aiguille ardente de sa féconde intelligence tourna une vie de rapides pensées.

Sa fine main droite glissa rapide, suivie de l'autre par un geste saccadé.

En un bond, lumineusement exaltée, elle fendit le cercle de ses bourreaux, se retrouva de l'autre côté du pont et se précipita dans la mer. Ce fut en vain qu'on chercha à la sauver, les vagues miséricordieuses la dérobèrent à ses ravisseurs et gardèrent à jamais l'infortunée Chantal de Chauveaux.

Un voile sombre était tombé sur l'équipage et le vaisseau avec la disparition de Chantal.

Certains matelots superstitieux disaient qu'ils avaient perdu leur bonne fée et d'étranges pressentiments agitaient tous les esprits. Le capitaine lui-même regrettait sa malheureuse victime; il était devenu taciturne et demeurait inquiet.

Le jour qui suivit la mort de Chantal de Chauveaux, le vaisseau, poussé par un vent très fort, arriva près du rocher de Percé.

(suite à la page 93)

CULTIVATEURS devenez trappeurs!

2e PARUTION

Super livre

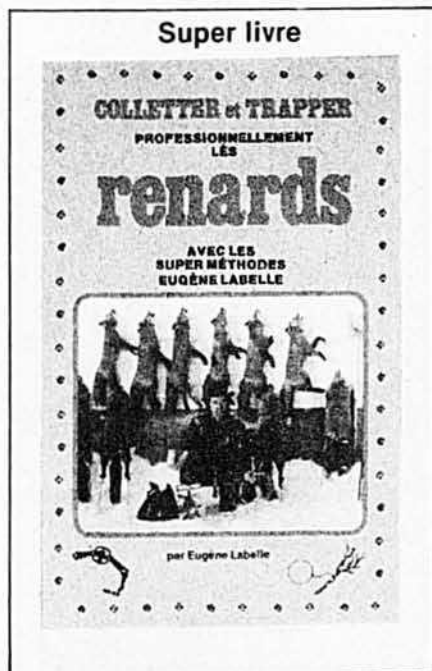

Par Eugène Labelle
Trappeur professionnel et professeur pour le ministère de l'éducation en trappe, chasse et pêche.

Procurez-vous gratuitement le catalogue d'articles de trappage 1980. En ajoutant un timbre non affranchi à votre demande.

◀ (SON COÛT \$25.00) N'est pas un achat mais un investissement considérant le prix des fourrures.

TABLE DES MATIÈRES :

1. Commentaires. 2. Les habitudes des renards. 3. Équipement général, 2 photos II. Les collets et pièges, 12 photos III. Les véhicules IV. Les embarcations. 4. Désinfectage, camouflage et désodorisation, 12 photos. 5. La stratégie, 66 photos. 6. I La prospection II. La pratique, 24 photos. 7. Travaux inutiles 8. Les appâts, 9 photos. 9. Les leurres, 4 photos 10. La planification, 1 photo. 11. L'écorchage de la fourrure des renards, 15 photos 12. La manipulation des fourrures, 2 photos. 13. Où vendre les fourrures. 14. Observations 15. Critique constructive 16. Une petite mise au point, sans rancune 17. Conclusion.

143 pages, 147 photos

mandat-poste, argent ou chèque certifié seront honorés.
Pas de C.O.D.

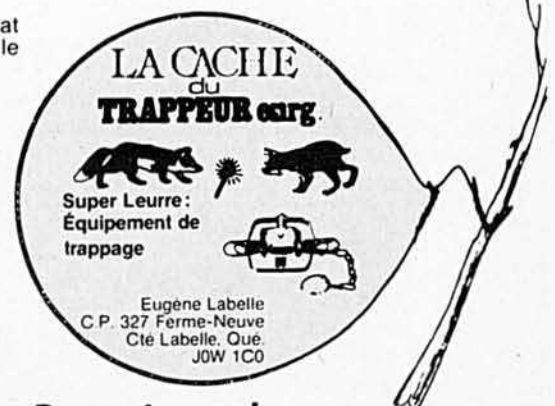

Bonne trappe!

Eugène Labelle

Eugène Labelle
C.P. 327 Ferme-Neuve
Cté Labelle, Qué.
J0W 1C0

AUGMENTEZ LA QUALITÉ DE VOTRE RÉCOLTE...

économisez sur vos frais de séchage et diminuez les risques de surchauffe à l'entreposage.

Le "Scalperator" fabriqué par la compagnie SIMON-DAY est muni d'un rouleau épandeur pour fixer une épaisseur égale de grains sur toute la largeur du rouleau grillagé servant à enlever les matières grossières.

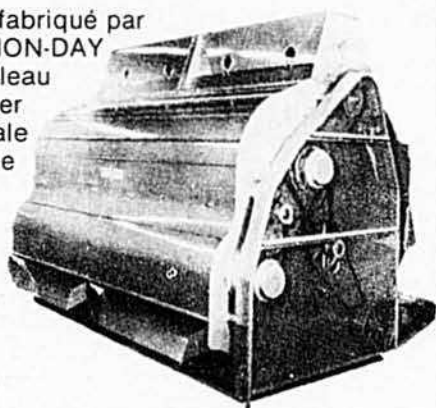

Sur les modèles à haute capacité, un second rouleau grillagé permet de reprendre le bon grain qui serait resté en suspend sur les impuretés lors du premier nettoyage.

Finalement, une succion d'air forcé réglable est dirigée à travers

l'écoulement laminaire des grains pour en enlever toutes les particules plus légères que le grain. Son mouvement rotatif élimine les vibrations et sa construction d'acier permet son utilisation aussi

bien à l'extérieur qu'à l'intérieur. Finalement, son entretien est facile et ses ajustements simples.

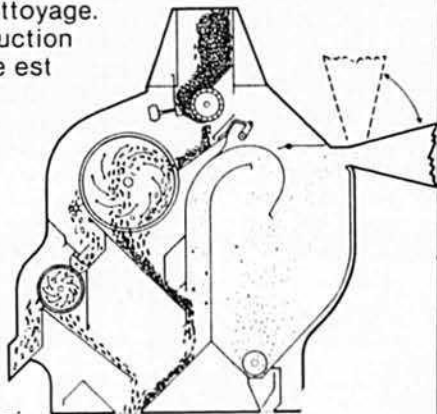

Modèles disponibles d'une capacité de 900 à 9000 boisseaux/heures.

AUSSI DISPONIBLES:

- Élévateurs à godets de marque "Universal" de capacité de 50 à 10,000 boisseaux/heures.
- Convoyeurs à grains.
- Équipement pour poste de criblage.

POUR PLUS DE RENSEIGNEMENTS:

Equipagro Inc.

équipement de poste de séchage, meunerie
34 SUD, BOUL. SÉMINAIRE,
ST-JEAN-SUR-RICHELIEU, QUÉ.
J3B 7M6 TÉL. (514) 347-4319

NOM _____

ADRESSE _____

CTÉ _____

TÉLÉPHONE _____

CULTIVATEUR MEUNIER ÉTUDIANT

nouveau c'est
c'est nouveau
nouveau c'est



Pour le tracteur MF 285 de Massey-Ferguson, on peut désormais se procurer, moyennant supplément, une cabine installée à l'usine même. Conçu pour servir à la fois aux champs et autour des bâtiments de ferme, le tracteur MF 285 possède un moteur diesel Perkins de 80 chevaux à la prise de force, à quatre cylindres. La transmission standard compte huit vitesses avant et deux vitesses de marche arrière. Quant à la transmission facultative Multi-Power à 12 vitesses, elle permet de changer de vitesse en cours de marche. Mentionnons que l'embrayage à disque simple de 12 pouces est fourni comme élément standard.



La nouvelle gamme de herSES à disques de fort rendement que présente Sperry New Holland est conçue tout particulièrement pour répondre à la puissance des gros tracteurs d'aujourd'hui. On en trouve des modèles en tandem ainsi que des modèles déportés. Les diamètres des lames s'étalent entre 24 et 36 pouces. Quant à la largeur de travail, elle s'échelonne d'un peu moins de huit pieds jusqu'à plus de 30 pieds. Pour leur part, les modèles tandem à bâti rigide et de type repliable peuvent être obtenus dans neuf largeurs, qui peuvent atteindre un maximum de 31 pieds. Dans tous les modèles, le nivellement des séries avant et arrière de disques s'effectue par voie hydraulique.

(suite à la page 76)

RATIOLAIT

Un concept adapté
à la qualité
de vos fourrages

Demandez à votre représentant COOP
le programme RATIOLAIT.

CO-OP

COOPÉRATIVE FÉDÉRÉE DE QUÉBEC

Section des productions animales

... des spécialistes des tracteurs

UNE NOUVELLE GAMME EXCEPTIONNELLE DE TRACTEURS TOUS USAGES

Un seul coup d'oeil et vous saurez que ces tracteurs font partie de la nouvelle gamme exceptionnelle Case série 90.

Une démonstration sur votre ferme vous fera apprécier le fonctionnement facile des nouvelles commandes, le siège luxueux, la visibilité accrue de l'aire de travail et certaines caractéristiques telles la boîte standard à 12 vitesses synchronisées, le système hydraulique simplifié d'une plus grande capacité sur les modèles de 60, 70 et 90 HP, le nouveau capot relevable qui facilite l'entretien et les fameux moteurs diesel Case à grand rendement et consommation très économique.

Vous pouvez ajouter la **traction avant mécanique** en option sur les modèles de 53 à 90 HP. De concert avec les roues arrière à différentiel auto-bloquant standard, la **TAM** augmente de

beaucoup la traction et la productivité en toute saison sans recours aux pneus jumelés.

Vous pouvez jouir d'un surplus de confort dans les nouvelles cabines insonorisées en option sur les modèles à plate-forme surélevée 1490 et 1690. Plus encore, les tracteurs tous usages 1490 et 1690 vous sont offerts dans les versions à profile surbaissé et plate-forme surélevée.

Avant de faire votre décision d'achat, voyez votre concessionnaire Case. Faites l'essai et comparez l'un des tracteurs tous usages de la nouvelle série 90. L'un d'eux convient tout à fait à vos besoins présents et à venir!

J I Case

Une société Tenneco



Division des matériels agricoles
700 State Street Racine, WI 53404 U.S.A.

Nous sommes les spécialistes des tracteurs

Modèle	1690	1490	1390	1290	1190
HP* de la PdF	90 (67 kW)	70 (52 kW)	60 (45 kW)	53 (39 kW)	43 (32 kW)
Cylindrée	329	219 Turbo	219	195	164
T/MN nominal	2 300	2 200	2 200	2 200	2 200

*Evaluation du fabricant

**Consultez ces
spécialistes de
tracteurs Case**

Chicoutimi
Équipements Pâtry
Inc.
1591 Boul. Talbot
418-549-7555

Louiseville
Équipement Malbeuf
Inc.
771 est. du Boulevard
819-228-4592

Napierville
Équipements Desfort
436 Rte No. 219
(Cté. Napierville)
514-245-7837

Plaisance
Garage Léonard
Ménard C.P. 39
Route 148
(Cté Papineau)
819-427-6448

Ste-Claire
Edouard Audet
Cté Dorchester
418-883-3926

St-Cyrille de Wendover
Équipement M.T. Inc.
Cté Drummond
819-397-2250

St-Esprit
Réginald Marsan
Équipement
164 Rivière Nord
514-839-2294

St-Georges Est
Garage F. Côté
Enrg.
34 Boul. Lacroix
418-228-2001

C8008F



Rivière du Loup
Tardif & Frère Inc.
Ctè Rivière du Loup
418-862-7273

Robertsonville
Centre Agricole
Robertsonville
418-335-7516

Sherbrooke
Louida Payeur Inc.
R.R. no. 4
819-566-6633

Ste-Anastasia
Elphège Boissonneault
Ctè Mégantic
819-389-5793

**Ste-Angèle de
Mérici**
Roland Pigeon Enrg.
Ctè Rimouski
418-775-2218

St-Anicet
Caza Supplies &
Service Enrg.
Ctè Huntingdon
514-264-2388

St-Célestin
Charles Lafond
Ctè Nicolet
819-229-3664

**St-Hugues &
Ste-Rosalie**
Garage P.A. Fontaine
Inc.
Ctè Bagot
514-794-2123

Ste-Marguerite
Dorchester Equipment
Ctè Dorchester
418-935-3336

St-Rémi
H. Dubois & Fils Ltée
Ctè Napierville
514-454-2442

Trois-Pistoles
Garage Henri
Rousseau
Ctè Rivière du Loup
418-851-3842



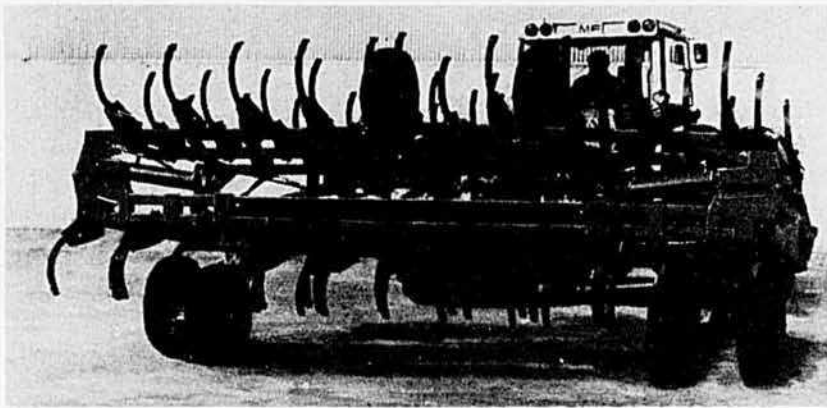

On voit ici le cultivateur de plein champ Brillion, dont une innovation est sa caractéristique de se replier à plat. Sa charpente est en tube de 3 pouces de côté à paroi de 1/4 de pouce. Dans le modèle illustré, l'espacement entre les dents est de six pouces, mais on peut également se procurer un modèle à espacement de neuf pouces. Le lecteur peut se rendre compte que les ailes sont pourvues de roues et que l'accessoire compte des roues de profondeur. La gamme de cultivateurs Brillion s'étend désormais de 12'6" à 32'6". Le fait de se replier à plat est plus sécuritaire, facilite le transport et le remisage.



La Terramycine 100 injectable, de Pfizer Canada Inc., recommandée pour le traitement d'un grand nombre d'infections chez les bovins, est maintenant disponible en bouteilles de 500 mL. Ce nouveau grand format rend les traitements plus économiques. Pfizer a été la première entreprise pharmaceutique à offrir aux éleveurs canadiens une oxytétracycline injectable.

Toute une gamme d'abreuvoirs chauffés, pour porcs, pour bovins laitiers et de boucherie et pour parcs d'alimentation est offerte par Ritchie Industries Incorporated. Tous ces abreuvoirs ont reçu l'approbation de l'ACNOR (Association canadienne de normalisation), et ils peuvent suffire à abreuver jusqu'à 400 bovins. La source de chaleur pour éviter la formation de glace pendant les jours froids de l'hiver peut être, au choix, le gaz ou l'électricité. Mentionnons que la maison Ritchie a confié la distribution exclusive de ses produits dans l'est du Canada à Jadv Distributors.

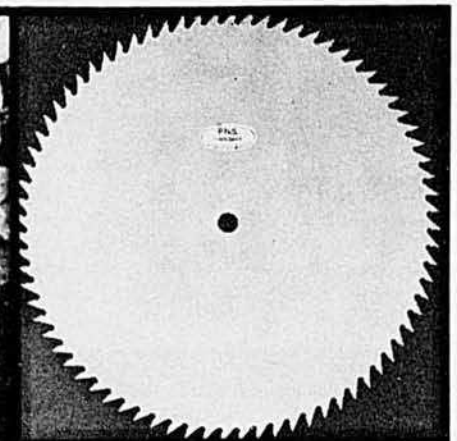
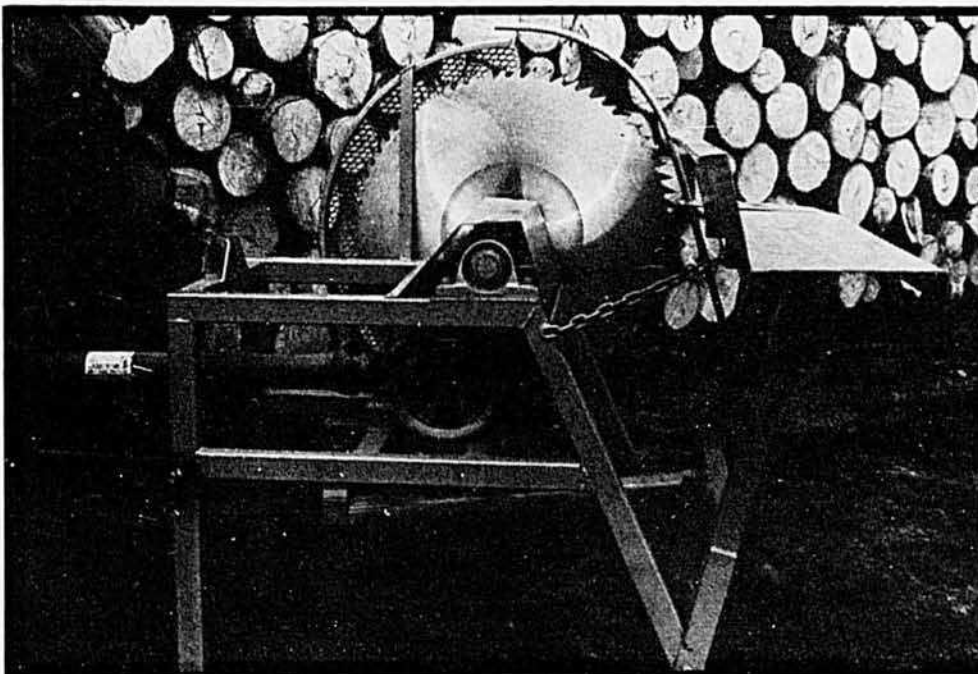
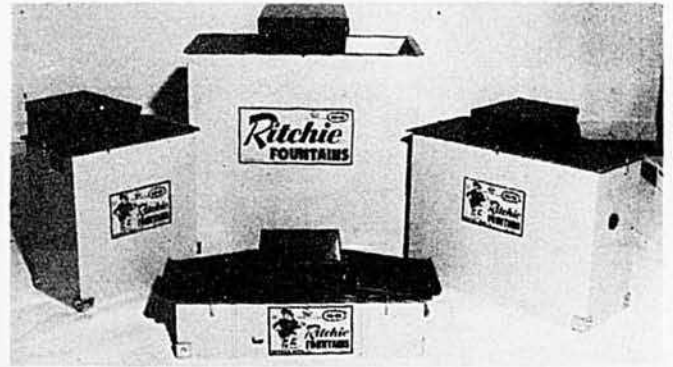

LAMES DE BANC DE SCIE DE TRÈS GRANDE QUALITÉ

28" x 10 Gauge x 70 DENTS
30" x 10 Gauge x 76 DENTS
32" x 10 Gauge x 80 DENTS

NORDIQUE "1"

**BANC DE SCIE PORTATIF
ATTACHE 3 POINTS SUR P.T.O.**

SPÉCIFICATIONS

Table de sciage 63" x 11"
Scie 28" ou 30"
Vitesse de scie 1300 R.P.M.

Vitesse P.T.O. 540"
Commandement 2 "V" Belts
Construction: 2" x 2" Tube Carré
Poids 300 Approx.

PORTATIF — MODERNE — ROBUSTE — SÉCURITAIRE

POUR RENSEIGNEMENTS:

LES FONTES P.N.S. LTÉE

6720, Marie-Victorin, B.P. 1058
Ste-Croix, Lotb. (Québec) G0S 2H0
Canada Tél.: (418) 926-3890



La Spittfire John Deere 1981 possède un moteur de 340cc à refroidissement sans ventilateur. Son système de "prise directe" sur l'arbre d'entraînement élimine quelque 40 pièces rencontrées sur de plus grosses motoneiges et conserve à la Spittfire son poids net remarquable de 387 livres seulement. Les fusées de ski sont inclinées pour faciliter les virages rapides. Notons aussi le carburateur à papillon de 34 mm, l'allumage électronique, le frein à disque et la chenille à barres rivetées.

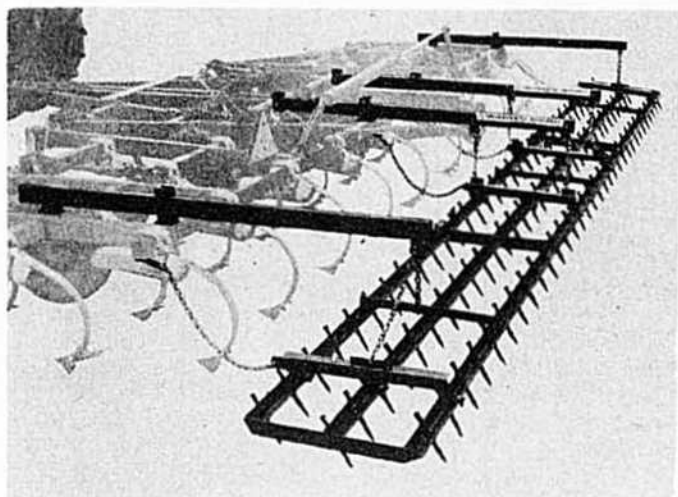

A son éventail de machines de culture Harogator, Unverferth Manufacturing ajoute une série de herses portées. On peut grâce à elles combiner plusieurs travaux aux champs pour préparer le lit de semence en un seul et même passage. Les herses à 2 barres de la série 2000 sont offertes en 15 largeurs du corps principal et 11 largeurs d'ailes. Pour leur part, les herses à 3 barres de la série 3000 sont offertes en 11 largeurs du corps principal et 12 largeurs d'ailes. Le cultivateur peut ainsi adapter la largeur de sa herse portée à une grande variété de cultivateurs de plein champ, herses à disques et cultivateurs lourds.



KUBOTA M4500DT

Trois nouveaux tracteurs s'ajoutent à la gamme de diesels Kubota: le M7500DT à quatre roues motrices, adaptable et caractérisé par sa force; le M4500-OC, modèle à profil surbaissé qui s'affirme particulièrement dans les vergers; et le modèle puissant à quatre roues motrices M4500DT. Ils sont respectivement de 71 chevaux à 2 400 tours-minute, de 55,5 chevaux à 2 600 tours-minute et de 55,5 chevaux également à 2 600 tours-minute. Ces deux derniers sont à six cylindres, et le premier à quatre cylindres. Le constructeur souligne la stabilité, la puissance de traction et le bon équilibre du train avant dans le modèle de 71 chevaux.

DISTRIBUTEURS DES ÉTIQUETTES
D'IDENTIFICATION
POUR BOVINS, PORCS ET MOUTONS

Allflex

ABREUVOIRS
À BESTIAUX **Ritchie**



Grandeurs
disponibles
jusqu'à
400 têtes.

Aussi disponibles pour porcs, chevaux et moutons.
Littérature sur demande.

Voyez votre distributeur local ou communiquez avec:

JAD-VENT Distributors Ltd.

R.R.1, Ayr, Ontario N0B 1E0 — Tél.: (519) 632-7471
Concessionnaires demandés

RÉSERVOIR D'EAU D'ÉRABLE FIBRE DE VERRE

AVANTAGES

- Se transporte facilement, puisqu'il est EMBOITABLE, LÉGER et SOLIDE.
- Se vide complètement à cause de sa forme.
- DRAINAGE: Localisation de drain de 2" de diamètre, installé à l'usine.

ENTRETIEN

- Se nettoie facilement, ne tache pas.
- Résiste à la rouille et à tout ingrédient. (eau de javel, etc.)
- Se répare facilement s'il y a un bris. (ex. coup de feu).
- A de multiples utilités: Peut servir de bassin à poisson, à saumure et réservoir d'eau potable.
- Résiste à la corrosion.
- À noter qu'il y a livraison en septembre et en février seulement.

Nos principaux représentants sont:

Roger St-Cyr, Warwick, Cté Arthabaska	(819) 358-2511
Jacques Dion, St-Sébastien, Cté Mégantic, Compton	(819) 652-2649
G. Tardif, St-Honoré de Shenley, Cté Beauce	(418) 485-6676
Roland Morin, St-Léon de Standon, Cté Dorchester	(418) 642-5727
J.-M. Laliberté, East Broughton, Cté Beauce	(418) 427-2633
E. Pelletier, Ste-Perpétue, Cté L'Islet	(418) 359-2787
B. Lemieux, 1315, est, rue Notre-Dame, Victoriaville	(819) 758-8035
W. Beauvais, R.R. No 1, Magog	(819) 843-6321
Donat Brunelle, Acton Vale, Cté Bagot	(514) 546-7788
Yvon Rainville, St-Jean de Matha, Co. Joliette	(514) 886-3640
Donald Lapiere, St-Georges, Cté Beauce	(418) 228-6303
Yvon Quirion, St-Honoré Schenley, Cté Beauce	(418) 485-6507
Michel Francoeur St-Mathieu du Parc, Cté St-Maurice	(819) 532-2468
Acerico Ltée, Buckingham, Cté Papineau	(819) 986-8784

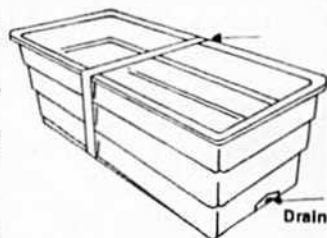

DIMENSIONS

Long (pi)	Large (pi)	Haut (pi)	Gallons
16'6"	5'	3'	1,045
12'6"	5'	3'	785
6'6"	5'	3'	385
15'	4'	3'	735
9'	4'	3'	440

UN AUTRE PRODUIT
DE QUALITÉ
FABRIQUÉ PAR:



**BEAUDE FIBRE
DE VERRE INC.**
Ste-Clotilde, Beauce, P.Q.
Tél. (418) 427-2622

guttanit®

Plaques de toiture et bardages latéraux ondulés

Rien n'est comparable à

guttanit®

- Garantie de 25 ans contre les fuites.
- Ne se contractent ni ne se dilatent comme les plaques de toiture et bardages latéraux de métal.
- Ses propriétés isolatrices contre les bruits et les intempéries sont supérieures à celles du métal.
- Parce qu'ils sont uniformes, les produits "GUTTANIT" s'ajustent et scellent parfaitement.
- Installation facile; aucun outillage spécial n'est requis.
- Support maximum superflu; seules des pannes suffisent.
- Choix de 5 couleurs; autres couleurs sur demande.

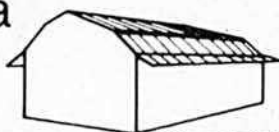

Gambrel

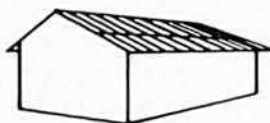

Type A



Hangar

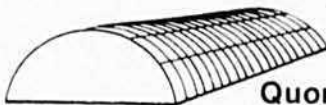

Quonset

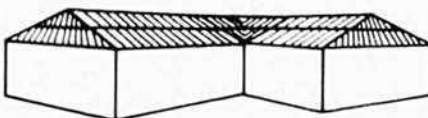

Comble et Cornière

VENEZ NOUS VISITER
Au Salon International de
l'Agriculture et de
l'Alimentation du 22 au 30
novembre, kiosques 7 et 9,
section 313.

guttanit®

STINSON FORTIER LIMITÉE
12080 BOUL. LAURENTIEN
MONTRÉAL H4K 1M9

Veillez me faire parvenir de la documentation supplémentaire sur les plaques de toiture et bardages latéraux ondulés GUTTANIT.

NOM: _____

ADRESSE: _____ TÉL. _____

CTÉ _____



C'est un épandeur d'engrais à tournoiement qu'offre Avco New Idea dans son nouveau modèle 110 à double cône, porté sur tracteur et actionné par prise de force. Le constructeur en souligne la facilité de remplissage et d'utilisation. Les flancs sont plus inclinés, ce qui assure l'acheminement constant de l'engrais. De plus, comme il y a deux cônes, la trémie a une excellente capacité, soit plus de 14 pieds cubes ou environ 900 livres d'engrais granulaire. Malgré cette forte capacité, la trémie est assez basse pour rendre le remplissage facile. Les deux éléments de tournoiement peuvent être réglés pour épandre dans un arc étendu ou simplement à gauche ou à droite.

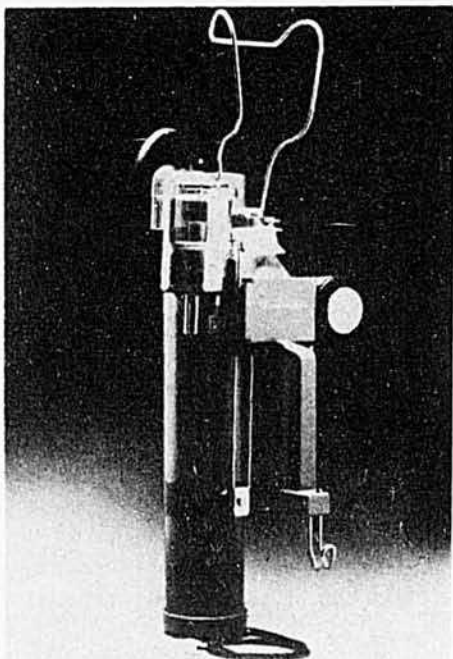

Alfa-Laval lance son unité de détachement automatique entièrement pneumatique ATOP-RTS, adaptable aux systèmes de traite d'étable. Le cylindre de détachement et les commandes pour la trayeuse et le détachement automatique forment une unité compacte, très facile à porter. Le trayeur rattache l'unité à la vache et n'a pas besoin de revenir à la laitière avant le détachement de l'unité de traite. Il n'a plus à retourner enlever d'abord les trayeuses des vaches de traite rapide, puis les trayeuses laissées en arrière sur les vaches de traite lente. Du même coup, il va de soi qu'un homme peut traire plus de vaches à l'heure.



par Jacques Coulon

On ne fait pas de motoneige sans une bonne police d'assurance

Nombreux furent ceux qui avaient des questions pressantes à formuler, sans parler de vives critiques, au dernier congrès de la Fédération des clubs de motoneigistes du Québec (FCMQ). L'absence d'enneigement de l'hiver dernier, jugée "catastrophique" par beaucoup, et l'inquiétude au sujet des subventions gouvernementales en étaient évidemment la cause. Mais un autre groupe, qui ne faisait pas directement partie du monde des motoneigistes, profita du congrès pour exprimer son pessimisme. Il s'agit des assureurs, essentiellement ceux d'un important bureau de courtiers de Ste-Thérèse, représenté par M. Pierre Chabot.

Pierre Chabot s'intéresse depuis plusieurs années au sport de la motoneige, pour établir un lien entre l'assureur et l'assuré. C'est en 1974 qu'il avait été mandaté, par la fédération d'alors, pour mettre au point une formule d'assurance aussi commode que possible pour les clubs et les motoneigistes individuels. Après diverses études et beaucoup de temps passé à rencontrer des clubs et des motoneigistes un peu partout au Québec, il mit au

point une formule type qu'il soumit à l'importante société d'assurance Lloyd's, de Londres, vers le mois de juin 1979. La société britannique accepta ce qui lui était proposé et confia au bureau de Ste-Thérèse la mise en marché, pour le Québec, d'une police d'assurance adaptée aux besoins des clubs et des motoneigistes. Le coût de cette police variait de \$20 (par an) pour une responsabilité civile de \$50 000 seulement à \$108 pour une responsabilité de \$200 000 et tous les risques couverts. Ces coûts étaient avantageux.

Malheureusement, les choses tournèrent mal. D'abord à cause des conditions exceptionnelles de l'hiver dernier; ensuite, par négligence de beaucoup de motoneigistes qui continuent de circuler sans être assurés et, enfin, à cause des mauvaises communications avec les clubs. Le bureau d'assurance de Ste-Thérèse, qui avait fait imprimer 10 000 polices, en vendit à peine 500... et perdit trois fois plus d'argent qu'il n'en toucha. Si bien que la compagnie londonienne décida, au mois d'août dernier, de ne plus assurer les motoneigistes, individuellement, mais seulement les clubs.

Les agriculteurs devraient transiger avec des clubs assurés

Les clubs peuvent bénéficier à présent d'une protection exceptionnelle puisque les clauses de la police qui leur est offerte ont été mises au point après consultation avec nombre d'entre eux. Par le fait même, agriculteurs et propriétaires de terres et de boisés qui accordent des droits de passage, se trouvent ainsi protégés contre tout dommage causé à leur propriété. Il est donc important de toujours vérifier si un club est bien assuré ou non avant de signer les formules accordant ces droits de passage. L'expérience, cependant, montre qu'au cours des deux dernières années (évidemment, la circulation a été réduite l'hiver dernier) les incidents et les réclamations ont été très peu nombreux. Mais le risque pour chacun n'en demeure pas moins. Il faut aussi mentionner que cette nouvelle police ne s'adresse qu'aux clubs agréés affiliés à la Fédération des clubs de motoneigistes du Québec. Aux yeux des assureurs, l'affiliation constitue une sorte de garantie quant à leur



ATTENTION! ÉCONOMISEZ EN CHAUFFANT AU BOIS

VALLEY Comfort,
modèle de plancher



Fournaise à bois

- contrôle automatique et souffleur
- durée de chauffage de 10 à 12 heures
- pour maisons de 3 à 7 pièces.

FOURNAISE À L'HUILE
ET BOIS COMBINÉE

- capacité de 110 000 à 164 000 BTU
- contrôle automatique
- durée de chauffage de 15 à 30 heures



Double chambre à combustion dessinée par Hunter. 82% d'efficacité de la combustion à l'huile et au-dessus de 80% d'efficacité au bois.

Choix de fournaises au bois d'une capacité de 45.000 à 500.000 BTU avec contrôle thermostatique ou électrique.

FOURNAISE "MINI"
AU BOIS

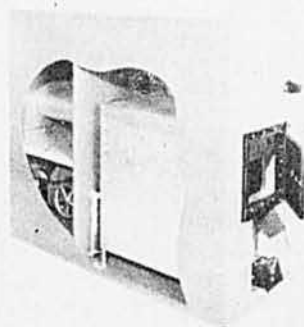

- capacité de 80 000 BTU
- muni d'un souffleur automatique et d'un filtre d'air
- équipée avec thermostat mural
- durée de chauffage de 10 à 12 heures

Poêle-fournaise
modèle COZY no 110



- contrôle automatique
- durée de chauffage de 8 à 14 heures

DÉPOSITAIRES
DEMANDÉS

Pour plus de renseignements: **Paul Sirouard Équipement** 10,007 Mirabeau, Anjou, Qué. H1J 1T7 (514) 352-6435-6

Comparez... et vous achèterez une MACHINE À SOUDER LINCOLN



Fabriqué au Canada

\$214.00

pour AC 225S

Taxes de vente provinciale et fédérale non incluses. Certifié ACNOR Entièrement garanti F. à B. Toronto Au complet avec accessoires, comme illustré.

À: Lincoln Electric Co. of Canada Ltd.
3155, rue Sartelon, St-Laurent, Montréal, P.Q. H4R 1E6

LINCOLN
WELDERS

Veuillez m'envoyer d'autres renseignements:
Soudeuse Marchand le plus près

Nom

No et rue

Ville

Prov.

ATTENTION PRODUCTEURS DE GRAINS ET D'ENSILAGE

DÉTECTEURS D'HUMIDITÉ FROMENT 1210



Un seul instrument électronique pour établir le degré d'humidité de tous les grains, les fourrages et les produits ensilés. Lecture digitale.

\$379

Pour de plus amples renseignements écrivez à:

STUART McDONALD

C.P. 1330, Waterloo, P.Q. JOE 2N0

39, rue Dufferin

Tél.: (le soir) (514) 539-3018

sens des responsabilités. Ces considérations ont aussi amené les assureurs à consentir des conditions avantageuses, si bien que les clubs peuvent obtenir une excellente protection en retour de primes plutôt modiques.

La police d'assurance à responsabilité limitée couvre toutes les activités normales d'un club sauf, bien entendu, les courses. Elle couvre les accidents qui peuvent survenir aux employés du club ainsi qu'à tous ceux qui sont présents lors de soupers, de soirées dansantes, etc. Elle protège également la machinerie dont le club peut être propriétaire et qu'il utilise pour ses travaux d'entretien. Les primes varient selon le nombre de membres et vont d'environ \$250 à \$1 000 par année pour une protection maximum d'un million de dollars. Si un club est propriétaire des bâtiments qu'il occupe et du mobilier et autre équipement qui s'y trouvent, il doit de plus s'assurer contre le feu et le vol.

Dans le cas d'une petite association régionale, comme il en existe plusieurs, regroupant six, huit ou dix clubs, ceux-ci doivent abandonner leur charte individuelle afin que ce soit l'association elle-même qui contracte l'assurance pour tout le monde. C'est une formule nettement plus économique pour chacun des clubs participants. Malgré l'effort qui est fait par les nombreuses agences de courtage représentant le bureau d'assurance de Ste-Thérèse à travers la province, et par les responsables de zones de la FCMQ, les clubs sont trop lents à se prévaloir d'une protection indispensable. La principale difficulté reste au niveau de l'information, et la tâche la plus

délicate du courtier est de convaincre les dirigeants des clubs que ce qu'ils dépensent en frais d'assurance est de l'argent bien placé.

Les voies de chemin de fer sont des endroits dangereux

Les agents de sécurité des deux principales compagnies ferroviaires visiteront cet hiver les clubs de motoneigistes afin d'exposer une fois de plus aux responsables et aux membres le danger qu'il y a à circuler sur les voies ferrées ou à proximité. Au cours des deux dernières saisons, il y a encore eu trop d'accidents (principalement au Québec, au Nouveau-Brunswick et en Ontario). En plus de la voie elle-même, d'autres endroits moins visibles peuvent présenter de grands dangers. Un véhicule circulant en bordure d'une voie peut heurter une butte ou l'appareillage de manoeuvre des rails fixé au ras du sol et projeter le conducteur sous les roues d'un convoi. Les marchepieds en saillie des wagons de queue ont également frappé plus d'un motoneigiste imprudent.

Mais il n'y a pas que les accidents propres aux conducteurs. Les groupes de motoneigistes peuvent occasionner des déraillements, couper les fils de commande d'aiguillage ou déclencher prématurément les dispositifs de signalisation. Il y a enfin l'aspect légal, que les policiers parcourant régulièrement les voies ne manquent pas de rappeler. L'article 359 de la Loi sur les chemins de fer prévoit une amende de \$20 en cas de violation de propriété et une amende maximum de \$100 en cas de conduite non autorisée sur le territoire d'une compagnie ferroviaire. □

MAIS OUI C'EST PAYANT!

Je rêvais depuis longtemps d'augmenter mes revenus. Mais comment? J'ai enfin trouvé, avec mon expérience des animaux, un investissement minime, un espace restreint, je me suis assuré un revenu garanti dans quatre ans.

Je suis devenu éleveur-associé de Chinchilla Nord-Américain (Québec) parce qu'ils me garantissent:

- 1— La reproduction
- 2— Des animaux viables
- 3— Le rachat des animaux vivants.

C'est avantageux dans ma déclaration d'impôt tout de suite et d'ici peu de temps dans mon compte en banque.

Ça vous tente d'en faire autant?



Chinchilla
Nord-Américain
(Québec)
C.P. 268
St-Amable, Qué.
J0L 1N0

Je désire plus de renseignements, sans obligation, sur l'élevage des Chinchillas:

Nom

Adresse

Ville Comté

Code postal Tél. (avec code)

A-101

le cultivateur devant la



Èlève intolérable dans une école

Agé de 15 ans, C demeure avec son père et sa mère à la campagne et fréquente le CEGEP de la ville voisine.

Pendant les mois de décembre 1975 et janvier 1976, le CEGEP en question est la victime de fausses alarmes, à raison de six ou sept par jour, et qui causent des perturbations sérieuses et même dangereuses dans l'institution, dont le nombre d'élèves est d'environ 3 200. Car à chaque fausse alerte, il faut faire évacuer les lieux.

Plusieurs professeurs jugent à propos d'écrire au principal de l'institution pour lui demander comment contrecarrer les effets et la fréquence des fausses alarmes. Certains ont même décidé de renvoyer leurs élèves à leur domicile après chaque fausse alarme.

Le conseil de gestion de l'école, par décision du 16 décembre 1975, recommande à la Commission scolaire d'expulser définitivement chaque élève convaincu d'avoir signalé une fausse alarme. Le Comité d'école confirme cette décision le 19 février 1976. Pendant toute une semaine au cours du mois de janvier 1976, on fait répéter par l'interphone l'avertissement suivant:

"Déclencher une fausse alarme est une infraction au Code criminel. A cause du danger inhérent, l'école se verra dans l'obligation de suspendre tout étudiant pris à poser une telle action et à recommander son expulsion définitive de l'école."

L'élève C avoue avoir entendu cet avertissement, mais cela ne l'empêche pas de déclencher une fausse alarme dès le 3 février suivant. Il l'a admis lui-même en déclarant qu'il croyait alors que le système d'alarme ne fonctionnait pas, qualifiant son geste fautif d'"étourderie".

Le 10 février, le principal de l'école écrit aux parents de C:

"C'est à regret que nous devons suspendre votre fils de l'école et faire une demande d'expulsion définitive à la suite du geste posé le 3 février 1976, c'est-à-dire le déclenchement de l'alarme..."

Cette lettre suscita plusieurs entrevues entre les parents de C et les autorités. Le 23 février, le père et la mère de l'élève rencontrent le sous-comité, délégué par le comité central, pour leur communiquer la décision de ce dernier. Leur fils ne pourra terminer l'année scolaire au CEGEP. On ne l'acceptera de nouveau qu'au début de l'année scolaire 1976-1977. Entre temps, il pourra poursuivre ses études dans un autre CEGEP des environs, qui l'a déjà accepté et dont le transport est assuré par la Commission scolaire.

Les parents de C protestent énergiquement contre cette décision. Mais le dossier de C ne le favorise pas. Il révèle deux incidents sérieux d'indiscipline et de nombreuses absences aux cours, principalement ceux de mathématiques. Bien que ce dossier ne semble pas avoir été la cause du renvoi de C, on comprend qu'il n'a pas aidé sa cause.

Au lieu d'accepter cette alternative, les parents de C ne se préoccupent pas de lui faire terminer son année scolaire, qu'il rata définitivement, et au mois de septembre 1976, le firent admettre dans une école secondaire des environs, où ses bulletins démontrèrent qu'il réussissait très bien. Ses notes au premier CEGEP, d'où il avait été expulsé temporairement, démontraient qu'il était fort probable qu'il n'aurait pas pu réussir son année à cet endroit.

En manière de représailles pour ce qui était arrivé dans le premier CEGEP, les parents de C intentèrent des poursuites judiciaires réclamant \$9 999 à la Commission scolaire, ainsi qu'au directeur du CEGEP, alléguant que leur fils avait été expulsé injustement et qu'il perdait ainsi une année de scolarité.

Après avoir considéré la loi et les revendications de l'élève C, le président du tribunal rejeta l'action des demandeurs.

L'article 203 de la "Loi de l'instruction publique" statue:

Art. 203. "Il est du devoir des commissaires:

"16e. De renvoyer de l'école les élèves habituellement insubordonnés ou dont la conduite est immorale en paroles ou en action."

Un règlement de cette loi autorise "le renvoi d'un élève pour cause".

N'y avait-il pas cause de renvoi

Silos Beaudry inc.

Le plus important
constructeur de silos
de ferme en béton
armé en Amérique

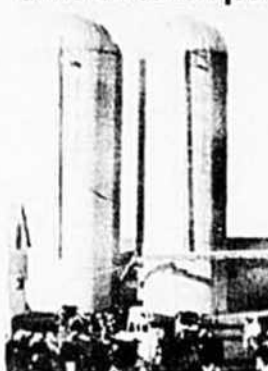

Des études ont prouvé que le silo de béton coulé armé et bien fait, est le meilleur silo de ferme, compte tenu de son prix, de son peu d'entretien et de sa durée. Lorsqu'on construit un silo, c'est pour longtemps, et l'illustration ci-haut vous démontre que le silo Beaudry en est un qui dure.

Nous construisons aussi des silos à fumier à dimensions variées pouvant aller jusqu'à 100 pieds de diamètre.

Silos Beaudry Inc.
présente
SILODOR

Le nouveau silo hermétique. Tout béton avec enduit intérieur d'époxy. Tuyau de 10 pouces, entrée par le côté, pas de fourrage sur la couverture, 30% plus rapide. Toutes les opérations se font à partir d'en bas. Plus d'échelle à grimper pour ouvrir et fermer les trappes. Se vide par le fond, et rapidement. C'est beau, c'est bon, c'est Beaudry. Demandez Simon Guertin, ing. agr.

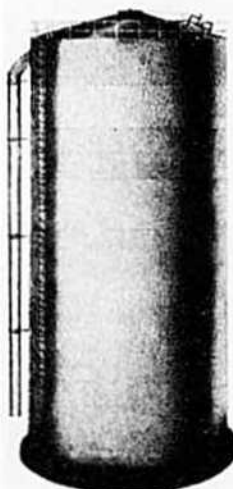

Silos Beaudry inc.

625 boul. de
l'Industrie
Beloeil, P.Q.
J3G 4S5

Région de Québec:
Garage Paul Lemelin Inc.,
Ste-Claire
Tél.: (418) 883-3312

Tél.: (514) 464-5011
soir (514) 584-3116

Je désire plus de renseignements
sur les Silos Beaudry.....

Nom

Adresse

Cité

Province

Code Postal

Tél.

Le système de ventilation

fan-jet
(BALLON D'AIR)

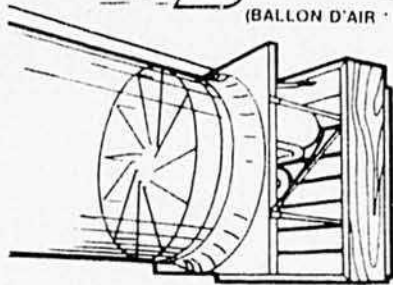

Pour: Poulailiers - Porcheries - Etables et autres bâtisses pour les animaux

VOUS OFFRE:

- Une ventilation sans courant d'air
- Recirculation de l'air intérieur
- Contrôle automatique
- Température uniforme
- Distribution du chauffage

Renseignements sur demande.

AgriVent inc.

C.P. 404, Gatineau, Québec J8P 6T9
819-663-2344

Nom
Adresse.....
Ville

dans l'action délibérée de sonner une fausse alarme dans une institution qui groupait 3 200 élèves, les exposant à des accidents graves au cours de l'évacuation précipitée de l'établissement? D'autant plus que l'élève C reconnu avoir entendu les avertissements propagés par l'interphone. Plus grave encore, l'élève C avait commis un acte criminel en agissant comme il l'avait fait.

Dans leur action, les demandeurs avaient longuement insisté sur le fait que le sujet n'avait pas été entendu lui-même par la Commission scolaire: ce qui l'avait privé du droit, propre à tout accusé, de se défendre et de s'expliquer. Cet argument ne trouva pas plus grâce aux yeux du juge que le premier. Les demandeurs avaient eu plusieurs entrevues avec différents professeurs et membres de l'exécutif du CEGEP. Ils connaissaient parfaitement bien la situation de leur fils mineur, l'en avaient certainement informé, mais n'avaient pas tenté d'améliorer sa conduite. Cf.: cause no 05-000 376-762, Cour supérieure, Saint-Jérôme, et rapportée à I Recueils de jurisprudence, 1978, page 172.

**C'est le propriétaire
qui assure une maison,
non l'aspirant-acheteur**

Un individu achète un immeuble.

Il n'en paye pas le prix au comptant et le contrat suivant intervient entre les deux parties, plus précisément entre le vendeur et l'acquéreur.

"Saint-R., 31 mars 1975.

"Reçu de Monsieur D la somme de \$1 000 en dépôt sur une option d'achat de ma propriété située au... Cette propriété comprend: la maison, le garage ainsi que les deux terrains sur lesquels sont bâtis lesdits immeubles.

"L'option d'achat se lit comme suit:

"Je consens à acheter la propriété pour la somme de \$10 000 répartis comme suit:

"a) \$1 000 comptant aujourd'hui.

"b) Une série de douze chèques de \$150 chacun couvrant chacun des mois compris entre le 1er juillet 1975 et le 30 juin 1976 et payables le premier jour de chaque mois; ces chèques formant un total de mille huit cents dollars.

"c) un chèque de sept mille deux cents dollars payable le premier jour de juillet 1976.

"Il est convenu que le locataire actuel de la maison libérera le logement pour le 1er juillet courant et qu'alors Monsieur D en deviendra le locataire et gardien pour les 12 mois suivants.

"Durant ces 12 mois, soit avant d'avoir obtenu quittance finale, le futur propriétaire devra obtenir l'approbation du propriétaire actuel avant de commencer les travaux de

LE FERMIER EST EN SÉCURITÉ AVEC LA SOUFFLEUSE À NEIGE PRONOVOST

Les souffleuses que la neige mouillée ou bien entassée n'arrêtera pas.

Gamme complète de 48", 60", 81", 86" et 92" de large, peuvent être montées à l'avant ou à l'arrière d'un tracteur de 15 à 100 C.V.

Trois modèles disponibles avec tambour rotatif.

Facultatif: chute et tambour hydrauliques

Pour renseignements:

Consultez votre vendeur local ou:

DISTRIBUTEUR EXCLUSIF

**Morneau &
Thibodeau**

218 rue Principale, C.P. 2100,
St-Romuald, Qué. Canada
G6W 5M3, Tél.: (418) 839-4127
Télex: 051-3970

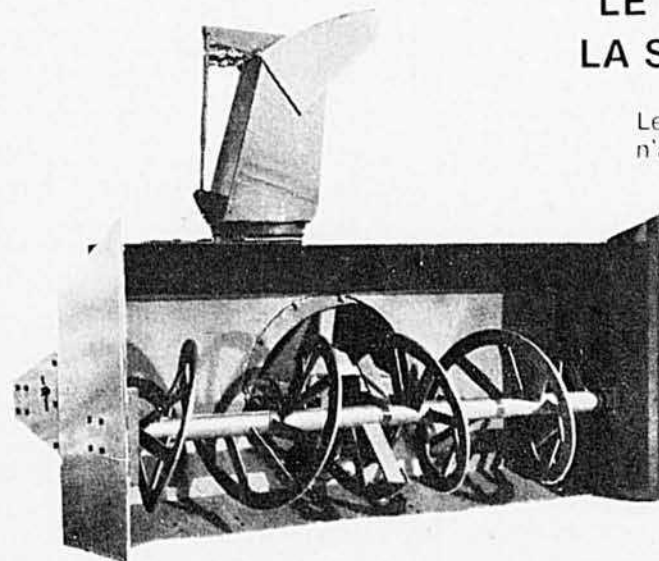

transformation, de rénovation ou d'amélioration à la propriété.

"Si Monsieur D décide de ne pas se prévaloir de son option d'achat, les acomptes et les mensualités versés resteront la propriété du vendeur, de même que toutes les réparations et les réfections qui auront pu être faites entre temps.

"Signé à Saint-R., ce 31 mars 1975."

Le 22 janvier 1976, le promettant-acheteur contracta une assurance incendie sur la propriété en cause, déclarant dans son application qu'il était propriétaire de l'immeuble. Comme on l'a vu par l'option du 31 mars 1975, le promettant-acheteur ne pouvait devenir propriétaire définitif de l'immeuble que le premier jour de juillet 1976 et à condition de verser sept mille deux cents dollars au vendeur.

Or, le 22 avril 1976, la maison et son contenu brûlèrent totalement. L'assuré en avisa aussitôt son assureur, qui lui répondit, par lettre recommandée, que son assurance était annulée. Ce qui porta le promettant-acheteur à instituer une réclamation judiciaire contre son assureur pour un montant de \$20 000.

L'assureur contesta la demande, invoquant pour sa défense, le paragraphe 10a) de la police d'assurance.

"10. La compagnie n'est pas responsable des pertes suivantes, savoir:

"(a) De la perte d'une propriété possédée par toute personne que l'assuré à moins que l'intérêt de l'assuré ne soit mentionné dans ou sur la police."

Pour ne citer que quelques extraits du jugement rendu dans l'affaire sous étude, insistons sur les paragraphes suivants:

"Considérant que:

"— le demandeur n'était pas le propriétaire de l'immeuble détruit au moment du feu;

"— le demandeur n'avait pas dans l'immeuble détruit d'intérêt assurable déclaré;

"— la défenderesse (cie d'assurance) a remboursé au demandeur ce qui lui était dû en vertu du contrat d'assurance, pièce P-3; le contrat est annulé en ce qui a trait à la couverture de l'immeuble y décrit; déclare que le demandeur n'a plus aucun recours contre la défenderesse en vertu dudit contrat d'assurance; avec dépens contre le demandeur." Cf.: cause no 05-004 591-769, Cour supérieure, Québec, et rapportée à I Recueils de jurisprudence de la Cour supérieure, 1978, page 7. □

Husqvarna: à la longue, la meilleure aubaine... parce qu'elle dure plus longtemps.

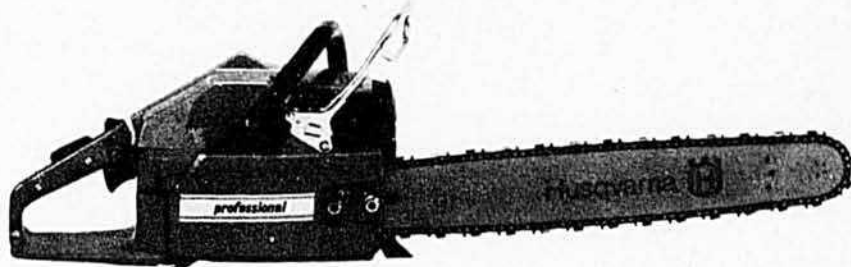

De nos jours, il est plus important que jamais d'en avoir pour son argent. En fait de tronçonneuse, cela veut dire la Husqvarna... car nous y incorporons plus d'atouts.

Elle présente amplement de différences manifestes: son apparence, l'impression de son maniement, son niveau sonore. Mais il faut voir plus loin que cela et déceler ses innovations, et entre autres: cylindre spécial conçu

pour tourner plus à froid, seul frein automatique de chaîne* au monde fonctionnent en toute position de coupe (même dans l'abattage).

Évidemment, on ne peut vraiment comparer aucune autre tronçonneuse à la Husqvarna. C'est que ses normes sont si élevées, au point qu'on attend davantage de nous que des autres, sans jamais être désappointé.

* facultatif

Husqvarna

Ingénierie suédoise réputée depuis 1620.

Husqui Canada
Division de Buccaneer
Industries Ltd.
520, rue Lafleur
Lachute (Québec) J8H 3X6
(514) 562-8551
270, boul. Baig
Moncton (N.-B.) E1E 1C8
(506) 389-3461

Pacific Equipment Ltd.
1252 East Hastings Street
Vancouver (B.C.) V6A 1S6
(604) 255-6568

**Northern Husqvarna
Sales Ltd.**
14209 — 130th Avenue
Edmonton (Alberta) T6B 2J5
(403) 455-5706

VOUS SONGEZ À VENDRE VOTRE FERME?

Quel que soit son importance ou l'endroit

CONSULTEZ-NOUS

Nous sommes placés sur le marché européen et canadien pour réaliser la vente de votre ferme avec efficacité et discrétion.

TÉLÉPHONEZ-NOUS OU ÉCRIVEZ-NOUS SANS ENGAGEMENT

Nous irons vous rencontrer pour jaser.

ROGER DURIEZ, COURTIER
Case Postale 998, Succursale Snowdon
Montréal, Qué., H3X 3Y1
Tél.: (514) 489-3212

GRATUIT Catalogue de Grainages STOKES

1300 Fleurs & Légumes.
Anciennes préférées et des
exclusivités d'Angleterre,
d'Europe et du Canada.
Demandez-le aujourd'hui.

SEMENCES STOKES LTEE.
4570 Stokes Bldg.
St. Catharines, Ont. L2R-6R6

IMPRIMEZ

Nom

Adresse

Code
Postal

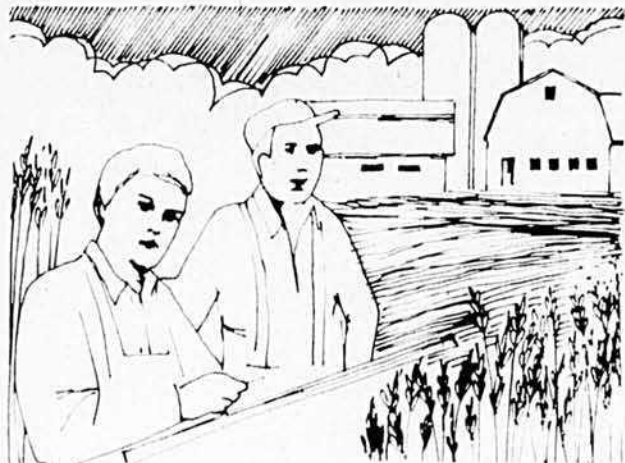

Le fumier ... c'est de l'énergie

par Simon M. Guertin, agronome et ingénieur

Probablement que le dégagement de gaz combustible qui s'échappe de matières en décomposition est un phénomène connu depuis la plus haute antiquité. Par exemple, les feux follets des marécages ont depuis toujours intrigué l'humanité. Mais nous devons à Volta la découverte du méthane dans le gaz des Marais (1776). Pasteur étudia la possibilité de produire du méthane à partir de déchets de ferme et proposa même qu'on l'utilise pour l'éclairage des rues de Paris. De nombreux chercheurs démontrèrent par la suite la présence de méthane, dégagé par la décomposition de différentes matières organiques dans l'atmosphère confinée.

Les premières installations destinées à produire du gaz de fumier remontent à 1850. En raison de l'abondance du pétrole, l'utilisation du gaz de fumier fut abandonnée.

Mais la crise du pétrole et la recherche de sources d'énergie renouvelables favoriseront sans doute l'utilisation du gaz de fumier.

Fermentation et méthane

La plante vivante est constituée d'eau et de matières organiques et minérales. Grâce à l'action de l'énergie solaire, elle extrait du sol l'eau et les minéraux et du gaz carbonique de l'atmosphère, le carbone.

La plante morte ou consommée se décompose en ses constituants premiers, soit l'eau, le gaz carbonique, les minéraux, grâce au processus de la digestion ou fermentation produit par l'action de micro-organismes. En présence d'oxygène, il y a oxydation par digestion aérobie de matières organiques, ensuite, pro-

duction de gaz carbonique et d'eau et enfin, restitution de l'énergie sous forme de chaleur. Le tas de fumier classique fermente en aérobie, en surface au contact de l'air et en anaérobie en profondeur. En l'absence d'oxygène, il se produit une réduction par digestion anaérobie des composés organiques avec restitution partielle du gaz carbonique et de l'eau, le solde du bilan massique et énergétique étant représenté sous la forme de méthane constituant principal du gaz naturel.

Température

La température est l'un des facteurs les plus importants qui influence le taux de production du gaz de fumier. Même si cette production est possible entre les températures de 0 à 60°C, les bactéries méthanisantes sont énormément restreintes à une température de moins de 20°C et de plus de 55°C. Il est reconnu, en général, que deux gammes de température existent pour une bonne production de gaz de fumier. La première se situe entre 20 et 45°C et la seconde au-delà de 45°C. Le taux de production dépend de la température et les digesteurs fonctionnant dans la deuxième gamme de température produisent du gaz de fumier plus rapidement que ceux à basse température. Ce qui permet de réduire les périodes de rétention et d'obtenir le gaz de fumier plus rapidement.

Début de la fermentation

Même si les bactéries méthanisantes se retrouvent dans tous les fumiers naturels, elles requièrent une longue période de reproduction

pour atteindre une population suffisante qui permettra une production efficace du méthane. Afin de réduire la période nécessaire pour l'établissement des bactéries dans un nouveau digesteur, il convient d'utiliser une colonie microbienne obtenue d'une autre source, pour accélérer le départ de la fermentation.

Les bactéries, comme tous les micro-organismes, requièrent des éléments nutritifs essentiels pour survivre. Heureusement, ces éléments (azote, phosphore, potassium) se retrouvent en quantité suffisante dans le fumier naturel afin de favoriser une activité biologique adéquate. Étant donné que la fermentation anaérobie est un processus microbien, toute substance qui pourrait inhiber ou tuer les bactéries constitue une menace potentielle à la fermentation du fumier naturel.

Ainsi, lorsque des doses thérapeutiques d'antibiotiques ou d'autres produits pharmaceutiques ont été administrés au troupeau, le fumier produit pendant cette période ne devrait pas être acheminé vers les cuves de fermentation. De même, si les étables ont été désinfectées à l'aide d'un produit chimique puissant, l'eau employée devrait être, si possible, éliminée. On ne doit pas utiliser les eaux de la laiterie dans un fumier destiné à la production de méthane.

Propriété de gaz du fumier

En général, le gaz de fumier à la sortie des cuves de fermentation se compose de 60% à 70% de méthane et de 30% à 40% de gaz carbonique. On y trouve aussi de petites quanti-

tés d'hydrogène, d'ammoniaque, de vapeur d'eau, de divers autres gaz et des traces d'hydrogène sulfuré. La présence du gaz carbonique dans le gaz de fumier réduit son rendement énergétique et rend son stockage plus coûteux que celui du méthane pur. Cette réduction énergétique diminue le rendement des moteurs à combustion interne qui utilisent le gaz de fumier et nécessitent une augmentation du volume de gaz qu'utilisent les brûleurs.

À cause de sa nature corrosive, le soufre combiné à l'hydrogène est nuisible au gaz de fumier. La quantité de soufre retrouvée dans ce gaz dépendra de la teneur en soufre de la ration alimentaire, de l'eau d'approvisionnement, du type d'animal et des conditions de fonctionnement du digesteur. Le poids spécifique du gaz de fumier est plus léger que celui de l'air, ce qui est avantageux au point de vue sécurité. Son odeur rappelle l'odeur d'étable et est suffisamment forte pour permettre de déceler rapidement les fuites.

Utilisation du gaz de fumier

De par sa nature, le gaz de fumier peut servir soit de combustible, soit de carburant. Son utilisation comme combustible de chauffage est très simple et n'exige qu'un investissement minime. Son utilisation comme carburant dans les moteurs à explosion ne présente pas de problèmes techniques particuliers. Là aussi, le développement des applications du gaz naturel permet l'utilisation directe du gaz de fumier dans le cas de moteurs stationnaires. Les moteurs à explosion classiques peuvent être adaptés si l'on se sert d'un carburateur adéquat et si l'on règle l'allumage convenablement. Les moteurs diésels exigent une technique plus spécialisée. Les moteurs à combustion interne à haute compression utilisent le gaz de fumier plus efficacement que les moteurs à explosion qui utilisent de l'essence. Présentement, l'utilisation du gaz de fumier comme carburant pour les automobiles, les camions et les tracteurs n'est pas très pratique à cause du peu d'énergie qu'il fournit par unité de volume. Ce faible rendement énergétique réduit la distance de parcours ou le travail qui peut être accompli par le gaz de fumier contenu dans un réservoir de dimension raisonnable. Il serait plus pratique d'utiliser le gaz de fumier pour alimenter un moteur à combus-

tion interne fixe, qui servirait à entraîner des génératrices d'électricité.

La production d'électricité à partir d'un groupe électrogène fonctionnant au gaz de fumier est tout à fait concevable. D'ailleurs, connaissant le volume de fumier produit au Québec, on effectue des recherches plus poussées en ce domaine. De plus, on peut dès maintenant penser à l'exploitation d'un groupe électrogène avec récupération de chaleur. La combinaison de l'énergie mécanique et de la chaleur a été réservée jusqu'à présent aux centrales de chauffage à distance, d'une certaine puissance. Cependant, la popularité croissante du gaz naturel permet aujourd'hui d'envisager la construction de mini-centrales domestiques ou communautaires.

L'emploi des génératrices fonctionnant au gaz de fumier présente de nombreux avantages à une condition cependant: celle de pouvoir disposer du réseau local de distribution d'électricité comme tampon. En effet, si la génératrice devait subvenir directement à la puissance installée d'une ferme, elle serait inutilement trop grande et le gaz devrait être stocké pour couvrir des pointes de consommations courtes et élevées. Par contre, si le réseau joue le rôle de tampon, la génératrice peut être construite en fonction de la production moyenne de gaz et de fournir la puissance requise de manière uniforme. Ce mode d'exploitation permettrait également de réduire le volume de stockage à un strict minimum, le réseau faisant l'essentiel du stockage. De cette façon, la demande d'énergie électrique d'une exploitation n'exigerait qu'un minimum d'investissement. En outre, les réserves de gaz de fumier pourraient être favorablement utilisées pour fournir l'énergie de pointe.

Les propriétés fertilisantes du fumier résiduel

Du point de vue énergétique, la production de gaz de fumier pourrait être substituée à l'énergie primaire. Or, par le traitement en anaérobiose, on peut s'attendre aussi à une amélioration des propriétés fertilisantes du fumier. Il en résulterait une économie d'énergie si l'on tient compte de l'énergie nécessaire à la production d'engrais industriels. La digestion anaérobiose ne modifie à peu près pas la composition de potasse et de

phosphate, cependant la composition de l'azote peut différer de celui contenu dans le fumier naturel.

D'une façon générale, le rendement fertilisant du fumier dépend du rapport carbone et azote et de la teneur absolue en azote. Le fumier frais comporte un rapport carbone et azote élevé. Le carbone devient alors une source de nourriture abondante pour les bactéries du sol et leurs demandes en azote ne peut être satisfaite que par le fumier uniquement; le complément est alors tiré du sol aux dépens des plantes. A ce point de vue, le fumier en tas atteint un rapport plus favorable par décomposition, mais au prix d'une perte en azote volatilisé sous forme d'ammoniaque. De plus, son état de décomposition est difficilement contrôlable étant tributaire des conditions météorologiques.

Le purin ou fumier liquide est sujet à une digestion anaérobiose faible. Son rapport carbone et azote est moins élevé à cause de la contribution de l'azote contenu dans l'urine et les pertes en azote sont également plus faibles. Il en résulte une assimilation plus favorable et un apport d'azote plus élevé qui se traduit par une augmentation de rendement relatif à l'azote minéral. Selon les chercheurs européens, le fumier traité en anaérobiose à 35°C présente le rapport carbone et azote le plus bas car le degré de dégradation des matières organiques est à peu près égal à celui du fumier en tas. Les pertes en azote y sont pratiquement nulles.

Écologiquement, la digestion anaérobiose des fumiers de ferme présente l'avantage d'assurer la production d'une énergie renouvelable et probablement, à plus long terme, celui d'une meilleure gestion des engrais de ferme, se traduisant par des économies d'engrais industriels et une meilleure fertilité du sol. Cet aspect pourrait prendre plus d'importance que l'aspect purement énergétique. L'exploitation du gaz de fumier exige aussi la mise au point de digesteurs simples et fiables. Leur optimisation, à tout point de vue, demandera la collaboration du microbiologiste, de l'agronome et de l'ingénieur. Quant à sa rentabilité, chaque situation devra être évaluée selon ses propres mérites avant de procéder à l'établissement d'une installation de fermentation anaérobiose.

L'agriculteur devrait assurer son gagne-pain

par Guy Jacob, agronome et ingénieur

En ces temps où il est de plus en plus difficile de "rencontrer ses paiements", il est de plus en plus nécessaire de se doter d'un plan d'assurance, bien pensé, qui permettra de survivre à toute mauvaise éventualité. C'est d'autant plus urgent de s'y arrêter que, si le malheur frappe, c'est irréparable.

Quand survient une tragédie dont un cultivateur est victime, la première préoccupation de ses confrères semble toujours être dans la même direction: tout le monde s'inquiète à savoir s'il est assuré et jusqu'à quel point il est assuré.

Sans aller jusqu'au "ça l'air qu'il n'a pas une cenne d'assurance", le commentaire le plus fréquent semble indiquer que le sinistré possède tout au plus des assurances prévoyant des indemnités hors de proportions avec les coûts de remplacement.

Il n'est pas rare, même encore aujourd'hui, de trouver des granges-étables assurées pour \$10 000 ou \$15 000, des résidences assurées pour 8 et 10 000 dollars ou encore des vaches assurées pour quelques centaines de dollars, alors que les valeurs de remplacement sont de 5 à 10 fois plus élevées.

Une telle situation pouvait toujours s'expliquer dans le passé alors que, au lendemain d'un sinistre, tout le village organisait une corvée pour reconstruire le ou les bâtiments détruits, chacun fournissant gratuitement certains matériaux ou produits nécessaires à la remise en exploitation de la ferme; c'était au temps où on organisait même des collectes à l'église pour aider au remplacement des animaux perdus ou pour compenser d'autres pertes. Malheureusement, à de rares exceptions près, ce temps est pratiquement révolu et l'agriculteur est sou-

vent presque seul pour se réorganiser. Ses problèmes sont alors énormes.

De la simple prévoyance

Pour n'être jamais pris aussi "de court", la sagesse dit que tout agriculteur devrait se doter d'un bon programme d'assurance. Il ne s'agit pas, bien sûr, de se munir de toutes les protections existantes et d'y investir une large part de son revenu au détriment d'autres investissements productifs, mais encore faut-il bien évaluer les risques encourus pour établir un programme d'assurance offrant une certaine sécurité.

Il n'y a pas de normes générales à ce sujet, chaque cas représentant toujours une situation particulière. Ainsi celui qui dispose d'un certain capital pourra-t-il accepter une franchise de \$5 000 par réclamation (i.e. le premier \$5 000 de perte n'est pas assuré) alors que, pour un autre, une franchise de \$500 sera préférable à cause de la nature de son entreprise ou de sa situation financière. Chacun doit évaluer ses besoins particuliers.

On assure d'abord sa résidence

Les plans d'assurance prévus à cette fin diffèrent des plans offerts pour assurer les bâtiments de ferme. La raison est que la résidence contient une foule de meubles ou d'appareils électriques qui doivent être remplacés en cas de feu ou de vol. Il faut donc estimer le plus justement possible la valeur de la maison et des effets qu'elle contient pour fixer le montant d'assurance qui serait adéquat. La protection appelée "tout risques" semblerait la plus complète. Ce genre de protection coûte cependant plus cher que la protection qui se limiterait au feu, à la foudre ou au vol. Il est donc essentiel de bien savoir exactement quelle protection vous est offerte avant d'accepter un contrat d'assurance.

On assure aussi ses bâtiments en priorité

Il est important de bien assurer au moins les principaux bâtiments agricoles, c'est-à-dire ceux dont la destruction pourrait mettre en cause la survie de l'entreprise. Même si une protection contre le feu, la foudre ou le vol couvre une bonne partie des risques, il reste qu'une assurance "tout risques" prévoyant notamment les dommages par l'incendie, la foudre, le vent, l'effondrement, les actes de vandalisme, l'impact de véhicules, etc., s'avère une protection supérieure. L'opportunité d'assurer tel ou tel petit bâtiment comme l'ancien poulailler qui sert de remise, certains hangars, la cabane à sucre, etc., demeure une décision individuelle. A chacun de déterminer comment la prime additionnelle exigée pour la couverture de ces bâtiments secondaires se compare avec les risques encourus sans assurance. Assurer ces bâtiments secondaires est moins prioritaire parce que l'idée de l'assurance est d'assurer son gagne-pain pour le lendemain d'un sinistre éventuel.

Assurer ses animaux? Pourquoi pas!

Ses animaux, bien souvent, on ne les assure pas du tout. Il est pourtant possible de se protéger contre la perte d'animaux causée par une foule de facteurs: incendie, foudre, explosion, fumée, grêle, noyade, vol, panne de courant, entassement, écrasement par l'affaissement d'un bâtiment, coups de feu accidentels, attaque d'animaux sauvages, électrocution, etc.

Quand on prend une telle assurance, il faut préciser les risques qu'on veut couvrir; ils varient selon les programmes d'assurance offerts tout comme l'étendue de la couverture et le montant d'indemnisation accordé par animal. Dans ce cas, le nombre d'animaux assurés est inscrit au

contrat et l'indemnisation maximum accordée par animal en cas de perte est également précisée (i.e. maximum \$500/vache adulte).

Il existe une autre forme d'assurance des troupeaux, dite "globale", en vertu de laquelle l'ensemble du troupeau est assuré pour une valeur donnée et chaque perte est remboursée selon la valeur établie de l'animal mort. Ce type de protection a l'avantage de tenir compte d'une certaine fluctuation dans la grosseur du troupeau ainsi que de la valeur relative de chaque animal.

Advenant la perte des instruments aratoires?

A l'ère du tracteur à \$1 500 ou de la faucheuse à \$200, on pouvait peut-être négliger d'assurer ses machines agricoles. La situation a changé; avec un risque aussi élevé que celui que représenterait la perte d'équipements modernes dispendieux comme les tracteurs, moissonneuses-batteuses, andaineuses, etc., une assurance peut s'avérer essentielle.

L'assurance offerte sur les machines agricoles couvre généralement les dommages causés par un accident en plus des pertes par le feu ou le vol. Cette assurance couvre généralement, du moins lorsque ce risque est spécifié dans le contrat, les instruments d'un autre propriétaire qui seraient endommagés par la faute de l'assuré. Tel pourrait être le cas lorsque l'assuré emprunte une machine de son voisin, par exemple, et que cet équipement est endommagé par suite d'un accident.

Comme on peut le faire pour les animaux, on peut assurer ses tracteurs et équipements à la pièce, en

spécifiant leurs caractéristiques (marque, modèle, année) et leur valeur assurée. On peut également obtenir un contrat "global" par lequel un montant total d'assurance est fixé pour l'ensemble du parc de machinerie alors que la perte ou les dommages relatifs à chaque machine sont remboursés à leur valeur réelle après soustraction de la franchise choisie au moment du contrat. Cette dernière façon permet peut-être une plus grande flexibilité, chaque instrument étant évalué individuellement au moment de la perte, et toute nouvelle acquisition étant incorporée automatiquement au contrat sur simple avis. Dans le cas d'une assurance à la pièce, le nouvel équipement doit être dûment inscrit avec sa valeur assurée, pour être protégé.

Se protéger contre toute réclamation imaginable

L'agriculteur prévoyant doit prendre une assurance-responsabilité. La protection relative à la responsabilité générale d'un agriculteur peut englober plusieurs aspects. Elle couvre principalement toute responsabilité civile encourue dans les opérations usuelles de l'assuré. Elle comprend, aussi bien les dommages réclamés par un voisin par suite de la visite inopportune du taureau de l'assuré dans son troupeau de vaches, que la jambe cassée du vétérinaire causée par une échelle défectueuse. Ce peut être les dommages encourus par l'automobile d'un tiers dans un accident avec une charge de foin et dont la responsabilité de l'accident est attribuable à l'agriculteur.

Une clause spéciale de l'assuran-

ce-responsabilité peut également couvrir la responsabilité patronale de l'agriculteur, que ce soit par rapport à un employé de ferme temporaire ou permanent, ou par rapport à d'autres types d'employés occasionnels comme un peintre, un menuisier, etc. D'autres clauses de l'assurance-responsabilité peuvent aussi couvrir la responsabilité de l'agriculteur qui loue un bâtiment ou des machines qu'il endommage accidentellement, ou encore de l'agriculteur qui cause des dommages à autrui au cours des travaux effectués contre rémunération.

L'assurance-responsabilité doit être ajustée aux besoins de chacun et tous les risques doivent être prévus. Ainsi, celui qui organise des parties de sucre sur sa ferme ou celui qui vend ses produits maraichers dans un kiosque au bord de la route assume un risque différent de celui qui est strictement éleveur de porcs. A titre d'exemple, le consommateur qui a acheté son blé d'Inde au kiosque de vente pourrait très bien poursuivre le producteur-vendeur pour dommages et intérêts si le produit vendu était impropre à la consommation et s'il l'a consommé quand même de bonne foi.

On peut aussi assurer son revenu directement

L'assurance-salaire est un contrat d'assurance par lequel l'assureur garantit à l'assuré de lui verser, dans le cas d'une incapacité de continuer à travailler par suite d'une maladie ou d'un accident, un pourcentage de



Un autre produit

VALAC

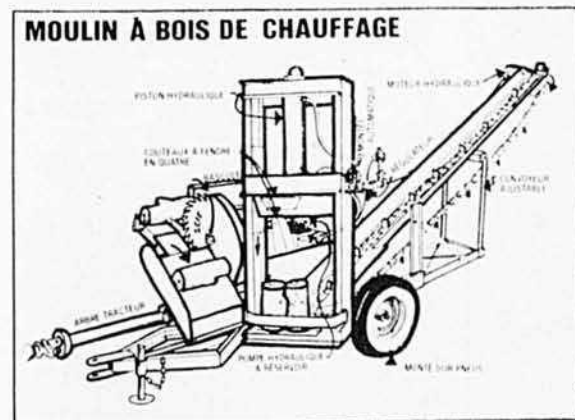

Scie ronde de 30" - Table de 60" - Convoyeur longueur régulière de 12 pieds \$30.00 du pied additionnel sur demande
Fendeuse Boissée 24" x 24" fend en quatre

Concessionnaires demandés

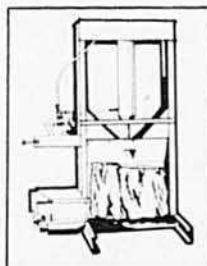

FENDEUSE BOISSÉE

- 3 points d'attache pour tracteur
- Se rattache au système hydraulique de n'importe quel tracteur
- Fend en deux ou en quatre
- Le cylindre remonte automatiquement
- Peut fendre les piquets de clôture moyennant un attachement supplémentaire
- Un seul homme peut l'opérer en toute sécurité

MODELE 3024 : Fend 30" de diamètre x 24" de hauteur

MODELE 2440 : Fend 24" de diamètre x 40" de hauteur

MODELE 2424 : Fend 24" de diamètre x 24" de hauteur

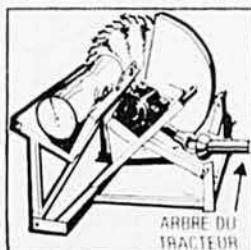

SCIE RONDE À TROIS POINTS D'ATTACHE SANS COURROIE

Scie de 32" diam.
Dimension de l'ensemble du banc de scie:
60" de longueur
42" de largeur
48" de hauteur
Installation facile sur le tracteur

VALAC

 Inc.
Machineries agricoles
C.P. 730, 1167, route 243
Valcourt, Qué. JOE 2L0
(514) 532-3484

Moulins mobiles faits au Canada

Association au créateur et à l'inventeur des moulins à moulée mobiles

- DYNAMILL
- DAFFIN MOBILE
- ROLL-FEEDMILL
- ROLL-DYNAMILL



- DAFFIN MOBILE
- FEEDMILL

Moulins mobiles neufs, usagés ou remis en état

Gamme complète de pièces de rechange d'origine en stock

(POUR UNE LIVRAISON RAPIDE)

TÉLÉGRAPHIER, ÉCRIRE OU TÉLÉPHONER À:

CANADA MOBILE FEEDMILLS

Construits au Canada pour les Canadiens

Installations fixes sur commande

Usine: R.R. 2, Puslinch, Ont. N0B 2J0 (519) 623-2178



ÊTES-VOUS FATIGUÉ
D'AVOIR DES PROBLÈMES
DE VÊLAGE?

ESSAYEZ LA RACE

ABERDEEN-ANGUS

Des données prouvent que les vaches Angus ont moins de problèmes au vêlage, quelle que soit la race de taureau utilisée. "U.S. Meat Animal Research Center".

Des recherches à l'Université d'Ohio ont montré que les veaux de race Angus étaient plus petits à la naissance, mais que le taux de mortalité était beaucoup moins élevé.

De plus, selon un rapport du "R.O.P. Fédéral-Provincial", les veaux de race Angus atteignent un poids à 200 jours, plus élevé que celui des autres races anglaises.

VÉRIFIEZ VOUS-MÊME AUPRÈS DES ÉLEVEURS ANGUS

L'ASSOCIATION ABERDEEN ANGUS DU QUÉBEC

PRÉSIDENT

Robert Laberge
R.R. No 1
Danville

REPRÉSENTANT

Michel S. Cournoyer
2982, rang Nord,
St-Jean-Baptiste
J0L 2B0
(514) 467-9835

SECRÉTAIRE

Jim Houston
Boîte 289
Macdonald Collège
Ste-Anne de Bellevue

L'assemblée annuelle pour l'Association Aberdeen Angus du Québec se tiendra récemment, à l'Auberge des Seigneurs de St-Hyacinthe, Québec, samedi le 22 novembre 1980, à 11 hres a.m.

son revenu mensuel ou annuel. Cette forme d'assurance n'est pas très populaire en milieu agricole, probablement parce que les compagnies d'assurance "n'ont pas fait tous les efforts pour offrir aux agriculteurs un programme d'assurance-salaire qui soit bien adapté à leurs besoins", dit le courtier Albert Lacasse.

Les assureurs offriront plutôt à leur clientèle agricole une assurance-accident en vertu de laquelle un agriculteur, victime d'un accident qui l'empêcherait de travailler, recevrait une indemnité mensuelle fixe établie au moment du contrat. Même si cette forme de contrat est moins complète qu'une assurance-salaire, puisque l'indemnisation n'est alors payée qu'en cas d'accident et non lorsque l'incapacité de travailler découle d'une maladie, il reste qu'une telle protection peut permettre au producteur accidenté de payer le salaire de l'employé qui le remplacera, sans affecter la rentabilité de son entreprise.

En somme, si l'agriculteur est bien assuré, il aura moins de soucis à gagner son pain quotidien le lendemain d'un sinistre. □



Octobre, du 28 au 30: Conférence nationale sur le contrôle laitier, à l'hôtel Sheraton Mont-Royal, à Montréal

Novembre, les 4, 5 et 6: Journées horticoles ornementales, à l'ITAA de St-Hyacinthe

Novembre, le 5: Symposium en production ovine, au Centre municipal des congrès, à Québec

Novembre, le 13: Symposium "horizons avicoles des années 80", au Centre municipal des congrès, à Québec

Novembre, du 13 au 22: Exposition Royale d'hiver, à Toronto

Novembre, le 22: Assemblée annuelle de l'Association Aberdeen Angus du Québec, à l'Auberge des Seigneurs, à St-Hyacinthe

Novembre, du 22 au 30: Salon de l'Agriculture et de l'Alimentation, au Parc olympique, à Montréal

Décembre, les 8 et 9: Conférence des perspectives agricoles, au Centre des conférences, à Ottawa

**Pour toute question d'assurance automobile
ou habitation, consultez le BAC, c'est gratuit!**

MONTREAL

866-9801

EXTÉRIEUR

1-800-

361-8220

(sans frais)

alô le BAC



Bureau d'assurance du Canada

1080, Côte du Beaver Hall, Suite 920

Montréal, Québec H2Z 1S8



LES PRODUCTIONS SUPÉRIEURES

DU PATLQ

(officiel)

- Productions acceptées en mai 1980 et ayant une MCR (BCA) combinée d'au moins 332
- Lactation sur une base de 305 jours
- Le nom du taureau (père de la vache) est généralement inscrit entre parenthèses à la suite du nom de la vache

NOM DE LA VACHE	No d'enr. ou N.I.P.	Date de vélage	Age ans-mois	Lait (kg)	Gras (kg)	% de gras	MCR lait	MCR gras
<i>Ayrshire—Classe adulte—5 ans et plus</i>								
DU BOSQUET NADA (Selwood Royal Welcome)	0580792	07-79	8-02	9347	307	3,28	245	199
M. Caron, St-Roch des Aulnaies, L'Islet								
ST-MEDARD LAD FILOU (St-Médard Lad Chanceux2)	0575114	05-79	8-08	7994	271	3,38	204	171
Normand Fafard, St-Valère, Arthabaska								
FLEURIAULT GITANE (Selwood Walnut's Visit)	0562886	06-79	9-11	6529	278	4,26	173	184
L. Theriault, St-Gabriel, Rimouski								
LA DEMI LIEUE EVE 12 (Selwood Royal Welcome)	0605046	07-79	5-09	6718	266	3,96	179	173
Michel Castonguay, Village Des Aulnaies, L'Islet								
21 (Des Prairies Etoile Commander)	0271028A	07-79	9-10	6727	241	3,58	180	161
Bernard Roy, Poularies, Abitibi-Ouest								
<i>Ayrshire—Classe senior—4 ans</i>								
AYR POINTE CATHY (Selwood Royal Welcome)	0608412	06-79	4-08	7957	269	3,38	216	178
André Lapointe, Jonquière, Jonquière-Kenogami								
FIFINE (Meredith Gem's Triumph)	0281822B	07-79	4-09	7301	287	3,94	200	192
Ferme Labrie Inc., St-Alexandre, Kamouraska								
<i>Ayrshire—Classe junior—4 ans</i>								
MONETTA (Trudel Greta's Kid)	0279988B	07-79	4-05	6538	251	3,84	182	170
Honorius Litalien, St-Gabriel, Rimouski								
VAL D'ESTRIE MADGES SUZIE 18 (Mar-Ral Madge's Boy)	0609788	08-79	4-05	5789	256	4,42	161	173
C. et G. Lussier, St-Gerard, Wolfe								
<i>Ayrshire—Classe senior—3 ans</i>								
NORFA BOY POMPETTE (Mar-Ral Madge's Boy)	0616161	06-79	3-11	6291	239	3,79	178	163
Normand Fafard, St-Valère, Arthabaska								
GRENOUILLE GIGI (Selwood Royal Welcome)	0149039A	09-78	3-08	6074	245	4,03	172	166
Roland Bouchard, St-Méthode, Roberval								
DEMONT COMI LUCE (Selwood Royal Welcome)	0249218A	05-79	3-11	5691	258	4,53	160	175
Marius Fournier, St-Donat, Rimouski								
<i>Ayrshire—Classe senior—2 ans</i>								
CHACOOK COMMANDER POPPY 1 (Chacook Betty Commander 2)	0630567	03-79	2-06	7192	304	4,22	229	232
Robert Pépin & Fils, Victoriaville, Arthabaska								
HANETTE ANCESTRALE 44 (Selwood Royal Welcome)	0623612	03-79	2-11	6277	244	3,89	188	177
Serge Bernier, Cap St-Ignace, Montmagny								
D'ALBANEL BOY LOULOU (Mar-Ral Madge's Boy)	0629284	06-79	2-07	5411	213	3,94	175	167
Rey's Pouliot, Albanel, Roberval								
<i>Ayrshire—Classe junior—2 ans</i>								
FABIGNON WHITE MARQUISE (Bonniesshade White Standard)	0282517B	06-79	2-00	5735	212	3,70	205	181
C. Gagnon, St-Fabien, Rimouski								
AYRWICK BOY KARINE (Ayrwick Cavalier Boy)	0629376	07-79	2-03	5462	234	4,28	188	195
Robert Pépin & Fils, Victoriaville, Arthabaska								
AYRWICK BOY GEMMY 19 (Ayrwick Cavalier Boy)	0632868	06-79	1-11	5416	213	3,94	196	184
Robert Pépin & Fils, Victoriaville, Arthabaska								
DU BOSQUET NINA 2 (Mar-Ral Madge's Boy)	0629218	03-79	2-03	5879	203	3,45	195	161
M. Caron, St-Roch des Aulnaies, L'Islet								
CERISE DU COIN DE LA ROUTE (Chacook Joker)	0629572	07-79	2-03	5113	207	4,05	176	173
C. Ouellet, St-Edouard, Lotbinière								
AYRWICK BOY LINE (Ayrwick Cavalier Boy)	0628046	07-79	2-05	5161	205	3,96	173	166
Robert Pépin & Fils, Victoriaville, Arthabaska								
<i>Holstein—Classe adulte—5 ans et plus</i>								
ASSEL KLONDIKE MANOUCHE (Ingholm Klondike)	0275165A	02-79	5-04	12580	426	3,38	237	217
Léo Asselin, St-Gervais, Bellechasse								
ETTRICK LISA EMPEROR (Downalane Reflection Emperor)	2659761	05-79	7-00	10382	364	3,51	201	192
Claude Robert, St-Bonaventure, Yamaska								
CHAUDON SENATOR CATHIE (Hol-Den Citation Senator)	2529019	04-79	8-02	8926	358	4,01	172	187
Lionel et James St-Cyr, Richmond								
DES LEGAULT 35 (Erndale Leader Dijax)	0162124A	04-79	5-11	9675	322	3,33	186	168
Luc Legault, Thurso, Papineau								
REJEAN ANNA LUCKY 341 (Barilee Lucky Boy Stalwart)	0407924A	05-79	8-02	8567	351	4,10	167	187
René et Jean Gagnon, Louiseville, Maskinonge								
BERNIDO AZTEC FLEURE 17 (Romandale Reflection Aztec)	2835094	07-79	5-02	7934	353	4,45	160	193
Jacques Fournier, Warwick, Arthabaska								
BON RENDEMENT NADIDOU (Ingholm Klondike)	2651877	07-79	7-04	9338	299	3,20	186	162
René Caya, St-Bonaventure, Yamaska								
PROUDAX ROCKMAN BLANCHETTE (Laines End Rockman Model)	2871317	07-79	6-00	8130	333	4,09	163	181
Les Fermes Proudax Ass., Mirabel, Deux-Montagnes								
MOUNTAIN TOP DOT (Brooknoll Rockman Citation)	2744623	05-79	5-11	8401	339	4,03	164	179
Gilbert Pigeon, St-Eugène, Rimouski								
GAILLARDE YALTA (Cherry Crest Dijax Snowball)	2321949	03-79	10-04	8484	330	3,89	166	177
Severin Gaillardetz, St-Grégoire, Nicolet								
LA TRAPPE PAQUERETTE CHAMPION (Maridon Citation Champion)	2686671	01-79	6-02	9565	333	3,48	176	166
Les Fermes Proudax Ass., Mirabel, Deux-Montagnes								
LILYEST PRINCESSE (Shore Challenging Prince)	2774597	05-79	5-09	8687	308	3,54	170	164
Jean-Guy Beauchemin, St-Damase, St-Hyacinthe								
DESBLAIS ESPERE 12 (Imbour Bolac Cristal)	0060117A	04-79	10-11	8299	297	3,58	168	164
André Blais, Danville, Richmond								

Offre exceptionnelle
sur les
TRACTEURS AGRICOLES
neufs Case

**REMISE
AU COMPTANT
JUSQU'À**

\$3 200

Si vous faites l'achat d'un des tracteurs neufs Case énumérés ci-dessous pendant la période du 1er août au 31 octobre 1980, la compagnie J I Case vous fera parvenir un chèque représentant la somme indiquée pour le modèle choisi. Ou bien, selon votre désir, vous pourrez l'appliquer tout de suite comme paiement de dépôt. NOTE: Les agences gouvernementales ne se qualifient pas à ce rabais.

Modèles admissibles	Remise au comptant	Modèles admissibles	Remise au comptant
885	\$ 500	2290	\$1900
990	\$ 700	2390	\$2100
995	\$ 700	2590	\$2200
1210	\$ 800	4490	\$2300
1410	\$ 900	4690	\$3000
2090	\$1500	4890	\$3200

J I Case

Une société Tenneco

Division des matériels agricoles
700 State Street Racine, W1 53404 U.S.A.



Offre exceptionnelle
sur les
TRACTEURS AGRICOLES
neufs Case

**DISPENSE
DES FRAIS DE
FINANCEMENT
JUSQU'AU
1er MARS 1981**

Si vous achetez n'importe quel tracteur agricole neuf Case ou un tracteur agricole usagé de toute autre marque chez un concessionnaire participant Case, entre le 1er août 1980 et le 31 août 1980... et que vous contractez le financement à J I Case Credit Corporation... vous êtes dispensé des frais de financement de la date d'achat jusqu'au 1er mars 1981.

Exemple:

Prix comptant du tracteur \$47 500
Versement à la commande,
en argent ou échange 12 000
Montant financé \$35 500

Pourcentage annuel du taux de
financement jusqu'au 1er mars 1981 Nul

Pourcentage annuel du taux de financement
après l'échéance de la dispense 17,5%

Le nombre de versements et le montant
de chaque versement doivent être négociés
avec le détaillant.

*La date limite d'achat prolongée
jusqu'au 31 octobre 1980.
Passez nous voir au jour d'hui
et épargnez!*

J I Case

Une société Tenneco

Division des matériels agricoles
700 State Street Racine, W1 53404 U.S.A.



NOM DE LA VACHE	No d'enr. ou N.I.P.	Date de vêlage	Age ans mois	Lait (kg)	Gras (kg)	% de gras	MCR lait	MCR gras
RIGO SOPHIE 29 (Frech Netherland Seven-Up) Yvon Richard, Pont-Rouge, Portneuf	0068603A	06-79	9-04	8567	287	3.35	173	159
<i>Holstein—Classe senior—4 ans</i>								
REALTO SANDY 18 (Huron Heights Citation) Serge Chartrand, St-Louis de Blandford, Arthabaska	2871539	05-79	4-08	10275	349	3.40	205	189
BLAIS EMPEROR MINET (Elmside View Dijax Emperor) Lucien Blais, St-Isidore, Dorchester	2889812	07-79	4-07	9092	308	3.39	186	171
DOYON CARREAU (Cherry Lane Rag Apple Meteor) Jacques Doyon, Pont-Rouge, Portneuf	2893952	07-79	4-07	8658	314	3.62	177	174
BRYHILL CHAMP FRED (Maridon Citation Champion) William Bryson, Ormstown, Châteauguay	2836720	10-78	4-08	9473	328	3.47	181	168
YVONIT MAPLE NOISETTE (Madawaska Maple) J.-Marie et Carmen Proulx, Oka, Deux-Montagnes	0246772A	06-79	4-09	8754	315	3.60	177	172
BASTARACHE LUCY DUKE (Sunnylodge Rockman Lad Duke) Ferme Bastarache, St-Boniface, St-Maurice	0354351A	07-79	4-06	8626	293	3.40	177	163
<i>Holstein—Classe junior—4 ans</i>								
38 (Ingholm Klondike) Claude Dumontier, Berthierville, Berthier	0282865A	04-79	4-02	9433	327	3.46	191	179
JODA MARGE KLONDIKE BEAUTY (Ingholm Klondike) Joseph Humeniuk, Henryville, Iberville	2898664	04-79	4-03	9566	307	3.21	193	168
ROMY (Cherry Lane Rag Apple Meteor) Henri Valeeuwien, St-Pie, Bagot	0270667C	06-79	4-04	8659	279	3.23	178	156
<i>Holstein—Classe senior—3 ans</i>								
MAURICELL LINDIKE TINA (Ingholm Klondike) Laurier Gauthier, St-Basile, Portneuf	2969532	06-79	3-11	8674	347	4.00	183	198
HÉBERT QUIK (Cherry Lane Rag Apple Meteor) Christian Arseneault, St-Valère, Arthabaska	3000345	07-79	3-06	8590	294	3.42	191	177
ROCHETIERE DODO (A Robthom Elevation Gaylord) Omer De Serre, Tingwick, Arthabaska	3013297	08-79	3-06	8422	267	3.17	187	160
ELIANE TELMATT LIZETTE (Ronbeth Telmatt) Denis Roy, St-Isidore, Beauce-Nord	2930799	13-78	3-09	8024	328	4.09	163	181
LAMON AZTEC GINEDA (Romandale Reflection Aztec) Jean-Paul Lacasse, St-Anselme, Dorchester	2998276	06-79	3-09	7548	311	4.13	161	181
GALETIER AZTEC VENUS (Romandale Reflection Aztec) G. Pelletier, St-Vallier, Bellechasse	0193165C	02-79	3-11	8758	301	3.44	176	164
DU SIX LADDESS CITATION (Sunnyville Citation Master) Léonide Legault, St-Stanislas de Kostka, Beauharnois	2908404	12-78	3-11	8160	321	3.94	163	175
PELCHAT HONGY 79 (Ingholm Yukon) Odilon Pelchat, St-Isidore, Dorchester	0159440B	09-79	3-08	8216	279	3.39	174	159
<i>Holstein—Classe junior—3 ans</i>								
MICKEY RITA (Green Poplar Cesar Rockman) Michel Hébert, Lacolle, St-Jean	0286862A	11-78	3-03	8370	267	3.19	178	154
DAMITHIER BARILEE P.C. MONITA (Ingholm Yukon) Jean-Jacques Gauthier, St-Liguori, Montcalm	0414832B	06-79	3-01	7086	277	3.91	161	171
<i>Holstein—Classe senior—2 ans</i>								
LIVET SENATOR SECONDIA 12 (Craiglen Sevens Senator) Lionel Laroche, Victoriaville, Arthabaska	3081614	07-79	2-08	8507	291	3.43	204	190
PAMPA LIDIA (Mountholm Mountaineer) Ferme de la Pampa Inc., Mont St-Grégoire, Iberville	3106653	07-79	2-08	7094	300	4.23	168	194
<i>Holstein—Classe junior—2 ans</i>								
LAVIGNE SATURNE CHERRY (Cherry Lane Rag Apple Meteor) Marcel et Ronald Lamontagne, Plessisville, Mégantic	3165237	03-79	3-01	7954	288	3.62	198	196
LAMY PRESIDENT PREMIUM (A Sprucegate Premium) Pierre Lamy, St-Sévère, St-Maurice	0363097B	05-79	2-00	7455	259	3.47	193	183
NUTBEY DUKE DUCHESSE (Sunnylodge Rockman Lad Duke) John Nutbey, Thurso, Papineau	0304280A	06-79	2-05	8104	274	3.38	196	180
KONDALE KLONDIKE LINA (Ingholm Klondike) François Cholet, Douville, St-Hyacinthe	3142295	06-79	2-00	7459	239	3.21	193	170
PAMPAS DANIE (Maska Skipper Seven-Up) Ferme de la Pampa Inc., Mont St-Grégoire, Iberville	3123585	06-79	2-05	7235	285	3.94	175	188
BLOUIN IDYLLE (Sunnyville Citation Master) Henri Lacasse, Ancienne-Lorette, Chauveau	3082377	02-79	2-03	6849	279	4.07	163	182
CLAIRBOIS LUCIA TEMPO (Roybrook Tempo) Y. Nault, Ste-Brigitte, Nicolet	3135625	05-79	2-01	6493	242	3.72	166	169
LULU 9 (Ingholm Yukon) Serge Meunier, Windsor, Richmond	0345605A	06-79	2-02	6710	241	3.59	169	165

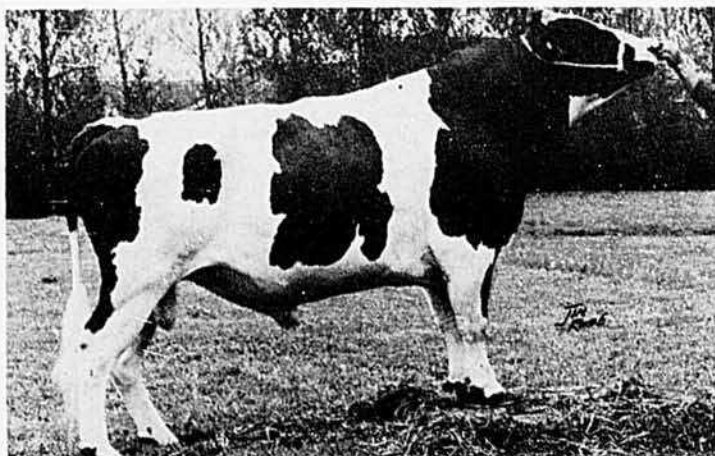

73 AY 108 Granbyenne Jonathan, Ex.

Une recrue à surveiller!

CONFORMATION

24 filles
19 troupeaux:
Cote + 5

PRODUCTION

35 filles/28 troupeaux
Gras: + 6 (-.06%)
Indice en lait + 9

JOHATHAN représente une alternative différente pour l'amélioration de votre troupeau; il est l'un des meilleurs en production parmi les taureaux non apparentés à Betty's.



Gouvernement du Québec
Ministère de l'Agriculture,
des Pêcheries et de l'Alimentation
Centre d'insémination artificielle du Québec
C.P. 518, Saint-Hyacinthe, Qué. J2S 7B8
(514) 774-1141

La légende du rocher de Percé

(suite de la page 71)

Tout l'équipage demeura stupéfait à la vue de cette masse immense de rochers, et le capitaine, mû par quelque puissance secrète, commanda d'en approcher d'aussi près qu'on le pourrait faire sans danger.

Tous les yeux étaient portés sur cet étrange phénomène, quand, soudain, ils virent paraître sur le point culminant du rocher, tout vêtu de blanc, le spectre de Chantal de Chauveaux, leur captive et leur victime.

Les mains levées au-dessus de la tête comme dans une malédiction suprême, l'apparition semblait si terrible qu'un cri de frayeur s'échappa de toutes les poitrines. Bientôt, le spectre abaissa ses mains dans la direction du vaisseau et à ce moment tous ceux qui étaient à bord et le vaisseau lui-même furent changés en une masse compacte de rochers.

Ce rocher étrange conserva toujours la forme d'un vaisseau à toutes voiles, situé à l'entrée de la rivière, près du Cap des Rosiers et fut connu sous le nom de Vaisseau fantôme.

Petit à petit, sous l'assaut constant des vagues, le rocher s'est désagrégé; morceau par morceau, il s'est effrité, mais il en reste encore assez cependant aujourd'hui pour marquer l'endroit où se trouva le Vaisseau fantôme et pour rappeler sa légende.

C'est ainsi que fut vengée la mémoire de Chantal de Chauveaux.

Quant au chevalier de Montreuil, nous savons seulement que quelques années après la lugubre catastrophe, il mourut bravement dans une rencontre avec les Iroquois, et les amoureux furent enfin réunis dans la mort.

...

On dit encore que, lorsque les brouillards s'élèvent sur la mer et qu'ils entourent le rocher Percé, lui donnant alors toutes sortes de formes fantastiques, l'on peut reconnaître les ombres des deux amants qui reviennent sur la terre s'assurer que la malédiction dont a été frappé le vaisseau-pirate pèse toujours sur lui et qu'elle y restera jusqu'à la fin du monde. □



FERTILISANT
LIQUIDE
DE DÉBUT

9-18-9 3-18-18 10-10-10

Gilles Grégoire & Fils Inc.
16 Rang Double
Napierville, Québec
Tél.: (514) 245-3252

Jean Vangennip
R.R. 1
Farnham, Québec
Tél.: (514) 293-3213

Seragair (1980) Inc.
75, rue Roi
St-Pie de Bagot, Québec
Tél.: (514) 772-2670

L'Équipement Laplante &
Lévesque Ltée
Ormstown, Québec
Tél.: (514) 826-4866

FABRICANT D'ÉQUIPEMENT COMPLET POUR PORCS ET VEAUX, LES ACIERS GAUDREULT INC. PRÉSENTE LE NOUVEAU

PLANCHER FILTER-EEZE

DE CHRISTIE SUPPLY LTD.

PLANCHER POUR
PORC FAIT DE
PLASTIQUE RIGIDE
EXCELLENT
FILTRE POUR
RÉSIDUS D'ANIMAUX



AMÉLIORE
LA SANTÉ
DE VOS
ANIMAUX
AUSSI BIEN
QUE LES CONDITIONS
SANITAIRES.

POUR RENSEIGNEMENTS:

LES ACIERS GAUDREULT INC.

103 rang 5, Ste-Cécile de Milton,
Cité Sherrill, Qué. J0E 2C0
Tél. (514) 372-1347



• BONNE GARANTIE

AVANTAGES MULTIPLES:

- INSTALLATION SIMPLE
- FILTRATION EFFICACE DU RÉSIDU
- SE NETTOIE FACILEMENT
- FAIT DE PLASTIQUE QUI N'ENCOURAGE PAS LA CROISSANCE DE BACTÉRIES
- STRUCTURE CELLULAIRE DE PLASTIQUE POSSÉDANT DE BONNES QUALITÉS ISOLANTES CONTRIBUTANT À LA SANTÉ DE VOS ANIMAUX
- PEU DE CHANCE DE BLESSURES AUX ANIMAUX MERCI DU DESSIN ET AU PLASTIQUE EMPLOYÉS DANS LA FABRICATION DE FILTER-EEZE
- LÉGER — TRÈS RIGIDE ET DURABLE
- PAS D'ENTRETIEN SAUF NETTOYAGE PÉRIODIQUE
- ÉCONOMIQUE
- PAS DE CORROSION, DONC DURERA PLUS LONGTEMPS QUE BIEN D'AUTRES PRODUITS COMPÉTITIFS.

Nord-ouest de Montréal

Jacques Lamy,
1111 Chemin Lamy,
Yamachiche, Qué.
Tél.: (819) 296-3563

Est du Québec

Richard April,
St-Clément,
Cité Rivière-du-loup,
Tél. (418) 963-6330

Les concours de tire un loisir agréable

texte et photos, Guy Jacob, agronome et ingénieur

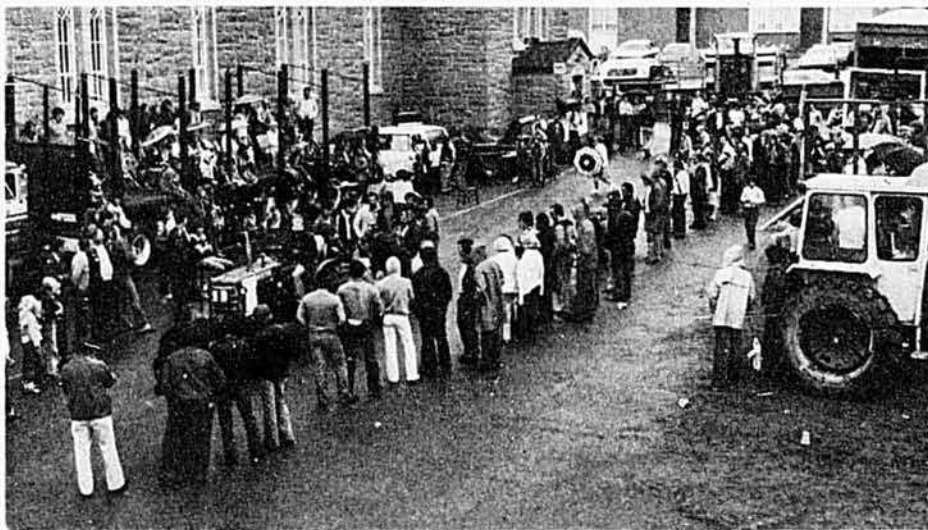

1

Les concours de tire connaissent une popularité grandissante depuis quelques années et de nombreuses associations de paroisses ou de comités se sont formées pour organiser de telles rencontres.

Il faut se rappeler que bien avant l'avènement du tracteur, les agriculteurs aimaient bien comparer la force de leur plus gros cheval de trait avec ceux des environs et ces rencontres étaient l'occasion de divertissements agréables.

A St-Pierre de Broughton

L'atmosphère qui règne lors de ces concours ressemble probablement beaucoup à celle qui prévalait lors des tirs de chevaux, du moins lorsqu'il s'agit de compétitions amicales, où les bourses sont peu élevées sinon inexistantes. On participe pour le plaisir de participer, avec le tracteur utilisé tous les jours sur la ferme, sans modifications coûteuses ou préparation exceptionnelle. C'était le cas à St-Pierre de Broughton (Beauce), en août dernier.

Cinq paroisses (St-Pierre de Broughton, St-Victor de Beauce, Thetford Mines, Sacré-Coeur de Marie et St-Benoît-du-Lac) se sont groupées. On a établi les règlements des concours qui se tiennent toujours le

dimanche au cours de l'été dans l'une ou l'autre des paroisses participantes. Contrairement aux épreuves plus officielles où on impose la charge progressive, celle utilisée à St-Pierre était fixe: d'immenses blocs de béton posés sur une traîne métallique adaptée à la grosseur des tracteurs.

Les règlements

Ils sont relativement simples. Toute personne intéressée peut s'inscrire à la condition de faire effectuer la pesée de son tracteur à l'endroit désigné. Les classes sont déterminées par le poids total du tracteur avec ballast. C'est donc le concurrent qui fixe la quantité de ballast ou pesées qui sera ajoutée à son tracteur au moment de la compétition.

A titre d'exemple, un tracteur qui, sans ballast ajouté, pèserait 6 300 livres, pourrait s'inscrire dans la classe 6 000 ou 7 000 livres en ajoutant 700 livres de pesée; dans la classe de 7 000 à 8 000 livres en ajoutant 1 700 livres de ballast, ou même dans la classe de 8 000 à 9 000 livres avec 2 700 livres de ballast. Théoriquement, parce qu'on ne fait pas de vérification, le moteur du tracteur devrait être de modèle courant, sans



2



3



4

- 1 A St-Pierre de Broughton, ça se passe sur les terrains de la Fabrique. Malgré une pluie à peu près continue, spectateurs et concurrents ont passé un bel après-midi.
- 2 Le jeune Stéphane Vachon, 12 ans, de St-Pierre de Broughton, a réussi à surclasser ses six rivaux, tous des adultes, dans la catégorie des tracteurs de 4 000 à 5 000 livres en remorquant une charge de 14 000 livres.
- 3 M. Jean-Paul Paré, également de St-Pierre, est un fidèle concurrent. A noter la quantité de ballast ajoutée à l'avant du tracteur.
- 4 M. Oliva Bilodeau, aussi de St-Pierre, réussit à parcourir les 100 pieds réglementaires malgré une conduite du tracteur visiblement difficile.
- 5 M. Claude Mathieu de St-Victor de Beauce a réussi à bouger légèrement l'immense charge de 46 000 livres, malgré la chaussée glissante.



5

SHUR-GAIN protection

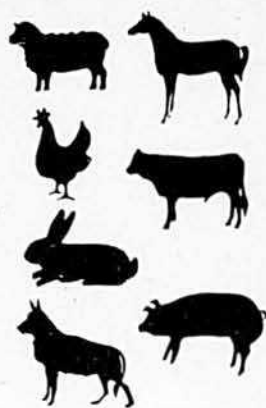

germicide



service santé animale

Le germicide SHUR-GAIN est un produit d'usage général très efficace à base d'iode. Il est idéal pour la désinfection des murs, des planchers, des plafonds, des stalles, des mangeoires, des abreuvoirs et des assainisseurs de chaussures après avoir utilisé le nettoyeur "super-puissant" SHUR-GAIN.



SAVIEZ-VOUS QUE

Nous sommes un des plus grands manufacturiers de pantalons de sécurité pour les opérateurs de scie à chaîne au Canada.

Ces pantalons sont légers, confortables et peuvent être portés pour tout genre de travaux. Nos pantalons de sécurité sont fabriqués de nylon 200 deniers et ils sont de couleur vert forêt.











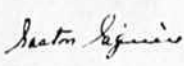

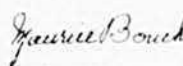

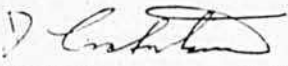
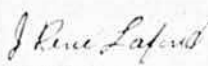
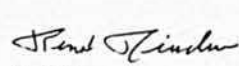
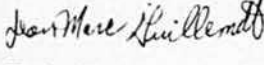

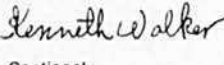
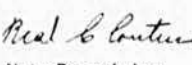
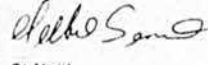
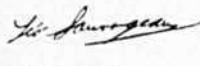

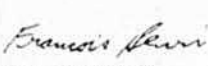
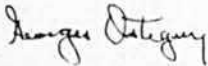
La partie sécurité est faite de 2 plis de nylon balistique 2108 ou 2080. Nos pantalons sont recommandés par l'Association de Sécurité des Exploitations Forestières du Québec Inc., et ils sont utilisés par la majorité des travailleurs forestiers.

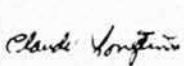
Si ce pantalon vous intéresse, envoyez-nous votre nom et adresse, ainsi que votre taille, et il nous fera plaisir de compléter votre commande.

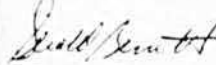
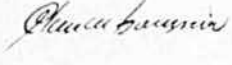
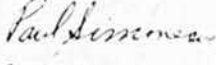
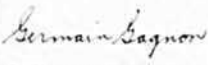
Chaque pantalon vaut \$25.50 plus les frais de C.O.D.

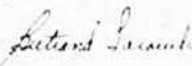
La Filature de l'Isle-Verte Ltée
 C.P. 1510, Isle Verte, ouest
 Cté Rivière-du-Loup, P.Q.
 G0L 1L0
 Tél.: (418) 898-2050

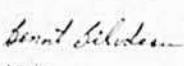
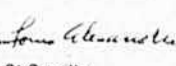
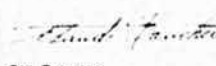
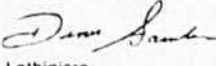
LISTE DE CONCESSIONNAIRES PARTICIPANTS MASSEY-FERGUSON

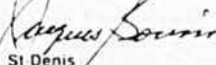
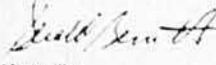
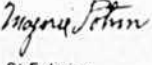
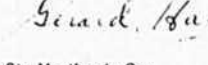
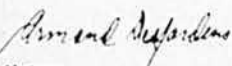
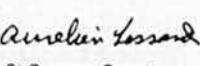
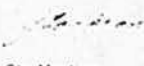
 Acton Vale 546 3207 Les Equipements Acton Inc.	 Mont-Joli 775 3500 Garage Landry Entr	 St-Guillaume 396 2185 Machinerie C & H Inc	 Ste-Perpetue 359 2355 Garage Boucher
 Bernieres 831-2324 / 25 N G Equipement Inc	 Mont-Laurier 623-1724 F Constantineau & Fils Inc	 St-Hermas 258-3521 J Rene Lafond Inc	 Varennes 652-2552 Rene Riendeau Inc
 Black Lake 423 4737 G Guillemette & Fils Inc	 Napierville 245 7990 Equipements Prairie Inc	 St-Ludger Beauce-Sud 548-5850 R Boulanger	 Warwick 358 2217 Champoux Machinerie Entr
 Coaticook 849 2240 Kenneth Walker	 Notre-Dame-du-Lac 899 6781 Garage R Cloutier Entr	 St-Noel 776 2864 Garage Landry Entr	
 Deschambault 286-6428 Machinerie L S Inc	 Princeville 364 5664 Andre Roux Inc	 St-Roch l'Achigan 588-2055 Henri & Fils Inc	
 Farnham 293 4784 Garage Georges Ostiguy Inc	 Riviere du Loup 862-7273 Tardif & Frere Inc	 St-Stanislas de Kostka 373 0717 La Cie Longtin Ltee	
 Gatineau 663-5930/0003 Osborne Equipement Ltee	 Sabrevois 346 6111 Equipements Sabrevois Inc	 St-Thomas d'Aquin 467 1192 Ostiguy Equipement Inc	
 Granby 378-9891 R Viens Equipment Inc	 Sherbrooke 563 4343 Paul Simoneau & Fils Inc	 St-Thomas de Joliette 756-6565 Equipements G Gagnon Inc	
 La Pocatiere 856 2427 Garage J C Hudon	 St-Bruno 343 3166 R B Larouche	 Ste Anne des Plaines 478 2588 Les Equipements Yvon Rivard Inc	
 Levis 837 3686 Benoit Briodeau Inc	 St-Camille 595 2425 Garage Louis Alexandre	 Ste-Brigitte 334 2424 Machinerie Faucher Inc	
 Lotbiniere 796 2265 Trackagri Inc	 St-Constant 632 1880 E Colpron & Fils Ltee	 Ste-Justine de Newton 764 3333 R Brisebois & Fils Ltee	
 Louiseville 228 4848 Machinerie Patrice Ltee	 St-Denis 787 2812 Garage Bonin Limitee	 Ste-Marie 387 2377 Faucher & Faucher Inc	
 Marieville 467-1492 Ostiguy Equipement Inc	 St-Felicien 679 1751 Majoric Potvin	 Ste-Marthe du Cap 376 3826 Garage Beausiesne Entr	
 Matane 562 0823 E Desjardins & Fils Inc	 St-Georges Ouest 228 3622 Aurelien Lessard Inc	 Ste-Martine 866 0632 E Colpron & Fils (Ste-Martine) Inc	



Fournisseur
accrédité
Concessionnaires
accrédités au Québec



Comité
consultatif en
machinerie agricole
Agriculture Québec

**MASSEY-FERGUSON
POUR LES
PROFESSIONNELS**



94

BONNES RISTOURNES

Massey-Ferguson vous offre un excellent moyen d'économiser

Si vous attendiez pour acheter une machine neuve, n'attendez plus. Grâce à nos offres de ristournes, c'est le temps de bons achats. Entre le 4 octobre et le 31 octobre 1980, votre concessionnaire Massey-Ferguson peut vous faire réaliser de bonnes économies à l'achat de moissonneuses-batteuses, tracteurs et accessoires neufs.

Jusqu'à \$4,000 de ristourne sur les moissonneuses-batteuses MF

Achetez une moissonneuse-batteuse MF neuve et nous vous accorderons une grosse ristourne que vous dépenserez comme vous voudrez. Par exemple, les ristournes sont de \$4,000 sur les gros modèles MF 750 et 760, de \$2,000 sur les MF 540 et 550, et de \$1,500 sur la MF 751 remorquée. Donc, ne manquez pas ces grosses économies.

Jusqu'à \$5,000 de ristourne sur les tracteurs MF

Achetez un tracteur à 4 roues motrices neuf MF série 4000 et obtenez une ristourne de \$5,000. Nous offrons aussi des ristournes sur nos petits et gros tracteurs à 2 roues motrices. Tous ces tracteurs vous permettent de choisir la puissance qu'il vous faut.

Pour connaître tous les détails de notre programme de ristournes, voyez votre concessionnaire Massey-Ferguson. Les offres sont sujettes au stock disponible et expirent le 31 octobre 1980.

RISTOURNE disponibles entre le 4 oct. et le 31 oct. 1980

Moissonneuses-batteuses MF:

751 remorquée	\$1.500
Série 500	2.000
Série 700	4.000

Tracteurs agricoles MF:

Compacts	\$ 300
30-99 cv	700
Série 2000	2.000
Série 4000	5.000

Cueille-mâis MF:

24/33/34/1134	\$ 175
1143/1144/43/44	475
1153	575
1163/1164/63/64	675
1183/83/84	975

Tracteurs industriels MF:

Tracteurs à roues	\$ 700
Tracto-chargeurs	1.000
Tracto-chargeurs/ rétro-excavateurs	1.700
Tracto-chargeurs/ rétro-excavateurs MF 60	2.500
Tracteurs 200 à chenilles	3.000
Tracteurs 300 à chenilles	4.000

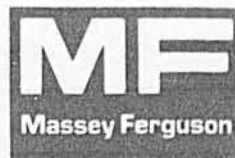



POWERBLOC

"LA CLUTCH"

**spécialement conçue
pour l'ère des petits véhicules**



BREVET AMÉRICAIN 3 492 884
BREVET AMÉRICAIN 3 659 470

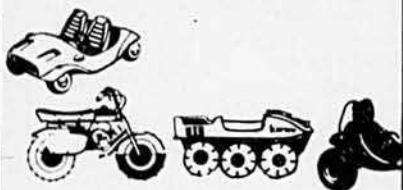
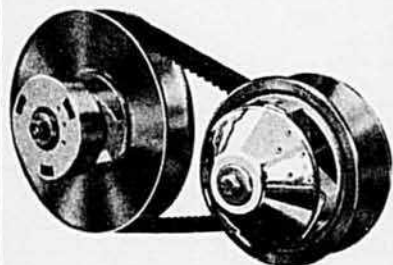

BREVET CANADIEN 913 415
BREVET CANADIEN 831 740

**SÉCURISTAT INTERNATIONAL
(CANADA) LIMITÉE**

760, boul. St-Charles, C.P. 908
DRUMMONDVILLE (Québec), J2C 4Y5
(819) 477-3232

THÉO TURGEON inc.

1535, BOUL. HAMEL OUEST, C.P. 1274
QUÉBEC, P.Q., G1K 7E9
TEL.: (418) 683-4441

SCIES A CHAÎNE

ECHO



— VENTE — SERVICE — LOCATION —

OREGON

modification qui pourrait en augmenter la puissance. La barre de tire doit être à une hauteur maximum de 22" afin de minimiser les risques de renversement du tracteur. La longueur de la barre de tire excédant l'arrière de la PDF est également réglementée à 8".

Le concours débute avec les petits tracteurs dits "de jardin" pour se poursuivre selon les diverses catégories, les plus gros se mesurant à la fin. Chaque concurrent a droit à deux essais pour réussir à mettre la charge en mouvement. Tout démarrage brusque entraîne une élimination immédiate. On doit réussir à traîner la charge sur une distance de 100 pieds, mais à chaque 10 pieds de parcours, une personne monte sur la charge pour en augmenter graduellement le poids. Celui qui réussit à traîner la masse sur la plus longue distance est déclaré vainqueur. Si tous les participants d'une même catégorie réussissent à remorquer la charge sur la distance réglementaire, un nouveau bloc de 4 000 livres est ajouté sur la traîne métallique et on recommence.

Les tracteurs de la catégorie suivante commencent la compétition, avec la plus lourde charge utilisée par la catégorie précédente. Des charges aussi importantes que 42 000 livres ont pu être ainsi remorquées par des tracteurs à deux roues motrices dans la catégorie des 9 000 à 10 000 livres, tandis qu'un tracteur à quatre roues motrices remorquait 56 000 livres alors que la traction était passablement réduite par une chaussée mouillée.

Il n'existe aucune limite d'âge pour les concurrents si bien qu'un jeune garçon de 12 ans, Stéphane Vachon, de St-Pierre de Broughton, réussissait à se classer premier dans la catégorie des 4 000 à 5 000 livres, contre six concurrents adultes.

C'est agréable et peu dispendieux

M. Jean-Paul Paré, l'un des responsables du concours de St-Pierre de Broughton, participe à cette activité depuis plus de cinq ans, strictement pour s'amuser en fin de semaine. Il se rend aussi, au cours de l'été, à une dizaine de rencontres dans les paroisses environnantes. Selon lui, on s'y fait des amis et même si on rencontre souvent les mêmes adversaires, les différences de terrain, un choix de vitesse inapproprié, un mauvais départ, etc. font qu'un jour

on gagne tandis que la semaine suivante, on se fait battre.

M. Paré avoue qu'il aime beaucoup ce genre de compétitions, comme son épouse d'ailleurs qui l'accompagne toujours. C'est d'ailleurs un passe-temps peu dispendieux puisque la plupart du temps, la distance à parcourir n'est pas assez grande pour qu'un camion soit nécessaire pour transporter le tracteur. Lorsqu'on va assez loin, deux ou trois concurrents d'une même paroisse profitent d'un même camion. Il n'y a également que peu de bris des machines. A une seule reprise, se souvient M. Paré, quelqu'un a cassé un essieu.

Une question d'habileté et d'expérience

Il faut bien connaître son tracteur et réussir à démarrer en douceur sans laisser patiner les roues. C'est d'ailleurs toute la différence entre remorquer une charge fixe par rapport à une charge progressive. Il est plus difficile de mettre en mouvement la charge fixe que la charge progressive, mais il est plus difficile de parcourir toute la distance réglementaire avec une charge progressive.

M. Claude Mathieu, un agriculteur de St-Victor de Beauce, participe à 5 ou 6 concours annuellement, depuis près de 10 ans. Il avait parcouru avec son tracteur près de 40 km pour se rendre à St-Pierre de Broughton pour le plaisir de la chose et peut-être remporter un autre trophée pour ajouter aux 24 qu'il possède déjà. Selon lui, il faut participer tout comme à un autre sport, en voulant gagner bien sûr, mais aussi en acceptant de perdre: "plusieurs agriculteurs décident de participer une fois et refusent d'y retourner parce qu'ils n'ont pas gagné".

Il existe un grand nombre de concours de tire, dont certains attirent les vrais spécialistes, avec tracteurs modifiés pour développer le maximum de puissance et de traction. Des bourses souvent importantes sont alors mises à l'enjeu. Ce genre de concours n'est pas à la portée de n'importe quel cultivateur. Et encore faut-il consentir les investissements requis pour modifier le tracteur avec tous les risques de défauts mécaniques qui peuvent en découler. Mais quelle que soit la nature des tracteurs attelés aux énormes charges, cette forme de loisir gagne en popularité, tant pour les participants que pour les spectateurs. □

Le Bulletin SPORTIF

par André Trudelle

Le coup de balai de Scannella a porté fruit

Joe Scannella avait fait le même coup, avec un peu moins d'envergure, lorsqu'il avait échangé Carl Crennel aux Eskimos d'Edmonton la saison passée. Mais cette année... quatre vétérans congédiés le même après-midi... c'est beaucoup!

Et pas n'importe quels vétérans: Gordon Judges, 12 années de service à son poste de bloqueur défensif, meilleur joueur des Alouettes en 1978; Dan Yochum, bloqueur offensif tout-étoile depuis neuf saisons; Larry Uteck, demi défensif canadien d'expérience, ex-membre de l'équipe d'étoiles de la ligue Canadienne; Don Sweet, considéré comme un des meilleurs botteurs de précision du football professionnel.

Son opération-jeunesse, Scannella l'avait mûrie de longue date. Il l'avait d'ailleurs entreprise au cours de l'hiver lorsqu'il avait échangé Tony Proudfoot aux Lions de la Colombie-Britannique, il l'avait poursuivie en laissant Joe Barnes et Ray Watrin aller terminer leur carrière chez les Roughriders de la Saskatchewan et les Riders d'Ottawa.

Mais quatre du même coup, la

même journée, rien en retour, fallait le faire.

Scannella a expliqué sa décision en une phrase: "Nous jouons mal, nous n'avons rien à perdre à remplacer des vétérans un peu lents par des jeunes plus motivés."

Les jeunes: Larry Pfohl, un bloqueur à l'attaque à qui on prédit un très bel avenir; Doug Scott et Eugène Belliveau, deux Canadiens pleins de promesses, capables à eux deux de faire oublier Judges; Woodrow Wilson, un demi défensif américain bien plus rapide que Uteck; Gerald McGrath, un jeune homme de Verdun, très fort botteur quoique pas aussi précis que Sweet.

C'est d'ailleurs le départ de Sweet qui a provoqué les critiques les plus vives. A l'époque, on avait qualifié sa situation de "politique" parce qu'il avait ouvertement critiqué la direction de l'équipe et demandé à Sam Berger, le propriétaire, de ne pas se mêler des opérations sportives des Alouettes.

C'est vrai qu'ils n'étaient pas très beaux à voir les Alouettes d'avant le grand ménage. Peu ou pas du tout d'attaque, une défensive obligée de faire des heures supplémentaires parce que l'adversaire avait constamment possession du ballon, des unités spéciales de moins en moins motivées.

Dattilio ne comprend pas

Depuis, Gerry Dattilio a officiellement pris les commandes, les jeunes se tirent d'affaires avec une surprenante assurance, les défenseurs peuvent souffler un peu en regardant leurs camarades de l'offensive pourfendre les défensives adverses. Les Alouettes comptent des points

avec une régularité et une profusion qu'on n'avait pas vues depuis les beaux jours de Sam Etcheverry.

Dattilio? Il avoue ne pas trop bien comprendre ce qui lui arrive. "Je savais être en mesure de diriger une équipe dans la LCF, déclare-t-il, mais tout ça est arrivé trop vite, j'ai de la misère à expliquer un succès aussi rapide."

Dattilio revient de loin, de très loin. En mai dernier, quelques semaines avant l'ouverture du camp d'entraînement, Joe Scannella l'avait fait venir à son bureau du stade Olympique pour lui indiquer quel serait son statut avec l'équipe. Il n'était même pas question de lancer des ballons durant le camp. "Il m'avait même offert de m'échanger à une autre équipe si je voulais absolument tenter ma chance au poste de quart", se souvient Dattilio.

Mais les Alouettes avaient connu des difficultés à embaucher des quarts américains et Scannella s'était vu dans l'obligation de "transformer" Dattilio en troisième quart-arrière, derrière Ron Calcagni et Joe Barnes. Il fit tant et si bien...

Sa performance aux dépens des Tiger Cats de Hamilton, en septembre, cinq passes de touché, des gains de près de 300 verges dans une victoire de 49-10, ont consacré son talent.

Dattilio est devenu le meilleur passeur de la ligue avec une moyenne d'efficacité de près de 60% et les Alouettes sont redevenus ce qu'ils étaient au cours des six dernières saisons: la meilleure formation de l'Est et de sérieux prétendants à la Coupe Grey.

Un autre coup de Scannella qui aura porté fruit. □

GAMME COMPLÈTE

SOUFFLEUSES À NEIGE POUR TRACTEURS DE 15 À 150 C.V.

POUR INSTALLATION AVANT
OU ARRIÈRE

DISTRIBUTEUR EXCLUSIF

pour renseignements,
consultez votre vendeur local ou:

**Morneau &
Thibodeau**

218 rue Principale, C.P. 2100,
St-Romuald, Qué. Canada
G6W 5M3, Tél.: (418) 839-4127
Télex: 051-3970

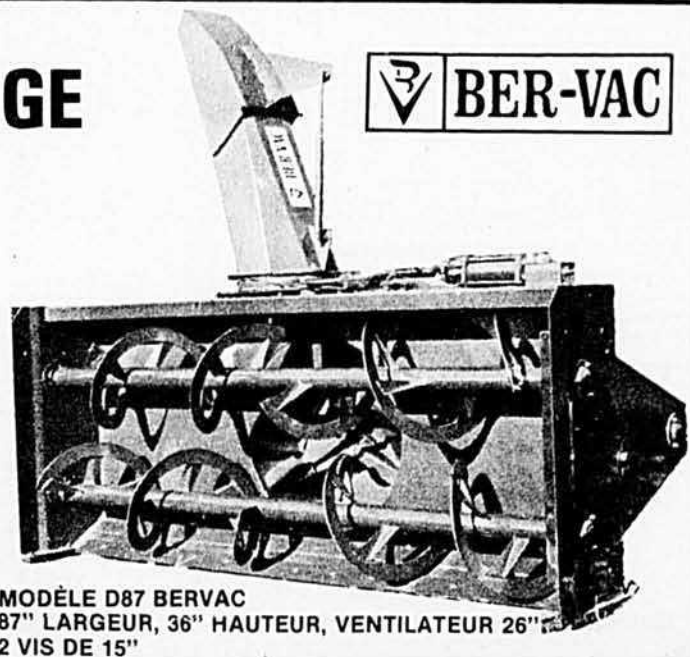

MODÈLE D87 BERVAC
87" LARGEUR, 36" HAUTEUR, VENTILATEUR 26"
2 VIS DE 15"

les bancs épais,
la neige
pesante,
mouillée ou
tassée par
le vent
ne vous
arrêteront plus

Si vous avez une déneigeuse de
George White & Sons.

Que vous ayez besoin d'un modèle à
pousser ou tirer, à une ou deux tarières,
vous obtiendrez la déneigeuse qui
comble vos propres besoins.
Moquez-vous des pires conditions de
l'hiver grâce à une déneigeuse de
George White & Sons.

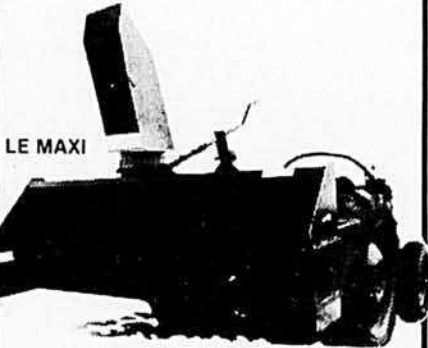

Les déneigeuses **Blizzard** de George White

- **Arbre de PDF** adapté aux plus rudes tâches. Adaptation aux diverses marques de tracteur sans modification de l'arbre.
- **Cheville de sécurité** — cheville de cisaillement sur tout raccord de PDF.
- **Boîte d'engrenages robuste** — Engrenages trempés extrêmement durables et coussinets à rouleaux coniques Timken.
- **Tarières** — Dans les modèles à une ou à deux tarières: bandes de tarière et lames de projection en acier de 1/4" d'épaisseur.
- **Ejecteurs** — Réglables à 270°. Faits d'acier de jauge 14.



925 rue St-Louis,
St-Hyacinthe, P.Q.
(514) 773-6025

**...pour tirer plein parti
de votre terrain depuis 1857.**

La photographie d'animaux

un métier bien particulier

par Claude Forand

Si on peut compter sur les doigts d'une seule main les photographes animaliers au pays, une place de choix doit être réservée à Jim Rose. Quel agriculteur, en effet, ne connaît pas, au moins de réputation, les photographies prises par lui à la ferme ou en exposition, et le symbole d'excellence qui les entoure.

Et puis, comme nous le verrons plus loin, la jeune Patty Jones suit les traces du vétérinaire Rose.

Dans ce texte, tous deux se racontent... deux carrières séparées par quarante ans.

Des chiens et chats aux vaches et taureaux

Depuis 1947, Jim Rose parcourt le monde pour rendre sur pellicule les animaux célèbres, ou en voie de l'être. A 69 ans, l'homme a une allure certaine: chauve, trapu, parlant avec un mauvais accent français, on oublie cependant vite ces détails pour s'attacher à son histoire. Celle d'un simple garçon de ferme, devenu un grand photographe.

Né en Angleterre en 1911, M. Rose émigre au pays à l'âge de 16 ans, où

il devient garçon de ferme, à Guelph en Ontario. Trois ans plus tard, il retourne en Angleterre pour revenir ici l'année suivante, et occuper un emploi agricole, où il doit traire 25 vaches à la main, à tous les jours.

Mais entre temps, le jeune homme a souvent l'occasion de voir travailler à la ferme les deux photographes les plus en demande à l'époque: Stromeyer et Carpenter. Mais la guerre l'écarte de la ferme, et en 1940, Jim Rose est embauché dans la marine marchande canadienne, où il escorte les convois militaires. En 1945, la guerre finie, il pourrait devenir pharmacien sur un bateau, mais non...retournant à ses premières amours, il choisit la photographie animale, et s'inscrit à un cours spécialisé en animaux de la ferme, à Dallas, aux Etats-Unis. "J'étais alors le seul Canadien à suivre ce cours, raconte Jim, mais peu après, cinq autres ont suivi."

De retour à Toronto en 1947, on pourrait croire que la rareté de photographes agricoles a immédiatement favorisé la carrière de Jim Rose. "Oh non! lance-t-il, car la réputation

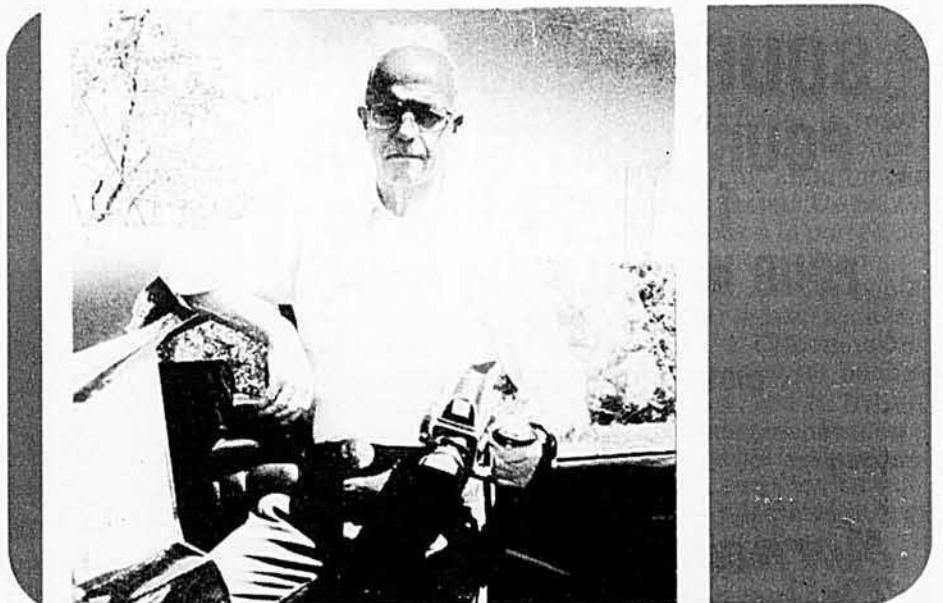

Jim Rose

tion des deux Américains était si grande que je n'avais jamais la chance d'exercer mon métier." C'est néanmoins en fixant sur pellicule non pas des vaches célèbres, mais des chiens, des chats et des moutons que M. Rose s'est lentement imposé, et que débutent les contrats avec l'association Ayrshire et Holstein.

Aujourd'hui, s'il a l'occasion de voyager un peu partout dans le monde, entre autres pour la "Hays Farm International Ltd" à Oakville en Ontario, ce vétérinaire indique que, dès ses débuts, cette compagnie lui a donné l'occasion de travailler à son propre compte, et la collaboration dure toujours!

Muni d'un appareil "Hasselblad" vieux de 25 ans, M. Rose parcourt des milliers de milles, chaque année, au Canada. Elles roulent chacune près de 90 000 milles", dit-il faisant allusion à ses trois Citroën précédentes.

La patience du photographe

Au fil de la conversation, on sent chez M. Rose un homme grandi par un métier difficile qu'il pratique depuis 33 ans. "Chaque animal est

semblable à un être humain, explique-t-il, car il est sensible à son environnement. Moi, par exemple, je règle souvent ce problème en cinq minutes, en procurant à l'animal un environnement familier, pour éviter de le traumatiser." Et il raconte comment, quelques minutes plus tôt, il a réussi à faire dresser les oreilles d'une vache pour les besoins de la photo, en dictant au propriétaire de l'animal de fermer d'un coup sec la porte de l'étable.

"Je ne signe aucune photo si elle ne me satisfait pas au plus haut point", de dire M. Rose, le plus sérieusement du monde. "Mieux vaut la détruire que d'en produire une médiocre. C'est un métier qui demande beaucoup de patience", ajoute-t-il, comme pour se justifier. Il est important que la vache soit propre et bien rasée. Une bonne attache du pis, les oreilles bien droites et la position des pattes avant-arrière peuvent paraître des choses simples, mais il faudra parfois au photographe plusieurs heures d'un patient labeur pour y parvenir.

A ce sujet, Jim se souvient de son premier appareil, un "Deardoff" monté sur trépied, mais le temps de se dissimuler sous le drap noir et

l'animal, lui, avait filé... Sa meilleure photo? Il croit qu'il s'agit du taureau "Rosafe Citation R", prise dans les années '60 en Ontario, ajoute cet homme qui n'a aucun loisir... sauf la photographie.

Patty Jones, un souffle de jeunesse

A la recherche de Patty Jones, sur le terrain de l'exposition agricole de Victoriaville, je croyais rencontrer une fille étrange, exerçant un métier inusité. Au contraire: Patty Jones, 29 ans, est là, jasant sur l'herbe avec des amis, près de la tente d'exposition. Dans quelques minutes, dès la fin des jugements laitiers Holstein, ce sera la ruée vers le photographe.

Comment une jeune fille choisit-elle d'exercer ce difficile métier? "Oh, lance-t-elle, mon père était éle-

Coupez vos coûts de chauffage

MODÈLE RÉGULIER

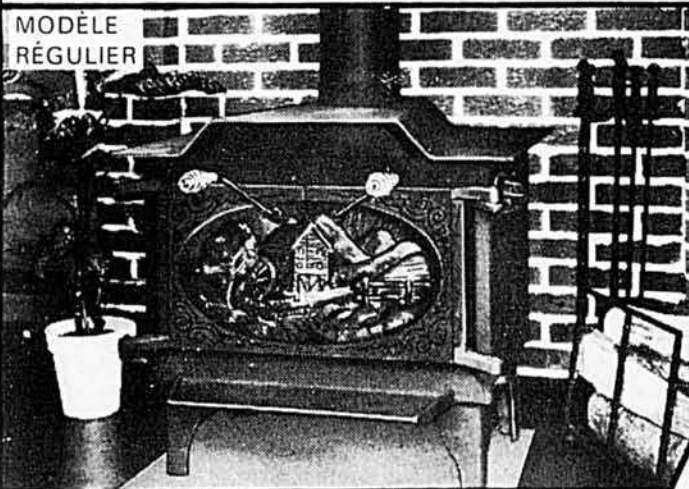

OPTIONNEL

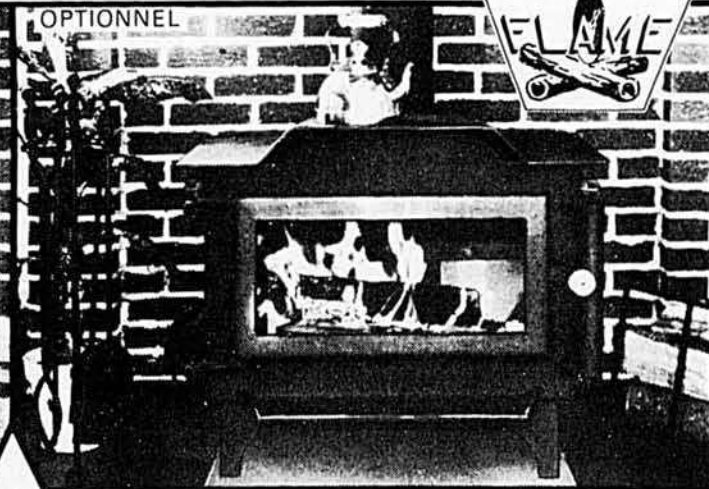

FLAME'80
TROIS POÊLES EN UN

Système de soufflerie

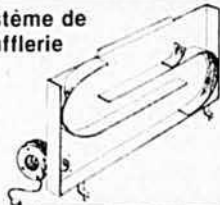

Grille à steak

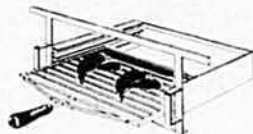

Téléphoner ou écrire à
LÉON TÉTREAU & FILS INC.
132 PRINCIPALE, GRANBY, QUÉBEC
J2G 2V2 — TÉL. (514) 372-2261

S V P. me faire parvenir un catalogue et l'adresse du marchand de ma localité

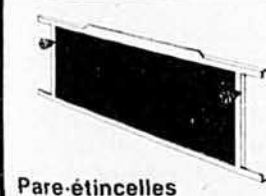

Pare-étincelles

Poêle avec soufflerie

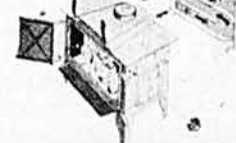

Aussi:
53 modèles en fonte ou en acier à prix populaires

NOM _____
ADRESSE _____
PROVINCE _____
CODE POSTAL _____

Spramotor

La puissance et le rendement requis pour un déneigement facile pendant tout l'hiver!

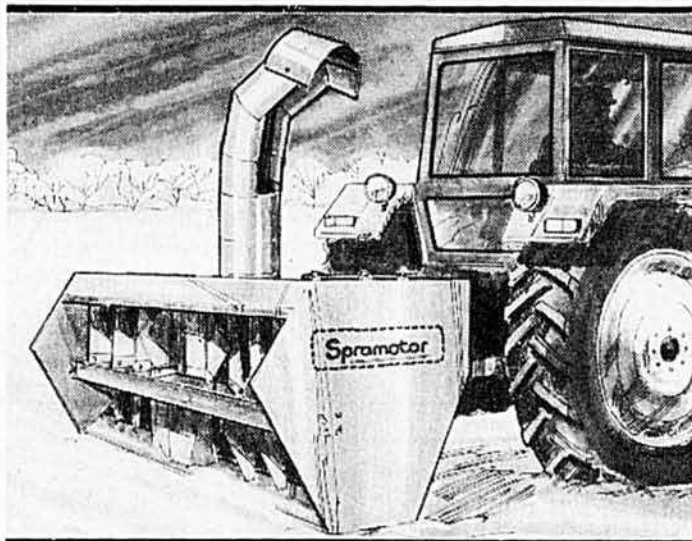

La puissance nécessaire pour mordre dans des bancs de six pieds de neige lourde, mouillée ou recouverte de glace... et pour la lancer à une bonne distance!

Le rendement de nos fameuses pales tranchantes en acier robuste de 1/4". Elles traversent aisément les pires amoncellements de neige durcie et déblaient efficacement votre chemin privé, votre cour ou votre enclos à bestiaux!

Les grosses pales Spramotor "avalent" la neige et la projettent avec une force régulière de 540 tours/minute. Ces pales boulonnées et leurs paliers à boîtiers en fonte sont faciles à entretenir et réduisent considérablement les pertes de temps.

Deux largeurs de déblayage offertes: un modèle complètement hydraulique de 8 pieds pour les tracteurs de 60 CV et plus, et un modèle de 6-1/2 pieds pour les tracteurs de 30 à 60CV.

 **Spramotor**

Succursale du Québec
1250, rue Volta
Boucherville, Québec J4B 6G6
Telephone: 514-641-1571



Patty Jones

veur d'un troupeau Holstein à Waterloo au Québec, et je rêvais de devenir vétérinaire. Mais les études sont longues, et j'ai plutôt opté pour un cours de photographie de deux ans, au Sheridan College."

Seule fille inscrite à l'institution, Patty a néanmoins eu la chance, dès ses débuts, d'être partenaire du photographe Bob Miller, de Waterdown en Ontario. Cette occasion lui a permis d'apprendre tout de suite la psychologie et la technique propre aux vaches et aux taureaux. Mlle Jones se fait connaître aux éleveurs via les catalogues spécialisés, où elle offre ses services et dresse un agenda de travail très chargé. Elle parcourt en effet près de 7 000 milles par année, pour photographier quelque 2 000 bêtes surtout en Ontario, mais aussi au Québec et aux Etats-Unis.

Un métier dur pour les nerfs

Patty a développé, à l'image de son réputé confrère Jim Rose, une attitude tout à fait personnelle face à son métier. "Oui, raconte-t-elle, je crois que les vaches sont un peu comme nous, les humains. C'est un métier très dur pour les nerfs, car l'animal peut être prêt pour la photo, mais bouger au dernier instant. Autant que possible, j'essaie de laisser le propriétaire près de l'animal, pour maintenir un certain calme." Mlle Jones aime à se souvenir d'une photo qu'elle affectionne particulièrement, celle de "Spring Farm Citation Rosetta", propriétaire de la Spring Farm, en Ontario. Elle ajoute: "Je préfère travailler à la ferme plutôt qu'en exposition, car ici, l'animal est plus fatigué."

Je lui demande si elle ressent parfois un petit "quelque chose" à photographier des animaux très célèbres. "Oui, avoue-t-elle presque timidement, c'est un peu comme de photographier des hommes politiques connus pour mes confrères."

Travailler, voyager, rencontrer des gens et des animaux cotés, n'est-ce pas là une vie trépidante? "Peut-être, de dire Patty, mais l'important, c'est de produire une bonne photo.

"Mais on est humain..." laisse-t-elle échapper.

Et Patty parlera ainsi durant plus de trente minutes, alors que la foule sortant de la tente de l'exposition lui indique qu'il est temps de travailler maintenant. Assise sur l'herbe, elle se redresse lentement et se rend derrière son appareil. La jeune fille est redevenue Mlle Patty Jones, photographe. □

**C'EST BIEN CHEZ VOUS,
VOUS Y AVEZ INVESTI
DES MILLIERS D'HEURES,
C'EST AGRÉABLE, ON Y VIT PAS MAL,**

ET APRÈS?

QU'ADVIENDRA-T-IL DE TOUT CELA?

**CONNAISSEZ-VOUS LA MEILLEURE
FAÇON DE TRANSFÉRER
VÔTRE PATRIMOINE?**

**SAVEZ-VOUS COMMENT
INTÉRESSER VOS ENFANTS À L'ENTREPRISE?**

**SAVEZ-VOUS COMMENT RÉDUIRE,
DÈS MAINTENANT, VOS IMPÔTS?**

À La Laurentienne nous avons les réponses à ces questions.

Depuis 1970, notre Service de planification financière et successorale s'est spécialisé dans l'organisation efficace des entreprises. Son équipe hautement qualifiée est à votre service.

M. André Marcotte, un agronome qui s'y connaît en fiscalité agricole, se fera un plaisir de vous donner une foule d'autres renseignements.

Téléphonez-nous à (514) 842-6212 (nous acceptons les frais d'appel) ou retournez le coupon-réponse.

**POUR UNE SUITE PAISIBLE
ET À VOTRE GOÛT.**

J'aimerais recevoir, sans engagement de ma part,
des renseignements sur le Service de Planification

Nom _____

Adresse _____

Téléphone _____ Code postal _____

Envoyez ce coupon à :

La Laurentienne
507 place d'Armes, suite 700
Montréal H2Y 2W8



**LE GROUPE
LA LAURENTIENNE**

**LA LAURENTIENNE,
COMPAGNIE MUTUELLE
D'ASSURANCE**

Catalogue gratuit, comprenant treize photos de pleines pages de porcs enregistrés: Anglais gros noir, Saddleback britannique, Chester White Lacombe, Tamworth, Duroc, Hampshire, Berkshire, Yorkshire, Landrace canadien et suédois, Hybrides tachetés bleus de tout âge, truies d'élevages, verrats bons au service. Demandez des renseignements de notre importation de l'Angleterre Tweddle Farms, Fergus, Ontario N1M 2E8.

ATTENTION: ÉLEVEURS DE POULETS

A vendre: 2 soigneurs automatiques pour poulets, 150 pots en verre pour débiter, abreuvoirs en plastique rouge automatiques pour poulets, 2 proportionneurs à médicament. Pour informations, veuillez vous adresser à: (514) 264-2173

CAGES ET COUVEUSES

Cages à lapins, caillies, couveuses pour amateur et professionnel. Pour catalogue écrire à: Ranch Cunicole Enrg. 162 rue Principale, Courcelles, Cté Beauce Sud, Qué. G0M 1C0. Tél. (418) 483-5467.

COUVOIR DE LAVAL

Poussins d'un jour pour la ponte et pour la chair. Demandez une liste de prix. Couvoir De Laval, 437 Montée Ste-Henriette, Ville Des Laurentides. (St-Lin), J0R 1C0 (514) 439-2601.

Poulettes de ponte, chapons Rock blancs X de trois semaines. Catalogue gratuit. Tweddle Chicks, Fergus, Ontario N1M 2E8.

CULTIVATEURS

ACHETEZ LE MEILLEUR CLIPPER

Pour être capable de tondre tous les animaux avec facilité, vite et bien, demandez à votre fournisseur les fameux clipper et couteaux Allemands de marque Aesculap. Qui achète de la qualité, économise du temps et de l'argent. Tous les bons fournisseurs agricoles en ont.

ATTENTION: EXPLOITATION FORESTIÈRE

Treuil forestier (mini timber jack) adapté sur attelage 3 points, capacité 6 000 et 10 000 lb, hydraulique ou P.T.O. Fabriqué au Québec, gamme complète de treuils industriels, chain block manuel, électrique, tire-forts, câbles nylon, acier. Treuil de la Capitale, 34, Jonny Parent, Loretteville, Québec G2B 1T3, tél. (418) 842-8641.

TRAPPEURS

Tout nouveau catalogue qui contient entre autres les renommés produits Pete Rickard. Gratuit. Veuillez écrire à Les Entreprises Chasse & Pêche de Beauce Inc. 10 435, 1ère Avenue Est, St-Georges de Beauce, G5Y 6X8.

Trappeurs! Articles de piégeage au meilleur prix. Pièges, collets, leurres, grattoirs, fûts, couteaux, etc... Envoyez 0.50¢ pour recevoir notre catalogue, à l'Association Provinciale des Trappeurs Ind., Inc., C.P. 783, Rouyn, Qué. J9X 5C7.

Renards argentés à vendre pour élevage. Requiert très peu de temps et d'investissement. Rendement élevé. S'adresser à M. Noël Grondin, Stornoway, Cté Frontenac à: (819) 652-2144.

"Épargnez votre argent, rénovez vos meubles vous-même" conseil pratique d'un rembourneur" \$3.00 l'unité, Pierre Leroux, C.P. 792, 144, rue Victoria, Victoriaville, Qué. G6P 7W7.

CHINCHILLA

Nous vous proposons ce qu'aucune autre organisation en Amérique du Nord ne vous offre: animaux gradés — cours de formation — service achat-vente — soutien technique. Devenez éleveur en toute confiance avec Chinchilla O. Inc., 1682 est St-Zotique, Montréal, Québec, H2G 1H4 (514) 729-6323.

A LA RECHERCHE

D'une poule de banc de scie pouvant être virée par un tracteur Ford 1952. M. Edouard Parent, Jogues, Ont. C.P. 705, P0L 1R0. Tél.: (705) 362-5296.

Couvertures de serres, abris pour véhicules, récoltes, etc., en toile claire, Griffolyn no. T55, grandeur jusqu'à 40 pi. par 100 pi., résistance éprouvée. Faire parvenir plan, dimension à couvrir. Inclure \$5.00, remboursable. Pour soumission, environ .30¢ pi. carré. Couvertout, 1925, Daniel, C.P. 213, Drummondville, Qué. J2B 2A2.

APPALOOSA

Juments Poulinières, approuvées sur programme d'Élevage du M.A.O., enregistrées Appaloosa, avec poulains à leurs côtés et en gestation (3 pour 1) devons vendre, pouvons livrer n'importe où au Québec. Tél.: (514) 679-4365, 655-2510.

A LOUER

Club de chien d'arrêt, recherche terrain semi-boisé, 100 arpents environ avec point d'eau. A proximité de Montréal. Location à l'année. Tél.: (514) 627-6184.

PLANS POUR BRICOLEURS

Maison de 16 logements pour hirondelles \$2.00. Maisons d'oiseaux série 1 - 12 plans \$2.25. Maisons d'oiseaux série 2 - 10 patrons \$2.25. Chaise et table de parterre \$3.00. Margelle de puits \$2.75. Table pique-nique \$2.00. Balançoire \$2.00. Plaques murales 12 patrons \$2.00. Animaux parterre 10 patrons \$2.00. Berceau colonial \$2.00. Bibliothèque coloniale \$3.00. Buffet vaisselier colonial \$3.00. Huche coloniale \$3.00. Porte-journeaux \$1.75. Vaisselier de coin \$2.75. Râtelier pour fusils \$2.50. Patrons, grandeur nature pour le découpage des contours pour plusieurs de ces plans. Catalogue gratuit avec commande. Écrire à Raymond Laflamme, 321 Principale, St-Alphonse de Granby, P.Q. J0E 2A0.

FOSSE SEPTIQUE

Québecon Ltée., fabricant de réservoirs septiques en béton armé. B.N.Q. B 7913, vente, installation. Tél.: (514) 467-8514.

A VENDRE

Campeur mono-coque libre de verre Amerigo 14 1/2 pi., tout équipé, air climatisé 11 000 BTU, eau chaude, douche, toilette, stéréo, etc., \$6 000. Tél. (514) 679-4365, 655-2510.

Depliants gratuits pour apprendre réparations de montres et bijoux. Institut d'Horlogerie, 1012 Mont-Royal est, suite 107 Montréal H2J 1X5 Qué. Tél.: 523-7623.

PORTES DE GARAGE

Portes de garage de tous genres, neuves et usagées. S'adresser à (514) 658-7581.

COMMERCE A VENDRE

Camping et érablière commerciale — clientèle établie depuis plus de 15 ans. Superficie de 54 arpents. Tél.: (514) 798-2334.

LA PAROLE QUI SOULAGE

Hypnothérapie sur cassettes. Guy Miron traite par la relaxation les affections suivantes: obésité, insomnie, tabagisme, nervosité, acné, timidité, migraines, alcoolisme, bégaiement, maux gastriques. Renseignements gratuits: Editions 36, 2114 B, Hull J8X 3Z4.

NOUVEAU

Ensemble pour identifier vieilles monnaies. Catalogue et guide 1980. Liste de prix. Instructions quand et comment vendre vos pièces, \$5.95 poste incluse. Achetez et vendez vieilles monnaies 50¢ 1921 paye \$8,500. Liste de prix 50¢ Claudette Enr. C.P. 7031 Québec P.Q. G1G 5E1.

Avons du tissage au métier, un peu de toutes sortes de choses. Prix très raisonnable. Prenons des commandes. Gérard Fauchon, Ste-Germaine Station, Qué. G0R 3B0. Tél.: (514) 383-3875.

DEVENEZ RICHE

Collectionnez les monnaies rares. Ensemble pour débutant \$29.00 inclus catalogue, vieilles pièces de 142 ans, petites \$0.5, anciens gros sous, \$0.10 silver état neufs, cartons plastic instructions. Très belle valeur. Claudette Enr. C.P. 7031 Québec G1G 5E1.

RETAILLES DE COTON/POLYESTER

Ideales pour courte pointe, blanc — couleurs unies variées et jolis imprimés, 6 livres \$9.89 port payé commande de 12 1/4 livres pour \$18.99 port payé et obtenez une paire de ciseaux valeur \$1.00 gratuitement. Commande c.o.d. acceptée. Pour la lingerie, draps et taies imparfaits à prix d'aubaines. Aussi linge à vaisselle à la verge en magasin. Demandez notre liste de prix. Le Domaine du Tissu Enr. 4081 ave. Verdun, Verdun P.Q. H4G 1L1 (514) 768-8558.

ARTISANAT

Laine à Tricot: Orion, Domestique (2-3 et 4 brins), Taslan, Laine à tapis, Poly-On, Fil à tisser mercerisé et Coton Tex Made, Lin D'Irlande, Lisières de chenilles et jerseys couleurs assorties. Echantillons de Laine & Fils, gratuits sur demande. Bac collette one size: \$8.75 la douzaine (plus frais de poste). Prix spéciaux pour boutique de laine L. Therrien Inc., 557 Notre-Dame Ouest, C.P. 131, Victoriaville, P.Q. G6P 6S8.

BALANCE DE FILS À BRODER DMC

Bon choix de couleurs: rose, mauve, gris, brun, vert, rouge, mais, bleu foncé. Pas de noir, blanc, orange, jaune. Prix: .25 ch. ou 25 pour \$5.00 ou 55 pour \$10.00 (transport compris). Spécifier "assortis" ou même numéro. Envoyer chèque ou mandat à: Francine Robichaud, C.P. 172, Succ. Anjou H1K 4G6. Aussi cahier de patrons de courtpointes no. 1-2-3 \$2.50 ch. ou \$6.50 pour 3.

LE MÉTIER HAUTE-LISSE

Manon Leclair vient de publier Le Métier Haute-Lisse, un cours de tissage et tapisserie. Un ouvrage de 120 pages \$8.50 seulement. Nous assumons les frais de poste. En vente aux Editions Mille Roches, C.P. 323, Saint-Jean-sur-Richelieu J3B 6Z5. Chez le même éditeur et du même auteur: Les Jeux du Tissage, 192 pages \$6.50.

FIL A TISSER

Coton — Polyester (blanc et couleur) Lin de Belgique — Laine domestique — "Jersey" de toutes sortes. Depositaires de métiers et accessoires Leclair. Sur demande vous recevrez notre liste de prix. Maurice Brassard et Fils Inc., 1972 Simoneau, C.P. 4, Plessisville, P.Q. G6L 2Y6.

PROCHAINES MARIÉES
Demandez notre magnifique catalogue **GRATUIT** pour avoir les plus chics Faire-Part à un prix imbattable.

Invitations Bel Oeil
254 Louis-Hébert, Beloeil J3G-3J5, Québec

POILS-DUVET DISPARUS
Voici le nouveau Dépilatoire **BETULIQUE** qui élimine rapidement poils et duvet absolument sans douleur et inoffensif pour la peau. **BETULIQUE** neutralise radicalement la repousse. Grand succès obtenu. \$6.00 port payé P.S.L. accepté. Commandez à: Laboratoire Moderne Ltée; C.P. 800, St-Félicien, Cté Roberval, Québec. GOW 2N0. (agents demandés).

MARIÉES DE 1980!
pour vos **Faire-Part**

Magnifique catalogue contenant 45 modèles des plus nouveaux faire-part, napperons, allumettes, menus, coupes à champagne, cartes de remerciements.

(25) AUSSI: Pour Noces d'Or et d'Argent, autre catalogue à votre disposition

IMPRIMERIE G. DESILETS INC.
C. P. 910 - B - ACTON VALE, QUÉ.

CANEVAS à BRODER ETC.
EN PRIMEUR, NOUVEAU CATALOGUE N° 7 - 1980-81 illustrant 675 modèles "Reproductions de grands peintres, etc." imprimés en couleurs. Dépositaire de fil et de laine à broder "ANCHOR".
PRIX du catalogue: \$3.75
Déclenchez-vous en travaillant le point d'aiguille (EXCLUSIVITES peintes à la main sur demande.)
VOGUE B.A., C.P. 1301, SHAWINIGAN-SUD, P.O. G9P 4E8

65 timbres différents GRATUITS!

Thèmes: sports, peintures, Olympiques, Russie des tzars, etc.
Commandez cette magnifique collection gratuite aujourd'hui. Nous vous enverrons aussi d'autres timbres pour approbation: achetez-en ou non et retournez le reste: gardez les 65 timbres gratuits!

QUÉBEC STAMP CO. LTD.
C.P. 7300, Québec, Que., Canada G1G 5E7
(514) 696-6969 (Rue est)

PUISATIER DE L'ESTRIE INC.

- Puits artésiens
- Estimés gratuits
- Ouvrage garanti

**R. VIENS
R. BÉRUBÉ**
(514) 375-4650
375-4020

CARRIÈRES TECHNIQUES
En Mécanique Automobile, Soudure, Débrosselage, Électronique (Radio-T.V.), Réfrigération, Air Climatisé, Machiniste, Dessin Technique, Électricité, sont offerts à l'Institut Technique AVIRON à nos écoles à Montréal, ou à Québec, ou par correspondance. Nos conseillers en éducation technique sont prêts à vous aider pour choisir le cours qui vous conviendrait le mieux. Horaires du Bureau à Montréal: 9AM à 9PM Lundi à Vendredi et de 9AM à 1PM Samedi 1-(514)-935-2525. Québec: 9AM à 9PM Lundi à Vendredi 1-(418)-529-1321. Appeler à frais virés.

CAMIONS MILITAIRES

4x4 ou 6x6 de l'armée Canadienne
Véhicules extrêmement robustes
Prix à partir de \$2500.00
Automobiles André Gagnon (1976) Ltée
Napierville Tél. (514) 245-3364

GRATUIT!
COURS DE CULTURE PHYSIQUE
Valeur \$2.00

Cours de 16 pages contenant 15 exercices illustrés à faire chez vous. Vous recevrez aussi la revue "Santé et Force". Vous pouvez vous muscler, devenir plus fort et augmenter votre résistance aisément. Demandez-le en envoyant 50 cents pour frais d'envoi, en écrivant à:

INSTITUT WEIDER, Dépt. BA
EDIFICE WEIDER
2875 Bates Rd., Montréal H3S 1B7, Qué.

NOUS RECONDITIONNONS LES CRANK-SHAFTS POUR MOTEURS D'AUTO
NEIGE AVEC PIÈCES NEUVES
ET VOUS ÉPARGNEZ
DES \$\$\$\$\$.

- 1- "Garantie de 90 jours"
- 2- Il en coûte 1/3 du prix d'un neuf.
- 3- Nous rebâtissons toutes les marques, modèles et grosseurs. Demandez nos prix...
- 4- Demandez nos prix...

(envoyez cette annonce dans votre lettre)

YVON JUTRAS LIMITEE
1235, Notre-Dame Est,
Victoriaville, Qué. G6P 4B8
Adresse:
Mon nom est:
Ville et comté:

PLANS DÉTAILLÉS POUR:

Boîtes à savon	\$3.00
Go-Kart	\$ 2.50
Bicyclette motorisée	\$ 2.00
Go-Kart traction avant	\$10.00
Tracteur 8 chevaux	\$10.00
Tricycle motorisé	\$ 3.00
Mini-car	\$ 3.00
Pédalo	\$ 4.00
Bateau à voile 12'	\$ 4.00
Traineau de moto-neige	\$ 3.00
Mini-jeep	\$ 3.00

MINI-VÉHICULES PLANS,
dépt B, B.P. 33,
Duvernay, Laval, P.Q. H7E 4P4

Fosse à purin
Plate-forme à fumier
Silos à maïs
Fondations de 4' à 16' de haut
Béton armé coulé sur place
en un seul bloc sans joint

Président: André Boucher

Fosse A.B. Inc.
4345 ave., Richard
St-Grégoire, Cté Nicolet
GOX 2T0 A partir d'automne 1980
Tél.: (819) 223-2341 Tél.: (819) 233-2341

TRAPPEURS-CHASSEURS-CULTIVATEURS

GRATUIT - Notre catalogue d'articles de Trappeurs 1980-81 est disponible sur demande. Assortiment complet de pièges Victor - Fil à collet - Leurres + Moules + Cire à Piège - Teinture à Piège - Appâts pour Loup et Renard - Couteaux - Raquettes + Harnais - etc. Peaux tannées + Tapis montés d'Ours Noir - etc.

NOUS ACHETONS FOURRURES BRUTES - PAYONS COMPTANT - LES PRIX DU MARCHÉ COURANT

la Saie D'HUDSON
3439 rue Hochelaga, Montréal, P.Q. H1W 1H4
Ouvert du lundi au samedi - de 9 hres à 5 hres -
Tél. (514) 522-6292.
*fermé le samedi du 23 mai à sept. incl.

AUX BRICOLEURS
Catalogue et manuel combinés traitant le découpage du bois, 300 modèles illustrés.
Prix du catalogue \$1.25.

ATELIER ÈS ARTS Inc.
St-Théodore d'Acton, Qué.

SI VOUS CONNAISSEZ QUELQU'UN QUI A UNE YAMAHA, VOICI DES CHOSES DONT VOUS AVEZ ENTENDU PARLER.

Si vous avez entendu parler quelqu'un qui possède une Yamaha, vous savez avec quel enthousiasme il décrit ses performances. Les autres motoneiges ne peuvent qu'envier ses caractéristiques et la qualité de sa construction.

Mais vous allez encore apprendre des choses qui vont vous démarrer le moteur: des nouvelles de la gamme complète des Yamaha 1981. De quoi éclipser et surpasser tout ce que vous avez entendu dire l'an dernier. Elles sont toutes là dans le catalogue Yamaha 1981. Oh là là! Avant qu'une autre saison passe vous feriez bien de saisir l'occasion d'en apprendre plus long.

VROOUM-VROUM

Enfourchez une Enticer 250 ou 340 de cette année et vous aussi vous serez convaincus que ce sont les machines les plus hardies et les plus stables possibles. Légères, agiles, elles ont bon pied, bon œil et elles sont dotées du système Autolube: un extra standard sur toutes les Yamaha.

Et la nouvelle ET 340T, quelle motoneige! Une véritable bête de somme excitante à conduire. Sentez toute sa puissance, sa nouvelle chenille longue à haut degré de flotaison et sa fiabilité hors pair.

La EX 440 et la SS 440 sont deux motoneiges dotées d'extras dont vous n'avez pas fini d'entendre parler.

Comme, par exemple, une puissance et une conduite précises sur les pistes les plus difficiles.

YA-VADOOOOOUM

Et puis, faites l'essai d'une SRV qui file en douceur, qui plane pratiquement sur la neige. Grâce à sa suspension à jambe télescopique et ses 540 CC de puissance inépuisable, elle vous donnera une manoeuvrabilité et une tenue inégalées.

La belle SRV: une grosse machine qui vous en mettra plein la vue.

VAA-ROOOUMMM

En parlant de beauté, la toute nouvelle motoneige des

grands défis SRX de Yamaha attire tous les regards. Sa suspension avant TTS, sa nouvelle suspension arrière et son moteur de 440 CC à refroidissement par liquide qui crache le feu en font un véritable bolide prêt à faire un circuit Grand Prix... sur la neige... en perdant les autres dans son sillage. Mais surtout, l'allure de la SRX est à la hauteur de ses performances: elle est impétueuse et menaçante, une vraie bombe quoi!

VRRROOOOOUMM

Mais voyons les choses en face! En entendre parler c'est une chose. Mais pouvoir raconter vous-même des expériences passionnantes c'en est une autre. Et que vous enfourchiez une petite motoneige bondissante ou la machine la plus impétueuse qui soit sur la neige, Yamaha vous donnera vraiment de quoi parler. Yamaha 1981. L'an prochain, c'est vous qui allez en parler.

YAMAHA.

ON N'EN DIT QUE DU BIEN.

Consultez les pages jaunes pour localiser le concessionnaire le plus près de chez vous.



**Ce n'est pas la belle apparence d'un hybride
dans le champ qui met de l'argent dans vos poches.**

C'est sa pesanteur sur la balance.

C'est tout normal qu'un cultivateur se pâmé d'admiration devant ses propres champs de maïs. Et il se convainc parfois que ces superbes champs lui donneront la meilleure récolte de maïs de sa carrière.

Mais est-ce que ce sera vraiment le cas?

En réalité, il est impossible de prédire le rendement d'un hybride d'après son apparence... ou même en se basant sur la rapidité avec laquelle il remplit le réservoir de la moisson-

neuse. Les agriculteurs cultivent du maïs pour sa rentabilité... pas pour sa beauté. Ceux qui désirent vraiment tirer le meilleur profit possible de leurs champs se servent d'une balance et d'un vérificateur d'humidité pour évaluer les hybrides. Et, en fin de compte, ils sèment plus de maïs Pioneer® que toute autre marque. Les hybrides Pioneer surpassent régulièrement leurs concurrents dans la seule comparaison qui compte vraiment... sa rentabilité.



Pioneer Hi-Bred Limited, Chatham, Ontario N7M 5L1

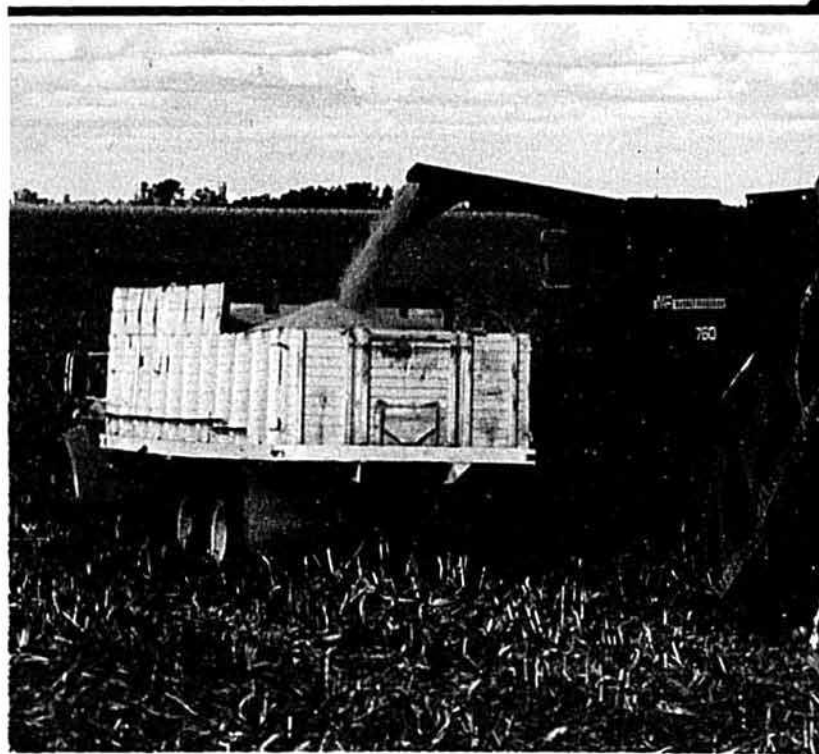

La limite de garantie et de compensation apparaissant sur l'étiquette fait partie des conditions de vente.

Pioneer est une marque déposée; les numéros identifient les variétés. *Marques déposées — PIONEER HI-BRED LIMITED, Chatham, Ontario, usager, autorisé.

Vivre,
Apprendre et Ensemencer avec
LE MAÏS DE RÉFÉRENCE
DE MARQUE
PIONEER.

