

**Bibliothèque
et Archives
nationales**

Québec 

La Presse

Page manquante

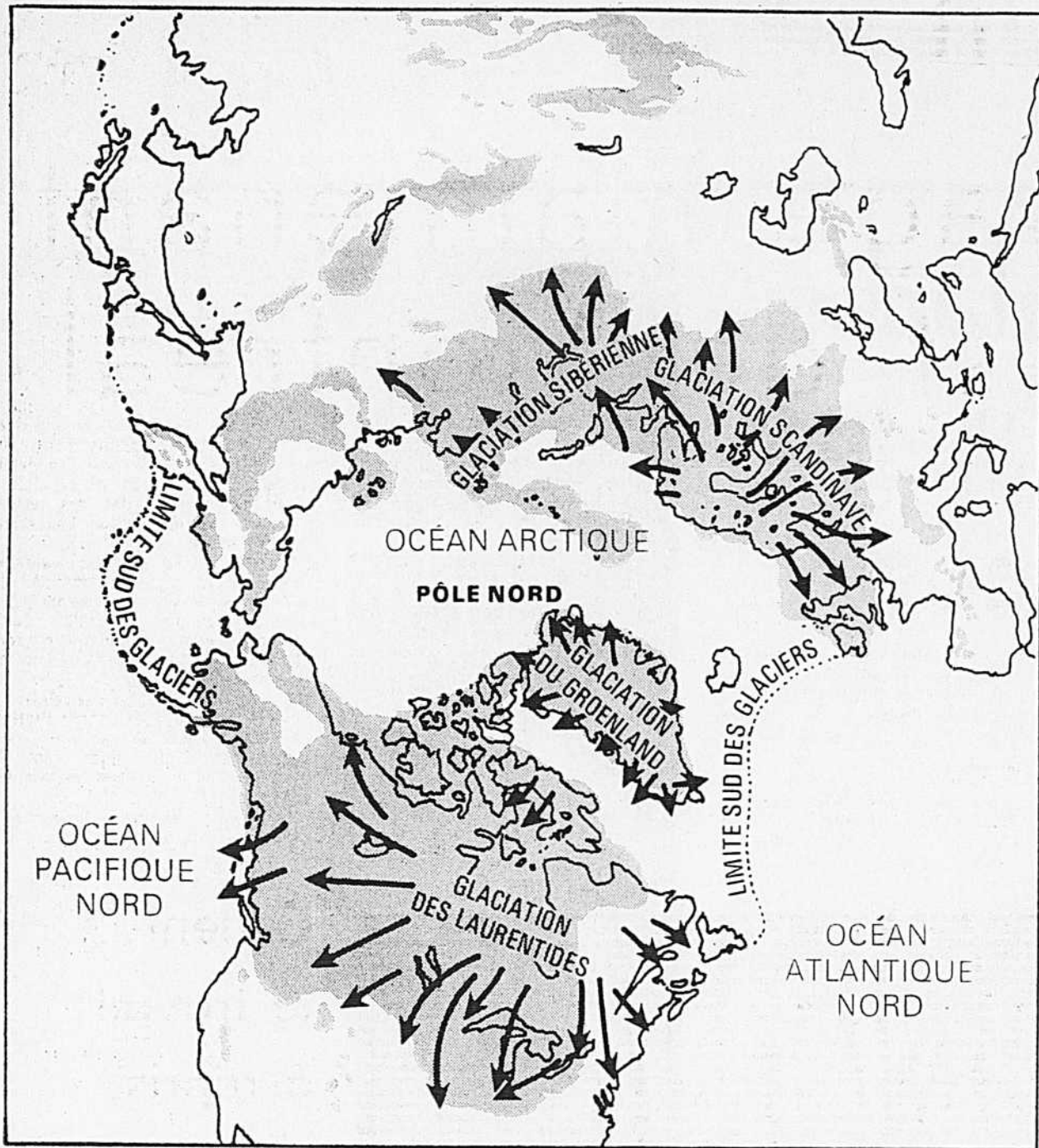

Toutes les grandes glaciations qui ont envahi le nord de l'Europe, le Canada et la partie septentrionale des USA depuis l'apparition de l'homme sur Terre, il y a plus de 2,000,000 d'années, sont venues des régions boréales. Ces glaciations — on en compte quatre principales en Amérique depuis un million d'années — ont profondément modifié la configuration de la Terre et le climat. Les chutes Niagara sont un produit de ces glaciations.

L'Amérique du Nord sous 10,000 pieds de glace?

par André CHENIER

De date récente, la neige et les glaces permanentes du pôle Nord ont accru leur superficie de quelque 300,000 milles carrés, comme l'indiquent des cartes de la National Oceanic and Atmospheric Administration.

Pure coïncidence? En 1972, l'activité cyclonique en Atlantique Nord et à l'ouest de l'Europe atteignait son point culminant, tandis que l'Amérique du Nord connaissait un hiver de froids records et que l'Asie centrale souffrait d'une grande sécheresse. Nos printemps sont plus humides et plus froids que par le passé.

La Terre glisse-t-elle insensiblement vers une nouvelle période de glaciation, comme celles qui ont envahi le sol sous 10,000 pieds de glace à une douzaine de reprises depuis le pré-cambrien?

Peut-être, mais aucun de nous ne sera là pour la voir ou l'endurer. La plus récente progression des glaces à travers l'Amérique du Nord remonte en effet à 11,000 ou 12,000 ans et, selon les géologues, nous sommes présentement dans une de ces périodes interglaciaires qui durent habituellement entre 20,000 et 30,000 ans.

Glaciations classiques

Nous avons profité d'un récent colloque sur les glaciers, ou glaces flottantes, pour demander à un spécialiste de ces questions, le professeur André Cailleux, de l'Université Laval, s'il restait des vestiges quelconques de ces glaciations classiques du quaternaire que furent la Nebraskan (entre 1,000,000 et 600,000 ans), la Kansan (300,000 ans), l'Illinoian (150,000 à 100,000 ans) et la Wisconsin (65,000 à 10,000 ans).

Les vestiges sont nombreux et, en certaines parties du globe comme l'Antarctique, la glaciation continue, uniquement bloquée par la mer.

Venue du nord, la grande nappe de glace des Laurentides a recouvert tout le Canada de l'Atlantique aux Rocheuses, et les USA jusqu'à ce qui est aujourd'hui New York, Cincinnati, St. Louis et Kansas City.

Au Québec, les plus anciens sédiments glaciaires ont été repérés dans la vallée de la Chaudière et datent d'une glaciation antérieure, l'Illinoian. Ils sont vieux de 80,000 à 100,000 ans. Deschaillois, Bécancour, offrent aussi des moraines ou sédiments vieux de 65,000 ans.

"Avec le recul des glaces, d'ajouter le professeur Cailleux, la pression qui s'exerce sur le sol s'atténue et la terre élastique tend à reprendre sa place. Elle s'est déjà relevée de 900 pieds sur la côte orientale de la Baie d'Hudson et l'on trouve des blocs de pierre perchés à 600 pieds de hauteur au Québec. Le rehaussement de la croûte terrestre continue au rythme d'un quart de pouce à un demi pouce par année".

Glaciations et climat

Le climat, avons-nous demandé, influe-t-il sur la formation des glaces et, inversement, les glaces influent-elles sur le climat?

Ça fonctionne effectivement dans les deux sens, mais avec un certain décalage dans le temps. Quand le climat se refroidit, les glaciers prennent une

grande extension. D'autre part, les glaces forment une excellente surface réfléchissante de la chaleur, celle qui provient du soleil et celle qui provient de l'intérieur de la terre. Cette perte de chaleur par réflexion, jointe à une réduction de l'absorption, ne peut mener qu'à des climats plus rigoureux.

M. Cailleux note que, vers 1940-1945, nous avons connu des années plus chaudes. Tout l'hémisphère nord semble, à cette époque, s'être réchauffé d'environ 2 degrés Fahrenheit. Ce phénomène s'est apparemment renversé depuis, si bien que le temps est plus frais ou plus froid. Indice particulier: le niveau des océans, qui tend à monter lorsque le climat est plus chaud, s'est stabilisé après avoir connu une hausse ces quelques dernières décennies.

Mais il est connu qu'à l'intérieur

même des époques interglaciaires, les périodes de froid alternent avec les périodes de chaleur. La présente période de froid pourrait, croit-on, durer au moins jusqu'à l'an 2,000.

L'activité solaire, les éruptions volcaniques, ont-elles quelque rapport avec les glaciations? Il semblerait que oui. Le soleil, plus actif durant les périodes interglaciaires, serait moins actif durant les glaciaires, ce qui peut influencer sur la durée des glaciations.

Quant à l'activité volcanique, elle est vraisemblablement plus forte, particulièrement sous les mers, durant les périodes de glaciation. Toute éruption volcanique sous-marine doit, en effet, vaincre l'énorme pression de l'eau. Lorsque le froid fait baisser le niveau de l'eau de 300 ou 400 pieds, la pression devient moins forte, le fond est allégé, et des éruptions plus fréquentes sont à craindre.

Bourassa souhaite se rendre bientôt à Paris

QUEBEC (PC) — Le premier ministre du Québec, M. Robert Bourassa, a fait parvenir, hier, un télégramme de félicitations au nouveau président de la France, M. Valéry Giscard d'Estaing.

"A l'occasion de votre élection à la plus haute charge de l'Etat français, permettez-moi de vous offrir au nom du peuple québécois, en celui de mon gouvernement et en mon nom personnel, nos félicitations les plus chaleureuses et nos vœux de succès dans l'accomplissement de vos exigeantes responsabilités de président de la République française."

Dans son télégramme, M. Bourassa rappelle qu'il a déjà eu des entretiens avec M. Giscard d'Es-

taing lors de sa première visite officielle en France, en avril 1971.

Une rencontre entre les deux hommes était également prévue dans le cadre de la deuxième visite officielle que M. Bourassa devait faire en France, à la fin d'avril, mais qui a été remise à plus tard en raison du décès de M. Pompidou.

"J'espère, dit-il, que j'aurai bientôt l'honneur d'effectuer cette visite officielle en France et que je pourrai ainsi resserrer encore davantage avec vous les liens d'amitié qui lient si étroitement le destin de nos deux peuples dans leur action commune au sein de la francophonie."

Lévesque craignait qu'une lutte à la direction du PQ distraie les députés

QUEBEC (PC) — L'une des principales raisons de la décision du président du Parti québécois, M. René Lévesque, de demander un renouvellement de son mandat, serait de permettre au parti de vraiment jouer son rôle d'opposition officielle à l'Assemblée nationale.

C'est avec soulagement, samedi, au cours d'une conférence de presse à l'issue de la réunion spéciale du conseil national du parti, que les militants ont appris la décision "heureuse" de M. Lévesque de solliciter un autre mandat lors des assises annuelles du parti que se tiendront en novembre dans la capitale.

C'est ainsi qu'après plusieurs mois de recul qu'il s'était imposés après les élections du 29 octobre dernier, M. Lévesque a mis fin à la période d'incertitude dans laquelle se trouvaient plongés les membres du PQ et les six députés élus à l'Assemblée nationale.

Nouveau rôle

Car selon l'avis de certains membres du conseil national, le rôle des six députés péquistes à l'Assemblée nationale est relativement nouveau et il n'est pas prouvé, du moins pour le moment, qu'ils puissent en assurer ainsi la permanence.

Surtout au moment même ou au-

jourd'hui le gouvernement de M. Robert Bourassa doit présenter son projet de loi linguistique qui mobilisera les efforts des six députés péquistes pour plusieurs semaines à venir.

Selon un membre du conseil, le danger qui guette les députés est qu'à un moment donné, ils s'essouffent, chose qui pourrait tout naturellement se produire en raison de la grande différence numérique qui existe en Chambre: 102 libéraux, 6 péquistes et 2 créditistes.

C'est pourquoi, selon M. Lévesque, il est nécessaire et essentiel que tous les efforts des députés soient consacrés à l'Assemblée nationale, et qu'il n'y ait rien pour les distraire, comme une course à la direction aurait pu le faire.

Incertitude

Le président du Parti québécois a affirmé qu'il n'y avait pas de tiraillement à l'intérieur de son parti, mais seulement de l'incertitude à la suite de sa longue période de réflexion.

Pour M. Lévesque, c'était une "incertitude normale", mais le moment était venu d'y mettre un terme, ayant eu le temps nécessaire pour consulter les gens du parti et faire son propre examen de conscience.

Le président Lévesque voulait aussi mettre fin aux rumeurs qui ont circulé voulant que deux députés, soit MM. Jacques-Yvan Morin et Robert Burns, aient déjà entrepris une certaine campagne au leadership, avançant le cas où il déciderait de ne pas demander un nouveau mandat, ce qui aurait provoqué des querelles internes entre les deux clans.

Mais de leur côté, des participants à la réunion de fin de semaine ont confié qu'il y avait beaucoup plus que de l'incertitude, et que la décision de M. Lévesque avait été accueillie avec un très grand soulagement et qu'il a peut-être "sauvé le parti de l'éclatement".

Pas de course

Quant à lui, le chef parlementaire du PQ, M. Jacques-Yvan Morin, a affirmé qu'il n'y avait jamais eu de course au leadership entre lui et son leader parlementaire, M. Robert Burns, donc pas de tiraillement.

Parlant en son nom et en celui de M. Burns, il a dit que tous deux ont toujours souhaité ardemment que M. Lévesque demeure à la tête du parti. Il a conclu en insistant d'une façon énergique: "Nous nous réjouissons de cette décision".

LA METEO à Montréal

AUJOURD'HUI	DEMAIN
Minimum: 50 — Maximum: 70 Temps clair	Généralement ensoleillé et plus chaud

au Québec

REGIONS	Min.	Max.	AUJOURD'HUI	DEMAIN
Saint-Maurice	45	65	Temps clair	Ensoleillé avec pas. nuageux
Ontario	50	70	Temps clair	Gén. ensoleillé et plus chaud
Laurentides	45	65	Temps clair	Ensoleillé avec pas. nuageux
Cantons de l'Est	50	70	Temps clair	Gén. ensoleillé et plus chaud
Québec	50	70	Temps clair	Gén. ensoleillé et plus chaud
Rimouski	45	60	Temps clair	Gén. ensoleillé et plus chaud
Lac Saint-Jean	45	60	Nuageux	Gén. ensoleillé et plus chaud
Baie-Comeau	45	60	Temps clair	Gén. nuag., poss. d'orages
Sept-Îles	45	60	Temps clair	Généralement nuageux
Gaspé	45	60	Temps clair	Généralement ensoleillé

au Canada

	AUJOURD'HUI		Min.	Max.
Colombie-Britannique	Clair	Vancouver	45	60
Alberta	Nuageux	Edmonton	40	60
Saskatchewan	Pluie	Régina	40	45
Manitoba	Nuageux	Winnipeg	50	60
Nouveau-Brunswick	—	Saint-Jean	—	—
Nouvelle-Ecose	—	Halifax	—	—
Ile-du-Prince-Edouard	—	Charlottetown	—	—
Terre-Neuve	—	Saint-Jean	—	—
Ontario	Nuageux	Toronto	40	60

si vous partez

Aux Etats-Unis	Min.	Max.	Min.	Max.	Min.	Max.		
New York	54	70	Chicago	62	85	Nouv.-Orléans	72	86
Washington	54	78	San Francisco	48	63	Miami	76	86
Boston	46	60	Los Angeles	53	77			

la presse

LA PRESSE est publiée par LA PRESSE LTÉE, 700, rue Saint-Jacques, Montréal, H2Y 1K9. Seule la Presse Canadienne est autorisée à diffuser les informations de "LA PRESSE" et celles des services de la Presse Associée et de Reuter. Tous droits de reproduction des informations particulières à LA PRESSE sont également réservés. "Courrier de la deuxième classe — Enregistrement numéro 1400". Port de retour garanti.

TARIFS D'ABONNEMENTS	INFORMATION GÉNÉRALE	874-7272
Livraison à domicile: Lundi au samedi \$1.15	REDACTION	874-7070
Lundi au vendredi 1.00	EDITORIAL	874-7030
Samedi seulement 0.35	PROMOTION	874-7100
	RELATIONS DE TRAVAIL	874-7383

ABONNEMENTS PAYÉS D'AVANCE	PETITES ANNONCES	874-7111
par porteur: 13 26	Commandes	du lundi au vendredi: 9h à 17h
Lundi au samedi \$13.80 \$27.60 \$52.20	Pour changer ou annuler	874-7205
Lundi au vendredi 12.00 24.00 48.00	du lundi au vendredi: 9h à 18:30h	
Samedi seulement* 9.10 18.20		

GRANDES ANNONCES	874-7300
Détailants	National, Télé-Presse, Vacances, voyages
874-7306	
Carrières et professions, nominations	874-7320

COMPTABILITE	874-6892
Grandes annonces	874-6901
Petites annonces	

* Minimum de 26 semaines

Pour tout genre d'abonnement, nos bureaux sont ouverts de 9h à 20h (Samedi: 9h à 17h) 874-8811

ELIE BUSINESS COLLEGE

COURS DU JOUR

- Secrétaire de services
- Détenteur d'un permis du Ministère de l'Education
 - Au service du public depuis plus d'un demi-siècle
 - Pour jeunes filles seulement

COURS D'ÉTÉ (SOIR)

- Dactylographie
Nouvelle adresse
4510, rue Saint-Denis, au nord de Mont-Royal
Demandez notre prospectus 845-2628

AVANT D'ACHETER

DEMANDEZ NOS PRIX ET CONDITIONS

Le plus grand manufacturier de fenêtres, portes, auvents et revêtement.

PLUS DE 20 ANS D'EXPERIENCE

paiement facile

VOTRE CHOIX: 12 - 18 - 24 - 36 MOIS POUR PAYER

Démonstration et estimation gratuites sans obligation

279-8551 ALSCO INC.

1530 EST. RUE BEAUBIEN — 279-8551

Garder cet avis pour référence future

• QUEBEC: 2070, rue Brandy Tel.: 681-0089 • TROIS-RIVIERES Tel.: 375-7321
• OTTAWA: 206, rue Main Tel.: 236-0734 • SHERBROOKE: 465, rue Papineau

LE VINYLE RIGIDE

pour portes et fenêtres avec «Thermos» SOLARIS

LE VINYLE RIGIDE

OFFRE DE NOMBREUX AVANTAGES:

- Infiniment meilleur que le bois ou le métal
- A l'épreuve de la corrosion, des effets de la pluie et du soleil
- Ne peut moisir, s'écailler ni rouiller
- D'un blanc pur, il ne requiert pas de peinture
- Réduit considérablement l'infiltration d'air
- Vision assurée en toute saison
- Préviend les pertes de chaleur

GARANTIE 5 ANS

Venez visiter nos kiosques Nos 1227 et 1327 au Salon de la Femme Place Bonaventure 8585, 10e Avenue, Saint-Michel, Montréal 455 727-2843

VITRERIE Schickel



Angelo Lanzo

Lanzo: mort étrange

par Ingrid SAUMART

Angelo Lanzo est mort d'une crise cardiaque. Celui qui était considéré dans les milieux de la pègre montréalaise comme le bras droit et successeur éventuel de Nicolas Di Iorio a été trouvé sans vie, dimanche soir dernier, dans un appartement du 4250 est, boulevard Métropolitain. Il était âgé de 46 ans.

Une bouteille de pilules vide découverte près du corps de Lanzo a pu faire croire aux enquêteurs qu'il s'agissait peut-être d'un suicide mais le rapport de l'autopsie pratiquée par les spécialistes du laboratoire médico-légal de la province révèle que Lanzo est bel et bien mort d'une façon naturelle, victime d'une crise cardiaque.

La semaine dernière, Lanzo avait loué l'appartement dans lequel on a trouvé son corps, à la suite de l'émission d'un mandat d'arrestation par la Commission d'enquête sur le crime organisé. "Cet appartement ressemblait beaucoup plus à une cachette qu'à un appartement, déclarait le sergent-détective Jean-Jacques A. A. m chargé de cette enquête. Il n'y avait là que le strict minimum."

Il semble en effet que les policiers n'ont eu que bien peu d'indices à se mettre sous la dent. Il n'y avait que quelques complots, un peu de nourriture et "même pas de télévision" à l'appartement 20 où Lanzo s'était installé vendredi dernier.

Si les pilules ont pu faire croire aux policiers qu'il s'agissait peut-être d'un suicide, certains faits qui entourent cette mort n'en sont pas moins suspects. Vendredi soir dernier, un poste de radio de la métropole annonçait avoir appris la mort d'Angelo Lanzo par un appel anonyme. L'informateur prétendait que Lanzo avait été tué et que son corps pourrait être retrouvé dans la région de Sainte-Adèle. Un appel semblable a aussi été logé à LA PRESSE, vers 3h30, samedi matin.

Dimanche, un autre appel anonyme, dirigé cette fois chez le concierge de l'édifice où Lanzo avait loué un appartement, permit de découvrir le corps de la victime.

Angelo Lanzo n'a pas eu de démêlés très graves avec la justice québécoise. A quelques reprises il a été condamné à payer des amendes pour avoir été trouvé en possession de billets de loterie ou encore pour avoir tenu une maison de jeu. Aucune de ces amendes ne dépassait \$350. Une fois, en 1952, il s'était vu condamner à deux mois de prison pour avoir tenu une maison de jeu. Cet homme qui comptait parmi ses amis et associés des gens comme Vic et Frank Cotroni, Solly Levine, Nicolas Di Iorio et William O'Bront avait également effectué plusieurs voyages à New York au cours des dernières années afin de rencontrer Joseph Bonnano, considéré comme l'un des chefs de la mafia américaine.

Depuis quelques mois, il faussait régulièrement compagnie à la commission d'enquête sur le crime organisé qui considérait son témoignage comme indispensable et qui avait émis un mandat d'arrestation contre lui, la semaine dernière.

La crue ravage maintenant le nord-ouest de Montréal

par Jacques BENOIT

Environ 650 familles de localités du nord-ouest de Montréal ont évacué jusqu'ici leurs maisons à cause d'inondations, a déclaré hier soir à LA PRESSE le coordonnateur des opérations de secours du secteur, M. Jean Lamoureux.

Selon M. Lamoureux, 300 autres familles qui auraient dû normalement quitter elles aussi leurs demeures, se sont refusées jusqu'à maintenant à le faire, dans l'espoir que la situation se rétablisse sous peu.

Les localités touchées sont au nombre de quatre: Pierrefonds, Roxboro, Sainte-Geneviève et l'île Bizard.

"Quatre pouces de plus..."

Le niveau de l'eau de la rivière des Prairies était hier, au dire du com-

donnateur, de quatre pieds plus haut que la normale. Dans la journée, il s'est élevé de quatre pouces et, hier soir, on s'attendait à ce qu'il monte d'autant dans la nuit, ce qui ne pourra qu'aggraver la situation.

"Quatre pouces de plus, et l'inondation gagne sur une distance de 60 à 105 pieds de plus", a dit M. Lamoureux.

A l'heure actuelle, 15 rues et une artère plus importante — la montée Wilson — sont fermées à la circulation à cause de l'eau à l'île Bizard; à Pierrefonds, deux boulevards, Gouin et Pierrefonds, sont également fermés, à la hauteur du boulevard Saint-Jean.

Hier, quelque 300 personnes (volontaires, employés municipaux et membres de la Protection civile) ont parti-

cipé aux opérations, lesquelles portent sur la protection des propriétés et des équipements publics. Ainsi, explique M. Lamoureux, il faut à Sainte-Geneviève, empêcher l'eau de se déverser massivement dans les égouts, ce qui pourrait provoquer l'éclatement de canalisations. Autre priorité: l'usine de filtration de Pierrefonds, qui approvisionne d'eau les quatre municipalités concernées.

A Laval, par ailleurs, quelque 25 familles ont dû quitter provisoirement leurs maisons, cette fois à cause de la hausse du niveau de la rivière des Mille-Iles.

Les débits

De son côté, l'Hydro-Québec annonçait hier que le niveau de l'Outaouais et du lac des Deux-Montagnes (un

évasement de l'Outaouais), qui communique avec les rivières des Prairies et des Mille-Iles, n'allait augmenter que très légèrement dans la journée et demeurer inchangé aujourd'hui et demain, pour finalement commencer à baisser jeudi.

Selon l'Hydro, toutefois, le débit de l'Outaouais a atteint hier à la centrale Carillon, à une trentaine de milles à l'ouest de Montréal, 265,000 pieds cubes à la seconde, alors qu'il était de 277,000 avant-hier... ce qui, au dire de M. Jean Lamoureux, ne peut faire autrement qu'entraîner une élévation du niveau de la rivière des Prairies, avec quelque huit heures de retard.

Quant au barrage Mercier — sur la Gatineau, à une trentaine de milles au nord de Maniwaki — l'Hydro

pour la deuxième journée consécutive, en a réduit le débit hier de 10,000 pieds cubes à la seconde. Le débit, actuellement de 45,000 p.c.s., était à 65,000 p.c.s. au plus fort des inondations qui ont submergé une bonne partie de Maniwaki.

Pour ce qui est de cette localité, le niveau de l'eau, qui était jusqu'ici de 13 pieds au-dessus de la normale, y a diminué d'un pied aujourd'hui. Selon l'Hydro, toutefois, la situation n'y sera vraiment rétablie que dans deux ou trois semaines.

L'Ontario, de son côté, se relève des inondations dues à la Grande Rivière, qui, de Kitchener au Lac Érié — sur une distance de 130 milles — ont submergé peu ou prou toutes les localités riveraines.

Les dégâts s'élèvent à plusieurs millions de dollars, estime-t-on.



photo Denis Courville, LA PRESSE

Un autre incendie criminel?

Un incendie que les policiers croient être d'origine criminelle a mis hier les 400 étudiants de l'école Louise-de-Marillac, de Longueuil, en congé pour un certain temps, probablement jusqu'à lundi. Toutes les portes de l'établissement ont été trouvées ouvertes par les premiers pompiers arrivés sur les lieux et des actes de vandalisme avaient été perpétrés dans certains locaux.

"Armée et dangereuse"

La police recherche Patricia

LOS ANGELES (PA, UPI) — Les policiers de Los Angeles et du FBI ont lancé hier une vaste opération en vue de retrouver Patricia Hearst, dite Tanya, et deux autres membres de l'Armée de libération symbiotique, Bill et Emily Harris. Les policiers ont l'ordre d'abattre Patricia si elle met en danger la vie de quiconque.

Une plainte a d'autre part été portée par le procureur William Keller, accusant Mlle Hearst et les Harris de possession illégale d'armes automati-

ques. Ils sont passibles de 10 ans d'emprisonnement et d'une amende de \$10,000. Des mandats d'arrestation ont également été émis contre le trio et le cautionnement de chacun a été fixé à \$500,000.

Les parents de Patricia ont lancé un appel à leur fille, décrite par la police comme "armée et dangereuse", lui demandant d'abandonner l'ALS et de revenir à la maison. Ils sont convaincus que leur fille a subi un la-

vage de cerveau de la part de ses ravisseurs.

Les policiers ne l'entendent cependant pas de cette façon et croient qu'elle fait maintenant partie de l'organisation terroriste de son plein gré.

Plusieurs personnes appellent la police ces jours-ci pour faire savoir qu'ils ont vu Patricia Hearst dans la région de Los Angeles et hier la gouvernante de la maison Hearst, Mme Emmy Brubach, a affirmé qu'elle a vu "Patty" au volant d'une automo-

bile dont elle a pris le numéro d'immatriculation. Elle a ajouté que deux hommes se trouvaient avec elle.

Les policiers affirment n'avoir aucune idée d'où peuvent se trouver les fugitifs, mais ils concentrent leurs recherches dans la région immédiate de Los Angeles.

De son côté, le procureur James Browning a fait savoir que le jury de mise en accusation qui enquête sur le vol de banque commis à San Francisco par l'ALS a convoqué une réunion spéciale pour jeudi et qu'il est possible qu'une accusation soit portée contre Mlle Hearst relativement à cette affaire.

Ciment: le travail a repris

Les employés des plus importantes cimenteries de Montréal, qui avaient débrayé spontanément il y a deux semaines à l'appui d'une demande d'accréditation syndicale des 900 employés de la compagnie Miron, ont décidé de retourner au travail aujourd'hui, mais l'industrie de la construction, durement touchée par cette grève, pourrait être paralysée par cette grève, pourrait être paralysée à nouveau au sujet d'une demande d'indexation salariale à la hausse du coût de la vie.

Au cours d'une réunion tenue hier, quelque 500 employés de Miron, Independent Cement et Simard-Beaudry ont en effet approuvé la recommandation de retour au travail formulée par M. Rejean Petit, coordonnateur de la section locale 791 de l'Union des opérateurs de machinerie lourde.

Le conflit a éclaté le 3 mai, chez Miron, lorsque 900 employés de la division du ciment décidèrent de débrayer en guise de protestation contre les lenteurs de la Cour des relations ouvrières à statuer sur leur demande d'accréditation syndicale.

Les membres du local 791 employés chez Simard-Beaudry et Independent Cement débrayèrent à leur tour en guise de solidarité avec leurs confrères de Miron et, en raison des menaces qui pouvaient peser sur ses chauffeurs, la division du ciment de la compagnie Francon mettait à pied 400 employés, affiliés à la CSN.

Le front commun du local 791 devait toutefois céder, vendredi dernier, après que le juge Gilles Poirier eut rejeté les deux demandes d'accréditation syndicale.

Au cours de la réunion d'hier, M. Petit a annoncé que le local 791 s'appropriait à formuler une nouvelle demande d'accréditation et que les procédures pourraient durer deux semaines encore.

Pour leur part, les représentants de Simard-Beaudry, Independent Cement et Francon ont annoncé aux participants qu'aucune mesure de représailles ne serait prise contre les employés qui ont fait la grève, mais la compagnie Miron refusait toujours, hier, de rappeler trois employés congédiés.

Le Conseil provincial des métiers réclame toutefois la réouverture du décret de la construction pour indexer les salaires à la hausse du coût de la vie et ce conflit pourrait déboucher sur une grève générale. Des négociations sont prévues à ce sujet pour jeudi entre le Conseil et le gouvernement.

VISITEZ NOTRE USINE

NOTRE RÉPUTATION GARANTIT VOTRE SATISFACTION

PORTES ET FENÊTRES EN ALUMINIUM
Avent en fibre de verre

FENÊTRE PANORAMIQUE 2 LUMIÈRES

REVÊTEMENT MURAL EN ALUMINIUM AINSI QUE LES CORNICHES

FENÊTRE PANORAMIQUE 3 LUMIÈRES

CONTRE-FENÊTRE À DOUBLE COUPE FROID

APPELEZ 322-7602

Détenteur du permis No 100029 de l'Office de Protection du Consommateur.

ARGON CANADA

Division de A.B.P. Service Ltee
11996, rue Albert-Hudon
2 succursales: Sorel 742-4232 - Berthier 836-6387

LIVRAISON RAPIDE

Garantie écrite du manufacturier. Estimation gratuite.

faites-vous une place au soleil

COURS spéciaux d'été

anglais, allemand, espagnol, italien, etc.

appelez vite
288-3111
387-2566

Berlitz

langues vivantes
service de traduction

2055 rue PEEL
50 Place Crémazie

André Talbot
OPTICIEN D'ORDONNANCES
7168, ST-HUBERT, MH
Tel. 271-4868

GAGNEZ PLUS
dans l'industrie et au gouvernement

devenez

STÉNO 878-9186
DACTYLO
dicta; réceptionniste

SECRÉTAIRE
générale • légale • médicale

Reconnu par le ministère de l'Éducation

INSTITUT DE STÉNOTYPIE INTERNATIONAL INC.
dûment affilié à
INSTITUT DE SECRÉTARIAT INTERNATIONAL,
1015 BEAVER HALL HILL, MONTREAL

la presse

PAUL DESMARAIS
président du conseil d'administrationROGER LEMELIN
président et éditeurROCH DESJARDINS
vice-présidentJEAN SISTO
éditeur adjointYVON DUBOIS
directeur de l'informationMARCEL ADAM
éditorialiste en chef

L'information à Radio-Canada

A Radio-Canada, les réalisateurs de la radio ont interrompu leurs émissions durant onze jours. Pourquoi? Le public (payeur de taxes) n'en sait rien. Ils viennent de reprendre le travail. Pourquoi? Mystère.

Au départ: un incident. On constata qu'au cours d'une émission portant sur la grève à la **United Aircraft**, on n'avait reflété que le point de vue syndical. Radio-Canada voulut intervenir, mais le syndicat des réalisateurs a réagi aussitôt, soulevant la vieille question de savoir si vraiment le réalisateur est le maître absolu du contenu et du contenu de ses émissions, y compris celles dites d'information.

Question délicate. Autant on répugne à l'idée que le patron puisse être seul à décider quelle nouvelle doit parvenir au public, autant on hésite à convenir que seul le journaliste (syndiqué ou pas) doit assumer cette fonction.

Il est évident qu'un patron (dans le domaine des **mass media**) peut avoir la tentation d'orienter l'information dans le sens de ses intérêts économiques, politiques ou idéologiques. Mais il est non moins évident que des journalistes (des gens généralement très politisés) se trouvent aussi en danger de succomber aux mêmes tentations. Que faire pour que tout ce beau monde tombe le moins possible dans le péché?

Établissons d'abord un principe: l'information n'appartient ni au patron, ni à son entreprise, ni au journaliste, ni à son syndicat. L'information appartient au public, et la fonction des **media** consiste à la transmettre de la façon la plus objective possible.

Les réalisateurs assurent qu'ils ne contestent aucunement à Radio-Canada son droit de gérance mais ils croient que ce droit doit s'exercer par leur intermédiaire attendu qu'ils se situent eux-

mêmes au dernier échelon de la ligne d'autorité. Ils jugent malsain et contraire à leur convention de travail le fait qu'un superviseur puisse parfois les court-circuiter (comme ce fut le cas à la suite de l'émission sur la **United Aircraft**).

On dit que, selon la convention en vigueur, le superviseur ne doit intervenir que pour protéger les objectifs fondamentaux de Radio-Canada qui sont d'informer, de divertir et de refléter le milieu. L'émission concernant la **United Aircraft** a-t-elle mis en danger ces objectifs? C'est apparemment la question qui s'est posée.

Vue de l'intérieur, la cause des réalisateurs paraît raisonnable. Ce qui semble excessif, c'est de défendre le droit à l'information en privant le public de ce droit. S'il faut considérer ce dernier comme sacré, employeurs et employés se doivent de rendre également sacrée l'obligation qu'ils ont de ne jamais le suspendre. On ne défend pas un principe en le transgressant.

De plus, interrompre un service et perdre onze jours de salaire pour forcer, sans succès, la direction de Radio-Canada à réinterpréter la convention, c'est une grave erreur de perspective et de tactique.

Le débat reste ouvert, et il est important. Mais ce n'est pas en intimidant les membres, ou en lançant des ultimatums à la direction, que les éléments syndicaux parviendront à le vider.

Dans le domaine de l'information, employeurs et employés ont leur mot à dire. Le journaliste a raison de vouloir surveiller le patron: mais le patron n'a pas tort de vouloir aussi surveiller le journaliste. Cette mutuelle vigilance assure une protection précieuse au fameux droit du public à une information complète et équilibrée.

Jean PELLERIN

Humaniser l'homme

Il faut humaniser les soins aux salles d'urgence et aux cliniques externes de nos hôpitaux. Ce souci, hautement louable, a conduit l'Association des Hôpitaux de la Province de Québec, (AHPQ), à publier, il y a quelques jours, les résultats d'une recherche sur ce sujet brûlant d'actualité. Il faut rajouter: hélas, toujours aussi brûlant!

Trop souvent, dans nos hôpitaux, on se sent dans l'univers de Kafka: défense de comprendre, défense de penser. Les soignants ont autant de griefs, et presque les mêmes, que les soignés. Les premiers sont les rouages d'une immense machine destinée à broyer les seconds.

Plusieurs facteurs concourent à cette déshumanisation: locaux exigus, mal éclairés, mal entretenus, sans confort. Un personnel surchargé, insuffisant, travaillant parfois avec un équipement déshéant. L'entassement des patients dans les corridors est une pratique courante.

L'amélioration des conditions physiques et des structures participe au but visé par l'AHPQ. Mais ce n'est pas l'essentiel. On peut trouver de l'humain même au fond d'une prison. Comme on peut se sentir emprisonné, même sans entrave. La chaleur d'un cadre ne compense pas celle des personnes.

On corrigera peut-être les lacunes dénoncées avec de l'argent et par une meilleure organisation du travail. Aura-t-on pour autant modifié la qualité des relations humaines?

Le rapport de l'AHPQ propose une belle et longue définition de "l'humanisation des soins".

On n'en a que faire; ce qui est humain, le plus ignorant du monde le sait et le sent.

Il reste que, de toutes les études déjà présentées sur l'urgence et les cliniques externes, celle-ci est la moins technique, la plus proche des malades et du personnel. Comme il s'imposait, elle a une résonance humaine. Elle complète l'aspect savant des rapports précédents.

L'égoïsme des collectivités qui oeuvrent dans un hôpital a été souligné. C'est toujours, on le sait, quelqu'un d'autre qui doit répondre à une demande de renseignement, qui doit rendre le service requis. Le cloisonnement rigide des tâches, dans un hôpital, ce sont les barreaux d'une prison.

L'indifférence de l'accueil, c'est le mur épais qui isole le malade, le coupe de tout contact humain, le rejette dans l'angoisse.

L'étude de l'AHPQ a vraiment abordé tous les volets du problème: l'accueil, l'ambiance, l'attente, les relations avec le personnel, les changements survenus dans le domaine de la santé récemment. Par personne interposée, en l'occurrence l'AHPQ, les usagers de l'hôpital ont amorcé un dialogue avec les administrateurs et l'ensemble du personnel. Il doit continuer. Plus que les soins, c'est l'homme qu'il faut humaniser.

Au fond, ce qu'il nous faut, c'est "un supplément d'âme" comme disait Bergson. Et cela, ce n'est ni dans les lois, ni dans les conventions collectives qu'on le trouvera, mais dans le cœur des hommes.

Claire DUTRISAC

Confession d'un ancien fan

Il paraît que les "Flyers" de Philadelphie ont eu raison des "Bruins" de Boston et qu'ils ont, de ce fait, remporté la coupe Stanley. C'est une chose bonne à savoir. Car si vous montez dans un taxi et que le chauffeur s'exclame "belle game hein?" et que vous répondez stupidement "quelle game?", vous risquez de sa part un regard oblique signifiant qu'il vous prend pour un maniaque sexuel.

Votre ignorance coupable vous met dans une situation d'autant plus délicate que les saisons sont bouleversées, qu'on joue au baseball en hiver en même temps qu'on joue au hockey en été, en sorte qu'on ne sait jamais trop si la "game" sur laquelle on sollicite votre commentaire est celle des Expos au parc Jarry ou celle des Canadiens au Forum. C'est un fait que pendant qu'on patinait comme des déchainés en mars au Forum de pauvres hères tentaient désespérément de faire pousser des pissenlits par 10 sous zéro au parc Jarry, pour saluer l'arrivée de Gene Mauch, rentrant dare-dare de ses territoires ensoleillés du Sud.

Il fut un temps où j'étais un mordu du hockey professionnel. Lépine, Aurèle Joliat, les frères Mantha, Morenz, quels artistes! J'avais sur eux une documentation qui ferait l'envie des archivistes du Pentagone. Ma science ne connaissait pas de limites.

Puis, un jour, sous l'influence d'un mouvement subversif, la J. E. C. (Jeunesse Etudiante Catholique), une sorte de morosité a commencé à gagner mon âme de sportif, et j'ai découvert d'autres réalités. Peu à peu, le joueur de hockey professionnel m'est apparu sous un autre jour: un honnête travailleur, mais pas plus honorable que l'ouvrier qui perce des trous dans la tôle. Bien mieux payé cependant; pas syndiqué, mais acceptant d'être "vendu" par la direction de son équipe à une autre équipe. Le héros était mort. Puis, je savais que ladite ligue "Nationale" de hockey n'était nationale que de nom, qu'elle était américaine de fait.

Le coup de mort à ma foi vacillante a été

porté de la façon suivante. Un jour, j'ai pris un numéro de la revue **Esquire**. (Inutile de préciser que cette revue de luxe, réputée libertine à l'époque, ne m'avait pas été prêtée par un aumônier de la J. E. C. !)

La revue contenait un long article sur Jean Béliveau, décrit comme un parfait insignifiant (ce qu'il n'est pas en réalité) et présenté comme représentatif d'une nation qui ne pouvait exceller que dans deux arts: le hockey et la préparation des fêtes au larid.

Ainsi donc, non content d'exploiter les "Flying Frenchmen" (proportionnellement à notre nombre nous produisons les meilleurs joueurs de hockey), nos amis les méprisèrent cordialement. Nous étions au hockey ce que sont les Noirs à la boxe: des amateurs qui ne dérangent personne.

Je ne mets pas les pieds au Forum. Mais je ne condamne pas l'amateur de hockey professionnel. Je ne vois pas pourquoi on interdirait à quiconque de prendre son délassement où il le trouve, d'occuper ses loisirs comme il l'entend et de dépenser son argent comme il lui plaît. Je vais plus loin: je serais prêt à me battre pour le droit de l'amateur de hockey professionnel à son passe-temps favori.

Mais là s'arrête mon éloge du hockey professionnel. On me dira que ce n'est pas aller bien loin dans l'éloge. Chez nous, éditorialistes, l'éloge est notre point faible. On dirait que nous avons le souffle court et le poignet mou.

C'est peut-être pour cette raison que nous sommes payés moins cher que les joueurs de hockey professionnel, dont le salaire moyen cette année s'élevait à \$55.000. C'est plus que ne reçoit le Premier ministre. Et on n'a jamais entendu M. Trudeau réclamer la parité de traitement avec les joueurs de hockey. Ce qui tendrait à démontrer, quoi que disent certains réformateurs professionnels, que "le monde ordinaire" est moins envieux et jaloux qu'on ne le pense d'habitude.

Guy CORMIER

ce que pense LE LECTEUR

Hydro-Québécois ou Américains?

On parle et on parlera beaucoup du projet appelé la "baie James". C'est un projet qui a sa place dans l'économie et les besoins du Québec. Mais la question qu'on doit, à mon avis, se poser est: Pourquoi la baie James en 1973 et non pas les rapides de Lachine, les rapides des Coeurs (non loin de La Tuque), les rapides des Forges (non loin de Trois-Rivières), la rivière Jacques-Cartier (près de Québec)?

Ces projets sont réalisables à court terme et par étapes selon les besoins à des coûts abordables et qui n'engageraient pas la province dans des dizaines de milliards de dollars empruntés à l'étranger et à des taux d'intérêt élevés. On s'empresse, sans égard à l'écologie et aux droits des Indiens, à engager de 6 à 15 milliards de dollars pour les travaux de la baie James et ceci à une période où le coût de l'argent n'a jamais été aussi élevé.

La première centrale nucléaire de Gentilly ne fonctionne pas faute d'eau lourde et déjà on est à construire une deuxième centrale "Gentilly II". Mais est-ce qu'on se préoccupe de la construction d'une usine d'eau lourde à proximité de Nicolet? Nous possédons deux usines thermiques, situées à Tracy, qui sont au "garde-à-vous" et qui ne doivent servir qu'en cas d'une demande extrême d'électricité; ce sont des usines dites "tampons". Et que penser de la construction d'une usine hydro-électrique du type "pompage" au mont St-Hilaire et qui produirait, au besoin près de 600.000 h.p.?

L'énergie est à nos portes, près des principaux centres de consommation domestique et industrielle, Québec et Montréal. Pourquoi alors déranger la nature et les Indiens du Grand-Nord du Québec, à des centaines de milles des principaux centres industriels et peuplés?

Cet empiètement à engager nos richesses (eaux, mines, forêts) du Grand-Nord me rend perplexe et me fait dire qu'on doit, à meilleur compte, développer en premier lieu les rapides de Lachine et la rivière Jacques-Cartier, les rapides des Coeurs et des Forges pour fins hydro-électriques.

Que l'on construise une route conduisant au Grand-Nord, ça va pour le moment mais pour ce qui touche la construction de barrages et de centrales hydro-électriques à cet endroit éloigné, je conclus que ça doit attendre, peut-être l'an 1985 ou 1990. L'Hydro-Québec ne serait que fier d'entreprendre et de mener à bon terme pour 1980 la construction de centrales à la rivière Jacques-Cartier et aux rapides de Lachine. On se veut "Hydro-Québécois" mais on agit en Américain et pour les Américains, n'est-ce pas?

Yves ROY,
Montréal, Qué.
HIP 2M6.

A l'attention du ministre de l'Éducation

Je mets en doute (je ne suis pas seule!) le bien-fondé de tous les comités parallèles et sous-comités qui minent l'efficacité des Comités d'école et plus particulièrement ceux des régions et des Comités de parents. A force de diviser la base plus rien n'atteint le sommet que par le subterfuge. Ainsi l'esprit de la loi, qui visait à démocratiser les décisions, est déjoué.

Ruth LANGUERAND-GERBEAU,
Montréal

Décevant, ce Salon de la femme

La publicité ayant cette année, attiré notre attention sur un Salon de la femme dite libérée, nous nous y sommes rendues pour en ressortir plus que déçues. Mais où était donc cette femme libérée?

Ça puait l'argent! Nous nous sommes retrouvées en pleine foire, où chacun cherchait à vendre sa marchandise à des femmes bien conditionnées à consommer. Des mini-rues remplies de boutiques donnant une allure de centre d'achats à un salon qui aurait pourtant eu beaucoup d'éléments à offrir au public, sur les besoins réels des femmes, le travail accompli par elles et pour elles, et tout ce qui reste encore à faire.

Était-ce par cynisme qu'une majorité d'hommes avaient planté leur tente dans cette "maison de Pharisien" pour faire vendre leurs produits par des femmes, mettant toujours en relief la subordination de ces dernières?

On a bien réussi à entretenir les aspects dits "féminins" solidement ancrés dans la mentalité des gens: fem-

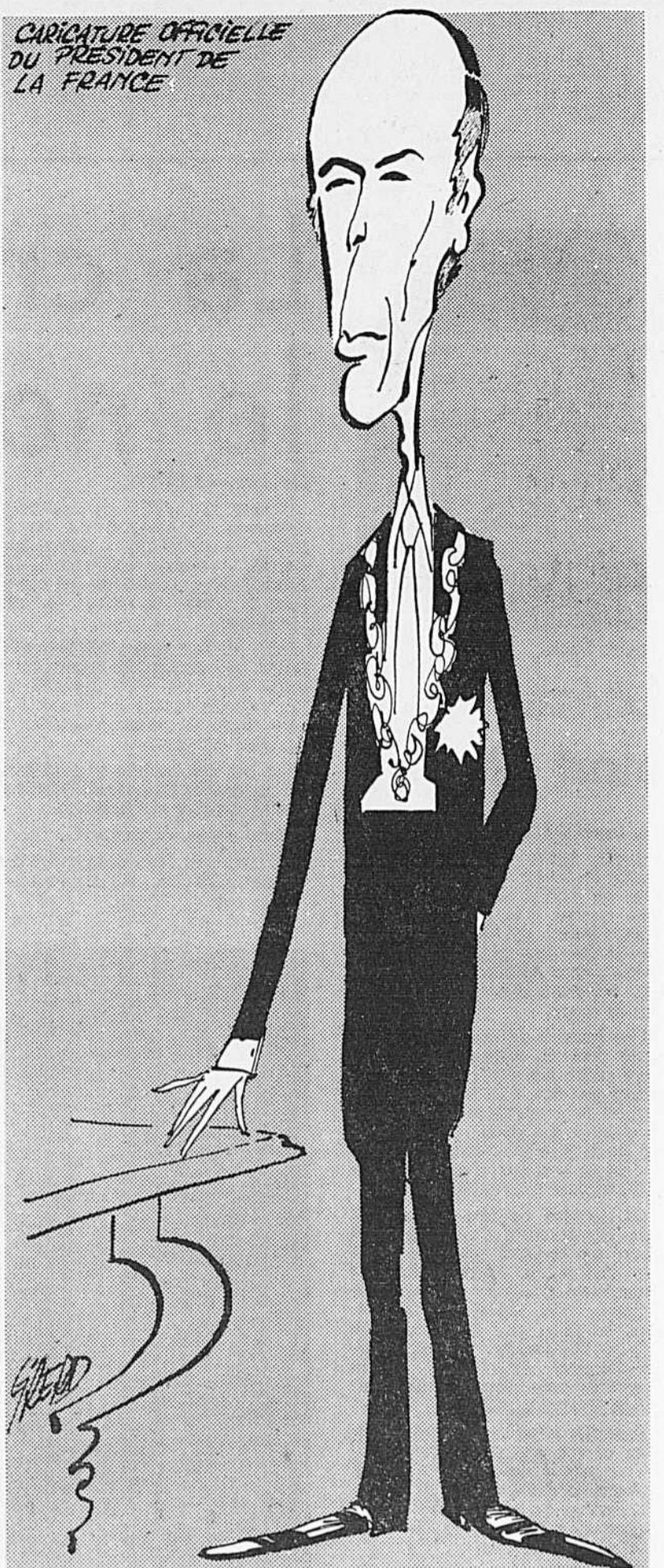
CARICATURE OFFICIELLE
DU PRÉSIDENT DE
LA FRANCE

(Droits réservés.)

Améliorer l'aide aux adultes défavorisés

A. M. François Cloutier,
Ministre de l'Éducation,
Québec.

Nous avons pris connaissance du rapport que vous avez reçu dernièrement du Conseil Supérieur de l'Éducation sur "l'Éducation des Adultes défavorisés".

Après étude de ce rapport, le Bureau de notre Corporation désire vous informer qu'il souscrit entièrement à toutes les recommandations qui l'accompagnent et particulièrement aux recommandations 2, 3, 4, 5, 6 et 11 qui se reflètent directement ou indirectement aux besoins d'orientation des adultes défavorisés.

Il nous apparaît urgent, en effet, que l'évaluation, l'information scolaire et professionnelle, l'orientation et la réorientation des adultes puissent être prises en charge de façon entière et responsable par les instances locales du ministère de l'Éducation et que des budgets adéquats soient consentis à ces fins.

Dans le contexte actuel, à cause des conflits intergouvernementaux et interministériels, l'adulte ne bénéficie pas de l'aide personnelle à laquelle il a droit. Ces conflits se prolongent et empêchent l'établissement d'une politique cohérente de l'éducation et de l'orientation des adultes.

Nous croyons, M. le Ministre, que ces difficultés et mésententes ont assez duré. Voilà pourquoi nous souscrivons entièrement aux recommandations du Conseil Supérieur de l'Éducation. Les conseillers d'orientation qui oeuvrent dans les services d'aide personnelle des Centres d'Éducation des Adultes

sont nettement conscients des difficultés engendrées par la situation actuelle qui inhibe tout projet sérieux d'orientation et de formation professionnelle chez les adultes défavorisés. Ils souhaitent que les services professionnels soient mieux coordonnés pour la meilleure orientation des adultes. Ils souhaitent également, comme le recommande le Conseil Supérieur, que l'Éducation des Adultes "se fasse sous le signe d'une véritable individualisation dans l'établissement de régimes de formation".

Enfin, M. le Ministre, nous ne voulons pas répéter ici les remarques judicieuses du Conseil Supérieur de l'Éducation dans son rapport. Nous désirons seulement vous assurer de notre entier support de ces remarques et recommandations.

Combien de temps encore les adultes défavorisés seront-ils victimes de partages intenable de pouvoirs et de responsabilités?

Combien de temps encore les programmes de formation professionnelle seront-ils projetés sans informations préalables adéquates sur le marché du travail et sans véritable orientation professionnelle de celui auquel on destine ces programmes?

Avec le Conseil Supérieur de l'Éducation, nous croyons que le ministère de l'Éducation doit faire les représentations nécessaires auprès des autorités concernées afin d'apporter une réponse à ces questions.

Jean-Hugues POIRIER, c.o.,
Président,
Corporation des Conseillers
d'orientation professionnelle
du Québec

me-objet, femme-enfant, ménagère et par définition, inférieure, voire même débile. Il faut avoir bien peur des femmes et mal les connaître pour continuer à les clôturer dans ces anciens schèmes.

Que d'éléments favorisant une plus grande émancipation, furent ignorés: Où parlait-on de garderies populaires, d'aide juridique et de modifications du Code civil au niveau du couple et de la famille, de la protection du consommateur, de l'avortement et du planning familial?

Où voyait-on des femmes pratiquant le judo, le karaté, l'escrime, le tir à l'arc et à la carabine, et autres sports à étiquette masculine?

Où pouvait-on trouver des ateliers de mécanique automobile de base, de bricolage, cours de décapage... détruisant la croyance populaire de l'impuissance de la femme dans ces domaines?

Et par-dessus tout, où étaient les associations pour une libération véritable et les femmes particulièrement impliquées dans leur milieu?

Il est facile de crier à la solidarité et à l'égalité, de dire que la femme est la pire ennemie de la femme, d'applaudir à des projets de révolutions, mais il serait temps de cesser d'en parler et de passer à l'action! Si les changements ne sont pas provoqués par celles qui sont les mieux informées, par qui le seront-ils?

Qu'a-t-on fait, en définitive, pour permettre à la femme de prendre conscience de ce qu'elle est et de ce qu'elle peut accomplir? Serait-ce qu'une femme qui réfléchit et surtout qui agit, devient menaçante pour une société bâtie par des hommes et pour des hommes, trop heureux de la maintenir dans son ignorance et sa dépendance? Ou serait-ce que les femmes qui "ont réussi", et qui se sentent bien parmi une majorité d'hommes, ferment la porte aux individus de même sexe par peur de la rivalité?

Lyse BOUCHER-BOURPRE
Carmen BEAUPRE
Longueuil

pleins feux sur l'actualité

Après cinq ans de "bill 63": un nouveau débat linguistique

Plus vif, plus aigu que jamais

La langue, l'identité culturelle des Québécois, francophones, les droits des "autres"... Un vieux débat. Qui traîne et qui traîne depuis des années, plus vif et plus aigu que jamais depuis cinq ans — depuis le "bill 63".

Aujourd'hui, le ministre de l'Éducation, M. François Cloutier, doit déposer à l'Assemblée nationale un projet de loi qui doit, en principe, faire du français la langue officielle du Québec... mais qui, selon les informations qui ont filtré récemment du caucus libéral, maintiendrait le principe fondamental du "bill 63", soit la liberté de choix de la langue d'enseignement.

On peut déjà prévoir que c'est

sur ce point éminemment sensible que convergeront les débats. Rappelons que le projet de loi fera l'objet d'une commission parlementaire avant son adoption définitive. Les individus et les organismes intéressés pourront alors faire valoir leurs points de vue devant les députés.

Le débat public sera dur (la langue, c'est une question d'instinct, et rien n'est plus violent que l'instinct de conservation), mais il sera court: le gouvernement entend, comme il l'a déjà affirmé, faire passer son projet de loi avant l'ajournement d'été, vraisemblablement avant la mi-juillet.

Et c'est ainsi qu'en plein été, alors que les institutions d'enseignement seront fermées, dans la chaleur moite et démobilisatrice de la période des vacances, le gouvernement scellera l'avenir même du Québec pour au moins quatre ans... et peut-être à jamais.



C'était il y a quatre ans et demi, à l'automne '69. De tous les milieux francophones s'élevait une grande clameur et une grande colère, pendant qu'une écrasante majorité de députés s'appropriait à adopter le Bill 63. Verra-t-on ce printemps-ci la répétition de ces manifestations, de ces assemblées monstres (comme celle-ci, au Centre sportif de l'université de Montréal) qui ont marqué le début d'un débat linguistique qui est loin d'être fini?

Textes de
Lysiane GAGNON

Les effets néfastes d'une politique de laisser-faire

Les effets du bill 63 se résument en deux ou trois images, et ces images-là ne sont pas des images



photo Michel Gravel, LA PRESSE
C'est le ministre Cloutier qui parcourra le projet de loi sur la langue. Cela suffit pour qu'il passe à l'Histoire — celle du Québec.

pieuses, et ce n'est pas non plus avec des "voeux pieux" qu'on pourra les effacer.

Première image: des enfants de six ou huit ans qui se battent dans une cour de récréation, les petits Italiens anglophones d'un côté, les petits francophones de l'autre. C'est à Basile-Routhier, dans le nord-est de la métropole, mais ça s'est passé ailleurs aussi.

Deuxième image: la scène se passe en octobre dernier, pendant la campagne électorale. Le candidat péquiste, Yves Michaud, s'adresse aux élèves de l'école secondaire anglaise John-F. Kennedy. Ce sont à 99 p. cent des adolescents d'origine italienne, et pour se faire comprendre, M. Michaud doit leur parler en anglais.

"Si nous ne renversons pas la vapeur, leur dit-il dans le cours de son exposé, Montréal sera d'ici dix ans une ville anglaise!"

A ces mots, les quelque 300 élèves qui sont dans la salle se mettent à applaudir bruyamment. Michaud, étonné de cette réaction, reformule sa phrase: "Dois-je comprendre que vous souhaitez que Montréal devienne une ville anglaise?"... Et là, c'est clair, les élèves recommencent à applaudir en criant: "Yes!"

Troisième image: c'est plus récent, ça se passe à Laval, dans le quartier Pont-Viau à 95 p. cent francophone, et les commissaires de Chomedey-de-Laval sont sur le point de décréter officiellement par voie de résolution, que l'école

Présentation-de-Marie deviendra une école anglaise dès l'an prochain.

Soudain, des dizaines de parents, des adultes d'âge moyen, se dressent et se précipitent sur les commissaires qu'ils forcent à quitter leurs sièges. Cris, huées, bousculade... les parents anglophones s'en mêlent, et l'on s'insulte de part et d'autre, chaque groupe revendiquant avec une égale violence ce qu'il croit être ses droits. Les parents francophones décident de former sur place un "bureau des commissaires" parallèle.

Un véritable consensus

Les effets de la loi 63 (qui n'existe plus comme telle puisqu'il s'agissait d'un amendement à la loi de l'Instruction publique) sont multiples et graves à un point tel que depuis 1969, et surtout depuis deux ans, il s'est produit un véritable consensus au sein de la population francophone, où tout le monde s'entend maintenant pour réclamer l'abrogation de la loi 63.

Fait sans précédent, des groupes aussi divers que les syndicats, les Chambres de commerce, les directeurs d'école, les organismes nationalistes et les Conseils du patronat, les professeurs et les membres du parti libéral réunis en congrès, tous ces groupes qui, sur d'autres plans, sont à peine divisés, ont réclamé à tour de rôle que le gouvernement fixe des limites sérieuses à la liberté de choix de la langue d'enseignement. Dans bien des

endroits (et notamment dans les deux plus grosses commissions scolaires du Québec, celle de Montréal et celle de Québec), les commissaires se sont carrément prononcés en faveur du rappel de la loi 63, et le même son de cloche se répercute ailleurs, à un point tel que depuis deux ans, la lutte contre la loi 63 regroupe l'ensemble des organisations francophones, de la gauche à la droite.

Pourquoi cette unanimité? Parce que, comme plusieurs l'avaient prédit il y a cinq ans, la loi 63 a fait la preuve qu'il faut mettre quelque part un frein quelconque au mouvement d'anglicisation qui entraîne maintenant dans son sillage non plus seulement les Néo-québécois, mais aussi les francophones.

Les premiers ont continué, malgré quelques mesures incitatives qui ont nécessité d'immenses efforts (classes d'accueil, pré-maternelles françaises gratuites, etc.), à envoyer leurs enfants dans des écoles anglaises, dans une proportion de plus de 90 p. cent.

Mais est-ce leur faute, quand on sait ce qui se passe depuis trois ou quatre ans au sein même de la population francophone?

Les francophones s'anglicisent...

Cette année en effet, les journaux dévoilaient ce que le ministère de l'Éducation avait tenté jusqu'à la dernière minute de camoufler: les francophones sont de plus en plus nombreux dans les écoles anglaises.

Deux 1970, 13.600 élèves francophones sont passés du secteur français au secteur anglais, alors que seulement 2.000 jeunes anglophones faisaient le chemin inverse:

- si l'on ajoute à ces cas de transferts les élèves francophones qui ont commencé leurs études au secteur anglais, il y avait l'an dernier 25.307 élèves francophones dans les écoles anglaises. Cela équivaut à peu près à la population d'une ville comme Rimouski.

- Qui plus est, c'est dans les régions les plus authentiquement françaises du Québec que l'on constate aujourd'hui que c'est grâce aux francophones que les écoles anglaises survivent: au Saguenay, 43 p. cent de la clientèle du secteur anglais est francophone; à Québec, la proportion est de 33 p. cent, et à Trois-Rivières, de 54 p. cent.

- A Laval, la deuxième ville du Québec, où les francophones forment 87 p. cent de la population, la clientèle des écoles anglaises s'est accrue de 40 p. cent depuis dix ans, et le nombre d'écoles anglaises (dont plusieurs sont fréquentées par une majorité de francophones) est passé, en seulement deux ans, de six à 17.

- Et à Montréal... C'est là, au cœur économique du Québec, que l'anglicisation est la plus prononcée: pas seulement dans les écoles, mais partout.

C'est par l'école que se forment les prochaines générations de Québécois, par l'école qui transmet non pas seulement une langue, mais aussi une culture, c'est-à-dire une façon de vivre, de penser, de voir les choses. Rien d'étonnant à ce que le débat linguistique ait convergé sur le système scolaire, ce point névralgique, cette racine entre toutes d'une société... Car à quoi servirait-il que les adultes puissent (c'est une possibilité toute théorique) gagner leur vie en français, si leurs enfants, eux, s'anglicisent?

C'est en ce sens que le sociologue Jacques Brazeau rappelait ré-

comment que c'est au niveau du système scolaire que l'État devrait agir en toute priorité s'il veut vraiment assurer la survie de la culture française au Québec.

Et cela, d'autant plus que l'État québécois a tous les pouvoirs en matière d'éducation, ce qui est loin d'être le cas dans le secteur économique.

Un climat pourri

Les effets du "bill 63"? On peut en énumérer d'autres...

1—La quasi-impossibilité, confirmée si besoin était par les commentaires critiques des administrateurs scolaires, d'organiser rationnellement l'enseignement: la clientèle scolaire est à ce point mobile, du point de vue linguistique, que chaque année on doit procéder à des réaménagements, à des nouvelles répartitions de locaux, à des transferts d'élèves... quand ce n'est pas à la fermeture d'écoles élémentaires françaises: il y a la baisse de la natalité, oui, mais il y a aussi le fait que les petits francophones passent au secteur anglais en plus grand nombre qu'auparavant.

2—Les innombrables contorsions auxquelles se livrent les pédagogues du ministère pour tenter de rendre l'école française plus "attrayante"... et notamment l'introduction de cours d'anglais (comme langue seconde) dès la

première ou la troisième année — mesure fort contestable et contestée sur le plan pédagogique, particulièrement dans le contexte québécois.

3—Le pourrissement du climat, qui élargit dramatiquement le fossé qui existait déjà entre les francophones et les néo-québécois. Les uns et les autres, de plus en plus insécurisés, transmettent à leurs enfants leurs propres craintes et leurs préjugés.

4—Le refus, de plus en plus marqué chez beaucoup de professeurs et d'étudiants francophones, d'enseigner ou d'apprendre l'anglais. Le refus viscéral d'apprendre une langue seconde ne se retrouve jamais, pourtant, dans les sociétés où la situation linguistique est saine, la langue maternelle solide, et où les gens ne se sentent pas menacés dans leur identité culturelle.

5—Enfin, les innombrables et tragiques retards pédagogiques causés par ces changements de langue d'enseignement: il est à peu près prouvé qu'un enfant forcé d'étudier dans une autre langue que la sienne éprouve davantage de difficultés dans toutes les matières, sans compter les traumatismes qui se développent au niveau de l'expression.

Telle est la situation, après cinq ans de laissez-faire en matière linguistique... Car la loi 63 n'est rien d'autre que cela.

"Solutions" et objections

Si la majorité (sinon la totalité) des organismes francophones font l'unanimité contre le bill 63, les solutions proposées jusqu'à présent ont été fort diverses. Il n'est pas inutile, à l'heure où le gouvernement s'approprie à présenter "sa" solution, de les passer en revue.

1—Tous les futurs immigrants devraient être obligés d'inscrire leurs enfants à l'école française, quel que soit leur pays d'origine. Les objections: pourquoi serait-ce uniquement aux immigrants de porter le poids de la renaissance du Québec? Jusqu'à quel moment une famille néo-québécoise serait-elle tenue de se conformer à cette loi? Jusqu'à ce qu'elle obtienne sa citoyenneté (cinq ans environ)? Par quelle mesure ne risque-t-elle pas de décourager l'immigration (dont le Québec a besoin)? Et serait-elle vraiment efficace, compte tenu du fait que l'immigration a sensiblement baissé ces dernières années?

2—Seuls les immigrants venant de pays non-anglophones (ou encore, ne connaissant pas déjà l'anglais) seraient tenus de fréquenter l'école française. Les objections: on créerait par là deux "classes" distinctes au sein même de la population néo-québécoise, les uns ayant la liberté de choix, les autres ne l'ayant pas. Cette sorte de "discrimination" frapperait d'abord les plus pauvres immigrants (Italiens, Grecs, Portugais, etc.). Pareille mesure ne serait sans doute pas efficace, puisque plus du tiers (38,4 p. cent en 1972) des immigrants viennent actuellement de pays anglophones — USA, Pakistan, Antilles, Grande-Bretagne, etc. Enfin, comment établir le caractère "anglophone" d'une famille immigrante? Par quels tests? Que faire dans le

cas de familles mixtes, de familles bilingues ou trilingues, etc?... Enfin, même objection que pour la première solution: pourquoi seulement les immigrants?

3—Les immigrants (tous les immigrants ou seulement les non-anglophones) seraient tenus de fréquenter l'école française. Les objections: s'il est plus logique d'obliger les premiers concernés (c'est-à-dire les francophones québécois) à faire ce qu'on exige des Néo-Québécois, on se demande maintenant pourquoi tout ce monde n'aurait pas le libre choix alors que les Anglo-Québécois, eux, l'auraient, ce qui en ferait, en quelque sorte, des citoyens privilégiés par rapport aux autres. Encore là, on crée deux classes distinctes de citoyens. Et, bien sûr, il faut compter avec le "backlash" des parents-électeurs qui tiennent mordicus à l'école anglaise pour leurs enfants.

4—Seuls les anglophones qui sont déjà installés au Québec (ou qui sont citoyens canadiens) auraient le libre choix. Objection: mais pourquoi alors les empêcher de s'alimenter à même leur propre bassin d'immigration? Faudrait-il revenir à la deuxième solution?

5—Le libre choix pour tout le monde: c'est la loi 63... mais au moins, tout le monde est sur le même pied et a des droits égaux, règlements destinés à limiter le plus possible l'afflux des Néo-Québécois et des francophones vers l'école anglaise.

Cette dernière solution, qui a, comme la cinquième, le mérite de placer tout le monde sur le même pied, qui a, donc, l'avantage d'être claire, logique, et de ne pas créer de distinctions entre les citoyens, est celle que proposait la semaine dernière la Ligue des Droits de l'Homme. Elle a aussi, de toute évidence, le mérite d'assurer une fois pour toutes la survie du français au Québec. Mais, suprême objection, elle aurait pour effet d'abolir la notion des "droits acquis" de la minorité anglophone, et, à toutes fins utiles, de sacrifier à long terme la culture anglo-québécoise (quoique les anglophones auraient la possibilité de se créer, avec l'aide de l'État sans doute, un secteur d'enseignement privé).

C'est un genre de solution que n'a jamais envisagé le gouvernement libéral, et qui susciterait sûrement, de la part de la minorité anglophone, de terribles levées de boucliers... auxquelles seul un gouvernement très solidement ancré dans la population francophone et extrêmement déterminé et courageux pourrait résister.

Se faufilant entre ces six "solutions", il y a toutes sortes de "moyens termes" d'ordre plus ou moins technocratique: l'idée des "tests" qui détermineraient si un enfant connaît assez l'anglais pour être admis à l'école anglaise (c'est la solution du ministre Cloutier), l'idée d'un plafonnement quelconque du secteur anglais (c'est la solution du Parti Québécois)... mais dans chaque cas, le "système" serait très difficile à administrer, et toute loi qui ne s'appliquerait pas de la même façon à tout le monde pourrait être facilement contournée.

gratuits

ESTIMATION ET DÉMONSTRATION
À VOTRE DOMICILE
LE JOUR OU LE SOIR

PAYEZ EN 90 JOURS — SANS INTÉRÊTS

2"

FENÊTRES D'ALUMINIUM ÉTÉ — HIVER
MODELE 1974
EN 6 COULEURS FINI EMAIL CUIT

NOUVEAU:

Portes tout aluminium
2" d'épaisseur
avec verre trempé.
Évitez à vos enfants des blessures causées par des vitres cassées

COMME D'HABITUDE
Wm Morris & Fils est toujours le premier à vous offrir de nouvelles améliorations dans ses produits

GARANTIE MORRIS
depuis plus de 48 ans
"Marchandise satisfaisante" ou
"remplacée sans frais"

FENÊTRES COULISSANTES
CHOIX DE 6 COULEURS FINI EMAIL CUIT

ESTIMATIONS GRATUITES

Wm MORRIS & FILS
INT'L INC.

342-3800
Soirs, fêtes et fins de semaine

737-1960

LE PLUS GRAND NOM DANS LE DOMAINE DES PORTES ET FENÊTRES

NE PAS CONFONDRE AVEC LES IMITATEURS
Anciennement sur Côte-de-Liesse. Maintenant à un seul endroit.
5479, avenue Royalmount, V.M.R.
1^{1/2} rue à l'ouest du boul. Décarie et de La Savane

FACILITÉS DE PAIEMENT
SUCCURSALE DE QUÉBEC
263, rue Saint-Paul,
Québec
Té. 692-2127

Cornfeld, écrivain

LOS ANGELES (AP) — M. Bernard Cornfeld, ancien magnat de Investors Overseas Services maintenant disparu, vient de regagner son pays avec deux projets: fonder une compagnie filiale et trouver un éditeur pour le livre qu'il a écrit durant son séjour dans une prison de Suisse.

M. Cornfeld, âgé de 46 ans, a révélé que sa filiale d'IOS, Global Resources Properties, possède encore approximativement \$70 millions d'actif.

Il a déclaré qu'il travaille en collaboration avec les autorités à Washington, au Canada, en Suisse et au Luxembourg pour retracer les actifs disponibles d'IOS afin de rembourser les actionnaires.

M. Cornfeld a été libéré sur cautionnement de \$1,6 million, après avoir passé 11 mois à la prison St-Antoine. Affranchi le 5 avril, il a peu après regagné sa propriété de Bervely Hills.

Un blessé meurt au troisième accident

LATINA, Italie (UPI) — Un jeune Italien de 23 ans, Biagio Di Crescenzo, est mort hier après trois accidents de la route successifs.

Le jeune homme, dont la voiture s'était écrasée contre un arbre, était gravement blessé. Un automobiliste l'emmena à l'hôpital de Fondi, mais là, les médecins estimèrent que son cas nécessitait son transport dans un hôpital de Rome. L'ambulance dans laquelle il fut placée heurta une voiture sur la route de Rome. De nouveau, un automobiliste de passage prit en charge le blessé, l'emmenant à l'hôpital de Latina. Là, une nouvelle ambulance se chargea de l'emmener à Rome.

MORGAN

SUITE DE LA PAGE A 1

rale de distribution de l'énergie, a fondé la Trident Trading and Transportation Co., il y a deux ans, et il a admis avoir vendu à l'étranger une importante quantité d'essence provenant d'une société privée, le tout alors qu'il exerçait les fonctions de directeur à l'Office national de l'énergie, a précisé Radio-Canada.

Radio-Canada a ajouté que le gouvernement enquêtait présentement sur cette affaire, afin d'établir surtout si d'autres responsables ne se sont pas adonnés au courtage pétrolier au sein même de l'Office national de l'énergie, l'hiver dernier, au plus fort de la crise énergétique.

Les courtiers qui font des transactions pétrolières sont rémunérés à un pour cent de la valeur de la cargaison vendue.

Un porte-parole de l'Office national de l'énergie a confirmé la nouvelle de Radio-Canada au sujet de la démission de M. Morgan.

Il a précisé que cette démission avait eu lieu le 10 mai. Il a précisé de plus que, ce jour-là, le président de l'Office national de l'énergie, M. Marshall A. Crowe, avait pris connaissance de documents qui montraient que M. Morgan s'était placé dans une situation de conflit d'intérêts. Le porte-parole de l'Office a reconnu que les documents en question avaient été présentés à M. Crowe par la société Radio-Canada à la suite d'une enquête que celle-ci avait faite pendant 3 semaines sur la question.

Dans sa lettre de démission, M. Morgan a toutefois nié avoir été placé en situation de conflit d'intérêts.

M. Morgan a admis avoir établi, en 1972, son propre groupe de distribution de pétrole, la Trident Trading and Transportation Co.

Le haut fonctionnaire explique, tou-

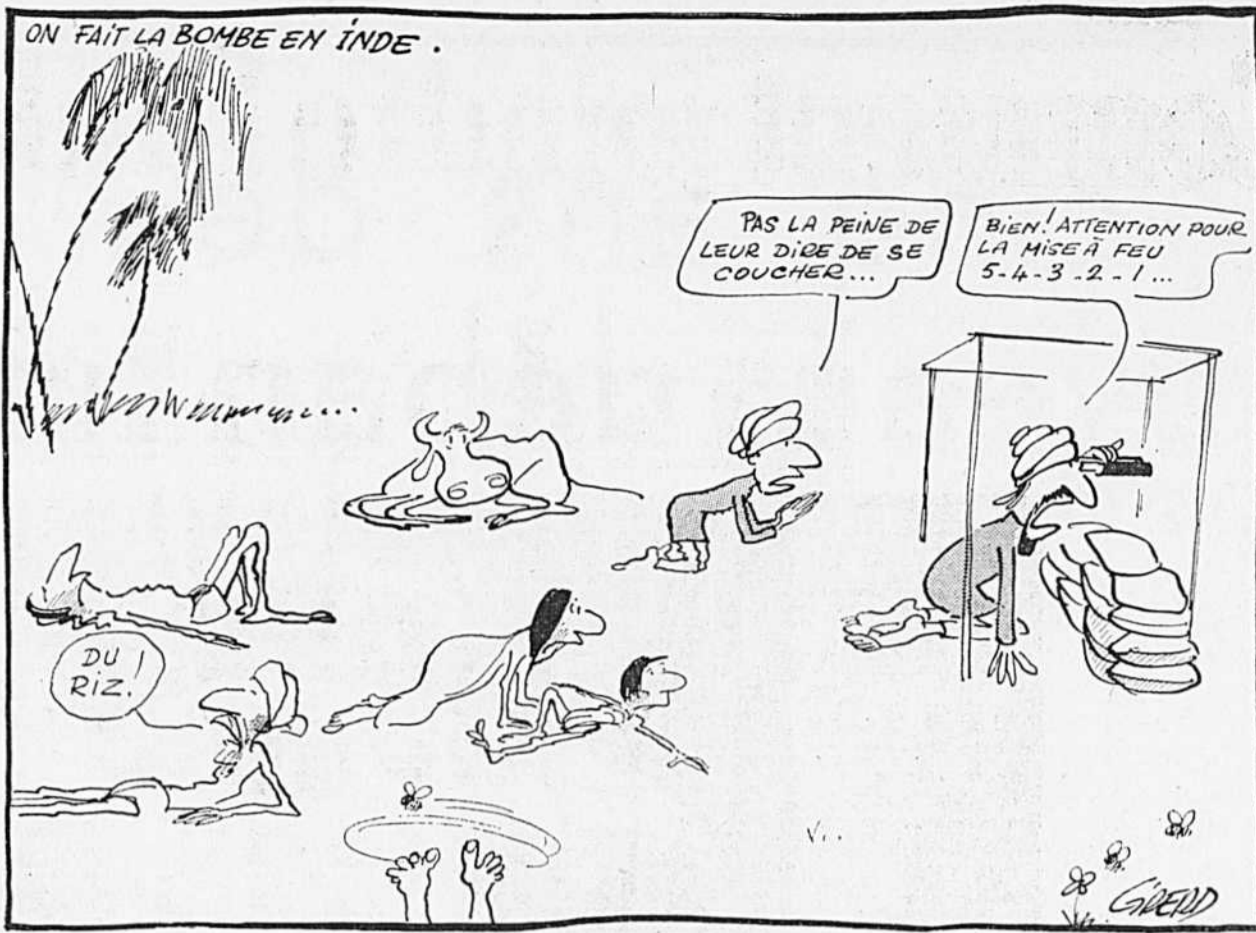

jours dans sa lettre, qu'il n'a effectué qu'une seule vente, à laquelle d'ailleurs il ne voyait aucun mal.

"Vous estimez, bien que ce ne soit pas mon avis, qu'en effectuant cette transaction, je me suis placé dans une situation de conflit d'intérêts et que je devrais démissionner."

M. Morgan n'a pu être rejoint pour commentaires.

Les documents de Radio-Canada reposent largement sur une interview accordée par M. Bruce Chalfant, au-

teur d'articles sur l'industrie pétrolière.

M. Chalfant a rapporté qu'un fonctionnaire canadien lui avait demandé au téléphone où il pourrait vendre une certaine quantité d'essence.

M. Chalfant a plus tard découvert que l'homme avait vendu la cargaison de pétrole antillais — une cargaison estimée à environ 200.000 barils — à la société Gibbs Oil, de Boston.

Selon le journaliste américain, la commission touchée sur cette vente aurait été de \$20.000.

ASSURANCE-MALADIE

SUITE DE LA PAGE A 1

portant des clauses pour ainsi dire normatives. La distribution des services ambulanciers ressemble donc à un jeu de chassée-croisée.

Le tableau s'embrouille davantage au chapitre de l'équipement et de la formation des ambulanciers, aspects dont on a si souvent décrié les lacunes. Le parc ambulancier se compose à

79 pour cent d'ambulances classiques et de "station wagons" modifiés, d'une compagnie à l'autre, le matériel des soins d'urgence et les accessoires connexes se révèlent très disparates et leur qualité laisse souvent à désirer.

Vingt-sept des trente firmes alléguent, en effet, avoir investi \$1,066,600 dollars, investissements qui se répartissent comme suit: 83,2 p. cent pour l'acquisition de véhicules et 16,8 p. cent pour le matériel de premiers soins. "La valeur de l'équipement à bord d'un véhicule est égale ou inférieure à \$1.000 dans le cas de la moitié des ambulances commerciales", souligne le rapport.

Au chapitre de la formation des ambulanciers, les réponses de 21 firmes à l'enquête du Conseil régional démontrent que 288 diplômes sont détenus par un maximum de 264 récipiendaires, soit 56,8 p. cent du personnel...

"Quant à la variété des cours, rien n'est plus facile que de s'y perdre et de confondre des cours qui n'ont en commun qu'une désignation propre à tromper qui n'est pas averti", signale le rapport.

Il est donc impérieux que le gouvernement légifère sur cette question et que son projet de réglementation des services ambulanciers touche tout autant la formation du personnel, que les équipements, les responsabilités civiles, le droit d'exercice et les communications (fréquences radio et appareils).

Toutefois, le Conseil régional réitère une recommandation fondamentale pour l'organisation d'un système de services ambulanciers, soit la création d'un centre de coordination des détresses médicales. Ce centre aurait sous sa juridiction toutes les ambulances des deux secteurs public et privé, canaliserait les demandes. Doté des moyens de communications adéquats, il verrait à disséminer les ambulances aux centres hospitaliers désignés dans chaque arrondissement comme sièges d'un service de traitement des cas d'urgence et ports d'attache des ambulances.

LELOUCH

SUITE DE LA PAGE A 1

laisse courir le bruit que le film a coûté une fortune: ce sera pour lui la ruine s'il est mal reçu.

Ils sont arrivés

Déjeuner au meilleur restaurant de la plage, samedi, pour accueillir Denyse Filiatrault et Michel Tremblay, qui arrivaient du Québec. Et André Brassard, qui venait de Paris. On les a à peine vus. Denyse Filiatrault et Tremblay étaient épuisés par le voyage et très déçus de s'être cogné le nez à la porte de leur hôtel: les chambres n'étaient pas prêtes. André Brassard, plus détendu, racontait qu'on lui avait demandé de sous-titrer en français "Il était une fois dans l'Est". Il a passé une semaine à Paris pour exécuter cette corvée.

Il l'a fait d'une façon terriblement ironique, sous-titrant mot pour mot le texte dit par les comédiens et laissant de côté les expressions incompréhensibles pour les Français qui ne s'y retrouvent donc pas malgré les sous-titres. Chez les Québécois, on se montre raisonnablement enthousiastes: on espère que le film aura des chances, après ce qu'on a vu en compétition officielle depuis le début du Festival.

On saura ce soir comment aura réagi le public de Cannes. Et vendredi, ce qu'auront pensé les membres du jury du film d'André Brassard.

Un pari à prendre

Si vous aimez parier, misez sur le court métrage d'animation "La Fin", réalisé par Peter Foldès et portant les couleurs du Canada dans la catégorie des courts métrages.

Le film de Foldès, très applaudi, a été fait à l'aide d'un ordinateur grâce au Conseil national de recherche du Canada. Les scènes s'enchaînent par la dissolution du dessin qui se recompose pour former la scène suivante. Ce court métrage de moins de 12 minutes est une "Grande Bouffe" à un personnage: un monsieur travaille dans un bureau. Il est mince. Quand sonnent cinq heures, il se précipite dans sa voiture, mange une bouchée avant de rentrer chez lui. A la maison, il s'empiffre, se gave, grossit à vue d'oeil, devient énorme, informe. La nuit il a un cauchemar: il se voit entouré d'affamés qui se pressent contre lui et le dévorent.

Des élections paisibles

Dimanche, humidité étouffante, ciel gris. Ce qui n'empêche pas tout le monde de se retrouver à la plage. Rien ne laisse croire qu'il s'agit d'un jour d'élection. D'abord celle du président de la République. Dans ce coin-ci, semble-t-il, à peu près tout le monde est giscardien et il n'est pas dans les habitudes, de toute façon, de sortir des "battes" de baseball... Les élections sont une affaire de famille: on regarde les débats à la télé, on discute entre soi. Mais rien ne transparait à l'extérieur. Pas d'éclat dans la rue, pas de prises de bec.

Election en second lieu de Miss Cinéma 1974, qui s'est tenue le même jour, à la plage Maschou-Beach. Le jury était composé de producteurs, de metteurs en scène, d'acteurs et de quelques personnalités cannoises. Comme l'époque des starlettes est depuis longtemps révolue à Cannes, cet événement n'a pas fait courir la presse. Le nom de la gagnante: Chantal Roubineau, 19 ans, de Nice. Elle est mannequin et inconnue. Pour le moment.

Quelques films politiques

Si la plupart des cinéastes fuient l'actualité politique comme la

peste, quelques-uns l'abordent franchement.

"Je ne veux pas qu'on regarde mon film avec des yeux d'ascète, déclare la réalisatrice Heiny Srour, du Liban. C'est un film anti-esthétique. Il faut le voir comme une affiche. Ça ne m'intéresse de tenir la caméra que pour défendre la cause des opprimés, quels qu'ils soient. Je ne suis pas intéressée à faire du cinéma pour le cinéma, que ce soit sous forme de documentaire ou de fictions".

"L'heure de la libération a sonné", se présente comme un documentaire sur le combat que mène depuis près de neuf ans le front populaire pour la libération d'Oman et du golfe arabe. La thèse du front populaire: contre la colonie anglo-américaine qui a installé un peu partout des bases militaires, formé une armée où tous sont embrigadés, hommes, femmes et enfants. La réalisatrice insiste pour dire que la libération d'un peuple doit passer par celle de la femme. Bien sûr, ces pays ont des rois autochtones, ce sont Fayçal, d'Arabie, Hussein, de Jordanie, et le shah d'Iran. Mais tous, aux dires du front populaire, sont des traîtres à leurs peuples.

A la même séance on a projeté le film d'un Montréalais, tourné aux Etats-Unis, sur le journaliste américain J.F. Stone, célèbre pour avoir en pleine terreur maccarthiste osé dire la vérité. Le film ne se présente pas comme un pamphlet mais comme un reportage. Il représente un J.F. Stone comme le Ralph Nader de l'information. Le réalisateur, Gerry Brooke, a travaillé sur le film depuis 1970. Il est amusant de noter qu'il loge dans l'une des dernières maisons restées debout avenue du Parc, près de l'avenue des Pins.

Côté politique, dernier détail, celui-là exotique: pour la projection du film israélien, en compétition officielle, on avait planqué des policiers en civil à l'entrée de la grande salle. Si bien que des journalistes ébahis furent fouillés, poliment il est vrai, au cas où ils auraient quelques bombes dans leur serviettes. Le film, "Le Père des filles", de Moshe Mizrahi, n'avait pourtant rien d'explosif.

Une autre déception

On attendait beaucoup du dernier Pier Paolo Pasolini, "La Fleur des mille et une nuits", inspiré des contes célèbres qui constitue l'oeuvre la plus connue de la civilisation arabe. C'est le troisième film que Pasolini tourne à partir d'une oeuvre littéraire importante. Cela donne un film très beau, très long, par moment captivant, dont on sort déconcerté. La démarche du cinéaste est difficile à suivre.

"J'ai abordé les contes comme une opération abstraite partant de mes souvenirs d'enfance et d'une lecture critique, j'ai choisi dans cette somme de récits ceux qui m'ont ému et le plus intéressés. Mon film est à la fois onirique et idéologique. Au niveau irréaliste, obscur, profond, j'ai depuis "Accatone" les mêmes constantes dans le choix des visages, des maisons, etc. Je ne peux pas faire autrement: c'est indépendant de ma volonté. A l'autre niveau, celui du conscient, j'ai voulu faire une oeuvre socialement et politiquement engagée en dénonçant le monde de l'intolérance, du conformisme, de l'esprit petit bourgeois consommateur... Et quand je parle de conformisme, je parle aussi bien de celui de la gauche que de la droite.

Ce qui donne une beauté particulière au film de Pasolini, c'est qu'il a tourné en décors naturels, dans le Yémen du Nord, dans le Yémen du Sud, en Erythrée, en Perse et au Népal. C'est là qu'il a trouvé la plupart des personnages. Cette authenticité, qui manquait, par exemple, aux films de Fellini ayant préféré tourner en studio, vaut d'être soulignée.

Il était une fois un pays où on faisait des boutons de pantalons très jolis. Puis, on inventa la fermeture éclair.

Offrez-vous le confort Feller dans cet habit rayé bleu et blanc en 100% polyester. Il se distingue par une coupe droite, deux boutons, une fente centrale, et il est disponible en quatre couleurs sensationnelles.

\$130.00

UN COMPTE COURANT
JOE FELLER,
LE PASSEPORT DE
L'ÉLÉGANCE.

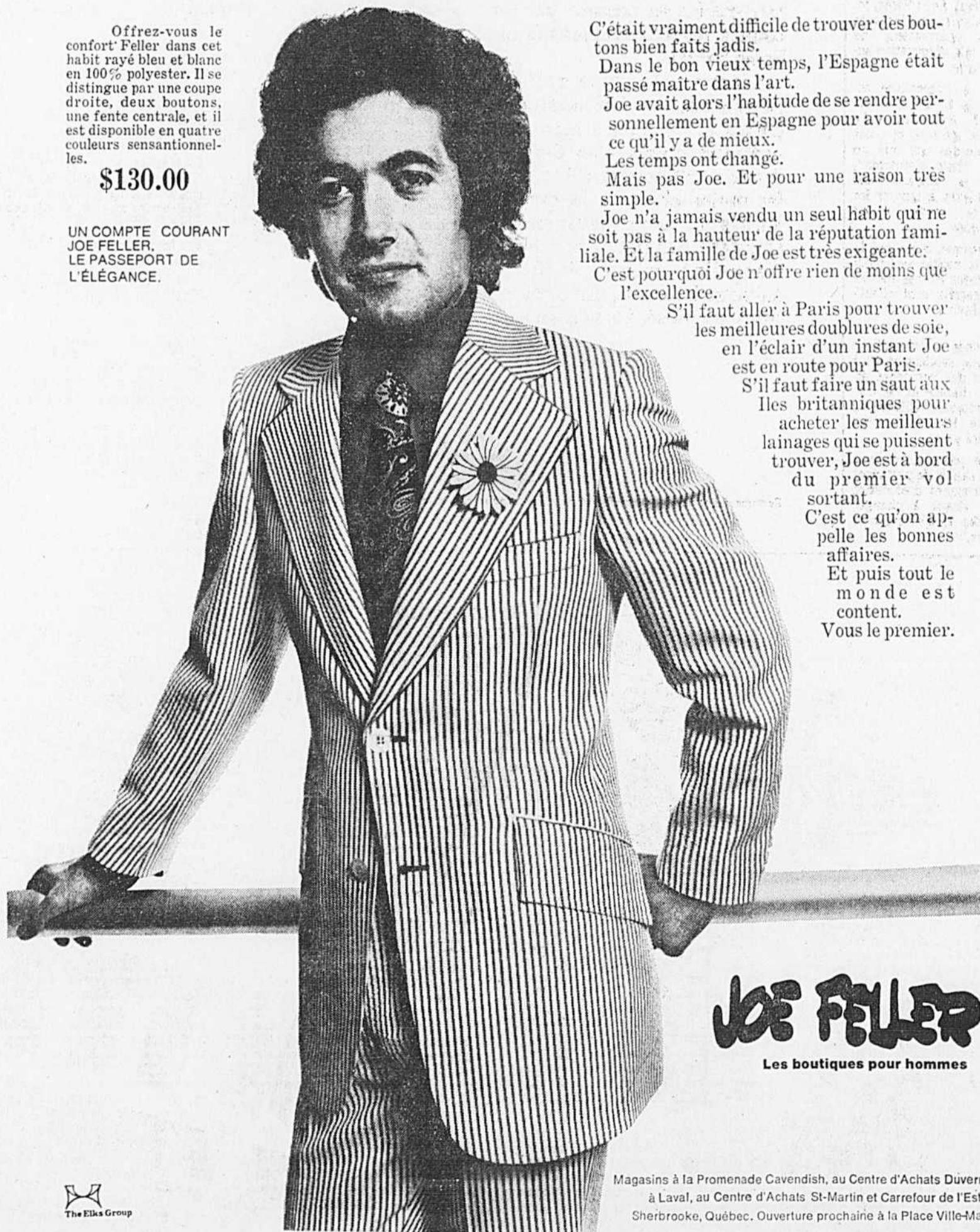

C'était vraiment difficile de trouver des boutons bien faits jadis.

Dans le bon vieux temps, l'Espagne était passé maître dans l'art.

Joe avait alors l'habitude de se rendre personnellement en Espagne pour avoir tout ce qu'il y a de mieux.

Les temps ont changé. Mais pas Joe. Et pour une raison très simple.

Joe n'a jamais vendu un seul habit qui ne soit pas à la hauteur de la réputation familiale. Et la famille de Joe est très exigeante. C'est pourquoi Joe n'offre rien de moins que l'excellence.

S'il faut aller à Paris pour trouver les meilleures doublures de soie, en l'éclair d'un instant Joe est en route pour Paris.

S'il faut faire un saut aux îles britanniques pour acheter les meilleurs lainages qui se puissent trouver, Joe est à bord du premier vol sortant.

C'est ce qu'on appelle les bonnes affaires.

Et puis tout le monde est content. Vous le premier.

JOE FELLER

Les boutiques pour hommes

Magasins à la Promenade Cavendish, au Centre d'Achats Duvernay à Laval, au Centre d'Achats St-Martin et Carrefour de l'Estrie, Sherbrooke, Québec. Ouverture prochaine à la Place Ville-Marie

Radio-télé: le monopole par une société est impossible

— Pelletier

VANCOUVER (PC) — Nous sommes à une époque où le monopole par une société devient impossible au Canada dans le domaine de la radio-télévision, estime le ministre fédéral des Communications, M. Gérard Pelletier.

Les stations sont de plus en plus nombreuses, la télévision par câble prend de l'ampleur et les téléspectateurs et auditeurs ont des vues de plus en plus différentes sur les émissions, précise M. Pelletier.

Le ministre des Communications a exposé ses vues en la matière, hier à Vancouver, au congrès de l'Association canadienne des exploitants de la radio-télévision.

Il a demandé aux congressistes d'améliorer sans cesse la qualité des productions canadiennes et de contribuer ainsi à faire de la radio-télévision au Canada une entreprise à caractère vraiment canadien plutôt qu'américain.

Il a dit enfin que les ondes sont une ressource publique et a réaffirmé l'intention du gouvernement fédéral de garder son autorité en matière de radio-télévision.

Le président de l'Association, M. Philippe de Gaspé Beaubien, a souligné lui aussi la nécessité de garder un caractère canadien à la radio-télévision au Canada.

Lalonde demande aux pharmaciens d'être des éducateurs

OTTAWA (PC) — Le ministre fédéral de la Santé, M. Marc Lalonde, a demandé hier aux pharmaciens de jouer un rôle d'éducation auprès du public.

Parlant à l'assemblée annuelle de la Canadian Pharmaceutical Association, le ministre a déclaré que des études récentes ont mis au jour des "faits alarmants", illustrant la tendance des consommateurs à ignorer les ordonnances médicales et thérapeutiques.

"Par exemple, a observé le ministre, la moitié seulement des antiacides et des antibiotiques prescrits sont effectivement administrés aux malades."

M. Lalonde a par ailleurs déclaré que seulement 29 à 25 p. cent des personnes atteintes de diabète et de maladies cardiaques utilisent ou poursuivent les régimes qui leur ont été prescrits.

"Chaque pharmacien canadien a le devoir de participer à un mouvement d'éducation populaire visant à changer les attitudes et à corriger les négligences."

Comment joindre l'utile à l'agréable.

La solution Le Mans:

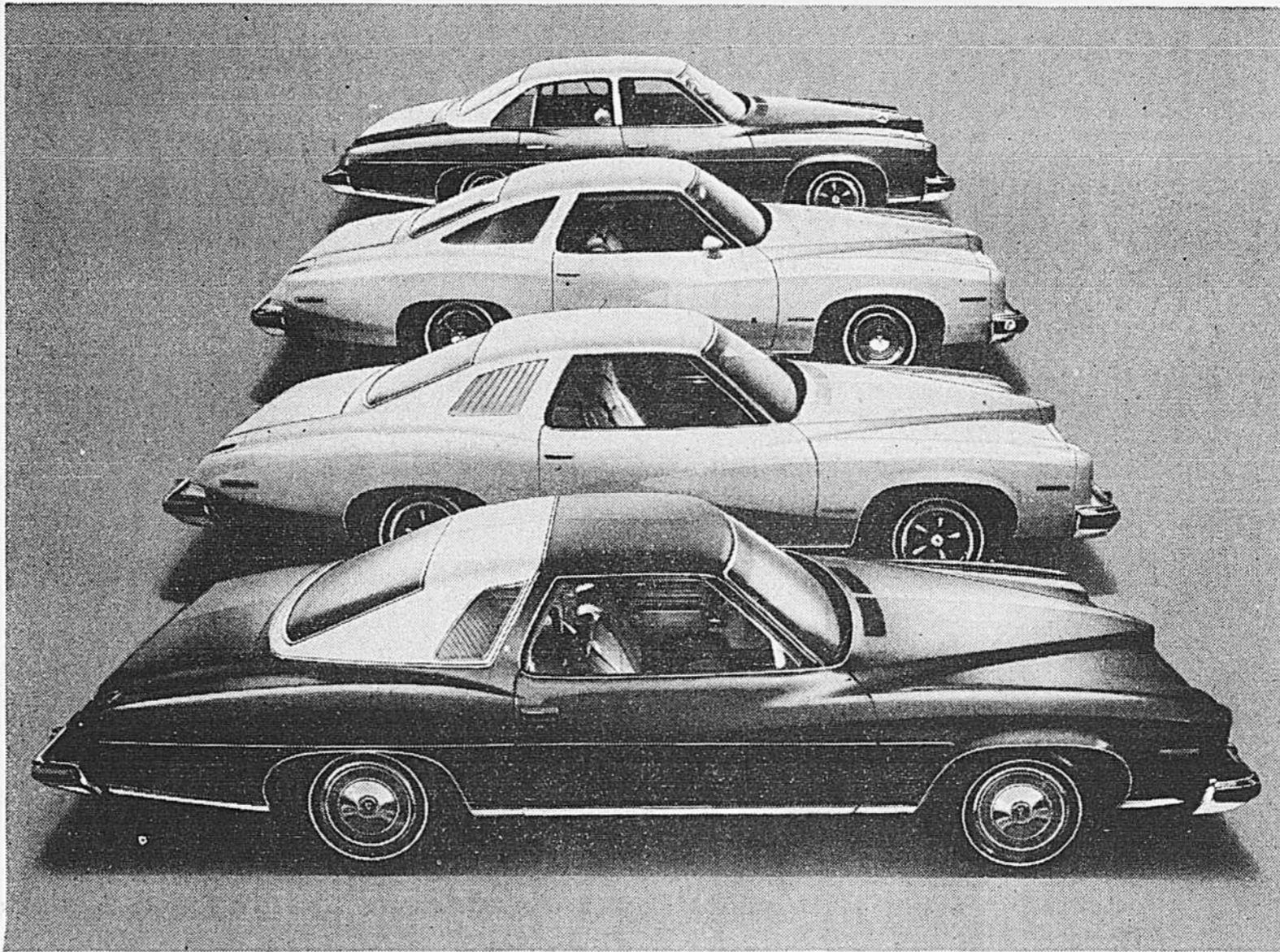

De haut en bas: Le hardtop 4 portes Luxury Le Mans à montants centraux; le hardtop 2 portes Le Mans à montants centraux; le coupé Le Mans Sport, modèle hardtop 2 portes à montants centraux; le hardtop 2 portes Luxury Le Mans à montants centraux. Ci-dessous: La famille Le Mans Safari.

La réponse à tous les besoins. Le Mans offre toute une gamme d'intermédiaires qui vont des modèles 6 cylindres économiques aux modèles qui offrent tout le luxe que vous recherchez, en passant par les coupés, les sedans et les 4 familiales Safari.

L'économie d'une voiture intermédiaire. Les hardtops 2 portes et 4 portes à montants centraux munis d'un 6-cylindres de 250 pouces cubes sont les moins chers de la gamme Le Mans. Leur équipement standard comprend une boîte manuelle à 3 vitesses, des freins à disque à l'avant, une ventilation à air pulsé, des sièges entières

rement en mousse, une ornementation élégante en vinylo similibois et un tapis rasé.

Une allure sport et de l'espace pour toute la famille. Le coupé Le Mans Sport présente toutes les caractéristiques des

modèles meilleur marché en plus du choix entre les sièges-baquets ou la banquette à dossiers individuels avec accoudoir central pliant à l'avant.

Un confort digne d'une grande voiture. Les Luxury

Le Mans, les intermédiaires les plus luxueuses de Pontiac, offrent en équipement standard un moteur V8 de 350 pouces cubes et des éléments somptueux tels que le volant à rembourrage Custom, l'ornementation spéciale et une insonorisation accrue.

Votre solution Le Mans. Vous trouverez chez votre concessionnaire Pontiac l'intermédiaire Le Mans qui sera en parfaite harmonie avec vos préférences et vos besoins. Rendez-lui visite sans tarder et tirez plaisir de votre nouvelle voiture.



La Pontiac Le Mans Pour joindre l'utile à l'agréable.

Certains des équipements représentés ici sont fournis en option, moyennant supplément.

Pour votre sécurité, bouclez l'ensemble ceinture-baudrier.

M-5744F

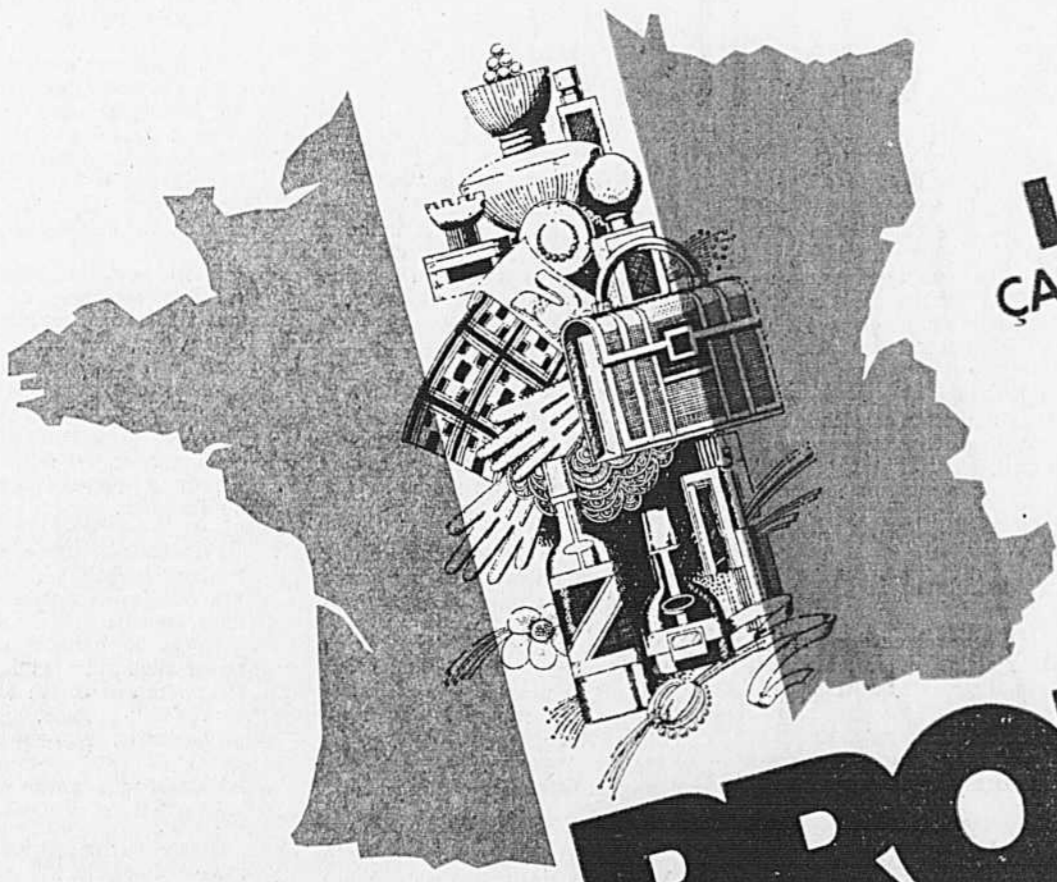

LE DOLLAR, EN FRANCE, ÇA VAUT LE COÛT...

En France, en 1974, la valeur du dollar canadien se trouve augmentée de plus de 20%* en comparaison de l'été dernier. A Paris et en France, présentement, votre dollar va plus loin. Vous pouvez donc acheter plus avec le même budget, loger dans un hôtel plus luxueux, ou encore, vous offrir des spectacles que vous ne seriez pas allé voir autrement. Et ainsi de suite... Air France et les Services Officiels Français du Tourisme vous disent:

PROFITEZ-EN!
AIR FRANCE
 LES SERVICES OFFICIELS FRANÇAIS DU TOURISME

*Taux de change le 6 mai 1974:
 \$1 can. = 4.87F.
 Taux de change le 18 juillet 1973:
 \$1 can. = 3.97F.





La liberté politique en échange du pain... un marché de dupes

LE BRÉSIL aujourd'hui? Le football, les femmes et les plages... C'est tout ce que vous tirerez de l'homme de la rue si vous tentez de l'embarquer dans une discussion politique. Surtout s'il vous perçoit comme un agent de la police politique déguisé en journaliste étranger.

C'est en tout cas le fruit de mes trois semaines de "chasse-à-l'homme-ordinaire" dans des dizaines d'aérogares, de restaurants et de petits bars à ciel ouvert où se consomment des quantités phénoménales de café noir sucré, de Brasília à Sao Luis, en passant par Sao Paulo, Rio et Salvador.

Et la dictature militaire? Les emprisonnements arbitraires? Les salaires fixés par l'Etat? Les profits des entreprises? La censure, la torture et la dépolitisation des masses?

"Nao, Senhor. Futebol, mulheres e praias..."

Il se trouve heureusement des journalistes qui sont enfin heureux de vous confier, sous le couvert de l'anonymat, ce que la censure gouvernementale les empêche de publier. Bien sûr, il ne s'agit pas toujours de secrets d'Etat. Ainsi, la censure a supprimé dans les journaux la photo de Pablo Picasso, le jour de sa mort, parce que l'artiste avait été un ennemi irréductible de Franco... N'importe.

Il se trouve également quelques rares députés de l'opposition qui ne craignent pas de parler ouvertement, même au risque de se retrouver à l'ombre pour un bon moment.

Francisco Pinto, député de Bahia, est de ceux-là. Cet honneur risque de lui coûter très cher. Il se trouve en effet sous le coup d'accusation d'atteinte à la sécurité de l'Etat qui le rend passible d'une peine d'emprisonnement de deux à six ans. Le motif? Il a osé attaquer, sur le parquet de l'Assemblée nationale, le général Pinochet, chef de la junte militaire chilienne, qu'il a qualifié d'opresseur et de meurtrier.

Une question de point de vue...

"Vous me demandez de faire le bilan de ces dix années de régime militaire au Brésil? Cela dépend de l'angle sous lequel on étudie la question. Si j'étais un capitaliste étranger, je dirais que cette révolution a fait des miracles. Si j'étais patron, servi à souhait par la compression des salaires, je répondrais que nous avons le meilleur gouver-

nement au monde. Si j'étais travailleur, étudiant, politicien ou intellectuel, je vous dirais que cette soi-disant révolution ramène le Brésil au point où se trouvaient les Français avant la Révolution de 1789."

Le bilan n'est pas tendre. A 44 ans, Francisco Pinto, cet avocat gesticulant et décontracté, est déjà un vieux routier de la politique brésilienne. Il est très fier d'être au nombre des premiers "cassados", ces centaines de députés, sé-

nateurs gouverneurs militaires et hauts fonctionnaires qui ont été évincés par tous les moyens et sous tous les prétextes, lors du coup d'Etat militaire de 1964 et qui, pour la plupart, n'ont pas encore recouvré leurs droits civiques.

A cette époque, Pinto était préfet (maire) de Feira de Santana, une ville de 200.000 habitants située à une soixantaine de milles de Salvador, capitale de l'Etat de Bahia et porte d'entrée de cette immense zone défavorisée du Brésil qu'on

appelle le Nordeste. Il avait été élu à cette charge par une bonne majorité de votes communistes. C'était plus qu'il n'en faut pour en faire un "cassado".

Emprisonné en 1964 et remplacé d'office par un autre préfet, il se défend lui-même devant le tribunal militaire et obtient gain de cause. Redevenu éligible à une charge publique, il réussit en 1971 à entrer au Congrès national comme député MDB. Seul parti d'opposition, le Mouvement démocratique brésilien

regroupe artificiellement les courants politiques qui n'ont pas été mis hors-la-loi lors du coup d'Etat.

Le citoyen ne peut plus dire ce qu'il pense

"Pourquoi cette révolution constitue-t-elle un pas en arrière, même s'il y a eu en fait un boom économique en termes de statistiques? Pour au moins trois bonnes raisons. Dans ce Brésil qui fête aujourd'hui ses dix ans de révolution, le citoyen ne peut plus penser et dire ce qu'il pense. Le peuple ne peut pas donner de leaders naturels parce que la discussion et la libre circulation des idées ne sont pas tolérées. Les syndicats ne sont pas libres et ne peuvent exercer les pressions normales pour l'amélioration des conditions des travailleurs, alors même que les données officielles démontrent que ce sont eux qui font les frais du miracle brésilien.

"Il n'est pas exagéré, conclut le député contestataire, de parler d'une situation comparable à la situation française d'avant 1789, puisque nous nous battons précisément pour obtenir les droits fondamentaux que cette révolution a apportés à la France."

J'ai rencontré Pinto le 30 mars, à Rio de Janeiro, chez un avocat qui a défendu de nombreux prisonniers politiques et qui a connu lui aussi les embêtements policiers et la prison.

Le député avait appris deux jours plutôt la menace qui lui pendait au bout du nez. Quant au discours incriminant, il avait été prononcé deux semaines plus tôt, soit le jour même où Pinochet mettait le pied à Brasília pour assister, à titre d'invité officiel, à l'investiture du nouveau président brésilien, le général Ernesto Geisel.

Il y avait là un autre député de l'aile radicale du MDB, M. Lysaneas Dias Maciel, député de Guanabara, Etat qui comprend essen-

tiellement la ville de Rio. Même s'il représente une des régions la plus largement favorisée par le développement industriel accéléré des dernières années, son analyse de la "révolution" n'est guère plus indulgente.

Le pain se fait toujours attendre...

"Il y a dix ans, ils (les militaires) ont imposé un marché au peuple brésilien: la liberté politique en échange du pain. Pour la très grande majorité de la population, les pauvres, le pain se fait toujours attendre, alors que les investisseurs étrangers ont rapatrié pour quelque \$2 milliards et demi de profits. Par contre, il y a un domaine où le Brésil est maintenant à l'avant-garde: l'efficacité policière et la propagande politique."

Quant à l'affaire Pinto, le député Maciel en tire deux conclusions. Premièrement, dit-il, cette manœuvre ne vise qu'à faire taire cette poignée de députés d'opposition qui entendent se servir de la Chambre pour réfuter la propagande gouvernementale. Il y a fort à parier que ce procès traînera encore à l'autome, lors des élections législatives, ce qui empêchera légalement Pinto de solliciter un renouvellement de mandat.

A plus long terme, cette affaire démontre selon lui que le printemps de Brasília, s'il doit jamais se produire, n'est pas pour demain.

"Ce régime, note-t-il, avait promis en 1964 de mettre fin au terrorisme et à la corruption généralisée, deux cancers qui rongeaient la société brésilienne. Après dix ans de meurtres et de tortures, de deux choses l'une, ils sont tout à fait incompétents ou alors ils croient en fait aux vertus et à la force de la dictature..."

Une douche froide

Toute cette histoire a eu l'effet d'une douche froide dans les milieux journalistiques et ecclésiastiques où on espérait, timidement bien sûr, une certaine libéralisation du régime politique avec l'arrivée au pouvoir du général Geisel.

Quelques jours plus tôt, le nouveau président, administrateur émérite de Petrobras, le monopole d'Etat pétrolier, avait promis, dans un énoncé de politique, d'instaurer une ère de dialogue avec les "élites contestatrices" de la nation. Il faut croire que cela n'inclut pas les députés, me faisait remarquer, à la blague, le directeur d'un important journal brésilien.

Ce même analyste soulignait d'autre part que bien des députés brésiliens, au cours des derniers mois, s'en sont pris en Chambre à des chefs d'Etat étrangers, qu'il s'agisse de Castro, Mao, Allende et même Nixon, sans que l'on invoque contre eux cet article de la Loi de la sécurité nationale qui rend criminelle "toute offense publique, écrite ou parlée, contre le chef d'un gouvernement étranger".

A son avis, cette surprenante décision tient au fait que Pinto a touché un point névralgique de la cuirasse du gouvernement Geisel en s'opposant farouchement, dans son discours, aux avances de Pinochet en vue de créer un "axe anti communiste" entre le Chili, le Brésil, la Bolivie et l'Uruguay.

De nombreux observateurs politiques brésiliens voient se dessiner en Amérique latine un tel regroupement dans lequel le Brésil jouerait les gendarmes, étant lui-même sous la tutelle du "pays du Pentagone", pour emprunter une expression de Dom Helder Camara.

Il se peut finalement que cette dernière incartade du député de Bahia ait tout simplement été la goutte qui fait déborder le vase. L'an passé, à l'occasion du 40ème anniversaire de la mort d'Hitler, il s'était permis en Chambre ce genre de comparaisons qui doivent faire grincer des dents tous les généraux à quatre étoiles du Brésil ou d'ailleurs.

Faussement candide, sans jamais nommer le Brésil, il s'était livré à une analyse historique d'une heure dans laquelle il décrivait méthodiquement le cheminement du nazisme allemand vers le pouvoir absolu: attaques contre l'Eglise, censure de la presse, gouvernement par décrets, répression des étudiants et des travailleurs, mise hors-la-loi des partis politiques et suppression de l'habeas corpus.

C'était parler de corde dans la maison du pendu...

DEMAIN:

Un système bien rodé, la psychose de la subversion

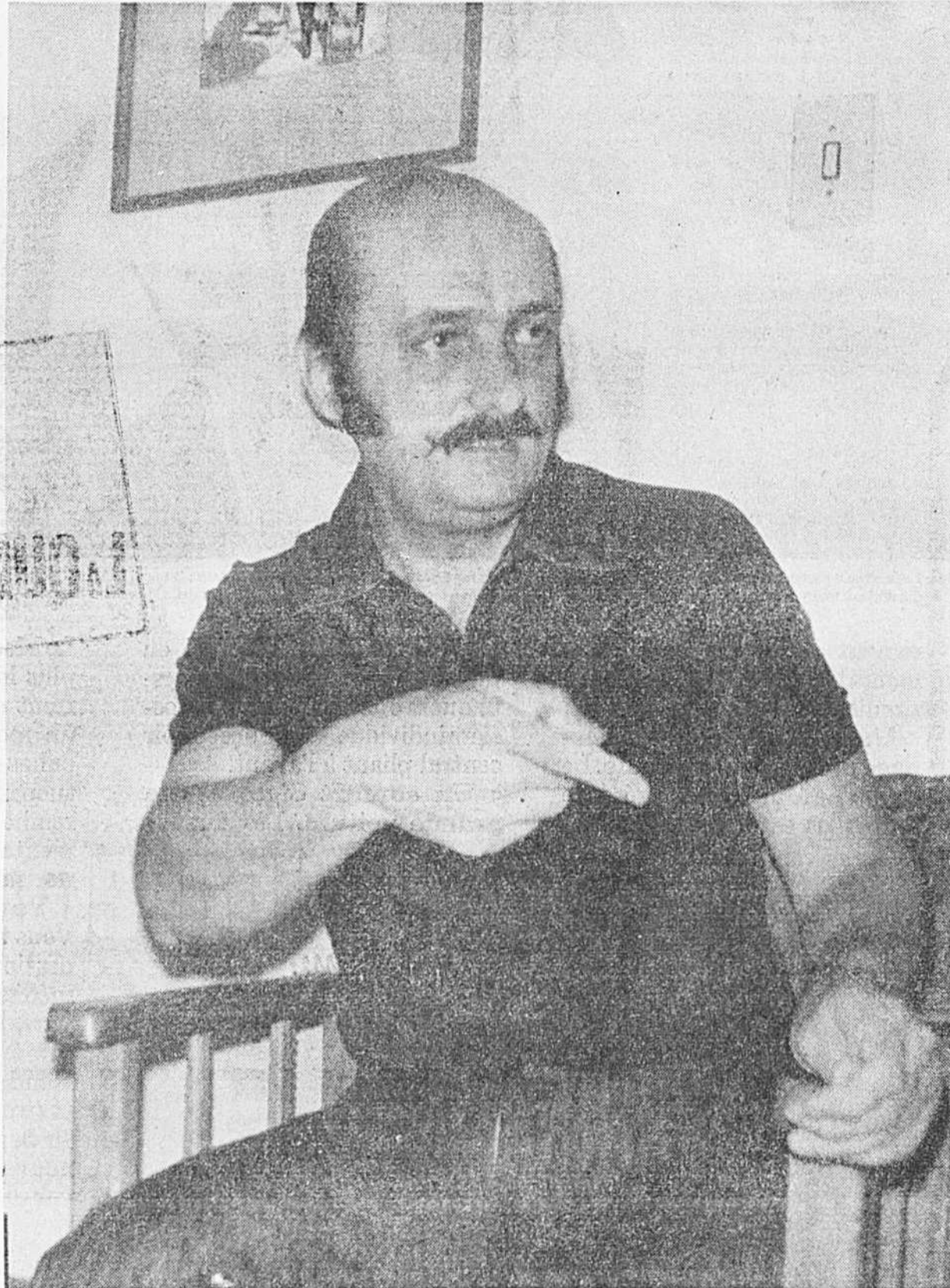

Député de l'opposition de l'Etat de Bahia, Francisco Pinto, "cassado" des premières heures de la "révolution" est passible de deux à six ans de prison.

Entre généraux à quatre étoiles, on bloque les leaders civils

IL N'Y A RIEN dans tout cela de démocratique, mais nous sommes saturés de démocratie!"

L'affirmation a de quoi surprendre. D'autant plus qu'elle ne vient pas d'un quelconque citoyen californien qui serait étourdi par le double choc du Watergate et de l'Armée de Libération Symbiotique...

C'est un citoyen brésilien qui parle. Il a vécu depuis dix ans sous un régime qui fait de toute personne qui pense, conteste ou travaille à la promotion des droits de l'homme un "sujet" pour le fichier d'une des nombreuses polices du pays.

Et pas n'importe quel citoyen. Paulo Egidio Martins, ingénieur, administrateur, ami personnel du président Geisel, ex-ministre de l'Industrie et du Commerce dans le gouvernement Castelo Branco qui a commencé la série des régimes militaires en 1964. Il vient d'être "officieusement" désigné pour occuper dans quelques mois le poste très important de gouverneur de l'Etat de Sao Paulo, 18 millions d'habitants, centre nerveux de la nation.

"Tout cela", ce sont les critiques très sévères du régime politique et du modèle brésilien en développe-

ment formulées par les députés Pinto et Maciel.

Enoncé dans un des confortables fauteuils de cuir de son salon, dans un quartier cossu de la banlieue de Sao Paulo, même s'il est bousculé depuis quelques jours par tous les "lobbies" qui moussent sa candidature, Paulo Egidio Martins a trouvé le moment de donner une entrevue à LA PRESSE. Comportement typique du Brésilien qui semble avoir toujours le temps dans sa poche.

Situation de "pré-Renaissance"

L'état de siège n'a-t-il pas assez duré dans ce pays où, même à la loupe, on ne peut plus trouver des traces de subversion?

"Nous avons en 1889 une constitution parfaite sur papier, répond le futur gouverneur à cette question pour le moins directe, mais cela n'a pas marché.

"Après bien des soubresauts politiques, le Brésil cherche présentement sa voie. Sans copier les autres systèmes, il tente de créer une formule par laquelle la priorité à l'économique débouchera sur un nouveau modèle politique. Mais donnez-nous le temps. Même Dieu

a pris sept jours pour faire le monde..."

M. Martins refuse de définir le régime brésilien comme une dictature.

"Ce n'est pas la démocratie, mais ce n'est pas la dictature. De toute façon, je pense bien que nous n'aurons plus jamais une vraie démocratie libérale au Brésil. Nous sommes dans une situation de pré-Renaissance. Nous ne savons pas ce qui s'en vient, mais nous savons très bien que nous devons créer un million d'emplois par année — cela fait deux emplois à la seconde — pour bâtir une économie de marché dans ce pays."

Selon M. Martins, on pourrait parler de dictature au Brésil si tous les pouvoirs étaient dans les mains d'un seul homme. Ce n'est pas le cas, dit-il, puisque nous en sommes à notre quatrième président en dix ans.

Il ne s'inquiète pas outre mesure de voir cependant tout le pouvoir de dépenser concentré au niveau présidentiel. En effet, c'est le président qui nomme les gouverneurs, tandis que ces derniers nomment les préfets (maires) des principales villes. Il n'y a plus que les députés et les sénateurs qui soient élus au suffrage universel.

D'une part, le Congrès n'a que des pouvoirs théoriques, puisque les mesures les plus importantes sont l'objet de décrets présidentiels. D'autre part, le parti gouvernemental (ARENA) est assuré de contrôler "l'élection" du président. Et les généraux à quatre étoiles, placés à tous les points stratégiques, des sociétés d'Etat aux universités, veillent au grain pour empêcher l'émergence d'un éventuel leader populaire civil.

Delim: voie d'évitement

C'est d'ailleurs à ce dernier aspect du système que M. Martins doit aujourd'hui, en bonne partie, d'accéder au poste de gouverneur de l'Etat de Sao Paulo. Et cela laisse peu d'espoir quant à un retour éventuel à un régime civil brésilien.

En effet, selon tous les observateurs politiques brésiliens, ce poste prestigieux et névralgique devait tout naturellement échoir au ministre des Finances du dernier gouvernement, un civil, le professeur Antonio Delfim Netto. Considéré comme l'un des économistes les plus brillants du pays, Delfim avait

été depuis sept ans le "cerveau" du modèle brésilien de développement. Son successeur, le ministre Mario Enrique Simonsen, entré en fonctions à la mi-mars en même temps que le président Geisel, promet d'ailleurs de s'inspirer des mêmes politiques.

Pourquoi donc est-on allé chercher une personnalité qui avait été absente de l'échiquier politique depuis 1967, alors que le professeur Delfim Netto avait manifesté son désir de l'occuper?

Le ministre Simonsen, à Brasília, donnait lui-même quelques jours plus tôt la réponse à cette question.

"Voyez-vous, répondait-il à LA PRESSE, à propos de cette double disgrâce qui frappe le professeur Delfim Netto, il était devenu une sorte de "premier ministre" des Finances. Cela ne pouvait aller..."

Appuyé à fond par les milieux financiers et industriels, il reste aussi que le professeur Delfim Netto aurait trouvé dans ce poste de gouverneur un excellent tremplin vers la présidence du pays. Son seul défaut, note le directeur d'un grand quotidien brésilien, aura été de ne pas être dans le club très fermé des généraux à quatre étoiles...

Lors de votre prochain voyage, épargnez jusqu'à 50% sur l'achat de produits de marques réputées: Consultez notre nouveau catalogue gratuit de 82 pages.



RETOURNEZ CE COUPON À:
BOUTIQUE HORS-TAXES
C.P. 156, AMF,
MONTREAL H4Y 1A5

Veuillez me faire parvenir un exemplaire gratuit de votre catalogue de 82 pages avec les règlements des douanes.

Nom _____ Code postal _____
Adresse _____

Voici quelques exemples des aubaines que vous y trouverez :

- | | | | |
|---|---|---|---|
| WHISKY SEAGRAM'S 5 STARS Bougieille 25 onces — Prix S.A.O. \$5.95 — Prix Franc de Droits: \$2.95, autres marques et liqueurs fines à des prix tout aussi économiques. | CIGARETTES CANADIENNES Cartouche de 200 — Prix de détail suggéré: \$5.60 — Prix Franc de Droits: \$3.00 et \$3.20; toutes les marques populaires en magasin, en plus d'excellents cigares et tabacs à prix. | PARFUM FEMME DE MADAME ROCHAS De notre assortiment de parfums français Flacon 1 once — Prix de détail suggéré V.N.Y.: \$37.45 — Prix Franc de Droits: \$19.00 | OMEGA, ENICAR, BULOVA, ACCUTRON, CHRONO-SPORT, CARDINO, GIRARD, PERREGAUX modèles pour dames et messieurs. Épargnez de 25% à 50%. |
|---|---|---|---|

Parent propose de coordonner les projets des trois gouvernements à Ottawa et Hull

VILLE D'ESTEREL (PC) — Afin d'assurer un développement équilibré et harmonieux de tout le territoire de la capitale canadienne, le député de Hull et ministre d'Etat aux Affaires intergouvernementales, M. Oswald Parent, a l'intention de proposer d'ici quelques semaines au gouvernement fédéral et à celui de l'Ontario une formule de "contrat interétatique" associant les trois gouvernements.

Dans une causerie prononcée, hier soir, au congrès des affiliés des sociétés Provinces-Province, à l'Estérel, M. Parent a déclaré qu'une telle formule permettrait de coordonner les programmes et projets respectifs des trois gouvernements dans le territoire de la capitale canadienne. "Cette formule de contrat interétatique serait susceptible, a-t-il souligné, de favoriser une meilleure cohésion des gouvernements et organismes intervenant dans l'aménagement et le développement du territoire, tout en respectant les pouvoirs et prérogatives de chacun, mais surtout d'assurer un climat serein essentiel à l'épanouissement de la population de la région et au progrès de la société".

Deux cultures

M. Parent, qui est également ministre de la Fonction publique et ministre d'Etat aux Finances, a d'autre part rappelé qu'une équipe de travail du gouvernement du Québec était à préparer un plan de développement de la région de l'Ontario afin de guider les interventions gouvernementales au cours de la prochaine décennie et de définir les priorités de développement.

Il ressort déjà clairement des études en cours, a-t-il précisé, que la région de la capitale nationale, qui englobe le Hull métropolitain et une vingtaine d'autres municipalités du côté québécois, doit être aménagée de façon à refléter pleinement les valeurs culturelles des deux peuples fondateurs du Canada.

Pour atteindre cet objectif ultime, il faudra, a-t-il poursuivi, conserver et développer le caractère francophone de la partie québécoise.

"Nous acceptons et désirons que le gouvernement fédéral établisse des édifices administratifs du côté québécois à cause des bénéfices économiques que comportent ces initiatives, mais nous désirons en même temps préserver l'aspect culturel et linguistique qui nous distingue".

Suréquipement

Afin de préserver notre culture, il sera nécessaire, selon M. Parent, de doter la

région de Hull d'institutions francophones et d'équipements sociaux francophones dont les normes de qualité et

d'excellence devront être supérieures aux normes généralement établies pour les institutions et équipements du

même genre dans les autres régions du Québec. "Le suréquipement entraînera des coûts supérieurs et

il appartiendra au gouvernement central d'en assumer une bonne part", a-t-il ajouté.

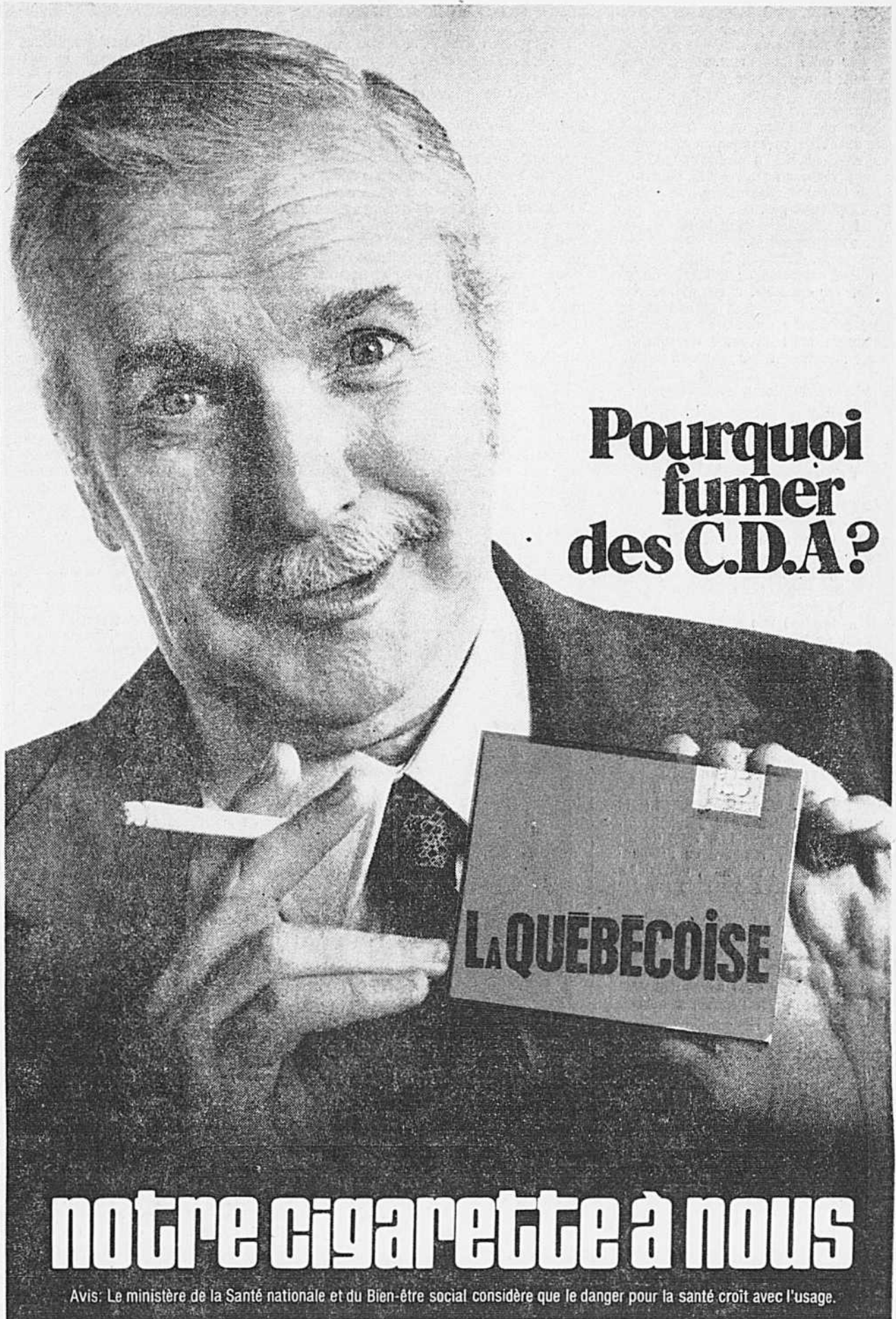

Pourquoi fumer des C.D.A.?

notre cigarette à nous

Avis: Le ministère de la Santé nationale et du Bien-être social considère que le danger pour la santé croît avec l'usage.

iw.h.perron
iw.h.perron et FMC (Niagara)

PEUVENT ASSURER LE SUCCÈS DE VOTRE JARDINAGE



ANTI-VÉGÉTATION CLEARIT

Détruit toute la végétation dans les entrées de cour, les sentiers, les patios et les autres endroits où l'on désire éliminer toutes les mauvaises herbes et les graminées. Le sol restera stérile pendant un an.

32 oz \$2.98 1 gal. \$8.69

HERBICIDE DE PRÉ-ÉMERGENCE EN GRANULES

L'herbicide Niagara Weed and Crabgrass Preventer contient maintenant Dacthal pour détruire les graines en germination des graminées et de certaines mauvaises herbes à larges feuilles comme la digitale, la queue-de-renard, le pied-de-coq, le mouron, le chou gras, le pourpier, l'amarante et beaucoup d'autres. On peut l'employer sans danger sur les parterres, les arbustes, les plantes d'ornement, et les gazons. Une seule application est efficace pendant une période pouvant atteindre trois mois. Le contenant "salière" de 24 onces * permet de couvrir 250 pi. ca. Le sac de 15 livres est sulfurant pour 2500 pi. ca.



24 oz. \$2.49
Sac 15 lb. \$12.85



AÉROSOL POUR ARBRES FRUITIERS

Une nouvelle formule écolable qui contient l'insecticide Phosalone et le fongicide Ferbam. Détruit les insectes et les mites et supprime les maladies. Facile à mesurer et à employer.

Le format de 15 onces * fait 10 gal. \$2.69

Le format de 64 onces fait 40 gal. \$7.49

*Mélange exclusif

POUDRE GARDENALL

Une poudre à plusieurs usages dans une saupoudreuse comprimable facile à utiliser. Supprime efficacement les insectes et les maladies sur les légumes, arbres fruitiers et fraises. Ne contient pas de D.D.T. et peut donc être employé peu de temps avant la récolte des légumes et fruits.

Saupoudreuse comprimable de 10 onces * \$1.79



POUDRE POMOGREEN POUR ROSIERS ET FLEURS

La meilleure poudre universelle pour roses et fleurs qui soit. L'insecticide Endosulfan et le miticide Ethion, pour donner une suppression complète des insectes tels que les pucerons, les mites, les cicadelles et des maladies telles que le blanc, le mildiou, la tache noire et beaucoup d'autres, sur toutes les variétés de rosiers ainsi que sur d'autres fleurs de jardin. Couleur vert feuille.

Saupoudreuse comprimable de 10 onces * \$1.79

iw.h.perron

515, boul. Labelle, Chomedey,

(1 1/2 mille au nord du pont de Cartierville)

332-3610 (Montreal et banlieues)

Vaste terrain de stationnement

OUVERT: LES JEUDIS ET VENDREDIS JUSQU'À 9 00 P.M.



Deuxième d'une série d'articles sur l'épargne en assurances.

Chez Wawanesa, ce n'est pas par accident que l'automobiliste prudent économise encore plus.

Chez Wawanesa, nous croyons fermement que l'automobiliste prudent ne devrait pas avoir à payer pour les erreurs des autres. Aussi nous ne les incluons pas avec les autres... mais dans une catégorie à part. Une catégorie qui leur économise autant d'argent qu'à nous. Maintenant ce n'est pas tout. Nous savons par exemple que nos rapports directs avec nos assurés sont



plus, vous êtes en droit de payer moins cher pour votre assurance-auto. Chez Wawanesa vous payez moins cher.



Wawanesa
342-2211

- 8585 Boul. Décarie • 10548 Boul. Lajeunesse • 5688 Av. Verdun • 8394 St. Laurent • 3326 est rue Ontario • 1228 est rue Mont-Royal • 6313 est rue Sherbrooke • 1280 Boul. Curé Labelle • Centres d'Achats Pie IX • Pl. Desj. 6061 est H. Bourassa • 1402 Chemin Chambly (face au Cent. d'Achats Jacques-Cartier).
A Québec • 661-7741 • 2070 La Canardière • Centre d'Achats Ste-Foy.
Et aussi: Baie-Comeau 296-5517 • Chicoutimi 543-7791 • Drummondville 472-6165 • Granby 378-7171 • Hull 771-5711 • Joliette 756-8368 • Jonquière 547-9379 • Rimouski 723-7873 • Rivière-du-Loup 862-4197 • Rouyn 762-6616 • Ste-Agathe 326-1422 • St-Jean 348-2654 • St-Jérôme 438-1110 • Sept-Îles 962-5541 • Shawinigan 539-3430 • Sherbrooke 569-8817 • Thetford Mines 338-1566 • Trois-Rivières 378-4823 • Victoriaville 752-9650 •

Trudeau dénonce Stanfield et ses "formules miracles"

SAINT-JEAN DE TERRE-NEUVE (PC) — De passage dans les Maritimes hier, le premier ministre Trudeau a modifié sa stratégie pour s'attaquer cette fois-ci aux conservateurs, à qui il a reproché de manquer de leadership.

Après avoir fustigé le NPD, dans la région de Toronto, en fin de semaine, au début de sa campagne électorale, le chef libéral a profité de sa première visite au pays de M. Stanfield pour tenter de démontrer que le chef de l'Opposition et son parti n'ont pas l'étoffe nécessaire pour former le prochain gouvernement.

Selon M. Trudeau, la seule réponse du chef conservateur à la crise du pétrole, par exemple, a été d'aller voir les premiers ministres provinciaux, de leur demander conseil, de revenir finalement sans proposer de solution, mais non sans avoir provoqué un conflit entre les premiers ministres Davis, de l'Ontario, et Lougheed, de l'Alberta.

"Est-ce une forme de leadership, une telle attitude?", a demandé M. Trudeau aux quelque 300 partisans au cours d'une brève réception hier midi.

En soirée, le chef libéral a repris sensiblement les mêmes propos contre les conservateurs au cours d'une assemblée de mise en candidature en faveur du ministre des Anciens combattants, M. Daniel McDonald, dans la circonscription de Cardigan, dans l'île du Prince-Edouard.

Il a dénoncé une fois de plus la suggestion de M. Stanfield de bloquer les prix et les revenus comme moyen de juguler l'inflation.

Le premier ministre, accompagné de sa femme Margaret et du bébé de la famille, Sacha, âgé de cinq mois, est arrivé à l'aéroport de Saint-Jean, où une centaine de personnes lui ont réservé un accueil chaleureux.

Après avoir serré les mains à plusieurs d'entre elles, M. Trudeau s'est rendu à la réunion des partisans et, conjugué ses efforts à ceux de M. Don Jamieson, ministre de l'Expansion économique régionale, candidat à Terre-Neuve, il a tenté de fouetter l'ardeur des libéraux.

"J'irai parler au plus grand nombre de Canadiens possible d'ici le 8 juillet et leur expliquerai ce que le gouvernement a fait depuis 18 mois et leur démontrerai que nous avons tout pour gagner; les bons candidats, des réalisations et un parti uni."

Faites la même chose, ici, à Terre-Neuve, et nous serons victorieux le 8 juillet", a dit M. Trudeau qui a adopté un ton agressif qui semble plaire à ses partisans.

Les eaux territoriales

Puis, parlant de la pêche commerciale, il a dit que "le Parti libéral s'est engagé à défendre toutes et chacune des parties du pays" et que l'on en aura une nouvelle preuve lors de la conférence sur le droit de la mer, conférence qui doit commencer le mois prochain à Caracas, capitale du Venezuela.

Il n'a pas fourni de précisions à ce sujet, mais il n'a pas caché que la délégation canadienne à cette réunion se battra pour que le Canada exerce plus d'autorité que présentement sur la pêche en haute mer. Il est déjà connu que le gouvernement veut étendre à 200 milles la limite des eaux territoriales du Canada.

Puis M. Trudeau a souligné le travail que fait pour Terre-Neuve le ministre de l'Expansion économique ré-

gionale, M. Don Jamieson, qui est le député sortant de la circonscription terre-neuvienne de Burin-Burgeo. Il a dit notamment que M. Jamieson avait grandement contribué à fournir des emplois aux Terre-Neuviens, par le truchement de diverses subventions.

Après l'assemblée, le premier ministre s'est retrouvé face à une dizaine de femmes de l'âge d'or, qui pancartes à la main, lui réclamaient une aide plus généreuse du gouvernement pour assumer leurs frais de transport.

Sur une des pancartes, on pouvait lire: "\$120,000 pour un DC-9, seulement \$10,000 pour le transport des personnes âgées".

M. Trudeau voyage à bord d'un appareil DC 9 loué de la société Air Canada.

Le premier ministre s'est entretenu pendant quelques minutes avec les dames, qui demandent que la subvention soit portée à \$25,000.

Dans l'après-midi, M. Trudeau a visité une usine de transformation de poisson et rencontré quelques-uns des 325 employés de la National Sea Pro-

ducts Ltd., dont 50 p. cent de la production est acheminée vers les Etats-Unis.

Avant de quitter Saint-Jean, le chef du gouvernement a provoqué un véritable embouteillage dans la rue principale quand il a décidé de faire une petite marche.

Des centaines de personnes se sont retrouvées sur son passage et pendant plus d'une demi-heure, il a conversé directement avec les électeurs, stratégie qu'il semble affectionner de plus en plus.

Au cours de l'assemblée pour élire le candidat M. McDonald, M. Trudeau a exhorté à encore ses partisans "à déployer tous ensemble et en même temps des efforts incessants pour procurer une victoire éclatante aux libéraux, le soir de l'élection".

Le premier ministre est revenu à Ottawa immédiatement après la réunion et, aujourd'hui, il participe à une grande assemblée publique dans son comté de Mont-Royal, où il sera choisi officiellement candidat.

Demain, il vaquera aux affaires de l'Etat dans la capitale avant de reprendre la route jeudi. M. Trudeau effectuera une première visite dans l'Ouest, en Saskatchewan.

FLASH/ELECTIONS

Trois candidats du Waffle en Ontario

Les électeurs de trois comtés ontariens auront des candidats d'une nouvelle organisation en vue de l'élection du 8 juillet — le Mouvement du waffle socialiste.

Etant à ses débuts un groupe oeuvrant au sein du Nouveau parti démocratique, le Waffle avait été mis en demeure de se dissoudre ou de quitter le parti. Il choisit la deuxième option puis établit des organisations séparées en Ontario et en Saskatchewan.

Un des fondateurs du groupe, M. Jim Laxer, se présentera dans une circonscription de Toronto, un professeur d'université, Bela Egyed, briguera les suffrages à Ottawa, et un troisième candidat tentera de remporter une circonscription de London.

Prenant la parole à Ottawa en fin de semaine, M. Egyed a déclaré: "Les principaux partis n'ont pas su défendre les intérêts des travailleurs canadiens au cours des 18 derniers mois".

Frenchie Jarraud candidat du PC

L'animateur radiophonique Frenchie Jarraud sera candidat du Parti conservateur dans la circonscription de Saint-Henri en vue des élections du 8 juillet.

M. Jarraud a déclaré hier que depuis plusieurs années il songeait à faire de la politique active et qu'il avait décidé cette fois-ci "d'aller voir ce qui se passe là-dessus".

"Je veux me battre pour des idées que j'ai défendues depuis des années", a-t-il dit.

L'annonce officielle de sa candidature est prévue pour jeudi.

Stanfield se prépare...

Pendant que ses rivaux sont déjà partis à la cueillette des votes, le chef conservateur, M. Robert Stanfield, n'a fait aucune apparition publique, se contentant de préparer pour le milieu de cette semaine l'ouverture de sa campagne électorale.

Le coup d'envoi est prévu pour jeudi, à Winnipeg. Ensuite, au cours de la semaine, le chef de l'Opposition sera successivement à Montréal, dans les Maritimes, dans les Prairies et en Colombie-Britannique.

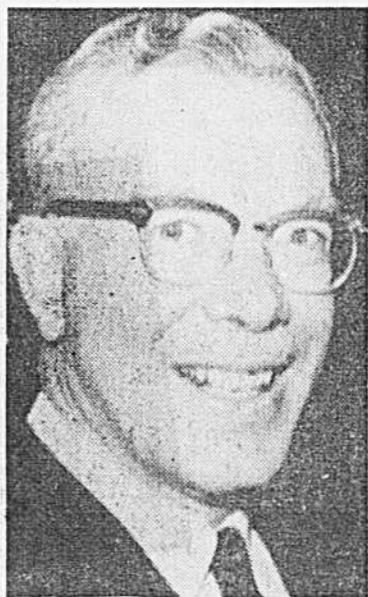

Duff ROBILIN

Roblin confirme sa candidature

L'ancien premier ministre du Manitoba Duff Roblin a annoncé officiellement qu'il sera candidat conservateur dans le comté de Peterborough, en Ontario, en vue de l'élection du 8 juillet. Il fera la lutte au secrétaire d'Etat, M. Hugh Faulkner.

Trudeau a une "bonne nouvelle"

Le premier ministre Trudeau a indiqué hier qu'il annoncera bientôt un "bon programme d'habitation" qui diminuera le fardeau des gens à revenus modestes, tout en augmentant pour les plus fortunés.

Il a précisé que le programme sera conçu de façon à aider surtout ceux qui sont situés au centre ou dans le bas de l'échelle des salaires.

Il a ajouté que pour les maisons dont les prix sont élevés, les futurs acheteurs auront probablement à fournir des paiements initiaux plus importants.

De l'autre côté, a-t-il poursuivi, les gens auront des paiements initiaux moins élevés.

M. Trudeau a refusé de fournir d'autres détails, déclarant en conclusion que le programme sera annoncé au cours de la campagne électorale par lui-même ou par le ministre d'Etat aux Affaires urbaines, M. Ron Basford.

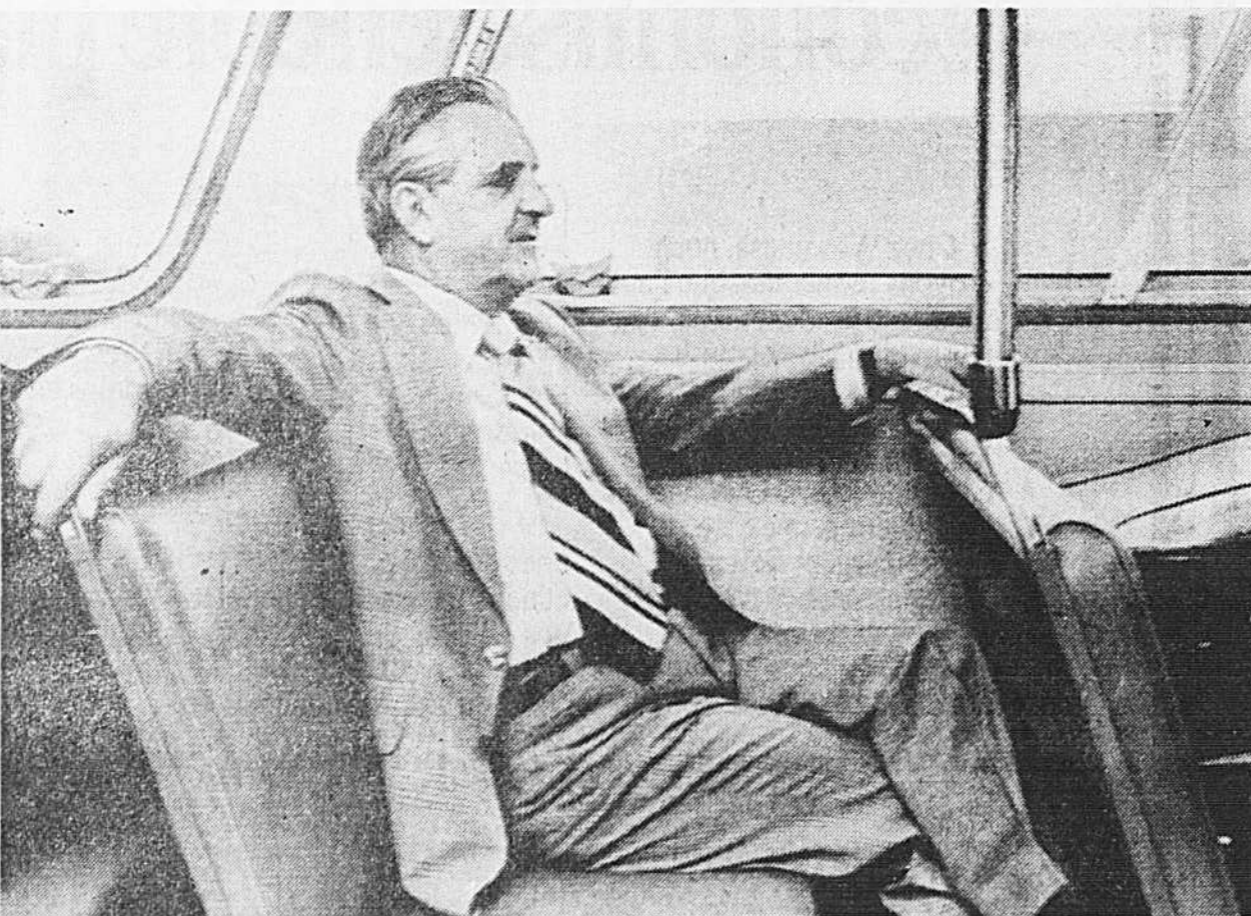

En route...

Le chef du Nouveau parti démocratique, M. David Lewis, médite sur la campagne en vue des élections fédérales du 8 juillet, chemin faisant, en autobus, entre l'aéroport de Winnipeg et son hôtel. M. Lewis a passé un lundi plutôt calme, réduisant ses activités électorales au strict minimum.

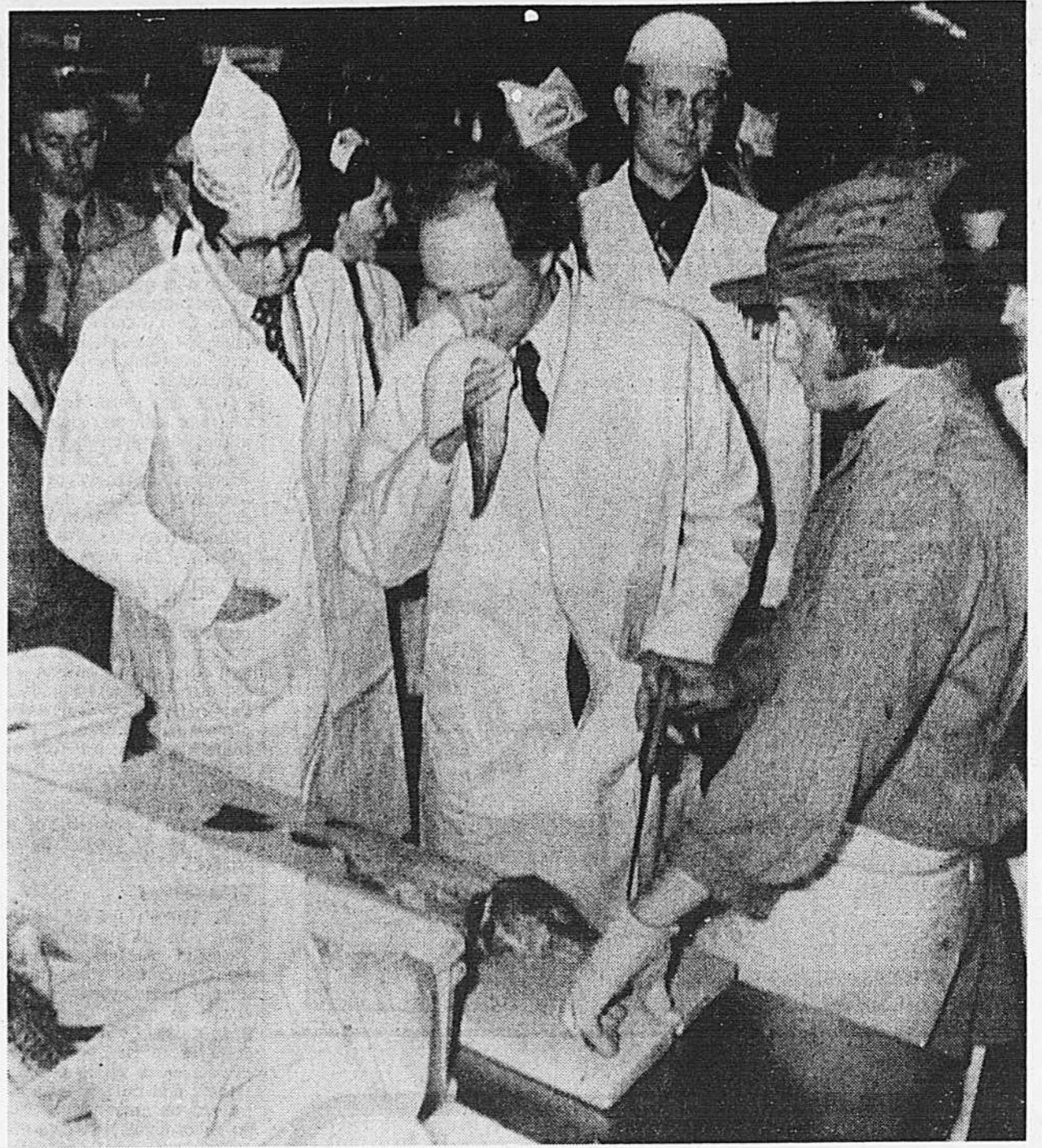

Le premier ministre Trudeau paraît enchanté de la fraîcheur d'un morceau de morue, lors d'une visite qu'il a effectuée dans une poissonnerie de Saint-Jean de Terre-Neuve, hier, en compagnie du leader du Parti libéral de cette province, M. Ed Roberts. M. et Mme Trudeau ont passé la journée à Saint-Jean et Montague, dans l'île du Prince-Edouard.

Caouette n'aurait pas la partie facile dans la région de Québec

par Daniel L'HEUREUX de notre bureau de Québec

QUEBEC — Les élections fédérales du 8 juillet prochain risquent fort de coûter cher aux créditistes dans la région de Québec: si les tendances se maintiennent, trois des cinq circonscriptions qu'ils y détiennent passeront vraisemblablement aux libéraux.

Au mieux, les créditistes pourraient par ailleurs reprendre un siège, celui de la Beauce, tandis qu'il est peu probable que les conservateurs ou encore moins les néo-démocrates mettent la main sur l'un ou l'autre des 11 comtés de la région de Québec.

Ces 11 circonscriptions, celles de Langellier, Louis-Hébert, Montmorency, Québec-Est, Portneuf, Charlevoix, Lévis, Bellechasse, Beauce, Lotbinière et Kamouraska, ont un passé électoral assez semblable. Après avoir été représentées par des libéraux depuis le début de la Confédération, sinon le début du siècle, la majorité d'entre elles ont succombé à la vague conservatrice de 1958 pour ensuite s'élire des créditistes en 1962 et 1963. En fait, neuf députés créditistes s'y étaient fait élire en 1962.

Depuis cette date, libéraux et créditistes se disputent ces comtés. En 1965, les créditistes n'en avaient conservé que deux. En 1968, ils remontaient la cote en en prenant cinq. Enfin, en 1972, les créditistes perdaient la Beauce mais reconquerraient Charlevoix.

Toutefois, même s'ils ont réussi à conserver cinq sièges dans la région de Québec au dernier scrutin, les créditistes avaient enregistré à cette occasion une baisse considérable dans le

pourcentage des voix. A une exception près, les députés du Crédit social avaient vu leur majorité se rétrécir tandis que les libéraux réélus augmentaient leur avance.

Samson et Roy

Les députés créditistes provinciaux, Camil Samson et Fabien Roy, donneront vraisemblablement un petit coup de main à leurs collègues fédéraux dans la région de Québec. Mais comme ils ne sont que deux pour représenter leur parti à l'Assemblée nationale du Québec, et que la présente session s'annonce intensive, MM. Roy et Samson ne pourront évidemment se consacrer que très partiellement à l'élection fédérale.

Les déboires des créditistes sur la scène provinciale n'auront par ailleurs certainement pas aidé la cause du Parti créditiste. Il n'est pas défendu de penser que les querelles entre les clans Dupuis et Roy-Samson aient refroidi l'ardeur et la fidélité de plusieurs militants.

Reste à savoir si les créditistes, sentant que les positions du gouvernement libéral sont incertaines pour l'ensemble du pays, n'auront pas le réflexe collectif de voter libéral pour éviter une défaite au gouvernement Trudeau, dont ils sont manifestement plus proches que du parti de M. Robert Stanfield.

A première vue, c'est le comté de Portneuf que les créditistes fédéraux risquent le plus de perdre. Cette circonscription est créditiste depuis 1962, même si le député actuel, M. Roland Godin, n'est là que depuis 1965. La majorité de ce dernier sur le candidat libéral n'était que de 513 voix en 1972. Depuis, la banlieue de la vieille capitale s'est étendue, urbanisant davantage ce comté, ce qui ne pourra que jouer au détriment de M. Godin.

Gilles Caouette

Au dernier scrutin provincial, le comté qui regroupe Portneuf, celui de Chauveau, avait relégué au troisième rang le candidat créditiste, à qui les observateurs concédaient pourtant des chances de l'emporter.

Dans Charlevoix, Gilles Caouette, le fils de Réal, devra mener une lutte très serrée s'il veut maintenir la faible majorité de 159 voix qui lui avait permis de prendre ce comté que le conservateur Martial Asselin avait ni plus ni moins laissé libre en devenant sénateur. Pour peu que ce qui reste de la fièvre créditiste ait de nouveau diminué, le fils du patriarche de cette grande famille devra céder sa place au Parti libéral, qui s'était classé deuxième en 1972 dans ce comté.

Les positions créditistes sont loin d'être assurées par ailleurs dans Bellechasse, où le député Adrien Lambert n'avait que 1,285 votes de majorité en 1972. Comme on le sait, aux élections provinciales, cette circonscription n'a pas hésité à faire sauter le chef de l'UN, M. Gabriel Loubier. Une consolation pour M. Lambert cependant. Le candidat libéral qui l'avait si bien talonné en 1972 ne sera plus là pour lui faire la lutte. Car c'est justement lui, M. Pierre Mercier, qui a réussi à battre M. Loubier sur la scène provinciale.

Les assises créditistes sont beaucoup plus solides dans Kamouraska, comté qui est créditiste depuis 1962. Son député, Charles-Ernie Dionne, avait en 1972 une majorité de plus de 5,000 voix, tous ses adversaires réunis ne cumulant même pas les 14,000 votes qu'il avait recueillis.

Le comté créditiste le moins en danger dans la région de Québec est celui de Lotbinière, représenté depuis 1968 par M. André Fortin. Il s'agit ici avant tout d'un succès personnel, ce jeune député recueillant même des votes autant chez des libéraux que des péquistes notoires.

Rodrigue, hésitant

La Beauce est logiquement le seul comté que les créditistes auraient quelque chance de reprendre, ne l'ayant perdu en 1972 que par 484 voix. Néanmoins, le député créditiste qui s'était alors fait raver son siège, M. Romuald Rodrigue, demeure très hésitant à se représenter, même si Réal Caouette l'a déjà proclamé candidat officiel de son parti.

Dans les cinq autres comtés, les libéraux ont des avantages si considérables qu'il serait prématuré de prédire le moindre changement. A moins qu'une vague conservatrice n'atteigne l'ensemble du Québec (on ne la voit pas encore), ou qu'une personnalité prestigieuse décide de briguer les suffrages sous l'étiquette du PC, on voit mal où ce parti, qui s'était classé troisième dans chacun des onze comtés de la région en 1972, pourrait faire une percée.

Les conservateurs ambitionnent de faire une chaude lutte au ministre Jean Marchand dans Langellier; c'est cependant dans Lévis que les disciples de Robert Stanfield avaient fait meilleure figure en 1972 en y recueillant près de 10,000 voix.

Le NPD entend déployer des efforts particuliers dans Louis-Hébert, où il s'était classé deuxième la dernière fois. C'est dans le comté du même nom que sur la scène provinciale le prestigieux candidat péquiste Claude Morin n'avait été défait que de justesse par le candidat libéral. Toutefois, les frontières du comté fédéral ne sont pas les mêmes qu'au niveau provincial. Et la différence est importante puisque le comté fédéral comprend la ville de Sillery, quartier cosu et indéfectiblement libéral. Avec sa majorité de quelque 22,700 voix, Mme Albanie Morin peut faire campagne en paix.

Dans Québec-Est, le député libéral Gérard Duquette, qui avait comme adversaire créditiste en 1972 M. Robert Robichaud, aura peut-être à lui faire face de nouveau cette année. Mais en plus, il devra lutter contre le frère du candidat créditiste, M. Médéric Robichaud, qui lui se présente conservateur. Une belle affaire de famille.

Il est maintenant acquis que les cinq députés créditistes de la région se représenteront. De même pour les députés libéraux à l'exception peut-être de celui de Montmorency, M. Ovide Laflamme, lequel ne doit faire connaître sa décision que ce soir. M. Laflamme s'était fait réélire avec une majorité de près de 10,000 voix en 1972.

DÉCÈS • REMERCIEMENT • IN MEMORIAM

BARBE (Albert) — A Ste-Dorothee, de 20 mai 1974, à l'âge de 82 ans, est décédé M. Albert Barbe, époux en Ières noces de feu Yvonne Cloutier, en 2es noces de feu Alma Pelletier et en 3es noces d'Ida Pelletier, père de Gaston, Marie-Jeanne (Mme Bergeron), Yvon et Louise (Mme Nadon), demeurant au 418, rang St-Antoine, Ste-Dorothee. Les funérailles auront lieu jeudi le 23 courant. Le convoi funèbre partira de la résidence funéraire F. Brisebois Inc., 625, rue Principale, Ste-Dorothee, pour se rendre à l'église paroissiale, où le service sera célébré à 10 h., et de là au cimetière du même endroit, lieu de la sépulture. Parents et amis sont priés d'y assister sans autre invitation. Salon fermé de 5 h. à 7 h.

BONIN (Irène) — A Montréal, le 20 mai 1974, à l'âge de 69 ans, est décédée Mlle Irène Bonin, fille de feu Didace Bonin et de feu Maria Nadeau, demeurant à Rosemont; elle laisse dans le deuil ses sœurs: Marie-Ange (Mme J.-S. Benoit), Jeanne, Donald (Mme L.-A. Fournier), Lucienne (Mme L.-A. Bonin), son frère Gérard de la Communauté des Frères du Sacré-Coeur, section Québec, ainsi que plusieurs neveux et nièces. Les funérailles auront lieu mercredi le 22 courant. Le convoi funèbre partira des salons Alfred Dallaire Inc., 3254, rue Bellechasse, à 9 h 45, pour se rendre à l'église Ste-Gemma, où le service sera célébré à 10 h., et de là au cimetière de l'Est, lieu de la sépulture. Parents et amis sont priés d'y assister sans autre invitation.

CADIEUX (Roland) — A Lachine, le 20 mai 1974, à l'âge de 57 ans, est décédé Roland Cadieux, époux de Madeleine Perrier; lui survivent ses sœurs: (Mme Cécile Bibea), Marguerite (Mme Roger Trudeau), ses frères: Marcel et René, ses belles-sœurs: Carmen (Mme C. Beaudin), Marie-Paule (Mme E. Bériault), Rita (Mme Lionel Plante), ses beaux-frères: Maurice, Bernard et Lionel. Les funérailles auront lieu jeudi le 23 courant. Le convoi funèbre partira des salons Raoul Bourgie Inc., 1750, rue Notre-Dame (coin 18e av., Lachine), pour se rendre à l'église Saints-Anges, où le service sera célébré à 2 h., et de là au cimetière de Lachine, lieu de la sépulture.

DECARIE (Jeanne) — A l'Hôpital du Sacré-Coeur, le 18 mai 1974, à l'âge de 66 ans, est décédée Mlle Jeanne Decarie, elle laisse dans le deuil ses sœurs: Alice (Mme Paul Massé), Fleur-Ange et Jacqueline (Mme Albert Robinson), ses beaux-frères: Me Paul Massé, M. Albert Robinson et James J. Jones ainsi que ses neveux et nièces. Les funérailles auront lieu mercredi le 22 courant. Le convoi funèbre partira des salons J. R. Deslauriers Ltée, 5650 chemin Côte-des-Neiges, à 9h45 pour se rendre à l'église Notre-Dame-de-Grâce, où le service sera célébré à 10h et de là au cimetière de Côte-des-Neiges, lieu de la sépulture. Parents et amis sont priés d'y assister sans autre invitation.

DUPUIS (Démérise) — A Pointe-aux-Trembles, le 19 mai 1974 à l'âge de 78 ans est décédée Mme veuve Léon Dupuis, née Démérise Allard; elle laisse dans le deuil 8 enfants, plusieurs petits-enfants et arrière-petits-enfants. Les funérailles auront lieu jeudi le 23 courant. Le convoi funèbre partira des salons Alfred Dallaire Inc., 11813, rue Notre-Dame est, Pointe-aux-Trembles pour se rendre à l'église St-Marcel, où le service sera célébré à 9 h et de là au cimetière de Brownsburg, lieu de la sépulture. Parents et amis sont priés d'y assister sans autre invitation.

GUENETTE (Oliva) — A Montréal, le 20 mai 1974 est décédée Mme veuve Guenette, née Oliva Quesnel. Elle laisse dans le deuil sa fille Marcelle ainsi que 5 sœurs et 1 frère. Les funérailles auront lieu jeudi le 23 courant. Le convoi funèbre partira des salons Urgel Bourgie Ltée, 4737 rue Delorimier pour se rendre à l'église St-Pierre Claver, où le service sera célébré à 9 h et de là au cimetière de Brownsburg, lieu de la sépulture. Parents et amis sont priés d'y assister sans autre invitation.

LAUZON (Blanche-Alice) — A Bedford, le 18 mai 1974, à l'âge de 81 ans, est décédée Mme veuve J.-Hormidas Lauzon, née Blanche-Alice Robert. Elle laisse dans le deuil ses enfants: Père Marcel Lauzon, C.S.V., Fernande, épouse de Marcel Gauthier, Jeanne, épouse de Claude Lebrun, Roger, époux d'Andrée Roch, ses brus Mme Yvette Lauzon, Mme Colette Lauzon, 2 frères: Hercule et Elien Robert, 1 sœur Eliane Robert, ainsi que plusieurs petits-enfants. Les funérailles auront lieu mercredi le 22 courant. Le convoi funèbre partira des salons Alfred Dallaire Inc., 2590 rue Rouen, à 9h45 pour se rendre à l'église St-Eusèbe, où le service sera célébré à 10h et de là au cimetière de Côte-des-Neiges, lieu de la sépulture. Parents et amis sont priés d'y assister sans autre invitation.

O'NEIL (Adrienne) — A Lachine, le 19 mai 1974, à l'âge de 61 ans, est décédée Adrienne Faubert, épouse de feu Gérard O'Neil, mère de Yvon (époux de Lise Sévigny), Raou (époux de Diane Goyette). Les funérailles auront lieu jeudi le 23 courant. Le convoi funèbre partira des salons Raoul Bourgie Inc., 1750, rue Notre-Dame (coin 18e av., Lachine), pour se rendre à l'église St-Sacrement, où le service sera célébré à 10h., et de là au cimetière de Lachine, lieu de la sépulture.

BENOIT (André) — A Montréal, le 20 mai 1974 à l'âge de 37 ans, est décédé M. André Benoit, époux de Bernadette Rioux, père de Sylvain et Marion. Les funérailles auront lieu vendredi le 24 courant. Le convoi funèbre partira des salons Urgel Bourgie Ltée, 1415 est Fleury, à 9 h 45 pour se rendre à l'église St-Paul-de-la-Croix, où le service sera célébré à 10 h et de là au cimetière de l'Est, lieu de la sépulture. Parents et amis sont priés d'y assister sans autre invitation. Exposé mercredi à 2 h p.m.

BRUNET (Apoline) — A Montréal, le 19 mai 1974, à l'âge de 72 ans, est décédée Mme Henri Brunet, née Apoline Pilon. Outre son époux elle laisse dans le deuil 4 enfants: Roger, époux d'Irène McLean, Gabriel, époux de Pauline Auger, Marie-Paule (Mme Johnny Sheehan), Jean-Claude, époux de Micheline Rémillard et de nombreux petits-enfants. Les funérailles auront lieu mercredi le 22 courant. Le convoi funèbre partira des salons Urgel Bourgie Ltée, 4505 Notre-Dame ouest, pour se rendre à l'église St-Zotique, où le service sera célébré à 10h et de là au cimetière Ste-Anne-de-Belleuve, lieu de la sépulture. Parents et amis sont priés d'y assister sans autre invitation.

CHARLEBOIS (Paul) — A Chomedey, le 19 mai 1974 à l'âge de 31 ans 7 mois est décédé Paul Charlebois fils de Laurent Charlebois et de Simone Larivière. Demeurant au 1568 rue Principal, Chomedey. Les funérailles auront lieu mercredi le 22 courant. Le convoi funèbre partira de la résidence funéraire F. Brisebois Inc., 1565 boul. Labelle, Chomedey à 1 h 45 pour se rendre à l'église Saint-Martin où le service sera célébré à 2 h et de là au cimetière du même endroit lieu de la sépulture. Parents et amis sont priés d'y assister sans autre invitation. Salon fermé de 5 à 7 h.

DENIGER (Jeanne) — A Montréal, le 19 mai 1974 à l'âge de 78 ans est décédée Mme Frédéric Deniger, née Jeanne Charest. Mère de Mme Carl Meister (Magdeleine) de Genève, Suisse, Jean, ingénieur (Gaétanne Morin) de Québec, Pierre-André, pharmacien (Gemma Dubé) de Beloeil et Mme Yves Rolland (Pierrette) de Montréal; grand-mère de Alain, Marc-André, Bruno Deniger et d'Isabelle Meister. Les funérailles auront lieu mercredi le 22 courant. Le convoi funèbre partira des salons J.-C. Roy Inc., 7018 rue Marseille à 9 h 45 pour se rendre à l'église Saint-Donat où le service sera célébré à 10 h et de là au cimetière de l'Est lieu de la sépulture. Parents et amis sont priés d'y assister sans autre invitation.

FORGET (Yolande) — A Montréal, le 20 mai 1974, à l'âge de 51 ans, est décédée Yolande Cardinal, épouse d'Henri Forget; elle laisse dans le deuil 1 fille Danielle (Mme Richard Robinette), 2 sœurs: Marie-Paule (Mme Roger Lapointe), Réjeanne (Mme René Barbeau) et 1 frère Gabriel (époux de Fleurette). Les funérailles auront lieu jeudi le 23 courant. Le convoi funèbre partira des salons Alfred Dallaire Inc., 3675, rue Adam à 9 h 45, pour se rendre à l'église du Très-St-Rédempteur, où le service sera célébré à 10 h, et de là au cimetière de l'Est, lieu de la sépulture. Parents et amis sont priés d'y assister sans autre invitation.

FORGET (Luigi "Louis") — A Montréal, le 18 mai 1974, à l'âge de 58 ans, est décédé M. Luigi (Louis) Forté, époux de Pelerina Charbonneau, et frère d'Assunta (Mme Camille Morga), Rose (Mme Léo Ciani). Les funérailles auront lieu mercredi le 22 courant. Le convoi funèbre partira des salons Granato Eng., 292 est, Jean-Talon, pour se rendre à l'église Notre-Dame-de-la-Défense, où le service sera célébré à 10 h, et de là au cimetière de Côte-des-Neiges, lieu de la sépulture. Parents et amis sont priés d'y assister sans autre invitation.

HOULE (Léon-Omer) — A Montréal, le 18 mai 1974, à l'âge de 87 ans, est décédé M. Léon-Omer Houle, époux de feu Rachel Archambault. Il laisse dans le deuil ses enfants: Charles, époux d'Emeline Flynn, Jean-Pierre, Sr Lucienne, O.P., Sr Madeleine, O.P., Marie-Paulette, épouse de Albert Daniel, 1 bru Mme veuve Hervé Houle (Violette), ainsi que plusieurs petits-enfants. Les funérailles auront lieu mercredi le 22 courant. Le convoi funèbre partira des salons Urgel Bourgie Ltée, 400 est, Henri-Bourassa, pour se rendre à l'église St-Gaëtan, où le service sera célébré à 10 h. et de là au cimetière de Côte-des-Neiges, lieu de la sépulture. Parents et amis sont priés d'y assister sans autre invitation.

QUILLIAM (Jarvis) — A Montréal, le 20 mai 1974, à l'âge de 62 ans, est décédé M. Jarvis Quilliam, époux de Georgette Roy. Il laisse outre son épouse, ses enfants: Normand, époux de Micheline Michaud, Bernyse, épouse de Germain Hébert, Jocelyne, Viviane, épouse de Claude Pivotte, et 4 petits-enfants. Les funérailles auront lieu jeudi le 23 courant. Le convoi funèbre partira des salons Urgel Bourgie Ltée, 4737, rue de Lorimer pour se rendre à l'église St-Pierre-Claver, où le service sera célébré à 10 h, et de là au cimetière de St-Michel-Napierville, lieu de la sépulture. Parents et amis sont priés d'y assister sans autre invitation.

BERGERON (Laurette) — A Longueuil, le 19 mai 1974 à l'âge de 65 ans, est décédée Mme Laurette Hamelin, épouse de Joseph Bergeron. Les funérailles auront lieu mercredi le 22 courant. Le convoi funèbre partira des salons Ed Darche et Fils Inc., 527 rue Ste-Hélène, pour se rendre à l'église Ste-Louise-de-Marillac, où le service sera célébré à 10 h et de là au cimetière de St-Georges, lieu de la sépulture. Parents et amis sont priés d'y assister sans autre invitation.

BERGERON (Laurette) — A Longueuil, le 19 mai 1974 à l'âge de 65 ans, est décédée Mme Laurette Hamelin, épouse de Joseph Bergeron. Les funérailles auront lieu mercredi le 22 courant. Le convoi funèbre partira des salons Ed Darche et Fils Inc., 527 rue Ste-Hélène, pour se rendre à l'église Ste-Louise-de-Marillac, où le service sera célébré à 10 h et de là au cimetière de St-Georges, lieu de la sépulture. Parents et amis sont priés d'y assister sans autre invitation.



Remerciements à Jean XXIII pour faveur très spéciale obtenue, avec promesse de publier. Mmes Y.C. et C.C.L.

CHARRON (Anna) — A Montréal, le 20 mai 1974, à l'âge de 80 ans, est décédée Mme veuve Camille Charron, née Anna Fleury, mère de Mme Gérard Joly (Rose), Mme Jean-Paul Thibodeau (Cécile), Jacques, son épouse Cécile Emard, Jean-Paul, son épouse Colette DesSèves, Charles-Edouard, son épouse Lucille Foucher. Les funérailles auront lieu jeudi le 23 courant. Le convoi funèbre partira de la résidence funéraire Magnus Poirier Inc., 10526, boul. St-Laurent pour se rendre à l'église Notre-Dame de Laval, où le service sera célébré à 11 h., et de là au cimetière de Ste-Anne-des-Plaines, lieu de la sépulture. Parents et amis sont priés d'y assister sans autre invitation.

DESOUTELS (Maria) — A Montréal, le 20 mai 1974 à l'âge de 88 ans est décédée Mme veuve François Desautels, née Maria Carpentier. Les funérailles auront lieu mercredi le 22 courant. Le convoi funèbre partira des salons Urgel Bourgie Ltée, 2095 de Salaberry pour se rendre à l'église St-Vital, où le service sera célébré à 1 h 30 et de là au cimetière de Côte-des-Neiges, lieu de la sépulture. Parents et amis sont priés d'y assister sans autre invitation.

GADBOIS (Wilfrid) — A Montréal, le 19 mai 1974, à l'âge de 70 ans, est décédé M. Wilfrid Gadbois, époux de Cécile Carpentier. Les funérailles auront lieu mercredi le 22 courant. Le convoi funèbre partira des salons Urgel Bourgie Ltée, 4955 Adam, coin Viati pour se rendre à l'église St-Barnabé-Apôtre, où le service sera célébré à 10 h, et de là au cimetière de l'Est, lieu de la sépulture. Parents et amis sont priés d'y assister sans autre invitation.

LABBEE (Blanche) — A Montréal, le 18 mai 1974 à l'âge de 87 ans est décédée Mme veuve J.-Alfred Labbée née Blanche Brunet. Elle laisse ses enfants Yvette, Jean époux de Jacqueline Doré, Paul époux de Marie Berthe Robert ainsi que ses petits enfants Christianne (Mme Yves Belleville), Daniel et France. Les funérailles auront lieu mercredi le 22 courant. Le convoi funèbre partira des salons Alfred Dallaire Inc., 2548 rue Beaubien est à 9 h 50 pour se rendre à l'église Saint-Marc où le service sera célébré à 10 h et de là au cimetière de Côte-des-Neiges lieu de la sépulture. Parents et amis sont priés d'y assister sans autre invitation.

LABBEE (Blanche) — A Montréal, le 18 mai 1974 à l'âge de 87 ans est décédée Mme veuve J.-Alfred Labbée née Blanche Brunet. Elle laisse ses enfants Yvette, Jean époux de Jacqueline Doré, Paul époux de Marie Berthe Robert ainsi que ses petits enfants Christianne (Mme Yves Belleville), Daniel et France. Les funérailles auront lieu mercredi le 22 courant. Le convoi funèbre partira des salons Alfred Dallaire Inc., 2548 rue Beaubien est à 9 h 50 pour se rendre à l'église Saint-Marc où le service sera célébré à 10 h et de là au cimetière de Côte-des-Neiges lieu de la sépulture. Parents et amis sont priés d'y assister sans autre invitation.

RATELLE (Eva) — A Montréal, le 19 mai 1974, à l'âge de 68 ans, est décédée Mme veuve Charles Ratelle, née Eva St-Germain. Elle laisse dans le deuil ses enfants: Aline, S.N.J.M., Aurorée, épouse de Fernand Léveillé, André, Claire, 1 petite-fille Ginette ainsi que ses frères et sœurs. Les funérailles auront lieu mercredi le 22 courant. Le convoi funèbre partira des salons Alfred Dallaire Inc., 4504 est Ste-Catherine, à 1h45 pour se rendre à l'église Ste-Marie-de-la-Médaille-Miracleuse, où le service sera célébré à 2h et de là au cimetière de l'Est, lieu de la sépulture. Parents et amis sont priés d'y assister sans autre invitation.

LES MAUX DE NOTRE LANGUE
PAR PIERRE BEAUDRY (collaborateur spécial)

A propos de notre "city council"

En français, on peut parler correctement d'un Hôtel de Ville. Le fait que les Anglais s'expriment de la même façon quand ils disent "City Hall" ne prouve qu'une chose: ils ont parfois de bonnes idées.

En anglais, on peut parler d'un "City Council". Le fait que certains Québécois s'expriment de la même façon quand ils disent "Conseil de ville" ne prouve qu'une chose: ils ont parfois de mauvaises idées. Ce qui est bon pour l'anglais n'est pas toujours bon pour le français et dans notre langue c'est CONSEIL MUNICIPAL qu'il faut dire.

Les membres du Conseil municipal s'appellent non pas **échevins**, terme qui n'a aucun rapport avec la réalité chez nous, mais plutôt **CONSEILLERS MUNICIPAUX**.

De là à conseiller à nos conseillers municipaux et à nos journalistes de donner le bon exemple, il n'y a pour moi qu'un pas.

Séisme en Chine

HONG KONG (Reuter) — Des soldats et des équipes médicales chinoises ont été dépêchés aux confins des provinces du Yunnan et du Sout Chouan, dans le sud-ouest de la Chine, pour secourir les victimes des secousses telluriques qui se sont produites les 11 et 12 mai, indique radio Pékin, reçue à Hong Kong.

Le séisme a causé des dégâts considérables. L'armée de l'air a parachuté des médicaments aux populations sinistrées et des équipes médicales venues de Pékin et d'autres villes ont été envoyées sur place, précise la radio, tandis que des militaires ont été chargés de réparer les routes endommagées.

En annonçant la nouvelle des secousses, l'agence Chine-Nouvelle avait déclaré la semaine dernière que celles-ci avaient fait des victimes, dans la population et le cheptel, ainsi que divers dégâts, mais n'avait donné aucun détail.

Le film canadien basé sur le roman de Richler sera distribué aux Etats-Unis

NEW YORK (PC) — Le groupe Paramount Pictures a annoncé dans la métropole américaine qu'il avait acquis les droits de distribution aux Etats-Unis du film canadien "The Apprenticeship of Duddy Kravitz", basé sur le roman de l'auteur montréalais Mordecai Richler.

Paramount a affirmé que ce film, qu'il décrit comme sa plus importante acquisition de l'année, sera projeté en première dès juillet prochain et fera l'objet d'une publicité considérable.

Le film a été produit par International Cinemedia Centre Ltd., de Montréal et est actuellement projeté dans les salles de cinéma de Montréal et de Toronto.

Le film raconte l'histoire d'un jeune homme qui cherche la prospérité et la renommée et décrit les moyens qu'il prend pour y arriver dans le milieu juif de la métropole canadienne.

DOUCET (Victor) — A Joliette, le 19 mai 1974 à l'âge de 55 ans, est décédé M. Victor Doucet, époux d'Eveline Deveau. Les funérailles auront lieu jeudi le 23 courant. Le convoi funèbre partira des salons Urgel Bourgie Ltée, 7895 est Notre-Dame, pour se rendre à l'église St-François d'Assise, où le service sera célébré à 10 h et de là au cimetière de Côte-des-Neiges, lieu de la sépulture. Parents et amis sont priés d'y assister sans autre invitation.

GAUTHIER (Raymond) — A Montréal, le 19 mai 1974 à l'âge de 57 ans, est décédé à Montréal, M. Raymond Gauthier, époux de Fernande Beaudry. Les funérailles auront lieu jeudi le 23 courant. Le convoi funèbre partira des salons Urgel Bourgie Ltée, 4733, rue Papineau, pour se rendre à l'église Immaculée-Conception, où le service sera célébré à 10 h, et de là au cimetière de l'Est, lieu de la sépulture. Parents et amis sont priés d'y assister sans autre invitation.

LABBEE (Blanche) — A Montréal, le 18 mai 1974 à l'âge de 87 ans est décédée Mme veuve J.-Alfred Labbée née Blanche Brunet. Elle laisse ses enfants Yvette, Jean époux de Jacqueline Doré, Paul époux de Marie Berthe Robert ainsi que ses petits enfants Christianne (Mme Yves Belleville), Daniel et France. Les funérailles auront lieu mercredi le 22 courant. Le convoi funèbre partira des salons Alfred Dallaire Inc., 2548 rue Beaubien est à 9 h 50 pour se rendre à l'église Saint-Marc où le service sera célébré à 10 h et de là au cimetière de Côte-des-Neiges lieu de la sépulture. Parents et amis sont priés d'y assister sans autre invitation.

MARCEAU (Georges-Henri) — A Montréal, le 19 mai 1974, à l'âge de 75 ans, est décédé M. Georges-Henri Marceau, ancien président de la Parfumerie Marceau, époux de feu Cécile Lamarre, père de Bernard, époux de Marguerite Dansereau. 11 laisse aussi dans le deuil 3 petits-fils: Gilbert, Alain et François. Les funérailles auront lieu mercredi le 22 courant. Le convoi funèbre partira des salons J. A. Guilbault Inc., 5359 boul. St-Michel à 9 h 45 pour se rendre à l'église St-François Solano, où le service sera célébré à 10 h et de là au cimetière de Bromont, lieu de la sépulture. Parents et amis sont priés d'y assister sans autre invitation. S.V.P. pas de fleurs, dons à la Société St-Vincent-de-Paul de la paroisse St-François Solano.

ROBILLARD (Rolande) — A Montréal, le 20 mai 1974 à l'âge de 61 ans, est décédée Mlle Rolande Robillard, fille de feu Eugène Robillard et de feu Robella Servant, sœur de Cora (Mme O. Beauvais) et de Jean-Charles. Elle laisse aussi dans le deuil son neveu et ses nièces. Les funérailles auront lieu jeudi le 23 courant. Le convoi funèbre partira des salons J.A. Guilbault Inc., 5359 boul. St-Michel à 10 h 45 pour se rendre à l'église St-Pierre Claver, où le service sera célébré à 11 h et de là au cimetière de Côte-des-Neiges, lieu de la sépulture. Parents et amis sont priés d'y assister sans autre invitation.

DUCHESNEAU (Clément) — A l'Hôtel-Dieu de Sorel, le 19 mai 1974, à l'âge de 43 ans, est décédé M. Clément Duchesneau, époux de Thérèse Drouin, demeurant 676 Robert Giffard, Boucherville. Les funérailles auront lieu jeudi le 23 courant. Le convoi funèbre partira des salons E. Rajotte, 3635 rue Hochelaga, pour se rendre à l'église Notre-Dame-de-l'Assomption, où le service sera célébré à 10h et de là au cimetière de Côte-des-Neiges, lieu de la sépulture. Parents et amis sont priés d'y assister sans autre invitation.

GERNAEY (Charles E.) — A St-Laurent, le 20 mai 1974 est décédé le lieutenant-colonel Charles E. Germaey, époux de Madeleine Latendresse, et père de Guy (son épouse Françoise Moquin) et Pierre; il laisse également 2 sœurs: Mlle Marcelle Germaey et Georgette, épouse du Dr Eugène Robillard, ainsi que 1 frère Maurice, époux de Yvette Marion, également 3 petits-enfants: Diane, Louis et Lynn Germaey. Les funérailles auront lieu jeudi le 23 courant. Le convoi funèbre partira des salons Boudrias et Cormier Ltée, 816, boul. Ste-Croix, Ville St-Laurent, pour se rendre à l'église St-Laurent, où le service sera célébré à 9 h et de là au cimetière de Côte-des-Neiges, lieu de la sépulture. Parents et amis sont priés d'y assister sans autre invitation. Prière de ne pas envoyer de fleurs. S.V.P. faire dons à la Société Canadienne du Cancer.

LAOUCHE (Francine) — Accidentellement à Montréal, le 18 mai 1974, à l'âge de 15 ans, est décédée Mlle Francine Lamouche, fille d'André Lamouche et de feu Pauline Marien. Elle laisse dans le deuil 5 sœurs et 4 frères. Les funérailles auront lieu jeudi le 23 courant. Le convoi funèbre partira des salons Jos Lussier et Fils, 4733, rue Papineau, pour se rendre à l'église Immaculée-Conception, où le service sera célébré à 10 h, et de là au cimetière de l'Est, lieu de la sépulture. Parents et amis sont priés d'y assister sans autre invitation.

MARCEAU (Georges-Henri) — A Montréal, le 19 mai 1974, à l'âge de 75 ans, est décédé M. Georges-Henri Marceau, ancien président de la Parfumerie Marceau, époux de feu Cécile Lamarre, père de Bernard, époux de Marguerite Dansereau. 11 laisse aussi dans le deuil 3 petits-fils: Gilbert, Alain et François. Les funérailles auront lieu mercredi le 22 courant. Le convoi funèbre partira des salons J. A. Guilbault Inc., 5359 boul. St-Michel à 9 h 45 pour se rendre à l'église St-François Solano, où le service sera célébré à 10 h et de là au cimetière de Bromont, lieu de la sépulture. Parents et amis sont priés d'y assister sans autre invitation. S.V.P. pas de fleurs, dons à la Société St-Vincent-de-Paul de la paroisse St-François Solano.

ROBILLARD (Rolande) — A Montréal, le 20 mai 1974 à l'âge de 61 ans, est décédée Mlle Rolande Robillard, fille de feu Eugène Robillard et de feu Robella Servant, sœur de Cora (Mme O. Beauvais) et de Jean-Charles. Elle laisse aussi dans le deuil son neveu et ses nièces. Les funérailles auront lieu jeudi le 23 courant. Le convoi funèbre partira des salons J.A. Guilbault Inc., 5359 boul. St-Michel à 10 h 45 pour se rendre à l'église St-Pierre Claver, où le service sera célébré à 11 h et de là au cimetière de Côte-des-Neiges, lieu de la sépulture. Parents et amis sont priés d'y assister sans autre invitation.

DUMOUCHEL (Virginia) — A Montréal, le 19 mai 1974, à l'âge de 68 ans, est décédée Mme Pierre Dumouchel, née Virginia Moquin. Elle laisse dans le deuil ses enfants: Simone (Mme Louis Pawshuk), Madeleine (Mme Fortunat Stabilli), Roland, époux de Gertrude Régimbald, Hector, époux de Shirley Melrose, Pierrette (Mme Marcel Souques) et plusieurs petits-enfants. Les funérailles auront lieu jeudi le 23 courant. Le convoi funèbre partira des salons Urgel Bourgie Ltée, 4505, rue Notre-Dame ouest, pour se rendre à l'église St-Zotique, où le service sera célébré à 10 h, et de là au cimetière de Côte-des-Neiges, lieu de la sépulture. Parents et amis sont priés d'y assister sans autre invitation.

GERNAEY (Charles E.) — A St-Laurent, le 20 mai 1974 est décédé le lieutenant-colonel Charles E. Germaey, époux de Madeleine Latendresse, et père de Guy (son épouse Françoise Moquin) et Pierre; il laisse également 2 sœurs: Mlle Marcelle Germaey et Georgette, épouse du Dr Eugène Robillard, ainsi que 1 frère Maurice, époux de Yvette Marion, également 3 petits-enfants: Diane, Louis et Lynn Germaey. Les funérailles auront lieu jeudi le 23 courant. Le convoi funèbre partira des salons Boudrias et Cormier Ltée, 816, boul. Ste-Croix, Ville St-Laurent, pour se rendre à l'église St-Laurent, où le service sera célébré à 9 h et de là au cimetière de Côte-des-Neiges, lieu de la sépulture. Parents et amis sont priés d'y assister sans autre invitation. Prière de ne pas envoyer de fleurs. S.V.P. faire dons à la Société Canadienne du Cancer.

LANZO (Angelo) — A Montréal, le 19 mai 1974 à l'âge de 45 ans est décédé M. Angelo Lanzo, époux de Madeleine Fedele, fils de James Lanzo et de Virgie Cotelese. Les funérailles auront lieu vendredi le 24 courant. Le convoi funèbre partira des salons Urgel Bourgie Ltée, 9135 Airline, pour se rendre à l'église St-John Brebeuf, où le service sera célébré à 10 h et de là au cimetière de Côte-des-Neiges, lieu de la sépulture. Parents et amis sont priés d'y assister sans autre invitation.

MARCEAU (Georges-Henri) — A Montréal, le 19 mai 1974, à l'âge de 75 ans, est décédé M. Georges-Henri Marceau, ancien président de la Parfumerie Marceau, époux de feu Cécile Lamarre, père de Bernard, époux de Marguerite Dansereau. 11 laisse aussi dans le deuil 3 petits-fils: Gilbert, Alain et François. Les funérailles auront lieu mercredi le 22 courant. Le convoi funèbre partira des salons J. A. Guilbault Inc., 5359 boul. St-Michel à 9 h 45 pour se rendre à l'église St-François Solano, où le service sera célébré à 10 h et de là au cimetière de Bromont, lieu de la sépulture. Parents et amis sont priés d'y assister sans autre invitation. S.V.P. pas de fleurs, dons à la Société St-Vincent-de-Paul de la paroisse St-François Solano.

ROBILLARD (Rolande) — A Montréal, le 20 mai 1974 à l'âge de 61 ans, est décédée Mlle Rolande Robillard, fille de feu Eugène Robillard et de feu Robella Servant, sœur de Cora (Mme O. Beauvais) et de Jean-Charles. Elle laisse aussi dans le deuil son neveu et ses nièces. Les funérailles auront lieu jeudi le 23 courant. Le convoi funèbre partira des salons J.A. Guilbault Inc., 5359 boul. St-Michel à 10 h 45 pour se rendre à l'église St-Pierre Claver, où le service sera célébré à 11 h et de là au cimetière de Côte-des-Neiges, lieu de la sépulture. Parents et amis sont priés d'y assister sans autre invitation.

DUMOUCHEL (Virginia) — A Montréal, le 19 mai 1974, à l'âge de 68 ans, est décédée Mme Pierre Dumouchel, née Virginia Moquin. Elle laisse dans le deuil ses enfants: Simone (Mme Louis Pawshuk), Madeleine (Mme Fortunat Stabilli), Roland, époux de Gertrude Régimbald, Hector, époux de Shirley Melrose, Pierrette (Mme Marcel Souques) et plusieurs petits-enfants. Les funérailles auront lieu jeudi le 23 courant. Le convoi funèbre partira des salons Urgel Bourgie Ltée, 4505, rue Notre-Dame ouest, pour se rendre à l'église St-Zotique, où le service sera célébré à 10 h, et de là au cimetière de Côte-des-Neiges, lieu de la sépulture. Parents et amis sont priés d'y assister sans autre invitation.

GERNAEY (Charles E.) — A St-Laurent, le 20 mai 1974 est décédé le lieutenant-colonel Charles E. Germaey, époux de Madeleine Latendresse, et père de Guy (son épouse Françoise Moquin) et Pierre; il laisse également 2 sœurs: Mlle Marcelle Germaey et Georgette, épouse du Dr Eugène Robillard, ainsi que 1 frère Maurice, époux de Yvette Marion, également 3 petits-enfants: Diane, Louis et Lynn Germaey. Les funérailles auront lieu jeudi le 23 courant. Le convoi funèbre partira des salons Boudrias et Cormier Ltée, 816, boul. Ste-Croix, Ville St-Laurent, pour se rendre à l'église St-Laurent, où le service sera célébré à 9 h et de là au cimetière de Côte-des-Neiges, lieu de la sépulture. Parents et amis sont priés d'y assister sans autre invitation. Prière de ne pas envoyer de fleurs. S.V.P. faire dons à la Société Canadienne du Cancer.

LANZO (Angelo) — A Montréal, le 19 mai 1974 à l'âge de 45 ans est décédé M. Angelo Lanzo, époux de Madeleine Fedele, fils de James Lanzo et de Virgie Cotelese. Les funérailles auront lieu vendredi le 24 courant. Le convoi funèbre partira des salons Urgel Bourgie Ltée, 9135 Airline, pour se rendre à l'église St-John Brebeuf, où le service sera célébré à 10 h et de là au cimetière de Côte-des-Neiges, lieu de la sépulture. Parents et amis sont priés d'y assister sans autre invitation.

MARCEAU (Georges-Henri) — A Montréal, le 19 mai 1974, à l'âge de 75 ans, est décédé M. Georges-Henri Marceau, ancien président de la Parfumerie Marceau, époux de feu Cécile Lamarre, père de Bernard, époux de Marguerite Dansereau. 11 laisse aussi dans le deuil 3 petits-fils: Gilbert, Alain et François. Les funérailles auront lieu mercredi le 22 courant. Le convoi funèbre partira des salons J. A. Guilbault Inc., 5359 boul. St-Michel à 9 h 45 pour se rendre à l'église St-François Solano, où le service sera célébré à 10 h et de là au cimetière de Bromont, lieu de la sépulture. Parents et amis sont priés d'y assister sans autre invitation. S.V.P. pas de fleurs, dons à la Société St-Vincent-de-Paul de la paroisse St-François Solano.

ROBILLARD (Rolande) — A Montréal, le 20 mai 1974 à l'âge de 61 ans, est décédée Mlle Rolande Robillard, fille de feu Eugène Robillard et de feu Robella Servant, sœur de Cora (Mme O. Beauvais) et de Jean-Charles. Elle laisse aussi dans le deuil son neveu et ses nièces. Les funérailles auront lieu jeudi le 23 courant. Le convoi funèbre partira des salons J.A. Guilbault Inc., 5359 boul. St-Michel à 10 h 45 pour se rendre à l'église St-Pierre Claver, où le service sera célébré à 11 h et de là au cimetière de Côte-des-Neiges, lieu de la sépulture. Parents et amis sont priés d'y assister sans autre invitation.

DUMOUCHEL (Virginia) — A Montréal, le 19 mai 1974, à l'âge de 68 ans, est décédée Mme Pierre Dumouchel, née Virginia Moquin. Elle laisse dans le deuil ses enfants: Simone (Mme Louis Pawshuk), Madeleine (Mme Fortunat Stabilli), Roland, époux de Gertrude Régimbald, Hector, époux de Shirley Melrose, Pierrette (Mme Marcel Souques) et plusieurs petits-enfants. Les funérailles auront lieu jeudi le 23 courant. Le convoi funèbre partira des salons Urgel Bourgie Ltée, 4505, rue Notre-Dame ouest, pour se rendre à l'église St-Zotique, où le service sera célébré à 10 h, et de là au cimetière de Côte-des-Neiges, lieu de la sépulture. Parents et amis sont priés d'y assister sans autre invitation.

GERNAEY (Charles E.) — A St-Laurent, le 20 mai 1974 est décédé le lieutenant-colonel Charles E. Germaey, époux de Madeleine Latendresse, et père de Guy (son épouse Françoise Moquin) et Pierre; il laisse également 2 sœurs: Mlle Marcelle Germaey et Georgette, épouse du Dr Eugène Robillard, ainsi que 1 frère Maurice, époux de Yvette Marion, également 3 petits-enfants: Diane, Louis et Lynn Germaey. Les funérailles auront lieu jeudi le 23 courant. Le convoi funèbre partira des salons Boudrias et Cormier Ltée, 816, boul. Ste-Croix, Ville St-Laurent, pour se rendre à l'église St-Laurent, où le service sera célébré à 9 h et de là au cimetière de Côte-des-Neiges, lieu de la sépulture. Parents et amis sont priés d'y assister sans autre invitation. Prière de ne pas envoyer de fleurs. S.V.P. faire dons à la Société Canadienne du Cancer.

LANZO (Angelo) — A Montréal, le 19 mai 1974 à l'âge de 45 ans est décédé M. Angelo Lanzo, époux de Madeleine Fedele, fils de James Lanzo et de Virgie Cotelese. Les funérailles auront lieu vendredi le 24 courant. Le convoi funèbre partira des salons Urgel Bourgie Ltée, 9135 Airline, pour se rendre à l'église St-John Brebeuf, où le service sera célébré à 10 h et de là au cimetière de Côte-des-Neiges, lieu de la sépulture. Parents et amis sont priés d'y assister sans autre invitation.

MARCEAU (Georges-Henri) — A Montréal, le 19 mai

32 otages détenus par trois gunmen à Séoul

SEOUL (Reuter) — Trois jeunes gens armés de carabines, qui avaient tué un policier puis détourné un autobus, détenaient 32 personnes en otage hier dans un salon

de thé d'une des artères les plus actives de Séoul, a rapporté la police.

La rue Myong-Dong, la rue la plus animée de la capitale sud-coréenne tant sur le plan

des affaires que sur celui des loisirs, a été coupée du reste de la ville par la police après que les trois bandits eurent pénétré dans le salon de thé et pris en otage les clients et le personnel de l'établissement.

Le chef du trio est le deuxième classe Lee Won-Mo, 23 ans, qui a déserté, hier matin, de son unité en emportant deux carabines et 500 cartouches. Il a été rejoint plus tard par deux de ses amis, des civils.

Les trois hommes ont dérobé une voiture, abattu un policier tentant de les arrêter à un poste à péage, tiré des coups de feu en direction d'un autobus et contraint le chauffeur à stopper son véhicule. Ils sont montés à bord et ont obligé, sous la menace de leurs armes, le conducteur à se diriger vers le centre de Séoul. Le bus est arrivé rue Myong-Dong, non sans avoir brûlé plusieurs barrages de police et les bandits sont descendus en

prenant en otage la receveuse et deux passagers.

La police a amené sur place les parents de Lee et sa petite amie pour demander au trio de se rendre. Ces requêtes n'ont pas reçu d'écho.

Lee a indiqué par téléphone à la presse qu'il n'était pas satisfait de la façon dont il était traité dans l'armée. Il affirme que ses supérieurs frappent souvent les recrues et réclament de l'argent.

Le meurtre de Mlle Ryan : Lloyd Bayne appréhendé

Des policiers de la Section des enquêtes criminelles de la Police de la CUM ont arrêté hier, dans une maison de LaSalle, Lloyd Bayne, un

Noir de 29 ans, que la police recherchait depuis vendredi, à la suite de la mort de Mlle Ann Mary Ryan.

Le corps de Mlle Ryan, tuée

vendredi à coups de couteau, fut retrouvé par son père le même jour, à l'appartement de la famille, au 2315 de la rue Hampton, dans l'Ouest de Montréal.

N.Y.C.?

\$22.50*

STATIONNEMENT GRATUIT

Luxeux mais pas des plus chers. D'accès facile, par voiture ou en avion. Sur les bords du Hudson, voisinant les grands paquebots. Donnant tout juste sur le West Side Highway, à 5 minutes du centre-ville. Deux chics restaurants.

Pour vos réservations, signalez (514) 842-5861

*Ch. pour 1 personne \$22.50-\$27

pour 2 personnes \$27-\$34

Enfants gratuits dans chambre des parents



Sheraton Motor Inn-New York City

SHERATON HOTELS & MOTOR INNS A WORLDWIDE SERVICE OF ITC
320 12TH AVENUE, NEW YORK, N.Y. 212/695-6500

Il vous faut une intermédiaire?

Voyez l'homme qui vend la voiture intermédiaire qu'il vous faut: le concessionnaire Ford.

FORD TORINO

Rien de surprenant à ce que la Ford Torino soit la voiture la plus vendue de sa catégorie*. Elle a été conçue pour offrir robustesse, confort et belle apparence tout en se vendant à un prix raisonnable. La famille entière appréciera la très bonne insonorisation, les sièges confortables et la spaciosité de la Torino. Et sa douceur de roulement étonne même ceux qui y sont habitués. La Torino est offerte en plusieurs

versions: du modèle hardtop 2 portes jusqu'à la très populaire wagonnette intermédiaire. Venez la regarder de plus près en nous rendant visite très bientôt. Vous comprendrez pourquoi c'est la voiture qu'il vous faut.

*D'après les statistiques de R. L. Polk, pour la période de septembre 1973 à février 1974.

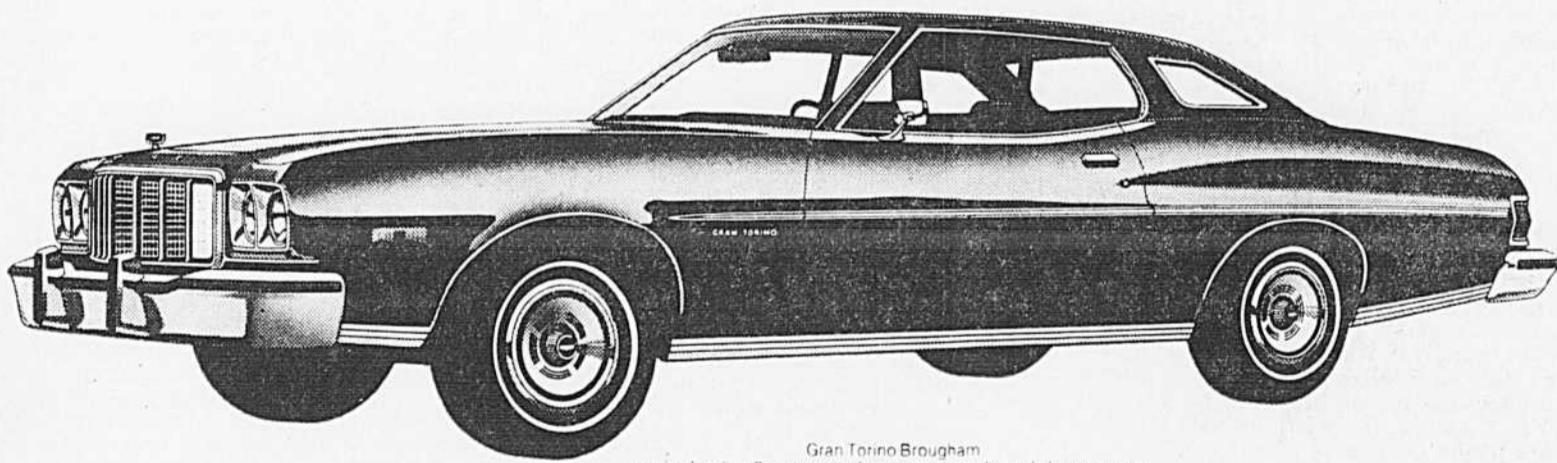

Gran Torino Brougham version hardtop 2 portes avec le groupe pare-chocs de luxe en option

AVEC L'INTERMÉDIAIRE LA PLUS VENDUE AU CANADA...

Les concessionnaires Ford sont toujours en tête.



Dapper Dan: Toujours l'amour.

Ste. Catherine & Bleury
6627 Plaza St-Hubert
Centre d'Achats Duvernay

Le plus grand magasin de "jeans" au monde.

GWG
GWG
GWG

Pourquoi pas les parements Rusco...

Finie la peinture! Voilà la promesse des parements d'acier Rusco. Couleur fixée à la cuisson, inamovible. Ne s'écaille, ne fendille et ne cloque pas. Vous obtenez également une garantie écrite. Vous pouvez maintenant choisir parmi un important choix de couleurs et ne plus penser à vos problèmes de peinture. Souvenez-vous des parements d'acier Rusco... sans souci

qui ne demandent aucun entretien

Estimation gratuite
Garantie écrite
Plus de 40,000 clients satisfaits au Québec
Facilités de paiement

RUSCO

HOME SPECIALTIES (1962) INC.
9095, boul. St-Laurent, Montréal 381-2511
Au service des propriétaires québécois depuis 1952

QUINCAILLERIE **durand** HARDWARE

DURAND LIMITEE - LIMITED DEPUIS - SINCE 1906

804 ouest, rue SAINT-JACQUES, MONTRÉAL

	\$1075 GALLON		\$1240 GALLON
	\$1185 GALLON		\$1069 GALLON

SPÉCIAUX JUSQU'AU 25 MAI INCLUS

COMMANDES TÉLÉPHONIQUES ACCEPTÉES **866-3541** STATIONNEMENT GRATUIT
(LE SAMEDI OUVERT JUSQU'À MIDI)

LIVRAISON GRATUITE — MONTRÉAL ET BANLIEUES

VITE... VITE...

SUPER DES VACANCES

Plusieurs prix doublés

TIRAGE 21 JUIN
Quantité limitée

HORIZON

Prix en vigueur jusqu'au samedi 25 mai 1974
4 JOURS SEULEMENT!

Nous nous réservons le droit de limiter les quantités

Achats-budget pour bébé

Shampooing pour bébés «Johnson & Johnson». Il est tellement doux que vous pourriez l'utiliser tous les soirs. 15.8 oz.



1.59

Poudre pour bébés «Johnson & Johnson». Aide à rendre bébé plus confortable, à prévenir les éruptions cutanées. 24 oz.



1.29

Petit cabinet d'aisances. Vase, déflecteur et courroie de sécurité en plastique. Siège enlevable.

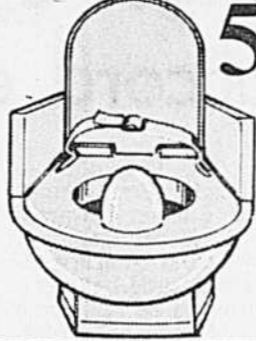

5.93

Pratique porte-bébé «Papoose». Avec pied. Monture en aluminium, siège en coutil de coton. Bébé est tourné vers l'avant.



5.93

Drap de dessus à repassage permanent. Fait la plupart des couchettes format standard. Gai imprimé sur fond blanc.

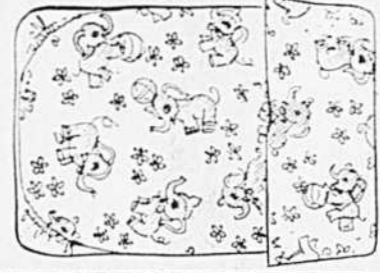

2.23

Drap emboitant à repassage permanent. Fait la plupart des couchettes format standard. Gai imprimé pour assortir au drap de dessus.

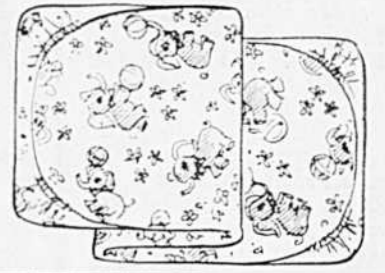

2.23

Ensemble de biberons «Playtex». Comprend 8 tétines, 8 porte-sacs et capuchons, 4 rondelles et 50 sacs de 8 oz.

5.89

Sacs-biberon jetables «Playtex». 55 sacs de 8 oz.



«Saf-t-Nob & Slide-Lok». Dispositifs de sécurité pour tout-petits. Pas d'installation, pas de clés. Pour ouvrir serr.

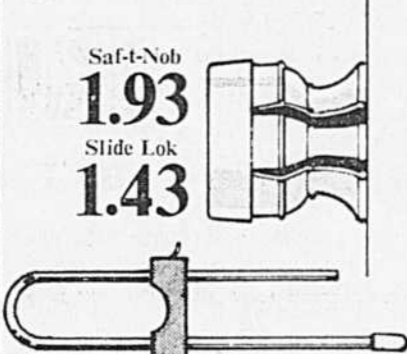

1.93
1.43

Poussette «Strollite». Monture en acier tubulaire. Dossier réglable à deux positions. En vinyle marine et à carreaux.

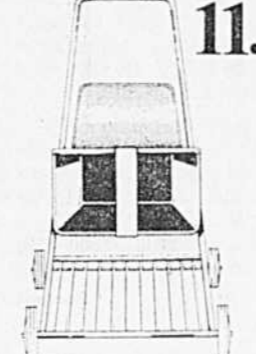

11.63

Parc de jeu en filet de nylon. Mesure 40" x 40" environ. Monture en acier tubulaire, plancher en «hardboard». Matelas de mousse avec recouvrement en vinyle.



19.93

Dormeuse en tissu éponge extensible. Modèle en coton et nylon. Jambes et devant à fermetures-pression. Choix de pastels. Habille jusqu'à 30 lb.



1.93

Couverture thermique pour couchettes. En «Fortrel» polyester avec liséré de nylon. 36" x 50" environ. Lavable en machine. Jaune ou bleu.



2.63

Formule «Infalac» pour nourrissons. Formule liquide concentrée. Caisse de 24 boîtes de 15 oz.

9.93 la caisse



Seau à couches et baignoire de bébé. En plastique durable et léger. Seau d'une capacité de 18 pintes. Baignoire avec prises sur le côté.



1.93
2.43

Lit d'auto en vinyle durable. Epais matelas de mousse. Coussinets pare-chocs assortis. Facile à nettoyer. «Sanitized». Bleu.

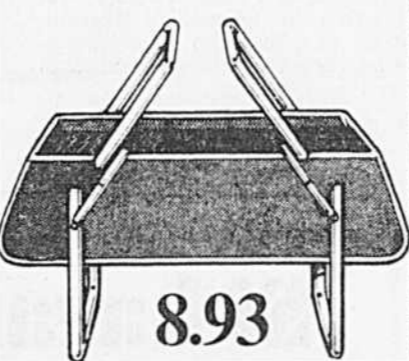

8.93

Balanoire «Swingomatic» à remontoir, fonctionne pendant 15 minutes environ. Siège à dossier haut en nylon façon caneva. Très robuste.



10.93

Robe de nuit en tricot de coton. Habille jusqu'à 6 mois. Attaches au bas. Revers genre moufle. Jaune, aigue ou blanc.



1.73

Culotte en plastique. Confortable culotte avec élastique lié à la taille et aux entrées. Paquet de 4.

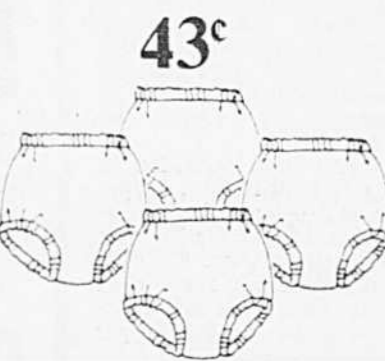

43¢

Mini-dormeuse. En tissu éponge extensible de coton et nylon. Devant à fermetures-pression. Tailles: 10 à 20, 20 à 30 lb.

1.33 ch.



Tenue short 2-pièces. En coton. Grand assortiment de modèles. Tailles: 12, 18, 24 mois.

2.23



Poussette pliante genre parapluie. Avec monture en aluminium tubulaire. Siège, sangle et ceinture. Freins antidérapants.



15.93

Camisoles en coton pour tout-petits. Habillent 3 à 24 mois. En tricot coté. Manche courte. Devant boutonné. Blanc.



1.43 le paquet de 3

Culotte d'entraînement pour tout-petits. Culotte dotée d'une entredoublure absorbante en mousse. Habille 1 à 4 mois.



53¢

Ensembles en coton pour gamines. Grand choix de modèles unis et imprimés. Tailles: 12, 18, 24 mois.

2.23 ch.



Couches jetables «Baby Scott». Très faciles à poser. Limite de 10 paquets par client.

Nouveau-ne

1.03

Ordinaire

1.23



TROIS MAGASINS HORIZON A VOTRE SERVICE DANS LA REGION DE MONTREAL

- St-Laurent — 2215-2225, boul. Laurentien
- Greenfield Park — 801, boul. Taschereau
- Rosemère — 339, boul. Curé-Labelle



HEURES D'OUVERTURE: Lundi à mercredi: 9 h 30 à 18 h; jeudi et vendredi: 9 h 30 à 21 h; samedi: 9 h à 17 h

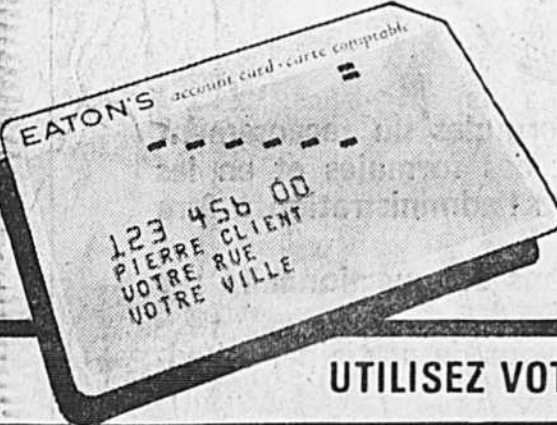

UTILISEZ VOTRE CARTE COMPTABLE EATON.

LE MONDE

Londres dépêche des renforts en Ulster paralysé par les grèves

BELFAST (AFP) — L'offensive des extrémistes contre la politique irlandaise britannique s'est réduite hier par des dissensions au sein de l'exécutif collégial et des désordres dans les rues de Belfast tandis que le ministre d'Etat pour l'Ulster, M. Stanley Orme, réaffirmait devant la Chambre des communes l'intention du gouvernement britannique d'assurer le maintien de l'ordre.

M. Orme a également confirmé que 500 soldats britanniques, envoyés en renfort, étaient prêts à faire fonctionner les services publics essentiels si les circonstances l'exigeaient. Une telle intervention, bien qu'elle ne soit pas souhaitée par les autorités de Londres, qui veulent éviter toute confrontation, pourrait bientôt se révéler nécessaire. Les deux tiers de l'Ulster sont en effet sans électricité. L'activité économique est au point mort. Les usines et les grands magasins ont fermé leurs portes. A cet égard, l'approvisionnement de la population en denrées alimentaires pourrait poser de graves problèmes dans les prochains jours et des files d'attente se forment déjà devant les boutiques de quartier.

Les docks de Belfast restent déserts tandis que les rares élèves qui s'étaient présentés à leur école ont été renvoyés chez eux. Une centaine de routes ont été bloquées par les grévistes dans le pays et à Belfast même plusieurs centaines de membres des organisations paramilitaires ont dressé dans les rues des barricades avec des camions, des autobus et des barils de bière auxquels ils ont parfois mis le feu.

Kennedy a payé \$217,844 d'impôts fédéraux en 1973

BOSTON (PA) — Le sénateur Edward M. Kennedy a payé en 1973 \$217,844 en impôts fédéraux sur le revenu, sur un revenu brut ajusté de \$461,444, ont écrit hier deux journaux de Boston sur la foi des dossiers d'impôt que le sénateur leur a révélés.

Les journaux, Boston Herald American et Boston Globe, ont publié hier des copies de la déclaration d'impôt du sénateur Kennedy et de son épouse, Joan. Cette déclaration indique les revenus du couple, outre son traitement de sénateur, qui est de \$42,500 par année.

Le revenu des Kennedy inclut \$21,567 provenant de dividendes, \$128,257 de la fiducie Joseph Kennedy, \$3,355 de droits d'auteur et \$1,623 de quatre puits de pétrole. Joseph Kennedy était le père du sénateur. Ce dernier a déduit \$38,773 de taxes autres que fédérales de son revenu, \$24,985 de paiements hypothécaires.

Indécision en Australie

SYDNEY, Australie (PA) — Les observateurs politiques estimaient hier que le vote des Australiens vivant outre-mer et d'autres votant par correspondance décidera du sort du premier ministre travailliste sortant, M. Gough Whitlam.

Les résultats initiaux du scrutin de samedi dernier indiquaient que M. Whitlam resterait au pouvoir, mais le parti de M. Snedden, leader des libéraux, gagnait du terrain au fur et à mesure que le décompte du vote procédait. Ni M. Whitlam n'a revendiqué la victoire, ni M. Snedden n'a concédé la défaite. Les estimations les plus sérieuses semblent indiquer que le parti de M. Whitlam a conservé une majorité allant d'un à trois sièges à la Chambre basse. Les travaillistes détenaient 67 sièges sur 125 au Parlement. La nouvelle Chambre des représentants comptera 127 sièges. Hier, les travaillistes avaient 64 sièges et l'opposition 57. Six sièges n'avaient pas encore été attribués. Les résultats définitifs de l'élection pourraient n'être connus que d'ici une semaine.

Des armes russes à la Libye

MOSCOU (UPI) — De source diplomatique arabe, on apprend que l'Union soviétique a accepté de fournir des armes à la Libye. Un accord dans ce sens aurait été conclu au cours de la visite à Moscou de M. Abdel Salam Jalloud, premier ministre libyen.

M. Jalloud avait soumis aux Russes la liste des armements qui l'intéressaient et les Russes auraient consenti à lui livrer environ 60 pour cent de ce qu'il demandait.

Arrivé mardi dernier à Moscou, le chef du gouvernement libyen est parti, hier, pour Leningrad. Un accord commercial a été également signé au cours de cette visite. M.M. Brejnev, Podgorny et Kossyguine ont été invités à venir en Libye et ces invitations ont été acceptées — les dates des visites devant être fixées ultérieurement.

Watergate: Jaworski accuse Nixon de vouloir tourner son enquête en "farce"

WASHINGTON (PA, UPI) — Le juge fédéral John Sirica a sommé hier le président Nixon de remettre d'ici le 31 mai, les bandes enregistrées de 64 conversations réclamées par le procureur spécial Leon Jaworski dans le cadre de son enquête sur le scandale du Watergate.

Cette décision était à peine rendue que M. Jaworski révélait qu'il était engagé avec la Maison-Blanche dans une nouvelle confrontation rappelant celle qui avait entraîné le congédiement de son prédécesseur, M. Archibald Cox, et la démission du ministre de la Justice Elliott Richardson et de son adjoint, en octobre dernier.

Dans une lettre sévère adressée à la commission judiciaire du Sénat, à qui M. Nixon avait promis de ne pas intervenir dans le travail du pro-

curer spécial, M. Jaworski accuse pratiquement le président Nixon de tenter de dicter quelles preuves pourraient être invoquées dans les poursuites intentées dans cette affaire menaçant ainsi de tourner en "farce" son enquête sur le Watergate.

Droit contesté

M. Jaworski allègue dans sa lettre qu'au cours des procédures la Maison-Blanche a soutenu que "je ne pouvais amener le président devant les tribunaux", parce qu'en fait le président est le patron du procureur spécial.

"Le point crucial est que le président, par son avocat, conteste mon droit de prendre action contre lui pour obtenir des preuves. En d'autres mots, il prétend que je ne puis ame-

ner le président devant les tribunaux," déclare M. Jaworski. "Accepter cette prétention limiterait considérablement l'indépendance que je considère essentielle pour m'acquitter de mes responsabilités telles que prévues dans la charte établissant ce poste..."

"Tout argument soulevé par les avocats de la Maison-Blanche qui conteste mon droit d'invoquer la procédure judiciaire contre le président... ferait une farce de la charte du procureur spécial et serait contraire à l'idée que j'avais et que les membres de votre commission avaient apparemment au moment de ma nomination."

Après la réception de cette lettre, le président de la commission judiciaire du Sénat, le sénateur James Eastland, démocrate du Mississippi, a convoqué

une séance de la commission pour cet après-midi et il a invité M. James St. Clair, l'avocat de Nixon, et M. Jaworski à se tenir prêts à comparaître.

En ordonnant à la Maison-Blanche de remettre les enregistrements demandés par le procureur spécial d'ici la fin du mois, le juge Sirica a déclaré que "l'indépendance de M. Jaworski a été affirmée et réaffirmée par le président et ses représentants".

Le juge Sirica a toutefois ajouté qu'il était prêt à accorder un délai jusqu'à vendredi pour permettre aux avocats du président d'en appeler de sa décision, s'ils le désirent. M. St. Clair a déjà indiqué son intention d'en appeler jusqu'à la Cour suprême si nécessaire.

Pendant qu'éclatait cette nouvelle controverse entre le procureur spécial

et la Maison-Blanche, le président de la commission judiciaire de la Chambre des représentants, qui examine la possibilité d'une mise en accusation du président, a déclaré que sa commission étudierait l'opportunité d'émettre une nouvelle assignation de son côté si la Maison-Blanche ne livre pas les enregistrements demandés concernant l'affaire ITT et celle des contributions électorales de l'industrie laitière. M. St. Clair avait promis une réponse pour le début de cette semaine, mais aucune réponse n'était parvenue hier. M. Rodino a également déclaré que la commission étudierait les mesures à prendre si la Maison-Blanche continue de refuser 11 enregistrements relatifs à Watergate que la commission a demandés par assignation.

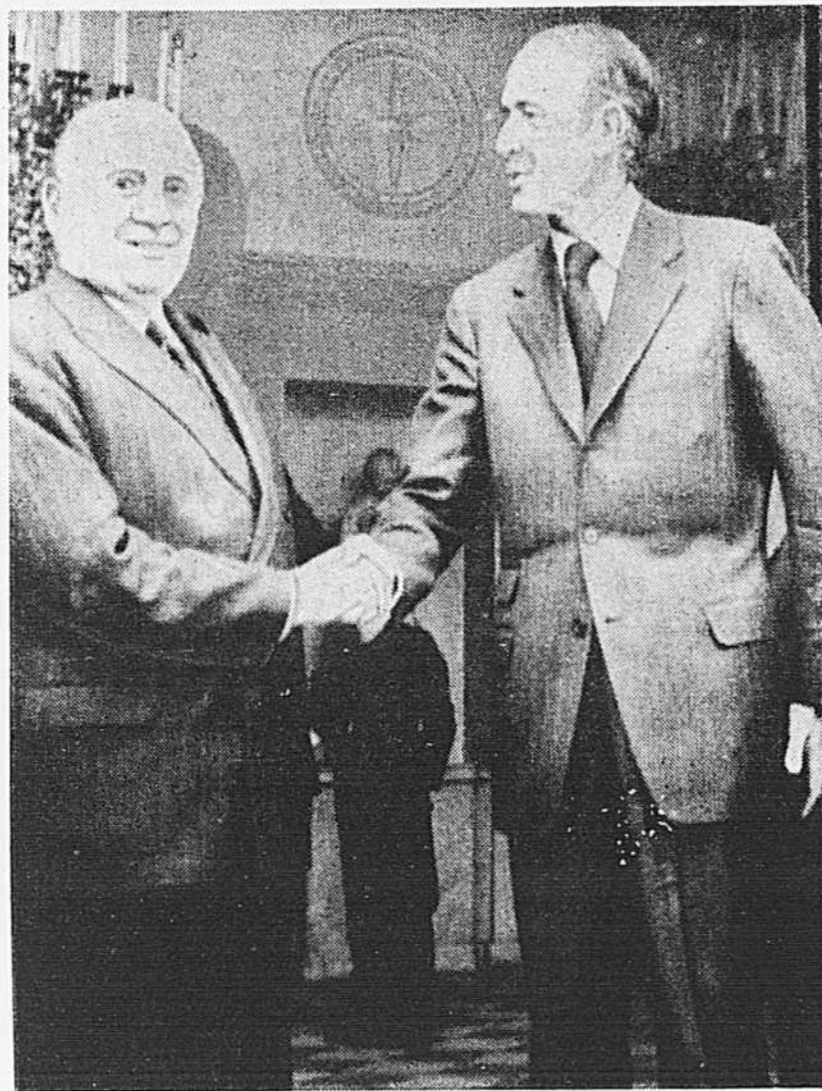

téléphoto PA

Giscard s'entretient avec Poher

Le nouveau président de la République française, M. Valéry Giscard d'Estaing (à droite), prend congé de l'Occupant temporaire de l'Élysée, le président intérimaire Alain Poher, président du Sénat, à l'issue de leur entrevue d'hier. Les deux hommes ont parlé de la passation des pouvoirs qui aura lieu lundi prochain, le 27 mai.

Giscard choisira un premier ministre de moins de 45 ans

PARIS (AFP, PA, UPI) — Le président Valéry Giscard d'Estaing assumera ses fonctions le lundi 27 mai. Il a indiqué que la passation des pouvoirs aura lieu ce jour-là. Son élection est considérée comme définitive, sous réserve de la sanction du Conseil constitutionnel.

En effet, hier, le ministère français de l'Intérieur a rendu publics les résultats définitifs du scrutin de dimanche, tant en métropole que dans les départements et territoires d'outre-mer (DOM et TOM). Le candidat libéral a obtenu 50,8 p. cent des suffrages exprimés, soit 13,397,413 voix et le candidat de la gauche a recueilli 49,19 p. cent, 12,975,622 voix. Le taux de participation a été de 86,75 p. cent en métropole et de 66,45 p. cent dans les DOM et TOM.

Le nouveau président a annoncé qu'il comptait réunir son premier conseil des ministres le mercredi 29 mai. Les conseils des ministres se tiennent traditionnellement en France le mercredi. Après son entrée en fonctions, la première tâche de M. Giscard d'Estaing sera de désigner un nouveau premier ministre.

Tâche difficile

Le quotidien Le Figaro titrait hier matin que la tâche du nouveau président s'annonce difficile, dont l'élection ne fut assurée que par moins de 51 p. cent des suffrages exprimés. Ce titre du journal conservateur et les réac-

tions des grandes centrales ouvrières qui ont soutenu le candidat de la gauche, M. François Mitterrand, reflètent le climat politique d'expectative après le succès du candidat libéral.

Le nouveau président de la République a d'ailleurs ménagé le suspense: mon gouvernement va vous surprendre. Vous voulez le changement. Vous ne serez pas déçus. Une ère s'est ouverte de rajeunissement et de changement, a-t-il déclaré dimanche soir. En même temps, les mouvements et syndicats qui ont appuyé le candidat de la gauche ont noté que le nouveau chef de l'Etat devra tenir compte du poids de l'opposition de gauche dont les voix ont atteint un niveau record.

Homme jeune

En fait, après la proclamation officielle des résultats de l'élection présidentielle par le Conseil constitutionnel de neuf membres, attendue pour le milieu de la semaine, un gouvernement sera aussitôt constitué. Aucun nom de premier ministre n'a encore été prononcé. Mais M. Giscard d'Estaing a déjà confié à quelques journalistes que son premier ministre aurait moins de 45 ans. Certains observateurs ont pensé qu'il s'agissait de l'actuel ministre de l'Intérieur, Jacques Chirac, mais il n'est pas exclu qu'il s'agisse d'un technicien non parlementaire comme M. Claude-Pierre Brossette, directeur du Trésor au ministère des Finances, âgé de 42 ans.

Tomaz et Caetano reçoivent l'asile politique au Brésil

LISBONNE (UPI, PA, AFP) — Le gouvernement portugais a envoyé en exil au Brésil l'ex-président Americo Tomaz et l'ex-premier ministre Marcelo Caetano, déposés par le coup d'Etat du 25 avril.

Les deux hommes d'Etat sont arrivés hier soir à Sao Paulo à bord d'un avion militaire portugais en provenance de l'île de Madère, où ils étaient en état d'arrestation depuis la prise du pouvoir par une junte militaire.

Le Brésil a accordé l'asile politique aux deux anciens leaders portugais, qui l'avaient sollicité, en précisant que ceux-ci s'étaient engagés à ne faire aucune déclaration et à ne s'exprimer à aucune activité politique.

La junte de salut national a autorisé leur départ de Madère en dépit des demandes de la gauche pour qu'ils soient jugés. L'amiral Tomaz était accompagné de sa femme et de sa fille, mais M. Caetano voyageait seul.

Le gouvernement portugais a par ailleurs déclaré une trêve en Angola dans un effort pour faire démarrer des pourparlers de paix avec les mouvements de libération.

Des incidents ont éclaté d'autre part à Praia, capitale des îles du Cap-Vert, où la police a fait usage des mitrailleuses dimanche pour rétablir le calme parmi des manifestants de tendances diverses qui s'affrontaient. L'agence portugaise ANI rapporte que huit personnes ont été blessées, dont deux ont été transférées par avion à Bissau, capitale de la Guinée équatoriale, pour y recevoir les soins que nécessitait leur état. Il y a eu certain nombre d'arrestations.

Cependant, le ministre portugais de la coordination interterritoriale, M. Antonio de Almeida Santos, est arrivé hier au Mozambique pour une visite de trois jours, première étape d'une tournée dans les territoires portugais d'Afrique. Il visitera l'Angola plus tard cette semaine.

Kissinger a pratiquement réalisé un accord entre Israël et la Syrie

JERUSALEM (PA, UPI, AFP) — Le secrétaire d'Etat Henry Kissinger a mis au point, à toutes fins pratiques, un accord de désengagement avec le président de la Syrie, le général Hafez El Assad, a déclaré hier à Jérusalem un membre de l'entourage du chef de la diplomatie américaine, à son retour de Damas, où il avait accompagné M. Kissinger. Ce dernier aurait fait également des grands progrès dans la capitale syrienne sur la question de la zone-tampon qui doit séparer les forces syriennes et israéliennes. Cette zone serait administrée par les forces de l'ONU. M. Kissinger retourne à Damas aujourd'hui.

Au Caire, un porte-parole de l'ONU a indiqué que les forces de l'organisation internationale sont prêtes à envoyer des soldats, dès que la demande en aura été faite, pour patrouiller au Golan dans une zone-tampon qui aura été créée par un accord de désengagement.

Délimitation de la ligne

De son côté, l'agence israélienne Itim, citant un membre important de la délégation américaine accompagnant M. Kissinger, a annoncé hier que le président Assad a accepté tous les points des propositions américaines sur la délimitation de la ligne de désengagement des forces israéliennes et syriennes au Golan.

A Damas, un texte officiel diffusé dans la soirée d'hier, peu après le départ du secrétaire d'Etat américain

pour Israël, est venu réaffirmer la position de principe du gouvernement syrien. Le texte rappelle les deux objectifs essentiels pour lesquels la Syrie a déclenché la guerre d'octobre et poursuivi la guerre sur le Golan: le retrait total d'Israël des territoires arabes occupés et la garantie des droits du peuple palestinien. La Syrie restera en toutes circonstances et à chaque étape ferme sur ces positions, et elle est déterminée à ce que le désengagement des forces constitue un pas vers la réalisation de ces objectifs.

Guerre aux terroristes

Tandis qu'environ 5,000 personnes, parmi lesquelles de nombreux résidents de Maalot, manifestaient à l'extérieur aux cris de "Mort aux terroristes", Mme Golda Meir intervenait hier au Parlement pour déclarer:

"Le sang de nos enfants nous appelle à intensifier notre guerre contre les terroristes, où qu'ils soient... Les actions contre les terroristes et leurs organisations doivent être systématiques, ininterrompues et audacieuses. Je suis convaincue que nous avons le pouvoir de donner aux organisations terroristes des coups fatals. Cependant, nous ne pouvons les défaire et continuer à parfaire notre sécurité contre les actes de terreur... La guerre contre le terrorisme est une condition "sine qua non" de notre existence."

Dans le même sens, le général Moshe Dayan, ministre de la Défense, a déclaré: "Nous devons les tuer, et

ne pas abdiquer devant eux. Ils doivent savoir que s'ils viennent ici, ils viennent pour être tués... Nous ne pouvons nous permettre de conclure des accords avec les terroristes, nous ne pouvons que les tuer."

Le ton et les termes de l'intervention de Mme Golda Meir ont rappelé celle qui avait suivi le massacre aux Jeux olympiques de Munich en 1972.

Alger renouera avec Washington

BEYROUTH (UPI) — Dans une dépêche datée d'Alger, l'agence irakienne de presse annonce que, "dans les milieux informés" de la capitale algérienne, "on exprime la conviction que les relations entre l'Algérie et les Etats-Unis seront renouées après l'annonce d'un accord syro-israélien sur le désengagement des forces".

L'Algérie avait rompu ses relations diplomatiques avec les Etats-Unis au cours de la guerre israélo-arabe de 1967.

L'agence irakienne de presse précise qu'un accord de principe sur la reprise prochaine des relations entre l'Algérie et les Etats-Unis avait été obtenu au cours de la visite le mois dernier à New York du président Boumedienne.

Si Laval n'était compté

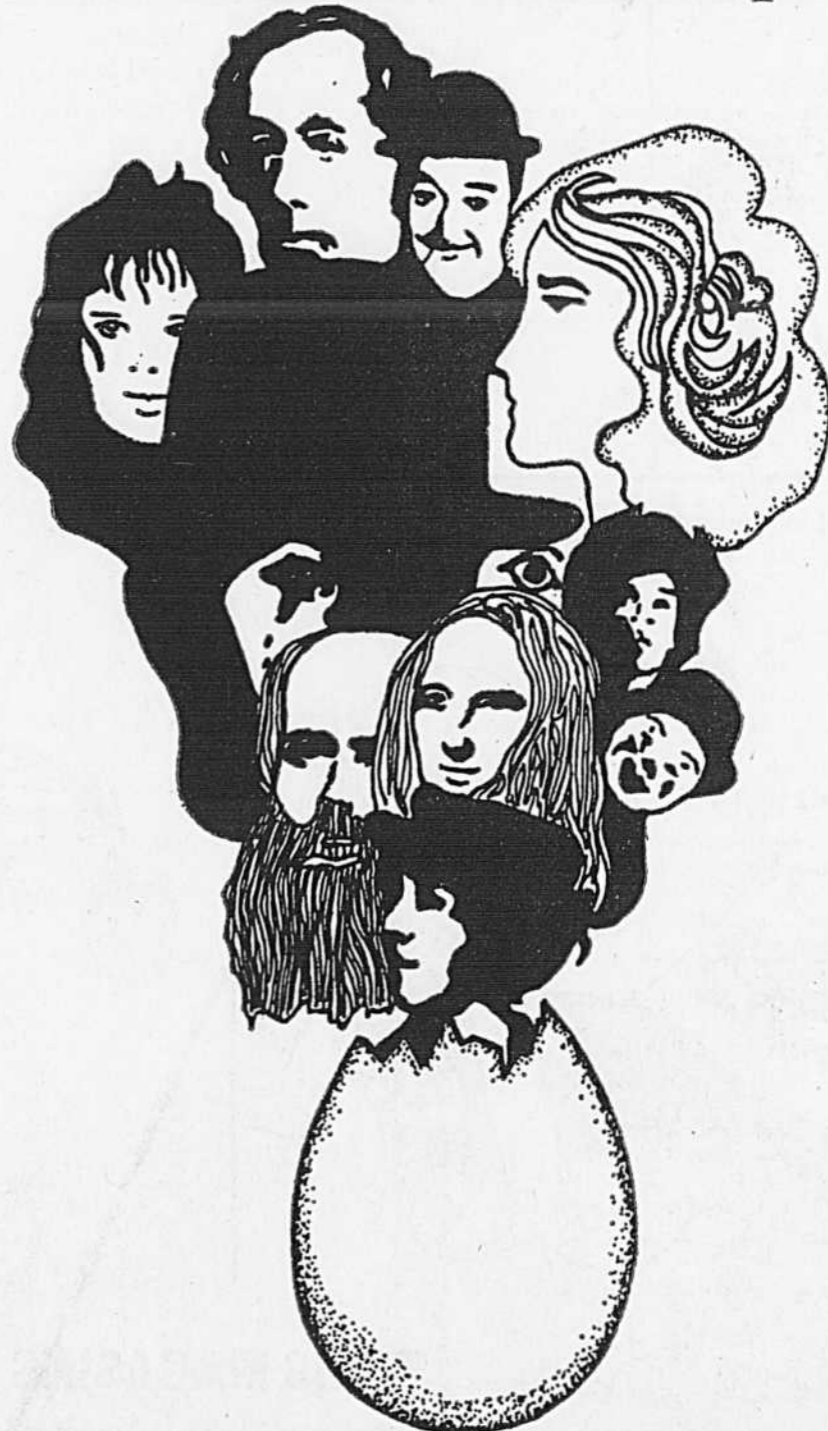

Vous recevrez cette semaine les formules du recensement de Ville de Laval. En complétant ces formules et en les retournant rapidement, vous aiderez l'administration à être plus efficace. Notez que cette année, nous joignons un questionnaire sur les loisirs à Laval. C'est une excellente occasion pour vous de participer à l'administration municipale.

Mort subite du cardinal Daniélou

PARIS (AFP) — Grande figure de l'Eglise contemporaine, théologien réputé, polémiste de talent et membre de l'Académie française, le cardinal Jean Daniélou est décédé subitement à Paris, à l'âge de 69 ans.

Le cardinal Daniélou a succombé à une crise cardiaque. Pris d'un malaise alors qu'il se trouvait chez des amis, on n'a pas réussi à lui redonner vie malgré la réanimation qui a été pratiquée par les gardiens de la paix.

Ami personnel du pape Paul VI dont il fut à la fois l'un des maîtres à penser et le défenseur intransigent, le cardinal Daniélou alliait à une profonde érudition des pères de l'Eglise un intérêt passionné pour le monde contemporain.

Issu d'une famille bretonne — son père Charles Daniélou,



collaborateur d'Aristide Briand, fut ministre sous la IIIe République — Jean Daniélou était entré à la Compagnie de Jésus en 1929. Ordonné prêtre en 1933, il était devenu dans l'intervalle docteur ès lettres et docteur en

théologie. Esprit vif et lucide, il est professeur à la faculté de Théologie de l'Institut catholique de Paris en 1944 et il en sera le doyen de 1962 à 1969.

Il fut un ouvrier actif du concile Vatican II où le pape Jean XXIII l'avait appelé comme expert. Il participa aux travaux de diverses commissions, ainsi qu'à la rédaction du "schéma sur l'Eglise et le monde contemporain". Quelque temps après, Paul VI le nomma cardinal; sans administration ni secrétariat, mais chargé des missions d'information et de liaison avec les milieux intellectuels. Sa dernière apparition officielle avait eu lieu début avril, lors de la cérémonie solennelle célébrée à Notre-Dame de Paris par le cardinal Marty à la mémoire du président Pompidou.

AUVENTS Premier

DIRECTEMENT DU MANUFACTURIER

PREMIER protège votre maison contre le soleil et les intempéries

TERMES FACILES

REVETEMENT D'ALUMINIUM

TRAVAIL GARANTI 25 ANS D'EXPERIENCE

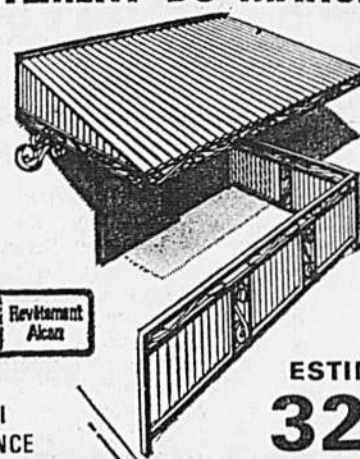

AUVENTS fibre de verre "Filon" pour fenêtres, portiques, balcons, abris d'autos ou de patios.

RAMPES et BALUSTRADES fer ornemental ou aluminium

PORTES et FENÊTRES en aluminium fini permanent.

ESTIMATION GRATUITE
321-6410

PREMIER FIBER-GLASS CONSTRUCTION INC.
3390 Mont-Joli, Montréal-Nord Tel 321-6410

AGENCE DE VOYAGES VIAU

EUROPE 74

via viau

"LE TOURISME FRANÇAIS"

VOYAGES DE QUALITÉ EN EUROPE
HÔTELS DE LUXE — DÉLICIEUX REPAS —
TARIFS AÉRIENS NON COMPRIS.

CIRCUITS DE 3 SEMAINES	
FRANCE - ITALIE - SUISSE	\$815
ESPAGNE - MAROC - PORTUGAL	\$650
TOUR D'EUROPE	\$850
ALLEMAGNE - AUTRICHE - SUISSE	\$835
CIRCUITS DE 2 SEMAINES	
PARIS - CÔTE D'AZUR	\$350
FRANCE - ITALIE - SUISSE	\$303
FRANCE - ESPAGNE	\$385
FRANCE - ESPAGNE - PORTUGAL	\$450
FRANCE - ANGLETERRE - ECOSSE	\$550

Sunflight



DEMANDEZ LA BROCHURE SUNFLIGHT-

MIAMI	\$193	JAMAÏQUE	\$268
FORT LAUDERDALE	\$229	BARBADE	\$317
FREEPORT	\$203	HAÏTI	\$324
NASSAU	\$203	SAINTE-LUCIE	\$379
ACAPULCO	\$317	HAWAÏ	\$507
ANTIGUA	\$309	COSTA DEL SOL	\$462

TRANSPORT — HÔTELS — PRIX MINIMUM INDIQUÉ

QUEST CANADIEN

PAR AUTOBUS à partir de \$539
PAR AVION à partir de \$710
ALLER EN TRAIN
RETOUR AVION à partir de \$725

PALM BEACH

1 semaine — avion
hôtel et petits déjeuners
seulement \$204
Départ tous les samedis

CROISIÈRES VIAU

MS PUSHKIN sur le Saint-Laurent

SAGUENAY — GASPÉ
SAINT-PIERRE ET MIQUELON à partir de \$195
SS Océanic à Nassau
Départ tous les samedis — à partir de \$341



Vente ou location de voitures — kilométrage illimité — autos impeccables livrées à l'aéroport — Avec toute réservation vous recevrez notre guide de l'Europe en auto. A partir de \$12 par jour.

SAINT-PIERRE ET MIQUELON

Une semaine via Air Canada
3 repas par jour - vin compris - hôtel
Seulement \$289

GRÈCE

Avec croisière dans les îles 2 semaines à partir de \$480
Transport aérien en sus

VISITEZ NOTRE BOUTIQUE DU VOYAGEUR

AU CARREFOUR LAVAL
Articles de voyage
Guides, cartes, etc.

CROISIÈRE SUR LES GRANDS LACS

M.S. STELLA MARIS

Une semaine à partir de \$390
MONTREAL - TORONTO - NIAGARA
DETROIT - CHICAGO

CLUB MÉDITERRANÉE

VACANCES EN FRANÇAIS AUX 4 COINS DU MONDE

TOUT COMPRIS VIN À VOLONTÉ

SPECIAL: PORT ROYAL — GUADELOUPE

RÉSERVEZ À L'UN DE NOS 4 BUREAUX

CARRÉ PHILLIPS 3428, RUE ST-DENIS GALERIES D'ANJOU
1218, RUE UNION 866-9381 842-1751 353-7650

ET MAINTENANT AU
CARREFOUR LAVAL
688-6211

Regardez information Voyages au canal 10 le dimanche 5 h p.m.

AGENCE DE VOYAGES VIAU

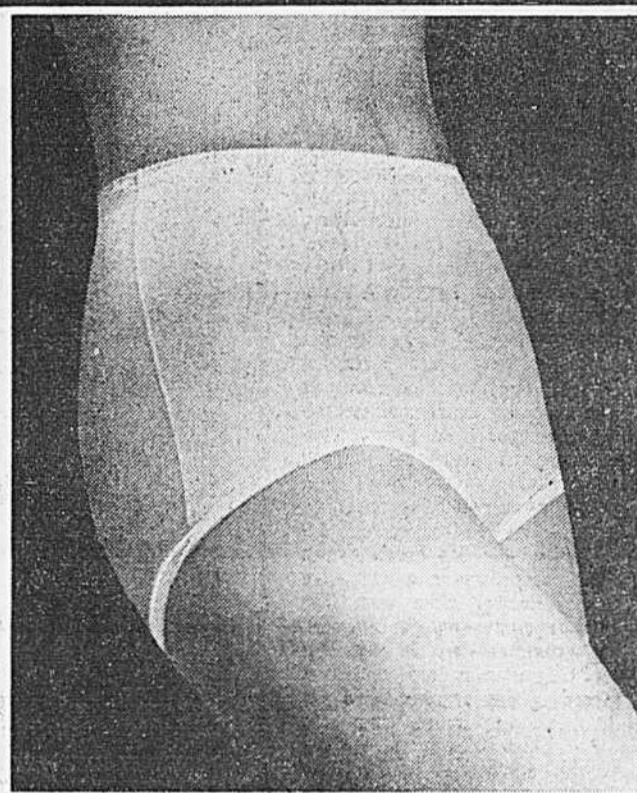

Il faut un soutien spécial pour le sport: celui de "Canadian Lady" de Wonder Bra

Wonder Bra a déjà ravi les femmes par ses dessous séduisants. Voici ses créations "Canadian Lady" étudiées pour le sport ou pour la femme active tout simplement.

1. Permet de bouger et de respirer à l'aise quel que soit le sport. Bonnets en coton et polyester frais et absorbant avec coutures aplanies non-apparentes, sur bande extensible; dos et côtés en nylon/spandex extensible. Blanc. 32 à 36A, B ou C. Modèle 1284.

500

2. Besoin de plus de soutien? Modèle entièrement extensible en coton et spandex frais et absorbant qui laisse la peau respirer. Coutures aplanies non-apparentes. Couture latérale en biais. Blanc ou ton chair. Modèle 1288. 34 à 36B, 34 à 38C.

750
850

34 à 38D

3. Culotte unie en nylon et spandex moulant bien confortablement sous les tenues sport. Blanc ou beige. Tailles: moyenne, grande ou forte. Modèle 2588.

500

Venez ou téléphonez 842-9211

EATON Centre-ville (troisième étage), Anjou, Pointe-Claire et Mail Cavendish. Rayon 609

Impromptu-beauté

Lise Watier



Un impromptu-beauté à l'enseigne de la jeunesse, de la fraîcheur et du soleil. Lorsqu'il s'agit de beauté-personnalité, vous pouvez faire confiance à Lise Watier. Elle s'est si bien consacrée à l'enseigner autour d'elle, qu'il lui fallait encore faire plus... créer sa propre gamme de produits de beauté. Et la voici signée de son monogramme chez Eaton.

Lise Watier sera chez Eaton Centre-ville
jeudi 23 mai, de 11 h 30 à 13 h 30,
vendredi 24 mai, de 16 h 30 à 18 h,
samedi 25 mai, de 12 h à 14.

pour vous présenter sa collection soins et maquillage spécialement conçue pour la québécoise. Ne manquez pas de venir rencontrer ses conseillères et découvrir le maquillage estival aux couleurs jeunes et vives qui vous donnera un éclat de fraîcheur sous le soleil.

Comme vous êtes la vedette de notre impromptu-beauté, nous créerons pour vous le maquillage mode de votre beauté estivale. Nous remplirons votre prescription personnelle de beauté et vous dévoilerons notre palette de couleurs fraîches et haute-mode créées pour la femme jeune et moderne que vous êtes.

Offre-prime: avec tout achat de 7,00 ou plus de produits Lise Watier vous recevez en prime une jolie trousse à maquillage signée Lise Watier.

Venez ou téléphonez 842-9211

EATON Centre-ville seulement (rez-de-chaussée). Rayon 216

EATON

horaires

cinéma

ANJOU: "Nos plus belles années": 18:00; 21:40. "Terreur aveugle": 20:00.
ARLEQUIN: "Les caresseuses": 12:45; 14:35; 18:35; 21:20. "Sex revolution": 14:10; 17:05; 20:05.
ATWATER (cinéma 2): "Mrs Barrington": 12:40; 14:50; 16:40; 18:30; 20:30; 22:20.
BEAVER: "Teenage Milkmaid": 13:20; 16:10; 19:00; 21:50. "Vice or versa": 12:00; 14:50; 17:40; 20:30.

CHEVALIER: "Les mâles": 12:35; 16:15; 20:00. "La vraie nature de Bernadette": 14:20; 18:05; 21:45.
CINEMA CINO: Salle rouge: "The Adventures of Rabbi Jacob": 19:00; 21:00.
 Salle bleue: "Secrets of a door-to-door salesman": 19:30; 21:30.
CINEMA 2001: "Performance": 19:30; 21:30.
CINEMA DE PARIS: "Je sais rien mais le dirai tout": 13:30; 15:30; 17:30; 19:30; 21:30.
CINEMA 7e ART: "Les chiens de paille": 19:30. "On achève bien les chevaux": 21:40.
CINEMATHEQUE QUEBECOISE: "Two Cupids", "Alice cans the Cannibals", "Poppye the Sailor", "L'aventure de minuit": 19:20. "Les trois lumières": 21:30.
CLAREMONT: "The Great Gatsby": 14:00; 16:40; 19:20; 22:00.
COMMODORE: "Les tentations de Marianne": "Les affamées", "L'insatisfait".

CONSERVATOIRE D'ART CINEMATOGRAPHIQUE (Université Sir George Williams): "Die Mistersinger Von Nürnberg": 20:00.
CREMAZIE: "Mon nom est personne": 19:20; 21:20.
DAUPHIN: Salle Renoir: "Dernier Tango à Paris": 19:00; 21:20.
 Salle Alclaren: "La nuit américaine": 19:30; 21:30.
ELECTRA: "La fille de Dracula": 12:15; 15:00; 18:35; 21:45. "Malediction de Frankenstein": 12:40; 16:55; 20:05.
ELYSEE (Salle Resnais): "Glissements progressifs du plaisir": 19:20; 21:45. (Salle Eisenstein): "Nada": 19:30; 21:45.
EROS: "Deep Throat": 10:15; 13:05; 15:55; 18:45; 21:35. "Love & Fun at the dancing School": 11:45; 14:35; 17:25; 20:15.
EVE: "1001 Danish delights": 10:00; 12:50; 15:45; 18:40; 21:35. "Love and kisses": 11:30; 14:25; 17:20; 20:15.

FESTIVAL: "Il était une fois dans l'est": 19:20; 21:20.
FLEUR DE LYS: "Je sais rien, mais je dirai tout": 13:30; 15:30; 17:30; 19:20; 21:30.
 "Que font ces dames quand leurs maris bossent": 18:30.
GREENFIELD PARK (cinéma 1): "La malediction de Frankenstein": "La fille de Dracula": 18:30.
GREENFIELD PARK (cinéma 2): "Dragon's Vengeance", "Bamboo Brotherhood": 18:30.
IMPERIAL: "Milan Calibre 9": 17:10; 20:20. "Opération karaté": 18:55; 22:15.
JEAN-TALON: "Les 4 Chariots mousquetaires": 18:45; 21:00.
KENT: "Alice in Wonderland": 12:05; 13:30; 16:30; 17:25; 21:05.
LA SCALA: "Jeunes filles aux lèvres fiévreuses": 13:10; 15:50; 18:45; 21:40. "Les jeunes séductrices": 14:30; 17:20; 20:15.
LAVAL (cinéma 1): "Bingo": 19:30; 21:45.
LAVAL (cinéma 2): "Deep Throat": 17:15; 19:30; 21:45.
LOEWIS: "The Exorcist": 14:00; 16:30; 19:00; 21:30.
MAISONNEUVE: "Les 4 Chariots mousquetaires": 18:45; 21:00.
MAJESTIC: "Divorce": "Mais qui donc m'a fait re bébé": 18:15; 21:50.
MERCIER: "Dracula A.D. 1972": 20:00. "Le mannequin défiguré": 18:15; 21:50.
MIDI-MINUIT: "Caroline la nymphomane": 12:00; 14:50; 17:40; 20:30. "Les assolées d'amour": 13:25; 16:15; 19:05; 21:55.
MONKLAND: "A touch of class": 14:45; 18:15; 21:45. "Night Watch": 13:00; 16:30; 20:10.
NATIONAL: "Caroline la nymphomane": 12:00; 14:50; 17:40; 20:30. "Les assolées d'amour": 13:25; 16:15; 19:05; 21:55.
OUTREMONT: "Histoires d'A": 19:00. "L'infonie inachevée": 21:30.
PALACE: "Dragon's Vengeance": 12:10; 15:25; 18:40; 21:45. "Bamboo Brotherhood": 13:40; 16:55; 20:10.
PAPINEAU: "Bingo": 12:45; 15:00; 17:15; 19:30; 21:45.
PARC: "La vraie nature de Bernadette": 18:15; 21:40. "Les mâles": 21:20.
PARISIEN: "Nord à nu": 13:15; 16:40; 20:05. "Le serpent": 14:30; 17:55; 21:20.
PICCADILY: "Paper Chase": 13:30; 15:30; 17:30; 19:30; 21:30.
PIERROT: "Orange mécanique": 18:30; 21:00.
PIGALLE: "The Outfit": 14:20; 17:55; 21:30. "Across 110th Street": 12:30; 16:05; 19:40.
PLACE DU CANADA: "Carry on Abroad": 19:15; 21:15.
PLACE VILLE-MARIE: "Apprenticeship of Duddy Kravitz": 12:20; 14:35; 16:50; 19:05; 21:20.
PLACE VILLE-MARIE (Petit cinéma): "Alfredo Alfredo": 12:30; 14:20; 16:15; 18:10; 20:05; 22:00.
PLAZA: "La dernière maison sur la gauche": 12:30; 15:40; 18:55; 22:05. "Le sexe sauvage": 14:05; 17:15; 20:25.
PUSSYCAT: "Carny Girl": 13:30; 16:25; 19:15; 22:00. "The Animal": 12:00; 14:50; 17:40; 20:35.
REGAL: "Les tentations de Marianne": "Les affamées", "Solo".
RITZ: "Sex revolution", "Les caresseuses": 18:40.
RIVOLI: "P a p i l l o n": 12:40; 15:25; 18:15; 21:00.
SAINT-DENIS: "Le fils du bossu": 14:30; 18:17; 21:55. "Seule contre la mafia": 12:50; 16:28; 20:05.
SEVILLE: "Mame": 14:00; 19:00; 21:30.
SNOWDON: "Apprenticeship of Duddy Kravitz": 12:50; 14:50; 16:55; 19:00; 21:05.
PLACE VILLE-MARIE: "Apprenticeship of Duddy Kravitz": 12:20; 14:35; 16:50; 19:05; 21:20.
PLACE VILLE-MARIE (Petit cinéma): "Alfredo Alfredo": 12:30; 14:20; 16:15; 18:10; 20:05; 22:00.
PLAZA: "La dernière maison sur la gauche": 12:30; 15:40; 18:55; 22:05. "Le sexe sauvage": 14:05; 17:15; 20:25.
VERDUN: "Mon nom est personne": 20:00. "Les Caid's": 18:20; 22:00.

Suite à la page A 17

Les joies de l'été commencent chez Eaton!

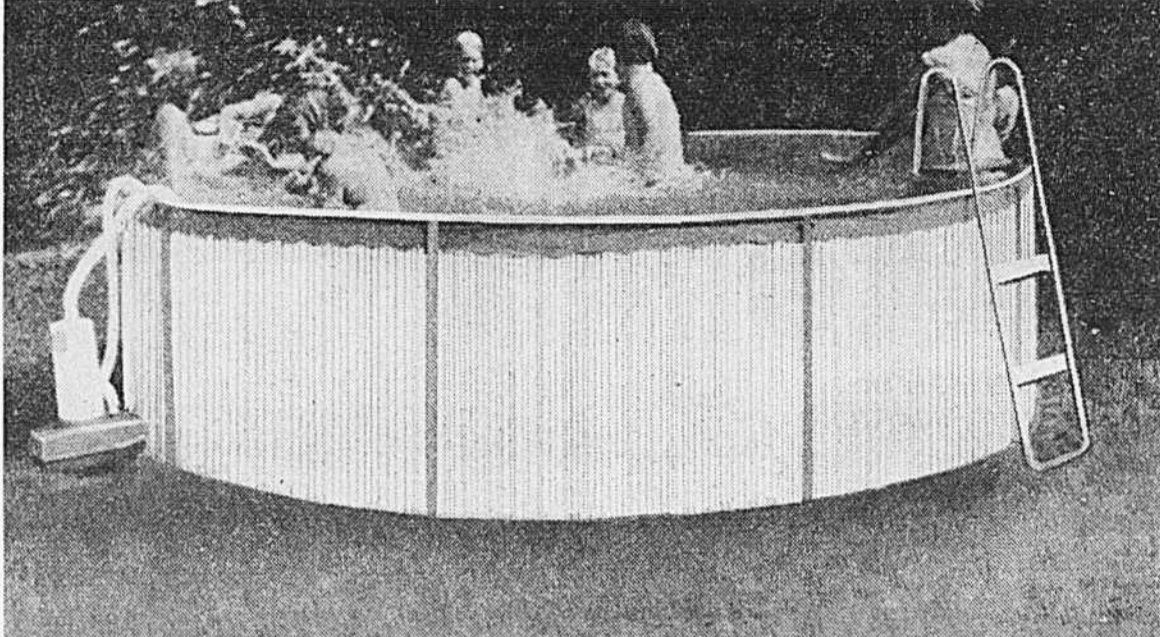

Piscine ovale «Endura» et accessoires
 Piscine résistante avec rebord de 4' x 5' en séquoia. Capacité approximative d'eau 13,500 gallons avec filtre à sable de 1/2 c.v. Les coutures de la doublure de 16' protégées par une garantie de 10 ans. Avec épurateur dans la paroi, échelle en aluminium. Parois en vinyle bleu vert. Environ 25' x 15' x 48" de profondeur.

999⁹⁹

Piscine «Splasher» et accessoires
 Paroi en tôle d'acier ondulée au fini émaillé blanc. Revêtement intérieur de vinyle bleu. Capacité approximative de 2,120 gallons d'eau avec filtre à cartouche CF110 «Aqua-Matic». Comprend également: échelle de 3 pieds et épurateur sur la paroi. Ne peut pas résister à l'hiver. Environ 12' x 36" de profondeur.

99⁹⁹

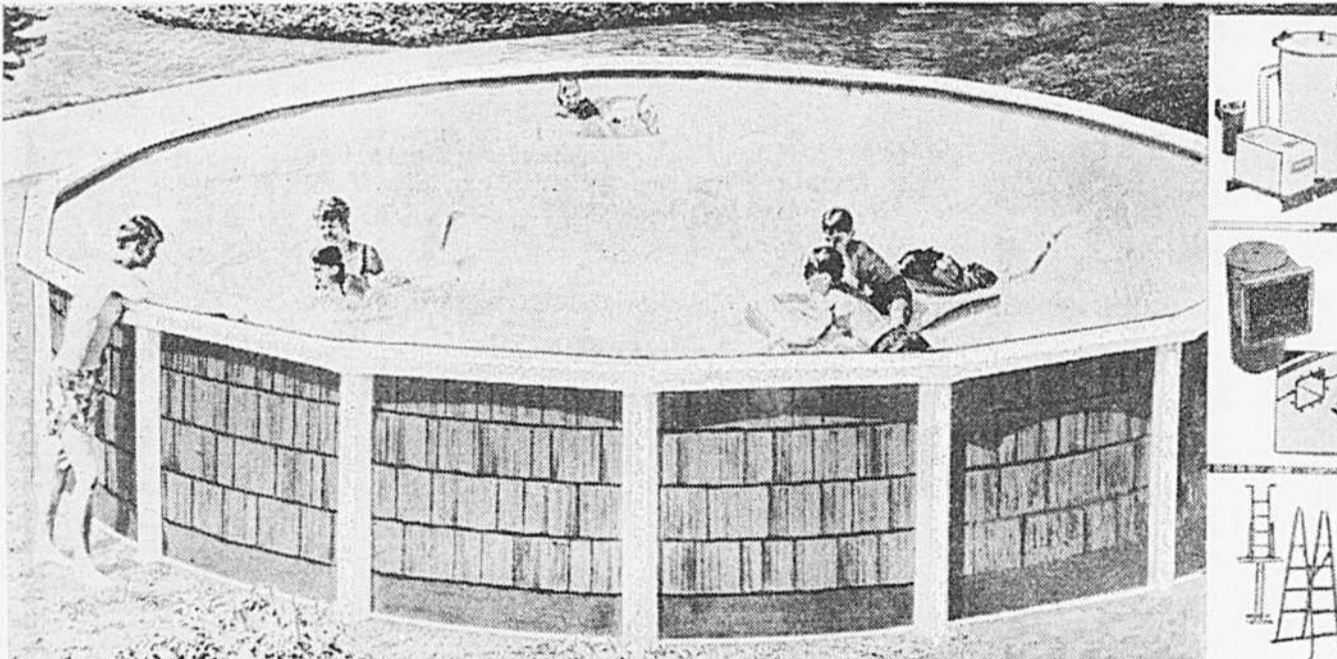

Piscine «Red Briar» et accessoires
 Piscine ronde. Rebord de 6". Structure facile à assembler et traitée pour l'hiver. Filtre à sable de 1/2 c.v. d'une capacité de 12 gallons. Épurateur à travers la paroi, échelle de sûreté en acier. Environ 24' x 48" de profondeur.

799⁹⁹

Également vendues:
 Piscine 18' x 48" de profondeur et accessoires. **599⁹⁹**
 Piscine 30' x 15' x 48" de profondeur et accessoires. **1119⁹⁹**

Produits d'entretien et d'analyse

- | | | | |
|---|----------------------------|--------------------------|--|
| Chlore, 7 1/2 lb | 16⁹⁹ | Thermometre | 3⁴⁹ |
| 25 lb | 49⁹⁹ | Necessaire d'analyse | 4⁹⁹ |
| Composé anti-algues, «Cal-Jet» | 4⁹⁹ gal. | Écumoires manuelles | 6⁴⁹ et 13⁹⁹ |
| Poudre «Pool-Aid» pour petites piscines | 2⁶⁹ | Distributeur de produits | 2⁹⁸ et 4⁹⁹ |
| Aspirateur «Venturi» | 9⁹⁹ | | |

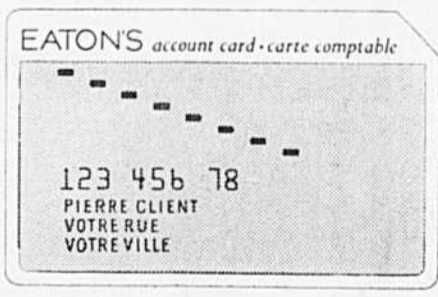

La carte-comptable Eaton
 Une façon moderne de magasiner

Eaton Centre-ville (cinquième étage), Anjou, Pointe-Claire, Carrefour Laval, Rayon 227
 Également vendus à ou par Sherbrooke (Carrefour de l'Estrie) et à ou par Ottawa (Centre commercial Bayshore).
 Eaton est juste au bout du fil **842-9211**

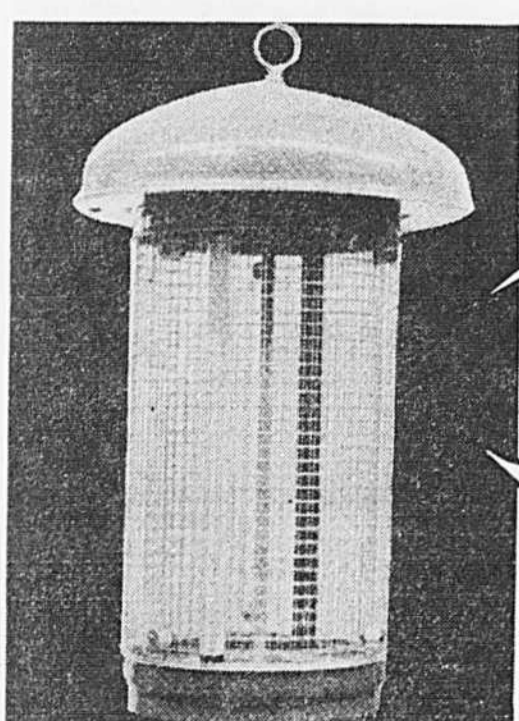

«Insectron» appareil électronique pour tuer les moustiques

199⁹⁵

La lampe «Insectron» vous permettra de profiter pleinement des soirées estivales sans être incommodé par les moustiques. «Insectron» est une lampe noire à rayons ultraviolets qui attirent les insectes tels que maringouins, mouches noires, mites, et les fait mourir. Efficace, sans danger ni odeur. Couvre environ 45,000 pieds carrés, 16" diam. x 31" haut. Modèle I-80.

Également vendus:
 Modèle I-40 couvre environ 30,000 pieds carrés **159⁹⁵**
 Modèle I-20 couvre environ 15,000 pieds carrés **129⁹⁵**

Eaton Centre-ville (cinquième étage), Anjou, Pointe-Claire et Carrefour Laval, Rayon 280
 Venez ou téléphonez **842-9211**

EATON

Suite de la page A 16

VERSAILLES: Salle rouge: "Karia"; "Poupée d'amour": 18:15. Salle bleue: "La malédiction de Frankenstein"; "La fille de Dracula": 18:25.
VIAU: "Sex shop"; "Les amazones du désir"; "Les amants de l'île du diable".
VIDÉOGRAPHE: "Pareil, pas pareil" ou "L'inverse d'une équipe qui vous veut du bien": 20:00.
VILLERAY: "Le fauve": 20:00. "Le Mans": 18:10, 21:45.
WESTMOUNT SQUARE: "Service": 13:30, 16:10, 18:50, 21:20.
YORK: "American Graffiti": 13:10, 15:10, 17:10, 19:10, 21:10.
CINE-PARC MONT ST-HILAIRE: "Un violon sur le toit"; "La vengeance du shérif".
CINE-PARC ODEON (route 20, sortie

musique

Si-Bruno) — Ecran 1: Mon nom est personne"; "L'héritier".
 Ecran 2: "Les diamants sont éternels"; "Bons baisers de Russie".
VICTORIA HALL (4626 ouest, Sherbrooke) — Concours de Musique du Québec, section Montréal. Auj.: 10:00, 14:30 et 19:30; piano; 19:30, chorales; 19:30, piano.
PLACE DES ARTS (Salle Wilfrid-Pelletier) — Ce soir, 20:30, Musiques de l'Artillerie Royale Canadienne et du Royal 22e Régiment. Dir.: Majors Charles Villeneuve et Jean Pierret.
EGLISE NOTRE-DAME-DES-SEPT-DOULEURS (4155, Wellington, Verdun) — Ce soir, 20:30, audition d'enregistrements stéréophoniques d'œuvres de J. S. Bach. Entrée libre.

théâtre

THEATRE DU NOUVEAU-MONDE (84 ouest, Ste-Catherine) — "Mésalliance", de George Bernard Shaw; 20:00.
THEATRE DU RIDEAU VERT (4664, St-Denis) — "Mariage de Figaro" d'Antonio Salieri; 20:00.
LA NOUVELLE COMPAGNIE THEATRALE (1200, Bleury) — "Cyrano de Bergerac" d'Edmond Rostand; 20:30.
THEATRE DE QUATRE-TOUS (100 est, des Pins) — "Andromaque" de Racine; 20:30.
LA POUDRIERE (île Ste-Hélène) — "La Cruelle cassée" de Kleist; 20:30.
GRAND THEATRE DE QUEBEC (salle Crémazie) — "Ciel de III" de Jan de Hartog; 20:30.
PALAIS MONTCALM (Québec) — "Six personnages en quête d'auteur", de Pirandello; 20:30.

LA FENIERE (Ancienne-Lorette) — "La Mariée en a deux", de Jean de Létra; 21:00.

variétés

SALLE BONAVENTURE (Hôtel Reine-Elizabeth) — Les Darling Girls; 21:00 et 23:00.
PLACE DES ARTS (salle Wilfrid-Pelletier) — James Brown; 18:00, 21:30.
AQUARIUM DE MONTREAL — Pavillon Alcan; de 10:00 à 17:00. Cirque Marin; 11:00, 13:30, 14:30, 15:30.
PLANETARIUM DOW (1000 ouest, St-Jacques) — "La mer et l'espace"; 14:15, 21:30.
L'EVECHE (Hôtel Nelson) — Randy Bishop; à compter de 22:00.



CFQR 92.5 CKMF 94.3
 CBM 95.1 CJFM 95.9
 CKVL 96.9 CHOM 97.7
 CHRC 98.1 CBF 100.7
 CHLT 102.7 CFDM 104.3
 CFGL 105.7

18:00 CBF Prélude au soir
 Quatuor no 2 (Bartok); quatuor Vègh. "Six Epigraphes antiques (Debussy); Walter et Beatriz Killen, pianos.
 18:30 CFDM Le monde ne musique
 Lisbonne et les bords du Rhin.
 19:00 CBF Les musiciens par eux-mêmes
 Invitée Laurence Boulay, claveciniste.
 20:30 CBF Concert intime
 Sonate no 1 (Clementi) et "Variations sur un thème original", op. 35 (Schubert). Renée Florisset et Victor Bouchard, pianos.
 21:00 CFDM Place des Arts
 Concert de jazz: Gary Burton et Yvan Landry, vibraphonistes.
 22:00 CBF Un artiste se raconte
 Invités: Hélène Martin, CKVL. Ce soir à l'opéra "Orfeo et Euridice" (Gluck); Shirley Verrett, Anna Moffo, Judith Raskin et les Virtuosi di Roma, dir. Renato Fasano.

22:15 CFDM L'Art et le monde
 Musique de notre siècle: Charles Ives.
 23:03 CBFT Vienne la nuit
 La vie et l'œuvre de Haydn. Symphonie no 56: Philharmonia Hungarica, dir. Doratti. Divertimento op 31: Little Orchestra of London.
CHANGEMENTS télé-presse
 6:00 7 10 Pierre, Jean jasant

Inv.: Ginette Reno, le Chef Bardet, Louis Bilodeau et le Major Charles Villeneuve.
 Mercredi
 12:15 10 Ligne ouverte
 Inv.: Dr André Leduc, parlera des maladies vénériennes.
 2:30 13 Conseil-express (Durée: 1h.30).

EATON

NIVEAU DU

MÉTRO

CENTRE-VILLE

et à LaSalle (Centre commercial Pont-Mercier, 410 av. Laffleur).

Ainsi qu'à Anjou, Pointe-Claire, Mail Cavendish

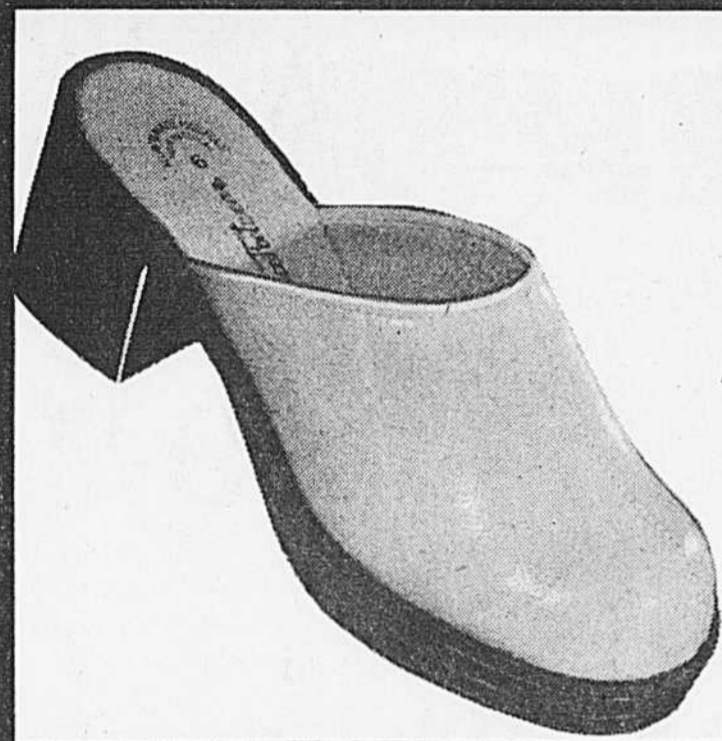

Sabots pour femmes

6.99 la paire

Prix Eaton
 Du confort, de la légèreté, de la mode, de l'été... Sabot en polyuréthane à semelle de 1/2" H et talon de 1". Semelle intérieure coussinée. Couleurs: ton os, blanc ou marine. Pointures 5 à 9.

Rayon 938



Chaussures confortables pour hommes

4.99 la paire

Préparez-vous à profiter du beau temps dans le confort et la légèreté. (1) Soulier à enfiler, dessus en vinyle à mailles, soufflets élastiques permettant à la chaussure de tenir bien en place, couleurs de brun ou noir. (2) Chaussure en toile robuste mais souple, 3 oeillets, semelle caoutchouc, fabrication canadienne, couleurs de brun ou marine. (1) et (2) en pointures 7 à 11. Rayon 937.



Chic et aisance pour l'été

65.99 le costume

Prix Eaton

Vous aimez l'élégance, vous appréciez plus que tout le confort et la fraîcheur des vêtements pendant l'été, vous devez donc vous procurer un ou plusieurs de nos costumes en mélange polyester et laine ou polyester, offerts à bas prix. Ils sont disponibles dans une gamme variée de motifs pied-de-poule, petits carreaux et unis de ton bleu, brun ou gris. Tailles 36 à 46 convenant à la plupart des statures. Également au Carrefour Laval. Rayon 929.

Achats en personne seulement.

Maillot-T Penmans

2.50 ch.

1. Pour plus de bien-être vestimentaire. Mélange polyester et coton, extensible, facile d'entretien. Choix de bleu, vert, ton or ou blanc. P, M, G et F.

Genre bikini Penmans

1.50 ch.

2. Entièrement extensible, en mélange polyester et coton, lavable à la machine. Choix de couleurs: blanc, bleu, vert, ton or ou noir. P, M et G.

Maillot de corps Penmans

1.50 ch.

3. Tissé dans un mélange polyester et coton, doux sur la peau. Modèle sans manches. Gamme de couleurs: bleu, vert, ton or ou blanc. P, M, G et F.

Galeçon Penmans

1.50 ch.

4. Galeçon pour hommes en mélange polyester et coton, bande élastique à la taille. Très confortable. Couleurs: bleu, vert, ton or ou blanc. P, M, G et F.

Tous ces vêtements sont traités "Sanitized" afin de garder une fraîcheur hygiénique durable. Rayon 928

Également au Carrefour Laval

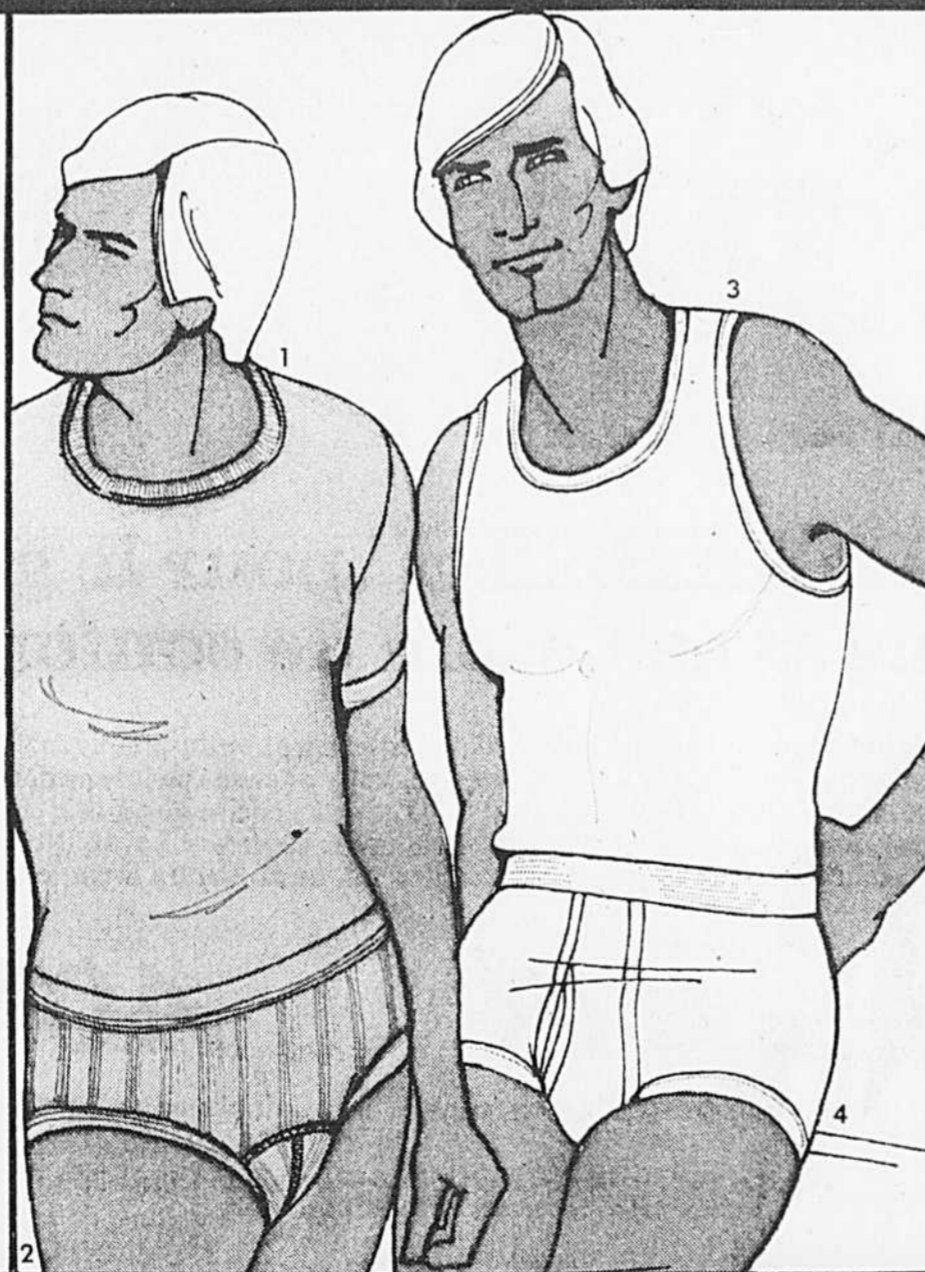

Venez ou téléphonez **842-9211** (sauf avis contraire) Livraison des commandes de 3.00 et plus

EATON

ARTICLES À SUCCÈS



Il y a des "WALLABEES" pour le golf et quand vous avez besoin de confort

Les "Wallabees" de Clarks sont synonymes de confort et de qualité. Entièrement cousus à la main, les "Wallabees" sont faits de cuir tanné dans la tradition du vrai mocassin. Tout est étudié pour le confort! Forme naturelle, intérieur coussiné, entrée élastifiée pour mieux aller. D'autres modèles sont à voir chez Eaton Centre-ville (deuxième étage), Anjou, Pointe-Claire, Mail Cavendish et Carrefour Laval, Rayon 338. Également à ou par Sherbrooke au Carrefour de l'Estrie et à ou par Ottawa au Centre commercial Bayshore.

la paire **47⁰⁰**

L'adepte du golf trouve dans la collection "Wallabees" les souliers de golf sur semelle en caoutchouc. Cuir blanc ou ton caramel. Pointures 5 1/2 à 10B, 7 à 10 étroit. Pointures 5 1/2 à 10B, 7 à 10 étroit.

la paire **37⁰⁰**

Suède brun chêne, sable ou marine.

la paire **40⁰⁰**

Cuir blanc ou nougat (beige)

Les célèbres "Wallabees" que toutes apprécient. Sur semelle en crêpe naturel. Pointures 5 1/2 à 10B, 7 à 10 étroit.

Venez ou téléphonez. **842-9211**

EATON

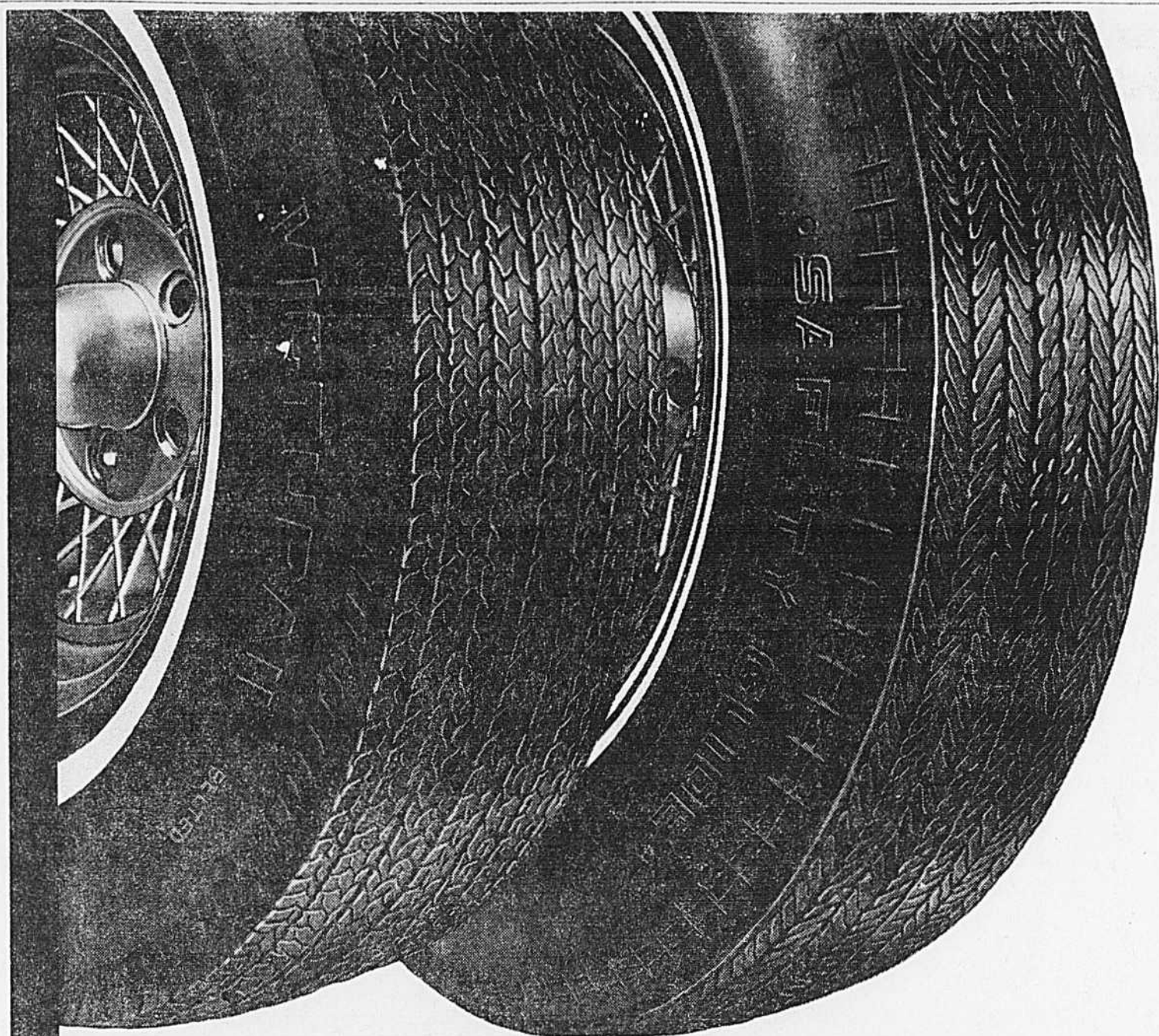

EATON

Préparez
votre voiture
pour l'été
grâce à ces

Aubaines Eaton Canada *

1. Pneus «Victura II» Bulldog Eaton

Prix Eaton
C78-14 **25.39**

- Ceinture de 2 plis de nylon DuPont et 2 plis de rayonne
 - Semelle de 13.32" d'épaisseur
 - Garantie de 44 mois sur l'usure de la semelle
- Flanc à un cercle blanc, sans chambre

Dimensions	Prix Eaton
C78-14	25.39 ch
E78-14	26.99 ch
F78-14 et 15	27.89 ch
G78-14 et 15	28.79 ch
H78-14 et 15	31.29 ch
C78-15	25.99 ch
J78-15	32.99 ch
L78-15	33.89 ch

2. Pneus «SAFETY Glide» Bulldog Eaton

Prix Eaton
E78-14 **22.99**

- Ceinture de 2 plis de nylon DuPont et 2 plis de rayonne
 - Semelle de 11.32" d'épaisseur
 - Garantie de 42 mois sur l'usure de la semelle.
- Flanc à deux cercles blancs, sans chambre

Dimensions	Prix Eaton
E78-14	22.99 ch
F78-14 et 15	23.99 ch
G78-14 et 15	24.79 ch
H78-14 et 15	26.99 ch
Flanc noir, sans chambre	
E78-14	22.39 ch
F78-14 et 15	22.99 ch
G78-14 et 15	23.99 ch
H78-14 et 15	26.39 ch

Non illustre: Pneus «Victura» Bulldog Eaton

- Entoilage diagonal de 4 plis de nylon DuPont
 - Garantie de 40 mois sur l'usure de la semelle
- Flanc à un cercle blanc, sans chambre

Dimensions	Prix Eaton
6.00-12	20.99 ch
A78-13	21.99 ch
B78-13	22.79 ch
C78-13	23.69 ch

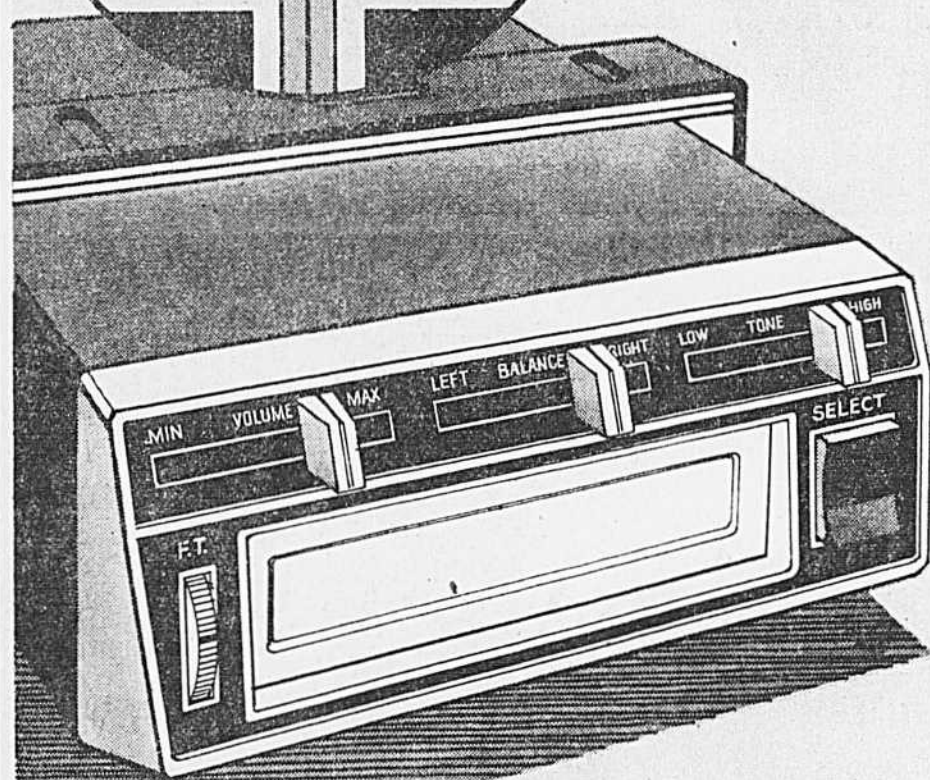

- format compact
- contrôles à curseur
- accord précis
- sélecteur-indicateur de programme

Lecteur de cartouches 8 pistes pour la voiture

Prix Eaton **52.99** ch

- Contrôles à curseur permettant plus de précision dans le réglage du volume, de l'équilibre et de la tonalité du son
- Accord précis assurant une reproduction stereo fidèle
- Sélecteur de canal par un seul curseur
- Masse négative, système 12 volts
- Modèle RR-56-T



Lecteur de cartouches et radio FM

- Prix Eaton **124.99** ch.
- Commutateur mono-stéréo
 - Dispositif antivol: sonnerie d'alarme
 - Masse négative
 - Modèle RR-62-MPX



Haut-parleurs

- Prix Eaton **7.99**
- Haut-parleurs d'environ 3"x5"; impedance: 4 et 8 ohms
 - En plastique ABS à l'épreuve de la chaleur, avec garniture chromée.
 - Modèle BS-353-W



Nécessaire à changement d'huile

- Prix Eaton **2.69** l'ensemble
- Contenant d'une capacité de 11 pintes en polyéthylène
 - Clé pour le filtre à huile
 - Bec-verseur résistant
 - Modèle 64-0067



Huile à moteur Castrol GTX

- Prix Eaton **26.79** le carton de 24 pintes
- Huile 20W50 service intense pour l'été
 - Pour les voitures américaines ou importées



Extincteur chimique

- Prix Eaton **12.59** l'appareil rechargeable
- Extincteur à sec approuvé par les assureurs canadiens (U.L.)
 - Indicateur de pression: support mural
 - Modèle 210 R

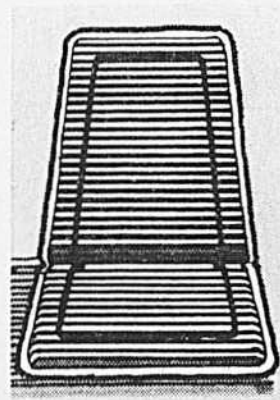

Double-siège

- Prix Eaton **3.59** ch.
- Pour rester au frais
 - Environ 18" x 36"; rouge, vert avocat, bleu aqua, noir ou brun
 - Garantie d'un an
 - Modèle 1836-L



Gant pour laver l'auto

- Prix Eaton **.69** ch.
- En polyester imitant la peau de brebis
 - Bande de poignet élastique

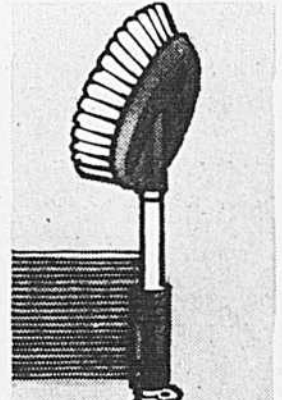

Brosse

- Prix Eaton **3.99** ch.
- Poignée de caoutchouc
 - Brosse d'environ 7", manche de 9"
 - Modèle 80

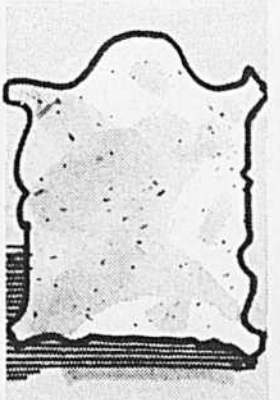

Chamois

- Prix Eaton **7.79** ch.
- Chamois pleine peau, tannée à l'huile de foie de morue, environ 29" x 32"
 - Bien pratique aussi pour la maison.



Cire Simonize

- Prix Eaton **1.69** ch.
- Résiste au détergent
 - En pâte ou liquide
 - Nettoie et polit en une seule opération
 - Dissout et fait disparaître le goudron.

Cette marchandise est également en vente dans les Centres Auto Eaton. Rayon 763.

Laval
au Carrefour Laval
687-1470 poste 248

Anjou
aux Galeries d'Anjou
353-3561

Pointe-Claire
au Centre commercial Fairview
697-1982

Cavendish
au Mail Cavendish
487-3270

Sherbrooke
au Carrefour de l'Estrie
563-1488

Rendez-vous ou téléphonez **842-9211**

Chez Eaton Centre-ville (cinquième étage), Anjou, Pointe-Claire, et Mail Cavendish, Rayon 363. Également à ou par Ottawa (Centre commercial Bayshore) et à ou par Sherbrooke (Carrefour de l'Estrie).

Aubaines Eaton Canada *

Chemises-polo
résolument estivales
à franc bas prix

799

Prix Eaton

ch.

Messieurs, vous avez besoin de ces chemises-polo de marque réputée, conçues pour le confort dans un aspect mode. Elles sont lavables à la machine et ne nécessitent pas de repassage. Saisissez cette aubaine pour vous en procurer plusieurs... après ce sera trop tard. Tailles P, M, G et F.

1. Modèle classique et passe-partout, en nylon «Antron», parement devant 4 boutons. Choix de couleurs vives: bleu poudre, blanc, jaune citron, brun ou marine.

2. Effet col roulé en nylon «Antron», rayures contrastantes blanches au col et manches, aspect soigné. En jaune citron, marine, caramel ou bleu poudre.

3. Tissée dans un mélange acétate «Celera» et polyester, parement devant 4 boutons, stylisée par ses bandes horizontales contrastantes. Choix de marine, brun ou vert. Rayon 428.

Venez ou téléphonez **842-9211**

Eaton Centre-ville (rez-de-chaussée), Anjou, Pointe-Claire, Mail Cavendish et Carrefour Laval. Rayon 428. Egalement à ou par Ottawa (Centre commercial Bayshore) et à ou par Sherbrooke (Carrefour de l'Estrie).

Depuis 1969, une Aubaine Eaton Canada est une assurance-qualité; c'est l'effort le plus sincère qu'Eaton puisse faire pour vous assurer économie et satisfaction. Une quantité importante de marchandises a été achetée pour nos clients d'un littoral à l'autre.

EATON EST À VOTRE SERVICE.

Centre-ville

677, rue Ste-Catherine ouest.

Pointe-Claire

Centre commercial Fairview

Anjou

Les Galeries d'Anjou

ET MAINTENANT VIENNENT S'AJOUTER:

Mail Cavendish et **Carrefour Laval**

Boul. Cavendish, quartier Côte St-Luc.

Sortie 7 de l'autoroute, Laval.

EATON