

GUIDE OFFICIEL

salon international de la machine agricole

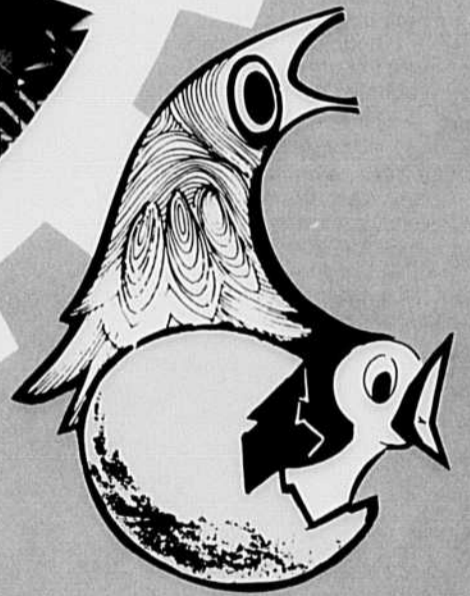
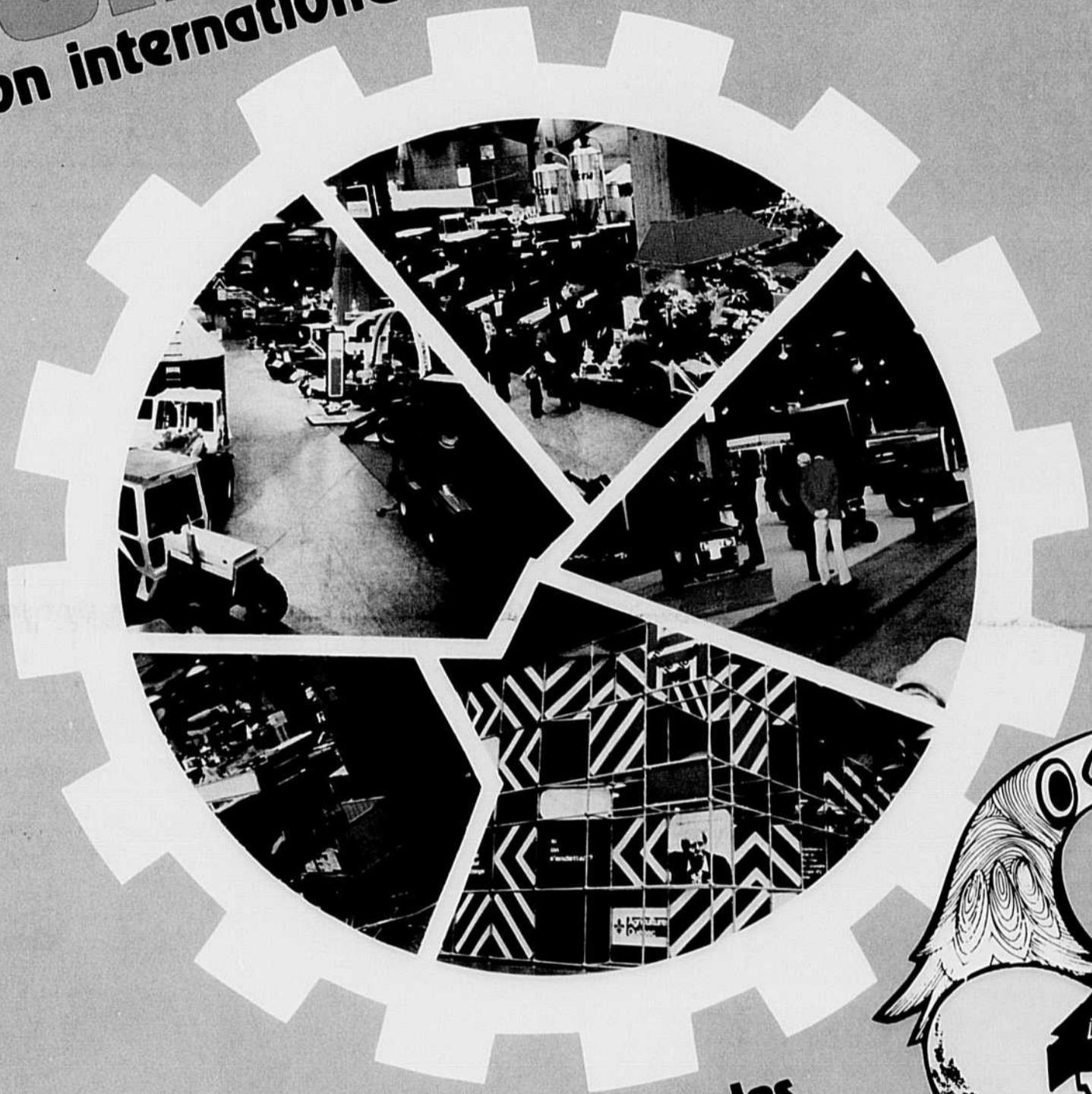

et des industries avicoles

SIMA 80
montréal

place BONAVENTURE
14-15-16-17 février 1980
10 h - 18 h

LATERRE
de chez nous

2e section — 40 pages
31 JANVIER 1980

Index des annonceurs

	page		page		page
Salon international de la machine agricole	1	Équipement Agricole Côté Inc.	20	Les Équipements Ascot Inc.	31
Coopérative Fédérée de Québec	2	B & L Metal Products	21	Les Équipements Ascot Inc.	32
Banque de Commerce Canadienne Impériale	3	Les Plastiques Big "O" Québec Ltée	22	Forano Limitée	33
International Harvester Canada	5	Cie Canadienne d'Oxygène Ltée (Canox)	22	Homelite Terry Textron	33
Gaston Richard Inc.	6	Tardif & Frères Inc.	22	Jad-Vent Distributors Ltd.	33
Westeel Rosco Ltée	7	Silos Beaudry Inc.	23	Les Équipements Ascot Inc.	34
Hewitt Equipment Ltd.	8	Atmolysair Ltée	24	Galt Équipement Ltée	34
Patz Canada Inc.	9	Équipement de Ferme Dynavent	24	De Laval Ltée	34
Gilles Laplante & Fils Inc.	10	Josa Corporation Ltd.	24	Allis-Chalmers, Rumely Ltd.	35
Les Industries Massey-Ferguson Ltée	11	Gaston Richard Inc.	25	De Laval Ltée	35
Les Produits Air Guard Inc.	12	La Machinerie Idéale Cie Ltée	26	Les Industries Provinciales Ltée	36
Construction Acton Ltée	12	Otto Pick & Sons Seeds Ltd (Pickseed)	26	Semico Inc.	36
Coopérative Fédérée de Québec	13	Coopérative Fédérée de Québec	27	De Laval Ltée	36
Bâtiments préfabriqués Bernard Ltée	14	Zero Manufacturing Co.	28	Ford Du Canada Ltée	37
Allied Farm Equipment	15	Les produits vétérinaires Dispar Ltée	28	Vanden Bussche Irrigation & Equipment Ltd.	37
Saskatchewan dept. of Industry and Commerce	16	Comptoir Agricole Sabrevois	29	Agri-Vent Inc.	37
Kubota Tractor Canada Ltd.	17	Grenier & Frères Ltée	29	Les Équipements Agricoles Proulx Ltée	38
Entrepôt Léo Dupont Ltée	18	Équipements J.N.B. du Canada Ltée	30	John Deere Ltd.	39
Équipement Belarus du Canada Ltée	18	O. Lebrun & Fils	31	Coopérative Fédérée de Québec	40
Constructions Préfabec Inc.	19	Dekalb Canada Ltd.	31		

Le compagnon idéal pour votre ferme

Un tracteur intermédiaire de haute performance

Voici un autre tracteur fidèle à la tradition d'excellence White, le "Maître des Champs" 2-70 à 2 ou 4 roues motrices d'une puissance de 70 c.v.

Le 2-70 White est idéal pour ceux dont les travaux exigent un tracteur de type intermédiaire. Pourquoi idéal? Parce qu'en plus de réunir tous les avantages que peuvent offrir les autres tracteurs de sa catégorie, le 2-70 présente également plusieurs caractéristiques importantes des plus gros modèles. C'est donc un rendement accru que vous obtenez à chaque fois que vous mettez le contact.

Une garantie unique

Le 2-70, de même que les 11 autres tracteurs de la gamme White, vous sont offerts avec une garantie de 2 ans, unique à White. Ils sont distribués par la Coopérative Fédérée de Québec qui regroupe 32,000 membres à travers la province.



WHITE

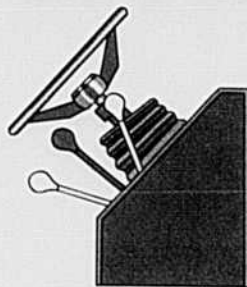

Position de prise directe...
3ième vitesse... 4.6m/h

White offre en option sur tous ses tracteurs, la fameuse boîte de vitesse à surmultiplication 3X6 soit 6 vitesses de base et 3 positions de levier pour répondre à tous besoins et conditions de terrain... donc un total de 18 vitesses avant. La position en prise directe est recommandée pour des opérations normales.

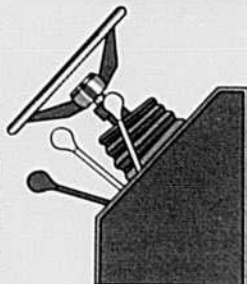

Position de démultiplication
3ième vitesse... 3.8m/h

Lorsque le terrain est plutôt difficile, vous n'avez qu'à placer le levier en position de démultiplication pour obtenir 20% de plus de puissance à la barre de tire.

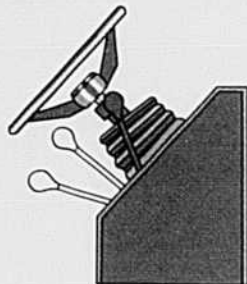

Position de surmultiplication
3ième vitesse... 5.5m/h

Mais si c'est de vitesse qu'il est question, la position de surmultiplication vous en procure 20% de plus... et par le fait même augmente votre productivité d'autant.



COOPÉRATIVE FÉDÉRÉE DE QUÉBEC

Service des machines agricoles

1055, rue du Marché Central, Montréal, Québec



Un Salon plus complet que jamais

Le Salon international de la machine agricole ouvrira ses portes du 14 au 17 février à la Place Bonaventure, et comme tous les deux ans il se veut de plus en plus "international". Le Salon a toujours été et demeure encore le centre d'information par excellence pour les producteurs agricoles avertis, les débutants et les citoyens qui veulent se renseigner, comparer, avant de prendre toute décision d'achat.

Les manufacturiers et distributeurs d'équipements agricoles viennent de partout à travers le monde, montrer, expliquer aux visiteurs les progrès, les nouveautés de l'industrie agricole, cette industrie essentielle et indispensable à la survie de l'humanité! L'Exposition a une importance capitale auprès des exposants et des agriculteurs. La raison en est bien simple, c'est un rendez-vous international sous un même toit, qui permet à chacun d'économiser temps et argent.

Tout comme les Salons internationaux européens, nous ouvrons les portes au marché local et mondial. L'Italie, le Japon, la Finlande, la France, l'Angleterre, l'Allemagne, la Suède, la Roumanie, l'URSS, les États-Unis, nous offrent leurs produits et présentent leurs plus récentes découvertes. Nos produits ne sont pas négligés non plus, les manufacturiers du Québec, de l'Ontario, de la Saskatchewan, des Provinces Maritimes sont fiers de vous rencontrer dans leurs exhibits et démontrer les progrès constants de la production et de la créativité canadienne.

Le Salon c'est le gigantesque carrefour des techniques modernes du génie rural. Tout visiteur y trouvera son compte. L'éventail immense de tous les produits présentés d'une façon spectaculaire est d'un intérêt tellement grand qu'on voudra revenir au Salon.

Producteurs de lait, de grandes cultures, horticulteurs, maraîchers, éleveurs et citoyens, tous vous pourrez faire votre choix et prendre la décision qui s'imposera devant un tel étalage de tout ce dont vous avez besoin, tous les jours, sur la ferme, pour votre élevage ou pour vos loisirs.

Le Salon international de la machine agricole de 1980 sera le plus enrichissant à visiter. L'équipe qui mit deux ans de travail pour vous offrir cette exposition grandiose sera heureuse de vous accueillir, sachant que vous repartirez plus que satisfait de votre visite.

Centre de promotion de l'industrie agricole et alimentaire du Québec

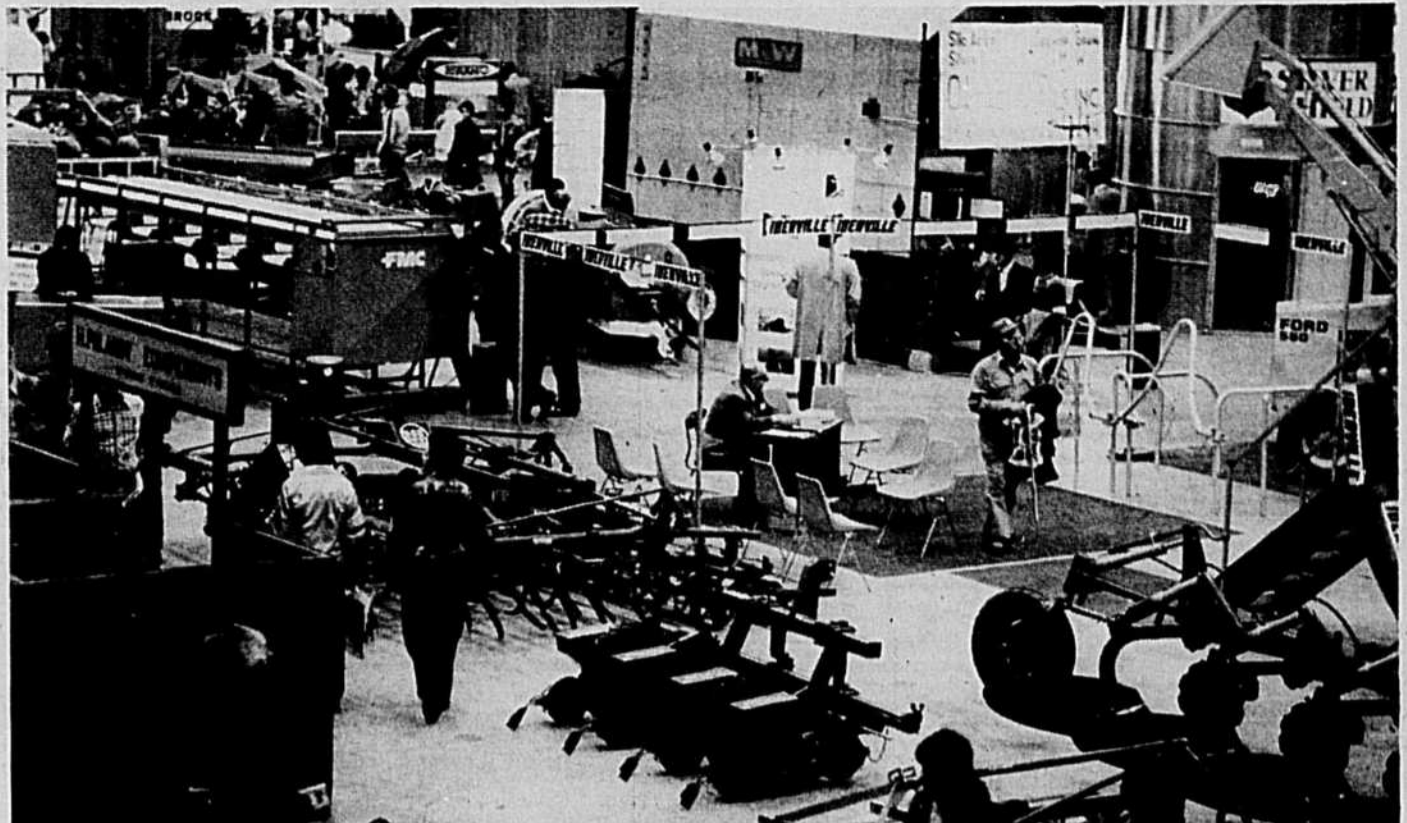

Photo Pierre Courteau

SERVICES AGRICULES COMMERCE



Gilles Morier
DIRECTEUR



René Blackburn, Agr.
DIRECTEUR ADJOINT

Venez rencontrer des représentants
de la

BANQUE DE COMMERCE

KIOSQUE 208

Salon International de la Machine agricole

BLACE BONAVENTURE

du 14 au 17 février 1980

Les services agricoles Commerce peuvent vous aider



BANQUE DE COMMERCE
CANADIENNE IMPÉRIALE

EXPOSANTS AU SALON

ESCALIER

ESCALIER MOBILE

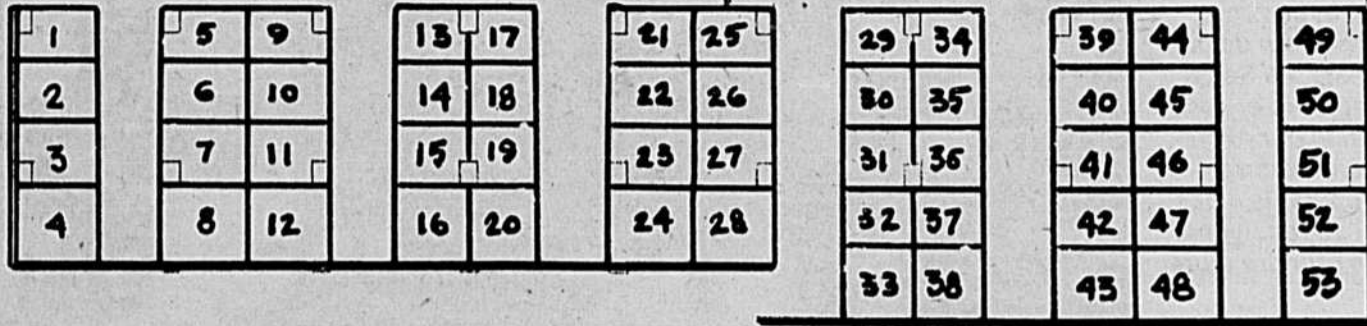

MEZZANINE-SUD

NORD

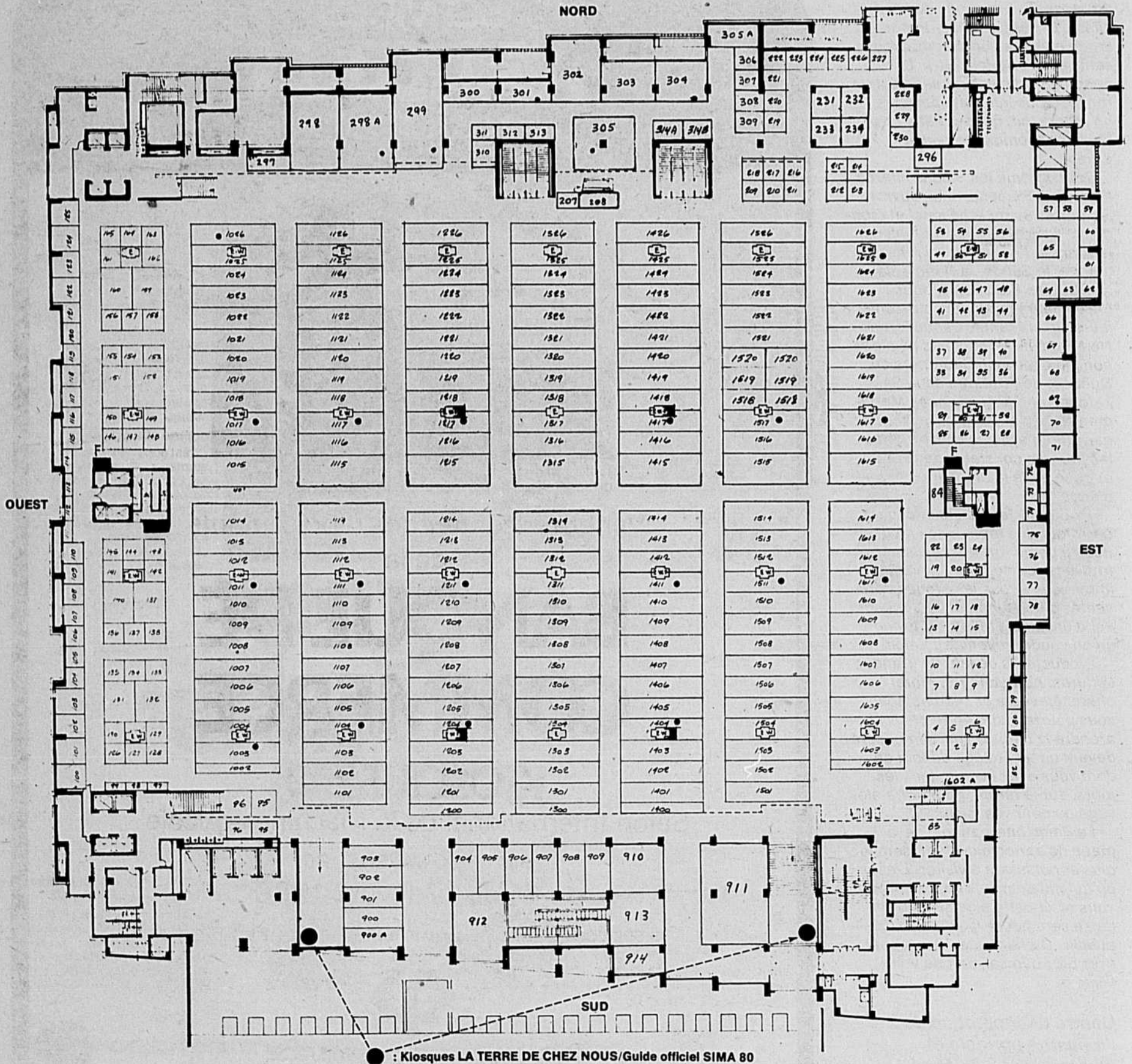

Exposants au Salon

AGRICO LIMITÉE

2111 boul. Périgny
Chambly, Qué. J3L 4B0
Kiosque 221

AGRI-TECH INC.

1311 Ampère
Boucherville, Qué. J4B 5Z5
Kiosques 1221-1222

AGRI-VENT INC.

C.P. 404
Gatineau, Qué.
J8P 6T9

Kiosques 81-82

AGROBEC (LES FERMES INC.)

1255 Carré Phillips, suite 411
Montréal H3B 3G1
Kiosque 305

AIRGUARD INCI (LES PRODUITS)

5405 Ave. Royalmount
Ville Mont-Royal, Qué. H4P 1J3
Kiosques 111-112

ALLIED FARM EQUIPMENT

124 ave Labrosse
Pointe-Claire, Qué. H9R 1A1
Kiosques 1015-1026

ALLIS-CHALMERS, RUMELY LTD

347 Danforth Rd.
Scarborough, Ont. M1L 3X8
Kiosques 1300 à 1306

ARCHIDROME DU CANADA LTÉE

3100 boul. Losch
St-Hubert, Qué. J3Y 3V8
Kiosque 1014

AREL (RICHARD INC.)

St-Eulalie, Qué. G0Z 1E0
Kiosques 75 76-77-78

ASCOT INC. (LES ÉQUIPEMENTS)

1138 R.R. 220
Saint-Élie d'Orford
Sherbrooke, Qué. J0B 2S0

Kiosques 209A à 218A

ASTON INDUSTRIES INC.

St-Léonard d'Aston, Qué. J0C 1M0
Kiosques 19-20-22-23

ATMOLYSAIR LIMITÉE

C.P. 21
St-Chrysostome, Qué. J0S 1R0
Kiosque A-30 (Mezzanine)

AVCO NEW IDEA FARM EQUIP. LTD

B.P. 3100 — 321 Sheldon Drive
Cambridge, Ont. N2J 4B8
Kiosques 1218-1219-1220

BABSON BROS. CO.

1105 rue Tellier
Saint-Hyacinthe, Qué. J2S 6N6
Kiosques 907-908-909

BADGER NORTHLAND INC.

1215 ave Hyland
Kaukauna, Wisc.
54130 U.S.A.

BANQUE DE COMMERCE CANADIENNE IMPÉRIALE

C.P. 6003, Succursale A
Montréal, Qué. H3C 3B2
Kiosque 208

BANQUE DE MONTRÉAL

Div. des Services Agricoles
630 ouest, boul. Dorchester, suite 3000
Montréal, Qué. H3B 3J9
Kiosque 104

BANQUE NATIONALE

500 Place d'Armes, 9e étage
Montréal, Qué. H2Y 2W3
Kiosques 95-96

BANQUE ROYALE (LA)

Place Ville-Marie - 6e étage
Montréal, Qué. H3B 3Y1
Kiosques 70-71

LES ÉQUIPEMENTS BELARUS DU CANADA LTÉE

1200 de Nobel
Parc Industriel Edison
Boucherville, Qué. J4B 5L2

Kiosques 1200 à 1205

BERNARD LTÉE (BÂTIMENT PRÉFABRIQUÉ)

600 boul. de l'Industrie
Route Transcanadienne, sortie 68
Beloeil, Qué. J3G 4S5

Kiosques 1112-1113-1114

BERTRAND EQUIPMENT INC.

117 boul. Sauvé
St-Eustache, Qué. J7P 2A2
Kiosques 308-309

R. BUSSIÈRES & SONS (Voir Saskatchewan)

Rock-O-Matic Ltd
Vonda, Sask.
Kiosques 1115 à 1119

BUSH HOG INC.

6640 O. St. Jacques
Montreal, Qué. H4B 1V8
Kiosques 1009 à 1013

BUTLER INTERNATIONAL CO.

801 ave Jamesville
Fort Atkinson, Wisc.
53538 U.S.A.

Kiosques 1318-1319-1320

CANADA PACKERS LTD

C.P. 6045, Station "A"
Montréal, Qué. H3C 3A7
Kiosques 33-34-37-37A-38-38A

CANADIAN HONDA MOTOR LTD

715 ave Milner
Scarborough, Ont. M1B 2K8
Kiosque 298

CATALYTIC GENERATORS INC.

3616 East Virginia Beach Blvd
Norfolk, Va.
23502, U.S.A.

Kiosque 296

CENTRE CHORE BOY DU QUÉBEC

228 boul. St-Joseph
St-Jean, Qué. J3B 1W8
Kiosques 1/2 1325-1326

CHIPMAN INC.

623 rue Le Breton
Longueuil, Qué. J4G 3R9
Kiosques 117-118

CHOINIÈRE LTÉE (B. & R.)

420 Côte Sud
Ste-Thérèse, Qué.
Kiosques 146-147-150

CIBA GEIGY CANADA LTD

1 Westside Drive
Etobicoke, Ont. M9C 1B2
Kiosques 153-154-155

CIE CANADIENNE D'OXYGÈNE LTÉE (CANOX)

5555 boul. des Grandes Prairies
St-Léonard, Qué. H1R 1B4
Kiosques A-36 (Mezzanine)

COLLÈGE MACDONALD

Ste-Anne de Bellevue, Qué.
Kiosques 2-3B (Mezzanine)

COMPTABILITÉ OPÉRATIONNELLE DE LA FERME

C.P. 1196 La Pociatière
Cté Kamouraska G0R 1Z0
Kiosque 33-D (Mezzanine)

COMPTOIR AGRICOLE SABREVOIS

Roule 133 — Sabrevois
Cté Iberville, Qué. J0J 2G0
Kiosques 1/2 1524-1525-1526

CONCENTRÉS SCIENTIFIQUES BELISLE INC.

196 Ch. des Patriotes
C.P. 14 St-Mathias, Qué. J0L 2G0
Kiosque 32 (Mezzanine)

CONSTRUCTIONS PRÉFABEC INC.

1475 boul. de l'Industrie
Beloeil, Qué. J3G 4S5
Kiosques 1206-1/2 1207

COOPÉRATIVE FÉDÉRÉE DE QUÉ.

1055 du Marché Central
Montréal, Qué. H4N 1J8
Kiosques 1602 à 1614 et 1602A

COOPÉRATIVE FÉDÉRÉE DE QUÉ.

a/s P.A. Gouin Limitée
4225 rue St-Joseph
Trois-Rivières, Qué. G8Z 4G3

Kiosques 1504-1505-1506-1507

CÔTÉ INC. (ÉQUIPEMENT AGRICOLE)

St-Félix de Kingsey
Cté Drummond, Qué. J0B 2T0
Kiosques 114-115-116

DAIRY EQUIPMENT CO.

B.P. 8050 Madison, Wisc. 53791 U.S.A.
Kiosque 910

DEERE LIMITED (JOHN)

B.P. 1000
Main Post Office
Grimsby, Ont. L3M 4H5

Kiosques 1104 à 1111

DEKALB CANADA LIMITED

436 rue Beaumont
Cowansville, Qué. J2K 1W1
Kiosques 53-54

DELATRE (LES ÉQUIPEMENTS AGRICOLES)

442 route 201
St-Clet, Québec J0P 1S0
Kiosque 299

DE LAVAL LIMITÉE

8180 Chemin Devonshire, suite 2
Ville Mont-Royal, Qué. H4P 2K3
Kiosques 100-101-102-103

DIVERSEY CANADA LIMITED

2645 Royal Windsor Drive
Clarkson Postal Station
Mississauga, Ont. L5J 1L1

Kiosque 110

ÉLECTROFLEX INC.

2910 boul. Losch
St-Hubert, Qué. J3Y 3V8
Kiosque 4-C (Mezzanine)

ÉQUIPEMENT DE FERME DYNAVANT.

123 ave Ste-Victoire
Victoriaville, Qué.
G6P 2N3

Kiosque B-5 (Mezzanine)

J.A. FAGUY & FILS LIMITÉE

750 Montée de Liesse
Montréal, Qué. H4T 1P3
Kiosques 68-69-1/2 70

FARM AUTOMATIC FEEDING LTD

St-Germain, Cté Drummond, Qué. J0B 2T0
Kiosques 228-229-230

FLEXI-COIL LTD (Voir Saskatchewan)

Saskatoon
Sask.

Kiosques 1115 à 1119

F.M.C.

1575 Route 112
St-Paul d'Abbotsford, Qué. J0E 1A0
Kiosques 1521-1522-1523-1/2 1524 (côté ouest) ▶

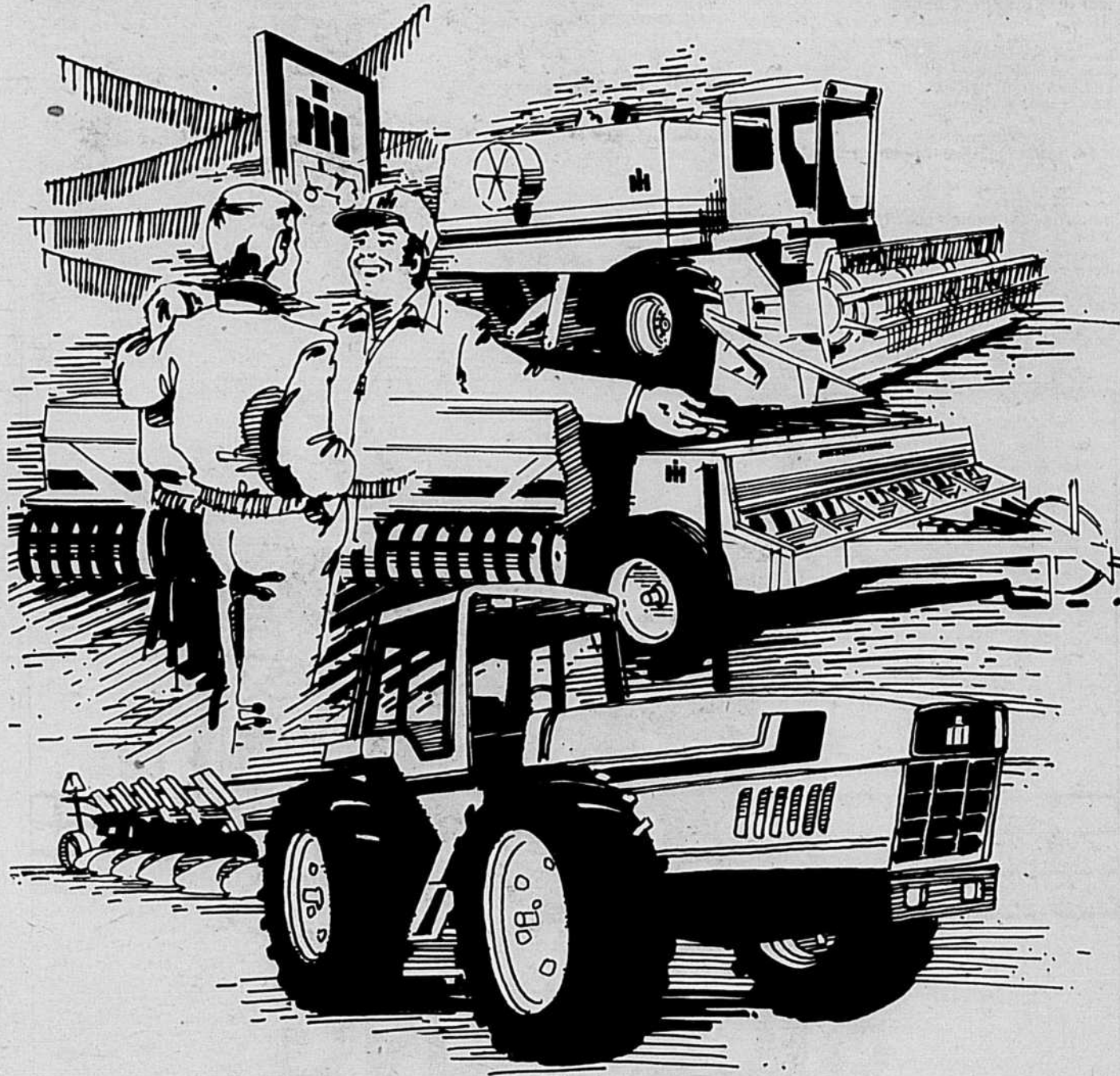

Toujours de Nouveaux Moyens

Vous pouvez le remarquer dans notre série des 2 + 2 et aussi dans les moissonneuses-batteuses à circulation axiale. C'est l'engagement IH dans la recherche de nouveaux et de meilleurs moyens pour les machines agricoles. Nouveaux tracteurs... nouveau matériel de culture... nouveau matériel de moisson... du raffinement

et de l'amélioration dans nos machines courantes. Voilà ce dont IH et votre concessionnaire IH peuvent vous offrir cette année.

Venez donc au Salon de la machine agricole et voyez comment IH peut vous aider à vous procurer de meilleurs moyens pour votre entreprise agricole. Le rouge donne l'avantage!

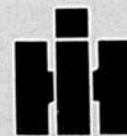

**INTERNATIONAL HARVESTER
CANADA**

FORANO LIMITÉE
1600 rue St-Paul
Plessisville, Qué. G6L 2Y9
Kiosques 1615 à 1626, 1521-1522-1523-1/2 1524

FORD DU CANADA LTÉE
7800 Route Transcanadienne
Rue de service sud
Pointe-Claire, Qué. H9R 1C6
Kiosques 1415-1420

GALT ÉQUIPEMENT LIMITÉE
47 Boul. Marie-Victorin
Candiac, Qué. J5R 1B6
Kiosques 79-80

GARRON INDUSTRIE INC.
1985 boul. Lemire
Drummondville, Qué. J2B 6X6
Kiosques 219-220

PAUL GIROUARD ÉQUIPEMENT LTÉE
10007 Mirabeau
Ville d'Anjou, Qué.
Kiosques B-21-25 (Mezzanine)

GRENIER & FRÈRES
St-Isidore de Prescott, Ont. K0C 2B0
Kiosque 913

HARDY INC. (LES ÉQUIPEMENTS)
100 rue St-Arthur
Portneuf Station, Qué. G0A 2Z0
Kiosques 159 et 298A

HEWITT EQUIPMENT LTD
B.P. 1200
Montreal
Kiosques 1002 à 1006

HINIKER CO.
B.P. 3407
Mankato, Minn. 56001
Kiosques 139-140

HOMELITE-TERRY (DIVISION OF CANADA LTD)
180 ave Labrosse
Pointe-Claire, Qué. H9R 1A1
Kiosques 1/2 1518-1519-1520 (Est)

HOULE & FILS (J.)
Route 13
Wickham, Qué. J0C 1S0
Kiosques 1125-1126

IBERVILLE LTÉE (MACHINERIE)
R.R. 2
Rang St-Édouard
Iberville, Qué. J2X 3Y5
Kiosques 1421-1422

I.C.I. PHARMACEUTICALS
6299 Airport Road, Suite 605
Mississauga, Ont. L4N 1N3
Kiosques 19-A (Mezzanine)

IDÉALE CIE LTÉE (LA MACHINERIE)
St-Césaire
Cité Rouville, Qué. J0L 1T0
Kiosques 1404-1405

INDUSTRIES PROVINCIALES LTÉE (LES)
St-Damien
Cité Bellechasse, Qué. G0R 2Y0
Kiosques 142-143

INTERNATIONAL HARVESTER CANADA
3350 South Service Road
Burlington, Ont. L7N 3K9
Kiosques 1307 à 1314

IRRIGATION ST-THOMAS INC.
St-Thomas
Cité Joliette, Qué. J0K 3L0
Kiosques 121-122

JAD-VENT DISTRIBUTORS LTD
R.R. 1
Ayr, Ont. N0B 1E0
Kiosques 40 et 45 (Mezzanine)

J.N.B. DU CANADA LTÉE (ÉQUIPEMENTS)
R.R. 1
Dunham, Qué. J0E 1M0
Kiosques 41 à 48, 222 à 227

JOSA CORPORATION LTD
C.P. 550
75 rue Princesse
Lachute, Qué. J8H 4B5
Kiosques 127-128

JUTRAS INC. (LA CIE J.E.)
B.P. 398
Victoriaville, Qué. G6P 6T2
Kiosques 1501-1502-1503

KETCHUM MFG SALES LTD
396 ave Berkley
Ottawa, Ont. K2A 2G6
Kiosques 16-17-18

KUBOTA TRACTOR CANADA LTD
390 Steel Case Rd, Suite 2
Markham, Ont. L3R 1G2
Kiosques 912-904-905-906

LAJOIE LIMITÉE (LA CIE R.A.)
St-Pie
Cité Iberville, Qué. J0H 1W0
Kiosques 1101-1102-1103

LAMBO (ÉQUIPEMENTS DE FERME INC.)
St-Dominique
Cité St-Hyacinthe, Qué. J0H 1L0
Kiosques 1515-1516-1517

LAPLANTE & FILS INC. (GILLES)
240 rue Brome, C.P. 305
Bromont, Qué. J0E 1L0
Kiosques 1/2 157-158

L-JAY TRACTORS LTD
B.P. 640
Thamesville, Ont. N0P 2K0
Kiosques 66-67

LAURIN MACHINERIE INC.
487 rue Principale
Ste-Dorothée, Qué.
Kiosques 131-132

LEBRUN & FILS INC. (ODILON)
2 rue Ste-Julie
Maskinongé, Qué. J0K 1N0
Kiosques 1215-1216-1217

LECLERC (ENARD)
9 est, rue St-François
Cap Santé
Cité Portneuf, Qué. G0A 1L0
Kiosque 311

LELY LIMITED
B.P. 5023 Burlington, Ont. L7R 3Y8
Kiosque 83

LEROY SOMER CANADA LTÉE
337 rue Deslauriers
Montréal, Qué. H4N 1W2
Kiosque 129

LES ÉQUIPEMENTS LAPLANTE ET LÉVESQUE LTÉE
R.R. no 2
St-Christophe, Qué.
Kiosques 1/2 1518-1519-1520

LÉVESQUE LTÉE (J.O.)
Bedford, Qué. J0J 1A0
Kiosques 25-26-27-28-29-30-31-32

L'UNION RÉGIONALE DE MONTRÉAL DES CAISSES POPULAIRES DESJARDINS,
1 Complexe Desjardins, Bureau 1912
Tour du Sud, Montréal H5B 1E7
Kiosque 78

MAGENTA (LES ÉQUIPEMENTS)
R.R. 1
North Hatley, Qué. J0B 2C0
Kiosque 914

R. MARTIN STRUCTURES LTD
39 ave Armstrong
Georgetown, Ont. L7G 4S1
Kiosques 9 et 10 (Mezzanine)

MASSEY-FERGUSON LTÉE (LES INDUSTRIES)
1901 ave Bell
Des Moines, Iowa 50315 U.S.A.
Kiosques 1406 à 1414 incl.

MIN. AGRICULTURE DU QUÉBEC
Service de l'Information
200 Chemin Ste-Foy
Qué. G1R 4X6
Kiosques 1315-1316-1317

MINISTÈRE DE L'EXPANSION ÉCONOMIQUE RÉGIONALE
800 Place Victoria, suite 3704
Montréal, Qué. H3B 1Z8
Kiosques A-34-35 (Mezzanine)

MONARCH INDUSTRIES LIMITED
B.P. 429 Winnipeg, Man.
Kiosques 107-108

MONSANTO CANADA LTD
425 rue St-Patrick
Ville LaSalle, Qué. H8N 2H3
Kiosques 144-145

J.L. MORIN ÉQUIPEMENT (QUÉBEC) LTÉE
90 rue D'Anvers
Parc Industriel
St-Augustin,
Cité Portneuf, Qué. G0A 3E0
Kiosques 1321 à 1/2 1325

MORNEAU & THIBODEAU INC.
218, rue Principale
St-Romuald, Cité Lévis, Qué. G6W 5M3
Kiosques 1007-1008, 13-14-17-18 (Mezzanine)

NAHERNE INC. (LES ENTREPRISES)
88 — 2e ave Nord
Roxboro, Qué.
Kiosque 84

ONTARIO PLOWMEN'S ASSOCIATION
Ministry of Agriculture & Food
Parliament Bldgs
Toronto, Ont. M7A 1A9
Kiosque 85

OTACO LIMITÉE
3465 rue Redpath, app. 301
Montréal, Qué. H3G 2G8
Kiosque 85-A

J.E. OUELLET INC. (LES ENTREPRISES)
302 Place du Collège
Longueuil, Qué. J4J 1G4
Kiosques 39-39A-40-40A

PALARDY INC. (ÉQUIPEMENTS H.)
St-Damase
Cité St-Hyacinthe, Qué.
Kiosques 1423-1424-1425-1426

PAQUETTE, GÉRARD
61, rue Breton
Ste-Thérèse de Blainville, Qué. J1E 3A6
Kiosques 1/2 1510 à 1514

PATZ CANADA INC.
Pound
Wisconsin 54161 U.S.A.
Kiosques 1223-1224-1225-1226

PEDIGRAIN INC.
1091 St-Régis
St-Isidore de Laprairie, Qué. J0L 2A0
Kiosques 72-73

PFIZER LTÉE (CHIMIE & GÉNÉTIQUE)
B.P. 800
Pointe-Claire, Dorval, Qué. H9R 4V2
Kiosques B-50 (Mezzanine), B-51 (Mezzanine)

PFIZER SEED-CORN DIVISION
B.P. 130
Blenheim, Ont.
Kiosques A-15 (Mezzanine)

PICK SEED (OTTO PICK & SONS)
B.P. 126
Richmond Hill, Ont. L4C 4X9

SEMENCES PICKSEED
C.P. 151
St-Hyacinthe, Qué. J2S 7B4
Kiosques 97A-97-98-99

PIONEER HI-BRED LIMITED
B.P. 730
Chatham, Ont. N7M 5L1
Rang 13, St-David d'Yamaska Qué. J0G 1L0
Kiosque 310

PLASTI-DRAIN CIE LTÉE
Route 201 (3A)
St-Clet
Cité Soulanges, Qué. J0P 1S0
Kiosque 307

PLASTIQUES BIG "O" (QUÉBEC) LTÉE (LES)
585 rue Orly
Dorval, Qué. H9P 1E9
Kiosques 156-1/2-157

POLI-TWINE CORPORATION LTD
240 rue St-Patrick
Ville LaSalle, Qué. H8R 1R9
Kiosques 305A-306

PORCHERIES B & E INC. (LES)
2360 — 2e avenue
Ste-Sophie, Qué. J0P 1S0
Kiosques 136-137-138

PRODUCTEUR AGRICOLE (LE)
C.P. 1367
Bedford, Qué. J0J 1A0
Kiosques B-49 (Mezzanine)

PROULX LTÉE (LES ÉQUIPEMENTS AGRICOLES)
C.P. 355
St-Germain
Cité Drummond, Qué. J0C 1K0
Kiosques 160-161-164-165-119

PURANO INC.
C.P. 67
Succ. St-Martin, Laval H7V 3P4
Kiosque 74

PUROGUARD LTÉE (LES INSECTICIDES)
2760 rue Paulus
Ville St-Laurent, Qué. H4S 1G1
Kiosques B-26 (Mezzanine)

RALSTON PURINA CANADA INC.
116 Guilbault
Longueuil, Qué. J4H 2T2
Kiosques 35-36

RAT GUARD
C.P. 184
Boucherville, Qué. J4B 5C1
Kiosques 49-50

RAYMUR INC.
451 rang Brûlé
St-Thomas
Cité Joliette, Qué. J0K 3L0
Kiosques 57 à 65

RICHARD INC. (GASTON)
1400 Rang du Fer à Cheval
B.P. 300
Ste-Julie de Verchères, Qué. J0L 2C0
Kiosques 105-106

SCHULTE INDUSTRIES LTD
Englefeld
Saskatchewan (voir Sask.)
Kiosques 1115 à 1119

ROCHE & ASSOCIÉS LTÉE
3350 La Pérade
Ste-Foy, Qué. G1X 2L7
Kiosques B-1 (Mezzanine)

R.V.I. LTÉE (LES DISTRIBUTIONS)
2525 rue Louis Amos
Lachine, Qué. H8T 1C3
Kiosques 302-303-304

SAFER CHEMICALS LTD
1137 Fewster Drive
Mississauga, Ont. L4W 1A2
Kiosque 113

SANEX CHEMICALS LTD
6439 Netherhart Rd.
Mississauga, Ont. L5T 1C3
Kiosque 109

SASKATCHEWAN DEPARTMENT OF INDUSTRY & COMMERCE
7th floor, Power Bldg
Regina, Sask.
Kiosques 1115 à 1119

R. BUSSIÈRES & SONS
Rock-O-Matic Ltd
Vonda, Saskatchewan
Kiosques 1115 à 1119

FLEXI-COIL LTD
Saskatoon
Saskatchewan
Kiosques 1115 à 1119

SCHULTE INDUSTRIES LTD
Englefeld
Saskatchewan
Kiosques 1115 à 1119

SMITH-ROLES LTD
Saskatoon
Saskatchewan
Kiosques 1115 à 1119

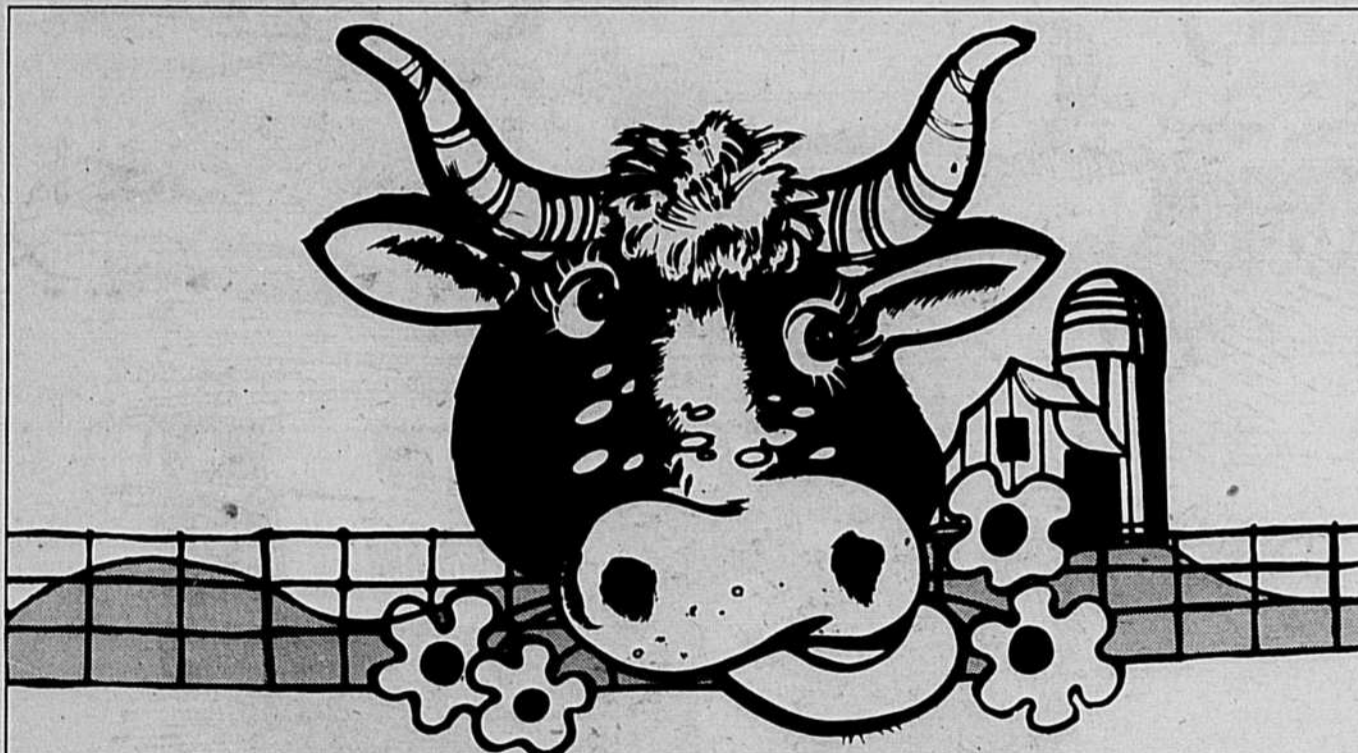

SILO-KING

parle-moi de ça!

Préservatif, non toxique, non corrosif.

Un produit indispensable pour le foin en balles, meules, l'ensilage du maïs, foin, l'avoine ronde et les grains ensilés.



GASTON RICHARD INC.
1400, rue du Fer-à-cheval
Ste-Julie/Cté. Verchères
Qué. Canada, J0L 2C0
(514)649-1516

Venez nous rencontrer au kiosque no. 105 - 106 au Salon International de la Machine Agricole qui aura lieu à la Place Bonaventure du 14 au 17 février

SEMENCES P.A.G.

4447 ave Wilson
Montréal, Qué. H4A 2V3
Kiosques 46-B (Mezzanine)
SEMICO INC.

C.P. 150
Ste-Rosalie
Cité Bagot, Qué. J0H 1X0
Kiosques 133-134-135

SERRES EDEN
C.P. 1024
Waterloo, Qué. J0E 2N0
Kiosque 313

SHELL CANADA LIMITED
B.P. 400 — Terminal A
Toronto, Ont.

Kiosques 162-163
SMITH-ROLES LTD

Saskatoon
Saskatchewan
Kiosques 1115 à 1119

SILO SUPÉRIEUR
C.P. 61

Granby, Qué.
Kiosques 51-52-55-56

SIMS CABS LIMITED
B.P. 340
Long Sault, Ont. K0C 1P0
Kiosque 24

SMALE COMPANY
L'Original, Ont. K0B 1K0
Kiosques 1/2 1120-1121-1122

SOLENO INC.
245 - 2e avenue
C.P. 147

Iberville, Qué. J2X 2B2
Kiosques 314B-314A

**SOUBRY DISTRIBUTION REPRÉSENTATION
LTÉE (JEAN-PIERRE)**

34 ave Denis
Repentigny, Qué. J6A 4W6
Kiosque 297

**SPERRY NEW HOLLAND — DIVISION OF SPERRY
RAND CANADA LTD**

5770 Andover
Ville Mont-Royal H4T 1H4
Kiosques 1/2 1207-1208-1209-1210-1211-1212-1213-
1214

SPRAMOTOR LIMITED
B.P. 5277

London, Ont. N6A 4L6
Kiosques 151-152

**ST-PIERRE CANADA LTÉE (CHAÎNES & ÉLIM-
QUES)**

7945 — 17e avenue
Montréal, Qué. H1Z 3R2
Kiosques 148-149

STRUCTURES F.G. INC.
1915 rue de l'Industrie

Beloil, Qué. J3G 4S5
Kiosque 312

SUPERLUX OF CANADA
C.P. 1148

Place Bonaventure
Montréal, Qué. H5A 1G5
Kiosque 141

SYSTÈME DE DRAINAGE MODERNE INC.
Montée Léger

Les Cèdres
Cité Soulanges, Qué. J0P 1L0
Kiosque 120

TARDIF & FRÈRES INC.
62 boul. Cartier

Rivière du Loup, Qué. G5B 3Y4
Kiosques 900A-900-901

TERRE DE CHEZ NOUS (LA)
515 ave Viger

Montréal H2L 2P2
Kiosques: Les deux entrées de Hall d'Exposition

TREUIL INTERNATIONAL
2615 Le Corbusier

Chomedey, Laval
Kiosques 39-B-44-B (Mezzanine)

UNIVERCO HYDRAULIQUE (1978) INC.
Napierville, Qué.

Kiosques 126-130

UNIVERS DIESEL
Route Kennedy

Ste-Marie de Beauce, Qué. G0S 2Y0
Kiosques 123-124-125

**VANDEN BUSSCHE IRRIGATION & EQUIPMENT
LTD**

B.P. 304
Delhi, Ont.

Kiosques 231-232-233-234
VENTILATEUR VICTORIA LIMITED

405 boul. Gamache
Victoriaville, Qué. G6P 3T3
Kiosques 1 à 15

WESTEEL ROSCO LTÉE
770 boul. Guimond

Longueuil, Qué. J4G 1S3
Kiosques 1508-1509-1/2 1510

WHITE & SONS CO. LTD (GEORGE)
925 rue St-Louis

St-Joseph de St-Hyacinthe, Qué. J2T 3G4
Kiosques 1400-1401-1402-1403

WIC INC.
Wickham

Cité Drummond, Qué. J0C 1S0
Kiosques 1123-1124

**WINPOWER CORPORATION (MASKA AUTO
ELECTRIC)**

550 Vaudreuil
St-Hyacinthe, Qué. J2S 4H2
Kiosques 1/2 1120-1/2 1121-1/2 1122 (côté ouest)

ZERO MANUFACTURING CO.
811 ave Duncan

Washington, Mo.
63090 U.S.A.
Kiosques 902-903



Au moment où le Québec intensifie ses efforts afin de diversifier sa production agricole et d'accroître la productivité des fermes, tout en respectant l'environnement, un événement comme le Salon international de la machine agricole a plus que jamais sa raison d'être.

Le succès de notre démarche vers une plus grande autosuffisance alimentaire repose en effet en grande partie sur la justesse des choix au point de vue technologique que font nos agriculteurs. Le Salon de la machine agricole permet de rassembler sous un même toit l'éventail des derniers perfectionnements et offre ainsi aux producteurs une possibilité unique de comparer les avantages et les prix des différents équipements de production agricole.

Les fonctions de conseil et d'information du Salon m'apparaissent toutes aussi importantes sinon plus que la fonction vente puisque dans ce domaine, un mauvais choix peut faire la différence entre la rentabilité et la non-rentabilité d'une ferme.

J'incite donc les agriculteurs à visiter le Salon de la machine agricole, à y puiser le plus d'informations possibles et à prendre leurs décisions d'investissement en fonction de leurs besoins réels.

Jean GARON
ministre de l'Agriculture et de l'Alimentation
du Québec



WESTEEL-ROSCO - 1^{er} en équipements agricoles

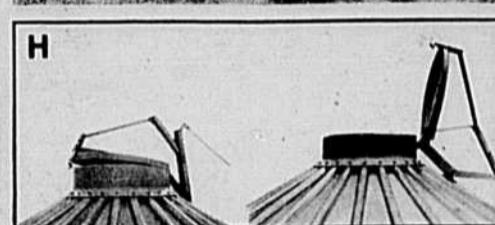
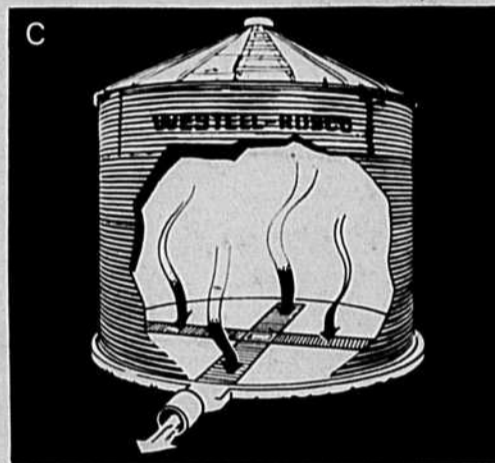
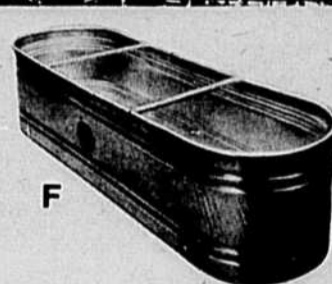
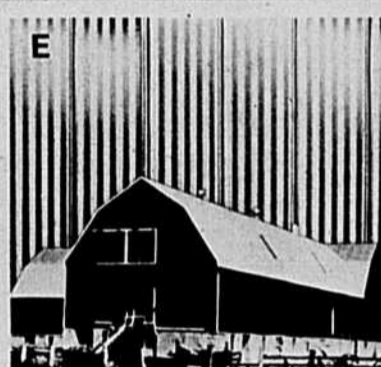
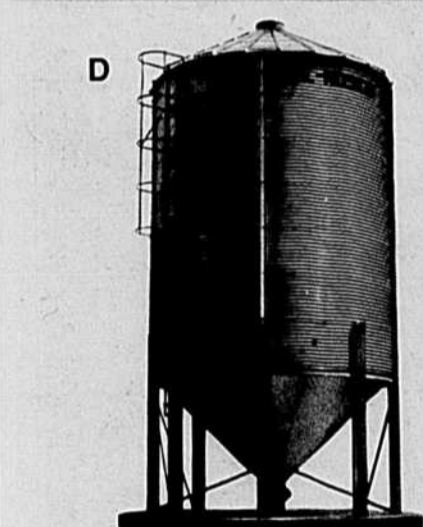
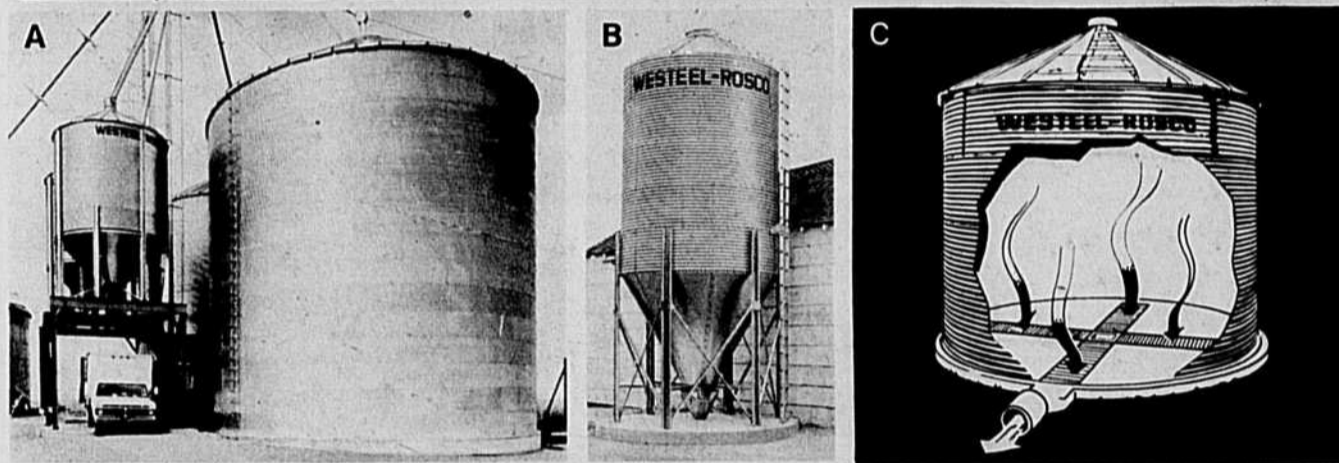

A. Silos à grains En acier galvanisé résistant, diamètre 14' à 105'. Toute une série de tailles allant jusqu'à 500,000 Bu.

B. Réservoirs d'alimentation en vrac Emmagasiner en vrac avec une trémie de 60". Diamètres de 6', 7' et 9'. Tailles allant de 156 à 1,335 pi³. Renseignez-vous sur nos portes coulissantes et nos systèmes de tarière.

C. Système d'aération des grains Systèmes d'écoulement par le plancher en croisillon, Y ou en parallèle pour les nouveaux silos avec système de déchargement automatique. Pour les anciens silos, faites des économies grâce aux systèmes économiques au plancher entièrement perforé et au tube en Y.

D. Silo avec trémie Diamètre de 14', tôle ondulée en acier galvanisé. Nouveau sommet double—pieds profilés et croisillons d'angle pour la protection. La manutention des grains par une seule personne réduit les coûts.

E. Toitures et panneaux latéraux Des années de service, entretien minimum. En tôle ondulée, résistant aux intempéries, avec des montants Ultra Clad 88 ou Diamond, galvanisé ou en émail au four Colorite dans tout un choix de couleurs.

F. Abreuvoirs Résistent à la rouille, l'usure et aux intempéries, en acier galvanisé avec des rebords bombés pour éviter que le bétail ne se blesse. Solidement ancré pour résister à la bousculade du bétail.

G. Portes Gardiennes Mk II Rigides, résistantes et attrayantes. Solidement rivetées, avec des panneaux renforcés en acier galvanisé. Des années de service. Ne s'affaissent pas. Pour des ouvertures de 16, 14, 10, 8 ou 4 pi.

H. Système d'ouverture télécommandé de l'évent Supprime les dangers de chute. Une seule télécommande pour effectuer facilement les opérations suivantes: fermeture totale, aération, ouverture totale pour le remplissage. Système de verrouillage à toute épreuve. S'adapte sur les nouveaux et anciens silos ou réservoirs d'alimentation.

Venez nous rencontrer au Salon, du 14 au 17 février 1980 et profitez du spécial que nous offrons sur le système d'ouverture télécommandé de l'évent.

Voir votre marchand local:

Les Entreprises
R. Desgens & J. Goudron
St-Rémi, Qué.

Les Equipements de
Ferme Rad 1979 Inc.
Ste-Rosalie, Qué.

Equipement de Ferme
Ville Marie Engr.
Ville Marie, Qué.

Equipement J.N.B.
du Canada Ltée.
Dunham, Qué.

Les Equipements
Magenta Inc.
North Hatley, Qué.

Garage Pierre Dugré
Inc.
St-Barthélémy, Qué.

André Girouard &
Fils Inc.
Victoriaville, Qué.

Guillet & Robert
Inc.
Iberville, Qué.

C. Lafond & Fils
Inc.
St-Célestin, Qué.

Roger Ravenelle
Engr.
Ste-Pie de Bagot, Qué.

La Société Coopérative
Fédérée Joliette
Joliette, Qué.

La Société Coopérative
Agricole de Montcalm
St-Jacques, Qué.

Centre Agricole
du Lac St-Jean Engr.
Métabetchouan, Qué.

WESTEEL-ROSCO LIMITÉE
Près de chez vous pour mieux vous servir

HALIFAX-DARTMOUTH/QUÉBEC/MONTRÉAL/OTTAWA/TORONTO/LONDON/STONEY CREEK/SUDBURY/THUNDER BAY/WINNIPEG
REGINA/SASKATOON/CALGARY/EDMONTON/PRINCE GEORGE/TERRACE/VANCOUVER/NANAIMO/FARGO, DAKOTA DU NORD.

Nouveautés et originalités du SIMA 80

Pages B8 à B16

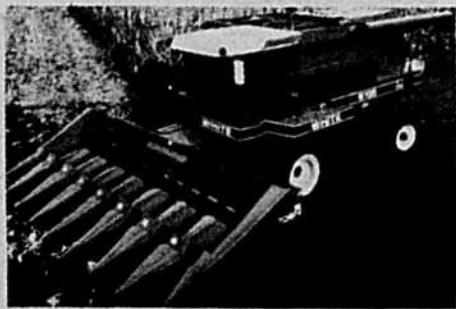

Moissonneuse-batteuse axiale modèle 9700 de WHITE: Présentée par la Coopérative Fédérée, cette moissonneuse-batteuse se veut une des plus grosses au monde. En plus de plusieurs autres machineries, le visiteur pourra en effet voir au stand de cet exposant cette impressionnante machine, non pour sa grosseur, mais pour son potentiel qui est vraiment adapté au besoin des grosses exploitations agricoles. Après 15 années de recherche et d'expérimentation en laboratoire et sur le champ, WHITE offre sur le marché cette moissonneuse-batteuse d'une capacité de la trémie de 265 boisseaux, équipée d'un moteur V8 diesel de 640 po/cubes (243 c.v.).
EXPOSANT: Coopérative fédérée de Québec
KIOSQUES: 1504 à 1507 et 1602 à 1614

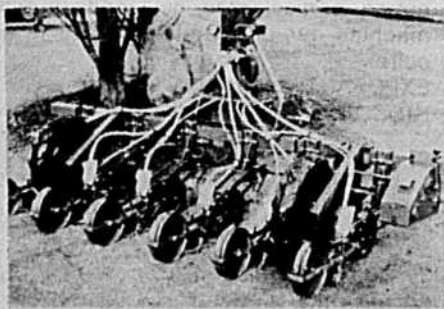

Semoir pneumatique de précision à graines nues: Ce semoir pneumatique en montre au stand de ce nouvel exposant, Univerco Hydraulique (1978) Inc., de Napierville, assure une grande précision au semis tout en faisant réaliser une économie de graines. L'utilisation des graines enrobées n'est plus nécessaire avec cet appareil et l'éclaircissage ou la séparation des doubles deviennent superflus.
EXPOSANT: Univerco Hydraulique (1978) Inc.
KIOSQUES: 126-130

Pulvérisateur HARDI série MX: Le pulvérisateur HARDI série MX, pour le traitement des cultures basses, est d'une très haute technicité, construit avec soin en plus de jouir d'une renommée interna-



tionale. Économique d'achat, cet équipement est robuste et résistant à l'usure. Un dosage précis, des frais d'entretien minimes et la facilité de montage sont autant de qualités additionnelles de ce produit. Le pulvérisateur HARDI série MX, construit pour montage sur tracteurs, peut être livré dans un grand nombre de variantes de telle sorte qu'il peut couvrir, d'une manière rationnelle, tous les besoins de pulvérisation aussi bien dans les petites que dans les grandes exploitations agricoles. Un produit du Danemark.
EXPOSANT: Bertrand Équipement Inc.
KIOSQUES: 308-309

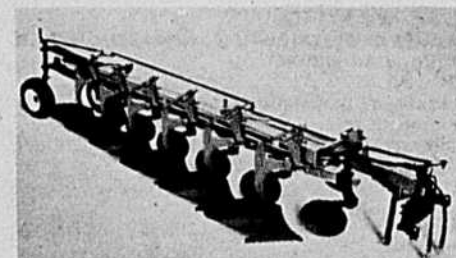

Charrue modèle 735 de IH: Cette nouvelle charrue, très polyvalente, permet une grande variété d'applications et une meilleure utilisation de la puissance du tracteur. La largeur de coupe peut être réglée hydrauliquement de 14" à 22" en gardant le tracteur en marche. Grâce à un système exclusif à ce fabricant, le point d'attache de la charrue se déplace automatiquement pour garder une ligne de tir correcte en tout temps, dès que l'opérateur change la largeur de coupe.
EXPOSANT: International Harvester Canada
KIOSQUES: 1307 à 1314

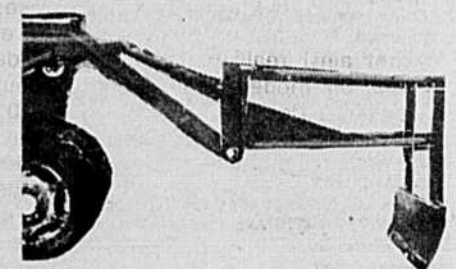

Accessoire pour le creusage des fossés: Dynavent Farm Equipment Inc. nous offre en montre un accessoire de tracteur pour creuser et nettoyer les rigoles ou fossés. De construction solide et muni d'une lame de 5' de large, cet équipement peut creuser jusqu'à 5' de profondeur. Ce dispositif s'attache sur le chargeur avant du tracteur ce qui élimine le risque d'embourbement puisque les roues sont continuellement éloignées du fossé à creuser. Cet accessoire diminue considérablement le coût de creusage pour les besoins d'irrigation de surface.
EXPOSANT: Dynavent Farm Equipment Inc.
KIOSQUE: B-5 mezzanine-sud.



Râteau à roches JOBER: Comptoir Agricole Sabrevois Inc. présente au Salon un râteau à roches de sa fabrication, le râteau à roches de marque JOBER. De construction robuste, ce râteau mesure 14' de largeur et a deux positions de travail: à l'angle pour endainer les roches et latérale pour pulvériser les mottes de terre. De plus, une position

Quelle que soit l'époque, les bonnes récoltes proviennent d'un bon équipement.

dans le bon
vieux temps
nous avons
les chevaux...



...hier,
la vapeur



...aujourd'hui,
le bon équipement



Venez le voir au
stand 1003
Salon Agricole,
Place Bonaventure,
Montréal,
le 14-17 février

HEWITT ÉQUIPEMENT LIMITÉE
Montréal • Québec • Chicoutimi
Sept-Îles • Val-d'Or • Hull
Baie James • Caniapiscau



Caterpillar, Cat et le logo sont des marques déposées de Caterpillar Tractor Co.

de route en permet le transport sur la route sans encombrement. Chaque roue est munie d'un cylindre pour un contrôle de nivelage plus efficace.

EXPOSANT: Comptoir Agricole Sabrevois Inc.

KIOSQUES: 1/2 1524 à 1526



Charrue réversible avec retour automatique: Un nouveau produit de la compagnie Kverneland distribué par Forano, de Plessisville, la charrue réversible avec retour automatique, poids réduit et retournement entièrement hydraulique. Une particularité de cette nouvelle charrue: en présence d'un obstacle, le corps entier, y compris coutre et rasette, s'efface pour reprendre automatiquement sa position de labour, sans qu'il soit nécessaire d'arrêter le tracteur.

EXPOSANT: Forano

KIOSQUES: 1521 à 1524 et 1615 à 1626

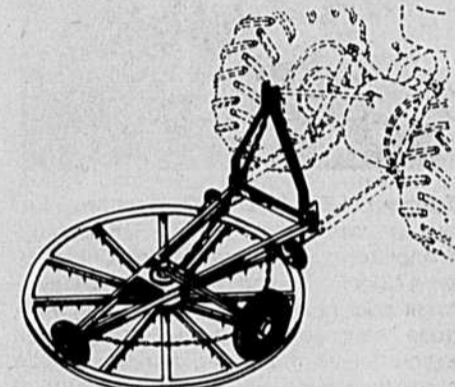

Herse rotative HERSE O PLANE: Présentée par son fabricant québécois, Enard Leclerc Enr. de Cap-Santé cette herse rotative est construite de façon à réaliser une préparation idéale du lit de semence et l'émottage complet du labour. Par son action rotative, elle coupe les endos et comble les dépressions, la HERSE O PLANE travaille à des vitesses élevées, donnant un rendement idéal et faisant ainsi réaliser une économie de temps. Six modèles sont fabriqués pour convenir à des tracteurs de 40 à 100 c.v. et plus. Très peu de pièces mobiles, un bâti extra robuste, des dents en acier de haute résistance, remplaçables et de longueur ajustable, assurent au propriétaire de cette herse le minimum de frais d'entretien.

EXPOSANT: Enard Leclerc Enr.

KIOSQUE: 311

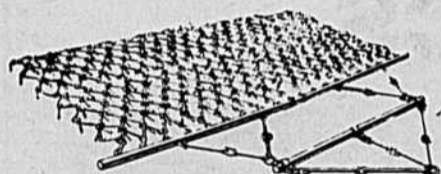

Herse à chaînes à usage multiple: Trois herse en une seule grâce aux positions différentes d'utilisation. Cette herse de manipulation facile sert aussi bien à enfouir l'engrais chimique profondément qu'à recouvrir légèrement les semences. Étant divisible par le milieu dans le sens de la largeur, elle peut faire deux opérations à la fois, la partie avant effectuant un travail en profondeur alors que la partie arrière égalise la surface du sol.

EXPOSANT: Pickseed (Otto Pick & Sons Seeds Ltd.)

KIOSQUES: 97A — 97-98-99



Fourragère modèle 782 de SPERRY NEW HOLLAND: Ce fabricant offre maintenant une fourragère intermédiaire se situant entre ses modèles 718 et 892. Cette fourragère, actionnée par un tracteur de 75 à 120 c.v. de p.d.f. est munie d'une tête de coupe de 12 couteaux, d'un souffleur 2 vitesses et de plusieurs

autres particularités qui rendent cette machine des plus pratiques pour la récolte.

EXPOSANT: Sperry New Holland

KIOSQUES: 1207 à 1214



Moissonneuse-batteuse MF 760 de MASSEY-FERGUSON: La nouveauté de cette machine réside dans les options offertes, tels deux moteurs Perkins de 354 po. cu. ou de 540 po. cu. Ce modèle offre également de nombreux autres avantages permettant à ce mastodonte d'accomplir rapidement et efficacement le travail le plus dur. Massey-Ferguson aura également en montre des modèles de tracteurs, un broyeur mélangeur de grande capacité ainsi qu'un planteur de précision contenant fertilisant et récipient à grains.

EXPOSANT: Massey-Ferguson Industries Ltd.

KIOSQUES: 1406 à 1414



Presse à foin HESSTON modèle 4600:

Le changement le plus important dans la conception des presses à foin depuis 30 ans! Une première mondiale! La première petite presse à foin à ramassage central. Le système fait suivre au foin un trajet rectiligne dès son ramassage jusqu'à la voiture ce qui simplifie les mécanismes de fonctionnement, permettant ainsi une économie de son entretien. Sa conception rectiligne offre de nombreux autres avantages qu'il sera facile d'apprécier en se présentant au stand de cet important distributeur.

EXPOSANT: Coopérative fédérée de Québec

KIOSQUES: 1504 à 1507 et 1602 à 1614



Voiture à foin automatique Modèle 1038 de SPERRY NEW HOLLAND: Ce nouveau

Désormais, Patz vous offre un videur de silo à chaîne ramasseuse et couronne motrice

RIEN QU'À LE VOIR, ON SAIT QU'IL EST CONSTRUIT PAR PATZ

RD 790

SUSPENSION en 3 points et couronne motrice de 9' — parfait équilibre. Possibilité de changement rapide pour remplir ou vider. Offert pour silos de 12 à 24 pieds.

Patz

Canada Inc.

SOUFFLEUR: forte capacité, 26" avec rotor à 3 lames.



COURONNE • MOTRICE: Mue par moteur indépendant.

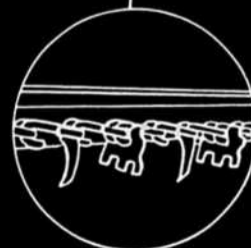

COUTEAU MOTORISÉ: 4 lames rapides aiguisées d'elles-mêmes suivent de près la paroi du silo et évite les accumulations d'ensilage.

CHAÎNE RAMASSEUSE: l'ensemble Patz bien connu de dents en griffes et de couteau déchiquette et arrache comme l'exige l'ensilage tassé dur ou gelé.

* Garde enlevée pour mieux faire voir

VENEZ NOUS VOIR AU SALON INTERNATIONAL DE LA MACHINE AGRICOLE

Renseignements complets sur le videur de silo RD 790 et les videurs fiables à entraînement de surface 98B: communiquer avec le plus proche concessionnaire Patz ou avec: Pierre Léger
Gérant de district (514) 430-0673



Nouveautés...

modèle de voiture à foin est entièrement automatique. De grosseur moyenne et d'une capacité de 4 tonnes, cette voiture ramasse, charge, empile les balles trois à la fois et permet le déchargement des balles une à la fois. Un double essieu assure la stabilité et la douceur de roulement de l'unité dans les champs cahoteux. Le contrôle de la machine est facilement accessible du conducteur ou peut être installé à distance dans la cabine du tracteur. Une solution vraiment efficace au problème croissant du manque de main-d'oeuvre agricole, puisqu'un seul homme arrive à faire le travail de toute une équipe.

EXPOSANT: Sperry New Holland
KIOSQUES: 1/2 1207 à 1214

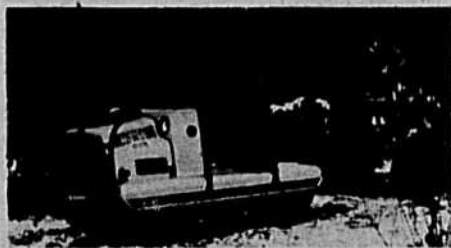

Tracteur sur chenilles modèles 1800 de GARRON: Ce nouveau tracteur sur chenilles de marque RAIDTRAC 1800 est fabriqué par Garron Industrie de Drummondville et sera en montre au stand de cet exposant. La machine est une véritable petite chenillette de 35 c.v. avec embrayage par pédale, 5 vitesses. Ce nouveau modèle porte à trois le nombre de modèles produits par Garron et c'est le plus puissant. C'est un tracteur tout terrain qui fonctionne en toute saison, sur la ferme comme dans le boisé.
EXPOSANT: Garron Industrie Inc.
KIOSQUE(S): 219-220



Tracteur compact modèle 1500 de FORD: Ford du Canada présente aux visiteurs du salon cinq nouveaux modèles de tracteurs compacts de 11 à 19 c.v., à deux ou quatre roues motrices. De construction semblable à celle des gros tracteurs de ferme, ces nouveaux tracteurs cadrent aussi bien à la ferme qu'en ville ou encore n'importe où ailleurs où puissance et maniabilité sont requises. La meilleure façon d'en apprécier les nouvelles caractéristiques est encore de venir voir ces modèles au stand de cet exposant.

EXPOSANT: Ford du Canada Ltée,
Division des tracteurs
KIOSQUES: 1415 à 1420

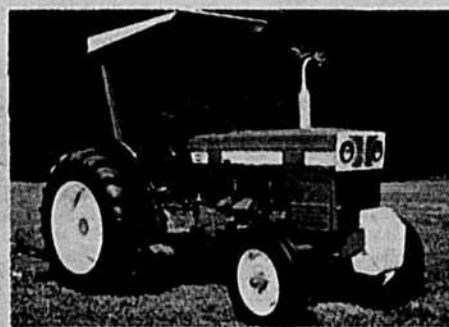

Tracteur modèle 300: Assemblé et distribué par Les Équipements Ascot Inc., ce tracteur à 2 ou 4 roues motrices est équipé d'un moteur 2 cylindres offrant 28 forces à la prise de force. Une prise de pouvoir continue, une transmission 6 vitesses avant et 2 vitesses arrière, un attelage 3 points avec contrôle de profondeur et transfert de poids sont autant de caractéristiques qui donnent à cet équipement le potentiel que l'utilisateur aura vite fait d'apprécier à l'usage.

EXPOSANT: Les équipements Ascot, inc.
KIOSQUES: 209A à 218A

Tracteur '2+2' modèle 3588 de IH: Le point le plus remarquable de ce nouveau tracteur est que le poste de commande



est placé à l'arrière du point d'articulation ce qui permet une maniabilité comparable à celle des tracteurs à deux roues motrices. Ce tracteur permet l'utilisation des équipements présentement en usage sur la ferme. Son moteur, placé à l'avant, agit comme contrepoids pour permettre une répartition égale aux quatre roues motrices assurant ainsi une traction maximum en tout temps. Le moteur est complètement protégé pour réduire le bruit et simplifier l'entretien et la réparation.

EXPOSANT: International Harvester Canada
KIOSQUES: 1307 à 1314



Tracteur modèle 1840 de JOHN DEERE: Cet important fabricant de machines agricoles vient de moderniser toute sa gamme de tracteurs de 44 à 80 c.v. en y apportant des améliorations qui augmentent leurs performances, leur fiabilité, leur confort et leur commodité. Les améliorations apportées comportent entre autres, une option de roues avant motrices mécaniques, un vaste choix d'options de boîtes de vitesses, un choix de moteurs diesel de 3, 4 ou 6 cylindres, des trains de transmission de fiabilité accrue, ainsi que plus d'équipements visant à améliorer le confort du conducteur.

EXPOSANT: John Deere
KIOSQUES: 1104 à 1111

Tracteur modèle M4500DT de KUBOTA: Ce tracteur à quatre roues motrices de



Kubota sera en montre avec d'autres membres de la famille de ce fabricant japonais. Le modèle M4500DT est équipé d'un moteur diesel, 6 cylindres de 55 c.v. et d'une transmission de 16 vitesses avant et de 4 vitesses arrière. Le blocage du différentiel avant et arrière, la prise de force indépendante et synchronisée avec les roues, la conduite assistée sont quelques-uns des atouts de cette machine.

EXPOSANT: Kubota Tractor Canada Ltd.
KIOSQUES: 904 à 906 et 912



Tracteur LEYLAND 272 Synchro: Fabriqué par British Leyland UK Limited d'Angleterre, ce tracteur (modèle 272 ou 472) offre à l'agriculteur un changement pour le mieux. L'amélioration marquée vient de la nouvelle transmission synchronisée munie de deux leviers de changement de vitesses et permettant neuf vitesses avant et trois vitesses arrière. Des représentants seront sur place pour informer les visiteurs intéressés sur les nombreuses autres particularités de ces tracteurs qui sont voulus pour faciliter le travail de l'utilisateur.

EXPOSANT: L-Jay Tractors Limited
KIOSQUES: 66-67

Tracteur articulé MF 4880 de MASSEY FERGUSON: Ce manufacturier aura en démonstration à son stand son nouveau tracteur articulé, équipé d'un moteur Cummins de 350 c.v. au volant et d'une attache 3 points, catégorie No 3, avec contrôle électro-hydraulique. De plus, le visiteur pourra voir en démonstra-

Message
aux

ÉLEVEURS DE PORCS

Au Salon de la machinerie agricole
nous exposerons
nos tout nouveaux produits

- Parcs d'engraissement
- Cages à porcelets
- Parcs à porcelets
- Cages pour gestations
- Cages pour mise-bas
- Mangeoires à porcelets
- Équipement moderne pour clapier

Visitez notre équipement moderne
aux kiosques 157 et 158



GILLES LAPLANTE & FILS INC. 240, rue Brome, Bromont
Tél.: (514) 534-2715



geur et renversement de marche hydraulique instantané.
EXPOSANT: Tardif et Frère
KIOSQUE: 900A à 901

tion le tracteur modèle MF2805 avec moteur turbo V8 de 640 po. cu., 194 c.v. à la p.d.f. et option de transmission 8 ou 24 vitesses ainsi que des tracteurs compacts à 2 ou 4 roues motrices possédant les caractéristiques des gros tracteurs. D'autres machines seront aussi en montre à ce stand.

EXPOSANT: Massey Ferguson Industries Ltd.
KIOSQUES: 1406 à 1414



Tracteur WHITE ISEKI 2-45: En premier, cet exposant nous présente ce nouveau tracteur qui ne sera disponible au Québec qu'en 1980. De gros volume moyen, ce modèle est muni des mêmes avantages que l'on s'attendrait à obtenir de tracteurs beaucoup plus forts. Un moteur de 20 c.v. de p.d.f., ainsi que 20 vitesses avant ne sont là que deux caractéristiques parmi d'autres. Un modèle plus puissant, le 2-62, est aussi disponible dans cette ligne de produits.

EXPOSANT: Coopérative fédérée de Québec
KIOSQUES: 1504 à 1507 et 1602 à 1614



Tracteur pour pelouse et jardin GT 1855: Le visiteur saura certainement s'intéresser aux nombreux modèles de tracteurs MAITRE DES JARDINS qui seront en montre au stand de cet exposant. Ce modèle est muni d'un moteur de 18 c.v. à deux cylindres et d'un entraînement hydrostatique donnant des vitesses infinies jusqu'à 7 mph. Tous les relevages d'accessoires (souffleur, tondeuse, ...) se font hydrauliquement. Des tracteurs de la série LGT seront également en montre à ce stand.

EXPOSANT: Coopérative fédérée de Québec
KIOSQUES: 1504 à 1507 et 1602 à 1614



Chargeur inverse de Tardif & Frère: Cette firme québécoise de Rivière-du-Loup spécialiste dans l'exploitation de tourbières, a attaché un chargeur inversé à un tracteur pour faciliter le chargement de la tourbe et la mettre en meule. Ce tracteur Massey Ferguson 255 inversé avec cabine, 2 ou 4 roues motrices, roues doubles à l'avant et à l'arrière, offre une benne de 4,11 mètres de lar-

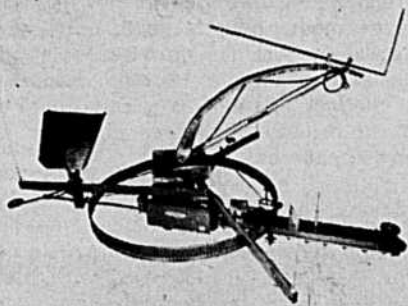

Videur de silo modèle V-III de BUTLER: Le videur de silo de BUTLER sera en montre au stand de ce fabricant où le producteur agricole pourra obtenir toute l'information voulue sur sa conception qui rend cet appareil des plus résistants et des plus efficaces. Les mécanismes d'engrenage et d'entraînement sont, parmi d'autres, les avantages marqués de cet appareil.

EXPOSANT: Butler International Company
KIOSQUES: 1318-1319-1320

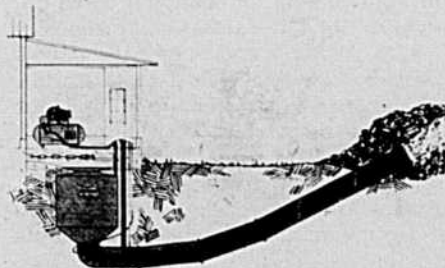

Évacuateur de fumier EVACUAIR de COTÉ: Équipement agricole COTÉ, Inc. de St-Félix de Kingsey, présente aux visiteurs du Salon le système EVACUAIR qui est d'un fonctionnement simple et sécuritaire. Une pression d'air de 15 lb est injectée dans le réservoir et évacue le fumier par un tuyau de 24" de diamètre en acier. La mécanique est réduite au minimum et grâce à l'absence de système hydraulique et de piston, on évite les pertes d'huile et d'entretien onéreux. Ce système est entièrement enterré.

EXPOSANT: Équipement agricole Coté Inc.
KIOSQUES: 114 à 116

Fosse à purin MARTIN en acier galvanisé: Les entreprises J.W. Ouellet Inc., distributeurs exclusifs des silos d'acier



MARTIN, sont heureuses de présenter, en primeur au Salon la fosse à purin

VENEZ LE VOIR AU SALON



Le tout nouveau MF 4880 sera en montre à notre kiosque, de même que la moissonneuse-batteuse, un planteur à maïs-grain, un tracteur MF 2805 et la ligne des tracteurs compacts.

CARACTÉRISTIQUES

MOTEUR ET TRANSMISSION

MOTEUR: Diesel V-8 Cummins de 903 po cu., 320 cv (238 KW) à turbocompresseur
Filtre à air type sec, deux étages avec aspirateur d'échappement.
Système électrique 12 volts.
Alternateur 60 ampères.
Antigel jusqu'à 30° F sous zéro.
Réservoir, 190 gal. am.
Embrayage 4 disques humides, 4-1/4"

INSTRUMENTS

Tractomètre, jauge de carburant, température du moteur et groupe complet de voyants lumineux d'avertissement.

SYSTÈME HYDRAULIQUE ET ATTELAGE

1— Pompe de 28 g.p.m. pour servo-direction hydrostatique et système auxiliaire
1— Pompe de 16 g.p.m. pour attelage en 3 points (si installée)
1— Pompe de 16 g.p.m. pour graissage du tracteur
Trois distributeurs auxiliaires avec boyaux et accoupleurs rapides.

CABINE DE SÉCURITÉ

Vitres teintées de sécurité
Dispositif de pressurisation
Essuie-glace. Porte gauche
Toit blanc réfléchissant la chaleur.

CARACTÉRISTIQUES/RENDEMENT

Échappement vertical avec silencieux
Freins à disque hydrauliques
Siège Deluxe pivotant, réglable
Marchepieds et poignées d'agrippement
Quatre phares avant — trois projecteurs arrière
Clignoteurs de sécurité aux 4 coins

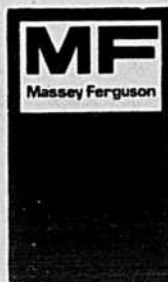

Les Industries Massey-Ferguson Limitée

6880 Côte de Liesse, Montréal, Québec, H4L 4W7

Tél.: (514) 342-3440



Nouveautés...

MARTIN en acier galvanisé. L'expérience de ce manufacturier dans la fabrication de silos en acier galvanisé a servi à mettre au point cette fosse à purin résistante, d'une dimension pouvant atteindre 60 pi. X 16 pi. 6 po. Des panneaux d'acier galvanisé de 33 po. X 96 po. permettent un montage facile de la fosse ainsi que son démontage éventuel, si nécessaire. Les joints des panneaux sont doubles et scellés. Une fosse érigée en Ontario depuis neuf ans démontre l'efficacité du concept adopté par MARTIN dans la construction de ces fosses à purin.

EXPOSANT: Les Entreprises J.W. Ouellet Inc.
KIOSQUES: 39 - 39A - 40 - 40A

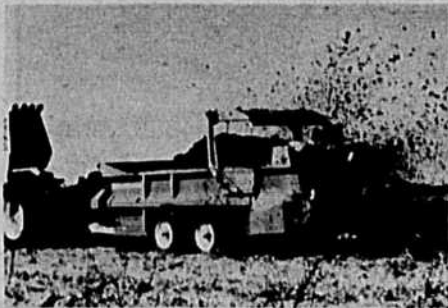

Épandeur à fumier de grande capacité: Ce nouvel épandeur à fumier présenté par Sperry New Holland pourra satisfaire les besoins des grandes entreprises d'élevage qui sont de plus en plus nombreuses. Conçu pour faire épargner du temps et pour satisfaire aux normes de plus en plus exigeantes concernant

l'environnement, cet épandeur d'une capacité de 14 tonnes de fumier accélère ainsi le temps d'épandage. Un double essieu flottant facilite le travail sur terrain cahoteux. Des freins automatiques sont aussi disponibles pour assurer un meilleur contrôle de la charge dans les pentes. Cet équipement à l'instar des autres épandeurs Sperry New Holland est garanti contre la rouille des parois en acier.

EXPOSANT: Sperry New Holland
KIOSQUES: 1/2 1207 à 1214

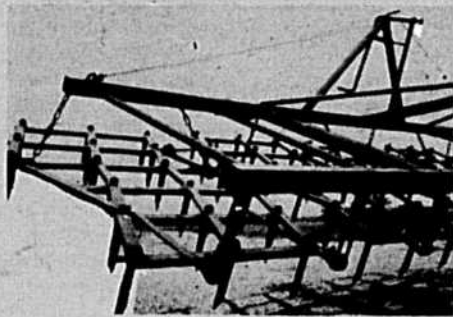

Herse à dents par DELATTRE: Fabriquée par les Équipements Agricoles DELATTRE de St-Clet, cette herse à relevage hydraulique est composée d'éléments indépendants, de 4' x 6', à dents rigides de 10 pouces. La disposition des dents permet de travailler à grande vitesse, supprime tout risque de bourrage même en condition difficile et assure une préparation idéale du terrain. Cette herse est disponible en 16', 20', 24', et 28'.
EXPOSANT: Équipements agricoles DELATTRE
KIOSQUE: 299

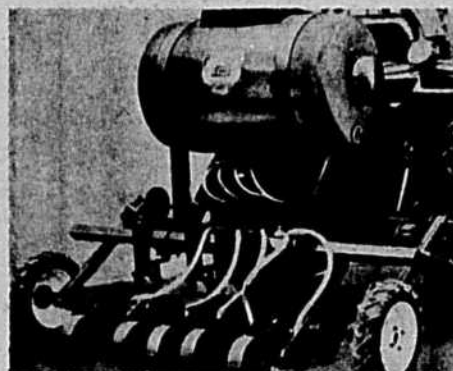

Technique "FLUID DRILLING" pour semis pré-germés: "FLUID DRILLING", une technique qui permet de semer des

graines pré-germées au moyen d'un substrat liquide. Des équipements adaptés à la culture de plein champ ou à la culture de serres (pour les cubes de peat moss). Sauve temps et énergie, devance les primeurs. Comprend un réservoir pour faire germer les graines, un mélangeur pour la gelée porteuse à laquelle les graines germées sont mêlées et des semoirs. Semoir manuel à un rang ou semoir "3 points" pour le champ ou semoir spécial pour les cubes de peat moss (serres).

EXPOSANT: Atmolysair Ltée
LIOSQUE: A-30 (mezzanine)



Machine pour l'étépage du tabac et du maïs de POWELL: Cette machine à quatre roues motrices est équipée d'un moteur diesel complètement hydrostatique et d'une servo-direction et sert avant tout à pulvériser les insecticides sur les plants de tabac ou de maïs en passant dans les rangs grâce à la hauteur de l'appareil. On peut y adapter un système composé de souffleurs, exclusifs à POWELL, qui repoussent les feuilles supérieures du plant pour permettre l'étépage sans les couper. Le visiteur pourra voir cette machine et obtenir plus d'information en se présentant au stand de cet exposant.
EXPOSANT: Raymur Inc.
KIOSQUES: 57 à 65

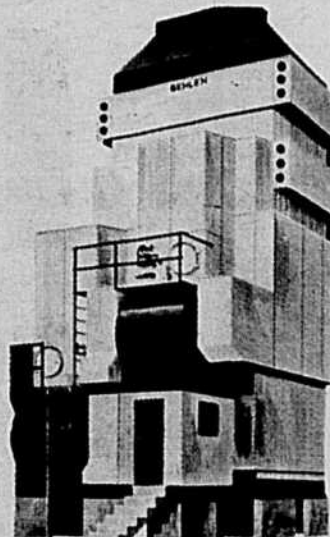

Séchoir à grain BEHLEN: C'est un concept tout nouveau qu'exprime le séchoir à grain à travail continu FANTastic (R) 1000 de Behlen. Il comprend en effet trois chambres qui uniformisent la chaleur et poussent l'humidité vers la surface trois fois pendant le cycle de séchage. Il est si silencieux qu'on peut converser à 10 pieds de lui. Sa capacité est de 1000 boisseaux à l'heure pour abaisser de 10 points d'humidité le maïs, et de 1850 boisseaux pour l'abaisser de 5 points.

EXPOSANT: Constructions Préfabec Inc.
KIOSQUES: 1206-1/21207

Système d'irrigation modèle TS-90 de IRRIFRANCE: Raymur Inc., de St-Thomas de Joliette, distributeur de machines agricoles, présente ce système d'irriga-



tion fabriqué par Irrifrance u.s.a. inc. Ce canon "voyageur" pour l'irrigation des cultures ou l'épandage des fumiers liquides est de construction robuste et de qualité, fabriqué par des experts dans les systèmes d'irrigation. Un équipement à voir au kiosque de cet exposant.
EXPOSANT: Raymur Inc
KIOSQUES: 57 à 65

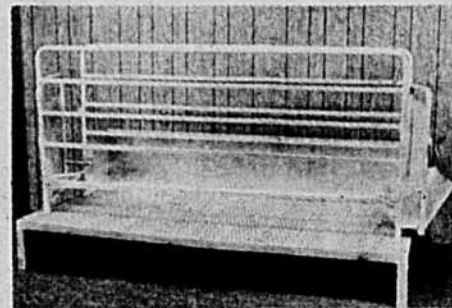

Stalle pour truie et porcelets de LA-PLANTE: Gilles Laplante et fils inc. de Bromont, manufacturier de cages pour tous genres d'animaux, vient de lancer sur le marché une stalle surélevée pour la mise bas et la gestation. Bien conçue, cette stalle garde la mère et les porcelets au sec, éliminant ainsi le contact avec le plancher froid et humide.
EXPOSANT: Gilles Laplante et fils inc.
KIOSQUES: 1/2157-158

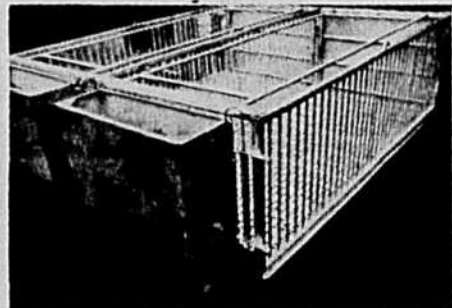

Systèmes Gavelpor pour porcheries: Les produits français Gavelpor, distribués par la Cie Grenier & Frères Ltée de St-Isidore de Prescott en Ontario seront en montre au Salon. On pourra y voir les cages de mise bas de types "fixes", "Universel" sur les caillottes, des cages à porcelets et divers types d'auges et d'abreuvoirs. Tout ce matériel est galvanisé à chaud.
EXPOSANT: Compagnie Grenier et Frères
KIOSQUE: 913

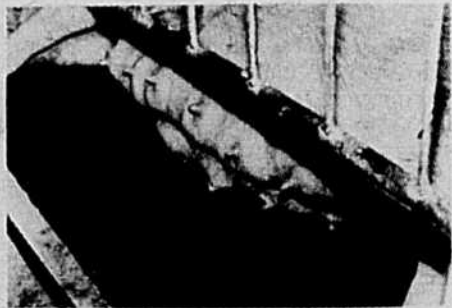

Plancher TENDERFOOT pour animaux: Les équipements JNB du Canada Ltée

VENEZ JASER AVEC NOS EXPERTS EN BÉTON!

Pour vos besoins d'entreposage à purin, Construction Acton, construit des citernes et plates-formes en béton coulé en un seul bloc sans joint.

Il nous fera plaisir de vous rencontrer au Salon International de la machine agricole du 14 au 17 février 1980.



**CONSTRUCTION
ACTON LTEE**

COFFRAGE DE BÉTON

C.P. 1241
ACTON VALE, QUÉ. J0H 1A0

TÉL.: (514) 546-7573
FRAIS VIRÉS ACCEPTÉS

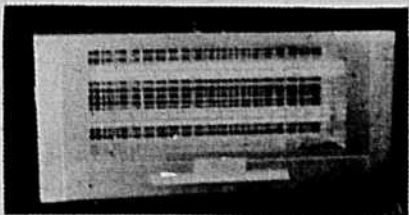

Electri-Fly: appareil pour la destruction des insectes ailés

Efficace et sans danger, l'action par rayons ultra-violetts d'Electri-Fly est garantie. Inoffensif pour l'oeil humain, ce système attire... mortellement les insectes ailés.

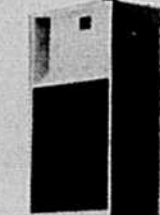

Son exceptionnelle efficacité est garantie.

Fonctionne sur pile, avec contrôle électronique. Cet appareil émet à intervalles réguliers des doses précises de liquide qui agit contre les insectes sous forme d'aérosol.

Ces deux produits contiennent des pyréthines, insecticides efficaces et sans danger pour l'usage agricole.

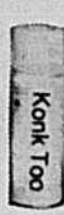

Nouveau: Enviro-Mate pour le traitement efficace et économique du fumier.

Konk et Konk Too sont utilisés contre les insectes ailés. Formule très concentrée. Produit homologué pour les étables, les laiteries et pour la vaporisation sur les animaux.



permet d'enrayer les odeurs d'ammoniaque et de sulfure dans les étables. Enviro-Mate empêche l'accumulation de vase et de matières solides, de même que de boue et de tartre dans les conduits et les abreuvoirs. Sans danger pour les animaux, les vêtements et la peau. Redoutablement efficace contre les odeurs, les déchets, les matières fécales.

LES PRODUITS AIR GUARD INC.

5405 ROYALMOUNT AVE., T.M.R.
MONTREAL, QUEBEC H4P 1H6
TÉL.: (514) 341-1101 Kiosques 111 et 112

présentent au Salon un tout nouveau plancher qui révolutionne l'élevage des porcs. Disponible en sections et en grosseurs de mailles diverses, ce plancher est fabriqué de mailles d'acier robuste recouvertes d'un composant plastisol solide, et résistant à l'acide. Ce système de construction robuste est auto-nettoyant puisque ni trous ni fentes ne permettent la prolifération des bactéries. Sa propriété antidérapante prévient les blessures et facilite l'allaitement des porcelets.

EXPOSANT: Les équipements JNB du Canada Ltée
KIOSQUES: 41 à 48 et 222 à 227

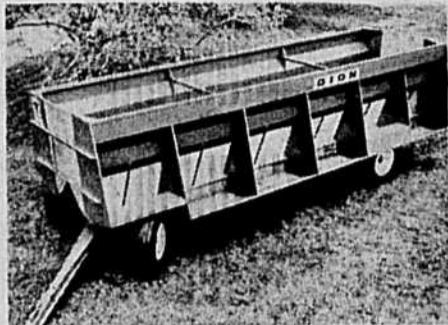

Mangeoire mobile DION: Cette nouvelle mangeoire peut accommoder de 50 à 60 têtes de bétail sur une base d'alimentation libre et régulière. D'une longueur de 20' et d'une capacité de 325 pi. cu. d'ensilage de foin ou de maïs, cette unité peut rendre de grands services en facilitant la tâche qu'est l'alimentation du troupeau. Cette mangeoire sera disponible sans wagon et pourra s'installer facilement sur tout genre de wagon. En montre au stand de deux exposants.

EXPOSANTS: B.R. Choinière Ltée et Coopérative fédérée de Québec
KIOSQUES: 146-147-150 et 1602 à 1614

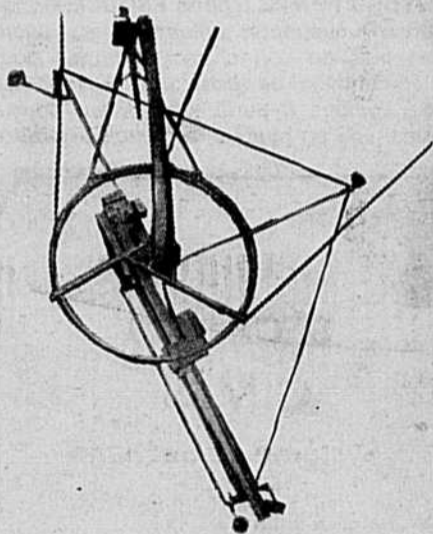

Videur de silo modèle RD-790 de PATZ: La compagnie PATZ présente avec fierté son tout nouveau videur de silo RD-790. D'un concept des plus logiques, cet appareil n'en demeure pas moins une machine simple. Ce fabricant a agencé sa chaîne-ramasseuse, type à griffes, de rendement éprouvé, à un entraînement par couronne. Le dispositif de coupe PATZ qui empêche l'accumulation de l'ensilage sur le mur du silo a également été conservé. L'expérience PATZ a permis l'emploi de plusieurs caractéristiques remarquables qui font de ce videur de silo un appareil fiable et efficace.

EXPOSANT: Patz Canada Inc.
KIOSQUES: 1223 à 1226

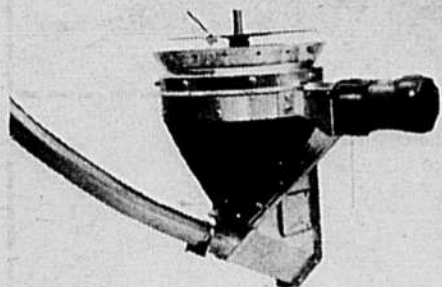

Débouleur de moulée FEED BIN POSIFLO de CHORE-TIME: Ce nouveau type de "débouleur" de moulée assure une meilleure qualité d'alimentation puisque les premiers lots du silo sont utilisés les premiers pour l'alimentation. Une

action rotative interne d'un disque et d'une tige de métal agite la moulée qui s'écoule le long des parois du silo le nettoyant par le fait même et éliminant la possibilité d'accumulation de vieux produit à l'intérieur. Cet appareil sera utilisé plusieurs années sans entretien.

EXPOSANT: Les équipements JNB du Canada Ltée

KIOSQUES: 41 à 48 et 222 à 227

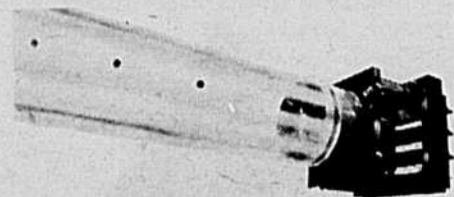

Système de ventilation FAN JET de AGRI-VENT: Ce nouveau système assure la ventilation automatique des bâtisses en toutes saisons, régularisant la température pour la maintenir à un degré uniforme. Ce système élimine l'humidité, les odeurs et les émanations gazeuses, contrôlant ainsi les conditions de la litière et fournissant de l'air frais en quantité suffisante aux animaux.

EXPOSANT: Agri-vent Inc.
KIOSQUES: 81-82

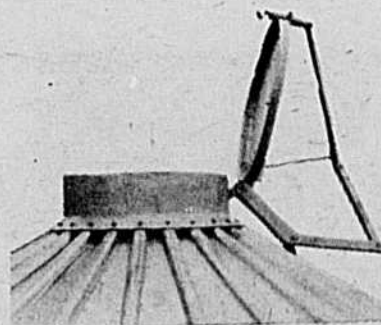

Dispositif d'ouverture de "capuchon jaune": Une autre excellente idée: le "dispositif d'ouverture du capuchon jaune" vous permet d'ouvrir le capuchon de vos silos à grains, vos réservoirs à moulée en vrac et vos silos à fond conique du bout de vos doigts, tout en ayant les deux pieds sur terre. Ouvrez le capuchon de vos silos et réservoirs à grains "WESTEEL-ROSCO", soit pour la ventilation ou le remplissage, tout en étant assuré d'une fermeture positive et étanche et sans avoir à grimper sur le silo. Ce dispositif s'installe sur tous les silos et réservoirs à "toit jaune" Westeel-Rosco, qu'ils soient nouveaux ou existants.

EXPOSANT: Westeel-Rosco Limitée
KIOSQUE(S): 1508-1509-1/2-1510



Casque de sécurité AIRSTREAM: Ce nouvel exposant présentera au salon différents modèles d'aimants industriels en acier inoxydable, des marteaux de moulages et un casque de sécurité muni d'un purificateur d'air. Très léger, ce casque s'ajuste facilement à la tête et offre une excellente visibilité. Un système de filtres alimentés par un moteur minuscule situé dans le casque assure une purification d'air parfaite, rendant le travail de l'usager confortable et sécuritaire.

LES

DÉMARREURS

CO-OP

SUR MESURE

...traduisent les faits en performance!



Pour un départ vigoureux des plus importantes cultures du Québec, maïs, légumineuses et céréales, voici des engrais CO-OP spécialement formulés que nous suggérons au printemps '80. Ces 3 engrais contiennent en quantité variable:

- L'azote que ces cultures ont besoin pour un bon démarrage.
- Le phosphore nécessaire à un bon enracinement et au maintien de la productivité.

- La potasse essentielle pour une meilleure qualité des récoltes et la résistance aux maladies.

- Les éléments mineurs indispensables pour des rendements profitables.

Mettez toutes les chances de votre côté en '80 en donnant maintenant votre commande de démarreurs CO-OP à votre Représentant CO-OP.

Les DEMARREURS CO-OP, le complément idéal d'une fertilisation CO-OP sur prescription.



COOPÉRATIVE FÉDÉRÉE DE QUÉBEC
SECTION DES PRODUCTIONS VÉGÉTALES



Nouveautés...



EXPOSANT: Gaston Richard Inc.
KIOSQUES: 105-106

Moteur LS PowerBloc: Leroy Somer, fabricant de Granby, offre au visiteur du Salon l'occasion de voir, parmi une trentaine de produits, ses moteurs électriques pour la ferme, les LS POWER-BLOC, seuls moteurs fabriqués au Québec, ainsi que ses alternateurs de renommée internationale. Un réseau de personnes compétentes assiste le client dans le choix du bon alternateur selon l'application.

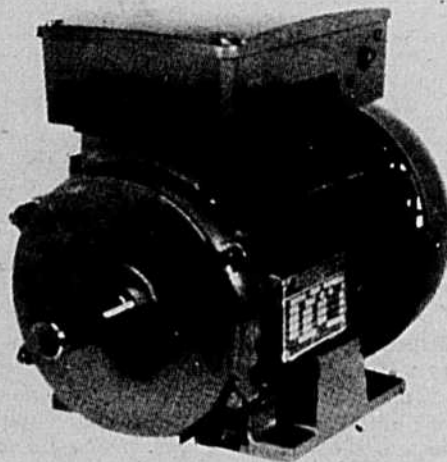

EXPOSANT: Leroy-Somer Canada
Limitée
KIOSQUE: 129

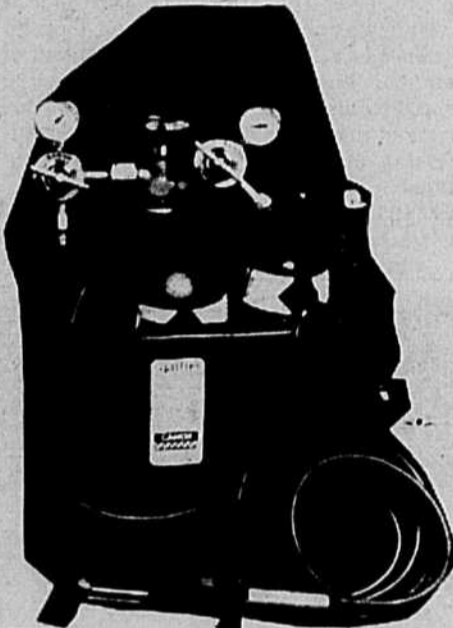

Nécessaire portatif SPITFIRE pour le soudage et le coupage: Parmi une douzaine de produits en exposition à ce stand, on peut voir cet ensemble portatif pour le soudage et le coupage des métaux. Très léger, il ne pèse que 33

lb et permet une grande variété d'opérations avec le même chalumeau en ne changeant que le bec. Il soude les tôles jusqu'à 1/8 de pouce d'épaisseur ou coupe le métal jusqu'à 3/4 de pouce d'épaisseur. On peut également souder par fusion, braser, braser à l'argent, couper et chauffer les métaux.
EXPOSANT: La Cie Canadienne d'Oxygène Limitée (CANOX)
KIOSQUE(S): A-36 (mezzanine)



Solution ENVIRO-MATE pour le traitement du fumier: Les produits AIRGUARD démontre à son stand ce nouveau produit ENVIROMATE qui est une solution naturelle pour l'élimination des odeurs d'ammoniac et de sulfure dans les étables, les dépôts fangeux ou incrustés, les mousses vaseuses et le calcaire dans les conduits et abreuvoirs. Ce produit est une matière organique biodégradable, non toxique et non corrosive qui contient des saponines naturelles. C'est aussi un produit économique et simple d'usage.
EXPOSANT: Les Produits Airguard Inc.
KIOSQUES: 111-112

Pompe Métro 4000 pour fumier liquide et semi-liquide: Développée par Idéale, la Métro 4000 s'installe facilement dans une fosse de petite dimension qui est ensuite entièrement comblée de ciment. La pompe arrive à égalité du plancher.



Moteur de 5hp. Cylindre hydraulique. Le tuyau d'évacuation comprend trois trappes: une à la sortie et deux à l'entrée. La Métro 4000, une conception de La Machinerie Idéale Cie Ltée, Saint-Césaire, Québec.
EXPOSANT: La machinerie Idéale Cie Ltée
KIOSQUES: 1404-1405

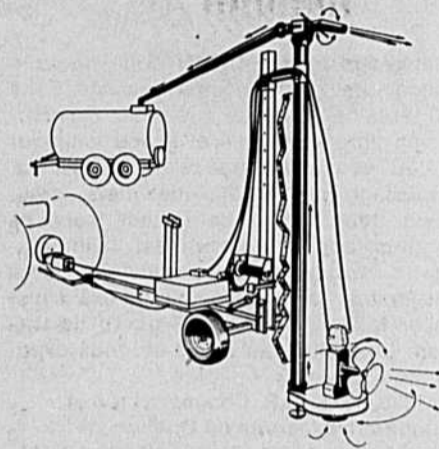

HYDRO POMPE à purin PROULX: Ce fabricant québécois présentera au Salon, en plus de son chariot motorisé pour l'alimentation des bovins, divers modèles de pompes à purin. Le visiteur pourra ainsi voir en plus de la pompe pré-fosse

SILO BERNARD Système d'entreposage



- Prix d'achat modique
- Capacité de 35T à 1000T
- Le Silo BERNARD est votre meilleur placement pour une satisfaction à long terme.

Nos équipements sont fabriqués et entreposés dans notre usine de BELOEIL, sortie 112, Rte Trans-Canadienne.
La longue expérience de BERNARD est une garantie supplémentaire de satisfaction.

ÉQUIPEMENT P. BERNARD (1979) LTÉE
Bâtiment Préfabriqué Bernard Ltée
DISTRIBUTEURS DEMANDÉS

BÂTIMENT BERNARD BUILDING

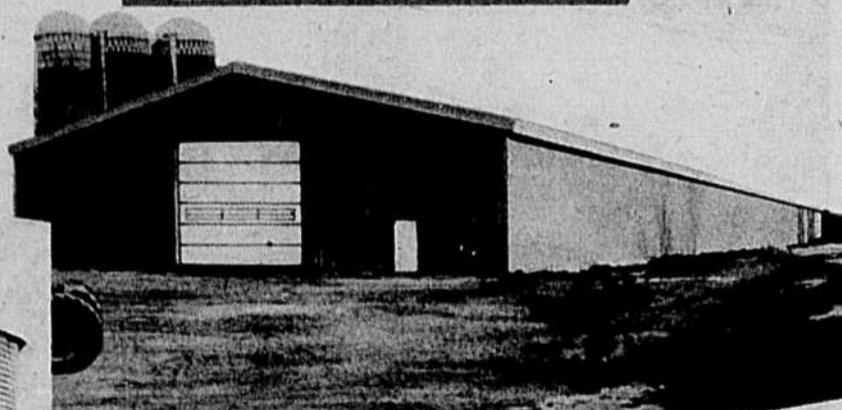

- Sa construction robuste
- Son prix d'achat économique
- Adaptable à vos besoins
- Sa facilité d'érection
- Grandeurs standard 40, 50 et 60 pieds de largeur — Hauteur et longueur à la demande du client.
- Bâtiment idéal pour porcherie, étable, entrepôt, remise à machinerie.

N'hésitez plus — Vous avez besoin d'un bâtiment silo ou séchoir — Écrivez-nous, téléphonez, ou venez nous rencontrer au Salon de la Machine Agricole, Stands Nos 1112 - 1113 - 1114, Place Bonaventure.

SÉCHOIRS C.M.S. Système de Séchage

- Séchoir Continu
- Fonctionne sur le 220 V.
- Aucune installation requise
- Capacité de séchage très élevée
- Son prix — Pas plus élevé qu'un séchoir à faible rendement.

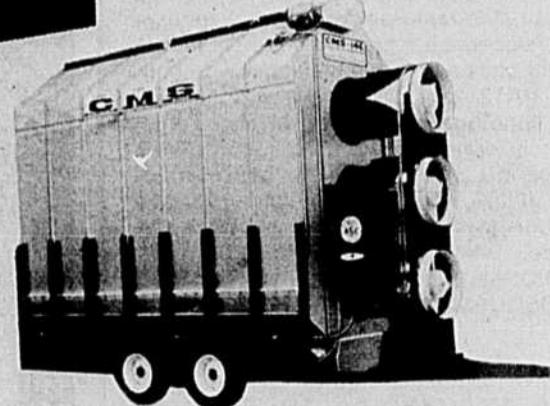

Équipement P. Bernard (1979) Ltée — Bâtiment Préfabriqué Bernard Ltée
600 Boulevard de l'Industrie, Sortie 112
Rte Trans-Canadienne, BELOEIL, P.Q.
Tél.: (514) 467-6554

J'ai l'intention de construire
Indiquer genre de construction
NOM:
ADRESSE:
CTÉ: TÉL.:

pouvant élever le purin à plus de 30 pieds de hauteur, la Super-6, une pompe à purin pour citerne hors terre opérée par la prise de force du tracteur. Cette pompe brasse le purin au rythme de 6,000 gallons à la minute et peut remplir un épandeur de 2,000 gallons en une vingtaine de secondes. HYDRO POMPE PROULX est le modèle le plus puissant de construction unique et de fonctionnement simple. Requirant une force de 50 c.v., ce modèle peut pomper 3,000 gallons de purin à la minute. EXPOSANT: Les Équipements Agricoles Proulx Ltée, KIOSQUES: 160-161-164-165

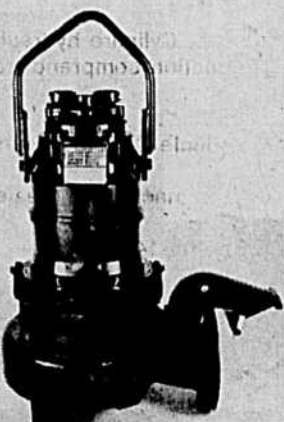

Nouvelle-Zélande après 13 ans de recherches et de mise au point, qui permet maintenant une traite plus efficace. Ce système ne nécessite aucune tuyauterie à vide de pulsation et n'est muni que d'un seul boyau pour le lait. Le pulvateur est intégré au bol-trayeur et le taux et le ratio de pulsation sont ajustés par le débit du lait. Ce nouveau système fait réaliser une double économie: lors de l'installation (nouvelle installation ou modification de tout système existant) et ensuite lors de la traite. EXPOSANT: Centre Chore-Boy du Québec KIOSQUES: 1/2 1325-1326

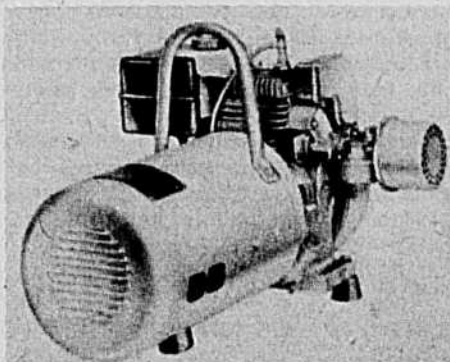

Alternateur WINPOWER: Maska Auto Electric, distributeur de Winpower Corp.,

présentera ses dernières nouveautés de générateurs et d'alternateurs, autonomes ou actionnés par la prise de force du tracteur. Plus de 15 différents modèles sauront satisfaire autant les besoins domestiques du citoyen que les besoins industriels de l'agriculteur. EXPOSANT: Winpower Corporation (Maska Auto Electric) KIOSQUES: 1/2 1120 — 1/2 1121 — 1/2 1122

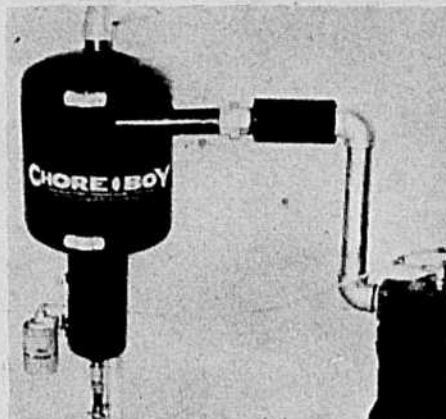

Récupérateur d'huile, filtre et silencieux: Le tout nouveau récupérateur d'huile et silencieux CHORE-BOY est de type monobloc sans aucune partie mobile et,



en pratique, peut s'adapter à toute pompe à vide d'une capacité de 3 à 10 forces. Le système entièrement clos empêche les saletés, poussières et débris de pénétrer dans les roulements de la pompe. Ce silencieux surpasse les normes insonorisantes acceptables et augmente la longévité des pompes tout en faisant réaliser une économie d'huile et d'énergie et en agissant comme instrument antipollution. EXPOSANT: Centre Chore-Boy du Québec KIOSQUES: 1/2 1325-1326

Pompe submersible FLYGT à lisier: Distribuée exclusivement au Québec par La Machinerie Idéale de St-Césaire, la pompe submersible FLYGT se fabrique en différents modèles pesant de 85 à 233 kg pouvant traiter aussi bien le lisier de porc, relativement peu épais, que le lisier des bovins fortement mélangé de paille et de foin. Le rendement de ces pompes par kWh est pratiquement le double de celui d'une pompe à lisier non submersible. La pompe FLYGT fait également office d'agitateur dans le puisard ou la cuve. EXPOSANT: La Machinerie Idéale Cie Ltée KIOSQUES: 1404-1405

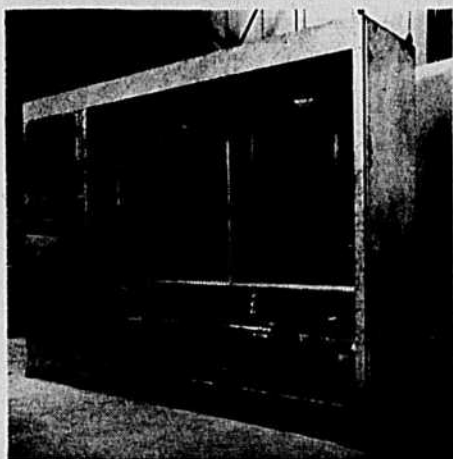

Machine à fabriquer la glace: Présentée en première au Salon de 1978, la machine à fabriquer la glace GALT est maintenant disponible pour fonctionner avec un condenseur à l'air, intégré ou à distance. Cette machine devient ainsi utilisable par les producteurs disposant d'une réserve d'eau limitée et comme celle fonctionnant avec un condenseur à l'eau, elle permet la production d'importantes quantités de glace nécessaires pour garder la fraîcheur aux produits jardiniers entre le champ et le marché. EXPOSANT: Galt Equipment Ltd. KIOSQUES: 79-80

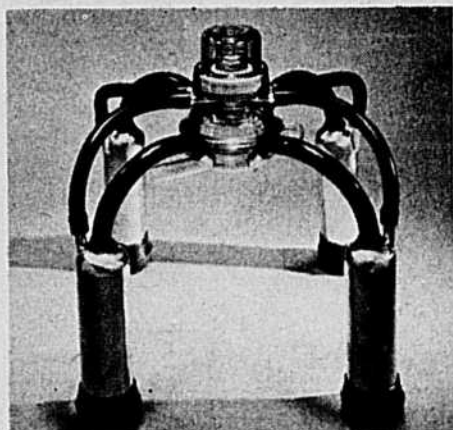

Unité de traite NU-PULSE de BODMIN: Un concept nouveau, développé en

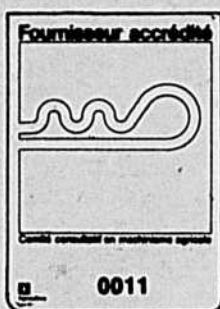

ALLIED avec le SALON '80 célèbre ses 25 années d'existence au Québec

Visitez nos kiosques 1015 à 1026 et assurez-vous d'obtenir toutes les informations sur nos produits et les nouveautés que nous avons en montre.

- ALLIED — notre gamme principale d'équipement manufacturé au Canada
- BERTHOUD — nouvelle série de pulvérisateurs
- FARMHAND — épandeur à fumier
- GEHL — nouvelle série de fourragère et autres équipements pour le foin
- G-T — les nouveaux séchoirs à grain '80
- GLENCOE — les plus récents cultivateurs
- KUHN — le nouveau râteau à foin, la faucheuse à foin, herse et bèches rotatives
- TAYLOR WAY — nouvelles herse à disques

Et naturellement une présentation substantielle de la majorité des produits que nous distribuons pour des manufacturiers importants et reconnus au Québec depuis nombre d'années.

- ARPS
- BRILLION
- DANUSER
- KNIGHT
- LILLISTON
- PORTABLE
- UNICORN

ALLIED FARM EQUIPMENT

124 AVENUE LABROSSE, POINTE-CLAIRE, P.Q. H9R 1A1

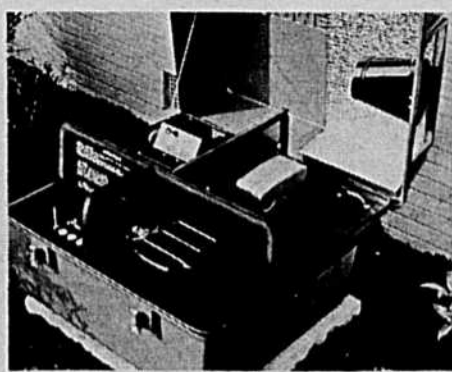

Génératrice de dépannage HOMELITE:
Compacte et peu encombrante, cette génératrice HOMELITE de 5,000 watts est facile à installer et à mettre en marche. Pour le démarrage, il suffit d'activer le commutateur, d'attendre quelques secondes puis de pousser le commutateur de transmission. La génératrice est protégée par un attrayant coffre verrouillable, à l'épreuve des intempéries.
EXPOSANT: Homelite-Terry Textron
KIOSQUES: 1/21518 à 1520

ELECTRI-FLY AIR GUARD modèle 340:
Différents modèles d'appareils pour le contrôle des insectes ailés seront en montre au stand de cet exposant. De

Photo Pierre Courteau

Nouveautés et originalités du SIMA 80

Pages B8 à B16

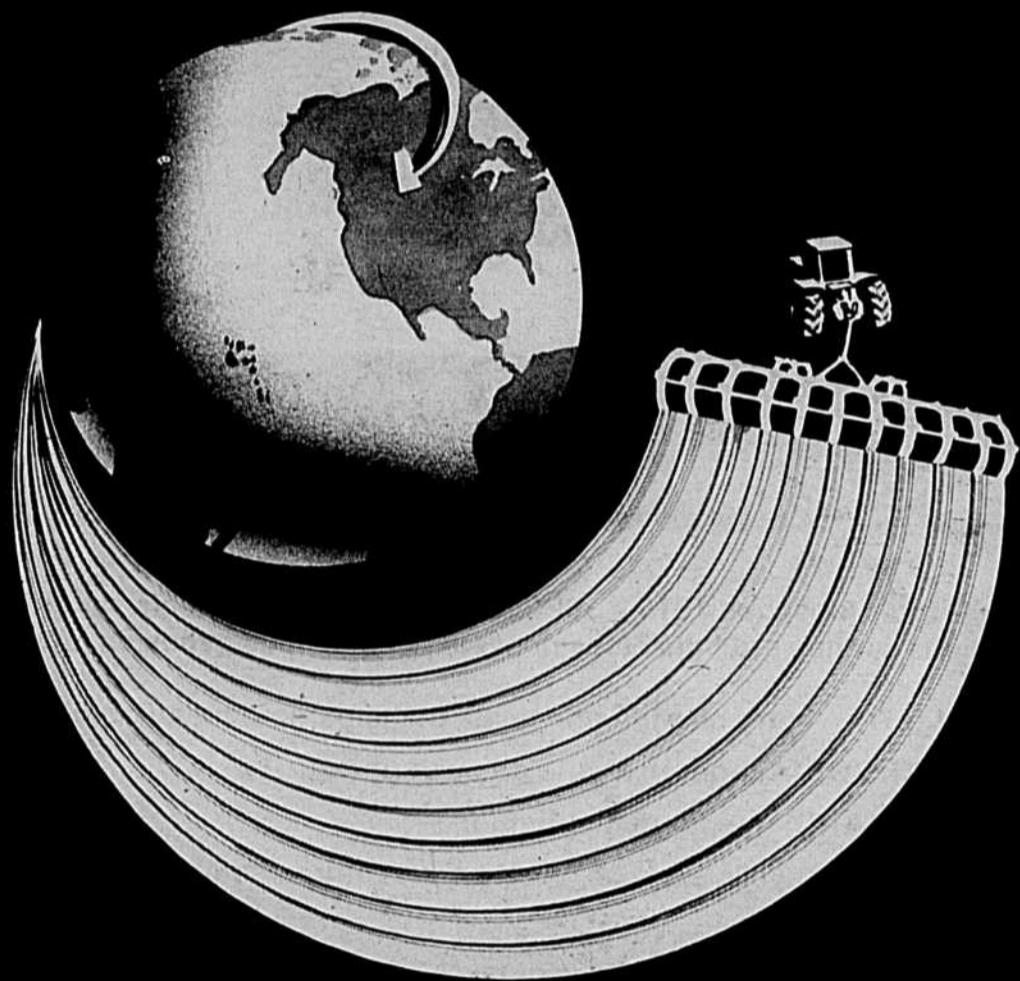

Les machines agricoles de la Saskatchewan... conçues pour travailler la terre.

Partout dans le monde on peut voir nos machines agricoles à l'oeuvre. La raison: elles sont robustes, fiables et se prêtent à de nombreux usages. D'ailleurs, il doit en être ainsi pour que nous-mêmes les utilisions.

Avec les courtes saisons que nous connaissons, nous disposons de bien peu de temps pour l'ensemencement et les récoltes. Alors nous ne pouvons nous permettre le luxe de bris mécaniques. C'est la raison pour laquelle nous avons conçu des machines capables d'évoluer sur tout genre de sols et dans des conditions extrêmes de températures. Vous pouvez nous croire, nous les avons mises à l'épreuve! Une chose est sûre: si ces équipements sont à la hauteur pour la Saskatchewan, ils le seront pour vous.

Nos machines agricoles ont toutes été fabriquées à partir d'une haute technologie et d'une main-d'oeuvre experte. Rien de bien étonnant que les cultivateurs eux-mêmes y aient vu le gage de leur réussite.

L'augmentation rapide des ventes de ces appareils parle d'elle-même. De 1966 à 1978, les livraisons ont augmenté de 1 100%.

Lors du Salon International de la Machinerie Agricole, venez voir nos instruments aratoires et nos machines agricoles. Ils viennent de la Saskatchewan, et nous les avons conçus pour travailler la terre.

Flexi-Coil Ltd., Schulte Industries Ltd.,
Rock-O-Matic Ltd.



L'Honorable
Norman Vicker,
ministre

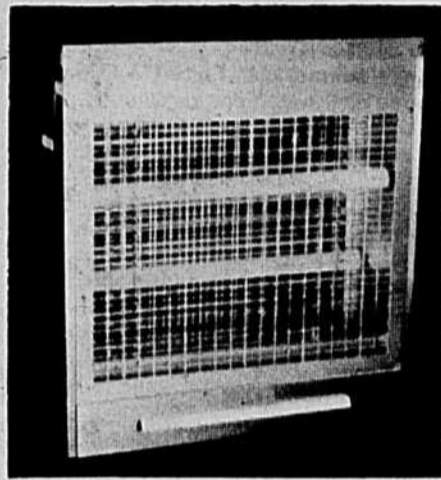

fabrication tout aluminium et de conception technologique unique, cet appareil garantit la suppression des insectes ailés. La nouveauté de ces appareils tient dans la découverte que l'aluminium anodisé, traité à l'eau forte et rendu plus brillant, augmente considérablement la réflexion de la lumière ultra-violette rendant ainsi l'appareil plus efficace.
EXPOSANT: Les Produits Air-Guard Inc.
KIOSQUES: 111-112

Peinture insecticide: L'idée n'est pas nouvelle mais cette peinture distribuée par les Équipements JNB du Canada Ltée est, selon cette compagnie, un produit vraiment inédit. Contrairement aux techniques jusqu'alors utilisées, cette peinture est le résultat de plusieurs années de recherches et de mise au point. La peinture n'empêche pas les insectes de pénétrer dans une pièce puisqu'il n'y a pas d'émanations insecticides. Les insectes sont détruits par contact. Cette peinture se présente en plusieurs couleurs et s'emploie comme les peintures traditionnelles de qualité.
EXPOSANT: Les Équipements JNB du Canada Ltée,
KIOSQUES: 41 à 48 et 222 à 227

Herbicides et insecticides: Shell Canada Ltd sera encore présent au Salon et démontrera à son nouveau stand ses herbicides pour le maïs et aussi pour les graminées. Des insecticides pour les vergers et pour les champs de pommes de terre seront aussi en démonstration. L'agriculteur pourra ainsi se renseigner auprès d'experts sur les derniers développements dans ce domaine.
EXPOSANT: Shell Canada Limited
KIOSQUES: 162-163

Le CRIQ: la technologie au service de la production agricole et des industries agro-alimentaires

Le Centre de recherche industrielle du Québec (CRIQ) présentera le 15 février à 10h00 A.M., dans le cadre du Salon International de la machine agricole, les services qu'il offre dans les domaines de la production agricole et des industries agro-alimentaires.

Le CRIQ est une société d'État qui a pour but de favoriser l'innovation dans les entreprises québécoises et ce, de manière à contribuer à leur développement économique. Les quelque 150 scientifiques, ingénieurs et techniciens du CRIQ oeuvrent dans des domaines tels que matériaux, mécanique, électronique et ingénierie de la fabrication.

Dans le domaine de l'agro-alimentaire, divers projets de développement ont été ou sont en-cours de réalisation, dont un hache-paille, une machine à emboîter les épis de maïs, un engrais, un dispositif pour enfouir le fumier et l'optimisation d'une chaîne d'emballage de poulets.

En plus des services de recherche et de développement, le CRIQ offre un service gratuit de renseignements. Les entreprises peuvent ainsi avoir accès rapidement à une foule d'informations techniques, commerciales ou industrielles.

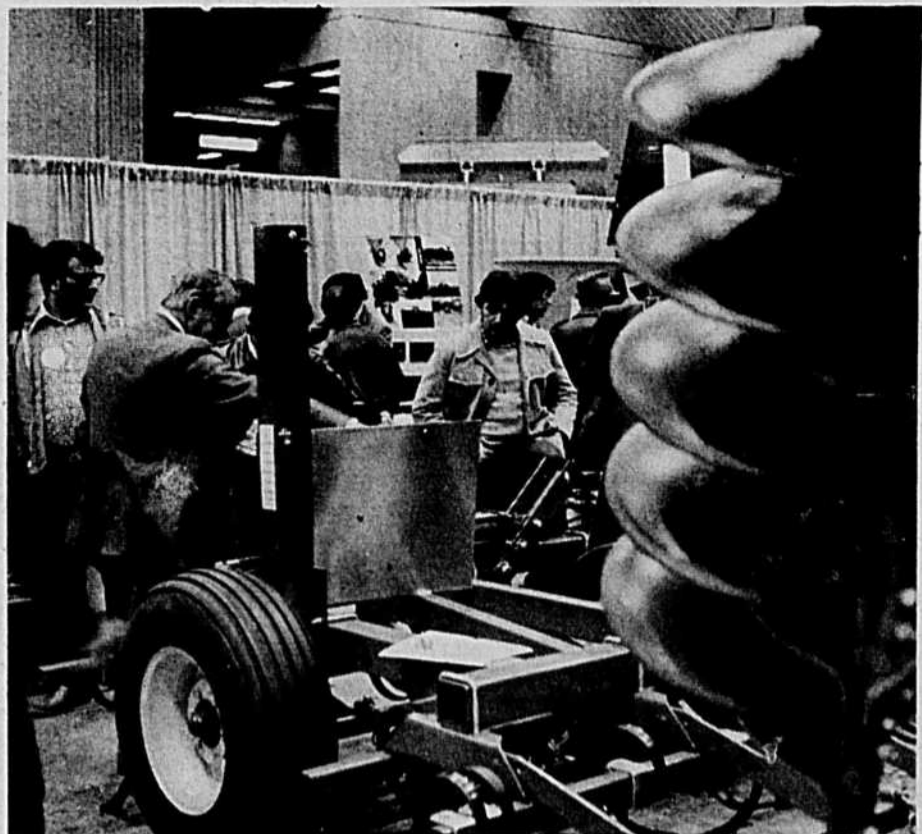

Photo Pierre Courteau

La motoculture de plaisance: un loisir des années 80

Où va la motoculture de plaisance? Quels sont les progrès dans ce domaine? L'industrie a-t-elle de nouvelles nouveautés à offrir aux usagers en 1980? Voilà autant de questions qui trouveront réponse au Salon international de la machine agricole.

On sait que le jardinage est le loisir le plus populaire au Canada et dans la plupart des pays industrialisés, où les citadins cherchent à se rapprocher de la nature pour mieux affronter le rythme trépidant du quotidien.

Cependant, la culture des plantes ornementales, potagères et fruitières peut devenir une corvée plutôt que d'être une détente. Plusieurs personnes ont un grand terrain à entretenir. De nombreux "agriculteurs du dimanche" cultivent un potager, tandis que d'autres ont enjolié leur propriété de nombreuses espèces et variétés de plantes ornementales. Grâce aux équipements, appareils et outils mis à leur disposition par l'industrie, ces amateurs se libèrent rapidement de leurs divers besoins et redisent ainsi le goût de l'horticulture. Mentionnons, par exemple, la préparation du sol d'un potager, d'une plate-bande ou d'une bordure, qui est l'affaire de quelques minutes avec une bêche rotative motorisée, alors que cela peut demander des heures avec une fourche ou une bêche.

Les tondeuses électriques ou à moteur à essence ont révolutionné l'entretien des pelouses. Il en est de même des taille-haies électriques, dont l'emploi facilite extraordinairement la coupe des tiges des arbustes.

Le SIMA 80 consacra la plus grande partie de sa vaste superficie aux équipements et matériels destinés à la ferme, le secteur de la motoculture de plaisance sera une révélation pour les citadins à qui il s'adressera tout autant qu'au cultivateur.

Tout ce que la technologie moderne permet de fabriquer pour les jardiniers amateurs sera rassemblé dans de nombreux kiosques et exhibits. On y verra, entre autres, des tondeuses à gazon, déchaumeuses, aérateurs mécaniques, mini-tracteurs, serres, outils et instruments électriques, ainsi qu'une foule d'autres appareils et accessoires qui rendent la culture des plantes si agréable.

Amis des plantes, vous avez rendez-vous à la Place Bonaventure, du 14 au 17 février 1980. D'heureuses surprises vous y attendent!

Où est le meilleur endroit pour voir les meilleurs tracteurs

Ici



Vous êtes cordialement invités à voir la présentation de Kubota durant le Salon International de la machine agricole 1980.

Voyez notre gamme complète de tracteurs à quatre roues motrices de 14 à 55.5 C.V.... les tracteurs qui conviennent aux travaux à faire...efficacement et économiquement. Voyez les trois nouveaux tracteurs Kubota qui viennent d'arriver sur le marché canadien. Ces nouveautés comprennent un tracteur à diesel à quatre roues motrices de 34 C.V.. ...un plus gros à quatre roues motrices de 55.5 C.V....et un nouveau tracteur surélevé pour la culture en rangée de 25 C.V. Les trois vous combleront.

Voyez comment les Kubota peuvent fournir une plus grande productivité et plus de profits pour vos opérations agricoles.

Étalages nos 904, 905, 906 et 912

KUBOTA TRACTOR CANADA LTD.
390 Steelcase Road, Markham, Ontario L3R 1G2 (416) 495-1090

Construction rurale, machinisme et hydraulique agricoles ➤

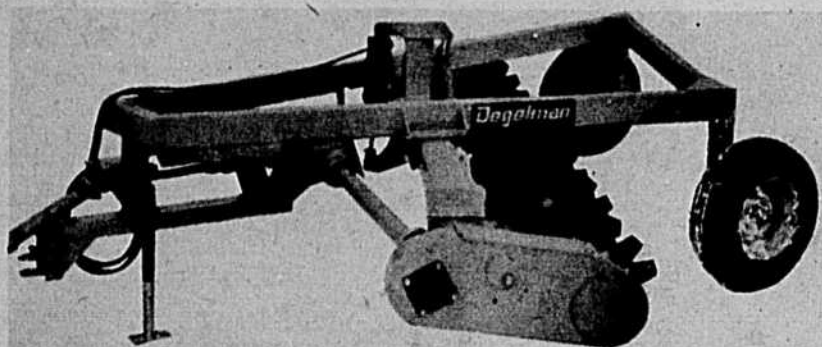

RÂTEAU À ROCHES DEGELMAN Met les roches de 2" à 36" de dia., en andain. Largeur de travail: 14'.



LAVEUSE À PRESSION PAMLINE Pour tout genre de lavage.



VIS À GRAIN BRANDT

Grosseurs disponibles 6" x 28' à 8" x 65'. Commande directe ou courroies et P.D.F.

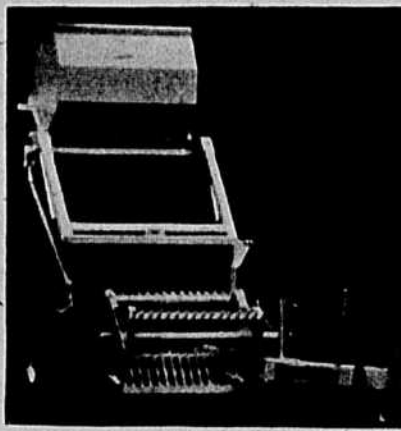

RAMASSE-ROCHES DEGELMAN

Haut levage. Ramasse les roches sur une largeur de 5', les verse de 4 à 8 pieds de hauteur.

Venez nous rencontrer au Salon International de la Machine Agricole qui se tient à la Place Bonaventure, du 14 au 17 février 1980. Nos kiosques sont situés aux numéros 1515, 1516, 1517 ou écrivez-nous pour de plus amples informations.

ENTREPÔT LÉO DUPONT LTÉE

ROUTE 137, ST-DOMINIQUE,
CTÉ ST-HYACINTHE, QUÉ.
JOH 1L0

Si vous avez un problème dans le domaine du machinisme agricole, de l'hydraulique agricole ou de la construction rurale, vous pouvez vous adresser aux bureaux régionaux du ministère de l'Agriculture et de l'Alimentation du Québec où vous trouverez les responsables de vos régions respectives.

La plupart de ces conseillers en génie seront au Salon. En voici la liste:

Région 1

Bonaventure, Gaspé (nord et sud), Îles-de-la-Madeleine, Kamouraska, Matane, Matapédia, Rimouski, Rivière-du-Loup, Témiscouata.

Gaétan Gourde, Gustave Caron, Donald Roussy, Daniel Pouliot

Adresse du Bureau régional:
337, rue Morault
RIMOUSKI, G5L 1P4
Tél.: (418) 723-7818

Région 2

Comtés Charlevoix (est et ouest), Bellechasse, Lévis, Lotbinière, L'Islet, Montmagny, Montmorency, Portneuf, Gaétan Gingras, Donald Lemelin, Denis Naud, Jacques Vézina

Adresse du Bureau régional:
2700, boulevard Laurier, suite 3030-B
Place Laurier
SAINT-FOY, G1V 2L8
Tél.: (418) 643-9757

Région 3

Comtés: Beauce, Dorchester, Frontenac, Mégantic.

Pierre Proulx, Gaétan Carignan, Luc Dubreuil, Carol Drouin

Adresse du Bureau régional:
C.P. 459
Édifice Verdier
SAINT-JOSEPH DE BEAUCE, G0S 2V0
Tél.: (418)-397-6825

Région 4

Comtés: Arthabaska, Drummond, Nicolet, Yamaska.

Jean-Marc Dionne*, Rémi Asselin, Célestin Boisvert, Paul Fournier, Côme Nolet

*M. Dionne est agronome/responsable du secteur constructions rurales

Adresse du Bureau régional:

C.P. 1090
NICOLET, J0G 1E0
Tél.: (819) 293-4535

Région 5

Comtés: Brome, Compton, Richmond, Shefford, Sherbrooke, Stanstead, Wolfe, Marcel Dussault, Gilles Labonté, Fernand Gascon

Adresse du Bureau régional:
4260, boulevard Bourque
ROCK FOREST, J0B 2J0
Tél.: (819) 563-3383

Région 6

Comtés: Bagot, Chambly, Iberville, Missisquoi, Richelieu, Rouville, Verchères, Saint-Hyacinthe.

Bernard Beaulieu, Ghislain Riverin, Jean-Marie Harvey, Robert Beaulieu

Adresse du Bureau régional:
C.P. 40
Institut de technologie agricole et alimentaire
SAINT-HYACINTHE, J2S 7B2
Tél.: (514) 773-2521

Région 7

Comtés: Beauharnois, Châteauguay, Huntingdon, Napierville, Laprairie, Saint-Jean, Soulanges, Vaudreuil.

John C. Purdon, Marcel Normandeau, Gilles Desjardins, Claude Gingras, Mario Laroche

Adresse du Bureau régional:
214, rue Principale
CHATEAUGUAY, J6J 3H2
Tél.: (514) 692-8288

Région 8

Comtés: Argenteuil, Gatineau, Hull, Labelle, Papineau, Pontiac, David Fisk, Roger Vallée, Daniel Yeon, André Leury, Daniel Benoit

Adresse du Bureau régional:
390, rue Principale
BUCKINGHAM, J8L 2G7
Tél.: (819) 986-8541

Région 9

Comtés: Abitibi (est et ouest), Rouyn-Noranda, Témiscamingue.

Laurent Demers, Jacques Roy

Adresse du Bureau régional:
180, boulevard Rideau
NORANDA, J9X 1N9
Tél.: (819) 764-3287

Région 10

Comtés: Berthier, Deux-Montagnes, Joliette, Laval, L'Assomption, Montcalm, Terrebonne.

Abel Lacasse, Roger Cloutier, Marcel Tremblay, René Girard

Adresse du Bureau régional:
867, boul. de l'Ange-Gardien, R.R. 344
L'ASSOMPTION, J0K 1G0
Tél.: (514) 589-5781

Région 11

Comtés: Champlain, Maskinongé, Lavolette, Saint-Maurice.

Louis Camirand, Robert Champagne, Gilles Noël

Adresse du Bureau régional:
91, boulevard Saint-Louis
CAP-DE-LA-MADELEINE, G8T 1E5
Tél.: (819) 375-4761

Région 12

Comtés: Chicoutimi, Dubuc, Jonquière, Kénogami, Lac Saint-Jean, Roberval, Saguenay.

Laurent Larouche, Clovis Gauthier, Gaétan Martin, Alain Dessurault

Adresse du Bureau régional:
801, Pont de Taché nord
ALMA, G8B 5W2
Tél.: (418) 668-2364

MESSAGE IMPORTANT
À TOUS LES MARCHANDS
D'ÉQUIPEMENT DE FERME
EN QUÊTE DE PROFITS

DES TERRITOIRES BELARUS
SONT DISPONIBLES

AVANTAGES POUR LES
CONCESSIONNAIRES:

La prime de performance la plus élevée de l'industrie
Excellents escomptes de base
La marge du concessionnaire Belarus n'a pas baissé en 1979
Tracteurs reconnus à la ferme, de 31 à 250 chevaux, à 2 et à 4 roues motrices

BELARUS, GAGE DE PROFITS POUR VOUS

QUÉBEC

Territoires disponibles dans
des régions choisies du

RENSEIGNEZ-VOUS À FOND
SUR LES PROFITS

NE
TARDEZ
PAS



Composez à frais virés
le numéro profitable aux
concessionnaires Belarus

(514) 871-8261

Belarus

Équipement Belarus du Canada Ltée, Toronto/Montréal/Régina/Moncton

Recherchez ce sigle

Si un concessionnaire en machinerie agricole ou en équipement de bâtiment de ferme affiche ce sigle, c'est qu'il est accrédité par le Comité consultatif en machinerie agricole du ministère de l'Agriculture et de l'Alimentation du Québec. L'accréditation constitue une garantie de disponibilité de pièces de rechange et de service après-vente, mais non pas une preuve de qualité ou de bon fonctionnement.

Ce programme d'accréditation en machinerie agricole du ministère de l'Agriculture et de l'Alimentation du Québec a reçu l'appui officiel de l'Association des grossistes en machinerie agricole, de l'Association des marchands de machines aratoires, de l'Association des manufacturiers québécois d'équipement d'étable, de l'Union des producteurs agricoles, réunis au sein du Comité consultatif.

Le Comité consultatif en machinerie agricole délivre une accréditation lorsqu'il est convaincu qu'un distributeur est en mesure de garantir un service technique sur une machine ou un équipement et de fournir des pièces de rechange pendant plusieurs années après la vente. L'accréditation a donc comme objectif d'améliorer la qualité des concessionnaires de machines agricoles et, s'il y a lieu, d'éliminer ceux qui ne sont pas en mesure d'offrir un service adéquat aux agriculteurs.

Le programme se divise en deux parties distinctes soit l'accréditation des concessionnaires et l'accréditation des marques (fournisseurs). Tous doivent se conformer aux diverses exigences prescrites par le Comité consultatif en machinerie agricole. En outre, le certificat d'accréditation peut être annulé en tout temps, si son détenteur n'en respecte pas les règles.

Pour que le programme d'accréditation fonctionne efficacement, l'agriculteur ne doit faire affaires qu'avec des concessionnaires accrédités et n'acheter que des marques accréditées. Une liste des marques et des concessionnaires accrédités est disponible pour consultation dans chacun des bureaux locaux. Surveillez aussi le sigle d'accréditation. Tout concessionnaire ou fournisseur autorisé doit l'afficher bien en vue. L'accréditation, c'est pour votre propre protection!

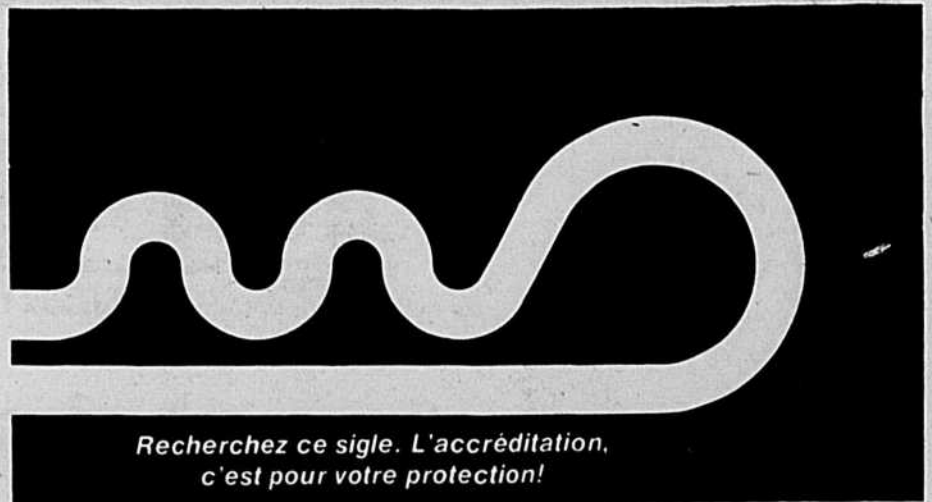

Recherchez ce sigle. L'accréditation, c'est pour votre protection!

SILO À GRAIN

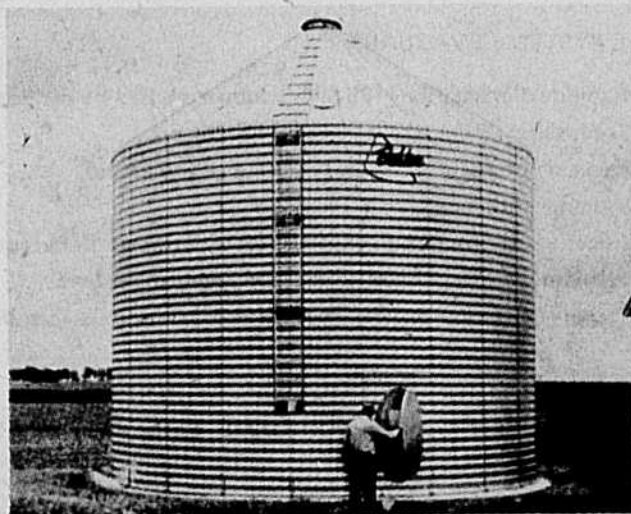

CAPACITÉ: 1,200 à 134,160 minots. Facultatifs: système d'aération, distributeur, vis à déchargement, balais.

Caractéristiques

	Largeur	Hauteur	Ondulation
1	38'	14'-3"	4 1/2"
2	40'	18'-3"	4 1/2"
3	51'	17'-5"	4 1/2"
4	68'	23'-0"	4 1/2"

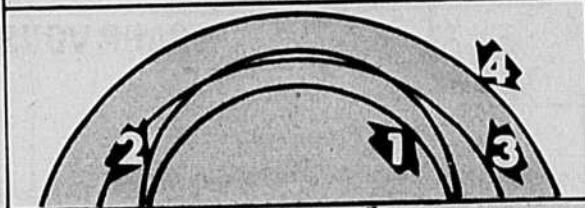

SÉCHOIR À GRAIN CONTINU

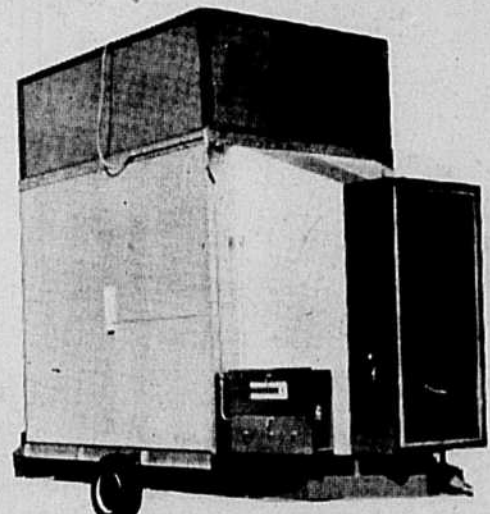

CAPACITÉ DE SÉCHAGE: 2-10 tonnes/h. Modèle disponible avec moteur électrique ou avec l'arbre de prise de force, séchoir à fournée (batch) disponible.

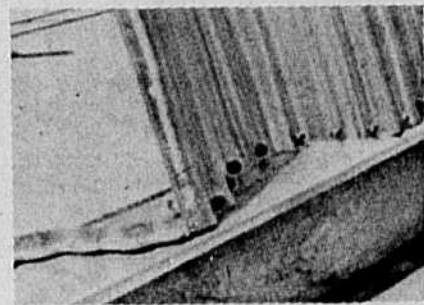

Bienvenue aux citadins et nouveaux agriculteurs

Depuis plus d'une décennie on assiste, au Québec, comme dans plusieurs autres provinces canadiennes et dans des États de la grande république voisine, à ce que l'on serait tenté de qualifier de "retour à la terre". En effet, nombreux sont les résidents des villes qui, pour diverses raisons, ont quitté la vie artificielle des agglomérations urbaines en se portant acquéreurs d'une ferme ou tout simplement d'un petit lopin de terre.

Friands de renseignements, ces nouveaux ruraux visiteront avec joie et avantage le Salon international de la machine agricole.

Qu'ils aient choisi l'élevage ou une production végétale ou encore que leur choix ne soit pas encore arrêté, ces citadins seront heureux de constater combien cette grande exploitation agricole peut leur rendre service. S'il est vrai que c'est la plus grande concentration de produits industriels pour la production agricole, il importe de signaler qu'il s'agit aussi d'un lieu de rencontre privilégié avec les experts les mieux qualifiés en machinerie agricole. Et que dire des nombreuses activités destinées à renseigner les agriculteurs à leur permettre des rendements et des échanges de vue extrêmement profitables.

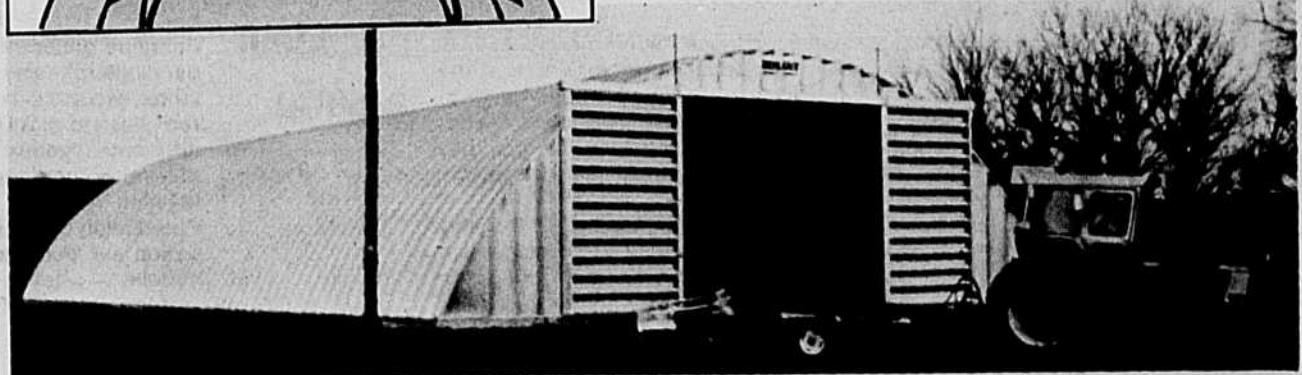

BÂTIMENTS PRÉFABRIQUÉS

- EN ACIER GALVANISÉ OU DE COULEUR
- CHARPENTES INTÉGRÉES
- SANS COLONNE NI POUTRE
- PORTÉE: de 25 à 300 pi.

Bienvenue à nos kiosques 1206 et 1207.

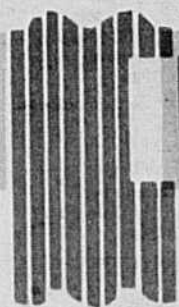

Pre Fa Bec inc.

1475, boul. de l'Industrie,
Beloil, Qué., J3G 4S5
Route 20, sorties 109 et 112

Tél.: (514) 467-3348 — 875-4215
Appels sans frais: 1 (800) 361-7063

DISTRIBUTEUR
EXCLUSIF

BEHLEN





ÉVACUAIR

BREVET CANADA-ÉTATS-UNIS

ÉVACUAIR est d'un fonctionnement simple et sécuritaire. Une pression d'air de 15 lb est injectée dans le réservoir et évacue le fumier par un tuyau de 24" de diamètre, en acier. La mécanique est réduite au minimum. Grâce à l'absence de système hydraulique et de piston, il n'y a plus de perte d'huile ni d'entretien onéreux.

LE SYSTÈME ÉVACUAIR

- . Rapidité d'évacuation (165 pi³ de fumier en 10 à 25 sec., selon le pourcentage de litière).
- . Sécuritaire
- . Facile d'entretien (mécanique réduite au minimum).
- . Système antiblocage
- . Aucune synchronisation exigée entre le nettoyeur et Évacuaire.
- . Économique — car Évacuaire est complètement enterré.
- . Moteur électrique de 3 hp (moteur de 5 hp disponible sur demande).

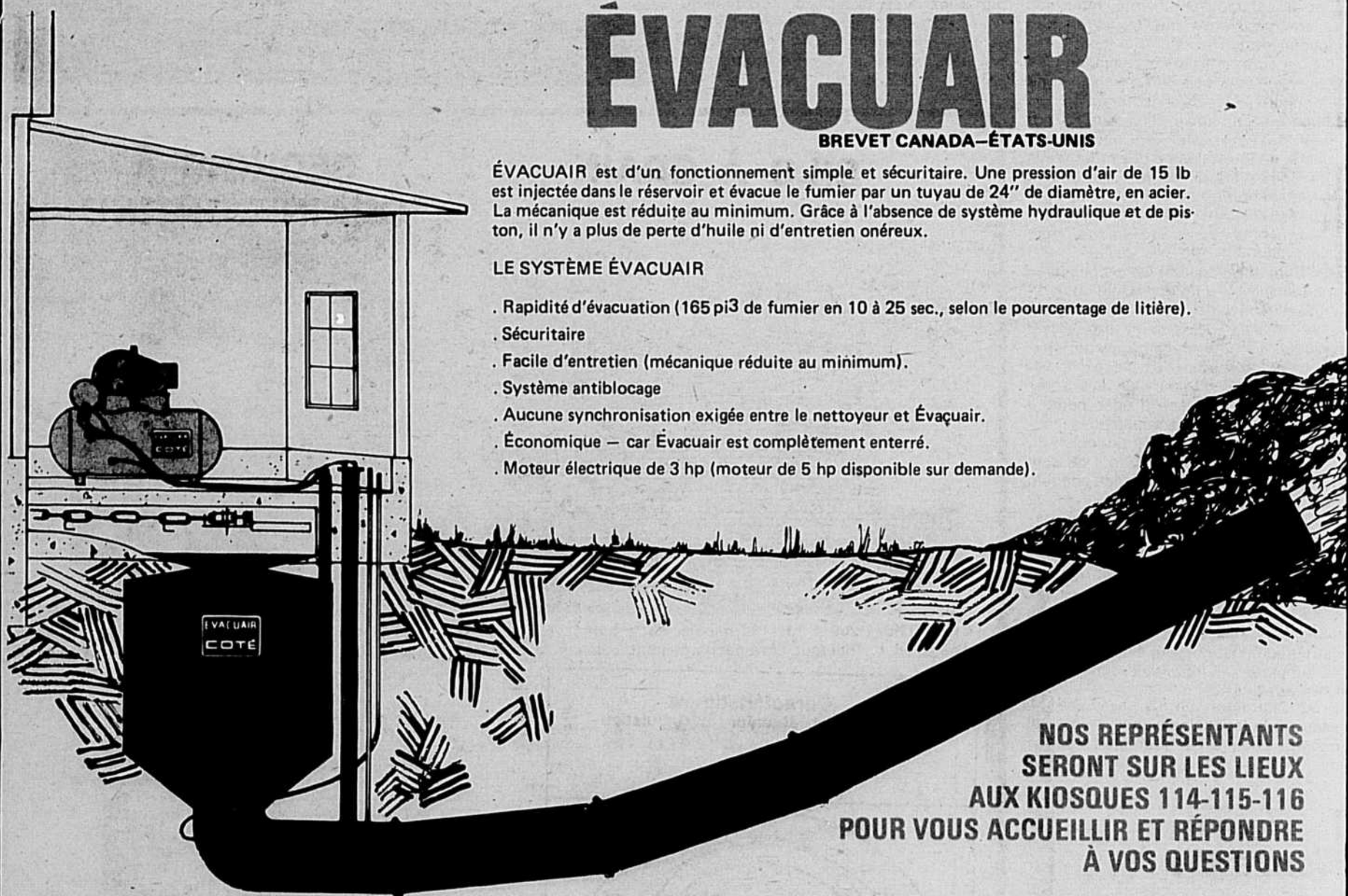

**NOS REPRÉSENTANTS
SERONT SUR LES LIEUX
AUX KIOSQUES 114-115-116
POUR VOUS ACCUEILLIR ET RÉPONDRE
À VOS QUESTIONS**

Silo à moulée tout acier peint

D'une conception unique et fabriqué entièrement d'acier de calibre 16, le silo Côté est conçu pour résister à notre climat et éliminer les problèmes d'entretien. Le nettoyage est grandement facilité grâce à la porte d'accès prévue à cet effet. Le silo est également muni de hublots pour vérifier plus facilement le contenu du silo. Avec un silo Côté, vous êtes sûr d'obtenir plus pour votre argent.

Fabrication standard: 6.5 à 18.5 tonnes, (5.8 à 16.7 tonnes métriques). Équipement standard: échelle — tuyau de remplissage — 2 palettes — accessoires, vis de déchargement, moteur, base métallique d'ancrage.

Épandeur à purin

Fabriqué entièrement en acier, l'épandeur à purin, "CÔTÉ" est d'une robustesse inégalée. La pompe aspirante et refoulante, exclusive aux équipements "CÔTÉ", sert à la fois au remplissage et à l'épandage du purin. Trois hublots placés à différents niveaux, facilitent la lecture du contenu. Les modèles à grande capacité sont munis d'écrans pour stabiliser le poids.

Fabrication Std: 1,000, 1,500, 2,000 et 2,500 gal. imp. Fabrication sur demande; 3,000 gal. imp. et plus. Équipement: échelle — boyau de chargement 6" int. Installation sur camion incluse: OPTIONS: hublot de chargement sur le dessus.

Vendeurs des équipements efficaces CÔTÉ

Laurent Boudreault
Rang Caron, Ste-Croix, Lac St-Jean
(418) 349-2648

Les Entreprises Marcel Nepveu
10206 Côte St-Louis
Ste-Scholastique, Mirabel
(514) 258-3451

COOP Parisville
Garage COOP
a/s Renald Roux
(418) 292-2013

COOP Lac Mégantic
Lac Mégantic
a/s Gaston Fortin
(819) 583-2030

Équipement laitier Bertrand W. Francoeur
Proulxville, Côté Laviolette
(418) 365-7113

COOP Agricole Côte-Sud
St-Jean-Port-Joli
(418) 598-3321

Les Agences Agricoles La Sarre
245, 3e avenue est
C.P. 7, La Sarre
(819) 333-2485

J.P. Lavallée Inc.
350 rue Raygo, La Présentation
a/s Jean-Paul Lavallée
(514) 796-3330

COOP Agricole Granby
Granby
(514) 375-1991

Louis P. Roy
Cacouana
(418) 862-3996

André Girouard & Fils
60 du Filtre, Victoriaville
(819) 758-0643

Les produits Marcono Ltée
24 rang Nord, St-Alban
Côté Portneuf
(418) 268-3852

T. Côté & Fils Inc.
C.P. 367, Matane
(418) 562-4034

Garage Pierre Dugré Inc.
St-Barthélemy, Côté Berthier
(514) 885-3202

Centre agricole COOP
8745 boul. Lacroix
St-Georges, Beauce
a/s Jean-Noël Goulet
(418) 228-3520

**Société coopérative agricole
de Rivière-du-Loup**
Trois-Pistoles
a/s Léo-Paul Pelletier
(418) 851-2822

Perreault & Joli Inc.
3000 rang St-Martin
Ste-Élisabeth, Côté Berthier
(514) 756-2145

Garage COOP
820 rue Coop, Mont-Laurier
a/s Roger Courtemanche
(819) 623-3515

Centre laitier
Notre-Dame-du-Nord
Témiscamingue
a/s Mario Lauzon
(819) 723-2256

Jean-Paul Bonneau
918 boul. St-François
St-François, Montmagny
a/s Gilbert Bonneau
(418) 259-7289

**COOP agricole de Papineau
Plaisance**
a/s Bernard Pilon
(819) 427-6214

Émile Larochelle Inc.
St-Isidore, Côté Dorchester
(418) 646-5654

Coopérative agricole du Lac St-Pierre
Nicolet
a/s Guy Vézina
(819) 293-4483

L.A. Lacoste & Fils Inc.
640, Haute-Rivière,
Châteauguay
(514) 692-2909

COOP St-Prosper
St-Prosper
a/s Germain Samson
(418) 594-2246

Belzile Équipement Inc.
Amqui, Côté Matapédia
a/s Gilles Belzile
(418) 629-3632

Machinerie Benoit & Frères Inc.
Notre-Dame-du-Bon-Conseil
Côté Drummond
a/s Renald Landry
(819) 336-2130

Michel Simard
155 rue Simard
St-François-Xavier-de-Brompton
Tél.: (819) 845-2640

R.B. Farm Equipment Ltd.
Rosaire Bureau, R.R. # 2, Alexandria, Ont.
(613) 525-3691

Jack McLaren Farm Services Ltd
Box 400
Cobden, Ontario
Tél.: (613) 646-2062 — 2444

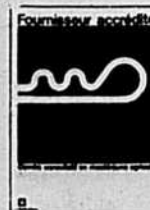

Une occasion de constater les progrès extraordinaires du machinisme agricole

Le prochain Salon international de la machine agricole illustrera les extraordinaires progrès réalisés par les fabricants de matériel et d'équipement pour la ferme moderne.

L'industrie a su répondre efficacement à son besoin de mécanisation en agriculture, conséquence d'une rareté de main-d'œuvre et de la nécessité d'augmenter les rendements tout en contrôlant les coûts de production, pour une rentabilité accrue.

Le producteur agricole, de plus en plus conscient de la nécessité de fournir à ses animaux des aliments sains récoltés préférentiellement à la ferme, sait que les machines agricoles lui permettent d'effectuer ses travaux de récolte rapidement. La valeur nutritive des fourrages et autres aliments est ainsi à son optimum, d'autant plus que les bâtiments bien construits et aménagés assurent une bonne conservation.

Puisque le coût de l'énergie ne cesse de croître en agriculture tout comme dans les autres secteurs de l'activité économique, l'industrie, par ses recherches et ses innovations techniques constantes, fournit à l'agriculteur les moyens de diminuer sa consommation d'énergie avec une meilleure efficacité.

S'il est vrai que les visiteurs au prochain Salon pourront se rendre compte des étonnants progrès du machinisme agricole, ils seront aussi à même de constater combien cette grande industrie a su emprunter aux découvertes réalisées par la technologie dans d'autres domaines, comme par exemple l'électronique et l'aérospatiale. Il ne faut guère

s'étonner que l'agriculteur, à l'instar des autres dirigeants d'entreprises, puisse maintenant surveiller, sans se déplacer, les divers secteurs de son exploitation et, d'autre part, automatiser de nombreuses tâches, d'où une diminution des coûts en capital et en main-d'œuvre.

L'agriculture est soumise à de nombreux changements qui l'affectent en profondeur. Cette situation se répercute inévitablement sur l'industrie de la machine agricole, qui a constamment su s'adapter à la demande de ses clients en modifiant et en améliorant ses produits. Cette interaction agriculture-industrie sera mise en évidence au Salon 80.

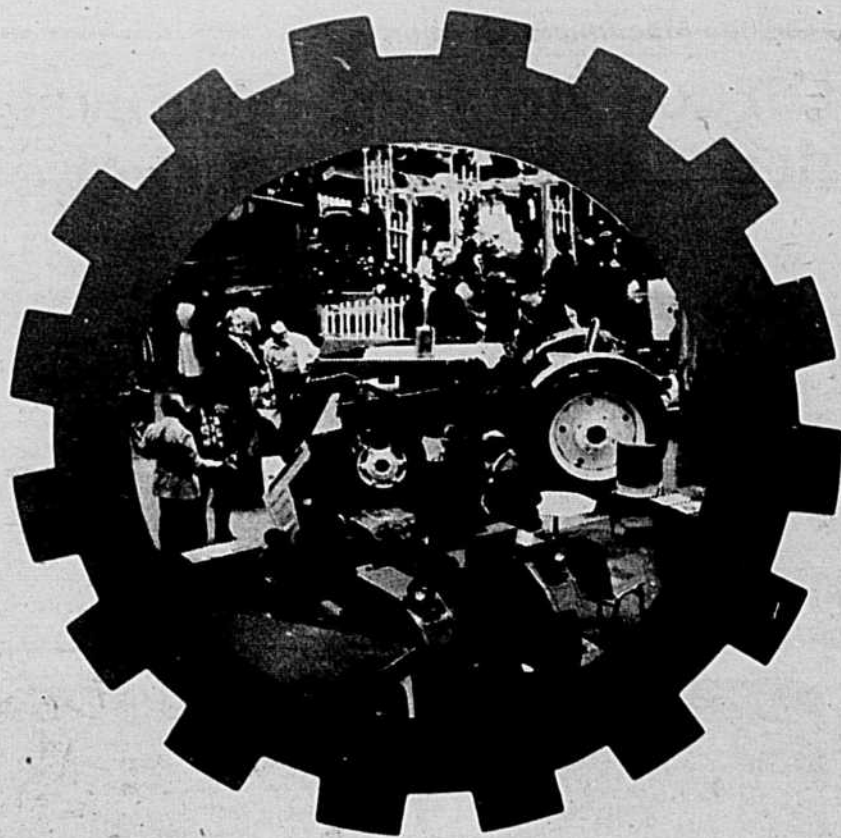

PROVERBE #6

“UN PIG PAL A TEMPS EN SAUVE CENT”

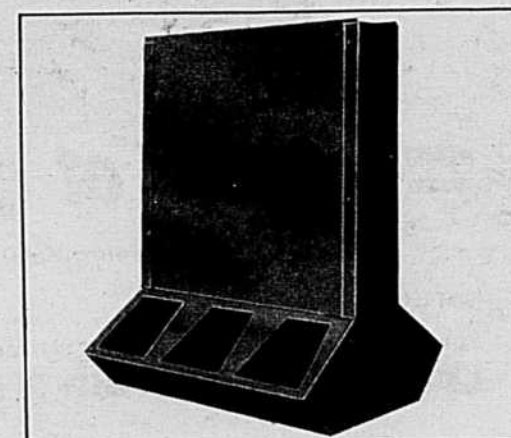
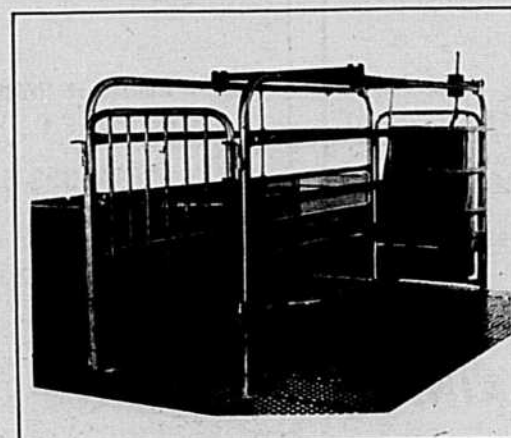
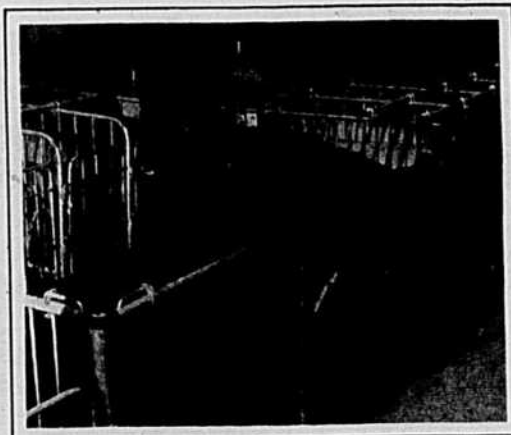

Il est prouvé que des systèmes d'isolation bien conçus rapportent gros à la fois en porcs bien réussis et en bons profits. La gamme Pig Pal de B & L Metal Products se compose d'éléments d'isolation qui s'ajoutent aisément à tout système bien conçu.

Les éléments d'enclos à barreaux Pig Pal se font en longueurs et hauteurs diverses. Une série complète de potelets et de brides murales permettent de les installer aisément. Tous les éléments d'enclos Pig Pal sont galvanisés à chaud et durables.

Les cages de mise bas, les garde-porcelets et les accessoires résultent d'une conception judicieuse, en coopération avec les éleveurs, afin de créer le meilleur environnement possible pour la truie et les porcelets. On y a incorporé maintes caractéristiques spéciales pour assurer le confort et le bien-être de la truie, la santé et la sécurité des porcelets, et la commodité pour l'éleveur. La cage de mise bas Pig Pal est conçue et construite pour contenir la truie et pour élever des porcelets en santé, mais aussi pour réduire le travail de l'éleveur.

Les nourrisseurs Pig Pal sont aussi d'une conception judicieuse. Ils comportent des diviseurs, des auges non renversables et des angles arrondis qui maximisent l'efficacité. Adaptables à l'alimentation manuelle ou automatique. La nourriture très humide ne crée aucune difficulté.

Pig Pal fait aussi des stalles de truie, des plates-formes et des planchers pour compléter tout système d'isolation.

PIG PAL

Ferme de Porcs B & E Inc.
2360, 2e rue, Ste-Sophie
Cité de Terrebonne (Québec)
(514) 438-1623
(514) 681-0564 (Après 6 heures)

CONCESSIONNAIRES:

Gregoire Diotte Kiamika - Mt. Laurier 1-819-585-2421	Bernard Lepine St. Melanie - Joliette 1-514-753-3115
Yvon McCutcheon Ange Gardien 1-514-658-0115	Lepine - Lapalme St. Esprit - St. Roch 1-514-839-6685 1-514-839-6697

Venez nous voir au Salon International de la Machinerie Agricole aux stands 136, 137 et 138.

Attention à vos enfants

Il n'est vraiment pas prudent de prendre les enfants comme passagers sur des machines agricoles. Les accidents ne sont pas seulement pour les autres! Et ils arrivent plus vite qu'on ne le pense. Une irrégularité du terrain, un arrêt imprévu ou simplement une pierre peuvent déséquilibrer le passager qui peut se faire écraser par les roues du tracteur ou de la machine. Plusieurs enfants ont été tués de cette façon!

Le tracteur est un outil de travail, il ne doit donc jamais servir aux enfants pour se déplacer ou tout simplement pour s'amuser. Seules des personnes expérimentées devraient conduire les machines agricoles.

Les adolescents ont tendance à conduire trop vite, il faut leur signaler tous les risques qu'ils prennent: une vitesse excessive dans une pente ou dans un virage peut entraîner un renversement et une mort quasi certaine si l'on n'a pas de cadre de sécurité et une ceinture de sécurité attachée.

Il faut éviter de porter des vêtements flottants qui pourraient facilement se prendre dans les mécanismes en mouvement de la machine.

Il est absolument obligatoire d'arrêter le moteur d'une machine si l'on veut effectuer un ajustement, une réparation, un graissage ou encore un nettoyage.

Ne laissez jamais les enfants jouer aux alentours d'une machine en marche, c'est leur vie qui en dépend.

* Marque de commerce de B & L Metal Products (Elmira) Ltd.

Un questionnaire pour évaluer le degré de pollution sur votre ferme

Cette année, le Collège Macdonald met en vedette son Département de Génie rural avec ses professeurs et ses étudiants qui offriront un service de conseil aux agriculteurs qui pourront faire évaluer leurs problèmes de gestion de déchets d'animaux et de protection de l'environnement.

Les agriculteurs qui visiteront le kiosque du Collège Macdonald pourront, à l'aide d'un questionnaire, évaluer le degré de pollution sur leur ferme. Les résultats du questionnaire, disponibles sur place, donneront à l'agriculteur sa per-

formance sur une échelle de 0 à 100 en égard à son habileté de répondre aux règlements du Service de Protection de l'Environnement.

De plus, les chercheurs et étudiants du Département de Génie rural seront sur place pour assister les agriculteurs avec le questionnaire et ainsi leur démontrer les problèmes majeurs de leur entreprise.

Une copie du questionnaire rempli ainsi que de l'information de nature générale sur les problèmes et les solutions possibles pour enrayer la pollution sur la

ferme seront disponibles au kiosque Macdonald.

Vous pourrez également observer les différents résultats de recherches dans le domaine de la gestion des déchets d'animaux, exécutées au Collège Macdonald.

Le projet d'information est un effort conjoint du Département de Génie rural et du Département de l'Extension dans le but de mieux informer le public sur la recherche, l'enseignement et l'extension au Collège Macdonald.

N'oubliez pas de nous visiter à la mezzanine sud, Place Bonaventure.



Tardif & Frère Inc.

VIS SANS FIN

Pour arrondir les planches, pour un travail uniforme et un égouttement rapide de l'eau en surface sur tout genre de terrain, 4.42 mètres de largeur, 610 mm de diamètre avec couteau tranchant, 3 cylindres indépendants pour un meilleur ajustement, 6 sorties d'huile.



UNITÉ DE DRAINAGE



Rigoleuse rotative à deux roues pour résoudre tous problèmes de creusement et nettoyage de fossés d'irrigation. Tracteur Massey Ferguson 275, 80 CV avec réducteur de vitesse et chenilles de 1.22 mètre de largeur assurant une plus grande vitesse et chenilles de 1.22 mètre de largeur assurant une plus grande traction et permettant l'emploi de la rigoleuse dans des terrains très humides où aucune autre machine ne pourrait s'aventurer.

Visitez nos kiosques numéros 900A-900-901 où vous verrez des machines uniques au monde. C'est ce qu'il y a de plus nouveau dans l'exploitation de tourbières.

TARDIF & FRÈRE Inc.

62 boul. Cartier,
Rivière-du-Loup, P.Q.
G5R 3Y4
Tél.: (418) 862-7273

272, 81ème rue,
St-Pascal, P.Q.
G0L 3Y0
Tél.: (418) 492-3061

CANOX

NOTRE SERVICE NOUS A VALU NOS GALONS

Nécessaire oxyacétylénique

Tout pour le soudage. Oxygène — acétylène. Équipement — métal d'apport. Accessoires, aide technique.

■

VENEZ VOIR NOS SPÉCIAUX AU KIOSQUE 36

■

Génératrices à essence-moteur onan, refroidi à l'air — Facteur d'utilisation: 10%

5555 boul. des Grandes-Prairies
Montréal, P.Q., H1R 1B4

(514) 323-6410

Machine à souder la plus perfectionnée de sa catégorie

- Entretien d'usine
- Fabrication légère
- Tôlerie
- Réparations du matériel agricole
- Carrosserie
- Garage et station-service
- École de métiers.

DRAINAGE DRAINAGE DRAINAGE DRAINAGE DRAINAGE DRAINAGE

= service et qualité

pour la ferme, la résidence ou l'édifice commercial.

Pour de plus amples renseignements écrivez ou téléphonez à:

LES PLASTIQUES 'BIG O' (QUÉBEC) LTÉE

585 rue Orly, Dorval, Qué. Tel.: 514-636-4761

DRAINAGE DRAINAGE DRAINAGE DRAINAGE DRAINAGE DRAINAGE

Direction de la construction, du machinisme et hydraulique agricoles

À la suite d'une réorganisation, la Direction de la construction, du machinisme et hydraulique agricoles, anciennement le Service de la construction et du machinisme agricoles, s'est vu confier la responsabilité d'agir à titre d'expert conseil pour les ingénieurs en régions dans les domaines techniques relevant de la compétence de la Direction générale de Génie du ministère de l'Agriculture et de l'Alimentation du Québec.

Par l'intermédiaire des conseillers régionaux en génie, cette Direction offre donc aux agriculteurs un éventail complet de plans de bâtiments destinés au logement des animaux, des structures requises pour l'entreposage des récoltes et des fumiers, ainsi qu'un service complet d'hydraulique agricole.

Suite à des essais réalisés aux champs, l'on prépare et publie des bulletins traitant des choix, de l'utilisation et de l'entretien des divers équipements agricoles utilisés au Québec.

Pour le compte du Ministère, par le biais des régions, les ingénieurs de la Direction dirigent, coordonnent et réalisent divers projets de mise au point technique dans le but de concrétiser les objectifs du MAAQ en matière de Génie.

De plus, avec le concours du médiateur de plaintes, la Direction s'occupe de l'accréditation des fournisseurs et des détaillants de machines agricoles et d'équipements de bâtiment de ferme, ainsi que de celle de leurs marques, dans le but d'assurer aux agriculteurs québécois un service à long terme pour les machines et équipements qu'ils achètent de leurs marchands agricoles accrédités.

Afin de permettre à la Direction de mieux remplir son rôle de conseiller technique dans les domaines de la construction, du machinisme et hydraulique agricoles, chacun des professionnels s'est vu confier un secteur particulier de responsabilité. Les ingénieurs de la Direction se sont vus confier le mandat de préparer un dossier complet donnant les paramètres d'ingénierie de l'élevage des bovins au Québec, ainsi que la préparation des plans de construction des étables, accessoires et équipements requis.

M. Serge Robert, à titre de directeur, coordonne les activités de la Direction et assure le suivi des dossiers spécialement ceux à caractère interministériel et national.

Avec le directeur général du Génie, il participe à la préparation et à l'administration des programmes agricoles régis par la Direction générale du Génie.



Serge ROBERT

M. Gilbert Belzile est responsable du secteur fruits et légumes, secteur qui comprend les constructions d'entrepôts ainsi que les équipements nécessaires au semis, à la récolte, à la manutention, à l'entreposage et au conditionnement des fruits et légumes.



Gilbert BELZILE

M. Pierre-Julien Bernier est chargé des dossiers techniques reliés à la construction des bâtiments et au choix des équipements nécessaires aux productions de porcs, moutons, volailles, lapins, chèvres, chevaux en plus du secteur de l'acériculture et de l'apiculture.



Pierre-Julien BERNIER

M. Jean-Marc Boudreau est responsable du secteur énergie, en général, ainsi que des serres en ce qui concerne la construction et l'aménagement général.



Jean-MARC BOUDREAU

M. Yvon Brochu est responsable technique du secteur hydraulique agricole. Ce secteur comprend les cours d'eau municipaux, le drainage souterrain, l'égouttement superficiel, l'approvisionnement en eau potable et les étangs de ferme.



Yvon BROCHU

M. Michel Fortier a comme secteur d'activité celui relié à la manutention, au traitement et à l'entreposage des fumiers. Il a également comme responsabilité le pilotage des projets reliés aux Services de protection de l'environnement.



Michel FORTIER

M. Serge Fortin est responsable du domaine construction, machinisme et équipements reliés au secteur des céréales et fourrages soit préparation de sol, semis, protection, fertilisation, récolte, séchage et entreposage ainsi que participation dans l'application de programme d'aide à la création de centres régionaux de grains.



Serge FORTIN

M. Henri Maheux est responsable des calculs des divers éléments de structure ou composantes mécaniques requis lors de la préparation des divers plans produits par le Service, en plus d'assurer l'implantation des unités métriques aux diverses activités du Service.



Henri MAHEUX

M. Bertrand Pelletier agit comme médiateur de plaintes en machinisme agricole et secrétaire-exécutif du Comité consultatif en machinisme agricole, responsable entre autres du programme d'accréditation.



Bertrand PELLETIER

SILOS BEAUDRY INC.

LE PLUS IMPORTANT CONSTRUCTEUR DE SILOS DE FERME EN BÉTON COULÉ D'AMÉRIQUE

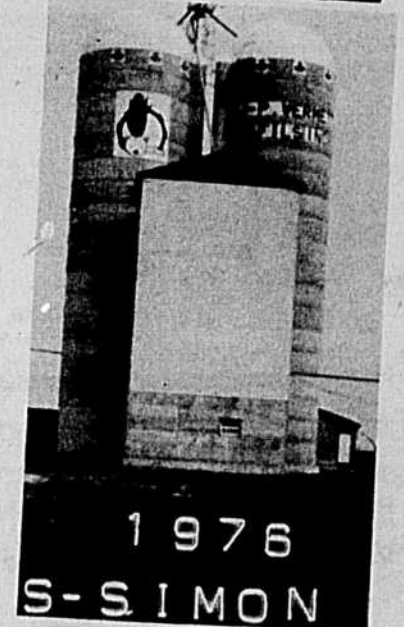
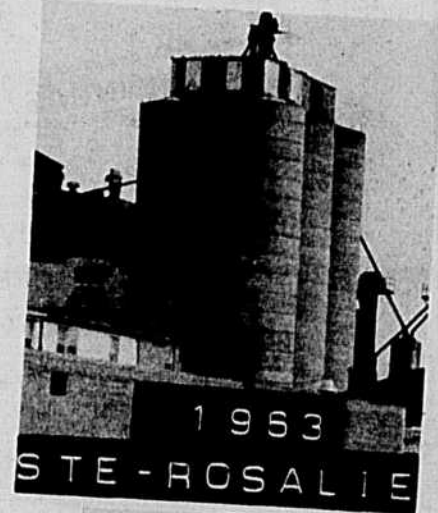

Parmi les silos-tours, le silo de béton coulé ou silo monolithique est celui qui nécessite le moins d'entretien et qui dure le plus longtemps.

Quand Silos Beaudry Inc. fait le prix d'un silo, c'est pour un silo complet. La fondation et le silo sont garantis pour cinq ans. Demandez nos vendeurs, vous serez heureux d'apprendre que le silo Beaudry avec les murs de 6" d'épaisseur n'est pas plus cher que les plus minces.

Si vous possédez déjà un silo Beaudry, le deuxième sera encore un Beaudry, parce que vous avez déjà compris que c'est le meilleur.

RÉGION DE QUÉBEC
Garage Paul Lemelin Inc.

M. Paul Lemelin
Ste-Claire, Cté Dorchester,
Québec, G0R 2V0
Tél.: (418) 883-3312

AVEC "BEAUDRY" PAS DE PROBLÈMES,
C'EST POUR LONGTEMPS!



SILOS ET CITERNES DE TOUTES DIMENSIONS

625 boul. de l'Industrie, Beloeil
Qué., Canada J3G 4S5
Tél.: (514) 464-5011

Je désire plus d'informations sur les SILOS BEAUDRY.

Nom

Adresse

Ville Province

Code postal Tél.:

Concours destiné aux exposants

Évaluation
basée sur
l'originalité
et la
présentation



Jean-Guy ROY
commentateur agricole
Radio Canada



Maurice TESSIER
président de l'Association
canadienne des rédacteurs
agricoles de langue française

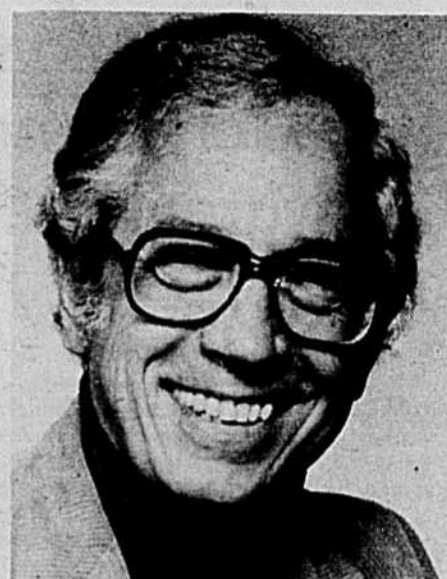

Pierre J. JUTRAS
professeur associé
service Génie rural
Collège Macdonald

Les membres du JURY

Jonsereds 510 SP



LA NOUVELLE SCIE
JONSEREDS 510 SP
RAPIDE, ROBUSTE ET TRÈS LÉGÈRE

- Système d'allumage électronique.
- Huilage de la chaîne automatique et réglable
- Extrêmement légère
10.5 lb avec lame et chaîne
- Poignées avant et arrière
isolées contre les vibrations

Arrêtez-vous au kiosque Jonsereds pour des
renseignements utiles.
Il nous fera plaisir de vous renseigner.



Bons
territoires
disponibles
pour
dépositaires
actifs

C.P. 5500 - 75 rue Princesse,
Lachute J8H 4B5, P.Q.
Tél.: (514) 562-8872-3-4



123, ave STE-VICTOIRE
VICTORIAVILLE, Qué. G6P 2N3

Recherchons
concessionnaires pour
territoires protégés
Tél.: (819) 758-6323

LA GAMME COMPLÈTE DE SÉCHOIRS À FOIN

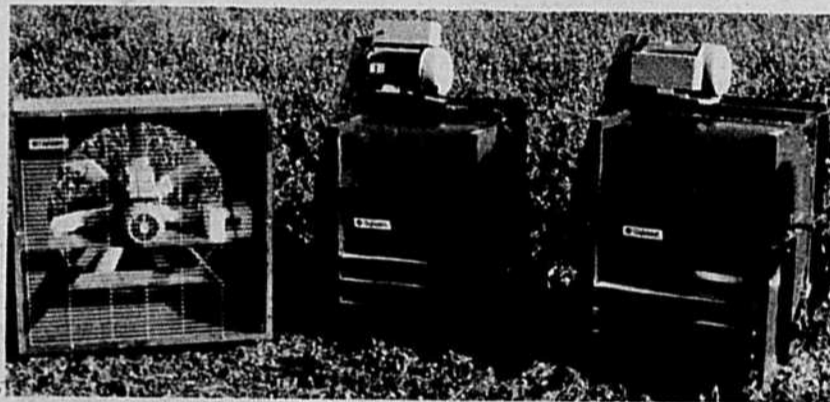

MODÈLES D-36
À HÉLICES
5 c.v.
14000 p.c.m.

D-22
CENTRIFUGES
7 1/2 c.v.
14000 p.c.m.

D-25
SILENCIEUX
7 1/2 c.v.
15500 p.c.m.

EN MONTRÉ
au kiosque 5 au Salon international
de la machine agricole



GRATTE AVANT POUR CREUSER LES FOSSÉS

DISTRIBUTEUR DE: FLUID DRILLING LTD POUR SYSTÈME DE
PLANTATION DE SEMENCES PRÉ-GERMÉES.

POUR LES JARDINIERS-MARAÎCHERS:

SEMIS GERMÉ EN GEL

- * Pour récolte hâtive
- * Semis précis
- * Grande capacité
- * Nombre de semeurs désirés
- * Espace entre les rangs ajustables

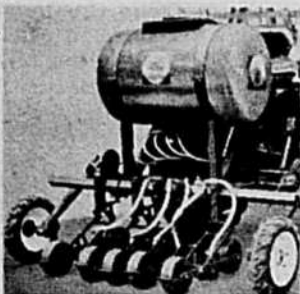

POUR LES PROPRIÉTAIRES DE SERRES:
SEMIS GERMÉ EN CUBES

- * système plaçant individuellement les semences pré-germées
dans des cubes de tourbe (peat-moss blocks)
- * aucune transplantation

FABRICANT: D'UNE NOUVELLE TECHNOLOGIE POUR LA
CONSERVATION DES FRUITS, DES LÉGUMES ET DES FLEURS:

ATMOP - 100

- * prolonge la durée de conservation
- * pour une conservation de meilleure
qualité
- * simplifie la tâche de l'entrepositaire
- * d'entretien facile
- * entièrement garanti



Atmolysair Limitée

C.P. 21, ST-CHRYSOSTOME
CTÉ CHATEAUGUAY, QUÉBEC

TÉL.: BUR.: (514) 826-4536

RÉS.: (514) 825-2865

**Présence du
ministère
de l'Agriculture
et de l'Alimentation
du Québec**

Le ministère de l'Agriculture et de l'Alimentation du Québec présente un vaste stand d'information au Salon international de la machinerie agricole à Place Bonaventure. La Direction de la construction, du machinisme et hydraulique agricoles est le principal maître-d'oeuvre du stand et son personnel ingénieur et technicien sera sur place pour répondre à vos questions. Cette année, l'accent est mis sur les possibilités de réaliser certaines économies sur une ferme.



Photo Pierre Courteau



**Évolution constante
du machinisme agricole**

Le Salon international de la machine agricole, le SIMA 80, réunira près de 200 exposants qui y présenteront des milliers de pièces de machinerie et d'équipements agricoles.

Cette grande exposition permettra aux visiteurs, producteurs agricoles, agronomes, techniciens en agriculture et aux citoyens de constater les étonnants progrès réalisés aussi bien par l'industrie mondiale du machinisme agricole que dans le domaine des fournitures et équipement d'étable, porcherie, poulaillers, etc. La créativité, le génie d'invention des fabricants canadiens et étrangers seront particulièrement mis en relief.

Outre les exposants qui étaient présents au Salon précédent, les visiteurs pourront rencontrer les représentants de plusieurs firmes qui exposent pour la première fois. Tout un secteur d'exposition est en effet utilisé pour la première fois, la mezzanine-sud. Une cinquantaine de stands y ont été aménagés pour y accommoder les fournisseurs d'équipement léger, de produits et services connexes à l'agriculture et à l'élevage.

Le Salon 80 permettra au public de constater l'évolution constante et irréversible de l'agriculture moderne, ainsi que les tendances dans la fabrication du matériel et des équipements mis au service des producteurs agricoles.

Moi, je préfère
les silos

BUTLER



- parce que leurs parois sont plus rigides
- parce qu'ils sont plus facile à installer
- parce que le joint de fondation est plus étanche
- parce que les montants de la porte sont ondulés et s'adaptent bien aux parois du silo, le rendant plus étanche
- parce que Butler c'est Butler

Nous avons également une vaste gamme de produits, en voici quelques-un:

silo king
détecteur d'humidité
corde à presse eslok
cable de remorquage escord

Butler est subventionné par le gouvernement



GASTON RICHARD INC.
1400, rue du Fer-à-cheval
Ste-Julie/Cté. Verchères
Qué. Canada, J0L 2C0
(514)649-1516

Venez nous rencontrer au kiosque no. 105 - 106 au Salon International de la Machine Agricole qui aura lieu à la Place Bonaventure du 14 au 17 février.



Comité consultatif
en machinisme agricole ➤



MM. Jean Corbell, de l'ITAA de St-Hyacinthe, président du Comité consultatif en machinisme agricole et Bertrand Pelletier, du MAAQ, secrétaire du même Comité (respectivement deuxième et troisième, assis de g. à dr.) examinent un document en présence des autres membres du CCMA. On reconnaît également sur la photo Mad. Denise Cossette et M. Serge Robert, du MAAQ, MM. Pierre-Paul Lacroix et Norman Pharand, de l'Association des marchands de machines aratoires, Jean-Guy Gagné, représentant des manufacturiers en équipement d'étable. Louis-Marie Gagnon, de l'UPA et Gaston Maltais et Georges Lajoie, de l'Association des grossistes en machinisme agricole.

PICKSEED

Nous vous invitons à visiter notre kiosque...

L'équipe PICKSEED au grand complet vous y accueillera et sera à votre disposition pour vous conseiller sur le choix des variétés de maïs et de plantes fourragères qui conviendront le mieux à votre exploitation agricole le printemps prochain. Kiosques Nos: 97A-97-98-99.

Semences

PICKSEED 

Otto Pick & Sons Seeds Ltd.,
B.P. 151, St-Hyacinthe,
P.Q. J2S 7B4
Tél.: (514) 799-4586

LA MACHINERIE IDÉALE

plus de 35 ans d'expérience dans la fabrication
d'outillage agricole de haute qualité
pour l'étable et la porcherie

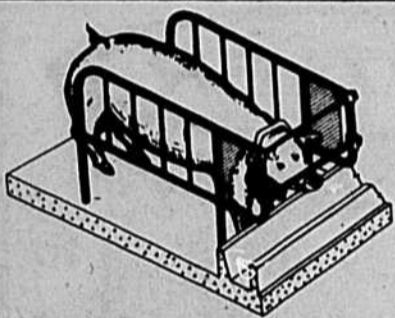

Stalle à gestation

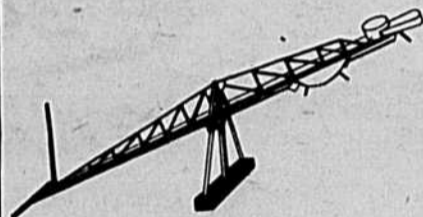

Montée orbite

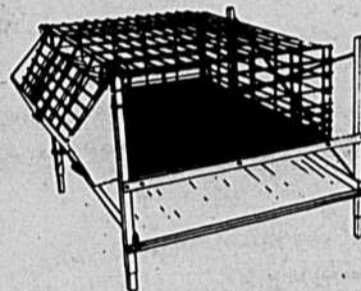

Cage à porcelets

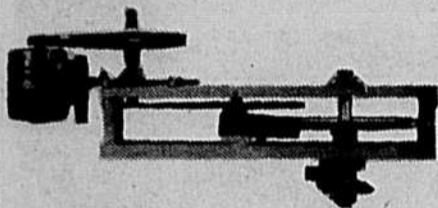

Transmission

La nouvelle pompe souterraine Le piston Métro, modèle 4000

- Pour fumier liquide et semi-liquide
- Installation à niveau du plancher
- Moteur 5 hp
- Trappes à la sortie et à l'entrée
- Bas prix

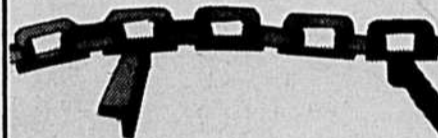

Chaîne à crampons

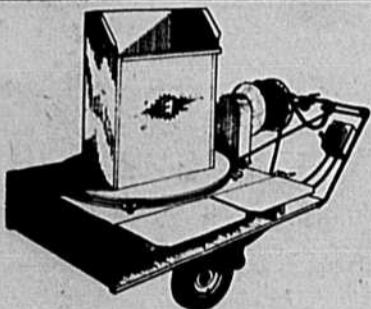

Hache-paille

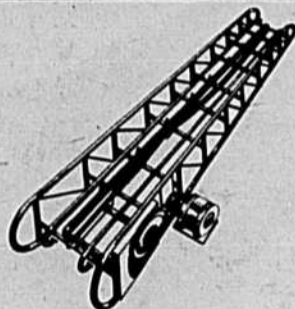

Monte-balles

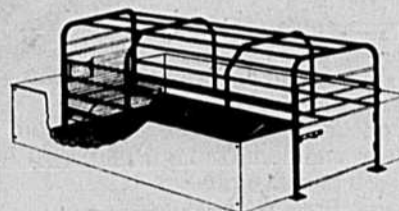

Stalle à maternité

Venez nous rencontrer au stand 1404-05

Salon international de la machinerie agricole et des industries avicoles

- Stalle à gestation
- Montée à orbite
- Cage à porcelets
- Transmission
- Chaîne à crampons
- Hache-paille
- Monte-balles
- Stalle à maternité
- Je désire rencontrer un représentant IDÉAL

LA MACHINERIE IDÉALE CIE LTÉE

C.P. 360, Saint-Césaire, Québec J0L 1T0 (514) 469-3133

Renseignez-vous! Il suffit de remplir et de poster ce coupon.

NOM _____

ADRESSE _____

VILLE _____ COMTÉ _____

CODE POSTAL _____ TÉL. _____



Concessionnaire
accrédité

Grâce au CCMA

Un service efficace en machinisme agricole

Créé en 1972 par le ministère de l'Agriculture et de l'Alimentation du Québec, le Comité consultatif en machinisme agricole a pour but de conseiller la direction du Ministère en ce qui concerne les activités nécessaires à l'amélioration du réseau de distribution et du commerce de la machine et de l'équipement agricoles au Québec.

Le comité est formé de représentants des différents groupements oeuvrant dans le domaine du machinisme agricole soit:

2 représentants de l'Union des producteurs agricoles.

2 représentants de l'Association des marchands de machines aratoires du Québec.

2 représentants de l'Association des grossistes en machinisme agricole.

1 représentant des manufacturiers en équipement d'étable.

1 représentant du secteur de la formation professionnelle.

2 représentants du ministère de l'Agriculture et de l'Alimentation du Québec.

Le comité consultatif compte plusieurs réalisations à son actif dont, en particulier, la mise en place du programme d'accréditation des fournisseurs et concessionnaires de machines agricoles et équipements de bâtiments de ferme. Cet important programme a été créé dans le but d'assurer un bon service après-vente et la disponibilité de pièces de rechange à long terme.

À la suite des actions entreprises par le comité consultatif en machinisme agricole, on est en mesure d'affirmer qu'au Québec les agriculteurs obtiennent actuellement un service efficace en machinisme agricole.

Qualification de la machinerie lourde

Afin d'assurer les agriculteurs de la bonne qualité de la machinerie offerte par les entrepreneurs, le MAAQ a procédé, la saison dernière, par l'entremise de la Direction générale du Génie, à une qualification de la machinerie lourde.

Comme il s'agissait d'une première dans l'histoire du Ministère, l'accent a principalement porté sur la qualification de la machinerie lourde qui effectue des travaux mécanisés et sur celle des poseuses à outil-taube pour le drainage souterrain.

Travaux mécanisés

Les normes d'inspection s'appliquent à tout l'outillage lourd qui effectue des travaux mécanisés tels le défrichage, l'épierrement, le nivellement, l'arrondissement de planches, l'égouttement superficiel, le redressement de fossés de ligne, de boisés de ferme, d'érablières et de boisés de ferme.

Pour les travaux mécanisés, le montant de la subvention versée à l'agriculture varie selon le rendement de l'outillage et ce, en fonction de la nature des travaux à effectuer. L'inspection permet de vérifier si la machinerie lourde est en état de fournir un plein rendement; l'an dernier, elle a permis de déceler la présence de certaines pièces défectueuses, lesquelles auraient pu entraîner le bris de pièces plus importantes. Cette inspection s'est donc avérée tout aussi rentable pour les agriculteurs et le Ministère que pour les entrepreneurs.

Drainage souterrain

Les normes d'inspection s'appliquent uniquement aux poseuses à outil-taube car ce type de machine contribue à la pose de près des trois-quarts de toutes les installations de drainage souterrain au Québec. Ces machines méritent une attention toute spéciale étant donné leur très grande rapidité dans l'installation des drains. Éventuellement, l'inspection s'effectue sur toutes les autres machines intervenant dans la pose du drain.

Suite à la réduction de personnel au niveau de la fonction publique et afin de ne pas ralentir ou diminuer la quantité de drains installés annuellement, le ministère de l'Agriculture et de l'Alimentation du Québec a confié à l'entrepreneur une grande part de la surveillance des travaux.

Pour obtenir une installation de drainage de qualité, le Ministère se doit d'exiger de l'entrepreneur qu'il fournisse un outillage répondant à des spécifications techniques précises.

Qualification

Suite à l'inspection de la machinerie par les officiers du Ministère, et lorsque ces derniers la jugent acceptable selon certains critères préétablis, ils apposent sur une face visible de l'outillage un décalque autocollant sur lequel est inscrit un numéro de qualification valide pour l'année seulement. Ce décalque porte le numéro de la région agricole ainsi que le numéro de la machine. C'est ce numéro dont l'agriculteur doit vérifier la présence et qu'il doit noter afin de l'indiquer au représentant du Ministère. Ce numéro de qualification doit obligatoirement apparaître sur toute facture ou document de même nature.



Photo Pierre Courteau

Producteurs laitiers du QUÉBEC...



pour l'utilisation maximale de votre inventaire d'ensilage

CO-OP vous offre



● l'analyse de vos fourrages et grains de ferme

● le calcul de la ration à l'aide de méthodes des plus modernes telles l'utilisation d'une mini-calculatrice.

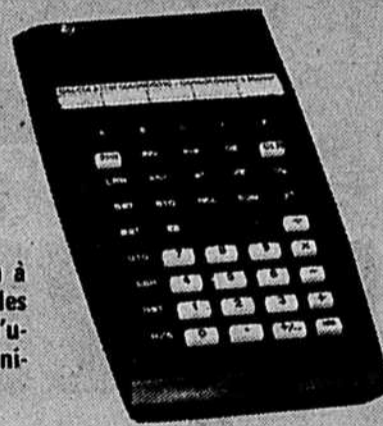

Cet automne, environ 6,500 producteurs laitiers du Québec utiliseront les services offerts par les contrôles laitiers pour faire équilibrer la ration alimentaire de leurs vaches.

Cependant, 17,500 autres producteurs laitiers de la province auront intérêt à faire établir la ration de leur troupeau.

CO-OP se joint à tous les vulgarisateurs de la province afin que la plupart de ces producteurs profitent des avantages d'une ration équilibrée et ce à moindre coût.

Profitez donc de ce service professionnel; rendez-vous maintenant à votre meunerie locale COOP.



COOPÉRATIVE FÉDÉRÉE DE QUÉBEC
DIVISION DES MOULÉES ET FERTILISANTS

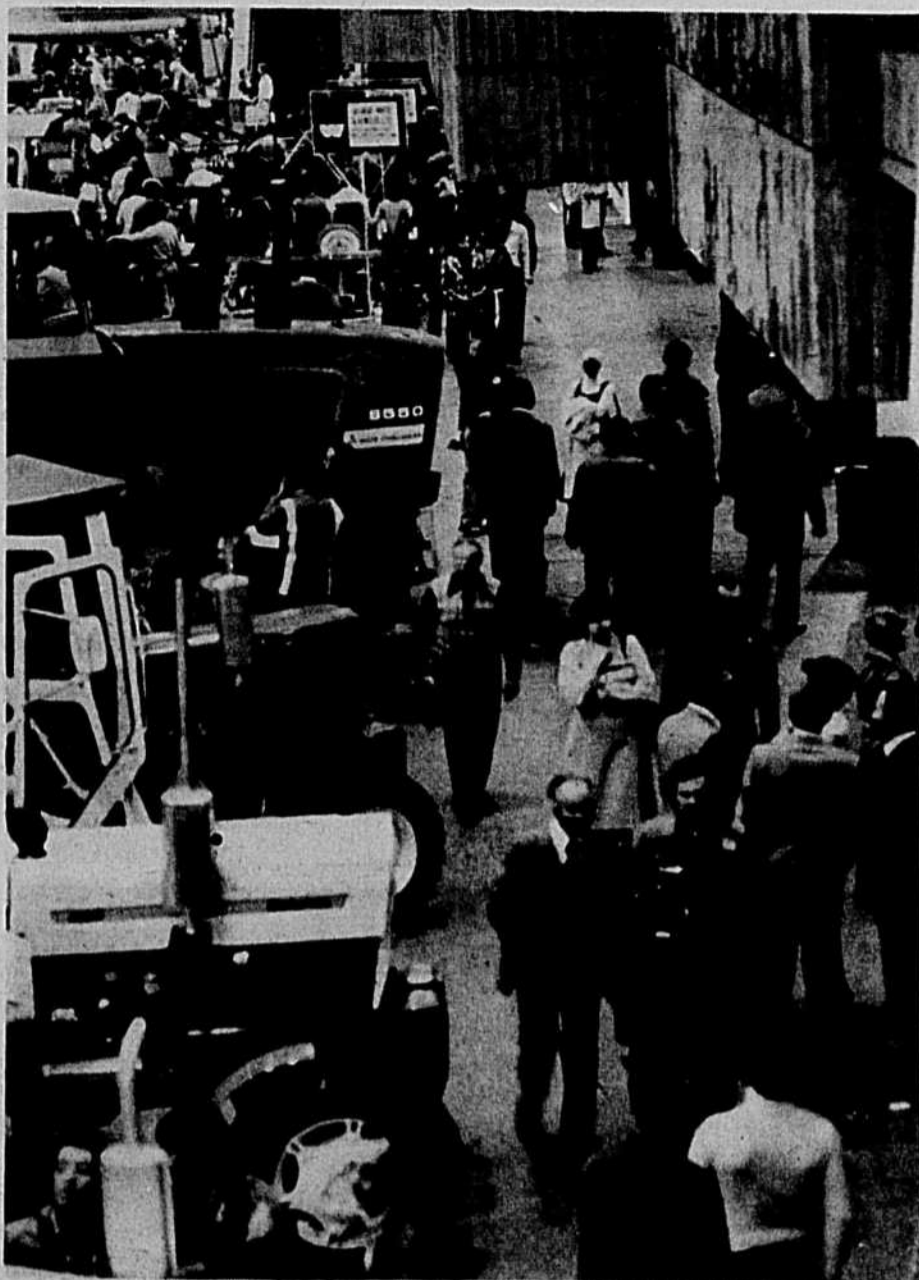

Photo Pierre Courteau



DISPAR

NORIZONE*

POUDRE À PULVÉRISER

Pour le traitement efficace de l'ophtalmie périodique, des blessures envenimées, des écorchures, des brûlures etc. NORIZONE se vaporise comme un liquide mais se dépose en poudre sèche. Facile d'emploi, il est aussi économique. NORIZONE*, gage de protection réelle et de traitement curatif. Gardez NORIZONE à portée de la main.

Dispar met à la disposition de tous les producteurs agricoles une gamme importante de produits de santé animale.



Produits Vétérinaires Dispar Ltée
675 ST PIERRE SUD, JOLIETTE, Q.C.

Accent sur la sécurité et le confort des utilisateurs

Les agriculteurs qui visitent le Salon international de la machine agricole n'ont pas manqué de remarquer, au cours des nombreux kiosques et exhibits consacrés aux tracteurs, le souci des constructeurs de matériel agricole de porter leurs efforts sur la sécurité et le confort des futurs utilisateurs de leurs machines.

Il faut dire que la mécanisation agricole, l'emploi d'engins de plus en plus perfectionnés et capables de performances toujours plus élaborées ont attiré l'attention des techniciens et des médecins qui ont fait part, aux constructeurs, du fruit de leurs observations.

Soulignons que ces spécialistes ont étudié avec minutie le comportement du corps humain pendant le travail, les répercussions sur l'organisme des efforts consécutifs à un travail toujours pé-

nible et inconfortable en raison du relief du sol et des intempéries, les accidents dus au fait que l'utilisateur doit travailler presque toujours dans le bruit et sur des appareils en constante vibration. On a étudié, entre autres, le rôle des vibrations du siège du conducteur de tracteur, le ballonnement du corps par le passage de l'engin sur un sol inégal, l'attitude à demi tournée vers la droite du conducteur qui manie son soc et surveille le sillon, etc.

De ces études ont été tirées un certain nombre de conclusions qui visent d'une part à protéger l'utilisateur: sélection des sujets inaptes, port de ceintures de soutien, inésithérapie préventive et d'autre part, à améliorer le matériel: sièges souples et à dossier, sièges rotatifs, entre autres.



Cet appareil qui répond à un concept étonnamment nouveau donne un lait de meilleure qualité, refroidit le lait plus vite et plus efficacement, diminue les frais de pose et d'entretien et comprend la laveuse automatique Spatter Spray exclusive à Zero qui abaisse le compte bactérien. C'est une offre de Zero. Pour vous renseigner davantage sur le remarquable SUPER REFRIGÉREUR, communiquez avec votre concessionnaire local ZERO ou bien remplissez le coupon ci-dessous et postez-le à: Coopération Agropur, 10 rue Laval, Granby, P.Q. J2G 7G2.

La nouvelle Zero TRAYEUSE CONCORD

Améliorez la santé du troupeau, économisez temps et travail, produisez du lait plus propre et de meilleur goût, et faites plus d'argent. VIDE STABLE: les manchons massent les trayons sans gonfler, ni remonter sans étouffer les trayons, ni blesser le pis. PAS D'AIR DANS LA CONDUITE DE LAIT puisque on a un vide de traite et un autre vide pour acheminer le lait du trayon au refroidisseur sans injection d'air dans la grille. LAVAGE ABSOLUTEMENT AUTOMATIQUE: commande par bouton-poussoir. Toute l'installation se nettoie et se désinfecte d'elle-même de façon entièrement automatique, sans démontage. De plus, ces trois avantages, que seul le nouveau système à double vide Concord de Zero vous offre, forment le plus sûr moyen de moderniser votre traite pour améliorer la santé des animaux, produire un lait plus propre et faire plus de profits. Pour vous renseigner davantage, voyez le plus proche concessionnaire Zero ou postez le coupon ci-dessous, dûment rempli à:

Veuillez me renseigner davantage sur:

- le nouveau Super-refroidisseur Zero
- la nouvelle trayeuse Zero Concord

Nom _____
Adresse _____
Ville ou R.R. _____
Prov. _____ Code Postal _____
Canada _____
Coopération Agropur, 10 rue Laval, Granby, Québec J2G 7G2

Coopération Agropur
10 rue Laval
Granby P.Q.
J2G 7G2



Stalles • Refroidisseurs en vrac
• Installations à vide
• Trayeuse Concord
• Détachement automatique

Exposants

Les gagnants du dernier concours



Le sous-ministre de l'Agriculture et de l'Alimentation du Québec, M. Ferdinand Ouellette, (à droite) remet au représentant de la firme International Harvester la médaille d'or du dernier concours destiné aux exposants du Salon international de la machine agricole. L'évaluation du concours était basée sur l'originalité, la présentation et la nouveauté des exhibits. Les autres exposants qui se sont mérité une distinction sont dans l'ordre: John Deere, 2e prix, Massey-Ferguson, 3e prix, Coopérative Fédérée de Québec, 4e prix et Ford, 5e prix. Les récipiendaires du Salon international des industries avicoles furent Ralston Purina, 1er prix, et les Équipements J.N.B., second prix.



Galvelpor

Desservant approximativement 70% du marché français d'équipement de porcherie à titre de bonne raison.

Qualité Supérieure □ Bas Prix



Galvelpor

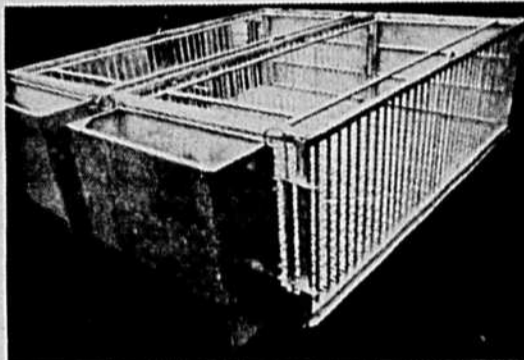
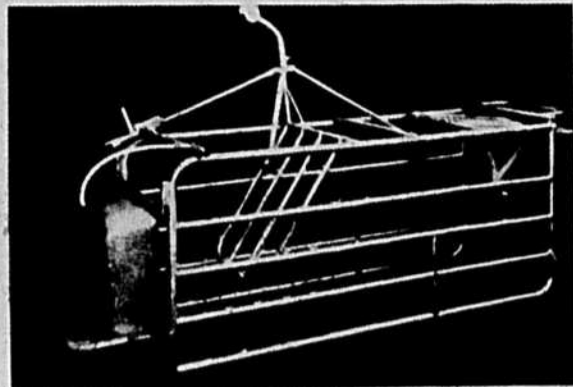
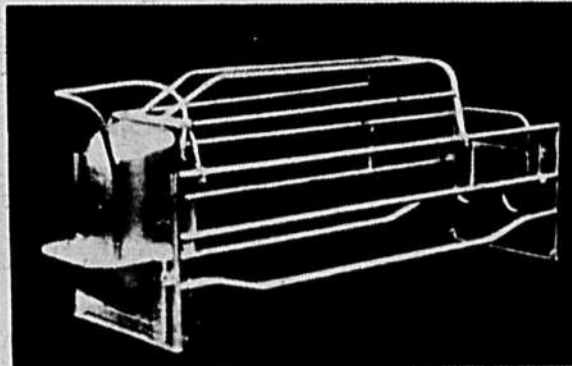

CAGE À PORCELETS
Type "Flat-Deck"

VISITEZ
NOTRE KIOSQUE

Le Capot Anti-Gaspillage
Embouti Galvelpor avec
abreuvoir poussoir.

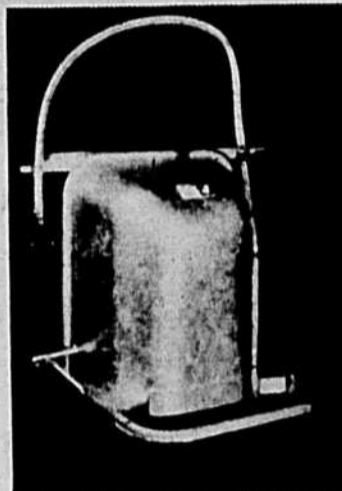

AVANTAGES GALVELPOR

- Galvanisé à chaud, intérieur et extérieur après soudure.
- Construction tuyau robuste sur cage mise-bas et gestation.
- Cage à porcelets type "Flat-Deck" avec caillebotis en tôle perforée ou fil de fer.
- Spécialité: ligne au complet pour gestation.
- 25 ans d'expérience dans la manufacture et la mise en marché.

Grenier & Frères Ltée ST. ISIDORE DE PRESCOTT, ONTARIO

Marché exclusif pour l'est de l'Ontario,
le Québec et les Provinces Maritimes.

TÉL.: (613) 524-2124
ET SES AGENTS AFFILIÉS

C'est votre SALON, nous y sommes aussi...

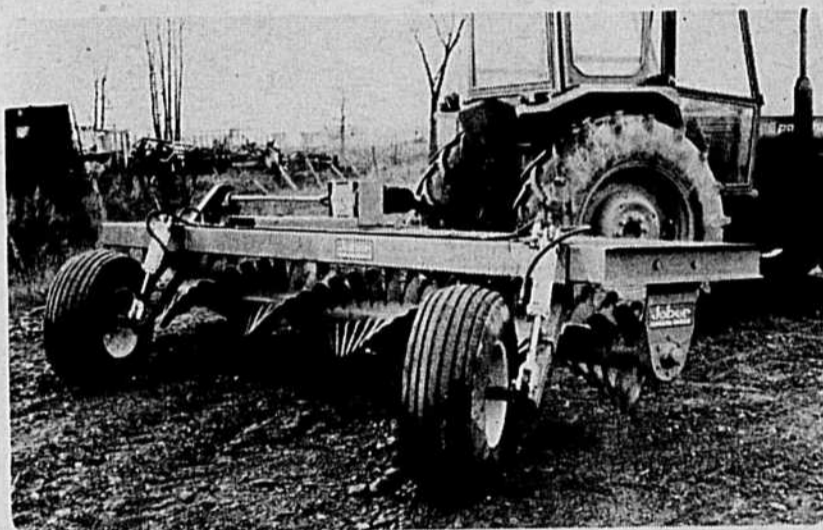

**AVEC
NOS
EXCLUSIVITÉS**

- L'épierreuse et chargeuse
- Le chargeur oléodynamique
- La rigoleuse
- La herse rotative
- Un planteur à maïs de précision

Venez nous voir,
nous vous attendons

Kiosques 1525-1526

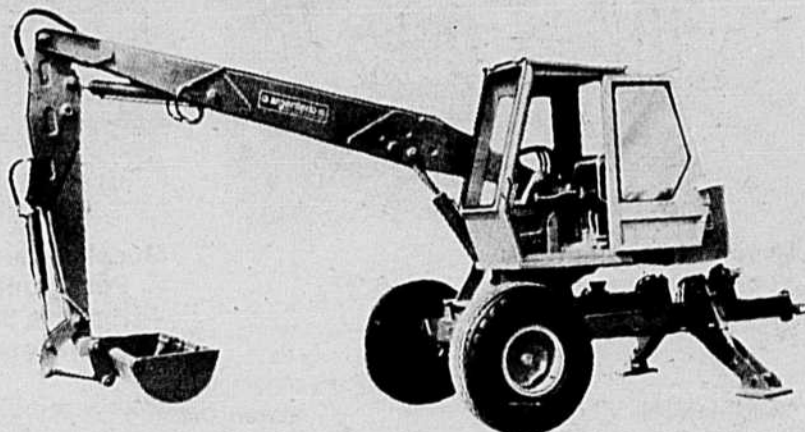

COMPTOIR AGRICOLE SABREVOIS INC.

Route 133, Sabrevois — J0J 2G0, Cté Iberville, Qué.



Photo Pierre Courteau



LES ÉQUIPEMENTS JNB DU CANADA LTÉE

FABRICANT D'ÉQUIPEMENT
DE PORCHERIE

Cage de gestation
Peinturée ou galvanisée

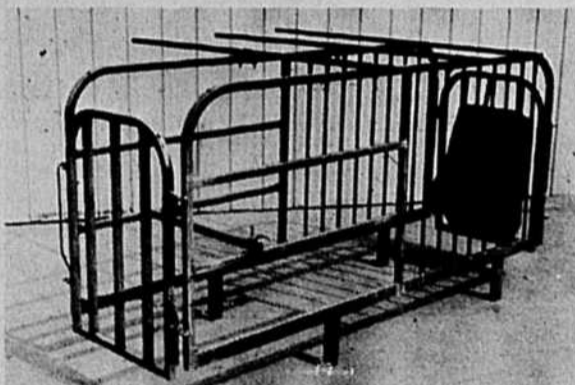

Avec trémie
et option de barres verticales
ou horizontales

Cage de mise-bas
Peinturée ou galvanisée

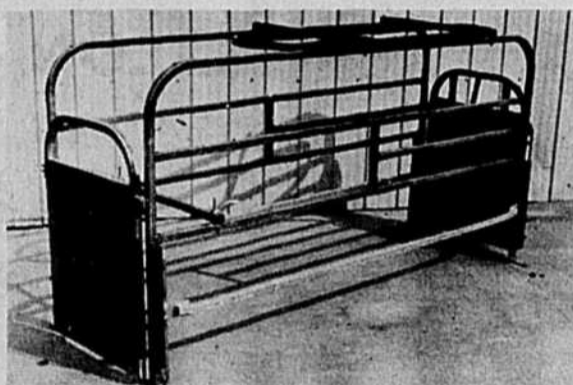

Avec trémie
Porte avant
Porte arrière avec barre de recul

Enclos pour porcherie

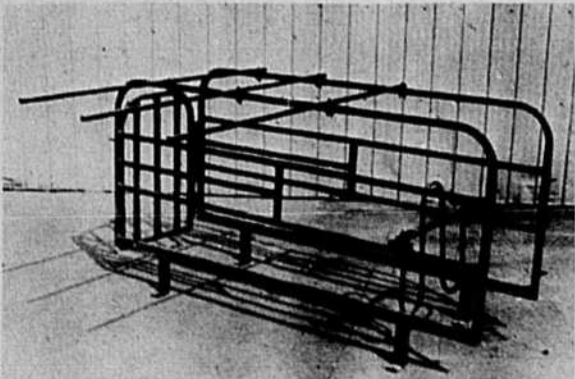

Avec ou sans trémie
et option de barre de recul en "W"

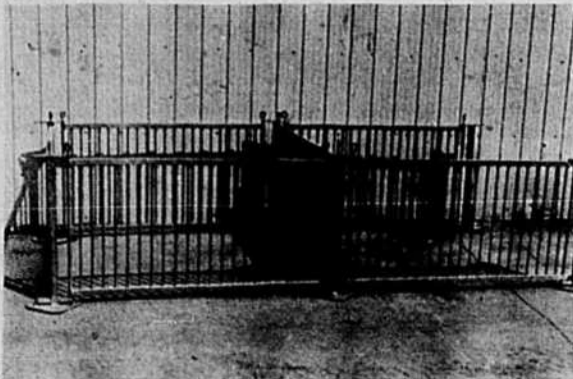

Modèles standards:
— Pouponnière: 30" x 2-1/2" c.c. x 1/2"
— Finition: 38" x 3-1/2" c.c. x 1/2"
— Gestation: 38" x 4-1/2" c.c. x 5/8"

Route rurale 1
Dunham, Qué. J0E 1M0
Tél.: (514) 263-5323
Télex: 05-560839

Curran, Ont.
K0B 1C0
Tél.: (613) 673-5205

600, 1ère avenue
Ste-Marie-de-Beauce, G0S 2Y0
Tél.: (418) 387-7580
Télex: 05-833596



Participation de l'ITAA

L'ITAA de Saint-Hyacinthe sera de nouveau présent en 1980 au Salon international de la machine agricole et des industries avicoles. Par l'entremise d'un diaporama, l'Institut fera connaître les programmes qu'il dispense aux divers niveaux, mais surtout les programmes de machinerie et d'hydraulique agricoles.

Rappelons qu'en septembre 1962, l'Institut ouvrait ses portes pour prendre la relève de l'École de Laiterie. L'Institut offrait alors deux programmes. Depuis lors, elle a préparé huit autres options. Ses programmes sont couronnés par un diplôme d'études collégiales (DEC).

Un étudiant peut obtenir un DEC après 24 mois consécutifs d'études au programme d'Exploitants de ferme. Les conditions d'admission à ce programme sont: mathématiques 422, chimie 432-452-462, physique 422 et biologie 412 ou 422. Une expérience dans le domaine agricole est préférable. Pour les candidats ne l'ayant pas, un stage préinscription de deux mois sur une ferme approuvée est obligatoire.

Il y a neuf autres programmes d'une durée de trois ans (six sessions): zoo-technologie, horticulture légumière et fruitière, horticulture ornementale, machinerie agricole, hydraulique agricole, technologie laitière, génie industriel alimentaire et hygiène publique. Ces programmes ont comme conditions d'admission: mathématiques 522, chimie 522-552-562, physique 422. La biologie 412 ou 422 est conseillée mais non obligatoire. Le nombre de demandes d'admission croît d'une année à l'autre. Les futurs étudiants à l'ITAA constatent avec joie les facilités de placement. Depuis 1965, près de 1100 finissants ont trouvé un emploi avant la fin de l'été.

Les critères d'excellence de formation de l'ITAA sont connus du public comme des employeurs. Sa renommée dépasse les frontières. On vient s'y inscrire de nombreux pays.

Véritable institution pour l'information des agriculteurs

Porte ouverte sur l'équipement agricole au plan international, le Salon constitue aujourd'hui, sous une forme concrète, la plus grande banque de données techniques et mécaniques dans ce domaine.

Il n'est pas seulement une manifestation commerciale destinée au développement des ventes et des échanges internationaux. Le Salon se veut surtout et avant tout une véritable institution au service de l'information des producteurs agricoles, de ceux qui les conseillent et collaborent à leur perfectionnement et à la modernisation de leur entreprise.

Parvenues à un stade de développement physique optimal, les ambitions du Salon sont d'ordre qualitatif et l'édition 1980 le prouve de façon frappante.

Clef du marché national de l'équipement agricole, le Salon est une plateforme idéale de rencontre et de comparaison pour les manufacturiers, distributeurs, producteurs et concessionnaires qui désirent améliorer le développement de leurs entreprises respectives.

Renseigner tous les producteurs sur l'ensemble de ces données agricoles essentielles, voilà qui traduit on ne peut mieux le but fondamental du Salon.



LES HYBRIDES DE LA
NOUVELLE GÉNÉRATION
DES ANNÉES "80"



DK 23
2300 Unités thermiques
LE PLUS HÂTIF DES DEKALB

DK 24
2350 Unités thermiques
MATURITÉ HÂTIVE
À GROS RENDEMENT

XL-6
2550 Unités thermiques
CROISEMENT SIMPLE
MATURITÉ HÂTIVE
EXCELLENT MAÏS-GRAIN

XL-11
2700 Unités thermiques
CROISEMENT SIMPLE
L'ESPOIR DU QUÉBEC

XL-14A
2900 Unités thermiques
CROISEMENT SIMPLE
ENSILAGE DE QUALITÉ

**Voyez votre vendeur DEKALB:
demandez-lui vos escomptes de quantité améliorés**

Si vous pensez
soigneurs, pensez **Uebler**

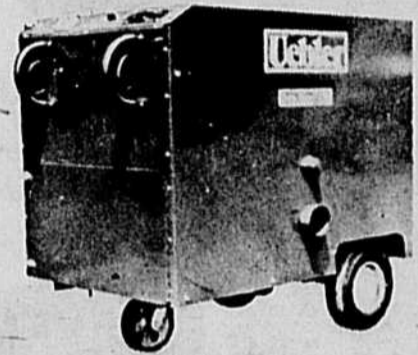
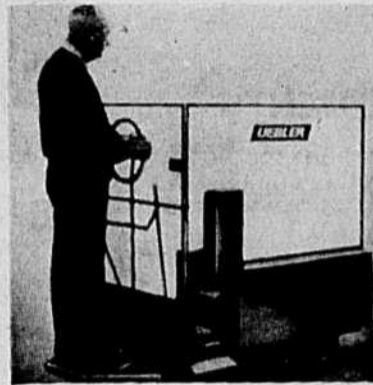

Modèle #R-730-E
Nous avons un "UEBLER" pour vous
"UEBLER" c'est un soigneur, mélangeur motorisé en 2 versions, au gaz ou électrique. Il est éprouvé efficace, facile et son rendement est inégalé dans tous les ensilages de maïs, foin, etc. Pour plus de détails, consulter votre dépositaire local ou directement au distributeur.

Modèle GM-15 pour l'alimentation des moulées... Ce soigneur est actionné par batteries, muni d'un contrôle électronique de distribution donnant la quantité exacte de moulée à être distribuée à chaque animal... "UNE PREMIÈRE DANS L'INDUSTRIE".

Visitez nos
kiosques
nos 208A
à 218A
lors de
votre
passage
au salon

Pour plus de renseignements communiquez avec:

LES ÉQUIPEMENTS ASCOT INC.

1138 ROUTE 220, ST-ÉLIE D'ORFORD, CTÉ SHERBROOKE, P.Q. J0B 2S0
UEBLER

Nom
Adresse
Rang
Tél.:

DISTRIBUTEUR DE

- SILO ACIER SILVER SHIELD
- SILO ACIER HERMÉTIQUE
- SILO À GRAIN SUPRÊME
- ÉLÉVATEUR À GODETS
- CRIBLE À GRAIN

Visitez nos kiosques 15-18 - 15-20

O. LEBRUN & FILS INC.

63B, RUE ST-LAURENT
MASKINONGÉ, P. QUÉ. J0K 1N0
TÉL.: (819) 227-2244

Je suis intéressé à obtenir de l'information sur

- Séchoir à grain Silo à ensilage
 Silo hermétique Élévateur à godets

NOM
ADRESSE
CODE POSTAL TÉL.:

SÉCHOIR M&W AVEC RECIRCULATEUR D'AIR

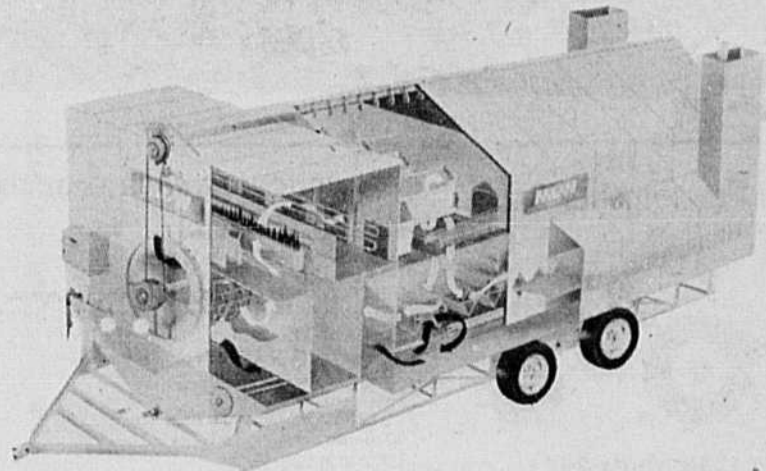

SÉCHOIR CONTINU: Le mode de séchage du M & W est complètement différent des séchoirs conventionnels.

DÉBIT CONCOURANT: L'air circule dans la même direction que le grain, c'est le secret du séchage uniforme.

SÉCHOIR FERMÉ: Tout l'air chauffé sert au séchage et le vent n'affecte en rien sa distribution.

REFROIDISSEMENT CONTRE-COURANT: Un refroidissement progressif diminue le craquage et le cassage des grains.

VENTILATEUR CENTRIFUGE: Il propulse l'air avec efficacité et silencieusement.

RECIRCULATEUR D'AIR: Permettant de réduire le coût du carburant de 35%.

ASCOT • Universal

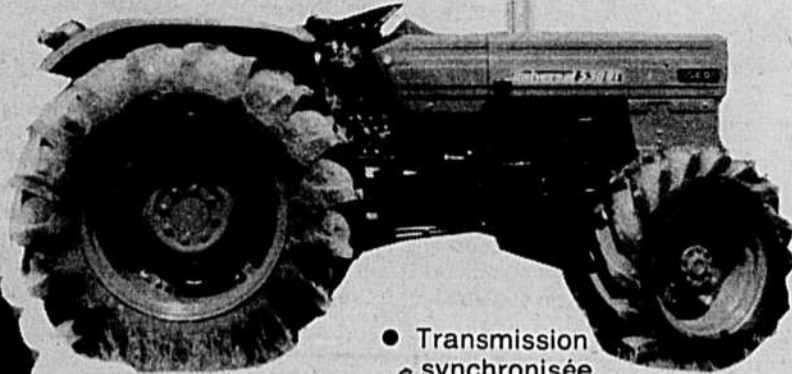

- Prise de force 540 et synchronisée avec roue
- Attache 3-points et barre de tire
- Barrage du différentiel
- Servo-direction

- Transmission synchronisée

- 6 vitesses avant, 2 arrière, série 250
- 6 vitesses avant, 2 arrière, série 300
- 6 vitesses avant, 2 arrière, série 350
- 9 vitesses avant, 3 arrière, série 350S
- 9 vitesses avant, 3 arrière, série 445
- 12 vitesses avant, 3 arrière, série 445B
- 12 vitesses avant, 3 arrière, série 530
- 12 vitesses avant, 3 arrière, série 590
- 12 vitesses avant, 3 arrière, série 640
- 10 vitesses avant, 2 arrière, série 650
- 16 vitesses avant, 4 arrière, série 800
- 16 vitesses avant, 4 arrière, série 1000

24 MODÈLES DIFFÉRENTS

De 24 à 180 ch. à deux ou quatre roues motrices, pour une meilleure traction 12 mois par année.

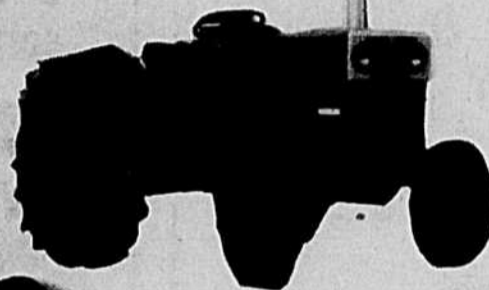

MONTÉ SUR 3 POINTS

Catégorie I et II standard

L'EXCAVATEUR ASCOT

L'excavateur ASCOT est construit pour donner la super-performance des gros excavateurs et son prix sied à votre portefeuille. Il est manufacturé d'après de hauts standards de qualité.

L'excavateur ASCOT modèle 40 a une profondeur de creusage de 10' et une atteinte (du point de pivot) de 12'4". L'excavateur ASCOT modèle 55 a une profondeur de creusage de 10'6" et une atteinte (du point de pivot) de 14'4".

LE PLANTEUR PNEUMATIQUE MONOSEM MAINTENANT ASSEMBLÉ AU QUÉBEC

Inventaire complet de pièces

POLYVALENT DOTÉ D'UN PRINCIPE INÉDIT de sélection par transfert

PERMETTANT UN SEMIS MONOGRANNE PARFAIT sans aucun réglage mécanique

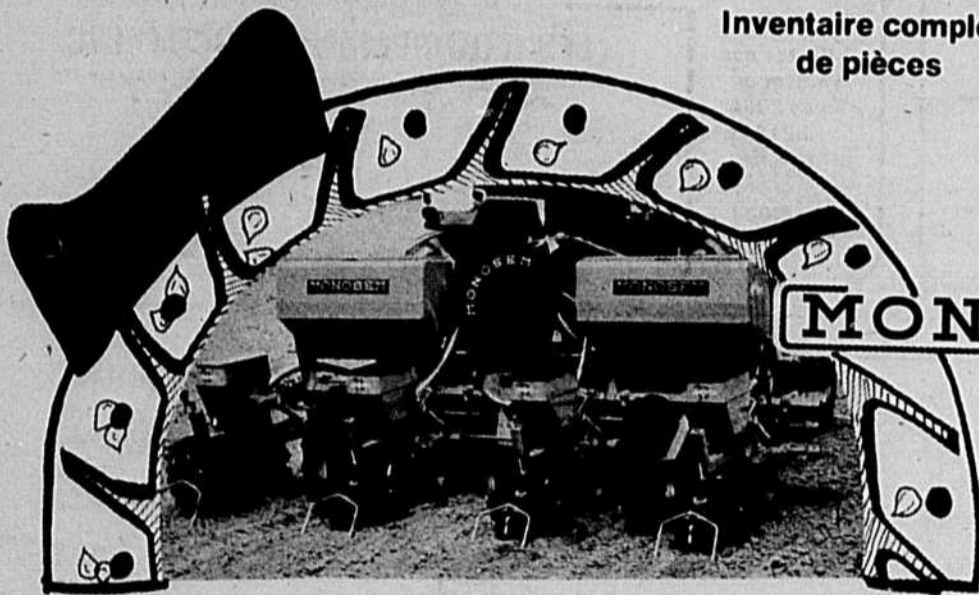

Avantages: Ce semoir est capable d'effectuer tous les semis monograines de maïs — betteraves — tournesol — sorgho — haricots...

- Avec une sélection parfaite de la graine, le principe par transfert s'accommodant de tous les calibres d'une même semence.

- Avec une régularité au sol inaccoutumée pour un semoir pneumatique, les graines chutant librement aux instants précis où les ailettes débouchent dans le soc.
- Avec une sécurité d'alimentation même à grande vitesses, les ailettes obligeant l'approvisionnement des alvéoles.

Visitez nos kiosques No 208A à 218A lors de votre passage au salon.

Les Équipements Ascot Inc.



1138, route 220,
St-Élie, Sherbrooke, P. Qué.
JOB 250
Tél.: (819) 566-6373

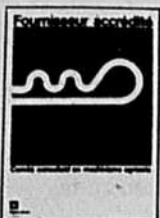

Vos concessionnaires accrédités ASCOT

BEAUCE — Louida Payeur Inc.
R.R. # 1 Beauceville O.,
Tél.: (418) 774-9877
BELLECHASSE — Garage Paul-André Gagnon
St-Michel,
Tél.: (418) 884-2271
CHAMPLAIN — Lafrenière Tracteurs Enr.
Ste-Anne-de-la-Pérade,
Tél.: (418) 325-2446
CHAMPLAIN — Lavoie Auto Enr.
50 rue Bostonnais, La Tuque,
Tél.: (819) 523-4929
CHARLEVOIX — Garage Jean-Baptiste
Gauthier
35B Ruisseau Michel, Baie St-Paul
Tél.: (418) 435-2347
CHICOUTIMI — B.F.V. Quatre Roues
Motrices Inc.
2147 boul. Talbot, Chicoutimi,
Tél.: (418) 549-2363
DORCHESTER — Garage Henri Grégoire
Route Kennedy, Scott Junction,
Tél.: (418) 387-2168
FRONTENAC — Louida Payeur Inc.
R.R. # 5, Lac Mégantic,
Tél.: (819) 583-3634
GATINEAU — Osborne Équipement Enrg.
1013 boul. Maloney, Templeton,
Tél.: (819) 663-5930

KAMOURASKA — Garage Normand Thiboutot
St-André,
Tél.: (418) 493-2060
LAC ST-JEAN EST — R. & B. Larouche
Route 120, St-Bruno,
Tél.: (418) 343-3166
LAC ST-JEAN OUEST — Lamontagne
Équipement Enr.
St-Prime,
Tél.: (418) 251-3210
L'ISLET — Yvon Bélanger
5 rue Aqueduc, St-Pamphile,
Tél.: (418) 356-3519
MASKINONGÉ — Équipements G.
Gagnon Inc.
179 rue St-Laurent, Maskinongé,
Tél.: (819) 227-2016
MÉGANTIC — Louida Payeur Inc.
R.R. # 5, Lac Mégantic,
Tél.: (819) 362-2609
MISSISSOUI — Équipements Baraby Inc.
1050 ch. St-Ignace, St-Ignace-de-Stanbridge,
Tél.: (514) 296-4411
MONTMAGNY — Garage Bernard Morin
346 boul. Taché E., Montmagny,
Tél.: (418) 248-2272
NICOLET — Garage G. Beauchesne Enr.
8400 boul. Bécancour, Bécancour,
Tél.: (819) 294-2525

RICHMOND — Louida Payeur Inc.
Route 5, Danville,
Tél.: (819) 839-3030
RIVIÈRE-DU-LOUP — Garage Alcide Ouellet
St-Cyprien,
Tél.: (418) 963-2647
ROUVILLE — Eqpts Agric J.P. Rathé Inc.
166 rue Principale, Rougemont,
Tél.: (514) 469-2370
SAINT-AURICE — Équipements G. Gagnon
400 rue Principale, St-Barnabé
SHEFFORD — Louida Payeur Inc.
Ste-Anne-de-la-Rochelle,
Tél.: (514) 539-1636
SHERBROOKE — Louida Payeur Inc.
R.R. # 4, Sherbrooke,
Tél.: (819) 566-6633
SOULANGES — Robert Ménard
3 rue Ménard, Coteau-du-Lac,
Tél.: (514) 763-5785
STANSTEAD — Louida Payeur Inc.
527 rue Child, Coaticook,
Tél.: (819) 849-4744
TÉMISCOUATA — Gar. R. Cloutier Enr.
Notre-Dame-du-Lac,
Tél.: (418) 899-6781
TERREBONNE — Roland Ouellette
14470 route 117, St-Janvier,
Tél.: (514) 435-1357



Tarifs réduits sur le train

Profitez des tarifs réduits de 15% pour les groupes de sept personnes et plus. Ces voyages se révèlent avantageux surtout pour les gens de la région de Québec et d'Ottawa.

Vous pouvez partir tous les matins de ces deux endroits et arriver à temps pour le Salon et repartir chaque soir aux environs de la fermeture du Salon sans que vous ayez à sortir à l'extérieur. En effet, la Gare Centrale fait partie du même complexe que Place Bonaventure et communique avec cette dernière.

Informez-vous aussi à votre chef de gare locale au sujet d'autres réductions pour un voyage de deux ou trois jours et obtenez de plus amples détails. Pour ces réductions, il n'est pas nécessaire d'être en groupe.



Photo Pierre Courteau



Charrue réversible  KVERNELAND

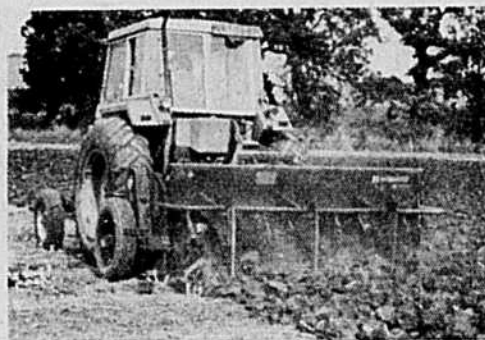

Rota-labour  HOWARD

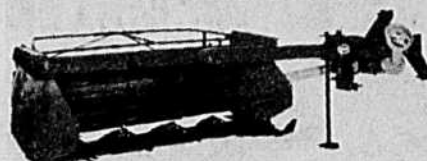

Faucheuse conditionneuse  VICON

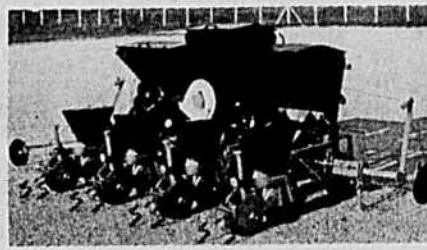

Semoir de précision  nodet gouges

NOUVEAUTES FORANO au SIMA '80

Merci à l'avance de votre visite

Le personnel

FORANO

Plessisville, Qué. G6L 2Y9

Je désire plus d'informations sur vos nouveaux produits exposés à SIMA '80

NOM _____

ADRESSE _____

TÉL. _____

Sans cesse de l'eau pour votre bétail

Visitez nos kiosques 40 et 45 sur la mezzanine.

Franchises disponibles, informez-vous.



Par tous les temps, vous pouvez compter sur les abreuvoirs Ritchie pour le bétail.

Fiables Robustes

Ritchie

Voyez votre concessionnaire ou communiquez avec:

JAD-VENT Distributors LIMITED

Systèmes de ventilation Fan Jet
• Fournitures agricoles
R.R. 1, Avr., Ontario N0B 1E0
Tél. (519) 632-7471
Secrétariat téléphonique
24 hrs sur 24 hrs

HOMELITE®

Homelite, fabricant des super tronçonneuses, pompes, génératrices et mini-tondeuses, vous invite à visiter leur kiosque au Salon de la Machinerie agricole du 14 au 17 février, Place Bonaventure

**HOMELITE-TERRY
TEXTRON**

Homelite-Terry Division de Textron Canada Limitée
* Marque déposée. • Textron Canada Limitée usager inscrit

Voyez
la traite
commandée
par le débit de
lait
le nouveau
DUOVAC 300
pour les étables
à carcans
au Salon International
de la
Machinerie Agricole

DE LAVAL
LE GROUPE ALFA LAVAL

8180, chemin Devonshire
Montreal (Quebec) H4P 2K3
(514) 735-5161

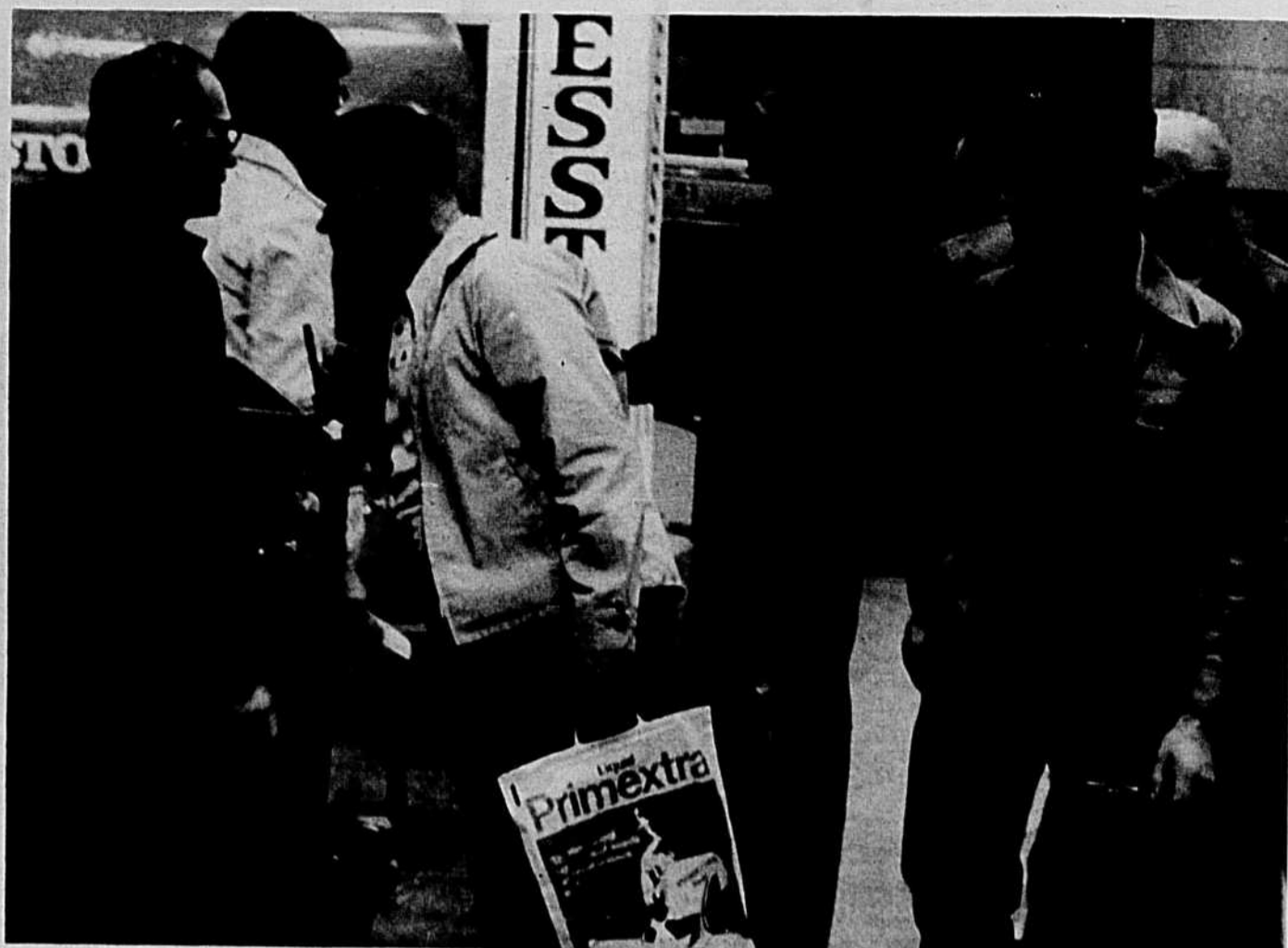
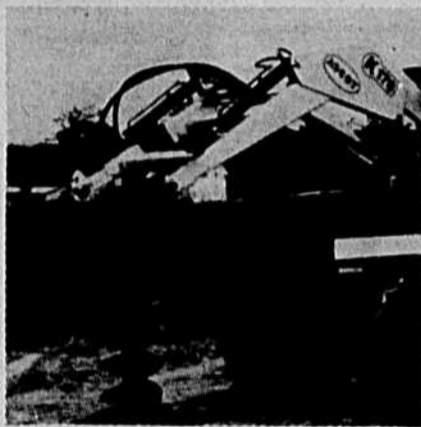

Photo Pierre Courteau

LES PRODUITS ASCOT MCMILLEN



SÉRIE I: TARIÈRES

- Pour vis sans fin de 4 à 18 po (10 à 45.5 cm) de diamètre
- Inversion de pouvoir instantanée
- Pas de prise de force
- Utilisation avec: chargeur frontal, chargeur utilitaire, attache 3 points (catégories I, II et III)

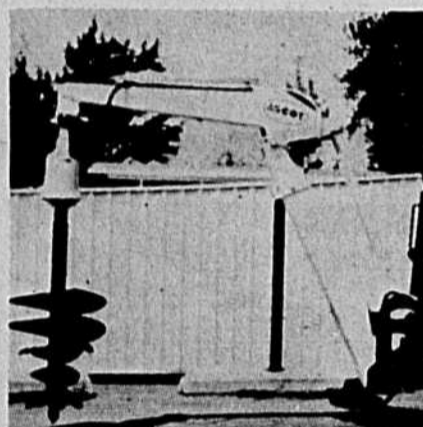

SÉRIE II: FOREUSES

- Pour vis sans fin de 4 à 36 po (10 à 91 cm) de diamètre
- Vis sans fin de terrassement disponibles
- Utilisation avec: excavateur, chargeur utilitaire, attache 3 points, chargeur frontal.



Le **ROTOMALAXEUR** permet aux tracteurs et véhicules utilitaires d'opérer comme les camions-malaxeurs de ciment. C'est aussi un excellent mélangeur de moulée, de grains, ou d'autres mélanges secs ou humides, de consistance fluide.

Pour de plus amples informations, contactez:



■
Visitez nos kiosques 208A à 218A lors de votre passage au salon
■

Le **ROTOENFONCEUR** enfonce les poteaux d'acier ou de bois plus rapidement et avec moins d'efforts. Un attachement spécial pour briser le ciment est aussi disponible.



LES ÉQUIPEMENTS ASCOT INC.

1138 Route 220, St-Elie d'Orford, P. Qué.

Tél.: (819) 566-6373

Ligne disponible aux marchands de machinerie agricole ou industrielle.

Prolongez la FRAÎCHEUR de vos PRODUITS avec... ... la GLACE en Coquille de Galt

elle se manipule facilement
... fond lentement
... son coût est vraiment raisonnable

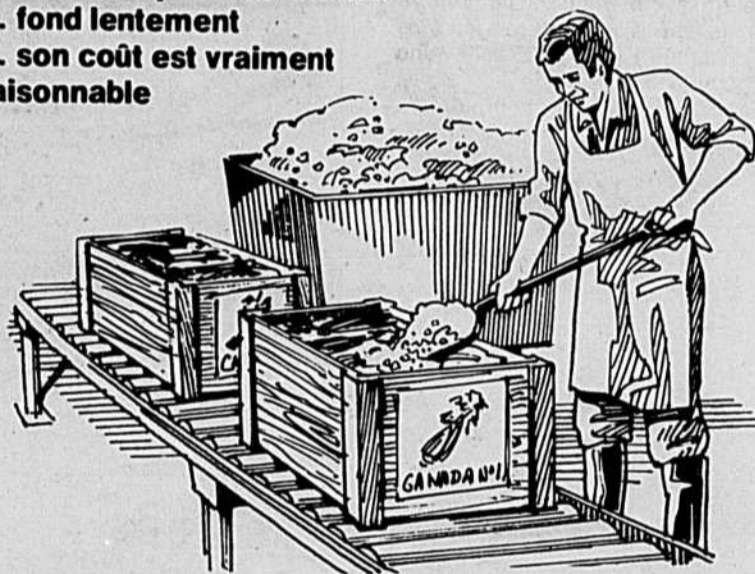

La machine de GALT vous offre:

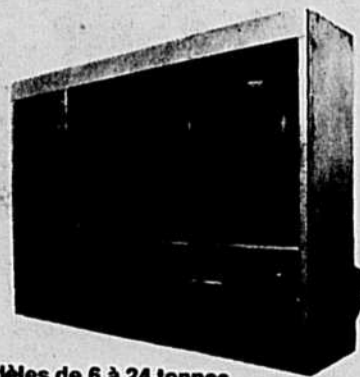

- livraison rapide
- installation aisée
- fonctionnement automatique ne requiert pas d'opérateur
- facilement déplaçable
- valeur de revente optimale
- fonctionnement simple
- construction robuste
- performance constante

Modèles de 6 à 24 tonnes de glace par jour

Voyez notre kiosque nos 79 et 80 lors de votre visite au Salon
Fabriqué sous licence au Canada par

GALT EQUIPMENT LIMITED

47 boul. Marie-Victorin
Candiac, Québec, Canada J5R 1B6
Câble: — "Galtequip CNDC" — Tél.: (514) 659-9644
Télex: 05268633

Source dynamique de renseignements

Le Salon international de la machine agricole 1980 sera pour les agriculteurs l'endroit par excellence où se renseigner sur l'équipement essentiel à la ferme moderne.

Cette édition de la plus prestigieuse exposition du genre en Amérique du Nord constituera à la fois la vitrine spectaculaire du marché canadien et étranger des machines, appareils, outils, matériels, etc. destinés à la production agricole.

Sous un même toit, durant quatre jours, les visiteurs pourront admirer, comparer et étudier la multitude des articles en montre. Ils seront à même de se rendre compte des efforts de développement et d'amélioration réalisés par l'ensemble de l'industrie, de l'outillage de ferme au Canada, aux États-Unis, en Europe et en Asie.

Le Salon 80, véritable porte ouverte sur l'équipement agricole au plan international, sera, à n'en pas douter, une banque incomparable de données techniques dans ce domaine. D'ailleurs, il faut souligner le fait qu'il ne s'agit pas là uniquement d'une manifestation industrielle et commerciale destinée à promouvoir les échanges et les ventes tant au Canada que dans d'autres pays. C'est prioritairement une institution créée pour informer, d'une façon pratique et aussi complète que possible, les agriculteurs, les experts, agronomes, technologistes et autres, qui travaillent au progrès et à la prospérité de l'agriculture.

Si le Salon de la machine agricole a été et demeure un centre d'animation et une mine de renseignements pour les chefs d'entreprises agricoles et leurs collaborateurs, c'est aussi, comme le grand public pourra le constater, pour les citadins amateurs de jardinage, une fenêtre ouverte sur la motoculture de plaisance. Les fervents d'horticulture pourront se renseigner parfaitement sur une foule de machines, appareils, outils et instruments fabriqués pour rendre leur loisir préféré plus agréable et bénéfique.



Photo Pierre Courteau

LE NOUVEAU 7010

GRANDE VEDETTE



Plus de gages de haute performance que tout autre tracteur de sa catégorie

Vous n'êtes pas intéressé aux promesses, mais à la performance. Voilà bien où brille le nouveau tracteur Allis-Chalmers de 106 chevaux à la PDF*.

Un moteur qui engouffre les concurrents. C'est le même moteur diesel de 301 pouces cubes à turbo-alimentation qui a laissé les autres loin derrière il y a des années. Il travaille à cœur de jour sans songer au répit, très économe de carburant, gardé frais par un refroidisseur d'huile de haute capacité et par ses tubulures opposées d'amenée et de renvoi. En somme, une performance élevée alliée à une fiabilité élevée.

Choix de trois transmissions... juste la vitesse qu'il vous faut. Dans cette catégorie, seul Allis-Chalmers peut vous offrir le choix de trois transmissions en cours de marche... éprouvées, reconnues, robustes. À titre standard, la transmission *Power Director* à 16 vitesses. Au choix, la *Power Director* à 20 vitesses, ou encore l'exclusive transmission *Power Shift* à 12 vitesses. Toutes trois vous donnent un large choix de vitesses à l'échelon ou vous faites le

plus gros du travail... au-dessous de 6,5 milles à l'heure.

Un robuste train moteur, et un gros train arrière.

Le train arrière principal qui donne un sens nouveau à la robustesse. Il se rit des efforts des lourdes charges et des couples à haute vitesse. Depuis l'embrayage multidisques refroidi à l'huile jusqu'à la transmission, aux commandes planétaires finales et aux essieux arrière plus gros, le train moteur du 7010 est tout muscle tout en offrant l'économie d'un tracteur moyen.

Le plus gros système hydraulique de sa catégorie.

Notre système hydraulique exclusif à volume et à pression variables évite tout gaspillage de carburant ou de puissance. Le gros système d'une capacité de 45 gallons-minute à toute la capacité voulue pour les gros accessoires. Deux prises à distance et raccords à rupteur.

Des milliers d'autres atouts.

Il y a des milliers d'autres raisons pour lesquelles le nouveau 7010 comble vos rêves. Attelage en 3 points à détection de traction (catégorie II ou III). Cabine confortable et insonore *Acousta II*. PDF indépendante. Roues avant et arrière réglables. Blocage du différentiel. Et quoi encore.

Voyez le nouveau 7010 chez votre concessionnaire Allis-Chalmers. Vous comprendrez pourquoi il peut vous donner des années et des années de performance inégalable. Allis-Chalmers Rumely, Ltd., Toronto, Ontario M1L 3X8 et Regina, Saskatchewan S4P 3A1.

* Puissance maximale à la PDF observée par le constructeur, à la vitesse normale du moteur. *Acousta* et *Power Director* sont des marques d'Allis-Chalmers.

La puissance dominante en agriculture

ALLIS-CHALMERS
AGRICULTURAL EQUIPMENT
Milwaukee, Wisconsin 53201

OÙ TROUVER VOTRE CONCESSIONNAIRE DE "LA PUISSANCE DOMINANTE"

J.P. Lavallée Inc.,
St-Hyacinthe, Qué.,
(514) 796-3330

Machineries Forest Enr.,
L'Épiphanie, Qué.
(514) 588-3107

Les Équipements Howick Inc.,
Howick, Québec.
(514) 825-2535

Les Équipements Baraby Inc.,
St-Ignace de Stanbridge, Qué.
(514) 296-4411

Lafrenière Tracteur Enr.,
Ste-Anne de la Pêrade, Qué.,
(418) 325-2446

Louida Payeur Inc.,
Sherbrooke, Qué.,
(819) 566-6633

Clément et Fils,
Maskinongé, Qué.,
(819) 227-2023

Équibec Ltée.,
St-Georges Est., Qué.,
(418) 228-1845

Voyez le
nouveau
système
d'alimentation

Challenger

De Laval

au Salon International
de la
Machinerie Agricole

DE LAVAL
LE GROUPE ALFA-LAVAL

8180, chemin Devonshire
Montréal (Québec) H4P 2K3
(514) 735-5161

**La famille
Philius Isabelle,
"Famille terrienne"
en 1979**



La famille Philius Isabelle, de Yamachiche, comté de Maskinongé, a été proclamée "Famille terrienne" en 1979. Pour la 23e année consécutive, la Fondation de la famille terrienne avait organisé cette enquête-concours en vue d'honorer une famille du Québec dont le rayonnement témoigne de la réussite de ses membres et lui vaut d'être citée en exemple.

Monsieur Philius Isabelle a constamment vécu sur la ferme paternelle, où il est né le 30 août 1905, le dixième d'une famille de douze enfants. À la mort de son père, il prit en charge la ferme, qu'il agrandit et fit prospérer. Agriculteur progressif, il participe au Concours d'exploitation rationnelle des fermes du ministère de l'Agriculture en 1945. En 1953, il se présente au concours du Mérite agricole et il reçoit le diplôme de très grand mérite.

Tout en s'occupant de sa ferme, monsieur Isabelle a accepté de nombreuses charges dans sa municipalité, de même qu'au niveau régional. Il a notamment été au service de ses concitoyens pendant onze ans, en tant que maire de Yamachiche.

La Fondation de la famille terrienne a rendu hommage à cet éminent citoyen et à sa nombreuse famille lors d'une messe célébrée à l'église de Yamachiche; suivie d'un banquet dont l'invité d'honneur était monsieur Jean Garon, ministre de l'Agriculture et de l'Alimentation du Québec.



N'oubliez pas de visiter nos kiosques nos 133-134-135
lors de votre passage au
Salon international de la machine agricole
les 14, 15, 16 et 17 février 1980.



**LEADER ET PIONNIER
DU SYSTÈME VACUUM
POUR ÉRABLIÈRES**

FABRIQUÉ À 100% AU QUÉBEC

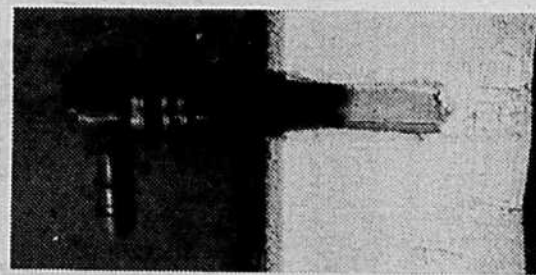

CARACTÉRISTIQUES EXCLUSIVES

- Chalumeau fileté, pourvu à son extrémité d'une dentelure servant à aspirer la sève des jeunes âges de l'érable. Suite aux divers tests effectués à notre érablière expérimentale, le rendement s'en trouve amélioré de 20 à 30% par rapport au chalumeau sans dentelure.
- Bouchon fileté qui visse au chalumeau à la fin de la récolte et qui assure une étanchéité supérieure, pour ainsi faciliter le lavage de la tubulure sur place.
- Tuyau de 5/16" à dureté contrôlée et renforcé de nervures qui empêchent l'aplatissement sous l'effet du vacuum et qui lui permettent de résister à de fortes pressions au lavage sur place.

**AVANTAGES PAR RAPPORT AUX
SEUX TRADITIONNELS**

- Le «Système Vacuum IPL» peut facilement doubler le rendement de votre érablière.
- Une fois installé, le «Système Vacuum IPL» ne demande que peu d'entretien et diminue les besoins en main-d'œuvre d'environ 75%.
- Le «Système Vacuum IPL» améliore fortement la qualité du sirop produit puisque l'eau d'érable circule rapidement en circuit fermé et échappe aux intempéries, à la contamination et à la manutention.

NOUVEAUTÉ

Notre tubulure principale est maintenant disponible de couleur grise. Des expériences répétées nous ont permis d'observer que, lors de journées exceptionnellement



chaudes, la température de la sève augmentait, surtout à l'intérieur des collecteurs principaux traversant un champ, et risquait ainsi d'être de qualité inférieure. Ces expériences nous ont aussi démontré que l'utilisation de conduits principaux gris aux endroits très découverts peut aider à une meilleure conservation de l'eau d'érable.

SERVICE PROFESSIONNEL GRATUIT

IPL vous fournit gratuitement les services de toute une équipe d'experts qui évalueront les besoins de votre érablière et vous démontreront les avantages du «Système Vacuum IPL». Leur assistance lors de l'installation des premiers pieds de tubulure vous sera précieuse dans vos efforts en vue d'obtenir un rendement maximum.

Pour plus de renseignements, téléphonez ou postez ce coupon à l'adresse ci-dessous:

Je désire recevoir vos dépliants et listes de prix. Je désire rencontrer votre représentant.

NOM _____

ADRESSE _____

CODE POSTAL _____

TEL: () _____ code _____ Nombre d'entailles _____

IPL

LES INDUSTRIES PROVINCIALES LTÉE
St-Damien, Bellechasse, Qué. G0R 2Y0
Tél.: (418) 789-2880 Québec (418) 692-1677

En démonstration aux
kiosques Nos 142 et 143

Voyez
les nouveaux
dispositifs
de détachement
automatique

ATO et ARM

De Laval

au Salon International
de la
Machinerie Agricole



8180, chemin Devonshire
Montréal (Québec) H4P 2K3
(514) 735-5161

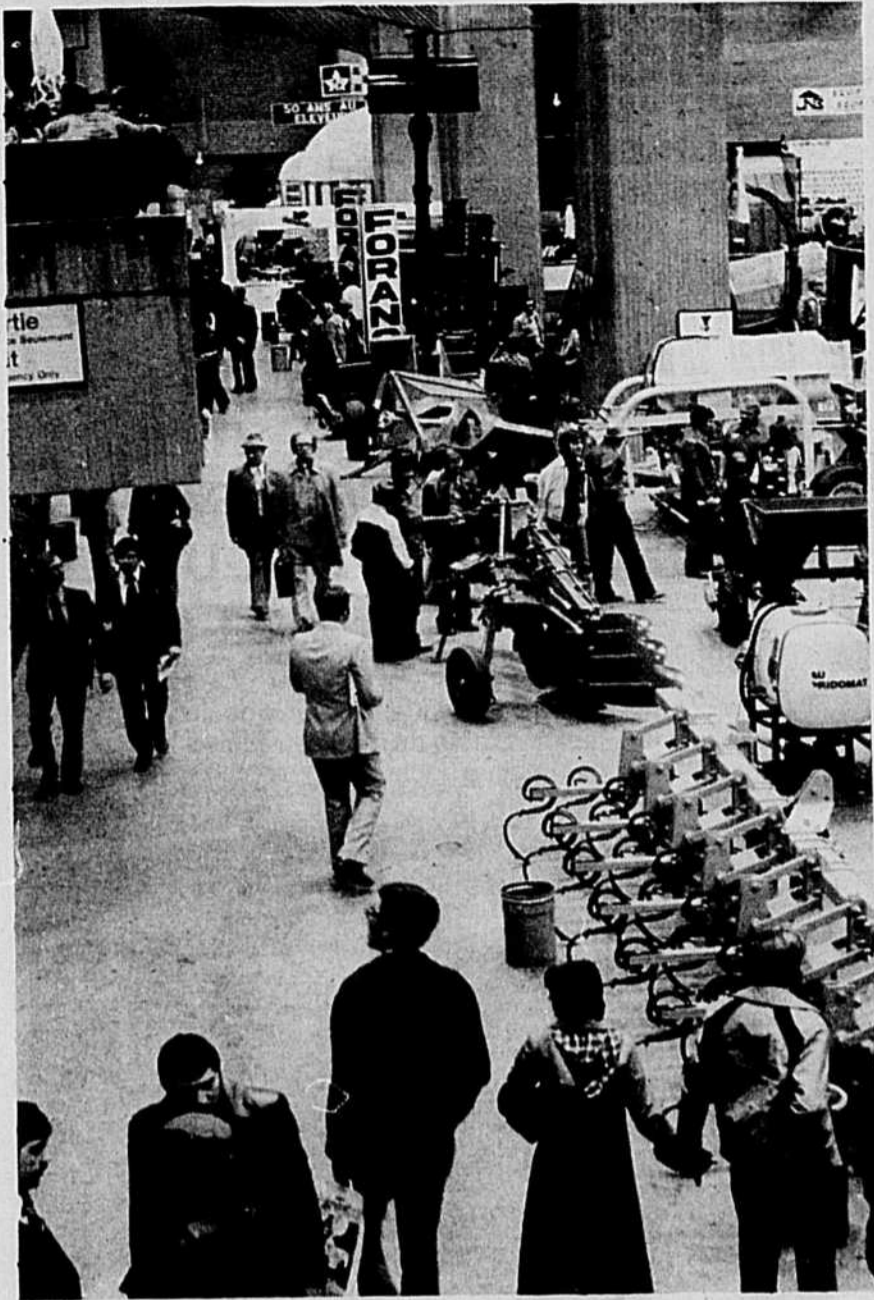

Photo Pierre Courteau



sima 80
montreal



**Vous recherchez
l'efficacité... Installez un**

système
d'aération

Fanjet®



Pat. No. 3.524.399

Caractéristiques: Ne forme pas de courants d'air.
Assure une circulation de l'air de l'environnement.
Contrôle automatique. Température uniforme.
Répartit la chaleur.

De plus amples informations seront fournies sur demande:

AgriVent inc.

C.P. 404, Gatineau, Qué. J8P 6T9

No de téléphone: (819) 663-2344

Nom
Adresse
Ville

Aux marchands:

**Voici votre chance de vendre la
meilleure gamme d'équipement
d'irrigation qui soit.**

Eh! oui, la Vandem Bussche Irrigation est à la recherche de concessionnaires qui verront à la représentation et à la vente d'une gamme complète d'équipement d'irrigation.

La Vandem Bussche Irrigation compte 29 années de savoir-faire dans ce domaine. Elle a également conçu des programmes dynamiques de publicité et d'appui à ses concessionnaires.

Pour en savoir davantage sur la Vandem Bussche Irrigation et ce que nous pouvons faire pour vous, téléphonez ou écrivez à Marsh Vandembussche.

**VANDEM BUSSCHE
IRRIGATION & EQUIPMENT LTD.**

... l'irrigation à votre service.

No. 3 Highway South, Delhi, Ontario 519-582-2380

3 gros nouveaux Ford jusqu'à 163 chevaux!

**Venez les voir au
kiosque des TRACTEURS FORD**





E A P

Les Equipements Agricoles Proulx Ltée
 243 Yamaska
 St-Germain,
 Comté Drummond,
 Québec, Canada
 tel. (819) 395-4254



DISTRIBUTEUR AUTOMATIQUE D'ENSILAGE SILO-CAR

**5 ANS
GARANTIE:**
sur la benne
1 AN
sur les pièces
d'entraînement

DISTRIBUTEUR AUTOMATIQUE DE MOULÉE SILO-CAR

MODÈLE 44 V LA VOITURETTE PAR EXCELLENCE

Sa robustesse de construction et sa simplicité d'opération en font un élément technique qui vous assure efficacité et économie.



Cette voiturette par excellence peut

1. vous éviter un travail harassant,
2. vous épargner un laps de temps appréciable,
3. vous procurer une distribution bien contrôlée.

Muni d'une composante électronique, il permet de donner sans effort la quantité exacte de moulée requise pour chaque vache.

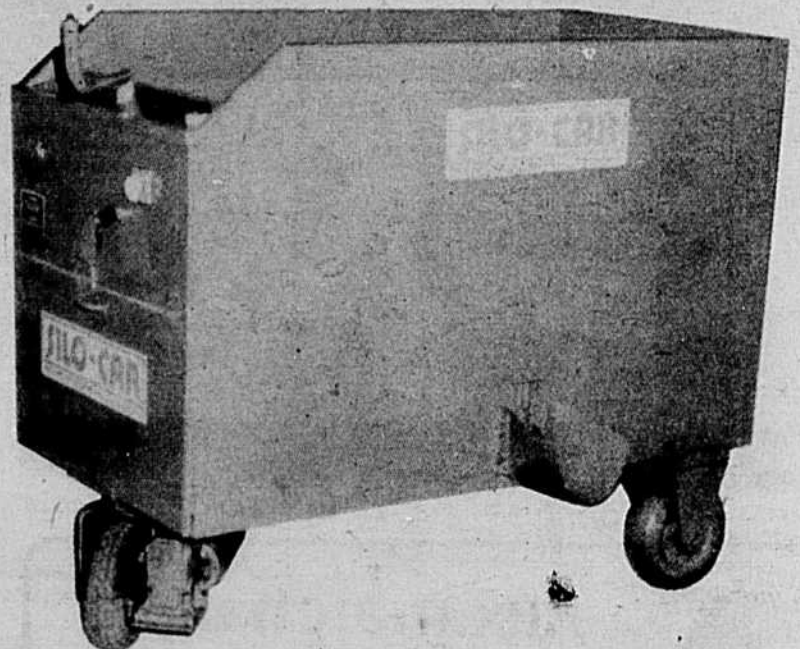

HACHE-LITIÈRE

- Fini le secouage des galettes de paille
- Le foin avarié et inutilisable pour l'alimentation peut enfin servir comme litière

- Réalisez seulement à quel point il devient facile de vider les enclos avec une litière hachée.
- Vous permet d'économiser jusqu'à 30% de litière.
- Presque indispensable avec les pompes souterraines.
- La litière hachée facilite l'épandage uniforme du fumier

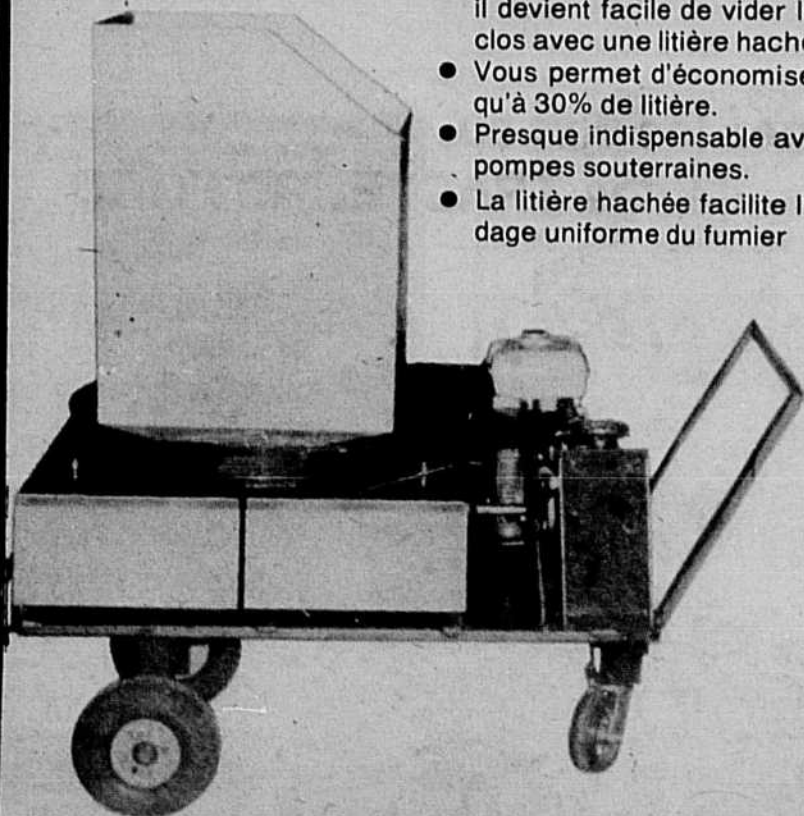

HYDRO-POMPE PAR PROULX

- Construction unique et fonctionnement simple
- Une seule pompe pour tous les genres de réservoirs:
— dans la terre — semi hors terre — hors terre
- Pompage 3000 gal/m
- Volume de brassage à volonté et directionnel
- Force requise 50 H.P.
- Économie de main-d'oeuvre et commodité générale.

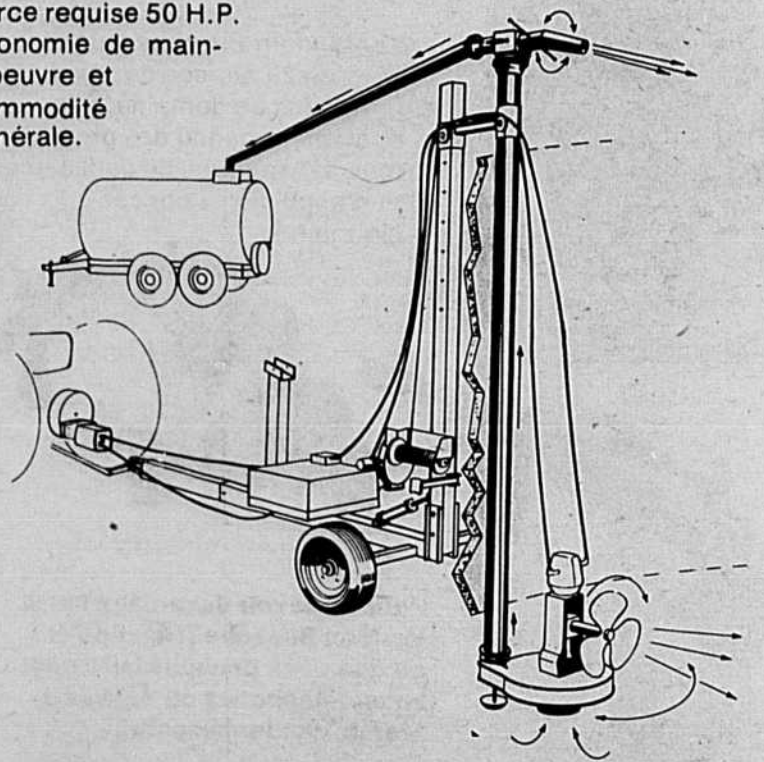

**VENEZ NOUS RENCONTRER À NOS KIOSQUES 160-161-164-165
NOUVEAUX MODÈLES EN MONTRE**

Tout un univers dans un Salon

Tout un univers dans un salon, tel est le thème du prochain salon international de la machine agricole qui se déroulera du 14 au 17 février 1980 dans le grand hall d'exposition de la Place Bonaventure à Montréal. Selon les autorités du Centre de promotion de l'industrie agricole et alimentaire du Québec inc., organisme responsable de SIMA' 80, ce thème illustre bien la réalité d'une telle exposition car les visiteurs pourront y faire, en quelques pas, le tour de l'univers de la machine et des équipements agricoles. Événement biennal et international, le salon permet à tous de prendre connaissance des dernières innovations technologiques accomplies tant dans le domaine du machinisme agricole que dans celui des équipements agricoles (équipements laitiers, équipements avicoles...) ou de la motoculture de plaisance.

SIMA 80: **carrefour international** **de la machine agricole**

Cette année encore, le salon accueillera des exposants de tous les coins du monde. Des centaines de machines provenant d'Europe, d'Asie et bien sûr, d'Amérique du Nord, seront présentées au public. Cependant, SIMA' 80 est plus qu'une simple manifestation commerciale destinée à promouvoir les ventes et les échanges internationaux. C'est également une véritable source d'information pour les producteurs agricoles et tous ceux qui oeuvrent dans le domaine de l'agriculture au Québec. SIMA' 80 se veut un lieu de rencontre et d'échange entre agriculteurs, vendeurs, distributeurs et conseillers techniques.

SIMA' 80, c'est un univers qu'il faut visiter!

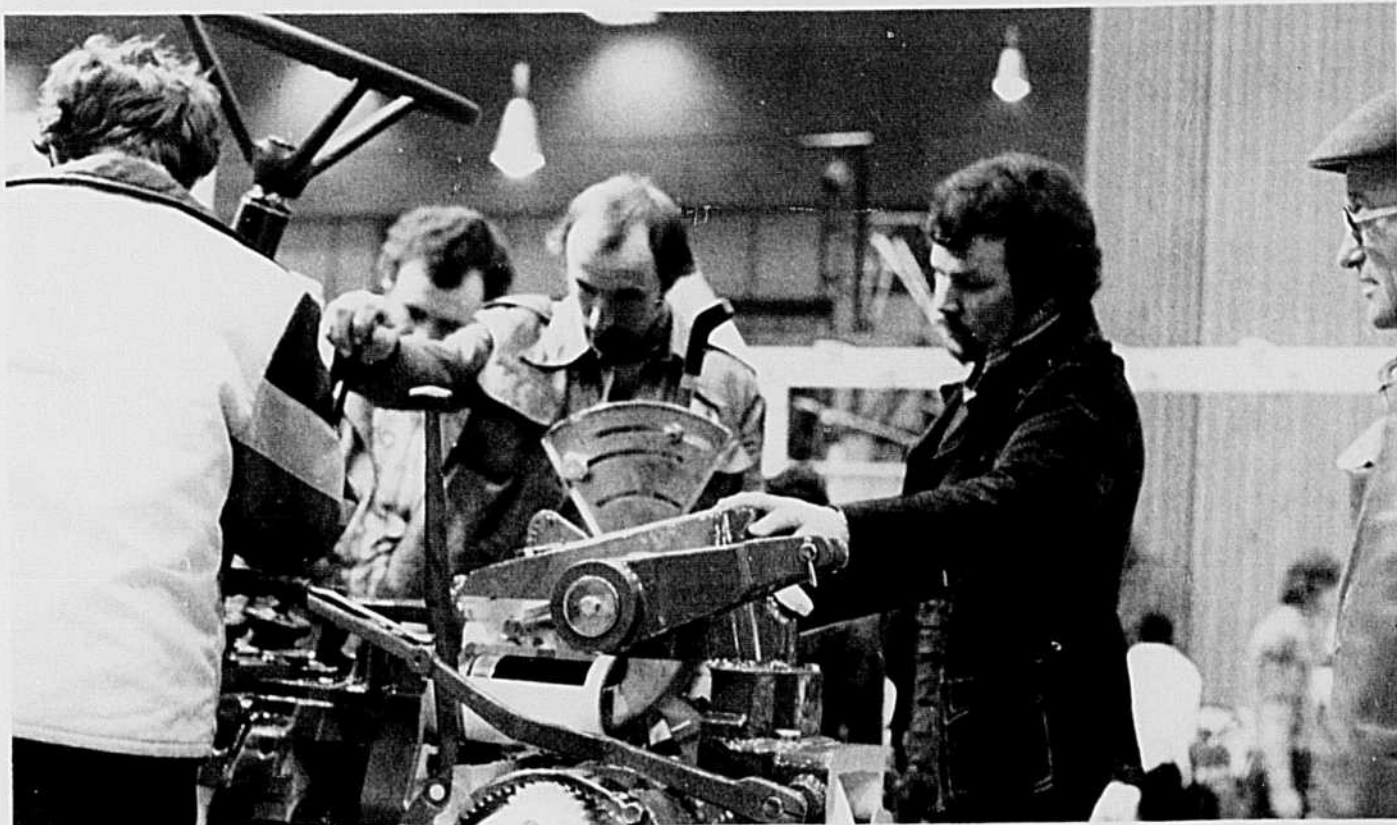

Photo Pierre Courteau

DES NOUVEAUX TRACTEURS NOUVEAUX NIVEAUX DE PERFORMANCES



Traction plus élevée, puissance supérieure **grâce aux nouvelles roues avant motrices** **des tracteurs John Deere de 60 et 80 ch**

Les nouveaux tracteurs John Deere 1840 et 3140 offrent des roues avant motrices mécaniques pour augmenter l'adhérence et la puissance de traction sur terrains glissants. La garde au sol sous l'essieu avant est excellente. L'engagement et le désengagement des roues avant motrices s'effectuent en marche ainsi que le blocage du différentiel avant. L'option des roues avant motrices est offerte avec la nouvelle boîte de vitesses synchronisée à 8 rapports sur le modèle 1840 de 60 ch. Sur le tracteur 3140 de 80 ch, cette boîte de vitesses synchronisée est livrée en série, les roues avant motrices sont offertes en option.

Venez voir nos nouveaux tracteurs et autres machines de qualité John Deere au Salon. John Deere Limitée, B.P. 1000, Grimsby, Ontario L3M 4H5





Photo Pierre Courteau

Matériel varié en montre au SIMA

Les principaux fabricants et distributeurs de machines et de fournitures agricoles qu'ils soient du Canada, des États-Unis, d'Asie et d'Europe, exposeront les plus récentes réalisations de leurs entreprises au SIMA' 80.

Le matériel en montre sera des plus divers; on distinguera:

- les engins spécialisés pour la grande culture, la culture maraîchère et l'arboriculture fruitière (engins de traction, travail du sol, fertilisation, pépinières et plantations, protection des cultures, taille, etc...);
- les équipements de manutention, de conservation et de conditionnement des récoltes;
- les équipements pour le ramassage, le remisage et l'épandage des fumiers;
- le matériel polyvalent utilisé à la ferme (atelier, mise en état des sols, irrigation, transport, entretien, etc.);
- les équipements électroagricoles (groupes électrogènes, moteurs, transformateurs, trapeuses mécaniques, refroidisseurs, etc.).

En outre, seront également présentés:

- les produits nécessaires en agriculture (engrais, concentrés protéiques et minéraux pour le cheptel, médicaments pour les animaux de la ferme, produits phyto-sanitaires, plastiques, carburants, lubrifiants, pneumatiques, etc.);
- les équipements et outils de l'horticulture de loisir.

Les constructeurs de matériel agricole trouveront au Salon international de la machine agricole l'occasion de confronter leurs produits, mais surtout d'avoir des contacts avec les acheteurs.

machines par excellence pour l'obtention d'un foin 'HESSTONISÉ' riche en protéines!

HESSTON



PRESSE À FOIN 4500

La Presse 4500 offre à la fois les avantages d'un SYSTÈME DE FENAISSON PAR UN SEUL HOMME, une protection maximum du feuillage et un rendement exceptionnel.

Son système transversal et rotatif exclusif "ROTO-FLO" achemine le foin en un flot continu aux doigts tasseurs. Il ne déchire pas l'andain et conserve le maximum de feuilles aux tiges.

Le tambour du ramasseur est formé de 6 rangées de dents d'acier peu espacées dont le fonctionnement entre les lanières en forme de U protège le feuillage et réduit l'usure des dents.

Et il ne faut pas oublier le robuste noueur, la grande ouverture de distribution de 224 po. carrés et la très longue chambre à balles.

La faucheuse-conditionneur HESSTON 1070 coupe une largeur complète de 7 pi. 3 po. Conditionnement rapide du foin.



La faucheuse-conditionneur HESSTON 1010, prépare à la perfection le foin pour la presse 4500.

En 1980, pour un foin riche en protéines, pensez HESSTON



COOPÉRATIVE FÉDÉRÉE DE QUÉBEC
SERVICE DES MACHINES AGRICOLES

611, rue du Marché Central, Montréal, Québec.