

# L'ÉCHO DU BAS ST-LAURENT

21e ANNEE

Rimouski, 5 février 1953

NUMERO 2

Fortin H. Le Chanoine, Alphonse,  
Rimouski Séminaire  
15 mars 1953 49-30-52-95

## LA BERSIMIS ALIMENTERA LA GASPESIE & MONTREAL

### Trois échevins élus à Hauterive

Malgré la rigoureuse température de la journée de lundi, l'électorat municipal de Hauterive s'est bravement acquitté de son devoir en votant dans la proportion inusitée de 91 p.c. pour faire le choix de trois échevins. C'était le digne couronnement d'une lutte électorale des plus chaudes et des plus contestées dans cette jeune ville de la Côte Nord.

Les élus sont MM. Rousseau Lepage, garagiste, qui a remporté le siège No 1 par une pluralité de 8 voix; Laurent Côté, imprimeur, élu au siège No 2 avec 4 votes majoritaires, durant que Philippe Duguay, ingénieur civil, détient le siège No 3 grâce à une majorité de 7 voix.

Le plus bel esprit civique a régné, dit-on, durant toute la campagne électorale ainsi qu'au cours de l'élection de lundi, à Hauterive.

### Actualités rimouskoises au cinéma

Premier court métrage sur les actualités montré dans un cinéma local — Une réalisation de M. Louis-Paul Lavoie.

Les Rimouskois qui se sont rendus au cinéma Auditorium, ces jours derniers, ont eu la bonne surprise de voir sur l'écran la première réalisation filmée des actualités rimouskoises. Ce court métrage est dû à un cinéaste de Rimouski, M. Louis-Paul Lavoie qui met toute son initiative à profit afin de développer chez nous l'industrie cinématographique.

Cette première bande de cinq minutes portait sur trois manifestations locales, soit la célébration traditionnelle de la fête de l'Armistice, la cérémonie de bénédiction des nouveaux édifices du Séminaire et les moments excitants d'une joute de hockey au Colisée. Première réalisation du genre, ce court métrage est d'un réel intérêt. Les prises de vue sont excellentes et le tout est fort vivant. Les commentaires sont de François Raymond, qui se surpasse dans ce genre.

La réalisation des Actualités rimouskoises filmées n'est rendue possible que grâce à la collaboration de commanditaires. Le premier film est commandité par: La Mercerie du Chic, La Ménagère, St-Pierre Valet Service, Anselme Côté & Fils et Michaud & Fils Auto.

Après le journal et la radio, voilà que le cinéma s'intéresse lui aussi à nos activités locales... Il ne reste plus qu'à attendre la télévision... et le cycle sera complet.

C. D.

### Cours de peinture commencé

Les cours de peinture de M. Jean-Paul Goudreau sont commencés. Toutefois on peut encore s'inscrire en téléphonant à 3397.

### CHUTES CINQ FOIS PLUS CONSIDERABLES QUE LES NIAGARA — ON Y PERCERA LE TUNNEL HYDROELECTRIQUE LE PLUS GRAND AU MONDE — LES GENERATRICES SERONT AUSSI LES PLUS PUISSANTES AU MONDE.

La rivière Bersimis, qu'on est actuellement à aménager, possède une puissance possible immédiate de 1,000,000 de chevaux, qui pourra éventuellement être augmenté de 500,000 à 1,000,000 de chevaux, du moins d'après les études préliminaires, déclarait devant une assemblée de l'Electrical Maintenance Club of Montreal, le co-directeur adjoint du service industriel de l'Hydro-Québec, Roch-E. Gohier.

L'aménagement de la Bersimis prévoit le creusage de l'un des plus grands tunnels hydroélectriques au monde, percé à travers les montagnes sur un parcours de sept milles et demi. La hauteur de chute de l'eau égalera environ cinq fois celle des chutes Niagara, les eaux actionnant les plus puissantes génératrices au monde, expliqua M. Gohier, en énumérant quelques-unes des caractéristiques physiques du nouvel aménagement.

Servir Montréal et la Gaspésie. L'accroissement du réseau de Montréal et la nécessité d'alimenter les champs de mines de la péninsule de Gaspé ont été les deux principales raisons qui ont déterminé le choix du site de la Bersimis, signale le conférencier, en ajoutant que la Bersimis peut être aménagée plus rapidement que tout autre site dans la province.

L'énergie sera transportée vers la Gaspésie au moyen de lignes de transport d'énergie qui prendront la route sous-marine sur une distance de 31 1/2 milles pour traverser le fleuve Saint-Laurent, entre la presqu'île de Manicouagan et Les Boules. La transmission à haute tension sera requise pour amener l'énergie de la Bersimis sur une distance de 450 milles jusqu'à Montréal. Cette distance de transport serait la plus longue au monde.

Hydro-Québec s'efforce d'aménager sa puissance hydroélectrique autant que possible en avance sur la demande d'énergie électrique, de déclarer M. Gohier, en faisant allusion aux principaux blocs de potentiel é-

lectrique aux environs de Montréal, celui de Beauharnois qui pourra être augmenté de 1,400,000 à 2,200,000 chevaux, et celui des Rapides de Lachine, avec ses 1,200,000 chevaux.

Décrivant l'interconnexion du réseau de l'Hydro-Québec avec, entre autres, le réseau de la Shawinigan Water & Power et celui du Saguenay, M. Gohier expliqua que la puissance de ces trois groupes excédera, durant l'année, 4,000,000 de kilo-



M. Maurice Proulx, qui a été élu président du Chapitre de Rimouski de la Corporation des Techniciens diplômés de la Province de Québec.

### Première messe solennelle à St-Gabriel

Ordonné prêtre par Son Exc. Mgr Vachon, archevêque d'Ottawa, le 25 janvier, le R.P. Victor Valcourt, P.B., célébra, dimanche dernier, le 1er février, sa première messe solennelle dans l'église de Saint-Gabriel, sa paroisse natale, devant une foule de parents et de paroissiens émus.

Le père Valcourt était assisté à l'autel par MM. les abbés Norbert Roussel et Emmanuel Gagnon qui remplissaient les fonctions de diacre et sous-diacre. Plusieurs prêtres assistaient au chœur: M. le curé Ls-Ph. Berger, le R.P. Léopold Belzile, P.B., M. le vicaire E. Bélanger, MM. les abbés Remi Sénéchal, Laurent Santerre, Jean-Marc Lévesque, des confrères de classes professeur au sé-

minaire de Rimouski. Le sermon fut prononcé par M. l'abbé Jos. Lévesque, curé des Boules. Entre autres choses, le prédicateur fit l'éloge du sacerdoce en montrant la grandeur et la sublimité du prêtre missionnaire.

Aux premiers rangs de l'assistance, on remarquait les parents du nouvel ordonné: M. et Mme Michel Valcourt ses frères et soeurs ainsi que ses oncles et tantes.

A l'issue de la cérémonie, un magnifique banquet, préparé par M. Philippe Lévesque et présenté par les diverses organisations religieuses et sociales au nouveau prêtre, réunissait plus de cent convives, parents et a-

(Suite à la page 7)

### La Chambre de Commerce d'Amqui réélit son président

M. Antonio Voyer a été réélu, pour un 2e mandat, président de la Chambre de Commerce d'Amqui, lors de l'assemblée annuelle tenue la semaine dernière. Plusieurs membres étaient présents et payèrent sur-le-champ leur contribution pour l'année. On procéda ensuite au choix des officiers d'élection:

M. Donat Michaud a été choisi président d'élection, M. Roland Blanchette, secrétaire, et MM. André-A. Lévesque et Lucien Larouche comme scrutateurs.

Après le tour du scrutin, les directeurs suivants furent déclarés élus:

MM. Jean-Marie Paradis, Alph. Michaud, Gérard Dionne, Antonio Voyer, Grégoire Harvey, Roland Blanchette, Dr Donat Michaud, Léonard Garon, Alphonse St-Pierre, Léopold Bérubé, Raoul Vaillancourt, P. Emile Marcheterre, Romuald Ouel-

let, Antoine Simard et Lucien Larouche.

Après l'élection des directeurs, M. A.-A. Lévesque, greffier, procéda à l'assermentation des élus et ces derniers procédèrent à l'élection des officiers.

M. Antonio Voyer, gérant de la Cie de Pouvoir, a été réélu pour un deuxième terme à la présidence.

M. Gérard Dionne, notaire, et M. Alphonse Michaud courtier en assurances ont été nommés respectivement premier et deuxième vice-présidents.

Le nouveau bureau de direction de la Chambre de Commerce remercie les membres de leur marque de confiance et prie ceux-ci et le public en général de bien vouloir seconder la Chambre dans tous les mouvements d'intérêt commun qu'elle se propose d'étudier au cours de l'année.

### SOCIÉTÉ ST-JEAN-BAPTISTE FONDÉE A AMQUI

Dimanche, le 1er février, avait lieu à Amqui la réunion de tous les paroissiens afin de fonder une société St-Jean-Baptiste. M. Amable Ouellet, de Causapsal, directeur de la Société diocésaine, exposa le but essentiellement patriotique de la société. Après avoir expliqué les règlements, de faire partie du conseil de direction.

Il fut proposé par M. Désiré Rioux et secondé par M. Roland Blanchet que M. le curé Emile Côté soit président d'élection.

Proposé par M. Désiré Rioux, secondé par M. Léopold Lévesque, que M. Emilien Bouchard soit nommé secrétaire d'élection.

M. Bouchard enrégistra les noms des personnes qui voulaient devenir membres et 61 payèrent leur contribution annuelle.

Le président d'élection donna la marche à suivre dans la formation du conseil. Il dit de séparer l'ouvrage le plus possible afin de faciliter la tâche des responsables. Et de plus, il insista sur le fait que toute personne faisant de la politique active n'avait pas le droit, d'après les règlements, de faire partie du conseil de direction. Les élections se firent par proposition.

M. Léopold Lévesque fut élu président, M. Aurèle Joncas, vice-président, M. Emilien Bouchard, secrétaire-trésorier. Dix directeurs furent élus: MM. Romuald Ouellet, Camille Viens, Léonard Garon, Josaphat Michaud, Marcellin McNicoll, Bernard Saucier, Désiré Rioux, Adrien Gagnon, Hector Leclerc, Emmanuel Rioux.

Le comité d'enquête pour l'Entrée sera formé de MM. Josaphat Michaud, Désiré Rioux et Hector Le-

clerc. La Société locale portera le nom de Société St-Jean-Baptiste St-Benoît Labre d'Amqui.

Après les élections, M. Ouellet félicita les membres et demanda à tous et chacun de travailler à ce que cette Société devienne une des plus belles de la Société diocésaine de Rimouski.

M. le curé termina l'assemblée en expliquant que nous devons encourager la réussite de l'A.J.A. dans la paroisse, mouvement qui intéresse les jeunes.

Communiqué

### Soirée Lacordaire à Mont-Joli

DIMANCHE, LE 8 FEVRIER,  
à 8h15

Maître de cérémonie, M. Julien Boisclair.

8h15: ouverture: piano, par C. Belisle. Lecture du procès-verbal de la dernière réunion.

8h30: Partie récréative, organisée par le Collège des Frères du Sacré-Coeur: a) Monologue, par Claude Harel, élève de 2e année; b) chant, par la chorale: 1 il faut enlever ça; 2 Canon; c) musique à bouche, par Gaétan Roussel, élève de 6e année; d) piano, par Ludger Lauzier, élève de 7e année; e) chant, par les élèves de 8e et 9e années: 1 La poule à Colin; 2 Canon; f) musique à bouche, par J.-Claude Pelletier, 4e année; g) monologue, par J.-Marie Doucet, 2e année; h) saynète: Le Fantôme. Personnages: Yvon Thibault, 12e année; Réal Poitras, 12e année; J.-Guy Belisle, 9e année. (Suite à la page 6)

## Près de 300 coopérateurs se réunissent à Rimouski pour étudier les résultats de leur entreprise

**Assemblée générale annuelle de "La Ménagère", coopérative de consommation de Rimouski — Etude du bilan; chiffre d'affaire de \$295,000.00; ristourne de 4% — Décoration à MM. Belzile et Pelletier — Elections — Intéressantes discussions — Allocutions des invités.**

L'assemblée annuelle de la coopérative de consommation de la ville de Rimouski donne toujours lieu, à chaque année, à d'intéressantes discussions et à une nouvelle prise de contact avec les problèmes coopératifs. L'assemblée de cette année a été particulièrement intéressante sous ce rapport. Par ailleurs, le bilan qui a été présenté aux quelque 300 membres présents laisse voir une augmentation de près du tiers sur le chiffre d'affaires de l'année précédente.

### Tribune d'honneur

A la tribune d'honneur, on remarquait la présence du président de "La Ménagère", M. Benoît Ste-Marie; de M. l'abbé Jean-Baptiste Caron, aumônier de l'U.C.C.; de M. Jacques Townner, gérant général de l'Alliance des Coopératives; de M. Adrien Morneau, gérant de la section de l'épicerie à l'Alliance des Coopératives; de M. Jean-Paul Lefebvre, propagandiste du Conseil de la Coopération, et de M. Charles Belzile, gérant de la coopérative de Rimouski.

### Décorations

Deux décorations de l'Ordre du Mérite Coopératif ont été remises à deux coopérateurs de Rimouski, soit à M. Rosaire Pelletier, qui occupe la fonction de secrétaire de "La Ménagère" depuis 10 ans, et à M. Charles Belzile qui a été choisi comme "le gérant de l'année" parmi tous les gérants de coopératives de la province. L'Ordre du Mérite Coopératif s'accompagne d'une bague portant l'inscription "Coop". Notons qu'on a voulu aussi reconnaître le grand dévouement du président de la coopérative, M. Benoît Ste-Marie, en lui remettant, de même qu'à son épouse, une gerbe de fleurs. M. Ste-Marie a été président durant cinq ans.

### Elections

Trois membres sortant de charge, au conseil d'administration, ont été réélus à l'unanimité. Il s'agit de M. Benoît Ste-Marie, président, M. Charles Belzile, gérant, et M. Rosaire Pelletier, secrétaire. Par ailleurs, un membre du comité de surveillance, M. Horace Canuel, a été remplacé à son poste par M. Fernand Dubé.

### Bilan de l'année

Les membres ont pris connaissance du bilan de l'année 1952. Celui-ci laisse voir que "La Ménagère" a réalisé, au cours de l'année, un chiffre d'affaires de près de \$295,000.00. Le trop-perçu brut de l'année se chiffre par \$56,379.42; tandis que le trop-perçu net d'opération est de \$14,206.04.

Les opérations de l'année 1952 ont

permis à la coopérative de déclarer une ristourne de 4% versable aux membres au pro-rata de leurs achats.

Dans son rapport de l'année, le président a fait part des améliorations qui avaient été apportées au magasin en 1952. Il a aussi annoncé la mise sur le marché des produits "COOP" distribués par l'Alliance des Coopératives. Enfin, M. Ste-Marie a soumis à l'assemblée un projet pour l'achat de l'immeuble qu'occupe la coopérative. L'assemblée s'est prononcée en faveur de ce projet. L'immeuble sera donc acheté du Syndicat de Construction qui avait été constitué spécialement pour l'érection du magasin.

### Allocutions des invités

Plusieurs allocutions ont été prononcées par les invités d'honneur. Le premier à parler a été M. Jacques Townner, gérant-général de l'Alliance des Coopératives. Celui-ci a déclaré que Rimouski se plaçait en tête de la province pour le succès qu'il faisait de sa coopérative de consommation. Ceci est dû sans doute, ajouta-t-il, à la compétence de l'administration. Les coopératives sont l'espérance des Canadiens français, disait le Rév. Père G.-H. Lévesque. C'est vrai, et personne ne nous reprochera de chercher une place prépondérante pour les Canadiens français dans le secteur de l'économie. M. Townner rappelle ensuite les réalisations grandissantes de l'Alliance des Coopératives. Enfin, le conférencier rappelle encore que la coopérative de Rimouski peut servir de modèle aux autres coopératives de la province.

Le propagandiste du Conseil de la Coopération, M. Jean-Paul Lefebvre, parle ensuite au nom de ce Conseil qu'il représente à l'assemblée. Il félicite l'assemblée de la manière dont elle a discuté. Vous êtes sans contredit des coopérateurs d'élite, dit-il. A Rimouski comme dans toute votre région nous pouvons constater le bon esprit qui règne parmi les coopérateurs.

M. Lefebvre rappelle ensuite l'importance de la solidarité économique pour les Canadiens-français. Le geste que nous accomplissons comme coopérateur n'est pas un geste isolé puisque 59,000,000 de personnes le répètent chaque jour à travers le monde entier.

Le but de la coopération, poursuit M. Lefebvre, est d'améliorer notre sort au moyen d'une entreprise. Les deux aspects de la coopération, l'économique et le social, sont donc intimement liés. Si la première fin de la coopérative est de travailler

sur le plan économique, elle atteint par ailleurs des résultats sociaux et moraux inestimables. Si la ristourne est d'importance dans la coopérative, il serait tout de même mauvais de l'exploiter comme un profit. Nous savons, par ailleurs, qu'en améliorant le sort matériel des gens, nous améliorons du même coup leur situation sociale. L'un des avantages du système coopératif sera aussi de régulariser le marché. De toute façon, il faut considérer, dit en terminant M. Lefebvre, que nos résultats sociaux seront toujours dans la mesure de nos résultats économiques.

Invité à adresser le mot de la fin, M. l'abbé Jean-Baptiste Caron fait le bilan moral et social de la formule coopérative. Dans une coopérative, dit-il, il y a deux éléments de base: d'abord une association de personnes qui décident de se grouper pour satisfaire leurs besoins par un moyen collectif; ensuite une entreprise à caractère économique. Une entreprise coopérative fleurira si l'éducation du coopérateur est bien faite. La coopération bien appliquée à la puissance nécessaire pour changer les individus, réformer les moeurs même; mais pour cela, encore faut-il que les coopérateurs acquièrent l'esprit du mouvement, si bien qu'ils puissent se dire "Voici notre société..." Faire l'éducation des membres, c'est le rendre capables de prendre leurs responsabilités et développer leur esprit d'initiative.

M. l'abbé Caron souhaite que les coopérateurs se montrent soucieux de se familiariser avec la doctrine coopérative, qu'ils lisent les publications à ce sujet. Travaillons tous, dit-il, à acquérir les vertus du coopérateur.

### Prix de présence

Un magnifique meuble de couture de marque "Atina", qui était offert comme prix de présence, a été gagné par M. le capitaine Gendron, directeur de l'Ecole de Marine.

## Incendie désastreux au lac Rimouski

Le garage de la Compagnie Price Brothers, au lac Rimouski, qui a été détruit par le feu mercredi, le 28 janvier, est une perte assez considé-

## ELECTIONS CHEZ LES MUTUALISTES DE MONT-JOLI

Les Mutualistes en Finance et Crédit, l'une des rares coopératives du genre dans la province, tenait son assemblée générale annuelle vendredi dernier, le 30 janvier. Un grand nombre de membres assistaient à cette assemblée et se sont déclarés très satisfaits des résultats atteints en 1952.

Après avoir pris connaissance des états financiers de la Société et avoir voté des bonis intéressants, il y eut des élections générales dont le résultat fut le suivant: président, Dr H. Gauthier, vice-président, Dr M.

Sirois, secrétaire-trésorier, J.-C. Beaudet, directeurs: G.-H. Dechamplain, Dr R.-A. Lepage, J.-Albert Desrosiers, Mme G.-H. Dechamplain, Mme R.-A. Lepage, Mlle C. Michaud; aviseur légal, Me G.-H. Rheault.

A la Commission de Crédit: MM. J.-M. Gagnon, N.P., J.-L. Poirier et R. Chrétien; au Comité de Surveillance: MM. C.-A. Bégin, V. Desjardins et Mlle F. Bourgoïn.

Les Mutualistes en Finance et Crédit, Société coopérative organisée en 1942, n'a cessé de progresser depuis sa fondation et a apporté sa contribution dans un domaine jusqu'à présent inexploité à Mont-Joli.

Pour progresser et aider davantage, elle a toutefois besoin d'un capital plus élevé, et c'est avec plaisir qu'elle accueillera parmi ses membres, de nouveaux venus désireux de contribuer à l'effort coopératif, tout en bénéficiant d'un placement à la fois fructueux et de tant repos.

Le Secrétaire

# JEUNES GENS ENROLEZ-VOUS DANS Votre Armée

RENSEIGNEZ-VOUS AUX ENDROITS SUIVANTS:

CAUSAPSCAL  
Hôtel Bellevue  
9 février

AMQUI  
Manoir Canadien  
10 février

SAYABEC  
Deux Lanternes  
11 février

MONT-JOLI  
A l'Arsenal  
rue Lindsay  
12 février

RIMOUSKI  
A l'Arsenal  
rue St-Jean-Baptiste  
19-20-21 février

ABONNEZ-VOUS A LA REVUE

## LE CARROUSEL

B. P. 398 CHICOUTIMI

● MOTS CROISÉS ● JEUX D'ESPRIT

**\$53.00 EN PRIX CHAQUE MOIS**

ABONNEMENT: \$3.00 par année

LE NUMERO: 40 sous

N.B.: Le Carrousel n'est pas en vente dans les dépôts de journaux...

PROCTER & GAMBLE OFFRE

# NOUVELLE MOUSSE REMARQUABLE POUR LE LAVAGE



# cheer

c'est bleu

**.37**  
**.73**

VENDU PAR  
**ALBERT MICHAUD ENR.**

56 rue de l'Evêché RIMOUSKI Tél: 4824

# PREMIERE ASSOCIATION PATRONALE DE L'ARCHIDIOCESE DE RIMOUSKI

Le 22 septembre 1952, à l'hôtel de ville de Rimouski, avait lieu, sous la présidence de M. le chanoine Léonard Lebel, chancelier, une assemblée d'entrepreneurs-constructeurs en vue de la formation d'une association patronale.

M. J.-E. Picard, secrétaire de l'Association Patronale des Constructeurs de Québec, invité à cette réunion, sut définir nettement le but d'une telle association et les avantages qui en découleraient pour tous, en considérant les problèmes régionaux.

L'enthousiasme suscité par le conférencier ne fut pas vain, car, dès cette première réunion la plupart des assistants signèrent leur adhésion au mouvement projeté.

Le 13 octobre suivant, le même groupe avec quelques autres nouveaux adhérents, réuni au même endroit, adopta à l'unanimité, sur la proposition de M. Arthur Pelletier, ayant pour second M. Gérard Roy, le projet de la fondation d'un syndicat sous le nom de "l'Association des Constructeurs du Bas St-Laurent, Inc."

Immédiatement après, sous la présidence de M. J.-E. Picard, les membres de la nouvelle Association se donnèrent un conseil d'administration en élisant pour président M. Eliud Pelletier, pour vice-président M. Gérard Roy, pour trésorier, M. Roland St-Pierre, pour secrétaire, M. Jean-Paul Duquet, pour directeurs MM. Joseph Hupé, Georges Dubé, de Matane, Gérard Belzile, Joseph Rousseau.

Le 23 novembre à la salle de l'hôtel de ville de Rimouski, les membres de l'Association des Constructeurs du Bas St-Laurent, Inc., siégeant en séance spéciale, étudièrent ses constitutions et statuts, préparés par l'exécutif et leur aumônier, M. l'abbé Laurent Morin; et, affermis sur la nécessité de la stabilité de leur oeuvre, à l'unanimité, acceptèrent la proposition de présenter à l'honorable Secrétaire de la Province de Québec une requête demandant l'incorporation légale de leur Association, en vertu de la loi des syndicats professionnels.

Maintenant que cette Association a franchi les étapes de sa naissance et de sa première formation, pour réaliser mieux sa devise: "Unis pour mieux servir", elle veut offrir à tous les constructeurs ou entrepreneurs, sur le plan de la construction, l'avantage de se joindre bientôt au groupe qui l'a mise au monde et lui assure par ses constitutions une vie prometteuse de succès enviables, de paix d'harmonie dans ses relations avec les travailleurs.

Vous jugerez, chers amis entrepreneurs-constructeurs, de votre possibilité de vous joindre au groupe initial, en lisant le règlement 13 suivant de

la régie interne de l'Association.

Règlement 13 — Peut être admis membre de l'Association: tout entrepreneur, toute corporation ou société d'entrepreneurs de l'industrie de la construction (bâtiment et génie civil), tout fournisseur de matériaux employés dans la construction qui a son domicile et est en affaires depuis au moins un an immédiatement avant sa demande d'admission et qui a sa place d'affaires ou son siège social (s'il s'agit d'une société ou corporation) régulièrement établis dans la région du Bas St-Laurent, et dans les comtés de Témiscouata et Rivière-du-Loup, pour les paroisses de l'archidiocèse de Rimouski.

Nous vous prévenons, chers amis, que les règlements de l'Association fixent au 28 février la limite des demandes d'admission. Et voici le texte du règlement 20 de la constitution pour votre information: "Les demandes d'admission déposées entre les mains du secrétaire après le 28 février ne sont soumises aux administrateurs qu'au mois de janvier de l'année suivante".

Vous comprenez par cette législation que vous ne pourrez jouir des avantages de l'Association des Constructeurs du Bas St-Laurent, Inc., pour l'année 1953, qu'à la condition de faire votre demande d'admission avant le 1er mars.

Vous pouvez écrire immédiatement au secrétaire, M. Jean-Paul Duquet, Rimouski, case postale 523, et lui demander la formule d'admission que vous remplirez et vous lui renverrez avec le paiement du droit d'entrée, soit \$25.00 et de la cotisation annuelle, soit \$25.00.

L'administration n'accepte personne comme membre, qui ne verserait pas ce montant de \$50.00, en déposant chez le secrétaire sa demande d'admission. Ce qui est encore mieux, prenez la peine de vous déplacer et de venir rencontrer le président, M. Eliud Pelletier, ou le secrétaire, ou un autre membre de l'administration, afin de vous procurer tout autre renseignement que vous jugeriez nécessaire, ou opportun de savoir, avant de prendre votre décision.

Un des immenses avantages de la nouvelle association, c'est l'appui entier de Son Excellence Mgr Charles-Eugène Parent, archevêque de l'archidiocèse de St-Germain de Rimouski. Son dévouement pour le syndicalisme catholique a toujours été le meilleur encouragement de nos groupements sociaux. Aussi, Son Excellence a-t-elle vu naître avec joie un syndicat patronal de constructeurs qui viendra coopérer avantageusement au maintien de l'ordre, de la paix et de l'harmonie qui doivent exister entre le capital et le travail. Sa première pensée, en face de la nouvelle association, fut de lui ac-

(Suite à la page 4)

## A SA RETRAITE APRES 38 ANS DE SERVICE

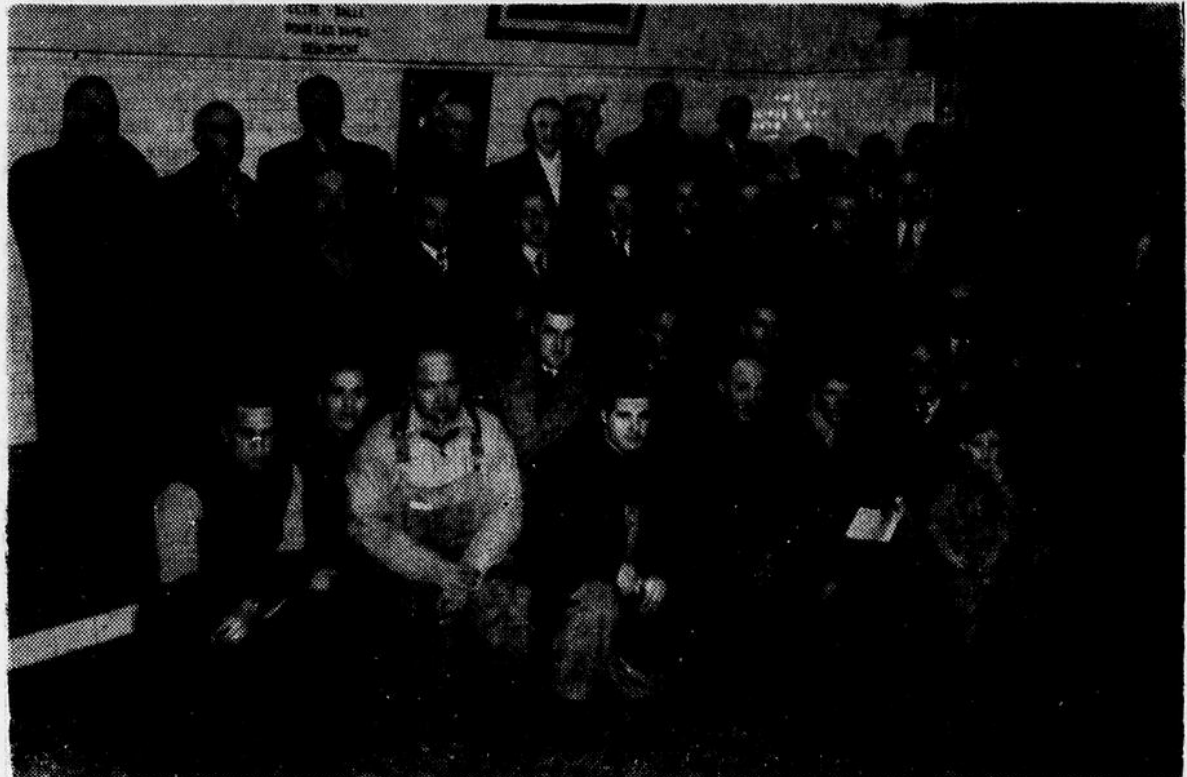

M. Joseph L. Lévesque, domicilié à 14 St-Louis, Mont-Joli, a pris sa retraite dimanche le 18 janvier après avoir accompli sa dernière journée de travail, comme mécanicien de locomotive diesel dans la cour de triage de Mont-Joli. M. Lévesque comptait 38 ans de service à l'emploi des Chemins de fer nationaux. A cette occasion, il a été l'objet d'une réception de la part de ses parents, confrères et amis. On voit ci-dessus M. Lévesque entouré de ses compagnons de travail ainsi que le Rév. Père Joseph Hébert, curé et M. le Maire René A. Lepage, tous de Mont-Joli, ainsi que quelques parents de Rimouski. Une valise de voyage fut ensuite remise à M. Lévesque, comme témoignage de gratitude.

## SITUATION ECONOMIQUE ENVIALE DU DISTRICT DE RIMOUSKI

D'après M. G.-Oscar Morissette, gérant du bureau de Rimouski de l'Assurance-Chômage et du Service National de Placement, environ 1500 bûcherons sortiront de la forêt d'ici la fin de février. Bien que ce chiffre paraisse important, dit M. Morissette, il n'offre rien d'alarmant puisque c'est la situation régulière et normale qui ressort de notre industrie forestière. D'autre part, environ 40 p.c. des ouvriers en forêt qui entreront en chômage proviennent de l'extérieur du district. Quoi qu'on puisse penser, dit M. Morissette, la situation économique du district s'est maintenue très satisfaisante et même enviable, depuis le mois d'avril dernier. Des consultations avec nos hommes d'affaires, nos commerçants de toutes catégories, même dans le domaine des sports, ont clairement démontré que la ville et le district de Rimouski sont des privilégiés. Naturellement, le printemps ramène toujours

le ralentissement de nos opérations saisonnières. Par contre, on entretient avec confiance et certitude que l'an-

née 1953 nous sera des plus favorables, poursuit M. Morissette. Les projets, dans la ville même de Rimouski, sont très encourageants et ceux du district nous permettent de prévoir que la population laborieuse sera invitée à des travaux de tous genres à bonne heure au printemps.

## BERTIN & FILS ENR.

MANUFACTURIERS DE BONS MATELAS

à ressorts, en feutre, en caoutchouc mousseux, pour hôtels, hôpitaux, institutions...

REMBOURRAGE MODERNE

- Meubles, chesterfield
- Matelas — Fauteuils
- Coussins d'auto, etc.

Nous avons une grande variété de matériel à meubles et à matelas à votre choix.

EVALUATION GRATUITE A DOMICILE

Nous allons chercher et rapportons vos meubles

Appelez 4417

RIMOUSKI

382 St-Germain

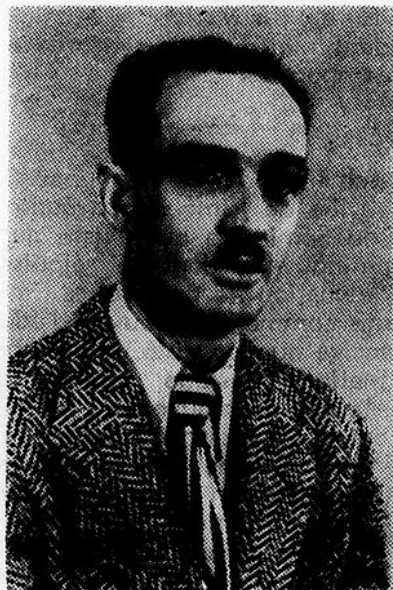

## LA FAMEUSE MACHINE A COUDRE REELLEMENT MIRACULEUSE

QUI FAIT TOUS VOS TRAVAUX SANS AUCUN ATTACHEMENT

# PFAFF

se prononce  
FAF

GARANTIE A VIE

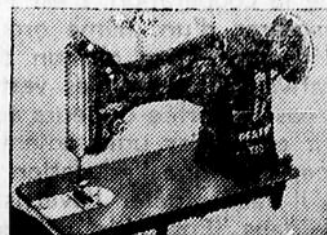

Distribué en exclusivité dans la région par

## Gontran Ouellet

"EX-AGENT SINGER"

98 Avenue Léonidas

Rimouski

Tél : 4557

Le camion PFAFF qui peut vous donner un service 6 jours par semaine

# L'ÉCHO DU BAS ST-LAURENT

Journal régional hebdomadaire publié par  
L'IMPRIMERIE GÉNÉRALE DE RIMOUSKI, Ltée  
222 rue St-Germain RIMOUSKI Téléphone : 4231

Abonnement : \$2.00 par année —  
Membre de l'Association des Journaux  
hebdomadaires canadiens-français  
Membre de "Audit Bureau of Circulation"  
Membre de "Class 'A' Weekly Newspaper  
Association"

MEMBRE  
des journaux

CLASS  
A

Autorisé comme envoi postal de deuxième  
classe par le Ministère des Postes, Ottawa

## NOS COOPÉRATIVES NE SONT SOU- VENT QUE L'OMBRE D'ELLES-MEMES

Notre région est certainement l'une de celles où les coopératives sont les plus florissantes. Nous publions continuellement des rapports de ces coopératives qui nous le prouvent. Cette semaine, nous avons un compte rendu de la coopérative de consommation de Rimouski qui est en excellente posture. En dépit des meilleurs bilans au monde, des coopératives ne sont souvent, cependant, que l'ombre d'elles-mêmes, parce que le caractère social qui est l'une de leurs deux parties constituantes n'est plus qu'un artifice.

On nous vantera l'excellence des résultats sociaux obtenus grâce à la coopération; mais on oubliera de préciser que ces résultats ont été obtenus par ricochet, comme une "ristourne" de l'activité économique sans avoir été recherchés ni voulus. C'est un résultat inconscient dont on se glorifie et qui apporte avec lui les plus funestes dangers. Il n'est pas sûr que, dans cette perspective, toute autre entreprise économique de nature différente et en bonne santé, n'aie produit les mêmes bienfaits sociaux, car, une coopérative qui devient plus une union de capitaux qu'une union de personnes, n'a plus de coopérative que le nom.

C'est le R. P. Georges-Henri Levesque qui écrit: "Le mot **coopération**, employé dans le mouvement coopératif, signifie une forme démocratique de collaboration poursuivant **directement des fins économiques et indirectement des fins sociales.**"

Son Ex. Mgr. Léger a exprimé la même idée en déclarant: "Les coopératives ne constituent pas uniquement un phénomène économique. **Les coopératives sont d'abord des associations de personnes, elles constituent un capital humain, et c'est de là qu'elles tirent leur meilleure richesse.** Les coopératives tendent, par leur activité interne, à améliorer les conditions de vie de leurs sociétaires et, en même temps, elles sont des écoles de formation. C'est par là qu'elles acquièrent leur véritable grandeur. Il y a dans les coopératives, évidemment, un aspect économique. **Elles mettent en oeuvre une technique qu'il faut connaître et étudier.** Mais elles comportent aussi un élément social. Elles constituent aujourd'hui une structure sociale."

L'idéal de la formule coopérative est encore exprimé en ces termes par l'un des plus grands théoriciens du mouvement, le Dr. G. Fouquet: "par les moyens qu'elle met en oeuvre, par les qualités qu'elle demande à ses membres et qu'elle développe en eux, (la formule coopérative) vise et atteint plus haut (que l'ordre économique). Le but de la coopération est alors de faire des hommes, des hommes responsables et solidaires, pour que chacun d'eux s'élève à une pleine vie personnelle et, tous ensemble, à une pleine vie sociale, "familiale".

Voilà des témoignages qui font autorité et qui placent la coopération bien haut dans notre estime; mais nous osons affirmer que cet idéal ne devient qu'un vain mot si l'on s'épare, dans la pratique de la vie courante, l'aspect économique de l'aspect social dans la coopération. Or il nous semble que souvent l'on enlève à la coopération une large part de son aspect social en négligeant de former de véritables coopérateurs. La crise se situe alors dans le coopérateur lui-même. Chacun sait que la coopération exige plus d'un membre qu'il s'acquiesce de sa part sociale et transige avec son entreprise coopérative.

L'âme de la coopération, c'est l'esprit de solidarité qui anime les membres d'un même groupement, c'est le sens social qui s'épanouit chez chacun d'eux. Si des membres d'une coopérative manquent des vertus du coopérateur, ne comprennent pas la portée de leurs actes coopératifs, transigent avec leur entreprise uniquement parce qu'ils reçoivent un bon service, c'est que l'éducation coopérative a manqué. Dans ce cas, il faut répéter l'avertissement que donne M. L.-J. Marcotte dans "Ensemble": "**Accorder toute l'attention qu'elles méritent aux tâches éducatives ou se résigner froidement à la mort:** voilà le dilemme inéluctable en face duquel se trouvent toutes et chacune de nos coopératives, quelles que soit leur apparente vitalité actuelle ou la puissance du secteur auquel elles appartiennent. Il n'y a pas d'autres issues. C'est véritablement une question de vie ou de mort!"

C'est uniquement parce que nous voulons que nos coopératives atteignent la pleine mesure de leurs possibilités, tant dans le domaine économique que dans le domaine social que nous rappelons en terminant cette citation de M. J.-P. Lefebvre, propagandiste du Conseil de la Coopération: "**Le succès du mouvement coopératif repose sur la fidélité quotidienne des coopérateurs, sur leur réalisme et leur ténacité, mais d'abord et par-dessus tout, sur leur éducation.**"

Jean-Paul LEGARE

Jeudi, 5 février 1953

## Les Artisans de Rimouski se réunissent

L'assemblée mensuelle de la Société des Artisans a eu lieu le jeudi 29 janvier, à 8 heures p.m., à l'hôtel de ville de Rimouski, sous la présidence de M. Paul-Emile Côté, agronome.

M. Elzéar Côté, directeur, présenta M. Albert Roy, de Montréal, secrétaire général de l'A.J.A., qui a parlé de cet organisme et du rôle qu'il est appelé à remplir aux points de vue culturel, moral et social. Le conférencier fut remercié par monsieur le Président.

Mme Isidore Lepage, secrétaire, fit le rapport des activités et communiqués durant que M. Aurèle Landry, propagandiste, rendit compte de son travail auprès des nouveaux assurés.

Invité à prendre la parole, M. J.-Léopold Lévesque, propagandiste, insista auprès des membres de la locale de Rimouski pour que chacun fasse sa part en vue d'atteindre l'objectif.

Le mot de la fin fut prononcé par M. l'abbé Jean-Marie Beaulieu, aumônier. La prochaine assemblée a été fixée au 23 février.

## Première...

(Suite de la page 3)  
corder un aumônier, qui l'aidera, comme avertisseur moral, à se préoccuper de ses droits et de ses devoirs, en s'inspirant toujours de la doctrine sociale de l'Eglise.

Il ne fait pas de doute que la nouvelle association jouira auprès des membres du clergé et des communautés religieuses du privilège, accordé au syndicat catholique professionnel du bâtiment, par l'ordonnance de Son Excellence Mgr Charles-Eugène Parent, au clergé et aux communautés de son archidiocèse, en date du 25 mars 1952. En fait preuve le texte que voici, extrait de cette ordonnance, à la page 148, et No 1247 de la Discipline Diocésaine: "L'un des soutiens nécessaires du syndicalisme catholique consiste dans la préférence accordée à nos syndicats et aux patrons qui les favorisent. L'Eglise voit dans l'organisation catholique du syndicalisme professionnel le moyen d'adoucir les rapports entre le capital et le travail et l'un des moyens de ramener l'ordre social. Si, dans la pratique, les catholiques ne se soutiennent point en donnant leur préférence aux syndicats catholiques, tant patronaux qu'ouvriers, les directives papales resteront vaines et illusoire. Qu'on adopte donc cette ligne de conduite, fut-ce au prix de quelque sacrifice. Que les fabriques paroissiales, les communautés d'hommes ou de femmes, les institutions religieuses de toute sorte, toutes les corporations soumises à la direction de l'Eglise, se fassent un devoir de faire exécuter par des ouvriers appartenant aux syndicats catholiques leurs divers travaux, même leurs travaux occasionnels de renouvellement, de réparation; et qu'elles favorisent les patrons, individus ou firmes, les constructeurs, fournisseurs et autres, qui eux-mêmes accordent une préférence effective aux membres des syndicats catholiques".

Nous ne pouvions pas mieux finir notre communiqué que par ce message qui vous démontre l'esprit de l'Eglise, la bonté de Notre Archevêque et l'empressement à signer leur admission au nouveau mouvement, pour tous ceux qui veulent bénéficier des travaux nombreux de construction que projettent le clergé et les communautés religieuses de l'archidiocèse dans un avenir rapproché.

Signé: L'Exécutif de l'Association des Constructeurs du Bas St-Laurent, Inc., Rimouski.

## "LA PORTE DU LARGE" AU THEATRE FORD

La pièce à l'affiche cette semaine au Théâtre Ford est une adaptation du célèbre film de Marcel L'Herbier, **La Porte du large**, d'après une nouvelle de Charles Spaak.

## UNE COMEDIE DE MICHELLE LE NORMAND

Vendredi soir, à 10h30, Guy Beaulieu présentera, à Nouveautés dramatiques un amusant petit sketch de Michelle Le Normand intitulé **Le billet de vingt dollars**.

## CA BOUGE A RIMOUSKI

C'est un peu intentionnellement (bien que l'actualité nous y poussait par ailleurs) que nous avons aligné, sous cette première note, de courts commentaires sur trois mouvements qui viennent de prendre racine à Rimouski. Il s'agit de la fondation de deux groupements de jeunesse; l'A.J.C. et une troupe Scoute, et d'une association patronale: "l'Association des Constructeurs". Si nous rapprochons de cela la naissance récente de l'A.P.I., nous sommes en face de quatre nouvelles sociétés: deux de jeunesse et deux patronales.

Incontestablement, nous sommes à l'époque des "associations" et Rimouski n'entend pas rester en arrière. En toute vérité, l'on peut dire que "ça bouge à Rimouski".

Où nous mène cette multiplication des groupements sociaux de toute nature? Les opinions sont partagées là-dessus. D'aucuns considèrent qu'il s'opère une division des efforts qui peut devenir funeste; d'autres se réjouissent de ce que les groupements humains fournissent aux membres des différentes branches de l'activité professionnelle ou sociale l'occasion de mettre la main à la pâte et de travailler à l'établissement d'un ordre meilleur.

Pour ma part, je ne dédaigne par l'opinion de celui qui me disait un jour que cette multiplication même des associations nous mènerait à l'unité. Il n'est pas impossible, en effet, qu'un choix automatique se fasse parmi les dizaines d'associations nouvelles et que nous arrivions un jour à une formule plus unifiée. S'achemine-t-on vers le corporatisme? Cela semble possible. Et pour les associations qui se placent hors du corporatisme, quel sort leur est-il réservé? L'avenir le dira.

Peut-être nos lecteurs aimeraient-ils nous faire connaître leur opinion là-dessus...

## Nouveau groupement de constructeurs

Comme nous l'annonçons officiellement cette semaine, en page 3, l'archidiocèse de Rimouski compte maintenant sa première association patronale des entrepreneurs et constructeurs. L'annonce de la fondation de ce groupement de patrons qui arrive à peu près au même moment que celle de la fondation de l'A.P.I. peut jeter de la confusion dans les esprits. Disons tout de suite qu'il s'agit de deux associations bien différentes. Loin de s'opposer ou de se nuire, ces deux associations proches poursuivent des buts identiques mais elles les poursuivent avec des membres recrutés dans des zones différentes de l'activité humaine. En effet, tandis que "l'A.P.I." groupe des industriels, "l'Association des Constructeurs du Bas St-Laurent Inc." groupe toute société ou corporation d'entrepreneurs de l'industrie de la construction (bâtiment et génie civil), tout fournisseur de matériaux employés dans la construction.

Il n'y a rien qui soit plus à la page aujourd'hui que l'harmonie entre le capital et le travail. C'est là toutefois la tâche qui semble la plus difficile à réaliser à notre époque. Il faut donc applaudir à la naissance de tout groupement qui entend travailler à établir solidement la paix sociale et l'ordre dans les relations patronales-ouvrières.

## L'A.J.C. reprend pied

Tous ceux qui ont connu autrefois les activités de l'A. C. J. C. regrettaient que cette association de jeunesse ait cessé ses activités dans notre région. Nous avons déjà exposé les raisons du long silence de ce mouvement. (Par ailleurs, un résumé d'une conférence faite par M. Albert Roy à Rimouski le rappelle en page 13 du présent journal).

Quoiqu'il en soit, le secrétaire de l'A.J.C., M. Albert Roy, était à Rimouski la semaine dernière où il a fait les contacts préliminaires avec les éducateurs et des groupes de jeunes en vue de la fondation de sections de l'Association de la Jeunesse Canadienne Française.

Mouvement d'éducation nationale et sociale de la jeunesse, l'A.J.C. entend poursuivre sa voie par le cercle d'étude et l'action. Après une prise de conscience de nos problèmes nationaux, les ajécistes partiront à la recherche de solutions qu'ils tenteront ensuite d'appliquer. Continuant la tradition d'une jeunesse qui lutte pour réaliser sa mission en terre d'Amérique, ils entendent mettre leur patriotisme en accord avec les besoins contemporains.

## Troupe scout en formation

Nous annonçons, la semaine dernière, la naissance d'une troupe Scoute dans la ville de Rimouski (troupe qui sera indépendante de celle du Séminaire qui existe depuis quelques années). C'est une nouvelle dont se réjouissent tous ceux qui ont à coeur l'éducation de nos jeunes.

Le Scoutisme se présente comme une oeuvre d'éducation qui veut être aussi extensive que possible. Elle embrasse les domaines de la formation physique, intellectuelle, morale et religieuse. C'est à la fois un mouvement de loisirs et d'éducation, un complément quasi indispensable de l'école et de la famille. Le mérite du Scoutisme, c'est d'avoir rompu avec l'école passive traditionaliste; en effet, le Scout colabore lui-même à l'oeuvre de sa formation.

Il ne sera pas inutile de rappeler que le Scoutisme, chez nous, vit dans un cadre historique, géographique et chrétien propice au développement d'une jeunesse saine, bien disciplinée, heureuse. Il existe au Canada un mouvement scout depuis 1909. L'effectif actuel serait de 100,000 membres. Dans la province de Québec, le mouvement remonte à 1926, tandis que dans le Bas St-Laurent, il date de 1933, avec la formation de la première section au Séminaire. La nouvelle troupe de Rimouski s'ajoutera à celles déjà existantes de Mont-Joli, Matane, Cabano, Amqui et Causapsal. Nous lui souhaitons longue vie!

Paul LeBRETON



# ARTS

Par: Jean-Paul LEGARÉ



# LETTRES

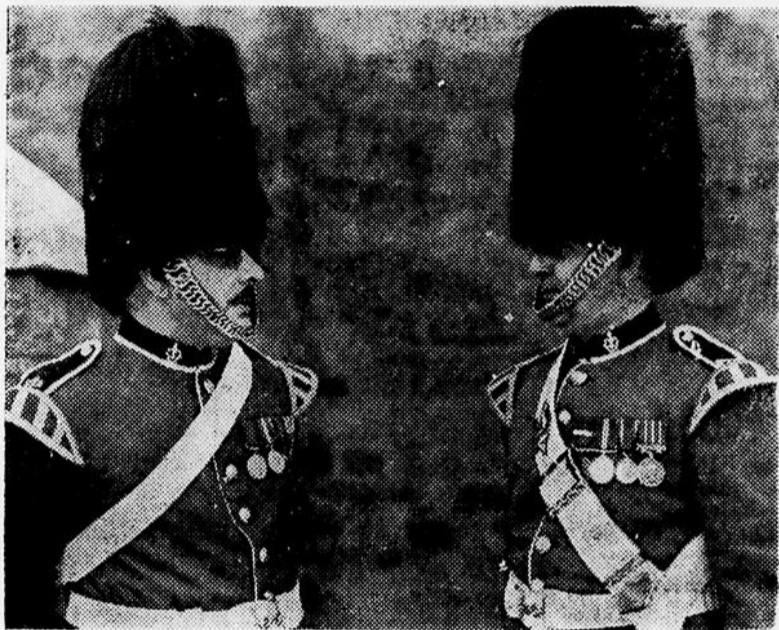

**MUSICIENS A DEUX COURONNEMENTS.** Les musiciens du Royal 22e Régiment s'embarqueront la semaine prochaine pour rallier les forces canadiennes de l'OTAN, en Allemagne et participer aux cérémonies du couronnement de la reine Elisabeth. Deux de ces militaires faisaient partie de la musique de l'Armée canadienne qui a pris part au couronnement de feu Georges VI. Ce sont, de gauche à droite, le sergent-major Philippe Di-Mario et le sergent d'état-major Raymond Pouliot, tous deux de la ville de Québec.  
(Photo de la Défense nationale)

## Biographie de la Reine Vierge ELIZABETH I, par Jacques Chastenet

Existe-t-il dans l'histoire une période plus fascinante que celle de la Renaissance? Parmi les grandes figures historiques, en est-il une plus mystérieuse que celle de la Reine Vierge, Elisabeth I à qui la postérité a fait l'honneur rare entre tous de donner son nom à l'époque où elle vécut. On dit l'Angleterre Elisabethaine comme on dit la Grèce de Périclès ou la Rome d'Auguste. Voici d'ailleurs ce que le grand écrivain Jacques Chastenet pense de

la femme étonnante à laquelle il vient de consacrer son nouveau livre:

"Elisabeth Ire me semble passionnante à la fois en tant que femme et en tant que souveraine. Sa physiognomie est une des plus complexes qui se puisse imaginer. Sa virginité était-elle réelle ou simulée, volontaire ou forcée? Ses perpétuelles hésitations trahissaient-elles un trait essentiel de son caractère ou n'étaient-elles que des feintes destinées à masquer le cheminement de desseins continus? Ses violences ses engouements subits, ses brusques volte-faces, l'imprévisibilité de ses démarches, ses prétentions à la beauté, son goût désordonné de la parure n'étaient-ils que des faiblesses féminines ou constituaient-ils, entre ses mains, des armes soigneusement fourbies et dont elle se servait avec une dextérité étudiée? De quels refoulements souffrait-elle au juste? Était-elle avare ou seulement économe? Vindicative ou seulement prévoyante? Circonspecte ou seulement pusillanime? Amoureuse ou seulement hystérique?"

Autant de questions auxquelles on ne peut répondre que par approximation et dont la solution, lorsqu'on croit la toucher, se dérobe à la brusque lumière d'une contradiction nouvelle.

Ce qui toutefois demeure indubitable, c'est le génie politique de la fille d'Henri VIII et d'Anne Boleyn. Appelée à régner sur une Angleterre faible, peu peuplée, à demi-ruinée, déchirée à l'intérieur par des luttes religieuses, menacée à l'extérieur par d'effrayants périls, elle la laissa prospérer, pacifiée, redoutée, en pleine expansion et en passe de devenir une des toutes premières puissances du globe".

Au moment où la Providence place Elisabeth II sur le trône d'Angleterre, il est particulièrement intéressant d'évoquer l'image de la première Elisabeth. M. Jacques Chastenet la fait revivre pour nous ainsi que les êtres étonnants que furent Henri VIII, Anne Boleyn, Marie Tudor, Bothwell, Essex et la touchante Marie Stuart.

Ecritre dans la langue précise et brillante qui est la marque de M. Chastenet, cette biographie de la Reine Vierge est un ouvrage en tous points remarquable que Le Cercle du Livre de France est heureux de présenter à ses membres pour sa sélection de mars.

Le Cercle du Livre de France, 642 est, rue Ste-Catherine, Montréal.



A RADIO-COLLEGE

Jean Vallerand, compositeur mont-réalais bien connu, secrétaire du Conservatoire de Musique de la province de Québec, poursuit à Radio-Collège la série de ses conférences sur la musique. Il est entendu le mercredi de 4h30 à 5h30 du soir au réseau Français de Radio-Canada. Sous la rubrique la musique et son langage, après avoir traité au premier semestre de la voix humaine, il étudie depuis le début de l'année la musique de clavier.

## CINEMA ROYAL Mont-Joli

7-8-9 février

"SKIRTS AHOY", color, Esther Williams, Barry Sullivan; "Captive parmi les fauves", Johnny Weismuller, Anita Lhoest.

10-11-12-13 février

"Just across the street", John Lund, Ann Sheridan; "Les légions des damnés", Fred McMurray, Jean Parker.

## Une vue d'ensemble sur LA PEINTURE CANADIENNE aux Compagnons de l'Art

Projection de 4 Films

Le mardi de cette semaine était consacré à la peinture canadienne, chez Les Compagnons de l'Art. Le président de la société, M. J.-P. Legaré, a fait précéder chacun des quatre films au programme de commentaires qui complétaient ce vaste tableau de notre peinture canadienne, de la Colombie au Québec.

PROGRAMME DU MARDI SOIR, 3 février

### Les peintres canadiens

Une série de quatre courts métrages a été présentée à l'assistance, d'abord une fantaisie de Norman McLaren, puis des reproductions de Suzor Côté, Clarence Gagnon, Alfred Pellan, Henri Masson, Tom Thomson, Emily Carr et d'autres.

Voici quelques notes sur chacun des films présentés:

### Une petite fantaisie:

Vous connaissez "l'île de la Mort", peinture d'Arnold Böcklin, peintre du 19e siècle? Norman McLaren, à l'aide de son crayon, l'a imaginée en mouvement. Toutes les teintes de noir sur blanc concrétisent un rêve qui se déroule dans cette île fantôme.

### 7 peintres du Québec,

Suzor Côté, Clarence Gagnon, Marc-Aurèle Fortin, André Bieler, Henri Masson, Alfred Pellan, Jean-Paul Lemieux. Chacun de ces peintres, par des voies différentes, parfois même opposées, a exprimé le beau, splendeur du vrai.

## Juges du festival de théâtre



John Allen, acteur, metteur en scène et dramaturge anglais, sera le juge des treize festivals régionaux d'art dramatique qui auront lieu au Canada en janvier, février et mars prochains.

M. Allen prend depuis vingt ans une part active au mouvement théâtral anglais, à divers titres; il a été juge de plusieurs concours d'art dramatique. Il a présidé cette année la conférence de l'Institut international du Théâtre pour la jeunesse et le théâtre, organisée à Paris par l'UNESCO.

En sa qualité de juge des treize festivals régionaux, M. Allen est chargé de l'attribution des trophées Calvert et du trophée Sir Barry Jackson accordé, au cours de ces festivals, pour la représentation d'une pièce longue ou courte écrite par un Canadien. On tiendra également compte de ses appréciations dans le choix des troupes qui seront invitées à prendre part au concours final du festival national d'art dramatique, à Victoria, du 4 au 9 mai, auquel sont attachés le grand trophée Calvert et un prix de \$1,000.

M. Allen commença sa tournée le 12 janvier, à Ottawa; il visitera successivement le Québec, les Maritimes, les Prairies, la Côte du Pacifique et Terre-Neuve.

réussit à transposer sur une toile les couleurs et les contours harmonieux d'un automne ou d'un hiver dans le Grand Nord Canadien. La nature telle qu'il l'a vue; le parc Algonquin; la nature telle qu'il l'a transcrite: Bourrasque.

### Klee Wick:

Ses amis les Indiens de la côte du Pacifique, l'ont appelée Klee Wyck, ou "celle qui rit". Emily Carr, native des environs de Victoria, a vécu la vie de ces êtres simples et si proches de la nature. Elle a cherché à comprendre la nature, la forêt, la mer et la montagne, avec les yeux de ceux qui ont sculpté les arbres de Colombie et les ont peints pour en faire des totems saisissants de beauté et de mystérieux réalistes.

### Bourrasque:

Tom Thomson, grand artiste et grand Canadien, est un des seuls qui

## DANS NOS CINEMAS

### Au Cartier

Téléphone 2791

Toujours des vues de premier choix.

Représentation continue chaque soir, de 7 heures. Dernière représentation au complet, dimanche au soir à 9h10 p.m.

Le dimanche: Programme continu de 1h15 à 11.30 p.m.

Prix d'admission: 0.50, en matinée et en soirée.

Judi, en matinée, représentation à 1h15

### Les 8-9-10-11 février

**SUR LA PISTE DES MOHAWKS**, en couleurs (v. f. Drums along the mohawk), film d'aventure au Far West avec Henry Fonda, Claudette Colbert. Beaucoup de mouvement, scènes de foule bien rendues. En Amérique, durant la guerre de l'Indépendance, un jeune ménage de pionniers, installé dans les terres de l'Ouest, est en butte aux rapines et aux destructions des Peaux-Rouges poussés par les Anglais. Un jour que les colons réfugiés dans un fortin vont être massacrés, Gilbert traverse les lignes des assiégeants et revient dégager les siens à la tête des armées libératrices.

Et **LE DEMON DES ARMES** (v. f. Gun Crazy), film violent contant le destin tragique d'un couple de gangsters. Un jeune homme, qui adore les armes à feu, est excellent au tir, s'associe avec une fille de cirque qui manie avec succès le revolver. Comme elle rêve de richesses elle parvient à entraîner son mari dans une vie de banditisme qui se termine par une excitante chasse à l'homme.

### Les 12-13-14 février

**ANGELE**, une oeuvre d'envergure. Roman paysan sans doute mais une peinture fidèle de tous les milieux, du haut au bas de l'échelle sociale car le problème qu'il pose et qu'il résout a été expérimenté. Marcel Pagnol n'a pas cherché le factice, l'irrégel, le sentimentalisme facile. Son oeuvre est vigoureuse, directe. Son ton est toujours modéré, mais au fur et à mesure que se développe l'intrigue et le drame, le dialogue se fait plus subtil, plus prenant et au dénouement on a bien du mal à réprimer ses larmes. ANGELE, film inoubliable, avec Orane Debazis, Fernandel, Jean Servais, Delmont, peut être rev uavec joie.

Et **L'AGENT DE RIO GRANDE**, film policier aux multiples rebondissement avec Willam Boyd.

### Auditorium

TEL: 3646

Représentation en matinée jeudi et dimanche. Prix d'admission: 0.50 en matinée et en soirée.

### Les 8-9-10-11 février

**ANOUSHKA**, en primeur, film parlé en français avec Hilde Krahl. Production qui a obtenu un grand succès en Europe.

Et **PROPRE A RIEN**, en couleurs (v. f. Fancy Pants). L'ineffable Bob Hope dans un personnage dont les "gaffes" et la couardise provoquent de nombreuses scènes drôles. L'assurance, l'arrogance de ce personnage, qui n'ont d'égaux que sa maladresse et sa lâcheté, permettent des situations fort divertissantes, notamment lorsqu'il joue, pour lui comme pour les autres, le rôle d'un gentleman, de maître d'hôtel, d'acteur. Lucille Ball fait une merveilleuse partenaire pleine de drôlerie et de charme. Fort bon emploi de Bruce Cabot en cow-boy brutal et sans finesse. Intrigue qui délassera. Nombreuses scènes amusantes: l'arrivée mouvementée du héros dans un pays rude et étrange, l'étonnante chasse au renard, la visite de Theodore Roosevelt au faux "comte" (Hope), sa supercherie découverte, etc.

Jeudi soir, Foto-Nite et son offre de \$530.00.

### Les 12-13-14 février

#### LE PROCES PARADINE,

en français, film exceptionnel où il n'y a que des coupables. Un long procès fait à Mme Paradine (la troublante Alida Valli), accusée du meurtre de son mari, un officier aveugle, prouve que rien ni personne n'est simple dans la vie et qu'au tribunal de sa conscience personne n'est innocent vraiment. Charles Laughton, dans le rôle du juge, fait sa meilleure création. Gregory Peck, Ann Todd, Charles Coburn, Ethel Barrymore sont excellents, ainsi que Louis Jourdan. Intéressante production qui plaira énormément.

Et **MY MAN AND I**, en primeur, un drame de l'amour, de la loi et de l'honnêteté aux prises avec des obstacles de toutes sortes. Quatre vedettes: Shelley Winters, Ricardo Montalban, Wendel Corey et Claire Trevor.

**Soirée ...**

(Suite de la 1ère page)  
9h30, partie instructive organisée par Me Gérard-H. Rheault. Match-surprise. Qui vaincra l'équipe Ga-

boury-Roy-Gagnon? Remplissez la salle pour applaudir les vainqueurs. Initiation et changement de décoration.  
Prix de présence: magnifique chaufferette électrique automatique

avec éventail. Valeur de \$20.00, offerte par le Magasin de Meubles Jude Ross, de Mont-Joli.  
O Canada!  
— Mme René Rolland, de Montréal, a rendu visite à sa soeur, Mme

J.-M. Guévin, de Rimouski, récemment.

— M. Agénor Guévin, de Montréal, était récemment à Rimouski, en visite dans la famille du Dr J.-M. Guévin.

● Le territoire de Basse-Californie est devenu le 26e Etat du Mexique par un vote du Sénat mexicain amendant la constitution. La capitale du nouvel état est Tijuana, près de San Diego.



Une Valeur General Motors



...AVEC LES PALPITANTES

**NOUVELLES**

Arrêtez! Attention! Attendez! Ne faites rien avant d'avoir vu les voitures en vedette pour '53! Ce sont les sensationnelles Rocket "88" et "98" d'Oldsmobile, débordantes de brillantes nouvelles caractéristiques de puissance! Un nouveau moteur "Rocket" magnifique... plus puissant, à plus haute compression et à voltage supérieur pour les dépasser tous! Nouveaux freins servo "Pedal Ease"\*. . . n'exigeant qu'une légère pression de pédale pour arrêts plus sûrs, plus rapides, 40% plus faciles! Nouveau style éclatant... longues lignes gracieuses, nouvel avant crâne—brillante garniture de chrome... le tout étant inspiré par l'éclatante performance du "Rocket"! La direction hydraulique Oldsmobile\* vous aide à effectuer les manoeuvres de virage et de stationnement avec 80% moins d'effort, tout en vous laissant la maîtrise complète de l'auto! La commande hydraulique supérieure\* pour la transmission la plus rapide et la plus sûre de l'énergie du moteur "Rocket"! Nouveau châssis à puissante suspension—rigide, robuste, plus durable que jamais pour plus de douceur et meilleure tenue de route! Climatisation Frigidaire\* dans la Classique "98"... véritable climatisation dans une auto, le confort de l'air frais par les journées les plus chaudes! L'oeil autonome\*... une nouvelle mesure de sûreté et de commodité pour la conduite de nuit! Nouveaux intérieurs luxueux—cousins de caoutchouc mousse sur commande—dossiers modernes—nouveau tableau de bord! Avec le plus grand choix de couleurs, à l'intérieur et à l'extérieur, jamais offert par Oldsmobile! A tout prendre, ce sont les voitures "EN VEDETTE" de l'année... les Oldsmobile Super "88" et Classique "98" pour 1953! Elles sont exposées... dans notre salle de montre aujourd'hui!

\*Équipement facultatif à coût additionnel



ET UN NOUVEAU  
**"ROCKET" 1953!**

O-553AF

**Garage Wilfrid Ouellet - Bic**

## La Ville de Rimouski achète un terrain pour la construction d'une piste à l'aéroport

Le 19 janvier, à une séance régulière du Conseil de ville de Rimouski, sont présents: Son Honneur le Maire Dr Victor Lepage, MM. les conseillers Albert Dionne, Adelbert Lebel, Auguste Desjardins, Alphonse Beaulieu, Emile Thériault et Albert Labbé formant quorum sous la présidence de Son Honneur le Maire.

Le conseil prend connaissance de plusieurs communications dont les suivantes:

Rapports des comptes payables pour le mois de décembre 1952 lequel est approuvé à l'unanimité pour paiement à l'exception du compte de la Commission Scolaire de Ste-Odile au montant de \$640 pour lequel des détails devront être fournis.

Lettre de M. J.-A. Potvin suggérant au Conseil d'appeler rue de la Forge, une rue projetée entre la rue St-Germain-est et le boulevard Jessop. Il est résolu à l'unanimité que cette suggestion ne soit considérée que lorsque le propriétaire actuel de cette rue projetée aura fait don de celle-ci à la ville.

Lettres des honorables ministres de la Voirie et des Travaux publics, de M. C.-A. Bérubé, surintendant du C.N.R., et de M. J.-H. Rousesau, N.P., M.P., accusant réception d'un extrait de la Séance spéciale du conseil en date du 29 décembre 1952 relativement à la construction d'un viaduc au-dessus de la voie ferrée dans la partie ouest de la ville.

Lettre de la municipalité de Notre-Dame du Sacré-Coeur incluant copie d'une résolution de son conseil appuyant la demande de la ville de Rimouski pour la construction d'un viaduc au-dessus de la voie ferrée dans la partie ouest de la ville.

Lettre de M. le conseiller Albert Labbé demandant au conseil la permission de s'abstenir d'assister aux séances du Conseil pour une période de deux mois. Il est résolu à l'unanimité que telle permission lui soit accordée.

Il est proposé par le conseiller Adelbert Lebel, secondé par le conseiller Albert Labbé et résolu à l'unanimité que:

En attendant la perception des taxes municipales et des arrérages des comptes dus à la municipalité, de renouveler un ou des emprunts temporaires pour une somme totale n'excédant pas soixante mille dollars (\$60,000.00), de la Banque Canadienne Nationale ou autres prêteurs, à un taux d'intérêt n'excédant pas 4% l'an.

Il est proposé par le conseiller Emile Thériault, secondé par le conseiller Auguste Desjardins et résolu

à l'unanimité que la ville de Rimouski achète de M. Emmanuel Côté, de Rimouski-Est, moyennant la somme de \$3,750.00, un terrain situé à Rimouski-Est et mesurant environ 23 arpents.

M. Emmanuel Côté s'engage à fournir à la ville de Rimouski, en faveur de ce terrain destiné à faire partie d'un aéroport, une servitude sur parties du résidu du lot 88, servitude consistant à ne pas mettre d'obstacle à l'aviation et plus spécialement à ne pas ériger de constructions à des hauteurs plus élevées que celles indiquées.

La ville de Rimouski cède à M. Emmanuel Côté un terrain situé à Rimouski-Est et mesurant environ 5.6 arpents.

La Ville de Rimouski consent à M. Emmanuel Côté sur ce terrain une servitude de droit de passage pour les fins d'une exploitation agricole faite comme un tout sur le reste de la terre numéro 88; ce droit de passage consistant pour le propriétaire de l'exploitation agricole à circuler lui-même avec ses enfants, serviteurs et employés, à pieds et en voiture, et à faire circuler des animaux; cette servitude devant s'exercer aussi longtemps que l'exploitation agricole se fera comme un tout des deux côtés du terrain.

La Ville de Rimouski s'oblige à installer et voir au fonctionnement d'un appareil de signalisation destiné à indiquer les départs et arrivées d'avions; appareil à feux rouges, oranges et verts interprétés suivant l'usage des signalisations lumineuses aux intersections des rues des villes.

En considération de l'inconvénient résultant à M. Côté d'exploiter en deux tronçons une exploitation agricole qui ne forme qu'un tout, la Ville lui paiera, tant que cet état de chose subsistera, une somme de \$100 par année, à compter du jour où elle aura pris jouissance et possession physique du terrain qu'elle achète.

M. Côté prendra jouissance et possession physique du terrain que la Ville lui cède deux (2) ans après que la Ville aura elle-même pris possession physique et sera entrée en jouissance du terrain qu'elle achète.

La ville construira à ses frais une clôture avec barrière pouvant se fermer avec un cadenas, au nord-ouest et au sud-ouest du terrain.

Le bois et les clôtures sur le terrain vendu appartiennent au vendeur qui en disposera à sa guise, pourvu que le vendeur les enlève lors du commencement de la construction de la piste sur ledit terrain.

La Ville pourra se libérer en tout temps, à son gré, du paiement an-

nuel du montant de \$100 en payant une somme globale de \$2,000 à M. Côté qui sera tenu de l'accepter.

## RADIO

### LES PAYS SCANDINAVES

M. Jean Cimon nous parlera des pays scandinaves dans une série de cinq causeries dont la première sera diffusée au réseau Français, mercredi soir, à 10h15.

### LES AMOUREUX DE MARIVAUX

Six personnages, dont deux domestiques, un chassé-croisé de sentiments délicats, un testament, tels sont les principaux éléments du Legs de Marivaux qu'on entendra, dimanche soir à 8 heures, au Théâtre de Radio-College.

### PIERRE-JEAN JOUVE A LA REVUE LES LETTRES

Mardi soir prochain, la Revue des Arts et des Lettres se terminera par une causerie du grand poète français, Pierre-Jean Jouve. Cet écrivain, qui n'a jamais cherché la popularité, est certainement l'un des maîtres de la littérature contemporaine. Les critiques le placent souvent au même rang que Paul Eluard qui vient de mourir.

### LA CREATION DU NOUVEL OPERA DE TRAVINSKY

L'un des grands événements de la saison lyrique sera sans contredit la première américaine de l'opéra d'Igor Stravinsky *The Rake's Progress* que le Metropolitan Opera présentera samedi, à 2 heures de l'après-midi. Le réseau Français transmettra cette oeuvre récente du maître russe au complet, directement de la scène du Metropolitan.

*The Rake's Progress*, qui pourrait se traduire par *La Carrière d'un Libertin*, est un opéra en trois actes écrit sur un livret du poète anglais W. H. Auden en collaboration avec Chester Kallman. La première mondiale en fut donnée le 11 septembre 1951 au Teatro Fenice de Venise sous la direction du compositeur. Cette création fut sensationnelle. Non seulement les billets se vendirent au marché noir à des prix fabuleux mais l'auditoire et la critique internationale acclamèrent le compositeur et son oeuvre. Tous furent d'accord que l'auteur du *Sacre du Printemps* avait écrit là l'une de ses meilleures oeuvres et qu'il s'agissait d'une addition importante au répertoire lyrique contemporain.

## Première...

(Suite de la 1ère page)

mis. A la table on remarquait "Télu" au milieu de ses parents, M. et Mme Michel Valcourt, ses frères, Michel, Roland, Camille, Raoul, sa soeur, Mme R. Brochu ainsi que de nombreux membres du clergé et bien des oncles et des tantes.

On présenta ensuite, dans de courtes allocutions, les voeux et les hommages au héros de la fête. Le maître de cérémonies, M. Roland Valcourt, offrit les félicitations de la famille Valcourt et présenta les orateurs suivants: M. le curé Ph. Berger qui se fit l'interprète de tous ses paroissiens pour dire la joie et la fierté de tout son peuple à l'égard d'un fils célèbre; le R.P. Belzile y joignit les voeux de la Société des Pères Blancs; l'abbé N. Roussel se fit le porte-parole du Séminaire de Rimouski, où le nouveau prêtre avait fait ses études, tandis que l'abbé L. Santerre parla au nom de tous les confrères de classe. L'abbé Jos. Lévesque, ancien vicaire de St-Gabriel, prit aussi la parole ainsi que d'autres orateurs représentant de familles amies: MM. les maires du village et de la paroisse, MM. Michel Lévesque et Albert Dubé, ainsi que M. le Dr Leblanc, MM. Louis Roussel, O. Leblanc.

Enfin, le héros de la fête exprima dans une émouvante allocution sa joie, sa reconnaissance et termina la réunion en accordant sa bénédiction.

Le lendemain, il célébrait les saints mystères au domicile de sa grand-mère, Mme J. Leclerc, que la maladie retient à la maison.

Le Rév. Père Valcourt est né à St-Gabriel le 30 octobre 1926, fit ses études classiques au séminaire de Rimouski (1940-48), ses études théologiques à Eastview (1948-53). Il partira pour l'Afrique à l'automne. Nos voeux les meilleurs l'accompagnent.

## Cérémonie de vêtiture et de profession chez les RR. SS. N.-D. du S.-Rosaire

Le 2 février, chez les Soeurs de N.-D. du S.-Rosaire, Mgr J.-Eudore Desbiens, vicaire général, présidait une cérémonie de vêtiture et de profession assisté de MM. les abbés C.-A. Morin, aumônier de l'Institut familial, et Léonard Côté, frère de l'une des élues. Le sermon fut donné par le R.P. Gérard Tremblay, rédemptoriste, prédicateur de la retraite.

Ont revêtu le Saint-Habit: Solange Côté, de Isle-Verte, en religion Sr M. de St-Léonard; Jeanne d'Arc Duguay, de Paspébiac, en religion Sr M. de S.-Jeanne de Lorraine; Lorraine Massé, de N.-Dame des Boules, en religion S. M. de S.-Dominique; Antoinette Lemieux, de Ste-Odile, en religion, S. M. de S.-Lucie de Jésus; Clara Morin, de S.-Cléophas, en religion S. M. de S.-Marcel-de-Rome; Anaisie Caron, de S.-Yvon (Gaspé), en religion S. M. de S.-Rodolphe; Paquerette Parent, de Méchins, en religion S. Marie de Galilée; Henriette Essiembre, de S.-Godefroi, en religion S. M. de S.-Catherine-de-Gènes; Bibiane Côté, de Isle-Verte, en religion S. M. de S.-Marguerite-du-Sacrament; Réjeanne Lavoie, de S.-Louis du Ha! Ha!, en religion S. M. de S.-Olive; Marthe Bérubé, de Trois-Pistoles, en religion S. M. de S.-Madeleine de Jésus; Simone Roy, de Val-Brillant, en religion S. M. de S.-Thérèse-des-Buissonnets; Ghislaine Fournier, de Val-Brillant, en religion S. M. de S.-Thérèse-de-l'Immaculée; Christine Gagnon, de S.-Gabriel, en religion S. M. de S.-Gabriel-du-Rosaire; Eva-May Michaud, de Ste-Anne-des-Monts, en religion S. M. de S.-Joseph-de-l'Espérance; Carmen Joncas, de Lac-au-Saumon, en religion S. M. de S.-Agnès; Eliette Tremblay, de S.-Cyprien, en religion S. Marie Reine-de-la-Paix; Clémence Gendron, de S.-Florence, en religion S. M. de S.-Colombe; Patricia Sénéchal, de Albertville, en religion S. M. de S.-Fernande; Marie-Ange Bouillon, de La Rédemption, en religion S. M. de S.-Bernadette-de-Massabielle; Thérèse Morin, de S.-Louis du Ha! Ha!, en religion S. M. de S.-Claire du Sacrament; Marie-Ange Simard, de Rivière-des-Roches (Montmorency), en religion S. M. de S.-Henri de Suède; Rose-Alma Aspirot, de Paspébiac, en religion S. M. de S.-Léa; Georgette Lacasse, de S.-Léon-le-Grand, en religion S. M. de S.-Alfréda; Pierrine Ouellet, de Padoue, en religion S. M. de S.-Antoine de Padoue; Marguerite Proulx, de Trinité-des-Monts, en religion S. M. de S.-Nicole; Clarina Charest, de S.-Gabriel, en religion S. M. de S.-Léonce; Ghislaine Lavoie, de S.-Louis du Ha! Ha!, en religion S. M. de S.-Reynald; Jannine Anctil, de Ste-Angèle, en religion S. M. de S.-Elisabeth du Portugal.

Ont émis les voeux pour un an: les soeurs M. de S.-Paul de Rome (Pauline Foley), de Douglastown; Marie-Dominique Savio (Anita Aspirot), de Paspébiac; M. de S.-Coecilus (Gisèle Guibault), de Mont-Joli; M. de S.-Albert-le-Grand (Marcelle Tardif), de Cabano; M. des Anges de l'Assomption (Nellie Lebel), de S.-Epiphane; M. de Ste-Hélène (Madeleine Belzile), de Biencourt; Marie-Marguerite Bourgeois (Lucille Carrier), de Baie-des-Sables; M. de S.-Victoria (Victoire Dubé), de Val-Brillant; M. de S.-Jean-Charles (Jacqueline Beaulieu), de Squateck; Marie-Ange de la Paix (Yolande Tremblay), de S.-Cyprien; Marie Assumpta (Mary Manzo), de Millinocket, Maine; M. de S.-Martha (Marthe Mignault), de l'Isle-Verte; M. de S.-Augustin (Antoinette Boutin), de Desbiens; M. de S.-Jean-Gabriel (Jeannette Pelletier), de Sayabec; M. de S.-Roméo (Carmelle Gendron), de S.-Florence;

M. de S.-Rose-Eva (Rose-Eva Ouellet), de S.-Hubert.

Ont émis les voeux perpétuels: Soeur M. du Secours, de Cap-Chat; S. M. de S.-François-Solano, de Trois-Pistoles; S. M. de S.-Nicolas-de-Jésus, de S.-Hubert; S. M. de S.-Bruno, de S.-Clément; S. M. de S.-Isidore le Laboureur, de Lac-des-Aigles; S. M. de S.-Jean-de-Kenty, de Lac-Humqui.

Assistaient au choeur, MM. les chanoines Léonard Lebel et René Roy; MM. les abbés J.-W. Dionne, aumônier des Soeurs Servantes, J.-M. Roussel, aumônier à l'Institut Mgr Courchesne, Philippe Roy, Léonard Belzile, René Bérubé, Marcel Morin, Léonard Parent, Adolphe Parent, eocl.

### NAISSANCE A BAIE-COMEAU

M. et Mme Léopold Amiot (Marielle Roy), ont l'honneur de faire part de la naissance d'une fille qui a reçu au baptême les prénoms de Marie-Marcelle-Mona. Parrain et marraine, M. et Mme Philippe Roy, de Rimouski. M. Roy était représenté par M. Philippe Amiot, de Baie-Comeau, oncle de l'enfant. Porteuse, Mme Albert Vaillancourt, tante de l'enfant.



"Une autre facture... et l'éclair!"

Payez toutes vos factures maintenant AVEC UN PRET NIAGARA

Avez-vous besoin de \$100... \$500... \$1000 ou davantage? Niagara Finance vous tirera d'embaras rapidement. Remboursement facile réparti sur plusieurs mois. Les prêts jusqu'à \$1000 comportent une assurance-vie pour votre protection—sans frais pour vous.

DANS BIEN DES CAS NOS TAUX SONT PLUS BAS QU'AILLEURS

Vous recevez	Paiement mensuel	Nombre de paiements
\$1092.45	\$55.00	24
753.55	45.00	20
449.72	35.00	15
264.38	25.00	12

273 PLANS DIFFERENTS



A RIMOUSKI Guy-S. Lavoie, 155 rue St-Germain — Tél: 3351

REPRESENTANT A MATANE M. Laurey Collin, 227, rue St-Jérôme Tél: 77

A Rivière-du-Loup, 336 rue Lafontaine Succursales dans 60 autres villes du Canada

## Ecole des Parents

### PROCHAIN CONFERENCIER A L'ECOLE DES PARENTS DE RIMOUSKI

Dimanche soir prochain, soit le 8 février, au Séminaire, l'Ecole des Parents présentera à ses membres et amis un conférencier que personne n'ignore, il s'agit en effet de M. Ernest Pallascio-Morin. M. Morin a intitulé sa conférence: "Comprendre les autres".

Si l'on voulait écrire ici une biographie complète de M. Morin, il y aurait beaucoup à dire, car sa vie déborde d'activité. Après avoir vu le jour à Montréal, le 3 février 1909, il fit ses études à l'Académie Commerciale de Québec et au Collège de Lévis. Dès 1926 et jusqu'en 1930, il est artiste et metteur en scène au Théâtre Amateur. Le 30 mai 1930, il débute dans le journalisme à La Patrie, et poursuivra cette carrière jusqu'en 1942, alors qu'il endosse l'uniforme de lieutenant de marine "Service actif". Blessé, il est réformé en avril 1944. Durant les trois prochaines années, il partage ses activités en travaillant simultanément dans les journaux et la radio. Puis au mois d'avril 1947 il entre à l'emploi de CKAC, Montréal, en qualité d'auteur et réalisateur.

M. Morin est l'auteur de "Clair-Obscur" (poèmes fantaisistes), d'un roman intitulé "Brentwick", des Images de la Vie de Jésus dans un volume intitulé "Jésus passait", d'un essai sur l'amitié, le bonheur et l'amour, intitulé "Je vous ai tant aimé" et d'un nouveau roman publié à Québec en 1952 "La louve".

Au théâtre, M. Morin a écrit plusieurs pièces dont "La voix dans les chênes" qui lui a mérité le prix Gratien Gélinas au festival dramatique régional en 1949 et le premier prix du festival la même année. Cette pièce en trois actes a été représentée 116 fois à travers la province.

A la radio, les pièces écrites par ce conférencier sont également nombreuses dont une biographie romancée de Pie XII, et l'Aube incertaine. Qui n'a pas suivi ce programme radiophonique qui dure depuis quatre ans à CKAC et qui est intitulé "Sur la scène de l'actualité" ce programme est encore en onde depuis le 26 janvier dernier.

M. Morin a aussi adapté à la radio son roman La louve qu'il a publié au mois de novembre dernier à l'Institut Littéraire du Québec.

M. Morin a épousé Mlle Aline Massicotte et il est le père d'un fils et de cinq filles.

## Demande d'emprunt

Les Ursulines de Rimouski demandent à emprunter de l'argent à un taux raisonnable pour terminer la construction du pensionnat de Matane.

# BIOGRAPHIES SPORTIVES

(Par Claude PEARSON)

Comme nous l'avions fait l'an dernier, nous vous présentons un à un les membres des Feuilles d'Erable qui composent le club de hockey Rimouski, édition 1952-53. On voudra bien remarquer que nous ne tenons compte d'aucun facteur dans l'ordre de la présentation des biographies des joueurs.

## EDDY BOWLAND

Il est un des trois équipiers de l'équipe locale qui ne parlent ni ne comprennent la langue de Corneille. Pour ceux qui ne le connaissent pas personnellement, ceci peut expliquer un peu pourquoi il lui est très difficile de familiariser avec le public. Il n'en demeure pas moins un très chic type. Son esprit d'équipe le fait apprécier hautement de ses coéquipiers.

Bowland n'est âgé que de 23 ans, ayant vu le jour à Midland, Ont., en 1929. Même s'il ne mesure que 5 pieds 8 1/2 pouces, il possède un bon atout comme joueur de défense, soit celui de faire osciller la balance à



PAUL GAGNON

Chez les professionnels, les joueurs aux qualités défensives qui habituellement ont la dure besogne de surveiller les grandes vedettes sont d'une si grande utilité que leur mérite est grandement reconnu même s'ils ne jouent pas toujours le rôle de héros en enfilant de nombreux buts. Paul Gagnon, un membre de la troisième ligne d'attaque de l'équipe rimouskoise, appartient à cette catégorie. Rapide patineur dans les deux sens, Gagnon a la tâche de surveiller les as compteurs que sont Bildeau, du Matane, et Gérard Lachance, du Mont-Joli. Et les records prouvent que ces deux prolifiques pointeurs comptent beaucoup moins souvent contre le Rimouski. Gagnon, par son actif travail de surveillance, est certes le responsable de cet état de choses.

Paul Gagnon est un jeune athlète de 23 ans que le sport a fait beaucoup voyager. En effet, non seulement a-t-il évolué pour des équipes de la province de Québec et celles des Maritimes, mais aussi il a joué aux Etats-Unis, en Angleterre et dans plusieurs pays d'Europe.

Paul est natif de Farnham. A 16 ans, il fait ses débuts sur la surface glacée, soit en 44-45, avec le Mont St-Charles, de Providence, E. U.; ensuite il traverse la frontière pour s'aligner en 45-46 avec le Verdun de la Ligue Junior A Provinciale. L'année suivante, notre voyageur gradue avec les Mohawks de Moncton de la Ligue Senior des Maritimes. Il ne perd cependant pas le goût du voyage puisqu'en 1949 il rejoint à Londres, Angleterre, le club Earl's Court Rangers. Le mal du pays le ramène de ce côté-ci du continent et le St-Hyacinthe l'accueille dans ses rangs. L'an dernier, ayant débuté la saison avec le St-Joseph d'Alma, il passe finalement au Bagotville de la Ligue Senior du Lac St-Jean, où Marcel Fillion l'a déniché. Cette année, avec un gros "A" sur son chandail, "Attention", il brille avec les Feuilles d'Erable.

Paul, que nous connaissons pour l'avoir vu évoluer au base-ball dans la région, soit avec le Lac-au-Saumon en 1949, est en voie de connaître une excellente saison. Bonne chance, et que ton esprit d'agressivité te vaille l'admiration des nombreux supporteurs du Rimouski.

QUALITE: Il ne parle jamais en mal de lui-même...

DEFAULT: Il a le coeur trop large... pour lui-même. Il enlève toutes les adresses à Jodoin et Bowland.

## ROMEO & JULIETTE

Le célèbre opéra de Gounod, "Romeo et Juliette", sera présenté par le "Théâtre lyrique Molson", commandé par Molson's, lundi soir, le 9 février, de 9 à 10 heures, sur le réseau français de Radio-Canada.

Les principaux rôles seront interprétés par Claire Gagnier, André Turp et Jean-Pierre Comeau. Jean Deslauriers dirigera l'orchestre; Albert Duquesne sera le narrateur et Roger Baulu, l'annonceur.



MAURICE PARR

Bon sang ne peut mentir, dit le dicton. Il n'y a rien de plus juste dans le cas du porteur du chandail numéro 2 des Feuilles d'Erable. A l'appui, disons que Maurice est le frère de Andy Parr qui s'est acquis une grande popularité à Rimouski et dans la région en évoluant durant presque trois saisons avec le club de base-ball Rimouski. Qui ne se souvient de cet habile joueur de troisième but?

Maurice Parr n'est âgé que de 23 ans. Il est né à Bromptonville. Il fit ses premières armes au hockey dans sa place natale, en 1945-46, avec une équipe intermédiaire. L'année suivante, il connut une si belle saison avec le Sherbrooke junior "B" qu'il fut choisi le "joueur de la saison".

En 1947-48, il fit le saut chez les junior "A" avec le Verdun pour passer l'hiver d'ensuite au St-Hyacinthe jr. En 1949-50, Parr eut l'honneur de s'aligner pour le champion intermédiaire "A" de la province, le Richmond. Il n'en connut pas moins sa meilleure saison avec le St-Hyacinthe, l'an dernier, dans le fort circuit de la Ligue Provinciale. Il eut la distinction d'être choisi sur la première équipe d'étoiles.

Cet hiver, la direction locale eut la main heureuse en s'assurant les services de ce bon bloqueur. Il n'est peut-être pas le plus spectaculaire du club, néanmoins son habile jeu défensif contribue largement au succès de l'équipe. Parr est l'un des joueurs qui sait le mieux se faire respecter, car malgré sa taille guère imposante, il est très robuste. Qu'il continue à afficher une aussi bonne tenue que depuis le début et Maurice Parr sera reconnu comme l'un des piliers défensifs du clan Marcel Fillion.

DEFAULT: Il couche avec ses patins et mange avec son hockey...

AMBITION: Devenir "coach" d'un club de hockey féminin...

## Le hockey à St-Donat

Après avoir défait le club de hockey de St-Gabriel au compte de 4 à 2, samedi soir, les hommes de Gerry Hallé ont déclassé celui de Sayabec au compte de 8 à 4, le lendemain après-midi, à l'aréna de Sayabec, pour s'assurer leur 10e victoire consécutive.

Nous tenons à signaler le beau travail d'ensemble de l'équipe de St-Donat. L'étoile de la partie fut sans contredit Jean Hudon avec ses quatre francs buts et ses deux assistances. Lévesque et Caron se signalèrent également.

Nous tenons aussi à remercier la direction du club de Sayabec pour son chaleureux accueil.

● En 1951, la production de farine de blé au Canada a atteint environ 22,938,000 barils, soit une augmentation de 2,000,000 sur 1950.

## Personne n'est blessé dans l'incendie d'un avion à Sept-Iles

Deux hommes travaillant sur l'aile d'un avion ont étroitement échappé à de graves blessures lorsque les flammes passant près d'eux, brûlèrent la couverture de toile, et leur abri de canevas qui les protégeait de la température.

Paul Blanchette, de Mont-Joli, et Claude Rolhion, de Sept-Iles, faisaient des réparations à l'arrière de l'aide du Canso CF-DIK, quand un incendie, que l'on croit avoir été causé par une chaufferette défectueuse, jaillit sur la couverture facilement inflammable. Les deux hommes travaillaient sur un échafaud sous l'aile à environ dix pieds de la terre, protégés des intempéries par de grandes toiles goudronnées. Avant qu'ils n'aient eu le temps de descendre ils étaient presque suffoqués par la fumée et les flammes.

L'équipement de feu du département du Transport a répondu à l'appel et a maîtrisé l'incendie en un temps record. Les incendies de cette nature sont en général extrêmement

difficiles à éteindre. Les dommages à l'avion seront tout de même évalués à quelques milliers de dollars.

On ne croit pas que la perte du Canso pour un certain temps, entraine beaucoup les opérations de la Hollinger.

## GOUT ACQUIS

Les vieilles générations se rappellent l'huile de foie de morue comme un souvenir amer; mais la plupart des enfants d'aujourd'hui ont appris à l'aimer, probablement parce qu'on leur a fait prendre depuis leur naissance cette précieuse source de vitamine D. Anciennement l'huile de foie de morue était une huile brute, d'une odeur forte. De nos jours, les enfants peuvent prendre leur vitamine D sous une forme plus agréable, soit liquide, soit en capsules ou en comprimés, afin de faciliter le développement de dents et d'os forts, et de prévenir le rachitisme, jadis si commun.

Pourquoi attendre des ANNEES?

POUR POSSEDER UNE  
PLOMBERIE  
MODERNE

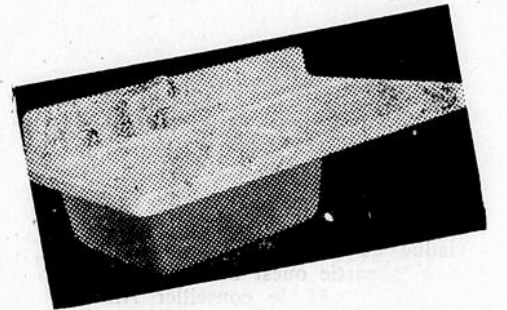

Pour seulement \$54.30 vous pouvez remplacer votre évier de cuisine démodé par le "Stewardess" avec cuve et égouttoir en émail brillant résistant à l'acide. \$10.86 comptant l'apporte dans votre cuisine; et vous n'avez qu'à payer \$7.42 pendant six mois.

Obtenez-la  
MAINTENANT  
Payez par  
VERSEMENTS  
FACILES

Tout ce qui est nécessaire pour monter une salle de bain moderne complète peut s'obtenir pour aussi peu que \$140... \$28.00 comptant et \$19.15 pendant six mois.

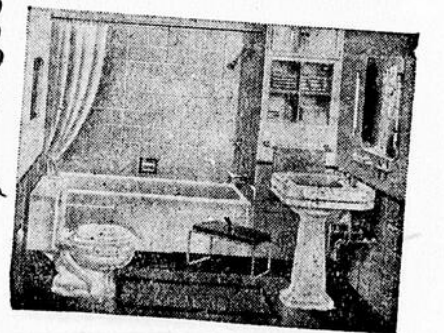

LE PLAN BUDGETAIRE  
MAIN  
résoudra votre problème

Vous êtes prêt, et probablement désireux d'obtenir la commodité d'une plomberie brillante et sanitaire, le confort, sans souci, d'un chauffage central, la bénédiction de l'eau courante... mais vous hésitez peut-être en raison du déboursé?

Alors pourquoi ne pas vous contenter MAINTENANT, DE CETTE MANIERE FACILE, suivant le Plan Budgétaire MAIN. Il vous en coûte moins que l'intérêt que vous payez à la banque et il vous donnera tout ce que vous désirez, à compter d'un évier de cuisine jusqu'à une plomberie complète pour votre résidence. De plus, vous avez de 6 à 24 mois pour payer. En raison des prix de gros authentiques que vous obtenez, soit 30% de moins que vous auriez à payer en réalité, c'est la meilleure proposition encore offerte à ceux qui se construisent une résidence ou désirent l'améliorer. Utilisez le coupon ci-dessous pour plus de renseignements.

Il est facile de choisir... consultez

CE CATALOGUE GRATUIT

Catalogue de 50 pages illustrant une ligne complète pour cuisine, salle de bain, chauffage et contrôles, pompe, égout, tuyauterie, accessoires, valves, etc... tout ce dont vous avez besoin... vous l'obtiendrez sur demande. Une liste de prix de gros accompagne ce catalogue, et vous serez étonné de leur modicité.

ENVOYEZ CE COUPON AUJOURD'HUI



MAIN

Plumbing & Supplies Company

Dépt. 56-D, 1059, blvd. Saint-Laurent, Montréal, P.Q.

Veuillez m'envoyer votre CATALOGUE GRATUIT et liste de prix. Je désire moderniser ma ( ) Salle de bain; ( ) Cuisine; ( ) Système de chauffage; ( ) Systèmes d'eau courante et d'égout; ( ) Construire une résidence.

N'oubliez pas d'inclure les détails concernant votre PLAN BUDGETAIRE.

Nom

B.P.

Comté

# Mont-Joli et Rimouski annulent

**Dimanche après-midi à l'aréna de Mont-Joli devant environ 2000 spectateurs — Monette est brillant dans ses buts avec 32 arrêts contre 21 pour Arneil — Beaucoup de hors-jeu.**

Mont-Joli (D.N.C.) — Malgré la tempête de dimanche le 1er février, il y avait au moins 2,000 amateurs de hockey à l'aréna de Mont-Joli pour voir évoluer les deux antagonistes de toujours, les Feuilles d'Erable et les Aigles. Ceux-ci n'ont pas été déçus car s'il est vrai que ces deux clubs nous ont déjà offert des spectacles plus enlevants, la partie de dimanche eut ses beaux moments. La deuxième période surtout fut celle qui fournit le plus d'action alors que Mont-Joli fit le plus gros de ses efforts et que les Rimouski opposèrent une défensive farouche pour limiter leurs adversaires à deux points seulement. Dans cette période, Monette, le gardien des Feuilles d'Erable, fut celui qui brilla le plus pour son club car à certains moments il était le seul à tenir le coup, ses coéquipiers semblant débordés. Dans cette deuxième période il fit pas moins de treize arrêts contre six seulement pour Arneil. Dans les premier et troisième engagements, ainsi que dans le temps supplémentaire, le jeu fut plus partagé cependant et souvent assez monotone à cause des nombreux hors-jeu.

## La ligne Sénécal-Fillion-Bellringer est la plus dangereuse des Rimouski

Ce sont ces trois joueurs en effet qui permirent à leur club de finir la première période avec une avance de deux à un, grâce à des buts enregistrés par Bellringer et Denis Fillion. Pour Mont-Joli, c'est Marcel St-Pierre qui enregistra l'unique but des siens dans cette strophe, assisté de Houde et Hayfield. Cette période fut plus ou moins intéressante et ce fait peut être attribué à l'état de la glace. Celle-ci était raboteuse par suite du doux temps de samedi soir et les joueurs avaient de la difficulté à contrôler la rondelle, ce qui diminuait de beaucoup l'intérêt du jeu.

## Les Aigles forcent le jeu dans la deuxième

Le deuxième engagement fut de beaucoup le plus intéressant, les Aigles passant à l'offensive dès les premières minutes pour garder l'initiative du jeu durant presque toutes ces vingt minutes. Une punition à Jodoin après six minutes de jeu fut le signal d'une attaque massive du Mont-Joli et Roger Gagné égalisait le pointage à 2-2 après 7.58 minutes de jeu avec l'aide de Lamirande et Smith. Après que Jodoin eut fini sa punition, les Aigles n'en cessèrent pas moins d'attaquer et vers le milieu de cette période, la ligne de Lachance, Provost et N. Bellavance garda la rondelle pour pas moins de deux minutes autour de la cage de Monette qui se montra alors excessivement brillant. Devant une telle avalanche, il était toutefois normal que la lumière rouge en arrière de lui finisse par scintiller et c'est Normand Bellavance qui s'en chargea, assisté de Provost et de Lachance. Cette avance de 3-2, les Aigles ne devaient cependant pas la garder longtemps puisque le gros Mario Sénécal, qui a joué l'une de ses bonnes parties, égalisait les chances pour son club, sur un effort individuel, après 13 minutes de jeu.

## Le temps réglementaire finit avec le pointage égal 4-4

La troisième période fut une quasi répétition de la première et fut surtout caractérisée par du jeu décousu et de multiples hors-jeu. Les Feuilles d'Erable prirent l'avance dès les premières minutes de jeu par l'entremise de Scullion assisté de Marcel Fillion et c'était normal qu'ils proté-

gent leur faible marge d'un point en jouant défensivement le plus possible. Aussi la rondelle se promena-t-elle d'un bout à l'autre de la patinoire la plupart du temps. Il semblait bien que la tactique défensive des Feuilles d'Erable leur vaudrait la victoire et ce n'est qu'à la 17e minute de jeu que les Aigles réussirent à égaliser le compte 4-4 pour nécessiter du temps supplémentaire.

## Les deux clubs manquent de belles chances dans les surtemps

Les Feuilles d'Erable durent jouer ces dernières 10 minutes sans les services de Denis Fillion qui avait obtenu une punition de mauvaise conduite à la fin de la troisième période. Toutefois, ils faillirent bien gagner la partie dans les dernières minutes de jeu alors que Arneil s'empara d'une rondelle qui allait glisser dans ses filets, après une mêlée confuse en avant de sa cage. D'ailleurs la même chose s'était produite en face de Monette quelques instants plus tôt et ce dernier lui aussi s'était montré brillant pour sauver la situation. A part les deux ou trois minutes de jeu de la fin, cette période supplémentaire ne fournit rien d'extraordinaire, les deux clubs se contentant d'attendre des ouvertures qui ne se produisirent jamais. Ce fut un peu là toute l'image de la partie et c'est ce qui explique qu'elle manqua d'intérêt à certains moments.

### SOMMAIRE

Première période	
Rimouski: Bellringer (Denis Fillion, Sénécal)	0.37
Mont-Joli: St-Pierre (Houde, Hayfield)	5.03
Rimouski: Denis Fillion (Sénécal, Bellringer)	17.55
Punitions: Leblanc (2), Scullion.	
Deuxième période	
Mont-Joli: Gagné (Lamirande, Smith)	7.58
Mont-Joli: N. Bellavance (Provost, Lachance)	10.41
Rimouski: Sénécal	13.04
Punitions: Jodoin, Parr.	
Troisième période	
Rimouski: Scullion (M. Fillion)	3.13
Mont-Joli: Smith (Lamirande, Rossignol)	17.02
Punitions: Denis Fillion (2 mineures et une mauvaise conduite).	
Période supplémentaire	
Pas de point ni punition.	
Arrêts	
Monette:	7 13 8 4: 32
Arneil:	5 6 5 5: 21

Nos étoiles: pour Mont-Joli: Arneil, Leblanc et Smith; pour Rimouski: Monette, Mario Sénécal et Frank Côté.

— Dan Janelle a encore du trouble avec son genou et il dut quitter le jeu dans la deuxième période.

— Denis Fillion était très fâché lorsque l'arbitre Paquet lui colla une punition pour interférence et à première vue il semblait avoir raison de ne pas plaider de la décision de l'officiel.

— Mais il enleva d'abord la rondelle à un adversaire et continua ensuite à retenir le bâton de ce dernier alors qu'il n'avait plus la rondelle, même si elle n'était pas loin. C'est la raison pourquoi Paquet jugea qu'il y avait interférence.

Denis eut ensuite une mauvaise conduite pour avoir trop discuté. A part ce petit incident, les arbitres Paquet et Turcotte n'eurent pas de difficulté, les joueurs s'en tenant strictement au hockey.

— Frank Côté joue de grosses parties pour son club depuis le départ de Bowland dont on a changé le motif de l'absence: maladie et non pas désertion.

— Dennis Smith est un digne remplaçant de Pierre Brillant. Avec Rossignol et Lamirande, il forme le meilleur trio mont-jolien actuellement.

— Pour la première fois cet hiver, à une joute Rimouski-Mont-Joli, l'aréna n'était pas rempli. Il y avait environ 2,000 spectateurs et on peut dire que c'étaient tous des braves et de véritables amateurs pour s'aventurer par une telle température.

# Rimouski dispose du Rivière-du-Loup au compte de 6 à 3, samedi

(Par Raymond BOUCHARD)

Les Loups de Rivière-du-Loup ont réussi à tenir le coup contre les Feuilles d'Erable de Rimouski durant deux périodes, mais ils furent déclassés dans le dernier vingt et comme résultat, les locaux ont remporté une victoire relativement facile au compte de 6 à 3, samedi soir, à Rimouski. Le trio Bellringer-Sénécal-Denis Fillion a de nouveau conduit le club de Marcel Fillion à la victoire. En effet, ces trois joueurs ont réussi 4 des 6 buts du club, les autres étant réussis par Manny McIntyre et Marcel Fillion. Denis Fillion en eut deux et Sénécal et Bellringer un chacun. Denis Fillion a en plus récolté deux as-

sistances tout comme Sénécal. Quant à Bellringer, il participa à un autre but. En plus des trois membres du premier trio, Marcel Fillion, Manny McIntyre et Frank Côté se sont le plus signalés pour les vainqueurs, tandis que pour les perdants, Schmidt qui a compté deux buts fut l'étoile. L'autre but des visiteurs fut enregistré par Armstrong. Ossie Carnegie a très bien joué à la ligne bleue. La partie fut interrompue au cours de la deuxième période à cause du manque d'électricité. Les arbitres Coriveau et Turcotte ont accompli du bon travail. Il n'y a pas de doute, lorsqu'il y a de bons arbitres, les spectacles sont d'autant meilleurs.

progrès ou bien il n'était pas dans la manche du coach Phil Watson, chose qui arrive dans le hockey. A tout événement, Tremblay fait très bonne figure dans la ligue du Bas St-Laurent, de calibre supérieur à la ligue junior "A" provinciale.

A Rimouski, il serait intéressant d'organiser un concours de popularité entre joueurs. Il n'y a pas de doute que les Monette, Sénécal, Denis Fillion, Bellringer et Frank Côté se livreraient une chaude lutte. Dans notre chronique radiophonique de dimanche, nous avons annoncé que Gilles Thibault avait compté son deuxième but de la saison, dans la partie contre le Royal Jr. Plusieurs joueurs de hockey de Rimouski jouent à l'étranger, et ajoutons à la liste déjà nommée, les noms de Georges Tremblay, du Rimouski Jr, à Sept-Iles; Roger Guérette, ex-Rimouski Jr, à New-Carlisle; Jean-Yves Dionne, ex-Rimouski Jr, à Sept-Iles; Jean-Louis Tremblay, ex-Carabins, à Portneuf. Paul Brillant joue toujours à Chandler et il fait fureur dans cette ligue du calibre de la ligue Inter-Cité. En parlant de la ligue Inter-Cité, les Aiglons de Mont-Joli et les Fusiliers se livrent une lutte contestée dans la série finale 5 de 9. On sait que la direction de cette ligue a pris cette décision d'organiser la finale immédiatement par suite du retrait des Carabins et du refus du Rimouski Jr de se soumettre aux directives qui leur défendaient d'aligner l'étoile du Causapsal, le joueur d'attaque Rowland Burgess. A la rédaction de ces lignes, le Mont-Joli Jr détenait une avance de 2 victoires à 1 pour les Fusiliers dont les étoiles sont René Berger, Roger Lebel, Pull Lavoie et Yvon Harrison. Le départ du joueur de défense Eddy Bowland ne s'est pas trop fait sentir dans les parties de fin de semaine, car les Feuilles d'Erable ont augmenté leur avance en tête à six points. Il est à espérer toutefois que le surplus de travail des trois autres défenseurs ne les épuisera pas pour le détail.

Malgré la série de déboires des Reds de Trois-Rivières, de la Ligue Junior "A", le jeune Jean Leclerc, d'Amqui, continue de bien figurer dans la liste des compteurs. Quel club de la ligue du Bas St-Laurent s'assurera ses services, l'hiver prochain? Pour ceux qui nous en font souvent la demande, disons que Gilles Thibault sera encore d'âge junior l'hiver prochain. Dernièrement, le scribe montréalais Roland Ricard écrivait que si Gilles Thibault ne s'appliquait pas à jouer si rudement, il serait parmi les meilleurs compteurs de son club. Peut-être, mais le rôle de Thibault, un gaillard très robuste, est de jouer rude pour les Citadelles. C'est le travail que lui a confié le pilote Phil Watson. Il n'y a pas à en douter, Thibault ne désappointe pas son pilote puisqu'il est le "Bad man" de la ligue junior. Le jeune boxeur de Rivière-du-Loup, Bob Sylvain, continue de connaître des succès. Lundi, le 26, il remportait une décision unanime des juges sur Michel Poulin, de Bagotville. Ce combat eut lieu à Québec, sur le même programme que la finale Pappy Gault-Charlie Debou. Et sur ce, à la semaine prochaine.

# SPORT EN PARADE

(Par Raymond BOUCHARD)

Le joueur qui se signale le plus pour le Mont-Joli de ce temps-ci, est sans contredit le vétéran Roland Rossignol. Après un début plutôt lent, l'ancien joueur des Canadiens de Montréal est devenu la terreur des gardiens de buts de la ligue. En plus d'afficher une tenue remarquable, Rossignol est le grand responsable du beau travail accompli par le jeune Maurice Lamirande. L'hiver dernier, Lamirande avait connu une bonne saison, mais cette année il s'est grandement amélioré et connaît la meilleure saison de sa carrière, dans une ligue de beaucoup supérieure à celle de l'hiver dernier. Pour revenir à Rossignol, nous croyons qu'avec le rude Bill Leblanc et l'acrobatique Bob Arneil, il forme le noyau du club Mont-Joli, club qui continue de faire la vie dure aux Feuilles d'Erable de Rimouski dans la course au championnat et qui devrait être une très grande menace dans le détail, surtout avec l'addition de l'ex-Brunis de Boston, Armand Gaudreault. En forme, Gaudreault n'aura pas de difficulté à se faire valoir dans cette ligue surtout après avoir compté 30 francs buts avec les As de Québec, la saison dernière.

Le succès qu'obtient présentement le trio Bellringer-Sénécal-Denis Fillion est vraiment remarquable. Dans les deux parties de fin de semaine, ces trois joueurs ont compté 7 des 10 buts réussis par le Rimouski. Sénécal fait une très belle poussée dans la liste des compteurs et cette poussée devrait lui permettre de supplanter Gérard Lachance, le meilleur compteur du Mont-Joli, en deuxième position, d'ici la fin de la saison. Quant au premier compteur, Denis Fillion, il continue d'afficher une tenue régulière et nous continuons à prétendre qu'il n'aura pas de difficulté à conserver sa position, à moins d'accident.

Magella Laforest a subi un dur choc par la perte de son as Roland Bilodeau. Nous opinons que cette perte du Matane permettra au Rivière-du-Loup de s'emparer de la 3e position. Nous avons toujours été un des plus fervents admirateurs du scientifique Bilodeau et nous croyons que son départ forcé est non seulement une perte pour le Matane, mais pour toute la ligue, qui perd en lui un vrai gentilhomme. Nous souhaitons un prompt rétablissement à Roland.

Le départ de Stevenson de Rivière-du-Loup est un bien pour ce club, qui se voit ainsi dans l'obligation d'utiliser Bob Dalglish, un joueur fort supérieur à Stevenson, qui réchauffait un peu trop le banc du club de Gordie Poirier. Stevenson, une étoile du football qui n'a pu s'adapter au hockey, jouait du hockey très dangereux, tout en prenant beaucoup trop souvent des punitions inutiles et la majeure partie du temps, involontaires. La rumeur voulant le dé-

part de Gordie Poirier à la tête des Loups ne semblait pas fondée, puisque celui qui fut choisi l'hiver dernier le meilleur coach de la ligue du Lac St-Jean dirigeait encore son équipe en fin de semaine. De passage à Rivière-du-Loup dans le courant de la semaine dernière, nous avons été à même de constater que la rumeur venait de là, car plusieurs partisans furent très surpris de voir Poirier diriger son club contre le Mont-Joli dans la partie de 4 à 4. Marcel Fillion ne connaît peut-être pas autant de succès à l'offensive qu'au début de la saison, mais il n'en demeure pas moins très utile au club qu'il dirige comme joueur défensif et backchecker par excellence. De ce temps-ci, Marcel s'applique surtout à briser les jeux des adversaires, mais il ne faut jamais oublier qu'il est excellent compteur. Surveillez-le dans les éliminatoires.

Le journal "La Patrie" annonçait dernièrement que le coach des Saguenéens de Chicoutimi de la Ligue Senior du Québec, Roland Hébert, ferait graduer trois jeunes du club école de St-Joseph d'Alma, l'hiver prochain, et il nommait René Pronovost, Guy Gervais et Bert Scullion. Tout ça pour vous dire que nous ne sommes pas les seuls à faire erreur. Il y a déjà un bon bout de temps que Scullion est à Rimouski, n'est-ce pas? Après une série de brillantes parties, Bernie Bernaquez a quelque peu ralenti son allure. Vaut mieux connaître les léthargies à ce moment-ci de la saison que dans les éliminatoires. Phil Brillant a joué régulièrement dans quatre parties consécutives après son retour au jeu et il a participé à six points soit deux buts et quatre assistances, ce qui n'est pas mal du tout! On dit que le joueur matanaise le plus populaire auprès des fervents du club de Magella Laforest, est nul autre que le rapide Lalonde. A Rivière-du-Loup, le jeune Clément Tremblay, frère de Ludger, des As de Québec, jouit de l'estime de tous. En parlant de Tremblay, l'hiver dernier, il était d'âge junior et il ne réussit même pas à se tailler une position régulière sur l'équipe des Citadelles de Québec. Ou bien il a fait d'immenses

# Rivière-du-Loup blanchit le Red-Rock 2 à 0

Le petit Denis Brodeur a réussi son premier blanchissage de la saison et le duo Dalglish-Pearce s'est chargé de l'offensive en comptant les deux buts, permettant ainsi à leur club de rejoindre le Matane en troisième position de la ligue.

### SOMMAIRE

Première période	
Riv.-du-Loup: Pearce	2.15
(Dalglish, Schmidt)	

Punitions: Pearce, Breault.

### Deuxième période

Aucun but.  
Punitions: Laroche (2), Benoît, Leyte.

### Troisième période

Riv.-du-Loup: Dalglish 7.57 (Pearce)  
Punitions: Gilbert, Breault, majeure de 5 minutes à Leyte et Laroche.

**Paul Dionne**  
Décoration  
d'intérieur  
Rembourrage  
Draperies  
ATELIER: 1-A St-Paul,  
TÉL: 3380  
RESIDENCE: 36 St-Pierre,  
TÉL: 2481

## Greffe de la Paix

Semaine du 26 au 31 janvier, 1953

— Un jeune homme de la ville, pour avoir troublé la paix au grill de l'hôtel St-Louis, a été condamné à fournir un cautionnement de paix pour un an et à payer les frais.

— Deux personnes d'Esprit-Saint, pour une deuxième offense de vente illégale de boisson, ont payé chacune \$200 d'amende et les frais. Dans l'un des deux cas, la confiscation des liqueurs a été ordonnée.

— Un citoyen de St-Charles Garnier, coupable d'avoir chassé à l'aide d'une lumière à projection, a été condamné à \$200 d'amende et aux frais, ou à trois mois de prison.

— Un propriétaire de taxi (auto-neige) pour avoir fait du transport à tant par tête, à La Rédemption, a payé \$10 d'amende et les frais.

— Un citoyen du Lac-des-Aigles a été condamné, pour avoir négligé de transmettre son rapport d'impôt sur le revenu, à \$25 d'amende et les frais.

— Un jeune homme de Rimouski a été condamné à huit jours de prison et aux frais pour une tentative de vol.

— Un cultivateur de Sacré-Coeur, pour voies de fait simples, a payé \$1.00 d'amende et les frais.

## Avis

### AVIS D'ASSEMBLEE SUR PROPOSITION

Dans l'affaire de la proposition de: **D. BOUCHARD LIMITEE**, compagnie dûment incorporée, ayant son siège social à Ste-Anne-des-Monts, dans la province de Québec.

Prenez avis que **D. Bouchard Limitée**, de Ste-Anne-des-Monts, dans la province de Québec, a déposé entre mes mains une proposition en vertu de la Loi de Faillite 1949.

Une assemblée générale des créanciers de la débitrice sera tenue au Palais de Justice, à Rimouski, Qué., le 9e jour de février, 1953, à une heure de l'après-midi.

Daté à Montréal, ce 2e jour de février 1953.

**ALBERT LAMARRE, SYNDIC.**

Bureau de Lamarre & Inns,  
10 est, rue St-Jacques,  
Montréal, Qué.

## A vendre

A VENDRE: Boutique de forge avec l'outillage au complet, stock de fer, d'acier et de bolts. Stock considérable avec poêles et fournaises de seconde main, moteur International, 6 forces. Le tout très bon marché. S'adresser à M. Fortunat Marchette, Rimouski-Est. tél: 3853.

A VENDRE: Chevrolet 1947, Fleet Line, 2 portières, accessoires. Paiement partiel si désiré. S'adresser à Henri-E. Lavoie, i.e., 37, St-Pierre, Rimouski, tél: 5133.

A VENDRE: radio combiné R. C. A. Victor, cours d'anglais sur disques, table de radio, à vendre à prix de sacrifice. S'adresser à C. P. 110, dépt. R, Rimouski.

A VENDRE OU A LOUER: balayuses neuves ou usagées. Démonstration si désiré. S'adresser à Clément Bernier, Ste-Blandine, tél: 84.

● Au cours de la présente année, les Etats-Unis ont fourni à eux seuls plus de la moitié des 600 millions de tonnes métriques de pétrole brut et de "gazoline" naturelle produits dans le monde entier en 1952.

### DU NOUVEAU SPINCERFLEX



Pour hommes  
Pour hernie, descente d'estomac, pour porter après opération, ceinture orthopédique.  
**CHARLES DURETTE, c.s.t.**  
72 de la Cathédrale Tél: 2670  
**RIMOUSKI**

# PETITES ANNONCES

## TARIF des petites annonces

UN SOU DU MOT, MINIMUM, 25c.

A VENDRE: moteurs reconstruits à neuf de Ford et Dodge. Sauvez \$30.00 sur l'échange de votre vieux moteur. S'adresser à Rosaire Dumais, Garage Ste-Odile.

A VENDRE: maison 26 x 28, 1 étage, située à 51, rue St-René. S'adresser à 51, rue St-René, Rimouski.

A VENDRE: madame, voulez-vous un très bon manteau de fourrure (mouton rasé) pour vous ou votre fillette si elle habille 12 ans. Prix dérisoire. Appeler 3515.

A VENDRE: terre avec roulant et animaux. Bonnes bâtisses, eau courante et électricité partout, située dans le centre des affaires. \$8,000.00 comptant. Cause de vente: maladie. S'adresser à Adrien Lebeau, St-Joseph de Lepage.

A VENDRE: lot de poêles émaillés de seconde main, en parfait état: L'Islet, Bélanger, Renfrew, etc., etc. L'assortiment est très bon. Venez faire votre choix chez Robert Dessureault, 322 rue St-Germain, tél: 3216.

A VENDRE: Pontiac américain 1947, coach, radio, air conditionné, pneus d'hiver et d'été, équipement complet, en très bon ordre, vraie aubaine. S'adresser à 225, rue St-Germain, tél: 2773.

A VENDRE: automobile "Monarch" 1947, usagée, moteur de Buick, avec transmission. Trains de camion et d'auto. S'adresser à Rosaire Dumais, Garage Ste-Odile.

A VENDRE: grande maison pouvant faire deux logements, située à 165-A, St-Jean-Bte. Tél: 2684, Rimouski.

A VENDRE: fournaise l'Islet, air chaud, No 232, 20 mille pieds cubes, utilisée 6 mois. Valeur d'achat \$240, pour \$170 comptant. S'adresser entre 6 et 8 heures p.m., à 154, St-Pierre, Rimouski, tél: 4401.

A VENDRE: lot de laveuses électriques: Blackstone, L'Islet, Connor, etc., etc., usagées mais en bon état de service. Chez Robert Dessureault marchand de meubles, 322 rue St-Germain, Rimouski. tél: 3216

A VENDRE: disques populaires à votre choix 35c chacun, 3 pour \$1.00. Aussi testeurs de lampes de radio. S'adresser à Radio Service Guité & Ruest.

A VENDRE: Ford Victoria, 2 tons, modèle 1951, en très bon ordre. S'adresser par téléphone au numéro 280-W, Mont-Joli.

A VENDRE: fournaise à bois (box stove), une fournaise à charbon, 2 petites fournaises à charbon ou au bois et trois barils d'huile à chauffage, 45 gallons. S'adresser à Spécialités du Golfe, 120, rue St-Laurent, Rimouski, tél: 3220.

A VENDRE: Bouilloire verticale, capacité 25 forces, 125 livres. En bon état. S'adresser à Teinturerie St-Robert, Rimouski.

SERINS bons chanteurs, couleur orange, jaune citron, blanc, ainsi que cage, pied, bain et nourriture. S'adresser à 72 de la Cathédrale, tél: 2670.

DOMESTIQUE DEMANDEE, avec expérience, pour Montréal. Ouvrage général dans une maison privée. 2 enfants, 11 et 7 ans. Chambre privée. Conditions satisfaisantes. Préférable comprenant l'anglais. Salaire \$60.00 par mois et plus si satisfaisant. Adressez-vous à M. Rabin, 765 Champagnier, numéro 2, Outremont, Montréal, tél: TAlon 8336.

A VENDRE: maison neuve située rue St-Pierre, deux étages, finie en briques, chambre de bain et buanderie, cave en béton, et garage. S'adresser par téléphone au numéro 4745.

## A louer

A LOUER: appartement moderne chauffé. S'adresser à 109, St-Germain, tél: 2053.

A LOUER: logement de 4 pièces. S'adresser à 635, rue St-Germain, tél: 2709.

A LOUER: belle grande chambre attenante qui pourrait servir de logement pour couple. S'adresser par téléphone à 3059.

A LOUER: chambre située au centre de la ville, pension si désiré. Téléphoner à 3103.

A LOUER: une DAME seule habitant une maison moderne louerait une chambre à une jeune fille ou à une dame. Permission de faire la cuisine sur le poêle, usage du téléphone et chambre de bain. Téléphoner à 3828.

A LOUER: deux pièces meublées et chauffées, cuisine et chambre. Convenant pour couple sans enfant. S'adresser par téléphone à 3219.

A LOUER: logement de 3 pièces plus salle de bain, situé près de l'église de Nazareth. S'adresser à 2, rue Laval, Nazareth.

A LOUER: chambre avec ou sans pension. Téléphoner à 3261.

A LOUER: poste de commerce, en face du couvent de St-Robert, espace 24 x 32. S'adresser à 34, rue St-Laurent, St-Robert.

A LOUER: appartement commercial situé au sous-sol du Magasin Dechamplain Enr. Pour informations, s'adresser à M. Emile Dechamplain, 212, St-Germain, Rimouski, tél: 2455.

A LOUER: chambre pour personne seule ou couple. Usage du téléphone et de la chambre de bain et du poêle de cuisine. S'adresser à 368 rue St-Germain, tél: 3809.

## On demande

ON DEMANDE un barbier d'expérience. Bon salaire payé. S'adresser à 141, rue Rouleau, tél: 2723.

UNE PERSONNE offre ses services pour faire des lavages à domicile. S'adresser à 3-A, Gosselin, tél: 4702.

ON DEMANDE une jeune fille pour travailler au restaurant "Mon Copain". S'adresser à M. Gérard Michaud, prop., tél: 4455.

BARBIER DEMANDE: M. Philippe St-Laurent demande un barbier d'expérience. S'adresser à 214, St-Germain, tél: 2738.

ON DEMANDE une servante pour une petite famille. S'adresser à M. Pascal Dubé, 9, rue St-Jean-Bte, tél: 3154, Rimouski.

ON DEMANDE une bonne pour petite famille. Téléphoner à 4996 après 5 heures ou s'adresser à 20-A, Dubé, Rimouski.

STENO-DACTYLO BILINGUE accepte du travail de bureau à la maison (copie, correspondance, etc.). TELEPHONEZ à 4924, ou prenez rendez-vous en vous adressant à Mlle Imelda Lacasse, 41, rue St-Pierre, Rimouski.

ON DEMANDE un logement de 6 ou 7 pièces chauffées, libre immédiatement ou prochainement. S'adresser au Dr G. Ouellet, tél: 3192.

MAISONS DEMANDEES pour clients dans tous les quartiers de la ville. Aussi postes de commerce. Paiement comptant. Jacques Martin Enr., tél. 2426, Rimouski.

ETUDIANTS: cours préparatoire à l'Ecole Technique et à l'Ecole de Marine. Appeler téléphone 3369.

AVONS BESOIN IMMEDIATEMENT d'un homme ou d'une femme pour visiter les clientes de produits WATKINS dans RIMOUSKI. Opérez votre propre commerce, devenez votre propre patron sans être obligé d'investir aucun argent. Voyez ce que nous vous offrons. Ecrivez immédiatement au Département Urbain, La Cie J. R. Watkins, 350, St-Roch, Montréal.

AGENTS DEMANDES pour la ville de Rimouski. Chance exceptionnelle pour personne désireuse de se créer un commerce agréable et rémunérateur. Vendez 225 produits connus, garantis: articles toilette, médecines, culinaires, domestiques, thé, café, etc. \$18.00 requis. AUCUN RISQUE. Détails: 5130, St-Hubert, Montréal.

AGENT POUR VETEMENTS SUR MESURES DEMANDE: une maison établie depuis un demi-siècle se spécialisant dans les vêtements sur mesures demande un agent. Satisfaction garantie. Doit avoir de bonnes connections aussi expérience exigée pour prendre des mesures. Devra fournir de bonnes références. S'adresser à C. P. 110, dépt. D, Rimouski.

## Divers

Si vous désirez vous construire prochainement, vous aurez besoin de portes et châssis et moulure. Les prix vous intéresseront sûrement, livraison chez-vous. Téléphoner ou écrire à René Bégin, R. R. No 1, Rimouski, tél: 2837.

LA MODE CANADIENNE vend ses chapeaux au prix coûtant. Conditions favorables à personne désirant apprendre à coudre. L. Gagné, 40, St-Robert, Rimouski-Sud, tél: 4525.

STORES VENITIENS sur mesure. Dans votre intérêt, adressez-vous à Charest Stores Venitiens, 388, St-Germain, tél: 3430.

AFFRONT — Oui, mesdames et messieurs, ce serait un AFFRONT impardonnable à faire à votre "portefeuille" que de ne pas venir voir nos prix avant d'acheter vos articles de BIJOUTERIE. 206, rue St-Germain, Rimouski.

AUBAINE! Meubles neufs ou usagés. Vendons et échangeons meubles de toutes sortes. Occasion exceptionnelle de vous procurer de bons meubles à très bon marché, aux Enchères CHERRIER, 1 rue Rouleau angle St-Germain, tél: 4373.

LETRAGE: TOUS GENRES DE LETTRAGE COMMERCIAL ET AU SCOTCHLITE. ADRESSEZ-VOUS A EMILIE ALAIN 83, rue St-Robert, Tél: 3277.

## Bertin & Fils Enr.

REMBOURREURS  
Meubles, matelas, automobiles, camions, portes capitonnées, etc.  
MATELAS  
A ressorts ou en laine, toute grandeurs, livrés la même journée.  
ECONOMISEZ  
En achetant directement du fabricant, sans passer par les intermédiaires.  
Prix spéciaux aux grosses quantités.  
382 St-Germain Tél: 4417  
**RIMOUSKI**

## Fer Ornamental

## Wellie Larouche

Tél: 2038

LETRAGE TOUT GENRE. Décoration artistique. S'adresser à M. Guy Riffade, 40, rue de l'Evêché, Rimouski, tél: 4139.

## COUPONS

ATTENTION, MESDAMES! De réelles aubaines et des prix exceptionnellement bas vous attendent au Magasin du Coupon, 83 rue St-Robert, tél: 3277. Mme E. Alain, prop. Rimouski.

REPARATION DE MONTRES, etc. Confiez-nous vos réparations de montres, bagues, allumeurs, colliers, rasoirs électriques. Service à prix raisonnable, prompt et garanti. Commandes postales remplies avec soin Bijouterie FOURNIER Enr., Rimouski.

HOROSCOPE — Une vieille indienne peut vous dire par votre écriture votre caractère et vos chances en amour, travail, affaires, avenir. Envoyez votre âge, 6 questions et \$1.00. Mme Marguerite Bailly, Indian Reserve, Pointe-Bleue, Lac St-Jean, P. Q.

## A VENDRE

RUE ST-JACQUES — maison neuve 28 x 30, 2 étages, cave, terrain payé 72 x 72.

RUE TESSIER, maison 24 x 26, 2 étages. 2 logements, terrain payé 55 x 65.

RUE ST-JACQUES, maison neuve 28 x 38, 3 logements, terrain 50 x 90. Revenu \$1,660.00 par année.

RUE ST-PIERRE, maison près de la cathédrale. Système de chauffage.

RUE ST-GERMAIN EST, dans le centre des affaires, maison 35 x 56, 2 étages. Terrain 54 x 200.

RUE ST-PIERRE, maison 2 étages, avec garage, 30 x 32, terrain 95 x 125. Autres maisons, rues St-Jean-Baptiste, Notre-Dame et St-Germain.

Maisons de chambres, rue de l'Evêché, rue St-Jean-Baptiste, dans le centre de la ville.

STE-LUCE village, maison 1 1/2, 32 x 42, terrain 150 x 180. Comptant \$3,000.00, balance termes faciles.

BIC VILLAGE, maison de 2 étages, 30 x 30, terrain 75 x 72, près église. Bon conditions. Endroit propice pour rentier.

## COMMERCES

Très bon poste de restaurant avec ameublement et stock, près des théâtres et magasin, conditions avantageuses.

Hôtel licencié de 30 chambres avec ameublement, système de chauffage, eau courante, dans la région de Rimouski, bonnes conditions pour prompt acheteur.

## JACQUES MARTIN Enr.

Courtier en immeubles  
140 de la Cathédrale Tél: 2426  
**RIMOUSKI**

## ACCORDEUR DE PIANO

professionnel  
Au service de la région du Bas St-Laurent  
Georges-V. LAVOIE  
42, rue du Rocher Tél: 2043  
**RIVIERE-DU-LOUP**

## TERRAINS

A VENDRE OU A LOUER  
S'adresser à  
**Adrien Michaud**  
54 Ave. de la Cathédrale  
Tél: 2125  
**RIMOUSKI.**

## MAINTENANT OUVERTE A MONT-JOLI

## Maternité licenciée

NOTRE-DAME DU ROSAIRE  
Colette Julien, g.m.e., prop.  
157 rue Aubin Tél: 280-w  
**MONT-JOLI**

Salle d'obstétrique moderne. Médecin au choix des patientes. Maternité reconnue par les compagnies d'assurances.



## CAMPAGNE du TIMBRE DE NOEL

(7e bulletin)

### RECETTE DE \$19,635.08

Tel que nous vous l'avions promis lors de notre dernier communiqué en date du 12 janvier, il nous fait plaisir de vous faire part du résultat de notre campagne en date du 2 février 1953.

Notre plaisir est d'autant plus grand que, à la suite d'un téléphone que nous venons de recevoir des organisateurs de la Ligue Antituberculeuse de Baie-Comeau, qui nous ont promis le joli montant de \$3,750.00, notre Comité qui avait déjà en caisse le montant de \$15,885.08 peut maintenant compter sur une recette de \$19,635.08 soit 98% de son objectif de \$20,000.00.

Ceci veut donc dire que nous avons dépassé à date le magnifique total que nous avions obtenu l'an dernier, soit \$19,084.91 et que nous atteindrons maintenant l'objectif fixé à la condition que quelques autres bienfaiteurs nous fassent parvenir leur généreuse contribution d'ici quelques jours.

Nous devons féliciter chaleureusement nos amis de la Ligue Antituberculeuse de la Côte Nord qui n'ont ménagé ni leur temps ni leurs efforts pour nous faire parvenir ce magnifique montant de \$3,750.00 en plus des quelques autres montants que nous avons reçus des autres municipalités de cette région.

Voici la liste des personnes, compagnies ou associations qui ont souscrit un montant de \$5.00 et plus depuis la publication de notre dernier communiqué :

Les Citoyens des Escoumins, \$93; les Citoyens de Forestville, \$58; les Citoyens de Sault-au-Mouton, \$37.74; les Citoyens de Bergeronnes, \$37.05; les Citoyens de Tadoussac, \$31.05; le Club Rotary de Mont-Joli, \$25; Hôtel St-Louis, Rimouski, \$25; Les Chevaliers de Colomb, Causapsal, \$25; Municipalité de Baie-des-Sables, \$25; Percy Astle, Metis Beach, \$20; les Citoyens de Rivière Portneuf, \$15.15.

### ONT SOUSCRIT \$10.00

Caisse Populaire, St-Cyprien; Oscar Carrier, Lac-au-Saumon; Corporation municipale, Village de Causapsal le Club Rotary, Rivière-du-Loup; Dr René Lepage, Mont-Joli; Levasseur et Frères Enr., Matane; M. l'abbé Albert Morin, St-Jean de Cherboung Municipalité de St-Jeanne d'Arc; J.-Ovide Sinclair, Amqui.

### ONT SOUSCRIT \$5.00

Gérard et Louis Amiot, Rimouski; Banque Provinciale du Canada, Rimouski; Chas-Eugène Beaulieu, St-Fabien; Dr Gaston Beaulieu, Rimouski; Ronald Beaulieu, Rimouski; Dr J.-A. Bergeron, Causapsal; Nazaire Bernatchez, Causapsal Station; Christophe Bérubé, Rimouski; Mlle

Jeannine Bhéret, Rimouski; J.-Oscar Bouchard, Causapsal Station; Caisse Populaire, Les Méchins; Caisse Populaire, St-Fidèle de Restigouche; Caisse Populaire, St-Jean de Dieu; Corporation Municipale, St-Dominique-du-Lac; Corporation Municipale de St-Jean l'Évangéliste, paroisse; Alphonse Dubé, Rimouski; Antonio Dufour, St-Alexis de Matapédia; Dr Gérard Forbes, Rimouski; Jos. Francoeur, Mont-Joli; Gareau Mon Tailleur, Rimouski; David Gauthier, Matane; Hôtel Georges VI, Rimouski; Imprimerie Générale de Rimouski Ltée, Rimouski; Geo. S. Kerr, Escuminac; M. l'abbé Jean Lallemand, St-Antoine; Le Centre des Loisirs Inc., Mont-Joli; Dr Donald McDonald, Baie-des-Sables; Emile Mailoux, Rivière-du-Loup; Albert Morissette, Mont-Joli; Municipalité de Pte-au-Père; Eudore Ouellet, Rimouski; G.-A. Paradis, Rimouski; Pharmacie Rexall Enr., Rimouski; Alphonse Pineault, Rimouski; Emile St-Pierre, Rimouski; Société Industrielle de Matane, Matane; Paul Sylvestre, Rimouski; Vaillancourt et Frères, Amqui.

Voici la position de nos diverses sections en date du 2 février 1953 :

Mont-Joli et Vallée de Matapédia	\$ 4,803.58
Baie-Comeau et comté de Saguenay	4,036.99
Rimouski et environs	3,618.45
Riv.-du-Loup et Témis	2,713.21
Matane et environs	1,722.50
Kamouraska	1,681.74
Bonaventure	1,058.74

Total : \$19,635.08  
Nous commencerons cette semaine l'envoi de lettres spéciales à tous nos anciens bienfaiteurs qui, pour quelque raison, ont oublié cette année de faire leur part généreuse à l'occasion

### NOMME GERANT A RIMOUSKI, DE LA NOUVELLE SUCCURSALE DE CHAS. CUSSON LIMITEE

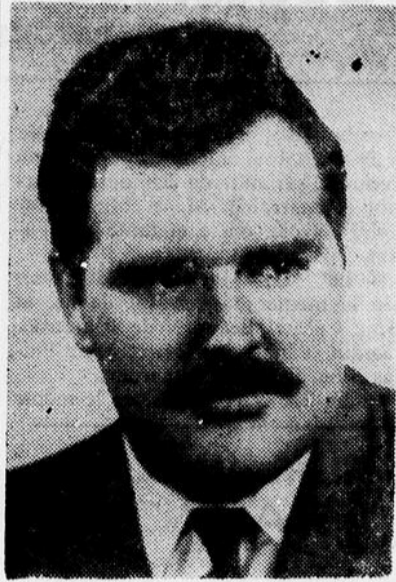

En marge de l'ouverture de sa nouvelle Succursale à 57, Boul. de l'Évêché, à Rimouski, Chas. Cusson Limitée annonce la nomination de M. Gerald-D. White comme Gérant de cette succursale.

Bien connu des contracteurs de la région de Québec, les nombreuses années d'expérience de M. White dans cette ligne d'équipement, assureront aux contracteurs et propriétaires d'équipement International, un Service amélioré. Pour vos besoins d'équipement, confiez-vous à Chas. Cusson Limitée, et rendez-vous constater par vous-même l'incomparable département des pièces de rechange.

de notre campagne. Nous sommes assurés que l'envoi de ces lettres nous vaudra une recette sensiblement accrue et que nous aurons le plaisir d'annoncer à tous nos concitoyens que le Comité du Timbre de Noël du Bas St-Laurent a largement dépassé son objectif, lors de la fermeture de ses livres le 28 février. (communiqué)

## Sept-Iles reçoit l'autorisation d'emprunter \$700,000

Le Conseil de Ville vient d'être avisé que le règlement No 14 prévoyant un emprunt de \$700,000 pour la construction d'un système d'aqueduc et d'égout vient d'être approuvé.

On se rappelle que cet emprunt fut voté par referendum en juillet

dernier et accepté par les contribuables.

Des obligations seront mises sur le marché et nul doute que la position financière stable de la Ville permettra une vente rapide et avantageuse.

Les travaux d'aqueduc et d'égout devraient commencer au printemps.

## SUR LA LISTE DES OCTROIS FEDERAUX

Plusieurs localités de la région du Bas-du-Fleuve sont sur la liste des sommes d'argent produite en chambre des communes par le ministère des Travaux publics. Un certain nombre de ces travaux sont déjà commencés et seront poursuivis.

Pour les édifices publics, des subides de \$100,000 sont attribués à Causapsal, et de \$250,000 à Rivière-du-Loup. Pour ce qui est des ports et rivières, Rimouski est deux fois sur la liste pour des montants de

\$211,000 et \$169,000. Le premier montant a été voté pour finir le dragage commencé l'an dernier, et le second, pour la construction d'un hangar et l'allongement de l'éperon de l'est du quai.

### TREMBLEMENT DE TERRE EN 1874

Les annales régionales rapportent que le 2 février 1874, soit il y a 79 ans, la région de Pointe-au-Père fut secouée par un tremblement de terre.

## BULLDOZERS USAGES A VENDRE

1 - Bulldozer INTERNATIONAL usagé Modèle TD-18 avec Angledozer en bonne condition.

Prix \$7,000.00

2 - Bulldozer CARTER/PILLAR usagé D-4 avec lame Angledozer.

Prix \$4,500.00

S'ADRESSER :

## Chas. Cusson Limitée

57 Boul. de l'Évêché — Rimouski — Tél : 4821

PROCTER & GAMBLE OFFRE  
NOUVELLE MOUSSE  
REMARQUABLE  
POUR LE LAVAGE

**cheer** c'est bleu **cheer**

VENDU PAR  
ALFRED PROULX

50 ave Rouleau

RIMOUSKI

Tél : 3555

0.44 MG. DE THIAMINE, 0.25 MG. DE BIOTINE, 3.5 MG. DE NIACINE ET 7.9 MG. DE FER PAR 100 GRAMMES

# ici FIVE ROSES

FARINE ENRICHIE de Vitamines\*

FARINE TOUT-USAGE

PRÉFÉRÉE des CANADIENNES depuis 50 ans

Écoutez le programme "Cinq et Cinq" à votre poste local, les lundis, mercredis et vendredis.

THE WOODS MILLING COMPANY LIMITED

"Nous sommes une famille FIVE ROSES"



éprouvée à la cuisson

Ne pas mélanger avec d'autres farines. Ne pas utiliser que dans une seule farine.

## Décès de Mme Ernest Martin

Un bel hommage a été rendu à Mme Ernest Martin (Lumina Lebel) lors de son service qui eut lieu à la cathédrale de Rimouski, le 23 janvier. La regrettée disparue était décédée le 20, à l'hôpital St-Joseph de Rimouski, à l'âge de 68 ans et 9 mois.

Des citoyens en vue, des hommes d'affaires, des représentants de différentes firmes industrielles et commerciales assistèrent à la funèbre cérémonie.

La levée du corps fut faite par M. l'abbé Ls-David D'Auteuil, curé de N.-D. du Sacré-Coeur, et le service fut chanté par M. l'abbé Gérard Couturier, curé de la Cathédrale, assisté de MM. les abbés Ls-Philippe Anctil, curé de Luceville, et J.-M. Beaulieu, vicaire à la cathédrale. Dans les stalles du sanctuaire, avaient pris place MM. les abbés P.-E. Dubé, curé de St-Robert, Albert Lamontagne, curé de St-Narcisse, Laurent Morin, vicaire à la cathédrale, J.-M. Roussel, aumônier de l'Institut Mgr Courchesne, et M. Ernest Simard.

Le deuil était conduit par les enfants de la défunte, MM. Roland, Lorenzo et Edmond Martin, ses gendre et fille, M. et Mme Hervé Dumont (Hélène), ses bruns, Mmes Roland, Lorenzo et Edmond Martin; son beau-frère, M. François Desrosiers; ses neveux et nièces, MM. Lionel et Henri Lebel, de Québec, M. Georges Parent et Mme Harold Nebbs, de Montréal, Joseph Lebel, de Val-Brillant, Albert Lebel, de Matapédia, Zéphirin Lebel, de St-Narcisse, Wilfrid Lebel, de Ste-Blandine, David Lebel, de Rimouski, Alphonse Ruest, de Ste-Blandine, Charles Desrosiers, de Rimouski, Ernest Desrosiers, de Mont-Joli, Mmes Charles Desrosiers, Alphonse Harrison et J.-M. Guévin.

Dans le défilé, précédé de deux landaus de fleurs, on voyait l'hon. Jules-A. Brillant, C.L., M. le Dr Victor Lepage, maire de Rimouski, MM. Elzéar Côté, Léopold D'Anjou, Aubert Brillant, Me P.-E. Gagnon, MM. Jacques et Carol Brillant, M. Ls-P. Rioux, gérant de la Banque Canadienne Nationale, MM. J. Prieur, Banque Provinciale du Canada, Frank Hins, Adalbert Gagnon, Arthur et Omer St-Pierre, Clovis Duchesne, Guy Hins, Omer Proulx, Arthur Pelletier, Dr Raoul Bélanger, Dr Jacques Ringuet, Dr Jean Morissette, Dr J.-O. Drapeau, Dr Gaston Beaulieu, M. Marc-A. Fillion, N.P., J.-R. Rabouin, M. Albert Lavoie, maire de St-Narcisse, M. Lorenzo Gagné, St-Marcellin, M. Louis Plamondon, Québec, MM. Louis-A. Trudel et J.-P. Jobin, comptables, de Québec, MM. Jos.-D. Gagné et Robert Gagnon, de Cap-Chat, MM. Adalbert Lebel, J.-A. Lévesque, Benoît Ste-Marie, Elzéar Gauvreau, Camille Bérubé, L.-P. Martin, Me R.-E. Asselin, MM. Patrick Poirier, Jean-Marie Fillion, Roger Lévesque, Alfred Michaud, Philibert Labrie, Philippe Plante, Robert Fournier, Ludger Labrie, Yvon Couture, Fernand St-Laurent, Jos. Collin, Georges Dubé, Albert Dionne, Adélarde Ouellet, Léo McLaren, T.-A. Bernier, F.-C. Doak, Charles Demers, Gérard Lévesque, J.-A. Potvin, Adolphe Mongrain, tous de Rimouski, Emile Thibault, hôtelier, Luceville, MM. J.-Bte Ross, Michel Ward, Philippe Pouliot, Léopold Lévesque, L.-A. Marcoux, David Michaud, Raoul Pineault, Lionel Pineault, Antoine Harvey, Séraphin Morissette U. Bernier, Antonio Pineault, Alphonse Couillard, Wilbrod Dechamplain, Georges D'Auteuil, Léopold Garon, Dr Benoît Dumas, MM. Gustave Thériault, J.-B. Larrivé, Godbout Gilbert, Albert Blouin, Arthur Brousseau, Isidore Blais, Gérard Legaré, Arsène Michaud, J.-Bte Lavoie, voyageur, Jean-R. Boulanger, Marcel Godin, Albert Michaud, Roger Lavoie, Claude Pépin, Willie-Geo. Poirier, Roméo Gagné, Georges-P. Bélanger, P.-P. Lévesque, Georges Rioux, Alphonse Brisson, Auguste Lavoie, Félix Gagnon, Gérard Hins, Albert Tremblay, Jos. Pineault, de Rimouski, et plusieurs autres dont les noms nous échappent.

M. Charles Desrosiers portait la croix et les porteurs d'honneur étaient MM. Eustache Soucy, Albert Labbé, Maurice Dechamplain, Jos. Moreau, Gérard Moreau et Gonza-

## ECHOS MONDAINS

— M. Joseph Lavoie est présentement en voyage à Montréal.

— Mlle Fernande Poirier est en congé pour un mois et se rendra à Baie-Comeau.

— Mme Emilio Marois est actuellement à Manchester, N.H., où elle visite son père, malade.

— Mlle Marie-Marthe Pigeon, de Rivière-du-Loup, était récemment de passage en notre ville où elle a visité des parents et amis.

— Mlle Georgette Deschênes est retournée dans sa famille, à St-Charles Garnier.

— M. et Mme Arthur St-Pierre sont partis pour la Floride où ils feront un séjour d'un mois.

— Le constable Richard Stetson, de la Gendarmerie Royale, était en voyage d'affaires à Gaspé, en fin de semaine.

— M. et Mme Alexis Dumas, de Trois-Pistoles, ont passé quelques jours ici, les invités de M. et Mme Lucien Dumas.

— M. et Mme Arthur Dubé, de St-Hyacinthe, sont en promenade chez leurs parents de Ste-Odile, MM. et Mmes J.-Bte Lavoie, Roger Huard et autres.

— M. Rosaire Dumais s'est rendu à Sherbrooke et St-Hyacinthe, dernièrement.

— Mme Emile Bibeault, de Joliette, est en promenade chez son frère, le Dr Napoléon Langis.

— Mlle Micheline Michaud, du salon "Gerald", est présentement à la convention des Coiffeurs, à Montréal.

— M. Lucien Proulx a quitté Rimouski pour Sept-Iles où il prendra charge du bureau commercial de la Cie de Téléphone du Golfe St-Laurent, dans cette région.

— M. et Mme Léopold Lévesque et M. et Mme Rosaire Lebel sont de retour d'un week-end à Montréal où ils ont assisté à la joute "Canadien-Boston".

— Mmes Napoléon Ouellet et Edgar Lévesque sont présentement hospitalisées à l'hôpital St-Luc, de Québec.

**Prochain mariage.**—Le 14 février, à 9 heures a.m., en l'église de l'Enfant-Jésus du Maryland, à Montréal, sera béni le mariage de Mlle Rachel Lavoie, fille de M. et Mme Louis Lavoie, de Montréal, autrefois de Ste-Odile de Rimouski, avec M. Alfred Gosselin, de Rimouski, fils de feu P.-A. Gosselin.

**Fiançailles.**— Dernièrement, M. l'abbé Pierre Pelletier, de Ste-Anne de la Pocatière, bénissait les fiançailles de Mlle Marguerite Francoeur, g.b.g., de Rimouski, avec Louis Pelletier, T.D., de Sorel, fils de M. et Mme Jos.-H. Pelletier, de Ste-Anne de la Pocatière.

**Baptêmes.**—Dimanche, le 1er février, était baptisé, en l'église St-Robert Bellarmin, Joseph-Paul-Benoît-Laval, fils de M. Lucien Dumas, i.c., et de Mme Dumas (Rolande Pettigrew), de le 26 janvier, à l'hôpital St-Joseph de Rimouski, Parrain et marraine, le Dr et Mme Benoît Dumas, oncle et tante de l'enfant. Porteuse, Mlle Marguerite Rioux, tante.

—Le même jour, à la cathédrale, M. l'abbé Fernand Marquis baptisait son neveu, Claude, fils de M. Yvon Marquis, pharmacien, et de Mme Marquis (Suzanne Sylvestre), Parrain et marraine, le Dr et Mme J.-E. Sylvestre, de Québec, grands-parents de l'enfant. Porteuse, Mlle Gilberthe Marquis, tante de l'enfant.

gue Proulx. Portaient la dépouille mortelle, MM. Jim Lavoie, Eddy Lavoie, Lawrence Lavoie et Antonio Lepage.

Une foule nombreuse et sympathique avait envahi la nef, témoignant de l'estime de la population envers la chère défunte.

La foule escorta la dépouille mortelle jusqu'au cimetière de la paroisse St-Germain de Rimouski où eut lieu l'inhumation.

La direction des funérailles avait été confiée à la maison Bissonnette et Frère, de Rimouski.

A la famille éprouvée, nous réitérons nos sincères condoléances.

**Remerciements.**— Les enfants de Mme Ernest Martin remercient bien sincèrement tous les parents et amis de la famille pour la sympathie qui leur a été témoignée lors du décès de leur mère bien-aimée.

# Baptêmes - mariages - sépultures

PAROISSE ST-GERMAIN DE RIMOUSKI

Janvier 1953

### BAPTEMES

— Le 1er, Joseph-Louis-Paul, né le 29 décembre, enfant de M. et Mme Gérard Thériault, de Rimouski. Parrain et marraine, M. et Mme Edmond Lavoie, oncle et tante de l'enfant.

— Le 1er, Marie-Irène-Huguette, née le même jour, enfant de M. et Mme Carmel Beauré, de Rimouski. Parrain et marraine, M. et Mme Philias Fournier, grands-parents.

— Le 2, Joseph-Gilles, né le même

## RIMOUSKI 2 MATANE 2

(Par Jacques BERNIER)

**Rencontre très contestée — 23 punitions décernées — Bob Sleeth, officiel de Montréal, de beaucoup supérieur à ceux de Québec.**

Mardi dernier, les Feuilles d'Erable de Rimouski rendaient visite au Red Rock de Matane et le public fut témoin d'une des plus rudes rencontres de la saison. Etant absent de Matane, je n'ai pu assister à cette rencontre, cependant, mon confrère de CKBL, Jean Berger, m'a bien documenté pour vous donner un aperçu de cette partie.

Dès la première période, les Red Rock prirent les devants mais les Rimouskois ne s'avouèrent pas vaincus et réussirent à compter dans la deuxième et dans la troisième période pour annuler le compte. Une période supplémentaire de dix minutes ne permit pas de faire de maître entre ces deux puissantes équipes. C'est surtout à la deuxième reprise que le fer fut croisé le plus souvent. Les esprits furent tout d'abord échauffés lorsque Mario Sénécal compta le premier point des Feuilles d'Erable. Le gardien de buts matanais, Paul Lessard, prétendait que la rondelle avait été poussée dans le filet par le patin de Sénécal. Ben Gaboury, qui officiait en compagnie de Bob Sleeth, de Montréal, concéda néanmoins le but à Sénécal et Paul Lessard reçut une mauvaise conduite de dix minutes pour avoir trop argumenté. A peine cinq minutes plus tard, Copper Leyte et Denis Fillion en venaient aux prises et se voyaient tous deux infliger de dures sanctions. Ce fut ensuite Marcel Fillion qui en vint aux poings avec Roger Ste-Marie et tous deux allèrent réchauffer le banc du pénitencier. A un certain moment un total de neuf joueurs des deux équipes étaient à se rafraîchir les sentiments dans la boîte aux punitions.

Comme l'indique le tableau de pointage les officiels eurent beaucoup à faire et si malgré tout le jeu fut mené de bonne façon c'est grâce à Bob Sleeth que la division de la QAHA de Montréal a envoyé à Matane pour diriger cette rencontre. Il était secondé de façon médiocre par Ben Gaboury, mais toutefois le public est unanime à reconnaître la compétence de Sleeth. On sait que la division de Québec de la QAHA refuse maintenant de nous fournir les arbitres nécessaires, mais à mon avis nous pouvons nous passer d'eux car ils ont tous fait preuve d'une grande incompétence, exception faite pour Len. Corriveau et Armand-L. Leclerc.

### Première période

Matane : Laliberté ..... 11.38 (Lalonde, Théberge)

Matane : Lalonde ..... 18.41 (Benoît)

Punitions : Jodoin (2), Breault, Bellringer.

### Deuxième période

Rimouski : Sénécal ..... 9.24 (D. Fillion)

Punitions : J.-M. Fillion, Lessard (10 min. mauvaise conduite), Parr, Leyte, D. Fillion, M. Fillion (2), R. Ste-Marie, Leyte (maj. 5 min. et 10 min. mauvaise conduite), D. Fillion (5 min. majeure), Lafrenière, Laliberté.

### Troisième période

Rimouski : Gagnon ..... 13.37 (J.-M. Fillion)

Punitions : Parr (2), Breault.

Période supplémentaire  
Aucun point.  
Punitions : McIntyre, Guay, Leyte.

jour, enfant de M. et Mme Sylvio Cayouette, de St-Marcellin. Parrain et marraine, M. et Mme Gabriel Fiola, oncle et tante.

— Le 4, Joseph-Sarto-Gilles, né le 31 décembre, enfant de M. et Mme Albéric Albert, de St-Narcisse. Parrain et marraine, M. et Mme Alphonse Albert, grands-parents.

— Le 5 juillet, Joseph-Jacques, né le 3, enfant de M. et Mme Henri Ouellet, de St-Anaclet. Parrain et marraine, M. et Mme Antoine Ouellet, oncle et tante.

— Le 6, Joseph-Ghislain, né le même jour, enfant de M. et Mme Paul Gagné, de St-Anaclet. Parrain et marraine, M. Jean-Paul Gagné et Mlle Carmen Gagné, frère et sœur.

— Le 7, Joseph-Jacques-Renaud, né le 5, enfant de M. et Mme Hervé Plourde, de St-Narcisse. Parrain et marraine, M. et Mme Théodore Siros, cousins.

— Le 6, Marie-Anne-Reine-Sonia, née le même jour, enfant de M. et Mme Guy D'Anjou, de Luceville. Parrain et marraine, M. et Mme Léopold D'Anjou, oncle et tante.

— Le 6, Joseph-André-Raymond, né le 4, enfant de M. et Mme Gérard Belzile, de Rimouski. Parrain et marraine, M. et Mme Dominique Belzile, oncle et tante.

— Le 7, Joseph-François-Richard, né le 6, enfant de M. et Mme Roland Proulx, de Rimouski. Parrain et marraine, M. et Mme François Desrosiers, oncle et tante.

— Le 7, Joseph-Daniel, né le 2, enfant de M. et Mme Adrien Saint-Pierre, de Sayabec. Parrain et marraine, M. et Mme Joseph Thériault.

— Le 9, Joseph-Arsène-Raymond, né le même jour, enfant de M. et Mme Léo Michaud, du Bic. Parrain et marraine, M. et Mme Arsène Michaud, grand-oncle et grand-tante.

— Le 10, Marie-Chantal-Christine-Johanne, née le 9, enfant de M. et Mme J.-André Gagné, de Rimouski. Parrain, Camille Gagné, oncle; marraine, Marguerite Leclerc, tante.

— Le 11, Marie-Denise-Claire, née le 9, enfant de M. et Mme Roméo Blais, de Rimouski. Parrain et marraine, Gilles et Nicole Blais, frère et sœur.

— Le 11, Marie-France, née le 10, enfant de M. et Mme Lionel Caron, du Bic. Parrain et marraine, M. et Mme Philippe Siros, grands-parents.

— Le 11, Joseph-Nelson, né le 9, enfant de M. et Mme Jean-Baptiste Poirier, de Rimouski. Parrain et marraine, M. et Mme Polydore Proulx, oncle et tante.

— Le 11, Marie-Jeanne-Christine, née le 10, enfant de M. et Mme Paul Lévesque, de Rimouski. Parrain et marraine, M. et Mme Joseph Boulanger.

— Le 13, Joseph-Gilles-Raymond-Salomon, né le 12, enfant de M. et Mme Raymond Gagné, de Rimouski. Parrain et marraine, M. et Mme Salomon Gagné, grands-parents.

— Le 14, Marie-Huguette-Philomè-

ne, née le 10, enfant de M. et Mme Remi Ouellet, de Rimouski. Parrain et marraine, M. et Mme Antoine Ouellet, grands-parents.

— Le 15, Joseph-Jean-Paul-Claude, né le 14, enfant de M. et Mme Roger Bélanger, de Rimouski. Parrain et marraine, M. et Mme Jean-Paul Gagnon, oncle et tante.

— Le 17, Joseph-Jean-Pierre, né le 16, enfant de M. et Mme Roland April, de Rimouski. Parrain et marraine, M. et Mme Alphonse Caron, oncle et tante.

— Le 17, Marie-Lise-Murielle, née le 13, enfant de M. et Mme Georges-Emile Lavoie, de Rimouski. Parrain et marraine, M. et Mme Joseph-Antoine Ouellet, cousins.

— Le 18, Joseph-Ernest-Paul-Michel, né le 11, enfant de M. et Mme Paul Sylvestre, de Rimouski. Parrain et marraine, le Dr et Mme J.-E. Sylvestre, grands-parents.

— Le 18, Marie-Irène-Diane, née le 17, enfant de M. et Mme Viateur Plourde, de Rimouski. Parrain et marraine, M. et Mme André Plourde, oncle et tante.

— Le 19, Marie-Julienne, née le 17, enfant de M. et Mme Roland Proulx, de St-Marcellin. Parrain et marraine, M. et Mme Joseph Lévesque, grands-parents.

— Le 25, Joseph-Jean-Pierre, né le 21, enfant de M. et Mme Conrad Heppell, de Rimouski. Parrain et marraine, M. et Mme Vincent Rioux, oncle et tante.

— Le 25, Marie-Annette-Joëlle, née le même jour, enfant de M. et Mme Wilfrid Thibeault, de la Trinité-des-Monts. Parrain et marraine, M. et Mme Gérard Gagné, oncle et tante.

— Le 26, Marie-Yvonne-Michèle-Carole, née le 17, enfant de M. et Mme Achille Beaudet, de Rimouski. Parrain, Raymond Beaudet, oncle; marraine, Yvonne Houde, grand-mère de l'enfant.

— Le 26, Joseph-Pierre-Carol, né le 24, enfant de M. et Mme Roméo Gagné, de Rimouski. Parrain et marraine, M. et Mme Antonio Dubé, oncle et tante.

### MARIAGE

Le 10, Léo-Ferdinand Talon, de Rimouski, fils de M. et Mme Léo Talon, de St-Ulric, et Louise Malenfant, de Rimouski, fille de M. et Mme Gérard Malenfant, aussi de Rimouski.

### SEPULTURES

— Le 16, Josée Lévesque, âgée de cinq jours enfant de M. et Mme Paul Lévesque, de Rimouski.

— Le 19, dame Amanda Talbot, épouse de feu Antoine Beauré, décédée le 15 à l'âge de 47 ans et 10 mois.

— Le 20 Emmanuel D'Anjou, fils de Mme Antonio D'Anjou, décédé le 17 à l'âge de 45 ans et 6 mois.

— Le 23, dame Lumina Lebel, épouse de feu Ernest Martin, décédée le 20 à l'âge de 68 ans et 9 mois.

— Le 23, France Saint-Pierre, enfant de M. et Mme Napoléon Saint-Pierre, décédée à l'âge de un mois et demi.

## NOUVELLE HEURE!

A partir du 2 février

# UN HOMME ET SON PÉCHÉ

De 6.45 à 7.00—du lundi au vendredi

## AU POSTE CJBR



# L'ÉCHO DU BAS ST-LAURENT

Jeudi, 5 février 1953 —13



## Le club Richelieu préside à la fondation de l'A.J.C. à Rimouski

**Causerie du secrétaire général de l'Association de la Jeunesse Canadienne-Française devant le Richelieu-Rimouski — Fusion de l'A.J.C. avec les Jeunesses Laurentiennes — Remise d'un chèque de \$35.00 par M. Lucien Rioux au Richelieu et à l'A.J.C.**

L'on peut dire que, d'une certaine façon, le club Richelieu-Rimouski a présidé à la fondation de l'A.J.C. à Rimouski; ou plutôt à la résurrection de l'ancienne A.C.J.C. qui a connu des jours glorieux dans le passé. En effet, à l'occasion de son passage en notre ville, M. Albert Roy, secrétaire général de l'Association de la Jeunesse Canadienne Française, a été invité à prononcer une causerie sur le mouvement devant ce club social. D'autre part, M. Lucien Rioux, qui assistait au dîner en qualité d'ancien secrétaire-trésorier des Jeunesses Laurentiennes de Rimouski, a déclaré officiellement que cette association de jeunesse qui poursuivait un but identique à l'A.J.C. avait décidé de se fusionner avec elle. En conséquence, M. Rioux a remis au président du club Richelieu, M. Lucien Bertin, un chèque au montant de \$35.00 qui représente tout l'avoir des Jeunesses Laurentiennes. \$10.00 resteront au club Richelieu, alors que le reste sera versé à l'A.J.C. de Rimouski dès sa fondation officielle.

Le conférencier invité, M. Albert Roy, avait été présenté aux membres par M. Elzéar Côté, gouverneur-adjoint de la Société Richelieu; il fut remercié par M. Lucien Deschênes.

**M. Albert Roy**

Le conférencier a traité de l'histoire, de la mystique et des promesses d'avenir de l'A.J.C. De sa fondation en 1904 à 1935, l'A.C.J.C. fut le mouvement de synthèse de la jeunesse française. Ce fut une époque prestigieuse, aux réalisations extraordinaires, si l'on songe que la moyenne d'âge des membres était alors à 20 ans. M. Roy fait ici une énumération des principales oeuvres de l'A.C.J.C.: pour le respect des droits du français, l'aide aux minorités, etc.

Après avoir été longtemps le mouvement d'avant-garde pour la jeunesse, l'A.C.J.C. devenait, de 1935 à 1941, un mouvement d'action catholique spécialisé. A cette époque, il comptait 330 cercles bien organisés et en 1941, à la reprise de l'orientation primitive, l'A.C.J.C. se révéilla avec 4 membres, aucun cercle et une lourde dette. Pendant dix ans, de 1941 à 1950, des jeunes se dévouèrent dans l'ombre afin d'assurer la réorganisation du mouvement. Si obscurs soient-ils, leurs efforts ont été couronnés de succès puisque, rénovée sous l'appellation de A.J.C. le groupement compte aujourd'hui 50 cercles et 85 cercles en formation. C'est donc une oeuvre en plein essor.

Mais quelles sont les préoccupations des membres actuels de l'A.J.C.? Le secrétaire général, M. Albert Roy, les définit ainsi: viser à l'éducation nationale et sociale de notre jeunesse, former un vrai citoyen canadien-français, car dans leur esprit il n'y a qu'un bon moyen d'être un excellent Canadien, c'est d'être un excellent citoyen canadien-français. L'A.J.C. poursuit cette éducation des jeunes par le cercle d'étude et l'action. Rien de fanatique, affirme M. Roy, mais une prise de conscience de nos problèmes et la recherche des solutions que nous tentons ensuite d'appliquer.

Le mouvement comporte aussi sa part de mystique, de spiritualité. Sa devise est "Esto vir", "soit homme" et son mot d'ordre "Piété, étude et action". La piété du jeune acéjiste est entendue dans le sens de fraternité et de patriotisme. Dans la méditation, il recherche quelle est la mission du peuple canadien-français et les moyens de la réaliser. Il veut

être le collaborateur du plan divin pour réaliser cette mission de notre peuple.

M. Roy souhaite ensuite que, d'ici un an, nous comptions dans le Bas St-Laurent une forte association régionale de l'Association de la Jeunesse Canadienne Française.

Tous les mouvements d'action nationale du pays nous donnent leur appui, dit-il. C'est que les adultes comprennent que leurs propres mouvements auront besoin d'une relève et que c'est aujourd'hui, dans l'A.J.C. qu'on peut le mieux la préparer.

## DISCOURS DE M. J.-H. Rousseau A LA CHAMBRE DES COMMUNES

L'an passé, lorsque j'ai fait mon premier discours, j'ai parlé en français et j'ai donné la raison pour laquelle je le faisais, c'est-à-dire que je me prévalais du privilège de tout nouveau député de se servir de sa langue maternelle en prononçant son premier discours.

Cette année encore, je vais parler français et pourquoi? Ma paroisse natale, où j'ai toujours vécu depuis 75 ans, étant sans vantardise, depuis 20 ans, un petit Canada, et je pourrais ajouter la capitale, le siège, le foyer de la bonne entente, j'estime de mon devoir de faire mes observations dans cette langue française que presque tous les honorables messieurs de la Chambre, de nationalités différentes de la nôtre, comprennent et désirent parler. En effet, lorsque je rencontre dans les corridors ou ailleurs des honorables collègues de langue anglaise, ils me disent à chaque fois, et avec leur plus beau sourire: M. Rousseau, comment ça va? il fait beau aujourd'hui; il n'y a plus de neige?

Et les honorables députés de la Chambre ne sont pas les seuls à vouloir s'exprimer en français. Ce n'est un secret pour personne que Lord Alexander, l'ancien et si distingué gouverneur général, prenait des leçons de français plusieurs fois la semaine d'une religieuse française de la rue Sussex! Lorsqu'il lisait la version française du discours du trône, sa prononciation était, je pourrais dire, presque parfaite. Avant de s'embarquer pour l'Angleterre, à Halifax, où il a fait son discours d'adieu à la population qu'il avait tenu à connaître dans toutes ses oeuvres par de fréquentes visites à travers le Canada, population qu'il aimait tant, il a naturellement parlé dans sa langue maternelle d'abord, mais la partie de son discours qu'il a prononcée en français laissait voir, par l'intonation de sa voix, l'estime qu'il vouait aux Canadiens-français, détail que tous ses auditeurs de langue française ont discerné.

Nous avons le grand honneur, vous le savez tous, d'avoir comme Gouverneur général un Canadien du Canada, fait remarquable et unique dans notre histoire, dû au parti qui dirige si bien les destinées du pays, page glorieuse du livre d'or du Ca-

nada.

Or, comme son distingué prédécesseur, Son Excellence le Gouverneur général M. Vincent Massey, histoire de connaître les honorables membres du Sénat et de la Chambre des communes, les a convoqués à sa demeure, par petits groupes, afin de pouvoir converser intimement avec chacun d'eux.

Au cours de cette visite, lorsqu'il m'a présenté la main, je lui ai dit ceci: "Your Honour, am I going to speak French or English to you?" Votre honneur, vais-je vous parler anglais ou français? Et alors, notez bien sa réponse: "A votre goût". Et durant dix bonnes minutes, il m'a demandé en français des informations relatives à mon comté, sa population, ces industries, et il a même voulu savoir pourquoi Trois-Pistoles se nommait ainsi. Naturellement, il m'a demandé des explications au sujet de cette école d'été qui semble produire de si bons effets et de si bons résultats de bonne entente. Il y était d'autant plus intéressé que cette école avait été fondée par un de ses meilleurs amis, le Dr Sherwood Fox, ancien président de l'université Western de London, Ontario. (Suite à la page 20)

## EVASION DE DEUX INDIENNES, PATIENTES AU SANATORIUM DE GASPE

Deux Indiennes de la Réserve de Bersimis, l'une septuagénaire et l'autre au début de la quarantaine, se sont évadées mercredi matin, le 28 janvier, du Sanatorium de Gaspé où elles étaient sous traitements. La plus âgée a échangé un chèque de pension de vieillesse pour effectuer le paiement de son billet de chemin de fer de Gaspé à Rimouski. Elle-même et sa compagne, descendues au Manoir Normand, de Rimouski-Est, se disposaient à retourner sur la Côte Nord par un avion de la Cie Québécoisair, lorsqu'elles furent cueillies

par les limiers de la Sûreté provinciale. Ceux-ci agissaient en lieu et place de la Gendarmerie Royale, de Rimouski, laquelle avait été avertie par les autorités du Sanatorium et dont les agents étaient momentanément occupés avec des cas d'autre nature.

Durant trois nuits, les fugitives ont trouvé asile aux cellules de l'hôtel de ville de Rimouski. Elles furent ramenées samedi au Sanatorium de Gaspé par un agent de la Gendarmerie Royale et accompagnées d'une matrone.

## LA CATHEDRALE DANS UN DECOR DE POESIE

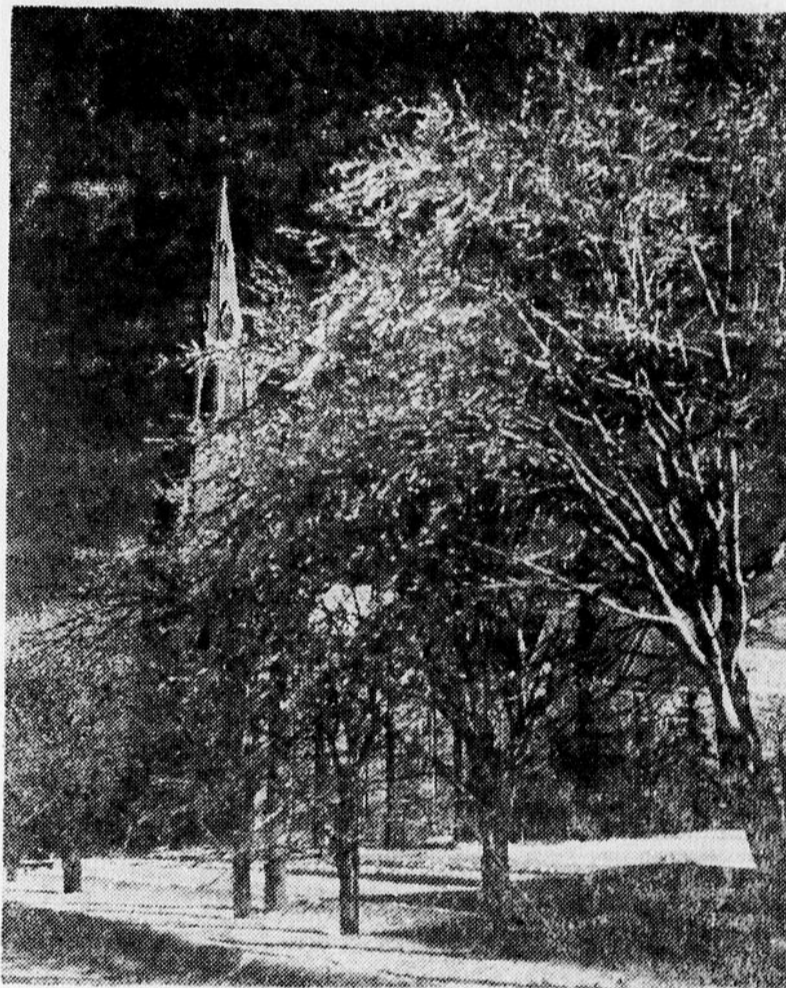

La récente tempête qui a accroché le verglas aux arbres et aux toitures, dans la région de Rimouski a créé du même coup une poésie éphémère que l'oeil de la camera a fixé sur papier. Si de pareilles tempêtes s'accompagnent de dégâts, elles laissent aussi des souvenirs émus (Photo Lacombe Riki)

## PLIEZ LA TETE FIERE SICAMBRES...

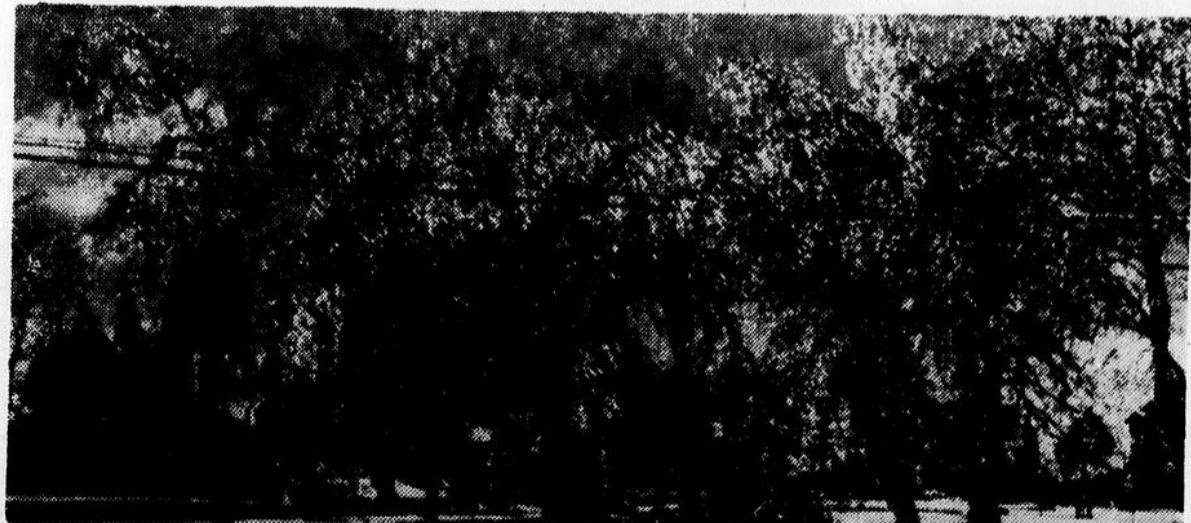

Sous le poids du verglas qui les alourdit, les branches des arbres ploient impuissantes à se relever. C'est l'un des multiples décors qu'il nous était donné de voir lors de la récente tempête qui s'est abattue sur la région. (Photo Lacombe — Rimouski)

### POUR TOUS VOS CADEAUX

Les prix sont des plus avantageux par suite des importations de tous les pays. Il y a un choix à la portée de toutes les bourses.

**SPECIAL Emballage de fantaisie GRATIS**

### SUGGESTIONS pour cadeaux

Vaisselle, différents services de \$3.95 à \$125.00  
Coutellerie, tous les genres, de \$5.95 à \$150.00  
Verrerie complète, 10 patrons  
Marbre d'Italie, les dernières nouveautés: 1.50 et plus

**au Bleu de Roi**

210 St-Germain, RIMOUSKI Tél: 2736

### LE CHOIX LE PLUS COMPLET

que vous puissiez imaginer dans chacun des item suivants: argenterie, verre taillé, lampes torchères et de table, miroirs, potiches et bibelots de tous genres, fleurs artificielles, rasoirs électriques, grille-pain, accessoires électriques, cadrons, cendriers, accessoires de cuisine "stainless", porcelaine, cadres, etc.

**MALLE DE VOYAGE, 15% REDUCTION**

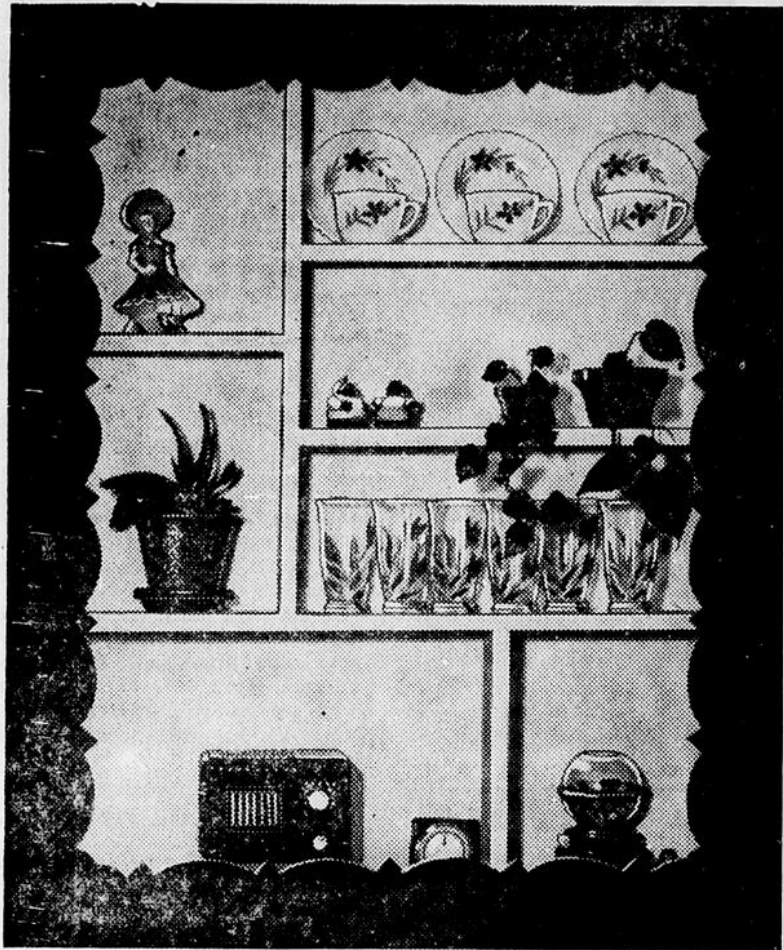

BOITE DECORATIVE

"Une image vaut dix mille mots", dit un proverbe chinois. Cela s'applique aussi aux boîtes décoratives qui sont comme des images et sur lesquelles vous pouvez voir des objets réels.

Cette boîte décorative peut égayer un mur de cuisine, et fait également très bien sur un palier. Pendant un ou deux mois, vous pouvez y mettre, sur les étagères, des petits travaux manuels de votre fillette ou de votre garçonnet. Pour changer, maman peut y exposer des bibelots venant de la maison de grand-mère, ou de la vaisselle rare achetée ici et là.

La boîte décorative illustrée est en retrait dans le mur, et peut être faite en deux heures de temps avec un marteau et une scie. Pour l'encastrement, il suffit d'enlever le plâtre entre deux montants ou plus. Pour le fond de la boîte, servez-vous d'une planche en bois aggloméré "Masonite" de un huitième de pouce, coupée de la grandeur voulue. La surface dure et lisse peut être peinte de la couleur que vous aimez. Posez entre les montants, des étagères en bois fini de un pouce d'épaisseur.

Les étagères et la boîte seules, même si des objets intéressants y sont mis, ne suffisent pas pour donner une apparence de fini. Il faut tout autour, une bordure décorative qui servira de cadre.

Pour cette bordure, nous recommandons du Masonite Presswood durci de 1/8". Les bords peuvent être découpés en dents arrondies ou pointues. Le Masonite se travaille facilement avec des outils ordinaires. Après y avoir appliqué une couche primaire, vous pouvez recouvrir toute la surface de peinture, d'émail ou de laque. Il y a des personnes qui préféreront recouvrir la bordure de papier peint ou l'orner de décalques.

Cette boîte décorative serait également bien à sa place dans la chambre d'enfant. On peut y mettre les jouets du bébé quand il ne s'en sert pas.

Et, quand vient l'hiver, le printemps est déjà là si vous mettez des petites plantes en pots sur les étagères, du lierre rampant ou des géraniums rouges.

**St-Valérien**

Décès.— A St-Jean d'Iberville, est décédé M. Joseph Lévesque, de St-Valérien.

Ses funérailles eurent lieu en l'église paroissiale parmi un grand concours de parents et d'amis.

Les funérailles étaient sous la direction de la Maison Alphonse Chénard, de Bic.

Nos sincères condoléances aux parents dans le deuil.

**Décès de Mme Joseph Gagnon**

A BIC

Le 10 janvier, est décédée à l'âge de 63 ans, Mme Joseph Gagnon, née Marie-Anne Bérubé.

La défunte laisse dans le deuil, outre son époux, ses fils, M. l'abbé Emilien Gagnon, professeur au Séminaire, Louis-Alphonse, Ernest et Paul Gagnon; ses filles, Mme Gérard Dubé (Alice), de Rimouski, et Mme Roland Fournier (Jeanne), de Bic.

La levée du corps fut faite par M. le chanoine Joseph Gauvin, V.F., curé de Bic. Le service fut chanté par M. l'abbé Emilien Gagnon, professeur au Séminaire, fils de Mme Gagnon, assisté de MM. les abbés Léopold Desrosiers, professeur au Séminaire, et Gabriel Langlois, vicaire à St-Rémi de Price, qui agissaient comme diacre et sous-diacre.

Au chœur, nous remarquons Mgr Eudore Desbiens, P.D., V.G., représentant S.E. Mgr C.-E. Parent, M. le chanoine Louis Martin, M. le chanoine Joseph Gauvin, curé de Bic, le R.P. Calixte Beaupré, O.M.I., de Mont-Joli, MM. les abbés Léo Lebel, Geo.-E. Talbot, du Séminaire,

L.-Ph. Desbiens, retiré, Elie Beaulieu, de l'Archevêché, Pierre Bélanger, du Séminaire, et J.-A. Gauvin, du Séminaire, Clément Roy, curé de Ste-Paule, Fernand Beauchemin, du Séminaire, Benoît Roussel, vicaire à Amqui, Léonard Gosselin, du Grand Séminaire, Réal Lamontagne et Lorenzo D'Auteuil, du Séminaire, Uric Ouellet, vicaire à Bic, Pascal Parent, du Séminaire, Charles Parent, vicaire à St-Robert Bellarmin, Marcel Morin et Bernard Lebel, du Séminaire.

Nos sincères condoléances aux parents affligés.

**DE BONS YEUX ?**

On conseille à ceux qui font beaucoup de travaux de précision de se faire examiner la vue tous les ans. Ces personnes feront bien de porter les lunettes que leur prescrira un oculiste, spécialiste qui est en mesure de découvrir les symptômes de fatigue ou de faiblesse oculaires, et de traiter le mal. Il est imprudent de porter des lunettes qui n'ont pas été prescrites spécialement par un spécialiste. Les lunettes qu'on achète à un comptoir de magasin, ne seraient que pour usage temporaire, peuvent causer aux yeux un tort irréparable.

**Léger tremblement de terre à Matane**

Le changement brusque de la température de samedi dernier a été accompagné d'une légère secousse sismique qui fut clairement ressentie par la plupart des gens de Matane. Ce faible tremblement de terre fut remarqué vers six heures du matin. Heureusement, il ne dura que quelques secondes. En certains endroits, cependant, la secousse fut assez forte pour faire vibrer sensiblement les miroirs, les meubles et d'autres objets mobiles.

Le splendide émail  
**KEM-GLO**  
vous fait économiser!  
S'APPLIQUE SANS  
COUCHE DE FOND

PROCTER & GAMBLE OFFRE  
**NOUVELLE MOUSSE REMARQUABLE POUR LE LAVAGE**  
**cheer**  
c'est bleu  
cheer  
IT'S BLUE!  
WASHES CLOTHES CLEANER AND WHITER  
.37  
.73  
VENDU PAR  
**MARTIN & FILS ENR.**  
168-A rue St-Germain RIMOUSKI Tél: 4567

**IRVING**  
OIL INC.

PLANT: RIMOUSKI-EST — TEL: 4175 —  
vous offre  
**L'HUILE A CHAUFFAGE**

**POELES et FOURNAISES**

- la plus pure
- la meilleure
- la plus claire sur le marché

**BRULEURS**  
DE TOUS GENRES  
CONDITIONS DE PAIEMENT  
FACILES

## Les 600 aveugles du Bas St-Laurent et de la Gaspésie veulent obtenir des revenus plus élevés

L'Institut National Canadien pour les Aveugles fait présentement des démarches auprès du gouvernement fédéral afin d'obtenir une augmentation de revenus pour ses aveugles. L'administrateur du district du Bas St-Laurent, M. J.-E. Lavoie, appuyait récemment la demande de son Institut auprès de notre député aux Communes, M. J.-H. Rousseau, et il lui demandait d'intervenir personnellement afin que les quelque 600 aveugles du Bas St-Laurent voient leur demande agréée par le gouvernement.

Voici la lettre qu'adressait M. Lavoie à notre député :

Remouski, 10 janvier 1953.  
M. H. Rousseau, N.P., M.P.,  
Chambre des Communes,  
Ottawa.

M. le Député,  
Ceux qui s'adressent à vous aujourd'hui le font au nom des 600 aveugles du Bas St-Laurent et de la Gaspésie. C'est avec pleine confiance qu'ils le font parce qu'ils savent avec quelle paternelle bienveillance vous avez toujours accueilli les nécessiteux.

L'Institut National Canadien pour les Aveugles doit au gouvernement dont vous êtes membre une sollicitude infinie pour l'aide généreuse qu'il lui accorde depuis nombre d'années. Grâce à cette aide, nos aveugles ont pu affronter leurs principales responsabilités jusqu'à ce jour.

Néanmoins, vous connaissez parfaitement, M. le Député, les conditions difficiles dans lesquelles nous devons vivre aujourd'hui. Pour nos aveugles, les charges de la vie sont devenues un fardeau trop lourd.

Si nous vous soumettons cette requête aujourd'hui, M. le Député, ce n'est pas pour le plaisir de la chose, mais parce qu'une augmentation de revenus s'impose pour nos aveugles.

Un bref doit être déposé en chambre prochainement afin d'obtenir une augmentation de revenus pour les aveugles. Voici donc ce que nous vous demandons de bien vouloir appuyer :

a — Que la pension mensuelle aux aveugles soit portée de \$40.00 à \$50.00.  
b — que les aveugles ne soient plus obligés, à l'avenir, de subir une enquête sur leur revenu selon la loi actuelle des pensions ou, tout au moins que le plafond actuellement en vigueur pour leur revenu additionnel soit élevé.

Nous avons l'assurance que vous donnerez à notre requête votre bienveillante attention; au nom des aveugles de votre circonscription nous vous exprimons à l'avance notre profonde gratitude.

L'Institut National Canadien pour les Aveugles,  
par : J.-E. Lavoie,  
Administrateur, district du Bas St-Laurent.

### VRAIMENT

A la longue, les gens, où qu'ils se trouvent, se fatiguent de se faire nourrir par d'autres et c'est ainsi que l'Europe s'impatiente contre les Américains. Les soldats yankees commencent à être réellement détestés des Britanniques qu'ils fatiguent d'ailleurs avec leurs payes plantureuses et leur humeur fanfaronne, batailleuse. Cet état de choses durera tant que les Américains ne seront pas retournés chez eux pour laisser l'Europe se débrouiller et retrouver sa dignité. Il en est de même sur le plan national mais intérieur. Après avoir déjeuné, dîné et soupé du welfarism, après avoir goûté au farniente de la sécurité sociale, il arrive qu'un peuple se reprend et se secoue, quitte à se venger du régime qui l'a laissé ainsi s'ankyloser.

### LES BOULES

**Au conseil municipal.**— Lors de la mise en nomination, tous les membres du conseil furent réélus par acclamation pour un autre mandat. Ce sont : MM. Philippe Castonguay, maire, Damase Ruest, Thomas Pineault, Albert Migneault, Joseph St-Laurent, Jean-Bte Robichaud et Wilfrid Turcotte, conseillers.

**Marguillier.**— M. Jean-Bte Robichaud a été nommé marguillier en remplacement de M. Zénon Marchette, sortant de charge.

**Elections Lacordaire.**— Dernièrement, les membres des cercles Lacordaire et Ste-Jeanne d'Arc se réunissaient pour élire un nouveau conseil. M. Hector St-Laurent fut nommé président et M. Raoul Guy, vice-président. Mlle Paulette St-Lau-

rent assumera la charge de présidente tandis que Mme André Rousseau fut nommée vice-présidente.

**Conseil des Enfants de Marie.**— Le conseil des Enfants de Marie s'est choisi un nouvel exécutif. Mlle Thérèse Bélanger fut nommée présidente, Mlle Rolande Lévesque, vice-présidente, et Mlle Georgette Côté, secrétaire.

### DOULEURS





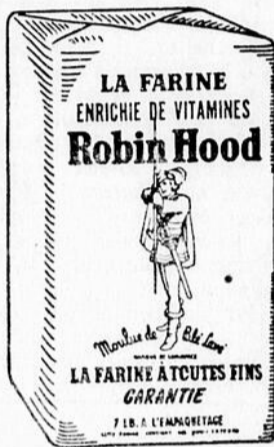











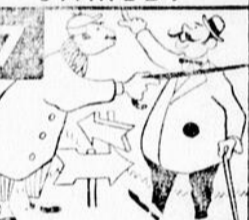

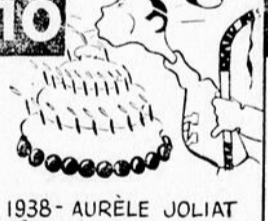







#### Rhumatismales

Une bonne nouvelle pour ceux qui désirent être soulagés des douleurs rhumatismales! Des milliers de personnes obtiennent un soulagement rapide des douleurs rhumatismales et arthritiques grâce aux T-R-C. Ne vous laissez pas abattre par des douleurs lancinantes, ennuyeuses, et aiguës. Essayez les T-R-C Templeton aujourd'hui. 65c, \$1.35, toutes pharmacies. T-844F



Pour une famille en Santé  
Achetez une farine en Santé  
*La farine*  
**Robin Hood**  
ENRICHIE DE VITAMINES

LE CALENDRIER DE *chez nous* PRÉSENTÉ PAR *Molson's*

DIMANCHE	LUNDI	MARDI	MERCREDI	JEUDI	VENDREDI	SAMEDI
1  1920-UNE CONFLAGRATION MENACE NEW-CARLISLE	2  1874-TREMBLEMENT DE TERRE À POINTE-AU-PÈRE	3  1921-UNE ASSOCIATION FÉMININE DE HULL PROTESTE CONTRE LE VOTE FÉMININ	4  1667-PREMIER BAL EN NOUVELLE-FRANCE	5  1921-LES JOURNAUX ANNONCENT DE LA MARGARINE FABRIQUÉE SOUS LA SURVEILLANCE DU GOUVERNEMENT	6  1922-DISQUES POPULAIRES "FERME TES JOLIS YEUX" "SI VOUS L'AVIEZ COMPRIS"	7  1913-PREMIÈRE ASSEMBLÉE DE L'ASSOCIATION DES BONNES ROUTES À SHERBROOKE
8  1879-PREMIER TRAIN MONTRÉAL-QUÉBEC PAR LA RIVE NORD	9  1913-EXPÉRIENCE DE HOCKEY À SIX JOUEURS À MONTRÉAL	10  1938-AURÉLE JOLIAT FÊTE SA 700 <sup>e</sup> JOUTE POUR LE CANADIEN	11  1923-LE THERMOMÈTRE MARQUE 62° F. SOUS ZÉRO, AU LAC ÉDOUARD	12  1922-COMITÉ FORMÉ POUR LA CONSTRUCTION DU BOULEVARD MÉTROPOLITAIN	13  1909-PREMIERS CHAMPIONNATS CANADIENS DE SKI DISPUTÉS À MONTRÉAL	14  1922-EUGÈNE BROUSSEAU MET STEVE CHOYSKI HORS DE COMBAT EN 35 SECONDES
15  1922-FONDATION D'ÉCOLES DE BEAUX-ARTS À MONTRÉAL ET QUÉBEC	16  1921-PREMIER "MONOTRAM" EN SERVICE À HULL	17  1921-NEWSY LALONDE DU CANADIEN COMPTE 5 POINTS CONTRE HAMILTON	18  1920-VENTE DE CHEMISES ET CHAPEAUX À \$1 <sup>00</sup> PIÈCE	19  1920-LE CAPITAINE CARON RENTRE À L'ISLET APRÈS TROIS ANS DANS LE GRAND NORD	20  1923-GRAND CONCERT D'OISEAUX À L'UNIVERSITÉ LAVAL	21  1858-TROIS PIEDS D'EAU INONDENT GRIFFINTOWN, À MONTRÉAL
22  1921-À QUÉBEC, ON ANNONCE QU'ON A ÉMIS EN 1920, 12,000 NOUVELLES LICENCES D'AUTO	23  1927-ÉMILE ST-GODDARD BAT TOUS LES RECORDS AU DERBY DE CHIENS DE QUÉBEC	24  1949-AU HOCKEY, BILL DURMAN COMMENCE SA SÉRIE-RECORD DE 309 MINUTES ET 21 SECONDES SANS POINT MARQUÉ	25  1920-ENTRE-FILET SUR LA MODE: LES SOULIERS LACÉS, LES CHAPEAUX TRÈS AMPLÉS ET LES LORGNONS SONT À LA DERNIÈRE MODE pour les DAMES	26  1920-DES MILLIERS DE RAQUETTEURS PARTICIPENT AU CARNAVAL DE QUÉBEC	27  1919-ODIE CLEGHORN COMPTE TROIS BUTS DE SUITE ET LE CANADIEN DÉCROCHE LE CHAMPIONNAT DE LA L.N.H. CONTRE OTTAWA	28  1923-ON ANNONCE DES COURSES DE TROT EN HIVER, À MONTRÉAL

**JOUR HISTORIQUE**  
FÉVRIER — Le 27 février 1626, Louis Hébert, premier cultivateur de la Nouvelle-France, se voit concéder un domaine pour lui-même et ses héritiers. Ce fut le début de l'agriculture dans le Québec.



La température la plus basse enregistrée à Québec en février: 32 degrés sous zéro.

Dessins par *Bastien*

Calendrier présenté par Molson's pour rappeler aux Canadiens d'aujourd'hui les événements sérieux ou joyeux qui ont marqué les années écoulées.

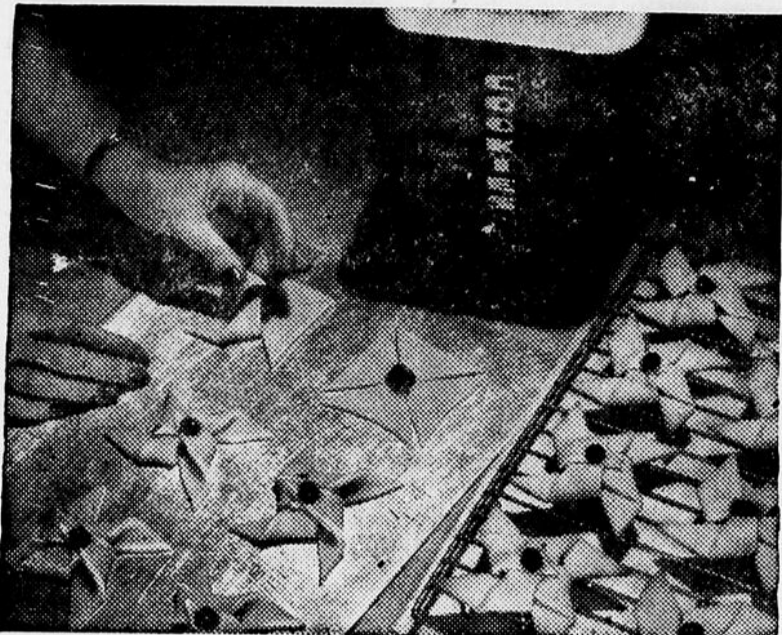

Une jarre à biscuits remplie de biscottes au Beurre vous sauvera d'embarras en tout temps — Essayez notre suggestion de cette semaine — Biscottes au Beurre "Poinsetta".

## DES BISCOTTES AU BEURRE "SUPREME"

Le beurre leur confère une délicate saveur

Vous vous souvenez de la belle jarre en porcelaine toute fleurie, à l'anse d'argent, qui ornait le buffet de la salle à manger chez grand-mère! Quelle source de délices... on y trouvait des biscottes de toutes variétés, plus délicieuses les unes que les autres... Notre modernisme a rejeté l'usage de ces vieilles porcelaines et les a remplacées par la boîte de métal plus prosaïque mais qui conserve si bien tout ce qu'on lui confie. Heureusement la mode de biscottes se continue pour la grande joie des petits et des grands. Les recettes que nous vous proposons au-

jourd'hui sont à base de beurre — ce produit laitier insurpassable qui ne craint pas ses compétiteurs car seul, le beurre confère cette saveur suprême qui n'a pas d'égal. Le beurre est un excellent produit alimentaire puisqu'il est tiré du lait — le roi des aliments — en effet il faut 10 pintes de lait pour fabriquer une livre de beurre, qui devient une source très riche de vitamine "A", cette vitamine essentielle à la croissance et à la santé des yeux.

Autrefois on mangeait les biscottes avec du miel — de la gelée de framboises amoureusement préparée par la maîtresse de maison. Tenant compte des circonstances actuelles, nous vous présentons les suggestions suivantes: les biscuits à Thé Suprêmes — les Tourbillons à la Cannelle — les Anneaux au Thé glacé. Vous aimerez l'arôme dégagé par le mélange de canelle, de sucre brun et de bon beurre. L'anneau au thé glacé si brillant et gai, enjolivera votre plateau de biscottes et les biscuits à Thé Suprêmes feront les délices de vos invités.

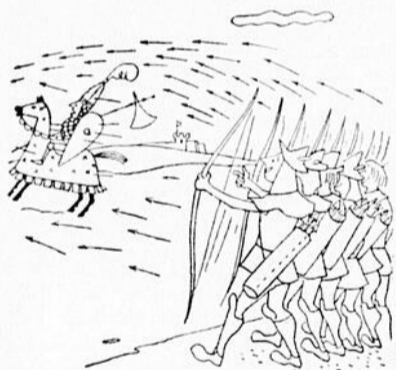

Trop tard pour Azincourt

MÊME LES ARCHERS qui, à Azincourt, jetèrent à bas de leurs montures les fougueux chevaliers que ne protégeaient guère cuirasses et cottes de mailles, eussent été impressionnés par la portée d'un arc moderne, en aluminium, récemment employé en Angleterre lors de l'épreuve du championnat du tir à l'arc. La flèche du gagnant parcourut 353 verges. Un alliage spécial fut utilisé pour la fabrication de cette arme, et sa force de résistance à la tension était de trente-deux tonnes!

Bien que le robuste aluminium joue un rôle de première importance dans la fabrication des moyens de défense canadiens, avouons que ce nouvel arc en aluminium serait aujourd'hui une arme défensive plutôt inefficace... Aluminum Company of Canada, Ltd. (Alcan)

Le splendide émail  
**KEM-GLO**  
vous fait économiser!  
S'APPLIQUE SANS  
COUCHE DE FOND

### BISCUITS A THE "SUPREMES"

2 tasses de farine tamisée, 4 c. à thé de poudre à pâte, 1/4 c. à thé de crème de tarte, 1/2 c. à thé de sel, 2 c. à thé de sucre, 1/2 tasse de beurre mou, 2/3 tasse de lait.

Tamiser les ingrédients secs dans un grand bol à pâtisserie. Incorporer le beurre dans les ingrédients secs avec un couteau jusqu'à ce que le tout ait l'apparence d'un mélange grossier. Ajouter le lait tout à la fois et brasser avec une fourchette seulement jusqu'à ce que bien mélangé. Pétrir 10 fois sur une planche à pâtisserie farinée. Rouler la pâte pour obtenir 1/2 pouce d'épaisseur. Couper à l'emporte-pièce et placer sur une tôle à biscuits légèrement beurrée. Cuire dans un four chaud (450F.) pendant 10 à 15 minutes.

### TOURBILLONS A LA CANELLE

(fait 14 à 16 tourbillons)  
Pâte à biscuits (utiliser la recette ci-dessus), 1/4 tasse de beurre en crème, 1/2 tasse de sucre brun, 1 c. à thé de canelle.

Défaire le beurre en crème, ajouter le sucre brun et battre jusqu'à consistance lisse. Placer une c. à thé de ce mélange au fond de chaque moule à muffin. Rouler la pâte à biscuits sur une planche à pâtisserie farinée, et façonner une bande de 1/4 de pouce d'épais. Etendre le reste du mélange de beurre et de sucre, saupoudrer de canelle. Rouler fermement tout comme un jelly roll et fermer les bouts en les badigeonnant d'un peu d'eau. Couper en tranches de 3/4 de pouce d'épais et

placer dans les récipients à muffin. Cuire dans un four chaud (425F.) pendant 12 à 15 minutes. Les renverser lorsqu'ils sont encore chauds.

### ANNEAUX AU THE GLACE

Pâte à biscuits (recette Biscuits Suprêmes), 1/4 tasse de beurre en crème, 1/2 tasse de sucre brun, 1/2 c. à thé de canelle, 1/4 de tasse de raisins, 1/4 de tasse de noix hachées.

Rouler minutieusement la pâte sur une planche à pâtisserie farinée, façonner en bandes de 1/3 de pouce d'épaisseur. Défaire le beurre en crème, ajouter le sucre et la canelle, bien mélanger. Etendre sur la pâte. Couvrir de raisins et de noix. Rouler ferme, couper en tranches et disposer sur une tôle collant chaque portion l'une à l'autre afin de former une seule couronne. Cuire dans un four chaud (425F.). Garnir d'une glace au beurre parsemée de tranches de cerises maraschino.

### COUTENT CHER

Les accidents au Canada coûtent des millions de dollars par année, à en juger par les 150 millions annuels déboursés par les compagnies d'assurance. Ce montant ne comprend pas les dépenses que causent les cas mineurs qui ne sont pas rapportés, les services et le matériel médicaux, sans mentionner la perte des salaires. La gamme des accidents va des blessures reçues à domicile aux désastres des grands chemins. Dans la plupart des cas, avec l'attention et les précautions voulues, on aurait prévenu les accidents. On éviterait parfois les accidents domestiques en inspectant régulièrement les escaliers, les planchers, les meubles et les appareils électriques. L'attention portée au verre et à la faïence brisés empêchera ceux qui manipulent les ordures ménagères de se blesser grièvement. On devrait placer soigneusement dans un récipient et envelopper tous ces morceaux brisés avant de les déposer dans des poubelles.

Economiques - commodes - délicieux

## SACS DE THÉ "SALADA"

Recette de santé

biscuits

crêpes

ajoutez du lait en poudre...

Céréales cuites

purée de pommes de terre

"PERRETTE ET LE TRIO DES PETITS"

écoutez ce programme tous les samedis de 6h.30 à 6h.45 du soir, sur le réseau français de Radio-Canada.

Pour que votre famille et vous-même restiez en bonne santé, le lait est essentiel. Voilà pourquoi c'est une excellente idée de garder en tout temps à la cuisine une bonne réserve de lait en poudre. Vous pouvez, pour la plupart des recettes, vous en servir tel quel; vous pouvez aussi en faire du lait liquide, si vous êtes soudainement à court de lait frais... Excellent et pas cher, le lait en poudre est une source précieuse de protéines et de sels minéraux, éléments nutritifs dont personne ne peut se passer.

SERVICE DES PRODUITS DU LAIT  
1523, rue Drummond, Montréal, P.Q.

PROCTER & GAMBLE OFFRE

NOUVELLE MOUSSE  
REMARQUABLE  
POUR LE LAVAGE

**cheer** c'est bleu **cheer**

.37  
.73

VENDU PAR  
LA BONNE ENTENTE  
Ste-Odile Tél: 4323  
RIMOUSKI

# Procter & Gamble présente le plus nouveau, le plus extraordinaire produit de blanchissage depuis 115 ans!

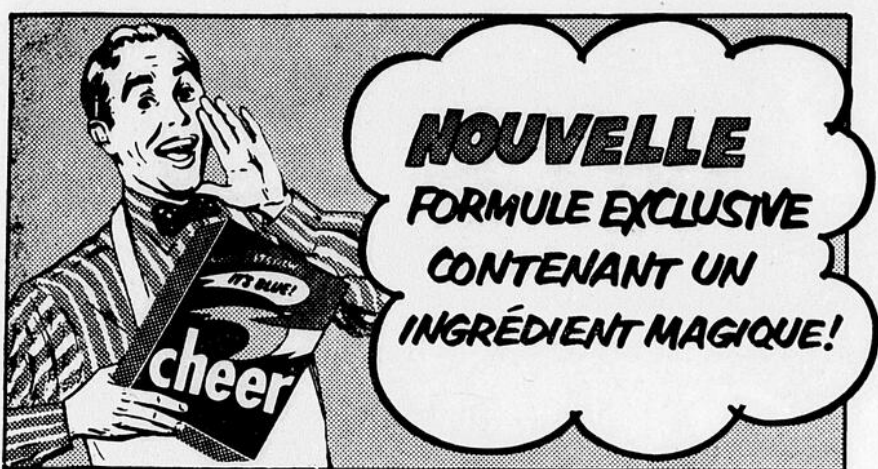

Pour avoir du linge d'une blancheur telle que vous n'en avez jamais vue—adoptez le nouveau CHEER bleu! La nouvelle formule exclusive de CHEER contient un ingrédient magique pour le blanchissage. Voilà pourquoi le nouveau CHEER bleu *garantit*, au rinçage, les lessives les plus blanches possible! Plus blanches qu'avec n'importe quel savon, dans l'eau la plus dure!



Le nouveau CHEER bleu est vraiment différent. Vous constatez cette différence en ouvrant la boîte... car il est bleu! Les granules bleus se transforment comme par magie en des montagnes de mousse active et d'une blancheur éclatante, une mousse dynamique qui chasse la saleté et garantit les lessives les plus propres possible! Plus propres qu'avec n'importe quel autre savon!



Le nouveau CHEER bleu—grâce à sa formule exclusive—est un produit de blanchissage complet. N'employez que CHEER—sans eau de javel, sans adoucissant, sans aucun autre produit pour toute votre lessive—pour les vêtements les plus sales comme pour la lingerie la plus fine. Et n'oubliez pas que le nouveau CHEER est sûr pour les couleurs lavables. Le double du prix d'achat vous sera remis si vous ne convenez pas que CHEER vous donne les lessives les plus blanches, les plus propres qu'il soit possible d'obtenir.

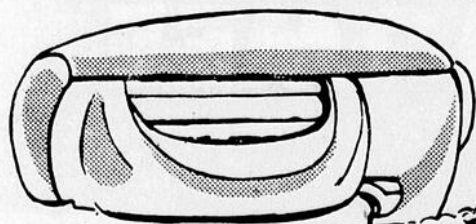

CHEER est économique! Et le format géant l'est encore davantage!



Et pour la vaisselle... CHEER est idéal! La faïence et la verrerie brillent sans essuyage, aucun dépôt ou film d'aucune sorte! Et le nouveau CHEER est si doux pour les mains!



Le nouveau Cheer bleu n'est en vente, pour le moment, que dans le comté de Rimouski

# cheer

**BLEU**  
**GARANTIT LE LINGE**  
**LE PLUS BLANC, LE PLUS**  
**PROPRE POSSIBLE!**

## ACCIDENTS A CAUSAPSCAL

—Le jeune Alcide Pelletier, fils de M. Ernest Pelletier, est tombé accidentellement dans la rivière Causapsal, le 23 janvier dernier.

Le jeune Pelletier jouait sur la surface glacée de la rivière avec quatre petits compagnons lorsque la glace céda soudainement sous ses pas. Heureusement la rivière était peu profonde à cet endroit et aidé du petit Guy Doiron, un de ses compagnons, il réussit à sortir de l'eau. Il en fut quitte pour une bonne peur et un bain à l'eau glacée.

—M. Edouard Thériault, d'Albertville, village voisin de Causapsal, s'est fracturé une jambe, le 24 janvier dernier, lorsqu'il tomba de la voiture à traction animale qu'il conduisait. M. Thériault était à l'emploi de M. Jos. Dufour, contracteur, de Causapsal, pour le compte de la Compagnie C. I. P. N. B.

Il est actuellement hospitalisé et nous lui souhaitons un prompt rétablissement.

**Gratification.**— Mlle Eugénie Danjou, institutrice à l'École St-Joseph d'Alma, de Causapsal, vient de recevoir du département de l'Instruction publique, par l'entremise de M. Emile Gagnon, i.é., une gratification de \$20 pour succès obtenus dans l'enseignement.

Fait à noter, c'est la septième fois que Mlle D'Anjou reçoit cette gratification. Félicitations.



Le ministère des Travaux publics recevra, au bureau du secrétaire, jusqu'à trois heures de l'après-midi (heure normale de l'Est), le **MERCREDI 11 FEVRIER 1953**, des soumissions cachetées, adressées au sousigné et portant sur l'enveloppe la mention: "SOUSSION POUR RECONSTRUCTION DE JETÉES, RUISSEAU-CHAPADOS (P.Q.)".

On peut prendre connaissance des plans, de la formule de contrat et du devis, et se procurer la formule de soumission aux bureaux de l'ingénieur en chef du ministère des Travaux publics, à Ottawa, de l'ingénieur régional, avenue de la Cathédrale, Rimouski (P.Q.) et bureau de poste, Québec (P.Q.), et au bureau de poste de Gascons (P.Q.).

**REMARQUE.**—Le ministère fournira, sur demande faite au soussigné, les bleus et le devis de l'ouvrage sur réception d'un dépôt au montant de \$20, sous forme d'un chèque de banque visé fait à l'ordre du ministre des Travaux publics. Ce dépôt sera remis au déposant dès que les bleus et devis seront retournés au ministère, pourvu que ce soit au plus tard un mois après la date fixée pour la réception des soumissions. Si les bleus et le devis ne sont pas remis au ministère dans ce délai, le dépôt sera confisqué.

On ne tiendra compte que des soumissions préparées sur la formule fournie par le ministère et en conformité des conditions qui y sont stipulées.

Un chèque fait à l'ordre du ministre des Travaux publics et visé par une banque à charte canadienne, ou des obligations au porteur, comme il est spécifié à la formule de soumission et représentant 10 p. 100 du montant soumissionné, doivent accompagner chaque soumission.

ROBERT FORTIER,

Secrétaire intérimaire.

Ministère des Travaux publics,  
Ottawa, le 20 janvier 1953.

de **KUYPER**  
Blended  
**GIN**  
La vraie saveur de Hollande  
FONDÉE EN 1695 DISTILLÉ AU CANADA

# Une carrière de **CHEF** au service du Canada!



### LES ÉCHELONS DU SUCCÈS



Sous-officier breveté de 1<sup>e</sup> classe (premier sous-officier d'un bataillon, effectifs de plus de 900 hommes)



Sous-officier breveté de 2<sup>e</sup> classe (premier sous-officier d'une compagnie, effectifs d'environ 150 hommes)



Sergent quartier-maître ou d'état-major (spécialisé en tâches administratives ou instructeur)



Sergent (premier sous-officier d'un peloton, commandant une quarantaine d'hommes)



Caporal (commandant de section d'une dizaine d'hommes)



A63-525F

Ecoutez "Tambour battant" les mercredis et vendredis soir de 7h.30 à 7h.45 — réseau de Radio-Canada.

Dépôt des effectifs No 4,  
772 ouest, rue Sherbrooke,  
MONTRÉAL, P.Q.

Dépôt des effectifs No 3,  
Casernes Connaught,  
3, côte de la Citadelle, QUÉBEC, P.Q.

Dépôt des effectifs No 13,  
Wallis House, angle Charlotte et Rideau,  
OTTAWA, Ont.

## ENRÔLEZ-VOUS DÈS AUJOURD'HUI DANS VOTRE ARMÉE

### RENSEIGNEZ-VOUS AUX ENDROITS SUIVANTS :

CAUSAPSCAL  
Hôtel Bellevue  
9 février

AMQUI  
Manoir Canadien  
10 février

SAYABEC  
Deux Lanternes  
11 février

MONT-JOLI  
Arsenal  
12 février

RIMOUSKI  
Arsenal  
19 20-21 février

La sécurité de nos familles, la sauvegarde de nos traditions et de notre mode de vie dépendent pour beaucoup de l'état de nos préparatifs militaires. Or, en face du danger constant d'un nouveau coup de main communiste, le Canada renforce et modernise rapidement son armée.

Dans cette nouvelle armée, mieux équipée que jamais et, en fait, l'une des plus modernes au monde, nos jeunes gens peuvent se tailler une carrière de chefs. Car l'armée canadienne forme le caractère et développe le sens des responsabilités. Elle s'efforce de constituer une élite de jeunes gens énergiques, à l'esprit éveillé et au jugement sûr.

En outre, l'armée canadienne offre aux jeunes gens l'occasion de se faire une carrière honorable et bien rémunérée dans une foule de domaines, et particulièrement dans le domaine technique: mécanique, électricité, communications, électronique, ou dans des spécialités d'ordre purement militaire.

L'armée canadienne paie bien son homme. Somme toute, elle paie aussi bien — et même mieux dans nombre de cas — que tout établissement industriel ou commercial. Un exemple typique que nous pourrions donner, c'est celui du sous-officier qui figure dans cette illustration. Il est sergent-instructeur de conducteurs-mécaniciens.

Son revenu se compare avantageusement à celui de tout civil qui exerce un métier analogue au sien dans le domaine technique. Mais ce militaire reçoit de plus, et *gratuitement*, la nourriture, le logement, le vêtement, les soins médicaux et dentaires. Et il bénéficie d'un mois de congé payé chaque année.

Enfin, ce sous-officier pourra prendre sa retraite avec une généreuse pension à un âge où il pourra encore occuper un emploi technique bien rémunéré dans le civil.

L'armée canadienne offre donc à tout jeune Canadien qui a les aptitudes requises l'occasion de bien servir son pays tout en se taillant une carrière de chef, et en se faisant un bel avenir.

# A L'ASSOCIATION D'URBANISME

## L'URBANISME à RIMOUSKI

CAUSERIE DE M. AMEÉE CARON

président de la Commission municipale d'urbanisme.

(suite de la semaine dernière)

### LE COMITÉ D'URBANISME OBTIENT SON EXISTENCE LÉGALE

Jusqu'alors ce comité d'urbanisme n'avait aucune existence légale mais un amendement à la charte de la ville, sanctionné le 22 mars 1948 (12 Georges VI, chapitre 66 section 16) on ajouta à la charte l'article 426-A dont voici le texte :

"Le conseil peut faire des règlements pour instituer une commission d'urbanisme ayant juridiction dans toute l'étendue du territoire de la ville. Cette commission sera composée d'au moins 5 et de pas plus de 9 membres dont les nominations resteront révocables à volonté. Le conseil en choisira le président. Par règlement et aux conditions qu'il le jugera à propos, le conseil pourra déléguer à cette commission les pouvoirs qu'il détient en vertu de la loi touchant le zonage, le contrôle architectural, l'approbation des permis de construction et toutes autres matières relatives à l'urbanisme".

Le 26<sup>e</sup> octobre 1948, l'association canadienne d'urbanisme écrivait de son siège principal, à Ottawa, à M. Elzéar Côté, alors maire de la ville, lui suggérant que la ville de Rimouski forme une branche de cette association nationale. Le secrétaire de l'association nationale. Le secrétaire de l'association canadienne d'urbanisme n'est pas un service technique mais que les principes d'urbanisme, les services de pellicule et de renseignements qu'elle fournit à ses membres ont déjà rendu des services signalés aux conseils municipaux qui s'en sont prévalus.

Un nouvel amendement à la charte fut sanctionné le 10 mars 1949 (13 Georges VI, chapitre 88, section 3) pour y ajouter l'article 426-B dont voici le texte :

"Sujet à l'approbation préalable du conseil municipal de chaque municipalité intéressée et de la commission municipale de Québec, la ville aura juridiction sur le territoire des municipalités adjacentes, quant à la location de toute rue nouvelle et la subdivision de lots à bâtir. Dans ce territoire, aucune nouvelle rue ne devra être ouverte ni aucune subdivision de terrain ou lots à bâtir ne devra être faite, avant qu'un plan indiquant la location de cette nouvelle rue, sa largeur, sa direction et les dimensions des lots de cette subdivision, avec leurs tenants et aboutissants, n'ait été soumis et approuvé soit par le conseil ou la commission, suivant le cas. Tout propriétaire qui subdivise ou morcelle ainsi son terrain ou ses lots, doit déposer au greffe de la ville deux copies du plan officiel de la subdivision ou du morcellement projeté, avant de la déposer au bureau du ministre des terres de la Couronne, conformément à l'article 2175 du Code Civil. Aucun permis de construction ne pourra être émis à moins que cette formalité n'ait été remplie. La ville pourra également déléguer ses attributions à cette commission aux mêmes fins, mais dans le cas où tout projet ou réglementation affectera une ou des municipalités adjacentes à la cité, le maire et deux conseillers des municipalités intéressées deviendront ex-officio membres de la dite commission, exclusivement pour le projet ou la réglementation les affectant".

### Création d'une Commission d'urbanisme

Ce n'est que le 16 mai 1949 que le conseil municipal de la ville se prévalut de ces deux amendements à la charte et adopta le règlement No 417 pour créer la commission d'urbanisme actuelle et lui conférer les pouvoirs que la Législature avait elle-même conférés à la ville. Par ce règlement, le conseil créait la commission composée de 9 membres et lui conférait ses pouvoirs. A la même séance, le conseil municipal nomma

M. Paul-H. L'Heureux président de la commission; les autres membres étaient MM. Léopold Garon, Gérard Amiot, Roger Thomas, Gédéon Roy, Albert Leclerc, Léo McLaren, Louis-Léo Doyon et moi-même.

### Réunion la veille de "la Nuit Rouge"

La première réunion de la nouvelle commission d'urbanisme eut lieu le 12 août 1949 et fut sous la présidence du Dr Victor Lepage, étant donné que M. Paul-H. L'Heureux avait alors quitté la ville. On commença l'étude d'un projet de zonage et on décida d'inviter M. Burroughs Pelletier, du service d'urbanisme du département des affaires municipales de Québec pour servir d'avisier. Les réunions subséquentes eurent lieu dans les derniers jours du même mois d'octobre en compagnie de M. Burroughs Pelletier. Il ne fut rien fait au cours de l'hiver qui suivit mais la commission tint une séance la veille du grand feu, soit le 5 mai 1950, pour délibérer sur un projet de refonte du règlement de construction et un projet de zonage. C'est le 29 mai 1950, que le conseil de ville

me fit l'honneur de me nommer président de la commission et à la même occasion M. Albert Dionne fut nommé membre de la commission pour remplacer M. L'Heureux.

Depuis cette époque, la commission d'urbanisme a tenu 53 séances, a siégé pendant 92½ heures, a adopté 231 résolutions, et a étudié, si je ne me trompe, 125 demandes de permis de construction dont 15 furent refusées et 110 accordées sans compter celles qui sont en suspens parce que les documents requis n'ont pas été fournis. Au mois de septembre 1951, M. Louis-Léo Doyon trouvant que ses devoirs comme membre de la commission pouvaient venir en conflit avec ses devoirs professionnels, offrit sa démission et fut, le 9 octobre 1951, remplacé par M. Arthur Pelletier.

### M. Caron cite l'ECHO

La commission telle que constituée paraît avoir reçu le support de la presse locale et j'invoque un éditorial paru dans l'Echo du Bas St-Laurent, le 24 janvier 1952, signé par Paul Le Breton :

"A la suite de la conflagration de

Rimouski, les autorités municipales avaient espéré pouvoir mettre promptement en application un règlement de zonage et d'urbanisme qui aurait permis la reconstruction de la partie de la ville sinistrée selon les données de l'urbanisme moderne. On s'est vite rendu compte qu'il serait impossible de préparer à temps un tel projet. Depuis lors, toutefois, on travaille fermement, à l'hôtel de ville, à la mise au point d'un nouveau règlement de zonage et d'urbanisme qui sera assez volumineux. L'on sait que grâce à un amendement à la charte fait en prévision de la mise en vigueur du nouveau règlement de zonage, la municipalité pourra l'imposer dès qu'il sera définitivement complété. Seuls les amendements qui seront apportés à ce règlement dans le futur devront recevoir l'approbation du ministre provincial des affaires municipales. C'est la commission d'urbanisme de la ville de Rimouski qui aura plein pouvoir de faire observer le nouveau règlement de zonage et d'urbanisme. Les membres de la commission d'urbanisme sont en quelque sorte les mandataires indirects des contribuables puisqu'ils sont choisis par les membres du conseil municipal pour remplir leurs fonctions. Les membres de la commission d'urbanisme auront donc toute la latitude de faire observer le nouveau règlement parce qu'ils seront à l'abri de toutes les pressions désagréables auxquelles un conseil de ville doit souvent céder. Quand le nouveau règlement sera définitivement terminé, nous aurons

l'occasion d'y revenir. Pour l'instant, contentons-nous de dire qu'il est attendu impatiemment parce qu'il s'impose depuis longtemps".



C'est nouveau  
C'est bleu  
Savon  
Merveilleux!  
Prix : .37 - .73

VENDU PAR

Marché Heppell

Rue St-Germain Tél: 2636  
RIMOUSKI

## NOS ACTIVITÉS EN 1952

Transactions complétées: plus de \$90,000,000

Nous avons eu l'avantage de souscrire et de distribuer, dans le cours de l'an dernier, les émissions d'obligations dont les noms suivent:

Province de Québec  
Province de l'Île du Prince-Édouard  
Province du Nouveau-Brunswick  
Cité de Jacques-Cartier  
Cité de Québec (E.-U.)  
Cité de Joliette  
Village de Disraeli  
Village de Price (Matane)  
Municipalité de Ste-Agathe  
Municipalité de Warwick  
Paroisse de St-Donat (Rimouski)  
Commission Scolaire d'Amos  
Commission Scolaire de Mackayville  
Commission Scolaire de Rapide des Chênes  
Commission Scolaire de St-Eustache-sur-le-Lac  
Commission Scolaire de l'Île Perrot Nord  
Commission Scolaire Village de Mont-Joli  
Commission Scolaire de la Ville d'Iberville  
Commission Scolaire de Malartic  
Commission Scolaire de Varennes  
Commission Scolaire de Cox (New Carlisle)  
Commission Scolaire de St-Simon (Drummond)

Commission Scolaire de St-Luc (St-Jean)  
Commission Scolaire de St-Vincent d'Adamsville  
Commission Scolaire de St-Valentin  
Commission Scolaire de Ile St-Ignace (Berthier)  
Commission Scolaire de St-Bruno (Chambly)  
Commission Scolaire de Ste-Anne des Monts (Gaspé-Nord)  
Commission Scolaire de St-Honoré (Témiscouata)  
The Trustees of School District No 1 (Edmundston, N.-B.)  
The Trustees of School District No 12 (Petite Aldouane, N.-B.)  
Les Clercs de St-Viateur de Montréal, série "A"  
Corporation du Sanatorium Ross, Gaspé  
L'Évêque Catholique Romain de Timmins  
L'Évêque Catholique Romain de Bathurst, N.-B.  
La Congrégation des Soeurs Hospitalières de St-Joseph du Nouveau-Brunswick, série "A"  
Les Dominicaines Missionnaires Adoratrices  
Oeuvre et Fabrique Paroisse St-François d'Assise de Québec  
Les Syndics de la Paroisse du Christ-Roi (Joliette)  
Corporation de Téléphone de Québec

De plus, nous avons participé, en coopération avec d'autres maisons, à la distribution de certaines émissions d'obligations, dont:

Obligations d'Épargne du Canada—Septième série  
Gouvernement du Canada  
Province de Québec  
Province d'Ontario  
Province de Terre-Neuve  
Province du Manitoba  
Cité de Montréal (E.-U.)  
Cité de Québec  
Cité de Rouyn  
Cité de St-Hyacinthe  
Cité de Hull  
Cité de Lachine  
Ville de Val d'Or  
Commission Scolaire de Shawinigan Falls, P.Q.  
Commission Scolaire de la Cité de Sillery  
Commission Scolaire du Village St-Joseph (St-Hyacinthe)  
Commission Scolaire de Drummondville-Ouest  
Commission Scolaire de Mont-Laurier

Commission Scolaire de Charlesbourg  
Commission Scolaire de Val d'Or  
Corporation Episcopale Catholique Romaine d'Ottawa  
Ecole Supérieure de Commerce de Québec  
Commission Hydroélectrique d'Ontario  
Commission Hydroélectrique de Québec  
St. Lawrence Corporation Ltd.  
The E. B. Eddy Company  
International Bank for Reconstruction and Development  
British Columbia Forest Products Ltd.  
Canadian Pacific Railway  
Canadian Oil Co., Limited  
Les Soeurs Grises de la Croix d'Ottawa  
Les Soeurs de St-François d'Assise  
Les Soeurs Grises de l'Immaculée-Conception  
Congrégation des Soeurs Antoniennes de Marie de Chicoutimi  
L'Hôtel-Dieu Notre-Dame de l'Assomption de Jonquière

Crédit Interprovincial, Limitée

210 OUEST, RUE NOTRE-DAME  
TÉL.: LA. 9241, MONTRÉAL

MONCTON, N.-B.

QUÉBEC

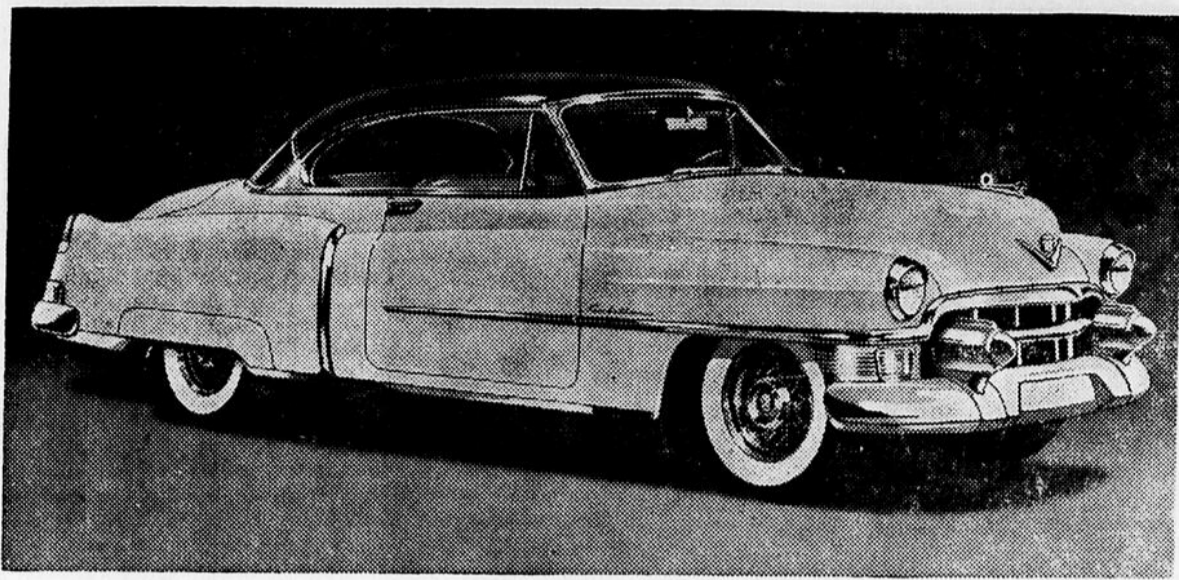

Le coupe de ville 62 est une des nombreuses nouvelles voitures 1953 que Cadillac annonce officiellement aujourd'hui. Les ingénieurs Cadillac ont amélioré l'économie d'essence, les reprises et la performance grâce à leur moteur de 210 C.V. pour 1953. Un nouveau rapport de compression de 8.25 à 1, des poussoirs de soupapes à haute élévation, un système électrique de 12 volts et un faible rapport d'essieu arrière de 3.07 à 1 contribuent à réaliser un nouveau degré d'efficacité et de satisfaction. La climatisation vient en tête des caractéristiques facultatives à coût additionnel.

### DISCOURS DE M. J.-H. ROUSSEAU

(Suite de la page 13)  
 école qui est la réalisation du rêve de ce grand Canadien puisqu'il avait, depuis son jeune âge, voulu l'union des deux grandes races du Canada et en était venu à la conclusion que pour se comprendre et s'entendre il fallait apprendre à se parler.

Permettez-moi, monsieur l'Orateur, de vous dire que l'été dernier on comptait au nombre des élèves de cette école l'un des juges de la cour suprême d'Ontario, l'honorable juge Kelly, ainsi que le président actuel de l'université Western, M. Hall. Cette école est encore sous l'habile direction de M. H. E. Jenkin, de London, qui la dirige toujours imbu du bel idéal pour lequel elle a été fondée: la compréhension et l'union entre les deux grandes races qui habitent le Canada.

Je tiens aussi à signaler la visite que le très honorable premier ministre (M. St-Laurent) a bien voulu faire, au mois d'août dernier, à cette école. Durant 45 minutes, il a parlé aux élèves avec son intelligence, mais surtout avec son cœur, en vrai père de famille. Pendant que je le remerciais, M. le directeur de l'école lui a demandé s'il voulait choisir, dans le recueil de chansons française, celle qu'il aimerait entendre chanter par

les élèves; il a choisi la chanson "en roulant ma boule" et il disait en sortant: J'ai été très ému, car cette chanson est celle que ma mère me chantait pour m'endormir sur ses genoux, lorsque j'étais enfant, réflexion admirable d'un grand homme, qui, rendu au sommet des honneurs, se rappelle encore avec émotion les jours de son enfance.

Je veux aussi profiter de la circonstance, monsieur l'Orateur, pour vous offrir mes sincères félicitations pour l'amélioration de votre prononciation française, laquelle se révèle particulièrement lorsque vous récitez les prières d'ouverture.

Maintenant, monsieur l'Orateur, avant de vous dire pourquoi je voterai avec enthousiasme pour l'adoption de l'Adresse en réponse au discours du trône, je veux suivre le sillon tracé par tous les honorables messieurs qui ont adressé la parole en cette enceinte après le proposeur de l'Adresse (M. Deslières) et celui qui l'a appuyé (M. Schneider).

Je fais un demi-tour à droite et j'ai le plaisir d'avoir devant moi ces deux messieurs qui ont immédiatement fait leur marque et dont les électeurs ont raison d'être fiers. J'appuie avec beaucoup de plaisir les orateurs qui leur ont adressé de sincères félicitations et j'apprécie spécialement le bel éloge qu'a fait d'eux le très honorable premier ministre, qui s'y connaît en fait de discours solides et sait si bien apprécier les personnes et les choses.

J'éprouve aussi grand plaisir à secourir les félicitations qu'on a eues à l'adresse du nouveau ministre des Pêcheries (M. Sinclair) et du Solliciteur général (M. Campney), confirmant publiquement celles que je me suis fait un devoir de leur présenter dans une lettre personnelle.

Avant de continuer mes observations, je voudrais saluer bien amicalement les photographes de la Chambre, c'est-à-dire messieurs les courtois parlementaires. Ce sont eux qui photographient nos idées, nos sentiments, nos paroles; ce sont eux qui, d'un flot de paroles, savent condenser les faits saillants de nos discours et leur donner une forme agréable pour leurs lecteurs, travail exténuant qui demande un esprit d'observation remarquable, dont il faut les féliciter et les remercier.

Le monde ecclésiastique du Canada et tout spécialement celui de la province de Québec se réjouit de l'élévation de Son Excellence l'archevêque de Montréal, M. le cardinal Léger, au rang de cardinal, avec résidence dans sa ville archiépiscopale.

C'est la première fois dans l'histoire du pays que la ville de Maisonneuve aura son cardinal chez elle. Son Eminence le regretté cardinal Villeneuve était de Montréal, mais il était archevêque de Québec lors de son élévation à cette haute dignité.

Nous félicitons sincèrement tous nos collègues de la ville de Montréal et du diocèse de Montréal du grand honneur qui leur échoit. Ils ont le droit d'être fiers de compter parmi eux cette illustre figure ecclésiastique que tous, sans distinction de religion ni de nationalité, respectent et

admirent pour sa grande sainteté, son éloquence à nulle autre pareille, sa diplomatie éclairée et son grand dévouement pour tout ce qui est

beau et grand.

Voilà deux ans que j'ai l'honneur de représenter l'intéressant comté de Rimouski.

Pour répondre aux nombreuses demandes qui m'ont été faites et dans le dessein d'y satisfaire, j'ai eu l'agréable devoir de visiter plusieurs ministères et je puis vous assurer, monsieur l'Orateur, que j'y ai toujours reçu de la part des honorables ministres, de leurs adjoints parlementaires et de leurs subalternes, l'accueil le plus sympathique, le plus courtois et le plus aimable possible. On a accédé, je puis dire, à presque toutes les requêtes légitimes et raisonnables que je leur ai soumises et, lorsqu'on ne pouvait m'accorder ce que je demandais, on me le refusait si poliment et si galamment que je ne pouvais m'en formaliser. C'est pourquoi je tiens à mentionner spécialement toutes ces amabilités qu'on a eues à l'égard de mes électeurs.

Dans mon premier discours, l'an passé, j'ai exposé bien des desseins, en situant chaque localité. Eh bien, Mont-Joli, coquette petite ville à la limite est de mon comté, voit son viaduc s'améliorer lentement mais sûrement; il faut dire que cette amélioration était devenue nécessaire et impérieuse par suite de l'augmentation de la circulation à cet endroit. L'exploitation des mines de la côte

nord et de la Gaspésie ont augmenté considérablement le va-et-vient des voyageurs qui nous arrivent des Etats-Unis par avion et par chemin de fer, de telle sorte que l'aéroport de l'endroit prend de l'importance de jour en jour.

Je sais l'honorable ministre des Transports (M. Chevrier) très bien disposé et je suis convaincu qu'il écouterait d'une oreille attentive toutes les demandes justes et raisonnables que je lui ferai à ce sujet. Mont-Joli, étant le terminus du chemin de fer de Matane, il convient que la gare du National-Canadien soit agrandie et améliorée; au fait, cette nécessité se fait sentir depuis longtemps. Le conseil de ville et la Chambre de Commerce m'ont fait parvenir des résolutions dans lesquelles ils réclament cette amélioration, et je concours de tout cœur dans la conclusion de ces résolutions.

Les circonstances actuelles commandent l'établissement d'un bureau de douanes à Mont-Joli. Les raisons qui militent en faveur de l'ouverture immédiate de ce bureau sont très fortes et je les ai énumérées et fait valoir à qui de droit. Aussi, ai-je la ferme conviction qu'on se rendra à ma demande. Il faudrait de plus établir un bureau d'assurance-chômage à Trois-Pistoles.

(à suivre)

À la campagne comme à la ville

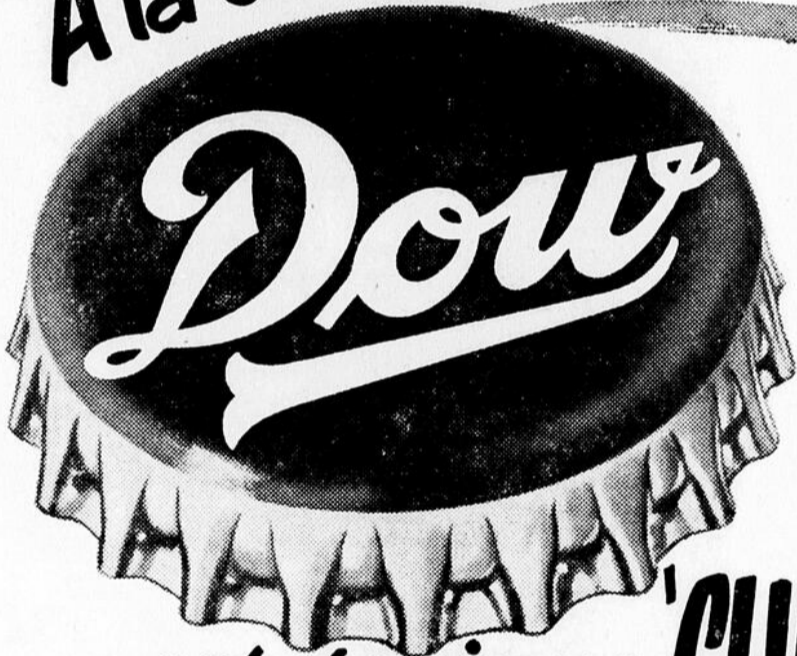

est toujours CLIMATISÉE\*

\*CLIMATISÉE, la bière Dow est protégée contre tous les écarts de température pendant sa fabrication... elle retient ainsi tout le goût fin et toute la saveur des ingrédients de qualité supérieure qui la composent, pour vous donner le meilleur de la bière dans la meilleure des bières.

il lance!  
il compte!



**OLAND'S**  
EXPORT ALE  
BAVARIAN LAGER

PROCTER & GAMBLE OFFRE  
NOUVELLE MOUSSE  
REMARQUABLE  
POUR LE LAVAGE

**cheer**  
c'est bleu



.37  
.73

VENDU PAR  
LES MAGASINS AMIOT

26 ave Lavoie  
16 ave de la Cathédrale

Tél: 3361  
RIMOUSKI

Tél: 2183

### Invasion de Mars?

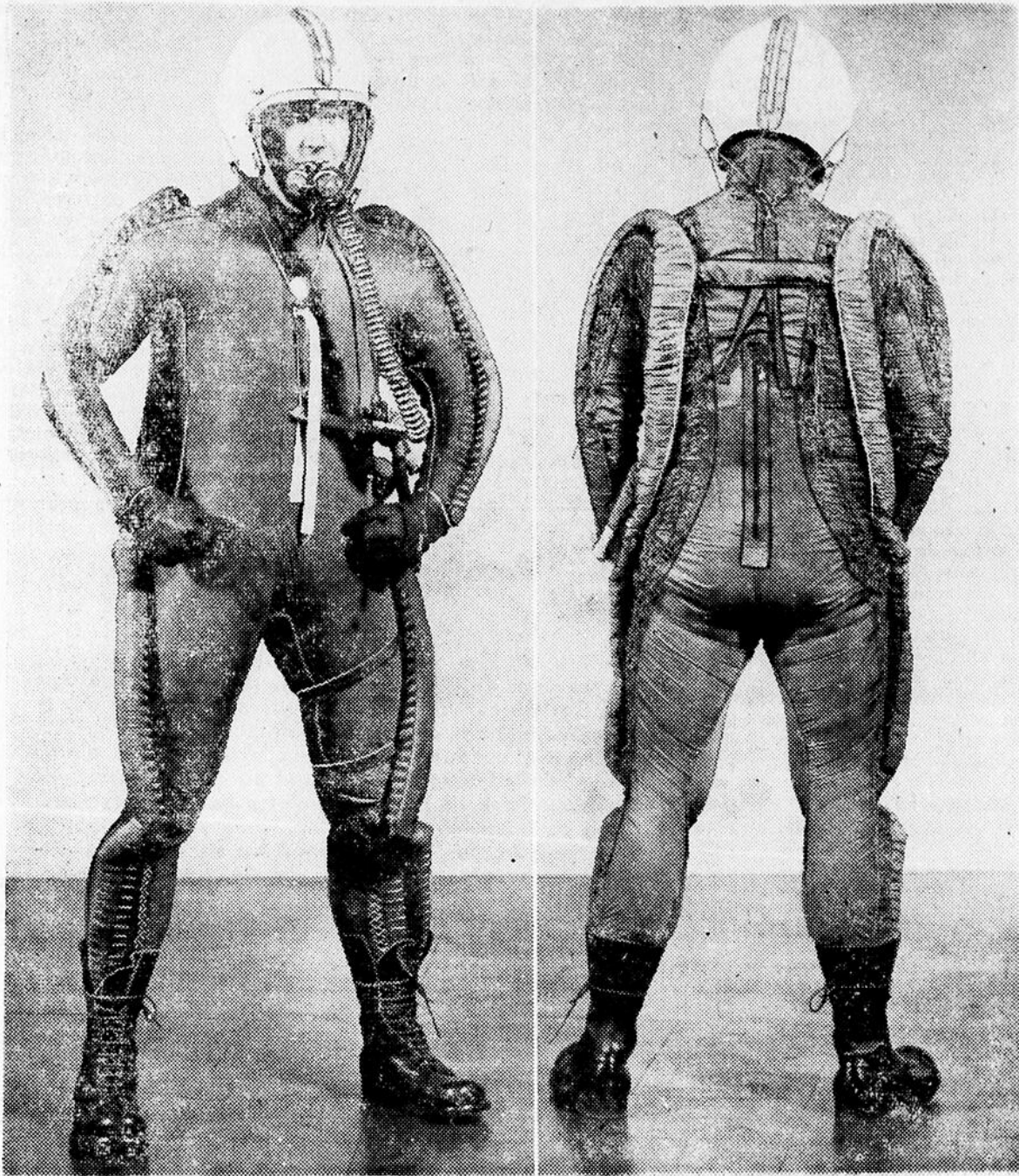

Le lieutenant de section Doug Biden, DFC, âgé de 31 ans, de Moncton (N.-B.), a endossé pour les fins de la photo ci-dessus un habit à pression constante destiné à protéger les pilotes d'aviations réactés du CARC des troubles physiques occasionnés par le vol à altitude de plus de 40,000 pieds. Le Lieutenant de section Biden est pilote d'épreuve à l'établissement central d'expérimentation et d'épreuve près d'Ottawa. Confectionnés de nylon, ces habits à pression constante, fournissent la ventilation et la chaleur à ces hommes qui volent à des vitesses dépassant celle du son. Le casque est muni de dispositifs de dégivrage, de communications radiomicrophoniques et d'oxygène. (Photo de la Défense nationale)

### ELECTIONS AU CHAPITRE DES TECHNICIENS DIPLOMES

M. J.-Maurice Proulx, T.P., M. S. A. N., professeur aux Ecoles Technique et de Marine de Rimouski, a été élu, dimanche, le 25 janvier dernier, président du Chapitre de Rimouski de la Corporation des Techniciens Diplômés de la Province de Québec pour l'année 1953. Les autres membres élus du conseil sont : vice-président, M. Charles

Cantin; secrétaire, M. Jean-Marc Minville; assistant-secrétaire, M. Antoine Gaboury; trésorier, M. Roger Lévesque. Les directeurs sont : M. Henri Dionne, M. Antoine Gauthier, M. Moïse Gosselin, M. Régis Gagnon, M. Jean-Marie Leblanc et M. Joseph Routhier chez les finis-

sants de l'Ecole Technique. M. S.-A. St-Amand, ancien président, devient président d'office.

M. Proulx espère que les démarches entreprises par M. St-Amand pour la venue et l'exposition à Rimouski d'un moteur à jet, se matérialiseront et il profitera de la circonstance pour rencontrer les industriels de Rimouski et de la région et tous ceux que la chose intéressera. Invitation est faite dès maintenant. Prière de surveiller la radio et les journaux.

### PRESIDENT DES GARDIENS DE PHARES

M. Ernest Thibault, de Bic, a été élu président des Gardiens de Phares de Québec, à la récente réunion annuelle de cet organisme, à Québec. M. C.-A. Lavoie, de Pointe-au-Père, assumera la vice-présidence. La charge de secrétaire sera remplie par M. Roger Caron, de Rivière-Marthe, et le trésor a été confié à M. J.-F. Lindsay, de l'Isle-Verte.

### LA COUR DU BANC DE LA REINE SIEGERA EN MARS

La Cour du Banc de la Reine s'ouvrira à Rimouski, le 22 mars prochain, sous la présidence de l'hon. juge Léon Casgrain. En matière criminelle, 25 causes apparaissent au feuillet de cette Cour, mais la plupart sont des délits mineurs et il n'y a aucune cause de meurtre.

### Bûcheron blessé à un genou

A Petit-Cherbourg, comté de Matane, un citoyen de l'endroit s'est blessé assez grièvement, au cours d'opérations forestières, en se donnant un coup de hache sur un genou. L'accidenté, M. Léon Chassé, a été transporté d'urgence à l'hôpital St-Rédempteur de Matane d'où l'on apprend que son état est satisfaisant.

### BROSSES À DENTS COLGATE

Les meilleures pour toute la famille

Soies de Nylon solidement fixées, résistent à l'humidité et à l'usure—ne se détrempe pas

Pour dames et pour hommes 35¢ Pour enfants 25¢

\*Parfaites pour la première dentition

### ROULEZ SUR UN NUAGE



### LES NOUVEAUX AMORTISSEURS Oriflow sont EFFICACES!

Vous éprouverez vraiment un agrément et un sentiment de sécurité extraordinaires, si vous équipez votre auto d'amortisseurs Oriflow. Ils vous assurent le roulement le plus doux, le plus sûr qui soit.

Les amortisseurs Oriflow aplanissent toutes les routes, vous permettent de passer les cahots sans rebondir et éliminent tout mouvement de roulis de la voiture.

On peut installer des amortisseurs Oriflow sur tout véhicule de fabrication Chrysler ultérieure à 1937. Voyez votre dépositaire aujourd'hui même et adoptez les amortisseurs Oriflow, pour glisser comme sur un nuage.

(Chryco est une marque de commerce déposée de la Chrysler Corporation of Canada, Limited)

### St-Robert Automobiles

13 St-Jean-Baptiste, — RIMOUSKI — Tél. 3309

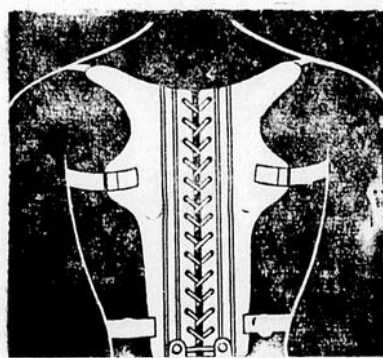

SPECIALITE  
Ceintures médicales  
Pharmacies REXALL  
et MARQUIS  
RIMOUSKI

● Terre-Neuve a une superficie vingt fois plus grande que celle de l'Île-du-Prince-Édouard.

PROCTER & GAMBLE OFFRE

NOUVELLE MOUSSE REMARQUABLE POUR LE LAVAGE

cheer c'est bleu cheer

IT'S HAPPY IT'S BLUE!

MAKES GREASY FILMS CLEANER AND WHITER

.37  
.73

VENDU PAR  
LA MENAGERE COOP

63 rue de l'Évêché RIMOUSKI Tél: 3391

### GARAGE BELANGER ENR.

Confiez-nous vos réparations pour autos - camions - tracteurs. Nous avons l'outillage nécessaire et des mécaniciens compétents dont M. Maurice Tremblay et Charles Fournier.

116 rue ST-Laurent

Rimouski

Tél: 4729

Gaston Bélanger, propriétaire.

## Chef de police suspendu et constables congédiés à Sept-Iles

Le Conseil de Sept-Iles a tenu une assemblée spéciale vendredi le 23 janvier devant une assistance record d'environ quatre cents personnes.

Au cours de l'assemblée, le conseil a reçu le témoignage de quelques demandeurs qui se sont plaints d'avoir reçu un traitement injuste de la part de la police de Sept-Iles.

Le conseiller Paradis étant absent, le Conseil, après avoir entendu le témoignage, a voté unanimement en faveur du renvoi des constables Soucy et Tremblay, et aussi de tenir une enquête à la Salle Paroissiale, mardi le 27 janvier à 2 heures de l'après-midi, afin de faire une enquête de toutes les matières concernant le Chef de Police.

La commission d'enquête sera composée de cinq conseillers, et le conseiller Blouin présidera. Le témoignage sera pris sous serment, et le Maire a invité tous les citoyens qui ont des plaintes contre le Département de la Police à être présents.

Dans l'intervalle, la suspension du Chef de Police Pelletier demeure en vigueur, et le Chef se voit refuser l'usage de son bureau et du véhicule de la ville.

Au début de l'assemblée, le Maire a parlé de la poursuite en dommage au montant de \$199.00 contre la ville. Le plaignant alléguant entrée illégale par la police.

M. Paradis, avocat pour la police, a demandé à M. Jim Rivard de témoigner. M. Rivard, propriétaire du club Chez Jim, a raconté les faits concernant une famille qui habite au-dessus d'un club, et qui, malgré maintes demandes, a refusé d'évacuer les lieux. Cette famille avait un chien malpropre qui était une source d'ennuis grandissante pour M. Rivard, qui a finalement été poussé au point de demander à la police d'enlever ce chien pour des raisons sanitaires. Sur l'arrivée des constables Soucy et Tremblay, ensemble avec M. Rivard, ils ont monté l'escalier et demandé l'animal. Son propriétaire, M. LeRoy, refusa, puis ferma et barra la porte. Après discussion avec M. LeRoy à travers la porte, M. Rivard dit: "J'ai dit à la police que je voulais ce chien hors de l'établissement, et comme propriétaire de l'édifice, leur ai donné la permission d'ouvrir la porte". Sur ce, le constable Soucy força la porte et demeura dans l'entrée tandis que le constable Tremblay téléphonait au Chef Pelletier pour savoir à quoi s'en tenir.

M. Rivard dit que le Chef Pelletier

arriva quelques minutes plus tard, donna ordre à M. LeRoy de garder son chien dans la pièce, puis repartit avec les deux constables. Il a ajouté qu'il n'était ni pour ni contre le chef et ses hommes, mais comme il était impliqué, il se sentait en devoir de raconter ce qui s'était passé.

Une lettre a ensuite été lue par M. Boissinot, secrétaire de la ville, signée par MM. D'Amours, Trudel et Hébert.

Le Maire Layden a demandé au constable Soucy si c'était vrai qu'il avait dit aux hommes qu'il les laisserait partir dans une heure (les plaignants ont mentionné qu'ils s'attendaient à être captifs jusqu'au matin). Soucy a répondu: "Oui, seulement une heure". Le Maire Layden: "Est-il normal de mettre quelqu'un sous verrous à 2 heures du matin disant qu'il serait là jusqu'à 3 heures?" Soucy: "J'attendais l'arrivée du chef Pelletier". Le Maire Layden: "Je me souviens avoir dit au chef, l'été dernier, de ne garder personne qui pouvait fournir un cautionnement ou en obtenir un".

Mme Barboin, de la Soriento Spaghetti House, a été appelée à témoigner. Elle a corroboré le témoignage des plaignants.

Le Maire a remarqué que ceci n'était ni une Cour de justice ni une commission d'enquête, mais simplement une assemblée spéciale du conseil afin d'entendre les témoignages et décider quelle action prendre. Le Maire a dit que d'après le nombre des plaintes, le département de la po-

lice ne semblait pas avoir servi les meilleurs intérêts du public. A peine quinze jours auparavant, il avait dit au Chef Pelletier, à une assemblée spéciale du Conseil tenue en rapport à l'arrestation de Léo Duguay, que les personnes sous l'influence de la boisson mais ne causant aucun trouble, devaient être envoyées chez elles et non pas en prison, autrement dit, de se servir de tact.

M. Paradis, avocat de la police, a lu une lettre dans laquelle le signataire louait le département pour avoir retourné un porte-monnaie contenant une somme considérable. Il a aussi lu les noms d'un certain nombre de citoyens éminents qui étaient évidemment satisfaits du département.

M. Léo Duguay, à la table du Conseil, a répété une grande partie de son histoire qui a été publiée dans la dernière édition du journal, et a clarifié quelques points concernant un compte rendu donné par le constable Soucy.

M. Paradis a lu un document signé par le chef Pelletier, dans lequel il mentionnait qu'après neuf ans au service de la Police des Liqueurs, division de Québec, sa démission avait été acceptée pour devenir chef de police à Sept-Iles. Il a dit qu'il n'avait été mis au courant de l'incident Duguay que le lendemain matin à neuf heures, et que depuis le constable Soucy a fait une déclaration concernant cette cause. Qu'il comprenait l'importance des plaintes portées par M. Duguay au sujet de l'éclairage, de la malpropreté des cellules et de l'absence d'un géolier, mais que ce n'était ni à lui ni à ses constables qu'incombait la charge d'agir comme tel, et si les finances de la ville ne suffisaient pas pour engager un, que le département devrait être exonéré de tout blâme.

Il a expliqué que la charge contre Duguay avait été changée de conduite en état d'ivresse à conduite

dangereuse afin d'éviter un terme en prison applicable au premier cas.

Il a souligné que le Juge de Paix n'a reçu aucune de ses instructions mais que certainement il lui était permis de faire des suggestions. Le montant de \$5.45 perçu pour les arrestations varie. Ce sont les dépenses comprises pour la transportation, la présentation des mandats d'arrestation, (votre reporter n'a pas entendu le compte rendu jusqu'à la fin, mais le secrétaire de la ville nous a informé que le \$5.45 est divisé comme suit: \$1.50 pour l'arrestation et frais de transport des prisonniers en cour, \$1.00 pour le nettoyage des cellules, \$1.50 pour les gardiens et .45 pour les frais de transport du premier mille, même se servant du véhicule de la ville).

Le Maire Layden s'est levé et a assuré le peuple qu'à l'avenir les droits des prisonniers seraient respectés. Il a ajouté qu'il était de votre devoir d'établir les faits et de décider, s'il y a lieu, de l'action à pren-

dre concernant le département de la police. Cette cause doit en finir une fois pour toutes.

Après discussion, le conseil a dit que les constables n'avaient pas agi sagement, même sous la juridiction du Chef, et a voté en faveur du renvoi des deux constables, donnant deux semaines de salaire en lieu d'avis de renvoi.

Au cours de l'enquête tenue en rapport des plaintes soumises au Conseil, le Chef Pelletier se verra donner l'opportunité de répondre à toutes les accusations portées contre lui.

### PATACHOU REVIENT

Arrivant de Neu-York où elle a connu un mois de triomphe, Patachou viendra interpréter ses plus récentes chansonnettes à Radio-Carabin, émission Brading, mercredi, le 11 février. L'accueil que lui a fait la métropole américaine, confirme le talent international de la toujours amusante Patachou.

## Vendeurs d'automobiles demandés

Avez-vous de l'expérience dans la vente de l'automobile et du camion? Pouvez-vous nous fournir des recommandations sur votre compétence, votre caractère, votre conduite, etc? Nous avons besoin d'hommes comme vous pour la vente du camion International, du Packard et d'automobiles usagés dans Mont-Joli et la région. Propositions avantageuses pour les hommes voulus. Faire application par écrit ou téléphoner au gérant, M. Paul Proulx, pour entrevue.

### GARAGE BEAUDET

Tél: 127

Mont-Joli

Profitez de l'hiver

# Faites réparer vos véhicules

pour le printemps

Beaucoup d'automobilistes et de camionneurs utilisent beaucoup moins leurs véhicules l'hiver que l'été. Alors pourquoi pas en profiter pour les faire mettre en ordre et être ensuite prêts pour le printemps et l'été. Nous offrons des conditions très avantageuses à ceux qui nous confient leurs réparations à ce temps-ci de l'année. Consultez-nous, ceci ne vous engage en rien et vous verrez qu'en faisant faire vos réparations IMMEDIATEMENT, vous pouvez économiser plusieurs dollars.

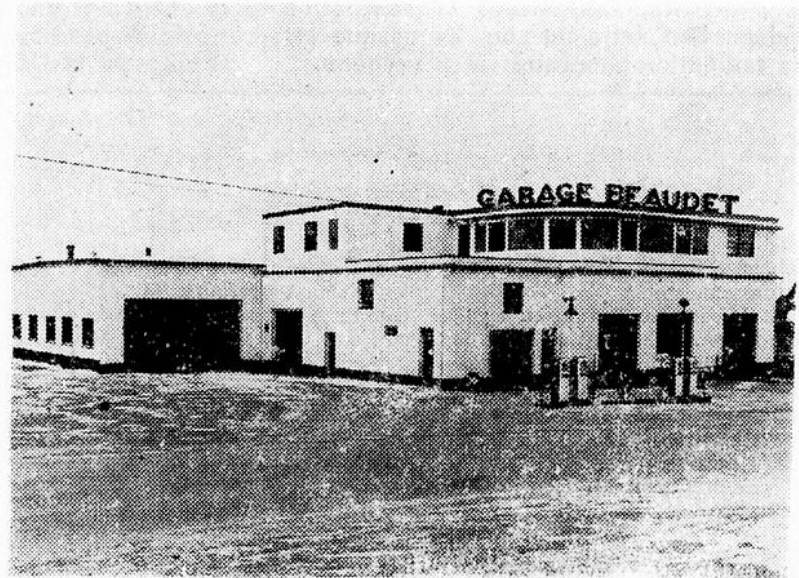

Plus d'espace, plus de mécaniciens, plus d'outillage

# GARAGE BEAUDET

"OUVERT JOUR ET NUIT"

Vente et service: camion International — Packard — Hillman

Tél: 127

MONT-JOLI

Tél: 127

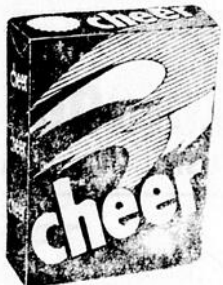

C'est nouveau  
C'est bleu  
Savon  
Merveilleux!

VENDU PAR

A. Lebel

2 rue Bellavance Tél: 2241  
RIMOUSKI

# VELCO

VELCOMISEZ VOTRE MOTEUR AVEC LA FAMEUSE HUILE A MOTEUR  
VELCO H.D., la plus sûre, la meilleure, vendue par:  
GARAGE FORTIN & CIE, Matane

Distributeur des produits IRVING

# Le MEDECIN

PAR PAUL JOYE

L'autre jour, je suis allé voir un, deux, trois... dix médecins. Ce que vous devez être malade! m'a dit quelqu'un.

Non, je ne suis pas malade. Mais j'ai tant de fois entendu les gens se plaindre des médecins que j'ai voulu savoir si, de leur côté, les médecins n'avaient rien à dire contre tous ceux-là qui les accusent. En bonne justice il faut toujours entendre les deux sons d'une cloche avant de juger. Voici donc ce que j'ai recueilli.

"Que de gens, nous disent les médecins, se sont sentis malades depuis quelques jours, quelques semaines même, qui n'ont vu aucun médecin. Ils se sont contentés de vagues indications de bonne femme ou d'annonces pharmaceutiques pour guérir leur mal. Tout à coup, en pleine nuit ou au beau milieu de l'après-midi alors que nous sommes occupés à notre consultation, à d'autres malades hospitalisés ou alités, ils décident qu'il faut que ça cesse et nous enjoignent, sur un ton sans réplique, s'il vous plaît, d'aller les voir immédiatement. Ils ne pensent pas un moment que d'autres malades, plus urgent, peuvent avoir besoin de nous, que le médecin a des activités sociales, des obligations familiales comme tout autre être humain, qu'il a des amis, des études à faire tous les jours pour se tenir au courant et donner à sa clientèle un traitement moderne et efficace. Ces malades à retardement — ils sont plus nombreux qu'on le croit — sont une peste pour tout le monde. Pour le médecin comme pour les autres malades. Ils n'hésitent pas à déranger qui que ce soit pour une maladie qui n'en est pas une et qui aurait fort bien pu attendre la consultation régulière du lendemain. Dame, il y a des semaines qu'elle court cette maladie, sans empêcher les activités du malade! Elle pourrait bien attendre vingt-quatre heures de plus. Mais non, dérangeons le médecin!

"Aucun d'entre nous n'hésitera jamais à sortir la nuit, le jour, à tout

laisser de côté, quand il s'agit d'un cas de vie ou de mort. Mais avouons qu'on a raison d'hésiter pour cette sorte de patients qui ne voit que son égoïsme, que son imprudence et oublie qu'il vit dans une société organisée, dont on ne doit pas bouleverser les rouages, parce qu'il a décidé tout à coup que les pilules qu'il avale depuis des semaines, de son propre chef, ne lui font absolument rien.

"Quand une auto ne part pas le matin, on appelle le garagiste. Qui de nous va s'attendre à ce qu'il la répare sur-le-champ sans la ramener à son garage où il a outils, mécaniciens et aides pour la remettre en état? N'en est-il pas de même pour le médecin? Et ne vaut-il pas mieux se rendre chez lui quand on est plus ou moins malade, où il a tout ce qu'il faut pour vous examiner?"

"Certains malades, d'autre part, font demander le médecin ou vont le voir, bien décidés à ne pas se laisser examiner, mais à se faire donner

ce qu'ils croient bon d'avoir. En d'autres termes, ils font leur diagnostic et leur traitement eux-mêmes. Ils n'arrivent chez le médecin que pour renforcer leurs propres vues sur une chose qu'ils ignorent: la maladie dont ils souffrent et même celle dont ils ne souffrent pas. Ils veulent avoir des remèdes, voilà tout. Et ils vont à la consultation pour en avoir, pas d'autre chose. Ils oublient encore que le médecin n'a pas étudié pour rien pendant de longues années et que la médecine ne se pratique pas ainsi, à la légère. La plupart du temps ce sont des mécontents qui sortent de chez le médecin, parce qu'il ne s'est pas plié à leur caprice ou parce qu'ils ont eu un traitement tout autre que celui qu'ils avaient décidé d'avoir. Et ils vont ainsi, médisants, de docteur en docteur, jusqu'à ce qu'ils en trouvent un qui pense en lui-même: "Dieu, qu'il est bête, qu'il est ignorant! Après tout, moi, je m'en fiche!" et qui le lui donne, ce traitement désiré et inopportun. Mais il s'arrange, n'en doutez pas, pour qu'il soit le plus anodin possible. Le malade n'a même pas pensé que la pratique des patients donne à la longue une dose de psychologie fort utile à l'occasion.

"Ces malades, pourquoi se mêlent-ils de faire un diagnostic? De se

choisir eux-mêmes un spécialiste, lequel n'a rien à voir à leur maladie dans 99% des cas? De se donner un traitement, d'avalier imprudemment une foule de drogues plus ou moins nuisibles? Quand donc apprendront-ils qu'une maladie peut débiter par un tout petit symptôme anodin, peut-être fort éloigné de l'organe malade?"

— Mon Dieu, de me dire tous les médecins que j'ai vus, qu'on nous de-

barrasse de cette engeance où se trouvent plus des deux tiers des mécontents et des ignorants. Quant aux autres...

— Quant aux autres? ai-je répété. — Revenez donc me voir; c'est toute une histoire.

J'ai promis tout de suite. J'ai même un rendez-vous ferme avec d'autres médecins. Je vous tiendrai au courant.

Paul Joye

## A VENDRE

Hôtel & Cabines, Cté Matane, sur le bord de la mer. Hôtel de 15 chambres plus 19 cabines simples et doubles chauffées, douches, toilette. Revenu net 1952, \$11,900.00 en quatre mois. A vendre à conditions avantageuses, ou échangerait pour propriété à Montréal. Pour informations s'adresser,

H.-P. Cimon

14-16 PLACE D'AIGUILLON, QUEBEC  
TEL. 5-5169

## Soyez confortables cet hiver Confiez votre chauffage à Fairbanks-Morse

**AUTOMATIQUE COMPACTE**

### FAIRBANKS MORSE FOURNAISE à L'Huile

UNITÉ COMPLÈTE POUR CHAUFFAGE CENTRAL, AVEC EAU OU VAPEUR



Fabriquée en 5 grandeurs

### FAIRBANKS-MORSE BRÛLEUR A L'HUILE Automatique

SILENCIEUX ÉCONOMIQUE



Cette Fournaise F-M pour chauffage central a été conçue pour donner le maximum en fait de durée et de performance. L'emploi, dans sa fabrication, d'une fonte de qualité et de trois sortes d'acier moderne lui permet de résister aux températures les plus élevées ainsi qu'à la corrosion. Les gaines de chauffe sont du genre non-tubulaire et la combustion de l'huile s'effectue d'une façon complète dans les unités. Venez voir cette Fournaise à l'huile F-M et vous convaincre vous-même de sa supériorité.

Ce nouveau Brûleur à l'huile F-M du type convertible est l'appareil le plus silencieux sur le marché. Il est aussi remarquable pour son coût d'opération très modique. Il doit ces deux avantages importants à certaines caractéristiques exclusives qui en font un brûleur remarquablement équilibré. Le Brûleur à l'huile F-M est fabriqué par une compagnie dont l'expérience remonte à 120 ans. Nous nous ferons un plaisir de vous renseigner complètement.

POURQUOI VOUS TRACASSER AVEC LES FROIDS D'HIVER QUI S'EN VIENNENT? VENEZ CONFIER VOS PROBLEMES DE CHAUFFAGE A NOS EXPERTS QUI TROUVERONT UN CHAUFFAGE FAIRBANKS-MORSE VOUS CONVENANT. INSTALLATIONS ET SERVICES GARANTIS PAR DES SPECIALISTES.

VENEZ EN DISCUTER AUJOURD'HUI. AUCUNE OBLIGATION DE VOTRE PART.

"DIVISION CHAUFFAGE & MATERIAUX DE CONSTRUCTION"

## ANS. COTE & FILS LTEE

81 de la Cathédrale RIMOUSKI Tél: 2244

## Observations

### météorologiques

Observations générales de janvier  
Température maximum: 45 degrés.  
Température minimum: 5 degrés au-dessous.

Quantité de neige tombée: 26 pouces.  
Chute de pluie: 1.03 pouce.  
Vitesse maximum des vents: 50 m.  
Côté des vents dominants: ouest.  
Nébulosité moyenne: 69%.

#### Notes:

La température la plus élevée a été enregistrée le 16; la plus basse le 10. Le vent de 50 milles à l'heure, le 16; le verglas du 25 a été formé par une chute de pluie de 0.78 pce.

Depuis le début de l'hiver, il est tombé 64½ pouces de neige.

L'an dernier, à la même date, il en était tombé 94 pouces.

● Grande-Prarie est située à environ 250 milles d'Edmonton. Cette ville a débuté vers 1910 avec l'arrivée de premiers colons.

## Jeunes filles maigres, acquérez une silhouette élégante

Gagnez de 5 à 10 livres — et plus d'entrain

Des milliers qui n'avaient jamais pu prendre du poids possèdent maintenant une silhouette gracieuse et attrayante. Grâce à Oxyrex, fins les membres anguleux, les cavités disgracieuses. Il engraisse celles qui amènent un sang trop faible en fer. Il donne de l'entrain, améliore l'appétit et la digestion; vos repas vous profiteront davantage. Ne craignez pas trop d'embouppement. Cessez lorsque vous avez acquis la silhouette désirée. Le format de présentation ne coûte que 60 cents. Essayez les comprimés toniques Oxyrex dès aujourd'hui! Ils vous donneront beauté, vitalité et poids désirés. Chez tous les pharmaciens.

ROY & BELZILE, Enr.  
65 Evêché Tél. 3772 Rimouski  
SPECIALITE EN POSAGE DE

# TERRAZO

Tuiles caoutchouc,  
Tuiles céramiques,  
Prélarts, etc.

## Regard sur...

(Suite de la page 29)

et son prestige s'y imposera. En 1951, l'Organisation du Pacte de l'Atlantique lui confiera sa présidence.

En 1952, il est le président de la 7<sup>e</sup> Assemblée de l'O.N.U. Préparé pour de telles fonctions, il n'a pas hésité à les accepter. Il connaît à fond les rouages des Nations-Unies, en qui il a une confiance illimitée. Il les sait capables de résoudre les problèmes mondiaux, même si nombreux sont ces problèmes et inévitables les heurts entre les peuples. Si 60 nations se réunissent une fois l'an, est-ce simplement pour le plaisir de ne point s'entendre? Ses fonctions ne se résument pas à présider des réunions, à écouter des discours, à faire observer les règlements. Elles commandent plus. Il lui faut trouver des solutions aux problèmes qui surgissent, chercher des terrains d'approche et d'entente, créer des compromis, parlementer et discuter; souvent à l'heure où la plupart des délégués font la détente, Pearson est quelque part, en conférence avec d'autres représentants, penché avec eux sur un rebus qui concerne les succès du lendemain.

Pearson a le don de la modération. Il n'est pas homme à s'emporter. Il a hérité de ses années de professorat d'une qualité: la patience. Il a conservé de sa vie sportive, la gaieté, la détermination de gagner, mais aussi la manière d'accepter un échec. Sa connaissance de la politique mondiale lui permet de juger vite une situation, et de suggérer des attitudes dont le regret n'est jamais la rançon. Il parle avec aisance. Il discute avec franchi-

se, mais sa franchise ne choque pas. Avec lui la porte reste ouverte à une discussion additionnelle. A ce problème qui rend si fiévreuse la vie aux Nations-Unies — la fin de la guerre en Corée — Pearson consacre tous ses efforts.

Même ses adversaires reconnaissent en Pearson un diplomate de taille, et l'influence de ses contacts à travers le monde. Son nom est mentionné comme successeur de M. St-Laurent. Pourrait-il cependant abandonner si facilement la carrière diplomatique, devenue sa "chose" à lui? Mais si le fait se précisait, Pearson ferait splendide figure.

Ce stage aux Nations-Unies m'ouvre des horizons nouveaux. Il me fait comprendre, maintenant que les distances sont abolies, la nécessité pour les hommes d'être plus près les uns des autres, de s'aimer, et de s'entendre pour banir la guerre. J'ai mieux compris aussi que dans cette fraternité qui cherche son épanouissement, le Canada doit avoir sa place.

La délégation canadienne que dirige l'hon. Paul Martin, le ministre de la Santé, et dont nous parlerons dans un autre article, compte des représen-

tants de tous les partis. C'est qu'il ne peut y avoir de politique dans ce désir de la recherche de la paix. Le gouvernement canadien veut la paix, chez lui, mais ailleurs aussi. Tous les vrais Canadiens sont de cet avis.

L.B.

### Mérites reconnus

La Rév. Soeur Ste-Yolande, supérieure de l'Académie St-Antoine de Matane, a reçu du département de l'Instruction publique, par l'entremise de M. Lucien Gagnon, inspecteur, une gratification de \$20 pour succès dans l'enseignement.

Mlles Marguerite et Huguette Côté, institutrices à cette école, ont reçu la même gratification.

### Dr Gilles OUELLET

Bureau: 74, de la Cathédrale

Heures de bureau: 2 à 5 hrs p.m.

Le soir: 7 à 8½ hrs.

Tél: Bureau: 4777 — Rés: 3192

### Henri-A. Martin

SYNDIC LICENCIÉ

152-A de l'Évêché — RIMOUSKI

Tél: Bureau: 2344 — Rés: 3456

### Dr J. Bellavance

CHIRURGIEN-DENTISTE

141, de l'Évêché — RIMOUSKI

Tél: 3839

### Réal Moreault

COMPTABLE AGREE

224 St-Germain — RIMOUSKI

Tél: 2761

### Benoît Michaud

CHIRURGIEN-DENTISTE

154 de l'Évêché — RIMOUSKI

Tél: 4320

### Henri-A. Martin

COMPTABLE PUBLIC ENR.

152-A de l'Évêché — RIMOUSKI

Tél: Bureau: 2344 — Rés: 3456

### C.-E. Pelletier

I.s.c.c.a.

COMPTABLE AGREE

Tél: 47-2 — Tél: 179

TROIS-PISTOLES, Qué.

### J. Adéodat Drapeau

COURTIER D'ASSURANCES

GENERALES

Vie — Feu — Automobile

Accidents — Maladie

BUREAU: 6 rue Lepage

Près du Garage Dionne

Tél: 3775 — RIMOUSKI

### ROLAND HEPPELL

COURTIER D'ASSURANCES AGREE

Tél: bureau: 3570

rés: 4535

C. P. 246

Bureau: 54 Ave de la Cathédrale

Résidence: 48 Ave de la Cathédrale

Feu — Automobile — Vie

Accidents — Maladie

Tous services d'assurance en général

## CARTES PROFESSIONNELLES

### LOUIS-LEO DOYON

ARPENTEUR-GEOMETRE  
INGENIEUR-FORESTIER-  
CONSEIL

6, rue St-Jean — RIMOUSKI  
Tél: Bur.: 4324 — Rés.: 2640

### S. Z. COTE ENR.

Lucien MORIN, prop.-gérant  
COURTIER EN ASSURANCES  
85, de l'Évêché — RIMOUSKI  
Tél: Bur.: 2433 — Rés.: 2434  
Au service du public depuis 1906

### YVES BELZILE

et  
RONALDO RABOIN

NOTAIRES  
EDIFICE BANQUE CANADIENNE  
NATIONALE  
RIMOUSKI — Qué.

### ARTHUR ST-ONGE

AVOCAT

152-A rue de l'Évêché  
RIMOUSKI  
Case postale 720 — Téléphone: 4276

### GAGNON & GAGNON

AVOCATS

P.-E. Gagnon, C.R.  
Gilles Gagnon  
J.-Claude Gagnon  
Bureau:  
EDIFICE CIE DE POUVOIR  
RIMOUSKI  
Tél: 3179

### CASGRAIN, TESSIER & CASGRAIN

Perrault Casgrain, C.R.  
Maurice Tessier, L.L.L.  
André-P. Casgrain, B.C.L.  
EDIFICE BANQUE CANADIENNE  
NATIONALE  
Tél: 3303 et 3304 — Rimouski

### ALPHONSE CHASSE, C.R.

AVOCAT  
Téléphone: 2354  
178, Blvd de l'Évêché  
RIMOUSKI, Qué.

### GENDREAU & BEAULIEU

AVOCATS ET PROCUREURS  
Bureau à: — 142 rue de l'Évêché  
RIMOUSKI  
BUREAU A TROIS-PISTOLES  
les 1er et 3e samedi de chaque mois  
à l'HOTEL DESBIENS

### CHARLES H. D'ANJOU

AVOCAT  
54 de la Cathédrale — Tél: 2080  
RIMOUSKI

### GUY LEBLANC

ARPENTEUR-GEOMETRE  
INGENIEURS FORESTIERS  
CONSEILS  
Guy LEBLANC, a.g.i.f.  
Marcel LEBLANC, i.f.  
66-A rue Ste-Marie — Tél: 3036  
Rimouski

### Chartré, Samson, Beauvais, Belair & Cie

COMPTABLES AGRES

Montréal — Québec — Rouyn — Rimouski — Val d'Or  
54, ave. de la Cathédrale — Edifice Michaud — RIMOUSKI

### PAUL H. SIMARD & CIE

Comptables agréés

Paul H. Simard, B. Com., L.A., C.A.

Syndic Licencié

Robert LeBoeuf, M.S.C., C.A.

Emilien Martel, M.S.C., C.A.

315, Boul. Charest — Tél. 2-7913—3-7367  
QUEBEC.

Henri-A. Martin, C.d'A.A. — Emmanuel D'Anjou  
Paul Martin, C.D'A.A.

### Martin & d'Anjou Inc.

COURTIERS EN ASSURANCE

Téléphone. 2344 — Case postale 129

BUREAU: 152-A de l'Évêché

RIMOUSKI

Spécialité: Assurance automobile

à des prix défiant toute compétition

AUSSI: Assurance Feu, Vie, Accident et Maladie.

### Maurice de Champlain

COURTIER EN ASSURANCES

Case postale 429 — Téléphone. 3654

Edifice Caisse Populaire

Bureau: 135, Ave. de l'Évêché

Rimouski, Qué.

Assurances Feu, Vie, Vol, Marine, Fidélité, Garantie, Accidents, Attelages, Ascenseurs, Plate-Glass, Automobiles, Bouilloires, Cautionnement, Responsabilité Publique, Responsabilité des Patrons, Garantie d'Exécution de contrats, etc.

Avant de confier votre risque, faites une  
visite à mon bureau ou appelez 3654

### JOSEPH BERUBE

NOTAIRE

Cessionnaire du greffe du notaire

Eudore Couture

Edifice Gilbert

144, rue de l'Évêché — RIMOUSKI

Tél: 2342

### PHILIPPE MICHAUD

L.S.C., C.A., Comptable agréé  
11, rue Ste-Thérèse — Tél. 2492  
RIMOUSKI

### J. W. Deschênes Enrg.

J.-W. Deschênes, C. d'A. A. — Guy D'Anjou, B.A., L.L.L.  
Courtiers en assurance et immeuble

Conseillers en finance et placement  
125, rue Landry — MONT-JOLI — Tél: 74

### Dr GERARD FORBES

Bureau: 244 St-Germain

Rimouski. — Tél. 2393

Heures de bureau: 2 à 5 heures, p.m.  
ainsi que le soir.

### ROGER ROY, O. D.

Optométriste

Spécialiste pour la vue.

Téléphone. 3770 — 74 Cathédrale

RIMOUSKI

### ATLANTIC DRY KILN LIMITED

Atelier de mécanique ajustage  
"MACHINE SHOP"

REPARATIONS GENERALES

53 rue Fiset - RIMOUSKI - Tél: 3779

### APPARTEMENTS A LOUER

Nous pouvons disposer de quelques appartements;  
pièce unique ou 2 pièces, chauffés avec poêle élec-  
trique et frigidaire.

S'adresser au Service Lavoie  
et Boucher, angle de l'Avenue  
de la Cathédrale et du Boul. de l'Évêché,  
Tel, 3554, Rimouski.

# Regard sur les Nations-Unies

par Lionel BERTRAND, M. P.

## Portrait de Lester B. Pearson

L'élection de Lester B. Pearson à la présidence de la 7e Assemblée générale des Nations-Unies n'a surpris personne. Il l'avait refusée l'an dernier, alors qu'il était le président de l'Organisation du Pacte de l'Atlantique. En 1952, on prédisait facile l'élection du dynamique ministre canadien des Affaires extérieures.



60 nations donnèrent leur vote: 4 abstentions, 5 négatifs (le bloc soviétique), et 51 allèrent à Pearson. Le Canada y gagna un nouveau prestige. Et celui qui est en fait le meilleur "commis-voyageur" du Canada à l'étranger, et qu'on nomme familièrement "Mike", recevait une preuve additionnelle de sa popularité.

C'est que Mike Pearson a vieilli avec la diplomatie. Il connaît le damier du

monde. Pendant vingt-quatre ans il a vu des hommes, pas toujours les mêmes, y poser des pions, les pousser, les déplacer. Il en a poussé lui-même; et dans certaines circonstances où son doigt fut mis à l'épreuve, il a réussi là où d'autres avaient échoué.

Pearson est né à Toronto. Il a 55 ans. Il semble en avoir dix de moins. La souplesse de son physique étonne. Il la doit pour une grande part à une brillante réussite dans le baseball ou le hockey, pendant et après ses années d'université, à un stage non moins brillant comme instructeur de football. Ces années de sport intensif ont créé cette allure dégagée, qui contraste tellement avec l'air trop conventionnel de certains diplomates. Elles se saisit mieux quand on voit l'homme à l'oeuvre, à la tête de sa délégation. C'est l'instructeur qui discute les joutes à gagner, les diplomatiques maintenant. Il le fait avec belle humeur; il donne des instructions sans avoir l'air de les imposer; elles sont scrupuleusement observées. Mike Pearson a d'ailleurs le sourire facile; en diplomatie c'est un atout puissant. Il porte fréquemment la boucle au lieu de la cravate; pour l'homme qui sourit, ça fait jeune. Jeune, Pearson est demeuré. Dans ses directives, on retrouve le professeur (il fut attaché quelques années à l'Université de Toronto) qui expose facilement la thèse qu'il connaît.

Etudes, service militaire, sports, professorat occupèrent les trente premières années de sa vie. En 1928, King décidait d'élargir les cadres des affaires extérieures et du service diplomatique. Comme il s'y connaissait en homme de

valeur, il alla chercher Pearson. Pearson a 31 ans; il laisse sa chaire d'université et entre aux Affaires extérieures comme premier secrétaire. Jusqu'en 1935, il occupera ce poste, mais de fréquentes missions le conduiront dans les principales capitales du monde. En 1935, il est le premier secrétaire chez le Haut Commissaire du Canada à Londres. En 1941, Ottawa le reprend comme assistant au sous-secrétaire d'Etat aux Affaires extérieures. En 1942, conseiller à la Légation canadienne à Washington; en 1944 mi-

nistre plénipotentiaire et en 1945 ambassadeur du Canada à Washington. Et en 1946, il devient sous-secrétaire d'Etat aux Affaires extérieures.

Quand on adopte la charte des Nations-Unies à San Francisco en 1945, Mike Pearson est aux côtés de M. King. Il en est le conseiller privé. Il y est exclusivement populaire. C'est que pendant son stage aux Etats-Unis, soit en pleine guerre, Pearson a cimenté les liens d'amitié qui unissaient déjà si étroitement les nations américaine et canadienne. Il connut à Washington une popularité de choix. On admirait son tact et sa courtoisie; on appréciait ses talents qu'alimentait une vive intelligence. Avec son entregent et son sourire, Mike Pearson devait devenir la coqueluche du monde diplomatique. C'est si vrai que nombre de

nations eurent les yeux sur lui comme secrétaire général des Nations-Unies. Le poste alla à Lie sur les pressions soviétiques. En 1952 la Russie veut le départ de Lie, mais elle a regretté depuis longtemps d'avoir écarté Pearson. Car demeuré dans la diplomatie, Pearson est devenu une des figures les plus influentes aux Nations-Unies.

En 1948, MM. King et St-Laurent s'entendaient sur le choix de Pearson comme ministre des Affaires extérieures, et Pearson acceptait; par son entrée dans la vie politique active et son élection dans Algoma, au plus haut poste dans le département où si modestement il était venu vingt ans auparavant. Dès lors sa carrière sera fulgurante. Il représentera le Canada dans toutes les réunions des nations,

(Suite à la page 28)



**En 1952, le Canada a continué de progresser à pas de géant.** Dans les principaux champs de l'activité économique, les chiffres de 1951 ont été dépassés et de nouveaux sommets ont été atteints.

Et la Banque Royale, elle aussi, a continué de progresser. Notre actif, le plus élevé qu'une banque ait jamais enregistré au Canada, s'est chiffré par \$2,691,456,873. Nous avons eu plus de 2,250,000 déposants et le total des dépôts a dépassé \$2 milliards et demi... un autre record,

et un exemple frappant de l'esprit d'économie des Canadiens.

Dans les rudes régions montagneuses de la côte du Pacifique, aux confins de l'Arctique, dans les cités, villes ou villages d'un océan à l'autre, nous avons ouvert de nouvelles succursales et modernisé nombre d'autres, pour suivre le rythme du progrès de la nation. Forte de plus de 780 succursales, la Banque Royale progresse avec le Canada... C'est une grande banque au service d'un grand pays!

### QUELQUES CHIFFRES ÉLOQUENTS

	Il y a 5 ans	1952 (Chiffres approximatifs)
Nombre de civils employés	4,997,000	5,330,000
Production brute	\$13,768,000,000	\$23,000,000,000
Constructions nouvelles	\$1,424,000,000	\$2,941,000,000
Récolte du blé	341,800,000 boiss.	688,000,000 boiss.
Installations électriques (capacité)	10,500,000 CV	14,300,000 CV
Nouveaux capitaux placés	\$2,489,000,000	\$5,181,000,000
Production pétrolière	7,700,000 bar.	61,000,000 bar.

## LA BANQUE ROYALE DU CANADA

L'une des plus grandes banques du monde, elle grandit avec le Canada

Succursale de Rimouski: L.-E.-J. DuBois, gérant.

Avis à tous les "contremaîtres bénévoles"



La prochaine fois que vous suivrez la construction d'un édifice, songez qu'il y a peut-être entre vous et cette entreprise une relation plus étroite que vous ne l'aviez d'abord supposé.

Si vous êtes détenteur d'une police d'assurance-vie, cette relation peut être très étroite. Il se peut qu'une partie de votre prime d'assurance serve à défrayer le coût de ces énormes fondations. Car, chaque année, des centaines de millions de dollars placés par les assurés permettent la construction d'immeubles de tous genres.

Habitations, écoles, génératrices, usines d'énergie hydraulique... ce ne sont là que quelques-unes des entreprises que les fonds d'assurance permettent de réaliser! Il est vraiment étonnant de constater la puissance créatrice de cet argent!

Ces constructions créent également un grand nombre d'emplois, non seulement pour les ouvriers du bâtiment, mais encore pour les ouvriers qui occuperont les nouvelles usines établies d'un océan à l'autre.

Ainsi, celui qui possède une police d'assurance fait beaucoup plus que d'assurer sa sécurité matérielle et celle de sa famille, il aide à faire du Canada un pays où il fait bon vivre!

### LES COMPAGNIES D'ASSURANCE-VIE AU CANADA

"C'est être bon citoyen que d'avoir de l'assurance-vie"

L-1052DE

TRANSPORT GÉNÉRAL — DEMÉNAGEMENT — WAGONS MIXTES

TELEPHONE : 3321

# RIMOUSKI TRANSPORT LIMITEE

TELEPHONE : 3321

**VRAIMENT**

d'interrogation suivant :  
 "On sait qu'une grève malheureuse paralyse la très grosse majorité de la population ouvrière de Louiseville, depuis neuf mois ou presque. A qui la faute ? Il serait difficile pour un

journaliste étranger de poser un jugement. Mais ce que le journaliste qui écrit ces lignes sait, par exemple, c'est qu'il s'est rendu à Louiseville à différentes reprises, avant la grève, et qu'il y a constaté ce que

était une petite ville pimpante et gaie; les gens semblaient heureux et vivre aussi largement que n'importe où ailleurs dans les petits centres ouvriers. Il nous a même semblé qu'il y avait plus de "vie" qu'à Drummondville... Ces gens-là, qui semblaient si débordants d'entrain, ont-ils jeté la proie pour l'ombre ? C'est ce que nous nous demandons et que plusieurs se demandent certainement avec nous".

**NOUS ANNONÇONS**

# LES PLUS BELLES BUICK DE 50 ANS D'EXCELLENCE

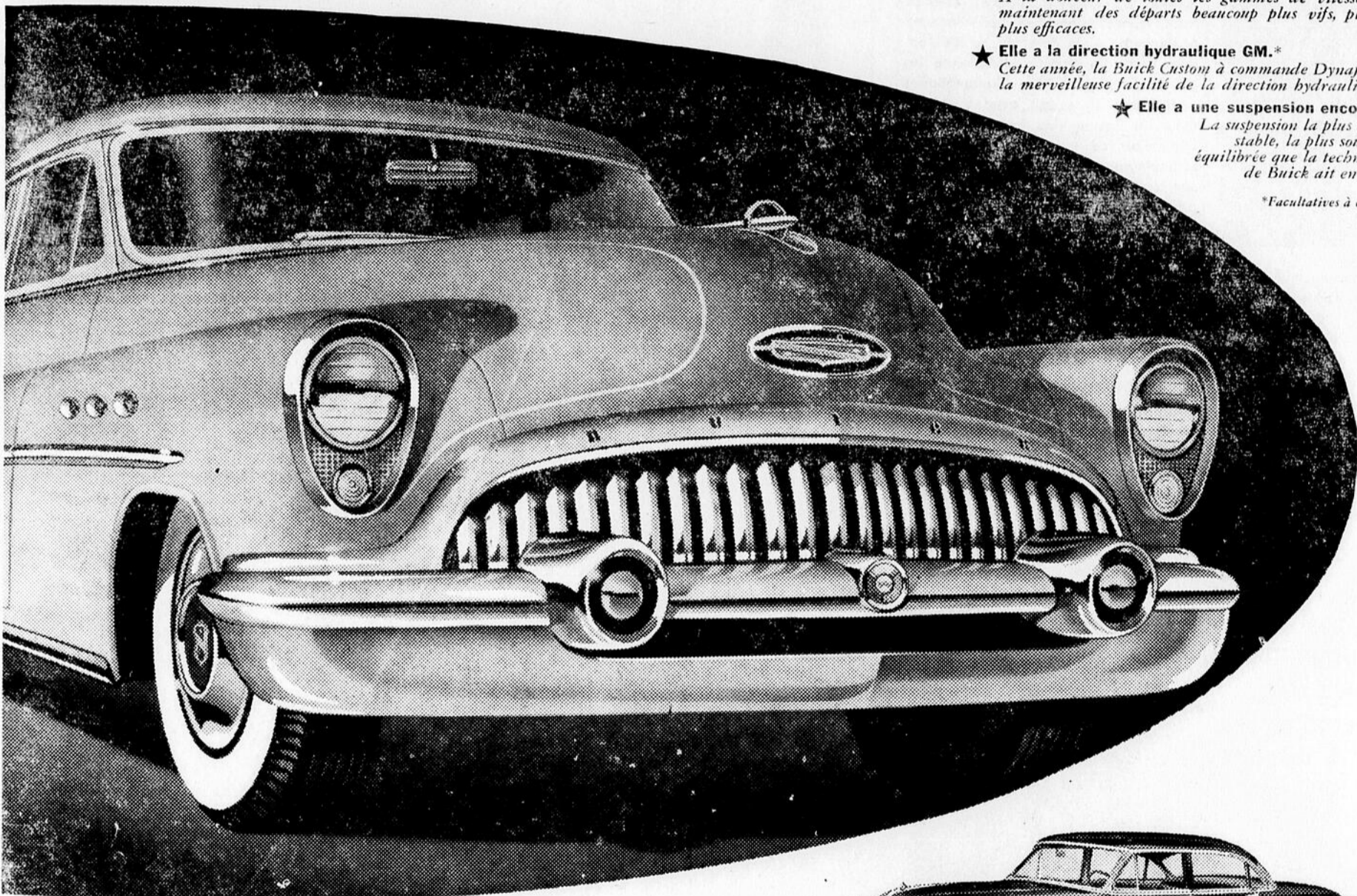

Une valeur General Motors

Vous voyez ici l'illustration de Buick du cinquantième anniversaire—dont la technique, le style, la puissance et la carrosserie sont vraiment dignes de marquer une étape aussi importante dans l'histoire de cette voiture distinguée.

Une brève énumération des simples faits montre que la célébration est bien justifiée. Commençons par la nouvelle Buick Custom 1953.

★ Elle a un nouveau moteur 8 en ligne Fireball.

Le remaniement important du Fireball 8 en ligne donne à la Custom 1953 avec Dynaflo une meilleure performance que celle de la Roadmaster 1952. Et cette brillante nouvelle performance est réalisée avec une économie étonnante et sans le besoin d'essences primées.

★ Elle a la puissance Fireball.

Le rapport puissance-poids du moteur a été accru à 130 C.V. dans les modèles munis de Dynaflo, et à 125 C.V. avec la synchromesh, en vue d'une performance plus brillante.

★ Elle a un rapport de compression de 7.6 à 1.

La nouvelle chambre de combustion élève le rapport de compression à 7.6 à 1 avec la Dynaflo, abrège le trajet de la flamme pour donner plus de puissance et faire un usage plus efficace de l'essence.

★ Elle a une nouvelle commande Dynaflo à turbines jumelles.\*  
 A la douceur de toutes les gammes de vitesse, elle ajoute maintenant des départs beaucoup plus vifs, plus silencieux, plus efficaces.

★ Elle a la direction hydraulique GM.\*

Cette année, la Buick Custom à commande Dynaflo vous offre la merveilleuse facilité de la direction hydraulique GM.

★ Elle a une suspension encore meilleure.

La suspension la plus douce, la plus stable, la plus souple, la mieux équilibrée que la technique avancée de Buick ait encore produite.

\*Facultatifs à coût additionnel.



Sedan Riviera 4 portières Buick Super

## LE PLUS NOUVEAU V8 DU MONDE ACTIONNE la Super-la Roadmaster

Oui, il y a également de merveilleuses nouvelles au sujet des Buick SUPER et ROADMASTER pour 1953. Elles ont, par exemple, un moteur V-8 entièrement nouveau qui possède un des rapports de compression les plus hauts de l'industrie. Il développe 188 CV pour la Roadmaster, 170 pour la Super avec Dynaflo, et il est si compact qu'il a fallu lui construire un nouveau châssis plus manœuvrable!

Mais nulle énumération de faits et de caractéristiques ne saurait rendre justice aux Buick phénoménales du cinquantième anniversaire. Il n'y a pas de mots pour décrire la beauté, le confort, la joie qui sont offertes dans les voitures superbes que sont les Buick Custom, Super et Roadmaster pour '53.

Venez donc vous rendre compte que ce sont franchement les plus belles Buick de 50 ans d'excellence!

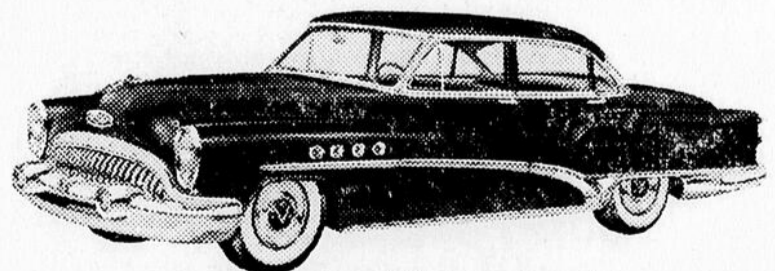

Sedan Riviera 4 portières Buick ROADMASTER

M-653A

Maintenant  
en  
montre

VENDEUR PONTIAC — BUICK — CAMIONS G.M.C.

# Soucy Automobiles Inc.

145 rue St-Germain

Rimouski

Tél: 4815

## Réorganisation du Club Richelieu de Matane

Le Club Richelieu-Matane qui était inactif depuis quelques mois s'est réorganisé récemment. Lundi, le 19 janvier, le Dr Michel Leclerc, président, convoquait tous les membres à un dîner à l'hôtel Bernier. Il fut alors décidé de réorganiser le Club, et qu'un autre dîner aurait lieu jeudi, le 22 janvier, auquel seraient invités de nouveaux membres.

A ce deuxième dîner étaient présents 17 membres anciens et nouveaux du Club et on peut prévoir que dans un avenir rapproché le Richelieu-Matane comptera au moins 35 membres.

A la suite de ce dîner eurent lieu les élections des dignitaires pour l'année 1953. Furent élus : président, Me Rodrigue Côté, N.P., vice-président, Me Charles-B. Quimper, secrétaire, M. Charles-E. Lévesque, trésorier, M. J.-A. Jauvin, cérémoniaire, M. Stevens Forbes, aviseur légal, Me J.-E. Dionne.

Tout laisse prévoir que l'année

● La province de Québec, la plus grande des provinces canadiennes, couvre une superficie de 600,000 milles carrés.



**C'est nouveau  
C'est bleu  
Savon  
Merveilleux!  
Prix : .37 - .73**

VENDU PAR

**St-Laurent Enr.**

666, rue St-Germain est Tél : 3434  
RIMOUSKI-EST

1953 sera très active au Richelieu-Matane.

## La Diocésaine et l'Entraide

Lettre de reconnaissance

Le recrutement de nouveaux membres dans plusieurs Sociétés St-Jean-Baptiste du diocèse marche de pair avec la campagne lancée il y a environ un an dans le but de créer des caisses de décès. Connue sous le nom d'Entraide, cette oeuvre des sociétés St-Jean-Baptiste a déjà rendu de grands services et elle recrute chaque jour de nouveaux adhérents.

Par ce service, les sociétés St-Jean-Baptiste qui l'ont établi peuvent venir en aide à la famille d'un membre défunt en lui faisant don d'une somme de \$1,000. Le cas s'est présenté à deux reprises l'automne dernier. Le lendemain du décès de M. Louis Duchesne, de Rimouski, comme l'atteste la lettre que nous reproduisons ci-après, madame Duchesne recevait un chèque de \$1,000. Quelques jours plus tard survenait à Sayabec la mort accidentelle d'un autre membre, M. Joseph Larrivée. Dès le lendemain, Mme Larrivée recevait aussi de la Diocésaine un chèque de \$1,000.

Voici le texte de la lettre de Mme Duchesne :

Rimouski, 14 décembre 1952  
Monsieur Arthur Rioux,  
Société St-Jean-Bte Diocésaine,  
Entraide du Bas St-Laurent,  
Rimouski.

Cher monsieur,  
Je veux vous prouver par la présente, ma reconnaissance envers l'Entraide du Bas St-Laurent, Société St-Jean-Baptiste Diocésaine, pour le chèque de \$1,000.00 qu'elle m'a adressé la journée même du décès de mon époux.

Cet argent me fut d'un grand réconfort financier au moment où les assurances-vie de mon mari étaient en règlement.

Je souhaite que plus de familles encore fassent partie de votre société parce que ayant bénéficié moi-même de ses avantages, je suis en mesure de juger jusqu'à quel point son secours est opportun.

Encore une fois, je remercie l'Entraide du Bas St-Laurent et vous même, M. Rioux, pour l'attention que vous m'avez portée à moi et à ma famille.

Je demeure votre assurée et vous prie de me croire,

Sincèrement vôtre,

Mme Louis Duchesne

## Décès de M. Charles Gagné DE PETITE MATANE

M. Charles Gagné, époux de dame Marie Michaud, est décédé à sa demeure de Petite Matane, à l'âge de 65 ans, à la suite d'une longue maladie.

Le défunt laisse dans le deuil, outre son épouse, ses fils : Léo, d'Arvida, Charles-Emile, de Montréal, et Julien, de Petite Matane; ses filles : Mme Ernest Talbot (Yvonne), de Petite Matane, Mme Léonce Morissette (Rose-Aimée), Mme Nérée Gagné (Aldéa), de Matane, Mme Alphonse Gagné (Alette), de Petite Matane, et Mme Cylva Savard (Julienne), de Petite Matane; ses gendres : MM. Ernest Talbot, Léonce Morissette, Nérée Gagné, Alphonse Gagné et Sylva Savard; ses belles-filles : Mmes Léo Gagné (Rosa Pelletier), et Charles-Emile Gagné (Cécile Giroux), ainsi que plusieurs autres parents.

Nos sincères condoléances à la famille en deuil.

## Jeune fille tuée par un camion à Grand Détour

Mlle Marguerite Chrétien, 16 ans, fille de M. Georges-Emile Chrétien, est décédée accidentellement, vendredi soir, au Grand-Détour, à deux milles de Matane. La victime s'amusa à glisser sur une pente qui aboutit à la route, au moment de la tragédie. Comme elle atteignait le chemin, un camion, propriété de M. Benoît Pelletier et conduit par Clément Des-

jardins, se dirigeait vers Matane. Le conducteur fit l'impossible pour éviter l'enfant, au risque même de verser sur la chaussée. Mais l'état glissant du chemin empêcha le chauffeur d'éviter l'enfant qui aussitôt fut transportée chez le médecin le plus rapproché. A l'arrivée chez celui-ci, la mort avait déjà fait son oeuvre. L'enfant avait expiré des suites d'une fracture du crâne. Elle laisse dans le deuil, outre son père et sa mère, trois frères et deux soeurs.

Mort accidentelle

Le Dr Raoul Gagnon, coroner du district, a présidé une enquête sur cette tragédie. Plusieurs témoins ont été entendus dont l'agent Forbes de la Police de la route. Un verdict de mort accidentelle a été rendu et le chauffeur du camion, Clément Desjardins, a été exonéré de tous blâmes.

## Mérite reconnu

Mlle Gisèle Vignola, institutrice, de St-Narcisse, vient de se voir décerner, sur recommandation de M. Gérard Provencher, inspecteur d'écoles, une gratification de \$20 par le département de l'Instruction publique. C'est la deuxième fois en 3 ans que Mlle Vignola obtient un tel honneur pour succès obtenus dans l'enseignement.

## LE TRACTEUR À TROTTOIR IDÉAL AVEC CHARRUE



TRACTEUR INDUSTRIEL CASE MODELE "DI" DE 40 CV PLUS DE 100 UTILISÉS DANS LA PROVINCE DE QUÉBEC

Nombreux sont les services de voirie qui comptent sur le tracteur étroit Case "DI" pour tirer les chasse-neige qui dégagent les trottoirs, les terrains de stationnement, les routes, etc. Il y a plus de cent de ces machines qui fonctionnent dans la province de Québec, preuve que ce sont les tracteurs les plus économiques.

Les vitesses qui s'échelonnent entre 1.73 et 10.9 milles à l'heure permettent d'éviter les frais d'entretien et la lenteur qui caractérisent les tracteurs à chenilles. Le spécimen illustré est le tracteur industriel Case modèle "DI", de 40 cv. Il est équipé d'un chasse-neige à trottoir de 50", à sens unique et d'un dispositif de blocage du différentiel (les roues ne peuvent patiner). Largeur hors tout du tracteur: 48", longueur hors tout sans chasse-neige: 111".

Le Case "DI" est un tracteur à usages multiples. Il a donné des résultats exceptionnels, équipé convenablement de chargeurs avant, dans les fonderies, les usines, et pour la voirie. Avec une fouilleuse, il s'acquitte aisément des travaux de terrassement. Avec une lame niveleuse, il sert souvent à remblayer les tranchées et à faire d'autres travaux similaires.

Pour tous renseignements concernant le tracteur industriel Case "DI", écrivez aujourd'hui en indiquant vos besoins.

Vous pouvez être sûr de choisir JUSTE chez JUST.

# JUST EQUIPMENT & SUPPLY CO. LIMITED

173, RUE COLBORNE • TEL. UN. 6-4851 • MONTREAL

## Vous faites plus d'argent avec une SCIE A CHAÎNE McCULLOUGH

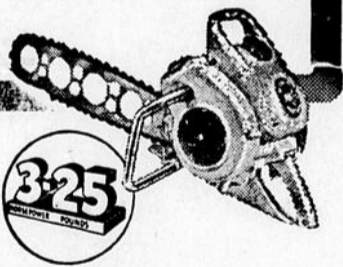

Elle est rapide et un homme peut l'utiliser toute une journée sans surcroît de travail. Elle se manie facilement et rapporte d'intéressants profits.

VOICI QUELQUES

CARACTÉRISTIQUES

- Pesanteur 25 livres avec lame et chaîne de 18 pouces.
- Moteur de 3 forces tournant à plein pouvoir dans toutes les positions.
- S'opère d'une seule main.
- Griffe automatique.

- Démarreur automatique.
- Lubrification automatique.
- La tension de la chaîne se fait automatiquement.
- Magnéto spéciale facilitant le démarrage.
- Mécanisme anti-friction.

VENDEUR AUTORISÉ

**REMI BRETON - BIC**

Je désirerais une démonstration gratuite et une liste de prix des scies McCULLOUGH

NOM .....

ADRESSE .....

DISTRIBUTEURS

# STOP-FIRE

Nous faisons le chargement de tous genres d'extincteurs. Nous sommes les distributeurs exclusifs et autorisés dans le comté de Rimouski pour la Compagnie STOP-FIRE et avons le stock en main.

GARAGE

**BELANGER AUTO Enr.**

Gaston Bélanger, propriétaire

116 rue St-Laurent — Rimouski — Tél. 4729

### Morue prise à Baie Comeau en janvier

Celui qui disait que la pêche à la morue ne se faisait que sur les bancs de Terre-Neuve, en hiver, n'était certainement pas présent ici à Comeau. Maurice Aubé et Edouard Boudreault, tous deux de Sept-Iles anciennement, décidèrent de faire une

petite excursion de chasse dans Baie St-Pancras, près de Baie-Comeau. Comme le gibier se faisait rare, ils jetèrent une ligne afin de voir s'il y avait du poisson. Leur surprise fut grande quand de la morue se mit à mordre en grand nombre.

Maurice Aubé affirme que la pêche aurait été beaucoup plus grande s'il n'avait pas perdu sa ligne dès les premières morues. Leur prise de 25 morues aurait fait rougir beaucoup de ces soi-disant pêcheurs d'expérience que l'on entend bavarder les soirs d'hiver autour d'un bon feu chaud tout en buvant une bonne "ponce" à l'eau chaude.

### Décès à Bic

— Le 5 janvier, est décédée à l'âge de 74 ans, Mme Joseph Langis. Elle laisse dans le deuil plusieurs enfants et petits-enfants.

— Le 20 janvier est décédée Mme Fortunat Michaud. Elle laisse pour pleurer sa perte plusieurs enfants et petits-enfants.

### NAISSANCE A LUCEVILLE

M. et Mme Fernand St-Laurent (Marie-Paule Ross) font part de la naissance d'une fille, le 2 janvier, baptisée le 4 sous les prénoms de Marie-Louise-Doris. Parrain et marraine, M. et Mme Paul-Emile Ross, de St-Donat, grands-parents de l'enfant; porteuse, Mlle Estelle Ross, tante de l'enfant.

MAINTENANT  
EN MONTRE LA



# Cadillac 1953

## UNE NOUVELLE INSPIRATION POUR LE MONDE DE L'AUTOMOBILE

PAR LE PLUS GRAND  
FABRICANT DU MOTEUR

V-8

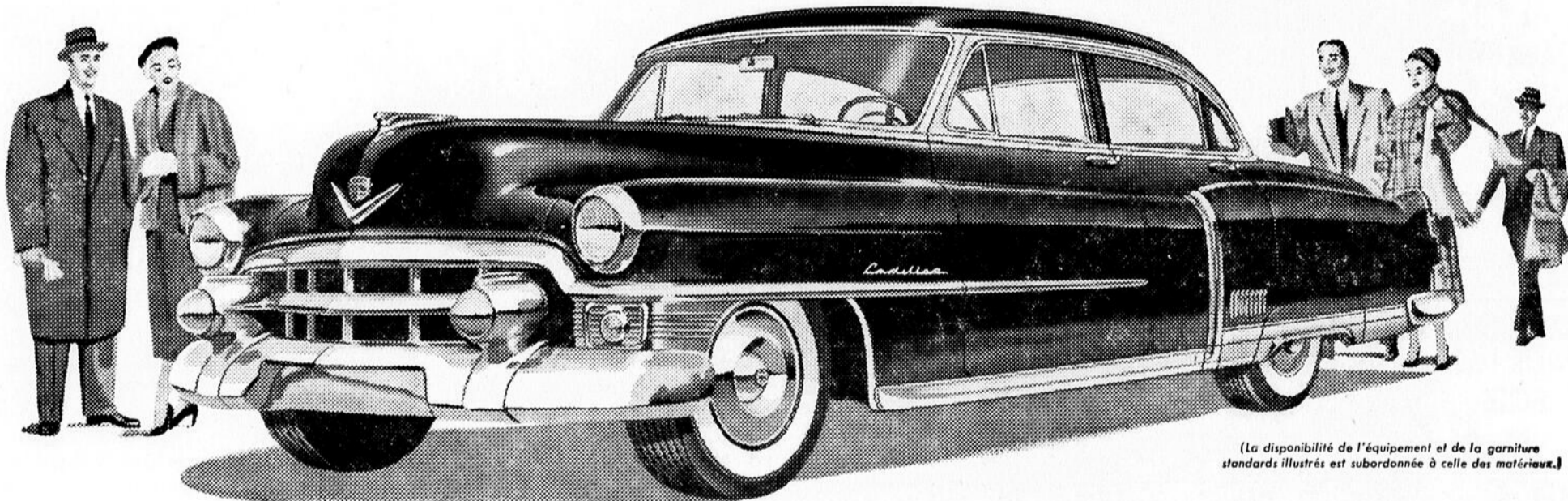
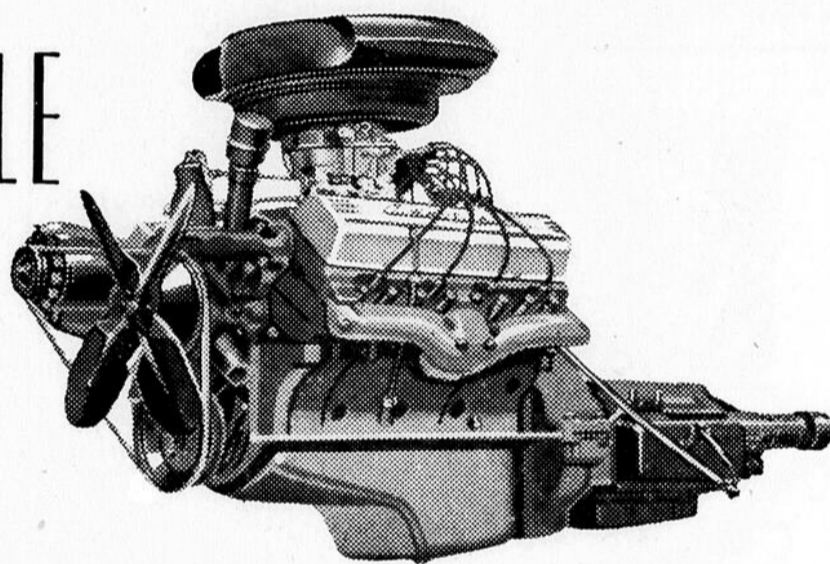

(La disponibilité de l'équipement et de la garniture standards illustrés est subordonnée à celle des matériaux.)

#### POINTS SAILLANTS DES PERFECTIONNEMENTS

**NOUVEAU MOTEUR DYNAMIQUE DE 210 C.V.**  
**COMMANDE HYDRAUMATIQUE TRÈS AMÉLIORÉE**

**DIRECTION HYDRAULIQUE AVANCÉE\***

**NOUVEAUX INTÉRIEURS SUPERBES**

**NOUVELLE CLIMATISATION CADILLAC†**

**STYLE EXTÉRIEUR ENCORE PLUS BEAU**

**PLUS GRANDE ÉCONOMIE QUE JAMAIS**

\*Facultative à coût additionnel.

†Facultative à coût additionnel dans les modèles fermés.

Une superbe nouvelle inspiration pour le monde de l'automobile est maintenant exposée dans notre salle de montre. C'est la Cadillac 1953—le dernier triomphe de Cadillac dans le domaine de la mécanique et de l'élégance. ☞ Sa beauté suffirait, à elle seule, à placer cette nouvelle création au rang des plus belles Cadillac jamais produites—car ses innombrables changements extérieurs en ont fait une voiture ravissante. ☞ Ses intérieurs sont aussi nouveaux—offrant les draps les plus riches et les plus beaux aménagements qui aient jamais été offerts dans une automobile. ☞ Et pour ceux qui désirent le summum de confort, la Cadillac offre une nouvelle climatisation merveilleuse. ☞ Mais le principal facteur d'excellence de la nouvelle Cadillac réside dans sa performance—si extraordinaire qu'elle dépasse tout concept antérieur. ☞ Cette performance magnifique découle de sources nombreuses. ☞ Elle vient de la commande hydraumatique améliorée de la Cadillac—plus douce, plus silencieuse et plus nerveuse

que jamais. ☞ Elle vient de la direction hydraulique\* avancée de la Cadillac—si merveilleuse que les manœuvres de virage, de stationnement et de conduire semblent s'effectuer rien qu'à y penser. ☞ Et elle vient—dans une mesure encore plus grande—de l'excellent nouveau moteur Cadillac de 210 C.V. . . . le point culminant de près de 40 ans d'expérience sans parallèle dans le dessin et la construction de moteurs V-8. ☞ Nous vous invitons sincèrement à nous visiter à la prochaine occasion—afin de voir et de conduire cette superbe voiture. ☞ Elle est offerte en trois séries nouvelles—la belle "Soixante-deux," la luxueuse "Soixante spéciale" et la "Soixante-quinze" distinguée. Il y a aussi le nouveau modèle transformable, l'extraordinaire Eldorado—la création la plus palpitante, la plus ravissante que Cadillac ait encore offerte. ☞ Vous conviendrez, nous en avons l'assurance, qu'en fait de beauté, de luxe et de performance, ce sont les meilleures Cadillac jamais offertes.

CAD-153A

# Garage Wilfrid Ouellet - Bic