

"Deux conceptions de l'Histoire"

Le juge Deschênes reconnaît la loi 22

par Conrad BERNIER

Dans un jugement de 94 pages qu'il a rendu public, hier après-midi, le juge en chef de la Cour supérieure du Québec, M. Jules Deschênes, a rejeté comme n'ayant aucun fondement en droit l'attaque principale des dix commissions scolaires protestantes de langue anglaise contre la loi 22, qui fait du français la langue officielle dans la province de Québec, et établi que

celle-ci ne viole pas les garanties constitutionnelles inscrites dans l'Acte de l'Amérique du Nord britannique de 1867.

Le juge Deschênes rejette également les arguments des demanderesse voulant que la loi 22 contredise la loi fédérale sur les langues officielles, modifie les prérogatives traditionnelles du lieutenant-gouverneur, donne illégalement la priorité au français sur l'anglais dans l'inter-

prétation des textes de loi et, finalement, viole la loi fédérale sur l'immigration. Indépendamment de leur attaque globale contre la loi sur la langue officielle, les demanderesse s'attaquaient, en effet, à certains aspects particuliers de la loi.

Toutefois, parce qu'il reconnaît que les commissions demanderesse sont des organismes à vocation publique ayant un rôle responsable à jouer dans la société, le juge

Deschênes affirme que celles-ci possédaient un "intérêt suffisant", contrairement à ce que prétendaient les procureurs du gouvernement, pour tenter d'obtenir en Cour supérieure l'invalidation de la loi provinciale sur la langue officielle.

Au dire du juge en chef de la Cour supérieure du Québec, "la loi sur la langue officielle ne constitue qu'un autre épisode de cette lutte entre deux conceptions de l'Histoire

que les deux peuples se livrent sur leur territoire commun depuis deux siècles".

"La bataille, soutient-il, s'est transposée des Plaines d'Abraham à l'Assemblée nationale et, de là, au Palais de Justice. L'enjeu n'a pas changé. Le litige a des aspects de caractère politique et social eux-mêmes extrêmement graves et explosifs."

A la suite de ses analyses détaillées des textes de loi, des structures des commissions scolaires et des écoles, avant et après la Confédération, des multiples conflits scolaires qui ont secoué le pays et sur lesquels les tribunaux ont été appelés à se prononcer, du droit à la dissidence, de l'établissement des écoles confessionnelles, le juge Deschênes tire ses conclusions.

— voir page B 1

Front commun

Les hôpitaux veulent une loi spéciale

— pages A 20, B 4 et B 5

Quatre négociateurs

Il était professeur de latin. Il a failli être politicien. Le hasard a voulu qu'il devienne syndicaliste et qu'il négocie avec l'Etat québécois au nom aurait pu être administrateur. Il des 75.000 membres de la CEQ. C'est même sa deuxième ronde de négociation en cinq ans. Avec Robert Gaulin, voilà le deuxième portrait des négociateurs que LA PRESSE a commencé à publier hier.

— page A 7

Gaz naturel Une autre hausse de 19 p.c.

OTTAWA (d'après CP) — Les abonnés du gaz naturel peuvent s'attendre à une seconde hausse importante de ce produit en moins d'un an, une fois les négociations sur les prix du pétrole terminées. L'augmentation pourrait en effet être de l'ordre de 19 pour cent le 1er juillet, alors que le 1er novembre, une première hausse de 25 pour cent avait été mise en vigueur.

Le ministre fédéral de l'Énergie, Alastair Gillespie, a révélé que même si ce sont les prix du pétrole qui font surtout l'objet des discussions, ceux du gaz naturel augmenteront également le 1er juillet.

La hausse pourrait être de 41 cents le millier de pieds cubes portant à \$390 le coût moyen annuel du gaz pour une famille, selon des statistiques fournies par l'Association canadienne du gaz naturel.

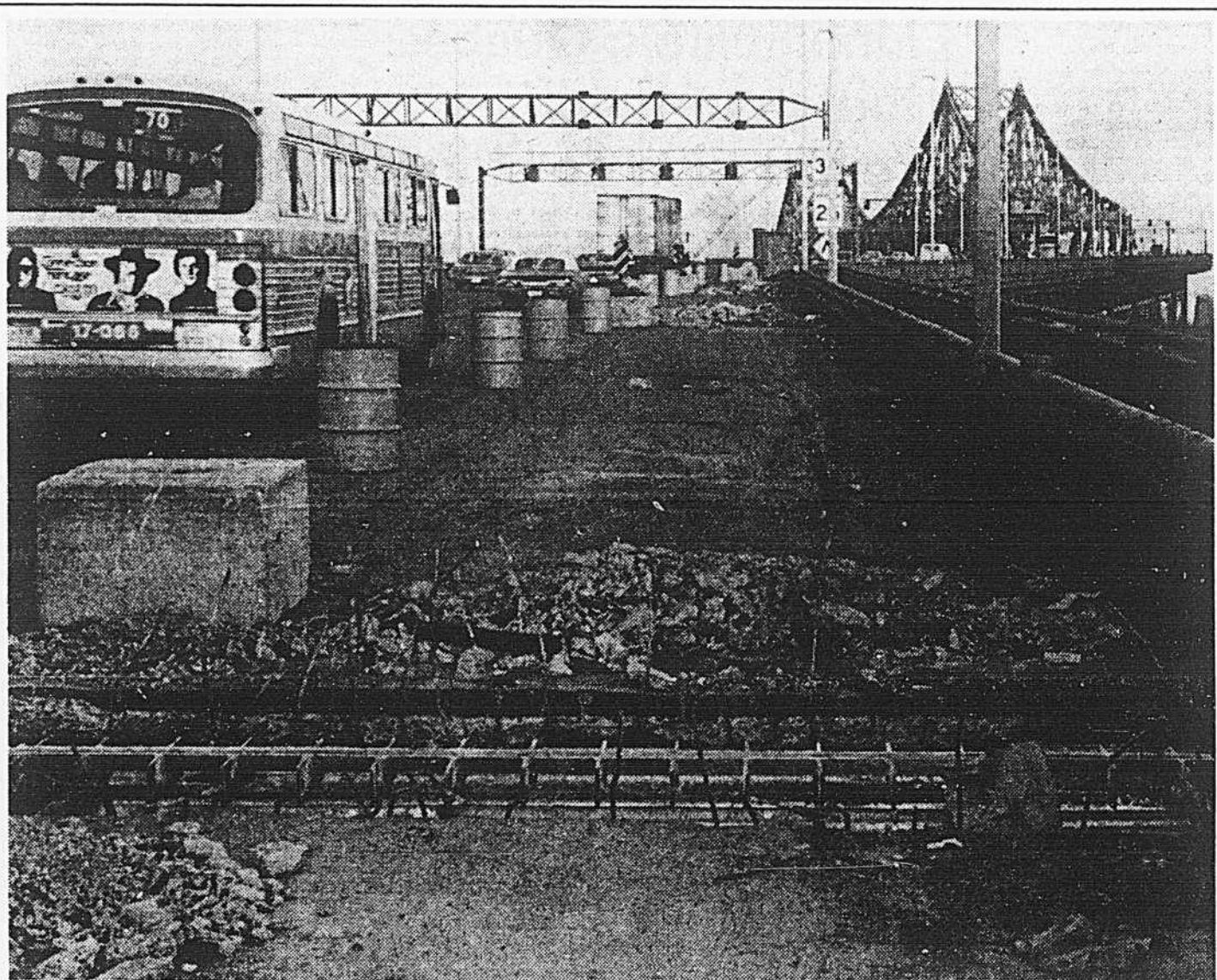

photo Yves Beuchamp, LA PRESSE

Le pont Jacques-Cartier, à neuf!

Les travaux en vue de redonner fièvre allure au pont Jacques-Cartier ont débuté cette semaine et ils seront probablement terminés avant l'ouverture des Jeux olympiques, en juillet. Ainsi, pour plus de \$2 millions, fournis par le gouvernement fédéral, le pont aura des joints entièrement refaits, un tablier neuf en béton, ainsi que de nouvelles lampes, jaunes comme sur les autoroutes. Les automobilistes seront cependant privés d'une voie pendant toute la durée des travaux.

— page A 3

Qui aura les milliards de Hughes?

— page E 22

ECONOMIE & FINANCES

- Les Québécois doivent contribuer plus à la Régie des rentes s'ils veulent une pension
- Les actifs de la Caisse de dépôt et placement atteignent \$4,3 milliards
- Canadair fabriquera le Lear Star 600
- La Commission Pâpin touche les compagnies d'assurance-vie
- MLW détient déjà tout près de 90 p. cent des actions de Bombardier Ltée
- Le MIQ consacra \$500,000 à la Rive sud
- ECONOMIES ETRANGERES
Les revenus des Soviétiques n'ont augmenté que légèrement en 1975
- LE COURRIER
Mieux vaut s'adresser à un courtier plutôt qu'à une banque pour investir à la Bourse

— cahier G

La RIO met la main sur le Village

— page G 7

BRETÉCHER



Alors que le petit garçon de 12 ans peut déjà s'identifier à Tintin ou Spirou, les femmes, quand elles ne sont pas décrites comme des mégères ou des pin-up, sont inexistantes dans les bandes dessinées. Pour la première fois, dans "Les Frustrées" que publie hebdomadairement le "Nouvel Observateur", elles sont présentes et décrites comme elles sont par Claire Bretécher. De passage à Montréal pour participer au 2e Festival international de la bande dessinée, elle a confié à Christiane Berthiaume que ce qu'elle montre des femmes est vrai "puisque c'est ma propre expérience que j'illustre". — page D 1

Les mandarins québécois

Dans le dernier article de leur série sur les "mandarins" québécois, ces grands commis de l'Etat qui participent étroitement aux décisions du pouvoir politique, Rhéal Bercier et Marcel Desjardins, font état des discussions en coulisse qui ont précédé la création de la Régie des installations olympiques en novembre dernier. Ainsi le club des "cinq" a eu un rôle très important à jouer dans cette prise en main par le gouvernement provincial des Jeux olympiques. Le secrétaire du Conseil exécutif, Guy Coulombe, participa aux premières discussions officielles entre des représentants de la Ville de Montréal, des ingénieurs des Jeux et des membres gouvernementaux du Comité de coordination du Comité de contrôle des Jeux olympiques. La présidence de la RIO fut confiée à nul autre que le sous-ministre des Transports, Claude Rouleau, une autre "éminence grise". Les autres membres du groupe, Jean-Claude Lebel, Pierre Goyette et Robert Normand devaient également mettre leurs talents à contribution, même s'ils n'étaient pas tous très enthousiasmés par cette aventure dans laquelle se lançait le gouvernement libéral.

— page A 7

SOMMAIRE

- Arts et spectacles: D 19 à D 21
- Bandes dessinées: L 10
- Cinéma: D 14
- Décès, naissances, etc.: H 22, H 23
- Economie: G 1 à G 7
- Editorial: A 4
- Etes-vous observateur?: L 10
- Horoscope: D 9
- Informations étrangères: C 1, C 2
- Jardins et maisons: H 20
- Le bridge: L 3
- Les échecs: L 3
- Les maux de notre langue: C 8
- Médecine d'aujourd'hui: D 6
- MICK JAGGER: H 9
- Mon œil sur Montréal: D 2
- "Mot-mystère": L 10
- Mots croisés: H 8
- Page des lecteurs: A 5
- Petites annonces: H 5 à H 22
- Radio et télévision: A 12
- Sports: E 1 à E 17
- Sur 2 roues: H 10
- Votre aujourd'hui: A 1 à D 11

L'Agence de presse libre

La Commission Marin était au courant et n'a rien dit

par Denis LORD
de notre bureau d'Ottawa

OTTAWA — Pour avoir enquêté pendant près de deux ans sur les activités de la Gendarmerie royale du Canada, la Commission Marin connaît plusieurs détails du cambrilage de l'Agence de presse libre du Québec, dont l'ex-policier fédéral Robert Samson a affirmé sous serment avoir été l'un des auteurs.

La commission d'enquête ne fait aucune allusion à l'incident dans le rapport: de 235 pages qu'elle a

remis récemment au solliciteur général du Canada, M. Warren Allmand, mais un informateur tout à fait digne de confiance a confirmé à LA PRESSE que les commissaires "étaient au courant" de cet aspect de la célèbre affaire Samson avant d'avoir terminé leurs travaux qui portaient, entre autres, sur la façon dont la GRC dispose des plaintes du public à l'endroit de ses membres.

Malgré une évidente réticence à fournir plus de précisions, le même informateur a tout de même laissé entendre que la commission ne

s'est pas donné la peine de pousser ses recherches plus loin afin de connaître le fond de cette histoire, qui fait maintenant l'objet d'une enquête interne au sein de la GRC, sur l'ordre même du ministre responsable, M. Allmand.

Dans les milieux proches de la commission, on hésite fortement à indiquer si la mésaventure de l'APLQ — qui remonte au mois d'octobre 1972 — représente un cas isolé ou si, au contraire, il est arrivé souvent que des citoyens aient soupçonné la police elle-même. Voir COMMISSION, page A 6

CROQUIS Jean-Claude Marsan

Ce n'est que depuis peu que les Montréalais prennent conscience de l'envahissement des gratte-ciel et, par le fait même, de la disparition de notre héritage architectural. C'est grâce, en grande partie, à l'opinion publique que le couvent des Soeurs Grises n'a pas été démolit et aussi à des gens comme Jean-Claude Marsan, fondateur, avec d'autres, des groupes comme Sauveurs Montréal et des Espaces verts. Dans le croquis de Christiane Berthiaume, cet architecte-urbaniste nous explique pourquoi il aime tant la ville, comment il en est devenu amoureux mais tard dans sa vie.



— page B 1

Pour Whelan, le salaire horaire moyen se mesure en... douzaines d'oeufs

par Jean PELLETIER

OTTAWA — On ne le dira jamais assez. C'est le mauvais temps qui cause l'inflation. M. Eugene Whelan l'a dit et comme ministre de l'Agriculture, il s'y connaît en matière d'inflation.

Le 27 mars dernier, c'était un samedi, devant des agriculteurs de la National Farmer's Union, à Leamington, en Ontario, le ministre de l'Agriculture constatait que "le principal responsable de la hausse du prix des aliments entre 1972 et 1974 est le mauvais temps général qui s'est abattu sur le globe..."

M. Whelan ne parlait pas à la légère. A preuve, "il suffit de voir les énormes stocks de poires, de cerises, de pommes et de maïs que nous avons récoltés l'an dernier". Il faisait beau en 1975.

Les découvertes de M. Whelan sont particulièrement significatives dans le domaine des oeufs. En parlant du salaire industriel moyen en 1975, soit \$5.23 de l'heure, il faut une heure de travail à un Canadien pour acheter 6.3 douzaines d'oeufs. En 1970 le même consommateur, en 60 minutes, ne pouvait se payer le luxe que de 5.9 douzaines.

La situation était encore plus grave en 1965 alors que le travailleur moyen gagnait juste assez d'argent en une heure pour se permettre l'achat de 3.9 douzaines. En 1955, il y a vingt ans, un Canadien ordinaire amateur d'oeufs pouvait se payer seulement 2.3 douzaines avec son salaire d'une heure. C'est dire comme le temps était maussade en 1955.

Bien qu'au Canada, selon le ministre Whelan, "on compte huit mois d'hiver et quatre d'automne", les prix de nos aliments ne sont que légèrement supérieurs à ceux en cours aux Etats-Unis".

Et encore, constate-t-il, les oeufs échappent à cette règle "puisque la



Le ministre fédéral de l'Agriculture, Eugene Whelan.

douzaine coûte trois cents de moins à Ottawa qu'à Washington".

Devant des fermiers de Strathroy, toujours en Ontario, M. Eugene Whelan en est venu à la conclusion "qu'avec des statistiques pareilles, on peut difficilement dire que les agriculteurs canadiens écorchent les consommateurs".

Le ministre de l'Agriculture ne se contente pas d'avancer des théories, il propose aussi des solutions. Si le mauvais temps entraîne l'inflation, ce sont les agriculteurs qui peuvent en venir à bout. Prenant la parole à Clinton, le ministre Whelan affirmait avec équilibre que si tout le monde était aussi efficace que les agriculteurs, il n'y aurait pas de problèmes d'inflation".

Desrochers remet quelques coups aux "loups hurlants"

par Ingrid SAUMART

Devant les membres de la Chambre de commerce de Montréal M. Paul Desrochers a dénoncé "la meute des loups hurlants" afin de "remettre quelques-uns des coups qui lui ont été si généreusement portés".

C'est donc par une charge à fond de train contre la presse en général et contre les journalistes en particulier que M. Desrochers, ex-conseiller du premier ministre Bourassa et depuis avril dernier, vice-président de la compagnie de fiducie Canada Permanent, a marqué son entrée officielle dans la vie publique.

Pendant toutes ses années passées au cabinet du premier ministre du Québec, M. Desrochers avait refusé de parler aux journalistes et de répondre aux accusations qui avaient été portées contre lui.

"Les accusations dont j'ai été l'objet, dit-il, me laisseraient assez indifférent si elles ne visaient pas, à tra-

vers ma petite personne, un système auquel je crois et que nous devons tous défendre et améliorer là où c'est nécessaire. Nombre de personnes absolument honnêtes n'ont certes pas eu à se réjouir d'avoir été happées et parfois même broyées par le chassé-croisé des interrogatoires de la commission Cliche".

Avouant qu'il a trouvé pénible l'expérience de sa comparution devant la commission d'enquête sur les libertés syndicales dans l'industrie de la construction, M. Desrochers a cependant précisé qu'elle avait provoqué chez lui "une nouvelle prise de conscience de ce que sont ou de ce que doivent être désormais nos responsabilités". Mais il souligne cependant "qu'il est facile, et combien trop injuste, de porter des accusations sans fondement, quand l'intéressé ne peut adéquatement exprimer son point de vue, ou tout simplement se défendre, principe élémentaire de notre droit".

Une grande partie de l'allocation de M. Desrochers a été consacrée à une dénonciation du Parti québécois qu'il accuse "de confondre des concepts tels que la liberté, la dignité de l'homme, le nationalisme québécois et enfin, l'indépendance, dans le but de faire croire qu'on est le seul à posséder la vérité et la vertu".

Et après avoir affirmé qu'il n'a pas de leçons de nationalisme à recevoir de qui que ce soit, croyant personnellement en un Québec fort et dynamique au sein d'un Canada uni, M. Desrochers affirme qu'il serait "impensable, il serait tragique, le terme n'est pas trop fort, qu'un nationalisme mal compris débouchant sur un socialisme mal venu, nous emprisonne littéralement derrière des portes que nous aurions nous-mêmes construites et verrouillées".

Le COJO

Toujours membre du conseil d'administration du COJO, M. Desrochers a tenté d'expliquer sa participation à la négociation du contrat des droits de télédiffusion accordés à l'American Broadcasting Corporation.

Qualifiant la transaction de "plus grand contrat de l'histoire dans ce domaine", M. Desrochers affirme que lui et ses trois confrères dans la négociation (MM. Gerry Snyder, Louis Chantigny et Jean Desjardins) "avons droit à un minimum de justice et d'honnêteté de la part de certains chroniqueurs qui ont préféré sans la moindre preuve, mettre notre

compétence en doute et plus odieux encore mettre notre honnêteté en doute en parlant d'un pot-de-vin de \$5 millions." Il accuse les journalistes d'avoir porté de telles accusations sans le moindre élément de preuve mais ne fait aucunement la lumière sur cette affaire.

A la fin de sa conférence, M. Desrochers a proposé des mesures de réforme concrètes "pour donner matière à réflexion":

- 1-Dans le domaine social: "que l'on cesse de parler de revenu garanti et qu'on parle plutôt de travail garanti, quitte à ce que l'état comble la différence entre le salaire gagné et le revenu minimum déterminé pour assurer à chacun un standard de vie décent.
- 2-Dans le domaine des relations de travail: qu'il soit prévu par la loi qu'un vote de greve sera secret, pris par 60 p. cent, non des personnes présentes, mais des membres du syndicat concerné et sous la surveillance d'un juge ou d'une personne neutre.
- 3-Dans le domaine des médias d'information: que chaque erreur et chaque fausseté soient relevées et portées publiquement à l'attention des responsables ou bien le monde des affaires prive ces médias, temporairement ou une fois pour toutes de leur revenus de publicité. Peut-être certains patrons ou certains dirigeants syndicaux entendent-ils enfin raison.

Unanimité à Québec: tout pour favoriser l'expansion de Sidbec

par Rhéal BERCIER de notre bureau de Québec

QUEBEC — L'Opposition est unanime avec le gouvernement: tout doit être mis en oeuvre pour favoriser l'expansion de Sidbec à Fire Lake afin que la sidérurgie québécoise jouisse de l'ossature devant lui permettre de lutter contre les géants mondiaux oeuvrant dans ce domaine.

Le projet de loi modifiant la loi concernant l'établissement par Sidbec d'un complexe sidérurgique intégré a fait l'objet d'études, hier à l'Assemblée nationale. Le projet de loi vise essentiellement à assurer un investissement supplémentaire de \$107 millions, sur une période de quatre ans, en vue de renforcer et d'intégrer la structure de Sidbec.

Sidbec constitue présentement le plus grand chantier industriel du Québec. L'expansion actuelle de l'entreprise amènera cette société à diriger des opérations majeures de taille mondiale tant au lac Jeannine, qu'à Gagnon, Contrecoeur, Montréal et Elobicoke.

Avec cette nouvelle injection de capitaux publics au sein de Sidbec, le gouvernement québécois porte à \$614 millions son investissement au sein de cette société d'Etat. Sidbec a été créée il y a huit ans seulement.

Présence de l'Etat

C'est devant une poignée de libéraux seulement que le ministre responsable de Sidbec à l'Assemblée nationale, M. Guy Saint-Pierre, a expliqué de certaines difficultés de parcours causées par l'extrême complexité du secteur de l'acier — de l'extraction au produit fini — demeure un important volet de la présence de l'Etat dans son développement économique.

Une fois que le complexe sidérurgique intégré sera réalisé, Sidbec produira 1,600,000 tonnes d'acier primaire annuellement, ce qui en fera l'un des plus puissants complexes industriels du Québec.

"Connaissant l'importance stratégique de l'acier dans des secteurs innombrables de l'activité économique, nous ne pouvons faire autrement que d'y consacrer des fonds importants et des efforts nombreux", a dit le ministre.

On sait qu'une nouvelle société sera créée pour exploiter le gisement de fer de Fire Lake. Outre Sidbec, qui sera majoritaire, British Steel la filiale de U.S. Steel ou Québec Cartier, détendront des intérêts minoritaires au sein de l'entreprise.

Les investissements prévus jusqu'à maintenant s'élevaient à \$533 millions pour la construction, à Port-Cartier, de l'usine de bouletage, d'un concentrateur secondaire et de l'équipement de manutention. Le solde des sommes injectées servira à la mise en exploitation du gisement de Fire Lake, ainsi qu'à l'achat et à l'amélioration du concentrateur du Lac Jeannine et des installations de Gagnon.

L'incohérence

Le chef de l'Opposition, M. Jacques-Yvan Morin, tout en précisant qu'il appuiera le projet de loi, a déploré l'absence d'une politique industrielle cohérente de la part du gouvernement.

"Il existe un illogisme fondamental de la part du gouvernement, a souligné M. Morin. Il semble jouer sur l'échiquier mondial avec un arsenal relativement modeste. Ce n'est pas avec un seul pion que l'on peut gagner la partie."

Le chef de l'Opposition a souligné le fait que Québec demande à l'Assemblée nationale de voter de nouveaux crédits pour soutenir Sidbec dans son développement et il subventionne Que-

bec Steel Products, à Longueuil, dans son implantation.

De plus, a-t-il relevé, Québec n'a toujours pas de politique d'achat et il s'est interrogé sur le coût de l'absence de cette politique dans les grands projets comme la Baie James et les Jeux olympiques. Il existe une quantité importante d'acier qui entre dans les structures des deux projets, et il serait important de connaître si Sidbec a été favorisée comparativement à ses concurrents, a-t-il dit en substance.

Quant au chef intérimaire de l'Union nationale, M. Maurice Bellemare, il s'est surtout inquiété de la rentabilité de Sidbec, qui a enregistré en 1975 le plus important déficit de son histoire, que l'on évalue à \$20 millions.

La réorganisation

On sait que le président, M. Jean-Paul Gignac, a institué une vaste réorganisation de l'entreprise en décembre dernier, réorganisation dont on ne connaît pas encore toute l'ampleur. De plus, M. Gignac fait partie des présidents des sociétés d'Etat que le premier ministre, M. Robert Bourassa, songe à remplacer.

Quant au porte-parole du Parti national populaire, M. Fabien Roy, il s'est surtout intéressé au fait que les députés doivent voter sur une augmentation considérable des investissements à être injectés au sein de Sidbec sans avoir trop de précisions sur la situation financière réelle de l'entreprise.

M. Saint-Pierre a promis de fournir les informations à l'Assemblée nationale dès demain, alors que les représentants de Sidbec comparaitront devant les membres de la commission parlementaire qui étudiera le projet de loi avant son adoption en troisième lecture.

Spicer n'a pas invité Jones à un affrontement

OTTAWA (d'après CP) — Le commissaire aux langues officielles, Keith Spicer, a déclaré hier qu'il était prêt à discuter des politiques de bilinguisme avec le député indépendant Leonard Jones, mais il ne avait invité l'ancien maire de Moncton à l'affronter dans un débat sur cette question.

C'est le quotidien de langue française de Moncton, L'Évangéline, qui avait annoncé cette nouvelle lundi, M. Jones, pour sa part, a déclaré qu'il n'était pas particulièrement intéressé à participer à un tel débat.

M. Spicer a révélé qu'il avait déclaré au journal qu'il serait à Moncton dans quelques semaines et qu'il serait heureux d'y rencontrer M. Jones, sans plus.

"Il n'était pas question de lui lancer un défi", dit-il.

L'article du journal faisait suite à la présentation récemment par M. Spicer de son rapport annuel dans lequel il recommande un meilleur enseignement de la langue seconde dans les écoles et une diminution des cours pour les fonctionnaires fédéraux.

M. Jones a toujours soutenu que la meilleure façon de promouvoir le bilinguisme était de le faire dans les écoles.

LA MÉTÉO

Le Québec est plongé dans un faible courant d'air sec de l'ouest, auquel du temps ensoleillé est généralement associé. En effet, le ciel est presque entièrement dégagé, si ce n'est de quelques nuages passagers qui donnent de faibles chutes de neige dispersées en terrain montagneux dans les régions du nord. Les températures sont près des normales saisonnières, et cette situation persistera au cours des deux ou trois prochains jours.

à Montréal

AUJOURD'HUI		DEMAIN	
Minimum: -2	Maximum: 10	Peu de changement	
Généralement ensoleillé			

au Québec

RÉGIONS	Min.	Max.	AUJOURD'HUI	DEMAIN
Abitibi	-4	10	Ciel plutôt dégagé	Ensoleillé
Outaouais	-2	10	Géné. ensoleillé	Peu de changement
Laurentides	-2	10	Géné. ensoleillé	Peu de changement
Cantons de l'Est	-2	10	Géné. ensoleillé	Ensoleillé
Mauricie	-4	10	Ciel plutôt dégagé	Peu de changement
Québec	-2	10	Géné. ensoleillé	Ensoleillé
Lac-Saint-Jean	-4	10	Ciel plutôt dégagé	Ensoleillé
Rimouski	-7	4	Géné. ensoleillé	Pas de changement
Gaspésie	-7	4	Géné. ensoleillé	Pas de changement
Baie-Comeau	-7	4	Géné. ensoleillé	Pas de changement
Sept-Îles	-7	4	Géné. ensoleillé	Pas de changement

au Canada

	Aujourd'hui	Capitales	Min.	Max.
Colombie-Britannique	Nuageux	Vancouver	4	14
Alberta	Ensoleillé	Edmonton	3	18
Saskatchewan	Ensoleillé	Regina	-8	5
Manitoba	Ensoleillé	Winnipeg	0	13
Ontario	Nuageux	Toronto	0	8
Nouveau-Brunswick	Ensoleillé	Fredericton	-1	8
Nouvelle-Écosse	Ensoleillé	Halifax	-1	9
Ile-du-Prince-Édouard	Ensoleillé	Charlottetown	-	-
Terre-Neuve	Ensoleillé	Saint-Jean	-2	5

si vous partez...

aux États-Unis

	Min.	Max.		Min.	Max.		Min.	Max.
New York	7	16	Chicago	8	17	Nlle-Orléans	17	24
Washington	3	16	San Francisco	10	13	Miami	24	26
Boston	7	17						

vers les capitales

Amsterdam	11	Londres	14	Stockholm	5
Athènes	18	Le Caire	24	Sydney	16
Berlin	11	Lisbonne	15	Tokyo	13
Bruxelles	11	Madrid	12	Tunis	19
Casablanca	16	Moscou	6	Vienne	22
Genève	17	Paris	14	Varsovie	17
Hong Kong	18	Rome	20		

vers les plages

Acapulco	24	30	Bermudes	16	22	Nassau	16	29
Mexico	11	26	Barbade	24	28	Rio de Janeiro	23	29

la presse

LA PRESSE est publiée par LA PRESSE LTÉE, 7, rue Saint-Jacques, Montréal H2Y 1K9. La Presse Canadienne est autorisée à diffuser les informations de "LA PRESSE" et celles des services de la Presse Associée et de Reuter. Tous droits de reproduction des informations particulières à LA PRESSE sont également réservés. "Courrier" de la deuxième classe — Enregistrement numéro 1400". Port de retour garanti.

TARIFS D'ABONNEMENTS	INFORMATION GÉNÉRALE	285-7272
Livraison à domicile: Lundi au samedi \$1.40	REDACTION	285-7070
Lundi au vendredi \$1.25	EDITORIAL	285-7030
Samedi seulement 0.50*	PROMOTION	285-7100
	RELATIONS DE TRAVAIL	285-7383
ABONNEMENTS PAYÉS D'AVANCE		
*Nombre de semaines		
par porteur: 13 26 52	PETITES ANNONCES (annonces classées)	285-7111
Lundi au samedi \$16.80 \$33.60 \$67.20	Commandes de lundi au vendredi: 9h à 17h	285-7205
Lundi au vendredi \$15.00 \$30.00 \$60.00	Pour changer ou annuler de lundi au vendredi: 9h à 18:30h	
Samedi seulement \$13.00 \$26.00		
par courrier:	GRANDES ANNONCES	285-7202
Lundi au samedi \$28.60 \$57.20 \$114.40	Détailants	285-7308
Lundi au vendredi \$21.45 \$42.90 \$85.80	National, Télé-Press, Vacances, voyages	285-7320
Samedi seulement \$10.01 \$20.02 \$40.04	Carrières et professions, nominations	285-7320
*Minimum de 26 semaines	COMPTABILITÉ	285-6892
Côte-Nord, par avion, 0.50*	Grandes annonces	285-6801
Pour tout genre d'abonnement, nos bureaux sont ouverts de 9h à 18h30 (Samedi: 9h à 12h)	Petites annonces	285-6801
285-6911		

CAMP DE-LA-SALLE

Direction: Prêtre des écoles diocésaines VACANCES pour 18 ans et garçons de 8 ans à 13 ans Activités sportives et variées. Attention particulière à la nutrition. Logement: Chalets chauffés de distribution centrale

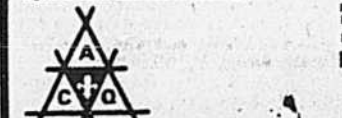

CAMPING

pour garçons de 14 - 18 - 18 ans. Une expérience intéressante de séjour dans les 18000 acres: le voyage - l'eau - le forêt. Nombreux programmes de camps.

CAMP-ÉCOLE De-La-Salle pour la formation de MONITRICE et de MONITRICES: 17-18 ans Des semaines: 27 juin au 9 juillet Camp-Ecole: Tél.: 692-9139 Pour plus de renseignements, demandez le PROSPECTUS: CAMP DE-LA-SALLE 6714, avenue Darlington, Montréal, H3E 2H7 Tél.: (514) 731-5524

SASCO CONSTRUCTION

Specialistes en construction et rénovation
Résidentiel, Industriel, Commercial
10% rabais "spécial d'avril"
sur présentation de cette annonce

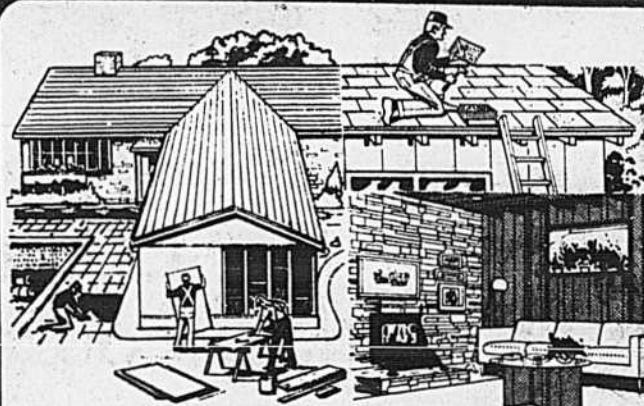

- Revêtements d'aluminium, corniches
 - Portes et fenêtres — Moustiquaires
 - Salles de bains
 - Finition de sous-sol
 - Rallonges — patios, briques, stucco — peinture — couvertures
 - Pelouses et terrassement.
 - Revêtement de plancher apoxal
- Travail garanti par: • Services d'architectes • Spécialistes de métier.
- Consultez-nous: vos projets de construction ou de rénovation seront étudiés par des spécialistes.
- Consultez-nous sans frais 388-4400

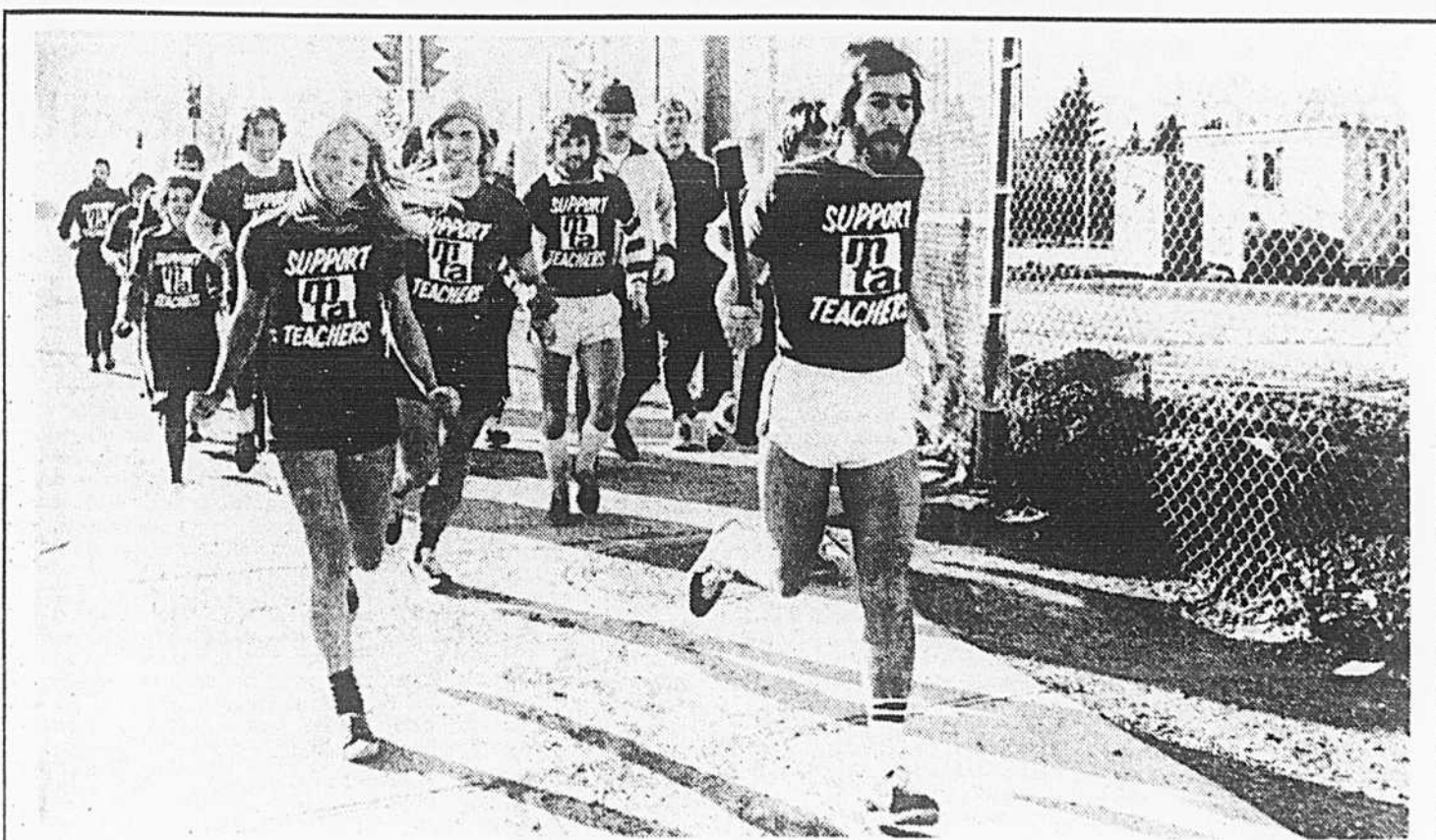

Le marathon de la flamme éteinte

Le grand départ du "marathon" des enseignants s'est pris hier après-midi, près du stade des Olympiques. Douze enseignants protestants se sont fait coureurs de relais pour aller porter au Premier ministre un message, inséré dans une torche éteinte, symbole de la grande noirceur en éducation. Ils viennent surtout de l'école Baron Byng, du PSGBM. Ils arriveront à Québec jeudi en début d'après-midi, au moment prévu pour une grosse manifestation en face du Parlement. On y attend 10.000 enseignants, selon les prévisions des associations. Les enseignants anglo-catholiques et la CEQ prennent part à cette manifestation organisée par les enseignants protestants. Des autobus nolisés et un train loué portent demain matin en direction de Québec.

Des travaux de \$2 millions

Une nouvelle toilette au pont Jacques-Cartier pour les Jeux

par Florian BERNARD

Le pont Jacques-Cartier sera complètement refait pour les Jeux olympiques de Montréal. Les travaux qui ont

débuté cette semaine se poursuivront jusqu'au début de juillet, entraînant des déboursés de plus de \$2 millions. Ces travaux seront entièrement financés par le gouvernement fédéral.

Le surintendant du pont, M. Grenier, du Conseil des Ports nationaux a confirmé à LA PRESSE, hier, que la tenue des Jeux à Montréal a été un important facteur dans la décision fédérale de refaire le pont, mais que d'autres raisons ont joué, notamment celle de la sécurité.

M. Grenier a expliqué que tous les joints du pont, tant ceux du tablier de métal que ceux en béton seront refaits. Les différentes sections du tablier étaient complètement "disloquées" en plusieurs endroits, particulièrement entre l'île Sainte-Hélène et la rive de Montréal. Sauf quelques réparations de routine, personne n'avait touché à ces joints depuis la construction du pont, en 1930.

Les travaux en cours sont les plus importants depuis que le pont Jacques-Cartier a été inauguré. En effet, outre la réfection des joints, on procédera à la confection d'un tablier neuf — en béton — sur toute la longueur du pont. Ces travaux viendront s'ajouter à un système complètement neuf d'éclairage (lampes jaunes comme sur les autoroutes) d'un coût de \$1

million.

Ces travaux se poursuivront à un rythme accéléré à cause de la proximité des Jeux olympiques. Des équipes travailleront 16 heures par jour, en deux quarts de 8 heures. Advenant que les travaux ne soient pas terminés à temps pour les Jeux, l'entrepreneur devra cesser les opérations durant la période principale des manifestations olympiques en dégageant temporairement le chantier de tous les débris de construction et en procédant à un épandage de béton.

Les ouvriers feront une seule voie à la fois, dégageant les quatre autres, de façon à ne pas trop congestionner la circulation. Mais le Conseil des Ports nationaux reconnaît qu'il y

aura quand même des inconvénients sérieux durant la période des travaux. On demande aux usagers de se consoler en songeant qu'une fois refait, le pont aura fière allure...

Les salaires à la CTCUM

Un an pour avoir une réponse qui reste incomplète

par Florian BERNARD

Plus d'un an après avoir demandé de connaître le salaire du président, des commissaires, des cadres et des chefs de service de la Commission des transports de la CUM, le conseiller Michael Feinstat du RCM vient d'obtenir une partie de la réponse, grâce à l'intervention personnelle du ministre des Affaires municipales, M. Victor C. Goldbloom.

M. Feinstat avait exigé ces renseignements lors de l'étude du budget de la CUM, à l'automne 1974. Il brisait ainsi une longue tradition entourant le huis-clos des salaires des dirigeants de la CTCUM. Le soir même de sa demande, en pleine séance du conseil, M. Feinstat n'avait pu obtenir aucune réponse. On lui avait toutefois suggéré de formuler ses demandes par écrit, ce qu'il fit le 21 mars 1975 dans une lettre adressée au président Lawrence Hanigan.

C'est "Top Secret"

Le 27 mars 1975 le conseiller Feinstat recevait une réponse du président-directeur général de la CTCUM, M. Lawrence Hanigan, lui signalant que les salaires des directeurs de service étaient fixés par la CTCUM "et qu'il n'est pas d'intérêt public qu'ils soient révélés". Quant au salaire du président et des commissaires, MM. Robert Haineault et Armand Lambert, on suggérait au conseiller Feinstat de s'adresser au gouvernement provincial puisque c'est ce dernier qui fixe, par arrêté en conseil, les traitements de ces personnes.

Le conseiller Feinstat décide donc d'écrire deux lettres, l'une au président de la Commission municipale du Québec, le juge Richard Beaulieu et

l'autre au ministre des Affaires municipales, M. Victor C. Goldbloom.

Un mois plus tard arrive la réponse du juge Beaulieu. Ce dernier ne peut fournir les renseignements demandés. Il suggère d'attendre la réponse du ministre. Cette réponse n'arrive qu'un autre mois plus tard, soit le 24 septembre. M. Goldbloom déclare que les renseignements demandés sont confidentiels, mais il ajoute qu'un ministre peut, à sa discrétion, divulguer le contenu de certains arrêtés en conseil. Il livre donc un chiffre — un seul — à M. Feinstat, soit le salaire des commissaires Haineault et Lambert. Ces derniers reçoivent un traitement annuel de \$31.500.

Course aux renseignements

Non satisfait, le conseiller Feinstat revient à la charge. Le 4 décembre 1975, il écrit une longue lettre au ministre Goldbloom lui faisant remarquer l'odieuse de la situation. On demande aux conseillers d'approuver un budget alors qu'on refuse de leur divulguer les salaires de nombreux employés.

La lettre de M. Feinstat est particulièrement vigoureuse, même si elle demeure courtoise dans les termes.

La réponse arrive trois mois plus tard. En effet, le 2 mars 1976, M. Goldbloom accepte de livrer — au compte-gouttes — quelques autres renseignements concernant les salaires. Les commissaires Haineault et Lambert viennent d'obtenir une nouvelle échelle. Ils touchent maintenant \$37.247 par année. Ils recevaient \$30.000 en 1974 et \$25.000 en 1973. L'ex-président, M. Lucien L'Allier recevait \$36.000 en 1974 plus une allocation de \$3.000. Quant aux directeurs de service (au nombre de cinq), ils reçoivent actuellement entre \$33.238 et \$37.275 par année.

Roger Serose
VENEZ NOUS VOIR AVANT D'ACHETER un **ORGUE** ORGUE CONN
Le plus grand centre d'orgues et de pianos à Montréal
LOCATION ECHANGE
1490 est, rue Fleury
384-5115

debuté cette semaine se poursuivront jusqu'au début de juillet, entraînant des déboursés de plus de \$2 millions. Ces travaux seront entièrement financés par le gouvernement fédéral.

Cours de fleuriste
Atelier de Montréal
Inf. — 744-2150 ou 388-6957
Cours donné par Pierre-J. Hébert
auteur de l'ABC du bouquet
Permis no 745516 Ministère de l'Éducation
Culture Personnelle

POUR LA 1^{ère} Communion...
48 SANDWICHES
COCKTAIL \$500
frais du jour
GATEAU DE 1^{ère} COMMUNION
15 MODÈLES
\$500 plus
EGROID'S
4075, rue SAINT-DENIS
NOUS LIVRONS PARTOUT À MONTRÉAL 844-3901

LES RESTAURANTS LE TOIT ROUGE
SPÉCIAUX DE LA SEMAINE
Tous les jours de 11h00 à 21h00

- 10 SCAMPIS FAÇON DU CHEF
SERVIS SUR UN LIT DE RIZ
Repas complet \$895
- FILET MIGNON EN BROCHETTE
GRILLÉ SUR CHARBON DE BOIS
Repas complet \$695

Inclus dans le prix: soupe, salade verte, riz valencienne, dessert du jour et café.
SALLE DE RÉCEPTION STATIONNEMENT GRATUIT

355, boul. LABELLE
CHOMÉDEY
(Sortie 4, autoroute des Laurentides)
681-6826

5440 est, SHERBROOKE
MONTRÉAL
259-3748

SURVEILLEZ MERCREDI PROCHAIN LA SURPRISE TOUTE CHAUDE QUE VOUS RÉSERVE...

Boutique tout feu tout flamme
9085 boul. Pie IX (angle 45e rue) (514) 327-2320

VAL ROYAL LA SALLE
FAITES LE TOUR DE CHEZ VOUS!
CLÔTURE EN TREILLIS MÉTALLIQUE VAL ROYAL LA SALLE
Treillis d'acier galvanisé
Maille de 2"

ACIER GAINÉ VINYLE NO 9	ACIER GALVANISÉ NO 11
PRIX SPÉCIAL 285	48" 255
PRIX SPÉCIAL 320	60" 285
PRIX SPÉCIAL 360	72" 315

BOUCHERVILLE: 100 rue Demuy
BROSSARD: 6200 boul. Taschereau
CARTIERVILLE: 12200 boul. Laurentien
DOLLARD-DES-ORMEAUX: 4894 boul. des Sources
MONTREAL-NORD: 11401 boul. Paix
POINTE-CLAIRE: 176 rue Cartier
VERDUN: 667 Avenue Galt
ESTIMATION GRATUITE 353-8760

Souliers chic à la mode du printemps

Soulier tout aller
Cuir blanc
Tartarsal Tan
Talon compense
Semelle crêpe
2A et B
4 1/2 à 11
\$32⁹⁵

A deux pas de la station de Metro Jean-Talon

Giroux & Desjardins
6914, rue Saint-Hubert, 273-2813 • 4029, rue Ontario, 521-9414
1500 est, av. Mont-Royal, 521-3164
(près Metro Mont-Royal)

éditorial

PAUL DESMARAIS
président du conseil d'administration
la presse

ROGER LEMELIN
président et éditeur

YVON DUBOIS directeur de l'information
ALBERT TREMBLAY secrétaire de la rédaction
MARCEL ADAM editorialiste en chef

Le Québec a encore les pieds dans l'eau

Le printemps est la période de la fonte des neiges et, par conséquent, de la crue des eaux dans tous les cours d'eau. Cet événement banal fait pourtant, depuis deux semaines, les manchettes des journaux et le désespoir de milliers de citoyens, dont les maisons sont inondées. Faut-il en dire ou s'en indigner ?

Maîtriser les fléaux de la nature, du moins ceux qui sont périodiques et, par conséquent, prévisibles, c'est l'enfance de la civilisation. Avec la technologie moderne qui permet à l'homme d'aller sur la lune, on peut difficilement gober qu'il soit impossible d'éliminer les dégâts causés par des inondations annuelles. C'est pourquoi on écoute avec irritation des déclarations comme celles du ministre des Richesses naturelles, M. Jean Cournoyer, qui promet que son gouvernement adoptera une "loi spéciale" pour indemniser certains sinistrés des pertes subies au cours des inondations. Ce n'est pas de "loi spéciale" dont les citoyens ont besoin, mais de ministres compétents qui font tout simplement leur travail dans le cadre des lois déjà existantes. On prétend que gouverner c'est prévoir. Mais les citoyens n'exigent même plus que leurs gouvernements soient prévoyants. Cepen-

tant, ils s'attendent qu'au moins leurs dirigeants ne répètent pas sans cesse les mêmes erreurs.

En mai 1974, le Québec avait subi de graves inondations. Le gouvernement avait alors été privé de ses excuses habituelles: dégel hâtif et neige abondante. Cette année-là, en effet, le dégel n'avait pas été hâtif et la neige était peu abondante. Les citoyens ont pu se rendre compte que les inondations n'étaient pas un fléau naturel mais un fléau artificiel. Elles étaient le produit de l'imprévoyance et de la négligence des gouvernements (fédéral et provincial). L'aménagement des barrages sur les rivières Gatineau et Outaouais, une responsabilité de l'Hydro-Québec, et le niveau des eaux de la Voie maritime du Saint-Laurent, une responsabilité fédérale, étaient et sont encore les causes principales des inondations, dont sont surtout victimes les citoyens de la région de Montréal.

C'est donc la responsabilité du gouvernement du Québec, d'abord de s'entendre avec le fédéral sur les correctifs possibles à apporter à cette situation et, ensuite, d'établir une politique d'utilisation du territoire sur la base de cette entente. Il est clair que si les bassins d'eau des barrages sont

insuffisants, comme cela semble évident, le débit de ces barrages, au printemps, est trop grand pour leurs possibilités d'écoulement en aval, c'est-à-dire dans les rivières et le fleuve. Il n'est pas nécessaire d'être ingénieur en hydrographie pour comprendre cela. Le gouvernement a ainsi la responsabilité de voir à ce que les municipalités, par exemple, n'émettent pas de permis de construction sur des terrains qui sont susceptibles, selon les données de ses ingénieurs, d'être inondés chaque année. Les citoyens, en effet, ne sont pas responsables des répercussions des grands travaux hydrographiques de l'Etat. C'est pourquoi, un réseau de chaussées devrait être construit, pour certaines régions déjà peuplées, afin de prévenir les dégâts causés par les crues annuelles.

Les Québécois n'exigent pas de leur gouvernement qu'il construise une muraille de Chine autour des terres menacées d'inondations. Mais il est ridicule qu'une région, comme celle de la rivière Chaudière par exemple, soit inondée tous les ans. Si les crues de la Chaudière avaient les propriétés fertilisantes de celles du Nil de jadis, on comprendrait l'inertie du gouvernement. C'est pourquoi, depuis des générations, les dégâts causés par les inondations de la Chaudière auraient été suppri-

més si le gouvernement avait simplement fait quelques centaines de pieds de chaussées chaque année. Il en est ainsi de plus en plus pour certaines régions de Montréal et de la rivière Richelieu.

La réaction du ministre Cournoyer, qui vient de déclarer qu'il ne donnera pas une "maudite cenne" au propriétaire assez stupide pour s'être construit en plein marécage, est tout à fait irresponsable. Qui, en effet, a accordé le permis de construire à ce "propriétaire assez stupide"? Le gouvernement provincial et les administrations municipales sont responsables de l'aménagement du territoire, et leurs besoins fiscaux n'excusent pas leur désinvolture à laisser bâtir des maisons ou des manufactures sur toutes les terres émergées. C'est pourquoi, "la loi spéciale" la plus utile que le ministre Cournoyer pourrait faire passer est celle qui obligerait les municipalités à assumer toutes leurs responsabilités à l'égard de leurs commettants. De plus, il en coûte moins cher d'entreprendre des travaux publics pour réduire les risques d'inondation que de dédommager chaque année les citoyens et les entreprises. Hélas! les contribuables auront encore longtemps à défrayer l'incurie de leurs dirigeants.

Ivan GUAY

bloc-notes

Profits faciles pour assureurs

Pour certaines compagnies d'assurance-automobile, tout est bon pour motiver une augmentation de prime. De cela, nous avons eu cette semaine une preuve éclatante dans l'article signé par Jacques Duval, dans une collaboration spéciale à LA PRESSE.

Les affirmations de Duval sont d'ailleurs corroborées par les divers bureaux concernés. On sait donc maintenant que des compagnies d'assurances augmentent les primes de leurs clients du seul fait qu'ils aient écoupé de points de mérite selon le code de la route du Québec. Le dossier des automobilistes étant public et ouvert à tous, il s'ensuit que n'importe qui peut exploiter la vulnérabilité d'un client à partir de références qui peuvent bien ne pas être pertinentes. Mais comme le prétexte est bon, il peut être profitable.

L'automobiliste qui mérite une contre-vention pour avoir roulé à 80 milles à l'heure dans une limite de 60 est-il, en soi, un plus grand

"risque" pour la compagnie d'assurance?

Selon le Bureau d'assurance du Canada, le procédé est utilisé mais non de façon fréquente. Et le directeur du Bureau considère que cette façon de faire a l'avantage de ne pas pénaliser l'ensemble des assurés. Cela serait vrai si cet ensemble d'assurés profitait, conséquemment, de rabais de primes. Mais non: les "innocents" de la route voient constamment leurs primes augmentées, même s'ils ont des records vierges à tous points de vue.

Au service d'information du Bureau des véhicules à Québec on affirme, par ailleurs, que de nombreuses compagnies consultaient les dossiers de leurs assurés pour fins de tarification. Ce qui signifie qu'une infraction au code de la route qui ne coûte que \$22 dollars selon la loi peut occasionner une augmentation de \$183 de prime au jour du renouvellement. Cette dernière hypothèse n'en est pas

une; c'est un fait qui est confirmé par la compagnie David Tune and Association Ltd.

On frôle donc l'injustice à l'intérieur même de la loi. Injustice parce qu'il est anormal que les compagnies d'assurances établissent leurs primes à partir de critères qui peuvent souvent être faux: la désobéissance d'un jour au code de la route ne prouve rien au niveau de la compétence d'un automobiliste.

Mais comme un jugement rapide des faits peut signifier le contraire, des compagnies d'assurances savent en profiter. Car présentement, tout est bon ou valable pour augmenter les primes de façon excessive. Il semblerait que ces compagnies ne veulent prendre aucun risque avec personne. Même le conducteur qui n'a aucune responsabilité dans un accident doit subir des augmentations indues.

Vienne la nouvelle loi au plus tôt!

Jean-Guy DUBUC

Le ministre et l'homme d'affaires

Ce qui reste surprenant dans l'exhortation du ministre Guy Saint-Pierre invitant les milieux d'affaires (anglophones) à faire une place plus large dans leurs conseils d'administration aux éléments francophones est que ce préche ait été jugé nécessaire en premier lieu.

Ce n'est pas tout de même d'hier que le gouvernement invita discrètement les entreprises actives au Québec à se naturaliser. Que cette conversion doive prendre beaucoup de temps ne saurait constituer un motif suffisant pour retarder le démarrage, bien au contraire.

Comment les entreprises n'ont-elles pas mesuré elles-mêmes tout l'intérêt d'une conversion, des lèvres sinon du cœur, à une politique plus généreuse d'accueil à l'élément francophone, aux échelons les plus élevés de l'entreprise?

D'elles-mêmes, les compagnies auraient bien pu faire le calcul suivant: comme "ils" veulent du français, nous allons planter dans le paysage quelques bonnes têtes québécoises; nous les photographierons, nous les montrerons aux visiteurs; en outre, comme ces collègues d'un genre très spécial ont l'oreille d'un milieu qui nous est

étranger, ils nous donneront d'utiles renseignements sur les humeurs des "natifs".

Bien entendu, pareille combine n'est plaisante pour personne. Elle ne saurait combler que ceux qui se satisfont des apparences.

Comme Québécois, peu me chaut que monsieur X, portant un nom bien de chez nous et capable de semer son langage de quelques expressions du terroir, réussisse à se hisser au sommet d'une grande corporation anglaise. Je ne dis pas que cette perspective me rend triste. Je pense seulement qu'il ne faut pas confondre l'émancipation de tel ou tel individu et l'émancipation économique d'une collectivité.

Aussi, les chiffres dont M. Saint-Pierre a parsemé son allocution ont-ils surtout valeur de symptômes. S'il est vrai que dans 93 entreprises importantes les francophones ne comptent que pour 14 p. cent des membres du conseil d'administration; s'il est vrai que, gros consommateurs, nous sommes incroyablement sous-représentés au sein des sociétés actives dans la vente des produits de consommation; s'il est vrai que, même dans le secteur des ressources naturelles, propriété des Québécois,

les administrateurs francophones sont 9 sur 139, la somme de ces symptômes dénonce une relation de colonisateur à colonisé.

Comment corriger une situation aussi aberrante? Ce n'est pas simple. Il ne faut pas oublier que le gouvernement fédéral, qui dispose pourtant de la puissance coercitive d'un Etat, n'est pas encore parvenu, malgré des progrès notoires, à corriger pleinement l'inégalité séculaire entre les groupes linguistiques, au sein de la fonction publique. Or, il est important de le souligner: les entreprises auxquelles s'adresse le ministre sont des entreprises privées, donc elles ne sont pas publiques. De là sans doute une répugnance avouée à demander à la loi de corriger l'inadmissible.

Quoi qu'il en soit de la mauvaise volonté qu'on peut prêter à l'élément dominant, certains obstacles objectifs ne sauraient être ignorés. Par exemple, M. Saint-Pierre ne peut pas s'empêcher de noter que, dans les entreprises dominées par les francophones, c'est l'Anglais qui en est réduit à la portion congrue — 2 anglophones sur 311 On aurait mauvaise grâce à insister sur les différences linguistiques quand l'explication de certains comportements réside dans la nature humaine elle-même.

Autre facteur aggravant: la technologie elle-même, note le ministre de l'Industrie et du Commerce, parle anglais. Il s'agit encore d'un obstacle objectif explicable, a au moins partiellement, par la géographie et l'histoire.

Est-ce à dire que les milieux d'affaires, largement dominés par des forces qui restent étrangères à notre langue et à notre culture, n'ont pas à s'examiner sur leur orientation? Non seulement ils doivent s'interroger, mais ils doivent changer leur mentalité.

Or, cette mentalité est ainsi faite qu'elle tient tout ce qui est "latin" pour léger, fantaisiste, peu sérieux, réfractaire aux lois de la saine administration et aux impératifs de la technologie moderne, plus à l'aise dans le royaume du rêve qu'au contact de la réalité.

Vincent PRINCE

Guy CORMIER

QUÉBEC ET LE FRONT COMMUN



LETTRES

Le Conseil de presse et le huis clos

(N.D.L.R. — LA PRESSE a publié samedi dernier une lettre de M. René Mailhot, président de la Fédération professionnelle des journalistes du Québec, demandant que le banc d'audition du Conseil de presse du Québec concernant le boycottage du quotidien "Le Jour" soit ouvert à la presse et au public en général et que, à l'avenir, le huis clos lors de ces auditions ne soit appliqué qu'à des cas exceptionnels. Voici la réponse du président du Conseil de presse, M. Jean-Marie Martin.)

M. René Mailhot, président, Fédération professionnelle des journalistes du Québec Montréal

Cher monsieur Mailhot,

Je reçois cet avant-midi votre lettre du 29 mars dernier, dont vous m'avez résumé la teneur au téléphone, mais dont j'ai pu prendre connaissance, en substance, dans la livraison de ce matin du journal "Le Jour". avant d'avoir eu la chance de la lire.

Comme je vous l'ai expliqué lors de notre conversation téléphonique, le banc d'audition, se conformant en cela au règlement déjà adopté par conseil, a décidé que les auditions directement reliées à la plainte du journal "Le Jour" ne seraient pas publiques. Il n'est donc pas question que des journalistes autres que ceux qui sont concernés directement assistent aux auditions.

Je vous ai donné les raisons particulières et pertinentes qui, venant s'ajouter à celles, toujours valables, qu'on a amené le Conseil à adopter la formule de l'enquête privée plutôt que publique dans la conduite de ses auditions, font que, dans ce cas, il devient impossible pour le Conseil de faire son enquête en public.

Il y a là une question d'efficacité: sans la précaution de dépositions privées, la plupart des personnes qui peuvent aider le Conseil à faire la lumière sur la question soumise par "Le Jour" et qui constitue l'un des éléments du problème plus vaste de l'information gouvernementale, auquel vous vous intéressez beaucoup, n'auraient pas consenti à aider le Conseil dans son travail d'enquête.

En outre, vous êtes sûrement

conscient que cette question comporte des aspects politiques. C'est là une raison suffisante pour inciter le Conseil à être d'une grande prudence, s'il veut éviter de devenir un forum pour les débats politiques ou s'il veut empêcher que l'on se serve de lui pour en faire un instrument politique.

Je tiens à vous dire que les membres du Conseil, aussi conscients, sinon plus, que toutes autres personnes, y compris les membres de votre Fédération, du droit du public à l'information, n'oublient pas non plus que le Conseil a un rôle difficile à remplir: ils doivent donc, en toute conscience, prendre les précautions nécessaires à l'exercice efficace de ce rôle.

Il sont attentifs aux suggestions qu'on peut leur faire, mais ils se réservent, par ailleurs, la responsabilité de prendre les décisions quant aux moyens les plus aptes à sauvegarder l'intégrité du Conseil de ses fonctions.

Veuillez agréer, Monsieur Mailhot, l'expression de mes meilleurs sentiments.

Jean-Marie MARTIN
président,
Conseil de presse du Québec



En attendant "l'endroit spécialisé dans les soins prolongés avec garantie éternelle"... (le cimetière).

Situation intolérable

Tout comme nos confrères du CSSMM et les médecins de Valleyfield, nous voulons porter à votre attention la situation dramatique à laquelle sont condamnées nos personnes âgées.

Sur la Rive sud, nous avons beaucoup de demandes (plus de 900 par année) et ces demandes excèdent de beaucoup le nombre de places disponibles. De plus nos centres d'accueil ne prennent actuellement que des cas relativement autonomes et qui ne demandent qu'un minimum de soins. Dans la région de Longueuil, en janvier, nous avons pu placer 5 personnes âgées et en février 3. Les listes d'attente sont très longues et si l'on considère le nombre de personnes qui bénéficient d'un placement durant l'année, le dernier sur la liste n'a qu'à s'armer de courage et attendre... 5 ans.

Et c'est là que la situation se complique. Les personnes âgées manquant de soins et vivant dans l'insécurité et la solitude, se détériorent rapidement et deviennent ce que nous appelons des A3 A4. Il devient donc impossible de les entrer en C.A. ou ils ne répondent plus aux critères d'admission. D'ailleurs les Centres d'accueil n'ont pas l'équipement et le personnel pour répondre aux besoins de ces personnes.

Restent les hôpitaux et les centres hospitaliers à soins prolongés. Le fa-

meux 10 pour cent réserve aux maladies chroniques dans les centres hospitaliers à court terme est toujours largement dépassé. Après quelques jours dans un de ces endroits (dans les environs de Longueuil nous n'avons que l'hôpital Charles-Lemoyne), si la personne âgée a le "malheur" (et nous disons bien le "malheur") de pouvoir se lever le pied droit seule, vite on nous la refilé, nous disant qu'ils ne peuvent plus rien faire pour elle, qu'elle prend la place de quelqu'un d'autre, que l'hôpital n'est pas un "service d'hôtellerie".

Si la personne est dans l'impossibilité de retourner chez elle, que ce soit pour des raisons sociales ou médicales, tout le monde suppose que le Service social "va tout arranger ça". Même si notre agence est polyvalente, nous n'avons malheureusement pas encore institué le département des miracles...

Quant aux centres hospitaliers à soins prolongés, nous n'avons aucun contrat de service avec eux. Nous présentons les cas, mais sans grand espoir. Rien ne les oblige à nous privilégier. Et si parfois une place se libère et que nous sommes "choisis", le cas le plus urgent depuis au moins un an ou deux, s'est lui-même trouvé un endroit spécialisé dans les soins prolongés avec garantie éternelle... (cimetière).

Et à travers tout ce labyrinthe, le gouvernement nous a hautement "gâtés". Il nous a déclaré "Services essentiels". Essentiels à quoi? A calmer les gens en leur disant: "Ne vous en faites pas, les plans quinquennaux vont bon train, et d'ici 2 ou 3 ans il n'y aura plus de problèmes." Ou encore: "Il faut attendre un décès madame, il n'y a pas de place pour le moment." Ou: "Oui, oui, je passe vous voir, on discutera de la solution à vous apporter." Quelle solution? Nous n'en avons pas. Nous jouons aux "pompiers sociaux" éteignant avec les moyens de fortune dont nous disposons les désespoirs et les anxiétés.

Le gouvernement ne pourrait-il pas se préoccuper des besoins essentiels des personnes âgées, plutôt que de se casser la tête à faire des lois pour nous proclamer "Services essentiels"? Il semble que si on s'y mettait, un budget pourrait être affecté pour la restauration et le maintien à domicile des personnes âgées. N'est-ce pas la politique du gouvernement de maintenir la personne âgée dans son milieu de vie? Après toutes les recherches et les études faites dans ce domaine, il est grand temps qu'on passe à l'action. Il semble qu'on ne demande pas des choses si irréalisables que ça:

— des auxiliaires familiales spécialement affectées aux personnes âgées;

— une popote roulante afin de procurer des repas chauds à ceux qui n'ont plus la force de s'en faire;

— une équipe volante de médecins et d'infirmières qui se rendraient à domicile (et là, que d'hospitalisations inutiles nous sauverions.);

— un service de transport. (La plupart n'ont que leur pension, comment peuvent-ils se payer des taxis?)

On pourrait rajouter encore bien des choses, mais nous ne sommes pas si compliqués que ça. Ces quatre points réalisés nous reconforteraient et nous donneraient de "l'élan" et du souffle pour attendre l'échéance des plans quinquennaux.

Nous terminons le cœur rempli d'espoir cependant. Avec tous ces beaux plans de constructions futures, nous aurons notre Centre d'Accueil à nous lors de notre retraite, nous qui aurons oeuvré nombre d'années au service des personnes âgées.

Michelle BOISVERT,
Lucie VERREAULT,
Lise GAUTHIER,
Therese GAUVREAU,
André ALLAIRE,
Michel PAQUETTE,
Clermont PERRON
Centre des Services sociaux Richelieu
Consultation aux personnes âgées
Longueuil

Témoignage d'un sépharade⁽¹⁾

Les deux articles parus récemment dans LA PRESSE concernant la visite de deux représentants du mouvement des Panthères noires israéliennes, Chalom Cohen et Saadia Marciano à Montréal, ne peuvent me laisser indifférent.

Je suis moi-même Marocain de naissance mais je vis en Israël depuis vingt-deux ans. J'y ai immigré à l'âge de dix ans. Je veux d'abord vous assurer que personne n'a jamais entassé les membres de ma famille dans un bidonville. En 1955, quand il y a eu une émigration de masse d'Afrique du nord en Israël, le jeune Etat hébreu n'avait que huit ans. Les nécessités du moment imposaient au gouvernement de chercher à sauvegarder l'existence de l'Etat en développant les régions les moins peuplées. D'ailleurs même les jeunes Israéliens, nés en Israël, ont compris cela et ils ont créé de nouveaux kibboutzim près des frontières pour défendre celles-ci. Il est donc faux de prétendre qu'on a exposé uniquement les émigrants nord-africains aux frontières.

D'autre part, il n'y a qu'à jeter un regard sur les lois sociales en Israël pour comprendre que le gouvernement israélien n'a jamais voulu créer de classes sociales dans ce pays.

En tant qu'Israélien d'origine marocaine j'ai eu les possibilités, comme tout autre Israélien, de terminer mes études secondaires. Je suis officier à l'armée, j'ai passé ma licence en éducation et en sciences politiques. J'ai neuf frères et sœurs qui vivent en Israël. Tous ont terminé leur lycée et ont atteint le stade des études supérieures. Je ne suis pas le seul dans mon cas car il y a 11 p. cent de la population d'origine sépharade qui a atteint ce niveau.

Je reconnais que ce chiffre est très loin d'être suffisant, mais c'est à nous sépharades de faire pression sur le gouvernement pour obtenir davantage, sans violence et dans la légalité.

Si l'on fait que les Juifs se battent entre eux ça sera un désastre et pour résoudre les problèmes sociaux en Israël, il faut lutter avec le gouverne-

ment en apportant notre savoir et nos connaissances. Il faut persuader les 11 p. cent des universitaires de cette communauté de militer pour résoudre les problèmes sociaux du pays.

Il faut se rappeler qu'Israël n'est pas un pays tout à fait comme les autres: nous avons connu cinq guerres au cours des vingt-huit dernières années et la population du pays a triplé au cours des quatre premières années d'existence d'Israël. Dans de telles conditions, il est difficile d'exiger de notre gouvernement aux prises avec cet état de guerre, de résoudre du jour au lendemain de tels problèmes. Il faut donc lutter pour assurer ce processus qui ne vise que le bien-être du peuple juif d'Israël. Nous sommes un seul peuple avec beaucoup de différences mais il suffit de nous regarder sur un champ de bataille pour comprendre que l'unité du peuple juif n'est pas un mythe.

Le gouvernement israélien a pris conscience de la gravité des problèmes sociaux en Israël et comme les Panthères noires l'admettent eux-mêmes, il consacre à chaque année des dizaines de millions de livres israéliennes à la lutte contre la pauvreté et les inégalités sociales.

Les Panthères noires ne représentent pas les Sépharades en Israël. Ils ne représentent qu'une infime minorité du peuple juif. Pour ceux qui en doutent, il suffit de rappeler que lors des dernières élections leur parti n'est pas parvenu à faire élire un seul député au Parlement qui en compte cent vingt. Ils ont recueilli à peine 1 p. cent du vote alors que les Israéliens d'origine sépharade forment plus de 60 p. cent de la population du pays.

Ici comme ailleurs, malheureusement, les journalistes sont toujours à la recherche du sensationnel et du scandale, et quand il s'agit d'Israël, puisque c'est maintenant à la mode, on se fait toujours un plaisir d'en ajouter plus qu'il n'en faut.

Beny AFFLALO,
Montréal.

Ces retraités qu'on égorge

Pourquoi les retraités ne seraient-ils pas exemptés de payer la taxe scolaire s'ils ne possèdent que leur maison familiale?

La génération que nous avons engendrée vit maintenant en "couples" jouissant souvent de revenus exorbitants. L'immense majorité refuse les enfants; alors, déchargée de toute responsabilité, c'est à elle qu'incombe le coût des écoles et universités que nous, les aînés, avons construites et soutenues pour les faire instruire à un

degré tel qu'aujourd'hui plusieurs de ces mêmes jeunes vivent comme des pachas, sans souci (...)

Au rythme où vont les événements, les retraités seront sous peu dans la rue, incapables de rencontrer leurs obligations financières.

"Place aux jeunes", n'est-ce pas ce que l'on nous chante depuis des années? Alors...

Stéphane MARTIN
Ile-des-Soeurs

Bravo à Madame Charlebois!

Après avoir regardé l'émission de Mme Lise Payette samedi soir dernier, je ne puis m'empêcher d'emprunter vos colonnes afin de dire à Mme Payette et aux réalisateurs de l'émission combien je l'ai appréciée. Ce soir-là, il y avait une invitée de classe, Jeanne-d'Arc Charlebois. Vraiment, la performance qu'elle a donnée était tout simplement extraordinaire. Il est dommage qu'une artiste au talent aussi remarquable ait dû s'expatrier en

France pour faire valoir son grand talent.

Il serait souhaitable que Mme Charlebois figure à une émission dont elle serait la vedette principale. Je ne puis évidemment pas parler au nom de tous ceux qui ont vu l'émission de samedi, mais je suis certain que tous ces auditeurs qui ne me connaissent pas et que je ne connais pas moi non plus seront de cet avis.

Guy MORGAN,
Sorel.

Le loup parfois attaquera

J'ai lu avec intérêt la lettre de M. André Malouf dans votre édition de mardi, le 30 mars 1976.

M. Malouf prétend que le loup n'attaque jamais les êtres humains, et qu'il n'existe pas de cas ou ce serait survenu. Je ne suis pas d'accord avec cette prétention. Le 24 septembre 1963, Marc Leblond, 3 ans, de Godbout, fut devoré par une louve au mille 110 de la route 389 (à ce temps route d'accès de l'Hydro-Québec sur le complexe Manic-Outardes).

J'étais moi-même en compagnie de M. Léon Verreault, contremaître à l'Hydro-Québec, et du constable Rodrigue Dumas, également de l'Hydro-Québec, lorsque nous avons trouvé le corps dévoré de l'enfant, et nous avons vu un énorme loup gris fuir à quelques pieds du corps de l'enfant. Nous l'avons vu fuir sur une distance de 150 pieds environ. L'horreur de cette scène vient encore me hanter douze ans après. Ceci n'a pas fait un "lupophile" de moi, même si je suis loin de souhaiter la disparition du loup.

Un examen plus approfondi de la scène et des environs de la tragédie nous a permis de voir les traces d'un loup adulte accompagné d'un petit qui sont passés entre le lac et le chalet où se trouvait la mère du jeune Marc. Des traces de traînage accompagnant les pistes des loups nous ont démontré que l'enfant fut traîné sur une distance d'environ 500 pieds, trajet au cours du-



quel le gilet rouge de l'enfant fut arraché en passant sous les branches d'un arbre renversé.

J'ai vu des loups à de nombreuses reprises au cours des 23 années où j'ai exercé ma profession sur les différents chantiers de construction du nord-est québécois. Ce fut la seule circonstance où un loup attaqua un être humain. Toutes les autres fois, les loups ont préféré fuir même si j'en ai rencontré de près, tout comme ils le font devant un orignal en bonne santé.

Je crois donc que selon son comportement habituel, le loup craint d'attaquer un être humain, mais que si les circonstances s'y prêtent (ce qui doit être rare), le loup attaquera.

Jean DUPONT,
St-Hubert.

C'est quoi demeurer à Dorval ?

Pour un citoyen de langue française résidant à Dorval, payeur de taxes et ne comprenant pas la langue anglaise, C'EST de ne pouvoir écouter dans sa langue les délibérations du Conseil lors de l'assemblée statutaire mensuelle.

Pour tous les citoyens de langue française de Dorval et en plus payeurs de taxes municipales, C'EST être relegué au deuxième rang.

Pour les employés de langue française de la Cité de Dorval, C'EST la servilité aux caprices des élus du peuple.

Pour le gouvernement de M. Robert Bourassa, C'EST une perte d'argent et de temps d'avoir institué la Régie de la langue française.

Pour le ministre responsable de la Régie, M. Fernand Lalonde ainsi que son président, C'EST utopique et impensable de demander aux sociétés

multinationales, nationales, provinciales, et locales, de reconnaître qu'il existe un fait français dans la Province de Québec.

"On n'a pas de temps à perdre", est la réponse que j'ai reçue de Monsieur le maire Sarto Desnoyers, de Messieurs les échevins Broome, Balande, Amaron, Richmond, Bernier et Rioux, lorsque à plusieurs reprises dans le passé ainsi qu'à l'assemblée du Conseil du 1er mars dernier, j'ai demandé de tenir en français les délibérations de l'assemblée. On m'a offert de rester après l'assemblée pour en obtenir le compte rendu. Pourtant, je paye les mêmes taxes que mon concitoyen de langue anglaise qui, lui, n'a pas à rester après l'assemblée pour savoir ce qui s'est passé.

Gerard BOYER
Dorval

La société peut-elle tuer?

A ceux qui, comme 80 p. cent des délégués au congrès du Parti libéral fédéral, favorisent le maintien de la peine de mort, je demande: Est-ce en raison de sa paternité corruptrice — parce qu'elle les a formés elle-même — que la société revendique le droit d'abattre les individus qu'elle a pervertis?

Y a-t-il quelque chose dans la vie de plus précieux que la Vie?

En vertu de quel principe pourrait-on s'arroger la prérogative de liquider un être humain déshumanisé (ou non humanisé) par nous? Un principe d'Amour, peut-être?... Amour de qui et-ou de quoi, s.v.p.?

Denis BEAULE
Montréal

N.D.L.R. LA PRESSE publie avec plaisir les opinions personnelles de ses lecteurs sur des questions d'intérêt général, elle refuse les communications provenant d'associations et autres organismes. Chaque lettre doit être signée de la main de son auteur, qui en assume alors l'entière responsabilité. L'auteur doit en outre inscrire en lettres moulées son nom et son adresse au complet, ainsi que son numéro de téléphone, au cas où il nous serait nécessaire de communiquer avec lui. Seuls son nom et sa ville de résidence seront publiés. LA PRESSE se réserve le droit d'abréger les lettres selon l'espace disponible; la concision est donc fortement recommandée. Autant que possible, écrire d'écrite à la machine, à double interligne. Adressez vos lettres comme suit: "Lettres des lecteurs", Service de l'édition, LA PRESSE, C.P. 4200, succursale Place d'Armes, Montréal, Québec.

Ironie mal perçue

M. Jean-Guy Dubuc
LA PRESSE

Dans la page éditoriale de LA PRESSE du 22 mars, vous écrivez ceci: "La pédagogie est censée avoir fait de grands progrès. D'autant plus que la psychologie et bien d'autres sciences humaines sont à la disposition des pédagogues. Les écoles nouvelles sont libérées de l'ombre des religions d'autrefois. Le recul de la religion permet un plus grand respect des personnes. Les nouveaux professeurs ont une fonction académique de beaucoup supérieure à celle des anciens. Bref, tout est mieux dans l'école d'aujourd'hui. Sauf... que les enfants la quittent de plus en plus."

Et vous auriez pu ajouter dix fois et plus: sauf que...

— Vous dites: "Les écoles nouvelles sont libérées de l'ombre des religions d'autrefois". Vous mériteriez le mépris de toute la population qui se "souvient". Car vous avez fait preuve d'ignorance ou de méchanceté, ou les deux.

Posez-vous donc honnêtement la question: que serions-nous aujourd'hui si, pendant au-delà de deux siècles, nous n'avions pas eu les religieuses, les religieux et les prêtres qui, dans des conditions matérielles pitoyables, souvent dans la plus grande pauvreté, ont assumé à peu près seuls l'enseignement primaire et supérieur et érigé toutes sortes d'institutions de charité et d'oeuvres de toutes sortes?

Vous devez pourtant savoir qu'un prêtre-enseignant dans un collège classique recevait, il n'y a pas encore bien longtemps, une pitance de trois cents dollars par année. J'admets que dans certains cas, les connaissances pédagogiques laissent à désirer, mais on

suppléait à cette faiblesse par l'amour de sa tâche et un dévouement sans limites.

— Vous ajoutez: "Le recul de la religion permet un plus grand respect des personnes." C'est inconcevable. M. Dubuc, à la lecture de cette phrase, une foule d'épithètes, passionnantes de tout, me sont venues à l'esprit à votre égard. Je me retiens.

Vous ne faites aucune distinction. Vous vous rejouissez du recul de la religion. Ça, c'est mal, d'après moi. Car, il ne peut être question dans votre esprit que de religion catholique, fondée par le Christ.

Enfin, ceci: "Les nouveaux professeurs ont une formation académique de beaucoup supérieure à celle des anciens." Ici, on pourrait discourir longtemps sur cette opinion que vous émettez. C'est tellement discutable que vous avancez que je renonce à établir la parallèle. Pour le moment, je regarde les résultats. Ils ne sont pas brillants ces années-ci.

Je termine par ceci: Rappelez-vous que, il n'y a pas bien longtemps, un de vos journalistes, dans un long reportage sur l'enseignement du français, déplorait l'ignorance crasse des élèves d'un peu partout, jusque dans les cégeps. Continuez vos comparaisons.

Bonjour,
Roch PINSONNEAULT
Montréal

N.D.L.R. — Je regrette de ne pas m'être exprimé assez clairement et notre correspondant n'a pas perçu l'ironie qui voulait imprégner tout le paragraphe cité plus haut. Son jugement aurait pu être différent.

J.-G. D.

FAITES RENOVER VOTRE MAISON MAINTENANT. SOYEZ PRÊT POUR LES JEUX

25% de RABAIS

SPECIAL POUR 7 JOURS

PORTES et Fenêtres coulissantes

EXTERIEURES ET INTERIEURES LIVREES AVEC UNE MOUSTIQUEAIRE

- Remplacez vos vieilles fenêtres de bois et cadrez de bois et réalisez votre maison.
- Facilement démontables de l'intérieur pour procéder à leur nettoyage.
- Faites sur mesure pour maison.
- Installées par des experts.
- Portes et fenêtres d'extérieur, modèles guillotine aussi disponibles.

Changez cela:

pour ceci:

PAYEZ EN 90 JOURS PAS D'INTERETS

GARANTIE MORRIS
DEPUIS PLUS DE 50 ANS
"MARCHANDISE SATISFAISANTE"
ou "REMPLACEMENT SANS FRAIS"

TERMES FACILES
Démonstrations et estimations gratuites en tout temps
9162 boul. Saint-Laurent
(Entre Legendre et Chabanel)

Choix de couleurs fini email cuit

TÉLÉPHONE 382-6811
Après 19h00 et jours de fête 737-1960

Visitez notre nouvelle salle d'échantillon

Wm MORRIS & FILS
LE PLUS GRAND NOM DANS LE DOMAINE DES PORTES ET FENÊTRES

VISITEZ NOTRE NOUVELLE SALLE D'ÉCHANTILLON

A la GRC, de nombreux actes illégaux mais qui ne font pas toujours l'objet de poursuites

par Denis LORD
de notre bureau d'Ottawa

OTTAWA Au moment où il ordonnait une enquête interne sur la participation de la GRC au cambriolage de l'Agence de presse libre du Québec, le Solliciteur général, M. Warren Allmand, possédait déjà un rapport établissant que la police fédérale a mis au jour des dizaines de cas de comportements illégaux de la part de certains de ses agents.

Dans le rapport qu'elle vient de remettre sur les activités de la Gendarmerie, la Commission d'enquête Marin révèle ainsi que durant les années 1973 et 1974 seulement, la police fédérale a donné raison dans au moins 32 cas à des citoyens qui accusaient ses membres d'avoir transgressé les lois.

Il s'est également trouvé 41 cas où la GRC a reconnu qu'un agent avait fait usage de "force excessive" à l'endroit d'un prévenu ou un détenu (un geste qui peut aussi mériter des poursuites pénales) et 37 autres où on aurait péché par "excès de pouvoir".

Soulignons tout de suite que ces chiffres ne donnent pas forcément une juste idée de la réalité. Tous ces rapports d'incidents résultent uniquement des plaintes qui ont été jugées assez graves pour trouver leur chemin jusqu'au quartier général de la police fédérale, à Ottawa.

Dans la plupart des cas jugés plus bénins, en effet, la procédure habituelle de la Gendarmerie veut qu'une plainte fasse seulement l'objet d'une vérification au niveau du détachement local. Dans ces cas, aucun rapport n'est transmis aux autorités supérieures et, de toute

façon, le rapport rédigé localement est détruit après un certain temps. Quant aux cas qui ne donnent lieu à aucune doléance officielle du public, rien n'assure qu'ils soient jamais mis au jour.

La publicité préjudiciable

Les règlements internes de la GRC donnent le critère qui détermine quels incidents doivent être portés à l'attention des autorités supérieures. Il s'agit de "toute plainte qui peut donner lieu ou a donné lieu à une publicité préjudiciable à la Gendarmerie ou qui peut soulever des questions à la Chambre des Communes".

Dans ces conditions, soulignait à LA PRESSE une source bien informée, il est plus que probable que les chiffres rapportés à la Commission Marin (qui les tient du quartier général de la GRC) soient bien en-deçà du nombre réel des irrégularités qui peuvent être reprochées à des agents de la paix fédérale. D'autant plus que la GRC ne possède aucun mécanisme pour encourager les citoyens à signaler les gestes dont ils sont témoins et les assurer que leurs plaintes seront traitées objectivement (la GRC fait elle-même les enquêtes sur ses membres) et sans risque de représailles.

Les sanctions disciplinaires

D'autre part, la Commission Marin est très avare de détails, dans son exposé, sur la nature des gestes illégaux qui ont pu être imputés à des agents.

Mais, fait plus grave, la Commission Marin a pu établir que dans

de nombreux cas, la découverte de gestes illégaux imputables à des policiers fédéraux ne donne pas nécessairement lieu à des poursuites pénales.

La commission ne s'attarde guère à décrire des cas précis, mais elle n'en souligne pas moins que souvent des agents de police pris dans cette situation s'en tirent simplement avec des sanctions disciplinaires. Elle s'en inquiète d'ailleurs considérablement et insiste, dans huit de ses recommandations, pour que les policiers soient désormais considérés aux yeux de la loi comme des citoyens ordinaires.

Les recherches de la commission se sont apparemment révélés

incapables de savoir avec précision dans combien de cas les mesures disciplinaires avaient été substituées aux poursuites pénales, à cause précisément de la pauvreté des dossiers mis à leur disposition.

Il appert par contre que des cas de ce genre ont été soulevés à moult reprises au cours des audiences à huis-clos de la Commission Marin. Les témoignages entendus donnent à penser que, dans certaines régions du pays, les procureurs généraux — qui sont responsables d'intenter les poursuites — avaient l'habitude de refiler à la direction de la GRC les dossiers d'agents susceptibles d'être traduits en justice.

Samson ne connaîtra pas sa sentence avant le 15

Ce n'est pas avant le 15 avril, et peut-être plus tard même que la Cour d'appel se prononcera sur la libération provisoire de l'ex-agent Samson, de la Gendarmerie Royale en attendant que son procès soit révisé par ce tribunal.

Le 15, c'est la date fixée par le juge Peter V. Shorteno pour la sentence mais il n'est pas sûr qu'elle soit effectivement prononcée à ce moment-là. Ce sera également le jour où les procureurs en présence, Me Jean Morin pour la Couronne et Me Maurice S. Hébert pour la défense, feront leurs représentations.

Samson a été déclaré coupable d'avoir déposé une bombe au domicile du président des magasins Steinberg, dans la nuit du 27 juillet 1974. Il est passible d'une peine maximale de 14 années de pénitencier.

La sévérité du châtement possible a d'ailleurs été l'un des arguments invoqués par le représentant du ministère public, Me Louis G. Robichaud devant le juge Marcel Crête pour s'opposer à toute libération provisoire parce que, disait-il, le prévenu pouvait être tenté de prendre la fuite.

LES IMPÔTS

M. TRUDEAU, JE VIENS DE POSTER À L'INSTANT MON CHEQUE ANNUEL, MONTANT DE MES...

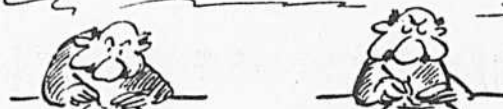

IMPÔTS, ET TOUTES DÉDUCTIONS FAITES, JE N'EN DÉDUIS PAS MOINS, APRÈS MÛRES RÉFLEXIONS...



QUE PLUS JAMAIS JE NE PRENDRAI VOTRE DÉFENSE DANS MES DISCUSSIONS AVEC ALPHONSE (MON NEVEU)

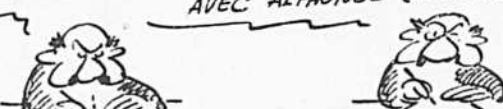

J'AI MÊME DÉCIDÉ QUE LORSQUE JE VOTERAI POUR VOUS AUX PROCHAINES ÉLECTIONS, CE NE SERA QU'AVEC BEAUCOUP D'HÉSITATIONS. ETC... ETC...



JE SAIS, C'EST DUR, MAIS QUAND LE CITOYEN EST RENDU À UNE EXTRÊMITÉ, IL SE DOIT D'AGIR AVEC INTRANSIGÉANCE.

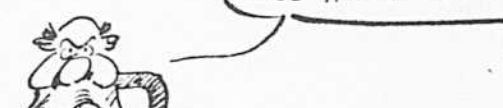

LAURENT

COMMISSION

SUITE DE LA PAGE A 1

d'être à l'origine d'actes criminels dont ils étaient victimes. On explique en effet que bon nombre des témoignages donnés dans le cours de l'enquête l'ont été sous le sceau du secret le plus absolu et que, dans ces cas, la commission s'est empressée de détruire tous les documents pertinents dès la fin de ses travaux.

L'enquête de service ordonnée par M. Allmand vise justement à établir, entre autres, si le cambriolage fait partie des us et coutumes courants de la Gendarmerie fédérale, dont l'intégrité et la compétence sont, apparemment, célébrées dans tous les corps policiers du monde.

La justice à la GRC

Dans son rapport, la Commission Marin révèle pour sa part qu'en de nombreux cas, au cours des dernières années la Gendarmerie a pu établir elle-même que certains de ses agents s'étaient rendus coupables d'actes susceptibles d'entraîner des poursuites criminelles.

Le texte est malheureusement muet sur la nature de ces gestes présumément illégaux qui ont été mis à jour à la suite de plaintes de citoyens. Le rapport fait état par contre d'une pratique apparemment assez répandue voulant qu'en pareils cas des procureurs généraux des provinces refusent de traduire des agents de police en justice, préférant laisser à la GRC le soin de servir au moyen de sanctions disciplinaires.

La Commission soutient d'autre part que les mécanismes en usage à la Gendarmerie pour étudier et donner suite aux plaintes des citoyens laissent passablement à désirer. Elle propose une nouvelle procédure qui garantisse que chaque citoyen désireux de s'exprimer sur les façons d'agir de la police puisse le faire sans contrainte et ait droit d'être convenablement informé des suites données à l'affaire.

Des doléances sans réponse

A l'époque, l'Agence de presse libre du Québec avait porté le cambriolage de ses locaux à la connaissance des dirigeants de la Gendarmerie royale ainsi que du solliciteur général fédéral du temps, M. Jean-Pierre Goyer.



Le juge René MARIN

Dans les deux cas, affirmait hier un porte-parole de l'Agence, M. André Laviolette, les doléances de l'organisme sont restées sans réponse. De même, ajoute-t-il, l'Agence n'a jamais été invitée à soumettre son cas à la Commission d'enquête Marin formée à peu près un an et demi après l'incident.

La commission d'enquête a été mise sur pied en juin 1974, un mois à peine avant les dernières élections fédérales, par le gouvernement minoritaire de M. Trudeau. Cette initiative faisait suite aux vives critiques dont la police fédérale était l'objet depuis plusieurs mois, tant de la part de citoyens (surtout des communautés autochtones) qui se plaignaient de ses méthodes, que des policiers eux-mêmes, que le mécontentement poussait à réclamer la formation d'un organisme de représentation syndicale.

Outre le juge René Marin, d'Ottawa, le groupe comptait quatre commissaires: deux officiers de la GRC, un avocat du Régina et le sous-ministre adjoint responsable de la planification de la police et de la sécurité au ministère fédéral du Solliciteur général. Il avait pour mandat d'étudier trois aspects des activités de la GRC: sa façon de disposer des plaintes émanant du public, le régime de discipline interne imposé à ses membres et la procédure de règlement de leurs griefs.

C'est le ministre Allmand lui-même qui a déposé le rapport final de la commission aux Communes, il y a quelques semaines.

CENTRE ORTHOPÉDIQUE DE MONTREAL

Jean-P. Duquet, L.Ph., prop.

BANDE SPORTER

Bande herniaire élastique très légère pesant 9 oz très pratique pour les sportifs et personnes travaillant dur, fabriquée de deux tampons ovales caoutchoutés antidérapants. Protège les deux côtés à la fois. Ne blesse pas. Apparence très discrète. Ajustable.



PRIX COUPE

Du lundi au vendredi: de 9h à 5h p.m.
Le samedi de 9h à 5h p.m.

Analyses de sang et d'urine complétées par des techniciennes diplômées. 848-2788

PHARMACIES JEAN COUTU
916-922 est. rue Sainte-Catherine 845-9248

Vente et location de chaises roulantes. STATIONNEMENT GRATUIT



vous demande:

"En fait d'huile à chauffage, en avez-vous pour votre argent?"

Tirez vous-même vos conclusions.

- 1

Si vous faites affaire avec Clos Moderne, vous ne faites pas affaire avec des sous-traitants. Contrairement à d'autres, Clos Moderne possède ses propres camions et sa propre équipe de livreurs, ce qui permet un contrôle très strict visant à donner à chaque client tout le service qui lui revient.
- 2

Clos Moderne est une entreprise familiale au service des Québécois depuis plus de 40 ans. Honnête depuis ses débuts, elle n'a jamais modifié sa politique sur ce plan. Ses clients en ont toujours eu pour leur argent et ils peuvent en témoigner.
- 3

Clos Moderne tient à vous rassurer sur le contrôle de ses livraisons à domicile. Tous les jours, les lectures de gallonage de chaque livraison sont soigneusement contrôlées et vous, le client, pouvez dormir tranquille. En fait d'huile à chauffage, avec Clos Moderne vous en avez toujours eu pour votre argent et ça n'est pas près de changer!



J.P. LEVEILLEE, Président



Chez nous, votre meilleur escompte c'est la garantie d'en avoir pour votre argent.

APPELEZ-NOUS

351-3090

Quatre négociateurs



photo Paul-Henri Talbot, LA PRESSE

Un ancien prof de latin défend les intérêts des enseignants

par Mariane FAVREAU

N EN ABITIBI, élève au Saguenay, enseignant à Québec puis au Lac-Saint-Jean, Robert Gaulin a des racines un peu partout et se perçoit comme un citoyen du Québec. D'ailleurs, son travail l'amène à sillonner la province en tous sens et il se sent bien partout.

Directeur du programme de négociation à la Centrale de l'enseignement du Québec (CEQ), il est par le fait même coordonnateur de l'ensemble des activités reliées à la négociation. Son rôle n'est certes pas à minimiser au sein de la centrale de quelque 75.000 membres tous reliés de par leur fonction au monde de l'enseignement.

Robert Gaulin, comme plusieurs cadres de la CEQ, est lui-même issu des milieux de l'enseignement. Il a exercé son métier de professeur à Arvida, Charlesbourg et Roberval où il a été actif dans son syndicat avant de briger un poste de permanent à la CEQ.

Il est difficile, au premier abord, de lui donner un âge: on hésite entre la jeunesse du sourire et le gris argent de sa chevelure. J'ai commencé à grisonner à 19 ans, assure-t-il en précisant qu'il en a aujourd'hui 37. Il fait partie d'une famille de huit enfants et il est le seul à arborer cette chevelure grise.

D'abord établie à Senneterre, la famille déménage à Chicoutimi quand il n'a que deux ans. Son

père travaillera à l'Alcan. Robert fait la plus grande partie de ses études pensionnaires au jvénat des frères de l'Instruction chrétienne de Dolbeau. Après la rhétorique, il optera pour la pédagogie.

Quelques années plus tard, quand il reviendra au Lac-Saint-Jean enseigner le latin à la section classique d'une école de Roberval, il s'imposera davantage dans les questions syndicales, devenant secrétaire, puis président du syndicat. En 1967, il sera président de la Fédération des enseignants du Lac-Saint-Jean, et l'année suivante, il est élu trésorier de la CEQ.

Candidat NPD

Entre-temps, il avait mené deux campagnes politiques comme candidat du Nouveau Parti Démocratique dans Roberval, en 1963 et 1965. "On était un petit noyau qui cherchions pour quel parti voter. Le NPD nous intéressait mais il n'avait pas de candidat. On s'est donc cherché un candidat et ça a été moi. On s'est lancé dans la campagne à un mois d'avis."

Ce qu'il qualifie maintenant d'aventure de jeunesse, lui paraît tout de même une bonne expérience. "Ça permet de sortir du milieu habituel, de faire le tour des paroisses, de prendre contact avec la sagesse populaire." Évaluant les dépenses encourues et les votes remportés, il dit: "Ça nous a coûté \$1 le vote et nous en avons eu environ 1.500."

A-t-il envie de recommencer une aventure politique? Ce n'est pas impossible "mais je prendrais cela plus au sérieux, si je recommençais."

Formé à la pédagogie et aux humanités, il sent le besoin de se perfectionner, une fois devenu trésorier de la CEQ. Aussi s'inscrit-il au MBA (Master of Business Administration) qu'il complète au cours d'un congé pour études de 1969 à 1971.

Il a ensuite le choix entre quelques postes administratifs. Préférant une carrière à portée sociale, il brigue un poste de permanent à la CEQ et devient alors coordonnateur de la négociation qui s'amorce en 1971. Entre cette négociation et celle-ci, à peine une année de répit pour lui, cela signifie qu'il a au moins jouté de fins de semaine libres.

Mais le répit n'a pas duré et les semaines de sept jours ont vite repris. Adieu donc au golf qu'il commençait à pratiquer, au ski de fond, adieu aussi à la vie personnelle, aux activités culturelles. "Le syndicalisme est difficilement conciliable avec une vie qui a du bon sens" assure-t-il comme tant d'autres.

Heureusement, il se réserve à Lévis un havre de paix. Il a acheté, il y a quelques années, une bonne grosse vieille maison où il aime bien bricoler, rafistoler, aménager. Son rêve: transformer le grenier en salle de musique-salle de travail avec un bon foyer.

Sa femme qui est également enseignante fait peu de syndicalisme ("un dans la famille, ça suffit") et s'adonne à la peinture. Leur fille de 9 ans, Isabelle, aurait plutôt hérité des goûts de sa femme.

Il avoue n'avoir que quelques amis. "Ceux avec qui tu travailles

continuellement, tu préfères ne pas les voir après le travail."

Un boeuf à l'aventure

Robert Gaulin est particulièrement réservé et paraîtrait même timide. Mais derrière cette discrétion, l'homme est déterminé, exigeant, et méthodique.

"Je ne passe pas pour un gars de gauche, même si j'ai des tendances socialisantes. Je ne suis pas marxiste, d'ailleurs je ne connais pratiquement rien là-dedans et je me refuse d'être un idéologue."

Son rôle, c'est au niveau de pratique, du concret qu'il le situe. "Je ne fonce pas à l'aveuglette, je pèse le pour et le contre, explique-t-il. Je n'aime pas les gens qui ne font pas leur boulot ou qui lâchent en cours de route."

Il n'aime pas non plus ceux qui se lamentent ou qui font des montagnes avec un rien. Lui qui respire d'ailleurs le calme, préfère prendre ça par le détail, sans s'énerver.

C'est comme pour son avenir. Il se voit "comme un boeuf à l'aventure, en fait de carrière", sans projet précis mais disponible pour de gros travaux. "C'est ma deuxième négociation, réfléchit-il. Peut-être est-il temps que je cède la place et que je renouvelle mon expérience. Ce serait sans doute bon pour la CEQ, d'ailleurs."

DEMAIN: Michel Grant, FTQ.

Les mandarins québécois

Le sauvetage des Jeux olympiques

par Rhaal BERCARD et Marcel DESJARDINS

NOUS SOMMES à la fin d'octobre 1975. Le premier ministre Robert Bourassa rentre d'Iran. A Montréal, toutes sortes de rumeurs courent sur le déficit olympique. On parle beaucoup de la pagaille qui règne sur le chantier olympique et qui compromettrait le parachèvement des travaux. C'est la tour de Babel.

A Québec, un soir particulièrement froid de cette fin d'octobre, M. Claude Rouleau, sous-ministre des Transports, est convoqué au Restaurant Continental, à quelques pas de l'Assemblée nationale.

Mais ce n'est pas tellement sa qualité de sous-ministre des Transports que M. Rouleau s'amène à ce rendez-vous. Ceux qui l'attendent rue St-Louis, dans le Vieux Québec, MM. Bernard Lamarre, "le grand patron" de Lalonde, Lamarre, Valois et Associés, et Charles Boileau, le directeur du Service des travaux publics de la ville de Montréal, veulent parler à l'un des représentants du gouvernement du Québec au sein du Comité de coordination du Comité de contrôle des Jeux olympiques (CCJO), l'organisme ad hoc qui prend les décisions dans le projet olympique. MM. Lamarre et Rouleau se connaissent bien.

Ainsi débute un événement au cours duquel tous les membres du "club des cinq" auront un rôle important à jouer dans ce qui est devenu la prise en main de Jeux olympiques par la province de Québec. Ces sous-ministres seront des collaborateurs fidèles du pouvoir politique, qui ultimement prendra la décision d'engager le gouvernement du Québec dans l'aventure olympique.

Le message

Emissaires de M. Gérard Niding, le président du Comité exécutif de la ville de Montréal, MM. Lamarre et Boileau étaient porteurs d'un message qui se résumait en quelques mots: si la province ne prend pas les travaux olympiques en main, les Jeux n'auront pas lieu à la date prévue.

Devant le caractère dramatique et explosif de la démarche, M. Guy Coulombe, le secrétaire du Conseil exécutif, fut également convié à la rencontre par Claude Rouleau.

La situation n'était pas des plus roses.

Le déficit olympique atteignait les \$600 millions.

Les velléités d'autofinancement du maire Jean Drapeau s'envolaient. On laissait couler le robinet dans la baignoire mais celle-ci n'avait plus de bouchon.

Pour financer l'ensemble du projet, les autorités municipales se devaient de se présenter devant le Conseil, ouvrir les dossiers et subir les foudres du Rassemblement des citoyens de Montréal. Pour tout dire, on craignait un autre fiasco de la part du RCM, donc de nouveaux retards. Le parachèvement du stade se trouverait davantage compromis.

Il y avait plus.

Depuis le mois de septembre les financiers de New York s'inquiétaient de l'état des finances montréalaises et surtout du dénouement de l'aventure olympique. A l'époque, des représentants de la société White, Weld, Salomon Brothers, les conseillers juridiques du syndicat financier américain avec qui Québec transige, sont venus à Montréal se rendre compte de la situation financière de la ville.

Les prêteurs américains s'interrogeaient sur l'opportunité de financer un projet largement déficitaire dont on ne savait même pas s'il allait être terminé à la date prévue. La ville de Montréal avait-elle les reins assez forts pour absorber ces coûts sans l'aide des gouvernements supérieurs?

Ce soir-là, MM. Lamarre et Boileau sont venus dire à leurs interlocuteurs québécois qu'il fallait s'inquiéter plus que jamais devant les perspectives de financement, l'état des travaux et l'administration proprement dite du chantier lui-même. Les échéances étaient compromises. La pagaille persistait toujours sur le chantier.

Pour M. Rouleau, un ingénieur, entrepreneur de carrière, celui qui, dès le début de l'année 1975, avait senti que le pire se préparait sur le chantier olympique — il s'en était ouvert à quelques ministres, recommandant au gouvernement d'intervenir au plus tôt —, le diagnostic des emissaires montréalais

ne faisait que confirmer sa propre évaluation.

A l'issue de l'entretien, M. Coulombe retourne à son bureau de l'édifice "J" de la Cité parlementaire. Il y passe une partie de la nuit. Il accouche d'un memorandum à l'intention de M. Bourassa et du Conseil des ministres.

Ce devait être le commencement de la fin pour la participation du maire Drapeau à l'aventure olympique.

La RIO

C'est alors que le gouvernement Bourassa décide de prendre les JO sous son aile.

La crainte du gouvernement du Québec était de deux ordres.

D'abord, il ne voulait pas que des déboires financiers quelconques de la ville de Montréal ne viennent affecter sa propre cote de crédit et encore moins celle de l'Hydro-Québec, qui préparait déjà son emprunt de \$1 milliard pour la Baie James.

De plus, le gouvernement du Québec ne voulait pas être forcé d'éponger après les JO une importante partie du déficit sans avoir exercé au préalable un contrôle sur les dépenses.

Ainsi naquit la Régie des Installations olympiques (RIO) avec à sa tête nul autre que Claude Rouleau.

A la dernière minute, le gouvernement Bourassa donnait suite aux recommandations qu'il avait formulées il y a plusieurs mois. Le gouvernement du Québec prenait la responsabilité totale sur le chantier olympique et la RIO verrait à donner une seule tête au projet olympique, un seul gérant, selon la formule utilisée à Manic et plus tard à la Baie James.

En même temps s'engagea une série de démarches en chassé-croisé impliquant les Rouleau, Coulombe, Jean-Claude Lebel, Pierre Goyette et Robert Normand. Le "club des cinq" se trouvait réuni pour collaborer chacun selon ses compétences, selon les ressources à sa disposition, à la réalisation du projet le plus important après celui de la Baie James. Tous participèrent même s'ils n'étaient pas tous aussi chauds pour cette aventure. Tous se rendaient cependant à la décision du pouvoir politique.

Contributions diverses

A part M. Rouleau, on retrouva le sous-ministre des Finances, M.

Pierre Goyette, au sein de la RIO, avec la mission particulière d'organiser du jour au lendemain le financement du projet olympique.

Pendant ce temps, MM. Coulombe et Jean-Claude Lebel, secrétaire du Conseil du trésor, s'occupaient de débloquer des crédits, et surtout de libérer le personnel réclamer par M. Rouleau. Ils acceptaient aussi plus tard que l'on assouplisse les règles concernant l'adjudication de contrats par la RIO afin d'accélérer les travaux.

Le président de la RIO fit appel à un vieil ami, un ingénieur, M. Roger Trudeau, sous-ministre des Travaux publics, pour assumer la direction quotidienne de la construction olympique, comme il de-

vait recruter M. Claude Tremblay au Conseil du trésor pour remplir les fonctions de trésorier à la RIO. De la même façon, il fit appel à plusieurs ministres, celui des Transports en particulier, le sien, pour remplir les différents postes de cadre de la RIO.

De son côté, le sous-ministre de la Justice, M. Robert Normand, apportait lui aussi sa contribution au projet. Il veilla à la préparation des textes de loi requis par la RIO.

Le processus de décision débouchant sur l'intervention du gouvernement du Québec dans le projet olympique illustre bien l'influence dont jouissent ces "mandarins" individuellement et il montre clairement comment ils peuvent rayon-

ner collectivement au sein de l'appareil gouvernemental en mettant pour ainsi dire toutes leurs ressources derrière une même cause.

Il existe sûrement d'autres "cas" qui, bien que différents, permettent également de mesurer le degré d'influence de cette poignée de hauts-fonctionnaires. Mais "le dossier olympique" montre bien comment une équipe polyvalente peut mettre ses efforts et ses compétences en commun pour apporter une contribution importante à la prise de décision à Québec. Le tout par le biais d'une participation somme toute discrète.

Le pouvoir politique québécois n'en exige pas moins.

— FIN —



AUX QUATRE ENTREPÔTS TAPIS MÉTROPOLITAIN

- CROSLY-KARASTAN
- HARDING
- CELANESE

Solde DES MANUFACTURIERS DE TAPIS



"Nous venons tout juste de finaliser, avec trois manufacturiers reconnus, un important achat de tapis de qualité. Nous avons pu obtenir des prix plus bas que d'habitude, de sorte que, vous aussi, vous pourrez obtenir de meilleurs prix que les prix courants.

Je vous garantis, de plus, personnellement, la plus entière satisfaction."

J.-L. Chedelaine
Président de Tapis Métropolitain

PRIX GARANTI POUR 100 JOURS
La direction de Tapis Métropolitain vous offre la garantie suivante: Si, dans les 100 jours qui suivent tout achat fait à l'un de nos quatre magasins Tapis Métropolitain, vous réussissez à obtenir un meilleur prix pour la même marchandise chez un autre détaillant de tapis, nous vous rembourserons la différence, avec, en plus, un dédommagement d'une valeur de 10% de ce montant.

INSTALLATION GARANTIE À VIE

Si vous ne pouvez passer aux entrepôts faites appel à notre service à domicile gratuit
254-4524

GRATUIT
Magnifique balai mécanique Bissell avec achat de 30 verges carrées ou plus (sauf Ozite)

- PLUS DE 2,000 ROULEAUX DE MARQUES RECONNUES EN MONTRE**
- Crossley
 - Karastan
 - Armstrong
 - Caravelle
 - Ozite
 - Harding
 - Peerless
 - Barrymore
 - Venture
 - Celanese
 - Coronet
 - Seneca
 - Burlington

- NOUS AVONS LE PLUS GRAND CHOIX DE COULEURS U QUÉBEC!**
- cuivre antique
 - perle embrumée
 - or moisson
 - vert printemps
 - vert time
 - bleu océan
 - feuille d'automne
 - vieux rose
 - fanelle
 - or ambré
 - rouge-vermeil
 - ivoire frappe
 - brun marocain
 - blanc neige
 - turquoise
 - or topaze
 - blanc cameo
 - bleu royal
 - bronze
 - orange lactée
 - céleri
 - café
 - gros bleu
 - beige
 - jaune
 - jaune anis
 - rouille

TAPIS DE QUALITÉ COMMERCIALE
Très facile à entretenir. Grande variété de coloris.

PRIX DE SOLDE 295 V.C.

TAPIS DE CUISINE IMPRIMÉ
Le plus grand choix de tapis de cuisine que vous pourrez trouver à Montréal.

PRIX DE SOLDE 695 V.C. à partir de

MOQUETTE DE NYLON DEUX TONS
Idéale pour la salle à manger ou la salle de jeux, partout où il y a beaucoup de circulation. Choix de 4 coloris.

PRIX DE SOLDE 595 V.C.

TAPIS 100% NYLON ENDOS CAOUTCHOITÉ
Ce qu'il faut à la famille qui surveille son budget. Pour la salle de séjour, l'entrée ou la chambre à coucher. Grand choix de coloris.

PRIX DE SOLDE 595 V.C.

TAPIS DE QUALITÉ COMMERCIALE
Surplus d'une grosse entreprise commerciale. Offert en 8 coloris mode.

PRIX DE SOLDE 695 V.C.

TAPIS PELUCHEUX 100% NYLON
Le type de tapis qui plaît le plus aux gens modernes. Large choix de teintes. Une occasion incroyable!

PRIX DE SOLDE 695 V.C.

TAPIS PELUCHEUX NYLON ENDOS CAOUTCHOITÉ
D'allure riche et chaleureuse. Choix de 12 magnifiques coloris.

PRIX DE SOLDE 695 V.C.

TAPIS PELUCHEUX 2 TONS
Tapis de mèches inégales qui rehaussera n'importe quel décor. Offert en 5 coloris.

PRIX DE SOLDE 895 V.C.

TAPIS PELUCHEUX 100% NYLON
Tapis tout aussi résistant que beau. Dans un choix de 8 teintes différentes.

PRIX DE SOLDE 695 V.C.

LA VÉRITABLE PELUCHE!
Notre article le plus populaire! Offert maintenant dans 9 nouveaux coloris mode.

PRIX DE SOLDE 995 V.C.

TAPIS ACRYLIQUE À MÈCHE TORDUE
Peut-être l'achat le plus judicieux pour une famille qui grandit... Offert dans 11 teintes différentes.

PRIX DE SOLDE 1095 V.C.

PELUCHE ACRYLIQUE
Un tapis vraiment velouté, qui donne envie de marcher pieds nus pour en sentir toute la douceur! Choix de 9 belles teintes. Une aubaine à ne pas manquer!

PRIX DE SOLDE 1045 V.C.

VOTRE CHOIX
• Motifs acryliques • nylon mèche inégale • 100% nylon • rouleaux • qualité commerciale

PRIX DE SOLDE 595 V.C.

VOTRE CHOIX
• peluche 100% nylon • tapis texturé acrylique • qualité commerciale • acrylique 2 tons • tapis de cuisine

PRIX DE SOLDE 695 V.C.

VOTRE CHOIX
• mèche tordue acrylique • peluche • tapis texturé • mèche inégale nylon

PRIX DE SOLDE 795 V.C.

LES DISTRIBUTEURS DE TAPIS MÉTROPOLITAIN

"Les spécialistes du tapis"

MONTREAL
6925 est, rue Jean-Talon
(entre boul. Langelier et Galeries d'Anjou)

DORVAL
2350, boul. Hymus
(à l'est du boul. des Sources)

LAVAL
1775 ouest, boul. St-Martin
(à l'est du boul. Le Corbusier)

BROSSARD
1875, rue Panama
(une rue à l'est du pont Champlain)

UN SEUL NUMÉRO DE TÉLÉPHONE 254-4524

Val d'Or: Forget propose une solution à court terme, aux problèmes de l'hôpital

par Marcel DESJARDINS
de notre bureau de Québec



Le ministre des Affaires sociales, Claude Forget.

QUEBEC — Le ministre des Affaires sociales est prêt à étendre le crédit bancaire de l'hôpital Saint-Sauveur de Val d'Or de façon à ce que ce centre hospitalier puisse continuer à opérer normalement.

Hier à l'Assemblée nationale, M. Claude Forget a précisé que dans l'intervalle il serait possible de clarifier la situation globale de l'hôpital.

Répondant à des questions du député Claude Charron, le ministre des Affaires sociales a ajouté que l'extension du crédit bancaire permettrait aussi que "soient suspendus les moyens de pression" utilisés par les médecins pour sensibiliser la population et les membres du personnel de l'établissement. Ainsi, selon le ministre, l'examen du dossier pourrait se poursuivre dans un climat de fonctionnement normal.

On sait que la semaine dernière une délégation de médecins de l'hôpital Saint-Sauveur de Val d'Or s'est rendue à Québec pour y discuter de la situation de l'institution en compagnie des autorités du MAS.

Engagement inconditionnel
"On a voulu, et c'est ce sur quoi il semble que les discussions acheminent dans le moment, obtenir du ministre des Affaires sociales, un engagement inconditionnel à faire de façon définitive des corrections dans la situation financière de l'hôpital, avant même que l'étude se fasse, avant même qu'on en soit arrivé à des conclusions d'un accord mutuel. Il nous semble, a dit M. Forget, que c'est bien mal amorcer la solution d'un problème que d'exiger de l'autre partie qu'elle accepte d'avance les conclusions définies unilatéralement par l'un des participants à la discussion à venir."

M. Forget a soutenu que les mesures de pression adoptées par les médecins n'avaient pas été imposées par les circonstances puisque, selon lui, le crédit bancaire consenti, permet à l'hôpital de payer comptant sur reçu des fournitures et des approvisionnements médicaux et chirurgicaux requis.

"L'expérience nous a enseigné, a continué M. Forget, qu'effectivement, lorsqu'une étude détaillée est entreprise en collaboration avec les administrateurs et le personnel professionnel d'un centre hospitalier, il est exceptionnel, pour ne pas dire inouï, que des correctifs ne puissent pas être découverts à l'intérieur même des masses budgétaires qui sont en possession des centres hospitaliers. Ce qui n'exclut pas des ajustements, mais on ne peut en présumer, on ne peut les préjuger. C'est à quoi nous invitait le groupe que nous avons rencontré, à préjuger de l'issue d'une discussion à venir, d'une expertise à venir."

"Il est clair, a reconnu le ministre Forget, qu'une avance de crédits comme telle ne règle rien à long terme, mais elle règle à court terme le problème d'un fonctionnement continu. C'est véritablement là le problème qui était posé à court terme (...)"

ments, mais on ne peut en présumer, on ne peut les préjuger. C'est à quoi nous invitait le groupe que nous avons rencontré, à préjuger de l'issue d'une discussion à venir, d'une expertise à venir."

"Il est clair, a reconnu le ministre Forget, qu'une avance de crédits comme telle ne règle rien à long terme, mais elle règle à court terme le problème d'un fonctionnement continu. C'est véritablement là le problème qui était posé à court terme (...)"

Basford est disposé à discuter du bill C-85

OTTAWA (PC) — Le ministre de la Justice, M. Ron Basford, s'est dit disposé hier aux Communes à discuter en comité parlementaire les implications du jugement de la Cour suprême reconnaissant la constitutionnalité de la CECCO sur le projet de loi C-83, qui détermine notamment les pouvoirs de commissions d'enquête provinciales sur la criminalité.

M. Basford a indiqué que les fonctionnaires de son ministère étudient présentement "le jugement extrêmement complexe" de la Cour suprême rejetant l'appel de Nicola Di Iorio et Gérard Fontaine, qui en appelaient d'une condamnation d'outrage au tribunal pour refus de témoigner.

Le projet de loi fédéral a été déposé aux Communes pendant que les juges de la Cour suprême aient pris la cause en délibéré.

SONDAGE GALLUP Le PC en tête

Pour la première fois depuis près de 10 ans les conservateurs ont plus d'appuis chez les électeurs que les libéraux. Peu après que le Parti conservateur eut choisi M. Joe Clark comme leader, 43 p. cent des électeurs qui s'étaient formé une opinion déclaraient qu'ils voteraient pour le Parti conservateur si des élections avaient lieu immédiatement, alors que 34 p. cent appuyaient le Parti libéral.

Ce gain soudain de popularité des conservateurs n'est cependant pas sans précédent. Un sondage effectué peu après l'élection de M. Stanfield à la tête du Parti conservateur, en 1967, indiquait un gain encore plus spectaculaire, de 30 p. cent en août 1967, à 43 p. cent en octobre de la même année. Le sondage effectué du début de mars dernier est une réplique exacte de celui d'octobre 1967. Dans les deux cas les conservateurs avaient l'appui de 43 p. cent des électeurs qui s'étaient formé une opinion; les libéraux, de 34 p. cent; le NPD, de 17 p. cent et les autres partis, de 6 p. cent.

Les résultats du dernier sondage indiquent que les conservateurs ont fait des gains dans toutes les parties du pays, mais plus particulièrement dans les provinces de l'Ouest.

Un autre aspect intéressant du sondage est l'importante baisse du nombre des indécis de 40 p. cent en février, à 29 p. cent au début de mars.

Les deux sondages dont il est question ici ont été réalisés au moyen d'interviews personnelles de quelque 1,000 personnes de 18 ans ou plus, interrogées à leur domicile, d'un bout à l'autre du pays. Un échantillon de cette ampleur comporte une marge d'erreur qui ne dépasse pas 4 p. cent 19 fois sur 20.

La question posée dans les deux cas était: "Si des élections fédérales avaient lieu aujourd'hui, vous voteriez pour le candidat de quel parti?"

Le sondage indique que les conservateurs ont fait des gains dans toutes les parties du pays, mais plus particulièrement dans les provinces de l'Ouest.

Un autre aspect intéressant du sondage est l'importante baisse du nombre des indécis de 40 p. cent en février, à 29 p. cent au début de mars.

Les deux sondages dont il est question ici ont été réalisés au moyen d'interviews personnelles de quelque 1,000 personnes de 18 ans ou plus, interrogées à leur domicile, d'un bout à l'autre du pays. Un échantillon de cette ampleur comporte une marge d'erreur qui ne dépasse pas 4 p. cent 19 fois sur 20.

La question posée dans les deux cas était: "Si des élections fédérales avaient lieu aujourd'hui, vous voteriez pour le candidat de quel parti?"

Le tableau ci-dessous donne la proportion des votes obtenue par chaque parti aux élections de juillet 1974, ainsi que les résultats des sondages effectués depuis. Les indécis sont éliminés du tableau.

	Libéraux	Conservateurs	NPD	autres
Aux élections de juillet 1974	43%	35%	16%	6%
Sondages				
Septembre 1974	48	28	16	8
Novembre 1974	45	33	16	6
Janvier 1975	46	31	17	6
Avril	44	32	17	7
Juillet	39	36	17	8
Octobre	40	33	20	7
Novembre	38	32	22	8
Décembre	38	36	19	7
Janvier 1976	39	37	17	7
Février	38	37	19	6
Mars	34	43	17	6

AUCUN COMPTANT REQUIS

Ouvert tous les jours jusqu'à 18 h - Jeudi et vendredi jusqu'à 21 h - samedi jusqu'à 17 h
Premier paiement à 45 jours de la date d'achat sur plan de versement différé



FAUCHER

FAUCHER VOUS PRÉSENTE DEUX MOBILIERS "VEDETTES" QUE VOUS NE TROUVEREZ NULLE PART À UN PRIX AUSSI BAS.
 Créés par Vallières, ces deux ensembles de classe feront l'orgueil de n'importe quel intérieur. Quantité limitée. "Premier arrivé, premier servi"!

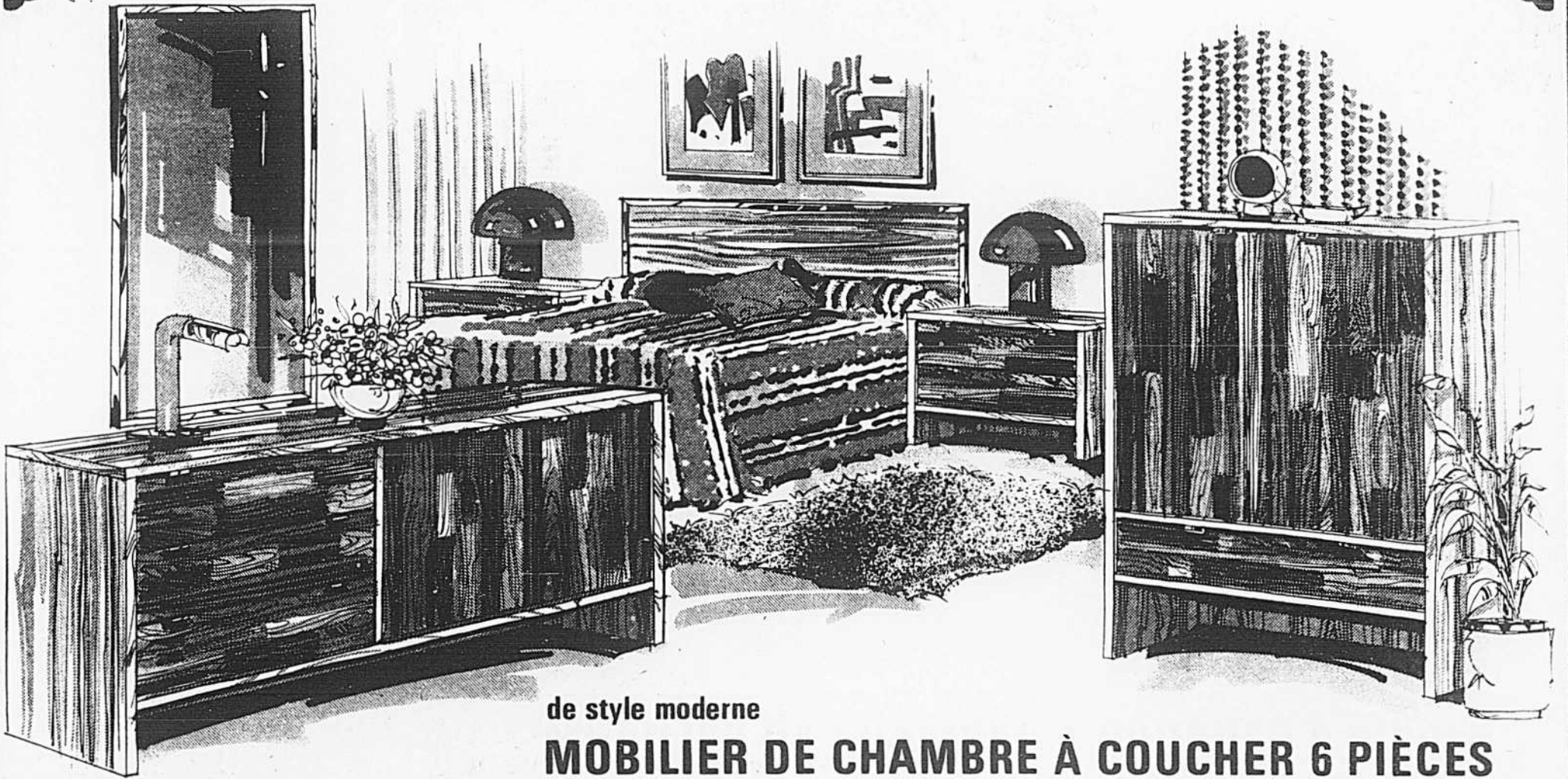

de style moderne

MOBILIER DE CHAMBRE À COUCHER 6 PIÈCES

Les pièces aux lignes simples et classiques sont construites en contreplaqué de hêtre et de palissandre de Rio sur une armature en bois solide à l'épreuve de la poussière. Tous les tiroirs sont en bois naturel et coulissent sur un guide central. Leur intérieur est sablé à la main et vernissé. L'ensemble comprend une commode basse en deux sections (66 x 19 x 31 po), qui contient deux portes dissimulant des tiroirs dans la partie de droite et trois tiroirs dans la partie de gauche et est surmontée d'une grande glace montée sur cadre en métal chromé, une commode haute (40 x 19 x 53 po) qui contient deux portes dans sa partie supérieure et un tiroir dans la partie inférieure. L'ensemble se complète de deux tables de chevet et d'une tête de lit qui s'obtient en largeurs de 54 ou 60 po. Fini naturel exclusif à Vallières.

BAS PRIX DE FAUCHER

\$499⁹⁵

Quantité limitée

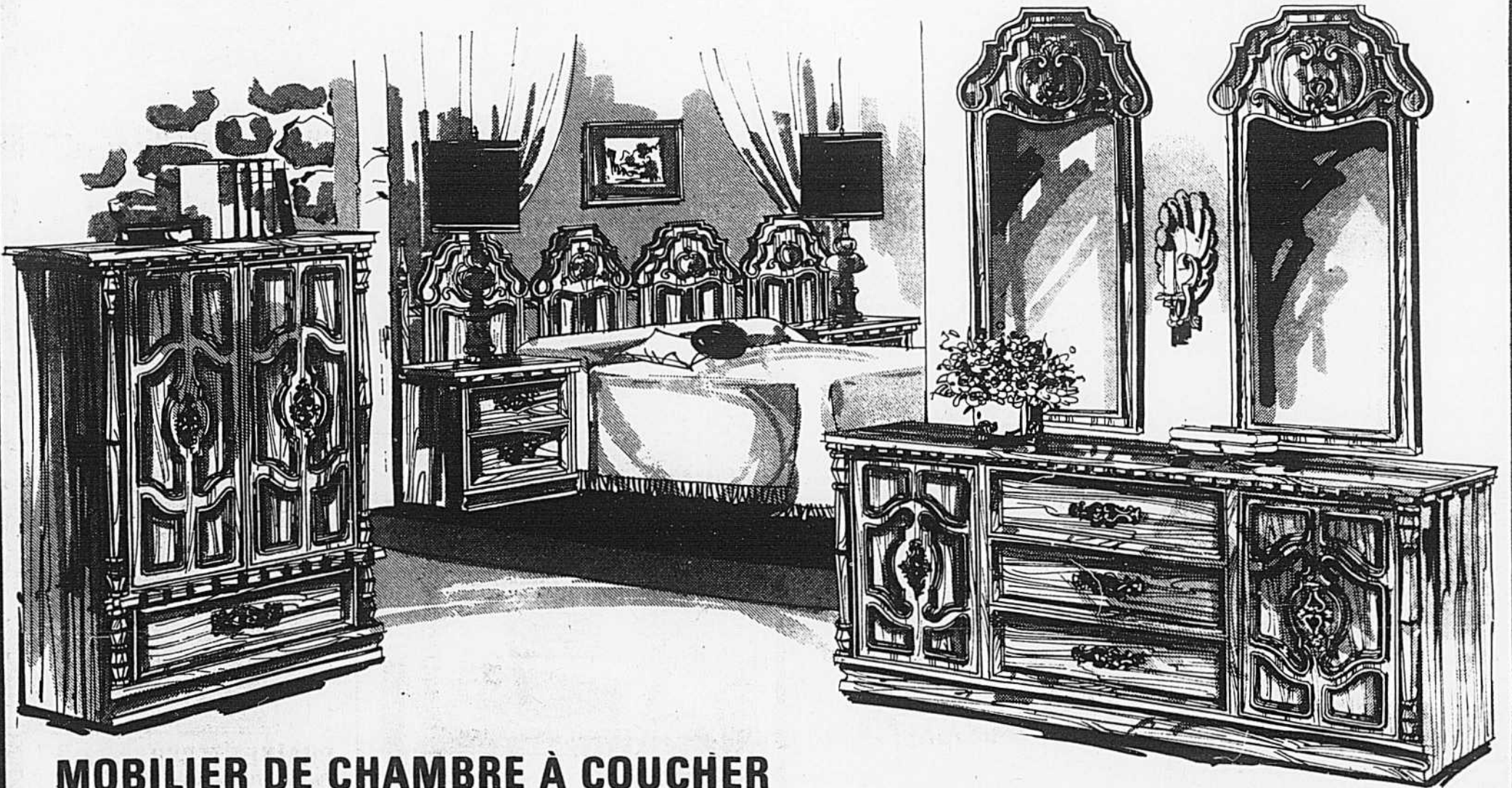

MOBILIER DE CHAMBRE À COUCHER de style espagnol — 7 pièces

Comprend une commode basse mesurant 72 po de long, munie de portes aux extrémités et de trois grands tiroirs dans la partie centrale. Les tiroirs sont assemblés à queue d'aronde et coulissent sur rail central. La commode haute en deux corps superposés contient des portes dans la partie du haut et un tiroir très spacieux dans le bas. La commode basse est surmontée de deux larges glaces dotées d'un cadre orné de motifs sculptés. L'ensemble se complète de deux tables de chevet et d'une tête de lit qui s'obtient en largeurs de 54 ou 60 po. Les commodes sont en contreplaqué de chêne orné d'éléments décoratifs en polyuréthane similibois. Les poignées sont cuivrées. La grande commode est montée sur roulettes.

BAS PRIX DE FAUCHER

\$599⁹⁵

les 7 pièces

- Stationnement gratuit
- Facilités de paiement
- Réservation sans frais moyennant acompte



48, boul. des Laurentides
 Pont-Viau
 Laval
 Tél.: 384-0590

La Ruée Vers L'Or De Westinghouse

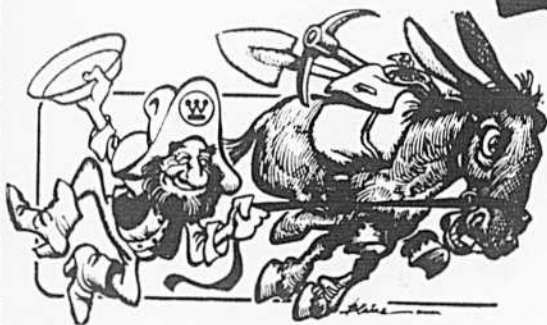

CHEZ FAUCHER

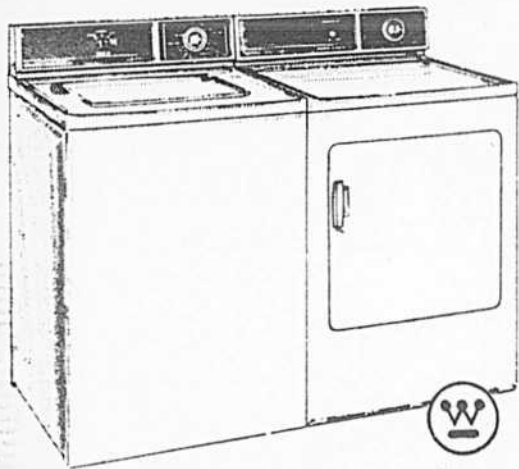

ENSEMBLE Westinghouse Machine à laver automatique

Modèle Satellite LA 386 — 3 cycles commandés par une minuterie. Capacité de la cuve: 18 lb de linge sec. Fonctionnement à une vitesse. Température réglable. Niveau d'eau réglable. Carrosserie blanche.

Sécheuse

Modèle Satellite DE 386 — Selecteur de température à deux réglages. Séchage rapide par culbutage du linge et circulation d'air équilibrée. Carrosserie blanche.

L'ENSEMBLE \$509⁹⁵

Frais de service après-vente en supplément

N.B. Chacun de ces appareils s'obtient avec une carrosserie de couleur moyennant un supplément de \$10.



CUISINIÈRE Westinghouse

MODELE DE LUXE
Modèle KF 532 — Largeur 30 po. Horloge programmable pour la cuisson au four. Prise chronométrique. Foyers de cuisson à élément amovible. Porte de four amovible et dotée d'un hublot. Grand tiroir de rangement. Carrosserie blanche.

PRIX SPÉCIAL DE FAUCHER

\$319⁹⁵

Carrosserie or ou avocat: supplément de \$10



LAVE-VAISSELLE ADAPTABLE Westinghouse

Modèle SC 225 — Choix de 5 cycles. Dessus en contre-plaqué pouvant servir de planche à découper. Tableau de commande imitation bois. Broyeur d'aliments mouss. Cuve revêtue d'émail vitrifié. Ventilateur puissant pour séchage rapide. Carrosserie blanche.

PRIX SPÉCIAL DE FAUCHER

\$339⁹⁵

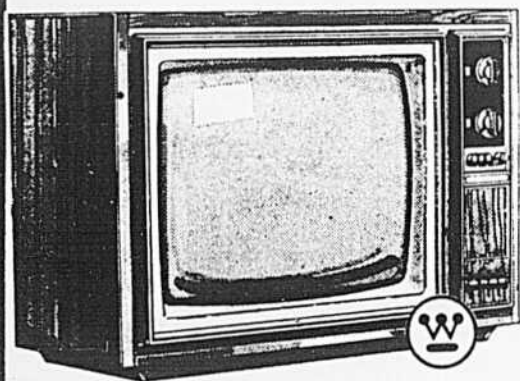

TÉLÉVISEUR COULEUR de la série "Quanta 100" Westinghouse

Modèle 20 TTC 80 — Modèle de table contemporain. Coffret habillé imitation noyer. Châssis entièrement transistorisé et composé de modules amovibles qui peuvent être remplacés en quelques minutes. Tube-image de grande précision "in-line" qui fait mieux ressortir la couleur. Commande de l'image qui règle automatiquement et instantanément les couleurs, les teintes, la luminosité et le contraste. Commande d'accent de l'image qui permet de régler la netteté et la précision désirées. Accord précis automatique.

PRIX SPÉCIAL DE FAUCHER **\$499⁹⁵**

Service après-vente GRATUIT À DOMICILE pendant un an

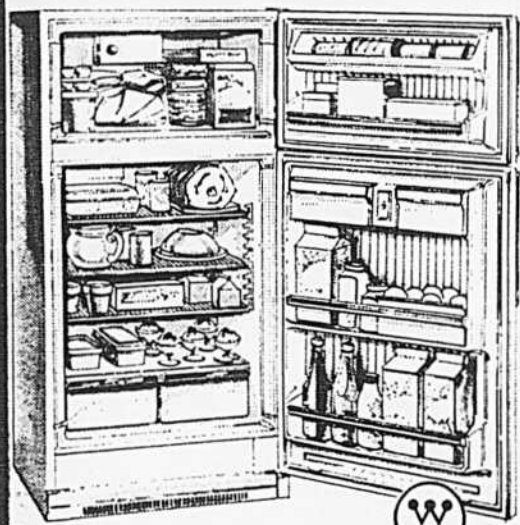

RÉFRIGÉRATEUR-CONGÉLATEUR SANS GIVRE 13.8 pi³ Westinghouse

Modèle RF 140R — 3 clayettes dont 2 sont réglables sur 10 positions. Deux bacs à légumes et fruits. Garde-boues réglable à 3 températures, casier à fromages, bac à oeufs amovible et balconnets dans les deux portes-étages. Carrosserie blanche.

PRIX SPÉCIAL DE FAUCHER **\$469⁹⁵**



RÉFRIGÉRATEUR-CONGÉLATEUR SANS GIVRE 15 pi³ Westinghouse

Modèle RF 152R — Garde-viande à double commande de température. Deux bacs à légumes et fruits. 2 clayettes réglables sur 10 positions. Garde-boues réglable à 3 températures, casier à fromages et balconnets dans les deux portes-étages. Roulettes réglables. Carrosserie blanche.

PRIX SPÉCIAL DE FAUCHER **\$489⁹⁵**

MARCHANDISE RÉSERVÉE MOYENNANT ACOMPTE

FACILITÉS DE PAIEMENT
LIVRAISON GRATUITE
dans un rayon de 50 milles

PARKING GRATUIT aux portes du magasin

48, boul. des Laurentides
PONT-VIAU, LAVAL **Tél.: 384-0590**

Les cigarettes et l'alcool coûteront plus cher en Ontario

TORONTO (PC) — Les contribuables ontariens seront soumis à un budget d'austérité durant le prochain exercice financier.

Le gouvernement a augmenté le fardeau fiscal de \$330 millions. Cette augmentation sera toutefois imposée principalement aux fumeurs de cigarettes, aux amateurs d'alcool et à ceux qui contribuent au 2^e an d'assurance-santé.

Le ministre des Finances, Darcy McKeough, a annoncé des augmentations de l'ordre de \$228 millions des primes d'assurance-santé.

Par ailleurs, le coût d'un paquet de 20 cigarettes est haussé de cinq cents, tandis que des augmenta-

tions variables sont imposées sur le prix des liqueurs, du vin et de la bière.

Le prix des spiritueux augmentera de 30 cents le 25 onces pour les produits canadiens et de 35 cents le 25 onces pour les produits importés. La bière augmentera de 15 cents pour une caisse de 24 bouteilles.

La taxe sur le vin est augmentée respectivement de 10 et 15 cents pour les produits canadiens et importés.

Ces hausses sur les cigarettes et les alcools devraient rapporter \$50 millions par année au trésor ontarien.

Quelques minorités ont bénéficié de detaxes minimales totalisant \$23 millions. Les petits hommes d'affaires bénéficient de réductions de taxes de \$11 millions. Le prix des repas exemptés de la taxe de 10 pour cent est porté de \$4 à \$5.

De légères hausses de taxes imposées sur les primes d'assurance permettront au gouvernement de percevoir \$20 millions supplémentaires.

M. McKeough prévoit des dépenses de l'ordre de \$12,575 milliards durant l'année fiscale 1976-77, et des revenus totalisant \$11,346 milliards.

Munro: les portes du CCRT seront ouvertes si le CTC change d'avis

OTTAWA (d'après CP) — Le gouvernement continuera d'entretenir des relations étroites avec le monde du travail en dépit de la décision du Congrès du travail du Canada de se retirer de deux organismes fédéraux pour protester contre le programme gouvernemental de lutte contre l'inflation.

Le ministre fédéral du Travail, John Munro, qui faisait cette remarque hier, a ajouté qu'il espérait que ce retrait du CTC du Conseil canadien des relations de travail n'était que temporaire.

Le CTC s'est également retiré du Conseil économique du Canada le mois dernier, après que le cabinet fédéral eut rejeté son mémoire critiquant les restrictions imposées par le gouvernement Trudeau sur les prix et les salaires.

M. Munro a révélé que le Conseil canadien des relations de travail, un organisme tripartite formé de représentants des milieux syndicaux, des affaires et gouvernementaux, n'avait pas siégé depuis le retrait du CTC.

Toutefois, a ajouté le ministre, les fonds alloués à la centrale syndicale pour sa participation au Conseil, soit une somme de \$25,000, seront inclus dans les prévisions de dépenses de son ministère, au cas où le CTC changerait d'avis.

Constitutionnalité

Par ailleurs, la Cour suprême du Canada entendra les différents arguments sur la constitutionnalité de la loi anti-inflationniste le 31 mai prochain.

En mars, le ministre fédéral de la

Justice, Ron Basford, avait demandé à la Cour de se prononcer sur la validité de la loi. Un groupe d'enseignants de l'Ontario avait en effet contesté la Loi devant une instance juridique inférieure, s'en prenant en particulier à l'entente entre la province et le fédéral.

L'accord domine à la Commission de lutte contre l'inflation le pouvoir de décider des hausses de salaires acceptables pour les employés du secteur public ontarien, en regard du programme fédéral mis en vigueur le 13 octobre.

Les enseignants de Renfrew, près d'Ottawa, avaient mis en cause cette entente quand la Commission Pépin a refusé une hausse de salaire qu'ils avaient négociée avec la Commission scolaire locale.

FAUCHER

VOUS PROPOSE UN CHOIX DE CHAÎNES STÉRÉO DE QUALITÉ COMPORTANT UN AMPLI-TUNER Sansui

À DES PRIX QUI DÉFIENT TOUTE CONCURRENCE

CHAÎNE STÉRÉO comprenant:
UN AMPLI-TUNER SANSUI 661
Puissance efficace 2 x 25 watts. Garantie de 5 ans.
UNE TABLE DE LECTURE KENWOOD KP 1022
Entraînement par courroie. Moteur synchrone. Deux vitesses: 33 et 45 tours. Excellente cellule magnétique permettant la lecture en quadriphonie. Bande passante: 20 à 20 000 Hz. Bras de lecture extrêmement sensible. Rapport signal/bruit supérieur à 47 dB. Garantie de 5 ans.
2 ENCEINTES ACOUSTIQUES STÉRÉO KING 1250
Dans chacune: grand haut-parleur de 12 po, haut-parleur de 5 po pour fréquences moyennes et tweeter de 4 po. Suspension pneumatique. Puissance efficace d'entrée 50 watts. Garantie de 5 ans.
BAS PRIX DE FAUCHER \$549⁹⁵
L'ENSEMBLE

CHAÎNE STÉRÉO comprenant:
UN AMPLI-TUNER SANSUI 221
Puissance efficace 2 x 8 watts. Garantie de 5 ans.
UNE TABLE DE LECTURE KENWOOD KP 1022
Entraînement par courroie. Moteur synchrone. Deux vitesses: 33 et 45 tours. Excellente cellule magnétique permettant la lecture en quadriphonie. Bande passante: 20 à 20 000 Hz. Bras de lecture extrêmement sensible. Rapport signal/bruit supérieur à 47 dB. Garantie de 5 ans.
2 ENCEINTES ACOUSTIQUES DE BONNE QUALITÉ
garanties pendant 5 ans
BAS PRIX DE FAUCHER \$329⁹⁵
L'ENSEMBLE

CHAÎNE STÉRÉO comprenant:
UN AMPLI-TUNER SANSUI 771
Puissance efficace 2 x 35 watts. Garantie de 5 ans.
UNE TABLE DE LECTURE KENWOOD KP 1022
Entraînement par courroie. Moteur synchrone. Deux vitesses: 33 et 45 tours. Excellente cellule magnétique permettant la lecture en quadriphonie. Bande passante: 20 à 20 000 Hz. Bras de lecture extrêmement sensible. Rapport signal/bruit supérieur à 47 dB. Garantie de 5 ans.
2 ENCEINTES ACOUSTIQUES DE BONNE QUALITÉ
garanties pendant 5 ans
BAS PRIX DE FAUCHER \$649⁹⁵
L'ENSEMBLE

CHAÎNE STÉRÉO comprenant:
UN AMPLI-TUNER SANSUI 441
Puissance efficace 2 x 11 watts. Garantie de 5 ans.
UNE TABLE DE LECTURE KENWOOD KP 1022
Entraînement par courroie. Moteur synchrone. Deux vitesses: 33 et 45 tours. Excellente cellule magnétique permettant la lecture en quadriphonie. Bande passante: 20 à 20 000 Hz. Bras de lecture extrêmement sensible. Rapport signal/bruit supérieur à 47 dB. Garantie de 5 ans.
2 ENCEINTES ACOUSTIQUES DE BONNE QUALITÉ
garanties pendant 5 ans
BAS PRIX DE FAUCHER \$399⁹⁵
L'ENSEMBLE

48, boul. DES LAURENTIDES, PONT VIAU, LAVAL — Tél.: 384-0590





RÉFRIGÉRATEUR-CONGÉLATEUR

SANS GIVRE 16 pi³
McCLARY

Modèle YRF 1625 — Capacité du compartiment congélateur: 143 livres. Dans le compartiment réfrigérateur: deux grandes clayettes réglables, un garde-viande à revêtement email vitrifié, deux bacs à légumes et fruits, aussi à revêtement email vitrifié. Deux portes étagères avec garde-beurre réglable à 3 températures et casier à fromages. Carrosserie blanche.

Supplément de \$10 pour carrosserie de couleur

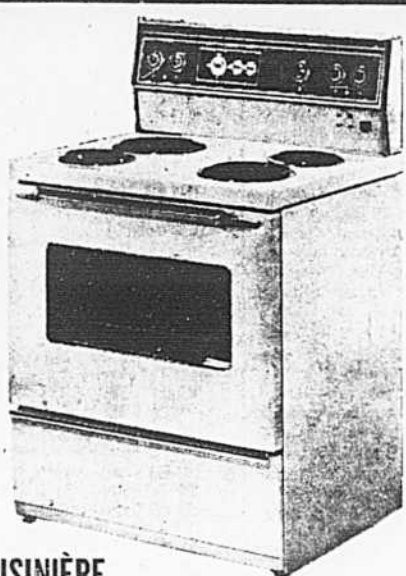

CUISINIÈRE
McCLARY

avec four autonettoyant catalytique

Modèle YSM 3035 — Programmeur qui permet de régler automatiquement la mise en route et l'arrêt du four à l'heure désirée. Prise chronométrée. Éclairage par une lampe fluorescente. Deux grands éléments à chauffe rapide. Porte de four dotée d'un grand hublot. Tiroir de rangement. Carrosserie blanche. Largeur 30 po.

Supplément de \$10 pour carrosserie de couleur

LIVRAISON RAPIDE ET GRATUITE
dans un rayon de 50 milles



RÉFRIGÉRATEUR-CONGÉLATEUR

SANS GIVRE 16 pi³
McCLARY

Modèle YRF 1615 — Capacité du compartiment congélateur: 143 livres. Dans le compartiment réfrigérateur: deux grandes clayettes réglables, un garde-viande à revêtement email vitrifié, deux bacs à légumes et fruits, aussi à revêtement email vitrifié. Deux portes étagères avec garde-beurre réglable à 3 températures et casier à fromages. Carrosserie blanche (seulement).

PRIX SPÉCIAL DE FAUCHER \$399⁹⁵

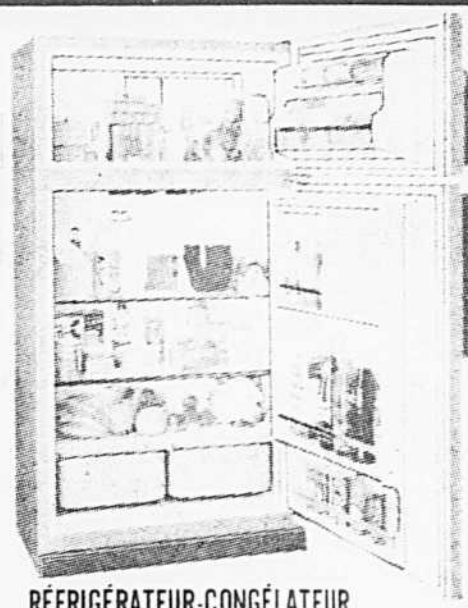

RÉFRIGÉRATEUR-CONGÉLATEUR

SANS GIVRE 13,4 pi³

Kelvinator

Modèle KNS 413 — Capacité du compartiment congélateur: 145 lb d'aliments congelés. Dans le compartiment réfrigérateur: 2 clayettes réglables sur 10 positions, bac à viande, bac à légumes. Deux portes étagères comportant des balconnets amovibles à rebord d'aluminium, un soufflet, un garde-beurre et un casier à produits laitiers. Roulettes à l'arrière de l'appareil.

Supplément de \$10 pour carrosserie de couleur

MARCHANDISE RÉSERVÉE
moyennant acompte



CUISINIÈRE

Kelvinator

"Supreme Estate" — LARGEUR 30 po

Modèle KRM 36 — Tableau de commande muni d'un programmeur horloge et minuterie qui permet de régler automatiquement la mise en route et l'arrêt du four à l'heure désirée. Prise de courant. Lampe fluorescente. Surface de cuisson à quatre éléments (2 de 1250W et 2 de 2100W). Retard antidégel. Four doté d'une porte amovible à hublot réglable et d'un éclairage intérieur. Tiroir de rangement amovible. Carrosserie blanche.

Supplément de \$10 pour carrosserie de couleur

Les 2 appareils, ENSEMBLE \$759

Les 2 appareils, ENSEMBLE \$659

FAUCHER VOUS OFFRE TOUJOURS UN CHOIX VARIÉ D'APPAREILS ÉLECTROMÉNAGERS DE HAUTE QUALITÉ à des prix avantageux sans pareils

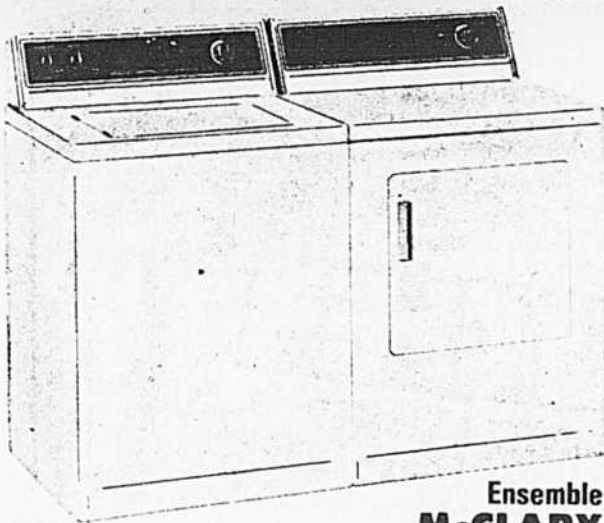

MACHINE À LAYER AUTOMATIQUE

Modèle YMW 4145 — Fonctionnement à 2 vitesses commandées par une minuterie. 3 cycles de lavage. Sélecteur de température à 5 réglages. Réglage illimité du niveau d'eau. Filtre de recirculation. Distributeur de produit assouplissant. Carrosserie blanche.

PRIX SPÉCIAL DE FAUCHER \$379⁹⁵

SÉCHEUSE

Modèle YDA 4245 — Deux réglages de température. Cycle automatique, cycle minute et cycle de douvage. Tambour à éclairage intérieur. Carrosserie blanche.

PRIX SPÉCIALS DE FAUCHER \$229⁹⁵

Supplément de \$10 pour carrosserie de couleur, chaque appareil.

L'ENSEMBLE \$569⁹⁵

Frais de service après-vente en supplément

ENSEMBLE RCA

MACHINE À LAYER AUTOMATIQUE

Modèle WAG 500 — Capacité 18 lb (de linge sec). Fonctionnement à une vitesse. 4 cycles: lavage normal, super lavage, tissu sans repassage, cycle court spécial. 5 combinaisons de températures de l'eau de lavage et rinçage. Régulateur variable du niveau d'eau. Filtre de recirculation. Carrosserie blanche.

SÉCHEUSE

Modèle DEG 600 — 2 cycles: séchage normal minute et douvage, plus un réglage spécial pour tissu sans repassage. 2 réglages de chaleur. Réglage pour le rafraîchissement des tissus. Grand filtre à charpie monté dans la porte. Carrosserie blanche.

L'ENSEMBLE \$529

Frais de service après-vente en supplément

SOLDE SPÉCIAL À NE PAS MANQUER
TÉLÉVISEUR COULEUR PORTATIF
entièrement transistorisé à écran 14 po

\$339⁹⁵

Service après-vente GRATUIT À DOMICILE pendant un an

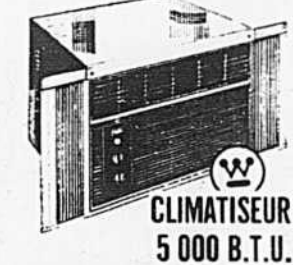

CLIMATISEUR 5 000 B.T.U.

WESTINGHOUSE modèle ACO 55 TK
BAS PRIX DE FAUCHER \$199⁹⁵

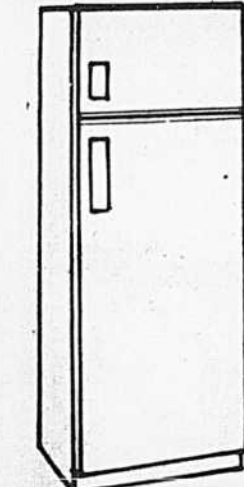

RÉFRIGÉRATEUR-CONGÉLATEUR 10 pi³ Danby/IGNIS

Modèle 280 — Nouveau système de circulation qui permet d'obtenir un équilibre parfait de l'humidité et du froid assurant une meilleure conservation des aliments. Compartiment congélateur à 0°. Dégivrage automatique. Dans le compartiment réfrigérateur: 3 clayettes amovibles et une tablette en matière plastique semi-transparente qui recouvre un grand bac à légumes. Porte-étiquette comportant un soufflet, des casiers à beurre et fromages et des balconnets. Intérieur en aluminium. Carrosserie en "Xtosteel", plastique stratifié d'une grande résistance.

PRIX SPÉCIAL DE FAUCHER \$249⁹⁵

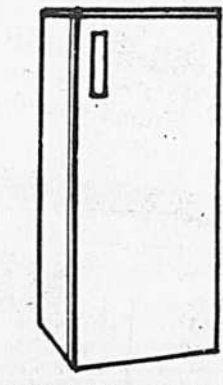

RÉFRIGÉRATEUR-CONGÉLATEUR 10 pi³ Danby/IGNIS

Modèle 252 — Compartiment congélateur à 10°F, qui garde les aliments congelés pendant un mois. Dégivrage automatique commandé par un bouton-poussoir. Dans le compartiment réfrigérateur: 3 clayettes amovibles et une tablette en matière plastique semi-transparente qui recouvre un grand bac à légumes. Porte-étiquette comportant un soufflet, des casiers à beurre et fromages et des balconnets. Intérieur en aluminium peint. Carrosserie blanche en "Xtosteel", plastique stratifié d'une grande résistance.

PRIX SPÉCIAL DE FAUCHER \$199⁹⁵



LIVRAISON SANS DÉLAI

Grand choix de CONGÉLATEURS

Choix de marques célèbres: **KELVINATOR • MOFFAT • RCA • ROY • BÉLANGER • DANBY**

KELVINATOR
Modèle coffre:
Cap. 8 pi³ \$219
Cap. 15 pi³ \$269
Cap. 18 pi³ \$289
Cap. 23 pi³ \$329

MOFFAT
Modèle coffre:
Cap. 18 pi³ \$279
Cap. 18 pi³ \$299

RCA
Modèle coffre:
Cap. 12 pi³ \$249
Cap. 28 pi³ \$319

ROY
Modèle coffre:
Cap. 23 pi³ \$329

BÉLANGER
Modèle armoire:
Cap. 18 pi³ \$389

DANBY
Modèle armoire:
CV 281 \$299



UNE OCCASION UNIQUE

FACILITÉS DE PAIEMENT

TÉLÉVISEUR "noir et blanc" PORTATIF
entièrement transistorisé à écran 12 po de marque A.G.S.

\$99

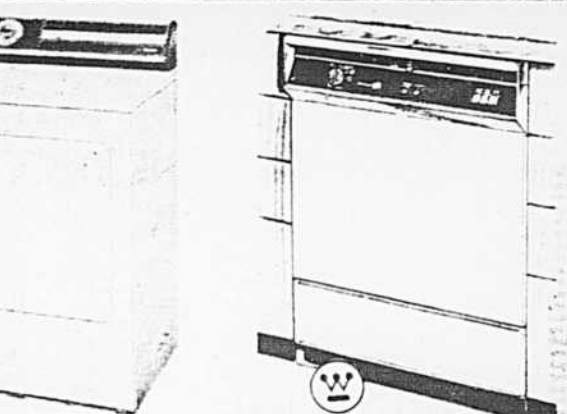

LAVE-VAISSELLE ENCASTRÉ WESTINGHOUSE

Modèle SU 310 — 5 cycles: lavage simple pour vaisselle peu sale, lavage hygiénique simple, lavage double pour vaisselle moyennement sale, lavage hygiénique double, rinçage d'attente. Système de collage à deux niveaux. Panier à couverts. Distributeur double de détergent et distributeur de produits de rinçage. Bouverin d'aliments mous. Carrosserie blanche.

BAS PRIX DE FAUCHER \$309⁹⁵

CLIMATISEURS

CHRYSLER SÉRIE "SLEEPER"

MODÈLE	PUISSANCE	PRIX
LO 5-10	5 000 B.T.U.	\$199
LO 6-20	6 000 B.T.U.	\$239
LO 8-20	8 000 B.T.U.	\$299
SÉRIE "IMPERIAL"		
RO 81 W	8 000 B.T.U.	\$379
R 10-20	10 000 B.T.U.	\$399
R 122 W	12 000 B.T.U.	\$429
R 1540	15 000 B.T.U.	\$499
SÉRIE "MASTER"		
M 182 W	14 000 B.T.U.	\$499
M 2340	23 000 B.T.U.	\$599
SÉRIE "TITAN"		
T 2840	28 000 B.T.U.	\$699
T 3340	33 000 B.T.U.	\$819

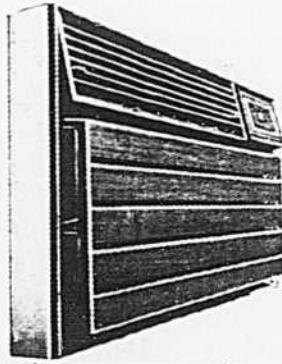

A PANNEAUX LATÉRAUX COULISSANTS

FO 6-10 6 000 B.T.U. \$299
F 10-20 10 000 B.T.U. \$369

CLIMATISEURS Westinghouse

MODÈLE	PUISSANCE	PRIX
ACO 55	5 000 B.T.U.	\$199
ACO 67	6 000 B.T.U.	\$239
ACO 87	8 000 B.T.U.	\$289
AHO 88	8 000 B.T.U.	\$339
AH 110	10 000 B.T.U.	\$369
AH 112	12 000 B.T.U.	\$449
AH 115	15 000 B.T.U.	\$509
AH 118	18 000 B.T.U.	\$539
AS 247	24 000 B.T.U.	\$699



48, boul. des LAURENTIDES PONT-VIAU, LAVAL
Tél.: 384-0590

radio-télévision PAR LOUISE COUSINEAU

Festin olympique télévisé: 14.5 heures... chaque jour

Etes-vous prêts? Du 18 au 31 juillet, Radio-Canada vous offrira tous les jours 14 heures et demie de reportages olympiques.

Voici donc les détails de la programmation. Il y aura tous les jours 11 heures de reportages, à partir de 10h le matin.

Il y a aussi à 23h tous les soirs, un "Appeliez-moi Lise para-olympique" où Mme Payette interviewera les personnalités de passage.

Ces heures sont celles de Montréal et de l'Ontario. Pour voir les mêmes choses, les gens de Vancouver devront être devant leur écran des 7h le matin.

Le 17 juillet et le 1er août, les journées seront différentes puisqu'on diffusera les cérémonies d'ouverture et de clôture.

Les jours ordinaires, si on peut les qualifier de tels, présenteront 21 disciplines. Plusieurs événements ayant lieu en même temps, on devra décider lequel passera en direct et lesquels suivront tout de suite après en différé.

Mais, comme me l'expliquait un type au pou-wow de lancement de l'horaire olympique hier soir: "Le hockey, ça n'a rien à voir avec l'olympisme. Et après les reprises de

canadienne dans tel événement. Si par exemple on a au même moment une finale de natation et de gymnastique, on choisira pour le direct celle qui présente un sportif canadien, s'il y en a un.

Tous les événements ne seront pas couverts in extenso. Les courses de voiliers à Kingston seront filmées et présentées en extraits.

Il y aura aussi une équipe de reportage qui fera ce qu'on appelle chez les journalistes de "l'intérêt humain": les athlètes en dehors du stade.

Radio-Canada s'alimentera en images à l'ORTO, comme toutes les autres télévisions qui couvrent les Jeux. Les reporters de la section sportive assureront le commentaire, sous la direction de René Lecavalier.

En plus, on s'est assuré les services d'une cinquantaine d'experts pour analyser chaque sport.

Quant aux reporters, ils suivront de près l'entraînement des athlètes pour se familiariser avec chaque discipline. Certains, comme Richard Garneau, Jean-Maurice Bailly et René Lecavalier, ont couvert plusieurs Olympiades.

Yvon Giguère (qui est le frère des Giguère de Télé-Métropole) est persuadé que les cotes d'écoute vont être bonnes. Il se rappelle sa mésaventure d'il y a six ans, alors qu'il venait d'être nommé chef de la section sportive et qu'il avait décidé de couvrir la Coupe Montréal à l'Université de Montréal.

On sait bien que le baron Pierre de Coubertin était sexiste. Mais tout de même, c'était il y a 50 ans...

Table of TV and radio programs for Wednesday, April 7, 1976. Columns include time, program name, and channel. Programs include 'All in the Family', 'The Price is Right', 'The Electric Company', 'The Bob Newhart Show', 'The Doctors', 'Edge of Night', 'The Neighbors', 'Les 100 tours de Centour', 'What's the Good Word?', 'The History of Space Flight', 'Tourlou!', 'Another World', 'Take Thirty', 'General Hospital', 'A même la vie', 'Psychology Today', 'Match Game', 'Celebrity Cooks', 'One Life to Live', 'Un p'tit coup de coeur', 'Edge of Night', 'Lilas, Yoga and You', 'Bobino', 'Tattletales', 'The Brady Bunch', 'Forest Rangers', 'Lassie', 'Si on s'y mettait', 'NC P'tites nouvelles', 'Capitaine Scarlet', 'Celebrity Dominoes', 'Edge of Night', 'Mister Rogers', 'La Fricassee', 'Ironsides', 'Killing of the Triceratops', 'Merv Griffin', 'Mr. Dressup', 'Afterschool Special', 'Télé-ressources', 'Patoilville', 'Definition', 'Sesame Street', 'La Vie en mouvement', 'It's Your Choice', 'The Addams Family', 'NC Informas', 'Voyage au fond des mers', 'It's Your Move', 'Beverly Hillsbillies', 'The Partridge Family', 'Newscircle', 'NC P'tites nouvelles de Laval', 'La Vie qu'on mène à l'Assemblée nationale', 'The Price is Right', 'Happy Days', 'The Electric Company', 'NC P'tites nouvelles de la Rive sud', 'Ce soir', 'News', 'The Bob Newhart Show', 'The Doctors', 'Au coeur des mots', 'NC Mille et un emplois', 'Parle, parle, jase, jase', 'Pulse', 'High School Course', 'Mains habiles, mains agiles', 'The City', 'Bewitched', 'The Great Escape', 'Les Grandes Religions', 'Mickey Mouse Club', 'Book Bear', 'Destination: monde', 'CBS News', 'Adam 12', 'A Family Affair', 'A communiqueur', 'NC Here and Now', 'Le 10 vous informe', 'The Jeffersons', 'Star Trek', 'What's Cooking?', 'Consummation avertis', 'Hollywood Squares', 'Wild Kingdom', 'Sports of the XXII Olympiad', 'Hogan's Heroes', 'NC Hispano-Américain', 'Poste frontière', 'Le Ranch à Willie', 'Maude', 'Evening Edition With Martin Agronsky', 'Cinéma', 'Tony Orlando and Dawn', 'It's Your Choice', 'The Addams Family', 'The Great Canadian Culture Hunt', 'Bionic Woman', 'NC Capitaine Kebec', 'Les Grandes Productions', 'Motion Picture Special', 'Decades of Decision', 'NC Télé-photo', 'D'un Québécois à l'autre', 'Cannon', 'Perry Como Special', 'This Land', 'Baretta', 'NC Le monde M. Danse', 'Au pays des lutrins', 'Dance in America', 'NC 24 heures à la fois', 'Volcano - The Life and Death of Malcolm Lowry', 'NC 24 heures à la fois', 'Appreche', 'Mod Squad', 'McNaughton's Daughter', 'Starky & Hutch', 'NC C Télé-Sports', 'Téléjournal', 'C Télé-Sports Digest', 'NC Dialogue Oriental', 'Les Nouvelles TVA', 'Montreal Actra Awards', 'International Festival', 'Nouvelles du sport', 'Cinéma canadien', 'News', 'NC Echos du monde armenien', 'La Couleur du temps', 'Paul Harvey Comments', 'Total News', 'Sans pantoufles', 'Special Assignment', 'Late Movie', 'Tonight Show', 'Montreal Tonight', 'Wednesday at the Movies', 'CTV National News', 'NC Mille et un emplois', 'Pulse', 'Don Kirshner's Rock Concert', '12 Midnight Movie', 'Cine-noir', 'NC P'tites nouvelles du 9', 'Le 10 vous informe', 'Tomorrow Show', 'NC P'tites nouvelles de Laval', 'NC P'tites nouvelles de la Rive sud', 'Téléjournal', 'NC Men quartier'



- 13:00 CIBC Programme portugais
14:00 CIBC Programme grec
15:00 CIBC Les Musiciens par eux-mêmes
16:00 CIBC Les Grands concerts
17:00 CIBC Thèmes and Variations
18:00 CIBC Les Petits ensembles

- 13:00 CIBC Jazz
13:30 CIBC Afternoon Concert
14:00 CIBC Vienne la nuit
14:30 CIBC A Little Night Music
15:00 CIBC Anniversaires
15:30 CIBC Le Matin des musiciens
16:00 CIBC Les Grands concerts
17:00 CIBC Thèmes and Variations
18:00 CIBC Les Petits ensembles

- 19:30 2 0 11 - Consommateurs avertis
20:00 2 9 2 11 15 - "Il était une fois à Hollywood"
20:00 8 12 13 - "Cabaret"

- 19:30 CIBC Jazz
20:00 2 9 2 11 15 - "Il était une fois à Hollywood"
20:00 8 12 13 - "Cabaret"

- 19:30 CIBC Jazz
20:00 2 9 2 11 15 - "Il était une fois à Hollywood"
20:00 8 12 13 - "Cabaret"

choix d'émissions

Buildall vous rend service dans l'art de construire une clôture!
Pour réussir la construction d'une belle clôture, inutile de suivre des cours spécialisés...
3 JOURS SEULEMENT 8, 9, 10 AVRIL
CLÔTURE "CHAINON" (chain-link) recouverte en vinyle vert, 50' par rouleau \$39.39 le rouleau
CLÔTURE INTIMITÉ ÉPINETTE "PRÉCOUPÉES"
Section 4'x8' \$112, 5'x8' \$1350, 6'x8' \$1588
POTEAUX CÈDRE DISPONIBLES 4"x4" 55¢
ASPENITE 1/4" 4'x8' (particules de bois presse) \$477 la feuille
Teinture Value Redwood \$5.99 gal.
WOODHAVEN BUILDALL 4630, chemin CHAMBLY SAINT-HUBERT 866-8301 678-9010

Installation par des experts.
SENECA Tapisseries 100% acrylique \$1349 v. car.
BURLINGTON Moquette Saxony 100% polyester Dacron. Choix de 12 couleurs. \$1179 v. car.
PEERLESS Moquette 100% nylon. Choix de 6 couleurs unies. \$1999 v. car.
BEAVER "Twist" imprimé 100% nylon, très résistant. \$1279 v. car.
PEERLESS Moquette de cuisine 100% nylon. Choix de 7 couleurs. \$749 v. car.
Roi DES BAS PRIX 48, boul. des Laurentides Pont-Viau, Laval
REMISE DE 10% sur tapis "nattés" Niagara Rugs.
Service à domicile gratuit. Réservation sans frais moyennant acompte.

Vraisemblablement avant les prochaines élections...

La nouvelle carte dès l'automne

QUÉBEC (PC) — Si les élections générales au Québec ont lieu cet automne ou plus tard, elles se dérouleront en vertu d'une nouvelle carte électorale.

Le leader parlementaire du gouvernement Bourassa, M.

Gérard-D. Lévesque, a déposé hier à l'Assemblée nationale un projet de loi définissant les nouvelles limites

des comtés électoraux. Le projet de loi précise que ces nouvelles limites territoriales entreraient en vigueur à

la date de la dissolution de la présente Législature, si cette dissolution a lieu après le 31 août 1976.

Si donc des élections étaient déclenchées cet été ou même ce printemps, elles auraient lieu selon les limites actuelles des comtés. La présentation du projet de loi rend cette hypothèse peu plausible cependant.

Les nouvelles limites de comté définies dans le projet de loi permettent néanmoins de dégager deux constatations:

— d'une part, les libéraux ont rejeté l'idée d'inclure dans le comté de Jean-Talon les électeurs de la Cité universitaire de Ste-Foy.

Dans des considérations qu'ils avaient soumises en décembre dernier au président général des élections, les libéraux avaient suggéré ce transfert des électeurs, afin de noyer le vote pequist étudiant dans la forte majorité libérale du comté de Jean-Talon, traditionnellement acquis au ministre des Finances Raymond Garneau.

— d'autre part, le comté montrealais de Mercier, représenté à l'Assemblée nationale par le premier ministre, M. Robert Bourassa, s'enrichit d'un quartier de néo-Québécois. Ce quartier est formé du quadrilatère des rues Jeanna-Mance, Van Horne, l'Esplanade et Mont-Royal, à Montréal.

En 1973, la majorité de M. Bourassa dans le comté de Mercier n'avait été que de 2.880 voix.

UQAM: pas de cours en dépit d'une injonction

par Marianne FAVREAU

Aors que l'Université du Québec à Montréal espère, au moyen d'une injonction obtenue contre ses employés (SEUQAM), ramener à l'université étudiants et professeurs, il reste douteux que l'enseignement se donne normalement aujourd'hui.

L'UQAM, par ce recours judiciaire limitant le nombre de piqueurs aux abords de ses pavillons, veut éviter la répétition de ce qui s'est passé hier alors que des piqueurs serres ont interdit tout accès aux immeubles.

Le SEUQAM, qui en est à son 36e jour de grève, acceptait de rentrer en échange d'un protocole de retour au travail (légèrement amendé) soumis par les conciliateurs en fin de semaine. Ces derniers l'avaient cependant retiré à la suite d'un premier refus de l'exécutif à la table même de conciliation.

De son côté, l'université ne montrait aucun empressement à accepter ce protocole où le seul point que voulait faire ajouter le SEUQAM en était un de non-représailles pour les étudiants et professeurs qui ont appuyé les employés durant la grève.

En prenant une injonction, l'UQAM signifie donc clairement qu'elle n'accepte pas ce protocole pour lequel on lutte maintenant depuis dix jours. Elle explique cependant son geste (l'injonction) par son désir de sauver la session d'hiver et d'assurer le maximum de crédibilité pédagogique à cette session.

Hier, la direction devait rencontrer le syndicat des professeurs (SPUQ) et possiblement l'association des étudiants (AGEUQAM) sur la question des non-représailles réclamées.

Il ne devait cependant aucunement être question de la durée de la session avec ces groupes. Les conditions pédagogiques, ça ne se négocie pas avec SPUQ, SEUQAM ou AGEUQAM, affirme le vice-recteur aux communications, M. Antonin Boisvert. Il y a des règlements à l'université.

Aujourd'hui, les étudiants se réunissent en assemblée générale au cinéma Outremont tandis que les employés tiennent leur assemblée au centre Saint-Louis-de-France. De leur côté, les professeurs ont résolu hier, au cours de leur assemblée syndicale, de ne pas prolonger la session au-delà du 8 mai mais d'adapter les méthodes pédagogiques et les modes d'évaluation pour que les objectifs de chaque cours soient réalisés dans les délais impartis. Les étudiants entendent négocier ceci avec leurs professeurs.

E.D. SMITH
CONFITURE PURE FRAISES

E.D. Smith rend les bonnes choses encore meilleures.

Le pain...les toasts...les brioches. Les confitures, les gelées et les marmelades E.D. Smith sont sans égales. Et si vous examinez un peu notre tout nouveau pot chez votre épicier, vous l'aimerez tout autant que le produit exquis, au bon goût d'autrefois, qu'il contient.

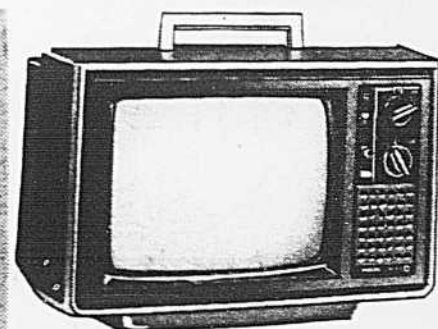

TÉLÉVISEUR COULEUR PORTATIF ENTIEREMENT TRANSISTORISÉ
PHILIPS 1976 à écran 14 po.
Modèle 14N065 — Accord précis automatique. Bouton "Autocolor" règle automatiquement l'équilibre des couleurs. Antenne télescopique double. Antenne circulaire UHF amovible. Coffret game vivante imitation noyer. Poignées solides.
BAS PRIX IMBATTABLE DE FAUCHER \$389



TÉLÉVISEUR COULEUR PORTATIF entièrement transistorisé
Modular 4 PHILIPS 1976 à écran 20 po.
Modèle ELDORADO 20P165 — Châssis équipé de 4 modules haute performance amovibles (ils se remplacent en un rien de temps). Commande "Autotrac" qui règle les couleurs, le contraste et la luminosité. Bouton de réglage automatique du blanc. Circuits intégrés. Ébenisterie moderne en pièces d'érable sycamore et contre-plaqué de même bois à finition noyer canadien, avec dessus recouvert vinyle imitation bois de la même espèce.
À BAS PRIX IMBATTABLE DE FAUCHER

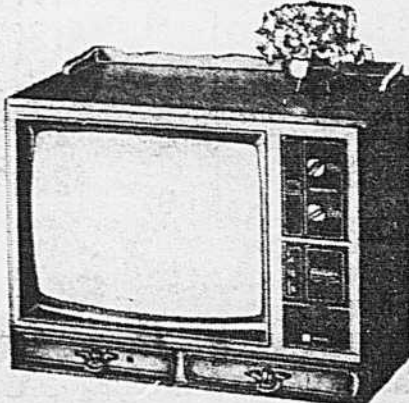

TÉLÉVISEUR COULEUR PORTATIF entièrement transistorisé
Modular 4 PHILIPS 1976 à écran 20 po.
Modèle ARUNDEL 20P365 — Châssis équipé de 4 modules haute performance amovibles (ils se remplacent en un rien de temps). Commande "Autotrac" qui règle les couleurs, le contraste et la luminosité. Bouton de réglage automatique du blanc. Circuits intégrés. Ébenisterie de style colonial en bois de placage érable sycamore de type "reflet de chandelle" authentique.
À BAS PRIX IMBATTABLE DE FAUCHER

TÉLÉVISEURS COULEUR ET COMBINÉS STÉRÉO

PHILIPS 1976

vous sont proposés
À DES BAS PRIX IMBATTABLES CHEZ FAUCHER

TÉLÉVISEUR COULEUR Modular 4 PHILIPS 1976

à écran 26 po.
Modèle BONAIRE 26P465 — Châssis ENTIEREMENT transistorisé. Microcircuits qui assurent une qualité d'image exceptionnelle et une excellente stabilité de la réception. Commande "Autotrac" règle les couleurs, le contraste et la luminosité de manière à produire une image d'une clarté insurpassable. Bouton "Autocolor" élimine les problèmes du réglage de 5 fonctions indépendantes. Meuble de style contemporain fait de pièces de bois massif et de bois de placage noyer naturel canadien. Roulettes pivotantes spéciales pour tapis dissimulés.
BAS PRIX IMBATTABLE DE FAUCHER \$699



BAS PRIX IMBATTABLE DE FAUCHER



COMBINÉ STÉRÉO PHILIPS 1976

Modèle VERSAILLES R854 — Très élégant meuble de style provincial français, fabriqué à la main dans du bois de placage d'érable fruitier simultané l'aspect patiné du meuble ancien. Châssis ENTIEREMENT transistorisé. tuner radio AM FM FM stéréo avec amplificateur. Lecteur-enregistreur de cartouches 8 pistes. Platine tourne disque 3 vitesses avec changeur automatique. Six haut parleurs équilibrés, deux de 10 po pour les fréquences basses, deux de 6 po pour la gamme intermédiaire, deux de 3 po pour les fréquences élevées.
À BAS PRIX IMBATTABLE DE FAUCHER



Combine stéréo PHILIPS 1976
Modèle CABALLERO B455 — Amplificateur transistorisé. tuner radio AM FM FM stéréo. platine tourne disque 3 vitesses avec changeur automatique. Lecteur enregistreur de cartouches 8 pistes. système acoustique équilibré comprenant deux haut parleurs de 8 po pour les fréquences basses et deux de 3 po pour les fréquences élevées. Magnifique meuble de style espagnol en bois de placage chêne choir.
BAS PRIX IMBATTABLE DE FAUCHER \$409

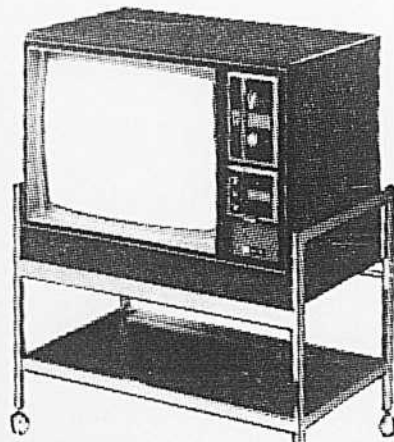

TÉLÉVISEUR COULEUR Modular 4 PHILIPS 1976 à écran 20 po

Modèle ADVENTURER V 20P065 — Châssis ENTIEREMENT transistorisé. Microcircuits qui assurent une qualité d'image exceptionnelle et une excellente stabilité de la réception. Commande "Autotrac" règle les couleurs, le contraste et la luminosité de manière à produire une image d'une clarté insurpassable. Bouton "Autocolor" élimine les problèmes du réglage de 3 fonctions indépendantes. Ébenisterie de style contemporain très sobre en bois massif recouvert vinyle façon noyer naturel.
BAS PRIX IMBATTABLE DE FAUCHER \$559

N.B.: Table roulante en métal chrome s'obtenant moyennant un supplément modique.



TÉLÉVISEUR COULEUR Modular 4 PHILIPS 1976

à écran 26 po.
Modèle MONTEREY 26P684 — Châssis ENTIEREMENT transistorisé. Microcircuits qui assurent une qualité d'image exceptionnelle et une excellente stabilité de la réception. Commande "Autotrac" règle les couleurs, le contraste et la luminosité de manière à produire une image d'une clarté insurpassable. Bouton "Autocolor" élimine les problèmes du réglage de 5 fonctions indépendantes.
À BAS PRIX IMBATTABLE DE FAUCHER

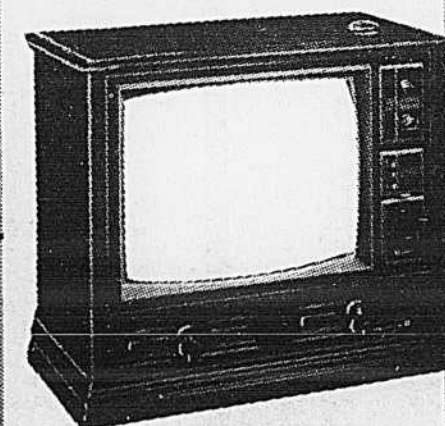

TÉLÉVISEUR COULEUR Modular 4 PHILIPS 1976

à écran 26 po.
Modèle CAPRI 26P475 — Châssis ENTIEREMENT transistorisé. Microcircuits qui assurent une qualité d'image exceptionnelle et une excellente stabilité de la réception. Commande "Autotrac" règle les couleurs, le contraste et la luminosité de manière à produire une image d'une clarté insurpassable. Bouton "Autocolor" élimine les problèmes du réglage de 5 fonctions indépendantes. Magnifique meuble de style méditerranéen fait de pièces de bois massif et de bois de placage façon noyer méditerranéen naturel. Roulettes pivotantes spéciales pour tapis, dissimulées.
BAS PRIX IMBATTABLE DE FAUCHER \$719

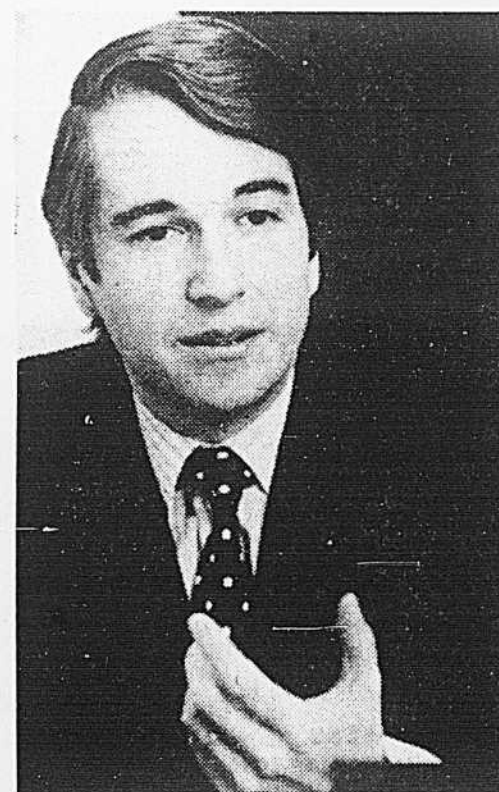

Me René Dussault, président de l'Office des professions du Québec.

La tarification des honoraires: l'OPQ étudie trois possibilités

par Serge LANGLOIS

QUÉBEC (PC) — Le président de l'Office des professions du Québec, Me René Dussault, a déclaré hier que l'organisme qu'il dirige examine présentement trois options possibles concernant la tarification des honoraires professionnels dans la pratique privée.

Il s'agit de maintenir et développer le système actuel de tarification des honoraires professionnels largement fondé sur l'établissement d'un prix minimum obligatoire; abolir le système actuel de tarification et instaurer un régime de concurrence sur le prix des services professionnels en permettant au professionnel d'informer le public du prix de ses services; finalement, d'établir d'autres types de tarification réglementaire des honoraires professionnels au moyen de tarifs fixes, maximums ou d'intervalle entre un minimum et un maximum.

Me Dussault a rappelé que l'Office des professions a tenu récemment des consultations publiques sur la question des honoraires professionnels et qu'il a entendu 32 organismes différents, soit 24 corporations professionnelles, six associations professionnelles de nature syndicale et deux organismes représentant les consommateurs de services professionnels.

Parmi les 24 corporations professionnelles qui ont présenté un mémoire, trois seulement se sont opposées à toute forme de tarification des honoraires, a précisé Me Dussault. Les 21 autres se sont déclarées favorables à une tarification, tout en exprimant le souhait qu'elle soit établie par la corporation ou une association professionnelle, plutôt que par l'Office ou le gouvernement. La majorité de ces 21 corporations jugent essentiel l'établissement de tarifs d'honoraires minimums obligatoires.

Consécutif à ce coût des services professionnels est un facteur important de l'accessibilité du public à ces derniers, l'Office des professions, a souligné Me Dussault, a placé l'énoncé d'une politique sur la tarification des honoraires professionnels dans la pratique privée parmi les priorités qu'il s'est fixées pour l'année 1976-77. C'est donc l'automne prochain que l'Office compte soumettre son rapport au gouvernement.

48, boul. des Laurentides, Pont-Viau, Laval, Tél.: 384-0541

Roi DES BAS PRIX

COMPAREZ LES PRIX ET LES EQUIPEMENTS — COMPAREZ LES PRIX ET LES EQUIPEMENTS — COMPAREZ LES PRIX ET LES EQUIPEMENTS — COMPAREZ LES PRIX ET LES EQUIPEMENTS — COMPAREZ LES PRIX ET LES EQUIPEMENTS

RAYON DES PISCINES CHEZ FAUCHER

OUVERT DIMANCHE de 11 à 17 h

AUSSI OUVERT de 9 à 21 h DU LUNDI AU VENDREDI — de 9 à 17 h LE SAMEDI

PISCINES RONDES ET PISCINES "OVALES" VOGUE

Solide rebord en acier large de 6" po permet tant à plusieurs personnes de s'asseoir confortablement autour de la piscine.



- RONDES**
- Diamètre 15 pi \$789⁹⁵
 - Diamètre 18 pi \$869⁹⁵
 - Diamètre 21 pi \$999⁹⁵
 - Diamètre 24 pi \$1 039⁹⁵
 - Diamètre 27 pi \$1 179⁹⁵

- "OVALES"**
- 25 x 15 pi \$1 239⁹⁵
 - 30 x 15 pi \$1 399⁹⁵

PRESENTATION "TROPICALE" EQUIPEMENT LIVRE AVEC CHAQUE PISCINE

1. Filtre à sable JACUZZI
2. Echelle d'accès en aluminium avec dispositif de sécurité
3. Écumoire fixe à l'entourage de la piscine
4. Ramasse-feuilles JACUZZI
5. 2 manches JACUZZI servant de rallonges
6. Aspirateur de fond JACUZZI
7. Distributeur de chlore JACUZZI
8. Un gallon de produit anti-algues (MESURE CANADIENNE)
9. Nécessaire d'analyse d'eau JACUZZI
10. 35 lb de chlore HTH
11. Sable pour le filtre
12. Tuyau d'aspirateur de fond et tuyau de raccordement
13. Garnitures de filtre
14. Brides en acier inoxydable JACUZZI pour tuyaux
15. Bâche de protection

Installation (garantie un an) moyennant un supplément modique

PISCINES RONDES

ET PISCINE "OVALE" COLÉCO

- RONDES**
- Dia. 15 pi \$639⁹⁵
 - Dia. 18 pi \$709⁹⁵
 - Dia. 21 pi \$829⁹⁵
 - Dia. 24 pi \$879⁹⁵
 - Dia. 27 pi \$1 039⁹⁵

- "OVALE"**
- 30 x 15 pi \$1 349⁹⁵

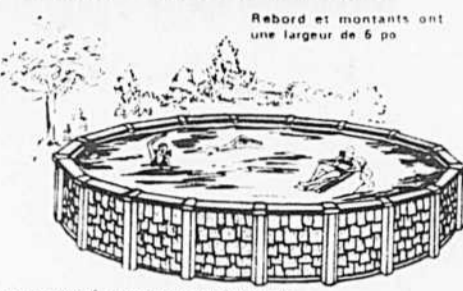

EQUIPEMENT LIVRE AVEC CHAQUE PISCINE

1. Filtre à sable COLECO
2. Echelle d'accès COLECO
3. Écumoire COLECO modèle HS10
4. Ramasse-feuilles JACUZZI
5. 2 manches JACUZZI servant de rallonges
6. Aspirateur de fond modèle VL440
7. Distributeur de chlore
8. Un gallon de produit anti-algues (MESURE CANADIENNE)
9. Nécessaire d'analyse d'eau JACUZZI
10. 35 lb de chlore HTH
11. Sable pour le filtre
12. Tuyau d'aspirateur de fond et tuyau de raccordement
13. Garnitures de filtre
14. Brides en acier inoxydable JACUZZI pour tuyaux
15. Bâche de protection

Installation (garantie un an) moyennant un supplément modique

PISCINES RONDES ET "OVALES" ATRÉO à entourage en aluminium refoulé avec rebord large de 6 pouces

- RONDES**
- Diamètre 15 pi \$879⁹⁵
 - Diamètre 18 pi \$989⁹⁵
 - Diamètre 21 pi \$1 119⁹⁵
 - Diamètre 24 pi \$1 199⁹⁵
 - Diamètre 27 pi \$1 379⁹⁵

- "OVALES"**
- 18 x 12 pi \$1 119⁹⁵
 - 24 x 12 pi \$1 349⁹⁵
 - 24 x 15 pi \$1 449⁹⁵
 - 30 x 15 pi \$1 609⁹⁵
 - 33 x 18 pi \$1 869⁹⁵



EQUIPEMENT LIVRE AVEC CHAQUE PISCINE

1. Filtre à sable JACUZZI
2. Echelle d'accès en aluminium avec dispositif de sécurité
3. Écumoire fixe à l'entourage de la piscine
4. Ramasse-feuilles JACUZZI
5. 2 manches JACUZZI servant de rallonges
6. Aspirateur de fond JACUZZI
7. Distributeur de chlore
8. Un gallon de produit anti-algues (MESURE CANADIENNE)
9. Nécessaire d'analyse d'eau JACUZZI
10. 35 lb de chlore HTH
11. Sable pour le filtre
12. Tuyau d'aspirateur de fond et tuyau de raccordement
13. Garnitures de filtre
14. Brides en acier inoxydable JACUZZI pour tuyaux
15. Bâche de protection

PISCINES RONDES ET "OVALES" IDÉAL REBORD ET MONTANTS ONT UNE LARGEUR DE 6 PO

- RONDES**
- Diamètre 15 pi \$729⁹⁵
 - Diamètre 21 pi \$899⁹⁵
 - Diamètre 24 pi \$969⁹⁵
 - Diamètre 27 pi \$1 079⁹⁵

- "OVALES"**
- 24 x 15 pi \$1 119⁹⁵
 - 30 x 15 pi \$1 279⁹⁵
 - 33 x 18 pi \$1 389⁹⁵



EQUIPEMENT LIVRE AVEC CHAQUE PISCINE

1. Filtre à sable JACUZZI
2. Echelle d'accès en aluminium avec dispositif de sécurité
3. Écumoire fixe à l'entourage de la piscine
4. Ramasse-feuilles JACUZZI
5. 2 manches JACUZZI servant de rallonges
6. Aspirateur de fond JACUZZI
7. Distributeur de chlore JACUZZI
8. Un gallon de produit anti-algues (MESURE CANADIENNE)
9. Nécessaire d'analyse d'eau JACUZZI
10. 35 lb de chlore HTH
11. Sable pour le filtre
12. Tuyau d'aspirateur de fond et tuyau de raccordement
13. Garnitures de filtre
14. Brides en acier inoxydable JACUZZI pour tuyaux
15. Bâche de protection

Installation (garantie un an) moyennant un supplément modique

PISCINES RONDES ET "OVALES" OCEANIC

Rebord et montants ont une largeur de 6 po

- RONDES**
- Diamètre 15 pi \$789⁹⁵
 - Diamètre 18 pi \$879⁹⁵
 - Diamètre 21 pi \$989⁹⁵
 - Diamètre 24 pi \$1 039⁹⁵
 - Diamètre 27 pi \$1 319⁹⁵
 - Diamètre 30 pi \$1 449⁹⁵

- "OVALES"**
- 25 x 15 pi \$1 349⁹⁵
 - 30 x 15 pi \$1 629⁹⁵
 - 34 x 18 pi \$1 779⁹⁵



CHOIX DE COULEURS ET MOTIFS EQUIPEMENT LIVRE AVEC CHAQUE PISCINE

1. Filtre à sable JACUZZI
2. Echelle d'accès en aluminium avec dispositif de sécurité
3. Écumoire fixe à l'entourage de la piscine
4. Ramasse-feuilles JACUZZI
5. 2 manches JACUZZI servant de rallonges
6. Aspirateur de fond JACUZZI
7. Distributeur de chlore JACUZZI
8. Un gallon de produit anti-algues (MESURE CANADIENNE)
9. Nécessaire d'analyse d'eau JACUZZI
10. 35 lb de chlore HTH
11. Sable pour le filtre
12. Tuyau d'aspirateur de fond et tuyau de raccordement
13. Garnitures de filtre
14. Brides en acier inoxydable JACUZZI pour tuyaux
15. Bâche de protection

Installation (garantie un an) moyennant un supplément modique

L'ENTOURAGE DE CETTE PISCINE EST EN ALUMINIUM REFOULÉ



PISCINE RONDE EN ALUMINIUM ATRÉO, modèle "CROWN ROYAL"

Comprenant une plate-forme recouverte de tapis avec escalier d'accès relevable, et un garde-fou tout autour.

DIAMÈTRE 24 PI — Profondeur 48 à 60 po — Superficie de la plate-forme: approx. 75 pi car.

\$2 295⁹⁵

BAS PRIX DE FAUCHER

N.B.: Cette piscine est livrée avec le même équipement que celui des piscines OCEANIC ci-contre.

C'EST UNE MERVEILLE! VENEZ LA VOIR

- PISCINE comprenant
- UNE PLATE-FORME RECOUVERTE DE TAPIS
 - UN GARDE-FOU TOUT AUTOUR



TOUT EN ALUMINIUM

24 x 12 pi Superficie de la plate-forme approximativement 95 pi car.

\$2 279⁹⁵

24 x 15 pi Superficie de la plate-forme approximativement 155 pi car.

\$2 479⁹⁵

30 x 15 pi Superficie de la plate-forme approximativement 155 pi car.

\$2 699⁹⁵

EQUIPEMENT LIVRE AVEC CHAQUE PISCINE

1. Filtre à sable JACUZZI
2. Escalier d'accès à la plate-forme, relevable, et échelle de la piscine
3. Écumoire fixe à l'entourage de la piscine
4. Ramasse-feuilles JACUZZI
5. 2 manches JACUZZI servant de rallonges
6. Aspirateur de fond JACUZZI
7. Distributeur de chlore
8. Un gallon de produit anti-algues
9. Nécessaire d'analyse d'eau JACUZZI
10. 35 lb de chlore HTH
11. Sable pour le filtre
12. Tuyau d'aspirateur de fond et tuyau de raccordement
13. Garnitures de filtre
14. Brides en acier inoxydable JACUZZI pour tuyaux
15. Bâche de protection

PISCINES RONDES ET "OVALES" IDÉAL, modèle "COLONIAL"

Rebord et montants ont une largeur de 4 po



- RONDES**
- Diamètre 15 pi \$499⁹⁵
 - Diamètre 21 pi \$659⁹⁵
 - Diamètre 24 pi \$739⁹⁵

- "OVALES"**
- 18 x 12 pi \$699⁹⁵
 - 24 x 12 pi \$859⁹⁵
 - 27 x 15 pi \$989⁹⁵

Installation (garantie un an) moyennant un supplément modique

EQUIPEMENT LIVRE AVEC CHAQUE PISCINE

1. Filtre à sable
2. Echelle d'accès en aluminium
3. Écumoire fixe à l'entourage de la piscine
4. Ramasse-feuilles JACUZZI
5. 2 manches JACUZZI servant de rallonges
6. Aspirateur de fond JACUZZI
7. Distributeur de chlore JACUZZI
8. Un gallon de produit qui détruit les algues (MESURE CANADIENNE)
9. Nécessaire d'analyse d'eau JACUZZI
10. 35 lb de chlore HTH
11. Sable pour le filtre
12. Tuyau d'aspirateur de fond et tuyau de raccordement
13. Garnitures de filtre
14. Brides en acier inoxydable JACUZZI pour tuyaux
15. Bâche de protection

CHLORE H.T.H. OLIN



- 100 lb \$64⁹⁵
- 35 lb \$24⁹⁵

UNE OCCASION UNIQUE



- 100 lb de chlore (Produit américain)
- 5 lb de stabilisateur
- 5 lb d'acide qui élève le pH
- 5 lb d'alcalifiant qui abaisse le pH
- 40 onces de détergent pour nettoyer la doublure de vinyle de votre piscine
- 160 onces de liquide qui empêche la formation d'algues et les fait disparaître

LE TOUT POUR SEULEMENT

\$85⁹⁰

(jusqu'à samedi prochain)

DOUBLURES DE RECHANGE EN VINYLE

POUR PISCINES RONDES	POUR PISCINES "OVALES"
Diamètre 15 pi \$109 ⁹⁵	10 x 15 pi \$119 ⁹⁵
Diamètre 18 pi \$139 ⁹⁵	12 x 18 pi \$139 ⁹⁵
Diamètre 21 pi \$179 ⁹⁵	12 x 24 pi \$149 ⁹⁵
Diamètre 24 pi \$209 ⁹⁵	15 x 24 pi \$199 ⁹⁵
Diamètre 27 pi \$239 ⁹⁵	15 x 25 pi \$199 ⁹⁵
	15 x 27 pi \$209 ⁹⁵
	15 x 30 pi \$219 ⁹⁵
	18 x 33 pi \$249 ⁹⁵

Chacune de ces doublures est faite d'une toile en vinyle 20 (au calibre d'épaisseur) qui est garantie pendant 10 ans (suivant un mode proportionnel).

DOUBLURE EN VINYLE 16 (au calibre d'épaisseur) Pour piscine "ovale" 12 x 36 pi \$39⁹⁵

ASSORTIMENT D'ENTOURAGES

pour piscines rondes	entaille blanc	a motif imprimé	recouvert vinyle	en aluminium
Diamètre 15 pi \$109 ⁹⁵	\$109 ⁹⁵	\$139 ⁹⁵	\$109 ⁹⁵	\$109 ⁹⁵
Diamètre 18 pi \$139 ⁹⁵	\$139 ⁹⁵	\$169 ⁹⁵	\$139 ⁹⁵	\$139 ⁹⁵
Diamètre 21 pi \$169 ⁹⁵	\$169 ⁹⁵	\$209 ⁹⁵	\$169 ⁹⁵	\$169 ⁹⁵
Diamètre 24 pi \$199 ⁹⁵	\$199 ⁹⁵	\$249 ⁹⁵	\$199 ⁹⁵	\$199 ⁹⁵
Diamètre 27 pi \$229 ⁹⁵	\$229 ⁹⁵	\$279 ⁹⁵	\$229 ⁹⁵	\$229 ⁹⁵
pour piscines "ovales"				
15 x 26 pi \$179 ⁹⁵	\$179 ⁹⁵	\$209 ⁹⁵	\$179 ⁹⁵	\$179 ⁹⁵
15 x 30 pi \$199 ⁹⁵	\$199 ⁹⁵	\$229 ⁹⁵	\$199 ⁹⁵	\$199 ⁹⁵
18 x 34 pi \$239 ⁹⁵	\$239 ⁹⁵	\$279 ⁹⁵	\$239 ⁹⁵	\$239 ⁹⁵

Facilités de paiement • Marchandise réservée moyennant acompte • Livraison rapide et gratuite dans un rayon de 50 milles.

48, boul. des Laurentides
Pont-Viau, Laval
Tel.: 384-7342



RIVE SUD
5811, boul. Taschereau
BROSSARD
Tel.: 656-1051 ou 866-0085

COMPAREZ LES PRIX ET LES EQUIPEMENTS — COMPAREZ LES PRIX ET LES EQUIPEMENTS — COMPAREZ LES PRIX ET LES EQUIPEMENTS — COMPAREZ LES PRIX ET LES EQUIPEMENTS — COMPAREZ LES PRIX ET LES EQUIPEMENTS

C'EST LE TEMPS D'ACHETER UNE PISCINE CREUSÉE CHEZ

FAUCHER

"LE ROI DES PISCINES"

AUCUN CONCURRENT NE PEUT FAIRE
LES MÊMES PRIX QUE NOUS

EN LIVRANT AVEC CHAQUE PISCINE LE MÊME ÉQUIPEMENT
DE HAUTE QUALITÉ.

VOICI POURQUOI FAUCHER VEND MEILLEUR MARCHÉ:

- 1- Faucher prend un plus petit profit.
- 2- Faucher n'a pas de salle d'exposition qui coûte très cher.
- 3- Faucher réalise un plus gros volume d'achats et de ventes.
- 4- Faucher emploie le même entrepreneur depuis 6 ans.
- 5- Faucher est le seul à donner les marques de tous les produits qu'il vend, évitant ainsi de semer la confusion dans l'esprit du consommateur.

N.B.: NOUS AVONS TOUTES LES
MARCHANDISES EN STOCK

CHOIX DE PISCINES CREUSÉES
À BAS PRIX DE FAUCHER

Octogonale	15 x 29	\$1,650
Rectangulaire	12 x 24	\$1,675
Rectangulaire	14 x 28	\$1,825
Octogonale	17 x 31	\$1,925
Ovale	15 x 31	\$1,975
Octogonale	19 x 31	\$1,995
Rect. à coins coupés	16 x 27	\$2,025
Rectangulaire	16 x 32	\$2,050
Rectangulaire	16 x 34	\$2,075
Octogonale	19 x 35	\$2,125
Ovale	16 x 38	\$2,125
Rectangulaire	16 x 38	\$2,175
Rect. à coins coupés	16 x 34	\$2,225
Octogonale	19 x 41	\$2,250
Rectangulaire	18 x 36	\$2,275
Ovale	18 x 40	\$2,375
Rectangulaire	20 x 40	\$2,435
Ovale	20 x 43	\$2,475
Rect. à coins coupés	20 x 41	\$2,695

(INSTALLATION EN SUPPLEMENT)



CHAQUE PISCINE COM-
PREND:

- Un mur de 42 po de haut
- Un mur en acier 14 au calibre d'épaisseur (notez que l'acier 14 est d'une épaisseur supérieure à l'acier 16 et 18)
- Une doublure en vinyle 30 au calibre d'épaisseur (notez que le vinyle 30 est d'une épaisseur supérieure au vinyle 16, 18 et 20)
- Un chaperon large de 7 1/2 po. sur le pourtour

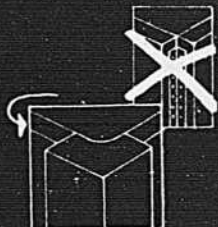

VOICI LE SOLIDE COIN FAIT
D'UNE SEULE PIÈCE DONT SONT
DOTÉES LES PISCINES CREUSÉES
QUE VEND FAUCHER

FACILITÉS
DE PAIEMENT



IL FAUT COMPARER

ÉQUIPEMENT FAUCHER
— INCLUS —

1. Filtre à sable JACUZZI
2. Sable pour filtre JACUZZI
3. Écumoire JACUZZI ouverte 16"
4. Echelle JACUZZI en acier inoxydable
5. Ramasse-feuilles JACUZZI — LS400
6. Deux manches JACUZZI télescopiques
7. Balaiuse de fond JACUZZI — LV
8. Drain de fond JACUZZI — MOL 215
9. Nécessaire d'analyse d'eau JACUZZI "test kit" WTK108
10. Un gallon d'algécide — 160 oz
11. Chlore H.T.H. — 75 lb
12. Brosse de mur JACUZZI — 18" — CWB200
13. Boyau d'aspirateur JACUZZI
14. Plomberie complète — 100' P.U.C.
15. Deux retours d'eau JACUZZI — IFD50
16. Thermomètre JACUZZI — PTH103
17. Câble — bouées — crochets de câble, crochets de mur — tous JACUZZI
18. Tremplin "Spring Board" JACUZZI — 60"
19. Valve hydrostatique JACUZZI
20. Ancrage d'échelle "Wedge Anchor" JACUZZI "en Brass"
21. Prise d'aspirateur JACUZZI
22. Crochets pour suspendre les manches

LIVRAISON — GRATIS —
DANS UN RAYON DE 50 MILLES

TOUS DES PRODUITS JACUZZI

*LE FILTRE JACUZZI est proportionnel
à la grandeur de la piscine

ÉQUIPEMENT DES CONCURRENTS

- Écumoire
- Filtre puissant
- Sable
- Echelle de sécurité
- Bande de fond
- Aspirateur
- Manche télescopique
- Ancrage d'échelle
- Tuyauterie
- Retour d'eau

CONCURRENTS

combien demandez-vous pour
tous les autres accessoires que
FAUCHER inclut dans son prix?

CONSOUMMATEUR

demandez cette question
et vous constaterez de
combien leur prix peut
augmenter.

RECTANGULAIRES

12 x 24 pi.....	\$1,675
14 x 28 pi.....	\$1,825
16 x 32 pi.....	\$2,050
18 x 36 pi.....	\$2,275
20 x 40 pi.....	\$2,435

Aussi disponibles:
Modèles 16 x 34 et 16 x 38 pi

RECTANGULAIRES (coins coupés)

16 x 27 pi.....	\$2,025
16 x 34 pi.....	\$2,225
20 x 41 pi.....	\$2,695

SERVICE
COMPLET
• QUALITÉ
• BAS PRIX

LIVRAISON
IMMÉDIATE
• (dans un rayon
de 50 milles)
• si vous en
exprimez le désir.

OCTOGONALES

15 x 29 pi.....	\$1,650
17 x 31 pi.....	\$1,925
19 x 31 pi.....	\$1,995
19 x 35 pi.....	\$2,125
19 x 41 pi.....	\$2,250

POINTS DE VENTE
OUVERTS

- DU LUNDI AU VENDREDI de 9 à 21h
- LE SAMEDI de 9 à 17h
- LE DIMANCHE de 11 à 17h

OVALES

15 x 31 pi.....	\$1,975
16 x 38 pi.....	\$2,125
18 x 40 pi.....	\$2,375
20 x 43 pi.....	\$2,475

Pont Viau
Roi
DES BAS PRIX

PONT VIAU, LAVAL
48, boul. des Laurentides
RIVE SUD, BROSSARD
5811, boul. Taschereau

Tel.
384-7340
Tel.
656-1051 / 866-0085

CHAUFFE-EAU
À GAZ
JACUZZI

ÉGALEMENT DISPONIBLES:
CHAUFFE EAU
ÉLECTRIQUE
CHAUFFE EAU
À MAZOUT



L'économie de la région toujours dans un état précaire...

23 p. cent de chômage à Thetford

THETFORD MINES (PC) — Même si la longue grève des 3.500 travailleurs de l'amiante est terminée depuis l'automne dernier, l'économie de la région de Thetford Mines demeure dans un état précaire.

Vingt-trois pour cent de la main-d'œuvre active est toujours en chômage et aucun indice ne laisse prévoir que la situation s'améliorera au cours des prochains mois.

Selon des statistiques du bureau régional du Centre fédéral de main-d'œuvre, 5.260 personnes étaient encore à la recherche d'un emploi, lundi, dans la région de Thetford Mines.

L'an dernier, à la même date, on dénombrait 5.020 chômeurs, soit 22 pour cent de la main-d'œuvre disponible.

Selon le directeur du Centre régional de main-d'œuvre, M. Jacques Lachance, cette faible augmentation du taux de chômage s'explique par le grossissement annuel de la main-d'œuvre active.

Le taux de chômage demeure élevé dans la région en dépit du fait que le centre de main-d'œuvre a déniché des emplois, particulièrement à la baie James, sur la Côte-Nord et dans la région de Montréal, à 1.018 citoyens. Plusieurs dizaines de ces travailleurs sont revenus à Thetford mais ils s'apprentent à repartir à l'extérieur en at-

tendant que la situation s'améliore.

Perspectives

Les perspectives sont toute-

fois peu reluisantes. Les industries du camionnage et du commerce restent stables tandis que dans le secteur de la construction, le seul projet

en vue est l'agrandissement du CEGEP de l'endroit, au coût de \$8 millions, prévu pour l'automne prochain. Aucune amélioration n'est

prévue non plus dans le secteur minier. Des 300 ouvriers qui avaient été mis à pied en décembre 1974 à la suite de l'incendie du moulin King

Beaver, 77 sont encore chômeurs. Les autres ont été rappelés par la compagnie, ont trouvé du travail ailleurs ou ont pris leur retraite.

Déjà avril!
Utilisez le
SERVICE D'IMPÔT SUR LE REVENU
SIMPSONS
pour préparer votre
déclaration d'impôt

Les frais sont modiques...
et vous pouvez déduire votre compte

EN VILLE: rayon des meubles au sixième, 842-3241, poste 326.
FAIRVIEW: bureau général, étage supérieur, 697-4870, poste 222.
ANJOU: entrée du Café Carrousel, étage supérieur, 353-3300, poste 277.
LAVAL: bureau d'optique, étage supérieur, 687-1540, poste 263.

BEAVER home centre

Forget: redéfinir la vocation des CLSC

QUEBEC (PC) — L'implantation de nouveaux centres locaux de services communautaires CLSC semble marquer un temps d'arrêt afin de permettre au ministre des Affaires sociales d'en redéfinir la vocation et les objectifs face aux autres services communautaires.

C'est ce qu'a indiqué, hier, le ministre des Affaires sociales, M. Claude Forget, lors de l'étude des crédits en commission parlementaire.

Il était interrogé par le député péquiste de Saint-Jacques, M. Claude Charron, qui a notamment rappelé que le rapport de la commission Castonguay-Nepveu recommandait, il y a quelques années, l'établissement le plus tôt possible de 200 CLSC au Québec.

Or, présentement, il n'existe qu'une quarantaine de ces organismes en voie de fonctionnement et une vingtaine en période de démarrage.

En prévision de l'exercice financier 1976-77, le gouvernement québécois a prévu des crédits de \$168 millions au chapitre des services communautaires.

Le ministre a expliqué qu'il y a toutes sortes de contraintes qui rendent difficile la poursuite du programme de construction de CLSC, que ce soit sur le plan des ressources humaines ou financières.

De plus, il faut faire en sorte que le fonctionnement de ces centres s'harmonise avec les autres services sociaux.

Les questions que nous nous sommes posées visent à déterminer dans quelle mesure le CLSC s'insère dans un réseau d'établissements et de quelle manière ce nouvel organisme se définit par rapport aux organismes existants et vice versa, a dit M. Forget.

CE QUE VOUS DEVEZ SAVOIR SUR L'ASSURANCE AUTOMOBILE

L'ignorance de toutes les clauses de votre police d'assurance peut vous coûter, à vous et à votre famille, des méventures inutiles, des soucis... et même de gros ennuis d'argent. Il est donc dans votre propre intérêt de vous renseigner le mieux possible. Dans Sélection du Reader's Digest d'avril, M. Charles Moreau, directeur du Centre d'information du Bureau d'Assurance du Canada à Montréal, répond aux questions le plus souvent posées au sujet de l'assurance automobile. Apprenez par exemple ce qui se passe en cas d'accident si vous tardez à payer le renouvellement de votre prime et dans quelle mesure vous êtes protégé par votre assurance si vous commettez une infraction. Achetez Sélection d'avril aujourd'hui même.

LE CASTOR bricoleur

Pourquoi ne pas rénover votre maison...immédiatement

Bardeau d'asphalte 210 lb

A. Pourquoi ne pas refaire votre couverture maintenant avant que les intempéries n'endommagent votre maison. Disponible en noir seulement. 3 paquets pour carré (100 pi. ca.).

1849
le paquet

Gouttières, descentes et accessoires

B. Choix de système en acier galvanisé de haute qualité économique ou en aluminium à l'émail blanc cuit de luxe. Les deux vous seront profitables.

	Galvanisé	Blanc
Gouttière 10'	1 ⁵⁹	4 ⁵⁹
Naissance cent./bout	1 ²³	1 ⁶³
Descente	2 ⁴³	5 ¹³
Raccord	43 ^c	63 ^c
Coude 90° ou 45°	73 ^c	

Parement et accessoires préfinis

Luxaclad en aluminium

C & D. Mettez fin aux ennuis d'entretien et de peinture des bordures de toit et des sous-faces. C'est le temps d'en profiter à ce bas prix. Faciles à poser.

Bordure 6"x10"	Bordure 8"x10"	Sous-face 16"x12"
473	557	1099

Parement "Anyone Can"

E. La façon idéale, pour un bricoleur, d'épargner sur le chauffage et d'améliorer sa maison. Chaque pièce a une "marge pour les erreurs" incorporée. Chaque pièce du parement "Anyone Can" de Luxaclad est si légère et facile à manier que même votre épouse pourrait poser ce parement.

7349
88 pi. ca.

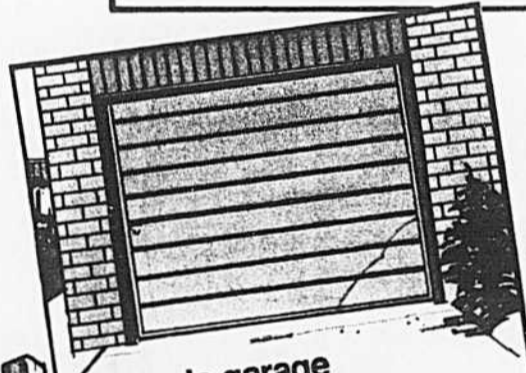
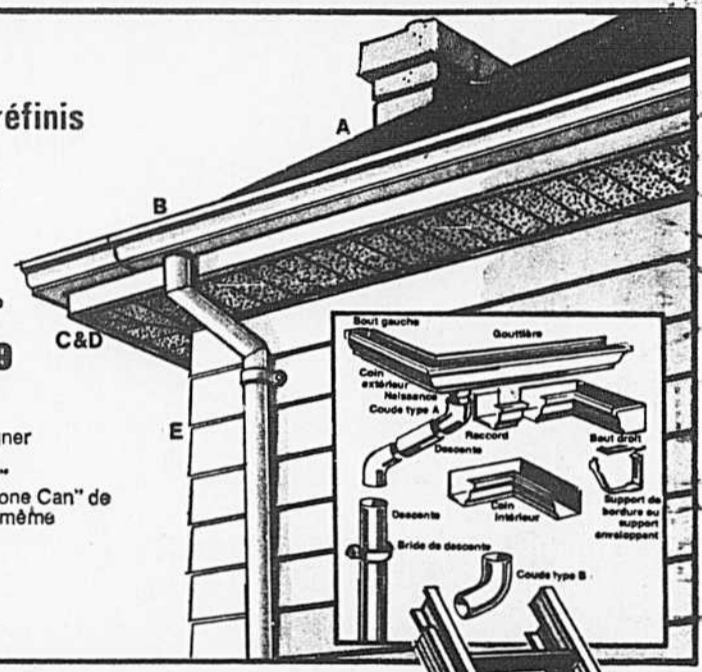

Porte de garage monopiece en acier

Pose facile que ce soit pour un garage neuf ou un garage remodelé. Son aspect moderne et sa conception formidable en font un bel achat. Elle s'ouvre sur des rouleaux en nylon. La façade et le cadre sont en acier 'Satincoat' anti-intempéries.

12297 8'x7' **13597** 9'x7'

Porte de garage sectionnée en acier
Porte robuste ne nécessitant qu'un effort minimal pour l'ouvrir. Elle glisse doucement et silencieusement à sa position ouverte. Elle est apprêtée pour recevoir une couche de finition.

15697 8'x7' **16797** 9'x7'

Disponible sur commande

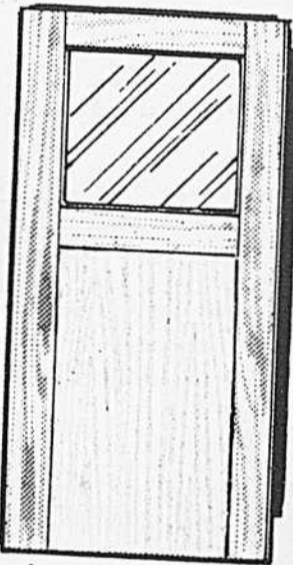

Porte en bois toutes saisons

Porte en cèdre, châssis idéal pour votre maison.

8599 2'8"x6'8"
9495 2'10"x6'10"

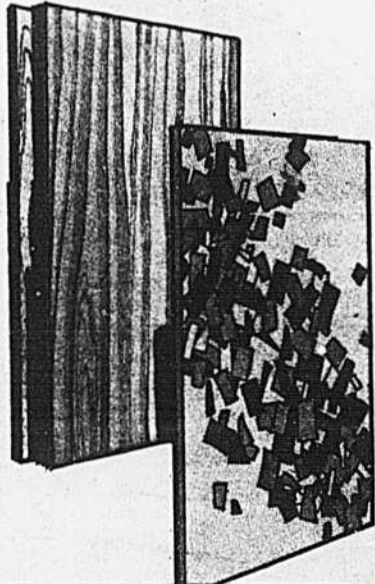

Contreplaque d'épinette

Revêtement standard — Bon un côté.

979 4'x8'x1/4" **1219** 4'x8'x3/4"

Revêtement Aspenite

Un panneau décoratif, imperméable à bon marché chez le Castor Bricoleur. La surface texturée attrayante peut être peinte ou teinte. Robuste et résistant au gauchissement.

499 4'x8'x1/4"



Bardeau de cèdre

Pour usage intérieur ou pour l'extérieur, comme parement, etc. #10-10

333 paquet



Fusil à calfeutrer à gâchette

119



Cartouche 11 oz à calfeutrer

Choix de blanc, noir ou gris.

54c ch.



Echelle à rallonge en aluminium

Excellente qualité, approuvée ACN.

4288 Modèle 20' **5297** Modèle 24'



Bouche-pores d'entrée Beaver

Scelle, imperméabilise et embellit.

797 5-gal **239** Applicateur éponge



Teinture à bois Beaver

Pour l'intérieur ou l'extérieur.

897 Gallon **309** pinte



Enduit de toit à l'aluminium Bondex

Enduit résistant en asphalte à fibres d'aluminium.

878 Gal. **4249** 5-Gal.



Ciment Flintkote pour surfaces mouillées

Ciment épais spécialement pour les surfaces mouillées.

149 pte. **389** Gal.



Enduit fibreux Flintkote pour toits

Pour les couvertures neuves ou vieilles en métal ou asphalte.

389 Gal. **1249** 5-Gal.

LES PRIX SONT EN VIGUEUR JUSQU'AU 10 AVRIL. QUANTITÉS LIMITÉES.

PLUSIEURS AUTRES ARTICLES DE RÉNOVATION DISPONIBLES À NOS 4 MAGASINS: VENEZ LE CONSTATER VOUS-MÊME

Samson nie avoir tenu des propos racistes

QUÉBEC (PC) — Le député créditiste de Rouyn-Noranda, M. Camil Samson, a soutenu hier à l'Assemblée nationale qu'il n'avait fait preuve de "discrimination envers quelque groupe ethnique que ce soit".

M. Samson tenait à protester contre "des articles parus

dans les journaux, surtout de langue anglaise", et qui critiquaient les propos qu'il a tenus la semaine dernière en les qualifiant de "racistes".

Selon M. Samson, c'est parce "qu'on n'a pas compris" les propos en question qu'on y aurait vu de la discrimination à l'endroit de la

communauté juive au Québec.

La page 31 de la transcription du Journal des débats de l'Assemblée nationale révèle que M. Samson a textuellement dit, le premier avril dernier, à une commission parlementaire: "A l'occasion de la dernière guerre mondiale, nos concitoyens québécois se sont rendus faire la guerre en Allemagne pour tenter d'éviter la destruction d'une partie du peuple allemand d'origine juive".

"Une trentaine d'années après, par des moyens différents qui ne sont plus les

fours crématoires, on est en train d'assister à la destruction du peuple québécois chez nous. Drôle de coïncidence: parmi certains artisans de cette destruction, nous retrouvons des gens de la nationalité de ceux que nous avons tenté de sauver en mettant en jeu la vie de cer-

tains de nos concitoyens", a-t-il dit.

Humour

Par ailleurs, le chef du Ralliement créditiste a bien fait rire les étudiants du Collège de Lévis, hier quand il a déclaré que le Premier ministre Bourassa accepterait

n'importe quel ordre d'Ottawa, "même celui de manger ses hot-dogs avec de la saucisse fédérale".

M. Samson a bien fait rire son auditoire aussi quand il a parlé de la loi de 1942, par laquelle le gouvernement du Québec cédait au gouvernement central son pouvoir de

fiscalité pour la période de la guerre. "En 1945, a-t-il dit, j'allais à l'école. On a passé un avant-midi de temps à chanter le Magnificat. Toutes les cloches des églises ont

sonné. Ces innocents, à Québec et à Ottawa, ont pas eu connaissance de ça..."

Mi-chemin

"Il est plus que temps que le Québec recouvre ses pouvoirs en matière de fiscalité et qu'il prenne aussi en main le contrôle de son crédit, de son commerce et de son immigration, à déclarer le conférencier, qui a rappelé l'option spéciale et à l'intérieur d'une formule qui s'inscrirait à mi-chemin entre le fédéralisme, inconditionnel et le séparatisme suicidaire".

En réitérant son désaccord avec les mesures fédérales et provinciales de lutte contre l'inflation, M. Camil Samson a déclaré que l'injustice était érigée en système, parce que, pendant que les salaires des ouvriers sont limités et que les prix des produits peuvent être augmentés assez facilement, les compagnies de finances, les trusts et les cartels contribuent à la vie économique de la nation.

"Le Ralliement créditiste, a poursuivi M. Samson, préconise l'établissement d'un revenu minimum garanti pour tout citoyen âgé de 18 ans et plus." Il a signalé que cela serait d'rolement plus commode pour les étudiants qui ont plus de difficultés que jamais, cette année, à obtenir des bourses et des prêts du ministère de l'Éducation.



Camil Samson



BEAVER home centre

LE CASTOR bricoleur

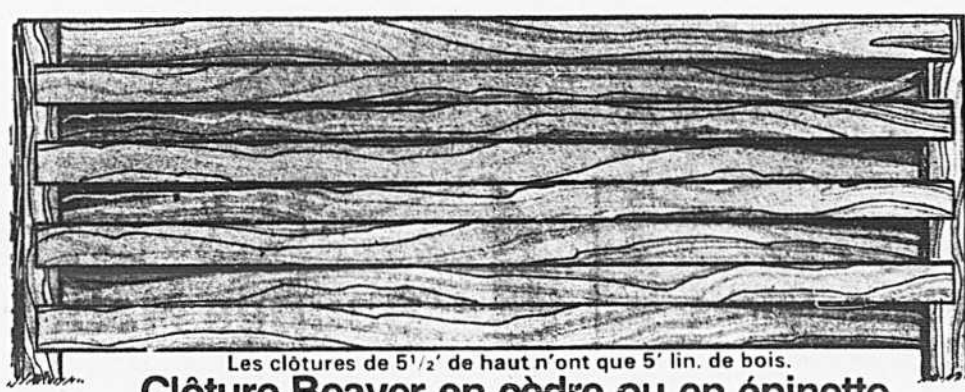

Les clôtures de 5 1/2' de haut n'ont que 5" lin. de bois.
Clôture Beaver en cèdre ou en épinette

Ranch 4' Cèdre 157 Épinette 109	Entrecroisé 4' Cèdre 171 Épinette 120
Parc 5 1/2' Cèdre 389 Épinette 254	Écran de jardin 5 1/2' Cèdre 365 Épinette 247
Mur de jardin 4' Cèdre 220 Épinette 148	Domaine 5 1/2' Cèdre 512 Épinette 324

Nous vous présentons juste quelques-uns des modèles de clôtures disponibles. Que ce soit une clôture de bordage ou une d'intimité, donnez-nous les dimensions et nous en estimerons le coût gratuitement. Vous ne gaspillerez pas de matériel.

Treillis horizontal (ci-dessus)

Cèdre 4' 216 5' 348 6' 411	Épinette 4' 180 5' 220 6' 267
--	---

Passez pour un estimé gratuit. Plans gratuits disponibles avec votre achat.

Manoir Cèdre 571 Épinette 511	Moderne Cèdre 405 Épinette 266
--	---

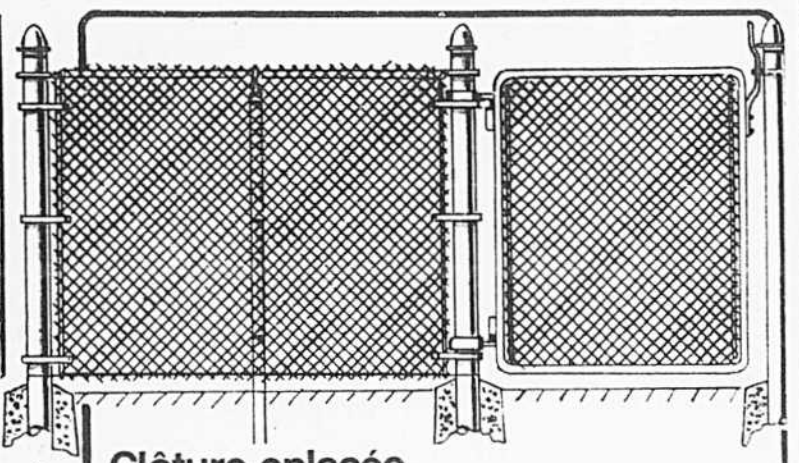

Clôture enlacée
Une excellente protection pour votre propriété, les enfants et les animaux. Disponible en modèle galvanisé économique

Galvanisé

3197
48' x 50'

Pièces composantes

Poteau princ. 6 1/2" **427**

Barre supér. 10" **397**

Tous les accessoires sont disponibles à nos magasins

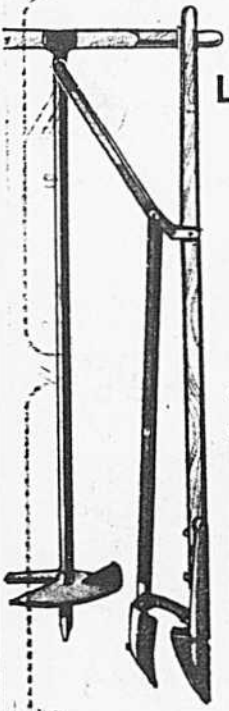

Lawn Pep 7-7-7
Pour un jardin ou une pelouse magnifique.
Couvre 4,000 pi car.
379
Sac 40 lb



Belles offres pour le ménage du printemps

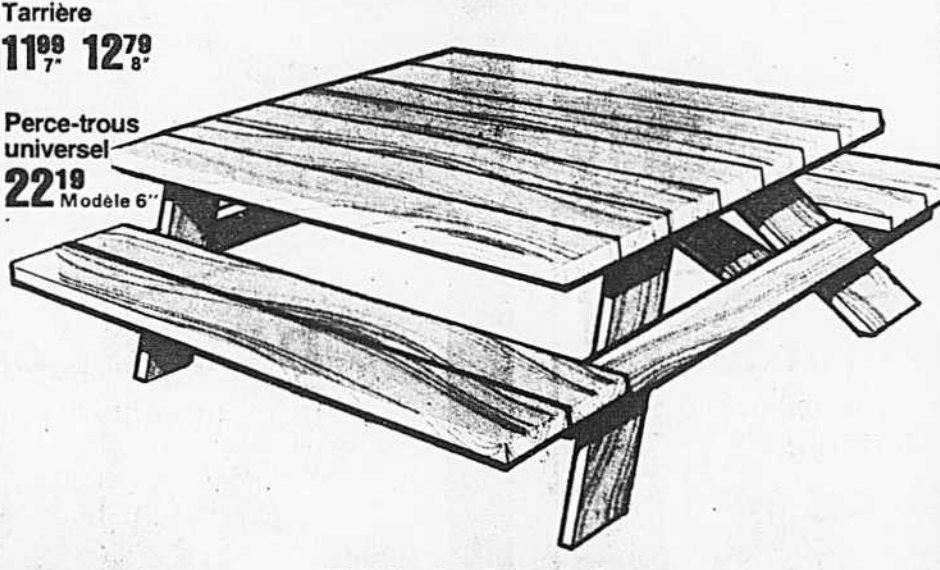
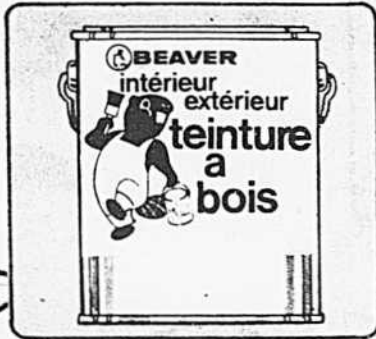
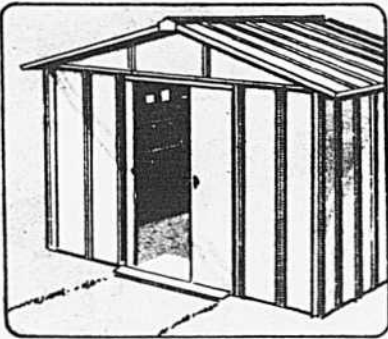

Table à pique-nique
Une table facile à assembler. Cèdre de haute qualité pour la beauté et la durabilité. Modèle familial, longueur 72" pouvant asseoir jusqu'à 6 personnes.
3995



Teinture à bois Beaver
Teinture Beaver économique idéale pour la clôture. Disponible en noyer, cèdre et séquoia.
577
gallon



Remise 8' x 7'
Remise Spacemaker économique en acier robuste.
16999 Modèle 10' x 9'
G87 **26999** G109

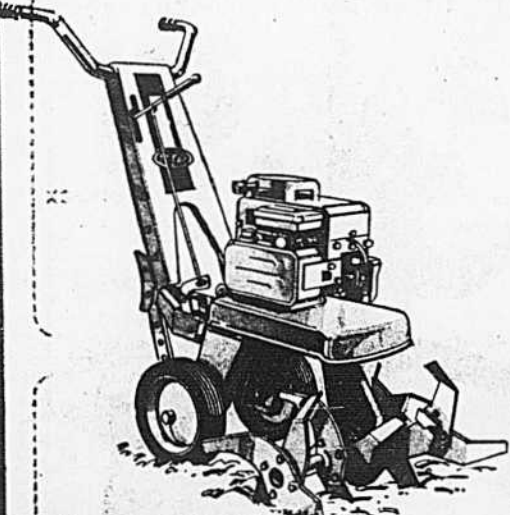

Cultivateur MTD à entraînement à chaîne
Moteur Briggs 5 CV à 4 temps pour faire le travail rapidement avec un effort minimal. Bêche jusqu'à une profondeur de 8". Barre de profondeur réglable.
26795



Créosote
Préservatif à bois sous la surface du sol.
497 gallon **169** pinte



Mélanges Sakrete
Choix de 66 lb de mélange à béton ou 80 lb de mélange de sable.
198 66 lb béton **243** 80 lb sable

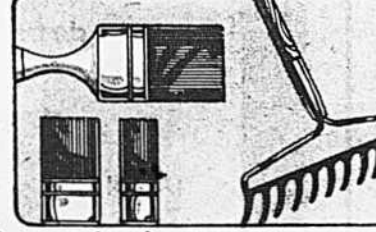

Pinceaux à soies naturelles
2" **159**
3" **289**
4" **449**



Râteau de jardin
14 dents courbes en acier et manche 5".
749

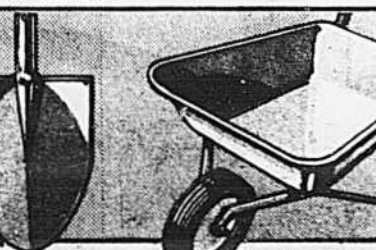

Bêche ronde
Pelle ronde en acier. Manche 48" en bois franc.
579

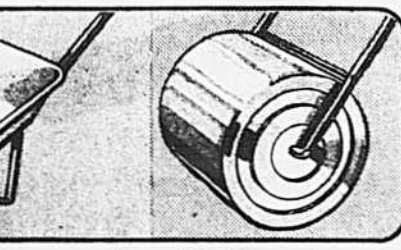

Brouette
Caisse sans joints de 2.5 pi. cu. Roue 10"
1399

en bref

36 à 41 morts pour Pâques
OTTAWA (PC) — Le Conseil canadien de sécurité prévoit qu'un nombre de 36 à 41 Canadiens trouveront la mort au cours d'accidents de la route durant la longue fin de semaine de Pâques.

L'an dernier, Pâques tombait plus tôt dans l'année, et 35 personnes avaient été tuées durant des accidents de la circulation. Mais cette année, même si une circulation plus dense est prévue avec un Pâques tardif, le conseil compte que les tragédies seront réduites grâce à la nouvelle loi ontarienne sur les ceintures de sécurité.

La période de congé-couverte par les prévisions va de 18 heures, jeudi le 15 avril, à minuit le dimanche suivant.

Le conseil recommande à ux automobilistes qui songent à faire de longues randonnées de vérifier l'état mécanique de leurs véhicules, surtout après l'hiver.

Trudeau invite ses homologues

OTTAWA (d'après CP) — Le premier ministre Trudeau a convoqué ses homologues provinciaux à deux rencontres privées dans quelques semaines pour discuter des prix des produits énergétiques ainsi que les programmes à frais partagés.

Selon un porte-parole du bureau de M. Trudeau, un télégramme suggérant une rencontre le 5 ou le 6 mai, a été envoyé à chacun des premiers ministres provinciaux. Une hausse du prix du pétrole serait alors abordée.

Une autre rencontre a été proposée pour le 15 ou le 16 juin afin de discuter du projet d'Ottawa visant à réduire sa participation aux programmes à frais partagés, comme celui de l'assurance-maladie.

Les rencontres auront lieu à huis clos, au 24 Sussex Drive, la résidence officielle du premier ministre.

HEURES D'AFFAIRES: Lun., mar., merc. 9 a.m. à 6 p.m. Jeudi et vend. 9 a.m. à 9 p.m. Samedi 9 a.m. à 5 p.m.

VILLE D'ANJOU 7206 des Réservoirs (Adjoins aux Sécheresses d'Anjou) 353-8881	LAVAL 1855, rue Le Carlier (en face de Centre Laval) 688-8328	BROSSARD 2400 boul. Taschereau, (Place Parobelle) 672-8722	ROSEMÈRE 401 boul. Labelle Rosemere 621-0540
--	---	---	---



un choix

Jus de tomates

Canada de fantaisie
Heinz

Bte
19 oz

26¢

Pâtes alimentaires

Spaghettini, macaroni long,
spaghetti, macaroni coupé

Catelli

Bte
16 oz

36¢

Soupes Habitant

légumes ou pois

Bte
28 oz

44¢

Margarine

Blanchet

molle
cont 1 lb

62¢

aluminium
pqt 1 lb

52¢

Eau de javel

Lavo

Cont
128 oz

69¢

Sirop de table

Habitant

Bout.
32 oz

85¢

Farine

Five Roses

Sac
7 lb

113

Confitures

de fraises ou framboises

Habitant

Bocal
24 oz

125

Détersif Bold

en poudre

Bte
10 lb

389



Métro

qui va de soi

Cuisses de poulets
Frais

88¢
lb

Poitrines de poulets
Frais

108
lb

Cantaloups
Sucrées, Mexique
catégorie Canada no. 1

Grosneur
45

49¢
ch.

MOUTARDE PRÉPARÉE CONDOR Bocal 16 oz **39¢**

PAPIER ALUMINIUM Roul. 18 pouces x 25 pieds **99**

JUS D'ORANGE RÉFRIGÉRÉ TROPICANA Cont. 64 oz **1 29**

CAFÉ INSTANTANÉ MAXIM Bocal 4 oz **1 69**

SAUCES FRENCH env. **27¢**
HOT CHICKEN, CHAMPIGNONS, OIGNONS

CHAMPIGNONS ELBEE Entier 8oz Bte 10oz **65¢** Tranches Bte 10oz **59¢** 1/2 Bte 10oz **68¢**

RAGOÛT CORDON BLEU Boulettes et patates Bte 15oz **69¢** Boulettes Bte 20oz **89¢**

CIRE LIQUIDE Cont. 32 oz **1 55**
MOP GLO

CEREALES SHREDDED WHEAT NABISCO Bte 15oz **67¢**

CAFÉ INSTANTANÉ NESCAFÉ Bocal 6 oz **1 89**

FROMAGE CANADIEN Pqt 15oz **1 29**
TRANCHES INDIVIDUELLES KRAFT

NETTOYEUR LIQUIDE Vaporisateur 24oz ou Rechange 32oz **1 13**
FANTASTIK

WELCHADE BREUVAGE AU RAISIN Bte 48oz **59¢**

JUS DE POMMES MONT ROUGE Bte 48oz **65¢**

PÂTE À SANDWICH Bte 3oz **30¢**
FOIE ET AUTRES PARIS PÂTE

SAVON DE TOILETTE IVORY Format bain 3 pains **59¢**

EAU MINÉRALE MONTCLAIR Bouc. 30oz **42¢**

ASSOUPLISSEUR À TISSUS EN FEUILLE BOUNCE Bte 10l. **65¢** Bte 20l. **1 15** Bte 40l. **2 19**

ADOUCCISSEUR DE TISSUS DOWNY Cont. 66oz **1 29**

NOURRITURE POUR CHATS SAVEURS ASSORTIES BALLARD Bte 14.5oz **28¢**

MAYONNAISE HELLMAN Bocal 16oz **85¢**

SAUCE HOT CHICKEN GAZA Bte 14oz **25¢**

DÉTERGENT LIQUIDE IVORY Cont. 24oz **89¢**

HUILE MAZOLA Bouc. 32oz **1 53**

MÉLANGE BRODIE POUR CROUTE À TARTE Bte 18oz **59¢**

BETTERAVES AYLNER MARINÉES TRANCHEES Bocal 15oz **49¢**

RAISINS SECS AUSTRALIEN WASCO Cello 32oz **1 55**

BISCUITS TI-COQ LIDO Cello 10oz **79¢**

POIS VERTS NO 3 CANADA DE CHOIX IDEAL Bte 19oz **57¢**

MOULES DE PÂQUES Lapins, poules et chocolat JEAN & CHARLES **1 29** à **3 49**

BISCUITS PEEK FREAN CREME ASSORTIE, FRUIT 14oz **85¢**

ESSUIE-TOUT JUMBO CITROUILLE FACELLE 1roul. **89¢**

FANTAISIE COMETE CHOCOLAT PUR AU LAIT FAMILLE EN LAPIN AUTOBUS FESTIVAL DE LA FERME **79¢** à **99¢**

LAMES DE RASOIR TRACK II GILLETTE Pqt 9 **1 59**

PAPIER MOUCHOIRS Couleurs assorties ou blanc FACELLE ROYALE Bte 100 **58¢**

GÂTEAUX STUART Apollo, mini-croquettes, caramel roulé suisse Bte **79¢**

viandes **BOEUF MÉRITÉ** de qualité

Boeuf Canada Cat. A Ruban Rouge

POULETS FRAIS CANADA CATEGORIE "A" 2 à 4 lb

65¢
lb

POULETS FRAIS EN PANIER

75¢
lb

"MÉRITÉ" JAMBON DÉOSSÉ PRÊT À MANGER STYLE QUÉBÉCOIS Entier 1 lb **1 69** Demi 1 lb **1 79**

"McGARRY" SAUCISSES AU PORC Pqt 1 lb **1 18**

"MÉRITÉ" BACON SANS COUENNE Pqt 1 lb **1 43**

"LA BELLE FERMIERE" JAMBON CUIT TRANCHE Pqt 6oz **1 06**

"MÉRITÉ" SAUCISSES FUMÉES Pqt 1 lb **88¢**

"MARTIN" BOEUF FUMÉ TRANCHE 4 env. 2oz **1 29**

"MÉRITÉ" SAUCISSON DE BOLOGNE morceau 2 lb et plus **59¢**

"MARTIN" SAUCISSON PEPPERONI 1 lb **1 09**

"CORVETTE" FILETS D'AIGLEFIN CONGELÉS Bte 3lb **3 39**

"MARTIN" CRETONS 1 lb **1 19**

"MARTIN" PIZZA AUX TOMATES DU CHEF 12oz **63¢**

Bienôt pour mieux vous servir

fruits et **JARDIN MÉRITÉ** légumes

FÈVES VERTES FRAÎCHES ET TENDRES, E.-U. **39¢**
lb

BANANES "DÔLE" QUALITÉ SUPÉRIEURE **21¢**
lb

CONCOMBRES FRAIS "SUPER SELECT" 2 pour E.-U. CATEGORIE CANADA NO. 1 **39¢**

ÉCHALOTES FRAÎCHES 3 pqt pour E.-U. **38¢**

ORANGES SUNKIST GROSSEUR 113 SUCRÉES, JUTEUSES, SANS PEPINS **85¢**

Nous nous réservons le droit de limiter les quantités. Prix en vigueur jusqu'au samedi 10 avril 1976.

j'y crois



Disponible chez Métro

LAIT "GRAND-PRÉ"

Premier lait UHT (ultra haute température)
Le premier lait frais longue conservation sans réfrigération.

LIQUIDATION DE COMPLETS ET DE VESTONS SPORT

Une occasion qu'il ne faut pas laisser passer! Pour \$49.99 et \$99.99, respectivement, ces vestons sport et complets représentent des achats exceptionnels.

Leur prix régulier est évidemment beaucoup plus élevé. En les achetant maintenant vous ferez une excellente affaire.

Nous vous offrons une jolie collection de vestons sport unis, à carreaux et à motifs écossais. Des coloris qui ont la fraîcheur de l'été.

Le tissu vous permettra d'être bien confortable toute l'année. Polyester texturé avec mélanges 100% coton et laine/polyester.

Même lorsqu'ils étaient vendus au prix régulier de jusqu'à \$85, ils représentaient déjà un excellent achat. Pour \$49.99 seulement, c'est presque un cadeau.

Les complets 3 pièces, confectionnés dans nos propres ateliers étaient vendus régulièrement jusqu'à \$164.95. Un prix extrêmement avantageux du fait de leur élégance et de leur finition particulièrement soignée.

Avec rayures, carreaux, motifs écossais et tons unis. Tous confectionnés dans le style Tip Top inimitable.

Mélanges pure laine et laine/polyester pour pouvoir être portés toute l'année.

En ce moment, ces complets avec gilet sont vendus \$99.99. Une économie de jusqu'à \$65.

Vestons sport, blazers et complets 3 pièces. Avec grand choix de tailles, coloris, tissus et motifs.

Seul Tip Top peut vous offrir autant de des prix aussi bas.



Bienvenue: les élèves ont perdu en moyenne 7.6 jours de classe

par Daniel L'HEUREUX de notre bureau de Québec

QUEBEC — Le nombre de jours de classe perdus par les élèves des niveaux élémentaire et secondaire, par suite des lock-out patronaux et des débrayages syndicaux, s'établit maintenant, en moyenne, à 7.6. Mais c'est la région de Montréal qui est la moins touchée.

Ce nouveau bilan, livré hier à l'Assemblée nationale par le ministre de l'Éducation, M. Jean Bienvenue, couvre la période allant jusqu'au 1er avril dernier.

Selon M. Bienvenue, un minimum de 10.6 millions de jours-élève ont été perdus. Le ministre estime qu'il faudrait multiplier ce chiffre par 1.5 ou même par deux pour tenir compte "des récréations prolongées et des cours écourtés".

De ce nombre, environ 1.5 million de jours-élève sont attribuables à des lock-out décrétés par les commissions scolaires; environ quatre millions de jours-élève ont été perdus à la suite de "fermetures (d'école) pour des raisons de maladie collective ou refus d'enseigner". Les autres cinq millions, doivent comprendre, sont attribuables à des grèves.

Montréal épargnée

C'est surtout en province que le nombre de jours perdus est le plus considérable. La région de Montréal est relativement épargnée. Selon les chiffres fournis par M. Bienvenue, les élèves de la région administrative Montréal-centre ont perdu 6.4 jours de classe; ceux de Longueuil, 5.2; ceux de Laval-Laurentides, 5; et ceux des Cantons de l'est, 5.3.

Dans la région du Saguenay, la moyenne grimpe à 17.5 tandis que la région de Trois-Rivières suit de près avec 16.5 jours de classe perdus. Sur la Côte-Nord, c'est 11.4.

La situation est encore plus critique dans les commissions scolaires qui, par un lock-out, ont complètement paralysé le fonctionnement de leurs écoles. A la régionale des Monts, par exemple, le lock-out dure depuis le 17 février et ses 5,300 élèves ont perdu 32 journées d'enseignement. A la régionale de la Mauricie, le lock-out date du 24 février et les 12,100 élèves de cette commission scolaire



Le ministre de l'Éducation a présenté, hier, un nouveau bilan en date du 1er avril.

ont dû perdre quelque 25 jours de classe.

Ses appels ont été entendus

Encore hier, M. Bienvenue s'est refusé à dire à partir de quand l'année scolaire pourrait être considérée comme compromise. "Les minutes comptent", a-t-il rappelé.

L'opposition voulant savoir si cette situation ne l'incitait pas à faire appel à un médiateur, le ministre Bienvenue a eu cette réplique équivoque: "Les appels que j'ai faits ont été entendus et l'avenir nous dira quelle réponse leur est apportée."

— Dois-je comprendre que vous avez demandé au gouvernement de faire appel à un médiateur?, a demandé le député péquiste Claude Charron.

— Le député de Saint-Jacques peut comprendre ce qu'il veut dans ma réponse mais je l'invite à un peu de patience et il trouvera, dans un avenir qui n'est pas déterminé, la réponse précise à sa question, a répondu M. Bienvenue.

Une réponse qui pourrait laisser croire que le ministre de l'Éducation favorise tout autre moyen que la médiation. Une loi spéciale, par exemple.

ANNONCE

Régime Naran d'amaigrissement à domicile.

Le régime Naran vous aidera à vous débarrasser de vos livres superflus de graisse, et ce sans que vous ayez à sortir de chez vous. Un tel régime est économique et aussi, facile à suivre. Rendez-vous d'abord à la pharmacie et demandez le régime amaigrissant Naran. Chaque emballage contient tous les détails; quant au mode d'emploi, il est clairement décrit sur l'étiquette. Vous n'avez qu'à verser la formule liquide dans un contenant d'une chopine, puis à ajouter du jus de pamplemousse jusqu'à la pleine contenance. Deux cuillères à soupe suffisent, deux fois par jour, selon vos besoins. Absorbent toutefois le supplément vitaminié inclus et tenez-vous-en au régime alimentaire quotidien à faible teneur en calories.

Des le premier essai, vous saurez qu'il s'agit de la meilleure façon, car la plus simple, de diminuer votre embonpoint et de vous redonner grâce et sveltesse. Cou, menton, bras, hanches, poitrine, mollets et chevilles reprendront bonne forme, par suite de la perte de poids excédentaire et des pouces superflus de graisse. Si vous ne retirez pas entière satisfaction au premier essai, retournez-nous la boîte vide; nous vous la rembourserons. Optez donc pour la méthode facile que plusieurs personnes ont déjà expérimentée avec succès. Voyez vous-même avec quelle rapidité les boursoffures disparaissent et le regain de bien-être qui en naît. Vous retrouverez votre apparence de jeunesse, votre entrain et votre vivacité.

\$49.99
ÉCONOMISEZ JUSQU'À \$35.00

\$99.99
ÉCONOMISEZ JUSQU'À \$65.00

- Galeries Anjou
- Place Vertu
- Plaza Alexis-Nihon
- Centre commercial Laval
- Carrefour Laval

- Plaza Côte-des-Neiges
- Mail Cavendish
- Centre Fairview Pointe-Claire

Ces articles ainsi que d'autres offres à prix spécial sont offerts à notre succursale de Pointe-Claire, au cours de cette vente pour rénovations.

CAMIONS LÉGERS

FORD

Prix d'omis incroyables

SUD AUTO
320 est. ST-CHARLES
LONGUEUIL
674-6286

la presse

livraison à domicile

285-6911

du lundi au vendredi: 8 h a.m. à 19 h 30
le samedi: 9 h à 16 h

**MIRACLE
MART**

Adoptez le style décontracté pour Pâques

Quelle meilleure solution au problème de l'inflation... surtout à des prix comme les nôtres



Chemises sport imprimées

Prix d'achat spécial **8⁹⁹** chacune

Mélange de polyester et coton facile d'entretien. Manches longues. Choix d'imprimés ou de carreaux dans des coloris-mode. P.M.G.T.G.

Pantalons habillés en polyester

Prix d'achat spécial **10⁹⁹** chacun

Confection de polyester texturé très à la mode. Facile d'entretien et de bonne coupe. Brun, marine, beige, bleu poudre. 30 à 42.

Ensemble chemise-pantalon

Prix d'achat spécial **32⁹⁹** l'ensemble

Comprend veste-chemise avec petits plis devant et 2 poches-poitrine et pantalon assorti. Confection soignée 100% coton pour un plein confort. Beige ou bleu poudre. 36-46.

Ensemble safari d'aspect toile

Prix d'achat spécial **39⁹⁹** l'ensemble

Confection soignée dans un tissu 68% polyester, 16% acrylique et 16% coton d'aspect toile. Comprend veste style safari et pantalon assorti. Havane ou bleu. 36 à 46.

Ensemble sport Roma

Prix d'achat spécial **34⁹⁹** l'ensemble

Comprend la veste-chemise et le pantalon assorti. Coupé dans un tissu polyester et viscose d'aspect flanelle. Choix de havane ou bleu. 36-46.

Jeans de coupe soignée

Prix d'achat spécial **17⁹⁹** chacun

Combinez le confort du jean avec l'allure du pantalon plus habillé. Confection 65% polyester et 35% viscose. Brun, marine, bleu clair, rouille, menthe, beige. 28 à 38.

**MIRACLE
MART**

Prix en vigueur du mercredi 7 au samedi 10 avril

ça fait partie de votre monde

Egalement en vente au **BEAUCOUP** Carrefour Laval

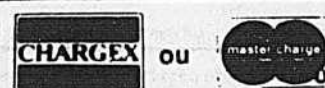

- Mail West Island, Transcanadienne, Sortie 35
- Chomedey (Centre commercial St-Martin)
- Mail Cavendish, Côte St-Luc
- Chateauguy, 180 boul. d'Anjou
- Place Longueuil
- Jean Talon et Pie IX
- Pont Viau (Centre commercial)
- Plaza Côte-des-Neiges
- Place LaSalle
- Place Versailles
- Plaza Greenfield Park
- Les Galeries Lachine
- Faites vos emplettes au Miraciel Mart de la Plaza Alexis Nihon, par métro (terminus Atwater)

OUVERT • Lundi à mercredi 9h à 18h • Jeudi et vendredi 9h à 21h • Samedi 9h à 17h

- "Mise de côté" pratique
- Stationnement facile
- Satisfaction garantie ou prompt remboursement avec le sourire!

MIRACLE MART

Vente Renouveau Decor Foyer

10 JOURS SEULEMENT

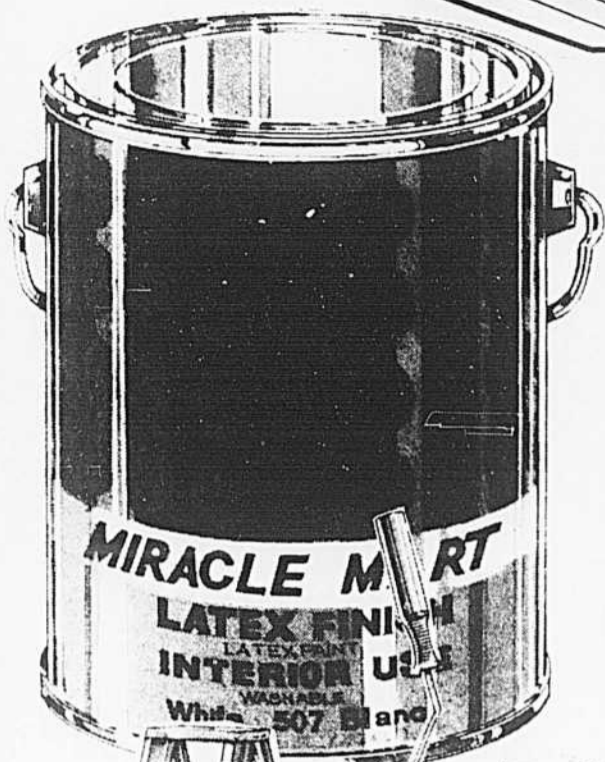

PEIGNEZ

**Peinture
Miracle Mart
5.99**
le gallon

No. 507 - Latex, fini mat pour l'intérieur. Seche vite. Beau choix de couleurs.

No. 307. Alkyde d'intérieur semi-lustre . . . 6.99 le gallon
No. 407. Email lustre super blanc. . . 7.99 le gallon

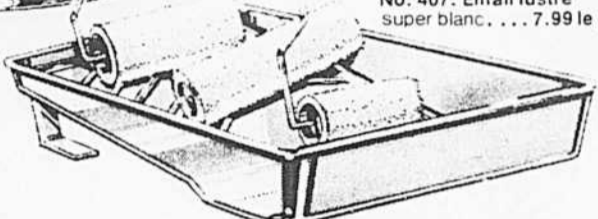

Ens. 5 pces. rouleau et plateau
Comprend manche pour rouleau 9", rechange en peluche modacrylique Dynel 9", plateau en plastique, petit rouleau 3"
4.57 ch.

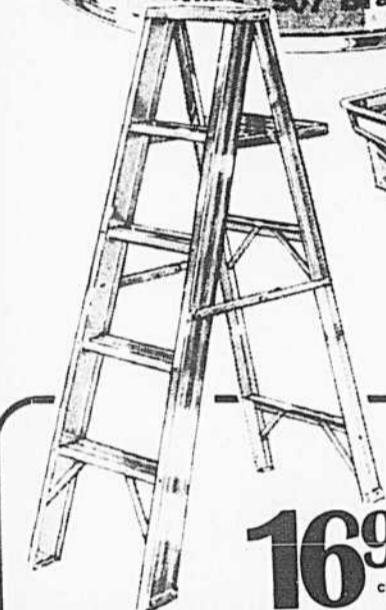

16.99
chacun

Escabeau en aluminium 5 pi.

Aluminium très robuste. Tablette pour seau, rail pour torchons et support pour outils. Marche inférieure renforcée, piétement de sécurité, anti-dérapant.

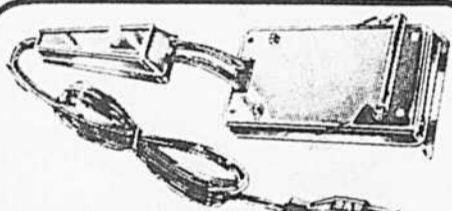

Décapeur électrique
Peut enlever d'une à 10 couches de peinture aussi rapidement qu'une torche. Pour l'intérieur ou l'extérieur.
8.99 chacun



Nouveau Polystucco
6.49 le sac

Blanc, pour l'intérieur. Couvre de 30 à 100 pi. ca. Sac de 25 lb. pour 3 gallons



Polystrippa
1.49 ch.

Enlève la peinture ou le vernis facilement. Boîte de 10 on.



Instant Polyfilla
1.09 le tube

Fameux pour remplir petits trous et fentes. Prêt à utiliser. Tube 12 on.



Varsol de Esso
1.99 ch.

Récurant tout usage, aussi pour planchers. Boîte 128 on.

Outils motorisés Black & Decker

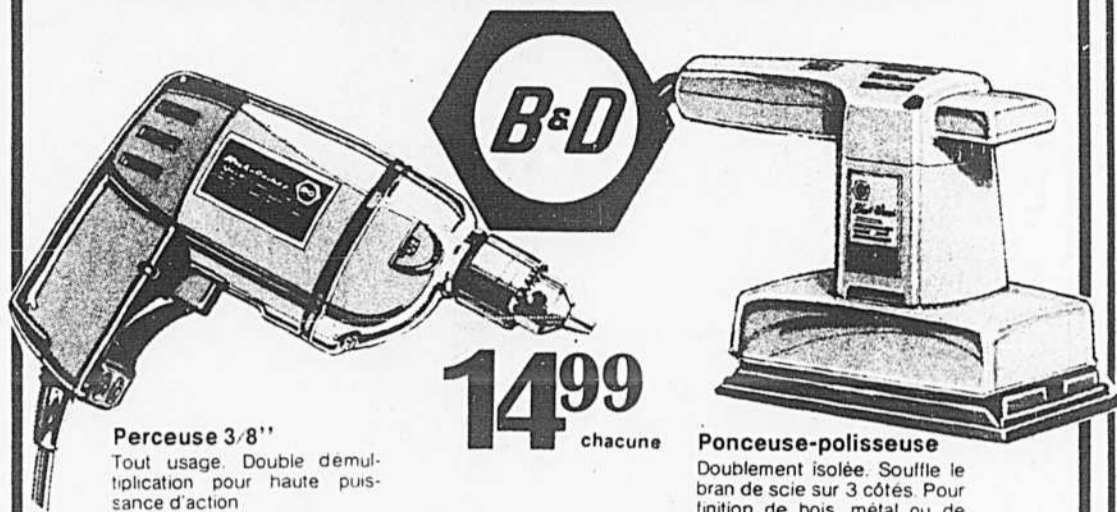

Perceuse 3/8"

Tout usage. Double multiplication pour haute puissance d'action

14.99 chacune

Ponceuse-polisseuse

Doublement isolée. Souffle le bran de scie sur 3 côtés. Pour finition de bois, métal ou de plastique

NOUVEAU Perceuse Mod-4 sans cordon

35.99 chacune

Plus de problèmes avec les prises ou les cordons enchevêtrés! Mandrin d'une vitesse de 750 rpm. Boîtier virtuellement incassable. Complet avec nécessaire de recharge, porte-outil et accessoires.

1. Perceuse 1/2" Mod-4 sans cordon
2. Rechargeur Mod-4
3. Dispositif d'énergie Mod-4

Accessoires disponibles aux prix réguliers

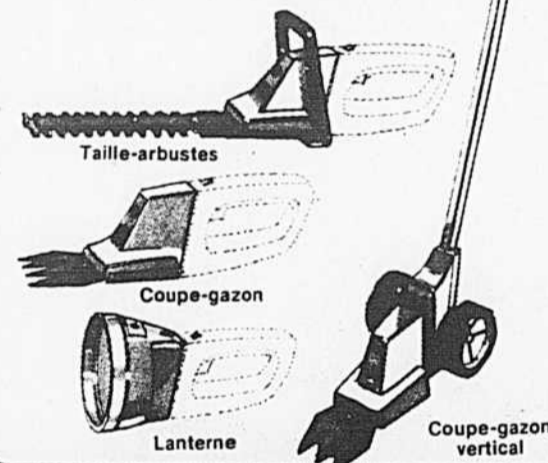

Taille-arbustes

Coupe-gazon

Lanterne

Coupe-gazon vertical

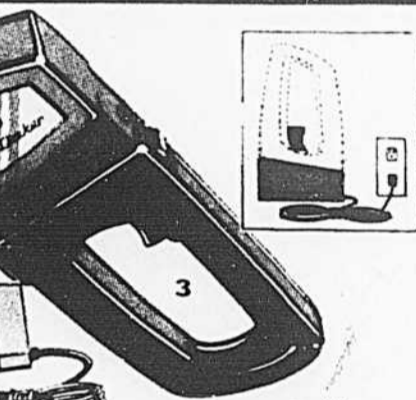

Etabli 'Workmate' de Black & Decker
58.99 l'ens.

Etabli complet, portable, se pliant pour le rangement. Sert d'étaux et de chevalet, étaux géant 29" avec mâchoires de 4". Pour charge allant jusqu'à 350 lb. Se plie en un clin d'oeil, ne prend pas plus d'espace qu'une mallette.

Couverture de plastique

Plastique robuste, transparent. Lavable. Résiste aux intempéries et à la moisissure. 8' x 12'.

.99 chacune

Papier grenat

Assortiment de grains - rugueux, moyen, fin. Feuille 9" x 11"

.99 le paquet

Balais et vadrouilles d'une efficacité éprouvée



Vadrouille-éponge O Cedar
3.99 chacune

Balai magnétique
1.99 chacun

Balai d'extérieur
2.99 chacun

Vadrouille O Cedar 'Zoom-a-Lon'
3.49 chacune

Vadrouille humide MIRA MART
1.49 chacune

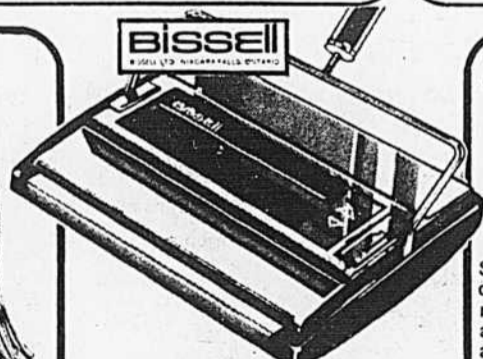

Modèle 'Gemini'
18.99 chacun

Pour parquet ou tapis. Brosses jumelles, porte-poussière jumelé.

Chariot pliant pour le magasinage

7.79 chacun

Se plie comme un charme pour le rangement. Roues ajourées de 9" avec pneus en caoutchouc. Hors-tout 36"x17"x15".

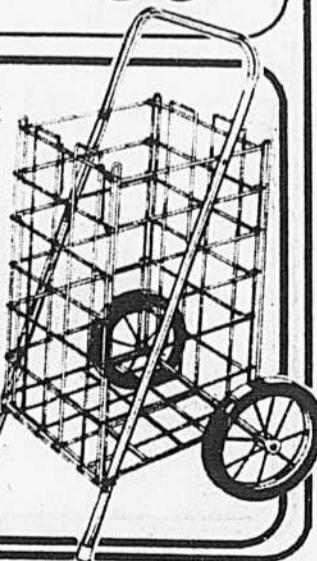

Prix en vigueur du mercredi 7 au samedi 17 avril

Venez voir la sélection formidable de vélos pour la famille au Miracle Mart.

MIRACLE MART

ça fait partie de votre monde

Egalement en vente au **BEAUCOUP Carrefour Laval**

CHARGEX

ou

master charge

- Mail West Island, Transcanadienne, Sortie 35
- Place Longueuil
- Place LaSalle

- Chomedey (Centre commercial St-Martin)
- Jean Talon et Pie IX
- Place Versailles
- Faites vos emplettes au Miracle Mart de la Plaza Alexis Nihon, par métro (terminus Atwater)

- Mail Cavendish, Côte St-Luc
- Pont Viau (Centre commercial)
- Plaza Greenfield Park

- Chateauguy, 180 boul. d'Anjou
- Plaza Côte-des-Neiges
- Les Galeries Lachine

- "Mise de côté" pratique
- Stationnement facile
- Satisfaction garantie ou prompt remboursement avec le sourire!

OUVERT • Lundi à mercredi 9h à 18h • Jeudi et vendredi 9h à 21h • Samedi 9h à 17h

MIRACLE MART

Vente Renouveau Decor Foyer

10 JOURS SEULEMENT

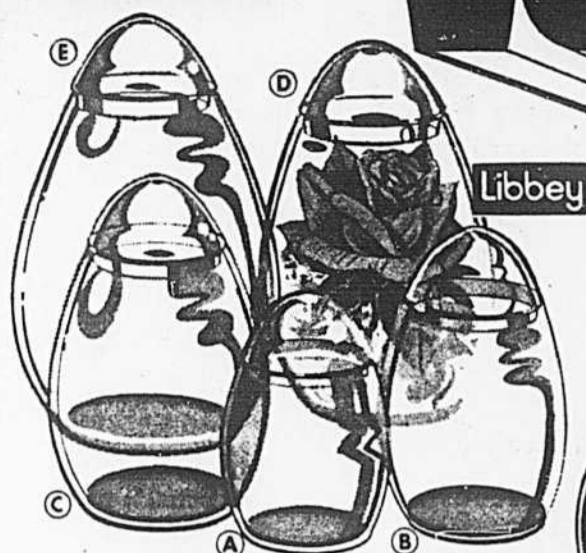

Libbey

Oeufs de cristal Libbey Glass

Réceptifs originaux en forme d'oeufs.
 A. 27 1/2 on. Ord. 1.39
 Notre prix de vente **.99** chacun
 B. 5 3/4 on. Ord. 2.19
 Notre prix de vente **1.59** chacun
 C. 8 0/4 on. Ord. 2.69
 Notre prix de vente **1.99** chacun
 D. 10 2/4 on. Ord. 4.79
 Notre prix de vente **3.49** chacun
 E. 13 3/4 on. Ord. 5.99
 Notre prix de vente **4.49** chacun

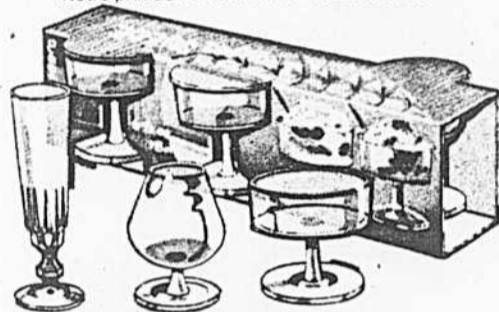

Ensemble 3 verres importés

Prix d'achat spécial **2.59** l'ensemble

Verres élégants importés de France. L'ensemble comprend:
 A. Flûte à cidre B. Verre à cognac C. Verre à sorbet



Prix d'achat spécial **9.99** chacun

Mixette Iona

Un appareil indispensable pour la cuisinière! Modèle 3 vitesses. Ton or moisson.

Ouvre-boîtes aiguisoir

Système de coupe amovible pour nettoyage facile. Ton or moisson.

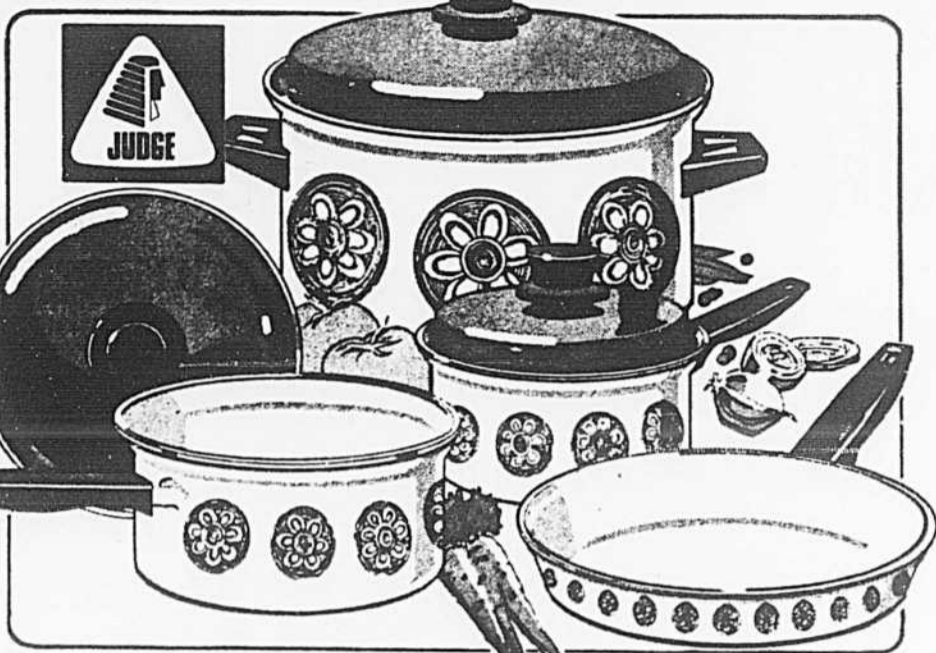

Ensemble 7 pièces en acier émaillé

Prix d'achat spécial **42.99** l'ensemble

Egayez votre cuisine avec cet ensemble au fini porcelaine. Comprend: casseroles 1 pinte et 1 1/2 pinte avec couvercles, cocottes 4 et 8 pintes et poêle de 10 pouces.

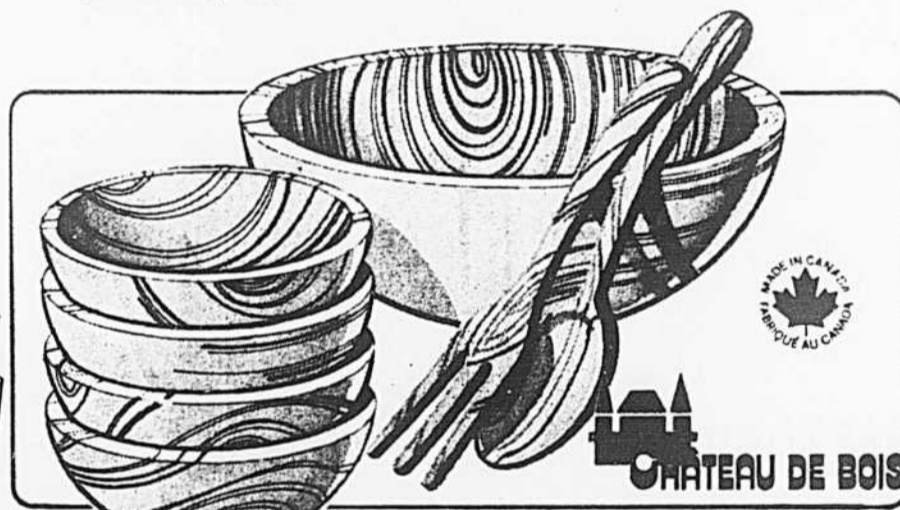

Service à salade en bois "Château de bois"

Fabrication en bois dur du Québec. Ajoutez une note de chaleur à votre table avec cet ensemble comprenant: bol de 13 pouces, 4 bols de service et jeu d'ustensiles.

Prix spécial d'achat

16.99 l'ensemble



20% à 40% de rabais!

Services de vaisselle variés

Une occasion formidable d'économiser! Choix de services 53,45 ou 20 pièces ainsi que des ensembles 5 pièces pour compléter. Modèles et motifs des plus attrayants pour la ville ou le chalet. **Tous les modèles ne sont pas disponibles à tous nos magasins.**

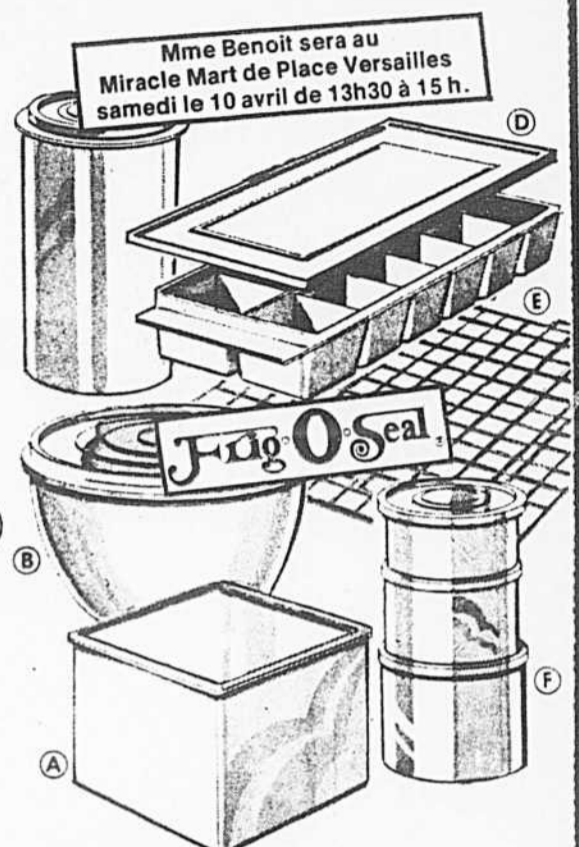

Mme Benoit sera au Miracle Mart de Place Versailles samedi le 10 avril de 13h30 à 15 h.

"Frig-O-Seal" conserve vos aliments

Notre prix de vente **.99** chacun

Contenants pratiques pour garder vos aliments frais très longtemps.

- A. Contenant "Rond Carre" Ord. 1.39
- B. Contenant 6 tasses avec couvercle Ord. 1.39
- C. Contenant à jus 48 onces Ord. 1.49
- D. Bac à glaçons Ord. 1.29
- E. Paillet-réfrigérateur (2) Ord. 1.59
- F. Mini ensemble avec couvercles (3) Ord. 1.29



Service en faïence, 20 pièces

Prix d'achat spécial **19.99** l'ensemble

Ravissant motif "Rosina Rose" de Barker Bros. d'Angleterre. Comprend 4 de chacun: assiettes à diner, assiettes à pain, bols soupe/céréale, tasses, soucoupes. Pièces d'appoint disponibles.



Essuie-tout Mactac

Prix d'achat spécial **2.29** rouleaux pour

Choix de motifs attrayants variés. 2 verges de longueur x 18 po. de largeur chacun.

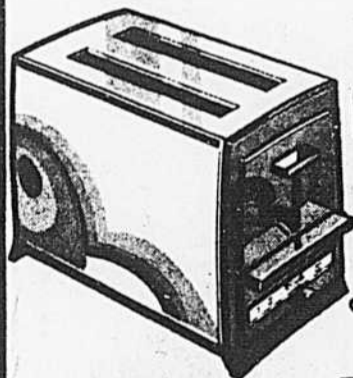

Grille-pain à 2 alvéoles

Prix d'achat spécial **14.99** chacun

Sélecteur "Select-O-Matic" pour 9 degrés de grillage différents. Larges alvéoles.



Economisez 600! Autocuiseur 5 pintes

Ord. 27.99 Notre prix de vente **21.99** chacun

Cuit en un rien de temps et conserve les précieuses vitamines. Fini aluminium poli.

Prix en vigueur du mercredi 7 au samedi 17 avril

MIRACLE MART

ça fait partie de votre monde

Egalement en vente au

BEAUCOUP Carrefour Laval



- Mail West Island, Transcanadienne, Sortie 35
- Chomedey (Centre commercial St-Martin)
- Mail Cavendish, Côte St-Luc
- Chateauguay, 180 boul. d'Anjou
- Place Longueuil
- Jean Talon et Pie IX
- Pont Viau (Centre commercial)
- Plaza Côte-des-Neiges
- Place LaSalle
- Plaza Versailles
- Plaza Greenfield Park
- Les Galeries Lachine
- Faltes vos emplettes au Miracle Mart de la Plaza Alexis Nihon, par métro (terminus Atwater)

- "Mise de côté" pratique
- Stationnement facile
- Satisfaction garantie ou prompt remboursement avec le sourire!

OUVERT • Lundi à mercredi 9h à 18h • Jeudi et vendredi 9h à 21h • Samedi 9h à 17h

Environnement
Critique de la
politique de
promotion :
appui à
Viateur Alain

par Jean-Pierre BONHOMME

Quelque 50 fonctionnaires professionnels des Services de protection de l'environnement du gouvernement du Québec ont signé une pétition, hier, pour appuyer leur collègue Viateur Alain "suspendu temporairement" lundi pour avoir exprimé, au cours d'une entrevue à LA PRESSE, des avis critiques sur l'orientation générale de la politique gouvernementale à l'égard de la promotion de l'environnement.

Dans le texte de la pétition les fonctionnaires, groupés dans leur syndicat professionnel, invoquent le fait que M. Alain devrait être rétabli dans ses fonctions, au service d'orientation et de développement, parce que le sens général de ses propos avait été formulé par écrit et approuvé par ses supérieures.

Des porte-parole syndicaux ont annoncé que d'autres actions pourraient être prises, prochainement, pour souligner l'exactitude des propos relatés et obtenir une meilleure orientation de la politique générale de protection de l'environnement.

D'autre part le directeur des Services de protection de l'environnement, M. Gilles Jolicoeur, a déclaré, au cours d'une conversation téléphonique, que les coupures budgétaires à l'environnement — le budget passera de \$22 millions à \$17 millions pour l'année 1976-77 — ne sont pas aussi graves qu'elles semblent l'être à première vue, mais il n'a pas précisé sa pensée à ce sujet.

Dans un récent communiqué, d'autre part, la Société to Overcome Pollution a vivement reproché au gouvernement du Québec de ne pas avoir un meilleur intérêt pour la protection de l'environnement et elle souligne que les budgets ontariens, à ce titre sont dix fois plus élevés.

L'Association pour la protection de l'environnement du lac Maskinongé, quant à elle, a fait parvenir un télégramme au ministre de l'Environnement, M. Victor Goldbloom, dans lequel elle dit avoir été témoin de l'efficacité des services de protection de l'environnement.

Le texte se lit comme suit: "Ayant été témoin depuis deux ans de la négligence qui prévaut autour de l'efficacité de l'usine d'épuration de Saint-Gabriel-de-Grandon, notre association ne peut être indifférente à la suspension de M. Viateur Alain.

"Il est inconcevable que les SPE ne soient pas plus vigilants pour mettre en application les lois qui concernent la qualité de la vie. Faudrait-il attendre une autre épidémie de fièvre typhoïde pour que ces mêmes lois soient mises en vigueur.

"Si quelqu'un à l'intérieur des SPE a l'initiative d'annoncer publiquement les carences de ce département, n'est-il pas dans l'optique d'un gouvernement démocratique de l'écouter afin de mieux servir le peuple qui l'a élu. Le droit à l'eau de consommation pure est vital et nul être humain, surtout dans notre "Québec sait faire", ne peut s'en dispenser. Merci M. Viateur Alain de votre courage.

Signé
Association pour la protection de l'environnement du lac Maskinongé

Conflit
d'intérêt

OTTAWA (PC) — Le député néo-démocrate de Yorkton-Melville, M. Lorne Nystrom, a révélé en Chambre, hier, que la Gendarmerie royale du Canada faisait présentement enquête sur un conflit d'intérêt possible concernant l'octroi par le ministre des Travaux publics de contrats de maintenance pour les édifices fédéraux à des fonctionnaires.

M. Nystrom a déclaré posséder des documents prouvant que de tels contrats, atteignant parfois jusqu'au quart de million de dollars, avaient été accordés à des compagnies appartenant à des fonctionnaires ou à des membres de leur parenté.

M. Nystrom a demandé au ministre des Travaux publics, M. Charles Drury, s'il trouvait cette situation normale, surtout que les compagnies en question ne sont même pas enregistrées et qu'elles n'ont pour seule adresse qu'un casier postal.

CHEZ
SIMPSONS...
AVEC
PLAISIR



EN VILLE
FAIRVIEW
LES GALERIES D'ANJOU
LE CARREFOUR LAVAL

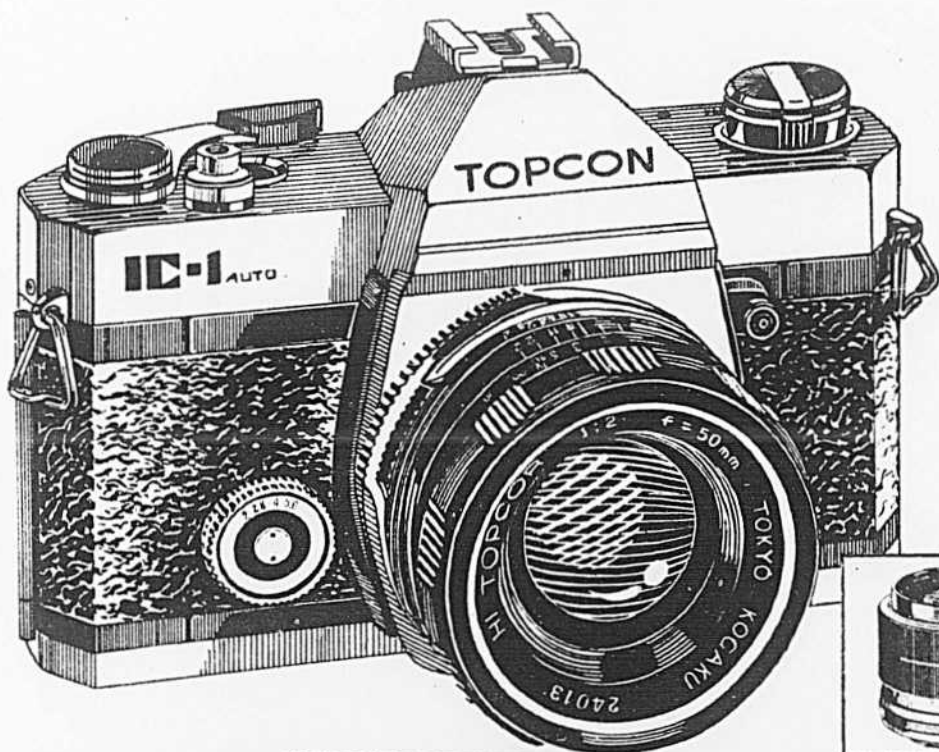

"Topcon IC-1"
avec objectif "HI Topcor" 50 mm f.2

Prix Simpsons **199⁹⁸** etui **199⁸** de plus

Obturbateur précis à réglage électronique à circuits transistorisés

Photographie rapide, précise et facile grâce au système d'exposition automatique avec priorité sur la vitesse. La mesure de la lumière s'effectue à travers l'objectif à pleine ouverture avec prédominance au centre. Réglez l'objectif sur auto pour exposition automatique avec choix de 6 vitesses. En position normale vous reprenez une initiative complète.

Aussi disponible:

Objectifs interchangeables: UV Topcor 35 mm. F 3.5

UV Topcor 135 mm. F 4

Flash "Braun" F 23 B...

Prix Simpsons

79⁹⁸

119⁹⁸

18⁹⁸

M. Charles Authier représentant de "Topcon" à Montréal sera chez Simpsons au rayon des caméras pour démonstration des produits "Topcon".

Jeu et vendredi 8 et 9 avril de 5 h à 8 h du soir et samedi 10 avril de 11 h à 4 h de l'après-midi. En ville seulement.

Rayon 704 au rez-de-chaussée. Aussi à Fairview, aux Galeries d'Anjou et au Carrefour Laval.

COMPOSEZ 842-7221... jour et nuit

Achetez par téléphone 24 heures par jour, 7 jours par semaine.

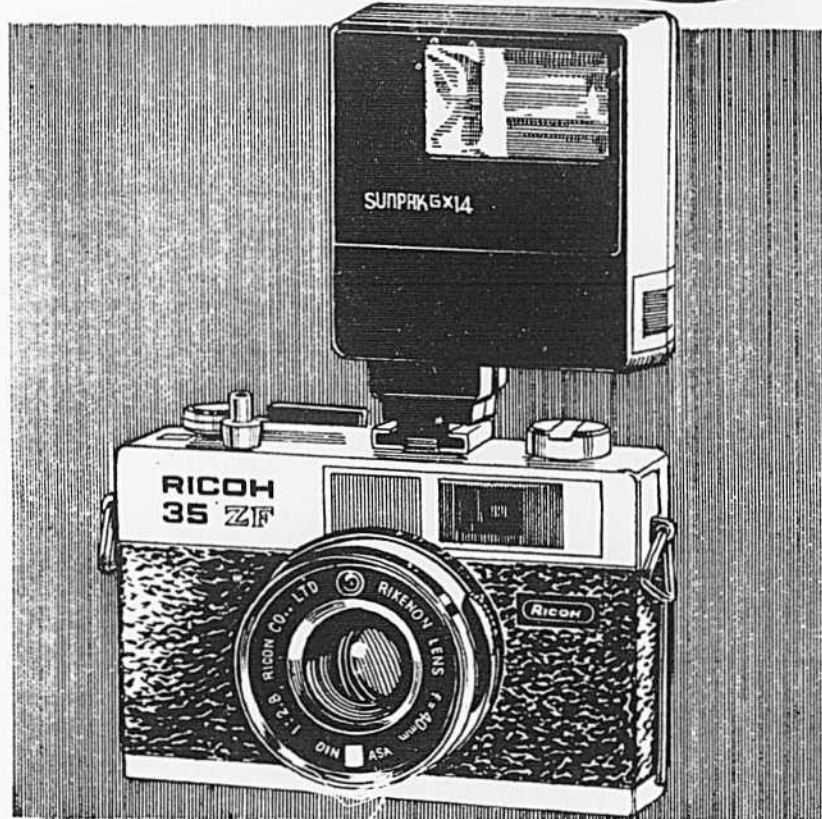

"Ricoh 35 ZF" automatique
avec flash électronique

Prix Simpsons **89⁹⁸**

La photographie est maintenant un art et un divertissement à la portée de tous!

- Objectif "Rikenon" 40 mm. F 2.8 avec "Cellule photo électrique" CdS synchronisée.
- Exposition manuelle ou automatique, vitesse jusqu'à 1/500 de seconde.
- Viseur avec index de repérage des distances
- Griffes à contact de synchronisation X incorporées pour brancher aisément le flash.
- Complet avec étui, flash électronique "Sunpack GX 14", film "Fugichrome" 35 mm. 20 diapositives couleur avec développement inclus.

Rayon 704, au rez-de-chaussée. Aussi à Fairview, aux Galeries d'Anjou et au Carrefour Laval.

COMPOSEZ 842-7221... JOUR ET NUIT

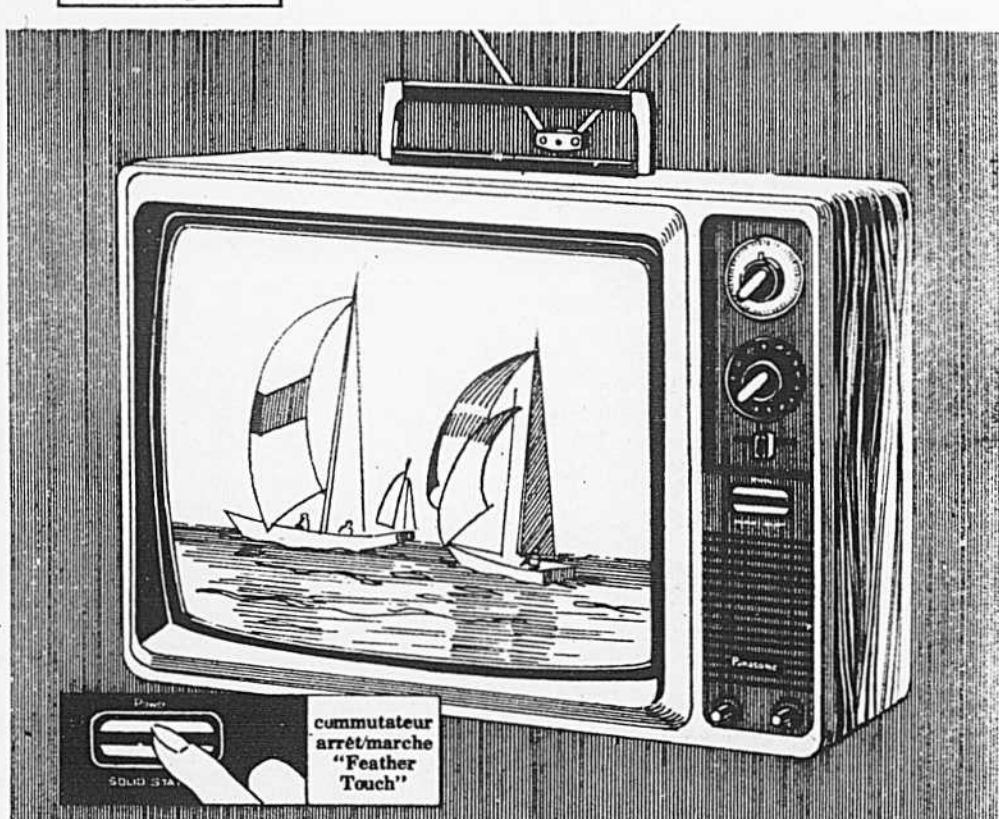

rabais \$20 — téléviseur transistorisé
portatif 20" noir/blanc Panasonic

Prix rég. Simpsons 239⁹⁹ **219⁹⁹**

A la ville, à la campagne... dans n'importe quelle pièce, ce téléviseur noir et blanc "Panasonic" répondra à tous vos désirs! Entièrement transistorisé, il possède un commutateur marche/arrêt "Feather Touch", pour un rendement impeccable.

- Châssis 100% transistorisé C.I. (circuit intégré).
- "Speed-O-Vision" pour image et son presque instantanés.
- Antenne télescopique incorporée.
- Solide poignée moulée
- Coffret métal fini noyer
- Garantie un an sur pièces; un an de service gratuit.
- Modèle TR 579.
- Quantités limitées

Rayon 770 au cinquième. Aussi à Fairview, aux Galeries d'Anjou et au Carrefour Laval.

Achetez par téléphone 24 heures par jour, 7 jours par semaine.

voyez ce qui se passe chez Simpsons à Fairview

vous aurez bientôt, au tout nouveau 3ème étage, une superficie supplémentaire de 51.000 pi. ca. pour faciliter vos achats

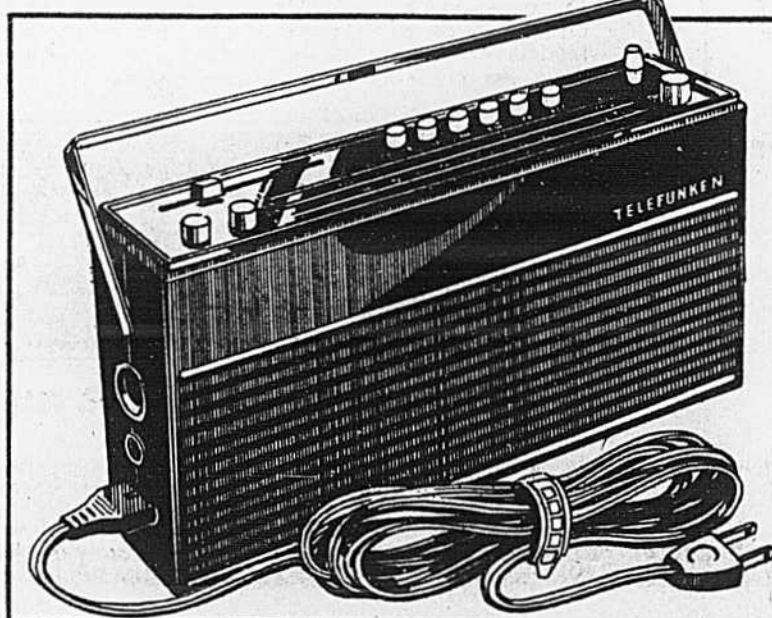

épargnez \$5 sur radio portative CD/CA 4 bandes "Telefunken"

Prix rég. Simpsons \$69 **\$64**

Cette radio de marque "Telefunken" vous permettra d'écouter votre musique favorite où que vous soyez, puisqu'elle fonctionne sur piles (non incluses) ou à l'électricité.

- Circuits 100% transistorisés. Antenne télescopique incorporée pour réception parfaite sur les 4 bandes: AM, FM, OL, OC.
- Contrôle de tonalité pour écoute fidèle. Coffret ton gris fusain avec garniture chrome et plastique simili-bois. Grillage à l'avant.
- Garantie un an sur pièces, trois mois de service gratuit. Modèle TR306

Rayon 770 au cinquième. Aussi à Fairview, aux Galeries d'Anjou et au Carrefour Laval.

Composez 842-7221... jour et nuit

CHEZ
SIMPSONS...
AVEC
PLAISIR

Simpsons

EN VILLE
FAIRVIEW
LES GALERIES D'ANJOU
LE CARREFOUR LAVAL

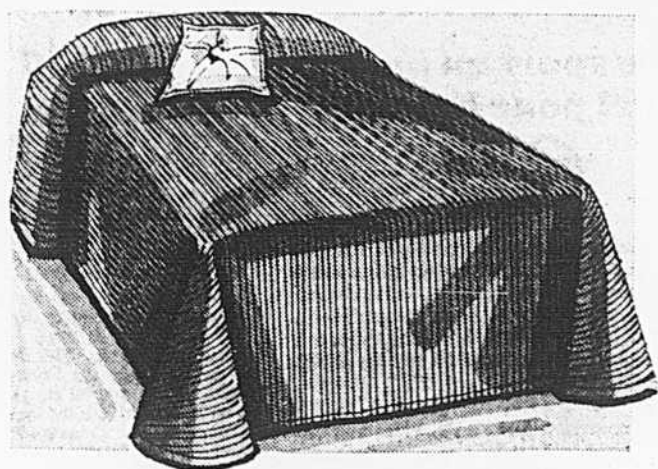

couvre-lits imparfaits sans repassage "Esmond Scotian"

Lits superposés Imp. de qual. rég. 11.99
Jumeau Imp. de qual. rég. 14.99
Double Imp. de qual. rég. 15.99

799 999 1099

Imaginez l'économie que vous réalisez car les imperfections de ces couvre-lits sont à peine perceptibles! Elles n'affectent en rien leur apparence et leur durée! Confection en acrylique-nylon tissé point d'aiguille sans souci d'entretien: lavage à la machine, séchage par culbutage, aucun repassage requis. Rouge, bleu, melon, vert, or ou brun.

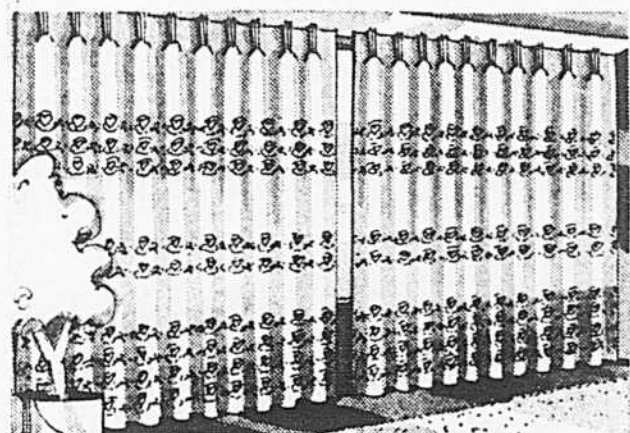

rideaux polyester

120" x 95" Prix Simpsons **1999** 144" x 95" Prix Simpsons **2499**

Vous aimerez ces délicats rideaux tant pour leur belle apparence que pour leur facilité d'entretien. Confection minutieuse dans une fine marquise polyester à bandes effet broderie. Sans repassage, ils se lavent facilement et séchent en s'égouttant. Modèle avec têtes à plis pincés et large ourlet. Blanc, ivoire ou or pâle.

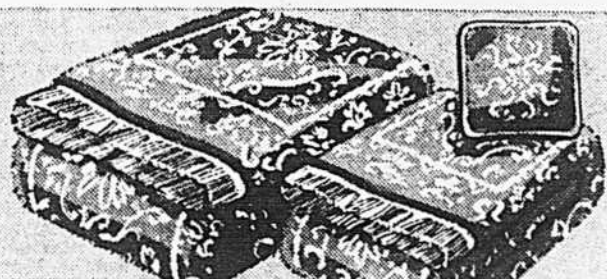

serviettes tissu éponge

20" x 40" Prix Simpsons
15" x 26" Prix Simpsons
12" x 12" Prix Simpsons

159 ch. 99c ch. 49c ch.

Vous raffolerez de ces serviettes gaies et fraîches! Très absorbantes, elles sont confectionnées en tissu éponge de coton. Attrayant motif jacquard en jaune, or, rose foncé ou vert. Choisissez-les dès maintenant et formez de ravissants ensembles.

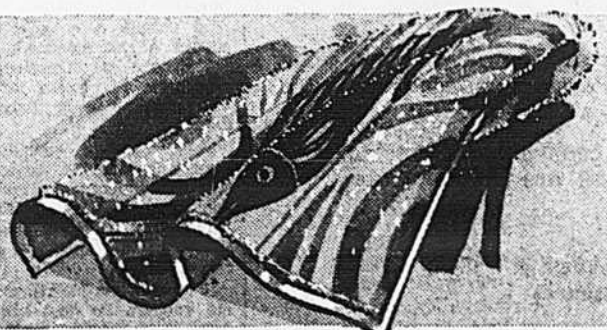

grandes serviettes de plage

Prix Simpsons **399**

Enroulez une de ces serviettes aux dimensions généreuses dès votre sortie du bain! Elles sont confectionnées en moelleux tissu éponge de coton rehaussé d'un motif jacquard. Gamme de ravissantes teintes et motifs jacquard. Faites-en vite provision! Dimensions 30" x 60".

Rayon 792 au sous-sol. Aussi à Fairview, aux Galeries d'Anjou et au Carrefour Laval.

Composez 842-7221... jour et nuit

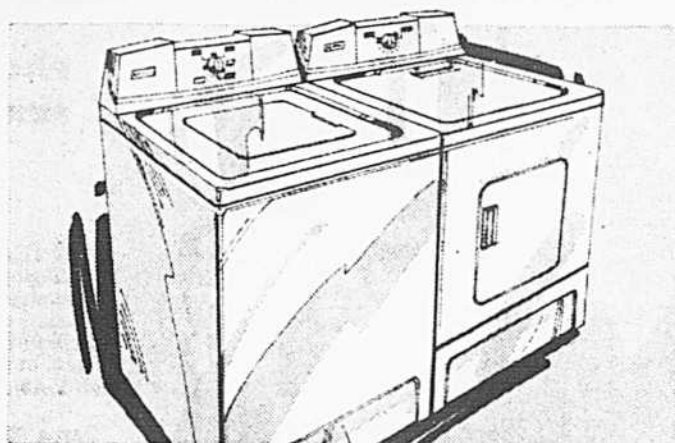

fameux duo "Kenmore"

Prix Simpsons

29998

Machine à laver automatique "Kenmore". Un achat à ne pas manquer à un tel bas prix! Modèle efficace muni de trois programmes: normal, court et repassage permanent. Contrôle de température lavage-rinçage 3 positions pré-régées. Dessus en acier porcelainisé résistant aux taches et à la rouille. Pieds auto-niveleurs à l'arrière. Environ 25 1/2" x 29" x 36". 220 volts. Blanc seulement. Modèle 45000.

Prix Simpsons

19998

Séchoir automatique "Kenmore"... l'inséparable compagnon! Modèle deux programmes: régulier ou programme "air". Large tambour, filtre à charge monte sur le dessus pour faciliter le nettoyage. Système "chaleur indirecte" protégeant les vêtements contre le sur-séchage. Dessus en acier porcelainisé résistant aux taches et à la rouille. Environ 25 1/2" x 29" x 36". 220 volts. Blanc seulement. Modèle 45000.

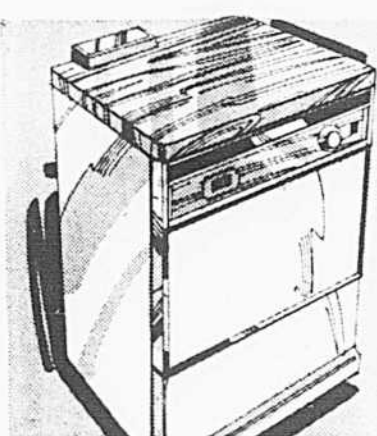

lave-vaisselle portatif Kenmore

Prix Simpsons

32998

Un atout indispensable dans toute cuisine moderne! Modèle pratique deux cycles: rinçage et attente; lavage normal. 2 niveaux de lavage, distributeur automatique de détergent. Puissant jet pulvérisé, réglage spécial pour réchauffer les plats. Dessus en érable laminé. Construction avec parois doubles isolées. Intérieur porcelainisé blanc. Extérieur acier fini émail. Roulettes. Environ 24 1/2" x 26 1/2" x 36". Blanc seulement. Modèle 76031.



réfrigérateur "Coldspot"

Prix Simpsons

39998

Finie la corvée du dégivrage avec ce réfrigérateur 13 pi. cu. de marque "Coldspot"! Modèle avec compartiment à beurre et à oeufs, hydrateurs polystyrène pleine largeur. Congélateur 2.26 pi. cu., capacité 78 lb avec contrôles individuels de température. Intérieur polystyrène facile d'entretien, extérieur acier peint acrylique résistant aux égratignures et aux taches. 28" x 62 1/2" x 28 1/2". Blanc seulement. Modèle 36900.



cuisinière 30" Kenmore

Prix Simpsons

25998

Cuisiner sera un plaisir avec cette cuisinière 30" de "Kenmore". Modèle avec four d'entretien facile, un large élément 8" et trois de 6" à chaleur rapide. Dossier standard avec panneau à fusibles d'accès facile. Hublot 21" x 6". Environ 30" x 26" x 43 1/2". 220 volts. Blanc seulement. Modèle 91140.

Rayon 756 au cinquième. Aussi à Fairview, aux Galeries d'Anjou et au Carrefour Laval.

COMPOSEZ 842-7221... JOUR ET NUIT

Cette marchandise est disponible chez:

Simpsons Au cinquième, en ville 842-7221. Aussi à Fairview, aux Galeries d'Anjou et au Carrefour Laval

Sears 3 magasins Place Verte, St-Laurent 333-5811
Hill Champlain, Brossard aussi disponible à nos bureaux de vente de: Châteauguay, Repentigny, Terrebonne, Ville LaSalle et Rosemere

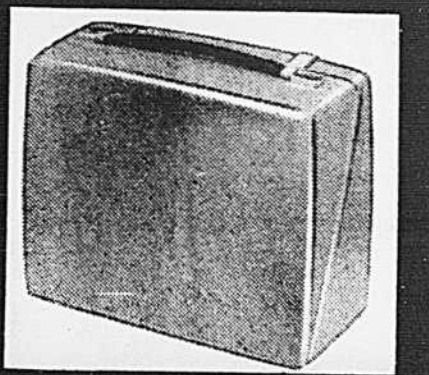
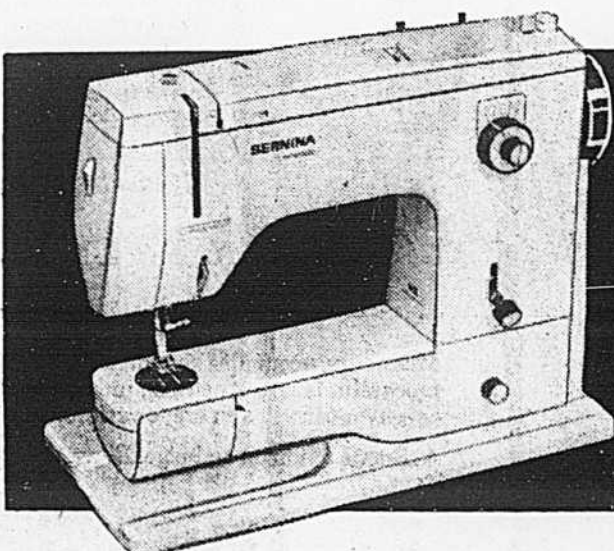

rabais \$56 — machine "Bernina" à bras libre

Un point parfait en tout temps, dans n'importe quel tissu avec la machine à coudre "Bernina"! Elle confectionne les boutonnières, les points invisibles pour ourlets, les monogrammes, les zig-zag et faulxures. Bas libre pratique pour coudre les manches et jambes de pantalons facilement. Enfilage en un mouvement sans blocage de fil. Complète avec attrayante mallette. Modèle #807.

Rabais \$50 sur modèle sans bras libres. Mêmes caractéristiques que ci-dessus mais sans bras libre. Modèle #817.

Des instructions complètes sur le fonctionnement de ces machines vous seront fournies par "Bernina" après l'achat. Choix de meubles. Les échanges sont acceptés sur les machines "Bernina" seulement.

Rayon 748 au quatrième. Aussi à Fairview, aux Galeries d'Anjou et au Carrefour Laval.

COMPOSEZ 842-7221... JOUR ET NUIT

Prix rég. Simpsons \$535

\$479

Prix rég. Simpsons \$425

\$378

tête et contrôle

Quatre accusations contre le poste C.F.C.F.

La compagnie Multiple Access Limited, qui opère le poste montrealais de radio CFCF, a comparu devant le juge Andre Bourdon, hier après-midi, sous quatre accusations portées contre elle en vertu de la loi sur la radio.

Ces accusations relèvent incidemment de la campagne menée l'été dernier par ce poste radiophonique, contre certaines prévisions de la Loi 22, dont la constitutionnalité a incidemment été confirmée par le juge en chef Jules Omer Deschênes, hier aussi.

Selon les plaintes portées hier, le poste aurait omis de garder, et de fournir au CRTC, certains enregistrements des émissions qui ont particulièrement eu lieu les 14 et 15 septembre dernier.

Selon les règlements de cet organisme, de tels enregistrements ne peuvent être détruits avant une période de trente jours.

La campagne, qui devait durer du 3 au 16 septembre, a permis de recueillir quelque 600,000 signatures pour dénoncer la Loi 22.

Le procès de Multiple Access Limited a été reporté au 14 juillet prochain.

Le président d'Interpol critique le système judiciaire canadien

TORONTO (d'après CP) — Le président d'Interpol, M. William Higgitt, a critiqué le système judiciaire canadien, qu'il juge peu efficace.

M. Higgitt, qui est le premier non-européen à dettenir un tel poste au sein de l'Association policière internationale, a ajouté que les cours de justice canadiennes étaient si encombrées par le grand nombre de causes qu'une telle situation entraînait inévitablement un marchandage au niveau de la culpabilité.

Ainsi, un accusé peut accepter de plaider coupable à une accusation mineure pour éviter d'être jugé pour un délit plus grave.

Selon M. Higgitt, qui est un ancien commissaire de la Gendarmerie royale canadienne, une telle pratique peut aider à éliminer l'engorgement des cours de justice, mais n'améliore certainement pas la qualité de la justice canadienne.

Le policier, qui prenait la parole devant les membres de l'Association pour la prévention des accidents du travail, a également critiqué le nouveau projet de loi gouvernemental sur la paix et la sécurité, ainsi que le bill abolissant la peine capitale. Selon lui, il s'agit peut-être là d'un pas dans la bonne direction, mais il n'est pas très optimiste.

BREVETS D'INVENTION.
Marques de commerce
Dessins de fabrication
en tous pays
**MARION
ROBIC & ROBIC**
2100, Drummond, Montréal 107
Telephone 288-2152

VOUS POUVEZ RÉDUIRE VOTRE BUDGET ALIMENTAIRE!

De nos jours, vous le savez, l'alimentation est l'un des chapitres les plus importants du budget familial. Mais comme vous faites vos provisions au moins une fois par semaine, vous pouvez sans difficulté réparer les erreurs coûteuses et prendre l'habitude d'économiser. Dans Sélection du Reader's Digest d'avril, vous trouverez de très nombreux conseils sur la manière de limiter vos dépenses dans ce domaine. Apprenez comment vous pouvez profiter des variations saisonnières pour acheter à meilleur marché et pourquoi les mois, ceux les plus chers ne sont pas nécessairement les meilleurs. Achetez Sélection d'avril aujourd'hui même.

Simpsons

**EN VILLE
FAIRVIEW
LES GALERIES D'ANJOU
LE CARREFOUR LAVAL**

**chemises sport en nylon
sans souci pour hommes**

Prix
Simpsons **6⁹⁹**

Voici d'élégantes chemises sport qui sauront plaire à tous les élégants! Notez leur confection soignée en nylon facile d'entretien, sans repassage. Le modèle très recherché est rehaussé d'un col à pointe, patte de boutonnage devant, poche de poitrine et poignets boutonnés. Teintes unies tan foncé, brun, bleu denim, marine, jaune ou rouille. P(36), M(38-40), G(42-44), TG(46).

Rayon 713 au rez-de-chaussée. Aussi à Fairview, aux Galeries d'Anjou et au Carrefour Laval.

Composez 842-7221... jour et nuit.

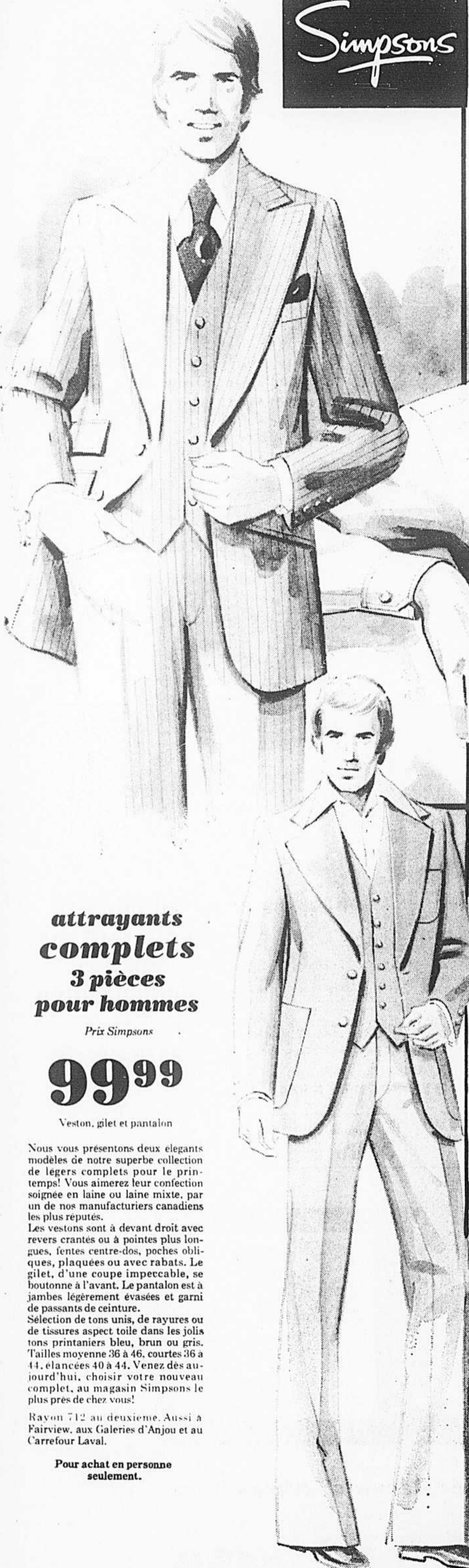

**attrayants
complets
3 pièces
pour hommes**

Prix Simpsons

99⁹⁹

Veston, gilet et pantalon

Nous vous présentons deux élégants modèles de notre superbe collection de légers complets pour le printemps! Vous aimerez leur confection soignée en laine ou laine mixte, par un de nos manufacturiers canadiens les plus réputés.

Les vestons sont à devant droit avec revers crantés ou à pointes plus longues, fentes centre-dos, poches obliques, plaquées ou avec rabats. Le gilet, d'une coupe impeccable, se boutonne à l'avant. Le pantalon est à jambes légèrement évasées et garni de passants de ceinture.

Sélection de tons unis, de rayures ou de tissures aspect toile dans les jolis tons printaniers bleu, brun ou gris. Tailles moyenne 36 à 46, courtes 36 à 44, élancées 40 à 44. Venez dès aujourd'hui, choisir votre nouveau complet, au magasin Simpsons le plus près de chez vous!

Rayon 712 au deuxième. Aussi à Fairview, aux Galeries d'Anjou et au Carrefour Laval.

Pour achat en personne seulement.

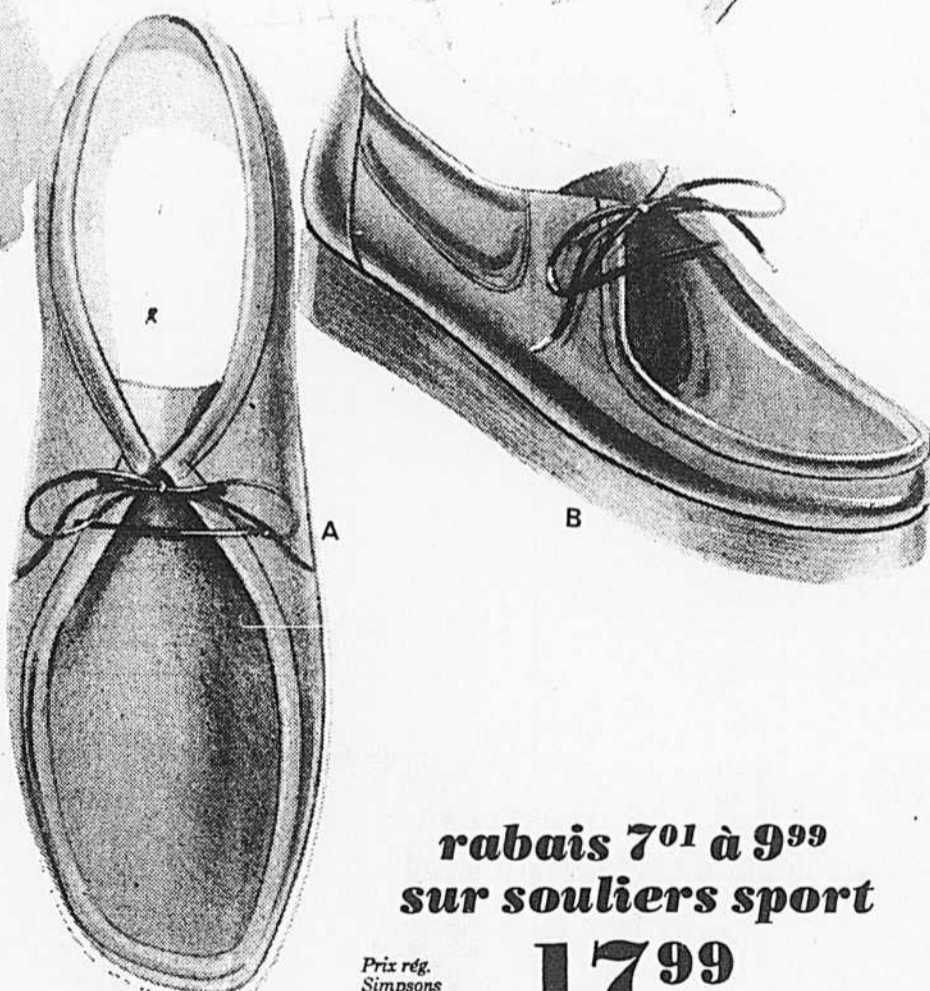

**rabais 7⁰¹ à 9⁹⁹
sur souliers sport**

Prix rég.
Simpsons
\$25 à 27,98

17⁹⁹

Messieurs, accueillez gaiement le printemps avec ces confortables souliers genre moccasin, laçage 2 oeillets, importés d'Espagne. Fabrication soignée en souple cuir avec semelles en crêpe véritable. Pointures 7 1/2 à 11 avec 1/2.

A. Suède ton brun ou beige. Rég. \$25

B. Cuir coussiné ton blanc, marine ou naturel, aussi suède naturel. Rég. 27⁹⁸

Rayon 723 au deuxième. Aussi à Fairview, aux Galeries d'Anjou et au Carrefour Laval.

COMPOSEZ 842-7221... JOUR ET NUIT.

Achetez par téléphone 24 heures par jour, 7 jours par semaine

Laureen Haymour redoute le retour de son mari au Canada

WETASKIWIN, Alberta (d'après CP) — Laureen Haymour, la femme de l'homme qui a détenu 20 personnes en otage à l'ambassade du Canada à Beyrouth en février, a déclaré qu'elle ne comprend pas comment son mari peut être libre.

Eddy Haymour est rentré au Canada récemment, ayant été libéré en échange d'un cautionnement de \$210 à la suite du siège de l'ambassade. Il est revenu au pays pour récupérer une fille du lac Okanagan, en Colombie-Britannique, affirmant que le gouvernement de cette province a acquis illégalement sa propriété.

Au cours d'une entrevue, Mme Haymour a expliqué qu'elle ne pouvait comprendre que son mari se retrouve libre car il est accusé de port d'armes et d'atteinte à la liberté d'autres personnes au Liban, où il doit d'ailleurs subir son procès.

Elle dit craindre également que son mari tente de prendre ses quatre enfants et de les emmener vivre avec lui, comme cela s'est produit en 1969.

A cette époque, Mme Haymour avait la garde des enfants à la suite d'une séparation légale. M. Haymour lui a rendu visite à une occasion, a pris un avion avec les enfants et les a emmenés au Liban, où leur mère a dû aller les chercher.

Un porte-parole du ministère des Affaires extérieures a déclaré hier à Ottawa que M. Haymour ne serait pas arrêté au Canada pour l'incident de Beyrouth, car les délits dont il est accusé ont eu lieu dans un autre pays.

Son mari prisonnier au Mexique: Mme Fisher blâme l'inertie d'Ottawa

VANCOUVER, Colombie-britannique (d'après UPI) — Une résidente de Vancouver, Mme Betty Fisher, 52 ans, s'en est pris au gouvernement canadien hier parce qu'il n'est pas venu en aide à son mari, détenu depuis trois mois dans une prison mexicaine, même s'il n'a commis aucun crime.

Selon elle, le gouvernement a oublié son mari parce qu'il est un citoyen ordinaire.

Mme Fisher se dit outrée de la situation, d'autant plus que le premier ministre Trudeau s'est rendu au Mexique en janvier et a parlé d'une nouvelle ère d'amitié et de compréhension entre le Canada et le Mexique.

Son mari, Victor Fisher, 58 ans, est copropriétaire d'un hôtel situé à San Patricio, dans l'Etat de Jalisco. Il a été emprisonné le 7 janvier pour une présumée fraude, un de ses chèques ayant été retourné pour manque de fonds.

Mme Fisher a révélé que le chèque, payable à un Américain qui avait prêté de l'argent à son mari, avait été retourné parce qu'il avait été envoyé à la mauvaise banque en Colombie-Britannique.

Le chèque a en effet été envoyé à une succursale de la Banque de Commerce, alors que M. Fisher avait son compte à la Banque Royale.

Cette dernière banque a écrit aux autorités mexicaines pour expliquer l'erreur et confirmer que M. Fisher avait des fonds suffisants pour que le chèque soit encaissé.

Il semble que M. Fisher ait été exonéré de tout blâme dans cette affaire, mais il faut qu'un juge mexicain signe sa formule de mise en liberté. Et le juge ne vient toujours pas...

Mme Fisher a déjà envoyé le cousin de son mari au Mexique pour le faire libérer, mais sans succès. La semaine prochaine, c'est son fils et sa belle-fille qui iront au Mexique.

Mme Fisher a tenté de faire intervenir le ministre des Affaires extérieures, Allan MacEachen, mais celui-ci a dit qu'il ne pouvait rien faire car il s'agit d'un problème légal mexicain.

SALON DE LA QUINCAILLERIE CHEZ SIMPSONS

maintenant en plein essor et jusqu'au samedi 17 avril

Consultez le cahier de 12 pages mettant en vedette tous les articles de quincaillerie nécessaires à la réalisation de vos projets printaniers. Si vous n'avez pas reçu votre copie, venez en chercher une au magasin Simpsons le plus près de chez vous!



En ville
Fairview
Les Galeries d'Anjou
Le Carrefour Laval

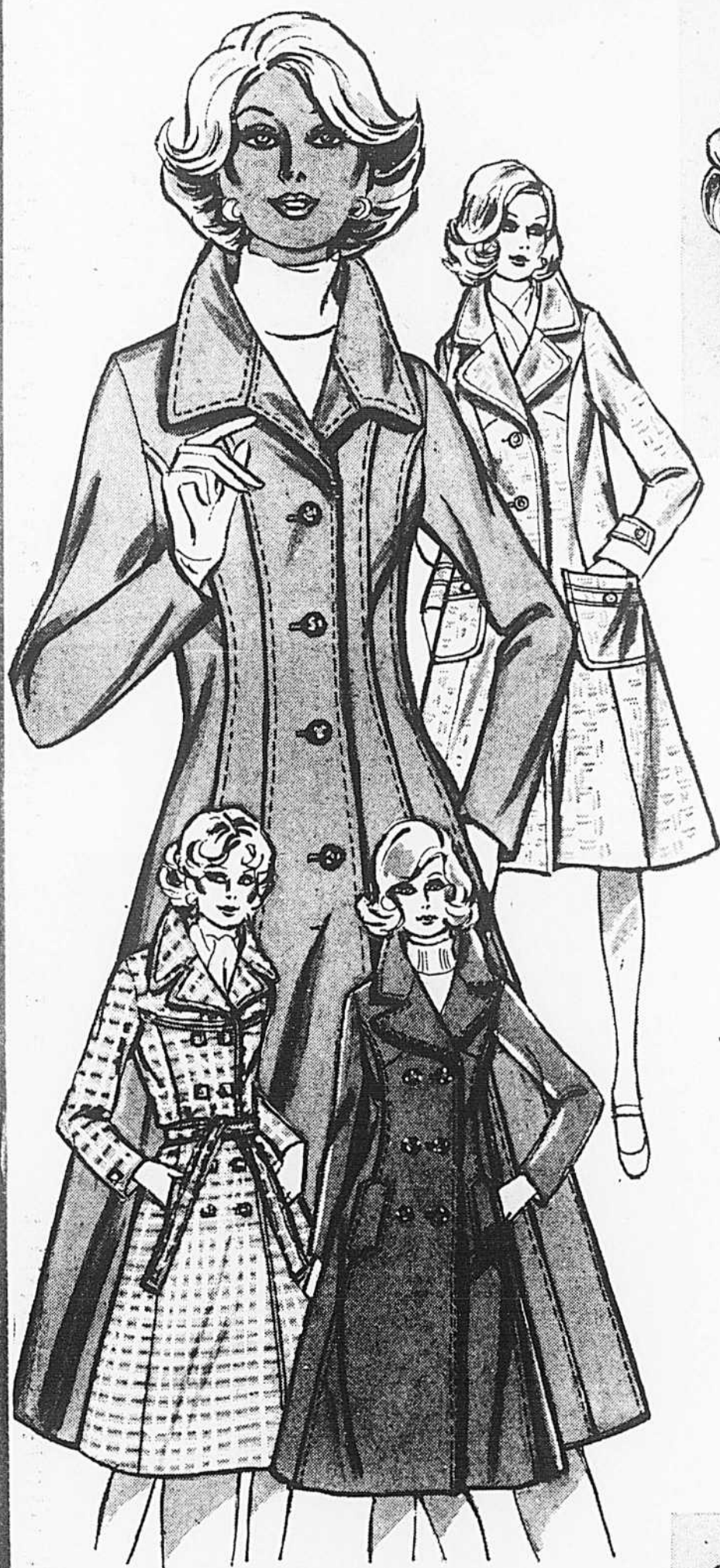

pour la parade de Pâques!
gais manteaux printemps 76
pour toutes les tailles

Prix Simpsons

89⁹⁹

Voici 4 modèles très recherchés de notre superbe collection de ravissants manteaux pour le printemps! Certains sont droits, d'autres légèrement ajustés, mais tous sont de confection canadienne. Vous trouverez des modèles en laine et polyester, laine et viscose, 95% laine et 5% autres fibres. Variété de jolis coloris tels blanc cassé, beige, marine, bleu pâle ou menthe. Tailles "Petite" 8 à 16; régulières 10 à 20; demi-tailles 16½ à 24½ dans le groupe. Profitez de cette occasion et venez choisir votre nouveau manteau dès aujourd'hui!

Rayon 731, au troisième. Aussi à Fairview, aux Galeries d'Anjou et au Carrefour Laval

Pour achat en personne seulement

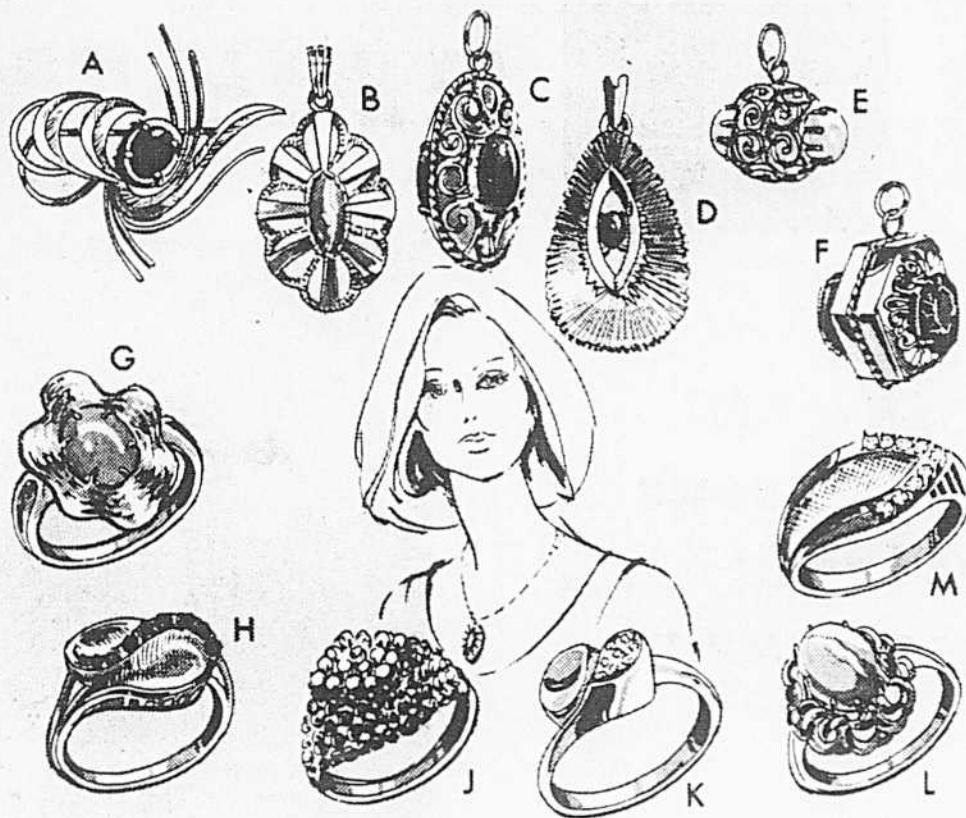

bijoux en or 10 kt ou 14 kt sertis de pierres précieuses ou semi-précieuses

Quoi de plus précieux à offrir à l'occasion de Pâques! Celle que chérit votre coeur sera heureuse de recevoir un de ces bijoux en or 10 kt ou en or 14 kt! Laissez courir votre imagination dans le choix de bagues, pendentifs, boucles d'oreilles, breloques et broches. Les modèles représentés sont disponibles au magasin Simpsons en ville seulement.

	Prix Simpsons		Prix Simpsons
A. Broche en or 14 kt sertie d'une améthyste.....	11680	G. Bague en or 14 kt sertie de jade.....	9240
B. Pendentif en or 10 kt sertie d'une pierre rhodochrosite ...	4680	H. Bague en or 14 kt sertie de neuf petits rubis.....	12120
C. Breloque en or 14 kt sertie de corail.....	9320	J. Bague en or 14 kt sertie de 16 petits opales.....	17400
D. Pendentif en or 14 kt sertie de corail.....	4680	K. Bague en or 14 kt sertie de diamants.....	15680
E. Breloque en or 14 kt sertie d'une pierre rhodochrosite ...	4960	L. Bague en or 14 kt sertie d'une pierre rhodochrosite.....	7400
F. Breloque en or 14 kt sertie d'une améthyste.....	10400	M. Bague en or blanc 14 kt sertie de diamants.....	28920

Rayon 703, au rez-de-chaussée. Aussi une sélection à Fairview, aux Galeries d'Anjou et au Carrefour Laval.
Pour achat en personne seulement

service de perçage des oreilles par "First Lady" maintenant chez Simpsons

Vous aimeriez que vos oreilles soient percées! Alors... n'attendez plus! Des techniciennes spécialisées de la maison "First Lady" vous les perceront en quelques secondes à l'aide d'une tige pré-stérilisée. Pour cela, nous vous demandons de signer une décharge, et, si vous êtes mineurs, la signature des parents ou tuteurs sera requise. Faites de votre rêve, une réalité, au rayon des bijoux chez Simpsons. Les messieurs sont aussi les bienvenus.
Tiges en acier inoxydable comprise avec le service de perçage 6.99
Tiges plaqué or comprises avec le service de perçage. 8.99



Jeudi et vendredi, les 8, 9 et 15, 16 avril: En ville de 9h du matin à 9h du soir. Fairview, Les Galeries d'Anjou et le Carrefour Laval de 5h à 9h du soir.
Samedi, les 10 et 17 avril: aux 4 magasins de 9h du matin à 5h de l'après-midi.

Rayon 703, au rez-de-chaussée. Aussi à Fairview, aux Galeries d'Anjou et au Carrefour Laval.

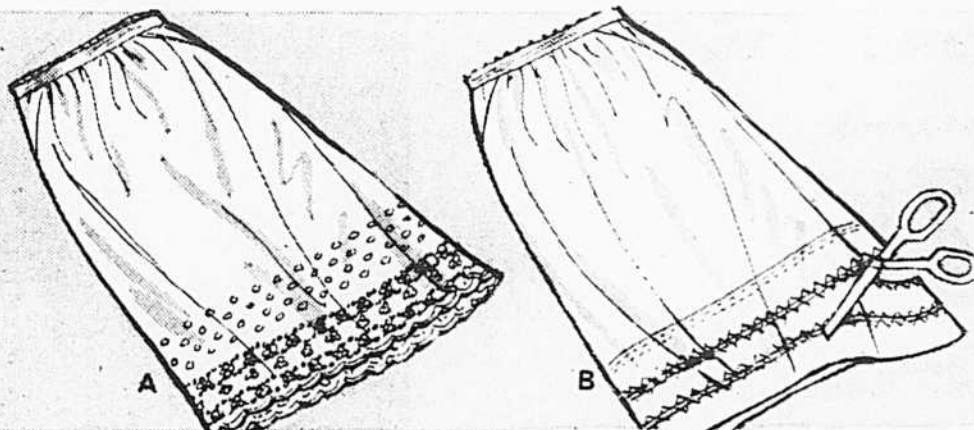

jupons nylon "Taff-Trique" s'adaptant à la longueur désirée

Jupons en nylon non électrostatique de confection canadienne offerts en deux modèles très recherchés. Insertions en tricot nylon à la taille. P.M.G.

A. Jupons en 2 longueurs. Longueur moyenne 21" et longueur élançée 24".
B. Coupez-le selon votre désir! Jupons muni d'un ourlet ajouré que vous pouvez couper à la longueur désirée. Longueur finie 27" pouvant être coupée à 24" ou 25".

Prix Simpsons **4⁹⁹**

Prix Simpsons **5⁹⁹**

Rayon 784, au sous-sol. Aussi à Fairview, aux Galeries d'Anjou et au Carrefour Laval
COMPOSEZ 842-7221... JOUR ET NUIT

LA FOIRE des Accessoires chez Simpsons NE manquez pas les démonstrations

du jeudi 8 avril au samedi 17 avril

Venez vous promener Boulevard de la Mode chez Simpsons et découvrez tout ce qu'il y a de plus nouveau dans le domaine des accessoires printaniers. Tout cela chez Simpsons à partir du 8 avril jusqu'au 17 avril, entre 11 h du matin et 3 h de l'après-midi. En ville seulement.

produits de beauté, au rez-de-chaussée

• Surveillez les démonstrations et les cadeaux-beauté de "Christian Dior", "Lise Watier", "Helena Rubinstein" et "Nina Ricci" à partir du 8 avril jusqu'au 17 avril; "Estée Lauder" du 13 au 17 avril.

sacs à main et écharpes au rez-de-chaussée

• Mme J. Lupien de "Dark Distribution" vous montrera comment utiliser la pince à écharpe; à partir du 8 avril jusqu'au 17 avril de 11 h du matin à 4 h de l'après-midi; démonstrations supplémentaires jeudi et vendredi de 5 h à 7 h du soir.

• Venez voir la démonstration du mini-parapluie de Mme M. Gilbert de la maison "Igra Umbrella" les 8 et 9 avril de 12 h à 2 h de l'après-midi.

• Venez rencontrer M. Goffman de "Handbags Ltd" les 8 et 9 avril de 12 h à 2 h de l'après-midi.

• Mme J. Lacharite, représentante de "Tilley & Sons", présentera une collection d'accessoires en cuir pour hommes et dames. Le 15 avril de 2 h à 3 h de l'après-midi. M. Balaian de "Canada Belt" sera sur place le 15 avril de 2 h à 3 h.

Bijouterie, au rez-de-chaussée

• Voyez une collection particulière de pierres brutes et des bijoux en or 10 ou 14 carats du 8 au 17 avril, en ville seulement.

• Faites-vous percer les oreilles par des techniciens diplômés de "First Lady", pour aussi peu que 6.99 avec tiges en acier inoxydable ou 8.99 avec tiges en acier inoxydable plaquées or. En ville les 8 et 9, 15 et 16 avril de 9h du matin à 9h du soir; de 5h à 9h du soir aux succursales; les 10 et 17 avril de 9h du matin à 5h du soir aux 4 magasins.

• M. P. Servin de "Gold Arts Jewellers" parlera des bijoux en pierres précieuses et semi-précieuses le 8 avril de 11 h à 3 h et le 10 avril de midi à 2 h.

• Laissez Mme M. Taylor de "Coro Canada" vous apprendre comment rehausser vos tenues avec les bijoux "Coro" et "Vendôme", le 8, 13 et 15 avril de 11 h du matin à 3 h de l'après-midi.

• Liez connaissance avec M. Fred Peters de la bijouterie "Keyes", il vous montrera une collection de bijoux en or, mettant en vedette pendentifs et boucles d'oreilles sertis de diamants. Jeudi, le 15 avril, de 11 h du matin à 3 h de l'après-midi.

• Vous voulez en savoir plus au sujet des montres "Seiko" au quartz? M. Leslie Stanton de "Seiko Time Corporation" sera sur place les 14 et 15 avril de midi à 3 h.

• Rencontrez M. Arsenault de "Bulova Watches" qui vous conseillera sur les nouvelles montres genre ordinateur et les horloges murales décoratives. Le 15 avril de 11 h à 3 h. Le 17 avril de midi à 2 h.

• Venez rencontrer Mlle Duracher de "Cardinal Watches" les 12 et 13 avril de 10 h à 11 h du matin.

• Découvrez avec M. R. Gagné toutes les dernières montres "Timex". Les 13 et 16 avril de 11 h du matin à 3 h de l'après-midi.

chapeaux, au rez-de-chaussée

• Venez rencontrer Mlle Anita Pincus qui vous dévoilera sa nouvelle collection de ravissants chapeaux pour le printemps et l'été. Jeudi le 15 avril, de 1 h à 2 h de l'après-midi.

peruques, au rez-de-chaussée

• Mme J. Harmon vous montrera comment utiliser le "Bandeau de beauté". À partir du 8 avril jusqu'au 17 avril pendant les heures normales d'ouverture, en ville seulement.

• Mlle Gravel de "Fashion Wig Collection" vous renseignera sur les peruques nouvelle mode. À partir du 8 avril jusqu'au 17 avril pendant les heures normales d'ouverture, en ville seulement.

bas, au rez-de-chaussée

• Venez rencontrer les représentants des maisons "Cameo", "Can Can", "Hanes", "Kaysler" et "Mondor" les 8, 9, 10 avril de 12 h à 15 h de l'après-midi.

souliers, au rez-de-chaussée

• Mme Del Foxten de la maison "Tana Shoe Products" vous montrera comment entretenir vos souliers. Le 8 avril de 11 h du matin à 2 h de l'après-midi et de 5 h à 7 h du soir. Les 100 premiers clients recevront en cadeau un pot "Tana" pour plier les chaussures.

• Venez voir le défilé de mode "Wallace Shoes" jeudi et vendredi, les 8 et 9 avril toutes les 15 minutes à partir de 12 h jusqu'à 2 h de l'après-midi.

OBTENEZ VOTRE CARTE D'ACTION



Pour renseignements, venez au bureau du crédit au magasin Simpsons le plus près de chez vous

En ville
Fairview
Les Galeries d'Anjou
Le Carrefour Laval

Simpsons

SPÉCIAL TRANS-COMPAGNIE

SIMPSONS

RABAIS \$38 à \$48
complets Simpsons
tissus tout laine
taillés sur mesure

Prix rég. Simpsons \$215 à \$225

\$177 ens. 2 pces

Gilet en supplément... **\$23**

Chez Simpsons vous connaîtrez enfin la merveilleuse sensation d'être bien vêtus... vous le devrez à ces superbes complets taillés sur mesure, offerts à bas prix! Choisissez parmi une variété de tissus tout laine aux teintes printanières.

Un expert de la maison Simpsons prendra vos mesures et le complet sera confectionné selon vos propres spécifications par un tailleur d'une des maisons les plus renommées au Canada. Choix de rayures, quadrillés, motifs miniatures ou tons unis de bleu, brun, gris ou vert olive.

Veillez prendre note: Frais supplémentaires pour taille 46" ou plus ainsi que pour détails supplémentaires.

Rayon 712, au deuxième. Aussi à Fairview, aux Galeries d'Anjou et au Carrefour Laval.

Pour achat en personne seulement
En vente maintenant jusqu'au mercredi 14 avril, jusqu'à épuisement du stock.



Vendredi 9 avril est
LE JOUR DE LA JONQUILLE

Au profit de la Société canadienne de la lutte contre le cancer! Soyez généreux.



RABAIS \$7
pantalon tricot
polyester tout
confort pour lui

Prix rég. Simpsons \$25

1799

Au prix régulier ces pantalons étaient un bon achat... à plus forte raison lorsqu'ils vous sont offerts à prix réduits. Pratique tricot double "Fortrel" polyester texturé aspect gabardine, lavable, sans repassage, et qui garde bien sa forme. Modèle avec poches western devant, deux poches arrière, passants de ceinture 2", bande de taille "Grip-tex" qui tient la chemise bien en place. Jambes légèrement évasées. Beige foncé, beige clair, bleu poudre, marine ou brun. Tailles 32-42.

Rayon 712, au deuxième. Aussi à Fairview, aux Galeries d'Anjou et au Carrefour Laval.

COMPOSEZ 842-7221... JOUR ET NUIT

Achetez par téléphone 24 heures
par jour, 7 jours par semaine

En vente jusqu'au mercredi 14 avril
(jusqu'à épuisement du stock).

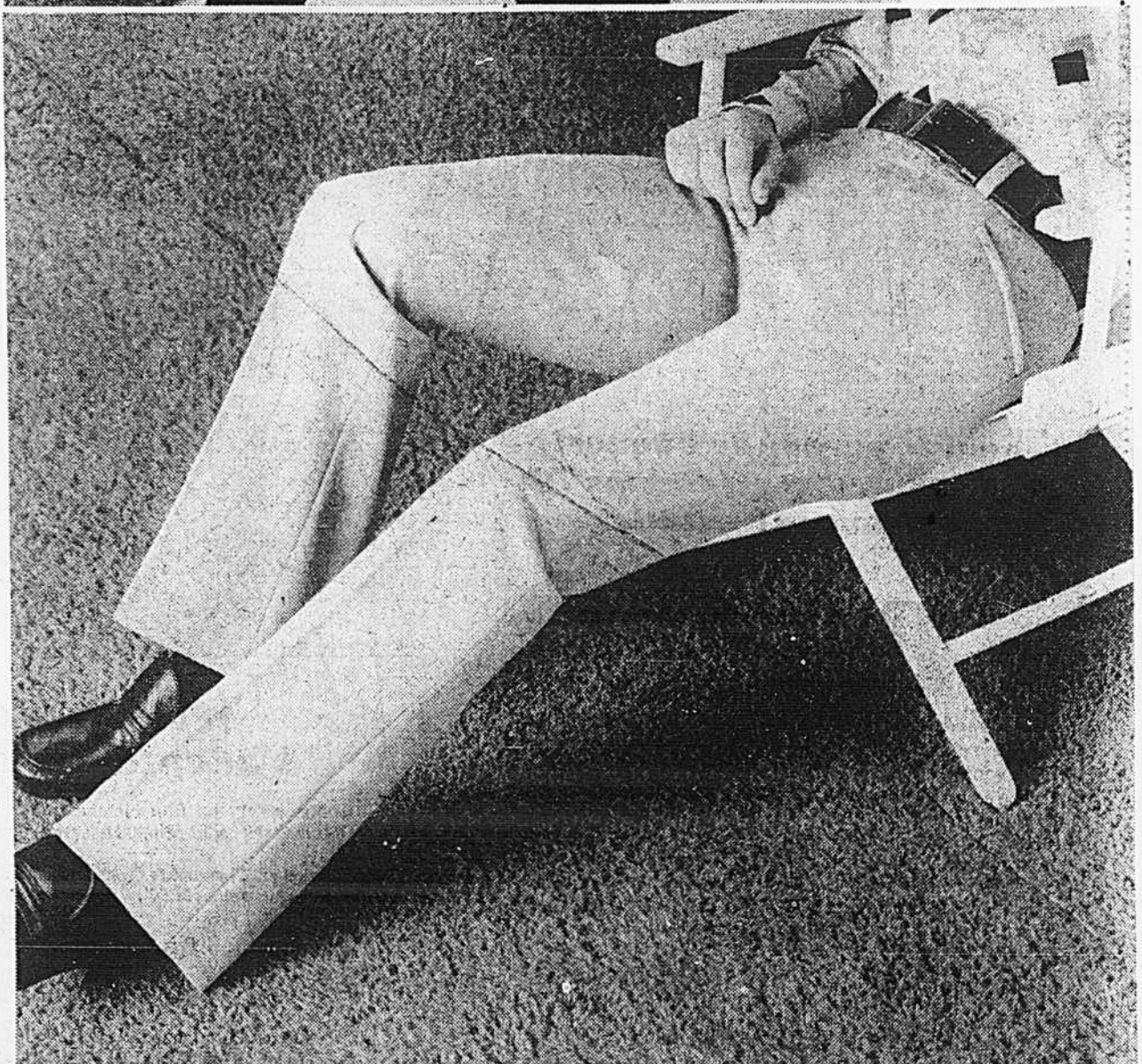

**OBTENEZ VOTRE
CARTE D'ACTION**



Pour renseignements, venez au bureau du crédit au magasin
Simpsons le plus près de chez vous