

Le Bulletin

DES AGRICULTEURS

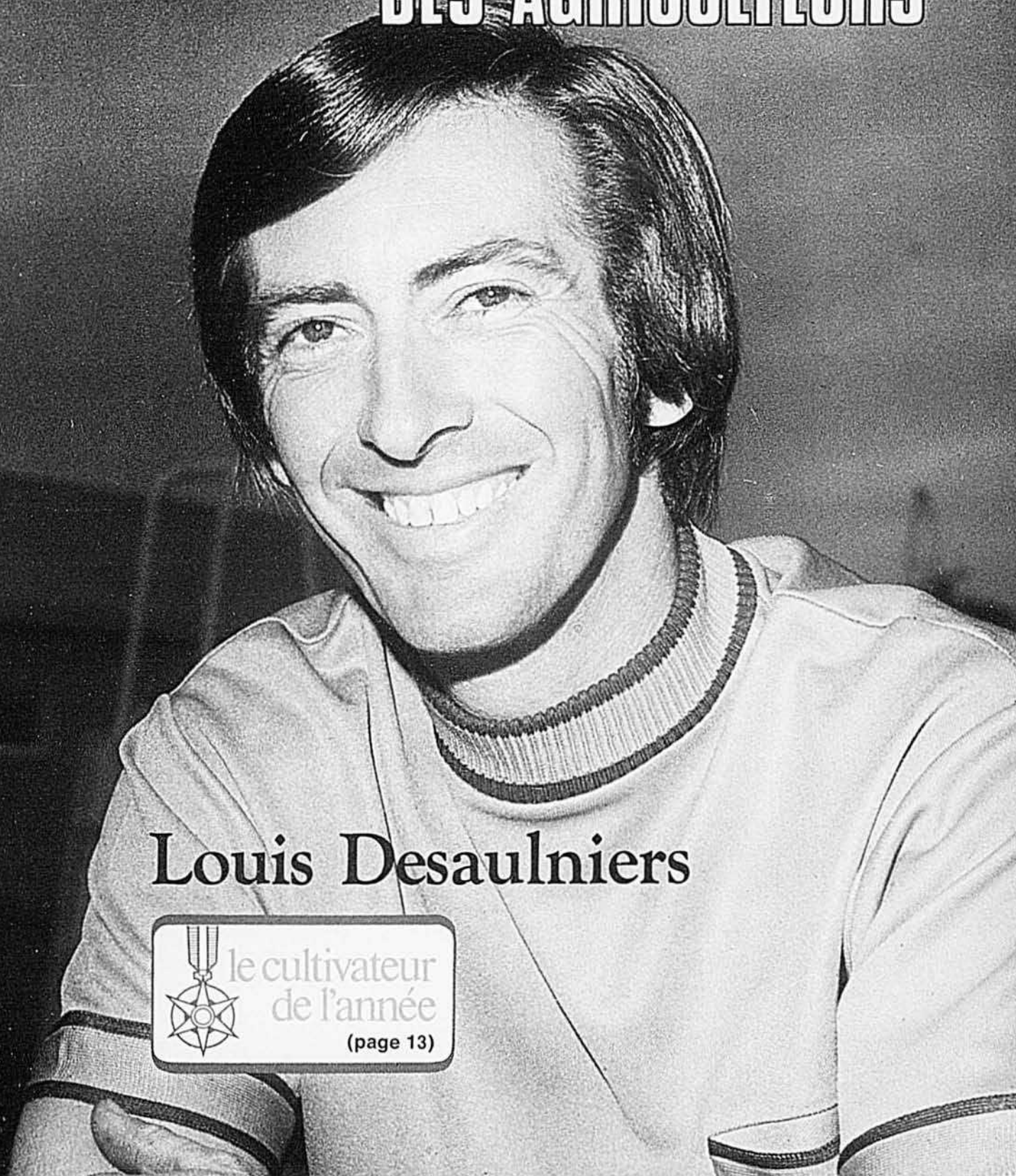

Louis Desaulniers

 le cultivateur
de l'année
(page 13)



Ça contente.



BOUT FILTRE • BOUT UNI • MENTHOL

Avis: Le ministère de la Santé nationale et du Bien-être social considère que le danger pour la santé croît avec l'usage.

PLUS de SÉCURITÉ



pour vos travaux d'automne

AVEC UN
1270
WHITE



4 ROUES MOTRICES

MEILLEURE TRACTION — MEILLEURE FLOTTAISON

Grâce à ses 4 roues motrices le 1270 va là où les autres ne peuvent passer: en terrain mou et détrempé.

- MOTEUR DIESEL, 3 cylindres, 48 H.P.
- 6 vitesses avant, (3 rampantes en équipement facultatif)
- Robuste transmission
- Bloquage du différentiel

IMPORTANT: Le système hydraulique controlmatic est complètement indépendant de la prise de force et de l'embrayage.

Passez le voir chez votre concessionnaire White Oliver Fédérée.



COOPÉRATIVE FÉDÉRÉE DE QUÉBEC

SERVICE DE LA MACHINERIE AGRICOLE

1055 ouest, rue du Marché Central, Montréal, P.Q.

Le Bulletin

DES AGRICULTEURS

AGRICULTURE

Télé-Bulletin	8
Le cultivateur de l'année	Moïse Cossette, agronome 13
Yvon Bélisle, encore champion laboureur	18
Le rapport des juges du concours du Mérite agricole 1973	21
Test instantané de grosseur des truies	22
Les prix des viandes demeureront élevés	Roland Soucy, agronome 26
Production laitière	43
Aviculture	J.-B. Roy, agronome 44
Machinerie et construction	Jean-Marie Fortin, agronome 84
Viens jaser une minute!	Maurice Hardy, agronome 94

CHRONIQUES

Les pronostics d'octobre	6
L'électricité chez vous	46
Le cultivateur devant la loi	78
Dates à retenir	85
C'est nouveau!	86
Votre motoneige et vous	Jacques Coulon 91
Onésime	Albert Chartier 96
Le Bulletin sportif	André Trudelle 99
Les mots croisés	101

ARTICLE

Aimez-vous la chasse?	Georges Guy 70
-----------------------	----------------

VOTRE DOMAINE MADAME

Artiste et fermière	Alice Ber 50
A la soupe! (cuisine)	Charlotte Cantin 52
Les soupes et les personnes âgées	Gisèle C. Julien 53
Attention, le cou peut trahir (beauté)	Lyse Goyer 55
La veste longue (tricot)	Isabelle Gobeil 56
Dans le vent d'automne (patrons)	58
Panneau mural (tissage)	Germaine Galerneau 60
Service fantaisies	61
Des bouquets qui ne faneront pas	Lorraine Tremblay 62
Le courrier	Alice Ber 65
L'éducation aujourd'hui	Réal Bertrand 67

NOTRE PAGE COUVERTURE

(Photo, Le Bulletin des Agriculteurs par Moïse Cossette)
Lire notre reportage de la page 13

MME LUCILLE FONTAINE DAVIS, AGRONOME présidente
 CLAUDE CHOQUETTE, AGRONOME rédacteur en chef
 MOÏSE COSSETTE, AGRONOME rédacteur
 ALICE BER (JEANNE GRISÉ-ALLARD) rédactrice féminine

Collaborateurs :
 JEAN-MARIE FORTIN, J.-B. ROY, JEAN-PAUL LEMAY,
 PIERRE LÉONARD, HUGH PECKHAM
 JACQUES LAUZON directeur de la publicité



LE BULLETIN DES AGRICULTEURS, 5670, rue Chauveau, Montréal 426. Un magazine mensuel fondé en 1918. La Compagnie de Publication Rurale Inc. détient des droits réservés sur tout ce qui est publié dans Le Bulletin des Agriculteurs. Abonnement : \$3.00 pour un an, \$4.00 pour deux ans, \$5.00 pour trois ans, \$7.50 pour 5 ans, payable d'avance. Les renouvellements doivent être signés du nom et des mêmes initiales apparaissant sur la bande d'adresse, afin de prévenir la duplication. Les abonnés en donnant leur changement d'adresse devront aussi mentionner leur adresse précédente et l'adresse du nouveau bureau de poste. Courrier de la deuxième classe — Enregistrement no 0069. Dépôt légal. — Bibliothèque nationale du Québec.

Moto-Ski Quelle famille!

Moto-Ski, Quelle Famille!

Cette année, la famille Tremblay a choisi la motoneige Moto-Ski!

Pourquoi la Moto-Ski? Parce que les Moto-Ski sont fabriquées avec beaucoup de soin, que chez Moto-Ski, on

pense au confort du conducteur et du passager, parce qu'enfin, on a une famille de motoneiges qui répond aux exigences de l'expert et qui permet au débutant de se familiariser avec ce sport fantastique!

5 modèles à votre choix: la Cadet, notre petite machine pour débutant ou comme seconde motoneige pour la famille, la Capri, la plus populaire de toutes, la série des

Futura, avec trois moteurs différents, la Chimo, souple et robuste, qui passe partout en douceur et enfin les deux Grand Sport, super-puissantes pour les grandes performances!

Quelle famille, n'est-ce pas?

Allez chez le détaillant Moto-Ski! Vous avez tout à gagner!



moto-ski

*Marque déposée Moto-Ski Limitée, tous droits réservés, © 1973



Player's Filtre vous présente les pronostics d'octobre

RÉSUMÉ: On se souviendra qu'en octobre 1972 les températures ont été inhabituelles. Octobre 1973 s'annonce un peu moins froid. Les températures les plus basses sont prévues autour du 3 et vers le milieu du mois. Les précipitations seront plus abondantes que la normale dans les régions de l'Abitibi et la Vallée de l'Outaouais. Les autres parties de la province en recevront moins.

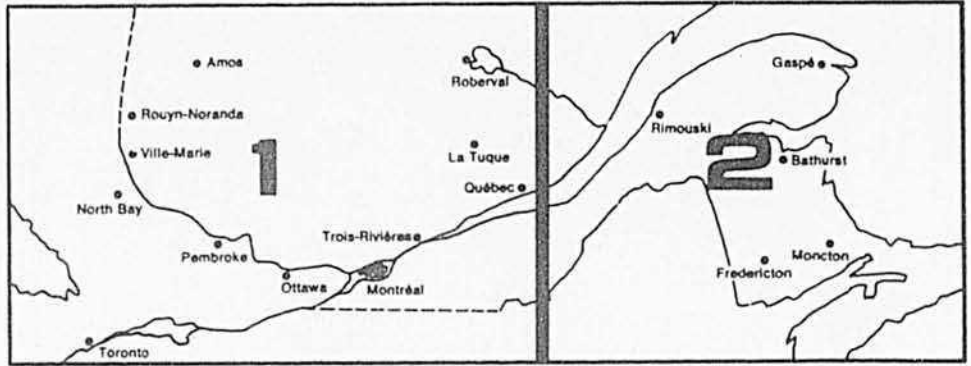

NOTE: Ces pronostics ont été préparés à l'aide du compilateur électronique UNIVAC. L'expérience a prouvé qu'ils étaient justes dans la grande majorité des cas. Les précipitations et le degré de température ne sont pas nécessairement prévus pour votre ferme mais pour votre région. Par exemple, si on prévoit du soleil ou des précipitations entre le 9 et le 12 du mois, cela ne veut pas dire que ces conditions prévaudront continuellement durant ces jours.

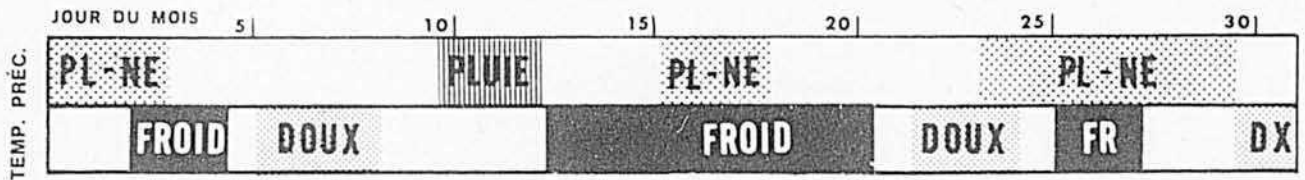

RÉGION DE L'ABITIBI-TÉMISCAMINGUE: Le total des précipitations sera plus élevé que la moyenne et la température sous la normale. Il pleuvra beaucoup au début d'octobre. Des pluies légères au cours des dix ou douze jours suivants. Une tempête est prévue vers le 16 ou le 17 et les précipitations pourront être très abondantes. Le temps sera incertain du 24 au 29. Une vague de froid, vers le 3 fera descendre le mercure à 20°, et possiblement autour de 10°, la nuit, entre le 13 et le 19. Doux du 6 au 8: environ 60°.

VALLÉE DE L'OUTAOUAIS: Dans cette région, le mois d'octobre sera plus froid et les précipitations plus élevées que la normale. Il pleuvra beaucoup les trois premiers jours. Une vague de froid suivra. Mais le temps deviendra doux vers le 6 ou le 7 avec 60 à 70°. Quelques averses le 11. Il fera encore froid le 13 ou le 14. Cette vague de froid se prolongera jusqu'au 19. Une tempête de neige est possible entre le 16 et le 18. Plus doux pour quelques jours après le 22. Des averses autour du 26 mettront fin à cette période plus clémente. Les températures seront au-dessus de la moyenne les deux derniers jours d'octobre.

RÉGION DE MONTRÉAL ET DES CANTONS DE L'EST: Deux vagues de froid sont prévues pour octobre. La première vers le 3 et le 4 avec des gelées dans certaines localités. Le mercure descendra sous le point de congélation durant la nuit entre le 13 et le 19. Il fera moins froid autour du 27. Il montera à 70° vers le 7 et à 60° entre le 21 et le 24. Le total des précipitations sera près de la normale. De fortes pluies et des vents violents secoueront la région durant une couple de jours vers le 2 et les 16 et 17. Temps incertain vers le 11 et le 24.

RÉGION DU LAC ST-JEAN — CHICOUTIMI: Le total des précipitations sera légèrement sous la normale en octobre. Il pleuvra beaucoup le 2 et le 3; il pourrait neiger les 17 et 18. On prévoit des averses entre le 10 et le 12 et de la pluie mêlée de neige les 25 et 27. La moyenne de la température sera sous la normale en octobre. Une vague d'air froid fera baisser le mercure à 20° autour du 4. Cependant le mercure montera rapidement pour atteindre 60° vers le 6. Encore du temps froid le 13 avec des températures nocturnes atteignant 10°; plus doux le 17, du 22 au 24 et les deux derniers jours du mois.

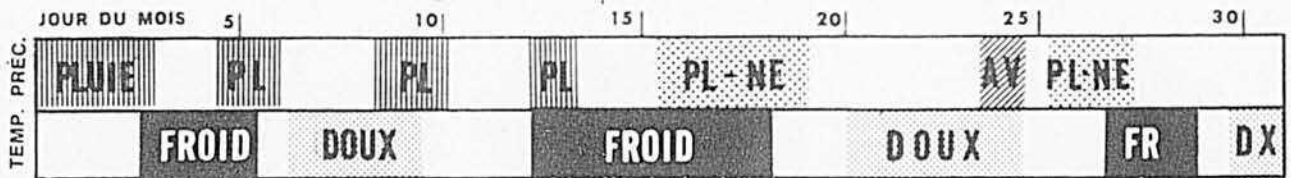

GASPÉSIE ET NOUVEAU-BRUNSWICK: La température sera sous la normale et les précipitations près à légèrement sous la moyenne. Beaucoup de pluie accompagnée de vents violents sont prévus vers le 2 ou le 3. Une vague de froid suivra cette tempête et le mercure descendra à 30° environ. Le temps sera plus doux entre le 7 et le 9. Des averses dispersées vers les 5, 10 et 13 octobre. Le mercure descendra, cette fois, sous le point de congélation du 13 au 18. De la pluie et de la neige probable en certaines localités entre le 16 et le 19. Un retour au beau temps et plus doux après le 19 avec 60°. On prévoit cependant d'autres averses du 24 au 27. Une température plus froide suivra, mais cette période sera de très courte durée et il fera plus doux le 30 et le 31.

* Préparés exclusivement pour Le Bulletin des Agriculteurs par Irving P. Krick Associates, Inc. Il est interdit de reproduire ces pronostics ou d'en faire un usage commercial sans autorisation écrite.

MINUTE!

Avis: Le ministère de la Santé nationale et du Bien-être social considère que le danger pour la santé croît avec l'usage.

Prends donc une bonne Player's Filtre



DRAINEZ MAINTENANT c'est le bon temps!

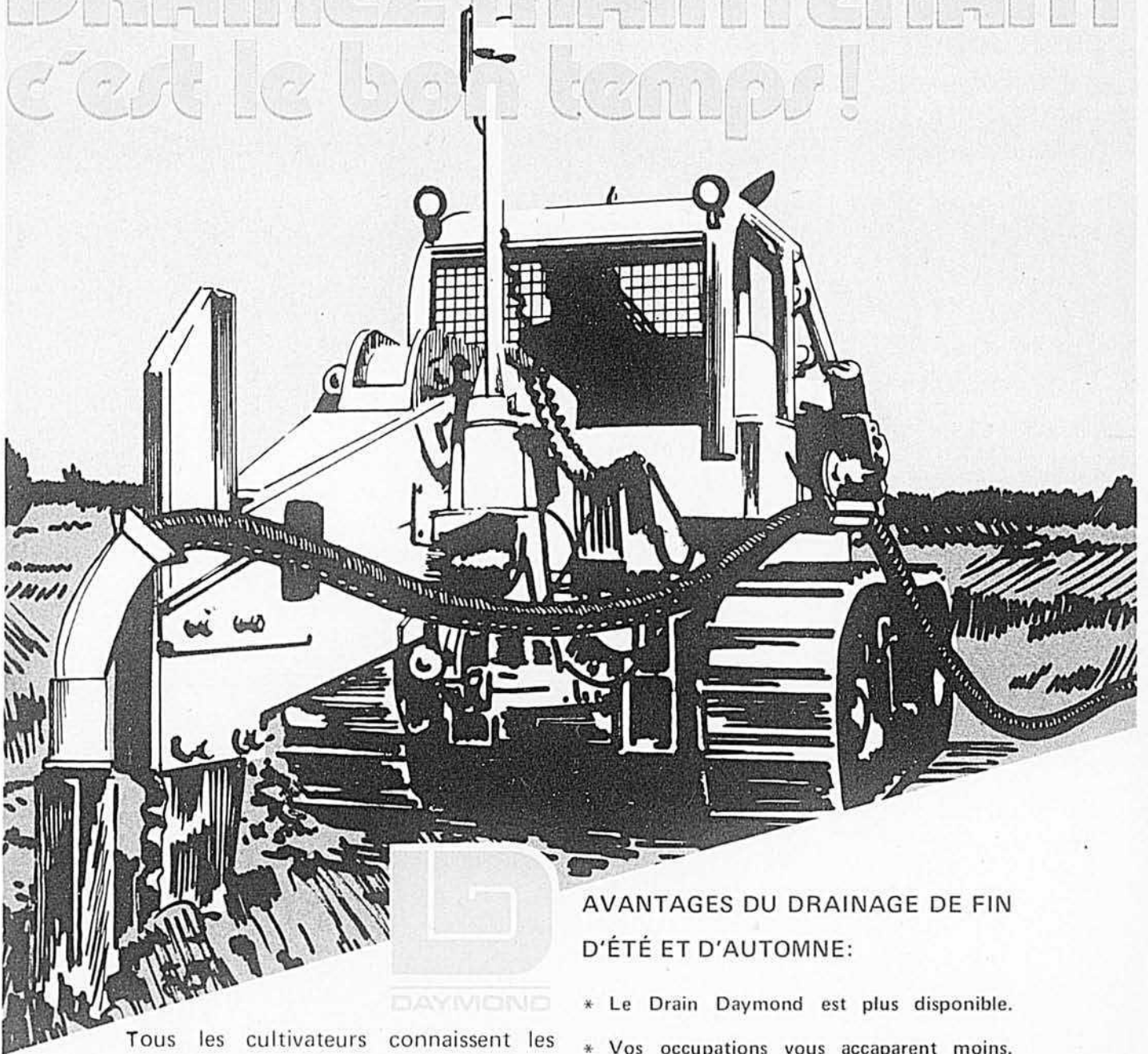

AVANTAGES DU DRAINAGE DE FIN D'ÉTÉ ET D'AUTOMNE:

Tous les cultivateurs connaissent les conséquences d'excès d'eau dans le sol au printemps:

- * Lenteur de réchauffement du sol.
- * Ensemencements tardifs.
- * Lenteur de la végétation.
- * Perte de récoltes totale ou partielle.

Corrigez efficacement ce problème en drainant maintenant vos champs avec le FLEXDRAIN DAYMOND.

- * Le Drain Daymond est plus disponible.
- * Vos occupations vous accaparent moins.
- * Le sol plus ferme facilite le passage de l'équipement lourd.

Lorsque vos récoltes sont enlevées du champ, DRAINEZ, C'EST LE BON TEMPS.

POUR TOUTE INFORMATION, CONSULTEZ LE REPRÉSENTANT DE VOTRE COOPÉRATIVE OU ÉCRIVEZ DIRECTEMENT:



COOPÉRATIVE FÉDÉRÉE DE QUÉBEC

SERVICE DES ACCESSOIRES AGRICOLES

1055 OUEST, RUE DU MARCHÉ CENTRAL, MONTRÉAL, P.Q.

Faites-moi parvenir de la littérature sur FLEXDRAIN DAYMOND

NOM:

ADRESSE:

J'ai arp./acres en culture.

MEILLEURE TRAITE pour vos vaches avec les

Atouts BOU-MATIC assurant
de meilleurs résultats



Traite
visible

❖ **VISI-CLAW:** vous voyez à quel moment le flot du lait s'arrête, et vous pouvez enlever sans tarder les gobelets. Pas de sur-traité, moins d'irritation.



Les
quartiers
avant
donnent 40%
du lait

Les
quartiers
arrière
donnent 60%
du lait

PULSATEUR ALTERNANT

Traite des trayons avant et arrière plus uniforme; moins d'irritation du pis.

REFROIDISSEZ MIEUX VOTRE LAIT avec les



DARI-KOOL offre un choix de
systèmes de refroidissement

REFROIDISSEMENT À EXPANSION DIRECTE

Refroidissement rapide et sûr. Extérieur d'acier inoxydable. Laveuse automatique. Conçu pour le cloisonnement.

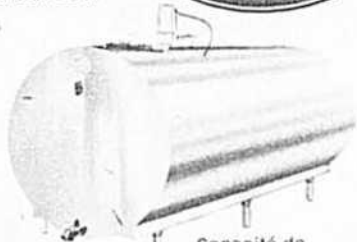

Capacité de
450 à 2,000 gallons

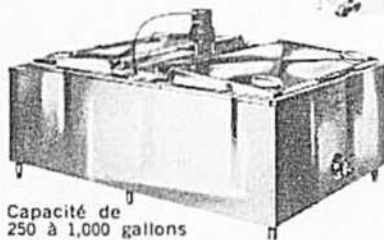

Capacité de
250 à 1,000 gallons

REFROIDISSEMENT DE TYPE "BANC DE GLACE"

Le plus rapide refroidisseur en vrac sur le marché. Le lait est refroidi par l'eau glacée à 33°. Pas de gel ni de barattage.

Concessionnaires des trayeuses BOU-MATIC et
refroidisseurs DARI-KOOL:

- Rosaire Bureau, R.R. 2, Alexandria, Ontario
- Jean-Jacques Séguin, Curran, Ontario
- Louiseville Réfrigération Enrg., 681 boul. Ouest, Louiseville, Qué.
- Marcel Nepveu Enrg., R.R. 1, Ste-Scholastique, Qué.
- Nap, Paul Leclair, 15 Victoria, Bedford, Qué.
- Paul-Emile Laberge, Connaught Rd., Huntingdon, Qué.
- William O. Lodge, Danville, Qué.
- Fermco Enrg., 618 Principale, Ste-Anne-de-la-Pérade, Co. Champlain, Qué.
- Roland Villemaire, St-Roch, Co. L'Assomption, Qué.
- B. Ducharme, C.P. 30, St-Liboire.

Concessionnaires des refroidisseurs
DARI-KOOL seulement

- Roger Fraser, 7 rue Gasgrain, Rivière-du-Loup, Qué.
- Armand Langlois, Luceville, Co. Rimouski, Qué.
- Jocelyn Houle, 253 rue Ste-Angélique, Joliette.

Distributeur pour le Québec :

LALONDE & TÊTREAU LTÉE
12423 Granger, Pierrefonds, Québec

Téléphones : (514) 684-8930 - (514) 695-4266

télé-bulletin

COMMANDEZ VOS ENGRAIS CHIMIQUES

et prenez-en livraison sans tarder, si ce n'est déjà fait. On dit que les risques de pénurie seront accrus le printemps prochain. De toute façon en commandant en automne vous éviterez de façon certaine les retards de livraison du printemps et vous économiserez aussi de l'argent parce que les manufacturiers et vendeurs accordent des escomptes importants sur les commandes payées et livrées à l'automne. Et il y a les prix qui peuvent aussi augmenter d'ici la saison nouvelle. Qu'on se rappelle la situation du printemps dernier. Organisez-vous donc pour n'être pas retardés quand "le temps des semences" sera arrivé.

LE CONTRÔLE DES LARVES

doit être fait à l'automne. Ainsi, on prévient les pertes de poids, la diminution de la production laitière et une efficacité moindre du programme alimentaire. Signalons encore que l'oestrogène provoque une dévaluation des carcasses et une réduction de la valeur des peaux; avec les prix à la hausse du bétail et du boeuf, une perte au chapitre des carcasses devient encore plus coûteuse. Le contrôle des larves est relativement facile, grâce aux insecticides disponibles et dont le coût d'application est peu élevé.

LES PRODUCTEURS DE PORCS

doivent retourner, avant le 12 octobre, les bulletins de vote qu'ils ont reçus de la Régie des marchés agricoles du Québec. Si les deux tiers des votants sont favorables au projet de plan conjoint du porc, un système de vente par téléscripateur sera mis sur pied. Québec deviendra donc la cinquième province à avoir recours à un tel système pour la vente des porcs, après l'Ontario, le Manitoba, l'Alberta et le Nouveau-Brunswick.

TOUS LES AGRICULTEURS

intéressés à la production des viandes bovine et porcine se feront un devoir de lire l'article de la page 26, "Les prix des viandes demeureront élevés".

La Pioneer P40: Elle a tout ce qu'il faut.

La nouvelle Pioneer P40 a tout ce qu'il faut pour le scieur professionnel comme pour le semi-professionnel.

Nouveau système anti-vibration — la tête du moteur est complètement isolée de l'armature triangulaire rigide.

Equilibre total, d'un côté à l'autre, comme d'avant en arrière.

Moteur de longue durée grâce au vilebrequin robuste plus court, à la bielle monobloc, aux roulements à billes scellées et au carter en deux pièces.

Conduit exclusif 'Posi-Lube' assurant lubrification constante sans encrassement.

Pompe à huile automatique réglable.

Orifices exclusifs EDM offrant meilleur échappement et moindre consommation d'essence.

Filtre à air de grande capacité avec tamis en nylon facile à nettoyer scellé au collecteur d'air améliorant le rendement du carburateur.

Nouvel accélérateur de sécurité se déclenchant en position de coupe.

Essayez la nouvelle Pioneer P40 et découvrez pourquoi elle devrait être votre prochaine scie à chaîne... elle a tout ce qu'il faut.



SCIES À CHAÎNE
PIONEER



Produit d'Outboard Marine Corporation of Canada Ltd., Peterborough, Canada. Fabricant des hors-bord et motoneiges Evinrude et Johnson, des moteurs semi-hors-bord OMC, des tondeuses à moteur et des souffleurs à neige Lawn-Boy.

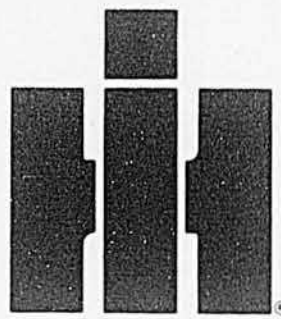

présente les
épandeurs de fumier
les plus fiables
depuis la fourche
à foin.

Les épandeurs de fumier de la nouvelle série 500 d'International® Harvester ont été réétudiés de A à Z non pour rendre l'épandage de fumier agréable, mais pour en finir... rapidement.

Sans pannes ni pertes de temps... presque sans y penser.

Ainsi, les bris de chaîne ne sont pratiquement plus à craindre. En effet, nous avons mis au point un nouveau dispositif d'entraînement (exclusif), commandé par vis sans fin au lieu d'une roue à cliquets... pour un fonctionnement plus doux. De sorte que les chaînes durent de 50 à 80% plus longtemps qu'avec les mécanismes d'entraînement traditionnels. Des essais le prouvent.

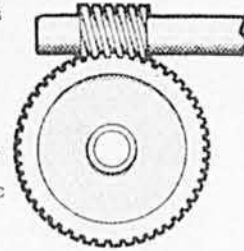

La rouille qui ronge les côtés de la benne d'alimentation constitue une autre source d'ennui. Aussi, nous avons créé un nouveau procédé supérieur de traitement des métaux. A ce point supérieur que nous garantissons les parois latérales de la benne



contre la rouille pour toute la durée utile de votre épandeur.

Et que dire des hérissons "Bear Claw" de conception nouvelle: palettes dentées incurvées (et non planes) pour dé-

chiqueter plus aisément le fumier compact et gelé.

Epandage irrégulier? Nous avons résolu ce problème en donnant aux palettes de l'hérisson un angle d'inclinaison plus prononcé. Sans compter que notre épandeur compte un plus grand nombre de palettes au pied que tout autre épandeur. Résultat: un faisceau de fumier mieux réparti dans toutes les directions... vers la gauche, la droite et au centre. La photo ci-contre surpasse tout ce que nous pourrions encore ajouter.

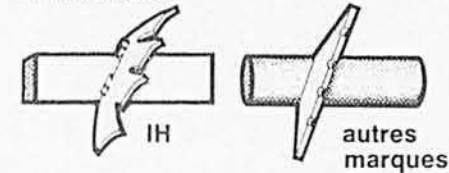

Bennes tordues et déboîtées sont également choses du passé. En effet, le nouveau cadre A de cet épandeur transmet l'effort de traction directement de l'attelage à l'essieu. Même en terrain accidenté et chargée à bloc, cette benne tient le coup.

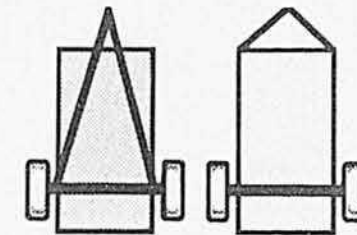

IH

autres marques

Autres perfectionnements:

- Exclusif au modèle 555, une commande hydraulique permettant de faire varier du bout des doigts la cadence du tablier d'alimentation, et ce indéfiniment.
- Tous les modèles possèdent un arbre de prise de force plus robuste, conçu pour s'adapter aux tracteurs de grande puissance.

Les épandeurs de fumier à hérisson à palettes "Bear Claw" améliorés de la série 500 sont offerts en 8 modèles... à remorquer ou à porter. Choix de bennes d'une capacité d'au plus 832 pi³.

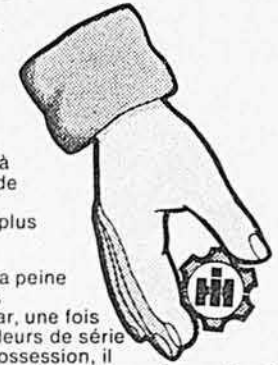

Donnez-vous la peine d'y penser dès maintenant. Car, une fois l'un des épandeurs de série 500 en votre possession, il se peut fort bien que vous n'avez plus à vous donner cette peine avant longtemps.

Votre concessionnaire IH les a tous en stock maintenant.

*Les parois latérales métalliques des modèles 530, 540, 550 et 555 seront remplacées gratuitement. Garantie valable pour acheteur d'origine seulement. Frais de main d'oeuvre non inclus.



Nous construisons de meilleures machines pour l'industrie agricole.

International Harvester



*Une réunion importante n'exige pas un bureau luxueux**

Une réunion très importante.

Votre représentant Pioneer a de grandes nouvelles pour vous au sujet de la meilleure gamme d'hybrides Pioneer® de rendement supérieur qu'on ait connue. Grâce à plus de 35 ans de multiplication et d'essais, ils ont la réputation d'être nettement au premier rang

3390

Maïs hâtif de rendement très élevé. Cet hybride triple est un excellent choix pour les régions à maïs hâtif. Il donne un grain de qualité, lourd à l'essai.

3981

Adapté aux peuplements denses. Excellent producteur de grain. Répond à une fertilité élevée, à un peuplement plus dense. Bonne tolérance à la sécheresse.

3965

Fort rendement pour sa maturité. Vient bien à des densités de peuplement diverses. Se récolte bien à la "combine". Bon poids à l'essai, bonnes racines et tiges.

pour leur rendement fiable.

C'est le temps de commencer à vous préparer à une année hors pair en 1974. Parlez-en sans tarder à votre représentant Pioneer tandis qu'il reste encore des variétés de choix.

3956

De rendement très fiable. Continue de surpasser les autres variétés mi-hâtives et de saison moyenne. Excellente tenue. sèche vite.

**Le directeur régional des ventes Pioneer, Dominique Cadotte, d'Iberville (à droite dans la photo ci-dessus), parle de maïs avec un client de Pioneer.*



MAÏS DE SEMENCE

PIONEER®

PIONEER HI-BRED LIMITED — Chatham, Ontario

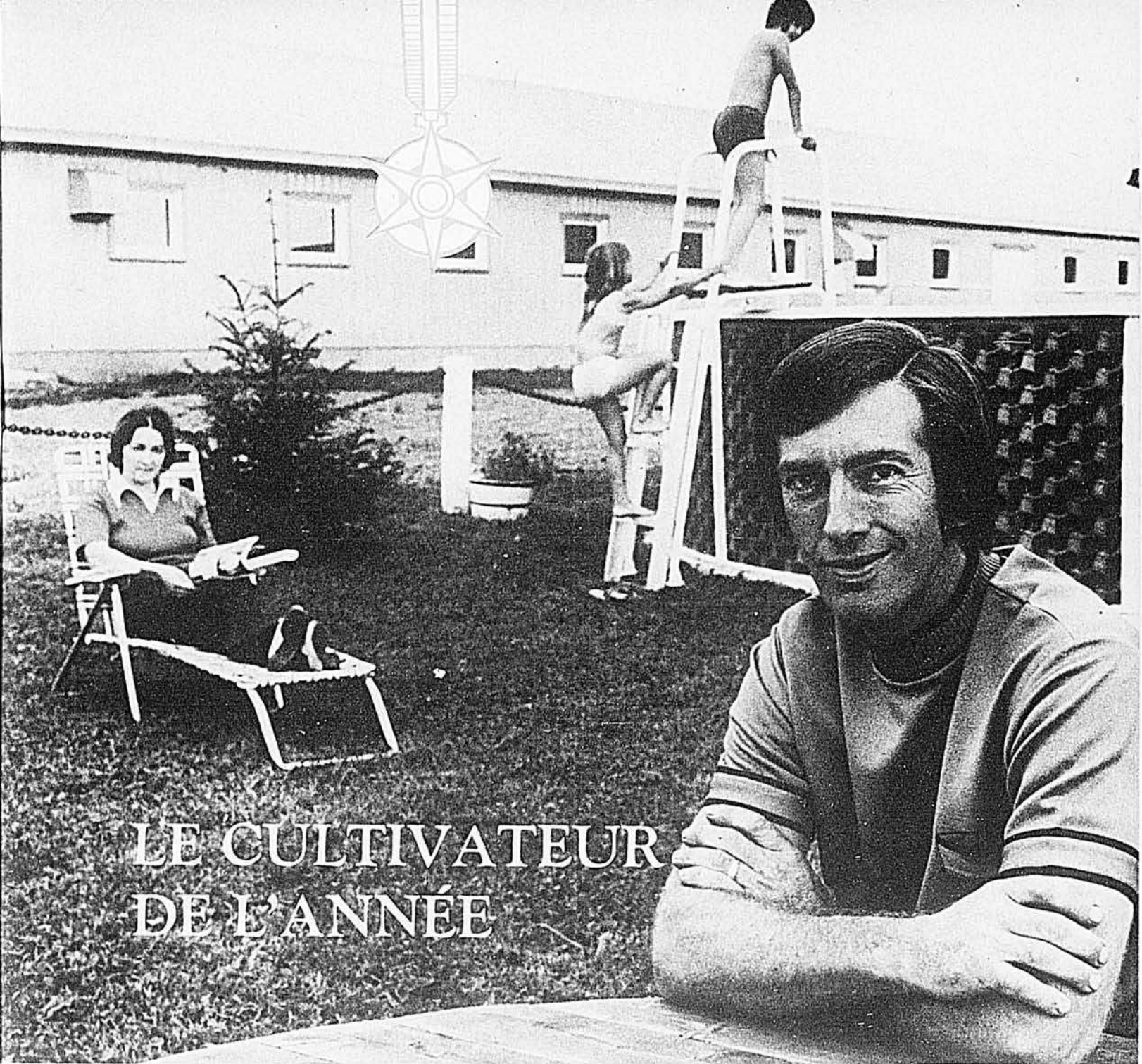

LE CULTIVATEUR DE L'ANNÉE

La médaille d'or à un jeune homme de 32 ans. Le cas est unique. Il est un vrai cultivateur et un grand éleveur qui, comme son épouse, adore les animaux et sa profession, et se plaît à le dire.

LOUIS DESAULNIERS, de St-Boniface,
comté de St-Maurice

Texte et photos par Moïse Cossetto, agronome



Le visiteur qui arrive à l'extrémité du rang St-Onge, à St-Boniface, comté de St-Maurice, est rendu ici, chez le nouveau Commandeur de l'Ordre du Mérite Agricole, Louis Desaulniers. Bien peu de visiteurs verront l'ensemble de ferme sous cet angle parce que tout est construit sur une élévation; il a fallu un peu d'acrobatie à notre photographe pour réussir la présente photo. Quand le visiteur verra les choses une à une, il sera agréablement impressionné.

Parce qu'il
aime sa
profession...



Il fallait un jeune homme de 32 ans, cultivateur professionnel depuis seulement 12 ans, pour aller chercher au concours du Mérite Agricole la première médaille d'or qu'ait jamais obtenue le comté de St-Maurice.

Ce jeune homme, fort sympathique, est Louis Desaulniers, du rang St-Onge, à St-Boniface, à quelques milles de Shawinigan.

Son équipe est plutôt restreinte, puisqu'il est seul avec son épouse, tout aussi intéressée et enthousiaste que lui, pour produire les 507.783 livres de lait qu'il a produites l'an dernier; il n'a recours qu'occasionnellement à de la main-d'oeuvre extérieure, et seulement au temps des foin; ses trois enfants, Mario, Sylvie et Yves apportent déjà une certaine aide même si l'aîné n'a que 9 ans.

Son entreprise est de dimensions moyennes; elle est presque petite avec ses 110 acres en culture, d'un domaine de 218 acres, et ses 38 vaches laitières, d'un troupeau qui compte généralement environ 70 têtes. Mais les champs, comme les

bêtes, sont hautement productifs. Plus exactement, les champs et les bêtes sont exploités à leurs capacités, ce qui est peu dire et ce qui présuppose un certain talent, appuyé sur des connaissances techniques à point.

Cette efficacité sous toutes ses formes, elle transparait partout; elle transparait dans les personnes, le lauréat et son épouse; elle transparait dans l'organisation et la tenue de l'ensemble de ferme qui respire l'ordre, la propreté, la beauté, l'aisance et la fierté.

C'est cette ferme, belle et bonne à tous égards, qui mérite à son propriétaire, Louis Desaulniers et à celle qui l'appuie, dans tout le sens du mot, la plus haute décoration à laquelle un cultivateur de chez nous puisse aspirer: le titre de Commandeur de l'Ordre du Mérite Agricole, le certificat de Très Grand Mérite Exceptionnel et la médaille d'or qui en est le symbole. Louis Desaulniers a pris la tête des concurrents avec 908 points sur 1000. Il a atteint le sommet dès sa première tentative, ayant au préalable mérité sa médaille d'argent il y a 5 ans.



C'est l'arrière de la grange, construite après l'incendie de 1969; elle est d'un style nouveau genre, l'étable étant une bâtisse différente de la grange. L'étable mesure 150 pieds par 36; à l'avant se trouvent le bureau, la laiterie et un atelier. A l'avant-plan, on voit les 30 vaches en lactation, toutes de race pure sauf huit, partie d'un troupeau de 70 têtes dont la moyenne de production a été de 13,893 livres de lait en 1972.

Il aime sa profession

Chez le nouveau récipiendaire de la Médaille d'Or, on est fier de sa profession, qu'on a choisie, on est heureux de son sort, on est positif, on est enthousiaste. Et on le proclame à haute voix. On dit même que l'agriculture fait bien vivre son homme, en précisant cependant que cet homme doit en être un qui fait sa part et qui "se fait aller" pour tirer son épingle du jeu.

"J'aime mon métier, j'aime les animaux, je passerais tout mon temps dans l'étable... Le métier d'éleveur et de cultivateur a ses beaux côtés... Faut savoir apprécier ce qu'on a de bon..." dit le jeune Desaulniers.

Ce témoignage édifiant est même amplifié par son épouse qui ajoute: "Faut pas se comparer aux autres ni vouloir avoir les mêmes loisirs, les mêmes congés, les mêmes vacances... On a d'autres loisirs". Puis les deux insistent sur la satisfaction que donne la pensée et la vision du travail fait aujourd'hui, de la pierre posée chaque jour pour édifier l'entreprise; puis

ils parlent des vacances qu'ils prenaient à leurs débuts mais qui sont moins possibles maintenant avec la famille qui grandit, vacances qu'ils ont modifiées entre autres par l'achat d'une roulotte, l'installation d'une piscine, les voyages moins prolongés, les journées où on se contente seulement de faire la traite, etc.

Enfin, on est justifié de conclure que c'est dans la nature des Desaulniers d'être positifs quand on entend le père du lauréat — qui demeure tout près depuis qu'il a vendu sa ferme à son fils — qui a été cultivateur après-avoir travaillé en usine, élaborer sur les avantages qu'il y a à être son propre patron et sur la satisfaction que donne le travail de la terre. "Quand on passe le lendemain et qu'on voit le travail fait la veille, dit-il, c'est déjà beaucoup par comparaison à l'ouvrier qui laisse sa machine à minuit et qui la passe à un autre sans savoir la valeur du travail qu'il a fait".

Louis Desaulniers attribue son succès à la chance. Il se dit chanceux d'avoir eu une épouse aussi

...il a monté
une entreprise
hautement
rentable



La laiterie de ferme, joliment décorée, s'ouvre sur les animaux par une large fenêtre panoramique, d'où le lauréat se plaît à contempler ses animaux.



On est ici dans le bureau aménagé par le lauréat à l'avant de l'étable. La décoration est impressionnante, comme on peut le constater. C'est là que le jeune Desaulniers tient ses registres, sa comptabilité, et qu'il calcule. Il a même sa calculatrice électrique. Chaque vache y a sa fiche, bien classée et tenue à jour. Avec le lauréat, s'initiant à l'administration d'une ferme, on reconnaît Mario qui, à 9 ans, a déjà fait part de ses intentions de succéder à son père; il projette déjà de former une association avec son frère Yves.

Ils préparent déjà la relève

encouragée et encourageante que la sienne; il se dit chanceux d'avoir eu un père qui lui a laissé tôt des responsabilités et qui, en lui vendant la ferme paternelle en 1961, s'est assuré que son fils pourrait "passer à travers". "J'ai payé le

(suite à la page 36)



Voilà le futur associé, Yves, 7 ans. Sa responsabilité est de faire boire les vaches et il s'en acquitte en expert. C'est ce qu'on appelle une photo-surprise.

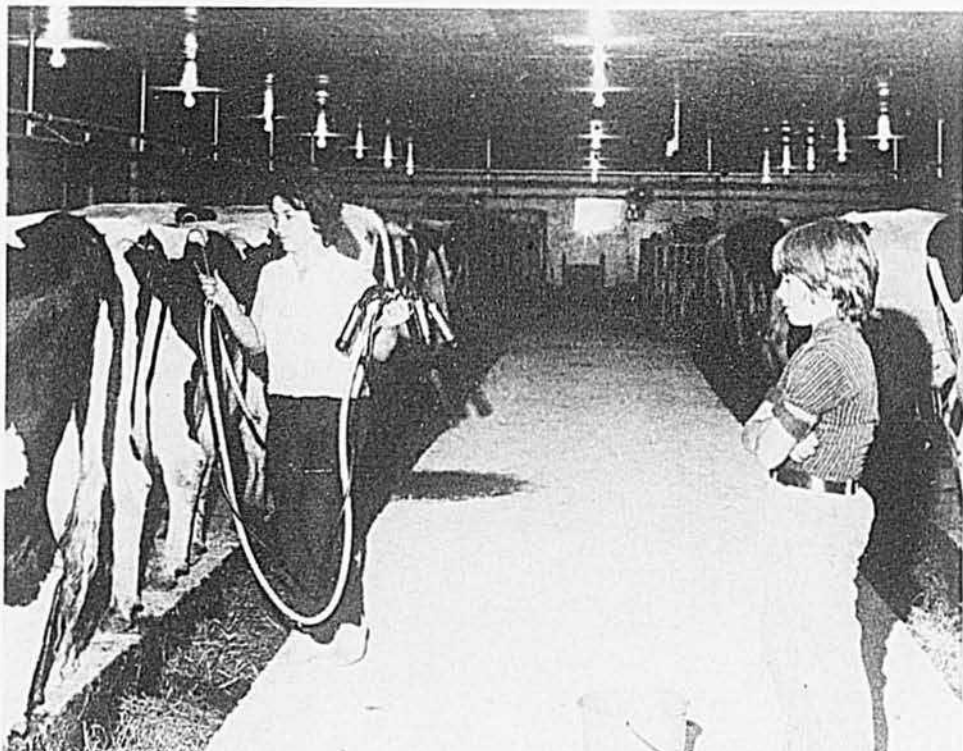

Quand l'auteur de ces lignes mentionne l'expression "lauréat de la médaille d'or," il a toujours aussi à l'esprit le nom de Madame Desaulniers. Elle est toute à tout dans cette entreprise. Elle fait souvent seule la traite, surtout dans le temps des expositions. Mais c'est plus facile et plus rapide avec un pipeline et l'aide de Mario, qui "prépare" les vaches.

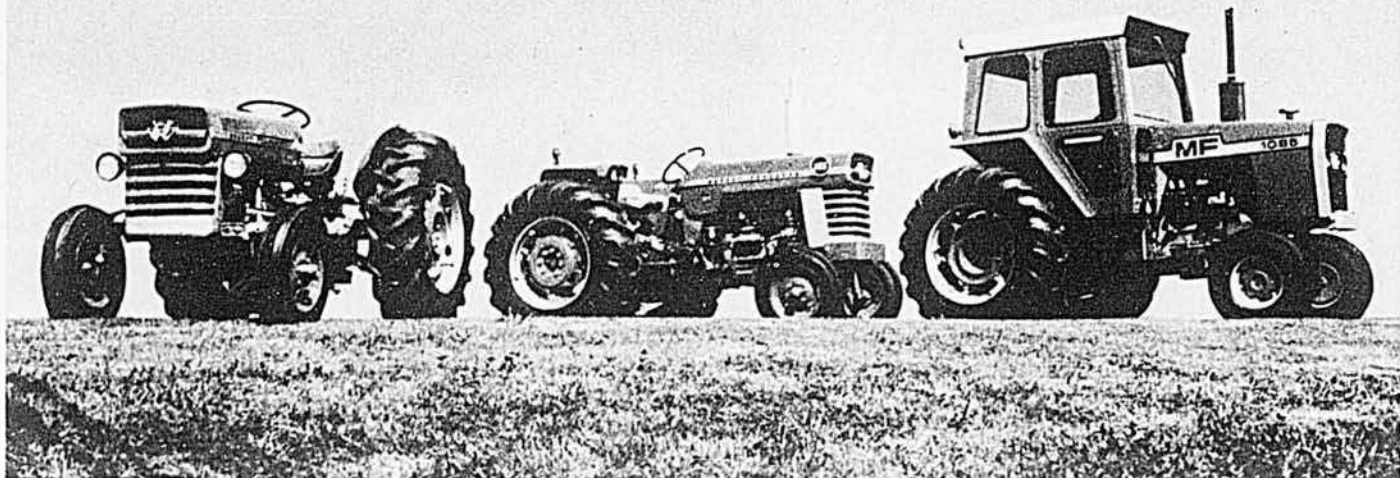

Lequel de ces trois MF fiables convient à vos récoltes et à vos champs?

Cet automne, avant d'acheter un nouveau tracteur, allez voir le vendeur MF. Il connaît vos problèmes. Il connaît ses machines. Il peut vous prouver comment et pourquoi c'est logique de choisir un Massey. Et, aussi, comme c'est facile d'avoir un tracteur MF à votre disposition, en optant pour la location, le bail ou l'achat. Quand vous assortissez un Massey à vos besoins, vous avez un tracteur quasiment imbattable. Faites en l'expérience sans tarder.

Le MF 135 de 38 forces domine par son économie et son rendement.

La popularité dont le MF 135 jouit dans maintes nations du globe en a fait le tracteur le plus vendu au monde. Le MF 135 incorpore le système hydraulique Ferguson perfectionné dont les commandes de tirage, de position et de réponse, vous permettent le contrôle total de tout l'équipement porté. Et vous pouvez l'obtenir aussi avec la commande de pression d'exclusivité MF. Deux moteurs Perkins de fonctionnement souple s'offrent à votre choix: un à essence ou un diesel d'injection directe de 152 po. cu. D'une fiabilité remarquable, le MF 135 peut s'obtenir avec une transmission de 6 ou 8 vitesses ou une Multi-Power de 12 vitesses à changement de gamme de vitesses en marche.

Le MF 165 donne 52 forces à un coût vraiment modique.

C'est un tracteur qui a la puissance pour les gros travaux ou l'économie pour les petits ouvrages. Comparez chacune de ses caractéristiques et vous découvrirez que c'est le tracteur le plus avantageux pour le prix. Moteurs Perkins à essence de 212 po. cu. ou diesel de 203 po. cu. Système hydraulique Ferguson perfectionné avec commande de pression MF optionnelle pour améliorer la traction quand c'est nécessaire. Modèles standard, cultures en rangs ou profil bas. Une longue liste d'options s'offre à votre choix.

Le MF 1085 a 80 forces pour labourer rapidement avec une charrue à 5 socs.

Nous avons construit le nouveau MF 1085 pour qu'il vous donne un rendement supérieur, une durabilité exceptionnelle et beaucoup de commodités. Ce gros tracteur, au poste de commande spacieux, incorpore un robuste moteur Perkins diesel de 318 po. cu. d'une puissance à toute épreuve et d'un fonctionnement très silencieux. Afin d'utiliser toute la puissance du MF 1085 à la vitesse que vous voulez, choisissez-le avec la transmission à deux gammes de 8 vitesses, ou avec la fameuse transmission MF Multi-Power de 12 vitesses. Renseignez-vous à fond sur le MF 1085 et aussi sur la cabine optionnelle.

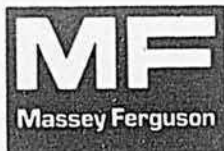

MASSEY-FERGUSON INDUSTRIES LIMITED
TORONTO, ONTARIO
Toutes puissances données sont en CV/PDF.

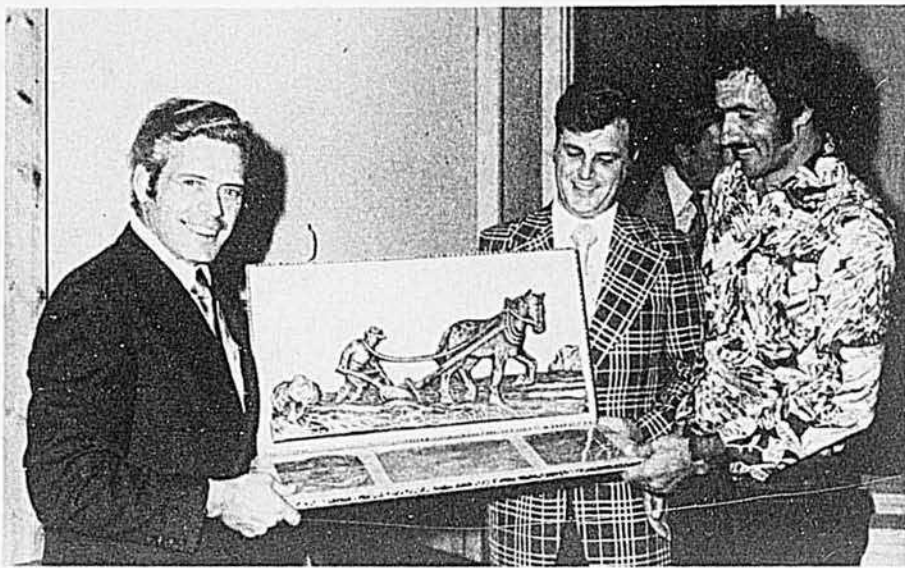

Champion laboureur du Québec pour la huitième fois, Yvon Bélisle, de St-Eustache, reçoit le trophée Esso des mains du ministre de l'Agriculture du Québec, M. Normand Toupin. Au centre, M. Ronald Brousseau, représentant de la compagnie Esso.

Au cours des dernières années, le concours provincial de labour n'a jamais connu la popularité souhaitée. Pourtant, l'Association des laboureurs ne ménageait pas ses efforts pour que cet événement annuel soit un succès.

Le concours 1973 diffère toutefois des précédents. C'est un fait qu'il y avait de la vie à la Station de recherches de Deschambault, les 5 et 6 septembre. Plus de 7,000 personnes s'y sont rendues, malgré les fréquentes et très fortes averses de la deuxième journée. Ces gens sont venus à Deschambault pour voir les laboureurs à l'oeuvre, mais aussi (ou surtout) pour visiter les quelque 50 kiosques où la machinerie et l'équipement étaient à l'honneur. Les démonstrations de diverses machines dans le champ ont grandement intéressé les agriculteurs.

Qu'on greffe à un concours de labour un important déploiement de

machinerie et on est assuré d'attirer du monde. C'est ce que l'Association des laboureurs a réussi cette année, grâce à la collaboration technique et financière du ministère de l'Agriculture du Québec; grâce aussi à l'Association des grossistes en machinerie agricole et à l'Association des marchands de machines agricoles, deux groupements qui ont assuré la participation de leurs membres à titre d'exposants. Souhaitons que les prochains concours de labour soient organisés avec un même esprit de coopération entre les divers organismes intéressés.

On parle de la ferme de l'Institut agricole de St-Hyacinthe comme site du concours de 1974. Ce serait un choix heureux, d'autant plus que les visiteurs pourraient se familiariser avec les nombreux travaux de recherches en cours.

26 laboureurs de 10 comtés s'étaient inscrits dans les trois classes: "Utilité", junior et senior

Yvon Bélisle, encore champion laboureur

(championnat provincial). Voici les résultats de la classe senior.

- 1 — Yvon Bélisle, St-Eustache, cté Deux-Montagnes
- 2 — Roméo Besner, St-Clet, cté Soulanges
- 3 — Hubert Winget, Sherbrooke
- 4 — Rolland Bouchard, St-Augustin, cté Deux-Montagnes
- 5 — Heith Rose, Sherbrooke
- 6 — Florient Mondou, Ste-Scholastique, cté Deux-Montagnes
- 7 — Peter Rose, Sherbrooke
- 8 — Dr Erle Clark, Clarenceville, cté Missisquoi
- 9 — Pierre Tanguay, St-Gervais de Bellechasse
- 10 — Maurice Pelletier, Invesness, cté Mégantic
- 11 — Gérard Couture, Thetford Mines
- 12 — Mme Jean Ranger, St-Clet
- 13 — Clément Langlais, Portneuf-Station
- 14 — Jean Ranger, St-Clet



Pour la deuxième année consécutive, le jeune Peter Clark, de Clarenceville a remporté le championnat junior, méritant ainsi le trophée Daymond qui lui a été remis par le ministre et par M. Cedric Clark, de la compagnie Daymond.



M. Pierre Tanguay (à droite), de St-Gervais de Bellechasse, a remporté le trophée de l'Association des marchands de machines aratoires, emblème du championnat de la classe dite "utilité". Au centre, M. Bertrand Vachon, de Farnham.

Maintenant Mecadox*

**peut être
utilisé dans
les Moulées
de Croissance ou
de Stimulation
pour prévenir
et contrôler
la Dysenterie
Porcine**

Le même MECADOX que vous utilisez dans les moulées de pré-début et de début chez vos porcs peut maintenant être utilisé dans les moulées de croissance ou de stimulation.

C'est-à-dire que vous pouvez utiliser MECADOX où vous ne le pouviez auparavant—durant cette importante période de la croissance alors qu'une épidémie de dysenterie porcine ravagerait les profits obtenus durant la première période de la croissance.

Demandez les moulées de croissance ou de stimulation médicamenteuses au MECADOX au meunier de votre localité, et bénéficiez d'une protection accrue contre la dysenterie porcine.

pfizer

Mecadox*

(marque de carbadox)

Pfizer

**LA COMPAGNIE PFIZER LTÉE.,
Division Agricole
50 Place Cremazie
Montréal 351, Québec**

*Marque déposée—Usage autorisé

UNE NOUVELLE VEDETTE SE JOINT À NOTRE GAMME DE PRODUITS

La Coopérative Fédérée
de Québec devient
le distributeur exclusif
pour tout le Québec du moderne
refroidisseur de lait en vrac

MUELLER

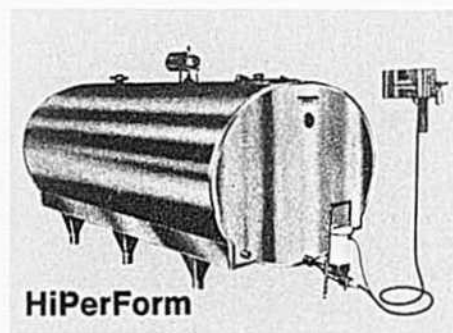
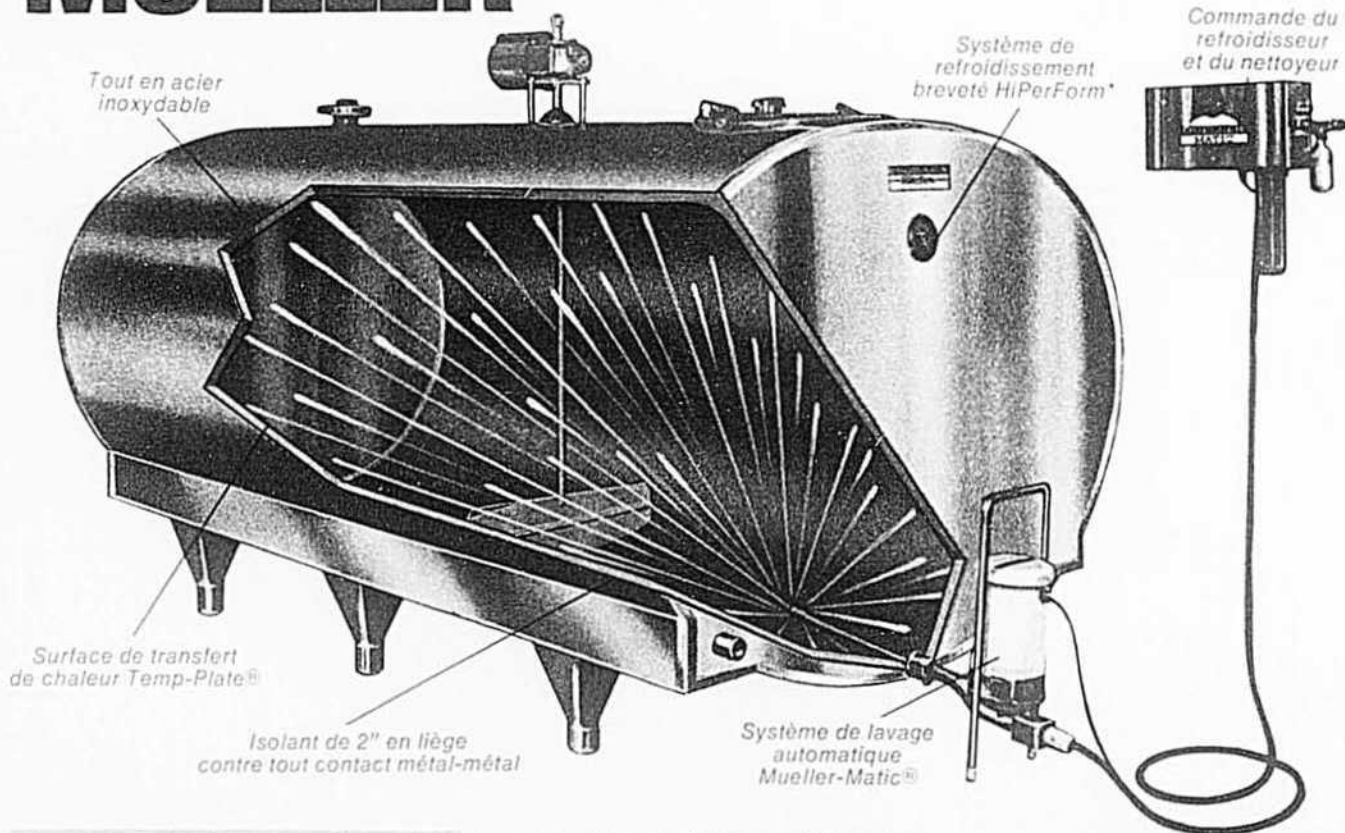
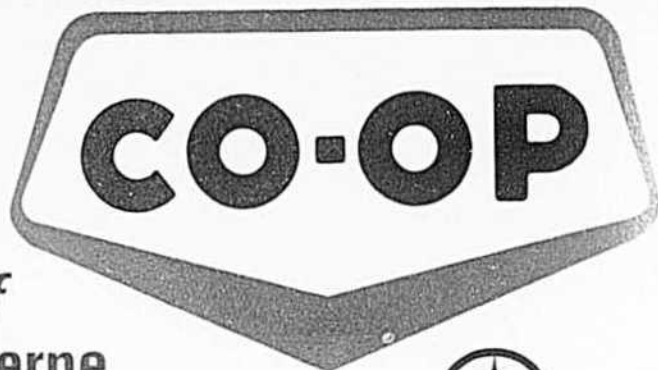

Le nouveau réservoir réfrigérant OH HiPerForm est le résultat de 20 années de recherches et de savoir-faire. Nous y avons incorporé l'adaptateur exclusif HiPerForm du système réfrigérant breveté Westinghouse Hi/Re/Li. Les conduits de réfrigération sont scellés pour prévenir la contamination. Un système qui met un terme aux difficultés d'installation et d'opération. Nous y avons monté en équipement régulier le système de lavage automatique Mueller-Matic qui nettoie totalement l'intérieur du réservoir sans intervention manuelle.

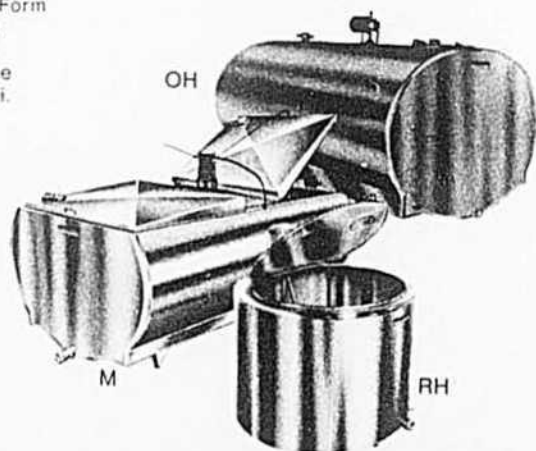

VOYEZ VOTRE CONCESSIONNAIRE POUR PLUS D'INFORMATIONS
ou écrivez à



COOPÉRATIVE FÉDÉRÉE DU QUÉBEC
SERVICE DES ACCESSOIRES AGRICOLES
1055 ouest, rue du Marché Central, Montréal, Qué.

Rapport des juges du concours du Mérite agricole 1973

PREMIÈRE CATÉGORIE: Concurrents pour la décoration de Commandeur

		Points mérités
Louis DESAULNIERS	St-Boniface (St-Maurice)	908
Lloyd E. BROWNLEE	Clarendon (Pontiac)	905
Jean PICHETTE	St-Esprit (Montcalm)	902
Gérard LEDUC	Thurso (Papineau)	891
Roland T. VAN DYKE	St-Etienne-des-Grès (St-Maurice)	884
Cyrille FRIGON	Louiseville (Maskinongé)	883
Emile GAUTHIER	Pont-Rouge (Portneuf)	880
Raymond-Marie BLOUIN	St-Jean (Montmorency)	878
Rosaire COSSETTE	St-Adelphe (Champlain)	877
Jean-Paul TRUDEL	St-Thècle (Lavolette)	876
Georges GIGNAC	St-Gilbert (Portneuf)	864
Eugène LAFLAMME	St-Thècle (Lavolette)	862
Bruno CHARTRAND	Papineauville (Papineau)	860
Joseph-N. BOURASSA	St-Michel-des-Forges (St-Maurice)	854
Alphonse GERVAIS	St-Timothée (Lavolette)	841
Edouard LACOURSIERE	St-Paulin (Maskinongé)	834

DEUXIÈME CATÉGORIE: Lauréats de la décoration d'Officier

Placide MARCOTTE & FILS	St-Basile (Portneuf)	890
Valmont DROLET	St-Raymond (Portneuf)	889
Réal LAFERRIERE	St-Barthélémy (Berthier)	888
Claude MONTOUR	Yamachiche (St-Maurice)	887
Denis SIMARD	St-Ambroise (Joliette)	878
Jacques GERVAIS	St-Timothée (Lavolette)	877
Marcel BARRETTE	St-Barthélémy (Berthier)	875
Guy LEPINE	St-Liguori (Montcalm)	874
Bernard LEPINE	St-Liguori (Montcalm)	872
Richard PRUD'HOMME	Thurso (Papineau)	868
Jean-Marc BERARD	St-Elizabeth (Joliette)	864
Jean-Paul DINEL	Chénéville (Papineau)	861
Léo-Paul TESSIER	St-Rémi (Portneuf)	858
Donat BUSSIERES	Pont-Rouge (Portneuf)	855
Gérard DUBEAU	St-Elizabeth (Joliette)	854
Cyrille BREAUULT	Rawdon (Montcalm)	852
Armand BRAULT	Ferme-Neuve (Labelle)	851

TROISIÈME CATÉGORIE: Lauréats de la décoration de Chevalier

Roméo DERY	St-Stanislas (Champlain)	849
Paul MASSICOTTE	Champlain (Champlain)	847
Paul-Albert BOYER	St-André-Avellin (Papineau)	844
Michel LECLERC	St-Mathe (Champlain)	843
Gilles PORTELANCE	Grondines (Portneuf)	842
Albani DURAND	St-Timothée (Lavolette)	841
Jean-Paul GAGNON	St-Justin (Maskinongé)	840
Eugène PELLERIN	Yamachiche (St-Maurice)	839
Howard McLAUGHLIN	Low (Gatineau)	838
Normand POIRIER	St-Elizabeth (Joliette)	837
Jean-Rémi SABOURIN	St-André-Avellin (Papineau)	836
Hilarion GELINAS	St-Boniface (St-Maurice)	835
Omer ADAM	St-Elizabeth (Joliette)	833
Jules CHARTRAND	Plaisance (Papineau)	832
William VAN DEN ELZEN	St-Maurice (Champlain)	827
Marcel BASTIEN	St-Léon (Maskinongé)	826
Léonide TOUPIN	St-Cuthbert (Berthier)	825
Charles-Henri MASSON	St-Maurice (Champlain)	824
Ulysse PEPIN	St-Louis-de-France (Champlain)	820
Gérard GALARNEAU	St-Casimir (Portneuf)	819
Guy LANE	Rawdon (Montcalm)	815
Louis LAMBERT	St-Elizabeth (Joliette)	814
Germain BEAUSEJOUR	Rawdon (Montcalm)	811
Jean DUPUIS	St-Jacques (Montcalm)	810
Rémi DIAMOND	Charette (St-Maurice)	808
Jean-Denis BERARD	St-Tite (Lavolette)	807
Benoit COTE	St-Augustin (Portneuf)	805
Raynald GREGOIRE	St-Esprit (Montcalm)	802
Gilles PARENT	St-Thomas (Joliette)	794
Julien FAFARD	St-Barthélémy (Berthier)	785
Gérard PERRIER	Luskville (Gatineau) Eardley	777
Bertrand LANE	Rawdon (Montcalm)	775
Bernard EMARD	Lac-du-Cerf (Labelle)	774
Henri CHARBONNEAU	St-Rose-de-Lima (Hull)	773
Henri-Claude AUMOND	Maniwaki (Gatineau)	772
Jules REMILLARD	St-Cuthbert (Berthier)	771
Gérard MERCIER	Buckingham (Papineau)	770
Marcel BELANGER	Mont-Laurier (Labelle)	769
Raphaël GOSELIN	St-Cécile-de-Masham (Gatineau)	768
Arthur MERCIER	N.-D.-de-la-Salette (Papineau)	767
Rolland-A. MONGEON	L'Ange-Gardien (Papineau)	766



Pollution?
Matières
d'égout brutes?
Unités de
pompage
WC et WS
pour matières
d'égout brutes

Capacité: jusqu'à 3,000 gallons
amér./minute. Renvoi de 3"

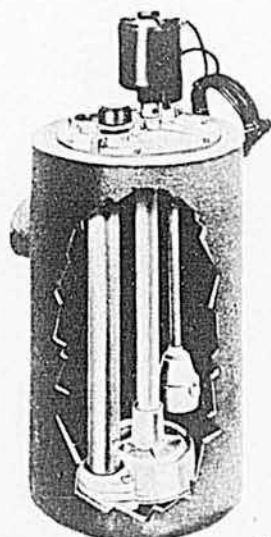

WC11 — Unité simplex de 1/3 c.v.
Ces pompes sont conçues pour
les matières d'égout brutes et les
applications légères en industrie.

Genres offerts:

- Série WC de type colonne, fosse humide, simple et duplex
- Série WS de type submersible, simple et duplex
- Unités ci dessus avec ou sans réservoir et commandes

Toutes sont de 1/3 c.v. et ont un rotor de fonte semi-ouvert sans blocage qui fait passer les solides jusqu'à 1 3/4".

Les réservoirs duplex ont un déviateur spécial qui distribue également les eaux d'égout aux deux pompes.

Unités plus grosses: demander la série 46.

MONARCH INDUSTRIES

C.P. 429, WINNIPEG R3C 3E4
Succursales:
Montréal, Toronto, Vancouver

TEST INSTANTANÉ de grossesse des truies

Pour déterminer si les truies sont en gestation, un chercheur de l'Université de l'Illinois a fait l'essai d'une machine électronique surtout utilisée en médecine humaine. Jusqu'ici, la précision a été de plus de 98%.



La machine électronique pour test de grossesse est facile d'emploi. Vous n'avez qu'à marcher à travers un troupeau de truies groupées dans un parquet, à placer la petite sonde sur le flanc de chaque animal. En quelques secondes, un petit signal apparaît sur l'écran de la machine, si la truie est en gestation. Le signal est donné par les ondes électroniques créées par le fluide présent dans l'utérus d'une femelle en gestation.

Bien des éleveurs ont gardé sans raison durant des mois des truies, jeunes ou vieilles, croyant qu'elles étaient en gestation; ils ne connaissaient pas les avantages de posséder un moyen simple et peu coûteux de faire le test de grossesse de leurs truies. A ce jour, un tel moyen n'existait pas; toutes les méthodes connues de détecter la grossesse comportaient des désavantages. Un producteur qui avait recours à la biopsie était obligé d'identifier chaque truie, de prélever des échantillons de tissus, puis d'attendre quelques jours avant d'avoir les résultats.

D'autres méthodes donnent beaucoup de résultats faussement positifs, alors que le verrat lui-même est dupé par de jeunes truies qui ne reviennent pas en chaleurs après avoir été servies bien qu'elles ne soient pas en gestation. Ainsi, jour après jour, on garde des pensionnaires, on est handicapé par des

frais alimentaires trop élevés et on attend des porcelets qui ne viennent pas.

Une précision d'au moins 98%

Une nouvelle machine présentement à l'essai aux Etats-Unis va mettre fin à cet état de choses. Avec cette machine il est possible, tout en marchant à travers un troupeau de 75 truies, de 30 à 50 jours après leur accouplement, d'identifier en une demi-heure celles qui sont en gestation. La précision serait de 98% et plus, selon le Dr Phil. Dziuk de l'Université de l'Illinois, un physiologiste qui a fait l'essai de la machine. Il y a plus. La machine est tellement simple à opérer que n'importe qui peut apprendre à s'en servir en cinq minutes.

Cette machine s'apparente au Sonoray utilisé pour mesurer le rendement en viande chez les animaux vivants. On l'emploie normalement pour mesurer le déséquilibre causé

par les blessures graves de la tête chez les humains, mais dans les tests de grossesse on y a recours pour déterminer si l'utérus de la truie contient ou non du fluide. Si celui-ci est présent, l'animal est en gestation.

A peine plus grosse qu'une enregistreuse, la machine ne pèse que 5 ou 6 livres; elle est reliée à une sonde grosse comme un pouce par un fil de rallonge. La lecture donnée par l'animal apparaît sur un écran de 4 pouces carrés. Si un signal est donné à un certain endroit de l'écran, ça indique que l'utérus est rempli de fluide car les ultrasons se propagent par la sonde. La truie est alors en gestation. Si aucun signal n'est transmis, la femelle n'a pas été fécondée et elle doit être supprimée ou accouplée de nouveau.

Vous n'avez pas besoin de mettre les truies en réclusion; il suffit de les grouper dans une stalle pour

Éleveurs
de poulets de grill,



ROBENZ[®]

vaut son pesant d'or!

ROBENIDINE



Des
aujourd'hui,
commandez des
moulées contenant
ROBENZ!

Voici quelques faits saillants :

- Double action contre la coccidiose
- Moins de moulée par livre de gain *
- Des oiseaux plus lourds à l'abattage *
- Jusqu'à 6 cents de profit additionnel par oiseau *

Réduire la possibilité d'infection de coccidiose, améliorer la conversion alimentaire et augmenter les gains de poids, voilà des éléments remplis de risque, en cette période où le prix des moulées est si élevé et où le prix de vente pour les poulets de grill a augmenté.

Le tableau suivant démontre l'efficacité de ROBENZ[®]. Constatez combien ce produit tourne au bénéfice d'une entreprise.

ESSAIS PRATIQUES D'EFFICACITÉ DE ROBENZ[®] SUR LE CHAMP, AU CANADA

	Nombre d'oiseaux	Poids vif des oiseaux mis sur le marché	Poids moyen des oiseaux	Conversion alimentaire moyenne (lb. moulée/lb. gain)
ROBENZ [®]	79,542	310,046 lb	3.90 lb	2.28
GRUPE TÉMOIN	118,522	439,241 lb	3.71 lb	2.36
Poids vif additionnel dû à ROBENZ [®] : 0.19 lb				
Amélioration de la conversion alimentaire due à ROBENZ [®] : 0.08				

LA VALEUR DE LA CHAIR DE VOLAILLE VENDUE PAR 1,000 POULETS DE GRILL À .32 CENTS/LB DE POIDS VIF

	ROBENZ [®]	GRUPE TÉMOIN	AVANTAGE PAR ROBENZ [®]
1,000 x 3.898 lb x .32 cents	\$1,247.36	—	—
1,000 x 3.707 lb x .32 cents	—	\$1,186.24	\$61.12
DONC, \$61.12 DE PLUS PAR 1,000 OISEAUX MIS SUR LE MARCHÉ!			

COÛT DE L'ALIMENTATION DE 1,000 OISEAUX À \$200.00 LA TONNE DE MOULÉE (.10 CENTS PAR LIVRE)

	ROBENZ [®]	GRUPE TÉMOIN
1,000 x 3.898 lb x 2.28 lb x .10 cents	\$888.74	—
1,000 x 3.707 lb x 2.36 lb x .10 cents	—	\$874.85
RENDEMENT POSITIF NET (SOIT PROFIT NET) DÛ À ROBENZ [®] : \$61.12—\$13.89—\$47.23 OU 4.7¢ PAR OISEAU!		

Transposez le prix de vos moulées et le prix de vente pour les poulets de grill: vous remarquerez en un clin d'oeil les profits possibles sur chaque élevage!

*Basé sur les essais pratiques d'efficacité de ROBENZ[®] sur le champ, au Canada, totalisant 198,064 poulets de grill. De la documentation vous sera fournie sur demande.

CYANAMID

Cyanamid du Canada Limitée,

SERVICE DES PRODUITS POUR ANIMAUX,
635 ouest, boulevard Dorchester, Montréal 101, Québec.

Foire Royale d'Hiver du 9 au 17 novembre

La Foire Royale d'Hiver vous revient. Venez participer à la plus grande exposition agricole intérieure du monde. Sur les 27 acres de la Royale, vous pouvez rivaliser avec les concurrents de 25 pays, des dix provinces du Canada et de 19 des Etats-Unis pour décrocher une part des \$235,000 et plus offerts en prix. De plus, vous pouvez gagner un des dix trophées représentant chacun un championnat mondial. Peut-être avez-vous déjà éprouvé la fierté et le ravissement de gagner à la Royale; vous en avez sûrement entendu parler. Vous avez jusqu'au 6 octobre pour vous inscrire, quelle que soit la division choisie parmi les 23 de la Royale.

Réservez maintenant vos billets pour le concours hippique!

Vous pouvez être les après avoir décroché votre part des prix. Prévoyez donc de vous détendre au Concours hippique royal. Quel enchantement de voir rivaliser les équipes internationales de saut et les sauteurs libres qui se disputent les prix les plus convoités du pays. Voyez les meilleures équipes d'équitation, des chevaux de parade parmi les plus beaux du monde, les merveilles du dressage, et même la chevauchée musicale de la Gendarmerie royale du Canada.

L'an dernier, tous les billets ont été vendus pour à peu près tous les spectacles. Ne risquez pas de désempoigner la famille!

Listes de prix, feuilles de commande de billets, renseignements: écrivez à

**JOHN E. MOLES
ROYAL WINTER FAIR**



**ROYAL COLISEUM
EXHIBITION PARK
TORONTO, ONTARIO
M6K 3C3
TÉL. (416) 366-9051**

Abreuvoir électrique NELSON

**Nouveau Modèle
Amélioré**



Un abreuvoir en acier et aluminium à l'épreuve de la rouille construit pour durer longtemps. Facile d'installation et un coût d'opération très bas, (0,02¢ par jour). Un thermostat contrôle l'eau à 50 degrés F. Employé par plus de 60 collèges expérimental en agriculture.

**PROGRESS EQUIPMENT INC.
214, de la Couronne, Québec G1K 6C5**

qu'elles ne s'éloignent pas trop. Dziuk dit qu'il suffit de se promener dans la stalle avec la machine ultrasonique branchée à une prise de courant. Bientôt, une batterie y sera annexée. Pour tester une truie, il s'agit simplement de placer la sonde de la machine contre le flanc de l'animal, à un pouce ou deux en arrière du nombril, et à un pouce ou deux au dessus de la ligne des tétines. En quelques secondes, vous avez la réponse et vous passez à une autre truie. La seule autre opération que vous avez à effectuer, c'est de déposer une goutte d'huile de maïs ou d'huile minérale sur le bout de la sonde afin de favoriser le contact avec la peau de l'animal.

"La chose qui m'impressionne le plus", dit le Dr Dziuk, "c'est que l'éleveur peut prendre la sonde et faire la même chose que vous. Il n'a pas besoin d'un entraînement spécial ou d'un talent particulier. Après cinq minutes d'observation, n'importe qui devient un expert pourvu qu'il tienne la sonde bien en contact avec l'animal et qu'il ne la bouge pas".

Il importe aussi qu'on fasse le test de la grossesse assez tôt. Dziuk l'a effectué 25 jours après l'accouplement, mais pour plus de sécurité il vaut mieux attendre après le trentième jour.

L'exactitude du test est excellente. A l'un des premiers essais, le Dr Dziuk a identifié dans un troupeau de 100 truies, cinq femelles qui n'étaient pas en gestation et une qui l'était depuis 30 jours seulement. Les six truies furent abattues et l'autopsie confirma le diagnostic. Dans un autre élevage, dix truies sur un total de 120 réagirent négativement au test de grossesse. A l'abattage, deux étaient en gestation. Sur une autre ferme, 25 truies sur 200 furent jugées non fécondées et abattues. Vingt-trois étaient bel et bien stériles, une portait un fœtus et la vingt-cinquième était gestante.

La machine ne donne pas l'indice sur le nombre de porcelets que porte la truie en gestation. Soumise au test de grossesse, celle qui n'en a qu'un semble marginale car la machine peut réagir comme si elle était fécondée ou non.

"Trente jours après l'accouplement, vous obtenez une exactitude de 98 à 100%", affirme le Dr Dziuk. "Pour un test de grossesse, c'est la meilleure technique que je n'ai jamais vue. C'est presque l'idéal. Elle

détecte les femelles non fécondées que vous ne pourriez identifier autrement."

Dans un gros élevage de l'Illinois, Dziuk identifia un nombre surprenant de jeunes truies supposément fécondées alors qu'en fait elles ne l'étaient pas. Après avoir été saillies, elles ne reviennent pas en chaleurs. A l'abattage, le diagnostic de la machine fut confirmé.

Cette expérience donna à Dziuk l'idée de faire changer de programme des gros éleveurs. A son dire, ceux-ci devraient sélectionner deux fois plus de truies de remplacement qu'ils en ont besoin, puis les accoupler sur une période de 10 à 15 jours. Au bout de 30 jours, il pourrait faire le test de grossesse avec la machine, éliminer celles qui ne sont pas fécondées et les envoyer à l'abattoir. Ainsi, il serait possible à ces gros éleveurs de compter sur un plus grand nombre de truies de remplacement dont la mise bas serait assurée, chose qu'ils ne peuvent faire par un autre moyen.

Le prix pourra baisser

Cette machine, dont le nom pour usage porcin n'a pas encore été déterminé, n'est pas une invention dont on pourra se servir dans cinq ans; elle est actuellement disponible. La compagnie qui la fabrique pour usage médical a besoin de prospecter le marché avant d'en dessiner un modèle pour fin agricole exclusivement. Aux Etats-Unis, elle se vend au prix de \$1,000. Si elle se vend bien, le fabricant éliminera du modèle initial quelques exigences électroniques propres à l'application médicale et mettra à la disposition des agriculteurs un modèle simplifié.

"C'est assurément un procédé sûr, simple et excellent", dit Dziuk qui agit comme distributeur en Amérique. "Toutefois, il nous faut savoir si les éleveurs sont d'avis que c'est là un investissement rémunérateur pour eux".

Pour cette raison, Dziuk ne donne pas de démonstration gratuite. Il fait le test de votre troupeau moyennant \$2.50 par truie si vous avez moins de 30 tests à faire, ou \$1.50 si vous avez plus de 30 truies à soumettre à la machine. En plus, il charge son temps et son déplacement. Il voit là l'opportunité pour une coopérative, pour un fabricant de moules ou pour tout autre fournisseur d'organiser le même service, soit celui du test de grossesse. □

La traite QTO® Surge...

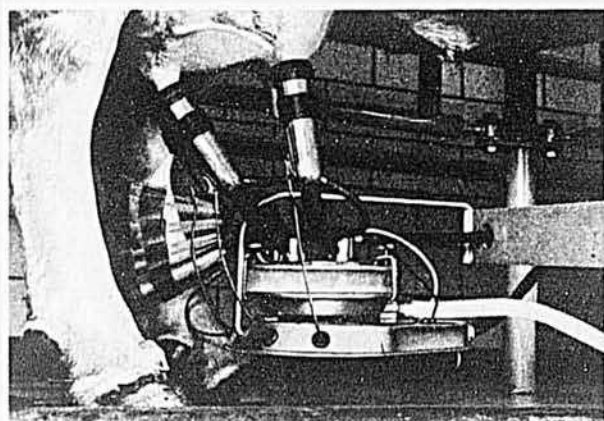

:0220 Deux minutes et vingt secondes après que vous avez rattaché l'unité, le quartier avant gauche est traité à fond. Le gobelet QTO s'enlève automatiquement. La traite des autres quartiers continue.

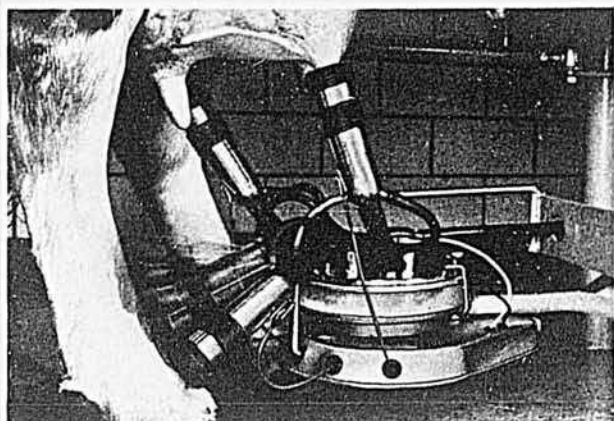

:0254 Trente-quatre secondes plus tard, le quartier arrière droit est vidé. Le flux du lait s'arrête et le deuxième gobelet se détache.

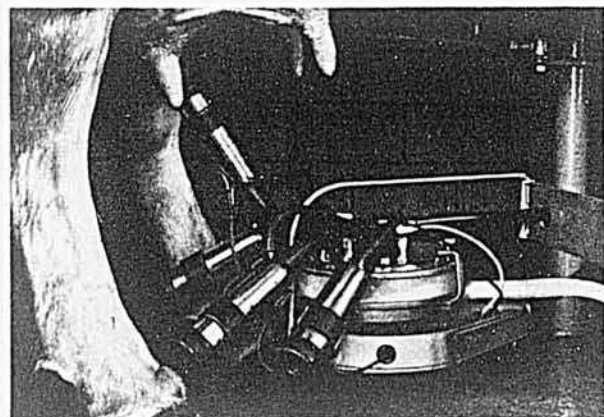

:0329 Le quartier avant droit est traité à fond trente-cinq secondes plus tard et le gobelet s'en détache automatiquement.

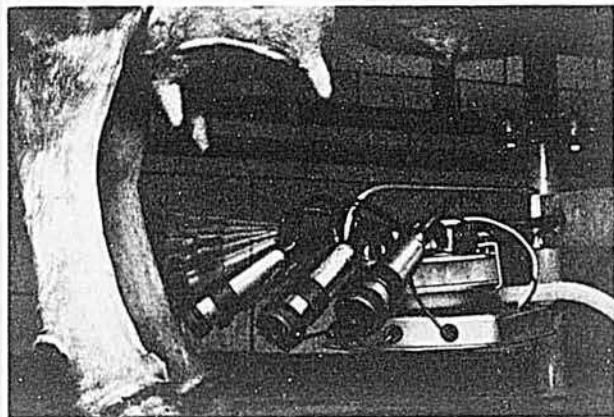

:0417 La traite du dernier quartier prend fin quatre minutes et dix-sept secondes après que l'unité y a été rattachée. L'écart entre le premier et le dernier quartier: une minute et cinquante-sept secondes.*

il faut le voir pour le croire!

Pressez un bouton et rattachiez la trayeuse QTO. Aussitôt qu'un quartier est traité à fond, le gobelet trayeur s'en détache automatiquement. Une fois le dernier quartier traité, la machine signale qu'elle est prête pour la prochaine vache. Rien de plus facile.

Le détachement automatique des gobelets est commandé par des circuits détecteurs du flux du lait, fiables, à transistors. Le branchement se fait au panneau de commande. Seul un courant de faible tension passe aux unités

de traite. Les unités mêmes de traite QTO sont robustes et simples. Elles appliquent le principe du gobelet rupteur SURGE et des bras de soutien réglables Randel pour la traite à succion et traction.

Si vous voulez voir à l'œuvre une trayeuse QTO SURGE, communiquez avec votre concessionnaire SURGE ou écrivez à Babson Bros., Co., 2100 South York Road, Oak Brook, Illinois 60521.

"Avec Surge, vous devancez le progrès"

SURGE

Babson Bros. Co., (Canada) Ltd., Port Credit, Ontario

*Moyenne fondée sur 160,000 minutages de traites.

LES PRIX DES VIANDES DEMEURERONT

par Roland Soucy, agronome

Directeur des services extérieurs du Conseil
des Salaisons du Canada, pour les provinces de l'Est

ÉLEVÉS...

d'abord, pour une excellente raison: la demande mondiale se maintiendra à la hausse.

Comment les éleveurs et producteurs s'en tireront-ils? C'est probablement la prévision la plus difficile à faire en ce moment. Chose certaine, de nouvelles politiques sont nécessaires pour réorienter les productions animales sur une voie vraiment commerciale. Cet article est une revue de la situation qui dure déjà depuis quelques mois. Il explique aussi la position du Canada dans le contexte du marché nord-américain et même du marché mondial des viandes.

Depuis quelques mois la hausse du prix des viandes est devenue un sujet d'actualité qui fait l'inquiétude des consommateurs et la joie de certains agriculteurs. Les événements se sont succédés si rapidement depuis le début de l'année qu'il est difficile de les replacer dans leur propre contexte. D'abord, il y eut la montée rapide des prix du boeuf et du porc, puis il y eut l'augmentation générale du coût des aliments et du coût de la vie, l'enquête sur les prix, le boycottage, l'abolition des tarifs, la menace de

geler les prix, le contrôle des exportations des concentrés protéiques, etc.

Les prix ont atteint un sommet record

Jusqu'en décembre dernier, les statistiques montraient que le record des prix du porc au Canada était encore détenu par un lot de porcs vendus à Kitchener, en Ontario, le 31 janvier 1966, à \$45.40 les 100 lb mais depuis quelques mois, de nouvelles marques ont été établies, si bien que durant la semaine

du 26 juillet 1973 les porcs se vendaient de \$63.50 à \$65.90 à Toronto et ça continue.

Dans le cas du boeuf, les prix ont grimpé presque sans interruption depuis 1964, passant d'une moyenne annuelle de \$24.05 les 100 lb pour les bouvillons de choix à Toronto, à \$37.20 les 100 lb en 1972. Mais depuis le début de 1973, l'ascension des prix fut beaucoup plus rapide pour atteindre un nouveau record de \$52.00 pour les bouvillons A1-A2 à Toronto, durant la semaine du 26 juillet, et ça monte encore.

PRIX MENSUELS MOYENS: en \$ les 100 lb — Toronto

	Porcs (Indice 100)		Boeuf (A1-A2)	
	1972	1973	1972	1973
J.	31.58	45.52	37.33	42.19
F.	34.38	49.64	37.40	43.45
M.	33.99	52.71	37.36	44.77
A.	33.27	47.50	36.53	44.71
M.	34.89	48.93	37.31	45.56
J.	36.56	50.50	38.13	46.75
J.	38.99		38.12	
A.	40.39		36.83	
S.	40.46		35.20	
O.	40.74		35.40	
N.	41.21		37.28	
D.	43.95		38.55	
Moy. ann.	37.40		37.20	

PRIX ANNUELS MOYENS: en \$ les 100 lb — Toronto

	Porcs (Indice 100)		Bouvillons d'abattage (A1-A2) (choix)	
	1972	1973	1972	1973
1972	37.40		37.20	
1971	25.80		34.30	
1970	32.20		32.25	
1969	35.70		31.10	
1968	30.80		28.45	
1967	30.70		28.80	
1966	35.90		27.05	
1965	33.40		25.20	
1964	27.30		24.05	
1963	27.80		25.05	
1962	29.60		27.20	

Prix de détail au début de mai 1973

Villes	Bifteck surlonge	Rôti de palette	Côtelette de porc	Jambon entier	Bacon tranché
Bonn	3.84	2.08	1.46	2.85	2.75
Buenos Aires	.74	.44	.56	1.62	1.02
Bruxelles	2.78	1.69	1.57	2.87	1.08
Canberra	1.66	1.08	1.17	1.85	1.21
Copenhague	3.57	1.67	2.05	2.91	2.33
La Haye	2.53	1.29	1.70	2.39	2.44
Londres	2.59	1.42	1.27	1.42	.75
Ottawa	1.82	1.17	1.45	.97	.84
Paris	2.29	1.12	1.54	3.48	3.09
Rome	2.88	2.22	1.81	3.16	1.42
Stockholm	4.03	1.90	2.10	2.59	1.91
Tokyo	12.86	6.26	2.49	3.09	2.74
Washington	1.79	1.20	1.55	1.05	.99

A travers le monde

Les consommateurs canadiens se consoleront en sachant qu'ils ne sont pas les seuls au monde à payer cher pour leur viande, il y en a qui sont encore moins bien partagés. Par exemple, les japonais devaient payer leur bifteck de surlonge \$12.80 la lb au mois de mai 1973 et leur jambon entier \$3.09 la lb comparativement à \$0.97 au Canada (Ottawa); c'est ce que nous démontre le relevé ci-haut effectué par les attachés agricoles des Etats-Unis dans diverses capitales à travers le monde.

La forte demande mondiale et le ralentissement des approvisionnements sont responsables de cette hausse spectaculaire des prix de la viande. Il faut se rendre compte que la production et la mise en marché de la viande au Canada ne se font pas en vase clos en regard des autres pays du monde. Nous faisons partie du contexte du marché nord américain du bétail et de la viande et nous devenons de plus en plus exposés aux effets des facteurs de la mise en marché internationale de cette denrée. En conséquence, le marché mondial et celui des Etats-Unis sont des facteurs importants sur nos propres niveaux de prix.

Depuis la fin de juillet, la décision de Washington d'enlever le gel des prix sur le porc et de retenir celui sur le boeuf jusqu'au 12 septembre 1973 apportait une nouvelle dimension au problème des prix. Les prix du porc augmentèrent aussitôt aux Etats-Unis, équilibrant ainsi les fortes pressions que les entreprises américaines d'abattage subissaient depuis quelques mois au niveau des prix de gros. Les prix

canadiens suivirent. Puis, à l'annonce du maintien du gel des prix sur le boeuf, les producteurs américains commencèrent à retenir leur bétail jusqu'au 12 septembre s'attendant à des prix plus forts à ce temps-là. Alors, la pénurie du boeuf se fit sentir aux E.-U. si bien que certains grands abattoirs décidèrent de cesser leur abattage temporairement. Puis les américains vinrent acheter au Canada et créèrent une telle demande sur notre marché que les prix de gros du boeuf montèrent de \$8.00 les 100 lb au cours de la première semaine d'août.

La production 1972

Le nombre total de pores classés au Canada en 1972 était de 9,357,143 soit 7.5% de moins qu'en 1971. Durant la même période, les abattages de bovins avaient augmenté de 3.3%, totalisant 2,879,000 têtes.

Au cours de 1972, la production américaine de viande rouge était de 36,999 millions de livres, 2% de moins que la production record de 1971. La production de porc diminuait de 8% (85 millions de têtes), celle du mouton de 2% et celle du veau de 16%. Seul le boeuf montrait une augmentation de 2% (36.1 millions de têtes).

Nos exportations

Au cours des années le Canada a développé un commerce très diversifié d'exportation de viande. Des produits de la viande ont été expédiés dans 57 pays au cours de l'an dernier. Les exportations totales se sont chiffrées à 249 millions de livres, une légère augmentation par rapport à l'année précédente.

(suite à la page 30)



n'enfouissez pas la graine fine

...placez-la avec un SEMOIR SURE-STAND

BRILLION

C'est le meilleur placement que vous puissiez faire. Le Sure-Stand Brillion assure à tout coup des peuplements denses et sans manque—en demandant deux fois moins de graine. Au prix actuel de la semence—en plus de l'économie de temps et de travail—des personnes ont pu rembourser le semoir en quelques jours d'usage.

Le Brillion, en un même passage, prépare le sol au semis et fait l'ensemencement. Les gros rouleaux avant écrasent les mottes, enfonce les menues pierres, éliminent les poches d'air et affermissent le sol de semis. Les organes fuselés exclusifs de Brillion dosent avec précision la graine fournie. Les roues déportées arrière, plus petites, recouvrent fermement la graine dans le premier demi-pouce de sol, la zone vitale. Les raies du terrain captent et retiennent l'eau de surface, empêchent le ruissellement et l'érosion, et font monter l'eau du sous-sol par capillarité. Résultat: germination hors pair et levée rapide. Les semoirs Sure-Stand sont offerts en largeurs de 5', 8' et 10'—prise pour barre de traction et attache en 3 points de catégorie II dans les modèles de 5' et 8'. Tous ont des coffres à deux compartiments pour les légumineuses et les graines légères. A titre facultatif: roues de transport, agitateur à brosse pour travail paysagiste, compteurs à l'acre. Renseignez-vous sur le Turf-Maker, le plus précis des semoirs pour les producteurs de gazon en plaques. Postez le coupon.

Brillion

Si c'est de Brillion, c'est forcément meilleur!

BRILLION IRON WORKS

Dept. SS-2-93

Brillion, Wisconsin 54110

Veuillez me renseigner sur:

Semoirs d'herbe Sure-Stand Turf-Maker

Nom

Adresse

Ville

Prov.

Code

Je suis aux études



La première innovation marquante depuis l'invention des pulvérisateurs

9 nouveaux
pulvérisateurs
"Haut-rendement"



John Deere Limited
Hamilton, Ontario

Voici le pulvérisateur 310.
Les modèles 110 et 210 ont
une conception semblable,
mais avec un poids par
lame relativement plus
faible.

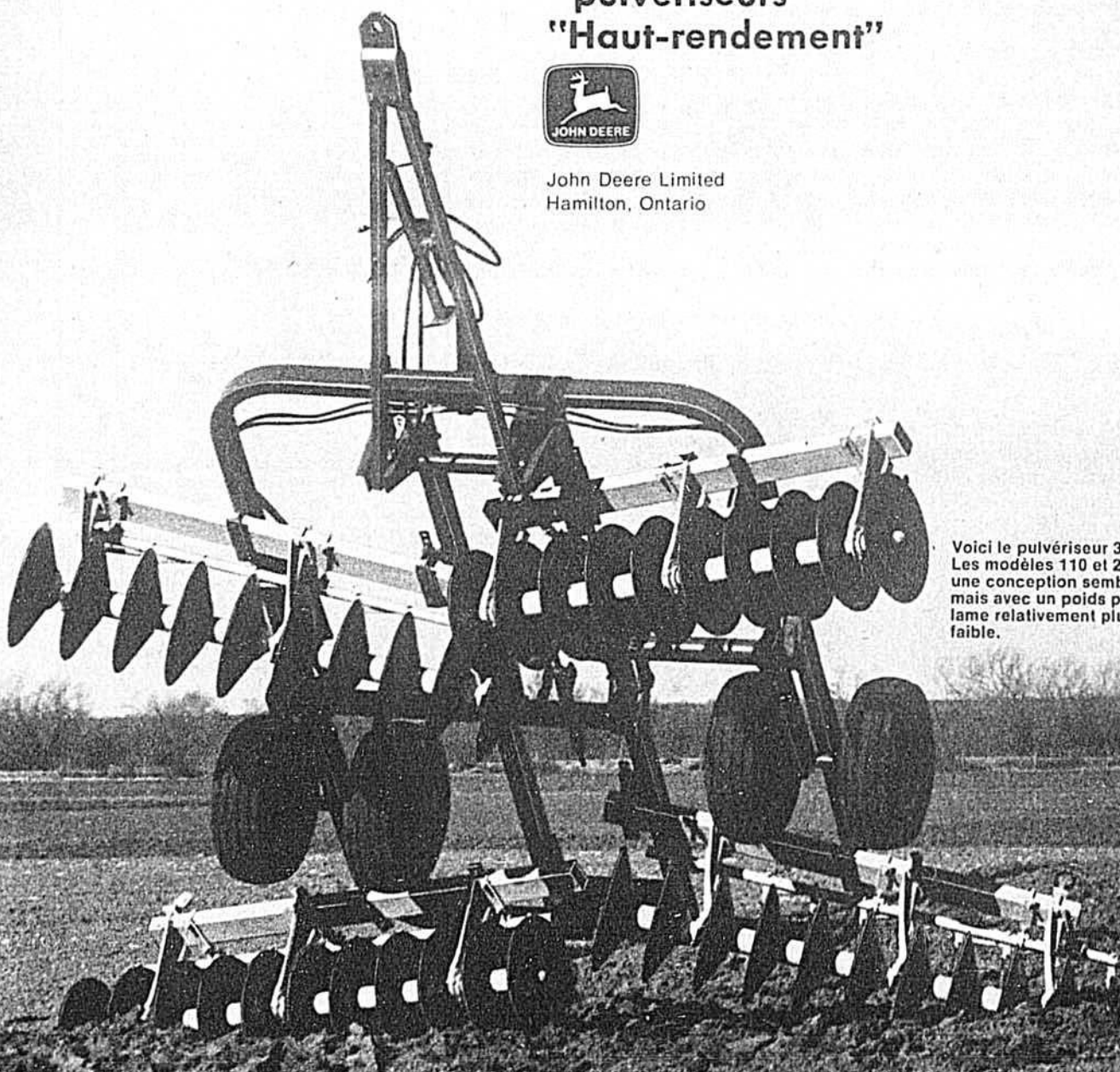

John Deere a complètement repensé les pulvérisateurs, comme s'ils n'avaient jamais existé auparavant. En réalité, nous présentons neuf nouveaux modèles dans trois catégories de poids. Les éléments principaux de nos pulvérisateurs ont été conçus pour travailler en équipe, alors que les anciens modèles n'offrent généralement qu'une série de corrections apportées d'une année à l'autre.

Ces nouveaux pulvérisateurs ont été prouvés par 25,000 heures d'essai dans 22 états américains et 2 provinces canadiennes. Si nous n'étions pas convaincus que les pulvérisateurs "Haut rendement" sont très supérieurs à n'importe quel autre modèle, nous ne les mettrions pas sur le marché, nous continuerions à les essayer. Considérez par exemple quelques-uns de ces avantages principaux.

L'attelage exclusif maintient le bâti de niveau depuis la position de transport jusqu'à la profondeur de travail maximum et permet d'utiliser la totalité du poids sur chaque lame.

Les groupes avant se recoupent et empêchent la formation du billon central que les anciens modèles laissent derrière eux. Pas de billon de sol dur qui gêne l'incorporation des

produits chimiques et la germination des semences. La terre est travaillée uniformément sur toute la profondeur.

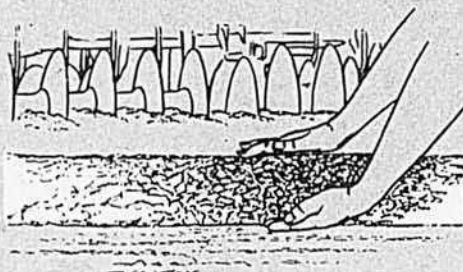

Les groupes arrière déportés enfouissent exactement la même quantité de sol que les groupes avant ont déterrée. Les lames arrière mélangent le sol de façon homogène, au lieu de former un billon. Le résultat? Un nivellement inégalé.

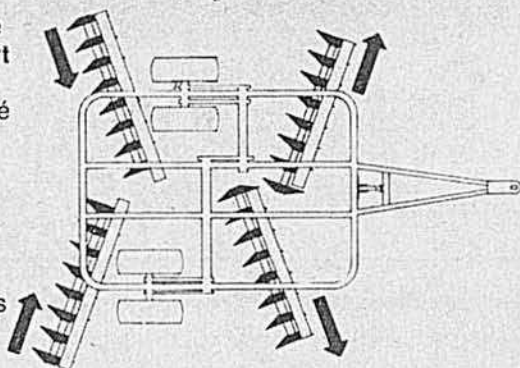

Les éléments de nos pulvérisateurs sont entièrement nouveaux. Les étançons déportés facilitent le passage de la terre et des débris de surface. Les roulements des disques, à auto-alignement, durent beaucoup plus longtemps. Les nouveaux disques coniques à angle réduit améliorent la pénétration. Les tambours soudés augmentent la résistance par rapport aux tambours de fonte et permettent aux grattoirs de travailler plus près des lames et des tambours pour empêcher l'accumulation des sols collants.

La gamme des pulvérisateurs "Haut rendement" vous offre le choix de 9 modèles. Trois catégories de poids permettent de choisir la combinaison qui correspond exactement aux travaux à faire. (40 à 74 livres par lame, 60 à 118 livres par lame et 120 à 212 livres par lame).

En plus des pulvérisateurs illustrés ici, les modèles "Haut rendement" comportent un pulvérisateur porté, un pulvérisateur lourd déporté et un modèle à section pivotante de 28 pieds de large en position de travail et d'environ 15 pieds en position de transport.

Votre seule problème? Choisir! Votre concessionnaire John Deere vous donnera tous les détails supplémentaires sur ces machines pour vous aider à le résoudre.

Trois modèles à section repliable. Le pulvérisateur 230 à trois sections, le modèle 220 à deux sections ou le modèle plus lourd 330 à trois sections.

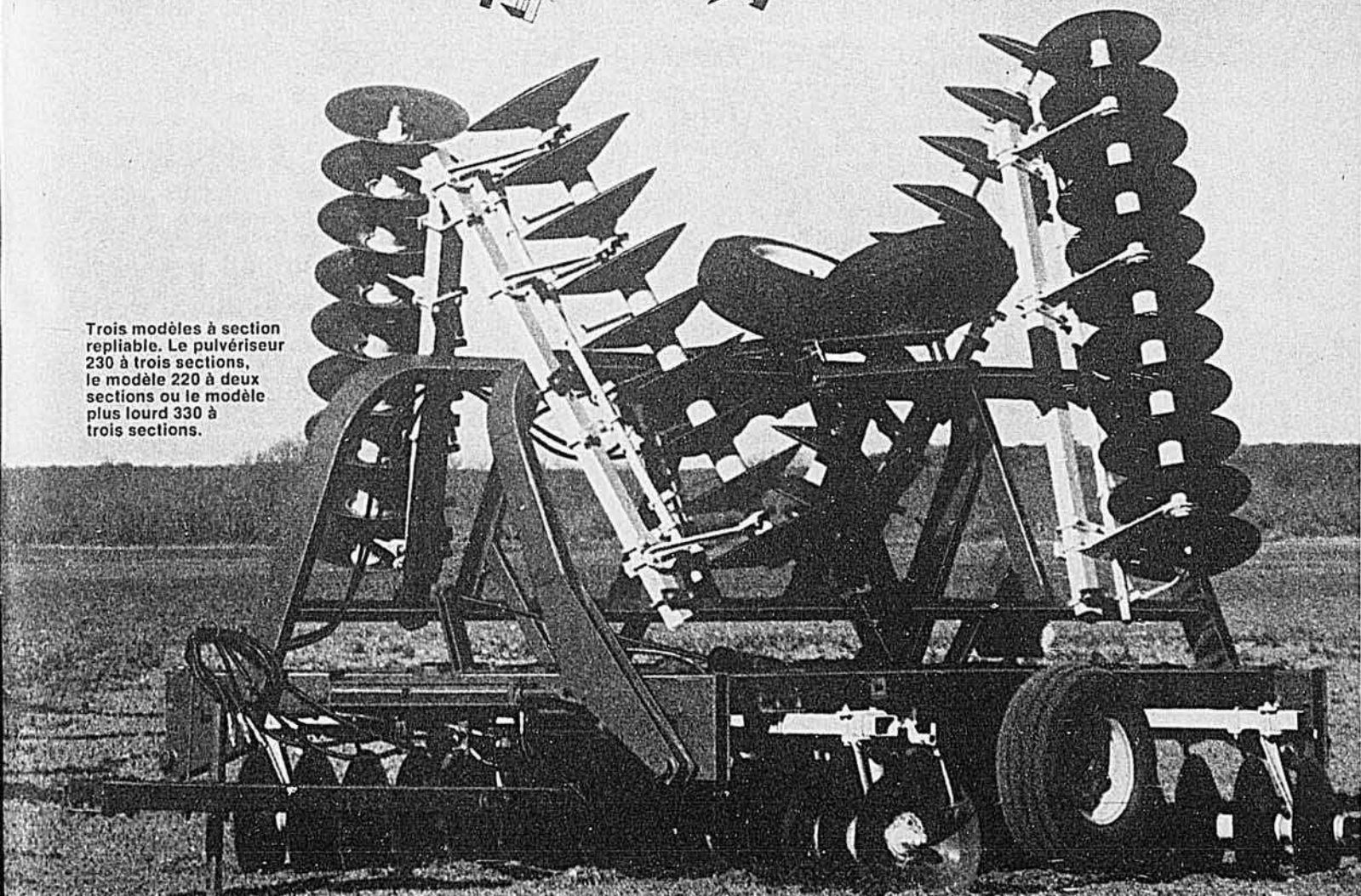

Comme prévu, notre plus gros client demeure les Etats-Unis. Les expéditions à ce pays furent de 150 millions de lb ou 60% de nos exportations totales, comparativement à 172 millions de lb soit 70% des exportations totales de 1971. Les principaux produits qui prennent la route du sud sont le boeuf désossé, les jambons frais et les abats.

Le Japon est maintenant notre deuxième plus gros client. Nos expéditions depuis 1968 se sont accrues rapidement grâce aux efforts du Ministère fédéral de l'Industrie et du Commerce et de divers transformateurs de viandes. Des représentants du gouvernement canadien et de l'industrie des viandes ont fait plusieurs visites au Japon alors que des importateurs de viande japonais sont venus au Canada, permettant d'échanger de précieux renseignements sur les produits canadiens. Il y a à peine quatre ans les ventes canadiennes de viande au Japon n'atteignaient pas 5 millions de lb. En 1971, les ventes se chiffraient à 21 millions de lb et en '72 elles ont plus que doublé avec 46 millions de lb. Le porc canadien, plus particulièrement les dos et les socs, a une

Principaux clients	% des export. can.	Principaux fournisseurs	% des import. can.
1) E.-U.	60.3	Australie	40.8
2) Japon	18.7	E.-U.	29.9
3) R.-U.	8.0	N.-Zélande	20.3
4) Jamaïque	2.4	Danemark	3.1
5) Trinidad, Tobago	1.2	Brésil	1.9
6) Barbades	1.1	Argentine	1.2
7) Hong Kong	.9	R.-U.	.7
8) Bahamas	.8	Paraguay	.3
9) Allemagne de l'Ouest	.8	Pologne	.2
10) France	.5	Irlande	.2
Exportations totales canadiennes 249 millions de lb		Importations totales canadiennes 284 millions de lb	

excellente réputation au Japon et représente le principal produit d'exportation. L'an dernier, les japonais ont acheté une quantité appréciable, plus de 5 millions de lb de flancs de porc. En 1972, les achats japonais représentèrent près de 19% des exportations totales de viande du Canada, une augmentation de 9% par rapport à l'année précédente.

Un excellent marché depuis longtemps pour les produits canadiens de la viande est le Royaume-Uni, notre troisième plus gros client. Des 20 millions de lb exportées, 80% furent des abats. Environ 1.6 million de lb de jambon frais fut exporté au Royaume-Uni en 1972. Nos autres bons clients sont la Jamaïque, Trinidad, Tobago et les Barbades, chacun achetant de bonnes quantités

Nos ingénieurs travaillent sans cesse à améliorer nos produits

L'équipement d'étable à son meilleur

L'éleveur qui s'installe en neuf, soit dans une étable nouvelle ou dans la vieille étable qu'il rénove, veut l'équipement qui lui donnera le meilleur service et la plus longue durée. C'est exactement ce qu'offre l'équipement d'étable JUTRAS. JUTRAS est fier de la qualité des produits qui sortent de ses usines de Victoriaville et qui vont en nombre de plus en plus grand améliorer le sort des éleveurs. Les éleveurs aussi, et avec raison.

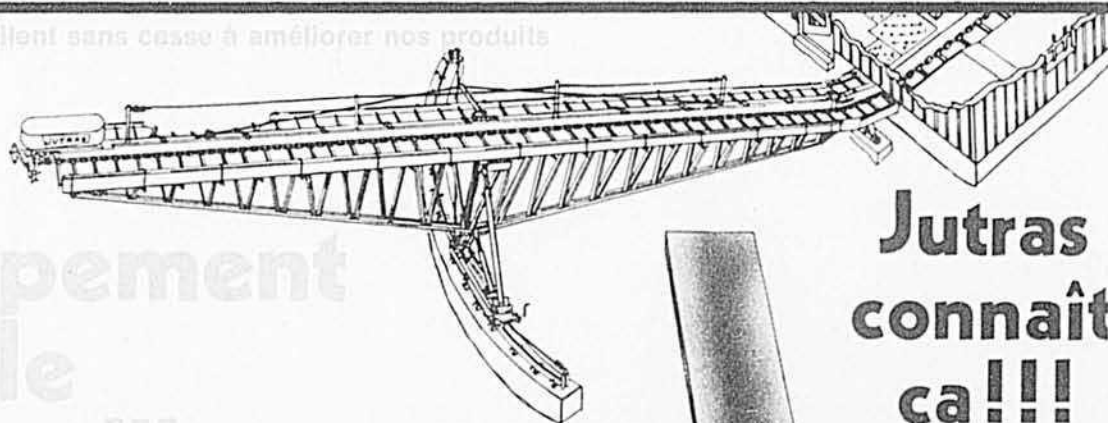

Jutras connaît ça!!!

Jutras a été un pionnier dans la fabrication des nettoyeurs d'étable et il est encore là parce que la qualité de ses produits n'a jamais fait défaut. Vous pouvez aller à Jutras en toute confiance et vous devez aller à Jutras pour plus de sûreté et un meilleur service.

Savez-vous que le prix de la chaîne Jutras et du nettoyeur d'étable Jutras et de son distributeur de fumier est raisonnable et qu'il défie toute concurrence! Vous serez sage de demander nos prix avant de prendre une décision.

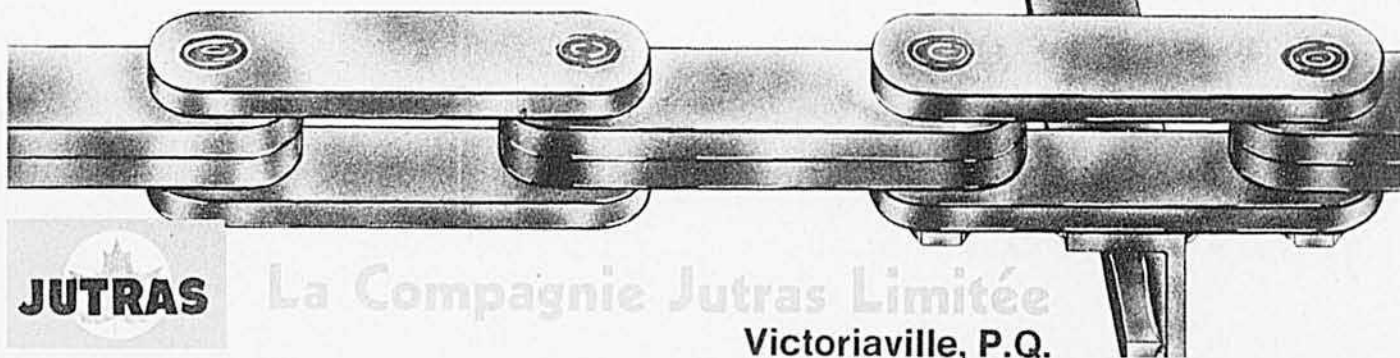

JUTRAS

La Compagnie Jutras Limitée
Victoriaville, P.Q.

d'abats et de boeuf salé. L'Allemagne de l'Ouest, la France et Hong Kong ont surtout acheté des abats du Canada. L'an dernier, les exportations d'abats représentaient environ 20% des exportations totales de viande du Canada.

Comme pays exportateur, le Canada a une longue histoire. Les exportations prises en pourcentage de la production totale sont faibles, environ 5% pour le boeuf en 1972 et 7-8% dans le cas du porc. Cependant, il y a continuellement des possibilités d'exportation qu'une industrie éveillée peut rencontrer.

Nos importations

Par ailleurs, le Canada demeure importateur de viande durant ces années-ci. Les importations totales en 1972 ont été de 284 millions de lb. La Nouvelle-Zélande et l'Australie nous fournissaient 94 millions de lb de boeuf désossé et congelé, 41 millions de lb de mouton désossé congelé et 25 millions de lb d'agneau congelé. Il y a quelques années nous importions beaucoup de porc frais des E.-U. mais l'an passé, ce fut moins de 30 millions de lb.

Quant aux produits transformés, en 1972, on importait surtout du boeuf salé en boîte du Brésil, de l'Argentine et de l'Australie; des conserves de viande du Danemark, de la Suisse, de la France et de la Pologne. Du porc fumé fut aussi importé des Etats-Unis et de l'Irlande.

Le tableau de la page précédente nous indique les principaux pays avec lesquels nous avons fait le commerce de la viande en 1972.

La situation depuis le début de l'année

Au cours des six premiers mois de 1973, les abattages de bovins sous inspection fédérale ont augmenté de 1.4% par rapport à l'an dernier. Les prix des bouvillons A1 et A2 ont été de beaucoup supérieurs à ceux d'il y a un an. La demande continue d'augmenter malgré les prix plus élevés. Les importations de boeuf et de veau ont été sensiblement les mêmes qu'en 1972, alors que les exportations diminuaient de 20%. Un fait à remarquer est le bond qu'ont subi les exportations des animaux vivants. Les bovins exportés aux E.-U., surtout des sujets d'engraissement, passèrent de 7,300 en 1972 à 91,400 durant la première moitié de 1973. Les importations de bovins pour abattage diminuèrent.

Sur le marché du porc, une pro-
(suite à la page 34)

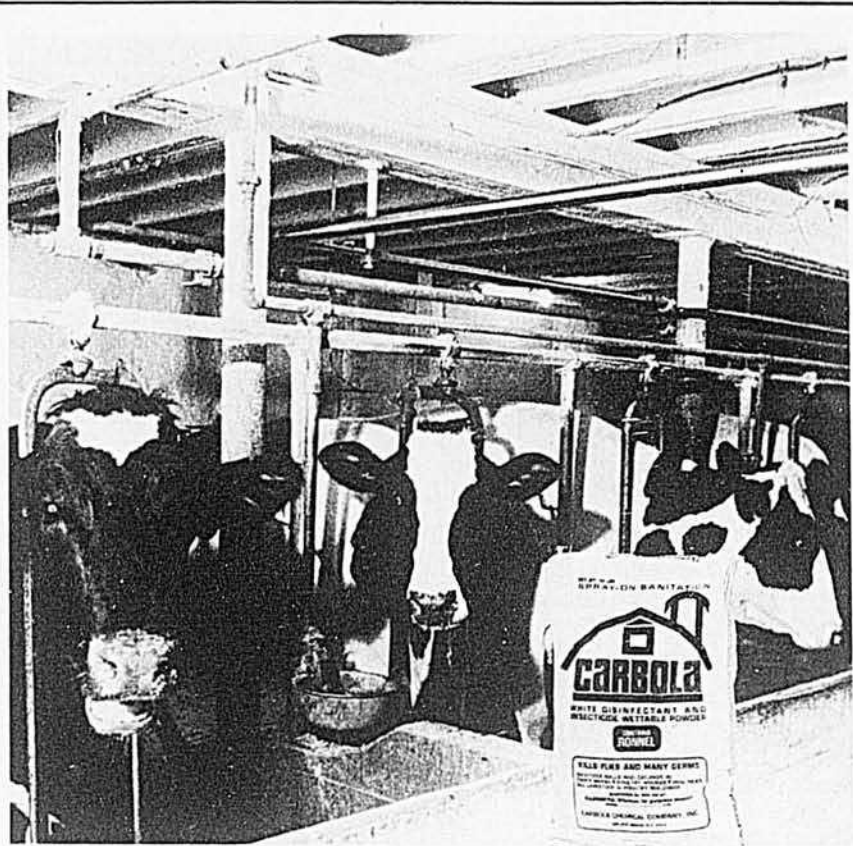

La protection commence par le fini...

CARBOLA est un produit sans pareil de Diversey, destiné à la pulvérisation des murs et plafonds de tous les bâtiments agricoles où l'on garde les bovins laitiers et de boucherie, dindons, poules et porcs. Non seulement CARBOLA nettoie et éclaircit, mais il assainit toutes les surfaces intérieures des bâtiments agricoles. Facile d'application à l'aide de pulvérisateurs à main ou bien à air comprimé, il exécute la tâche rapidement. CARBOLA possède d'excellentes propriétés d'adhérence aux surfaces finies, au bois grossier, à la maçonnerie, au métal ou à la vieille chaux. Le revêtement est poreux de sorte qu'il ne peut se fendiller, s'effriter ou s'écailler. Son efflorescence lente et continue renouvelle constamment la surface traitée au CARBOLA et favorise son action résiduelle insecticide et d'assainissement. Selon les épreuves de laboratoire, CARBOLA peut tuer plusieurs agents pathogènes courants qui infectent les animaux de ferme. Il possède aussi une excellente puissance d'extermination à l'égard de plusieurs insectes communs des bâtiments de ferme.

Votre fournisseur de produits pour la ferme peut vous renseigner davantage; vous pouvez aussi écrire à Diversey (Canada) Ltd., 2645 Royal Windsor Drive, Mississauga. L5J 1L1.
Téléphone: (416) 822-3511

Diversey
[Canada] Ltée

Husqvarna 280 S

Vraiment construit pour les professionnels

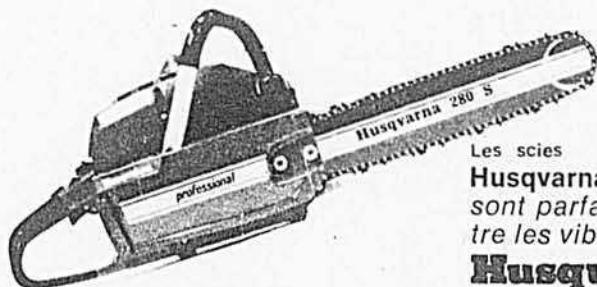

En plus, nous vous offrons les modèles L77 et L65

L'ami
sûr

Les scies
Husqvarna 280 S et 380 CD
sont parfaitement isolées contre les vibrations

Husqui Canada

Division BUCCANEER INDUSTRIES LTD.
520 rue Laffleur, Lachute, Qué.
Tél.: (514) 562-5201
Montréal 861-1019

GOOD YEAR

Une récolte de rabais!

TRACTION TORQUE

- Dents longues, larges et saillantes
- Construction angulaire renforcée à la manière de l'acier ondulé
- S'use très lentement parce que les dents s'élargissent en s'usant
- Carcasse câblée de nylon Permacord 3-T construite solidement pour durer longtemps
- Garantie de 4 ans contre tout défaut de main-d'oeuvre et de matériaux



DIMENSIONS	PLIS	PRIX	DIMENSIONS	PLIS	PRIX	DIMENSIONS	PLIS	PRIX
8.3-24	4	\$ 46.95	13.6-28	4	\$ 85.95	11.2-38	4	\$ 95.95
9.5-24	4	\$ 53.95	14.9-28	4	\$ 102.95	12.4-38	4	\$ 100.95
11.2-24	4	\$ 66.95	14.9-28	6	\$ 117.95	12.4-38	6	\$ 120.95
12.4-24	4	\$ 73.95	16.9-28	6	\$ 144.95	13.6-38	4	\$ 97.95
14.9-24	4	\$ 94.95	16.9-30	6	\$ 142.95	13.6-38	6	\$ 116.95
14.9-24	6	\$ 124.95	18.4-30	6	\$ 168.95	14.9-38	6	\$ 139.95
14.9-26	6	\$ 114.95*	16.9-34	6	\$ 179.95	15.5-38	6	\$ 152.95
11.2-28	4	\$ 64.95	18.4-34	6	\$ 174.95	18.4-38	6	\$ 254.95
12.4-28	4	\$ 75.95	11.2-36	4	\$ 85.95			

*CONCEPTION S.G.

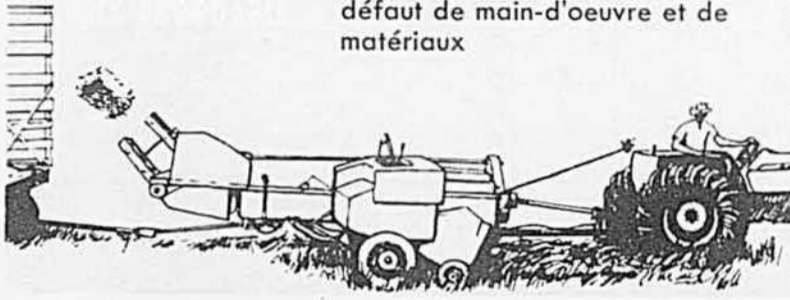

ÉCONOMISEZ SUR LES PNEUS AGRICOLES!



Rabais sur pneus agricoles
SURE GRIP NYLON 134⁹⁵

18.4-30 équivalence 6 plis
18.4-34 équivalence 6 plis

- La pneu de tracteur le plus robuste dans sa catégorie de prix
- Grosses dents droites
- Carcasse nylon 3-T renforcée

PNEUS NYLON agricoles

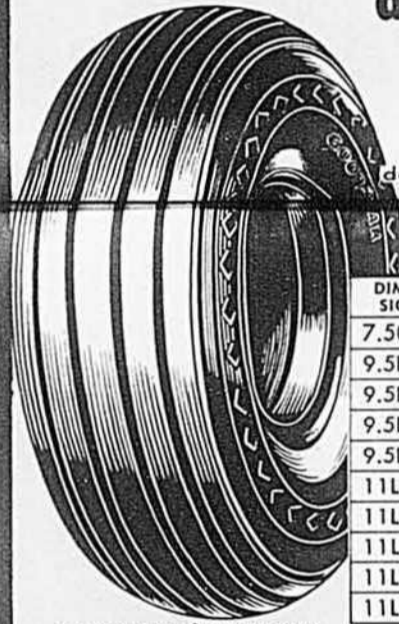

Pneus tout-terrain faciles à manoeuvrer pour charrettes, utilisés sur terrains détremés. Assez larges pour "flatter" sur des sols détremés difficiles.

DIMENSIONS	PLIS	PRIX
7.50-14	4	\$ 19.95*
9.5L-14	6	\$ 27.95*
9.5L-14	8	\$ 36.95*
9.5L-15	6	\$ 29.95
9.5L-15	8	\$ 37.95*
11L-15	6	\$ 49.95
11L-15	8	\$ 53.95*
11L-15	12	\$ 68.95*
11L-16	6	\$ 57.95
11L-16	8	\$ 67.95

*SANS CHAMBRE À AIR, \$8 EN SUS

TRIPLE RIB R/S NYLON à prix modiques!

- La semelle à trois nervures circulaires facilite la conduite hors route
- Carcasse nylon 3-T, gage de robustesse et de durabilité

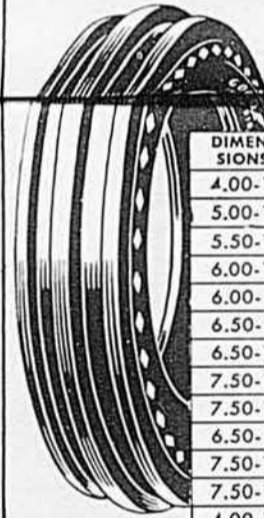

- Solide protège-jante pour le pneu et la jante
- Les larges nervures distribuent la charge, réduisant l'impactement et facilitent la conduite

DIMENSIONS	PLIS	PRIX
4.00-15	4	\$ 13.95
5.00-15	4	\$ 15.95
5.50-16	4	\$ 17.95
6.00-16	4	\$ 19.95
6.00-16	6	\$ 22.95
6.50-16	4	\$ 21.95
6.50-16	6	\$ 25.95
7.50-16	4	\$ 27.95
7.50-16	6	\$ 34.95
6.50-18	4	\$ 27.95
7.50-18	4	\$ 29.95
7.50-18	6	\$ 36.95
4.00-19	4	\$ 16.95



NYLON SURE TORQUE 139⁹⁵ 194⁹⁵

18.4-34 équivalence 6 plis
18.4-38 équivalence 6 plis

Pneus jumelés pour une meilleure adhérence
Conçus spécialement pour l'équipement de poids mi-moyen

ZIGZAG

La nouvelle famille Torque des pneus arrière Zig-Zag de tracteur vous assure des dents plus saillantes, plus longues, plus adhérentes et plus caoutchoutées.

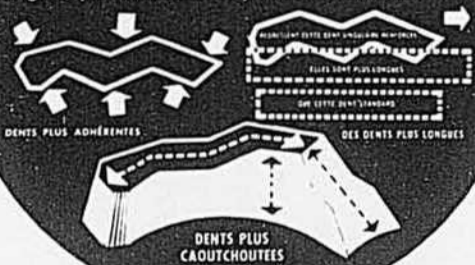

DENTS PLUS ADHÉRENTES

DES DENTS PLUS LONGES

DENTS PLUS CAOUTCHOUTÉES

RIB IMPLEMENT

Idéal pour les charrettes et autre équipement roulant

- Cinq nervures pour roulement facile sur les sols raboteux
- Les rainures se nettoient d'elles-mêmes

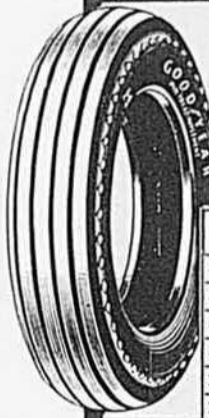

DIMENSIONS	PLIS	PRIX	DIMENSIONS	PLIS	PRIX	DIMENSIONS	PLIS	PRIX
4.00-9	4	\$ 13.95	7.60-15	8	\$ 37.95	7.50-16	8	\$ 36.95
4.00-12	4	\$ 14.95	6.00-16	4	\$ 18.95	7.50-16	10	\$ 43.95
6.70-15	4	\$ 20.95*	6.00-16	6	\$ 21.95	7.50-18	4	\$ 27.95
6.70-15	6	\$ 25.95	6.50-16	4	\$ 20.95	7.50-20	6	\$ 34.95
7.60-15	4	\$ 26.95*	6.50-16	6	\$ 25.95			
7.60-15	6	\$ 30.95	7.50-16	6	\$ 32.95			

*SANS CHAMBRE À AIR, \$8 EN SUS

SUPER RIB

Chef de file des pneus avant de Goodyear pour tracteurs agricoles!

- La semelle à trois nervures procure une bonne maîtrise de la direction
- Robuste protège-jante, gage de protection supplémentaire contre les pierres, les racines et les chaumes

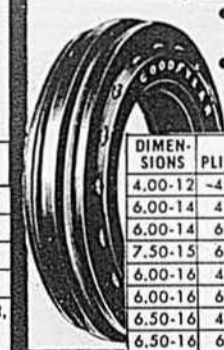

DIMENSIONS	PLIS	PRIX	DIMENSIONS	PLIS	PRIX
4.00-12	4	\$ 16.95	7.50-16	4	\$ 33.95*
6.00-14	4	\$ 23.95	7.50-16	6	\$ 41.95*
6.00-14	6	\$ 31.95	10.00-16	6	\$ 94.95*
7.50-15	6	\$ 48.95	11.00-16	8	\$ 135.95
6.00-16	4	\$ 22.95*	7.50-18	4	\$ 35.95*
6.00-16	6	\$ 27.95	7.50-18	6	\$ 42.95*
6.50-16	4	\$ 28.95	7.50-20	6	\$ 57.95*
6.50-16	6	\$ 30.95*			

*sans chambre à air, \$8 en sus

NYLON POWER TORQUE

- Carcasse nylon 3-T, gage d'une plus grande robustesse
- Dents à angles multiples permettant une meilleure adhérence



DIMENSIONS	PLIS	PRIX	DIMENSIONS	PLIS	PRIX
9.5-16	4	\$ 58.95	16.9-28	6	\$ 179.95
14.9-24	6	\$ 134.95	16.9-30	6	\$ 176.95
16.9-24	6	\$ 161.95	18.4-30	6	\$ 219.95
13.6-26	4	\$ 107.95	23.1-30	8	\$ 589.95
13.6-26	6	\$ 121.95	24.5-32	10	\$ 659.95
12.4-28	4	\$ 99.95	18.4-34	6	\$ 224.95
13.6-28	4	\$ 109.95	15.5-38	6	\$ 184.95
13.6-28	6	\$ 121.95	18.4-38	6	\$ 285.95
14.9-28	6	\$ 146.95	18.4-38	8	\$ 349.95

CONÇU POUR LES PUISSANTS TRACTEURS MODERNES!

Nous avons les TIMBER TORQUE

Pneus pour travaux forestiers à protection Steelguard

Pour plus de renseignements, écrire à :
The Goodyear Tire & Rubber Company of Canada, Limited
3050 Lakeshore Blvd. W., Toronto, Ontario M8V 1K4

INDUSTRIAL SURE-GRIP

Les dents à recouvrement assurent une meilleure adhérence et les lignes latérales sont gages d'une plus grande robustesse. C'est le pneu idéal pour le fauchage et autres travaux du genre. Il convient à merveille aux tracteurs utilisés sur la grand-route ou dans les champs.



DIMENSIONS	PLIS	PRIX
14.9-24	6	\$ 144.95
16.9-24	6	\$ 174.95
16.9-24	8	\$ 199.95
16.9-28	6	\$ 194.95
16.9-28	8	\$ 221.95
18.4-28	12	\$ 349.95

CHEZ TOUS LES DÉTAILLANTS PARTICIPANTS GOODYEAR ET À TOUS LES CENTRES GO

CHOISISSEZ un SÉCHOIR FIABLE de PREMIER RANG

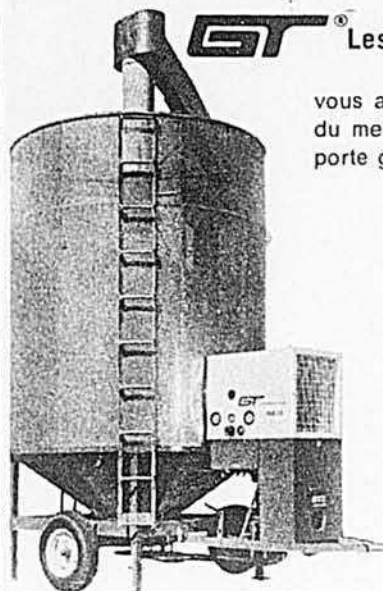

GT Les SÉCHOIRS À GRAIN **GT® TOX-O-WIK®**

vous aident à sauvegarder plus de grain et à avoir du meilleur grain... et c'est un placement qui rapporte gros.

Le principe de la recirculation uniforme et rapide avec tarière et agitateur au centre garantit le déplacement uniforme du grain pendant tout le cycle de séchage. Tous les modèles enlèvent jusqu'à 8% d'eau à l'heure, selon les conditions de température et d'humidité. Le coût du séchage dépend de la quantité d'eau supprimée.

Au gaz — à p. de f. — électrique
250, 350 et 500 minots

Fabricant:

GT GILMORE-TATGE MANUFACTURING CO., INC. CLAY CENTER, KANSAS 67432

Distributeur:

ALLIED FARM EQUIPMENT

124, avenue Labrosse
Pointe-Claire 730, Québec

Dép. 49

GTD 123

c'est le temps de voyager pendant que la terre sommeille

L'agriculteur est son propre patron et peut disposer de son temps à sa guise. Pourquoi ne profitez-vous pas des longs mois d'hiver pour voyager ?

Avec les tarifs Rouge, Blanc et Bleu du Canadien National vous réalisez des économies substantielles. Le confort des trains est sans égal : voitures-coach luxueuses, voitures-lits confortables, voitures-salons, voitures-restaurants. Le repas est inclus dans le prix du billet de voiture-lits ou de voiture-salon. Pour de plus amples renseignements, consultez votre agent de voyages ou un bureau des Ventes Voyageurs du CN.



duction réduite et des prix plus élevés marquèrent la première moitié de 1973. Le nombre de porcs classés durant les six mois se chiffrait à 3,721,670, soit une augmentation de 4.9% par rapport à l'année précédente. Les prix des porcs d'indice 100 ont établi des records. Les exportations de porc furent légèrement plus élevées, alors que les importations étaient de beaucoup supérieures, mais malgré tout le Canada demeura exportateur de porc durant cette première période.

Qu'arrivera-t-il maintenant ?

C'est la chose la plus difficile à prévoir en ce moment. Normalement, une hausse des prix du bétail fait augmenter la production. Mais avec les prix des grains aussi élevés qu'en ce moment, les producteurs de porcs tout particulièrement hésitent à remplir leur porcherie et ils éprouvent certaines difficultés à planifier leur élevage. Ce dont on a le plus besoin cette année, c'est une bonne récolte de grain en Amérique du Nord afin de redonner confiance aux éleveurs et de rétablir une certaine stabilité dans les productions animales. Aussi, il est grand temps de repenser de nouvelles politiques pour réorienter les productions animales sur une voie vraiment commerciale plutôt que de les laisser balancer à la merci des surplus de grain.

Il semble bien que la demande mondiale va continuer de s'accroître. La seule solution réelle au problème apparent des prix élevés de la viande est une plus grande quantité de viande. La production canadienne de viande sera vraisemblablement mieux servie si les prix du bétail sont exempts de contrôle et de réglementation et qu'ils atteignent leur propre niveau économique en relation avec les marchés mondiaux et nord-américain. On doit maintenir un volume adéquat de production animale et l'efficacité de cette industrie doit être très élevée pour réduire les coûts de conversion alimentaire.

Tout compte fait, lorsque l'on constate que, dans la semaine du 24 juillet 1973, la bourse des viandes de Chicago cotait les porcs pour livraison en février 1974 à \$70.00 les 100 lb et les bouvillons aussi pour livraison en février 1974 à \$54.52, ceci nous indique que l'on peut s'attendre à des prix élevés pour encore une bonne période de temps. □



on
se fend
en
Cat

pour mieux

Posséder une Cat, c'est pas seulement **vous servir.**

conduire la meilleure machine. C'est aussi pouvoir compter sur un vrai spécialiste quand on en a besoin: le concessionnaire Arctic Cat. Chez lui, le service, ça ne traîne pas de midi à quatorze heures. Les petits bobos sont vite trouvés et vite réglés. Ça ne traîne pas non plus pour les pièces. Car avant même de commencer à fabriquer ses modèles, l'usine prévoit le nombre de pièces de rechange nécessaires à leur entretien. Quant aux accessoires, batterie, rétroviseur, lubrifiant, compte-tours, le concessionnaire Arctic Cat a tout pour rendre votre Cat encore plus à votre goût. Et tout pour vous garder en beauté et en . . . chaleur, depuis les mitaines jusqu'aux monopièces grand style. Passez chez un des 100 concessionnaires Arctic Cat du Québec. Il va se fendre en Cat pour vous offrir un service digne d'une Cat.

on
s'en
vient
**Cat par
Cat**

prix, dit Louis, mais mon père m'a fait des conditions pour que je puisse vivre et qu'il puisse vivre lui aussi... il m'a donné une bonne chance".

Mais la contribution de son père la plus importante est peut-être contenue dans cette phrase du fils: "Jamais je n'ai entendu mon père se plaindre de sa profession".

Cette façon positive de penser qui fait les cultivateurs heureux, les fils du lauréat l'ont déjà, car même à 9 ans, Mario s'est déjà présenté comme acheteur éventuel en précisant qu'il formerait une société avec son frère Yves, qui n'a que 7 ans; il fera sans doute une place à sa soeur Sylvie.

Il a une courte histoire

Louis Desaulniers avait 18 ans quand il prit effectivement charge des opérations dans l'entreprise paternelle mais il n'en devint propriétaire qu'en 1961, alors qu'il avait 21 ans; il n'a donc officiellement que 12 années de profession agricole et 11 années de vie matrimoniale, puisqu'il s'est marié en 1962.

La ferme qui lui vaut les présents honneurs que la Province lui décerne est aux mêmes dimensions qu'à des débuts: 218 acres dont 110 en culture. Elle est toujours ce qu'elle était: une ferme laitière qui produit du lait de consommation à plus de 500,000 livres par an. Son troupeau est tout simplement un peu plus nombreux, étant devenu cependant de qualité enregistrée: la trentaine de vaches d'il y a 12 ans est devenue un troupeau de 70 têtes, dont 38 laitières et une trentaine continuellement en lactation.

Même s'il a pris une ferme en pleine marche, le jeune Desaulniers a eu, entre autres, le mérite de s'être relevé courageusement et d'être reparti encore sur une meilleure voie quand, en juin 1969, le tonnerre est venu s'abattre sur ses bâtiments à l'heure de la traite, brûlant de fond en comble toutes ses installations, y compris 11 vaches, un taureau et 11 génisses. Son ascension a été plus rapide à partir de ce moment-là; les décisions qu'il dut alors prendre furent empreintes de sa vision de l'avenir, qui est le présent actuel.

Il devient éleveur de bovins de race pure

Le troupeau du début était un bon troupeau. Tous les sujets en étaient croisés. Ils n'étaient pas soumis au contrôle laitier mais ils étaient améliorés parce que le père avait été un bon éleveur, n'utilisant toujours qu'un bon taureau de valeur reconnue.

L'origine réelle du troupeau actuel est dans les 20 vaches enregistrées que Louis est allé acheter dans les Bois-Franes pour remplacer celles qui avaient été brûlées dans l'incendie. C'était s'acheter du revenu et c'était aussi se lancer dans le monde des grands éleveurs de bovins de race pure.

Comme ce qui l'intéressait était d'abord le lait, il n'a retenu pour fins d'élevage que 10 de ces vingt vaches. Et il a monté son troupeau actuel, qui compte encore 12 têtes croisées dont 8 vaches, en achetant tous les ans, quelques sujets qu'il juge aptes à améliorer sa performance. "J'achète tous les ans, dit-il, je vais en Ontario, je choisis moi-

(suite à la page 39)

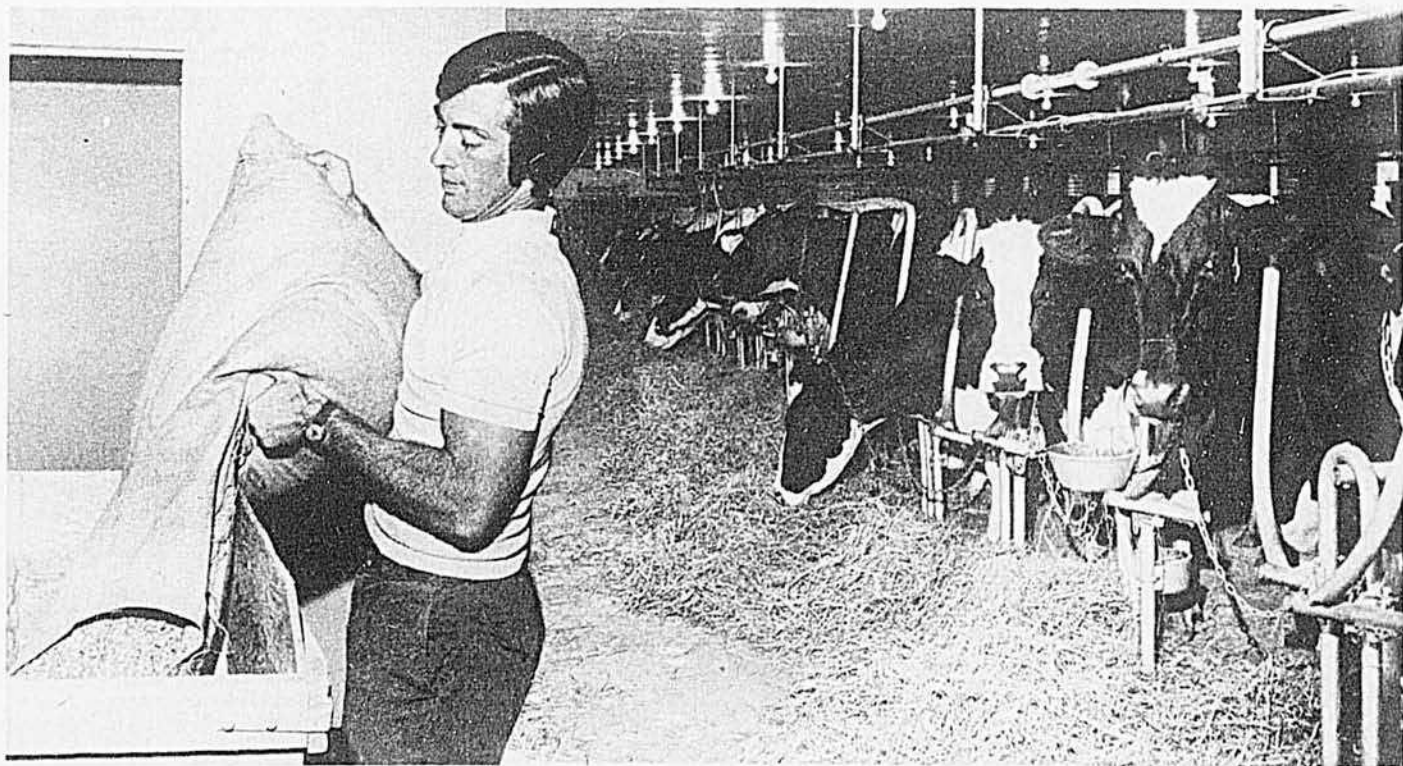

L'alimentation chez Louis Desaulniers, c'est ce qu'on voit ici: du bon foin à satiété, été comme hiver, et de la moulée achetée du commerce, servie au taux d'une livre pour chaque trois livres de lait produites.

Ford Bleu vous offre un fort beau choix.



Contrôle exclusif de charge: 67 et 83 C.V.

Examinez de près la dernière innovation en matière de commande hydraulique pour tracteur: le "moniteur de charge" Ford. C'est l'innovation la plus importante depuis le lancement, en 1939, de l'attelage en 3 points Ford. Il vous assure un contrôle de tension automatique et vous est offert avec des instruments tracés semi-portés à attelage en 3 points. Standard sur le Ford 7000 de 83 C.V. et en option sur le Ford 5000 de 67 C.V. Au choix modèles pour cultures en rangées et tout-usage. Des tracteurs fantastiques. Un système hydraulique fantastique. Arrêtez-vous un de ces jours, et on vous dira tout.



Trois merveilles tout-usage: 30, 39 et 52 C.V.

Ces tracteurs Ford tout-usage font tout à la perfection. Ils allient une étonnante stabilité à une garde au sol de 21 pouces. Ils offrent à la fois puissance et poids pour venir à bout de la grosse besogne et une grande maniabilité pour exécuter les corvées en un clin d'oeil. Les Ford 4000 SU de 52 C.V. Ford 3000 de 39 C.V. et Ford 2000 de 30 C.V. Souvent imités, jamais égalés.

Les Ford Bleu, les meilleurs tracteurs au meilleur prix et un fort beau choix de puissances.

Les nouveaux géants pratiques: 110 et 135 C.V.

On dit que ces nouveaux tracteurs sont des géants pratiques. Installez-vous au volant d'un Ford 8600 ou 9600 et voyez pourquoi. Le siège se règle à votre taille et votre poids. La colonne de direction s'incline ou se télescope à la position la plus confortable. Les commandes sont à votre portée et vous obéissent en toute douceur. Sous vos pieds, un épais tapis caoutchouté revêt la spacieuse plateforme. Et ce n'est pas tout. Le nouvel épurateur d'air requiert beaucoup moins d'entretien. De nouveaux raccords à lances pour commande hydraulique à distance permettent le branchement et le débranchement des boyaux en un tournemain, sans gâchis. Le Ford 8600 de 110 C.V.* et le Ford 9600 de 135 C.V.* passez nous voir pour vous renseigner en détail sur les nouveaux tracteurs géants de Ford.

Estimation du fabricant. Puissance calculée à la prise de force.

Venez en
causer.



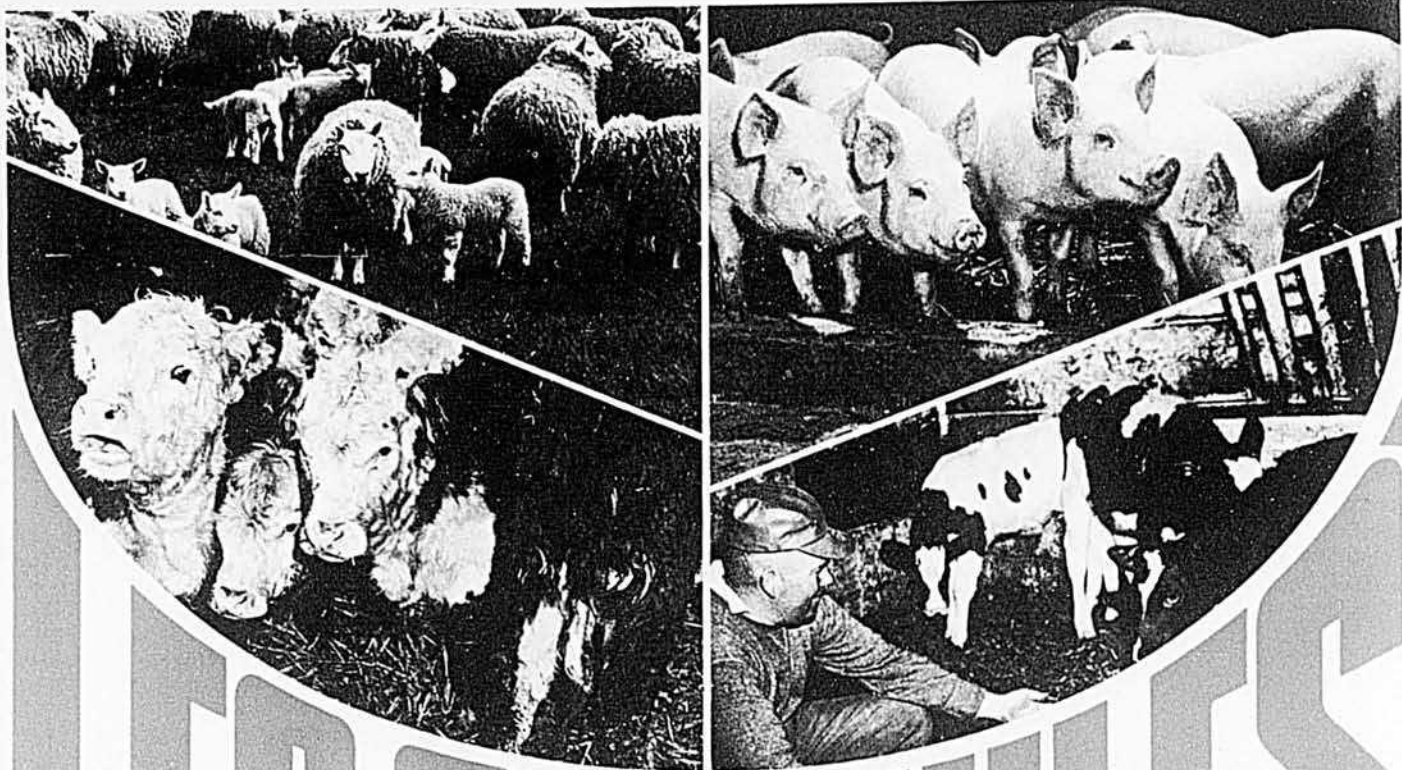

LES GRANULES D'AURÉOMYCINE®

PRODUITS SANTÉ DE PREMIER ORDRE

LES GRANULES D'AURÉOMYCINE® ET DE VITAMINES — Le produit initial, dans le sac de 50 lb. renfermant 2 grammes de chlortétracycline par livre, est enrichi de vitamines A, D et E. Servir aux bovins, aux moutons et aux porcs.

LES GRANULES D'AURÉOMYCINE® 4G — NOUVEAU PRODUIT — Les nouveaux granules, à double force, sont enrichis de vitamines A, D et E. Emballage commode: sacs de 25 lb. Servir aux bovins, aux moutons et aux porcs.

LES GRANULES D'AURÉOMYCINE® SULMET® — Un additif pour les rations de bovins, à servir dès leur arrivée au parc d'engraissement — à l'été, à l'hiver, au printemps ou à l'automne. Renferme des antibactériens à large spectre qui aident les animaux durant les périodes de stress et favorise un début en santé.

Votre fournisseur local de produits pour la santé des animaux a tous les renseignements sur LES GRANULES D'AURÉOMYCINE® ET DE VITAMINES, LES GRANULES D'AURÉOMYCINE® 4G ou LES GRANULES D'AURÉOMYCINE® SULMET®. Consultez-le. Il vous dira comment ces produits aideront votre troupeau durant les périodes de stress.

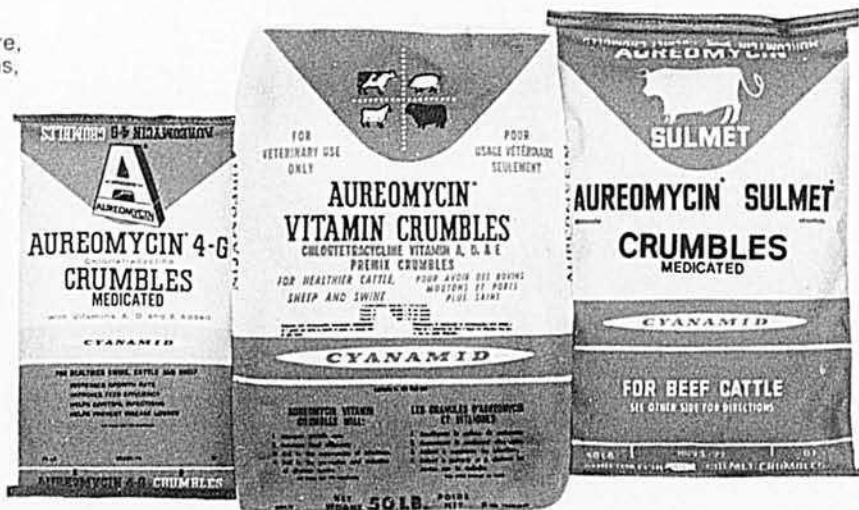

CYANAMID

Cyanamid du Canada Limited
Service des produits pour les animaux
635 ouest, boulevard Dorchester, Montréal 101, Québec

® Marque déposée
® L'Auréomycine est la marque de commerce de Cyanamid du Canada pour la chlortétracycline

même, j'y mets le prix... Je suis surtout difficile sur la qualité des pis".

Il a aussi monté sa moyenne de production par le recours au contrôle laitier. Il a pratiqué le contrôle laitier postal pendant 2 ans, le contrôle D.H.A.S. pendant 3 ans, et son troupeau entier, vaches croisées comprises, est sous contrôle R.O.P. depuis le début de 1969.

Il a encore amélioré sa production moyenne par l'insémination artificielle de ses vaches, qui sont ainsi saillies dans une proportion de 75%. Il a donc un taureau, qu'il dit garder plus par orgueil que par nécessité et dont il est particulièrement fier. Il s'agit de Clairbois Nicolas R.A. Sovereign Tycon, taureau acheté à l'âge d'un an et aujourd'hui classé Excellent, qui a été Champion de Réserve Senior à l'Expo-Québec en 1972; il y avait été battu seulement par Chieftain, le taureau du Centre d'Insémination de St-Hyacinthe qui fut Grand Champion et à Québec et à la Royale de Toronto l'an dernier.

L'augmentation de la production moyenne du troupeau est aussi le résultat d'une meilleure alimentation, dont particulièrement un pâturage plus productif et un meilleur foin. Les moulées, toutes achetées du commerce parce que la ferme ne produit pas de céréales, sont servies au taux d'une livre de moulée par trois livres de lait. C'est donc l'alimentation proportionnelle à la production, et aussi en relation avec la condition de chaque bête.

Les résultats du travail d'amélioration sont attestés par les chiffres officiels du contrôle R.O.P., tels que reproduits ci-dessous.

Année	no. de records	Moyenne		B.C.A.
		Lait	Gras	
1969	8	11,683	434	117-119
1970	21	11,769	445	115-119
1971	17	12,873	487	116-120
1972	20	13,893	539	125-133

Il fait son entrée dans l'arène

La Ferme Loubel (c'est le nom de la ferme du nouveau Commandeur de l'Ordre du Mérite Agricole) tire ses revenus du lait qu'elle produit, des animaux qu'elle vend pour fins d'élevage, surtout sur le marché de l'exportation, et des prix qu'elle remporte dans les diverses expositions où ses animaux sont présents.

Quand il a fait ses premières armes dans l'arène d'exposition, en 1970, on parlait de lui comme du "p'tit Desaulniers". "Maintenant on m'appelle Monsieur", dit-il pour exprimer sa fierté légitime devant les succès qu'il y remporte.

Il participe aux expositions de St-Barnabé (exposition de comté), de Berthier, de Trois-Rivières et de Québec; il ira probablement à Toronto en novembre. A l'Expo-Québec 1973, son fameux taureau Nicolas a remporté le championnat senior et le grand championnat de réserve. Il est un mordu de l'arène où il conduit lui-même tous les sujets qu'il expose, non sans laisser cependant à son épouse, elle aussi fervente de beaux animaux, le soin de leur donner la préparation finale.

Monsieur Desaulniers va aux expositions comme exposant et aussi comme un spectateur qui cherche à y apprendre quelque chose. Il s'est risqué jusqu'à l'Expo-Québec dès 1970, avec 4 sujets, pour apprendre; et il avait été bien heureux d'y décrocher un cinquième prix. "J'ai pris de l'expérience à regarder faire les meilleurs exposants partout et je vais même à Toronto en spectateur tous les ans, pour apprendre", dit-il.

Du fait d'être exposant, il dit: "Ça me reconforte, ça m'encourage, ça maintient l'intérêt pour améliorer continuellement, c'est un moyen de publicité qui rapporte à la longue et même tout de suite parce qu'il y a les prix qui représentent une somme importante". Puis il ajoute: "Avant de penser à vendre des sujets à l'exportation et à d'autres éleveurs, fallait que j'annonce mon produit".

!! est bon dans le champ

Les bons animaux et les bonnes productions de la ferme Loubel sont aussi à base de champs bien cultivés, bien fertilisés et bien régis.

Toute la ferme ne produit que des herbages et tous les champs sont fertilisés deux fois par an, aussi bien les prairies que les pâturages;

GRATIS!



Suggestions pour augmenter vos profits, économiser argent et main-d'oeuvre dans vos travaux de rénovation avec du BÉTON fait de Ciment "Canada-Lafarge"



CIMENTS CANADA LAFARGE LTÉE
Service publicité et promotion des ventes
B.P. 490, station B
Montreal 110, P.Q.

Nom _____

Adresse _____

Depuis 1939 **AVIRON** Institut Technico Pres de 2.000 élèves par année



COURS PROFESSIONNELS

Permis du ministère de l'Éducation
No 359

- MÉCANIQUE AUTO (auto, motoneiges, etc.)
- CARROSSERIE (soudure, débosselage, peinture, etc.)
- SERVICE D'APPAREILS ÉLECT., (radio, transistors, stéréo, tv., etc.)
- AIR CLIMATISÉ et RÉFRIGÉRATION (moteurs élect., tuyauterie, etc.)
- DESSIN TECHNIQUE (structure, dimensions, machinistes, etc.)

ENVOYEZ-MOI SANS OBLIGATION VOTRE BROCHURE
 Jour Soir Corresp.

Nom _____

Adresse _____

Ville _____

Nom du père _____

Age _____ Tel. _____ BA-9

935-2525

MONTREAL: 3035, ST-ANTOINE (métro Atwater)
aussi Québec, 685 Côte Franklin - 681-3575

**moteurs
Perkins**

**PUISSANCE
A
REVENDRE**

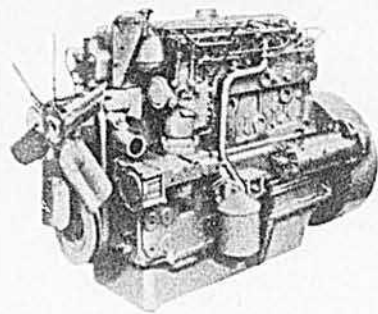

VENTES • PIÈCES • ENTRETIEN
Dépositaire exclusif au Québec

Hewitt

MONTREAL
QUÉBEC
SEPT-ÎLES
VAL-D'OR
HULL
MATAGAMI
BAIE JAMES

La Préparation H contient une substance contre les hémorroïdes.

Une substance cicatrisante exclusive
provoque la rétraction des hémorroïdes et la
cicatrisation des tissus.

Un grand institut de recherches vient de mettre au point une substance cicatrisante sans pareille pour la rétraction des hémorroïdes, le soulagement de la démangeaison et la cicatrisation des tissus.

Cette substance ne fait pas qu'apaiser les douleurs locales; dans nombre de cas, on a pu observer une rétraction notable des hémorroïdes.

Mieux: l'effet cicatrisant du médicament s'est prolongé durant plusieurs mois.

Cette substance aux effets si bienfaisants se nomme la Bio-Dyne; elle aide rapidement à la cicatrisation des cellules et stimule la croissance des tissus nouveaux.

La Bio-Dyne se Présente sous forme d'oguent ou de suppositoires sous le nom de Préparation H et se vend dans toutes les bonnes pharmacies, accompagnée d'une garantie de remboursement.

la consommation annuelle est de 15 tonnes d'engrais chimiques. Les prairies reçoivent même tout le fumier, tous les automnes.

Le sol est franc sur sa plus grande étendue et drainé par fossés superficiels sauf en quelques endroits où des drains souterrains assurent l'égouttement de "baisseurs" qui ont été remplies. Le sol d'au moins la moitié des champs est analysé tous les ans dans le but de l'amender par les engrais chimiques et la chaux.

Les champs sont hautement productifs. Toutes à base d'un mélange assez complexe où prime la luzerne, les prairies donnent trois récoltes par année, dont la dernière est faite en octobre et même novembre, d'une façon particulièrement originale. En effet, pour suppléer à ce moment-là à la faiblesse naturelle des pâturages, M. Desaulniers coupe tous les 2 jours la portion d'herbe verte qui manque à ses animaux; il coupe et met en balles ce foin vert qui, vu la saison, n'a pas le temps de chauffer. Le résultat? "Il n'y a pas de baisse de production laitière en fin de saison", nous a-t-il répondu.

Il ne cultive plus de céréales. Quand le rendement d'un champ devient insuffisant, ce champ est rénové sans plante-abri, les herbicides qu'il fait appliquer se chargeant de prendre soin des mauvaises herbes.

Ce cultivateur attache une extrême importance à la qualité de son

foin. C'est ainsi qu'il est tout fier de signaler qu'aucune des 7,000 balles récoltées en 1973 n'a attrapé la pluie. "Quand c'est le temps des foins," dit-il, "il faut que ça se rentre... j'engage deux hommes... j'ai fait 5,000 balles en 8 jours à la première coupe et 2,000 balles en 4 jours à la deuxième", explique-t-il.

Avant son incendie, il pratiquait la méthode de l'ensilage mais il n'y pense plus, du moins dans le moment; question d'investissement.

Il y a trois pâturages sur cette ferme, tous disposés le plus près possible des bâtiments et tous pourvus de "buvettes" ou abreuvoirs dans chacune de leurs parcelles, plus un abreuvoir supplémentaire près de l'étable pour que les vaches les plus pressées de venir à la traite ne manquent pas d'eau et n'aient pas à marcher inutilement pour satisfaire leurs besoins en cet ingrédient du lait qui est le moins coûteux.

Tous les pâturages sont, comme les prairies, à base d'un mélange complexe de plantes fourragères, où prime le trèfle Ladino.

Il y a le pâturage des vaches en lactation, divisé en quatre parcelles; il y a le pâturage des taures et vaches tarées, qui est complété par le regain de la plus vieille prairie; il y a le pâturage des génisses d'un an et des vaches qui sont à la veille de vêler, qui est particulier parce que tous les sujets qui s'y trouvent reçoivent leur ration quotidienne de moulée.

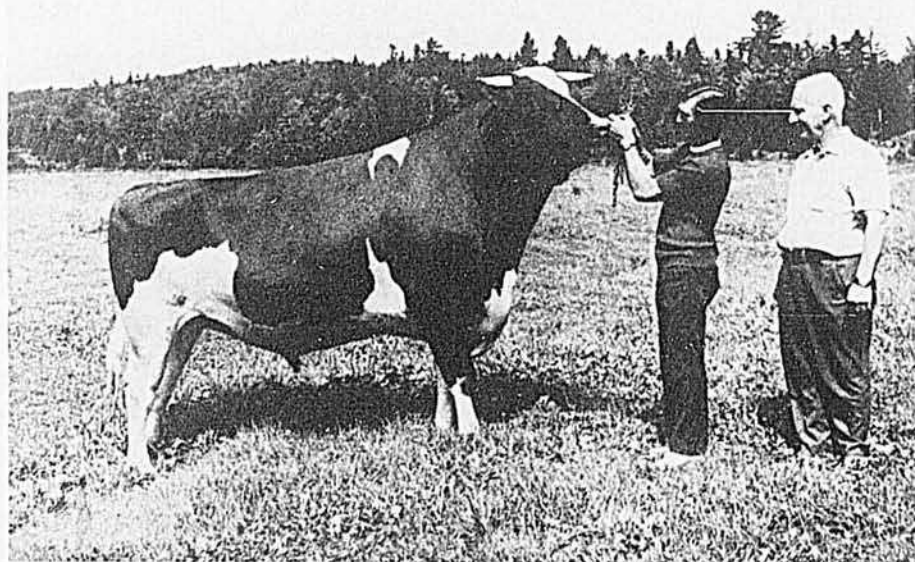

Voici Nicolas, que seul Chieftain a délogé à l'Expo-Québec en 1972; et Chieftain a été le Grand Champion à la Royale. Nicolas vient de chez Boisclair. A droite, on reconnaît le père du Commandeur Desaulniers.

Même si l'herbe est en abondance dans tous les pâturages, les laitières reçoivent à chaque traite, en plus de moulée, du bon foin sec à satiété; celui-ci leur est servi à l'étable, pour moins de problème dans le champ.

Il est un administrateur intelligent

La ferme de Louis Desaulniers n'est pas une grande ferme mais elle est une ferme bien administrée et bien régie. L'efficacité est un de ses attributs. La capitalisation, notamment au chapitre de la machinerie, y est plus que raisonnable; les investissements sont d'abord faits dans les postes qui sont le plus susceptibles de rapporter et d'augmenter l'efficacité et le confort, parce que c'est l'efficacité qui



L'heure de la traite, c'est sacré, c'est l'opération que Louis aime le plus. Cependant, ce n'est pas le temps de recevoir la visite. "C'est comme le gars qui donne une conférence, dit-il, si ça bouge autour, son affaire va mal... C'est l'heure la plus précieuse de la journée."

crée les revenus nets, lesquels permettent le confort, lequel engendre le plaisir d'être cultivateur. Le cercle est complet, il résume un peu ce qu'il y a d'impondérable dans l'entreprise du lauréat de la Médaille d'Or de 1973.

Tout ceci présuppose l'intelligence et la volonté d'apprendre à faire du mieux que l'on sait et de chercher à en savoir davantage. C'est l'état d'esprit qui règne chez Louis Desaulniers et chez son épouse et c'est ce qui explique le choix des juges du concours du Mérite Agricole. □

La vache intraitable maintenant... Cette unité grossit avec le troupeau... Vous voulez augmenter votre troupeau? Informez vous alors de votre pipeline Comatic, un système... Cette unité grossit avec le troupeau... Vous voulez augmenter votre troupeau? Informez vous alors de votre pipeline Comatic, un système... Cette unité grossit avec le troupeau... Vous voulez augmenter votre troupeau? Informez vous alors de votre pipeline Comatic, un système...

Prenez rendez-vous avec De Laval avant le 23 février 1974

Un important magazine agricole signale le cas d'un éleveur laitier dont la production de lait a augmenté d'environ 2,000 livres par vache. La raison? Non pas une augmentation du nombre de bêtes, ni un surcroît de nourriture ou de travail, mais simplement l'installation d'une nouvelle conduite à vide plus grosse avec pompe.

De Laval ne donne pas à entendre que tout producteur laitier connaîtra de tels résultats, mais c'est sans doute le temps d'étudier votre système de traite et De Laval peut faire en sorte que ce soit profitable de le faire.

A compter du 1er octobre, vous pouvez acheter et installer du nouvel outillage de traite De Laval moyennant un léger versement de base, sans avoir rien d'autre à payer avant le 23 février.

Jouez cet atout. Avez-vous besoin d'une nouvelle installation de traite à pipeline, d'un refroidisseur en vrac ou d'un système d'alimentation automatique? Le pipeline Comatic De Laval ou le captivant modèle 200 faciliteraient-ils votre tâche à l'heure de la traite? Si vous avez 40 vaches ou plus, la solution pratique pourrait être un système à chevrons (dents de scie) De Laval.

Téléphonez ou rendez visite à votre concessionnaire De Laval. Il vous aidera à déterminer exactement ce qu'il vous faut puis, moyennant un léger versement, vous irez de l'avant sans rien d'autre à payer avant le printemps prochain.

DE LAVAL
De Laval Limitée
8180 Devonshire Road
Ville de Mont Royal, Québec

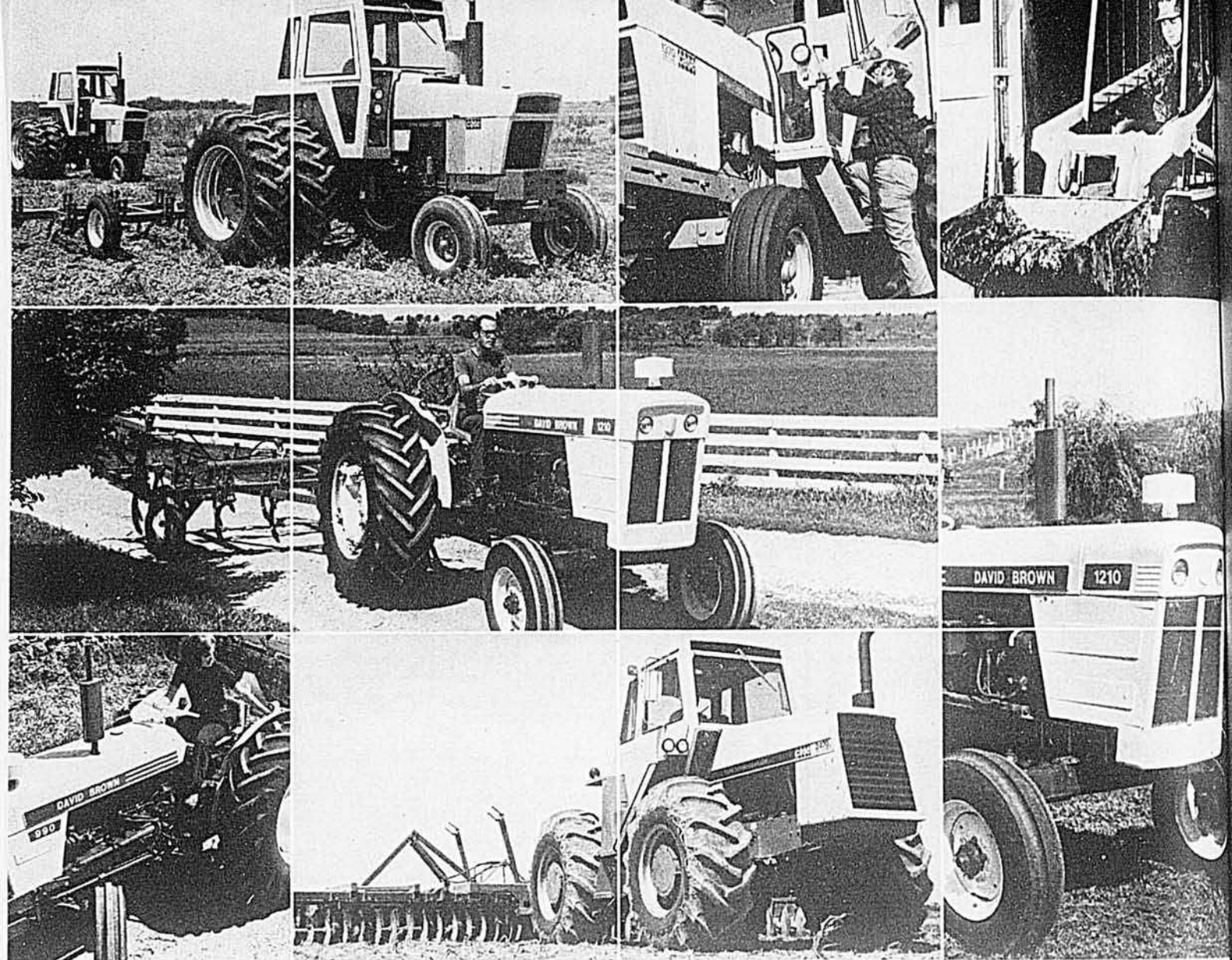

*Quels que soient vos besoins — un Case ou David Brown de 14 à 176 ch
— un nouveau chargeur compact Uni-Loader . . . ou n'importe quel genre de tracteur!*

Votre concessionnaire Case est le mieux placé pour y répondre!

La sagesse d'un investissement en matériel agricole demande l'utilisation maximum de la main-d'œuvre et des capitaux dont vous disposez. Et nous avons, dans notre gamme, le modèle qui vous permettra d'atteindre cet objectif.

Votre concessionnaire Case a la réponse à vos problèmes. En réalité, il en a 24, dont l'une sera certainement la bonne.

Dans les gros tracteurs agricoles, nous offrons sept modèles Case . . . jusqu'à 176 chevaux. La puissance, le confort et la protection qui correspondront exactement à vos besoins.

Votre concessionnaire vous offrira quatre tracteurs de qualité, construits par David

Brown, pour compléter vos besoins. Parfaits pour leur puissance, leur adaptabilité et leur prix, de 41 à 65 ch.

Pour les utilisations plus spécialisées, nous avons treize autres modèles. Chargeurs, rétro-caveuses, tracteurs à roues et à chenilles, dont deux modèles agricoles compacts de 14 à 16 chevaux.

N'oubliez pas nos chargeurs Uni-Loaders en quatre modèles qui vous épargneront beaucoup de temps et d'efforts. Ces machines extrêmement maniables pourront charger, lever, transporter et tout faire, dans les endroits restreints où un tracteur classique ne pourrait pas travailler. Le

nouveau modèle 1816, qui vient d'être mis sur le marché, est une merveille par ses dimensions compactes et son extraordinaire adaptabilité.

Quel est donc le modèle Case qui vous convient? La réponse à cette question vous sera donnée par une démonstration, sans obligation bien entendu. Consultez donc votre concessionnaire Case sans tarder.

J I Case Company; Montreal, Toronto, Winnipeg, Regina, Edmonton.

J I Case
A Tenneco Company



on fait ce qu'il faut.

Case[®]

**La spécialisation
en tracteurs
de Case vous offre
Achat, Bail, Location.**

QUÉBEC

Atma
J. M. Tremblay
R.R. 2
Canton Delisle
418-662-9528

Chicoutimi
Couture & Bergeron Ltée
2147 boul. Talbot
418-549-2363

Drummondville
J. A. Simard
R.R. 4, Drummondville
819-472-2507

Joliette
D. Roy & Fils Ltée
499, rue Visitation
514-861-5312

Louiseville
Équipement Malbeut Inc.
771, Boulevard, E.
819-228-4592

Plaisance
Garage L. Ménard
Cité Papineau
819-427-6448

Rimouski
Rimouski Tractors Inc.
19, boul. Ste-Anne
418-723-4545

Sherbrooke
Louisa Payeur Inc.
R.R. 4, Sherbrooke
819-569-7483

Ste-Angele de Merici
Roland Pigeon Enrg.
Cité Rimouski
418-775-4229

St-Anicet
Caza Supplies & Service
Cité Huntington
514-264-2388

St-Camille
Georges Alexandre
Cité Bellechasse
418-595-2327

St-Celestin
Charles Lafond
Cité Nicolet
819-229-3560

St-Damase
Honoré Palardy
Cité St-Hyacinthe
514-797-3325

St-Georges Est
Garage F. Côté Enrg.
31, boul. Lacroix
418-228-2001

St-Hugues & Ste-Rosalie
Garage P. A. Fontaine Inc.
Cité Bagot
514-794-2123

St-Janvier
La Cie de Tracteurs &
d'Équipements Ltée
86, boul. Labelle
514-430-3157

St-Leonard
Léopold Verreault
Cité Portneuf
418-337-7159

St-Prime
Lamontagne Equipement
Enrg.
Cité Lac St-Jean
418-251-3210

St-Simon
Riou Machineries Inc.
Cité Rimouski
418-738-2868

Ste-Anastasia
Élphège Boissonneault
Cité Mégantic
819-389-5793

Ste-Anne de la Perade
Lafrenière Tracteurs Enrg.
Cité Champlain
418-352-2446

Ste-Christine
Denis Laliberté
Cité Bagot
819-858-2717

Ste-Claire
Edouard Audet
Cité Dorchester
418-883-3926

Ste-Marguerite
Dorchester Equipement
Cité Dorchester
418-935-3336

Thetford Mines
Ber-Vac Enrg.
Rang A, R.R. 3
418-335-7589

Trois-Pistoles
Garage Henri Rousseau
Cité Rivière du Loup
418-851-3842

Vallee Jonction
Clément Vachon Enrg.
Cité Beauce
418-253-5397

Victoriaville
André Girouard
60, rue du Filtre
819-752-4248

ONTARIO

Casselman
L. E. Brisson
Cité Russell
613-764-2962

**production
laitière**



**Comment servir
l'ensilage
de qualité
moyenne**

"Nous connaissons de mieux en mieux les bons procédés d'ensilage, mais il n'en demeure pas moins que les conditions adverses de température et nombres d'autres facteurs hors de notre contrôle font que l'ensilage n'est pas toujours aussi bon qu'on le voudrait". C'est l'opinion qu'émet G. K. Macleod, du service des Sciences animales de l'Université de Guelph, en Ontario.

Bien trop souvent, l'agriculteur est en présence d'un silo rempli d'une nourriture que le bétail n'aime pas et qui ne semble pas avoir été produite pour lui. L'ensilage de foin est de pauvre qualité lorsqu'il a été fait trop mûr ou qu'il a reçu du mauvais temps avant d'être mis en silo; il l'est aussi quand il est trop humide ou trop sec et pas assez tassé. Quant à l'ensilage de maïs, pour une bonne fermentation, il faut que la plante soit de qualité et celle-ci dépend de sa maturité (bonne proportion de grains), de son humidité (de 60 à 70%); la qualité de l'ensilage est également subordonnée à l'exclusion de l'air par le tassement.

En 1972, un lot de maïs-grain a été mis en silo à un degré d'humidité plus élevé qu'à l'accoutumée. Bien que ce maïs puisse poser des problèmes de gelée et de déchargement, sa qualité comme aliment peut être satisfaisante. Le bétail peut fort bien s'en accommoder pourvu que l'on tienne compte de l'excès d'humidité du maïs et qu'on augmente les portions.

On ne devrait servir à aucun animal de l'ensilage gravement endommagé; il peut rendre malade sinon

faire mourir. D'un autre côté, l'ensilage peut être mi-bon mi-mauvais. L'agriculteur qui a un lot d'ensilage de cette catégorie peut le servir, à titre d'essai, aux animaux de moindre valeur. Si les résultats sont jugés satisfaisants, il en donnera à ses autres animaux et augmentera progressivement la quantité, en mélangeant si possible à l'ensilage des aliments de plus grande valeur.

Il ne faut pas s'attendre que le bétail nourri avec des fourrages de médiocre qualité donne une aussi bonne production que s'il était alimenté avec d'excellents ingrédients, à moins que l'on supplée aux déficiences de ces fourrages. Même dans ce cas, les meilleurs rendements en lait et les meilleurs taux de croissance ne s'obtiennent pas avec de mauvais fourrages. Les suppléments doivent apporter un surplus d'énergie, de protéines, de minéraux et de vitamines. Le moyen le plus facile de confectionner une ration satisfaisante, c'est alors de compléter les fourrages avec une céréale appropriée, balancée avec un supplément contenant des protéines, des minéraux et des vitamines. Avec des fourrages de qualité médiocre, non seulement la teneur en éléments nutritifs est basse, mais la consommation volontaire est plus faible que la normale et il faut en tenir compte.

L'analyse des aliments pour connaître le contenu en humidité et en protéines, de même que celui des autres éléments nutritifs, indique quels sont les besoins à combler au point de vue qualité et supplément. Toutefois, la déficience en protéines à laquelle il faut remédier peut être plus considérable que l'analyse ne l'indique à cause de la digestibilité plus faible des ensilages médiocres. Conséquemment, suggère G. K. Macleod, il ne faut pas trop attendre d'un fourrage de pauvre qualité. Il vaut mieux lui ajouter un supplément approprié. □

aviculture



L'élevage en cages des poulettes de remplacement

L'élevage en cages des poulettes de remplacement comporte plus d'avantages que d'inconvénients, mais étant donné que les poussins soumis à ce système ne peuvent choisir l'endroit le plus confortable, il faut davantage d'habileté de la part de l'éleveur pour contrôler la température et la ventilation. Tel est le commentaire que formule H. Charles Goan, vulgarisateur avicole de l'Université de Tennessee, aux Etats-Unis, dans une étude mettant en parallèle les avantages et les inconvénients de l'élevage en cages des poulettes destinées à remplacer les pondeuses ayant terminé leur ponte.

L'élevage en cages de ces poulettes est un système qui se popularise. On peut ainsi démarrer en réclusion des poussins d'un jour et les y maintenir jusqu'à l'âge de 20 semaines. Des éleveurs préfèrent partir leurs poussins dans des cages installées dans des éleveuses, puis les déménager dans un poulailler de croissance vers l'âge de 6 à 10 semaines où ils sont quand même gardés dans des cages. Ce programme permet une meilleure utilisation du système de chauffage dans l'éleveuse.

On sait, et H. Charles Goan le rappelle dans son étude, qu'il y a sur le marché différents types de cages pour les poulettes. Chaque fabricant possède son modèle particulier et prétend que c'est une bonne cage. Dans le poulailler pour poulettes, les cages peuvent être disposées sur un seul niveau ou placées en escalier. En disposant les cages à divers paliers, on loge un plus grand nombre d'oiseaux dans un espace donné.

Dans un poulailler aménagé pour l'élevage en cages, le capital se substitue à la main-d'oeuvre. Avec de l'argent, on se procure un équipement automatique qui réduit grandement le travail requis pour élever un lot de poussins. Un aviculteur du Tennessee qui se spécialise dans l'élevage des poulettes en cages affirme qu'il peut prendre soin de quatre fois plus de poussins durant la première semaine de leur existence s'ils sont placés dans des cages plutôt que sur le plancher.

Dans un poulailler abritant des cages, l'opérateur doit être en mesure de garder un excellent contrôle de la température et de l'air en mouvement. Les oiseaux, confinés dans des cages, ne peuvent s'éloigner d'un point chaud ou d'un point froid.

La décision d'élever des poulettes en cages dépend de la comparaison que fait l'éleveur entre les avantages et les inconvénients du système.

Les avantages

Pour les fins de son étude, H. Charles Goan a dressé la liste des avantages suivants:

1 — *Elimination des parasites internes* (vers et coccidies)

Les poussins ne demeurent pas en contact avec la litière. Dès lors, les vers et les coccidies ne posent pas de problèmes.

2 — *Suppression du coût d'un coccidiostat*

Il n'est pas nécessaire d'ajouter un coccidiostat à la nourriture.

3 — *Moins d'investissement par oiseau*

Etant donné qu'un plus grand nombre d'oiseaux peut être démarré dans un espace de plancher donné, la mise de fonds par oiseau est plus basse.

4 — *Elimination du coût de la litière*

Pour bien des aviculteurs, l'achat de la litière est devenu une grosse dépense. Aux Etats-Unis, par exemple, on signale que les ripes de bois étant de plus en plus utilisées dans la fabrication de matériaux de construction, il en est peu de disponibles pour les aviculteurs. Lorsqu'il y en a, elles sont dispendieuses.

5 — *Pas d'entassement ni d'étouffement*

Les cages éliminent les causes d'entassement et d'étouffement, troubles qui sont toujours graves chez les poulettes élevées sur litière quand vient le temps de les saisir pour la vaccination, la coupe du bec ou le déménagement dans une autre bâtisse.

6 — *Accoutumance aux cages*

Les poulettes démarrées en cages sont déjà habituées à ce genre de captivité lorsqu'elles sont mises dans les cages de ponte. Des aviculteurs sont d'opinion que ces poulettes se comportent alors mieux que celles élevées sur litière.

7 — *Meilleure utilisation de la main-d'oeuvre*

L'élevage des poulettes en cages accroît l'efficacité de la main-d'oeuvre parce que l'aviculteur peut alors prendre soin de 3 ou 4 fois plus d'oiseaux qu'avec le système conventionnel.

8 — *Plus d'uniformité*

Chez les poulettes élevées en cages, des aviculteurs ont constaté plus d'uniformité dans le poids.

9 — *Moins de poussière dans le poulailler*

Toute réduction dans la quantité de poussière soulevée par les poulettes aide à diminuer l'acuité des troubles respiratoires. Il faut cependant maintenir une bonne ventilation pour réduire au minimum la présence de la poussière.

(suite à la page 48)

MONSIEUR ENERGYL®

LE SUPPLÉMENT - PROFIT DE VOS GRAINS DE FERME



Le meilleur foin de graminées ou de légumineuses est déficitaire en éléments énergétiques requis pour une production maximum de lait.

M. ENERGYL, le supplément laitier CO-OP ENERGYL 40% mélangé avec vos grains de ferme à votre meunerie CO-OP comble parfaitement cette déficience.

M. ENERGYL vous permet d'obtenir des moulées CO-OP ENERGYL 14%, 16% et 18% qui assurent le plein rendement de vos laitières.

"M. ENERGYL et votre meunerie CO-OP au service des producteurs laitiers d'avant-garde".



COOPÉRATIVE FÉDÉRÉE DE QUÉBEC

SERVICE DES MOULÉES & FERTILISANTS

4394 St-Ambroise, Montréal, P.Q. — St-Romuald, Cté Lévis, P.Q.

L'aération, garantie de conservation des grains

Technique de plus en plus populaire, l'aération des grains, de par son contrôle sur la température et l'humidité, réduit considérablement les pertes des producteurs de céréales.

Essentiellement, l'aération a pour but d'abaisser et d'uniformiser la température d'une masse de grain en créant, autour des particules, un lent mouvement de l'air ambiant. L'aération n'est pas une technique de séchage, l'objectif premier du procédé n'étant pas de réduire la teneur en eau des grains. Les grains doivent donc être secs avant d'être entreposés. La teneur maximale en eau, permise pour la conservation des grains, varie suivant la durée de l'entreposage et la température ambiante. Le tableau ci-dessous expose les conditions les plus sûres de conservation, durant une année, de quelques espèces de grains.

Espèce de grain	Teneur maximale en eau (p. cent)
Avoine	14.0
Blé	14.0
Maïs-grain	13.5
Orge	13.5
Sorgho	12.0
Soya	11.0

Le tableau reproduit ci-contre indique, en jours, la durée d'entreposage permise pour le maïs-grain, sous diverses conditions de température et de teneur en eau (%).

L'aération minimise le développement des moisissures et entrave l'action des insectes. Elle peut également prévenir la "migration" de l'humidité d'un point à un autre à l'intérieur de la masse de grain, lorsqu'il existe des différences de température entre le centre et la périphérie de la masse. Le phénomène se produit à l'automne et, s'il n'est pas contrôlé par l'aération, il peut causer des pertes importantes. La technique d'aération des grains au moyen d'un ventilateur électrique est certes la plus

simple, la plus sûre et la plus efficace. Le procédé consiste à faire circuler, à faible vitesse, de l'air naturel au travers de la masse de grain. L'apport de cet air assure l'uniformité de la température du grain et annule l'effet néfaste des courants de convection.

À QUEL MOMENT AÉRER ?

On commence à aérer dès que l'entrepôt est à demi rempli. Après aération continue durant les trois ou quatre premiers jours, on ne devrait mettre le système en marche qu'au moment où la température de l'air extérieur est inférieure de 15 à 20°F à celle du grain. Si la teneur en humidité est de 2 à 3 p. cent au-dessus du niveau de conservation, il importe alors de faire fonctionner le système d'aération de façon continue jusqu'à ce que la température soit inférieure à 35 ou 40°F. Les spécialistes recommandent, durant la période d'entreposage, de maintenir une température de 35 à 45°F. Si, à la récolte, la température du grain est de 60°F, il faudra l'abaisser à 40°F, de façon à

toucher le niveau de sécurité recommandé.

L'aération des grains doit se faire à des températures supérieures à 30°F, pour éviter que le grain ne gèle s'il doit être conservé jusqu'à l'été. De plus, le grain sera réchauffé par aération, au printemps. L'élévation de température sera de 5 à 10°F par mois jusqu'à ce que le grain ait atteint 70°F. La température de l'air d'aération sera supérieure de 5 à 10°F à celle du grain, et son humidité relative, inférieure à 75 p. cent.

Il est bon de vérifier la température du grain au moins tous les dix jours lorsqu'il y a de grandes variations de température. Si on trouve des "points chauds" ou qu'on détecte des odeurs de moisissures, on mettra le ventilateur en marche.

LES COMPOSANTES DU SYSTÈME D'AÉRATION

Un système d'aération des grains comprend: 1 — un ventilateur; 2 — des conduites d'aération; 3 — des prises d'air; 4 — des contrôles.

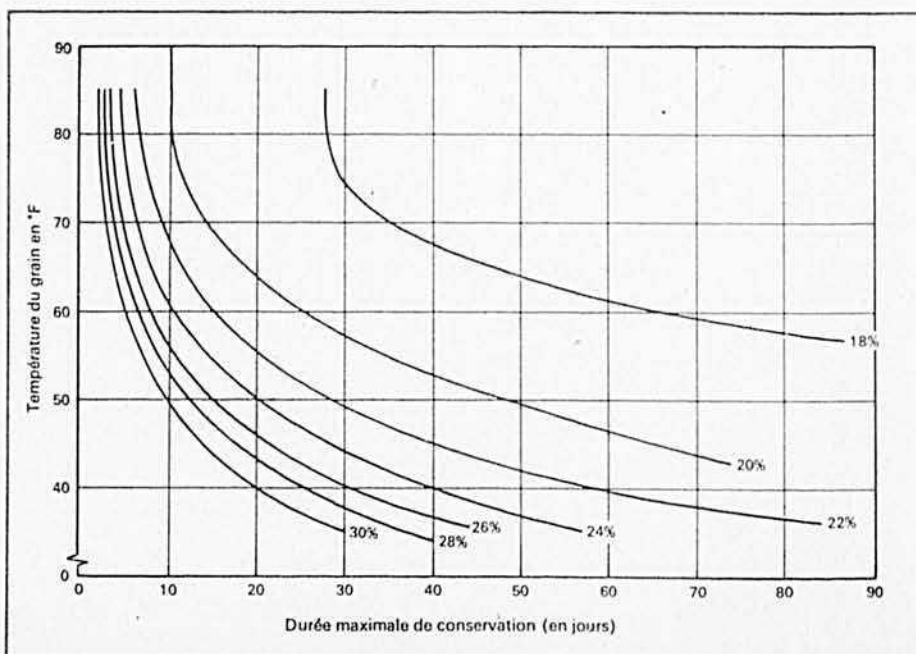

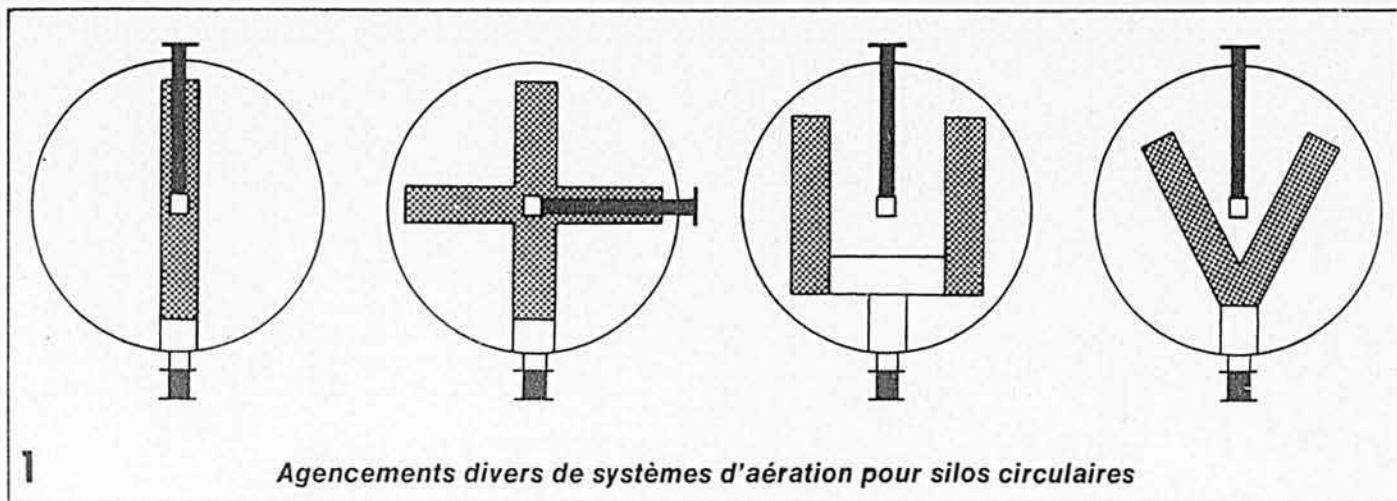

1 Agencements divers de systèmes d'aération pour silos circulaires

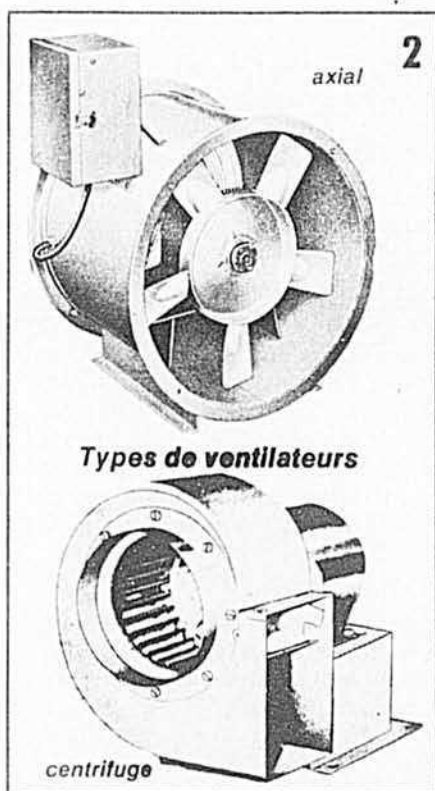

2

Types de ventilateurs

Le ventilateur

Le débit d'air d'un ventilateur est fonction de la pression statique et de la vitesse. La pression statique est la résistance offerte par le grain au passage de l'air; on l'exprime habituellement en pouces d'eau et on la mesure à l'aide d'un manomètre. La pression statique dépend du type de grain, de son épaisseur et du débit d'air. Le représentant agricole de l'Hydro-Québec ou l'ingénieur agricole de votre région pourront vous aider à déterminer la pression statique de votre silo.

Les ventilateurs peuvent être de type axial ou centrifuge (figure 2). Le choix importe peu, pourvu que le débit soit le bon. On peut, dans certains cas, utiliser le séchoir à foin pour aérer le grain; il donne d'excellents résultats lorsque

l'épaisseur du grain est inférieure à trois pieds.

Les conduites d'aération

Il existe mille et une façons d'installer les conduites d'aération dans les silos à grain, selon que ceux-ci sont circulaires ou rectangulaires, verticaux ou horizontaux. La figure 1 fait voir divers agencements. Le principe illustré dans le deuxième agencement est certes le plus efficace; il distribue l'air avec concentration au centre, c'est-à-dire au point où l'on rencontre généralement le plus de difficultés. C'est l'installation idéale pour des silos de plus de 27 pieds de diamètre. L'aérateur portable, pour sa part, convient aux silos de petit diamètre (moins de 15 pieds). Dans les entrepôts rectangulaires, on utilise une conduite centrale munie de tubes latéraux.

L'utilisation de tuyaux de drainage en plastique comme mode de distribution d'air a donné d'excellents résultats. Ils sont légers et d'installation facile.

Les prises d'air

Tout système d'aération doit comporter des prises d'air. Si vous aérez, ouvrez! Au moins un pied carré d'ouverture par 1 000 pieds cubes d'air par minute.

Les contrôles du système d'aération

Il existe trois façons de contrôler un système d'aération. Le **contrôle manuel** est utilisé lorsque le débit d'air est supérieur à 1/10 de pied cube par minute par boisseau; dans ce cas, le refroidissement est rapide. Le **contrôle semi-automatique** comporte un hygromètre qui arrête le ventilateur lorsque le niveau hygrométrique de l'air extérieur dépasse 65 p. cent, et une minuterie qui règle la durée de fonctionnement. On recommande le **contrôle automatique** lorsque le débit est inférieur à 1/20 de pied cube par minute par boisseau. Il est composé de deux thermostats montés en série avec un hygromètre. Le premier thermostat coupe le courant lors-

que la température de l'air s'élève au-delà d'un certain degré; le second arrête le ventilateur lorsque la température de l'air extérieur descend en dessous de 30°F; l'hygrostat a la même fonction que dans le système semi-automatique. Un démarreur magnétique doit normalement être utilisé pour des moteurs de 1/2 HP et plus, s'ils sont contrôlés automatiquement.

L'ASPECT ÉCONOMIQUE

Un système d'aération représente un investissement de \$100 à \$400. Les coûts de l'énergie électrique nécessaire à son fonctionnement sont minimes: à peine 1/2 cent l'heure pour un moteur de 1/2 HP, d'où une dépense totale annuelle qui excède rarement 1 cent par boisseau.

En contrepartie, cet investissement assure: 1 — La conservation des grains récoltés à un degré d'humidité qui pourrait être dangereux dans le cas d'un entreposage sans aération; 2 — la réduction des pertes mécaniques au champ, grâce à une récolte de grains un peu plus humides; 3 — l'économie d'espace pour ceux qui ont l'habitude d'entreposer en couches minces; de plus, la manutention des grains se trouve facilitée, du fait que les entrepôts se prêtent mieux au vidage par gravité.

* * *

Les renseignements contenus dans ces pages sont tirés d'un article rédigé en collaboration par Denis Désilets, ingénieur et professeur au Département de Génie rural de l'Université Laval et Gaston Grenier, ingénieur agricole à l'Hydro-Québec. Pour obtenir plus de détails au sujet de cette technique simple et peu coûteuse, vous pourrez consulter cet article, qui paraîtra sous peu, dans la prochaine livraison de la publication LE PROGRÈS À LA FERME (22e année — no 2). Le représentant agricole de l'Hydro-Québec ou l'ingénieur agricole de votre région seraient également tout désignés pour vous bien renseigner.

**Frayez-vous
un chemin dans
n'importe
quelle neige**

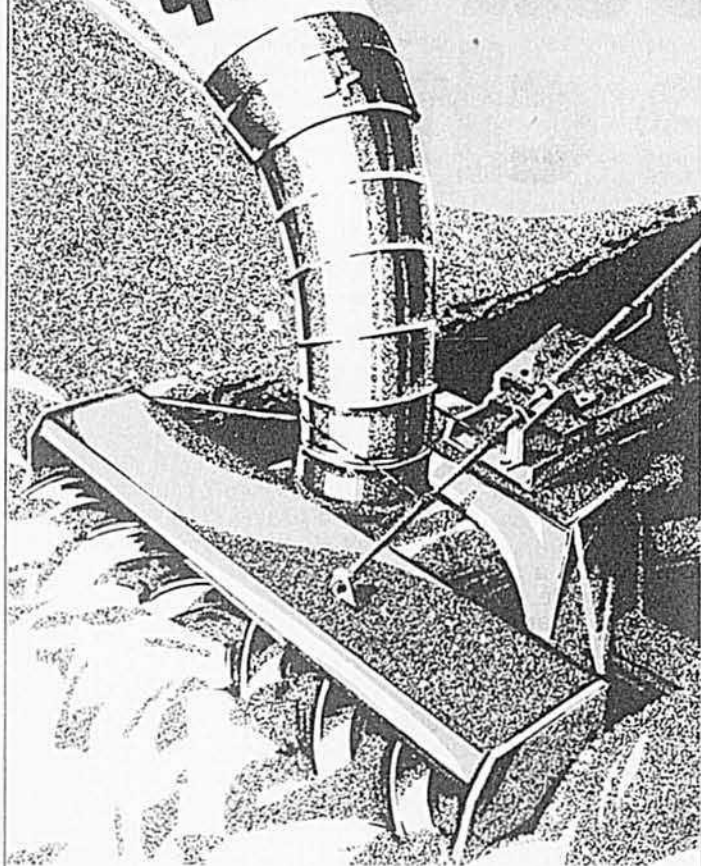

Inutile de ménager un souffleur à neige George White. Il peut franchir les bancs de neige les plus durs. Il débarrasse les cours et les allées jusqu'au sol — Rapidement — même dans la neige lourde, mouillée et tassée. Aussi, l'hiver prochain, ne vous faites plus de soucis avec la neige, frayez-vous un chemin... avec le souffleur à neige robuste. Allez voir votre concessionnaire George White avant l'hiver.

CONCESSIONNAIRES DE MATÉRIEL AGRICOLE

Avec les facilités que nous avons maintenant à St-Hyacinthe, la compagnie George White & Sons peut vous offrir un meilleur service et une livraison rapide. Laissez-nous parler affaires avec vous et prenez un rendez-vous par écrit:-



GEORGE WHITE & SONS CO. LTD.

925 RUE ST. LOUIS, ST-JOSEPH,
CTÉ STE-HYACINTHE, P.Q., CANADA

10 — Prise facile des oiseaux

Que ce soit pour la vaccination, la coupe du bec ou pour le transfert dans un autre local, l'élevage en cages facilite la prise des oiseaux. Il épargne beaucoup de travail par comparaison à celui que requièrent ces opérations quand les poulettes sont sur litière.

11 — Moins de gaspillage

Dans un élevage en cages, on constate vite le gaspillage d'aliments et on y remédie sans tarder. Dans un élevage sur plancher, la nourriture qui tombe des trémies se mêle à la litière et il est souvent difficile de se rendre compte des pertes.

Les inconvénients

L'élevage en cages ne présente pas que des avantages. Il a aussi des inconvénients. G. Charles Goan a relevé les suivants:

1 — Pas d'admission sur plancher

Les poulettes élevées en cages ne peuvent être placées sur litière. N'ayant jamais été exposées aux parasites et aux coccidies, elles n'ont pas développé d'immunité contre les troubles que provoquent ces ennemis.

2 — Les odeurs

Il faut maintenir sec le fumier sous les cages pour diminuer le problème des odeurs.

3 — Contrôle de la température et de la ventilation

Dans les élevages de poulettes en cages, le contrôle de la température et de la ventilation est souvent critique. Les oiseaux ne sont pas capables de fuir les endroits chauds et les courants d'air. Bien des aviculteurs sont d'avis que les cages doivent être installées dans des poulaillers sans fenêtre où la ventilation est assurée par des éventails.

4 — Le cannibalisme

Le cannibalisme peut constituer un problème chez les poulettes dont le bec a été mal coupé. Des aviculteurs diminuent l'intensité de l'éclairage pour réduire le cannibalisme.

5 — Plus de capitalisation

Les dépenses additionnelles qu'il faut consentir pour les cages, les éventails, les trémies automatiques et les abreuvoirs augmentent les investissements requis pour aménager un poulailler destiné à l'élevage en cages.

6 — Plumage et apparence

Les poulettes élevées en cages n'ont pas une si belle apparence que celles gardées sur litière. Leur plumage est terne et les plumes sont rugueuses. La performance des pondeuses ne s'en trouve aucunement affectée, mais le coup d'oeil qu'elles présentent n'est pas attrayant.

7 — Contrôle des mouches

Il peut être difficile de contrôler les mouches. Pour garder bien en main la situation, le fumier sous les cages doit être maintenu sec ou enlevé très souvent. On sait que le fumier humide est un excellent lieu de reproduction pour les mouches.

8 — Nervosité

Les poulettes en cages ont tendance à être beaucoup plus nerveuses que celles gardées sur litière.

J.-B. Roy, agronome

Le Programme des initiatives locales

Il y a toujours quelque chose à améliorer

Quel que soit l'endroit où vous vivez, il y a sûrement des choses à améliorer dans votre communauté. Si vous êtes sans travail, vous avez le temps de bien regarder autour de vous. Notez les services qui manquent à vos concitoyens. Trouvez le moyen original d'y remédier. Vous améliorerez votre propre situation par le fait même.

Le Programme des initiatives locales vise à créer de l'emploi tout en améliorant la vie au sein de votre communauté. Si vous avez une formule nouvelle capable de combler un besoin réel dans votre localité, nous pouvons vous aider à la réaliser en vous procurant les fonds nécessaires et en vous prodiguant les conseils appropriés. Ce programme s'adresse aussi aux organismes locaux et aux groupes de citoyens qui se forment expressément pour mener à bien un projet.

Tous les projets devront être soumis avant le 15 octobre 1973. Certains seront mis à exécution dès le 1er décembre 1973 et tous devront être complétés le 31 mai 1974. Préparez votre projet en détail. Assurez-vous qu'il répond aux exigences du Ministère de la Main-d'oeuvre. La priorité sera accordée aux projets les plus imaginatifs et pouvant le mieux créer des emplois tout en apportant des améliorations au niveau local ou régional.

Des formules d'inscription sont à votre disposition dans tous les Centres de Main-d'oeuvre du Canada. L'imagination, l'esprit de civisme et l'initiative sont les principaux facteurs pour l'acceptation d'un projet. Pensez-y sérieusement avant de présenter le vôtre. Rappelez-vous que le Programme des initiatives locales améliorera votre sort, celui de votre localité et celui du pays tout entier.



**Main-d'oeuvre
et Immigration**
Robert Andras, ministre

**Manpower
and Immigration**
Robert Andras, Minister

votre
domaine,
madame

Artiste et fermière

par Alice Ber

Il y a une dizaine d'années, je vous présentais "une artiste au fond d'un verger". J'ai visité de nouveau Lorraine, Madame Ernest Tremblay, à Franklin Centre, dans le comté de Huntingdon.

Un sentier rustique, bordé de beaux arbres qui en font une avenue royale nous conduit à la maison blanche, si claire dans la verdure.

Sur le perron, une ancienne berceuse laquée rouge invite à la détente. Une femme en blanc s'avance, toute souriante, en geste d'accueil.



L'entretien d'Alice Ber avec Lorraine Tremblay se poursuit devant la cheminée sur laquelle trône une tête sculptée représentant la tête du mari de madame Tremblay. On peut admirer, au mur, quelques-unes de ses peintures.



Madame Tremblay a elle-même tissé et taillé la catinonne recouvrant le fauteuil dans lequel elle est assise. Devant elle, un bouquet d'épis de blé séchés retombe telle une abondante chevelure, sur le visage sculpté qui lui sert de vase.

Lorraine Tremblay a une personnalité fort attachante, dès la première approche. Tout le mystère de son âme loge dans d'immenses prunelles noires. Elle garde longs ses beaux cheveux sombres noués en un abondant chignon.

Passé le seuil, c'est l'atmosphère typiquement artisanale d'un intérieur marqué au sceau de l'art. Tous les meubles sont habillés de tissus tissés-main dans des couleurs très riches où dominent le rouge et le vert. Tentures tissées. Tapis tressés.

D'ailleurs le métier à tisser est installé, fier et droit dans une fenêtre de la salle à manger. Il porte un beau tapis à carreaux en voie de réalisation. Lorraine a une clientèle choisie. Elle crée ses patrons et coud elle-même les tissus à vêtements qu'elle fabrique. On vient de loin lui demander robe, manteau, ensemble qu'elle réalise avec beaucoup de style, car elle est également habile en couture.

Au dernier Salon de la femme, elle présentait vingt modèles exclusifs, sur mannequins vivants. Il lui arrive d'organiser des défilés de mode artisanale dans des sous-sols d'église ou des salles paroissiales.

Cette maison toute ornée par ses soins et la collaboration de son mari qui sait mettre à jour l'âme des meubles anciens, est ouverte aux visiteurs.

Les Cercles de fermières y viennent en groupes. On est encore à découvrir cette artiste qui fait peu de tapage.

Petite fille toute simple, Lorraine se souvient d'avoir ressenti une vive émotion, à sept ans, devant une école de rang abandonnée. Elle aurait voulu voir bouger tous les enfants qui avaient fréquenté ce lieu, savoir ce qu'ils étaient devenus. Le mystère et la solitude de cette maison l'intriguaient jusqu'au fond de son âme sensible.

Artiste en éveil, vibrante à toutes les cordes poétiques, elle se met à dessiner les fleurs, les fruits, les arbres. Se sentant incomprise elle pensait, elle travaillait seule, cultivant un don naturel remarquable.

Plus tard, dans les livres, elle étudia pour perfectionner son talent. C'est une autodidacte. Elle touche un peu de tous les genres dans la peinture. Que ses toiles soient naturalistes, abstraites, ou légèrement

futuristes, il y flotte toujours du mystère, de la nostalgie, des états d'âme bien particuliers.

Les murs de sa maison sont couverts de tableaux. Elle y assortit des cadres bien personnels. J'en ai remarqué un entièrement habillé de velours rouge qui entoure un paysage aux tons chauds. C'est du plus bel effet.

On achète ses toiles. Spécialement celles qu'elle peut marquer à \$50, ou \$60. Les autres, que l'on admire, prennent plus rarement preneurs à cause de leurs prix plus élevés. L'artiste déplore que l'on n'hésite pas à y mettre le prix pour une glace, un miroir et que l'on se sente coupable s'il s'agit d'un tableau. L'éducation artistique est encore à développer chez nous. Elle croit qu'on devrait emmener les écoliers dans les Musées, les Galeries, et les intéresser, plutôt que les laisser courir, sans rien voir, rien apprendre, satisfaits d'avoir bougé.

Personnellement, elle a appris à ses filles à penser, à regarder, à aimer le beau. Aussi à coudre, à tenir maison. Cueillies par de bons maris, l'une esthéticienne, l'autre institutrice, ces jeunes femmes dépareillées augmentent le nombre des couples heureux.

Mariées récemment, Louise et Colette ont bâti leurs nids à l'image de la maison paternelle. Robes de noces, réception, gâteaux, bouquets étaient signés par leur maman.

Hôtesse qualifiée, Lorraine Tremblay met autant d'art à dresser une table qu'à peindre un tableau. "J'aime recevoir" dit-elle. Et les pièces montées, les salades, un buffet froid prennent une couleur artistique sous ses doigts.

Le photographe qui m'accompagne est en admiration devant ses têtes d'argile. Elle a sculpté celle de son mari, de ses filles, et de mémoire celle de son grand-père. Les traits sont vivants, accentués.

Puis, il y a toute une étagère garnie d'assiettes merveilleuses, en argile, faites et peintes par cette artiste prolifique. Des vases simplement sculptés et cirés sont de toute beauté. Elle ne cuit rien.

Fermière, Lorraine Tremblay cultive, tout près de son potager des fleurs de saison et d'autres spécialement destinées à ses bouquets de fleurs séchées dont elle vous livre le secret à la page 62.

Heureuse de vivre à la campagne, à l'ombre de ce grand verger dont les fruits sont dédiés à la cidrerie locale, elle aime marcher dans les champs, communiquer avec les fleurs qui ont un langage dit-elle. Car l'artiste est seul... Elle cherche toujours à comprendre la nature, à l'exprimer à travers ses propres sentiments. Elle a eu le courage d'apprendre seule tant de choses.

Comme élève elle a eu une petite fille de la région qu'elle a aidé à découvrir son talent en lui donnant des cours.

Cuisinière très appliquée, c'est en mettant la main à la pâte qu'elle laisse vagabonder son imagination créative, qu'il s'agisse d'une toile ou d'un bouquet, de tissage ou de couture. Il ne lui reste plus qu'à mettre sur le métier le "chef-d'oeuvre" tout bâti dans sa tête.

Elle cherche à personnaliser ses recettes et n'a pas tellement besoin de guide. Elle congèle et met en conserves fruits et légumes, viandes, tout ce qui autrement pourrait se perdre. Elle a le souci de tout utiliser.

Tissage — Même la plus petite taille de ses belles étoffes tissées finissent en pointes folles sur des tabourets et des coussins.

L'art et l'artisanat se fiancent, se marient, se retrouvent partout dans la maison des Tremblay. J'ai vu, dans la salle de bains si joliment décorée, des crochets de cuivre ayant appartenu à un porte-chapeau, promus porte-serviettes avec beaucoup de bonheur.

Au Festival annuel de la pomme, dans sa région, on peut voir exposées des oeuvres de Lorraine Tremblay, fermière-artiste-peintre.

Et voilà la belle histoire vraie d'une femme de chez nous qui a su aller jusqu'au bout dans la découverte de son talent. □



CES COMPRIMÉS SONT EFFICACES POUR SOULAGER LES DEUX



La constipation est déjà assez désagréable. Mais elle devient encore plus pénible si elle est accompagnée d'une sensation de ballonnement et de lourdeur causée par l'incapacité de votre organisme de digérer les graisses... c'est-à-dire "l'indigestion des graisses".

Aucun laxatif à effet unique ne peut vous procurer le soulagement que vous désirez. Mais c'est possible avec les COMPRIMÉS DE CAROID ET SELS BILIAIRES. Ce laxatif-digestif, qui est fréquemment recommandé, soulage la constipation doucement et efficacement, tout en améliorant la digestion des graisses et des protéines. C'est un médicament à 3 effets:

1. *Effet laxatif. Il stimule doucement l'activité naturelle pour vous donner des selles faciles et complètes.*
2. *Effet stimulant sur la sécrétion de bile. Il augmente la sécrétion de bile par le foie pour favoriser la digestion des aliments gras et soulager la sensation de ballonnement.*
3. *Effet digestif. Il contient l'ingrédient exclusif CAROID* qui favorise la digestion des protéines.*

Vous vous sentirez mieux grâce aux COMPRIMÉS DE CAROID ET SELS BILIAIRES, à action rapide et douce, qui soulagent la constipation, la sensation de ballonnement et "l'indigestion des graisses".

OFFRE ÉCONOMIQUE! Envoyez 20¢, accompagnés de vos nom et adresse, à: Dép. G-93 C.P. 3000, Aurora, Ontario. Nous vous ferons parvenir un paquet format ordinaire à 50¢ de COMPRIMÉS DE CAROID ET SELS BILIAIRES. Veuillez compter quatre semaines pour la livraison.

*Marque déposée d'un ferment digestif du Carica Papaya.

Le mois prochain

Alice Ber vous présentera

MARIELLE FLEURY, dessinatrice de mode

La soupe est servie! C'est par ces mots que la maman canadienne invite tout son monde à se mettre à table pour le dîner ou le souper. C'est dire que la soupe fait partie de la plupart des menus de nos familles et qu'un repas sans soupe n'est pas un repas complet. Je vous présente, dans cette page, une variété de recettes. N'hésitez pas à les expérimenter si vous ne les connaissez pas. Elles vous permettront d'utiliser une grande partie des produits de votre jardin potager, si vous avez la chance d'en avoir un. Je n'ai pas cru bon de donner la recette de soupes à base de bouillon de viande ou de légumes, connue et utilisée par tout le monde. Je vous rappelle tout de même que la viande ou les légumes destinés à donner un bon bouillon doivent être cuits dans l'eau froide. On porte lentement à ébullition puis on laisse mijoter longuement jusqu'à complète extraction des sucs et éléments nutritifs de la viande et des légumes. On coule et on dégraisse ensuite si nécessaire.



À la Soupe!

celles de grand'mère, réconfortantes et savoureuses

par Charlotte Cantin

Soupe au fromage

(voir photo ci-dessus)

- ½ tasse de carotte hachée
- ½ tasse de céleri haché
- ¼ tasse d'oignon haché
- 4 c. à table de beurre
- 4 c. à table de farine
- ½ c. à thé de moutarde sèche
- 3 cubes de bouillon de poulet dissous dans 3 tasses d'eau bouillante
- 4 tasses de lait
- 2 tasses de fromage de Hollande râpé
- 2 boîtes de thon pâle en morceaux (6½ on.)
- 2 c. à table de piment doux haché (si désiré)

Dans une casserole de trois pintes, faire revenir les carottes, le céleri et les oignons jusqu'à ce qu'ils soient ramollis mais non brunis. Incorporer la farine et cuire jusqu'à bouillonnement. Incorporer la moutarde et ajouter graduellement le bouillon de poulet; chauffer jusqu'au

point d'ébullition et laisser mijoter durant dix minutes. Ajouter le lait et le fromage de Hollande. Brasser continuellement sur feu doux jusqu'à ce que le fromage fonde. Incorporer le piment doux et le thon avec son bouillon. Servir immédiatement. Donne 8 à 10 portions.

Soupe au chou au lait

- 1 t. de chou haché finement
- 2 c. à thé de sel et de sucre
- 2 t. d'eau froide
- Oignon au goût
- 1 c. à table de beurre
- 2 t. de lait
- 1 c. à table de farine

Cuire le chou et l'oignon dans l'eau froide salée et sucrée. Laisser cuire jusqu'à ce que l'eau soit complètement diminuée. Ajouter le lait et laisser jeter un bouillon. Mélanger le beurre et la farine, l'ajouter au liquide bouillant. Laisser bouillir 2 minutes. Assaisonner au goût. Servir très chaud avec des croûtons.

Chowder au blé d'Inde

- 3 tranches de lard salé
- 4 pommes de terre grosseur moyenne
- 6 biscuits soda (gros)
- 2 tasses de blé d'Inde cuit frais ou conserve
- ¼ c. à thé de poivre
- 1 oignon de grosseur moyenne
- 2 tasses d'eau
- 2 tasses de lait
- 1 c. à thé de sel

Couper le lard salé en cubes et faire revenir dans une grande casserole. Ajouter l'oignon et cuire jusqu'à ce qu'il soit tendre et légèrement brun. Ajouter les pommes de terre et l'eau et laisser cuire jusqu'à ce que le tout soit tendre. Tremper les biscuits soda dans le lait. Ajouter le blé d'Inde, le sel, le poivre et les biscuits trempés à la préparation de pommes de terre. Laisser jeter un bouillon. Servir très chaud. Service 6 personnes.

Crème soubise

Émincer 6 oignons moyens ou 3 gros et faire cuire dans 2 tasses d'eau. Passer en purée. Remettre dans la casserole avec 4 tasses de lait. Laisser venir au point d'ébullition. Faire ramollir 2 c. à table de beurre, bien mélanger avec 3 c. à table de farine, ajouter au liquide chaud et laisser jeter un bouillon. Assaisonner et servir avec des croûtons.

Potage végétarien

- 2 t. fèves blanches
- 2 pintes eau froide
- 2 c. à table gros sel
- 2 oignons tranchés
- ½ t. navets en rouelles
- Feuilles céleri ou persil
- 1 poireau
- 2 carottes
- 1 petit panais
- 1 petite gousse d'ail
- 2 clous girofle
- 1 brindille thym

Mettre dans une marmite tous les ingrédients, laisser chauffer lentement et

quand l'ébullition se produit, laisser mijoter 4 à 5 heures. Laisser reposer le bouillon pour qu'il se clarifie. Couler. Faire chauffer de nouveau; à ébullition, y jeter en plus 1 c. à table de riz par pinte de bouillon et laisser cuire une demi-heure. Joindre ½ t. de carottes et de navets coupés en filets. Le goût de ce potage est celui d'un bouillon de viande si la préparation est réussie.

Potage crème de potiron

- 5 tasses de potiron
- 1½ tasses de tomates
- 1 oignon moyen
- 3 tasses d'eau
- 3 tasses de lait
- 1 c. à table de sucre
- sel et poivre
- 4 c. à table de beurre ou de graisse

Faire revenir l'oignon haché dans la graisse ou le beurre. Ajouter le potiron coupé en dés, les tomates, l'eau et laisser cuire environ 1 heure à feu doux. Passer en purée, assaisonner. Faire chauffer le lait, ajouter à la purée. Laisser jeter un bouillon et servir avec croûtons.

Crème de blé d'Inde

Faire cuire une boîte de blé d'Inde avec 2 tasses d'eau et un petit oignon finement émincé jusqu'à ce que l'eau soit évaporée. Ajouter alors 2 tasses de lait.



Amener au point d'ébullition. Lier avec 2 c. à table de beurre et 2 c. à table de farine. Laisser jeter un bouillon et servir avec des croûtons.

N.B.: On peut remplacer le blé d'Inde par des pois verts, des petites fèves en gousse.

Soupe aux pois canadienne

- 2 tasses de pois
- 1 oignon émincé
- 1 c. à table de persil haché ou
- ½ c. à thé de sauge ou
- 1 c. à table d'herbes salées



Diététique
santé

par Gisèle C. Julien

Les soupes et les personnes âgées

"Passez à table, je vais tremper la soupe". Voilà une expression bien connue des personnes âgées. En effet, elles ont eu l'occasion de l'entendre et de l'utiliser souvent car ce mets a toujours constitué pour elles un des plats de résistance du repas et nos ancêtres ne commençaient jamais leur journée de labeur sans s'être régalés d'une bonne assiettée de soupe en guise de déjeuner. Mais s'il est vrai qu'une solide soupe très consistante est très nourrissante et fournit quantité de matières nutritives à l'organisme, on ne la recommande pas forcément aux personnes âgées.

Viellir, cela commence à la naissance et ça varie d'un individu à un autre selon des facteurs héréditaires, les activités physiques, les

abus et l'alimentation. Les habitudes alimentaires s'acquièrent pendant l'enfance et deviennent partie intégrante de la personne avec les années; aussi est-il extrêmement difficile d'introduire des mets nouveaux ou de modifier la composition des repas. Par conséquent il faut concilier habitudes alimentaires et bonne alimentation, ce que nous allons tenter de faire avec la soupe.

Pour certaines gens, une bonne soupe chaude mangée au début du repas stimule l'appétit, voilà qui n'est pas à dédaigner dans certains cas.

Tout d'abord veillez à faire un bouillon maigre en laissant reposer ce dernier pour le dégraisser. Avec les années l'embonpoint et l'obésité guettent hommes et femmes, ce qui

prédispose aux troubles cardiaques, au diabète et à d'autres maladies. Les graisses se digèrent plus difficilement avec l'âge, il est conseillé d'opter pour le bouillon maigre, les soupes à l'eau ou les bouillons de légumes.

Une soupe devient une entrée ou un mets presque complet selon les ingrédients qui entrent dans sa composition.

Un simple bouillon de viande apporte un peu de protéines et de glucides et presque rien d'autre; une petite portion suffira afin d'avoir un vrai bon repas équilibré et nutritif.

Par contre une solide soupe aux légumes avec bouillon de boeuf contient, outre les protides, lipides et

(suite à la page 54)

2 pintes d'eau froide

¼ à ½ livre de lard salé

Trier, laver et faire tremper les pois dans de l'eau froide toute la nuit. Le lendemain, cuire dans la même eau en y ajoutant l'oignon, le lard salé et les assaisonnements; couvrir, et laisser mijoter 3 à 4 heures. Ajouter du sel et du poivre au goût. (Quantité pour 8 à 10 personnes).

N.B.: Si le lard est très salé, le mettre dans de l'eau froide et laisser bouillir 5 minutes. Enlever l'eau. Répéter l'opération si nécessaire.

Soupe aux tomates et au céleri

1 oignon émincé

6 tasses d'eau

2 c. à tb. de riz

2 tasses de céleri haché

1 feuille de laurier

1 boîte de tomates
sel et poivre

1 c. à tb. beurre ou graisse de rôti

Hacher finement l'oignon et le céleri. Faire fondre le gras, y faire blondir l'oignon, puis ajouter le céleri, les tomates, l'eau et la feuille de laurier. Laisser cuire ¾ d'heure. Laver le riz et le jeter dans la soupe. Laisser cuire durant 30 minutes.

Bouillon gelée de tomates

½ tasse d'eau

½ tranche d'oignon

1 tasse de jus de tomate

½ tasse de consommé

½ c. à table de jus de citron

½ c. à table de gélatine

1 c. à table d'eau froide

Assaisonnements au goût

Faire chauffer le jus de tomate, le consommé, l'oignon et l'eau, dans une

marmite couverte, pendant 10 minutes. Retirer l'oignon. Assaisonner. Ajouter le jus de citron et la gélatine qui aura été préalablement gonflée dans l'eau froide. Laisser refroidir. Briser avec une fourchette. Servir dans des bols à bouillon et garnir de persil.

Soupe aux légumes

2 t. chou haché

½ t. carottes

½ t. navet

½ t. pommes de terre

½ t. céleri

2 tranches lard salé

1 petit oignon

2 pintes eau bouillante

Sel, poivre

2 c. à table orge ou riz

Hacher le chou. Couper en dés carottes, navet, céleri, pommes de terre. Couper le lard salé en petits dés à l'aide de ciseaux. Le faire fondre; ajouter l'oignon haché, le laisser blondir. Ajouter tous les légumes de même que l'eau bouillante, le sel, le poivre, l'orge ou le riz. Laisser cuire au moins une heure. **Note:** Avant d'ajouter les légumes et l'eau, on peut saupoudrer sur le lard salé 2 c. à table de farine grillée, ce qui communique à la soupe une saveur de viande. On peut aussi remplacer l'eau par un bouillon de viande ou de légumes. On peut également ajouter des tomates.

Potage printanier

½ t. carottes coupées en dés

½ t. céleri coupé en dés

½ t. poireaux coupés en dés

¼ t. navets coupés en dés

3 c. à table de beurre

du liquide à l'organisme et ça leur est profitable, eux qui doivent essayer de prendre 6 à 8 verres de liquide par jour pour favoriser l'élimination et éviter la constipation.

Maintenant, le plus souvent possible, songez à faire figurer au menu de la soupe-crème. Pourquoi? Parce que les adultes ne boivent pas suffisamment de lait; or il faut 12 onces de lait par jour à l'adulte pour obtenir le calcium nécessaire à maintenir en bon état ses os et ses dents, et s'assurer une résistance aux fractures.

Une soupe-crème de céleri (1 tasse) fournit 182 mg. de calcium, soit

1 oignon émincé

3 c. à table de riz

3 t. de bouillon

2 jaunes d'oeufs

Faire fondre le beurre et y faire revenir l'oignon puis les autres légumes. Ajouter le bouillon chaud et le riz au moment où le bouillon bout. Cuire jusqu'à ce que les légumes soient tendres. Passer au tamis. Remettre dans la casserole. Lier avec les jaunes d'oeufs.

Soupe au chou

¼ tasse d'huile d'arachides

4 tasses de chou haché fin ou râpé

1 ½ tasse d'oignon, haché fin

2 boîtes (19 onces) de tomates

1 pinte d'eau

1 boîte (5 ½ onces) de concentré de tomates

2 cuil. à table de jus de citron

½ tasse de sucre granulé

2 cuil. à table de farine

2 cuil. à thé de graines de carvi
(au choix)

½ cuil. à thé de poivre

1 ½ cuil. à table de sel

¼ cuil. à thé de poudre d'ail
crème sûre (au choix) pour la garniture

Chauffer l'huile d'arachides dans une grande marmite. Faire sauter le chou et les oignons pendant environ 10 minutes en remuant de temps à autre. Ajouter ensuite les tomates, l'eau, le concentré de tomates, le jus de citron, le sucre, la farine, les graines de carvi, le poivre, le sel et la poudre d'ail. Bien mélanger tous les ingrédients. Assaisonner à nouveau, au goût. Faire mijoter à feu doux pendant environ 1 heure. Servir avec ou sans crème sûre. □

Les soupes et les personnes âgées

suite de la page 53

glucides, du calcium, du fer et les vitamines suivantes: A, thiamine (B₁), riboflavine (B₂) et niacine. Et si l'on ajoute des tomates, on additionne de la vitamine C. Ce n'est donc pas à négliger, surtout si l'on considère le peu de légumes absorbés par les personnes âgées. De plus, ces légumes étant bien cuits et coupés en menus morceaux, ils sont faciles à mastiquer. Les troubles de mastication sont souvent responsables du peu de considération qu'ont les personnes âgées pour les légumes. Elles se privent alors de vitamines et sels minéraux aussi essentiels pour eux que pour les jeunes. Les soupes fournissent également

plus du tiers des besoins quotidiens évalués à 500 mg. par jour au Canada. La teneur en calcium est la même que le lait soit entier ou écrémé.

De la soupe, c'est bon à tout âge. Les soupes apprêtées pour les personnes âgées conviennent fort bien aux jeunes enfants puisqu'elles sont peu grasses et, de préférence, peu assaisonnées. C'est bien de leur en donner, surtout les crèmes lorsque le lait n'est pas trop aimé tel quel. Mais servez seulement de petites quantités car beaucoup de liquide peut couper l'appétit et empêcher l'absorption d'autres aliments nécessaires à la croissance et à la santé des enfants. □

Attention, beauté

le cou peut trahir

par Lyse Goyer, esthéticienne

Généralement, lorsqu'on se mire, on ne pense malheureusement qu'au visage et à la chevelure. Même les plus coquettes ne se méfient pas tellement de l'état de leur cou, bien que ce soit habituellement le vieillissement de celui-ci qui donne la première alerte. Dommage, car il est parfois trop tard. C'est pourquoi, nous croyons utile de discuter de ce sujet pour que vous puissiez être aux aguets.

Mentionnons tout d'abord que le cou non seulement remplit harmonieusement sa fonction de pilier ou de support de la tête, mais également confère à la personne une attitude, une allure. Le cou reflète donc une certaine esthétique du maintien.

— Long et souple, il définit la grâce.



— Haut et droit, il donne de la classe.

— Court et mince, il affirme la délicatesse.



— Large, il indique la puissance.

De quelque forme qu'il soit, il est indispensable de soigner la peau et l'élasticité des muscles du cou. Pour ce faire, nous recommandons l'eau froide qui, grâce au changement de

température qu'elle entraîne sur la peau, agit sur les fibres en leur conservant leur tonicité. Il existe à cet effet des appareils peu coûteux qui

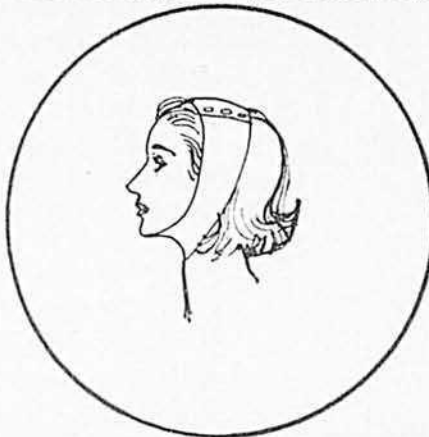

projetent l'eau assez vigoureusement pour activer la circulation. A défaut de cet appareil, trempez chaque matin dans l'eau froide, une débarbouillette repliée sur elle-même, essorez-la et flagellez le cou une trentaine de fois.

On trouve également sur le marché des crèmes spéciales pour le



cou. Elles sont en général applicables par un léger massage qui doit être exécuté de haut en bas. Nous conseillons d'appliquer la crème au moment du bain, puisque la vapeur de la salle de bain en permettra une meilleure pénétration. De plus, le port d'une mentonnière chaque jour durant une demi-heure préviendra l'affaissement du visage.

La mentonnière doit être appliquée dans sa partie la plus large sous le menton, de façon à embrasser exactement la racine du cou et le dessous du menton; la faire remonter le long du rictus pour dérider la patte d'oie et tendre les muscles du front. On fixe également la mentonnière par deux boutons au-dessus de la tête.

Il est évident que le cou doit subir, en plus, les mêmes soins de nettoyage que le visage et ceci, matin et soir. Si on dort la tête sur un oreiller, il faut prendre l'habitude de ne pas plier la nuque mais de relever la pointe du menton pour que le cou reste tendu. Nous passons le tiers de notre vie à dormir; ceci représente beaucoup de temps au cours duquel nous pouvons détruire ou consolider la ligne de notre cou.

Tel que mentionné ci-haut, le cou doit subir les mêmes traitements



que le visage en ce qui concerne les masques de beauté, massages, crèmes, ainsi que le maquillage. Beau-



coup de femmes semblent l'ignorer car elles font rarement descendre leur maquillage. C'est dommage, car le cou enlaidit et paraît peu soigné.

(suite à la page 57)



Vedette
de la saison et
championne
du confort



LA VESTE LONGUE

La grande veste de tricot, longue, ample, chaude et douillette est de nouveau à la mode. Actualisée par des détails moins rigoristes, elle est surtout conçue pour compléter le confort du pantalon. Pour vous permettre de tricoter la vôtre juste avant les premières journées fraîches, nous avons fait appel aux talents d'Isabelle Gobeil. Le patron ci-dessous est le premier de ceux qu'elle vous offrira régulièrement en primeur dans nos pages. On y retrouve toutes les caractéristiques qui font la renommée des créations d'Isabelle Gobeil: élégance, simplicité, équilibre et perfection dans les détails.

Un patron primeur d'Isabelle Gobeil

TAILLES: Les explications sont pour la taille 8-10. Celles pour tailles 12-14 et 16-18 se trouvent entre parenthèses.

FOURNITURES: Qualité "NA-NOUK": 6 (7-8) balles CP (couleur principale); 1 balle de chacune des trois couleurs différentes. Aiguilles no. 4.

ÉCHANTILLON: Au point Jersey:
14 m = 4 pouces
21 rangs = 4 pouces.

Faire un échantillon avant de commencer le travail et, si nécessaire, changer les aiguilles.

DOS: Monter 64 (76-88) m. Tricoter 6 rangs au point de riz (* 1 m. end., une m. env.; répéter de * et, au rang suivant, inverser le point: si le rang précédent se termine par 1 m. end., commencer par 1 m. end. et vice-versa). Continuer au point de jersey (1 rang end. 1 rang env.) jusqu'à ce qu'il y ait 10 pouces du début. Commencer le jacquard, en suivant les 28 rangs du schéma (croiser toujours les fils sur l'env. du travail, en changeant les cou-

	1	2	3	4	5	6	7	8	9	10	11	12	13	14	15	16	17	18	19	20	21	22	23	24	25	mailles	
28 ^e rang	O	X	X	O	O	X	X	O	O	X	X	O	O	X	X	O	O	X	X	O	O	X	X	O	O	27 ^e rang	
26 ^e rang	X	X	O	X	O	O	X	X	O	O	X	X	O	O	X	X	O	O	X	X	O	O	X	X	O	O	25 ^e rang
24 ^e rang																											
22 ^e rang																											
20 ^e rang																											
18 ^e rang																											
16 ^e rang																											
14 ^e rang																											
12 ^e rang																											
10 ^e rang																											
8 ^e rang																											
6 ^e rang																											
4 ^e rang																											
2 ^e rang																											
1 ^{er} rang																											

X rouge O gris foncé I blanc □ les carrés libres - gris pâle (CP)

leurs et, pour faciliter le travail, les faire suivre comme ils se présentent, c. à d. une fois dessus et une fois en-dessous). Continuer avec la CP seulement, travailler droit pendant 2 pouces, terminer par 1 rang à l'env. **Emmanchures raglan:** Rabattre 2 m. au début des 2 rangs suivants.

Rang suivant: (endroit du travail) 2 m. end., glisser 1 m., 1 m. end., passer la m. glissée par dessus la m. tricotée, tricoter jusqu'aux 4 dernières m., 2 m. ensemble end., 2 m. end.

Rang suivant: (à l'envers) Répétez ces 2 rangs 22 (26-30) fois de plus. Il reste 14 (18-22) m. pour l'encolure.

DEVANT GAUCHE: Monter 47 (51-55) m. Faire 6 rangs au point de riz, comme au dos. En gardant 5 m. au point de riz à la fin du rang pour la bordure, tricoter droit jusqu'à la même hauteur que le dos au jacquard. Faire les 10 premiers rangs du schéma et, tout en suivant le schéma, former l'encolure et le col, comme suit: au rang suivant (endroit du travail), travailler jusqu'aux 2 dernières m. avant la bordure, 2 m. ens. end., prendre la CP et augmenter 1 m. à l'env., pour le dessous du col.

Rang suivant: faire la bordure, 1 m. end. (l'endroit du col), terminer le rang. Répéter les 2 derniers rangs, 5 fois de plus, il y a 11 m. pour le col: 5 m. pour la bordure, 6 augmentations jersey et 36 (40-44) m. pour le devant. Faire ensuite ces diminutions et augmentations tous les 4 rangs 5 fois de plus mais, à la même hauteur que le dos au sous-bras, former le raglan comme au dos (2 m. end., glisser 1 m., 1 m. end., passer la m. glissée par-dessus la m. tricotée). Répéter les diminutions et augmentations tous les 6 rangs, jusqu'à ce qu'il reste 2 m. Au rang suivant, faire la bordure, le col et

les 2 m. ensemble. La m. qui reste sur l'aiguille sera rajoutée pour le col. **Rangs raccourcis:** * à partir de la bordure (endroit du col) tricoter jusqu'aux 6 dernières m. et tourner. Glisser la 1ère m. et tricoter le rang suivant, à l'envers. Tricoter 2 rangs sur toutes les m. Répéter de * 10 (11-12) fois de plus. Laisser les m. en attente.

DEVANT DROIT: En vis-à-vis, les diminutions pour l'encolure et les augmentations pour le col se font sur l'envers du travail. Les diminutions pour le raglan se font à la fin des rangs end., tricoter jusqu'aux 4 dernières m., (2 m. ens. end., 2 m. end.) et les rangs raccourcis se font sur l'envers du col.

MANCHES: Monter 34 (36-40) m. Faire 6 rangs au point de riz et continuer en jersey, en augmentant 1 m. de chaque côté tous les 4 rangs, 10 (11-12) fois. Il y a 54 (58-64) m. A 6½ pouces du début, faire les 8 premiers rangs du schéma, ensuite faire 12 rangs uni (avec CP) et les 8 derniers rangs du schéma. La manche aura 17 pouces jusqu'au sous-bras. NOTE: Tout changement de longueur doit se faire avant de commencer le jacquard. Travailler droit pendant 2 pouces.

Raglan: Rabattre 2 m. au début des 2 rangs suivants; ensuite faire les diminutions comme au dos, mais 2 fois tous les 4 rangs et 18 fois tous les 2 rangs. Rabattre les m. restantes.

CEINTURE: Monter 9 m. et travailler droit, au point de riz, 64 pouces et rabattre.

MONTAGE: Repasser chaque morceau légèrement avec un linge humide et laisser sécher. Assembler toutes les coutures. Coudre le col à l'encolure dos. Replier le col vers l'extérieur. □

Le cou peut trahir

suite de la page 55

Toutefois, il n'est pas nécessaire d'en appliquer beaucoup. Il suffit de bien le dégrader jusqu'au col.

Il me semble tout à fait indiqué de considérer le côté vestimentaire et plus précisément le genre d'encolure portée pour tricher avec son cou. Une personne au cou trop long et trop maigre aura avantage à porter, pour les chandails, des cols montants mais peu serrés; et pour

les décolletés des colliers à plusieurs rangées. Pour la femme au cou trop court ou trop épais, il est préférable de porter des cols chemisiers, des chandails ou encolures en V ou des revers allongés; avec un décolleté, elle portera des sautoirs, des médaillons de même que des colliers légers retombant toujours en longueur.

Pour terminer, j'aimerais citer cette phrase d'Oscar Wilde: "L'allure est beaucoup moins l'art de porter la toilette que de savoir porter le menton". □

VOULEZ-VOUS UN REVENU SUPPLÉMENTAIRE?

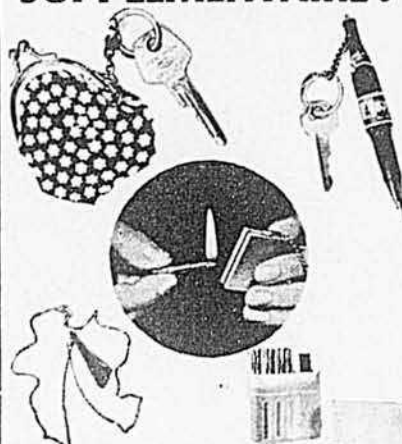

Différentes marchandises vous sont offertes afin de vous faire gagner des \$\$\$.
Sans obligation demandez nos dépliants

LES IMPORTATIONS A.B.C.
C.P. 10,

St-Jérôme, Comté Terrebonne, Qué.

Nom

Adresse

Ville

Comté

LE BULLETIN DES AGRICULTEURS

le favori
de la famille rurale

DOULEURS ARTHRITIQUES ou RHUMATISMALES?

OBTENEZ UN SOULAGEMENT
RAPIDE AVEC
T-R-C TEMPLETON



Pourquoi souffrir plus longtemps de douleurs arthritiques ou rhumatismales, de sciatique, de mal de dos ou

de migraine? Des milliers de personnes ont été soulagées grâce à ces minuscules capsules, faciles à avaler. T-R-C possède une formule spécialement composée qui aide à soulager rapidement ce genre de douleurs. N'attendez pas, essayez-le aujourd'hui même! En vente dans toutes les pharmacies.

Reputé depuis plus de 60 ans



5758



3711



5825



5855

dans le vent d'automne

Chaque, confortable, décontractée et malgré tout féminine, telle apparaît la tendance générale de la mode cet automne.

Le courant de libéralité et de non conformisme que nous connaissons a incité les couturiers à actualiser leurs créations et à ne pas imposer ou miser sur des modèles stéréotypés.

Le résultat? Une mode variée, qui laisse place au goût personnel, qui permet d'exprimer sa personnalité quel que soit l'âge ou la taille. Les couleurs sont très chaudes: parmi les bruns traditionnels, on retrouve tous les tons de rouille, de rouge vin et de vert bouteille. Confortables dans le choix des tissus (tweed, lainages), les modèles proposés le sont aussi dans la coupe, à la fois simple et variée, qui ne s'éloigne jamais beaucoup d'un certain classicisme.

Le soir, on s'habille élégamment mais sans recherche superflue. Les tissus utilisés vont du chiffon imprimé à grosses fleurs au riche lamé.

Les chapeaux (qui prennent souvent la forme de petits bonnets tricotés) et les gants font de nouveau partie de la panoplie des belles de soir.

Ci-dessous, nous vous présentons quelques modèles choisis parmi ceux proposés dans le catalogue d'automne de Simplicity et dans celui de McCall. En accord avec le thème de la mode, ce sont des tenues simples, confortables et très faciles à porter.

Pour commander ces patrons, veuillez utiliser le coupon de la page 103.



McCALL'S 3711 — Un tailleur très à la mode. Ligne simple, jupe à godets souples juste au-dessus du genou, corsage et veste coordonnés. Tailles: 8, 10, 12, 14, 16 ans. Prix: \$1.10.

SIMPLICITY 5847 — La robe chemisier en jersey de laine indémodable qui se porte en toutes occasions et sied à toutes les femmes. Tailles: 10, 12, 14, 16, 18 et 20 ans. Prix: \$1.25.

SIMPLICITY 5931 — Ensemble-sport très confortable. Veste style chemise à empiècement pour porter sur un chandail, pantalon et jupe-culotte. Tailles: 10, 12, 14, 16 et 18 ans. Prix: \$1.25.

SIMPLICITY 5855 — Un autre ensemble bien pratique à couper dans des tissus aux couleurs assorties et interchangeable. Jupe à plis couchés très classique et toujours populaire, pantalon à revers, veste longue amincissante et chemisier. Tailles: 8, 10, 12, 14 et 16 ans. Prix: \$1.25.

SIMPLICITY 5758 — Pour bambins de 2 à 6 ans, combinaison pour tout-aller extrêmement facile à coudre. Prix: \$0.95.

SIMPLICITY 5825 — Cette petite robe jumper est également facile à exécuter. Pour la rendre plus gaie, taillez-la dans deux tissus assortis et agrémentez-la d'un volant autour des emmanchures. Tailles: fillettes: 7, 8, 10, 12 et 14 ans; enfants: 10½c, 12½c, 14½c. Prix: \$1.10.



5847



5931

Créés et tissés par Germaine Galerneau,
les signes du zodiaque en

PANNEAU MURAL

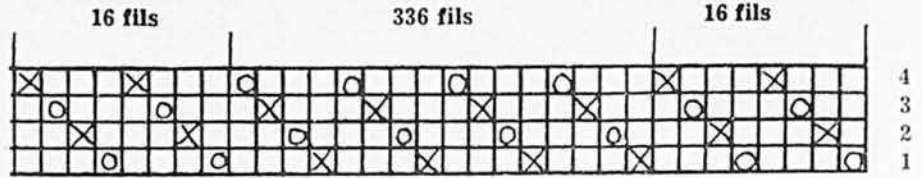

ATTACHAGE

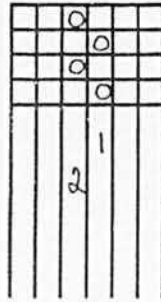

ROS: 10 peus au pouce
4 fils en peu

CHAÎNE. Coton $\frac{3}{8}$ FONCÉ — X
Coton $\frac{3}{8}$ PÂLE — O

OURDIR: 368 fils } 1 fil foncé
1 fil pâle

TRAME: Fil de liaison, coton $\frac{3}{8}$ pâle
Fil du dessin, coton à vadrouille

DÉTAILS D'EXÉCUTION DU DESSIN (MOTIF)

- 1 — Pour un signe ● du dessin sur le schéma quadrillé, compter 4 fils de chaîne le pas ouvert, c'est-à-dire, les fils levés de la chaîne.
- 2 — Pour l'exécution d'un rang du dessin, "démarcher" autant de fois qu'il y a changement de couleur pour l'exécution du dessin en faisant alterner les pédales 1-3 et 2-4.
- 3 — Sur la dernière marchure du rang du dessin, passer un premier fil de liaison pour lier les fils du dessin.
- 4 — Démarcher, puis passer un second fil de liaison sur la largeur de la pièce.
- 5 — Recommencer au rang du dessin. (1).

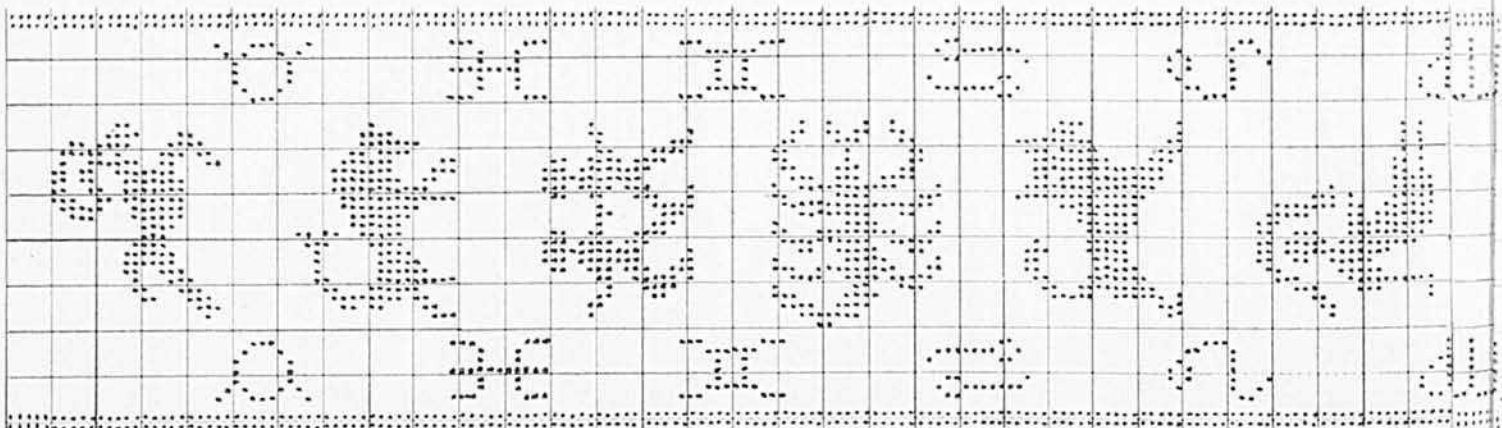

BÉLIER

TAUREAU

GÉMEAUX

CANCER

LION

VIERGE

tissage

Il n'est pas nécessaire de croire ou d'être adepte de l'astrologie pour trouver ses douze figures symboliques et magiques très décoratives, surtout lorsque celles-ci sont utilisées et stylisées d'une façon aussi sobre pour servir de motifs à un panneau mural de 9" x 58".

(Photos, Le Bulletin des Agriculteurs par Paul Taillefer)

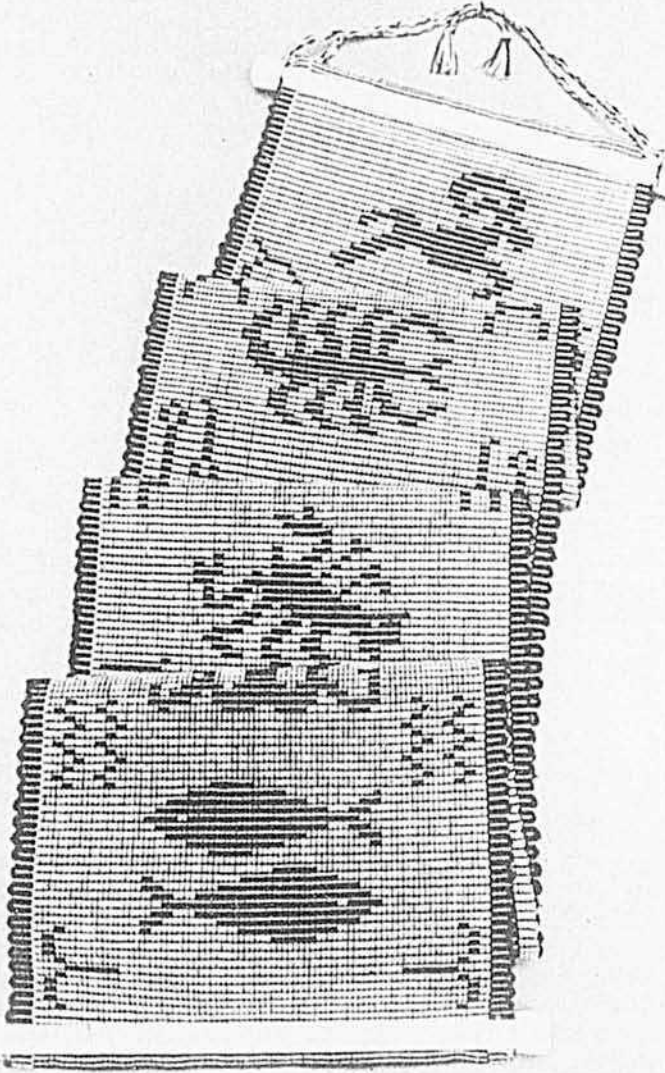

SERVICE fantaisiEs

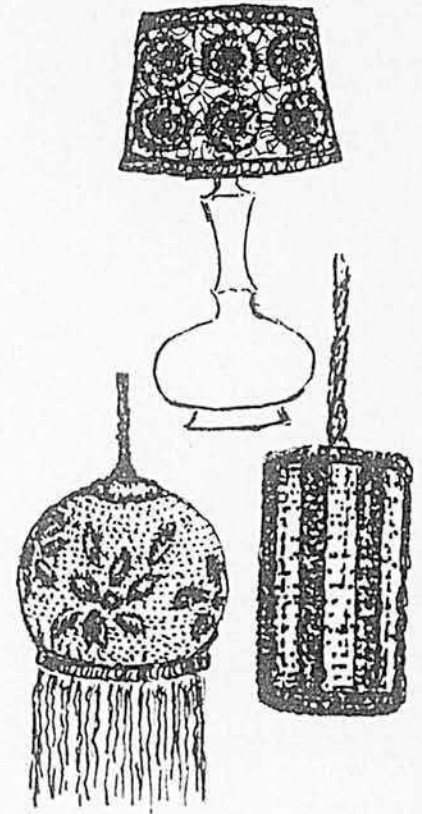

G-260 — Ces trois abat-jour décoratifs sont réalisés au crochet au moyen du même patron. Dimensions: 1) 38 pouces de circonférence dans sa plus grande largeur, 2) 33 pouces de circ. dans la partie la plus forte, 3) 18 pouces circ. Prix: \$0.65.
On peut obtenir ce patron renfermant les instructions complètes en français en écrivant à:

Services fantaisies
Le Bulletin des Agriculteurs
5670, rue Chauveau,
Montréal 426

Délai d'envoi: environ 10 jours. Aucun timbre en paiement, pas de commande C.O.D.

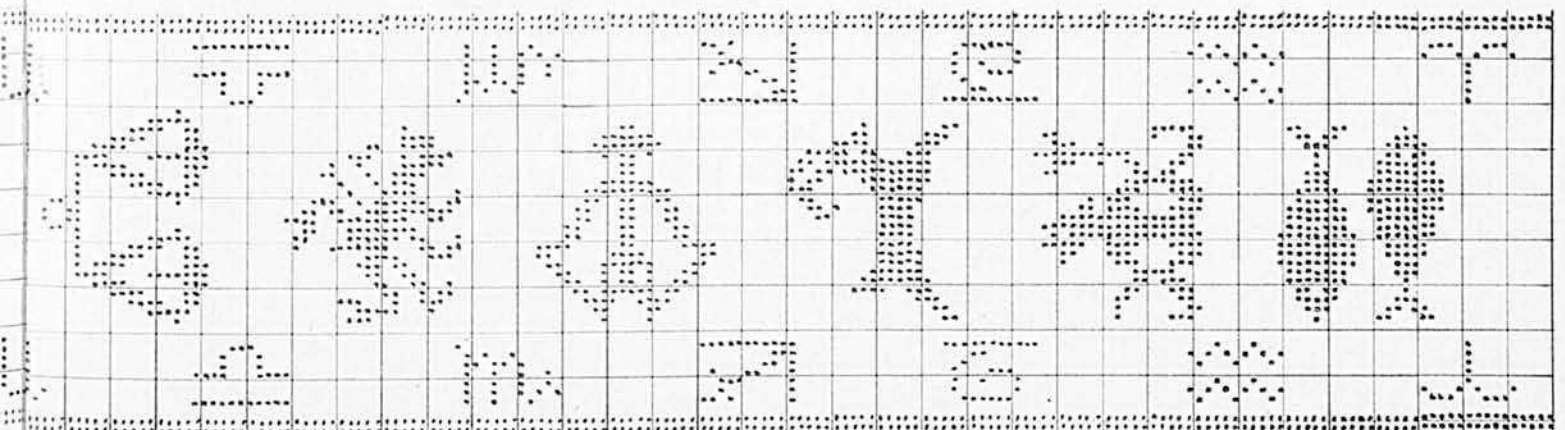

BALANCE

SCORPION

SAGITTAIRE

CAPRICORNE

VERSEAU

POISSONS

DES BOUQUETS

qui ne
faneront
pas

par Lorraine Tremblay

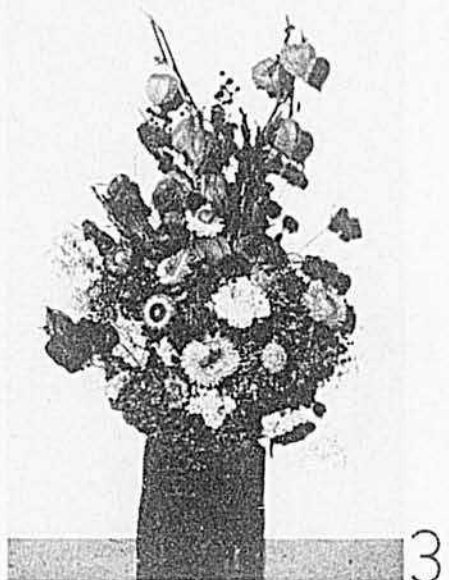
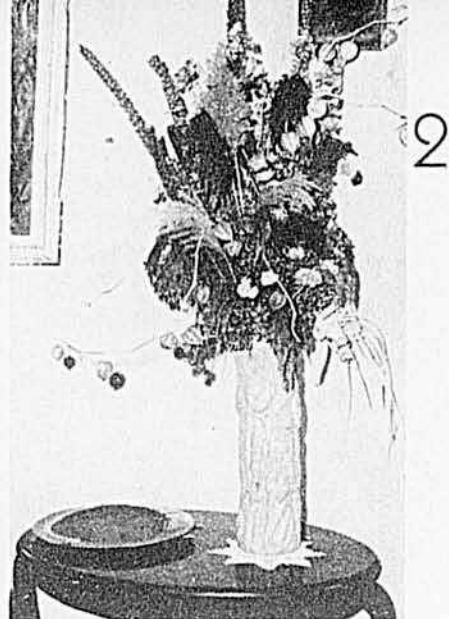

Quand le vent du Nord sifflera la nostalgie d'une saison morte, que les cristaux blancs couronneront sur les lauriers quelques têtes fanées, les fleurs séchées, éblouissantes de fraîcheur et de couleurs, resteront un symbole d'éternel bonheur.

La poésie que ces bouquets recèlent ne manque pas de créer une atmosphère artistique dans la maison.

Les fleurs séchées valent bien le mal que l'on se donne pour réussir de belles pièces ayant le privilège de ne pas se détériorer dans quelques jours comme leurs jeunes soeurs, elles resteront fraîches de deux à trois ans.

Un bouquet de fleurs séchées constitue un merveilleux centre de table quand on reçoit des invités.

La réussite de ces bouquets demande, comme dans tout art, l'enchaînement et l'harmonie des couleurs, l'accord parfait.

Pour cheminer dans l'art de faire de beaux bouquets de fleurs séchées, il y a d'abord le choix du contenant. C'est le vase qui peut inspirer une composition définissant un modèle précis.

Ensuite, le tri irrégulier de la grosseur et de la forme des fleurs et des branches, le rythme des cou-

leurs qui doivent être bien balancées.

Le choix du vase

Celui-ci est important. Il est le point de départ d'une création originale.

Le choix des vases est illimité. Il va de la plus belle porcelaine antique aux urnes modernes; de la chaude céramique au rustique pot de grès colonial, aux cruches, aux chaudrons de fer de nos grand-mères. Les paniers habillant les bouteilles de vin, les chapeaux de paille anciens, un piquet de cèdre coupé en colonne et troué au centre en remplissant le creux de glaise locale ou d'argile, ou encore de cire.

Je préfère la glaise humide. Cette matière ne coûte rien à la campagne.

Glaise ou cire sert à monter le bouquet. Quand la matière est durcie, séchée, les fleurs ne se déplacent plus. Nous avons alors une base très solide pour travailler la pièce.

Il faut éviter de prendre n'importe quoi et de placer les sujets n'importe comment. J'ai mentionné au début de cet article que l'art, en toute chose, demande beaucoup d'amour, de patience et de persévérance.

Si je fais, dans une jardinière, un énorme bouquet, je devrai commencer par de grosses fleurs, des **hydrangées** par exemple. J'ajouterais une variété de branchages.

J'aime bien le **génévrier**, cueilli l'hiver, une fois séché: les gros fleurons servent de base aux petites fleurs mises en évidence et balancent la grosseur de l'urne.

Je termine avec des **immortelles helichrysum** cultivées, et des **immortelles sauvages**, des **foins**, de l'**avoine**. Plus il y a de variétés, plus le bouquet, est beau, semble-t-il.

Certains font penser au merveilleux tableau de Jean Brueghel intitulé: Bouquet de fleurs, que l'on voit à la Galerie Nationale.

Fleurs sauvages

Celles qui sont propices au séchage se trouvent dans les "terres de poètes de roche" et de foin sec, dans les terrains arides et non cultivés, aux alentours des rochers.

On trouvera différentes variétés dans certaines régions. L'enthou-

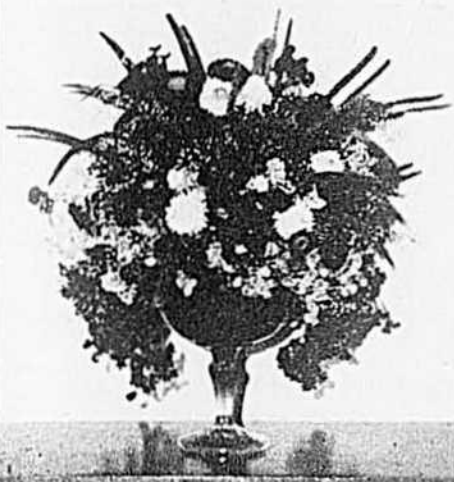

4



5

1 — Gros bouquet dans un pot de cuivre antique. Les couleurs dominantes sont le rouge, le pourpre, le jaune et le vert. Il est composé d'hydrangées, de fougères molles teintées vert ou pourpre, de quelques immortelles cultivées d'un bleu royal, d'immortelles sauvages blanches et enfin de "souffles d'enfant" blancs. D'autre part, de grosses immortelles cultivées orange et jaunes, quelques fleurs de génévrier teintes rouge cardinal, des statice bleus, quelques fougères, du toin beige naturel, des immortelles sauvages teintées bleu et pourpre, et quelques branches de "lanternes chinoises" sont mises en évidence par leur disposition dans le bouquet.

2 — Pour monter cette pièce, j'ai choisi des branches élançées comme des "tabacs du diable" passés au bronze, des tiges de "cloche d'Irlande", des grandes fougères molles, de la "monnaie du Pape", des fleurs de génévrier teintes rouge cardinal, des "lanternes chinoises", des pompons de duvet beige, que vous trouvez dans les rochers et les terrains arides à la fin d'août, et des branches d'immortelles sauvages. Les teintes sont orange, pourpre, vert, brun et beige.

3 — Cette pièce comprend un bouquet monté dans un bout de piquet en cèdre. Le bouquet est composé d'immortelles blanches sauvages. Certaines d'entre elles sont teintées de différentes couleurs: pourpre, jaune, orange ou bleu. Le tout est fini par de longues branches de "lanternes chinoises" et de pompons verts et rouges.

4 — Le vase est rouge et de style antique. Le montage est vert, pourpre et blanc. Les immortelles, cultivées dans mon jardin, sont rouges. Les toins sont verts et rouges et finis de "souffles d'enfant" blancs. L'effet est magnifique.

5 — Le gros panier de verre couleur orange est rempli d'immortelles sauvages blanches et de fougères teintées vert et pourpre. Des immortelles sauvages teintées orange et pourpre, quelques branches de statice bleus, et des herbages complètent l'ensemble. De plus de grosses immortelles cultivées orange et jaunes sont mises en évidence pour répéter la couleur du panier.

siaste collectionneuse ne manquera pas l'opportunité de découvrir en voyage des espèces qu'elle ne connaissait pas.

Culture des fleurs

Il y a une grande variété de plantes spéciales qui se prêtent au travail des bouquets de fleurs séchées.

Celles que je préfère sont les immortelles, les statice, les souffles d'enfant vivaces, et la camomille. Il est très intéressant de faire ses propres expériences. Il y a des terrains qui se prêtent mieux que d'autres à la culture de certaines variétés. Les catalogues de graines fournissent un vaste choix, d'espèces fort différentes.

Les immortelles doivent être semées en couches chaudes, ou à l'intérieur de la maison, en mars, puis transplantées dans des boîtes à semis et mises en pleine terre quand les gelées sont finies.

Il en va de même pour les statice. Ces derniers aiment bien un terrain humide.

On obtiendra de belles immortelles en ne laissant que le bouton cen-

tral, de la tête à trois boutons. Je contrôle les insectes suce-boutons avec un insecticide à maison ou jardin.

La camomille est vivace. Il n'y a que la tête qui est bonne une fois les pétales tombés.

La cueillette

Le matériel se cueille en toutes saisons, mais surtout d'août aux neiges. En courant les champs, je découvre chaque année de nouvelles plantes dont l'originalité et la beauté m'enchantent. Mais j'ai rencontré aussi des difficultés. Certaines espèces qui semblent présenter de belles possibilités séchent très bien, mais s'effritent au bout d'un mois ou deux.

Les immortelles de jardins, ou helichrysum doivent être cueillies en ne cassant que la tête; une broche rigide est insérée dans la fleur, fixée avec de la colle à bois plastique blanche non diluable à l'eau. Elle sèche naturellement. Ne pas utiliser un sac de plastique pour les ranger sous peine de les voir muser.

Les quenouilles doivent être cueillies vers la troisième semaine de juillet, ou bien elles s'égrèneront. Cette catégorie fournit un matériel abondant. Quand les fleurs sont montées en graines, on peut cueillir les gousses avec leurs tiges. Il en est ainsi pour les fleurs de pavot et l'herbe à dinde. Les têtes de fleurs rigides, brun pâle, peuvent être teintées en rouge indien, ou même pourpre si elles sont très pâles. Pour d'autres, il faudra les colorer avec de la peinture en jet.

Quelques branches rigides coupent la monotonie d'un bouquet. C'est une question de goût et d'art.

J'ai découvert d'énormes plantes de 36 pouces de hauteur, grappées, collantes quand elles sont vertes. On peut les cueillir jusqu'en novembre, les faire sécher comme les immortelles et les utiliser naturelles ou passées dans un bain de teinture. Elles sont splendides pour les gros bouquets.

Le séchage des fleurs

Le séchage des statice, et des autres espèces de jardin, se fait en coupant la tige complètement. On les met dans un vase d'eau jusqu'à ce qu'elles soient sèches.

Les fougères des bois doivent être séchées entre des feuilles de papier, sous pesantier, ou sous tapis; elles perdent leur couleur avec le temps, je préfère donc les teindre, mais elles sont très fragiles.

Les immortelles sauvages sont blanches. Petites, elles sont indispensables à cause de leur clarté, il faut donc en garder des naturelles. Le surplus peut être teint. On les cueille fin d'août ou début de septembre dépendant de la température qui les a fait mûrir tôt ou retarder.

On les étend sur un plancher sec, ou bien on les suspend la tête en bas pour quelques jours. Il faut ensuite enlever les feuilles et les mettre par paquets dans des paniers troués dans un endroit aéré.

Il y a d'autres variétés de 6 pouces de hauteur, lesquelles sont parfumées.

La teinture

Il faut entraîner l'oeil à découvrir ensuite une seconde vision, celle de la possibilité des fleurs qui attendent d'être découvertes par la sensibilité artistique qui joue comme une baguette magique. Pour les transformer et mettre leur beauté en évidence, il y a la teinture. →

Des boucles sans solution de permanente

Nouvelle lotion à peigner qui boucle et ondule les cheveux, même les plus droits.

Peu de femmes ont de naissance les cheveux naturellement bouclés. Et l'immense majorité d'entre elles le voudraient bien, comme en font foi les millions de dollars consacrés au soin de la chevelure.

Sans doute la femme aux cheveux droits a-t-elle la vie moins dure qu'au temps des fers à friser et des ondulations rigides. Néanmoins, la permanente la meilleure et la plus coûteuse ne peut donner longtemps un air soigné aux cheveux fins, clairsemés ou fous.

Voici qu'enfin toute femme peut avoir une chevelure superbe, lustrée, "naturellement bouclée".

Elle le peut grâce à la nouvelle lotion PERFORM avec protéine, qui réalise des miracles dont nos mères n'auraient même pas osé rêver.

Il suffit de vous donner un shampooing, de vaporiser de la lotion Perform, de faire une mise en plis et de laisser sécher. Et le miracle s'accomplit! Votre chevelure traitée au Perform se forme en boucles denses et soyeuses et en ondulations très durables, peu importe combien votre chevelure était droite au début.

Imaginez un peu : finis les bigoudis pour la nuit! Vous pouvez déranger votre coiffure, dormir à l'aise, vous moquer du vent, de la pluie ou de la neige, prendre une douche bien chaude. Il suffit ensuite d'un coup de peigne et les magnifiques boucles reprennent leur place, aussi naturelles que si vous les aviez de naissance.

Perform convient à tous les genres de chevelure. Comme sa lotion protéique sature et met en état chaque mèche jusqu'à la racine, elle contribue à rétablir l'éclat, la souplesse et la vitalité, même des cheveux teints, blanchis ou détériorés.

Et il n'en coûte que \$1,75 pour la quantité de Perform nécessaire pour boucler et onduler vos cheveux après huit shampooings. Au choix, Perform pour cheveux ordinaires ou pour cheveux difficiles à boucler, est offert dans les grands magasins et chez les principaux pharmaciens. Sur de son produit, le fabricant garantit votre entière satisfaction, ou le remboursement du prix coûtant.

On teint les fleurs sauvages seulement, jamais les fleurs cultivées.

J'emploie de la teinture à vêtements. La technique toute simple est de faire bouillir la solution et d'ajouter une cuillerée à table de gros sel environ, par gallon d'eau.

Les fleurs ne prennent pas facilement la couleur, il faut les laisser bouillir vingt minutes. La réussite requiert de l'expérience; la pratique est la meilleure école du savoir.

Bouquets de mariées

Je ne saurais finir de parcourir avec vous les sentiers poétiques des fleurs de mon pays, et leurs nombreuses possibilités esthétiques, sans dire un mot du bouquet de la mariée de décembre. Fait d'immortelles encore plus symboliques que les roses, de souffles d'enfant et de statice bleus, il se moquera de la gelée et des cristaux de neige qui l'étoilent.

Le montage du bouquet de mariée se fait dans la main, branche par branche de souffles d'enfant et de statice auxquels vous ajouterez les plus belles immortelles roses. Les tiges seront enroulées de broche fine puis de tulle.

Taillez une lisière de tulle de 6 pouces de largeur par 60 de longueur; plissez généreusement autour du bouquet, cousez à la base et attachez six longueurs de beau ruban. Quand la mariée lancera son bouquet, les mains de ses amies célibataires se tendront avec désir.

Décorations de Noël

La deuxième utilité des fleurs rigides se retrouve dans les décorations des Fêtes. On les recouvre de peinture or ou argent, on les parseme de brillants ou de paillettes.

J'ai découvert une belle variété de baies rouges dans un marécage.

Pièces montées

Les bouquets montés sur broches quand les tiges sont encore humides de teinture prennent la forme qu'on leur donne, il reste ensuite à les placer dans le vase à moitié rempli de glaise. □

CATALOGUE GRATUIT

ÉDITION 1973-74 • 176 pages en couleurs
ÉCRIVEZ IMMÉDIATEMENT



*Syndicat
du Bijou*
LÉVIS

VOTRE PRIX S.B.
EST VOTRE PRIX
DU GROS

BIJOUX - CADEAUX - ARTICLES MÉNAGERS - ACCESSOIRES ÉLECTRIQUES

10 OUEST, ROUTE TRANS-CANADA, LÉVIS

CODE POSTAL G6V 4Z2

TÉL.: 833-2173 Région 416



le courrier
d'Alice Ber

Charité posthume

Q. — Ma fille voudrait me persuader de donner mon corps à la science après ma mort. Je ne suis ni vieille, ni malade. Mais elle a fait ce don et croit que c'est une charité que bien des gens devraient faire. Qu'en pensez-vous, au point de vue religieux? Mes autres enfants trouvent ça effrayant.

BEUCERONNE

R. — Donner son corps à la science, cela signifie que des vies peuvent être prolongées, et même sauvées en permettant aux médecins de poursuivre des études. Certains cas particuliers favorisent des recherches spéciales. De toute façon, cette charité posthume est très belle, au point de vue humain. Au point de vue religieux, il n'y a pas de problème. L'Eglise admet même la crémation maintenant. Le geste qu'a posé votre fille est à imiter. Il est admirable. Pourquoi ses frères et sœurs ne sont-ils pas d'accord? Ce n'est pas plus tragique que de voir l'être cher mis en terre, à six pieds de profondeur. De toute façon, il s'agit uniquement de l'enveloppe périssable, de la dépouille charnelle. On en garde le souvenir dans sa mémoire, à l'aide de photographies, de portraits. Ce qui reste de durable, c'est le souvenir des qualités d'âme et de cœur qui ont marqué le passage sur la terre de ceux qui sont retournés à la Maison du Père. La sentimentalité doit être dirigée selon les valeurs réelles. Votre lettre propose un sujet de réflexion.

■

Q. — Vous comprenez si bien les jeunes. Voici mon gros problème: je suis amoureuse de mon professeur; il est marié et il a une réputation de coureur de jupons. Je voudrais me sortir du pétrin mais je ne peux plus lui résister. J'ai envie de quitter l'école.

Amoureuse troublée

R. — Si tu pouvais t'administrer toi-même une bonne correction, tu reprendrais ton équilibre menacé. Tu es intelligente et lucide, trop pour risquer ton avenir, tes études au point où tu en es. Cet homme ne mérite pas que tu cèdes à ses avances, tu le sais fort bien. Et tu n'as aucune raison de te trouver seule avec lui. Demander une explication est une pauvre excuse. Interroge plutôt les élèves en tête de la classe, amicalement. Apprends à lutter et à vaincre m'amie. Cette expérience te sera salutaire.

■

Q. — Je vous lis depuis ma tendre enfance. Ne publiez pas ma lettre.

Une abonnée de toujours

R. — Très amical bonjour, chère fidèle lectrice. Vous avez dû vous rendre compte que je respecte
→

LE CHAUFFAGE



pour
ceux
qui aiment
le confort
et l'économie

Superior Propane vous comble de bien des façons.

Tout d'abord, vous avez un choix de systèmes de chauffage... fournaises peu encombrantes... fournaises libres ou à même le mur... ou fournaises de foyer, décoratives, pourvues de bûches permanentes "Gem-O-Lite" d'aspect rustique. Pour votre demeure, petite ou grande, ou pour votre chalet, vous pouvez attendre de Superior un chauffage propre et confortable.

Et nous ferons une étude de chauffage gratuite pour vous assurer des économies.

Superior détermine aussi vos besoins de combustible puis choisit le réservoir de la grandeur appropriée. Le livreur Superior vient refaire automatiquement le plein de votre réservoir. Rappelez-vous qu'avec Superior il n'y a ni poussière, ni suie. Simplement une chaleur propre et de tout confort.

Renseignez-vous à fond sur le chauffage au propane. Prenez connaissance de notre programme de post-paiement. Vous pouvez faire une économie supplémentaire de 3% sur vos frais de chauffage.

Pour obtenir un chauffage sûr, fiable et économique de votre foyer, faites appel au représentant Superior. Cela peut être le début d'une chaleureuse amitié.

Superior
PROPANE LTD.

Consultez les pages jaunes

ROLMEX INC.

Vous invite à écouter à votre poste de T.V.
"La Santé à l'horizon"
avec Jacques Berrols, conseiller en nutrition

**hopizon
santé**



JACQUES BERROLS
Conseiller en nutrition

Rimouski (CJBR)	Octobre 8 - Lun. 11.00 à 11.30 A.M.	Novembre 12 - Lun. 11.00 à 11.30 A.M.
Chicoutimi (CJPM)	Octobre 8 - Lun. 10.30 à 11.00 A.M.	Novembre 12 - Lun. 10.30 à 11.00 A.M.
Sherbrooke (CHLT)	Octobre 8 - Lun. 9.00 à 9.30 A.M.	Novembre 12 - Lun. 9.00 à 9.30 A.M.
Rivière Du Loup (CKRT)	Octobre 10 - Mer. 6.00 à 6.30 P.M.	Novembre 7 - Mer. 6.00 à 6.30 P.M.
Rouyn (CKRN)	Octobre 3 - Mer. 5.30 à 6.00 P.M.	Novembre 7 - Mer. 5.30 à 6.00 P.M.
Carleton (CHAU)	Octobre 8 - Lun. 5.00 à 5.30 P.M.	Novembre 12 - Lun. 5.00 à 5.30 P.M.
Québec (CFQM)	Octobre 8 - Lun. 4.30 à 5.00 P.M.	Novembre 12 - Lun. 4.30 à 5.00 P.M.

Matane
Voir votre guide de t.v.
Hull
Voir votre guide de t.v.

Commandité par:

ROLMEX INC.

2334 Marie Victorin, Varennes, P. Qué. • 866-6318
Région Québec: 681-8137

ROLMEX spécialiste en médication naturelle,
suppléments alimentaires, remèdes brevetés.

le désir de mes correspondants qui insistent pour n'avoir au courrier qu'une réponse. C'est la moindre des choses. Vous me posez une question fort intéressante. Si on a eu la chance, pendant les fréquentations, d'échanger des lettres d'amour, quel précieux trésor à conserver. A moins qu'elles ne soient compromettantes d'une façon ou d'une autre. Si elles sont nombreuses, on peut faire un choix, il n'est pas nécessaire d'en garder des douzaines. C'est une question de sentimentalité, bien personnelle. Peut-être que la jeune génération n'y pensera même pas. Tout dépend du climat dans lequel on vit, du plaisir et de l'émoi qu'on peut éprouver à relire ces pages. Je ne pense pas qu'on puisse s'en départir sans un petit brisement de coeur. Alors, nous sommes sur la même longueur d'ondes.

Q. — Est-ce vrai que je peux manquer de protéines parce que je pèse 96 livres, et mesure 5 pieds, à 16 ans? — Comment enlever une tache jaune sur un chandail qui a été déteint? — Vous ne croyez pas à cela, lire dans les lignes de la main? Vous avez dit dans le courrier que l'avenir appartient à Dieu, croyez-vous en Lui? Qu'est qu'il est pour vous?

Douce lumière

R. — Tu devrais peser 6 livres de plus. Un médecin te recommanderait sans doute de manger beaucoup de fruits, de légumes, de fromage, de crème et de lait, de céréales aussi. — La plupart des taches s'enlèvent avec du vinaigre ou de l'eau coupée d'ammoniac. Si ce chandail a été déteint, c'est peut-être un reste de couleur, il faudrait essayer de l'eau de Javel largement étendue d'eau claire. — C'est un art de lire dans la main, il s'appelle la chiromancie. Je ne crois pas à ses procédés de divination ni à aucun de ceux qui prétendent dévoiler l'avenir. Mais je crois en Dieu, oui m'amie. Et très fermement. Comme au Créateur et au Maître du monde. Pour moi, Il est un Père, à certains jours un grand frère que je ne vois pas mais qui me voit, un Ami qui me veut du bien, un Etre qui a souffert pour moi, Il est mon inspiration, mon guide, Celui à qui je dois tout.

Q. — Je sens le besoin de me confier...

Sandra

R. — Tu as appris à tes dépens qu'on ne doit pas jouer du rasoir. Pour tes lèvres, il vaudrait mieux enlever les poils superflus avec une crème spéciale ou de la cire à épiler. Tu peux faire faire ce traitement par une esthéticienne une première fois et continuer l'entretien. Bien sûr qu'il ne faut pas faire de drame avec cet ennui, mais l'accepter et tâcher de n'en pas souffrir. Fais du sport, de la marche au grand air, sois gaie, heureuse de vivre et tes folles idées s'évanouiront. Il faut les chasser de ta tête comme des mouches importunes. Les remplacer par des idées claires, un grand respect et un grand désir de maternité, une compréhension nette de l'amour, un sens réaliste de la vie. Ce sont des pensées, des sentiments qui se cultivent. Il faut t'y mettre résolument si tu veux être heureuse, ne pas gâcher ton existence. Si ta peur est malade, va voir un médecin moins pressé que celui déjà consulté. Sois active et sportive, ce sont deux bonnes béquilles pour t'aider, te soutenir.

*Regardez, palpez, choisissez
chez vous!!*

les plus belles laines aux meilleurs prix

Vous attendiez un catalogue, qui vous permettrait de voir et toucher, de véritables échantillons de laine!

LE VOICI...
LE CATALOGUE
1973-74

Ala
Tricotouse Inc.



Le plus grand magasin de laine à domicile. A l'aise, chez vous, choisissez librement et sans fatigue parmi 29 qualités réputées de laine vous offrant plus de 520 coloris. **PALPEZ** dans ce catalogue plus de 210 beaux grands échantillons des 10 plus belles qualités de laine. **REGARDEZ** toutes ces couleurs chatoyantes. Vous trouverez aussi dans notre catalogue tous les accessoires de tricot, tapis, tapisseries et d'artisanat. Votre commande sera livrée chez vous 48 heures après sa réception avec possibilité d'échange ou de remboursement.

ENVOYEZ-MOI VOTRE CATALOGUE 1973-74

de 38 pages avec plus de 210 échantillons de laine. (J'inclus \$0.50 pour frais de port et manutention)

Nom
Adresse
Ville Comté
Code B.A. 9-73

Postez ce coupon
dûment rempli,
aujourd'hui même à

Ala
Tricotouse Inc.

Service Postal
779 est Rachel
Montréal 176, P.Q.

(suite à la page 102)

LES PRÊTS ET BOURSES,

l'éducation
aujourd'hui

une aide supplémentaire

par Réal Bertrand

Lorsqu'on parle de prêts et de bourses, il est bien entendu que le gouvernement ne veut pas prendre les responsabilités qui reviennent normalement à la famille et à l'étudiant. Le système vise surtout à fournir une aide supplémentaire, s'il y a lieu. Les familles sont donc tenues de contribuer proportionnellement à leurs ressources, et ni les étudiants, ni leurs parents ne peuvent se considérer libérés de leurs obligations par une simple décision qu'ils prendraient arbitrairement.

Le gouvernement effectue la vérification des déclarations, en vue d'évaluer objectivement les ressources de chaque famille et de chaque étudiant et d'établir équitablement l'aide qu'il accordera dans chaque cas.

Les conditions d'admissibilité

Il faut être domicilié et résider au Québec à titre de citoyen canadien ou d'immigrant reçu depuis plus d'un an avant le 30 septembre. Celui qui étudie au Québec en vertu d'un visa d'étudiant n'est pas admissible.

Il faut aussi avoir fourni au Service des prêts et bourses aux étudiants, dans les délais requis, un formulaire de demande selon lequel les besoins d'ordre financier pourront être établis. Si l'étudiant a droit à une bourse, il devra, pour l'obtenir, confirmer ses revenus et fournir la preuve de la signature du contrat de prêt pour le montant maximum prévu.

Il faut de plus être inscrit dans un établissement d'enseignement reconnu aux fins de la loi des prêts et bourses aux étudiants et de ses règlements pour y suivre un cours régulier à temps plein de niveau collégial ou universitaire.

Et sont reconnus pour fins de prêts et de bourses, les établissements suivants: situés dans la province de Québec, les universités, les C.E.G.E.P. et les Collèges agréés par le ministère et reconnus d'intérêt public ou pour fins de subventions; en dehors du Québec, l'Université d'Ottawa, l'Université de Carleton (Ottawa), le Collège dominicain de Philosophie et la faculté de Théologie à Ottawa ainsi que l'Institut de Pastorale, à Montréal, et l'Université Laurentienne (Sudbury), ainsi que les universités situées dans les provinces maritimes.

Sont reconnus aux fins de prêts seulement: les établissements de l'enseignement universitaire et collégial situés ailleurs au Canada et acceptés membres de l'Association des universités et des collèges du Canada ou associés à une institution membre de l'A.U.C.C. ou subventionnés directement par la province où ils sont implantés (exemple: Colleges of Applied Arts and Technology, Institutes of Technology, Vocational and Technical Schools) ainsi que les collèges situés au Québec, agréés par le ministère et ne détenant qu'un permis d'enseigner.

Il n'y a pas de doute que des milliers d'étudiants de nos collèges et de nos universités connaissent des difficultés financières. Aussi, le gouvernement du Québec veut leur venir en aide, compte tenu d'une contribution personnelle de leur part et d'une participation normale des parents.

Il faut enfin que le formulaire de demande porte une attestation officielle d'admission à l'établissement que l'étudiant fréquente.

Il est à remarquer que les prêts et les bourses sont accordés sans distinctions de sexe, de langue ou de religion. De plus, l'étudiant a le choix de demander un prêt ou un prêt et une bourse. La loi ne permet pas d'accorder une bourse seule.

Il faut respecter les dates limites

Cartes d'inscription pour réquisition du formulaire: 30 septembre.

Formulaire de demande de prêt et de bourse: 30 septembre ou 45 jours après l'émission par le service.

Confirmation des revenus: 2 mois après l'émission par le service.

Demande de révision: 31 janvier ou 45 jours après la date du premier avis du calcul de la bourse.

Le respect des dates limites est essentiel à l'équilibre des opérations du Service des prêts et bourses aux étudiants qui doit analyser chaque année près de 70,000 dossiers selon des échéances rigoureuses.

L'étudiant a la responsabilité de transmettre ces documents aux dates précises. Seule la preuve satisfaisante de circonstances extraordinaires et hors du contrôle de l'étudiant pourra entraîner l'acceptation d'un document présenté après la date limite fixée.



Robert Paré



Léo Lafrenière



Cyrias Paré

Identifiez nos agents

Le Bulletin des Agriculteurs
est heureux de vous présenter ses agents
autorisés. Au cours de l'année, l'un d'eux vous
rendra visite. Nous sommes assurés
que, comme par le passé, vous le recevrez
chaleureusement.



Yvonne Boileau



André Vaillancourt



Jean-Jacques Lessard



Simone Vachon



Alain Vaillancourt



Mme Cyrias Paré



J.-P. Gravel



Maurice vaillancourt



Mme Robert Paré

Sans cette preuve, si le formulaire de demande est présenté après la date limite, l'étudiant ne pourra recevoir que la moitié de l'aide à laquelle il aurait normalement eu droit, sans toutefois dépasser le prêt maximum pour son niveau d'études.

Dans le cas des autres documents (carte d'inscription, confirmation des revenus, demande de révision, etc.), à défaut de cette preuve, tout retard sera automatiquement interprété comme un désistement et l'effet sera d'empêcher la poursuite de l'étude du dossier pour l'année scolaire concernée.

On calcule les besoins financiers

Pour effectuer le calcul des besoins financiers d'un étudiant, le Service des prêts et bourses aux étudiants applique les mêmes barèmes à tous les candidats dont la situation est identique. Le calcul automatique s'effectue de la façon suivante: on détermine les frais de scolarité et de subsistance ainsi que les autres dépenses de l'étudiant concerné; on déduit de ces frais la contribution du candidat célibataire ou du ménage étudiant s'il s'agit d'un candidat marié; on déduit aussi la contribution des parents pour un étudiant célibataire ou de la communauté, s'il s'agit d'un étudiant religieux fréquentant l'université; le résultat des calculs précédents établit les besoins d'aide financière, selon les normes du calcul.

Le prêt est consenti à l'étudiant (s'il y a droit) par un établissement qui consent à faire crédit à l'étudiant, selon les règlements des prêts et bourses aux étudiants. Un certificat de prêt établi au nom de l'étudiant indique le montant de prêt que le gouvernement consent à garantir à cet étudiant. Il appartient alors à l'étudiant de négocier son emprunt.

Les certificats de prêts sont transmis en plusieurs envois au cours du premier semestre aux établissements d'enseignement qui les remettent à chacun des étudiants admissibles à un prêt. La liste des bénéficiaires couverts par chaque envoi est affichée par l'établissement. Elle comprend pour chaque faculté ou école l'identification des bénéficiaires.

**Chacun de nos
représentants
a en sa possession
une carte
d'identification
portant sa photo et
signée par les
autorités du Bulletin
des Agriculteurs.**

**Lorsqu'un vendeur
se dit attaché
à notre magazine,
vous pouvez toujours
exiger qu'il vous
montre cette carte
d'identification.**

L'établissement d'enseignement doit vérifier que le bénéficiaire est encore étudiant régulier à temps plein. Pour assurer l'identification précise, l'établissement peut aussi exiger la présentation de l'avis de calcul avant de remettre le certificat de prêt à l'étudiant.

Ordinairement, le montant total du prêt est couvert par un seul certificat. Il peut arriver cependant que la décision du comité de révision ou un changement d'adresse ou d'établissement conduise à l'émission d'un deuxième ou même d'un troisième certificat du prêt au cours de l'année.

Une chemise contenant les renseignements dont l'étudiant a besoin pour faire son emprunt accompagne son certificat.

L'étudiant peut se présenter en personne au comptoir de l'établissement de crédit de son choix ou encore procéder par correspondance. L'étudiant peut ne pas se prévaloir du prêt que le gouvernement consent à lui garantir ou il peut emprunter moins que le montant autorisé. Toutefois, s'il devient admissible à une bourse et qu'il désire l'obtenir, il devra avoir emprunté le plein montant indiqué au certificat en une seule tranche auprès de l'établissement de crédit de son choix.

Afin d'éviter des délais, l'étudiant qui a déjà contracté un emprunt a avantage à se présenter au même établissement de crédit que lors de ses emprunts antérieurs.

Le mode de paiement de la bourse

Les bourses sont payées au cours du deuxième semestre. Pour obtenir la sienne, l'étudiant doit avoir fourni une confirmation de ses revenus et avoir emprunté le maximum du prêt de sa catégorie. La copie du certificat de prêt que l'étudiant retourne au Service des prêts et bourses aux étudiants constitue la preuve de l'emprunt. Les bourses de \$250 ou moins sont payées en un seul versement.

Afin de faciliter la distribution des chèques de bourses, des listes d'affichage par école ou par faculté accompagnent chaque envoi.

Les cas exceptionnels

Certains étudiants sont dans l'impossibilité de poursuivre leurs études avec l'aide financière qui leur

est attribuée par le gouvernement selon les critères normaux servant au calcul des besoins financiers de tous les étudiants.

Une révision de la demande peut entraîner une augmentation de l'aide accordée, si les circonstances à l'origine de la situation financière particulière de l'étudiant sont indépendantes de sa volonté, de celle de ses parents ou de celle de son conjoint s'il est marié.

Cette demande de révision doit être présentée sur le "formulaire de révision" prévu à cette fin (on peut se le procurer à l'établissement d'enseignement). L'étudiant doit y joindre les pièces justificatives nécessaires en vue de faire la preuve de sa situation incontrôlable et exceptionnelle.

La demande doit être remise au responsable de l'aide financière aux étudiants dans son établissement d'enseignement. Ce dernier analysera la situation, conseillera l'étudiant (s'il y a lieu) et transmettra la demande de révision avec sa recommandation personnelle. Cette recommandation sera basée sur les faits qu'il connaît; ceux indiqués dans la demande de révision et les autres qu'il a accumulés (rencontre, photo de la demande initiale, etc.). Elle doit toutefois tenir compte des politiques prévues pour l'étude des

tudiant de négocier un emprunt auprès de l'établissement de crédit de son choix: banque ou caisse populaire. Un maximum a été fixé afin d'éviter que l'étudiant ne s'endette trop.

Si le besoin dépasse le prêt maximum prévu pour le niveau d'études, la différence est accordée sous forme de bourse. Le maximum attribuable pour chaque niveau d'études est donné dans le tableau suivant:

Catégorie	Prêt	Bourse	Total
Etudiant de niveau collégial ou professionnel	\$500	\$1000	\$1500
Etudiant d'université, 1re, 2e, 3e année	700	1100	1800
Etudiant d'université, 4e, 5e année et au-delà	800	1200	2000

Le gouvernement paie les intérêts pendant la durée des études de chaque bénéficiaire. L'emprunt ne coûte donc rien à l'étudiant avant la fin de ses études.

Environ six mois après la fin de ses études, l'emprunteur doit commencer à rembourser le capital et à payer l'intérêt sur le total de ses emprunts. Il peut se prévaloir de l'échelle de remboursement suivante.

Total des emprunts	Mode de remboursement suggéré
\$ 0 — 999	\$20 par mois
1000 — 1799	Remboursement en cinq (5) ans
1800 — 2599	Remboursement en six (6) ans
2600 — 3399	Remboursement en sept (7) ans
3400 — 4199	Remboursement en huit (8) ans
4200 — 4999	Remboursement en neuf (9) ans
5000 et au-dessus	Remboursement en dix (10) ans

situations exceptionnelles. Cette recommandation ne doit pas créer une injustice envers les autres candidats qui se limitent aux dépenses admises.

Chaque étudiant est avisé personnellement du résultat de la révision. Quant au responsable, une copie de la recommandation qu'il a présentée lui est retournée après l'analyse de la demande. Par les indications ajoutées, il pourra savoir comment sa recommandation a été jugée et prévoir ce qui doit être fait pour le cas de cet étudiant, en cas de refus.

En résumé...

Au moment où ces lignes sont écrites, s'il est vérifié qu'il existe un besoin d'aide, le gouvernement délivre un certificat qui permet à l'é-

Les responsables des Services aux étudiants de chaque C.E.G.E.P., collègue privé ou université possèdent toute la documentation requise pour répondre aux demandes des étudiants qui veulent s'inscrire dans leur institution.

Pour de plus amples renseignements, les étudiants peuvent communiquer avec les responsables du Service d'information, à la division du Service des prêts et bourses aux étudiants, en faisant parvenir leur demande par écrit à l'adresse suivante: Le Service d'information, Le Service des prêts et bourses aux étudiants, Le ministère de l'Éducation, Le complexe "G" — 22e étage, Québec, ou en communiquant par téléphone ou numéro (418) 643-3750. □

par Georges Guy

AIMEZ-VOUS LA CHASSE?

Sans doute si, chaque automne, quand la forêt est teintée de roux et que le sol ne se défend plus contre les gelées matinales, vous entendez l'appel qui vous pousse vers la grande nature.

Pour les mordus de la chasse, les excursions d'octobre ou de novembre se préparent souvent dès l'hiver précédent. On parle avec nostalgie et fierté des chasses du passé. Après cinq ans, dix ans même, on n'oublie aucun détail.

— J'sais pas si je t'ai raconté... Il pouvait être cinq heures. Je marchais vite pour retourner au camp, et tout-à-coup, je l'ai vu immobile en plein milieu du sentier à une soixantaine de pieds. Un "buck". Enorme. Vite, j'ai calculé le sens du vent et le temps que ça pouvait prendre pour viser et tirer. L'original me regardait. Il avait l'air de mastiquer quelque chose et il ne bougeait pas d'un pouce. Je me suis dit: "Tire, mon gars". J'ai dû le manquer. Il a fait un bond de côté puis il s'est mis à courir. Je l'ai suivi de mon mieux, mais j'ai jamais pu le retrouver. J'espère que ce pauvre animal n'était pas blessé.

Un autre nemrod racontera qu'au crépuscule, en novembre 1969, il avait abattu un chevreuil à une distance de trois cents pieds. Pan! Derrière l'oreille. Un seul coup. La bête était tombée mollement comme un sac de sable.

On évoque d'autres exploits. Il faut bien transporter la viande de l'original abattu à cinq milles du camp. Porter un quartier de cent livres sur son dos dans un



havre-sac ballotant, glisser sur le sol humide, s'empêtrer dans des branches, et courir quand c'est possible, parce que le temps passe et qu'il faudra refaire le trajet, c'est vraiment une tâche d'homme.

Mais au camp, quel triomphe ensuite! Les quartiers d'original sont alignés comme autant de trophées. On savoure un verre de bière. Le beurre crépite dans la poêle. Les copains posent des questions et le vaillant chasseur raconte, une fois de plus, comment il avait d'abord entendu craquer les branches...

Le printemps vient. Les réminiscences perdent du terrain. On les garde pour soi. Puis c'est l'été, et on compte les mois, les semaines et enfin les jours. Bien des chasseurs ne résistent pas à la tentation d'entreprendre une reconnaissance du territoire. Parfois ils découvrent un ravage où ils se promettent de revenir en conquérants dès l'ouverture de la saison de chasse.

Autre opération souvent recommencée parce que très agréable: la vérification des armes à feu et de l'équipement: matelas, sacs de couchage, couteaux, bottes, vêtements etc. On remplacera tel ou tel article. On achètera une nouvelle carabine que les amis voudront voir, dont ils feront l'essai... Et c'est l'occasion de jeter les bases de la première excursion de l'automne!

La masculinité règne

Une enquête, sommaire je dois l'admettre, nous permet d'affirmer qu'environ soixante pour cent des chasseurs prennent le chemin du camp de chasse avec l'espoir d'en rapporter du gibier. Pour les autres, le premier attrait, c'est l'excursion en forêt, l'évasion de la routine et la satisfaction de se retremper dans une ambiance de force, d'audace, de masculinité.



Car s'ils se font parfois accompagner de leurs épouses ou de leurs amies, les chasseurs (sans l'avouer) préfèrent vivre seuls, pendant quelques jours ou quelques semaines dans ce qu'ils considèrent comme l'un de leurs derniers retranchements. Là-bas, en toute quiétude, sans souci du temps, ils préparent et dégustent avec une satisfaction évidente des mets devant lesquels ils auraient probablement fait la moue à la maison. Chacun des copains a sa recette préférée: fèves au lard, perdrix aux choux, spaghetti aux boulettes de viande, omelette au lard, etc., le tout précédé, arrosé et suivi bien souvent de bière ou d'autres boissons.

On échange des félicitations en ayant soin de rappeler que les hommes sont les maîtres de l'art culinaire (exemple éternel: les grands chefs dans les grands hôtels!) parce qu'ils ont beaucoup plus d'imagination. Mais chaque automne, Marcel prépare ses fèves au lard, Gérard son spaghetti aux boulettes. Ils font semblant de les oublier lorsqu'ils éprouvent le besoin d'entendre leurs camarades réclamer ces mets de roi. On n'y manque pas. Le devoir avant le plaisir. Ce qui n'empêche pas certains chasseurs prudents d'apporter en cachette des sels digestifs.

Les copains savourent par dessus tout une liberté totale. Souper à six heures, sept heures trente ou huit heures selon les caprices de son estomac, laver la vaisselle après le souper ou remettre cette tâche au lendemain, balayer ou non, chanter des plaintes grivoises si le cœur vous en dit, donner de mauvaises notes à la gent féminine en général mais garder les fleurs





Pour le travail dur, le Chevrolet qui travaille dur.

Le pick-up Chevrolet 1974 vous en donnera autant que vous lui en demanderez. Autant que vous puissiez en attendre de son endurance, tout en restant facile à conduire. Il doit par exemple avoir une puissance de freinage en rapport avec sa charge. Grâce aux éléments choisis par ordinateur, la puissance de freinage s'adapte avec précision à la force de charge. Une suspension avant à roues indépendantes et à poutre-essieu. Les ressorts arrière à lames s'adaptent à la charge. A vide comme en charge, le rou-

lement demeure stable. La construction à double paroi le rend agréable même en vacances. La ventilation continue à air pulsé. Des sièges rembourrés de mousse, des commandes et des instruments aussi faciles à lire qu'à manipuler. Pour le travail dur, le Chevrolet qui travaille dur. Mettez-le à l'oeuvre sans hésiter. N'importe où, n'importe quand, tout le temps.



**CHEVROLET: SA RÉSISTANCE
NE DÉÇOIT JAMAIS.**



Certains des équipements représentés ici sont livrables en option, moyennant supplément.

Révolutionnaire!

Le système de collecte sous vide de sève d'érable sans seaux.

Economique, efficace et simple à installer, ce système permet de diriger, par vacuum, la sève de plusieurs arbres en un point central où elle sera facilement recueillie.

Tout en solutionnant un problème de main-d'œuvre, le système à vacuum permet au moins de doubler la production de sève par entaille et donne un produit final dont la qualité est grandement supérieure.

Pour plus de renseignements, téléphonez sans frais ou postez ce coupon à l'adresse ci-dessous.

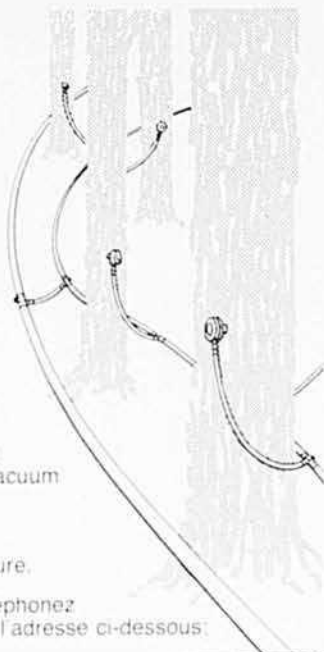

- Je désire recevoir vos dépliants et listes de prix.
 Je désire rencontrer un représentant.

Nom _____

Adresse _____

Tel. _____

Nombre d'entailles _____



LES INDUSTRIES PROVINCIALES LTEE
 ST-DAMEN, BELLECHASSE, QUE. TEL. 789-2880
 QUÉBEC 692-1677 — MONTREAL 861-8774

LE BÂTIMENT ARCHIDROME®

SE PRÊTE À TOUS VOS BESOINS

Un changement majeur a été apporté à nos portes et nos murs pour leur donner une plus belle apparence et une solidité accrue et ce, sans aucune majoration de prix. Différents modèles disponibles.



QUALITÉ, SERVICE, PRIX DÉFIANT TOUTE COMPÉTITION



3100 BOUL. LOSCH,
 ST-HUBERT, CTÉ TAILLON
 TÉL.: (514) 678-4444

580 EST, GRANDE ALLÉE,
 SUITE 415, QUÉBEC, P.Q.

NOM _____

ADRESSE _____

COMTÉ _____ TÉL. _____

BÂTIMENTS, (USAGE) _____

GRANDEUR _____

BA-9-73

pour son épouse, boire parce qu'on en a envie et aussi longtemps qu'on le désire, se sentir un peu plus maître de son destin.

La "petite chasse" et la chasse contrôlée

La chasse aux lièvres et aux perdrix, appelée communément "petite chasse" commence vers le 18 septem-

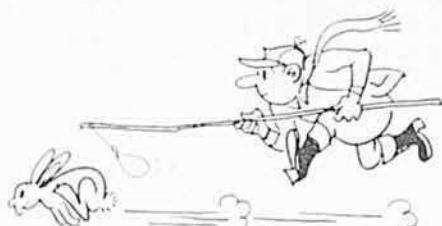

bre, et elle se poursuit pendant plusieurs mois. Elle compte de nombreux adeptes car il n'est pas nécessaire de franchir de longues distances. On trouve d'ailleurs du gibier dans la majorité des lots boisés appartenant à des particuliers. Même s'il ne peut consacrer à son sport préféré qu'un samedi ou qu'un dimanche après-midi, le propriétaire fait souvent des excursions profitables.

Le collet demeure l'arme préférée pour chasser le lièvre, quoique le fusil soit de plus en plus populaire. Ce collet de laiton ne fait pas de bruit, mais il est drôlement efficace. Les braconniers, qui se livrent à leurs activités pendant l'hiver, utilisent surtout ce moyen d'action. Mais si vous n'êtes pas un chasseur endurci, vous ne pourrez qu'éprouver un sentiment de regret devant une bête encore chaude de sa lutte contre la mort, ou l'animal au regard bleu glacé, gelé semble-t-il, en pleine course. Rien ne sert de courir quand le destin du lièvre est d'être mangé.

Plusieurs propriétaires de boisés n'acceptent pas les directives du Ministère du Tourisme, de la Chasse et de la Pêche. Il s'ensuit, à l'occasion, des affrontements pittoresques dont voici un exemple.

Dans une paroisse de colonisation, un passant rencontre son voisin portant trois lièvres sur son épaule. Il l'interpelle:

— Ah, ah, le père! Vous chassez en temps défendu, j'ai entendu dire que le garde-chasse allait venir saisir vos collets.

Le vieux cultivateur répond d'un ton où gronde déjà la colère:

— Lui? Un "gnochon", un "malva" qu'on a protégé! Qu'i vienne!

Cette protection était une allusion (voilée de menace) à la puissance de la politique...

La chasse contrôlée commence à la fin de septembre. Elle est précédée d'une période de suspense, car les chasseurs désirant y participer doivent, avant le 21 mai, faire parvenir leurs demandes accompagnées d'un chèque de \$50.00 au Bureau de la Chasse contrôlée à Québec. A la mi-juin généralement, un tirage est effectué et les chasseurs favorisés par la chance pourront, pendant quatre jours et avec les conseils d'un guide, se livrer à leur sport favori dans l'un des dix

Le Voici!

LE NOUVEAU



CATERPILLAR

Chargeur sur pneus
910

*"Même petit...
c'est toujours un CAT!"*

Ce robuste chargeur vous rapportera davantage, aussi bien comme machine à tout faire que comme serviteur inlassable, toujours d'attaque, pour les durs travaux quotidiens.

Le 910 a les mêmes caractéristiques que ses grands frères. Avec la même qualité CAT et, à son appui, le même réseau mondial des concessionnaires Caterpillar.

Faites le compte: caractéristiques des gros chargeurs, fiabilité et service après-vente Caterpillar. Vous cherchez une machine de valeur, regardez donc le 910 Cat de très près.

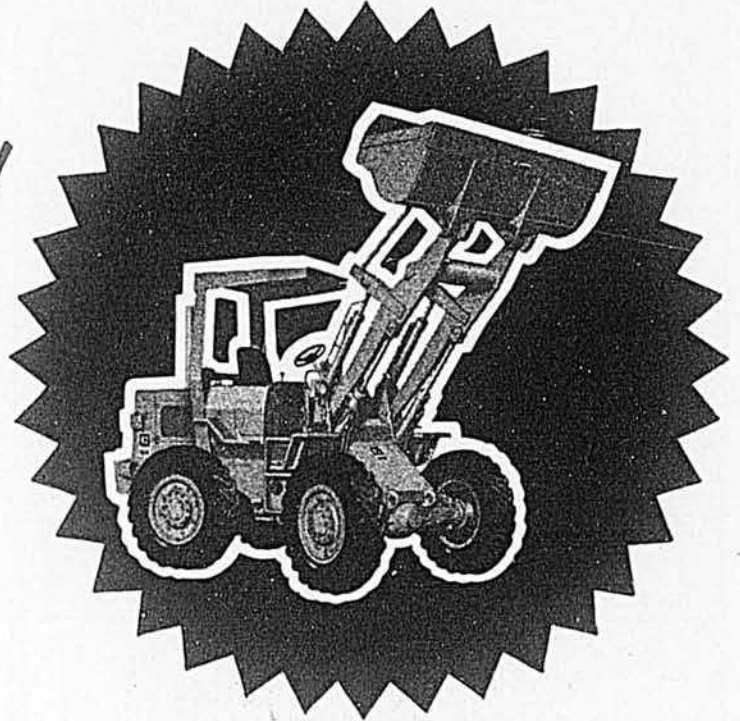

Caractéristiques:

- MOTEUR DIESEL CAT de 65 HP (48 kW) au volant.
- SERVO-TRANSMISSION POWER SHIFT... commandée par sélecteur unique, à trois vitesses AV et une vitesse AR.
- FREINS À DISQUE PERMETTANT d'arrêter la machine en toute circonstance. Facilité d'entretien.
- ARTICULATIONS ÉTANCHES dans le mécanisme de godet permettant d'allonger les intervalles de graissage et de réduire l'entretien.
- LEVIER UNIQUE, d'un maniement très simple, pour toutes les commandes du godet.

Fixez vous-même la date — nous vous donnerons une démonstration!

Pour plus ample information, veuillez communiquer avec Hewitt aujourd'hui!



Moteur Caterpillar:

Puissance au volant à 2400 tr/mn 65 HP
Kilowatts 48

Hewitt CP. 1200, MONTRÉAL 101, QUÉ.

Nous sommes intéressés à de plus amples renseignements au sujet du CHARGEUR 910 SUR PNEUS LBA

- Nous aimerions rencontrer votre représentant
- Faites-moi parvenir des renseignements
- Une démonstration sur demande

NOM _____

TITRE _____

COMPAGNIE _____

ADRESSE _____

CITÉ _____ PROVINCE _____ TÉL: _____

Towmotor, Caterpillar, Cat et sont des marques déposées de Caterpillar Tractor Co.

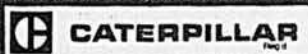

MONTREAL • QUEBEC • SEPT-ILES • VAL-D'OR • MATAGAMI • HULL • BAIE JAMES

Les scies à chaîne

Jonsereds

reconnues dans le monde entier pour leur grande rapidité et leur extrême endurance.



Les modèles
36, 51, 621, 80 et 111

Cinq modèles à
compter de \$119.95
jusqu'à \$490.00

DES SCIES À CHAÎNE SÛRES, EFFICACES ET FIAIBLES DE DIMENSIONS RÉDUITES.

- Protecteur de sécurité exclusif à la main avant.
- Le huilage de la chaîne est automatique et réglable.
- Poignées avant et arrière totalement isolées contre les vibrations.
- Silencieux — Non bruyant.

Bons territoires disponibles pour dépositaires actifs



C.P. 550
75 rue Princesse,
Lachute J8H 3Y1, P.Q.
Tél.: (514) 562-9493

territoires répartis dans neuf parcs et réserves du Québec. Il va sans dire que le Gouvernement retourne l'argent (\$50.00) aux autres candidats.

La chasse à l'original (dite chasse ordinaire) commence vers le 15 octobre. Sa durée est de deux semaines. Puis c'est la chasse au chevreuil commençant vers le 20 octobre et se poursuivant pendant trois semaines.

Les histoires de chasse

Les bonnes histoires de chasse ne manquent pas, et les vraies (les moins nombreuses) sont naturellement inoubliables.

Un Montréalais avait décidé de se rendre en Gaspésie et de rapporter à sa famille de la viande d'original. Mais ayant souvent levé le coude durant le voyage, il était arrivé chez ses amis de Cap-Chat dans un état avancé d'ébriété. Malgré la pluie, notre homme tenait mordicus à se rendre au camp de chasse le soir même. Impossible de l'en dissuader. Pour lui être agréable, trois hommes l'accompagnent dans une vieille camionnette de livraison. La route est impraticable. Sept ou huit fois, le véhicule s'immobilise dans une fondrière. On utilise le levier. On pousse à s'éreinter. Enfin, voici le camp, mais le toit est moins étanche qu'autrefois. Il pleut là-dedans. Que faire? Aussi bien retourner puisque demain le temps ne sera guère propice à la chasse.

On va demander son avis au chasseur de Montréal. Il est endormi dans la camionnette. Alors, sans lui, la décision est prise: il faut retourner à Cap-Chat. Et l'odyssée recommence: pousser le véhicule, monter, descendre encore, installer le levier, jeter des branches

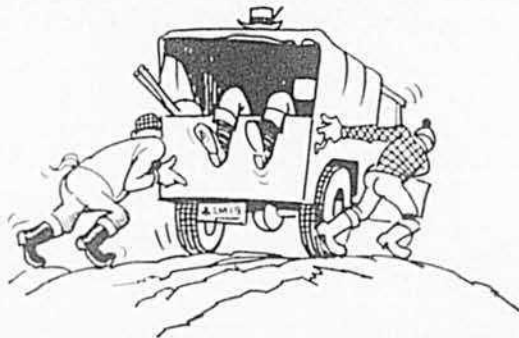

sous les roues-arrière... De retour à la maison, nos gens ne sont guère d'humeur à convaincre le chasseur qu'il dormirait mieux dans un lit. Quelques secousses, des cris impatients et puis bonsoir.

Le gin a fait son oeuvre! On lui jette simplement deux couvertures sur les épaules...

Au matin, frais et dispos, notre homme sortit de la camionnette pour se retrouver au centre de la ville de Cap-Chat... Son épouse eut droit naturellement à une version différente de cette glorieuse excursion.

Quand les femmes vont à la chasse, leurs ambitions sont rarement démesurées. La fin de semaine passée en forêt devient pour elles l'occasion de fuir la routine harassante et parfois même d'avoir, avec l'époux, une conversation qui s'impose et il arrive qu'un jour nouveau se lève.

Les femmes d'ailleurs savent se rendre utiles, ne serait-ce que pour mettre un peu d'ordre dans le camp, balayer, jeter du bois dans le poêle, etc.

du
nouveau
en agriculture?

Le Bulletin DES AGRICULTEURS

VOUS
l'expliquera

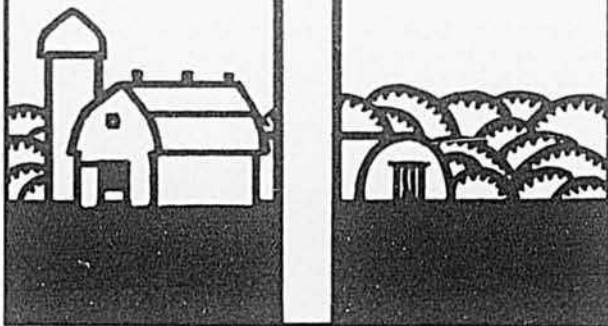

Cependant la plupart d'entre elles apportent un fusil pour mieux justifier leur présence. Les hommes sont tout puissants. Ce sont eux bien sûr qui abattront le gibier. Mais qui sait?

Trois chasseurs du Saguenay avaient amené leurs épouses au camp. Le premier matin, ils s'étaient levés tôt pour tenir un long conciliabule sur la façon de cerner l'orignal qui devrait se trouver au point X, à plusieurs milles au sud, puis de l'attirer au point Z par le cri imité de la femelle, et de le cueillir comme un fruit mûr. Aux femmes, on avait simplement recommandé de dormir pendant quelques heures encore et surtout de ne pas effrayer le gibier par des bruits insolites.

Pendant des heures, les chasseurs arpentèrent la forêt. L'orignal était peut-être au point X, mais il ne vint pas au point Z. A cause du crépuscule, il fallut reprendre le chemin du camp. Soudain, une détonation dans cette direction. On s'inquiète. Les femmes n'en font jamais d'autres! Elles auront eu peur d'un ours, ou tiré sur une ombre. Pourvu qu'il n'y ait pas d'accident...

Voici la clairière. Les femmes dansent autour de l'orignal qu'elles viennent d'abattre à trente pieds du camp. Toutes les mêmes! Elles ont dû tuer une femelle! (Chasse interdite il y a quelques années). Si les gardes-chasse s'en mêlent, le groupe n'est pas sorti du bois! Mais il s'agit bien d'un orignal mâle. Et d'un beau.

D'abord les hommes font la moue devant ce coup de chance, puis chacun veut se faire photographier près de l'orignal... Les amis de Hauterive ne sauront jamais lequel des trois chasseurs a réussi l'exploit. Chacun s'en vante à tour de rôle... et les épouses se contentent de sourire.

Les braconniers sont peut-être moins nombreux qu'autrefois mais, chaque année, les tribunaux imposent des amendes ou des peines d'emprisonnement.

Certains braconniers agissent avec la rapidité et la froide efficacité d'un commando. La nuit tombée, ils empruntent des sentiers peu fréquentés, et ils vont droit au but: le ravage. Ils ont des projecteurs et ils frappent comme l'éclair.

Ayant dépecé leur proie, ils transportent ensuite les meilleurs morceaux vers le véhicule camouflé généralement dans un ancien chemin de halage. Et quelques heures leur suffisent parfois pour rentrer à la maison où la viande est cachée avec soin. Car il faut se méfier des gardes-chasse, qui ont bien des trucs dans leur sac, ou des dénonciateurs plus nombreux qu'on ne l'imagine.

Si vous aimez la chasse, vous ne résisterez pas, l'automne venu, à la tentation d'entreprendre une ou plusieurs excursions. Peut-être ne rapporterez-vous point de gibier. Qu'importe! Ne revient jamais bredouille celui qui passe quelques jours avec des amis dans un camp rustique, qui a trouvé le moyen d'embellir des exploits montés de toutes pièces, l'automne précédent, qui a fait honneur au spaghetti de Gérard ou aux fèves au lard de Marcel... et qui a respiré surtout le merveilleux parfum de la forêt, un matin de "gelée blanche".

Tout un programme pour l'automne 73. Amusez-vous. Et que la chance soit aussi du voyage!

On l'aime bien gros



Le vrai de vrai
aux épaules larges
comme autrefois

le gros gin HENKES

169 D \$2.35 / E \$5.60 / F \$8.65

Les nouvelles cartouches à plomb Winchester Super-X, Upland et Duck Load de forte vélocité, en plastique forgé, formé par compression, offrent aux fervents du gibier à plumes des bois et des eaux une douille si forte qu'on peut la tirer sans son culot de métal.

Associez à cette robustesse le collier protecteur des plombs Plastic/Mark 5, la chambre à gaz scellée et la merveilleuse capacité de rechargement, et vous obtenez un rendement total là où c'est vraiment important.

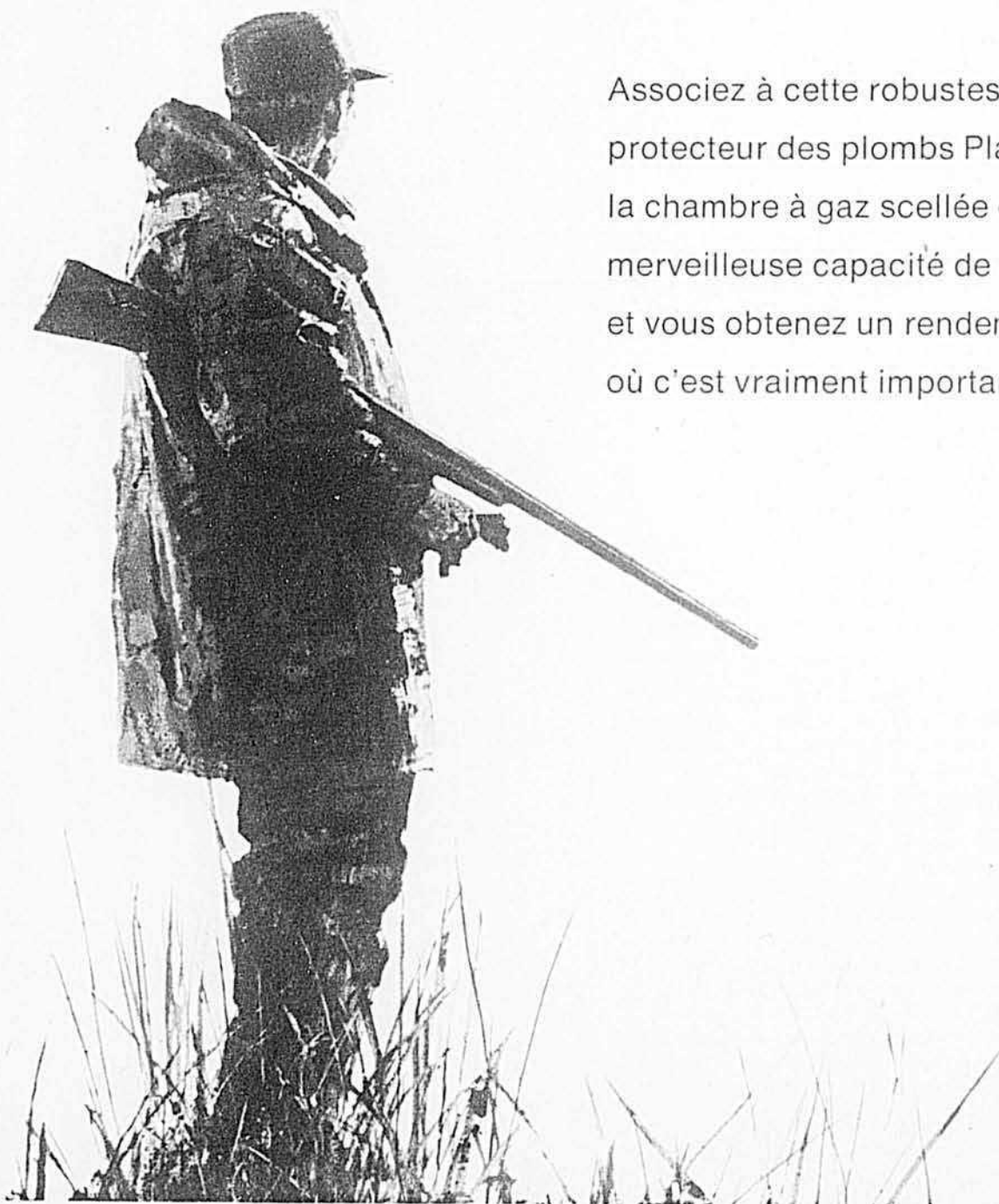

Winchester Canada a de nouveau réussi. Une série de charges à plomb comportant un progrès majeur dans la fabrication des munitions — une douille plastique monopiece formée par compression.

Douille formée par compression. Si forte qu'on peut la tirer sans le culot de métal. Dénuée de bourre de base qui risque de se dégager: le plastique solide, formé sous des tonnes de pression, remplace cette bourre. La douille de plastique, unie mais résistante, ne peut se gonfler ni s'imprégner d'eau par temps humide. Manipulation et éjection plus douces. Cette douille à plomb faite selon notre procédé breveté permet plus de rechargements que jamais.

Collier Plastic/Mark 5. Winchester a amélioré le collier protecteur de polyéthylène avec des résultats merveilleux: groupements nettement plus denses, sans avance. Le plomb ne peut s'aplatir au frottement du canon, d'où un groupement plus serré.

Culot de précision. Nos cartouches à plomb comptent une tête ou culot en métal résistant, de forme parfaite pour assurer une insertion et une éjection précises.

Amorce tous-temps. Nous n'oserions fabriquer les Super-X, Upland et Duck Load de forte vélocité sans une amorce qui fait feu à coup sûr, à l'épreuve de la corrosion. Eprouvée à fond, elle fait feu rapidement à tout coup.

Chambre à gaz scellée. Brevet exclusif. La chambre à gaz scellée maîtrise l'expansion des gaz et les bannit de la colonne de plombs, ce qui garantit une volée uniforme, sans déformation des plombs.

La bourre incurvée sur la poudre est fermement scellée contre la paroi de la douille et l'intérieur de l'âme, ce qui vous assure toute la puissance de notre poudre sans fumée et un groupement égal qui frappe dur.

Bourre-tampon. Les bourres Winchester servent de tampon pour amortir l'impact initial de l'explosion et limiter la déformation des plombs par compression.

Poudre de combustion progressive. Vous avez beaucoup entendu parler de notre puissante poudre "Ball Powder". Encore améliorée, cette poudre propulsive à combustion progressive tient le premier rang. Propre et améliorée sous pression, elle a toute l'énergie qu'il faut à une cartouche à plomb.

Rechargement plus poussé. De plus en plus de sportifs exigent une cartouche à plomb plus rechargeable. Nos douilles super-résistantes demeurent fortes et peuvent donner plusieurs fois un rendement supérieur. Les cartouches de chasse et de tir à la volée Winchester donnent aux fervents du fusil un gage de réussite... une cartouche à plomb qu'on n'a jamais pu reproduire.



Les cartouches de tir Winchester Double A à douille monopiece formée par compression assurent le meilleur groupement possible, et plus de plombs filent droit sur la cible. On peut se fier à la Double A pour le "trap" et le "skeet". Sa bourre de conception spéciale à charnière amortit l'impact de l'explosion sur le plomb.



Les cartouches Winchester Mark 5 Double X Magnum formées par compression sont destinées au tireur d'expérience. La charge assure un groupement supérieur et une énergie résiduelle plus grande. Moins de gibier blessé ou à "plomb dans l'aile". La matière de remplissage non abrasive entre les plombs diminue leur déformation par frottement entre eux. Pour fusil 12.



WINCHESTER / CANADA, COBourg, ONTARIO



winchester
còmble vos
exigences

Electricité d'appoint

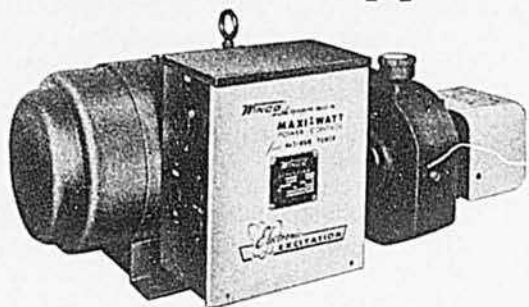

Génératrice actionnée par tracteur

L'électricité d'appoint de WINGO est votre meilleure protection contre les pertes dues aux pannes. La génératrice WINGO actionnée par tracteur vous permet de continuer l'exploitation de votre ferme pendant les pannes d'électricité.

Choisissez un modèle uniquement en fonction de charges déterminées ou bien pour combler tous vos besoins d'électricité.

Pour vous renseigner davantage, postez le coupon.

WINGO

P.O. Box 3263, Sioux City, Iowa 51102. U.S.A.

Nom

Adresse

Ville Prov.

le cultivateur devant la



Droits miniers et droits de surface

N achète deux lots en 1948. Il en achètera un troisième, contigu aux deux premiers, en 1965. Ces lots sont situés en bordure d'un lac et comprennent une partie du lit du lac. Ils avaient été vendus par la Couronne le 14 mars 1894 à une compagnie qui entendait en faire l'exploitation minière. Il s'agissait d'une vente qui comprenait la propriété de surface, de même que la propriété souterraine. Les droits miniers sur lesdits lots n'ont jamais été exploités. Plusieurs propriétaires successifs ont acquis ces lots entre 1894 et 1948, puis en 1965.

Après avoir fait l'acquisition des lots en question, N a investi des sommes considérables pour les développer au point de vue commercial, touristique et autres.

En 1962, la municipalité installe dans le lit du lac, sur les lots en cause, une prise d'eau, un tuyau et autres accessoires nécessaires à la construction et à l'opération d'un aqueduc. N proteste contre cette invasion de sa propriété et offre à la municipalité de lui consentir une servitude lui permettant d'opérer et d'entretenir son aqueduc, moyennant un loyer annuel de \$150.

La municipalité refuse les offres de N. Celui-ci lui intente alors des procédures judiciaires qui concluent à la démolition des travaux exécutés par la municipalité.

Cette dernière conteste l'action et invoque deux moyens de défense: le demandeur N n'est pas propriétaire des lots en cause, parce que les propriétaires précédents ne l'étaient pas et ne pouvaient, par conséquent, lui en céder la propriété; ces lots sont retombés dans le patrimoine de la Couronne qui lui a consenti une servitude l'autorisant à construire, opérer et entretenir un aqueduc.

Pour établir que les prédécesseurs de N n'étaient pas propriétaires des lots en question, N non plus naturellement, la municipalité invoque la Loi des mines et ses différents amendements.

La Loi des mines promulguée en 1892 oblige tout propriétaire de droits miniers de donner avis au Commissaire des Terres de la Couronne chaque fois qu'il vend, cède ou aliène ses droits, sous peine de sanction pénale. Subséquemment, en l'année 1909, un amendement à la Loi des mines oblige tout propriétaire de droits miniers à communiquer une copie de tout acte de vente, de cession ou de transport de ses droits au ministre

confort et propreté à bon marché

Avec la fournaise murale au gaz propane 50,000 B.T.U. Compacte moins de 9' cubes Pour cottage, maison ou camp Prix à partir de **\$100.00** plus l'installation

Québec
PROPANE INC.

2253 Boul. Taschereau, Longueuil • Tél. : 679-2120
ou consultez les pages jaunes de votre localité pour votre représentant local.

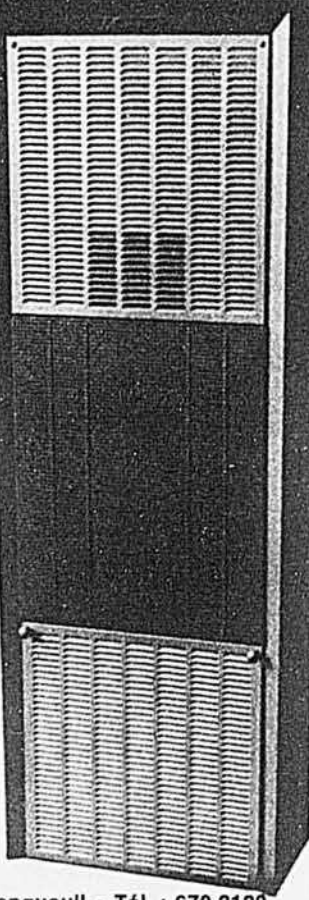

DÉMARRER À COUP SUR AVEC

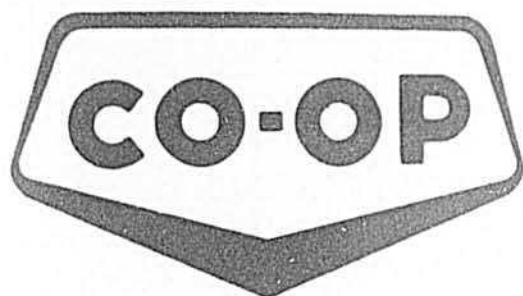

STABILITÉ, TRACTION,
CONFORT, RÉSISTANCE
ET ÉCONOMIE AVEC
NOTRE PNEU RADIAL
CO-OP

Entrez l'hiver avec l'assurance de
démarrer à coup sûr. Le pneu radial
Co-Op offre toutes les caractéristiques
nécessaires. En montre dans les différents
grands magasins à votre Co-Op locale.

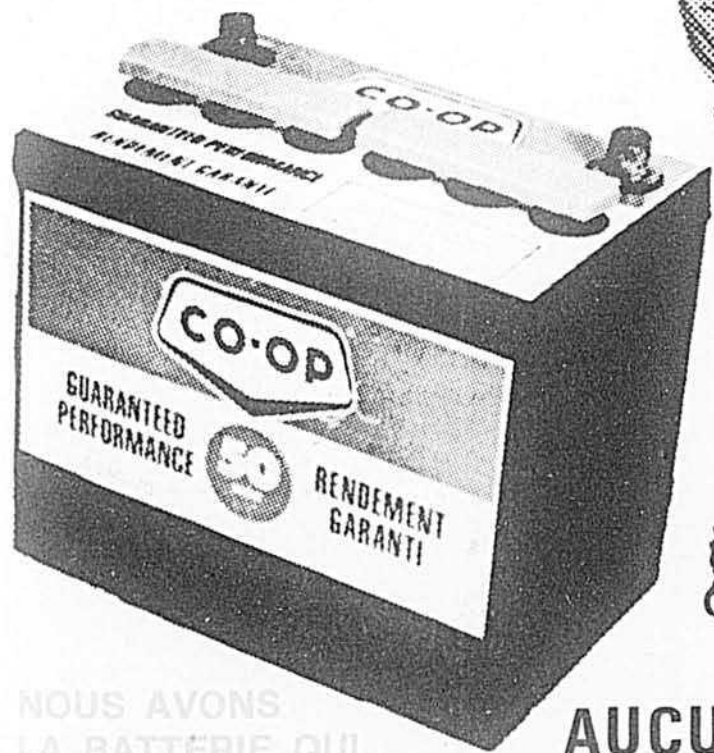

NOUS AVONS
LA BATTERIE QUI
RÉPOND À VOS BESOINS

Peu importe le véhicule que vous possédez,
votre Co-Op locale pourra vous accommoder.
En montre à votre Co-Op locale.

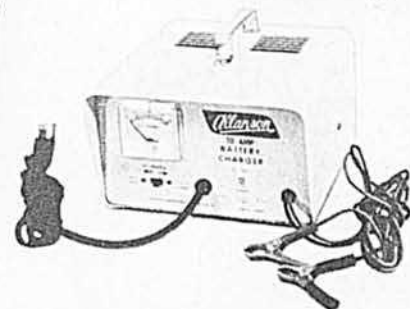

CONSERVEZ
L'ÉNERGIE DE
VOS BATTERIES

Évitez les déceptions. Gardez les
batteries de vos véhicules
avec leur pleine charge
pour la période
rigoureuse de l'hiver.

AUCUN PROBLÈME AVEC

EN VENTE CHEZ VOTRE CONCESSIONNAIRE CO-OP

COOPÉRATIVE FÉDÉRÉE DE QUÉBEC
SERVICE DES ACCESSOIRES AGRICOLES

Videur de Silo 7300 semi-suspendu

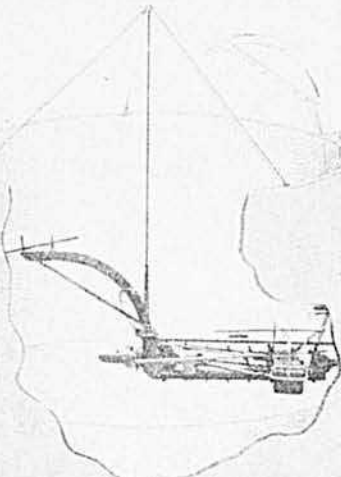

EXCLUSIVITÉ



Brevet Can. 121.626

Seul videur avec
souffleur intégré à la
chaîne d'entraînement

Pour plus d'information
écrivez à:

WIC INC. 819-398-6358
Wickham, Cté Drummond

Nom

Adresse

Cté

Tél.:

DISTRIBUTEURS DEMANDÉS
Franchises disponibles

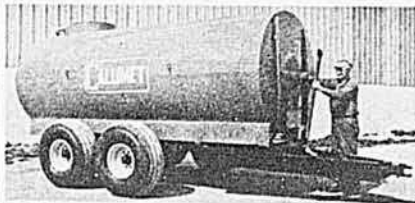

- * Réservoirs - vacuum
Modèles V-1180, V-1500, V-2250
- * Epandeurs (fumier liquide)
Modèles S-1400, S-2250, S-3250
- * Pompes (fumier liquide)
Capacités: 6', 8', 10', et 12'
- * Nettoyeurs d'étable et chaîne

Territoires exclusifs disponibles.

Téléphoner ou écrire à:

THE CALUMET COMPANY INC.

Algoma, Wisconsin 54201, Tél.: 414-487-5251

pour qu'il en fasse l'enregistrement dans un registre spécial. Cet article de la Loi statue de plus que toute vente, cession ou transport non ainsi enregistré est nul à l'égard de la Couronne. Un autre amendement à la Loi des mines, promulgué en 1924, statue que le propriétaire de droits miniers doit obtenir l'autorisation du ministre avant de vendre, céder ou transporter ses droits. Cette disposition législative était encore en force en 1962, alors que la municipalité construisait son aqueduc. Jamais, d'autre part, les différents propriétaires des lots en cause ne s'étaient conformés aux dispositions législatives ci-dessus.

Poussant son argumentation plus loin en vue d'établir que N n'était pas propriétaire des lots au moment où il intentait des procédures contre elle, la municipalité fait état de l'arrêté en conseil no 1099 en date du 7 octobre 1959 et publié dans la Gazette Officielle du 17 octobre suivant.

"Attendu qu'en vertu de l'article 50 de la Loi des mines de Québec, toute concession de terrain pour lesquels des lettres patentes ont été émises avant le 1er juillet 1911 et dont l'exploitation est demeurée inactive durant les vingt-et-une années qui ont suivi le 1er mars 1934, peut être révoquée quant aux droits des mines par le lieutenant-gouverneur en conseil, sur la recommandation de l'honorable ministre des mines;

"Attendu que des oppositions ont été faites à la suite de la publication de l'avis de révocation par MM. P, V et N, mais que ces oppositions furent jugées non motivées;

"Attendu qu'un délai de plus de quatre-vingt-dix jours s'est écoulé depuis la dernière publication de tel avis dans la Gazette Officielle de Québec;

"Attendu que toutes les formalités prévues par la loi pour telle révocation ont été suivies;

"Attendu que dans l'intérêt de l'industrie minière et de la prospérité de la province de Québec, il y a lieu de révoquer cette concession minière.

"Il est ordonné, sur la proposition de l'honorable ministre des mines:

"Que la concession des terrains consentie par voie de lettres patentes en date du 14 mars 1894, en faveur de (la compagnie), dans le lit du Lac . . . , soit révoquée;

"Qu'un avis de cette révocation soit publié dans la Gazette Officielle de Québec et que cette révocation prenne effet à compter de la date de sa publication;

"Que cette révocation soit inscrite au registre de la Couronne et qu'avis en soit donné au registraire du Bureau d'enregistrement du district pour les immeubles concernés."

Après avoir contesté les droits de N sur les lots en cause, la municipalité plaide qu'elle a obtenu de la Couronne le droit de construire, opérer et entretenir son aqueduc. Elle cite à cet effet une lettre que le chef du service du domaine hydraulique du ministère des richesses naturelles lui écrivait en date du 7 juin 1962.

"Monsieur L, député, m'a informé par téléphone que votre municipalité projetait d'entreprendre sous peu la construction d'une prise d'eau dans le Lac . . .

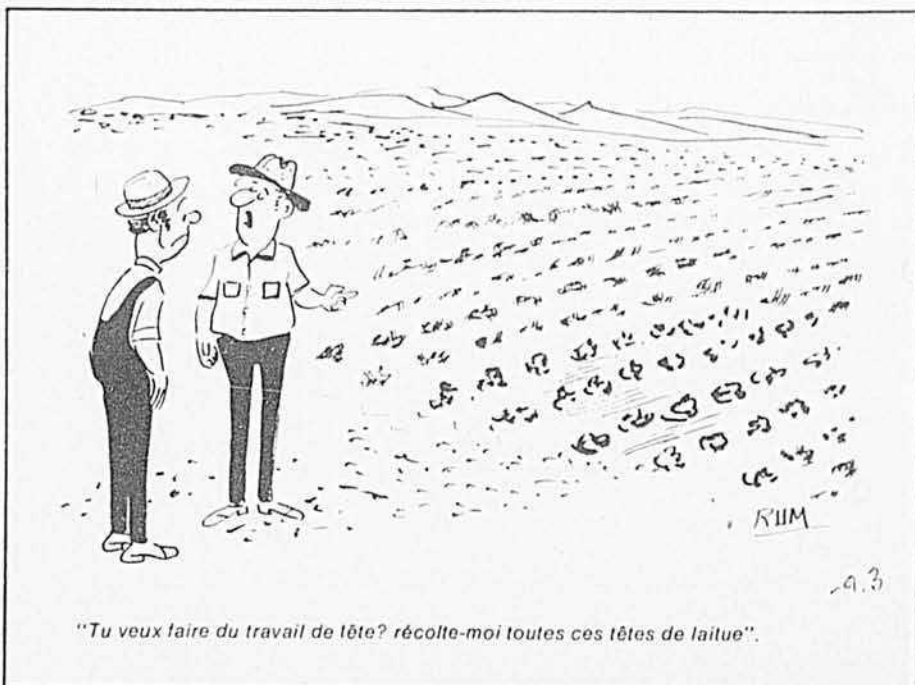

"Tu veux taire du travail de tête? récolte-moi toutes ces têtes de laitue".

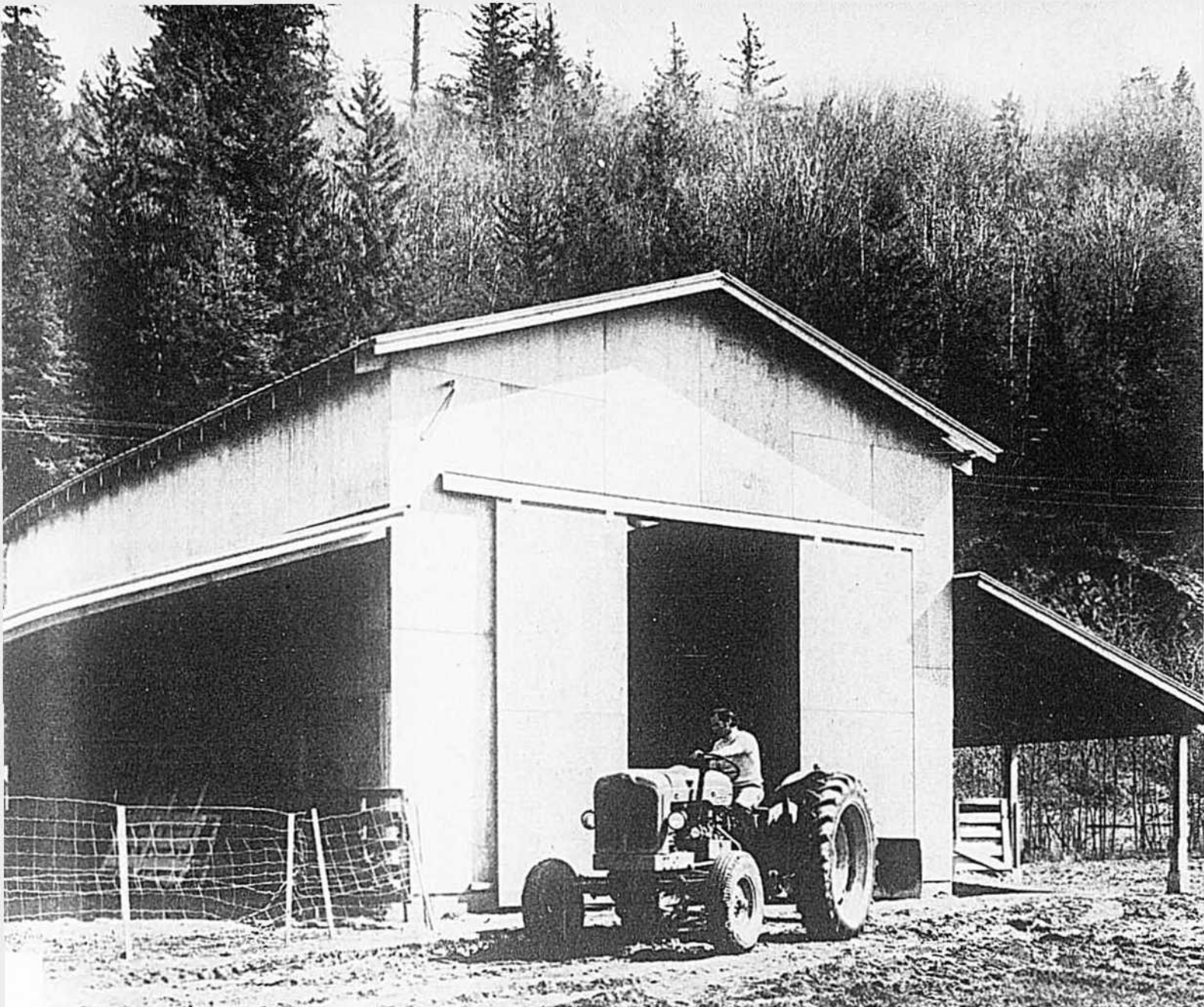

Le contreplaqué COFI sert à construire des remises qu'on n'entretient pas

Le contreplaqué COFI vous permet de monter en moins de deux une remise pratique, simplement en vous servant d'une scie, d'un marteau et de clous. Chaque panneau de contreplaqué a une surface de 32 pieds carrés. De plus, vous sauvez temps, effort et frais pendant de nombreuses années en construisant avec du contreplaqué.

Le contreplaqué est un matériau qui n'a pas besoin d'entretien: vous lui donnez une couche de teinture à bois, c'est tout. Le contreplaqué ne rétrécit pas ni ne rouille. Ce matériau reste plat et rigide pendant de longues années, même lorsqu'il est

soumis à des températures extrêmes. Le placage à angle droit du contreplaqué assure à la construction une stabilité exceptionnelle. Aucune inquiétude à avoir au sujet des torsions en cas de vents violents.

Comme le contreplaqué COFI est durable et commode, il convient non seulement à la construction de remises, mais aussi à toutes sortes de bâtiments de ferme, que ce soit un poulailler ou un nourrisseur de bestiaux. Pour de plus amples renseignements, y compris un catalogue de plans pour les constructions de la ferme, postez le coupon-réponse ci-joint.

Veillez m'expédier votre manuel gratuit sur les bâtiments de ferme.

Nom

Compagnie

Adresse

Prov.

LB9



Council of
Forest Industries
of British Columbia

1500/1055 West Hastings St.,
Vancouver 1, British Columbia

PROTÉGEZ VOS RADIATEURS



ANTIGEL "FÉDÉRÉE" POUR RADIATEUR

Antigel permanent Fédérée; éthylène glycol; prévient la rouille; ne s'évapore pas.

SOLVANT POUR PARE-BRISE



EN VENTE CHEZ VOTRE CONCESSIONNAIRE CO-OP



COOPÉRATIVE FÉDÉRÉE DE QUÉBEC
SERVICE DES ACCESSOIRES AGRICOLES



"Dans les circonstances, et en autant que le ministère des Richesses naturelles est concerné, je ne vois pas d'objection à ce que ces travaux soient commencés avant que les formalités d'obtention d'un bail du ministère aient été complètement remplies.

"Toutefois, il demeure bien entendu que vous n'êtes pas exempté pour autant de remplir ces formalités dans un délai raisonnable.

"D'ailleurs, votre arpenteur-géomètre est venu à mon bureau et il doit me fournir sous peu les plans et descriptions nécessaires."

Le 22 juin suivant, le même employé du ministère des Richesses naturelles écrivait de nouveau à la municipalité pour l'informer qu'il n'avait pas encore reçu les plans et descriptions requis par sa lettre précédente. Le souscripteur de cette lettre informait la municipalité qu'il avait besoin de ces documents pour préparer un bail entre la Couronne et elle.

Dès l'année 1962, la municipalité construisait son aqueduc. Mais elle ne fit pas parvenir au ministère des Richesses naturelles les plans et descriptions requis avant le 6 septembre 1966. Le bail en question ne fut jamais signé.

Pour repousser les arguments de la municipalité-défenderesse, le demandeur N présenta également deux arguments.

Il admit qu'en vertu de la Loi des mines du Québec, les propriétaires précédents, et lui-même naturellement, avaient perdu les droits miniers sur les lots en cause. Par contre, tous, et lui-même, possédaient encore les droits de surface sur lesdits lots. Car la Loi des mines ne régissait que les droits miniers et ne possédait aucune autorité sur les droits superficiels.

Puis il fait état de l'arrêté ministériel no 1123, en date du 8 juin 1961.

Convaincu qu'il était lésé dans ses droits acquis par l'arrêté ministériel no 1099, en date du 7 octobre 1959, N s'empressa d'instituer des procédures contre la Couronne en vue de faire statuer par la cour que tel arrêté ministériel le dépouillait illégalement. La Couronne ne contesta pas les procédures. Elle reconnut plutôt que N avait raison et promulgua, le 8 juin 1966, l'arrêté ministériel no 1123, qui reconnaissait ses droits sur la surface des lots.

"Attendu que, par l'arrêté ministériel 1099 du 7 octobre 1959, la concession des terrains consentie par voie de lettres patentes, en date du 14 mars 1894, en faveur de ... (la

compagnie), dans le lit du Lac... fut révoquée et qu'avis en fut donné dans la Gazette Officielle de Québec, le 7 octobre 1959, le tout conformément aux dispositions de la Loi des mines;

"Attendu que, de fait, antérieurement à ladite révocation, certaines personnes se sont portées acquéreurs de ladite concession minière et des terrains y contigus, qu'elles y ont exercé de bonne foi des activités commerciales, touristiques et autres, et qu'elles ont dépensé, à cette fin, des sommes d'argent considérables;

"Attendu que la révocation ayant pour but de récupérer, au nom de la Couronne, des droits miniers inexploités, il n'est pas contraire à l'intérêt minier que les acquéreurs des terrains sous concession minière qui exercent des activités commerciales, touristiques ou autres, comme propriétaire superficiaires, ne soient pas affectés dans l'exercice de leur droit de surface;

"Attendu que, dans ce but, il y a lieu de remédier à l'ambiguïté du texte de l'arrêté ministériel 1099 du 6 octobre 1959, et de statuer sur la véritable portée de cette révocation.

"Il est ordonné, en conséquence, sur la proposition du ministre des richesses naturelles:

"Que soit déclaré nul et de nul effet l'arrêté ministériel 1099 du 7 octobre 1959, publié dans la Gazette Officielle de Québec, le 17 octobre 1959;

"Que... (la compagnie) et ses ayants-droits soient déclarés propriétaires des droits de surface sur tous

(suite à la page 106)



HOMELITE®

- **Vibration isolée**
Moins de vibration, moins de fatigue.
- **Puissance douce**
Démarrage plus facile, plus de productivité.
- **Pot d'échappement silencieux**
Nouveau, en acier inoxydable.
- **Chaîne Oregon Super Chisel**
De plus longue durée.

V.I.200

Plan d'amaigrissement Recette à domicile

Il est facile de perdre rapidement, chez soi des livres de graisse disgracieuse! Utilisez ce menu diététique maison. C'est très facile—et c'est peu coûteux. Allez simplement chez votre pharmacien et demandez Plan d'amaigrissement Naran. Versez ceci dans une bouteille d'une chopine et ajoutez assez de jus de pamplemousse pour la remplir. Prenez-en deux cuillerées à soupe par jour, selon le besoin, et suivez le Plan d'amaigrissement Naran.

Si votre premier achat ne vous montre pas un moyen simple et facile de perdre la graisse super-

flue et ne vous aide pas à retrouver la sveltesse de votre ligne: si les livres et les pouttes réduisibles de graisse superflue ne disparaissent pas du cou, du menton, des bras, de la poitrine, de l'abdomen, des hanches, des mollets, et des chevilles, retournez simplement le carton vide pour vous faire rembourser. Suivez cette méthode facile recommandée par les nombreuses personnes qui ont essayé ce plan et retrouvez votre ligne. Notez comme le gonflement disparaît vite—combien vous vous sentirez mieux. Plus alerte, plus active et d'apparence plus jeune.

machinerie et construction

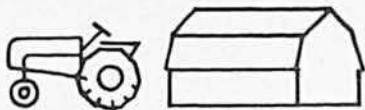

Vous désirez
un chargeur
frontal?

Le chargeur frontal comprend trois parties: tout d'abord, un bâti qui est fixé rigidement au tracteur, ensuite, un ensemble mobile d'élévation constitué par un ou deux vérins et un ou deux bras, et enfin l'outil de travail qui est interchangeable.

Tous les chargeurs frontaux utilisent des vérins hydrauliques à simple ou double effet. Les tracteurs modernes possèdent en général un circuit d'huile sous pression avec une prise d'huile pour les accessoires; on utilise dans ce cas le système hydraulique du tracteur pour l'alimentation des vérins du chargeur. Sur les tracteurs plus anciens, il est souvent nécessaire d'adapter un système hydraulique auxiliaire avec soupapes de contrôle.

Que désirez-vous faire avec votre chargeur?

Le chargeur frontal est un accessoire très polyvalent dont le choix ne doit pas être fait à la légère. Ainsi, il est bon de noter les travaux que l'on veut accomplir avec ce chargeur et d'étudier la liaison possible avec un tracteur donné.

Par exemple, quel genre de matériaux avez-vous l'intention de manipuler? à quelle hauteur désirez-vous placer ces matériaux? à quelle distance en avant du tracteur?

Vous devez décider aussi si le chargeur demeurera en permanence sur le tracteur et si vous l'utiliserez pour creuser ou niveler.

Le choix que vous ferez d'un chargeur frontal dépend aussi du tracteur que vous avez. Alors, il est important de vous renseigner sur les différents chargeurs susceptibles de se monter sur le tracteur que

vous destinez à cet usage. Il est donc bon de noter, pour ce tracteur, la marque, le modèle, l'année et les accessoires déjà montés sur ce tracteur.

Caractéristiques techniques

L'American Society of Agricultural Engineers (ASAE) a établi en 1966 des normes concernant les renseignements qu'un fabricant de chargeur doit fournir. L'illustration ci-dessous indique l'endroit où les mesures sont prises. En plus de ces mesures particulières, le fabricant doit donner:

La description de l'équipement:

1 — Le modèle du chargeur (numéro)

a) **outils:** dimensions des fourches ou des pelles.

b) **Poids du chargeur:** poids total de l'unité en état de fonctionnement avec un outil.

c) **Contrôle des outils:** hydraulique ou mécanique.

2 — **Le modèle du tracteur:** définition de la marque, du modèle et de l'année du ou des tracteurs susceptibles de recevoir un tel chargeur.

Pneus: dimensions requises des pneus avant et arrière.

Empattement: dimensions en pouces du centre des roues avant au centre des roues arrière.

3 — **Système hydraulique:** système du tracteur ou système indépendant.

Débit: quantité d'huile fournie au chargeur en gallons par minute à une pression déterminée.

Pression: pression requise en livres par pouce carré pour un débit donné.

Les caractéristiques d'opération

1 — **Force d'arrachement:** force verticale en livres exercée à l'extrémité des dents ou du tranchant de l'outil par le vérin de levage seulement, lorsque l'autre est à plat au sol.

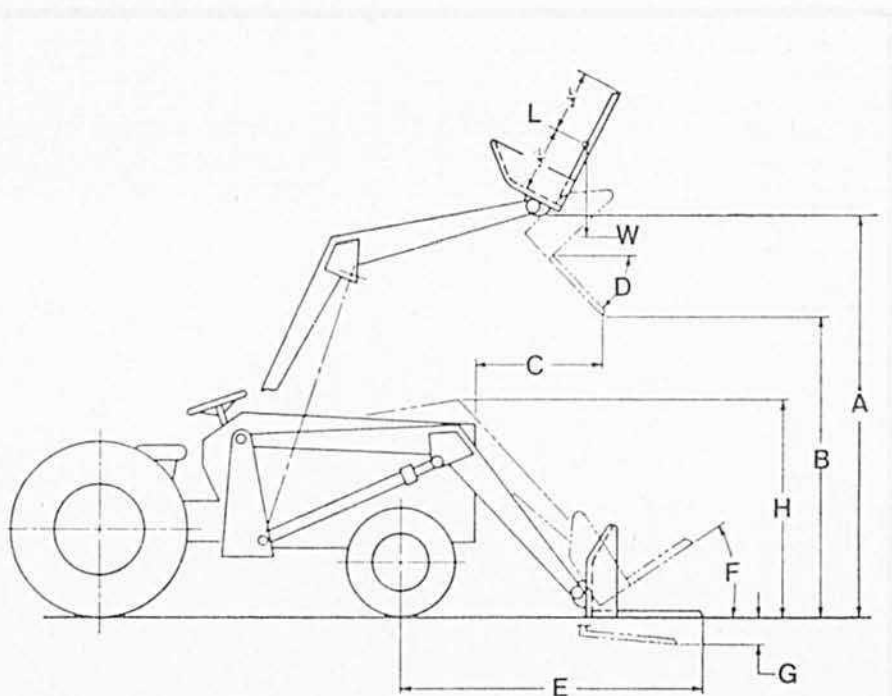

Principales cotes d'un chargeur frontal (Normes ASAE, S301)

- A — Hauteur maximum
- B — Dégagement sous l'outil de travail
- C — Portée à hauteur maximum
- D — Angle maximum de déversement
- E — Portée avec l'outil au sol
- F — Angle de renversement de l'outil
- G — Profondeur de creusage
- H — Hauteur en position de transport
- L — Longueur de l'outil
- W — Capacité de levage à pleine hauteur, au centre de l'outil.

2 — Temps de levage: temps requis en secondes pour soulever l'outil vide, du sol jusqu'à pleine hauteur.

3 — Temps de descente: temps requis, à l'outil vide, pour passer de la pleine hauteur jusqu'au niveau du sol.

4 — Temps de déversement: temps requis pour le cycle complet de déversement de l'outil vide.

5 — Temps de retour d'outil: temps requis pour remettre l'outil en position de travail après le déversement.

Les caractéristiques des outils

1 — Fourches à fumier

Dents: nombre

Largeur: largeur totale de la fourche en pouces

Longueur: distance totale entre l'extrémité des dents et la face intérieure la plus éloignée du panneau arrière.

Hauteur: distance totale perpendiculaire aux dents (pouces)

2 — Pelles à matériaux

Largeur: largeur totale de la pelle en pouces

Longueur: distance horizontale en pouces entre le tranchant et la face intérieure la plus éloignée du panneau arrière.

Hauteur: distance totale perpendiculaire au tranchant (pouces)

Capacité: en pieds cubes.

Rappelons-le, le chargeur frontal est un des accessoires les plus polyvalents que l'on puisse trouver en machinisme agricole. C'est un matériel relativement peu coûteux en fonction de sa longue durée et des multiples usages qu'on peut en faire; il possède également les avantages de l'hydraulique: puissance, sensibilité, rapidité de réponse, etc...

Jean-Marie Fortin, agronome



Novembre, du 9 au 17: Exposition Royale d'Hiver, à Toronto.

Avril, du 4 au 7 (1974): Salon international de la machine agricole, à la Place Bonaventure, à Montréal.

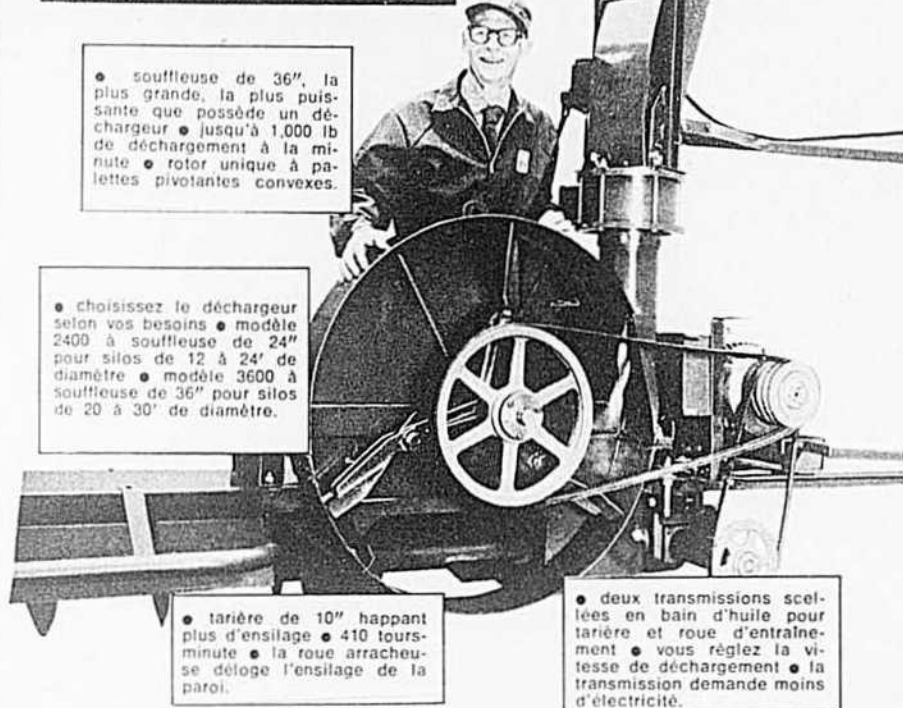

• goulotte flexible à alignement automatique • déchargez jusqu'à 4 portes sans changer d'ouverture de porte.

• souffleuse de 36", la plus grande, la plus puissante que possède un déchargeur • jusqu'à 1,000 lb de déchargement à la minute • rotor unique à palettes pivotantes convexes.

• choisissez le déchargeur selon vos besoins • modèle 2400 à souffleuse de 24" pour silos de 12 à 24' de diamètre • modèle 3600 à souffleuse de 36" pour silos de 20 à 30' de diamètre.

• tarière de 10" happant plus d'ensilage • 410 tours-minute • la roue arracheuse déloge l'ensilage de la paroi.

• deux transmissions scellées en bain d'huile pour tarière et roue d'entraînement • vous réglez la vitesse de déchargement • la transmission demande moins d'électricité.

Plus de capacité pour votre argent

BADGER NORTHLAND INC.
Filiale de Massey-Ferguson Inc.
Dept. BA-3, Kaukauna, Wisconsin 54130



- Nous invitons les marchands à demander des renseignements.
- Je suis aux études Veuillez me renseigner sur:
- | | | |
|--|---|---|
| <input type="checkbox"/> Déchargeur de silo | <input type="checkbox"/> Ecureurs d'étable | <input type="checkbox"/> Systèmes pour fumier liquide |
| <input type="checkbox"/> Systèmes d'alimentation | <input type="checkbox"/> Souffleuse de fourrage | <input type="checkbox"/> Territoire de vente Badger |
| <input type="checkbox"/> Remorque à fourrages | <input type="checkbox"/> Epandeurs à fumier | |

Des innovations pratiques
Conseils de mécanisation:
 B. laitiers
 B. de boucherie

Nom _____
Adresse _____
Ville et province _____

PARTNER

NOUVEAU SYSTÈME D'ALLUMAGE THYRISTOR



- 1 — Élimine les pointes.
- 2 — Compris en entier dans un seul bloc.
- 3 — Complètement à l'épreuve de l'humidité et de toute saleté.
- 4 — Réglage continu, élimine les ajustements.

SEUL DISTRIBUTEUR POUR LE CANADA
Tél.: code 418-683-4441

THÉO TURGEON INC.
Case postale 1274,
1535 Boul. Hamel, ouest,
Québec G1K 7E9, Qué.

Transformez votre tracteur en **CENTRALE D'URGENCE**

Rattachez-lui un alternateur de
C.A. Onan
de 15 et 25 KW
* Ajustable à
tout tracteur

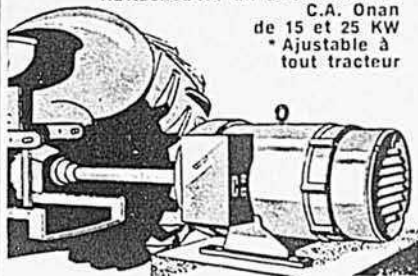

Voici un bon moyen d'avoir sûrement de l'électricité d'urgence à bon compte, à la ferme. De l'électricité en abondance, en quelques minutes, pour éclairage, chauffage, trapeuses, pompes et tout outillage essentiel, en cas de panne électrique.

Pour tous détails
écrire ou téléphoner à :

J. A. FAGUY & FILS LTÉE
750 Montée de Liesse, 36, rue Murray,
Montréal, P.Q. Ottawa, Ont.
Tél. : 341-3610 Tél. : 234-6553

Nom _____
Adresse _____
Ville _____ Prov. _____

Ayez l'AIR MASCULIN!



Maintenant, il ne suffit que de 70 secondes par jour pour développer, grâce à la méthode BULLWORKER, la musculature que les femmes admirent et que les hommes envient. Notre ESSAI GRATUIT de 14 JOURS VOUS LE PROUVERA!

Les hommes timides, adipeux ou débiles ne remportent que peu de succès auprès des dames car éternellement les femmes admireront l'AIR MASCULIN! Vous pouvez maintenant l'obtenir... en 70 secondes seulement par jour. La méthode éprouvée Bullworker a déjà fait des milliers d'adeptes qui sont devenus des hommes énergiques à qui une musculature solide et un dynamisme à toute épreuve ont assuré la réussite.

Postez ce coupon aujourd'hui-même pour obtenir une brochure GRATUITE de 28 pages et des renseignements détaillés.

(En lettres moulées) • Omniprise Ltée.

BULLWORKER SERVICE Dept. BA93
94 Crockford Blvd., Scarborough, Ont.

Veuillez m'envoyer sans délai votre brochure illustrée GRATUITE de 28 pages décrivant la méthode d'entraînement Bullworker m'indiquant de façon détaillée comment je peux essayer l'appareil Bullworker pendant deux semaines à vos frais. Il est bien entendu que je ne m'engage en aucune façon et qu'aucun vendeur ne se présentera chez moi.

Nom _____ Age _____
Rue _____ App. _____
Ville _____ Prov. _____ Code _____

nouveau c'est nouveau c'est
c'est nouveau c'est nouveau
nouveau c'est nouveau c'est
c'est nouveau c'est nouveau



A la gamme des motoneiges John Deere s'ajoutent pour 1974 la JDX6 de 400 cc et la 300 de 292 cc. Toutes sont dotées du nouveau système de suspension à transfert de poids par rail coulissant et de la voie exclusive en trois pièces à barre nervurée. Les costumes deux-pièces sont nouveaux aussi dans la gamme John Deere de vêtements de 1974 pour les motoneigistes; le haut est de longueur classique ou bien à la taille.

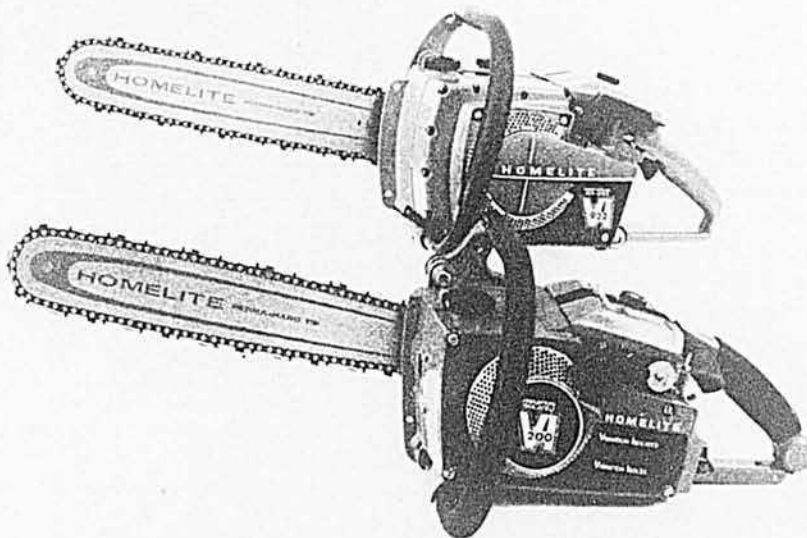

La compagnie Homelite met sur le marché canadien deux nouvelles tronçonneuses à Vibration Isolée, la VI-200 et la VI-922, qui sont illustrées ici. Conçues en pensant au coupeur professionnel, les deux tronçonneuses de la série VI produisent une puissance douce et une performance silencieuse, résultant ainsi en moins de vibration, moins de bruit et moins de fatigue pour l'utilisateur.



Pour sa part, Massey-Ferguson présente sept nouveaux modèles de motoneiges Ski Whiz dont un est illustré ici. Voici leurs caractéristiques saillantes: capot noir très lustré, sièges formés sous vide, chenilles à crampons de direction, système plus robuste de suspension et tachymètres. Seront également offerts à titre courant sur certains modèles les rétroviseurs, compteurs de vitesse, amortisseurs, skis et amortisseurs chromés.



C'est un nouveau déchargeur de silo pour le gros cultivateur qu'offre la compagnie Starline dans son modèle 101, doté d'un surcroît de puissance fiable pour les silos de 20 à 30 pieds de diamètre. Il convient donc à l'alimentation rapide des troupeaux importants grâce à son rotor géant de 30" et à sa tarière collectrice exclusive, dont la grosseur s'accroît au niveau du rotor pour accentuer la vitesse de l'ensilage qui pénètre dans celui-ci. Vitesse de déchargement dans la descente: jusqu'à 6,000 pieds-minute. Nul besoin de convoyeur auxiliaire.

Le coccidiostatique à large spectre Robenz de robénidine que présente à l'industrie du poulet de grill la compagnie Cyanamid n'est relié chimiquement à aucun coccidiostatique antérieur. Il s'est révélé efficace contre toutes les lignées de coccidies d'importance économique. Les essais en laboratoire et dans la pratique ont porté sur 750,000 oiseaux. On recommande son emploi à titre continu dans la nourriture des poulets de grill, à raison de 30 grammes par tonne de moulée composée.

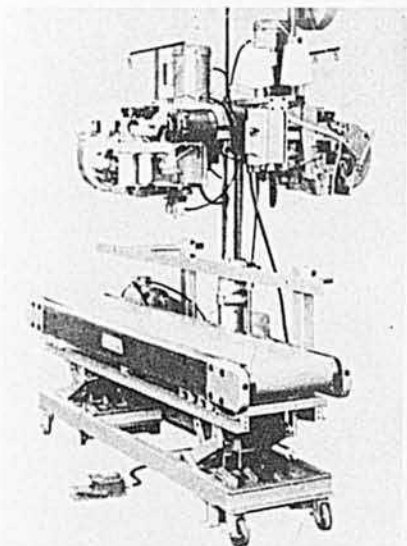

La nouvelle machine à deux têtes pour fermer les sacs qu'offre la compagnie Dave Fischbein possède son propre convoyeur à courroie. On peut aussi l'obtenir en modèle sur pied pour les établissements qui ont leur propre convoyeur. L'existence de deux têtes permet, en cas de bris de l'aiguille d'une tête, de substituer simplement l'autre tête; elle est idéale aussi pour les chaînes d'ensilage qui comportent deux modes de fermeture différents. Toutes les pièces mobiles de ces têtes de la série 10,000 sont entièrement renfermées en bain d'huile.

VOS ÉPIS LE DISENT: C'EST DU

MAÏS DE SEMENCE WARWICK

Cette année, Warwick annonce deux nouvelles variétés de maturation précoce. Le maïs TX 22 est un hybride triple de la catégorie de 2,500 à 2,700 unités thermiques; sa maturité relative pour le grain est de 85 jours. Le W 215 est un nouveau croisement double de la Ferme expérimentale d'Ottawa: maturité relative du grain de 82 jours, 2,500 à 2,700 unités thermiques. Ces deux nouvelles variétés sont exceptionnelles pour leur résistance à la brûlure du feuillage et la solidité de leurs tiges et racines. Elles s'ajoutent aux autres variétés déjà populaires: SL 209, l'hybride recommandé le plus précoce (maturité de 80 jours pour le grain, 2,500 à 2,600 unités thermiques), W 214 (maturité relative de 85 jours, 2,500 à 2,700 unités thermiques) et W 261 (maturité relative de 82 jours, 2,500 à 2,700 unités thermiques). Ce dernier a un rendement particulièrement favorable dans le Québec: il s'impose par la vigueur de ses plantules et sa tolérance au froid. Semez du maïs hybride Golden Acres de Warwick — communiquez dès aujourd'hui avec votre concessionnaire Warwick. Création canadienne pour les conditions de culture du Canada... vraiment remarquable dans le champ.



WARWICK SEED COMPANY LIMITED · BLENHEIM, ONTARIO



WAPA INC.

Distributeurs de pièces et accessoires pour automobiles, camions, tracteurs et véhicules industriels

53 magasins et 44 ateliers de mécanique pour vous servir



Avec ECONO-GROOMER vos vaches sont brossées à fond

Cet appareil est plus efficace que le brossage à la main dû à un moteur rotatif puissant et un assortiment de brosses (3) appropriées pour la tâche à accomplir.

COÛT: \$99.00*

*tondeuse interchangeable disponible à un prix additionnel raisonnable.

ECONO-GROOMER

- garde votre bétail plus sain et plus propre
- augmente le rendement des vaches laitières
- est silencieux et ne peut surchauffer
- est complètement inoffensif tout en étant puissant
- est recommandé par les experts de l'industrie laitière

ELECTROFLEX INC., C.P. 430, Montréal-Nord 459
Je désire recevoir votre dépliant et liste de prix.

Nom
Adresse
Ville Province
Occupation: Cultivateur Dépositaire Autre



Le nouveau climatiseur de cabine Confort King s'installe facilement sur toute cabine en acier de tracteur ou de moissonneuse-batteuse, sans outillage spécial. Dans cet appareil de 27 livres seulement, haut de huit pouces, l'air chaud est nettoyé par deux filtres secs et l'eau s'évapore à l'aide de deux filtres humides qui créent une chambre de brume, selon les précisions du distributeur, Forano Limitée.



Allied Farm Equipment présente le nouvel élévateur Girette Mark IV pour les personnes qui effectuent des travaux d'éclaircissage et autres au verger. Le moteur de 16 chevaux refroidi à l'air et la pompe hydraulique de 12 gallons-minute éliminent les manques de puissance dans les pentes et la boue. La commande de marche avant et de marche arrière se centrent automatiquement. La flèche oscillante à 39° permet de se mouvoir autour d'un arbre ou vers l'arbre de la rangée voisine.

SONGEZ-VOUS À ÊTRE VRAIMENT CHEZ VOUS?



MAISONS MOBILES CANADIANA peut vous construire en usine une maison sectionnelle ou une maison mobile selon vos propres spécifications. Faites-nous parvenir un dessin et nous ferons le reste.

MAISONS MOBILES CANADIANA

ROUTE KENNEDY

SAINT-MARIE DE BEAUCE, Qué.

Tél.: (418) 387-2903 ou 387-2656

HERCULE LE BÂTIMENT D'ACIER

QUI OFFRE PLUS

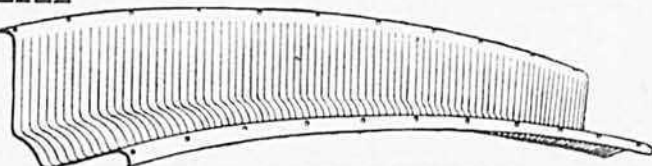

SEUL HERCULE EMPLOIE LA CORRUGATION DE 9 1/2" ÉPAISSEUR MIN. DANS TOUS LES BÂTIMENTS

- Les bâtisses d'Acier Hercule sont une amélioration de tout ce qui existait dans ce genre de construction. Hercule est le seul à employer la triple corrugation.
- Le centre d'une feuille de métal Hercule est modulé de plus d'un pouce pour former une ceinture de sécurité.
- Pour toute largeur de bâtisse nous employons des feuilles de 36". Nos compétiteurs ne le font que dans les grands bâtiments.

C.P. 546, Ste-Marie de Beauce, Qué.
Tél.: Code 418 387-2656 ou 387-2903

Désirez-vous la visite d'un représentant
Grandeur du bâtiment projeté
Date de construction
Nom
Adresse
Tél.:

les bâtisses d'acier

HERCULE

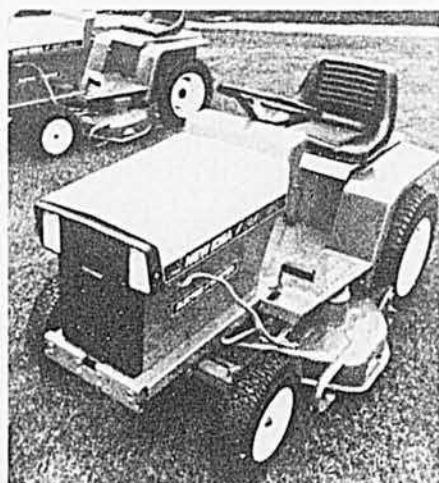

C'est sous le thème de l'électricité que New Idea fait son entrée au domaine des tracteurs de pelouse et de jardin. Avco New Idea présente en effet quatre tracteurs entièrement à l'électricité, de 8 à 14 chevaux-vapeur: EGT-80, 100, 120 et 150. Elle offre aussi plus de 35 accessoires divers, dont une gamme d'outils manuels à l'électricité destinés à servir avec ces tracteurs. Le fabricant signale que ces machines sont sans pollution et d'entretien facile, également de grande sécurité.

ÉLEVEURS DE PORCS,

soyez tout yeux, tout oreilles...

**DANS L'EAU
OU DANS
LA MOULÉE...**

**Attaquez et
enrayez
tous les 5!**

- Ⓛ Les vers des poumons
- Ⓛ Les vers ronds
(LES GRANDS ASCARIDES)
- Ⓛ Les vers de l'estomac
- Ⓛ Les vers des intestins
- Ⓛ Les vers nodulaires



Les moulées médicamenteuses ►
Tramisol® pour porcs:

LEVAMISOLE

Le TRAMISOL est un vermifuge à large spectre, sûr et efficace, pour les truies pleines, les verrats, les porcelets sevrés et les porcs de tous les âges.

Les porcs infestés de vers des poumons ont souvent des quintes de toux bienfaisantes, permettant le rejet de ces parasites, environ 30 minutes après le traitement avec TRAMISOL. Voilà avec quelle rapidité agit le TRAMISOL!

Dès aujourd'hui, commencez un programme de lutte contre les vers.

CYANAMID

CYANAMID OF CANADA LIMITED

SERVICE DES PRODUITS POUR ANIMAUX,
635 ouest, boulevard Dorchester, Montréal 101, Québec.

® Marque déposée



POUR ADULTES SEULEMENT!

La nouvelle T'NT® 74 de Ski-Doo. C'est d'la vraie performance conçue pour ceux qui n'ont pas froid aux yeux.

Première au départ... première à l'arrivée. Sa puissance prend vraiment la mesure du grand sportif.

Ce nouveau bolide orange et noir, profilé d'après les motoneiges de compétition, allie les plus récentes découvertes techniques à la fiabilité Ski-Doo qui vous offre une garantie totale d'un an.

Cette année, si vous êtes prêt à prendre les devants, c'est le temps de la T'NT.

C'EST MA DEUXIÈME!

Patins d'acier au carbure sous les skis - virages précis, même sur la glace.

Suspension à glissières la plus perfectionnée, combinée à des amortisseurs de skis à double action.

Frein à disque autoréglable. Puissance de freinage à la mesure de la machine. Garniture plus résistante à l'échauffement.

T'NT'74
de
ski-doo
PERFORMANCE ENDURANCE
ET PLAISANCE

Chez nos 202 concessionnaires Ski-Doo...Doo...Doo.

votre motoneige et VOUS



Le gouvernement du Québec a réglementé le sport de la motoneige pour le rendre encore plus sécuritaire. C'est le règlement numéro 7, que tous auraient profit à connaître à fond. Il précise des normes à l'intention des manufacturiers, des exploitants de clubs et des usagers.

Vous connaissez le règlement numéro 7 ?

par Jacques Coulon

Après avoir connu une ou deux années passablement "tranquilles," fabricants et distributeurs de motoneiges sont optimistes: le sport connaît toujours une vogue considérable et, au cours des deux dernières années, le nombre des clubs tout comme celui des membres a augmenté.

Au Québec, les fabricants canadiens écoulent environ un tiers de leur production alors que la population de la province est maintenant inférieure au tiers de celle du Canada. Selon les experts, fabricants et directeurs de clubs, il y a à cela deux raisons: bien entendu, la motoneige est un véhicule qui fut conçu ici mais il y a, surtout, le fait qu'aucun état américain, aucune province canadienne ne se prêtent mieux à ce sport. L'Ontario fait bonne figure, mais l'organisation de ce sport n'est pas aussi développée qu'ici.

Il faut reconnaître que le gouvernement du Québec (par l'intermédiaire de certains ministères dont ceux de la Voirie et des Transports, surtout) a joué un rôle de premier plan en facilitant la formation des

clubs, l'ouverture et l'entretien de réseaux de sentiers et, de façon plus générale, en faisant adopter le Règlement 7 sur la motoneige (Loi des Transports et autres) en octobre 1972.

Ce règlement, soigneusement préparé avec le concours de représentants de tous les ministères, représentants des manufacturiers, des clubs et d'organismes de sécurité, touche à peu près tous les aspects de la pratique de la motoneige, depuis les normes de fabrication des casques protecteurs ou des freins jusqu'aux règlements de conduite, conditions de reconnaissance des clubs et d'octroi des subventions gouvernementales, etc. Ce règlement comprend un grand nombre de normes de sécurité. Il protège le motoneigiste mais lui rappelle aussi qu'il a des obligations; il protège le propriétaire de terrain qui accorde un droit de passage. Il y a une annexe qui traite des panneaux de circulation standardisés, leur désignation et leur signification générale.

Il impose des normes aux manufacturiers

On se demande, en parcourant les

quelques 60 articles de ce règlement divisé en huit chapitres principaux, combien de motoneigistes, voire de directeurs de clubs l'ont lu entièrement... On peut se demander combien de motoneigistes savent qu'un important chapitre du Règlement 7 concerne les normes de construction: éclairage, poignées, bords des skis, commandes du moteur, frein, niveau de bruit, etc. Dans l'article traitant de l'éclairage, on insiste particulièrement sur les caractéristiques des projecteurs, des feux de position et des feux de freinage en indiquant la position exacte requise sur les véhicules et l'intensité lumineuse des divers feux. Peut-être que tous les conducteurs de motoneige ne savent pas que le numéro d'identification du véhicule doit apparaître clairement sur celui-ci et que bien entendu, il doit être marqué par le fabricant.

Deux importants paragraphes, concernant la protection du conducteur aussi bien que celle d'autrui, ont trait aux bords des skis et aux commandes du moteur. Il y est rappelé que les bords de skis doivent être munis d'un rebord (d'une sorte de garniture) afin de ne laisser aucun angle vif à nu. Quant aux commandes du moteur, le mécanisme dont le conducteur se sert pour contrôler l'énergie fournie par le moteur, doit comprendre un dispositif qui peut arrêter automatique-

Vérifiez vos GAGES DE SANTÉ pour les bovins laitiers

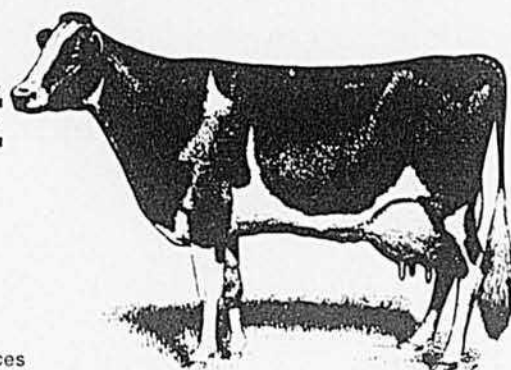

Ayez toujours sous la main ces produits du Dr Naylor. Ils sont de tout repos et ils vous aideront à garder votre troupeau laitier en pleine forme. Les produits vétérinaires du Dr Naylor, atouts de médication modernes, sont les favoris chez les éleveurs de tout le pays.



DILATATEURS DE TRAYONS MÉDICAMENTÉS DU DR NAYLOR

Double effet extra-doux... (1) Effet mécanique pour garder le bout du trayon ouvert à sa forme naturelle et maintenir l'écoulement libre du lait; (2) effet médical — le sulfathiazole du dilateur se libère peu à peu dans le

trayon et exerce une action antiseptique et curative prolongée.

Gros paquet (40 dilateurs)

BLU-KOTE

Efficace en pulvérisation ou badigeonnage pour traiter varicelle, tégne, écorchures de la peau. Il couvre les blessures d'un enduit pénétrant et de séchage rapide qui diminue la formation de pus, les sécrétions asséchées, en plus de combattre les infections secondaires.

Flacon à badigeon de 4 onces

Aérosol de 6 onces



ONGUENT POUR LE PIS

Onguent moderne pour le pis et les trayons... contact antiseptique prolongé qui soulage la douleur, diminue la congestion, adoucit les pis et guérit les trayons! Le même onguent calmant et adoucissant dans lequel

sont emballés les dilateurs de trayons médicamenteux du Dr Naylor.

Boîte de 9 onces



PÂTE DE DÉCORNAGE

Moyen rapide et économique pour décorner les jeunes sujets. Une seule application à la naissance des cornes suffit. On peut l'utiliser à tout moment de l'année. Pas de couteau, pas de sang.

Flacon de 4 onces

Dans les pharmacies et magasins de fournitures de ferme. Ou bien écrivez à:

H. W. Naylor Co., Dept. BA

Morris, New York 13808

PRODUITS VÉTÉRINAIRES DU



"De tout repos pour soigner le bétail laitier"

ment le moteur en cas de défaillance de ce mécanisme (plusieurs accidents survinrent à la suite de moteurs qui "s'emballaient" et que le conducteur ne pouvait plus contrôler).

Il y a, au sujet des freins, quelques indications importantes dont le possesseur d'une motoneige peut s'inspirer pour en faire lui-même l'essai: toute motoneige, lorsqu'elle se déplace sur de la neige tassée avec un conducteur d'environ 175 livres, doit pouvoir: a) s'immobiliser sur une distance maximale de quarante pieds si sa vitesse initiale est de 20 milles à l'heure, et b) bloquer sa chenille sur la même distance. C'est un test bien facile à faire.

Un autre paragraphe concerne le niveau de bruit. Il est bien entendu que les fabricants doivent se conformer à des normes très strictes quant à l'intensité du bruit, pour tout véhicule construit après le 1er janvier 1972, mais ce paragraphe précise aussi "qu'un pot d'échappement, muni de chicane ou d'amortisseurs de bruits équivalents, doit équiper chacun des tuyaux d'échappement d'une motoneige". Au chapitre des accessoires utiles, on rappelle que toute motoneige doit, autant que possible, être équipée d'une trousse de premiers soins dans laquelle se trouvent en tout temps les produits nécessaires.

Il impose des normes aux clubs de motoneigistes

Plusieurs paragraphes intéressants concernent les refuges, les sentiers et la signalisation, les dimensions, le tracé des pistes et les traverses. On y rappelle, par exemple, qu'à partir du 1er novembre 1973, tout refuge doit comporter au moins un dispositif permettant de le chauffer, une provision de bois ou autre combustible selon le cas, une table, des bancs ou chaises, et autant que possible un moyen d'éclairage, une chaudière et un récipient permettant d'y faire chauffer l'eau. Quant aux sentiers, à la signalisation en général, il est toujours utile d'en rappeler les caractéristiques essentielles telles qu'indiquées au règlement 7.

Tout sentier, lit-on dans la section VI, doit être muni de panneaux de signalisation conformes à ceux prévus à l'annexe A. Tout sentier dont les limites ne sont pas déjà indiquées par une clôture ou autrement et qui traverse un espace non boisé de plus de 500 pieds de longueur, doit être jalonné par l'exploit-

AVEZ-VOUS SONGÉ À UNE CARRIÈRE DANS LA GRC

La Gendarmerie royale du Canada accepte les demandes d'engagement de citoyens canadiens qui répondent aux normes suivantes:



- Mesurer 5 pi. 8 po. au moins
- Être en bonne condition physique
- Parler, lire et écrire soit le français, soit l'anglais
- Avoir complété avec succès au moins, une 11e année scolaire ou l'équivalent
- Le salaire initial est de \$7,800.00 jusqu'à concurrence de \$12,300.00 au niveau de gendarme après quatre années et demie de service.

Si vous répondez aux normes de base susmentionnées et êtes intéressé à recevoir de plus amples renseignements, veuillez remplir et nous retourner le coupon suivant ou communiquer avec un des bureaux de la Gendarmerie royale le plus rapproché de chez vous.

LE COMMISSAIRE
GENDARMERIE ROYALE DU CANADA
K1A-0R2, OTTAWA (Ont.)

Veuillez me faire parvenir des renseignements relativement à une carrière dans la Gendarmerie royale du Canada.

ADRESSE

NOM

tant au moyen de balises rouges, d'au moins 5 pieds de hauteur et d'au moins un pouce de diamètre, implantées dans le sol, la neige ou la glace des deux côtés du sentier, à une distance d'au plus 300 pieds l'une de l'autre.

Quant au tracé de tout sentier, il doit, dans toute la mesure du possible, ne comporter aucune courbe ou dénivellation qui puisse rendre la circulation dangereuse à ces endroits dans des conditions normales d'utilisation. S'il devient nécessaire qu'un sentier traverse une voie ferrée, la localisation, l'aménagement et l'entretien de cette traverse doivent être convenus et exécutés conformément aux conditions déterminées par la compagnie de chemin de fer à qui cette voie ferrée appartient.

Il impose des normes de prudence aux motoneigistes

Un article détaillé traite de la conduite, ou, si l'on peut dire, de la prudence en motoneige. On y rappelle certaines règles et précautions à prendre, qui au fond relèvent surtout du bon sens, mais qui malheureusement ne sont jamais assez répétées: excès de vitesse, conduite la nuit, virages et croisements, ap-

proche d'une bifurcation, stationnement dans un sentier, etc.

On y mentionne, par exemple, que tout motoneigiste doit bien se garder de porter un foulard ou tout autre accessoire vestimentaire qui risque d'être happé par le mécanisme de la motoneige, par des branches d'arbres ou autres obstacles de même nature.

Quant aux lois de la circulation proprement dites, il est rappelé que toute personne qui conduit une motoneige doit porter sur elle son permis de conduire et le certificat d'immatriculation de cette motoneige. Au sujet du permis de conduire, il est précisé que nul ne peut conduire une motoneige au Québec sans détenir le permis de conduire délivré exclusivement à cette fin, ni sans être en possession du certificat qui constate ce permis.

Le motoneigiste a même certaines obligations concernant les normes d'entretien telles que précisées au chapitre V. "Tout propriétaire d'une motoneige construite après le 1er janvier 1972 doit maintenir, en tout temps, en bon état de fonctionnement les dispositifs de sécurité exigés dans la section I du chapitre II du présent règlement, notamment les projecteurs, les feux, les

freins, les silencieux, le mécanisme permettant l'arrêt automatique du moteur ainsi que toutes les manettes ou dispositifs permettant l'accélération, le débrayage, le freinage et l'allumage des feux et projecteurs."

Enfin, le règlement 7 comporte un certain nombre d'interdictions particulières qu'il est toujours bon de répéter. On y dit entre autres choses, qu'en circulant en motoneige, "nul ne peut pourchasser, harasser, mutiler ou tuer un animal soit avec son véhicule soit autrement. Que nul motoneigiste, sauf un agent de la paix dans l'exercice de ses fonctions, ne peut: a) être en possession d'une arme à feu alors qu'elle se trouve, la nuit, dans une motoneige ou dans le traîneau qu'elle tire, sauf si cette arme est insérée dans un étui fermé; b) avoir en sa possession ou transporter une arme à feu chargée dans sa motoneige ou dans le traîneau qu'elle tire; c) tirer un coup de feu d'une motoneige ou du traîneau qu'elle tire".

Aux yeux de tous ceux qui ont à coeur le bien-être des animaux sauvages et la protection de la faune, il est évident que de telles précautions ne seront jamais trop répétées... □

STIHL 031 AV-

STIHL construit des scies à chaîne dont la sécurité n'a pas été surpassée. Regardez la 031 AV d'une puissance de 6 C.V. Outre les systèmes de sécurité exemplaires — comme poignée anti-vibratoire, arrêt de la manette des gaz, protège-main et chaîne de sécurité Oilomatic S — cette scie à chaîne sera dorénavant équipée du nouveau système QuickStop.

STIHL-QuickStop, le frein de chaîne avec embrayage séparé, assure une sécurité supplémentaire.

Lorsque la scie fait un bond, la chaîne s'arrête à la même fraction de seconde — sans ralentissement. L'embrayage séparé a dégagé le moteur qui continue de tourner.

Le système STIHL QuickStop avec embrayage séparé, permet en outre de démarrer le moteur sans danger — avec chaîne bloquée. Aussi, le transport d'un tronc à un autre peut se faire le moteur en marche. La chaîne est bloquée de façon sûre.

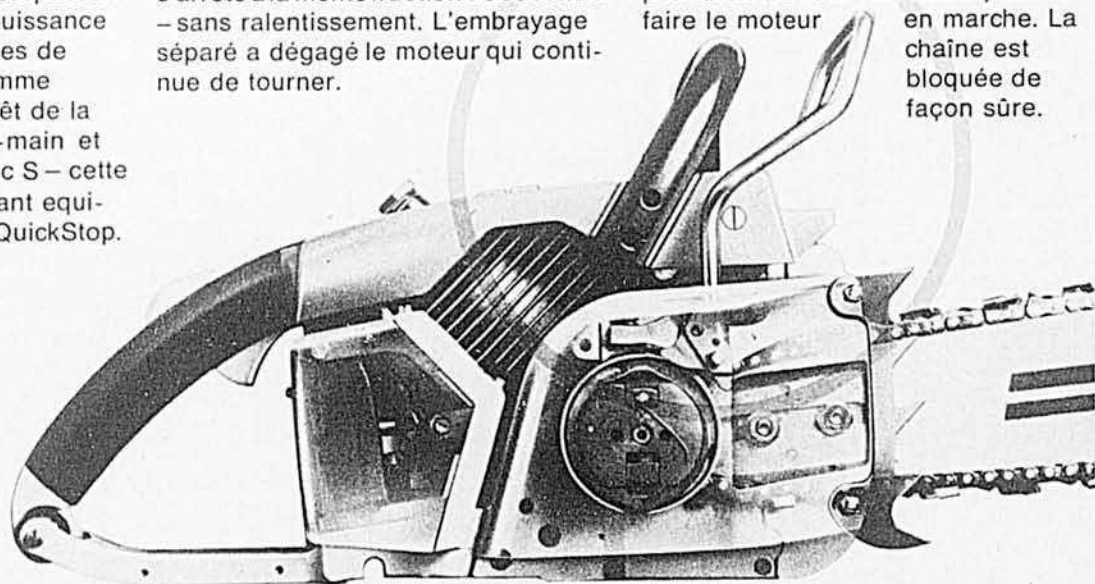

Securité
assurée

STIHL Chain Saw (Canada) Ltée.

Siège social:
684 Trans-Canada, Lauzon, Québec
Tél: (418) 833-2164 - Téléc: 011-3485
Bureau de vente et entrepôt:
147 Avenue Pacific, Moncton, N. B.
Tél: (506) 855-6140 - Téléc: 014-2127



S.v.p., veuillez m'envoyer des dépliants sur vos scies à chaîne et vos produits industriels.

Nom

Adresse

Ville

B.A.

viens
jaser
une
minute!

avec Maurice Hardy, agronome

Au moment où vous lisez ces lignes, je suis quelque part dans la province à juger de beaux champs de luzerne. Cette année, dans le cadre de l'Opération Luzerne, de nombreux producteurs ont semé de la luzerne, quelques-uns pour la première fois, d'autres en vrais professionnels, pour ensuite s'inscrire aux concours qui se tiennent dans les 12 régions agricoles. Au cours de l'été déjà, des centaines de champs ont été visités par le personnel du ministère de l'Agriculture. Et, pensez-en ce que vous voudrez, pour le jugement final du concours, on a fait appel à de vrais experts: l'agronome Paul Paquin, au Lac St-Jean, et votre humble serviteur.

Ce n'est peut-être pas très reposant de faire le tour du Québec agricole en quelques semaines, en fin de saison. Mais, avec un compagnon comme l'agronome Paul Paquin, ce sera pour moi un enrichissement d'autant plus grand que, depuis mes premières armes en agronomie, Paul Paquin a été pour moi un professeur en vulgarisation et un ami.

Au cours des prochains mois, on se parlera du Québec agricole que je parcours depuis longtemps, mais que j'aurai encore une fois redécouvert; on se parlera des producteurs sympathiques qu'on aura rencontrés durant cette tournée. On parlera de la belle luzerne qu'on aura vue de Rimouski au Témiscamingue, de Bagotville à Sherbrooke.

Partout où on sera passé, on aura vu des prairies, des pâturages. Du 15 septembre au 15 octobre, les céréales sont coupées et récoltées. En bas, comme on dit en Abitibi, il restera le blé d'Inde et le soya.

Nous aurons certainement pensé au problème de l'auto-provisionnement qui fait qu'au Québec on soit obligé de tant importer pour "soigner" nos animaux. Peut-être qu'à nous deux, l'agronome Paquin et moi, avec votre conseiller en grande culture, on aura réussi à trouver des moyens faciles de solutionner tout ça!

Je visite pour vous le Québec



On méditera les problèmes de succession

Peut-être qu'ensemble aussi, on aura pensé à la succession sur les fermes qui ne semble être le problème de personne... sauf de ceux qui restent sur la ferme en attendant de partir! J'en connais qui se tourmentent parce que leur jeune est parti... parce qu'il est reparti... et j'en connais qui regardent pousser leurs jeunes en réalisant qu'ils ne pourront les garder sur la ferme. Ceux qui vivent ces inquiétudes sont seuls avec leurs problèmes. Personne ne vient leur aider et à vrai dire, y a-t-il quelqu'un qui pourrait véritablement les aider?

Sait-on comment préparer les jeunes pour qu'ils soient intéressés à rester sur la ferme? Sait-on comment leur faire apprécier la liberté, la sécurité, l'indépendance de la vie sur une ferme rentable? Qui pourrait nous dire comment faire?

Je crains bien que nous sommes en train de vivre cette période où l'attrait de la ville et de ses clinquants est plus fort que tout. On préfère faire n'importe quoi à la ville que de demeurer sur la ferme. On préfère la ville sans en connaître les prisons, on préfère l'attrait de "la minoune" sans connaître "la finance", on préfère les fins de semaine de camping sans réaliser l'amertume des lundis.

Durant des années, on a parlé de la désertion des campagnes! On devrait maintenant parler de la mort des campagnes. En fait, quand les jeunes partent, c'est un peu la mort qui passe!

Dans notre périple, on aura rencontré des jeunes qui cherchent du "vite gagné" sans réaliser tout ce qu'ils perdront en quittant la ferme. On se sera aussi demandé si nos jeunes sont suffisamment préparés à succéder aux aînés à l'administration de la ferme.

Nos écoles préparent le jeune à commencer sa vie d'adulte en subal-

terne. Il sera longtemps second avant d'être le capitaine. Sur la ferme, la vie d'adulte commence très souvent au haut de l'échelle. Serait-ce ça qui fait peur aux jeunes? Autrement, avant l'âge de dix ans, l'enfant quittait l'école pour aider son père. Après 20 ou 25 ans de pratique, il lui succédait avec un bagage d'expérience qui valait bien des années d'école. Aujourd'hui, le jeune quitte l'école à 20 ou même 25 ans, il veut brûler les étapes et son père souhaite se retirer à 50 ans.

Au cours de nos tournées, on se demandera certes pourquoi on néglige tant nos prairies, pourquoi on a de si grands pâturages mal entretenus.

On méditera sur l'ensilage

Et durant ce voyage, j'aurai continué à penser à l'ensilage. En fait, on aura vu à peu près partout des repousses généreuses abandonnées dans les champs et qui, si on les avait ensilées, auraient produit quelques livres de lait ou de viande de plus sans qu'il en coûte.

J'ai toujours aimé penser à l'ensilage en fonction des machines dont, par tradition, on a besoin chez nous pour "faire les foins" et les récoltes. Pour "les foins" ce sont la faucheuse, la conditionneuse, le râteau, la presse, le lance-balles ou la chargeuse, les wagons et le convoyeur. Pour la récolte des céréales ce sera l'andaineuse et la moissonneuse-batteuse.

Mais pour l'ensilage, l'équipement est réduit à la fourragère, aux wagons et au souffleur auxquels on ajoutera, si on fait de l'ensilage préfané une faucheuse-andaineuse. Et avec tout ça, on pourra ajouter aux cultures celle du blé d'Inde.

Encore une fois, il faut le répéter, c'est toujours plus facile chez nous de faire des plantes vertes, de la verdure, que de pousser les plantes jusqu'à la production d'un grain mûr ou de foin sec. En essayant de

(suite à la page 97)

TOUJOURS BONS PREMIERS

CHEZ LES CULTIVATEURS DYNAMIQUES



NETTOYEUR D'ÉTABLE

- Montée exclusive, pratique et économique.
- Fabrication robuste, réalisée par une équipe possédant de longues années d'expérience.
- Elévateur mobile avec un système exclusif de pivotage qui augmente l'entassement du fumier. (brevet Can. no 916621-926803 U.S. 738041)
- Chaîne LAJOIE extra robuste.



LAJOIE

ÉPANDEUR À FUMIER LIQUIDE



- Capacité du réservoir: 1000-1500-2000 gals.
- Disponible avec essieu simple ou double (tandem). Gros pneus 1850 X 20.
- Fait d'acier épais.
- Intérieur anti-corrosion pour une plus longue durée.
- Système d'épandage à projection de côté.
- Agitateur intérieur avec hélice arrière pour un épandage plus uniforme.
- Commande du réservoir contrôlée du siège du tracteur.

Communiquez avec le concessionnaire LAJOIE de votre région ou écrivez directement à:

R. A. LAJOIE LTEE., St-Pie, Cté de Bagot.

S.V.P. M'ENVOYER PLUS D'INFORMATION SUR VOTRE

• Epandeur à fumier liquide

• Nettoyeur d'étable

Nom.....

Adresse.....

POMPE À PURIN

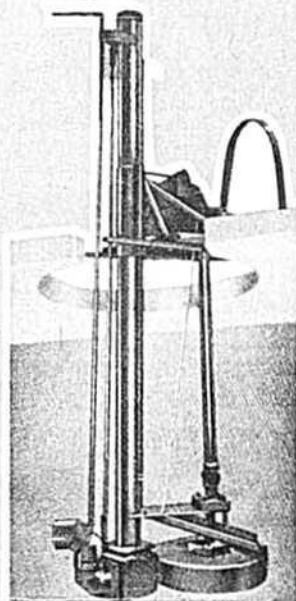

ONÉSIME

par
CHARTIER



faire un foin sec, de récolter un grain bien mûri, a-t-on idée de tout ce qu'on laisse sur le terrain et qui serait généralement beaucoup plus profitable dans un silo que sur le champ.

En Pennsylvanie, l'an dernier, un producteur nous disait que c'était plus facile de trouver du monde pour ensiler que pour presser...

Et il m'a toujours paru plus agréable de "soigner à l'ensilage" que "débouler le foin" des tasserries à la mangeoire. Et "au temps des foins", c'est certainement moins épuisant au pied du silo qu'au faite de la grange.

En somme, on parlera d'agriculture

Durant un mois, on parlera d'agriculture, Paul Paquin et moi. Si, en cours de route on a des distractions, on revient vite à l'agriculture et tout est là pour nous y ramener: une croisée de rangs, un silo, des vaches aux champs, des guérêts frais tournés.

On aura rencontré des agronomes qui travaillent pour les agriculteurs et qui auront été heureux de nous montrer leurs réalisations.

On nous aura demandé "ce qu'on pense de tout ça"...

On aura vu de bien beaux champs de luzerne, mais on aura certainement rêvé que l'année prochaine, on devrait essayer de faire de plus beaux champs de mil, de trèfle, avoir moins grand de pâturage, mais des pâturages plus en ordre. L'agriculture de pleins champs, c'est plus que la luzerne, c'est plus que le blé d'Inde, c'est une bonne production de tous les champs, peu importe ce qu'on y cultive. L'auto-provisionnement de nos fermes, ce n'est pas d'abord de diminuer nos achats à l'étranger pour moins dépendre de lui; c'est avant tout d'augmenter notre production chez nous.

Au moment où vous lirez ces lignes, madame Maheux de Dorchester, monsieur Sylvestre de Berthier, monsieur Gareau de St-Polycarpe, monsieur Allard de St-Esprit, on est peut-être dans vos parages.

En pleins champs, par beau temps ou mauvais temps, ce sera beau parce qu'on sera chez vous, dans les plus beaux de vos champs.

On reviendra avec les outardes au moment où les grand'mers d'automne ramènent l'éperlan et le vent de "nordêt", juste un peu avant la rentrée des vaches pour l'hiver. □

Horoscope

Labatt

du 25 sept. au 25 oct.

Bélier 21 mars - 21 avril.

Une jeune femme apporte beaucoup de joie mais aussi le trouble. Vous aurez peut-être à quitter temporairement votre foyer. Période favorable pour les longs déplacements.

Taureau 22 avril - 21 mai.

Des soucis sont à prévoir à cause de proches parents. Essayer d'éviter les discussions. Pensez d'abord au confort et à l'harmonie de votre foyer.

Gémeaux 22 mai - 21 juin.

Le décès d'un parent éloigné fera augmenter votre patrimoine. Evitez les jalousies inutiles. Un membre de votre famille démentagera très prochainement. Surveillez vos bronches.

Cancer 22 juin - 23 juillet.

Risque d'un coup de tête en amour. Une force mystérieuse semble vouloir entraver votre bonheur. Madame, une rivale vous nuira. Faites preuve de sang-froid et d'intelligence, vous triompherez.

Lion 24 juillet - 23 août.

Il faudra secouer votre paresse afin de bien préparer la nouvelle saison. De l'argent que vous avez prêté vous occasionnera des soucis et quelques ennuis. Tout rentrera dans l'ordre par la suite.

Vierge 24 août - 23 septembre.

Une jeune personne blonde occasionnera des dépenses imprévues. Si vous êtes en contact avec le public, vous aurez beaucoup de succès. Chance d'avancement ou période fructueuse pour les commerçants.

Balance 24 sept. - 23 oct.

Vous manquez de méthode, cela pourrait vous nuire en affaires. N'essayez pas de vivre en brûlant la chandelle par les deux bouts. Soyez plus conscient de vos multiples talents.

Scorpion 24 oct. - 22 nov.

Période favorable pour les affaires de cœur. Peut-être une des meilleures de votre vie. Ayez plus d'ordre et de persévérance. Bonne période pour vendre ou acheter des articles ménagers.

Sagittaire 23 nov. - 21 déc.

Des déplacements ou des mésententes sont à prévoir. Influence néfaste d'une femme jalouse. Soyez méfiant et restez sur vos gardes tant qu'elle sera dans votre entourage.

Capricorne 22 déc. - 20 janv.

Vous risquez de vous attirer des ennuis pour des questions sentimentales. Vous vous mériterez la sympathie d'une personne occupant un poste élevé.

Verseau 21 janvier - 19 février.

Vous subirez l'influence d'une personne qui n'est que de passage. Des concurrents ou des amis envieux essaieront de vous nuire. Faites preuve de diplomatie et vous serez gagnant.

Poissons 20 février - 20 mars.

Méfiez-vous d'une personne âgée de votre entourage. Risques d'accident. Difficultés à l'intérieur de la famille. Vous trouverez cependant un ami sincère qui vous conseillera. Ecoutez-le.

Sam prend quoi?

50

de Labatt

Des voitures qui ne devraient pas circuler, on en rencontre encore beaucoup.

Face à face.

Des freins qui ne freinent plus. Des phares qui n'éclairent plus. Une direction qui ne dirige plus. Même quand rien ne va plus, certains automobilistes s'obstinent encore à rouler. Tôt ou tard, ces conducteurs se trouvent dans une situation trop difficile pour leur mécanique. Résultat ? Avec de la chance, des réparations coûteuses. Sinon, des blessures ou la mort.

L'utilisation de ces voitures est révoltante. Elles représentent un danger constant sur nos routes. Et elles font augmenter le coût de l'assurance.

Afin de résoudre ce problème, nous, les assureurs, travaillons sans relâche avec les gouvernements et divers organismes s'intéressant à la sécurité routière. Nous

participons à l'élaboration de normes de sécurité automobile. Nous cherchons à rendre les gens conscients des déficiences de leur voiture et nous les encourageons à y voir.

Tout cela, parce que nous sommes les assureurs, bien sûr. Mais surtout parce que nous voulons que nos routes soient plus sûres pour nous tous.

Nous aimerions aussi que vous compreniez mieux l'assurance. C'est pourquoi nous vous offrons gratuitement deux brochures, "L'Assurance automobile" et "L'Assurance habitation", qui vous aideront à en tirer tous les avantages possibles.

Envoyez-nous simplement le coupon-réponse ci-dessous.

Parlez-nous. Nous sommes là pour cela.

Vous voulez m'envoyer la (les) brochure(s) ci-dessous. Il est entendu que ceci est sans obligation de ma part et qu'aucun démarcheur ne m'approchera.

Adressez à: Centre d'information sur les assurances
Boîte postale 490, Succursale H
Montréal (Québec)

L'assurance automobile

L'assurance habitation

Nom: _____

Adresse: _____

Ville: _____ Province: _____

Code postal: _____

LB-4

Le Bureau d'Assurance du Canada.

Des assureurs qui se font concurrence pour mieux vous servir.

Le Bulletin SPORTIF

par André Trudelle

La venue de Marv Levy ranime l'espoir

Peu importe à quelle position termineront les Alouettes à la fin de la présente saison, la venue du pilote Marv Levy aura donné à l'équipe locale un statut professionnel qu'elle avait perdu après le départ de Léo Dandurand, dans les années 1950. Donc, il y a bien longtemps.

Il faut entendre par statut professionnel la façon dont une équipe est administrée. Il ne s'agit pas uniquement des relations avec les gens de la presse, et d'une certaine manière des relations avec le public, mais également de la structure interne du club, à partir du président jusqu'au préposé à l'entretien du vestiaire. Après avoir été adjoint au pilote des clubs Los Angeles, Washington et Philadelphie, dans la ligue Nationale de football, Levy a voulu, dès son arrivée, donner aux Alouettes l'allure d'une formation administrative du football majeur américain et il a réussi. Son influence a été saine sur le reste de l'administration.

Levy prêche par l'exemple. Il donne lui-même l'impression d'un homme en pleine forme. Il court quatre milles par jour. Il tient à la recherche de la perfection, à la précision dans tout ce qu'il fait et c'est ce qu'il exige des autres. Levy considère le football comme une activité de sa vie et il veut que le reste de son temps lui appartienne en propre. Quand il est au stade ou au bureau, joueurs et journalistes sont ses premiers



Voici Marv Levy, qui dit: "Canadien ou américain, le football est fondamentalement le même".

GLENDALE EST FIER DE VOUS PRÉSENTER
son nouveau
modèle 1974

LAURENTIAN



Ce nouveau modèle est construit de manière à éliminer les longs passages. Modèles approuvés par C.S.A. - Z - 240. Grandeur: 12' et 14' de largeur. 49' et 71' de longueur.

Nouveaux ameublements de qualités supérieures. Décors pour tous les goûts: moderne, colonial, espagnol, méditerranéen et contemporain.

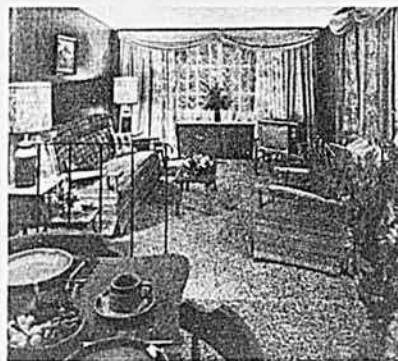

Pour plus d'informations et des pamphlets couleurs à vous procurer, écrire à:

Glendale Québec, Ltée
C.P. 397, St-Joseph de Beauce, Qué.

ou voyez votre Concessionnaire Glendale
le plus proche de chez vous

BOB-CAT



Le chasse-neige qui a du mordant
qui mort dans la neige



Le Bob-Cat a tous les avantages: puissance, poids et sa nouvelle conception à deux stades qui assure la projection rapide de la neige, même compacte et humide, sans bourrage et sans interruption. Vous en avez plus pour votre argent avec cette robuste machine qui vous servira sans défaillance pendant bien des années. Le Bob-Cat est le chasse-neige qui a surpassé tous ses concurrents lors d'essais comparatifs. Il en existe un modèle pour chaque genre d'usage, du terrain public à la maison de banlieue. Moteur Briggs & Stratton prémuni contre le froid et à démarrage facile.

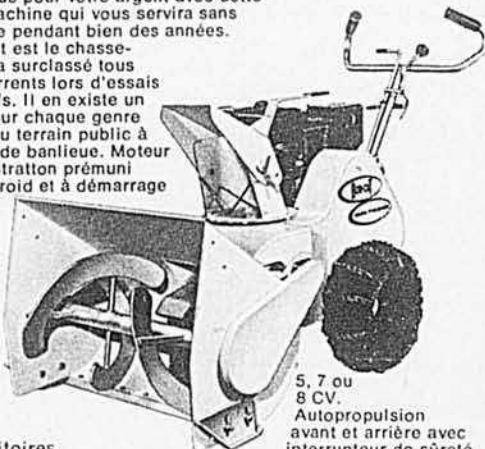

5, 7 ou
8 CV.
Autopropulsion
avant et arrière avec
interrupteur de sûreté
automatique en
marche arrière.

Bons territoires
disponibles pour
dépositaires actifs

Pour obtenir plus d'informations, communiquez avec:



C.P. 550
75 rue Princesse,
Lachute J8H 3Y1, P.Q.
Tél.: (514) 562-9493

MAINTENANT 14 POUR VOUS SERVIR!

on est proche, proche, proche...

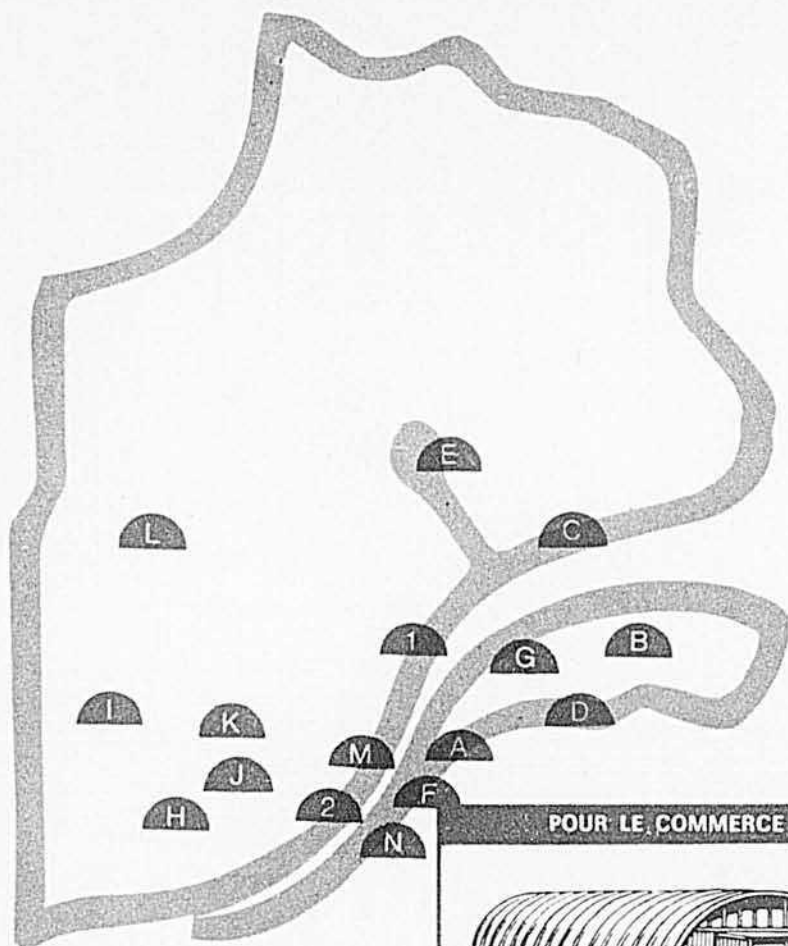

- ① **RAOUL MORIN**
Vice-président Marketing (est du Québec)
120 - 67^e Rue Ouest,
Charlesbourg, Québec 7
Tel.: (418) 628-4295
- Ⓐ **LES ENTREPRISES G.B.M. INC.**
131 Boul. Gamache, Victoriaville, P.O.
M. Benoit Marcoux — M. Gilles Bernard
Tel.: (819) 752-6477
- Ⓑ **LES ENTREPRISES DIBAR ENRG.**
Ste-Anne Des Monts, Co. Gaspé
M. Samuel Dion — M. Victorin Bariault
Tel.: (418) 763-2533
- Ⓒ **ROSAIRE CORMIER**
Havre St-Pierre
Tel.: (418) 435 ou 135
- Ⓓ **LANDRY & SEXTON INC.**
C.P. 8, Neuville, Côté Bonaventure, P.O.
M. R. Sexton — M. A. Landry
Tel.: (418) 794-2240 — 794-2954
- Ⓔ **CHARLES HENRI LAFLAMME INC.**
Quartier Laflamme, St. Félicien
Co. Lac St. Jean, P.O.
M. C. H. Laflamme
Tel.: (418) 679-0408 — 679-0143
- Ⓕ **CONST. COOKSHIRE INC.**
150 Sawyer, Cookshire
M. Robert Lefebvre
Tel.: (819) 875-3725
- Ⓖ **CABANO CONSTRUCTION**
31 Rue Arthur, Cabano, P.O.
M. Marcel Leblanc
M. Rodrigue Michaud
Tel.: (418) 854-3021
- ② **M. GILBERT HEROUX**
Vice-président Marketing (ouest du Qué.)
2740 Pitfield Blvd., St. Laurent 383
Tel.: (514) 336-2882
- Ⓗ **BETON BOUCHER INC.**
265 Montee Paiement, Gatineau, P.O.
M. J. G. Maurice Boucher
M. Yvon Boucher
Tel.: (819) 663-2229
- Ⓘ **VIC BUSSIERES INC.**
282 Route 45 Ouest, Amos, Abitibi, P.O.
M. Michel Boutin — M. Camille Coutu
Tel.: (819) 732-6474
- Ⓙ **CHAMPAGNE & MAILLOUX INC.**
C.P. 415, L'Annonciation, P.O.
M. Claude Mailloux 275-3507
M. Jérôme Champagne 275-3142
- Ⓚ **P. R. BELANGER**
868 - 3^e ave., Suite 8, Val d'Or, Québec
M. Roger Bélanger
Tel.: (819) 825-5121
- Ⓛ **M. PAUL EMILE LAROUCHE**
18 Rue St. Gabriel, Ville Marie
Côté Témiscamingue, P.O.
M. P. E. Larouche
Tel.: (819) 629-2793 — 728-2910 Giques
- Ⓜ **BOULAIS & FRERES INC.**
829 Ste-Marie, Marieville, P.O.
M. G. Bouchard — M. B. Boulais
Tel.: (514) 466-7471 — 658-1133
- Ⓝ **CLAUDE CHARPENTIER ENRG.**
R.R. 4, Granby, P.O.
M. Claude Charpentier
Tel.: (514) 378-1572

POUR LE COMMERCE

POSSIBILITES
DE "DESIGN" PRATIQUEMENT
ILLIMITEES

POUR LA FERME

ACIER STEELCO
PREMIERE QUALITE

GRANDES PORTES DOUBLES 18' x 12 B'
MONTEES SUR
ROULEMENT A BILLES

POUR L'INDUSTRIE

"OVERHEAD DOOR"
DISPONIBLES

BOUTS ET PORTES
EN ACIER EPAIS
PROFONDEMENT ONDULE (4")

Nom.....

Adresse..... Tél. No.....

Je suis intéressé dans une bâtisse du type suivant:

Largeur..... Longueur..... Dimensions de la porte.....

Hangar à machinerie Grange Etable Porcherie

Atelier Garage Entreposage divers

Date prévue de construction.....

Envoyez-moi, s'il vous plaît, un supplément d'informations sur le prix de la bâtisse mentionnée ci-dessus.



2740 BOUL. PITFIELD

VILLE ST-LAURENT MONTREAL H4S-1G9, QUE.

res préoccupations. Mais en dehors du stade, il est un homme qui tient à sa liberté et à l'anonymat. Il est âgé de 44 ans.

On a écrit que Levy était venu à Montréal avec l'idée de devenir un jour le pilote d'une équipe canadienne dans la ligue Nationale de football des Etats-Unis. En d'autres mots, que Levy a été avisé qu'un stage à Montréal représentait pour lui la façon la plus sûre d'atteindre son but: un poste d'entraîneur-en-chef au football majeur américain.

Quand je lui ai posé la question, Levy a paru embarrassé. Oh! Seulement un instant. Un court instant.

"Celui qui a écrit cela ne m'en avait pas parlé, a commencé Levy. Je ne vois pas l'avenir aussi loin en avant, a-t-il continué en retrouvant son aplomb. Pour l'instant, ce qui me préoccupe, c'est de faire des Alouettes une équipe gagnante."

Pour atteindre son but, Levy a sa propre façon. "Si vous placez l'accent uniquement sur la défensive, vous contiendrez l'adversaire, mais vous ne marquez pas de points. Si vous concentrez vos efforts sur l'offensive, vous risquez que l'adversaire marque plus que vous.

Vaincre l'autre équipe physiquement, telle est la méthode la plus sûre de succès dans l'opinion de Marv Levy.

Il n'était pas complètement ignorant du football canadien. "Jerry Williams m'en avait souvent parlé alors que j'étais à Philadelphie, dit Levy. J'ai aussi eu l'occasion de voir certains matches à la télévision. Et vous savez, au fond, canadien ou américain, le football est fondamentalement le même..."

Son principal changement avec les Alouettes a été de faire de George Mira son quart arrière numéro "1", mais son plus grand mérite aura été de rehausser le prestige de l'équipe aux yeux des amateurs de football. Et si son but ultime est de devenir le premier pilote des Alouettes dans la ligue Nationale des Etats-Unis, c'est une ambition bien légitime. S'il remplit bien son rôle, que lui demander de plus? □

croisés les mots croisés les mots les mots croisés les mots croisés mots croisés les mots croisés les croisés les mots croisés les mots

	1	2	3	4	5	6	7	8	9	10	11	12
1										■		
2												■
3					■			■		■		
4												
5								■				
6					■						■	
7	■			■								
8						■					■	
9		■							■			
10				■						■		
11			■				■					■
12						■						

HORIZONTALEMENT

- 1 — Personne versée dans la connaissance des monnaies et des médailles — Ce qui est dû à quelqu'un.
- 2 — Religieux qui, par ordre d'un supérieur, dessert un bénéfice dont il n'est pas titulaire.
- 3 — Additionne d'alcool des vins ou des moûts pour augmenter leur degré alcoolique — Platine — Fleuve de l'U.R.S.S.
- 4 — Poinçon utilisé en menuiserie pour élargir les trous.
- 5 — Raccordais avec du plâtre pour remplir un joint entre un toit et un mur — Jupe de danseuse.
- 6 — Absence de gêne — Mettre en terre pour germer.
- 7 — Tellure — Défait les mailles.
- 8 — Stade simple ou primitif d'où dérive tout être vivant — Qui a les qualités du feu.
- 9 — Convia — Rayon.
- 10 — Prière à la Vierge — Sous le malade — Petit cube.
- 11 — Comme un ver — Solipède — Habitation en bois de sapin.
- 12 — Commencement — Intérieur et profond.

VERTICALEMENT

- 1 — Renouvellera une obligation — Le géant l'est plus que nous.
- 2 — Faculté d'être présent en plusieurs lieux à la fois — Un des cinq sens.
- 3 — Atelier du menuisier.
- 4 — Qui n'existe que dans l'imagination — Manganèse — Or.
- 5 — Tellement — Coups de baguette — En face.
- 6 — Erreur — Entourée d'eau.
- 7 — Hostile aux juifs.
- 8 — Technétium — Etablissement de commerce.
- 9 — Surtout connu pour sa création de la théorie de la relativité — Orient.
- 10 — Faire un ourlet — Bismuth.
- 11 — Qui n'est pas courbe — Premier homme.
- 12 — Atelier où l'on distille le vin pour en faire de l'eau-de-vie.

ÉPARGNEZ DES \$\$\$

Un peu d'ouvrage
de votre part et

MODULEX 

s'occupe du reste



\$9,605.00

Ce prix est en vigueur pour les
commandes immédiates livrées
avant la fin de mai 1974.

**Bâti sur votre fondation.
Termes si désiré.**

Livraison gratuite, 100 milles de Montréal
ou Québec — Léger supplément au-delà.
Nous livrons partout.

26' x 40' • 3 chambres • Salon • Cuisine
• électricité • plomberie • chauffage central
• tous installés.

Finition intérieure et armoires de cuisine
fournies.

Ces maisons ne sont pas livrées en deux
morceaux ce qui vous permet une plus
grande variété de plans.

12 dimensions et modèles au choix.

**ACHETEZ DIRECTEMENT
DU MANUFACTURIER**

S.V.P. faire parvenir 50¢ par la poste afin
d'obtenir votre cahier en couleur de plans
de maisons ou visitez nos terrains d'ex-
position ouverts 7 jours par semaine.

MODULEX 

Québec Montréal — 7800 Viau
2524 Boul. Hamel sortie Viau sur Trans-Canada
681-0133 725-9361

Nom _____

Adresse _____

Tél.: _____

Je désire voir un représentant

Propriétaire de terrain

Je construis cette année.

*Prix sujet à changement sans préavis.

**NE L'OUBLIEZ PAS
LA CROIX-ROUGE
AGIT EN
VOTRE NOM** 

Le courrier

suite de la page 66

Q. — Si je pouvais convaincre mon mari de ne plus fumer! Il répand du tabac à pipe, de la cendre de cigares partout. C'est désolant je vous assure et l'odeur me fatigue. Peut-être que je suis **Malcommode**

R. — Il faut que cette décision vienne de l'intéressé lui-même. A la suite de gripes ou de rhumes répétés. Ou des troubles de bronches. Le médecin a son mot à dire... il est plus pesant que celui de l'épouse. Un gros fumeur a du mal à cesser. Consolez-vous en pensant que son caractère en serait aigri, très probablement. Il y a des saletés pires que le tabac et la cendre. Ne manquez pas de bien aérer la pièce où il fume. Mettez un verre de vinaigre sur le haut d'un meuble, c'est un petit truc pour absorber la fumée. Utilisez aussi largement les purificateurs d'air. Vous n'êtes pas malcommode chère amie et votre contrariété est facile à comprendre. Mais dites-vous qu'il y a pire ennui. Et souriez à celui-là, à votre mari surtout.

Q. — Ma mère est vraiment mère-poule, craintive, elle manque de confiance en moi. Je voudrais pouvoir sortir, rentrer à minuit. Je lui aide au ménage et à la cuisine.

Katou (A.P.)

R. — Ta mère te connaîtra mieux si tu dialogues avec elle, souvent, intimement, sans vouloir la convertir à tes idées, car les siennes aussi sont bonnes. Il ne faut pas parler à sens unique, mais discuter gentiment, débattre le pour et le contre d'une question, de ton problème de sortie par exemple. Si tu invitais à la maison les amis de ton âge, pour qu'elle les connaisse, et si tu rentrais vers 11.30 heures, ce n'est qu'une petite demi-heure de perdue. Les soirées, chez soi, ont leur charme. On s'amuse dans une atmosphère choisie. Les garçons bien élevés s'y plaisent autant que dans les salles publiques. Tes amies voudront recevoir elles aussi si tu donnes le ton. Tu ménageras bien des inquiétudes à ta maman et tu auras facilement la permission de sorties spéciales, de temps en temps. Veux-tu y penser?

Q. — Les cours de natation au CEGEP que je fréquente sont obligatoires. Puis-je porter une serviette sanitaire quand je vais à l'eau? J'ai essayé les tampons, sans réussir.

Merci de votre conseil

R. — Les tampons sont préférables pour pratiquer les sports. Il faut

bien suivre les indications données pour l'installation. Si ton costume de bain dissimule la serviette sanitaire, c'est ton choix. Elle est imperméable mais il faudra la changer en sortant du bain.

Q. — A l'âge de 6 ans, une déchirure sur un clou au sein gauche a laissé une cicatrice qui s'agrandit avec l'âge. J'ai maintenant 16 ans. Ma mère ne le sait pas.

Dois-je le dire?

R. — Merci de tes gentilles paroles. Ta mère se souvient sans doute de cet accident survenu dans ton enfance. Ta cicatrice, tu pourrais la lui montrer aujourd'hui, tu le dois si elle te cause des ennuis. S'il n'y a que le côté esthétique, ce n'est pas grave, même si ton maillot de bain la laissait voir un peu. Ce n'est pas une infirmité m'amie. J'imagine qu'il s'agit d'une seule petite ligne rose ou blanche.

Q. — J'ai un ami âgé de 21 ans, depuis vingt mois. Il est orphelin. Moi j'ai un caractère plus vieux que mon âge, rien ne peut changer mon amour. J'ai hâte d'être mariée, d'avoir des enfants, je trouve ça merveilleux. On me taquine parce que je suis grasse. Comment trouvez-vous mon écriture?

J'ai 16 ans

Q. — On peut dire que tu es surtout précoce. Tu avais à peine 14 ans quand tu as donné ton cœur. C'est très tôt, car l'amour a des vagues, comme la mode... Tu vas t'épanouir, ton caractère va se transformer, tes goûts changeront sans doute. Laisse donc voir venir, sans faire de serments éternels. En prévision du jour où tu seras épouse et mère, selon ton rêve, apprends à tenir maison, à développer tes qualités de femme. La couture par exemple est un passe-temps bien agréable et bien utile. Comme l'art culinaire. Tu as aussi tes études à réussir pour enrichir ta personnalité. 122 livres est un poids fort pour ton âge. Attention à ce que tu manges, surtout entre les repas. Ton écriture laisse croire que tu as des caprices, des sautes d'humeur, de l'idéal.

Q. — Gênée de parler avec ma mère, je viens vers vous avec confiance. Je suis tellement malheureuse à cause de poils sur la lèvre supérieure, que j'ai rasés et qui repoussent plus drus, comme de la barbe. On me dit souvent que je suis jolie mais je souffre beaucoup, à cause de ce défaut.

Fille bien tannée

R. — Ne te laisse pas aller au désespoir mignonne enfant. Ce défaut étant visible, tu n'auras pas de peine à convaincre ta mère de consulter un médecin. Elle ne voudrait pas que tu deviennes une femme à barbe, c'est certain. Cette pilation est parfois temporaire, à l'époque de la puberté; il faut soigner la cause, c'est-à-dire certaines glandes trop actives. Tu as eu grand tort d'y toucher avec une lame. Après consultation, s'il n'y a pas d'autre moyen que l'électrolyse, demande à tes parents de te faire cadeau de ces traitements. Le résultat est sensé être définitif. Tu retrouveras ta joie de vivre, tous tes espoirs en l'avenir, ta beauté sans ombre.

Q. — J'aurai 15 ans bientôt et je ne suis pas encore menstruée. J'aime la vie. J'ai un talent marqué pour le dessin et la composition. Je voudrais perdre de la graisse au ventre. Je mesure 5 pieds et pèse 97 livres.

Bichon

R. — Tu me dis de bien gentilles choses dans ta longue lettre. Merci. Au moment où tu liras ta réponse, il est possible que ces fonctions naturelles soient déclenchées en toi. Si le retard se prolonge, alerte ta maman. Comme tu es sûre de toi et de tes principes moraux! C'est beau à ton âge, mais accepte les conseils de prudence de tes parents, quand même. Tu es encore jeune pour les sorties nocturnes. Tu as des talents qui s'éveillent. Il faudrait choisir entre le dessin et la littérature, et cultiver celui qui te promettrait une carrière, si tu le désires. Les créateurs de mode sont eux-mêmes dessinateurs, ou ils s'attachent un artiste. C'est assez difficile de vendre des dessins isolés, surtout avant d'avoir suivi des cours, subi un entraînement. Pour tes contes, tu sais qu'il faut remettre "vingt fois sur le métier" avant de présenter une oeuvre susceptible d'être publiée. Tu as peut-être un talent bien marqué. Je lirai un ou deux de tes essais. Es-tu capable d'accepter une critique sincère? Ton poids est normal à 2 ou 3 livres en moins. Le temps est venu pour toi de porter une gaine qui retiendra ton ventre. Marche tous les jours en respirant bien, c'est le meilleur exercice qui soit.

Q. — Heureuse de vivre, j'ai des parents adorables, ainsi que des frères et soeurs en or. A 15 ans j'avais la permission de sortir, je n'en ai jamais abusé. Aujourd'hui je travaille et donne tout mon sa-

2nd Début aidera votre épiderme à combattre non seulement les fines ridules mais aussi tous les signes de vieillissement, comme les rides profondes et la patte d'oie, ainsi que les flétrissures qui sont la conséquence de la déshydratation de l'épiderme. Comment? Avec l'aide d'un ingrédient connu sous le nom de CEF (facteur d'expansion cellulaire) qui encourage les cellules cutanées à s'abreuver à la source de fraîcheur que lui apporte la formule 2nd Début. Appliquez 2nd Début une fois le matin et le soir au coucher. (Utiliser 2nd Début au CEF 600 si le temps vous a encore peu marquée, et le 2nd Début 1200 si vous ne vous y êtes pas prise à temps). Il ne vous restera plus qu'à laisser la science faire son travail. Soyez certaine que 2nd Début vous fera un visage plus lisse, plus agréable à voir, plus intéressant aussi, parce que sans âge. Satisfaction totale garantie ou remboursement assuré.



Pour commander les patrons des pages 58 et 59, veuillez utiliser le coupon ci-dessous.

J'inclus la somme de pour le(s) patron(s) no(s)

..... TAILLE(S)

NOM

ADRESSE

COMTÉ

CODE POSTAL 9-73

Effectuez votre remise par mandat ou bon de poste plutôt qu'en monnaie.

La monnaie dans une enveloppe se perd souvent et nous ne pouvons en être tenus responsables. Aucun timbre ne peut être accepté en paiement. Ne pas envoyer de commande C.O.D.

Il faut compter au moins trois semaines pour la livraison. Les patrons ne sont ni échangeables, ni remboursables. Ne pas commander de patrons publiés il y a plus de six mois.

Adressez à : Service des Patrons, Le Bulletin des Agriculteurs, 5670 rue Chauveau, Montréal 426.

laire à la maison, mais je ne manque de rien. Où m'adresser pour suivre des cours de mannequin?

Solange

R. — J'apprécie les bons mots au sujet du courrier. Merci. Ton bonheur de vivre, d'aimer ta famille se répand dans l'air comme un parfum. Il y a plusieurs bonnes écoles de charme dont je te donnerai les adresses si tu me le demandes par lettre personnelle.

Q. — Fille de 15 ans, amoureuse d'un homme marié, guidez-moi, aidez-moi.

Rue des soucis

R. — Tu sais que tu ne dois pas voler, que l'honnêteté est un devoir de justice et de morale. Tu n'irais sans doute pas cueillir à pleines mains des fleurs dans le parterre du voisin. Tu te contenterais d'admirer un bijou qui appartient à une autre sans le désirer. Ce que tu dois faire, tu le sais. Je n'entreprendrai donc pas de te faire un sermon. Face au danger, si tu n'as pas la force de dire NON, de détourner ton cœur de cet amour inutile, qui te brûlera de sa flamme passagère et te laissera seule et malheureuse, dégoûtée de cet homme perfide et peut-être, à cause de lui, de tous les autres, il faut que tu partes. Dis à tes parents qu'on n'a plus besoin de toi et que tu voudrais travailler ailleurs. Dis à cette femme que son mari cherche à tromper que tu veux prendre un congé, étant fatiguée et inquiète de ta santé. Le jeu est commencé, il est probable que tu auras à te défendre. Ne reste dans cette famille que s'il t'est possible de ne jamais être seule avec ce loup. Autrement, tu es perdue m'amie. En te sauvant, non seulement tu te protèges, mais tu épargnes aussi cette femme à qui tu te sens attachée. Tu ne dois pas lui faire de mal. Ton secret est plus facile à garder maintenant que plus tard. Sois courageuse. Sois honnête pour mériter qu'on le soit avec toi, en pareille circonstance.

Q. — Lili et Huguette, dans le Courrier d'octobre '72 avaient des problèmes d'épilepsie. J'ai la preuve d'une guérison après traitements chirothérapeuthiques et je vous donne l'adresse de celui qui les a soignées. Sans vouloir lui faire de la publicité, mais pour que les intéressés soient heureux.

R. — Merci de votre collaboration. Je donnerai l'adresse que vous m'indiquez aux intéressés, surtout si elles sont de la région de Québec. □

PETITES ANNONCES PETITES ANNONCES

ROUSSEUR DISPARUE

En vue de la prochaine saison estivale, employez dès maintenant LEVANTINE-C 12 spécifique, merveilleusement efficace pour éliminer radicalement les rousseurs et les taches brunes de la peau. Mentionnez votre âge avec la commande afin de vous servir le grade approprié. Grande satisfaction à tous. \$3.50, port payé. Adressez à LABORATOIRE MODERNE LTÉE, C.P. 800, St-Félicien, Cté Roberval, Qué.

POILS-DUVETS DISPARUS

Voici le nouveau traitement BÉTULIQUE qui élimine rapidement poils et duvet absolument sans douleur et inoffensif pour la peau. Grand succès obtenu. \$3.00 port payé. C.O.D. accepté. Commandez à: Laboratoire Moderne Ltée, C.P. 800, St. Félicien, Cté. Roberval, Qué.

ALICE BER

Profitez de notre offre spéciale pour vous procurer les 3 volumes de Mme Alice Ber: Mille-trucs Madame, Douze cent nouveaux trucs. Encore des trucs à seulement \$7.75 les trois. La seule encyclopédie pensée et écrite pour la femme Québécoise. Chèque ou mandat à l'ordre de: Franco Services. Adressez à: Librairie Franco-Services, C.P. 243, Station Youville, Montréal 351, P. Qué.

FIL À TISSER

Coton — Lin Rayonne — Bouclé — Laine domestique, Phentex, etc., couverte et coupon de laine. Sur demande, vous recevrez nos listes de Prix. Maurice Brassard, 1695 Ave. St-Charles, Plessisville, Cté de Mégantic G6L 2B7.

CONCOURS

CARTES POSTALES pour participer aux concours de TV et radio. Échantillons GRATUITS sur demande. Cartes Postales Enrg. 346 Goineau, Pont-Viau, Laval, Qué.

Vaisselle de coin (Colonial) plan et patrons, \$2.00. Bibliothèque, plan et patrons, \$1.50. Étagère (Colonial) plan et patrons, \$2.00. Horloge murale (mécanisme non-inclus), plan et patron, \$1.00. Maisons d'oiseaux 12 plans différents, \$1.00. Table à pique-nique et banc plans, \$1.00. Ecrire à M. Houle, 267 Denison Ouest, Granby, Qué. J2G 4E3.

À VENDRE — Patrons originaux pour tapis et peinture à l'huile: 16 x 20: \$1.00, 18 x 24: \$1.35, 30 x 45: \$2.00, 24 x 45: \$1.50, 45 x 35: \$2.50, 60 x 42: \$3.00 et autres grandeurs. Pour de plus amples informations: Ecrire à Mme. Olivier, 301, 10e avenue, Lachine, Montréal, P.Q.

SPÉCIAL: 32 patrons PHENTEX

Ceintures — chapeaux — foulards — mitaines — pantoufles; tapis — coussins — draperies — couvertures. Inclure \$3.00; NOUVEAUTÉS LORRAINE, C.P. 213, DRUMMONDVILLE, Québec.

ACHÈTERAIS chèvres. Ecrire: M. Jean-Yves Marinier, C.P. 165, Labelle, Comté Labelle.

Jeune fille sérieuse sachant tenir maison demandée pour s'occuper de 2 garçons d'âge scolaire (5 et 6 ans) mère au travail. Communiquez avec: G. Hogue, 4586 Décarie #15, Montréal, P.Q.

Demandez notre catalogue gratuit montrant quatorze pleines pages de photos de pores enregistrés de race pure. Tweddie Farms, Fergus, Ontario.

Superbes colleys de type "lass", 3 mois, mâles \$20, femelles \$15; colleys St-Bernard, 3 mois, mâles \$25, femelles \$20; bergers Terre-Neuve, 3 mois, mâles \$25, femelles \$20; colleys esquimaux, 3 mois, mâles \$25, femelles \$20; colleys miniatures, 3 mois, mâles \$25, femelles \$20; colleys croisés vieux type anglais, 3 mois, mâles \$5, femelles \$20; croisement berger allemand et polcier, 3 mois, mâles \$25, femelles \$20; chiens de garde et à bétail, entièrement garantis, 1 an, mâles \$40, femelles \$35; Border Collies croisés, 3 mois, mâles \$25, femelles \$20. Tous à garantie entière de remplacement. Tous vaccinés. C. Zeron, Morrisburg, Ont.

Achèterais glands sains pour écureuils. Paul Savoie, 3650 Martial, Montréal-Nord 459. Téléphone: 325-5609.

Disques neufs (45 tours) 25¢ chacun. Catalogue 10¢. Nelson, B.P. 22, Pointe-aux-Trembles H1B 5K1, Québec.

Dépliants gratuits pour apprendre réparations de montres et bijoux. Institut d'Horlogerie, 1012 Mont-Royal, Montréal 176, Qué. Tél.: 523-7623.

TERRAIN DEMANDÉ

Convenant à la chasse ou à la pêche. Grande ou petite superficie. Sans bâtiments. S.V.P. envoyez les détails concernant dimension et autres informations à M. Taylor, B.P. 586, Station K, Toronto, Ontario.

PROPRIÉTÉ AU BORD D'UN LAC DEMANDÉ

Grande superficie, avec au moins un mille de rivage, bonne pêche essentielle. S.V.P. envoyez tous les détails à J. Jones, B.P. 852, Station K, Toronto, Ont.

Laine à tricot: Orlon; Domestique; Laine à tapis. Poly-On. Coton à tisser. Échantillons gratuits sur demande. Bas culotte one size: \$6.50 douz. L. Therrien Inc., C.P. 131, Victoriaville, Qué. G6P 6S8.

Vitamine E. Renseignements gratuits le jour même sur un complément nutritif de qualité, à un coût que vous pouvez vous permettre. Mor-Pro Nutrition Products Ltd. Concord, Ontario.

CHAÎNE DE SCIE — N'achetez pas de chaîne à scie avant d'avoir vu notre catalogue gratuit. Faites des économies colossales sur nos produits supérieurs: chaîne en boucles et bobines, Barres-guides, pignons, limes, meuleuses, coins et autres accessoires de scies. Écrivez aujourd'hui même. Zip-Penn Co. Ltée, Dept. Q3, Box 5877A, London, Ontario.

ACHÈTERAIS Noix, Glands, Noisettes, etc. Fais présentement recherches et apprécierais être informé des spécimens particuliers de noyers, chênes, etc. . . . Ecrire à C.P. 10, Le Bulletin des Agriculteurs, 5670 rue Chauveau, Montréal 426, P.Q.

CANEVAS À BRODER

Catalogue 1973 en couleur illustrant plus de 200 modèles de canevas à broder. Ces canevas sont imprimés en couleurs. Aussi instructions pour point de croix. Prix du catalogue — \$1.00. Fermé en juillet pour vacances.



VOGUE B.A.

C.P. 281, Bureau de Poste Pointe-Claire et Dorval, P.Q.

PROCHAINES MARIÉES

Demandez notre magnifique catalogue GRATUIT pour avoir les plus chics Faire-Part à un prix imbattable.

Invitations Bel Oeil

254 Louis-Hébert, Beloeil 8, Québec

FAIRE-PART de mariage

CATALOGUE GRATUIT SUR DEMANDE

PARCHEMIN : \$19.00 le 100

IMPRIMERIE LEMIEUX INC.

6393 St-Hubert, Dépt B.A., Montréal 326

ÉCOLE DE COIFFURE PAULA ENRG.

Filles et garçons l'avenir vous attend dans la coiffure. Inscrivez-vous immédiatement à l'École Paula Enrg. Ecole détenant un permis en vertu de la loi des écoles professionnelles privées du Québec du Ministère de l'Éducation No 176. Inscription en tout temps. Examens du gouvernement après les cours.

Inscrivez-vous à

L'ÉCOLE DE COIFFURE PAULA ENRG.

16A, rue Centre, Granby, P.Q. Tél.: 372-5471

FAIRE-PART

Magnifique catalogue gratuit sur demande contenant 45 modèles des nouveaux faire-part, napperons, allumettes, menus, cartes de remerciements.

IMPRIMERIE G. DESILETS INC.

C. P. 910-B Acton Vale, Qué.

PRÉLARTS DE VINYLE COUSSINÉS

De qualité "cushion floor" imparfaite. Aucun cirage requis de 35 à 40 V.C. par rouleau belle couleur \$35.00 de notre choix. Dépôt mandat \$10.00 par rouleau Balance et transport C.O.D.

MONTREAL FLOOR COVERING LTEE

15 est, rue Bernard, Dépt. B, Montreal, P.Q.

ARGENT REMIS. SI NON TEL QU'ANNONCE

AUX BRICOLEURS

Catalogue et manuel combinés traitant le découpage du bois, 300 modèles illustrés. Prix du catalogue \$1.00.

ATELIER ES ARTS Inc.

St-Théodore d'Acton, Qué.

MAISONS MOBILES



C.M. Sports, Inc. est dépositaire autorisé des maisons mobiles • Oakbrook • Atco • Buddy • Safeway • Commodore.

Ces maisons mobiles sont idéales pour ceux qui veulent s'établir sur la terre paternelle, s'installent en une journée. Se démontent facilement. Pamphlets couleur gratuits sur demande. Ecrivez à :

C.M. SPORTS INC.

319 Boul. Labelle, Ste-Thérèse, Qué. Tél.: 435-1948

179 Boul. Miljour, Val d'Or, Qué. Tél.: 825-5811

APPRENEZ À DANSER

Chez vous à l'aide de notre nouvelle méthode moderne, vous pourrez pratiquer seul ou en groupe avec ou sans musique en quelques heures et devenir un expert de la danse et attirer l'admiration de votre entourage.

MAISON DE DANSE MODERNE ENRG.

C.P. 150, Station R, Montréal H2S 3K6, P.Q.

COURS

- BOUCHER
- CAISSIÈRE
- COIFFURE
- DESSIN INDUSTRIEL
- SECRÉTARIAT

INSCRIPTION EN TOUT TEMPS

Nous avons un service de placement pour nos gradués.

ÉCOLE MÉTROPOLE, DÉPT BA

400 est, Rachel, Montréal
Tél. 849-1613

NE CRAIGNEZ PLUS PERSONNE!



Chez vous, vous pouvez, maintenant, apprendre tous les secrets de l'art de se défendre. Cela vous permettra de vous défendre en toutes circonstances contre tout agresseur.

Envoyez-nous cette annonce en joignant 25¢ pour frais d'envoi afin de recevoir notre brochure illustrée. Ecrivez votre nom et adresse complète en LETTRES MOULÉES.

INSTITUT SELF-DEFENSE

Edifice Weider — Dépt. BA
2875, Chemin Bates • Montréal, Qué.

CHASSEURS et PÊCHEURS

CATALOGUE ÉDITION 1973

D'ARTICLES DE PÊCHE DE CHASSE ET DE CAMPING. AU PRIX DU GROS

Envoyez 25¢ pour frais de poste.

MAISON D'ARMES À FEU INC.

C.P. 1725,
181, rue St-Paul, Québec, P.Q.
Tél. : 692-1300

26 années d'expérience à votre service

PLANS DÉTAILLÉS POUR:

Go-Kart	\$2.00
Bicyclette motorisée	\$2.00
Bateau Ponton	\$2.00
Mini-car	\$3.00
Pédalo	\$4.00
Bateau à voile	\$2.00
Traineau de moto-neige	\$3.00
MINI-VÉHICULES PLANS,	
dépt B, B.P. 33,	
Duvernay, Laval, P.Q.	

GRATIS! GRATIS!

LE BARON 742

C.P. 648, Dépt. LB, Montréal 101, Qué.

NOUS SOMMES PRÊTS...

CATALOGUE VENTE EN GROS D'AUTOMNE ET D'HIVER 1973-74

150 pages

(sur la chasse, les sports d'hiver, les équipements de sport et sur les matériaux pour fabriquer les mouches).

Envoyez 25¢ pour couvrir les frais de poste.

GRATIS! GRATIS! GRATIS!

"TRAPPEURS"

"Amateurs de chasse et de pêche". En vente. Le Guide du trappeur, et La vie du coureur de bois, édition 1973.

- 60 secrets de chasse de toutes sortes. Manière de préparer les amorces... Comment capturer le renard, le loup-cervier, le castor, etc.
- Le récit de la montée de la rivière Vermillon en canot de toile, 103 milles de long, par l'auteur.
- Vers la Baie James une randonnée de 300 milles.
- Photos des traces des animaux à fourrure sur la neige.
- La chasse à l'ornigal, l'appel, "Le call" l'ours.
- Aussi en vente, Le Recueil du chasseur, édition anglaise de 1945, 310 pages, illustrées de 268 magnifiques photos.
- Prix de chaque volume, \$5.00 mille payée.
- Vu que nous n'expéditions pas C.O.D., prière de faire parvenir le montant avec votre commande.
- Les jeunes trappeurs qui commencent à piéger, qui ont appris que depuis un an les peaux de renards roux (rouge) se vendent de \$30.00 à \$55.00 chaque, peaux de loup-cervier \$80.00 à \$245.00 seront heureux d'apprendre comment les capturer, etc...

LORENZO ALAIN, 1885, boul. Benoit XV, Québec G1L 2Z8

AGRICULTEURS
produisez de la graine de

MIL

&

TRÈFLE ROUGE

Nous sommes acheteurs de ces produits pour l'exportation et le marché domestique.

JOSEPH LABONTÉ & FILS INC.

250, Chemin Chambly
Longueuil, Qué. 677-9139

Le cultivateur devant la loi

suite de la page 83

les terrains consentis par lettres patentes en date du 18 mars 1894;

"Que la concession de ces terrains en faveur de... (la compagnie), dans le lit du Lac... soit révoquée aux droits de mines seulement;

"Que cette révocation soit inscrite au registre et terrier de la Couronne et qu'avis en soit donné au registraire du Bureau d'enregistrement du district pour les immeubles concernés."

La municipalité-défenderesse répliqua que le second arrêté ministériel, no 1123, était illégal et conséquemment sans valeur. Mais le tribunal décida que le gouvernement avait parfaitement droit de révoquer un arrêté ministériel pour lui en substituer un autre.

Comme complément à l'arrêté ministériel no 1123, le demandeur N cita une lettre que le ministère des ressources naturelles adressait aux avocats de la municipalité le 20 décembre 1966.

"Votre lettre du 22 septembre 1966 nous a été transmise récemment avec le dossier concernant la demande de la municipalité de Saint... pour la location d'un emplacement dans le lit du Lac... pour l'établissement d'une prise d'eau.

"Nous nous excusons d'y donner suite aussi tardivement; un surcroît de travail nous y a obligé à retarder ainsi l'étude de plusieurs dossiers.

"Nous avons déjà fait savoir au secrétaire-trésorier de cette municipalité qu'une telle location est impossible de notre part, puisque le lit de cette partie du Lac... a été concédé par concession minière, laquelle n'a été révoquée que quant aux droits miniers seulement en vertu de l'arrêté ministériel 1123 du 8 juin 1965, et conformément à l'article 50 de l'ancienne Loi des mines (S.R.Q. 1964, chapitre 89). Selon cet article, une concession minière accordée par lettres patentes avant le premier juillet 1911 et demeurée inactive durant les 21 années qui ont suivi le 1er mars 1934, peut être révoquée, quant aux droits de mines, par le lieutenant-gouverneur en conseil, les droits de surface demeurant la propriété du concessionnaire minier ou des tiers acquéreurs qui en ont obtenu des droits de surface

du concessionnaire minier ou encore qui ont obtenu la totalité de la concession minière.

"Les premières démarches suivant lesquelles votre cliente devait pouvoir louer un emplacement dans le lit du Lac... pour l'installation d'une prise d'eau, s'explique par le fait que la demande de la municipalité et l'échange de correspondance à ce sujet, remontent à l'année 1962, c'est-à-dire après l'arrêté du lieutenant-gouverneur en conseil 1099 du 7 octobre 1959, qui a été par la suite révoqué par un arrêté du 8 juin 1966 (1123), et qui, à cause d'une certaine ambiguïté dans sa rédaction, pouvait laisser croire que la concession minière avait été entièrement révoquée, quant aux droits miniers et aux droits de surface, contrairement aux termes de l'article 50 de ladite Loi des mines. Pour une meilleure compréhension de cette affaire, je vous suggère de lire le texte de ce dernier arrêté 1123 du 8 juin 1965 dont la municipalité possède probablement une copie.

"En conséquence, vous comprendrez qu'il nous est impossible d'accorder à votre cliente des droits qui ne nous appartiennent plus depuis l'émission de cette concession minière.

"Je vous signale toutefois que la municipalité devrait se prévaloir des droits d'expropriation que lui confère le Code municipal pour faire l'acquisition d'un emplacement dans le lit du Lac... pour l'installation d'une prise d'eau, mais ceci ne relève pas de notre juridiction."

Le tribunal décida des prétentions des parties en cause en statuant que le demandeur N était propriétaire incontestable des trois lots et qu'il avait raison de requérir la démolition de l'aqueduc construit sur sa propriété par la municipalité-défenderesse. Ses prédécesseurs et lui ne possédaient plus de droits miniers sur lesdits lots, mais ils en avaient conservé les droits superficiaires.

La lettre du 7 juin 1963, adressée à la municipalité par un employé du ministère des Ressources naturelles ne liait pas le ministère d'aucune façon et la municipalité avait eu tort d'y attacher suffisamment d'importance pour décider de construire son aqueduc sans plus attendre. L'eût-elle voulu, la Couronne ne pouvait s'autoriser de la Loi des mines pour contester les droits de surface du demandeur N. Ref.: jugement rendu par la cour d'appel, à Québec, dans la cause portant le no 7522. □



On vit d'amour et d'eau chaude

Chaque instant passé ensemble nous fait apprécier davantage certains bienfaits de la vie. Par exemple... le Cascade 60.

Voyez votre fournisseur habituel.

Cascade 60

\$2.25

par mois

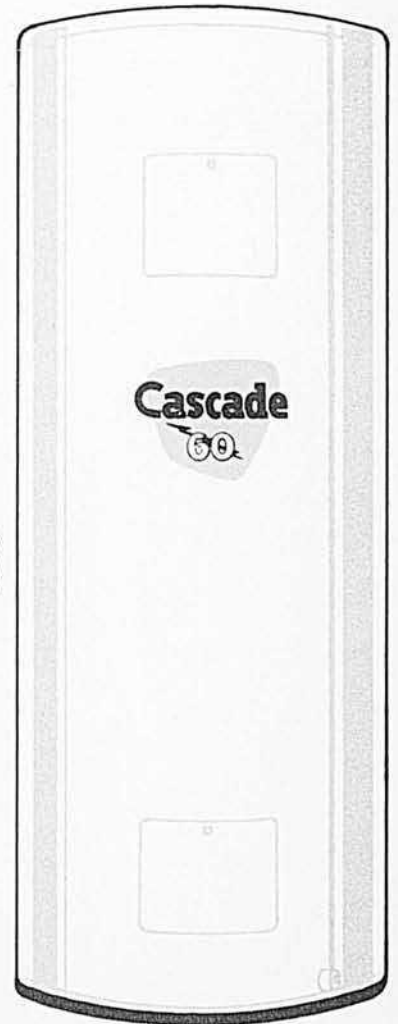
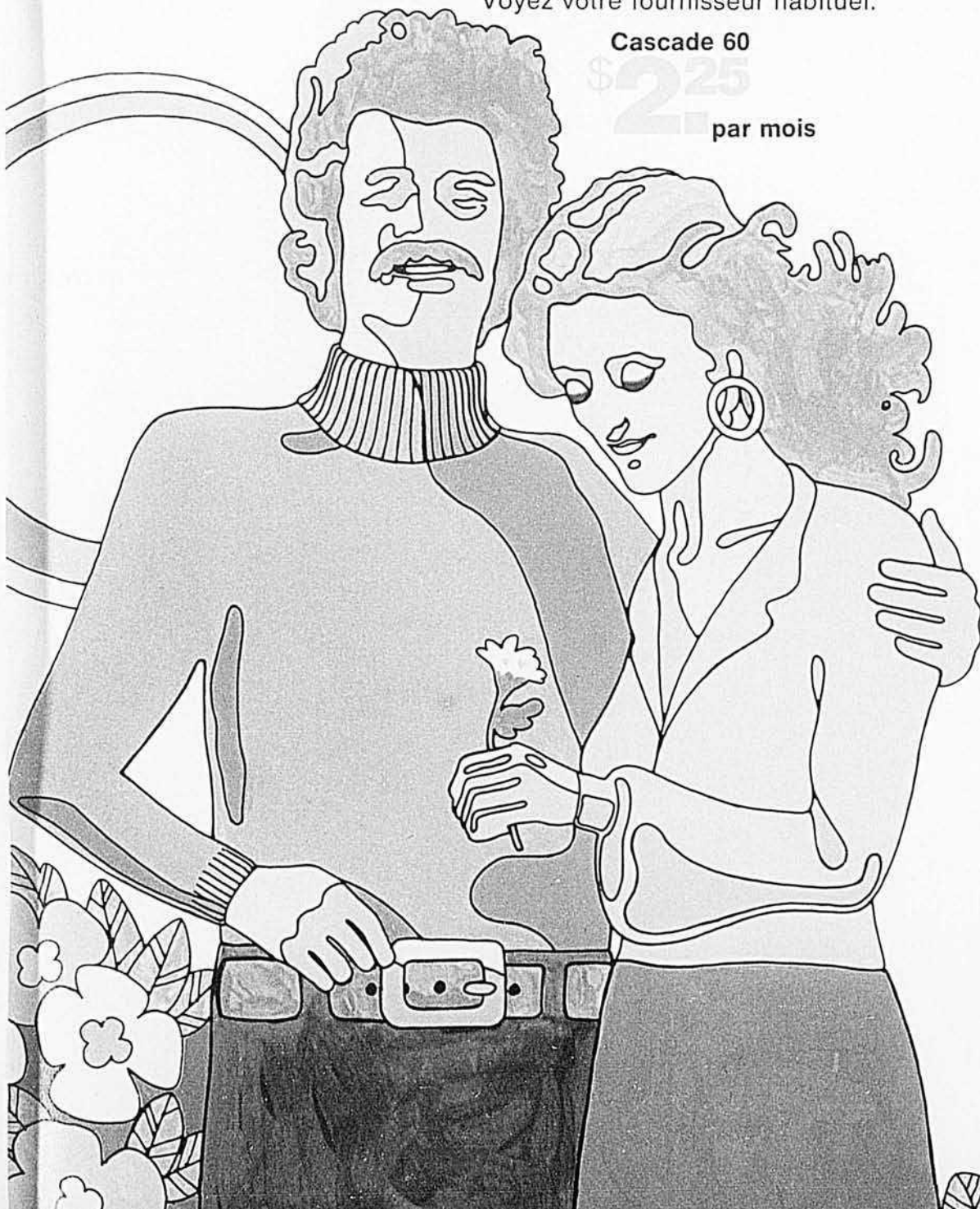

Cascade, le seul
chauffe-eau électrique
porteur d'une garantie
de dix ans.

INSTALLEZ Zero — DU TRAYON AU RÉSERVOIR

... et vous aurez un système de traite complet à pipeline créé et fabriqué entièrement par ZERO — installé et entretenu par un concessionnaire ZERO et fonctionnant comme une seule unité harmonieuse, dans toute étable laitière.

NOUVEAU MODELE
DES ANNÉES 70

Zero Concord
SYSTÈME DE TRAITE
À PIPELINE ET DOUBLE VIDE
— AVEC "COW MONITOR"

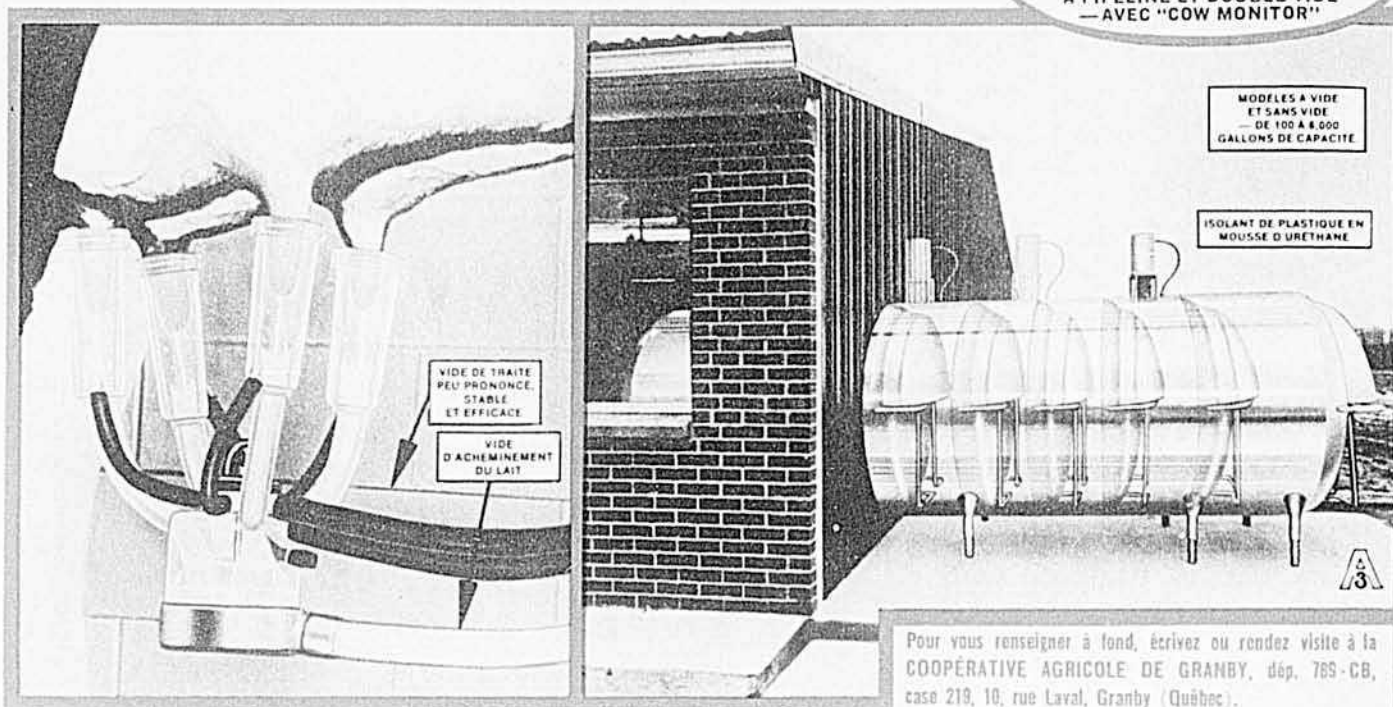

Par surcroît, vous aurez le seul système qui garantit un vide stable au bout des trayons — dans le salon de traite ou l'étable ordinaire — avec pipeline bas ou élevé, court ou long — sans injection d'air dans les unités de traite pour l'acheminement du lait.

Ce système est rendu possible par un principe de traite breveté par ZERO — le **DOUBLE VIDE**.

Voici pourquoi la stabilité du vide à la traite du ZERO CONCORD est si importante. Des experts en hygiène animale de plus en plus nombreux sont d'accord que nombre de blessures aux trayons et au pis — qui ont favorisé la propagation de la mammite — ont été causées par la traite sous vide instable. Seule la stabilité du vide au bout des trayons permet d'atteindre jusqu'à 65% de diminution des leucocytes, une augmentation de 20% de la production laitière et la prévention d'un lait à mauvaise saveur.

Si vos payes de lait ont diminué à cause d'un compte élevé de leucocytes, d'une diminution de production et du faux goût du lait, ne manquez pas de vous renseigner sur le modèle "des années 1970" du système de traite à pipeline et à double vide ZERO CONCORD. Il allie à une trayeuse révolutionnaire à pipeline le bassin refroidisseur absolument automatique et à vide ZERO. Ce système est conçu pour garantir la stabilité du vide au niveau des trayons, en vue de prévenir les blessures au pis que provoque la traite sous vide instable.

Le secret de la stabilité du vide de ZERO CONCORD au bout des trayons réside dans le principe révolutionnaire de traite du **DOUBLE VIDE** qu'a breveté ZERO — un premier vide traite les vaches et l'autre, absolument distinct, achemine le lait par un pipeline différent jusqu'au bassin refroidisseur sous vide. On n'a donc pas à injecter d'air dans les unités de traite pour acheminer le lait, comme l'exigent les trayeuses ordinaires. Du même coup, on supprime une cause importante de rancidité et de faux goût du lait en empêchant le brassage de l'air et le moussage du lait dans le pipeline. Aucun air contaminé ne vient se mélanger au lait.

Vous épargnez aussi sur l'équipement puisque le refroidisseur à vide n'exige pas de pompe à lait, de dispositif de dégagement ni d'autres organes dispendieux! Le système vous apporte une unité de traite nouvelle, peu encombrante, simple et de forte capacité, en plus des

atouts du **DOUBLE VIDE**. Faite d'un nouveau matériau léger, solide et transparent qui laisse suivre des yeux la traite, elle comprend une base robuste en acier inoxydable. Sa soupape intégrée de dégagement du vide aux trayons élimine automatiquement ce vide dès que la traite est terminée. La griffe ainsi que le tube de forte capacité empêchent que le vide s'abaisse au bout des trayons. Grâce à un dispositif de dégagement, vous pouvez rapidement changer le flotteur du cycle de traite au cycle de lavage. Les gobelets sont transparents. De plus, la nouvelle gaine transparente à col ouvrant peut être lavée parfaitement tant du côté du lait que du côté du vide.

Vous avez aussi un nettoyage et un assainissement automatiques, intégrés et visibles à l'œil, à bouton-poussoir, pour toute l'installation, sans rien démonter. Cela s'applique non seulement au pipeline à vide qui achemine le lait et aux autres surfaces qui sont en contact avec le lait, mais aussi au pipeline à vide de traite, aux pulsateurs et même à l'extérieur des gaines et à l'intérieur des gobelets.

Et ne l'oubliez pas: rien ne nettoie un bassin refroidisseur comme le lavage intégré et breveté **SPATTER-SPRAY** de ZERO. Des hélices verticales bien situées lancent un jet croisé de solution détergente, en tornade, sur tout l'intérieur en acier inoxydable du réservoir. Un pulvérisateur sphérique ou quelque autre moyen ne saurait donner un tel nettoyage. Le Spatter-Spray fait également office d'agitateur et fonctionne à de plus faibles vitesses pour garantir un refroidissement uniforme ainsi qu'un bon mélange de la matière grasse.

De plus, le **COW MONITOR** de ZERO révèle la production et l'état de santé de chaque laitière à chacune des traites.

Pour vous renseigner à fond, écrivez ou rendez visite à la **COOPÉRATIVE AGRICOLE DE GRANBY**, dép. 789-CV, case 219, 10, rue Laval, Granby (Québec).

Pour vous renseigner à fond, écrivez ou rendez visite à la **COOPÉRATIVE AGRICOLE DE GRANBY**, dép. 789-CB, case 219, 10, rue Laval, Granby (Québec).

... système conçu pour vous permettre de passer d'un troupeau de 50 vaches à un de 200, en utilisant un bassin refroidisseur de 600 gallons jusqu'à 2.000 gallons, sans avoir à agrandir la

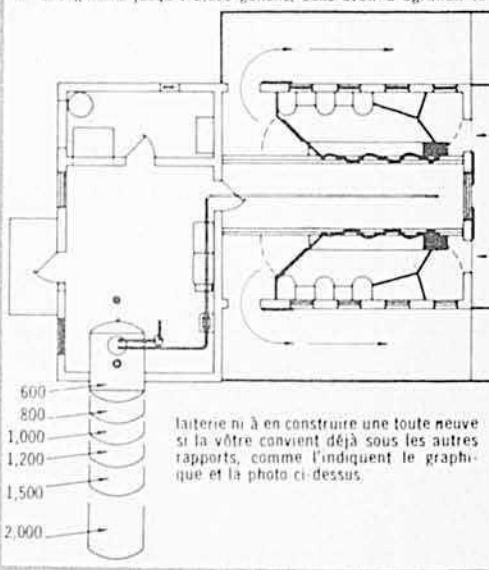

POUR RECEVOIR PLANS ET RENSEIGNEMENTS SANS FRAIS, POSTEZ LE COUPON!

ZERO MFG. CO. a.s. de:
LE BULLETIN DES AGRICULTEURS, dép. 789-CV, 5670, rue Chauveau, Montréal 426 (Québec)
ou bien LA COOPÉRATIVE AGRICOLE DE GRANBY, dép. 789-CV, case 219, 10, rue Laval, Granby (Québec).
S.V.P. me renseigner sur le nouveau modèle de système de traite des années 70 ZERO CONCORD et m'envoyer les plans GRATIIS sus-mentionnés. Je suis intéressé à ce système pour:

Salon de traite Etable ordinaire
 Refroidisseur seulement.

Nom
 Marque de la trayeuse actuelle Son âge
 Marque du refroidisseur actuel Son âge
 Dimensions de la laiterie Nombre de têtes
 Adresse Téléphone
 Ville Prov.

ZERO MANUFACTURING CO. 789-CV Duncan Avenue, Washington, Mo. 63090, U.S.A.