



— PHOTO ARCHIVES LA PRESSE, OLIVIER PONTBRIAND

LISE DION

Rendue là, rendue loin

KARINE TREMBLAY

La Tribune

SHERBROOKE — Avant d'entamer sa nouvelle tournée, Lise Dion a piqué une jasette à Yvon Deschamps. «Comment ça se fait, Yvon, que le trac fou est toujours au rendez-vous? Même après 30 ans de métier? Même quand les salles affichent complet avant la première?»

Le patriarche de l'humour a ri: «Mais pourquoi penses-tu que j'ai arrêté de faire de la scène, Lise?»

On comprend que c'est quelque chose qui ne disparaît jamais tout à fait, le trac. Malgré les Félix et les bravos, malgré les Olivier et les ovations.

«On dirait que c'est pire avec les années. Comme si, en vieillissant, on devenait hyper conscient. Je travaille donc très fort parce que je veux être à la hauteur des attentes. Je ne veux

tellement pas décevoir.»

Le public, lui, n'a manifestement pas peur d'être déçu. Avant même le premier lever de rideau sur le nouveau spectacle solo de Lise Dion, 75 000 sièges avaient trouvé preneurs à la grandeur du Québec. Pas surprenant: ses trois précédents *one woman shows* lui ont permis de franchir l'impressionnant cap du million de billets vendus.

[SUITE EN PAGE E3](#)



Assemblages (détail), Jean-Pierre Gauthier, Centre d'exposition Expression, Photo: Daniel Roussel

8^e BIENNALE NATIONALE DE SCULPTURE CONTEMPORAINE
22 juin au 7 septembre 2018
TROIS-RIVIÈRES (QUÉBEC) CANADA

TRAJECTOIRE
Art et science
des sens

Biennale nationale
SCULPTURE
contemporaine

Principal partenaire public
CALQ
Conseil des arts et des lettres du Québec
Québec

bnscc.ca

Canada
CALQ
Conseil des arts et des lettres du Québec

MAURICIE
M

trois-rivières
Conseil des arts du Canada
Canada Council for the Arts

LA FABRIQUE CULTURELLE.tv

GALLERIE D'ART DU PARC
CENTRE D'ART JACQUES B. MICHEL AUGER

Emploi Québec
ICI
RADIO-CANADA
CIRCA
atelier silex

SORTIES NUMÉRIQUES

DISPONIBLES LE 10 JUILLET

- > Lean on Pete
- > The Leisure Seeker



À L'ÉCOUTE



★★★★
The Now Now
GORILLAZ

Damon Albarn a pris une sage décision pour *The Now Now*, successeur du très bon, mais démesuré *Humanz* (2017) : la concision. Moins d'invités (seulement Snoop Dogg et Jamie Principle sur la hip hop Hollywood et le guitariste George Benson sur *Humility*) et aucune chanson qui dépasse les cinq minutes. En fait, ce remarquable sixième effort ressemble de moins en moins au groupe «virtuel» totalement éclaté de Gorillaz (2001) et *Demon Days* (2005) et de plus en plus à la créature de l'ex-chanteur de Blur. Même sur le plan musical, *The Now Now*, avec ses accents mélancoliques post-new-wave, s'apparente beaucoup plus à la suite logique d'*Everyday Robots* (2014), seul album «solo» d'Albarn, qu'à un nouveau Gorillaz. Ce n'est donc pas une rupture, mais une continuité. Très down tempo avec une basse ronflante, des accents disco et une abondance de claviers, l'ensemble reflète les inquiétudes et le spleen très anglais de son parolier. *The Now Now*, comme son titre l'indique, se veut un disque très actuel, tout en assumant son héritage musical. Damon Albarn continue de nous fasciner.

ÉRIC MOREAULT

LIVRE



★★★★
L'abeille à miel
ISABELLE ARSENAULT ET KIRSTEN HALL

Une nouvelle parution signée Isabelle Arsenault (*Jane, le Renard et Moi, Fourchon*) est toujours un événement à noter. L'illustratrice au trait reconnaissable possède à son actif plusieurs récompenses notoires, dont pas moins de trois prix du Gouverneur général. C'est donc avec un plaisir anticipé qu'on a plongé dans *L'abeille à miel*, un album à la couverture pimpante et ensoleillée publié chez La Pastèque. Créé cette fois en duo avec Kirsten Hall, l'ouvrage présente une narration engageante et dynamique, sur le cycle de vie d'une abeille à miel. C'est à la fois poétique et rythmé, mais aussi factuel (très vulgarisé, mais avec des détails intéressants pour les plus vieux). En ces temps où la protection de cet insecte est sur toutes les lèvres, voilà un bon moyen de démystifier la petite bête jaune et noire avec les enfants. Et on aime bien l'effet pop du orange fluo parsemé dans les illustrations de tons plus neutres qui lui donne un petit je-ne-sais-quoi de réjouissant! ISABELLE HOUDE

TÉLÉVISION

Les mauvais coups du sort qui stigmatisent toute une vie

MONTRÉAL (PC) — Bien que nous désirions tous le bonheur, il y a des événements qui déterminent à jamais la couleur de nos vies. Il y a de ces malchances à la suite desquelles on doit parfois se surpasser pour survivre. C'est le cas des personnes que rencontre Olivier Delacroix, journaliste, qui a voulu entendre ces souffrances dont on parle peu ou pas.

Il y a ce couple, Sabrina et Yoan, accusés de mauvais traitements sur leur fille et qu'on refuse d'entendre alors que les ecchymoses de la petite sont causées par une maladie héréditaire mortelle. Il y a Catherine, qui a fui avec sa fille pour la protéger parce qu'on refusait de croire l'enfant qui disait être agressée par son père. On rencontre également une Guinéenne qui fait campagne contre l'excision, chassée de son pays après avoir été menacée et battue parce qu'elle s'oppose à cette pratique barbare. Elle croit même que l'on continue cette mutilation là où il y a de l'immigration.

La série *Dans les yeux d'Olivier*, le vendredi 20 h, à TV5, abordera dans les semaines à venir, d'autres sujets troublants tels que les traqués, les familles de coupables, les disparitions non résolues, les relations toxiques, les rescapés, les rejetés de leur famille, tous des gens qui souffrent en silence.

L'IMMIGRATION VÉCUE PAR LES IMMIGRANTS

La publicité du Canada ayant bien fait son travail pour attirer de la main-d'œuvre, plusieurs musulmans se sont donc installés au Québec, le cœur plein d'espoir. Après l'euphorie des premières semaines, vient le moment de passer à l'action, c'est-à-dire se trouver un emploi.

On émigre pour offrir un meilleur avenir aux enfants, pour profiter de l'eldorado canadien, parce que la vie sera plus facile ailleurs, parce qu'on s'y sentira plus en sécurité. Et chacun s'attend à décrocher un poste selon ses compétences. Pas si simple. D'abord, cette publicité ne fait pas mention de l'anglais requis dans la majorité des emplois. Puis, il y a cette infirmité dont on ne reconnaît pas le diplôme, ce chauffeur de taxi, metteur en scène en Syrie, depuis dix ans au Québec, qui n'a pas encore pu percer dans son domaine.

Donc, en plus de faire le deuil de leur ancienne vie, les immigrants doivent se réinventer une vie dans ce pays de rêve où ils accumulent les désillusions. De leur propre voix, les

immigrés déplorent un manque de moyens financiers et une politique d'intégration mal adaptée. À *1001 Vies / Déracinés*, ce samedi, 19 h, à Radio-Canada.

OUI, LES GRANDS-PARENTS FONT L'AMOUR

L'érotisme et le vieil âge, de Fernand Dansereau, interroge des personnes aux cheveux grisonnants sur leurs habitudes sexuelles et sur l'intensité de leurs désirs de l'autre. Il est surprenant de constater combien le sujet qu'on évite d'aborder, la plupart du temps, est attaqué de front. En fait, à part (peut-être) ralentir les élans amoureux, l'âge n'a aucune emprise sur l'amour. Au contraire, la retraite offre l'occasion de prendre le temps de vivre et d'apprécier chaque instant auprès de la personne aimée. À Canal D, le jeudi 12 juillet, 22 h.

En rediffusion, le spectacle de Laurent Paquin, *L'ereure est humaine*, déborde tellement de vérités quant aux comportements humains qu'il se questionnera à savoir si ce n'est pas plutôt l'humain qui est une erreur. En deux parties, les dimanches 8 (20 h 45) et 15 juillet (21 h), à TVA. À titre d'exemples sur sa liste des choses à éviter: faire son vin maison, porter un faux toupet, un speedo ou des leggings avant de s'attaquer aux «Bob» de ce monde, «bons en tout, mais spécialisés en rien».

Il n'avait pas quarante ans quand il est mort. André Mathieu, *L'enfant prodige*, a fasciné le monde musical par son talent et son impressionnante créativité à un très jeune âge. Le film de Luc Dionne raconte sa vie, qui s'est terminée, une première fois, lorsque devenu adulte, il a perdu la notoriété de ses jeunes années. Ayant peine à être reconnu comme compositeur, subissant l'influence d'une mère possessive et ayant un penchant pour l'alcool, il s'éteindra finalement le 2 juin 1968. Avec Patrick Drolet, Marc Labrèche, Guillaume LeBon et Macha Grenon. À Unis TV, le lundi 9 juillet, 20 h.

À RADIO-CANADA: À la veille de Noël, Alice, disparue onze ans plus tôt, réapparaît en Allemagne, provoquant une onde de choc dans sa famille. Mais où était-elle durant tout ce temps? Bien qu'à la retraite, l'ancien policier Julien Baptiste ne peut rester à l'écart de cette affaire non résolue et tente de faire la lumière sur ce mystère dans le premier épisode de la deuxième saison de *Disparition*. Avec Tchéky Karyo et Abigail Hardingham, le vendredi 13 juillet, 21 h.

À SURVEILLER

- 1 BELLE ET BUM
Ce soir, 21 h 30, scène Loto-Québec, FestiVoix
- 2 LUDOVICK BOURGEOIS
Ce soir, 19 h, scène Hydro-Québec, FestiVoix
- 3 CLAUDE DUBOIS
Dimanche, 21 h, scène Loto-Québec, FestiVoix

À L'AFFICHE CETTE SEMAINE

TAPIS ROUGE (TR)

FLEUR DE LYS (FDL)

CINÉMA DU CAP (CAP)

PLACE BIERMANS (CB)

ANT-MAN ET LA GUÊPE (3D) ★★★★★
Aventures fantastiques. Scott Lang est recruté par Hope Van Dyne et son père pour retrouver Janet, la mère de Hope, perdue dans un autre univers. Ils ne sont pas les seuls sur le dossier: Ava, aimerait bien utiliser l'énergie de Janet pour se guérir des séquelles d'un accident subi quand elle était petite. (CB, Cap, FdL)

AVENGERS: LA GUERRE DE L'INFINI (3D) ★★★★★
Aventures fantastiques. Le diabolique Thanos recherche des Pierres d'Infini pour régner sur l'univers. Quelques superhéros en possèdent. Des alliances se forment. Les Avengers auront-ils la chance d'être réhabilités? Mais où qu'ils soient, le temps semble compté pour les défenseurs de la planète. (FdL)

LA CHUTE DE L'EMPIRE AMÉRICAIN ★★★★★
Satire sociale. Docteur en philosophie, Pierre-Paul est livreur parce que c'est plus payant que d'enseigner. Un jour, il est témoin d'un hold-up dont les voleurs ont abandonné le butin devant lui. Il prend l'argent et devra décider quoi en faire. Les criminels comme a police sont prêts à tout pour récupérer l'argent. (CB, Cap, FdL)

DEADPOOL 2 ★★★★★
Aventures fantastiques. Depuis qu'il est superhéros, Deadpool s'en prend violemment aux méchants. Au bord du suicide, il est recueilli par Colossus qui l'inscrit dans les apprentis X-Men. Quand un soldat cherche à l'éliminer, le superhéros décide de former une équipe pour le protéger. (FdL)

DEBBIE OCEAN 8 ★★★★★
Suspense. Debbie Ocean (Sandra Bullock) recrute une équipe afin de réussir un impossible cambriolage lors d'un prestigieux événement annuel tenu à New York. (CB, FdL)

L'ÉCOLE BUISSONNIÈRE ★★★★★
Comédie dramatique. Confiné à un orphelinat parisien, Paul est confié à un couple de paysans en Sologne. Il y rencontre Totoche, bricoleur amoureux de la nature avec lequel ses parents d'adoption sont en guerre. Totoche apprend à Paul les ficelles du métier et il découvre que son arrivée Sologne n'est pas le fruit du hasard. (TR)

LES INCROYABLE 2 ★★★★★
Animation. Helen est sous les feux de la rampe, laissant Bob avec les enfants. La transition est difficile, surtout qu'on ne connaît pas les pouvoirs du petit dernier. Quand une menace se profile, la famille et Frozone doivent travailler ensemble à nouveau même si c'est plus facile à dire qu'à faire. (CB, Cap, FdL)

MONDE JURASSIQUE: LE ROYAUME DÉCHU (3D) ★★★★★
Aventures de science-fiction. Quatre ans après que les dinosaures aient pris le contrôle d'Isla Nuba, un volcan sur l'île annonce leur extinction. Owen et Claire font équipe pour sauver quelques dinosaures dont Blue, élevé en captivité par Owen. Sur l'île, ils découvrent une conspiration qui pourrait faire basculer le règne sur Terre. (CB, Cap, FdL)

ONCLE DREW ★★★★★
Comédie sportive. Après des années à chercher à entrer dans un important tournoi de basketball avec son équipe, Dax approche une légende, Oncle Drew, pour qu'il revienne sur le terrain. Ils partent ensemble à la recherche des anciens coéquipiers de Drew pour prouver que les septuagénaires peuvent encore gagner. (CB)

PLONGER ★★★★★
Drame. L'histoire d'amour total entre Paz, photographe, et César, reporter de guerre. Quand Paz devient enceinte, elleangoisse jusqu'au jour où elle disparaît, laissant son enfant et César sans la moindre explication. (TR)

LA PREMIÈRE PURGE N.D.
Suspense de science-fiction. Les Etats-Unis sont sur le point d'exploser. Le nouveau gouvernement se lance dans une expérience sur l'île de Staten Island à New York: pendant 12 heures, les gens pourront exprimer leur rage en commettant tous les crimes possibles dont les meurtres. Une population pauvre est cobaye de cette expérimentation. (CB, Cap, FdL)

LE RETOUR DU HÉROS ★★★★★
Comédie. Elisabeth est droite, sérieuse et honnête et le capitaine Neuville est lâche, fourbe et sans scrupules. Elle le déteste, il la méprise. En en faisant un héros d'opérette, elle est devenue, malgré elle, responsable d'une imposture qui va vite la dépasser. (TR)

SICARIO 2: LE JOUR DU SOLDAT ★★★★★
Suspense. La lutte contre le trafic de drogue est toujours aussi âpre à la frontière. Matt et Alejandro doivent retrouver un pont de des cartels qui traite avec des terroristes. L'opération devient un tortueux combat orchestré dans l'ombre par la CIA. (CB, Cap, FdL)

TAG N.D.
Comédie. Tous les ans à la même époque, cinq potes se lancent dans une partie de tag où tous les coups sont permis. Cette année, la partie se déroule au moment où le seul joueur qui n'a jamais perdu se marie. Il devrait être une proie facile mais il se doute des intentions de ses amis et a tout prévu. (FdL)

UN BEAU SOLEIL INTÉRIEUR ★★★★★
Drame. Isabelle est divorcée. Dans sa quête de l'amour, elle accumule les rencontres, les aventures, les relations. Aucune n'arrive à la combler. Un voyant lui conseille d'arrêter de se compliquer la vie et de simplement vivre, de profiter de chaque aventure de ne pas se torturer et peut-être ainsi, trouver son soleil intérieur. (TR)

Oser aller plus loin

KARINE TREMBLAY

karine.tremblay@latribune.qc.ca

Elle est aussi rendue un yen plus loin dans la confiance. «C'est Josée Fortier, qui signe la mise en scène, qui m'a dit que je pouvais oser aller plus loin, que mon public était capable d'en prendre.»

Il fallait juste savoir où tracer la limite. «Moi, je ne fais pas d'humour sur le dos des autres. Mon créneau, c'est l'autodérision. À l'âge que j'ai, je peux m'en permettre un peu plus. J'ai poussé la liberté de parole dans les problèmes physiques que je décris. Je raconte donc comment mon élastique de patience est plus court qu'avant et comment celui qui tient ma vessie est complètement fini. Je parle de ce que je sens dans mon corps avec les années. Il y a des drôles d'affaires qui se passent quand on franchit un certain cap.»

Il y a le corps qui amollit. Mais il y a aussi les amours qui se détériorent. Parfois. «Je raconte que Marcel et moi, on est allé en thérapie pour réaliser qu'il était un peu trop tard pour sauver notre couple. Je dis tout de son mariage à Cuba l'an dernier et tout de mon célibat à moi. Se retrouver seule à 60 ans, ça aussi, c'est quelque chose. La solitude, j'avais envie de la pointer un peu. On est là, tout seul dans son appartement, à magasiner l'amour sur un écran au bout du doigt. On flippe les photos en se basant strictement sur ce qu'on voit. On ne fait plus vraiment d'efforts, on est ancré dans ses petites habitudes et à la fin, on est, au fond, tous jetables.»

Vu comme ça, à 20 ans comme à 60, l'amour en mode numérique est un brin déprimant. Il y a de quoi devenir cynique, non? «Il faut quand même garder espoir. Dans le show, je le dis: je suis ouverte à l'amour... mais ça dépend jusqu'à quelle heure!»



—PHOTO LA PRESSE

GOMMER LE PASSAGE DU TEMPS

Si les aléas de la soixantaine sont au cœur de plusieurs numéros, pas besoin d'avoir sa carte de la FADOQ pour se reconnaître. «On peut avoir 30, 40 ou 50 ans et se sentir «là». On essaie de tout camoufler avec une bonne gaine

ou un maquillage, on essaie de gommer le passage du temps, de cacher ses défauts. J'ai donné des conférences dans les écoles secondaires et j'ai constaté que même les jeunes s'en font beaucoup avec leurs complexes», explique celle qui a pu compter sur le coup de pouce de José Gaudet, Dominic

Sillon, Audrey Rousseau et Ève Côté (l'une des Grandes Crues) pour l'écriture de ses textes.

«Parce que je voulais que le spectacle me ressemble, je suis arrivée avec 75 pour cent du matériel et on a fait du pouce là-dessus. J'aime la coécriture parce que ça permet de décortiquer les sujets, de voir les

numéros autrement, d'aller ailleurs. Je vais continuer à augmenter le spectacle pendant ma série de shows à Sherbrooke, d'ailleurs, en travaillant avec d'autres auteurs.»

Chu rendue là aura sans doute un peu plus de corps après l'exercice. Le trac, lui, devrait fondre un brin en chemin.

SUITE DE LA PAGE E1

«C'est un grand privilège, cette relation avec le public. Les gens me suivent depuis le début, ils me disent qu'ils sont là depuis le numéro du Dunkin Donuts», dit la très populaire humoriste qui, avant de promener ses nouveaux numéros sur différentes scènes, et avant sa rentrée montréalaise prévue en novembre, entame ce samedi une petite résidence à la salle Maurice-O'Bready. En tout, elle y enfilera huit représentations de *Chu rendue là*.

Être rendue là, justement, c'est être rendue où? «J'ai 60 ans et je ressens cette urgence de vivre, ce besoin de

profiter de l'existence avant de ne plus pouvoir le faire. Ce message-là ne fait pas partie de mon show, mais c'est quelque chose auquel je pense

«J'ai 60 ans et je ressens cette urgence de vivre»

quand je me permets de parler d'un paquet d'affaires qui arrivent avec l'âge, de les tourner en dérision. J'ai envie d'en rire pour qu'on réalise que ce n'est pas si grave, au fond, et qu'on devrait prendre la vie du bon côté, simplement. Je suis rendue là.»

Tabous d'hier et d'aujourd'hui

Quand Lise Dion voit et entend la relève humoristique, elle la trouve aussi audacieuse que pleine de talent.

«Souvent, je me dis que je n'aurais pas été capable d'aller aussi loin dans le propos. J'en parlais l'autre jour avec un journaliste. Il m'a fait remarquer que mes textes sur le point G, sur les CHSLD et sur la femme afghane, par exemple, avaient fait jaser. Avec le recul, je réalise que c'est vrai, j'ai eu du cran. J'ai touché à des sujets tabous, j'ai

parfois été téméraire, mais je ne le réalisais pas. Le numéro de la femme afghane, par exemple, je l'ai fait sur scène trois semaines après le 11 septembre 2001. Je me suis retrouvée dans tous les bulletins de nouvelles le soir de la première! J'aurais pu me casser la gueule solide. J'ai eu des menaces, d'ailleurs. Mais je savais que mon numéro n'était ni méchant, ni contre une religion, ni une culture. Mais ça touchait un sujet sensible, ça oui.»



ANT-MAN ET LA GUÊPE

Sous le signe de l'humour

MARC-ANDRÉ LUSSIER
La Presse

Aux yeux des admirateurs de l'univers cinématographique Marvel, *Ant-Man* a probablement eu l'effet d'une brise rafraîchissante, après un épisode beaucoup plus «sérieux» (*Avengers: Age of Ultron*). *Ant-Man and the Wasp* (*Ant-Man et la Guêpe* en version française) semble tenir exactement le même rôle. Encore plus drôle que l'opus précédent, le huitième épisode de la Phase III arrive dans la séquence exactement au même endroit, soit après l'apocalyptique *Avengers: Infinity War*.

Bien sûr, on retrouve ici les mêmes personnages, mais ce nouveau film se situe plutôt dans la continuité de *Captain America: Civil War* sur le plan narratif.

Après une mission ayant mal tourné en Allemagne, l'ancien



Evangeline Lilly et Paul Rudd dans *Ant-Man et la Guêpe*, un film de Peyton Reed. — IMAGE FOURNIE PAR DISNEY PICTURES

Au générique

Cote : ★★★½

Titre : *Ant-Man et la Guêpe*

Genre : drame fantastique

Réalisateur : Peyton Reed

Acteurs : Paul Rudd, Evangeline Lilly, Michael Douglas

Classement : général

Durée : 1 h 58

repris de justice Scott Lang, alias Ant-Man (Paul Rudd), a été poursuivi par le gouvernement pour avoir enfreint la loi régissant les superhéros. Au moment où le récit d'*Ant-Man and the Wasp* commence, sa peine d'assignation à résidence tire à sa fin. Divorcé, ce père maladroit, mais attachant, élève seul sa fillette, jusqu'à ce qu'il

soit réquisitionné par le scientifique Hank Pym (Michael Douglas). Ant-Man ayant réussi à revenir du «Quantum Realm», une dimension microscopique, l'homme de science a maintenant toutes les raisons de croire que sa femme Janet (Michelle Pfeiffer, malheureusement sous-utilisée), qui s'est perdue dans cette dimension il y a 30 ans en se sacrifiant pour sauver le monde, pourrait être encore vivante.

Cette fois, Ant-Man est accompagné par Hope (Evangeline Lilly), fille de Janet et Hank. La Guêpe, c'est elle. Elle est d'ailleurs la première superhéroïne de Marvel dont le nom apparaît dans le titre d'un film.

EFFICACE ET DIVERTISSANT

À partir de ce point de départ, les cinq scénaristes (parmi lesquels Paul Rudd) ont concocté une histoire et des situations dans

lesquelles l'humour prend souvent le dessus, même si le récit est construit autour d'une quête familiale. À cela s'ajoutent des scènes d'action qui tirent profit des changements de dimension instantanés des personnages et des objets. En conséquence, les scènes de poursuite se révèlent particulièrement dynamiques. Les «vilains» de l'histoire, qui ont intérêt à mettre la main sur le laboratoire du professeur Pym, auraient toutefois gagné à être mieux développés. Le personnage de Ghost (Hannah John-Kamen), qui fait ici son entrée, avait du potentiel, mais son traitement est un peu faible. On peut en dire autant du docteur Bill Foster, qu'interprète Laurence Fishburne sans grande conviction.

En revanche, il y a lieu de souligner la façon astucieuse avec laquelle on utilise le personnage de Luis (Michael Peña), l'un des anciens complices de Scott Lang, à l'époque où ce dernier s'adonnait à des activités illicites. L'une des scènes le mettant en vedette s'inscrit parmi les plus drôles du film. L'humour pince-sans-rire et bon enfant de Paul Rudd est aussi utilisé à bon escient, particulièrement dans une scène avec Michael Douglas, qu'on ne peut décrire sans divulguer l'un des éléments importants du scénario.

Peyton Reed, qui avait déjà réalisé *Ant-Man*, vise avant tout l'efficacité et le divertissement. À cet égard, il a réussi son pari, même si cet opus ne s'inscrit sans doute pas parmi les plus importants de la série.

MOVIE MOVIE CONFÉRENCE MARS FILMS

★★★★★ ELLE
★★★★★ FERME ACTUELLE
★★★★★ LE POINT
★★★★★ PREMIÈRE

GILLES LELLOUCHE MARIA VALVERDE

plonger

UN FILM DE MÉLANIE LAURENT

D'APRÈS L'OUVRAGE DE CHRISTOPHE ONO-DIT-BIOT ÉDITIONS GALLIMARD, 2017
IBRAHIM AHMED • PIERRE BARRON • MARIE DENARNAUD • NOÉMIE MERLANT • THOMAS SOLIVERES • ALBERT DELPY

PRÉSENTEMENT À L'AFFICHE!

VERSION ORIGINALE FRANÇAISE

LE TAPIS ROUGE

13

Les Films Séville

« UN FILM MAJEUR. »
FRANÇOIS HOUDE, LE NOUVELLISTE

★★★★★
« JUBILATOIRE. »
Des moments d'ACTION et de franche COMÉDIE.
ISABELLE HONTEBEYRIE, LE JOURNAL DE MONTRÉAL

« LE FILM QUÉBÉCOIS DE L'ÉTÉ. »
PIERRE-OLIVIER DOUCET, ÉNERGIE - LE BOOST

Après le déclin...

« C'est VRAIMENT SAVOUREUX, J'EN AURAIS PRIS ENCORE. »
ÉMILIE PERREAU, 98.5FM

« Du PUR ARCAD. C'est FABULEUX ! »
RENÉ HOMIER-ROY, ICI RADIO-CANADA PREMIÈRE

« MARIPIER MORIN CRÈVE LITTÉRALEMENT L'ÉCRAN. »
GUY A. LEPAGE, TOUT LE MONDE EN PARLE

« Absolument SUCCULENT. MARIPIER MORIN et ALEXANDRE LANDRY sont EXCELLENTS. »
MARTIN VANASSE, ICI RADIO-CANADA PREMIÈRE

« UNANIMEMENT ENCENSÉ par les critiques. Un film JUBILATOIRE, si INTELLIGENT qu'il dérange. »
DENISE BOMBARDIER, LE JOURNAL DE MONTRÉAL

« RYTHME... HUMOUR... MOMENTS FORTS. »
JEAN-FRANÇOIS VANDEUREN, HUFFINGTON POST

LA CHUTE DE L'EMPIRE AMÉRICAIN

UN FILM DE DENYS ARCAD

ALEXANDRE LANDRY
MARIPIER MORIN
RÉMY GIRARD
LOUIS MORISSETTE
MAXIM ROY
PIERRE CURZI
VINCENT LECLERC

PRODUIT PAR DENISE ROBERT

LaChuteDeLEmpireAmericain.com

13

Présentement au CINÉMA

Les Films Séville

La nouvelle super-méchante de Marvel

LOS ANGELES (AFP) — À 28 ans, la Britannique Hannah John-Kamen affichait déjà un CV à faire pâlir d'envie le tout-Hollywood: elle a joué avec Steven Spielberg dans *Ready Player One* et dans les séries télé cultes *Game of Thrones* ou *Black Mirror*.

À l'affiche de *Ant-Man et la Guêpe*, elle incarne Ghost, la nouvelle super-méchante des films Marvel, et s'apprête à entrer dans la galaxie des méga-stars planétaires.

Ghost est une anarchiste anti-capitaliste qui acquiert une puissance malfaisante après un accident de laboratoire qui rend ses cellules intangibles. Dans les BD de Marvel, c'est un homme.

L'actrice britannique se dit honorée de lui avoir donné vie à l'écran... et de lui avoir fait changer de sexe.

PLONGER

Manquer d'air

ÉRIC MOREAULT
Le Soleil

CRITIQUE

Plonger s'ouvre avec un beau plan, un peu en recul, d'un couple qui fait l'amour dans une voiture. La scène laisse entrevoir une passion brûlante. Mais le ciel gris annonce une relation tumultueuse. Un couple sur le fil que filme avec beaucoup de talent Mélanie Laurent, sans qu'on sache toutefois où l'actrice devenue réalisatrice voulait en venir avec ce drame en trois actes qui manque d'air.

La Française s'est taillé une belle réputation comme actrice, dès ses débuts avec le César du meilleur espoir féminin en 2007. Son naturel séduit autant Audiard (*De battre mon cœur s'est arrêté*), Tarantino (*Le commando des bâtards*) que Villeneuve (*Ennemi*). Son passage derrière la caméra s'est fait naturellement. Mélanie Laurent remporte même le César du meilleur documentaire en 2016 pour le très bon *Demain*.

On attendait donc son troisième long de fiction avec impatience, d'autant que *Respire* (2014) laissait entrevoir de belles choses. Elle a l'œil, la cinéaste de 35 ans — un bon sens de la composition, mais aussi une caméra qui voit la beauté naturelle avec aisance. Mais la main moins heureuse dans l'adaptation du roman éponyme de Christophe Ono-dit-Biot (Grand Prix du roman de l'Académie française).

Le récit suit le destin de Paz (Maria Valverde) et de César (Gilles Lellouche). La jeune photographe espagnole, séduisante et sexy, rêve de voyages, de rencontres et de témoignages. Le journaliste, ex-grand reporter de guerre troublé, veut plutôt fuir le tumulte — il est d'ailleurs affecté

aux pages culturelles.

Plonger va d'abord s'attacher à leur relation en jouant d'ellipses pour amener le spectateur jusqu'au moment où les premières failles apparaissent avant la grande fissure: Paz est enceinte. Il est fou de joie, elle n'en veut pas.

Du duo, la perspective passe à celle de la future maman, troublée et terrorisée. Sa grossesse s'accompagne d'un grand doute existentiel et artistique. «J'étouffe», dit-elle. Perdue, la photographe quitte mari et enfant pour aller vivre son post-partum ailleurs.

César, qui manquait singulièrement d'épaisseur depuis le début, va entrer en scène et amorcer son enquête pour retrouver cette femme dont il est amoureux fou, malgré tout.

Le spectateur devrait pourtant s'attacher au destin trouble du couple. Chacun a déjà éprouvé des sentiments semblables où on se parle sans se comprendre, où cette incompréhension mutuelle distille son venin et où la désunion semble inévitable. Mais tout au long, on se



Le couple de Paz et César (Maria Valverde et Gilles Lellouche) va se fissurer quand Paz tombe enceinte.—PHOTO AZ FILMS

demande où Mélanie Laurent veut en venir. Sans jamais nous offrir de pistes de réflexion véritables à défaut d'une destination.

Outre ce problème d'identification, *Plonger* peine à exploiter ses thématiques. Mélanie Laurent explore les difficultés amoureuses

face au mal-être, à l'incommunicabilité et à l'égoïsme dans le couple, mais en restant en surface. Même chose pour le rapport à l'art et la composante environnementale (il y a un parallèle confus avec la survie des animaux aquatiques).

Mélanie Laurent a un réel talent de mise en scène et une bonne direction d'acteur — Lellouche et Valverde sont beaux et crédibles dans la passion, un peu moins dans le désespoir. Mais il lui faudra apprendre l'épuration pour concrétiser son grand potentiel.

leNouvelliste ET AZ FILMS
INVITENT 40 PERSONNES À LA PREMIÈRE DU FILM

TIRÉ D'UNE HISTOIRE VRAIE

« CE POIGNANT THRILLER SPATIAL NOUS AMÈNE DANS CE QUI POURRAIT ÊTRE UNE COMBINAISON DE 'GRAVITÉ' ET D' 'APOLLO 13'. »
VARETY

SALYUT 7
2D / 3D

LE JEUDI 12 JUILLET À 19H30 AU CINÉMA LE TAPIS ROUGE
(1850 BELLEFEUILLE SUITE 800, TROIS-RIVIÈRES)
POUR PARTICIPER, VISITEZ WWW.AZFILMS.CA

Ce concours sera publié uniquement le samedi 7 juillet, 2018 dans Le Nouvelliste et sera également sur le site www.azfilms.ca. Le tirage au hasard aura lieu le 9 juillet, 2018. Les 20 gagnants recevront une invitation par courriel à la première pour deux personnes. Valeur totale des prix : 400\$. Les prix ne sont ni échangeables ni remboursables. Règlements du concours disponibles sur www.azfilms.ca

AU CINÉMA LE 20 JUILLET

leNouvelliste FILMS Les Films Séville

VOUS OFFRENT LA CHANCE D'ASSISTER À LA PREMIÈRE DU FILM

1991

UN FILM DE RICARDO TROGI
UNE PRODUCTION DE NICOLE ROBERT
AVEC JEAN-CARL BOUCHER

LE MARDI 17 JUILLET À 19H AU CINÉMA FLEUR DE LYS
Pour participer, visitez le concours LesFilmsSeville.com
Indice : Passeport

Le concours se termine le 8 juillet 2018 à 23h59. Les 25 gagnants recevront leur prix par courriel sous forme de billet électronique. Valeur totale des prix : 500\$. Règlements du concours disponibles sur concoursLesFilmsSeville.com

AU CINÉMA DÈS LE 27 JUILLET

1991-lefilm.com

Le Nouvelliste, Les Films Séville, and various social media icons.

Au générique

Cote: ★★1/2

Titre: *Plonger*

Genre: drame

Réalisatrice: Mélanie Laurent

Acteurs: Maria Valverde, Gilles Lellouche

Classement: général

Durée: 1h42

On aime: la photo magnifique. La sensualité de Maria Valverde

On n'aime pas: le manque de perspectives. Le récit parfois confus. Le manque d'identification

en coulisses

lesoleil.com/arts

@daph_bed

DAPHNÉ BÉDARD dbedard@lesoleil.com



QUI A DIT?

«Si tous les hommes se marient entre eux et que les femmes se marient entre elles, comment allons-nous produire des enfants?»



—Le très pertinent Jean-Claude Van Damme, partageant ses grandes inquiétudes à l'émission française *On n'est pas couché* #pastfort

SUR LE WEB

Julia Roberts @View Profile



Afficher le profil sur Instagram

292,806 mentions j'aime
JuliaRoberts Hello

Alors qu'elle avait résisté jusqu'ici, Julia Roberts a finalement craqué et a ouvert un compte Instagram. Ses admirateurs attendaient ce moment avec impatience puisque 225 000 personnes se sont abonnées à son compte en une journée. En dessous de la magnifique photo où Roberts arbore son célèbre sourire, on peut y lire tout simplement «Hello». En 2013, l'actrice déclarait pourtant que les réseaux sociaux étaient comme de la barbe à papa. «C'est très attirant et c'est irrésistible, puis tu finis avec les doigts collants et cela n'a duré qu'un instant.» Il n'y a que les fous qui ne changent pas d'idée! Pour la suivre: [instagram.com/juliaroberts](https://www.instagram.com/juliaroberts)

MADONNA

DES VOITURES DÉRANGÉES

Madonna crée encore la polémique. Mais cette fois, ce ne sont pas ses gestes provocateurs ou ses tenues qui sont en cause, mais... son stationnement. Résidente de Lisbonne, au Portugal, depuis l'été 2017, Madonna a loué à la municipalité un terrain près de sa maison située aux abords du fleuve Tage. Pourquoi? Y mettre sa quinzaine de voitures. Apprenant la nouvelle, les partis d'opposition ont vite crié au favoritisme et clamé que le maire utilisait le patrimoine à son avantage, alors que comme dans bien des grandes villes, les Lisboètes peinent à garer leur voiture. Face aux pressions, le maire a dévoilé le contrat que la Ville avait signé avec la chanteuse. La Material Girl paie 720 euros (environ 1110 \$) par mois et le but, selon le document, était «d'éviter les perturbations dans le trafic au sein d'une artère étroite, mais très fréquentée». Une histoire à suivre. Le Portugal est une destination prisée chez les stars. Monica Bellucci, Michael Fassbender, John Malkovich et le créateur de chaussures Christian Louboutin y ont élu domicile. La Madone a une fois de plus réussi à faire parler d'elle.

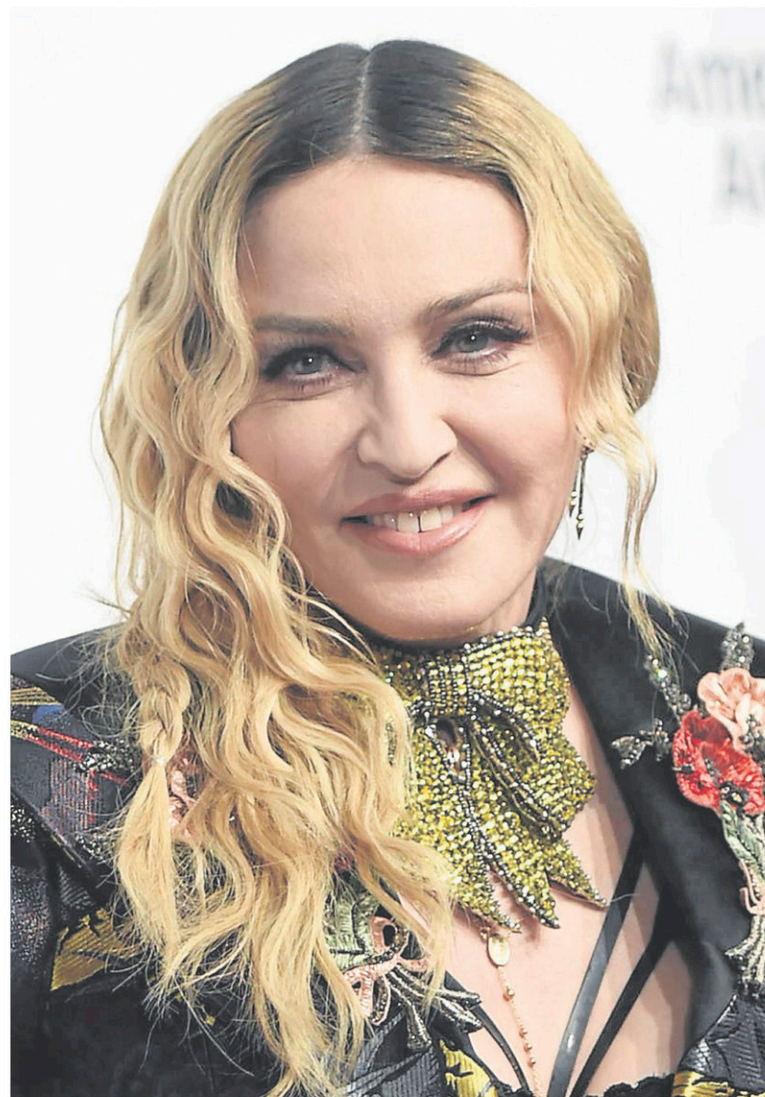

PHOTO AP

JUSTIN TIMBERLAKE

Gâté par la nature

Selon Patricia Clarkson, Justin Timberlake a été gâté par la nature... sous la ceinture. La chanteuse a fait cette déclaration

lors de sa participation au jeu «À quel point c'était gros?» au talk-show de l'animateur Andy Cohen. En 2011, Clarkson a partagé le grand écran avec le chanteur dans le film *Sexe entre amis*. Lorsque Cohen lui a demandé avec qui elle aurait aimé coucher, Clarkson, 58 ans,

n'a pas hésité une seconde avant de nommer Timberlake. «J'ai eu la chance de le voir nu, car il tournait une scène dans laquelle il ne pouvait rien porter. C'est un homme magnifique!» Un peu mal à l'aise de ses révélations, Clarkson a déclaré : «Oh mon Dieu, sa mère va me tuer»,

avant d'ajouter que la star de 37 ans allait adorer son compliment. Avis aux curieux (ses) : le chanteur se produira au centre Vidéotron le 13 octobre...

Sources : Agence France-Presse, People, ET Canada, ET Online, Paris Match, EOnline



GAZOUILLIS



P-A Méthot @pamethot

Bonne journée à tous les TDA et TDAH de ce bas monde, on est un méchant gang. Le monde serait plate à mourir sans nous 😊

EN CHIFFRES

20

Barbra Streisand a fêté 20 ans de mariage avec James Brolin, qu'elle a connu lors d'un rendez-vous arrangé. «[...] je m'attendais à un homme bourru [...], mais il s'était coupé les cheveux [...]. Je lui ai demandé : «Qui t'a fait cette coupe ratée?» Il m'a avoué que c'est là qu'il était tombé amoureux de moi. Mon homme aime entendre la vérité, ce qui n'est pas commun.»

MOTS CROISÉS JUNIOR

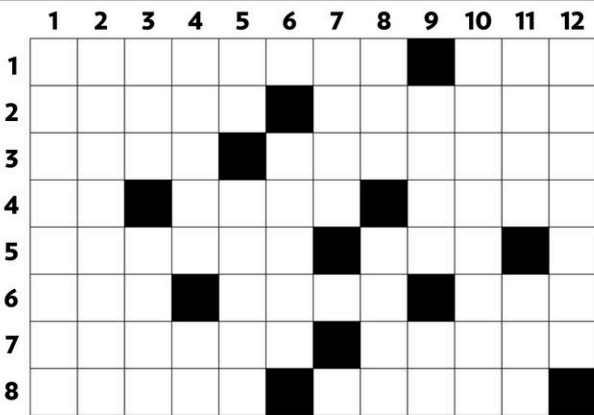

HORIZONTALLEMENT

- 1 Écorchure légère, égratignure – A le courage de faire quelque chose.
- 2 Cadavre embaumé selon les méthodes des anciens Égyptiens – Étudié.
- 3 Vapeur d'eau qui forme une couche de minuscules gouttelettes sur une surface froide – Articulés de manière à pouvoir être repliés.
- 4 Signifie avant midi – Peu courant – Attachée.
- 5 Mis en lambeaux – Personne bavarde.
- 6 Dépôt qui se forme dans les liquides fermentés – On y met des lunettes

– Ce n'est pas facile d'y creuser.

- 7 Résine qui dégage une odeur agréable en brûlant – On y fait cuire des aliments.
- 8 On peut la voir sur des pièces et de billets – Partie charnue de la hanche.

VERTICALEMENT

- 1 Envelopper dans du papier.
- 2 Elle habite peut-être Bucarest.
- 3 Sens moral personnel – Cette chose-ci.
- 4 Qui tire une vive satisfaction de quelque chose

- Préposition qui indique la matière.
- 5 Déterminant défini – Les gladiateurs y combattaient.
- 6 Sommes d'argent qui devront être remboursées.
- 7 Manifeste sa mauvaise humeur par des plaintes.
- 8 Mèche de cheveux rebelle – Objet formé d'un fourneau et d'un tuyau, servant à fumer.
- 9 Rendu blême – Le corps humain en contient 206.
- 10 Sillons creusés par des roues de voitures.
- 11 Ensemble de pages Web – Exclamation espagnole qui sert à encourager le toréador.
- 12 On en remplit certains réservoirs.

SOLUTION du dernier numéro



MOT MYSTÈRE

FRUITS - Un mot de 6 lettres

API
ARAMON
ARBUSTE

BAIE
BEURRE
BICAPSULAIRE
BLE
BROU

CELLULE
CERISE
CHATAIGNE
COEUR
CONE
COQUE

ECALER
ECORCE
ENDOCARPE
EPICARPE
EQUEUTER

FIGUE
FLEUR

GELEE
GOUT
GUIGNE
GUYOT

ICAQUE

JUS

KAKI

LIMON
LIQUEUR
LOGE

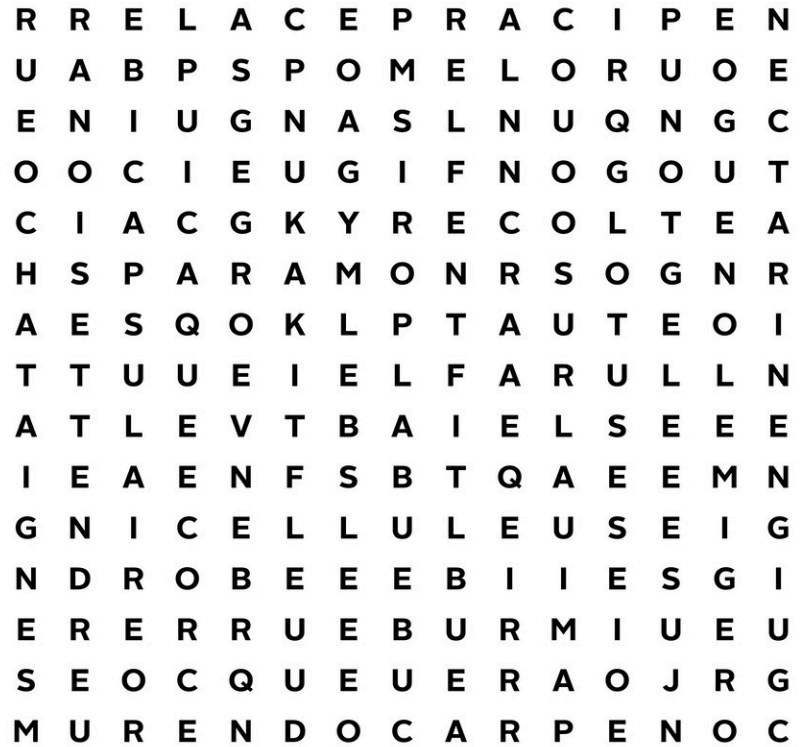

Solution du dernier numéro : SYLLABIQUE

LOTUS	NEFLE	POMELO	RAISIN	SUC
MELON	NOISETTE	PRUNE	RECOLTE	SUR
MURE	OLIVE	QUEUE	REGIME	TALEE
NECTARINE	ORGE	RAFLE	SANGUINE	TENDRE
			SIROP	TROGNON

07-07-2018

MOTS CROISÉS

HORIZONTALLEMENT

- 1. Signe du zodiaque - En premier lieu.
- 2. Noyau d'une statue - Grouiller.
- 3. Descendance - Déploie.
- 4. Résine malodorante - Ministre de Dagobert - Dans l'alphabet grec.
- 5. Celui de la guerre est l'argent - Tissus - Chrome.
- 6. Vadrouilles - Née depuis longtemps.
- 7. Ouvrage en prose - Progrès.
- 8. Homme très riche.
- 9. Char de combat - Rumeur publique.
- 10. Iles des mers tropicales - Fonctions.
- 11. Condamné - Petit esturgeon.
- 12. Allongé - Monument monolithique.

VERTICALEMENT

- 1. Son signe du Zodiaque - Taloché.
- 2. Formulée - Position par rapport à la société.
- 3. Qui se digèrent facilement - Partie du bréviaire.
- 4. Inventeur du paratonnerre.
- 5. Une des trois armes de l'escrime - Estuaire breton.
- 6. Petite voie - Quasimodo.

- 7. Pic.
- 8. Contenu total d'un réservoir - Hommes de main.
- 9. Période d'accouplement - Partie d'un canal - Se repose.
- 10. Hameau des Antilles - Gros végétarien poilu.
- 11. Chercher à intimider - Indubitable.
- 12. Personne abjecte - Morceau de citron.

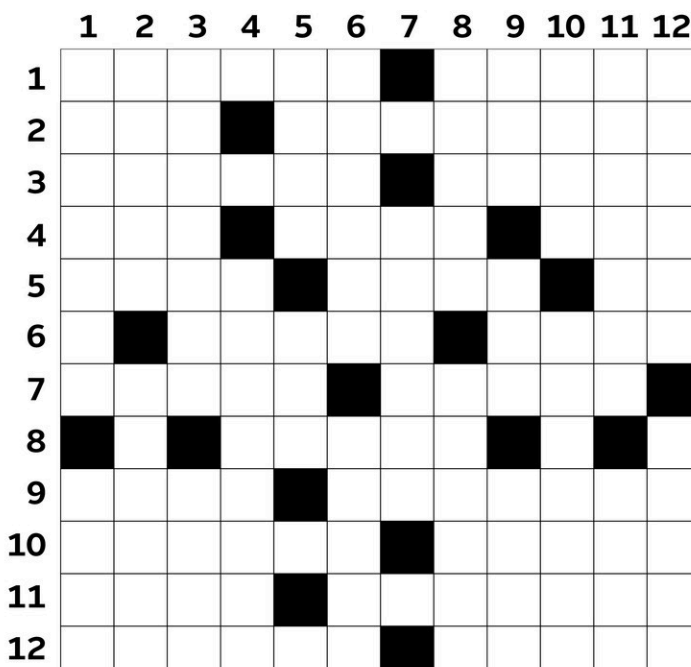

SOLUTION DU DERNIER NUMÉRO



7 juillet 2017

N° 5214

SUDOKU

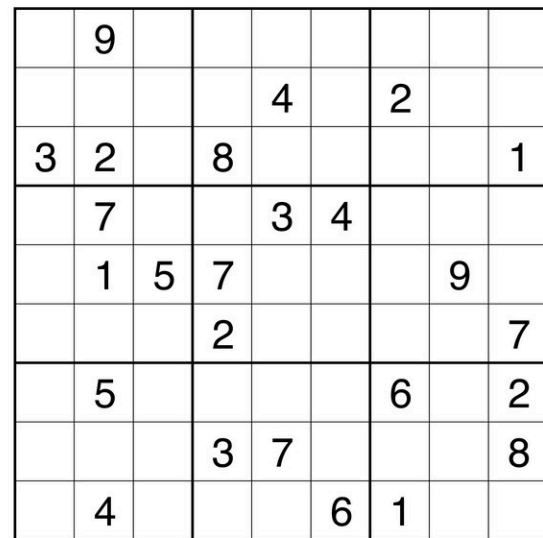

Placez un chiffre de 1 à 9 dans chaque case vide. Chaque ligne, chaque colonne et chaque boîte 3x3 délimitée par un trait plus épais doivent contenir tous les chiffres de 1 à 9. Chaque chiffre apparaît donc une seule fois dans une ligne, dans une colonne et dans une boîte 3x3.

SOLUTION DU DERNIER SUDOKU

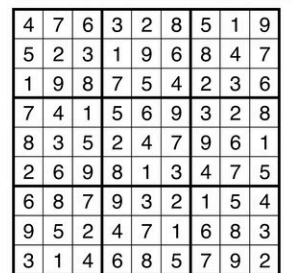

Niveau de difficulté : très difficile

Ce jeu est une réalisation de Ludipresse • Informations www.les-mordus.com ou écrivez-nous à info@les-mordus.com

CITATION SECRÈTE par Isabelle Vadeboncoeur

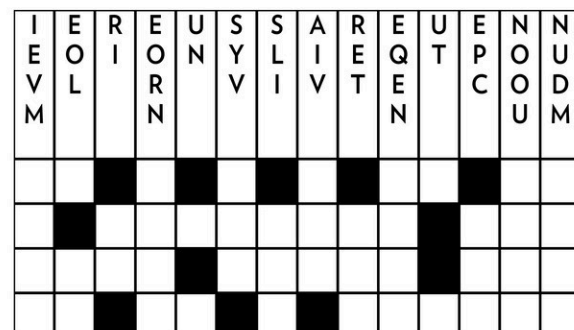

Thème : Citation de Christopher Darlington Morley

Placez les lettres de chaque colonne dans la case appropriée de manière à former une phrase complète. Les mots sont séparés par une case noire.

Solution du dernier numéro :

Proverbe africain: Celui qui doit vivre survit même si tu l'écrases dans un mortier.

LARMOYANT DU NORD	FANÉ MINABLE	DISTINGUÉ	RUTILER TANTALE	DÉROBE INSULAIRE	CONTEXTE RELATÉE	PAIEMENT CHEF SUDISTE	
FOND DE BOUTEILLE IL TRAVAILLE LA TERRE		BALAFRER LIAISON	PLANTES GRIMPANTES LACET		ÎLE DE FRANCE PETIT HOMME	QUI SE FAIT À PIED	
TISSU AJOURÉ PAS TRANS- FORMÉ		CAPITALE D'EUROPE DÉCHARGE		OU L'AIR CIRCULE PÈRE DE CHAM	SUPPORT DE L'HÉRÉDITÉ BRUIT DE SOURIS	DE MIDI À MINUIT INSOLITES	
CRACK ABRASIF	OCCIRE CLASSER		MONCEAU	NICKEL PRISE DE LUTTE			
DIEU ÉGYPTIEN	IL EST COLORÉ APRÈS LA SDN		PALPABLE ÉCIME		ARTICLE MAUVAIS TABLEAUX		EMBOÎTÉ
DISGRA- CIEUSE CONTIENT DE L'EAU		IMPLIQUÉ CROÎT DANS LES DÉCOMBRES		FOURNIT LE LABDANUM EAU-DE-VIE			
SERT À ATTIRER L'ATTENTION	RAD IL MANIE LA TRUELLE	PLANTE TROPICALE PETITS PAPILLONS		ARME DE JET À PRÉSIDIÉ L'OLP	PARTIE DE FLÛTE DÉPÎTÉS	RADON MATIÈRE GRASSE	PAS UN MOT
RENTABLE	REFUGE CANTON SUISSE	PIERRE PRÉCIEUSE MARRON FONCÉ	COMÉDIENS				
ESCROQUÉ ÉTAT AMÉRICAIN			GARANTIR	GRIFFONNÉ PAS À VOUS			
					LAXATIF		

La solution dans l'édition de lundi

No 835

Horoscope



Bélier (21 mars au 19 avril)

L'originalité est de mise actuellement. L'opposition de Mars en Verseau avec Mercure en Lion devrait favoriser les idées avant-gardistes et les procédés qui se situent en dehors des sentiers battus. Ne vous retenez pas d'agir par crainte de déranger certains individus aux valeurs plus traditionnelles. Si votre intention n'est pas de choquer, vos gestes auront une réception favorable.



Taureau (20 avril au 20 mai)

Vous semblez vous sentir susceptible de vous croire redevable en ce moment. En fait, vous ne devez rien en retour à qui que ce soit, et ce sentiment est probablement issu d'une culpabilité qui n'a pas sa raison d'être. L'arrivée de la Lune en Taureau vous invite à penser davantage à vous. Il n'y a qu'une personne envers laquelle vous êtes obligé, et c'est vous-même!



Gémeaux (21 mai au 21 juin)

Tout ce que vous dites au sujet des absents, en bien ou en mal, risque de parvenir à leurs oreilles tôt ou tard. Vu que Mercure en Lion s'oppose à Mars en Verseau, il est recommandé de bien réfléchir avant de parler, ou de choisir judicieusement à qui faire certaines réflexions. C'est en jouant franc jeu que vous minimiserez le risque de vous mettre des gens à dos.



Cancer (22 juin au 22 juillet)

En amorçant son séjour en Taureau, la Lune « croise » la route d'Uranus, ce qui vous invite à vous servir de votre flair intuitif pour vous éclairer dans vos décisions. Les petits signes qui vous suggèrent quelle voie emprunter se trouvent tout autour de vous et il suffira d'y prêter attention. Et vu que le Soleil est en Cancer, le meilleur choix devrait vous apparaître clairement.



Lion (23 juillet au 22 août)

On dit que le général qui voit avec les yeux des autres n'est pas capable de commander une armée. Étant donné qu'il est impossible de plaire unanimement, ne vous laissez guider que par votre vision. L'influence de Mercure en Lion pourrait vous amener à faire des remises en question, mais celles-ci vous aideront à tirer de bonnes conclusions dans un avenir rapproché.



Vierge (23 août au 22 septembre)

Avec une conjonction Lune-Uranus en Taureau, vous ne devriez pas penser qu'une situation soit immuablement fixe, sans possibilité de changement. Au contraire, les transformations pourraient survenir au moment où vous vous y attendez le moins. Ne désespérez pas, un cadre restreignant pourrait se relâcher sans préavis et vous accorder plus de liberté.



Balance (23 septembre au 23 octobre)

On dit que celui qui est apte à promettre est également apte à oublier. Le duo Lune-Uranus en Taureau pourrait vous amener à enjoliver votre perspective des situations et à prendre des engagements idéalistes. Si vous voulez réellement faire plaisir à quelqu'un, un geste concret posé dans l'immédiat en dira d'autant plus long sur votre bonne disposition.



Scorpion (23 octobre au 21 novembre)

Vos facultés intuitives bénéficieront de la conjonction Lune-Uranus en Taureau, face à votre Signe. Vous pourriez ainsi deviner les réponses qui ne seront pas divulguées et interpréter correctement les non-dits dans une conversation. Et un regain d'inspiration devrait favoriser tout ce qui concerne les arts et la créativité. Sans oublier Jupiter en Scorpion...



Sagittaire (22 novembre au 21 décembre)

Vu que la Lune « croisera » Uranus en Taureau, il existera un risque rattaché à l'envie d'obtenir davantage. L'avidité et l'appât du gain seront les principales choses qui puissent détériorer une situation agréable. Il n'y a toutefois aucun mal à vouloir améliorer votre sort tout en étant capable d'apprécier les acquis dont vous bénéficiez actuellement.



Capricorne (22 décembre au 19 janvier)

Il vaut mieux être seul que mal accompagné, dit-on. Ainsi, ne jetez pas votre dévolu sur des individus peu compatibles par crainte de solitude. Des personnes dignes de votre compagnie avec lesquelles vous aurez des affinités se présenteront sur votre chemin sans que vous n'ayez à chercher. Inutile de faire des pieds et des mains pour provoquer les événements.



Verseau (20 janvier au 18 février)

Il suffira de peu pour donner un second souffle à une relation ou à un projet personnel. En modifiant quelque peu l'une de vos habitudes, vous pourrez ressentir une bonne impression de renouveau. La présence de Mercure dans votre Signe opposé influencera favorablement vos échanges avec les autres. C'est le temps d'avoir un entretien sérieux avec quelqu'un de spécial.



Poissons (19 février au 20 mars)

La « rencontre » de la Lune avec Uranus en Taureau devrait vous permettre de flairer ce qui demeure indétectable pour les autres. Le défi consistera à faire entendre raison aux personnes qui n'ont pas vos capacités intuitives. Mais pour cela, vous devrez bien sûr vous appuyer sur des arguments logiques et concrets. Mercure en Lion est bien placé pour être votre allié.

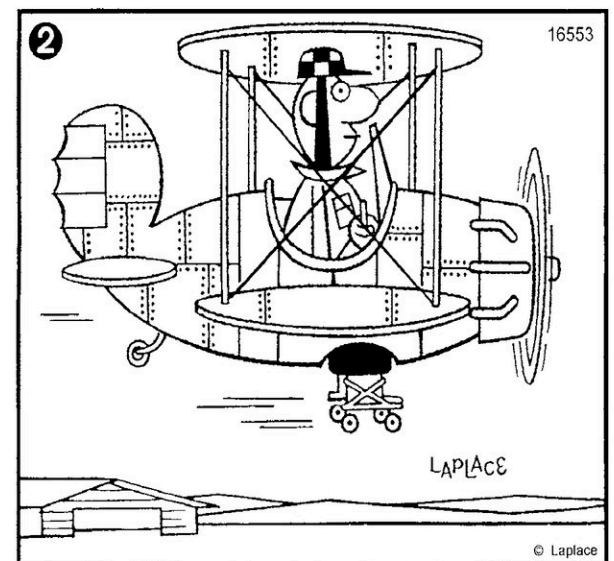
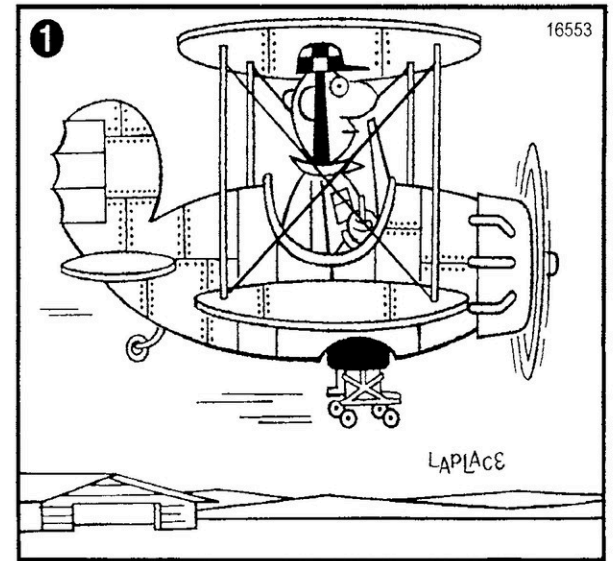

Êtes-vous observateurs?

Ces deux dessins sont en apparence identiques. En réalité, il y a entre eux HUIT petites différences.

1 L'oreille gauche du pilote non indiquée. 2 Le revers de la manche du pilote. 3 La fixation des patins à roulettes. 4 Une tubulure plus longue sur l'avant du moteur. 5 Un support plus long sous l'avant de l'aile avant. 6 Cockpit complété dans le dos du pilote. 7 Un rivetage en plus au-dessus de l'aile arrière. 8 La porte du hangar complétée.

NOIUTOS

Voyage ampélographique...

MONSIEUR THIERRY

CHRONIQUE
Collaboration spéciale



LES VINS

Ça mange quoi en hiver cette bibitte-là... **L'AMPÉLOGRAPHIE?** Leurs histoires remontent, pour certains d'entre eux, à plus de 10 000 ans. Alors

comment croire que les cépages ne donnent pas leurs typicités, leurs spécificités et leurs identités à chacun des vins que l'on déguste. Aujourd'hui, je vous convie

à parcourir une partie du paysage ampélographique français puisque chacune de ses régions viticoles est marquée par sa sorte de raisin.

Le **PINOT NOIR** et **LE GAMAY**, cépages emblématiques de la Bourgogne, virent le jour aux alentours du Moyen-Âge. Depuis la fin du 18^e siècle, le terroir Bourguignon a marqué de son empreinte aromatique et de sa structure le monde du vin. Il en va de même pour **LE CHARDONNAY**, autre figure marquante Bourguignonne qui par ses sols calcaires marquera de sa finesse et de sa précision aromatique le

monde des vins blancs.

LE MALBEC, cépage originaire des Charentes, fut avant le classement des Grands crus de Bordeaux le plus en vue et le plus cultivé. Le Cot, comme on le surnomme en Loire, a fait de Cahors son terrain de prédilection. C'est tout de même en Argentine que le Malbec est le plus cultivé aujourd'hui. Une identité qui donne des vins denses et anguleux.

LE SAUVIGNON BLANC, vedette mondiale des cépages blancs s'exprime autant à Bordeaux (en Graves) qu'en Nouvelle-Zélande (NZ) où des terres

de silex, de marne et de calcaire révèlent des notes d'asperges, d'agrumes, et de «**PIPI DE CHAT**» (Buis) aux vins dégustés.

Le réchauffement climatique et l'évolution de nos sociétés ont bouleversé la vie viticole mais il y aura toujours une histoire qui nous rattrape.

Contact: www.thierrysommelier.com

Les produits sont disponibles dans les succursales SAQ, en ligne et Agence vin MTWEB mais sont assujettis à changement selon les inventaires de la SAQ.

**Domaine Billaud-Simon
Chablis Tête d'Or 2016
Bourgogne
Chablis/Grand-Auxerrois
Chablis
France
Vin blanc – 750ml**

Description: Nez complexe : craie, acacia, miel, citron et épices. Frais, gras et équilibré. Longue finale

Accords: apéritif, entrées, poissons, fruits de mer, fromages.

Cépages: Sauvignon Blanc

POD: à boire/10 ans de garde

Taux d'alcool: 12 %

Température: 10 °C

Taux de sucre: 2 g/L

Code SAQ: 105170146

Prix: 39.75 \$



**Peter Yealands Reserve
South Island
Marlborough NZ
Vin blanc – 750ml**

Description: Fruité et vif. Fruité, minéral et végétal. Notes de craie, fruit de la passion, pamplemousse et Buis (pipi de chat). Sec, ample et finale soutenue de fruits.

Accords: apéritif, fruits de mer, BBQ, fromages et desserts fruités.

Cépages: Sauvignon Blanc

POD: à boire /2 an

Taux d'alcool: 12.5 %

Température: 8 °C

Taux de sucre: 3.6 g/L

Code SAQ: 13576623

Prix: 23.25 \$



**Tradition Familiale
Georges Vigouroux
S.O (Sud-Ouest)
Comté-Tolosan France
Vin rouge – 750ml**

Description: Aromatique et charnu. Un nez fruité et floral. Sec et ample aux tannins fermes. Longue finale.

Accords: Apéritif, BBQ, viandes rouge en sauce, fromages pâte ferme et semi-ferme.

Cépages: Malbec, Merlot

POD: à boire / 3 ans – carafier 1 h avant service

Taux d'alcool: 13 %

Température: 17 °C

Taux de sucre: 1.9 g/L

Code SAQ: 13360056

Prix: 14.45 \$



**Clos de los Siete 2014
Mendoza
Valle de Uco Argentine
Vin rouge – 750ml**

Description: Aromatique et charnu. Des notes de fruits noirs confiturés et d'épices. Sec, ample, frais avec des tannins charnus. Longue finale fruitée.

Accords: Apéritif, BBQ, viandes blanches et rouges, bavettes, côtes levées, agneau, cassoulet, fromages.

Cépages: Malbec, Merlot, Cabernet Sauvignon, Syrah

POD: à boire /10 ans – carafier 1 h avant service

Taux d'alcool: 14.5 %

Température: 18 °C

Taux de sucre: 3 g/L

Code SAQ: 10394664

Prix: 24.30 \$



«Tricher» en sentier avec l'assistance électrique

JEAN-SÉBASTIEN MASSICOTTE
Le Soleil

SAINT-RAYMOND — C'est un autre sport... C'est ce qu'il faut admettre dès les premiers instants après avoir enfourché un vélo de montagne à assistance électrique.

Malgré des allures passablement normales, le e-vélo est véritablement une bête à part. Une fois l'assistance engagée, de Eco (+ 30 %) à Turbo (+ 300 %) dans le cas de mon essai, chaque coup de pédale est décuplé par le petit moteur intégré. Plus on pédale vite, plus on avance rapidement. Jusqu'à 25 km/h sans réel effort! L'effet est étonnant. La puissance ressentie est grisante, mais reste naturelle et le fonctionnement est instinctif et silencieux dans le cas du vélo Moustache Samedi 27 Race testé.

Le vélo à double suspension est certes plus lourd qu'un équivalent sans moteur, mais l'avantage est certain. Ceux qui l'essayent ne

peuvent d'ailleurs que s'interroger sur cette «tricherie» dans les sentiers. Un plaisir coupable qui devra nécessairement être encadré au fur et à mesure que la popularité de l'assistance électrique prendra de l'importance. Pour Frédéric Asselin, directeur général de la Vallée Bras-du-Nord, il y a une réflexion à avoir.

S'il voit du bon dans l'électrique pour notamment donner accès au plaisir de rouler en sentier à une population vieillissante, il se questionne sur l'acceptabilité au sein de la communauté des adeptes



de vélo de montagne. Comment sera vécue la cohabitation entre les «à mollets» et les «à moteur» quand les deux se croiseront sur le sentier?

Puis il y a une question de sécurité. Avec l'assistance électrique, il est possible d'aller vite et loin. Si jamais il y a un bris ou panne de moteur, le retour pourrait devenir laborieux... Et que dire d'un cycliste qui n'a pas l'expérience pour piloter pareil engin en terrain accidenté? Quant à la vitesse plus élevée possible,

les risques de chutes et les conséquences de celles-ci ne sont pas à prendre à la légère.

USURE DES SENTIERS

Devant l'arrivée de cette nouvelle expérience pour les cyclistes, Frédéric Asselin, comme gestionnaire, est particulièrement préoccupé par l'usure des sentiers. Car les adeptes de e-vélo de montagne ont la capacité de s'offrir plus de passages sur les parcours, enfilant les montées avec facilité pour s'en donner à cœur joie dans les descentes.

Alors qu'un sportif en forme fera peut-être une boucle ou deux dans une sortie donnée, le cycliste avec assistance électrique en fera probablement le double, sinon plus. L'entretien des pistes en sera d'autant accéléré. Une tarification en conséquence pourrait être une avenue à envisager, croit le directeur. En attendant, il se promet bien de tester davantage le nouveau type de monture dans son royaume de Portneuf, pour en comprendre tous les impacts.

Le ramadan un jour de sabbat

**JONATHAN
CUSTEAU**

CHRONIQUE

jonathan.custeau@latribune.qc.ca



LE BOURLINGUEUR

Le train n'entraîne pas en gare à l'aéroport Ben-Gourion. Les bus ne transportaient pas les touristes vers Tel-Aviv non plus. Samedi matin, un peu avant le dîner, mon avion s'était posé en Israël. Samedi, jour du sabbat.

Le sabbat, dans le judaïsme, constitue la journée du repos. Il s'amorce le vendredi soir et prend fin en début de soirée le samedi. Pendant cette période, les juifs pratiquants s'abstiennent de travailler, d'utiliser un véhicule motorisé, d'allumer ou éteindre un feu ou de cuisiner. Arriver dans le pays le jour du sabbat signifie donc qu'il faut se tourner vers les taxis ou la location de voiture pour s'éloigner de l'aéroport.

Selon la ville qu'on visite, peu ou très peu de restaurants ouvriront le vendredi soir. Idem pour les magasins le lendemain. Mais il y a fort à parier que les touristes réussiront à trouver de quoi se mettre sous la dent. Plusieurs attractions sont aussi fermées dans la journée du samedi.

J'ai commencé à prendre conscience de la nécessité de m'organiser pour composer avec le sabbat environ une semaine avant le départ. J'ai par contre réalisé que j'arriverais en Israël aussi pendant le ramadan alors que j'avais déjà deux ou trois falafels derrière la cravate. Ça expliquait les activités au ralenti, en journée, dans les quartiers musulmans.

La table était donc mise pour un vendredi bien plus que particulier à Jérusalem, où il faut absolument, semble-t-il, expérimenter le sabbat.

Un bon vendredi, peinard, j'ai échafaudé un plan au fur et à mesure que je me tirais du sommeil. Je me fondrais à la foule en préparation du sabbat avant de traverser la vieille ville vers le mont des Oliviers, ponctué de lieux religieux, d'un immense cimetière, et d'une vue imprenable sur la vieille ville.

Le crochet initial m'a fait passer par Mea She'arim, le plus vieux quartier ultra-orthodoxe de Jérusalem. Avec leurs habits noirs et leur

train immobile avaient déversé un flot de dizaines de milliers de pèlerins dans l'enceinte de la vieille ville. Pour midi, ils s'étaient dirigés à la mosquée al-Aqsa du mont du Temple, où se trouve aussi le dôme du Rocher, un des sites les plus photographiés au monde, mais surtout, un des sites les plus importants de l'islam. La prière terminée, tous se sont élancés vers les

Jérusalem pour le dernier vendredi du ramadan.

La journée magique s'est poursuivie juste avant le coucher du soleil, dans une vieille ville encore relativement désaffectée, alors que les magasins et les restaurants étaient pratiquement tous placardés.

Les familles juives et les groupes de jeunes touristes en pèlerinage avaient revêtu leurs plus beaux



Le vendredi soir, pour célébrer le début sabbat, des centaines de personnes affluent au mur des Lamentations, à Jérusalem. — PHOTO LA TRIBUNE, JONATHAN CUSTEAU

chapeau noir, ou dans quelques cas, leur schtreimel, un chapeau de fourrure, les hommes déambulent à la recherche de provisions avant le début du sabbat. Les marchés sont bondés de même que les pâtisseries.

À l'approche de la vieille ville, la rue du Sultan Suleiman, près de la porte de Damascus, avait été bloquée. Des autobus y étaient entassés comme des petits pois dans une boîte de conserve. Tous vides. À première vue, j'ai cru que c'était pour le sabbat, puisque plusieurs routes sont effectivement fermées du vendredi au samedi.

En traversant la porte de Damascus, qui perce les fortifications de la vieille ville, j'ai entendu l'appel à la prière. Des hommes couraient pour semer le retard qui les empêchait encore de se recueillir. Sans ce retard à mes trousses, j'ai arpenté les rues étroites en mode contemplation, surtout qu'elles étaient étonnamment calmes si ce n'était la présence de dizaines de policiers aux coins des rues.

Erreur.

Ces autobus qui formaient un

sorties de l'enceinte dans un mouvement de foule aussi fort qu'une marée.

Je les ai vus s'agglutiner à la porte du Lion, où j'avais l'intention de sortir. Mauvaise idée. Ça ne passait plus. Une documentariste qui capait la scène racontait qu'ils étaient probablement plus de 100 000 ce jour-là à s'être déplacés pour la prière du midi. Sous la chaleur accablante, la horde de croyants poussait pour faire son chemin. Des âmes charitables arrosaient la masse grouillante pour éviter les coups de chaleur.

Ma recherche d'une route alternative n'aura pas été fructueuse. On ne s'engage pas à contresens quand 100 000 personnes quittent un quartier en même temps. Les policiers me l'ont fait comprendre. La densité de la foule aussi. Entre deux corridors de circulation, je me suis posé et j'ai attendu une bonne heure que le calme revienne.

Tout un privilège d'observer cette importante tradition. La semaine suivante, les médias rapportaient qu'ils étaient 200 000 dans le vieux

atours pour célébrer l'arrivée du sabbat au mur des Lamentations. Dans les rues de la vieille ville, ils chantaient, dansaient, en attendant d'atteindre ce lieu sacré. «Sha, sha, shabbat, shalom», entonnaient-ils, tantôt en solo, tantôt en réponse à un ami qui les invitait à chanter à leur tour.

Au mur lui-même, les espaces de prières étaient bondés. D'un côté, un jeune garçon semblait vivre sa bar mitzva. De l'autre, des adolescents formaient un cercle et tournaient en entonnant des chants joyeux. D'autres priaient dans un moment d'intense concentration.

Une femme abordait par ailleurs les touristes pour leur expliquer les fondements du judaïsme en les incitant à s'informer davantage sur Internet.

Quand le soleil s'est finalement caché, faisant reluire l'or du dôme du Rocher, s'achevait la journée la plus mémorable d'un périple en Israël et en Palestine.

.....

Suivez mes aventures au www.jonathancusteau.com.

SUR LA ROUTE AVEC PHILIPPE

Virée en Gaspésie (1re partie)

PHILIPPE WOUTERS

CHRONIQUE

philippe.wouters@gcmedias.ca



Pendant l'été, Philippe vous propose un carnet de bord au gré de ses rencontres et de ses découvertes sur les routes du Québec, mais

également d'Europe. *Sur la Route avec Philippe* est une chronique estivale qui donne envie de voyager pour la bière. Le voici

en Gaspésie pour cette chronique en deux parties.

QUÉBEC – KM 0

L'objectif est pris de faire le tour de la Gaspésie. J'ai prévu y donner conférences et formations dans quatre microbrasseries. Une semaine à faire le tour de la péninsule, accompagné de fiston. Du haut de ses 13 ans, il est heureux de découvrir la Gaspésie gourmande. Il sera mon copilote gourmand — il a d'ailleurs très bien tenu son rôle depuis le début de ce voyage.

MONTMAGNY – KM 82

La Microbrasserie Côte-du-Sud vous accueille, imposante au coin de la 3^e Avenue et de la 132. Profitez donc de la terrasse avant de reprendre la route pour Gaspé. Ouverte depuis presque un an, le brasseur commence à prendre ses aises et à développer quelques bières à la signature plus personnelle. Mention spéciale pour la Rousse Bitter qui offre équilibre et caractère. Le genre de bière qu'il me fait plaisir de boire deux fois de suite, signe de qualité plus personnel.

SAINT-ANDRÉ-DE-KAMOURASKA – KM 187

Surplombant le fleuve, la talentueuse brasserie Tête d'Allumette propose une des plus belles terrasses du Québec. N'oubliez pas d'apporter votre couverture si vous désirez profiter de la terrasse en fin de soirée, le vent du nord s'y exprime sans complexe. Au menu des bières, les styles néo-contemporains sont bien représentés. J'ai adoré la Woopelaï, collaboration avec Ras l'bock, une Gose au concombre et à la salicorne — c'est une explosion de fraîcheur — une bière de calibre international. Avant de quitter, pensez à passer par le petit comptoir de vente à emporter, un petit growler pour le prochain pique-nique ne sera pas de trop.

SAINTE-FLAVIE – KM 347

Au gré des virages qui longent la côte et entrent dans les terres, à l'entrée de la porte de la Gaspésie, se cache une petite cantine tenue par un propriétaire de très bonne humeur. Sa cantine — la Cantine des navigateurs — propose toute la gamme habituelle du « manger rapide » au Québec, mais c'est sur son club au homard et son *fish and frites* de morue qu'il faut jeter son dévolu. L'air salin de sa « terrasse » au grand air et la Bonne Aventure de Pit Caribou, servie bien fraîche en attendant qu'il vous apporte vos plats, vous rappellera que vous êtes fort probablement en vacances. Une cantine comme je les aime, sans prétention et pleine d'humour, c'est un extra.

MATANE – KM 407

Le Pub La Fabrique est définitivement la destination incontournable de cette première partie de périple. Ses bières, son menu gastronomique, le service et la gentillesse de l'équipe en font un magnifique havre de paix. On s'y sent bien. Vous voulez des crevettes? Foncez



Le Pub La Fabrique est définitivement la destination incontournable de cette première partie de périple.

— FOURNIES PAR PHILIPPE WOUTERS

sur la poutine aux crevettes qui est tout aussi gourmande que délicieuse. Une sauce fromagée accompagne une très généreuse portion de crevettes sur des fines frites allumettes. D'habitude je n'aime pas la poutine, d'habitude, je ne suis pas à Matane.

Côté bière, le menu est un exploit à part entière : 23 bières, brassées dans les petits locaux que l'on aperçoit de la salle principale, toutes fraîches et aucune jeune — comprendre enfûtée trop vite par manque de garde, par exemple. L'équipe de brassage ne chôme pas. Mention spéciale pour la Session White IPA du moment et la République, une petite blonde facile à boire, mais bien loin du stéréotype de la bière « simple ». Un incontournable!

SAINT-ANNE-DES-MONTS – KM 492

En face du fleuve se tient la jeune brasserie du Malbord. Proposant une gamme de bières classique et quelques exclusivités brassées en fonction des saisons, c'est un accord bières et mets qui m'a le plus surpris : le Dukkah d'algues de la Gaspésie et les bières maltées de la brasserie. Une explosion de saveurs, valant entre les différents malts des bières et les épices sélectionnées du Dukkah. Le tout transporté par le croquant des noix dans le mélange. Lescale vaut le détour.

MONT-SAINT-PIERRE – KM 546

À la recherche d'une guédille aussi simple que délicieuse — la Cantinette vous attend sur le bord de la 132. Crabe, mayonnaise, tomates et salade, dans un pain légèrement poêlé, c'est tout. La guédille traditionnelle. Pas besoin d'y passer une heure, on s'arrête, on commande et on repart. Une petite escale avant de prendre la route du Lac pour Gaspé... la semaine prochaine.

Envie de me suivre et découvrir d'autres endroits sur ma routes: <https://www.facebook.com/philippe.wouters.biere/>

SUPERGRILLE

Solution du No 840

	1	2	3	4	5	6	7	8	9	10	11	12	13	14	15	16	17	18	19	20	21	22	23	24	25	26	27	28	29	30	
1	R	E	G	R	E	S	S	E	R	F	A	I	R	E	M	A	R	C	H	E	A	R	R	I	E	R	E	C			
2	E	P	U	I	S	E	T	E	M	O	I	N	P	E	R	I	L	G	R	E	E	N	T	T	E	R					
3	P	R	E	P	A	R	E	E	S	U	S	N	E	E	S	S	E	V	R	A	G	E	A	H	U	R	I				
4	L	I	O	U	R	T	O	I	L	E	D	R	U	P	E	A	I	S	L	I	N	A	I	R	E						
5	I	S	S	U	E	P	E	R	D	U	E	S	O	R	S	E	I	L	L	E	S	E	C	U	E	R					
6	E	E	X	C	E	S	B	E	R	P	O	N	E	Y	T	E	L	C	A	N	O	T	E	R							
7	R	I	A	E	A	I	E	E	L	I	T	S	B	E	T	A	S	D	A	N	P										
8	L	U	T	T	E	U	R	U	S	U	R	E	S	T	O	M	R	A	T	A	S	K	I	E	R						
9	B	O	X	E	S	M	A	L	T	G	E	S	I	E	R	S	I	D	I	O	M	E	O	S	L	O					
10	A	T	N	O	T	E	A	I	S	E	R	O	S	I	F	G	R	U	M	E	S	O	N								
11	T	E	N	D	R	E	S	I	L	E	R	E	G	E	D	E	P	A	S	S	E	O	H	I	O						
12	T	S	U	I	R	A	K	E	A	G	E	N	E	E	I	E	U	L	V	E	M										
13	R	E	T	E	N	A	O	G	A	R	A	G	E	N	E	R	E	U	S	E	E	O	L	E							
14	E	P	E	R	L	A	N	E	G	O	U	T	I	E	R	V	E	U	S	T	E	K	L	S	D						
15	E	R	S	E	C	E	L	U	I	B	E	L	A	B	O	R	E	I	R	A	N	D	O	P	E						
16	N	I	M	E	R	O	F	F	R	E	S	F	U	R	I	E	S	T	O	I	Q	U	E	A	V						
17	R	A	G	A	A	L	U	L	I	S	E	R	E	O	A	C	H	E	S	U	L	C	E	R	E						
18	E	M	U	S	U	R	P	E	S	R	E	S	U	M	E	R	O	S	E	L	E	T	V	R							
19	T	E	O	N	T	E	L	E	U	S	A	N	E	I	G	E	R	S	A	T	I	N	E	E	S						
20	R	O	T	S	A	I	A	S	E	S	C	O	I	D	I	E	T	E	S	E	M	O	I	R							
21	A	G	E	E	G	N	O	N	M	E	G	R	E	M	E	T	S	M	E	S	E	C	L	A	T						
22	I	R	R	Y	E	S	T	E	A	R	I	N	E	I	R	E	E	P	A	I	S	S	I	T	A						
23	T	E	S	S	E	R	E	E	P	I	N	A	I	V	E	R	E	C	L	U	S	E	V	I	O	C					
24	E	K	N	A	T	U	R	E	L	S	B	L	I	N	I	P	O	I	X	C	L	E	S	H							
25	B	I	O	T	A	S	L	E	D	I	L	E	S	O	E	U	R	I	C	I	O	V	E								
26	D	O	U	S	E	U	R	E	T	R	E	E	R	G	O	T	E	R	F	L	O	T	S	O							
27	E	L	O	G	E	C	R	U	A	I	M	E	G	A	G	E	T	I	R	S	E	P	A	I	S						
28	R	E	P	A	N	D	P	E	I	G	N	E	M	E	L	O	D	E	F	I	T	A	I	P	E	I					
29	O	R	N	A	P	E	R	C	U	N	U	I	S	A	N	C	E	S	T	R	I	U	R	E	E						
30	B	O	U	D	I	N	E	R	O	E	S	T	R	E	N	E	N	N	I	O	I	E	E	R	O	S					
31	A	N	A	N	A	R	I	N	R	I	I	L	O	T	E	T	O	N	N	E	N	T	O	U	T						
32	D	I	A	D	E	C	A	D	E	P	A	N	S	E	E	M	I	S	E	U	R	E	S	T	E						
33	E	M	U	L	E	E	N	A	D	O	R	E	D	I	V	I	N	Y	P	R	E	A	U	R							
34	P	A	X	E	R	H	U	E	A	R	M	E	I	D	E	S	I	L	U	T	H	E	R								
35	R	O	I	S	T	C	O	R	N	A	C	I	M	I	T	E	F	A	C	T	U	M	O	S	A						
36	E	T	C	N	A	R	D	G	A	G	I	S	E	R	E	D	U	S	R	A	D	N	V								
37	T	O	D	I	L	E	D	E	T	R	O	N	E	R	E	M	E	M	O	R	E	R	I	N	T	I					
38	I	G	N	E	E	V	E	R	R	U	E	U	E	L	E	A	R	A	I	S	O	P	T	E	R	E					
39	R	U	E	C	O	U	S	U	R	E	A	L	O	E	I	L	T	U	T	O	I	E	T	I	R						
40	E	S	S	I	E	U	T	E	T	E	S	E	X	I	L	T	R	O	N	E	R	I	D	E	E	S					