

Le marché du travail de la Mauricie

Juillet 2002

Le marché du travail de la Mauricie en août 2002 - Les faits saillants

- ✦ La région de la Mauricie se retrouve en juillet 2002 avec un niveau du nombre d'emploi en hausse de 1 900 postes par rapport à juillet 2001 soit un écart favorable de 1,6 %. Ce dynamisme au chapitre de la création d'emploi se distingue uniquement du côté de l'effectif à temps partiel dont le nombre de postes est passé de 18 800 à 22 000 en l'espace d'une année. Pour la même période, l'emploi à temps plein a connu un certain recul passant de 95 900 à 94 700 soit une baisse de - 1,2 %;
- ✦ La population active a enregistré une légère augmentation avec 500 nouveaux arrivants soit 0,4 % pour un total de 130 100 en juillet 2002. Cette hausse n'a produit aucun effet négatif sur la population en chômage qui a diminué de 8,7 % passant de 14 800 personnes à 13 500 personnes en juillet 2002. Cette baisse est assez substantielle et représente 1 300 chômeurs(ses) en moins;
- ✦ La Mauricie a aussi bénéficié d'un taux de chômage en baisse qui se situe à 10,4 % en juillet 2002 comparativement à 11,4 % pour juillet 2001. La région métropolitaine a aussi maintenu la tendance avec un taux de chômage passant de 8,5% à 8,1% en juillet 2002;
- ✦ L'agglomération métropolitaine a connu un marché du travail en recul, sur la base de l'analyse des données annuelles. En effet, l'emploi trifluvien a diminué de 2,1 % en l'espace de douze mois ce qui représente une perte de 1 500 emplois. L'ensemble de la perte se situe au niveau de l'emploi à temps plein avec une baisse de 2 900 postes soit -4,9 %. L'emploi à temps partiel a par contre connu une hausse de 10,2 % et atteint 12 700 postes toujours sur une base d'analyse annuelle. Il faut noter cependant une amélioration de 2 500 postes à temps plein par rapport à juin 2002;
- ✦ Le secteur de la gestion des entreprises et du soutien administratif, le secteur des soins de santé et de l'assistance sociale ainsi que celui de la fabrication ont été les secteurs d'activité économique où l'on constate une augmentation significative du nombre de postes.

François Hallé
Direction du partenariat et de la planification
Emploi-Québec Mauricie
12 août 2002
/nd

Taux de chômage non désaisonné (%)

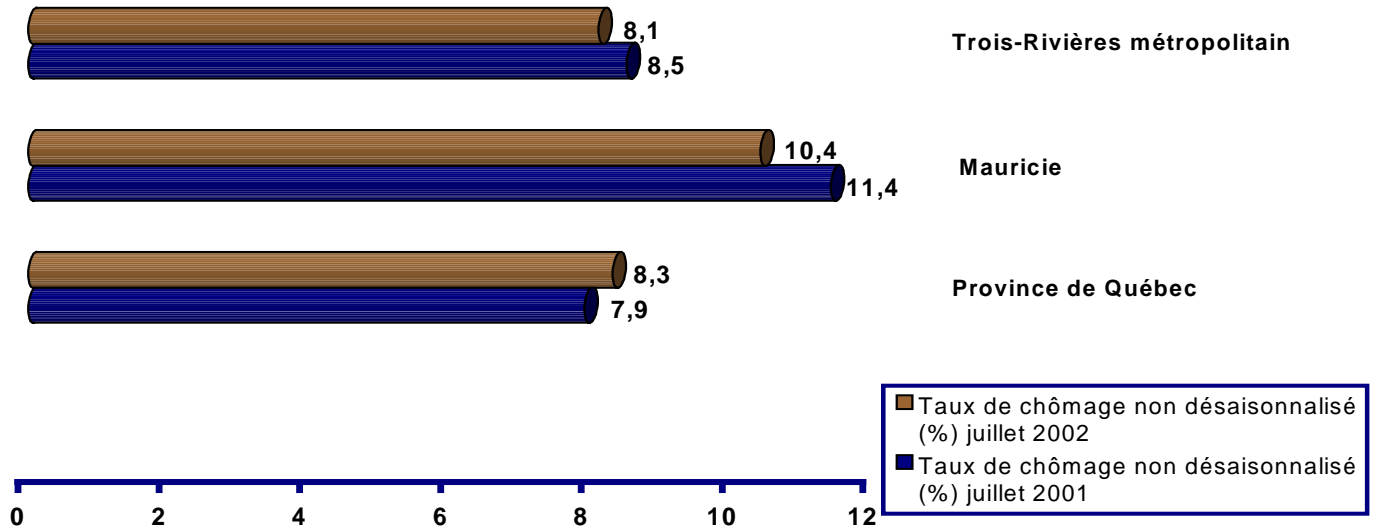

L'emploi sectoriel en Mauricie en milliers (juin 2002)

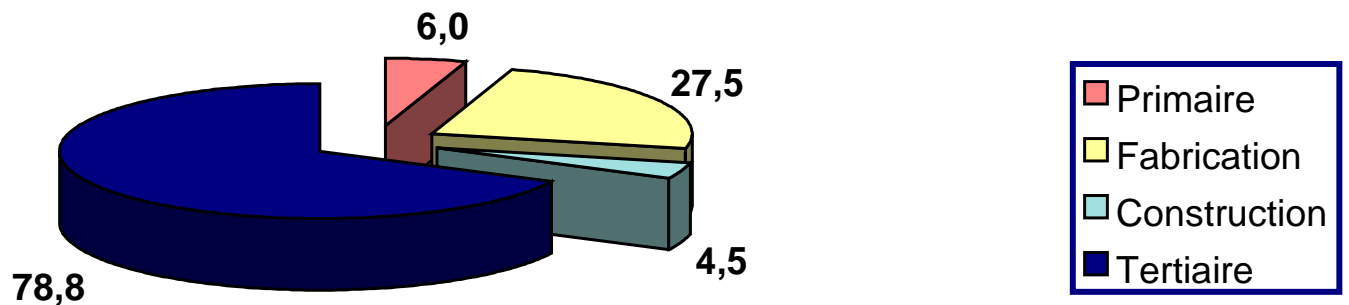

INDICATEURS DU MARCHÉ DU TRAVAIL
Mauricie et Trois-Rivières métropolitain, moyenne mobile de 3 mois
Données réelles (non désaisonnalisées)

INDICATEUR	<i>MAURICIE</i>			<i>Trois-Rivières MÉTRO</i>		
	Juillet 2002	Juillet 2001	Var. (%)	Juillet 2002	Juillet 2001	Var. (%)
Population de 15 ans et plus	216,2	216,6	-0,2	117,2	116,8	0,3
Population active	130,1	129,6	0,4	74,1	76,2	-2,7
Population totale en emploi	116,7	114,8	1,6	68,2	69,7	-2,1
- temps plein	94,7	95,9	-1,2	55,5	58,4	-4,9
- temps partiel	22,0	18,8	14,5	12,7	11,4	10,2
Population en chômage	13,5	14,8	-8,7	6,0	6,5	-7,7
Taux d'activité (%)	60,2	59,8	0,4	63,2	65,2	-2,0
Taux de chômage (%)	10,4	11,4	-1,0	8,1	8,5	-0,4
Taux d'emploi (%)	54,0	53,0	1,0	58,2	59,7	-1,5

Sources : Statistique Canada, Enquête sur la population active; compilation spéciale
 Direction du partenariat et de la planification, Emploi-Québec Mauricie