

PER
D-15

EGORMMG®

Le magazine
de l'art de vivre

septembre 1985 2,95\$

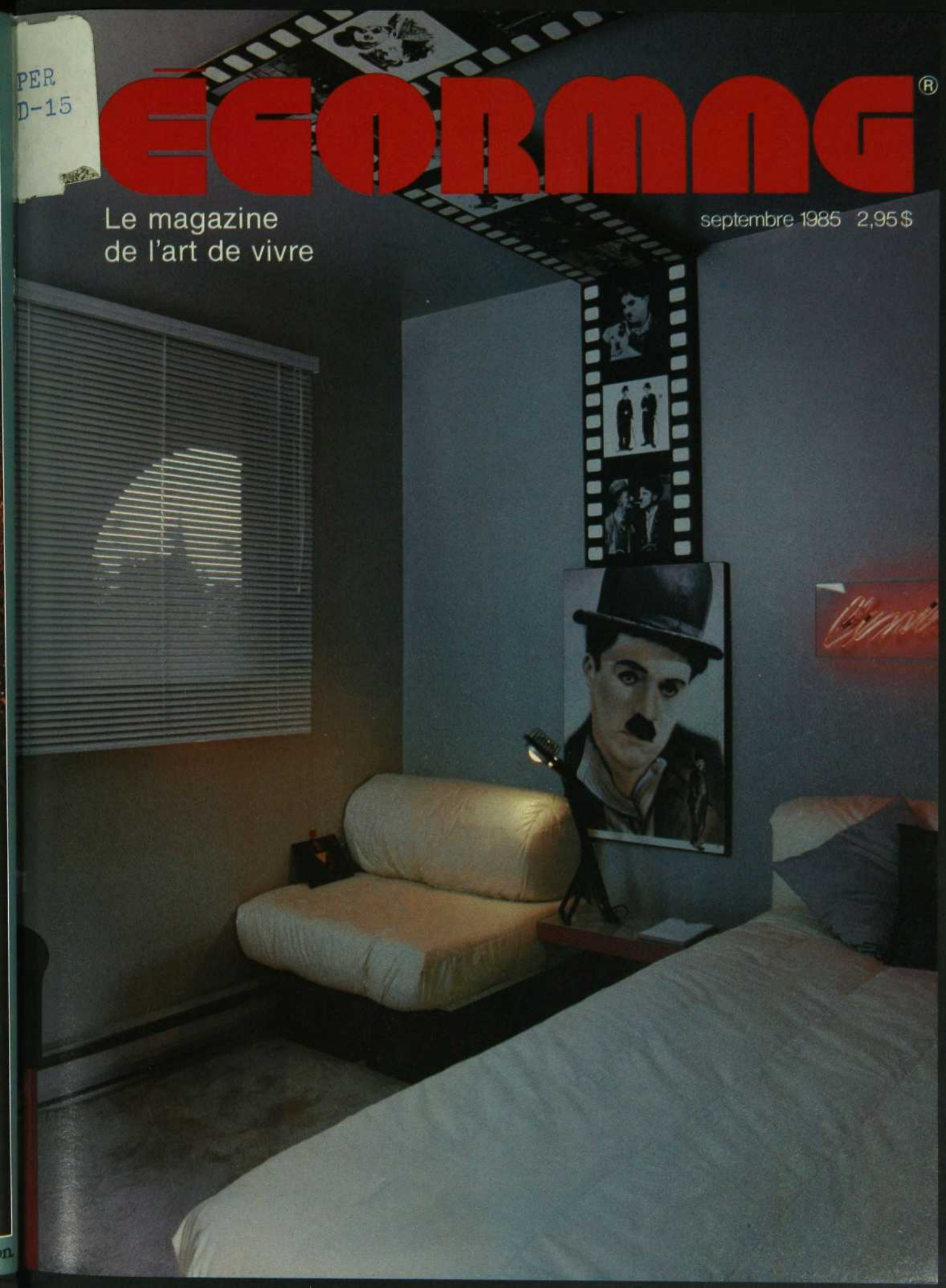



Fraser

4950, rue de la Savane
Téléphone: (514) 342-0050
Grand terrain de stationnement

UN STYLE NOBLE ET CLASSIQUE... LE LOUIS XVI

Une ambiance digne des plus grands palais, c'est ce que vous offre cette salle à manger de grande distinction. La table sculptée, avec dessus incrusté en cerisier et s'ouvrant jusqu'à 284 cm (112"), peut accommoder jusqu'à douze convives; le triple vaisselier à colonnes avec miroirs et lumières intérieurs peut aussi servir de curio, et les chaises, tapissées et rembourrées avec une attention très particulière, sont d'un confort inégalé.

Venez la voir aujourd'hui même!



la galerie
du meuble

1299, Charest ouest, Québec
Téléphone: (418) 681-0171

LE DESIGN ITALIAN, IL N'Y A PAS D'IMITATION



LAVAL
Cuisimag
855, boul. Curé-Labelle
Tél.: 682-0044

SHERBROOKE
Cuisines Valentin
1376, King Ouest
Tél.: 564-4488

SHAWINIGAN
TROIS-RIVIÈRES
Les Décors J. Parent
2783, St-Alexis
Shawinigan
Tél.: 539-2293

MONTRÉAL
LASALLE
Centre d'Armoires
de Cuisine Lasalle
0171, rue Clément
Tél.: 364-2399
5635, chemin Côte St-Luc,
Montréal
Tél.: 481-0145

MONTRÉAL
RIVE-SUD
Armoires de Cuisine
Canadienne D.C.
4463, boul. des Grandes Prairies
Montréal Tél.: 522-3506
635, boul. Guimond
Longueuil
Tél.: 651-6941

OTTAWA
The Total Kitchen Inc.
1658 Woodward Drive
Ottawa, Ontario
Tél.: (613) 226-7454

snaidero

INTERNATIONAL

Snaidero Canada Ltée
481, Hanlan Road
Woodbridge, Ontario L4L 3T1
Tél.: (416) 851-7777

Sommaire

septembre 1985

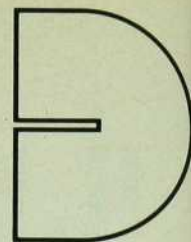

8 LES LECTURES

Rock Poisson aime lire, et il lit avec intelligence. Son esprit vif et aiguisé permet donc des commentaires passionnants sur ses choix du mois. Françoise Sagan et Mario Puzo.



11 LES SORTIES

Critique de spectacles au Journal de Montréal. Manon Guilbert occupe une place de premier plan dans le monde artistique québécois. C'est donc avec assurance qu'elle oriente nos choix parmi les grands spectacles de la rentrée.

12 LE PORTEFEUILLE

Jean Pelletier, journaliste de renom et spécialiste des questions financières, connaît les choses de la vie. Aussi nous explique-t-il ce que ça coûte, aujourd'hui, d'avoir un enfant...

16 L'AUTO

Denis Duquette, spécialiste en automobile mais surtout grand amateur de ce moyen de locomotion, nous fait découvrir les mérites des voitures familiales et les nouveautés dans ce domaine.



20 LES OBJETS

Ginette Robitaille subit avec délices le rythme effréné du magasinage perpétuel. Elle fouine, trie et sélectionne les plus jolies choses en ville et nous présente ce mois-ci les accessoires de la rentrée à l'école.



24 LES BEAUX-ARTS

Germain Lebevre, ancien conservateur au Musée des Beaux-Arts, est sans aucun doute le spécialiste qu'il nous fallait. Il nous parle de la rétrospective Riopelle que présente ce mois-ci le Salon international des galeries d'art.

4/DECORMAG

HABITER

- DES CHAMBRES D'ENFANT QUI NOUS FONT RAJEUNIR - Elles sont fraîches, stimulantes, et en général, elles vieillissent bien. Les nouvelles chambres d'enfant sont évolutives et peuvent se transformer au rythme de la vie de votre enfant.

39

- DES SALLES DE JEU POUR LES JEUNES DE COEUR - En cette civilisation du loisir, voilà bien une pièce à ne pas négliger. Nous vous en proposons de belles, adaptées aux loisirs d'aujourd'hui et qui incitent tout à fait aux belles réunions de famille.

55

DESIGN

73

RECEVOIR

79

Question d'aborder l'automne sans trop d'amertume, l'Institut de tourisme et d'hôtellerie nous a concocté quelques recettes de marinades qui devraient nous inciter à passer quelques week-ends à la cuisine...



VERDURE

85

Milan Havlin revient du Japon; il nous explique ce que sont les fameux jardins japonais, avec en prime quelques magnifiques photos de jardins jusqu'ici complètement inconnus du public.



TENDANCES

30

Tous les mois, Tendances abordera un sujet différent, avec un auteur différent. Ce mois-ci, Claude Bruneau nous explique pourquoi, à son avis, beaucoup de gens optent, en ce moment pour les meubles en kit.

LES ÉLIXIRS

35

Marcel Harvey aime goûter les vins, mais aussi en parler. Il le fait avec un charme tout particulier, surtout qu'il s'agit, cette fois, de les marier avec les huîtres. Gourmandise oblige...

DU NOUVEAU

97



no 144

En page couverture

Une chambre d'enfant pour une future réalisatrice de cinéma. Aménagée avec beaucoup de finesse par Alain Desgagné et Benoit Desfossés de Inné Design Chaplin et son oeuvre.

photo : Roland Bénéak

Mobilier en forma : Inné Design
Montage des bandes de film : Maurice Porlier
Lampe : le Mot de la Fin
Chaise : Boutique Kit
Neon «Cinéma» : R.C. Néon
Affiche de Chaplin : Maison Inter Contact
Tous les accessoires : les Ateliers de l'Arc-en-ciel



Plus mince... plus douce.
Avanti et Avanti Légère.
King Size et 100 mm.

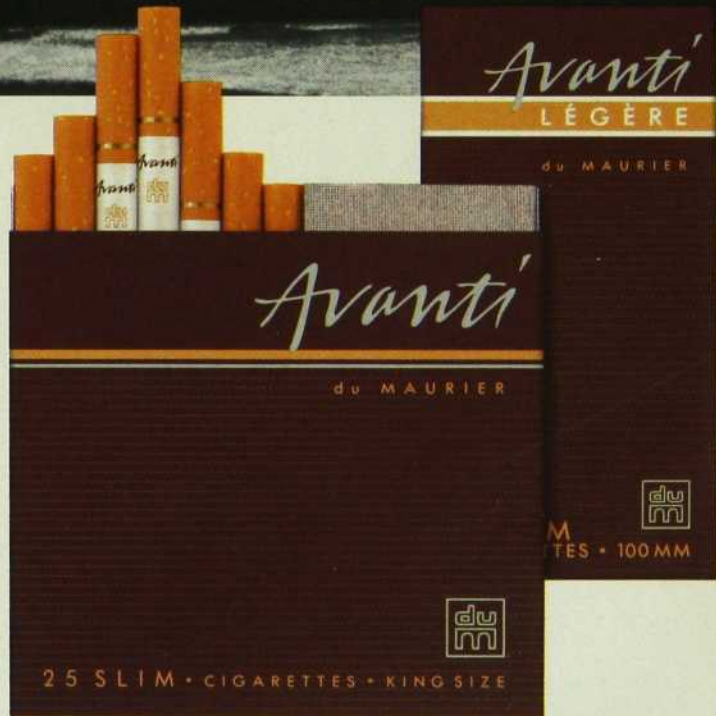

Avanti

Par du MAURIER

AVIS: Santé et Bien-être social Canada considère que le danger pour la santé croît avec l'usage — éviter d'inhaler.
Avanti : King Size: "goudron" 13 mg, nicotine 1,1 mg; 100 mm: "goudron" 14 mg, nicotine 1,2 mg.
Avanti Légère: King Size: "goudron" 8 mg, nicotine 0,8 mg; 100 mm: "goudron" 9 mg, nicotine 0,9 mg.



ROCHE-BOBOIS
LANCE LE CUIR PEAU DE PÊCHE.

Un teint de pêche, à peine rosé, diaphane, comme poudré, une peau douce, parfaite et sans défaut, voici un canapé dont la beauté n'est pas prêt de se faner. En effet, un travail du cuir tout en souplesse et des lignes très actuelles sur lesquelles on a posé une natte, lui donnent esthétique et confort, indémodables. Demandez le catalogue Roche-Boboïs en 2 tomes (118 pages couleurs). Participation aux frais d'envoi \$ 6.

L'art de vivre à l'européenne.

ROCHE-BOBOIS

Montréal, 1425 Bld. Dorchester Ouest. H3G 1T 7. Tel. (514) 871.90.70.

Québec, 9, rue de Courcellette. G1N 3B9. Tel. (418) 681.41.01.

Ouverts jeudi et vendredi jusqu'à 21 heures.

TORONTO • VANCOUVER •

PARIS • LONDRES • GENÈVE • NEW YORK • BEVERLY HILLS • WASHINGTON • PALM BEACH

Petite musique et maffiosi

La libération selon Sagan
et la Sicile selon Puzo.

par
Roch Poisson

Lors de son passage au «Bernard Pivot Show» c'est-à-dire «Apostrophes», Francoise Quirez (dite Sagan), les pommettes saillantes, les yeux d'un chat effrayé par l'idée de se retrouver dans une cage de la SPCA, la voix feutrée, à la limite de l'inaudible, murmurait plus qu'affirmait : «On m'a toujours reproché d'enrober mes romans de whisky et de voitures sport. Cette fois, j'ai décidé de m'attaquer à quelque chose de plus sérieux : la guerre, par exemple...»

Heureusement pour nous, la fanfare nazie — nous sommes en mai 1942, dans une France à demi occupée par les Allemands — ne parvient pas à enterrer la légendaire «petite musique» de Mme Sagan. Le martèlement des bottes, le vacarme des chars militaires ne font pas le poids devant «le chant graveleux d'un oiseau» ou un simple «battement de paupières». Ajoutons à cela que les rares occupants entrevus tiennent plus de la caricature que d'autre chose : un SS en goguette, un officier de la Gestapo plutôt grivois...

Décidément, non, l'Histoire n'est pas au rendez-vous. La vraie vie se passe ailleurs. Dans une sorte d'enclos cerné par des collines et des peupliers à l'odeur étrangement sucrée, où s'affrontent les membres d'un triangle amoureux (qui n'a rien pour être éternel).

Charles Sambrat, PDG d'une manufacture de chaussures, inguérissable séducteur de province (un peu à la manière de Philippe Noiret — dans ses rôles, s'entend), n'a pas la moindre envie d'aller vérifier

dans les prisons nazies s'il y est. Par égoïsme autant que par absence de motivation, il prétend ignorer que sa maison, située à quelques kilomètres de la zone libre, ferait un excellent refuge, un «lieu de passage», pour Juifs et résistants harcelés.

C'est pourtant précisément cela qui attire chez lui Jérôme, son ami d'enfance, un homme à la rébellion austère et organisée, et sa compagne Alice, une belle écorchée vive, que la guerre a blessé dans tout son être.

Leur plan paraît simple : Alice se jettera dans les bras de Charles, qui ne demandera pas mieux, et l'amour — ou la passion — décidera du reste. Tout marche si bien que même Alice — ce qui n'était pas prévu — tombe tête baissée dans le piège et quitte Jérôme. Jusqu'au jour où ce dernier est fait prisonnier... Et c'est alors que, «de guerre lasse», Charles entre dans la Résistance.

Voilà, c'est tout. Un peu trop court, peut-être? Affirmer cela, ce serait compter sans le style de Sagan (qu'on a souvent prétendu, à tort, très imitable), son sens inouï des formules («le cœur est un mauvais touriste») et... il faut bien le dire, son étourdissante «petite musique».

La légende veut qu'elle ne se mette à écrire qu'au moment où, criblée de dettes, elle se sent harcelée par les créanciers. On se prend (méchamment) à souhaiter que ceux-ci se fassent plus pressants.

Une fresque sicilienne

De 1942, nous passons à la Libération. En Italie, plus précisément en Sicile. Le sourire candide des G.I. américains,

leurs «chewing gum» et leurs tablettes de chocolat n'ont pu empêcher les Siciliens de retomber dans la misère. Et le désordre.

Michael Corleone (voir «Le Parrain»), qui doit interrompre son exil doré sur l'île de ses ancêtres, a pour mission de ramener dans ses bagages un étrange et efficace Robin des Bois local, Salvatore Giuliano, dont la tête est mise à prix. Par les riches, qu'il dépouille gaillardement, mais aussi par la Mafia — avec, à sa tête, le ratoureur Don Croce — qui n'apprécie guère cette concurrence à la fois spontanée et déloyale.

Corleone échouera dans sa mission. Mais qu'importe. Pour Puzo, il ne s'agit là que d'un prétexte, une toile de fond lui permettant de broder une fresque sociale de la Sicile de ces années-là, où les curés ont un vague air de Don Camillo, où les Frères Tuck portent barbe drue et carabine au poing, où Giuliano-légende et Giuliano-réalité se confondent, dans une espèce d'épopée héroïco-comique.

Le filon mafioso s'étant nettement épuisé, Puzo n'avait plus le choix, il devait se tourner vers autre chose. De moins spectaculaire, de moins sanglant, mais de plus consistant. Je l'en croyais incapable. Et à ma grande honte, je dois avouer mon erreur. Lisez ce beau livre avant qu'un quelconque tacheur du cinéma américain ne vienne déposer ses grosses pattes dessus!

«De guerre lasse», par Francoise Sagan. Editions Gallimard, 22 pages.

«Le Sicilien», par Mario Puzo. Editions Robert Laffont, 388 pages.

PGCinternational

PGC INTERNATIONAL

Pierre Godosz Collection,

Place Bonaventure,
25 Estérel, Mart "E",
Montréal, QC H5A 1G6
871-8236



DECORATION MADELEINE ROCHELEAU
1470, boul. Rome
Brossard
672-8070

COLETTE FORTIN DECORATION
201, Rocheleau
Cap-de-la-Madeleine
373-3614

DECORATION MARIE-THERÈSE BERUBE
337, Dufferin
Sherbrooke
562-3215

LES CHOUETTES
122, Guilbault
Longueuil
679-6440

BOUTIQUE LA COUCHETTE
2452, boul. Laurier
Place Ste-Foy
Quebec
653-1140

DECORATION CARMEN GAUTHIER
224, boul. Laurier
Beloeil
464-0273

DECOR D'ANTAN
1225, Bernard Ouest
Outremont
495-1447

DRAPERIE DU BON CÔTÉ
8760, boul. Langelier,
Suite 133
St-Léonard
323-5555

CRÉATION NICOLE MOISAN
4324, St-Denis
Montréal
282-9506

LUCE DES GRANGES
183, rue Champlain
St-Jean-sur-le-Richelieu
347-5373

LE DRAPIER
3100, De La Concorde
Centre d'achats Duvernay
Laval 664-1082

MARSHALL
1195, Ste-Catherine Ouest
Montréal
844-2555

POLYQUIN TEXTILES
2970, boul. Ste-Anne
Beauport
667-6454

SIMON DÉCOR
1295, Girouard Ouest
St-Hyacinthe
773-1222

DÉCOR JACQUES
1591, Lottinville
St-Paulin
268-2641

DECORATION LE PRISME
488, avenue du Pont Nord
Alma
668-3742

INTER-IMAGE
4696, boul. Bourque
Rock Forest
564-1716

LA CLÉ DU DÉCOR
1091, boul. Vachon Nord
Ste-Marie-de-Beauce
387-7878

BOUTIQUE ATMOSPHÈRE
AU 2ième
2006, Chemin St-Louis
Sillery
643-7553

DUNNIGAN DÉCOR
169, St-Georges
St-Jérôme
438-8818

DECORATION LE SIEUR
7567, boul. Taschereau
Brossard
676-2912

DÉCOR 9
725, Denison Ouest
Granby
378-1282

VIE DE VILLE
402, Victoria
St-Lambert
465-4320

DECORATION GEORGETTE LECOURS
169, 19e Rue
Rouyn Noranda
797-0621

DECORATION DU VIEUX LÉVIS
38, St-Louis
Lévis
833-9204

DAMA DECOR
1000, boul. Comporté
Place Charlevoix de la
Malbaie
665-2950

ARVIDA DÉCORATION
2602, Dubose
Jonquière
548-7227

BOUTIQUE ÉVOLUTION DECOR
140, St-Barnabé
Rimouski
722-8211

PAVILLON DU DECOR REAL MUNGER
1600, boul. Talbot
Chicoutimi
543-1919

DECOR MARIE-PAULE
4918, Sherbrooke Ouest
Montréal
486-7305

Le robinet à l'épreuve des fuites, à l'épreuve des égouttements et à la garantie à toutes épreuves.



Aucun robinet n'est plus fiable que le Legend^{MD} de Moen. En fait, nous vous garantissons le Legend contre toutes fuites et égouttements pour aussi longtemps que vous le possédez.

Nous, de Moen, avons bâti notre renom sur la fiabilité de nos robinets. Ils sont fabriqués sans rondelle et ils subissent des contre-essais rigoureux.

Et le résultat ultime est le légendaire Legend: le meilleur robinet que vous puissiez acheter.

Procurez-vous le Legend de Moen en communiquant avec le professionnel en plomberie de votre région.

Si vous désirez des informations supplémentaires concernant notre gamme complète de robinets pour la cuisine et la chambre de bain, téléphoner sans frais au numéro suivant: **1-800-268-0284.**



DÉCORMAG

Fondé en 1972

Rédactrice en chef
Claire Caron

Directeur artistique
Bernard Lamy

Concepteur graphique
Marc Sénécal

Montage technique
Louise Malette

Ont participé à ce numéro
Roland Bériak, Claude Bruneau, Pierre D'Anjou,
Gilbert Duclos, Denis Duquette, Manon Guibert,
Marcel Harvey, Milan B. Havlin, Denis Laramée,
Micheline Lebel, Germain Leteuvre, Sylvain Morel,
Jean Pelletier, Rock Poisson, Daniel Rioux,
Ginette Robitaille, Neda Wardé et Zabbal

Éditeur
Hugo Gravel

Représentation publicitaire

MONTRÉAL
11 450 Albert-Hudon
Montréal-Nord, QC H1G 3J9
(514) 327-4464

Alain Roger (ventes au détail)
Fern de Bellefeuille (projet spéciaux)
Elisabeth Giner et Jean Bilodeau
(ventes nationales à Montréal)

TORONTO
1240, Bay Street, suite 401
Toronto, Ontario
M5R 2A7
(416) 928-1328

Ginette Saint-Amant (ventes nationales à Toronto)

VANCOUVER
National Advertising Representatives Ltd.
788, Beatty Street, suite 414
Vancouver, B.C.
V6B 1A2
(604) 688-6819

Doug D. Davison

LONDRES
F.A. Smith & Associates
340-5048

Coordonnatrice à la publicité
Sylvie Wild Roberts

Concepteur publicitaire
Mario Saucier

Graphiste adjoint
Philippe O'Connor

Directeur du tirage
Real Cloutier

Abonnements
Diane Stosiak, Manon Robert

ADMINISTRATION
Receptionniste : Louise Éthier
Contrôleur : Gaston Trudel
Adjointe : Sylvie Paquin

Président du conseil d'administration
Luc Lemay

Services techniques
Photocomposition : Studio Point-Virgule Inc.
Quadrichromie : CMC Litho Inc.
Pelliculage : CMC Litho Inc.
Imprimerie : Le Groupe Québecor Inc.
(secteur imprimerie)

Distribution kiosque : Les Messageries Dynamiques 330

Distribution à domicile : Ventes &
distributions nationales Inc.

Magazine mensuel : Prix au kiosque 2,95 \$

Abonnements	Canada	É.U.A. et outremers
10 numéros	24 \$	35,50 \$
20 numéros	44 \$	66,50 \$

Courrier de deuxième classe, numéro de permis : 25

Décormag* est publié par Le Groupe Polygone Éditeur
Inc., 11 450 Albert-Hudon, Montréal-Nord, QC, H1G
(514) 327-4464. Toute reproduction de textes, illustrations
ou photographies du magazine est interdite. Le
magazine ne s'engage pas à retourner les textes et
photos non sollicités et les prix indiqués dans les
différents articles sont sujets à changement.

Dépôt légal : Bibliothèque Nationale du
Québec.

Bibliothèque Nationale du Canada
ISSN 0315 - 047X

S.D.A. demande d'adhésion janvier 1985.

La rentrée en musique !

Querelle chez «Don Pasquale», réunion de famille chez les Lapointe...



par
Manon Guilbert

L'Orchestre symphonique de Montréal entame sa nouvelle saison.

Après un été des plus mouvementés, des choix de spectacles à s'en arracher les cheveux sur la tête, voilà la rentrée et le retour à des horaires plus fixes et à des soirées douillettes à la maison.

La saison automnale débute lentement comme si on ne voulait pas laisser l'été s'envoler. Jusqu'à la mi-septembre, les spectacles se font rares.

L'Opéra de Montréal ouvre ses portes avec «Don Pasquale», un opéra de Donizetti. Don Pasquale, seigneur assez riche reproche à son neveu Ernesto de vouloir épouser la jolie Norina et essaie par tous les moyens d'empêcher cette union. Cette production de l'Opéra de Montréal se poursuivra pendant plusieurs mois.

Du côté de l'Orchestre Symphonique de Montréal, un seul concert est prévu pour le mois de septembre. Après une saison estivale fort occupée, l'Orchestre entreprendra sa saison le 30 septembre et présentera aussi le 1er octobre l'ouverture de Manfred Schumann, le 7 Fruhe

Lieder de Berg et la Symphonie no 4 de Mahler, Charles Dutoit dirigera l'Orchestre. La soprano Mechthild Gessendorf sera l'artiste invitée pour ces deux concerts.

Le flûtiste Zamfir offrira un concert à la salle Wilfrid-Pelletier de la Place des Arts le 18 septembre. À la salle Maisonneuve, on reprend la très populaire pièce québécoise Broue du 3 au 15 septembre.

De la danse et du théâtre

Innovation aussi du côté de la Place des Arts, un premier Festival international de nouvelle danse débute le 21 septembre et se poursuit pendant six jours. Dans l'intention de présenter une forme de danse à laquelle le public montréalais n'est pas souvent confronté, trois troupes de France, d'Allemagne et d'Angleterre viennent faire part de leurs explorations.

À la salle Port-Royal, la compagnie de Théâtre Jean Duceppe présente «Mort accidentelle d'un anarchiste», à partir du 11 septembre.

À Terre des Hommes, on tente de prolonger l'été en comptant sur la clémence des premières journées de l'automne. Au Théâtre des Lilas, de la danse et de la musique classique avec des formations de la région métropolitaine. Le 8 septembre, le Montréal-Pop et 20 artistes invités offrent un concert en après-midi.

Au Théâtre des Îles, on présente les Grands Ballets Canadiens du 1er au 5 septembre. Du 6 au 8 septembre, Vic Vogel et son Big Band qui accompagnaient le chanteur américain Mel Tormé au Festival international de Jazz animent la place de leur jazz dynamique.

En variété, les soeurs Lapointe : Louise Portal, Priscilla, Geneviève et Pauline se retrouvent ensemble pour la première fois sur une même scène. Dans un spectacle conçu et réalisé sous la forme d'une comédie musicale, elles interprètent un tout nouveau répertoire, mettant davantage l'accent sur ce collectif que sur leur carrière personnelle.

Les enfants n'ont pas de prix

Heureusement qu'en général,
c'est comme ça qu'on voit les choses.

Car selon les experts,
les élever peut nous coûter très cher.

Le facteur style de vie

On passe des jours à calculer le prix d'une voiture, des années à planifier l'achat d'une maison, des soirées entières devant sa calculatrice à évaluer le prix d'une police d'assurance mais on fait des enfants pour des raisons qui n'ont rien à voir au calcul économique. L'Occidental moyen peut souffrir d'insomnie à force de s'interroger sur le coût d'un bien qu'il souhaite acquérir mais si ses enfants le gardent éveillé la nuit ce n'est pas parce qu'ils lui coûtent trop cher. C'est bien ainsi, nul doute, car sinon la terre souffrirait de dépeuplement. Avoir un enfant, l'élever de l'âge de ses couches à celui de sa collation des grades, lui donner ce que l'on a toujours désiré pour soi-même est un investissement qui sur 20 ans ira chercher dans les 250 000 dollars. Un quart de million, une somme à peu près incompressible.

En 1980, les économistes qui se soucient des coûts sociaux de notre existence concluaient qu'au bas mot, un enfant naissant au Canada engagerait ses parents, au bout de 18 ans, dans des dépenses de l'ordre de 75 000 dollars. C'était en 1980. Depuis lors c'est 175 000 dollars de plus qu'il faut investir et qui a dit que l'inflation n'était pas un problème?

S'il fallait accepter ces chiffres, un couple ne gagnant que 21 000 dollars par année ne pourrait avoir ne serait-ce qu'un enfant, sans s'engouffrer dans un abîme de dettes dont il ne s'extirperait jamais. Eh bien c'est le cas. Le conseil de planification sociale du Toronto métropolitain, qui à tous les deux ans analyse le coût d'élever une progéniture, affirme que le prix minimum d'un enfant jouissant d'un style de vie «élémentaire» est au bas mot de 42 951 \$ en dollars de 1983.

Et cela exclut quatre ans d'université, l'école privée, et plus encore la garderie à 12 dollars par jour. Or, 60 pour cent des familles canadiennes souhaitent les services d'une garderie même si le quart seulement de ce nombre peut se le permettre. Il en va de même pour l'université, les études supérieures, la réussite.

En somme, avoir un enfant et s'engager dans la vie avec lui, c'est entreprendre une longue et périlleuse course vers un meilleur style de vie. Le scénario est toujours le même. Le nombre des enfants dicte l'achat d'une maison, d'une voiture, de polices d'assurance, de nourriture, de vêtements, de loisirs comme il impose aussi des choix sociaux difficiles dont la résultante est souvent que l'un des deux parents doit changer de travail si ce n'est pas de

l'abandonner tout bêtement.

Ainsi une femme qui gagne 18 000 dollars par année choisit souvent de rester à la maison pour épargner les frais de garde. Or ce 18 000 \$, qui constitue un manque à gagner, est imputable aux coûts d'éducation de l'enfant. Le facteur «style de vie» prend alors tout son sens.

Lui offrir ce qu'il y a de mieux

On peut planifier des dépenses objectives en matière d'éducation, mais quels parents sont en mesure de prévoir ce leur fils ou leur fille ne préférera pas la planche à voile au baseball, le ski alpin à celui de randonnée (moins cher), l'équitation à la bicyclette, la chaîne stéréo au simple walkman?

L'adolescent moyen ne se contente plus d'être seulement nourri, logé et aimé. Certains biens de consommation deviennent pour lui des nécessités absolues auxquelles peu de parents résistent. Qui ne veut pas offrir à son enfant ce qu'il y a de mieux? Cette simple question rend au fond, à peu près impossible le calcul de base du coût d'élever un enfant.

Interrogé dans le cadre de cet article, un expert de Statistiques Canada confiait que l'agence n'était pas encore parvenue à établir un modèle valable d'évaluation des coûts réels engagés par les Canadiens dans l'éducation de leur progéniture.

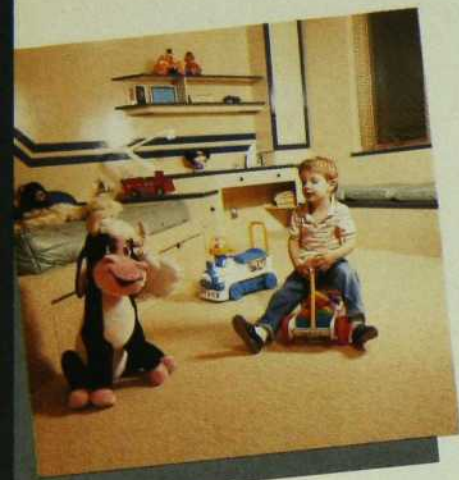

En première!

BENSON & HEDGES 100 *De Luxe Ultra Légères*



*De Luxe ou
De Luxe menthol*

*Il fallait l'inventer
ce nouveau paquet de 25, format de poche,
créé pour votre plaisir. Essayez la nouvelle
Benson & Hedges De Luxe... une richesse à découvrir!*

Les enfants n'ont pas de prix



On veut toujours offrir à notre enfant ce qu'on n'a pas pu avoir. De là les coûts exorbitants qu'atteint parfois leur éducation.

Ceux qui s'en tirent le mieux

Ce qui toutefois ressort des analyses de Statistiques Canada, c'est que le couple dont les deux conjoints sont des «professionnels» (au sens large) et qui attendent plusieurs années avant d'avoir un enfant sont ceux sans doute les mieux en mesure de faire face (même à salaire moyen) aux exigences économiques d'une famille. Pour une raison bien simple, ils ont épargné.

Cela semble une évidence simpliste certes, mais il est déroutant de constater que peu de Canadiens planifient vraiment leur vie financière à long terme. Tout arrive alors par accident et les mieux nantis intellectuellement comme financièrement sont les premiers à s'en tirer. En somme, trop de parents grandissent et élèvent leurs enfants à la petite semaine.

Des chiffres

Mais au-delà de toutes les théories venons-en aux chiffres. Selon les statistiques de 1981, une famille composée de deux adultes et de quatre enfants et dont l'un des conjoints reste à la

maison a besoin d'au moins 20 000 dollars après impôts pour subvenir à ses besoins.

Selon ces données il en coûtait en 1981 59 000 \$ (chiffres arrondis), pour éduquer un enfant pendant 19 ans si l'un des conjoints ne travaille pas. Dans le cas contraire, si les deux parents travaillent, c'est 86 477 \$ qu'il faut compter. Notez que les frais de garderie sont alors astronomiques et tenez compte que ces sommes sont en dollars 81.

À noter aussi que ces milliers de dollars ne sont investis dans aucun luxe ni dans les services d'un orthodontiste dont tant d'enfants ont un urgent besoin... Dans ce contexte le pourcentage qu'occupe dans un budget familial le coût d'élever un enfant est de 37,3 pour cent. On ne s'en tire pas à moins. Claudel disait : «Je ne connaissais pas les hommes jusqu'au jour où je fus le père de l'un d'eux». Il en ignorait aussi sans doute le prix. Les enfants n'ont pas de prix!

Prates
 1145 Ouest, rue Sherbrooke
 Montréal, QC H3G 1K4
 (514) 285-8909

Catalogue 6 \$.



Kodak. Le film officiel des grands sportifs.

Petit sportif deviendra grand.
En attendant je ne manque jamais
une occasion de photographier
mon petit sportif.

Et pour bien réussir
mes photos, j'utilise toujours



du film Kodak, le seul à pouvoir
capturer la netteté, la précision et
la couleur Kodak.

Mon album sportif en est
témoin et le sera pour des années
à venir!

Avec le film Kodak, ça finit toujours bien.



La familiale: un modèle trop souvent négligé



Par Denis Duquette

Nombreux sont les automobilistes qui lèvent le nez sur les familiales. Pour eux, ces modèles ne servent qu'à transporter des ribambelles d'enfants et des tonnes de bagages. De plus, toujours selon ces détracteurs, leur comportement routier laisse à désirer, la consommation d'essence est plus importante et, finalement, la carrosserie manque de rigidité et laisse entendre de nombreux bruits et grincements. Ce jugement sévère était encore vrai il y a quelques années, mais les choses ont beaucoup changé au cours des cinq dernières années. Il est dorénavant possible de trouver sur le marché des familiales qui sont en mesure de concilier le côté pratique et l'agrément de conduite. Cependant, avant d'élaborer davantage en ce sens, il faut savoir si vous avez vraiment besoin de ce type de voiture.

Quels sont vos besoins?

Si vous êtes un skieur ou un mordru du camping, si vous possédez une famille nombreuse, si votre chien est plus gros que la moyenne, si vous aimez avoir vos aises quand vous voyagez, il est fort probable que vous faites partie de ceux qui sont en mesure d'apprécier une familiale. Son grand avantage vis-à-vis d'un sedan conventionnel est sa capacité à pouvoir accepter des charges plus longues et plus hautes que celle possible avec une berline. Certains affirment qu'une familiale, une fois le dossier arrière en position normale, n'offre pas beaucoup plus d'espace de chargement qu'un modèle traditionnel ou un hatchback. C'est souvent vrai en ce qui concerne la profondeur et la largeur, mais elle l'emporte à coup sûr pour la hauteur. De plus, elle offre une plus grande flexibilité avec la possibilité de

▲ *À la fois sportive, pratique et élégante, la Volvo 745 Turbo s'adresse à une catégorie de plus en plus importante de gens qui recherchent une voiture qui sait allier l'agrément de conduite à la polyvalence.*

pouvoir rabattre le siège arrière en tout ou en partie.

Donc, les automobilistes qui doivent transporter régulièrement des objets encombrants sont des candidats pour posséder une familiale. De plus, les temps ont changé. De nos jours, les gens sont de plus en plus actifs et pratiquent plusieurs sports. La flexibilité de ce type de véhicule peut être un avantage indéniable. Quant aux minifourgonnettes, elles s'adressent surtout à ceux qui ont encore plus de bagages à transporter et qui sont prêts à accepter un encombrement supplémentaire et un comportement routier un peu moins intéressant.

FIAM

e cristal italien

Une ligne complète d'éléments d'ameublement en cristal courbé qui unissent la transparence séduisante de ce matériel à un design original.

Créée par Vittorio Livi.

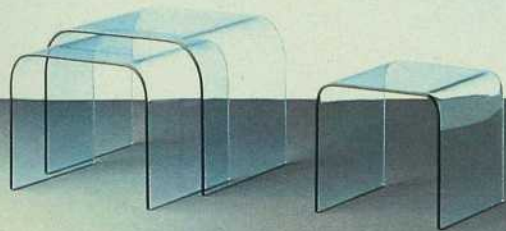
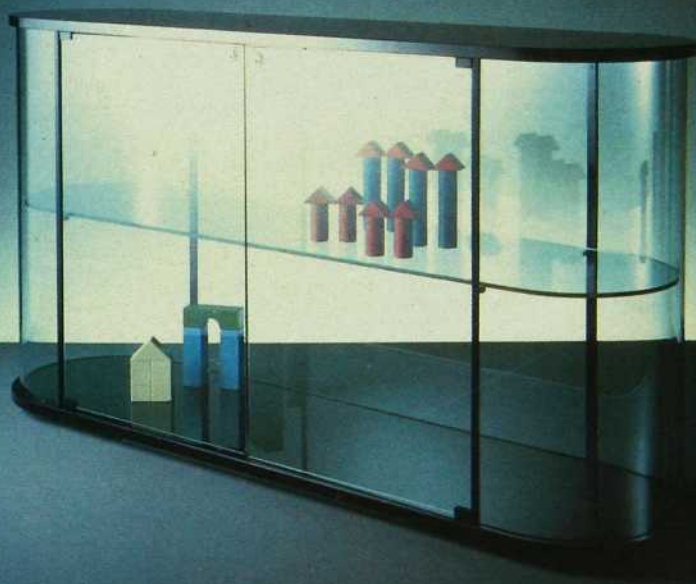

Des plaques de cristal de haute qualité, pour un ameublement particulièrement choisi, lumineux, élégant, fonctionnel et qui s'adapte à n'importe quel style.

Le Château d'aujourd'hui, la qualité des grands maîtres du design contemporain.

Garantie de 5 ans sur toutes nos collections de meubles et accessoires



LE
CHÂTEAU
D'AUJOURD'HUI

1125 St-Martin Blvd.
Laval, Québec
H7S 1M8
Telephone: 382-4710
Telex: 055-61580

6370 St-Hubert St.
Montréal, Québec
H2S 2M2
Telephone: 273-7258

6375 St-Hubert St.
Montréal, Québec
H2S 2L9
Telephone: 273-7788

Complexe Desjardins
Montréal, Québec
H5B 1B8
Telephone: 288-4191

Yacovelli fête cette année son 30^e anniversaire.

Pour célébrer comme il se doit cet événement et remercier sa clientèle, un rabais de 30% sera accordé sur toutes les marchandises en magasin, que ce soit de style oriental, traditionnel ou moderne...



30^e
anniversaire

Yacovelli

7335, boul. Décarie, (coin Jean-Talon) 733-7131

La familiale : un modèle trop souvent négligé

Les meilleurs choix

De nos jours, la plupart des familiales offrent un excellent compromis entre la tenue de route, l'agrément de conduite et la polyvalence. Seuls les modèles standards offerts par les nord-américains sont en recul en raison d'une conception qui date de plusieurs années. De plus, ces modèles « pleine grandeur » sont souvent surchargés à la limite, ce qui n'est pas pour arranger les choses.

Quant à la plupart des modèles récemment introduits sur le marché, leur suspension est conçue pour une charge modérée ou normale, ce qui permet d'obtenir une voiture dont le comportement routier s'apparente de très près à celui d'une voiture conventionnelle. D'autre part, l'utilisation d'une carrosserie avec châssis intégré a grandement réduit les nombreux bruits de caisse qui étaient l'apanage des familiales de jadis. En outre, il est dorénavant possible d'obtenir plusieurs options qui étaient autrefois réservées aux berlines et coupés.

Finalement, pour les amateurs de performances, soulignons l'arrivée toute récente sur le marché de la Volvo 740 Turbo qui sait allier luxe, praticabilité, performances élevées et tenue de route sportive. Malheureusement, son prix est d'environ 25 000 \$. Elle peut cependant être considérée comme la meilleure familiale sur le marché sans considération de prix. Par ailleurs, voici une liste subjective des meilleures familiales de chaque catégorie :

- sous-compacte : Honda civic (traction avant)
- compacte : modèles «K» de Chrysler (traction avant)
- intermédiaire : Pontiac 6000 et Chevrolet Celebrity Eurosport (traction avant, Ford Taurus et Mercury Sable (traction avant)
- grand format : Ford Crown Victoria et Mercury Grand Marquis
- luxe : Volvo 745, Peugeot 505.

Bref, ce n'est pas le choix qui manque. En terminant, soulignons que les modèles à propulsion arrière supportent plus facilement de lourdes charges qu'une traction avant.

Presque la totalité de l'énergie qui est nécessaire pour chauffer ou rafraîchir votre maison se trouve juste sous vos pieds, et dès maintenant!

**DIMINUEZ
VOS FRAIS
DE CHAUFFAGE
DE 60 à 70%**



Si vous songez à construire une maison, à rénover celle que vous occupez présentement ou vous recherchez tout simplement à réduire vos frais de chauffage domestiques, vous ne pouvez vous permettre d'ignorer les **spectaculaires économies** possibles avec le « chauffage à prise souterraine » de Cantherm.

- Frais d'utilisation jusqu'à 70% (ou plus) **moindres** que tout autre système de chauffage conventionnel ;
- 3 à 4 fois **plus efficace** qu'une fournaise au gaz ;
- Économie qui permet d'amortir les coûts d'installation et d'achat en 3-5 ans ;

- Peu de bruit, sans déchets ni pollution *d'aucune sorte* ;
- Pas de cheminée, de tuyau d'aération ou de collecteur sur le toit ;
- Presque *sans entretien* ;
- Solide *garantie de 5 ans*.

Il n'y a rien de compliqué dans ce système. À la base, la terre, un énorme collecteur solaire, qui absorbe et emmagasine continuellement la chaleur du soleil. Cette chaleur « gratuite » est stockée à quelques pieds de la surface ou dans des nappes d'eau souterraines, à une température quasi constante, et ce, à l'année longue.



Grâce à un réseau de tuyaux installé sous terre, le système Cantherm aspire cette chaleur emmagasinée dans le sol, vers une pompe à chaleur compacte dans votre maison, où elle est extraite et utilisée pour satisfaire presque tous vos besoins domestiques, que ce soit chauffage, climatisation ou eau chaude.

Le seul « carburant » utilisé dans ce procédé est suffisamment d'électricité pour faire fonctionner la pompe et le compresseur. L'énergie réelle qui chauffe votre maison vient du sol, **gratuitement**.

Le résultat, des frais de chauffage domestiques réduits d'autant que de 60-70% **ou plus**. Et le coût du système **s'amortit en 3 à 5 ans**. Si vous désirez en savoir plus au sujet de cette innovation des plus excitantes, écrivez ou téléphonez-nous, dès maintenant. **Testé et éprouvé dans plus de 15 000 installations en Europe et en Amérique du Nord.**

CANTHERM

8089, Trans Canada Highway
Ville St-Laurent, Québec H4S 1S4
514-334-4870

S.v.p., Faites-moi parvenir des informations

Nom _____

Adresse _____

Ville _____

Province _____ Code postal _____

La rentrée scolaire

Finies les vacances? Qu'à cela ne tienne! Qu'on entre en quatrième ou qu'on se réinscrive à l'université, il y a maintenant de ces petits riens qui font qu'on a vraiment hâte de retrouver le banc d'école...

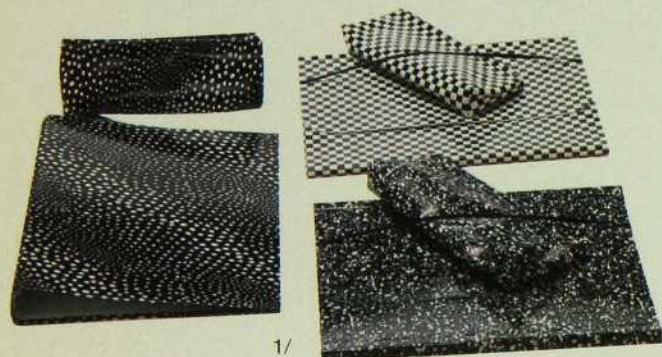

1/



2/

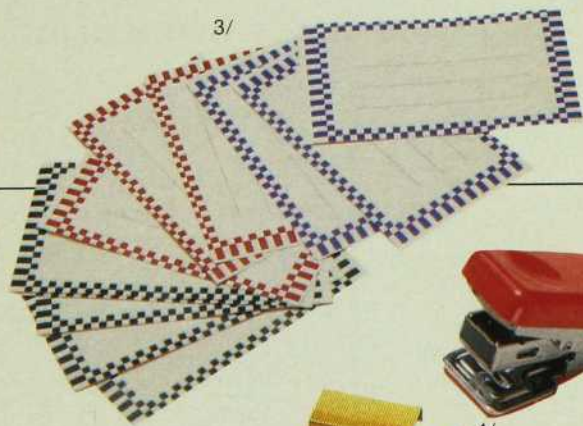

3/

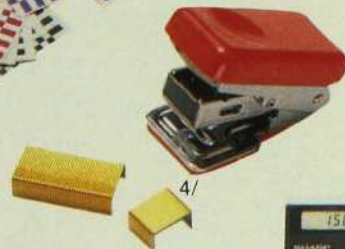

4/



5/

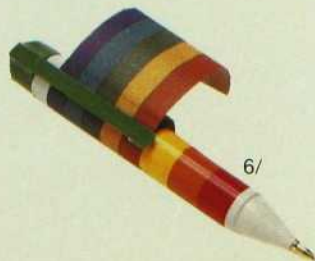

6/

1/ Cartable, deux fiches élastiques et trois étuis à crayons de la Collection Andree Putman (9,95 \$, 7,95 \$ chacun et 7,95 \$ chacun chez Carton)

2/ Trois cahiers édités par Les Editions Splash et quatre cahiers « windows » (2,95 \$ chacun chez Carton et 1,25 \$ chacun chez Les Ateliers de l'Arc-en-ciel)

3/ Autocollants (25 ¢ chacun chez Carton)

4/ La plus petite agrafeuse au monde de Nano et les brochures de couleur (5 \$ et 1 \$ chez Zone)

5/ Calculatrice de « Sharp », pas plus épaisse qu'une carte de crédit, en métal, à l'énergie solaire! (59,95 \$ chez Eaton)

6/ Stylo-bille italien « Hi-Tech », à message... (3 \$ chez M.D.I. Inc.)

7/ Porte-folio et petit cartable de la collection TeenClub (8,99 \$ et 4,25 \$ chez Les Ateliers de l'Arc-en-ciel)

8/ Boîte à lunch en métal, disponible en bleu et en noir (chez Arthur Quentin à 7 \$)

9/ Mallette ou attaché-case en plastiques, disponible en différentes couleurs (12 \$ chez Zone)



7/



14/



13/

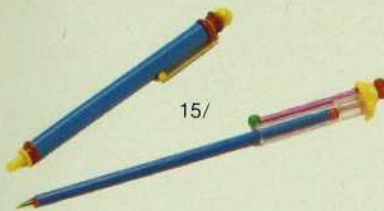

15/



10/

9/

11/

12/



14/



16/



17/



18/

10/ Sac italien en caoutchouc avec poignée et courroie (88 \$ chez M.D.I. Inc.)

11/ Attaché-case en plastique, disponible en différentes couleurs (15 \$ chez Zone)

12/ Sac « Fluo » en cuir avec poignée et courroie, disponible en jaune, orangé et vert « fluo » (40 \$ chez Zone)

13/ Étui à crayons en plastique, « fluo » et règle en bois et trois stylos-bille « fluo » (4,99 \$, 0,30¢ et 2,25 \$ le stylo chez Les Ateliers de l'Arc-en-ciel)

14/ Pot à crayons en céramique (26,95 \$ chez Les Ateliers de l'Arc-en-ciel) exacto et stylo-bille (2,95 \$ chacun chez Les Ateliers de l'Arc-en-ciel)

15/ Stylos « Art Nouveau » (16 \$ et 5 \$ chez Zone)

16/ Trois pommes-bougies (8,50 \$ chacune chez La Maison d'Emilie)

17/ Le classique « plumier » en bois à deux étages pivotants (6,95 \$ chez Les Ateliers de l'Arc-en-ciel)

18/ Boîte en métal pour crayons, « Via Air Mail », plume-fontaine et stylo-bille de Plumet (3,50 \$, 15,95 \$ et 15,95 \$ chez Les Ateliers de l'Arc-en-ciel)

Recherche et stylisme :
Ginette Robitaille
Photos :
Sylvain Morel

Le nouveau leader du
meuble design à Montréal



À la Maison Corbeil, on ne cherche pas la nouveauté simplement pour la nouveauté. On est passionné d'innovation, de confort et de qualité. Venez et voyez par vous-même.

Service de décoration intérieur

maison corbeil

5692-5700, Jean-Talon Est (coin Lacordaire) Tél.: 254-9951

1215, boul. Crémazie (coin L'Acadie) face au centre Rockland Tél.: 382-1441

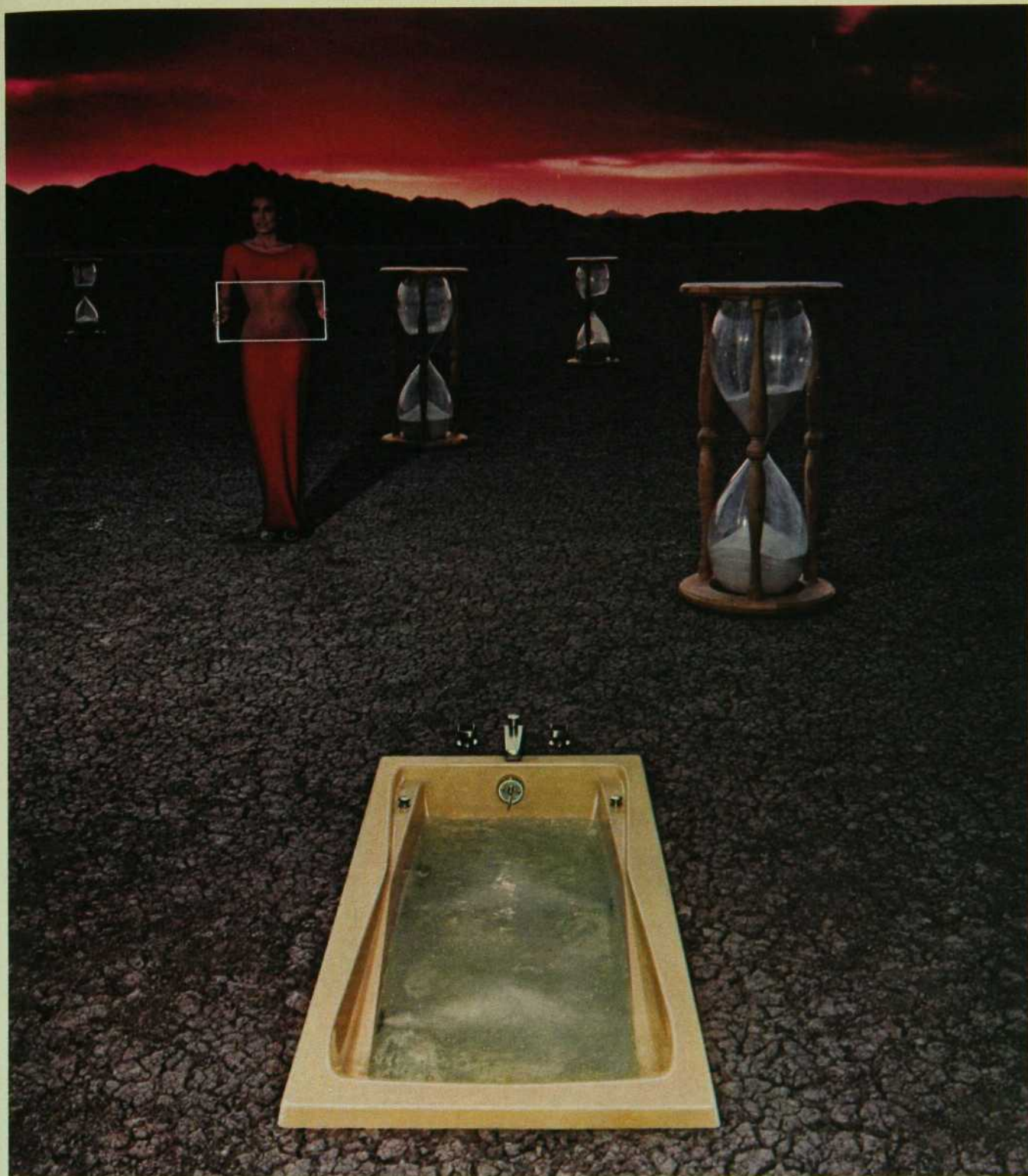

TEMPS D'ARRÊT.

La baignoire à tourbillon Hourglass & Bath (Sablier). Idéale pour le temps d'arrêt, elle relaxe et revigore. Quatre jets réglables créent un tourbillon d'eau et d'air qui enveloppe votre corps, caresse vos membres, apaise votre esprit. La baignoire Hourglass & Bath de Kohler se loge dans un espace

standard et elle existe en plusieurs couleurs: choisissez celle qui convient à votre style de relaxation. Étendu dans votre nouvelle baignoire en acrylique Hourglass & Bath, vous savourez des minutes qui vous font oublier les heures de fièvre, vous passez hors du temps, vous revenez transformé.

Pour de plus amples renseignements, adressez-vous au fournisseur Kohler. Si vous désirez un catalogue couleurs des produits Kohler pour salles de bains, cuisines et toilettes pour dames, envoyez 2 \$ CA à Kohler Company, C.P. 3000, Willowdale, Ontario M2N 5T5.

KOHLER SORT
DE L'ORDINAIRE

Les Riopelle de Riopelle à Art Expo Montréal 1985

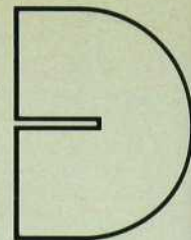

par
Germain Lefebvre



Décidément, Montréal s'offre en 1985 une brochette incroyable d'événements inédits dans le domaine des arts visuels! Avec l'exposition des Picasso de Jacqueline Picasso au Musée des beaux-arts, la présentation des trésors de Ramsès II au Palais de la civilisation de Terre des Hommes et les Cent jours d'art contemporain de la Place du Parc, il ne manquait plus que la présence, quelque part, d'un géant de l'art actuel, pour faire

pleine mesure et combler tous les goûts, tous les appétits. Et quelqu'un y a pensé, vous pensez bien!

C'est dans le cadre de la troisième édition du Salon des galeries d'art de Montréal, qui devient international cette année et qui a été rebaptisé *Art Expo Montréal*, que l'on présente une importante rétrospective d'œuvres d'un artiste d'origine québécoise mais de réputation internationale, Jean-Paul Riopelle.

L'événement est de courte

durée puisqu'il se déroule pendant les dates du Salon qui l'accueille, au Palais des congrès de Montréal, du 25 au 29 septembre 1985. Mais loin d'en réduire l'impact, cette brièveté lui ajoute, il me semble, un certain piquant, une saveur particulière, quelque peu insolente, qui n'est pas pour déplaire à ceux qui recherchent «l'événement du jour». 5 mois pour Picasso? 5 jours avec Riopelle! Et pourquoi pas? Ça rend la rencontre drôlement importante à ne pas manquer.

Déco-Art Inc.
667, 5^e Rue
Shawinigan, Qué.
G9N 1E9
Tél.: (819) 537-7007

**Ameublement
Claude Lacombe Inc.**
3807, Hochelaga
Montréal, Qué.
H1W 1J5
Tél.: (514) 255-5126
255-5311

Meubles G.P. Cardinal
180 Notre-Dame
Repentigny, Qué.
J6A 2P9
Tél.: (514) 582-1710
582-1711

Pierre Bélanger Designer
1350, Greene
Westmount, Qué.
H3Z 2B1
Tél.: (514) 935-0896

Cumulus Meubles
1240 ouest, boul. Charest
Québec, Qué.
G1N 2E3
Tél.: (418) 687-5537

**Mauve
Ameublement Décor**
596, boul. St-Joseph
Hull, Qué.
J8Y 4A1
Tél.: (819) 777-5151

282, Dalhousie
Ottawa, Ont.
K1N 7E6
Tél.: (613) 230-9391

L'entreprise familiale **STEINER** est née en 1920 dans le quartier historique du **Faubourg Saint Antoine** à **Paris**, centre mondial des grandes traditions artisanales. En 1985, **STEINER** reste la seule entreprise industrielle française de sièges avant intégré à la fois son passé prestigieux et la maîtrise de toutes les innovations technologiques modernes. **S**a réputation internationale dans la création contemporaine en fait toujours le **leader** dans son secteur d'activité où elle a su, au-delà des modes, apporter en permanence un souci du travail «bien fait» et toujours la même passion à satisfaire une clientèle exigeante.



GROUPE
(X) CLUSIF
TEL.: 514 641-2726

L'IKEDA

TOUT CUIR ET PLUMES

KEUCO & HANSA

Accessoires de salle de bains Keuco et robinets Hansa
une combinaison parfaite pour embellir votre salle de bains.



Collection OLYMPIQUE



HANSA

Pour de plus amples détails, communiquer avec votre centre de plomberie local.

ABITIBI
L.D. Pilon Inc.
111, 12e Rue
Noranda, QC
Tel. (819) 762-1775

BEAUCE
Poulin & Lacroix Ltée
2790, 10e Avenue Ouest
St-Georges-de-Beauce, QC
Tel. (418) 228-2089

BROSSARD
Salon d'eau Darco Inc.
1525, Palerme
Brossard, QC
Tel. (514) 465-1335

DRUMMONDVILLE
Les Decors Laferte Ltée
1650, Lemire
Drummondville, QC
Tel. (819) 477-8950

HALIFAX
Ceratec Inc.
75, Akerley Blvd
Dartmouth, N.S.
Tel. (902) 455-5191

HULL
Plomberie Cléroux Ltée
50, St-Raymond
Hull, QC
Tel. (613) 776-3153

LAFONTAINE
Le Centre de Plomberie
St-Jerome Enr.
2143, boul. Labelle
Lafontaine, QC
Tel. (514) 436-2318

LAVAL
Matériaux de plomberie
et chauffage R. Filiault Ltée
(gros et détail)
315, boul. Cartier
Laval-des-Rapides, QC
Tel. (514) 668-8500

MONTREAL (Est)
Paul Bruneault Inc.
4358, Forest
Montreal-Nord, QC
Tel. (514) 323-5790

MONTREAL (Ouest)
Decor Trianon Ltée
4968A, Queen Mary
Montreal, QC
Tel. (514) 731-8337 731-0958

NEPEAN
Nepean Plumbing Supply Inc.
19, Slack Road
Nepean, Ont.
Tel. (613) 225-3451

OTTAWA
Ceratec Inc.
3860, Bank St.
Ottawa, Ont.
Tel. (613) 237-9933

Glebe plumbing supplies ltd
1270, Bank St.
Ottawa, Ont.
Tel. (613) 523-5986

Distribué par :



VILLEROY & BOCH

L'agencement parfait des produits sanitaires et des tuiles de céramique pour cuisine et salle de bains.

Un éventail très large de combinaisons au choix, produit par Villeroy & Boch.



Bain de coin Colani 9020. Céramique Tropicana.

Pour de plus amples détails, communiquer avec votre centre de plomberie local.

QUEBEC

Ceratec Inc.
414, St-Sacrement
C.P. 1246 Terminus Postal
Quebec, QC
Tel.: (418) 681-0101

REPENTIGNY

Plomberie Payette
& Perreault Inc.
251, boul. Brien
Repentigny, QC
Tel.: (514) 581-5512

RIVIERE-DU-LOUP

Service de Chauffage
Milliard Inc.
148, Fraser
Riviere-du-Loup, QC
Tel.: (418) 862-2807

ST-EUSTACHE

Raymond Belisle & Fils Inc.
822, 25e Avenue
St-Eustache, QC
Tel.: (514) 473-8492

ST-HILAIRE

André Boucher Plomberie
136, Montée de Trentes
Mont St-Hilaire, QC
Tel.: (514) 467-5243

ST-HYACINTHE

Laterite & Letendre Inc.
870, Principale
La Présentation
Co. St-Hyacinthe, QC
Tel.: (514) 796-3277

ST-JEAN SUR RICHELIEU

Decor Heritage Enr.
418, boul. Séminaire
St-Jean sur Richelieu, QC
Tel.: (514) 348-6151

SHERBROOKE

Les Cuisines Valentin
1376, King Ouest
Sherbrooke, QC
Tel.: (819) 564-4488

TORONTO

Ceratec Inc.
100-12, Rossdean Drive
Weston, Ont.
Tel.: (416) 743-5514

TROIS-RIVIERES/SHAWINIGAN

Bo-Bain Inc.
526, ch. des Erables
Cap-de-la-Madeleine, QC
Tel.: (819) 375-5225

VALLEYFIELD

La Plomberie Roger Inc.
420, Larocque
Valleyfield, QC
Tel.: (514) 373-9657

VICTORIANVILLE

Service de Chauffage
Victorianville Inc.
435, boul. Gamache
Victorianville, QC
Tel.: (819) 758-5751

VILLE ST-LAURENT

Ceratec Inc.
1550, Jules-Poitras
Montréal, QC
Tel.: (514) 334-4713

Distribué par :

CERATEC
INC.

1550, Jules Poitras
Montréal H4N 1X7
Tél.: 334-4293

Les Riopelle de Riopelle à Art Expo Montréal 1985

Cette exposition présente en fait d'autres caractéristiques insolites ou inédites qui lui donnent toute sa saveur et son importance. D'abord le choix des oeuvres : comme dans le cas des Picasso présentés au Musée, la grande majorité des oeuvres exposées ici proviennent de la collection de l'artiste ; elles ont été sélectionnées parmi les dessins, les lithographies, les huiles et les sculptures que l'artiste conserve dans ses ateliers de l'Estérel, dans les Laurentides, ou de Saint-Cyr-en-Arthies, en Normandie. D'autres oeuvres ont été puisées dans les collections d'amis très proches de l'artiste. Ce qui fait que dans l'ensemble, les pièces de l'exposition sont des oeuvres que les Québécois ont très rarement, ou même jamais, eu l'occasion d'admirer dans les galeries d'art ou les musées. Et qui plus est, c'est l'artiste lui-même qui a effectué, en collaboration avec les organisateurs

de l'exposition, le choix de chacune des oeuvres. De cette exposition, on peut donc parler vraiment d'un ensemble de «pièces choisies». C'est Riopelle qui présente ses Riopelle.

On aura compris qu'il ne s'agit pas ici d'une présentation muséologique avec tout l'appareil didactique que cela implique habituellement. Sans doute sont-elles fort utiles ces expositions qui survolent l'histoire, qui étiquettent les oeuvres, en expliquent l'enchaînement chronologique et assurent la consécration de l'artiste. Mais cela, c'est l'affaire des musées et des galeries universitaires. Mais est-ce bien l'affaire des galeries d'art?

Or, avant d'obtenir la reconnaissance officielle des grands musées du pays et d'ailleurs, Jean-Paul Riopelle a réussi, comme cela devait se faire alors, dans les années cinquante, à intéresser et à obtenir la confiance de directeurs de galeries internationales ; et pas n'importe lesquelles, entre autres, la Galerie Pierre Loeb de Paris et la Galerie Pierre Matisse de New York, puis plus tard la Galerie Maeght Lelong où il expose régulièrement depuis 1966. Mais surtout, il a conquis la clientèle de ces galeries d'art, amateurs d'art ou collec-

tionneurs petits ou grands qui se sont, un jour ou l'autre, offerts le plaisir d'un Riopelle.

Aussi, la présente exposition, dans son cadre particulier, fait-elle un peu penser à un hommage que rendrait Riopelle au monde du marché de l'art ; aux directeurs de galerie, aux collectionneurs qui ont cru en lui, et qui, grâce à leur support, lui ont permis d'atteindre le succès et de mériter finalement la reconnaissance des milieux officiels. Il est à souhaiter que cette exposition contribuera au succès de *Art Expo Montréal* et donnera un nouvel élan au marché de l'art québécois et aux galeries qui luttent pour en assurer la survie.

Et cette exposition Riopelle? Voilà, c'est une exposition de galerie d'art qui fait moins appel à l'intellect et aux connaissances qu'aux plaisirs de l'oeil. Cela d'ailleurs convient particulièrement bien à Riopelle qui a tendance à se méfier de l'enrobage didactique. «Les tableaux, dit-il, poussent dru, sans se préoccuper des étiquettes qu'on leur colle, les théories et les définitions, cela ne vient qu'après, et les artistes n'y sont plus, ils sont partis faire d'autres oeuvres qui n'ont pas encore d'éti-



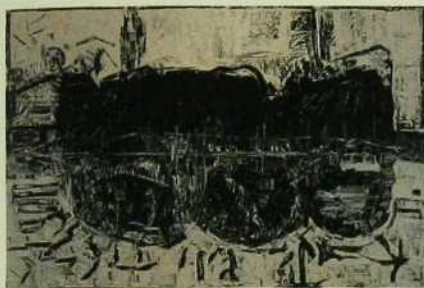

quettes.»

Ceci dit, le choix des oeuvres permet tout de même de faire le tour des grandes étapes de la carrière de l'artiste et rend compte de la variété de ses préoccupations thématiques. On y voit quelques oeuvres du jeune peintre fougueux et indépendant qui s'est joint au groupe d'avant-garde réuni autour de Paul-Émile Borduas au milieu des années quarante. D'autres pièces datent de ses débuts difficiles à Paris où il s'est installé dès 1946, ne craignant pas d'affronter la rude concurrence des milliers de peintres qui y font carrière. Et, ici et là, une gouache, une aquarelle, un grand tableau hachuré, vibrant de couleurs, de l'époque de sa percée à Paris, vers 1953 ; puis un bronze des années soixante, une oeuvre de la série des icebergs de 1977-1978 qui marque sa redécouverte du noir et blanc, autant d'épisodes passionnants dans l'aventure créatrice de Riopelle. Et tous ces arrêts, tous ces exemples s'ajoutent, se multiplient pour faire durer le plaisir. Sans parler des surprises!

Partout éclate la passion de la peinture, de la couleur. Riopelle traque ses images comme il poursuit son gibier en

forêt, comme il tente son poisson dans les rapides ; pêcheur, chasseur, homme des bois, il demeure très près de la nature d'ici et c'est un souffle sauvage, une force instinctive qui traverse son oeuvre et l'alimente. «La nature, dit-il, restera pour moi, l'ultime réfèrent.» Il a peint les hiboux, les oies blanches, le lièvre, le lac, la montagne, les étendues glacées, les masques esquimaux ; la nature, parfois reconnaissable, souvent complètement métamorphosée, mais toujours d'une vitalité à couper le souffle!

Pour compléter cette belle exposition Riopelle, le salon des galeries d'art a obtenu la participation de la Galerie Maeght Lelong de Paris qui présente en primeur au public montréalais, une suite de lithographies que Riopelle vient tout juste de terminer.

Ceux qui, malheureusement rateront l'exposition pourront toujours se consoler en pensant qu'ils auront l'occasion de retrouver des oeuvres du grand peintre, à la vieille prison des Plaines d'Abraham, à Québec, qui accueillera en permanence la collection de la Fondation internationale Jean-Paul Riopelle, dès que les travaux d'aménagement auront été complétés.



MARTINI. LE GOÛT QUI FAIT BANDE À PART.
Un goût léger, recherché, autrement exquis, même seul.

Le kit: pourquoi?

Et pourquoi pas,
après tout?



Le kit : une longue liste d'avantages,
une autre, un peu plus courte, d'inconvénients.

par
Claude Bruneau

Le «kit», mot magique. Associé à un style de vie moderne et dynamique. Implanté en Scandinavie il y a bientôt trente ans, le marché du «meuble à monter», ou comme on dit familièrement du prêt-à-porter du domaine du meuble, n'a jamais cessé depuis de progresser.

On associe le kit à un style de meuble moderne et dynamique. Les jeunes en apprécient le prix, la mobilité et l'aspect souvent design. Le kit, c'est le mobilier qu'on achète pour son premier appartement. C'est celui, qu'en principe, on installe tout seul ou en couple. Qu'on achète pour le «look», pour le «kick» ou pour le prix.

Après la Suède, avec Ikéa, ce furent les pays de l'Europe centrale qui le propagèrent. Puis, l'Angleterre avec la chaîne Conran et finalement les pays méditerranéens. Au Québec, il y a une douzaine d'années que les premiers importations du genre ont fait leur apparition sur le marché. Mais les manufacturiers locaux avaient été vite sensibilisés à l'essor du nouveau produit.

Déjà, en 1978, un manufacturier local, Amisco, jusqu'alors spécialisé dans l'ameublement

scolaire, se lançait dans la réalisation de lits, de pupitres et de chaises tubulaires en kit. D'autres, depuis, ont emboîté le pas : Scanway, Techno, Design 3000, La Boiserie, Jean Bergeron.

Ikéa, le géant suédois, devait ouvrir un premier magasin à Ottawa en 1978, un second à Québec en mars 1982 et un troisième à Montréal en décembre de la même année.

En ce moment, le mobilier en kit représente près de 5% du marché du meuble et l'objectif des marchands serait d'atteindre le 10%.

Une clientèle de tous âges

Le kit va chercher une clientèle chez les gens de tous âges, mais particulièrement chez les 25/45 ans. De façon générale, dira Francine Leblanc, de Kit International, les plus âgés se contentent d'acheter quelques pièces d'appoint : tables de travail, étagères, ensemble de cuisine à l'occasion.

Modulaire, évolutif, vivement coloré et convenant aussi bien aux filles qu'aux garçons, le mobilier en kit est tout désigné pour les chambres d'enfants. Les éléments se complétant, s'interchangeant selon les âges, les jeunes peuvent s'amuser

eux-mêmes à varier leur décor.

À cause de son esthétique simple, le kit convient également très bien aux sous-sols et aux résidences secondaires.

Les avantages

Un atout de taille milite en faveur de l'achat d'un meuble en kit : le rapport qualité-prix. Nul ne contestera qu'au chapitre du confort, un canapé de plume remporterait les honneurs. Mais compte tenu du coût, en achetant un meuble en kit, on a toujours l'impression d'en avoir pour son argent.

Beaucoup de meubles modulaires font partie de programmes adaptables à toutes les pièces de la maison. Plusieurs éléments sont multi-fonctionnels. On peut à volonté ajouter, modifier les volumes, les couleurs et du même coup, personnaliser son espace. Et puis, ce qui n'est pas pour déplaire à certains, il faut bien admettre que le kit est à la mode, qu'il suit les tendances de près et qu'il confère à n'importe quelle pièce un air «in». Sans compter qu'à l'heure du déménagement, légèreté, versatilité, maniabilité deviennent des qualités qui n'ont pas de prix. Et ce sont justement celles que possède le meuble en kit.

Plus vous avez à assurer, plus vous avez besoin de Chubb

Chubb remplace l'irremplaçable.

Beaucoup de compagnies d'assurance offrent ce qu'elles appellent des polices à la valeur de remplacement. En général cependant, ces contrats comportent des conditions restrictives telles que "jusqu'à quatre fois la valeur réelle en espèces", si bien que vous risquez de n'obtenir qu'une fraction de ce qu'il vous en coûte réellement pour remplacer ce que vous avez perdu.

Chez Chubb, c'est différent. Lorsque nous assurons votre résidence et son contenu à la valeur de remplacement vous êtes couvert pour ce montant exactement: le prix intégral d'une table de salle à manger neuve, ce qu'il vous en coûte véritablement pour remplacer un parquet etc. Et contrairement à la plupart des compagnies, nous versons le montant, que vous remplaciez ou non votre bien.

C'est que, chez Chubb, nous sommes une compagnie d'assurance spéciale. Depuis presque un siècle, nous sommes l'assureur par excellence des résidences exceptionnelles et des objets qu'elles contiennent.

Plus vous avez à assurer, plus vous avez besoin de Chubb.



Chubb du Canada Compagnie d'assurance
Calgary Montréal Toronto

Le kit pourquoi?

Les désavantages

Le meuble en kit, du moins sous sa forme actuelle, ne se transformera jamais en meuble de famille. Il véhicule une notion de temporaire, de changeant. C'est un meuble «en attendant», avec lequel on n'envisage pas un mariage à vie.



LA SÉRIE DE LAMPES DELTA À L'HALOGÈNE PAR KOCH ET LOWY INC.



LAMPES DELTA À L'HALOGÈNE

SCANGIFT LTD.

Dorval, Québec

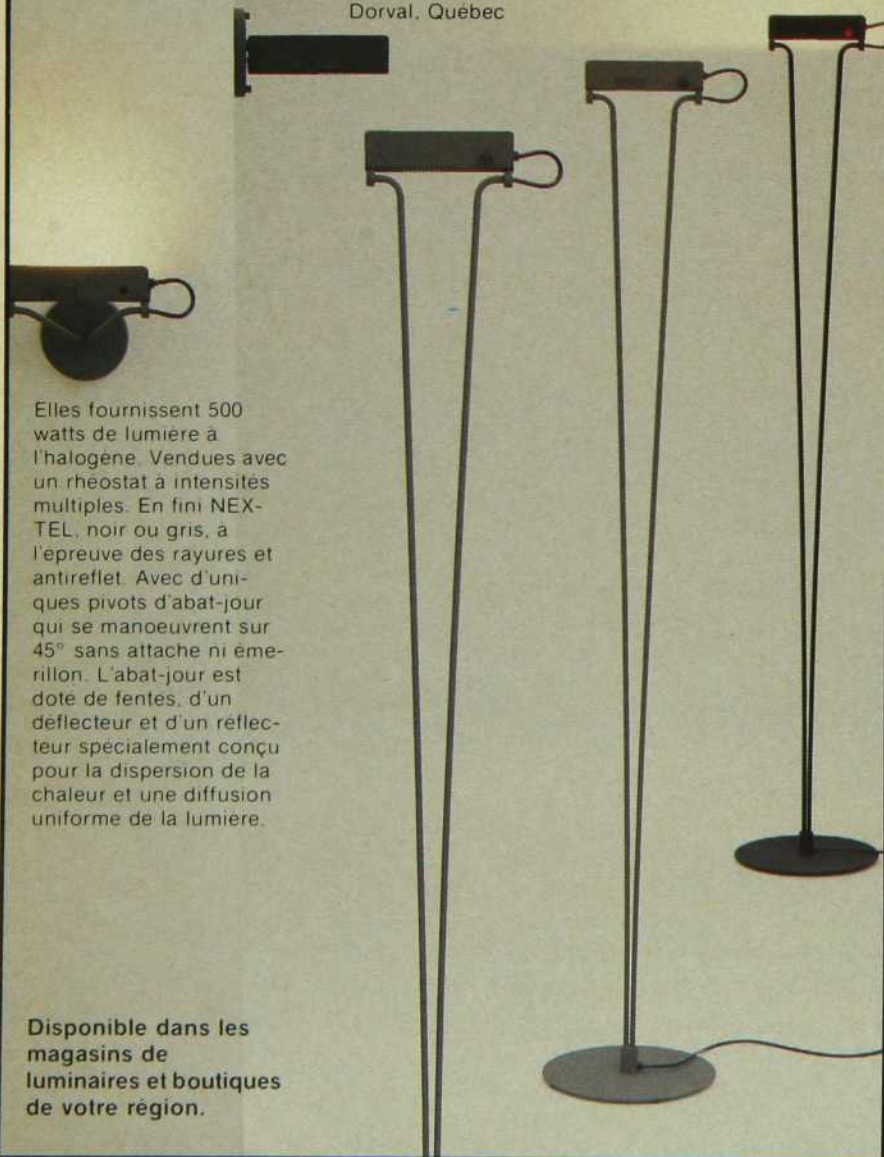

Elles fournissent 500 watts de lumière à l'halogène. Vendues avec un rhéostat à intensités multiples. En fini NEXTEL, noir ou gris, à l'épreuve des rayures et antireflet. Avec d'unique pivots d'abat-jour qui se manoeuvrent sur 45° sans attache ni emeillon. L'abat-jour est doté de fentes, d'un déflecteur et d'un réflecteur spécialement conçu pour la dispersion de la chaleur et une diffusion uniforme de la lumière.

Disponible dans les magasins de luminaires et boutiques de votre région.

Il possède même quelques défauts.

La «méthode simple de montage qui ne requiert aucun outillage spécial et qui ne prend que quelques minutes» a déjà plus d'une fois relevé du défi. Et dans bien des cas, il a fallu inviter quelques voisins, bricoleurs experts, pour venir à bout d'un meuble récalcitrant.

Depuis quelques années, il faut toutefois admettre que les manufacturiers ont fait un effort véritable. Les notices de montage et d'assemblage sont beaucoup plus précises et plus simples que par le passé. Le montage rapide est peut-être en voie de devenir une réalité.

Quant au tissu de recouvrement et le rembourrage de certains meubles en kit, il aurait avantage à être de meilleure qualité. Dans bien des cas, c'est un point à surveiller.

Où trouver?

Depuis les quelques cinq dernières années, plusieurs magasins montréalais offrent une belle gamme de meubles en kit : Dix Versions, Struc-Tube, Habitat 811. Des chaînes se sont même taillées une part importante du marché. «Kit international» avec ses dix magasins à Montréal, en banlieue et à Granby, s'approvisionne surtout en Italie tout en lorgnant de plus en plus vers la Scandinavie. «Kit à tout» fonctionne à partir d'un concept différent. Ce sont des boutiques aménagées dans des établissements traditionnels faisant partie de la chaîne Cantrex. Dispersées un peu partout en province, elles offrent des meubles prêts à monter fabriqués au Québec. Zip, qui opère sur une base de franchises possède des boutiques à Québec, Trois-Rivières, Chicoutimi, Rimouski. On y trouve des importations.

Et, pour finir par là où tout commence et pour que le tour d'horizon soit complet, on salue tout particulièrement l'ancêtre des autres, «l'impossible magasin venu de Suède», Ikéa, que tout le monde ou presque connaît pour y être allé au moins une fois!

ZYTCO

LES SPÉCIALISTES DU SOLARIUM

POUR
L'AMOUR
DU
SOLEIL



Pour recevoir sans frais la brochure couleurs ZYTCO et la liste de prix ou obtenir une estimation gratuite, composez le **335-2050** (région de Montréal) ou le **1-800-361-9232** (extérieur de Montréal).

OU

Visitez notre salle de montre du lundi au samedi, de 09.00 hrs. à 17.00 hrs.

QUÉBEC • CHICOUTIMI •
SHERBROOKE • HULL/OTTAWA

Solarium Zytco Ltée
6969 Trans-Canada, Unité 99
St-Laurent, Qué. H4T 1V8
(514) 335-2050/(800) 361-9232

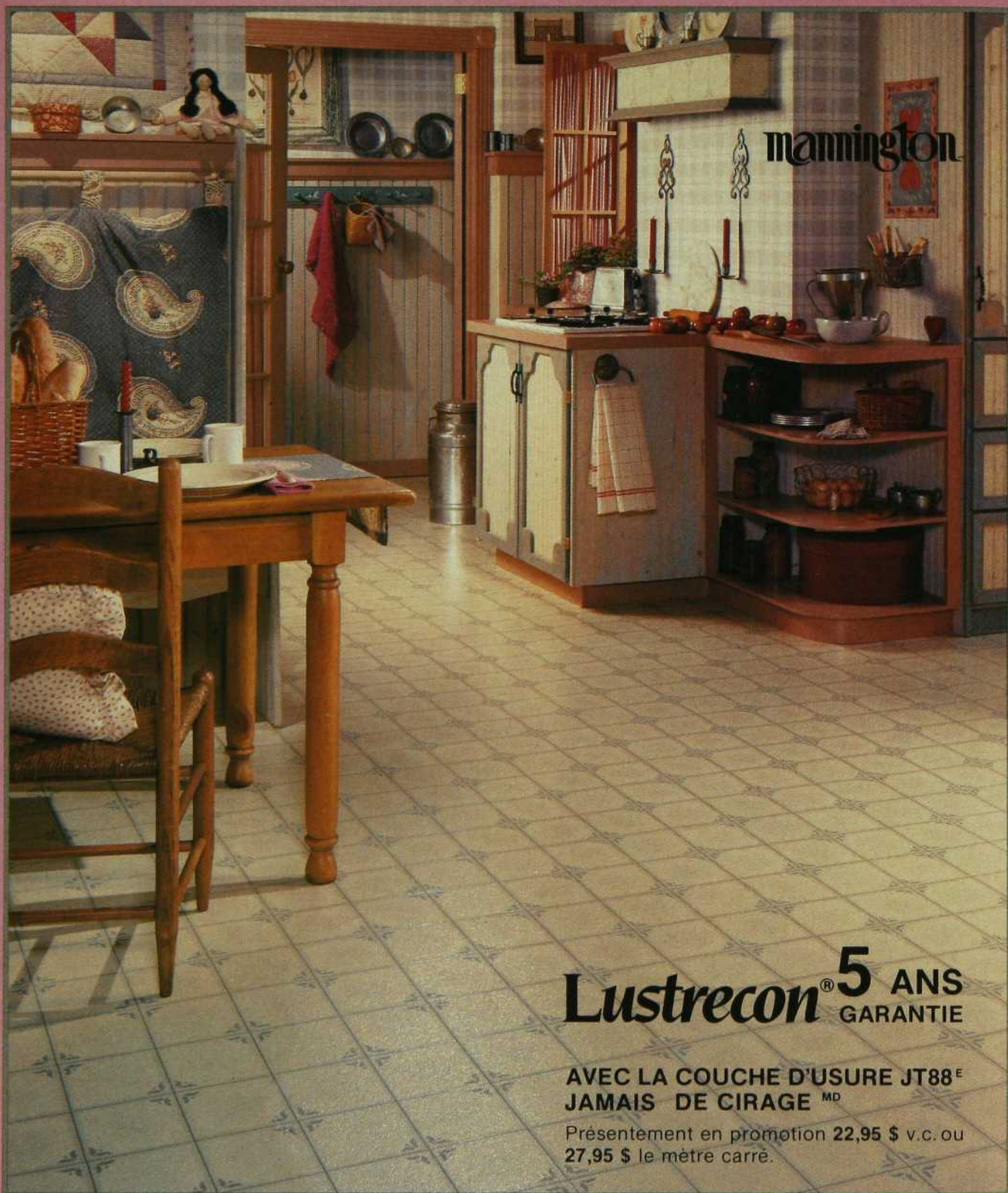

Lustrecon® **5 ANS**
GARANTIE

AVEC LA COUCHE D'USURE JT88^E
JAMAIS DE CIRAGE^{MD}

Présentement en promotion 22,95 \$ v.c. ou
27,95 \$ le mètre carré.

LE PLUS BEAU RECOUVREMENT DE SOL EN VINYLE SE RETROUVE CHEZ :

V **ALIQUETTE**
(DE LAVAL) LTÉE

-478, boul. des Laurentides
Laval 667-6150

-80, Curé-Labelle
Ste-Thérèse 435-1907

-465, boul. Arthur-Sauvé
St-Eustache 472-7152

Il était une fois une huître ... séduite par un chablis!

Tant attendue, la saison des huîtres est prétexte à de joyeux rassemblements. Marcel Harvey, grand amateur de coquillages et de joyeux rassemblements, oriente nos choix sur les vins qui accompagnent ces porteuses de perles...



Se rappelle-t-on le phoque et le charpentier dans Alice au pays des merveilles? Ces deux gastronomes avaient demandé, par un jour où le soleil brillait de toute sa splendeur, ce qui était d'autant plus étonnant que c'était la nuit, ils avaient donc demandé aux huîtres de venir faire une ballade avec eux. Après avoir mis leurs plus beaux atours, et lacé leurs plus jolies bottines, ceci

étant tout aussi étonnant, les huîtres n'ayant pas de pieds... Elles partirent main dans la main avec les deux compères.

Chemin faisant, c'est en pleurant à chaudes larmes sur le sort de ces gentils coquillages que nos deux complices s'en empiffrèrent joyeusement. À la fin, quand les deux gourmands demandèrent aux huîtres si elles avaient trouvé la ballade plaisante, il n'y eut aucune réponse.

Et ceci, n'est pour une fois ni étrange ni curieux, car il ne restait plus d'huîtres pour répondre. Mais peut-être vous demandez-vous ce que toutes ces balivernes ont à faire avec le vin. Laissez-moi vous expliquer, si le phoque et le charpentier ont vraiment pleuré sur le sort des mollusques, c'est parce qu'ils n'avaient pas de vin à boire pour accompagner leurs huîtres!

par
Marcel Harvey

Vitrierie Ford lance
la nouvelle génération de verre isolant.



Sunglas Low-E.
Grâce à lui le double vitrage isole aussi bien que le triple!

Les technologues de Ford sont maintenant en mesure d'appliquer au verre une couche pratiquement invisible d'un "isolant" qui réduit les pertes de chaleur. Un ensemble à double vitrage incorporant ce nouveau verre—Sunglas Low-E—a une valeur en 'U' d'hiver de 0,32, équivalent au triple vitrage

conventionnel.

Pour plus de détails sur les économies d'énergie et les autres avantages de ce produit, veuillez écrire pour demander notre brochure "2=3 avec Sunglas Low-E".

Sunglas Low-E: isolant transparent de Ford.



Vitrierie Ford Limitée

3444 est boul. St-Joseph
Montréal, P.Q. H1X 1W6
Téléphone: (514) 254-5363

Il était une fois une huître...

Le vin des huîtres

La malpèque, huître fine par excellence que j'aime énerver d'un peu de citron pour la consommer crue, m'incite à certaines extravagances lorsqu'il s'agit du choix d'un vin. J'ai un faible pour le chablis, vin sec, parfumé et souple et qui semble tout à fait heureux d'accompagner les huîtres. D'ailleurs les vignes de Chablis prennent racine dans des fossiles d'huîtres. Il est donc naturel que ce vin démontre son affinité pour ce mets gourmand.

J'entends déjà les protestations de ceux qui soutiennent que le citron dérange le vin. Mais le vin ne possède-t-il pas dans ses composantes de l'acide citrique? D'autres encore ont cette bizarre idée que l'on ne sert pas de grands vins avec un aliment qui n'est pas cuisiné. Voilà un argument qui ne convient qu'aux radins qui, aveuglés par leur mesquinerie, ne peuvent voir la grandeur et la perfection que cuisine notre mère nature. De plus, ce petit animal sacrifie sa vie pour notre bon plaisir... ne mérite-t-il pas des funérailles de première classe? Mais voilà que je m'apitoie sur le sort de ces pauvres huîtres tout comme le phoque et le charpentier. C'est donc les larmes aux yeux que je n'hésiterais pas à risquer pour les accompagner, un champagne brut, un beaune blanc ou encore un graves blanc bien racé, tout cela pour mieux me consoler.

Toutefois, si on préfère réserver une surprise brutale à ces aimables huîtres en les soupoudrant de poivre concassé, ou encore les servir avec une marinade de vinaigre de vin et d'échalotes, on ferait bien d'avoir recours à des vins blancs plus modestes, tels le muscadet, un gentil riesling, côtes-du-Rhône ou encore un vin de table ordinaire.

Huîtres à huîtres

Il est des personnes pour qui une partie d'huîtres est un sport de consommation; mais ceci était encore plus vrai au XVII^e et XVIII^e siècles, où on commandait un cent d'huîtres et non une douzaine comme aujourd'hui. Horace, dans son «Éloge de la frugalité», dit: «L'homme épaissi et décoloré par l'excès, ni les huîtres, ni le scare, ni le

lagopède exotique ne pourront lui être un régal». D'une façon ou d'une autre, si on en croit Alexandre Dumas, qui était friand d'huîtres, c'est là le mets des gourmands. Si on décide de passer à une attaque massive de ces savoureux coquillages, il est préférable de s'en tenir à des vins blancs secs modestes, tels ceux d'Espagne, du Portugal, de l'Italie ou encore tout simplement à la bière.

Tout n'a pas été dit des huîtres nature et de la kyrielle de vins blancs qui peuvent les arroser. J'aimerais tout de même ajouter le sylvaner, le pinot d'Alsace, le frascati, le gavi, le dao et tous les vins blancs de Provence et du Côtes-du-Rhône. Quant aux huîtres fumées, elles sont capricieuses et il est fort difficile de leur faire accepter quelque vin que ce soit. On peut toutefois essayer de les séduire avec un champagne bien charpenté, tel le Krug ou le Clos de Goisses ou tout autre champagne qui montre gentiment du muscle. Parmi les vins blancs qu'on pourrait recommander, mentionnons le muscat d'Alsace, le tokay d'Alsace, le châteauneuf-du-pape blanc et l'hermitage blanc.

Pas de fumée sans feu

Si pendant leur balade avec le phoque et le charpentier, les petites huîtres se sont chauffées sur la plage, moi je préfère les chauffer dans des casseroles. Remarquez qu'il ne faut pas abuser du feu! pour être délicieuses les huîtres ne demandent qu'une caresse de courte durée. On les couche parfois sur un lit d'épinards pour qu'elles soient bien confortables et on les couvre d'attentions aimables avec des herbes, des aromates et même du fromage. Pour leur rendre grâce, un pouilly fuisse, un graves ou un riesling. Si on décide d'en jouir cuites au four, apprêtées avec un hachis d'échalotes et de beurre frais, rien de tel que le sancerre, le riesling ou un mâcon supérieur ou village.

Mais qu'ils soient cuisinés ou nature, les plats d'huîtres qui se balladent dans mon esprit me transportent «au pays des merveilles».

Mes trois choix du mois: Le chablis 1982 ou 1983 de J. Moreau, le sancerre du domaine de la Moussière 1982 ou 1983 et le Château Loudenne 1983 un bordeaux blanc.

SE DESSINE ...

LA LUMIÈRE

Store Verticaltex
Patron: Arpège
Couleur: Blanc

ALTEX

Altex: (514) 747-1145
1-800-361-5726

Des chambres d'enfants qui nous font rajeunir...

recherche et stylisme : Neda Warde
photos : Roland Béniak

On ne fait pas que dormir dans une chambre d'enfant: on travaille, on rit, et on rêve.

Le plus souvent en couleurs, comme nous le montrent ces chambres ravissantes, qui nous enlèvent à tout jamais le goût de vieillir...

Ici, on a utilisé au maximum l'espace d'une chambre pas très grande en créant une tête de lit qui contient commode, armoires, bibliothèque et étagères. La table de travail, pratique, prend peu de place et se contente de son petit coin.

Mais la chambre est particulièrement jolie grâce aux couleurs qu'a utilisés la décoratrice Madeleine Rocheleau. La moquette bleu marine souligne le rouge vif du couvre-lit et le blanc du mobilier. Quant aux murs ils sont tendus de vinyl, ce qui donne un effet

remarquable de laque et est beaucoup moins coûteux. Le store vertical, plus pratique qu'un rideau lorsqu'il s'agit de transformer un éclairage, est au moins aussi décoratif grâce aux lames de couleurs qui encadrent les lames blanches. Le plafond est recouvert d'un papier qui reprend les couleurs de la pièce. Il s'agit encore là d'une chambre qui évoluera avec l'enfant qui l'habite, changeant de style avec les habitudes de vie de son occupant.

Aménagement intérieur :
Madeleine Rocheleau
Mobilier : Modulaire de chez Tri H.
Vinyl au mur : lustré de chez G.L.
Store : Louver Drapes
Table-pupitre : Sita
Horloge et tableau en tissu :

SA MO ART
Caméra Fiorucci, cartable, tube de peinture, pinceaux, pots de peinture, crayons et divers accessoires : Les Ateliers de l'Arc-en-ciel
Les trois poupées : SA MO ART



Un foyer à combustion lente en fonte ajoute du charme et de la valeur à votre maison.

Le concept du système **JØTUL 18**
vous offre le maximum d'efficacité
et de confort. Homologué ULC,
il vous réchauffe en toute sécurité.



NERGIFLEX

3710 Côte Vertu, Centre d'achat Le Bazar
Ville St-Laurent, QC H4R 1P8 Tél.: (514) 332-5230



Des chambres d'enfants qui nous font rajeunir...

Sa grande passion, c'est le cinéma. Pour cette adolescente qui rêve de plateaux de tournage et de salles de montage, il fallait donc une chambre à la mesure de ses rêves, sous forme d'un film en noir et blanc dont Charlie serait la vedette.

Murs, plafond et moquette gris perle encadrent un mobilier recouvert de formica blanc : c'est la table de travail où la jeune fille peut écrire ses scénarios. Son lit

est encadré d'une bande que les designers Alain Desgagné et Benoît Desfossés ont imaginée à partir de pellicule de film, et de photographies. Ce «court métrage» se promène dans la chambre et crée l'atmosphère. Fermé pour la nuit, le store blanc pourrait se transformer en grand écran. Ainsi, la jeune réalisatrice, en se mettant au lit, pourrait se projeter ses propres rêves...

Amenagement intérieur : Alain Desgagné et Benoît Desfossés pour Inne Design
Mobilier en formica : dessiné par Inne Design et réalisé par Boiserie Nice
Montage des bandes de film : Maurice Porlier
Lampes : Le Mot de la Fin
Chaise : Boutique Kit

Néon «Cinéma» : R.C. Neon
Affiche de Charlie Chaplin : Maison Inter Contact
Tous les accessoires, cahier, sac, porte-crayon, trousse, carnet de note, caméra, classeur, papier à lettre, supercolor film : Les Ateliers de l'Arc-en-ciel



Des chambres d'enfants qui nous font rajeunir...

On y passerait ses journées! Vive, colorée, lumineuse, cette chambre-salle de jeu, salle de travail conçue par George Remus recèle des trésors d'ingéniosité. L'intérêt réside principalement dans le module qui relie la banquette-lit, la table de travail et les étagères. L'ensemble se prolonge encore d'armoires et d'une autre banquette, celle-ci, sous la fenêtre est destinée au jeu et à la conversation.

Tout est blanc, sauf la moquette et le couvre-lit beiges. Cela permet de décorer par des accessoires de toutes les couleurs de l'arc-en-ciel et de pouvoir, éventuellement, les changer à mesure que les enfants vieillissent, créant ainsi une nouvelle atmosphère.

Trois grandes fenêtres éclairent cette chambre où il doit faire bon de se réveiller le matin...

Mobilier : conçu par George Remus et réalisé par Bermaco
Lampes : Au courant
Macro-structure pour garder l'échelle des enfants, le pinceau et les

gouttes : Ren-Wall Graphics
Horloge : Le Voyeur
Cartable et porte-folio jaune et rouge : Le Voyeur



Des chambres d'enfants qui nous font rajeunir...

Quel calme! Voilà une chambre dont rêvent beaucoup d'adolescents studieux. Elle est sous les combles, à l'abri du chahut des plus jeunes et des distractions de la télévision ; mais surtout, elle est remarquablement aménagée pour la réflexion, l'étude et la concentration. D'allure très dépouillée, elle ne se pare que de gris et blanc et aucun détail farfelu ne vient distraire l'étudiant. Même les deux bandes

murs offrent une continuité apaisante.

Le mobilier : un grand lit accueillant et une table de travail aux lignes épurées, sur laquelle se prépare jour après jour une carrière.

Trop sage, trop sérieux? Pas vraiment : l'occupant a quand même eu le temps d'accumuler quelques trophées bien sportifs. Entre le football et le hockey, il a rarement le temps de s'ennuyer...

Amenagement intérieur :
Madelaine Rocheleau
Mobilier : Modulaires de chez Tri H

Stores - Louver Drapes
Table-pupitre - Sita



Corian®. Une beauté durable parce que solide.

Le CORIAN étant massif, il est facile d'entretien.

Comparez-le avec vos dessus d'armoires de cuisine ordinaires. Ils sont probablement faits de contreplaqué ou leur surface est mince et recouverte d'un enduit. Maintenant, examinez le CORIAN. Il est épais et massif, d'une beauté qui va en profondeur. Avec le CORIAN, votre cuisine et votre salle de bain garderont leur aspect neuf beaucoup plus longtemps.

Les taches rebelles, et même les brûlures de cigarettes, disparaissent avec un détergent. (Vous pouvez les frotter avec un tampon à récurer.) Même les égratignures et les entailles peuvent être poncées avec du papier abrasif. Et cela sans rien enlever à la beauté du CORIAN.

Le CORIAN permet à votre imagination créatrice de s'exprimer plus librement car il se prête à de nombreuses utilisations : dessus de comptoir de cuisine et de salle de bain, coiffeuse, cabine de douche et murs de baignoire et comptoir lavabo monobloc. Le CORIAN peut être taillé et travaillé selon vos spécifications, au gré de votre imagination.

Le CORIAN est vendu chez les dépositaires de produits de qualité pour la cuisine et la salle de bain et les entreprises de rénovation et de construction.

Le Corian est massif et non pas enduit ou lamellé

CORIAN

Une beauté massive qui dure.

DU PONT
CANADA

Distributeurs pour le Québec -
CENTURA QUÉBEC LTÉE,
105 Deslauriers, Montréal, Qué., H4N 2S4,
(514) 336-4311, et à Ste-Foy,
(418) 653-5267, ou 1-800-463-4635.



Des chambres d'enfants qui nous font rajeunir...

Passion du rose ou du romantisme? Le décorateur George Remus a créé pour cette fillette gâtée un écrin bien capitonné, dont il a conçu lui-même les meubles. Deux étagères encastrées encadrent le lit, dont la tête, toute rembourrée, retient deux tables de chevet. Le long du mur court une ban-

quette, dont les sièges sont recouverts du même tissu que le couvre-lit. Pour la fenêtre, Remus a choisi un magnifique store romain, qui crée avec les murs peints en rose un heureux dégradé.

Vraiment, un écrin ; et qui vieillira aussi bien que la petite fille en rose... et la Panthère Rose!

Aménagement : George Remus
 Mobilier : conçu par George Remus
 et réalisé par Bermaco
 Store romain : Décor Marie-Paule
 Rembourrage et couvre-lit : Hackl
 Tissu : Canovas chez Telio

Lampe : Au Courant
 Cadres : Kaplan Duval
 Petites boîtes, parapluie, porte-
 crayon, cartable, porte-lettre :
 Les Ateliers de l'Arc-en-ciel



Des chambres d'enfants qui nous font rajeunir...

Voilà une chambre vaste et organisée, pour un adolescent moderne, qui adore les voitures et les ordinateurs. Le mobilier en formica intégré, dessiné par Design Ere et réalisé par SITA comporte deux étagères d'angle de tailles différentes qui donnent un style très particulier à la pièce. La dessinatrice, Louise Dupré, a aussi créé des meubles simples et pratiques comme la commode aux lignes nettes, le bureau aux nombreux tiroirs prolongé de

la désormais indispensable table d'ordinateur. Moquette beige et murs tendus de daim de même couleur (Egain Lang) mettent en valeur le canapé recouvert de toile noire à pois beiges, tissu repris pour la base rembourrée du lit. Le même tissu, en négatif, a été aussi repris pour le couvre-lit.

L'occupant peut donc à la fois recevoir, travailler et se reposer dans cette chambre à fonctions multiples, tout autant apaisante que stimulante.

Aménagement intérieur : Louise Dupré pour Design Ere
Chaise de bureau : Bam Import
Lampe halogène : Mazzoli Gadoury
Dessins et photos : Le Grenier d'Art
Réalisation du sofa-lit : Rembourreur

Hackl
Couvre-lit : tissu de chez Connaissance Fabrics
Valisette rouge : Au Printemps
Horloge : Le Voyer
Accessoires de bureau : M.D.I.

P O U R V O S Y E U X S E U L E M E N D I V A 360, AVENUE LAURIER OUEST MONTREAL (514) 2773319

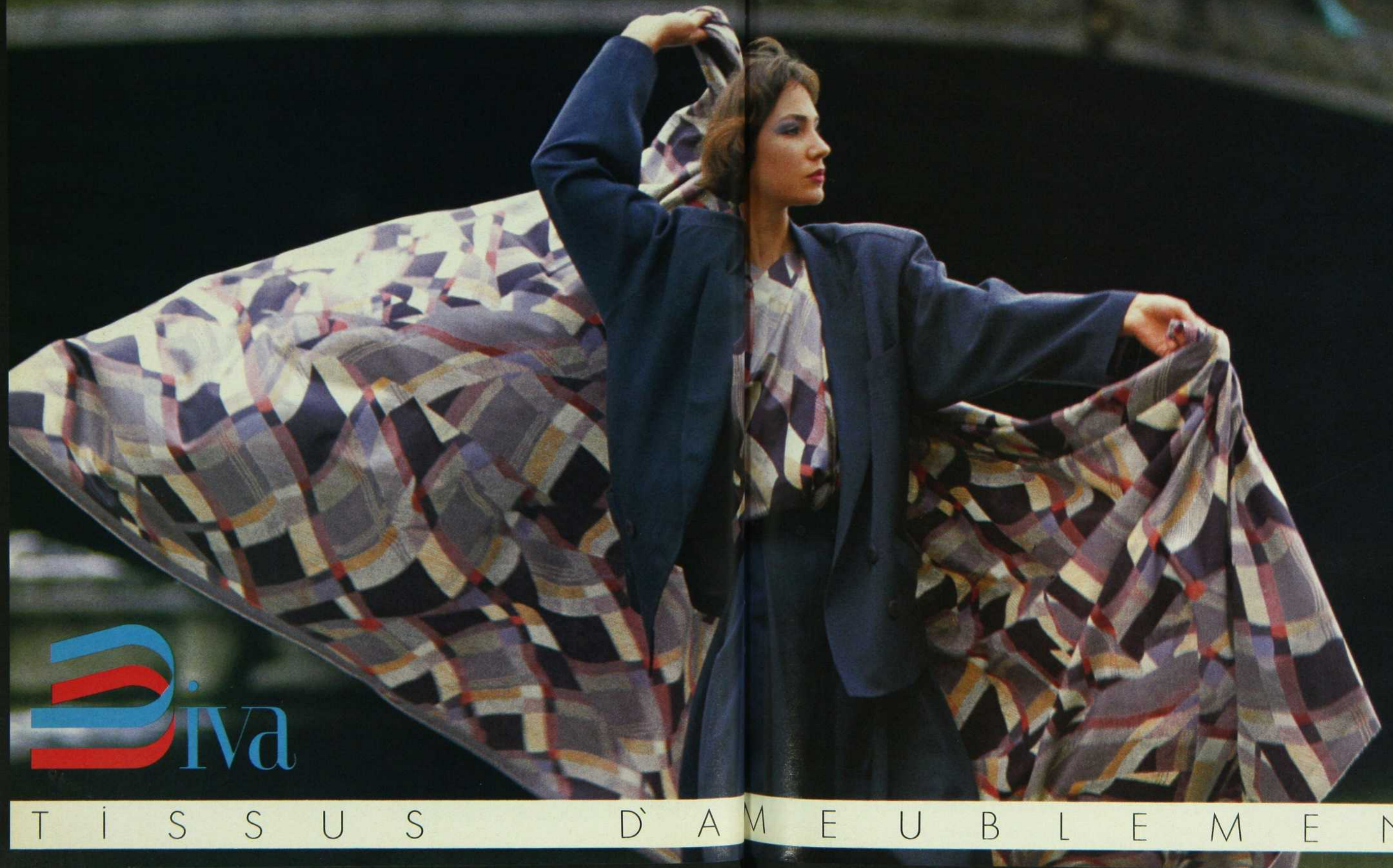

Diva

T I S S U S D ' A M E U B L E M E N T

CHEMINÉES PHILIPPE

10000 FOYERS
FABRIQUÉS
TOUS LES MOIS

Des foyers ouverts ou fermés, pour tous les styles
et tous les budgets.

Un nouveau mode
de chauffage:
LE FOYER RADIANTE



Un exemple de style classique: **MERIBEL**
Réalisé en pierre blanche de Provence et briquettes
rouges flammées. Ce superbe foyer se fait également
en Pierre du Gard, aux nuances dorées.
Foyer Radiante 700.



Un exemple pour décor contemporain: **MONACO**
Foyer encastré, réalisé en briquettes jaunes flammées
et cadre mouluré en laiton poli. Foyer ouvert avec
coffrage.



Du cœur de la terre jusqu'au cœur de votre maison, les foyers PHILIPPE sont les produits authentiques d'un fabricant français maintenant installé au Québec. Propriétaire de ses carrières, de ses fonderies, de ses usines, les CHEMINÉES PHILIPPE maîtrisent toute leur fabrication et leur distribution à l'échelle internationale. C'est, pour vous, l'assurance d'une grande fiabilité technique et d'une livraison sans attente. À la qualité esthétique des 117 modèles actuels vient s'ajouter une technologie toujours maintenue à la pointe du progrès.

De cette recherche constante est né le foyer «RADIANTE», véritable innovation dans le domaine du chauffage au bois. C'est, pour vous, une possibilité nouvelle dont vous devez tenir compte avant de faire votre choix.

C'est le principe de la combustion contrôlée alliée au décor chaleureux du foyer traditionnel. Entièrement réalisé en fonte, le foyer est fermé par une grande porte vitrée résistant aux plus hautes températures, qui s'escamote en quelques secondes, à chaque fois que vous désirez votre foyer ouvert.

Ce véritable poêle à bois vous apporte un maximum de «chaleur confortable»: l'air ambiant est véhiculé autour du foyer et redistribué dans la pièce.

Beauté, sécurité, économie d'énergie: tous ces avantages ont fait du «RADIANTE» le foyer le plus demandé actuellement. C'est le foyer du progrès, le foyer de l'an 2000! Il existe dans tous les styles et pour tous les budgets. Un «plus» encore: tous les accessoires, en fonte, sont inclus: tiroir à cendres, grille barbecue, porte bûches... Laissez-nous venir vous parler des «RADIANTES» en nous appelant au numéro indiqué ci-dessous, ou, mieux, venez les découvrir vous mêmes dans l'une de nos salles de montre. Nos experts se mettront à votre service, sans aucun engagement de votre part. À très bientôt.



Ce catalogue de 146 pages en couleurs vous est offert GRATUITEMENT par les CHEMINÉES PHILIPPE. Demandez-le par écrit, à l'aide du Bon à découper ci-dessous.

Découper ici 

L'Angevine, un fleuron de la Collection Cheminées Philippe. Réalisé en moellons rustiques colorés, corbeaux, plateaux et cintres en pierre du Gard. Foyer Radiante 700.

En cinq secondes,
c'est un foyer ouvert!

GRATUIT:
Notre catalogue de 146 pages couleurs.

Inscrivez ci-dessous vos nom et adresse et retournez-nous ce bon à découper sous enveloppe affranchie à l'adresse suivante:

CHEMINÉES PHILIPPE CANADA INC.
412, Arthur Sauvé, Saint-Eustache P.Q. J7R 2J5

Prénom _____ Nom _____

_____ Rue _____

N° app. _____ Ville _____

Code postal Province _____

Tél. Rés. () _____ Tél. Travail () _____

Vous recevrez très prochainement notre splendide catalogue, gratuitement et sans aucun engagement!

Offrez-vous maintenant le foyer des temps futurs!

Stocks et salles de montre: *412, Arthur Sauvé, Saint-Eustache, P.Q. / Tél. (514) 491-2424 / Appelez-nous sans frais et sans engagement *8050, Boulevard Taschereau, Brossard, P.Q. / Tél. (514) 672-9161 / 1-800-361 8792

Joyaux de porcelaine

Les "lithophanies" sont des plaques de porcelaine biscuit dans lesquelles sont empreintes des scènes en relief qui, après la cuisson finale, deviennent visibles dans la lumière passant à travers. Elles ont vu la première fois le jour à Plaue (Thuringe) en 1849, et sont surtout incorporées dans des lampes de table. Aujourd'hui ces délicieuses créations de porcelaine sont considérées comme de véritables

petits chefs-d'oeuvre, et il ne reste que peu d'artisans pouvant encore fabriquer ce genre d'abat-jour décoratifs.

Traditionnellement les lithophanies sont ornées de gravures représentant des "scènes de genre" dans le style de Boucher, Murillo et Watteau. Les images et formes apparaissent en filigrane lorsqu'elles sont éclairées.

La beauté immuable des porcelaines décoratives de Thuringe reflète une tradition séculaire de manufacture, perpétuée grâce à l'habileté de ces artisans contemporains du coeur de l'Europe.



VEB
Porzellanmanufaktur
Plaue



Représentation au Canada:
Superlux (Canada) Ltée
C.P. 1148
Place Bonaventure
Montréal, Québec
H3A 1G5
(514) 875-2337



Des salles de jeux pour les jeunes de coeur

Textes et recherche Micheline Lebel

Être jeune, ce n'est pas seulement
être peu avancé en âge,
c'est aussi être gai, spontané
et réceptif à tout ce qui
est source de divertissement.

Et cela, n'est-ce pas,
arrive à tout âge...

Aussi, les quelques exemples
d'aménagement de salles de jeux
que nous vous proposons
s'adressent-ils autant aux petits
qu'aux grands enfants.

Et vous verrez, le jeu
en vaut vraiment la chandelle...

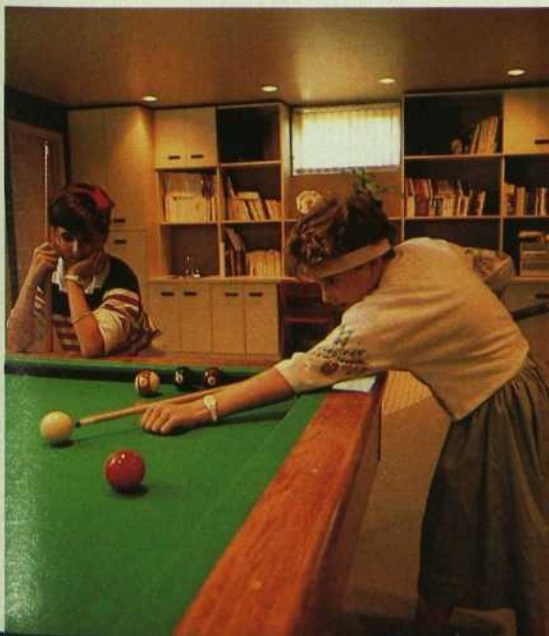



Des salles de jeux pour les jeunes de coeur

P

lein d'humour, de fantaisie et de couleurs vives, ce décor, tel un jardin, a été imaginé pour trois enfants en bas âge. De part et d'autre du théâtre de marionnettes, où la comédie est perpétuellement à l'affiche, et face au canapé réservé aux spectateurs on ne peut meilleur public, les fenêtres sont envahies par l'épais feuillage de deux gros pommiers, dont les enfants s'amuse à cueillir les fruits confectionnés d'un coton glacé et retenus au mur par des bandes de velcro. Les sucettes géantes entourant la pièce et reliées entre elles par un long ruban bleu qui se termine par une énorme boucle à l'autre extrémité de la salle de jeux, ont été patiemment dessinées par leur maman qui, comme eux, a le rire spontané et un sens du merveilleux intarissable. Comme elle a également celui de l'organisation, elle profite de l'espace, autrement perdu, sous l'escalier, pour ranger les nombreux jouets de manière à garder le sous-sol en ordre entre les périodes de récréation.

aménagement Jean Meunier
photos Sylvain Morel

- ▲ *Principal personnage de la dernière représentation théâtrale, un habitant de la «rue Sésame» a été oublié, pendant l'entracte, sur la scène entourée d'un rideau quadrillé vert et rouge sur un fond blanc.*
- ▲ *Telle une pelouse bien en santé, le vert de la moquette a favorisé la croissance de sucettes multicolores qui, comme des fleurs, ont poussé sur les murs. Appétissantes à souhait, les grosses pommes rouges ont été confectionnées d'un coton glacé et de feutrine verte pour les feuilles.*
- ▲ *Assis à l'ombre du pommier, un sympathique nounours en peluche participe aux jeux des enfants qui sont rarement à court d'imagination. Charles a quatre ans, Anne cinq, et Marie-Chantal sept. La table et les petits bancs proviennent de chez Amisco.*

POUR AVOIR UNE MAISON PARFAITE, IL FAUT PENSER.

L'investissement le plus important qu'une personne fait dans sa vie, c'est sa maison. Mais une grosse maison n'est pas nécessairement une bonne maison. Surtout si elle vous vide de votre énergie, de votre patience... et de votre avoir.

Voilà pourquoi le simple bon sens exige que l'on se renseigne sur le tout nouveau concept de construction des maisons R-2000 qui se paient d'elles-mêmes et qui vous assure d'une maison super-confortable et super-efficace au point de vue énergétique.

PAS DÉPENSER.



Pourquoi une R-2000 est-elle si confortable?

Chaque maison R-2000 est construite selon les normes les plus rigoureuses en ce qui touche la rétention de la chaleur et le contrôle de l'humidité, la circulation de l'air et l'insonorisation. Ce qui se traduit pour vous en confort, quiétude et paix. Votre maison est vraiment alors votre royaume.

Pas de courants d'air

Ce n'est pas agréable d'avoir des murs et des encoignures qui laissent passer l'air. Pourtant, c'est comme ça dans la plupart des maisons. Les gens s'en accommodent, semble-t-il. Il n'en est pas ainsi dans une R-2000.

Chaque maison R-2000 est construite de façon à éliminer les courants d'air. Ajoutez plus d'isolant, de calfeutrage et des coupe-bise en quantité, des fenêtres à double et même à triple vitrage – et vous comprendrez pourquoi une maison R-2000 est chaude en hiver, fraîche en été, sans jamais de courants d'air, année après année.

L'air frais

En plus d'être absolument exempte de courants d'air, chaque maison R-2000 est munie d'un système de ventilation contrôlée qui assure une circulation d'air frais constante par toute la maison. Ainsi, il règne la même température

dans toutes les pièces. On n'y respire pas cet air vicié et étouffant qui tourmente tant de gens affligés d'allergies. Vous respirez librement. Tout le temps.

La sainte paix

Pour permettre l'installation de plus d'isolant, la maison R-2000 comporte des murs plus épais qu'une maison conventionnelle. Cette caractéristique, combinée au calfeutrage, aux coupe-bise et aux fenêtres à double et à triple vitrage garde le bruit dehors... et le silence en dedans.

Comment la R-2000 se paie-t-elle d'elle-même?

En plus d'être super-confortables, les maisons R-2000 sont extrêmement pratiques. Leurs caractéristiques très spéciales font que les R-2000 se paient littéralement d'elles-mêmes. Ainsi est-il vrai que plus on pense, moins on dépense.

Factures de chauffage réduites de 75 %

Parce que les maisons R-2000 sont abondamment isolées et qu'elles sont conçues pour limiter les infiltrations et les exfiltrations d'air, vous n'avez pas à vous soucier des fuites d'air qui font grimper les frais de chauffage. Sans compter que des systèmes de récupération extraient la chaleur de l'air vicié évacué à l'extérieur.

Grâce à toutes ces caractéristiques, vous profitez de l'énergie chauffante au maximum, tout en coupant vos factures de chauffage de 75 %. Ce qui revient à dire que le confort supplémentaire, la qualité et la paix obtenus de votre maison R-2000 ne vous coûtent absolument rien.

Financement plus facile, meilleur prix de revente

Comme la plupart des institutions financières reconnaissent la qualité des maisons R-2000, elles vous consentiront une hypothèque beaucoup plus substantielle. Et si jamais vous décidez de vendre, vous serez enchanté du prix que vous obtiendrez. Là vous serez encore plus fier de votre investissement!

Où sont construites les maisons R-2000?

Partout. Que vous préférerez la campagne, la banlieue ou la ville, sachez qu'il est possible de bâtir n'importe quel genre de maison, n'importe où, selon le concept R-2000.

Quel est le meilleur temps pour construire une R-2000?

Dès le début. Parce que pour construire une R-2000, il faut

planifier longtemps d'avance, avant même que la construction ne commence. On doit y intégrer ses caractéristiques particulières et ses normes élevées de qualité de construction à mesure qu'elle s'élève.

Qui construit les maisons R-2000?

N'importe quel entrepreneur en bâtiments. Cependant, il doit suivre un cours de formation rigoureux donné par l'Association canadienne des constructeurs d'habitations. Vous êtes donc assuré d'une maison de qualité, bien construite.

Pourquoi devriez-vous construire une R-2000?

Parce que vous méritez ce qu'il y a de mieux. Et parce que pour le confort, la sécurité et la paix, il ne se construit rien de mieux qu'une R-2000.

Pour plus de renseignements et pour obtenir une liste de constructeurs de maisons R-2000, écrivez à FIBERGLAS CANADA INC., 3080 Yonge Street, Toronto (Ontario) M4N 3N1.

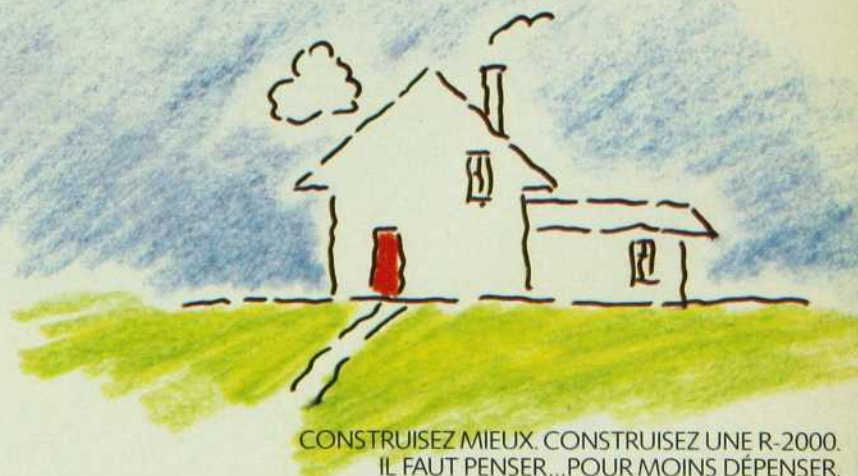

CONSTRUISEZ MIEUX. CONSTRUISEZ UNE R-2000.
IL FAUT PENSER... POUR MOINS DÉPENSER.

R-2000*

*R-2000 est une marque déposée de EMR Canada



Des salles de jeux pour les jeunes de coeur

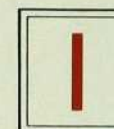

Inscrite dans les tons de beige, de rouge et de noir, on retrouve dans cette salle familiale plusieurs aires d'activité permettant à chacun des membres de la famille et à leurs amis de se divertir selon l'inspiration du moment. Le coin-causerie, par exemple, déterminé par la disposition en «L» des canapés, offre, en effet, un espace particulièrement apprécié des parents qui viennent s'y détendre le soir, en regardant la télé en compagnie de leurs enfants François et Élise. Respectivement âgés de quatorze et douze ans, et déjà d'authentiques champions au billard, ces derniers ne résistent jamais très longtemps à l'invitation de l'énorme table qu'on a placée derrière les fauteuils, juste en face de la piste de danse, dont la surface a été recouverte de céramique. En arrière plan, une unité murale sert à la fois de bar, de bibliothèque, de coin-musique, de coin-travail et d'espace de rangement pour les divers jeux de société. On y trouve, entre autre, une table de ping-pong pliable qu'il suffit de déposer sur celle de billard pour obtenir une nouvelle source d'amusement. Un peu en retrait, là où de nombreux coussins jonchent le sol recouvert d'une moquette beige, on a prévu un coin où les jeunes apprennent à exprimer leurs talents musicaux par tam-tam interposés.

aménagement Madeleine Rocheleau
photos Gilbert Duclos

- ◀ *Élise et sa copine Mélanie s'amuse à détier un méchant Dracula qui voudrait bien leur mordre un doigt...*
- ▲ *Égayé par les nombreux coussins déposés à même le sol, et un jeu graphique aux couleurs stimulantes, ce coin du sous-sol offre aux enfants un endroit pour lire, dessiner ou jouer du tam-tam dépendant de leurs dispositions du moment.*



Des salles de jeux pour les jeunes de coeur

D'

Un clin d'oeil moqueur, cette salle familiale aménagée dans les tons de gris, de blanc, de noir et de rouge nous force à admettre qu'il n'y a rien de triste à passer ses moments de loisir au sous-sol, même pour une famille de sportifs dont les habitudes de vie au grand air ne prédisposaient pas vraiment, au départ, à en apprécier les avantages. Connaissant leurs exigences, le designer s'est d'abord employé à éclaircir la pièce en traitant les fenêtres au-delà de leurs dimensions réelles, c'est-à-dire qu'il a utilisé des verticaux plus longs que nécessaire afin de donner l'illusion de grandes ouvertures vers l'extérieur. Il y a ensuite dissimulé un éclairage au néon que l'on retrouve également sous les meubles de rangement aux lignes très pures, lesquels ont été recouverts d'arborite pour en faciliter l'entretien. Dans une même optique, les nombreux trophées remportés par chacun des membres de la famille n'ont plus à craindre la poussière, ayant été placés bien à la vue et à l'abri sous un cube de plexi spécialement conçu en prévision de leur accumulation. Juste à côté de la table à cartes, et derrière le bar qui est situé sous la cage de l'escalier, un large miroir contribue à donner encore plus de profondeur à la pièce.

aménagement Alain Desgagné et Benoit Desfossés
photos Roland Beniak

- ◀ Suspendue au-dessus du téléviseur, une énorme calculatrice électronique rivalise d'originalité avec une canette de coca-cola et quelques pièces de jeu d'échec gros format. Ces éléments décoratifs ont été exécutés sur demande par Nuovo Étalage.
- ▲ Au même titre que les autres meubles recouverts d'arborite pour en faciliter l'entretien, les tabourets faisant partie du coin-bar sont une conception de Inne Design et une réalisation de Boiseries Nice. Les verres et le pot à jus proviennent de chez Boutique Kit International.

Photo page suivante :
Délaissant ses jeux vidéo, David (10 ans) consulte sa collection de disques en attendant l'arrivée de ses aînés. Également l'oeuvre de Nuovo Étalage, l'affiche que l'on devine en arrière-plan représente une scène de bandes dessinées de Dick Tracy dans les années 50.



BOHEMIA

Les lustres en cristal
de Bohême

Une tradition d'excellence et de
beauté depuis plus de 250 ans.

*Une exclusivité de
Tchécoslovaquie*

Délicatement taillés à la main, dis-
ponibles dans une gamme de
modèles merveilleux, ces lustres en
cristal allient la beauté de la forme
à l'éclat de la lumière.



Lustre : modèle 1504

Les lustres en cristal taillé à la
main, aux bras gracieux tout
étincelants, valorisent n'importe
quel décor. Chacune de leurs pièces
est réalisée avec un soin attentif, et
polie à la main afin de donner au
cristal de plomb toute sa lumino-
sité. Ces lustres ont des montures
en chrome ou en laiton.



Disponibles chez :

Décors & Confort de France
1434, rue Sherbrooke Ouest
Montréal, Qc H3G 1K4

Christian de Gageac
5500, Queen Mary
Montréal, Qc H3X 1V6



*Lampe de table : modèle
3250525*

Ces lustres et appliques murales
aux lignes raffinées mettent par-
faitement en valeur les décors
classiques autant que modernes.



*Applique murale : modèle
3463*

Les lustres en véritable cristal de
Bohême sont importés au
Canada, exclusivement par :
Superlux Canada Limitée
C.P. 1148, Place Bonaventure
Montréal, Québec H5A 1G5
(514) 875-2337
Demandez notre documentation
gratuite en couleurs et le nom du
détaillant le plus proche.

Éclairage Labelle Inc.
5872, rue Jean-Talon Est
Montréal, Qc H1S 1M2

Roy Marchand Inc.
160, boul. Graham
Ville Mont-Royal, Qc H3P 3C9



Des salles de jeux pour les jeunes de coeur

Imprégnée d'une douce joie de vivre et d'un charme difficile à décrire, peut-être à cause de la rencontre inusitée des teintes pastel qu'on y retrouve, cette salle de jeux a été créée pour une famille de quatre adolescents, dont les âges varient entre quatorze et vingt-et-un ans. L'alternance du gris et du turquoise des fauteuils répétée sur le mur par l'application de bandes de papier peint, dont le jeu se prolonge jusque dans les verticaux, confère à ce sous-sol une impression de hauteur qu'il n'a pas véritablement. En arrière-plan, appuyée sur un mur de couleur cantaloup, une unité murale contenant des livres, des jeux, le téléviseur et la chaîne hi-fi délimite le territoire réservé au coin-bar qui, dominé par une armoire de rangement pour les verres, est équipé d'un frigo encastré et d'un évier minuscule. À l'autre extrémité de la cheminée, dont les briques ont été peintes d'un turquoise soutenu, on remarque un canapé-lit habillé de gris et prévu pour garder à dormir les nombreux amis de la famille. Cet espace est suivi par deux tables de travail que les jeunes utilisent pour rédiger ou dactylographier leurs travaux scolaires.

aménagement Marie-Andrée Jacques
photos Roland Bèniak

- ◀ Intéressées par tout ce qui a trait à la mode, Suzanne (14 ans) et ses copines consultent divers magazines afin de mieux connaître les nouvelles tendances pour l'automne qui s'annonce.
- ▲ Banale au départ, comme les murs de la pièce autrefois recouverts de prélini, la cheminée, dont les briques ont été peintes en turquoise, s'intègre harmonieusement au nouveau décor et reflète le caractère audacieusement avant-gardiste des occupants.



Des salles de jeux pour les jeunes de coeur

Plus ou moins à l'aise dans le décor trop sobre à son goût (pourtant fort élégant) de la résidence de ses parents, du moins pour ce qui avait trait à ses divertissements, Dean, fils unique et âgé de seize ans, rêvait d'un espace bien à lui pour recevoir ses amis(es), et dont l'ambiance et les couleurs correspondraient davantage au rythme électrisant de la musique sur laquelle ils aiment danser. Le jeune homme étant de plus très friand des jeux électroniques, il fallait également prévoir un coin pour l'installation de l'ordinateur. C'est donc au sous-sol que cette mini-discothèque fut élaborée dans les tons de gris, de rouge et de noir avec, à l'une des extrémités de la pièce, une piste de danse dont la surface a été recouverte d'un prélat à carreaux rouge et blanc. Tout à côté, l'ordinateur a temporairement été déposé sur la desserte servant à l'occasion à recevoir les croustilles et les rafraîchissements des invités lorsque ceux-ci daignent enfin reprendre haleine sur les poufs et les sectionnels disposés en «U» au centre de la pièce. Au sol, le gris de la moquette est rompu par une bande de tapis rouge prolongeant celui des fauteuils placés en vis-à-vis. Dans le coin opposé, des étagères peintes en blanc contiennent la chaîne stéréo, le téléviseur, les disques et quelques jeux de société.

aménagement Luc Sauvé
photos Gilbert Duclos

▲ Légèrement surélevée par rapport au reste de la pièce, la piste de danse jouit d'un doux éclairage en provenance des sphères lumineuses.



Des salles de jeux pour les jeunes de coeur

A

Autrefois occupé par une piscine intérieure que la famille n'utilisait plus vraiment, cet espace entouré de larges fenêtres a été converti en une vaste salle de jeux élaborée dans les tons de bleu, de bourgogne et de caramel pour trois garçons respectivement âgés de 13, 17 et 19 ans. Au premier plan, le coin-télé et conversation particulièrement fréquenté par les parents et leurs amis, alors que la table de travail placée juste à côté, est à l'usage presque exclusif du fils cadet, Jean, qui s'y installe régulièrement pour étudier ou faire des casse-tête. Faisant face au poêle à bois, une causeuse revêtue d'un coton gris très pâle finement rayé de bleu délimite l'espace suivant qui est réservé à la lecture et à l'écoute de la musique. Appuyés contre la marche du palier inférieur qui parcourt la pièce en diagonale, quelques sectionnels ont été mis à la disposition des amateurs de billard qui peuvent ainsi suivre de près la joute qui se déroule occasionnellement sous leurs yeux. Quant aux joueurs, en attendant leur tour, ils ont le choix de prendre place sur des tabourets côté bar, ou d'exercer leur dextérité sur la machine à boules qui fait bande à part au fond de la pièce. Parfois, à quelques pas de la table de billard, un autre groupe s'amuse à jouer aux cartes ou au bridge dans ce coin de la salle familiale qui a le grand avantage de communiquer directement avec la cuisine par un passe-plats...

aménagement Marie-Andrée Jacques

- ◀ D'ici, on peut rêver devant le paysage qui entre à pleines fenêtres, ou regarder son émission de télé favorite en bonne compagnie.
- ▲ Lorsque le maître de la maison sent le besoin de s'isoler pour travailler, sans pour autant renoncer complètement à la présence des siens, on le retrouve dans son bureau situé à l'étage, que l'on devine à travers la fenêtre allongée au-dessus du bar.



La Magie de Meridian



Meridian réunit les avantages d'une combustion exceptionnellement efficace et les attraits d'un bel objet fabriqué à la main, créant ainsi une ambiance chaleureuse et romantique.

Vous pouvez donner une touche personnelle à votre foyer en choisissant parmi une gamme de carreaux décoratifs.

Transformez votre maison avec Meridian - tout style et tout confort.



Meridian™

Pour tout information, communiquez avec Distributions **BERBEC** (514) 483-2148

La Bûche Qui Flambe
280, Fort St-Louis
Boucherville, Qué.
J4B 1S1
(514) 655-1340

La Prôlerie
241, Albert
Cowansville, Qué.
J2K 2W6
(514) 263-0370

Foyer Universel
(Dorval) Inc.
715, Bord du Lac
Dorval, Qué.
H9S 2B9
(514) 631-4007

La Boutique Chaleur Inc.
1, 436^e St-Pierre
Drummondville, Qué.
J2C 3W1
(819) 478-0311

2, 470, Boul.
Roland Thérien
Longueuil, Qué.
J4H 3V9
(514) 463-1870

3, 1124, King Est
Sherbrooke, Qué.
J1G 1E4
(819) 566-0911

Maison Chaleur et Confort Inc.
1, 1060, Visitation
Joliette, Qué.
J6E 3Z1
(514) 759-1686

2, 345, rue Notre Dame
Repentigny, Qué.
J6A 2S4
(514) 582-0912

3, 1085, Boul. des Seigneurs
Terrebonne, Qué.
J6W 3W5
(514) 492-2054

Les Foyers Pierre Jacques Ltée.
1950, Boul. Labelle
Lafontaine, Qué.
J7Y 1S1
(514) 438-3513

La Boîte à Feu de Laval Inc.
3196, Boul. St-Martin Ouest
Laval, Qué.
H7T 1A1
(514) 687-5880

A la Bonne Braïse Ltée
10334, Boul. St-Michel
Montréal-Nord, Qué.
H1H 5H3
(514) 327-1717

Autour du Feu (1984) Inc.
167, St-Germain Est
Rimouski, Qué.
G5L 1B1
(418) 724-6438

Les Foyers Econo Inc.
1, 14, rue Principale
St-Romald, Qué.
G6W 2R5
(418) 839-5084

2, 3002, Du Jardin
Charlebourg, Qué.
G1G 3Y4
(418) 628-7718

Matériaux Campi Inc.
1065, Monseigneur Langlois
Valleyfield, Qué.
J6S 4V3
(514) 373-9887

Gélinas Poêle à Bois Inc.
298, Grande Rivière Sud
Yamachiche, Qué.
G0X 3L0
(819) 296-3716



**FIRE
DRUM**

*Le choix
des décorateurs*

Un magnifique foyer/poêle recouvert de laiton ou de métal peint couleur porcelaine, le Fire Drum 2 est un poêle à combustion lente lorsque vous l'utilisez avec ses deux portes de fonte fermées; il se transforme en un magnifique foyer lorsque vous ouvrez les portes ou les enlevez pour l'été (pare-étincelles inclus). Avec son intérieur recouvert d'un ciment réfractaire spécial, il dégagera une chaleur uniforme et douce durant toute la nuit. Disponible en finis métal laiton, cuivre ou nickel et en dix-neuf couleurs au fini porcelaine, pour s'harmoniser avec tous les décors.

**En montre chez les
marchands suivants:**

BOUCHERVILLE
La Bûche qui Flambe
Tél.: 655-1340

CHARLESBOURG
Les Foyers Écono Inc.
Tél.: 628-7718, 839-5084

CHICOUTIMI
Maçonex Inc.
Tél.: 549-7345

CHICOUTIMI
Décor Chaleur
Tél.: 549-7744

JOLIETTE
Maison Chaleur & Confort Inc.
Tél.: 759-1686

LONGUEUIL
La Boutique Chaleur Inc.
Tél.: 463-1870

MONTRÉAL
Foyer Universel Inc.
Tél.: 727-5358

QUÉBEC
Énergie Solution Inc.
Tél.: 872-8234

REPENTIGNY
Maison Chaleur & Confort Inc.
Tél.: 582-0912

RIMOUSKI
Autour du Feu (1984) Inc.
Tél.: 724-6438

THETFORD MINES
Cheminées Michel Doyon Enr.
Tél.: 335-5350

VILLE ST-LAURENT
Nergiflex Inc.
Tél.: 332-5230



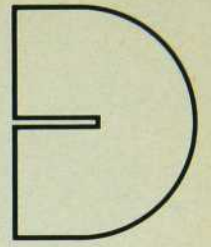

Miroir, miroir, jusqu'où vont tes pouvoirs

Recherche
et stylisme :
Pierre D'Anjou
Photos :
Roland Běniak

△ Ces deux miroirs circulaires conçus par Simon International ont la particularité d'offrir un «penchant»... Cette partie inclinée a un côté pratique, puisqu'on peut, en tournant le miroir, la tourner vers le haut, le bas ou les côtés. Miroirs «Iseo» et chaise PK9 disponibles chez Triède.

▽ Simples, pratiques, disponibles en trois couleurs et trois grandeurs chez Struc-Tube, les miroirs Umpra sont entourés d'une bande de caoutchouc. Ils relient le porte-manteau Tricomote de la compagnie Danese, dessiné en 1980 par Enzo Mari et distribué par Triède.

Mes ancêtres étaient de métal.
Mes pairs sont de verre étamé.
Je n'ai pas peur de regarder
les choses en face.
Je réfléchis sans arrêt.
J'ai toujours été poli.
Je suis à votre image,
quoi!

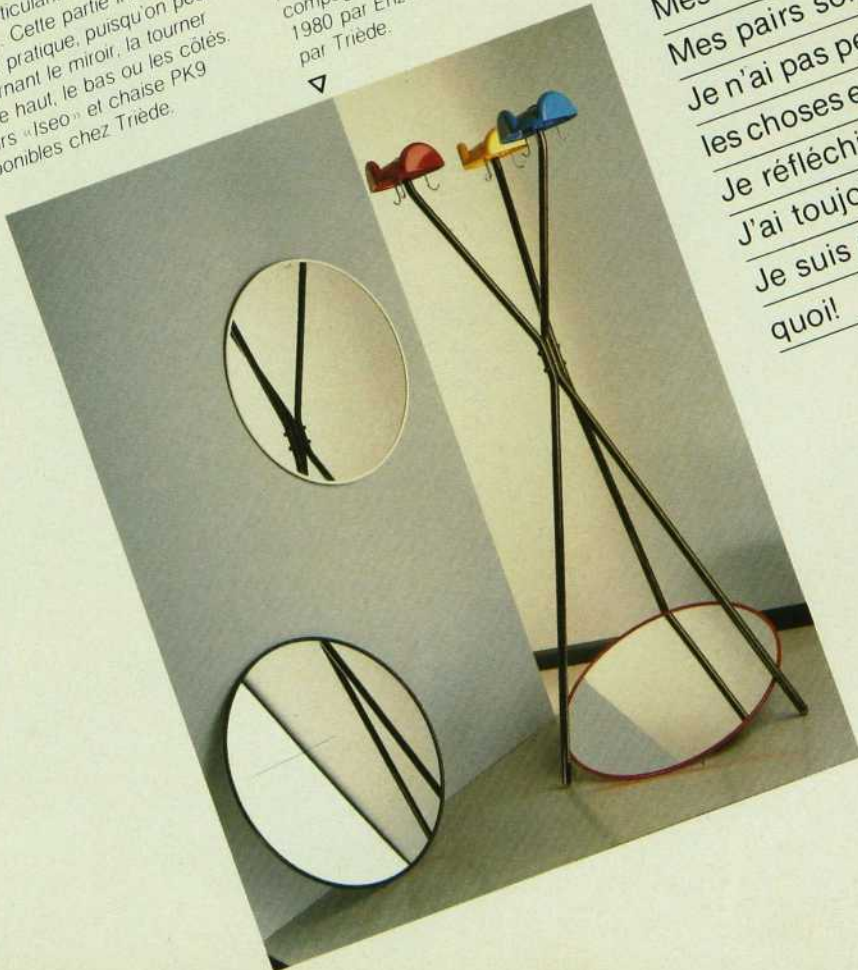



△
Humour insolite et clin d'oeil à Magritte : le miroir d'Adriano Maraldi (Ramca) fait la paire avec le fauteuil «Magritta», dessiné par Sebastian Matta (Triède). Hommage au surréalisme...

▽
Miroir-tableau «Carmit» et fauteuil «Fantasma», tous deux de la collection du Château d'Aujourd'hui, forment un ensemble vif et surprenant. Le fauteuil est recouvert de tissu Missoni.



Pour les plus "chic" maisons du monde



poggenpohl

Armoires de cuisine • Salle de bains • Service de rénovation

Cuisines Multiform International Inc.
5525, chemin Upper Lachine
Montréal, QC H4A 2A5, Tél.: (514) 483-1800

Si vous voulez en connaître plus sur la façon de choisir, d'acheter et d'installer selon les normes de sécurité, une cheminée ou un poêle à bois.

PROCUREZ-VOUS LE NUMÉRO SPÉCIAL DÉCORMAG

DE PLUS courez la chance de **GAGNER** l'un des deux poêles à bois, installation comprise.

En prix une **VALEUR TOTALE DE 6 500 \$**

Avec chaque poêle à bois, nous incluons une cheminée d'une hauteur maximale de 27 pieds offerte par: **CHEMINÉES SÉCURITÉ LTÉE** une valeur de 1 015 \$ chacune, plus; l'installation du poêle à bois et de la cheminée par **LA BOÎTE À FEU DE LAVAL INC.** une valeur de 300 \$ chacune.

COMMENT PARTICIPER

Complétez dès maintenant le coupon ci-contre, pour recevoir votre copie numéro spécial DÉCORMAG, CHEMINÉES ET POÊLES À BOIS. DANS CE NUMÉRO SPÉCIAL VOUS TROUVEREZ LE COUPON DE PARTICIPATION, QUE VOUS NOUS RETOURNEREZ.



POSTEZ À :
DÉCORMAG-
CHEMINÉES
POÊLE LE A BO
11 450, ALBER
HUDON
MONTREAL-NO
QC
H1G 3J9
(514) 327-4464

1^{er}
PRIX

De **MERIDIAN FIRE PLACE CANADA** un poêle à bois, modèle **MERIDIAN** en céramique, une **VALEUR DE 2 535 \$.**



EN PLUS:

Avec chaque poêle à bois nous ajoutons une magnifique "**BOÎTE À BOIS**" pour ranger vos bûches. De **DIMEX CANADA INC.** une **VALEUR DE 179 \$ CHACUNE.**

2^e
PRIX

De **JOTUL CANADA** un poêle à bois **NESTOR MARTIN**, une **VALEUR DE 995 \$.**



POSTEZ CE COUPON DÈS AUJOURD'HUI...

... pour recevoir votre numéro spécial, et votre coupon de participation. Le tirage aura lieu le 1er novembre 1985.

Cheminées & Poêles à bois

OUI faites-moi parvenir mon numéro spécial Cheminées et Poêles à Bois. Je pourrai participer au concours, en vous faisant parvenir mon coupon de participation que je trouverai dans le numéro spécial Cheminées et Poêles à Bois.

NOMBRE DE COPIES	PRIX À L'UNITÉ	SOUS-TOTAL
	X 3,95 \$	=
FRAIS DE PORT ET MANUTENTION		1,50 \$

MODE DE PAIEMENT

TOTAL

CHÈQUE MANDAT POSTE VISA MASTER CARD

SI VOUS EFFECTUEZ VÔTRE PAIEMENT PAR CARTE DE CREDIT, VEUILLEZ COMPLÉTER LA PARTIE CI-CONTRE.

NUMÉRO DE LA CARTE _____

DATE D'EXPÉDITION _____

SIGNATURE _____
(Signature des parents si moins de 18 ans)

NOM _____ PRENOM _____

ADRESSE _____ AP _____

VILLE _____ PROV _____

CODE POSTAL _____ TÉLÉPHONE _____

ALLouer DE 4 À 6 SEMAINES POUR RECEVOIR VÔTRE NUMÉRO SPÉCIAL.

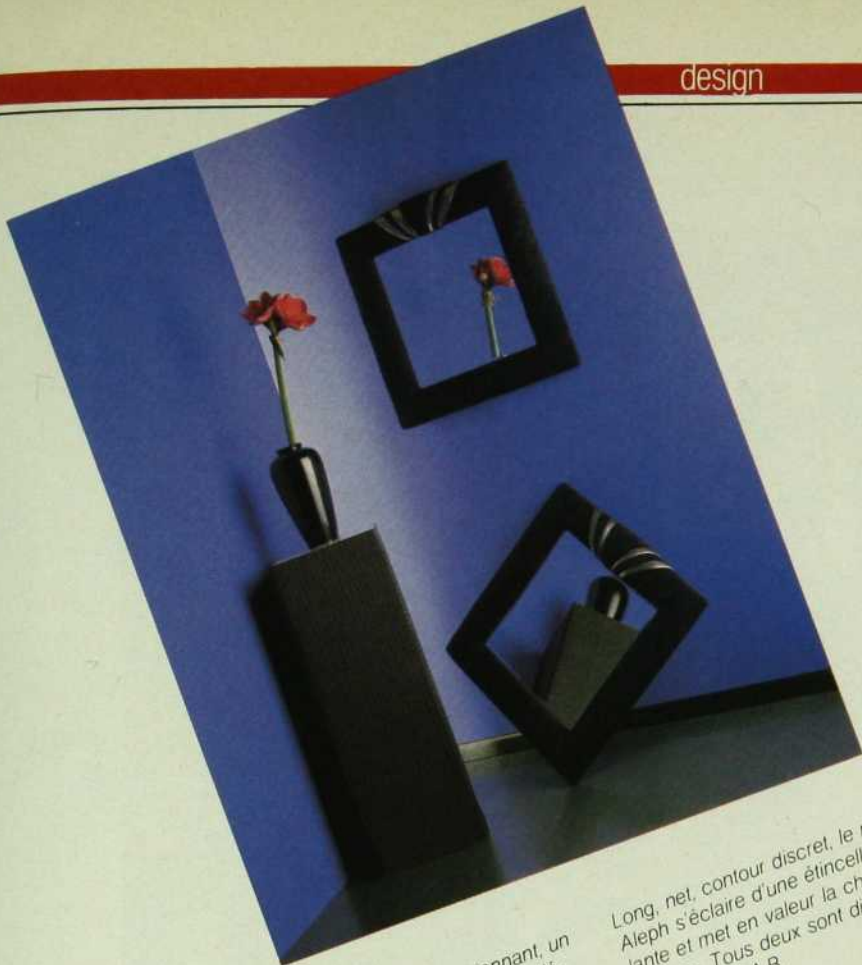

▷ Dramatique et impressionnant, un miroir pourtant simple, mais élégamment rembourré d'ultra-suède noir, relevé de vinyl argent, disponible chez Jane Adams. Base noire : Après l'Eden, vase : Arthur Quentin.

Long, net, contour discret, le miroir Aleph s'éclaire d'une étincelle brillante et met en valeur la chaise « Alien ». Tous deux sont disponibles chez C.A.B.

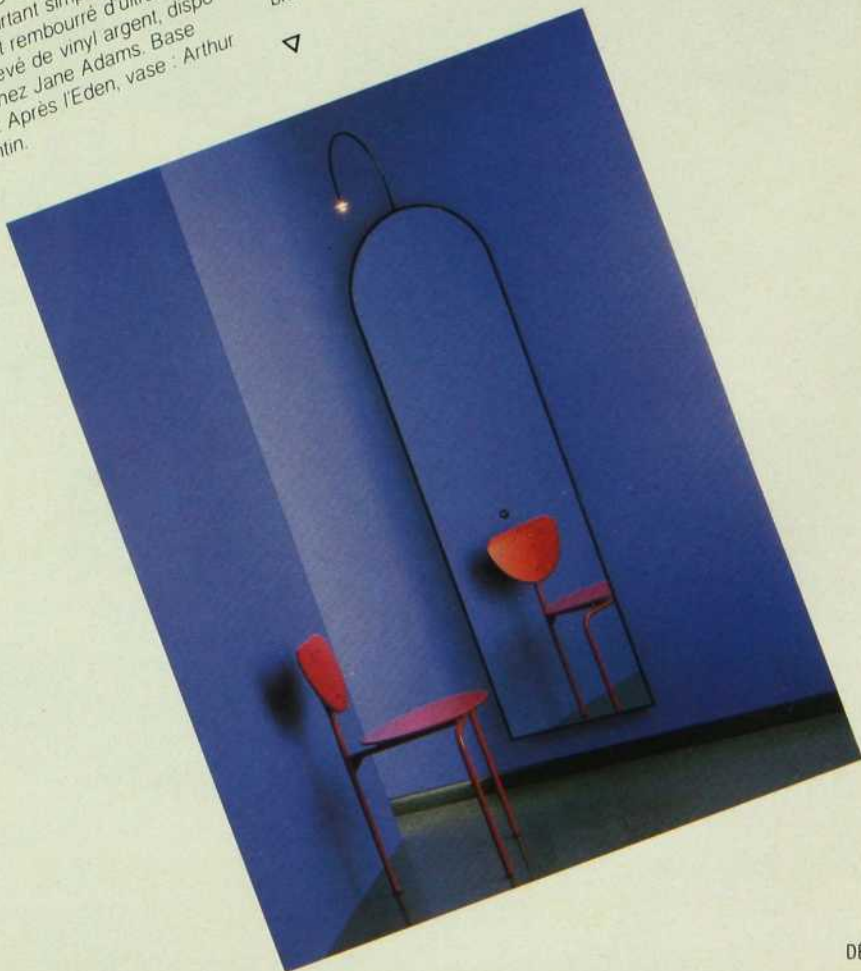

Teonick, les meubles d'un fini unique



Les meubles Teonick ont été choisis avec soin pour la qualité de leur fabrication et l'excellence de leur ligne. Chaque surface, soit plaquée d'acajou, de sycomore ou de noyer exotique a été couverte de douze couches de laque et polie plus d'une centaine de fois pour leur donner le fini splendide qui font des meubles Teonick, la qualité tant recherchée.



La manufacture de meubles modernes Teonick
9341 Côte de Liesse
Dorval, Québec H9P 2N9
Tél.: 636-8918, 636-0545

Visitez notre salle de montre
au 56-58, Dollard, Place Bonaventure



Pour répondre aux besoins spécifiques de notre clientèle, nous fabriquons aussi des meubles sur commande

L'été en bocal

C'est bon, pratique, ça décore impeccablement une armoire et ça vous dépose au coin de l'oeil une larme de nostalgie. Quand arrive la fin de l'été, vive les marinades-maison...



On a beau se précipiter sur les plats cuisinés surgelés et les glisser distraitemment dans un four à micro-ondes, on résiste peu à l'attrait des bonnes vieilles marinades-maison. On prend même plaisir à varier ses recettes à l'infini, parfumant un cornichon

d'aromates rares, ou mariant fruits et légumes en un mélange agréablement coloré. Voici donc quelques recettes destinées à prolonger cette nostalgie de la cuisine maternelle, tout en ayant suffisamment de piquant pour nous donner le goût de l'aventure...

D

Chronique culinaire réalisée par le Centre de recherche technologiques de l'Institut de tourisme de l'hôtellerie du Québec.



En conformité avec les normes de construction du Code Canadien du bâtiment et de la S.C.H.L.



Quelqu'en soit le style, la maison de bois selon la technique pièce sur pièce à queue d'aronde . . .

Quelle qu'en soit la formule: auto-constructeur, auto-contracteur ou clé-en-main . . .



**LES MAISONS
D'AUTREFOIS
DU QUÉBEC
INC.**

5500 Chemin Renaud, C.P. 55,
Sainte-Agathe-des-Monts,
Québec J8C 3A1
Tél. Siège social: 1-819-326-6604

MONTRÉAL (LIGNE DIRECTE): 397-9137

CI-INCLUS 4 \$,
VEUILLEZ ME FAIRE PARVENIR VOTRE BROCHURE EXPLICATIVE ET PLANS DE MAISONS.

NOM: _____

ADRESSE: _____

VILLE: _____ CODE POSTAL: _____

TÉLÉPHONE: (_____) _____ Quand prévoyez-vous bâtir?

D. M. 09/85

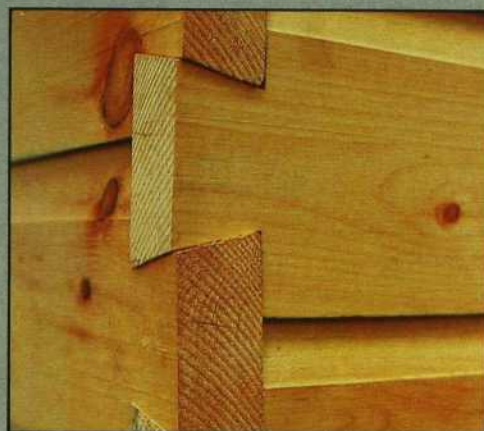

Mur Super Isolé R-25 +

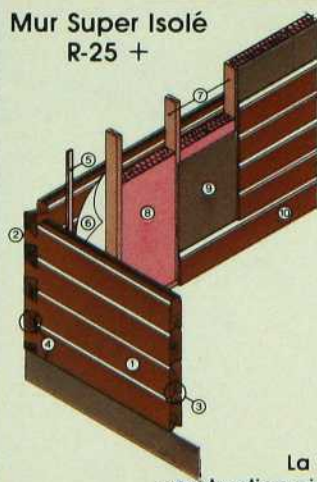

- 1 CARRÉ DE PIÈCES EN PIN, TRAITÉES
- 2 COINS EN QUEUE D'ARONDE
- 3 PIÈCES BOUVETÉES
- 4 GARNITURE D'ÉTANCHEITÉ
- 5 FOURRURES
- 6 COUPE-BISE
- 7 OSSATURE MURALE
- 8 ISOLANT DE FIBRE DE VERRE
- 9 PARE-VAPEUR
- 10 PAREMENT À MI-BOIS

La technique de construction pièce sur pièce.

L'été en bocal

**Courgettes marinées**

Préparation : 20 minutes
Cuisson : 15 minutes
Rendement : 3 litres

500 mL de sucre
500 mL de vinaigre
15 mL de sel
2 mL de graines de céleri
2 mL de poudre de curcuma
2 mL de graines de moutarde
2 mL de moutarde en poudre
2,5 L de courgettes finement tranchées
500 mL d'oignons finement tranchés

Faire mijoter dans une casserole pendant 10 minutes, le sucre, le vinaigre, le sel, les graines de céleri, la poudre de curcuma, les graines et la poudre de moutarde.

Ajouter les légumes.

Faire chauffer et remuer délicatement.

Arrêter la cuisson au premier bouillon.

Verser dans des bocaux stérilisés.
Sceller les bocaux.

Chutney aux pommes et à la rhubarbe

Préparation : 40 minutes
Cuisson : 2 heures
Rendement : 3 litres

2,2 L de rhubarbe en tronçons de 1 cm
1,9 L de pommes grossièrement hachées
1,5 L de cassonade
7 mL de clous de girofle entier
35 mL de racine de gingembre râpée
2 gousses d'ail broyées
350 mL de raisins secs

7 mL de sel
7 mL de cannelle
500 mL de vinaigre
175 mL d'eau

Mélanger la rhubarbe avec les pommes et la cassonade.

Laisser reposer pendant 1 heure.

Placer les clous de girofle dans une pochette de coton fromage ; ajouter au mélange avec les autres ingrédients.

Amener à ébullition et cuire à découvert jusqu'à épaississement (soit pendant environ 1h30), en remuant fréquemment.

Enlever la pochette d'épices.

Verser dans des bocaux chauds et stérilisés.

Bien sceller.

Ketchup aux fruits

Préparation : 30 minutes
Cuisson : 1 heure
Rendement : 1,5 litre

625 mL de tomates en dés
500 mL d'oignons en dés
200 mL de céleri en dés
325 mL de pommes en dés
400 mL de pêches en dés
250 mL de poires en dés
15 mL de sel
7 mL de moutarde en poudre
7 mL de cannelle
2 mL de clous de girofle
300 mL de vinaigre

Mettre les fruits et les légumes dans une casserole avec les épices et le vinaigre.

Faire mijoter pendant 1 heure.

Laisser refroidir avant de verser dans des pots stérilisés.



*Pour célébrer 150 années
de qualité*



**GIBBARD PRÉSENTE
CETTE MAGNIFIQUE
DESSERTE
EN NOYER MASSIF
(édition limitée)**

En 1985, Gibbard célèbre 150 années de fabrication de meubles de qualité. Pour souligner cet événement, les artisans au service de Gibbard ont reproduit la desserte la plus en vogue dans les années 1920. Cette desserte sera offerte en quantité limitée seulement et chacune des pièces sera numérotée et enregistrée au moment de l'achat. Fabriquée en noyer massif, cette magnifique pièce de collection reflète le souci de la qualité qui a fait notre réputation.

Le noyer massif — "Symbole du passé"



Écrivez-nous pour connaître le détaillant Gibbard le plus près de chez vous. The Gibbard Furniture Shops Ltd., Napanee, Ont. K7R 3L7



*Les plus anciens
ébénistes du Canada
1835-1985*

Chou-fleur mariné

Préparation : 20 minutes

Cuisson : 3 minutes

Rendement : 1 litre

1 L de chou-fleur en bouquets
500 mL de vinaigre chaud
350 mL de sucre

Laver les bouquets de chou-fleur et les préparer.

Faire bouillir le vinaigre et le sucre.

Ajouter le chou-fleur et amener à ébullition.

Verser immédiatement dans des bocaux et fermer hermétiquement.

Note: On peut ajouter des graines de moutarde, du piment rouge ou du piment vert.

Pêches marinées

Préparation : 20 minutes

Cuisson : 20 minutes

Rendement : 3 litres

3,6 kg de petites pêches
9 bâtons de cannelle

25 mL de clou de girofle

2 L de sucre

1 L de vinaigre

250 mL d'eau

Faire blanchir les pêches à l'eau bouillante pendant 2 à 3 minutes, les peler, les couper en deux et les dénoyer.

Mettre les épices dans une pochette de coton fromage et ajouter au mélange de sucre, de vinaigre et d'eau.

Faire bouillir pendant 10 minutes.

Ajouter les pêches au sirop et les faire cuire jusqu'à ce qu'elles soient tendres.

Répartir les pêches dans des bocaux chauds et stérilisés.

Couvrir de sirop chaud jusqu'au bord et bien sceller.

Marinade de légumes

Préparation : 30 minutes

Cuisson : 10 à 15 minutes

Rendement : 3 litres

750 mL de sucre

750 mL de vinaigre

15 mL de sel

5 mL de graines de céleri

2 mL de curcuma

2 mL de moutarde

375 mL d'oignon émincé

750 mL de concombre épépiné émincé

250 mL de poivron vert évidé en dés

250 mL de poivron rouge évidé en dés

125 mL de haricots verts en julienne

250 mL de haricots jaunes en julienne

375 mL de courgette émincée

750 mL de maïs en grains

Mélanger le sucre, le vinaigre, le sel ; les graines de céleri, le curcuma et la moutarde.

Faire mijoter le tout pendant 10 minutes.

Incorporer les légumes à l'appareil bouillant.

Laisser mijoter pendant 1 minute.

Verser la préparation dans des pots stérilisés.

Lignes remarquables:
style européen. Prix du meilleur nouveau produit au "1984 Canadian Hardware Show".

Choix remarquable de couleurs:
Quelles que soient les couleurs ambiantes, vous trouverez une couleur Spectrum s'harmonisant à votre décor: blanc/gris, bleu marine, beige ou rouge bordeaux.

Manipulation facile, consommation économique, aucun risque d'ébouillantage:

Robinet à un seul levier mitigeur avec commande gauche ou droite de température et de débit d'eau. Réduit jusqu'à 50% la consommation d'eau.

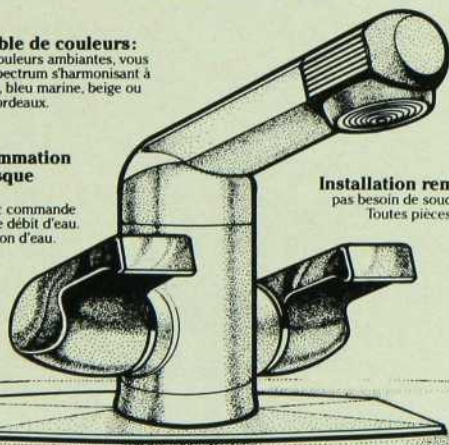

Buse et tête remarquablement pratiques:

Les deux pivotent sur 180 degrés pour faciliter le lavage et le rinçage. On peut aussi tourner la tête vers le haut pour s'en servir comme fontaine.

Installation remarquablement facile:
pas besoin de souder. Aucun outillage spécial. Toutes pièces nécessaires incluses.

Lancement de Spectrum. La nouvelle et remarquable gamme de robinets pour moins de 65\$.

À tout considérer et dollar pour dollar, les robinets Spectrum sont uniques. Consultez un distributeur Spectrum autorisé pour les robinets les plus élégants, les plus réputés et les plus en demande depuis l'invention de l'eau courante! Absolument remarquables!

Venez admirer les remarquables robinets Spectrum chez les distributeurs autorisés suivants:

- Lumberland**
— 9055, Pascal-Gagnon, St-Leonard
— 720, Mill Toronto Highway, Dorval
— 11850, Sherbrooke Est, Pointe-aux-Trembles
— 460, St-Patrice Ouest, Magog
- Ferronnerie Charleroi**
— 4690, boul. Charleroi, Montreal-Nord
- Quinc. C. Belanger**
— 2918, rue Masson, Montreal
- Via Decor**
— 4439, rue St-Denis, Montreal
- J.A. Desmarleau & Fils Inc.**
— 2131, d'Orleans, Montreal
- Jean Lépine Inc.**
— 3979, boul. Taschereau, St-Hubert
- Loyola Schmidt Ltée**
— 343, boul. Hardwood, Dorion
- Quinc. R. Gendron**
— 61, Alexandre, Valleyfield
- A.H. Besner Ltée**
— 18, rue Nicholson, Valleyfield
- L.G.L. Chapdelaine Ltée**
— 206, rue Du College, Sorel
- J.R. Blanchard & Cie Ltée**
— 306, rue Henriot, Drummondville
- Materiaux Paré Inc.**
— 227, boul. René A. Robert, Ste-Therèse de Blainville
- Quinc. Richard Tetreault**
— 110, rue Court, Granby
- Decor Héritage Enr.**
— 418, boul. du Seminaire Nord, Saint-Jean-sur-Richelieu
- Quinc. Beaubien Inc.**
— 3194, Beaubien Est, Montreal
- Plomberie J. Dion**
— 2030, chemin Gascon, St-Louis-de-Terrebonne
- J.L.S. Inc.**
— 115, Grande Fourches Sud, Sherbrooke
- Centre de la Maison Beauchesne**
— 800, Montée Ste-Julie, Ste-Julie
- Gérard Lalime Inc.**
— 15845, rue Ste-Louise, Ste-Hyacinthe
- Quinc. Baie Comeau**
— 335, boul. Lasalle, Baie-Comeau

...quand on a un penchant pour l'excellence.



Rémy Martin V.S.O.P. Fine Champagne Cognac.

Rémy Martin ne produit que des cognacs provenant de la Grande et de la Petite Champagne, les deux meilleures régions de Cognac. Cette carte en est le sceau.



Un rêve... une réalité



Dépositaires autorisés
de Cuisine Expert Ltée.

ABINOVE INC.
3255, Legendre Est
Montréal, QC
337-6395 328-1999

ARMOIRE DE CUISINE ASTRAL INC.
1679, de Montarville
St-Bruno, QC
653-3120

BOUTIQUE DE L'ARMOIRE R.L. INC.
5701, rue Auteuil
Brossard, QC
462-3673

**C.B.G. MATÉRIAUX DE
CONSTRUCTION INC.**
241, rue Albert
Cowansville, QC
1-263-0370

FORMES D'AUJOURD'HUI INC.
220, rue Baby
Joliette, QC
759-0175 759-0459

KITCHEN ENCOUNTERS LTD.
1063, Wellington St.
Ottawa, Ontario
1-613-722-1741

**SERVICE DE RÉNOVATION
METROPOLITAIN**
4058, Jean-Talon Ouest
Montréal, QC
482-0600

ROYAUME DE LA CUISINE
319, boul. Labelle
Ste-Rose, Laval, QC
622-2940

Les jardins japonais, une éternelle source d'inspiration



Un bon jardin, un jardin où on peut voir jouer et grandir ses enfants et accueillir ses parents et amis, c'est un rêve, qui arrive lorsqu'on devient propriétaire d'une résidence avec un terrain, peu importe la grandeur.

Nous sommes les enfants de la nature, nous voulons être entourés par un paysage bien composé, qui nous rappelle nos montagnes, vallées, ruisseaux,

rivières et lacs. Nous voulons être entourés de verdure, de bons arbres et belles fleurs. Pour satisfaire nos désirs et notre imagination, les architectes paysagistes et paysagistes essayent parfois de transformer notre terrain en jardin de Versailles, parc anglais ou terrasses italiennes.

Parce que nos terrains ne sont pas suffisamment grands pour ces styles, on se retrouve souvent avec des fragments, qui symbolisent ces styles, mais qui

à la fin nous causent certaines déceptions.

L'histoire du jardinage est rattachée à l'Histoire de l'humanité. Tous les changements sociaux ont été suivis par des changements ou des créations architecturales et inévitablement par un style d'aménagement paysager en milieu humain.

Les premiers jardins, selon nos connaissances, ont été créés en Chine et au Japon pendant la période de l'ancienne culture chinoise.

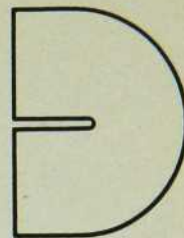

par :
Milan B. Havlin,
architecte
paysagiste,
ITAA
St-Hyacinthe.

photos par :
Milan B. Havlin

- En acrylique transparent, translucide ou de teinte bronze
- Vaste choix de formes "bulbe" ou "pyramide" et de dimensions de 24" X 24" à 60" X 96"
- En aluminium résistant, d'installation et d'entretien faciles
- Produits de première qualité, fabriqués dans nos ateliers
- Base d'aluminium profilé selon nos exigences
- Aussi disponible: solin d'aluminium très résistant incorporant 2" d'isolation, d'installation facile



LANTERNEAUX POUR TOITS PLATS ET EN PENTE

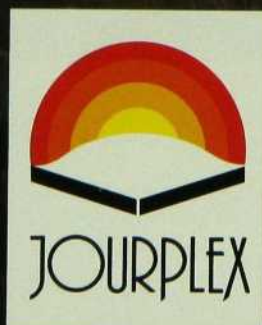

JOURPLEX LTÉE

Manufacturier de lanterneaux
880, rue de l'église
Verdun, Qué. H4G 2N2
Tél.: 767-8000 767-8261



1



2



3

L'isolement de la Chine passé et présent, a entouré les jardins chinois d'une forme de mystère et de secret.

Par contre les changements au Japon après la Deuxième Guerre mondiale, et son miraculeux développement économique ont attiré beaucoup plus d'attention sur les jardins japonais.

Malgré les années, les jardins historiques japonais sont toujours demeurés en excellent état. Ils nous montrent le plus haut niveau des créations artistiques dans l'art de l'aménagement paysager. Ils sont là pour être une source éternelle d'inspiration pour les créateurs actuels et futurs.

Au Japon, nous pouvons observer deux types des jardins. D'abord ceux qui sont remplis de symbolisme, de mysticisme, d'allégories et de philosophie religieuse attachée au culte Zen (bouddhisme).

Ils sont représentés par des jardins secs avec des arrangements symboliques de roches. Ces jardins servent à la méditation.

Ils n'ont pratiquement pas changé depuis leur création (XII^e - XV^e siècles). Leur beauté est visible dans la forme de la roche, dans le regroupement et dans la composition des détails et l'unité de l'ensemble. Le contraste est établi entre la surface de la pierre blanche concassée nivelée et raclée par un râteau spécial, et la couleur grise, la forme, la différence de grandeur et de hauteur de la roche naturelle. Le peu de verdure est limité à de petits îlots de mousse près de la roche. Leur symbolisme est individuel. On peut dire que chaque personne comprend le symbolisme à sa façon. Chacun fait sa propre interprétation. Plusieurs admirent ces jardins, sans y trouver ou découvrir leur mystère philosophique... Ces jardins ne sont pas utilisés pour la circulation. Ils sont observés d'un endroit spécifique, d'une pièce ou d'une galerie qui est attachée au jardin. Ils sont isolés des endroits publics et du bruit par un mur, qui permet la concentration et la méditation.

Ces types de jardins, malgré leur

beauté et leur attrait, ne peuvent servir de modèle pour notre jardin privé.

Le culte qui est à l'origine de ces créations est pour nous difficile à comprendre... Notre façon de vivre est différente.

Notre jardin, attaché à une résidence privée est utilisé pour notre propre plaisir. Il doit donc permettre plusieurs usages : la promenade, le repos et la détente de notre famille, nos amis. Il devrait aussi permettre d'observer la beauté des arbres et des fleurs, de profiter de la douceur et de la fraîcheur du gazon et aussi la pratique de certains sports.

Notre jardin fait partie intégrante de la maison et n'est pas séparé de celle-ci par une barrière, psychologique ou réelle.

Autour de l'étang

Le deuxième type de jardin japonais, est créé autour d'un étang et correspond beaucoup plus à nos perceptions du jardin privé, avec nos exigences, notre style de vie et notre culture. Ce type de jardin est inspiré par la nature japonaise, miniaturisée et idéalisée. Il est composé de chutes, de ruisseaux, de sentiers et de différentes formes de ponts entre un ou plusieurs étangs.

Certaines parties ombragées sont couvertes d'une plantation massive. D'autres parties sont ensoleillées et comprennent des roches et une plantation très ponctuelle, détaillée et raffinée. Les pins de formes naturelles, mais soigneusement planifiées, régulièrement taillées, se marient bien avec les érables japonais d'allure sauvage et avec les azalées taillées selon une grandeur et une forme prescrites par un artiste-créateur. Et toute cette beauté se reflète dans le miroir d'une surface d'eau.

Des endroits stratégiques sont réservés pour l'observation ou pour y vivre. La vue de l'intérieur de la salle de thé (Tea House) est comme un tableau romantique, encadré par la fenêtre ou par la porte ouverte. Les créateurs ont

pensé à tout : l'effet du soleil, de la lune, de la lumière, de l'ombre, de l'ensoleillement et de la réflexion. Rien n'a été laissé au hasard. Se promener ou vivre dans un jardin japonais, même pendant une période relativement courte, veut dire : enrichir son expérience et passer des moments inoubliables!

On y perd la conscience du temps et de sa propre existence. On est porté par la beauté d'un ensemble et des détails, on sent l'odeur des fleurs et des pins, on admire les couleurs, on est fasciné par les formes et les compositions des plantes et des roches. On touche les aiguilles des conifères et de la mousse. Et on savoure le goût typiquement amer du thé japonais.

On devient l'esclave de la beauté.

1
UN JARDIN JAPONAIS SEC AVEC L'ARRANGEMENT DE 15 ROCHES. RYDAN-JI, Kyoto, Japon. (ZEN STONE GARDEN). Ce jardin, construit entre le XII^e - XV^e siècle est un jardin de méditation. La date exacte, de même que l'auteur sont inconnus.

15 roches sont placées par groupes de 2 ou 3 dans un équilibre parfait. La roche centrale symbolise le soleil, les autres les planètes qui circulent autour du soleil.

Selon une autre explication, ce jardin symbolise les relations entre une roue et son axe.

Le jardin original avait la roche centrale entourée de plantation de cerisiers. Après la mort des cerisiers au XVI^e siècle, le mystère des roches a été découvert et la plantation de cerisiers a été symboliquement relocalisée à l'extrémité du jardin.

2
LES JARDINS HISTORIQUES JAPONAIS A NARA, KOBE, KYOTO, OSAKA, Japon.

Ce style de jardins japonais aménagés autour d'un étang correspond davantage à notre perception d'un jardin.

3
STYLE JAPONAIS DANS UN AMÉNAGEMENT PAYSAGER RÉSIDENTIEL. Osaka, Japon.

Quand l'Atlantique se fait romantique...

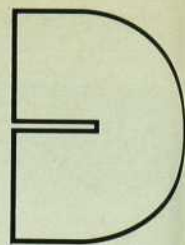

par Daniel Rioux



Confortables et élégantes, les bonnes petites auberges et les jolies boutiques qui font les beaux automnes en Nouvelle-Angleterre.

C'est dans un univers précieux et sophistiqué que vit la Nouvelle-Angleterre. Les maisons victoriennes impeccables arborent des frises dentelées. Les pelouses semblent avoir été taillées par un artiste. Les détails plaisants de la vie se retrouvent jusque dans les boutiques où vit un monde de gâteries, de poupées miniatures, de vêtements indiscrets et d'antiquités. Quand on jette un coup d'oeil à l'extérieur, cet univers se métamorphose en lacs, montagnes et rivières.

Les six états de la Nouvelle-Angleterre (Maine, New Hampshire, Massachusetts, Connecticut, Vermont et Rhode Island) offrent tous une qualité de vie exclusive à cette vaste région

du nord-est américain. C'est dans de petits hameaux côtiers ou de montagnes qu'a d'ailleurs pris naissance le rêve américain avant que n'éclate la révolution tant attendue. En longeant la côte, en visitant les villes, on retrouve l'ambiance du Boston Tea Party. Les maisons n'ont guère changé et en bien des endroits, la vie s'écoule comme il y a 150 ans.

La richesse de Boston...

Dans le chic quartier résidentiel de Beacon Hill, à Boston, on s'éclaire encore aux lampes à gaz. La ville où naquit la révolution américaine s'est bien sûr modernisée mais avec bon goût, sans massacrer les vieux quartiers qui en font le charme. Visiter Boston représente une

expérience culturelle enrichissante. La vie intellectuelle y attire une population jeune: 40% de la population a moins de 25 ans et 60% sont célibataires et diplômés; plus de 60 collèges et universités accueillent une jeunesse aisée qui modèle la vie quotidienne en établissant une heureuse alliance entre le passé de la plus vieille ville américaine (fondée en 1630) et son futur que l'on semble vouloir transformer en refuge tranquille. Mais en bons Américains qu'ils sont, les Bostoniens parviennent à commercialiser cette tranquillité feutrée qu'on découvre dans les librairies garnies de livres rares et de parchemins, dans les boutiques serties de porcelaine et dans les magasins d'antiquités.



Quand l'Atlantique se fait romantique...

Outre les superbes boutiques où le voyeur se change en consommateur à l'approche des Fêtes, l'un des plus beaux attraits de Boston est de se trouver à une vingtaine de minutes des plus extraordinaires sites de la Nouvelle-Angleterre. Quand les feuilles d'automne tournent au jaune puis au rouge, il est temps de prendre la route vers le sud, où l'obsession des bateaux et de la mer est omniprésente. Le village côtier de Marblehead (1629) est un lieu de résidence de la bourgeoisie intellectuelle qui habite des maisons d'époque. Tout près, l'histoire et la mer se rencontrent à Salem, où de jeunes professionnels logent dans des maisons impeccables ayant appartenu à quelque capitaine du XVII^e siècle. C'est ici que furent jugées en 1692 les sorcières de Salem et, en dépit du fait que 19 innocentes personnes y furent exécutées, les citoyens de Salem sont fiers de leur place dans l'histoire américaine.

En continuant son chemin sur la Côte atlantique, on constate l'implantation des riches familles irlandaises de Boston. Hyannis Port, terre des Kennedy, Cape Cod et ses dunes (observation des baleines jusqu'à la mi-octobre) et les îles de Martha's Vineyard et Nantucket, ces anciens ports de baleiniers transformés en paradis pour reclus aisés. Partout, cette qualité de vie se monnaie. Dans les magnifiques auberges de campagne, qui feraient rougir d'envie les aubergistes de Charlevoix, la nuitée coûte facilement 100 \$ US. Mais a-t-on souvent l'occasion de coucher dans un lit d'acajou datant de 1824? De s'éveiller le matin en humant les muffins aux bleuets et l'odeur de l'érable dans la cheminée? Caractère, confort et courtoisie, voilà ce que proposent ces magnifiques auberges qui adoptent la formule du «bed & breakfast».

LE COQ DOR
FINE CHAMPAGNE
AHS
pineau des charentes
APPELLATION D'ORIGINE PROTÉGÉE
L'APÉRO-PINEAU #1

**25^{EME} SALON
DU MEUBLE ITALIEN**
**13^{EME} EUROLUCE SALON
INTERNATIONAL
DU LUMINAIRE**

MILAN, ENCEINTE DE LA FOIRE

19/24 SEPTEMBRE 1985

En concomitance
avec la 3^{ème} Eimu - Exposition
Internationale des Meubles de Bureau

Organisateur:

cosmit

Corso Magenta, 96
I-20123 Milan
tél. 334394 Cosmit
tél. (02) 4988361



Une sculpture
de Lucio Del Pezzo
réalisée pour Cosmit

Quand l'Atlantique se fait romantique...

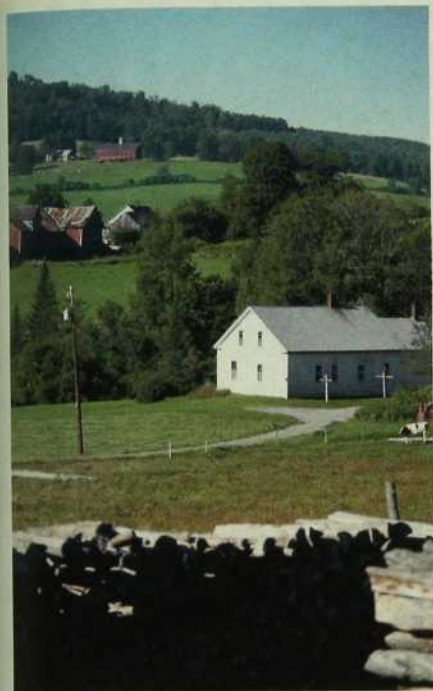

Dernier détail, toute cette région est facilement accessible. En 50 minutes de vol depuis Montréal, cinq heures en automobile ou en train, en empruntant le Montrealer qui quitte chaque jour la gare Centrale.

S'évader dans le Maine

Non, la foire d'Old Orchard n'est pas tout ce que l'État du Maine a à offrir aux familles et aux jeunes couples. Le romantisme coule des montagnes jusqu'à la mer et il se marie dans les environs de Kennybunk pour véritablement éclore dans les petits villages de pêcheurs qui maquillent la Côte atlantique. À Boothbay Harbor par exemple, petit paradis perdu entre les baies et les anses discrètes, royaume du homard et de la coquetterie, nid d'amour paré là aussi de magnifiques auberges de campagne, de plaisirs pour les yeux, étalés dans de charmantes boutiques.

L'air est salin et l'odeur du varech fait

tourner les esprits. Un boutiquier vend les sculptures de Michel Harvey tandis que son voisin exploite le «Christmas House», un magasin spécialisé dans les poupées de Noël miniaturisées et toute la décoration sophistiquée. Jamais sapin de Noël ne pourrait être mieux orné. C'est l'extravagance jusque dans le lèche-vitrine! Au bout de l'étroite route qui se fraie un chemin entre les cages à homard et les bateaux mis à la retraite apparaît le Spruce Point Inn. Il annonce des vacances différentes à proximité d'un littoral torturé et la mer se déverse jusque sur les tables, où le flétan qui a vu le lever du soleil comble d'aise l'appétit de vacanciers heureux.

Un autre havre de paix et de repos est Bar Harbor, destination touristique jusqu'à la fin d'octobre et port d'escale occasionnel de plusieurs paquebots; le Queen Elizabeth II y était en juin, le Sun Viking y jette l'ancre le 9 et le 23 septembre. Les peintres en bâtiment sont actifs sur Maine St. mais on ne les

TAPIS PERSANS ET ORIENTAUX

Venez nous rencontrer pour une excellente sélection de tapis d'Iran, Pakistan, Chine et de l'Inde.

Mar., mer., 10h à 18h
Jeu., vend. 10h à 19h
Sam., 10h à 14h

Tous nos tapis vous sont offerts au meilleur prix possible.

Bashir, Shuja & Cie

Importateurs et grossistes
Place Bonaventure
Mart D, 40 Dawson
Montréal, Tél.: (514) 876-4043

Faites
la relation
qualité/prix.



est votre
meilleur achat.



Que vous choisissiez entre un poêle autonome JØTUL no. 3 ou no. 8 au fini émail luisant aux couleurs du décorateur (rouge-amande-bleu) ou l'incroyable système de foyer 18. Vous êtes assuré du meilleur achat puisque JØTUL est synonyme de qualité exceptionnelle «depuis 1853».

POUR PLUS D'INFORMATIONS, ÉCRIVEZ À :
JØTUL CANADA, C.P. 154, BOUCHERVILLE, QC J4B 5E6

Ah! Les belles pièces de Panelwood

Transformez votre foyer. Créez en quelques heures un espace d'habitation inédit et attrayant. Imaginez chez vous le décor classique qui embellit depuis des siècles les plus belles demeures européennes: surfaces en chêne doucement luisant, lambris et vitraux...

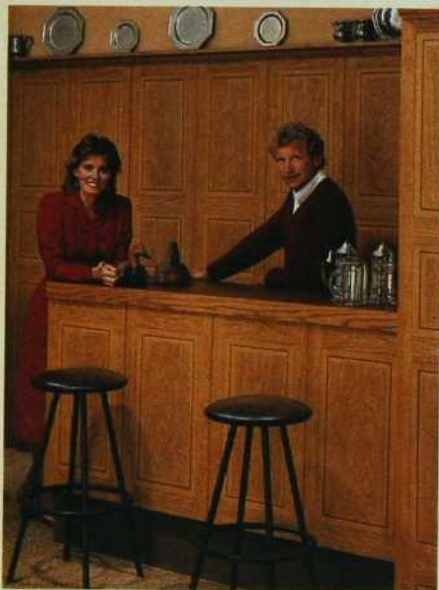

Chêne royal de Versailles.
L'élégance du chêne à portée de votre bourse.

Laissez-vous séduire par les chauds reflets mordorés d'une pièce en cèdre brut ou par un vénérable mur en pierre sorti tout droit d'une gentilhommière ou d'une pittoresque auberge campagnarde.

Transportez-vous au cœur de Londres, dans une maison Tudor en crépi, briques et poutres marquées par les ans.

Panelwood de Canfor.

Cèdre Nimpkish.
Facile à installer et à entretenir, résiste aux éraflures.



Hacienda, Versailles et Coin du feu. Des décors rustiques et classiques à créer vous-même.

Les plafonnages et le Panelwood pré-fini à motif en relief en panneaux de 4 pieds sur 8 sont des produits manufacturés du bois. Ils sont faciles à installer et se nettoient d'un coup de chiffon humide. Ils résistent parfaitement aux chocs et sont conformes aux règlements de résistance à la propagation des flammes du Code national du Bâtiment.

Voyez dès aujourd'hui chez votre



détaillant le vaste assortiment de panneaux à motifs en relief Panelwood.

Ah! Les belles pièces de Panelwood... Là où il fait bon vivre.

Panneau-bardeau.

L'apparence et la texture de bardeaux lisses en panneaux de 4 pieds sur 8.



! Ah! La beauté de Panelwood! Quels coloris! Quelle élégance! Incroyable! !



Demandez votre livre de décoration Panelwood gratuit. Vous y trouverez une foule de conseils utiles qui vous aideront à choisir et installer le modèle de panneau qui convient à votre foyer. Votre détaillant sera heureux de vous le donner; vous pouvez également l'obtenir en écrivant simplement à: Canfor Limitée, 440 Canfor Avenue, New Westminster, C.-B. V3L 3C9

Les Belles Pièces
CANFOR
Là où il fait bon vivre.

Quand l'Atlantique se fait romantique...



voit jamais, du moins pas en saison touristique. Ici aussi la consommation a bien meilleur goût et l'originalité s'étale partout. De bons achats en perspective. Et de chaleureuses auberges! L'hostellerie chic s'y pratique depuis 1947 et la tournée de 1977 a accouché d'aubergistes consciencieux qui sont allés jusqu'au Texas pour meubler les grandes maisons victorienne. Au Manor House Inn, l'aubergiste est un ingénieur nucléaire qui a décidé de décrocher, et qui met ses connaissances futuristes au service du passé. Son auberge est un véritable musée de «l'Americana» et les chambres invitantes pour les amants nostalgiques.

Canotage sur les lacs, pêche en rivière ou foire automnale. Des lieux peu peuplés et une belle qualité de vie.

Le bouquet Picasso du Pot de Fleurs.

Créé par nos artisans suivant l'esprit de «Le Bouquet» lithographie de Picasso datée 1958.

Éclatant et fantasque avec ses fleurs géantes, son feuillage spécial, son emballage unique, pour vous à 7,99\$.



**Le Pot de Fleurs
The Flower Pot**

1000 de la Montagne
866-9454

Stationnement facile

Hotel Reine Elizabeth / Westmount Square

Accumulez 10 preuves d'achat et vous recevrez une reproduction (20" x 26") de «Le Bouquet» de Picasso, valant 25\$.

Ligne Végétale



Décor Trianon

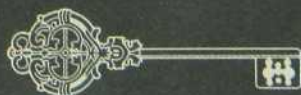

4968A, Queen Mary
Montréal, QC
731-8337

Quand l'Atlantique se fait romantique...

Feuilles et vignes

L'érable fait le paon dans les forêts de la Nouvelle-Angleterre et l'automne transforme les paysages en une féerie de couleurs chaudes. Tout près du Québec, les côtes et vallons du Vermont jouent avec le climat et se tapissent de teintes chatoyantes jusqu'à la mi-octobre. Dans presque chaque petit village des montagnes du New Hampshire existe une auberge de choix et là aussi le coloris du feuillage d'automne fait tourner les têtes.

Les feuilles de vigne ont également pris racine en Nouvelle-Angleterre et il est possible de visiter quelques vignobles, certains toute l'année. Même si

Lacs, montagnes et rivières et, souvent, la complicité de la mer. Les états de la Nouvelle-Angleterre présentent des paysages variés et toujours intéressants.



50% D'ESCOMPTE LITS DE LAITON

(GARANTIS PUR LAITON)

Parce que nous manufacturons nos lits de laiton, nous pouvons vous les offrir à moitié du prix de détail. Vérifiez avec nous avant d'acheter ailleurs.

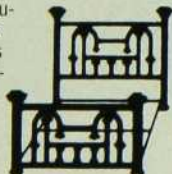

**OUVERT LES SAMEDIS
SEULEMENT DE MIDI À 17h.**

Lits de laiton

GEORGIAN

16356, boul. Gouin Ouest, Pierrefonds
(Prendre la Transcanadienne Ouest,
tournez vers le nord à la rue St-Charles, au boul. Gouin, tournez à droite)

457-2755

LA HAUTE GASTRONOMIE FRANÇAISE DANS UNE ATMOSPHÈRE DÉCONTRACTÉE



3 heures de stationnement gratuit à la Maison Alcan, après 5h30 p.m.

Le
Marignan

2067, Stanley
Montréal

Pour réservations : 288-3434

Crossley (CK) Karastan

Du Pont ANTRON[®] PLUS

MANTRA & KARMA

LA BEAUTÉ
DURABLE

12 ans de
garantie
contre l'usure.

MANTRA*

De la couleur et toujours plus de couleur. Une sélection vraiment magnifique peu courante pour des tapis à un prix aussi abordable. Dupont Antron Plus Nylon signifie que ce tapis très élégant vous assurera une grande facilité d'entretien ainsi qu'une excellente protection contre les taches, la saleté et l'électricité statique.

Kara Fraîcheur*

* Ces tapis ont subi le traitement Kara-Fraîcheur qui leur conservera leur «fraîcheur» plus longtemps.

® Antron est une marque déposée de DuPont Canada inc.

KARMA*

Le luxe et la beauté regroupés dans l'un des tapis les plus pratiques de l'industrie. La sélection de couleurs disponible est étonnante. Il s'agit de l'un des tapis les plus faciles à entretenir au Canada, en 100% Dupont Antron Plus nylon, qui offre ce qu'il y a de mieux en matière de protection contre la saleté, les taches et l'électricité statique.

René Bédard Inc.

56, rue Legault
St-Jérôme, Qc J7Z 2B8
432-3020

Distributeurs Tapico Ltée

1220, rue Bélanger Est
Montréal, Qc H2S 1H8
273-1741

Roy & Fils Ltée

3399, boul. Crémazie Est
Montréal, Qc H1Z 2J1
725-4754

Lipman Carpet

9450, L'Acadie
Montréal, Qc H4N 1L7
381-7279

Valiquette Ltée

478, boul. des Laurentides
Pont-Viau, Laval, Qc H7G 2V1
667-6150

80, boul. Curé-Labelle
Ste-Thérèse, Qc J7E 2X5

465, boul. Arthur-Sauvé
St-Eustache, Qc J7P 2B3
472-7152

Tapis Métro Inc.

961, Talbot
Chicoutimi, Qc G7H 4B5
(418) 545-3763

3655, boul. Harvey
Jonquière, Qc
(418) 547-3621

Tapis Repentigny

351, rue Notre-Dame
Repentigny, Qc J6A 2S6
585-4664

Tapis Émilien Rochette

555, de la Couronne
Québec, Qc G1K 6G5
(418) 529-4164

Tapis V.N. Inc.

1495, King Est
Sherbrooke, Qc J1G 1E8
(819) 563-4736

Quand l'Atlantique se fait romantique...

les vignes sauvages poussant sur Martha's Vineyard dès 1602 ont servi de prête-nom à cette île du Massachusetts, l'industrie vinicole américaine a traditionnellement été associée à la Californie. Il existe des vignobles partout sauf au Vermont et on les découvre au hasard; le vin n'a rien de français mais l'arrêt change le mal de place.

Quelques adresses utiles

Le New England Innkeepers Association, 47 A Winnacunnet Road, P.O. Box 4977, Hampton, New Hampshire, NH 03842, fournit une carte détaillée de la Nouvelle-Angleterre ainsi qu'une liste des aubergistes... Pour obtenir une liste de plus de 300 maisons «Bed & Breakfast», il faut envoyer 3 \$ US à : Yankee Bed & Breakfast, Box NE52, Peterborough, NH 03458... Pour mieux préparer un séjour à Boston : Greater Boston Convention & Visitors Bureau, Prudential Plaza, Box 490, Boston, Ma 02199. Téléphone : (617) 536-4100.



VENEZ VOUS RENDRE COMPTE DE CE QUE NOUS VOUS RÉSERVONS POUR VOTRE BMW

Afin de ne pas perdre de vue la compétence et l'attention personnelle que mérite votre BMW et auxquelles vous êtes en droit de vous attendre, BMW St-Martin vient tout juste d'agrandir ses installations.

Venez nous rendre visite ou parlez-en à l'un de nos clients. Chez BMW St-Martin, vous le constaterez, nous faisons l'impossible pour toujours mieux vous servir.



BOULEVARD
BMW-ST-MARTIN
667-4343 **AUTO INC.**
1430, BOUL. ST-MARTIN O., CHOMEDEY, LAVAL

Au choix,
plusieurs styles de
portes de bois (essences
variées) et de portes vitrées.
Fabriquons aussi selon vos
croquis et photos.

**Par le trou
de la serrure inc.**

5101 Boulevard St. Laurent
angle Laurier
Montréal, Québec H2T 1P9
Téléphone: (514) 272-2260

boutique confort



“Meubles exclusifs”
Copies de meubles anciens

201, avenue Laurier Ouest, Montréal
270-7722

Un peu de chaleur ...

Annonces importantes et magasinages choisis,
c'est la page « coffre aux trésors » ...



Sobre élégance : le modèle Saulaie de René Brisach, chez Cheminées Yvon Dumais Inc.

À la fois classique et moderne, s'adaptant à plusieurs styles, ce modèle en laiton de chez Nergillex.

Aux cheminées Philippe, le style contemporain à l'honneur, avec un foyer en inox brossé aux lignes nettes.

Le modèle Chambord à hotte noire, distribué par PowRmatic. Chaleureux dans tous les sens du mot.



Les petits Frères des Pauvres organisent une grande vente d'antiquités françaises les 13, 14 et 15 septembre. Il s'agit d'une vente à prix marqués qui se déroulera à la grande salle de l'Union française au 429 avenue Viger est à Montréal. Les meubles et objets ont été importés d'Europe et couvrent la période 1880-1950. Ils sont de styles variés, du Louis XV à l'Art Déco, en passant par le patrimoine rustique. Toutes les sommes recueillies serviront à financer les activités de l'organisme.

L'Association des fabricants de Meuble du Québec Inc. a créé récemment la Fondation du meuble, organisme humanitaire dont la vocation est d'aménager ou de réaménager un lieu public en se servant de meubles et d'accessoires décoratifs fabriqués au Québec. Les deux premiers bénéficiaires de ce don d'une valeur de 25 000 \$ sont l'Hôpital de Montréal pour enfants et l'Hôpital Ste-Justine. Les salles d'attente au service des urgences de ces deux hôpitaux seront donc redécorées entièrement et ce, tous les cinq ans. Les travaux sont déjà commencés à l'Hôpital de Montréal pour les enfants. Ceux de l'Hôpital Ste-Justine débiteront cet automne.



Quand on est petit, tout est permis ; même de dormir à toute vitesse. L'idée peut maintenant être prise au pied de la lettre, avec le lit « Formule 1 » de Gautier, en vente chez les marchands « X »-clusif. Entouré de mobilier de la gamme Tonic, ce lit sur roues a de plus le mérite d'être facilement manoeuvrable. Pour les enfants qui ont de l'énergie à revendre!

Après L'Éden

4017, rue St-Denis
Montréal, H2W 2M4
Tél.: (514) 844-0350

Château d'Aujourd'hui

Complexe Desjardins
C.P. 727
Montréal, H5B 1B8
Tél.: (514) 288-4191

Jane Adams

Miroirs sur mesure

1390, rue Sherbrooke ouest
Bureau 37
Montréal, H3G 1J9
Tél.: (514) 845-7592

Les Meubles C.A.B. Inc.

6969, rue Trans-canadienne
St-Laurent, H4T 1V8
Tél.: (514) 335-0450

Ramca Ltée

1085, rue Van Horne
Outremont, H2V 1J6
Tél.: (514) 270-9192

Samoart

3944, rue St-Denis
Montréal, H2W 2M2
Tél.: (514) 844-2836

Struc-Tube

289, rue Sherbrooke ouest
Montréal, H2X 2Y1
Tél.: (514) 844-4608

Triède design inc.

296, rue St-Paul ouest
Montréal, H2Y 2A3
Tél.: (514) 288-0063

Amisco Ltée,

C.P. 128
L'Islet, Québec
G0R 2B0

Boiseries Nice

11 530, 5e Avenue
Rivière-des-Prairies, H1E 1R1
Tél.: (514) 648-9504

Boutique Kit International

9555, avenue Christophe-Colomb
Montréal, H2M 2E3
Tél.: (514) 389-8489

Inné Design

1204, rue Fleury est
Montréal, H2C 1R2
Tél.: (514) 381-7831

Décoration Jean Meunier Inc.

25, rue Webster
Saint-Lambert, J4P 1N9
Tél.: (514) 672-2078

Décoration Madeleine

Rocheleau Inc.
1470, boul. Rome
Brossard, J4W 2T4
Tél.: (514) 672-8070

Luc Sauvé Inc.

182, rue Notre-Dame
Repentigny, J6A 2P9
Tél.: (514) 581-3990

Nuovo Étalage Enr.

6692, ave Papineau
Montréal, H2G 2X2
Tél.: (514) 495-9010

Arthur Quentin

3960, rue St-Denis
Montréal
Tél.: (514) 843-7513

Carton

1380, rue Sherbrooke Ouest
Montréal
Tél.: (514) 845-9988

La Maison d'Émilie

Outremont
Tél.: (514) 277-5151

Les Ateliers de l'Arc-en-ciel

4068, rue St-Denis
Montréal
Tél.: (514) 842-4580

Zone

4085, rue St-Denis
Montréal
Tél.: (514) 845-4090

Eaton

dans tous les magasins

M.D.I. Inc.

273, rue Laurier Ouest
Outremont
Tél.: (514) 277-0052

Les carreaux de
céramique,
marbre et ardoise
d'Europe.

Du prestige chez vous...

Le choix d'un
décorateur
expérimenté.
Spécialiste de la
pose.

Les Importations
Solano



4833, Jean-Talon Est, coin Viau
St-Léonard, QC H1S 1K4
Tél.: 727-6293 — Télex 05-25134

*Décoration
Jean Meunier inc.*

Décorateur ensemble S.D.E.
Service à domicile
Commercial / Résidentiel



25 Webster
St-Lambert, Qué., J4P 1W9

672-2708/09

RESTAURANT
«LES FILLES DU ROY»
VIEUX-MONTRÉAL



415, rue Bonsecours 849-3535

**COURS
D'INITIATION
À LA DÉCORATION
INTÉRIEURE I, II et III**

sous la direction des



**ARTISANS
DU MEUBLE
QUÉBÉCOIS INC.**
88 est. rue St-Paul
Vieux Montréal
H2Y 1G6

RENSEIGNEMENTS
866-1836

Début des cours:
**16 septembre
1985.**

Approuvé par
le Ministère
de l'Éducation
Permis no 749514

Enseignement de
culture personnelle
(Jour et soir)



J E U N E S

d'ici

MAINTENANT OUVERT
UN DEUXIÈME MAGASIN
JEUNES D'ICI
AVENUE LAURIER

Nous vous offrons une sélection exceptionnelle
d'AMEUBLEMENT QUÉBÉCOIS



131 LAURIER ouest / 1124 LAURIER ouest

Exigez les tout
derniers modèles
de projecteur
compact à basse
tension.



MONTREAL
5320, Ave. Royalmount
Montréal, QC H4P 1H1
Tél.: (514) 340-5000
Télex: 055-6820

LES ENTREPRISES
UNION
ELECTRIQUE LTEE

VILLE D'ANJOU
7715, boul. Louis H. Lafontaine
Ville d'Anjou, QC
H1K 4E4
Tél.: (514) 353-7120

LE PLUS GROS DISTRIBUTEUR DE PRODUITS LIGHTOLIER.

oui



**D'Allemagne,
une tradition toute de bleu vêtue.**