

Le marché du travail de la Mauricie

Juin 2002

Le marché du travail de la Mauricie en juin 2002 - Les faits saillants

- ✦ Les données de juin 2002 font ressortir un accroissement de l'emploi de l'ordre de 1,2 % en Mauricie, ce qui a permis l'ajout de 1 400 nouveaux emplois en région; à titre de comparaison, le taux d'accroissement de l'emploi oscillait à 4,2 % au Québec, soit plus de 146 000 nouveaux postes;
- ✦ La Mauricie a aussi pu bénéficier d'un taux de chômage en baisse, qui oscillait à 11,2 % en juin 2002, comparativement à 12,2 % en mai 2002 et à 11,6 % pour le mois de juin 2001; cependant, l'écart avec la donnée provinciale demeure substantiel, soit 2,8 points alors que le taux de chômage québécois se chiffrait à 8,4 % en juin 2002;
- ✦ L'évolution de l'emploi mauricien au cours des 12 derniers mois permet de constater un recul de 1,6 % des postes à temps plein tandis que l'effectif au travail à temps partiel a progressé de près de 16 %;
- ✦ La création d'emploi signalée en Mauricie a eu un effet positif sur la conjoncture du chômage régional car le nombre de chercheurs et de chercheuses de travail a diminué de 400 personnes (2,7 %) alors que le taux d'emploi régional est passé de 51,8 % en juin 2001 à 52,5 % une année plus tard;
- ✦ L'apport des divers secteurs d'activité économique à la création d'emploi permet de faire ressortir la contribution de l'activité manufacturière, notamment celle des industries dédiées à la fabrication de biens durables (meuble, produits en métal, etc.) et aussi le dynamisme de certaines composantes du tertiaire, à commencer par les services aux entreprises;
- ✦ L'agglomération métropolitaine a dû composer avec un marché du travail temporairement en recul, du moins sur la base de l'analyse des données annuelles; en effet, l'emploi trifluvien a diminué de 3,8 % en l'espace de 12 mois, ce qui représente la perte de 2 600 emplois, tous à temps plein;
- ✦ La population en chômage s'est légèrement accrue, soit 5,1 % pour 300 chômeurs et chômeuses de plus, ce qui a fait passer le taux de chômage de 7,9 % en juin 2001 à 8,6 % en juin 2002, ce qui constitue néanmoins un niveau nettement en deçà de la performance de mai 2002, soit un taux de chômage de 10,7 %;
- ✦ Avec cette performance générale du marché du travail trifluvien des 12 derniers mois, il est clair que c'est le reste de la région mauricienne qui a bénéficié de la création d'emploi.

Taux de chômage non désaisonné (%)

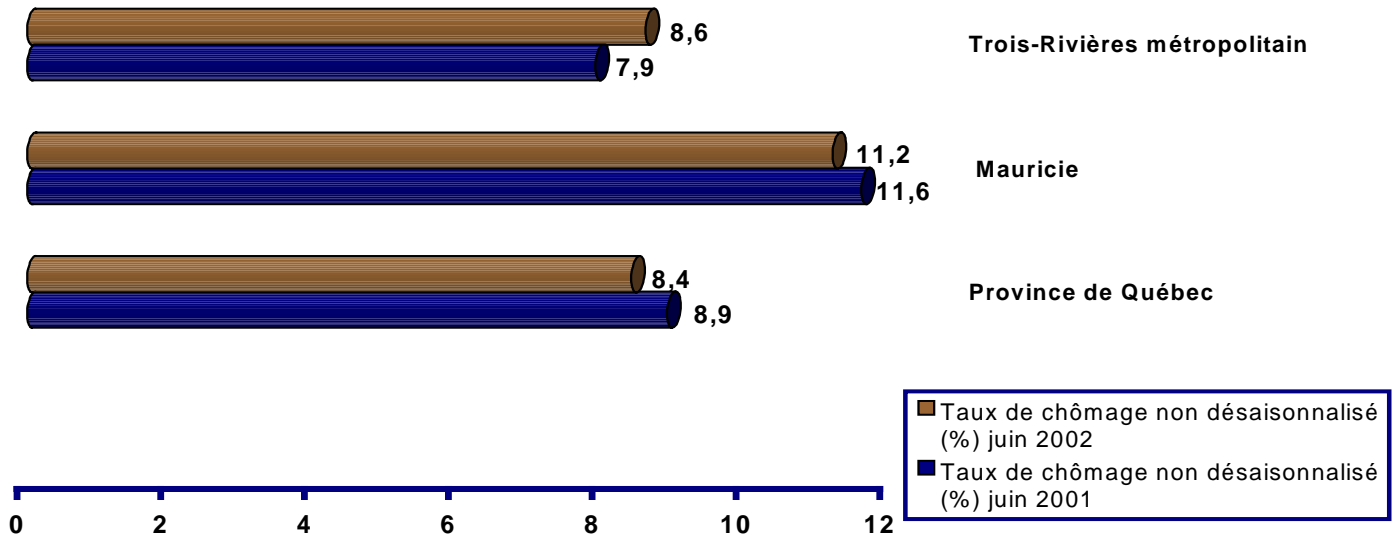

L'emploi sectoriel en Mauricie en milliers (juin 2002)

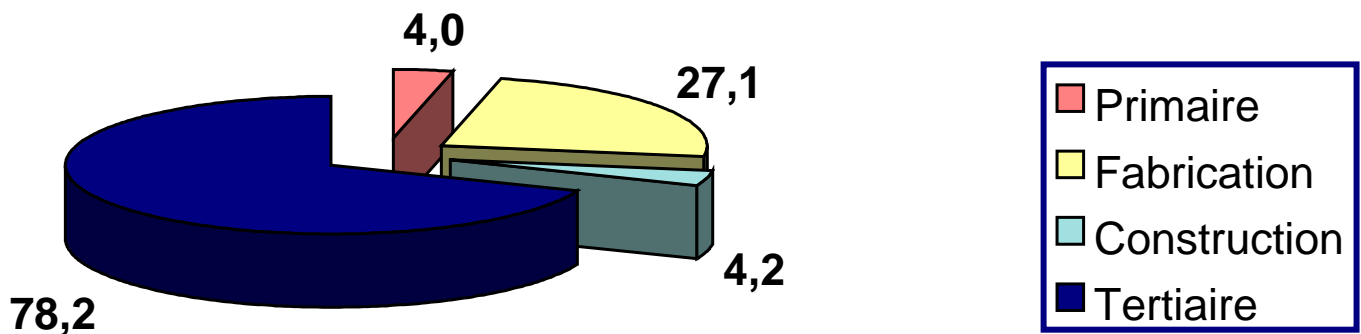

INDICATEURS DU MARCHÉ DU TRAVAIL
Mauricie et Trois-Rivières métropolitain, moyenne mobile de 3 mois
Données réelles (non désaisonnalisées)

INDICATEUR	MAURICIE			Trois-Rivières MÉTRO		
	Jun 2002	Jun 2001	Var. (%)	Jun 2002	Jun 2001	Var. (%)
Population de 15 ans et plus	216,3	216,6	-0,1	117,2	116,8	0,3
Population active	127,8	126,8	0,8	72,2	74,5	-3,1
Population totale en emploi	113,5	112,1	1,2	66,0	68,6	-3,8
- temps plein	90,9	92,4	-1,6	53,0	56,7	-6,5
- temps partiel	22,7	19,6	15,8	13,0	12,0	8,3
Population en chômage	14,3	14,7	-2,7	6,2	5,9	5,1
Taux d'activité (%)	59,1	58,5		61,6	63,8	
Taux de chômage (%)	11,2	11,6		8,6	7,9	
Taux d'emploi (%)	52,5	51,8		56,3	58,7	

Sources : Statistique Canada, Enquête sur la population active; compilation spéciale
 Direction du partenariat et de la planification, Emploi-Québec Mauricie