

# *Le Bulletin*

## DES AGRICULTEURS

**On désinfecte  
ses semences  
en 1975**

(page 16)

**Un bon tracteur  
d'occasion  
ça peut se trouver**

(page 22)

# Une Mark Ten ...ça contente

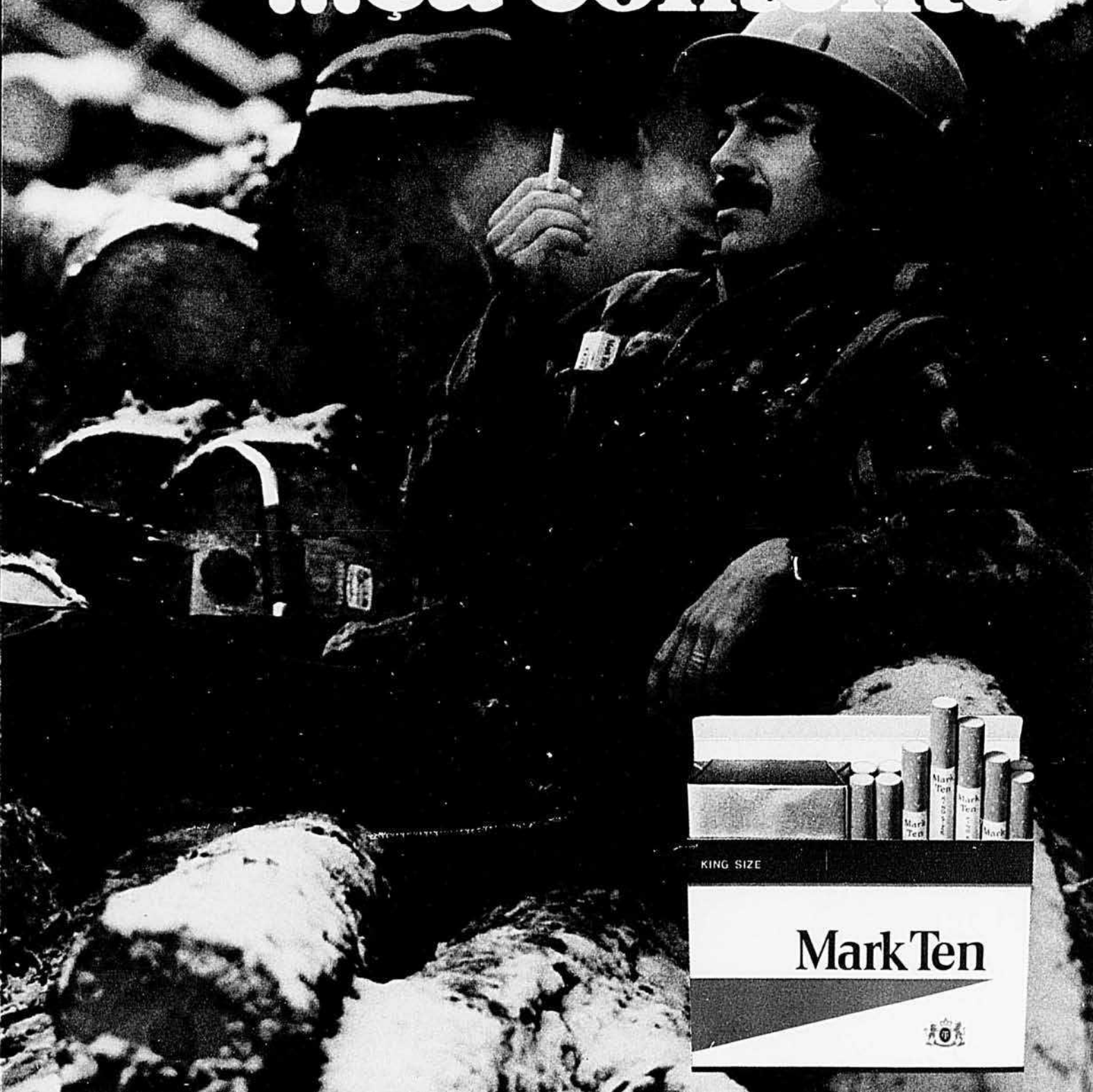

Avis: Santé et Bien-être social Canada considère que le danger pour la santé croît avec l'usage — éviter d'inhaler.  
Moy. par cigarette. Régulier: goudrons 16mg, nicotine 1.2mg. King: goudrons 18mg, nicotine 1.3mg.

# Columbia '75

# LES BÊCHEUSES ROTATIVES

## le modèle 200-5

Arbre d'entraînement vertical

3 1/2 c.v.

avec marche arrière



Engrenage d'entraînement horizontal; Modèle 355-5. Même que 200-5 sauf pour l'entraînement.

- Moteur Briggs & Stratton 4 temps, 3 1/2 C.V. Démarreur à rappel (19.62 po.)
- Boîte d'engrenages avec roulements réglables à rouleaux coniques
- Tendeur automatique de courroie
- Commande d'embrayage placée sur le guidon
- Commande des gaz placée sur le moteur
- 16 dents forgées, auto-affûtantes, genre houe, 14" de diamètre
- Guidon en tube d'acier de jauge 1 1/2", 1" de dia. Réglable
- Bandages semi-pneumatiques de 10" x 1.75"
- Roues réglables en acier
- Profondeur de labourage jusqu'à 8"
- Barre arrière réglable
- Couleur: Mandarine et beige
- Poids approx. à l'exp. 148 lb.

## le modèle

385-5

5 c.v.

Entraînement par chaîne



- Moteur Briggs & Stratton 4 temps, 5 C.V. Démarreur à rappel. (12.57 po.)
- Carter d'engrenages en acier estampé. Pignon de chaîne à trois étages.
- Arbre des dents hexagonal.
- 16 dents auto-affûtantes, genre castor, 14" de dia. Interchangeables.
- Guidon en tube d'acier de jauge 1 1/2" de dia. Réglable.
- Pneus de 10" x 2.75"
- Roues réglables.
- Cinq positions.
- Barre arrière "oscillante"... oscille à gauche ou à droite... peut être fixée en place pour tracer des rayons.
- Pare-boue pleine largeur.
- Couleur: Mandarine et beige.
- Poids approx. à l'exp.: 181 lb.

## le modèle 395-5

Entraînement par chaîne

8 c.v.

avec marche arrière

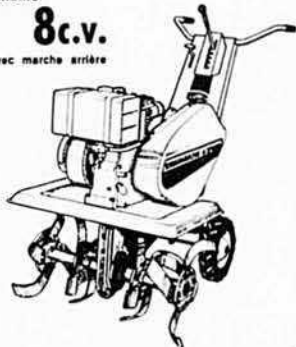

- Moteur Briggs & Stratton 4 temps, 8 C.V. Démarreur à rappel. (19.44 po.)
- Carter d'engrenages en acier estampé. Pignon à trois étages avec double chaîne.
- Arbre des dents ultra-solide
- Commandes des gaz et de l'embrayage placées sur le guidon.
- Quatre vitesses avant plus point mort et marche arrière.
- 16 dents forgées extra-larges, ultra solides, 14" de diamètre.
- Auto-affûtantes, genre défrichage.
- Dents montées sur une jante moule, ultra-solide.
- Guidon en tube d'acier de jauge 1 1/2", 1" de dia.
- Pare-boue ultra-solide, pleine largeur.
- Pneus de 10" x 2.50" avec bande de roulement genre tracteur. Roues réglables.
- Couleur: Mandarine et beige.
- Poids approx. à l'exp.: 288 lb.

## Livraison immédiate!

### VOICI LA LISTE DE NOS DISTRIBUTEURS

Abitibi — Roger Lord Inc. — Label sur Quévillon	755-4502	Mégantic — Landry Equipement — Thetford Mines	335-5021
Abitibi — Couture Sport Eng. — Macamic	782-4303	Missisquoi — Tardif Motor Sport — Cowansville	263-3476
Abitibi — L. P. Cloutier Inc. — Amos	732-3218	Missisquoi — W. R. Wightman — Bedford	248-3978
Abitibi — J. G. Marchand Inc. — Matagami	739-2557	Montcalm — R. Daoust Equipement Eng. — St-Lin des Laur.	223-2502
Abitibi — Martin Auto Centre — Val d'Or	824-4575	Montmagny — Gagné Sport & Equipement — Cap St-Ignace	246-3127
Argenteuil — Chevrier Sport Mobile — Grenville	242-6773	Montréal — Dubois Equipement — St-Léonard	325-1330
Argenteuil — François Provost Eng. — Brébeuf	425-2972	Montréal — Paul Lavigne Automotive Inc. — Montréal	351-6004
Argenteuil — Hubert Provost — Lachute	562-5430	Napierville — Maison du Cadeau Eng. — St-Rémi	454-9837
Arthabaska — André Brindlé — Asbestos	879-5975	Nicolet — Atelier Mécanique Hamel — Nicolet	293-5746
Arthabaska — Adrien Campagna — Princeville	354-5433	Nicolet — Noël Labonté Sthil Chain Saw — Manseau	356-2213
Arthabaska — J. Ro. Equipement Eng. — Victoriaville	752-6620	Nicolet — St-Léonard Sport Eng. — St-Léonard d'Aston	359-2001
Bagot — Garage P. E. Laliberté — Acton Vale	549-4717	Papineau — Charette & Parisien — Masson	986-3286
Beauce — Marc Giguère Ltée — St-Georges Est	228-2491	Papineau — Benoit Whissell Eng. — St-André d'Avellin	983-2131
Berthier — Normand Charette — St-Michel des Saints	833-6260	Portneuf — Quincailerie C. Marcotte — St-Marc des C.	268-3221
Berthier — Garage J. P. Desrosiers — Lanoraie	887-2531	Québec — Lavoie Scie à Chaîne Eng. — Québec	522-6064
Berthier — Garage Pierre-Aimé Houle — St-Cuthbert	836-3626	Québec — Rousseau Frères Eng. — Québec	529-5311
Bonaventure — Hubert Castilloux — Port Daniel	396-2105	Richmond — Couturier B. P. Service Eng. — Greenlay	845-2373
Chambly — Conrad Boucher — Longueuil	679-2320	Richmond — David Taylor — Richmond	826-5101
Chambly — Labonté & Fils — Longueuil	651-6000	Rouville — Bernard Sport Eng. — St-Paul d'Abbotsford	379-5888
Champlain — André St-Onge — Cap-de-la-Madeleine	375-4150	Rouville — Choinière Auto Eng. — St-Césaire	469-2820
Charlevoix — Clermont Scie à Chaîne Eng. — Clermont	439-3758	Rouyn — Saguenay Moto Eng. — Noranda	764-4325
Châteauguay — H. P. Coutlée & Fils Inc. — Ste-Clothilde	826-4496	St-Hyacinthe — Aurèle Beaugerard — Ste-Rosalie	773-5631
Châteauguay — Pridéx Eng. — Ville Mercier	691-2931	St-Jean — H. V. Benoit Auto Eng. — St-Luc	348-5862
Chicoutimi — J. Harvey Meubles — St-Ambroise de Chi.	672-4730	St-Jean — Ethier & Frère Eng. — Ste-Blaise	346-6881
Chicoutimi — Spécialités Moteur 2-Temps Ltée — Chi. N.	543-6747	St-Maurice — Garage Bellemare Auto Body — St-E. des Grés	535-3726
Compton — Raoul Pouliot Chain Saw — Cookshire	875-3849	St-Maurice — Gilles Lamy — Yamachiche	296-3616
Deux-Montagnes — Laberge & Fils Ltée — St-Eustache	627-1689	St-Maurice — Gaston Tousignant — Trois-Rivières	374-7161
Deux-Montagnes — Marcel Autonège Eng. — St-Augustin	258-3317	Sherbrooke — L. Tanguay & Fils — Sherbrooke	567-8474
Deux-Montagnes — Mirabel Marine & Sport Eng. — St-P.	258-3792	Soulanges — Sauvé Marine Eng. — Côteau du Lac	763-5709
Drummond — Thivierge Eng. — Wickham	395-4396	Stanstead — Coaticook Sport Eng. — Coaticook	849-2910
Gatineau — Clinique des P'Tits Moteurs Eng. — Thurso	985-2505	Stanstead — Clément Filion Inc. — Magog	843-5726
Iberville — Berger & Fils Inc. — Iberville	346-4422	Témiscamingue — Robert & Fils Eng. — Notre-D. du Nord	723-2188
Joliette — Garage P. E. Emery Eng. — St. Félix de Valois	889-5833	Témiscouata — Gérard Castonguay — St-Antoine	862-5330
Joliette — Madon & Frère Eng. — Joliette	753-7858	Témiscouata — Rivière Bleue Chain Saw — Rivière Bleue	893-5347
Kamouraska — Jean Morneau Inc. — St-Pascal de Kamou.	492-3632	Terrebonne — Foyer du Cadeau — St-Jérôme	861-7621
Lac St-Jean — Dallaire Equipement Eng. — St-Bruno	343-3758	Terrebonne — M. Page Inc. — Ste-Agathe des Monts	326-3839
Lac St-Jean — Jos Besson — Mistassini	276-8883	Terrebonne — St-Jérôme Autonège Eng. — St-A. des Laur.	436-9838
Lac St-Jean — Robert Fleury — St-Coeur de Marie	347-5132	Terrebonne — Shawinigan Motoneige Eng. — St-G. des L.	539-2561
Laviolette — Quincailerie Arthur Havery — LaTuque	523-2774	Vaudreuil — Loyola Schmidt Ltée — Dorion	455-5641
Laviolette — J. B. Pothier & Fils Inc. — St-Tite	365-5831	Vaudreuil — G. Séguin Sport Eng. Rigaud	238-5745
Laviolette — René Simard & Fils Eng. — St-Tite des Caps	823-2402	Verchères — Garage B. Blain — St-Julie de Verchères	649-1297
Lévis — Paul Roberge Auto Eng. — St-Henri de Lévis	882-2452	Ville de Laval — Bouchard Sport Eng. — Vimont	667-1394
L'Islet — Camille Thériault Eng. — St-Pamphile	356-3879	Wolfe — Vachon Motoneige Eng. — Weedon	877-2811
Madawaska — Lacombe Esso Service Eng. — St-Hilaire	735-3001	Wolfe — Gaétan Goulet — Ham-Nord	344-2244
Matane — Henri Caron Sport — Les Méchins	729-3500	Yamaska — Clinique de L'A. Yamaska Eng. — Yamaska E.	789-2444
Matapédia — Garage Léo Dubé — Val Brillant	742-3355	Nouveau-Brunswick	
Mégantic — André Bizier Sport — Inverness	453-7787	Carleton — Trail & Garden Shop — Woodstock	328-6954
Mégantic — Scie Mécanique J. Huard Inc. — Lac Mégantic	583-2778	Restigouche — Florian Joubert — Kedgwick	284-2867

DISTRIBUÉS AU QUÉBEC et dans les Maritimes par RÉCREATION VÉHICULES (QUÉBEC) INC. 627 Stinson, St-Laurent, Qué., H4N 2E1 • Tél: 748-6549



## BALLES CLASSIQUES CARRÉES?

JOHN DEERE VOUS  
OFFRE LE SYSTÈME  
DE FENAISON  
COMPLET:  
DEUX PRESSES  
ET 22 MACHINES  
CONNEXES

Quelle que soit votre quantité de foin, John Deere peut vous offrir un système de fenaïson, en balles carrées, qui répondra exactement à vos besoins. Des machines sûres qui vous aideront à faire vos travaux rapidement et efficacement.

Vous ramasserez plus de foin, en faisant moins de bruit, avec nos grosses presses silencieuses. Choix du modèle 336 (avec ramasseur de 16 pouces) ou du modèle 346 à gros rendement (avec ramasseur de 71 pouces).

Par rapport aux autres presses, les nôtres se remarquent par l'absence de chaînes. Notre système d'entraînement à arbre et pignons et à courroies trapézoïdales permet un fonctionnement plus silencieux et une réduction des frais d'entretien, par rapport aux systèmes classiques à chaînes.

L'attelage compensateur exclusif (en option sur le modèle 336) élimine pratiquement toutes les vibrations des arbres de transmission pendant les virages. L'éjecteur hydraulique de balles (option) est simple

et moins bruyant que les mécanismes plus compliqués; il supprime de nombreuses pièces mobiles, source d'ennui, et permet de charger les balles dans la remorque depuis le siège du tracteur.

Ce fonctionnement silencieux, cette durabilité et ce peu d'entretien s'accompagnent d'un gros rendement.—Le large ramasseur à dents, l'ouverture d'alimentation géante de 289 pouces carrés, la longue course du piston (30 pouces) et sa cadence de 80 coups à la minute, font des presses 336 et 346 les machines les mieux adaptées à vos travaux de fenaïson.

Mais, ce n'est pas tout! John Deere peut également vous aider à la préparation de vos foins et à la manutention. Renseignez-vous sur le vaste choix de machines connexes de haute qualité: quatre faucheuses/ trois faucheuses-conditionneuses/ deux andaineuses automotrices, cinq râtaux, quatre remorques, un chargeur de balles et trois élévateurs. Les photos ci-dessous vous donnent au aperçu de nos machines de fenaïson.



LES  
SPÉCIALISTES  
DU FOIN



La grosse presse à balles rondes, modèle 500, produit des balles pesant jusqu'à 1500 livres et résistant parfaitement aux intempéries.



Pour faire des meules denses et résistantes, choisissez le chariot ameulonneur 200 de 4 tonnes, ou le modèle 300 de 6 tonnes.



Faites vos foins avec cette récolteuse de fourrage remorquée à grand rendement, équipée d'un ramasseur de 7 pieds ou d'une barre de coupe de 8 pieds.



Pour faire des meules ou transporter le foin, adaptez cette fourche de 12 pieds, sur un chargeur 148 ou 158.

# Le Bulletin DES AGRICULTEURS

A cause de difficultés techniques de toute dernière minute, il nous a été impossible d'insérer l'encart publicitaire prévu pour les pages 29 à 33. Nous le regrettons.

AVRIL 1975 — 58e ANNÉE — PUBLIÉ LE 25 DU MOIS

## AGRICULTURE

Télé-Bulletin	8
Viens jaser une minute!	Maurice Hardy 10
On désinfecte ses semences en 1975	Daniel Chez et Gilles J. Pelletier 16
Avec les herbicides, quand c'est le temps, c'est le temps	Pierre Lavigne 20
Un bon tracteur d'occasion, ça peut se trouver	Guy Jacob 22
Le béton rend de grands services	Simon-M. Guertin 26
Faites ça et le rendement suivra	Maurice Hardy 37
Yvan Théberge a perfectionné la recette	Moïse Cossette 38
"C'est dans l'étable qu'est le revenu"	Moïse Cossette 40
Le conflit OIES BLANCHES-AGRICULTURE	Dr Austin Reed 46
Aviculture	J.-B. Roy 60
40 ans dans les pommes	Jean Deschamps 61
Machinerie et construction	84
Production laitière	Norbert Dubé et J.-P. Lemay 96
La recherche à votre portée	Gaspard Lalonde 107
Horticulture	113
Les expositions agricoles 1975	136

## CHRONIQUES

Les pronostics de mai	6
L'électricité chez vous	12
Onésime	Albert Chartier 74
Place à la détente!	Jean Blanchet 82
C'est nouveau!	92
Le cultivateur devant la loi	98
Dates à retenir	110
Le Bulletin sportif	André Trudelle 132
Les mots croisés	138

## NOUVELLE

Le meilleur reportage de Pirette	Jean-Jacques Chartrand 72
----------------------------------	---------------------------

## VOTRE DOMAINE MADAME

L'éducation aujourd'hui	Réal Bertrand 114
Etre aimé!	Alice Ber 119
Du poisson sur votre table (cuisine)	Berthe Mirepoix 120
Fleurs de printemps (crochet)	Isabelle Gobeil 122
Rayons de soleil (mode)	Mireille Boruzesco 124
Les fleurs de chez nous (broderie)	Yvonne A. Cloutier 126
Service fantaisies	127
Un bouquet de coquilles	Gisèle P. Poisson 128
Le courrier	Alice Ber 129

## NOTRE PAGE COUVERTURE:

(Photo, Le Bulletin des Agriculteurs par Paul Taillefer)

MME LUCILLE FONTAINE DAVIS, AGRONOME	présidente
CLAUDE CHOQUETTE, AGRONOME	rédacteur en chef
MOÏSE COSSETTE, AGRONOME	rédacteur
ALICE BER (JEANNE GRISÉ-ALLARD)	rédactrice féminine
Collaborateurs:	
J.-B. ROY, GUY JACOB, JEAN-PAUL LEMAY, SIMON-M. GUERTIN, PIERRE LÉONARD, HUGH PECKHAM	
JACQUES LAUZON	directeur de la publicité

Le Bulletin des Agriculteurs, 5670, rue Chauveau, Montréal H1N 1H2.  
Courrier de la deuxième classe — Enregistrement no 0068.  
Dépôt légal. — Bibliothèque nationale du Québec.

## Deux petits mots au sujet des mauvaises herbes.

Green Cross vous offre une gamme complète d'herbicides efficaces et sûrs pour vos récoltes. Pour faire le ménage chez les pommes de terre, il y a deux mots importants à retenir: Sencor et Maloran. Avec eux, vos champs sont propres et les récoltes sont beaucoup plus faciles!



C-709



## PRODUITS GREEN CROSS

205 Bouchard Blvd., Dorval, Québec  
Division de CIBA-GEIGY CANADA LTÉE

## DÉCHARGEUR DE SILO VOLUMATIC JAMESWAY

### Le pionnier de l'anneau motorisé

Le déchargement de l'ensilage de tout genre par le déchargeur de silo Jamesway se fait de niveau grâce à l'anneau motorisé créé par Jamesway. Il évite les ennuis du déchargeur qui s'enfouit et il permet de découper l'ensilage de niveau, du sommet au bas du silo. Quelques minutes suffisent pour changer facilement votre déchargeur en chargeur au moment du remplissage, ce qui accroît la capacité de votre silo en diminuant les risques de détérioration de l'ensilage. Renseignements complets: postez le coupon.

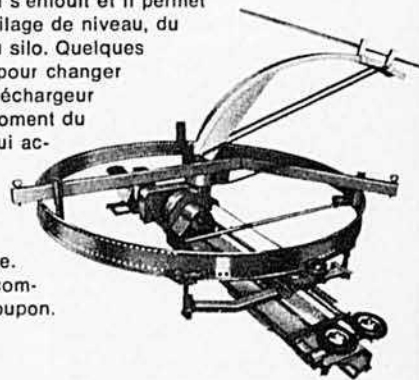

## JAMESWAY



JAMESWAY FARM EQUIPMENT LTD. LB-4  
C.P. 39, St-Isidore de Prescott, Ontario K0C 2B0  
Veuillez me renseigner sur (cocher):  
 Déchargeur de silo  Stalles Cow-Saver  
 Parquets Perma-Pens  Ecuireur d'étable  
 Ventilation Air Flow  Entasseur de fumier

Nom .....  
Adresse .....  
Ville ..... Province .....

**RÉSUMÉ:** Les précipitations seront élevées au cours des dix premiers jours du mois. On prévoit aussi de fréquentes averses autour du 15 et des averses dispersées les dix derniers jours de mai et début de juin. La température la plus basse est prévue pour toutes les régions vers le 10 mai et durera plusieurs jours. Le Québec subira l'influence de plusieurs vagues de temps frais subséquentes. Chaud les dix premiers jours de juin.

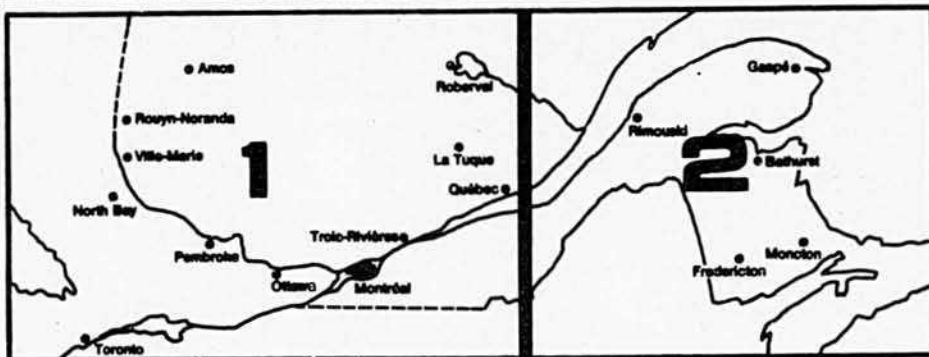

**NOTE:** Ces pronostics ont été préparés à l'aide du compilateur électronique UNIVAC. L'expérience a prouvé qu'ils étaient justes dans la grande majorité des cas. Les précipitations et le degré de température ne sont pas nécessairement prévus pour votre ferme mais pour votre région. Par exemple, si on prévoit du soleil ou des précipitations entre le 8 et le 12 du mois, cela ne veut pas dire que ces conditions prévaldront continuellement durant ces jours.

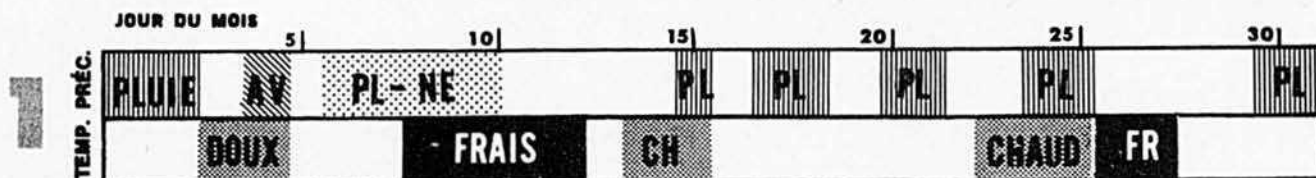

**RÉGION DE L'ABITIBI-TÉMISCAMINGUE:** Le mois de mai sera très frais et les précipitations au-dessus de la normale. De fréquentes tempêtes les dix premiers jours. On prévoit même de la neige. Une vague de froid suivra et fera descendre le mercure, la nuit, autour de 10°. Plus chaud le 13. Plusieurs averses entre le 15 et le 21. Chaud du 23 au 25 (70°). Cette période sera interrompue par des averses et des orages. Frais par la suite. Averses les 30 et 31 mai, et le 1er juin. De légères précipitations se prolongeront jusqu'au 10 juin.

**VALLÉE DE L'OUTAOUAIS:** La moyenne de la température sera près de la normale en mai. Température variable au cours de la première semaine. Très frais du 8 au 12, avec 20° parfois la nuit. Quelques jours chauds vers le 15 et le 24: entre 70 et 80°. Frais le 26. Chaud au début de juin, surtout du 6 au 10. Le total des précipitations sera à la normale. Il pleuvra souvent au cours des dix premiers jours. Les pluies seront abondantes vers le 17. Averses dispersées les dix jours suivants. Il pleuvra beaucoup le 30 et le 31 mai.

**RÉGION DE MONTRÉAL ET DES CANTONS DE L'EST:** Très humide en mai. Pluies abondantes mais locales vers le 1er et le 9. Averses et orages du 15 au 21. Il pleuvra moins la semaine suivante, à l'exception du 30 et du 31 mai. La moyenne de la température sera près de la normale. Les nuits les plus froides sont attendues autour du 11; le thermomètre descendra au point de congélation et même légèrement au-dessous. Chaud avec 80° autour du 14 et du 24 mai et durant plusieurs jours au début de juin avec de légères précipitations.

**RÉGION DU LAC ST-JEAN — CHICOUTIMI:** De la pluie mêlée de neige les deux premiers jours de mai. Précipitations abondantes la semaine suivante. Beau du 11 au 14. Averses par la suite. Averses dispersées les 24, 25 mai et du 30 mai au 1er juin. Le total des précipitations sera plus élevé que la normale et la température plus basse. Le mercure descendra à 20° environ pour une nuit ou deux entre le 8 et le 12. Très frais autour du 26. Au cours des périodes chaudes, le mercure pourra enregistrer 70°. On prévoit aussi plusieurs journées chaudes au début de juin.

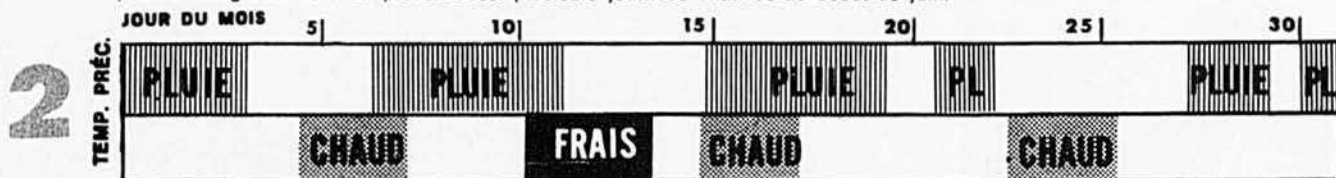

**GASPÉSIE ET NOUVEAU-BRUNSWICK:** Le total des précipitations en mai sera plus élevé que la normale. Des tempêtes les trois premiers jours. De fréquentes averses du 7 au 11. Averses et orages locales entre le 16 et le 19. Il pleuvra beaucoup les 21 et 22 mai. Le temps est incertain pour les derniers jours de mai et le début de juin. Encore des averses vers le 5 et le 11 juin. La moyenne de la température sera près à légèrement plus élevée que la normale en mai. Chaud les 6, 16 et 24 mai: 70°. Les températures nocturnes varieront entre 20 et 30° du 11 au 13. Chaud au début de juin.

\* Préparés exclusivement pour Le Bulletin des Agriculteurs par Irving P. Krick Associates, Inc. Il est interdit de reproduire ces pronostics ou d'en faire un usage commercial sans autorisation écrite.

# La minute Player's

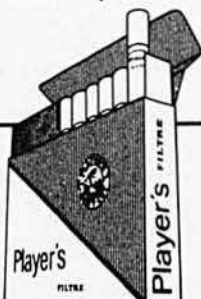

Avis: Santé et Bien-être social Canada considère que le danger pour la santé croît avec l'usage — éviter d'inhaler.  
Format régulier: "goudron" 19 mg, nicotine 1.4 mg.

# Choisissez votre nouveau refroidisseur à lait dans la gamme qui croît le plus rapidement en Amérique: SURGE.

Jauge de niveau d'huile à l'œil, standard dans tous les réservoirs VSCS.

Le fini de vinyle blanc épais de la surface de zinc forme une gaine extérieure qui économise l'énergie en plus de réfléchir la chaleur (c'est l'idéal comme cloison). L'apparence de neuf se maintient avec moins d'entretien.

Systèmes à refroidissement fractionné, où la paroi froide est agencée pour qu'une unité de refroidissement ou l'autre refroidisse le premier lait qui arrive; disponibles pour les refroidisseurs de 1,000 gallons et plus. Lorsqu'une unité fait défaut, c'est l'autre qui refroidit le lait.

Les réservoirs cylindriques d'acier inoxydable 18-8 à gaine extérieure sont conçus pour donner un lavage automatique et l'efficacité maximale de refroidissement.

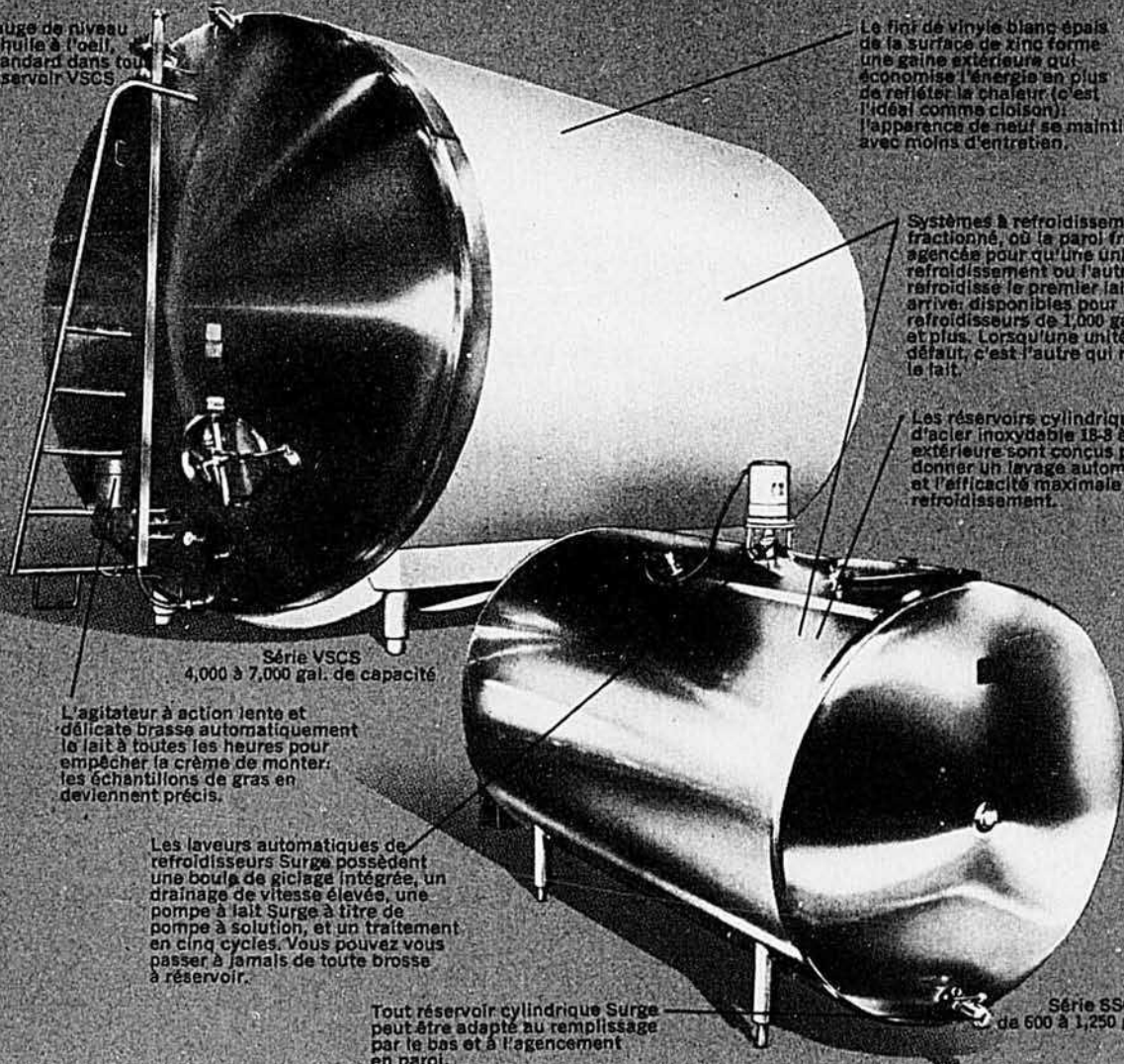

Série VSCS  
4,000 à 7,000 gal. de capacité

L'agitateur à action lente et délicate brasse automatiquement le lait à toutes les heures pour empêcher la crème de monter; les échantillons de gras en deviennent précis.

Les laveurs automatiques de refroidisseurs Surge possèdent une bague de giclage intégrée, un drainage de vitesse élevée, une pompe à lait Surge à titre de pompe à solution, et un traitement en cinq cycles. Vous pouvez vous passer à jamais de toute brosserie à réservoir.

Tout réservoir cylindrique Surge peut être adapté au remplissage par le bas et à l'agencement en paroi.

Série SSC  
de 600 à 1,250 gallons

Si les refroidisseurs Surge ont connu un essor rapide et ont été remarquablement accueillis, cela s'explique de plusieurs façons. Premièrement, leur principe exclusif de construction ondulée forme des parois de refroidissement précises, plus uniformément espacées, qui distribuent plus uniformément l'agent de refroidissement.

Ensuite, Surge offre au

choix 21 modèles et grosseurs. Votre concessionnaire peut par conséquent installer un refroidisseur qui convient exactement à votre programme de production et de collecte du lait.

Enfin, ces réservoirs sont tous l'objet du service authentique et de l'installation experte de Surge, qui sont fondés sur le concessionnaire expérimenté et bien formé, épaulé par une entreprise réputée dans toute l'industrie pour la qualité et le service.

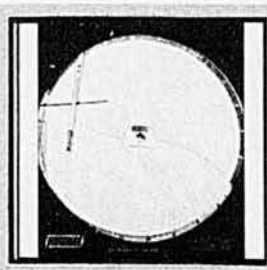

Les enregistreurs Surge Dairy-Temp incluent les innovations dernier cri en matière de mesure et d'inscription des températures, outre un stylo-feutre à ne remplir d'encre qu'une fois par année. Le système capillaire renfermé de plastique est étanche aux conditions de la pièce de refroidissement. Le capteur-ampoule miniature s'adapte sans changement à la plupart des refroidisseurs. Également offert comme dispositif de commande.

"Vous êtes en avant d'un pas avec Surge"

**SURGE**

Renseignements supplémentaires: voyez le concessionnaire Surge ou écrivez à Babson Bros. Co. (Canada) Ltd. 1025 Rangeview Rd., Mississauga, Ont. L5E 1H2



Série VSC  
1,500 à 4,000 gal.



Série VSA  
500, 600, 800 gal.

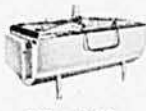

Série VSA  
300, 400 gal.

**NOUVEAU CHEZ ALLIED**  
Gamme de pulvérisateurs la plus  
complète au monde

# BERTHOUD

## Vector 600 tracté

Pulvérisateur  
à jet.  
Réservoir  
polyester  
132 gal. Imp.  
Pompe à  
3 pistons.  
Haute  
pression.

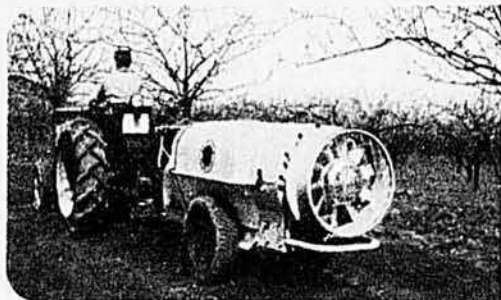

## Simplex 300/500

Pulvérisateur  
porté pour  
cultures en  
rangs.  
Réservoir  
polyéthylène  
66 ou 110 gal.  
Imp. Pompe à  
pistons mem-  
brane ou  
pompe à  
pistons.

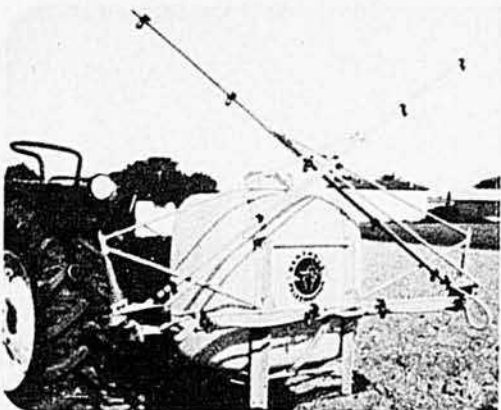

## Microgyr 350/360 porté

Pulvérisateur  
porté à  
turbine.  
Réservoir  
polyester  
66 gal. Imp.  
Pompe à double  
membrane.

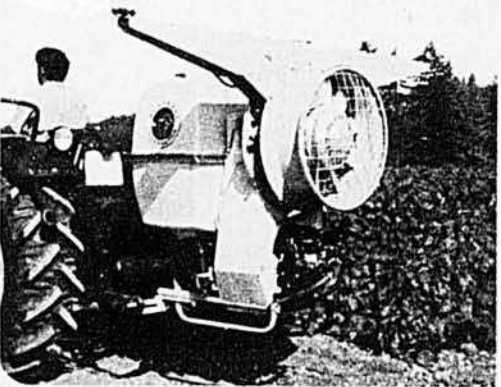

ALLIED est fier d'ajouter à sa gamme de distribution les pulvérisateurs de réputation mondiale BERTHOUD. Porté ou tracté, BERTHOUD offre une ligne complète en capacité, pompes, rampes. Peu importe le genre de culture, BERTHOUD a le système de pulvérisation qu'il vous faut.

Pour plus d'informations, écrivez à :



**ALLIED**  
FARM EQUIPMENT

Sans obligation de ma part, je voudrais plus d'informations sur les pulvérisateurs BERTHOUD

124, ave Labrosse,  
Pointe-Claire, Qué.

Nom: .....  
Adresse: .....  
Comté: .....

# téle-bulletin

## POUR NE PAS MANQUER

de foin l'hiver prochain, le temps est venu de faire des plans. Celui qui n'en manque pas est celui qui en a de reste parce qu'il a fait des calculs dès le début de la saison de végétation. Il a "marché" tous ses champs et il connaît l'état de ses prairies, jeunes et vieilles. Il est sur le point de donner "une bonne couche d'engrais" et il s'est empressé d'aller épandre de la graine "en cachette". Il a aussi décidé d'ensemencer un champ additionnel, sans plante-abri, pour une récolte supplémentaire de foin.

## LES ENGRAIS CHIMIQUES

coûtent moins cher quand on pense à la valeur des récoltes. On n'est plus au temps de l'avoine à \$0.02 la livre ni au foin à \$20 la tonne. Comme les engrais contribuent à l'augmentation des rendements, leur emploi est donc encore plus payant qu'autrefois.

## POUR DU FOIN DE QUALITÉ

l'hiver prochain, le cultivateur calculateur pense dès aujourd'hui à se doter d'un système de séchage qui s'installe dans la grange. De tout l'équipement qu'on trouve sur une ferme aujourd'hui, le système de séchage est sans doute le plus économique: la mise de fonds est minime par rapport aux effets produits sous forme d'éléments nutritifs additionnels et de livres de lait supplémentaires.

## POUR UN MEILLEUR CONTRÔLE

de la production et de la commercialisation des oeufs, les ministres de l'Agriculture des diverses provinces ont convenu de limiter la production aux limites des contingents et de percevoir des amendes plus sévères des offices provinciaux pour tout excédent de production.

## LES AGRICULTEURS DÉSIREUX

de participer aux concours régionaux de luzerne, doivent s'inscrire, avant le 1er juillet, au bureau de leur agronome de comté.

# AAtrex®: moins de mauvaises herbes. AAtrex liquide: moins de travail.

Lorsque vous mettez AAtrex liquide à l'œuvre contre vos mauvaises herbes, vous faites plus que libérer vos champs de maïs.

Vous obtenez une plus grande facilité de manutention et une commodité supérieure.

En effet, AAtrex liquide est une suspension liquide sans poudre.

AAtrex liquide vous donne une souplesse d'application sans pareille avant la plantation, avant la pousse, après la pousse.

AAtrex liquide ne demande que 10 gallons par acre pour enrayer les mauvaises herbes avant la pousse et 15 gallons après la pousse. Vous pouvez donc traiter plus d'acres par réservoir et éviter ainsi les déplacements trop nombreux vers la source d'eau.

De plus, vous pouvez utiliser un fertilisant liquide à la place de l'eau lors de l'application avant la pousse et fertiliser au cours du traitement.

Un certain effet prolongé peut se produire lorsque les traitements se chevauchent mais la plupart des rotations de récolte restent inaffectées lorsqu'on utilise AAtrex liquide selon les proportions indiquées sur l'étiquette pour la plupart des mauvaises herbes. C'est la raison pour laquelle AAtrex liquide constitue le meilleur choix pour enrayer la plupart des

graminées et  
des mauvaises  
herbes à lar-  
ges feuilles.

AAtrex liquide. La meilleure façon jusqu'à ce jour d'obtenir la récolte la plus fournie de maïs dans des champs bien propres.

CIBA-GEIGY CANADA LTÉE,  
Division agrochimie,  
1 Westside Drive,  
Etobicoke, Ontario M9C 1B2.

**CIBA-GEIGY**  
Division agrochimie

**AAtrex Liquide**

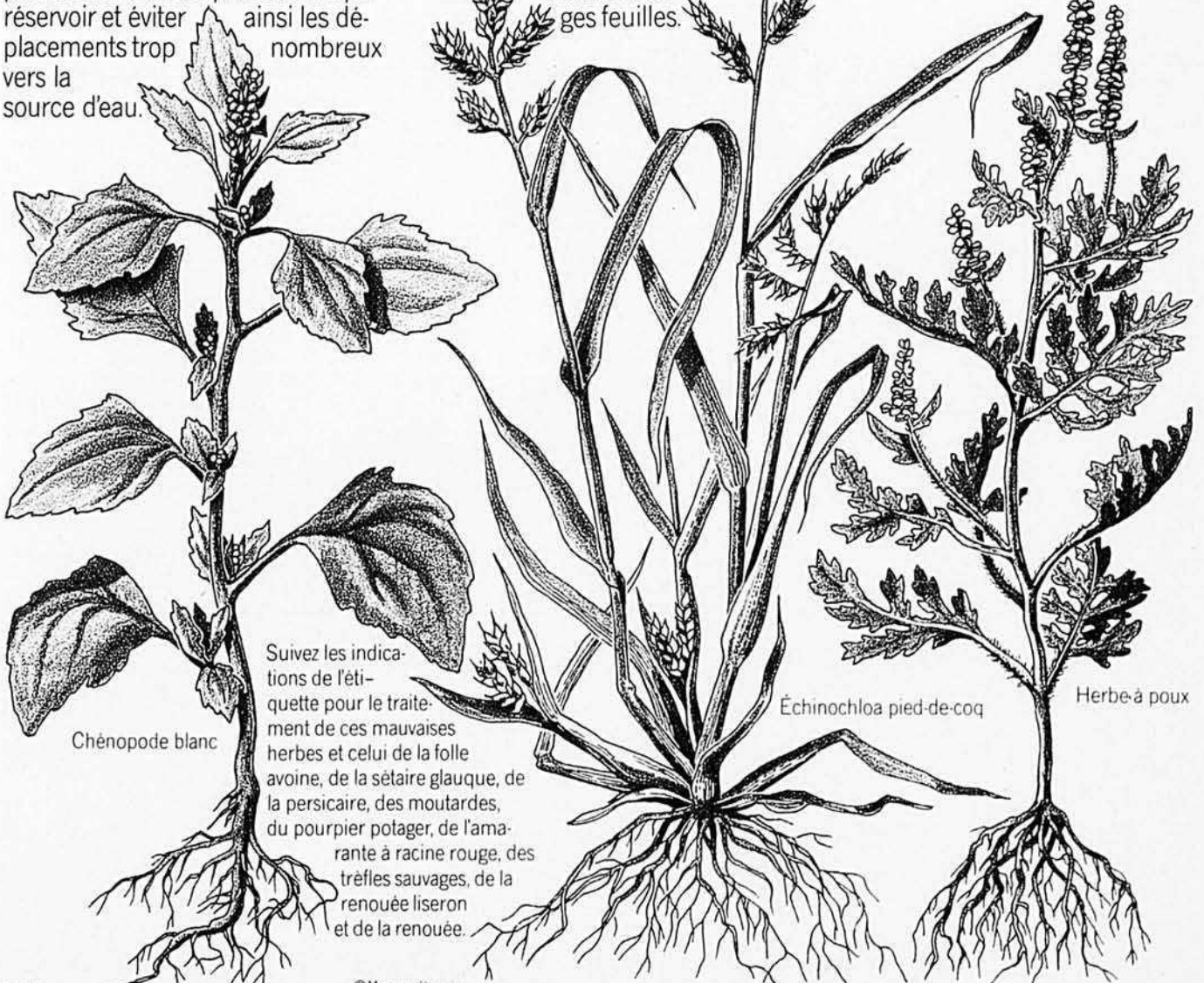

viens  
jaser  
une  
minute!

avec Maurice Hardy, agronome

## Êtes-vous prêt?



Ce matin, le soleil a le teint jaune.

Ce matin, j'ai remarqué que les bourgeons de mes érables ont changé. On est à peine au début de mars et déjà on sent qu'il y a une vie qui se prépare, qu'il y a une résurrection qui s'en vient.

Vous, comme moi, vous avez eu besoin de sortir, de goûter cet air qui sent bon le frais, de plisser les yeux devant ce soleil nouveau qui, en changeant de couleur, semble se mieux préparer à réchauffer la nature: c'est le printemps qui vient d'arriver!

Les vélages sont commencés, les agneaux arrivent, les animaux semblent trouver le temps long dans l'étable, ils tournent souvent la tête vers la lumière nouvelle qui réchauffe les chatons dans l'ancienne crèche du cheval...

Moi, comme vous, je me surprends à fixer la corde à linge... en les attendant.

Car elles s'en viennent déjà nos hirondelles et nos fauvettes!

Parlons-en donc de nos hirondelles! Il faut que je vous dise que j'en ai entendu parler au cours de l'hiver. Il semble que tous mes lecteurs, à partir des trois "mousses" à Thérèse et Yves en passant par de jeunes producteurs de maïs-grain et de lait de Huntingdon jusqu'à des retraités de l'agriculture, aiment mes hirondelles; ils m'en parlent et m'écrivent à leur sujet.

J'en ai entendu parler jusqu'au pays du soleil, à Acapulco, au Mexique, où une dame des Bois-Francs, rencontrée là-bas, m'a bien dit: "Vos hirondelles sont venues vous saluer ce matin, elles savaient que vous étiez ici"...

### Faut savoir ramer

Le printemps arrive, une nouvelle saison approche vite. Il faudra se remettre au travail des champs et oublier les mois qui viennent de passer, malgré les déboires qu'ils ont pu apporter. Au cours des mois d'hiver, vous avez jonglé souvent, comme par exemple, en allant "voir aux animaux" avant de vous coucher, mais le jour est venu où il faudra réaliser les projets. Êtes-vous prêts?

Mais il nous faudra quand même retourner aux champs. Certains le feront avec joie, d'autres avec mélancolie, d'autres enfin avec un grand point d'interrogation accroché à la clôture du "tré-carré".

L'avenir vaudra-t-il la peine qu'on lui consacre tant d'efforts, de peines et d'argent encore ce printemps?

Est-il encore sage de continuer, sachant les conditions qu'on a vécues depuis quelques mois, pour ne pas dire quelques années, et celles qu'on ne connaît pas et qui nous tomberont bien sur la tête un jour ou l'autre.

Quand on voit des étables pleines à craquer, que le bétail du printemps arrive encore par dessus tout ça, que les prix n'ont pas l'air de vouloir se raffermir de sitôt, on est en droit d'hésiter.

Et il faut être réaliste, voir les choses telles qu'elles se présentent.

Et se demander si, chacun de nous, on a fait l'effort qu'il fallait pour éviter que la chaloupe chavire...

Est-on entré résolument et avec tous les services et toutes les connaissances nécessaires dans cette ère de révolution qu'a connue et que continue de connaître notre agriculture? J'ai l'impression qu'on a oublié certaines choses quelque part. Était-on trop enthousiasmé par des programmes ou trop occupé à acquérir une considération éternelle pour avoir sauvé une partie importante de notre agriculture?

On a peut-être navigué trop souvent les pieds dans les nuages... Combien de beaux programmes ont risqué et risquent encore de n'avoir plus de lendemains ou plutôt d'avoir des lendemains amers? Combien de beaux rêves sont restés sans réalités?

Et je sens que nous avons manqué quelque part, tous ensemble, chacun dans son domaine en laissant aller, en ne prévoyant pas...

En fait, qui avait prévu l'effondre-

(suite à la page 14)



Il ne reste que quelques jours avant la fin de la période de vente de l'Assurance-Récolte. Si vous désirez assurer vos récoltes en 1975, il faut sans délai, **AVANT LE 30 AVRIL**, communiquer par téléphone ou rencontrer le Responsable au Bureau Régional de la Régie de l'Assurance-Récolte.

**LA RÉGIE DE L'ASSURANCE-RÉCOLTE DU QUÉBEC**

# le DESSOUS d'une excellente récolte

**FLEXDRAIN  
DAYMOND**

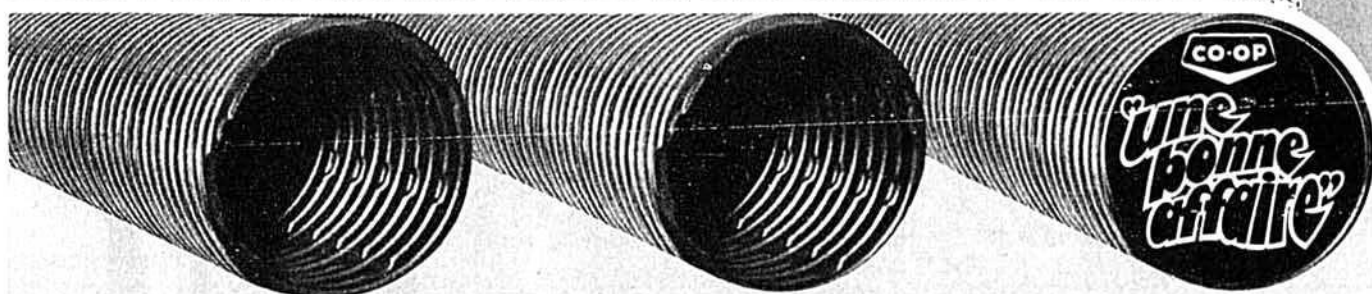
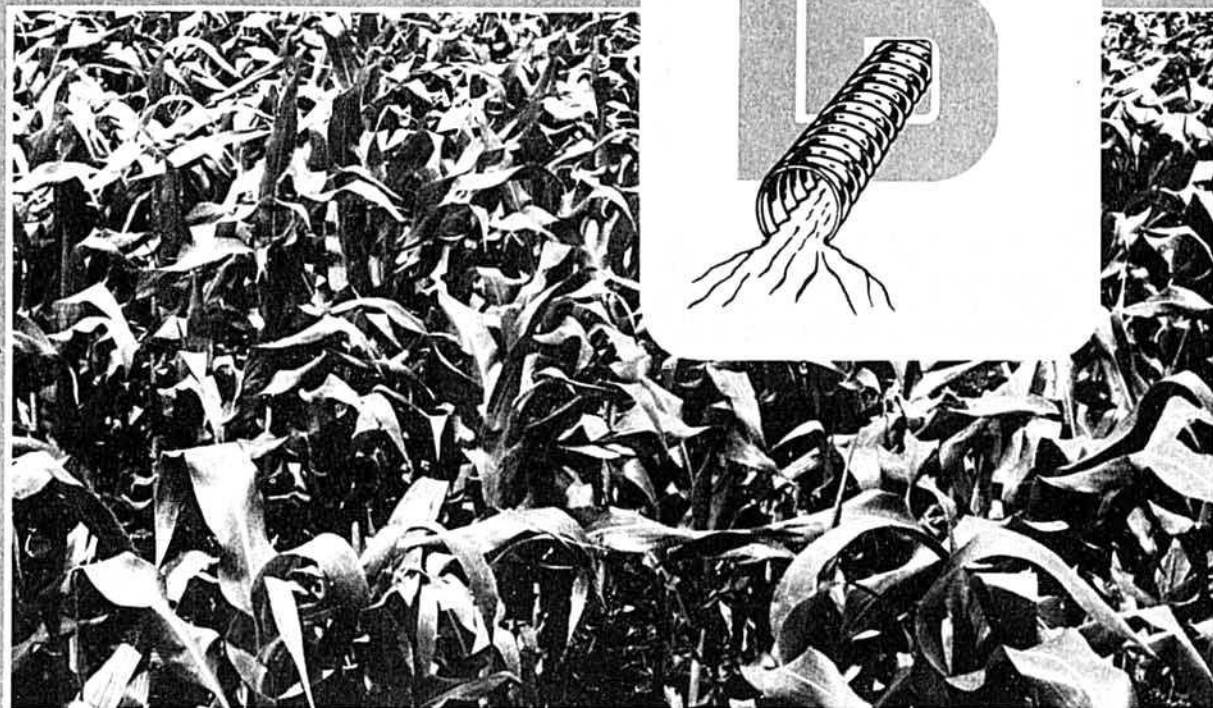

## ...LE DRAIN DE PLASTIQUE AGRICOLE QUI FAIT TOUTE LA DIFFÉRENCE!

### AVANTAGES PRATIQUES DU DRAIN DAYMOND:-

- Résiste aux acides du sol et de la gelée
- Sont légers et ne se brisent pas
- Ne se désalignent pas après la pose
- Diamètres de 4", 6" et 8" disponibles

### CARACTÉRISTIQUES TECHNIQUES EXCLUSI- VES:-

- 8 rangs de trous perforés avec précision
- Joints vissés, résistants et efficaces
- Flexibilité et résistance exceptionnelles

LE DRAIN DAYMOND EST DISTRIBUÉ  
EXCLUSIVEMENT AU QUÉBEC PAR:



**COOPÉRATIVE  
FÉDÉRÉE  
DE QUÉBEC**

SERVICE DES ACCESSOIRES AGRICOLES  
1055 rue du Marché Central, Montréal P. Qué.

# Le séchage du foin

## Des règles d'or pour économiser de l'argent

par Bernard Levac, agronome, professeur d'horticulture à l'Institut de Technologie agricole de Saint-Hyacinthe.

Il n'y a pas si longtemps, le foin se vendait quelque vingt dollars la tonne. Même à ce prix, ceux qui avaient recours au séchage du foin constataient la rentabilité de cette technique lorsqu'elle était bien appliquée.

Aujourd'hui, les prix ont considérablement augmenté. Avec la hausse récente du coût de la vie et l'accroissement des coûts de production, les producteurs laitiers qui se sont procuré du foin ces derniers temps ont payé jusqu'à cent dollars la tonne.

Tenant compte du fait que le foin séché dans le champ subit très souvent une diminution de 20 p. cent de sa valeur nutritive, le cultivateur qui laissera désormais sécher son foin dans le champ subira une perte pouvant varier de \$20 à \$45 la tonne ou encore de \$2,000 à \$4,500 pour cent tonnes de foin.

Actuellement, l'installation d'un système de séchage à air forcé représente un investissement d'environ \$1,670. Cette somme comprend les coûts approximatifs du séchoir, du raccordement électrique, des modifications techniques de la grange, ainsi que la dépréciation sur une période de dix ans et les intérêts.

Face à de tels chiffres et fort de l'expérience des 4,000 producteurs qui utilisent déjà des séchoirs à foin au Québec, il n'est donc pas surprenant qu'un nombre encore plus grand de cultivateurs songent à utiliser eux aussi ce procédé de conservation.

Malgré toute l'information qui a été publiée sur ce sujet ces dernières années, quelques points techniques restent encore à éclaircir pour certains.

Les conseils reçus leur semblent même contradictoires; ain-

si, les uns recommandent que le foin soit bien empilé pour éviter les pertes d'air, alors que les autres suggèrent d'empiler le foin pêle-mêle pour économiser la main-d'oeuvre. En fait, seules les techniques diffèrent; les règles sont toujours les mêmes. Nous en décrivons ici quelques unes.

### L'air qu'on souffle sous le foin doit rencontrer partout une résistance égale

Pour y arriver, il faut s'assurer de pouvoir contrôler les mouvements de l'air à l'aide d'un conduit bien construit. Ce conduit sera muni de trappes qui permettront de diriger l'air aux endroits désirés et d'éviter ainsi qu'il ne se perde à travers le foin déjà séché.

Les intéressés trouveront un très bon guide pour la construction d'un conduit destiné au séchage du foin placé, dans la brochure de l'Hydro-Québec intitulée "Le Séchage du foin à l'air forcé et l'aération des grains".

Le ministère de l'Agriculture du Québec offre aussi des plans; l'un d'eux décrit, par exemple, la construction d'un conduit triangulaire pour le séchage du foin empilé pêle-mêle.

Nous suggérons de fermer le haut du conduit en permanence, de manière à ne laisser, au bas, qu'une ouverture maximale de 4 pieds. Il est alors possible de fermer une partie du conduit à volonté, en relevant des feuilles de contreplaqué préalablement disposées sur le plancher du conduit.

On obtient ainsi un maximum d'efficacité puisque l'air est entièrement dirigé aux endroits requis.

Est-il nécessaire de signaler

que le plancher de la grange doit être étanche, sans quoi, l'air se perdra vers le bas. Un plancher de feuil en contreplaqué, ou couvert de papier, procure généralement l'étanchéité requise.

Si l'on place les balles, l'empilement doit progresser de manière que l'air trouve une résistance égale en tout temps, dans tous les sens, c'est-à-dire aussi bien horizontalement que verticalement.

Si le foin est empilé pêle-mêle, il est distribué automatiquement de chaque côté et par-dessus le conduit. A la fin de chaque jour, on vérifie si la distribution du foin est assez uniforme et on corrige au besoin.



## Les balles doivent être molles

Pour assurer un bon contrôle de l'air, il est essentiel que les balles soient molles et uniformes. Les balles placées devront avoir un maximum de 30 pouces de longueur et être assez lâches pour qu'on puisse glisser la main entre les "galettes" de foin. On aura soin de les empiler bien serrées les unes contre les autres en coupant les joints comme dans un mur de maçonnerie, afin que l'air traverse les balles et ne se perde pas entre celles-ci.

Si le foin doit être empilé pêle-mêle, les balles seront encore plus molles et, à cette fin, elles devront être plus courtes, de 24 à 28 pouces. Ces balles étant molles, elles se déformeront légèrement dans leur chute, sans se défaire. Grâce à cette légère et nécessaire déformation, les balles se mouleront à l'espace laissé libre par les balles du dessous, obstruant ainsi les espaces entre chacune.

## Ne pas surcharger le séchoir

La quantité d'air que peut déplacer un séchoir offre la possibilité de faire évaporer l'eau contenue dans une quantité donnée de foin, quantité qu'il ne faut pas dépasser.

Un séchoir de 5 HP peut généralement sécher 100 tonnes (environ 5,000 balles) de foin. Il faut aussi tenir compte de la quantité de foin rentrée chaque jour. Le remplissage peut s'effectuer au rythme indiqué dans le tableau ci-contre où l'on peut considérer que 500 balles par séchoir représentent une quantité acceptable, en tenant compte du fait qu'il y a inévitablement des jours de répit.

Celui qui doit engranger 10,000 balles de foin a besoin de deux séchoirs de 5 HP et peut, selon cette norme, rentrer 1,000 balles par jour (500 balles par séchoir).

## Une bonne aération de la grange

En traversant la masse de foin, du dessous vers le dessus, l'air poussé par le séchoir se charge d'humidité qu'il entraîne jusqu'au-dessus de la masse de foin.

Il est nécessaire que la grange soit très bien aérée afin d'évacuer rapidement toute cette humidité. Lorsque l'aération est insuffisante, une partie de l'humidi-

## Vitesse de remplissage

Pourcentage de la quantité totale de foin que le séchage peut recevoir

Le premier jour de séchage	jusqu'à	30%
Le 2 <sup>e</sup>	" "	35%
Le 3 <sup>e</sup>	" "	40%
Le 4 <sup>e</sup>	" "	45%
Le 5 <sup>e</sup>	" "	50%
Le 10 <sup>e</sup>	" "	80%
Le 14 <sup>e</sup>	" "	100%

**EXEMPLE:** Soit un séchoir de 100 tonnes ou 6,600 balles de 30 livres (sec). On a rentré 20 tonnes ou 1,300 balles le lundi, première journée de la récolte. Le mardi et mercredi, il a plu. Quelle quantité pourra-t-on rentrer le jeudi, 4<sup>e</sup> jour?

Le 4<sup>e</sup> jour, le séchoir peut recevoir 45%, soit 45 tonnes ou 3,000 balles

3,000 — 1,300: 1,700 balles ou 25 tonnes.

Le séchoir pourra recevoir jusqu'à 1,700 balles ou 25 tonnes le jeudi. Ces balles au moment de la récolte pèseront 40 livres à 35% d'humidité et 30 livres une fois séchées.

té s'accumule à la surface du foin. Cet excès d'humidité ne peut que provoquer une détérioration du foin à la surface tout en retardant considérablement le séchage de toute la masse; un retard dans le séchage augmente inutilement la dépense d'énergie.

Dans les granges où il y a, entre les planches murales, de multiples fentes larges, le séchage est assez facile car l'aération y est généralement bonne. Les ouvertures dans la grange, au-dessus du foin, doivent avoir au moins 2 pieds carrés par 1,000 pieds cubes d'air de capacité du séchoir, ce qui veut dire un minimum de 40 pieds carrés à chaque extrémité de la grange pour chaque séchoir de 5 HP. Ces ouvertures, aux deux extrémités de la grange, sont suffisantes lorsqu'on laisse au-dessus du foin un espace libre d'au moins 5 à 6 pieds et que la grange ne dépasse pas 100 pieds de longueur. Si la grange a plus de 100 pieds, ou si l'espace au-dessus du foin est insuffisant, des cheminées d'évacuation ou des lucarnes pourront remplacer ou compléter les ouvertures pratiquées aux extrémités. Les lucarnes seront munies de volets qu'on refermera après la période de séchage pour empêcher la pluie ou la neige de pénétrer.

## Une surveillance étroite

A la fin de chaque journée, le cultivateur doit faire une vérification de l'état du foin dans la grange. Il vérifiera les fuites possibles d'air, la température du foin et l'humidité en surface.

L'humidité se déplaçant vers le dessus, la surface du foin est habituellement plus humide le lendemain qu'au moment de la rentrée. Si la surface est froide, cela indique que le séchage progresse bien dans les rangs inférieurs. Si l'humidité est trop forte en surface et le demeure plusieurs jours, c'est signe qu'il y a un manque d'aération. On apportera les corrections voulues.

En conclusion, **il faut récolter à temps.** Le séchage du foin aide à conserver la valeur nutritive de la récolte mais ne peut, en aucun cas, lui redonner la valeur déjà perdue avant l'engrangement.

Il est donc important de récolter tôt lorsque le foin a sa pleine valeur nutritive. Le fauchage, le conditionnement, le râtelage et le pressage peuvent aussi affecter l'état du foin; ces opérations doivent être accomplies avec grand soin et en temps opportun.

Le séchage du foin commence au champ. Le séchage du BON FOIN se termine dans la grange.

## CE QUE DISENT LES PROPRIÉTAIRES DE FAUCHEUSES ROTATIVES M-C:

"C'est la meilleure machine de fenaion que j'aie eue."

Dan Walters, Oliver, Mi.

"Elle fauche sans arrêt le foin enchevêtré."

Karl E. Peterson, Addy, Wa.

"Je les ai toutes vues. La faucheuse rotative l'emporte."

Clyde Thuma, Sunfield, Mi.

"Elle fauche la vesce et les récoltes enchevêtrées qu'aucune machine ne peut affronter."

Charles A. Boyle,  
Deer Park, Wa.

"C'est la plus rapide machine de fenaion que j'aie eue."

Perry Lawless,  
Portland, Mi.

Si vous n'avez jamais vu la faucheuse rotative M-C à l'oeuvre dans une culture fourragère, vous avez manqué quelque chose car c'est la machine la plus efficace et la plus facile à utiliser sur le marché. Mieux encore, son prix surprend agréablement.



Modèles de 7' et de 9'

Autres détails: voyez le concessionnaire M-C ou demandez par écrit le catalogue.



**MATHEWS COMPANY**  
DEPT. S-101B  
CRYSTAL LAKE, ILLINOIS 60014

Distributeur pour l'est du Canada



Plessisville, P.Q. • Woodstock, Ont.  
Moncton, N.-B.

## Douces réponses à de rudes problèmes

### Dilatateurs de pis du Dr Naylor...

conçus par un vétérinaire praticien pour son propre troupeau... ils gardent délicatement ouverte et en forme naturelle l'extrémité des trayons pour maintenir l'écoulement du lait. Action médicamenteuse par la libération lente du principe actif du dilateur à l'extrémité du trayon pour assurer un effet thérapeutique prolongé. Chaque dilateur du Dr Naylor, dans un emballage superdoux, est fini à la main et emballé à part par un personnel qui s'y connaît et qui se préoccupe de la production laitière. Grand format (40 dilateurs)

### Onguent du Dr Naylor pour le pis...

l'onguent antiseptique moderne pour le pis et les trayons qui demeure à l'oeuvre! Il soulage l'irritation, diminue la congestion, adoucit le pis et guérit les trayons. Comme tout autre fiable du Dr Naylor pour le producteur laitier, l'Onguent pour le pis est offert dans les pharmacies, magasins de fournitures de ferme et de moulées, ou bien il peut être envoyé par la poste port payé: H. W. Naylor Co., Morris, N.Y. 13808, Dept. LBA-4 Boîte de 9 onces

**Dr. Naylor**

ment des prix du boeuf? Qui avait prévu la hausse des prix du foin qu'on a connue cet hiver? Ce sont là deux exemples qui nous font dire qu'avec des éléments aussi importants et imprévisibles que ceux-là, en agriculture, il faut se demander si réellement on a tout fait au moment voulu?

Et avez-vous une idée de l'importance que peuvent prendre ces faits dans la tête du jeune qui voudrait prendre une succession qu'on lui prépare depuis une génération? Cette sécurité pour laquelle tout le monde se bat aujourd'hui, serait-il possible qu'on ne l'ait plus sur la ferme?

J'ai déjà parlé ici il y a à peine un mois de l'insouciance, pour ne pas dire autre chose, avec laquelle on traite l'agriculture et ses travailleurs en milieu pour qui l'agriculture est moins que rien.

Et certains pensent encore que c'est facile de convaincre le jeune et le moins jeune de rester, de persister, de continuer sur la ferme.

### Pour que revienne le sourire de l'espoir

On ne peut jamais mieux sentir les pouls des agriculteurs qu'à leurs réunions d'information auxquelles ils assistent très nombreux quand le programme est intéressant, que les conférenciers sont bien préparés et qu'il fait beau temps.

Et c'est là que, cet hiver, semaine après semaine, j'ai senti ce pouls hésitant, vieilli, fatigué chez nombre de producteurs agricoles.

C'est difficile à expliquer, mais c'est aussi cet hiver que j'ai senti que plusieurs avaient le goût de relever encore une fois ce défi annuel de lutte que la nature nous offre. Ils nous disaient le plaisir qu'ils avaient eu de réussir malgré la température, malgré les marchés, malgré les conditions, malgré tout. Ils avaient leur façon de le dire et on sentait que le succès était venu après l'effort calculé, l'information précisée. Ces gens-là avaient "mis de leur bord" tous les outils dont ils avaient besoin et ils revenaient encore cette année chercher quelques informations oubliées l'an dernier... Mais, il y en a qui sont affectés plus que d'autres.

Je connais deux champions qui, sans quitter complètement, devront se réorienter: l'un parce que sa grange et ses silos ont été détruits par le feu en février et que le troupeau a dû être vendu faute de place pour

le garder; l'autre a dû vendre son troupeau et se défaire de deux terres, gardant la troisième "toute drainée" et sa machinerie. Il est allergique à l'ensilage et aux poussières d'étable et de foin. Mais ni l'un ni l'autre ne veut lâcher... pourtant, ils auraient tellement de bonnes raisons...

Et c'est l'hiver où j'ai rencontré le plus de jeunes dans les réunions. Ils voudraient bien connaître leurs chances de succès, leurs chances de persistance... Ils voudraient savoir comment on fait pour passer par-dessus les problèmes... Ils demandent si leurs devanciers ont rencontré les mêmes difficultés.

On sent que partout, ça ne prendrait pas grand chose pour que revienne le sourire de l'espoir.

Faudrait pas que ceux qui peuvent aider aujourd'hui à ramener cette espérance manquent leur coup en refusant de voir les problèmes là où ils sont, et surtout en refusant de mettre de l'avant immédiatement les solutions adéquates qu'on doit avoir en réserve quelque part...

Mais les champs sont là qui reverdiront vite maintenant, la terre va fumer ces jours-ci, on sortira les taures, le soleil nous réchauffera, les vents se calmeront, ça sentira bon la terre dans quelques heures...

Et si on devait avoir une belle saison à tous les points de vue... pour une fois?

Etes-vous prêts pour le départ de la saison?

Encore cette année, la saison ne nous attendra pas. Les semences, les pesticides, les engrais, la machinerie, les animaux: tout devra être prêt car la nature, elle, le sera!

Etes-vous prêt? Votre programme est-il prêt? Qu'il s'agisse des champs ou des animaux, les programmes sont en marche présentement. Et si vous avez commencé sur le bon pied, déjà votre programme d'assurance-récolte a été prévu pour la plupart de vos cultures.

Attention, le printemps ne se reprend pas, ne revient pas, et il est bien court chez nous...

Si on pouvait avoir l'instinct de l'hirondelle, du pluvier de prairie, du merle rouge, de la fauvette rayée et de tous nos autres amis qui reviennent chez nous avec le printemps refaire les mêmes gestes toujours animés de ce souci de perpétuer la vie envers et contre les éléments souvent hostiles!!! Au printemps, eux autres, ils sont prêts! □

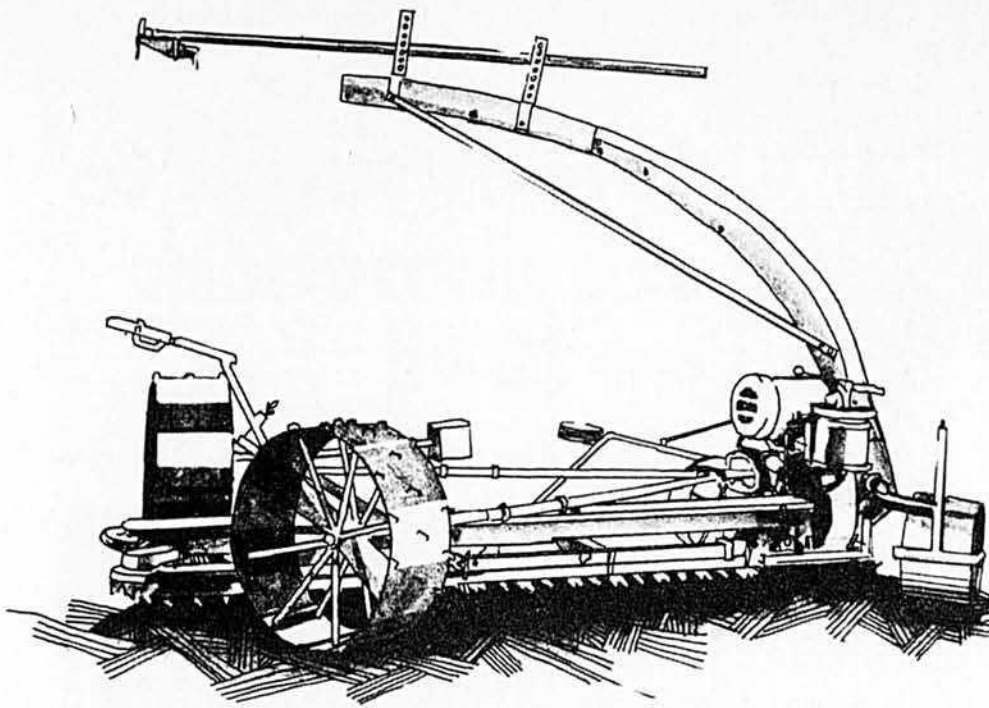

**Communiquez  
avec votre plus proche  
concessionnaire Patz**

**Pierre Léger**  
Gérant de District

**LAC ST-JEAN EST**  
Jos Morin & Fils Ltd.  
3055 Du Pont Sud  
Alma G8B 5V6  
418-662-6673/74

**Serge Léger**  
PO Box 170  
Ste-Thérèse  
Cté Terrebonne  
J7E 4J2  
514-430-0673

**MÉGANTIC**  
Garage Alfred Charest  
Laurierville  
G0G 1P0  
819-365-4424

**ARTHABASKA**  
Maheu & Frères Ltd.  
Victoriaville  
G6P 4B9  
819-752-5575

**MONTCALM**  
Réginald Marsan  
164 Rivière Nord  
St-Esprit J0K 2L0  
514-839-2294

**Ber-Vac Inc.**  
RR #3 Thetford Mines  
G6G 5R7  
418-335-7589

**NICOLET**  
Hervé Lacharité  
Nicolet J0G 3E0  
819-293-5203

**BELLECHASSE**  
Georges Alexandre  
St-Camille  
G0R 2S0  
418-595-2327

**PAPINEAU**  
Garage Léonard  
Ménard  
Plaisance J0V 1S0  
819-427-6448

**BERTHIER**  
Victorin Savoie  
St-Barthélemy  
J0K 1X8  
514-885-3302

**Vernon Gauthier**  
RR #1 Masson  
819-986-6219

**CHÂTEAUGUAY**  
Léo-André Lacoste  
656 Haute Rivière  
Châteauguay J6J 4Z2  
514-692-2909

**PORTNEUF**  
Biasotto & Hardy Inc.  
Portneuf St. A  
Portneuf G0A 2Z0  
418-286-3136

**DEUX-MONTAGNES**  
Marcel Nepveu  
RR #1 Mirabel  
J0N 1S0  
514-258-4117

**Jean-Marie Bélanger**  
Ste-Anne de la Pérade  
G0A 3L0  
418-339-2348

**DRUMMOND**  
Machinerie Simard  
Inc.  
RR #4 Drummondville  
J2B 6V4  
819-472-2507

**RICHELIEU**  
Silos Beaudry Inc.  
St-Marc J0L 2E0  
514-584-3248

**IBERVILLE**  
Comptoir Agricole  
Enrg.  
Sabrevoix J0J 2G0  
514-346-9431

**ROUVILLE**  
Léo Jetté  
St-Césaire V0L 2T0  
514-469-3002

**LABELLE**  
Eugène Coursol  
Mont-Laurier  
819-623-3182

**SHERBROOKE**  
Garage Louida Payeur  
Ascot Corner  
J0B 1A0  
819-569-7483

**TÉMISCAMINGUE**  
Jean Trudel  
Ville-Marie  
819-629-2282

# PATZ

## Travaillez mieux, non pas plus dur

- Déchargement du silo?
- Manutention des aliments?
- Elimination du fumier?
- Projet d'expansion future?

**Patz a l'équipement  
Patz a le personnel**

Pour que tout fonctionne à merveille.  
Ses concessionnaires qualifiés, bien  
outillés, sont à la portée de votre  
téléphone.

**Patz est synonyme de  
confiance.  
Comptez sur lui.**

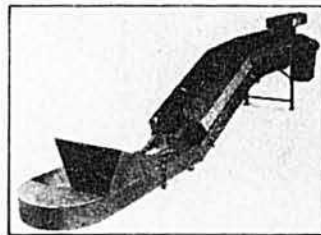

Transporteurs de matières —  
2 modèles



Soigneurs pour mangeoires —  
3 modèles

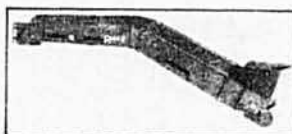

Convoyeurs — 4 modèles



Soigneurs de bétail —  
3 modèles suspendus

**PATZ**  
CANADA INC.

**Communiquez avec votre plus  
proche concessionnaire Patz**

# SAME...



- Un système à 4 roues motrices, de fabrication exclusive à "SAME"
- Moteur diesel refroidi par air "SAME" • Système hydraulique breveté, "SAME" • Transmission et réducteur "SAME".

## LES RIGOLEUSES **Dondi** TYPES BIRQUE ET MONOBIRQUE

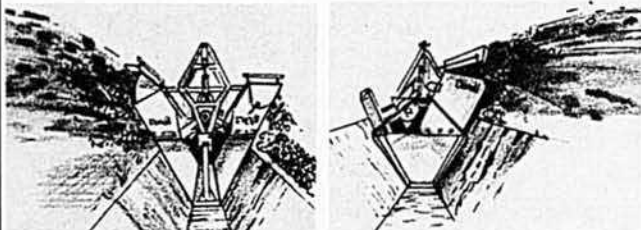

- Type birque et monoroue • 9 modèles pour tracteurs de 40 cv à 150 cv • Creusent des fossés de 18" à 52", dans tous les genres de sol.

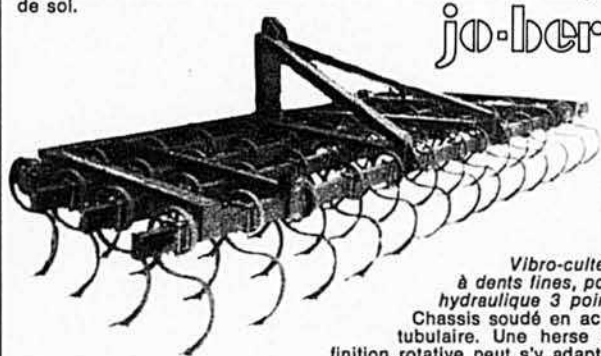

*Vibro-culteur  
à dents lines, pour  
hydraulique 3 points  
Chassis soudé en acier  
tubulaire. Une herse de  
 finition rotative peut s'y adapter..*

## LES FRAISES **Dondi**

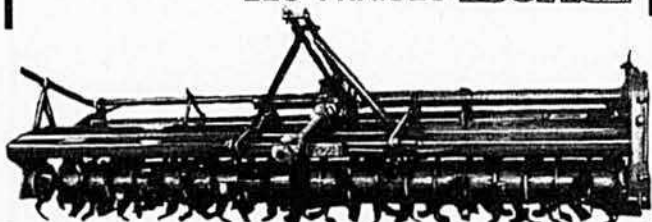

- Type régulier de 40" à 84": pour travail en profondeur • Type élargi de 9' - 6": ameubli la terre à une profondeur de 3 à 4 pouces.

POUR PLUS D'INFORMATIONS, ADRESSEZ-VOUS A



**COMPTOIR AGRICOLE  
SABREVOIS, QUÉ. JOJ 2G0**  
Distributeur pour le Québec  
Joseph Bernard, rep.

**DÉPOSITAIRES  
DEMANDÉS 514/346:9431**

# On désinfecte ses semences en 1975

par Daniel Chez et Gilles J. Pelletier, agronomes



(Photo, Le Bulletin des Agriculteurs par Paul Taillefer)

N.D.L.R. En 1975, on sème des céréales. Nos éditions de février et mars ont prouvé que c'était payant de le faire et ont dit comment faire.

En 1975, on sème ses céréales tôt. Notre édition de mars disait, sous la signature d'Eric Comeau, pourquoi et comment semer tôt.

En 1975, on désinfecte ses semences de céréales pour:

- 1 — Entraver le développement des germes de maladies portés par les grains de semence;
- 2 — Protéger les grains de semence contre la pourriture;
- 3 — Protéger les jeunes plantules contre les champignons pathogènes présents dans le sol;
- 4 — Protéger les grains de semence et les jeunes plantules contre certains insectes du sol.

Au Québec, en 1974, 20% seulement des semences certifiées d'avoine étaient désinfectées; le chiffre était de 40% dans le cas des semences de blé et 29% dans celui des semences d'orge.

Si les semences certifiées ne représentent encore que 25% de toutes les semences de céréales mises en terre chez nous, c'est dire que la désinfection des semences n'est pas une pratique tellement répandue. C'est malheureux, parce que le traitement des semences est avantageux.

Les chiffres du Québec sont encore plus désolants quand on les compare à ceux de l'Ontario. Dans cette province, l'an dernier, 80% de la semence était désinfectée.

Il est vrai que l'Ontario possède un climat meilleur que le nôtre, mais on ne peut s'empêcher de comparer nos rendements moyens à ceux de la province voisine. En 1974, alors que nos rendements moyens d'avoine étaient de 38.1 minots à l'acre, ils étaient de 47.3 en Ontario; la comparaison était encore plus gênante dans l'orge: 31.1 minots à l'acre, versus 45.5 en Ontario.

La désinfection des semences n'est pas la seule raison de la différence mais ce n'est pas en ne désinfectant pas qu'on peut la combler. D'ailleurs, il est admis par ceux qui suivent leur affaire qu'il s'agit là d'une pratique qui contribue à l'amélioration des rendements de façon certaine.

L'augmentation n'est peut-être pas très spectaculaire mais ce n'est pas la seule base permettant de juger cette technique. En effet, dans la pratique, on sème à des taux si

élevés qu'une réduction dans le nombre de graines qui donnent une plante se développant normalement devient moins évidente. La désinfection pourrait alors signifier que des taux de semis moins élevés sont possibles. Au prix payé pour les grains de semence, l'économie possible mérite considération.

### Qui doit traiter la semence?

L'utilisation de semences traitées permet de diminuer la dose de semis à l'acre et ceci avec d'autant plus de garantie que l'on utilise une semence certifiée; le coût supplémentaire de la semence entraîné par le traitement est vite rattrapé par une diminution de la dose du semis et un accroissement des rendements (+ 10% dans nos essais).

Pour limiter les dégâts provoqués par les maladies des céréales, l'agriculteur dispose de deux méthodes de lutttes complémentaires:

1) de bonnes méthodes culturales (choix de variétés résistantes, bonnes rotations, bonnes conditions de semis, emploi d'herbicides, etc.)

2) utilisation d'une semence traitée, garantissant la culture contre toute maladie transmise par la semence ou le sol.

Les marchands de semence ont un rôle important à jouer dans la promotion des traitements de semences. En Ontario, presque toutes les semences traitées le sont dans cinq ou six endroits différents. Au Québec, il serait très facile d'effectuer le traitement des semences aux postes de criblage. Certains sont déjà bien équipés pour cette opération, d'autres aimeraient le faire mais

la demande venant des marchands ne semble pas être en faveur des semences traitées aujourd'hui.

En pratique l'agriculteur a trois possibilités:

1) traiter sa semence lui-même (consulter l'agronome local pour le choix de la formulation à employer et se conformer aux indications du manufacturier).

2) apporter sa semence et la faire traiter au poste de criblage.

3) acheter de la semence déjà traitée.

### Produits recommandés et leur efficacité

Depuis l'abandon des composés mercuriques, en 1972, plusieurs autres fongicides non mercuriques ont été enregistrés et seront recommandés selon leur efficacité. Les formulations présentement recommandées au Québec sont les suivantes; elles sont celles qui ont reçu l'approbation du Conseil des Productions Végétales du Québec (C.P.V.Q.). D'autres produits sont également offerts et soumis à des essais par le C.P.V.Q., qui les ajoutera à la liste des produits recommandés, ou non, selon les résultats obtenus par les pathologistes de ce service (voir tableau au bas de cette page).

### Les fongicides de contact

Agrox N-M, Coop N-M, Polyram et Busan 30 sont des fongicides de contact; ils sont efficaces uniquement contre les maladies transmises par le grain et conservées à sa surface. Les germes parasites de maladies contrôlés par ces fongicides sont spécifiés à la page suivante: →

Produit commercial	Matière active	Forme*	Taux d'application (onces par minot)	
			Avoine et orge	Blé
Agrox N-M	Manèbe 50%	P.	2.5	1.6
Co-op N-M	Manèbe 37.5% + Lindane 18.5%	P.	2.5	1.6
Polyram liquide	Tiuram 22.5%	L.	4.0	2.0
Polyram	Tiuram 53.5%	P.	2.0	1.0
Vitaflo	Oxathiine 17.3% + Thirame	L.	1.5	1.5
Busan 30	Benzothiazole 30%	C.E.	.75	.75

\* P - poudre (coffre du semoir), L - liquide, CE - concentré émulsifiable.

PARASITES	INFECTION DE LA SEMENCE	SYMPTÔMES DE LA MALADIE
Carie du blé	Au moment du battage, par des spores mises en liberté, et parfois par le sol.	Symptômes sur épis: l'intérieur du grain est détruit et renferme des spores noirâtres à odeur de poisson pourri. L'enveloppe du grain n'est pas endommagée. Aspect ébouriffé des épis à la maturité. Les glumes (balle) restent intactes.
Charbon couvert de l'orge	Contamination au champ au stade grain formé mature et au moment du battage.	Symptômes sur épis: l'intérieur du grain est détruit et est remplacé par des spores noirâtres. Les glumes (balle) restent intactes.
Charbon nu de l'avoine	Idem	Symptômes sur épis: les étamines, le grain et les glumes sont totalement détruits. Seule reste une tige centrale, comme si on en avait arraché les grains.
Helminthosporiose de l'orge	Après la floraison, au stade grain vert. Spores polluant le jeune grain et donnant un champignon ou mycélium qui se développe dans l'enveloppe du grain.	Symptômes sur feuilles: apparition de taches allongées qui s'accroissent parallèlement au développement du feuillage. Ces stries brûissent et la feuille se lacère. Symptômes sur épis: Grains échaudés. Faible fertilité des épis:
Septoriose du blé	Idem	Symptômes sur plantules: dans les cas graves: inhibition des germes et plantules, feuilles étio-lées, enroulées, contournées à l'intérieur du sol. Germes ovales portant des petites taches brunes ou orangées, bosselées en leur centre. Taches en oval sur les balles, ou glumes.
Fusariose du blé, de l'orge, de l'avoine	Idem	Symptômes sur plantules: dans les cas graves: germes et racines altérés, feuilles étio-lées, contournées sur le germe émergé. Symptômes sur les plantes en végétation: échaudage d'épillets sur épis encore verts. Taches en oval, sur le haut des glumes.

### Fongicide systémique

Le Vitaflo est un fongicide systémique à base de carboxine. Il est efficace contre les maladies transmises par les grains et conservées soit à la surface du grain, soit à l'intérieur de celui-ci. C'est le seul produit recommandé capable de détruire le charbon nu de l'orge et du blé.

PARASITES	INFECTION DE LA SEMENCE	SYMPTÔMES DE LA MALADIE
Charbon nu de l'orge	A la floraison, par des spores présentes sur les stigmates et émettant un champignon qui pénètre dans l'embryon du grain en cours de formation.	Symptômes sur épis: les étamines, le grain, les balles sont totalement détruits. A la moisson, seul le rachis de l'épi subsiste, recouvert d'une poussière noire de spores.
Charbon nu du blé	Idem	Idem

Un Vitaflo à deux fins contenant insecticide et fongicide existe sur le marché. La recherche dans ce domaine se poursuit et très bientôt nous verrons d'autres produits systémiques apparaître dans les recommandations.

Même si les produits recommandés, et notamment le Vitaflo, sont beaucoup moins toxiques que les anciens fongicides à base de mercure, il reste qu'ils sont des produits chimiques et que, comme tels, ils doivent être manipulés avec soin. A noter également que les grains

traités doivent être utilisés comme semence seulement.

Quant à traiter, il est élémentaire de choisir le produit spécifique à la culture que l'on pratique et aux maladies à contrôler. L'efficacité spécifique à chaque produit est bien indiquée sur l'étiquette, dont il faut suivre à la lettre les recommandations.

Dans une agriculture moderne à la recherche de rendements hauts et stables, il devient essentiel de traiter les grains de semences. Depuis l'époque où l'objectif des trai-

tements était limité à la lutte contre la carie du blé, il y a eu une grande évolution. Des fongicides polyvalents sont apparus, plus actifs contre tous les champignons contaminant superficiellement les grains. Puis on a découvert des produits systémiques (à action interne) capables d'agir jusqu'à l'embryon et de remplacer l'ancien traitement à l'eau chaude. Le nouveau défi est de lutter par le traitement de semences contre les maladies attaquant les céréales en végétation. □



# **LE PÂTURAGE DU PRINTEMPS hausse la PRODUCTION DE LAIT, MAIS...**

... pas longtemps car cette herbe succulente, savoureuse et riche en protéine manque d'hydrates de carbone et ne peut fournir l'énergie nécessaire aux vaches de forte production. A moins de compléter votre pâturage, vous risquez de subir une diminution rapide de la production et du poids des bêtes.

Voilà où il faut servir la MOULÉE 14% SHUR-GAIN POUR VACHES AU PÂTURAGE... pour soutenir une production élevée sans perte de poids des laitières.

La MOULÉE MÉLASSÉE 14% SHUR-GAIN POUR VACHES AU PÂTURAGE équilibre l'ensemble de la consommation alimentaire en fournissant un riche appoint en énergie... cette énergie qui maintient à des niveaux élevés la consommation alimentaire, la production de lait et sa teneur en matière grasse — les vrais gages de profit! Demandez la ...

moulée



pour vaches au pâturage

# Avec les herbicides,

Pour que les herbicides fassent tout leur effet, il faut les appliquer à temps. C'est très important! C'est même un des principaux facteurs du succès dans la lutte aux mauvaises herbes. Des herbicides appliqués au mauvais moment, c'est-à-dire quand la culture est trop ou trop peu développée, ou quand les mauvaises herbes sont trop grosses ou trop petites, occasionnent toujours un échec partiel ou total; dans tous les cas, les pertes d'argent sont considérables.

## On a 5 jours pour le faire

Sous nos conditions climatiques, on peut dire qu'avec tous les herbicides et dans presque toutes les cultures, nous n'avons guère plus que 5 jours pour faire des applications efficaces d'herbicides. Il faut cependant faire exception des applications d'atrazine dans le maïs qui peuvent se faire durant une période de temps beaucoup plus longue.

Au premier abord, le fait que nous n'ayons pas plus que 5 jours pour effectuer la plupart des traitements herbicides peut être assez surprenant. Si nous réfléchissons un peu aux quelques exemples suivants, dans bien des cas ce chiffre est assez conservateur.

Dans le cas des céréales par exemple, tous les traitements herbicides actuellement recommandés sont des traitements de post-émergence qui doivent être effectués alors que les céréales ont entre deux et cinq feuilles. Des herbicides appliqués avant ce stade vont fort probable-

# QUAND C'EST LE TEMPS... C'EST LE TEMPS!

par Pierre Lavigne, agronome

ment endommager les céréales, alors que des herbicides appliqués après ce stade vont donner une répression médiocre, ou même nulle, des mauvaises herbes. Les mauvaises herbes seront mal ou pas réprimées parce qu'elles seront trop grosses ou cachées en partie par les céréales.

Nous savons par ailleurs que sous de bonnes conditions de croissance les céréales n'ont de deux à cinq feuilles que pendant 5 à 7 jours environ.

Dans le cas du soya, la majorité des traitements herbicides comprennent une application d'un produit en pré-émergence, c'est-à-dire un produit qui doit être appliqué entre le semis et la levée du soya et des mauvaises herbes. Là encore, nous sa-

vons que, sous de bonnes conditions de croissance, on n'aura guère plus de 5 à 6 jours entre le semis et la levée.

Dans le cas de la luzerne, plusieurs traitements doivent se faire lorsque la plante a de 2 à 3 feuilles trifoliées. La luzerne ne demeure à ce stade que durant quelques jours.

On pourrait encore donner de nombreux exemples qui, lorsqu'on y songe un peu, nous font voir que l'on a peu de temps pour faire des applications d'herbicides. De fait on n'a presque pas de temps si l'on considère qu'en agriculture les mois n'ont souvent que 15 jours. Cela peut paraître exagéré, mais les faits sont là. Dans la région de St-Hyacinthe, en 1974, on a compté 30 jours au cours desquels il a plu pendant les mois de mai et juin. Si l'on ajoute à cela le temps nécessaire pour laisser sécher le sol et faire les semis, il ne nous reste pas beaucoup de temps.

## On n'est jamais mieux servi que par soi-même

Si, en plus de tout cela, on doit attendre après Pierre, Jean, Jacques pour faire faire ses traitements, on est à peu près sûr de manquer son coup. Cependant, le coût des herbicides ne nous manquera pas.

La morale de toute cette histoire, c'est que pour réussir des traitements herbicides il faut les faire à temps, et pour ce faire il faut être bien outillé. Cela veut dire que dans la majorité des cas, il faut avoir son propre pulvérisateur, le garder

Les herbicides travaillent pleinement quand ils frappent les plantes au stade de croissance recommandé. On a 5 jours pour les appliquer, au maximum. Avoir sa propre arroseuse est presque une nécessité.

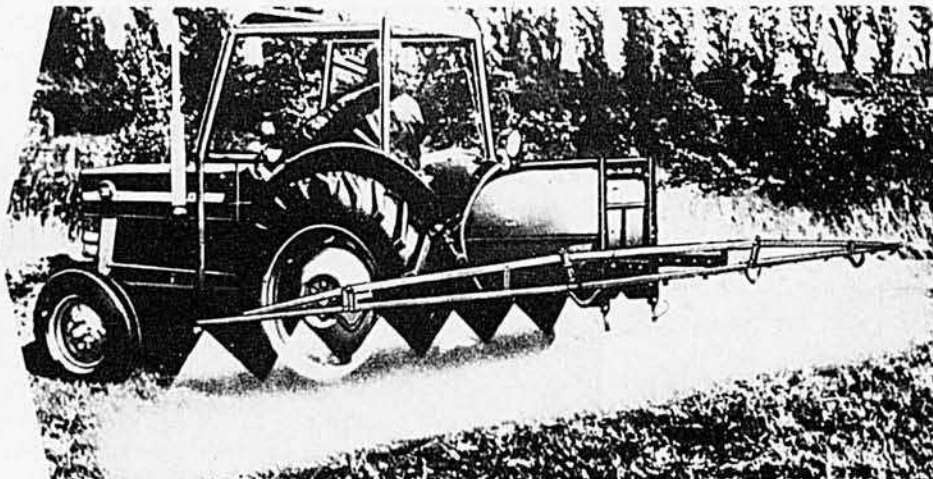

en bon ordre et acheter ses herbicides à l'avance.

Il ne serait évidemment pas rentable d'acheter un pulvérisateur pour arroser 10 acres d'avoine, une fois par année. Cependant, sur une ferme normale où l'on a des céréales, des légumineuses et du maïs, il faut se rappeler qu'il est très coûteux d'appliquer des herbicides au mauvais moment. Plusieurs traitements herbicides coûtent maintenant près de \$10.00 l'acre, sinon davantage. Si, parce que l'on a pas de pulvérisateur, on arrose trop tôt ou trop tard une centaine d'acres, on a vite fait de gaspiller \$1,000. Ce montant est assez conservateur puisqu'il tient uniquement compte du coût des herbicides.

Je pense que, pour un cultivateur professionnel qui se sert d'herbicides et qui veut en tirer le maximum d'efficacité, l'achat d'un pulvérisateur de bonne qualité est un bon placement.

Un pulvérisateur de bonne qualité pour les herbicides, c'est entre autres choses, un appareil muni d'une pompe capable de donner, à une pression d'au moins 50 lb/po<sup>2</sup>, un débit de 15 gallons par minute. C'est aussi un appareil muni d'une rampe d'arrosage facilement ajustable en hauteur et sur laquelle on peut facilement faire varier la distance entre les buses. C'est aussi un appareil dont le réservoir est muni d'un système efficace d'agitation.

Avant d'acheter un pulvérisateur, il serait bon d'écrire à la Division de l'Information du Ministère de l'Agriculture du Canada pour obtenir une copie gratuite du bulletin 1482 intitulé: **Le pulvérisateur agricole.**

Les pulvérisations d'herbicides ne sont pas les seuls moyens de réprimer les mauvaises herbes. Depuis quelque temps on intensifie les recherches pour trouver d'autres moyens de lutte tels les insectes, les ultra-sons, les robots électroniques, etc. Cependant, les applications pratiques et l'emploi généralisé de ces nouvelles méthodes ne sont pas pour demain. Pour longtemps encore on aura à faire des applications d'herbicides et pour longtemps encore l'achat d'un bon pulvérisateur sera un placement rentable.

Mais, pour toujours, l'emploi des herbicides en suivant rigoureusement les directives des fabricants, quant aux doses et quant au stade de croissance des plantes, sera une condition essentielle pour gagner la guerre contre les mauvaises herbes.

## MACHINERIE BIEN REMISÉE PROFITS PLUS ÉLEVÉS



### GRATUIT

Feuillet préparé par **Jacques-A. Choinière**, agronome et ingénieur agricole: « Machinerie bien remisee, profits plus élevés » où il démontre l'importance et l'économie de remiser adéquatement les tracteurs et autres machines.

Nom et Adresse:.....

POSTEZ CE BON À: Bâtisses d'Acier Hercule, Route Kennedy, Ste-Marie, Beauce, Québec G0S 2Y0 Tél.: (418) 387-2903

## Cultivez en rangs **PLUS VITE**

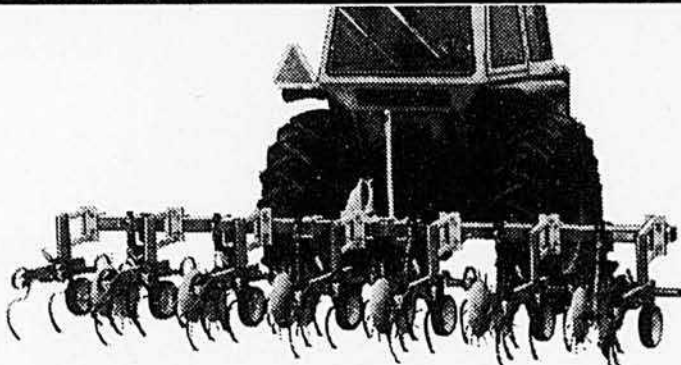

### Nouveau Culti-Tiller Noble

Oui, monsieur! Le nouveau Culti-Tiller Noble à attache en trois points cultive toute culture sarclée plus vite qu'on ne l'a jamais pu. Pourquoi? Le secret tient à ses dents danoises à vibration. Chaque dent vibre dans le sol pour déraciner les mauvaises herbes et briser le sol croûteux. Comme les dents ne labourent pas le sol, celui-ci demeure de niveau entre les rangs. Les dommages à la récolte en sont nettement réduits. Et la récolte se fait plus vite sur un sol de niveau. (On voit aussi les écrans roulants Noble pour cultivateurs — fameux eux aussi!) Venez demander prix et renseignements.



**GEORGE WHITE & SONS CO. LTD.**

P.O. BOX 129, DEPT. LB, LONDON, ONT. N6A 4V6, Tél.: (519) 434-1111  
925, RUE ST. LOUIS, DEPT. LB, ST-JOSEPH,  
CTE ST-HYACINTHE, QUE. J2T 3G4, Tél.: (514) 773-6025

# UN BON TRACTEUR D'OCCASION,

par Guy Jacob, agronome  
et ingénieur

## ça peut se trouver

Plusieurs agriculteurs souhaiteraient pouvoir compter sur un deuxième ou même un troisième tracteur durant les périodes de travaux intensifs, cependant un tracteur neuf est très coûteux.

L'alternative valable dans ce cas peut être l'achat d'un bon tracteur usagé. Mais il faut pouvoir en trouver "un bon" pour que cet achat soit valable et cela n'est pas facile.

L'observation de certains points lors de l'inspection d'un tracteur usagé offert en vente peut permettre d'en évaluer de façon assez juste son état et ainsi diminuer les risques de conclure une mauvaise affaire.

### L'inspection du tracteur à l'arrêt

Une inspection méticuleuse du tracteur à l'arrêt peut en dire long sur son âge et son nombre d'heures d'utilisation de même que sur l'entretien qu'en a fait l'ancien propriétaire. On pourra également déceler un certain nombre de réparations que l'on devra effectuer à plus ou moins courte échéance.

### Age et nombre d'heures d'utilisation

Lorsque possible, il est préférable de connaître l'ancien propriétaire du tracteur, ce qui permet de savoir avec exactitude le nombre d'années d'utilisation, ainsi que la nature des travaux accomplis et même la qualité de l'entretien effectué. Cependant, lorsque cela n'est pas possible, un certain nombre d'indices peuvent permettre un estimé assez exact.

D'abord, il faut retrouver la plaque d'identification. En y relevant le numéro de série et en consultant cer-

tains volumes spécialisés, on peut déterminer avec exactitude l'année de fabrication.

Si cette plaque n'est plus sur le tracteur, il faudra agir avec une plus grande prudence. L'observation de certains détails permettra de juger du degré d'utilisation de ce tracteur et ainsi d'en évaluer approximativement l'âge. L'état général du tracteur, siège, volant, peinture originale, etc., doit être considéré. L'état des bras du système hydraulique, l'usure des trous de la barre d'attache et des cannelures de l'arbre de prise de force, le bon fonctionnement de la timonerie de conduite et la solidité de l'essieu avant sont autant de points permettant de juger de l'âge du tracteur.

### Le tracteur a-t-il été bien entretenu?

Un tracteur bien entretenu a de bonnes chances d'être un bon tracteur usagé. Il est donc important d'évaluer avec justesse ce facteur.

Il est toujours préférable de pouvoir inspecter le tracteur à son état original, c'est-à-dire avant que le vendeur ait procédé à sa remise en état.

La propreté du moteur, l'absence de dépôts d'huile aux différentes parties mécaniques du tracteur sont de bons points. Des canalisations de carburant étanches, un système de conduites d'air étanches et propres, des filtres à air, à carburant et à l'huile, propres et bien installés sont aussi des indices précieux d'un entretien adéquat.

Un examen des huiles, des différents carters et de l'eau du radiateur s'impose également. Il est nécessaire de vérifier les niveaux d'huile et d'exiger qu'on en

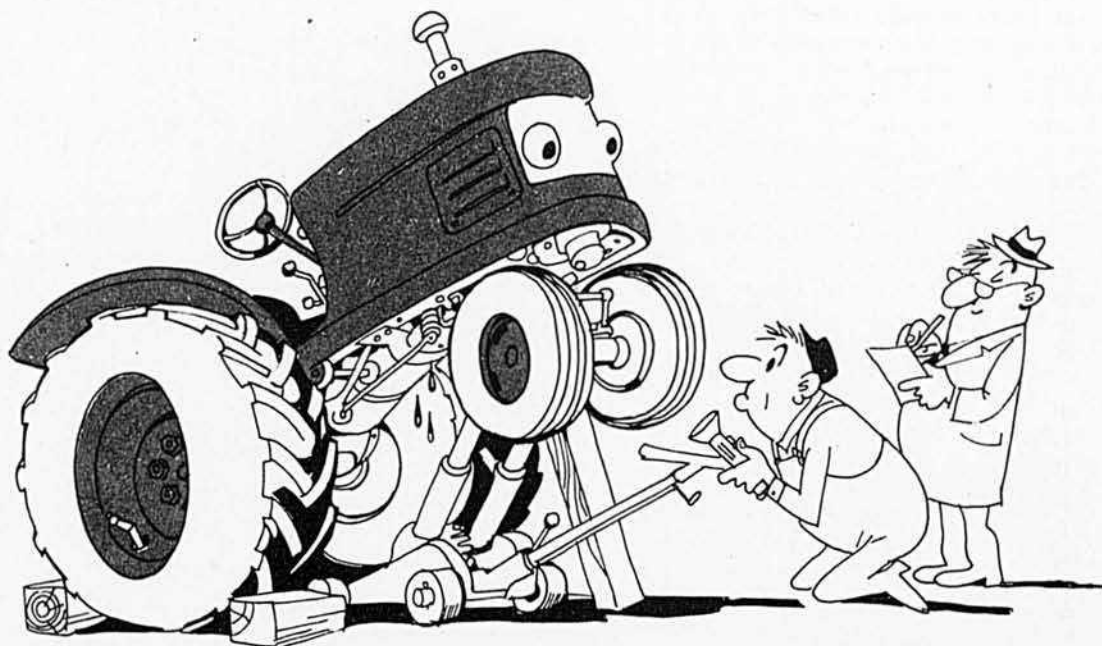

Les tracteurs usagés disponibles sont moins nombreux cette année à cause d'une certaine rareté de matériel neuf au cours de la dernière saison; cependant, cette situation devrait se rétablir éventuellement, par suite d'un approvisionnement qui devrait devenir plus régulier.

On devrait donc pouvoir trouver un "bon" tracteur usagé, surtout si l'on procède à une inspection rigoureuse.

ajoute s'ils sont trop bas. Il faut se méfier d'une huile trop épaisse. Il est possible que l'on cherche de cette façon à cacher certains défauts graves.

#### Les réparations éventuelles

A l'inspection du tracteur à l'arrêt, on pourra déceler toutes fuites de liquide, eau, carburant ou huile, qui devront être réparées. Certaines fuites, sous le bâti contenant les disques d'embrayage ou sur les jantes de roues, peuvent signifier des réparations beaucoup plus importantes que le remplacement d'un simple joint d'étanchéité.

L'inspection de la filerie électrique et des divers cadrans indicateurs peut également révéler des réparations imminentes.

Des conduites d'air brisées peuvent indiquer une usure importante du moteur, car on peut supposer que d'importantes quantités de poussière ont dû pénétrer dans les chambres de combustion.

Des craquelures sur le bâti du tracteur peuvent se traduire par des bris dispendieux à réparer.

L'état des pneus doit également être considéré. Le remplacement de ces pneus à brève échéance augmente considérablement le prix d'achat du tracteur.

L'usure des diverses courroies, l'alignement des poulies, l'état du radiateur, le bon fonctionnement du système d'éclairage sont autant d'autres points à considérer.

Il y en a d'autres. L'énumération déjà faites des divers points suffit à prouver qu'un examen attentif du tracteur à l'arrêt peut être très révélateur. Ne demandez donc pas à votre vendeur de mettre immédiatement en marche le tracteur avant de l'examiner. Prenez le temps de le vérifier à l'arrêt. Ensuite vous le mettrez en marche.

#### L'inspection du tracteur en marche

En actionnant le démarreur, il faut tenter de déceler tout bruit anormal. Si le démarreur décroche facilement sans qu'il y ait mise en marche du moteur, il est possible que des engrenages soient très usés ou que la couronne du volant le soit, ce qui peut s'avérer une réparation assez coûteuse. Il est également possible que le taux de compression du moteur soit trop bas, ce qui est signe d'un mauvais état du moteur.

Le moteur doit démarrer rapidement, compte tenu de la période d'inactivité du tracteur et des conditions de température.

Le moteur en marche, toute fumée à l'échappement doit disparaître à mesure que le moteur se réchauffe. Toute fumée persistante indiquerait une défektivité plus ou moins grave, allant d'un mauvais réglage ou



**pense que vos terres pourraient être plus productives encore!...**



#### Les nouveaux CULTIROTOR EL 35, EL 60 et EL 100 répondent aux exigences de l'agriculture moderne.

A chaque travail, à chaque tracteur, correspond un CULTIROTOR de la série EL. EL 35 pour tracteurs jusqu'à 35 CV, EL 60 pour tracteurs de 35 CV à 60 CV, EL 100 pour tracteurs de 70 CV à 100 CV.

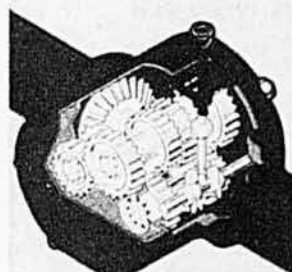

Plus de pignons à changer! Le boîtier Multiplex comporte un levier sélecteur de vitesses. Instantanément vous choisissez le régime correspondant aux travaux à effectuer.

Consultez votre représentant local KUHN pour une démonstration gratuite.

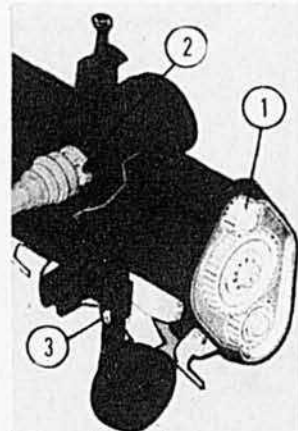

1. Transmission robuste par pignons sous carter à bain d'huile.
2. Débrayage de sécurité protégeant la machine en cas d'effort anormal.
3. Roues de contrôle de profondeur placées à l'avant de la machine. Elles évoluent toujours sur sol ferme. Profondeur de travail jusqu'à 18cm. Sur demande, les roulettes peuvent être remplacées par des patins latéraux.

Pour plus de renseignements, écrivez à :



**ALLIED FARM EQUIPMENT**  
division du  
Québec et Maritimes  
124, av. Labrosse,  
Pointe-Claire, Qué.

ALLIED FARM EQUIPMENT  
124 av. Labrosse, Pointe-Claire, P.Q.  
Sans obligation de ma part, je voudrais plus d'information sur:  
CULTIROTOR EL 35   
CULTIROTOR EL 60   
CULTIROTOR EL 100

Nom: \_\_\_\_\_  
Adresse: \_\_\_\_\_  
Cité: \_\_\_\_\_

# HAIE DE TROËNE DE 50 PIEDS



Seul. \$3.98

25 plants bien enracinés et adaptés au climat canadien. De croissance rapide et parfaitement sains, ces plants de troène formeront une haie de 50 pi. bien dense, décorative et protectrice... pour si peu que 8¢ le pied!

**UNE AVANCE de 6 MOIS en plantant, sur le printemps**

La haie de troène avec son feuillage d'un vert brillant est très compacte et bien fournie du sol jusqu'au falte. Dès la première saison elle grandit de 2 à 3 pi. A la deuxième saison, elle peut déjà être taillée à la hauteur désirée. Directement de la pépinière, chaque plant est parfaitement sain et mesure déjà d'un à 2 pi. Notre garantie vous permet de retourner votre commande dans les 10 jours contre un remboursement complet du prix d'achat si non satisfaits. Tout plant qui ne croît pas normalement sera remplacé gratuitement (limite de 5 ans). Cette offre est exceptionnelle. Commandez sans tarder!

- 25 plants de troène (pour une haie de 50 pi.) ..... \$3.98
- 50 plants de troène (pour une haie de 100 pi.) ..... \$7.50
- Montant inclus, ajoutez 40¢ et nous assurons les frais de poste.
- Expédiez COD, je paierai au facteur plus les frais de poste.

Résidents d'Ontario, ajoutez 5% de taxe de vente

NOM .....

ADRESSE .....

VILLE .....

ROCKWOOD GARDENS, Dépt. P-928, Acton, Ont. L7J 2M7

# Spramotor

offre les pulvérisateurs les plus avancés de l'industrie

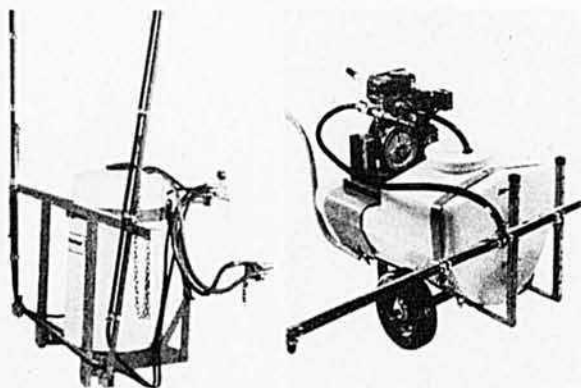

## ECONO-SPRA-PAK

- Attelage en 3 points • Réservoir de 50 gal. en polyéthylène, antirouille et anticorrosion • Au choix, rampe de 21' ou 25' • Pulvérisateur de haute qualité et de rendement élevé, à prix économique.

## SPRAMITE

- Réservoir de 20 gal. en polyéthylène avec agitation • Interrupteur rapide du côté de déchargement de la pompe • Offert avec mancherons ou avec attelage au tracteur • Petit pulvérisateur compact pour les petites tâches difficiles.

ÉCRIVEZ OU TÉLÉPHONEZ AUJOURD'HUI POUR VOUS RENSEIGNER À FOND ET CONNAÎTRE LE NOM DU PLUS PROCHE CONCESSIONNAIRE SPRAMOTOR

## SPRAMOTOR LIMITED

LONDON — C.P. 4277-AC, Tél.: 519-451-9220  
 TORONTO — 50-AC, Brydon Drive, 416-743-3892  
 OTTAWA — 47-AC, Capital Drive, 613-225-9387  
 MONTREAL — 2552-AC, chemin Chambly, 514-677-2819

d'un filtre à l'air obstrué jusqu'à une usure importante du moteur.

Il est alors à propos de vérifier le bon fonctionnement des cadrans-indicateurs et par le fait même le bon état des systèmes de lubrification, de refroidissement et électrique, etc.

En engageant la transmission, il faut noter tout grincement ou autres bruits insolites. Il est alors possible de déceler une défectuosité des disques d'embrayage et des engrenages.

On peut alors en conduisant le tracteur, vérifier l'état du différentiel, du mécanisme de conduite et d'autres parties mobiles.

Il est possible de vérifier le système de relevage du tracteur en y attachant un instrument lourd et en observant son comportement au relevage. L'instrument en position élevée, on arrête alors le moteur. Si le système de relevage maintient sa charge pendant un certain temps sans s'abaisser, sans application du mécanisme de blocage, s'il y en a un, il est probable que le système est en bon état.

Un excellent moyen de connaître l'état d'un tracteur est de lui faire subir un essai au dynamètre, qui est un appareil permettant de mesurer la puissance d'un moteur. L'examen par un mécanicien compétent et indépendant est également souhaitable lorsque possible, surtout si le prix du tracteur considéré est assez important.

## Vous pouvez obtenir plus de renseignements

L'observation des divers points décrits dans le présent article peut être un guide utile pour celui qui considère l'achat d'un tracteur d'occasion. Il n'est cependant qu'un résumé.

Le Service de la Construction et du Machinisme Agricoles a publié récemment un bulletin abondamment illustré sur le sujet. Ceux qui désireraient se procurer ce bulletin n'ont qu'à en faire la demande en s'adressant au: Service de la Construction et du Machinisme Agricoles, Ministère de l'Agriculture du Québec, 200-A chemin Ste-Foy, 11e étage, Québec 6. Ce bulletin s'intitule "L'achat d'un tracteur d'occasion".



"C'est beau de faire des profits, mais il faut payer l'impôt".

Le "programme double" qui fait gagner:  
chaque dollar investi en moulée  
rapporte plus de profits au marché!



Enrayer les vers avec des  
moulées médicamenteuses  
**TRAMISOL**

levamisole

Faites l'emploi d'une moulée médicamenteuse avec le TRAMISOL levamisole. De tous les vermifuges disponibles sur le marché, le TRAMISOL est celui qui possède le spectre le plus large. Il est sans danger pour les porcs (de tous les âges). Une seule ration de moulée médicamenteuse TRAMISOL vermifuge contre tous les vers, rapidement et commodément. Pas de mélange spécial, pas de préparation particulière. Consultez votre fournisseur de moulées aujourd'hui.

Eliminer les diarrhées  
chez les porcs avec  
l'**AUREO® SP 250**

Un antibactérien dans une moulée ne peut tout faire. Les recherches, ainsi que l'emploi du produit au niveau de la ferme pendant plus de dix ans, ont démontré les avantages formidables de l'AUREO S P 250. Ce produit aide à prévenir les diarrhées. Il prépare bien les truies pour la mise-bas. Tous les porcs (y compris les truies, dont les primipares) sont en meilleure santé quand vous leur servez des moulées avec de l'AUREO S P 250. Une amélioration de la conversion alimentaire et des gains de poids vous le prouveront. Consultez votre fournisseur de moulées aujourd'hui.

**CYANAMID**

Cyanamid du Canada Limitée  
DÉPARTEMENT POUR L'INDUSTRIE ANIMALE  
635 ouest, boulevard Dorchester, Montréal, Québec H3B 1R6

\*Marque déposée

\*Marque de fabrique

# LE BÉTON

## REND DE GRANDS SERVICES

**En agriculture, les usages du béton sont de plus en plus nombreux. Tantôt, il sert de plancher ou de cour d'exercice; tantôt on le retrouve sous forme d'assises, de murs ou même d'accessoires.**

**Dans cet article, l'auteur nous dit ce qu'est le béton et explique comment faire un bon mélange durable et résistant.**

Chez nous, on parle toujours de ciment, alors qu'en réalité, il s'agit de béton. Voyons la différence entre les deux.

Le ciment est une poudre fine obtenue en pulvérisant des produits calcinés; il est donc la poudre que l'on achète en sac. Le béton, par contre, est un mélange de ciment, de sable, de pierres et d'eau, devenant très dur après séchage. Connaissant maintenant la différence entre ces deux matériaux, il serait préférable de dire un plancher de béton au lieu d'un plancher de ciment et il en va de même pour les silos.

### Les types de ciment

Il y a essentiellement trois types de ciment: le ciment naturel, le ciment Portland et le ciment alumineux. Le ciment naturel est obtenu en chauffant une pierre à chaux contenant une certaine quantité d'argile schisteuse ou de glaise. Il est relativement peu employé.

Le ciment Portland est de beaucoup le plus utilisé au Canada. Il est fabriqué à partir d'un mélange de matériaux argileux et calcaires finement broyés.

Le ciment alumineux est obtenu de façon très semblable au ciment Portland, avec cette différence que l'argile schisteuse est remplacée par un minerai d'aluminium. Le principal avantage du ciment alumineux est son rapide développement de force au cours des premières 24 heures et son dégagement considérable de chaleur, ce qui constitue un atout par temps froid. A cause de son prix élevé, l'utilisation du ciment alumineux est très limitée comparativement à celle du ciment Portland.

Le ciment Portland, d'utilité générale (type no 1), est le plus connu et le plus employé sur les fermes.

C'est à partir de ciment que l'on fabrique le béton. Mais pour qu'il ait la force et la résistance voulues, on ne procède pas n'importe comment.

### Le choix du sable

Pour obtenir un béton fort et résistant, il faut:

- 1) utiliser un sable très fin et le plus dur possible;
- 2) choisir un sable propre, exempt de limon et de matière organique.

Les particules de matière organique ou de terre réduisent la force du béton et augmentent sa porosité. Afin de déterminer la teneur en limon, il existe un procédé très facile à suivre, même à la maison. Prenez un bocal dans lequel vous versez 2 pouces d'un échantillon de sable; remplissez ensuite d'eau jusqu'au  $\frac{3}{4}$  du contenant. Agitez vigoureusement pendant une minute, puis laissez reposer pendant une heure, en ayant soin de veiller à ce que le niveau du sable soit horizontal. Si, après une heure, la couche de limon se formant sur le sable est supérieure à  $\frac{1}{8}$  de pouce d'épaisseur, le sable est impropre comme tel à la fabrication du béton.

### La pierre concassée ou les cailloux

Les gros agrégats doivent être durs, propres et bien proportionnés. Il faut écarter les pierres contenant une certaine quantité de particules tendres, plates et allongées. Vous devez aussi viser une variation bien distribuée dans la grosseur des particules.

### Et l'eau?

L'eau doit être très propre. Un principe favorise l'utilisation de l'eau potable. Vous devez l'employer en quantité minimum afin d'augmenter la force et l'imperméabilité du béton. Il faut voir à utiliser le moins d'eau possible; autrement, on s'expose à obtenir un béton affaibli.

### Formules de béton recommandées sur la ferme

Il est très important de doser avec exactitude chacun des constituants du béton. Vous déterminerez, par la pesée, les quantités de ciment, de sable et de pierres. Par contre, on parlera de gallons d'eau à ajouter. Les proportions de chacun des constituants détermineront la résistance du béton.

La mesure reconnue du béton est la verge cube. Pour déterminer la quantité de béton nécessaire, mesurez la longueur du travail envisagé, multipliez par la largeur et, finalement, multipliez par l'épaisseur. Toutes les mesures seront prises en pieds et le résultat des multiplications sera divisé par 27 pour en arriver au nombre de verges cubes.

Pour un plancher d'étable de 40 pieds par 100 pieds, dont l'épaisseur est de 4 pouces, on aura:

$$\frac{40' \times 100' \times \frac{1}{3}'}{27} = 47.5 \text{ verges cubes de béton}$$

Notez que  $\frac{1}{3}$  de pied égale 4 pouces.

Nous avons réuni, à la page suivante, quelques formules de béton satisfaisant à la plupart des ouvrages sur la ferme:

Vous calculez le nombre de verges cubes de béton nécessaires. Vous arrêtez votre choix sur une des trois



# Avant de commencer à couper le gazon...

## pensez à couper le temps, l'effort, le risque, le bruit et l'inconvénient.

### Bolens. Toujours un pas en avant.

Aussi certain que le gazon va pousser, vous aurez à le couper. Ce qui veut dire du travail. L'équipement Bolens peut aider considérablement. Car nos tracteurs, nos tondeuses à siège et nos tondeuses déchiqueteuses motorisées sont construites avec des innovations réfléchies. Considérations humaines. En plus de couper le gazon, elles couperont le temps, l'effort, le risque, le bruit et l'inconvénient.

Prenez une minute pour découvrir quel produit Bolens convient le mieux à vos besoins. Il se peut fort bien que ce sera le dernier effort que vous devrez contribuer à votre gazon pour plusieurs années.

### Sac & Rateau non inclus. Ni nécessaires.

La plupart des tondeuses motorisées commencent un travail que vous devez finir. Elles coupent le gazon. Et vous devez ensacher ou ratisser les coupures. Ou les voir devenir brunes sur votre gazon. Plus jamais. L'unique Tondeuse Déchiqueteuse Bolens TM offre une nouvelle façon de se débarrasser des coupures.

**Ne pas en avoir du tout.** Lorsque la Tondeuse Déchiqueteuse coupe votre gazon, elle coupe et recoupe les coupures en minuscules particules qui sont absorbées dans votre gazon. Loin de la vue.

Alors il n'y reste plus rien à ensacher ou à ratisser. Ou à transporter au bord du trottoir. L'ouvrage se fait très rapidement. En une démarche. Et voici un autre boni: Ces minuscules particules se décomposent en très peu de temps, retournant l'azote dans le sol. Alors, pendant que vous coupez votre gazon, vous recirculez l'azote et enrichissez votre gazon. Ce qui vous épargne l'achat d'un fertilisant coûteux.



Et vu que cette tondeuse ne rejette pas les coupures, il n'y a pas de chute d'éjection. Alors vous tondez avec sécurité. Et pouvez tailler près des parterres et des arbres avec les deux côtés de la tondeuse.

La Tondeuse Déchiqueteuse de 22" caractérise également une roue motrice avant. Un contrôle de barre à pression Grip'n Go. Un brancard pliant pour un emmagasinage complet. En plus d'un choix d'un démarreur manuel ou électrique.

Egalement disponible pour modèles de 22" et 18" actionnés à la main.

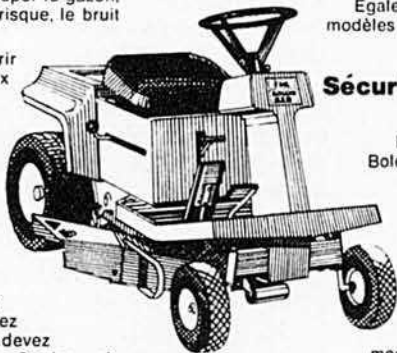

### Sécurité. Beaucoup y dépend.

La Tondeuse à Siège Bolens est de tout repos.

La grande plateforme vous assure confort et sécurité. Deux systèmes séparés de freins. Un système de démarreur à clé (même sur les

modèles avec démarreur manuel). Et des interrupteurs de sécurité automatiques au siège, aux freins et au système d'allumage. Si vous débarquez (ou tombez) sans appliquer le frein, le moteur s'arrête. Lorsque vous appliquez le frein avec force, la tondeuse se déclenche automatiquement et la lame est ainsi arrêtée.

Tout ceci est équipement standard. Le moteur à 8 chevaux aussi. Un système de conduite par engrenages afin de faciliter les virages et d'en adoucir les secousses et les vibrations. Une transmission avec un changement simple de vitesse en ligne. Les pneus arrière de haute flottaison gâtent votre pelouse. La timonerie de relevage parallèle permet à la tondeuse de suivre les contours du terrain pour une coupe uniforme. De plus, vous pouvez varier les hauteurs de coupe facilement.

Vous avez le choix, une tondeuse-tracteur avec démarreur manuel ou électrique. Lorsqu'elle ne tond pas, elle peut traîner soit un ramasse-herbe ou une charrette à bascule. Hors saison, avec une lame de 36", elle vous aidera à vous débarrasser de l'hiver. Ou, si vous le préférez, vous pouvez l'emmagasiner en un minimum d'espace.

### Tracteurs Bolens. Pour un terrain qui n'est pas tout gazon.

Les tracteurs Bolens ont des années d'expérience pratique lorsqu'il s'agit d'aborder des gros travaux sur des grands terrains.

Six modèles, de 10 à 19.5 chevaux soigneront les pelouses et couperont des terrains irréguliers avec la même facilité.

Mais vu que votre terrain n'est pas que gazon, vous pouvez varier en quelques minutes, d'une tondeuse à système de conduite situé au contre, à des douzaines d'attachelements facultatifs spécialement assortis.

Lames pour épandre une couche arable, du gravier et de la neige. Les ramasse-herbe pour soigner votre pelouse, contenant jusqu'à 18 boisseaux de feuilles. Des lance-neige pour garder votre entrée propre, couvreurs en chaume, bêchoirs rotatifs (trou de poteau) rouleaux à gazon, barres faucheuses, déchiqueteuses de compost, charrettes à gazon.

Et aujourd'hui, avec des jardins de plus en plus grands et en plus grand nombre, les tracteurs Bolens sont toujours à l'avant de la corvée. Avec une motobèche rotative Bolens montée à l'arrière, vous pouvez complètement mélanger et reniveler un terrain ensemençé en une seule démarche. D'autres attachelements Bolens pour vous aider au jardinage incluent des charrues, des cultivateurs et des semoirs.

Les tracteurs Bolens vous donnent plus qu'un choix de puissance en chevaux et d'attachelements. Vous pouvez choisir une conduite à engrenages ou hydrostatique. Un contrôle de levage d'attachelements hydraulique ou manuel. Et des accessoires qui incluent des cabines en vinyl rugueuses, des pesées de roue et des chaînes.

Qu'importe lequel tracteur Bolens vous choisissez, l'équipement standard inclut toujours une puissance et une fiabilité qui date du tout premier tracteur compact de jardin.

Tout comme vous, le tracteur Bolens ne se limite pas qu'à couper du gazon.

### Voyez votre concessionnaire Bolens. Et commencez à couper.

Votre concessionnaire Bolens se fera un plaisir de vous montrer n'importe lequel de ces produits, en plus des motobêches, lance-neige et ramasse-herbe Bolens.

FMC Corporation,  
Port Washington, Wisconsin, U.S.A. 53074.

**FMC** Produits de consommation

Distribués par: **F. Manley Corporation** 25 Lesmill Road, Don Mills, Ontario

FORMULE	Genre de travaux	Concassé				Gallons d'eau par sac de ciment	Sac de ciment par verge cube
		Sac de Ciment	Lb de Sable	Poids (lb)	Grosseur Max.		
1	Sections épaisses ou non imperméables	1	200	270	1½"	4½	7
		Cette formule est recommandée pour une base de machines ou un mur de soutènement.					
2	Sections moyennes ou imperméables	1	190	240	1"	4	7.3
		Cette formule est la plus utilisée sur la ferme: planchers, pavage de cour, voies d'accès, réservoirs ou bassins pour l'eau.					
3	Sections très minces	1	200	210	¾"	3½	7.5
		Cette formule est recommandée pour les poteaux de clôture et le béton armé.					

formules. Connaissant le volume du travail à exécuter, vous saurez combien de sacs de ciment il vous faudra. Pour continuer l'exemple, le plancher de 47.5 verges cubes sera fait au moyen de la formule 2; vous devrez avoir:

### Ciment:

47.5 verges cubes x 7.3 sacs = 65 sacs de ciment;

### Sable:

6.5 sacs x 190 lb/sac = 12,500 lb de sable

### Concassé:

6.5 sacs x 240 lb/sac = 15,000 lb de concassé;

### Eau:

6.5 sacs x 4 gallons/sac = 26 gallons d'eau.

### Pour un bon mélange

Le mélange du béton se fait dans un ordre complètement différent, selon qu'il est exécuté à la machine ou à la main. Dans le cas d'une machine stationnaire, il est recommandé de procéder comme suit:

- 1— Placez la moitié de l'eau dans la machine;
- 2— Ajoutez ½ de la quantité de pierres;
- 3— Puis, ajoutez le ciment et le sable au complet;
- 4— Finalement, ajoutez le restant d'eau et de pierres;

5— La durée du malaxage sera de 1 à 1½ minute, après que tous les ingrédients seront dans le malaxeur.

Dans le cas du mélange à la main, étendez bien le sable, le ciment et le concassé; puis, mélangez parfaitement. Finalement, ajoutez l'eau lentement dans les dépressions. Il s'agit ici de préparer un mélange aussi parfait que possible.

**BETONNAGE PAR TEMPS CHAUD** (plus de 90°F) ou par temps froid (moins de 40°F)

Les inconvénients du bétonnage par temps chaud sont nombreux. En effet, une température excessive accélère la prise du béton et nécessite plus d'eau. Il y a danger de formation de fissures en surface et enfin, le temps de finition est considérablement réduit.

Par contre, par temps froid, la prise est retardée. De plus, si le béton gèle, il y aura un dommage permanent et la résistance de ce dernier sera affectée.

Il y a donc des précautions à prendre dans les deux

cas. Par temps chaud, il faut maintenir le béton à moins de 90°F. A cette fin, vous pouvez utiliser de l'eau plus froide, voire même de la glace. Placez les agrégats à l'ombre, ainsi le travail sera protégé.

Par temps froid, efforcez-vous de maintenir le béton entre 50°F et 70°F. Vous pouvez aussi chauffer les ingrédients et éviter d'utiliser des agrégats gelés. Chauffez l'eau également, mais sans élever sa température au-dessus de 180°F.

Finalement, lors de la mise en place du béton, prenez la précaution d'arroser les fondations, les coffrages et les armatures, si la température est au-dessus de 90°F. Il faut faire rapidement pour la mise en place et l'aplanissement. Il faut aussi prévoir une toile de jute humide qui protégera l'ouvrage. Abritez le béton contre le vent et le soleil.

Par temps froid, utilisez des coffrages isolés; construisez aussi un abri temporaire chauffé. Il faudra également garder le béton humide pour éviter un séchage trop rapide à cause des appareils de chauffage. Il ne faut jamais déposer de béton sur une surface gelée.

### Le mûrissement du béton

Les propriétés du béton, telles que la résistance au gel et dégel, la force, l'étanchéité, la résistance à l'usure et la stabilité du volume, augmentent avec les années, aussi longtemps que les conditions d'hydratation du ciment demeurent favorables. Par le mûrissement, on favorise ces conditions d'hydratation. En effet, le mûrissement consiste à maintenir le béton humide à une température variant entre 50°F et 90°F, préférablement à 70°F, tout de suite après sa mise en place. Les avantages d'une telle pratique en valent l'effort. En effet, le traitement favorise le développement de toute la résistance; il y a augmentation de la durabilité et de l'imperméabilité. De cette façon, on élimine les fissures de surface.

La durée du mûrissement est de 5 à 7 jours et consiste à conserver l'humidité du béton. Il faut surtout éviter le cycle d'assèchement et d'humidification qui est dommageable. Conservez donc une couverture toujours imbibée d'eau: c'est ce traitement que vous avez sans doute remarqué sur les trottoirs fraîchement coulés et recouverts de jute humide. Une autre pratique, qui vous a peut-être intéressé ou intrigué, concerne le mûrissement des tuyaux de béton. En effet, immédiatement après le démoulage, les tuyaux encore frais sont maintenus dans un bain d'eau pour une période de temps prolongée.

(suite à la page 33)

**Bibliothèque  
et Archives  
nationales**

**Québec** 

*Le Bulletin des  
Agriculteurs*  
avril 1975

Pages 29 à 32  
inexistantes

Il faut donc commencer le mûrissement aussitôt que possible, tout en veillant à ce que la température ne descende pas au-dessous de 50°F.

### Le béton avec air entraîné

Un des grands progrès réalisés dans la technologie du béton fut l'avènement de l'air entraîné. L'un des principaux avantages de l'air entraîné est d'améliorer la résistance du béton exposé au gel et dégel. Le béton à air entraîné consiste à incorporer jusqu'à 8% d'air dans le mélange.

Contrairement aux bulles d'air emprisonné, les bulles d'air entraîné sont très petites. En effet, leur diamètre peut varier de 1/1000 à 1/100 de pouce et elles sont très bien distribuées dans la pâte. Le mélange peut compter jusqu'à 500 milliards de bulles dans une verge cube de béton à air entraîné. Le béton frais contenant de l'air entraîné est cohésif et semble gras au toucher.

Le principal avantage de l'air entraîné est d'augmenter la résistance au gel et dégel du béton. L'eau, en gelant, se dilate et cause des pressions qui peuvent rompre le béton. Les bulles d'air entraîné forment des réservoirs qui absorbent la pression de l'excès d'eau qui est poussée, prévenant ainsi des dommages au béton.

Vous avez sans doute remarqué que les trottoirs sont souvent soumis au cycle de gel et dégel sans être pour autant affectés. Pour ce genre de travail, on a toujours la précaution d'introduire de l'air entraîné au mélange. Il serait donc préférable d'avoir recours à ce procédé pour la réalisation d'ouvrages exposés au gel. Une bonne pratique consiste à introduire 5 à 8% d'air entraîné. Si vous commandez un tel béton de la bétonnière (Ready-Mix), il ne vous en coûtera pas plus cher et le mélange sera plus résistant aux intempéries.

### Nettoyage du béton après le décoffrage

Il faut parfois corriger certaines imperfections mineures afin d'obtenir une surface uniforme et attrayante. On a alors recours au jet de sable, au meulage, au brossage, au coulis de ciment ou, finalement, au lavage à l'acide.

Le jet de sable nécessite un équipement spécialisé et ne peut être entrepris que deux à trois semaines après le mûrissement.

Le meulage peut être exécuté dès que le béton est suffisamment durci. Ce procédé sert à éliminer les arêtes vives et à égaliser les légères différences de niveau.

La préparation d'un coulis de ciment se fait en mélangeant 1½ à 2 parties de sable fin avec une partie de ciment. Le mélange est ensuite appliqué à l'aide d'une brosse. Puis, on se sert d'un bouclier de bois pour égaliser la surface. On s'efforce de compléter toutes les opérations le même jour, de préférence par temps frais et humide.

Finalement, le lavage à l'acide consiste à brosser vigoureusement et uniformément la surface avec une solution de 5 à 10% d'acide chlorhydrique. Après l'opération, enlevez toute trace d'acide par rinçage à grande eau.

\* \* \*

Le béton est un matériau très peu cher. Lorsque bien employé, il peut rendre de grands services. Il faut donc en connaître les caractéristiques pour en faire une pleine utilisation. □

## Pompes à rouleaux

# Hypro

## pour la ferme

### Série 1700

Nouvelle pompe à rouleaux pour la pulvérisation à fort volume. Pourvue de 5 rouleaux de téflon, elle convient à une gamme étendue de parasitocides agricoles. Modèle classique de pompe à rouleaux comportant deux coussinets à billes lubrifiés à l'usine. Orifices de 1" et capacité de 20.5 gallons amér. à la minute à 50 lb au pouce carré. Pression maximale de 200 lb au pouce carré. Offerte avec accouplement normal ou rapide pour prise de force de tracteur de 540 tours-minute.

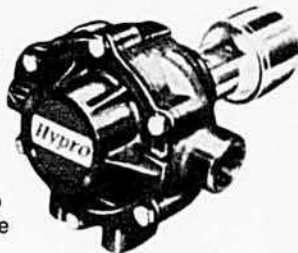

### Série 7560

Pompe populaire de forte pression à huit rouleaux, élément courant de plusieurs pulvérisateurs agricoles. Montée directement sur la prise de force du tracteur. Débit de 10 gallons-minute en décharge libre, 8.8 gallons-minute à 100 lb au po<sup>2</sup>. Peut atteindre 300 lb au po<sup>2</sup>. Offerte en Ni-Resist ou en fonte avec choix de rouleaux en nylon ou en buna-N.

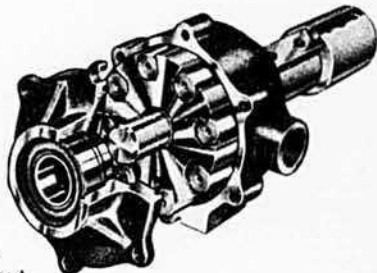

### Série 1500

La plus grosse pompe de forte pression Hypro pour la pulvérisation des cultures: orifices de 1½", débit atteignant 27.5 gallons-minute en décharge libre à la vitesse de prise de force du tracteur, ou 20.8 gallons-minute à 150 lb au po<sup>2</sup>. Offerte en fonte ou Ni-Resist, avec choix de rouleaux en nylon ou buna-N.

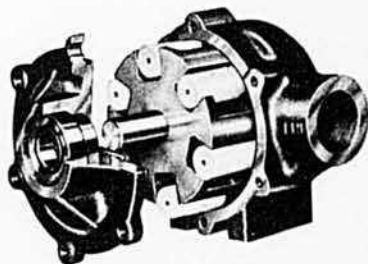

### Série 6400

Pompe à rouleaux économique, à orifice terminal, pour les pulvérisateurs de cultures. Choix de rouleaux: nylon ou buna-N. Débite 8.2 gallons-minute en décharge libre\*; peut atteindre 250 lb au po<sup>2</sup>.

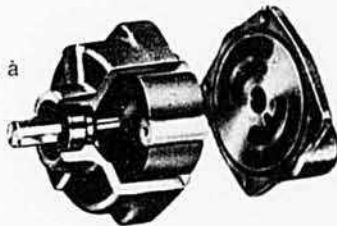

\*Débits à une vitesse de prise de force de 540 1/m.

Pour détails complets écrivez à

**JOHN BROOKS CANADA LTD.**

255, boul. Hymus, Pointe-Claire, Qué. H9R 1G6

Tél.: (514) 697-1102

Numéro de TELEX 05821-546

2550 Goldenridge Rd., Mississauga, Ont. L4X 2S3

Tél.: (416) 279-1772

Numéro de TELEX 06-96-1110

Représentant exclusif de HYPRO INC. au Canada

# Mecadox\*



ne se borne pas à prévenir et à combattre la dysenterie à vibrions.

Il peut vous rapporter \$2.17<sup>†</sup> de plus par porc pour chaque dollar que vous consacrez à ce médicament.

Non seulement Mecadox prévient et combat la dysenterie à vibrions, il protège ainsi votre mise de fonds. Il aide mais, autre important avantage, chaque dollar que vous lui consacrez vous est largement rendu en gain de poids et en économie d'aliments.

Résultats d'essais fournis par des éleveurs.

Mecadox  
(marque de carbadox)

Pfizer LA COMPAGNIE PFIZER LTD.  
DIVISION AGRICOLE,  
MONTRÉAL, QUÉBEC H2P 2W6

\* Marque déposée  
† Base: prix estimatif du marché de \$0.52 la lb (habillé), l'équivalent de \$0.40 la lb de poids vif.

# pfizer

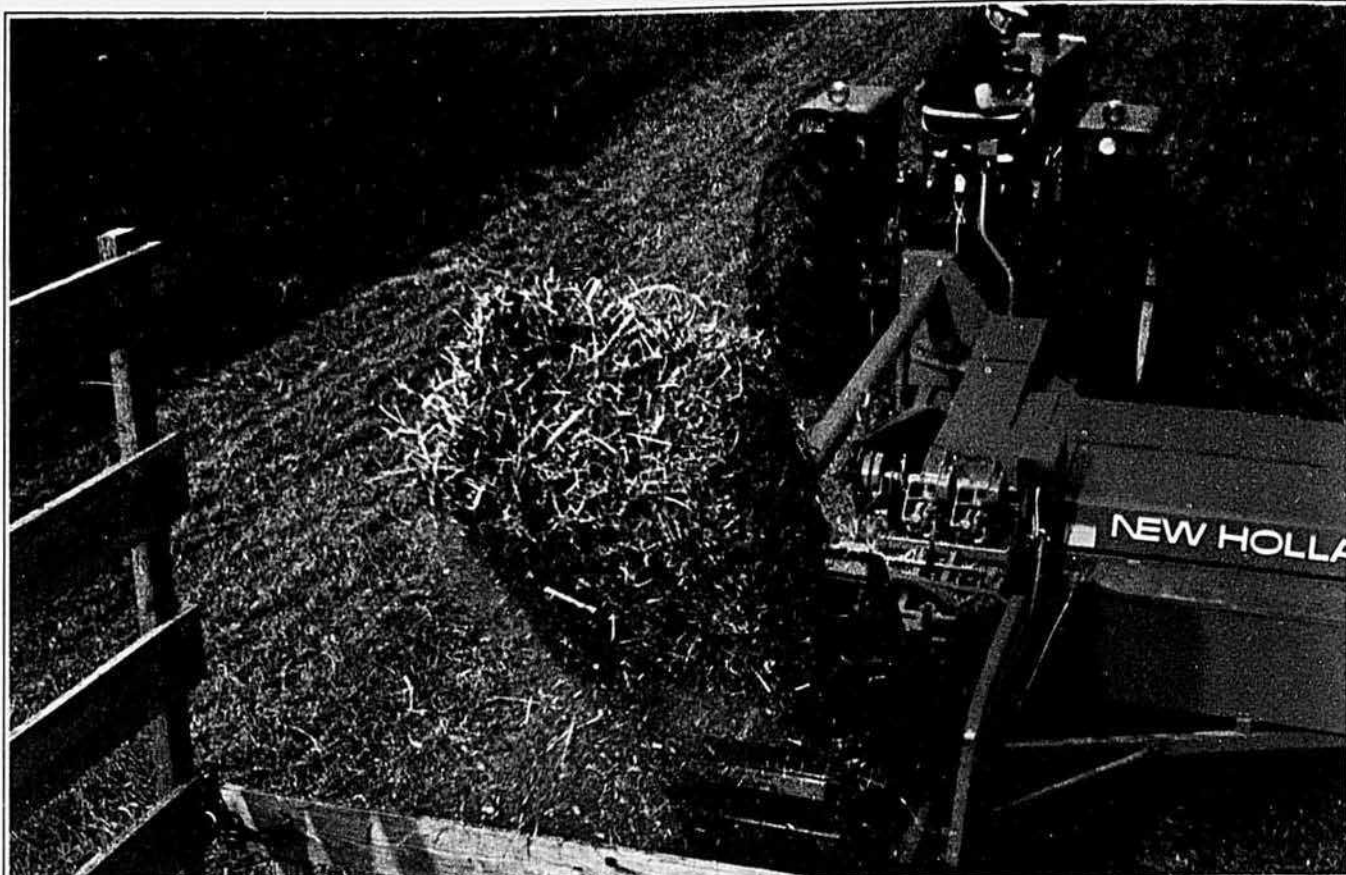

*Le modèle 273 avec éjecteur de balles – presse et charge économiquement en une seule opération.*

## La fiabilité. Raison qui fait acheter les presses New Holland de préférence à toute autre.

La fiabilité du noueur (lie des milliers de balles sans en manquer une seule).

La fiabilité du ramasseur Super-Sweep (recueille le foin qui échappe aux autres).

La fiabilité de l'ameneur Flow-Action (préserve mieux les précieuses folioles).

Et, mieux que tout, une robustesse de tous les compo-

sants qui permet au modèle 273 New Holland de travailler inlassablement avec le minimum d'entretien.

La New Holland doit aussi sa popularité à son énorme capacité de travail. Une capacité totale venant de l'équilibre des composants : ramasseur, ameneur, ouverture d'alimentation, course du plongeur et

organes d'entraînement. Tous les éléments sont en parfaite harmonie. Ainsi, tous les modèles bénéficient d'un rendement maximum.

La gamme comprend trois modèles 14" x 18". Votre dépositaire New Holland saura vous recommander "la fiable" répondant le mieux à vos besoins.

Sperry New Holland est une division de la Sperry Rand Canada Ltd.

SPERRY  NEW HOLLAND

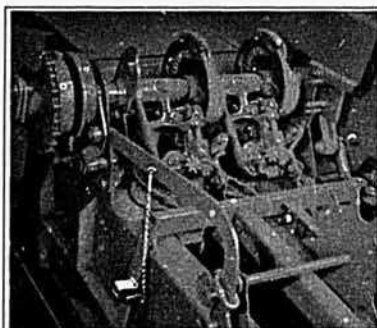

*Fiabilité: un noueur qui tient.*



*Fiabilité: un ramasseur Super-Sweep qui recueille ce que les autres laissent.*

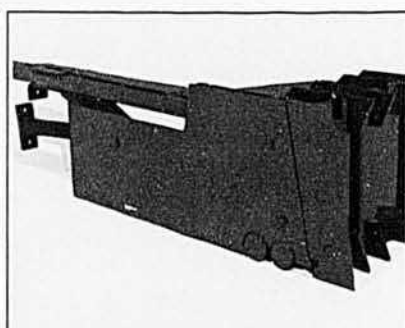

*Fiabilité: un plongeur sur roulements étanches.*

## De la bonne paissance, de juin à octobre

### Pour un pâturage cultivé de qualité

1- Diviser l'ensemble du pâturage en 5 clos, d'une étendue proportionnelle à la grandeur du troupeau, telle que celui-ci pourra y rester pendant 6 jours consécutifs au sommet de sa production;

2- Ne pas débiter la paissance avant que les plantes n'aient atteint une hauteur de 6";

3- Ne pas laisser les animaux plus de 6 jours consécutifs sur un même pâturage; moins si l'herbe diminue;

4- Dès cette période de paissance terminée, faucher et herser, puis fertiliser si nécessaire. La faucheuse rotative (qui pulvérise les rejets) et la herse à pâturage (à mailles tressées) sont idéales à ces fins;

5- Ne jamais laisser pacager un champ de Ladino entre le 1er septembre et le 15 octobre;

6- Réensemencer un clos chaque année;

7- Chaque printemps, à la fonte des neiges, réensemencer à la volée tous les pâturages avec une livre de Ladino à l'acre;

8- Prévoir à l'arrière des bâtisses un enclos de repos et d'exercice où on fournira ombrage, eau fraîche, minéraux et insecticides au bétail.

### Ensemencement du pâturage

**Date:** Avant le 10 juin;

**Superficie:** 5 acres ou plus, selon l'importance du troupeau ou les dommages éventuels;

**Mélange et taux:** 100 livres d'avoine, 6 livres de mil et 2 livres de Ladino à l'acre;

**Méthode:** Semis à la volée très légèrement recouvert de terre puis roulé;

**Fertilisation:** 400 livres de 5-10-20 à l'acre enfouies à la herse avant de semer;

**Arrosage:** 2, 4-DB quand les mauvaises herbes commencent à se montrer.

### Fertilisation (quantités à l'acre)

1- Pour l'année de l'ensemencement: 300 livres de 0-10-20 avec Bore vers le 25 août;

2- Pâturage de légumineuses: 300 livres de 0-10-20 avec Bore entre le 15 juin et le 1er juillet; 200 livres de 0-0-60 entre le 25 août et le 4 septembre;

3- Pâturage de graminées: 300 livres de 16-8-8 entre le 1er et le 15 juin; 300 livres de 16-8-8 entre le 15 et le 30 juillet;

4- Vieille prairie destinée à être labourée à l'automne: 300 livres de nitrate d'ammoniaque entre la récolte du foin et le 10 août.

### Régie de la paissance

1- En mai et juin, faire paître les animaux 6 jours consécutifs sur chaque champ;

2- En juillet, réduire la durée de la paissance à 5 jours consécutifs sur chaque champ;

3- En août, réduire cette paissance à 3 jours et commencer à faire paître en rotation le regain fertilisé de la vieille prairie destinée à être labourée. Cette prairie aura été divisée en 3 champs, fertilisés à intervalles de quelques jours et donnés en paissance pour 6 jours consécutifs chacun;

4- Avant la fin d'août, cesser la paissance de tous les pâturages de Ladino;

5- En septembre, on fera paître en rotation la vieille prairie et les pâturages de graminées qu'on prendra soin de bien nettoyer en fin de saison;

6- En octobre, les champs et la végétation se prêtent parfois à la paissance mais il faudra contrôler les risques de ballonnement.

**Pour une verdure supplémentaire: (spécialement prévue comme pâturage d'urgence qui servira du 20 juillet au 25 août)**

a) Semis d'avoine:

**Superficie:** 5 acres plus ou moins, selon l'importance du troupeau;

**Site:** Partie de la vieille prairie destinée à être labourée à l'automne;

**Date:** Entre le 20 juin et le 1er juillet, après une récolte hâtive du foin;

**Quantité:** 100 livres à l'acre;

**Fertilisation:** 300 livres de 16-8-8 à l'acre.

b) Prairie de graminées:

1- La plus vieille prairie destinée à être labourée à l'automne sera en partie labourée et réensemencée comme ci-dessus. L'autre partie, divisée en champs, sera fertilisée au

taux de 300 livres de nitrate d'ammoniaque à l'acre après la récolte de foin pour fournir un bon regain de graminées vers le 1er août;

2- Une autre bonne prairie de graminées pourra aussi être divisée et fertilisée de la même façon pour fournir sa part de regains à pâturages pour août et septembre. La durée et l'importance de ces regains sont en fonction des fertilisations et des superficies.

### c) Autres cultures:

Selon les régions, on sèmera, en prévision d'aider aux pâturages fatigués, le millet japonais, les hybrides de sorgho-soudan, le seigle d'automne.

### Les fourrages verts

Il s'agit ici de cultures comprenant surtout céréales, semis de luzerne avec plante-abri, luzerne et graminées, regains de graminées ou tous mélanges cueillis à l'état vert avec la fourragère, servis quotidiennement aux animaux, évitant ainsi le gaspillage, la surpaissance, les plétements, la coupe abusive et surtout le manque d'uniformité de l'alimentation.

C'est le zéro-pâturage dont la fertilisation se fera en cours de saison en tenant compte de la fréquence des coupes et de la nature des plantes:

### Pour graminées:

100 à 200 livres d'azote à l'acre au cours de la saison;

### Pour légumineuses:

De 300 à 500 livres à l'acre de 3-10-30 au cours de la saison.

En zéro-pâturage, on fertilise deux fois par mois toute la partie qui a été coupée au cours des deux semaines précédentes.

### L'ensilage

Chaque année, des agriculteurs abandonnent totalement le système de pâturage et se tournent vers l'ensilage. Cette partie sera traitée séparément.

A la page suivante

lisez comment un cultivateur gère ses pâturages avec succès

**Le mois prochain:**  
FAITES ÇA ET L'ENSILAGE  
SERA REUSSI

"Un producteur de lait qui réussit son pâturage, c'est un homme qui fait un bon été" dit Yvan Théberge, de St-Michel de Bellechasse.

Pour lui, réussir son pâturage c'est avoir pour tous ses animaux de l'herbe en si grande abondance qu'il y en a de reste dans le pâturage, depuis la première journée jusqu'à la dernière.

Dans son organisation, on ne peut dissocier l'idée de pâturage de celle de bons animaux (sa moyenne dépasse les 13,000 livres) ni de celle de bon foin de luzerne de première qualité. En effet, c'est le foin qui lui permet de garder ses pâturages productifs toute la saison et ses animaux pleinement nourris du premier jour jusqu'au dernier.

### 30 acres pour 65 têtes

En faisant intervenir le foin dans le système, le résultat que le jeune Théberge obtient de ses pâturages devient plus vraisemblable: 30 acres suffisent à 64 ou 65 têtes de bétail, vaches en production, vaches sèches et taures de tous âges... pendant toute la saison de croissance, soit du premier juin au 20 octobre.

Un pâturage naturel d'une dizaine d'acres vient compléter les 30 acres cultivées. Les animaux y ont constamment accès et ils y trouvent l'eau et l'ombre; il donne accès aux 5 parcelles qui constituent le pâturage cultivé.

Ce pâturage cultivé est à base de trèfle ladino.

Le taux de semis est: 2 livres de ladino et 6 livres de mil. Jusqu'ici le semis était fait avec plante-abri clairsemée (au plus 60 livres d'avoine à l'acre), mais ce sera bientôt le semis sans plante-abri.

Le pâturage est le premier ensemencé le printemps. "C'est le champ qui presse le plus", dit-il.

Une ou deux des 5 parcelles sont ensemencées chaque année, selon le besoin. M. Théberge est d'avis que le ladino dure 5 ans, au maximum.

La parcelle à rénover reçoit une forte dose de fumier avant d'être labourée, à l'automne. Le champ a été préalablement analysé, comme le reste de la ferme d'ailleurs. La semence est accompagnée d'une dose de 400 livres d'engrais. Les herbicides prennent soin des mauvaises herbes.

Le champ est généralement prêt à recevoir les vaches 5 à 6 semaines plus tard, soit à un moment où les autres parcelles commencent à avoir besoin de secours.

Chaque parcelle du pâturage reçoit généralement 600 à 700 livres d'engrais par année, en deux applications. Cette fertilisation n'est pas faite partout le même jour; elle est programmée pour mieux distribuer la production d'herbe. Par exemple, deux parcelles seront fertilisées le plus tôt possible au printemps; la végétation y démarre plus tôt et plus rapidement. Les autres seront fertilisées à tour de rôle.

### Le succès, une question de régie

Son succès est une question de régie de la croissance, plus précisément de régie de l'alimentation au cours de la période de croissance.

Le pâturage est brouté en rotation, oui, mais la méthode est un peu plus qu'une simple rotation. Dans les termes du jeune Théberge, elle s'exprime ainsi: "Je veux de l'herbe tout le temps et je prends les moyens pour qu'il y en ait... C'est une affaire de jugement et de surveillance qui tourne autour du principe: FAUT JAMAIS QUE LES VACHES AIENT LA CHANCE DE LE RASER".

De fait, quand la barrière est fermée aux laitières, il reste suffisamment d'herbe dans la parcelle pour qu'on y amène les taures et vaches tarées qui y trouvent leur subsistance. La croissance est toujours ainsi faite, en deux étapes, les vaches en production prenant la première récolte et étant retirées du champ avant qu'il n'y ait risque de manquer d'herbe.

Comment cela est-il possible? En surveillant d'abord l'état du pâturage, l'état de la parcelle où les vaches se trouvent et celui des autres où elles devront aller ensuite, puis en servant du foin sec en quantité appropriée: moins l'herbe pousse vite, plus la portion de foin est abondante, et vice-versa.

Le foin est un aliment que M. Théberge sert à l'année longue: du bon foin de luzerne récolté tôt et séché artificiellement.

### Jamais de ballonnement

Le ballonnement est une plaie des pâturages de ladino. Pas chez Yvan Théberge!

Sa solution est faite de deux éléments qui émanent d'un seul principe: FAIRE EN SORTE QUE LES ANIMAUX NE SOIENT JAMAIS PRESSÉS DE MANGER.

A cette fin, quand les animaux sortent de l'étable, ils ont mangé de la moulée et du foin: ils ne sont pas affamés, ils ne sont pas pressés d'aller se gaver.



Voici Yvan Théberge, de St-Michel de Bellechasse, jeune cultivateur qui réfléchit et étudie. Il a adapté la recette et il y a de l'herbe en abondance tout l'été dans ses pâturages.

Le deuxième élément est le suivant: la barrière du pâturage est toujours ouverte et les animaux le savent. On ne les pousse pas dans la parcelle de ladino; ils y vont d'eux-mêmes quand ils en sentent le besoin. Egalement, et ce semble le point le plus important du truc, on ne sort jamais les vaches de la parcelle du ladino, et elles le savent. Elles prennent donc leur temps au lieu de se presser comme c'est le cas quand on les retire après une heure.

"C'est plus fin qu'on le pense une vache" répète le jeune Théberge en insistant sur le fait que la vache qui sort de l'étable pleine de bon foin de première ou de deuxième coupe, vous ne la verrez pas courir vers le ladino comme l'autre qui serait affamée. C'est sûr à 99%," dit-il.

### Le repos d'automne

La régie de croissance est celle décrite antérieurement: un premier rasage par les productrices et un second par les taures et vaches sèches; la faucheuse suit, toujours. Même le semis de l'année est ainsi fauché, spécialement pour empêcher la plante-abri de durcir, de grandir et de nuire au trèfle.

Bien régir un pâturage de ladino, c'est lui donner une période de repos à l'automne pour lui permettre de se préparer à passer l'hiver. C'est là que les regains de prairies sont mis à contribution: de la fin d'août jusqu'au 25 septembre; ce sont les dates recommandées dans sa région.

Quand les 5 parcelles de ladino sont fermées pour leur repos d'automne, les animaux ont accès aux prairies de luzerne, en commençant par la plus vieille ou la plus endommagée, toujours en comptant sur le foin sec pour s'assurer que la portion des fourrages est suffisante.

Quand la période de repos du ladino est terminée, les animaux pourront y revenir mais, comme la végétation est à ce moment-là presque terminée, le ladino repousse peu et ce sont encore les regains des prairies qui les secondent... en plus du foin sec.

En sorte que, chez ce cultivateur, on ne parle pas de pâturage sans parler de foin sec. C'est ainsi qu'on peut dire que 30 acres suffisent à 65 têtes. Cependant pour arriver à un tel résultat, le jeune Théberge donne ainsi une autre partie de sa recette: "Faut y penser tout le temps"... qu'il complète en ajoutant: "Pour arriver à quelque chose, faut faire ce qu'il faut".

C'est ce que fait ce cultivateur, qu'il s'agisse d'avoir des champs ou des animaux productifs, du foin de qualité ou de s'organiser pour jouir de la vie. Le résultat qu'il obtient dans ses pâturages est à l'image de ce qu'il obtient en tout et du plaisir que lui procure son entreprise laitière. □

# Les presses géantes ne naissent pas toutes égales.

**NOUVELLE**  
**Gehlbale 1500:**  
plus pour votre argent!

**1** Au contraire d'autres presses du genre, la Gehlbale 1500 a sa courroie à ressort (éliminant les balles à centre dur) au sommet de la machine, de sorte qu'on peut voir et vérifier sans cesse dans la chambre la forme de la balle en formation. Ce perfectionnement Gehl élimine aussi les trous dans les parois, donc l'engorgement des commandes par les déchets.



**2** L'amorce de la balle — problème dans certaines machines — est plus rapide et plus sûre car l'agent d'amorçage des balles monté sur le bâti empêche la balle de frotter sur le rouleau tasseur, qui ne peut s'enchevêtrer.

**3** La barrière arrière du bas, réglée par came, réduit au minimum la perte de feuilles et de foin fin, et elle protège des dégâts par remplissage excessif.

## Voici la preuve



**4** Un indicateur de grosseur mesure les balles jusqu'à 6' de diamètre (jusqu'à 1,500 lb).

**5** L'extrémité de tout rouleau est conçue pour protéger les coussinets et joints de l'enroulement nocif.

**6** Les portes d'entretien à charnières s'ouvrent à dé clic pour accélérer inspection et entretien aux champs. Pas besoin d'outil spécial.

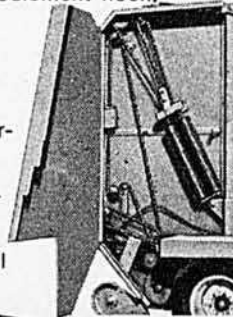

**7** L'entraînement à p. de f. comprend un embrayage à glissement et roulement libre qui prévient l'excès de tension sur le train de commande; attache facile à la p. de f. Prise de force entièrement réglable pour fonctionner sans vibration.



**8** Capacité de 4 balles de ficelle, et coupe automatique de la ficelle. Avec 4 balles, on s'arrête moins souvent pour le rechargement.

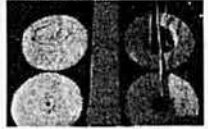

**9** Atouts à titre courant: économise-foin monté sur ramasseur, gratte-rouleau, pneus à flottement, garde-boue, indicateur de grosseur de balle, rouleaux de caoutchouc à action nette.

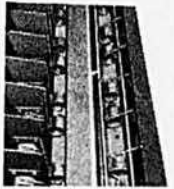

Démarrages rapides, pertes minimales de foin, accès facile pour entretien, balles denses, dures et durables, autant d'atouts majeurs qui distinguent la Gehlbale de toute autre. Demandez à votre concessionnaire Gehl de vous démontrer tous les avantages de la Gehlbale actionnée par un homme seul. Vous verrez comme le chef de file vous offre davantage.

**GEHL®**



- 124, avenue Labrosse  
Pointe-Claire, Québec
- 50 chemin Panet  
St-Boniface, Manitoba
- 1620 Moraine Rd. NE,  
Box 2800  
Calgary, Alberta

**GEHL CO.**  
Ontario  
Willem Van Ryswyk  
(613) 821-1013



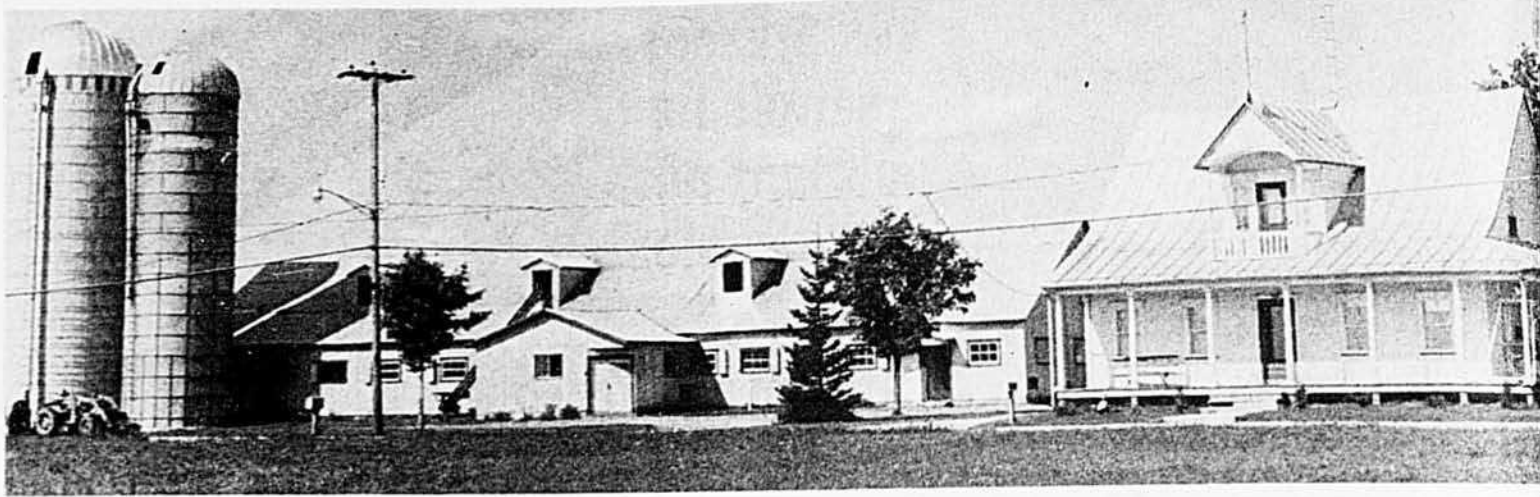

Plusieurs éleveurs de bovins Holstein connaissent la place. C'est en bordure de la route 2, à l'entrée ouest du village de Champlain. Paul y est la troisième génération; chaque génération a fait progresser l'entreprise, ce qui prouve que les possibilités sont grandes pour qui cherche à toujours faire mieux.

# “C'est dans l'étable qu'est le revenu”

dit Paul Massicotte

par Moïse Cossette, agronome

(Photos, Le Bulletin des Agriculteurs par Moïse Cossette)

Paul Massicotte, de Champlain, a fait évoluer la ferme paternelle vers une entreprise qui rend son homme heureux parce qu'elle est hautement productive et que son homme aime cette profession qui lui permet tout de même de prendre le temps de vivre. L'organisation est simple: un bon troupeau et de bonnes récoltes pour le bien nourrir.

Il y a deux façons de réagir devant ce qu'on voit et entend: la façon négative qui ne mène nulle part et la façon positive qui fait toujours y chercher des idées utiles à l'amélioration de sa propre entreprise; ce sont ces idées qui, appliquées ou adaptées chez soi, engendrent les satisfactions et font naître l'intérêt.

## Un cultivateur positif

Le cultivateur dont nous visitons aujourd'hui la ferme est un homme qui, depuis sa tendre jeunesse, a côtoyé beaucoup de gens et a consacré, à ce faire, beaucoup de son temps. Parce qu'il avait l'esprit positif, il y a puisé une expérience et des idées fort utiles dont il a fait son profit, ce qu'il reconnaît volontiers.

Il s'agit de Paul Massicotte, qui forme avec son épouse une équipe intéressée à fond par une entreprise laitière qu'il a rendue très rentable et dont l'exploitation lui procure un plaisir évident. Plus précisément, c'est sous son inspiration que la

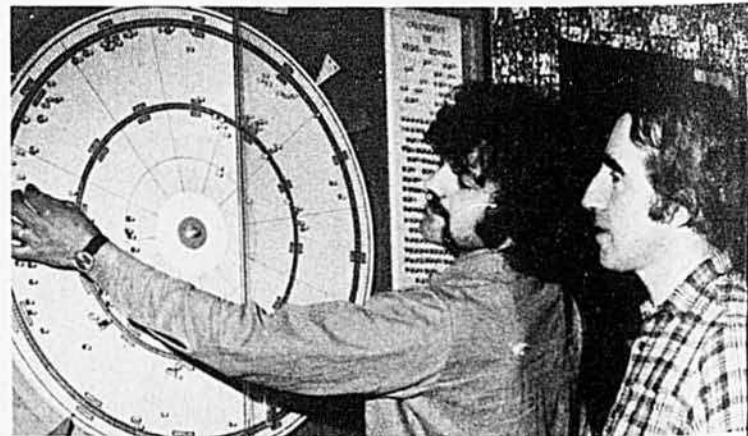

La régie du troupeau prend une signification quand on est un éleveur sérieux. Paul Massicotte considère le cadran de régie comme une nécessité absolue; ainsi, quand il est absent, son employé qu'on voit ici (M. Chartier) peut le remplacer. L'efficacité, c'est aussi ça!



*C'est l'équipe; la scène se répète souvent. La tenue de la comptabilité CAN-FARM est plus spécialement la responsabilité de Madame Massicotte. L'analyser est plus spécialement celle de son mari. "On y voit, dit Paul, que c'est dans l'étable qu'est le revenu".*

ferme qu'il occupe, la ferme paternelle, déjà une bonne entreprise du temps de son père, a commencé à évoluer quand il formait équipe avec lui; et c'est le désir de toujours perfectionner qui en a fait doubler la production en 10 ans; son troupeau commence à être connu et toutes ses techniques sont à point, dans l'étable comme dans le champ.

Paul Massicotte est propriétaire d'une ferme d'apparence modeste mais en ordre, avec sa grange-étable à pignon d'ancien style extérieur mais tout à fait moderne à l'intérieur; celle-ci est située à l'entrée ouest du village de Champlain, non loin de Trois-Rivières. Il est ce jeune cultivateur qui était l'an dernier président de l'Association Holstein-Friesan, section du Québec, qui est administrateur de la Coop. Fédérée et qui était, il y a une dizaine d'années, un des leaders des mouve-



*Un jeune cultivateur comme celui-ci, avec une mentalité positive comme la sienne, dans un champ de luzerne comme celui-ci, c'est à donner foi en l'agriculture! L'ancien président de l'Association Holstein est aussi bon dans le champ.*

# ROBUSTESSE ENDURANCE CAPACITÉ

## LA BOÎTE FOURRAGÈRE ET LE SOUFFLEUR

### DION



La qualité et le service ont forgé la réputation des Machines DION au Québec. Nos concessionnaires et nous-mêmes sommes heureux de les distribuer exclusivement à l'avantage des producteurs agricoles.

LE CONCESSIONNAIRE FÉDÉRÉE-DION SE FERA UN PLAISIR DE VOUS FOURNIR UNE INFORMATION PLUS DÉTAILLÉE SUR LA BOÎTE FOURRAGÈRE ET LE SOUFFLEUR DION.



**COOPÉRATIVE FÉDÉRÉE DE QUÉBEC**  
SERVICE DES MACHINES AGRICOLES

1055 RUE DU MARCHÉ CENTRAL, MONTRÉAL, P. QUÉ.

ments de jeunesse agricole de sa région.

Doté d'un cours moyen d'agriculture qu'il terminait à l'âge de 18 ans — il en a 36 — ses activités dans tous les groupements agricoles de son milieu l'ont mis en contact avec toutes sortes de gens, lui ont ouvert un oeil sur l'agriculture telle qu'elle se pratique en dehors de sa propre ferme et lui ont façonné une ouverture d'esprit qui est à la base de son entreprise progressive et de sa conception positive de la vie d'agriculteur.

Il a toujours eu l'idée d'être agriculteur parce que, chez lui, cette profession était en estime. Et il est devenu agriculteur peut-être plus facilement que d'autres parce que, s'empresse-t-il de le reconnaître, "mon père m'a donné la chance de mettre en valeur les idées que j'avais en agriculture et il m'a offert la possibilité d'être à mon compte un bon matin, avec une ferme en pleine production".

C'était en 1965. "Depuis plusieurs années, d'ajouter Paul, on était deux, mon père et moi, et on faisait une bonne équipe". Le père était bon administrateur, la ferme était bien cultivée et sa trentaine de laitières

produisait aux environs de 300,000 livres de lait par an. Elle est aujourd'hui de même étendue, mais elle en a livré 675,000 livres l'an dernier. Pour être totalement honnête il faut dire que la ferme avait alors un surplus de foin et que, aujourd'hui, il faut aller en faire ailleurs. Si on ajoute au revenu du lait celui de la vente de sujets d'élevage, notamment sur le marché de l'exportation, il devient évident que la rentabilité est acquise et que l'entreprise peut se permettre de payer un bon homme à l'année pour libérer un peu son propriétaire. Ceci est possible parce que, en prenant charge, le jeune cultivateur a regardé plus l'avenir que le passé et il n'a pas hésité à perfectionner ses méthodes chaque fois que l'occasion s'en est présentée.

En somme, l'entreprise de Paul Massicotte est saine et efficace. Peu importent ses antécédents et son point de départ, elle prouve qu'il est profitable de "se coller à la technique" et de la chercher dans ces lieux qu'il décrit ainsi lui-même: "la lecture... les réunions d'agriculteurs... les agronomes... l'expérience des autres", en finissant par conclure que, pour évoluer dans le bon sens, il faut "un brin de curiosité".

## Les bovins de race pure

La ferme Massicotte vend son lait sous forme nature depuis longtemps. Pour l'établissement des quotas de production, il fallait autrefois souvent acheter, à l'automne, des vaches en production. "Quant à acheter du bétail, autant l'acheter avec des papiers", avait suggéré le jeune diplômé à son père. C'est ainsi que le troupeau était enregistré dans une proportion de 75% quand le fils prit la succession de son père, il y a 10 ans.

Les bovins de race pure ont amené une production laitière accrue et une possibilité de vente des sujets de surplus à meilleur prix. Mais ce n'est pas ce qu'ils ont fait de mieux pour le jeune Massicotte: ils lui ont d'abord et surtout amené l'intérêt qui l'a fait s'occuper davantage de son troupeau et de toute son entreprise, dans les champs comme dans l'étable; ils ont été un stimulant, une motivation et une occasion de côtoyer d'autres éleveurs.

Aujourd'hui, en fin de mars, son troupeau compte 128 têtes de bétail Holstein, de race pure et enregistré, dont une soixantaine de laitières (65 vêlages dans les 12 derniers mois).

# Belarus

2 ROUES MOTRICES  
250A

- 250A - moteur diesel de 33 chevaux
- soupape de télécommande hydraulique
- force hydraulique vive
- freins individuels à bandage
- blocage de différentiel
- direction et commandes de marche arrière
- transmission à navette
- attelage en 3 points, cat. no 2

Les tracteurs Belarus s'appuient sur une usine à personnel hautement qualifié et sur des établissements de pièces et d'entretien situés à Toronto, Montréal et Regina. Communiquez avec le plus proche concessionnaire Belarus.



**Belarus Sales of Canada Ltd.**

43 Goldthorne Ave., Toronto, Ont., M8Z 5S7 (416) 259-8496, 259-8497, 259-8498  
1200 De Nobel, Boucherville, Prov., Que., (514) 871-8450  
1739 Victoria Ave., E., P.O. Box 3665: Main Post Office, Regina, Sask., (306) 522-9929

Si l'idée d'acheter du pur sang avait pour but, au point de départ, d'acheter de la production, rien de plus, cette idée a évolué au contact des propagandistes et agronomes parce qu'il a vite compris que le potentiel du bétail pur sang était plus vaste que sa production laitière. Ceci signifie la possibilité de tirer un revenu de la vente des sujets d'élevage; il fallait donc donner plus d'attention au contrôle laitier, à la sélection pour le type et aux expositions.

Le troupeau d'aujourd'hui retrace ses origines dans le contrôle laitier postal, qui fut la première application pratique du jeune Massicotte à sa sortie de l'école d'agriculture; la production moyenne était alors d'environ 8,000 livres de lait par vache. Elle était de 10,500 en 1965, quand le fils succéda à son père; le troupeau était alors sous contrôle officiel R.O.P. En 1973, la moyenne était rendue à 12,816 livres de lait par vache, avec B.C.A. moyen de 121 pour le lait et 122 pour le gras.

Cet éleveur dit viser une bonne moyenne et non de hauts records individuels; de fait, son meilleur record est une production de 19,333 pour un B.C.A. de 165-161.

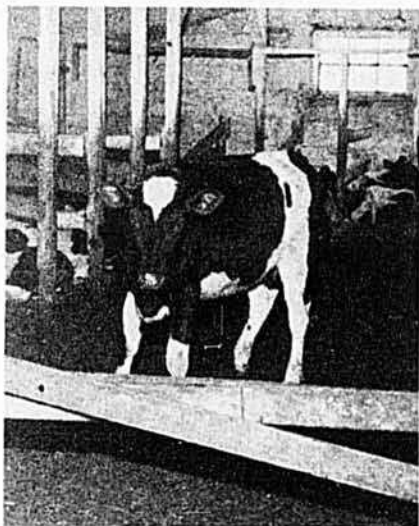

Sur l'emplacement de l'ancien silo horizontal, Paul Massicotte a construit cette rallonge pour garder ses taures en stabulation libre, avec logettes; c'est une façon économique d'augmenter la capacité de ses bâtisses, de prendre soin d'un troupeau plus grand et c'est surtout une façon logique de garder du jeune stock.

La première raison de l'augmentation réalisée à ce chapitre des aptitudes laitières est ici la venue des animaux de race pure, avec production contrôlée.

La seconde est l'élevage à partir des taureaux du Centre d'Insémina-

# Les entraîneurs connaissent bien Absorbine. Parce qu'ils connaissent bien les chevaux.



Pour bien soigner les chevaux, les entraîneurs utilisent le liniment vétérinaire Absorbine et l'Absorbine Hooflex. Ils préfèrent Absorbine à toute autre préparation du genre parce qu'ils connaissent son efficacité.

Alors fiez-vous donc aux experts. Donnez à votre cheval un bain quotidien avec Absorbine. Ça vous aidera à régler bien des problèmes et même à les éviter.

## Liniment vétérinaire Absorbine

Utilisée quotidiennement, cette préparation aide à soulager la douleur musculaire et à réduire boiterie et enflures. Parce que les ingrédients qu'elle contient aident à tonifier les muscles. Faites comme les entraîneurs. Employez Absorbine pour calmer votre cheval après un dur effort. Ainsi, il sera toujours en forme.

## Absorbine Hooflex

Pour les sabots de vos chevaux, employez Absorbine Hooflex. Il contient neuf ingrédients actifs efficaces contre la corne sèche et les crevasses. Absorbine Hooflex protège le sabot tout entier. Absorbine Hooflex est garanti par W. F. Young, Inc., fabricants du liniment vétérinaire Absorbine.

**ABSORBINE**

Le nom le plus respecté dans les milieux équestres.



W. F. Young Inc.,  
425, rue River  
Verdun, Québec  
H4G 3B7

## GRANDE VENTE AVANT L'AUGMENTATION DE L'ACIER

Silo à grain Butler fabriqué de tôles d'acier spécialement traitées et galvanisées.

Nous avons en stock les modèles suivant:—

Diamètre	Hauteur	Capacité
14'	15'4"	43T
18'	16'2"	75T
18'	27'	140T
21'	25'	165T
27'	25'	280T
27'	30'	330T

Équipé avec double porte — porte sur le toit — échelle sur le toit.

Le spécial est valable sur ces grandeurs de silo seulement.

Pour un entreposage sûr et économique de vos récoltes, exigez les silos à grain BUTLER.

Pour plus d'information:

### OUTILLAGE MONTRÉAL CIE LTÉE

5580, rue De Castille,  
Montréal-Nord, Qué.  
Tél.: 322-2531

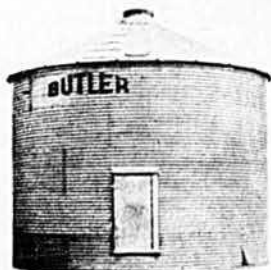

NOM .....  
ADRESSE .....  
COMTÉ .....  
TÉL.: .....  
GRANDEUR INTÉRESSÉE

tion du Québec, avec choix du taureau qui convient à chaque vache. La ferme a son propre taureau, qui est gardé pour fin d'exposition et qui sert occasionnellement comme dépanneur.

La troisième raison, et tout aussi importante, est l'alimentation. Celle-ci est à base de foin de luzerne et d'ensilage de maïs; les deux fournissent les éléments nutritifs à meilleur compte: la luzerne fournit la protéine et l'ensilage fournit l'énergie. L'économie de l'alimentation s'appuie aussi sur l'analyse des fourrages, qui sont complétés par des moulées commerciales appropriées servies en relation avec la production de chaque vache.

Depuis ses débuts comme exposant, Paul Massicotte appuie davantage sur la conformation qui, selon lui, se traduit par de la longévité. "J'aime une grande vache pesante", dit-il. Ce sont ces sujets qu'il conduit aux expositions de St-Barnabé, Trois-Rivières et Québec, depuis 6 ans, avec des succès moyens qui suffisent à être un excellent stimulant. Selon lui, la participation aux expositions a pour effet principal de donner à son homme plus d'intérêt à son troupeau et à toute son entreprise, et d'être une occasion pour

me si les heures passées aux champs sont moins payantes, elles sont quand même une nécessité parce que culture et élevage ne vont pas l'un sans l'autre quand on veut s'assurer d'une provision suffisante de bons fourrages, qui sont la base d'un bon élevage et d'une production économique.

C'est ainsi que toute la ferme est orientée vers la production des fourrages: de la luzerne d'abord et du maïs ensuite. La ferme consiste en 155 acres cultivées, plus 35 acres de terre louée; un peu de foin est également récolté dans les voisinages.

Cette ferme connaît la luzerne depuis 15 ans. Au début, c'était la luzerne semée en un mélange complexe qui comprenait trèfle rouge et même ladino. Aujourd'hui et depuis trois ans, c'est exclusivement la luzerne avec mil ou brome: 12 livres de luzerne Saranac (après avoir essayé la Vernal et l'Alfa) et 7 ou 8 livres de mil Climax et Champ, ou brome là où le terrain est plus exposé aux sécheresses. Aujourd'hui également, c'est le semis sans plante-abri.

Egoutté superficiellement, le sol est naturellement bon, quoique un peu pauvre en potasse. La fertilisation est appropriée, toujours basée

# Les producteurs de maïs du Québec sont enchantés du Sutan\*

Herbicide Sélectif



"J'ai essayé bien des produits avec l'atrazine pour régler mon problème de souchet et de digitaire. En incorporant du Sutan+ au sol, on met toutes les chances de son côté," au témoignage de Bernard Blouin, de St-Barnabé-Sud, comté de St-Hyacinthe, pionnier de la culture du maïs.



"Avec Sutan+, fini le casse-tête des mauvaises herbes, qu'il pleuve ou qu'il fasse soleil! Le sol est net comme mon tapis de salon," déclare Jean-Paul Mallette, de Ste-Martine, comté de Châteauguay. "Peu importe le temps qu'il fait, avec Sutan+, pas d'ennui par le pied-de-coq, la digitaire et le souchet!"

Distribution au Canada:

Les Produits chimiques  
Chipman Limitée  
Winnipeg, Stoney Creek,  
Longueuil

\*Reg. T.M.

Stauffer Chemical Company, U.S.A.

# Vous serez enchantés des produits Stauffer

LE BULLETIN DES AGRICULTEURS AVRIL 1975



Cette photo résume ce qui se passe dans cette entreprise au cours de la saison de paissance. Deux troupeaux: celui des laitières et celui des taures et vaches sèches; luzerne servie en vert ou tirée du silo, ou maïs à la fin de la saison, leur tient lieu de pâturage quand l'herbe commence à faire défaut.

rencontrer des confrères plus avancés. En somme, "faire de l'exposition" est pour lui "aller à bonne école".

## La rentabilité est aussi à base de bons fourrages

La comptabilité (CAN-FARM que tient madame) prouve que "c'est dans l'étable qu'est le revenu, que la rentabilité d'une ferme laitière est dans l'étable", dit cet éleveur. Mé-

sur l'analyse du sol faite un an avant le semis, de façon à corriger l'acidité. La fertilisation de la nouvelle luzernière est comme suit: 0-0-60 à l'automne, autant que possible, et 0-15-30 après chaque coupe, avec bore et magnésie depuis quelques années.

La luzerne donne généralement deux coupes l'année du semis, de même que les luzernières les plus âgées. Les autres prairies, soit envi-

(suite à la page 79)

# Adoptez Sutan\*<sup>+</sup> et atrazine Herbicide sélectif pour mieux désherber le maïs

C'est désormais la combinaison de Sutan+ et d'atrazine qui est la norme d'excellence pour le désherbage du maïs, tant contre les graminées que contre les mauvaises herbes à larges feuilles. On la mélange au sol avant le semis.

Sutan+ remplace le Sutan ordinaire. Il est meilleur, en plus d'être mieux toléré par la culture dans tous les sols minéraux, face aux difficultés climatiques les plus diverses.

La combinaison de Sutan et d'atrazine a toujours été le meilleur moyen recommandé pour le désherbage à large spectre du maïs. Et voici que Sutan+ avec atrazine est de rendement supérieur encore.

Il suffit de mélanger au sol par disquage la combinaison de Sutan+ et d'atrazine quand on prépare le terrain pour l'ensemencement. Par pluie ou beau temps, cette

combinaison détruit à tout coup les mauvaises herbes. On n'a pas à attendre la pluie comme avec les herbicides appliqués à la surface.

Pour que votre désherbage soit continuellement supérieur, demandez du Sutan à votre fournisseur Stauffer.

Suivez scrupuleusement le mode d'emploi que donne l'étiquette. Stauffer.

Chemical Company of Canada, Ltd.  
Montréal et Vancouver.

Distribution au Canada:

**Les Produits chimiques Chipman Limitée**  
Winnipeg, Stoney Creek, Longueuil

\* Reg. T.M. of Stauffer Chemical Company, U.S.A.

Sutan\*<sup>+</sup> de 

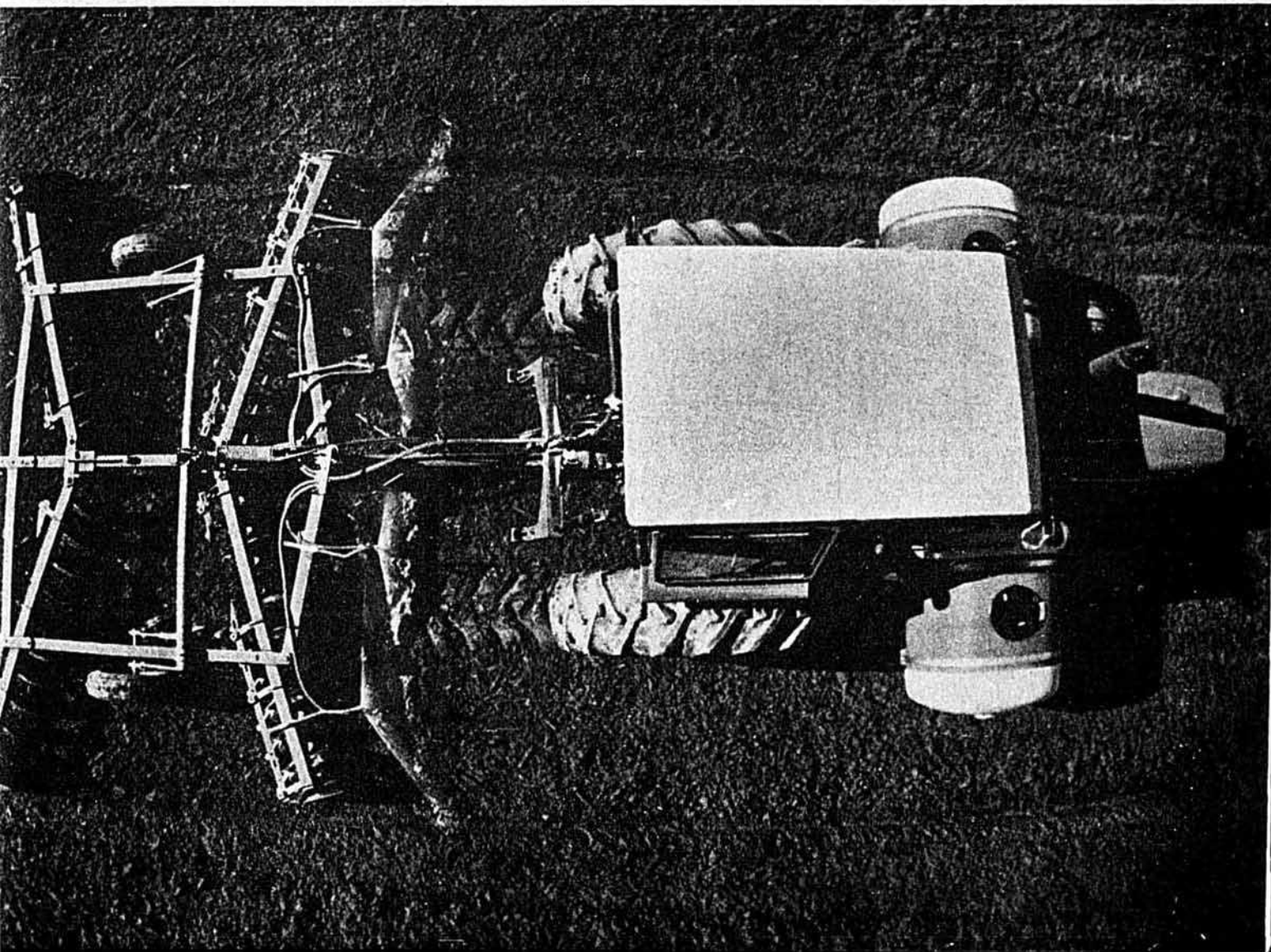

## PANNE D'ÉLECTRICITÉ!

PROTÉGEZ VOTRE FERME CONTRE LES PANNES D'ÉLECTRICITÉ



Les profits diminuent quand l'électricité manque. Protégez alors votre ferme contre ces pannes d'électricité coûteuses. Achetez un alternateur Winpower ajustable sur tracteur. Winpower est le pionnier et le plus grand producteur d'alternateurs ajustables sur tracteur pour la ferme.

Retournez ce coupon pour recevoir notre documentation complète et démonstration.



IEC — Holden Ltd.  
8180 Côte de Liesse,  
Montréal 376, Québec.  
tél.: (514) 735-4371



Nom .....

Adresse .....

Tél.: .....

### Exigez des moulées contenant du M.N.C.



Vous commandez des moulées sous forme de tablettes, cubes ou granules ("Pellets", "crumbs") et vous attendez qu'elles restent sous cette forme jusqu'à la consommation.

Le fabricant s'en assure en ajoutant au mélange un liant ou un ingrédient qui lie les particules entre elles.

Le M.N.C. est un de ces ingrédients et il est le meilleur parce qu'en plus, il enrichit les moulées.

Le M.N.C. est un concentré du "petit lait". Il contient donc les éléments nutritifs du lait comme du lactose, des protéines, des minéraux essentiels, des vitamines et d'autres facteurs de croissance non identifiés.

Exigez donc que vos moulées comprimées soient liées au M.N.C. et non plus par des produits inertes sans valeur.

Même le fabricant y trouve son profit parce que le M.N.C. améliore le rendement de son équipement et son produit; il réduit ses coûts de production et lui permet de fournir à ses clients une moulée plus nutritive.

Pour de plus amples informations, voyez votre représentant de moulées local ou écrivez à:

PEEBLES PRODUCTS LTD.

5550, rue Iberville, Suite 102,  
Montréal, Qué. H2G 2B4  
TWX 610-421-3463  
Tél.: (514) 274-6405



## Le conflit oies blanches/agriculture

par le Dr Austin Reed

En 1973 et 1974, au printemps, on a repéré près de 300,000 oies blanches et outardes dans la Vallée du St-Laurent, entre l'Ontario et Rimouski, avec une forte concentration dans la région du lac St-Pierre.

Des études entreprises par le Service canadien de la Faune révèlent qu'une récolte de foin peut être réduite si, au printemps, un grand nombre d'oies et d'outardes ont fréquenté durant plusieurs jours une prairie très humide. Exception faite d'un tel cas, les dommages causés par ces oiseaux ne sont pas aussi importants qu'on le croit généralement. Et l'agriculteur peut toujours se protéger...

(Photos, Pierre Dupuis et Austin Reed, Service Canadien de la Faune)

Après cinq longs mois sous une couverture de neige, les champs commencent enfin à absorber les rayons du soleil. A la fin du mois de mars, le printemps faisait son apparition brusquement et son intensité annonçait vivement le réveil de la nature. Partout dans la Vallée du Saint-Laurent, les agriculteurs se préparaient pour une autre saison.

Outre le murmure de la neige qui fondait, un autre son caractéristique du printemps se faisait entendre... indistinctement au début, mais bientôt clair et fort. Arrivant d'un long voyage au sud, les "outardes" annonçaient à leur façon l'arrivée du printemps.

Aucun autre signe n'annonce aussi clairement le changement d'une saison de neige et de froid à celle du regain de vie, de chaleur et de verdure. Sur toutes les fermes, on scrutait l'horizon en essayant d'observer le long "V" des grands et bruyants oiseaux qui confirmeraient l'arrivée du printemps. Mais pour plusieurs cultivateurs, ces cris annonçaient aussi des problèmes, ceux causés par une multitude de grands

(suite à la page 51)



Les grands pâturages verts n'échappent pas à l'oeil vit des oies. Ici, un groupe de bernaches débarque sur une pointe d'un champ inondé. A remarquer les oiseaux en position de "guet": depuis toujours, les oies et les bernaches sont réputées pour leur extrême prévoyance.

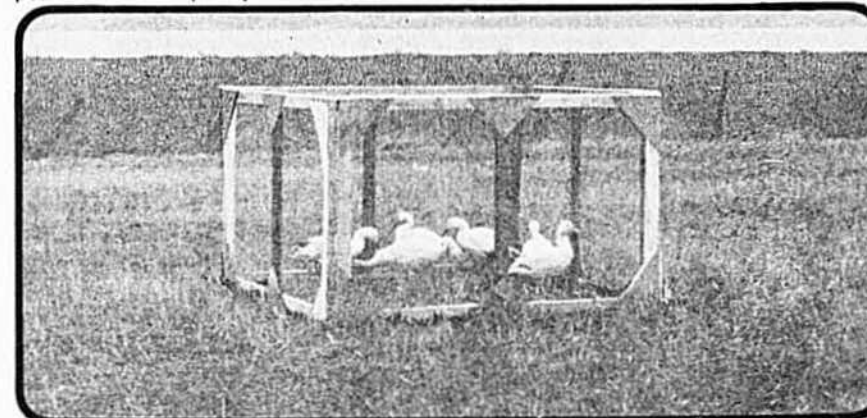

Le Service canadien de la faune se documente constamment sur la présence des oies et des bernaches aux champs. Des expériences spécifiques ont été entreprises depuis deux ans afin d'approfondir nos connaissances sur ce phénomène. Sur la photo, de grandes oies blanches sont enfermées dans un enclos pour étudier leur influence dans les champs cultivés.



La grande majorité des espèces d'oies et de bernaches sont habituées à brouter l'herbe et à manger des graines. Ici, quelques bernaches cherchent leur pâture dans un champ inondé.

## L'ENTREPÔT PAR EXCELLENCE



Avec les coûts élevés des protéines végétales, l'importance de l'ensilage dans l'alimentation des vaches laitières est de plus en plus grande.

Il importe donc de conserver pendant toute la saison d'hivernement la valeur nutritive et la saveur des ensilages.

LE SILO CO-OP

est cet entrepôt de choix pour conserver vos ensilages.

- Chaque douve CO-OP est faite de béton compressé, procédé exclusif
- Surface maximum de contact aux joints.
- Densité et résistance à la compression et à la flexion.
- Absorption d'humidité inférieure de 30% à toute autre procédé.

Pour toute information additionnelle, communiquez avec votre COOPÉRATIVE ou écrivez directement



SERVICE DES MACHINES AGRICOLES  
1055 ouest, rue du Marché Central,  
Montréal, Qué.

# Shell répond à huit questions importantes au sujet de Bladex\* - l'herbicide sélectif des cultures de maïs.

**Q.** Bladex est-il efficace à la fois contre les graminées annuelles et les mauvaises herbes à feuilles larges?

**R.** Oui. L'efficacité de Bladex est très étendue. Au cours des années, il a été prouvé que Bladex pouvait enrayer les graminées annuelles telles que la digitale (le problème le plus sérieux dans de nombreux champs de maïs), la sétaire verte et la sétaire glauque, le panic capillaire, le panic dichotomiflorum et, jusqu'à un certain point, le pied-de-coq. Bladex enrayer également les mauvaises herbes à feuilles larges comme le chénopode blanc, l'herbe à poux, la morelle noire et plusieurs autres.

**Q.** Quand doit-on appliquer Bladex?

**R.** Aussitôt que possible après les semences. Ceci dit, Bladex offre cependant l'avantage suivant: on peut l'appliquer tôt après la levée, si les conditions atmosphériques ou de germination ont retardé l'arrosage. Bladex peut être appliqué, si nécessaire, jusqu'au stade de 3 feuilles. Naturellement, l'application de Bladex à la pré-levée est souhaitable, mais si Dame Nature refuse de coopérer, vous pouvez toujours appliquer Bladex plus tard.

**Q.** Bladex permet-il la rotation annuelle des cultures, telle celle des haricots blancs, du soja, de l'orge ou de l'avoine?

**R.** Oui. Bladex ne laisse aucun résidu, ce qui permet une grande flexibilité dans la rotation des cultures. C'est un avantage important à l'heure actuelle étant donné la situation alimentaire critique dans le monde. Les agriculteurs utilisent Bladex afin de pouvoir faire la rotation des cultures suivant les besoins.

*Il s'applique  
durant une  
période  
de temps  
prolongée.*

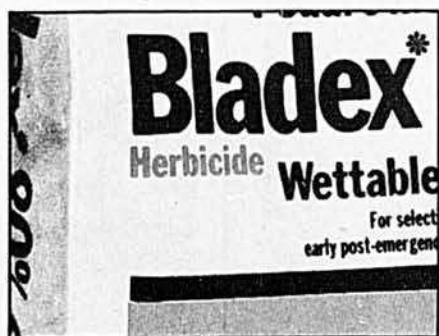

Q. Bladex est-il efficace lorsqu'il est utilisé seul?

R. Bladex employé seul donne d'excellents résultats si le sol n'est pas trop lourd, c'est-à-dire s'il ne contient pas plus de 20% d'argile. Et naturellement, Bladex est utilisé seul quand on veut faire la rotation des cultures, par exemple de haricots blancs, de fèves soja, d'orge, d'avoine, etc.

*Il ne laisse aucun résidu dans le sol d'une année à l'autre.*

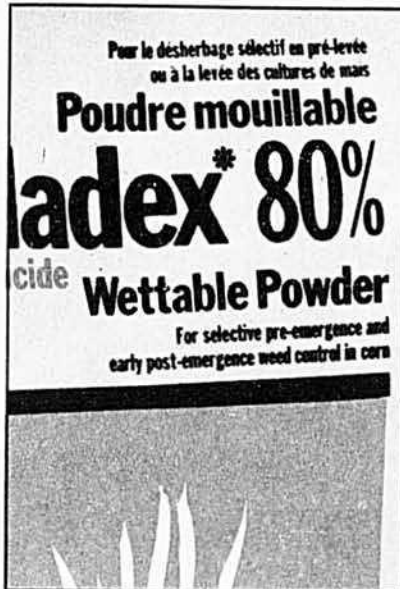

Q. L'efficacité de Bladex peut-elle s'étendre à d'autres mauvaises herbes si on le mélange à l'atrazine?

R. Oui, on peut mélanger Bladex avec l'atrazine. Ce mélange est recommandé pour les sols moyens et très lourds et aussi dans les régions où l'amarante et le pied-de-coq prédominent.

Q. Bladex est-il facile à appliquer?

R. Très facile. Et c'est là un autre des avantages de Bladex en plus du fait qu'on peut l'appliquer sur une période de temps prolongée. Bladex est relativement facile à mélanger et l'application se fait bien. De plus, il ne dégage aucune odeur désagréable.

Q. Est-il nécessaire d'incorporer Bladex au sol?

R. Non. S'il tombe au moins un demi-pouce de pluie dans les sept à dix jours suivant l'arrosage, aucune incorporation n'est nécessaire. Autrement, un hersage superficiel pourrait être requis.

Q. Quels sont en résumé les principaux avantages de Bladex?

R. Premièrement, Bladex ne laisse aucun résidu dans le sol d'une année à l'autre. Deuxièmement, il enrayer un grand nombre de graminées annuelles et de mauvaises herbes à feuilles larges. Et troisièmement, il peut être appliqué sur une période de temps prolongée allant de la pré-levée jusqu'à tôt après la levée, c'est-à-dire jusqu'au stade de 3 feuilles.

Si vous avez d'autres questions au sujet de Bladex, votre agent Shell se fera un plaisir d'y répondre.

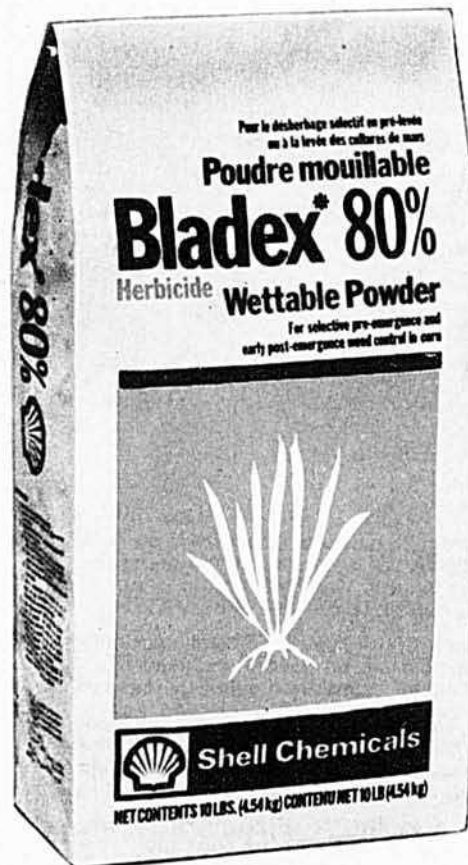

*L'herbicide sélectif des cultures de maïs*

\*Marque déposée—Shell Canada Limited





Les Super-X, à surcroît de puissance sont juste ce qu'il faut pour le menu gibier, les ravageurs ou les animaux nuisibles. Depuis des années, les chasseurs se fient à la Winchester Super-X, qui n'a jamais été dépassée.

L'amorce anticorrosion Super-X assure à tout coup une mise à feu rapide et efficace. La poudre exclusive "Ball Powder" est conçue et mesurée selon les besoins.

Les balles Super-X comblent des normes rigoureuses de poids et de conformation. La douille Super-X est fabriquée en laiton spécial à cartouches à notre propre usine puis étirée et formée avec précision.

La Winchester T22 est un progrès de premier plan dans les munitions à percussion annulaire — c'est une cartouche sûre et peu coûteuse pour le tir à la cible, aux boîtes de conserves et au menu gibier.

Chaque composant est le fruit d'années de recherche, depuis le profil scientifiquement étudié de la balle et le mélange d'amorce de composition spéciale jusqu'à la lubrification améliorée et à la puissante poudre de combustion progressive "Ball Powder".

Les tireurs qui s'y connaissent exigent les Winchester T22 et Super-X 22. Mettez-les à profit vous aussi.

WINCHESTER./Canada, Cobourg, Ontario.

**Pour avoir des munitions à percussion annulaire de précision hors pair et de rendement remarquable, les tireurs exigent les Winchester T22 et Super-X22. Vous le devriez aussi.**



Winchester comble vos exigences

oiseaux voraces qui visiteraient bientôt leurs champs sans qu'on ne leur en ait fait la moindre invitation.

Le conflit entre les oies sauvages (y compris "l'outarde" ou Bernache du Canada) et l'agriculteur n'est pas un phénomène récent. Il n'est restreint ni à notre pays, ni à notre continent. Ceci n'est pas surprenant quand on réalise que la plupart des espèces d'oies et de bernaches sont bien adaptées à brouter l'herbe et à manger des graines. Les activités agricoles de l'homme dans les derniers siècles ont créé des habitats propices à l'alimentation de ces grands palmipèdes là où jadis il n'y avait que la forêt. Les grands pâturages verts et les immenses champs dorés de céréales n'ont pas échappé à l'oeil vif des oies!

En Europe, certaines espèces sont même devenues friandes de navets, carottes et pommes de terre. Au Québec, même si ces oiseaux visitent toutes les sortes de champs cultivés, le conflit se limite essentiellement à l'usage qu'elles font des prairies ou pâturages au printemps; en mangeant de l'herbe et en piétinant le sol, elles laissent parfois le champ dans une condition lamentable. Le cultivateur, découragé de voir ainsi son terrain et n'ayant pas le droit

d'abattre les oiseaux (la loi ou acte des oiseaux migrateurs interdit la chasse au printemps), manifeste son mécontentement aux gardes-chasse ou à d'autres agents de la faune. Vu le nombre croissant de plaintes reçues au cours des dernières années, le Service canadien de la Faune a décidé d'entreprendre une étude poussée du problème.

Les buts de l'étude sont:

1 — d'examiner la distribution des oies et des bernaches dans la Vallée du Saint-Laurent afin d'identifier les localités les plus susceptibles d'avoir des conflits;

2 — de préciser la période de conflit en étudiant les mouvements migratoires et les déplacements journaliers des oiseaux;

3 — de déterminer les types de champs agricoles les plus fréquemment utilisés;

4 — d'identifier les aliments ingérés dans les différents types de champs;

5 — d'examiner l'effet que cette utilisation des champs par les oies et bernaches aurait sur les rendements;

6 — à la lumière des résultats de ces études, de suggérer des méthodes pour réduire le conflit.

L'étude qui a débuté au printemps

1973 se poursuit, mais plusieurs résultats méritent d'être signalés immédiatement.

Des recensements faits à partir de petits avions volant à basse altitude et des observations au sol ont révélé la présence d'au moins 280,000 oies et bernaches dans la Vallée du Saint-Laurent entre la frontière de l'Ontario et Rimouski au printemps 1973: 165,000 "outardes" ou Bernaches du Canada et 115,000 Grandes Oies blanches. Au printemps 1974, le nombre "d'outardes" était probablement un peu plus grand mais les oies blanches ont augmenté considérablement jusqu'à 165,000 individus. Au cours de ces deux années une remarquable concentration "d'outardes" était présente dans la région du lac Saint-Pierre: environ la moitié des effectifs de toute la vallée! Il semble aussi que cette proportion augmente d'année en année. Les Grandes Oies blanches ont depuis des siècles fréquenté les marais du rivage du Saint-Laurent près de Cap Tourmente, de l'Île d'Orléans, de l'Île-aux-Oies et de Montmagny. Ce n'est que très récemment qu'elles ont étendu leur territoire vers le bas du fleuve (maintenant on les retrouve jusqu'à l'Isle-Verte).

## Archidrome. Toute bâtisse portant un autre nom, est nécessairement différente.

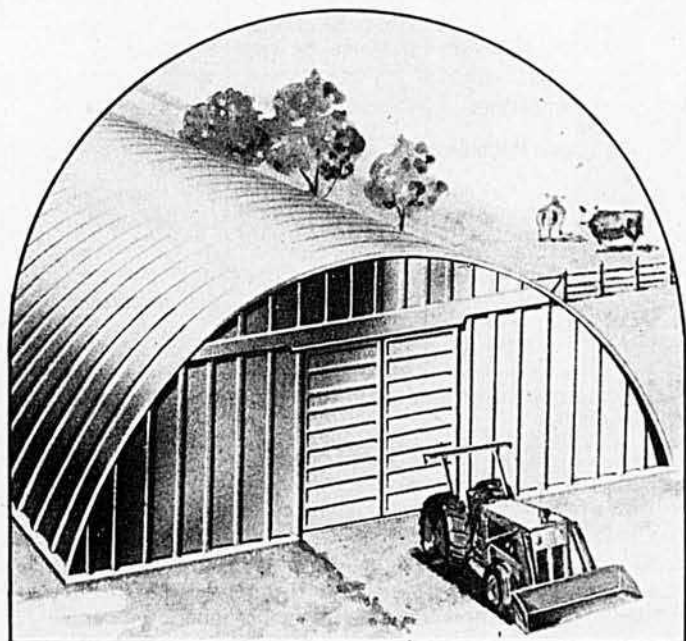

Bien sûr, vous pouvez peut-être obtenir une bâtisse en acier sans charpente qui semble une "très bonne affaire". Mais en même temps, vous risquez beaucoup d'embêtements et risquez même, peut-être, d'obtenir une qualité bien inférieure à la qualité prévue.

Avec Archidrome, vous pouvez vous y fier parce que c'est une compagnie qui est en affaires depuis longtemps. La livraison rapide n'est pas simplement une promesse, c'est une certitude. De plus, vous avez le choix des formes et des dimensions exclusives à Archidrome.



**USC** UN PRODUIT DE LA  
CORPORATION D'ACIER  
UNGAVA L.TÉE  
Le plus important fabricant de  
structures auto-portantes au Canada

J'aimerais recevoir de plus amples renseignements  
au sujet de l'Archidrome.

NOM \_\_\_\_\_  
ADRESSE \_\_\_\_\_  
VILLE \_\_\_\_\_  
TELEPHONE \_\_\_\_\_

Adressez à: LA COMPAGNIE D'ACIER ARCHIDROME  
DU CANADA LIMITEE  
3100 Boulevard Losch, St-Hubert,  
Comté Taillon, P.Q. J3Y 3V8

BA 4/75

# PAS BESOIN D'EXTRAS!

achetez-la!...

## et commencez à souder

Le prix comprend le casque avec les lunettes, la pince de mise à la terre, le porte-électrode, le câble de soudage, le câble d'entrée, la fiche murale et le réceptacle, et des échantillons d'électrodes.

AC 180S  
\$166.00  
AC 225S  
\$176.00

Taxes provinciale et fédérale non comprises.

Approbation ACNOR.

Entièrement garantie.  
F. à B. Toronto



À: Lincoln Electric Co. of Canada Ltd.  
3155, rue Sarteelon, St-Laurent, Montréal P.Q. H4R 1E6

**LINCOLN**  
**WELDERS**

LB1  
Veuillez m'envoyer d'autres renseignements:  
Soudeuse  Marchand le plus près

Nom .....

No et rue .....

Ville ..... PROV .....

## L'ÉVAPORATEUR DU VRAI PRODUCTEUR

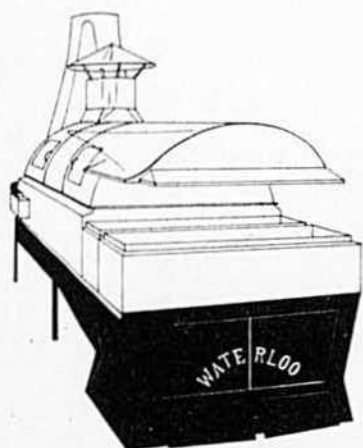

**ARÈS**  
SOCIÉTÉ ARÈS LIMITÉE

8064 rue Foster, Waterloo, Qué. JOE 2N0  
TEL: 539-2660

## Ces grands oiseaux arrivent au début d'avril

Après un hivernage d'environ cinq mois aux Etats-Unis (principalement dans les états du Delaware, Maryland, Virginie et les deux Carolines), les deux espèces arrivent au Québec à la fin de mars ou au début d'avril. Leur séjour parmi nous varie: "l'outarde" nous quitte pour ses quartiers de nidification dans le nord avant le 15 mai, après un séjour d'environ six semaines et l'Oie blanche reste à peu près huit semaines, parfois jusqu'au tout début de juin. Pendant leur stage dans la vallée, elles passent beaucoup de temps à dormir sur le fleuve et à s'alimenter dans les marais de ses rives. Quelque temps après son arrivée, "l'outarde" commence à voyager régulièrement vers les champs cultivés pour se nourrir. Normalement, elle effectue deux voyages qui peuvent l'amener à plus de dix milles du bord du fleuve, un tôt le matin et l'autre vers le milieu de l'après-midi. La Grande Oie blanche compte beaucoup moins sur les champs cultivés pour obtenir sa nourriture; ce n'est que très récemment qu'elle a commencé à fréquenter les champs d'une façon régulière et encore aujourd'hui la majorité tire sa subsistance des marais en bordure du fleuve.

Les deux espèces utilisent fréquemment les prairies (prairie neuve, vieille prairie, pâturage, etc.). Cependant, dans la région du lac Saint-Pierre, où l'on cultive le maïs sur une grande échelle, des champs

## Surtout, l'herbe fraîche

En examinant les contenus stomacaux des oies et bernaches abattues dans différents types de champs, on a pu constater l'importance générale de l'herbe fraîche dans la diète. Des graines perdues lors de la récolte de l'automne précédent constituaient un autre facteur de grande importance pour les "outardes" dans la région du lac Saint-Pierre. Aussi, quelques surprises nous attendaient dans ces analyses: c'était assez commun de trouver des feuilles, des graines ou des racines de mauvaises herbes que les oiseaux avaient consommées dans les champs cultivés (on pourrait dire qu'elles pratiquaient un peu de sarclage en passant). Mais la plus grande surprise était la très grande rareté de plantes légumineuses (trèfle et luzerne) dans la diète; même dans les tubes digestifs des oiseaux abattus après de longues périodes d'alimentation dans un champ où ces plantes étaient abondantes, on ne trouvait normalement qu'une feuille ou deux de trèfle ou de luzerne parmi une grande quantité de morceaux d'herbe verte.

Plusieurs agriculteurs ont accusé les oies et les bernaches d'avoir déraciné de grandes quantités de trèfle ou de luzerne. Nos efforts pour confirmer le bien-fondé de ces déclarations ont été sans succès; on doit conclure que le déracinement des légumineuses doit être un phénomène qui ne se produirait que dans des champs inondés ou satu-

Type de nourriture	Type de champ		
	prairie, pâturage	labour de prairie pommes de terre	maïs: chaume et labour
feuilles de graminées	très important	important	important
trèfle et luzerne	très peu important	—	—
graine de maïs	—	—	très important
graines — avoine, orge, blé	peu important	—	—
graines, racines, feuilles de mauvaises herbes	important	très important	peu important

NOTE: un trait (—) indique que ce type de nourriture est normalement absent dans ce type de champ.

de ce type attirent un très grand nombre "d'outardes". Des champs de labour de prairies, des champs de pommes de terre et d'autres types sont parfois utilisés par "l'outarde", rarement par l'Oie Blanche.

rés d'eau et encore là, assez rarement. Le tableau ci-dessus illustre l'importance de certaines plantes agricoles dans la diète des oies et bernaches au Québec.

(suite à la page 57)



Voici  
la Suspension  
**Mecadox**\*  
contre la diarrhée

**Nouvelle réponse à un problème complexe.**

Partout au pays, les éleveurs de porcs connaissent l'efficacité du Mecadox<sup>®</sup> à prévenir et à contrôler la vibriose (dysenterie porcine). Maintenant, Mecadox<sup>®</sup> vous est offert en suspension orale pour combattre un des maux les plus complexes: la diarrhée chez les porcelets (diarrhée bactérienne due à E. coli).

Dans de récentes épreuves pratiques au Canada et en Grande-Bretagne, la Suspension Mecadox<sup>®</sup> contre la diarrhée s'est révélée efficace pour traiter la diarrhée chez les porcelets et

pour la prévenir chez les sujets sains de la même portée.

Voyez votre fournisseur de produits pour la santé animale et demandez la Suspension Mecadox<sup>®</sup> contre la diarrhée, offerte en bouteille de 100 ml avec pompe à doser pour une administration facile de Mecadox<sup>®</sup> en dose de 1 ml.



LA COMPAGNIE PFIZER LTÉE.  
DIVISION AGRICOLE.

MONTREAL, QUEBEC

\* Marque déposée—usage autorisé

**pfizer**



Nouvelle grosse roto-presse à foin MF 560



Faucheuses à entraînement à bielle ou Dyna-Balance



Râteau parallèle remorqué

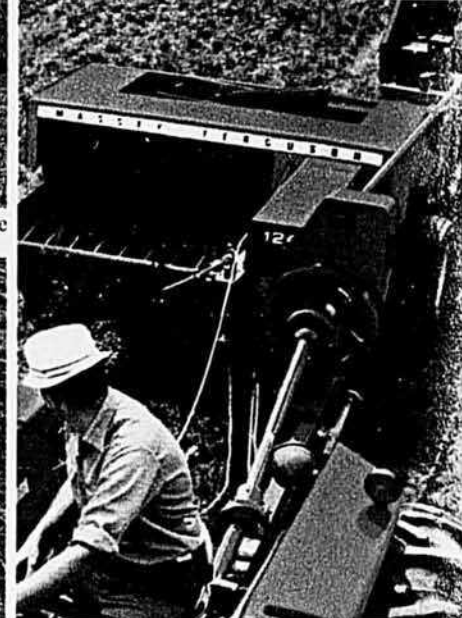

Presse MF 124 à ficelle - 126 à broche

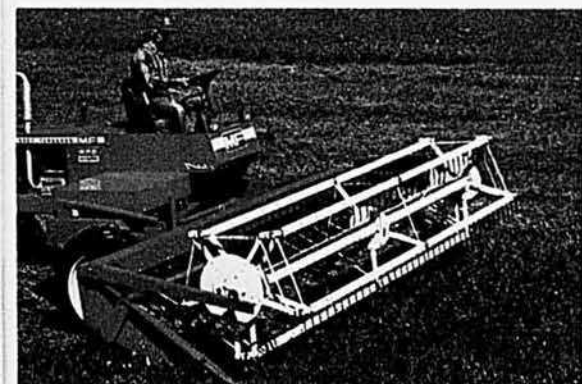

Andaineuse-conditionneuse MF 655



Creuse-trous de poteaux et piquets MF

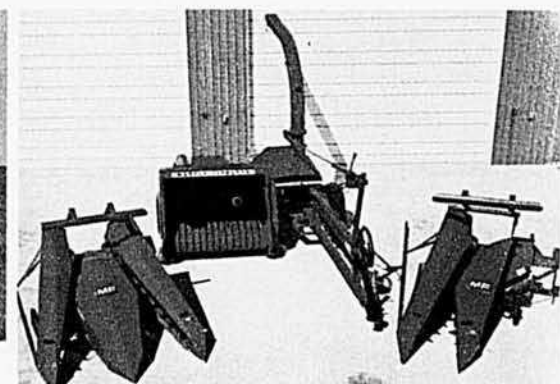

Nouvelle fourragère MF 200



Râteau parallèle porté



Deux lames MF portées blades.



Presse MF 12 économique

# Choix de 38 machines et nourrir votre

C'est le plus grand assortiment de machines de fenaison et d'ensilage que nous ayons jamais offert. Il existe une machine Massey-Ferguson pour presque toute récolte. Plusieurs sont nouvelles cette année.

Votre vendeur Massey peut vous fournir les chargeurs avant, les épandeurs et les lames qu'il vous faut pour faire vos besoins. Vous avez un choix de 38 machines pour rendre votre travail plus profitable.



Gros souffleur d'ensilage MF 54



Chargeur de montage rapide et 3 autres

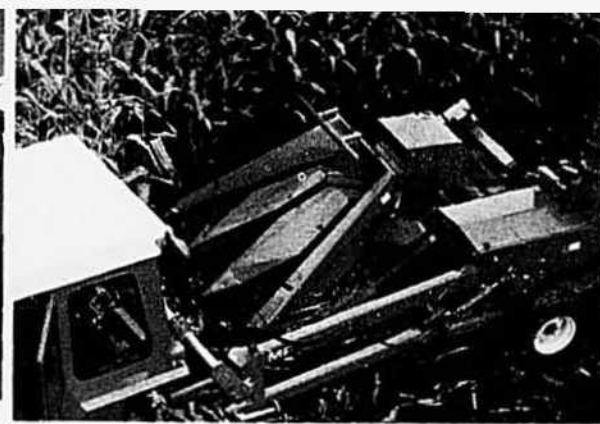

Fourragère MF 260 - 2 et 3 rangs

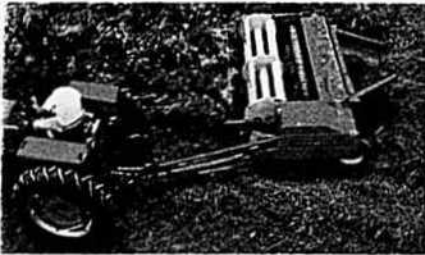

Faucheuse combinée MF 81

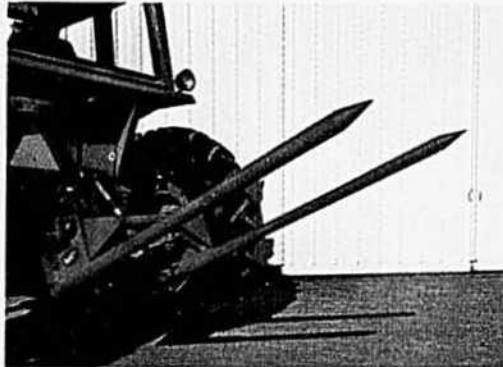

Gros porte-balles



Fourragère MF 260 - ramasseur 6 et 7 pi.

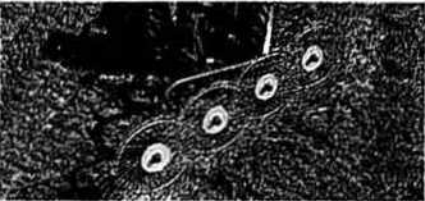

Râteau MF 29 à roues râteleuses



Broyeur-malaxeur MF 15

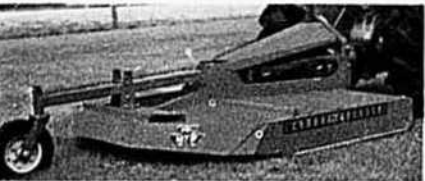

Quatre débroussaillieurs rotatifs



Nouvelles caisses à ensilage de 600 et 680 pi.cu.



Epandeurs à fumier de 110 à 205 minots

# MF pour soigner bétail.

Et cette année, plus que jamais auparavant, il vous faut faire votre travail avec moins de main-d'oeuvre, grâce aux machines Massey-Ferguson que votre vendeur MF peut vous procurer. Allez le voir bientôt!

Avec Massey,   
ça marche.

Massey-Ferguson Industries Limited  
Toronto, Ontario

Nous savons que nous  
avons le meilleur  
produit pour le drainage  
mais savez-vous que  
nous vous offrons la  
meilleure équipe de conseillers?

Demandez à Big 'O'



Ce sont les hommes qui font marcher les compagnies. Chez nous, c'est toujours un travail d'équipe, que ce soit la recherche de nouveaux produits, la production, la mise en marché, les ventes, en passant par les divers services administratifs, nous sommes tous à votre disposition. Notre organisation nous permet de résoudre avec le maximum d'efficacité tous vos problèmes. Notre fierté: vous servir avec rapidité et satisfaction. Notre formule de succès: le label BIG "O". Pour mieux nous connaître écrivez-nous ou téléphonez-nous - Nous viendrons vous présenter notre compagnie en détails et répondre aux questions que vous vous posez.



**LES PLASTIQUES BIG "O" (QUEBEC) LTEE**  
455 Michel Jasmin, Dorval, (Qué.)  
Tel: (514) 636-4761  
Usine: Coteau du Lac  
B.P. 270  
Tel: (514) 763-5941



**DISTRIBUTEURS  
BIG "O"  
POUR  
L'AGRICULTURE**

**GILLES VALLÉE INC.**  
59 Montée du Lac  
Ste Barbe  
Tel. (514) 373-4625

**DION, Réjean,**  
St-Pie,  
Cté Bagot, Qué.  
Tel: (514) 772-2106

**VAILLANCOURT,**  
Charlemagne,  
Rang Kempt,  
St-Alexandre,  
Cté Iberville, Qué.  
Tel: (514) 296-4739

**LA CHAÎNE  
COOPÉRATIVE  
DU SAGUENAY,**  
Saint-Bruno,  
Cté Lac St-Jean, Qué.  
Tel: (418) 343-2470



Avec ces renseignements, on peut tirer quelques conclusions préliminaires. Souvent les oies et les bernaches fréquentent des types de champs où leur présence ne peut causer de dommages aux plantes agricoles; des exemples sont l'ingestion de graines de maïs perdues lors de la récolte et trouvées dans les champs de chaume et les labours de maïs, l'utilisation de racines de mauvaises herbes et de graminées dans les labours de prairies, et l'utilisation de vieux champs de pommes de terre. Dans tous ces cas, les oiseaux ne consomment que des produits d'aucune valeur pour le cultivateur; leur présence est probablement bénéfique puisqu'elles font du "sarclage" et déposent de grandes quantités de fiente, riche en azote. Par contre, on peut voir la possibilité d'un conflit réel lorsqu'elles visitent les prairies parce qu'elles mangent des plantes (surtout des graminées) en croissance et dont le cultivateur attend une récolte. Néanmoins, dans la plupart des cas, il s'agit du fourrage qu'on récoltera deux à trois mois après le départ des oiseaux. Nous avons porté un intérêt particulier à cette question très importante: jusqu'à quel point un champ de trèfle et de foin peut-il récupérer après une utilisation intensive par les oies ou bernaches avant la période de récolte?

Pour étudier l'effet du "broutage" des oies et des "outardes" sur le rendement du fourrage, nous avons effectué des expériences sur des oiseaux en captivité. On plaçait dix "outardes" captives dans un petit enclos ou parc dans une prairie neuve au printemps. On les laissait brouter à leur goût pendant plusieurs heures. Ceci produisait dans notre petit enclos un effet sur la végétation et sur le sol, similaire à celui qui aurait été produit par une très grande bande "d'outardes" sauvages présentes pendant plusieurs jours: nos petites parcelles avaient réellement l'air endommagées lorsqu'on y enlevait les "outardes". Juste avant la récolte (2½ mois plus tard) nous avons échantillonné la végétation dans nos enclos et dans des parties du même champ qui n'avaient subi aucun broutage par des "outardes"; une comparaison du rendement du fourrage dans et en dehors de nos enclos nous indique l'effet du broutage, du piétinement et des dépôts d'excréments par les "outardes". Cette expérience fut répétée en plusieurs endroits et dans diverses conditions de température et de sol. Les résultats suggèrent que le rendement ne sera pas affecté sur des sols secs ou même humides mais qu'une réduction pourrait résulter d'une très forte concentration d'outardes sur un sol saturé. →

**QUELQUES FAÇONS D'ÉLOIGNER LES OIES OU LES BERNACHES**

Type	Durée de la période d'efficacité	Avantages	Désavantages
épouvantail traditionnel	une semaine	peu coûteux	doit être changé de place de temps en temps
sacs de plastique ou drapeaux sur poteaux	une semaine	peu coûteux aucun entretien	doit être changé de place de temps en temps
grands ballons qui flottent à 60 à 100' du sol (fixés au sol par une corde)	une semaine	efficace sur grande superficie	difficile à obtenir doivent être gonflés avec gaz spécial. Peuvent être endommagés par des grands vents
cartouche cal. 12 "twin shot" (tire une boule qui explose en l'air)	???	relativement peu coûteux, très portatif	parfois difficile à obtenir. Exige un déplacement de l'opérateur pour chaque utilisation
exploseurs automatiques au propane	deux semaines ou plus	peu d'entretien longue durée	coûteux — bruyants — difficile à obtenir

# COFFRES À FOURRAGES REX

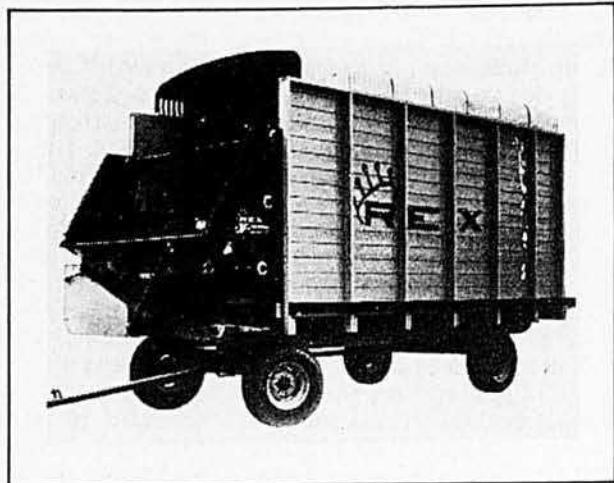

- les doigts d'alimentation forcée prélèvent uniformément la charge pour assurer un déchargement rapide.
- coffres de 14', 16' et 18' de long, à deux ou trois batteurs, déchargement à gauche ou à droite.

Complément d'information et nom du plus proche concessionnaire: communiquer avec:

**J.F.** J. F. Farm Machinery Ltd.  
Box 1060, Exeter, Ontario N0M 1S0  
Tél. (519) 235-1021

Distribution: Gérard Paquette

Représentant manufacturier  
a/s de Léo Dupont

St-Dominique, comté de Bagot, Québec  
(514) 773-3250

Nous poursuivons ces recherches afin de mieux préciser les conditions et les facteurs concernés dans ces rares cas de véritables dommages.

Néanmoins, il est très important de noter que, dans la grande majorité des cas où les "outardes" et les Oies blanches fréquentent des champs cultivés, aucun ou très peu de dommage aux récoltes en résulte. D'après les informations recueillies à date, l'unique problème d'importance se développe lorsqu'une très grande bande d'oies et "d'outardes" fréquente une prairie très humide pendant plusieurs jours ou quelques semaines; la récolte de foin peut être réduite.

## L'agriculteur peut se protéger

Vu dans son ensemble, l'apparent conflit entre les oies ou les "outardes" et l'agriculteur ne semble pas très sérieux. Mais pour les quelques cultivateurs qui subissent des pertes réelles, c'est un autre fardeau qui s'ajoute à une liste déjà assez longue: les insectes, les maladies, le mauvais temps, l'inondation, etc. Heureusement, le problème des oies et "outardes" semble en être un que le cultivateur peut contrôler lui-même avec relativement peu d'efforts et de dépenses. Voici quelques suggestions à ce sujet:

On peut pratiquer un contrôle par la planification. Les oies sauvages et les "outardes" sont très craintives de nature. De préférence, elles se posent dans les champs éloignés des bâtiments et des routes. Elles craignent aussi les haies, bosquets, clôtures et tout élément de l'habitat qui pourrait cacher un prédateur, ou un homme! Leur site de prédilection est un très grand champ éloigné de la route et de tout bâtiment, sans aucun arbre, buisson ni clôture et un bon angle de vision tout autour. Le cultivateur gagnerait une bonne partie de la lutte en planifiant ses cultures, déboisements, etc., en conséquence. En voici deux exemples:

1— Dans un champ destiné au tout premier pâturage des animaux au printemps, il est possible que les oies ou "outardes" soient encore présentes et fassent une concurrence directe au bétail pour les premières pousses vertes. Si le champ est situé près des bâtiments ou autres objets que craignent les oiseaux, la probabilité d'un conflit devient presque nulle. Les champs plus éloignés ou plus isolés peuvent servir de pâturage plus tard quand les oiseaux seront partis et que les plantes auront récupéré des effets de leur broutage.

## LES PULVÉRISATEURS HARDI RECONNUS MONDIALEMENT

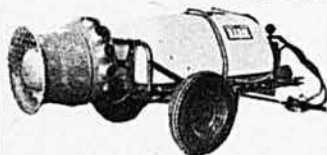

MODÈLE SENIOR  
Prix \$3,985.00

L'atomiseur le plus perfectionné pour liquides concentrés de pulvérisation.

- Réservoir de 220 gallons
- Pompe 3 membranes
- Vitesse d'air: 150 m.p.h.
- 8 jets de précision donnent un mélange équilibré entre l'air et le liquide
- Pouvoir de concentration 40X
- Puissance requise sur prise de 24 c.v.
- Utilisation dans des vergers avec distance entre les rangs de 20 à 45 pieds

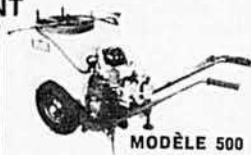

MODÈLE 500  
ARROSOIR À BARIL  
Prix \$515.00

Moteur 2 forces — pompes 5 et 10 g.p.m. — réservoir 22 gal. — boyau et lance — pression 0 à 175 lb.



SÉRIE NK  
Prix à partir de \$788.00

- Réservoir en polyéthylène de 88-132-176-220 et 330 gallons avec remplisseur sur modèle trainant.
- Pompe de 10-17-24- sur trainant 24 et 48 G.P.M.
- Filtres, régulateurs et soupapes sélectrices.
- Rames à 3 sections d'arrosage indépendantes de 20-26-32 et 34 pieds sur modèle trainant.
- Essieu à voies ajustables avec pneus 700 x 16.
- Remplisseur inclus sur modèle trainant.



SÉRIE TR  
Prix \$2,139.00

Pour recevoir de la littérature et connaître l'adresse de votre représentant le plus rapproché, écrire à:

**BERTRAND ÉQUIPEMENTS INC.**

117 Boul. Sauvé, St-Eustache, P.Q. J7P 2A2

- MODÈLE SENIOR  
 Série NK

- MODÈLE 500  
 Série TR

NOM .....  
ADRESSE .....

2 — Il arrive parfois que les conditions du sol permettent la semence du grain avant le départ des oiseaux. En commençant les semences dans les champs les moins attirants pour les oiseaux, on minimise la probabilité qu'elles viennent y manger le grain.

Une autre méthode de contrôle est d'effrayer ou d'éloigner les oiseaux. Lorsqu'on est entouré de milliers d'oiseaux qui viennent jour après jour, on peut penser que cette technique serait trop accaparante et peu efficace, mais ceci n'est pas nécessairement le cas. Il s'agit de prendre en considération les points suivants et les chances de succès deviennent très bonnes.

1 — Ce n'est qu'une très forte utilisation d'un champ par les oies ou les "outardes" qui est susceptible

de causer des dommages. On n'a pas besoin d'"interdire" le champ aux oiseaux mais tout simplement de réduire l'utilisation à un point où l'effet sera négligeable.

2 — Les oies et les "outardes" sont des animaux qui adoptent des habitudes difficiles à changer. Si elles visitent un champ sans se faire déranger pendant plusieurs jours, ce sera très difficile de les éloigner après; un petit effort pour les éloigner aussitôt qu'elles commencent à le fréquenter aura beaucoup de chances de produire l'effet désiré.

Les techniques pour éloigner les oiseaux sont nombreuses, la plupart sont peu coûteuses et exigent peu d'efforts et de temps. En essayant d'effrayer les oiseaux, on doit réaliser qu'ils deviendront habitués à des "effrayeurs" qui ne font pas

mal. On devrait changer de technique de temps en temps; c'est l'élément nouveau ou surprise dans l'environnement qui fait le plus peur aux oies et aux "outardes". Quelques exemples d'effrayeurs sont décrits dans le tableau de la page 57. Il ne faudrait pas essayer d'effrayer les oiseaux d'un champ peu susceptible de subir des dommages; on risquerait de les diriger vers une culture vulnérable et précieuse, et on contribuerait à leur habitude des effrayeurs. Lorsqu'une culture est menacée, il faudrait s'y appliquer immédiatement avant que les oiseaux ne deviennent trop familiers avec l'endroit.

Tout indique que les oies et les "outardes" seront parmi nous pour longtemps. Il s'agit donc de les comprendre et d'apprendre à vivre avec ces oiseaux. □

# Révolutionnaire!

## Le système "Vacuum IPL" pour érablières.

### Le système sans sceaux, qui peut doubler le rendement de votre érablière.

La preuve: au printemps 1973, l'érablière expérimentale de I.P.L. équipée du système de collecte sous vide a augmenté son rendement de 136% par rapport à l'année précédente, alors que la cueillette avait été faite avec des seaux.

De plus, un seul homme s'est occupé de la surveillance des 5,150 entailles et de la production du sirop. Et le sirop fut même de qualité supérieure, puisque la sève avait échappé aux intempéries et à la manutention.

Nos spécialistes se feront un plaisir d'évaluer gratuitement les besoins de votre érablière. Et ils vous démontreront tous les avantages de ce système de collecte sous vide, dont l'installation de la tubulure peut coûter aussi peu que \$1.40 par entaille.

Pour plus de renseignements, téléphonez sans frais ou postez ce coupon à l'adresse ci-dessous:

Je désire recevoir vos dépliants et listes de prix.  Je désire rencontrer un représentant.

Nom \_\_\_\_\_

Adresse \_\_\_\_\_

Tél.: \_\_\_\_\_ Nombre d'entailles \_\_\_\_\_



**LES INDUSTRIES PROVINCIALES LTÉE**  
ST-DAMIEN, BELLECHASSE, QUÉ. TÉL: 789-2880  
QUÉBEC 692-1677 — MONTRÉAL 861-8774



**1** Un boyau de 5/16" est relié au chalumeau, recueille la sève et l'amène au conduit principal.

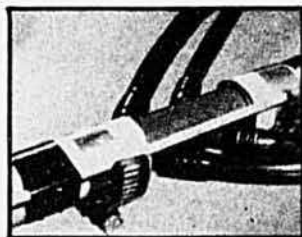

**2** Les lignes latérales de 5/16" sont rattachées hermétiquement au conduit principal de 3/4". Aucune fuite d'air n'est possible.



**3** Deux conduits de 3/4", soutenus par du fil de fer et des poteaux, transportent la sève jusqu'à la cabane à sucre.

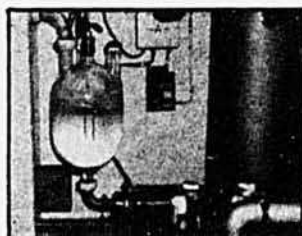

**4** Dans la cabane, la sève coule dans la cloche à vide, qui est munie d'un appareil régularisant la pression dans tout le système.

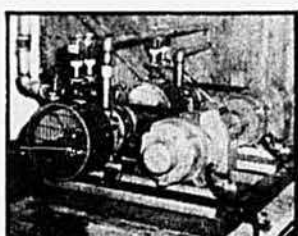

**5** Une pompe à vide, reliée à la cloche, crée une succion d'air dans les tuyaux et force la circulation de la sève.



**6** Lorsque la cloche à vide est remplie, un mécanisme lui permet de se déverser dans un grand réservoir qui alimente la bouilloire.

# No 1 en Amérique!

## Le videur de silo

### VAN DALE



# LAJOIE

SÛR • DURABLE • EFFICACE

POUR SILOS  
DE 12 À 24 PI.  
DE DIAMÈTRE

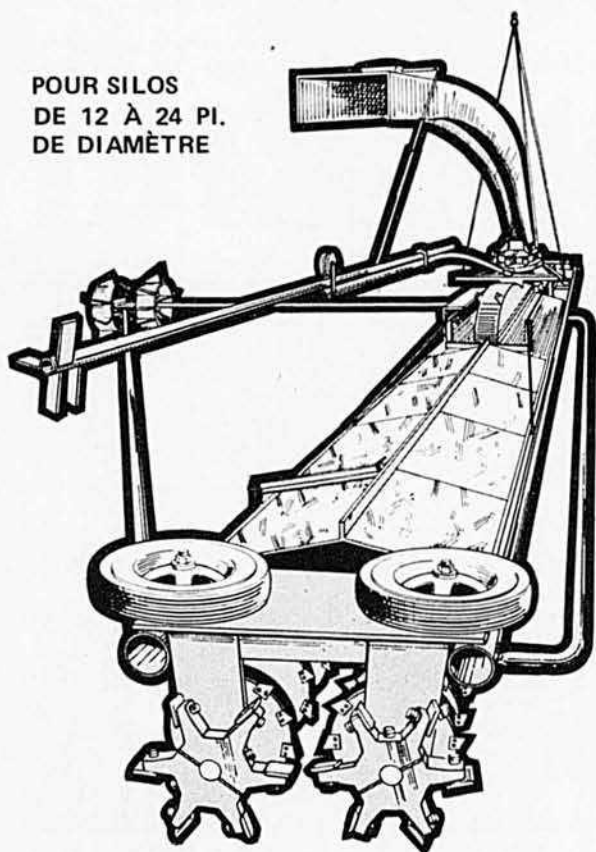

#### CARACTÉRISTIQUES D'EXCELLENCE:

- 1- Gros projecteur de 27 po. de diamètre muni de palettes en "V"
- 2- Deux tarières à différentiel.
- 3- Nouveau nettoyeur de parois formé de 2 roues munies de couteaux remplaçables en acier durci.
- 4- Boîte à engrenages montée sur coussinets TIMKEN (type bain d'huile).

Pour une information plus complète voyez le vendeur LAJOIE-VAN DALE de votre région ou écrivez:

R. A. LAJOIE LIMITÉE, St-Pie, Cté. Iberville

NOM .....

ADRESSE .....

# aviculture



## Façons de restreindre l'alimentation des poulets de grill

Le coût élevé des aliments à volailles incite tous les producteurs de poulets à griller à améliorer la conversion alimentaire. Des pratiques de gestion nouvelles et prometteuses attirent leur attention. Le contrôle de l'alimentation s'exerce depuis plusieurs années et on reconnaît généralement que c'est un art, souligne Gayner R. McDaniel, un scientifique de l'Université d'Auburn, Alabama. Cet art consiste à servir plusieurs repas aux poulets en vingt-quatre heures et à laisser les oiseaux libres et sans nourriture entre chaque repas.

Ceux qui ont la surveillance de troupeaux de poulets à griller admettent que les éleveurs qui pratiquent ce genre de restriction alimentaire parviennent ordinairement par cette méthode à baisser leur coût de production. Toutefois, observe McDaniel, il est souvent difficile pour un éleveur de déterminer exactement combien de repas il faut servir et quel intervalle il faut laisser entre les services. Pour obtenir les résultats avec cette technique, il y a lieu d'observer constamment les oiseaux.

Plusieurs manufacturiers de moulées ont expérimenté l'alimentation restreinte avec les trémies automatiques. Les volailles étaient laissées sans nourriture durant deux heures et moins, puis avaient accès aux trémies durant deux heures et plus. En regard de l'alimentation continue, cette méthode a permis d'obtenir une meilleure conversion alimentaire sans réduction de poids. Selon McDaniel, l'amélioration de la conversion alimentaire serait due à deux facteurs: (1) les oiseaux sont forcés de consommer cette partie des aliments qui, généralement, est gaspillée dans la litière; (2) il y a une meilleure utilisation de la nourriture, ce qui est probablement plus important.

Avec les systèmes actuels d'alimentation, les oiseaux sont incités à se suralimenter et il en résulte une pauvre utilisation des aliments. Les oiseaux s'imitent les uns les autres. Ceux qui mangent incitent leurs congénères à manger, même s'ils n'ont pas faim. Un autre stimulant assez puissant et que tous les aviculteurs ont observé, c'est le démarrage de la trémie automatique. Même s'il y a constamment de la nourriture dedans et que les oiseaux la délaissent, ils se précipitent à la trémie dès son départ.





# Un Choix S'impose:

Les gros travaux du printemps sur la ferme s'en viennent à grands pas. Dans quelques jours à peine, ce sera le temps de herser, de fertiliser et de semer.

Un printemps tardif exige que vos semis soient faits en un temps record. Vous devez donc vérifier vos disponibilités de puissance motrice dès maintenant.

**WHITE FACILITE VOTRE CHOIX EN VOUS OFFRANT LE 1370, 2 ET 4 ROUES MOTRICES:**

64 H. P. (MOTEUR)

59 H. P. (PRISE DE FORCE)

MOTEUR DIESEL, 4 CYLINDRES

SYSTÈME HYDRAULIQUE 'CONTROLMATIC'

**REMARQUE:** *Pour faciliter le financement de votre achat, nous mettons à votre disposition en 1975 un PLAN DE FINANCEMENT WHITE avec conditions réellement avantageuses.*

CONSULTEZ VOTRE CONCESSIONNAIRE FÉDÉRÉE-WHITE.



**COOPÉRATIVE FÉDÉRÉE DE QUÉBEC**

SERVICE DES MACHINES AGRICOLES  
1055 ouest, rue du Marché Central, Montréal, Qué.

# De profundis pour les mauvaises herbes.

Sencor et Maloran sont deux herbicides très efficaces, distribués par Green Cross. Avec eux, les mauvaises herbes ont la vie brève.



Utilisez-les en toute confiance. Vos champs seront beaux et propres et vos pommes de terre pousseront en toute liberté.

C-710



## PRODUITS GREEN CROSS

205 Bouchard Blvd., Dorval, Québec  
Division de CIBA-GEIGY CANADA LTÉE

GREEN  
CROSS

Un des arbres  
à la croissance la plus rapide

## SAULE PLEUREUR DORÉ

(Salix Alba Vitellina Pendula)



Atteint rapidement une hauteur de 50 pi.

\$1.50 3 pour \$3.98

Plantation printanière

Ce saule pleureur majestueux est tout aussi beau et gracieux l'hiver que l'été avec ses branches effilées et dorées qui se ploient parfois jusqu'au sol. L'été, son feuillage entrelacé et frémissant semble changer de couleur à la moindre brise.

### PLEINE GARANTIE — N'ENVOYEZ PAS D'ARGENT

Chaque saule pleureur bien enraciné a déjà 2 à 3 pi. de haut — développé dans nos serres, il est robuste et idéal pour la transplantation. Si vous n'êtes pas satisfaits, retournez-nous votre commande avant 10 jours et vous serez remboursés. Tout arbre qui ne se développe pas normalement est remplacé gratuitement (limite de 5 ans). Toute une aubaine! Commandez donc sans tarder en découpant ce coupon.

Un saule pleureur - \$1.50 — 3 saules pleureurs - \$3.98

Montant inclus, ajouter 40¢ et nous assumons les frais de poste.

Expédiez COD, je paierai le montant plus les frais de poste. Résidents d'Ontario, ajoutez 5% de taxe de vente

NOM .....

ADRESSE .....

VILLE ..... PROV. ....

ROCKWOOD GARDENS, Dépt. W-928, Acton, Ont. L7J 2M7

On ne connaît pas la quantité de nourriture qui est ainsi consommée en surplus, mais on sait, dit McDaniel, qu'elle est utilisée de façon médiocre par le système digestif. Si on parvenait à mettre au point un procédé pour restreindre l'alimentation qui diminuerait la suralimentation, il en résulterait une meilleure utilisation des aliments.

### Deux nouvelles expériences

Des spécialistes en alimentation et des ingénieurs de l'Université d'Auburn ont étudié les effets de l'alimentation restreinte des volailles, en ayant recours à l'éclairage et à la mécanique pour limiter la consommation.

1 — Un procédé pris en considération consiste dans des périodes d'éclairage de 15 minutes alternant avec des périodes de noirceur de 45 minutes. L'essai s'est traduit par un avantage bien défini dans le taux de croissance mais pas nécessairement dans la conversion alimentaire.

Dans des commentaires sur cette expérience, McDaniel précise que l'amélioration du taux de croissance résulte de la réduction des activités et, dès lors, de la conservation d'une quantité considérable de l'énergie des oiseaux. Des expériences autres que celles conduites par l'Université d'Auburn ont confirmé les résultats obtenus de l'éclairage intermittent, avec lequel deux problèmes sont en relation: (1) le système ne peut être utilisé que dans des locaux où il n'y a pas de fenêtres, (2) même si les oiseaux apprennent à manger à la noirceur, beaucoup de nourriture tombe dans la litière.

2 — La suppression mécanique des aliments est une autre façon de limiter la consommation; elle a été étudiée à l'Université d'Auburn. Elle consiste à élever et à abaisser les trémies au moyen d'un mécanisme synchronisé avec une horloge électrique que l'on règle pour opérer à des heures déterminées. Dans l'expérience en question, les trémies s'abaissaient toutes les 45 minutes et demeuraient à la portée des oiseaux durant 15 minutes, après quoi elles s'élevaient automatiquement. Il y avait donc un intervalle de trois quarts d'heure entre chaque repas. Résultat: économie d'un dixième de livre de nourriture par livre de gain des volailles sans réduction dans le poids des poulets.

Les travaux préliminaires indiquent la possibilité d'apporter un supplément d'amélioration à l'efficacité alimentaire en combinant la suppression des trémies avec l'absence de lumière entre les repas. Ainsi les oiseaux sont forcés de cesser toutes leurs activités en dehors des repas; ils conservent ainsi leur énergie.

Dans nos expériences, rapporte McDaniel, nous n'avons pas eu de problème avec les ampoules au bréchet, mais nous avons vu à ce que la litière demeure sèche et en bonne condition. Ce détail est très important lorsque la lumière n'est donnée que par intervalles. Si les trémies s'élèvent et s'abaissent automatiquement, il faut en mettre davantage à la disposition des oiseaux. McDaniel observe cependant que très peu d'oiseaux mangent durant les dernières cinq minutes lorsqu'ils ont accès aux trémies durant quinze minutes, et se reposent ensuite pendant 45 minutes. Avec ce système, tous les poulets mangent en même temps et il n'est pas nécessaire d'ajouter des trémies.

L'expérience mentionnée ici n'a consisté qu'en des repas de 15 minutes servis toutes les 45 minutes. Il reste donc beaucoup de travail à faire avant d'être fixé sur la durée idéale des repas et de l'intervalle entre les repas. Ce travail de recherche est à suivre.

J.-B. Roy, agronome

# Votre tracteur critique?



## En fait, peut-être que votre camion, votre machinerie agricole et votre auto critiquent aussi.

S'ils pouvaient parler, ils vous feraient remarquer que des bougies usées provoquent des ratés d'allumage. Ces ratés d'allumage passent généralement inaperçus, mais ils n'en représentent pas moins un gaspillage d'essence et une perte de puissance.

Economisez votre argent. Vous pouvez tirer un meilleur profit de l'argent que vous dépensez en essence. A la suite d'essais de consommation d'essence effectués de façon scientifique, Champion a fait la preuve que si votre tracteur a besoin d'une mise au point, vous gaspillez peut-être



jusqu'à deux gallons d'essence pour 12 heures de travail dans les champs. Ces essais montrent également qu'une mise au point est tout ce qu'il faut pour mettre fin à ce gaspillage.

Donnez un coup de fouet à tous les moteurs que vous utilisez à la ferme, faites-les bénéficier d'une mise au point. Et demandez à votre mécanicien d'effectuer ces mises au point tellement importan-

tes avec des bougies Champion, les bougies qui se vendent le mieux dans le monde.



WINDSOR, ONTARIO

# 40 ANS DANS LES POMMES



L'agronome Paul-Omer Roy nous montre ici ce que peut donner la variété Bancroft greffée sur Robusta. Le porte-greffe Robusta a assuré à plusieurs de nos variétés de pommiers une bonne résistance aux rigueurs de l'hiver.

**Les pomiculteurs du Québec et du Canada doivent beaucoup à Paul-Omer Roy qui, pendant près d'un demi-siècle, a réellement marqué la pomologie.**

**Il jouit aussi, depuis longtemps, d'une excellente réputation aux Etats-Unis.**

**Ses innovations et ses réalisations ne se comptent plus.**

**Nos lecteurs voudront sûrement connaître la carrière de cet éminent agronome.**

La décennie 1927-37 constitue une période importante de l'histoire de la pomiculture au Québec. Elle débute avec l'abandon de l'assistance gouvernementale à l'établissement et au maintien des vergers de démonstration; elle se poursuit avec la plantation de nouvelles pommaraies, la rénovation de vieux vergers, l'introduction de nouvelles variétés ainsi qu'avec la recherche de la solution à trois problèmes majeurs: la taille, le contrôle des insectes et des maladies, la fertilisation rationnelle des vergers. Si on ajoute à cette énumération la perte de quelque 100,000 pommiers par les froids rigoureux de l'hiver 1933/34, on a les principaux éléments de cet épisode de la culture de la pomme chez nous.

A toutes ces péripéties sont reliées les activités d'un groupe d'agronomes et de spécialistes au premier rang duquel on trouve Paul-Omer Roy avec ses quarante années de service comme pomologiste. Toute la carrière de ce gradué de 1926, à l'Institut Agricole d'Oka, est consacrée à la pomologie. Lorsqu'il prend sa retraite, en 1967, il laisse derrière lui une longue fresque de réalisations: promotion du centre

pomicole de Frelighsburg, introduction de nouvelles variétés, création de pommiers rustiques, théorie raisonnée du greffage et de la taille, fertilisation rationnelle des vergers, lutte efficace contre les insectes et les maladies, nouveaux procédés d'entreposage. Une grande compétence dans la régie des vergers contribue, en outre, à créer au pomologiste Roy une réputation enviable non seulement au Québec, mais aussi dans tout le Canada et les Etats-Unis.

A sa retraite, le ministère de l'Agriculture du Canada lui remet un certificat attestant ses services à la cause de la pomiculture et des pomiculteurs. Deux ans auparavant, la Commission des fêtes du Canada-français pour Bedford (Missisquoi) lui décerne le "Grand Prix Agricole" à cause de sa contribution à l'avancement de l'agriculture régionale. Toute la carrière de ce fils de cultivateur de St-Vallier (Bellechasse) se déroule dans le sud-ouest de la province. Ses années de service se partagent à peu près également entre deux employeurs: le ministère de l'Agriculture du Québec et le ministère de l'Agriculture d'Ottawa.



# Si la sétaire verte est votre problème, Ekko® devrait être votre herbicide.

Pour réprimer les graminées annuelles et particulièrement la sétaire verte, vous avez besoin d'Ekko si vous faites, deux fois de suite, la culture du maïs dans un même champ.

Ekko est un herbicide économique et sans danger, fourni dans un seul emballage. Il vous fait épargner du travail tout en luttant contre les mauvaises herbes à larges feuilles et les graminées.

Ekko vous offre la même souplesse d'application que AAtrex® avant la plantation, avant la pousse et après la pousse, dans une émulsion huile-eau.

Ekko est sans danger pour le maïs et il reste efficace jusqu'à ce que les graminées atteignent le stage des trois feuilles.

Ekko a été conçu pour vous permettre de réprimer les graminées pendant toute une saison, si vous faites la culture continue du maïs. Vous ne pouvez donc planter que du maïs, l'année suivante.

Une bonne méthode pour supprimer les graminées consiste à utiliser Ekko la première année; AAtrex, la deuxième année, avec un herbicide pour graminées sans effet résiduel. Et votre champ est prêt pour un changement de culture, la troisième année.

L'herbicide pour maïs, facile à utiliser, présenté dans un emballage unique. Il empêche la formation des mauvaises herbes, et vos champs sont propres jusqu'au moment de la récolte.

CIBA-GEIGY CANADA LTÉE,  
Division agrochimie,  
1 Westside Drive,  
Etobicoke, Ontario M9C 1B2.

**CIBA-GEIGY**  
Division agrochimie

## Ekko

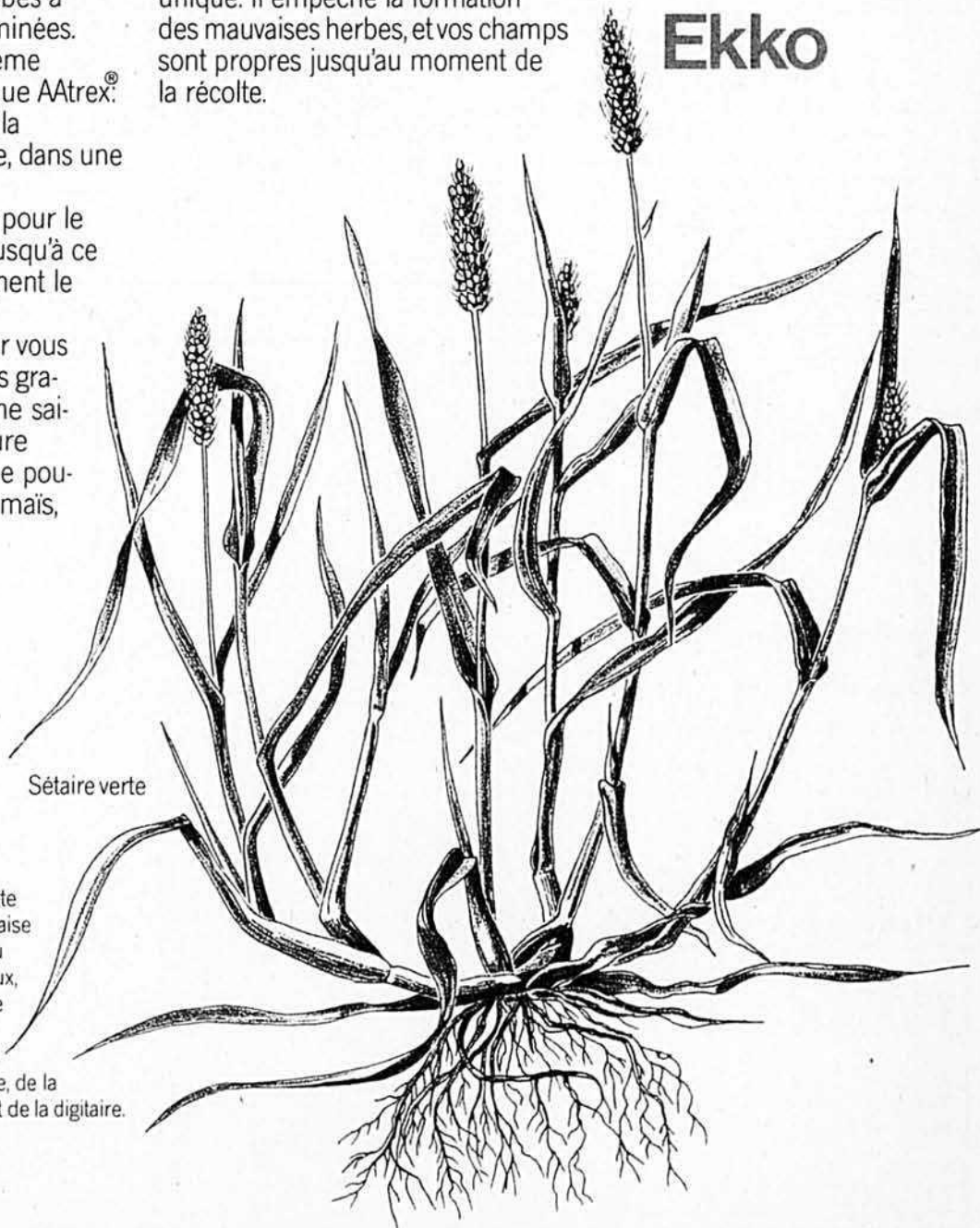

Sétaire verte

Suivez les indications de l'étiquette pour le traitement de cette mauvaise herbe et celui des moutardes, du pourpier potager, de l'herbe à poux, de la renouée, de la persicaire, de la renouée liseron, du chou gras, de l'amarante à racine rouge, du pied-de-coq, de la sétaire glauque, de la folle avoine, du panic capillaire, et de la digitale.

© Marques déposées.

## Un travail de pionnier dans la région de Frelighsburg

A sa graduation, Paul-Omer Roy débute en agronomie générale dans le comté de Missisquoi, avec résidence à Bedford. Quelques mois plus tard, en 1927, il devient instructeur en pomiculture pour le district no 3 incluant Frelighsburg, Dunham, Bedford et Sweetsburg où les quelques vergers existant n'occupent qu'une fraction des sols propices à cette culture. L'une des premières tâches à laquelle il se consacre est de convaincre les cultivateurs de Frelighsburg de planter des pommiers. Cette préoccupation correspond au programme du ministère de l'Agriculture du Québec qui, à l'époque, recommande la plantation de nouveaux vergers pour réduire graduellement les importations provinciales de pommes s'élevant bon an mal an à un millier de wagons.

Le prêche du jeune pomologiste sensibilise peu les agriculteurs de Frelighsburg. Ils ne voient guère l'opportunité de planter quelques centaines de pommiers dont la première récolte leur semble bien éloignée et très aléatoire. Des agro-

nomes et des hommes d'affaires de l'extérieur accordent plus de crédibilité aux propos de Paul-Omer Roy et d'autres propagandistes. Si bien qu'en 1929, une trentaine de convertis forment la Cie des Vergers Modèles et achètent une ferme à Frelighsburg où, graduellement, 3,500 pommiers sont plantés. Cette exploitation est considérée comme la maison-mère du développement pomicole de la région.

L'initiative de la Cie des Vergers Modèles et l'enthousiasme de ses actionnaires entraînent dans leur sillage le tout Frelighsburg qui, dès 1929, est doté de 30,000 pommiers, de 35,000 en 1930, de 25,000 l'année suivante et de 6,000 à 7,000 annuellement de 1932 à 1940. Toutes ces plantations sont surveillées par Paul-Omer Roy qui voit en même temps à l'approvisionnement en jeunes arbres et à la diffusion des meilleures techniques d'établissement.

Dans son rapport annuel pour 1930 à la direction du ministère de l'Agriculture, le chef de la section de culture fruitière, M. Maurice Talbot, agronome, résume ainsi les activités de son nouvel instructeur dans le

district no 3: "Il est étonnant de constater les proportions qu'a prises la culture fruitière dans Frelighsburg, Dunham, Bedford et Sweetsburg, sous la direction de M. Paul-Omer Roy. De 3,500 pommiers environ qu'il y avait avant son arrivée, ce chiffre est monté aujourd'hui à presque 50,000 pommiers... Tous ces vergers sont en très bonne condition et font d'excellentes pousses. La plupart des producteurs de ces districts ne connaissent à peu près rien de la culture fruitière et ils se sont confiés entièrement à notre instructeur. Pour vous donner une idée du travail de M. Roy dans ce district, voici un résumé de ses opérations:

"Achat de 10,000 pommiers en coopération et surveillance de la plantation, de la taille et de la fertilisation de 12,000 pommiers; direction technique de cinq fermes fruitières et contrôle technique de 41 vergers totalisant 30,000 arbres; inventaire des fermes à vendre et évaluation au point de vue culture fruitière; achat de 2 wagons d'engrais chimiques, de 10,000 protecteurs métalliques



## QUÉBEC SAIT FAIRE!



### MIEUX À MEILLEUR COMPTE!



Disponibles en plusieurs dimensions.  
Largeurs: 38'5" à 50'1"  
Hauteurs: 14'3" à 19'7"  
Bâtisses Industrielles également disponibles.



Ferrures de pieds Honco permettent le démontage de la bâtisse sans perte et évite la corrosion.

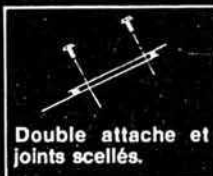

Double attache et joints scellés.

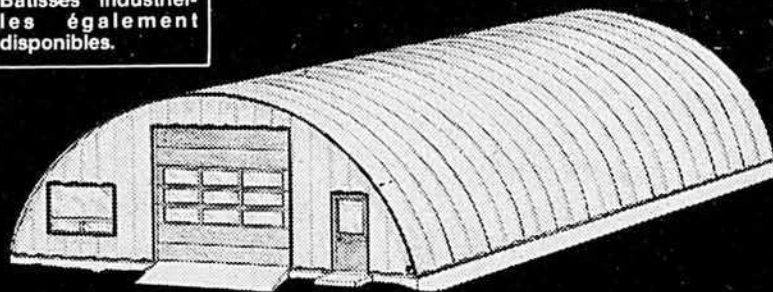

Oui, Québec sait faire, et faire mieux, à meilleur compte. C'est encore aux nôtres que nous devons l'initiative d'une nouvelle méthode de fabrication: Corrugation verticale, ferrures de pieds.

Alors que la compétition exige un solage de 24 pouces de large, Honco, grâce à ses ferrures de pieds ne nécessite qu'un solage de 8 pouces, ce qui représente une économie d'argent et de travail fort appréciable. De plus, ces ferrures de pieds rendent votre bâtisse démontable sans aucune perte. Plus encore, les feuilles d'arches Honco en tôle galvanisée étant plus longues et plus larges, elles réduisent de 70% le nombre de joints.

Oui, mieux à meilleur compte, Honco est le seul fabricant qui offre une garantie de service, le seul fabricant dont les dépositaires sont eux-mêmes contracteurs. Même si vous désirez installer vous-mêmes votre bâtisse Honco, notre dépositaire inspecte et vous donne le service technique gratuitement.

Bâtisses Rurales et Industrielles  
**HONCO**  
C.P. 148, St-Rédempteur,  
Québec, G0S 3B0 (418) 831-2203

J'aimerais obtenir plus de renseignements:

Nom .....

Adresse .....

Ville ..... Province .....

Code postal ..... Téléphone .....



## À la Banque Royale nous nous préoccupons des besoins financiers de la ferme

Le personnel de notre Service agricole se compose d'une équipe de spécialistes en financement agricole pour qui la ferme n'a plus de secrets; ils passent le plus clair de leur temps sur des fermes et travaillent directement avec vous et le directeur de votre succursale de la Banque Royale.

En se basant sur ses connaissances approfondies des besoins financiers de la ferme, la Banque Royale a mis sur pied des services spéciaux essentiels au succès de l'exploitation agricole. Il y a tout d'abord AGRIPLAN, un service complet de financement et de consultation; ensuite, AGRICOMPTE, un programme de comptabilité agricole; enfin, l'assurance-vie AGRIPLAN, et une gamme d'autres services financiers.

Pour vous permettre d'obtenir le meilleur rendement de votre capital, le directeur de votre succursale de la Banque Royale met à votre disposition toute une série d'instruments de placement: comptes boni d'épargne, dépôts à terme, programmes d'épargne-retraite, etc.

*La Banque Royale...où vous êtes assuré de trouver tous les services financiers qui répondent aux besoins de la ferme.*



**BANQUE ROYALE**  
au service de l'agriculture

ques et organisation d'une société coopérative".

L'agronome Roy a largement contribué à faire du centre de Frelighsburg, la piste d'envol de la pomiculture régionale. Un événement fortuit vient élargir son champ d'action.

### L'hiver 1933/34 et ses dégâts

L'hiver 1933/34 est l'un des plus rigoureux que connaît le Québec. En décembre et janvier, des froids persistants font descendre le mercure jusqu'à 40°F. sous zéro. Les dégâts causés dans les vergers de la province sont considérables. Une enquête établit que les arbres morts par suite de cet accident climatique s'élèvent à 100,000 près. L'on estime à 50% la proportion des pommiers tués par le froid dans les pommeries du district de Montréal et à 25% dans celles du district de Québec. La Fameuse et la McIntosh sont parmi les variétés les plus éprouvées.

Cet accident fait réfléchir les plus hautes instances de la pomiculture. Pour sa part le gouvernement fédéral réalise que l'un des problèmes les plus importants qui confrontent

la culture de la pomme dans l'Est du Canada, est le développement d'un pommier capable de traverser les hivers les plus rigoureux du Québec sans subir de sérieux dommages. Dès lors se précise un champ d'action à la recherche: former des arbres dont la racine et les tiges ne succomberont pas au froid. Au Centre de recherche horticole d'Ottawa, on intensifie les efforts vers cet objectif. Cette orientation coïncide avec la mutation de Paul-Omer Roy, du service de l'Horticulture du Québec à celui d'Ottawa. Il n'évolue alors que deux ans sur la scène fédérale, mais ce court stage influence ses futures activités. En 1940, il retourne au ministère provincial de l'Agriculture mais revient définitivement à celui d'Ottawa en 1949.

Au cours des dix-huit années qui suivent, il est successivement attaché comme pomologiste aux Fermes expérimentales de l'Assomption et de Lennoxville, puis à la Station de Recherches de St-Jean. Son lieu de résidence restant toujours le même, les pomiculteurs de Missisquoi et du district bénéficient sans cesse des services de celui dont les connaissances techniques alliées à une

pratique éprouvée font un conseiller précieux.

Pratique éprouvée! . . . Dès les débuts de ses activités d'instructeur, en 1930, il acquiert une ferme à Frelighsburg et l'aménage en verger, apportant ainsi une contribution toute personnelle à la création de ce nouveau centre fruitier et initiant, par l'exemple, les néophytes aux meilleures pratiques pomicoles. Quelques années plus tard, il se départit de cette exploitation pour acquérir à Dunham, paroisse voisine, une ferme où il procède à la plantation d'un important verger. Cette pommeraie, aujourd'hui riche de 5,000 arbres, fait partie de La Ferme au Pic, actuellement propriété de son fils, Denis, président de l'Association professionnelle des pomiculteurs du Québec.

Des travaux de reboisement ont permis de planter, à la Ferme au Pic, quelques milliers de pins sur un plateau rocheux, davantage propice aux conifères qu'aux arbres fruitiers. Le verger est utilisé pendant plusieurs années comme plantation expérimentale par le gouvernement fédéral qui ne possède pas alors de verger affecté à la recher-

## Excavateur-chargeur Power Arm McConnel



Tour à tour excavateur puis chargeur aux cent usages.

Creusage de fondations, ouverture de tranchées, nettoyage d'un fossé, chargement de fumier ou de bois, plantation d'arbres — autant de tâches pour lesquelles l'excavateur-chargeur Power Arm McConnel est idéal. Cette machine adaptable comporte sa propre pompe hydraulique, raccordée à la prise de force du tracteur. Elle peut être actionnée par la plupart des tracteurs de 35 à 80 chevaux à attache en 3 points et prise de force. La stabilité est assurée par le transfert instantané du poids du tracteur à l'excavateur. Un dispositif simple à deux leviers garantit la commande précise et nette de tous les mouvements. Un jeu de pelles et de bennes preneuses, à raccordement rapide, permet d'adapter la machine à tous les besoins. Pour vous renseigner davantage, écrivez ou téléphonez à:



Division agricole Forano  
Plessisville, Québec  
(819) 362-7395

Succursales de l'Ontario  
Hwy. 59, Hickson, Ont.  
P.O. Box 380, Woodstock, Ont.  
Tél.: (519) 462-2771 telex: 024-74160

Succursale au Québec  
149 Ste Anne, Plessisville, Qué.  
Tél.: (819) 362-7395 telex 05-268699

Succursale des Maritimes  
178 Halifax, P.O. Box 2097, postal  
station A, Moncton, N.B.  
Tél.: (508) 855-0420 telex 014-2189

# McCONNEL

che dans le Québec. Cette lacune est subséquemment corrigée par l'achat d'une pommeraie à Frelighsburg même. Il est un temps où plus de 15 variétés de jeunes pommiers sont sous observation dans le verger de l'agronome Roy, pour connaître leur comportement respectif quant aux techniques de greffage, de fertilisation, de taille, de soins culturaux, de même que pour leur résistance aux froids de nos hivers. Encore, aujourd'hui, le propriétaire s'enorgueillit de posséder des variétés qu'on ne trouve nulle part ailleurs au Québec et qui demeurent sous observation tant que la valeur commerciale de leurs fruits n'est pas démontrée.

### On lui doit le développement de pommiers rustiques

L'oeuvre dont le pomologiste Roy est le plus fier est sa contribution au développement de pommiers alliant la productivité à la rusticité, c'est-à-dire d'arbres qui, tout en donnant régulièrement de bonnes récoltes, sont capables de résister aux froids des hivers québécois. Après de multiples essais et observations sur des variétés de pommiers susceptibles de supporter sans dommages de très basses températures, il démontre la supériorité du Robusta no 5 comme pourvoyeur de racine et de charpente, et pour répondre, à cause de sa croissance active, aux exigences des variétés telles que la McIntosh. Le Robusta apporte non seulement la rusticité, mais aussi l'uniformité requise dans



"Cette moustache, tu vas la couper?"

# GT<sup>®</sup> Tox-O-Wik

## La série de séchoirs à grain

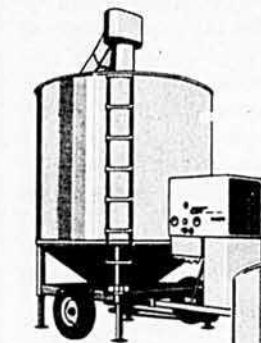

Modèle 270  
250 boisseaux

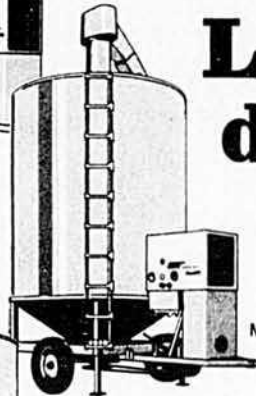

Modèle 370  
350 boisseaux

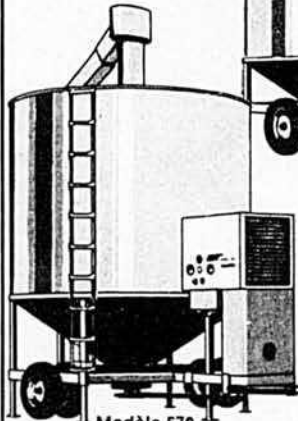

Modèle 570  
500 boisseaux

- recirculation continue
- double agitation
- entièrement portatifs
- usage par un homme seul

- enlèvent jusqu'à 8% de l'eau à l'heure
- sèchent n'importe quel grain
- utilisent à 100% le combustible
- faible coût initial



Gilmore & Tatge Mfg. Co., Inc. Clay Center, Kansas 67432  
Dept. 49

GTD 15



"Vous connaissez l'agriculture. Nous connaissons l'outillage agricole. Mettons-nous ensemble pour discuter des séchoirs à grain GT... à cette enseigne".



- 124 avenue Labrosse, Pointe-Claire, Québec H9R 1A1
- James St., St. Marys, Ontario

Distributeur automatique d'ensilage modèle 32

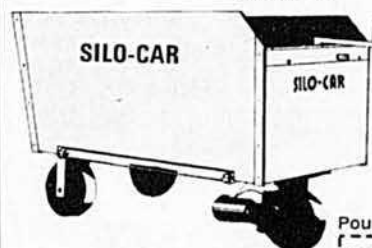

Distributeur automatique de moulée pour porcheries modèle 55



Pour information, écrivez à:

SILO-CAR est la voiturette par excellence qui peut vous procurer une distribution bien contrôlée.

- Fonctionne sur batterie de 12 volts
- Munie d'un chargeur intégré automatique

Les Equipements Agricoles Proulx Ltée  
St-Germain, Co. Drummond, P.Q.  
J0C 1K0 Tél. (819) 395-2135

NOM .....

ADRESSE .....

VILLE .....

TEL. ....

les arbres, tout en supprimant la faiblesse du tronc et des fourches qui, antérieurement, causait la perte des pommiers McIntosh et autres.

Sans doute qu'avant le travail de Paul-Omer Roy, la recherche d'un McIntosh, voire d'un pommier tout court, rustique, retenait l'attention des pomologues, mais il lui revient le mérite d'y avoir concentré ses efforts, d'avoir sélectionné le Robusta comme répondant bien aux conditions du Québec et d'avoir en-

seigné aux pomiculteurs comment, à partir de cet arbre, bâtir par greffage et écusonnage un pommier ayant des racines, un tronc et des branches maîtresses fortement constitués. La plupart des variétés de pommiers plantés maintenant au Québec sont des arbres greffés sur Robusta; les propriétaires de verger redoutent beaucoup moins les hivers que jadis. Qui peut établir la valeur économique de cette transformation dans une province où la récolte an-

nuelle de pommes est constituée dans une proportion de 80% de McIntosh, la variété qui a davantage bénéficié du greffage sur Robusta?

Il y a lieu de se demander comment le pomologue de Bedford est arrivé à choisir, parmi tant d'autres, le Robusta no 5 comme porte-greffe aux variétés dont il voulait améliorer la rusticité. Son choix repose sur divers éléments: vigueur de la racine, force du tronc, résistance des angles ou des fourches, affinité avec les variétés à améliorer et facilité de reproduction. Le chercheur se défend quand même d'avoir sélectionné un arbre parfait. Il présente deux inconvénients: il fait un pommier de grande taille et les gourmands prolifèrent à la base ainsi que sur la partie du tronc et sous les greffes. Ces rameaux inutiles exigent des élagages fréquents qui augmentent le travail de la taille et celui de l'entretien de l'arbre. L'inconvénient de la grosseur excessive de l'arbre s'aggrave avec les années puisque les pomologues tendent maintenant à développer un pommier de petite taille afin de faciliter la cueillette et les arrosages. La résistance à la tavelure de même que la ressemblance avec la McIntosh actuelle sont d'autres qualités recherchées chez la variété naine à découvrir.

Dans l'état actuel des choses, néanmoins, le Robusta a la faveur de la majorité des pomiculteurs comme sujet pour les scions dont on veut propager les caractères. Sa facilité de reproduction contribue à sa popularité. En pépinière, il se multiplie par la base d'où surgis-



Les pommiers qu'observe le pomologue Roy sont tous du même âge et de la même variété (Bancroft) contrairement à ce que pourrait indiquer leur manque d'uniformité. La différence dans le développement est due uniquement au porte-greffe utilisé. Toutes choses étant égales d'ailleurs, le Robusta no 5 donne un arbre beaucoup plus gros que l'East Malling no 7.



Remorque montrant équipement prêt à transporter.

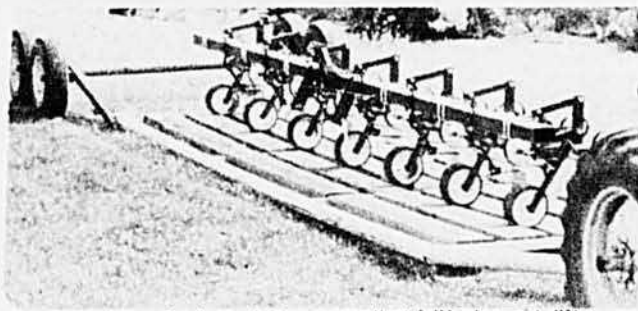

Remorque descendue à ras de terre permettant à l'équipement d'être chargé d'un côté ou de l'autre.

## NOUVEAU CHEZ ALLIED

La remorque pour instruments aratoires

# TRICO

Mettra fin à vos ennuis de transport d'équipement aratoire. S'adapte à tout genre de tracteurs, camionnettes, automobiles.

Cette remorque peut transporter de l'équipement allant jusqu'à 5 tonnes. L'essieu mobile vous permet de balancer le chargement. Avec TRICO le remorquage peut se faire à des vitesses d'autoroutes.

**FRANCHISES EXCLUSIVES DISPONIBLES**

Pour plus d'informations, écrivez à:



**ALLIED** 124, ave Labrosse,  
FARM EQUIPMENT | Pointe-Claire, Qué.

Sans obligation de ma part, je voudrais plus d'informations sur la remorque TRICO

Nom: .....

Adresse: .....

Comté: .....

sent de nombreux gourmands dont le repiquage avec quelques racines, soit en pépinière, soit directement dans le verger, fournit dès la première année un sujet susceptible d'être greffé.

### Il a introduit de nouvelles variétés, dont la Cortland

Parmi les questions de pomologie qui, concurremment au problème de la rusticité des arbres, préoccupent Paul-Omer Roy, il y a l'introduction de nouvelles variétés. Durant toute sa carrière, il demeure à l'affût des nouveautés en ce domaine, n'hésitant pas à planter dans son propre verger des variétés prometteuses, certes, dont les fruits n'ont pourtant pas toujours conquis la faveur populaire. Témoin cette variété japonaise, la Mutsu, dont il plantait quelques spécimens voilà une quinzaine d'années. Les fruits de belle venue n'ont jamais franchi la rampe du commerce. En attendant que ces arbres tombent sous la hache, leur présence atteste le désintéressement du chercheur, toujours prêt à collaborer matériellement à l'avancement de la pomologie.

Des expériences sont plus heureuses. En 1935, il introduit au Québec la variété Cortland dont il avait observé l'excellent comportement dans des vergers de l'état de New-York. Cette pomme s'est fait beaucoup d'amis, tant chez les producteurs que chez les consommateurs. Elle est colorée, attrayante, tient bien à l'arbre, se cueille après la McIntosh et se conserve bien en entrepôt jusqu'au printemps, saison de sa mise en marché. Québec récolte annuellement quelque 400,000 boisseaux de Cortland, deuxième variété tardive en importance dans la province, loin en arrière de la McIntosh cependant.

Tout au cours de sa carrière, Paul-Omer Roy contribue à la propagation d'autres variétés venues prendre la place d'anciennes vedettes (Wealthy, Fameuse, Duchesse, etc.) et ajouter aux variétés commerciales disponibles. La Lobo, la Spartan, la Spencer, la Délicieuse, la Bancroft sont parmi celles à qui il fait raisonnablement confiance, sans jamais prétendre que l'une d'elles détrônera la McIntosh dans un avenir prochain. A son dire, celle qui ravira à cette variété la faveur actuelle du consommateur n'est pas encore créée et, si un jour elle apparaît, elle devra sa survivance à des points communs avec sa devancière.

(suite à la page 85)

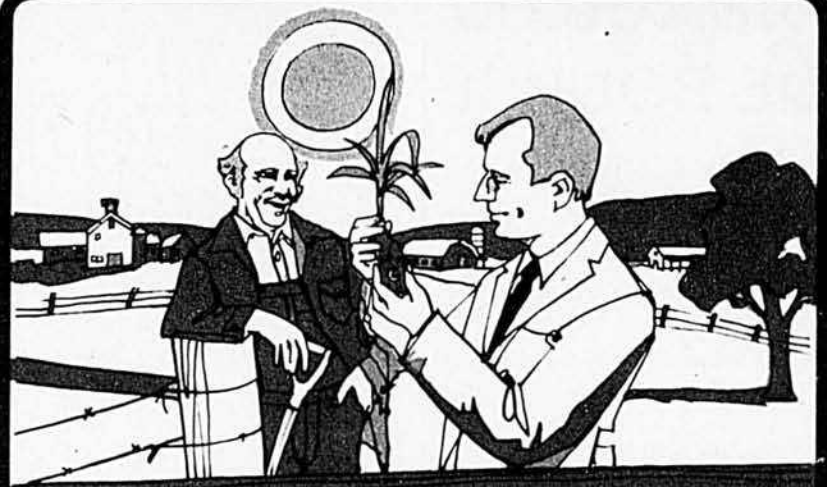

Il est scientifiquement prouvé que vous aurez:

## UN MEILLEUR RENDEMENT UNE TENEUR EN PROTEINE SUPÉRIEURE

En fertilisant vos cultures avec:

**NUTRITE TROIS ÉTOILES\*\*\***  
**NUTRITE CINQ ÉTOILES\*\*\*\*\***

Des tests effectués sur une période de plus de trois ans ont démontré qu'en ajoutant au sol Calcium, Magnésium, Soufre et certains Oligo-éléments, on obtient de meilleurs rendements et une augmentation de la teneur en protéines des plants. Nutrite\*\*\* et Nutrite\*\*\*\*\* contiennent ces éléments vitaux en plus de leurs composants de base: azote, phosphore et potasse.



**NUTRITE**

**BROCKVILLE CHEMICAL INDUSTRIES LTÉE.**

Montréal - Ste-Foy - Cornwall

UNE DIVISION DE  GENSTAR

... un coup de main à la nature!

# \$18,000.00 DE BOURSE

Possibilité d'un degré universitaire en 5 ans.

Salaire de \$300 par mois pendant les études (et les vacances).

Frais universitaires payés plus \$125 de livres.

Salaire de \$10,000 et plus dès la graduation.

Entre 4 et 5 semaines de congé payé.

Plan de retraite avantageux

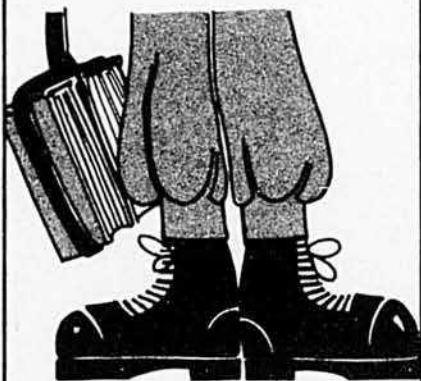

## Les Forces canadiennes VIENS NOUS VOIR

1254, Bishop, coin Sainte-Catherine  
(5 minutes de la station Guy)  
Téléphone 866-8791

### LE TOIT COULE ?



IMPERMÉABILISEZ  
avec l'Enduit Aluminium  
liquide

## BONDEX

Aussi employé pour  
prévenir la rouille.  
GARANTIE DE 10 ANS

BONDEX INTERNATIONAL (Canada) Ltd.  
8880 Crescent, #3,  
Ville d'Anjou, Montréal, Qué. H1J 1C2  
Oui, j'aimerais en savoir davantage sur  
l'Enduit Aluminium Liquide BONDEX  
pour toitures, métaux et maçonnerie. J'ai-  
merais aussi recevoir un échantillon gra-  
tuit.

Nom .....  
Adresse .....  
Ville ..... Province .....

# Le meilleur reportage de Pirette

Pirette, le reporter, pénétra dans le hall du grand journal d'information "La Chronique."

Un messenger, d'une quinzaine d'années, vint à sa rencontre et le salua d'un air goguenard.

— Monsieur Pirette, le patron vous demande tout de suite.

— Le patron? s'effraya le brave homme.

— Oui, et je crois que ça n'est pas précisément pour vous dire des choses aimables, ricana le gamin en tournant les talons.

Pirette le regarda s'éloigner. Il était excédé des railleries continuelles du messenger, l'"Epinglette" comme on l'appelait au journal. Un garçon intelligent, certes, débrouillard et jamais pris au dépourvu; trop débrouillard peut-être, songeait Pirette, et pas assez scrupuleux. En tout cas, toujours heureux d'apporter aux autres de mauvaises nouvelles, en ayant l'air de se moquer d'eux.

Le reporter haussa les épaules et se dirigea avec appréhension vers le bureau directorial.

Le directeur de La Chronique leva à peine la tête à son entrée, le fit attendre un instant avant de lui adresser la parole et, soudain, lui déclara de son ton froid et décisif:

— Pirette, ça ne va pas, mon garçon. Vous baissez. Vos enquêtes manquent d'intérêt et vous n'avancez plus d'un pas dans cette fameuse affaire des cambriolages de riches villas dont je vous avais chargé.

Le reporter esquissa un geste d'impuissance.

— Je sais, reprit le directeur. Vous allez me dire que la police n'est pas plus avancée que nous. Mais, pour

mon journal, je ne veux pas des envoyés qui se contentent d'épiloguer sur les découvertes des détectives et qui remplissent des colonnes avec leurs impressions personnelles, quand les coupables sont arrêtés. Ce qu'il me faut, ce sont des hommes capables de mener leur propre enquête à côté des policiers, de précéder même la police dans ses investigations et ses décisions pour la plus grande renommée de mon quotidien.

Pirette baissait la tête sans mot dire.

— Vous avez mené à bien de nombreuses affaires, poursuivait le directeur. Maintenant, que voulez-vous, vous vieillissez, ça n'est pas votre faute, je l'entends bien, mais ça n'est pas la mienne non plus. La maison ne peut faire les frais de votre "baisse", n'est-ce pas?

— Alors? demande Pirette pitoyablement, car il se voyait déjà remercié.

— Je ne veux pas être un ingrat, reprit son interlocuteur. Il n'est pas question que vous quittiez le journal auquel, je le répète, vous avez rendu d'appréciables services. Seulement, puisque vous ne pouvez plus assumer vos fonctions actuelles, je vous en relève.

— Ah! vous... ?

— Oui, et je vous donne un autre poste plus tranquille. Vous contrôlerez le service des informations mondaines.

Pirette sortit du bureau le cœur gros.

Tout de même, il ne perdait pas son emploi. Mais pour un homme habitué à suivre de près les affaires criminelles, à assister, à prendre

## Une nouvelle de Jean-Jacques Chartrand

part même à cette passionnante lutte du bien et du mal, il était dur de revenir à ces "chiens écrasés" par quoi il avait débuté dans le journalisme.

D'autant plus que l'affaire que l'on venait de lui retirer était pleine d'intérêt. Depuis quelques mois la plupart des domaines et villas de la province et de la banlieue recevaient la visite d'une bande particulièrement bien organisée de cambrioleurs.

Les vols se commettaient toujours au moment d'une absence, quelquefois très courte, des propriétaires. Il fallait penser que les malfaiteurs possédaient un service d'informations remarquablement agencé. Malheureusement, on ne possédait pas le plus petit indice, et ni la police, ni les agences privées, ni Pirette lui-même n'avaient la moindre idée de la façon dont étaient avertis les bandits.

Or, les vols se poursuivaient avec une désolante régularité.

Pirette poussa un soupir. Que lui importaient ces affaires maintenant? Il était vieux et jugé incapable de s'en occuper, une chance encore qu'on le gardât ici. Quant à la vexation qu'il subissait, il n'était pas assez riche pour se permettre d'en souffrir sans la supporter.

Il gagna les bureaux de son nouveau service. Les employés, prévenus, l'accueillirent aimablement; il s'installa et commença à pointer les allées et venues des riches abonnés du journal, à vérifier si leurs changements de résidence successifs étaient bien notés dans les échecs mondains.

De temps à autre il recevait la visite de l'Epinglette, qui apportait les papiers déposés au bureau du journal. Le messenger ne se privait pas pour lui envoyer des lazzis auxquels le pauvre homme ne savait que

répondre. Pourtant, vers le soir, comme l'Epinglette apparaissait pour la vingtième fois, Pirette n'y tint plus.

— Vous, dit-il, je vous défends d'entrer toute la journée ici. On ne peut pas travailler sérieusement au milieu de toutes ses allées et venues.

— Allons, soyez patient, mon petit vieux, dit l'Epinglette, en riant, vous savez que je dois vous monter les papiers apportés au guichet pour vos échos.

— Ça va, ça va.

— Tiens, encore un qui vient d'être remis à l'instant, dit le messenger en lui tendant une enveloppe.

Pirette la décacheta, prit connaissance du contenu et, décrochant le téléphone, annonça à la rédaction:

— Monsieur Grandmaison le sportman millionnaire, quittera ce soir sa villa située dans la banlieue de

→



# ONÉSIME

par  
**CHARTIER**



TON RENVOI N'EST PAS BOUCHÉ — POUR MOI ÇA DOIT ÊTRE AUTRE CHOSE!

ÇA N'A PAS DE BON SENS D'AVOIR AUTANT D'EAU QUE ÇA! TORPINOUCHE! — VITE!... TROUVE-MOI CE QUI NE VA PAS!



POUR MOI J'SERAIS PAS SURPRIS QUE CE SOIT LE BARRAGE QUI A DÛ CÉDER ENCORE CETTE ANNÉE!

CE SERAIT LA QUATRIÈME INONDATION DEPUIS 1945...

...TU VAS VOIR SI J'FINIS PAS PAR AVOIR DES RHUMATISMES AVEC TOUT ÇA!



ON EST MIEUX DE MONTER SI ON NE VEUT PAS SE FAIRE MOUILLER D'AVANTAGE!

OUI!... ET EN VITESSE! — L'EAU MONTE SANS BON SENS!



ONÉSIME! L'EAU NOUS RATTRAPE!

OUI!... EH BEN, ON EST MIEUX DE METTRE NOS CLAQUES!



VITE! SUR LA COUVERTURE!



TORPINOUCHE! — C'EST BIEN EFFRAYANT CE QUI NOUS ARRIVE!

T'ÉNERVE PAS, ZÉNOÏDE! T'UNE DIGÉRERAS PAS TON DÛNER!



AH MON DIEU! OÙ EST-CE QUE J'AI LA TÊTE?...

UN PEU PLUS QUE J'OUBLAIS!

ATTENDS-MOI UNE MINUTE!



ZÉNOÏDE! ESTU FOLLE? ...TU VAS Y, RESTER!

...R'VIENS ICI!



AH, QUE J'SUIS DONC CONTENTE! J'SUIS ARRIVÉE JUSTE À TEMPS!

...UNE MINUTE DE PLUS... ET PUIS IL ÉTAIT TROP TARD!

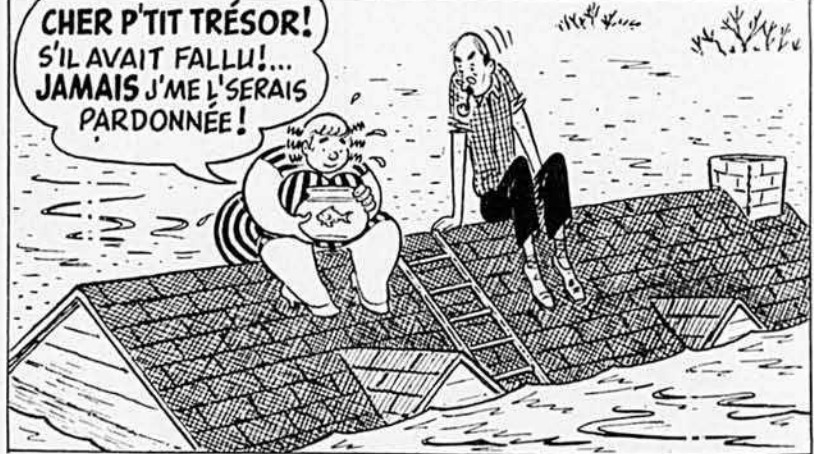

CHER P'TIT TRÉSOR! S'IL AVAIT FALLU!... JAMAIS J'ME L'SERAIS PARDONNÉE!

Montréal pour se rendre à Québec. Insérez dans l'édition de demain.

Il reposa l'appareil et, en se retournant, aperçut l'Épinglette immobile.

— Eh bien! qu'est-ce que vous attendez. Vous ne pouvez pas retourner à votre poste, non?

— Pardon, monsieur Pirette, demanda l'Épinglette, soudain respectueux. Si ça ne vous gêne pas, est-ce que je peux téléphoner à mon frère, d'ici?

— Vous pourriez lui écrire. J'irais mettre moi-même la lettre à la poste.

— Ne vous moquez pas de moi, m'sieur Pirette. Ça ne vous dérangera pas beaucoup que je téléphone.

— Allons, soit! dit le brave homme en se traitant au fond de lui-même d'imbécille.

L'Épinglette prit l'appareil, composa rapidement un numéro à la rosace de l'automatique et parla.

— Allô! C'est toi Fred?... Ici "moi". Alors, c'est convenu pour ce soir... oui... pour ce soir. Entendu.

Il expliqua à Pirette, en rattachant:

— Je dois aller jouer en dehors de la ville dimanche avec son équipe de ballon. Alors, comme on a réunion ce soir...

— Qu'est-ce que ça peut me faire! grogna Pirette, bourru.

Et il se remit à travailler tandis que l'Épinglette sortait en esquissant une gambade.

Le lendemain, en arrivant au journal, Pirette fut happé au passage par l'Épinglette.

— Dommage que vous ne vous occupiez plus de l'affaire des cambriolages, monsieur Pirette.

— Il y a encore quelque chose?

— Oui, dit le messenger, en tendant une feuille fraîchement imprimée, on a cambriolé cette nuit la villa du millionnaire Grandmaison:

— Non?

— Voyez vous-même.

Pirette dut se rendre à l'évidence.

A peine le millionnaire et ses gens partis, on s'était introduit dans la somptueuse demeure mal gardée. On y avait dérobé pour plus de cent mille dollars d'objets d'art.

Le reporter, abasourdi, se mit à réfléchir, à repasser dans sa tête tous les détails qu'il avait pu se procurer dans le début de son enquête. Mais au bout d'un instant, il eut un geste las. Il était bien bon, après tout, de se tourmenter pour cette affaire qu'on lui avait retirée.

# Horoscope

## Labatt

### du 25 avril au 25 mai

**Bélier: 21 mars - 20 avril**

Vous serez dans l'obligation de faire face à vos responsabilités. Faites preuve de courage et comptez sur l'aide de vos amis. Ne laissez pas voir que vous êtes tendu et nerveux. Mangez des choses plus légères.

**Taureau: 21 avril - 20 mai**

Ne faites pas trop d'excès au point de vue physique et surveillez votre poids. On fera appel à votre générosité. Une amie de longue date vous surprendra beaucoup. Soyez plus tendre avec l'être aimé.

**Gémeaux: 21 mai - 21 juin**

Surveillez vos dépenses. Vous vivez un peu trop au-dessus de vos moyens. Votre situation s'améliorera si vous agissez avec prudence et intelligence. C'est le temps de faire appel à un vieil ami d'enfance.

**Cancer: 22 juin - 22 juillet**

Vous devriez faire de nouvelles rencontres et essayer de vous changer les idées. Attaquez-vous aux problèmes les plus pressants, vous aurez bien le temps de trouver des solutions pour ce qui est du reste.

**Lion: 23 juillet - 23 août**

Pensez aux autres plus souvent. Votre mauvaise humeur ne vous aidera pas à trouver des appuis. Une jeune personne brune veut vous faire du tort. Faites un peu plus d'efforts au travail, on vous récompensera.

**Vierge: 24 août - 22 septembre**

Vous pourriez faire la connaissance d'une personne plus âgée qui vous marquera beaucoup. C'est un petit jeu intéressant mais vous pourriez avoir de mauvaises surprises. Vous manquez un peu d'expérience.

**Balance: 23 sept. - 23 oct.**

C'est le moment le mieux choisi pour placer votre argent dans des valeurs sûres. C'est aussi le temps de repenser à votre orientation professionnelle ou politique. Sachez reconnaître de quel côté sont vos intérêts.

**Scorpion: 24 oct. - 22 nov.**

Évitez des disputes inutiles avec votre famille pour des questions d'argent. Votre partenaire vous trouve trop distant. Recherchez le calme et la sagesse d'une personne plus âgée. Votre santé sera chancelante mais du repos devrait tout arranger.

**Sagittaire: 23 nov. - 21 déc.**

Vous aurez des surprises de toutes sortes. Acceptez les bonnes et subissez les mauvaises sans trop vous en faire. Faites les premiers pas s'il y a dispute avec l'être aimé. Ne vous laissez pas aller à trop de confidences.

**Capricorne: 22 déc. - 20 janvier**

Profitez de vos temps libres pour faire de petites réparations autour de la maison. Cela vous changera les idées. Une personne très influente dans votre entourage viendra vous demander votre appui. Acceptez à certaines conditions.

**Verseau: 21 janvier - 19 février**

Même si vous trouvez que la vie n'est pas tellement rose, ne vous laissez pas aller au découragement. Réagissez avec force. On attend que vous donniez signe de vie. Soyez plus ferme avec vos proches parents.

**Poissons: 20 février - 20 mars**

Ne soyez pas trop direct et brusque avec l'être aimé. Toute vérité n'est pas bonne à dire. On parle beaucoup dans votre dos parce qu'on vous craint. Soyez plus aimable et ne cherchez pas à voir des complots partout.



un bon  
coup  
d'pouce!

# Faites-le vous même! Le revêtement en alumi- nium préfini Luxaclad s'installe aisément. C'est si facile!



Le système Luxaclad est décrit d'une manière très complète dans notre manuel facile à lire "Comment installer".

En fait, la rénovation de votre maison à l'aide du revêtement Luxaclad est un projet idéal pour mari et femme. Il est tellement léger et facile à manipuler. Et bien entendu, vous n'avez besoin d'aucune expérience particulière dans le domaine de la construction.

La "marge d'erreur" dont est doté chaque composant Luxaclad (panneau, joint, cornière) permet de remédier aux quelques erreurs qui peuvent se produire et de conserver à l'ensemble son allure professionnelle. Les frais d'installation s'en trouvent évidemment considérablement réduits. Vous faites également des économies de chauffage chaque hiver. Particulièrement grâce à l'isolant en fibre de bois collé sur le revêtement. Et vous vous faites une faveur en évitant des maux de tête, des courbatures et des dépenses inutiles tous les deux ou trois ans.

**c'est si facile**



**INSTALLEZ  
Luxaclad**  
LE REVÊTEMENT PRÉFINI

ET LES SOFFITE/FASCE

Fabriquée par Hunter Douglas Canada Limitée  
En vente chez votre fournisseur de matériaux de construction

▶ Je suis intéressé au revêtement Luxaclad. Veuillez m'envoyer le guide d'installation gratuit.

NOM .....

ADRESSE .....

VILLE .....

Poster à:  
Hunter Douglas  
Canada Limitée  
2501, Transcanadienne  
Pointe-Claire, Qué.  
H9R 1B3

## CLÔTURE ÉLECTRIQUE

Installation et usage facile de couleur frappante

LES ABREUVOIRS FORDHAM ne fendent pas, même gelés. Instantanément nets et efficaces. Aussi en stock: abreuvoirs à mordre, sans perte, seaux pour veaux et pour laiterie.



Au Québec:

**RÉMI DESGENS**

St-Isidore de Laprairie, Québec  
Tél.: (514) 454-3610

Au Canada

**LANGSIDE DISTRIBUTORS**

Lucknow, Ontario. Tél.: (519) 528-2528

**NE L'OUBLIEZ PAS  
LA CROIX-ROUGE  
AGIT EN  
VOTRE NOM**



Il reprit sa besogne, mais malgré lui, à travers son travail monotone, son esprit revenait avec obstination à ces mystérieux événements.

L'Épinglette entraînait toujours périodiquement sous des motifs de service, le raillait d'un mot et disparaissait.

A la fin Pirette en eut assez. Il comprit que s'il ne réagissait pas immédiatement, il allait devenir la tête de Turc du polisson que les attentions aimables, même, ne rendraient pas meilleur.

Aussi, comme le messenger sortait après une insolence encore plus grande, Pirette se leva et marcha derrière lui. C'était bien simple, il allait se plaindre au chef du personnel.

En passant sur un palier il aperçut, par une porte ouverte, l'Épinglette parlementer avec une secrétaire.

Celle-ci, en ayant l'air de vouloir se débarrasser, finit par lui tendre l'appareil téléphonique placé devant elle.

Pirette tendit l'oreille en prenant bien soin de ne pas être vu. La voix de l'Épinglette qui téléphonait lui parvint:

— Entendu Fred...; pour ce soir... je te dis pour ce soir.

Le reporter demeura songeur un court moment et, renonçant tout à coup à aller au chef du personnel, il remonta à son bureau.

Dans la soirée, le directeur de La Chronique reçut un coup de téléphone d'un inconnu.

## SOLUTION DES MOTS CROISÉS

de la page 138

1	2	3	4	5	6	7	8	9	10	11	12
1	D	E	S	H	O	N	N	E	U	R	J
2	E	C	L	A	B	O	U	S	S	U	R
3	C	R	A	I	E	C	S	T	A	U	
4	R	E	V	E	I	L	L	E	R	I	N
5	O	V	E	R	U	E	U	R	N	E	
6	T	I	S	A	M	E	D	I	U	S	
7	T	S	E	T	S	E	A	L	O	R	S
8	E	S	T	E	N	P	E	E			
9	E	R	R	E	A	P	R	E			
10	V	O	I	N	D	R	E	R	A	I	
11	E	X	I	L	R	I	C	H	A	R	D
12	R	E	T	E	N	U	E	G	I	T	E

— Monsieur le Directeur, la villa du docteur Jean-Louis Charbonneau, à Morin Heights, sera cambriolée ce soir.

Le directeur coupa la communication avec humeur:

— Comme si on avait le temps de se prêter aux farces, grommela-t-il, et il pensa à autre chose.

Il devait le regretter amèrement car, dès le lendemain matin, il apprenait que l'annonce de la veille s'était réalisée.

— Ça par exemple! s'exclama-t-il.

Il ne pouvait espérer retrouver, avec l'aide du central, l'inconnu; les communications étaient trop nombreuses et, encore, le mystérieux personnage avait pu lui parler de n'importe quel bureau public.

Sur ces entrefaites, on vint lui annoncer Pirette.

— Je n'ai pas le temps, grogna le directeur.

Mais la porte s'ouvrit et, sans plus de cérémonies, Pirette entra dans le bureau.

— Vous ne manquez pas d'audace, s'exclama le patron.

Pirette fit signe à l'employé de se retirer et, s'avançant près du directeur:

— C'est moi qui vous ai téléphoné hier soir au sujet du vol de Morin Heights, dit-il.

— Vous? Vous êtes fou, Pirette!

Mais le reporter était si calme et assuré que l'autre l'écouta jusqu'au bout.

Dans le courant de l'après-midi, Pirette fit appeler l'Épinglette:

— Vous allez porter ces papiers chez le sénateur Durel. Nous lui accusons réception de la liste de ses déplacements. Mais le sénateur, qui doit faire un assez long voyage, ne tient pas à ce que sa riche demeure reçoive la visite des fameux cambrioleurs. Aussi nous a-t-il communiqué la date de son départ seulement pour que nous n'interrompions pas notre service de presse. Mais tout doit demeurer absolument secret. Compris?

L'Épinglette acquiesça et disparut.

Le reporter monta aussitôt au bureau du directeur. Il trouva celui-ci en contemplation devant l'appareil téléphonique et, sans façon, il prit place à ses côtés. Ils attendirent un moment.

Soudain, la sonnerie de l'appareil retentit.

Une voix vacilla au bout du fil:

— Ici, l'inspecteur Denis que vous avez chargé de filer votre messenger. A peine sorti il s'est caché pour prendre connaissance du pli que vous lui aviez remis. Puis, il s'est rendu dans un café où il a rencontré des gens qui sont de vieilles connaissances à nous. Quand nous avons vu que le coup de filet pouvait réussir, nous l'avons donné. Cela dépasse nos espérances. Ils ont tous avoué. Grâce aux renseignements privés donnés à votre journal, votre messenger renseignait la bande qui opérait avant même que la presse ait signalé les déplacements des propriétaires.

Pirette souriait d'un air un peu triste.

Le directeur lui envoya une bourrade amicale.

— Allons, vieux garçon, je vous promets que cela ne sera pas votre apothéose, dit-il. Vous allez reprendre votre ancien service. Je sais maintenant ce que vous pouvez encore faire, car vous venez de me donner votre meilleur reportage. Alors, ça va?

Pirette, ému comme un enfant, ne put que serrer avec gratitude les mains de son patron. □

Elaguer les arbres fruitiers, couper du bois de chauffage, tronçonner les pieux: la **STIHL 020 AV** peut encore faire beaucoup plus.

STIHL 020 AV — la scie à chaîne idéale pour l'agriculture. Elle est maniable, de construction compacte et ne pèse que 9 1/2 lbs.

La puissance du moteur de 4.5 CV transforme ce poids léger en une machine pleine de force qui vient facilement à bout de tous les travaux de tronçonnage.

(Les bûcherons utilisent la STIHL 020 AV même pour les travaux d'éclaircissement.)

La STIHL 020 AV a été construite sur le modèle des grosses scies à chaîne STIHL de bûcherons, elle est naturellement équipée d'une poignée anti-vibratoire, d'un arrêt de la manette des gaz et de la chaîne Oilomatic auto-lubrifiante.



### STIHL Chain Saw (Canada) Ltée.

Siège social:  
684 Trans-Canada, Lauzon, Québec  
Tél: (418) 833-2164 - Téléc: 011-3485  
Bureau de vente et entrepôt:  
147 Avenue, Pacific Moncton, N.B.  
Tél: (506) 855-6140 - Téléc: 014-2127



S.v.p., veuillez m'envoyer des dépliants sur vos scies à chaîne et vos produits industriels.

NOM .....

ADRESSE .....

VILLE .....

PROVINCE ..... CODE ..... B.A.

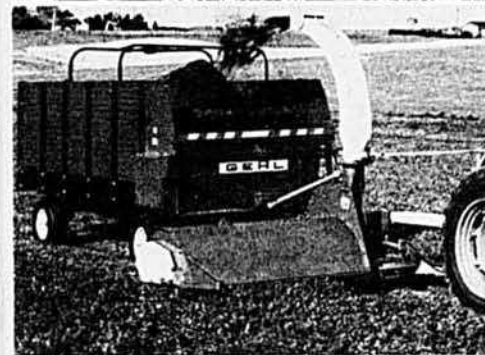
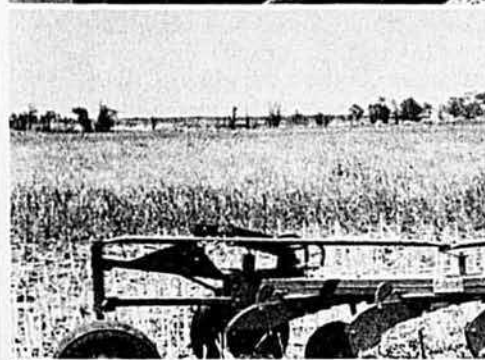
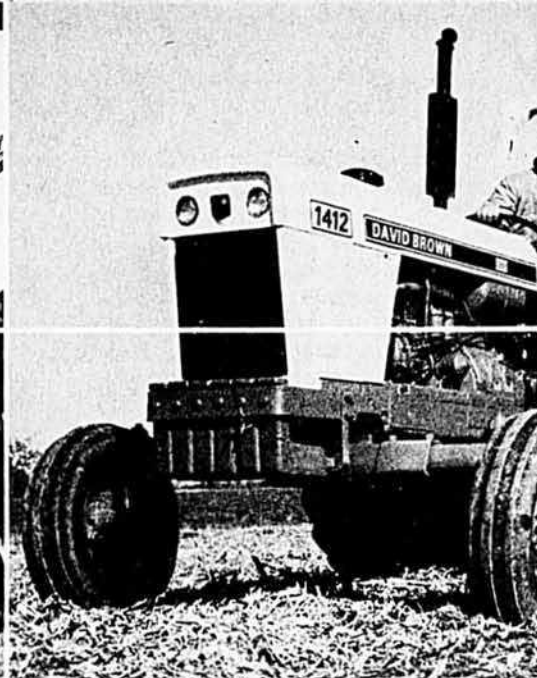
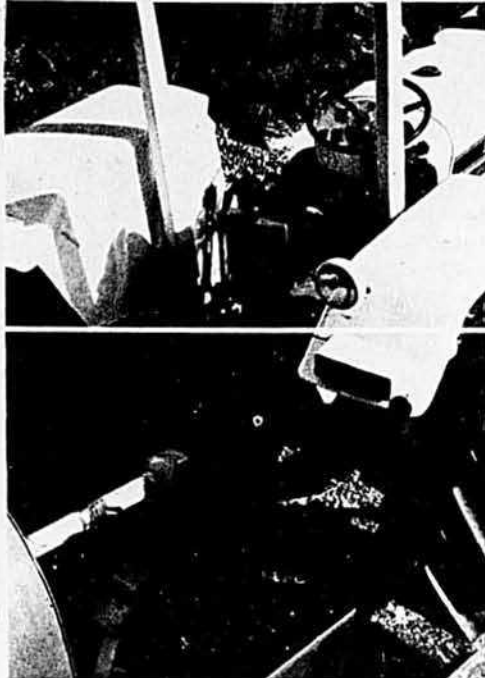

## NOUVEAUX Case/David Brown 1412 à servo-transmission et 1410 à boîte synchronisée— moteur turbo, 80 ch à la PDF\* et 12 vitesses

LA PUISSANCE, LES VITESSES ET LE PRIX font depuis longtemps la réputation des tracteurs Case/David Brown. Et, maintenant plus que jamais avec la présentation des nouveaux modèles 1412 et 1410.

Un nouveau moteur à turbocompresseur développe 80 ch à la PDF, toute la puissance nécessaire aux grosses presses, récolteuses de fourrage et systèmes de manutention modernes.

Le nouveau 1412, avec servo-transmission à 12 vitesses, permet d'engager en marche

4 rapports dans chacune des trois gammes. Le nouveau 1410 est doté d'une boîte de vitesses synchronisée. La nouvelle direction hydrostatique assure un contrôle sûr et précis.

Les nouveaux freins à disque, baignant dans l'huile, permettent un freinage équilibré, lors du transport sur route. Le système hydraulique "Selectomatic" est prévu pour des instruments de catégorie II. L'attelage 3 points, lève 3600 lb à 24 pouces du point d'attelage. Prise de force indépendante.

Consultez votre concessionnaire Case pour tous les détails. Allez voir le 1412 et le 1410 qui prouvent que la spécialisation est un gage de productivité. J I Case Company, Montréal, Toronto, Winnipeg, Regina, Edmonton.

J I Case  
A Tenneco Company



\*Estimation du fabricant de la puissance à la PDF

C-806F

**on fait ce qu'il faut.**





## Consultez ces spécialistes de tracteurs Case

### QUÉBEC

**Chicoutimi**  
Couture & Bergeron  
Ltée  
2147 boul. Talbot  
418-549-2363  
418-662-8892 (Alma)

**Drummondville**  
Machinerie Simard  
Inc.  
R.R. #4,  
Drummondville  
819-472-2507

**Joliette**  
D. Roy & Fils Ltée  
499, rue Visitation  
514-861-5312

**Louiseville**  
Équipement  
Malbeuf Inc.  
771 est, du  
Boulevard  
819-228-4592

**Plaisance**  
Garage Léonard  
Ménard  
Cté Papineau  
819-427-6448

**Portneuf Station**  
Biasotto & Hardy  
418-286-3163

**Sherbrooke**  
Louda Payeur Inc.  
R.R. #4  
819-569-7483

**St-Angèle de  
Mérici**  
Roland Pigeon Enrg.  
Cté Rimouski  
418-775-4229

**St-Anicet**  
Caza Supplies &  
Service Enrg.  
Cté Huntingdon  
514-264-2388

**St-Célestin**  
Charles Lafond  
Cté Nicolet  
819-229-3560

**St-Georges Est**  
Garage F. Côté Enrg.  
34, boul. Lacroix  
418-228-2001

**St-Hugues &  
Ste-Rosalie**  
Garage P.A.  
Fontaine Inc.  
Cté Bagot  
514-794-2123

**St-Prime**  
Lamontagne  
Équipement Enrg.  
Cté Lac St-Jean  
418-251-3210

**St-Anastasia**  
Elphège  
Boissonneault  
Cté Mégantic  
819-389-5793

**St-Anne de la  
Pérade**  
Lafrenière  
Tracteurs Enrg.  
Cté Champlain  
418-325-2446

**St-Christine**  
Denis Laliberté  
Cté Johnson  
819-858-2717

**St-Claire**  
Edouard Audet  
Cté Dorchester  
418-883-3926

**St-Marguerite**  
Dorchester  
Équipement  
Cté Dorchester  
418-935-3336

**St-Rémi**  
H. Dubois & Fils  
Ltée  
Cté Napierville  
514-454-2442

**Thetford Mines**  
Ber-Vac Inc.  
Rang A, R.R. #3  
418-335-7589

**Trois-Pistoles**  
Garage Henri  
Rousseau  
Cté Rivière du Loup  
418-851-3842

### NOUVEAU BRUNSWICK

**Edmundston**  
La Co-op du  
Madawaska Ltée  
Cté Madawaska  
506-735-3327

## C'est dans l'étable

suite de la page 44

ron 60%, sont au régime de trois coupes.

### Les silos, une assurance

Le régime de trois coupes est possible parce que la première coupe est faite très tôt. Elle est d'une façon générale destinée au silo maïs, si les conditions sont idéales, on en fera aussi du foin sec. Le silo joue ainsi pleinement son rôle: il est une assurance contre la mauvaise température au temps des foins; on récolte indifféremment les prairies sous forme de foin sec ou d'ensilage demi-sec, selon ce que permettent les conditions du temps, en partant du principe que le troupeau a besoin de 8,000 balles de foin et que celui-ci doit être d'excellente qualité. Le résultat est atteint, notamment parce que l'équipement comprend un séchoir à l'air naturel qui a prouvé sa nécessité au cours de ses 4 années d'utilisation.

L'ensilage de foin demi-sec ré-

Le troupeau des laitières et le troupeau des taures et vaches tarries, qui sont gardés dans des enclos séparés, sont à ce régime, pour une alimentation plus complète; ces enclos sont leur pâturage au début de la saison, en attendant la première récolte d'ensilage demi-sec, ou "haylage".

Paul Massicotte a connu l'ensilage de maïs que l'on faisait à force de bras et que l'on conservait dans de petits silos de bois. C'était une méthode si peu satisfaisante que cette culture a été abandonnée pour un temps. La culture du maïs est revenue, avec la construction d'un premier silo vertical, par l'essai d'un silo horizontal qui a finalement été remplacé par un deuxième silo vertical. Les deux ont une capacité de 540 tonnes.

Du silo horizontal, M. Massicotte dit: "C'est une façon économique de conserver de l'ensilage maïs ce n'est



*Luzerne et maïs sont ses deux cultures principales. Les deux servent bien le but visé: la production de fourrages de qualité et économiques. La pratique de l'ensilage est aussi ici une façon de ménager les bras et de mécaniser la besogne.*

colté tôt est servi aux animaux en guise de pâturage au cours de l'été, une autre partie des prairies (la troisième coupe) est récoltée plus tard, au jour le jour, sous forme de "zéro-grazing". Cette méthode d'alimentation, alliée à l'ensilage tient lieu de pâturage dans cette entreprise; l'herbe fauchée directement dans le champ ou l'ensilage est servi dans le clos qui sert de pâturage, dans des mangeoires portatives qui sont déplacées régulièrement.

pas une façon de ménager les bras ni de rendre le travail plaisant... C'est un départ vers le silo vertical... mieux vaut garder 10 vaches de plus et se payer un silo-tour."

L'emplacement de son silo vertical est maintenant celui où les taures sont gardées en stabulation libre, ce qui est un autre des attraits de cette ferme d'élevage; l'étable à logettes convient parfaitement à l'hivernement du jeune bétail et M.

Massicotte trouve de nombreux avantages à ce mode de logement.

Le jeune Massicotte est revenu à la culture du maïs "pour aller chercher des U.N.T. afin de pouvoir nourrir un troupeau 2½ fois plus grand", dit-il en ajoutant: "C'est la culture la plus coûteuse mais la plus rentable". Il est aussi revenu à la culture du maïs parce que c'est une façon de mécaniser totalement l'approvisionnement en fourrage. Il en a cultivé 38 acres l'an dernier, en utilisant 4 variétés de maturités différentes. Il fait toujours ainsi, de façon à pouvoir récolter du maïs en épis, advenant un surplus. "Ici, à Champlain, on sème en moyenne le 15 mai et la culture du maïs-grain est aussi sûre que celle du blé". Mais c'est d'abord pour la production de fourrage que le maïs est cultivé.

\* \* \*

Cette ferme est mécanisée sagement, selon le principe voulant que la mécanisation, à l'étable comme dans les champs, doit rendre le travail plus léger et plus agréable. Quant à travailler, autant le faire

confortablement; c'est l'avis du propriétaire et c'est aussi celui de son employé, qu'il garde à l'année.



*Il y a de la satisfaction dans cette posture du jeune Massicotte, et ce n'est pas sans raison. Ce champ de luzerne, un mélange de luzerne et mil semé au printemps, attend la faucheuse pour une seconde coupe.*

C'est ainsi que la profession devient plus attrayante. Et elle l'est encore davantage quand Paul et son épouse se penchent sur le livre de comptabilité où qu'ils s'arrêtent à mesurer les avantages que cette profession leur offre.

On n'est pas surpris du tout de les entendre dire, lui ou elle: "J'aime ce métier-là... j'exploite une entreprise qui nous permet de se créer un genre de vie à notre goût, qui nous laisse des loisirs, qui nous permet de rencontrer des gens, qui nous permet d'avoir un niveau de vie comparable à bien d'autres classes de la société..." On n'est pas surpris non plus d'entendre la condition qu'on y met: "Faut savoir mettre en pratique les principes de gestion... faut appliquer les techniques de production... faut surveiller les données économiques..."

En somme, les résultats qu'obtient Paul Massicotte ne sont pas indépendants de la mentalité positive qui règne dans son foyer, où l'on compte déjà 5 enfants, où l'on vit confortablement et content. □



## LE D-3, LE 931, LE 910 SOUPLESSE FIABILITÉ FACILITÉ D'ENTRETIEN.

Ces tracteurs et chargeurs Caterpillar exécuteront vos travaux rapidement avec un maximum d'efficacité et un minimum d'entretien.

Ces modèles offrent presque les mêmes caractéristiques que l'équipement lourd Caterpillar.

Pour plus de renseignements, s'adresser à votre représentant ou à Hewitt.

*Hewitt*

MONTRÉAL  
QUÉBEC • SEPT ÎLES • HULL  
VAL D'OR • BAIE JAMES

Caterpillar, Cat et  sont des marques déposées de Caterpillar Tractor Co.

# machinerie et construction

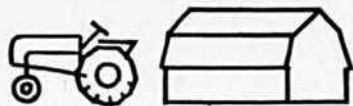

## Le foulage endommage les sols humides

L'agriculture signifie forcément l'utilisation de machines sur des terrains où elles endommagent souvent le sol qu'elles foulent. Le rendement et la croissance de bien des récoltes de céréales s'en trouvent alors réduits.

En exposant ce problème, R. W. Irwin, de l'Ecole de Génie, au Collège agricole de l'Ontario, à l'Université de Guelph, le relie à celui d'exécuter en temps opportun les travaux de la ferme, qui a fait diminuer le nombre de petits tracteurs et augmenter celui des tracteurs de 100 hp et des moissonneuses-batteuses. Des tracteurs plus forts ont permis d'opérer en terrains humides, ce qui était très difficile avant. Toutefois l'humidité fait ressortir la faiblesse de la structure et du drainage de tous les sols, pauvres et tout comme. Des agriculteurs ignorent les dommages causés au terrain par le foulage du sol ou le creusage d'ornières par les roues. Les roues de tracteur et d'instrument glissent et s'enlisent lorsqu'elles passent dans les sols humides.

Un tracteur à roues jumelées glisse moins en terrain mouillé et on tend à les utiliser lorsque le sol n'est pas prêt à être travaillé. Un tracteur de 10 tonnes foule le sol à une profondeur de 10 pouces et le terrain s'en trouve affecté du printemps jusqu'à l'automne. Dans le cas de certains travaux de culture, ça ne prend pas de temps que tout le champ est foulé.

Ordinairement, le sol n'est pas endommagé lorsque les machines y circulent alors qu'il est sec. La solution au problème du foulage est donc d'éviter de travailler un terrain humide, d'y circuler lorsqu'il est sec et de réduire les va-et-vient aux cours des opérations. □

# LE BUSH HOG

# DE 9' ECONOMISE DU TEMPS!

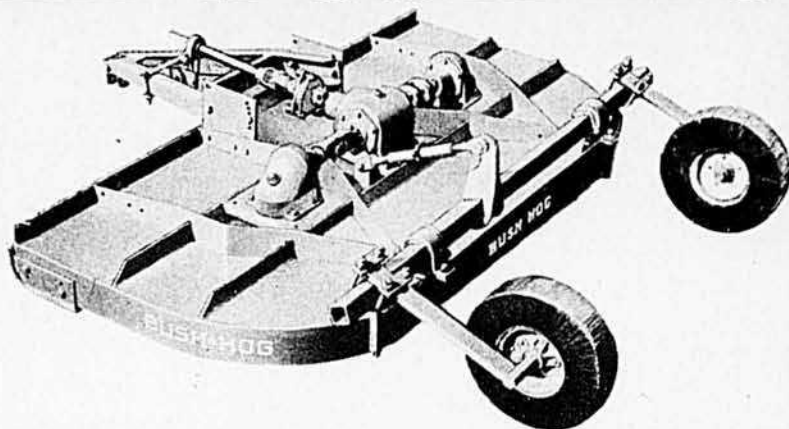

Le BUSH HOG® de modèle 109 vous assure pleine maîtrise du champ. Il fraie puissamment son chemin dans les conditions de coupe les plus exigeantes grâce à son dynamique et efficace organe de coupe sur 9' de largeur. Il en existe un modèle exactement pour vos besoins. Remorqué, tracté, ou déporté pour le travail ardu au verger. Un modèle de luxe se transforme aisément du type à traction centrale au type déporté. Le modèle attelé au centre se vend avec panneau arrière amovible

et accessoire d'andainage facultatif pour la coupe du foin. Une souplesse d'usage imbattable! Mettez au travail pour vous la force du

Bush Hog de modèle 109.

Ne tardez pas!

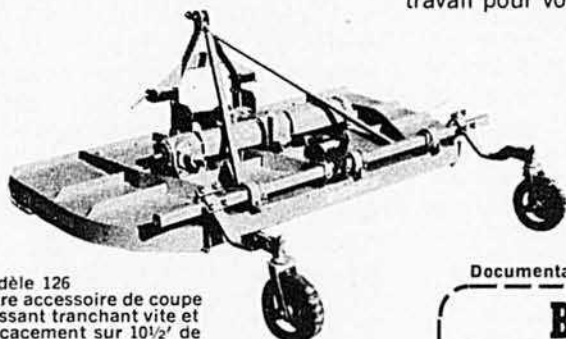

Modèle 126  
Autre accessoire de coupe puissant tranchant vite et efficacement sur 10 1/2' de largeur.



## BUSH HOG

"Ce n'est pas un Bush Hog  
si ce n'est pas marqué"

DIVISION OF  
ALLIED PRODUCTS CORPORATION

Documentation gratuite sur demande.

### BUSH HOG

Dept. BA-47 6640 St-Jacques ouest,  
Montréal, Québec

NOM .....

ADRESSE .....

VILLE .....

PROV. ....

CODE .....

## PROBLÈMES?

- Isolation
- Condensation
- Toiture Métallique
- Revêtement sur Béton, Acier, etc.
- Peinture



Applicateur des Produits Duron Chem.

Rive Nord  
Isolation de la Rive Nord  
32, Dion, Joliette  
Tél.: (514) 753-7638

Rive Sud  
Total Isolation  
R.R. 2, St-Marcel,  
Cté Yamaska  
Tél.: (514) 794-2719

J'aimerais voir un Représentant:

Nom .....

Adresse .....

Tél. ....

Sujet .....



par Jean Blanchet, agronome

# Place à la détente !

## L'histoire du Canada

Je n'ai jamais bien compris pourquoi on a biffé l'histoire des disciplines scolaires obligatoires dans la conjoncture moderne de l'enseignement supérieur au Québec. Qu'on ait remplacé l'instruction religieuse par l'éducation sexuelle sous prétexte d'accroître le taux de la natalité et de mieux assurer la revanche des berceaux, cela peut se défendre au siècle où nous vivons.

Mais oublier, ignorer l'histoire, quel égarement, quel sacrilège! En agissant ainsi, on empêche la génération montante de puiser aux sources fécondes et pures de notre patrimoine national constitué par les faits et gestes de nos pionniers, de nos ancêtres, de ces hommes et femmes qui, par leur dévouement, leurs labeurs, leurs sacrifices et leurs convictions, ont établi les fondements de notre patrie et façonné la race canadienne-française sur cette terre d'Amérique.

En d'autres termes plus concrets, on interdit aux étudiants de boire aux eaux vives qui, depuis plus de trois siècles, coulent dans les pompes ou les robinets du Québec.

Et pourtant, quelle nécessité que l'histoire!

Tout le monde admettra que, pour les jeunes québécois d'aujourd'hui qui, d'une part, vont bientôt gagner leur vie sur le marché du travail et s'intégrer aux rouages du monde syndical ou qui, d'autre part, vont poursuivre leurs études au niveau universitaire et appartenir un jour au secteur patronal, il est souverainement essentiel qu'ils possèdent tous deux les notions de base de l'histoire de leur pays afin de s'inspirer des leçons et des conventions collectives du passé de manière à mieux négocier leur avenir.

Il y a aussi dans cette affaire une question de prestige.

Imaginez-vous dans trente-cinq ans d'ici un élève actuel d'un de nos Cégeps qui serait nommé ambassadeur en Iran sans avoir eu la chance d'apprendre à l'école l'histoire de sa patrie. Quelle humiliation pour la délégation canadienne si, au cours d'un diner officiel alors qu'on se rend au salon pour prendre le café, le Shah lui demande le nom de famille du fondateur de la ville de Trois-Rivières et que notre ambassadeur, ignorant la réponse, dit: je donne ma langue au chat.

Où encore un certain vice-consul délégué substitué adjoint du Québec, à Ankara, aurait une tête de turc s'il laissait croire à la femme de Mustapha Olli que la ville de Montréal fut fondée par Jean Drapeau en 1954.

Non, le temps est venu de réviser nos positions et de redonner à l'histoire la place véritable qu'elle doit occuper dans nos programmes scolaires. La géographie, elle, pourrait devenir une option et non une obligation. A quoi sert de savoir où est située la Gaspésie, si on ignore que sur cette pointe de terre, en l'an de grâce 1534, un nommé Jacques de Montmorency Laval prit possession du Canada au nom du roi de France. Voilà l'événement important, voilà ce qu'il faut retenir.

Surtout n'allons pas commettre l'erreur de faire de l'histoire du Québec uniquement une question de dates que les élèves doivent apprendre par coeur et, pour ne pas les oublier, les inscrivent sur leurs manches de chemise le matin de l'examen écrit. Enseignons cette matière de façon positive et réaliste en fai-

sant appel non pas au sentiment mais à la raison, en la débarrassant de l'accessoire pour n'en conserver que le jus, la substance.

Dans le cas de Montcalm, par exemple, au lieu de faire ressortir sa rivalité avec le gouverneur M. de Vaudreuil pour savoir lequel des deux assumerait le titre de commandant en chef des troupes, on devrait insister plutôt sur sa correspondance avec Napoléon auquel il demandait à plusieurs reprises d'envoyer Jeanne d'Arc sans tarder en Nouvelle-France pour qu'elle puisse l'aider à organiser la bataille des Plaines d'Abraham.

Ça, c'est pratique et constructif!

Et Frontenac qui, en 1689, avait fait construire le château qui porte toujours son nom à Québec au bout de la rue St-Louis et qui avait répondu à l'envoyé officiel de Sir William Phipps qui commandait une flotte avec laquelle il voulait envahir la colonie: "Allez dire à votre général que je lui répondrai par la bouche de mes canons", devrait sans doute être connu, non seulement par cette phrase célèbre qui sauva en quelque sorte la Nouvelle-France pour quelques années à venir, mais aussi par ses démêlés antérieurs avec Lin Tendant et Lévesque qui avaient contraint le roi de rappeler Frontenac dans son pays natal.

Il est essentiel, en histoire, d'évoquer les hauts faits et les nobles actions, mais il faut aussi montrer l'autre côté de la médaille, si l'on veut être objectif et mentionner les luttes fratricides, les chicanes, les complots et les intrigues entre compatriotes dont notre tempérament latin a conservé si jalouse-

# Attention. Ne pas mélanger.



Nombreuses sont les personnes qui s'étonnent en apprenant qu'elles peuvent sérieusement s'intoxiquer en prenant un seul verre d'alcool après avoir absorbé certains médicaments.

Les médicaments dont il faut surtout se méfier sont les tranquillisants, les antihistaminiques, les amphétamines et les barbituriques.

Il est extrêmement dangereux de se mettre au volant après avoir absorbé alcool *et* médicaments.

Sans vouloir faire la morale, nous sommes convaincus que vous apprécierez mieux toute boisson à base d'alcool en en consommant raisonnablement. Cependant, même prise avec modération, la boisson mélangée à des médicaments est fortement à déconseiller.

Si vous vous doutez que les médicaments que vous prenez ne sont pas compatibles avec l'alcool, il serait sage de consulter votre médecin, votre pharmacien ou le Ministère de la Santé.

Seagram   
Distillateurs depuis 1857

Plants parfaitement sains de 2 à 4 pieds

## Des peupliers de Lombardie

À PLANTER DÈS LE PRINTEMPS POUR SEULEMENT

Très robuste, d'une croissance très rapide, le peuplier de Lombardie, avec sa forme longue et effilée, sert tout aussi bien d'élément très décoratif que de clôture parfaite pour la protection de votre jardin. Ces peupliers, alignés les uns près des autres ou tout simplement assemblés dans un coin, sont très décoratifs et forment un véritable écran, un mur vous protégeant du vent. Ils poussent très facilement n'importe où. Adultes, ils peuvent atteindre une hauteur de 90 pieds.

**39c** CHACUN

(minimum de 5 pour \$1.95)

**Développés dans nos serres - Entièrement garantis**  
Mesurant déjà de deux à 4 pieds, ces plants parfaitement sains remplissent les conditions idéales de transplantation printanière. Après 10 jours, si vous n'êtes pas satisfaits, nous vous retournerons le plein montant déboursé. De plus, si l'un d'eux ne croît pas dans une limite de 5 ans nous le remplacerons sans aucun frais. Une offre-épargne extraordinaire. Commandez-les dès maintenant.

- 5 Peupliers de Lombardie .....\$ 1.95
- 10 Peupliers de Lombardie .....\$ 3.75
- 25 Peupliers de Lombardie .....\$ 8.75
- 100 Peupliers de Lombardie .....\$29.95
- Envoi COD plus frais de poste
- Montant inclus (ajoutez 50¢ pour frais de poste)



NOM .....

ADRESSE .....

VILLE .....

PROV. ....

CODE .....

ROCKWOOD GARDENS, Dept. LT-928, Acton, Ont. L7J 2M7

Pour une meilleure traction

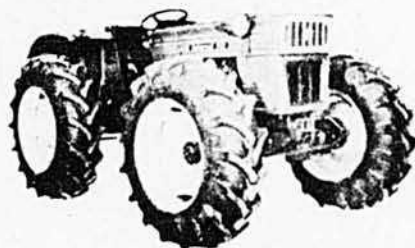

12 mois par année, ce sont les tracteurs



maintenant disponibles au prix d'un tracteur ordinaire de même puissance



- Moteur diesel
- Servo direction
- Transmission synchronisée
- 12 vitesses avant, 3 arrière, série 550
- 9 vitesses avant, 3 arrière, série 445
- Prise de force 540 et synchronisée avec roue
- Attache 3-points et barre de tire
- Barrage du différentiel

**ASCOT EQUIPMENT INC.** Loida Payeur, dir. gén.

IMPORTATEUR ET DISTRIBUTEUR

ASCOT CORNER,  
Sherbrooke, Qué. Tél.: (819) 569-7483

Pour plus d'information concernant nos tracteurs Universal, découpez et postez ce coupon aujourd'hui même.

Nom .....

Adresse .....

Rang .....

Tél.: .....

ment l'héritage, de 1608 jusqu'à nos jours.

Un autre conseil aux professeurs d'histoire du Canada si cette discipline, comme il le semble, redevient obligatoire dans le contexte pédagogique moderne de nos commissions scolaires: n'oubliez pas de souligner le rôle important que les femmes ont joué depuis 300 ans au Québec.

Si ma mémoire est fidèle, que ces dames héroïques s'appellent Jeanne Mance, Marguerite de Verchères, Marie Bourgeois, Hélène de l'Incarnation ou Madeleine Boulé, elles ont contribué chacune à leur façon, à fournir soit le capital humain, soit la formation intellectuelle et morale nécessaires à la croissance de notre jeune pays et leurs noms devront être gravés en lettres d'or dans le coeur du peuple canadien-français.

Sans elles, comment eussions-nous pu prendre notre envol?

Enfin, l'agriculture aussi mérite d'occuper une place de choix dans nos annales.

C'est au cours de l'année 1617 que Louis Hébert, le premier colon canadien, défricha son jardin à la haute ville de Québec avec ses deux fils et une pioche. Cet instrument aratoire est demeuré à travers les siècles le fier symbole du progrès agricole chez nous. Car si vous demandez à un producteur ce qu'il doit faire aujourd'hui pour réussir sur sa ferme, immanquablement, il vous répondra: "Il faut que je pioche".

Si notre jeune colonie a grandi le long du fleuve St-Laurent, a essaimé au-delà des frontières et s'est développée pour devenir une nation forte au destin providentiel et privilégié, c'est à cause de trois facteurs principaux que devront faire ressortir nos futurs professeurs d'histoire: ce petit peuple a serré les coudes autour des clochers, a levé les coudes chez le tavernier, et a croisé les coudes sur l'oreiller.

Quand l'histoire du Canada sera revenue définitivement au programme de nos Cégeps, je songe à me recycler en suivant des cours du soir.



"Vous avez trouvé de l'argent pour construire, vous en trouverez sûrement pour payer un surplus de taxes".

## 40 ans dans les pommes

suite de la page 71

Quelles que soient les qualités qui la recommandent, la McIntosh ne satisfait pas tous les besoins et c'est avoir une politique peu clairvoyante pour l'industrie de la pomme dans son ensemble que de négliger les autres variétés et ne pas désirer en introduire de nouvelles. Tel est l'esprit dans lequel les pomologistes de progrès comme Paul-Omer Roy font confiance aux nouveautés.

### Il a réglé plus d'un problème de fertilisation

Dans des conditions normales, un verger une fois établi ne pose pas de problèmes graves de fertilisation. Le système de gazon avec paillis généralement appliqué dans les pommiers maintient de bonnes conditions d'humidité et prévient le délavage des éléments fertilisants. La récolte elle-même prélève peu de ces derniers puisque la pomme contient quelque 80% d'eau. Il n'en demeure pas moins que la fertilisation des vergers peut occasionnellement poser des problèmes et, en l'occurrence,



l'apparence du feuillage indique la nature des solutions à apporter. C'est ainsi que dans le passé, le pomologiste Roy se penche sur des questions de cet ordre et collige maintes observations personnelles sur la réaction des pommiers à certains traitements.

En 1938, il fait part du résultat de ses études sur l'insuffisance en minéraux dans les vergers du Québec, lors d'une conférence aux membres de la Société de Pomologie réunis en congrès annuel. L'année suivante, le même auditoire entend de la bouche de cet expert, un rapport sur l'insuffisance en magnésium dans les sols de Frelighsburg. Ces interventions entre plusieurs faites à la même tribune, démontrent que les membres de la Société de Pomologie savaient à qui s'adresser pour une communication pratique sur un problème de fertilisation.

Les remèdes prescrits par le conférencier passent toujours dans le creuset de l'expérience. "Au printemps de 1939, disait-il en une occasion, nous avons traité individuellement quelques pommiers qui avaient souffert en 1938 d'insuffisance en magnésium, en faisant des applications sur le sol de sulfate de magnésium, de sulfate de potassium magnésien, et de pierre à chaux dolomitique. L'insuffisance en magnésium, par rapport aux plantes annuelles, est facile à corriger: une

# Du nouveau en fait de barrières

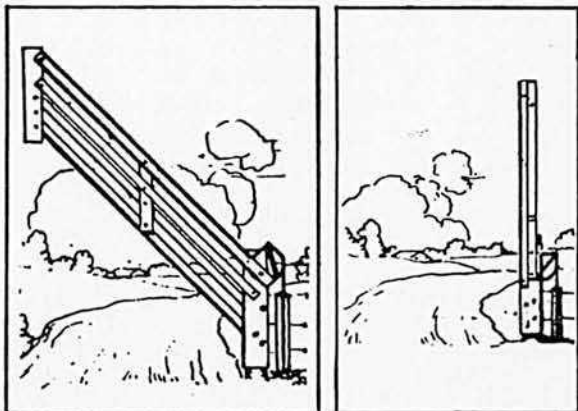
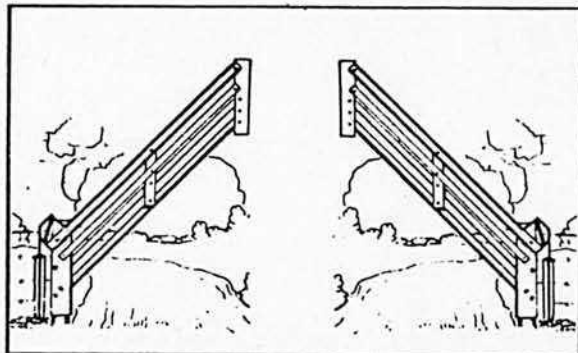

Attrayantes barrières faites d'une structure solide d'aluminium. Finis les problèmes de pelletage, de temps perdu, les embarras de toutes sortes... Fortes et bien conçues, elles peuvent garder le taureau comme les veaux.

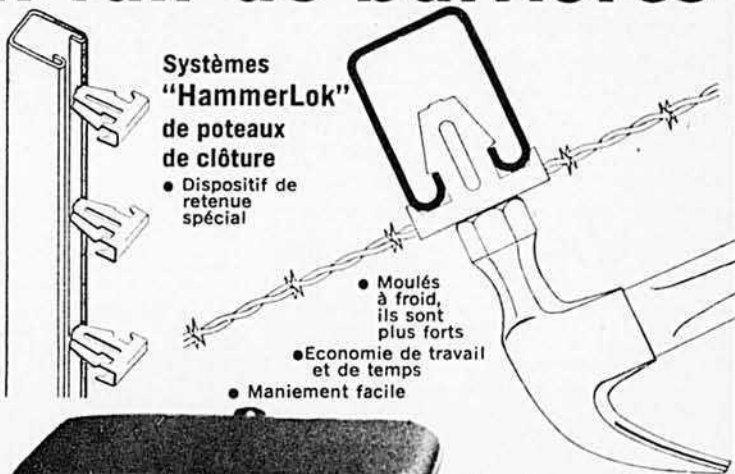

Systèmes "HammerLok" de poteaux de clôture

- Dispositif de retenue spécial

- Moulés à froid, ils sont plus forts

- Economie de travail et de temps

- Maniement facile



Pour tous vos besoins de clôtures, poteaux en fer, isolateurs divers.

Fils de fer (barbelés ou ordinaires)  
Systèmes de 6 V — 12 V — 120 V

Appelez ou écrivez à:

## AGRI-EQUIP.

C.P. 475,  
LASALLE, QUÉ.

\*Concessionnaires demandés  
(514) 365-1474

# SILO SUPÉRIEUR

VOUS OFFRE:

- Silo préfabriqué
- Finition intérieure vitrifiée contre les acides de l'ensilage
- Facilité de rehaussement
- Sécurité maximale
- Apparence inégale



L'EMBLÈME SUR LEQUEL ON PEUT SE FIER



**SILO SUPÉRIEUR**

Division Ralston Purina du Canada Ltée

C.P. 61, Granby, P.Q. J2G 8E2

Tél: (514) 378-5856

C.P. 2199, St-Romuald,  
Cité Lévis, Qué. G6W 5M5

(418) 839-8808



application de sulfate de magnésium ou de sulfate de potassium magnésien à raison de 20 ou 30 livres de magnésium soluble à l'acre, ou de 1,000 à 1,200 livres à l'acre de composés comme la dolomie suffisent. Sur les sols de Frelighsburg, le procédé le plus logique serait l'emploi de pierre à chaux dolomitique car ce composé tendrait à réduire l'acidité du sol en fournissant du calcium. Cependant, ce composé libère le magnésium très lentement, c'est pourquoi les composés solubles tels que le sulfate de magnésium et le sulfate de potassium magnésien furent aussi appliqués".

Ces propos dont la technique est peut-être émoussée par le temps, fleurent encore bon la précision de l'expérimentateur chevronné.

## Il a appris aux gens à tailler leurs pommiers

La taille des vergers ne se fait pas toujours d'une manière satisfaisante dans les années 30. A l'époque, aucune doctrine très précise et très uniforme sur ce point. Des pomiculteurs déshabillent leurs pommiers pour ne leur laisser que quelques rameaux sur le tronc; d'autres hésitent à couper les branches superflues où à rabattre celles dont la croissance est excessive. On ne fait pas toujours de différence entre la taille de formation et celle de fructification. Il appartient à des praticiens doués d'un sens aigu de l'observation d'élaborer et de vulgariser les meilleures techniques.



# La Hawk Bilt... vraiment unique

... vous offre un choix

La presse à grosses balles rondes Hawk Bilt est la seule du genre. Elle vous laisse le choix de former des balles attachées ou non. Pour la plupart des foins, graminées et résidus de récoltes, vous n'avez pas besoin d'attacher la balle que forme la Hawk Bilt. Mais pour certaines graminées, pour le foin court et certains résidus de cultures, vous pouvez avoir avantage à attacher la presse en ajoutant l'accessoire à ficelle Hawk Bilt.

La presse Hawk Bilt est également unique en ce sens qu'elle roule délicatement votre foin sur le sol. Sa manutention délicate garde le feuillage enroulé au sein de la balle... non pas déchiqueté au sol. Vous mettez en balles tout le foin de l'andain. De plus, la manutention douce de votre foin vous donne une balle moins dense qui respire et se fane en elle-même. C'est dire que vous mettez le foin en balles à une teneur en humidité relativement élevée, ce qui rabat le décal entre la fauche et la mise en balles... donc les dangers des intempéries!

La presse Hawk Bilt est unique parce qu'elle roule la balle au sol. Elle n'a pas à ramasser la balle, à la comprimer et à secouer le feuillage. Votre presse Hawk Bilt va partout où peut se rendre le tracteur.

La presse Hawk Bilt est unique parce que, comme l'ont confirmé aux champs des milliers d'utilisateurs, elle a fait ses preuves dans les conditions diverses depuis quatre ans. Hawk Bilt a été le premier à fabriquer une presse à grosses balles rondes.



Un homme seul fait tout avec un tracteur et une presse Hawk Bilt. Jusqu'à 10 acres mises en balles à l'heure! Adaptée au foin, aux graminées, aux tiges de maïs et autres résidus de cultures. Et vous ne quittez jamais le siège du tracteur.

Sans défauts? Comme tant de créations ingénieuses de Hawk Bilt, c'est une machine simple. Seulement sept raccords graisseurs en tout. Pas de courroie coûteuse à réparer en plein travail de mise en balles. Facile et propre à utiliser. Encore un produit Hawk Bilt sur lequel vous pouvez compter pendant son travail.

Envoyez le coupon pour recevoir notre livret GRATUIT qui explique le fonctionnement de la presse Hawk Bilt. Hawk Bilt... la seule presse du genre qui a fait ses preuves aux champs partout au pays depuis quatre ans. ... Hawk Bilt prête l'oreille aux cultivateurs!



Epandeurs de fumier de 3, 4, 5, 7,5 et 10 tonnes



Système de manutention du fumier pour un homme seul



Epandeurs d'engrais de 2 et 5 tonnes



Porte-balle ronde facile à manoeuvrer



**PLESSISVILLE, QUE.**  
1490, rue Ste-Anne,  
Plessisville (Qué.)  
G6L 2Y9  
(819) 362-7395

Veillez me faire parvenir plus d'information sur la fenaison à la manière de Hawk Bilt. J'aimerais aussi en savoir davantage sur:  Epandeurs de fumier  Epandeur autochargeur  Porte-balle  Epandeurs d'engrais.

Nom ..... Etudiant  
R.R. .... Ville  
Prov. .... Code  
Téléphone ..... C-275



"Vite, s'il-vous-plait, mon foin se fait mouiller".

Paul-Omer Roy, agronome, s'intéresse à la question. Il plante les arbres à une distance suffisante afin de pouvoir leur laisser ensuite les rameaux dont ils ont besoin pour produire. Il expose aux propriétaires de verger les méthodes éprouvées par l'expérimentation personnelle. Il multiplie les démonstrations et au besoin va de verger en verger faire lui-même la main aux exploitants désireux d'apprendre et de bien exécuter les travaux de la taille.

### Du greffage à l'entreposage

Le pomologiste et le pomiculteur profitent de leur rencontre pour observer l'état de la plantation. Ils discutent de greffage et d'écussonnage, techniques dans lesquelles le spécialiste de Bedford est passé maître pour les avoir pratiquées tout au long de sa carrière. Il y a lieu de signaler ses études des effets d'une pratique connue sous le nom de double greffe. Par ce procédé, les arbres sont greffés ou écussonnés à deux reprises. On greffe sur la racine une variété rustique qui forme le tronc de l'arbre à la partie supérieure duquel on effectue une nouvelle greffe pour la variété désirée.

Cette pratique assure plus d'uniformité et plus de résistance aux arbres.

Planter et former un verger sont une chose; le protéger contre les insectes et les maladies en constitue une autre. Les deux forment une association dont les problèmes ne



*Pour les variétés dont on veut propager les caractères, le Robusta constitue un excellent porte-greffe. Il a entre autres avantages celui de fournir dès la première année un sujet susceptible d'être greffé. Il suffit de le repiquer avec quelques racines, soit en pépinière, soit directement dans le verger à l'endroit assigné au pommier que l'on veut développer.*

peuvent se séparer. Aussi les protagonistes de la pomologie ne se désintéressent-ils pas de la lutte contre les ennemis du pommier. Pour un, Paul-Omer collabore sans cesse avec les pathologistes dans la recherche des moyens de lutte les plus efficaces, l'élaboration des programmes d'arrosage, la sélection des ingrédients et le choix des pulvérisateurs. La lutte contre la tavelure, en particulier, est toujours à l'avant-garde de ses soucis.

L'histoire de l'arrosage des vergers remonte au siècle dernier. Elle est marquée par l'évolution des ingrédients et de l'outillage. Elle débouche sur une gamme de produits chimiques sophistiqués que l'on pulvérise, aujourd'hui, sur les vergers au moyen de l'avion. Ces changements se font sous l'impulsion de novateurs comme le pomologiste Roy qui ne dissocie jamais la technique de l'économie. Les frais d'arrosage sont maintenant un élément fort important du coût de production; l'emploi coopératif de l'avion se présente comme une solution au problème que posent les arrosages quant à la rapidité d'exécution, à l'efficacité des résultats, au coût d'opération et à l'utilisation de la

## Les scies à chaîne

# Jonsereds

reconnues dans le monde entier pour leur grande rapidité et leur extrême endurance.

Les modèles  
36, 52, 621, 80 et 111

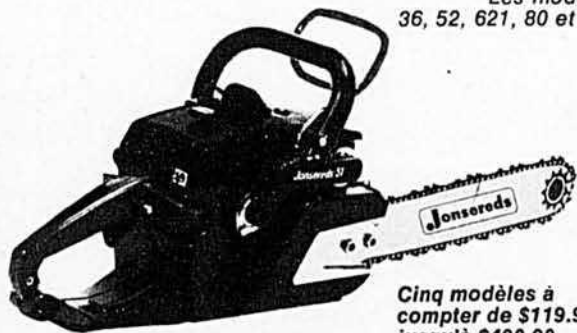

Cinq modèles à compter de \$119.95 jusqu'à \$400.00

DES SCIES À CHAÎNE SÛRES, EFFICACES, FIABLES ET DE DIMENSIONS RÉDUITES.

- Protecteur de sécurité exclusif à la main avant.
- Le huilage de la chaîne est automatique et réglable.
- Poignées avant et arrière totalement isolées contre les vibrations.
- Silencieux — Non bruyant.

Bons territoires disponibles pour dépositaires actifs.



C.P. 550 — 75 rue Princesse, Lachute J8H 3Y1, P.Q., Tél.: (514) 562-9493

## la combinaison idéale

Le pignon à pas centre



Barre Timber King Speed Tip avec nez rotatif



Timber King "Hevi-Duty" les chaînes de scie.



C'est celle offerte par l'ensemble de coupe Windsor. Trois éléments idéalement assortis pour que votre scie donne tout ce qu'elle peut donner.

Le pignon à pas centré qui transfère le maximum de puissance du moteur à la chaîne.

Et la chaîne Timber King à dents en acier au nickel qui conservent plus longtemps leur tranchant initial.

Combinez les trois dans l'ensemble de coupe Windsor, et vous verrez le rendement que vous obtiendrez!

Pour de plus amples renseignements, écrivez



# josa

CORPORATION LTD.-LTÉE

main-d'oeuvre. Telle est la perspective dans laquelle des pomologistes comme celui de Bedford situent l'emploi de l'avion pour l'arrosage des vergers, à la lumière des expériences vécues depuis deux ans par les pomiculteurs de la région de Frelighsburg.

Une autre innovation à laquelle a participé celui dont nous analysons la carrière, est l'entreposage au gaz des pommes. Ce procédé consiste à placer les fruits dans une chambre hermétiquement fermée où la température, la concentration en gaz carbonique et en oxygène sont surveillées. Le premier entrepôt canadien du genre est aménagé à Frelighsburg, en 1945; Paul-Omer Roy en est l'un des promoteurs parce qu'il voit dans ce procédé, en usage aux Etats-Unis, un moyen de remédier aux inconvénients de l'entreposage froid. Aujourd'hui, les pommes du Québec ainsi conservées font prime sur le marché et le consommateur les apprécie.

Les qualités de compétence et de service de l'homme modeste et de vie privée qu'est Paul-Omer Roy font rayonner son action hors du

Québec. Des pomiculteurs américains le consultent souvent et en maintes occasions l'expert passe la frontière pour donner des conférences aux groupements de producteurs du Vermont, du New-Hampshire, de New-York, etc.

Sur la scène fédérale, les pomologistes anglophones ont en haute estime le spécialiste des Cantons de l'Est. En 1948, Ottawa organise une ferme expérimentale à Smithfield, Ontario, et l'invite à aider l'entreprise à prendre le départ.

Ses qualités de vulgarisateur se manifestent dans les nombreuses communications qu'il livre à diverses associations ainsi que dans les cours dispensés tant à l'Ecole régionale d'Agriculture de Ste-Martine qu'aux élèves bénéficiant de l'enseignement pour adultes. Il s'efforce de susciter chez ses auditeurs le besoin de savoir et de chercher qui, dans son optique, se satisfait aussi bien dans les champs que dans les livres.

Paul-Omer Roy a marqué la pomologie québécoise. Dans toute rétrospective de son oeuvre, il évoque le concours d'une pléiade de collaborateurs parmi lesquels des agronomes du Québec et des pomologistes d'Ottawa. Il leur confère une large part de mérite. Il n'en suscite que davantage l'admiration de ses confrères et la gratitude des pomiculteurs. □

## Le mois prochain

### • Faites ça et l'ensilage sera réussi

par Maurice Hardy, agronome

### • Une remise à machinerie, ça rapporte!

par Simon M. Guertin, agronome et ingénieur

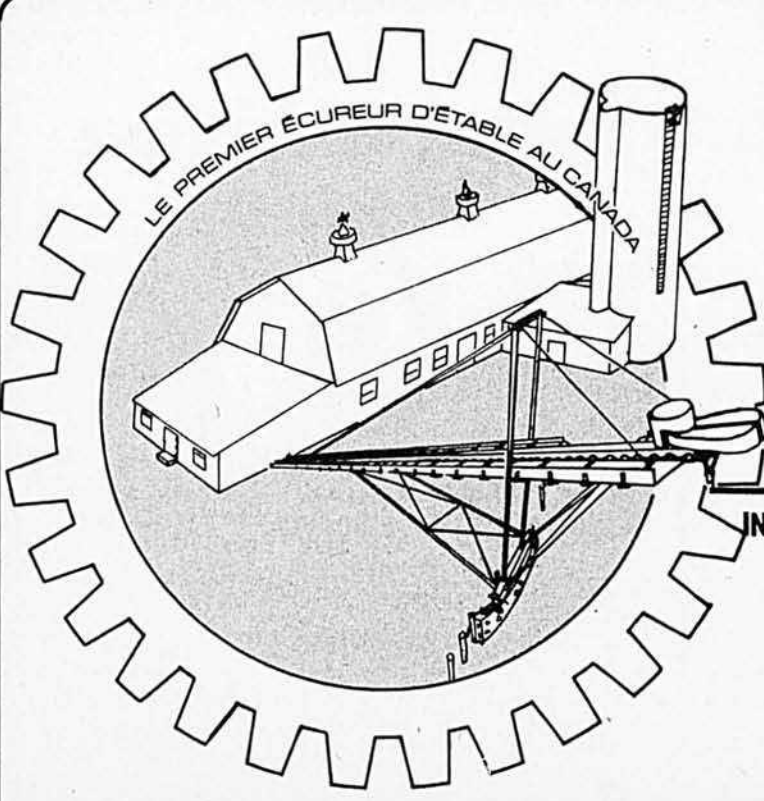

# "IDEAL"

## SOUVENT IMITÉ - JAMAIS ÉGALÉ

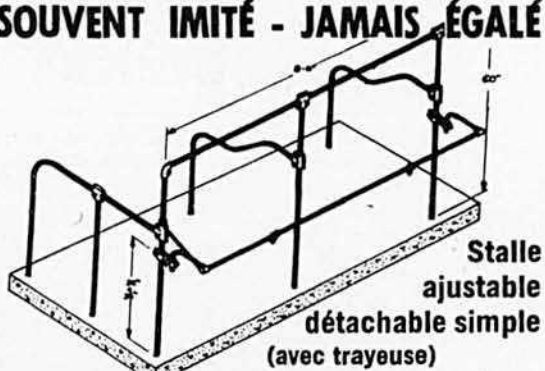

**Stalle  
ajustable  
détachable simple  
(avec trayeuse)**

**INNOVATION**

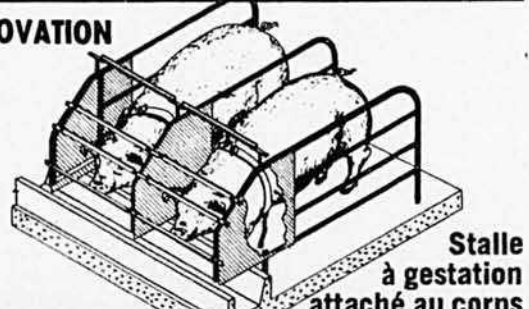

**Stalle  
à gestation  
attaché au corps**

# La Machinerie Idéale Cie Ltée

Saint-Césaire — Cté Rouville, Qué. — Tél. (514) 469-3133

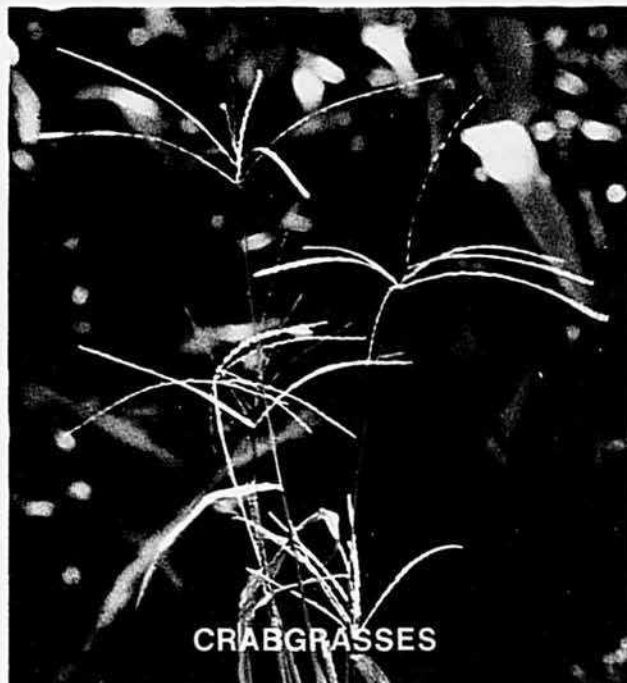

CRABGRASSES

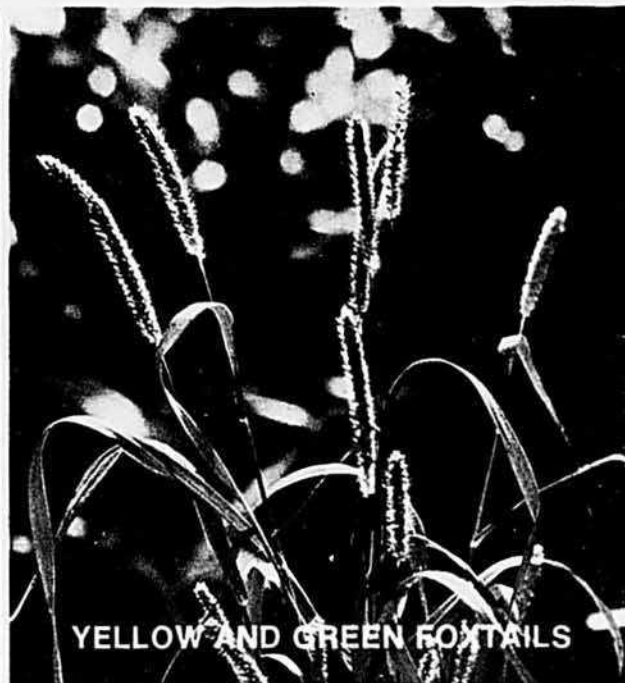

YELLOW AND GREEN FOXTAILS

# Avec des espèces du genre dans votre maïs, par où commencer?

Commencez par le mélange étiqueté de Lasso® dans le réservoir, adapté à vos problèmes de mauvaises herbes et de résidus dans le maïs.

Lasso plus atrazine pour le désherbage à large spectre du maïs.

En préémergence, le mélange en réservoir de Lasso et d'atrazine réprime les principales graminées comme la digitale, les sétaires glauque et verte. Les risques de résidu sont amoindris puisque Lasso seul ne laisse pas de résidu et que vous utilisez moins d'atrazine dans le mélange en réservoir.



Lasso plus Bladex<sup>1</sup> pour un désherbage efficace sans résidu.

Ce mélange en réservoir pour traitement de préémergence réprime aussi plusieurs mauvaises herbes de l'étiquette, y compris la digitale et les sétaires glauque et verte. Et il est idéal pour le cultivateur qui se préoccupe de l'assolement... puisqu'il donne un désherbage de bon rendement sans résidu.



1. Bladex est une marque déposée de la Shell Chemical Company.

Pour tirer plein parti des avantages de Lasso, lisez et respectez toujours avec soin les instructions de l'étiquette de Lasso.

MONSANTO CANADA LTD., Montréal, Québec  
Toronto • Edmonton • Vancouver

**Lasso®**

HERBICIDE ÉMULSIONNABLE DE

**Monsanto**

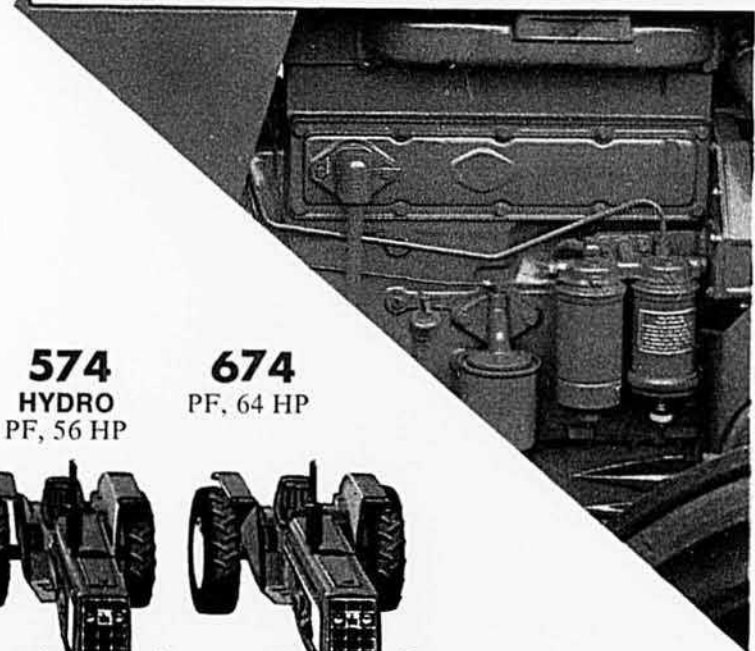
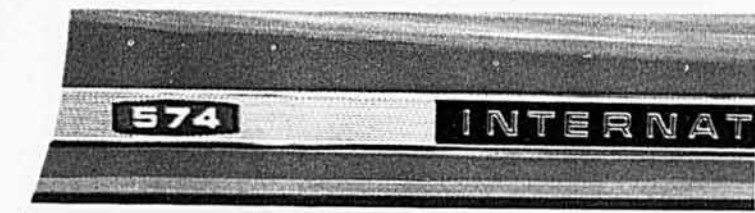
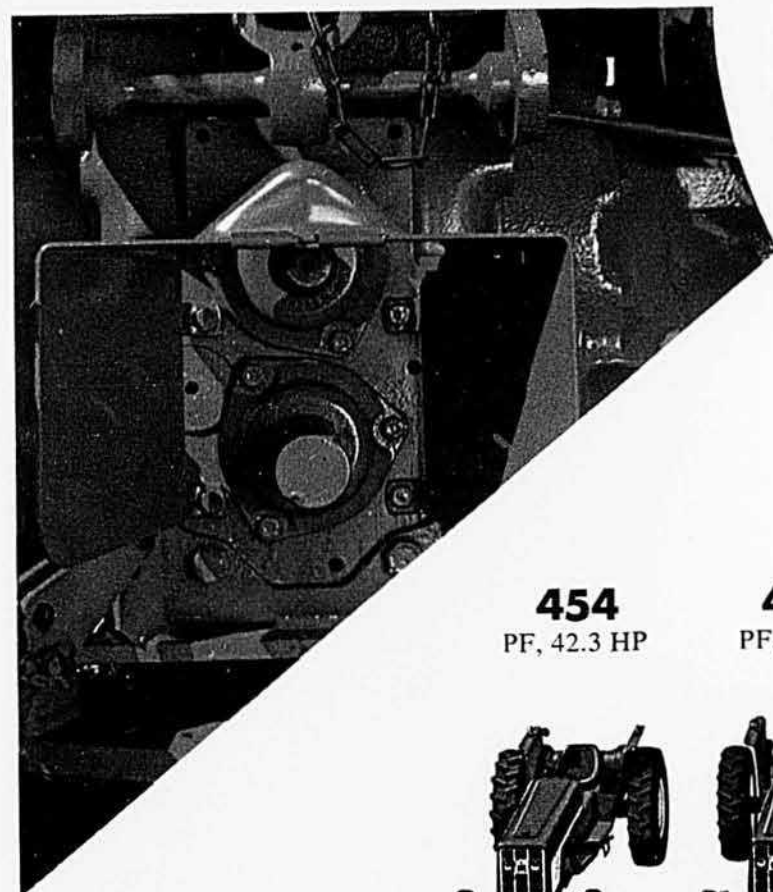
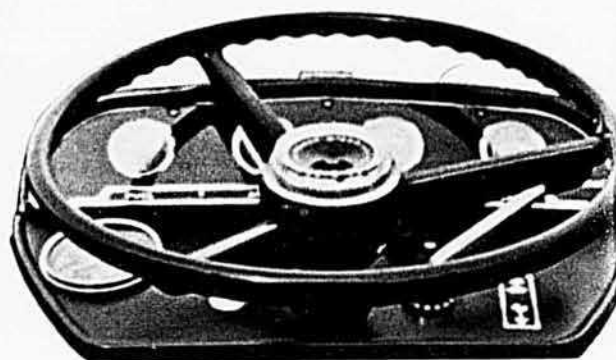
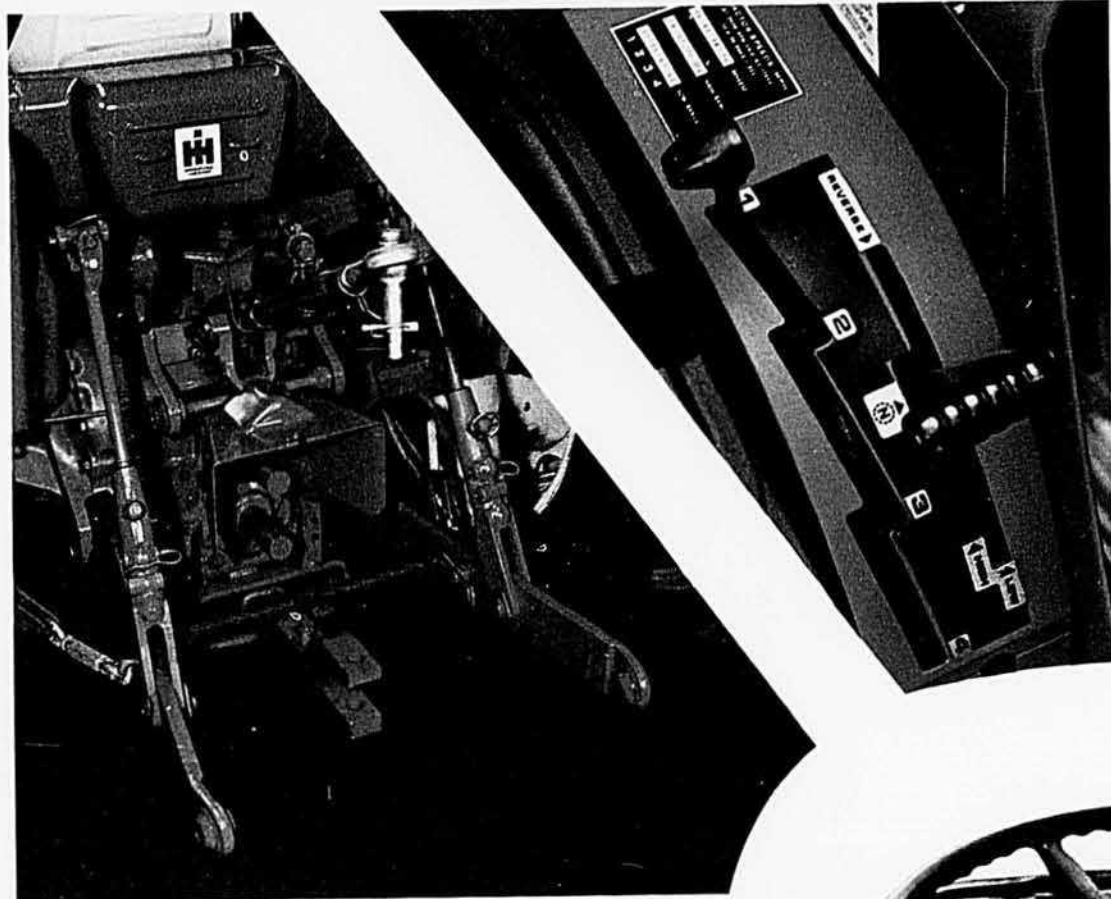

## Nous nous sommes rendus à l'évidence! C'est pourquoi nous construisons nos tracteurs utilitaires à la mesure de vos exigences.

Quels que soient vos besoins en matière de puissance (de 40 à 65 HP à la PF) ou de modèle (cultures en rangées ou verger), nous vous offrons toute la gamme des tracteurs utilitaires dont le choix des puissances repousse la concurrence à l'arrière-plan.

Nous avons la PF autonome équipée d'arbres jumelés mus par le moteur, avec des régimes de 540 et 1.000 tr/mn... et l'exclusif embrayage à commande hydraulique à deux phases qui vous permet de faire tourner la PF pas à pas.

Il y a également l'attelage en trois points avec son réglage de précision en hauteur qui, allié à la barre de torsion IH ultrasensible, vous ouvre une porte nouvelle sur le contrôle du relevage.

La boîte de vitesses entièrement synchronisée, avec ses 8 vitesses en marche avant et ses 4 vitesses en marche arrière, assure le passage des plages sans qu'il faille ralentir... sans perte de temps.

Parlons des systèmes hydrauliques autonomes! La pompe qui débite 10 gal/mn commande le réglage en hauteur, la servo direction et les valves des accessoires.

Et pour le conducteur, une vaste plate-forme... des leviers et des commandes placés à portée de la main... et amplement d'espace pour les mouvements des jambes, et pour monter ou descendre.

Viennent ensuite les moteurs au couple surpuissant dont la force motrice favorise le rendement global, le vilebrequin cémenté par induction et les ensembles moteurs ayant subi l'équilibrage dynamique qui en prolonge la durée. Nos moteurs diesel à injection directe, qui démarrent au quart de tour, sont synonymes d'économie de carburant et de fiabilité à l'exploitation.

Si parmi nos cinq tracteurs utilitaires il n'y en a pas un qui convient à vos besoins, nous en avons un moins puissant... le 444 de 38 HP. Voyez les utilitaires pour 1975 chez le concessionnaire IH.

**454**  
PF, 42.3 HP

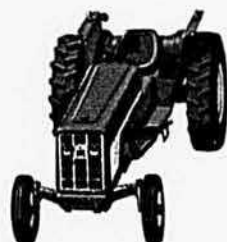

**464**  
PF, 45 HP



**474**  
MANUELLE  
OU HYDRO  
PF, 51 HP



**574**  
PF, 54.8 HP

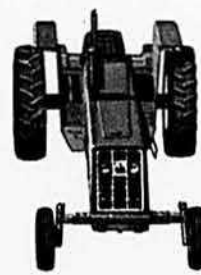

**574**  
HYDRO  
PF, 56 HP

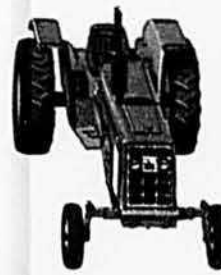

**674**  
PF, 64 HP

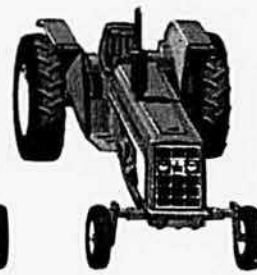

\* Marque déposée



**INTERNATIONAL HARVESTER**

# nouveau c'est nouveau c'est c'est nouveau c'est nouveau nouveau c'est nouveau c'est

Husqvarna Canada a conçu la Husky 35 comme scie de calibre professionnel en fonction des personnes qui utilisent la scie à chaîne à l'occasion. Le puissant moteur à deux temps de 2.2 pouces cubes et le système jumelé de lubrification de la chaîne assurent l'efficacité de cette scie pour les bricoleurs, précisent les fabricants. La forme du carter empêche le contact des doigts avec la chaîne pendant la coupe. On refait le plein ou on assure l'entretien pendant que la chaîne est retenue debout. Poids global avec barre-guide et chaîne: seulement 3.8 kilos (8.4 lb).



Cyanamid du Canada Limitée annonce la mise sur le marché du vermifuge Tramisol, sous forme injectable, pour combattre les parasites internes des bovins laitiers et des bovins de boucherie. D'après les chercheurs de Cyanamid, les épreuves en laboratoire et les essais pratiques ont démontré que le Tramisol injectable a une efficacité de 95 à 100% pour combattre les neuf sortes de vers qui s'attaquent aux bovins. Au nombre des avantages, on doit signaler que le traitement au Tramisol est très rapide et qu'il peut être fait en même temps que diverses autres opérations telles que la vaccination, l'écorchage, le marquage, etc.



La dernière création de Hesston en matière d'andaineuses automotrices est le modèle 6400 Hydro Power, dont le fabricant souligne comme atout primordial le moteur hydraulique indépendant à chaque roue motrice. Aucune pièce du train d'entraînement n'est à découvert, et les engrenages planétaires doubles sont entièrement renfermés. La tête peut être de 10, 12 ou 14 pieds, et les rouleaux de conditionnement du foin, réglables, ont 57". Mentionnons encore la direction Hydro-Trim, le choix d'un moteur à essence ou à diesel, la cabine et la climatisation. Cette andaineuse est vendue par la Coopérative Fédérée.

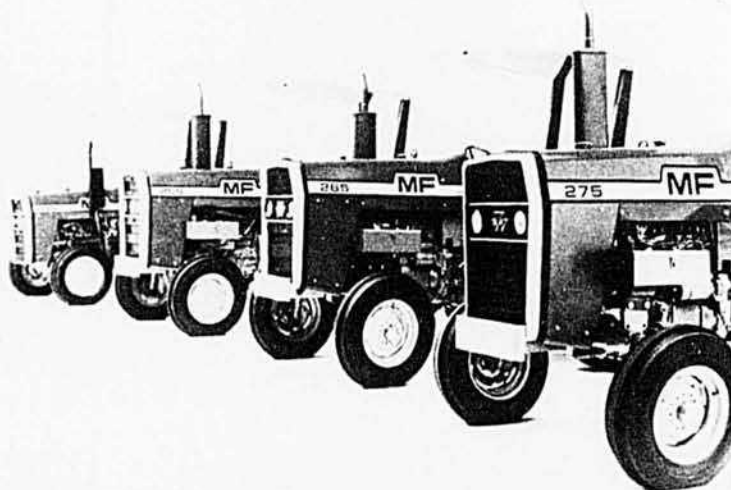

En remplacement des modèles de la série 100, Massey-Ferguson offre cette série de quatre nouveaux tracteurs agricoles de la série 200, d'apparence nouvelle, plus faciles à entretenir et dotés d'autres perfectionnements en regard des modèles auxquels ils se substituent. On voit ici le MF 235 de 42 chevaux à la prise de force, le MF 255 de 50 chevaux, le MF 265 de 60 chevaux et le MF 275 de 67 chevaux. Autre avantage: les nouveaux capots, panneaux latéraux et calandres amovibles donnent accès rapidement au moteur, à la batterie, etc.

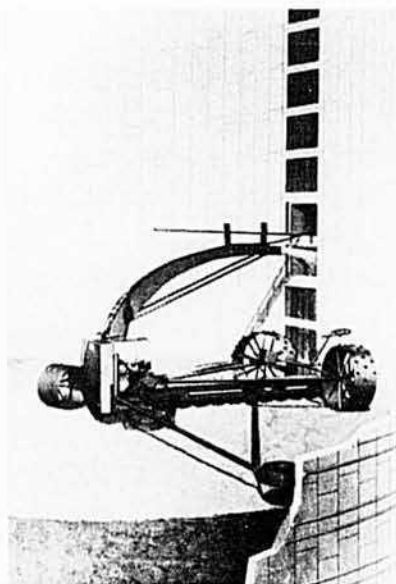

La compagnie Patz présente un nouveau déchargeur de silo de modèle 98-B dont elle signale, entre autres avantages, les couteaux et racleurs de la chaîne de collecte, capables de tailler dans l'ensilage tassé dur et gelé. Le souffleur est doté d'un rotor réglable aux tolérances plus rigoureuses, ce qui accroît le débit d'ensilage déchargé. Le fabricant mentionne enfin la traction positive et le flottement amélioré des roues d'entraînement extra-grandes. On peut obtenir avec cette machine un nouveau trépied Patz commandé par treuil, foreuse ou moteur.



Bien des caractéristiques de l'andaineuse Speedrower 1100 de New Holland sont celles des modèles de plus grand travail. Cette andaineuse automotrice qui se prête au grain ou au foin offre une gamme de têtes, ce qui favorise une coupe rapide et nette, en même temps efficace. L'action délicate de crêpage et de conditionnement, signale aussi le fabricant, assure des andains aérés qui sèchent rapidement. Moteur à essence de six cylindres, réservoir à carburant de 30 gallons, vitesse de déplacement de 3 à 11 milles à l'heure.

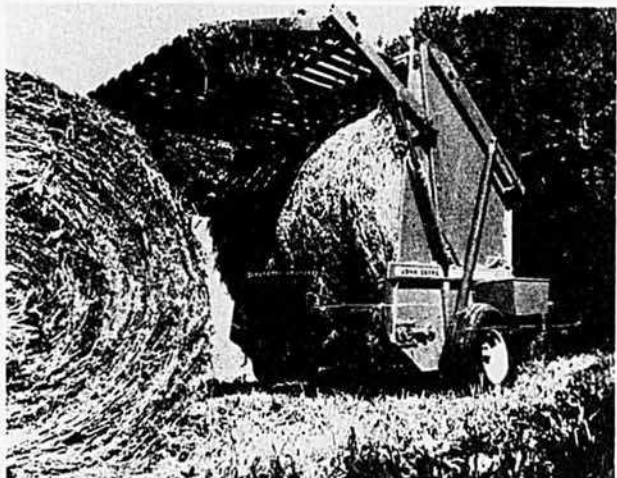

Dans le modèle 500 de presse à balles rondes John Deere, qui sera sur le marché au début de l'été 1975, le large ramasseur de 72" à extrémités ouvertes ramasse les andains larges et entraîne le foin autour des coins dans les rouleaux de compression. Un attelage compensateur permet de manoeuvrer en virage en évitant les vibrations de l'arbre de transmission et du gros boîtier d'engrenages. Le hayon à commande hydraulique permet au conducteur de décharger les balles à peu près sans effort. Un indicateur de balles informe le conducteur du moment où la balle a atteint sa dimension optimale.



D'un poids de six livres et trois quarts à peine, y compris la barre et la chaîne, la nouvelle scie à chaîne à double isolation Limb N' Trim de Remington est présentée par Desa Industries of Canada Limited comme la scie électrique la moins chère et la plus légère au monde. Avec son moteur de 1 3/4 c.v., elle ébranche, taille ou coupe vite et facilement des arbres allant jusqu'à 16" de diamètre. Autres usages: construction de clôtures, coupe grossière pour améliorations de la maison, construction de meubles de jardin, menus travaux à la ferme.

# On ira bientôt

*visiter vos champs...*

- Faudrait que le foin soit à son plus beau...
- Faudrait qu'il y ait beaucoup de foin...
- Faudrait que le foin soit de belle qualité...

## PARCE QUE

Ça prend du bon foin pour faire beaucoup de lait...

Ça prend du bon foin pour faire beaucoup de boeuf...

**ET, ÇA PREND DES ENGRAIS CHIMIQUES POUR FAIRE BEAUCOUP DE BON FOIN.**

## FERTILISEZ TOUT DE SUITE VOS PRAIRIES

Ça sera un de vos meilleurs placements de l'année.



**LES ENGRAIS  
CHIMIQUES  
DU QUÉBEC,  
INC.**



## Coupez-lui la mauvaise herbe sous le pied.

Pour lui donner la chance de croître en beauté, Green Cross vous offre une gamme d'herbicides efficaces et sûrs pour vos récoltes.

Sencor et Maloran éliminent les gêneuses. Ils rendent à vos pommes de terre la lumière et la nourriture dont elles ont besoin pour s'épanouir.

C-711



### PRODUITS GREEN CROSS

205 Bouchard Blvd., Dorval, Quebec

Division de CIBA-GEIGY CANADA LTÉE

**GREEN  
CROSS**



12 anémones  
**GRATIS**  
avec chaque commande!

## CHRYSANTHÈMES COUSSINS

**10 pour \$1.50** Des boules énormes de couleur vive

Pour attirer de nouveaux clients, nous offrons ces racines de plantes vivaces au prix fantastiquement modique de 15¢ chacune (minimum de 10 pour \$1.50). Cultivés en pépinière, ces chrysanthèmes offrent une gamme de teintes vives et éclatantes... rouge, bronzé, pourpre, jaune, rose, etc., selon les stocks. Chaque plant atteint normalement la grosseur d'une corbeille, portant à profusion des fleurs de 1-2". Ces énormes boules de couleur font déborder de vie votre jardin. Satisfaction à la réception ou remboursement complet sur retour dans les 15 jours. Tout plant qui ne donne pas un grand nombre de fleurs cet automne sera remplacé gratis (limite de 3 ans). Toute commande reçue d'ici le 25 mai donne droit à une prime de 12 anémones. Commandez donc aujourd'hui même!

Paiement ci-inclus, plus 35¢ de manutention. Envoyez port payé.

Envoyez contre remboursement, frais de poste et de c.r. en plus.

10 chrysanthèmes coussins, \$1.50

20 pour seulement \$2.85

6 dahlias, \$1.50

12 pour seulement \$2.85

### DAHLIAS

**6 pour 1.50**

Cultivés en pépinière. Couleurs en mélange.

NOM ..... (lettres moulées)

ADRESSE .....

VILLE ..... COMTÉ ..... PROV. ....

ROCKWOOD GARDENS, Dépt. CA-928, ACTON, ONTARIO L7J 2M7



L'avènement des épandeurs de fumier liquides Slinger de 2,250 et de 3,000 gallons double la gamme d'épandeurs du genre offerte par VanDale. Tous les épandeurs ont un orifice de remplissage de 24" de diamètre doté d'un couvercle ordinaire pour assurer le transport sans saleté. Les essieux en tandem indépendants assurent un déplacement doux. Les freins d'appont aux quatre roues sont un atout courant du modèle 3,000 Slinger. L'épandage s'effectue sur une bande large et basse, sans retour de fumier sur le conducteur ni sur la machine.

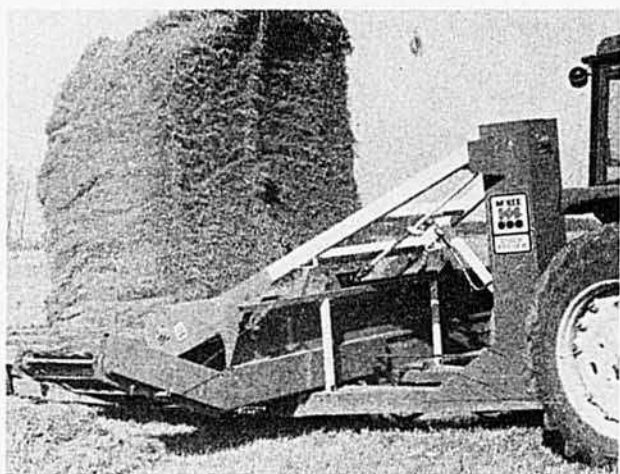

C'est un système complet pour un homme seul que propose la maison McKee pour prélever le foin d'une meule, l'acheminer et le servir sans que le conducteur ait à quitter le siège du tracteur. Le nouveau Stack Feeder McKee SF 4 est rattaché ici à un transporteur de meule Stack Mover GP 4 de McKee; il tranche nettement le foin de la meule sans l'arracher, grâce à sa nouvelle tête rotative de coupe à fléaux. Le foin ou le fourrage ainsi dégagé s'achemine ensuite par convoyeur transversal aux mangeoires ou aux machines de transformation.

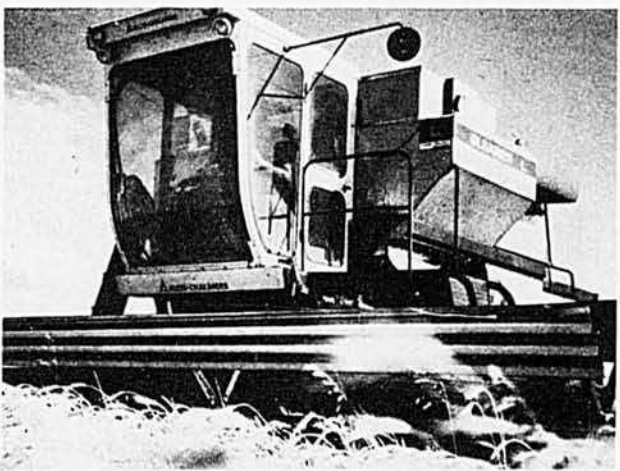

La moissonneuse-batteuse de modèle Gleaner, que l'on voit à l'oeuvre dans le blé, est une des grandes moissonneuses-batteuses de la nouvelle gamme présentée par Allis-Chalmers. C'est la plus grosse moissonneuse Gleaner. Tout le travail de battage est soumis à des commandes électro-hydrauliques et régi par un système de contrôle en six points (en neuf points, à titre facultatif), de la plate-forme même du conducteur. Le manufacturier signale que les moissonneuses-batteuses Gleaner sont les seules conçues en fonction d'une ligne centrale, ce qui laisse entièrement libre la vue du travail des deux côtés du ramasseur.

*voici la réponse renault  
à vos exigences...*

# RENAULT 651-4

4 ROUES MOTRICES

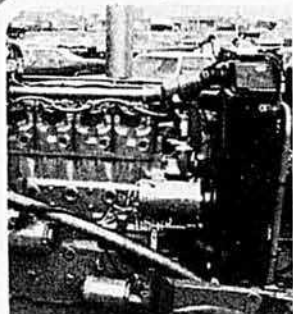

#### MOTEUR

- très réputé M.W.M.
- refroidi à l'eau
- 4 cylindres
- puissance: 65 H.P.
- système électrique de 12 volts

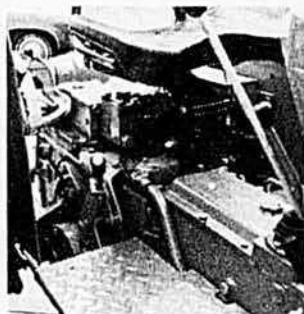

#### POSTE DE PILOTAGE

- Dégagé, facile d'accès
- Siège réglable et très confortable

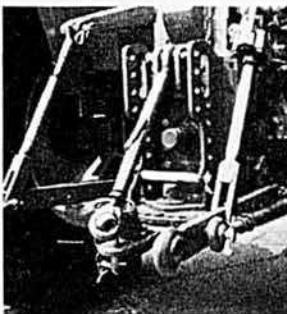

#### ATTELAGE

- Echelle d'attelage avec cheville
- Barres Stabilisatrices
- Distributeur hydraulique à simple effet.

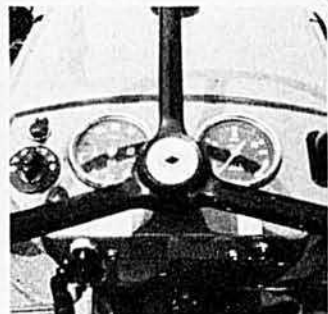

#### TABLEAU DE BORD

- 2 cadrans très visibles regroupant tous les contrôles essentiels.
- D'un coup d'oeil le chauffeur peut vérifier la mécanique sans perdre son travail de vue.

#### HYDRAULIQUE

- Pompe indépendante

#### TRANSMISSION

- 4 vitesses avant synchronisées
- 2 réducteurs donnant 12 vitesses avant, 3 arrière
- 3 variations de vitesse-rampante, lente, normale.

VOYEZ LE NOUVEAU RENAULT 651-4, 4 ROUES MOTRICES, CHEZ VOTRE CONCESSIONNAIRE FÉDÉRÉE-RENAULT.

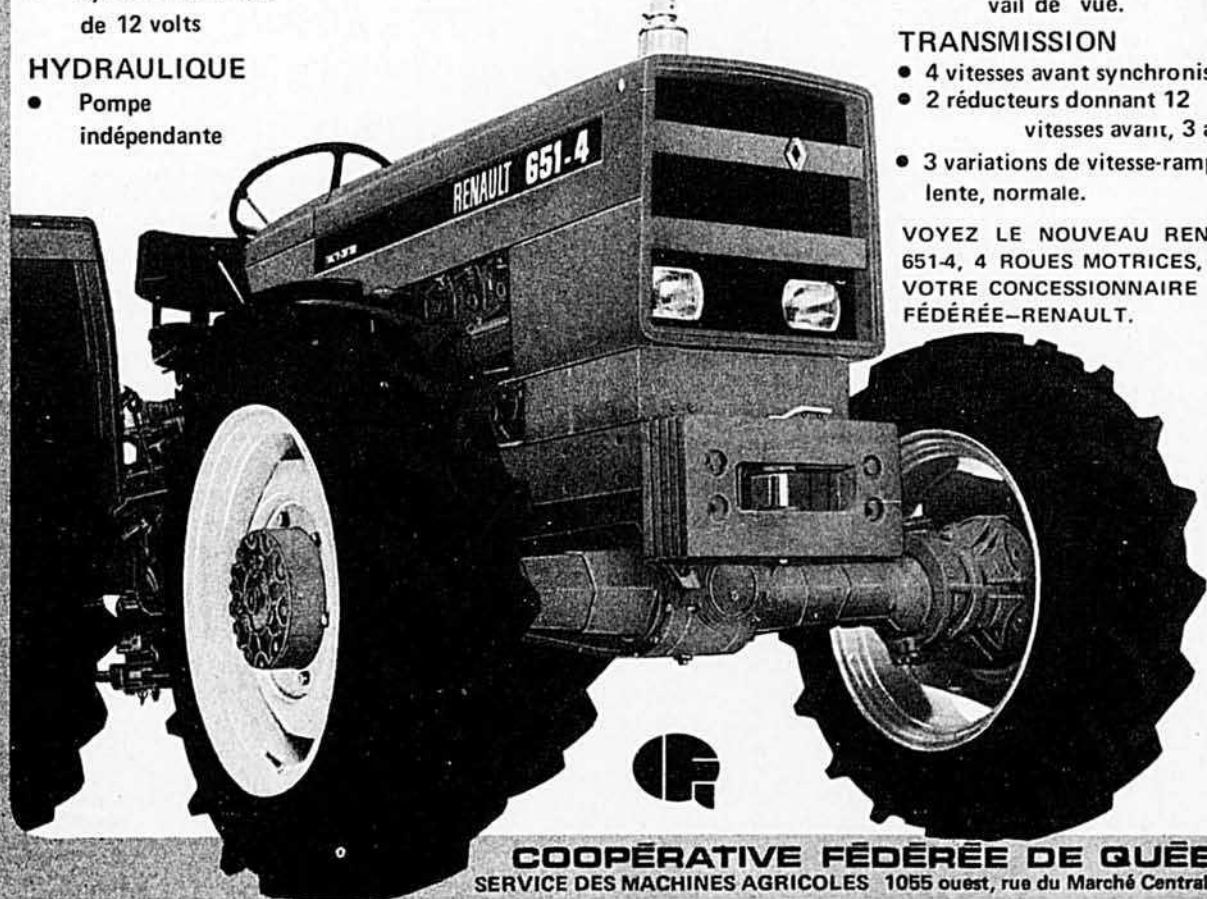

**COOPÉRATIVE FÉDÉRÉE DE QUÉBEC**  
SERVICE DES MACHINES AGRICOLES 1055 ouest, rue du Marché Central, Mtl, P.Q.

## L'alimentation peut affecter le % de gras

Quand il constate que le pourcentage de gras de son lait varie d'une quinzaine à l'autre, le producteur est rarement heureux et il est presque toujours porté en premier lieu à en mettre la faute sur tout le monde, sauf sur lui-même.

Il est des variations dans le pourcentage de gras du lait qui sont normales; par exemple, une même vache donne du lait de plus en plus gras à mesure qu'elle s'approche de la fin de sa lactation. Cette variation est normale et elle peut être très significative dans le troupeau où les vêlages surviennent presque tous en même temps; la variation est normalement presque nulle quand les vêlages sont uniformément répartis sur les douze mois de l'année... à moins que n'intervien-



nent d'autres causes que l'on peut qualifier d'anormales.

Les causes anormales sont plus nombreuses qu'on le croit; elles sont reliées à l'alimentation et elles sont sous le contrôle du producteur.

Certes, il n'existe pas de produit "miracle" pouvant faire augmenter le pourcentage de gras du lait au-delà des limites normales d'une vache ou d'une race donnée. Cependant, on oublie trop souvent certains facteurs qui causent des chutes prononcées du taux de gras dans le lait. Certaines causes sont bien connues des producteurs mais il

vaut la peine de les énumérer ici et de voir comment on peut corriger la situation.

### Facteurs responsables d'une baisse du gras

- 1— Pâturage et herbe jeunes et luxuriants en l'absence du foin dans la ration.
- 2— Le fait de servir beaucoup de moulée avec peu de fourrage (plus de 50% de la ration totale) affecte le taux de gras du lait.
- 3— Moulées à texture trop fine; cette dernière cause est très fréquente.
- 4— Servir de la moulée en cubes.
- 5— Ensilage, herbe et foin coupés à moins de 1/4 de pouce de longueur.
- 6— Heures d'alimentation irrégulières.
- 7— Aliments cuits, soit des produits de boulangerie ou de fabrique de pâtes alimentaires, chips, etc...

# Amilon®

**Vous donne maintenant la même protection,**

**dans les sols légers, que vous obtenez avec Amiben, contre le pied de coq, la digitale, les sétaires, l'amarante, le chénopode blanc (chou gras) et d'autres mauvaises herbes.**

Peut-être employez-vous déjà l'herbicide Amiben™ lors du traitement de pré-émergence de vos sols lourds.

Eh bien, vous obtiendrez maintenant les mêmes bons résultats contre mauvaises herbes et graminées dans vos champs à sol léger grâce à l'herbicide Amilon® de pré-émergence.

Amilon est un pré-mélange d'Amiben et de Lorox® dont la formule a été conçue spécialement pour les sols limoneux, argileux ou contenant peu de matière organique. Amilon est efficace à la fois contre les mauvaises herbes à feuilles larges et les graminées, contre toutes les herbes mentionnées ci-haut, de même que contre l'abutilon, le panic, la renouée scabre, l'herbe à poux, la moutarde sauvage et les jeunes plants du sorgho d'Alep.

Comme dans le cas de l'Amiben, on peut épandre Amilon en bandes ou à la volée, en semant. Et comme le produit est prêt à employer, vous n'avez pas l'ennui d'avoir à mélanger.

Si vous n'avez jamais employé Amilon et désirez plus de renseignements, demandez de la documentation au concessionnaire local. En Ontario, de plus en plus de producteurs font la découverte d'Amilon et y ont recours davantage chaque année. Essayez-en sur vos fèves soya: vous en verrez vous-même les effets sûrs.

\*Marque déposée par E.I. DuPont de Nemours and Co.



Distribué par:  
**Les produits chimiques Chipman  
Limitée.  
Winnipeg, Stoney Creek, Longueuil.**



AMCHEM PRODUCTS INC. WINDSOR ONTARIO  
BUREAU DE VENTE CHATHAM ONTARIO

## Quelques règles à suivre

- 1— Servir une ration contenant de 15 à 17% de fibre brute.
- 2— Ne pas dépasser 50 à 60% de grains ou moulée dans la ration totale et toujours exiger une texture grossière.
- 3— Servir d'abord 3 à 5 lb de foin le matin en arrivant à l'étable.
- 4— Servir les fourrages et la moulée en plusieurs repas (3 à 4 repas).
- 5— Des produits comme l'oxyde de magnésium ou le bicarbonate de soude (soda) aident mais ils ont un goût désagréable et risquent parfois de faire diminuer la consommation d'aliments chez la forte productrice.
- 6— Eviter les changements importants dans la ration, en particulier dans la composition de la moulée; demander la collaboration du meunier ou fournisseuse de moulée.

La plupart de ces facteurs ont non seulement une influence sur le taux de gras mais aussi sur la quantité de lait produit et peuvent donc largement influencer la rentabilité de la production d'un troupeau.

Norbert Dubé, agronome

## Prévenez les blessures aux trayons

Les plaies des trayons entraînent des troubles et des complications souvent insoupçonnés. En effet, ces plaies provoquent une baisse dans la sécrétion lactée et elles ouvrent la porte à toutes sortes d'infections. Une blessure peut conduire à une obstruction plus ou moins complète du canal. Cet engorgement gêne la sécrétion du lait qui est retenu dans la glande, ce qui favorise une congestion et souvent l'écllosion de la mammité.

Ces plaies, la plupart du temps, pourraient être prévenues. Le trayeur lui-même, par des soins inappropriés, des écrasements par la vache gênée dans ses mouvements, des planchers mal construits, etc., sont autant de causes très fréquentes. La plaie peut s'aggraver, principalement si la glande mammaire repose sur un plancher plus ou moins propre, recouvert d'une litière insuffisante. C'est alors que l'infection, par les malpropretés, se

déclare facilement. Pour prévenir ces écorchures, voici quelques mesures préventives:

1— La vache doit avoir assez d'espace pour se déplacer à son aise et se coucher sans être trop à l'étroit. Les cloisons et les planchers devraient être vérifiés de temps à autre afin de faire disparaître tout ce qui peut blesser l'animal.

2— On ne saurait jamais trop insister sur la vérification fréquente de la trayeuse et la désinfection avant chaque usage.

3— Afin de prévenir les plaies et pour procurer tout le confort à la

vache, il faudrait munir la stalle d'une bonne litière renouvelée au besoin.

Si, malgré toutes ces précautions, l'animal se blesse ou s'infecte, il est nécessaire d'apporter une attention immédiate aux plaies du trayon en particulier, car elles peuvent ouvrir les portes à toutes sortes de complications. La blessure doit être lavée à l'eau tiède et désinfectée avec des produits antiseptiques ou des onguents cicatrisants. Si la guérison, retardée, il faut immédiatement consulter son vétérinaire.

Jean-Paul Lemay, agronome

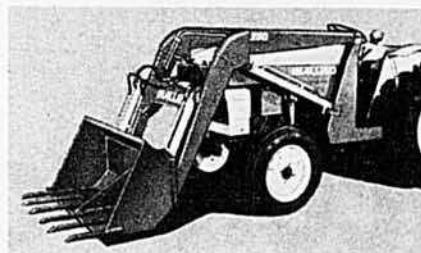
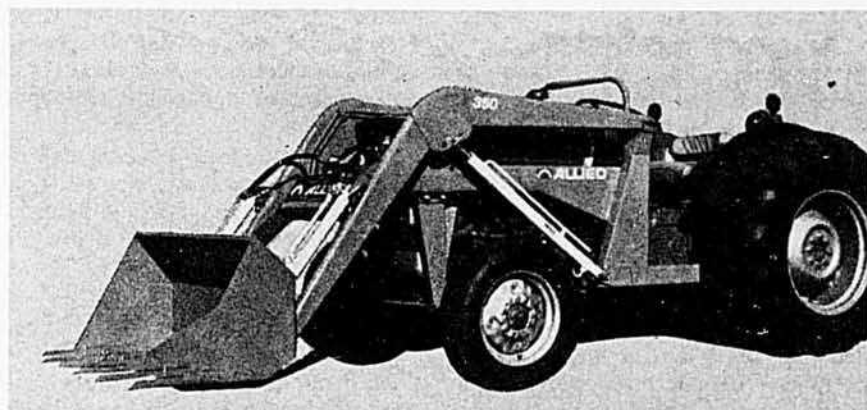

## Les chargeurs de la série 50 Allied donnent un fort rendement aux petits tracteurs.

Choisissez le modèle 250 pour les tracteurs compacts de 18 à 32 chevaux, le modèle 350 pour ceux de 30 à 40 chevaux, et le 450 pour les tracteurs moyens et les petits à quatre roues motrices. Les chargeurs ont un

bâti principal en acier d'alliage spécial qui donne 40% plus de solidité que l'acier ordinaire. Choisissez la benne combinée ou la benne à dents. Renseignez-vous à fond chez le concessionnaire Allied.

**Vous connaissez l'agriculture.  
Nous connaissons l'outillage.  
Travaillons de pair.**



• 124, avenue Labrosse  
Pointe-Claire, Québec  
H9R 1A1  
Tél. (514) 697-5320

# le cultivateur devant la



## L'utilisation d'un droit de passage

Une société, propriétaire d'un terrain qui n'a pas d'issue sur la voie publique, entend ériger un développement domiciliaire sur son lot. Aussi conclut-elle une convention avec son voisin en vue d'obtenir un droit de passage chez lui, ce qui lui permettra de communiquer avec le chemin public. Les deux parties établissent devant notaire une servi-

tude conventionnelle, dont l'acte constitutif concède:

"à la donataire (la société) ou à ses représentants, et ce à perpétuité, le droit de passage à pied et en voiture, dans un chemin d'environ dix pieds de largeur . . . pour la facilité de communiquer du chemin public au terrain ci-dessus décrit, tel que le chemin est actuellement."

Conformément à la convention ci-dessus mentionnée, la société domiciliaire utilise son droit de passage pendant un certain temps. Mais voilà qu'elle découvre des gisements de minéraux sur sa propriété. Elle y commence aussitôt l'exploitation d'une carrière. Ce qui implique une circulation accrue sur le passage concédé, incluant la circulation de gros camions destinés au transport du minerai.

Pour faciliter le passage des camions, la société titulaire du droit de passage élargit quelque peu l'endroit réservé au droit de passage et en améliore l'assiette.

Le propriétaire voisin institue aussitôt des procédures légales contre la société pour l'empêcher d'utiliser son droit de passage et lui réclamer des dommages-intérêts parce qu'elle a aggravé considérablement les in-

convénients créés par l'exercice du droit de passage. Le propriétaire demandeur conclut ainsi son action contre la défenderesse:

"Pourquoi le demandeur conclut à ce que par le jugement à intervenir, il soit prononcé que la défenderesse a usé et use abusivement de la servitude du droit de passage, sur la partie du lot 8B, propriété du demandeur, et aggrave ainsi le fardeau du demandeur, par un usage abusif, équivalant à un exercice sans titre;

"Et qu'il soit fait défense à la défenderesse d'exercer et d'user à l'avenir de la servitude de droit de passage pour les fins industrielles et commerciales de son industrie, et s'en tenir à un usage domiciliaire, tel que et suivant le titre constitutif de la servitude de droit de passage, sous peine de tous dépens et dommages-intérêts;

"Et à ce qu'il soit donc en conséquence, ordonné à la défenderesse de ne plus passer sur ledit chemin de passage avec ses camions bétonnières ou autres, à l'exception des camions pour usage domiciliaire, ou de ferme, sous toute pénalité que de droit;" . . .

La cour supérieure, de même que la cour d'appel, ont permis à la société défenderesse de continuer à

# On récolte ce que l'on sème.

La marque Lion vous assure des semences de la meilleure qualité pour le fourrage et les champs sur votre ferme, et de chaque variété populaire. Vous avez aussi l'assurance du personnel compétent de Maple Leaf Mills, qui compte plusieurs années d'expérience dans le domaine des recherches et de la reproduction des plantes. Si vous voulez compter sur vos semences, comptez sur nous.



**Maple Leaf Mills Limited, Division des semences**

Maple Leaf Mills Limited, Seed Division, Box 370, Station "A", Toronto

# DE L'ALLANT POUR PRENDRE LES DEVANTS!

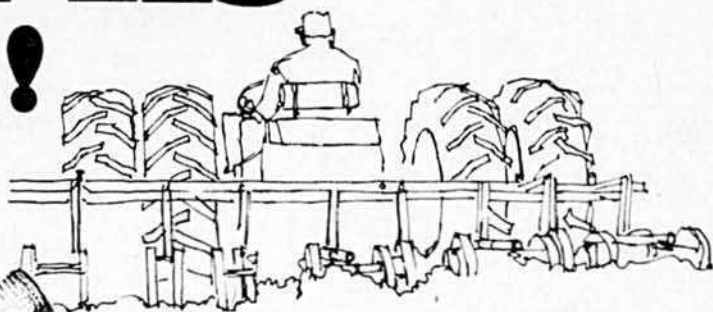
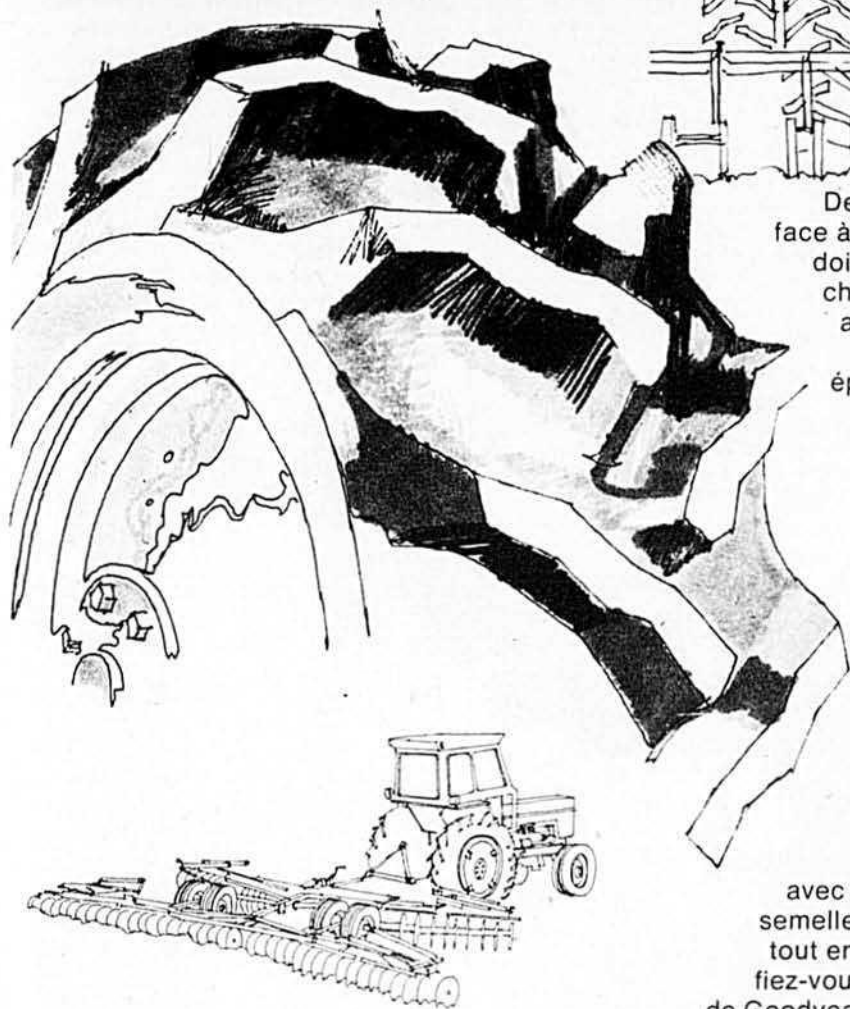

De nos jours, les agriculteurs doivent faire face à de fortes pressions économiques. Ils se doivent donc d'augmenter la production de chaque acre de terrain. Goodyear peut les aider . . . en rendant le travail plus facile, plus efficace et plus profitable. Des

épreuves d'essai tentées de par le monde sur toutes les sortes de terrains imaginables ont conduit à la réalisation du pneu arrière de tracteur Power Torque. Le motif de la semelle, unique en son genre, diminue le refoulement

cause de l'usure du pneu et de la réduction de la traction. Il en résulte plus de puissance de traction et moins de consommation d'essence. Un autre pneu avantageux pour l'agriculteur est le pneu agricole pour train avant

"Farm Service". Il peut être utilisé sur le train avant des charrettes et des instruments aratoires. C'est un pneu "haute flottaison" qui est assez large pour rouler librement sur le sol mouillé,

avec le minimum de boue accumulée sous la semelle. Pour épargner du temps et de l'argent tout en augmentant votre production par acre, fiez-vous aux pneus de tracteur avant et arrière de Goodyear. Voyez votre détaillant Goodyear sans tarder. Il vous montrera comment prendre les devants

tout en épargnant de l'argent grâce aux pneus agricoles Goodyear.

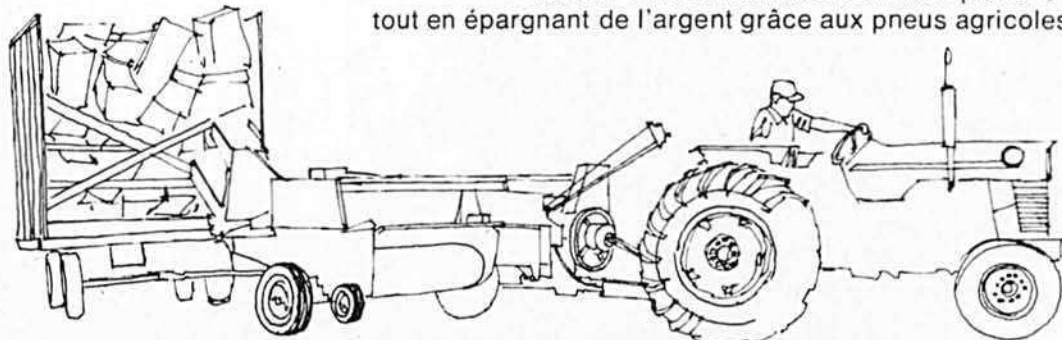
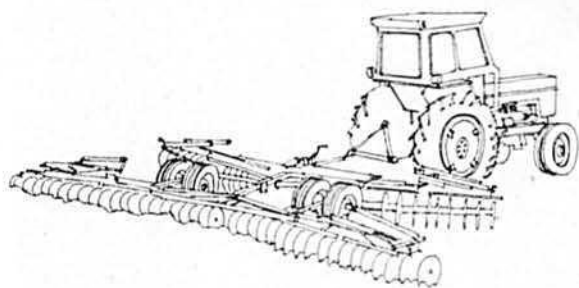

**Pneus agricoles**  
**GOOD YEAR**

# Vos raisons de cultiver avec une Toro?

## ACCESSOIRES DISPONIBLES

Dents-pics • Dents à Taille-der • Sillonseuse • Til-row.

Robuste moteur à 4 temps (3, 4, 5, c.v.) qui dure des années

Manchons écartés facilitant la conduite

Embrayage et marche arrière de sûreté, placés en centre

Barre à charnière pour régler la profondeur de travail jusqu'à 8"

Entraînement par courroie en V et poulie, résistant au dur traitement

Roues robustes, réglables en 3 positions

Robuste moteur à 4 temps (3, 4, 5, c.v.) qui dure des années

Manchons écartés facilitant la conduite

Embrayage et marche arrière de sûreté, placés en centre

Barre à charnière pour régler la profondeur de travail jusqu'à 8"

Entraînement par courroie en V et poulie, résistant au dur traitement

Roues robustes, réglables en 3 positions

Robuste moteur à 4 temps (3, 4, 5, c.v.) qui dure des années

Manchons écartés facilitant la conduite

Embrayage et marche arrière de sûreté, placés en centre

Barre à charnière pour régler la profondeur de travail jusqu'à 8"

Entraînement par courroie en V et poulie, résistant au dur traitement

Roues robustes, réglables en 3 positions

Robuste moteur à 4 temps (3, 4, 5, c.v.) qui dure des années

Manchons écartés facilitant la conduite

Embrayage et marche arrière de sûreté, placés en centre

Barre à charnière pour régler la profondeur de travail jusqu'à 8"

Entraînement par courroie en V et poulie, résistant au dur traitement

Roues robustes, réglables en 3 positions

Robuste moteur à 4 temps (3, 4, 5, c.v.) qui dure des années

Manchons écartés facilitant la conduite

Embrayage et marche arrière de sûreté, placés en centre

Barre à charnière pour régler la profondeur de travail jusqu'à 8"

Entraînement par courroie en V et poulie, résistant au dur traitement

Roues robustes, réglables en 3 positions

Robuste moteur à 4 temps (3, 4, 5, c.v.) qui dure des années

Manchons écartés facilitant la conduite

Embrayage et marche arrière de sûreté, placés en centre

Barre à charnière pour régler la profondeur de travail jusqu'à 8"

Entraînement par courroie en V et poulie, résistant au dur traitement

Roues robustes, réglables en 3 positions

Robuste moteur à 4 temps (3, 4, 5, c.v.) qui dure des années

Manchons écartés facilitant la conduite

Embrayage et marche arrière de sûreté, placés en centre

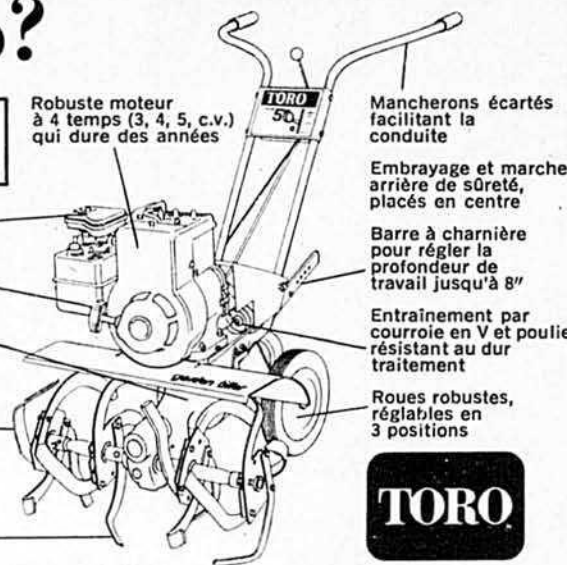

Ne vous êtes-vous pas privé d'une Toro trop longtemps?

**A**gritech Distributeur: Veuillez m'indiquer le nom du marchand autorisé de ma région.  
 110, De Lauzon, Boucherville, Qué. — Tél.: (514) 655-7230 (514) 526-5561  
 Choix de territoires de ventes disponibles dans le Québec.

Nom .....

Adresse .....

Ville ..... Comté .....

Tél.: ..... B.A. 4/75

# Puissante, mais silencieuse

Chez Husqvarna, la coupe, ça nous connaît!



Les tronçonneuses Husqvarna assurent une puissance supérieure pour les travaux de coupe les plus rigoureux. Chaque modèle a un silencieux ultra-efficace pour la protection de l'ouïe, sans rien sacrifier de la puissance efficace des chaînes coupantes. Renseignez-vous sur le système de suspension triple Husqvarna, unique en son genre, qui protège contre les vibrations nocives, ou sur le système de freinage exclusif de la chaîne, disponible en option.

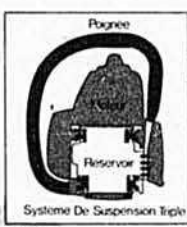

Passez aujourd'hui pour demander une démonstration gratuite des modèles professionnels Husqvarna... les tronçonneuses qui vous ménagent!

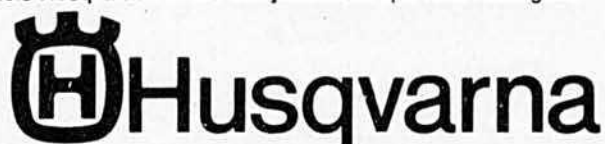

Husqui Canada, Division Buccaneer Industries Ltd., 520 rue Lafleur, Lachute, P.Q. J8H 1R6  
 Huc/7502

faire circuler ses camions sur l'assiette du droit de passage, tout en la condamnant au paiement des dommages que l'aggravation de la servitude de passage avaient causée au demandeur. M. le juge Gagnon, de la cour d'appel, explique clairement le cas dans ses notes, lorsqu'il écrit tout spécialement:

"C'est avec raison, à mon avis, que le premier juge, après avoir commenté la preuve, décide qu'il n'est pas établi que le propriétaire du fonds dominant (la défenderesse) aurait changé l'assiette de la servitude ou encore élargi le chemin dont le titre ne donne d'ailleurs qu'une largeur approximative. La servitude est créée pour l'utilité générale du fonds dominant et la seule restriction imposée résulte des mots "à pied ou en voiture". Le mot "voiture" est assez large pour inclure les véhicules automobiles..."

"Il m'apparaît incontestable que l'intimée (la société) avait la faculté de changer la destination de son héritage et d'utiliser le passage qui constituait sa sortie sur le chemin public pour les fins de sa nouvelle exploitation. La preuve n'ayant pas de cultivateur. Si le législateur avait voulu poser cette condition à l'octroi de l'exemption, il s'en serait expliqué. Il l'a fait dans d'autres paragraphes du même article. Par exemple, au paragraphe 4, il réfère à toute compagnie non seulement "formée", mais aussi "administrée et conduite sur une base coopérative". Au paragraphe 5, il accorde une exemption aux compagnies d'assurance mutuelle, mais "pourvu qu'elles n'effectuent aucune assurance d'après le système de prime en argent ou au comptant ou à prime fixe". Je conviens qu'il faut donner un sens restrictif aux dispositions comportant des exemptions de taxe, mais pas au point d'y ajouter une restriction que le texte ne comporte pas."... Ref: jugement rendu par la cour d'appel, à Montréal, dans la cause portant le no 12,609.

## Promesse de vente suivie d'expropriation

Le propriétaire d'une terre convient de la vendre à deux frères associés. Il s'agit d'une terre en pleine exploitation. Une maison et des bâtiments y sont érigés. Elle comprend un boisé d'une certaine dimension.

La vente cependant n'est pas complétée sur-le-champ. Le 30 novembre 1964, le vendeur et les acheteurs signent, devant notaire, une promesse de vente. Le contrat de vente définitif devra être complété dans un certain délai.

Mais le temps passe et les choses demeurent dans le statu quo. Les acheteurs mettent leur vendeur en demeure de signer le contrat de vente, mais celui-ci néglige de le faire, bien qu'il se déclare toujours prêt à vendre. Comme la jurisprudence et certains auteurs enseignent que le délai mentionné dans une promesse de vente pour la signature du contrat peut être prolongé, quand il s'agit d'une promesse de vente bilatérale, c'est-à-dire signée par le vendeur et l'acheteur, les deux frères acheteurs ne pressent pas les choses et patientent pendant des mois, et même pendant des années. Bien qu'ils aient toujours l'intention d'entrer en possession de la terre, rien ne semble les presser de ce faire.

Les choses en sont toujours au même point, quand le gouvernement provincial, le 16 octobre 1967, donne avis au propriétaire qu'il entend exproprier la majeure partie de la terre pour la construction d'une route. L'avis d'expropriation

n'est cependant pas enregistré immédiatement et le délai se prolonge, sans que les parties à la promesse de vente en date du 30 novembre 1964 n'interviennent.

Finalement, le 2 août 1969, les deux frères acheteurs intentent des procédures judiciaires contre leur vendeur pour le forcer à signer le contrat de vente ou à leur payer des dommages-intérêts. Dans leur action, ils mettent en cause le conservateur des hypothèques et le ministre de la justice du Québec, pour représenter le gouvernement. Ils déposent également en cour la somme de \$10,000, prix convenu pour la vente de la terre en cause.

Mais avant que la cause ne soit plaidée, plus précisément le 18 septembre 1970, le gouvernement fait dûment enregistrer l'avis d'expropriation qu'il avait adressé au propriétaire de la terre le 16 octobre 1967.

L'affaire change donc du tout au tout. On sait que le gouvernement a le droit d'exproprier des terrains dans l'intérêt public. Personne ne peut s'y objecter, encore moins vendre un terrain après l'enregistrement d'un avis d'expropriation. Qu'advient-il, dans les circons-



- Éliminez maringouins, mouches et autres insectes photosensibles avec un RID-O-RAY insecticide électrique.
- L'ampoule spéciale à "lumière noire" attire les insectes sur une acre ou plus.
- La grille à charge électrique (nuisible seulement aux insectes) les détruit.

### Wildwood



MODELE 150 FLYGON

# SYSTEME MOLE HILL

Voici le système qui enfouira vos problèmes de manutention du fumier

- Déchets entraînés hydrauliquement dans le sous-sol par un tuyau de PVC vers un endroit de collecte éloigné.
- Fonctionne par tout temps, par toute température, continuellement.
- Tous les principes nutritifs sont sauvegardés; le système s'adapte aux déchets solides ou liquides.
- A peu près dénué de toute difficulté.

### Wildwood

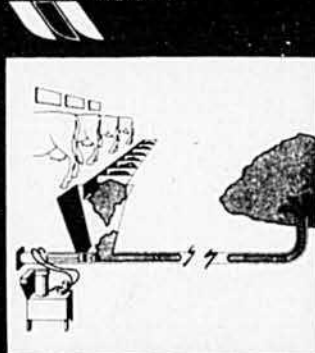

Postez à:

**WILDWOOD FARM SERVICES INTERNATIONAL, INC.**  
Box 580, St. Marys, Ontario.  
N0M 2V0 (519) 284-1830

Nom .....

Adresse .....

Province .....

Code postal .....

Téléphone .....

*Veillez me renseigner davantage sur:*

- Alternateurs
- Garde-litière
- 'Bossie' à dresser les vaches
- Poste de concessionnaire
- Insecticide électronique
- Chariots à aliments
- Système Mole Hill
- Huileurs
- Abreuvoirs
- Poste de concessionnaire



tances, de l'action en passation de titre instituée le 2 août 1969?

La partie de terre expropriée ne peut plus faire l'objet d'une vente. Ce qu'il en reste, d'autre part, n'a plus d'utilité pour les acheteurs et, naturellement, ne les intéresse plus d'aucune façon. On le constatera facilement en établissant le bilan de la partie expropriée. Il s'agit de 95 arpents carrés de terre en culture (incluant les bâtisses), ainsi que de 55 arpents carrés de terre en bois debout. Il a de plus été convenu que le gouvernement doit verser la somme de \$31,500 pour la partie de terre

expropriée.

Si l'enregistrement de l'avis d'expropriation a changé irrémédiablement les prétentions et les droits des demandeurs relativement à leur action du 2 août 1969, cette dernière n'est pas éteinte et les procédures se sont poursuivies. Mais on comprendra facilement qu'il n'est plus question que de frais et de dommages-intérêts.

Pour conclure, le président du tribunal a d'abord ordonné que les \$10,000 déposés en cour par les demandeurs au moment de l'institution de leur action leur soient

rendus. Comme, d'autre part, le propriétaire défendeur a réalisé un montant d'argent beaucoup plus considérable par suite de l'expropriation que le montant qu'il avait exigé des demandeurs dans la promesse de vente, le juge a fixé à \$10,700 la somme que le défendeur devait verser aux demandeurs à titre de dommages-intérêts, parce qu'il ne pouvait plus livrer ce qu'il avait promis.

Cette dernière décision s'explique par les données de l'article 1476 du Code civil.

Art. 1476. "La simple promesse de vente n'équivaut pas à une vente; mais le créancier peut demander que le débiteur lui passe un titre de vente suivant les conditions de la promesse, et qu'à défaut par lui de ce faire, le jugement équivaille à tel titre et en ait tous les effets légaux; ou bien il peut recouvrer des dommages-intérêts suivant les dispositions contenues au titre des obligations."

Vu les circonstances de cette affaire dans son ensemble: promesse de vente signée par les parties en cause, mise en demeure des demandeurs au défendeur d'avoir à signer le contrat définitif avant même qu'il ne soit question d'expropriation, le défendeur a, en outre, été condamné à payer les frais de la cause. Ref.: jugement rendu en cour supérieure, à Joliette, dans la cause portant le no 24,006.

# Du BOLS blanc... Faut l'boire pour le croire!

Du Bols blanc... ? Oui bonhomme! La couleur préférée des amateurs de gros gin. Et toujours la même qualité! Bols est maintenant plus que jamais au goût du Québec!

40 oz.  
25 oz.  
10 oz.



Entre hommes...

# BOLS

Bonhomme!

Distillé au Canada pour Erven Lucas Bols, Hollande.

## Moulin à scie loué, détruit par un incendie

Deux frères, propriétaires d'un moulin à scie, le louent à O pour une période de cinq années. Les clauses du bail, qui se rapportent plus spécialement à l'affaire sous étude, sont les suivantes:

"6. Les locataires devront payer les taxes municipales et scolaires, et les assurances-feu. La taxe d'eau et les vidanges, les assurances de la Commission des accidents du travail, et les licences de commerce seront à la charge du locataire.

"Ce bail est fait en considération d'un loyer établi à \$2.50 le 1000 pieds en billots, et ce payable 1 mois après chacune des réceptions des factures à la scierie, plus \$1 pour chaque 1000 pieds, mesure de planches, pour l'utilisation du planeur ordinaire,

# HOMELITE®

Offre  
Spéciale de  
Printemps<sup>(1)</sup>



Achetez une tronçonneuse  
Super XL-Mini automatique à  
Prix de détail suggéré

**\$199.95<sup>(2)</sup>**

**\$219.95<sup>(2)</sup>**

Un démarreur Simplex pour des démarrages rapides et faciles. Des poignées moulées pour plus de confort. Un silencieux "Quiet Tone™" réduisant efficacement le bruit.

De grands réservoirs de carburant et d'huile exigeant ainsi moins d'arrêts.

(2) Avec attachements de 12".



Ou une XL-1 à  
Prix de détail suggéré

**\$174.95<sup>(2)</sup>**

**\$194.95<sup>(2)</sup>**

Grâce au démarreur Simplex vous obtenez des démarrages sûrs et rapides avec seulement deux doigts. Légère et facile à manier, vous pouvez vous acquitter de plusieurs travaux de coupe de bois à l'extérieur. Idéale pour les fermiers, etc. chalet, pêcheurs, chasseurs et campeurs. (2) Avec attachements de 12".

(1) Chez les dépositaires participants. Consultez les pages jaunes pour votre dépositaire Homelite sous la rubrique scies. L'offre spéciale du printemps se terminera le 30 juin.

**TERRY INDUSTRIES**  
UNE DIVISION DE **TEXTON** CANADA LIMITEE  
180 Avenue Labrosse, Pointe Claire, Qué.



avec règlement à la fin de chaque mois."

Il convient d'ajouter que le locataire O a engagé les deux frères propriétaires pour travailler au moulin à scie au salaire de \$1.50 l'heure. Cet engagement vaudra pour toute la durée du bail.

Vers minuit, le moulin à scie est complètement détruit par un incendie.

Les propriétaires réclament alors la valeur du moulin à leur locataire. Dans leurs procédures, ils allèguent tout spécialement:

"3. L'incendie ci-dessus est dû uniquement à la négligence, incurie, imprudence et faute grossière du défendeur lui-même et de celle de celui qui était son préposé au moment où l'incendie éclata, à savoir le gardien de nuit;

"4. Les demandeurs invoquent également contre le défendeur la présomption que la loi impose au défendeur à titre de locataire;"

La présomption de faute est édictée par l'article 1629 du Code civil:

Art. 1629. "Lorsqu'il arrive un incendie dans les lieux loués, il y a présomption légale en faveur du locataire, qu'il a été causé par la faute

du locataire ou des personnes dont il est responsable; et à moins qu'il ne prouve le contraire, il répond envers le propriétaire de la perte soufferte."

On comprend donc que la loi oblige le locataire à se disculper de toute faute ou négligence qui aurait pu causer l'incendie. Aussi, en défense, le défendeur locataire allègue-t-il:

"3. Au paragraphe 3 (de la demande), il nie que l'incendie soit dû à la négligence, incurie, imprudence et la faute du défendeur et nie que le gardien ait commis une faute ou qu'il ait été le préposé du défendeur et il plaide que l'incendie et les dommages qui en résultent sont dus uniquement à la faute et à la négligence:

"a) Du demandeur A.D. qui travaillait dans cette partie du moulin où l'incendie a pris naissance et avait lui-même un devoir de surveillance;

"b) Du demandeur Z.D. qui était employé au moulin et préposé à la réparation, l'entretien et la surveillance des machines, en particulier d'une délignieuse où l'incendie a pris naissance."

Après avoir entendu la preuve faite en cour de part et d'autre, le président du tribunal a rejeté la réclamation en dommages-intérêts et exonéré le locataire défendeur de toute responsabilité, statuant, entre autres motifs de son jugement:

"... Or, il n'y a pas l'ombre d'une preuve que cet incendie soit le résultat d'un acte intentionnel de monsieur O.

"Ce sinistre semble plutôt attribuable à une défektivité de la machinerie dont l'entretien était confié à l'un des demandeurs."

La cour d'appel, subséquemment saisie de l'affaire, a confirmé le jugement de la cour de première instance, y ajoutant que le locataire défendeur avait indubitablement suivi les prescriptions du premier paragraphe de l'article 1626 du Code civil, à savoir:

"Les principales obligations du locataire sont:

1. D'user de la chose louée en bon père de famille pour les fins seulement auxquelles elle est destinée, suivant les conditions et la destination du bail;" Ref.: jugement rendu par la cour d'appel, à Québec, dans la cause portant le no 8479. □

# Jutras est toujours là!

## ... un système souterrain pour évacuer le fumier

Vous avez des problèmes particuliers? Le tas de fumier à proximité de l'étable vous embarrasse? Le distributeur aérien vous nuit ou gêne le décor? Vous cherchez plus moderne? JUTRAS A LA SOLUTION: son système hydraulique souterrain vous permet d'éloigner le tas de fumier jusqu'à 200 pieds de l'étable, par un tuyau souterrain à l'abri de toutes les intempéries.

Le nouveau système souterrain Jutras est de tout repos. Il a été mis à l'épreuve et il fonctionne parfaitement.

- Le contrôle automatique de la pompe hydraulique est activé par un moteur de 10, 7.5 ou 5 h.p.
- Son piston de 16", avec course de 45", assure une évacuation rapide.
- Il fonctionne aussi bien dans le fumier solide que liquide, fumier de vaches comme fumier de porcs.
- Un tuyau en plastique de 12" permet l'emplacement à l'endroit désiré.
- Le fumier arrive par le dessous du tas.
- Il se forme une croûte isolante sur le dessus du tas, ce qui conserve au fumier tout sa valeur fertilisante.
- C'est la fin des problèmes d'odeurs, de mouches et de chaînes qui gèlent en hiver.

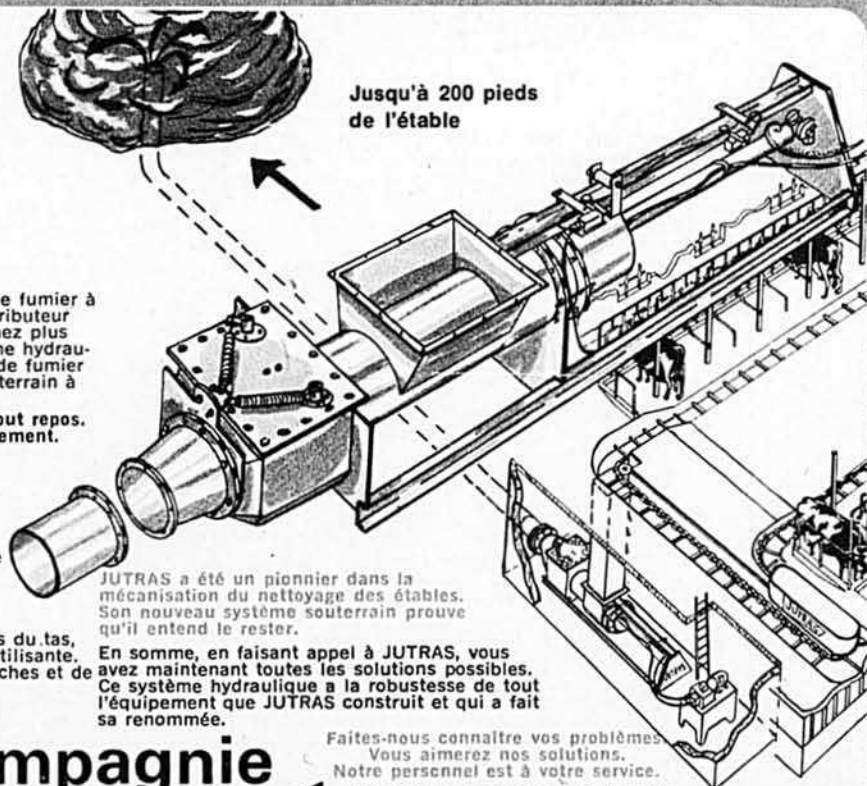

JUTRAS a été un pionnier dans la mécanisation du nettoyage des étables. Son nouveau système souterrain prouve qu'il entend le rester.

En somme, en faisant appel à JUTRAS, vous avez maintenant toutes les solutions possibles. Ce système hydraulique a la robustesse de tout l'équipement que JUTRAS construit et qui a fait sa renommée.

Faites-nous connaître vos problèmes. Vous aimerez nos solutions. Notre personnel est à votre service.

C'est un signe des temps. JUTRAS vient d'adopter un nouveau sigle, qui fait beaucoup plus moderne, qui incarne le mouvement et qui s'identifie mieux au souci de modernisation et d'évolution qui a toujours caractérisé la Compagnie.



## La Compagnie Jutras Limitée

Victoriaville, Qué.



**COMPLÉTEZ  
À BON COMPTE  
LA VALEUR PROTÉIQUE  
DE VOS ENSILAGES  
ET DE VOTRE FOIN AVEC**



En 1974, les récoltes d'ensilage et de foin ont été de qualité médiocre en général et ne peuvent assurer au cours du présent hiver une **PRODUCTIVITÉ MAXIMUM** des troupeaux.

**LE SUPPLÉMENT  
PROTÉIQUE LIQUIDE**

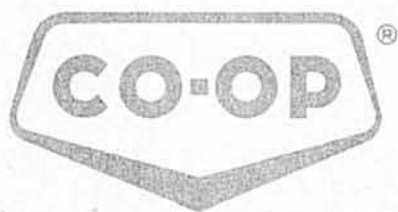

POUR PLUS DE RENSEIGNEMENTS SUR LE  
PROGRAMME S.P.L. CO-OP, VOYEZ "MONSIEUR  
CO-OP" DE VOTRE COOPÉRATIVE



**COOPÉRATIVE  
FÉDÉRÉE  
DE QUÉBEC**

DIVISION DES MOULÉES ET FERTILISANTS  
1055 rue du Marché Central, Montréal, Québec.

LE BULLETIN DES AGRICULTEURS AVRIL 1975

Pour maintenir le rendement de vos laitières, il est essentiel d'apporter les correctifs suivants:

**1) AMÉLIORER LE TAUX DE CONSOMMATION  
DES FOURRAGES ET ENSILAGES**

S.P.L. CO-OP épandu en couverture sur les fourrages et ensilages favorise cette consommation additionnelle et réduit le coût total d'alimentation.

**2) AUGMENTER LA CONSOMMATION QUOTIDIENNE DE PROTÉINE**

Servi au taux de 2 lb. par jour, S.P.L. CO-OP l'accroît sensiblement.

L'emploi de S.P.L. CO-OP constitue l'alternative la plus logique et la moins coûteuse considérant que des producteurs sont obligés de servir des moulées à niveau protéique aussi élevé que 18%, 20% et même davantage.



# DURATRUS, les bâtiments d'acier faits pour répondre à vos besoins...

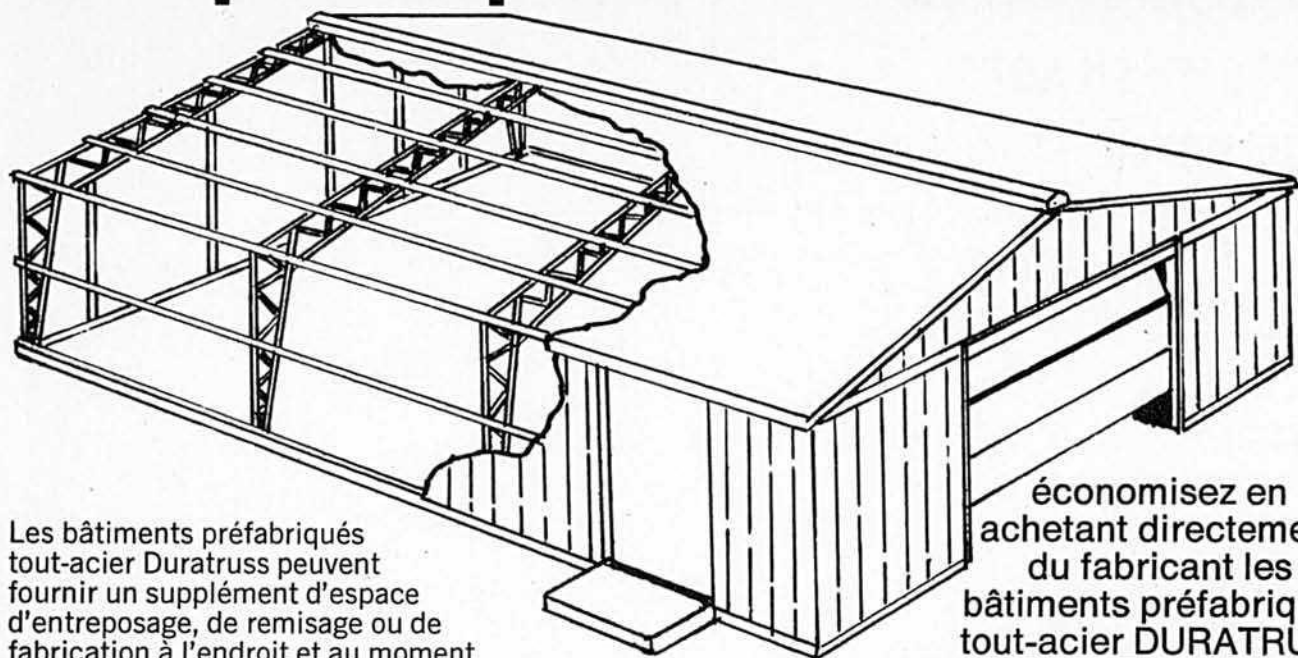

Les bâtiments préfabriqués tout-acier Duratruss peuvent fournir un supplément d'espace d'entreposage, de remisage ou de fabrication à l'endroit et au moment de votre choix.

Ces bâtiments vous assurent le maximum d'espace utilisable et offrent beaucoup de souplesse quant à la position des portes et fenêtres, au chauffage, à l'éclairage et à la ventilation selon le besoin.

Excellente apparence et minimum d'entretien.

économisez en achetant directement du fabricant les bâtiments préfabriqués tout-acier DURATRUS

de la **COULEUR** de votre choix.

- agrandissement facile
- revêtement à couleur garanti pour 15 ans

## ÉCONOMISEZ PLUS ENCORE EN LES MONTANT VOUS-MÊME

Un bâtiment de 40 sur 90 peut être monté par deux hommes en une semaine sans équipement spécial.

- Frais d'assurance moindres puisqu'il n'y a que de l'acier (pas de bois)
- Largeurs à partir de 30' sur au moins 60' de longueur, toutes longueurs
- Isolation complète disponible
- Portée libre — pas de colonne

Économisez en achetant maintenant

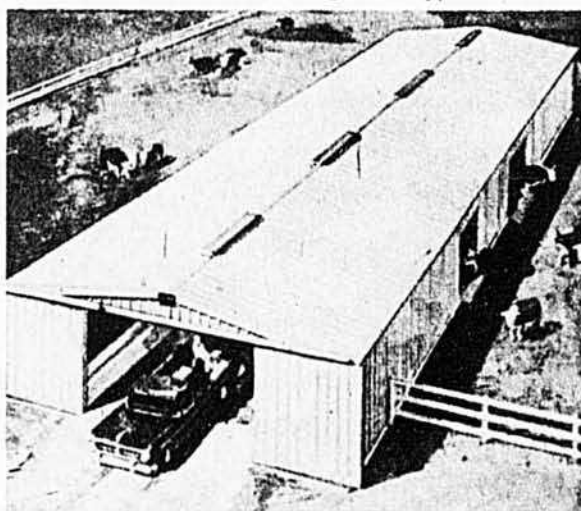

Téléphonez ou postez le coupon

## LA CIE D'ACIER DURATRUS LTÉE

1, Carré Westmount, suite 1133,  
Montréal  
(514) 932-2975

(Veuillez me renseigner sur vos bâtiments d'acier DURATRUS).

BA-4-75

Nom .....

Adresse .....

Comté ..... Tél.: .....

Dimensions requises:

Longueur ..... Largeur ..... Hauteur .....

Usage ..... Date constr. ....

# LA RECHERCHE À VOTRE PORTÉE

(en collaboration avec les chercheurs de la Station de Lennoxville)

## Notre système de classement du boeuf dicte les croisements à faire

Cette spécialité est si bouleversée que tout le monde se prive de parler de la production de viande bovine. Les prix payés pour la qualité de viande que nous pouvons produire sont si bas qu'il est parfois plus payant de vendre ses veaux naissants pour la peau plutôt que de les élever pour la viande.

La situation est anormale et personne ne peut rien y faire. Une première chose est certaine: le producteur n'est pas intéressé à perdre de l'argent ni à travailler pour rien. Une deuxième chose est également certaine: à ce rythme de prix qui décourage tout le monde, tous les éleveurs du Québec, du Canada et même des Etats-Unis, on s'achemine vers le jour où la demande sera plus élevée que l'offre. Et les prix seront en conséquence.

Il importe donc de songer immédiatement aux revenus que pourront apporter nos surplus d'élevage de bovins laitiers. A la station de recherche de Lennoxville, on y pense et on étudie constamment les moyens de produire les carcasses les plus payantes.

Par exemple, on y étudie le comportement de bouvillons issus du croisement entre nos bovins de race Holstein et Ayrshire et des taureaux de type de boucherie. Parce que c'est le revenu qui compte, il semble également qu'il faut mettre ce comportement en relation avec le classement des carcasses qui, lui, affecte sensiblement le prix payé sur le marché.

Les bouvillons issus de taureaux Charolais et de vaches Holstein et Ayrshire croissent plus rapidement que ceux qui proviennent de taureaux Hereford ou Limousins.

D'autre part, les bouvillons issus de pères Limousin et de mères Holstein et Ayrshire ont un meilleur rendement à l'abattage et une surface de muscle dorsal plus étendue que ceux des deux autres croisements.

Par contre, les bouvillons engendrés par des taureaux Hereford et des vaches Holstein et Ayrshire produisent des carcasses plus grasses que les croisés Charolais ou Limousin, au poids de 1,150 à 1,250 lb.

Cet effet des taureaux de race Hereford est à remarquer, surtout pour nos propriétaires de troupeaux



## De quoi faire pâlir vos mauvaises herbes.

Avec Sencor et Maloran, vos mauvaises herbes s'étiolent à vue d'oeil! Ces deux herbicides, distribués par Green Cross, sont efficaces et sûrs pour les récoltes. Avec eux, vos pommes de terre peuvent enfin respirer et recevoir toute la lumière dont elles ont besoin.



C-708



PRODUITS GREEN CROSS

205 Bouchard Blvd., Dorval, Quebec

Division de CIBA-GEIGY CANADA LTÉE

GREEN  
CROSS



AU-DESSUS DE TOUTES!

# Ariens

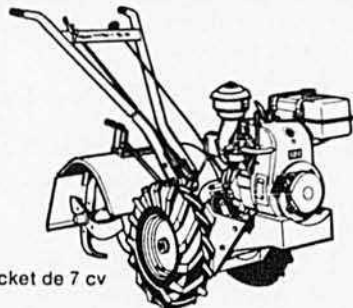

Rocket de 7 cv

## BÊCHEUSE ROCKET ARIENS pour le jardinier sérieux

La bêcheuse de 7 chevaux Rocket Ariens, de construction robuste et de grand travail, est destinée au jardinier sérieux qui en a passablement à cultiver. Atouts: moteur monté à l'avant, mancherons pivotants d'un côté à l'autre, deux vitesses avant, deux marche arrière, toutes commandes à la portée des doigts.

Largeur normale de bêchage de 20", réglable de 12" à 28" avec un nécessaire de rallonge. Profondeur de travail réglable jusqu'à 9".

Avec la Rocket Ariens, quel bon bêchage!

Distribué exclusivement au Québec par  
**MORIN EQUIPEMENT**  
(1973) Ltée  
98, ave du Parc  
Industriel, Longueuil  
2075, Branly,  
Ste-Foy, Qué.

Pour de plus amples informations:

Nom .....

Adresse .....

Comté .....

Code .....

OIGNONS DE GROSSEUR À FLEURIR!

# GLAÏEULS

## 50 pour \$2.00

Plus 3 orchidées-paons  
GRATUITES!

La beauté légendaire, la gamme de couleurs, la facilité de culture dans à peu près n'importe quel sol... tous ces atouts font du glaïeul la favorite des plantes à fleurs. À un prix fantastiquement bas, voici des oignons de grosseur moyenne (2½ - 3 pouces de tour), tous prêts à fleurir cette saison dans votre jardin. Tons divers: rouge éclatant, pourpre foncé, blanc étincelant, jaune vif, etc. selon les stocks. Une fameuse aubaine! Mieux encore, vous recevez GRATIS trois orchidées-paons de 4-5 cm avec chaque commande qui nous parvient d'ici le 25 mai! Satisfaction à la réception ou remboursement complet sur retour des oignons. Commandez aujourd'hui!



- Paiement inclus, plus 35¢ de manutention. Envoyez port payé.
- Envoyez contre remboursement, frais de poste et d'envoi c.r. en plus.
- 50 glaïeuls, \$2.00
- 200 glaïeuls, \$7.25
- 6 dahlias, \$1.50
- 100 glaïeuls, \$3.75
- 12 dahlias, \$2.85

**DAHLIAS**  
6 pour 1.50  
Cultivés en pépinière. Couleurs en mélange.

NOM ..... (lettres moulées)

ADRESSE .....

VILLE ..... COMTÉ ..... PROV. ....

ROCKWOOD GARDENS, Dépt. GD-928, ACTON, ONTARIO L7J 2M7



**POUR DES RÉCOLTES  
SUPÉRIEURES EN '75**

**EMPLOYEZ**



Un nom synonyme de croissance

## AGRICULTURAL CHEMICALS LIMITED

2111 boul. Perigny, B.P. 150,  
Chambly, P.Q. J3L 4B1  
(514) 658-0615

laitiers. C'est par sa plus grande précocité que le taureau Hereford engendre, chez ses descendants issus de mères de type laitier, l'aptitude à déposer du gras sur sa carcasse plus tôt que ne le font les descendants de Charolais ou de Limousin.

Cette aptitude signifie que, selon les exigences du système de classification canadien, les carcasses de sang Hereford au poids de 1,200 livres se classent mieux, se vendent plus cher et laissent plus de profit que les descendants de Charolais et Limousin de même poids.

### L'expérience de Lennoxville

À la Station fédérale de recherches de Lennoxville, deux expériences nous ont clairement démontré ce fait. L'une, publiée dans le Bulletin des Agriculteurs de septembre 1974 (page 30), avait pour but de déterminer le poids optimum d'abattage des bouvillons croisés Charolais x Holstein et Hereford x Holstein. L'autre avait comme objectif de comparer deux régimes alimentaires, l'un à croissance rapide et l'autre à croissance lente.

Dans cette dernière expérience, on a utilisé 178 bouvillons issus de taureaux de races Charolaise, Hereford et Limousin et de vaches de races Holstein et Ayrshire. Ils pesaient 410 livres au début de l'essai et 1,200 livres au moment de l'expédition pour l'abattage. Les bouvillons du groupe à croissance rapide, gardés en stabulation libre et ouverte, consommaient 4.5 lb de foin et 18 lb de moulée par jour, de façon à croître au rythme de 2 lb par tête, par jour.

Ceux du groupe à croissance lente allaient au pâturage en été, et hivernaient comme ceux de l'autre groupe. Ils consommaient en moyenne 3 lb de moulée et du foin à satiété, de façon à faire un accroissement de poids journalier de 1 livre par tête.

Tout en étant d'abord préoccupés par les buts fixés dans le plan de l'essai (régime à croissance rapide vs régime à croissance lente), nous avons pu noter des différences entre les croisements. Par exemple, avec le régime à croissance rapide, les croisés Charolais convertissent leurs aliments en viande plus efficacement que les Hereford et les Limousins. Ils croissent plus rapidement. Les Limousins, par contre, ont un meilleur rendement à l'abattage et une plus grande surface de muscle dorsal que les deux autres croisements.

### Le croisé Hereford classe mieux et rapporte plus

Malgré ces avantages, ou qualités importantes des Charolais et Limousins, ces deux croisements n'ont pas assez de gras sur la carcasse pour classer "A" à 1,200 lb. Le croisé Hereford, lui, possède cette caractéristique, même s'il provient d'une mère Holstein ou Ayrshire. Le profit du producteur en dépend. En effet, en se basant sur le système de classement et la variation des prix qui existe entre les diverses catégories de ce système, le profit annuel laissé par le bouvillon croisé Hereford est 8 fois plus élevé que celui du Charolais, et 3 fois plus élevé que celui du Limousin.

Une chose est frappante: les avantages indéniables et très désirables des Charolais et des Limousins (efficacité alimentaire, vitesse de croissance, rendement à l'abattage, surface du muscle dorsal) dont on ne peut jouir, à cause du retard qu'ils mettent à faire leur gras de couverture, pour un poids de 1,200 livres. Le système canadien de classement exige encore cette

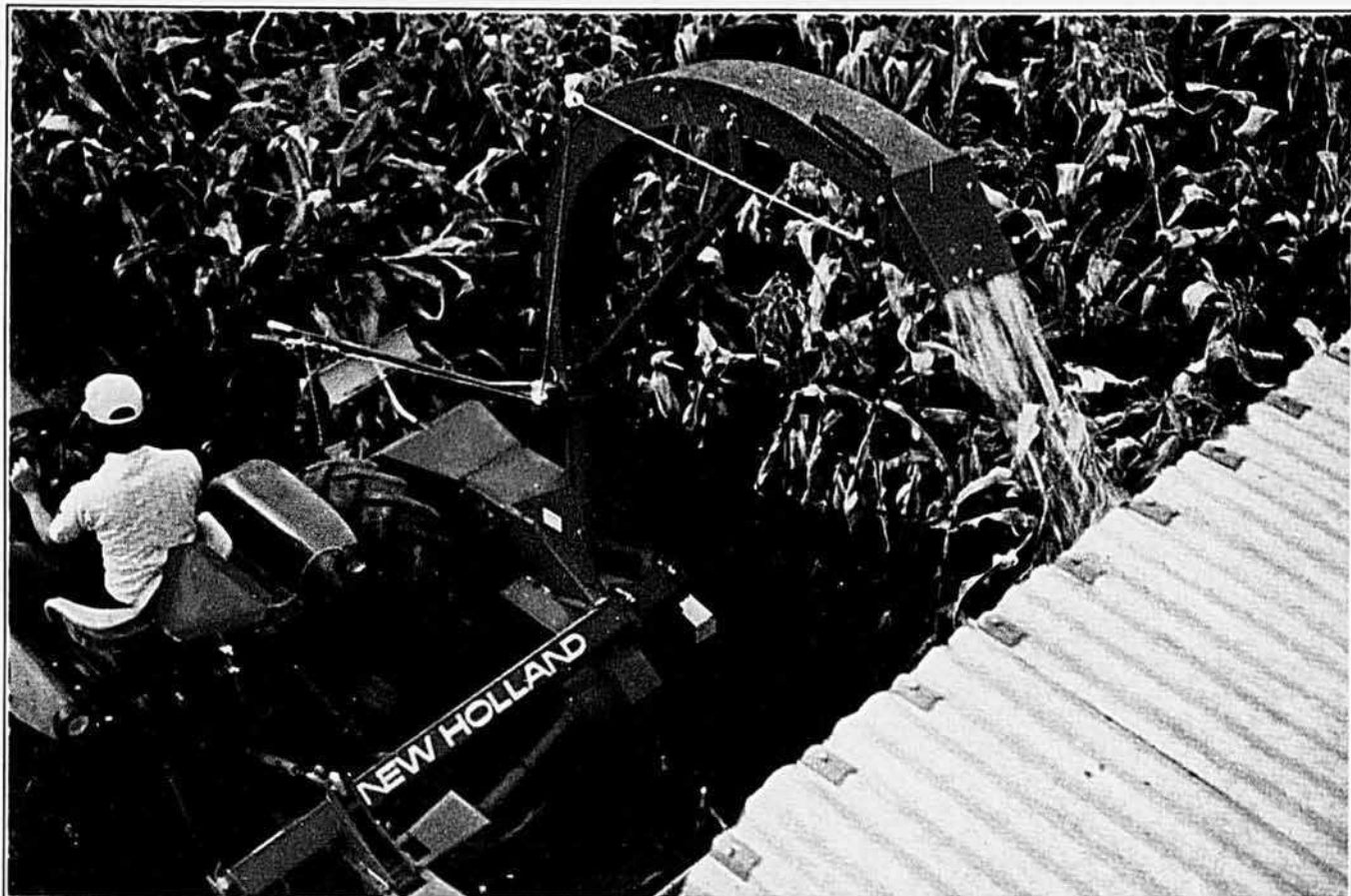

Le modèle 707 porté: la Sperry New Holland dans un récolteuse peu coûteuse.

## Si vous pensiez ne jamais pouvoir vous permettre une récolteuse de fourrage neuve, voilà qui vous étonnera.

Le modèle 707 est la première récolteuse montée sur tracteur fabriquée en Amérique. Elle vous fait bénéficier de toutes les qualités Sperry New Holland: robuste barre de coupe, aiguiseur incorporé, résistance supérieure en tous points. Tout ce qui fait la popularité de la New Holland.

Et son prix vous étonnera.

Cette Sperry New Holland coûte si peu que vous n'aurez plus à vous contenter de quelque chose de moins bien.

La 707 est destinée aussi bien à celui qui n'a que quatre acres qu'à celui qui en a quarante. Elle se monte sur la plupart des tracteurs à trois points d'attelage et d'une puissance brute de 40 à 80 cv.

Elle est presque aussi manoeuvrable qu'une automotrice!

Consultez le dépositaire Sperry New Holland. Pour un déboursé relativement modique, vous pouvez vous procurer cette étonnante récolteuse qui se remboursera d'elle-même de saison en saison.

Sperry New Holland est une division de la Sperry Rand Canada Ltd

# SPERRY NEW HOLLAND



Au choix: cueille-mais à un rang...



... ou nouveau ramasseur Super-Sweep.



PDF double: changement rapide pour la décharge.

# Vous pouvez désormais cultiver toute luzerne ...

Saranac Anchor Thor Iroquois  
Titan Vernal Alfa DuPuits  
Weevlchek WL202 WL210 520

... tout en désherbant sûrement et sans danger

avec

# 'Embutox' E



La luzerne est une excellente source de protéine. Elle donne des rendements élevés. Toutefois, cette culture exige une saine gestion. Et cela comporte un désherbage efficace et sans danger.

Embutox E (2,4-DB) est sûr pour la jeune luzerne, même de variété précoce. On le recommande aussi pour le lotier. Il peut s'employer sur les semis directs ou sur les cultures sous abri de céréales. Et il détruit une vaste gamme de mauvaises herbes gênantes.

Pour complément d'information, écrire à:

**M&B May & Baker**

Membre du groupe Rhône-Poulenc

May & Baker (Canada) Ltd.  
200, rue Bellarmin, Montréal, Québec H2P 1G5

couche de gras. Pourtant, on sait que le gras animal est contre-indiqué en alimentation humaine!

Malgré cela, le producteur Québécois doit se servir du ou des croisements qui lui fourniront le meilleur revenu. Les résultats de la Station de Recherches de Lennoxville démontrent que ces croisements sont ceux provenant de races de boucherie anglaises comme la Hereford, et de races laitières locales. On pourrait aussi croiser nos races de boucherie anglaises avec les races de boucherie exotiques comme la Charolaise, la Limousine, etc.

La Province de Québec a d'abord un effectif de bovins laitiers. Elle possède aussi un bon noyau d'éleveurs de bovins de boucherie de races anglaises. Elle a, en fin de compte, de la semence de taureaux de boucherie de races exotiques. C'est en prenant avantage de ses effectifs qu'elle réussira à faire du boeuf économiquement, en plus du lait. Ce n'est pas en croisant les grands formats de races exotiques avec nos grands formats de Holstein que nous allons améliorer la précocité de ces races. Elles n'arrêtent plus de croître et s'engraissent à 1,400 lb et plus.

## Conclusion

Les Charolais et les Limousins, peut-être aussi les Maine-Anjou, les Blondes-d'Aquitaine et autres ont leur place au Québec, parce qu'ils ont des avantages incontestables. Cependant, si on ne peut jouir avec profit de ces avantages, en les croisant avec nos races laitières, mieux vaut faire le croisement entre une race anglaise précoce et nos races laitières, ou les races de boucherie exotiques de grande taille et à croissance rapide. Ainsi, on travaillera conformément au système canadien de classement des carcasses, tout en retirant le meilleur revenu de l'exploitation de bovins de boucherie.

Gaspard Lalande, agronome



**Mai, le 30:** Vente nationale Ayrshire, à St-Hyacinthe.

**Juin, du 10 au 12:** Conférence annuelle de l'industrie avicole et exposition, à London, Ontario.

**Juin, les 12 et 13:** Congrès annuel de l'Association professionnelle des Meuniers du Québec, au Château Frontenac, à Québec.

**Juin, du 22 au 26:** Congrès annuel de l'Institut Agricole du Canada, à Brandon, au Manitoba.

**Juin, les 28 et 29:** Congrès annuel de l'Ordre des Agronomes du Québec, à Rouyn-Noranda.

**Juillet, du 1er au 6:** Conférence, exposition et vente de la Fédération internationale des Eleveurs de Charolais, à Calgary.

**Juillet, du 10 au 12:** Congrès annuel de l'Association Canadienne des Producteurs de Semences, à l'hôtel Sheraton Mt-Royal, à Montréal.

**Septembre, du 16 au 18:** Concours provincial de labour et démonstrations de machines agricoles, à la Station fédérale de Recherches de Lennoxville.

# Un tracteur John Deere travaillera pour vous ...sans relâche.

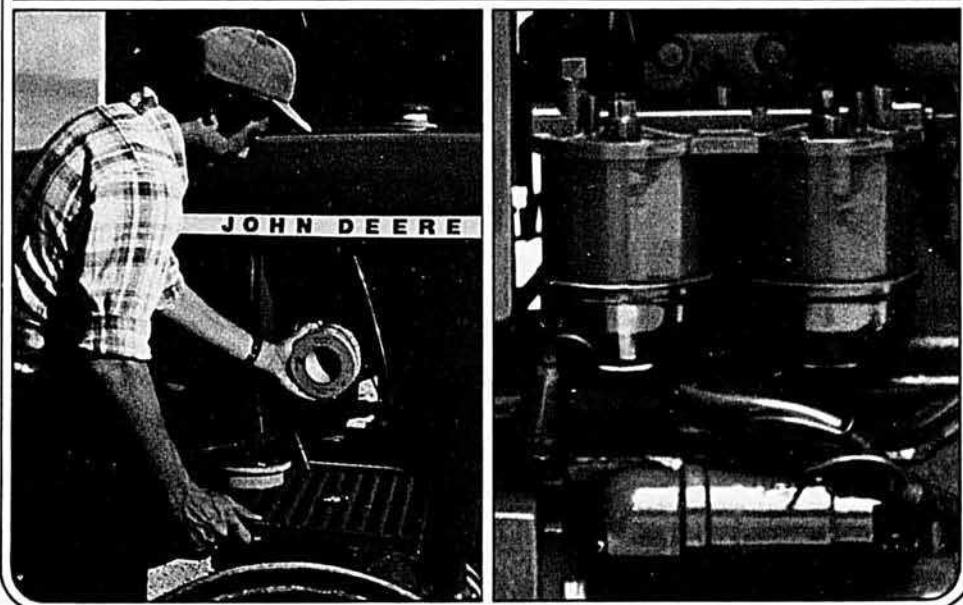
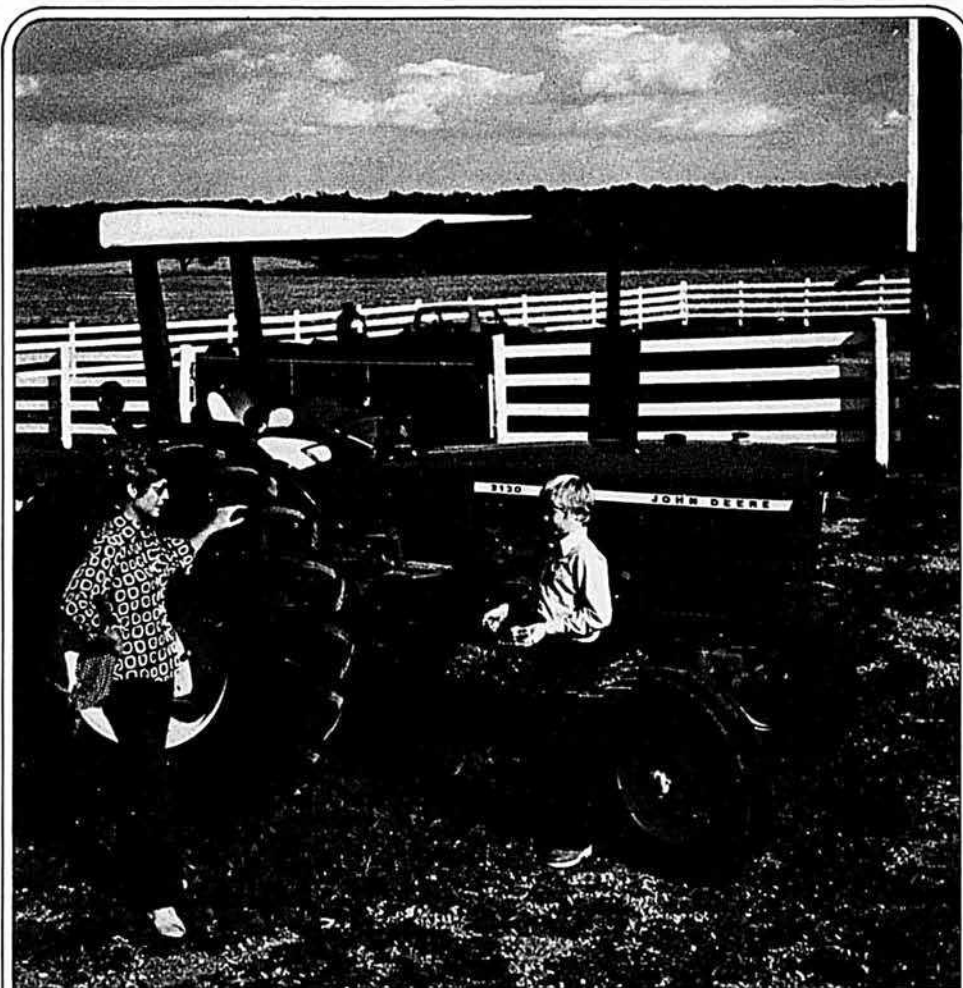

**Maintenir votre tracteur au travail est un jeu d'enfant — si son entretien vous est facilité au maximum.**

Les tracteurs John Deere de 36 à 66 ch coûtent environ le même prix que les autres tracteurs de puissance comparable, mais avec un John Deere, la valeur va beaucoup plus loin.

Prenez l'entretien quotidien par exemple, avec un tracteur utilitaire John Deere ces vérifications et travaux seront plus faciles qu'avec tout autre modèle comparable — sans outil, ni démontage nécessaires. Un tel avantage prend une importance réelle lorsque l'on considère qu'un tracteur dont l'entretien est rapide et facile sera plus souvent au champ qu'à l'atelier! L'entretien de tous les tracteurs utilitaires John Deere peut être effectué d'un seul côté. Il est en effet possible d'ajouter du carburant ou du liquide de refroidissement par les orifices de remplissage, faciles à atteindre, montés sur le capot. La vérification des batteries s'effectue également très rapidement par la porte d'accès du capot. La propreté du carburant est visible d'un seul coup d'oeil grâce au filtre à fond de verre. Vous pouvez également vérifier le niveau de l'huile du moteur, ajouter de l'huile ou remplacer le filtre à huile à enclenchement rapide, en quelques minutes. En abaissant l'écran latéral monté sur un ressort, la vérification du filtre à air s'effectue en un clin d'oeil, et c'est tout... vous venez de terminer l'entretien quotidien de votre tracteur John Deere; toutes les opérations d'un seul côté, en quelques minutes seulement.

Quatre tracteurs utilitaires John Deere vous permettront de travailler sans relâche: le 920 de 36 ch, le 1120 de 45 ch, le 1830 de 57 ch et le 2130 de 66 ch.



Case Postale 2025,  
Hamilton, Ontario L8N 3S7



**Litière des bovins.** Gerhardt Grantz, de Charlotte (Iowa), décharge par l'arrière les tiges hachées aux champs, à la vitesse du camion, avec sa remorque à fourrages Kasten déchargée par l'avant ou l'arrière.



**Mais en épis.** Walter Affeld, de Juneau (Wisconsin), se sert de sa remorque à fourrages Kasten pour transporter les épis de maïs de sa récolteuse de maïs. Rien à pelleter. Elle décharge mécaniquement le maïs dans l'élevateur.



**Fourrage vert.** Raymond Rumler, de Watertown (Wisconsin, alimente mécaniquement de luzerne verte son troupeau laitier de 45 vaches, en 5 minutes. Pas besoin de fourche. Sa remorque Kasten décharge par tarière, pendant le déplacement.

# Elles vous serviront à coeur d'année

On est "en saison" à longueur d'année avec les remorques à fourrages de déchargement automatique Kasten.

Leurs propriétaires leur trouvent sans cesse de nouveaux usages, notamment l'ensilage demi-sec de coupe hâtive, l'avoine demi-sèche, la paille hachée, les tiges hachées, la maïs en épis. L'utilisation de la remorque Kasten est loin de se limiter au remplissage du silo.

Une seule remorque Kasten souvent ne suffit pas. La période idéale de la récolte au champ au point de vue protéique est brève (début de la phase bouton) — quelques jours, probablement moins d'une semaine. Il faut faire vite pour entrer la récolte rapidement et tirer le maximum de valeur nutritive.

Trois unités utilisent plus efficacement la hacheuse que deux, et deux mieux qu'une.

Pour récolter vite au point idéal... et pour une gamme croissante d'applications, on voit de plus en plus de remorques Kasten par paires ou par groupe de trois ou plus.

En stock chez:

J. L. Turner (Ontario) Ltd.  
Blenheim, Ontario

Forano Limitée  
Division de l'outillage agricole  
Plessisville, Québec.

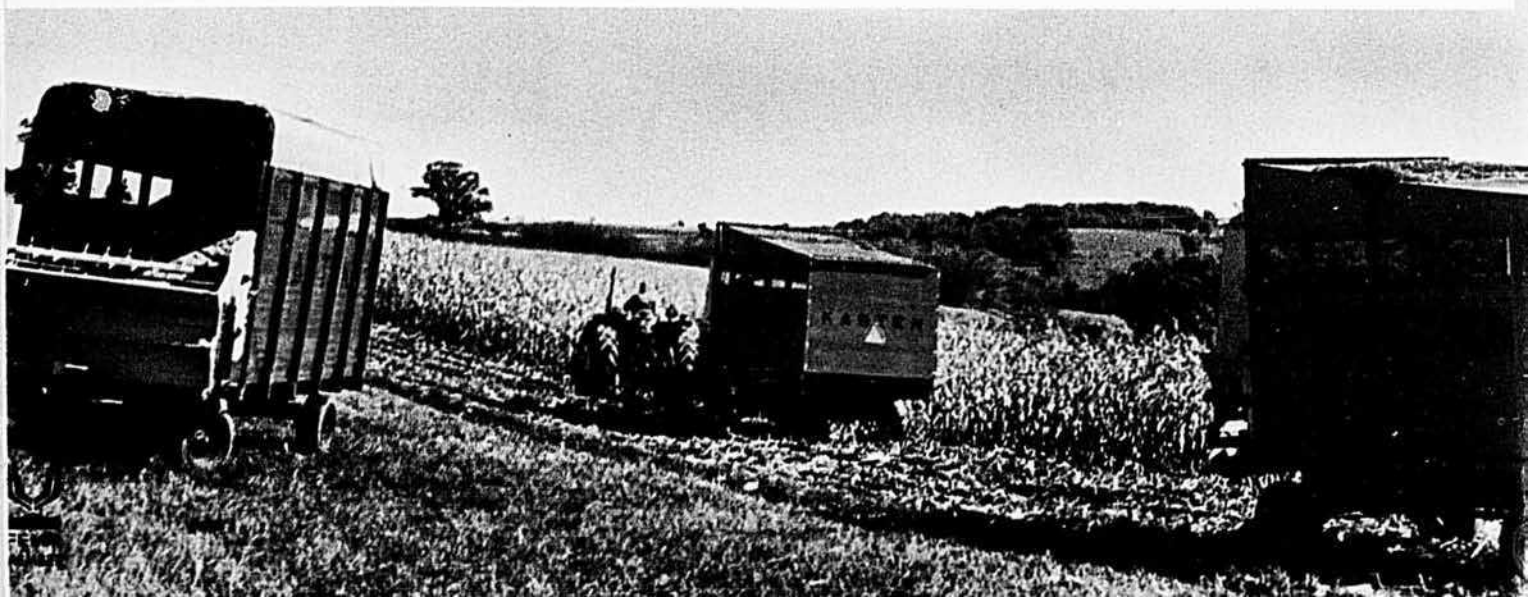

# horticulture

## Des pommes résistantes à la tavelure?

Peut-on imaginer une pomme qui, sans aucun arrosage aux fongicides, se développe sans tavelure? Ce rêve peut devenir une réalité grâce à des sélections de variétés résistantes, présentement à l'essai aux stations de recherche. Tel est l'espoir que fait naître une information en provenance de Smithfield, en Ontario.

Au cours des années '40, raconte John Warner, horticulteur au ministère de l'Agriculture et de l'Alimentation d'Ontario, la Coopérative des sélectionneurs de pommes fut invitée à développer des variétés de pommes résistantes à toutes les sortes de tavelure. Depuis, cet organisme a trouvé deux variétés résistantes à cette maladie: la Prima et la Priscilla; par ailleurs, la Ferme expérimentale de Smithfield, elle, a



découvert une troisième variété résistante, la Macfree, issue du programme de sélection de la Ferme expérimentale centrale d'Ottawa. La Station de recherche de Kentville, Nouvelle-Ecosse, a aussi isolé une variété résistante à la tavelure, la Nova Easygrow.

Au dire de John Warner, toutes ces variétés sont très résistantes à la tavelure de la feuille et du fruit. Bien qu'elles n'aient pas encore été essayées commercialement en Ontario, elles semblent être particulièrement utiles dans les petits vergers d'arrière-cour et dans les jardins, là où la tavelure de la pomme est particulièrement difficile à contrô-

ler. L'épargne de temps et d'argent que représente la suppression d'une dizaine d'arrosages par saison rend les variétés résistantes à la tavelure très attrayantes tant pour le propriétaire de verger domestique que pour le propriétaire de verger commercial.

Présentés récemment à un groupe de pomiculteurs de Port Hope, les sélections les plus prometteuses de pommiers résistants à la tavelure trouvées à Smithfield, ont soulevé beaucoup d'intérêt. Quelques-uns de ces arbres ont été plantés pour un second essai aux fins d'évaluer leur comportement dans les conditions d'un verger commercial.

Actuellement, les variétés résistantes Prima et Priscilla sont vendues sous licence aux Etats-Unis, alors que la Macfree sera disponible dans les pépinières commerciales au printemps 1975. Des plants de cette nouvelle variété devraient être sur le marché tôt en 1976.

## LA COMPAGNIE BIG "O" DRAIN TILE LIMITEE



Lowell Kraft



Grant Kime



Sybren de Boer



Mac Macdougall



Charles Béchet



Chester Baarda

La Compagnie Big "O" Drain Tile avec ses usines de tuyau plastique pour le drainage (Agriculture et Construction) à Hensall (Province d'Ontario) et Coteau-du-Lac (Québec) a pris énormément d'expansion. Afin de faire face à cette expansion qui s'annonce des plus importantes aussi bien dans l'est que dans l'ouest du Canada, monsieur Grant Kime, nouveau Président, est heureux de vous faire part de nouvelles affectations pour les postes de direction senior.

Sybren de Boer a été nommé Vice-Président Fabrication. Monsieur de Boer sera donc responsable de tous les problèmes afférents à la production.

Mac Macdougall a été nommé Directeur des Ventes pour la Province d'Ontario ainsi que l'Ouest. M. Macdougall dirigera les ventes de l'Ontario et sera responsable du développement du marché dans les Prairies.

Charles Béchet est à la tête des opérations de Big "O" Plastiques Québec. De par ses fonctions, monsieur Béchet dirige notamment les ventes pour le Québec et les Maritimes et il apporte une expérience de plusieurs années dans la production et les ventes des profilés plastiques.

Chester Baarda a été nommé Contrôleur et Directeur de l'Administration. Le bureau de monsieur Baarda se situe à Hensall. Il sera responsable de tous les problèmes d'administration.

Lowell Kraft, ex-Président, est maintenant Président du Conseil d'Administration.

Grant Kime, le nouveau Président de Big "O", démissionne de la compagnie Kime et Compagnie, une firme de comptables agréés située à London.

# LA TECHNOLOGIE, à la portée de tous

par Réal Bertrand

Sur le plan de la production, l'homme, utilisant ses facultés supérieures, invente des objets techniques très diversifiés et de plus en plus perfectionnés. Cette ingéniosité, dont il fait preuve, vise "en principe" le bien-être de tous, et, vue sous cet angle, la continuité doit être assurée.

Par ailleurs, sur le plan de la consommation, on constate que l'homme, généralement, fait plutôt preuve d'une ignorance presque totale. Lorsqu'il se procure, par exemple, un objet technique quelconque, il n'est pas rare de constater qu'il n'en connaît pas les principes de fonctionnement, même les plus élémentaires. Il se satisfait d'en connaître le maniement. Il ignore également le processus par lequel cet objet a été produit, de même que la nature des matériaux qui le composent. Qui plus est, souvent, il n'est pas conscient des bienfaits qu'il en retire.

Qui n'a jamais entendu de la bouche de personnes dites "cultivées", et sur un ton hautain, qu'elles n'ouvrent jamais le capot de leur voiture... pour signifier qu'elles ne connaissent rien à la technologie? Pourtant leur vie en dépend. Ceci met donc en évidence ce paradoxe qui fait que, d'une part, l'homme, comme producteur est l'auteur et le maître de la technologie, et que, d'autre part, comme consommateur, il en est très souvent l'esclave. Pour corriger cette contradiction, il est évident que la solution ne consiste pas à faire marche arrière et à freiner les progrès de la technologie car celle-ci, répondant à une multitude de besoins à combler, s'impose d'elle-même.

Il faut, au contraire, en tirer tous les bienfaits possibles en l'exploitant de façon rationnelle; et partout, de façon plus épanouissante. Pour ce faire, il faut démythifier la technologie, la vulgariser, la rendre accessible à tous et surtout rendre conscient de la grande influence qu'elle exerce sur le mode de vie de chacun. C'est non seulement à la technologie avancée de type industriel qu'il faut s'attaquer, mais aussi

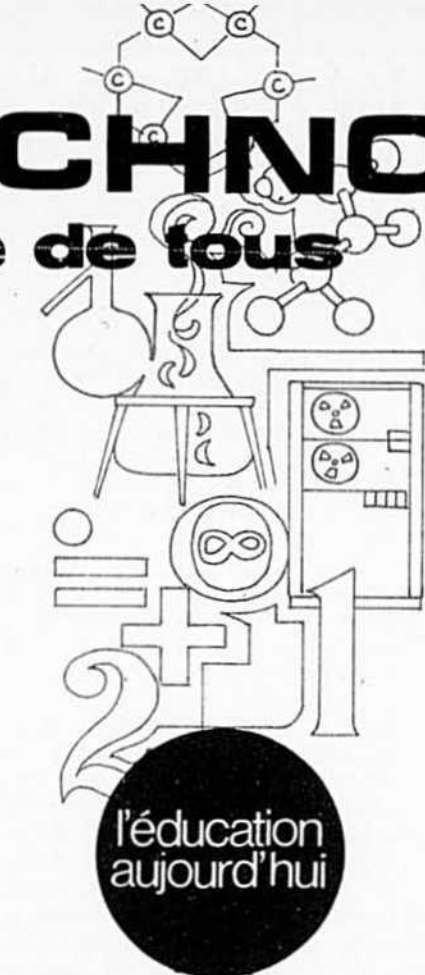

à celle de type artisanal, ou de type agricole, plus proche de nos jeunes lecteurs, mais méconnue pour une large part.

Comme l'école a pour mission de préparer l'élève à vivre le plus harmonieusement possible sa vie d'adulte, comme producteur, consommateur et citoyen, il faut que l'école n'ignore plus la technologie qui est l'une des dimensions fondamentales de la culture et du développement humain.

## Une nouvelle vision du monde, par la technologie

Le progrès technique, l'essor rapide et universel de la mécanisation et de l'automation exigent, de la part de tous, des connaissances sans cesse plus grandes des possibilités mises à notre disposition par la technologie. La notion de travail physique, actuellement très dévalorisée par le jeune Québécois (surtout en ce qui concerne le travail de la terre) est en train de changer de sens. L'individu doit donc être mieux préparé à comprendre la technologie. L'éducation technologique doit sensibiliser tous les élèves à la beauté et à la complexité de l'univers technologique dans lequel nous vivons. Vue sous cet aspect, nous constatons que la technologie

devient l'un des éléments indispensables de la culture. C'est pourquoi il faut considérer cette matière comme faisant partie intégrante de la formation générale et progressivement accessible à tous.

D'où la nécessité d'introduire dans cet enseignement tous les éléments qui lui permettent effectivement de concourir à la formation intellectuelle et culturelle des jeunes. On atteindra cet objectif par l'analyse de l'objet technique qui sensibilisera les élèves à la réalité de l'univers technologique dans lequel nous vivons. Cette compréhension de l'univers technologique suppose qu'on explique ceci par les mots que l'élève utilise: la technologie est un univers fabriqué par l'homme pour améliorer les conditions de son existence. L'introduction de la technologie doit combler une lacune des programmes scolaires qui ne permettaient pas à l'école d'ouvrir les jeunes sur l'envahissement par la technique. Donner à l'école l'occasion de rencontrer, de connaître et d'analyser quelques éléments essentiels sur lesquels sont fondées les techniques, c'est répondre à un besoin de la jeunesse. Autrement dit, c'est rapprocher l'école de la vie, ouvrir le monde moderne.

L'initiation à la technologie fait pénétrer à l'intérieur de l'école tout le milieu propre au jeune. Les problèmes de vie quotidienne sont des questions qu'il connaît pour avoir participé à leur solution; les outils élémentaires, dont certains seront étudiés, ont été vus et souvent utilisés. Dans tous les cas, devant ce connu, connu non intellectuel mais physique, l'adolescent aura la possibilité de s'affirmer et de faire part de ses observations et de ses réflexions. Il est donc capital de lier au milieu familial et traditionnel l'ensemble de la génération montante. La connaissance des problèmes de la vie quotidienne et des solutions qui leur ont été données est pour tous une nécessité sociale. Il sera opportun, sinon indispensable, de faire saisir alors la différence entre solution artisanale et solution industrielle, différence qui dé-

pend des buts poursuivis, des moyens mis en oeuvre et des compétences des participants.

Faut-il même souligner que cette nouvelle vision du monde exigera aussi que soit démystifié l'objet technique? Il faudra montrer à chaque élève qu'il a lui aussi, grâce à la connaissance acquise, pouvoir sur l'objet technique et la technique. Il y a d'importantes conséquences. Je n'en mentionnerai qu'une seule. Un retournement des mentalités, issu du contact réel avec la technique, devra aboutir à éviter une méconnaissance et une désaffection (comme c'est le cas pour certains intellectuels) des techniques et des hommes qui font la richesse de notre pays.

Nombreux sont les laisser-pour-compte du système d'enseignement: abandon en cours de scolarité, échecs répétés aux examens... les causes sont multiples. L'on trouve alors de jeunes chômeurs totalement dépourvus d'initiative, s'accrochant aux basques de leurs parents. Leur vision du monde s'arrête souvent à l'obtention d'un "emploi de bureau", comme on dit couramment. Sans parler de la possibilité de voir s'accroître la délinquance juvénile.

Leur méconnaissance totale de la technologie, même la plus élémentaire, les prive de cet esprit inventif qui fait qu'ils pourraient trouver par eux-mêmes une solution à leurs problèmes, en se créant un emploi. Qu'il suffise de songer aux possibilités inexploitées du tourisme (qui n'est pas la panacée universelle) où l'imagination peut apporter des réponses à des besoins non identifiés jusqu'à présent.

La technologie peut donner aux jeunes le désir, et les moyens, de résoudre beaucoup de problèmes.

### L'aide au développement de la pensée logique

L'irrationnel est naturel à l'enfant et le développement de la pensée logique est oeuvre d'éducation. Pour mettre en place ces mécanismes délicats, qui doivent devenir réflexes de recherche automatique d'une cause à effet, mais aussi, et c'est capital, de la preuve de liaison vraie entre la cause énoncée et l'effet observé, il est indispensable de faire appel, au moins au début, à des phénomènes simples, mettant en jeu une finalité évidente et connue, et des causes répétables à la volonté.

Cette démarche logique oblige

l'adolescent à aborder et à résoudre les problèmes dans un certain ordre: interrogation, hypothèses, vérification, décision. Le jeune devra apprendre à raisonner parce que l'objet technique, dans sa finalité, est une construction rationnelle: il est l'aboutissement de la réflexion, d'une pensée logique, pensée qu'il faut avant tout rechercher et découvrir derrière la réalité concrète.

Pensée logique et attitude scientifique, dans l'initiation à la technologie, sont des soeurs jumelles.

C'est ici que doivent intervenir les inter-relations logiques entre les programmes de physique, chimie, sciences naturelles, mathématiques et technologie. On a le choix des exemples. La leçon de sciences naturelles est une première observation, assez globale. La technologie introduit la rigueur d'un raisonnement scientifique élaboré et la précision de la mesure. Elle exige des définitions précises.

La technologie fait appel aux calculs numériques, algébriques et à l'analyse. Mais indépendamment de ses applications, elle introduit les relations entre des ensembles. Ce sont là ses points communs avec la

→

Joignez l'utile à l'agréable avec

# Malaguti

...C'est  
tout  
nouveau!

## QUATTROTTO

### FICHE TECHNIQUE:

Moteur Morini — modèle Convert  
— 48 cc — 2 temps — démarrage  
à pédales — deux vitesses  
automatiques — Carburateur  
Del'Orto — Serrure à clef sur  
fourche avant — Selle biplace —  
Fourche télescopique avant —  
Amortisseurs arrière — Pneus  
2 1/4 x 16 — Roues avec moyeux  
acier, frein tambour — Garde-boue  
acier peint émail — Phare carré  
avec compteur et klaxon incorporés  
— Feu rouge arrière — Couleurs:  
bleu, rouge, vert et jaune —  
Consommation de carburant 200 M.P.G.  
— Vitesse 38 M.P.H. —  
Poids 115 lbs.



\*Concessionnaires  
demandés

J'aimerais recevoir plus d'information  
sur la motocyclette Malaguti quattrotto.

Nom .....

Adresse .....

Ville ..... Tél. ....

Distributeur exclusif pour le Canada:

## STIHL CHAIN SAW (Canada) Ltée

684 Trans-Canada, Lauzon, Qué.

Tél.: (418) 833-2164

# AIDEZ-NOUS À VOUS AIDER

Assurez-vous d'une vie meilleure grâce à un entraînement technique.

- MÉCANIQUE AUTOMOBILE  
DÉBOSSÉLAGE
- SERVICE D'APPAREILS ÉLECTRONIQUES
- RÉFRIGÉRATION ET AIR CONDITIONNÉ
- DESSIN TECHNIQUE
- MACHINISTE (opérateur de tour)
- SOUDURE
- JOUR

PERMIS  
DU  
GOUVERNEMENT  
(749523)

Au niveau secondaire  
V, secondaire III et  
Recyclage.

SOIR  CORRESPONDANCE

Les étudiants ont le droit  
de participer à l'examen de  
fin d'année du gouvernement

SVP. envoyez-moi sans obligation vos informations concernant les cours indiqués ci-dessus. LBA-4-75

NOM .....

ADRESSE ..... ÂGE .....

LOCALITÉ ..... TÉL .....

**AVIRON** INSTITUT  
TECHNIQUE

3035, rue St-Antoine  
935-2525

AUSSI A  
QUEBEC  
685 COTE  
FRANKLIN  
681-3575

Un produit annoncé dans

## LE BULLETIN DES AGRICULTEURS

est un produit dont la qualité est reconnue.

VOUS POUVEZ DONC L'ACHETER EN TOUTE CONFIANCE

**PARTNER**

NOUVEAU SYSTÈME D'ALLUMAGE  
THYRISTOR

**R417T**



- 1 — Élimine les pointes.
- 2 — Compris en entier dans un seul bloc.
- 3 — Complètement à l'épreuve de l'humidité et de toute saleté.
- 4 — Réglage continu, élimine les ajustements.

**THÉO TURGEON INC.**

Case postale 1274,  
1535 Boul. Hamel, ouest,  
Québec G1K 7E9, Qué.

SEUL DISTRIBUTEUR POUR LE CANADA  
Tél. : code 418-683-4441

mathématique. L'observation d'un projet technique introduit l'observation de phénomènes et les mesures aussi. Il s'agit, dans un premier temps, de mesures de longueur. La nécessité du choix d'un appareil de mesure, puis les diverses conditions d'une mesure correcte, sont mises en évidence. Les propriétés des appareils de mesure apparaissent.



Une exploration simple mais attentive d'un objet technique permet de montrer, sans grande difficulté, que la connaissance scientifique d'un phénomène n'est pas indépendante de l'observateur pas plus qu'elle n'est indépendante des moyens de l'observation. De la masse des faits observés, la connaissance scientifique privilégie certains et s'efforce de construire un univers tangible, c'est-à-dire, à certains égards, un "modèle scientifique" d'une réalité dont la totalité n'est pas facilement saisissable. Prenons encore un autre exemple. La notion de force va être introduite par l'examen des déformations d'un corps élastique. De cet examen, on dégagera et retiendra trois caractères essentiels: la grandeur relative, la direction, le sens. D'où la naissance du concept de force qui apparaîtra lui-même plus tard comme cas particulier du concept vecteur.

Par suite, la technologie se situera, par rapport aux sciences physiques, comme une construction matérielle, qui diffère plus ou moins des lois théoriques. La "distance" qui s'introduit est le domaine des aléas et des phénomènes parasites qu'il convient de maîtriser, de délimiter pour que la fiabilité de l'objet soit définie, comme le mentionne Osborn dans *L'imagination constructive*. Enfin, le rapprochement pédagogique de la physique et de la technologie devrait faciliter la mobilité de l'intelligence qui s'exerce du concret à l'abstrait, du général au particulier, et vice versa.

### La promotion des habiletés et des gestes nouveaux

La technologie, comme les sciences, permettra d'acquérir la manipulation de l'outil, à l'occasion des mesures qui détermineront l'incertitude absolue et relative qui accompagne toute mesure. Plus spécifiquement, il s'agira d'associer constamment représentativité (dessin perspectif, vision spatiale, expression graphique...) et étude simultanée de l'objet et des relations mécaniques entre ses différentes composantes. Ce sont des "habiletés" au sens large du terme, que l'initiation

# Investissons dans notre jeunesse canadienne

 <b>Loterie Olympique Canada</b> C.P. 4444 SUCCURSALE PLACE D'ARMES MONTREAL QUÉBEC H2Y 3N1 TEL: (514) 286-5686 P.O. BOX 4444 STATION A TORONTO ONTARIO M5W 1X2	 <b>Olympic Lottery Canada</b>	LE BILLET <b>\$10</b> PER TICKET 5-BA	NOMBRE DE BILLETS REQUIS <input type="checkbox"/> NUMBER OF TICKETS REQUIRED	MONTANT INCLUS <input type="checkbox"/> AMOUNT ENCLOSED	1er prix/1st prize <u>\$1,000,000</u> 2e prix/2nd prize <u>\$1,000,000</u> 3e prix/3rd prize <u>500,000</u> 4e prix/4th prize <u>250,000</u> 5e prix/5th prize <u>200,000</u> 6e prix/6th prize <u>150,000</u> 7e prix/7th prize <u>125,000</u> 8e prix/8th prize <u>100,000</u> 9e prix/9th prize <u>75,000</u> 10e prix/10th prize <u>50,000</u> 11e prix/11th prize <u>50,000</u> 12e prix/12th prize <u>50,000</u> 13e prix/13th prize <u>50,000</u> 14e prix/14th prize <u>50,000</u>
		A L'USAGE DU BUREAU FOR OFFICE USE NUMERO DE REFERENCE NUMBER			
NOM NAME RUE STREET VILLE CITY PROVINCE CADREAU DE GIFT FROM		TEL CODE POSTAL POSTAL CODE			

MAIL NOW!  
POSTEZ DES MAINTENANT!

# Achetons maintenant nos billets du 5<sup>e</sup> tirage!



 Loterie Olympique Canada

**5<sup>e</sup> tirage**  
le 8 juin

Loterie Olympique Canada, notre jeunesse y gagne! A chaque billet vendu, la somme de 50 cents est remise à votre province pour le sport amateur. A cet effet, plus de 8 millions de dollars ont déjà été distribués. Grâce à votre participation, environ 3 millions de dollars viendront s'ajouter à ce montant à chaque tirage. Investissons aujourd'hui dans notre jeunesse canadienne.

PRÈS DE

**\$23 Millions**

1<sup>er</sup> PRIX \$1 Million  
 2<sup>e</sup> PRIX \$1 Million  
 3<sup>e</sup> PRIX \$½ Million  
 4<sup>e</sup> PRIX \$¼ Million

EN PRIX/COMPTANT/NON IMPOSABLE/JUSQU'À 84,000 GAGNANTS/14 GRANDS PRIX  
 LE BULLETIN DES AGRICULTEURS AVRIL 1975 117

# ENTENDRE ET COMPRENDRE

Les nouveaux appareils auditifs Philips à microphones directionnels permettent aux porteurs d'entendre et de comprendre dans les endroits bruyants, comme les réunions d'amis et de famille, au bureau, etc. Contrairement à l'appareil équipé d'un microphone conventionnel, l'appareil auditif directionnel amplifie les sons venant de l'avant, "ce que le porteur veut entendre" et atténue ceux provenant des autres directions. Ce facteur favorise l'intelligibilité, particulièrement en ambiance bruyante. Pour une brochure expliquant comment vous pouvez entendre clairement à nouveau avec un appareil auditif Philips directionnel écrivez à:



**PHILIPS ELECTRONICS INDUSTRIES LTEE**  
Département des appareils auditifs  
C.P. 354 - MONTREAL, QUEBEC H4Z 1H8

**PHILIPS**



## LE BULLETIN DES AGRICULTEURS le favori de la famille rurale

### Les Frères de la Charité

te proposent:

#### une vie au service

de la jeunesse,  
des malades,  
des pauvres;

#### une vie d'apostolat

au Québec,  
au Pérou,  
au Rwanda (Afrique);

#### une vie personnelle

de contact avec le Père,  
d'amitié avec le Christ,  
d'ouverture à l'Esprit;

#### une vie religieuse

épanouissante,  
adaptée à notre temps,  
qui vaut la peine d'être vécue.

Pour plus de renseignements, remplir le coupon et l'expédier à:

**Les Frères de la Charité**

Boîte postale 278

Montréal H3S 2S5

Nom .....

Age .....

Adresse .....

Tél. ....

à la technologie mettra en place ou développera. Il faudra aboutir à la connaissance rationnelle des outils élémentaires: c'est le gage d'une meilleure utilisation, mais aussi la possibilité d'accéder à des outils plus perfectionnés. La méthodologie expérimentale, à laquelle la technologie accordera une place de choix (mais non exclusive), habituera au travail d'équipe et à ce qu'il suppose: probité intellectuelle, habitude d'ordre, de propreté, d'objectivité, de ténacité. Un autre acquis de la technologie sera de multiplier et d'amplifier les moyens de communication. Par la parole, le jeune sait déjà s'exprimer. Parlant de ce qu'il connaît, ou croit connaître, il s'exprimera volontiers: c'est cette motivation que le maître utilisera pour développer ce moyen essentiel de communication qu'est l'expression verbale. A partir des phrases de ses élèves, et par corrections collectives, il obtiendra une expression correcte qu'il enrichira avec les mots du vocabulaire technique. Ceux-ci seront soulignés et feront partie de la légende d'une figure. La technologie initiera à un deuxième moyen de communication, peu ou mal utilisé: le dessin. Il s'agit, pour les jeunes, d'un langage nouveau (le plus souvent) mais pourtant universel. Sur le plan pédagogique, le maître veillera d'abord à la netteté et à la propreté. Donc, par la technologie, l'enfant peut s'exprimer, c'est-à-dire communiquer sa pensée par le dessin, la parole, mais aussi par l'écrit, la mathématique, le graphique.

#### Les parents doivent veiller

Constituant un tremplin d'intérêts communs pour l'ensemble des sciences et des techniques, la technologie doit permettre d'ouvrir à l'enfant des horizons plus vastes et de déceler, pour chacun, les intérêts et les différentes aptitudes. Le professeur de technologie devra être conscient du rôle important qu'il joue dans ce domaine. La technologie élargit l'éventail des aptitudes explorées, elle peut aussi susciter des vocations vers les carrières manuelles. Le chercheur scientifique et l'ingénieur de fabrication doivent être, et sont, des manuels. Il faut donc donner à l'enseignement de la technologie son caractère dynamique. D'ailleurs, est-il question en éducation de s'arrêter dans un monde qui évolue si vite, si l'école ne veut pas prendre davantage de retard? C'est aux parents à surveiller ce qui s'y passe. C'est là mon mot de la fin d'un texte qui, au départ, aurait voulu se voir beaucoup moins ... technique. □

# ÊTRE AIMÉ !

## votre domaine, madame

Qui peut clamer, le désintéressement total de ce besoin naturel?

L'enfant quête le sourire de sa mère, la chaleur de ses bras qui le bercent, une attention soutenue. Sans amour, un bébé s'étiole, pauvre petite plante qui risque de mourir. Pas plus que de lait, ou de soleil, on ne peut le priver d'amour.

Ce qui est si nécessaire à l'entrée de la vie ne peut manquer de rester une priorité tout au long des âges.

Les premiers pas du petit seront d'autant mieux assurés si papa et maman dirigent le trajet, à genoux, pour recevoir ce héros de treize ou quatorze mois.

Et l'adolescent?

... peut-être ferait-il moins de bêtises s'il était convaincu de l'amour compréhensif de ses aînés. Il a besoin de preuves, de témoignages.

Ce ne sont pas les reproches ni les menaces qui l'amèneront plus

vite, par un chemin plus droit, à reconnaître ses erreurs. L'amour silencieux de ses parents, un regard chargé de tendresse, une parole douce le ramèneront aux jours de son enfance.

Être aimé!

Les jeunes ne le demandent pas avec des supplications. Ils s'étourdissent de musique et de cris. Ils ne savent même pas à quel point ils ont besoin d'amour vrai, croyant naïvement que les premières impulsions sexuelles tiennent lieu de tout, qu'elles les acheminent vers leur destinée d'homme ou de femme.

Être aimées! Comme les mères en ont besoin! Et les pères aussi sous une apparente rudesse.

Les rapports parents-enfants sont tellement simplifiés, tellement plus humains et chaleureux dans un climat d'amour!

Une présidente d'association, de club, de cercle organisé a besoin,

non seulement de respect, mais d'amour. A l'instar d'un député, d'un ministre, elle doit "gagner ses épaulettes" en multipliant les sourires aimables, l'assistance et les compliments.

On ne parle pas du besoin d'être aimé au soir de la vie. Il est trop évident.

Il n'y a plus de vieillards dans le monde d'aujourd'hui où la jeunesse se prolonge, grâce à l'hygiène, l'alimentation, la mode.

Mais le cœur des grands-parents est si tendre, si ramolli qu'un rien est cause de tristesse ou de joie. Qui leur donnera cette manne, sinon l'entourage composé de parents, d'amis, de compagnons de tous les jours réciproquement, des responsables de leur bien-être s'ils vivent en institution, en maison d'accueil.

Être aimé!

Tous les âges en ont un besoin fiévreux.

*Alice Bar*



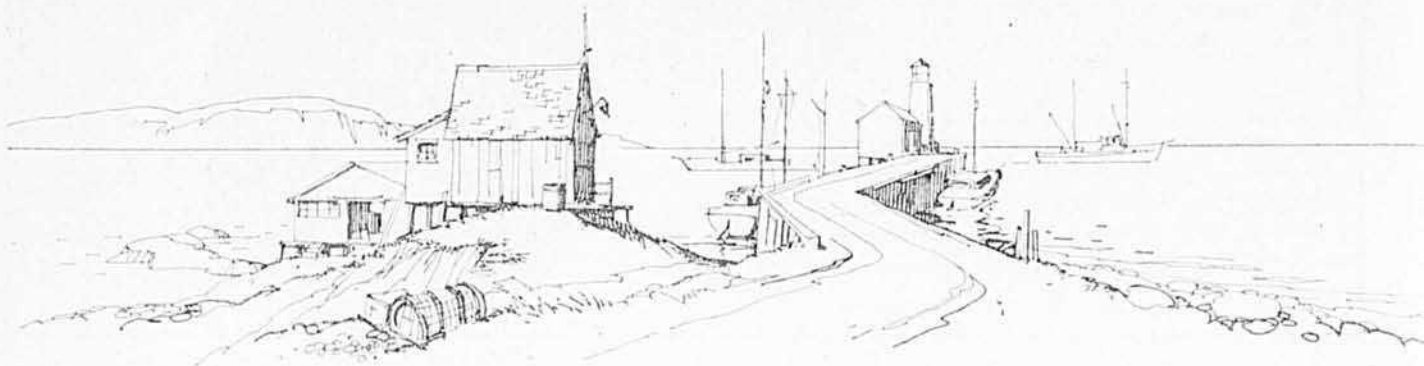

# DU POISSON SUR VOTRE TABLE

Vous pourriez manger du poisson deux ou trois fois par semaine. C'est un aliment bâtisseur, reconstituant, de digestion très facile, aussi nutritif que la viande. Ah! comme je voudrais convertir tous ceux qui prétendent ne pas aimer le poisson. La variété en est grande et le nombre de recettes incalculable.

On a le choix de diverses méthodes de cuisson: friture, court-bouillon, le four, le gril, la poêle, le B.B.Q. Il faut apprendre à bien apprêter le poisson, à le faire cuire pour qu'il soit un délice. Comme sport, si vous avez la chance de vivre pas trop loin du fleuve, d'une rivière ou d'un lac, pratiquez donc la pêche. Je connais des femmes pour qui c'est un plaisir. Et comme elles ne manquent pas d'être bonnes cuisinières, leur famille bénéficie de cette source indispensable de sels minéraux et de vitamines.

## Soupe de poisson

- 2 ou 3 poissons (environ 2 livres) de ceux qui ne sont pas assez importants pour faire rôtir,
- 6 oignons
- 1 branche de céleri
- 1 bouquet garni
- 4 ou 5, ou 6 pommes de terre
- beurre ou margarine
- sel, poivre, jus de citron
- crème si vous le désirez

Coupez les têtes des poissons écaillés et bien lavés. Laissez-les reposer sur une serviette pendant que vous faites revenir dans le beurre chaud, les oignons tranchés, tout juste pour dorer; couvrez d'eau chaude, salez et poivrez, ajoutez le céleri en dés et le bouquet garni, puis 2 tasses d'eau chaude. Amenez à ébullition et laissez bouillonner une dizaine de minutes, à couvert. Pelez les pommes de terre et coupez-les en rondelles épaisses, mettez-les dans le bouillon avec les têtes de poissons et faites mijoter un quart d'heure. Avec une cuiller trouée, enlevez ensuite les têtes et remplacez-les par les poissons coupés en deux ou trois selon la grosseur; rajoutez de l'eau chaude au besoin et laissez mijoter doucement, une quinzaine de minutes. Fermez le feu et incorporez le jus d'un quart de citron, puis la crème en quantité suffisante pour velouter.

Retirez le poisson et disposez-le sur un plat chaud, entouré des pommes de terre puis servez d'abord le bouillon avec des croûtons ou de très petits biscuits au soda.

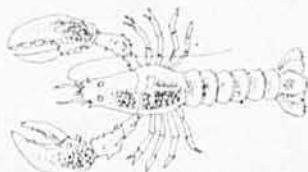

## Poisson en salade

- 2½ t. de poisson cuit, refroidi
- 12 petits cornichons marinés
- 1½ t. de céleri en dés
- 3 c. à soupe de jus de citron
- ½ c. à thé de paprika
- sel et poivre

Effeuillez le poisson ou coupez-le en gros dés, mêlez-le au céleri, et assaisonnez de jus de citron, sel, poivre, paprika. Enrobez de mayonnaise, et servez sur des feuilles de laitue finement coupées. Garnissez de cornichons taillés en éventail, et de quelques rondelles d'oignons si désiré.

## Homard aux petits pois

- 1 t. de homard (boîte de 6 onc.) défait
- 2 t. de petits pois verts
- 2 c. à table de farine
- 2 c. à table de beurre
- 1 t. de lait
- 1 pincée de cayenne
- sel et poivre



Au beurre fondu, ajoutez la farine et mélangez. Incorporez le lait graduellement en remuant jusqu'à épaississement. Assaisonnez, et ajoutez le poisson et les pois en remuant délicatement. Chauffez à feu très doux et servez sur des rôties écroutées.

C'est très bien comme entrée, ou repas léger.

## Morue à la citrouille

- 1 morue entière si elle est petite, ou ½ rondelle de courges non épluchées, ou de citrouille

**3 branchettes de sarriette fraîche, ou**  
**½ c. à thé d'herbes aromatiques séchées,**  
**émiettées**  
**3 gousses d'ail**  
**sel et poivre**

Enduisez de beurre ramolli ou d'huile le "rôti" de poisson, piqué d'ail, et couché dans une lèche-frite. Assaisonnez, entourez des morceaux de citrouille ou de courge, ajoutez les fines herbes sur le dessus, des noisettes de beurre, et mettez une demi-heure à four moyen.

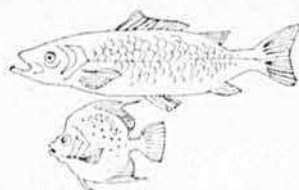

### Filets de poisson frits

**2 lb de filets de poisson (sole, aiglefin,**  
**morue, etc.)**  
**2 oeufs légèrement défaits**  
**2 c. à table de lait ou d'eau**  
**chapelure**  
**sel et poivre**  
**huile végétale**

Rincez les filets à l'eau froide, essuyez. Taillez-les en portions; salez et poivrez. Mêlez les oeufs et le lait dans une assiette creuse, saucez-y le poisson et roulez-le dans la chapelure.

Versez ½ de pouce d'huile dans une poêle à frire, laissez chauffer et disposez les filets. Retournez-les et laissez cuire à feu modéré jusqu'à ce que le poisson se défasse à la fourchette, environ 10 minutes. Egouttez sur une serviette tout-usage. Saupoudrez de persil ou parsemez d'amandes grillées, effilées.

### Pétoncles et champignons au gratin

**1 livre de pétoncles**  
**6 c. à soupe de farine**  
**4 c. à soupe de beurre**  
**2 t. de lait**  
**½ livre de champignons**  
**1 t. de céleri en dés**  
**1 petit oignon haché**  
**⅔ t. de piment vert, haché**  
**½ t. de beurre fondu**  
**½ t. de chapelure beurrée**  
**½ c. à thé de sel**

Séparez les pétoncles, essuyez-les avec un linge humide. Préparez une sauce blanche avec la farine, le beurre (4 c. à soupe), le sel et le lait. Ajoutez-y les pétoncles. Tranchez les champignons bien lavés et faites-les frire au beurre avec le céleri, l'oignon et le piment vert jusqu'à ce que les légumes soient tendres. Incorporez ce mélange aux pétoncles en sauce. Versez dans un plat à four graissé (de 2 pintes) et couvrez de chapelure beurrée. Mettez au four, à 350°F. durant trente minutes.



### Darnes grillées

**5 ou 6 belles tranches de poisson**  
**2 c. à soupe de beurre**  
**½ c. à thé de sel**  
**1 pincée de poivre**

Essuyez le poisson avec un linge humide et mettez-le sur un gril graissé et chauffé à l'avance. Badigeonnez les dar-

nes de graisse fondue ou d'huile et placez le gril de 2 à 4 pouces du feu. Si le poisson est congelé, grillez-le de 6 à 8 pouces du feu. Une fois les darnes bien dorées sur un côté, assaisonnez, retournez et badigeonnez de l'autre côté. Dorez et assaisonnez. Comptez 10 minutes de cuisson par pouce d'épaisseur du poisson frais, et environ 20 minutes pour le poisson congelé.



### Brochettes de brochet au bacon

**2 livres de brochet, ou autre poisson**  
**d'eau douce**  
**1 livre de bacon**  
**poivre**  
**jus de citron**

Enlevez les arêtes du poisson, et taillez en 24 morceaux réguliers, poivrez et entourez de bacon. Embrochez et faites griller en tournant souvent pour les faire dorer, sur le B.B.Q. Au moment de servir, arrosez de jus de citron.

Le poisson sera meilleur encore si on le fait macérer une heure dans une marinade faite d'huile, jus de citron, thym, sel, poivre, laurier et romarin, après l'avoir coupé en gros cubes.

crochet



D'allure sport, avec une touche d'exotisme, voici le boléro printanier qu'Isabelle Gobeil a créé juste avant l'éclosion des premiers bourgeons.

Le dos, le devant droit et le devant gauche du boléro sont exécutés en demi-bridés tandis que les manches sont crochétées au point de grille double. Les fleurs et les feuilles sont crochétées séparément puis rapportées sur l'ouvrage. Voici les explications utiles à sa réalisation:



## fleurs de printemps

par Isabelle Gobeil

**TAILLES:** Les explications sont pour taille 8/10. Celles pour taille 12/14 sont entre parenthèses. **FOURNITURES:** "PERLE" de CHANTELAIN: 4 pel coul marine, 1 pel de chaque coul: lavande, rose, turquoise, jaune bleu/royal, vert; Crochets No 8 et No 11.

**POINT DE GRILLE DOUBLE:** 1er tr: 1 dble-br dans la 5e m du croch \* 2 m en l'air, sauter 2 m, 1 dble-br dans chacune des 2 m suiv; rep de \*; term par 2 m en l'air, 1 mc dans la 4e m en l'air, du début. **TOURNER.** 2e tr: 6 m en l'air (ce qui forme la 1re dble-br et 2 m en l'air) \* 1 dble-br dans chacune des 2 dble-br suiv, 2 m en l'air; rep de \*; term par 1 dble-br et 1 mc dans la 4e m en l'air, du début. **TOURNER.** 3e tr: 4 m en l'air, 1 dble-br dans la dble-br suiv \* 2 m en l'air, 1 dble-br dans chacune des 2 dble-br suiv; rep de \*; term par 2 m en l'air et 1 mc dans la 4e m en l'air, du début. Répéter toujours le 2e et 3e tr.

**DOS:** Avec croch No 11 et coul marine, monter 89 (101) m chaîn. Faire 1 demi-br dans la 3e m du croch et dans chaque m suiv (88-100 demi-br). En commençant chaque rg par 2 m en l'air, cont droit en demi-br pendant 6 (7) pces. **EMMANCHURES:** De chaque côté, laisser à chaque rg: 1 fois 3 (4) m; 1 fois 2 m; 2 fois 1 m (faire des mc au début du rg; laisser les m libres à la fin). Cont droit sur les 74 (84) m rest jusqu'à ce que les emmanch mesurent 7 (8) pces. **EPAULES ET ENCOLURE:** Faire 7 (8)

mc au début du rg suiv, cont sur les 16 (18) m suiv; tourner. A l'encol, dim 1 m à chaque rg 2 fois, **EN MEME TEMPS** à l'épaule, laisser 2 fois 7 (8) m à chaque rg. Laisser 28 (32) m libres au centre et faire l'autre côté.

**DEVANT GAUCHE:** Avec croch No 11 et coul marine, monter 43 (47) m chaîn. En trav en demi-br (42-46 demi-br), aug à gauche (côté devant) à 1 m du bord: 3 fois 2 m à chaque rg (faire 2 demi-br dans la 2e et 3e m du bord) et 4 fois 1 m tous les 2 rgs. Cont droit sur les 52 (56) m jusqu'à ce que le trav mesure 4½ (5½) pces, du début. **PINCE:** Du côté couture, laisser 2 fois 17 m, à chaque rg (à partir du côté devant, trav jusqu'aux 18 dern m, 1 ms dans la m suiv; tourner. Faire 17 mc au début du rg suiv; term le rg). Cont ensuite sur toutes les m. Faire 3 rgs droit. **ENCOLURE ET EMMANCHURE:** A l'encol, dim 1 m et rep cette dim tous les 2 rgs jusqu'à ce que le trav mesure comme le dos au sous-bras. Du côté emmanch, laisser 7 (9) m au rg suiv et, du même côté, laisser 3 fois 1 m à chaque rg, mais **EN MEME TEMPS** cont les dim encol jusqu'à ce qu'il reste 21 (24) m. Du côté emmanch, aug 1 m au rg suiv et rep cette aug au 4e rg suiv et du côté encol, faire encore 2 dim. **EPAULE:** A droite, laisser 3 fois 7 (8) m. **DEVANT DROIT:** En vis-à-vis. La pince se commence du côté couture: faire 16 mc, 1 ms dans la m suiv, term le rg. Au rg suiv, trav jusqu'aux 18 dern m, faire 1 mc dans la m suiv. Ensuite, cont sur toutes les m.

**MANCHES: SE FONT EN ROND, MAIS EN TOURNANT APRÈS CHAQUE TR.** Monter 84 (88) m chain, les fermer en rond par 1 mc. Faire 1 tr de ms et cont au pt de grille double (21-22 grilles) jusqu'à ce que le trav mesure 17 (18) pces, du début. **ARRONDI:** Trav jusqu'aux 5 dern grilles, les laisser libres pour le sous-bras. Cont en aller et retour. Laisser 1 gr de chaque côté, jusqu'à ce qu'il reste 4 (3) gr (\* 4 m en l'air, sauter la 1re gr, 1 dble-br dans chacune des 2 dble-br suiv, cont jusqu'à la dern gr et, après avoir fait les 2 dble-br avant la dern gr, faire une autre dble-br dans la 4e m en l'air du début; rep de \*). **POIGNET:** Relever 34 (38) demi-br au bas de chaque manche. Sans fermer les trs, cont en demi-br pendant 7 trs; fermer le dern tr par 1 mc.

**GRANDES FLEURS:** En faire: 3 jaunes, 4 roses, 3 lavandes, 3 bleu/royal, 4 turquoise. Avec croch No 8, monter 6 m chain, les fermer en rond par 1 mc. **1er tr:** 3 m en l'air (ce qui forme la 1re br) et 5 br dans le rond, laisser tomber la bcle du crochet, piquer dans la tête de la 1re br de ce groupe, chercher la bcle tombée et la passer à travers (petite cloche) \* 3 m en l'air, 6 br dans le rond et faire la petite cloche; rep de \* 3 fois de plus; term par 3 m en l'air et 1 mc dans la 1re cloche, du début (5 petites cloches). **2e tr:** piquer dans la petite ouverture à la tête de la 1re cloche et faire 1 ms, \* 3 m en l'air, 1 ms dans l'esp de 3 m en l'air suiv, 3 m en l'air, 1 ms dans la tête de la cloche suiv; rep de \*; term par 3 m en l'air et 1 mc **AUTOUR DE LA JAMBE** de la 1re ms, du début (10 esp). **3e tr:** 3 m en l'air, 5 br autour de la même ms et faire la petite cloche \* 3 m en l'air, 6 br autour de la jambe de la ms suiv et faire la petite clo-

che; rep de \*; term par 3 m en l'air et 1 mc dans la 1re cloche, du début. **4e tr:** Comme le 2e (20 esp) **5e tr:** Comme le 3e. **PETITE FLEUR:** en faire 2 de chaque couleur. Monter 6 m chain, les fermer en rond par 1 mc. Faire le 1er tr de la grande fleur.

**FEUILLE:** (en faire 17) Avec croch No 11 et coul vert, monter 6 m chain, les fermer en rond par 1 mc \* 13 m en l'air et sur la chaîne, faire: 1 mc dans la 2e m du croch, 2 ms, 2 demi-br, 1 br, 2 demi-br, 2 ms, 1 mc dans la dern m et 1 mc dans le rond; rep de \* encore 1 fois. **FINITION:** Faire les coutures. Monter les manches. **BORDURE:** Avec croch No 11 et coul marine, relever 286 (296) ms autour du boléro. Faire encore 2 trs de ms et 1 tr de: 2 m en l'air, 1 demi-br dans la même m \* 1 mouch autour de la demi-br (1 jeté, piquer de droite à gauche autour de la demi-br, ramener une bcle (ceci 3 fois) ensuite, 1 jeté et écarter toutes les bcles du croch, 1 m en l'air) sauter 2 m, 1 demi-br dans la m suiv; rep de \* tout autour. Fixer les grandes fleurs et les feuilles sur les devants et le dos et les petites fleurs au bas des manches (voir photo, à la page 122).

**ABRÉVIATIONS:** aug-augmenter ou augmentation; bcle-boucle; br-bride; chain-chainette; cont-continuer; croch-crochet; dern-dernier; dim-diminuer ou diminution; dble-br — double bride; emmanch-emmanchure; encol-encolure; esp-espace; fant-fantaisie; gr-groupe; mc-maille coulée; ms-maille serrée; mot-motif; pel-pelotes; pt-point; rep-reprendre; rest-restant; sulv-sulvant; term-terminer; tr-tour; trav-travail ou travailler.

La façon la plus économique de posséder votre chez-vous

**CONSTRUISEZ** votre **MAISON**  
VOUS-MEME  
AU MOYEN DU CONCEPT

**ME-CA-NO**

de L. MIVILLE INC.



SERIE MODERNE 24' x 40'  
3 chambres à coucher

**\$6995.00**

Livraison gratuite 100 milles de Québec, léger supplément au-delà, livraison par toute la province. Tous les matériaux sont livrés sur votre terrain numérotés et identifiés.

**FACILE COMME ABC**

- MURS extérieurs en 10 sections usinées.
- DIVISIONS intérieures en 20 sections usinées.
- FERMES de toit assemblées et numérotées.

Comprenant charpente complète: murs, planchers, toit, divisions — Revêtement extérieur "coloriok" peinturé, avec garantie 10 ans et 25 ans sur la planche — Fenêtres panoramiques doubles — Isolation. Revêtement des murs Intérieurs — cheminée. PLANS FOURNIS pour fondation — électricité — plomberie — chauffage. Aussi 5 autres modèles disponibles.

**ACHETEZ DIRECTEMENT  
DU MANUFACTURIER**

Pour Informations et pamphlets, écrivez à:

**L. MIVILLE INC.**

2524 Boul. Hamel  
Québec G1P 2J1  
Tél. (418) 681-0133

7800 rue Viau,  
Montréal  
Tél. (514) 725-9361  
(entrée: centre  
d'achat Bonimart)

NOM .....

ADRESSE .....

TEL.: .....

Je désire voir un représentant

Je veux construire en 1975

Prix sujet à changement sans préavis.

Profitez de notre plan mise de côté.

Territoires disponibles pour agents

Le mois prochain, dans nos pages féminines

- Au travers d'une portière en macramé par Gisèle Poisson
- Des desserts nouveaux par Berthe Mirepoix
- L'économie familiale, un art et une science appliquée par Réal Bertrand

# RAYONS DE SOLEIL

par Mireille Boruzesco

La visite de mademoiselle Kathryn Tenkhoff, récipiendaire du titre de mademoiselle Coton '75, décerné chaque année depuis 37 ans par le Conseil National du Coton des Etats-Unis, me donne l'opportunité de vous présenter la mode féminine d'été et me permet de vous rappeler que le coton est un textile idéal tant pour sa facilité d'entretien que pour le confort qu'il assure.



Kathryn Tenkhoff, mademoiselle Coton '75, présente un ensemble de coton rayé de création Yves Traine qui faisait partie de sa garde-robe de voyage.

VOGUE 9141:

Jupes longues, ouvertes devant, confectionnées à partir du même patron, dans trois différents tissus de coton.

(Photos, Le Bulletin des Agriculteurs par Paul Taillefer)

LE BULLETIN DES AGRICULTEURS AVRIL 1975

Les tissus de coton sont d'une grande variété de textures et de pesanteurs allant de la popeline qui est sans aucun doute le tissu favori pour les blouses, chemisiers, marinières... aux cotons rustiques qui ont gagné la faveur des élégantes, tout comme le voile uni ou texturé, le calicot, le velours côtelé, le tissu éponge ou encore le crêpon.

Toutes les cotonnades sont offertes dans une variété exceptionnelle de motifs et de couleurs. Petites ou fleurs immenses sur fond de couleur... quadrillés grands carreaux, motifs graphiques, géométriques, bordures florales, patchwork et tant d'autres...

Pour l'été la robe occupe la première place: robe-housse, chemise ample, robe sarrau, robe-tente, se portant avec ou sans ceinture. Mais la plus séduisante est sans aucun doute la robe-tablier courte ou longue avec ses volants garnissant manches et ourlets.

Après la robe, la jupe... ample, évasée, à godets, genre portefeuille, jupe paysanne. Elle est courte, à mi-mollet ou longue, le tout dépendant de la silhouette de celle qui la porte.

A l'exception de l'ensemble porté par mademoiselle Coton '75, les vêtements présentés dans ces pages ont été confectionnés à partir de patrons Butterick et Vogue, par les vendeuses du rayon des tissus de la maison Simpsons/Montréal. Ceci à l'occasion des défilés de mode placés sous le thème "LE COTON POUR MIEUX VIVRE". □



**VOGUE 1193:**  
Ensemble robe et veste confectionné dans un coton importé de Suisse.



**VOGUE 9172:**  
Ravissantes robes-tablier, taillées l'une (longue) dans un coton à texture "Leno" et l'autre (midi) dans un coton brodé imprimé.



**à noter:**  
Nous vous donnons les références des patrons utilisés lors de la confection de ces vêtements, mais nous vous rappelons que pour les raisons invoquées dans notre édition de janvier dernier, Le Bulletin n'accepte plus de commandes.

**BUTTERICK 4070:**  
Robe paysanne taillée dans un coton indien "Taj Mahal", réhaussée d'un empiècement de coton imprimé assorti d'un volant de même couleur.

# Les fleurs de chez nous

## LE COUSSIN BRODÉ

### Matériel requis:

- 2 morceaux de tissu uni de 15 x 16 po., soit du coton, du jute, du velours ou encore de la toile de polyester.
- 2 morceaux de caoutchouc mousse de la même grandeur.
- du coton perlé brillant à 4 et à 6 brins.
- du cordonnet pour passepoil (environ 58 po. de long et 1/4 de po. de diamètre).
- une fermeture-éclair de 9 po.

### Exécution:

Tailler deux morceaux de tissu de 16 x 17 po. (nous avons rajouté un demi-pouce de chaque côté pour les coutures). Couper également un biais d'environ 60 po. de long et de 2 po. de large qui servira à enrober le cordonnet servant de ganse.

### La broderie:

Décalez le motif à l'aide d'un papier carbone sur le morceau qui constituera le dessus de votre coussin.

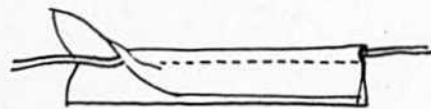

Broder les feuilles, les tiges et les fleurs en vous inspirant des indications accompagnant le dessin (voir couleurs et points employés). Pour donner plus de relief à votre broderie, vous pouvez utiliser deux grosseurs de coton perlé. Une fois la broderie terminée, enrober le cordonnet dans le biais (voir dessin) et piquer à longs points au ras de celle-ci à l'aide du pied ganseur de votre machine à coudre. Poser la ganse ainsi obtenue bord à bord sur l'endroit du dessus du coussin.

Au bas, placer la fermeture-éclair et assembler le dessus et le dessous. Avant de retourner les morceaux à l'endroit, avoir soin de placer la couture de la ganse "couchée" sur l'envers du dessus du coussin.

Nos grand-mères brodaient... et la broderie au fil des ans perdit de sa vogue. Mais puisque les modes ne cessent de se démoder, nous voyons de nouveau apparaître un intérêt grandissant pour ce travail manuel plein de couleurs et de détails qui sait faire appel à votre goût de la minutie.

Ce mois-ci, Yvonne Cloutier vous propose de réaliser un coussin galette destiné à décorer la chaise la plus modeste ou le fauteuil dans lequel vous aimez vous reposer.

Pour faire d'une pierre deux coups, même si la mode est à la couture vite faite, nous profiterons de l'occasion pour vous initier ou vous rappeler comment exécuter une bordure passepoilée.

Le coussin terminé mesure 16 x 17 po.; évidemment, libre à vous de lui donner les dimensions qui conviennent à l'usage auquel vous le destinez. En ce qui concerne le motif de broderie, Yvonne Cloutier vous propose une fleur du Québec: le lis d'un jour.

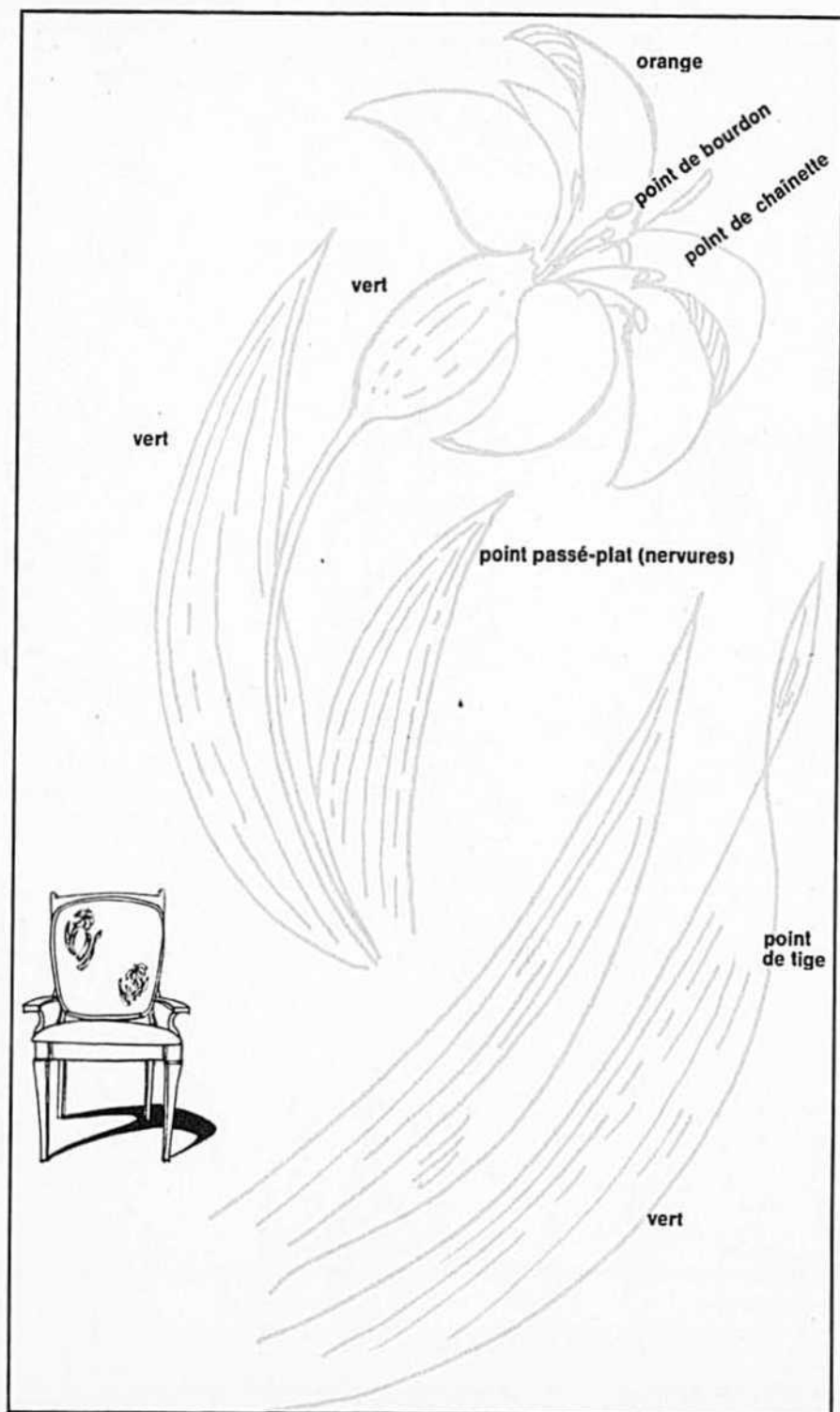

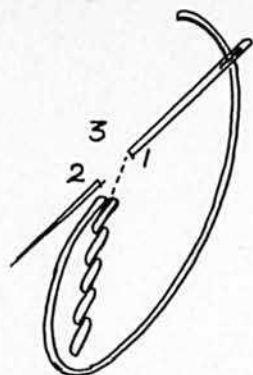

**Le point de tige:**

C'est le point le plus simple et le plus employé. Il se travaille toujours de bas en haut et de gauche à droite. Il sert à broder des dessins linéaires mais peut aussi servir à remplir des surfaces. Pour l'exécuter, piquer l'aiguille au point 1 pour la ressortir en avant au point 2 de façon à obtenir un point allongé, enfin revenir piquer au point 3 et ainsi de suite.

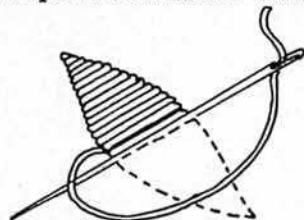

**Le point de passé-plat:**

Le passé-plat consiste simplement à remplir des surfaces à broder généralement étroites par des points lancés allant d'un bord à l'autre du dessin.

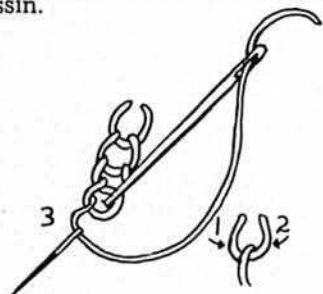

**Le point de chaînette:**

Sortir l'aiguille et la repiquer à côté du point de sortie (1 et 2), en laissant du fil pour former la chaînette, retirer l'aiguille en passant celle-ci à l'intérieur de la chaînette (3) et ainsi de suite.

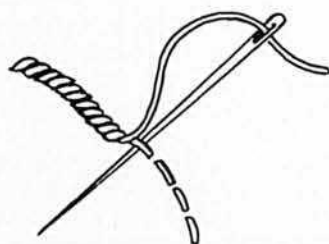

**Le point de bourdon:**

Il s'emploie pour broder des lignes, pour fixer des dentelles et aussi pour appliquer des tissus. Afin d'obtenir un léger bourrage, passer sur le tracé un petit point devant, puis recouvrir par un point de bourdon très serré et régulier. □

SERVICE  
fantaisiEs

Dans la gamme des récentes créations d'Isabelle Gobeil, nous vous présentons ce mois-ci:



Une blouse au point de dentelle dont les explications sont pour les tailles 10, 12, 14, 16 ans.  
Prix: \$0.50.

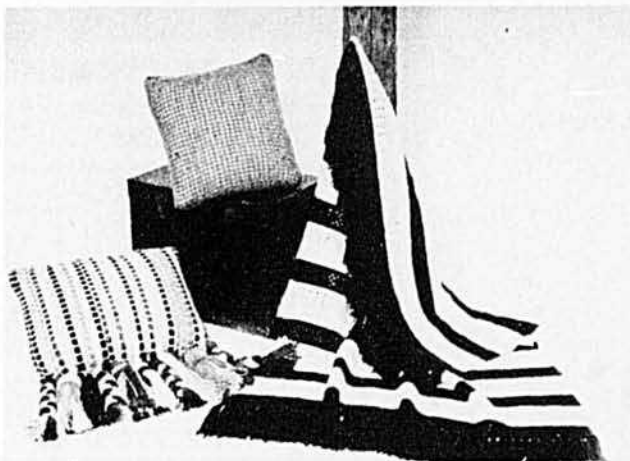

Le coin rustique: ce feuillet comprend les patrons de ce très joli coussin et de l'afghan tricolore (50 po. x 42 po.)  
Prix: \$0.50.

Pour vous procurer ces patrons, veuillez lire attentivement ce qui suit —  
Adressez vos commandes à: **PATRONS I. GOBEIL**

Le Bulletin des Agriculteurs  
5670, rue Chauveau • Montréal H1N 1H2

- ▶ Joignez-y un chèque ou un mandat-poste au montant requis ainsi qu'une enveloppe de longueur standard de 9 1/2 pouces timbrée et adressée à votre nom.
- ▶ ne commandez pas d'autres patrons dans la même enveloppe.
- ▶ aucun timbre ne peut être accepté en paiement.

Si vous vous conformez à ces recommandations, votre commande vous parviendra dans un délai raisonnable.

# CULTIVEZ UN ARBRE HYDRANGÉE

(Hydrangea Paniculata  
Grandiflora)

Des Bouquets de  
Fleurs Blanches  
Géantes qui changent  
d'un ravissant  
Rose à Pourpre.

POUR PLANTATION  
PRINTANIÈRE

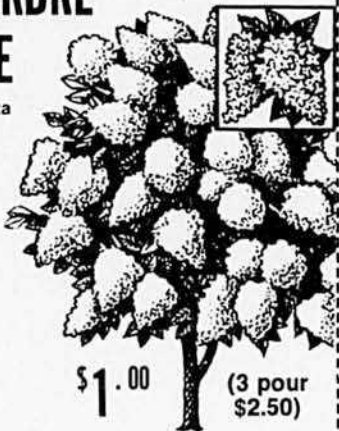

Tous les jardiniers d'agrément aiment à voir cet arbre Hydrangée en plein épanouissement. C'est un arbre ornemental attrayant qui se développe au soleil, à l'ombre ou ombre partielle. Vous recevez arbustes de pépinière, sains et vivaces, 1-2 pieds de haut et 1-2 ans, jamais transplantés, qui peuvent s'accroître en arbre Hydrangée de 8-25 pieds de hauteur en suivant nos instructions simples. En fleur de mi-été jusqu'à la gelée avec bouquets de fleurs blanches de 8 à 12" en forme de cône qui tournent couleurs Rose et Pourpre à l'automne. Tout ce que nous demandons pour ces souches de plantation est \$1.00 - 3 pour \$2.50. Les fleurs sont excellentes à couper. N'attendez pas — Soyez le premier dans votre voisinage à cultiver l'Hydrangée en forme d'arbre. Expédiez votre commande maintenant pour notre plus bas prix.

N'envoyez pas d'argent — expédiez le coupon ci-bas et payez le facteur sur réception pour plantation d'automne plus les frais. Il faut que vous soyez satisfait sur inspection, ou retournez avant 10 jours pour remboursement du prix d'achat.

Expédiez ce coupon aujourd'hui!

1 Hydrangée - \$1.00  
 3 Hydrangées - \$2.50  
 Paiement inclus — Ajoutez 35¢ et nous expédions port-payé

NOM \_\_\_\_\_

ADRESSE \_\_\_\_\_

VILLE \_\_\_\_\_ PROV. \_\_\_\_\_

ROCKWOOD GARDENS, Dépt. TH-928, ACTON, ONTARIO L7J 2M7

# GÉANT HIBISCUS EN ARBRE

(Rose de Sharon)

Jusqu'à 12 semaines d'énormes fleurs, sans arrêt



**SUPÉRIEUR AU TYPE BUISSONNANT  
FLORAISON CONTINUE...  
CULTURE FACILE**

Stocks restreints. Ces superbes Hibiscus syriacus en arbre (roses de Sharon) s'épanouiront dans votre jardin CETTE ANNÉE si vous les commandez immédiatement! Fleurs doubles gigantesques, vraiment superbes, forme ravissante, sur un tronc unique et bien droit! Fleurs extraordinairement grosses! En tout endroit où vous les plantez, les Hibiscus sont de beauté saisissante. Floraison jusqu'aux gelées. Certifiés exempts de maladie.

**\$2.98 CHACUN ou 3 pour \$7.50**

Tirez profit du prix spécial pour commande postale de ces arbres à fleurs splendides. Commandez le rouge, le blanc, le bleu ou tous les trois. Floraison garantie dans votre jardin CETTE ANNÉE SI VOUS LES COMMANDEZ AUJOURD'HUI. Stocks restreints: ne tardez pas à poster le coupon!

## N'ENVOYEZ PAS D'ARGENT

Envoyez simplement vos nom et adresse et payez au facteur \$2.98 (ou \$7.50 pour l'arbaine de 3 arbres) ou bien envoyez votre remise avec la commande (ajoutez 50¢ et nous expédierons port payé).

**POINTEZ LE COUPON  
POSTEZ-LE AUJOURD'HUI**

1 hibiscus rouge en arbre \$2.98  
 1 hibiscus blanc en arbre \$2.98  
 1 hibiscus bleu en arbre \$2.98  
 Arbaine de 3 au choix \$7.50  
 Paiement inclus (ajoutez 50¢ et nous enverrons port payé).  
 Expédiez contre remboursement (c.o.d.), poste en plus.

Nom \_\_\_\_\_

Adresse \_\_\_\_\_

Ville \_\_\_\_\_ Comté \_\_\_\_\_ Prov. \_\_\_\_\_

ROCKWOOD GARDENS, Dépt. TA-928, ACTON, ONTARIO L7J 2M7

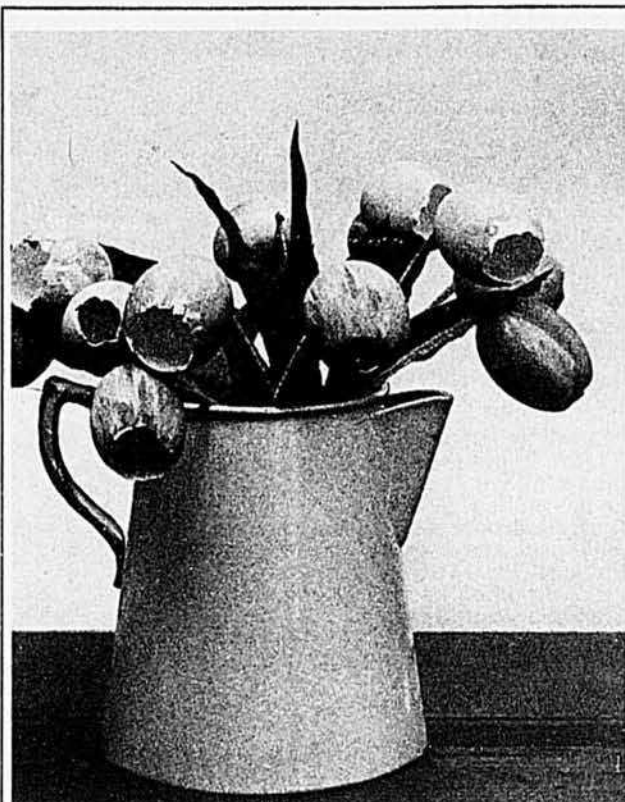

# un Bouquet de Coquilles

par Gisèle Poirier Poisson

Même si les vraies tulipes sont à la veille d'embellir les abords de nos demeures, à l'heure du bricolage, celles-ci feront bel effet et apporteront la joie de la création à ceux et à celles qui sauront user d'imagination et de savoir-faire.

## Matériel requis:

Des coquilles d'oeufs,  
De la gouache,  
De l'eau et un pinceau,  
Des nettoyeurs à pipe,  
Du papier crêpé vert.

## Exécution:

- Vider les coquilles en faisant bien attention pour ne briser légèrement qu'une extrémité de la coquille.
- Percer un trou avec une aiguille à l'autre bout.
- Peindre l'extérieur des coquilles à la gouache en essayant d'imiter les couleurs des tulipes.
- Piquer un nettoyeur à pipe dans le petit trou à l'autre extrémité de la coquille pour constituer la tige.
- Tailler une feuille sur le biais du papier crêpé, la plier au centre en l'étirant sur la longueur. La coller sur la tige.



## Fatigue et bouderie

**Q.** — Sans vanité, j'avoue que j'étais une femme douce, trop douce même. J'ai été une mère indulgente. J'ai élevé mes enfants avec beaucoup d'amour. Me voilà rendue à 45 ans et je vieillis mal. Toujours fatiguée, je deviens impatiente, bourruée, boudeuse. Comment peut-on devenir si mauvaise après avoir eu la réputation d'être bonne? Aidez-moi à me corriger, vous me rendrez un grand service ainsi qu'à ma famille.

### MÈRE REPENTANTE

**R.** — Confessez-vous vite, chère amie, mais pas à un prêtre, car vous n'êtes en rien coupable de ce changement qui marque une époque de votre vie. Ce n'est pas tellement votre caractère qui s'aigrit mais votre santé qui subit les assauts de la ménopause. Vous pouvez retrouver une seconde jeunesse, passer sans problème d'un âge à un autre, redevenir douce et gaie. Allez voir un médecin qui vous comprendra et vous donnera l'absolution. C'est très lentement que vous allez vieillir, et en beauté par dessus le marché! C'est bien de vous être arrêtée ainsi comme on le fait au cours d'un voyage. On change de souliers... et on repart. On secoue ses cheveux, on jette un regard au miroir de sa minaudière, on retape sa jupe, et quel bien-être on ressent. La vie est belle, on lui sourit. Vous êtes jeune encore à quarante-cinq ans, mais c'est l'âge de prendre la vie par son bon côté pour redescendre en douceur l'autre versant de la colline. Douce de nature, vous le redeviendrez d'autant plus exquieusement quand descendra le soir. Faites le compte de vos joies et vite vite méritez un bulletin de bonne santé. La ménopause n'est pas une maladie, elle peut se traverser tout doux. Faites confiance à votre praticien, racontez-lui toutes vos faiblesses. Il a la grâce de vous en délivrer.

**Q.** — Vous êtes ma seconde maman, et je viens vous confier mes petits problèmes.

### Amoureuse de la vie

**R.** — Merci de ta confiance. Tu voudrais bien être moins gênée pour que ce garçon de 16 ans te remarque. La conversation est si facile entre écoliers. S'il est plus fort que toi en mathématiques, prends-en l'occasion pour lui demander de t'expliquer un problème, sans trop l'accaparer toutefois. Montre-toi une bonne copine sans rêver à une amitié particulière qui viendra sans doute à son heure. Tu as une jolie écriture qui dénote une certaine instabilité, mais le souci du beau et de la franchise. Tu pèses une bonne quinzaine de livres de trop, c'est fréquent à ton âge; en continuant à te priver de friandises, de liqueurs, de pâtisseries, en faisant une bonne marche quotidienne au grand air, ta taille s'affinera sans doute. Ne touche pas à tes sourcils pour les transformer; pour ton acné, il vaut mieux utiliser une crème qu'un savon le soir, et le matin de simples ablutions à l'eau froide. Tes petits ennuis vont passer m'amie.

## Vous voulez de nouvelles expériences

à la cuisine?



Superior Propane ramène le plaisir à la cuisine... qu'il s'agisse de fondues alléchantes, d'agréables soupes qui mijotent ou encore de savoureux gâteaux, biscuits et tartes.



Vous désirez aussi que votre budget alimentaire soit plus profitable. Superior vous offre la cuisinière et le combustible voulus pour manifester votre talent créateur. Vous avez le choix de trois superbes couleurs décoratives: blanc étincelant, vert avocat ou moisson d'or.

Vous apprécierez le dessus en retrait, la silhouette surbaissée et le cadran élégant. Appelez votre représentant Superior. Il vous réserve la cuisinière voulue au prix voulu, dès maintenant.



# Superior

PROPANE LIMITED

"Le progrès à la cuisine"

## Etes-vous las d'un dentier mal ajusté?

Le coussinage Dentur-Eze est synonyme de confort. Ce plastique durable maintient les dentiers bien en place des semaines durant. Il se moule à vos gencives et aide à éviter l'irritation.

Choisissez le coussinage plastique Dentur-Eze, ordinaire ou "rapide". Pour usage quotidien, essayez la crème adhésive Dentur-Eze.

En vente à la pharmacie de votre localité  
Distributeurs canadiens:  
MALTBY BROTHERS LIMITED  
22 Elrose Ave., Weston, Ontario.



COMMENT POUVEZ-VOUS PARLER DE GIN, SI VOUS NE CONNAISSEZ PAS MELVILLE?

L'AS DE PIQUE 100% DE CHEZ NOUS

Distilleries Melville Itée - Laval - Qué.

## DES FONDS D'HYPOTHÈQUE?

Niagara achètera au comptant les hypothèques (première ou deuxième) que vous détenez, et elle vous paiera un prix de concurrence supérieur.

Nous nous faisons une spécialité de voir promptement aux hypothèques et d'offrir un service amical. Pourquoi ne pas en parler dès aujourd'hui avec un de nos experts?



**Niagara du Canada**

Limitée

Voyez aux Pages jaunes le bureau de Niagara le plus proche de chez vous.

**Q.** — Ayant tiré bien des avantages de votre courrier, je voudrais à mon tour rendre service. Il y a quelques années j'ai utilisé des sacs du nettoyeur pour tisser des draperies que j'ai suspendues dans une fenêtre ensoleillée. Catastrophe! Il ne reste plus que les fils de chaîne, le plastique s'est désagrégé et flottait en poussière dans l'air. Je fais maintenant de jolis et pratiques cintres à vêtement avec ces sacs que j'enroule sur la broche, laissant le crochet libre.

**Epi de G.-R.**

**R.** — Merci de cette agréable suggestion. Les lectrices qui sont toujours friandes de petits trucs de ce genre, apprécieront votre trouvaille dans le courrier. Il s'est tissé beaucoup de choses avec ces sacs de plastique. Votre mise en garde invite à la prudence. Je suis certaine qu'elle rendra service.

**Q.** — J'aime beaucoup le théâtre et les arts; durant les vacances je voudrais organiser un groupe d'amis et faire un film. A qui demander des renseignements sur les concours de cinéastes-amateurs?

**Marie B.**

**R.** — Si ces concours existent, on doit les annoncer dans les journaux et la radio. Que tous les membres de ton groupe intéressé surveillent. C'est un jeu assez coûteux, mais il vous ouvrira des horizons et vous préparera peut-être une carrière. La plupart de ceux qui réussissent aujourd'hui dans cet art ont commencé à exercer des séances dans la cour ou la grange. Il faut d'abord penser écrire un scénario, après avoir trouvé le sujet. Côté photographie, on ne doit pas manquer son coup. N'y allez que d'un très court métrage au début. En achetant vos pellicules, demandez conseil sur les prises de vues. Mes compliments et mes vœux de bon succès dans votre initiative. C'est ainsi que l'on devient artiste. Ton écriture est un joli dessin.

**Q.** — Je ne me suis jamais occupée de ma ligne. J'ai 15 ans et pèse 145 livres. Je mesure 5'2" et j'habille 16 ans. Je voudrais aussi me débarrasser de petits boutons dans la figure qui paraissent quand je suis en pleine lumière.

**M.A.B.**

**R.** — Ma chère boulotte, tu pèses au moins 30 livres de plus que ton poids normal. Tu dois être une mangeuse de chips, frites, chocolats, pâtisseries, avec des liqueurs gazeuses... il faut couper tout ça et ne pas manger entre les repas. Si tu

continues à engraisser, il faudra consulter un médecin. Normalement, la taille des filles s'affine vers les 16, 17 ans. Mais il faut se soucier quand même un peu de sa ligne.

**Q.** — Comment faire disparaître les poils sur la lèvre supérieure étant donné que la moustache n'a rien de féminin. Une abonnée depuis de nombreuses années.

**R.** — Merci de vos gentilles paroles. Un duvet léger pâlit, s'affaiblit et finit par disparaître si on applique chaque soir du peroxyde coupé d'eau, avec un tampon d'ouate. Après une quinzaine de traitements, repos de quelques jours, puis on recommence. L'usage de pâte épilatoire est plus rapide, le résultat dure environ un mois. Il y a aussi la cire, c'est plus délicat à appliquer. Il vaut mieux faire faire cette petite opération dans un institut spécialisé. Le traitement n'est pas aussi définitif que l'électrolyse mais il laisse la lèvre douce et féminine...

**Q.** — J'ai un complexe à cause de taches de rousseur dans la figure. Comment les enlever? J'ai 19 ans, mesure 5' 8" et pèse 130 livres.

**Sagittaire**

**R.** — Il y a bien des jeunes qui les achèteraient, ou qui aimeraient bien les attraper tes éphélides! De jeunes actrices s'en fabriquent de fausses pour se donner une joie de vivre et un petit air mutin. Accepte donc ces taches de rousseur que t'a données la nature. Il est impossible de les faire disparaître totalement. Des lotions à la camomille les pâlisent. Tu peux aussi les camoufler avec une crème de fond légèrement plus teintée que ton épiderme. Tu as une foit jolie taille m'amie; tu pourrais peser deux ou trois livres de plus.

**Q.** — J'ai 24 ans et je n'ai pas de poitrine. J'ai tout essayé: crèmes, massages, pilules, exercices. J'ai vu un gynécologue. Que me reste-t-il à faire?

**Noutcka**

**R.** — Compliments pour ton écriture si parfaitement appliquée. Ce qu'il te reste à faire? ... Avoir un enfant. Certaines femmes, après leur mariage, quand elles sont enceintes voient s'épanouir leur poitrine. Le gynécologue ne te l'a pas dit? Il n'y a pas de remèdes miracles, sauf s'il y a un mauvais fonctionnement des glandes. Les exercices ne nuisent certainement pas. Mais il y aura toujours des poitrines trop abondantes et d'autres trop menues. Caprices de la nature. Hérédité.

Q. — Cela me gêne quand les garçons me disent que je suis jolie, et je ne sais que répondre. J'aime deux garçons. Il y en a un à qui je me suis refusée et qui est parti. Il ne m'aime pas. L'autre est respectueux et il m'aime vraiment. Je n'ai que 18 ans. Peut-on en aimer deux à la fois?

Fidèle lectrice

R. — Es-tu certaine que tu n'as pas deux coeurs? Ou bien, c'est l'Amour que tu aimes et non pas les garçons. Celui qui t'a plaquée parce que tu n'as pas voulu coucher avec lui, pourquoi le regrettes-tu? Reviendrais-tu sur ta décision? L'autre qui te respecte et t'aime pour ton caractère, tes qualités, si tu cherchais à le connaître davantage. Laisse passer le temps, il arrange bien des choses, et essaie de ne pas torturer ton coeur. Aux compliments, à ton âge, on répond par un sourire.

Q. — Est-ce normal qu'une fille de 20 ans préfère la compagnie de filles plutôt que de garçons? Mes parents le prétendent. Dois-je sortir avec un garçon qu'ils ont choisi, pour leur faire plaisir?

Fleur de juillet

R. — A 20 ans, il est naturel et normal d'être attiré par le sexe opposé. Certaines natures se réveillent plus tard... Il faut les forcer un peu. Si la compagnie d'un garçon t'ennuie, pourquoi ne pas entrer dans une équipe sportive, un groupe mixte? Tu apprendras à les côtoyer, à accepter leur présence, à dialoguer. Préférer la compagnie de filles, si cela se borne à des échanges d'idées, c'est une question de tempérament. □



De riches coloris, florifères, odorants... de prix modique!

**OEILLETS - 8 pour \$1.50**

3 ORCHIDÉES-PAONS GRATUITES AVEC TOUTE  
COMMANDE JUSQU'AU 25 MAI

Arôme captivant et brillant coloris font depuis toujours la renommée des oeillets au jardin. Ces vivaces à floraison continue (variétés de Grenadin) sont rustiques et fleurissent à profusion tout l'été et à l'automne. Plants cultivés en pépinière: rouge éclatant, jaune vif, rose tendre, blanc pur, selon les stocks. Floraison d'année en année sans qu'on les replante. Satisfaction à la réception ou remboursement complet au retour des oeillets. Commandez dès aujourd'hui!

- Paiement inclus plus 35¢ de manutention. Envoyez port payé.
- Envoyez contre remboursement, frais de poste et d'envoi c.r. en plus.
- 8 oeillets, \$1.50     16 pour seulement \$2.85
- 6 dahlias, \$1.50     12 pour seulement \$2.85

**DAHLIAS**  
6 pour 1.50  
Cultivés en pépinière. Couleurs en mélange.

NOM ..... (Lettres moulées)

ADRESSE .....

VILLE ..... COMTÉ ..... PROV. ....

ROCKWOOD GARDENS, Dépt. CR-928, ACTON, ONTARIO L7J 2M7

## Réduisez vos frais de décoration en utilisant les peintures

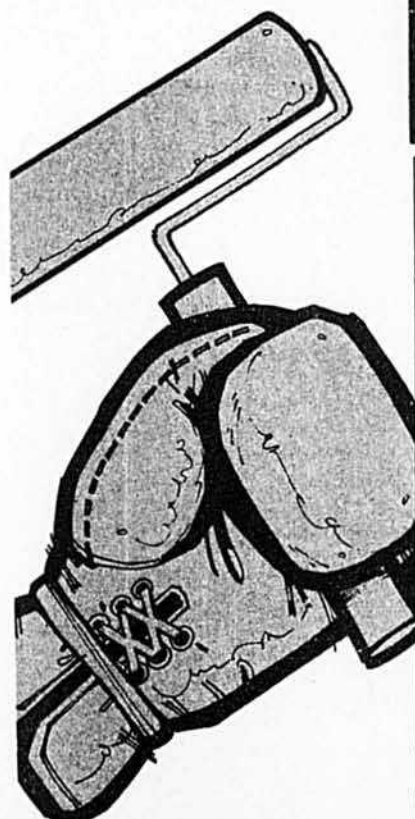

# Mobil



LATEX INTÉRIEUR

**688**  
LE GALLON

BLANC SEULMENT



EMAIL SEMI-LUSTRÉ

**888**  
LE GALLON

BLANC SEULMENT

### TEINTURE REDWOOD

Teint, protège, embellit le bois nu en une opération.

seulement  
**666**  
LE GALLON

### EMAIL LAKKO®

Qualité supérieure. Email grand brillant pour métal, bois, plâtre et maçonnerie. Disponible dans une gamme étendue de couleurs.

### PEINTURE EXTÉRIEURE MOBIL

Embellissez votre maison avec cette peinture huile/alkyde résistante aux intempéries. Disponible dans une gamme étendue de couleurs.

### PEINTURE EXTÉRIEURE REV-LATEX

Parfaite pour bois et maçonnerie lorsqu'une application et un séchage rapide sont importants. S'applique aisément, nettoyage facile. Disponible dans une gamme étendue de couleurs.

**VOYEZ VOTRE MARCHAND DE PEINTURES MOBIL**

Tête de couture "scellée dans l'huile"

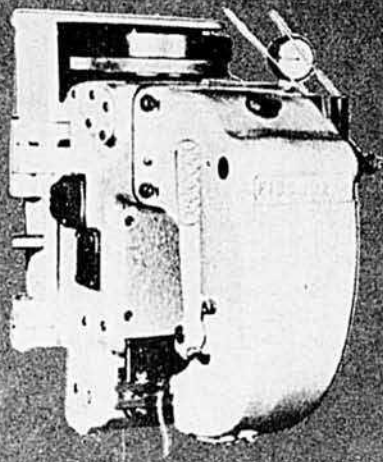

Les têtes de couture FISCHBEIN de la série 10,000 sont conçues et fabriquées avec précision pour le travail continu à grande vitesse. Les pièces mobiles sont autolubrifiées et entièrement scellées, et cet avantage est exclusif; les réglages préreglés et permanents de synchronisation assurent un rendement continu et de tout repos. Ces têtes sont un élément de tout modèle de robuste appareil Fischbein à fermer les sacs. Elles sont interchangeables avec les autres têtes fixes de couture.

# FISCHBEIN

**APPAREILS À FERMER LES SACS**  
DAVE FISCHBEIN OF CANADA LTD.

7504 Bath Road, Malton Postal Station, Mississauga, Ont. L4T 1L2  
Telephone (416) 677-5447

106

Aubaine. Culture facile.  
Embellissement du  
gazon toute l'année!

## ÉPINETTES BLEUES DU COLORADO

2 pour seulement \$1.00



À notre bas prix, vous pouvez planter plusieurs épinettes bleues rustiques du Colorado (*Picea pungens*), soit comme spécimens ou en groupes. Elles captent à tout coup l'attention. Les coloris distinctifs vont du vert au bleu vert et au bleu argenté... magnifiques l'été comme l'hiver. En cochant le coupon dès maintenant à 2 pour seulement \$1.00 (4 pour \$1.89), vous obtiendrez les plus beaux arbres cultivés en pépinière de 2 à 3 ans, de 6 à 12 pouces de haut, soit la taille désirable pour avoir une première transplantation facile. De tous les conifères, l'épinette bleue du Colorado est la plus recherchée; nos stocks vont donc s'épuiser vite à ce prix d'aubaine pour la plantation de printemps. Découpez le coupon et postez-le aujourd'hui même!

- Paiement inclus, plus 35¢ de manutention. Envoyez port payé.
- Envoyez contre remboursement, frais de poste et de c.r. en plus.
- 2 épinettes bleues \$1.00
- 4 pour seulement \$1.89
- Offre spécial, 10 pour seulement \$4.35

Le plus  
désirable  
de tous les  
conifères!

NOM ..... (lettres moulées)

ADRESSE .....

VILLE ..... COMTÉ ..... PROV. ....

ROCKWOOD GARDENS, Dépt. BS-928, ACTON, ONTARIO L7J 2M7

# Le Bulletin SPORTIF

par André Trudelle

## Violence ou non-violence au hockey?

Si vous arrivez d'Afrique après y avoir passé trois ans ou si, plus simplement, vous n'avez pas assisté à un seul match de hockey depuis longtemps, vous vous demandez sans doute ce qui se passe avec notre sport national. A la lecture des journaux ces derniers temps, on est porté à se demander si le hockey n'est pas devenu une immense stalle de bouchers où jeunes et moins jeunes s'offrent quotidiennement en sacrifice aux instincts voraces et sanguinaires d'une meute inhumaine de spectateurs.

Partout, on crie au scandale devant la violence qui se dégage de notre hockey actuel.

Pourtant, il n'en est rien.

Pour qui suit depuis 20 ou 30 ans les activités du Canadien et de la ligue Nationale, la violence n'existe pas au hockey. Au contraire, dit-on, le sport tel que pratiqué aujourd'hui pourrait être joué dans un salon. "C'est pas comme dans le temps".

Bernard Geoffrion est probablement de tous les spécialistes du hockey moderne celui qui est en meilleure posture pour en discuter. Lui qui fut un joueur au caractère bouillant et impulsif à son époque, vient à peine d'abandonner des fonctions importantes et rémunératrices avec les Flames d'Atlanta.

"Pour moi, dit-il, il n'y a plus de violence dans le hockey d'aujourd'hui. Il n'y a plus ces règlements de compte auxquels on assistait il y a 10 ou 20 ans quand les équipes jouaient deux ou trois parties de suite l'une contre l'autre."



# "C'est important de comprendre. Et c'est plus facile maintenant."

En effet, les contrats d'assurance-vie sont généralement plus faciles à lire qu'autrefois. Et même s'ils demeurent assez compliqués pour un profane, votre assureur-vie fera toujours tout son possible pour éclaircir les points au sujet desquels vous vous poseriez des questions.

Le mien l'a fait. Il m'a également parlé du Centre d'information de l'assurance-vie et m'a conseillé de m'y adresser pour obtenir de la documentation sur l'assurance-vie et sur des sujets connexes.

Comme je désirais également comparer le prix des divers contrats offerts par différentes compagnies, mon agent m'a aidé en puisant dans sa propre documentation. Il a ajouté que, si je désirais pousser plus avant les comparaisons, le Centre d'information de l'assurance-vie me ferait parvenir gratuitement, sur simple demande, une brochure explicative sur le sujet.

Alors, quand je vous dis que mon assureur-vie est mon homme de confiance, vous me comprenez.

En outre, le Centre peut vous fournir gratuitement d'autres brochures intéressantes sur l'assurance-vie et sur des sujets tels que la santé et le bien-être. Faites comme moi, ne vous gênez pas. Renseignez-vous. C'est votre droit.

Le Centre d'information de l'assurance-vie  
666 ouest, rue Sherbrooke, bureau 1407  
Montréal, Qué. H3A 1E7

On peut téléphoner au Centre sans frais  
de n'importe quel endroit au Canada.

**Il suffit de composer 1-800-361-8070**

*For information in English:*  
The Life Insurance Information Centre,  
44 King St. West, Toronto, Ont. M5H 1E9  
Telephone: 1-800-261-8663

## Le Centre d'information de l'assurance-vie.

Un service des compagnies d'assurance-vie du Canada.

LE BULLETIN DES AGRICULTEURS AVRIL 1975



Aujourd'hui, estime Geoffrion, la violence est limitée à quelques Indivus qui sont de meilleurs boxeurs qu'ils ne sont joueurs de hockey. "C'est à ce niveau que se trouve la lacune".

Pour sa part, le président de la Ligue Nationale, Clarence Campbell, reconnaît que son circuit vit "l'année la plus violente depuis que je suis dans le hockey".

Il s'explique: "J'ai vu plus de violence au niveau des bagarres à coups de poing dans le passé, mais je déplore surtout des incidents à la suite desquels certains joueurs ont été blessés par des coups de bâton ou des coups de patin."

L'altercation entre Dave Forbes, des Bruins de Boston et Henry Bucha, des North Stars du Minnesota, cet hiver a déclenché cette prise de conscience collective face au hockey d'aujourd'hui. Forbes a frappé Bucha à l'oeil à l'aide de sa palette de bâton.

L'Association mondiale non plus n'est pas exempte d'une certaine violence caractérisée. Bobby Hull en a fait état il y a un mois en accusant certains joueurs de son circuit de racisme: ils rudoyaient à plaisir les joueurs européens de la ligue sous prétexte qu'ils "viennent voler nos jobs".

Mais il faut être d'accord avec Clarence Campbell dans une certaine mesure. Le hockey comporte une dose nécessaire de violence. Comme tout sport de contact. Par contre, M. Campbell a raison de protester contre les promoteurs qui encouragent la violence dans le seul but de remplir les arénas.

C'est ici que naît le conflit. La foule aime le sang. Au Québec comme ailleurs. Et comme on a limité les combats de boxe dans le hockey junior québécois cette saison, les assistances ont baissé partout en règle générale.

Les promoteurs crient au secours.

Il est à se demander s'il ne faudra pas étatiser le sport si on veut mettre le hockey à l'abri de la faillite... et de toute violence. □

Les troubles des reins ou de la vessie vous causent maux de dos, perte de sommeil et autres maux? Essayez pour vous soulager les Pilules De Witt pour les reins et la vessie. Leur action diurétique soulage l'irritation des voies urinaires. Pour un prompt soulagement, songez à De Witt. Formats de \$1.50 et \$2.75, à toute pharmacie, ou port payé de Maltby Brothers Limited, 22 Elrose Ave., Weston, Ont.

Maigrissement avec facilité selon le Programme d'amaigrissement Slendor. Mangez trois repas nourrissants par jour. Provision de 3 semaines, \$3.95; provision de 9 semaines, \$9.95. A toute pharmacie, ou bien port payé de Maltby Brothers Limited, 22 Elrose Ave., Weston, Ont.

Vitamines et suppléments alimentaires. Qualité élevée, prix modiques. Demandez le catalogue gratuit. Mor-Pro Nutrition Products Ltd., Dept. LB, Concord, Ontario.

Disques neufs (45 tours) \$0.25 chacun. Long-Jeux: \$1.00 ch. 8 pistes: \$3.00 chacun. Catalogue \$0.10. Nelson, B.P. 22, Pointe-aux-Trembles, Qué. H1B 5K1.

Laine à tricoter: Orlon; Domestique; Laine à tapis. Poly-On. Coton à tisser, lisières de Jersey, couleurs assorties. Echantillons gratuits sur demande. Bas culotte one size: \$6.50 douz. L. Therrien Inc., C.P. 131, Victoriaville, Qué. G8P 6S8.

A vendre: Boutons bien mélangés: 1/2 lb. (environ 500): \$1.25 taxe et poste incluse. Nelson, B.P. 22, Pointe-aux-Trembles, Qué. H1B 5K1.

**FIL À TISSER**

Coton — Lin Rayonne — Bouclé — Laine domestique, Jersey, (dépositaire de métier et accessoires Leclerc). Sur demande, vous recevrez nos listes de Prix. Maurice Brassard, 1695 Ave. St-Charles, Plessisville, Cte de Mégantic G8L 2B7.

Catalogue pour classer vieilles monnaies \$3.50 plus 25¢ malle. Achète et vend vieux argent. 50¢ 1921 paye \$1800.00. Inclure 20¢ pour liste de prix de vente ou d'achat. Claudette, C.P. 7031, Québec 7.

Dépliants gratuits pour apprendre réparations de montres et bijoux. Institut d'Horlogerie, 1012 Mont-Royal, Montréal 176, Qué. Tél.: 523-7623.

**HAUTE FIDÉLITÉ/STÉRÉO**

Catalogue gratuit de rebals. Les meilleures marques. Livraison immédiate. Les plus bas prix. Etc-LB, case 741, Montréal H3C 2V2.

Avis à tous les Amateurs de réception Radio Ondes-Courtes: un nouveau club a été formé, il s'agit du "CLUB ONDES COURTES CANDIAC". Pour recevoir le journal du club et quelques renseignements à son sujet, envoyez 25¢ à: CLUB ONDES COURTES CANDIAC, 31 de Genève, Candiac, P.Q. J5R 3V4.

**POILS-DUVETS DISPARUS**

Voici le nouveau traitement BETULIQUE qui élimine rapidement poils et duvet absolument sans douleur et inoffensif pour la peau (Bétulique neutralise radicalement la repousse). Grand succès obtenu. \$3.00 port payé. C.O.D. accepté. Commandez à: Laboratoire Moderne Ltée, C.P. 800, St-Félicien, Cte Roberval, Qué.

PHENTEX: 10 nouveaux patrons — vêtements, échantillons couleurs: \$1.95; 32 patrons utilisés: \$2.95; cahier 1,000 points tricot-crochet: \$3.50; PHENTEX 3 brins, sky: \$4.50 lb. livrée; NOUVEAUTÉS LORRAINE, C.P. 213, DRUMMONDVILLE, QUÉ.

**VENDEURS DEMANDÉS**

Besoin d'argent supplémentaire? Offrez nos produits sur catalogue: variétés, cadeaux, etc. Commission généreuse et bonis mensuels. Investissement non requis. Pour information, écrire: Casier postal 1100, Le Bulletin des Agriculteurs, 5670, rue Chauveau, Montréal, Qué. H1N 1H2.

**FERME À VENDRE**

154 acres, non boisés, terre en très bonne condition. Etable peut contenir 65 têtes, il y a 35 vaches à lait, le contrat est compris. Une laiterie neuve ainsi que la grainerie. Bon équipement neuf. 2 silos. Environ 8 milles d'Ottawa. Maison de briques. S'adresser ici: Marcel Thibodeau, R.R. #1 Navan, Ontario. 833-2042 (soir) prix à discuter.

**"PÊCHEURS" "TRAPPEURS" "CAMPEURS"**

Vient de paraître "Le Compagnon du Trappeur et du Chasseur", édition 1975, 200 pages, 95 magnifiques photos, prix: \$8.00. Apprenez à piéger le rat-musqué, le castor, le loup-cervier, le renard, etc. L'original, le chevreuil, aussi La Brochure la Mine d'Or pour trappeurs 1974-75, avec les nouveaux règlements, et les nouveaux prix et secrets, re: la vente des fourrures brutes, prix: \$2.00. Comment fabriquer les amorces durant la saison chaude; Secrets Indiens; pamphlet, prix: \$1.50. Prix spécial pour les 3 items \$10.00, frais de poste compris. Vu que nous n'expéditions pas C.O.D. faire parvenir le montant en mandat de poste ou chèque certifié. Nous achetons au plus haut prix du marché les peaux de rat-musqué, loup-cervier, renard. Seulement les fourrures capturées depuis le 1er nov. '74 à venir au 1er mai '75. Lorenzo Alain, 1885, Boul. Benoit XV, Québec 3, G1L 2Z8, P.Q.

**PLANS POUR BRICOLEURS**

Balançoire à deux sièges: \$1.00. Animaux de parterre 12 modèles: \$1.00. Table à pique-nique: \$1.00. Boîtes à fleurs miniatures, 6 pour \$1.00. Chaise longue: \$1.00. Chaise double patio: \$1.00. Maisons d'oiseaux, 1ère série 12 pour \$1.00. 2ème série 10 pour \$1.00. 3ème série 10 pour \$1.00. 4 mangeoires d'oiseaux: \$1.00. Plaques murales à découper 12 pour \$1.00. Plaques murales (têtes d'indiens) 6 pour \$1.00. Moulin à vent: \$1.50. Margelle de puits: \$1.50. Etagère à fusils: \$1.50. Chaloupe: \$1.50. Etagère: \$1.50. Chaise de parterre et table ronde: \$2.00. M. Houle, 267, Denison Ouest, Granby, Qué. J2G 4E3.

**CHAÎNE DE SCIE**

CHAÎNE en boucles, à partir de \$10.00. Barres guides: à partir de \$15.75. Qualité professionnelle. Garantie entière. Demandez sans délai le catalogue gratuit. Economies énormes sur tous genres de pièces de scies mécaniques, outillage d'alignement, accessoires. Zip-Penn, Dept. Q7, Box 5877A, London, Ontario N6A 4L6.

À VENDRE: Génératrice 2000 Watts, \$400.00. Chauffe-eau à gaz propane 70,000 B.T.U. \$75.00. S'adresser à Roger Cossette, Lac des Seize Iles, Comté d'Argenteuil. Tél.: 514-226-6747.

**À VENDRE**

Rippe de bois de pin sec en sacs de 50 lb s'adresser à Réal Hébert, Wickham, P.Q. Tél.: 819-398-6905.

À VENDRE: Tracteur Allis Chalmers no 45, avec chaînes à anneaux. Presse à foins New Holland no 68. Herse à disque no 32. Charrue 3 sillons 14 pieds. Charrue 1 sillon 18 pieds le tout: \$1,900.00. Tél.: (819) 846-2650.

Achetez sacs vides d'engrais chimiques de 80 lbs. Payons \$20.00 du mille (minimum 2,000 sacs). Informations: Gaston Ebacher, 11846 rue Ethier, Montréal-Nord, Qué.

Dindonneaux, Poulettes, Cochets. Vaccinés. Ages un jour et quatre semaines. Livraison avril à juillet. Denys Bélanger, Sainte Louise, L'Islet, Québec. G0R 3K0.

**POUSSINS DE QUALITÉ SUPÉRIEURE**

Livraison immédiate ou plus tard. Jeunes poulettes et cochets démarrés. Leghorns blanche, California Grs, Pondeuses Honneger. Rouge Sussex. Harco Sex Link. Sussex Rouge. Rhode Island Rouge. Buff Sex Link. Sussex Légère. Rock Barrés. Hampshires. Hamp Rocks. Poulettes, cochets, mélanges. Catalogue et prix gratuits. Superieur Chicks, Linwood, Ontario.

Pour tuyaux d'acier ondulés de toutes dimensions pour pont, remplissage et drainage, aussi tuyaux de bétons pour puits et pulsards. S'adresser à: John Fraser, St-Jude, Cte. St-Hyacinthe. 792-3898.

Sujets English Large Black, British Saddleback, Berkshire, Hampshire, Duroc, Tamworth, Chester White, Yorkshire, Landrace suédois, Lacombe, Hybrides tachetés bleus, de tout âge. Catalogue illustré gratuit: 14 photos de pleine page de porcs enregistrés. Tweddle Farms Fergus, Ontario.

Poussins d'un jour et sujets démarrés, faisans, oisons, canetons, chapons White Rock de trois semaines, poulettes plus âgées. Catalogue illustré gratuit. TWEDDLE CHICKS FERGUS, Ontario.

### MALADIES RESPIRATOIRES DU CHEVAL

Enrayez immédiatement le souffle, la toux et la gourme de votre cheval par l'emploi du nouveau traitement "Pidard" amélioré. Très important de spécifier approximativement le poids de l'animal. \$3.00 port payé. Agents demandés. Adressez-vous à: **THS-L GIRARD, V.**, Spécialiste des maladies respiratoires, St-Félicien, Cté Roberval, P.Q.

### FERMES DEMANDÉES

Recherchons fermes, toutes dimensions, en culture ou non, vendues en entier ou en parties. Préférence rayon de 100 milles de Montréal. Appelez ou écrivez a/s Ovilla Lefebvre 691-7770, 691-5438. **IMMEUBLES WESTGATE COURTIERS**, 75 Boul. St-Jean-Baptiste, Châteauguay, P.Q.

### ÉQUIPEMENT À VENDRE

1 digger à patates International 2 rangs; 1 arroseuse Meyers — 6235 ITRF5; 1 pompe à eau 550 1" 1/4; 1 herse à ressorts. Pour informations appeler: M. Aurèle Dubois, Bur.: 679-3430, Rés.: 467-3448 ou M. Norbert Dubois, Bur.: 679-3430, Rés.: 679-3989.

### FAIRE-PART de mariage

PARCHEMIN: \$22.00 le 100  
CATALOGUE SUR DEMANDE  
.25¢ pour frais de poste

**IMPRIMERIE LEMIEUX INC.**

6393 St-Hubert, Dépt B.A., Montréal H2S 2L9

### FAIRE-PART DE MARIAGE

Demandez notre catalogue  
GRATUIT

**Imprimerie SHAWINIGAN**

1722 Lanoie SHAWINIGAN

### PROCHAINES MARIÉES

Demandez notre magnifique catalogue GRATUIT pour avoir les plus chics Faire-Part à un prix imbattable.

**Invitations Bel Oeil**

254 Louis-Hébert, Beloeil J3G-3J5, Québec

### CANEVAS A BRODER

Nouveau catalogue #5, en couleur illustrant 500 modèles de canevas imprimés en couleur. Dépositaire de fil et de laine à broder "ANCHOR". Prix du catalogue - \$1.50.



**VOGUE B.A.**

C.P. 1301, Shawinigan Sud-2, Qué.

## MARIÉES DE 1975!

pour vos  
**Faire-Part**

Magnifique catalogue contenant 45 modèles des plus nouveaux faire-part, napperons, allumettes, menus, coupes à champagne, cartes de remerciements.



**AUSSI:** Pour Noces d'Or et d'Argent, autre catalogue à votre disposition

**IMPRIMERIE G. DESILETS INC.**  
C. P. 910 - B — ACTON VALE, QUÉ.



### VINYLE COUSSINÉ

Prélat de qualité "cushion floor" imparfait. 35 à 40 V.C. par rouleau disponible dans largeur de 6' seulement. "Vous ne choisissez pas la couleur", \$50.00  
Dépôt requis de \$20.00 par rouleau soit par mandat poste ou chèque certifié. Balance et transport sur livraison (collect).

### MONTRÉAL TAPIS ET CARREAUX LTÉE

15 est, rue Bernard, Dépt. B, Montréal, P.Q.  
ARGENT REMIS. SI NON TEL OU ANNONCE

### 65 TIMBRES DIFFÉRENTS DU MONDE ENTIER

**10¢  
SEULEMENT**



Envoyez-nous 10¢ aujourd'hui, et nous vous retournerons aussitôt:

\* les 65 timbres différents du monde entier  
\* et une très belle sélection de timbres pour examen. Vous pourrez décider d'en acheter ou pas, et nous retourner le reste.

**QUEBEC STAMP CO. LTD.**

B.P. 7300, Québec 7, P.Q., Canada

### PORTRAIT AU FUSAIN

Grandeur 18" x 24"

Envoyer photo récente ainsi que \$15.00

**CLAUDE LÉVESQUE,**

St. Alexis, Bonaventure, Qué.

### AGRICULTEURS

Exigez les semences

## LABONTÉ

de votre fournisseur

Graines de semence pour la grande culture.

Maïs grain et ensilage

Maïs sucré et graines pour le jardin

Outils et accessoires pour le jardinier

Catalogue sur demande (envoyez .25¢ pour frais de poste)

**JOSEPH LABONTÉ & FILS INC.**

250, Chemin Chambly

Longueuil, Qué. 514-651-6000

Nous reconditionnons les crankshafts pour moteurs de **motocyclettes et d'auto-neiges** avec pièces neuves seulement et vous épargnez beaucoup de \$\$\$\$\$.....



- 1- "Garantie de 90 jours"
- 2- Il en coûte 1/3 du prix d'un neuf
- 3- Nous rebâtissons toutes les marques, modèles et grosseurs.
- 4- Demandez nos prix...

(envoyez cette annonce dans votre lettre)

**YVON JUTRAS LIMITEE**  
1235, Notre-Dame Est,  
Victoriaville, Qué. G6P 4B8

Mon nom est:.....

Adresse:.....

Ville et comté:.....

CATALOGUE (app. 300 pp.)

VENTE EN GROS

PRINTEMPS ET

ÉTÉ 1975

disponible

en février

**LE BARON 742**

- PÊCHE
- CAMPING
- CHASSE
- ARTICLES DE SPORTS

Envoyez 25¢ pour couvrir les frais de poste

**LE BARON — C.P. 648, Stn Youville**  
Montréal, P.Q. H2P 2W3



### AUX BRICOLEURS

Catalogue et manuel combinés traitant le découpage du bois. 300 modèles illustrés. Prix du catalogue \$1.00.

**ATELIER ES ARTS Inc.**

St-Théodore d'Acton, Qué.

### PNEUS AGRICOLES

**Goodrich Firestone**

### POUR TRACTEURS, VOITURES DE FERME, EPANDEURS

C'est notre 53e anniversaire — satisfaction garantie!

L'UN DES PLUS IMPORTANTS STOCKS DE PNEUS AGRICOLES EN AMERIQUE DU NORD.

Pas de taxe ni de droit sur les pneus agricoles qu'on importe au Canada.

INVITATION AUX CULTIVATEURS ET AUX MARCHANDS.

**O.E.M. MANUFACTURERS**

— Catalogue gratuit —

Distributeur au Québec: **GANS TIRE CO., INC.**  
1003 Broadway, Chelsea, Massachusetts, USA.  
Tél.: (514) 486-9170 Tél.: (617) 889-2035

### PLANS DÉTAILLÉS POUR:

Go-Kart	\$2.00
Bicyclette motorisée	\$2.00
Bateau Ponton	\$1.00
Mini-car	\$3.00
Pédalo	\$4.00
Bateau à voile 12'	\$4.00
Traineau de moto-neige	\$3.00
Mini-jeep	\$3.00
<b>MINI-VÉHICULES PLANS,</b>	
dépt B, B.P. 33, Duvernay, Laval, P.Q.	



**GRATUIT!**  
COURS DE  
CULTURE PHYSIQUE  
Valeur \$2.00

Cours de 22 pages contenant 15 exercices illustrés à faire chez vous. Vous recevrez aussi la revue "Santé et Force". Vous pouvez vous muscler, devenir plus fort et augmenter votre résistance aisément. Demandez-le en envoyant 25 cents pour frais d'envoi, en écrivant à:

**INSTITUT WEIDER, Dépt. BA**  
EDIFICE WEIDER

2875 Bales Rd., Montréal H3S 1B7, Que.

# Transformez votre tracteur en **CENTRALE D'URGENCE**

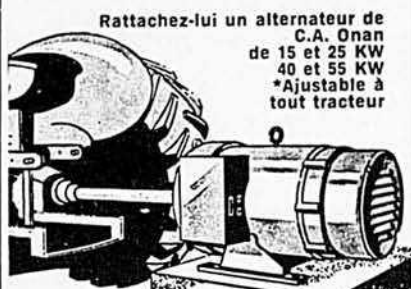

Rattachez-lui un alternateur de  
C.A. Onan  
de 15 et 25 KW  
40 et 55 KW  
\*Ajustable à  
tout tracteur

Voici un bon moyen d'avoir sûrement  
de l'électricité d'urgence à bon compte,  
à la ferme. De l'électricité en  
abondance, en quelques minutes, pour  
éclairage, chauffage, trapeuses, pompes  
et tout outillage essentiel, en cas  
de panne électrique.

Pour tous détails  
écrire ou téléphoner à :

**J. A. FAGUY & FILS LTÉE**  
750 Montée de Liesse, 2544 Sheffield Rd.,  
Montréal, P.Q. Ottawa, Ont.  
H4T 1P3 K1B 3V7  
Tél.: 341-3610 Tél.: 234-6553

Nom .....

Adresse .....

Ville ..... Prov. ....

## GRATIS!



Suggestions pour augmenter  
vos profits, économiser argent  
et main-d'oeuvre dans  
vos travaux de rénovation  
avec du BÉTON fait de ciment  
"Canada-Lafarge".



CIMENTS CANADA LAFARGE LTÉE  
Service publicité et promotion des ventes  
B.P. 490, station B  
Montreal 110, P.Q.

Nom .....

Adresse .....

# LES EXPOSITIONS AGRICOLES 1975

Classe	Société d'agriculture	Endroit	Date
A	Argenteuil	Lachute	9-15 juin
B	Brome	Brome	30 août-1er septembre
A	Chicoutimi	Chicoutimi	18-24 août
B	Compton	Cookshire	8-10 août
B	Huntingdon div. "A"	Huntingdon	14-17 août
B	Kamouraska	St-Pascal	5-10 août
A	Lotbinière	St-Agapit	13-17 août
A	Mégantic	Thetford-Mines	18-25 août
A	Montmagny	Montmagny	19-24 août
	Papineau	Papineauville	15-17 août
A	Pontiac div. "A"	Shawville	11-14 septembre
A	Richelieu	Sorel	11-15 juin
A	Rimouski	Rimouski	12-17 août
B	Rouville	Rougemont	14-17 août
	Soulanges	Côteau-du-Lac	30 août-1er septembre
B	Stanstead	Ayer's Cliff	22-24 août
	Témiscouata	N.-D.-du-Lac	31 juillet-4 août

### AUTRES EXPOSITIONS

Classe	Endroit	Date
A	Ormstown	4-8 juin
B	Drummondville	18-22 juin
B	Berthierville	23-27 juillet
A	St-Hyacinthe	28 juillet-3 août
A	Trois-Rivières	31 juillet-9 août
A	Victoriaville	4-10 août
	New Richmond	14-17 août
A	Sherbrooke	15-24 août
A	St-Barnabé-nord	21-24 août
A	Québec (Expo-Québec)	28 août-7 septembre
	Jonquière	7-9 septembre
	Toronto (Exposition royale d'hiver)	14-22 novembre

### JOURNÉES AGRICOLES

Calixa-Lavallée (Verchères)	9 août
St-Etienne de Lévis	19-23 août
Shigawake (Bonaventure)	28-30 août
Havelock (Huntingdon)	13 septembre



## Avec un Massey, vous savez que vous avez un vrai tracteur.

Quand vous consacrez de vos précieux dollars à un tracteur de pelouse et de jardin, vous vous attendez qu'il dure... et qu'il travaille fort pour vous.

C'est le seul genre de tracteur que Massey-Ferguson sait fabriquer: après tout, bien des gens sont tributaires de nos grosses machines pour leur gagne-pain.

Un simple coup d'oeil sur un Massey vous en dit long: bâti unifié et soudé... essieu avant d'acier forgé... vrais bons garde-boue d'acier

épais... et quoi encore? Et vous achetez votre Massey d'une personne qui s'y connaît en tracteurs, qui entretient les tracteurs et qui garde un bon stock de pièces—un ensemble qu'on trouve difficilement de nos jours.

Tondeuses à siège et tracteurs de pelouse et de jardin Massey-Ferguson.

Neuf modèles en tout, de 6 à 16 chevaux. Et plus de trente accessoires qui facilitent énormément les travaux chez vous.

Pour les tracteurs, fiez-vous à un expert en tracteurs.



**Massey Ferguson**

Massey-Ferguson Industries Limited, Toronto, Canada • Massey-Ferguson Inc., Des Moines, Iowa

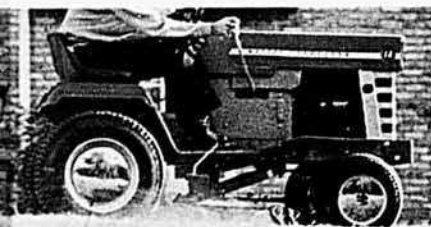

# gaillard!



y'en a pas comme lui!  
deux bonnes  
épaules et  
du coeur  
au ventre!

le gin  
au grand coeur

# de Kuyper



Blended Gin • Distillé au Québec par John de Kuyper & Fils (Canada) Ltée

## croisés les mots croisés les mots croisés les mots croisés les mots croisés les mots croisés

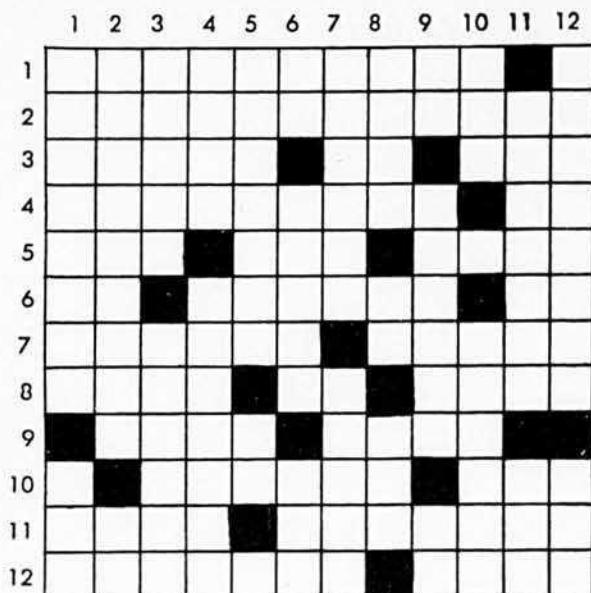

### HORIZONTALEMENT

- Perte de l'honneur.
- Boue, matière quelconque qui rejailit.
- Pour écrire au tableau noir — Caesium — Figure héraldique en forme de T.
- Tirez du sommeil — Préfixe privatif.
- Ornement en forme d'oeuf — Chemin de ville — Vase d'ornement.
- Titane — Jour de la semaine — Usages.
- Mouche africaine — En ce temps-là.
- Suit une action en justice — Neptunium — Arme ancienne.
- Se trompe — Rude au toucher.
- Consacrer par les saintes huiles — Rayon.
- Expulsion de quelqu'un hors de sa patrie — Homme très riche.
- Action de garder — Lieu où l'on demeure.

### VERTICALEMENT

- Ote la boue — Animal mou.
- Crustacé d'eau douce — Xénon.
- Du groupe qui comprend les Serbes, les Tchêques, les Polonais, les Russes, etc. — Qui a peu de largeur.
- Clôture faite de branchages entrelacés — Qui ne produit point de fruits.
- Te soumettras à l'autorité — Dans.
- Drame lyrique japonais — Unité de flux lumineux — Epais, serré.
- Qui possède un ou plusieurs noyaux — Gage.
- Crochet double — Renforce l'affirmation — Fraichement salé, en caque.
- Usages — Raccorder avec du plâtre pour remplir un joint entre un toit et un mur — Mercure.
- Etat physiologique des animaux qui les pousse à rechercher l'accouplement — Produisit un certain effet.
- Entaille longue et étroite, dans une pièce de bois ou de métal — Adresse.
- Les jeunes gens — Poisson d'eau douce.



tabac de choix

*l'art délicat  
des mélanges savoureux*



C'est un art délicat que de fabriquer une cigarette douce et savoureuse.  
Fidèle à sa tradition d'excellence, Craven "A" a choisi la crème  
des récoltes de tabacs pour créer cette cigarette d'une qualité exceptionnelle.

**CRAVEN "A" FILTRE MIEUX**  
*pour votre bon goût!*

# MOINS DE MAMMITE!

De nombreux producteurs de lait  
ont réussi à diminuer la mammite  
grâce à **Zero® Concord**

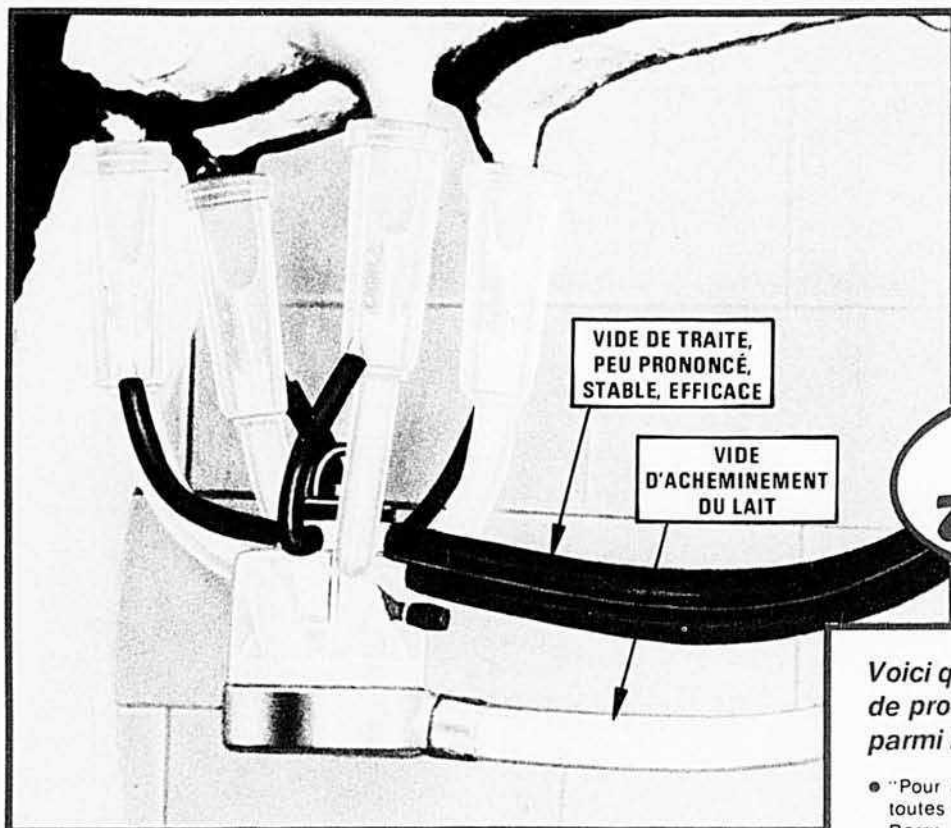

Rendu possible  
par le principe de  
traite breveté  
**ZERO...**

**À DOUBLE VIDE**

Nouveau modèle des années 1970  
SYSTÈME DE TRAITE  
À PIPELINE ET DOUBLE VIDE  
**Zero® Concord**

*Voici quelques témoignages  
de producteurs de lait,  
parmi bien d'autres!*

- "Pour nous, les ennuis de la mammite ont à toutes fins pratiques disparu." — James Roy Berry, Berry Farms, Inc., Hodgenville, Kentucky.
- "La plus faible numération bactérienne que nous ayons connue. La mammite a été éliminée." — Leon T. Howe, Hunt, New York.
- "La santé des pis est meilleure. On a presque éliminé la mammite." — Ed Steele, Butler, Missouri.
- "Le lait s'achemine sans agitation. De pair avec la réduction de la mammite, nous en obtenons un lait de très haute qualité." — Albert Suetter, S. Edmonton, Alberta.

Le système ZERO est le seul qui assure  
un vide stable à l'extrémité des trayons  
— dans les étables ordinaires ou salles de traite —  
avec pipeline haut ou bas, court ou long...  
sans besoin d'injecter de l'air dans les unités de  
traite pour acheminer le lait!

De plus en plus d'experts en hygiène animale s'accordent à dire que bien des blessures aux trayons et au pis qui ont contribué à repandre la mammite dans les troupeaux — ont été causées par la traite à vide instable. Nombre de bons producteurs de lait, dans le monde entier, ont adopté la traite à pipeline et à double vide ZERO CONCORD.

Renseignez-vous à fond sur le ZERO CONCORD en visitant la Cooperative agricole de Granby, 10, rue Laval, Granby, Québec, ou bien postez à cette fin le coupon dès aujourd'hui!

ZERO MANUFACTURING CO.  
789-CQ Duncan Ave. Washington, Mo. 63090 U.S.A.

## POUR VOUS RENSEIGNER À FOND, POSTEZ LE COUPON!

ZERO MFG. CO., s.s. de La COOPÉRATIVE AGRICOLE DE GRANBY,  
dép. 789-CQ, 10, rue Laval, Granby, Québec.

*Veuillez me renseigner à fond sur le système de traite à pipeline et à double vide ZERO CONCORD. Je suis intéressé au système pour:*

Etable ordinaire    Salle de traite    Refroidisseur en vrac seulement

Nom .....

Marque de ma trayeuse actuelle ..... Âge .....

Marque de mon refroidisseur en vrac actuel ..... Âge .....

Dimensions de la lallerie ..... Nombre de bêtes .....

Adresse ..... Tél: .....

Ville ..... Prov. .... Code postal .....

INSTALLEZ ZERO — DU TRAYON AU REFROIDISSEUR!