

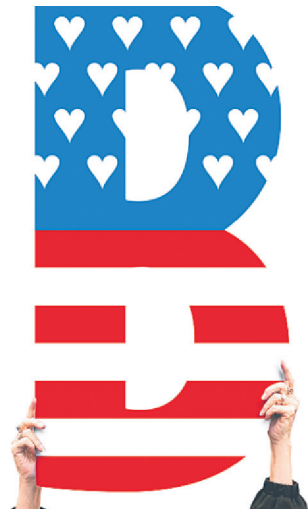

# LA DÉMOCRATIE À COUP DE MILLIARDS

Les courses à la Maison-Blanche et pour le Congrès ont coûté près de 6 milliards.  
AFFAIRES

LA PRÉSIDENTIELLE  
EN 10 MOTS  
PAGE A33



ADULÉ OU HONNI, LE PRÉSIDENT AMÉRICAIN SORTANT NE LAISSE PERSONNE INDIFFÉRENT. ENJEUX

## LA PRESSE



**PIERRE FOGLIA**  
LES BRAVES GENS  
D'INNOCENZA  
PAGE A5



VOTRE NOUVEAU CAHIER  
MODE, BEAUTÉ ET DESIGN

# C'EST CHIC!

PHOTO MARCO CAMPANOZZI, LA PRESSE



SKYFALL  
007 AU  
7<sup>e</sup> CIEL

Le nouveau  
James Bond s'inscrit  
dans les meilleurs  
de la série.  
CINÉMA



**L'EUROPE  
GOURMANDE**  
VOYAGE

**FRANÇOIS CARDINAL**  
DÉMISSIONNEZ,  
M. TREMBLAY  
DÉBATS PAGE A34



BUTE - GRACHEV  
LE COMBAT  
DE LA  
RÉDEMPTION  
SPORTS



LA PRESSE EN HAÏTI  
APRÈS SANDY,  
LA GROGNE S'AMPLIFIE  
PAGES A2 ET A3

PHOTO ANDRÉ PICHETTE, LA PRESSE



N'oubliez pas  
de reculer  
l'heure dimanche

**MON CLIN D'ŒIL** STÉPHANE LAPORTE  
« Est-ce permis d'envoyer une couronne de fleurs  
à Gérald Tremblay? » - Lino Zambito

Venez voir mon blogue! [www.lapresse.ca/laporte](http://www.lapresse.ca/laporte)



SAM 6 21924 45678 2

**Notre fierté  
Votre plaisir**

**Air transat**

AIR TRANSAT EST FIÈRE D'AVOIR ÉTÉ NOMMÉE EN 2012  
MEILLEURE LIGNE AÉRIENNE VACANCES AU MONDE.

WORLD AIRLINE AWARDS 2012

Welcome  
Καλώς ήρθατε  
Bem-vindo  
Bem-vindo  
Willkommen  
Willkommen  
Bienvenuto  
Bienvenuto  
Hos gediniz  
Benvenuto  
Benvenuto  
Welkom

**SUD ET EUROPE** DÉPARTS AUTOMNE-HIVER  
VOIS ALLER-RETOUR À PARTIR DE

<b>JAMAÏQUE</b> 599\$ DÉCEMBRE TAXES ET FRAIS INCLUS	<b>ROATAN</b> 599\$ NOVEMBRE ET DÉCEMBRE TAXES ET FRAIS INCLUS	<b>EL SALVADOR</b> 699\$ NOVEMBRE ET DÉCEMBRE	<b>PARIS</b> 749\$ NOVEMBRE TAXES ET FRAIS INCLUS	<b>MALAGA</b> 949\$ JANVIER ET FÉVRIER TAXES ET FRAIS INCLUS
---	---	---	--	---

**AUBAINES DES FÊTES** À PARTIR DE **1049\$**

[airtransat.ca](http://airtransat.ca) | COMMUNIQUEZ AVEC VOTRE AGENT DE VOYAGES

Départs de Montréal. Prix par personne en classe Économie. Valables à l'achat d'un vol aller-retour entre le 3 et 5 novembre 2012, pour des départs spécifiques en novembre, décembre 2012, janvier et février 2013 selon la destination choisie. Les tarifs sont valables pour les nouvelles réservations individuelles seulement. Les sièges disponibles aux tarifs affichés sont en quantité limitée. DPSTA, frais aéroportuaires, assurances, surcharge de carburant, TPS et TVQ sont inclus dans les prix. Vols effectués sur les ailes d'Air Transat ou CanJet et offerts par Transat Tours Canada Inc., titulaire d'un permis du Québec (n° 754241).  
Prix excluant le 2,00\$/1000\$ de services touristiques achetés représentant la contribution des clients au Fonds d'indemnisation des clients des agents de voyages.

## HAÏTI L'APRÈS-SANDY



# LE SORT S'ACHARNE SUR LÉOGÂNE

Lorsque l'ouragan *Sandy* s'est déchaîné sur l'Est américain, tous les yeux se sont rivés sur New York et le gigantesque dispositif d'urgence qui y était déployé. Mais à 2500 km de là, en Haïti, la population était laissée à elle-même pour affronter la force des éléments. Résultat : un bilan qui ne cesse de s'alourdir avec près de 100 morts, des dizaines de milliers de sinistrés, une nouvelle éclosion de choléra et, surtout, la destruction de près de 70 % des récoltes du sud du pays. Maintenant que l'eau s'est retirée, la grogne monte dans les communautés où l'aide se fait toujours attendre.



TEXTES  
GABRIELLE  
DUCHAINE



PHOTOS  
ANDRÉ  
PICHETTE

ENVOYÉS SPÉCIAUX  
LÉOGÂNE, HAÏTI

C'est jour de grand ménage chez Joanna Jean-Baptiste. Debout en équilibre sur une pile d'épaisses briques disposée au milieu de sa cour, la jeune mère de famille tente de se frayer un passage sans tomber dans le liquide visqueux et puant qui souille le sol depuis plus d'une semaine.

Aidée par des voisins qui partagent avec elle la petite cour intérieure de béton, elle transporte des seaux pleins d'une eau putride entre sa maison d'une seule pièce et la rue.

Au passage de l'ouragan *Sandy*, la crue est montée jusque par-dessus les fenêtres dans certains secteurs de Léogâne et a inondé meubles, vêtements et objets. Même le puits à ciel ouvert auquel les gens du quartier s'abreuvent encore aujourd'hui a été contaminé par l'eau souillée. Bilan local : sept morts. Deux par noyade et cinq du choléra.

**Joanna Jean-Baptiste a refusé de quitter les lieux.**  
« Durant le tremblement de terre, on s'est tout fait voler. Je ne me ferai pas prendre deux fois. »

Au plus fort de la tempête, Joanna Jean-Baptiste en avait jusqu'aux épaules, mais elle a refusé de quitter les lieux comme l'exigeaient les autorités locales.

« Durant le tremblement de terre, on s'est tout fait voler. Je ne me ferai pas prendre deux fois. » Des 3000 familles inondées dans la commune, où plusieurs quartiers ont été submergés parce que le barrage qui détourne la rivière Rouillonne a cédé, près de 2800 familles ont fait comme la sienne.

Les souvenirs du séisme de 2010 sont encore vifs ici.

sous des tentes installées sur les débris mêmes de leurs maisons détruites. Les voilés de nouveau victimes des éléments.

Genelia Lambert, 50 ans, vit dans un des secteurs inondés avec sa fille et son petit-fils. Elle montre les dommages qu'a subis son logement de fortune, une toile blanche fournie par une ONG montée sur des planches de deux par quatre. La construction a été complètement engloutie. Lorsque l'eau s'est retirée, plusieurs jours plus tard, elle a laissé la tente embourbée. Il a fallu creuser une tranchée de près d'un mètre de profondeur afin d'ouvrir la porte pour sortir les meubles et les vêtements. Ses papiers officiels ont été détruits. La crue a emporté sur son passage ses porcs et ses chèvres.

Deux pâtés plus loin : même drame, mêmes décors.

Chez les François, on vit à 11 dans une seule pièce; quatre générations d'une même famille. Dans le modeste logis – un toit de bois et des murs de toile –, tout est encore mouillé. L'humidité rend l'air difficilement respirable. Yverose François et ses proches ont bien tenté de sauver leurs maigres possessions, mais la crue les a pris de vitesse. Jeudi dernier, pendant que l'eau montait, ils ont entrepris de hisser leurs vieux matelas sur des briques, en ajoutant une rangée au rythme des flots. Ils n'ont pas eu le temps. L'eau, sale, a atteint le plafond.

La famille n'a pu qu'assister à la destruction. « J'ai nagé plusieurs fois jusqu'à la porte pour essayer de sauver des choses », raconte M<sup>me</sup> François, un vieux balai de paille à la main pour essuyer la boue. Sa récolte a été maigre.

GP  
GIRARD-PERREGAUX



GIRARD-PERREGAUX 1966  
CHRONOGAPHE

CHÂTEAU D'IVOIRE  
JOAILLIERS

2020 RUE DE LA MONTAGNE, MONTRÉAL: (514) 845-4651 SANS-FRAIS: 1-888-883-8283  
WWW.CHATEAUDIVOIRE.COM



CHÂTEAU D'IVOIRE  
JOAILLIERS

MONTRÉAL • 2020 RUE DE LA MONTAGNE, 514 845 4651  
SANS-FRAIS | 888 883 8283  
WWW.CHATEAUDIVOIRE.COM

## SOMMAIRE

Amusez-vous!	VOYAGE 16
Astrologie du jour	CV 10
Avis et encans	CV 9
Débats	A 34 et 35
Décès	AFFAIRES 15 à 17
Emplois	CV 09
Loteries	A 5
Monde	A 26 à 33
Petites annonces	P.A. ET AFFAIRES 4
Restaurants	GOURMAND 8
Sudoku	AFFAIRES 4
Trait d'union	CV 10
Vin	GOURMAND 5

## Météo

Nuageux avec averses  
Précipitations 60 %, maximum 6, minimum 1.  
CV 9

VOUS AVEZ UNE NOUVELLE À NOUS TRANSMETTRE?  
[nouvelles@lapresse.ca](mailto:nouvelles@lapresse.ca)

UN COMMENTAIRE SUR NOTRE JOURNAL?  
[commentaires@lapresse.ca](mailto:commentaires@lapresse.ca)

## HAÏTI L'APRÈS-SANDY



PHOTOS ANDRÉ PICHETTE

Une semaine après l'ouragan, la route principale qui relie Port-au-Prince aux Cayes est toujours inondée. La population traverse coûte que coûte. À Léogâne, les habitants continuent de vider l'eau de leurs maisons.

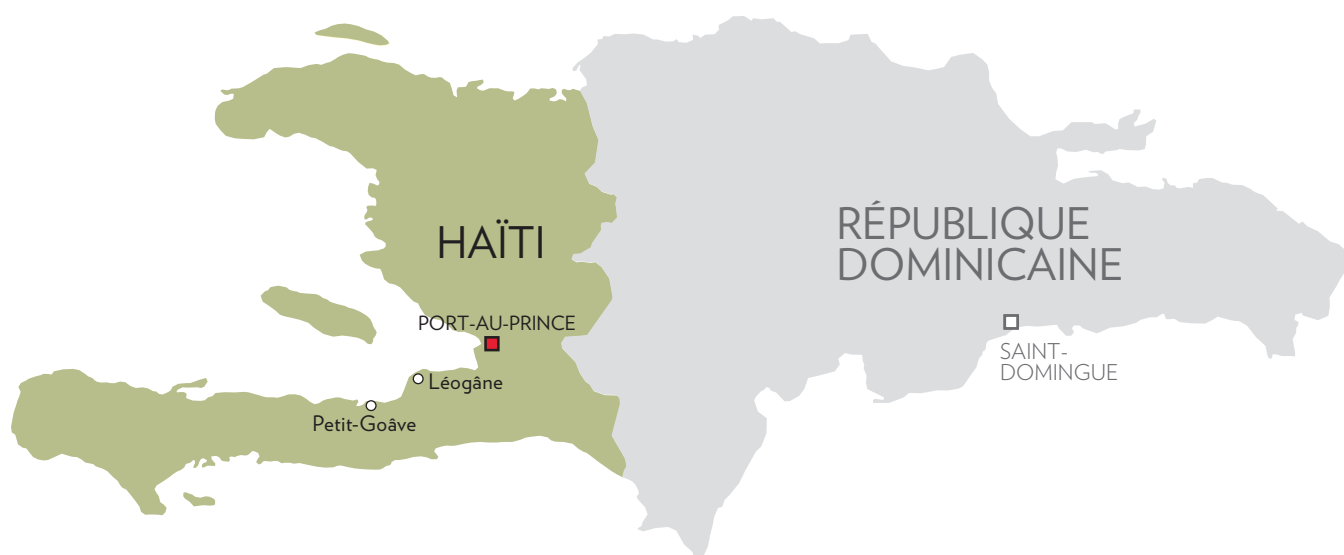

## À Petit-Goâve, les récoltes sont détruites

GABRIELLE DUCHAINE

PETIT-GOÂVE, Haïti — « Il n'y a plus rien. Tout est à recommencer. » Debout au milieu de son champ de haricots sous un soleil de plomb, Franckel Pierre cherche désespérément des plants toujours vivants. En vain. Sa récolte a été complètement détruite par l'ouragan.

Même histoire pour ses bananiers. Il a aussi perdu huit chèvres et six cochons, emportés par la rivière qui traverse Petit-Goâve, la Digue. Elle a débordé sur des kilomètres la semaine dernière à cause de la tempête.

« La même chose est arrivée à tous mes voisins », raconte l'homme de 40 ans en contemplant le désastre, une main en visière pour se protéger des rayons. « C'est terrible. Nous n'avons plus rien à vendre. Nous sommes ruinés et les gens du village n'auront bientôt plus rien à manger. Le pire, c'est qu'on ne pourra pas semer avant le mois de mars. »

### Catastrophe appréhendée

Le passage de *Sandy* laisse Haïti au seuil d'une véritable crise agricole et alimentaire. Selon les évaluations préliminaires des autorités, 70 % des récoltes du sud du pays ont été détruites: bananes, haricot, riz, avocats, maïs. Les dommages sont évalués à 104 millions US. Et c'est sans compter d'énormes pertes de bétail.

Selon les Nations unies, un million de personnes sont maintenant menacées par l'insécurité alimentaire. « D'ici 30 jours, ce sera la famine », prédit le maire des Cayes, Jean Frantz Thelusma. Jusqu'à 90 % des récoltes auraient été détruites dans la commune du Sud qu'il dirige, selon son évaluation. Le long des routes du secteur, on voit sur des kilomètres des plantations de bananiers détruites par le vent ou par l'eau.

### La grogne monte

Dans les communautés touchées, on réclame de l'aide à grands cris. Fait rare à la campagne, plusieurs manifestations ont eu lieu depuis la tempête. Les gens exigent de la nourriture et de l'aide pour les agriculteurs. « Ils n'en peuvent plus de la cherté de la vie. Et avec *Sandy*, ils craignent que ça empire », explique Kendi Zidor, rédacteur en chef de Radio Solidarité, chaîne haïtienne.

À Petit-Goâve, situé à environ deux heures au sud de Port-au-Prince, plusieurs centaines de personnes ont protesté dans la foulée de la tempête. L'agriculteur Franckel Pierre était du nombre. « On a demandé que le gouvernement nous aide avec nos champs, dit-il. Il faut tout nettoyer. Tout recommencer à zéro », rage l'homme. Autour de lui, une dizaine de voisins hochent la tête, découragés. Plus d'une semaine après le désastre, on ne leur a envoyé qu'une seule pelle mécanique. « Qu'est-ce que vous voulez qu'on fasse avec ça? Ce n'est pas assez. Tout est détruit. »



## ABRIS DE FORTUNE

BREFETTE, HAÏTI — La route de terre du petit village de Brefette, dans le sud d'Haïti, est bordée d'abris de fortune précaires. Des cabanes de vieille tôle rouillée, de planches de bois pourri et de toiles trouées assemblées à la hâte dans lesquelles vivent des familles entières.

« On a construit ça après l'ouragan, raconte un citoyen, Raymond Brexiux. Plusieurs maisons ont été emportées par l'eau avec tout ce qu'il y avait à l'intérieur. »

La sienne, comme celle de presque tous ses concitoyens, était bâtie tout au bord du canyon au fond duquel coule une large rivière à l'eau blanchie par le sable. Les pluies diluviennes qui ont accompagné l'ouragan *Sandy* l'ont fait sortir de son lit. Elle est montée si haut qu'elle est venue lécher les murs des petites maisons de pierre et de terre, plusieurs mètres au dessus. Six ont été emportées, des dizaines abîmées.

Complètement démunis, les sinistrés ont été accueillis par des voisins plus chanceux dans les premiers jours. Puis, voyant que l'aide n'arrivait pas, ils se sont improvisés des cabanes avec ce qu'ils ont trouvé, tout aussi près de la rivière qui leur a volé leurs seules possessions.

L'abri de Raymond Brexiux n'est pas plus grand qu'un cabanon. Il n'a pas de fenêtres et un simple trou fait office de porte. L'homme de 50 ans y vit avec sa femme et leurs quatre enfants.

Lorsqu'on lui demande s'il compte y rester longtemps, il réfléchit quelques secondes. « Je ne sais pas. J'espère ne pas en faire ma maison permanente. » Mais pour l'instant, c'est tout ce qu'il a. Il espère obtenir de l'aide, mais à ce jour, il n'a rien reçu. Pas même une tente ou une toile neuve, comme en ont distribué les ONG après le tremblement de terre de 2010.

— Gabrielle Duchaine

NISSAN PRÉSENTE



DÉCOUVRIR \_

2013



Sentra 1.8 SR 2013 illustrée

LA TOUTE NOUVELLE  
**SENTRA 2013**  
DU STYLE PLEIN LA VUE.

MAINTENANT À PARTIR DE

**16 430\$<sup>1</sup>**



MEILLEURE CONSOMMATION  
COMBINÉE DE SA CATÉGORIE<sup>2</sup>

**JUSQU'À 1020 KM**  
SUR ROUTE AVEC UN SEUL PLEIN<sup>3</sup>



Berline Altima 2.5 SL 2013 illustrée

LA TOUTE NOUVELLE  
**BERLINE ALTIMA 2013**  
REDESSINÉE. REPENSÉE. RÉÉQUIPÉE.

MAINTENANT EN LOCATION À

**297\$<sup>1</sup>**  
/48 MOIS

avec 2 950 \$ de comptant initial



MEILLEURE CONSOMMATION  
DE SA CATÉGORIE<sup>2</sup>

**JUSQU'À 1360 KM**  
SUR ROUTE AVEC UN SEUL PLEIN<sup>3</sup>

**ROGUE 2013**  
POLYVALENT. PERFORMANT. PALPITANT.

MAINTENANT EN LOCATION À

**257\$<sup>1</sup>**  
/60 MOIS

avec 1 700 \$ de comptant initial  
sur les modèles Rogue à traction avant 2013

OU



**TRACTION  
INTÉGRALE  
SANS FRAIS<sup>\*\*</sup>**

À L'ACHAT OU À LA LOCATION  
D'UN ROGUE À TRACTION INTÉGRALE 2013



Rogue SL à TI 2013 illustré

**OBTENEZ 4 PNEUS D'HIVER SANS FRAIS<sup>†</sup>**  
À L'ACHAT OU À LA LOCATION DES MODÈLES BERLINE VERSA 2012 ET 2013, SENTRA 2013 ET BERLINE ALTIMA 2013



VISITEZ VOTRE CONCESSIONNAIRE NISSAN DÈS AUJOURD'HUI OU CONSULTEZ NISSAN.CA POUR PLUS DE DÉTAILS <sup>▲▲</sup>

L'événement NISSAN PRÉSENTE 2013 est en vigueur du 1er au 18 novembre 2012. Les offres de financement et de location sont disponibles uniquement auprès de Nissan Canada Finance pour un temps limité, sont sujettes à l'approbation de crédit, sont exclusives et peuvent faire l'objet de changements ou modifications sans préavis. Tous les prix comprennent les frais de transport et de prélivraison, les taxes sur l'air climatisé (si applicable), les taxes sur les pneus, les rabais du manufacturier et les contributions des concessionnaires. Taxes, immatriculation et assurance en sus. Les modèles illustrés sont à titre indicatif seulement. Offres disponibles seulement chez les concessionnaires participants. Les concessionnaires peuvent fixer leurs propres prix et peuvent devoir commander ou échanger un véhicule. Visitez votre concessionnaire pour tous les détails. 1) Prix à l'achat de 16 430 \$ pour la nouvelle Sentra 1.8 S 2013 (C4LG53 AA00), transmission manuelle / 23 630 \$ pour la nouvelle Sentra 1.8 SR 2013 avec l'ensemble privilégié (C4RG13 RP00), transmission CVT telle qu'illustrée. 2) Source pour la berline Altima 2013 / la Sentra 2013 : Par rapport à la consommation de carburant des berlines intermédiaires 2012 concurrentes avec moteur à combustion interne, selon les données publiées par Autodata en date du 28 mai 2012 / Par rapport aux essais du manufacturier de la Sentra S 2013 avec transmission CVT et selon les données établies par le Guide de consommation de carburant des berlines intermédiaires 2012. Véhicules hybrides et diesels exclus. 3) Consommation de carburant (L/100 km) sur route / en ville : 5,0 L / 7,4 L pour l'Altima 2.5 avec boîte Xtronic CVT<sup>™</sup> et pour l'Altima 2.5 SL avec boîte Xtronic CVT<sup>™</sup> telle qu'illustrée. Consommation de carburant combinée estimative pour la Sentra S 2013 avec boîte CVT de 5,8 L/100 km. Réservoirs de respectivement 68 L / 50 L. Les cotes de consommation de carburant (L/100 km) sont calculées en fonction de conditions de conduite optimales, de la consommation moyenne de carburant sur route et de la capacité du réservoir à essence du véhicule, selon Nissan Motor Co. Ltd. Essais approuvés par Transports Canada. La consommation de carburant réelle peut varier en fonction des groupes motopropulseurs, des habitudes de conduite et d'autres facteurs - à utiliser à des fins de comparaison seulement. \* L'offre de 3,9 % / 1,9 % à la location sur 48 / 60 mois est applicable à la location d'une berline Altima neuve 2.5 2013 (T4LG13 AA00), transmission CVT / d'un Rogue S à traction avant 2013 (W6RG13 AA00), transmission CVT. Mensualités de 297 \$ / 257 \$ pour un terme de 48 / 60 mois avec 2 950 \$ / 1 700 \$ en comptant initial ou échange équivalent et incluant une contribution des concessionnaires de 2 000 \$ pour le Rogue S à traction avant 2013. L'obligation totale de location est de 17 225 \$ / 17 126 \$. Basé sur une allocation de 20 000 km / 24 000 km par année avec 0,10 \$/km supplémentaire. \*\* L'offre de traction intégrale sans frais est seulement applicable à l'achat ou à la location d'un nouveau Rogue 2013 à traction intégrale. Le rabais sera déduit du prix de vente négocié avant les taxes et peut être combiné à des taux subventionnés de financement à l'achat ou à la location. Les équipements seront installés chez le concessionnaire. Certaines conditions s'appliquent. † L'offre de 4 pneus d'hiver sans frais est en vigueur du 1er au 30 novembre 2012 et s'applique aux modèles de pneus sélectionnés, à l'achat ou à la location d'un des modèles neufs de berline Versa 2012 et 2013 / des modèles neufs de berline Altima 2013 / des modèles neufs de berline Altima 2013. Les pneus illustrés sont à titre indicatif seulement. ▲▲ Chez les concessionnaires participants. Les noms, logos, slogans, noms de produits et noms des caractéristiques de Nissan sont des marques de commerce utilisées sous licence ou appartenant à Nissan Motor Co. Ltd. ou à ses filiales nord-américaines.

# Les braves gens d'Innocenza

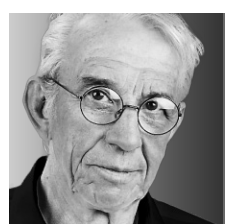

**PIERRE  
FOGLIA**  
CHRONIQUE

**NOTA BENE** — *Toute ressemblance avec une situation existante n'est évidemment pas fortuite, reste qu'on est très loin d'un calque et que le seul personnage que vous puissiez reconnaître sans vous tromper dans le petit conte qui suit, eh bien oui, c'est vous.*

Il y a très longtemps, dans un royaume qui s'appelait Innocenza, tout allait comme d'habitude, ni bien ni très mal. L'économie primait tout, le politique, la culture, l'éducation, tout, dis-je, même la santé des gens, même la morale. De grands panneaux couvraient la ville qui disaient « Créons de la richesse ». Les habitants d'Innocenza, qu'on appelait les Innocents, ne manquaient de rien, leur condition générale pourrait se décrire ainsi: sans accéder d'aucune façon à la richesse qu'ils créaient, ils accédaient à des marges de crédit de plus en plus grandes, remboursaient leurs dettes en mensualités presque raisonnables qui leur permettaient de faire d'autres dettes pour acquérir à peu près tous les biens de consommation qu'on leur

vantait à la télévision. Mais vous savez comment sont les gens même comblés de biens? Jamais contents. Ils protestaient parfois pour la forme et pour le plaisir de taper sur des casseroles.

Ce matin-là, au royaume d'Innocenza, tout allait comme d'habitude. Le roi, Innocent Premier, s'apprêtait à lever la séance du conseil qui venait de décider qu'on allait remplacer les panneaux sur les murs qui disaient « Créons de la richesse » par d'autres panneaux plus grands qui diraient « Créons encore plus de richesse ». Quelque chose à ajouter? demanda le roi qui se levait déjà pour aller à ses affaires royales. Un conseiller leva la main...

Sire, je voudrais vous parler d'un petit problème.

Quel problème? Le roi était agacé d'avance. Il croyait en une démocratie d'experts chargés de régler les problèmes avant qu'ils se présentent. Celui-là qui intervenait était l'expert des trottoirs. Quoi, aurions-nous un problème de trottoirs? s'impatienta le roi.

Le coût, sire, il a triplé.

Triplé?

La mafia, sire. Elle a corrompu vos fonctionnaires.

Combien de mes fonctionnaires? demanda le roi.

Une poignée, sire.

Très bien. Qu'on les mette aux fers.

Si vous me permettez, sire... Ceux-là mis aux fers, d'autres prendront la relève. Il y a peut-être mieux à faire.

Quoi donc? demanda le roi.

Laissons aller les choses le temps de vérifier lesquels de vos autres fonctionnaires sont honnêtes et lesquels ne le sont pas, proposa le conseiller aux trottoirs. Si vous faites un grand brouhaha maintenant, vous ferez sauver tous les rats dans leur trou.

Mais vous venez de me dire, se récria le roi, qu'ils ne sont qu'une poignée à être corrompus.

L'honnêteté, susurra le conseiller des trottoirs, l'honnêteté ne peut être une vertu que lorsqu'elle a été mise au moins une fois à l'épreuve. Mettons à l'épreuve vos fonctionnaires honnêtes. Offrons-leur de l'argent, du vin, des filles, on verra bien sur lesquels Votre Majesté peut vraiment compter pour remplacer les malhonnêtes.

On fit comme le conseiller l'avait proposé. De faux mafieux, de faux entrepreneurs véreux accostaient dans la rue des ingénieurs, des contrôleurs de devis et même de simples employés aux écritures, tous salariés

du royaume, psssttt, psssttt, viens pisser avec moi. Là, ils leur proposaient de l'argent contre la révision d'un plan, le O.K. sur un devis truqué; les employés du royaume acceptaient les enveloppes avec allégresse, pas un qui refusât, plusieurs s'offrant même à leur faire une petite pipe pour un léger supplément.

Le roi en conçut un immense chagrin. Il songea sérieusement à renvoyer tous ses fonctionnaires, mais pour les remplacer par qui? Qu'en était-il au juste de la moralité publique dans son royaume? Il commanda une étude sur la chose qui montra que la cupidité — *the greed* — était le vice le mieux partagé par l'ensemble de ses sujets.

Désespéré — fallait-il qu'il le fût pour se résoudre à cela! —, le roi convoqua les philosophes du royaume qui gagnaient leur vie en chroniquant dans diverses gazettes, que faire, mes amis, que faire?

Tous lui conseillèrent un grand show d'éthique publique qui rassurerait les braves gens. Tous excepté un, très vieux, qui grommela seulement:

Quels braves gens?

■ ■ ■

**RÊVES DE VILLES** — Je rêvais l'autre samedi d'aller visiter des villes improbables que vous me suggériez, je reviendrai sur l'originalité

de vos réponses, juste remerciez tout de suite la dame hollandaise qui m'envoie à Breda où chaque année, en septembre, se tient paraît-il le plus grand rassemblement de rouses du monde. Il paraît qu'ils en choisissent une dont ils comptent tous les picots, mettons 154 893 451 picots, tu remplis un coupon, et si tu devines le bon chiffre, tu pars avec. Pas avec le coupon, nono, avec la rousse.

Prêts pour un autre jeu interactif? Un peu dans le prolongement de celui-ci, racontez-moi un grand bonheur de lecture, je parle d'un livre, mais surtout d'un endroit, d'un moment, comme dans l'exemple que je vous donne maintenant, c'était à Tbilissi juste après le démantèlement de l'URSS, je suis hébergé chez un physicien juif, sa femme et leur petit garçon. Il neige. Comme tous les soirs, il y a une panne d'électricité, la dame fait répéter ses leçons au petit garçon à la lueur d'une bougie. J'ai jeté une couverture sur mes épaules dont je tiens les pans, je lis *Le paysan de Paris* d'Aragon, dont je n'ai aucun souvenir, tout ce dont je me souviens, c'est des ombres de la maman et de son petit garçon sur le mur. Et aussi que l'appartement sentait l'oignon.



Pour joindre notre chroniqueur : [pfoglia@lapresse.ca](mailto:pfoglia@lapresse.ca)

## PRIX JUDITH-JASMIN

### Trois journalistes de La Presse en nomination

PHILIPPE TEISCEIRA-LESSARD

*La Presse* et ses journalistes ont récolté trois nominations pour les prix Judith-Jasmin, qui récompensent les meilleurs reportages de l'année.

Un texte de Francis Vailles et d'André Dubuc intitulé « Des patrons unilingues anglais à la Caisse de dépôt et placement » pourrait remporter le prix du meilleur texte de nouvelle paru dans un média national. Il a eu un impact retentissant lors de sa publication, en novembre 2011.

« L'espoir africain », texte du journaliste économique Maxime Bergeron, est en lice pour le meilleur grand reportage de l'année. M. Bergeron a braqué ses projecteurs sur certaines régions d'Afrique qui croissent à la vitesse grand V sur le plan économique.

La reporter Stéphanie Grammond, qui couvre elle aussi le secteur des affaires, a vu son texte « La face cachée du divorce » être nommé dans la catégorie du journalisme de service. « Trop souvent, les conjoints qui se

séparent passent à côté d'aspects financiers majeurs », a écrit M<sup>me</sup> Grammond dans son dossier, publié en septembre dernier.

Leur grand patron à tous les trois s'est dit extrêmement satisfait des nominations annoncées par la Fédération professionnelle des journalistes du Québec (FPJQ).

« Je suis très heureux de ces nominations parce qu'elles illustrent bien ce qu'on souhaite faire à *La Presse*, s'est réjoui Éric Trottier, vice-président à l'information et éditeur adjoint du quotidien. Une enquête, un reportage de service et un grand reportage à l'étranger visant à mettre en lumière une situation mal connue. Ce sont trois angles sur lesquels *La Presse* se concentre pour se démarquer en information. »

Des reportages de Radio-Canada, de *L'actualité* et du *Devoir* sont aussi en nomination.

Les lauréats seront connus le 17 novembre prochain à l'occasion du congrès annuel de la Fédération professionnelle des journalistes du Québec.

**LOTO QUÉBEC** Résultats des tirages du : 2012-11-02

**Québec MAX** 03 12 25 35 40 41 44 COMPL. (c) 23

SÉLECTIONS GAGNANTES DES LOTS ADDITIONNELS  
7 x 1 MILLION \$ (partageable)

03	04	17	20	23	33	43	04	16	26	32	35	37	45
04	18	19	20	30	31	41	05	09	12	24	27	31	36
09	11	14	15	24	25	38	04	18	20	30	31	41	47
							05	13	19	25	33	43	44

(non décomposables)

---

**LOTTO MAX** Résultats complets sur [lotoquebec.com](http://lotoquebec.com)

**LOTTO 649** CE SOIR, 24 MILLIONS (APPROXIMATIF)

**Le Mini** 337193 | **Le Mini Lots Bonis** 270A832 | **2 Ford Fiesta Titanium\*** 334A429

10 lots de 1 000 \$ (non décomposables)

100A786	138A206	269A426	430A090	503A872
123A450	156A256	395A121	454A268	772A732

**Extra** 4225385

**Extra** Lots bonis : du 2 au 10 novembre 2012

01	03	04	06	20	24	30	32	35	41
44	49	52	53	56	60	61	62	63	65

Tous les résultats chez votre détaillant ou à [lotoquebec.com](http://lotoquebec.com)

En cas de disparité entre cette liste et la liste officielle de Loto-Québec, cette dernière a priorité.

**LA CORDEE**

**OFFRES À NE PAS MANQUER!**

JUSQU'AU MARDI 6 NOVEMBRE 2012

**20%** DE RABAIS

SUR TOUS LES MANTEAUX D'HIVER\*



**50%** de rabais

■ MANTEAU LODOWN hommes  
**119<sup>99</sup> \$** RÉG. 239<sup>99</sup> \$

DIFFÉRENTES COULEURS DISPONIBLES

**HARD WEAR**  
PERFORMANCE ELEVATED™



**100 \$** de rabais

■ MANTEAU CARRIE femmes  
**249<sup>99</sup> \$** RÉG. 349<sup>99</sup> \$

DIFFÉRENTES COULEURS DISPONIBLES

**LOLÉ**

---

THE NORTH FACE | ARC'TERYX | HH | MERRELL | MAMMUT

Columbia | Quarta nature | PeakPerformance | Rab

LAVAL MONTRÉAL SAINT-HUBERT LACORDEE.COM

\*Offre applicable seulement sur les produits à prix régulier. Les manteaux Canada Goose sont exclus de cette promotion. Aucune commande spéciale.

## ACTUALITÉS

## SOINS À DOMICILE À MONTRÉAL

# Tollé contre la méthode Toyota

SARA CHAMPAGNE

L'implantation de la fameuse méthode Toyota dans les soins à domicile à Montréal par une firme privée est en train de mener au bord de la crise de nerfs infirmières, travailleurs sociaux et ergothérapeutes. Et elle est en voie de coûter une petite fortune au réseau de la santé dans un contexte de restrictions budgétaires, a appris *La Presse*. Le nouveau ministre de la Santé, le D<sup>r</sup> Réjean Hébert, s'est d'ailleurs engagé à demander des comptes aux centres de santé qui sont en train d'implanter la méthode.

À Montréal, une douzaine de Centres de la santé et des services sociaux (CSSS) ont récemment approuvé des contrats avec une firme privée pour une somme d'au moins 12 millions de dollars. Les honoraires atteignent jusqu'à 27 540\$ par semaine (excluant les taxes), pour une période allant jusqu'à 35 semaines, a-t-on constaté.

Cette firme, nommée Proaction, a été fondée en 2004 et a d'abord imposé sa cadence dans le domaine manufacturier. Ses fondateurs n'avaient jamais mis les pieds dans un hôpital ou dans un centre de santé avant 2009. Pourtant, la compagnie a décroché nombre de contrats à Montréal, pour offrir du soutien aux gestionnaires et implanter des outils de performance, mais également dans le reste du Québec, entre autres dans des blocs opératoires de Sept-Îles.

« À l'heure actuelle, plusieurs employés sont épuisés, en détresse psychologique et physique. Et quand on tente de dénoncer la situation, c'est perçu



PHOTO THE NEW YORK TIMES

Le personnel aidant aux soins à domicile doit gérer ses interventions selon une grille rigide et précise.

comme un signe de faiblesse; on a peur des conséquences», a raconté une intervenante sociale du CSSS Canvendish. La dame a préféré garder l'anonymat

« Quand on tente de dénoncer la situation, c'est perçu comme un signe de faiblesse. »

de peur de représailles, mais comme une douzaine d'infirmières, de travailleurs sociaux et d'ergothérapeutes avec qui *La Presse* s'est entretenue, est outrée par la situation.

Le président-directeur général de Proaction, Denis Lefebvre, a précisé que deux mandats sont terminés au CSSS de Verdun et de la Pointe-de-l'Île et que 10 autres sont en cours. Même si le site internet de l'entreprise indique clairement que l'approche «Lean manufacturing» est employée, le terme usuel pour désigner la méthode Toyota, le dirigeant a affirmé qu'il ne «fait pas du Toyota ou du Lean.»

« En 2009, on a effectué 30 visites dans les CSSS pour un total de 13 000 heures d'études visant à implanter notre *coaching*, a-t-il expliqué lors d'un entretien avec *La Presse*. On a constaté deux éléments: le personnel ne passe que de 30 à 40% de son temps

auprès des bénéficiaires, et le reste de son temps en déplacement, dans des réunions, ou à remplir de la paperasse. On a constaté qu'il n'y a pas un manque de volonté de la part des infirmières ou des travailleurs sociaux. Mais il y a une faiblesse du côté des gestionnaires qui n'ont pas été formés à la base pour gérer du personnel. »

### 30 minutes pour un décès

Selon ce qu'a pu constater *La Presse*, la méthode de Proaction se base largement sur la création d'une grille de «planification et de réalisation» sur laquelle tous les actes, allant de l'administration d'un gavage à une intervention psychosociale, sont

minutés. Cette grille est mise au point par un comité interne formé de quelques employés triés sur le volet. Par exemple, le lavage d'une oreille par une infirmière devrait prendre 15 minutes. Deux oreilles: 20 minutes. Un soin de plaies simple ne devrait pas prendre plus de 15 minutes. On a prévu un temps de 30 minutes pour un suivi «post décès».

Sur le terrain, on va même jusqu'à dire aux ergothérapeutes ne pas intervenir auprès des patients en cas de détresse psychologique, et de transférer la tâche au travailleur social pour gagner du temps, a observé *La Presse*. Si un employé n'a pas été en mesure d'effectuer sa tâche dans les délais prescrits, il doit en expliquer les motifs à un haut syndiqué.

«Ce haut syndiqué est forcé d'agir comme "porte-panier", et d'aller rapporter nos erreurs de minutage aux supérieurs», a précisé une intervenante sociale. Elle a insisté pour dire que le patient n'est pas un produit, et qu'elle est désolée pour eux.

Informé de la situation par *La Presse*, le ministre de la Santé, le D<sup>r</sup> Réjean Hébert, s'est dit «préoccupé» et entend exiger de l'information au sujet de la méthode de Proaction. «À mon sens, ce n'est pas du tout la méthode Lean qui consiste à s'asseoir avec le personnel des unités de soins, et à ensuite mettre en place un projet-pilote pour en vérifier l'efficacité. C'est la qualité de l'intervention auprès du patient qui doit être priorisée. Je pense que plutôt que de faire appel à des firmes extérieures, il faudrait développer l'approche à l'interne.»

## Travail à la chaîne avec les malades

SARA CHAMPAGNE

«Ça fait 14 ans que je fais des soins à domicile en tant qu'infirmière clinicienne dans Montréal-Nord. La clientèle est lourde, démunie. Je peux vous dire que j'ai vu des restructurations de toutes les couleurs dans ma carrière. Mais je n'ai jamais rien vécu de tel. Je suis traitée comme un enfant, nous sommes infantilisés. J'ai l'impression de travailler sur une chaîne de montage de conserves de tomates», a raconté, la voix

étranglée, une infirmière bachelière qui a demandé à ce qu'on ne révèle pas son identité.

Elle a expliqué que les patients paient un fort prix pour l'implantation de la méthode Proaction. «Je suis obligée de leur dire que je n'ai que 15 minutes à leur accorder. Je n'ai plus le temps de leur parler. J'ai constamment peur de me faire taper sur les doigts. J'ai une collègue qui a demandé une mutation de poste tellement c'est devenu invivable.»

Cette infirmière, comme une douzaine d'intervenants en santé à qui *La Presse* a eu l'occasion de parler, affirme que les directions des centres de santé ont coupé dans les heures de bains pour augmenter l'efficacité de leurs interventions. «Nous avons maintenant une liste d'attente pour que nos bénéficiaires obtiennent un bain une fois par semaine, a déploré l'une d'elles. C'est inhumain. J'en ai un présentement qui souffre de plaies au siège et il est sur la liste d'attente.»

Un intervenant social de Notre-Dame-de-Grâce a pour sa part expliqué que son équipe a bien essayé d'obtenir des changements, de faire réaliser à la direction

que la grille n'est pas un bon outil. «On nous a dit qu'on en prenait bonne note, dit-il. Les mois ont passé, et on nous a annoncé que la grille serait désormais à l'horizontale au lieu d'être à la verticale. Mais c'est la même maudite grille.»

L'Agence de santé et des services sociaux de Montréal, qui doit en principe approuver les contrats signés par les CSSS, n'a pas répondu à la demande de renseignements de *La Presse*. Dans les différents CSSS, les directions n'ont pas commenté. Chez Proaction, le dirigeant, M. Lefebvre, parle «d'une résistance au changement» de la part du personnel, dans un contexte «de courbe émotionnelle» à la hausse.

### 9 – BOUCLIER

vw.ca

Non seulement le bouclier protège nos véhicules, mais il agit également pour améliorer la tenue de route. C'est qu'un soubassement de voiture plat permet à l'air de circuler plus rapidement en dessous qu'au-dessus, créant ainsi une différence de pression qui aspire la voiture vers la chaussée. Un autre petit détail qui fait qu'une Volkswagen est une Volkswagen.



Das Auto.

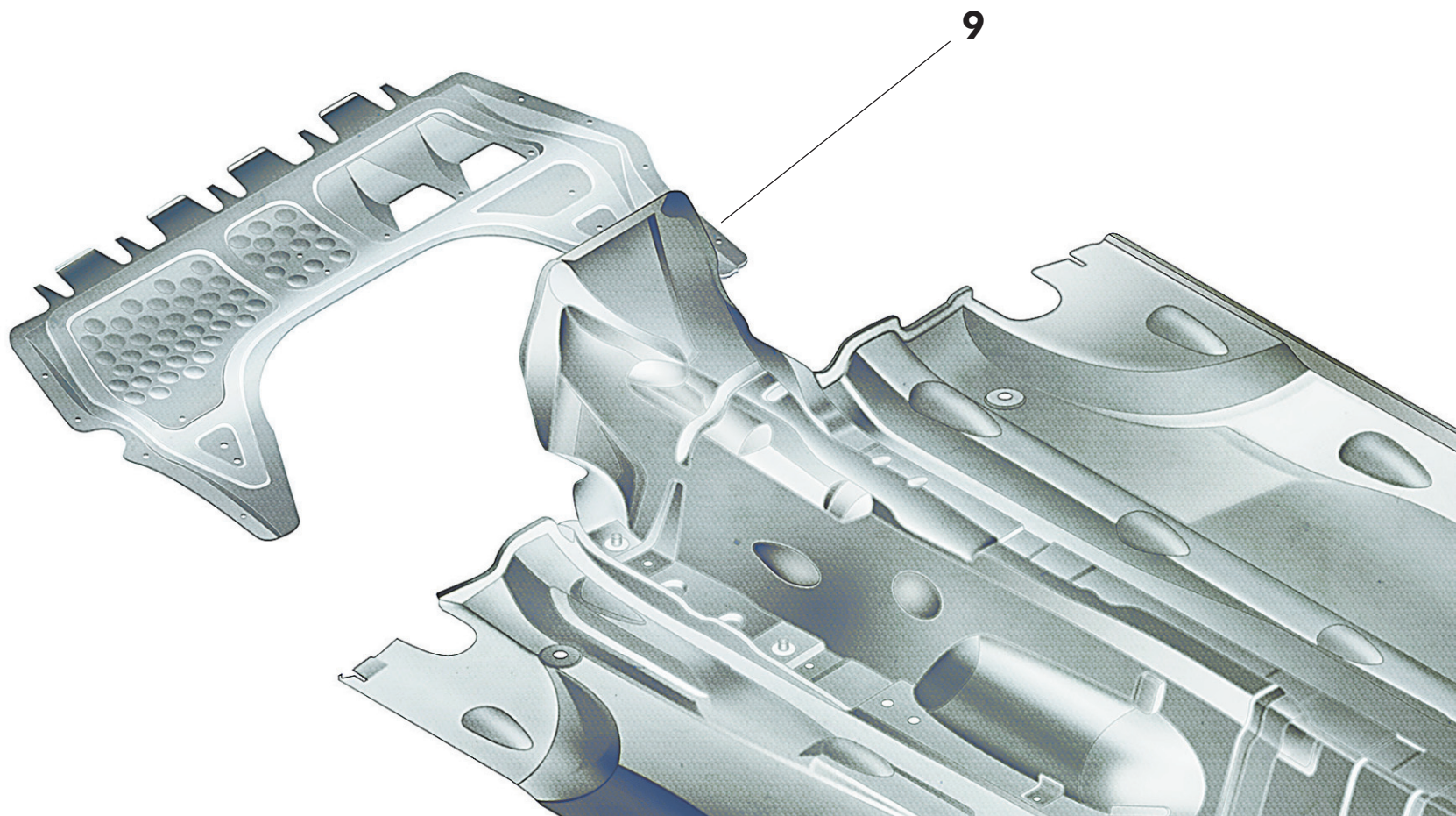

# Changez pour le mieux.

Quand vous passez à Fibe<sup>MC</sup>, vous obtenez le meilleur service télé et un service Internet exceptionnel, à un prix mensuel avantageux. Télé Fibe vous offre le seul enregistreur Partout chez vous ainsi qu'une foule de fonctions uniques comme des applications directement sur votre télé<sup>1</sup> et le plus de films et d'émissions HD Sur demande. De plus, vous obtenez les vitesses rapides de téléchargement et de partage d'Internet Fibe. Deux services incroyables dans un forfait qui l'est tout autant. Qu'attendez-vous?

TÉLÉ ET INTERNET  
**FIBE** À PARTIR DE **40 \$/MOIS**  
pendant 6 mois  
59,19 \$/mois par la suite<sup>2</sup>

Des frais uniques d'installation de 49,95 \$ s'appliquent<sup>3</sup>.

Renseignez-vous sur nos options de location ou d'achat de récepteur<sup>4</sup>. Obtenez-le gratuitement quand vous ajoutez la Télé et Internet à votre service de téléphonie résidentielle ou mobile<sup>5</sup>.



Offert dans les magasins Bell suivants:

- ANJOU  
Les Galeries d'Anjou  
Les Galeries d'Anjou – kiosque
- BLAINVILLE  
Les Galeries de Blainville
- BOISBRIAND  
Faubourg Boisbriand
- BOUCHERVILLE  
1052, rue Lionel-Daunais
- BROSSARD  
Mail Champlain  
Quartier DIX30
- DELSON  
5, route 132
- DOLLARD-DES-ORMEAUX  
3352, boul. des Sources  
3699, boul. St-Jean
- DORION-VAUDREUIL  
84, boul. Harwood  
3120, boul. de la Gare
- DORVAL  
Les Jardins Dorval
- LACHINE  
2409, 46<sup>e</sup> Avenue  
Galeries Lachine
- LASALLE  
7557, boul. Newman  
Carrefour Angrignon  
Carrefour Angrignon – kiosque
- LAVAL  
691, boul. Curé-Labelle  
1655, boul. St-Martin Ouest  
Carrefour Laval  
Carrefour Laval – kiosque  
Centre commercial Duvernay – kiosque  
Centre Laval  
Mégacentre Ste-Dorothee  
Mégacentre Vimont Laval
- LONGUEUIL  
666, Place Trans-Canada  
Place Longueuil
- MONTREAL  
892, rue Ste-Catherine Ouest  
4399, rue St-Denis  
6855, rue St-Jacques Ouest  
7452, boul. Maurice-Duplessis  
9280, boul. de l'Acadie  
Boul. Décarie (angle Jean-Talon)  
Centre Eston – kiosques  
Centre Rockland  
Faubourg Ste-Catherine  
Les Galeries Normandie – kiosque  
Mail Cavendish  
Place Alexis-Nihon  
Place Dupuis  
Place Versailles  
Plaza Côte-des-Neiges  
Tour Jean-Talon (rez-de-chaussée)
- MONTREAL-NORD  
Centre Forest  
Place Bourassa
- PINCOURT  
Faubourg de l'Île – kiosque
- POINTE-AUX-TREMBLES  
12530, rue Sherbrooke Est
- POINTE-CLAIRE  
Centre Fairview  
Centre Fairview – kiosque
- REPERTIGNY  
309, rue Notre-Dame  
Les Galeries Rive-Nord
- ROSEMERE  
232, boul. Curé-Labelle  
Place Rosemere
- SHERBROOKE  
2700, rue King Ouest  
4505, boul. Industriel  
Carrefour de l'Estrie  
Place Belvédère
- ST-BRUNO-DE-MONTARVILLE  
Les Promenades St-Bruno
- ST-EUSTACHE  
Place St-Eustache
- ST-HUBERT  
3879, boul. Taschereau  
5951, boul. Cousineau
- ST-JEAN-SUR-RICHELIEU  
Carrefour Richelieu
- ST-LAURENT  
La Place Vertu
- ST-LÉONARD  
4524, rue Jean-Talon Est  
6950, boul. Métropolitain Est
- TERREBONNE  
1729, chemin Gascon  
Galeries Terrebonne

Aussi disponible chez:



1 866 904-9387 • Visitez un magasin Bell ou La Source • bell.ca/promofibe

la vie est **Bell**

À jour en date du 3 novembre 2012. L'offre prend fin le 31 décembre 2012. Toute partie du programme Forfait de Bell peut être modifiée, annulée ou résiliée en tout temps. Bell n'est pas tenue de fournir la réduction du Forfait pendant toute la durée d'un contrat à terme pour des services admissibles, y compris les services admissibles aux réductions; voir bell.ca/detailsforfait. Réservée aux nouveaux clients résidentiels du Québec, là où l'accès et la technologie le permettent. Modifiable sans préavis et ne peut être combinée avec aucune autre offre. Taxes en sus, d'autres conditions s'appliquent. Facture électronique sans frais, facture papier offerte (2\$/mois). Télé Fibe: lorsque applicable, les tarifs mensuels incluent des frais afin de financer la contribution de Bell au Fonds pour l'amélioration de la programmation locale (FAPL) créé par le CRIC; voir bell.ca/FAPL. Internet Fibe 5/1: utilisation 15 Go/mois; 2,50\$/Go additionnel (max. 80\$/mois). (1) L'utilisation d'applications sur Télé Fibe sera prise en compte dans le calcul de votre utilisation Internet. (2) Prix promotionnel de 38,95\$ pour les mois 1-6 basé sur un abonnement continu au forfait Télé Fibe Bon: tarif mensuel 20\$ (à compter du 1<sup>er</sup> janvier 2013), moins rabais du forfait de 9\$, moins crédit de 14,20\$ (à compter du 1<sup>er</sup> janvier 2013), plus frais de service numérique de 3\$, plus frais FAPL de 0,10\$, et à Bell Internet Fibe 5/1: tarif mensuel de 38,95\$ (à compter du 1<sup>er</sup> janvier 2013), moins rabais du forfait de 4\$, moins crédit de 5\$ (à compter du 1<sup>er</sup> janvier 2013). (3) Location à 0\$ pour l'enregistreur Partout chez vous basée sur des frais mensuels de 13,96\$ moins un crédit mensuel de 13,86\$. Réservée aux nouveaux clients Bell Télé avec un abonnement continu à trois services admissibles de Bell, détails au bell.ca/forfait. Si vous louez le récepteur sans interruption pendant 36 mois, vous pouvez choisir d'en devenir propriétaire en avisant Bell Télé à l'intérieur d'un délai de 30 jours suivant la réception de votre dernière facture. Vous pouvez résilier la location à tout moment sans frais de résiliation si vous retournez le récepteur. Les récepteurs peuvent être neufs ou remis à neuf au choix de Bell. Garantie sur le récepteur jusqu'à 29 mois. (4) Enregistreur Partout chez vous requis (location 13,86\$/mois ou achat 499\$). (5) Frais d'installation pour la télé de 49,95\$; comprend l'installation du modem, de l'enregistreur Partout chez vous et de jusqu'à 2 deux autres récepteurs HD supplémentaires; voir bell.ca/installationtelefibe. Internet: voir bell.ca/installationtotale. Fibe est une marque de commerce de Bell Canada. Blanche-Neige et le chasseur © 2012 Universal Pictures. Tous droits réservés. <sup>MC</sup>Super Ecran HD et le logo Super Ecran HD sont des marques de commerce de Le Groupe de radiodiffusion Astral inc. Super Ecran reconnaît que tous les droits d'auteurs relatifs aux images, aux illustrations et aux marques de commerce sont la propriété de leurs détenteurs respectifs.

## ACTUALITÉS

## Outrages



**RIMA  
ELKOURI**  
CHRONIQUE

Nombreux sont ceux qui ont été outrés par le verdict d'outrage au tribunal prononcé contre Gabriel Nadeau-Dubois. Outrés d'apprendre que le porte-étendard du mouvement étudiant pourrait être passible d'une peine d'un an de prison alors qu'on laisse courir impunément tant de bandits à cravate.

«Si vous cherchez des bandits, ils sont tous à la mairie!», ont scandé jeudi soir des manifestants qui ont participé à une marche de soutien à l'ex-porte-parole de la CLASSE.

Gabriel Nadeau-Dubois, qui porte sa cause en appel, n'a pas manqué l'occasion de souligner lui-même l'ironie de la situation, à l'heure où les

révélations de la commission Charbonneau suscitent l'indignation. En réponse à la question d'un confrère anglophone sur le contexte de ce verdict, il a dit à quel point il trouvait ironique de voir «des politiciens qui prennent des vacances alors qu'ils ont fait pire que [lui]». Il a aussi relevé le paradoxe qui consiste à exiger toujours plus de la classe moyenne au moment même où on apprend que l'administration publique finance la mafia.

S'en prendre à un étudiant qui défend l'accessibilité aux études à l'heure où se défilent des élus qui ont permis le libre accès de la mafia aux fonds publics est en effet très ironique. Apprendre que Frank Zampino,

ex-bras droit du maire Gérald Tremblay accusé de fraude et d'abus de confiance, souhaite que les contribuables montréalais paient sa défense alors que Gabriel Nadeau-Dubois, simple étudiant, doit demander la charité pour payer la sienne l'est tout autant.

Cela dit, au-delà de l'ironie, au-delà de l'indignation saine et légitime suscitée par les scandales municipaux, le parallèle entre l'outrage aux citoyens et l'outrage au tribunal me semble aussi démagogique que boiteux.

faire respecter le vote de grève.

L'ex-porte-parole de la CLASSE réplique qu'il n'a pas prôné l'anarchie, mais plutôt l'accessibilité à l'éducation. Il invoque des arguments politiques. Le juge invoque des arguments de droit. L'un et l'autre ne parlent pas la même langue. Ils ne parlent même pas vraiment du même sujet. Voilà qui illustre bien le cul-de-sac absurde dans lequel nous a conduits la judiciarisation du printemps québécois.

On ne plaisante pas avec la

injonctions se sont multipliées. Des étudiants, adhérant à la rhétorique libérale, ont réclamé leur droit individuel à poursuivre leurs cours, en faisant fi des votes de grève et de la volonté collective. Cela a donné lieu à des situations intenable dans certains cégeps et universités, où il était très difficile de faire respecter les injonctions. Des professeurs ont dû enseigner de force, avec une escouade antiémeute à la porte. Il y avait là un outrage au bon sens aussi pénible qu'absurde.

Le verdict d'outrage au tribunal de Gabriel Nadeau-Dubois – une première préoccupante dans le mouvement étudiant québécois – devrait être le point de départ d'une réflexion sur la judiciarisation de la contestation étudiante.

Hier, le député Léo Bureau-Blouin, tout en refusant de commenter le cas spécifique de celui qui était sur le même plateau que lui au moment de l'outrage reproché, a qualifié cette judiciarisation d'«inquiétante». «Le droit de grève des étudiants au Québec n'existe que par les mœurs et pratiques historiques», a-t-il dit, en suggérant que le sujet soit discuté au Sommet sur l'enseignement supérieur promis par le gouvernement péquiste. Voilà une excellente idée.

*Le conflit étudiant était politique. Sa solution ne pouvait qu'être politique.*

Il nous éloigne des questions fondamentales soulevées par ce verdict.

Gabriel Nadeau-Dubois a été reconnu coupable d'outrage au tribunal pour avoir incité des manifestants à violer une injonction durant le conflit étudiant. Selon le jugement, il a «prôné l'anarchie» et a «encouragé à la désobéissance civile» quand, en entrevue à RDI, il a dit qu'il est tout à fait légitime pour les étudiants de prendre les moyens nécessaires pour

justice, soit. Mais on ne peut non plus passer sous silence l'absurdité d'avoir porté devant les tribunaux une crise qui ne pouvait y être réglée. Le conflit étudiant était politique. Sa solution ne pouvait qu'être politique. Le désengagement du gouvernement libéral, qui a laissé pourrir la situation de façon cynique, a eu pour effet de pelleter une crise sociale et politique dans la cour des policiers et des juges. Il y a eu détournement de débat. Les

## COUPABLE D'OUTRAGE AU TRIBUNAL

## Nadeau-Dubois interjettera appel

VALÉRIE SIMARD

L'ex-leader étudiant Gabriel Nadeau-Dubois interjettera appel du jugement qui l'a déclaré coupable d'outrage au tribunal pour une déclaration qu'il a faite lors du conflit étudiant.

«À mes yeux, il s'agit de beaucoup plus que d'une sentence potentielle, a commenté Gabriel Nadeau-Dubois, hier, à la sortie d'une rencontre avec son avocat. Il s'agit d'éviter

qu'un précédent soit créé. Un précédent dangereux qui ferait en sorte que dorénavant les porte-parole du mouvement étudiant, du mouvement syndical ou de l'ensemble des citoyens aient peur de parler par crainte de se retrouver en prison.»

L'ancien porte-parole de la Coalition large pour une solidarité syndicale étudiante (CLASSE) estime que le jugement rendu jeudi par le juge Denis Jacques de la Cour

supérieure du Québec est erroné sur plusieurs points. Dans sa décision, le juge s'est rendu en bonne partie aux arguments du demandeur, Jean-François Morasse, étudiant à l'Université Laval, qui avait obtenu une injonction le printemps dernier afin de pouvoir assister à ses cours. Le 13 mai, sur les ondes de RDI, M. Nadeau-Dubois avait déclaré qu'il croyait «légitime» que les étudiants prennent «les moyens de respecter le choix

démocratique qui a été fait d'aller en grève».

Gabriel Nadeau-Dubois s'est défendu d'avoir incité à la désobéissance. «Je n'ai pas prôné l'anarchie, je n'ai pas prôné le désordre, j'ai prôné l'accessibilité à l'éducation et la justice», a-t-il soutenu. Il a ajouté que les mots qu'il a prononcés n'étaient pas les siens, mais «ceux de dizaines de milliers de personnes qui croyaient en la mobilisation contre la hausse des droits de scolarité».

Son avocat, M<sup>e</sup> Giuseppe Sciortino, précise qu'il appartiendra au juge de décider s'il suspend les plaidoiries sur la peine, qui doivent avoir lieu le 9 novembre.

## Appel à la solidarité

Les frais judiciaires de Gabriel Nadeau-Dubois ont jusqu'à maintenant été payés par l'Association pour une solidarité syndicale étudiante (ASSÉ). Puisqu'il ne veut pas «vider les coffres de l'ASSÉ» avec sa cause, l'étudiant lance un appel à la solidarité. Selon lui, des dizaines de milliers de dollars seront nécessaires. Un site internet a été créé pour recueillir les dons, et Québec solidaire a invité ses militants à participer à la campagne de financement.

CONFORT ET ÉCONOMIES  
AU BOUT DES DOIGTS

Économisez jusqu'à 10% sur vos coûts de chauffage annuels grâce aux thermostats électroniques.

[hydroquebec.com/residentiel/thermostats](http://hydroquebec.com/residentiel/thermostats)



**45\$\***

DE RABAIS À LA  
CAISSE. FAITES VITE,  
L'OFFRE SE TERMINE  
LE 31 DÉCEMBRE 2012.

\* À l'achat d'un emballage de cinq thermostats électroniques spécialement identifiés en magasin. Plus de détails chez les détaillants participants.

 Hydro  
Québec

1000\$	500\$	100\$	1000\$
16,03\$	8,01\$	1,60\$	16,03\$

Si votre solde quotidien moyen est de :  
Les frais de crédit pour une période de 30 jours seront de :

Exemple de frais de crédit pour un cycle de facturation de 30 jours :  
Si votre solde quotidien moyen est de :  
Les frais de crédit pour une période de 30 jours seront de :

Offre en vigueur du lundi 29 octobre au dimanche 4 novembre 2012. Quantités limitées sur certains articles. Valable sur les produits en inventaire seulement. Non valable sur les produits en promotion. Détails en magasin. \*Termes et conditions de la vente pour le programme de financement « Paiements mensuels égaux, sans intérêt » : achat minimum requis de 799\$ avant taxes pour les électroménagers sauf items sélectionnés. Sur approbation du crédit et conditionnel à la signature d'un contrat avec Accord D Desjardins, ne payez que les taxes au moment de l'achat. Le premier versement mensuel du montant financé est facturé sur le relevé de compte suivant votre achat. Les versements mensuels égaux (inclus dans le paiement minimum de la carte de crédit) sont déterminés en divisant le montant financé par le nombre de mois indiqués dans la promotion retenue. L'intérêt n'est pas appliqué sur le paiement mensuel si le paiement minimum du est épuisé avant la date d'échéance apparaissant sur l'état de compte mensuel. Dans le cas où les conditions précitées ne sont pas respectées, l'intérêt annuel applicable sur la carte de crédit du détenteur est alors calculé au taux de 19,5% annuellement sur les sommes en souffrance. Il n'y a aucun frais de renouvellement ou d'adhésion. Détails en magasin.



**Brault & Martineau**  
Pour le meilleur et pour le prix

**HÂTEZ-VOUS!**  
Cette promotion se termine demain!

**Plus d'achats, plus d'économies!**

## FRIGIDAIRE

**15<sup>25</sup>\$/mois**  
ou  
**549\$**

**Réfrigérateur de 18,2 pi<sup>3</sup>**  
2 tablettes coulissantes en verre pleine largeur, 2 tiroirs à légumes dont 1 à humidité contrôlée, tiroir à charcuterie  
**Livraison, ramassage et service gratuits**

**16<sup>64</sup>\$/mois**  
ou  
**599\$**

**Cuisinière avec four autonettoyant**  
Four de 5,3 pi<sup>3</sup>, minuterie ES300, surface de cuisson en émail vitrifié, tiroir de four à poignée intégrée, Energy Star®  
**Livraison, ramassage et service gratuits**

**10<sup>81</sup>\$/mois**  
ou  
**389\$**

**Lave-vaisselle**  
Capacité de 14 couverts, 3 cycles, cuve haute, broyeur d'aliments, mise en marche différée  
**Livraison, ramassage et service gratuits**

**19<sup>97</sup>\$/mois**  
ou  
**719\$**  
*La paire*

**Laveuse de 4,3 pi<sup>3</sup> C.E.I.**  
12 programmes, 4 niveaux d'eau, 3 réglages de température, agitateur à double action

**19<sup>97</sup>\$/mois**  
ou  
**719\$**  
*La paire*

**Sécheuse de 6 pi<sup>3</sup>**  
6 programmes, 4 réglages de température  
**Livraison, ramassage et service gratuits**

Jusqu'à

# 1000\$

en remise instantanée sur les électroménagers\*

Obtenez en remise instantanée	à l'achat de
80\$	750\$ à 999\$
150\$	1000\$ à 1499\$
220\$	1500\$ à 1999\$
320\$	2000\$ à 2499\$
400\$	2500\$ à 2999\$
520\$	3000\$ à 3999\$
750\$	4000\$ à 4999\$
1000\$	5000\$ et +

Promotion disponible sur les marques suivantes: FRIGIDAIRE



**30<sup>53</sup>\$/mois**  
ou  
**1099\$**  
après remise instantanée de 150\$

**Réfrigérateur de 17,7 pi<sup>3</sup>**  
Congélateur à tiroir dans le bas, système Twin Cooling® affichage DEL et boutons de commande, porte arrondie et réversible, Energy Star®  
**Livraison, ramassage et service gratuits**

**16<sup>36</sup>\$/mois**  
ou  
**589\$**

**Cuisinière avec four autonettoyant**  
Four de 5,7 pi<sup>3</sup>, 4 éléments dont 1 de 6/9 po, 1 de 9 po et 2 de 6 po, nettoyage par vapeur Steam Quick®, cuisson intelligente, 4 épaisseurs de verre, zone réchaud  
**Livraison, ramassage et service gratuits**

**22<sup>47</sup>\$/mois**  
ou  
**809\$**  
après remise instantanée de 80\$

**Lave-vaisselle**  
4 programmes, capacité de 14 couverts, cuve en acier inoxydable, modèle silencieux, Energy Star®  
**Livraison, ramassage et service gratuits**

**30<sup>53</sup>\$/mois**  
ou  
**1099\$**  
après remise instantanée de 150\$

**Réfrigérateur de 18,6 pi<sup>3</sup>**  
Tiroir coulissant, commandes électroniques, 4 tablettes, 2 bacs à légumes à humidité contrôlée, bac à viande, 4 balconnets de porte réglables, Energy Star®  
**Livraison, ramassage et service gratuits**

**15<sup>25</sup>\$/mois**  
ou  
**549\$**

**Cuisinière**  
Four de 5,3 pi<sup>3</sup>, option Steam Clean®, élément de four dissimulé, grand hublot  
**Livraison, ramassage et service gratuits**

**21<sup>36</sup>\$/mois**  
ou  
**769\$**  
après remise instantanée de 80\$

**Lave-vaisselle**  
5 programmes, 5 options, cuve haute, console affleurée, système de lavage écoefficace, 5 niveaux de lavage, paniers en nylon, Quiet Partner® II, Energy Star®  
**Livraison, ramassage et service gratuits**

**26<sup>36</sup>\$/mois**  
ou  
**949\$**  
*La paire*

**Amana Laveuse à chargement frontal de 4 pi<sup>3</sup> C.E.I.**  
6 programmes, 3 réglages de température, 1100 tr/min, Energy Star®

**26<sup>36</sup>\$/mois**  
ou  
**949\$**  
*La paire*

**Sécheuse de 6,7 pi<sup>3</sup>**  
6 programmes, 4 réglages de température  
**Livraison, ramassage et service gratuits**

Piédestaux 5,81 \$\*/mois ou 209 \$ ch.

**37<sup>19</sup>\$/mois**  
ou  
**1339\$**  
*La paire*

**SAMSUNG Laveuse à chargement frontal de 4 pi<sup>3</sup>**  
6 programmes, affichage DEL, 1100 tr/min, Energy Star®

**37<sup>19</sup>\$/mois**  
ou  
**1339\$**  
*La paire*

**Sécheuse de 7,3 pi<sup>3</sup>**  
7 programmes, 3 options de séchage, console d'affichage DEL  
**Livraison, ramassage et service gratuits**

Piédestaux 6,92 \$\*/mois ou 249 \$ ch.

Payez en **36** versements sans intérêt\* jusqu'en novembre 2015 sur les électroménagers

**LIVRAISON GRATUITE** 7 jours sur 7, même le dimanche!  
Dans un rayon de 200 km. Détails en magasin

HEURES D'OUVERTURE:

LUNDI AU VENDREDI 9 H À 21 H • SAMEDI 9 H À 17 H • DIMANCHE 10 H À 17 H

braultmartineau.com

Desjardins partenaire officiel de Brault & Martineau



**BROSSARD** 450 619-6777 **GATINEAU** 819 561-5007 • 1 877 755-2555 **KIRKLAND** 514 697-9228 **LASALLE** 514 364-6110 **SAINTE-LÉONARD** 514 254-9455  
**REPENTIGNY** 450 470-0815 **SHERBROOKE** 819 562-4242 • 1 800 267-4240 **SAINT-HUBERT** 450 676-1911 **SAINTE-THÉRÈSE** 450 430-0555 **LAVAL** 450 682-2516

## COMMISSION CHARBONNEAU

## La forêt des corrompus



**YVES  
BOISVERT**  
CHRONIQUE

Souvent je pousse ma chaise à roulettes pour prendre un mètre de recul devant la forêt des corrompus.

Ce qu'on en fera, je ne sais pas. Mais cette commission acquiert déjà une dimension historique qui dépassera celle de la commission Cliche, de la CECO, de Gomery, enfin d'à peu près tout ce qu'on a connu depuis deux générations.

On a beau penser savoir, on n'en revient pas. Ni de la profondeur du système mafieux. Ni de l'extraordinaire réussite de cette commission jusqu'à maintenant.

Les commissions d'enquête ont toujours leurs témoins-vedettes, ceux qui viennent révéler quelques sales secrets, souvent en tremblant de peur. Ils sont immanquablement suivis d'oubliés, de réticents, de contradicteurs.

La commission Charbonneau nous offre au contraire jusqu'ici une galerie complète de personnages sortis de la construction, de la mafia, de la fonction publique et de la politique. Ils avouent tous, ou presque, avoir participé à cette organisation criminelle!

Et on n'a à peu près parlé que de la Ville de Montréal...

Gilles Surprenant, malgré 21 ans de corruption, à ne plus savoir quoi faire de ses billets, avait des restes de scrupules. Luc Leclerc, lui, incarne au contraire la corruption souriante et sans complexe. Eh! Des fois, il refusait les extras demandés

chaise... On parlera de Laval, on parlera du ministère des Transports, on parlera des syndicats, de la connivence du crime organisé...

On n'a pas fait le dixième du chemin.

■ ■ ■

Bien sûr, rien n'est jamais totalement nouveau sous le soleil.

À Montréal, les contrats étaient donnés à des amis du pouvoir, les prix étaient gonflés de 25 %, et tout ça servait à enrichir les élus et les amis du pouvoir.

naturel, qu'avait révélé *Le Devoir*: 19 politiciens, dont 9 membres du cabinet Duplessis, avaient bénéficié d'informations d'initiés pour acquérir des actions lors de la vente du réseau gazier d'Hydro-Québec. Le délit d'initié à l'époque n'était pas un crime.

La commission se penchait aussi, et surtout, sur la corruption érigée en système sous Duplessis. On a enquêté sur le « Service des achats » du gouvernement et le « ministère de la Colonisation ». Deux hauts lieux de distribution de

ne change jamais, vu que la corruption est toujours dénoncée, exposée, et jamais morte.

Je préfère penser que chaque génération a sa corvée de ménage à entreprendre. La nôtre aurait dû être entreprise il y a longtemps. C'est peut-être pourquoi cette commission a un programme aussi colossal.

Une chance qu'elle prend une pause aux quatre semaines, ça nous permet de prendre un peu la mesure de ce qu'on y entend. Déjà, elle est utile. Pas parce qu'elle permettra de réformer l'être humain. Ni même de punir tous les corrompus. Mais au moins de rendre plus prudents des gens qui ne se sentaient plus surveillés, qui ne l'étaient pas, d'ailleurs. L'idée d'une vérification permanente me semble d'ailleurs encore plus prometteuse comme solution qu'une accréditation des entreprises vertueuses, comme le propose le gouvernement – l'un n'empêche sans doute pas l'autre.

Aux gens de l'Union nationale qui reprochaient au Parti libéral d'avoir déclenché la commission Salvas uniquement pour détruire leur parti, un ministre avait répondu que c'était le contraire: l'objectif était « d'inspirer une crainte salutaire aux libéraux ».

La crainte salutaire, on dirait, se répand déjà un peu dans la forêt des corrompus.

*Nous sommes plongés dans un de ces moments de lucidité démocratique imposée. Ce n'est ni le premier ni le dernier, sans doute. On pourrait en conclure que rien ne change jamais, vu que la corruption est toujours dénoncée, exposée, et jamais morte.*

par les entrepreneurs! « On a beau avoir la conscience élastique », dit-il, il faut demeurer rigoureux!

À deux, ils ont avoué avoir empoché 1,2 million en espèces, plus des dizaines de milliers de dollars en cadeaux. C'est un minimum. Ils ont surtout avoué avoir gonflé les prix des contrats publics systématiquement au profit d'entreprises dont on ne sait plus si elles sont acquinées avec la mafia... ou si elles sont la mafia tout court.

J'écoute ce défilé jour après jour et je repousse ma

Une ville « saturée de corruption »: c'est ce qu'avait conclu le juge Lawrence Cannon en 1909, après une commission d'enquête ordonnée par le gouvernement du Québec. On pourrait repiquer tout plein de ses phrases...

En 1960, Jean Lesage ordonne lui aussi une commission d'enquête sur la corruption, celle-là sur les cinq dernières années du gouvernement de l'Union nationale.

L'enquête, présidée par le juge Élie Salvas, s'intéressait au scandale du gaz

routes et de faveurs. Le système était simple: les contrats de toutes sortes étaient donnés aux amis du régime, qui alimentaient la caisse occulte de l'Union nationale...

Un système « immoral, scandaleux, humiliant et inquiétant », conclut le rapport.

■ ■ ■

Nous sommes plongés dans un de ces moments de lucidité démocratique imposée. Ce n'est ni le premier ni le dernier, sans doute. On pourrait en conclure que rien

Pour joindre notre chroniqueur : yves.boisvert@lapresse.ca

**ARTS** EN PRIMEUR  
CE SOIR...



Tous les jours dans *La Presse*



## Voici un investissement sûr qui croît avec le temps.

Le Projet de subvention d'activités parascolaires\* de RBC® a versé au-delà de 27 millions de dollars à des programmes d'activités parascolaires depuis 1999 afin que les enfants puissent participer, dans un cadre sécuritaire, à des activités intéressantes qui favorisent l'apprentissage. Investir dans nos enfants favorise leur développement et permet de renforcer nos familles, d'enrichir nos collectivités et de bâtir un pays prospère.

Félicitations aux 15 programmes que nous soutenons cette année au Québec, dont les nouveaux bénéficiaires d'une subvention en 2012, Patro Laval Inc. de Québec et Atelier 850 de Montréal.

Aider à construire un avenir meilleur.



Projet de  
subvention d'activités  
parascolaires RBC

# Notre mini disco Votre fièvre du samedi soir



## LA NOUVELLE COLLECTION FAMILLE

Chacun des 25 hôtels de notre Collection Famille a été spécifiquement sélectionné pour combler les besoins de toute la famille. Pour des enfants heureux et des parents tranquilles, ne cherchez pas plus loin.



Comptoir d'enregistrement exclusif  
Priorité à l'embarquement  
Livraison prioritaire des bagages\*  
Sélection de sièges gratuite\*



Service de repas prioritaire  
Surprises à bord  
Collation gratuite\*  
Attention spéciale si le vol a lieu le jour de la fête de l'enfant\*



Enfant logé et nourri gratuitement (jusqu'à 2 enfants par famille)\*\*  
La plupart des complexes à plus ou moins 1 heure de l'aéroport  
Commodités pour enfants (mini-disco†, piscine, Club enfants et activités)  
Trousse de plage Transat pour enfants disponible à l'hôtel

\*Pour membres du Club Enfants d'Air Transat. \*\*Certaines conditions s'appliquent. †Selon disponibilité.

VARADERO  
**979\$**  
11, 18 ET 25 JANVIER

Collection Famille  
BLAU MARINA VARADERO  
★★★★1/2



LA ROMANA  
**1449\$**  
21 ET 28 JANVIER

Collection Famille  
GRAN BAHIA PRINCIPE LA ROMANA  
ROYAL GOLDEN★★★★1/2



**club** **voyages**

Avec vous jusqu'au bout du monde

Pour trouver l'agence près de chez vous visitez  
**clubvoyages.com**



Départs de Montréal. Prix par pers. occ. double, catégorie de base, incluant les rabais, taxes et frais. Prix et promotion en vigueur au moment de l'impression et valables pour les nouvelles réservations individuelles effectuées du 3 au 5 novembre 2012, sous réserve de disponibilité. Veuillez consulter votre agent de voyages, la brochure en vigueur ou le site de Vacances Transat. Vols effectués sur les ailes d'Air Transat ou CarJet. Pour les détails et conditions générales, veuillez vous référer aux brochures en vigueur de Vacances Transat. Vacances Transat est une division de Transat Tours Canada Inc. et est titulaire d'un permis du Québec (n° 754241), md/mc Marque déposée/de commerce d'AIR MILES International Trading B.V., employée en vertu d'une licence par LoyaltyOne, inc. et Transat Distribution Canada Inc. Club Voyages est une division de Transat Distribution Canada Inc. Permis (N° 753141) au Québec. Consultez votre conseiller Club Voyages pour tous les détails ou visitez [www.clubvoyages.com](http://www.clubvoyages.com). Prix excluant le 2,00\$/1000\$ de services touristiques achetés représentant la contribution des clients au Fonds d'indemnisation des clients des agents de voyages.



AIR TRANSAT  
NOMMÉE MEILLEURE  
LIGNE AÉRIENNE  
VACANCES AU MONDE

**vacancestransat.com**

Welcome  
Καλώς ήρθατε Bienvenuto Bienvenido Bienvenue  
Bem-vindo Willkommen Willkommen  
Welkom Willkommen Bienvenuto Benvenuto  
Hoş geldiniz Bienvenuto Willkommen  
Benvenuto

ACTUALITÉS

CONSTRUCTION

# Saulnier contraint de se présenter devant la Régie du bâtiment

FRANCIS VAILLES

L'entrepreneur en construction Marc Saulnier, qui a déjà été associé à des Hells Angels, a finalement été contraint de se présenter devant la Régie du bâtiment du Québec (RBQ), hier, pour répondre aux questions des enquêteurs.

Marc Saulnier est entre autres accusé d'avoir frappé l'un de ses concurrents au cours d'un gala de boxe, en novembre 2010.

Jeudi, un jugement rendu par Marie-Claude Lalande, de la Cour supérieure, a obligé le propriétaire de Fondations Marc Saulnier à obtempérer. L'homme d'affaires refusait de se présenter à la Régie à moins que son témoignage soit tenu confidentiel et sous scellé et que les questions ne portent pas sur les accusations criminelles portées contre lui en 2010. Le juge a rejeté tous ces arguments et Marc Saulnier a



PHOTO EDOUARD PLANTE-FRÉCHETTE, LA PRESSE

Marc Saulnier pourrait perdre sa licence de la Régie du bâtiment du Québec.

donc dû se présenter devant la RBQ, hier, sans condition.

L'enquête de la RBQ porte sur divers agissements

de l'homme d'affaires. L'entrepreneur de Lavaltrie est entre autres accusé d'avoir frappé l'un de ses concurrents

au cours d'un gala de boxe, en novembre 2010. Il aurait voulu lui passer un message, selon ce qu'a rapporté *La Presse*

à l'époque. S'il est jugé coupable de cette accusation criminelle, Marc Saulnier pourrait perdre sa licence de la RBQ.

Croissance

Marc Saulnier travaille dans le domaine du béton, du coffrage et des grues depuis 12 ans. Son entreprise, Fondations Marc Saulnier, est devenue l'une des 15 plus grandes firmes de construction en quelques années, ce qui soulève des questions dans l'industrie. Au milieu des années 2000, l'entrepreneur a été associé en affaires à deux membres en règle des Hells Angels. Au cours d'une récente entrevue à *La Presse*, Saulnier dit avoir rompu ses relations avec eux, qu'il attribue à une erreur de jeunesse. Toutefois, un gestionnaire également proche des Hells s'est récemment joint à l'entreprise.

Hier matin, Marc Saulnier s'est finalement présenté à la RBQ, mais il était épaulé par une équipe de quatre avocats. Jeudi soir, ses avocats ont porté en appel la portion de la décision de la juge Lalande qui touche les questions que la RBQ pourrait poser sur l'affrontement au Centre Bell. Encore une fois, les avocats estiment que ces questions pourraient nuire à un procès juste et équitable. La Cour d'appel entendra la cause lundi.

Marc Saulnier soutient que ses droits seraient gravement atteints s'il répondait à des questions à ce sujet, notamment son droit au silence, à la protection contre l'auto-incrimination et à la présomption d'innocence.

VENTE DE NEXEN

## Ottawa prend le temps de réfléchir

LA PRESSE CANADIENNE

Le gouvernement fédéral a décidé de prolonger la période d'examen en vue de la vente de l'entreprise canadienne d'hydrocarbures Nexen Inc. à la compagnie d'État chinoise CNOOC Limited.

Le Canada s'accorde ainsi plus de temps pour prendre une décision sur un sujet politiquement très délicat. Le premier ministre Stephen Harper a déclaré plus tôt ce mois-ci que cette entente suscitait de difficiles questions du point de vue politique. La transaction d'une valeur de 15,1 milliards fait l'objet d'une controverse en raison, entre autres, du fait que l'acheteur intéressé se trouve être la propriété exclusive du gouvernement chinois.

Dans un communiqué publié hier soir, le ministre de l'Industrie, Christian Paradis, a confirmé que la période d'examen de l'acquisition proposée de Nexen Inc. par CNOOC Limited, assujettie à la Loi sur Investissement Canada, avait été prolongée jusqu'au 10 décembre 2012. En vertu de cette loi, toute transaction de plus de 330 millions doit rapporter des bénéfices nets pour le Canada.

Les conservateurs du premier ministre Stephen Harper doivent évaluer si l'accord représente un bénéfice net pour l'économie canadienne, un concept qui, pour le porte-parole du NPD en matière de ressources naturelles, Peter Julian, n'a pas été clairement défini.

En général, la Loi prévoit une période initiale de 45 jours pour l'examen, mais cette période peut être prolongée de 30 jours, a indiqué le ministre Paradis. Toutefois, une décision peut être rendue en tout temps au cours de la période d'examen.

À Ottawa, le NPD s'oppose à la vente pour des raisons de sécurité nationale ainsi que de protection de l'environnement et des droits de l'homme. Le Service canadien du renseignement de sécurité a pour sa part exprimé des inquiétudes au sujet des investissements provenant de sociétés d'État étrangères dans son rapport annuel publié plus tôt cette année.

VENDREDI, SAMEDI ET DIMANCHE  
2, 3 et 4 novembre

# gratuit!

à l'achat de 65\$\* ou plus de produits cosmétiques\*\* à prix régulier



Recevez ce joli coffret à cosmétiques rempli de formats d'essai et d'offres de primes AIR MILES<sup>md</sup> à utiliser lors de vos prochains achats cosmétiques.



\*Exclut les taxes. \*\*Offre applicable sur les produits cosmétiques portant une étiquette de prix « Cosmétiques Jean Coutu » et/ou « tablette bleue cosmétiques ». Dans toutes les succursales Jean Coutu.

# MAISON CORBEIL



**LA PLUS BELLE MAISON  
DU QUARTIER... DIX30**

**MAINTENANT OUVERT**

L M M J V S D  
10 H 10 H 10 H 10 H 10 H 10 H 10 H  
18 H 18 H 21 H 21 H 21 H 17 H 17 H

**BROSSARD**  
8480, BOUL. LEDUC SUITE 10  
T. 450 443 4143

**MONTRÉAL**  
1215, BOUL. CRÉMAZIE O.  
T. 514 382 1443

**LAVAL**  
2323, AUTOROUTE DES LAURENTIDES  
SORTIE BOUL. LE CARREFOUR  
T. 450 682 3022

MAISONCORBEIL.COM

## ACTUALITÉS

## La Force, de père en fils



**PATRICK  
LAGACÉ**  
CHRONIQUE

«C'est ce que Goethe disait dans *Faust*, mais George Lucas l'a mis au goût du jour, à savoir que la technologie ne peut pas nous sauver. Nos ordinateurs, nos outils, nos machines ne suffisent pas. Nous devons nous fier à notre intuition, à ce que nous sommes vraiment.»

— Le mythologue américain Joseph Campbell, en 1985

Je me souviens encore du moment précis où nous sommes arrivés, ma mère et moi, à la projection de *La guerre des étoiles*. C'était au ciné-parc Laval et nous étions en retard. Ratée, la scène où Darth Vader et ses Stormtroopers abordent la navette « diplomatique » de la princesse Leia. J'arrivais à temps pour voir C3PO et R2-D2 tomber dans le désert de Tatooine.

C'était en 1977. J'avais 5 ans. J'étais conquis.

Ma vie de ti-cul, à partir de ce moment-là, s'est mise à orbiter autour de *Star Wars*. Ma vie de ti-cul, il faut dire, avait un besoin urgent d'une capsule de sauvetage métaphorique vers une autre galaxie

tout aussi métaphorique. Cette galaxie fut celle créée par George Lucas avec son western de l'espace.

L'impact de *Star Wars* sur le cinéma en particulier et sur la culture populaire en général a été mille fois raconté. Permettez qu'en cette semaine où George Lucas a vendu les droits de sa

richissime franchise au géant d'iTunes, du lecteur DVD et de la cassette Beta: l'enfant nord-américain ne pouvait pas revoir en boucle ses films préférés dans le confort du foyer familial. Il fallait aller le revoir au cinéma. Après? Après, ça passait à la télé... des fois.

Ai-je dit « le confort du foyer familial »?

Je n'avais plus de foyer familial. Le divorce de mes parents venait d'être prononcé. Mon univers se résumait à deux planètes: le petit meublé de ma mère dans Chomedey et, aux deux week-ends, celui de mon père.

Le soir, dans mon lit, je me racontais en silence des aven-

*Star Wars* était une diversion: je m'ennuyais de mon père. Il n'y a pas de mots pour dire comment un garçon de 5 ans a besoin de son père. Je m'évadais dans l'univers de Lucas pour oublier ce besoin, pressant comme une envie de pisser.

Un père qui n'avait aucun intérêt pour *Star Wars*. Pour lui, probablement que le D<sup>r</sup> Spock de *Star Trek* était un Jedi et que l'*Entreprise* du capitaine Kirk était un vaisseau de l'armada de Darth Vader. *Star Wars* ne fut jamais un univers où, enfant, j'ai pu connecter avec mon père. Il n'y en eut pas vraiment davantage, dans le réel, à mesure que j'ai grandi.

Aujourd'hui, 35 ans plus tard, la saga est encore dans ma vie. L'univers de *Star Wars* charme encore les ti-culs de 2012, qui aiment les *Clone Wars*, incarnation moderne et animée de l'œuvre de Lucas. On y raconte les aventures du plus brave des clones, le capitaine Rex, fidèle compagnon d'Anakin Skywalker. Anakin qui deviendra, plus tard, au grand écran, le maléfique Vader...

Dix fois par jour, mon héritier dessine Rex. Il n'est jamais loin d'un de ses bonshommes de *Star Wars*. Pour sa fête, il a trouvé une murale géante des *Clone Wars* dans sa chambre, une murale dont l'enfant en moi est un peu jaloux.

C'est le génie de George Lucas, non?

Je veux dire qu'il a créé un univers qui, 35 ans plus tard, permet à un père et son fils de connecter, de se comprendre, de vibrer aux mêmes références. L'enfant en moi est un peu jaloux de ça, aussi.

Tout n'est pas parfait, dans cet univers. Par exemple, quand je dis à mon fils, avec ma meilleure voix de Darth Vader: « Zak, je suis ton père! », il ne comprend pas, mais alors là, pas du tout.

Ça viendra. C'est sa destinée...

Pour joindre notre chroniqueur: [plagace@lapresse.ca](mailto:plagace@lapresse.ca)

**C'est le génie de George Lucas, non? Je veux dire qu'il a créé un univers qui, 35 ans plus tard, permet à un père et son fils de connecter, de se comprendre, de vibrer aux mêmes références. L'enfant en moi est un peu jaloux de ça, aussi.**

Disney pour 4 milliards de dollars américains, je raconte comment *La guerre des étoiles* a marqué ma vie et continue de la marquer.

Je me suis donc évadé dans l'univers de ce film que je n'avais vu qu'une fois au ciné-parc et qui me hantait depuis. C'était, jeune lecteur, avant l'avènement

de *Star Wars* dont j'étais le héros. Le jour, je jouais avec mes « bonshommes », ces figurines de Chewbacca, Darth Vader, Luke Skywalker et R2-D2. Quelques flashes: sur le mur de ma chambre, le poster de Leia; le Speeder de Luke, mon premier vaisseau; la boîte à lunch du film, en tôle cheap.

Évidemment, ti-cul, je ne voyais pas dans le film l'écho des mythes que l'homme se raconte depuis la caverne, je ne voyais pas la trilogie comme « la plus puissante incarnation moderne » de la quête classique du héros, selon les mots de Joseph Campbell, plus grand mythologue américain de son temps...

## OPÉRATION LOQUACE

## Plusieurs suspects toujours au large

DANIEL RENAUD

Au moins huit individus apparemment liés au lucratif réseau de trafic de cocaïne démantelé jeudi dans le cadre de l'opération Loquace ont été arrêtés dans les 24 dernières heures, mais quatre des six hommes que l'on considère comme les chefs courent toujours. Mihale Leventis, 36 ans, Rabih Alkhalil, 25 ans, Frédéric Lavoie, 30 ans, et Thimoleon Psiharis, 29 ans, composeraient la garde rapprochée de celui qu'on croit être le grand patron, Shane Kenneth Maloney, membre du gang de l'Ouest.

Un cinquième individu d'importance, Steven Amgar, décrit comme le « facilitateur » qui payait directement les cartels mexicains fournisseurs de cocaïne, est également toujours recherché.

Depuis hier, certaines rumeurs qui circulent dans les rangs policiers veulent que les cinq suspects aient pu être mis au courant de l'opération et s'enfuir avant.

À la Sûreté du Québec, on rejette cette option, du moins pour le moment. « Rien ne nous indique pour l'instant

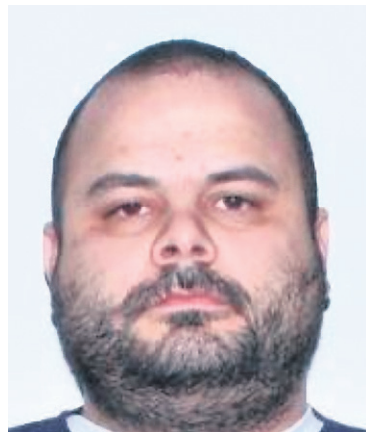

Mihale Leventis

qu'il y ait eu des fuites dans nos rangs. Quand on décide de frapper le 1<sup>er</sup> novembre, on ne se prépare pas le 31 octobre. Il se peut que ces



Frédéric Lavoie

Rappelons que les policiers ont constaté que le réseau, qui écoulait 75 kg de cocaïne par semaine, a atteint un chiffre d'affaires



Rabih Alkhalil

jeudi. Par exemple, Shane Kenneth Maloney pouvait transiter par plusieurs pays en quelques jours pour gérer ses affaires.

## Capturé dans sa tour

Mais Maloney n'a pas été aussi chanceux que ses lieutenants. Il a été pris dans son appartement-terrace, au sommet d'un immeuble du chemin du Golf, à L'Île-des-Sœurs. Un seul ascenseur, actionné par une clé, permet d'y accéder. Apparemment, l'homme de 35 ans parlait souvent affaires avec des individus dans l'immeuble

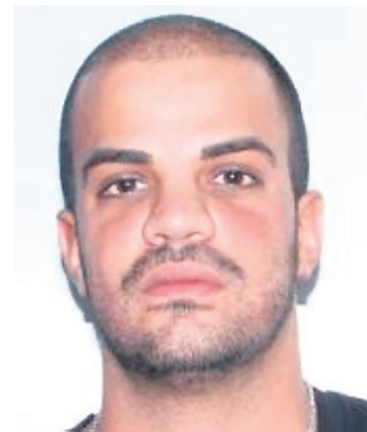

Thimoleon Psiharis

qu'il habite depuis plusieurs années. Ses interlocuteurs et lui se déplaçaient d'un étage à l'autre, mais semblaient affectionner particulièrement le stationnement souterrain, vraisemblablement pour fuir les micros de la police.

Au moment d'écrire ces lignes, 111 personnes avaient été arrêtés dans le cadre de l'opération Loquace, et 26 étaient toujours recherchées.

Pour joindre Daniel Renaud en toute confidentialité, composez le 514-285-7000, poste 4918

« Rien ne nous indique pour l'instant qu'il y ait eu des fuites dans nos rangs. (...) Il se peut que ces gens-là aient été en déplacement pour leurs affaires. » — Un policier

gens-là aient été en déplacement pour leurs affaires. Aucune enquête interne n'a été lancée pour vérifier s'il y a eu des fuites », a assuré un policier.

de 50 millions de dollars en six mois. « Les chefs avaient les moyens de se déplacer rapidement, partout au pays et ailleurs dans le monde », nous a indiqué une source

**PROMO!**  
« UN DEUX GRATUIT »  
JUSQU'À  
**7000\$**  
DE RABAIS  
SUR APPAREILS THERMADOR.

**Thermador**

**CENTRE CULINAIRE**  
**JCPerreault**

UN ENDROIT OÙ VOUS POURREZ  
« GÔTER LA DIFFÉRENCE », CUISINER AVEC LE CHEF  
ET FAIRE L'ESSAI DES APPAREILS THERMADOR...  
**À LAVAL, SAMEDI LE 3 NOVEMBRE SEULEMENT.**

**ST-ROCH DE L'ACHIGAN**  
5 INDUSTRIELLE  
450.588.7211  
1.800.588.7202

**MONTRÉAL (KIRKLAND)**  
17 850 TRANSCANADIENNE  
514.695.7211  
1.866.695.7211

**LAVAL**  
1900 MARCEL-GAUVIN  
450.681.7211

**ST-HUBERT**  
2049 F.X. SABOURIN  
450.462.7211  
1.888.462.7211

**JOLIETTE**  
5 PAPINEAU  
450.752.2595

DERRIÈRE TOUS LES GRANDS NOMS... UN SEUL NOM

**JCPerreault**  
DEPUIS 1967

MEUBLES • ACCESSOIRES • MATELAS • ÉLECTROS

Valide jusqu'au 11 novembre 2012 seulement ou jusqu'à épuisement des stocks. Malgré tout le soin apporté à la préparation de cette annonce, des erreurs ont pu s'y glisser. Si nous en trouvons, elles seront indiquées dans nos magasins. Livraison en sus. Tous droits réservés. Certains items peuvent avoir été vendus lors de la publication de cette annonce. Ne peut être jumelée à aucune autre offre. **Vendu tel que vu. Photos à titre indicatif seulement.**

www.jcperreault.com

**HYUNDAI**NOUVELLES IDÉES.  
NOUVELLES POSSIBILITÉS.\***ATTENTION : LES PROMOTIONS DES FÊTES  
SONT PLUS PRÈS QUE VOUS NE LE PENSIEZ!****EN CE MOMENT, OBTENEZ****0%****DE FINANCEMENT<sup>◇</sup>****+****4****PNEUS D'HIVER  
GRATUITS\***www.ajac.ca  
ASSOCIATION DES JOURNALISTES  
AUTOMOBILE DU CANADA**MEILLEUR UTILITAIRE SPORT  
(DE PLUS DE 35 000 \$)****SANTA FE 2013**

LOCATION À PARTIR DE

**339\$**POUR 60 MOIS\*\*  
2 150 \$ COMPTANT.

FRAIS, LIVRAISON ET DESTINATION INCLUS.

 AUTOROUTE  
6,7L / 100 KM\*

Modèle 2.0T Limited montré

**SONATA GL 2013**

LOCATION À PARTIR DE

**294\$**POUR  
60 MOIS\*\*

FRAIS, LIVRAISON ET DESTINATION INCLUS.

**0\$**

COMPTANT

 AUTOROUTE  
5,6L / 100 KM\*

Modèle Limited montré

**ELANTRA GT 5 PORTES 2013**FINANCEMENT À L'ACHAT<sup>◇</sup> À**0,99%**

POUR 84 MOIS

www.ajac.ca  
ASSOCIATION DES JOURNALISTES  
AUTOMOBILE DU CANADA**MEILLEURE PETITE VOITURE  
(DE PLUS DE 21 000 \$)** AUTOROUTE  
5,3L / 100 KM\*

Modèle SE avec ensemble Tech. montré

**GARANTIE  
5 ANS**

Garantie globale limitée : 5 ans/100 000 km

Garantie groupe motopropulseur : 5 ans/100 000 km

Garantie sur les émissions : 5 ans/100 000 km

**100 000 KM**

GARANTIE GLOBALE LIMITÉE\*

**HyundaiCanada.com**

\* Les noms, logos, noms de produits, noms des caractéristiques, images et slogans Hyundai sont des marques de commerce appartenant à Hyundai Auto Canada Corp. Prix des modèles montrés : Santa Fe 2.0T Limited 2013 à traction intégrale à 40 374 \$ / Sonata Limited 2013 à 30 679 \$ / Elantra GT SE 2013 avec ensemble Tech. à 27 959 \$. Frais de 115 \$ (taxe de 15 \$ sur les pneus et taxe de 100 \$ sur le climatiseur), livraison et de destination de 1 760 \$ pour le Santa Fe 2013 2.0T Limited, 1 565 \$ pour la Sonata Limited et 1 495 \$ pour l'Elantra GT SE avec ensemble Tech. inclus. Frais d'enregistrement, d'assurance, d'immatriculation, RDPRM et taxes applicables en sus. Les frais de livraison et de destination comprennent les frais de transport et de préparation, d'administration du concessionnaire et un plein de carburant. <sup>◇</sup> Financement à l'achat sur approbation du crédit des Services financiers Hyundai sur l'Elantra GT GL à partir de 20 759 \$. Exemple de financement et modalités des offres de financement apparaissant dans la présente publicité: 20 759 \$ à un taux de 0,99 % équivaut à des mensualités de 255,89 \$ par mois pour une durée de 84 mois. Comptant initial requis de 0 \$. Coût de prêt de 736 \$ pour une obligation totale de 21 495 \$. Frais de 115 \$ (taxe de 15 \$ sur les pneus et taxe de 100 \$ sur le climatiseur), pour l'Elantra GT GL 2013 inclus. Frais de livraison et de destination de 1 495 \$ pour l'Elantra GT GL 2013 inclus. Frais d'enregistrement, d'assurance, d'immatriculation et RDPRM en sus des offres de financement à l'achat. À l'achat ou à la location d'une Sonata GL 2013, obtenez un ajustement de prix allant jusqu'à 300 \$. L'ajustement de prix est calculé à partir du prix de base du véhicule. L'ajustement de prix s'applique avant les taxes. Cette offre ne peut être combinée à aucune autre offre de remise. Cette offre ne peut être transférée ni cédée. Aucun échange de véhicule nécessaire. \*\* Offres de location sur approbation du crédit des Services financiers Hyundai sur les modèles neufs en stock : Sonata GL 2013, à transmission automatique, (à partir de 25,379 \$) / Santa Fe 2.4 2013 à traction avant (à partir de 28 374 \$). Mensualités de location 294 \$ / 339 \$ pour 60 mois sans obligation au terme du contrat de location. Comptant initial de 0 \$ / 2 150 \$. Première mensualité et comptant initial requis à la livraison. Certaines conditions s'appliquent. Détails chez votre concessionnaire. Frais de 115 \$ (taxe des pneus 15 \$ et taxe climatiseur 100 \$ sur les modèles équipés d'un climatiseur), livraison et de destination de 1 565 \$ (Sonata GL 2013) / 1 760 \$ (Santa Fe 2013), inclus dans les offres de location. Frais d'enregistrement, d'assurance, d'immatriculation, RDPRM et taxes applicables en sus des offres de location et sont payables au moment de la livraison. Aucun dépôt de sécurité (0 \$) pour tous les modèles. Kilométrage annuel de 20 000 km, 12 e par km additionnel pour la Sonata GL 2013 / Santa Fe 2013. Les frais de livraison et de destination comprennent les frais de transport et de préparation, d'administration du concessionnaire et un plein de carburant. \* Crédit pour pneus d'hiver d'une valeur allant jusqu'à 400 \$ / 575 \$ / 675 \$ offert pour l'Elantra GT 2013 / la Sonata 2013 / le Santa Fe 2013. Le crédit pour pneus d'hiver s'applique avant les taxes. Le crédit ne peut être combiné ou jumelé à aucun autre crédit disponible. Le crédit est non transférable et ne peut être réaffecté. Voir le concessionnaire pour les détails. <sup>▼</sup> Les cotes de consommation d'essence du Santa Fe 2.4L 2013 à traction avant (Autoroute 6,7 L / 100 km; Ville 10,1 L / 100 km) / Sonata GL 2013 (Autoroute 5,6 L / 100 km; Ville 8,7 L / 100 km) / Elantra GT GL 2013, transmission manuelle 6 vitesses (Autoroute 5,3 L / 100 km; Ville 7,8 L / 100 km) sont basées sur les tests du fabricant. Les consommations réelles peuvent varier selon les conditions de conduite et l'ajout de certains accessoires automobiles. Les données sont présentées aux fins de comparaison uniquement. <sup>◇</sup> \*\* Offres d'une durée limitée pouvant être modifiées ou annulées sans avis préalable. Contactez votre concessionnaire pour tous les détails. Le concessionnaire peut vendre à prix moindre. Les stocks sont limités. Le concessionnaire pourrait devoir commander le véhicule. <sup>††</sup> La garantie globale limitée de Hyundai couvre la plupart des pièces du véhicule contre les défauts de fabrication sous réserve du respect des conditions normales d'utilisation et d'entretien.

## ACTUALITÉS



PHOTO ÉTIENNE RANGER, ARCHIVES LE DROIT

La Cour suprême a rendu une décision attendue hier dans le cadre de personnes accusées de conduite avec capacités affaiblies par l'alcool.

## CONDUITE EN ÉTAT D'ÉBRIÉTÉ

# La défense des « deux bières » officiellement au rancart

HUGO DE GRANDPRÉ

OTTAWA — La défense dite « des deux bières » ne sera pas de retour dans les tribunaux canadiens. C'est ce qu'a décidé la Cour suprême, hier, qui a tout de même déclaré inconstitutionnels deux autres changements apportés par le gouvernement Harper en 2008 afin de rendre plus difficile la contestation des résultats d'un alcootest.

Après un an de délibérations, le jugement divisé à cinq contre deux vient

clarifier le droit, au moment où des milliers de contestations constitutionnelles encombrant les tribunaux québécois dans des affaires de conduite avec facultés affaiblies. Le gouvernement du Québec lui-même avait pressé la Cour de trancher sur cette question afin de l'aider à se sortir de l'impasse.

L'affaire mettait en cause une jeune femme arrêtée dans la région de Sherbrooke en 2008 avec un taux d'alcoolémie de près de deux fois la limite permise.

Ses avocats affirmaient que les changements apportés en 2008 par le gouvernement Harper contrevenaient à la Charte des droits et libertés, parce qu'ils rendaient les résultats d'un alcootest trop difficiles à contester et contrevenaient ainsi à la présomption d'innocence.

La défense dite « des deux bières » était au centre du litige. Cette défense, à laquelle Ottawa a voulu et réussi à mettre un terme, consistait à faire la preuve d'une consommation restreinte de l'accusé, puis, en

invokant des facteurs comme son poids et sa taille, à semer le doute dans l'esprit du juge quant à sa culpabilité.

La Cour suprême a maintenu la validité de l'amendement principal pour contrer cette défense.

## Assouplissement

Les cinq juges de la majorité ont toutefois conclu que certains autres fardeaux de preuve, inclus dans le Code criminel il y a près de cinq ans, allaient à l'encontre de la présomption d'innocence.

C'est le cas notamment du fait d'exiger de l'accusé qu'il prouve que la mauvaise utilisation ou le mauvais fonctionnement d'un appareil d'alcootest a causé une lecture d'alcoolémie supérieure à 0,08.

« L'obligation faite aux personnes accusées de [...] soulever un doute raisonnable, mais aussi un lien de causalité entre ce problème et l'indication d'une alcoolémie supérieure à la limite légale, constitue une atteinte sérieuse à la présomption d'innocence », a conclu l'ex-juge Marie Deschamps, rédactrice de la décision.

## Une demi-victoire

La déclaration de culpabilité de l'accusée Anic St-Onge Lamoureux a été confirmée, car les conclusions de la Cour suprême ne remettent pas en question celles du juge de première instance.

« C'est une demi-victoire » pour les accusés, a dit l'avocat Marc-Antoine Carette, dont la firme Lepage Carette a été très engagée dans le dossier.

Les tribunaux, les policiers, les procureurs de la Couronne et les gouvernements ne sont pas au bout de leurs peines. « Le défi à court terme pour la Cour, maintenant, va être de gérer le nombre de dossiers », a indiqué l'avocat.

Au bout de deux ans, en effet, un accusé peut en théorie tenter de faire retirer les accusations qui pèsent sur lui, au motif qu'un trop long délai s'est écoulé. On pourrait donc voir de nouvelles contestations en ce sens dans les tribunaux québécois.

## Pas de rétroactivité

Par ailleurs, une autre décision rendue hier par la Cour suprême dans une cause ontarienne contenait une bonne nouvelle pour les personnes ayant été arrêtées avant les changements de 2008: ceux-ci ne sont pas rétroactifs, ont tranché les juges.

Quant aux autres, les experts s'accordent à dire que le gros de la lutte judiciaire se jouera dorénavant sur le plan de la divulgation de la preuve par les policiers.

## ALCOOL AU VOLANT

## « Un comportement difficile à changer »

CATHERINE HANDFIELD

Alors que la saison des *partys* de bureau approche, un constat persiste: les Québécois sont toujours aussi nombreux à prendre le volant après avoir consommé de l'alcool. Toutefois, ils ont davantage recours à des moyens pour ne pas conduire lorsqu'ils ont bu.

Selon un sondage récemment rendu public par la Société de l'assurance automobile du Québec (SAAQ), 4 conducteurs sur 10 (41 %) ont avoué avoir conduit un véhicule après avoir consommé de l'alcool au cours de la dernière année.

Ce résultat n'a pas changé depuis 10 ans malgré les campagnes de sensibilisation de la SAAQ.

Ainsi plus de 1 conducteur sur 10 (12 %) admet avoir conduit après avoir bu au moins 2 consommations dans la dernière heure, ce qui les met à risque de dépasser la limite permise. Encore là, ce chiffre suit la tendance de la dernière décennie.

« La conduite avec facultés affaiblies est un comportement difficile à changer », lit-on dans le sondage de la firme Léger Marketing.

Peut-on en conclure que les campagnes publicitaires contre l'alcool au volant ne donnent rien? « Quand on s'adresse à un noyau dur, ce n'est pas uniquement les campagnes de publicité qui auront un effet dissuasif »,

répond Lyne Vézina, directrice des études et des stratégies en sécurité routière à la SAAQ.

Elle souligne que les nouvelles mesures législatives, dont le zéro alcool pour les conducteurs de 21 ans et moins, peuvent également avoir un impact. « Il faut aussi accentuer la visibilité des barrages routiers », estime-t-elle. Le sondage révèle que le tiers des conducteurs n'a jamais été intercepté dans un barrage policier ou ne connaît personne qui l'a été.

Par ailleurs, près de deux conducteurs sur trois (63 %) affirment avoir trouvé un moyen pour ne pas conduire lorsqu'ils avaient bu, comme monter avec un ami ou prendre un taxi. « C'est davantage marqué maintenant que ce l'était au début des années 2000 », se réjouit Lyne Vézina.

Dans la même veine, les gens seraient plus nombreux à intervenir pour éviter que leurs proches conduisent en état d'ébriété. Le quart des conducteurs qui ont conduit après avoir consommé de l'alcool (22 %) ont admis avoir reçu un tel conseil dans la dernière année. La vaste majorité (88 %) l'a suivi. « Ça fait partie des messages qu'on essaie d'inculquer », dit M<sup>me</sup> Vézina.

Le sondage téléphonique a été mené du 6 au 13 juillet derniers auprès de 1150 conducteurs. Sa marge d'erreur est de 2,9 points, 19 fois sur 20.

— Avec William Leclerc

## Nouveau-Brunswick Le jury poursuit ses délibérations concernant un meurtre

Le jury chargé de statuer sur le sort de Curtis Bonnell, un homme accusé du meurtre prémédité de sa cousine de 16 ans, a délibéré pendant plus de quatre heures, hier, au palais de justice de Miramichi, au Nouveau-Brunswick, au terme d'un procès de sept semaines.

Le jury reprendra ses discussions aujourd'hui, à 9 h 30. Il devra choisir entre un verdict de meurtre au premier degré, de meurtre au deuxième degré, d'homicide involontaire coupable ou d'innocence. L'homme de 32 ans qui plaide

l'innocence avait préalablement déclaré qu'après une nuit passée à boire et à consommer de la drogue, le 5 septembre 2009, il avait retrouvé sa cousine morte près de lui, dans sa camionnette, sans savoir de quoi elle était morte. Il dit avoir alors paniqué et enterré le corps de la jeune fille dans une région boisée.

Mercredi, l'accusé est revenu sur sa confession, déclarant en cour qu'il avait faussement reconnu avoir agressé sexuellement et tué Hilary Bonnell.

— La Presse Canadienne

Au Québec, 200 000\* diabétiques ignorent qu'ils souffrent de diabète.

### Êtes-vous à risque?

Le 3 novembre jusqu'à 16 h 00, visitez un magasin Pharmaprix pour parler à un professionnel de la santé et répondre au questionnaire sur le risque de diabète CANRISK.

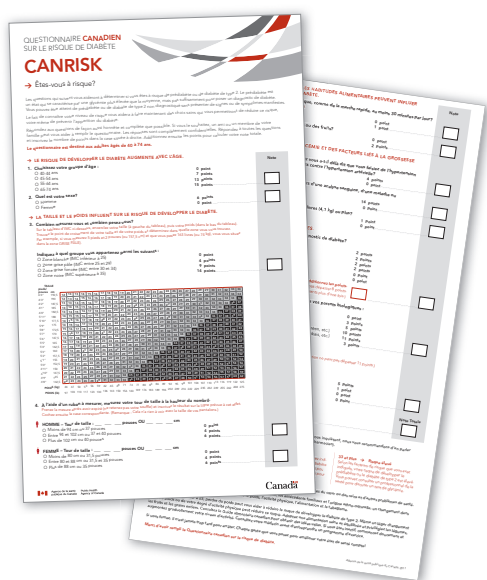

[pharmaprix.ca/canrisk](http://pharmaprix.ca/canrisk)

Le questionnaire CANRISK est produit par l'Agence de la santé publique du Canada.

Votre santé. Rendue plus facile.<sup>MC</sup>

\*Selon l'estimation de Diabète Québec

**PHARMAPRIX**

# Tous des Bougon ?



VINCENT  
MARISSAL  
CHRONIQUE

Au Jardin botanique, il y a une semaine, par un chaud vendredi soir d'automne, nous étions des centaines à faire patiemment la file pour accéder aux expositions des citrouilles et des magnifiques lanternes chinoises.

Des centaines, peut-être même plus puisqu'il nous a fallu, mes enfants et moi, près d'une heure pour arriver enfin à la billetterie.

À quelques mètres du but, un couple, monsieur et madame, jeune soixantaine, bien mis et très polis, aborde une jeune femme devant nous et lui offre un « pourboire » de 10\$ si elle accepte de leur acheter des billets, ce qui leur permettrait évidemment de s'éviter la longue attente.

La jeune femme a refusé, mais le type juste devant moi, lui, s'est empressé d'accepter le marché et a fait passer incognito notre charmant petit couple devant tout le monde.

Le pire, c'est que le type en question avait lui-même coupé la file, profitant du fait que je courais après fiston pour se

faufiler subtilement devant nous. Entre tricheurs...

Chaque fois que je suis témoin d'une scène comme celle-là, je ne peux m'empêcher de penser à Junior, dans *Les Bougon*, qui expliquait un jour à une jeune femme que lui, dans la vie, il faisait des « p'tites crosses ».

Je ne sais pas si c'est une réaction à tout ce qu'on entend

À l'échelle des magouilles de la commission Charbonneau, il n'y a pas de quoi appeler la police, bien sûr. Le geste est moins grave, mais l'esprit est le même: comment passer devant les autres, comment profiter d'un avantage grâce à ma situation ou à mon argent, comment m'en mettre plus dans les poches ou comment payer moins, comment déjouer les règles, comment tricher sans me faire prendre...

Certains me traitent peut-être de moralisateur, mais j'assume et j'en rajoute en leur disant que l'éthique et l'intégrité, les mots à la mode ces temps-ci au Québec, s'appuient sur la morale. Et sur le sens civique. Les « p'tites crosses », comme

**Les lois ne peuvent pas tout changer à elles seules. Dire qu'on adopte une « loi sur l'éthique » est un non-sens. Aucune loi ne peut imposer l'éthique, la morale, le sens civique.**

ces jours-ci à la commission Charbonneau, mais je suis de plus en plus allergique aux tricheurs, aux magouilleurs, aux voleurs, aux – appelons un chat un chat – *crosses* de tout genre, même ceux qui ne font que des « p'tites crosses ». Comme payer quelqu'un pour couper une file.

les plus grandes, sont d'abord un manque flagrant de civisme.

Heureusement, la majorité des gens attendent patiemment en file, payent leurs impôts, ne touchent pas de pots-de-vin et ne fréquentent pas de mafieux, mais je me demande parfois si nous n'avons pas tous un Bougon intérieur.

Le gouvernement du Québec semble le croire, si on en juge par la campagne publicitaire de Revenu Québec, qui rappelle aux citoyens qu'ils doivent payer les taxes pour financer les programmes sociaux et maintenir le bien-être collectif. Comme cet ouvrier, au moment de se faire payer, qui rappelle au papa d'une fillette que celle-ci ira gratuitement à l'école grâce à l'effort collectif de la société. « Je vais vous faire un chèque... », dit piteusement le papa à la fin de la pub.

Encore là, on peut trouver cette campagne moralisatrice et culpabilisante, mais le gouvernement met le doigt sur un gros bobo en ciblant la petite évasion fiscale des consommateurs. Que ceux qui n'ont jamais rien payé en dessous de la table lèvent la main...

Le mal est plus profond et plus répandu.

Un matin, cette semaine, au 98,5 FM, Paul Arcand a demandé à ses auditeurs s'ils avaient déjà été témoins de pratiques douteuses dans leur travail ou dans leur entreprise. Les réponses, nombreuses, variées, parfois renversantes, ont confirmé que les pratiques douteuses ne sont pas l'exclusivité de quelques anciens fonctionnaires corrompus à la Ville de Montréal. Exercice aussi révélateur que déprimant.

## Une loi sur la morale ?

La réaction du gouvernement Marois aux révélations de la commission

Charbonneau et au climat actuel de méfiance, de soupçon et de désabusement était prévisible. Quand quelque chose cloche, c'est un réflexe normal, pour un gouvernement, que d'adopter de nouvelles lois.

Mais les lois ne peuvent pas tout changer à elles seules. Dire qu'on adopte une « loi sur l'éthique » est un non-sens. Aucune loi ne peut imposer l'éthique, la morale, le sens civique.

L'éthique, la morale, le sens civique ne s'incarnent pas dans des lois, mais dans des personnalités politiques fortes, droites et irréprochables. C'était le cas de René Lévesque lorsqu'il a fait adopter, en 1977, sa loi sur le financement des partis politiques.

Aujourd'hui, 35 ans plus tard, la scène politique est tellement dévastée, ses acteurs tellement discrédités qu'on a du mal à croire que quelques lois adoptées à la hâte au fil des révélations-chocs d'une commission d'enquête établiront la confiance des électeurs.

Un bon moyen d'y arriver, toutefois – le seul moyen, en fait –, est de s'assurer que ces nouvelles lois soient adoptées à l'unanimité par l'Assemblée nationale.

En ce sens, tous les partis en présence ont une responsabilité qui dépasse largement leurs intérêts partisans.

Pour joindre notre chroniqueur: [vincent.marissal@lapresse.ca](mailto:vincent.marissal@lapresse.ca)

## CONDAMNÉE POUR MEURTRE

# Stivia Clermont demandera une réduction de peine

CHRISTIANE DESJARDINS

Condamnée à la prison à vie en 1998 pour le rôle qu'elle a joué dans le meurtre d'un Montréalais, Stivia Clermont veut demander à un jury de lui permettre de recouvrer la liberté avant terme.

Normalement, la femme de 48 ans deviendra admissible à une libération conditionnelle totale le 24 janvier 2024. Mais celle qui purge sa peine à la prison pour femmes de Joliette (source d'inspiration de la série télévisée *Unité 9*) compte se prévaloir de l'article 745.6 du Code criminel. Cette disposition permet à un détenu qui a purgé au moins 15 ans de sa peine à perpétuité de se présenter devant un jury pour tenter d'obtenir une réduction de peine. Si le jury est d'accord,

M<sup>me</sup> Clermont pourra faire sa demande à la Commission des libérations conditionnelles.

Les demandes de ce type sont filtrées, et seuls les détenus ayant une chance de réussite se rendent jusqu'à l'étape devant jury. M<sup>me</sup> Clermont fait manifestement partie de ces cas. Depuis 2007, elle a une cote de sécurité minimale. Il y a quatre ans, elle a commencé à avoir des permissions de sortie avec escorte, qui se poursuivent encore aujourd'hui. Sa plus récente évaluation psychologique en prison, en octobre 2011, faisait état d'un diagnostic de trouble de personnalité mixte avec traits obsessionnels compulsifs et narcissiques.

### Un meurtre commandé

M<sup>me</sup> Clermont a été condamnée pour le meurtre de Rocco

Racaniello, survenu le 14 janvier 1995, devant son domicile, à Saint-Léonard. L'homme était sorti pour casser de la glace dans son entrée. C'est là, dans son abri Tempo, qu'il a été poignardé à sept reprises. Au départ, le meurtre de cet entrepreneur sans histoire semblait bien mystérieux. Mais deux ans plus tard, l'enquête a mené les policiers à Porto Rico, où ils ont épinglé le tueur à gages qui avait exécuté la victime. Il s'agissait de Miguel Rosario Arce, qui avait eu une liaison avec M<sup>me</sup> Clermont. Ce dernier a raconté qu'il avait accepté de tuer le « mari encombrant » contre une « somme importante », soit 1700\$. Il a raconté que M<sup>me</sup> Clermont l'avait recruté pour faire le travail à la demande de la femme du défunt, Maria Coppola, et de l'amant de cette dernière, Nicolas Storto.



PHOTO ARCHIVES LA PRESSE CANADIENNE  
Stivia Clermont a été reconnue coupable de meurtre en 1998. Elle est admissible à une libération conditionnelle totale en 2024 seulement.

Le tueur à gages a plaidé coupable à une accusation réduite de meurtre non prémédité. Les trois autres ont eu un procès commun devant jury en 1998. Le jury a acquitté la veuve, mais il a déclaré coupables son amant, Nicolas Storto, et la donnesse du contrat, M<sup>me</sup> Clermont.

### Amie de Karla Homolka

Stivia Clermont, mère de deux enfants, a pris le chemin de la prison de Joliette. Pendant

sa réclusion, elle s'est liée d'amitié avec Karla Homolka. Cette dernière, qui avait assisté son mari Paul Bernardo dans la commission de viols et de meurtres d'adolescentes, en Ontario, a été libérée en 2005, après avoir purgé une peine de 12 ans de prison.

À l'ouverture du terme des assises, le 5 novembre, les parties devraient être en mesure de fixer une date pour le cas de Stivia Clermont.

UN PRÉSENT POUR LE FUTUR

PORTES OUVERTES COLLÉGIAL

Mercredi 7 novembre de 16 h à 20 h (entrée sur Decelles)

Une occasion de découvrir un milieu collégial unique situé en plein cœur d'un quartier universitaire animé.

Le collégial Brébeuf, un environnement exceptionnel au cœur du quartier universitaire!  
Le premier collège à offrir le Diplôme du Baccalauréat International, 30 années de savoir faire!  
Le premier collège de la région de Montréal pour l'entrée en facultés universitaires contingentes!

**LES PROGRAMMES OFFERTS AU COLLÉGIAL**  
Le Collège Jean-de-Brébeuf est un collège préuniversitaire.

**BACCALAURÉAT INTERNATIONAL**

- ▶ Sciences de la nature
- ▶ Sciences humaines
- Sciences de la santé
- Économie
- Sciences pures et appliquées
- Histoire
- Commerce et gestion
- Langues
- Psychologie

**DIPLÔME D'ÉTUDES COLLÉGIALES**

- ▶ Arts et lettres
- ▶ Sciences de la nature
- Arts visuels, design et communications
- Sciences de la santé
- Lettres, théâtre et communications
- Sciences de la santé avec portable
- Création multimédia et communications
- Sciences pures et appliquées
- Langues modernes et communications
- Sciences pures et appliquées avec portable

- ▶ Sciences humaines ou de l'administration
- ▶ Sciences, lettres et arts
- Études internationales
- Programme préparant à la quasi-totalité des programmes universitaires
- Individu, culture et société
- Administration

**TROIS PROGRAMMES EN ASSOCIATION AVEC L'ÉCOLE DE MUSIQUE VINCENT-D'INDY**  
Téléphone : 514 342-9342, poste 5355 | Université-de-Montréal | Côte-des-Neiges

**7 – BOUCHON DU RÉSERVOIR D'ESSENCE DU CÔTÉ PASSAGER** vw.ca

Le bouchon du réservoir d'essence de chaque véhicule Volkswagen 2013 est placé du côté passager. Vous vous demandez pourquoi? Eh bien, dans le cas peu probable où vous auriez une panne d'essence sur la route, il est préférable de ne pas avoir à remplir le réservoir du côté de la circulation. Un autre petit détail qui fait qu'une Volkswagen est une Volkswagen.

**Das Auto.**

© Volkswagen Canada 2012. « Volkswagen », le logo Volkswagen et « Das Auto et dessin » sont des marques déposées de Volkswagen AG. Visitez [vw.ca](http://vw.ca) ou votre concessionnaire Volkswagen pour les détails.

## ACTUALITÉS

## Coupable du meurtre d'un chauffeur de taxi

CHRISTIANE DESJARDINS

À l'approche de ses 65 ans, après une quinzaine d'années à faire du taxi, Mohammed Nehar-Belaïd envisageait de prendre sa retraite. Mais il n'en a pas eu le temps. Il est mort poignardé le

soir du 29 novembre 2009. Hier, un jury a déclaré Nigel John, 30 ans, coupable du meurtre non prémédité de M. Nehar-Belaïd.

Ce soir-là, la victime avait quitté son domicile vers 21h30 pour aller travailler. Sa femme ne l'a jamais revu

vivant. Le corps du sexagénaire a été trouvé le 2 décembre dans un bois à LaSalle. Sa voiture taxi a été découverte le lendemain. L'enquête a vite permis de cibler Nigel John, qui avait dérobé la voiture, l'argent et les papiers de la victime, après l'avoir poignardée

à 10 reprises. John avait laissé ses traces un peu partout, comme l'a démontré la procureure de la Couronne, Hélène Di Salvo.

Lors du prononcé du verdict, la femme du défunt et une de ses filles étaient dans la salle d'audience. Elles ont

poussé un soupir de soulagement. Dans le box des accusés, John s'est levé et est reparti vers les quartiers de détention alors que la juge Sophie Bourque était encore en train de parler au jury.

L'agent des services correctionnels chargé de la surveillance de l'accusé a tenté de le convaincre de retourner devant le tribunal, mais il a refusé. «Je ne peux pas le ramener de force», s'est excusé l'agent. L'accusé a finalement accepté de regagner le box après que son avocate, M<sup>e</sup> Alexandra Longueville, se fut entretenue avec lui au parloir.

## Preuve accablante

Le jury a rendu sa décision après seulement une journée et demie de délibération. La preuve était accablante: John avait du sang de la victime sur ses vêtements, son propre sang a été trouvé dans la voiture de la victime, les cartes de la victime étaient chez lui...

La nuit du drame, la caméra de surveillance d'une station-service l'a même filmé lorsqu'il s'y est rendu avec la voiture taxi pour y mettre de l'essence et acheter des cigaretillos. Il a aussi tenté à deux reprises d'utiliser la carte bancaire de la victime.

L'accusé n'a pas présenté de défense à son procès, mais M<sup>e</sup> Longueville a annoncé qu'elle ferait entendre des témoins aux plaidoiries sur la peine. Son client aurait certains problèmes psychiatriques.

M<sup>e</sup> Di Salvo a indiqué que la famille de la victime s'adresserait aussi à la Cour. Nigel John est condamné à la prison à vie, mais comme il s'agit d'un meurtre non prémédité, la juge doit fixer le temps qu'il devra passer en prison avant de devenir admissible à une libération conditionnelle. Cette période peut s'échelonner de 10 à 25 ans.

Heure de l'Est  
Une nuit allongée

C'est dans la nuit d'aujourd'hui à demain que les aiguilles des montres et des horloges doivent être reculées d'une heure, accordant du même coup 60 minutes supplémentaires de sommeil à plusieurs. Chaque année, le Canada revient à l'heure normale d'hiver le premier dimanche du mois de novembre, à 2 h du matin. L'heure avancée d'été était en vigueur depuis la mi-mars.

— Philippe Teisreira-Lessard

## E. coli Un autre cas relié à la XL Foods Inc.

Un nouveau cas de bactérie *E. coli* a été relié à la consommation de viande en provenance de l'usine XL Foods Inc. d'Alberta qui a fait l'objet d'un rappel massif. La victime, qui a été frappée par la maladie le mois dernier, est une résidente du Québec. Elle s'est rétablie depuis. Les travailleurs ont repris le travail d'abattage lundi à l'usine de Brooks, mais aucune date n'a été précisée pour la remise en vente de la viande aux épiceries et aux consommateurs.

— La Presse Canadienne

Ashley Smith  
Les autorités carcérales devront coopérer

Le gouvernement Harper dit avoir ordonné à Service correctionnel Canada (SCC) de coopérer pleinement à une enquête sur la mort d'Ashley Smith, une jeune femme souffrant de problèmes de santé mentale qui s'est étouffée à mort dans sa cellule il y a cinq ans. La présentation, cette semaine, d'une vidéo montrant des gardes attachant M<sup>me</sup> Smith avec du ruban adhésif et lui injectant un médicament contre son gré a poussé le premier ministre à critiquer les autorités carcérales.

— La Presse Canadienne

L'iPhone 5 mérite  
le réseau LTE  
le plus vaste<sup>1</sup>.

iPhone 5

Contrat de 3 ans avec  
un forfait voix et données

179<sup>95</sup> \$<sup>2</sup>

69<sup>95</sup> \$ sans contrat

Avec Bell, vous accédez au réseau LTE le plus vaste au pays<sup>1</sup>. De plus, vous profitez d'un accès illimité au réseau Wi-Fi le plus vaste à travers le pays, offert dans plusieurs cafés, points de restauration rapide et librairies.

Visitez un magasin Bell • 1 888 4-MOBILE • bell.ca

la vie est **Bell**

Offert dans les  
magasins Bell suivants:

ANJOU  
Les Galeries d'Anjou  
Les Galeries d'Anjou – kiosque

BELOIL  
Mail Montenach

BLAINVILLE  
Les Galeries de Blainville

BOISBRIAND  
Faubourg Boisbriand

BOUCHERVILLE  
1052, rue Lionel-Daunis

BROSSARD  
Mail Champlain  
Quartier DIX30

CHAMBLY  
909, boul. Périgny

CHÂTEAUGUAY  
Centre Régional Châteauguay

COATICOOK  
Place J.R. Lefebvre

COWANSVILLE  
Domaine du Parc

DELSON  
5, route 132

DOLLARD-DES-ORMEAUX  
3352, boul. des Sources  
3699, boul. St-Jean

DORION-VAUREUIL  
84, boul. Harwood  
3120, boul. de la Gare

DORVAL  
Les Jardins Dorval

DRUMMONDVILLE  
2265, boul. St-Joseph  
Promenades Drummondville

GATINEAU  
Promenades de l'Outaouais

GRANBY  
Galeries de Granby

HULL  
Galeries de Hull

JOLIETTE  
Les Galeries Joliette

LACHINE  
2409, 46<sup>e</sup> Avenue  
Galeries Lachine

LAFONTAINE  
2121, boul. Labelle

LASALLE  
7567, boul. Newman  
Carrefour Angrignon  
Carrefour Angrignon – kiosque

LAVAL  
891, boul. Curé-Labelle  
1655, boul. St-Martin Ouest  
Carrefour Laval  
Carrefour Laval – kiosque  
Centre commercial Duvernay – kiosque  
Centre Laval  
Mégacentre Ste-Dorothée  
Mégacentre Vimont Laval

LONGUEUIL  
666, Place Trans-Canada  
2771, boul. Jacques-Cartier Est  
Centre Jacques-Cartier  
Place Longueuil

MAGOG  
Galeries Orford

MONTRÉAL  
892, rue Ste-Catherine Ouest  
4389, rue St-Denis  
8855, rue St-Jacques Ouest  
7452, boul. Maurice-Duplessis  
9280, boul. de l'Acadie  
Boul. Décarie (angle Jean-Talon)  
Centre Eaton – kiosques  
Centre Rockland  
Faubourg Ste-Catherine  
Les Galeries Normandie – kiosque  
Mail Cavendish  
Place Alexis-Nihon  
Place Dupuis  
Place Versailles  
Place Côte-des-Neiges  
Tour Jean-Talon (rez-de-chaussée)

MONTRÉAL-NORD  
Centre Forest  
Place Bourassa

MONT-TREMBLANT  
517, rue de St-Jovite

NOTRE-DAME-DES-PRAIRIES  
28, boul. Antonio-Barrette

PINCOURT  
Faubourg de l'Île – kiosque

POINTE-AUX-TREMBLES  
1230, rue Sherbrooke Est

POINTE-CLAIRE  
Centre Fairview

REPENTIGNY  
309, rue Notre-Dame  
Les Galeries Rive-Nord

ROSEMÈRE  
232, boul. Curé-Labelle  
Place Rosemère

SALABERRY-DE-VALLEYFIELD  
Centre commercial Valleyfield

SHAWINIGAN  
1520, rue Trudel

SHERBROOKE  
2700, rue King Ouest  
4505, boul. Industriel  
Carrefour de l'Estrie  
Place Belvédère

SOREL  
Les Promenades de Sorel

ST-BRUNO-DE-MONTARVILLE  
Les Promenades St-Bruno

STE-AGATHE-DES-MONTS  
80A, boul. Morin

ST-EUSTACHE  
86, rue Dubois  
Place St-Eustache

ST-HUBERT  
3879, boul. Taschereau  
5951, boul. Cousineau

ST-HYACINTHE  
Galeries St-Hyacinthe

ST-JEAN-SUR-LE-RICHELIEU  
395, boul. Séminaire Nord  
Carrefour Richelieu

ST-JÉRÔME  
Le Carrefour du Nord

ST-LAURENT  
La Place Vertu

ST-LÉONARD  
4524, rue Jean-Talon Est  
6050, boul. Métropolitain Est

ST-SAUVEUR-DES-MONTS  
153, rue Principale

TERRABONNE  
1729, chemin Gascon  
Galeries Terrabonne

TROIS-RIVIÈRES  
5691, boul. Jean-XXIII  
Centre Les Rivières

VICTORIAVILLE  
567, boul. des Bois-Francis Sud  
La Grande Place des Bois-Francis

Offert chez les détaillants suivants:



L'offre prend fin le 30 novembre 2012. Offert avec les appareils compatibles dans les zones de couverture de Bell Mobilité; visitez bell.ca/couverture pour les détails. Offert avec les appareils compatibles dans les zones de couverture de Bell Mobilité; voir bell.ca/couverture. Des frais d'interurbain et d'itinérance (y compris impôts étrangers) peuvent s'appliquer. Des frais mensuels de 2\$ s'appliquent, à moins de s'inscrire à la facturation électronique sans facture papier. D'autres frais mensuels, tels que pour le service 9-1-1 (Québec: 0,40\$, Nouveau-Brunswick: 0,53\$, Nouvelle-Écosse: 0,43\$, I.-P.-É.: 0,50\$, Saskatchewan: 0,62\$), s'appliquent. Des frais uniques d'activation d'appareil (35\$) s'appliquent. Des frais peuvent s'appliquer pour les options, le contenu et l'itinérance à l'extérieur de votre zone locale. En cas de résiliation anticipée, des frais d'ajustement du prix s'appliquent; voir votre entente de service pour plus de détails. Modifiable sans préavis. Taxes en sus. D'autres conditions s'appliquent. (1) Basé sur l'étendue de la couverture du réseau partage 4G LTE accessible aux clients de Bell vs le réseau HSPA/HSPA+. LTE de Rogers. Voir bell.ca/reseauLTE. (2) Avec une nouvelle activation d'un contrat de 3 ans à un forfait voix et données ou un forfait voix et une option de données d'une valeur minimale de 50\$/mois. Apple et iPhone sont des marques de commerce de Apple Inc.

Sondage EKOS commandé par l'Agence de la santé publique du Canada

## Les Canadiens en savent moins qu'avant sur le VIH/sida

CATHERINE HANDFIELD

Les Canadiens ont de moins en moins de connaissances sur le VIH/sida, lequel est perçu comme moins grave qu'avant, selon un sondage que *La Presse* a obtenu grâce à la Loi sur l'accès à l'information. Ces constats inquiètent les intervenants québécois en la matière.

Selon ce sondage, la majorité des Canadiens possède des connaissances de base sur le sida, mais elles ont diminué depuis 10 ans.

Par exemple, 27 % des Canadiens ignorent que le VIH/sida n'est pas guérissable même s'il est soigné à temps. C'est 8 % de plus qu'en 2006. Ils sont aussi moins nombreux à savoir qu'une personne peut être séropositive pendant 10 ans avant de souffrir du sida et que les sidéens ont du mal à se défendre de maladies ordinaires, dont le rhume.

Les Canadiens ont également plus de mal à nommer

les principaux modes de transmission du virus. Seulement 63 % d'entre eux savent que le VIH peut s'attraper au cours d'une relation sexuelle non protégée entre un homme et une femme, soit 13 % de moins qu'en 2006.

L'enquête a été menée le printemps dernier par la firme EKOS pour le compte de l'Agence de la santé publique du Canada.

« On régresse en matière de connaissances, et ça ne me surprend pas, dit le Dr Réjean Thomas, fondateur de la clinique L'Actuel. C'est ce qu'on voit dans notre bureau: les gens se mélangent entre sida, VIH, trithérapie, vaccin... »

### La faute à l'absence de sensibilisation

À quoi cette baisse de connaissances est-elle due? Les intervenants consultés par *La Presse* l'attribuent à l'arrêt des cours d'éducation sexuelle dans les écoles, au manque d'intérêt des médias

et au fait qu'il n'y ait pas de campagne de sensibilisation gouvernementale.

Le manque de connaissances peut mener à des comportements sexuels à risque, souligne le Dr Thomas. « Ça peut aussi générer des préjugés et de la stigmatisation », ajoute Ken Monteith, directeur général de la Coalition

### Maladie moins grave?

Par ailleurs, le sondage indique que moins de la moitié des Canadiens (47%) considèrent que le VIH/sida est une maladie très grave, une proportion bien inférieure à celle des répondants qui trouvent très graves le cancer (85%) et les maladies du cœur (73%).

**Seulement 63% des Canadiens savent que le VIH peut s'attraper au cours d'une relation sexuelle non protégée entre un homme et une femme, soit 13% de moins qu'en 2006.**

des organismes communautaires québécois de lutte contre le sida.

Bien que les Canadiens soient de plus en plus à l'aise en présence de personnes porteuses du virus, la stigmatisation est toujours bien présente. Encore aujourd'hui, un Canadien sur cinq serait mal à l'aise de côtoyer un collègue porteur du VIH/sida au bureau.

Le tiers des Canadiens (33%) sont d'avis que le VIH/sida est un problème moins sérieux qu'il y a 10 ans, un taux plus élevé qu'en 2006 (21%) et qu'en 2003 (23%).

Ce constat n'étonne pas Linda Farha, porte-parole de la Fondation Farha. « Lorsqu'on fait des collectes de fonds, on constate que les

gens voient le sida comme étant de moins en moins grave parce que les gens vivent plus longtemps grâce aux médicaments », dit-elle.

S'ils sont aussi nombreux qu'avant à porter le condom, les Canadiens sont moins nombreux à le faire pour diminuer le risque d'attraper ou de transmettre le VIH/sida (17% en 2012 contre 25% en 2006). « La peur n'est pas là », s'inquiète M<sup>me</sup> Farha, dont le frère Ron a succombé à la maladie.

« Le danger, c'est de croire que le problème est réglé », ajoute Réjean Thomas, qui souligne que la prévention demeure essentielle. « En un sens, le sida est plus grave que le cancer et les maladies cardio-vasculaires à cause de la stigmatisation », ajoute-t-il.

Le sondage a été réalisé au téléphone auprès de 2000 Canadiens entre le 1<sup>er</sup> mars et le 1<sup>er</sup> mai 2012. Sa marge d'erreur est de 2,2 points de pourcentage, 19 fois sur 20.

— Avec William Leclerc

## L'ÉNERGIE POSITIVE PASSE ENTRE NOUS



En livrant du pétrole brut et du gaz naturel de manière fiable et sécuritaire par son réseau de pipelines, Enbridge vous procure l'énergie sur laquelle vous pouvez compter.

Qu'il s'agisse de cuisiner au gaz, de vous rendre au travail en voiture ou de vous envoler pour les vacances, l'énergie que nous transportons facilite, améliore ou enrichit les différentes sphères de votre vie. Et par nos investissements dans la création d'énergies renouvelables ou notre soutien à de nombreux organismes communautaires au Québec, nous mettons toutes nos forces à l'œuvre pour mieux alimenter votre quotidien. Car, après tout, il est dans notre nature comme dans la vôtre d'être toujours en mouvement.

 **ENBRIDGE**  
L'énergie à l'œuvre

NATHALIE COLLARD

# 10 + 1 AVEC MARTIN DUMONT

Chaque semaine, Nathalie Collard rencontre un acteur de l'actualité et lui pose 10 questions liées à la couverture dont il a été l'objet. La 11<sup>e</sup> question vient du public. Cette semaine, notre journaliste s'entretient avec Martin Dumont, ancien organisateur politique et témoin à la commission Charbonneau.

## 1 Qu'est-ce qui a été le plus difficile pour vous, cette semaine?

Ça a été de relater les menaces de mort dont j'ai fait l'objet, de revenir sur ces moments-là. Et que ma conjointe l'apprenne par mon témoignage. Ça nous a bouleversés, surtout elle. Elle ne pensait pas que j'avais gardé ça tout ce temps sans jamais lui en parler. Mais je ne pouvais pas le lui dire, et je considère que j'ai fait la bonne chose en l'épargnant. Ce n'est pas évident à expliquer, un contexte comme celui-là, mais elle a compris pourquoi.

## 2 Pourquoi avoir décidé de tout raconter?

Premièrement, la Commission m'a donné un cadre judiciaire qui me permettait d'aller témoigner, et cela m'a beaucoup rassuré. J'ajouterais que si je n'avais pas été intimidé et traîné dans la boue comme je l'ai été cette semaine par l'avocat d'Union Montréal, M<sup>e</sup> Dorval, je n'aurais pas donné toutes ces entrevues dans les médias. Je n'en veux pas au procureur, il a fait la job de son client, ce n'est pas lui, le problème. Mais je veux que mon témoignage serve. Au-delà de l'intimidation, il faut que les gens aillent témoigner et raconter ce qu'ils ont vu. Ce n'est pas évident, rien ne garantit que ce sera facile, mais je veux que les gens comprennent qu'on a la possibilité de s'attaquer au nœud du problème. Personnellement, le jour où j'ai accepté d'aller témoigner, je savais que ces deux histoires allaient sortir et j'étais prêt à prendre ces deux baffes-là. Je n'avais rien à me reprocher, c'est moi qui le leur avais dit, à l'époque. Cela dit, Union Montréal n'a jamais contredit mes autres propos. Si c'est tout ce qu'ils avaient contre moi, je suis très à l'aise et j'ai la conscience tranquille.

## 3 Vous avez dit que c'est la commission Charbonneau qui vous a invité à témoigner. Pourquoi n'êtes-vous pas allé vers elle dès que vous avez appris sa création?

J'ai attendu son appel, c'est vrai. J'aurais pu l'appeler avant. Je pense toutefois que le plus important, au-delà du délai de communication, c'est que je suis allé témoigner, j'ai dit la vérité, j'ai donné ma version des faits.

## 4 Vous sembleriez très sûr de ce que vous affirmez durant votre témoignage, alors que les événements que vous avez relatés remontent à plusieurs années. Prenez-vous des notes au moment où les événements se déroulaient?

Aucune. Ce sont des moments qui sont très précis dans ma mémoire. Ce n'est quand même pas la majorité de mes souvenirs en politique, mais ce sont des souvenirs qu'on ne peut pas oublier.

## 5 Vous dites que vous avez déjà rencontré M. Zambito, que c'est un gars sympathique. Lui dit qu'il ne vous a jamais rencontré. Est-il possible que vous l'ayez confondu avec quelqu'un d'autre?

J'ai dit ce que j'avais à dire devant la Commission là-dessus. Je respecte beaucoup l'opinion de M. Zambito et c'est tout. Je ne veux pas créer un différend entre lui et moi. Je considère qu'il a donné sa version des faits, j'ai donné la mienne. Je ne m'attendais pas à ce que les gens confirment ce que j'ai dit durant mon témoignage.

## 6 Pensez-vous que M. Zambito aurait des raisons de vous discréditer publiquement?

Non. Je ne suis pas dans cet état d'esprit, et je suis sûr que M. Zambito n'est pas dans cet état d'esprit non plus. Moi, je suis en paix avec mon témoignage et je suis sûr qu'il l'est aussi avec le sien.

## 7 Pourquoi ne pas avoir avisé la police quand vous avez reçu des menaces de mort?

Avec le recul, cinq ans plus tard, je me dis que oui, j'aurais dû. Mais je ne l'ai pas fait. Est-ce un regret de ma part? Oui. J'étais tellement terrorisé, à cette époque-là... Mais je ne dirai pas que j'ai manqué de courage, car il en faut pour aller dire ce que j'ai dit à la commission Charbonneau.

## 8 Après Union Montréal, vous avez travaillé avec la mairesse Chantal Rouleau, de Vision Montréal. Avez-vous été témoin de comportements répréhensibles dans ce parti?

Non. J'étais à l'étranger au moment d'un cocktail de financement et, à mon retour, quand on s'est rendu compte qu'il y avait eu une contribution d'un individu qui posait problème, on s'est entendu pour rendre la contribution. On était très transparent et je pense qu'on a pris la bonne décision.

## 9 Votre témoignage fera peut-être la différence dans l'avenir politique du maire Tremblay. Trouvez-vous cela lourd à porter?

Moi, ce que je souhaitais en témoignant à la Commission, c'est dénoncer un système, jamais les individus. Je lui souhaite sincèrement une bonne réflexion, à M. Tremblay, je le respecte beaucoup.

## 10 Est-ce que vous pensez refaire de la politique un jour?

J'adore la politique, je suis une bête de politique, je ne peux pas me faire d'accroires. Ce serait donc fort possible que j'aie posé des affiches électorales, que je fasse du travail bénévole. Je n'ai pas perdu la flamme, je vais toujours m'impliquer. Mais pour le reste, j'aime mon travail et ma vie personnelle telle qu'elle est.



PHOTO DAVID BOILY, LA PRESSE



TWITTER +1

de Louis Doucet @louisdoucet

Vous sentez-vous toujours en sécurité après votre passage devant la Commission?

Non. J'ai encore de la protection. Cela dit, je considère que la Commission me protège bien. Et puis j'ai franchi une étape importante depuis mon témoignage. Au-delà de la peur qui pouvait m'habiter et qui n'a pas disparu, j'ai reçu beaucoup d'amour ainsi que des messages de sympathie et des braves de la part d'amis et de gens du public. Ces messages positifs ont pris la place de la peur dans mon esprit, et je serai toujours reconnaissant aux gens qui ont pris le temps de m'écrire et de m'envoyer une petite note. Ça m'a confirmé que j'ai fait la bonne chose et ça fait en sorte que la peur diminue de jour en jour.

### 4 - CAPTEUR DE VITESSE ANGULAIRE

vw.ca

Voici le capteur de vitesse angulaire, connu également sous le nom d'ange gardien. Il peut détecter toute perte de contrôle de votre véhicule et engage des contre-mesures pour empêcher le dérapage. Un autre petit détail qui fait qu'une Volkswagen est une Volkswagen.



Das Auto.

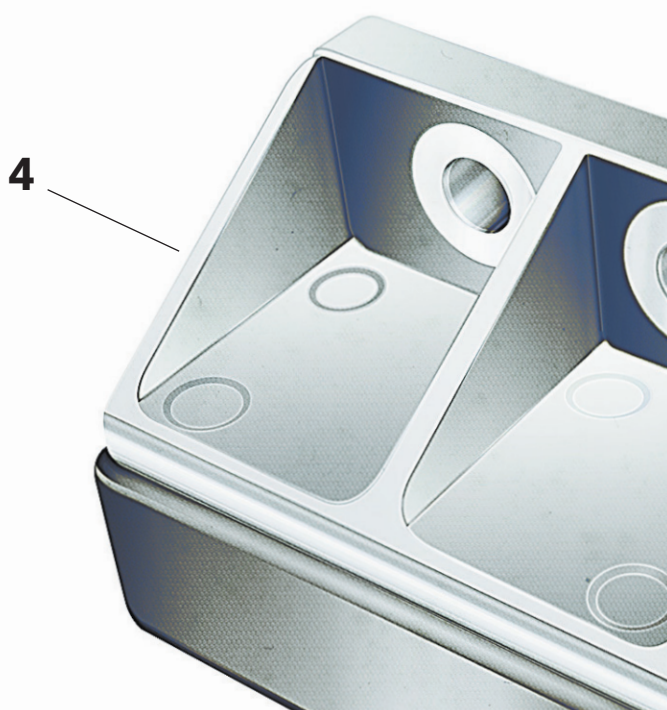

© Volkswagen Canada 2012. « Volkswagen », le logo Volkswagen et « Das Auto et dessin » sont des marques déposées de Volkswagen AG. Visitez vw.ca ou votre concessionnaire Volkswagen pour les détails.

## WEAVER & LOOM

TAPIS FAITS à LA MAIN



VENTE DE LIQUIDATION D'INVENTAIRE

LES PRIX VARIENT ENTRE 100\$ ET 1 500\$

TOUS LES TAPIS SONT NEUFS ET ENTièrement FAITS à LA MAIN

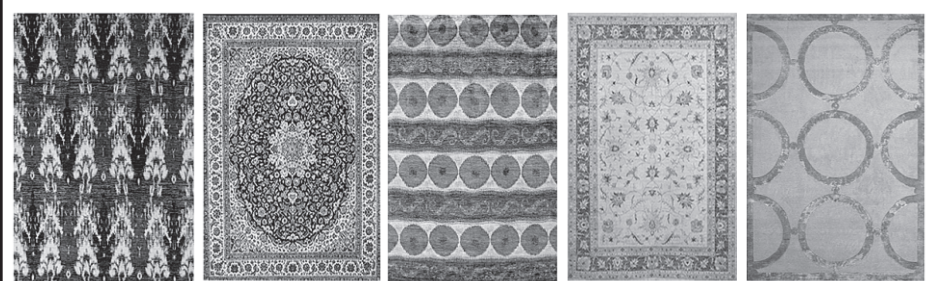

DES TAPIS ARTISANAUX À MOINS DE DEUX MILLE DOLLARS CHACUN!  
VASTE CHOIX POUR HABILLER TOUTES LES PIÈCES DE VOTRE DEMEURE  
DIMENSIONS STANDARDS : 5' X 3' - 6' X 4' - 8' X 5' - 9' X 6' - 10' X 8' - 12' X 9' - 14' X 10'  
**PRÉSENTEZ CETTE PUBLICITÉ ET PROFITEZ D'UN RABAIS ADDITIONNEL DE 10 %!**

WWW.WEAVERANDLOOM.COM

**VENDREDI**  
2 NOVEMBRE

**SAMEDI**  
3 NOVEMBRE

**DIMANCHE**  
4 NOVEMBRE

11 H À 19 H

11 H À 19 H

11 H À 17 H



**HOTEL RUBY FOO'S**  
7655, BOUL. DÉCARIE, MONTRÉAL  
STATIONNEMENT GRATUIT

En **récupérant** des journaux,  
nous **créons** des boîtes de papiers mouchoirs.



Récupérer c'est recréer.

**RECREER.CA**

Pour connaître les matières acceptées dans votre bac de récupération, contactez votre municipalité.

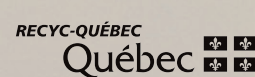

## ACTUALITÉS

## Le maire Tremblay dans mon salon



**STÉPHANE  
LAPORTE**

COLLABORATION SPÉCIALE  
CHRONIQUE

Si je me souviens bien, ça s'est passé en décembre 2003, à moins que ce soit 2002. Déjà, je sonne comme un témoin de la commission Charbonneau. Ça doit être 2003.

La gang de l'émission *Infoman* était réunie chez nous pour le party de Noël. Soudain, ça sonne à la porte. Ah ben quin, le maire Tremblay! Chaque semaine, à l'époque, dans l'émission de Jean-René Dufort, le maire présentait une chronique sur l'art de faire le ménage.

On l'avait invité, mais on ne pensait pas qu'il viendrait. On ne pensait pas qu'il aurait le temps. Un maire doit s'occuper de tellement de dossiers!

Il a pris une flûte de mousseux avec nous. On a échangé nos vœux du temps des Fêtes, mais aucune enveloppe brune. Je vous le jure!

Dans un salon, en personne, le maire Gerald Tremblay a l'air de la même chose qu'à la télévision, en un peu plus grand et en un peu plus

attachant. Il sourit tout le temps et ses yeux disparaissent dans son sourire. Il se laisse taquiner mais impose tout de même le respect. Le respect du bon monsieur. Le respect du notable.

Il a failli renverser son verre en le déposant sur une table. On s'est tous mis à rire. La

*Le maire Tremblay ressemble à un des marguilliers de la paroisse de mon enfance. Voilà que l'on apprend que le marguillier aurait laissé des gens fouiller dans le panier, s'en mettre plein les poches, en regardant ailleurs, pour ne pas les gêner.*

maladresse est toujours sympathique. On ne se méfie pas de quelqu'un de maladroit. Le maire Tremblay a un côté Pierre Richard. Un grand blond avec un parti sournois.

En 2001, lors d'un débat contre Pierre Bourque, quand ce fut à son tour de parler, il n'a pas dit un mot durant 16

secondes, muet derrière son sourire de Charlie Brown. Il a perdu le débat mais remporté l'élection. On aime les Charlie Brown.

Je le regardais déambuler dans ma demeure, tendre la main à toute l'équipe, et il me faisait penser à quelqu'un. Qui, déjà?

J'ai cherché longtemps dans mes souvenirs avant de le trouver: le maire Tremblay ressemble à un des marguilliers de la paroisse de mon enfance.

Un marguillier, c'était un monsieur qui faisait la quête à la messe du dimanche.

On était tous assis dans

On y laissait tomber un billet de 2\$ tout plié, avec la face piteuse de la personne qui aurait bien aimé en donner plus. Le marguillier regardait ailleurs, pour ne pas nous gêner.

On lui faisait confiance. On était certain qu'il ne mettrait pas notre vieux deux dans ses poches. Un monsieur si bien habillé! Puis il allait déposer le butin devant l'autel, faisait une génuflexion et retournait s'asseoir, le visage solennel.

Voilà que l'on apprend que le marguillier aurait laissé des gens fouiller dans le panier, s'en mettre plein les poches, en regardant ailleurs, pour ne pas les gêner.

d'enfant de chœur devenu marguillier, n'annonçait pas une magouille de cette ampleur.

Le maire Tremblay n'avait pas l'air du maire visionnaire qui allait faire de Montréal la métropole du nouveau siècle. Il avait simplement l'air d'un maire un peu pépère qui allait faire de Montréal une petite ville tranquille. Tranquille comme dans l'ancien temps, tranquille comme les honnêtes gens.

Oh boy!

Soit Gerald Tremblay est le plus grand acteur de la planète et il est, au fond, l'esprit perfide dirigeant ce grand système de corruption.

Soit il est le pion innocent dont tous se sont servis pour parvenir à leurs fins. Une chèvre, comme Pierre Richard.

Je préfère croire à la deuxième option.

Mais, dans les deux cas, le maire d'une ville ne doit pas être comme ça.

En 2003, le maire Tremblay faisait le ménage de sa maison d'Outremont pour ses chroniques à *Infoman*. Il aurait dû le faire à l'hôtel de ville.

Presque 10 ans plus tard, il est trop tard.

Comme le chante Aznavour: «Il faut savoir quitter la table...»

## ARTS

Tous les jours dans *La Presse*

### IMAX TELUS

Centre des sciences de Montréal

GAGNANT MEILLEUR FILM GSCA - 2012

GAGNANT MEILLEURE PHOTOGRAPHIE GSCA - 2012

UNE EXPERIENCE IMAX

# L'EXPRESS DES ROCHEUSES

Voyagez à travers des paysages époustouffants et découvrez l'histoire mémorable de la construction du premier chemin de fer transcontinental au Canada.

ACHETEZ VOS BILLETS EN LIGNE

www.stephenlow.com

ACHETEZ VOS BILLETS EN LIGNE

TELUS 85<sup>e</sup>

Hydro Québec

SOCIÉTÉ DU TRANSPORT DE MONTRÉAL

Canada

## CONTROVERSE DU COQUELICOT

### Pauline Marois met de côté la fleur de lys

PHILIPPE ORFALI  
LE DROIT

Pauline Marois qui utilise une épinglette en forme de fleur de lys pour maintenir en place son coquelicot. Il n'en fallait pas plus pour susciter la colère de groupes d'anciens combattants, qui voient là une tentative de la chef souverainiste de «politiser» l'emblème du jour du Souvenir.

«Les vétérans n'aiment pas ça. Parce que les gens se sont battus pour le Canada, pas le Québec. Elle n'a pas pensé à son geste», a estimé hier la présidente de la section québécoise de la Légion royale canadienne, Margot Arsenault.

La Légion aurait été submergée d'appels et de courriels au cours des derniers jours, depuis que la chef du Parti québécois est apparue à l'Assemblée nationale portant un coquelicot tenu en place par une épinglette de fleur de lys. Cette pratique contrevient à toutes les règles

régissant le port du coquelicot, selon M<sup>me</sup> Arsenault.

Hier en fin d'après-midi, M<sup>me</sup> Marois a finalement laissé savoir qu'elle mettrait de côté sa fleur de lys d'ici au jour du Souvenir. «La première ministre porte toujours une épinglette de fleur de lys. Il n'y avait aucun geste politique, elle voulait simplement maintenir en place son coquelicot. M<sup>me</sup> Marois a un profond respect pour les anciens combattants», a déclaré la directrice des communications de la première ministre, Shirley Bishop.

Ancien militaire, le député caquiste Éric Caire s'est dit heureux du recul de la première ministre. Il lui a cependant reproché d'avoir «manqué de jugement» en violant les règles d'étiquette édictées par la Légion royale canadienne concernant le port de la petite fleur rouge.

— Avec *La Presse Canadienne*

Unité de psychopharmacologie clinique et de thérapeutique, Centre universitaire de santé McGill

McGill Département de psychiatrie, Université McGill

#### Traitement pour les symptômes cognitifs associés à la dépression chez les sujets de 18 à 65 ans

L'Unité de psychopharmacologie clinique et de thérapeutique cherche actuellement des volontaires pour participer à une étude clinique.

Cette étude vise à évaluer, chez les personnes de 18 à 65 ans, l'efficacité et l'innocuité d'un nouveau médicament pour le traitement de symptômes cognitifs (ex. difficulté à se concentrer) associés à la dépression récurrente.

Les personnes intéressées doivent remplir et nous retourner la liste des symptômes ci-dessous. Les volontaires éventuels seront invités à venir nous voir pour discuter de leur participation. Remplir le questionnaire ne vous engage nullement à participer à cette étude. Si vous décidez d'y participer, vous pouvez décider de vous retirer en tout temps.

#### Liste des symptômes

Lisez attentivement chaque rubrique. Dans quelle mesure chaque symptôme vous a-t-il dérangé(e) ou inquiété(e) au cours de la semaine qui se termine aujourd'hui? Encercler le chiffre approprié.

	Pas du tout	Un peu	Modérément	Beaucoup	Extrêmement
1. Difficulté à se concentrer, se souvenir et apprendre	0	1	2	3	4
2. Des sentiments de tristesse ou de dépression	0	1	2	3	4
3. Perte d'intérêt	0	1	2	3	4
4. Sentiments de dévalorisation ou de perte de confiance en soi	0	1	2	3	4
5. Un manque d'énergie	0	1	2	3	4

Prière de retourner le questionnaire dûment rempli à :

Directrice adjointe, Recherche clinique

Unité de psychopharmacologie clinique et de thérapeutique

Centre universitaire de santé McGill

Département de psychiatrie, Université McGill

1025, avenue des Pins ouest, Bureau P.3.039

Montréal, Québec H3A 1A1

Téléphone: (514) 398-7305 ou (514) 398-7307

Nom \_\_\_\_\_

Adresse \_\_\_\_\_

Ville \_\_\_\_\_

Code postal \_\_\_\_\_

Téléphone (rés.) \_\_\_\_\_

Téléphone (bur.) \_\_\_\_\_

Âge \_\_\_\_\_

Courriel: \_\_\_\_\_

VIRAGE NATIONALISTE À LA CAISSE DE DÉPÔT

# Le gouvernement recule-t-il?

PAUL JOURNET

QUÉBEC — Le gouvernement Marois semble reporter son «virage majeur» nationaliste à la Caisse de dépôt et placement du Québec. C'était un engagement phare du Parti québécois (PQ) en campagne électorale, mais la première ministre n'en a pas glissé un seul mot dans son discours d'ouverture.

«On ne recule pas, on va procéder par étapes», assure Mélanie Malenfant, attachée de presse du ministre des

Finances, Nicolas Marceau. Elle dit vouloir respecter «l'indépendance» de la Caisse.

Pauline Marois avait promis de changer la loi de la Caisse pour «rétablir sa mis-

d'investissement stratégique de 10 milliards de dollars pour «protéger les sièges sociaux» et soutenir le «développement de nouveaux secteurs stratégiques» de la province.

de société. Ils auraient dû prendre en considération les intérêts des employés, des créanciers et des fournisseurs, et non pas seulement ceux de leurs actionnaires.

**La Coalition avenir Québec, qui proposait des mesures similaires, se demande si la promesse n'est pas reportée aux calendes grecques.**

sion de développement économique du Québec». Elle voulait aussi créer un fonds

Le PQ proposait aussi d'élargir les responsabilités des administrateurs

«On n'a pas d'échéancier», dit M<sup>me</sup> Malenfant. Elle rappelle que l'agenda

parlementaire est rempli et que l'Assemblée siégera peu cette année. Celle-ci prend relâche du 7 décembre au mois de février. Il reste qu'en caucus à Drummondville la semaine dernière, M<sup>me</sup> Marois a indiqué que son discours inaugural énonçait ses priorités pour les deux prochaines années.

La Coalition avenir Québec, qui proposait des mesures similaires, se demande si la promesse n'est pas reportée aux calendes grecques. «J'ai entendu le Parti québécois dire à peu près la même chose que nous autres sur la Caisse de dépôt. Ils voulaient en revoir le rôle [...] pour qu'on soit capables de garder nos fleurons québécois, nos grandes entreprises. Et dans le discours inaugural? Zip! Pas un mot. Qu'est-il arrivé?», se demande son chef François Legault.

## PLUS ALLÉCHANTE QUE JAMAIS!



CHEVROLET

**LA GRANDE VENTE DES MODÈLES 2012**



Modèle LTZ illustré

**PRIX D'ACHAT LES PLUS AVANTAGEUX DE L'ANNÉE<sup>1</sup>**

ET

**VERSEMENTS LES PLUS BAS<sup>2</sup>**

SUR CERTAINS MODÈLES

**PASSEZ CHEZ VOTRE CONCESSIONNAIRE POUR LES MEILLEURES AUBAINES DE 2012!**

**CRUZE LS 2012**

PRIX À L'ACHAT

**14 499 \$<sup>1</sup>**

Comprend le transport.

FINANCEMENT À L'ACHAT 84 MOIS

**189 \$<sup>2</sup> /MOIS**

Modèle 5 portes LTZ illustré

**SONIC LS 2012 BERLINE**

PRIX À L'ACHAT **13 499 \$<sup>1</sup>**

FINANCEMENT À L'ACHAT 84 MOIS **178 \$<sup>2</sup> /MOIS**

Comprend le transport.

Modèle LTZ illustré

**ORLANDO LS 2012**

PRIX À L'ACHAT **16 999 \$<sup>1</sup>**

Comprend le transport.

Modèle LTZ illustré

**EQUINOX LS 2012**

PRIX À L'ACHAT **24 999 \$<sup>1</sup>**

Comprend le transport et la taxe de climatisation.

Modèle LTZ illustré

**SILVERADO 1500 LT 2012**

OBTENEZ JUSQU'À **11 500 \$ DE RABAIS<sup>3</sup>**

**JUSQU'À 2 500 \$** AVEC LE PROGRAMME GROS SOUS POUR VOTRE BAZOU<sup>4</sup>

REMISE ADDITIONNELLE allant jusqu'à **1 500 \$** disponible avec le programme<sup>5</sup>



GM LA MEILLEURE PROTECTION AU PAYS 5 ANS 160 000 KM GARANTIE LIMITÉE SUR LES COMPOSANTS DU GROUPE MOTEUR-PROPULSEUR ASSISTANCE ROUTIÈRE TRANSPORT DE COURTOISIE

CHEVROLET, ET FIER DE L'ÊTRE. offreschevrolet.ca

L'Association des concessionnaires Chevrolet du Québec certifie aux consommateurs de lire ce qui suit. Offres d'une durée limitée, réservées aux particuliers et s'appliquant aux modèles 2012 neufs suivants: Sonic (1JU69/1SA), Cruze (1PJ69/1SA), Equinox (1LM26/1SA), Orlando (1PJ75/1SA) et Silverado à cabine allongée et à cabine multiplace. Les modèles illustrés peuvent comprendre certaines caractéristiques offertes en option à un coût additionnel. Transport (1 495 \$) et taxe de climatisation (100 \$, le cas échéant) inclus. Immatriculation, assurance, frais liés à l'inscription au RDPRM, droits et taxes en sus. 1. Prix à l'achat de 13 499 \$ pour Sonic, de 14 499 \$ pour Cruze, de 16 999 \$ pour Orlando et de 24 999 \$ pour Equinox. Comprend un rabais concessionnaire de 500 \$ pour Sonic et Cruze, de 4 491 \$ pour Orlando et de 3 500 \$ pour Equinox. 2. Total de 84 paiements mensuels, basés sur un financement à l'achat de 84 mois, à un taux effectif de 3,03 % pour Sonic et de 2,83 % pour Cruze. Sur approbation de crédit des Services de financement auto TD, de la Banque Scotia<sup>SM</sup> ou d'Ally Credit. Exemple: basé sur un financement de 13 499 \$ à un taux annuel de 3,03 %, le paiement mensuel est de 178 \$ pour 84 mois. Le coût d'emprunt est de 1 499,11 \$, et l'obligation totale est de 14 998,11 \$. 3. Plus de détails chez votre concessionnaire. 4. Pour être admissible à l'offre incitative Gros sous pour votre bazou de la GMCL, vous devez: 1) remettre un véhicule de l'année-modèle 2006 ou antérieure qui est en état de marche et qui est immatriculé et assuré au nom d'une petite entreprise depuis les trois derniers mois. La GMCL remettra aux clients admissibles une offre incitative du fabricant offerte aux clients (taxes incluses) applicable à l'achat, au financement ou à la location d'un véhicule neuf Chevrolet Colorado, GMC Canyon, Chevrolet Silverado, GMC Sierra ou Chevrolet Avalanche 2012 ou 2013 admissible, livré entre le 2 octobre 2012 et le 2 janvier 2013. L'offre incitative va de 1 500 \$ à 3 000 \$, selon le modèle choisi. L'offre incitative ne peut être jumelée à d'autres offres. En participant au programme Gros sous pour votre bazou, vous ne serez pas admissible à un échange de véhicule. Détails chez votre concessionnaire. 5. La remise de 600 \$ à 1 500 \$ est applicable à l'achat ou à la location d'un véhicule de l'année-modèle 2008 à 2013 en échange d'un véhicule de l'année-modèle 1998 ou antérieurs. Une initiative de l'AQLPA soutenue par le gouvernement du Québec par l'intermédiaire du Fond vert. Pour plus d'information, visitez le site www.faitesdelair.org. Ces offres sont exclusives aux concessionnaires du RMAB Québec (excluant la région de Gatineau - Hull) et ne peuvent être combinées avec aucune autre offre ni aucun autre programme incitatif d'achat, à l'exception des programmes de La Carte GM, de prime pour étudiants et de GM Mobilité. La GMCL se réserve le droit de modifier, de prolonger ou de supprimer ces offres et ces programmes pour quelque raison que ce soit, en tout ou en partie, à tout moment et sans préavis. Le concessionnaire peut vendre ou louer à un prix moindre. Une commande ou un échange entre concessionnaires peut être requis. Pour de plus amples renseignements, passez chez votre concessionnaire, composez le 1 800 463-7483 ou visitez gm.ca.

# L'ère « post-PC » selon Apple, Google et Microsoft



ALAIN MCKENNA  
COLLABORATION SPÉCIALE

Steve Jobs en avait fait l'élément central de la stratégie d'Apple. Google a emboîté le pas. Microsoft saute à son tour dans « l'ère post-PC », cet univers où la tablette numérique défie l'hégémonie des ordinateurs personnels. Dans cette nouvelle réalité informatique, êtes-vous du type iPad, Nexus ou Surface?

## Google Nexus

Avec trois nouveaux appareils sous cette bannière, on peut désormais parler de la famille Nexus chez Google. Ça comprend le téléphone Nexus 4 et deux tablettes, la Nexus 7 et la Nexus 10. Cette dernière est la véritable nouveauté: écran de 10 po en haute résolution (2560 x 1600 pixels, plus que l'iPad), haut-parleurs à l'avant, deux caméras numériques et 16 gigaoctets de mémoire interne pour 409\$.

Côté logiciel, Android 4.2 innove encore. Photobulles, gestion de comptes multiples et, surtout, un clavier virtuel très intuitif inspiré de l'application Swype, qui accélère réellement l'entrée de texte. Difficile de demander mieux... Sauf peut-être un marché d'applications à la mesure d'une telle fiche technique; pour le moment, c'est comme rouler en Ferrari alimentée à l'essence ordinaire.



Google Nexus

## Microsoft Surface

À 519\$, la Surface de Microsoft gagne en polyvalence ce qu'elle concède en performance. L'écran de 10,6 po a moins de pixels, mais un protecteur optionnel doublé d'un clavier et d'un pied amovible transforment l'appareil en poste de travail solide et fonctionnel. Windows 8, étonnamment à l'aise en version mobile, comprend Skype et une version de base d'Office 2013, ainsi qu'un mode d'affichage double fort pratique pour les amateurs de multitâche.

Une fente pour cartes MicroSD et un port USB permettent de stocker photos, musique et vidéo, transmissibles à un cinéma maison au moyen d'une connexion micro-HDMI ou, sans fil, en passant par la console Xbox et un abonnement au service Xbox Live (inutilement coûteux). Parlant de sans-fil, son antenne WiFi est parmi les plus puissantes sur le marché. Microsoft démontre là un certain souci du détail. Il reste maintenant à ajouter au catalogue de Windows Store des jeux et des applications qui valent le détour...



Microsoft Surface

## Apple iPad

On attendait un iPad mini de 7,9 po, on a aussi droit à un nouveau « nouvel iPad ». Le mini reprend la fiche technique de l'iPad 2 (écran de 1024 x 768 pixels et processeur A5X de génération précédente). Le gros iPad, lui, a un écran Retina Display de 9,7 po, un processeur quatre fois plus rapide et une antenne WiFi de meilleure portée. Le connecteur Lightning remplace la prise pour iPod dans les deux cas.

La formule fait mouche: les deux tablettes sont performantes et chacune des 275 000 applications de l'App Store en profite à fond. Leur autonomie est au-dessus de la moyenne, tout comme la prise de photos et de vidéo. En revanche, Android et Windows gèrent mieux le flux d'information continu déferlant d'internet: leurs écrans de verrouillage et écrans d'accueil sont nettement plus dynamiques. Bref, pour 499\$ et 329\$, Apple en donne beaucoup, mais on en espérait tout de même un peu plus.



Apple iPad Mini

## PRÉSIDENTIELLE

2012

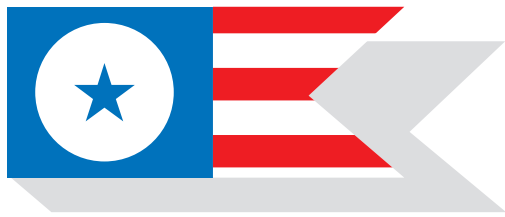

## SUIVEZ LES ÉLECTIONS AMÉRICAINES AVEC LA PRESSE !

### CE MARDI

LA PRESSE  
.CA

#### Une soirée animée !

- Des clavardages en direct
- Les résultats
- Des reportages vidéo

LA PRESSE  
MOBILE

#### L'actualité de minute en minute



#### Suivez nos journalistes en direct

### CE MERCREDI DANS

- 12 pages de résultats, réactions et analyses
- Les reportages de nos 7 journalistes sur le terrain

LA PRESSE

## McGILLILEAKED

# La gestion de l'Université McGill sous la loupe

VALÉRIE SIMARD

Un étudiant de l'Université McGill a lancé récemment le site McGillLeaked, dans lequel il entend publier des documents liés à la gestion de l'Université, comme les dépenses en alcool du bureau de la principale, les salaires des administrateurs ou encore le contrat de sécurité entre l'établissement et la firme Securitas.

Christopher Bangs est étudiant en économie. Depuis un peu plus d'un an, lui et des collègues font régulièrement des demandes en vertu de la Loi sur l'accès à l'information, parfois pour le compte du journal McGill Daily, parfois pour leur bénéfice personnel. Pour éviter que ces documents ne tombent dans l'oubli, Christopher Bangs a lancé un site internet à la WikiLeaks. « J'espère que ça permettra aux gens de mieux comprendre ce qui se passe à McGill », dit-il.

### Alcool et sécurité

Dans les documents publiés jusqu'à maintenant, on apprend notamment que le bureau de la principale de l'Université McGill a dépensé près de 3500\$ en alcool de mai 2011 à avril 2012, et que l'occupation d'un édifice de l'université par des étudiants en février dernier a coûté environ 142 000\$ à l'établissement.

« Tous les documents sur mon site sont légaux et obtenus de façon légale », précise Christopher Bangs, qui soutient qu'il n'a aucun lien avec McGillLeaked, un site internet qui

a été obligé de fermer en mars dernier parce qu'il avait mis en ligne des documents obtenus illégalement qui contenaient des renseignements confidentiels.

« Tant que les documents sont obtenus de façon légale, ça va, remarque Julie Fortier, porte-parole de l'Université McGill. Si jamais il y avait divulgation d'information privée, comme au printemps dernier avec le site McGillLeaked, on prendrait les dispositions nécessaires. »

Mme Fortier n'était pas en mesure de dire si la création de ce nouveau site internet avait entraîné une hausse des demandes d'accès à l'information. « On a beaucoup, beaucoup de demandes », a-t-elle indiqué. Dans la dernière année, l'établissement a dû traiter 155 demandes d'accès à l'information.

### Demandes abusives

Christopher Bangs dit avoir essuyé plusieurs refus de la part de l'Université. En février dernier, l'établissement a même demandé à la Commission d'accès à l'information l'autorisation de refuser de traiter certaines de ses requêtes en raison de leur nombre élevé et de leur caractère répétitif et systématique.

Après une séance de médiation, l'étudiant a accepté de retirer ses demandes. « On a jugé que ces demandes étaient abusives et c'est pour cette raison qu'on a contesté, explique Julie Fortier. Elles nécessiteraient la recherche de milliers de documents et des heures et des heures de travail. »

## Shoppers Drug Mart La musique de Noël dérange

TORONTO — Les sonnettes du joyeux temps des Fêtes ont cessé de résonner, pour un temps du moins, dans les Shoppers Drug Mart, devant les plaintes des clients agacés. La chaîne de pharmacies a annoncé, hier, sur Facebook qu'elle allait suspendre la diffusion d'airs de Noël pour un moment.

La porte-parole de Shoppers Drug Mart, Tammy Smitham, a confirmé que des clients avaient protesté, alléguant qu'il était vraiment trop tôt pour faire jouer des airs de Noël dans les magasins. L'entreprise avait lancé le retentissant concert de carioles jeudi, avant de s'amender et donner au père Noël le temps de monter dans son chariot pour apporter des cadeaux aux enfants.

— La Presse Canadienne

RAPPORT DES COMPTES PUBLICS 2012

# Hausse des fraudes au gouvernement fédéral

HUGO DE GRANDPRÉ

OTTAWA — Certains types de fraudes ont bondi au gouvernement fédéral en 2012, selon des données divulguées cette semaine dans le rapport 2012 des comptes publics.

C'est le cas de l'utilisation de cartes de crédit du gouvernement par des fonctionnaires. Les diverses agences et ministères fédéraux ont rapporté près de 300 cas au cours de l'année qui se termine, pour un total de plus de 120 000\$.

L'année dernière, la trentaine de cas où des fonctionnaires avaient choisi d'utiliser à des fins personnelles la carte destinée aux voyages d'affaires ou aux achats de bureau s'étaient élevés à environ 75 000\$.

Les diverses agences et ministères fédéraux ont rapporté près de 300 cas d'utilisation de cartes de crédit du gouvernement par des fonctionnaires au cours de l'année qui se termine, pour un total de plus de 120 000\$.

Les fraudes sont aussi en hausse à l'Agence de développement économique du Canada pour les régions du Québec (ADECRQ), un organisme qui distribue de l'aide financière à divers groupes et entreprises dans la province.

En 2012, l'Agence dirigée par le ministre Denis Lebel a fait état de deux cas de contributions faites sur la base de représentations « faussées ou falsifiées », de même que de trois cas de « falsification d'instruments de paiement ». Le total de ces pertes atteint 1,2 million, soit près de 10 fois plus que l'an dernier.

**Avares de détails**

Comme à l'habitude, plusieurs des ministères et organismes fédéraux concernés se sont montrés réticents à fournir des explications.

Au ministère des Pêches et des Océans, où on a déclaré une perte de 63 000\$ pour un nombre impressionnant de 258 cas, la porte-parole Mélanie Carkner s'est contentée d'écrire par courriel que des changements avaient été apportés pour « améliorer les processus de surveillance et d'examen ».

La porte-parole n'a pas voulu expliquer la situation. « On s'attend à ce que 95 % de l'argent qui a été déclaré comme étant disparu soit récupéré cette année et au cours des années à venir », a-t-elle cependant précisé.

À noter que des 120 000\$ en pertes déclarées pour l'utilisation des cartes de crédit du gouvernement à des fins irrégulières, près de 75 000\$ avaient déjà été recouverts.

Quant à l'Agence de développement économique pour les régions du Québec, des cinq cas de fraude allégués, un seul a été rendu public, par la GRC. Il s'agit d'allégations de faux documents présentés par une société abitibienne, Les Barrières Marcel inc., pour obtenir une contribution. L'entreprise a été accusée de fraude.

**150 millions**

Chaque année, le rapport des comptes publics déposé par le gouvernement fédéral au Parlement fait état de pertes de fonds ou de biens publics causées par des actes illégaux ou des accidents.

En 2012, ces pertes se sont élevées à plus de 150 millions. L'an dernier, le total était supérieur d'environ 20 millions.

Parmi les éléments présentés, on remarque la « perte ou [le] dommage » de 2673 articles « d'armes et accessoires » à la Défense nationale, de même que de 8743 articles « d'effets militaires ». À eux seuls, ces deux éléments ont coûté près d'un quart de million de dollars aux contribuables. Ils s'ajoutent au vol de 56 articles « d'armes et accessoires » militaires.

Autres pertes ou dommages notés: 3794\$ en perte de produits alcoolisés au ministère des Affaires étrangères du Canada; plus de 50 000\$ pour près de 200 appareils

BlackBerry perdus, endommagés ou volés; et 4000\$ pour payer les dommages causés à une chambre d'hôtel par un fonctionnaire de Statistique Canada, selon

des informations récoltées par le réseau Postmedia.

Parmi les autres organismes fédéraux, l'Agence du revenu a fait état de 10 cas non autorisés de cartes de voyage, pour un

total de 18 192\$, et l'Agence spatiale canadienne, d'un cas de « vol d'avance de voyage », pour 2800\$. On ignore pour quelle destination cet argent avait été avancé.

## DU SAMEDI 3 AU VENDREDI 9 NOVEMBRE

achats beauté

**DES RÉCOMPENSES**

# 20x

plus vite

**20x PLUS DE POINTS PHARMAPRIX OPTIMUM<sup>MD</sup> À L'ACHAT DE COSMÉTIQUES OU DE PARFUMS D'UNE VALEUR TOTALE DE 75 \$ OU PLUS.\***

**GRATUIT? C'est génial!**

Comprend toutes les marques de :  
**COSMÉTIQUES • SOINS DE LA PEAU SÉLECTIONNÉS • COLLANTS ET CHAUSSETTES • PARFUMS • BIJOUX • COLORANTS CAPILLAIRES BAINS MOUSSANTS ET GELS-DOUCHE • PRODUITS POUR LES ONGLES**



**JAMES BOND 007**  
Eau de toilette (50mL)



**COFFRET DE PARFUMS**  
et bon-cadeau pour lui ou pour elle



**BALENCIAGA FLORABOTANICA**  
Eau de parfum en vaporisateur (30mL)



**SMASHBOX**  
Studio Pop for Lips



**LISE WATIER**  
Palette Glamour Rose, yeux et joues, en édition limitée

\*L'offre s'applique au total des achats de produits admissibles après les rabais et les échanges, et avant les taxes, sur présentation d'une carte Pharmaprix Optimum<sup>MD</sup> valide. Exclut les points prime Pharmaprix Optimum<sup>MD</sup> et les points obtenus avec la carte MasterCard<sup>MD</sup> Pharmaprix Optimum<sup>MD</sup> et ceux associés au Forfait bancaire Pharmaprix Optimum RBC<sup>MD</sup>. Ne peut être jumelée à aucune autre promotion ni offre de points Pharmaprix Optimum. Détails au comptoir des cosmétiques. L'offre est en vigueur du samedi 3 au vendredi 9 novembre 2012.



## MONDE

STEPHEN HARPER EN INDE

# Économie et nucléaire au menu

Le premier ministre Stephen Harper entamera demain une visite officielle de cinq jours en Inde, son deuxième séjour en trois ans. À l'horaire, visite du Taj Mahal, entretien avec son homologue indien Manmohan Singh et séjour à Chandigarh, dans l'État du Penjab, d'où la plupart des immigrants indiens au Canada sont originaires. Cette opération de séduction aura pour but de faire progresser les négociations avec l'Inde sur plusieurs dossiers. Notre collaborateur fait le point sur trois des enjeux principaux de cette visite.

EMMANUEL DERVILLE  
COLLABORATION SPÉCIALE

## 1 - Nucléaire civil : discussions à relancer

Lors de sa visite en Inde en novembre 2009, Stephen Harper s'était félicité de la relance du dialogue avec New Delhi. « Mon gouvernement a approfondi les relations comme aucun de mes prédécesseurs ne l'avait fait », avait-il lancé.

Pendant des années, les relations indo-canadiennes sont en effet restées au point mort. Ottawa avait entamé une coopération nucléaire civile avec l'Inde dans les années 50. Mais New Delhi avait utilisé le plutonium du réacteur fourni par le Canada pour fabriquer sa première bombe nucléaire en 1974.

Le contentieux a assombri les relations indo-canadiennes pendant longtemps. Mais Stephen Harper veut aller de l'avant. Les deux pays ont signé un accord de coopération sur le nucléaire civil en 2010.

Le texte peine toutefois à se concrétiser. Aucune entreprise canadienne n'a vendu de centrale ou de combustible en Inde.

Les discussions achoppent sur un point : le Canada réclame un droit de regard sur le combustible et le matériel nucléaire qui seraient vendus au pays.

New Delhi rejette cette demande. « L'Inde ne s'est jamais livrée à des activités de prolifération nucléaire, rappelle Christopher Raj, professeur au département d'études des Amériques de l'Université Jawaharlal Nehru, de Delhi. Cette condition n'a pas de sens et il est peu probable que le gouvernement indien cède. » Au ministère indien des Affaires étrangères, on se contente de préciser que les discussions continuent. Difficile de dire si elles déboucheront sur un accord durant la visite de Stephen Harper.

## 2 - Stimuler les investissements

« Même si l'économie indienne ralentit, le marché intérieur est gigantesque, s'est enthousiasmé un diplomate canadien il y a quelques mois. C'est un pays prometteur pour nos investisseurs. Hélas, plusieurs secteurs comme la grande distribution,

l'assurance, l'aviation civile demeurent fermés. »

Depuis, le contexte a changé et le gouvernement a assoupli les règles. Les entreprises étrangères de la grande distribution peuvent détenir jusqu'à 51 % du capital d'un groupe indien. Dans le secteur de l'assurance, la participation au capital peut maintenant atteindre 49 %. « Nous espérons que la visite de Stephen Harper contribuera à accroître les investissements », confie Vikram Doraiswami, secrétaire d'État indien chargé du secteur Amériques.

Toutefois, ces mesures doivent être votées par le Parlement pour entrer en vigueur. Or, plusieurs partis s'y opposent. Le Trinamool Congress, membre de la coalition parlementaire, a d'ailleurs retiré son appui au gouvernement. Le parti du Congrès, au pouvoir à Delhi, ne dispose pas d'une majorité absolue.

## 3 - Échanges commerciaux à favoriser

En 2009, Stephen Harper s'était engagé, avec Manmohan Singh, à faire passer le total des échanges commerciaux



PHOTO ADRIAN WYLD, ARCHIVES LA PRESSE CANADIENNE  
Stephen Harper lors de sa visite en Inde en novembre 2009.

entre les deux pays de 4 à 15 milliards de dollars d'ici 2015. Trois ans plus tard, l'objectif est loin d'être atteint puisque les échanges n'ont totalisé que 5,1 milliards de dollars en 2011.

Le sujet figurera en bonne place dans les discussions. Pour réaliser leur objectif, les deux dirigeants devraient travailler à accroître le commerce

d'hydrocarbures. Le ministre des Ressources naturelles, Joe Oliver, fera d'ailleurs partie de la délégation canadienne.

L'Inde cherche à diversifier ses importations de gaz et de pétrole, en particulier depuis qu'elle a réduit ses importations de brut iranien pour faire pression sur Téhéran à la demande des États-Unis.

2 JOURS : SAMEDI ET DIMANCHE

Le Salon  
Mieux-Vivre **50+**

**MONTRÉAL**  
**PALAIS DES CONGRÈS**  
**3 ET 4 NOVEMBRE**

HEURES D'OUVERTURE :  
SAMEDI ET DIMANCHE : DE 9 H À 18 H

ENTRÉE GRATUITE



### CONFÉRENCES EXCLUSIVES

- Le Dr Martin Juneau, SAMEDI 10 H 30
- Le Dr Jean Drouin, DIMANCHE 10 H 30
- Soeur Angèle et les animateurs de l'émission « La Victoire de l'Amour »
- Tests de santé GRATUITS

### SPECTACLES ET ANIMATION

- Passion Crooner en spectacle tous les jours
- Caliente Son et sa musique cubaine en animation continue

### 20 CONFÉRENCES VOYAGES

COUREZ LA CHANCE DE GAGNER  
L'UN DE CES 3 VOYAGES

- 2 SEMAINES À DUBAÏ
- UNE CROISIÈRE DANS LES CARAÏBES
- 1 SEMAINE À CUBA

TIRAGE LE DIMANCHE À 17 H



UNE PRÉSENTATION DE  
LES RÉSIDENCES



## Pussy Riot

### La prison, « ça suffit », dit Medvedev

MOSCOU — Le premier ministre russe, Dmitri Medvedev, a estimé hier que deux jeunes femmes du groupe Pussy Riot, condamnées à deux ans de camp pour une prière anti-Poutine dans une cathédrale, ne devraient pas être détenues.

« Si j'avais été juge, je ne les aurais pas mises en prison. Tout simplement parce que je trouve que ce n'est pas juste qu'elles soient privées de liberté. Elles ont déjà passé assez de temps en prison comme ça, ça suffit », a-t-il déclaré hier, cité par les agences russes. — AFP

## Nigeria

### L'armée exécute 40 jeunes hommes

KANO — L'armée nigérienne a exécuté jeudi une quarantaine d'hommes à Maiduguri, fief du groupe islamiste Boko Haram, dans le nord-est du pays, selon des témoins.

« Ils ont séparé les jeunes des vieux, ils ont demandé à nos enfants de s'allonger, le visage contre le sol, et ils nous ont demandé de nous retourner. Puis on a entendu des coups de feu », a déclaré à l'Agence France-Presse un dignitaire musulman à Kalmi, quartier de Maiduguri. — AFP



## Conférencière Dominique Bertrand

POUR QUE LA VIE  
REPRENNE SON ENVOL

Mardi le 6 novembre | 19h  
Billet 20\$ (taxes incluses) | Église Saint-Viateur  
1175, av. Laurier Ouest, Outremont  
Réservation : 514 523-3596 poste 1  
ou à la porte le soir de l'évènement

maison  
Monbourquette

www.maisonmonbourquette.com



# Après Sandy, les deux New York



**RICHARD HÉTU**  
COLLABORATION SPÉCIALE

NEW YORK — Il y avait deux jours que je n'étais pas retourné dans l'autre New York, celui qui est ou était privé d'électricité depuis lundi soir, et où je vis en temps normal. Hier matin, en quittant le confort relatif de mon hôtel situé sur la 44<sup>e</sup> Rue, je ne m'attendais pas à être aussi déçu à la fin de ma visite.

La veille au soir, en marchant sur la 42<sup>e</sup> Rue, aussi illuminée et achalandée qu'à l'habitude, j'avais entraperçu ce New York plongé dans le noir de la 39<sup>e</sup> Rue jusqu'au bout de Manhattan, à l'exception de Battery Park City. Un New York vaguement menaçant avec ses avenues sombres, ses immeubles aveugles, ses trottoirs vides.

Je n'étais évidemment pas le seul réfugié de ce New York. Au lendemain du passage de l'ouragan Sandy, des milliers de New-Yorkais ont pris d'assaut les hôtels, les restaurants et les cafés du centre de Manhattan, cherchant un endroit où dormir au chaud, manger un repas convenable ou recharger leurs appareils électroniques.

Hier matin, j'ai rencontré l'un de ces New-Yorkais dans



PHOTO KARSTEN MORAN, THE NEW YORK TIMES  
L'ouragan Sandy a divisé New York en deux: la partie illuminée et celle plongée dans le noir. Dans cette banque de la partie sud de Manhattan, des prises électriques ont été mises à la disposition des gens.

le lobby d'une succursale bancaire qui avait mis des prises électriques à la disposition de tous ceux qui en avaient besoin. Jean-Philippe Panier, un Belge d'origine, vit sur la 35<sup>e</sup> Rue et travaille à Long Island.

« C'est un inconfort mais ça pourrait être pire », m'a-t-il dit en faisant allusion à la panne d'électricité. « Je tente de dormir et de lire le plus possible. Je suis complètement

coupé du monde extérieur », a-t-il ajouté en jetant un coup d'œil à son ordinateur portable, dont la pile était en train de se recharger.

Non loin de lui, Debra Guzman, trouvait que la panne d'électricité était bien plus qu'un inconfort. Elle vit dans le même immeuble que sa mère sur l'Avenue D, dans le quartier East Village, où Sandy a causé des inondations graves.

« Les deux premiers jours après la tempête ont été effrayants », a-t-elle dit en branchant son téléphone cellulaire. « Des gens se sont fait voler de l'argent ou de la nourriture en montant les escaliers dans le noir. Heureusement, des résidents ont mis sur pied une patrouille pour assurer un semblant de sécurité. »

Dans le quartier East Village, les commerçants de l'Avenue C s'affairaient hier

à nettoyer leurs locaux ou à pomper l'eau de leur sous-sol inondé. Devant l'immeuble de 27 étages où je vis en temps normal, un attroupement s'était formé autour d'un camion de Verizon Wireless, le fournisseur de téléphonie cellulaire. Les gens rechargeaient leurs téléphones sur des prises électriques installées sur des tables.

Parmi eux, j'ai reconnu Judy, une voisine. « Ça va? » lui ai-je demandé.

« Pas du tout, a-t-elle répondu sur un ton indigné. Des gens laissent leurs chiens faire leurs besoins dans les escaliers. Quelqu'un s'est cassé le cou en glissant sur une flaque de pissée! »

« Heureusement, l'électricité reviendra sous peu », lui ai-je dit quelque six heures avant que l'électricité ne retourne à East Village.

« Pas chez nous! s'est-elle exclamée. On nous a dit qu'il faudra au moins une autre semaine avant que l'électricité ne soit rétablie dans l'immeuble. L'inondation du sous-sol a endommagé les circuits électriques. »

Une semaine... Il y a pire, bien sûr, à New York. Dans certains quartiers de Queens, de Brooklyn ou de Staten Island, des gens ont perdu leurs maisons et même des êtres chers. Ils peuvent difficilement imaginer qu'un autre New York vit aujourd'hui comme si Sandy avait frappé une autre ville.

## UN LIVRE À DÉVORER!

« Un style vif, au présent, un récit très accrocheur. »

Catherine Perrin, Médium large, 95,1 FM

« Revivez une époque foisonnante du monde culturel québécois, revivez Louise Forestier »

Paul Arcand, 98,5 FM

« Survol d'une vie pas ordinaire »

Alain de Repentigny, La Presse

« Un moment on rit. L'autre, on pleure. »

Agnès Gaudet, Journal de Montréal

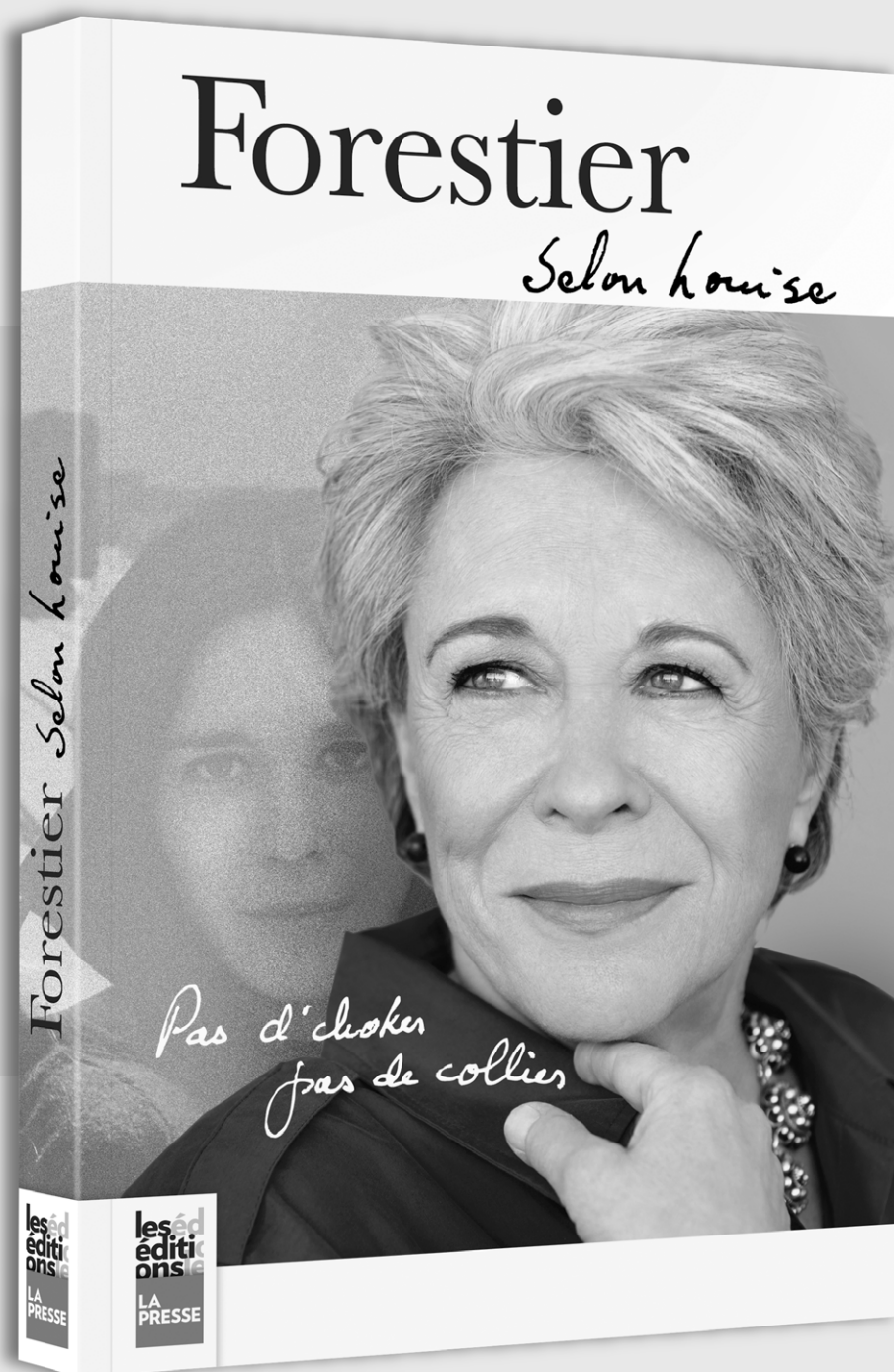

Offert en librairie ou sur [librairie.lapresse.ca](http://librairie.lapresse.ca)

les éditions  
LA PRESSE

## OURAGAN SANDY

Plus de 250 employés d'Hydro-Québec mobilisés

AGENCE FRANCE-PRESSE

Plus de 250 employés d'Hydro-Québec ont été mobilisés hier dans le Connecticut et à Long Island, dans l'État de New York, après avoir rétabli le courant plus tôt cette semaine dans le Vermont et au New Hampshire, a dit un porte-parole de la société d'État, Yvan Cliche.

Au total, ce sont plus de 435 employés d'entreprises d'électricité du Canada qui ont été dépêchés aux États-Unis pour aider à rétablir le courant aux 3,6 millions de foyers encore plongés dans le noir quatre jours après le passage de Sandy.

La société Hydro One de l'Ontario a aussi annoncé que 145 monteurs de lignes et autres travailleurs spécialisés avaient franchi hier la frontière canado-américaine à destination du Massachusetts où sont également à pied d'œuvre 40 employés de l'entreprise Énergie Nouveau-Brunswick.

Au Canada, au plus fort de la tempête dans la nuit de lundi à mardi, plus de 200 000 foyers – 150 000 en Ontario et 50 000 au Québec – avaient aussi été privés d'électricité.

Dans le sud de Manhattan, le courant a été rétabli hier après-midi pour plus de 100 000 abonnés qui en étaient privés depuis le passage de Sandy, a annoncé le distributeur Con Edison. Ce rétablissement progressif concerne notamment le quartier de Chelsea et l'East Village, a précisé Con Edison. Au total, près de la moitié des abonnés ont ainsi retrouvé le courant dans le sud de Manhattan. Con Edison a ajouté qu'il espérait rétablir l'électricité pour les autres aujourd'hui au plus tard.

ERRATUM Vacances transat

Publicité de Vacances Transat et Vasco du 3 novembre 2012, dans le cahier voyage.

Veuillez noter que les dates de départ pour l'hôtel Iberostar Costa Dorada à Puerto Plata sont le 9 et 16 janvier.

Nous sommes désolés pour les inconvenients et nous vous remercions de votre compréhension.



# Jean Coutu

## Impressions numériques

**9¢**  
photo  
4x6

60 fichiers différents ou plus  
de même format \*



Imprimez vos photos à partir de votre iPhone, iPod Touch ou iPad.

Téléchargez l'application Jean Coutu à partir du Apple App Store.

\*Dimensions approximatives. Prix en vigueur en succursale et au [www.jeancoutu.com/photo](http://www.jeancoutu.com/photo). Certaines restrictions s'appliquent. Détails en succursale.

## Livres photo



Obtenez  
**25%**  
de rabais  
sur TOUS nos  
livres photo\*



Disponible sur Mac et PC  
Utilisez aussi les photos de votre compte Facebook

\* Pages supplémentaires seront facturées au prix régulier.

Offre de  
lancement  
sur nos  
nouvelautés

## NOUVEAU! Boutique photo décor



À partir de  
**49<sup>99</sup>\$\***  
~~59<sup>99</sup>¢~~

Photo appliquée  
sous plexiglas

\*Format 8x8



À partir de  
**49<sup>99</sup>\$\***  
~~59<sup>99</sup>¢~~

Photo appliquée  
sur aluminium brossé

\*Format 8x10



À partir de  
**59<sup>99</sup>\$\***  
~~69<sup>99</sup>¢~~

Photo sur toile  
encadrée

\*Format 8x10

[jeancoutu.com/photo](http://jeancoutu.com/photo)



## Ouvrez la porte à un emploi près de chez vous.

Le temps est précieux, peu importe ce qu'on en fait. Grâce à Workopolis, vous pouvez trouver un emploi qui vous permet de mieux en profiter. Utilisez notre application Facebook, suivez-nous sur Twitter ou inscrivez-vous à nos alertes-emploi pour trouver rapidement ce que vous cherchez. Pourquoi attendre? Commencez votre recherche dès aujourd'hui et profitez de votre temps comme bon vous semble.

[workopolis.com/ouvrez](http://workopolis.com/ouvrez)

  
**WORKOPOLIS**

## ÉLECTION PRÉSIDENTIELLE AMÉRICAINE

## Romney passionné, Obama pragmatique



NICOLAS BÉRUBÉ

LOS ANGELES — À moins de quatre jours du vote, Barack Obama et Mitt Romney ont accéléré le rythme de leur tournée des États stratégiques, hier, tout en adoptant des tons différents devant leurs partisans.

Devant 4000 supporters en Ohio, Romney a offert une vision optimiste de l'avenir des États-Unis.

«Nos aspirations ne seront pas satisfaites par un programme modeste, a-t-il dit. Les Américains ne font pas de compromis. Nous construisons, nous rêvons, nous écoutons la voix à l'intérieur de nous qui dit: "Nous pouvons faire mieux."»

Le président Obama était aussi en Ohio, hier, où il a tenu trois rassemblements partisans. M. Obama a dénoncé les plus récentes publicités de son opposant, dans lesquelles il est accusé d'avoir sauvé Chrysler de la faillite, pour ensuite voir le constructeur délocaliser sa production de Jeep en Chine, une affirmation jugée «complètement fautive» par l'organisation non partisane Politifact.

«Je comprends que le gouverneur Romney ait du mal à faire passer son message en Ohio parce qu'il était contre le sauvetage de l'industrie automobile il y a quatre ans, a dit le président. Je sais que l'élection approche, mais ce n'est pas un jeu. On parle d'emplois, on parle de la vie des gens. On n'effraie pas les travailleurs américains simplement pour faire sortir le vote.»

Hier, le département du Travail a dévoilé les plus



PHOTO DOUG MILLS, THE NEW YORK TIMES

Le président Obama devant des partisans réunis à Hilliard, en Ohio.

récentes statistiques sur l'emploi, qui montrent que l'économie américaine a créé 171 000 nouveaux postes en octobre, soit 46 000 de plus

que ce que prévoyaient les analystes. Le taux de chômage a grimpé de 0,1% pour s'établir à 7,9%, ce qui reflète le fait qu'un plus grand nombre

d'adultes intègrent ou réintègrent la population active.

Ce bilan n'a pas trouvé grâce aux yeux de Mitt Romney, qui a accusé le président de se satisfaire d'une reprise économique bancale.

«La hausse du taux de chômage nous rappelle que l'économie fait du surplace, a-t-il déclaré. Le taux de chômage est plus haut aujourd'hui que le jour où le président est entré en fonction.»

Depuis deux ans, l'économie américaine a créé 155 000 emplois par mois en moyenne. C'est 25 000 postes de plus par mois que durant la reprise économique précédente, qui a eu lieu de 2003 à 2007.

Aujourd'hui, le président Obama fera campagne en Ohio, au Wisconsin, en Iowa et en Virginie, alors que Mitt Romney sera au New Hampshire, en Iowa et au Colorado.

## Bientôt un nouveau pape en Égypte

JEAN-CHRISTOPHE LAURENCE

L'église copte orthodoxe égyptienne choisira demain le 118<sup>e</sup> pape de son histoire, dans un contexte politique particulièrement volatile.

Trois candidats ont été retenus pour succéder au charismatique Chenoueda III, qui est mort en mars dernier à 88 ans, après un règne de 40 ans. Il s'agit de deux évêques, Raphael et Tawadros, et d'un moine, le père Raphael Ava Mina.

Aucun candidat n'est favorisé d'emblée. Selon le rite orthodoxe, le choix se fait par tirage au sort, à la cathédrale Saint-Marc, au Caire. Les noms des trois finalistes seront inscrits sur des billets et mis dans une boîte en verre. C'est un enfant, choisi au hasard parmi des centaines, qui pigera par la suite le nom du prochain patriarche. «Ils appellent ça le choix de Dieu», souligne George Saad, personnalité médiatique du Montréal égyptien.

Plusieurs s'accordent pour dire que le nouveau pape aura un défi important à relever, notamment sur le plan politique.

Les coptes d'Égypte, qui représentent de 6 à 10% des 85 millions d'Égyptiens, se plaignent depuis plusieurs années de subir de la discrimination et d'être réprimés et marginalisés par la majorité musulmane.

## Les chrétiens sous tension

Avec l'élection de l'islamiste Mohamed Morsi à la tête du pays, leurs inquiétudes ont monté d'un cran. Beaucoup craignent que les tensions et les persécutions augmentent, même si Morsi a promis qu'il serait le «président de tous les Égyptiens». Dimanche dernier, cinq chrétiens ont encore été blessés lors de l'attaque d'une église copte par des islamistes radicaux.

D'après Nabil Abdelmalek, président de l'organisation canado-égyptienne pour les droits de la personne, il ne faut pas s'attendre à ce que le prochain pape en mène aussi large politiquement que son prédécesseur. «Il n'aura ni l'expérience ni le charisme. Son rôle devra être essentiellement religieux» croit-il.

Dans un pays politiquement divisé, sa nomination aura toutefois une valeur de symbole, ajoute M. Abdelmalek. «On s'attend à ce qu'il contribue à la solidification de l'unité égyptienne.»

Mohamed Morsi a, pour sa part, promis qu'il assisterait à l'intronisation officielle du nouveau pape, le 18 novembre prochain... «si le temps le lui permettait».



RBC Banque Royale



## Les points ne sont pas tous égaux.

Grâce à la carte Visa Infinite<sup>®</sup> Voyages<sup>™</sup> RBC<sup>®</sup>, vous accumulerez des points RBC Récompenses<sup>®</sup> qui ont une plus grande valeur. Vous vous envolerez donc en un rien de temps. Aussi, vous n'aurez pas à vous préoccuper des périodes d'interdiction, des restrictions de siège ou de la date d'expiration de vos points. Et vous profiterez du meilleur guichet unique au pays pour réserver vos primes-voyages en ligne.

Recevez 15 000 points de bienvenue à l'adhésion\* et courez la chance de GAGNER\*\* l'un des 10 voyages inoubliables d'une valeur de 20 000 \$ grâce au concours Escapade de rêve Voyages RBC.

Faites une demande dès aujourd'hui à [rbc.com/demandervoyages](http://rbc.com/demandervoyages) ou en composant le 1 866 776-4994.



Les Voyageurs<sup>™</sup> ont le choix

©/™ Marque(s) déposée(s) de la Banque Royale du Canada. RBC et Banque Royale sont des marques déposées de la Banque Royale du Canada. \* Toutes les autres marques de commerce sont la propriété de leurs détenteurs respectifs. \*\* Les points RBC Récompenses sont attribués sur les achats nets seulement. Pour connaître toutes les conditions qui s'appliquent au programme RBC Récompenses, y compris des détails sur l'échange des primes voyages aériens, rendez-vous au [www.rbc.com/recompenses](http://www.rbc.com/recompenses) ou composez le 1 800 769-2512. † Pour recevoir les 15 000 points RBC Récompenses en prime qui figureront sur votre premier relevé, nous devons avoir reçu votre formule d'acceptation au plus tard le 31 décembre 2012 et l'avoir approuvée. Les titulaires de carte supplémentaires, ainsi que les titulaires détenant des cartes de crédit Primes-voyages RBC Banque Royale existantes, qui présentent une demande de carte Visa Infinite Voyages RBC ou effectuent un transfert vers celle-ci pendant la période d'admissibilité, ne sont pas admissibles à la présente offre. Cette offre ne peut être jumelée à aucune autre offre. Consultez le [www.rbc.com/demandervoyages](http://www.rbc.com/demandervoyages) pour obtenir tous les détails. \*\* Aucun achat requis. Le concours débute le 1<sup>er</sup> septembre 2012 et prend fin le 30 novembre 2012. Les gagnants devront répondre à une question réglementaire. Pour prendre connaissance du règlement complet du concours, consultez le [www.rbc.com/demandervoyages](http://www.rbc.com/demandervoyages).

PRÉSIDENTIELLE 2012

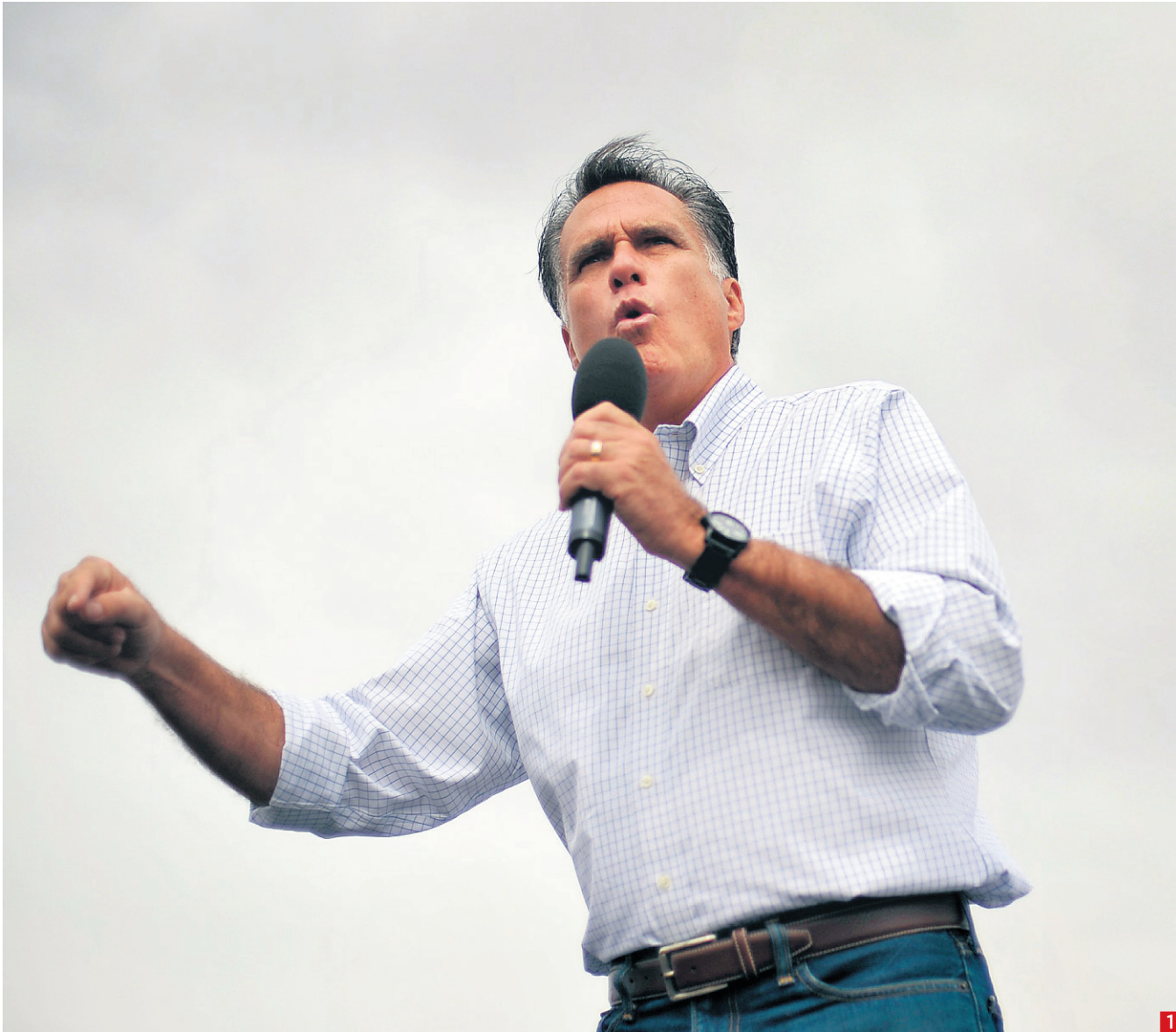

**La campagne en 10 photos**

Des tonnes de photos ont été prises depuis que Mitt Romney est officiellement devenu candidat républicain à la Maison-Blanche et que Barack Obama a publiquement fait savoir qu'il sollicitait un second mandat. Nos responsables du service photo, Jean-Sébastien Mercier et David Boily, en ont sélectionné 10.

**1 Romney en perte de vitesse**  
Mitt Romney lors d'un discours prononcé au Colorado le 24 septembre, alors que sa campagne semblait avoir du plomb dans l'aile.

**2 Joe Biden le charmeur**  
Cette photo du vice-président américain, Joe Biden, assis avec des motards à Seaman, en Ohio, le 19 septembre, a électrisé les réseaux sociaux.

**3 La peau de Big Bird?**  
Mitt Romney a parlé de Big Bird lors du premier débat présidentiel, car il a menacé de couper les vivres au réseau PBS, où l'on diffuse l'émission *Sesame Street*.

**4 Votez au plus vite!**  
L'Ohio est un des États qui ont été sillonnés avec le plus de ferveur par les deux candidats. Dès le 9 novembre, à Columbus, Barack Obama encourageait ses partisans à voter par anticipation.

**5 Souriez pour la photo**  
Barack Obama semblait aussi heureux que les élèves de cette école de Delray Beach, en Floride, le 23 octobre. La veille, il avait connu une solide performance au dernier débat.

**6 Les cowboys et Romney**  
Une délégation de républicains texans arborant des chapeaux de cowboy s'est fait remarquer lors de la convention républicaine à Tampa, en Floride, le 28 août.

**7 Mission accomplie**  
Mitt Romney n'a pas remporté le troisième débat présidentiel du 22 octobre, à l'issue duquel cette photo a été prise. Mais sa performance lors du premier débat a relancé sa campagne.

**8 Capitaine America**  
« Capitaine Romney pour l'Amérique », lisait-on sur le bouclier de ce garçon déguisé en superhéros, lors d'un rassemblement partisan à Celina, en Ohio, le 28 octobre.

**9 Gros câlin**  
Rassurez-vous, Scott Van Duzer, propriétaire d'une pizzeria à Fort Pierce, en Floride, avait prévenu les agents du président Obama avant de lui faire cette virile accolade le 9 septembre.

**10 Le cœur à la fête**  
Le choix de Paul Ryan comme colistier de Mitt Romney a donné un regain d'énergie aux militants républicains. Les deux hommes ont notamment fait campagne ensemble en octobre à North Canton, en Ohio.

PHOTOS REUTERS, AP ET AFP

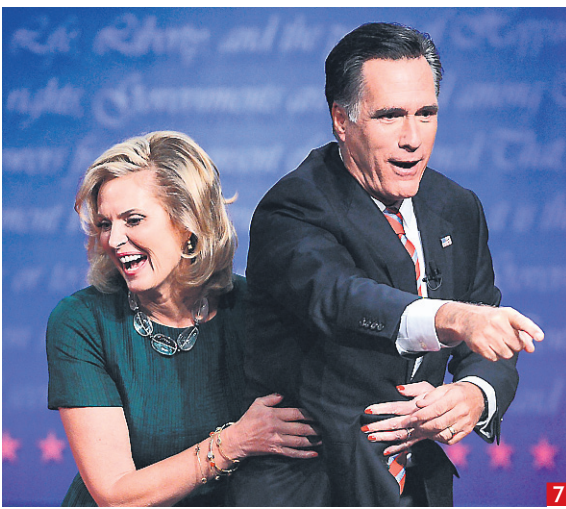
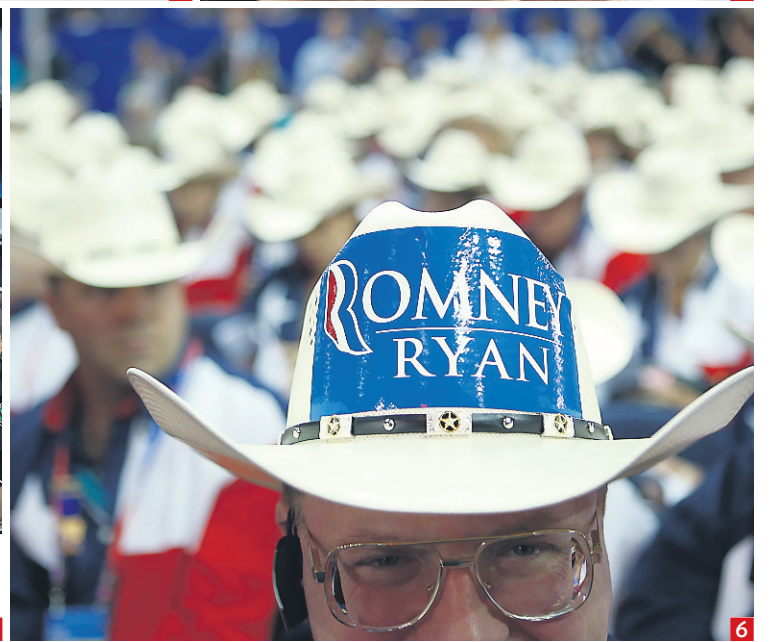



# La campagne en 10 mots

Qu'ont en commun Big Bird, General Motors et le Tea Party? À trois jours du scrutin, pour Alexandre Sirois et Richard Hétu, ils font partie des mots qui résument le mieux la course à la Maison-Blanche de 2012. Un choix qui se veut évidemment subjectif, d'autant plus que Barack Obama et Mitt Romney font campagne depuis plus d'un an. De quoi remplir un dictionnaire!

TEXTES: ALEXANDRE SIROIS ET RICHARD HÉTU

## 1. Avortement

Mitt Romney aurait préféré ne pas avoir à dire un mot sur l'avortement. Mais deux candidats républicains au Sénat des États-Unis lui ont forcé la main. Le premier (Todd Akin) a affirmé qu'une femme victime d'un « viol véritable » tombait rarement enceinte. Le deuxième (Richard Mourdock) a déclaré que la grossesse qui résultait d'un viol était un « don de Dieu ». L'ancien gouverneur du Massachusetts s'est dissocié de ces propos, mais les démocrates ont vite rappelé que la position de son colistier, Paul Ryan, n'était pas si éloignée de celle de Mourdock.

## 2. Benghazi

Le scandale est pire que le Watergate, car personne n'est mort dans l'affaire qui a coulé Richard Nixon. Sérieusement : Barack Obama n'a pas seulement menti sur les circonstances qui ont entouré l'attaque contre le consulat des États-Unis de Benghazi, en Libye, le 11 septembre. Il aurait également laissé mourir quatre Américains, dont l'ambassadeur Christopher Stevens, en refusant l'aide réclamée par la CIA durant l'assaut. C'est du moins ce qu'a affirmé Fox News dans un reportage qui a indigné la droite dans les derniers jours de la campagne. Des allégations bien sûr niées par la Maison-Blanche.

## 3. Big Bird

La dette publique américaine fait peur. Elle a dépassé en septembre les 16 000 milliards de dollars, une donnée sur laquelle Mitt Romney a insisté lourdement et fréquemment. Mais

comment propose-t-il de réduire ce fardeau? Lors du premier débat présidentiel, il a promis d'éliminer les subventions à PBS, et ce, même s'il aime bien Big Bird, célèbre personnage de l'émission *Sesame Street* de cette chaîne publique. Les fans de l'oiseau géant l'ont trouvé d'autant moins drôle que le gouvernement verse seulement 0,01 % de son budget annuel à PBS.

## 4. Chaise

Une convention politique, aux États-Unis, est l'occasion pour un parti de présenter son candidat sous son meilleur jour et de convaincre les Américains qu'il a l'étoffe d'un président. Lors de la convention républicaine, l'été dernier, Mitt Romney s'est fait voler la vedette par... une chaise vide. L'acteur Clint Eastwood, sur scène, s'est adressé à cette chaise sur laquelle était prétendument assis Barack Obama. Un numéro tellement sur-réaliste qu'il a éclipsé le discours de Romney, prononcé quelques minutes plus tard.

## 5. Chômage

Barack Obama, on le sait, est devenu le premier président noir des États-Unis. S'il triomphe mardi prochain, il se retrouvera dans les livres d'histoire pour une autre raison. Depuis Franklin D. Roosevelt dans les années 30, un président américain n'a jamais été réélu avec un taux de chômage supérieur à 7,2 % – c'est le populaire Ronald Reagan qui a réussi à vaincre Jimmy Carter en 1984 malgré un taux si élevé. Or actuellement, le taux de chômage est de 7,9 %, soit 0,1 % de plus qu'au moment où Obama a pris le pouvoir en janvier 2009.

## 6. Débats

Après les conventions des grands partis, les débats présidentiels fournissent les derniers grands moments d'une campagne présidentielle. Ceux de 2012 n'ont pas dérogé à la tradition lancée en 1960. Mais ils auront peut-être aussi la rare distinction d'avoir changé l'issue d'un scrutin présidentiel, ce qui ne serait arrivé qu'à deux reprises (en 1960 et en 2000), selon les experts. Pour ce faire, il faudra évidemment que Mitt Romney, dont la candidature a été relancée de façon spectaculaire lors du premier débat, soit élu le 6 novembre.

## 7. Impôts

Mitt Romney est riche. Sa fortune est estimée à plus de 200 millions. En soi, ce n'est pas un péché. Surtout pas aux États-Unis. Sauf que les démocrates ont réussi avec un certain succès à le dépeindre comme un millionnaire déconnecté de la réalité de l'Américain moyen. Son taux d'imposition au fédéral, de quelque 14 % au cours des dernières années, a contribué à renforcer cette image. Tout comme le fait qu'il a toujours refusé de dévoiler ses déclarations de revenus des années précédentes.

## 8. General Motors

« Oussama ben Laden est mort, mais General Motors est vivant. » La formule a été l'une des préférées du vice-président Joe Biden au cours de la campagne. Elle rappelle à la fois que Barack Obama a débarrassé les Américains de leur ennemi public numéro un et qu'il a su relancer leur

industrie automobile. Et le fait que Mitt Romney se soit opposé à ce plan de relance comble les démocrates de bonheur. Dans un État-clé comme l'Ohio, où un emploi sur huit est lié à l'industrie automobile, ça pourrait faire la différence.

## 9. Sondages

Les sondages n'auront jamais été aussi nombreux et confondants. Certaines enquêtes nationales créditent Mitt Romney d'une avance allant jusqu'à cinq points. D'autres placent au contraire Barack Obama légèrement en tête ou à égalité avec son rival. Mais ces sondages ne disent pas tout. Peut-être plus révélateurs sont ceux réalisés dans les États-clés, où le président sortant est généralement en meilleure position que son adversaire. L'avantage de tous ces sondages? Fournir aux partisans des deux candidats des arguments pour appuyer leurs prédictions les plus optimistes!

## 10. Tea Party

Ne sous-estimez pas le Tea Party. Non, les militants de ce mouvement n'ont pas réussi à convaincre l'ensemble des républicains de choisir un de leurs poulains comme candidat à la Maison-Blanche (les radicaux Michelle Bachman ou Herman Cain, par exemple). Mais si Mitt Romney a choisi Paul Ryan comme colistier, c'est notamment pour plaire à ces militants aussi bruyants qu'influents. C'est aussi à cause d'eux que les républicains modérés se font de plus en plus rares au Congrès. Leur impact sur la politique américaine n'a pas fini de se faire sentir.

## DÉBATS

LA PRESSE

André Desmarais > Président du conseil d'administration  
 Guy Crevier > Président et éditeur  
 Éric Trottier > Vice-président à l'information et éditeur adjoint  
 Mario Girard > Directeur principal de l'information André Pratte > Éditorialiste en chef

## ÉDITORIAUX

## Démissionnez, M. Tremblay



FRANÇOIS CARDINAL  
 francois.cardinal@lapresse.ca

M. Tremblay, vous avez choisi de vous retirer dans vos terres, ce week-end, pour aller à votre tour marcher dans le froid. C'était la chose à faire.

Loin de la bulle de l'hôtel de ville, loin de la tempête politique, vous vous retrouvez enfin seul avec vous-même et, peut-être, vos démons. Vous réfléchissez à cette tourmente, à votre rôle, votre responsabilité. Immanquablement, vous réfléchirez aussi à votre avenir.

Un conseil: n'en faites pas le sujet de votre introspection. Car ce n'est pas tant votre avenir que celui de la métropole qui devrait vous préoccuper en ce moment.

Plus le temps passe, en effet, plus vous vous entêtez à rester, plus votre agonie devient celle de Montréal. Pire que la paralysie, la Ville est soumise à la déroute que provoque votre obstination, un peu plus chaque jour.

Vous plongez ainsi Montréal dans l'incertitude. Vous empêchez la Ville de fonctionner normalement. Vous suscitez le désarroi des acteurs censés contribuer à la bonne marche de la métropole. Pire, vous continuez de prendre des décisions d'importance qui ne peuvent être que malavisées dans le contexte hypertendu dans lequel vous maintenez la Ville.

Revoir à la va-vite un budget de 5 milliards concocté patiemment au cours des 12 derniers mois, en votre absence de surcroît, est périlleux. Une baisse de taxe improvisée à la dernière

minute se traduira inévitablement en une coupe de services ou un report d'investissements nécessaires. De fort mauvais choix, même si les contribuables n'en ressentiront l'effet que plus tard.

M. Tremblay, peu importe ce que vous saviez, peu importe la véracité de chaque détail raconté à la Commission, peu importe votre degré de responsabilité dans cet immense gâchis, vous n'avez tout simplement plus la confiance des Montréalais. Vous n'avez plus l'appui des maires de l'île. Vous n'avez plus le soutien du gouvernement. Vous n'avez même plus la confiance de vos policiers...

Bref, vous avez perdu toute légitimité morale et politique. Vous cramponner n'y changera rien.

Il est de plus en plus évident que vous avez fermé les yeux sur bien des choses depuis 2001. N'empêche, votre bilan montre que vous avez un sens des responsabilités. Vous avez réussi à relever une ville qui était l'ombre d'elle-même au sortir du règne de

Pierre Bourque. Vous êtes attaqué aux infrastructures négligées, au déficit démocratique et aux relations de travail troubles qui caractérisaient Montréal au tournant du millénaire.

Mais ces bons coups sont en train de s'effacer, un peu plus chaque jour, au profit d'un acharnement qui pourrait bien devenir le principal, voire l'unique souvenir que les Montréalais retiendront de vos 10 années au pouvoir.

M. Tremblay, nous sommes le 3 novembre. La menace d'une élection partielle est maintenant levée. Votre parti restera au pouvoir pour les 12 prochains mois. Plus rien ne justifie que vous vous accrochiez à votre siège. Plus rien.

Démissionnez, M. Tremblay. Pour le bien de Montréal.



Pierre Bourque. Vous êtes attaqué aux infrastructures négligées, au déficit démocratique et aux relations de travail troubles qui caractérisaient Montréal au tournant du millénaire.

Mais ces bons coups sont en train de s'effacer, un peu plus chaque jour, au profit d'un acharnement qui pourrait bien devenir le principal, voire l'unique souvenir que les Montréalais retiendront de vos 10 années au pouvoir.

M. Tremblay, nous sommes le 3 novembre. La menace d'une élection partielle est maintenant levée. Votre parti restera au pouvoir pour les 12 prochains mois. Plus rien ne justifie que vous vous accrochiez à votre siège. Plus rien.

Démissionnez, M. Tremblay. Pour le bien de Montréal.

## MONSIEUR LE MAIRE EN RÉFLEXION

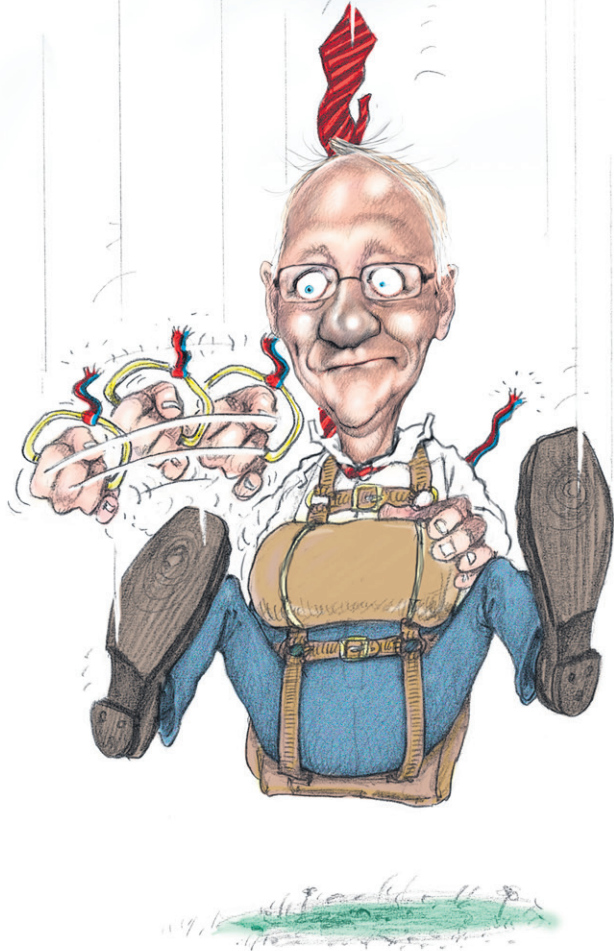

DROITS RÉSERVÉS / serge.chapleau@lapresse.ca

LAPRESSE.CA/DEBATS



PHOTO ARCHIVES LE SOLEIL

LE BLOGUE DE L'ÉDITO

Alcool, volant et tribunaux

par Ariane Krol

### LA QUESTION DU JOUR

Devrait-on limiter à trois le nombre de mandats d'un maire dans les municipalités de 5000 habitants et plus?

Oui > 76% Non > 20%

Je ne sais pas > 4%

Résultats à 16h30, hier - 10 023 répondants

> L'ASSURANCE-EMPLOI, CE N'EST PAS LE PARADIS!  
 Un texte à lire en exclusivité sur [lapresse.ca/debats](http://lapresse.ca/debats)

## COMMISSION CHARBONNEAU

### Un peu de repos, SVP

Le maire de Laval, le maire de Montréal et M. Bibeau de Loto-Québec ont besoin de repos. Et nous, les citoyens, pourrions-nous demander aux médias de nous offrir un bref moratoire durant la semaine où ne siège pas la commission Charbonneau? Juste pour nous permettre de digérer le flot d'allégations?

La crise de confiance me semble quasi insurmontable à court terme. Est-ce un excès de pessimisme? Comment les citoyens, exposés aux tempêtes médiatiques, peuvent-ils continuer, des mois durant, à encaisser quand ils se sentent aussi floués et ridiculisés des contribuables? Pouvons-nous réellement faire confiance aux mesures législatives qui seront mises de l'avant par le gouvernement Marois? Pourrions-nous un jour retrouver la fierté d'appartenir à une ville comme Laval ou Montréal?!

Carol Patch-Neveu, Montréal

### Des voleurs honnêtes

D'un témoin à l'autre, les révélations faites à la commission Charbonneau sont explosives et n'arrêtent pas de nous surprendre. En effet, la table fut d'abord mise par le témoin Lino Zambito, qui a déclaré que la collusion avec d'autres entrepreneurs était le seul

moyen de travailler et d'obtenir des contrats à Montréal.

Quant à l'ingénieur corrompu de la Ville de Montréal, Gilles Surprenant, il s'est excusé et a mentionné qu'il jouait au casino pour remettre l'argent reçu illégalement. L'ex-organisateur d'Union Montréal Martin Dumont a vu des sommes d'argent illégales circuler à l'hôtel de ville, a fermé les yeux et regrette maintenant de ne pas l'avoir dénoncé.

Que dire maintenant du témoin Luc Leclerc, qui parle de la fraude commise avec le sourire? Il a osé prétendre qu'il considérait avoir été un atout pour la Ville!

Tous des voleurs honnêtes, en somme. C'est vraiment rire du monde.

Jocelyn Boily, Québec

### Maîtres chez nous

À la lumière de la commission Charbonneau, j'en conclus que nous sommes maintenant de riches propriétaires d'entreprises de construction, de béton et de tout ce qui tourne autour de ces domaines. En effet, en additionnant tous les 30% donnés à tous ces entrepreneurs au Québec, nous avons payé leurs équipements, leur matériel et leur main-d'œuvre. Il est donc venu le temps de nationaliser toutes ces entreprises que nous avons achetées, pour devenir maîtres chez nous!

Chantal Lapointe, Sainte-Julie

## Un plan Asie



ANDRÉ PRATTE  
 apratte@lapresse.ca

Le premier ministre canadien, Stephen Harper, entend aujourd'hui un séjour en Inde, aux Philippines et à Hong Kong. Cette visite illustre la volonté du gouvernement conservateur, après quelques années de tâtonnements, d'accroître les relations économiques entre notre pays et le continent qui sera la clé de la prospérité mondiale au cours des prochaines décennies.

On parle déjà du «siècle de l'Asie». C'est dans ces pays que se forment les plus grandes villes du monde à la faveur d'une urbanisation massive. C'est là que des millions de personnes passent chaque année de la pauvreté à la classe moyenne. Aucun pays ne peut se permettre d'ignorer le développement de cet énorme marché.

Malheureusement, la prise de conscience du gouvernement Harper ne s'est pas encore répercutée dans la société canadienne. Les entreprises explorant le marché asiatique restent relativement peu nombreuses. Il en est de même pour les milieux scientifiques, éducatifs et culturels.

Cette indifférence collective s'explique en partie par le fait que le gouvernement a peu agi pour sensibiliser les Canadiens à l'importance de l'Asie. À cet égard, Ottawa pourrait avoir avantage à s'inspirer de la démarche du gouvernement de

l'Australie. Celui-ci vient de publier un imposant livre blanc - *Australia in the Asian Century* - affirmant sans ambages que l'avenir du pays dépend des liens de toute nature qu'il tissera avec l'Asie. Le livre blanc est l'aboutissement d'une vaste consultation publique.

«La transformation de cette région en une puissance économique mondiale est non seulement impossible à arrêter, elle s'accélère, y écrit la première ministre, Julia Gillard. Notre pays a profité de l'appétit de l'Asie pour nos ressources naturelles. Notre défi, maintenant, est de profiter de ce dont les Asiatiques auront besoin dans l'avenir.»

Le défi est de même nature, mais plus grand encore pour le Canada, dont les liens avec l'Asie sont moins serrés. La tenue d'une réflexion nationale sur la question est d'autant plus nécessaire.

Les gouvernements provinciaux devraient participer à l'exercice. Alors qu'au Québec, on se demande s'il est nécessaire pour les jeunes francophones d'apprendre l'anglais, le gouvernement Gillard annonce que «tous les élèves australiens auront l'occasion, tout au long de leur parcours académique, d'apprendre une langue asiatique», notamment le mandarin.

La croissance des pays d'Asie connaîtra bien sûr des hauts et des bas. Mais, comme le soulignait récemment Dominique Barton, grand patron de McKinsey, «les forces qui animent cette croissance sont implacables.» Pour que le Canada soit en mesure de tirer son épingle du jeu, il faut plus que des voyages officiels. Il faut une stratégie.

À BIEN Y PENSER

DÉBATS

Gabriel Nadeau-Dubois a été déclaré coupable d'outrage au tribunal pour avoir incité des manifestants à défier une injonction. Je suis outrée d'apprendre qu'un homme honnête comme lui, qui veut faire changer les choses, qui croit en notre jeunesse, qui tient à ses convictions, risque une peine d'emprisonnement. Mais où est la justice au Québec ? C'est choquant de voir qu'on s'attaque à des hommes comme lui, alors que d'autres, corrompus, sont toujours en liberté, et n'irons probablement jamais en prison. Et pourquoi ? Parce qu'ils ont le pouvoir.

— Alexandra Lord

Barack et « Sandy »



LYSIANE GAGNON  
lgagnon@lapresse.ca

Barack Obama a trouvé en *Sandy* une alliée imprévue: la catastrophe lui a permis de retrouver sa stature présidentielle, tout en lui apportant deux nouveaux appuis de taille.

Le gouverneur républicain du New Jersey, Chris Christie, a loué le comportement du président durant la crise, et le populaire maire de New York, Michael Bloomberg, sortant de sa neutralité des dernières années, s'est carrément engagé derrière Obama pour la présidentielle.

Le maire Bloomberg, qui lui-même s'est révélé une fois de plus un formidable leader avant, pendant et après le passage dévastateur de *Sandy*, a déclaré qu'il a constaté, durant la crise, que le président sortant est le candidat le plus apte à relever les défis environnementaux que l'ouragan a mis en relief.

La catastrophe a permis à Obama de retrouver sa stature présidentielle.

Ces derniers jours, donc, Barack Obama a quitté ses habits inconfortables de candidat aux prises avec un adversaire plus fort que prévu, pour endosser le rôle qu'il joue à merveille: celui du leader responsable et dynamique, au-dessus de la mêlée politique.

Alors que Mitt Romney, privé de fonction officielle et de visibilité, en était réduit à s'agiter dans les coulisses des soupes populaires sans pouvoir critiquer directement son adversaire — l'heure étant bien sûr à l'unité —, Obama s'activait sans répit sur la ligne de front, aux commandes de la FEMA, l'agence fédérale chargée de réagir aux situations d'urgence.

Le message était clair: contrairement à l'État minimal souhaité par les républicains, le pays a besoin d'un gouvernement fédéral fort, seul capable d'intervenir dans les catastrophes à dimension nationale.

D'ailleurs, tous les post-mortem suivant l'ouragan apportent de l'eau au moulin de la philosophie démocrate en mettant en lumière non seulement la nécessité d'un État fédéral doté de larges pouvoirs, mais aussi celle de mesures énergiques contre le réchauffement climatique, auquel on attribue une part de responsabilité dans la catastrophe.

Si Obama est resté plutôt réservé sur les thèmes environnementaux durant sa campagne, les républicains affichaient sur ces questions une souveraine indifférence. La montée furibonde des eaux de l'Atlantique leur a donné tort, d'autant plus que certains climatologues prévoient que le niveau de l'océan, aux abords de la côte Est, pourrait s'élever de deux pieds d'ici une quarantaine d'années.

Le coup de pouce de *Sandy* ne sera pas de trop pour la campagne démocrate. Tous les sondages réalisés dans le grand public à la fin d'octobre indiquaient que les candidats étaient nez à nez, l'écart qui les séparait étant dans tous les cas inférieur à la marge d'erreur.

Toutefois, selon la plupart des analystes, les intentions de vote dans les « swing states » susceptibles de faire pencher la balance donnent à l'heure actuelle un léger avantage au président sortant.

Les dernières statistiques du travail, publiées hier, montraient une hausse de l'emploi... mais un taux de chômage stable: des chiffres dont chacun des deux candidats peut faire son beurre, Obama se félicitant d'avoir favorisé la création d'emplois, alors que Romney lui reproche d'être le premier président sortant depuis Franklin Roosevelt à présenter un aussi mauvais bilan quant au taux de chômage.

Jusqu'à ce que *Sandy* frappe le nord-est du pays, Mitt Romney avait assez bien manœuvré. Relancé par sa nette victoire au premier débat, il s'était convenablement tiré des deux autres épreuves télévisées, acquérant une certaine crédibilité en tant que chef d'État potentiel après un été marqué par des gaffes retentissantes, en même temps qu'une image de modéré.

Il avait pris ses distances de l'extrême droite de son parti, pour ressembler davantage au gouverneur relativement libéral qu'il avait été dans une vie antérieure. Mais sa remontée semble avoir atteint un plafond, et Obama semble se diriger une victoire qui n'aura cependant pas l'ampleur de celle de 2008.

J'en ai assez!

Personne ne va pleurer sur le sort des joueurs de la LNH

PATRICK VILLENEUVE  
L'auteur est superviseur d'une équipe informatique. Il réside à Greenfield Park.

Comme bien des amateurs de hockey, je commence à en avoir assez des interminables conflits. Lors du précédent en 2004-2005, qui a provoqué l'annulation de la saison complète, j'ai vu mon idole de jeunesse, Mark Messier, accrocher ses patins quand il avait encore la forme pour disputer au moins une autre saison.

Depuis son départ, j'ai perdu de l'intérêt pour le hockey, mais comme c'est ma grande passion, j'ai continué à suivre régulièrement les activités de la Ligue nationale, jusqu'à ce que je découvre Sidney Crosby, qui est devenu mon joueur préféré. Et que s'est-il passé avec ce grand joueur? Il est maintenant devenu un joueur fragile qui pourrait devoir prendre sa retraite prématurément.

Quand je vois ce qu'il advient du hockey, avec la valse des millions et les coups salauds assenés aux joueurs-vedettes, je suis loin d'être impressionné. Quand je vois tous ces joueurs qui se disent solidaires et qui semblent prêts à se battre jusqu'au bout dans cette guerre ridicule contre la gang à Gary Bettman, je ne les trouve vraiment pas crédibles! Comment pouvez-vous me convaincre que vous êtes vraiment solidaires quand je vois toutes ces vedettes subir des commotions cérébrales à répétition?

Chers joueurs, comment pouvez-vous me convaincre que vous êtes vraiment solidaires quand je vois toutes ces vedettes subir des commotions cérébrales à répétition?

Chers joueurs professionnels, un gars qui sort une jeune vedette de la patinoire, ça n'aide en rien au hockey! Quand les Crosby, Skinner, Perron, Bergeron, Staal doivent s'absenter durant de nombreux matchs en raison d'une commotion cérébrale, ça fait incroyablement mal au hockey. Les partisans se fichent des joueurs de

NOTRE VIDÉO > LE CONFLIT DANS LA LNH



PHOTO NINON PEDNAULT, LA PRESSE

lapresse.ca/conflithockey

« En ce qui me concerne, à moins d'avoir une rentrée d'argent importante ou de remporter le gros lot, vous n'aurez plus une maudite cenne de ma poche. »

profondeur. De voir plus de joueurs de troisième et quatrième trions, ça n'intéresse personne.

Depuis le dernier conflit, le plafond salarial a quasiment doublé, les salaires des joueurs ont suivi, plusieurs nouveaux amphithéâtres ont été bâtis, les revenus télé n'ont jamais été aussi élevés et les revenus hockey ont atteint des sommets. Alors personne ne va pleurer sur le sort des propriétaires ou des joueurs. Les partisans de la classe moyenne doivent déboursier des montants astronomiques pour vous permettre de vivre de votre passion. Peu importe le talent, l'efficacité ou le cœur qu'ils mettent à l'ouvrage, ces gens ordinaires voient leur salaire grimper à pas de tortue. Au point d'avoir beaucoup de difficulté à simplement suivre le rythme du coût de la vie.

Alors, en ce qui me concerne, à moins d'avoir une rentrée d'argent importante ou de remporter le gros lot, vous n'aurez plus une maudite cenne de ma poche. Je vais continuer

à regarder le hockey à la télé, mais ce n'est plus vrai que je vais dépenser une partie importante de mon argent pour vous faire vivre. Plusieurs partisans aux États-Unis risquent d'en faire autant. Si seulement au Canada, on pouvait faire la même chose! J'adorerais voir ce que les joueurs et propriétaires tenteraient de faire pour nous ramener dans les arénas. Mais Gary et sa gang savent que les clubs canadiens (les vaches à lait de la ligue) continueront d'apporter beaucoup de revenus et que les marchés fantômes des États-Unis comme Phoenix lui permettront de continuer à aller chercher des revenus télé.

Messieurs les joueurs et propriétaires, arrêtez de nous faire croire que vous vous en faites pour les partisans, les employés sans salaire en raison du conflit et les commerçants qui perdent énormément d'argent. Votre incapacité à vous asseoir ensemble pour régler le conflit fait en sorte que vous n'avez aucune crédibilité!

Une condamnation inquiétante

Le jugement d'outrage au tribunal contre Gabriel Nadeau-Dubois donne l'impression que le système judiciaire veut le persécuter



MATHIEU D'AMOURS  
L'auteur est un ancien militant pour la reprise des cours et finissant au baccalauréat en droit à l'UQAM.

J'ai milité pour la reprise des cours. Ce fut un processus excessivement frustrant dû au non-respect du vote associatif pour la reprise des cours et au non-respect des injonctions. Malgré tout, je suis bien mal à l'aise en lisant le jugement pour outrage au tribunal contre Gabriel Nadeau-Dubois.

Je ne parle pas seulement du fait que le jugement puisse donner l'impression au public qu'il s'agit d'une décision politique plus que juridique visant à se servir d'un symbole du mouvement étudiant comme bouc émissaire. Mon malaise provient avant tout du fait que si l'on se fie à la décision, annoncer dans l'espace public que l'on croit que le piquetage puisse être un moyen de contestation légitime, c'est aller à l'encontre d'une injonction.

Il ne faut pas se méprendre, je crois que les injonctions auraient dû être respectées ou bien contestées par la voie des tribunaux. Je crois que les

étudiants qui sont rentrés masqués dans mes cours de droit sont ceux qui devraient être traînés en justice.

Par contre, pour ce qui est du jugement, interpréter les mots « je crois » comme un synonyme de « nous devons » ou « je vous incite à » est une interprétation beaucoup trop large qui donne l'impression que le système de justice persécute l'un des emblèmes du mouvement étudiant. Donner son

Le simple fait de dire « je crois » veut-il forcément dire que l'on enjoint des personnes à se joindre à une cause?

opinion en public peut bien entendu influencer certaines personnes, mais le simple fait de dire « je crois » veut-il forcément dire que l'on enjoint des personnes à se joindre à une cause?

Il y a une panoplie de sujets sur lesquels je peux être en désaccord avec des gens. Il y a beaucoup de gestes et d'idéologies que je tolère difficilement, mais tant que ces gestes et ces idéologies n'incitent pas à la haine ou à la

violence, ce n'est pas aux tribunaux de censurer ce qui est du débat public.

Oui, je me présenterai sur les tribunes pour parler de l'accès à l'éducation, mais aussi du droit des étudiants d'assister à leurs cours. Et oui, je soutiendrais le fait de traduire en justice des gens masqués venant sauter sur des pupitres pour faire cesser l'enseignement d'une matière malgré une injonction.

Mais appuyer le fait de condamner au criminel une personne disant « moi, personnellement, je ne suis pas d'accord », c'est bafouer complètement notre droit à la liberté d'expression. Aujourd'hui, des personnes se réjouiront de la condamnation de GND. Pas moi. Car suivant cette voie, qui vous dit que ce ne sera pas vous ou moi que les tribunaux censureront pour des raisons politiques lorsque viendra le prochain débat sur la souveraineté, les accommodements raisonnables ou l'exploitation de certaines ressources naturelles?

Dans les cas où les paroles n'incitent pas à la violence ou à la haine, voulons-nous vraiment vivre dans une nation où les mots « je crois » peuvent entraîner des poursuites criminelles?

Peu importe votre allégeance dans le conflit étudiant, je vous invite à y réfléchir.

POUR NOUS JOINDRE La Presse, 7, rue Saint-Jacques, Montréal (Québec) H2Y 1K9

VOUS AVEZ UNE NOUVELLE À NOUS TRANSMETTRE? Écrivez-nous à nouvelles@lapresse.ca

RÉDACTION 514.285.7070  
commentaires@lapresse.ca

ABONNEMENT 514.285.6911 ou 1.800.361.7453  
www.lapresse.ca/abonnement

PETITES ANNONCES 514.987.8363 ou 1.866.987.8363  
petitesannonces@lapresse.ca

VOUS VOLEZ EXPRIMER VOTRE OPINION? debats@lapresse.ca

DÉCÈS 514.285.6816  
deces@lapresse.ca

CARRIÈRES 514.285.7320  
carrieres@lapresse.ca

PUBLICITÉ 514.285.6931

# FITNESS

## POUR RETROUVER LA

# FORME

**BLITZ À PLEINS CAMIONS**

POUR LA MISE EN FORME ET LA PERTE DE POIDS IL N'Y A PAS DE SECRET.

**JUSQU'À**

# 50%

**DE RABAIS**



**SA330**  
BANC  
Capacité: 260 lb  
Dossier réglable à positions multiples

**199<sup>99</sup>**  
ÉCONOMISEZ 100<sup>00</sup>

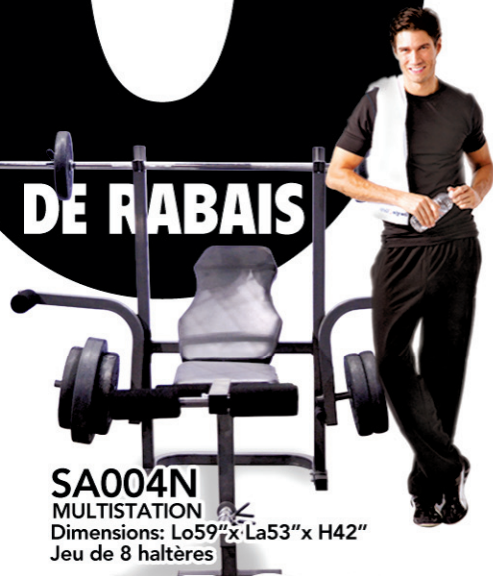

**SA004N**  
MULTISTATION  
Dimensions: Lo59"x La53"x H42"  
Jeu de 8 haltères

**249<sup>99</sup>**  
5<sup>75</sup> PAR MOIS\*  
ÉCONOMISEZ 150<sup>00</sup>



**HM6004**  
VÉLO VERTICAL  
Résistance manuelle  
Moniteur cardiaque

**299<sup>99</sup>**  
6<sup>90</sup> PAR MOIS\*  
ÉCONOMISEZ 300<sup>00</sup>



**HM6006**  
ELLIPTIQUE  
Résistance manuelle  
Moniteur cardiaque

**399<sup>99</sup>**  
9<sup>20</sup> PAR MOIS\*  
ÉCONOMISEZ 400<sup>00</sup>



**715T PLUS**  
TAPIS ROULANT  
4 programmes  
Moniteur cardiaque

**499<sup>99</sup>**  
11<sup>50</sup> PAR MOIS\*  
ÉCONOMISEZ 300<sup>00</sup>



**SPK08**  
CARDIOVÉLO  
Roue d'inertie de 45 lb  
Moniteur cardiaque

**699<sup>99</sup>**  
16<sup>11</sup> PAR MOIS\*  
ÉCONOMISEZ 500<sup>00</sup>



**EX59**  
ELLIPTIQUE  
Résistance électronique, 10 niveaux  
Moniteur cardiaque

**799<sup>99</sup>**  
18<sup>41</sup> PAR MOIS\*  
ÉCONOMISEZ 200<sup>00</sup>



**3-1-AT**  
TAPIS ROULANT  
10 programmes  
Moniteur cardiaque

**1299<sup>99</sup>**  
29<sup>91</sup> PAR MOIS\*  
ÉCONOMISEZ 400<sup>00</sup>

**CLUB PISCINE SUPER Fitness**  
www.clubpiscine.ca



\* Sous réserve de l'approbation du crédit - le premier versement mensuel du montant financé est facturé sur le relevé de compte suivant votre achat. Dans le cas où les conditions de crédit ne sont pas respectées, un intérêt annuel ne dépassant pas 19,9% pourra être appliqué depuis la date d'inscription sur le relevé mensuel, selon les conditions de crédit. Voir détails en magasins. Les mensualités indiquées aux présentes sont calculées sur un taux d'intérêt annuel variable de 13,5% et une échéance de 60 mois. Ces promotions ne peuvent être jumelées à aucune autre promotion et sont valables jusqu'au 11 novembre 2012 ou jusqu'à épuisement des stocks. Les produits et promotions peuvent varier d'un magasin à l'autre et ne sont pas applicables dans les Centres de liquidation. - Photos à titre d'illustration seulement. - Malgré le soin apporté lors de l'impression de ce feuillet, certaines erreurs ont pu s'y glisser. Si tel est le cas, nous vous en ferons part dans nos magasins.

Tableau d'exemples des frais de crédit pour un cycle de facturation de 30 jours			
	Taux d'intérêt annuel	Solde moyen quotidien	
		100\$	500\$ 1000\$
Achat par versements égaux *	13,50%	1,11\$	5,55\$ 11,10\$