

## Inauguration de la Coopérative d'habitation Défi 91

La Coopérative d'habitation Défi 91 a désormais pignon sur rue au 2 040 et 2 050, des Pins à Sainte-Rosalie. Les 2 immeubles totalisant 12 logements pour Familles, réalisés avec l'aide du Gouvernement du Canada, ont en effet été inaugurés officiellement aujourd'hui en présence de madame Andrée Champagne, députée de Saint-Hyacinthe-Bagot à la Chambre des communes, qui représentait pour l'occasion, monsieur Elmer MacKay, ministre responsable de la Société canadienne d'hypothèques et de logement (SCHL).

Le volet 1990 du Programme fédéral des coopératives d'habitation a permis à la Coopérative d'habitation Défi 91 d'obtenir le financement de la totalité des coûts en capital du projet. Le prêt de 1 052 157 \$, consenti par un prêteur du secteur privé, est assuré à 100 pour cent par la SCHL. De plus, la coopérative bénéficiera d'une subvention annuelle pour une période de 35 ans. Pour la première année, la subvention est estimée à 51 479 \$, ce qui correspond à la différence entre les coûts d'exploitation du projet et le loyer du marché.

En outre, six logements de la coopérative sont désignés admissibles au Programme de supplément au loyer dont les frais sont partagés dans une proportion de 75 pour cent par le Gouvernement du Canada et de 25 pour cent par celui du Québec.

Cette disposition supplémentaire permet à certains ménages de se loger convenablement en y consacrant au maximum 25 pour cent de leur revenu familial.

"Le gouvernement fédéral, par l'intermédiaire de la SCHL, est fier d'avoir contribué à la réalisation de la Coopérative Défi 91," d'ajouter madame Champagne.

### NOUVELLE ADRESSE

*toujours pour mieux vous servir...*



**REMBOURRAGE**

**GÉRALD CHICOINE ENR**

*confort*

**MEUBLES ENR.**

*maintenant situé au:*

**535, boul. Laurier**  
Ste-Madeleine  
aux limites de Douville - St-Hyacinthe

**771-4169**                      **771-4556**

Gérald Chicoine, propriétaire

### TOITURES ST-HYACINTHE (1992) INC.

Ferblantier - Couvreur

*La qualité n'est pas plus dispendieuse*

- Toitures de tout genre (installation et réparation)
- Ferblanterie                      • Chauffage
- Ventilation                      • Climatisation
- Ouvrage garanti                • Estimation gratuite

1205 ave. St-Dominique, St-Hyacinthe, Qc J2S 5N5

Atelier: (514) 774-4035  
Rés.: (514) 773-4993

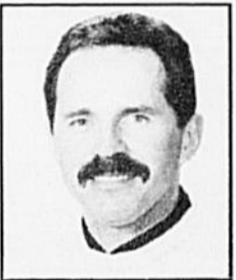

**Richard Pelletier, propriétaire**  
22 ans d'expérience

## MAISON NEUVE



Rez-de-chaussée: 96,12 m<sup>2</sup> (1068 pi<sup>2</sup>)



**Modèle No. A-2250**                      Estimation n'incluant pas le prix du terrain 90 000\$ @ 105 000\$

**Les Dessins Drummond inc.**

SAINT-HYACINTHE... (514) 778-PLAN  
(514) 778-7526  
DRUMMONDVILLE... (819) 477-3315

TIRÉ DU MAGAZINE  
**PLANS DE MAISONS**  
DU QUÉBEC

**VENEZ À NOS BUREAUX VOIR ET CONSULTER GRATUITEMENT NOS 800 MODÈLES**

Le plan proposé comprend : le plan des fondations, le plan de chaque plancher, les quatre élévations et les coupes d'escaliers, de murs et de fermes de toiture, ainsi que tous les détails pertinents. Le coût des plans n'est pas remboursable. Si vous désirez ce plan modifié ou pour tout autre projet personnalisé, prenez rendez-vous au bureau le plus près de votre région. Obtenez votre PLAN DE MAISON à partir de 175\$ et plus selon le type de maison.

Tous droits réservés - 1992 - Les Dessins Drummond Inc.



# VOUS VOULEZ

- Les meilleurs prix
- Le meilleur service
- Le meilleur choix
- La meilleure qualité

UN SEUL  
ENDROIT  
**Carontex**

## 2015 Laframboise, St-Hyacinthe

**ENSEMBLE DE DRAPS**

Tex Made • Wabasso  
• Thomaston • Spring  
Jumeau - Double -  
Reine - Roi  
L'ensemble comprend  
2 draps et taies

**\$11.98**  
à  
**\$64.98**

**ENSEMBLE DE DRAPS  
DE FLANNELLETTE  
WABASSO**

L'ensemble inclus  
2 draps et taies  
Jumeau - Double -  
Reine

**\$24.98**  
à  
**\$34.98**

**DRAPS - CONFORT**

Dormez bien en santé dans  
ces ensembles confortables  
L'ensemble comprend 2 draps  
d'acrylique et polyester et 2 taies  
(Jumeau) coton et polyester  
Jumeau - Double - Reine

**\$34.98**  
à  
**\$54.98**

**COUVERTURE DE FLANNEL-  
LETTE IBEX**

Une tradition  
synonyme de  
chaleur  
Jumeau - Double  
- Reine

**\$10.98**  
à  
**\$17.98**

**COUVERTURES  
THERMALES  
- BEACON**

(Légèrement imperméable)  
Chaud en hiver  
fraîche en été  
Jumeau - Double - Reine

**\$13.98**  
à  
**\$19.98**

**DOUILLETES  
GRANDEUR  
JUMBO**

**\$29.98**

- Jumeau  
- Double - Reine

**ENSEMBLE DE DOUILLETES**

Sheltex - Lawrence - Faldor - Shelly - Vallant  
L'ensemble comprend en plus de la douil-  
lette, la jupe de lit et le cache-oreillers  
Jumeau - à partir de \$79.98  
Double - à partir de \$89.98  
Reine - à partir de \$99.98

En plus vous  
obtenez 2 coussins  
décoratifs gratuits  
à l'achat d'un en-  
semble de \$100  
et plus

**COUETTE DE DUVET SYNTHÉTIQUE**

Chaud et doux comme du duvet  
pour une fraction de son prix  
Jumeau - Double - Reine - Roi  
Aussi couettes de duvet d'ole  
blanche à des prix défiant toute  
compétition

**\$48.98**  
à  
**\$98.98**

**OREILLERS**

Super choix de polyester  
ou de plume  
Grandeur standard: **\$5.98** et plus  
Grandeur reine: **\$7.98** et plus

**COUVRE MATELAS**

- Piqué
- Imperméable
- Maxi-douceur

Jumeau - Double  
- Reine

**\$14.98**  
à  
**\$21.98**

**SERVIETTES CALDWELL**

Économisez jusqu'à 50%

Serviettes de bain à partir de **\$4.48**  
Serviettes à main à partir de **\$2.48**  
Débarbouillettes à partir de **98¢**

**RIDEAUX DE DOUCHE**

Super choix de styles  
et colories  
En vinyle ou tissu  
En plus de ces bas prix vous  
**OBTENEZ LES CROCHETS GRATUITEMENT**

**\$14.98**  
à  
**\$44.98**

**ACCESSOIRES DE  
CHAMBRE DE BAIN**

- Verres • Savonniers
- Porte-brosse à dent
- Boîte à tissus
- Panier à rebus

**\$1.38**  
à  
**\$8.98**

**STORES HORIZONTAUX en p.v.c. 1"**

A bas prix imbattable • Blanc • Noir • Gris • Noir Largeur hauteur 45" hauteur 64"

Largeur	Hauteur 45"	Hauteur 64"	Largeur	Hauteur 45"	Hauteur 64"
22	4.48	6.98	40	10.48	15.98
24	4.98	7.98	42	10.98	16.98
26	5.98	8.98	44	11.98	17.98
27	6.98	9.98	46	12.98	18.98
30	7.98	10.98	48	13.98	19.98
33	8.48	12.98	54	14.98	x
36	9.48	13.98	60	16.98	22.98
38	9.98	14.98			

**STORES POUR  
PORTE-PATIO**

75" x 84"  
P.V.C. 30 mm  
Super choix de couleur

À partir de  
**\$39.98**  
valence  
incluse

**STORES HORIZONTAUX ALUMINIUM 1"**

Choix de plus de 125 couleurs • Fabriqués par des experts à vos mesures.

largeur	hauteur	prix	largeur	hauteur	prix		
24	x	36	24.00	48	x	42	40.00
24	x	48	28.00	48	x	66	52.00
30	x	54	34.00	54	x	36	40.00
30	x	66	38.00	60	x	42	47.00
30	x	84	45.00	60	x	66	61.00
36	x	48	35.00	60	x	78	67.00
36	x	66	42.00	66	x	72	68.00
36	x	72	45.00	72	x	60	65.00
42	x	54	43.00	72	x	72	73.00

Aussi disponible dans toutes autres grandeurs aux mêmes super escomptes



**2015 LAFRAMBOISE,  
ST-HYACINTHE 2e étage 774-2824**

**HEURES D'OUVERTURE**  
Lundi, mardi, mercredi ..... 9h à 17h30  
Jeudi, vendredi ..... 9h à 21h  
Samedi ..... 9h à 17h

## Adaptation de logements pour personnes âgées

### Mise en place d'un programme expérimental

Monsieur Elmer MacKay, ministre responsable de la Société canadienne d'hypothèques et de logement (SCHL), et monsieur Claude Ryan, ministre des Affaires municipales, responsable de l'Habitation ont annoncé aujourd'hui la mise en place, pour une période de deux ans, d'un programme expérimental destiné aux personnes âgées de 65 ans et plus plus faible revenu qui ont de la difficulté à accomplir certaines activités quotidiennes à domicile. En vertu

de ce programme, les personnes âgées pourront obtenir jusqu'à 2 500 \$ de subvention pour la réalisation d'adaptations mineures à leur logement. Les adaptations admissibles sont celles qui doivent permettre aux aînés autonomes d'accroître leur sécurité ou d'atténuer les difficultés qu'ils rencontrent régulièrement. À titre d'exemple, il peut s'agir de travaux visant à faciliter l'accès au logement, l'utilisation des escaliers, le déplace-

ment dans les couloirs, l'usage de la cuisine ou de la salle de bains, etc. Le Programme de logements adaptés pour aînés autonomes (LAAA) fait partie de l'Initiative nationale lancée l'automne dernier par le Premier ministre du Canada pour l'intégration sociale et économique des personnes handicapées et s'inscrit dans les orientations prises par les gouvernements au cours des dernières années pour favoriser le maintien à domicile des personnes âgées. Conformément à l'Entente-cadre Canada-Québec sur l'habitation sociale, il est administré par la Société d'habitation du Québec et les coûts en sont assumés à 75 % par le gouvernement du Canada et à 25 % par le gouvernement du Québec, ont indiqué les ministres.

**AURÈLE BEAUREGARD**  
773-8424



6393 - 3 LOGIS secteur La Providence, 1 x 7 1/2, 1 x 4 1/2, 1 x 3 1/2. Faites votre offre!



6318 - À LA CAMPAGNE, 1 km de St-Hyacinthe, 4,7 arp., bord de l'eau, garage double, 2 logis 4 1/2.



6358 - STE-ROSALIE VILLAGE, 4 c.c., tout briqué, terrain 70 x 120. Faites votre offre.



5938 - SECTEUR BOURG-JOLI: 6 beaux logis très rentable, à prix pour vendre.



6327 - 3 C.C., garage, foyer, terrain paysager. Cause: décès.

**Budgets limités**  
Le budget réservé à l'application de ce programme est limité à 823 000 \$ pour l'année financière 1992 et à 1 158 000 \$ pour l'année financière 1993. Les demandes de subvention seront donc traitées en fonction des critères d'admissibilité et de la date de réception des demandes et ce jusqu'à épuisement du budget disponible.

**Dépliant d'information**  
Les personnes qui désirent en savoir davantage peuvent se procurer un dépliant d'information qui contient les renseignements sur les conditions d'admissibilité au programme, ainsi que les démarches à effectuer pour faire une demande de subvention. Ce dépliant sera disponible au cours des prochains jours dans les centres locaux de services communautaires (CLSC), dans les départements de santé communautaires (DSC), dans les clubs de l'Âge d'or, dans les bureaux régionaux de Communication-Québec, à la Société d'habitation du Québec et à la Société canadienne d'hypothèques et de logement.



**Inauguration d'une coopérative à Ste-Rosalie**

Il y a eu inauguration de la Coopérative d'habitation Défi 91 le vendredi 16 octobre dernier sur la rue Des Pins à Sainte-Rosalie. Les deux immeubles totalisant douze logements pour familles ont reçu un financement de la Société canadienne d'hypothèques et de logement (SCHL). La députée Andrée Champagne coupe le ruban en présence de Jacques Bélanger, de la SCHL, Léon Plante, maire de Ste-Rosalie,

Jacques Désormeaux, directeur général à cette municipalité, Martin Lussier, président de la coopérative et Charles Messier.

**Octobre est proclamé Mois de la rénovation**

Octobre 1992 a été proclamé Mois de la rénovation par l'honorable Elmer MacKay, ministre responsable de la Société canadienne d'hypothèques et de logement, au nom du gouvernement du Canada.

M. MacKay a lancé un appel aux Canadiens pour qu'ils reconnaissent l'importance de l'industrie de la rénovation dans l'amélioration de la qualité du logement.

M. Mackay a fait remarquer qu'une attention particulière doit être accordée aux questions écologiques et à l'efficacité énergétique au moment d'entreprendre des travaux de rénovation.

Lors de sa proclamation, M. Mackay a parlé du rôle déterminant qu'a joué l'Association canadienne des constructeurs d'habitations (ACCH) dans la préparation du Mois de la rénovation.

Il a mis en évidence les occasions qui ont été créées pour la Société canadienne d'hypothèques et de

logement, l'ACCH, les parrains et autres organismes qui fournissent de l'information aux propriétaires-occupants afin qu'ils en sachent davantage sur les types de rénovation et le processus de rénovation pour ainsi faire des choix éclairés.

L'information destinée aux consommateurs est disséminée au moyen d'activités locales organisées par les associations de constructeurs d'habitations et autres organismes participants. Depuis le Mois de la rénovation 1991, la SCHL a ajouté trois nouveaux titres à son large éventail de publications traitant de la rénovation (il s'agit de "Mesures de sécurité en rénovation", "Le plomb dans votre maison" et "La vieille peinture, le plomb et la santé de votre famille").

La SCHL offre également des vidéos renfermant des conseils de rénovation pour les consommateurs.

**3 1/2**

415 Ste-Anne, "Allée du Marché", St-Hyacinthe

Dimanche 25 octobre 1992 13 h 30 à 16 h 30

**PORTES OUVERTES**



Logements disponibles immédiatement 3 1/2 meublés ou non

Redécouvrez votre centre-ville à un prix abordable



**LES IMMEUBLES ROBIN INC.**

770, BOUL. CASAVANT OUEST, ST-HYACINTHE, QUÉBEC J2S 7S3  
TÉL.: 773-8358 - FAX: 773-6303

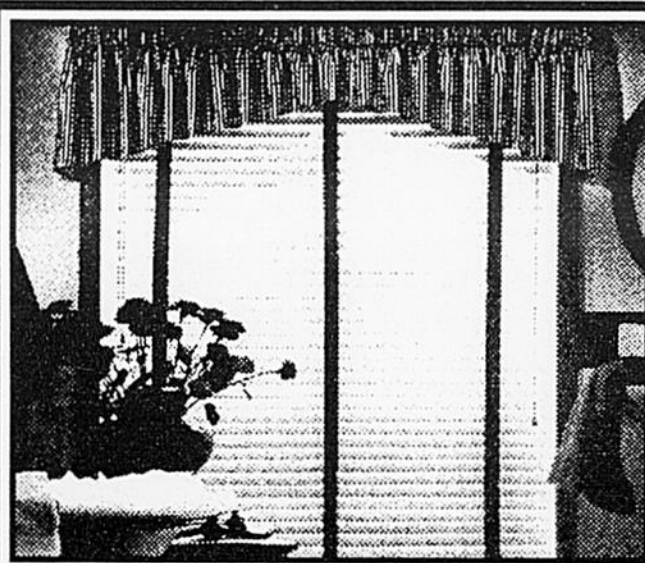

**SERVICE DE DÉCORATION À DOMICILE GRATUIT**  
771-4294

Stores, tentures, voilages, couvre-lits, douillettes etc.

ÉPARGNEZ JUSQU'À **70%**

**TISSUS UNIS...**  
50% coton, 50% polyester, 115 cm.  
100% coton, 137 cm.  
Texturés, aspect lin, satinés, glacés et plus.

À PARTIR DE **5.99** m

Prix cour. jusqu'à 15,99\$ m.

**VERTICAUX BOUCLAIR FAITS SUR MESURE**

Lamelles en P.V.C. de 2" et de 3 1/2" de large. Vaste sélection de styles et de couleurs... unis ou gaufrés qui se marieront bien à votre décor.

**50%**

PRÊTS EN **48** HEURES!

DE RABAIS!

**DOUILLETES & ENS. DE DOUILLETES\***

Choix de couleurs unies et d'imprimés en polycoton, chintz et percale.

\*Pour lit jumeau, double et grand lit.

**20%** DE RABAIS!

SOLDE!

**23.99 - 167.99**

**LA VENTE ANNIVERSAIRE CONTINUE!**  
**STORES HORIZONTAUX**

ÉPARGNEZ

Lamelles en P.V.C. de 1" de large. Grand choix de grandeurs offertes en 8 couleurs mode: blanc, ivoire, gris, rose, bleu, pêche, noir et lilas. Disponibles en magasins seulement. Marchandise courante.

**50%**

de rabais sur la marchandise courante.

Prix cour. jusqu'à 42,99\$ À PARTIR DE

**3.49\***

\*Certains grandeurs ne sont pas disponibles dans toutes les couleurs.

ÉPARGNEZ JUSQU'À

Nouvelle collection d'Europe et des États-Unis.

**50%**

100% coton, 140 cm. Des imprimés qui transformeront chaque pièce de la maison! Motifs floraux, métalliques, abstraits et plus!

VALEUR JUSQU'À 60\$ LE MÈTRE!

À PARTIR DE (Coton "Galaxie")

**4.99** m

Prix cour.: 14,99\$ - 34,99\$ m

**STORES VERTICAUX POUR PORTES-FENÊTRES**

Verticaux 75" X 84". Lamelles en P.V.C. de 3 1/2 pouces. Choix de couleurs et de styles... ordinaire, gaufré, strié.

Disponibles en magasin seulement.

VALENCE INCLUSE

À PARTIR DE

**49.99**

MAGASINEZ ET COMPAREZ!

P.V.C. ordinaire et gaufré

Ces articles ainsi que plusieurs autres sont en solde jusqu'au 24 octobre 1992.

**Bouclair**

2265, rue Casavant ouest ST-HYACINTHE 771-4294

## Les matériaux

### Matériaux de pare-air

Les exigences des systèmes de pare-air

L'installation d'un système de pare-air est une partie importante des travaux de réfection. C'est par le pare-air que l'on protège la structure du bâtiment et l'isolant des dommages causés par l'humidité. Pour être efficace un pare-air doit être:

- résistant au mouvement d'air;
- continu, il doit envelopper complètement la maison;
- assez fort pour résister aux pressions du vent;
- durable.

Une variété de matériaux servent de pare-air dans l'enveloppe de la maison. Dans certains cas, les

matériaux de construction comme le placo-plâtre, les plinthes ou les membres de charpente sont incorporés à même le pare-air en les scellant aux matériaux adjacents.

#### Composants du pare-air

Les composants du pare-air les plus courants sont:

- les matériaux en feuilles ou rigides pour les grandes surfaces;
- le calfeutrage et les joints d'étanchéité entre les matériaux immobiles;
- le coupe bise pour les joints mobiles.

#### Comment choisir les matériaux de pare-air?

Si le matériau résiste à l'air et est so-

lide et durable, tenez compte des facteurs d'installation suivants:

- Est-il facile à installer?
- S'il est installé dans un endroit fermé, durera-t-il pour la vie du bâtiment ou sera-t-il accessible et facilement réparable?
- Est-il compatible avec les autres matériaux du système? Peut-il être scellé aux matériaux adjacents?
- Le choix du matériel convient-il aux autres travaux effectués dans la maison? Certains travaux de rénovation permettront l'installation d'un nouveau pare-air en feuilles, tandis que d'autres travaux vous obligeront à sceller minutieusement les fuites d'air.
- Sert-il aussi d'isolant ou de pare-vent?

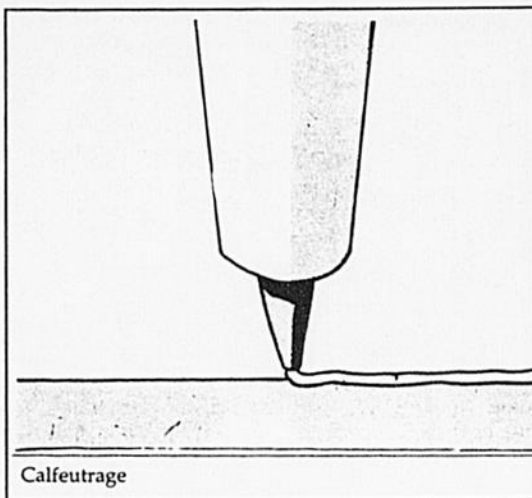

Calfeutrage

#### Matériaux en feuilles

Feuilles de polyéthylène

Elles sont offertes en grandes feuilles, ce qui permet de réduire au minimum le nombre de joints.

Les joints et les bords devraient être renforcés de chaque côté pour que le produit scellant adhère bien.

Les pare-air installés de nos jours sont

habituellement de 0,15 mm (6 millièmes de po) d'épaisseur parce qu'ils durent plus longtemps sur les chantiers de construction.

Le polyéthylène doit être protégé du soleil. Lorsqu'il est exposé au soleil pour une période prolongée (lorsque vous enveloppez l'extérieur d'une maison par exemple), on devrait utiliser un polyéthylène stabilisé à l'épreuve des rayons

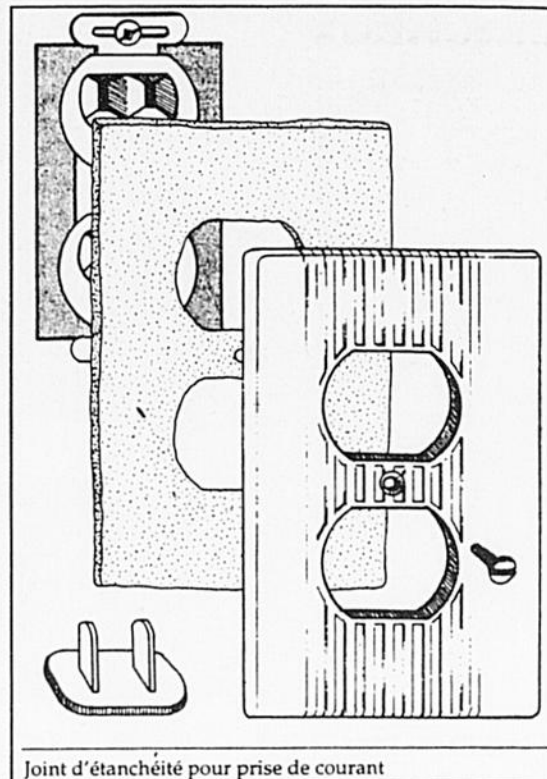

Joint d'étanchéité pour prise de courant

ultra-violets.

Les matériaux devraient être clairs, être faits à partir de matériel vierge et porter une étiquette. Le polyéthylène doit être conforme à la norme de l'Office des normes générales du Canada (ONGC) pour le polyéthylène.

Le polyéthylène peut aussi être utilisé comme pare-vapeur.

Oléfine non tissée thermoliée

Elle est offerte en grandes feuilles, ce qui permet de réduire au minimum le nombre de joints.

Elle sert uniquement de pare-air. Elle ne peut pas servir de pare-vapeur.

Elle est habituellement utilisée pour envelopper l'extérieur d'une maison et est souvent liée au revêtement extérieur en fibre de verre.

Lorsqu'elle est installée à l'extérieur, elle agit comme pare-vent, empêchant ainsi

le vent de réduire la valeur RSI réelle de l'isolation.

L'oléfine ne doit pas être exposée au soleil pendant des périodes prolongées.

#### Matériaux rigides

La plupart des matériaux de construction solides agiront comme pare-air. Ces composants comprennent le placo-plâtre, le plâtre,

le contre-plaqué, le verre, le bois et le béton coulé (mais pas les blocs de béton). Les matériaux isolants comme les panneaux en mousse rigide agissent aussi comme pare-air. Toutefois, pour que ces matériaux soient efficaces, les joints entre ces différents matériaux doivent être scellés par le calfeutrage, la pose de coupe-bise ou des joints d'étanchéité appropriés. Par exemple, des produits de calfeutrage peuvent être utilisés entre une

(suite à la page H-5)



**RE/MAX IMPACT**  
1275 BLANCHETTE, ST-HYACINTHE  
(voisin de l'hôpital) **771-7707**

**VISITE LIBRE**  
DIMANCHE LE 25 OCTOBRE 1992 DE 14 HRES À 16 HRES

1081 - 140, MORIN LA PRÉSENTATION votre hôte: André Daviau 796-3738

**Michèle Lafrance**

**NOUVEAU**

1136 - ST-THOMAS, canadienne, 4 c.à.c., très éclairé, paysager, près école, beaucoup d'extras, taxes très basses/1400\$. Inf. Gérald Guimond 795-6386

**NOUVEAU SUR LE MARCHÉ**

1135 - FERMETTE STYLE RANCH, 100 000 p.c., plusieurs bâtiments, 2 lacs artificiels, idéal pour garder des chevaux. Inf. André Daviau 796-3738

**Gérald Guimond**

**350\$/MOIS TAXES COMPRIS**

1106 - SOYEZ PROPRIÉTAIRE, occupé un 5 1/2, profitez du garage. Secteur Douville à qui la chance. Inf. Michèle Lafrance.

**STE-MADELEINE NOUVEAU**

1132 - ELLE VOUS OFFRE BEAUCOUP DE QUALITÉS, confort et tranquillité, plancher de chêne, 3 c.à.c., sous-sol fini, bain thérapeutique et beaucoup plus. Inf. Gérald Guimond 795-6386

1134 - MAISON MOBILE À REVENU 3 logis très rentables, revenu brut annuel 9780\$. Prix 44 000\$, super aubaine pour augmenter vos revenus. Inf. André Daviau 796-3738

**André Daviau**

**DOMAINE RIVERAIN**

1054 - A 15 MINUTES DE ST-HYACINTHE, 1- résidence + 1-chalet terrain bien aménagé 13 089 p.c., grand garage, très propre, un havre de paix. Inf. Gérald Guimond 795-6386

**4 LOGIS RÉNOVÉS**

1133 - REVENU BRUT annuel 13 728\$, taxes 2 500\$, bon investissement pour moins de 100 000\$. Inf. André Daviau 796-3738

**Bruno Parenteau**

**CONDITION SUPÉRIEURE**

1083 - CETTE TRÈS BELLE PROPRIÉTÉ de 4 c.c., 2sdb., piscine h-t et +... vous est offerte à très bon prix. Inf. Bruno Parenteau et Michèle Lafrance

**AVIS AUX INVESTISSEURS**

1017 - 6 X 4 1/2, TOUS loués, construite en 1984, brique. Très bien situé. Inf. Gérald Guimond 795-6386

**ST-DOMINIQUE**

1127 - BELLE PROPRIÉTÉ dans un secteur paisible, plusieurs extras pour seulement 8...\$, inf. André Daviau 796-3738

**Les Entreprises Rosaire Gazaille**

**À VENDRE**

**1465 Cayouette - Modèle Prestige**

- Près école, piscine, terrain de jeux
- Planchers de parqueterie de chêne
- Armoires en chêne blanchi
- Finition supérieure

Admissible au rabais de taxes

**VISITE SUR RENDEZ-VOUS**

**773-8253**

**PERSONNE N'A LA PUISSANCE DE RE/MAX**

## Matériaux de pare-air

(suite de la page H-4)  
plinth et un mur, et entre une plinthe et le plancher, combinant ainsi les qualités d'étanchéité à l'air de trois différents matériaux de construction. La combinaison des matériaux rigides pare-air est efficace dans la mesure où les joints sont bien scellés.

grands et permettre plus de mouvement du joint que d'autres. Assurez-vous que le matériau de calfeutrage que vous utilisez est compatible avec les surfaces où vous allez l'utiliser!

Le calfeutrage n'est pas permanent et devra être refait. La durabilité, la compatibilité avec d'autres

les applications à l'intérieur.

### Calfeutrage

Attention: Les produits pour l'extérieur ne devraient pas être utilisés à l'intérieur; ils peuvent être dangereux lorsque leurs émanations sont respirées dans un espace confiné pendant une période prolongée. Lisez attentivement les instructions du fabricant.

### Pâte acoustique

• Elle adhère à la plupart des surfaces mais surtout au métal, au béton et au placoplâtre.

• Elle est excellente pour sceller les joints des pare-vapeur et pare-air en polyéthylène, mais devrait être utilisée uniquement lorsqu'elle est placée entre deux matériaux.

• Un support physique (agrafes) est nécessaire pour sceller les joints dans le polyéthylène.

• La largeur maximum de joint est de 16 mm (5/8 po); elle permet un certain mouvement du joint (10%).

• La pâte acoustique est très durable (durée prévue de vingt ans).

• Ne durcit pas et ne peut pas être peinte; son utilisation est limitée aux applications non exposées.

Pâte à base de latex acrylique

• Il s'agit d'un produit d'étanchéité à émulsion à base d'eau.

• Elle convient aux surfaces non poreuses comme l'aluminium, le verre et les tuiles en céramique et peut être utilisée pour sceller les joints sur les surfaces en bois.

• La largeur de joint maximum est de 9 mm (3/8 po); ce produit ne devrait être utilisé que dans les joints où on prévoit peu ou pas de mouvement.

• Cette pâte est durable (durée prévue de dix ans).

• Elle est offerte dans une variété de couleurs et peut être peinte.

• Elle peut attirer la poussière, surtout si elle est utilisée près des planchers.

Pâte à base de caoutchouc butyle

• Il s'agit d'un produit d'étanchéité en caoutchouc synthétique.

• Elle adhère à la plupart des surfaces et convient particulièrement aux métaux et à la maçonnerie.

• La largeur maximum de joint est de 12 mm (1/2 po); elle permet un certain mouvement du joint (5 à 10 %).

• Cette pâte est durable (durée prévue de dix ans).

• Elle est offerte dans une variété de couleurs et peut être peinte après avoir séché durant une semaine.

• Une ventilation est nécessaire durant l'application et le séchage (jusqu'à trois jours).

Pâte à base de silicone

• Il s'agit d'un mélange de silicone sans solvant qui, après avoir séché, produit un scellant malléable et étanche à l'eau.

• Cette pâte adhère à la plupart des surfaces; une couche d'apprêt peut être nécessaire sur le bois, l'acier ou l'aluminium anodisé.

• Elle convient aux grands joints qui subissent beaucoup de

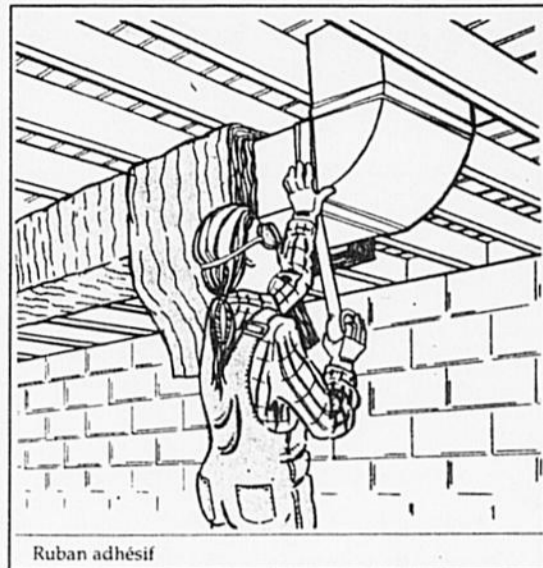

Ruban adhésif

mouvement: largeur de joint allant jusqu'à 25 mm (1 po) et ayant un jeu de 12 à 50 %.

• Elle est durable (durée prévue de plus de vingt ans).

• La plupart des pâtes ne peuvent pas être peintes.

• Elle se vend en plusieurs couleurs et est transparente; le (suite à la page H-6)

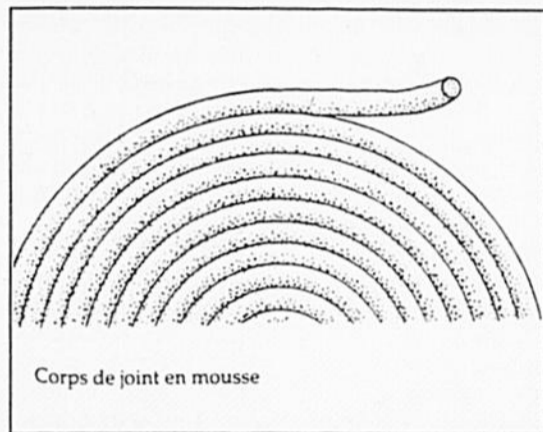

Corps de joint en mousse

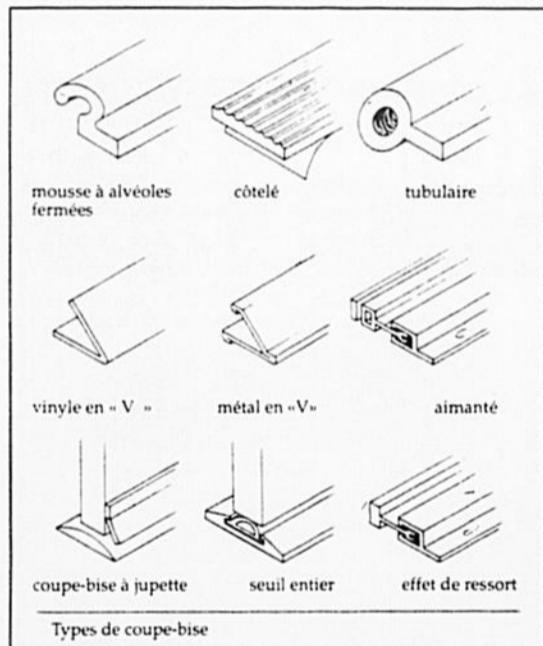

mousse à alvéoles fermées

côtelé

tubulaire

vinyle en «V»

métal en «V»

aimanté

coupe-bise à jupette

seuil entier

effet de ressort

Types de coupe-bise

## Produits d'étanchéité

Le calfeutrage est utilisé pour sceller les joints entre les composants du bâtiment. La plupart des joints bougent en raison des changements dans l'humidité et la température du bâtiment. Certains matériaux de calfeutrage peuvent sceller des joints plus

matériaux et leur temps de durcissement varient d'un produit à l'autre; en outre, certains matériaux ne peuvent pas être peints. Il faut une ventilation supplémentaire après la pose des produits d'étanchéité pour leur permettre de sécher, ce qui demande habituellement deux ou trois jours pour

**Le Permanent** 774-3057  
Saint-Hyacinthe Fax: 774-7224

*Le spécialiste de votre quartier*

**1230, rue Dessaulles, Saint-Hyacinthe**

<p><b>0474 - FAUT VENDRE</b> Bung. 1974 625, 5e Rang, Ste-Rosalie PCES CAC SDB DIM 7 - 3 - 1 42 x 24 Terrain: 16 000 p.c./Piscine creusée, clôturé Prix Comptant Minimum 100 000\$ 10% Int. / Mois Emprunt 20 ans: 8.50 - 772.00\$ 90 000\$ 25 ans: 8.50 - 715.00\$ 90 000\$ Inf. Pierre Sarrazin 773-0853</p>	<p><b>0626 - 0627 - NOUVEAU 2 - 12 Logements 4 1/2 pièces. Finition supérieure. Pour investisseur sérieux. REVENU 140 000 \$ REVENU</b></p>	<p><b>0618 - NOUVEAU</b> secteur Bois-Joli, rue Pratte. Très beau condo 5 1/2 pièces avec foyer &amp; piscine. Il faut vendre - Faites une offre! Inf. Albert Massé 774-3039</p>	<p><b>DIMANCHE. LE 25 OCTOBRE 1992 DE 14 HRES À 16 HRES</b></p> <p><b>0610 - OUVERT AUX VISITEURS</b> 105, rue Donon, St-Hyacinthe, Couville. Maison de Ville, nouveau secteur résidentiel. Incluant plusieurs extras. Inf. Albert Massé 773-3039 Jacques Busque 771-0183</p>
<p><b>0602 - NOUVEAU SUR LE MARCHÉ</b> cottage faisant partie du patrimoine. Tout rénové, intérieur &amp; extérieur. Grand terrain, grand garage et remise. Prix très raisonnable. Inf. Claude Cabana 771-4651</p>	<p><b>0486 - BÂTISSE COMMERCIALE</b> avec logement à l'étage. Commerce de Bar ou autre. Grand terrain de 13 080 pieds. Prix à voir! Inf. Denis Fontaine 774-7379</p>	<p><b>0575 - BUNGALOW "SECTEUR BOURG-JOLI"</b> bonne propriété complètement en brique, avec garage chauffé, 4 c.a.c., foyer, beaucoup d'extras. Située près des écoles, centre d'achats et hôpital. Inf. Albert Massé 773-3039</p>	<p><b>0340 - DÉPANNEUR; Dépanneur avec résidence</b> très bien situé dans un secteur très achalandé. Bon chiffre d'affaires. Valdeuse Loto-Québec. Inf. Denis Fontaine 774-7379</p>
<p><b>0544-0550 - MAISON ÉVOLUTIVE</b> selon cuisine, salle à manger, 2 chambres à coucher, 2 salles de bain, cour asphaltée, terrain tondue et paysager, trottoir en pavé uni, beaucoup d'extras. Pour 430 000 \$ par mois, capital &amp; intérêt avec seulement 5% de comptant pourquoi rester à louer? Ristourne sur TVQ de 33% applicable. Information: Albert Massé 774-3057 (bureau) 774-3039 (résidence)</p>	<p><b>0592 - À GRANBY (CENTRE-VILLE) BOUTIQUE ÉROTIQUE</b> bonne rentabilité, bon potentiel. Ouvert 45-Heures/semaine. Investissement sûr, inventaire inclus. Formation et assistance technique fournis. Prix: 5...\$ Inf. Francis Michaud 772-5953</p>	<p><b>0622 - FERMETTE 60 ARPENTS à St-Eugène, Rang Brodeur, à 1/2 mille de la 20.</b> Bungalow à aire ouverte moderne. Étable de 130 x 36. Grange de 132 x 30. Prix moins de 120 000 \$ Inf. Francis Michaud 772-5953</p>	<p><b>0593 - ST-DAMASE - BORD DE L'EAU 5 1/2 pièces,</b> rénové avec sous-sol. Beau terrain sur la rivière. Coin charmeur. Prix raisonnable. Inf. Francis Michaud 772-5953</p>
<p><b>0620 - COMMERCIAL</b> rue Girouard (rénové). Endroit de choix. 1 grand logement de luxe 6 1/2, 1 centre esthétique, 1 local type café-terrasse. Bon revenu. Prix moins de 160 000 \$ Inf. Francis Michaud 772-5953</p>	<p><b>0483 - BÂTISSE COMMERCIALE</b> avec grand terrain. Secteur de choix, en bas de l'évaluation municipale. Inf. Denis Fontaine 774-7379</p>	<p><b>0616 - ST-HYACINTHE,</b> près de l'hôpital et services. 12 Logements, taux d'occupation 100%. Rechercher revenu annuel 42 700 \$. Prix - 5.6 fois le revenu, très abordable, rentable. Inf. Francis Michaud 772-5953</p>	<p><b>0594 - COMMERCIAL, CENTRE-VILLE ST-HYACINTHE</b> avec grand logement moderne de 5 1/2, secteur stratégique. Local de 1012 p.c. avec sous-sol de 1012 p.c. rue achalandée, beaucoup de possibilités. Inf. Francis Michaud 772-5953</p>
<p><b>0534 - IDÉAL POUR AMATEUR DE LA NATURE, CHASSE &amp; PÊCHE,</b> avec grand terrain privé. Inf. Claude Cabana 771-4651</p>	<p><b>0595 - DOMAINE GRAVELLINE</b> près de St-Valérien. Belle propriété, intérieur bien entretenu. Beau terrain paysager. Accès à la rivière. Inf. Francis Michaud 772-5953</p>	<p><b>0478 - 2 LOGIS: 1 - 4 1/2 et 1 - 6 1/2</b> prix de l'évaluation. Inf. Claude Cabana 771-4651 Denis Fontaine 774-7379</p>	<p><b>0496 - COMMERCIAL, CENTRE-VILLE ST-HYACINTHE</b> avec grand logement moderne de 5 1/2, secteur stratégique. Local de 1012 p.c. avec sous-sol de 1012 p.c. rue achalandée, beaucoup de possibilités. Inf. Francis Michaud 772-5953</p>



**Vous avez un projet de rénovation? Nous avons 30 années d'expérience à votre service.**

**773-1143**

**B. Roy et Fils Inc.**

## Matériaux de pare-air

(suite de la page H-5)

silicone transparent convient particulièrement aux joints très visibles où le calfeutrage devrait être invisible.

• Une ventilation est nécessaire durant l'application et le séchage. Pâte à base de polysulfure

polysulfure

• Cette pâte devient un produit d'étanchéité malléable après le séchage.

• Elle convient à la pierre, à la maçonnerie et aux surfaces en béton lorsqu'elle est utilisée avec un apprêt spécial.

• La largeur maximum de joint est de 25 mm (1 po); elle permet un jeu de 12 à 25 %.

• Ce matériau est très durable (durée de vie de plus de vingt-cinq ans).

• Elle est offerte en plusieurs couleurs et peu être peinte.

• Une ventilation est nécessaire pour éliminer les vapeurs toxiques possibles.

Scellant à base de mousse d'uréthane

• Il est vendu soit en contenant muni d'un gicleur ou en bombe aérosol individuelle.

• Les types de mousse sont offerts avec différents degrés d'expansion selon les composants et le séchage préalable. Lisez attentivement les instructions sur la bonbonne pour connaître

la dimension des fissures qui peuvent être remplies. Certains types prennent peu d'expansion lentement, tandis que d'autres prennent beaucoup de volume rapidement. Utilisez des gants et un chiffon.

• Ce matériau adhère bien à la plupart des surfaces sauf le polyéthylène, le teflon et le plastique de silicone.

• Il remplit bien les joints et cavités larges où les produits d'étanchéité classiques ne conviendraient pas : l'intersection des solives et de la solive de bordure et autour de la tuyauterie et des événements.

• La mousse d'uréthane ne devrait pas être utilisée en dessous des linteaux de fenêtre puisqu'elle peut transférer les charges de la charpente si le mur s'affaisse.

• Il est durable (de dix à vingt ans).

• Comme toutes les mousses isolantes, elle doit être couverte d'un matériau ignifuge.

• Une ventilation est nécessaire pour éliminer les vapeurs toxiques possibles.

Ciments pour silencieux

• À employer là où il y a des températures élevées et aucun mouvement du joint.

• Application typique - On s'en sert avec d'autres matériaux pour sceller autour des cheminées en maçonnerie ou en métal.

### Joints d'étanchéité

Plusieurs joints d'étanchéité spéciaux ont été conçus pour les endroits qui ne prêtent pas au calfeutrage.

Joints d'étanchéité de lisse basse

• Bandes en mousse de polyéthylène.

• On les pose entre la fondation et la lisse basse durant la construction ou entre les murs existants d'une maison et ceux d'un ajout.

• Elles sont vendues en rouleaux de 24 m (79 pi) de long et de 152 ou 203 mm (6 ou 8 po) de large.

Joints d'étanchéité pour prises de courant et plafonniers

• Il s'agit de joints d'étanchéité en mousse conçus pour être posés derrière la plaque des prises de courants et des interrupteurs et sous la plaque des appareils d'éclairage, réduisant ainsi les fuites d'air dans les murs et l'entretoit.

• Les joints d'étanchéité pour les prises de courant sont plus efficaces lorsqu'ils sont calfeutrés et devraient être utilisés avec des bouchons de (suite à la page H-7)

## CONSOMMATION ÉNERGIE QUÉBEC TÉLÉPHONISTES SOLLICITEURS

Travail de soir (24 h/semaine)  
Salaire de base plus commission  
Formation professionnelle fournie

Tél.: St-Hyacinthe **771-4419**

## TERRAINS À VENDRE Ste-Rosalie

arrière de chez  
Germain Larivière

### CONSTRUISEZ VOUS-MÊME

et payez votre terrain  
après la construction

Inf. **774-0374**

7 terrains  
de disponible

# St-Dominique

PROJET • NOUVEAU

**71,900.\$**  
plus taxes

• PRIX EXCEPTIONNEL •



Maison unifamiliale / Terrain 6 000 pi.car.

Coût mensuel **470\$** par mois

Ouvert aux visiteurs

Samedi 12h à 17h  
Dimanche 12h à 17h

LES HABITATIONS N.P. INC.

516 Rue DION, ST-DOMINIQUE - 771-4421 / 649-7780 Ste-Julie

## RE/MAX IMPACT

1275 BLANCHETTE, ST-HYACINTHE  
(voisin de l'hôpital) **771-7707**

VENDEUR: Publicité incomparable  
ACHETEUR: J'obtiens facilement votre financement

\*\*\* PORTE OUVERTE \*\*\*  
DIMANCHE LE 25 OCTOBRE 1992 DE 14 HRES À 16 HRES

1125 - 1415 CHENIER St-Hyacinthe. Votre hôte: Bruno Parenteau 771-1973

\*\*\* RUE YAMASKA \*\*\*

**VENDU EN 1 MOIS**

\*\*\* 1123 \*\*\*

\*\*\* ST-PIE \*\*\*

**VENDU**

\*\*\* 1108 \*\*\*

\*\*\* ST-THOMAS \*\*\*

1097 - BEAU JUMÉLÉ, 2CC., piscine hors-terre, paysagement supérieur. Inf. Bruno Parenteau 771-1973

\*\*\* ST-THOMAS ROUTE 116 \*\*\*

1082 - EMPLACEMENT SUPÉRIEUR pour commerce, bâtiment 30 x 45, terrain 19 110 p.c., très passant, 2 minutes de St-Hyacinthe, prix pour vente rapide. Inf. Bruno Parenteau 771-1973



## CONDOS DE PRESTIGE

OUVERT AUX VISITEURS  
**DIMANCHE**  
DE 14H À 16H

- Condos de 1 200 pi.car. & 1 600 pi.car. disponibles
- Les taux d'intérêts sont bas, c'est le temps d'acheter



- Prix réaliste
- Plusieurs unités déjà vendues

**À VOIR ABSOLUMENT, en tout temps sur rendez-vous**

**Rues St-Germain et Sacré-Coeur**

## Matériaux de pare-air

(suite de la page H-6)  
sûreté pour réduire les fuites d'air par les prises de courant.

Joint d'étanchéité pour prise de courant  
Corps de joint en mousse

- Il s'agit d'un "cordon" en mousse compressible à alvéoles fermées.

- Il convient pour remplir les fissures profondes ayant le calfeutrage.

- Il est offert en diamètre de 6,4 à 51 mm (1/4 à 2 po).

Corps de joint en mousse

Joints d'étanchéité à base de néoprène

- Ce matériau est malléable et très durable.

- Il convient pour sceller les joints et entrées où il ya du mouvement, comme les colonnes de plomberie.

malléables et reprennent leur forme originale rapidement et facilement. Évitez les produits qui rendent difficile l'ouverture des fenêtres ou des portes.

### Bandes à compression

Les bandes à compression devraient être utilisés aux points de pression comme au bas d'une fenêtre coulissante verticale, le long des trappes d'accès à l'entresol ou sur les fenêtres ou sur les portes à charnières.

Mousse à alvéoles fermées

- Il s'agit d'une bande en mousse à l'endos adhésif offerte en rouleau.

- Elle est facile à installer.

- Elle est offerte en bande de polyuréthane à compression

pour une meilleure durabilité.

- La bande tubulaire est habituellement utilisée comme coupe-bise pour les fenêtres ou les portes; elle est installée à l'aide de clous, d'agrafes ou de vis dépendamment du type de bande de fixation.

- Elle est très visible une fois installée.

### Bandes de tension

Coupe-bise de vinyle en "V"

- Le coupe-bise de vinyle en "V" peut être utilisé de la même façon que les bandes à compression, ainsi que dans les joints coulissants des fenêtres à guillotine et des portes.

- Son endos adhésif le rend facile à installer.

- Deux types de coupe-bise de vinyle en "V" sont offerts:

- les coupe-bise en "V" de petites dimensions pour les espaces étroits comme les fenêtres à guillotine étanches;

- le format plus grand pour les ouvertures plus large comme les fenêtres et les portes qui ne sont pas étanches.

- Les coupe-bise de vinyle en "V" sont durables et le polypropylène est plus avantageux que les autres plastiques.

mousse à alvéoles côtelé tubulaire fermées

vinyle en "V" métal

en "V" aimanté

coupe-bise à juquette seuil entier effet de ressort

Types de coupe-bise

Coupe-bise métallique en "V"

- Ce coupe-bise est habituellement utilisé pour les portes; il est

plus efficace lorsqu'on lui applique une légère pression.

- On le pose avec des petits clous.
- Le métal peut subir

des déformations permanentes. (suite à la page H-8)

# L'INDÉPENDANT ENR.

## 771-2868

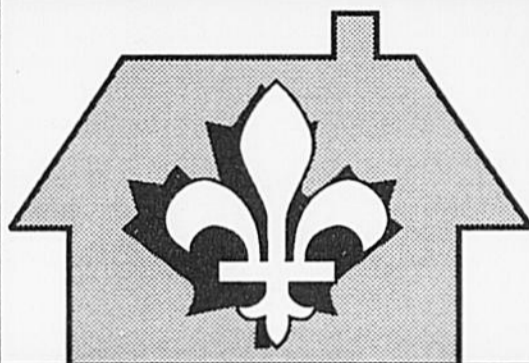

*L'immobilier c'est ma vie depuis 1976*

### MICHELINE GATIEN F.R.I. COURTIER

#### Chers futurs clients

*Le travail d'un Courtier compétent ne consiste pas à placer des encarts publicitaires ou donner des adresses au téléphone. L'achat d'une propriété est une démarche importante et un rendez-vous est la CLEF pour favoriser une transaction satisfaisante. Vous pouvez utiliser mes services quel qu'il soit l'enseigne sur la propriété. La meilleure propriété au meilleur prix, dans votre budget, tel est mon but. Bienvenue*

#### FAUT VENDRE



**À UN PRIX** ridicule. Transfert: finie trois niveaux, 2 salles de bain. Grand garage.

#### INVESTISSEURS

**VOUS CHERCHEZ**, petite ou grande propriété à revenu. Téléphonnez-moi, je la trouverai pour vous et à vos conditions, cela est la phase (1). Confidentialité assurée.

#### PRÈS DU GOLF



**SUPERBE PROPRIÉTÉ**, terrain 155' façade, très claire, cuisine superbe, foyer, et plus.



**BON DÉBUT**, situation exp. loyers garantis.

#### RUE ROULEAU



**DANS UN** état impeccable, loué 100%, rendement très intéressant.



**4 X 6 1/2 ZONAGE** commercial, il vous en coûtera peu d'avoir votre place d'affaires.

**SUR RENDEZ-VOUS 2445, de la Bruère**

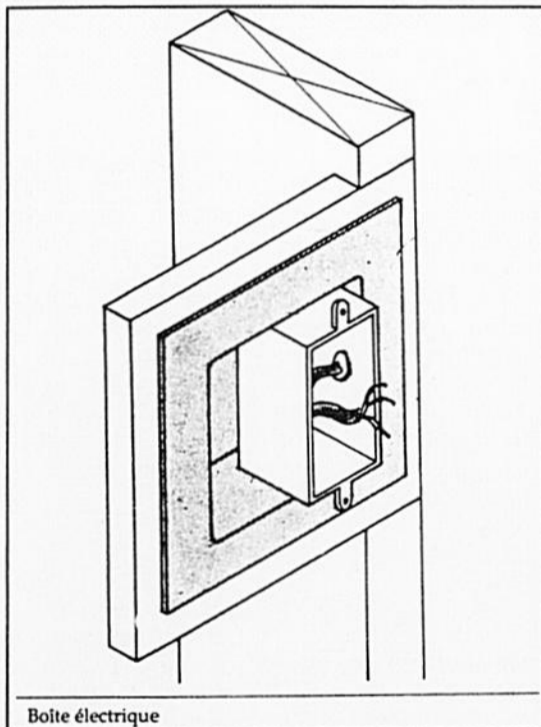

Boîte électrique

#### Coupe-bise

Le coupe-bise est utilisé pour bloquer les fuites d'air autour des portes et des parties ouvrantes des fenêtres. Il se présente sous différentes formes (en bande, en tube ou en "V") et peut être conçu pour résister à la compression ou pour glisser le long du joint. Pour être efficace, le produit doit combler le vide et empêcher l'air de passer.

Lorsque vous choisissez le coupe-bise, considérez les dimensions du trou à remplir, la durabilité, ainsi que l'apparence et la facilité d'installation du produit. Recherchez des produits qui sont

à haut rendement avec sa propre bande de fixation.

Caoutchouc à alvéoles fermées

- Il s'agit d'une bande à endos adhésif vendue en rouleau.

- Il est très durable et facile à installer.

- Il convient aux surfaces irrégulières mais s'adapte mal aux fissures de différentes largeurs et longueurs.

Bande tubulaire

- Ce matériau est muni de son propre rebord de fixation ou est attaché à une bande de fixation faite d'un matériau différent.

- Les bandes en caoutchouc (et non celles en plastique) devraient être utilisées

## TERRASSES ROMÉO FORBES

**OUVERT AUX VISITEURS DIMANCHE DE 14H À 16H**

• Crédit de taxes municipales



**DEVENEZ PROPRIÉTAIRE DE VOTRE MAISON "À BON COMPTE"**  
CONTACTEZ UN REPRÉSENTANT DES MAINTENANT

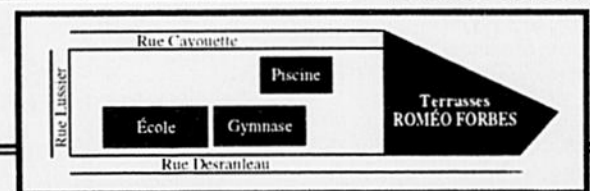

#### ATTENTION LOCATAIRES!

**N'ATTENDEZ PAS UNE HAUSSE DES TAUX D'INTÉRÊTS... INFORMEZ-VOUS, NOUS ASSUMERONS VOTRE BAIL**

- **BONNE CONSTRUCTION**
- **FAÇADE EN BRIQUE**
- **BELLE FINITION**

**À VENDRE**

PAR LE  
PROPRIÉTAIRE



**PRIX INTÉRESSANT**

2180, DU COUVENT DE LORETTE (secteur La Providence): split-level enjolivé d'une mezzanine avec abri d'auto, 6 pièces, 2 salles de bain. Terrain 75' x 110' bien paysagé.

Tél.: 773-3032 après 17h00

**trans-action**  
MULTI-SERVICES INC. courtier

**773-8424**

ST-THOMAS D'AQUIN



6633 - TOUT BRIQUE, 3 c.c. même niveau, terrain paysager, taxes mun. 1173\$/an. Faut voir.

INF.: CLAUDETTE PELLERIN

## Matériaux de pare-air

### Types combinés

Coupe-bise auto-ajustable par effet de ressort

- Il utilise un mécanisme à ressort en "V" qui lui permet de s'ajuster aux distances inégales entre le coupe-bise et la porte ou la fenêtre.

- Il convient aux portes et fenêtres à charnières.

- Il se pose à l'aide de vis dans la bande de fixation.

- Il peut être utilisé avec une bande en "V".

Coupe-bise aimanté

- La force magnétique entre le coupe-bise aimanté sur le cadre d'une porte ou d'une fenêtre et une bande métallique montée sur la porte ou la fenêtre forment un joint étanche.

- Ce système convient aux portes et aux fenêtres à charnières dans des conditions climatiques modérées.

- Il ne serait pas efficace par temps froid en raison de la

condensation et du givre. Le polychlorure de vinyle peut durcir et fendiller.

- Ces bandes sont très durables, mais aussi très visibles.

### Bas de porte, coupe-bise à jupette et seuils

La partie inférieure des portes peut être rendue plus étanche de nombreuses façons: par un coupe-bise à jupette, un seuil de porte ou un bas de porte. Les bas de porte et les coupe-bise à jupette sont habituellement plus durables que les dispositifs posés sur le seuil bien qu'il soient souvent moins efficaces.

Coupe-bise à jupette

- Une jupette en vinyle ou en caoutchouc.

- Vissé au bas de la porte par l'entremise d'une bande de fixation.

- Efficace lorsque le

tapis n'est pas épais ou qu'il n'y en a pas.

Demi-seuil

- Une bande en vinyle ou en caoutchouc fixée au seuil de la porte.

- Très efficace.

- Peut être endommagé par l'usure et les conditions climatiques.

Seuil entier

- Une bande combinée fixée au seuil.

- Requiert au moins 15 mm (5/8 po) d'espace sous la porte pour être efficace.

Bas de porte

- Combinaison de bandes à ailettes en vinyle ou de caoutchouc compressible.

- La bande de fixation s'adapte au bas de la porte.

- Espace requis sous la porte de 8 à 13 mm (1/3 à 1/2 po).

### Ruban adhésif

Ruban adhésif pour les conduits

- On peut utiliser des rubans en vinyle ou en aluminium pour sceller

les joints des conduits du système de chauffage et réduire les fuites d'air, tout particulièrement là où les conduits traversent une partie de la maison qui n'est pas chauffée.

Ruban de revêtement

- Il existe du ruban de revêtement pour sceller les joints des matériaux de pare-vent en oléfine non tissée thermoliée et des matériaux de pare-air en polyéthylène.

### Autres produits

Pare-air pour boîte électrique

- Ces boîtes en plastique sont placées autour des prises de courant et boîtes d'interrupteur avant leur installation.

- Elles sont munies d'une bride qui permet de les sceller au pare-air principal.

- Ces boîtes servent également de pare-vapeur.

**trans-action**  
MULTI-SERVICES INC. courtier

**773-8424**

INFORMATION  
**NORMAND DESLAURIERS**



6637 - BUNGALOW tout brique, 3 c.c. s/sol fini, un bachelor comme revenu, thermopompe, propriété très bien entretenue. Prix pour vente rapide.

## Les entretoits

Surfaces mouillées  
Taches humides sur les chevrons et fermes du toit

Excès d'humidité

Les taches humides qui apparaissent sous la couverture après une pluie sont un signe que le toit coule. Examinez soigneusement celui-ci à la recherche de trous. L'absence de taches d'eau au plafond n'est cependant pas un indice absolu puisque l'eau, si elle s'infiltrait en quantité relativement faible, et absorbée par le matériau d'isolation. Et un matériau mouillé perdrait ses propriétés

isolantes.

Ventilation insuffisante

Les taches au plafond, la présence d'eau dans les plafonniers et, de façon générale, une humidité ambiante excessive indiquent un manque de ventilation dans l'entretoit. Le problème est courant dans les maisons où l'on a renforcé l'isolation depuis peu.

Le degré de ventilation requis à l'entretoit est directement fonction de la superficie du plafond. Dans la plupart des cas, il faut un rapport de 1 sur 300 entre la surface libre de ventila-

tion et la superficie du plafond, soit un pied carré de bouche d'aération pour chaque tranche de 300 pieds carrés de surface d'entretoit. La moitié des ouvertures doit se situer dans les soffites, les autres au faite ou dans les pignons.

Une forte accumulation de givre dans l'entretoit, dénote un défaut d'étanchéité entre l'espace habité et l'entretoit. On s'attendra plus particulièrement au pourtour des appareils d'éclairage, des ventilateurs, des tuyaux de plomberie, des cheminées, et des issues de l'entretoit. L'air chaud et humide de l'intérieur emprunte en effet ces ouvertures pour aller déposer son humidité sur les parois froides de l'entretoit où il se condense en eau ou en glace.

## Les toits

Examinez les solins autour de la cheminée, des événements, des tuyaux d'aération, etc. pour voir s'ils sont en bon état. Dans le cas des maisons anciennes, vérifiez la bordure de toit. Les bordures en (suite à la page H-10)

## CENTRE PROFESSIONNEL DE L'IMMOBILIER courtier

2330, rue Ste-Anne, Saint-Hyacinthe QC J2S 5H9 FAX: (514)774-6001 **774-0429**



5204 - PRIX INTÉRESSANT: bungalow en pierre sur terrain de 100 x 120, garage, foyer, intérieur spacieux, taxes basses, rue tranquille, à 10 minutes de la ville. Inf. Jacques Laliberté.



TOUT BRIQUE

5132 - BUNGALOW 5 1/2 avec 3 revenus. Prix près de l'évaluation. Faites une offre. Avec 20% comptant, il vous en coûte 143\$/mois pour être propriétaire, taxes comprises. Inf. Mimie Bourdon.

5212 - UN DES MEILLEURS SITES COMMERCIAL: grand garage de mécanique + bungalow luxueux avec revenu, très grand terrain, peut être converti pour tout autre utilisation si nécessaire. Inf. Jacques Laliberté.



5235 - NOUVEAU: Douville, impeccable, très vaste sous-sol fini, foyer, très beau secteur résidentiel, taxes peu élevées. Une visite s'impose. Inf. Jacques Laliberté.



POTENTIEL ÉNORME

5142 - TOUS LES CONFORTS d'aujourd'hui dans cette propriété de prestige. Inf. Pierrette L. Aubin.



5225 - SECTEUR PRESTIGIEUX: 10 pièces, 5 chambres, foyer, garage, intérieur de rêve. Profitez de bons taux d'intérêts pour vous relocaliser dans la maison que vous avez toujours désirée. Inf. Jacques Laliberté.



FERMETTE, QUELQUES ARPENTS...

5165 - NON LOIN DE LA VILLE, idéal pour garder des animaux, grand bâtiment. Propriété confortable et chaleureuse. Inf. Lise Boucher



\*NOUVEAU\*

5232 - TRÈS JOLI BUNGALOW 26 x 38 + garage 16 x 26, 4 c.c., sous-sol fini, bois franc, terrain 10 292 pi.car. (St-Liboire). Inf. Alain Proulx.



SECTEUR ANNEXE

5057 - BUNGALOW brique-aluminium, situé près des services sur rue tranquille. Intérieur rénové. Prix très intéressant. Inf. Yves Godbout.



18 000\$

5188 - MAISON MOBILE 14 x 68 avec garage 24 x 45, avec terrain de 200 x 200 à 10 milles de St-Hyacinthe. Inf. Marcel Parenteau.

VOUS POURRIEZ ÊTRE...

5027 - VOTRE PROPRE PATRON de ce bar-terrasse avec cantine, + logement 5 1/2. Prix très réaliste. Téléphonnez pour plus d'information. Inf. Diane Lagacé.

5229 - SE LOGER TOUT EN INVESTISSANT: 4 logis dont 1 libre à l'acheteur. Bon revenu, construction récente dans un bon secteur. Un achat logique. Inf. Jacques Laliberté.

MAISON MOBILE

5089 - DOIT ÊTRE DÉMÉNAGÉE, à un prix incroyable: 10 900\$. Inf. Daniel Choquette.

5203 - PROPRIÉTAIRE pour moins de 300\$ par mois pour ce bungalow impeccable avec revenu d'un 3 1/2 pièces, garage, poêle à bois, grand terrain. Très très rare, faut voir. Inf. Jacques Laliberté.

**4 1/2 et maison jumelée pour locataire en OR**

**Rabais jusqu'à 100\$ par mois**

Cela à certaines conditions:

- Qui travaille à temps plein depuis au moins 3 ans
- Qui a la vadrouille et le chiffon faciles
- Qui est allergique aux animaux
- Qui aime les fleurs
- Qui paie son loyer d'avance

- NOMADES S'ABSTENIR

Venez nous rencontrer, nous sommes plus sérieuse que notre annonce

Inf.: **774-1310**



# CENTRE PROFESSIONNEL DE L'IMMOBILIER courtier

2330, rue Ste-Anne, Saint-Hyacinthe QC J2S 5H9 FAX: (514)774-6001 **774-0429**

*Un choix logique*

**S.I.A.**

\*\* Courtier \* Agent



Mimie Bourdon\*  
774-4102

### NOUVEAU: RECOMMANDATION PERSONNELLE!



5228 - PROPRIÉTÉ IMPECCABLE, cuisine armoires chêne bleaché, plancher de bois franc, super paysagement et grand patio. Une visite s'impose. Inf. Lise Boucher.

### DUPLEX RÉNOVÉ 83 500\$



4944 - BÂTIMENT 30 X 30 aluminium, 2 x 4 1/2, revenu 8 220\$ annuel, taxes basses, terrain 40 x 100. Faut voir! 1 logement libre à l'acheteur si désiré! Inf. Alain Proulx.

### ST-HYACINTHE 6...\$



5137 - FAUT VENDRE, 10 000\$ en bas de l'évaluation. Bungalow 1980, 3 c.c., sous-sol fini, garage, terrain 7 000 pi.car.. Inf. Alain Proulx.

### ST-DOMINIQUE



5185 - PROPRIÉTÉ qui a tout, 3 c.c., armoires mélamine, piscine, beau terrain. Inf. Daniel Choquette.



Diane Lagacé\*  
799-4870



Lucien Beauvage\*  
774-1484



### 6...\$

5047 - TRÈS BEAU COTTAGE de 7 pièces, bien rénové, avec garage 24 x 36 isolé 2 étages, magnifique terrain 19 294 pi.car. zone commerciale. Inf. Laurent Blanchette.

### \*NOUVEAU\* ST-THOMAS D'AQUIN



5120 - SUPERBE COTTAGE 34 x 38, 1992, qualité supérieure, 3 c.c., 2 salles de bain, bois franc, toit cathédrale, sous-sol fini, comb. lente, garage 15 x 30 fini, terrain 7 000 pi.car. paysager. Pas de voisin à l'arrière. \*Beaucoup d'extra! C'est à visiter...\* Inf. Alain Proulx.

### NEUF - NEUF - BOIS-JOLI



5197 - SUPER JUMELLE, 2 c.c., taxes 445\$ / an, crédit encore pour 2 ans. L'intérieur de qualité et bon goût. Impeccable. Inf. Mimie Bourdon.



Jacques Fontaine\*  
774-0484



Laurent Blanchette\*  
773-9598

### SUPERBE



5231 - MAISON MOBILE, 3 c.c., foyer, piscine, terrain double, cour asphaltée double. Inf. Daniel Choquette.

### TERRAIN 30 000 PI.CAR.

5113 - MAGNIFIQUE TERRAIN situé dans le Domaine Bousquet, prêt à construire, 166' x 199' irr.. Inf. Diane Lagacé.

### QUALITÉ - CONFORT



5219 - BUNGALOW NEUF, planchers lattes, 3 c.c., système d'alarme, balayuse centrale, plusieurs extras. Inf. Mimie Bourdon.



Roger Berthiaume\*  
546-3870



Denis St-Onge\*  
778-3613

### \*\*\*OUVERT AUX VISITEURS\*\*\* DIMANCHE 25 OCTOBRE 92 DE 14H À 16H



5187 - 660 SACRÉ-COEUR, planchers bois franc, cuisine des plus moderne. Faut visiter. Votre hôtesse: Huguette Rainville.

### FERMETTE



5172 - AVEC 58 ACRES de terre, maison récente, près de l'autoroute. Inf. Daniel Choquette.

### LUXUEUX - IMPECCABLE



5102 - CONDO 3 1/2, peinture neuve, parqueterie, bain tourbillon, secteur Bourg-Joli, prix d'un loyer. Peu de comptant. Inf. Mimie Bourdon.

### VOICI UNE OCCASION!



5018 - PEU CHER! Cottage tout rénové, 4 1/2 pièces avec très grande chambre à coucher. Secteur tranquille; près de tous les services. Appelez maintenant. Inf. Lise Boucher



Jacques Laliberté\*\*  
774-2174



Marcel Talbot\*  
774-0429

### ST-MARCEL



5224 - COTTAGE de 4 c.c., très bien entretenu, situé sur rue principale. Idéal pour personnes recherchant la proximité des services. Inf. Yves Godbout.

### COMMERCE RENTABLE

5227 - SI VOUS DÉSIREZ UN DÉPANNEUR bien situé, très bonne clientèle, chiffre d'affaires très intéressant, n'hésitez plus! Inf. Lise Boucher.

### \*\*NOUVEAU PRIX\*\*



5029 - 4 X 4 12, beau grand logement, planchers bois franc, très bons locataires, situé près de tous les services. Inf. Diane Lagacé.

### 3 LOGIS AVEC (1 X 7 1/2)

4979 - RAPPORTE 13 188\$, dépenses env. 2 950\$, revenu net env. 10 238\$. Prix demandé: 95 000\$.  
Inf. Marcel Parenteau.



Lise Boucher  
773-2496



Ginette B. Parenteau\*\*  
799-3488

### PROFITEZ DES COULEURS AUTOMNALES



4751 - CHALET 4 1/2 PIÈCES, meublé, piscine hors-terre, grand terrain, vue panoramique, près de la rivière. Seulement 2...\$. Faites vite. Inf. Lise Boucher

### ATTENTION ÇA VAUT LE COUP



5182 - 2 LOGIS à 2 milles de la ville, sur grand terrain, plus un autre terrain à l'arrière. Taxes 358\$. Logis libre à l'acheteur. Tout ça pour 69 000\$. Inf. Marcel Parenteau.

### SECTEUR ACHALANDÉ

5130 - ASSUREZ VOTRE SALAIRE avec cette cantine bar-laitier. Bon chiffre d'affaires. Prix compétitif. Faut vendre, cause maladie.  
Inf. Mimie Bourdon.



Daniel Choquette\*  
771-2793



Alain Proulx\*  
771-2134



Yves Godbout\*  
799-5284

### PORTES OUVERTES

DIMANCHE 25 OCTOBRE de 14h à 16h

au 1705 boul. Casavant.  
5170 - Cottage jumelé de construction supérieure, 92. Bienvenue. Inf. Yves Godbout.



### COMMENCEZ AVEC MOI!



5189 - COTTAGE clapboard d'aluminium, 3 c.c. avec cachet d'autrefois, s-sol isolé hauteur 7 pi., avec 2 garages, terrain 36 000 pi.car.. Soyez le premier et profitez d'une aubaine! Inf. Diane Lagacé.

### STE-ROSALIE



5218 - 77 000\$. A ce prix, ils sont rares. Pour inf. Daniel Choquette.

### DOUVILLE



4676 - LE CONFORT ET ÉCONOMIE de ce chauffage vous attendent, en plus d'un prix réduit aujourd'hui. Inf. Pierrette L. Aubin.



Marcel Parenteau\*  
773-6342



Pierrette Aubin\*  
774-6931



Huguette Rainville\*  
774-7554

4872 - TERRAIN de 16 147 pi.car. résidentiel et commercial. Idéal pour const. familiale. Prix avantageux.  
Inf. Mimie Bourdon.

### SECTEUR DOUVILLE



5038 - MAGNIFIQUE JUMELÉ et très éclairé, 2 c.c. et plus, armoires mélamine, s-sol vaste, terrain tourbé, crédit sur les taxes jusqu'en 94. Une visite s'impose! Inf. Diane Lagacé.

### MONT ST-HILAIRE



5138 - TRÈS BELLE RÉSIDENCE de 8 pièces avec foyer, plancher bois franc, fenêtres à manivelles, bien décorée, paysager, à proximité des routes 20 et 116. Inf. Marcel et Claude Parenteau.

### ATTENTION 5 C.C.



5111 - TRÈS JOLI BUNGALOW 28 x 36, tout brique, rénovation récente, sous-sol fini, bois franc, terrain 8 268 pi.car.. Inf. Alain Proulx.



Robert Beauregard\*  
773-1383



Claude Parenteau\*\*  
799-3488

## Les toits

(suite de la page H-8) bois, si elles sont mal entretenues, peuvent se détériorer rapidement, laissant la voie libre à l'eau, aux insectes, aux rongeurs et aux oiseaux. On

aura donc avantage à les remplacer dès que le bois commence à s'abîmer. De plus, la partie supérieure de la planche de bordure ne doit pas dépasser la rive des bardeaux du

toit, pour éviter de provoquer des infiltrations d'eau sur le rebord du toit.

À l'aide de jumelles, il est possible d'examiner l'état d'un toit à partir du sol, pour juger de son état. S'il a besoin d'être réparé, et si vous manquez

d'expérience ou ne voulez pas vous aventurer sur le toit, il vaut mieux faire appel à un entrepreneur d'expérience.

### Les bardeaux d'asphalte

Bardeaux relevés ou fendillés  
Bardeaux dénudés

Les bardeaux d'asphalte, lorsqu'ils vieillissent, se relèvent et se fendillent. S'il n'y a que quelques bardeaux à réparer, on peut se servir de colle à toiture; autrement, c'est l'ensemble du toit qu'il faudra refaire. Généralement, on peut poser la nouvelle couche de bardeaux par-dessus l'ancienne.

### Fuites

Les fuites exigent une attention immédiate. Elles peuvent être causées par le relèvement des bardeaux ou leur fendillement à moins que ceux-ci n'aient carrément été emportés par le vent. Il arrive aussi que des clous se soulèvent et laissent ainsi pénétrer l'eau. Les petites fuites peuvent être réparées facilement, mais l'ampleur du problème peut vous obliger à refaire toute la couverture.

### Mousse

On voit souvent des

bardeaux d'asphalte recouverts de mousse dans les zones ombragées, près des arbres. C'est une forme de végétation qu'on peut trouver déplaisante à voir, mais qui reste relativement inoffensive, bien qu'elle puisse réduire la durée de vie utile des bardeaux.

### Bardeaux de bois ordinaires et bardeaux de fente

Bardeaux relevés, fendus ou détachés  
Bardeaux pourris  
Les bardeaux de bois, ordinaires ou de fente, deviennent tellement poreux avec le temps qu'ils laissent passer l'eau. On peut remplacer ou réparer les bardeaux fendus ou détachés s'ils sont peu nombreux, mais si la majorité d'entre eux sont dans cet état, il faudra refaire toute la couverture.

### Mousse

La mousse favorise

la pourriture des bardeaux de bois en retenant l'humidité. Elle doit être enlevée et le bois enduit d'une solution de préservation.

### Toits plats ou toits multicouches

Cloques  
Zones dénudées  
Bords relevés  
Fuites

Les cloques, les zones dénudées et les bords relevés sont autant de signes de vieillissement de la couverture multicouches des toits plats. On peut colmater et réparer des zones de faible étendue bien qu'on doive éviter autant que possible de marcher sur un toit plat. De plus, il peut être difficile de trouver d'où proviennent les fuites. Pour cette raison, il vaut mieux laisser un entrepreneur spécialisé s'occuper de ces travaux.

(suite à la page H-11)

**Les CONDOS DU PARC**  
615 et 625 Sacré-Coeur, Saint-Hyacinthe  
coin Pratte et Sacré-Coeur

**Superficie 1 700 pi. ca.**

Salon, s. à manger donnant sur parc boisé  
Unique à Saint-Hyacinthe  
Design des plus moderne  
Très éclairé  
Possibilité de Penthouse au 2e étage avec plans personnalisés sur demande  
2 espaces de stationnement inclus

**Seulement 4 unités disponibles dont 2 Penthouse**

VOIR PLANS au 615 Sacré-Coeur  
directement du contracteur  
**B. Roy et Fils Inc.**

**773-1143**

**Le Permanent** 774-3057  
Saint-Hyacinthe Fax: 774-7224  
1230, rue Dessaulles, Saint-Hyacinthe  
Je suis disponible à vous rencontrer pour toutes vos interrogations concernant votre future transaction immobilière.

**0406 - COMPLETEMENT EN BRIQUE**, 6 - 4 1/2. Toujours loué, situé bon secteur. Idéal comme investissement. Revenus brut: 31 176\$/Annuel. Inf. Guy Plante 799-1382

**0552 - 6 LOGIS EN BRIQUE, CONSTRUCTION 1987** bon placement, bon revenus. Nouveau sur le marché. Inf. Guy Plante 799-1382

**0585 - BUNGALOW SECTEUR DOUVILLE** joli bungalow comprenant 7 pièces, dont 3 c.a.c. sous-sol fini, grand terrain bien paysager. Nouveau. Inf. Guy Plante 799-1382

**0623 - BUNGALOW EN BRIQUE** bungalow 4 c.a.c., sous-sol fini, thermo-pompe, abri d'auto, cour asphalté, beaucoup d'extras. Prix 80 000 \$, négociable. Inf. Guy Plante 799-1382

**0539 - SUPERBE PROPRIÉTÉ DE 9 PIÈCES** située à quelques minutes de St-Hyacinthe. Grand terrain, 5 c.a.c., 2 sdb. Faites vite! Nouveau sur le marché! Inf. Guy Plante 799-1382

**0480 - BÂTISSE COMMERCIALE** plus de 5 000 p.c., beaucoup de stationnement. Secteur très achalandé. Inf. Jacques Busque 771-0183 Guy Plante 799-1382

**0596 - BAR SALON** beaucoup de potentiel, tu peux être ton propre patron. Possibilité d'un très bon revenu. Inf. Guy Plante 799-1382

*Si vous êtes propriétaire d'une petite ferme avec boisé. Communiquez avec moi.*

**0475 - PROPRIÉTÉ SUR LE BORD DE LA RIVIÈRE** bungalow, 3 c.c., grand terrain, beaucoup d'extras, planchers en bois franc. Situé à 5 minutes du pont de Douville. Prix 95 000\$. Inf. Guy Plante 799-1382

**0521 - CHALET SUR LE BORD DE L'EAU** comprenant 2 c.a.c., 1 sal, 1 cuisine et sdb. Grand terrain bien paysager et beaucoup d'extras. Le prix est plus que raisonnable. Inf. Guy Plante 799-1382

**0588 - FAUT LA VISITER** propriété de 5 pièces, grand terrain, super bien paysager, beaucoup d'extras. Secteur tranquille, près des services. Nouveau sur le marché. Inf. Guy Plante 799-1382

**0624 - SECTEUR LA PRÉSENTATION** bungalow, construction 1983, 3 c.a.c., sous-sol moitié fini. Situé sur grand terrain de 9 233 p.c. Bien paysager, cour asphalté, beaucoup d'extras. Prix 7...\$. Inf. Guy Plante 799-1382

**0536 - FERMETTE DE 15 ARPENTS CARRÉS** très jolie propriété avec garage et hangar situé sur terrain de 15 arpents carrés de boisé. Nouveau sur le marché. Inf. Guy Plante 799-1382

**0538 - COTTAGE À 2 MINUTES DE LA VILLE** 2 c.a.c., très grandes pièces, très éclairé, garage, grand terrain, prix raisonnable. Inf. Guy Plante 799-1382

**0484 - SUPER BEAU JUMELÉ** comprenant 2 c.a.c., 2 salons, planchers en parqueterie et céramique, grand patio en bois traité. Bon prix. Inf. Guy Plante 799-1382

**0543 - 4 LOGIS.** Revenus de 16 080 \$ annuel. Prix: 99 000 \$. Faites vite! Inf. Guy Plante 799-1382

**0556 - TERRAIN VACANT** prêt à construire, secteur tranquille, zoné résidentiel. Inf. Guy Plante 799-1382

# STE-ROSALIE PLACE GUERTIN

**Demeurez dans votre condo le 1er mois à nos frais**

**TPS • TVQ INCLUSES**  
**MAISON ÉVOLUTIVE**  
À PARTIR DE **69 900 \$**

INCLUS: TERRAIN, NOTAIRE, CERTIFICAT DE LOCALISATION, PLANCHERS DE PARQUETERIE, ESCALIER EN MERISIER, PELOUSE, ÉCHANGEUR D'AIR.

**TPS • TVQ INCLUSES** avec très grand terrain  
**DUPLEX-CONDO**  
1200 PI.CA. À PARTIR DE **69 900 \$**  
3 CHAMBRES À COUCHER

INCLUS: TERRAIN, NOTAIRE, CERTIFICAT DE LOCALISATION, PELOUSE ÉCHANGEUR D'AIR, CABANON 8' X 8'

**TPS • TVQ INCLUSES** avec grand terrain  
**SEMI-DÉTACHÉ CONDO**  
1550 P.C. À PARTIR DE **79 900 \$**  
3 CHAMBRES À COUCHER

INCLUS: TERRAIN, NOTAIRE, CERTIFICAT DE LOCALISATION, PLANCHERS DE PARQUETERIE, ÉCHANGEUR D'AIR, ESCALIER EN MERISIER, PELOUSE, ET BALCON AVANT 4' X 8' VITRÉ, CABANON 8' X 8'

**POUR INFORMATIONS**  
**771-2523**

## Les toits

(suite de la page H-10)

Corrosion des solins métalliques  
Les tôles corrodées autour des événements, des cheminées et sur le pourtour du toit sont une autre cause d'infiltration d'eau dans ce type de toit. Les petits trous peuvent être bouchés avec de la colle à toiture ou des bandes de mastic adhésif doublées d'une feuille métallique, mais les solins trop détériorés doivent être remplacés.

Accumulation d'eau  
Les flaques d'eau et les couches de glace sur les toits plats favorisent souvent la détérioration précoce de la membrane de recouvrement du toit. La formation de ces flaques est attribuable à une mauvaise conception du toit, au blocage des tuyaux de drainage ou à l'affaissement des solives du toit. Les travaux de correction doivent être confiés à un entrepre-

neur spécialisé.

### Toitures métalliques

Corrosion  
L'ennemi des toitures métalliques est la corrosion. On peut faire une réparation temporaire au moyen de bandes de mastic adhésif doublées d'une feuille métallique, mais les gros travaux de réparation devraient être confiés à un entrepreneur spécialisé.



**EXPO**

Une structure solide et sécuritaire: Structure d'acier modulaire très résistante de 1 1/4" arches de support à tous les 4'. L'ensemble est relié par 5 barres horizontales de 1"

**Achetez ou louez dès maintenant votre abri Expo pour l'hiver**

**Le garage temporaire "EXPO"** protège votre auto durant l'hiver et vous épargne la corvée de pelleter, de déneiger ou de gratter vos vitres. Il permet des démarrages plus faciles tout en économisant du temps et de l'énergie.

**MACHINERIES Y. CADOTTE**  
(1988) enr.  
Claude Toutant, prop.

2770 Boul. Laurier  
Sainte-Rosalie J0H 1X0 (514) **773-5631**



**Centraide**

**LE DON DE CHANGER LES CHOSES**

## À LA RECHERCHE

**d'un 2 - 4 - 6 ou 8 logements à échanger pour une maison dans secteur Annexe**

**Inf. 773-4393**



**771-7777**



**Normand Racine**  
Courtier

**OUVERT AUX VISITEURS**  
**SAMEDI 24 OCTOBRE 14h00 À 16h00**



**1246 - DÉVELOPPEMENT LE ROSELAIE** à Ste-Rosalie semi-détaché, à seulement 499\$/mois comptant minime. Informez-vous!

**BON PRIX**



**1261 - ST-JOSEPH**, très beau bungalow 5 1/2 pièces, sous-sol fini, terrain bien aménagé avec piscine. À prix réduit dans les 50 000\$.

**TOUT NEUF**



**1083 - STE-ROSALIE**, maison neuve, très beau style, faut la visiter.

**778-2111**

LE GROUPE

**MESSIER**  
VOTRE SUPER COURTIER INC.



**3633 - UN INVESTISSEMENT QUI FERA VOTRE FIERTÉ.** Revenu: 33 780\$. 5 1/2 et 4 1/2. Inf. Francine ou Paul Messier.

**47 500\$**



**3599 - À 5 MIN. DE ST-HYACINTHE**, très propre, grand terrain avec garage. Inf. Francine Choquette.



**3573 - PRIX RÉDUIT:** près de St-Denis, 3 c.c., grand terrain. Elle vous plaira sûrement. Inf. France Lavigne.



**Paul Messier**  
Courtier  
773-8360



**3636 - BUNGALOW** avec 1 revenu: 3 chambres, véranda d'été, garage, secteur Douville. Inf. Francine Choquette.



**3650 - ELLE EST MAGNIFIQUE!** 4 chambres, 2 salles de bain, qualité de construction, garage, terrain arrière clôturé. Inf. Francine et Marie-Line Messier.



**Francine Messier**  
773-8360



**3641 - SUPER DUPLEX**, secteur St-Joseph, 2 grands 5 1/2. Idéal pour propriétaire occupant. Inf. Francine ou Paul Messier.

### CONDO

**BOURG-JOLI**, très moderne avec verrière et bain tourbillon, libre immédiatement. À un prix très réduit. Inf. Francine et Paul Messier.



**3646 - DUPLEX** avec garage double. Logement du 1er libre à l'acheteur. Bien situé Bourg-Joli. Inf. Francine Choquette.



**Marie-Line Messier**  
773-8360



**3629 - AVEC GARAGE:** de toute beauté, impeccable, 4 chambres. Beaucoup d'extras. Située face à un parc, secteur tranquille. Venez visiter, nous sommes assurés que vous l'aimerez. Inf. Francine et Paul Messier 773-8360.



**3608 - VOUS VOULEZ INVESTIR**, voici votre chance. 4 logis de 5 1/2 pièces, const. 88. Tout briqué, 8 stationnements, près de Drummondville. N'attendez plus. Inf. France Lavigne.



**Francine Choquette**  
799-5330



**7. ... \$**  
**3616 - À PRIX PLUS QUE RAISONNABLE:** 4 c.c., près des écoles. Idéal comme première maison. Inf. France Lavigne.



**3613 - RUE HÔTEL-DIEU:** évaluation 203 400\$. Prix: 155 000\$. Solide construction. Inf. Francine ou Paul Messier.



**3604 - SUPER PRIX**, 3 logis. Évaluation 88 100\$. Prix: 69 500\$. Inf. Francine ou Paul Messier.



**France Lavigne**  
771-0560



## CENTRE PROFESSIONNEL DE L'IMMOBILIER courtier

2330, rue Ste-Anne, Saint-Hyacinthe QC J2S 5H9 FAX: (514) 774-6001 **774-0429**



**CLAUDE PARENTEAU,**  
COURTIER

**5216 - TERRAIN** pour construire de 1 à 8 logis.

**5067 - CHALET** sur le bord du Richelieu.

**5194 - ENTREPÔT** avec 2 grandes portes de garage.

**5157 - LOCAL À LOUER**, très bien situé.



**GINETTE B. PARENTEAU**  
COURTIER

### LA PROVIDENCE



**5131 - LIBRE POUR VOUS.** AVEC UN 3 1/2 AU SOUS-SOL.

### BOURG-JOLI



**5091 - 3 LOGEMENTS + ENTREPÔT.** 1 X 6 1/2 LIBRE POUR VOUS

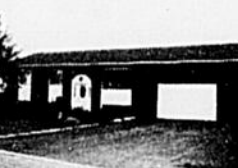

**5025 - TRÈS TRÈS BELLE ET GRANDE** sur un grand terrain.

### TOUT Y EST:



**5211 - GARAGE, PISCINE, SUR 3 ÉTAGES... FAUT VOIR.**

### ST-THOMAS, 43 000\$



**5126 - AVEC 3 C.C.,** poêle à bois au salon.

### COTTAGE RÉNOVÉ



**5179 - AVEC GARAGE, RÉNOVÉ SUR 17 000 \$.** CAR. DE TERRAIN 4\$ \$\$\$.

**OUVERT AUX VISITEURS  
DIMANCHE 25 OCTOBRE 14H À 16H**



**2117 - 100, DESLAURIERS St-Liboire**  
Hôte: Jean-Claude Cadieux.



**2095 - ST-MARCEL,**  
dans le village, un cottage avec grand terrain pour seulement 3...\$ inf. Normand Racine.



**1285 - PROPRIÉTÉ IMPECCABLE,** 4 c.à.c., 2 s/bain, entrée double pavé-uni très fonctionnelle, terrain bien paysager, libre immédiatement, inf. Pierre-Paul Deslandes.

**PORTES OUVERTES  
DIMANCHE: 25 OCTOBRE 14H À 16H**



**1273 - 12202, DE POITOU (Secteur annexe)**  
Hôtesse: Diane C. Bradette.



**2126 - COTTAGE 3 CHAMBRES,** 2 s/bain, très beau terrain de 8 200 p.c., à quelques minutes de St-Hyacinthe, inf. Diane C. Bradette.



**1282 - RUE YAMASKA**  
secteur annexe, bungalow avec revenu 2 x 4 1/2 inf. Micheline Brunelle.



**2090 - DOMAINE BOUSQUET** à St-Pie, très grand de maison, 2 Garages, terrain de 135' x 100'. inf. Normand Racine.



**3104 - UN 36 LOGIS** près du centre d'achats, avec des revenus de 142 000\$ par an, balance de vente à 6%, très intéressant, inf. Normand Racine.



**1251 - BELLE MAISON** dans le Bois-Joli, rue Sacré-Coeur, une visite s'impose inf. Michel Lanoix.



**3113 - 4 LOGIS AU** centre-ville, construction brique, tous loués, faites une offre, inf. Michel Lanoix.



**1280 - JOLI BUNGALOW** rue Beaubien, brique et aluminium, 4 c.à.c., poêle et foyer combustion lente, inf. Micheline Brunelle.



**3103 - DUPLEX OFFRANT** un 6 1/2 et 4 1/2, garage, remise, taxes raisonnables, 12 142 p.c. de terrain, St-Liboire, inf. Pierre-Paul Deslandes.

**COMMERCES**

**4040 - REVENU NET** important, commerce + 2 autres locaux loués + 1 grand logis. inf. Denis Beauregard.

**4025 - DÉPANNEUR AVEC** logis à même, impeccable, rénoverée, système alarme, bon chiffre d'affaires, inf. Pierre-Paul Deslandes.

**4044 - RÉSIDENCE POUR** personnes âgées à St-Hyacinthe, inf. Michel Lanoix.



**1375, Girouard Ouest, St-Hyacinthe**



**2125 - ST-DOMINIQUE,** RUE principale, cottage avec garage, entrepôt et cantine, terrain de 19,60 arpents. inf. Micheline Brunelle.



**1288 - STYLE EXCLUSIF,** grandes pièces, terrasse privée, piscine creusée, beaucoup d'extras, inf. Jean-Claude Cadieux.



**1259 - STE-ROSALIE,** RUE du Centre, prix demandé: 60 000\$ faites une offre, grand terrain de 25 032 p.c. inf. Denis Beauregard.



**1270 - STE-ROSALIE,** BELLE résidence 1990, brique et vinyle, 8 pièces, s/sol fini. inf. Diane C. Bradette.



**1262 - DOUVILLE,** RUE Dieppe, superbe résidence de 9 pièces, magnifique terrain de 13 604 p.c. inf. Michel Cadieux.



**1163 - PROPRIÉTÉ RIVERAINE** à Douville, super terrain de 34 915 p.c. une visite s'impose, inf. Gilles Lemonde.



**2114 - ST-PIE, COTTAGE** avec fermette de 2,53 arpents, taxes minimales, inf. Denis Plamondon.



**2097 - CONDOMINIUM** DE 4 1/2 pièces, tout brique, construction 1989, salon avec foyer, faut voir à St-Hilaire inf. Michel Lanoix et Andrée Corbeil.



**3119 - ST-THOMAS D'AQUIN,** 6 logis situé sur site tranquille, bons revenus toujours loué, inf. Jean-Claude Cadieux.



**3120 - NOUVEAU:** Duplex 2 x 4 1/2 pour seulement 59 500\$ excellent investissement, rentabilité immédiate. inf. Denis Beauregard.



**5059 - BÂTISSE COMMERCIALE** de 23 114 p.c. avec salle de montre bureaux, entrepôt. inf. Paul Dubreuil.



**1277 - BUNGALOW TRÈS** propre, 3 c.à.c., abri 16 pieds, grand terrain près de tous les services, remise, prix pour vente rapide, faut voir. inf. Pierre-Paul Deslandes.



**3099 - RUE GIROUARD,** belle résidence de prestige offrant 4 logis tous loués, impeccable, inf. Michel Lanoix.



**2113 - ST-LIBOIRE,** RUE Rodier, split level avec garage, 8 pièces, 2 s/bain, s/sol aménagés, beau terrain, faut voir. inf. Micheline Brunelle.



**3048 - CENTRE-VILLE,** 2 logis + local commercial au rez-de-chaussée. Offrant plusieurs possibilités. inf. Paul Dubreuil.



**3078 - DUPLEX RÉNOVÉ** À St-Pie, prix: 77 000\$ faites une offre, inf. Denis Plamondon.



**5070 - GRANDE BÂTISSE** à vendre à St-Hyacinthe, inf. Michel Lanoix et Paul Dubreuil.

**LES PROFESSIONNELS  
DE L'IMMOBILIER**

- Paul Dubreuil 773-8880
- Michel Lanoix 773-8880
- Normand Racine 771-7777
- Diane Cooper Bradette 773-4875
- Jean-Claude Cadieux 773-8880
- Denis Beauregard 774-9851
- Andrée Corbeil 799-1259
- Pierre-Paul Deslandes 774-0956
- Denis Plamondon 772-2302
- Gilles Lemonde 1-441-1382
- Micheline Brunelle 773-1586

**BUREAU OUVERT DE 9H À 21H  
5 JOURS/SEMAINE**

**VISITES LIBRES  
DIMANCHE 25 OCTOBRE 14H À 16H**



**1263 - 1190, BEAUBIEN (St-Joseph)**  
Hôtesse: Micheline Brunelle



**1260 - CONDOMINIUM** RUE Des Cascades secteur annexe. Prix demandé: 54 900\$ inf. Denis Beauregard.



**2089 - JOLI COTTAGE** rénové, 3 c.à.c., 2 s/bain, libre immédiatement, foyer en marbre, piscine creusée, faut voir. inf. Diane C. Bradette.



**1286 - BUNGALOW COMPLÈTEMENT** rénové, très propre, armoires mélamine & chêne, planchers bois franc, fenêtres et portes neuves, tout brique, prix très raisonnable, inf. Pierre-Paul Deslandes.



**1278 - SUPER COTTAGE** jumelé dans le Bois-Joli, bonne construction brique, entrée auto pavé-uni, 4 chambres, foyer, faut voir. inf. Michel Lanoix.



**3082 - SUPER 6 LOGIS** brique construction 1990, logis 4 1/2, inf. Normand Racine.

**VENDEZ OU ACHETEZ VOTRE  
MAISON UNI-FAMILIALE  
L'ESPRIT EN PAIX!**



LA GARANTIE IMMOBILIÈRE HABITASUR COUVRE  
La plomberie  
Le système de chauffage central  
Le panneau d'alimentation électrique  
AINSI QUE LES APPAREILS ÉLECTRIQUES INCLUS DANS LA VENTE

Disponible  
chez  
**"HABITAT"**

Peu importe la pancarte!  
Peu importe la maison!  
Par notre intermédiaire  
Obtenez la Garantie Habitasur

**INFORMEZ-VOUS AUPRÈS D'UN REPRÉSENTANT**



**5076 - BÂTISSE COMMERCIALE** avec poste d'essence, garage, + logis terrain de 26 470,4 p.c. inf. Denis Plamondon.



**5071 - SITE COMMERCIAL** avec bâtisse et fonds de commerce de débouillage et peinture. Inklus l'équipement, l'outillage, l'inventaire, un cottage avec revenu. inf. Jean-Claude Cadieux & Pierre-Paul Deslandes.



**5066 - BÂTISSE COMMERCIALE** présentement située rue Martineau de 80' x 100', grand terrain de 190 697 p.c. inf. Paul Dubreuil.



**5074 - ST-JEAN-BAPTISTE,** bâtisse industrielle de 35' x 103' avec système de réfrigération et congélation, inf. Denis Beauregard.

**TERRAINS**

**6029 - ST-PIE** rue Brais, 18 763 p.c. inf. Denis Plamondon.

**6040 - DOMAINE LAC** des Tilleuls à St-Pie 1,000,000 p.c. boisé dont 3 terrains donnant sur le lac. inf. Paul Dubreuil et Gilles Lemonde.

**6042 - ST-CHARLES-SUR-LE-RICHELIEU** 30 000 p.c. dézonné & cadastré, prêt à construire. inf. Diane C. Bradette.

**6007 - BELOEIL 58 568 P.C.** commercial inf. Michel Lanoix.