

AR
12563
1989
QAG

Catalogue

LES ENGINS DE PÊCHE DU QUÉBEC

ARCHIVES DU MAPAQ
NE PEUT PAS ÊTRE EMPRUNTÉ

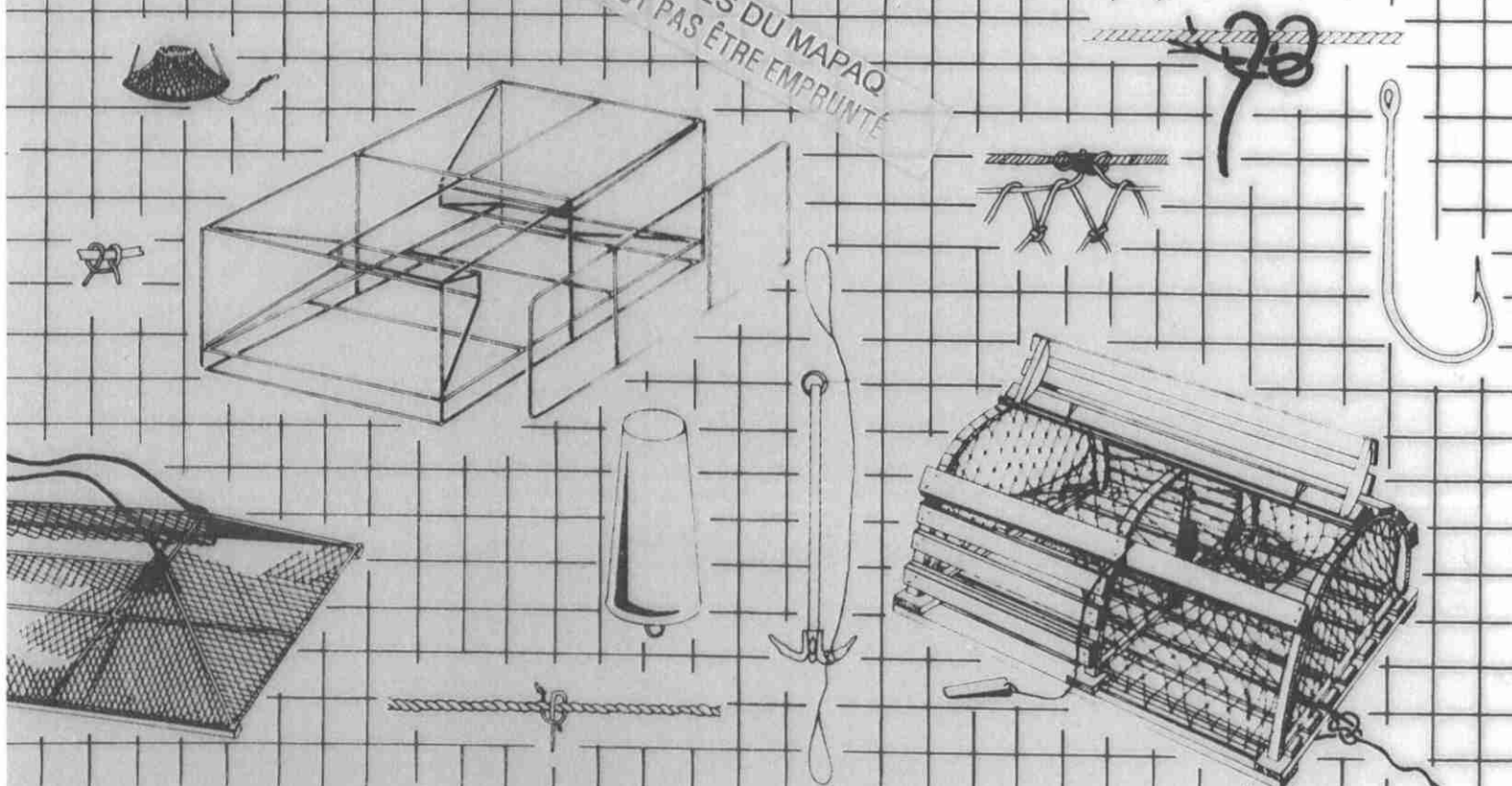

Québec 

CATALOGUE DES ENGINs DE PÊCHE DU QUÉBEC

(Principes et calculs des coupes, plans et gréments des engins, équivalence de fils et glossaire de termes)

LOUIS M. BASSO (S.T.C. D.R.S.T.) *1
PHILIPPE FONTAINE (S.T.C. D.R.S.T.) *1
MAGELLA BOUDREAU (C.S.P.) *2

BIBLIOTHÈQUE
Ministère de l'Agriculture, des
Pêcheries et de l'Alimentation
200, chemin Ste-Foy, 1er étage
Québec (Québec), Canada
G1R 4X6

DESSINS

LOUIS LAFLAMME (S.T.C. D.R.S.T.) *1
STÉPHANE COCHIN (S.T.C. D.R.S.T.) *1



Gouvernement du Québec
Ministère de l'Agriculture,
des Pêcheries et de l'Alimentation
Sous-ministère des Pêches maritimes

ISBN 2-551-12113-2
Dépôt légal — 1er trimestre 1989
Bibliothèque nationale du Québec

*1 Service de la technologie de la capture, Grande-Rivière
Direction de la recherche scientifique et technique

*2 Centre spécialisé en pêches, Grande-Rivière.

TABLE DES MATIÈRES

| | | |
|--|-----------------|----|
| RÉSUMÉ | | 1 |
| AVANT-PROPOS | | 2 |
| REMERCIEMENTS | | 2 |
| 1. MODE DE PRÉSENTATION DES PLANS | | 3 |
| 2. NOTION DE COUPE DE PLANS | | 5 |
| 3. PLANS | | 15 |
| A. Chaluts | | 17 |
| Présentation des plans | | 18 |
| A.1 Chaluts de fond | | 21 |
| A.1.1 Chaluts à poisson de fond | | 23 |
| A.1.1.1 Chaluts à faible ouverture verticale | | 25 |
| | 13,15 / 19,25 m | 27 |
| | 16,45 / 21,60 m | 28 |
| | 18,75 / 25,10 m | 29 |
| | 24,40 / 31,70 m | 30 |
| A.1.1.2 Chaluts à moyenne et grande ouverture verticale | | 31 |

| | | |
|---------|---|----|
| | 16,50/21,30 m | 33 |
| | 19,40/22,40 m | 34 |
| | 20,55/27,10 m | 35 |
| | 22,65/32,70 m | 36 |
| | 23,10/27,90 m | 37 |
| | 23,40/35,50 m | 38 |
| | 25,60/31,10 m | 39 |
| | 26,50/32,00 m | 40 |
| | 29,10/44,20 m | 41 |
| A.1.2 | Chaluts à crevettes | 43 |
| A.1.2.1 | Chaluts à faible ouverture verticale | 45 |
| | 18,25/24,35 m | 46 |
| | 20,70/26,90 m | 47 |
| | 24,40/31,65 m | 48 |
| | 27,75/35,60 m | 49 |
| A.1.2.2 | Chaluts à moyenne et grande ouverture verticale | 51 |
| | 18,60/25,15 m | 53 |
| | 20,40/25,45 m | 54 |

| | |
|---|--------------|
| Rectangulaire à crabe des neiges | 93 |
| Conique à deux entrées pour crabe des neiges | 96 |
| D.2 Pièges fixes | 103 |
| Piège à morue | 106 |
| Piège à anguille | 108 |
| Piège à hareng | 114 |
| E. Dragues | 117 |
| F. Lignes | 121 |
| F.1 Lignes à main | 123 |
| F.2 Lignes de fond | 131 |
| F.2.1 Lignes de fond fixes | 133 |
| F.2.2 Lignes de fond flottées | 137 |
| 4. ANNEXES ET BIBLIOGRAPHIE | 141 |
| A. Chaluts | 143 |
| B. Lignes | 149 |
| C. Symboles et abréviations utilisés pour les plans | 155 |
| D. Fils usuels pour nasse et filets | 157 |
| E. Glossaire | Français 159 |
| | Anglais 163 |
| F. Bibliographie | 167 |

| | | |
|--|-----------------|----|
| | 20,45 / 30,15 m | 55 |
| | 21,65 / 27,90 m | 56 |
| | 22,55 / 31,70 m | 57 |
| | 25,60 / 34,15 m | 58 |
| | 59,30 / 61,80 m | 59 |
| A-2 Chaluts pélagiques | | 61 |
| Chaluts à sébaste | | 63 |
| | 61,55 / 57,30 m | 64 |
| | 91,80 / 85,40 m | 65 |
| B. Sennes | | 67 |
| B.1 Senne de rivage | | 69 |
| B.2 Senne écossaise | | 73 |
| | 33,60 / 35,10 m | 75 |
| C. Filets maillants | | 77 |
| D. Pièges | | 83 |
| D.1 Nasses | | 85 |
| Rectangulaire à homard | | 87 |
| Treillis métallique plastifié à homard | | 91 |

RÉSUMÉ

Cet ouvrage contient une bonne partie des renseignements connus ou disponibles, présentement, pour la construction des engins de pêche de différents types adaptés à la puissance des navires et à l'espèce recherchée.

Le lecteur * y trouvera d'abord des explications sur la coupe des filets et les méthodes de calcul pour déterminer les coupes des différentes pièces de chalut.

Ensuite, il pourra consulter les plans des engins de pêche les plus couramment utilisés au Québec, les différents modèles de panneaux et de faux-bourrelets, de même que des tableaux d'équivalence de grosseurs de fils et un glossaire de termes techniques de pêche.

ABSTRACT

This publication covers most of the known or available informations, at this time, concerning the construction of different types of fishing gears well adapted to either fishing vessels power or the species sought.

Initially, the reader will find explanations on the various types of cuts used in the process of the construction of a net. And then, he will be able to refer to the plans of fishing gears most commonly used in Quebec: different models of trawl doors and bobbin lines and also the equivalence charts for the thread or twine size and a glossary of technical terms.

* Le masculin incluant le féminin lorsque cela s'applique.

AVANT-PROPOS

Le présent ouvrage est le fruit de la collaboration du Service de la technologie de la capture, de la Direction de la recherche scientifique et technique du ministère de l'Agriculture, des Pêcheries et de l'Alimentation du Québec et du Centre spécialisé de pêches, Campus du Collège de la Gaspésie et des Îles.

Les auteurs ont voulu mettre à la disposition de tous ceux qui oeuvrent dans le domaine de la pêche, mais avant tout les pêcheurs eux-mêmes, un outil qui, espèrent-ils, leur sera utile en donnant toute l'information nécessaire à la fabrication des engins qui sont le plus couramment utilisés au Québec ou qui sont appelés à le devenir.

Cet ouvrage se veut aussi un moyen de communication efficace et normalisé qui devrait permettre une meilleure compréhension entre ceux qui sont appelés à travailler de concert dans le domaine des engins de pêche.

Ce catalogue constitue une nouvelle version améliorée de celui publié en 1979 et tient compte des changements survenus dans la réglementation.

REMERCIEMENTS

Les auteurs tiennent à remercier tous ceux qui, de près ou de loin, ont contribué à cet ouvrage et ont ainsi permis sa réalisation.

Les auteurs sont reconnaissants aussi envers les organismes suivants qui ont autorisé la reproduction de certains de leurs plans: l'Organisation pour l'alimentation et l'agriculture (FAO), l'Institut scientifique et technique des pêches maritimes (FRANCE), devenu depuis IFREMER (FRANCE) et la Direction de la technologie des pêches et océans (Halifax)

1. Mode de présentation des plans

1. Mode de présentation des plans

4

Chaque plan est identifié par un titre général. Des renseignements supplémentaires sont donnés dans un tableau placé dans le coin droit supérieur des plans: la longueur hors tout et la puissance du bateau utilisant l'engin, la principale espèce recherchée et la référence du technicien, pêcheur ou organisme qui a fourni les renseignements pour le tracé des plans.

Tous les plans sont dessinés à l'échelle et le système international (SI) de mesure a été utilisé de façon exclusive. Une règle de conversion de ce système au système impérial est jointe à la présente publication.

Les dimensions des pièces de filet utilisées pour la fabrication de tous les types d'engins figurant dans ce catalogue sont indiquées en nombre de mailles, et la mesure des mailles est donnée en millimètres (mm). Elle correspond à la longueur séparant le centre des noeuds opposés d'une même maille lorsque celle-ci est complètement étirée (Fig. 1).

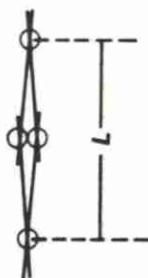

Fig. 1. Mesure de la maille complètement étirée.

La présentation des plans est en partie inspirée du Catalogue FAO de plans d'engins de pêche (Anonyme, 1972). L'annexe C contient la liste complète des symboles et abréviations utilisés dans les plans.

Le textile synthétique employé pour la confection des filets est désigné par les abréviations: PA (polyamide, type NYLON), PE (polyéthylène) et PP (polypropylène).

La grosseur du fil est donnée exclusivement en R tex. Pour la conversion vers les autres systèmes de notation, voir l'annexe C. Sur les plans, le type de matériau textile employé et la numérotation du fil sont placés sous les abréviations MAT et R tex.

Les couleurs des textiles utilisés ne sont pas mentionnées; les polyamides sont presque toujours blancs et les polypropylènes, généralement verts ou orange.

2. Notions de coupe des filets de pêche

2. Notions de coupe des filets de pêche 6

La construction des engins de pêche nécessite le découpage de pièces de filet fabriqué à la machine, afin de leur donner la forme désirée: rectangle, triangle, trapèze, etc. Pour ce faire il existe une méthode simple qui fait appel:

- à la notion de sens du filet
- aux différents éléments du filet
- aux différents processus de coupe.

2.1 Sens du filet

Lors de la construction d'un engin, il est très important de connaître les notions de *sens du filet* ⁽¹⁾ et *contresens du filet* (ou *sens du laçage*) (Fig. 2). Le *sens du filet* est la direction de la force qui tend à resserrer les noeuds en leur assurant une position correcte (Fig. 2). Dans les chaluts, le sens du filet est parallèle au sens de traction de l'engin.

Le *contresens du filet* ou *sens du laçage* est la direction parallèle aux rangs, tels qu'on les fait au laçage manuel. Si l'on exerce une traction dans ce sens, les noeuds se desserrent (Fig. 2).

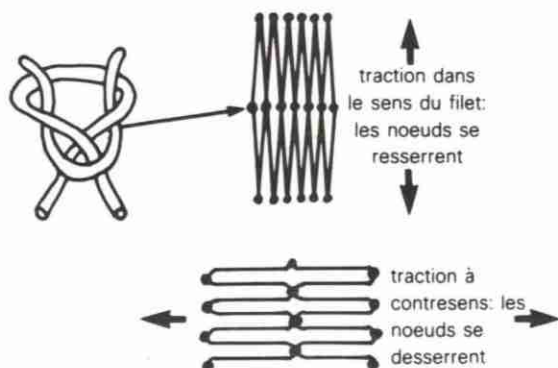

Fig. 2. Sens et contresens du filet.

2.2 Éléments du filet

Dans une pièce de filet quelconque (Fig. 3a) les différents éléments peuvent être définis de la façon suivante:

2.2.1 Maille de côté

Maille de côté désigne une maille qui se trouve sur le bord parallèle au sens du filet. Elle présente toujours un noeud qui ne peut être défait sans détruire la maille.

2.2.2 Maille franche

Maille franche désigne une maille située sur le bord parallèle au sens du laçage ou contresens du filet. Elle présente un noeud qui peut être défait sans que la maille soit détruite.

2.2.3 Patte

Patte désigne un côté de maille dont les trois autres côtés ne font pas partie de la bordure du filet (Fig. 3a).

Certains auteurs définissent aussi la *patte* comme étant le noeud qui, le long d'une bordure, relie trois côtés de mailles (Fig. 3b).

(1) La dénomination internationale pour *sens du filet* est N (sens normal) et T pour *contresens du filet* (sens transversal).

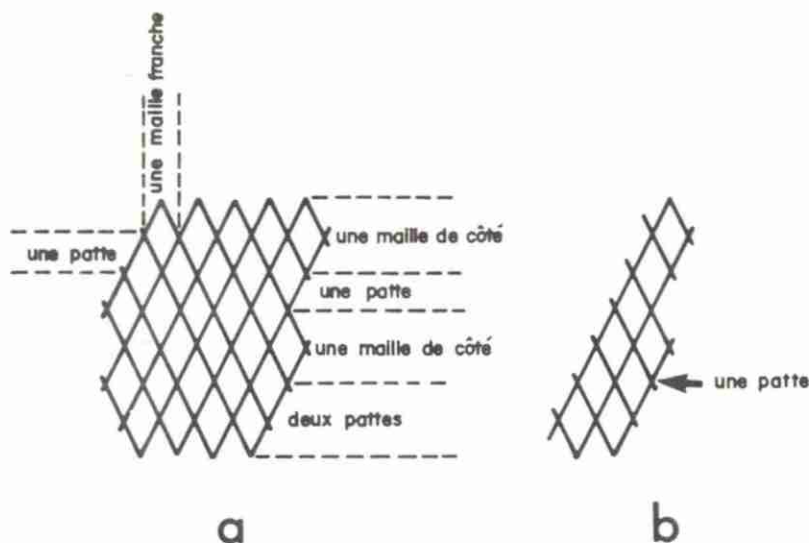

Fig. 3. Éléments du filet

2.3 Coupes

2.3.1 Coupe toutes mailles franches

Coupe toutes mailles franches ⁽¹⁾ (Fig. 4) ou t.m.f. en abrégé, désigne une coupe perpendiculaire au sens du filet et, comme son nom l'indique, formée exclusivement de mailles franches.

2.3.2 Coupe toutes mailles de côté

Coupe toutes mailles de côté (Fig. 4) ou t.m. en abrégé, désigné une coupe parallèle au sens du filet et, comme son nom l'indique, formée exclusivement de mailles de côté.

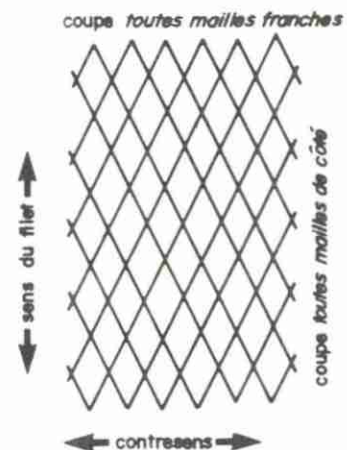

Fig. 4 Coupes toutes mailles de côté et toutes mailles franches.

2.3.3 Coupes obliques

Coupes obliques désigne les coupes qui forment avec l'axe parallèle au sens du filet un angle qui peut varier considérablement. Cet angle (α) peut être évalué (Fig. 5) à l'aide du rapport qui existe entre la diminution « D » de la largeur de la pièce de filet et la hauteur « H » de cette même pièce.

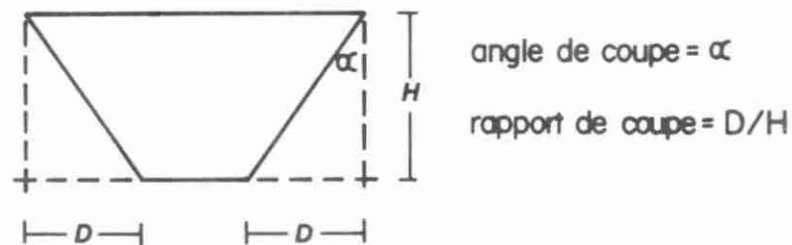

Fig. 5 Rapport et angle de coupe.

(1): Ce type de coupe est rarement indiqué sur les plans.

Plus l'angle de coupe est grand, plus la diminution est forte. Le rapport D/H est plus élevé, à condition toutefois de ne pas changer le pourcentage d'ouverture de maille ou de montage du filet. La figure 6 donne les différents angles de coupe pour un pourcentage d'ouverture de maille de 10%.

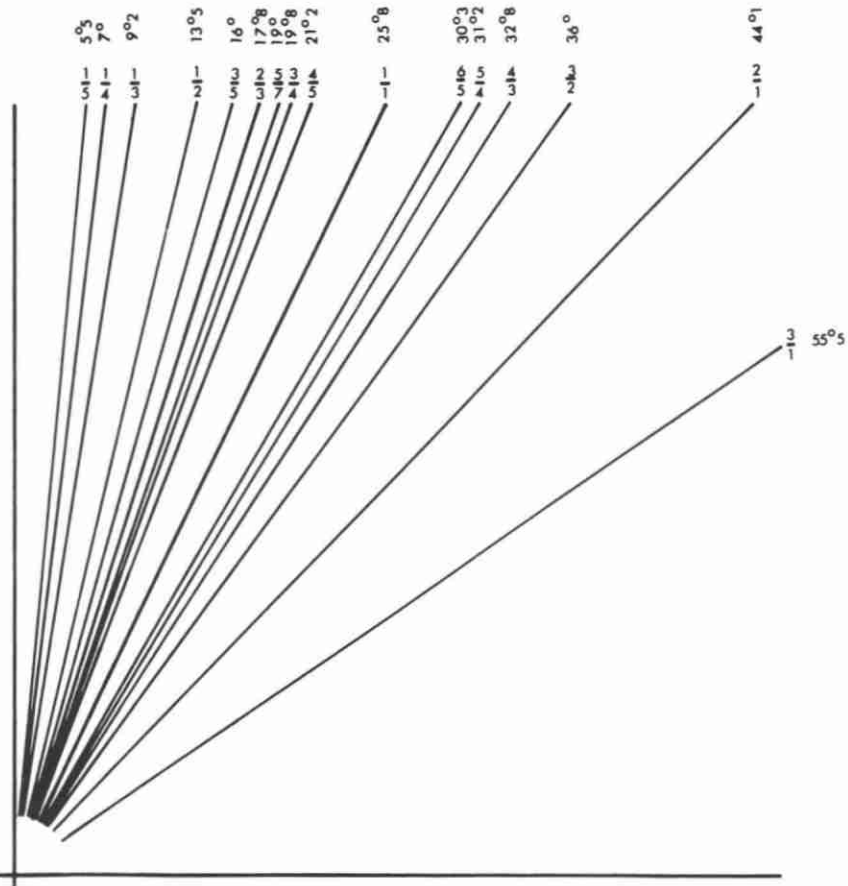

Fig. 6 Angles de coupe pour une ouverture de maille de 10%.

Trois types de coupes obliques peuvent se présenter:

2.3.3.1 **D = H.** Si, dans une pièce donnée, la diminution (en nombre de mailles) est égale à la hauteur de la pièce (en nombre de mailles), la coupe utilisée est parallèle aux côtés des mailles, et s'appelle *Coupe toutes pattes* (t.p. en abrégé) (Fig. 7).

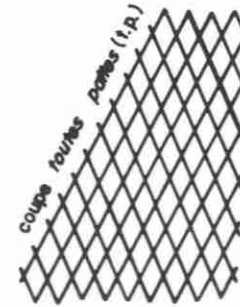

Fig. 7 Coupe toutes pattes ($D = H$).

2.3.3.2 **D plus petit que H ($D < H$).** Si, dans une pièce donnée, la diminution (en nombre de mailles) est inférieure à la hauteur de la pièce (en nombre de mailles), la coupe se situe entre une coupe *toutes mailles* (t.m.) et une coupe *toutes pattes* (t.p.). Cette coupe est réalisée par la combinaison de pattes et mailles de côté (Fig. 8).

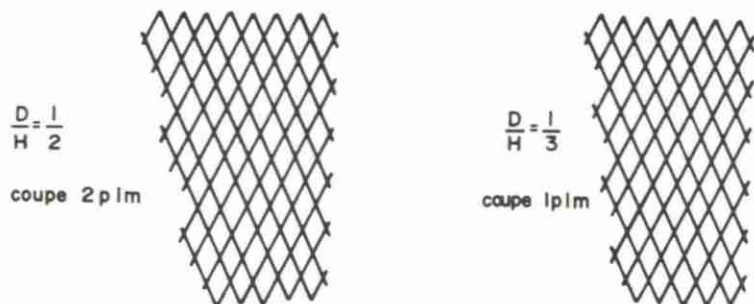

Fig. 8 Exemples de coupes lorsque $D < H$.

2.3.3.3 **D plus grand que H ($D > H$).** Si, dans une pièce donnée, la diminution (en nombre de mailles) est supérieure à la hauteur de la pièce (en nombre de mailles), la coupe se situe entre une coupe *toutes pattes* (t.p.) et une coupe *toutes mailles franches* (t.m.f.). Cette coupe est réalisée par la combinaison de pattes et de mailles franches (Fig. 9) ou par la combinaison de mailles de côté et de mailles franches. Cette dernière combinaison est toutefois rarement utilisée.

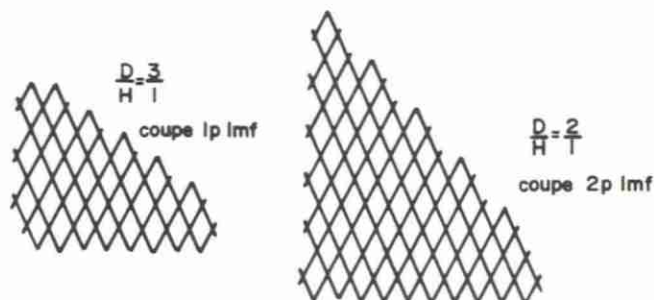

Fig. 9. Exemples de coupes lorsque $D > H$.

On voit donc que toutes les coupes obliques (à part la coupe *toutes pattes*) peuvent être réalisées par la combinaison de deux des trois éléments de coupe, soit:

- 1— Pattes et mailles
- 2— Pattes et mailles franches (ou son équivalent en mailles de côté et mailles franches).

Aussi, pour bien comprendre la méthode de calcul des coupes expliquées plus loin, il est important de connaître la valeur de chacun de ces éléments:

- La coupe d'une patte diminue la largeur d'une demi-maille pour une demi-maille de hauteur; le rapport D/H pour une patte est donc $0,5/0,5$.
- La coupe d'une maille de côté ne change pas la largeur et elle correspond à la hauteur d'une maille; le rapport D/H d'une maille de côté est donc $0/1$.
- La coupe d'une maille franche n'affecte pas la hauteur de la pièce; elle correspond à la largeur d'une maille. Le rapport D/H d'une maille franche est $1/0$.

Nous pouvons maintenant établir le tableau de la valeur de chacun de ces éléments de coupe:

TABLEAU I: VALEUR DES ÉLÉMENTS DE COUPE

| Éléments de coupe | Diminution en mailles | Hauteur en mailles | Valeur en D/H |
|-------------------------|-----------------------|--------------------|-----------------|
| Pour une patte | 0,5 | 0,5 | $0,5/0,5$ |
| Pour une maille de côté | 0 | 1 | $0/1$ |
| Pour une maille franche | 1 | 0 | $1/0$ |

2.3.4 Calcul de coupe

Dans la pratique, il est possible de déterminer la coupe à partir des valeurs D/H des différents éléments de coupe. Ainsi dans l'exemple qui suit (Fig. 10), nous avons un grand dos ayant les dimensions suivantes:

grande base: 185 mailles
petite base : 125 mailles
hauteur : 45 mailles

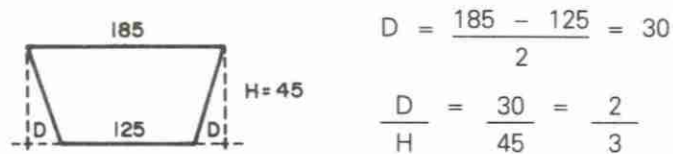

Fig. 10. Exemple de calcul de coupe.

Ici $D < H$; la coupe s'exprimera donc en pattes et mailles de côté. La coupe sera 4 p 1 m., puisque, si le rapport D/H d'une patte est 0,5 / 0,5 et celui d'une maille de côté, 0 / 1, nous aurons:

$$\frac{(4 \text{ pattes} \times 0,5) + (1 \text{ maille} \times 0)}{(4 \text{ pattes} \times 0,5) + (1 \text{ maille} \times 1)} = \frac{(2 + 0)}{(2 + 1)} = \frac{2}{3} = \frac{D}{H}$$

Nous retrouvons bien le rapport D/H de la coupe calculé au départ. Le tableau II donne les principales coupes utilisées suivant les différents rapports D/H .

Comme nous pouvons le constater, cette méthode permet de déterminer facilement le rapport de coupe, mais oblige à faire un calcul mental pour déterminer la coupe à effectuer, ce qui peut, dans certains cas, être fastidieux.

2.3.4.1. Méthode pratique de calcul

Pour la résolution des problèmes de coupes obliques, nous proposons une méthode qui, bien que mécanique, présente l'avantage d'être simple et rapide. La première étape consiste à inscrire la pièce dans un rectangle, et ce, peu importe sa forme.

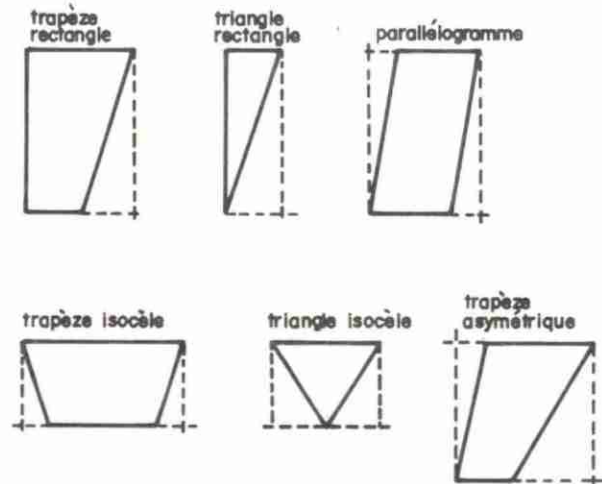

Fig. 11. Exemples de formes de pièces de filet.

La deuxième étape consiste à déterminer le rapport D/H à partir des valeurs connues. Comme nous l'avons vu plus haut, trois cas peuvent se présenter pour les coupes obliques: $D = H$, $D < H$ et $D > H$.

Si $D = H$, rappelons que dans ce cas le résultat est toujours une coupe toutes pattes (Fig. 7).

Pour les deux autres cas, nous utiliserons les formules suivantes: $2D/H - D$ et $2H/D - H$.

Ces formules, qui s'appliquent aux cas où $D < H$ et $D > H$ respectivement sont simples, si l'on se rappelle que le numérateur représente le nombre de pattes à couper et le dénominateur, le nombre de mailles à couper pour obtenir la **diminution totale** recherchée.

1^{er} cas: $D < H$.

La diminution en largeur s'effectue au moyen de la coupe de pattes dont le nombre est égal à $2 \times D$. Cependant la coupe de ces pattes est insuffisante pour obtenir la hauteur recherchée. Le complément de mailles de côté à couper pour obtenir cette hauteur s'obtient par $H - D$, d'où la formule $2D/H - D$.

Par simplification, nous obtenons le nombre de coupes simples à effectuer (Voir plus loin l'exemple 1).

2^e cas: $D > H$.

Dans ce cas, le nombre de pattes que nous pouvons couper ne peut pas être supérieur à $2 \times H$ (H exprimé en nombre de mailles). Mais la largeur obtenue par la coupe de ces pattes est inférieure à celle qui est désirée. Le complément de mailles franches à couper pour obtenir cette largeur s'obtient par $D - H$, d'où la formule $2H/D - H$.

La simplification nous permet d'obtenir le nombre de coupes simples à effectuer (Voir plus loin l'exemple 2).

Les exemples suivants permettent d'illustrer cette méthode:

Exemple 1

Déterminer la coupe à effectuer sur un grand dos (Fig. 12) ayant les dimensions suivantes:

grande base: 195 mailles
petite base : 135 mailles
hauteur : 45 mailles

Inscrire d'abord la pièce dans un rectangle

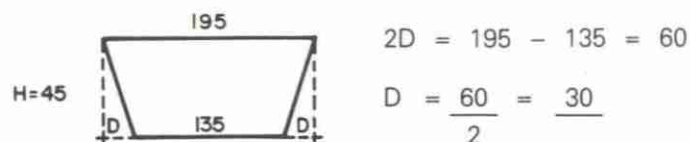

Fig. 12. Exemple de calcul de coupe.

Le rapport de coupe D/H est $30/45$ ou $2/3$

Nous sommes en présence du cas $D < H$, la coupe s'exprime en p et m.; pour trouver la coupe, nous utiliserons la formule

$$\frac{2D}{H - D} = \frac{2 \times 30}{45 - 30} = \frac{60}{15} \text{ pattes} \quad \text{ou} \quad \frac{15 \times 4 \text{ pattes}}{15 \times 1 \text{ maille}}$$

la coupe sera donc 4 p 1 m., répétée 15 fois.

Exemple 2

Déterminer la coupe côté corde de dos d'une aile supérieure (Fig. 13) ayant les dimensions suivantes:

grande base : 100 mailles
petite base : 30 mailles
hauteur : 70 mailles
coupe extérieure: t.p.

Inscrire d'abord la pièce dans un rectangle

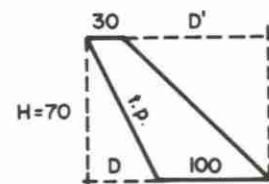

Fig. 13. Exemple de calcul de coupe.

Il faut ensuite déterminer la diminution du côté de la coupe toutes pattes. Comme nous l'avons vu plus haut, lorsque la coupe est t.p., $D = H = 70$.

La largeur du rectangle est donc: $100 + 70 = 170$ mailles, d'où $D' = 170 - 30$,
 $D' = 140$

Nous pouvons maintenant établir le rapport de coupe du côté corde de dos: $D'/H = 140/70 = 2/1$. C'est un cas $D > H$, nous appliquerons donc la formule:

$$\frac{2/H}{D-H} = \frac{2 \times 70}{140 - 70} = \frac{140 \text{ pattes}}{70 \text{ mailles franches}} \quad \text{ou} \quad \frac{70 \times 2 \text{ pattes}}{70 \times 1 \text{ maille franche}}$$

la coupe sera donc: 2 p 1 m.f., répétée 70 fois.

2.3.4.2. Coupes combinées

Coupe combinée désigne la coupe utilisée lorsqu'il est souhaitable, pour des raisons pratiques, de décomposer la coupe obtenue par calcul en deux ou plusieurs processus ⁽¹⁾ simples qui seront combinés pour atteindre le résultat obtenu.

Par exemple, si nous obtenons comme résultat de nos calculs une coupe 2p 5m (rapport $D/H = 1/6$) il faut, pour des raisons pratiques, décomposer cette coupe. Nous ferons alors une coupe 1p 2m., que nous ferons alterner avec une coupe 1p 3m. Nous obtiendrons ainsi le même résultat, puisque $1 \text{ p } 2 \text{ m.} + 1 \text{ p } 3 \text{ m.} = 2 \text{ p } 5 \text{ m.}$

Exemple 3

Supposons un petit dos (Fig. 14) ayant les caractéristiques suivantes:

grande base: 170 mailles
 petite base : 40 mailles
 hauteur : 80 mailles

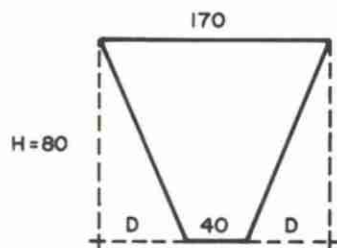

$$2D = 170 - 40 = 130$$

$$D = \frac{130}{2} = 65$$

Fig. 14. Exemple de coupe composée.

$D < H$, nous appliquerons donc la formule:

$$\frac{2D}{H-D} = \frac{2 \times 65}{80 - 65} = \frac{130 \text{ pattes}}{15 \text{ mailles}} \quad \text{ou} \quad \frac{5 \times 26 \text{ pattes}}{5 \times 3 \text{ mailles}}$$

La coupe serait donc 26p 3m. répétée 5 fois. Cependant, en pratique, il faut décomposer la coupe 26p 3m. en:

$$2 \text{ fois } 9 \text{ p } 1 \text{ m.} = 18 \text{ p } 2 \text{ m.}$$

et

$$1 \text{ fois } 8 \text{ p } 1 \text{ m.} = \frac{8 \text{ p } 1 \text{ m.}}{26 \text{ p } 3 \text{ m.}}$$

La coupe combinée à faire sera donc deux fois 9p 1m. et une fois 8p 1m., le tout répété 5 fois.

(1) Un processus de coupe est une combinaison d'éléments (pattes, mailles de côté ou mailles franches) utilisée à plusieurs reprises pour obtenir la coupe désirée.

TABLEAU II:
PROCESSUS DE COUPE EN FONCTION DU RAPPORT D / H.

| | Diminution | | | | | | | | | | | | | | | | | | | |
|----|------------|------|-------|------|-------|------|-------|------|-------|------|-------|------|-------|------|-------|------|-------|-------|-------|-----|
| | 1 | 2 | 3 | 4 | 5 | 6 | 7 | 8 | 9 | 10 | | | | | | | | | | |
| 1 | t.p. | 2p | 1m.f. | 1p | 1m.f. | 2p | 3m.f. | 1p | 2m.f. | 2p | 5m.f. | 1p | 3m.f. | 2p | 7m.f. | 1p | 4m.f. | 2p | 9m.f. | |
| 2 | 2p | 1m. | t.p. | 4p | 1m.f. | 2p | 1m.f. | 4p | 3m.f. | 1p | 1m.f. | 4p | 5m.f. | 2p | 3m.f. | 4p | 7m.f. | 1p | 2m.f. | |
| 3 | 1t.p. | 1m. | 4p | 1m. | t.p. | 6p | 1m.f. | 3p | 1m.f. | 2p | 1m.f. | 3p | 2m.f. | 6p | 5m.f. | 1p | 1m.f. | 6p | 7m.f. | |
| 4 | 2p | 3m. | 2p | 1m. | 6p | 1m. | t.p. | 8p | 1m.f. | 4p | 1m.f. | 6p | 3m.f. | 2p | 1m.f. | 8p | 5m.f. | 4p | 3m.f. | |
| 5 | 1p | 2m. | 4p | 3m. | 3p | 1m. | 8p | 1m. | t.p. | 10p | 1m.f. | 5p | 1m.f. | 10p | 3m.f. | 5p | 2m.f. | 2p | 1m.f. | |
| 6 | 2p. | 5m. | 1p | 1m. | 2p | 1m. | 4p | 1m. | 10p | 1m. | t.p. | 12p | 1m.f. | 6p | 1m.f. | 4p | 1m.f. | 3p | 1m.f. | |
| 7 | 1p | 3m. | 4p | 5m. | 3p | 2m. | 8p | 3m. | 5p | 1m. | 12p | 1m. | t.p. | 14p | 1m.f. | 7p | 1m.f. | 14p | 3m.f. | |
| 8 | 2p | 7m. | 2p | 3m. | 6p | 5m. | 2p | 1m. | 10p | 3m. | 6p | 1m. | 14p | 1m. | t.p. | 16p | 1m.f. | 8p | 1m.f. | |
| 9 | 1p | 4m. | 4p | 7m. | 1p | 1m. | 8p | 5m. | 5p | 2m. | 4p | 1m. | 7p | 1m. | 16p | 1m. | t.p. | 18p | 1m.f. | |
| 10 | 2p | 9m. | 1p | 2m. | 6p | 7m. | 4p | 3m. | 2p | 1m. | 3p | 1m. | 14p | 3m. | 8p | 1m. | 18p | 1m.f. | t.p. | |
| 11 | 1p. | 5m. | 4p | 9m. | 3p | 4m. | 8p | 7m. | 5p | 3m. | 12p | 5m. | 7p | 2m. | 16p | 3m. | 9p | 1m. | 20p | 1m. |
| 12 | 2p | 11m. | 2p | 5m. | 2p | 3m. | 1p | 1m. | 10p | 7m. | 2p | 1m. | 14p | 5m. | 4p | 1m. | 6p | 1 | 10p | 1m. |
| 13 | 1p | 6m. | 4p | 11m. | 3p | 5m. | 8p | 9m. | 5p | 4m. | 12p | 7m. | 7p | 3m. | 16p | 5m. | 9p | 3m. | 20p | 3m. |
| 14 | 2p | 13m. | 1p | 4m. | 6p | 11m. | 4p | 5m. | 10p | 9m. | 3p | 2m. | 2p | 1m. | 8p | 3m. | 18p | 5m. | 5p | 1m. |
| 15 | 1p | 7m. | 4p | 13m. | 1p | 2m. | 8p | 11m. | 1p | 1m. | 4p | 3m. | 7p | 4m. | 16p | 7m. | 3p | 1m. | 4p | 1m. |
| 16 | 2p | 15m. | 2p | 7m. | 6p | 13m. | 2p | 3m. | 10p | 11m. | 6p | 5m. | 14p | 9m. | 2p | 1m. | 18p | 7m. | 10p | 3m. |
| 17 | 1p | 8m. | 4p | 15m. | 3p | 7m. | 8p | 13m. | 5p | 6m. | 12p | 11m. | 7p | 5m. | 16p | 9m. | 9p | 4m. | 20p | 7m. |
| 18 | 2p | 17m. | 1p | 4m. | 2p | 5m. | 4p | 7m. | 10p | 13m. | 1p | 1m. | 14p | 11m. | 8p | 5m. | 2p | 1m. | 5p | 2m. |
| 19 | 1p | 9m. | 4p | 17m. | 3p | 8m. | 8p | 15m. | 5p | 7m. | 12p | 13m. | 7p | 6m. | 16p | 11m. | 9p | 5m. | 20p | 9m. |



3. Plans



A. Chaluts

Chaluts

Les plans de chalut qui apparaissent dans cet ouvrage ont été classés par catégorie (de fond ou pélagiques), par dimension d'ouverture (faible, moyenne ou grande ouverture verticale) et enfin par espèces recherchées.

Chaque plan de chalut est identifié par un titre général comme par exemple: «Chalut de fond 23, 15 / 29,25 m. (Yankee 41-A)» cela signifie qu'il s'agit d'un chalut ayant une corde de dos de 23,15 m. de long et un bourrelet de 29,25 m. de long, le nom usuel étant inscrit entre parenthèses. Des renseignements supplémentaires sont donnés dans le tableau placé dans le coin droit supérieur des plans: la longueur hors-tout et la puissance du bateau utilisant l'engin, la principale espèce recherchée et la référence du professionnel, technicien, pêcheur ou l'organisme qui a fourni les renseignements pour le tracé des plans.

Les dimensions des pièces de filet constituant le chalut sont indiquées en nombre de mailles: à l'intérieur des pièces pour les largeurs et à l'extérieur, sous la lettre H, pour les hauteurs. À moins d'indications contraires, le type de noeud, utilisé pour le laçage des pièces, est le noeud d'écoute (☞).

Le type de fabrication des fils employés pour le laçage des pièces de filet n'est pas indiqué sur les plans. L'utilisation des fils tressés est maintenant à peu près généralisée pour les chaluts de fond, alors que pour les chaluts pélagiques on utilise des fils câblés.

La longueur des mailles est donnée sur les plans sous l'abréviation mm.

La coupe utilisée est indiquée à l'intérieur de chaque pièce le long de la bordure correspondante. À cause d'un manque d'espace sur les plans, les coupes combinées ne sont pas détaillées, mais signalées par une coupe approximative précédée du symbole (◊). Il faudra, dans ces cas, faire le calcul exact, en utilisant la méthode expliquée dans le chapitre **Notions de coupe de filet de pêche**. Dans certains cas, les bordures renforcées sont indiquées par le symbole (∩) suivi ou précédé du nombre de mailles doubles. Le même symbole servira à désigner les culs de chalut en face double.

Les ralingues

Celles-ci sont figurées sur les plans par des traits gras surmontés de leurs principales caractéristiques: par exemple: MXT 9,75 Ø 25 signifie qu'il s'agit d'un filin long de 9 mètres et 75 centimètres, de type mixte (acier et fibre naturelle

ou synthétique) et d'un diamètre de 25 millimètres. Lorsque le trait gras est interrompu, cela signifie que la ralingue est constituée d'un certain nombre de sections généralement terminées par des épissures et jointes à l'aide de manilles. Le faux-bourrelet est représenté par un trait gras, parallèle au trait représentant le bourrelet, et est surmonté des précisions concernant sa longueur, son diamètre et le matériau qui le constitue.

Le gréement et les panneaux

Pour tous les plans, les dimensions des différents éléments qui constituent le gréement des chaluts (bras, entremises, fourches, etc. . .) sont fournies. Ces éléments peuvent être repérés facilement sur le schéma en perspective du type de chalut concerné.

Le matériel utilisé est aussi indiqué. Les dimensions sont données à titre indicatif étant donné qu'il existe certaines variations d'un navire à l'autre.

Le tableau donne aussi des indications quant au diamètre, nombre et matériel des flotteurs utilisés, ainsi que, lorsque disponible, leur répartition suggérée (par ex.: 43 (12-19-12) indique qu'il y a 43 flotteurs à la corde de dos, 12 sur chaque aile et 19 dans le carré).

Les caractéristiques (types et poids) des panneaux recommandés sont aussi fournies dans un deuxième tableau, en fonction de la puissance du navire.

Le détail précis des faux-bourrelets n'est pas donné, mais par contre des modèles sont présentés auxquels il est possible de se référer (Annexe 4.A.A.). Dans le cas des chaluts de fond, on utilise généralement des intermédiaires et des diabolos (rouleaux) de caoutchouc ou de bois, dont la dimension peut varier d'un bateau à l'autre.

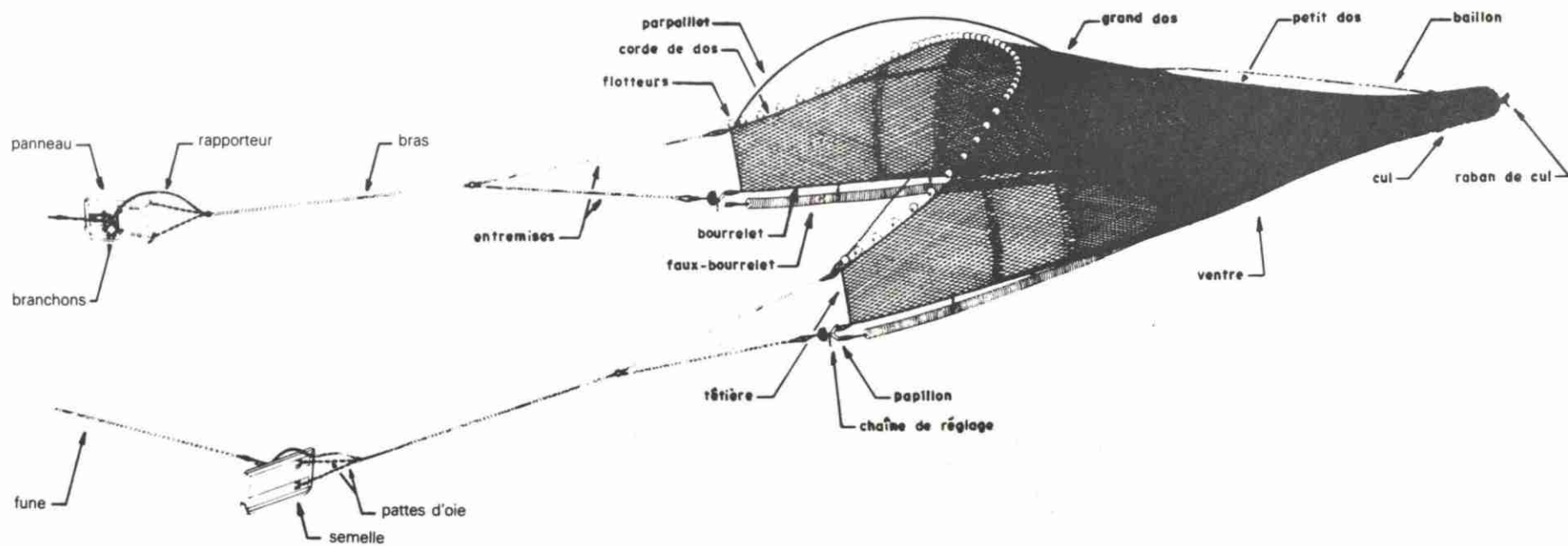

Chalut en pêche

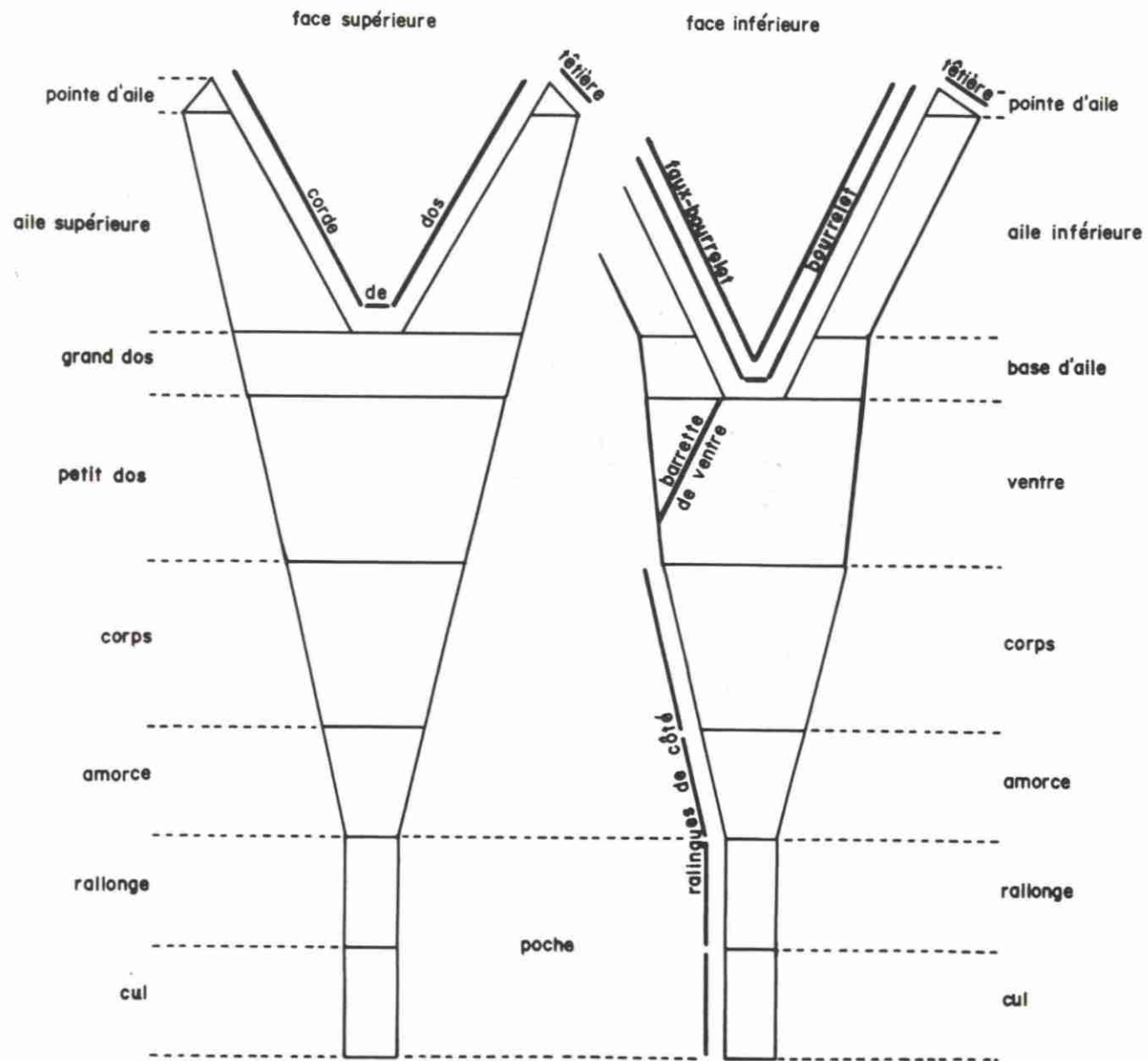





A.1.1.1 Chaluts à faible ouverture verticale

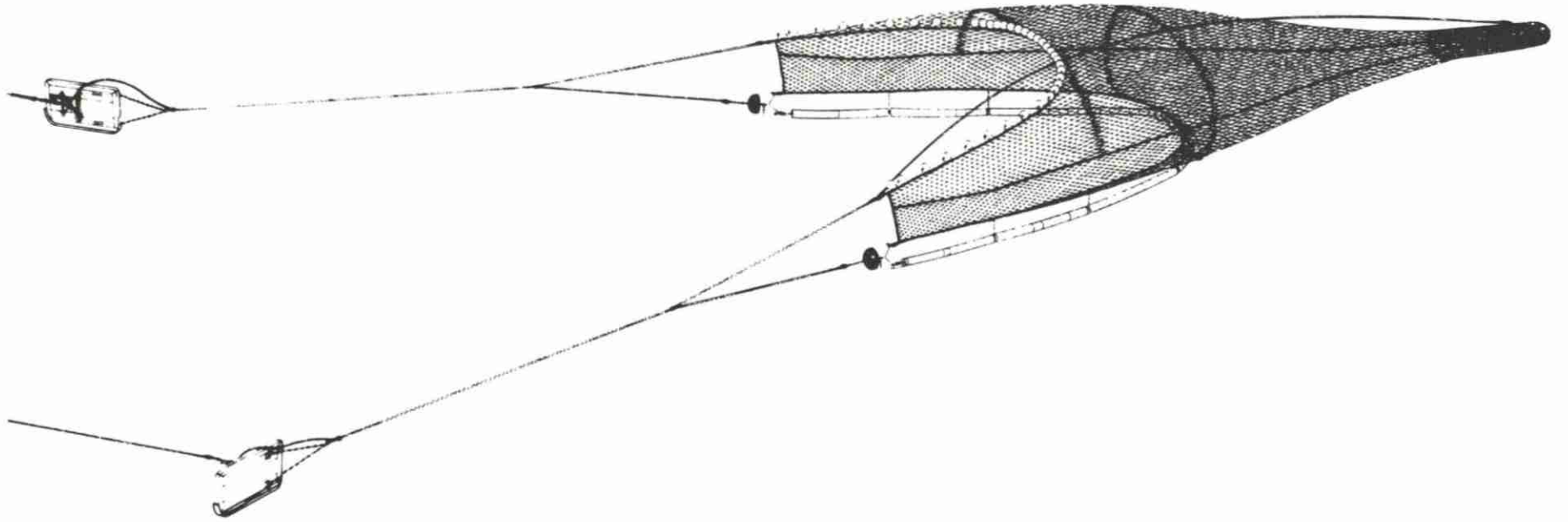

Chalun ● faible ouverture verticale



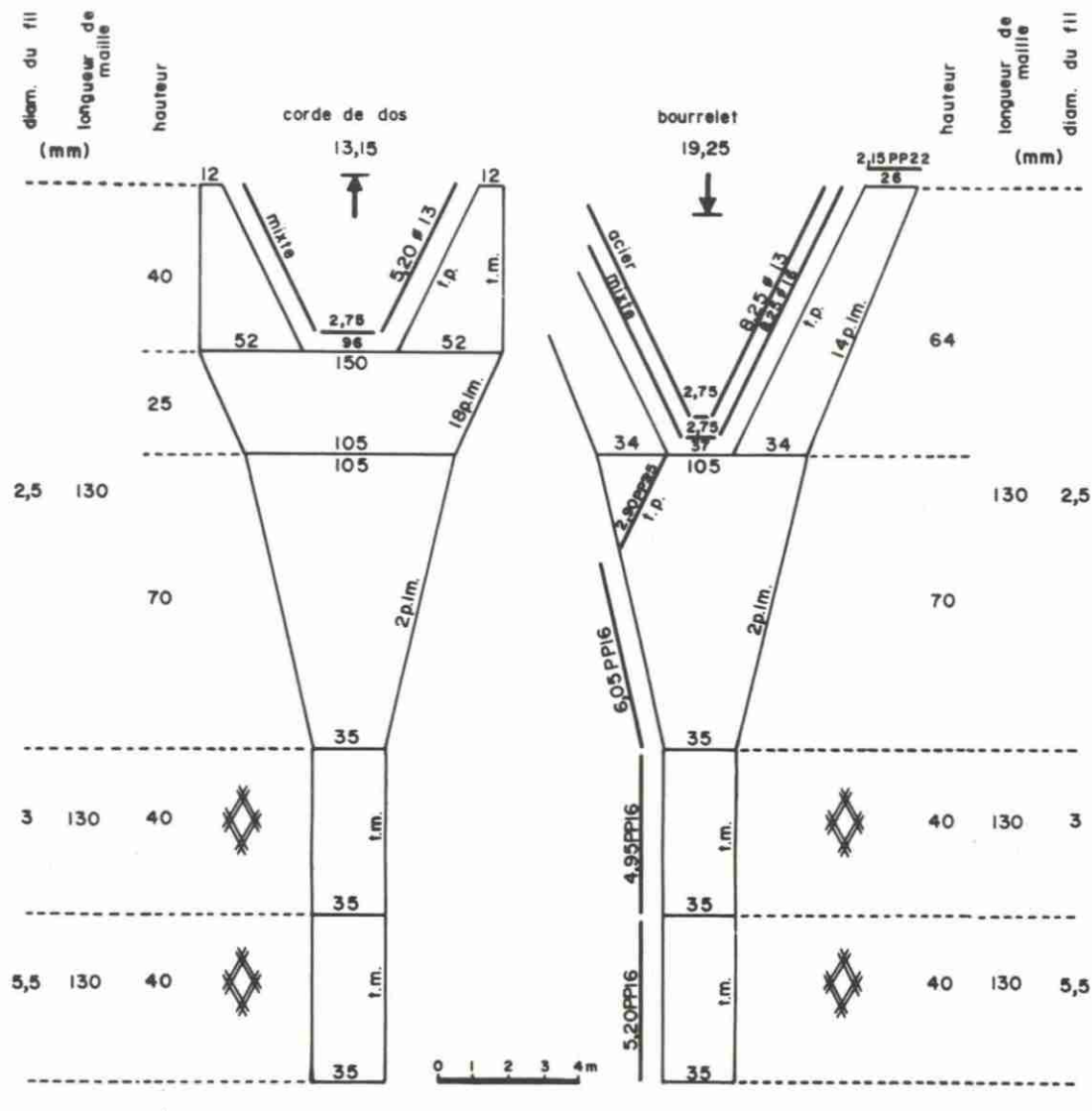

RÉFÉRENCE
M. Boudreau
C.S.P.Q.
Grande-Rivière

ESPÈCE
Morue

BATEAU
L.h.t. 15-17 m

GRÉEMENT

| | longueur(m) | diamètre (mm) | quantité | matériel |
|-------------------------|-------------|---------------|----------|----------|
| A- Entremise supérieure | 24,40 | 10 | 2 | CA |
| B- Entremise inférieure | 24,40 | 13 | 2 | CA |
| C- Bras | 6,00 | 13 | 2 | CA |
| D- Flotteurs | | 200 | 25 | PL |

Voir la figure illustrant les chaluts YANKEE

PANNEAUX

| | poids (kg) | puissance du bateau (ch) |
|---------------|------------|--------------------------|
| rectangulaire | 175 à 225 | 150 |
| ovale | 175 à 225 | 150 |
| en v | 175 à 225 | 150 |

- 1- Tous les fils sont en polyéthylène (PE)
- 2- Toutes les ralingues sont en polypropylène (PP)
- 3-  Fil double

Chalut de fond 13,15/19,25 m (Yankee 43'/63')

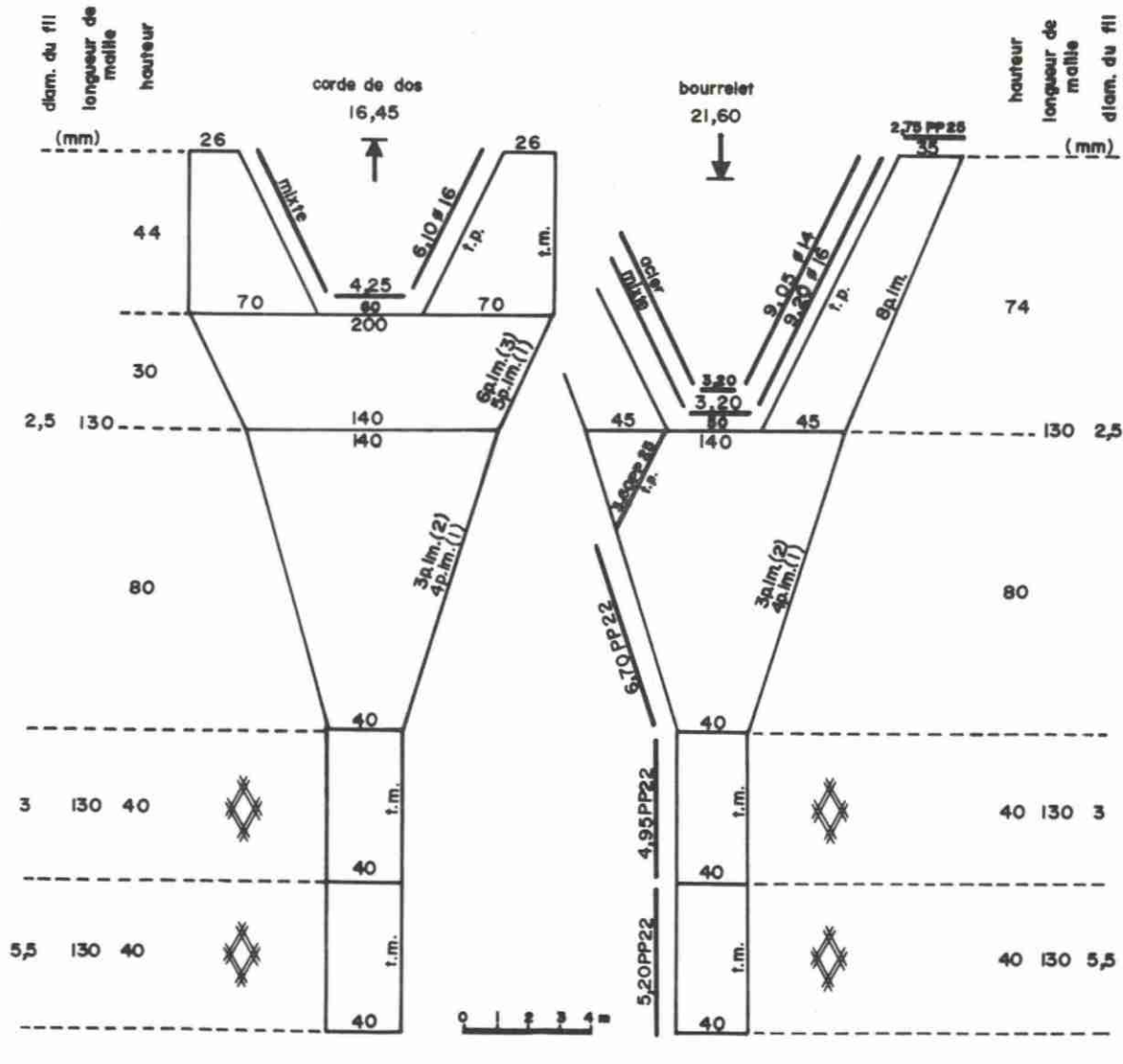

RÉFÉRENCE
M. Boudreau
C.S.P.Q.
Grande-Rivière

ESPÈCE
Morue

BATEAU
L.h.t. 13 m

GRÉEMENT

| | longueur(m) | diamètre (mm) | quantité | matériel |
|-------------------------|-------------|---------------|----------|----------|
| A- Entremise supérieure | 24,40 | 13 | 2 | CA |
| B- Entremise inférieure | 24,40 | 14 | 2 | CA |
| C- Bras | 6,10 | 14 | 2 | CA |
| D- Flotteurs | | 200 | 30 | PL |

Voir la figure illustrant les chaluts YANKEE

PANNEAUX

| | poids (kg) | puissance du bateau (ch) |
|---------------|------------|--------------------------|
| rectangulaire | 250 à 300 | 250 |
| ovale | 250 à 300 | 250 |
| en v | 250 à 300 | 250 |

- 1- Tous les fils sont en polyéthylène (PE)
2- Toutes les ralingues sont en polypropylène (PP)
3-  Fil double

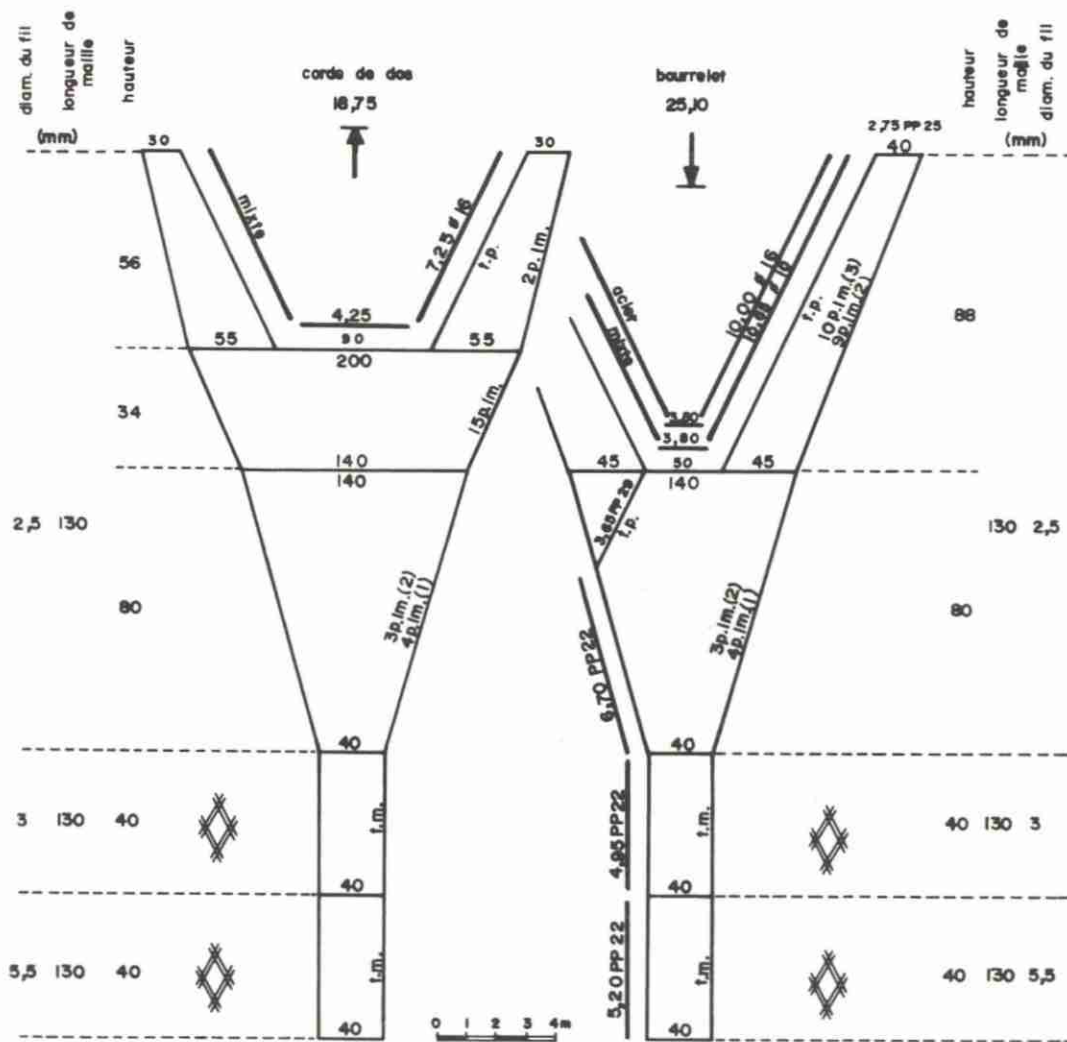

RÉFÉRENCE
M. Boudreau
C.S.P.Q.
Grande-Rivière

ESPÈCE
Morue



BATEAU
L.h.t. 19,3 m

GRÉEMENT

| | longueur(m) | diamètre (mm) | quantité | matériel |
|-------------------------|-------------|---------------|----------|----------|
| A- Entremise supérieure | 24,40 | 13 | 2 | CA |
| B- Entremise inférieure | 24,40 | 16 | 2 | CA |
| C- Bras | 6,10 | 16 | 2 | CA |
| D- Flotteurs | | 200 | 35 | PL |

Voir la figure illustrant les chaluts YANKEE

PANNEAUX

| | pois (kg) | puissance du bateau (ch) |
|---|-----------|--------------------------|
|  | 300 à 350 | 350 |
|  | 300 à 350 | 350 |
|  | 300 à 350 | 350 |

- 1- Tous les fils sont en polyéthylène (PE)
- 2- Toutes les ralingues sont en polypropylène (PP)
- 3-  Fil double

Chalut de fond 18,75/25,10 m (Yankee 62'182'6")

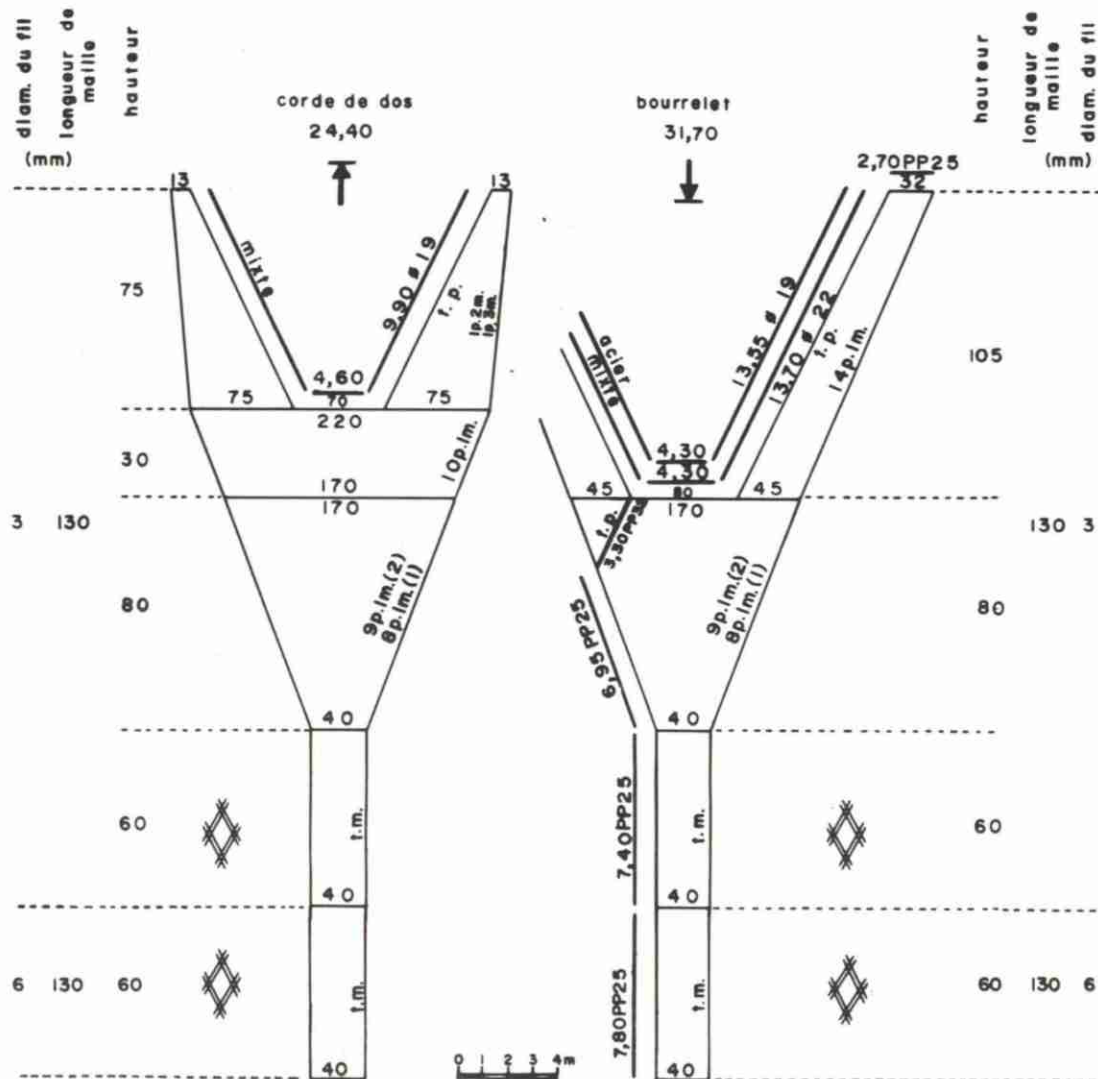

RÉFÉRENCE
M. Boudreau
C.S.P.Q.
Grande-Rivière

ESPÈCE
Morue



BATEAU
L.h.t. 25 m

GRÉEMENT

| | longueur(m) | diamètre (mm) | quantité | matériel |
|-------------------------|-------------|---------------|----------|----------|
| A- Entremise supérieure | 24,40 | 16 | 2 | CA |
| B- Entremise inférieure | 24,4 | 19 | 2 | CA |
| C- Bras | 6,00 | 19 | 2 | CA |
| D- Flotteurs | | 200 | | PL |

Voir la figure illustrant les chaluts YANKEE

PANNEAUX

| | pois (kg) | puissance du bateau (ch) |
|---|-----------|--------------------------|
|  | 400 à 450 | 450 |
| rectangulaire | | |
|  | 400 à 450 | 450 |
| ovale | | |
|  | 400 à 450 | 450 |
| en v | | |

- 1- Tous les fils sont en polyéthylène (PE)
- 2- Toutes les ralingues sont en polypropylène (PP)
- 3-  Fil double

A.1.1.2 Chaluts à moyenne et grande ouverture verticale

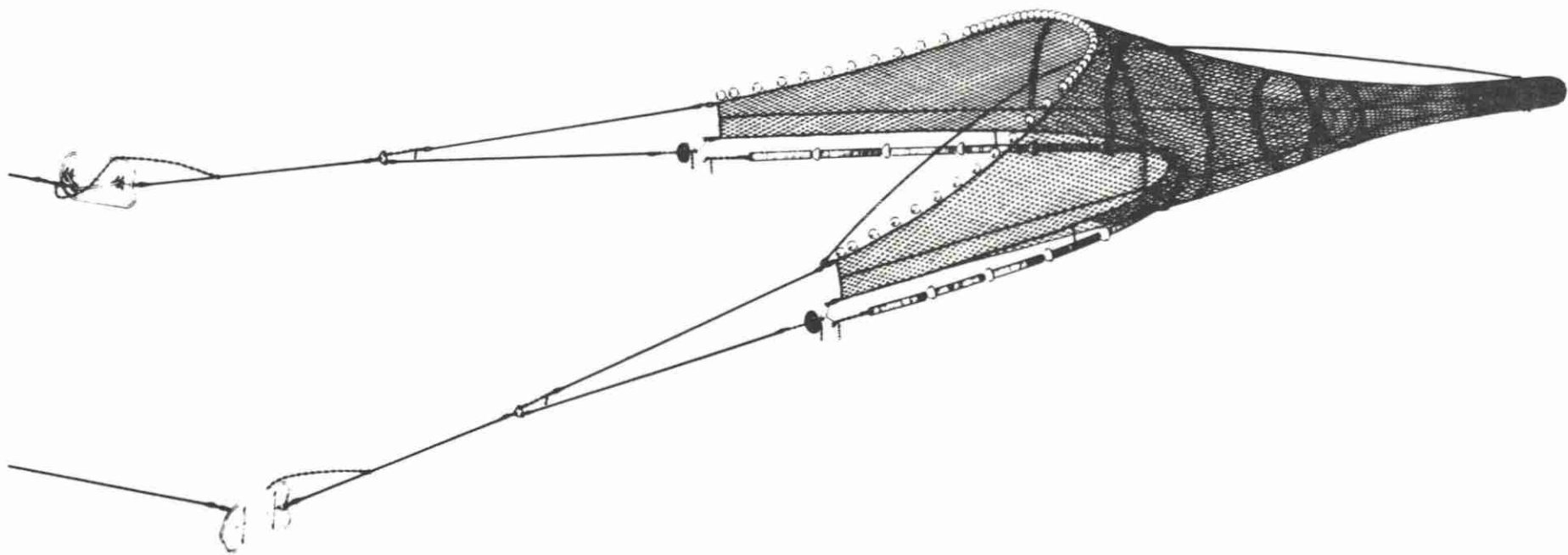

Chal ● grande ouverture verticale



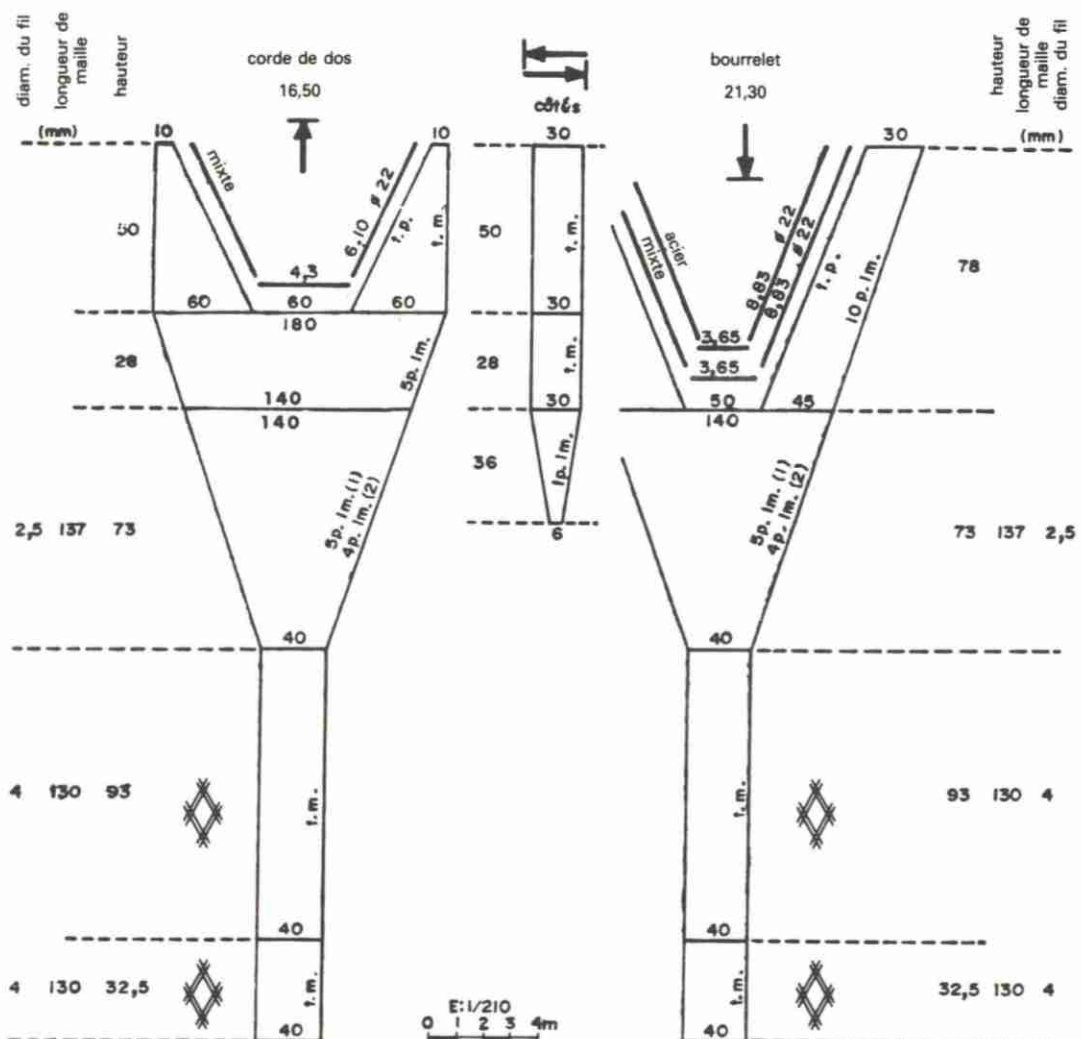

RÉFÉRENCE
Réal Joncas
M.A.P.A.Q.
S.R.G.R.
Grande-Rivière

ESPÈCE
Morue



BATEAU
L.h.t. 16,25 m

GRÈEMENT

| | longueur(m) | diamètre (mm) | quantité | matériel |
|-------------------------|-------------|---------------|----------|----------|
| A- Entremise supérieure | 21 | 14 | 2 | CA |
| B- Entremise inférieure | 21 | 14 | 2 | CA |
| C- Bras | 6 | 13 | 2 | CA |
| D- Flotteurs | | 200 | 36 | PL |

Voir la figure illustrant les chaluts QUATRE FACES

PANNEAUX

| | pois (kg) | puissance du bateau (ch) |
|--|-----------|--------------------------|
|  | 250 | 225 |
|  | 250 | 225 |
|  | 250 | 225 |

1- Tous les fils sont en polyéthylène (PE)

2-  Fils double

Chalut de fond 4 faces 16,50/21,30 m (54'/70')

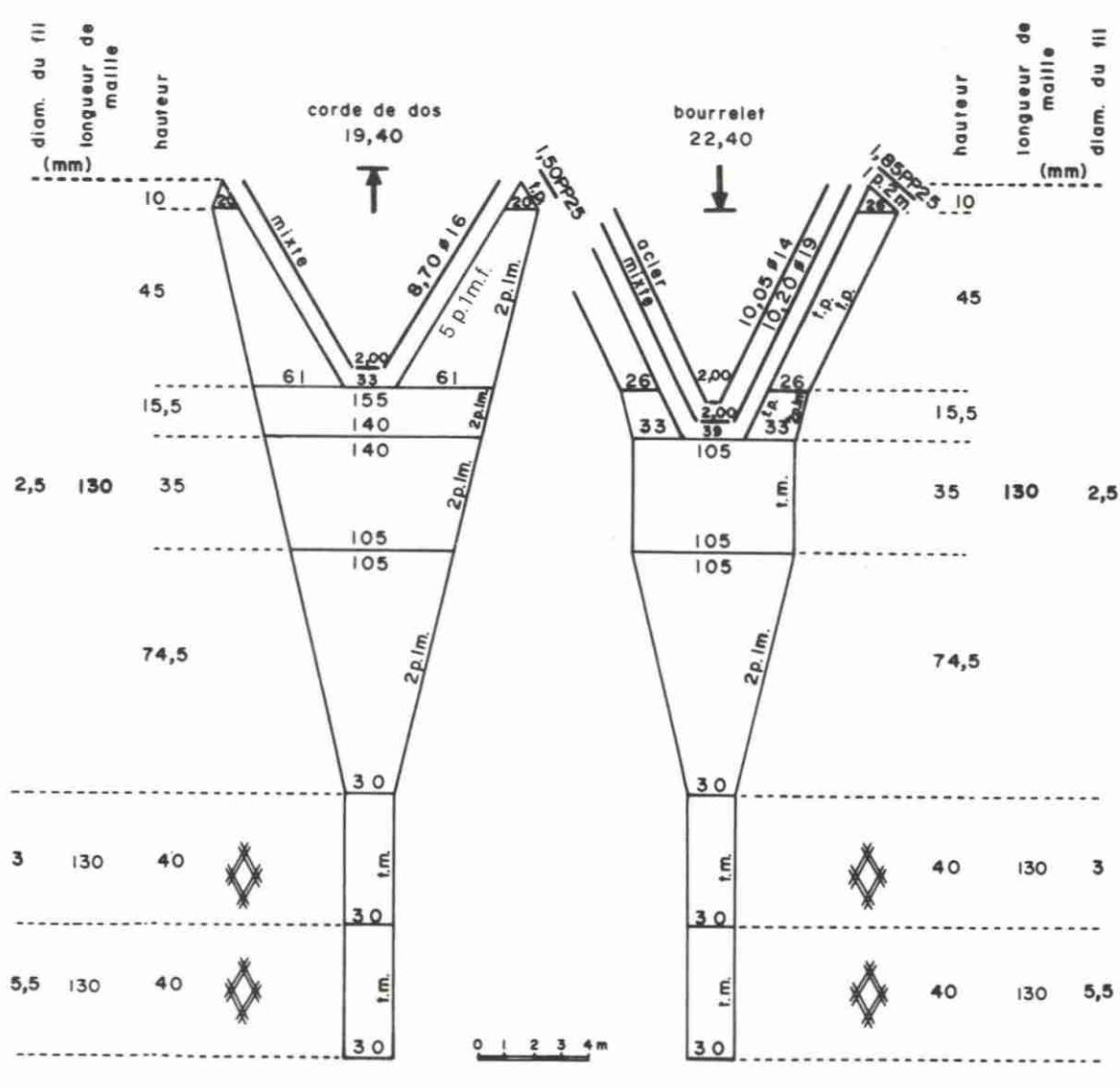

RÉFÉRENCE
M. Boudreau
C.S.P.Q.
Grande-Rivière

ESPÈCE
Morue



BATEAU
L.h.t. 16-19.5 m

GRÉEMENT

| | longueur(m) | diamètre (mm) | quantité | matériel |
|-------------------------|-------------|---------------|----------|----------|
| A- Entremise supérieure | 27,45 | 10 | 2 | CA |
| B- Entremise inférieure | 27,45 | 13 | 2 | CA |
| C- Bras | 6,00 | 13 | 2 | CA |
| D- Flotteurs | | 200 | 35 | PL |

Voir la figure illustrant les chaluts à GRANDE
OUVERTURE VERTICALE pour le poisson de fond.

PANNEAUX

| | poids (kg) | puissance du bateau (ch) |
|---|------------|--------------------------|
|  | 250 | 250 |
|  | 250 | 250 |
|  | 250 | 250 |

- 1- Tous les fils sont en polyéthylène (PE)
- 2- Toutes les ralingues sont en polypropylène (PP)
- 3-  Fil double

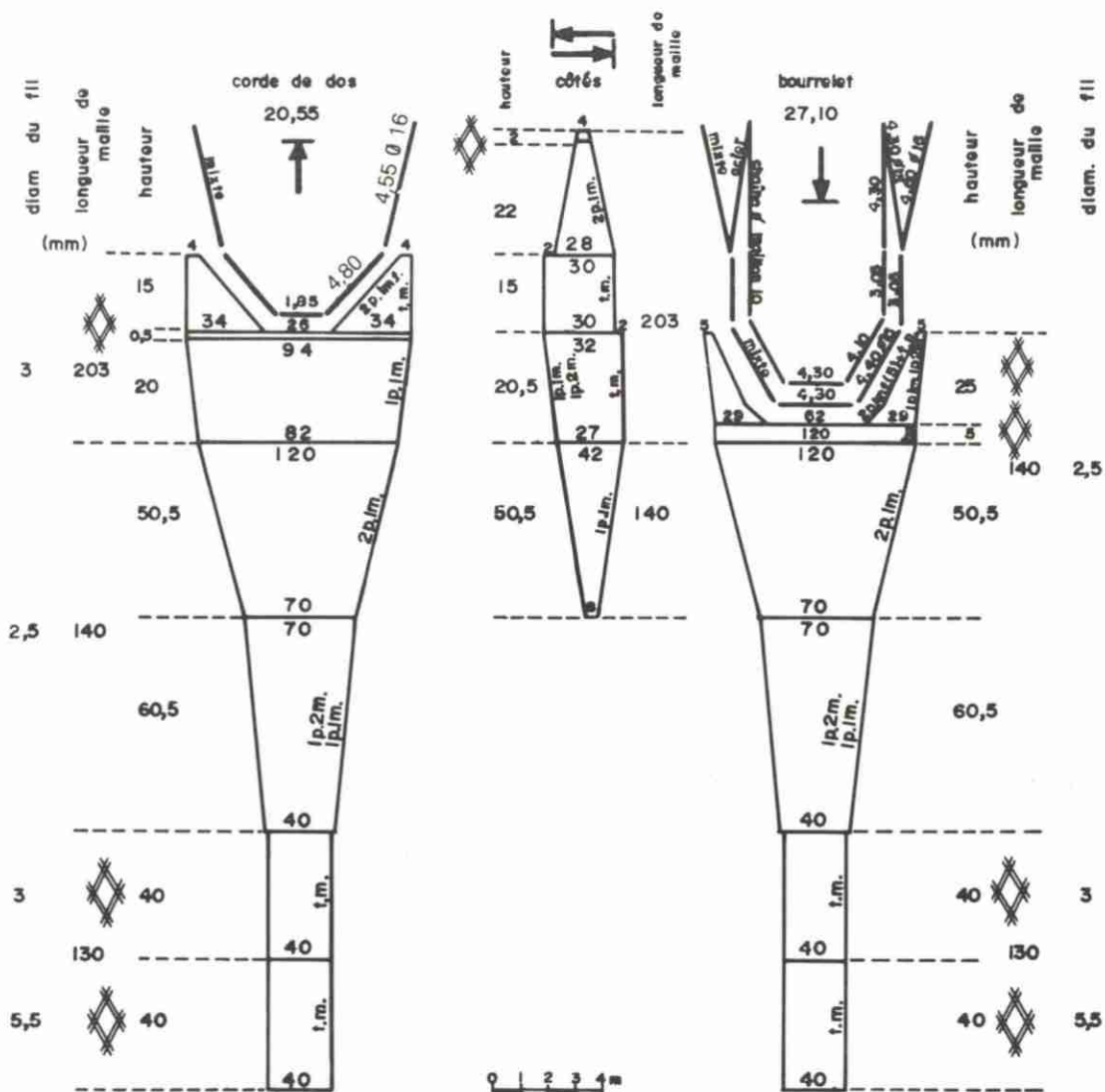

RÉFÉRENCE
Réal Joncas
M.A.P.A.Q.
S.R.G.R.

ESPÈCES
Morue



BATEAU
L.h.t. 19,54 m

GRÉEMENT

| | longueur(m) | diamètre (mm) | quantité | matériel |
|-------------------------|-------------|---------------|----------|----------|
| A- Entremise supérieure | 25,90 | 13 | 2 | CA |
| B- Entremise inférieure | 25,90 | 14 | 2 | CA |
| C- Bras | — | — | — | — |
| D- Flotteurs | | 200 | 26 | PL |

Voir la figure illustrant les chaluts QUATRE FACES

PANNEAUX

| | pois (kg) | puissance du bateau (ch) |
|---|-----------|--------------------------|
|  | 300 à 350 | 350 |
|  | 300 à 350 | 350 |
|  | 300 à 350 | 350 |

1- Tous les fils sont en polyéthylène (PE)

2-  Fil double

Chalut de fond 4-faces 20.55/27,10 m (67'6"/189')

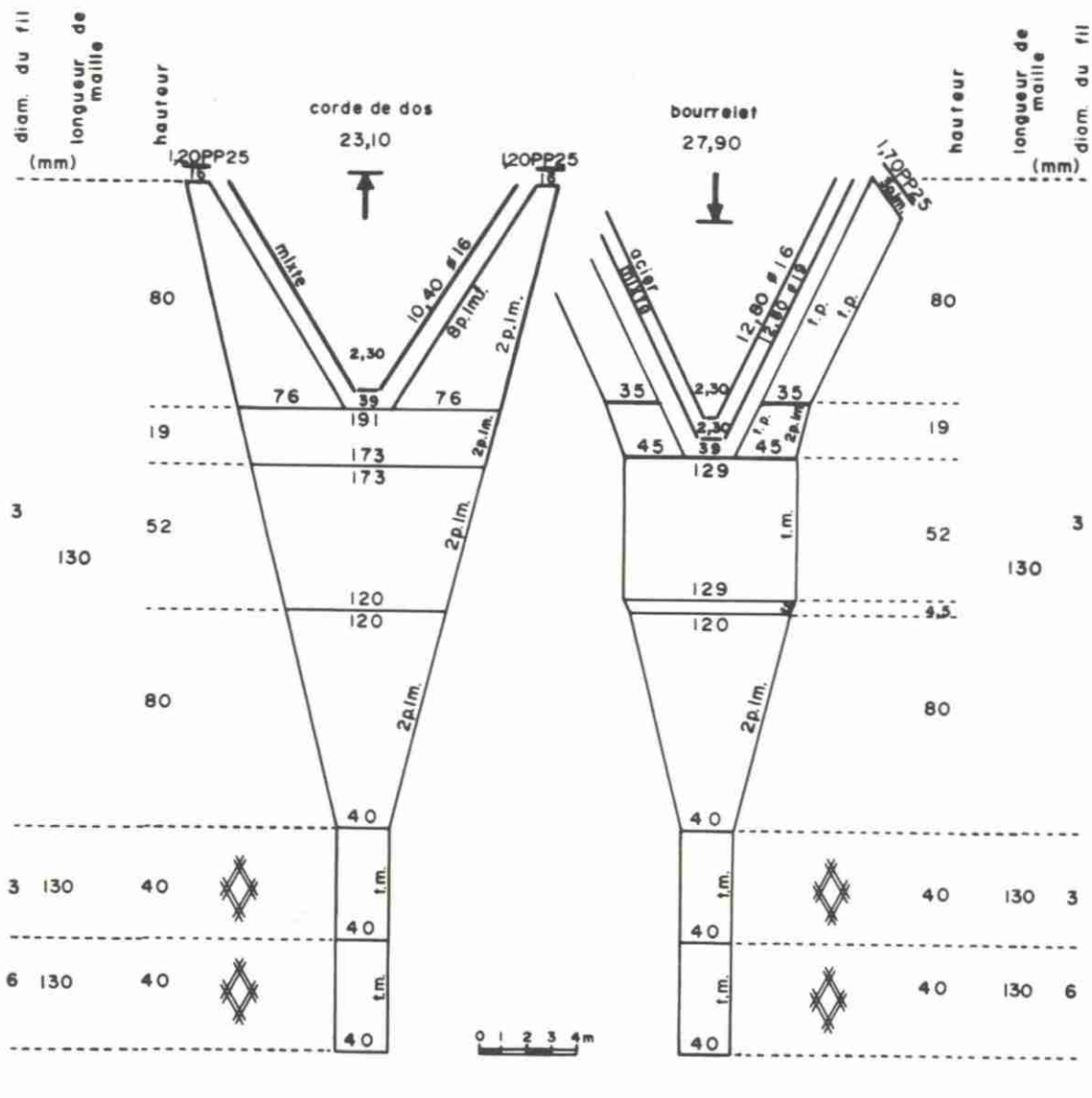

RÉFÉRENCE
M. Boudreau
C.S.P.Q.
Grande-Rivière

ESPÈCE
Morue



BATEAU
L.h.t. 19,54 m

GRÉEMENT

| | longueur(m) | diamètre (mm) | quantité | matériel |
|-------------------------|-------------|---------------|----------|----------|
| A- Entremise supérieure | 27,45 | 10 | 2 | CA |
| B- Entremise inférieure | 27,45 | 13 | 2 | CA |
| C- Bras | 6,00 | 13 | 2 | CA |
| D- Flotteurs | | 200 | 45 | PL |

Voir la figure illustrant les chaluts à GRANDE
OUVERTURE VERTICALE pour le poisson de fond

PANNEAUX

| | poids (kg) | puissance du bateau (ch) |
|---|------------|--------------------------|
|  | 350 | 300 à 350 |
|  | 350 | 300 à 350 |
|  | 350 | 300 à 350 |

- 1- Tous les fils sont en polyéthylène (PE)
- 2- Toutes les ralingues sont en polypropylène (PP)
- 3-  Fil double

Chalut de fond 23,10/27,90 m (75'6"/191'6")

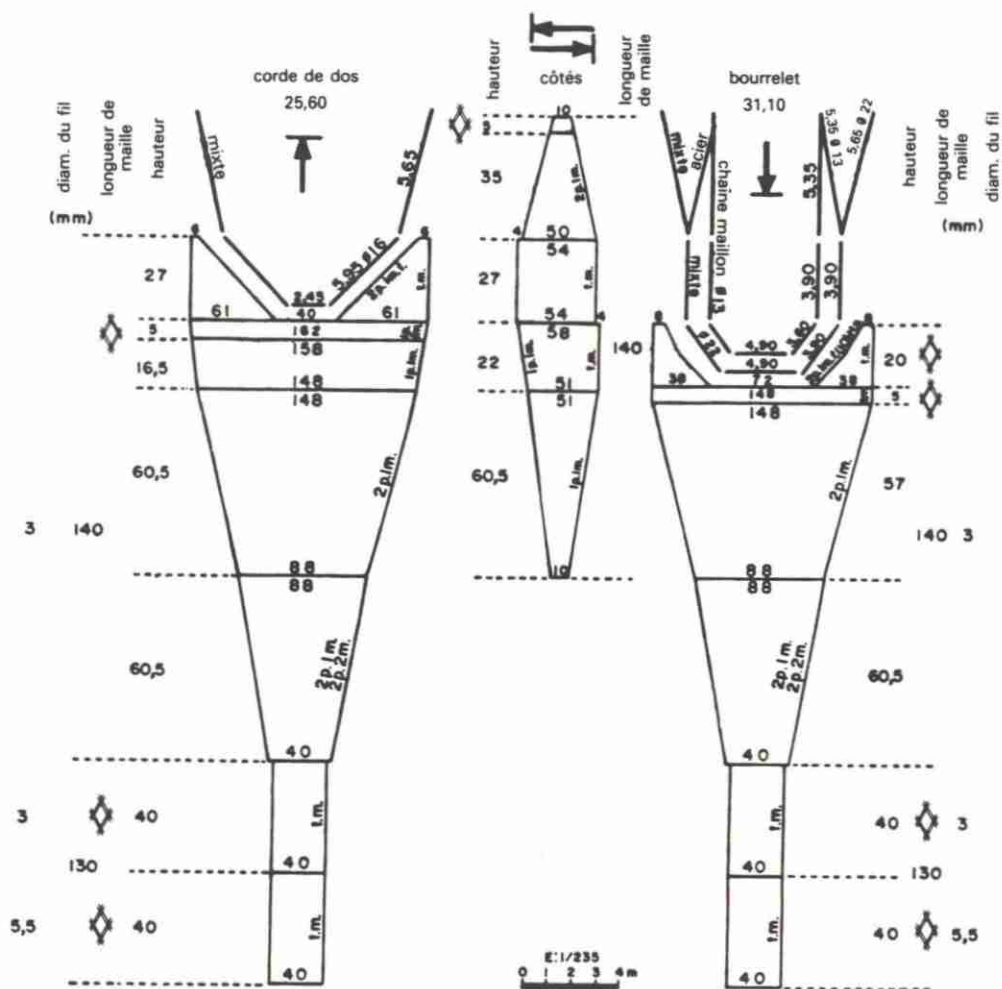

RÉFÉRENCE
Réal Joncas
M.A.P.A.Q.
S.R.G.R.
Grande-Rivière

ESPÈCE
Morue

BATEAU
L.h.t. 16,76-25 m

GRÉEMENT

| | longueur(m) | diamètre (mm) | quantité | matériel |
|-------------------------|-------------|---------------|----------|----------|
| A- Entremise supérieure | 36,60 | 14 | 2 | CA |
| B- Entremise inférieure | 36,60 | 16 | 2 | CA |
| C- Bras | 6,00 | 13 | 2 | CA |
| D- Flotteurs | | 200 | 46 | PL |

Voir la figure illustrant les chaluts QUATRE FACES

PANNEAUX

| | pois (kg) | puissance du bateau (ch) |
|---------------|-----------|--------------------------|
| rectangulaire | 400 | 400 |
| ovale | 400 | 400 |
| en v | 400 | 400 |

1- Tous les fils sont en polyéthylène (PE)

3-  Fil double

Chalut de fond 25,60/31,10 m (84'/100')

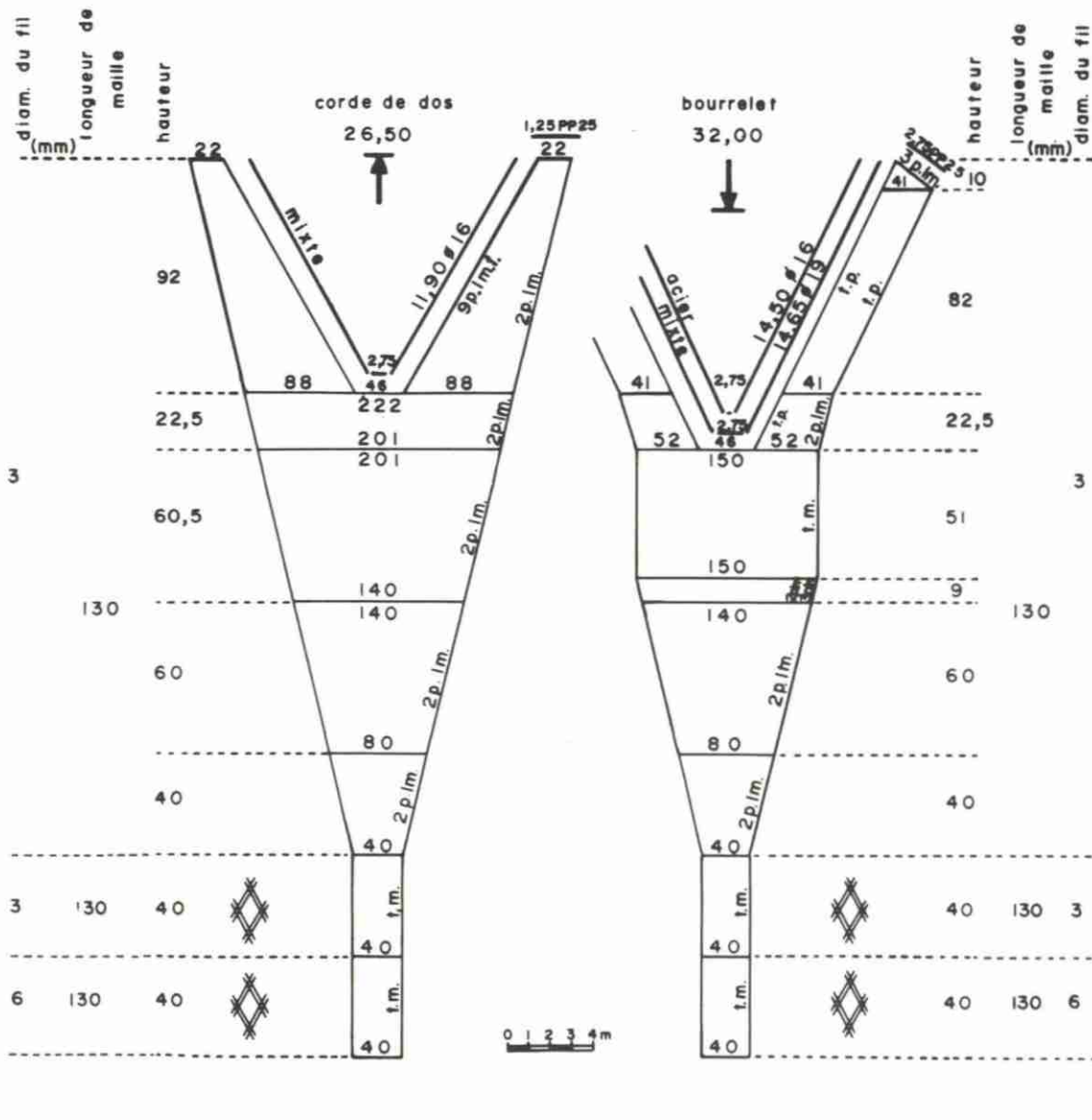

RÉFÉRENCE
M. Boudreau
C.S.P.Q.
Grande-Rivière

ESPÈCE
Morue

BATEAU
L.h.t. 25-26,52 m

GRÉEMENT

| | longueur(m) | diamètre (mm) | quantité | matériel |
|-------------------------|-------------|---------------|----------|----------|
| A- Entremise supérieure | 27,45 | 10 | 2 | CA |
| B- Entremise inférieure | 27,45 | 13 | 2 | CA |
| C- Bras | 6,00 | 13 | 2 | CA |
| D- Flotteurs | | 200 | 50 | PL |

Voir la figure illustrant les chaluts à GRANDE
OUVERTURE VERTICALE pour le poisson de fond

PANNEAUX

| | longueur(m) | diamètre (mm) | quantité | matériel |
|---------------|-------------|---------------|----------|----------|
| rectangulaire | 350 à 400 | 350 à 400 | | |
| ovale | 350 à 400 | 350 à 400 | | |
| en v | 350 à 400 | 350 à 400 | | |

- 1- Tous les fils sont en polyéthylène (PE)
2- Toutes les raïngues sont en polypropylène (PP)
3-  Fil double

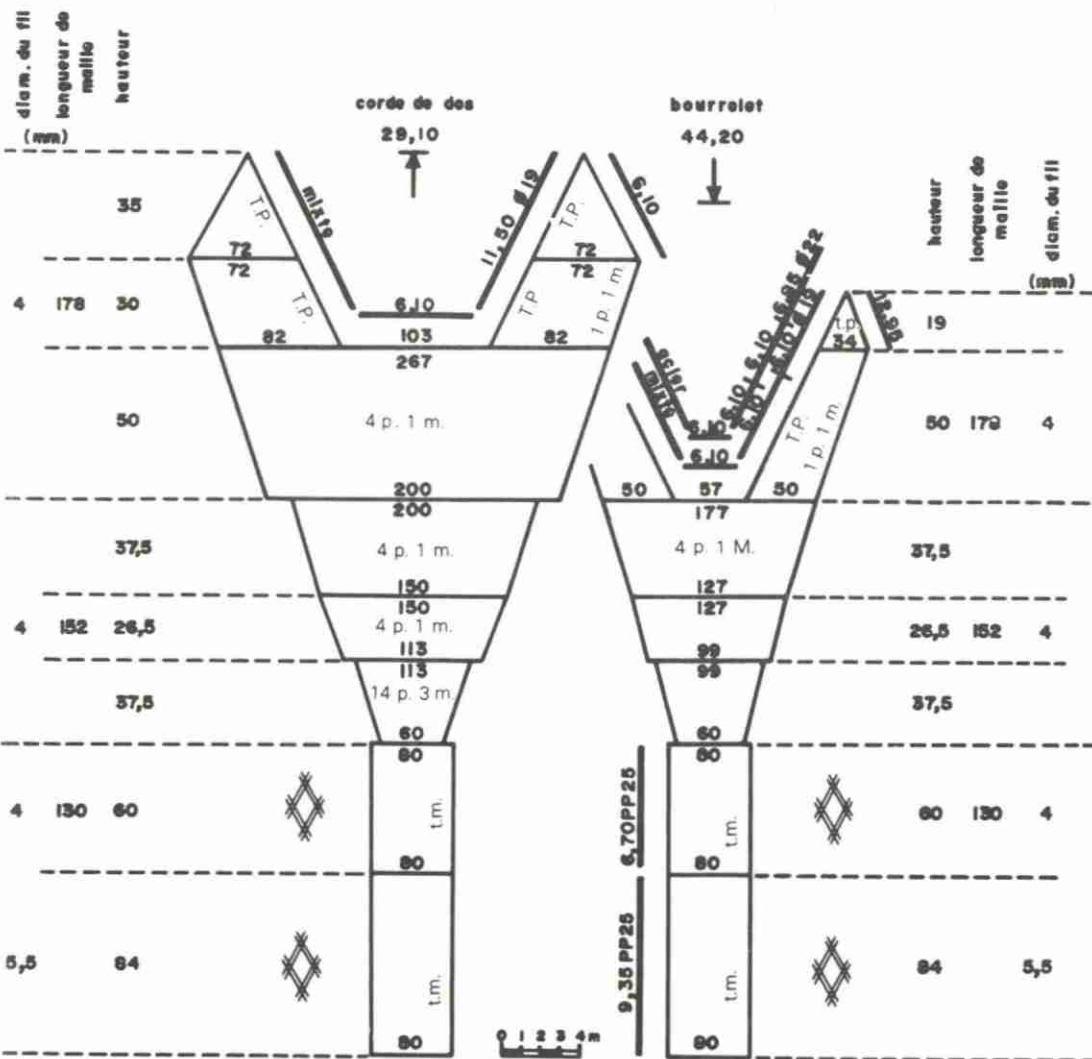

RÉFÉRENCE
Madelipêche
Îles-de-la-Madeleine

ESPÈCE
Morue

BATEAU
L.h.t. 36,89-39,63 m

GRÉEMENT

| | longueur(m) | diamètre (mm) | quantité | matériel |
|-------------------------|-------------|---------------|----------|----------|
| A- Entremise supérieure | 27,45 | 22 | 2 | CA |
| B- Entremise inférieure | 27,45 | 22 | 2 | CA |
| C- Bras | 6,00 | 22 | 2 | CA |
| D- Flotteurs | | 200 | 50 | PL |

Voir la figure illustrant les chaluts à GRANDE
OUVERTURE VERTICALE pour le poisson de fond

PANNEAUX

| | poids (kg) | puissance du bateau (ch) |
|---------------|------------|--------------------------|
| rectangulaire | 1250 | 1150 - 1550 |
| ovale | 1250 | 1150 - 1550 |
| en v | 1250 | 1150 - 1550 |

1- Tous les fils sont en polyéthylène (PE)

2- Les fils de la poche sont en nylon

3-  Fil double

Chalut de fond 29,10/44,20 m (96'/145'10")





A.1.2.1 Chaluts à faible ouverture verticale

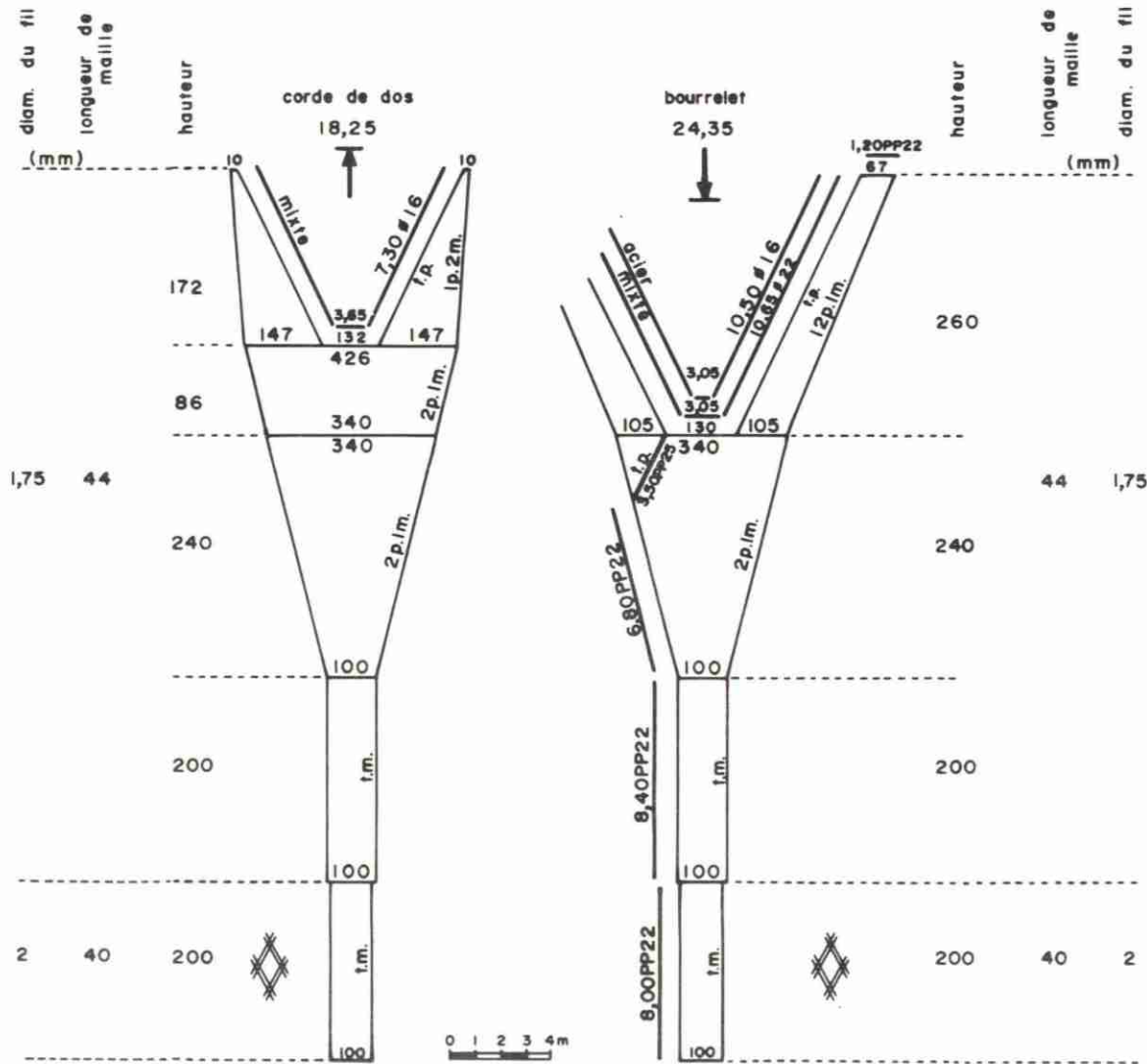

RÉFÉRENCE
M. Boudreau
C.S.P.Q.
Grande-Rivière

ESPÈCE
Crevette
(Pandalus borealis)



BATEAU
L.h.t. 18,26 m

GRÉEMENT

| | longueur(m) | diamètre (mm) | quantité | matériel |
|-------------------------|-------------|---------------|----------|----------|
| A- Entremise supérieure | 24,35 | 12 | 2 | CA |
| B- Entremise inférieure | 24,35 | 16 | 2 | CA |
| C- Bras | 6,00 | 16 | 2 | CA |
| D- Flotteurs | | 200 | 34 | PL |

Voir la figure illustrant les chaluts YANKEE

PANNEAUX

| | pois (kg) | puissance du bateau (ch) |
|---|-----------|--------------------------|
|  | 250 | 250 |
|  | 250 | 250 |
|  | 200 | 225 |

1- Tous les fils sont en polyéthylène (PE)

2- Toutes les ralingues sont en polypropylène (PP)

3-  Fil double

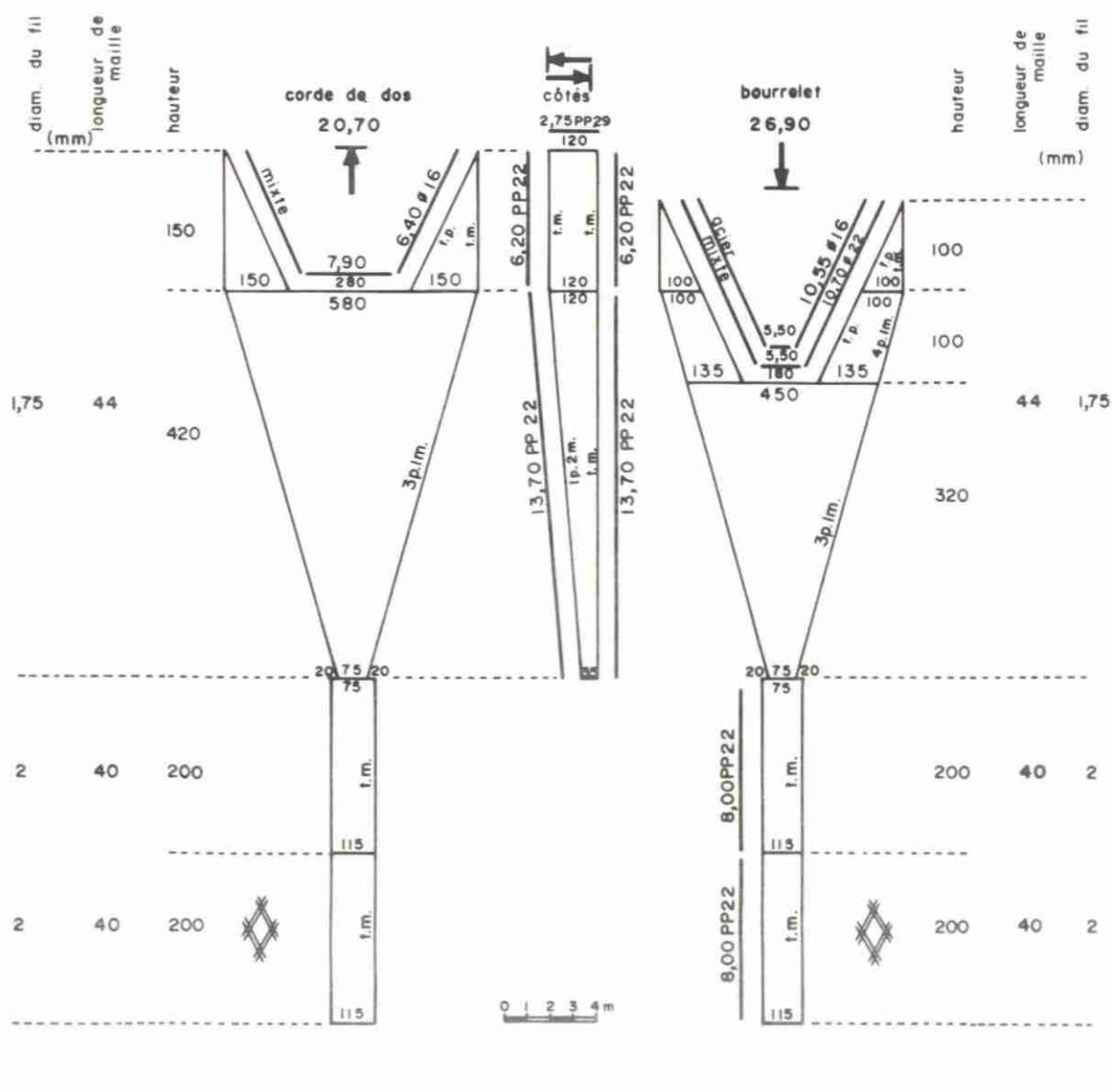

RÉFÉRENCE
A. Mauger
M.A.P.A.Q.
S.R.G.R.
Grande-Rivière



ESPÈCE
Crevette
(Pandalus borealis)

BATEAU
L.h.t. 19,8 m

GRÉEMENT

| | longueur(m) | diamètre (mm) | quantité | matériel |
|-------------------------|-------------|---------------|----------|----------|
| A- Entremise supérieure | 27,45 | 12 | 2 | CA |
| B- Entremise inférieure | 27,45 | 16 | 2 | CA |
| C- Bras | 6,00 | 16 | 2 | CA |
| D- Flotteurs | | 200 | 34 | PL |

PANNEAUX

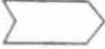
| | pois (kg) | puissance du bateau (ch) |
|---|-----------|--------------------------|
|  | 300 | 300 à 350 |
|  | 350 | 300 à 350 |
|  | 300 | 300 à 350 |

rectangulaire

ovale

en v

- 1- Tous les fils sont en polyéthylène (PE)
- 2- Toutes les ralingues sont en polypropylène (PP)
- 3-  Fil double

Chalut de fond 20,70/26,90 m (Semi-ballon 68'/88')

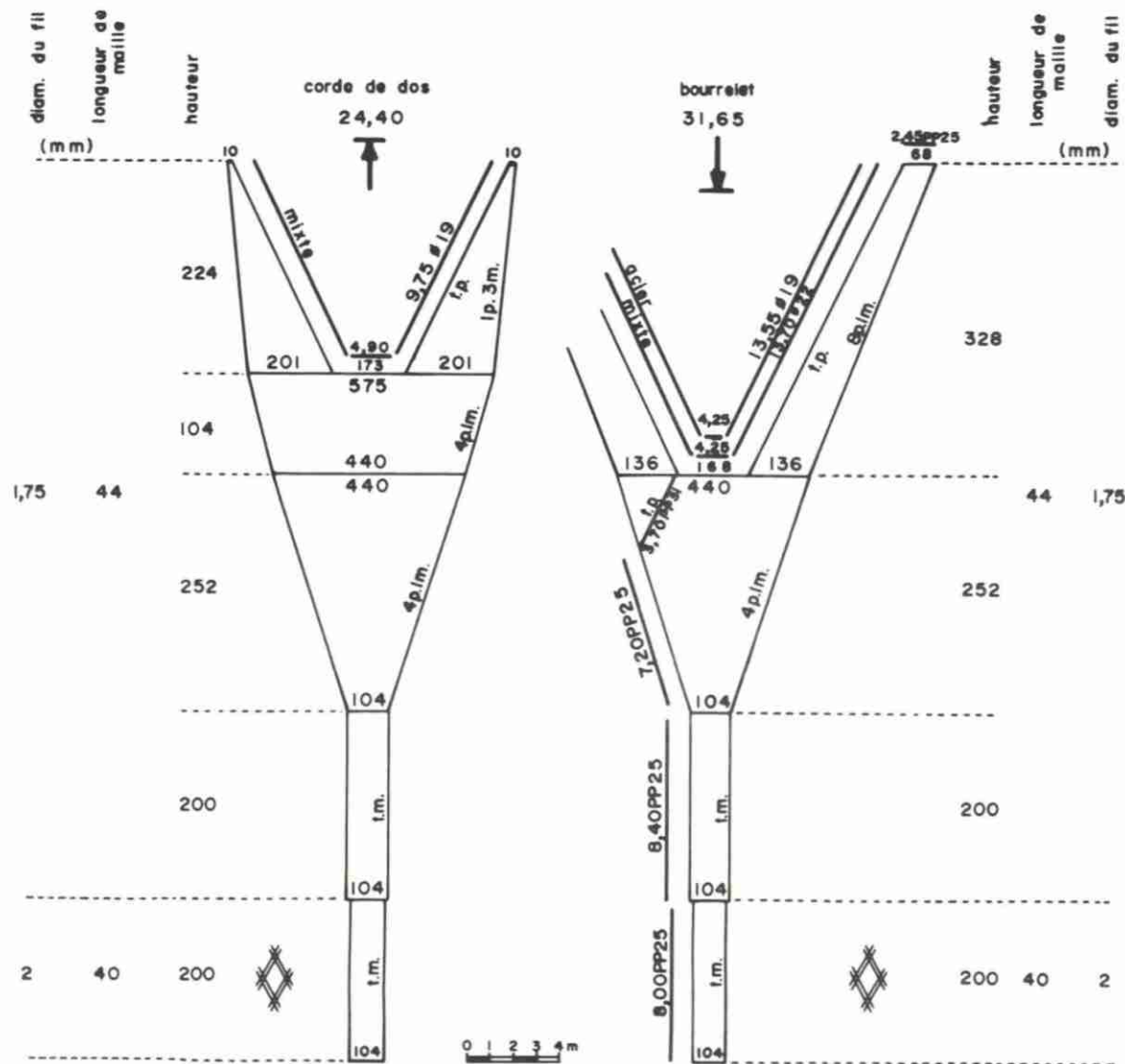

RÉFÉRENCE
M. Boudreau
C.S.P.O.
Grande-Rivière

ESPÈCE
Crevette
(Pandalus borealis)



BATEAU
L.h.t. 19,8-25 m

GRÉEMENT

| | longueur(m) | diamètre (mm) | quantité | matériel |
|-------------------------|-------------|---------------|----------|----------|
| A- Entremise supérieure | 27,45 | 16 | 2 | CA |
| B- Entremise inférieure | 27,45 | 19 | 2 | CA |
| C- Bras | 6,00 | 19 | 2 | CA |
| D- Flotteurs | | 200 | 43 | PL |

Voir la figure illustrant les chaluts YANKEE

PANNEAUX

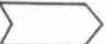
| | poids (kg) | puissance du bateau (ch) |
|---|------------|--------------------------|
|  | 400 | 350 à 400 |
| rectangulaire | | |
|  | 400 | 350 à 400 |
| ovale | | |
|  | 350 | 350 à 400 |
| en v | | |

- 1- Tous les fils sont en polyéthylène (PE)
- 2- Toutes les ralingues sont en polypropylène (PP)
- 3-  Fil double

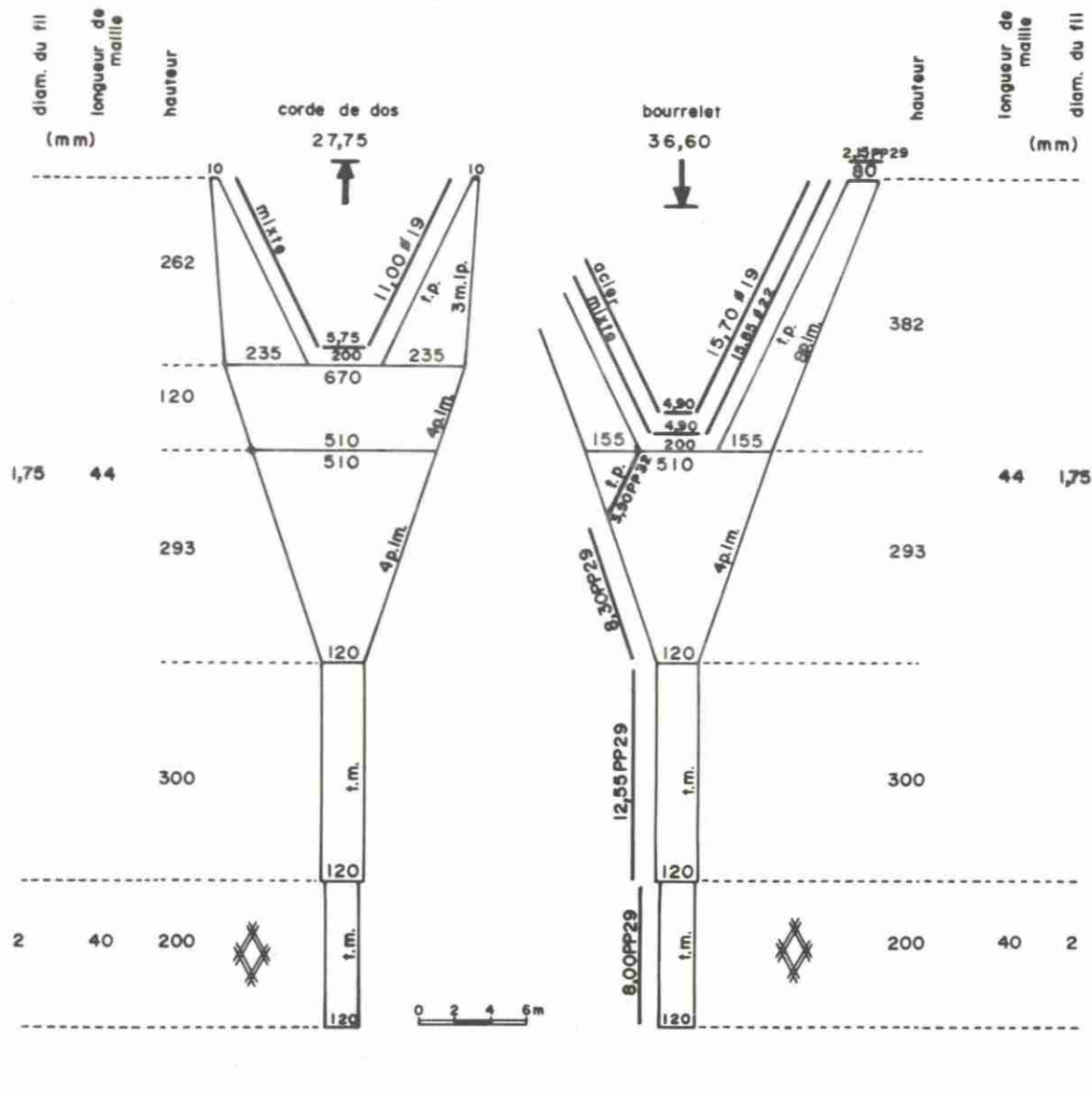

RÉFÉRENCE
M. Boudreau
C.S.P.Q.
Grande-Rivière

ESPÈCE
Crevette
(Pandalus borealis)



BATEAU
L.h.t. 26,52 m

GRÉEMENT

| | longueur(m) | diamètre (mm) | quantité | matériel |
|-------------------------|-------------|---------------|----------|----------|
| A- Entremise supérieure | 27,45 | 14 | 2 | CA |
| B- Entremise inférieure | 27,45 | 19 | 2 | CA |
| C- Bras | 6,00 | 19 | 2 | CA |
| D- Flotteurs | | 200 | 45 | PL |

Voir la figure illustrant les chaluts YANKEE

PANNEAUX

| | poids (kg) | puissance du bateau (ch) |
|---|------------|--------------------------|
|  | 450 | 400 à 450 |
|  | 450 | 400 à 450 |
|  | 450 | 400 à 450 |

- 1- Tous les fils sont en polyéthylène (PE)
- 2- Toutes les ralingues sont en polypropylène (PP)
- 3-  Fil double

Chalut de fond 27,75/35,60 m (Yankee 91'/120')



A.1.2.2 Chaluts à moyenne et grande ouverture verticale.

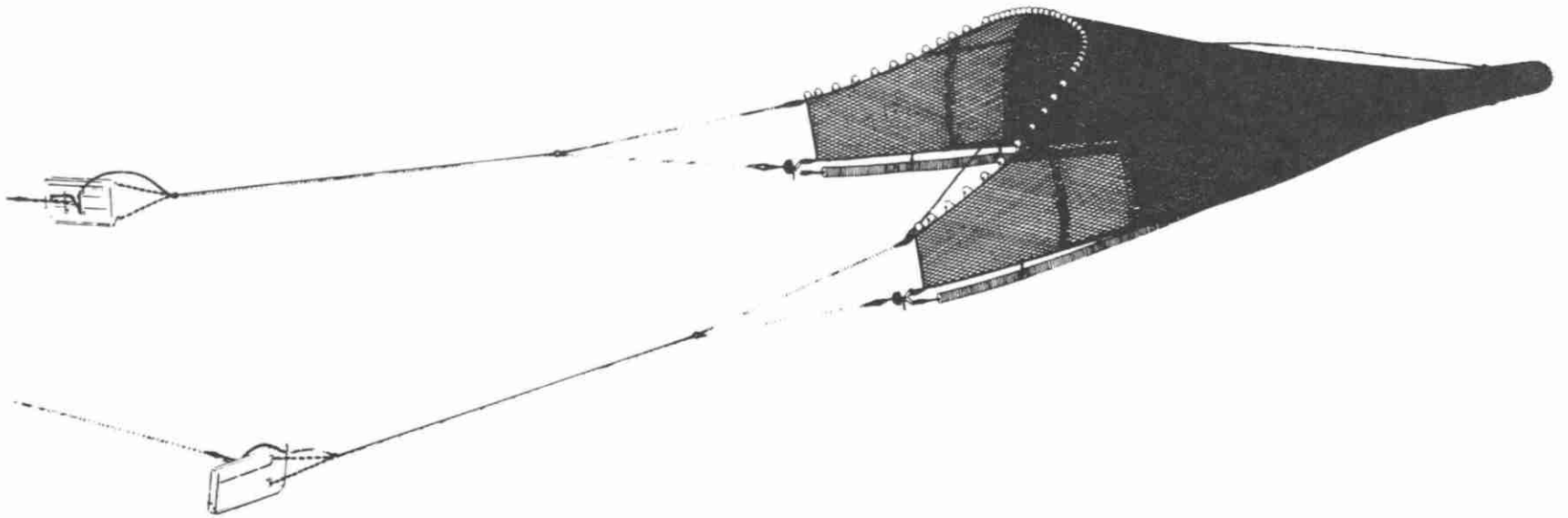

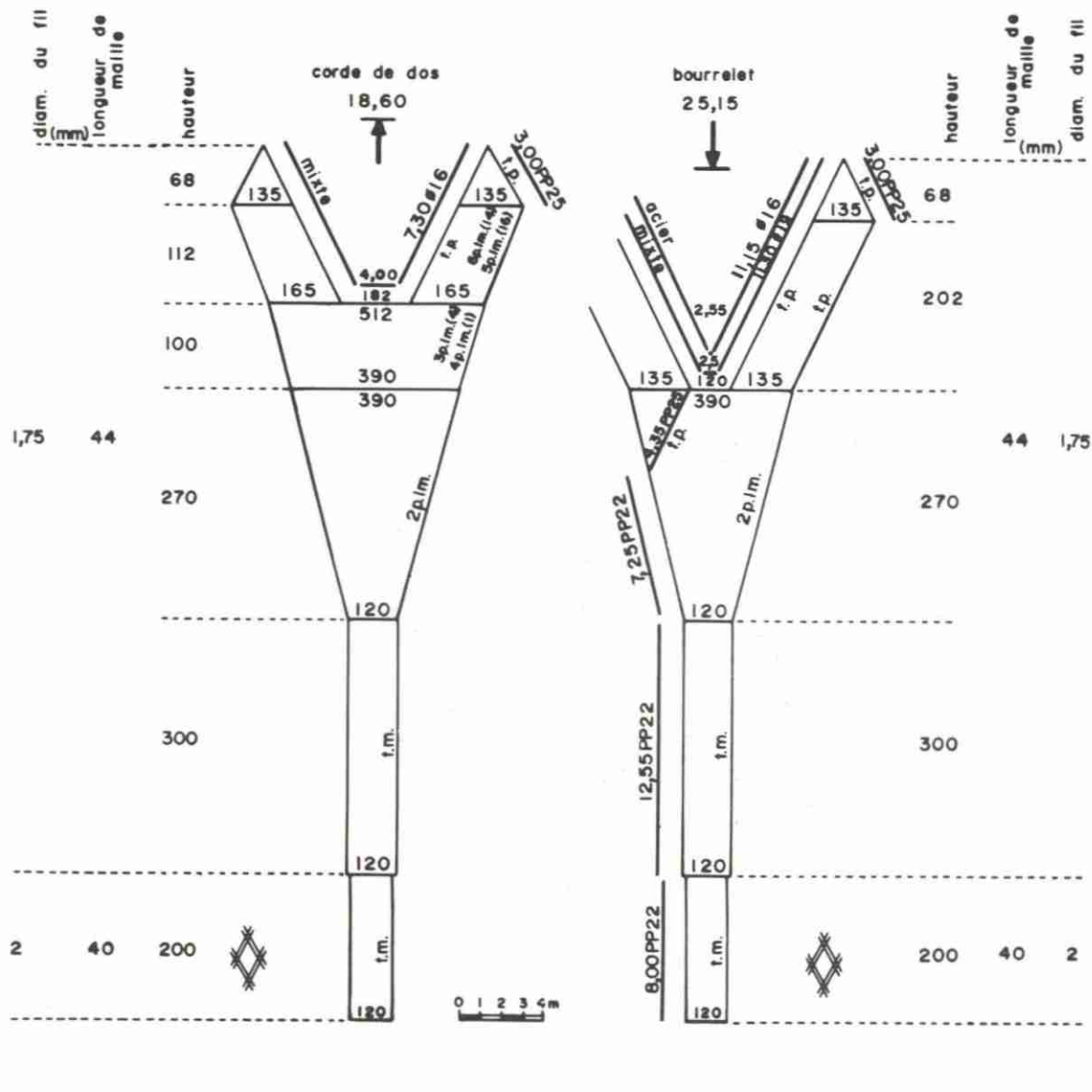

RÉFÉRENCE
M. Boudreau
C.S.P.Q.
Grande-Rivière

ESPÈCE
Crevette



BATEAU
L.h.t. 18,26 m

GRÈEMENT

| | longueur(m) | diamètre (mm) | quantité | matériel |
|-------------------------|-------------|---------------|----------|----------|
| A- Entremise supérieure | 27,45 | 11 | 2 | CA |
| B- Entremise inférieure | 27,45 | 13 | 2 | CA |
| C- Bras | 6,00 | 19 | 2 | CA |
| D- Flotteurs | | 200 | 35 | PL |

Voir la figure illustrant les chaluts à GRANDE
OUVERTURE VERTICALE

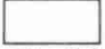
PANNEAUX

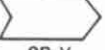
| | pois (kg) | puissance du bateau (ch) |
|---|-----------|--------------------------|
|  | 250 à 300 | 300 |
|  | 250 à 300 | 300 |
|  | 250 à 300 | 300 |

- 1- Tous les fils sont en polyéthylène (PE)
- 2- Toutes les ralingues sont en polypropylène (PP)
- 3-  Fil double

Chalut de fond 18,60/25,15 m (61'/82'6")

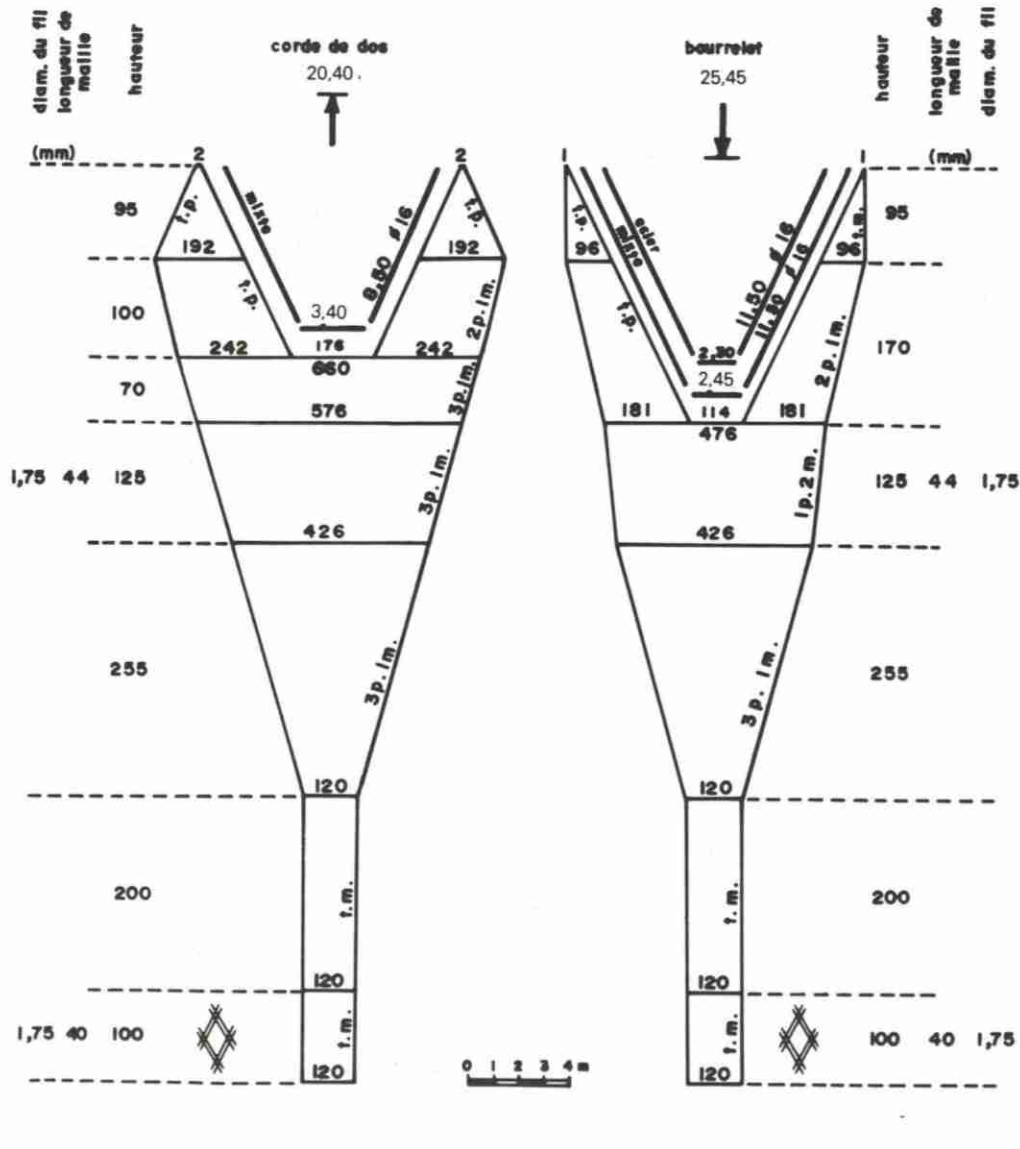

RÉFÉRENCE
 Réal Joncas
 M.A.P.A.Q.
 S.R.G.R.
 Grande-Rivière

ESPÈCE
 Crevette



BATEAU
 L.h.t. 18,26 m

GRÉEMENT

| | longueur(m) | diamètre (mm) | quantité | matériel |
|-------------------------|-------------|---------------|----------|----------|
| A- Entremise supérieure | 24 | 13 | 2 | CA |
| B- Entremise inférieure | 24 | 14 | 2 | CA |
| C- Bras | — | — | — | — |
| D- Flotteurs | | 200 | 50 | PL |

Voir la figure illustrant les chaluts à GRANDE
 OUVERTURE VERTICALE

PANNEAUX

| | poids (kg) | puissance du bateau (ch) |
|---|------------|--------------------------|
|  | 225 | 225 |
|  | 225 | 225 |
|  | 225 | 225 |

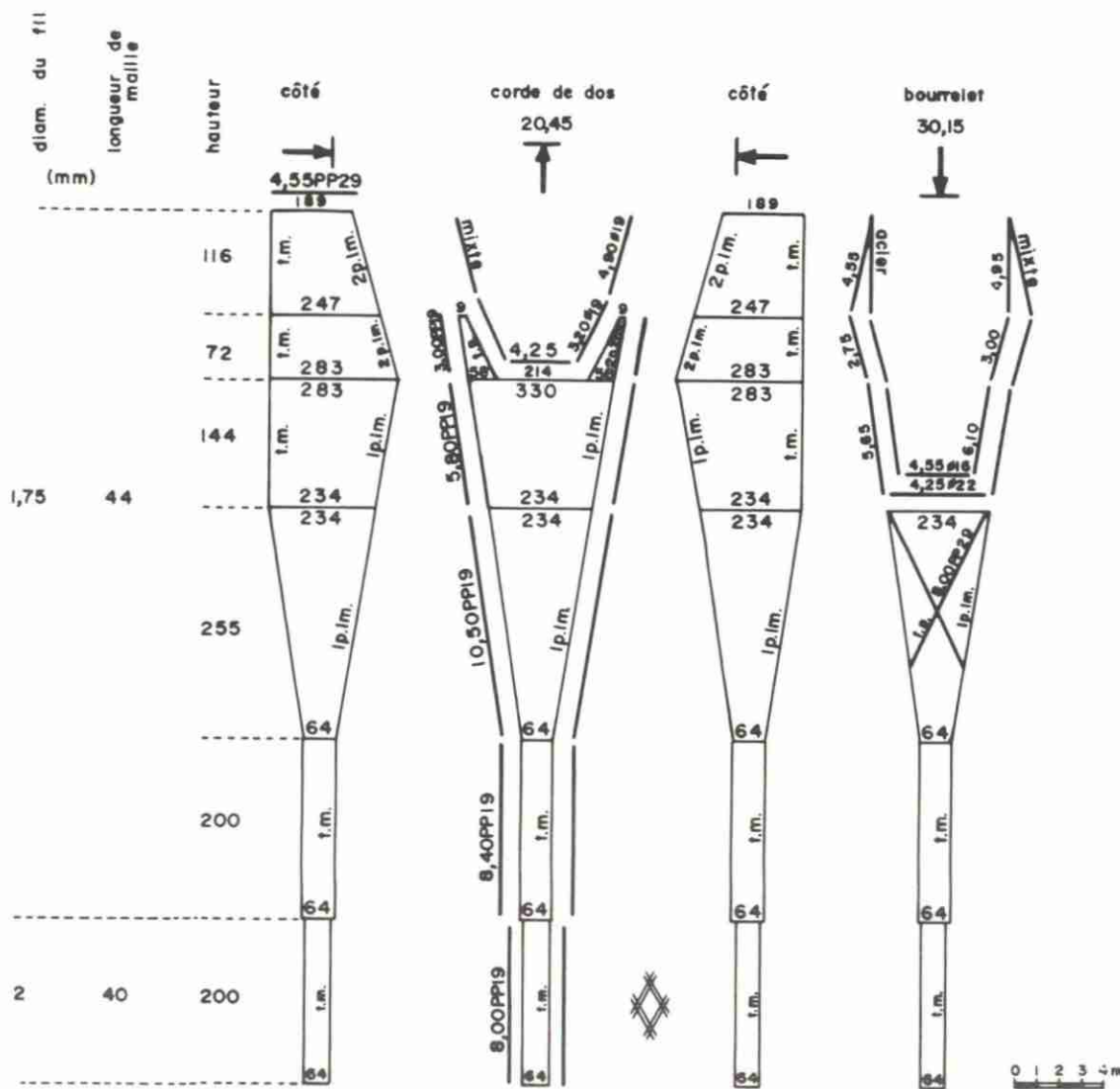

RÉFÉRENCE
M. Boudreau
C.S.P.Q.
Grande-Rivière

ESPÈCE
Crevette



BATEAU
L.h.t. 25-26,52 m

GRÉEMENT

| | longueur(m) | diamètre (mm) | quantité | matériel |
|-------------------------|-------------|---------------|----------|----------|
| A- Entremise supérieure | 27,45 | 14 | 2 | CA |
| B- Entremise inférieure | 27,45 | 19 | 2 | CA |
| C- Bras | 6,00 | 19 | 2 | CA |
| D- Flotteurs | | 200 | 45 | PL |

Voir la figure illustrant les chaluts QUATRE
FACES (Western)

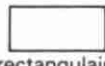
PANNEAUX

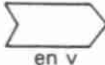
| | pois (kg) | puissance du bateau (ch) |
|---|-----------|--------------------------|
|  | 400 | 400 |
|  | 400 | 400 |
|  | 400 | 400 |

- 1- Tous les fils sont en polyéthylène (PE)
- 2- Toutes les ralingues sont en polypropylène (PP)
- 3-  Fil double

Chalut de fond 20,45/30,15 m (Western 11-A 67/199)

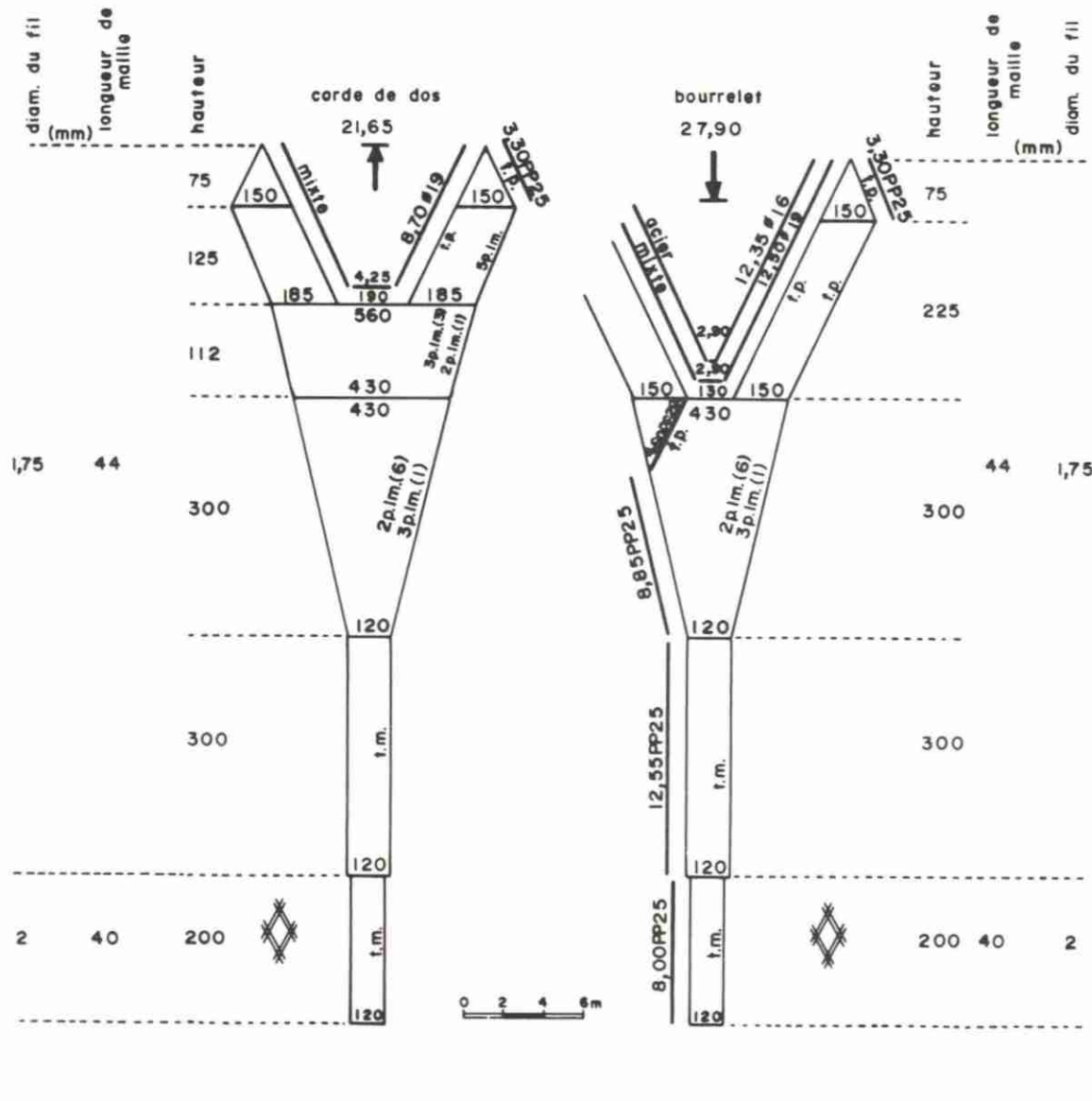

RÉFÉRENCE
M. Boudreau
C.S.P.Q.
Grande-Rivière

ESPÈCE
Crevette
(Pandalus borealis)

BATEAU
L.h.t. 25-26,52 m

GRÉEMENT

| | longueur(m) | diamètre (mm) | quantité | matériel |
|-------------------------|-------------|---------------|----------|----------|
| A- Entremise supérieure | 27,45 | 13 | 2 | CA |
| B- Entremise inférieure | 27,45 | 16 | 2 | CA |
| C- Bras | 6,00 | 16 | 2 | CA |
| D- Flotteurs | | 200 | 40 | PL |

Voir la figure illustrant les chaluts à GRANDE
OUVERTURE VERTICALE

PANNEAUX

| | poids (kg) | puissance du bateau (ch) |
|--|------------|--------------------------|
| | 350 | 300 à 350 |
| | 350 | 300 à 350 |
| | 350 | 300 à 350 |

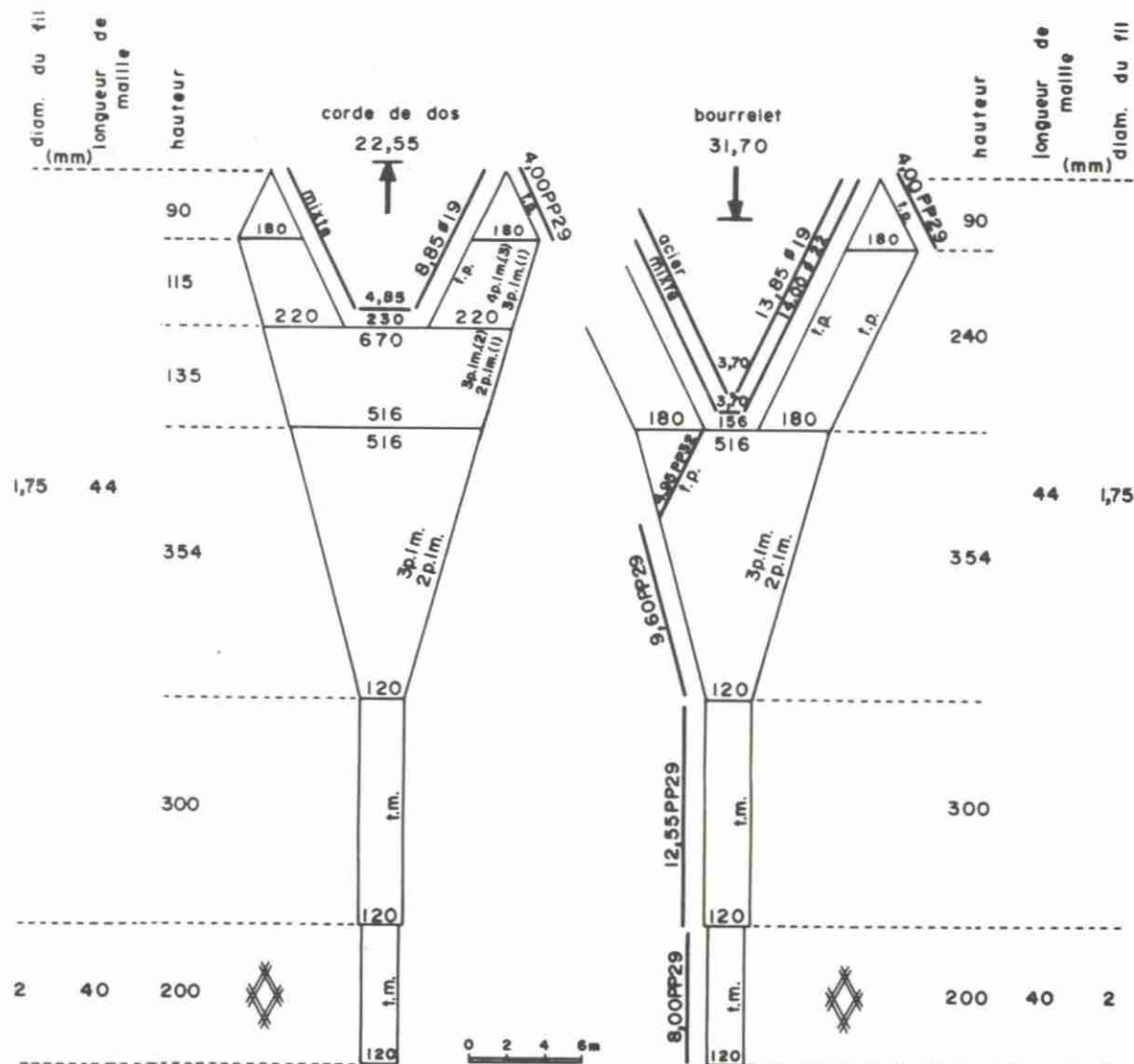

RÉFÉRENCE
M. Boudreau
C.S.P.Q.
Grande-Rivière

ESPÈCE
Crevette



BATEAU
L.h.t. 25-26,52 m

GRÉEMENT

| | longueur(m) | diamètre (mm) | quantité | matériel |
|-------------------------|-------------|---------------|----------|----------|
| A- Entremise supérieure | 27,45 | 14 | 2 | CA |
| B- Entremise inférieure | 27,45 | 19 | 2 | CA |
| C- Bras | 6,00 | 19 | 2 | CA |
| D- Flotteurs | | 200 | 45 | PL |

Voir la figure illustrant les chaluts à GRANDE
OUVERTURE VERTICALE

PANNEAUX

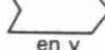
| | poids (kg) | puissance du bateau (ch) |
|---|------------|--------------------------|
|  | 500 à 550 | 500 |
|  | 500 à 550 | 500 |
|  | 500 à 550 | 500 |

- 1- Tous les fils sont en polyéthylène (PE)
- 2- Toutes les ralingues sont en polypropylène (PP)
- 3-  Fil double

Chalut de fond 22,55/31,70 m (74'/104')

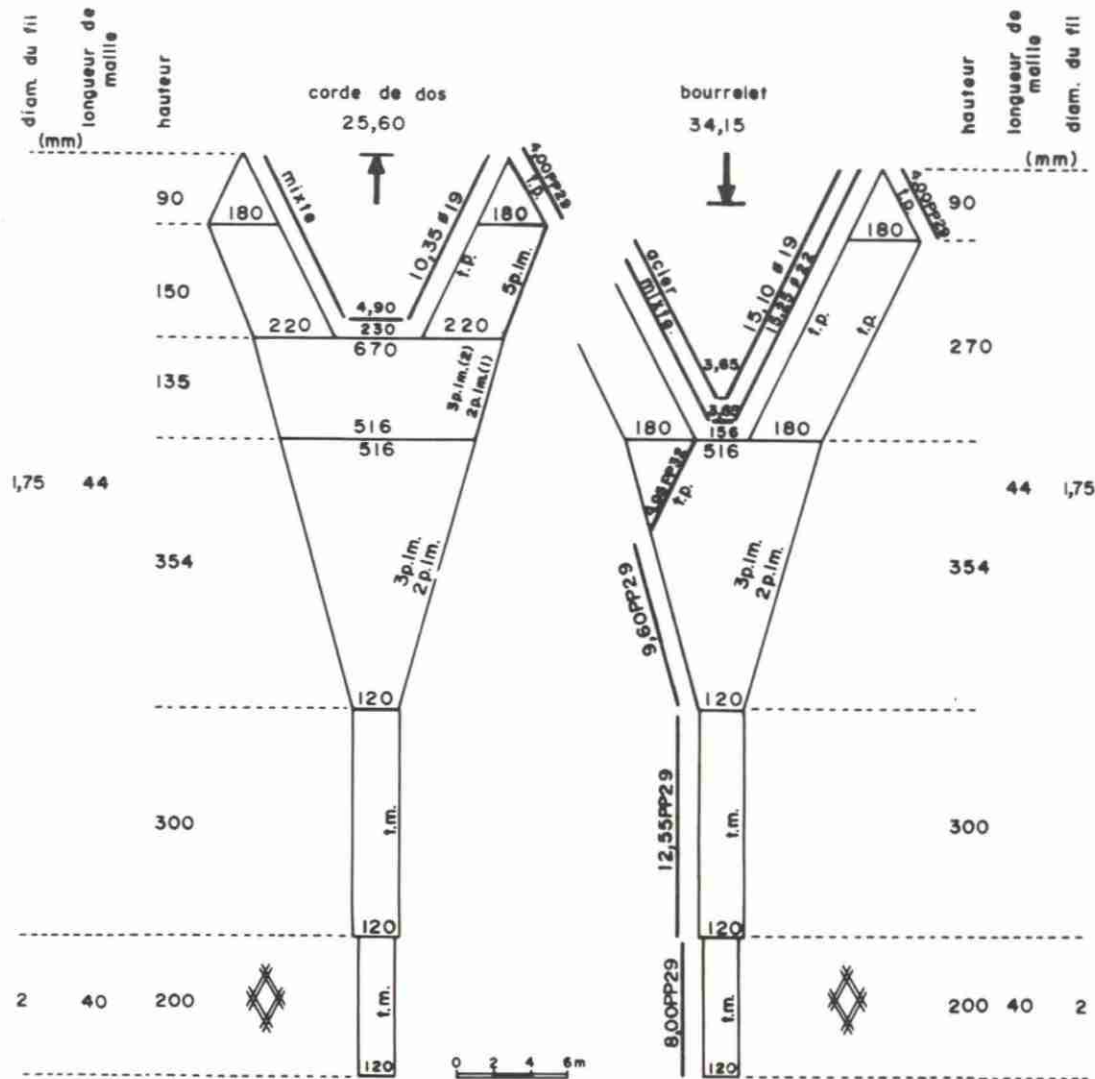

RÉFÉRENCE
M. Boudreau
C.S.P.Q.
Grande-Rivière

ESPÈCE
Crevette
(Pandalus borealis)



BATEAU
L.h.t. 26,52-29,17 m

GRÉEMENT

| | longueur(m) | diamètre (mm) | quantité | matériel |
|-------------------------|-------------|---------------|----------|----------|
| A- Entremise supérieure | 27,45 | 14 | 2 | CA |
| B- Entremise inférieure | 27,45 | 19 | 2 | CA |
| C- Bras | 6,00 | 19 | 2 | CA |
| D- Flotteurs | | 200 | 50 | PL |

Voir la figure illustrant les chaluts à GRANDE
OUVERTURE VERTICALE

PANNEAUX

| | pois (kg) | puissance du bateau (ch) |
|---|-----------|--------------------------|
|  | 550 | 500 |
|  | 550 | 550 |
|  | 550 | 550 |

- 1- Tous les fils sont en polyéthylène (PE)
- 2- Toutes les ralingues sont en polypropylène (PP)
- 3-  Fil double

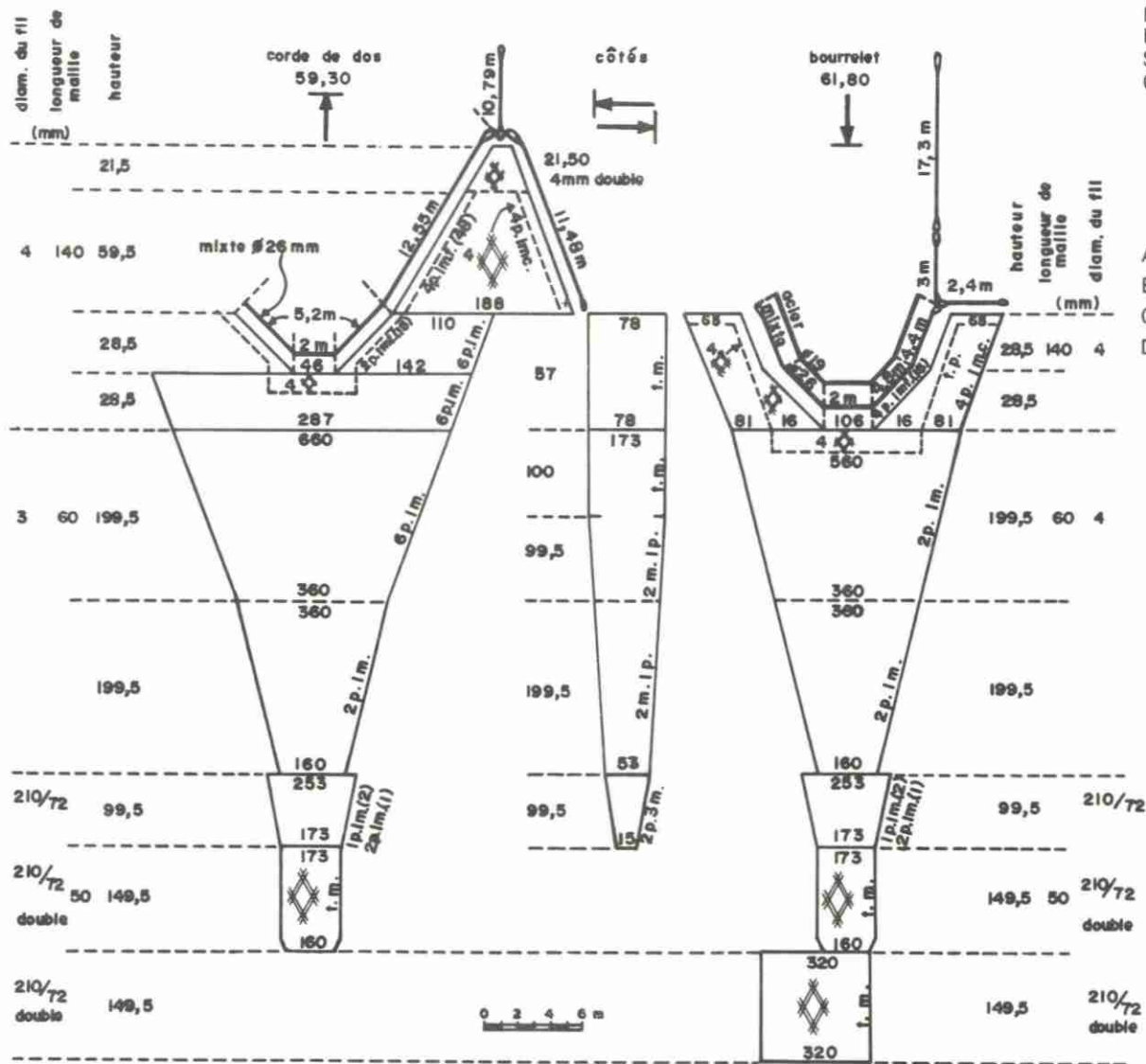

RÉFÉRENCE
L. Basso
M.A.P.A.Q.
S.R.G.R.
Grande-Rivière

ESPÈCE
Crevette
(Pandalus Borealis)



BATEAU
L.h.t. 39,63-41,45 m

GRÉEMENT

| | longueur(m) | diamètre (mm) | quantité | matériel |
|-------------------------|-------------|---------------|----------|----------|
| A- Entremise supérieure | 50 | 35 | 2 | CA |
| B- Entremise inférieure | 50 | 32 | 2 | CA |
| C- Bras | 6,00 | 19 | 2 | CA |
| D- Flotteurs | | 200 | 160 | PL |

Voir la figure illustrant les chaluts à GRANDE OUVERTURE VERTICALE

PANNEAUX

| | poids (kg) | puissance du bateau (ch) |
|---|------------|--------------------------|
|  | 1500 | 1550 |
|  | 1500 | 1550 |
|  | 1500 | 1550 |

1- Tous les fils sont en polyéthylène (PE), sauf les fils doubles

2-  Fil double, nylon

Chalut de fond 59,30 / 61,80 m (4-Faces 195'8''/1204')





A.2.1 Chaluts à sébaste

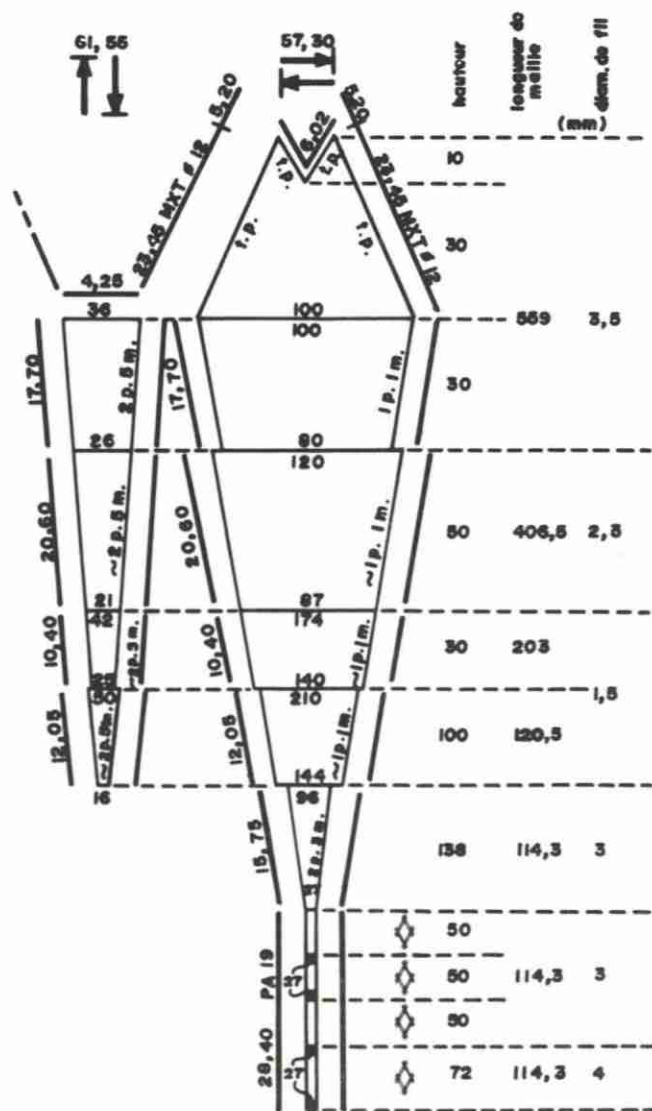

RÉFÉRENCE
W.W. Johnson
Environnement
Canada
Halifax, N.-É.

ESPÈCE
Sébaste

BATEAU
L.h.t. 25-29,17 m

GRÉEMENT

| | longueur(m) | diamètre (mm) | quantité | matériel |
|-------------------------|-------------|---------------|----------|----------|
| A- Entremise supérieure | 73 | 12 | 2 | PA |
| B- Entremise inférieure | 73 | 12 | 2 | PA |
| C- Bras | — | — | — | — |
| D- Flotteurs | | 200 | 150-200 | — |

PANNEAUX

Suberkrüb

| poids (kg) | puissance du bateau (ch) |
|------------|--------------------------|
| 545 | 500 |

1- Tous les fils sont en polyamide (nylon) (PA),
sauf les fils doubles

2-  Fil double, polypropylène (PP)



B. Sennes

Les plans des sennes qui apparaissent dans cet ouvrage sont identifiés selon le type (de rivage, écossaise, etc. . .) et l'espèce recherchée, dans le coin droit supérieur des plans.

Les plans sont dessinés à l'échelle dans le cas de la senne de rivage, le coefficient de montage est indiqué en pourcentage, par exemple 0,71. Il s'agit du rapport existant entre la longueur de la ralingue supérieure ou inférieure et la longueur de la nappe de filet, lorsqu'elle est complètement étirée. Ainsi, si la longueur de la nappe étirée est de 64,25 mètres et qu'elle est montée sur une ralingue de 45,72 m, le coefficient du montage sera =

$$\frac{45,72}{64,25} = 0,71 \text{ ou } 71\%$$

Les dimensions et caractéristiques de la nappe sont indiquées à l'intérieur du rectangle le représentant (fig. 15).

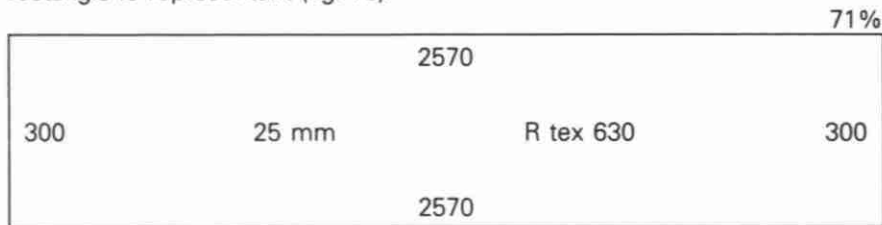
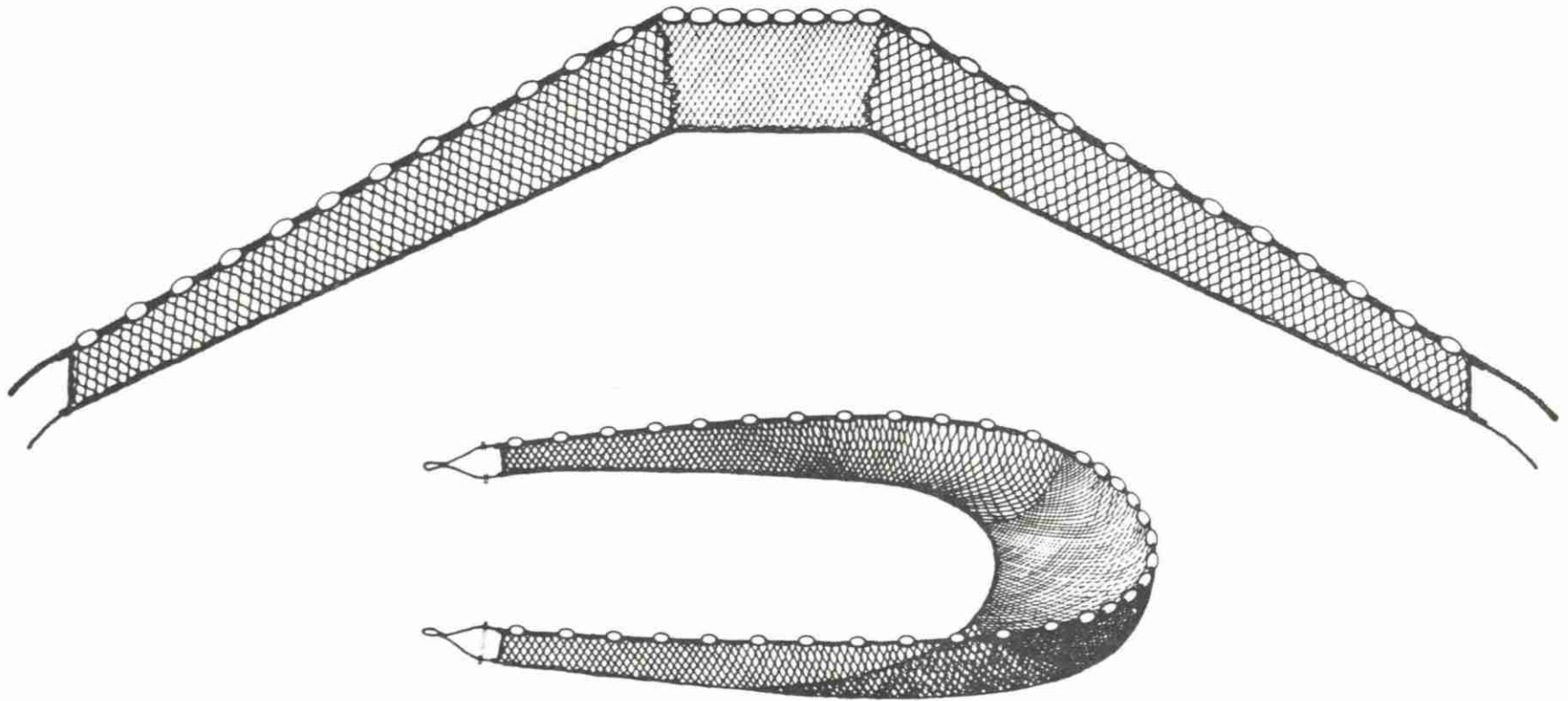

Fig. 15. Représentation d'une des nappes constituant une senne.

- 2570 = longueur en maille de la nappe
- 300 = hauteur en maille de la nappe
- 25 mm = longueur de la maille étirée
- R tex 630 = numéro du fil
- 71% = coefficient de montage

Les ralingues sont représentées par des traits gras surmontés de leurs caractéristiques. Par exemple 45,72 PP 13 signifie qu'il s'agit d'une ralingue de 45,72 mètres en polypropylène de 13 mm de diamètre.

B.1 Senne de rivage



RÉFÉRENCE
M. Boudreau
C.S.P.Q.
Grande-Rivière

ESPÈCE
Capelan

BATEAU
L.h.t. 4-5 m
ch. —

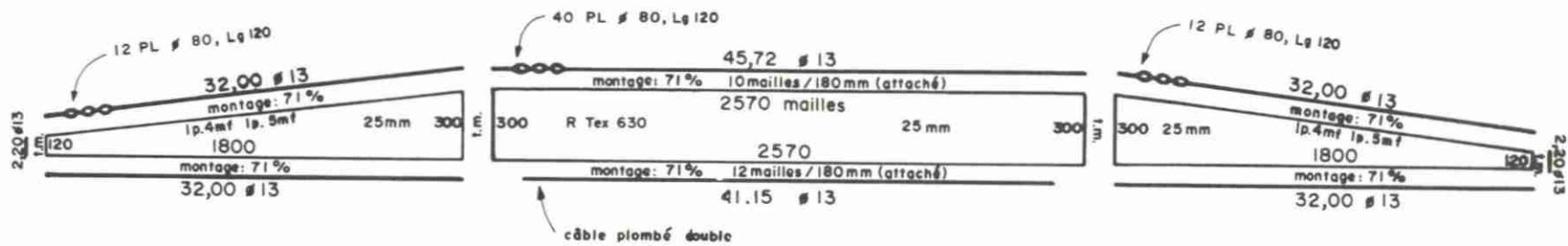

1. Toutes les ralingues sont en polypropylène tressé.
2. Tous les fils sont en nylon.

Senne de rivage



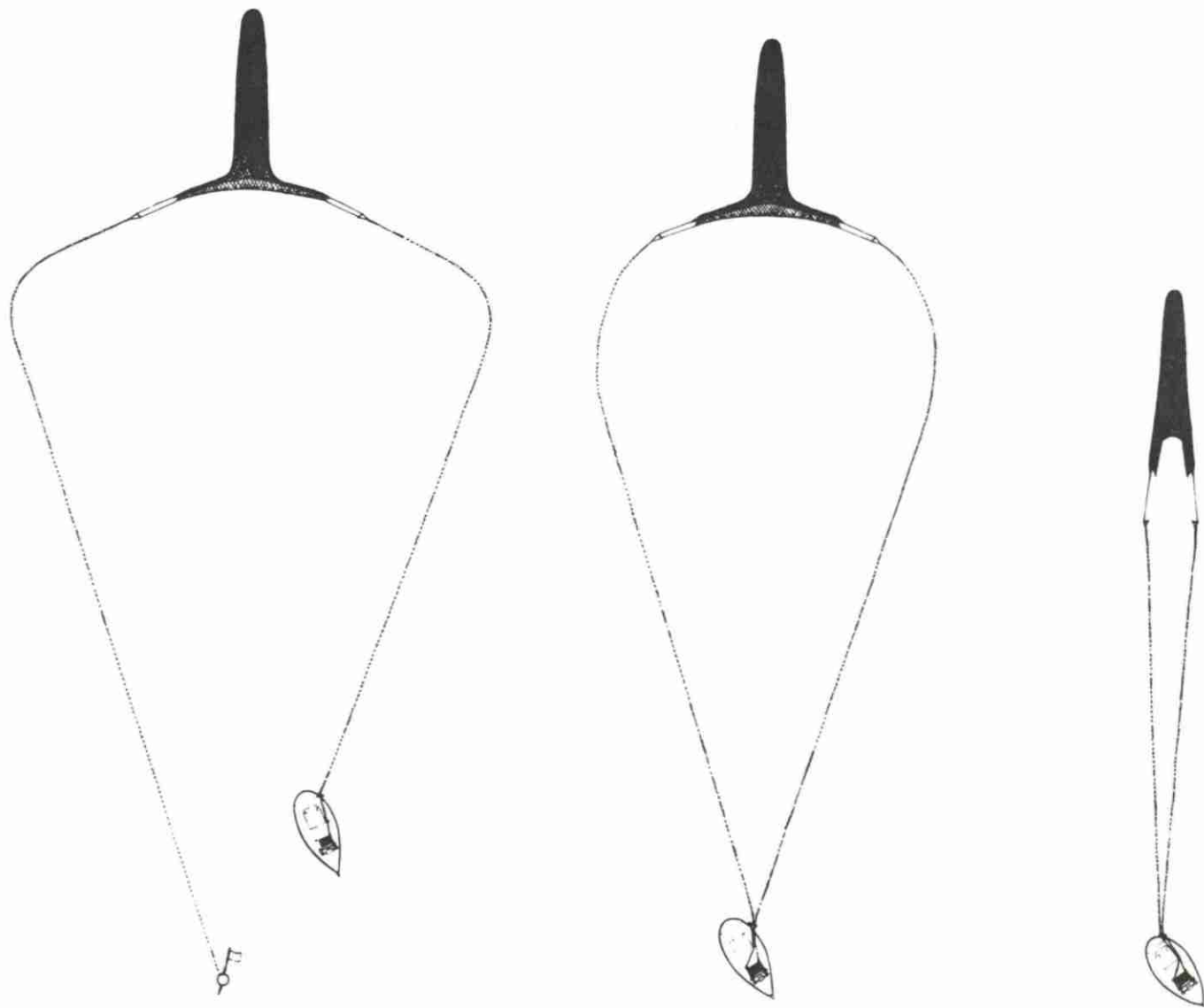

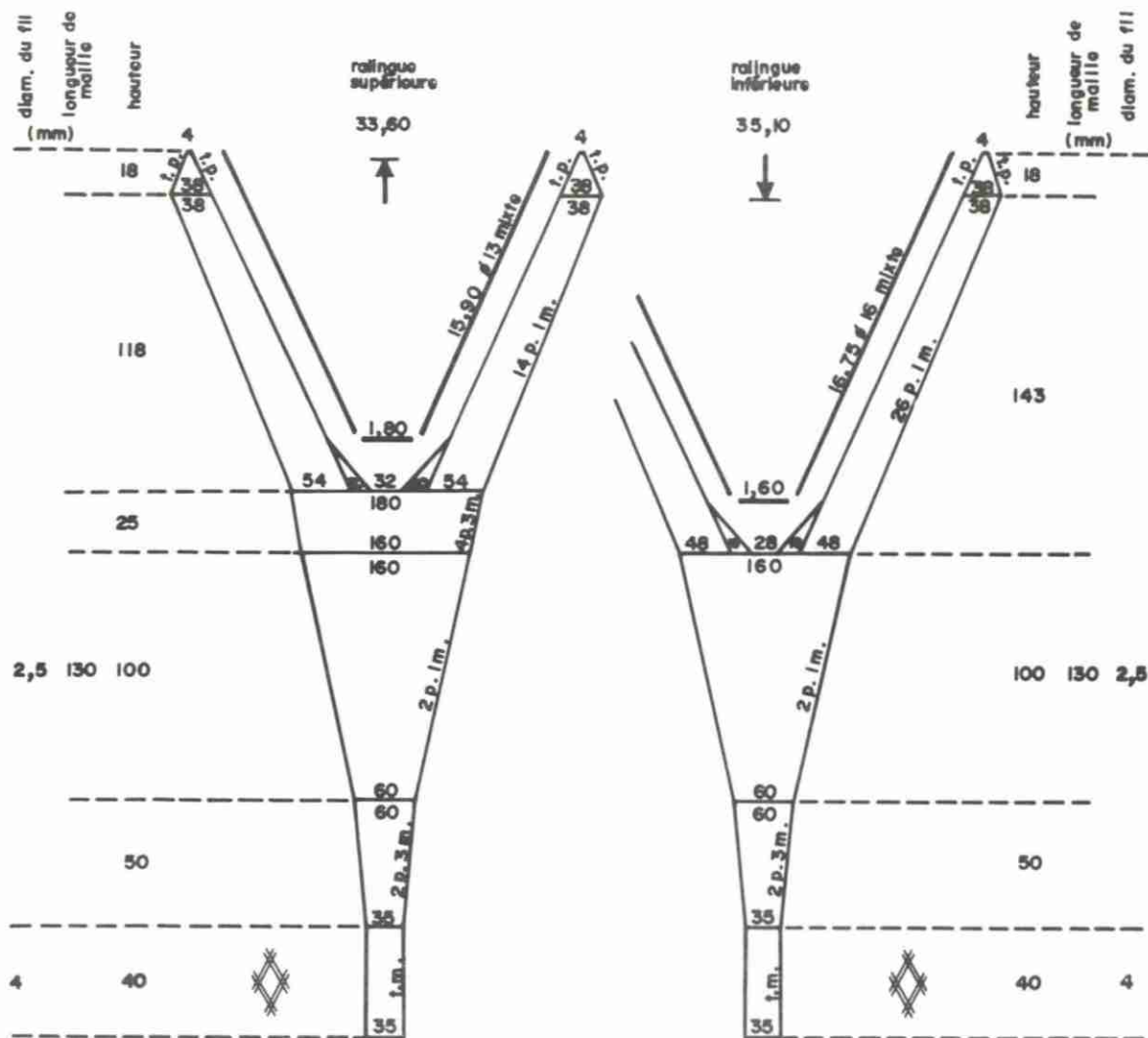

RÉFÉRENCE M. Renaud
 Îles-de-la-Madeleine

ESPÈCE Morue

BATEAU L.h.t. 15-20 m
 ch. 100-200

GRÉEMENT

- A- Ralingue supérieure: 40 m. Ailes: 19 m. Centre: 4 m.
 B- Ralingue inférieure : 50 m. Ailes: 22 m. Centre: 4 m.
 Filet: 2 m de mou.
 C- Ralingue plombée : 5-7 m.
 D- Nombre de flotteurs : Ailes: 12. Centre: 6. Total: 18.

2 triangles en acier tiennent lieu de portes de chalut pour la senne écossaise:



- 1- Tous les fils sont en polyéthylène (PE)
- 2- Toutes les ralingues sont en polypropylène (PP)
- 3-  Fil double

Senne écossaise 33,60/35,10 m (110'/115')



C. Filets maillants

C. Filets maillants

Les plans des filets maillants sont identifiés par un titre général et caractérisés par l'espèce recherchée dans le tableau, au coin supérieur droit du plan. Les plans sont dessinés à l'échelle en prenant comme base le rapport entre la longueur de la ralingue supérieure et la longueur de la ralingue de chute. Le coefficient de montage est donné en pourcentage; par exemple: 66%. Il correspond au rapport existant entre la longueur de la ralingue supérieure ou inférieure et la longueur de la nappe de filet, lorsqu'elle est complètement étirée. Ainsi si la longueur de la nappe étirée est de 68,40 mètres et qu'elle est montée sur une ralingue de 45,60 mètres, le coefficient de montage sera:

$$\frac{46,50 \text{ m}}{68,40 \text{ m}} = 0,66 \text{ ou } 66\%$$

Les dimensions et caractéristiques de la nappe sont indiquées à l'intérieur du rectangle la représentant (Fig. 15).

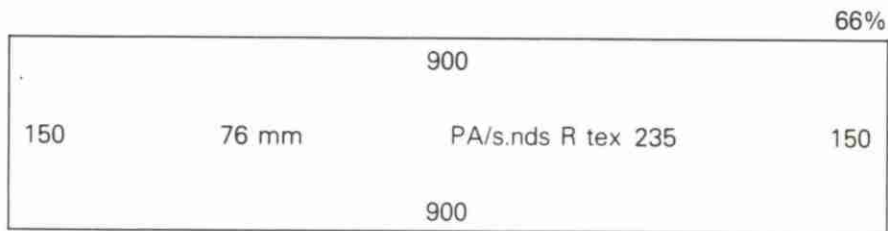

Fig. 15. Représentation d'un filet maillant.

900: longueur en mailles de la nappe

150: hauteur en mailles de la nappe

76 mm: longueur de la maille étirée

PA/s. nds: nappe fabriquée en polyamide (nylon), filet sans noeud

R tex 235: numéro du fil

66%: coefficient de montage

Les ralingues sont représentées par des traits gras surmontés de leurs caractéristiques. Par exemple: 45,60 PA 9 signifie qu'il s'agit d'une ralingue longue de 45 mètres et 60 centimètres en polyamide (nylon) de 9 millimètres de diamètre.

Sont aussi inclus des détails de montage, les longueurs des compas d'armement ⁽¹⁾, les caractéristiques des flotteurs ou bouées, le type de noeud et le genre de mouillage utilisé. Toutes les dimensions sont données en millimètres (mm) à l'exception des longueurs de ralingues, qui sont en mètres.

La longueur de la maille est mesurée de la même façon que pour les chaluts (Fig. 1). Lorsque les fils utilisés pour la confection de la nappe sont des monofilaments de polyamide, ils sont caractérisés par leur diamètre; par exemple: mono 0,75 mm.

⁽¹⁾ Compas d'armement désigne la distance entre les noeuds de fixation du filet sur la ralingue.

RÉFÉRENCE
M. Boudreau
C.S.P.Q.
Grande-Rivière

ESPÈCE
Morue

BATEAU
L.h.t. 14-17 m
ch. 90-150

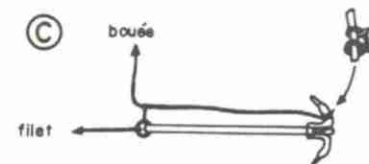
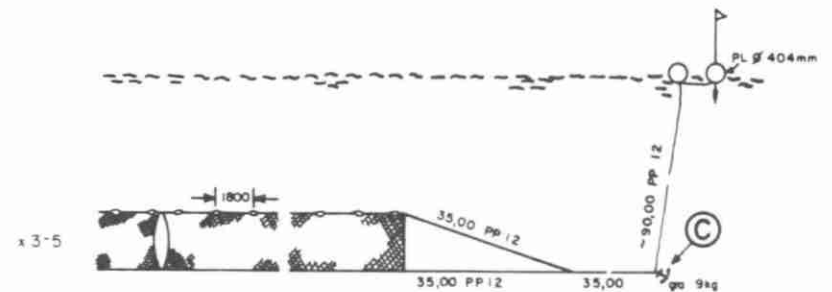
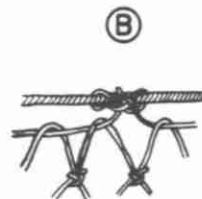
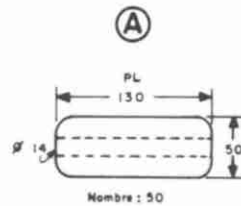
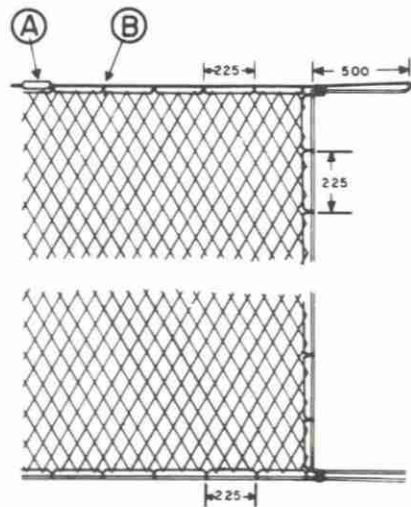
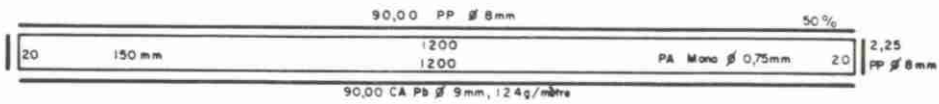

Toutes les longueurs et les diamètres (\varnothing) sont en mm.

Filet maillant

1. sur tangon
2. dérivant

RÉFÉRENCE
M. Boudreau
C.S.P.Q.
Grande-Rivière

ESPÈCE
Hareng

BATEAU
L.h.t. 16-20 m
ch. 100-250

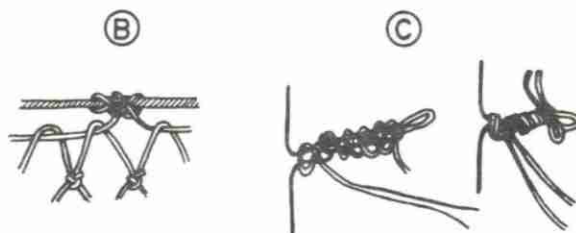
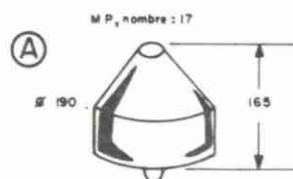
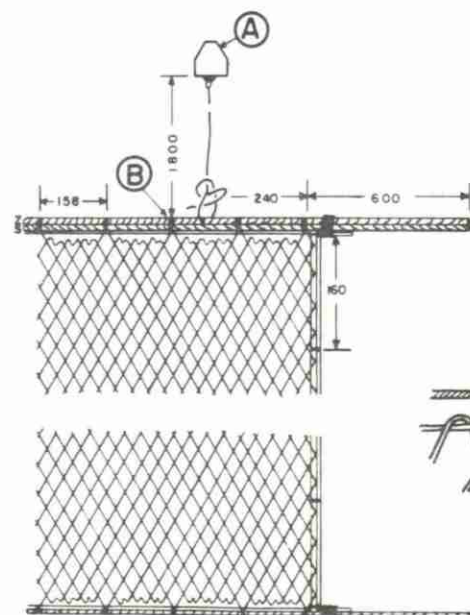
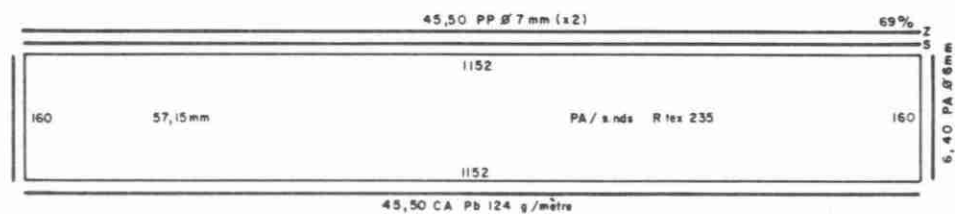

Toutes les longueurs et les diamètres (Ø) sont en mm.

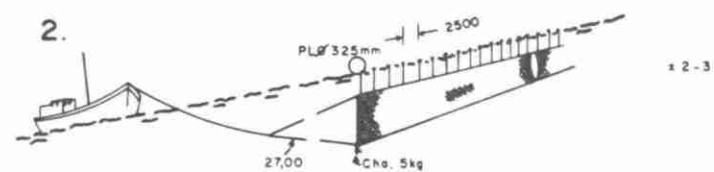
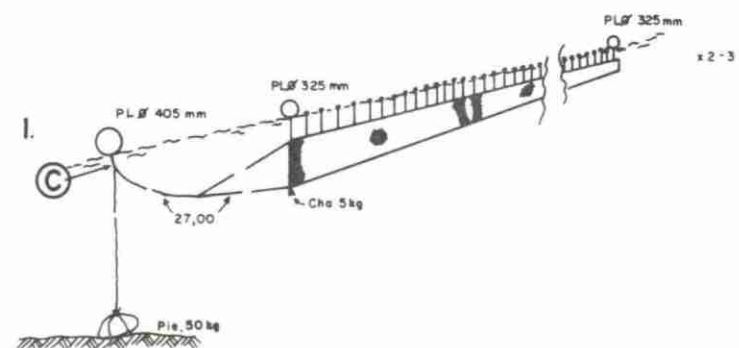

Filet mailant

1. sur tangon
2. dérivant

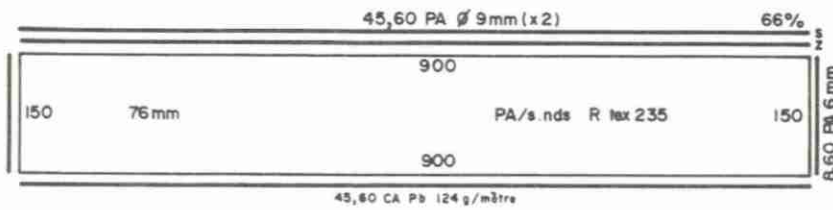

RÉFÉRENCE
M. Boudreau
C.S.P.Q.
Grande-Rivière

ESPÈCE
Maquereau

BATEAU
L.h.t. 16-20 m
ch. 100-250

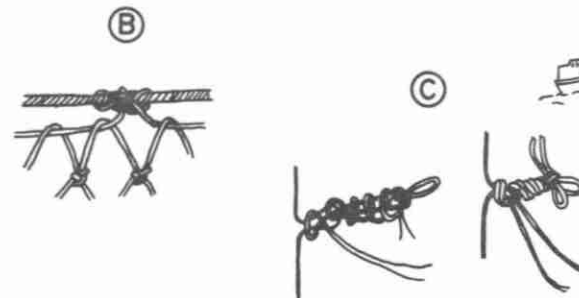
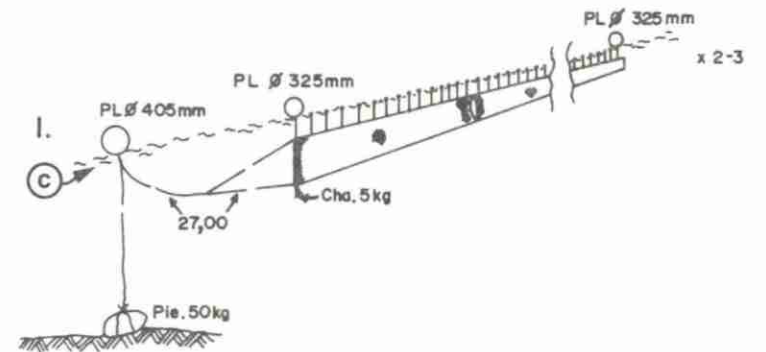
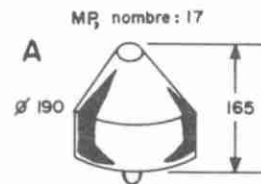
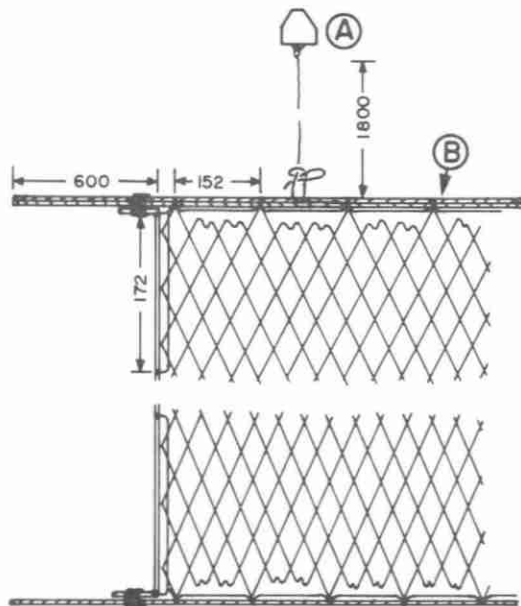

1. sur tangon
2. dérivant

Toutes les longueurs et les diamètres (ø) sont en mm.



D. Pièges

Dans cette section, ont été regroupés les engins passifs (pièges fixes ou trappes) ou semi-passifs (nasses ou casiers) qui ont toutefois une caractéristique commune, soit celle de permettre aux individus des espèces capturées de demeurer en vie jusqu'à leur remontée à bord des bateaux des pêcheurs.

D.1 Nasses (casiers)

Les plans des nasses (casiers) qui figurent dans cet ouvrage sont identifiés par un titre général et caractérisés par l'espèce recherchée, dans le tableau, dans le coin droit supérieur des plans.

Les plans comportent généralement une vue en perspective de l'engin, qui fournit les indications nécessaires à la fabrication des pièces constituantes ou à leur assemblage. Les vues en plan et en profil donnent les côtés des différents éléments.

Les caractéristiques des filets utilisés sont fournies selon le principe utilisé pour les filets constituant le chalut.

Une illustration donne aussi le type de mouillage suggéré lors de l'utilisation de ces nasses (casiers).

Toutes les dimensions sont en millimètres, à l'exception de celles des mouillages qui sont en mètres.

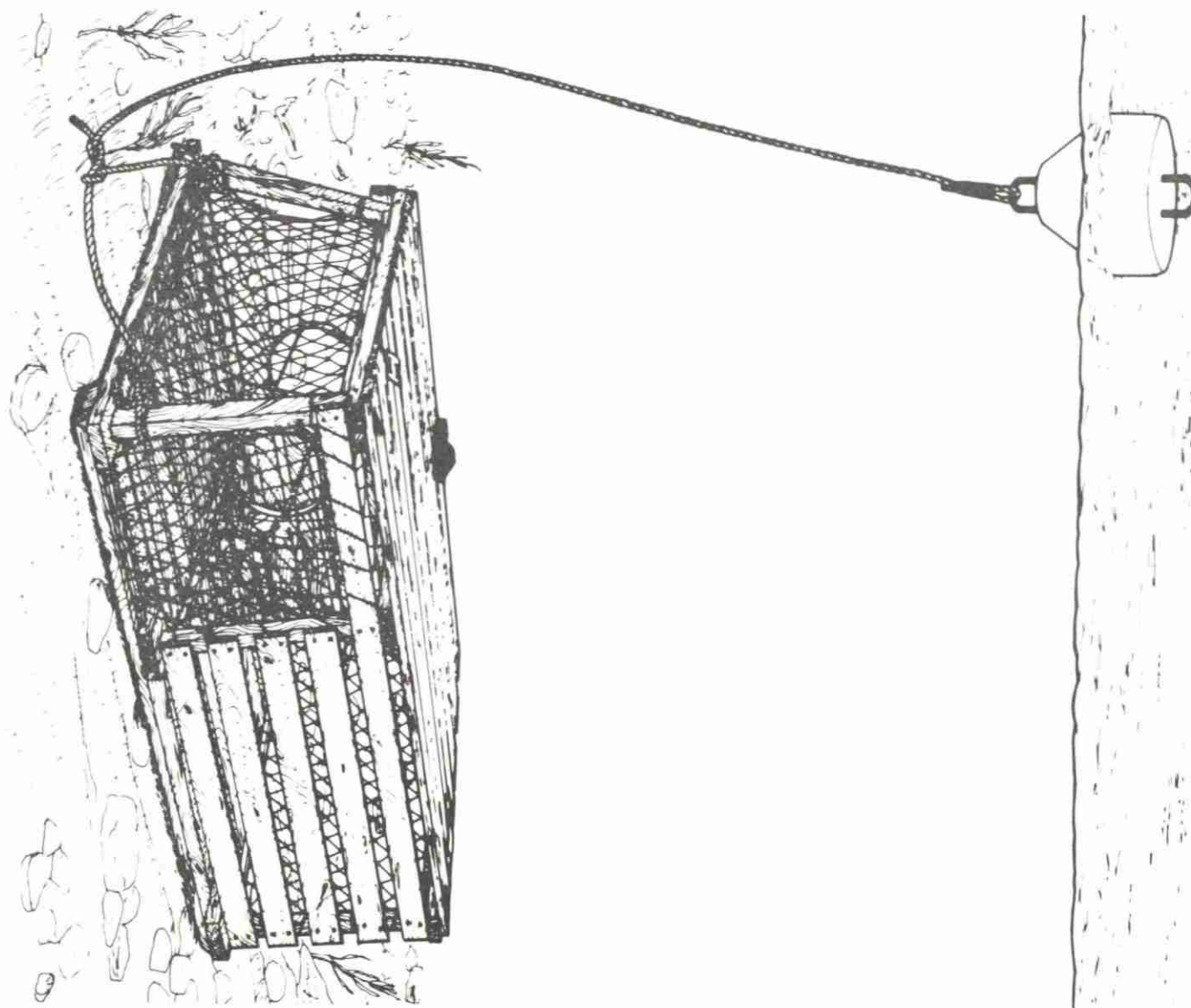

Nasse rectangulaire à homard

RÉFÉRENCE
Henri-Fred Poirier
Dune-du-Sud
Iles-de-la-Madeleine

ESPÈCE
Homard

BATEAU
L.h.t. 15 m
ch. 135

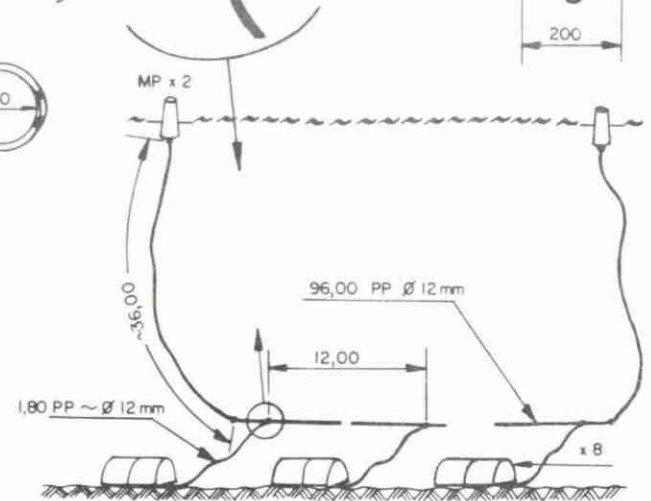
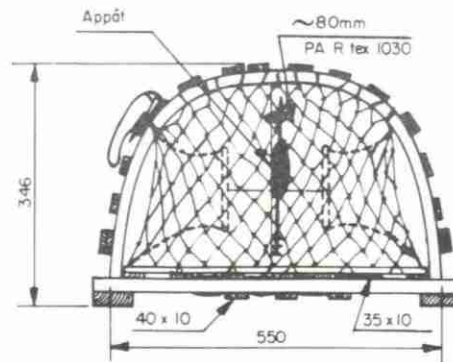
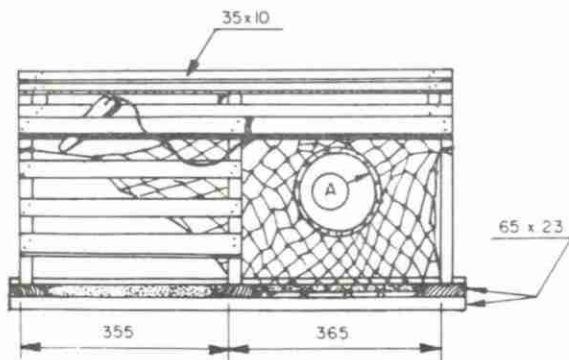
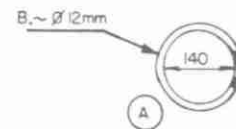
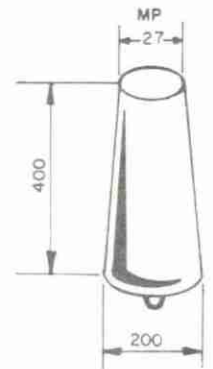
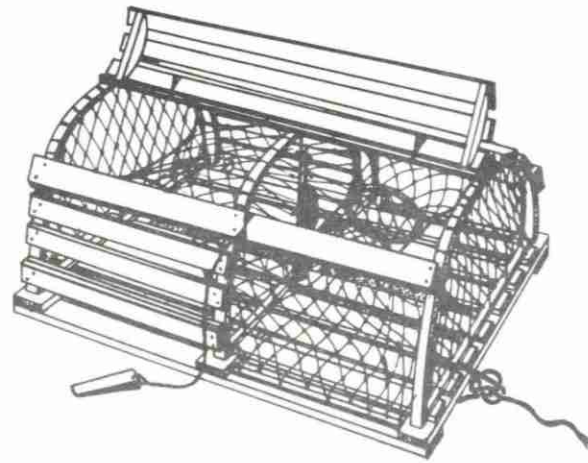
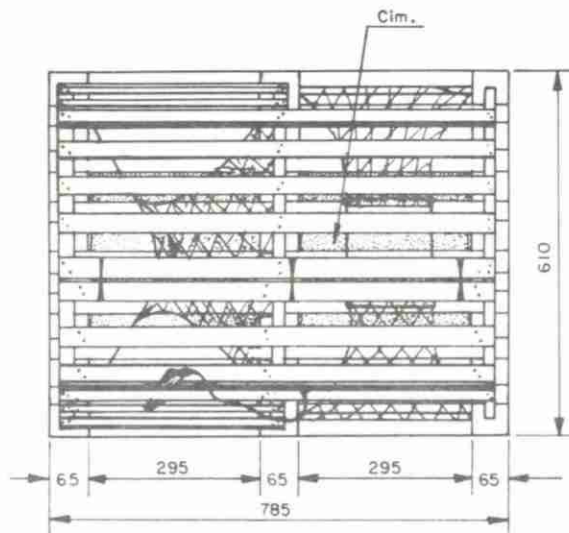

RÉFÉRENCE
L. Loïsselle
M.A.P.A.Q.
S.R.G.R.
Grande-Rivière

ESPÈCE
Homard

BATEAU
L.h.t. 5-7 m
ch. 15-35

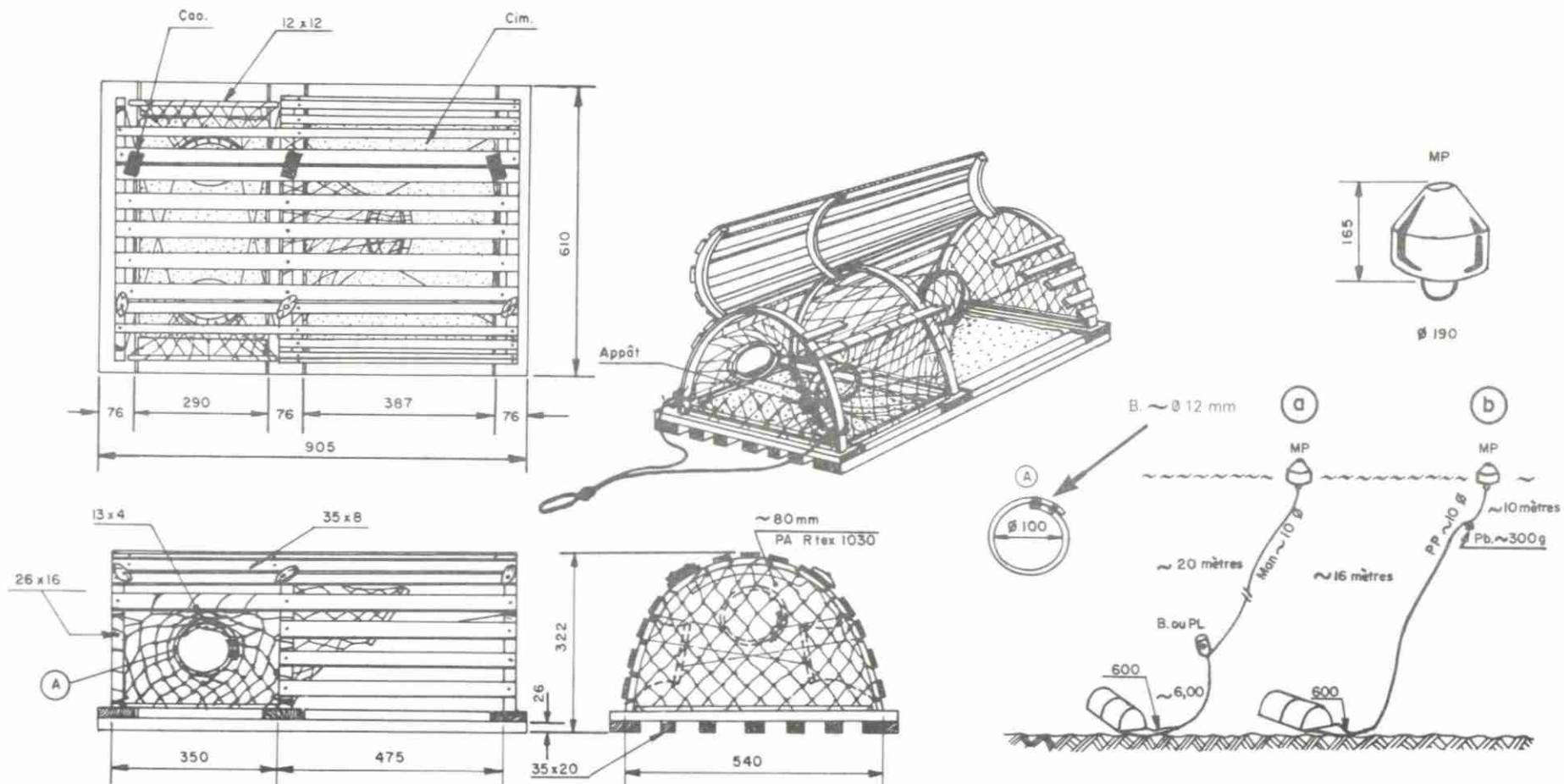

Nasse

RÉFÉRENCE
M. Basse
S. R. G. R.
Grande-Rivière

ESPÈCE
Homard

BATEAU
L.h.t. 5-7 m
ch. 15-35

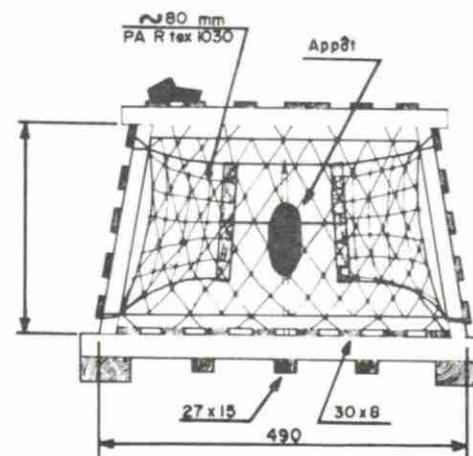
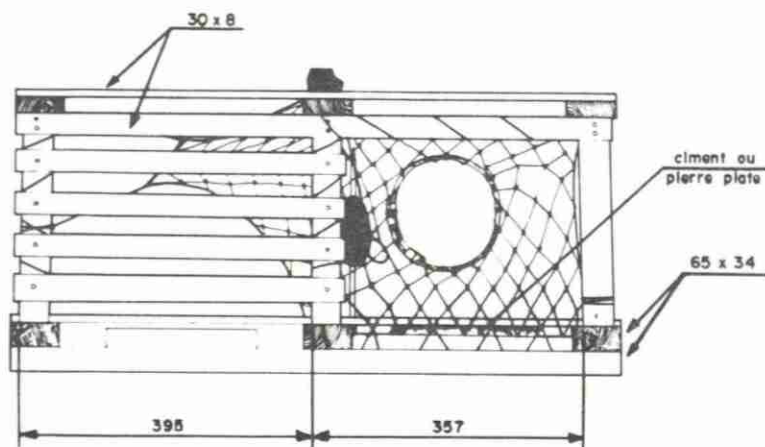
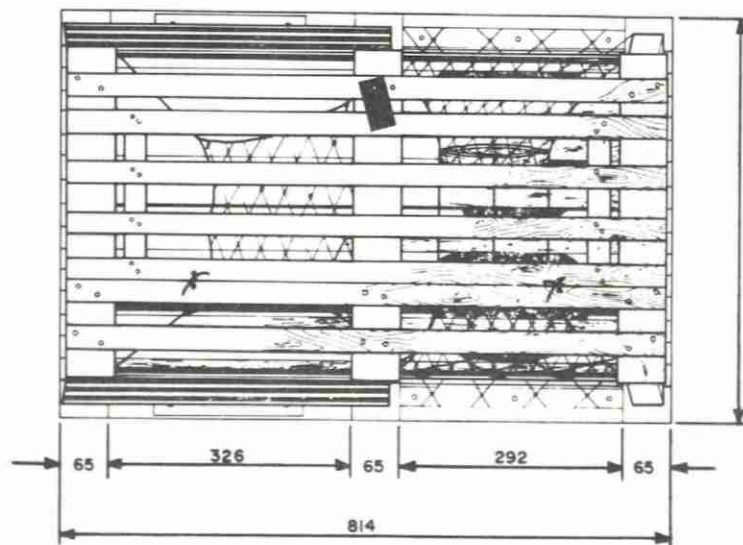

Note: Mouillage similaire aux dessins précédents

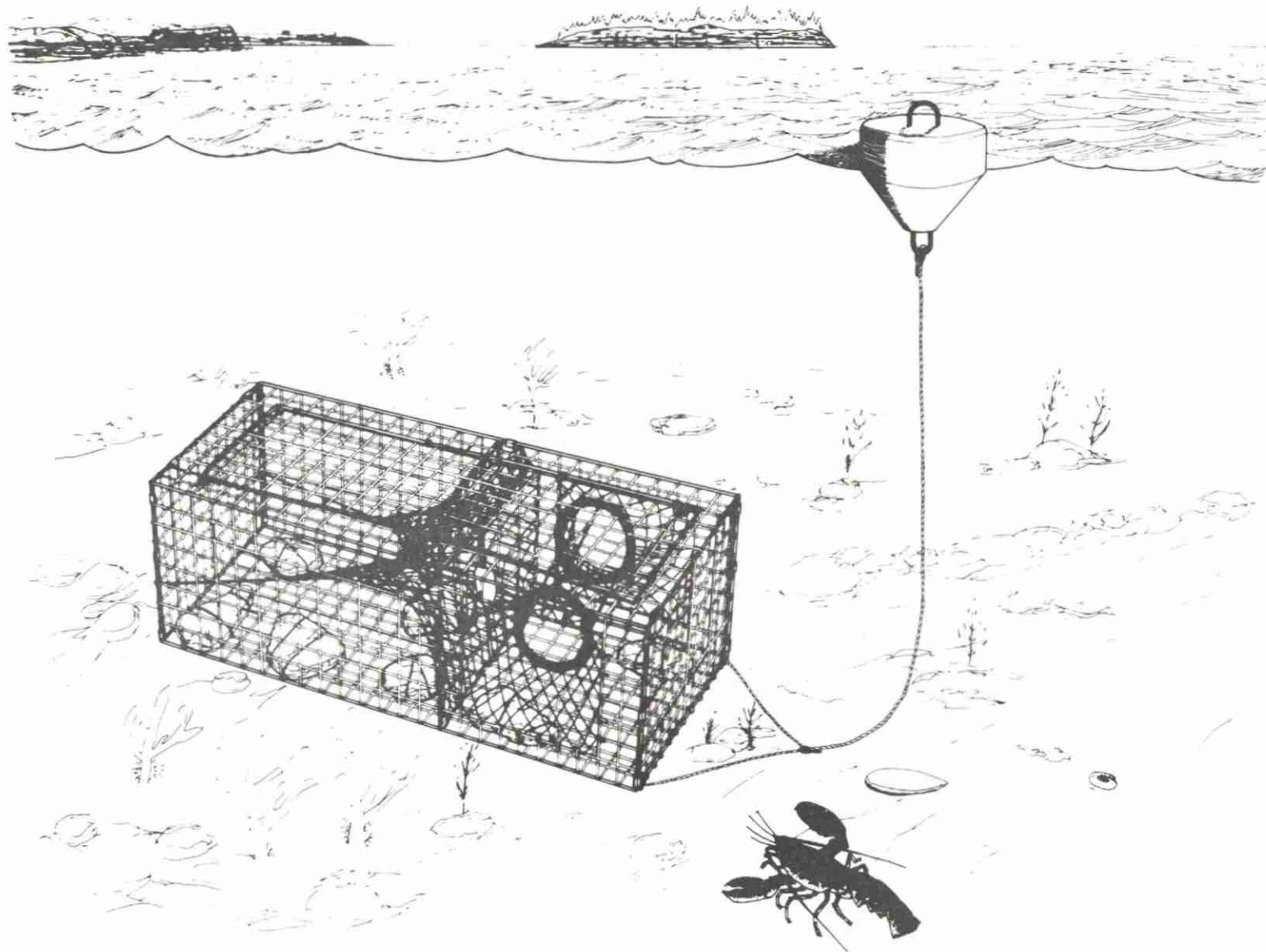

Nasse de treillis métallique plastifié à homard

| | | |
|--|--------|---------------|
| RÉFÉRENCE | ESPÈCE | BATEAU |
| Forsea Ltd | Homard | L.h.t. 9-16 m |
| Moncton, N.-B. | | ch. 100-250 |
| Cordfil Ltée, Sainte-Thérèse- de Gaspé (Québec) | | |

A - VUE EN PERSPECTIVE

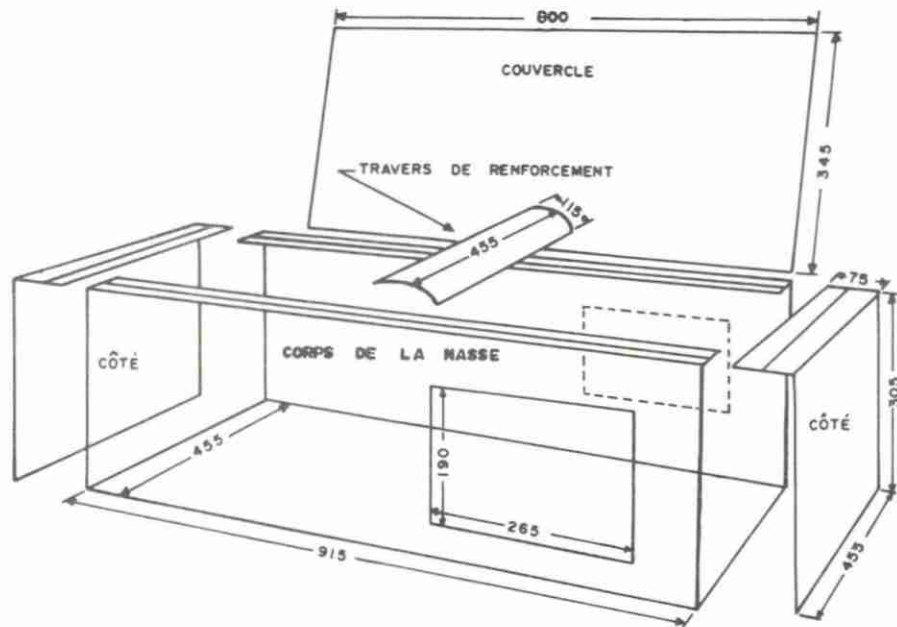

La nasse est faite de treillis galvanisé recouvert de vinyle.
Le carreau de treillis a 38 mm de côté.
Le fil métallique du treillis est de type 12.

B - PLAN DE DÉCOUPE

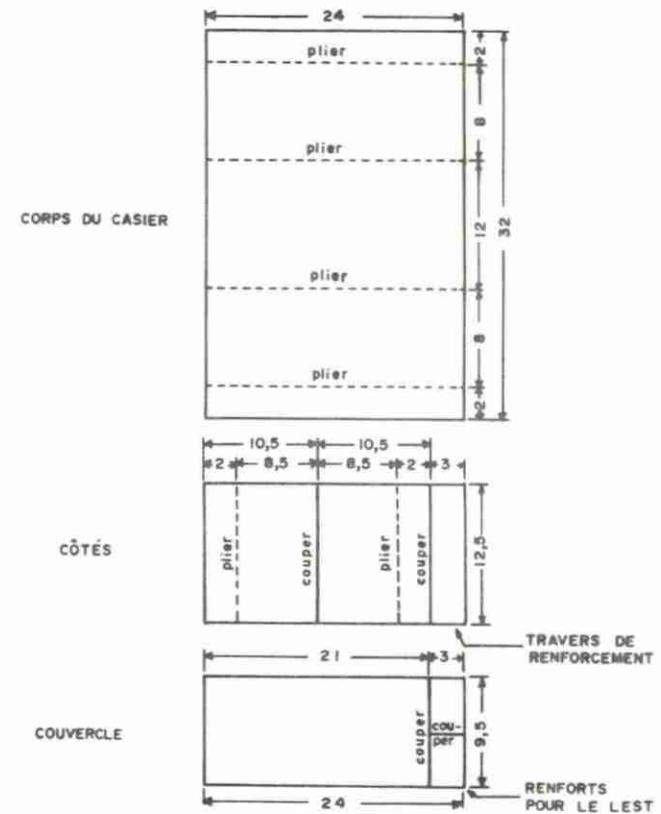

A - Les chiffres indiquent les longueurs (mm)
B - Les chiffres indiquent le nombre de carreaux

Note: Mouillage similaire aux dessins précédents.

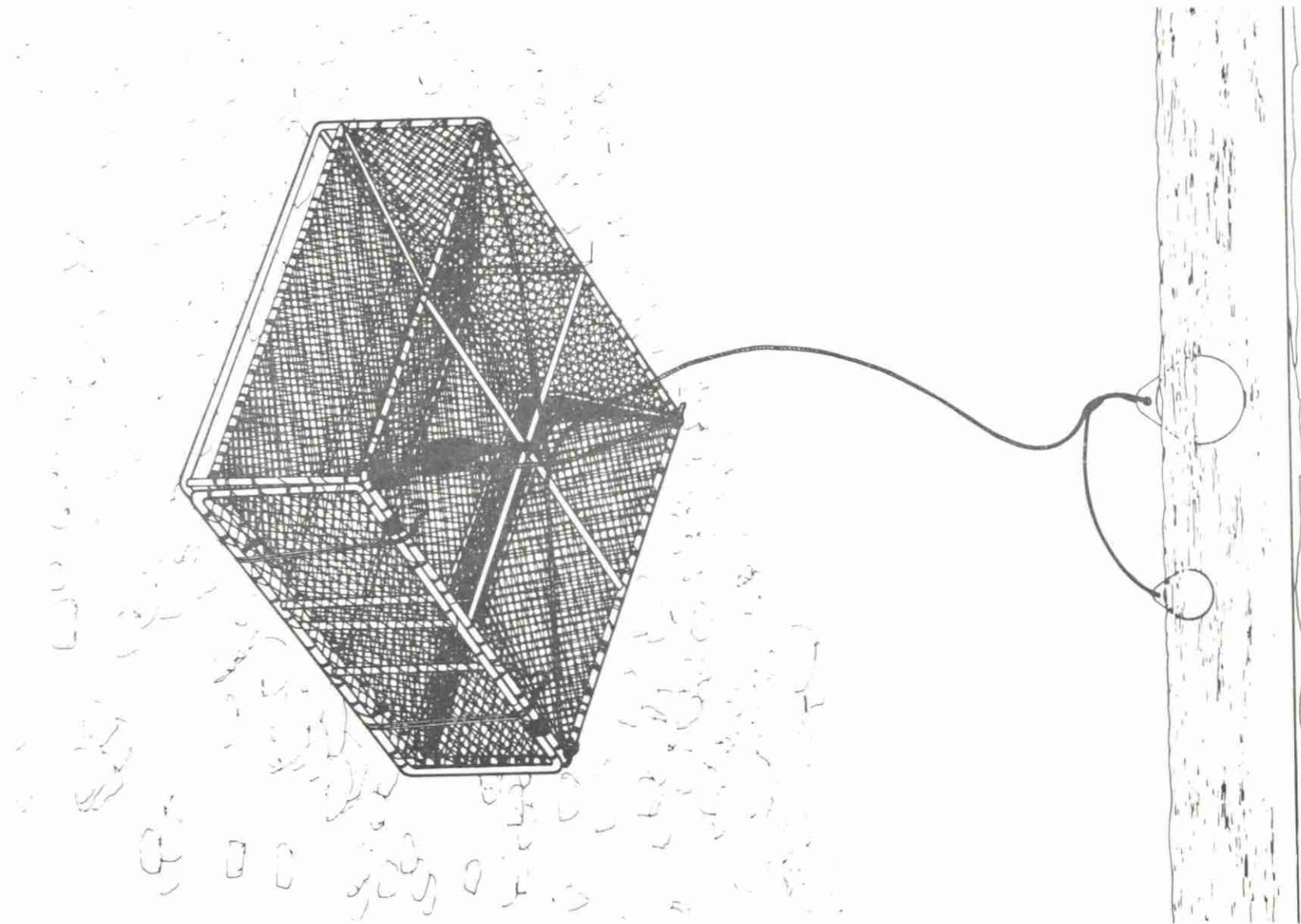

Nasse rectangulaire à crabe des neiges

RÉFÉRENCE
Les Crustacés
de Gaspé Inc.

ESPÈCE
Crabe
des neiges

BATEAU
L.h.t. 9-16 m
ch. 100-250

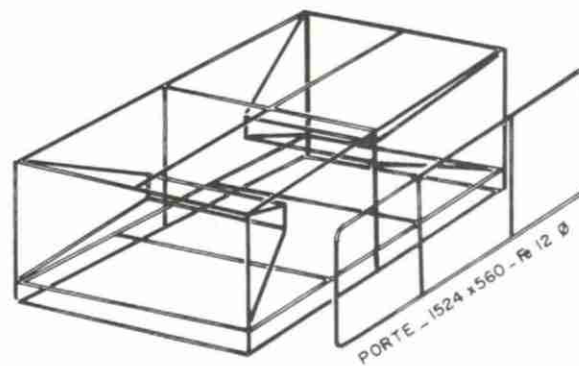
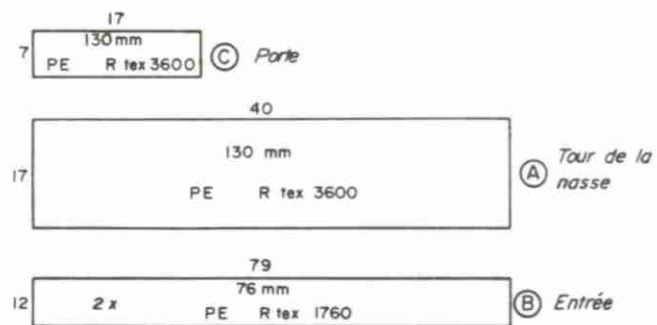
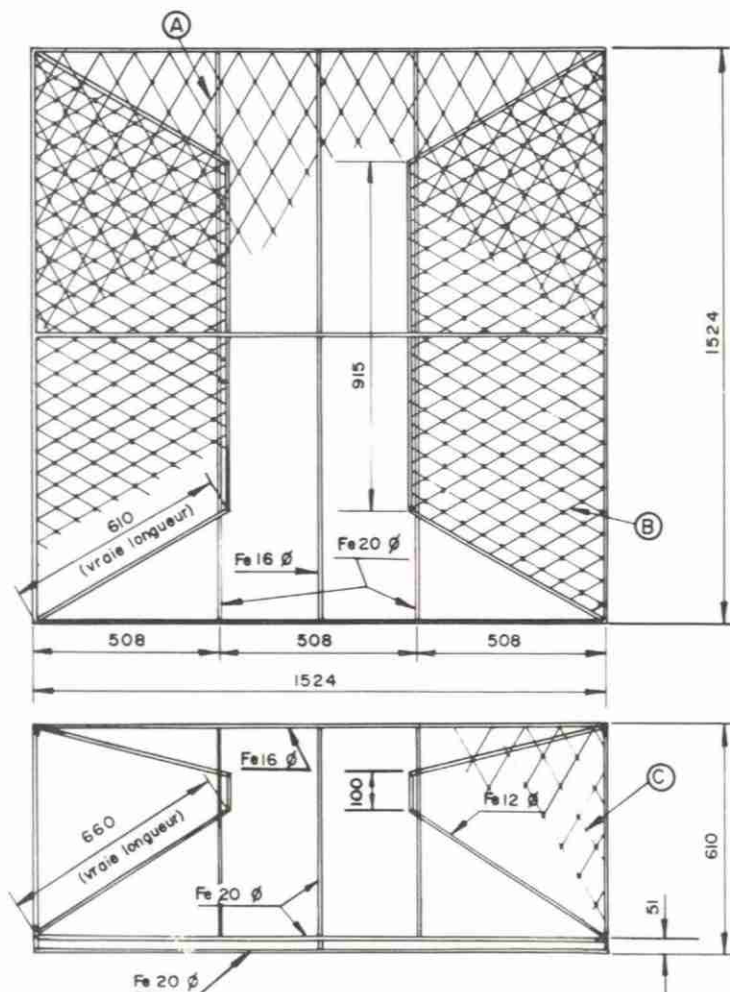

STRUCTURE DE LA NASSE

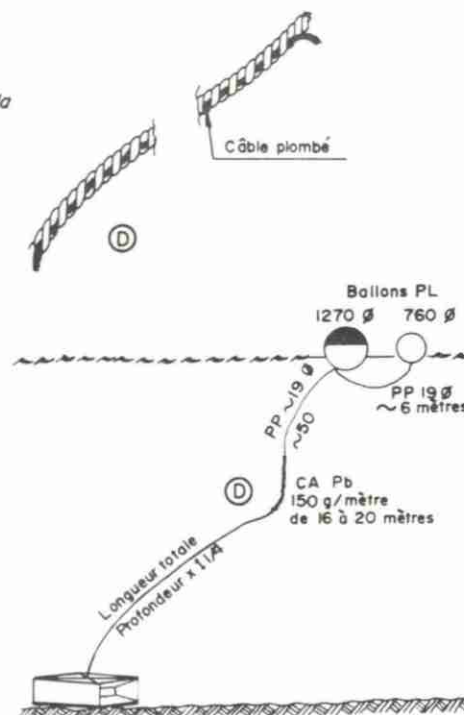

RÉFÉRENCE
L. Laflamme
M.A.P.A.Q.
S.R.G.R.
Grande-Rivière

ESPÈCE
Crabe
des neiges

BATEAU
L.h.t. 12-18 m
ch. 150-300

Nappes de filet (# du fil : 3,5 mm partout)

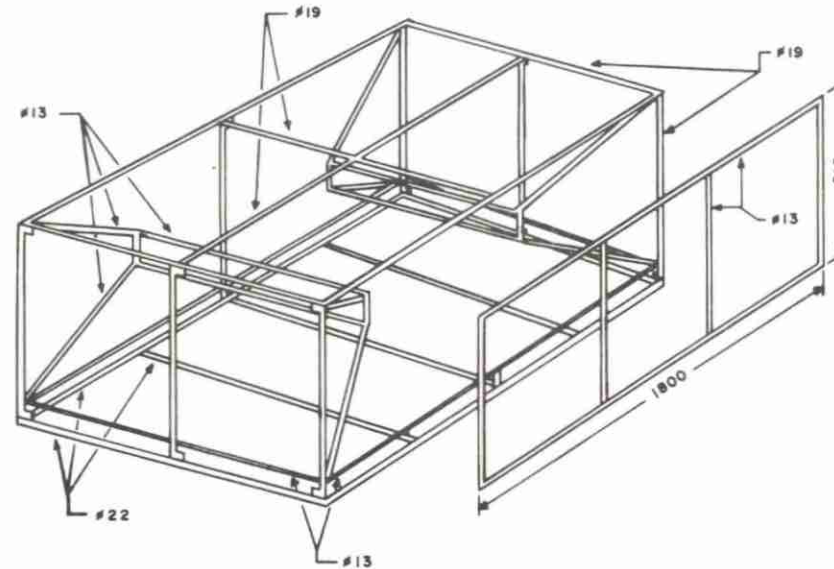
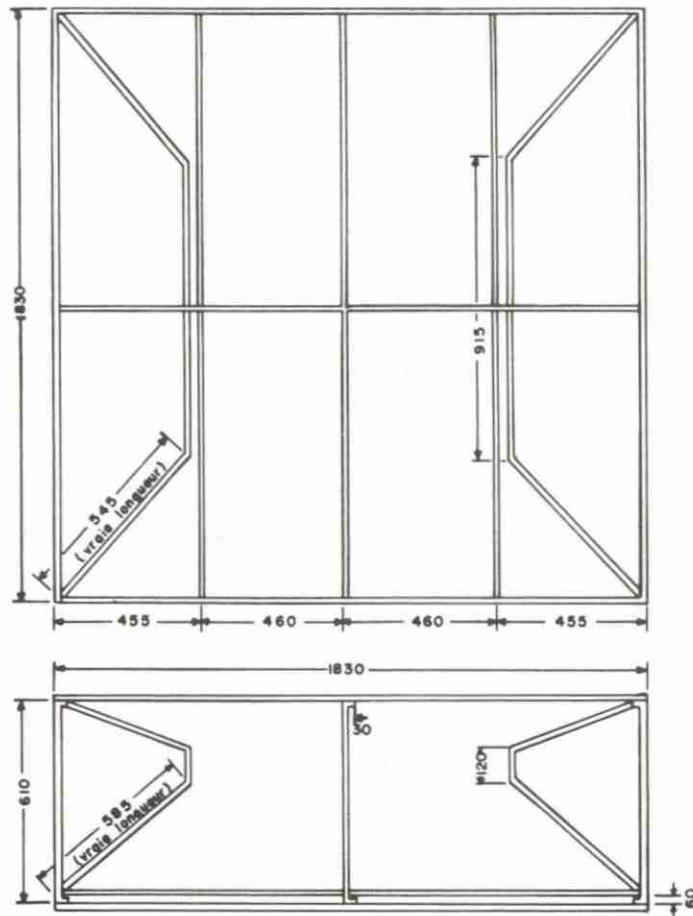
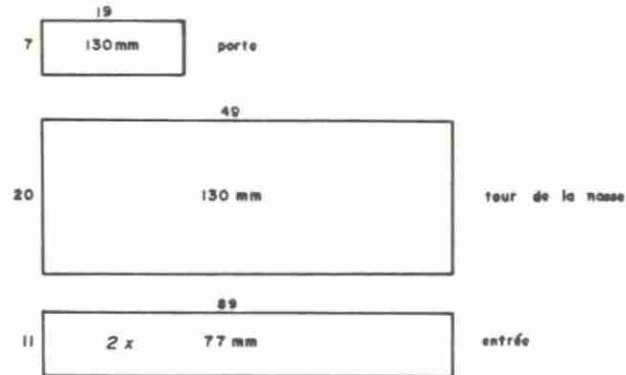

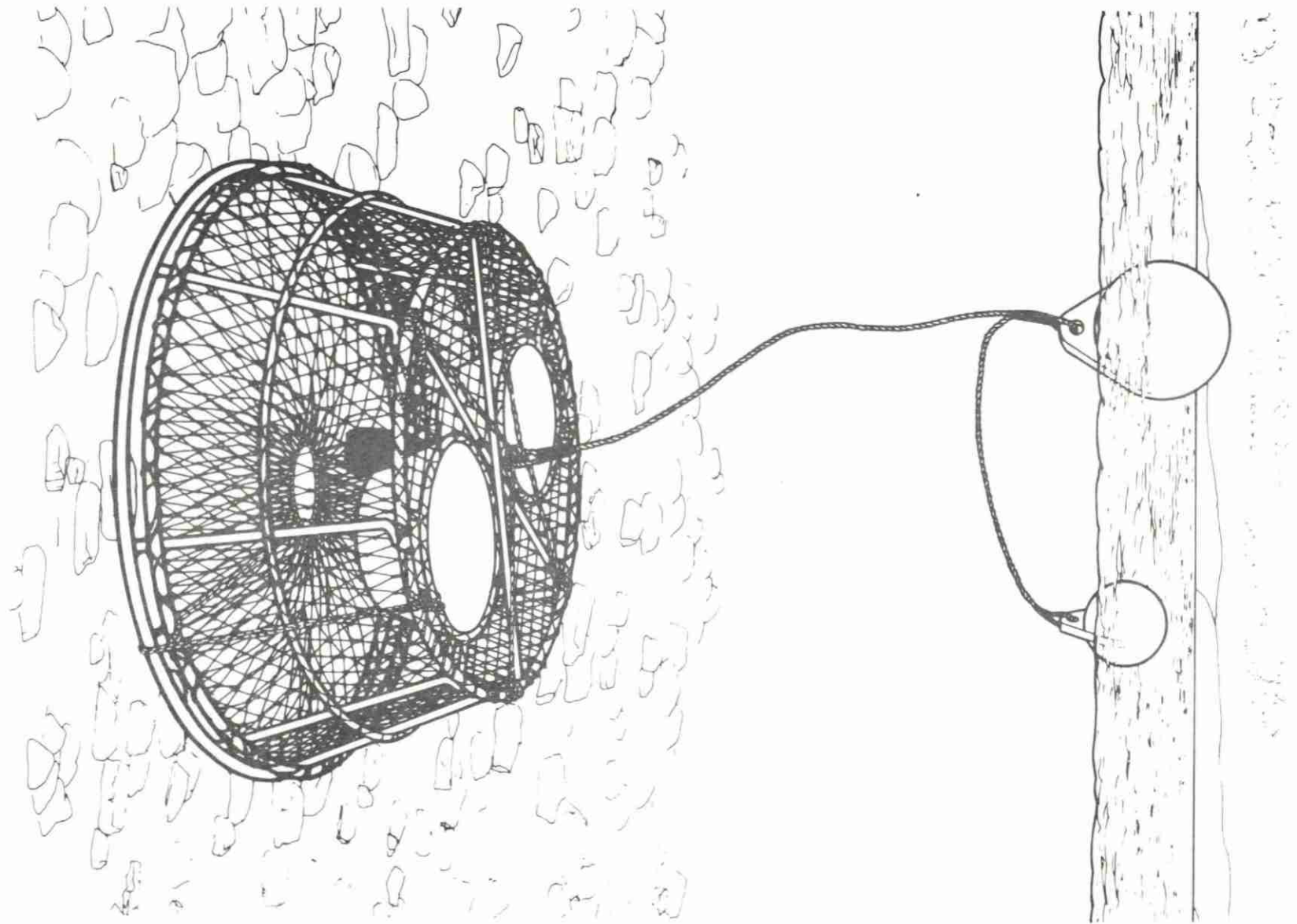

Nasse conique à deux entrées pour crabe des neiges

RÉFÉRENCE

F.A.O. - Catalogue
des engins de pêche
artisanale 1982 ©
A. Mauger
M.A.P.A.Q., S.R.G.R.
Grande-Rivière

ESPÈCE

Crabe
des neiges

BATEAU

L.h.t. 9-16 m
ch. 100-250

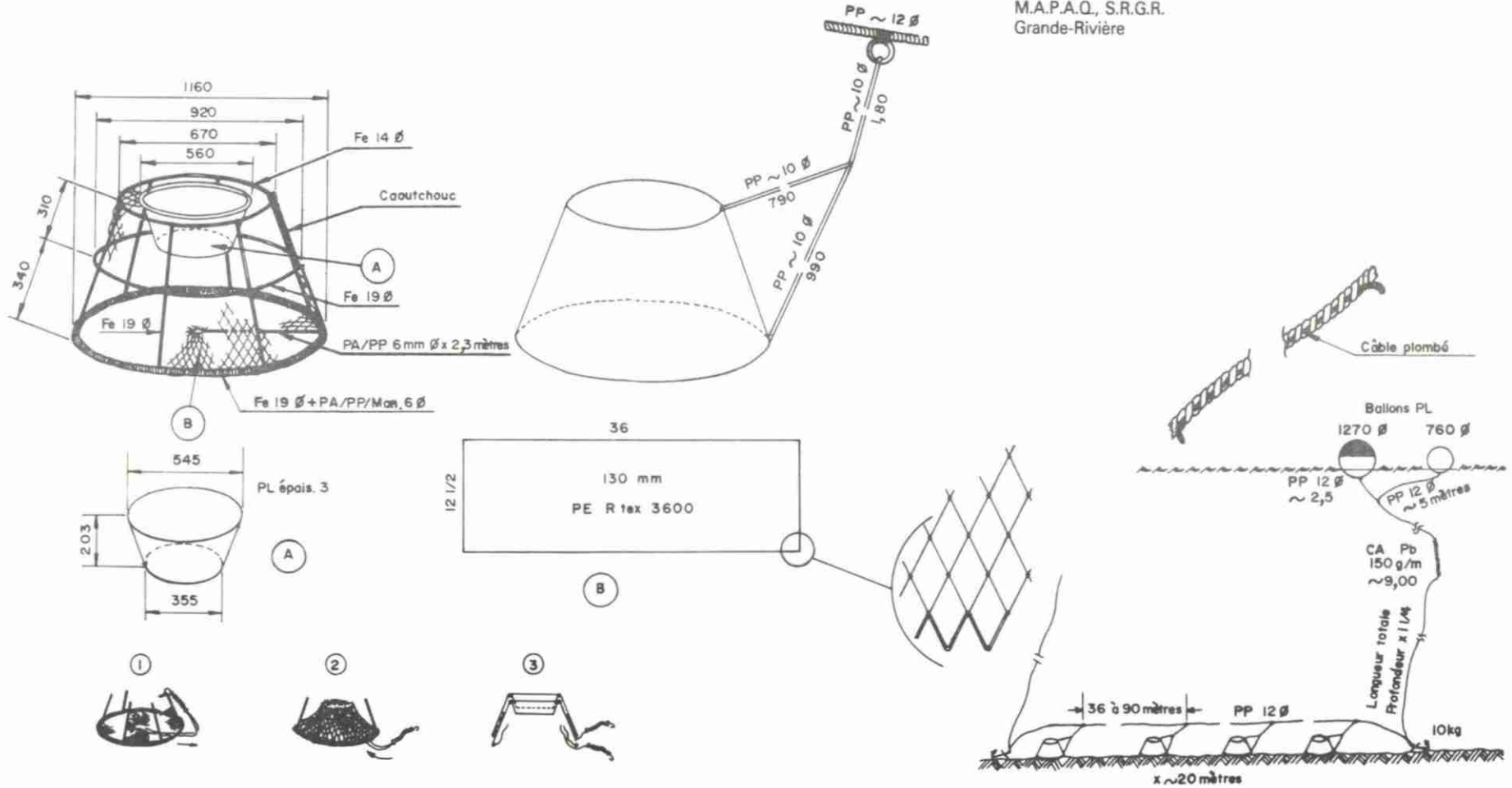

© Propriété de l'Organisation des Nations Unies pour l'alimentation et l'agriculture.

RÉFÉRENCE
P. Fontaine
S. Pilote
M.A.P.A.Q.
S.R.G.R.
Grande-Rivière

ESPÈCE
Crabe
des neiges

BATEAU
L.h.t. 9-16 m

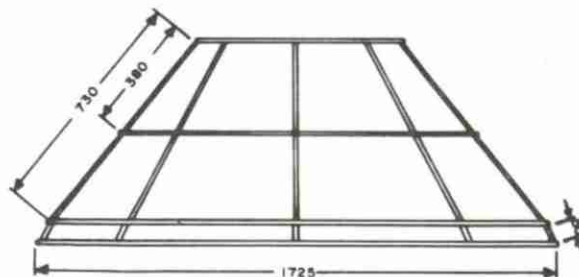
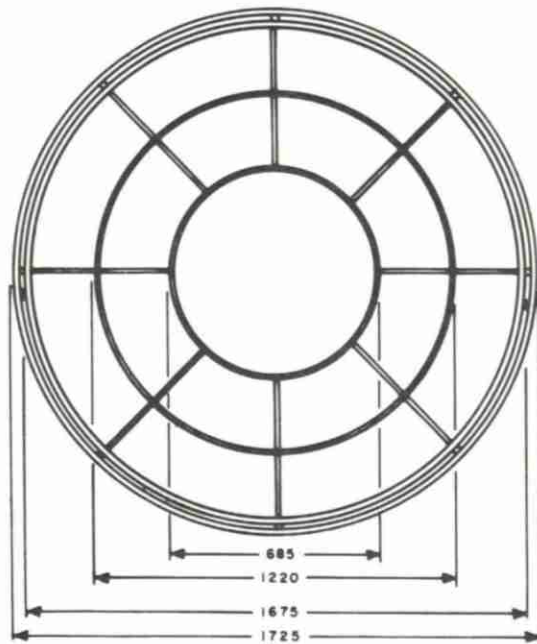

Nappes de filet (ϕ du fil: 3,5 mm)

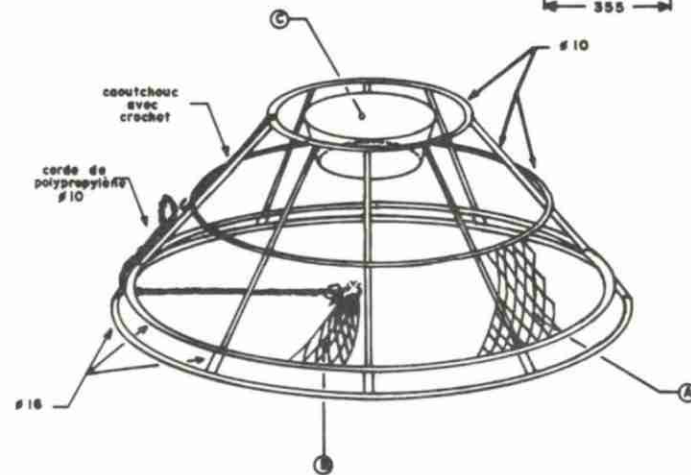
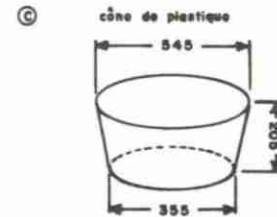
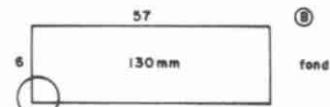
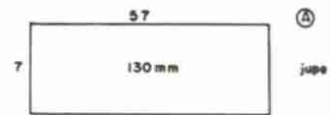

Les longueurs et les diamètres (ϕ) sont tous en mm.
Les tiges sont en acier et les fils en polyéthylène.

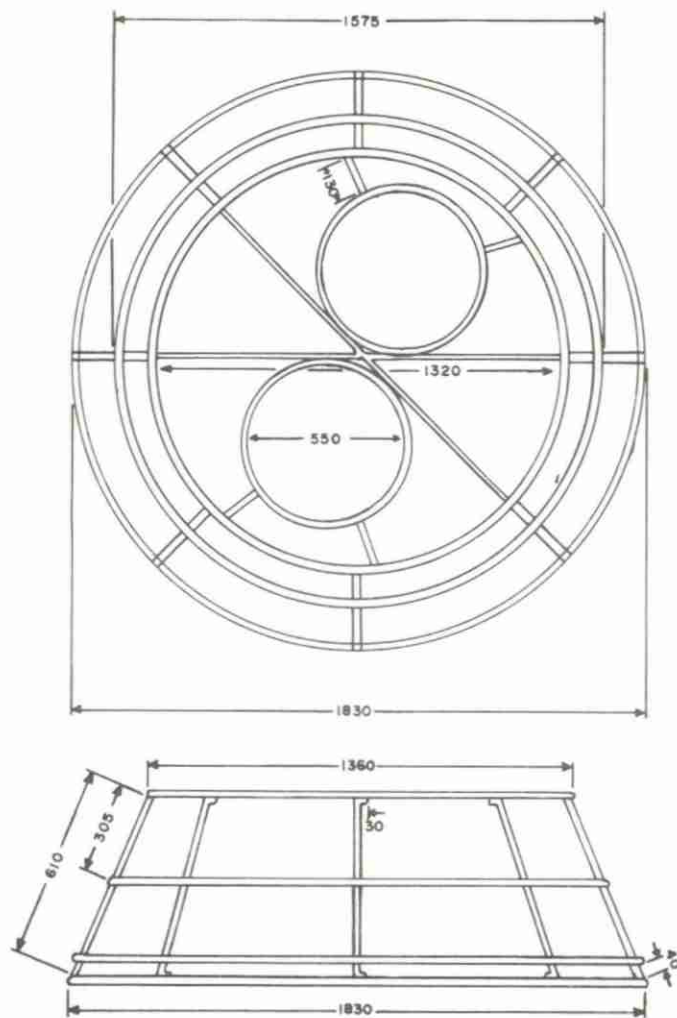

Nappes de filet (# du fil 3,5 mm)

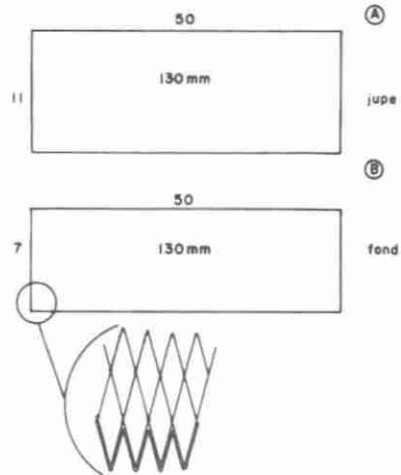

RÉFÉRENCE
L. Basso
L. Laflamme
M.A.P.A.Q.
S.R.G.R.
Grande-Rivière

ESPÈCE
Crabe
des neiges

BATEAU
L.h.t. 18 m

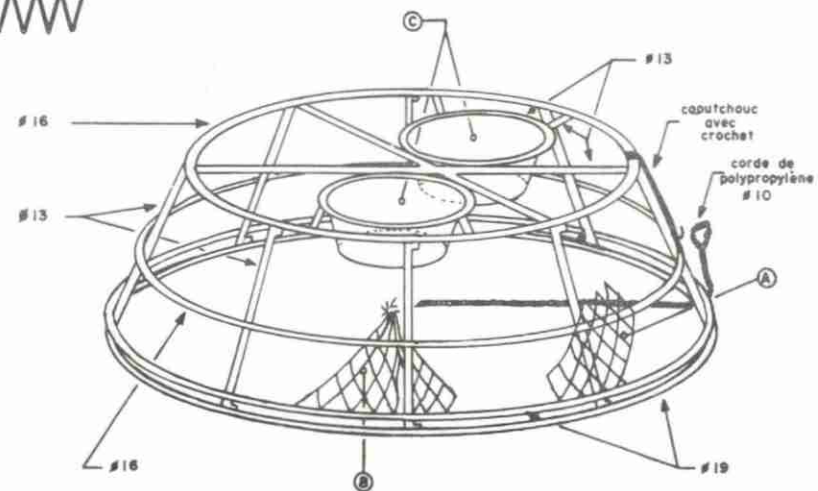

Toutes les longueurs et les diamètres (φ) sont en mm.

RÉFÉRENCE
Luis Basso
M.A.P.A.Q.
S.R.G.R.
Grande-Rivière

ESPÈCE
Crabe de
roche

BATEAU
L.h.t. 7-16 m

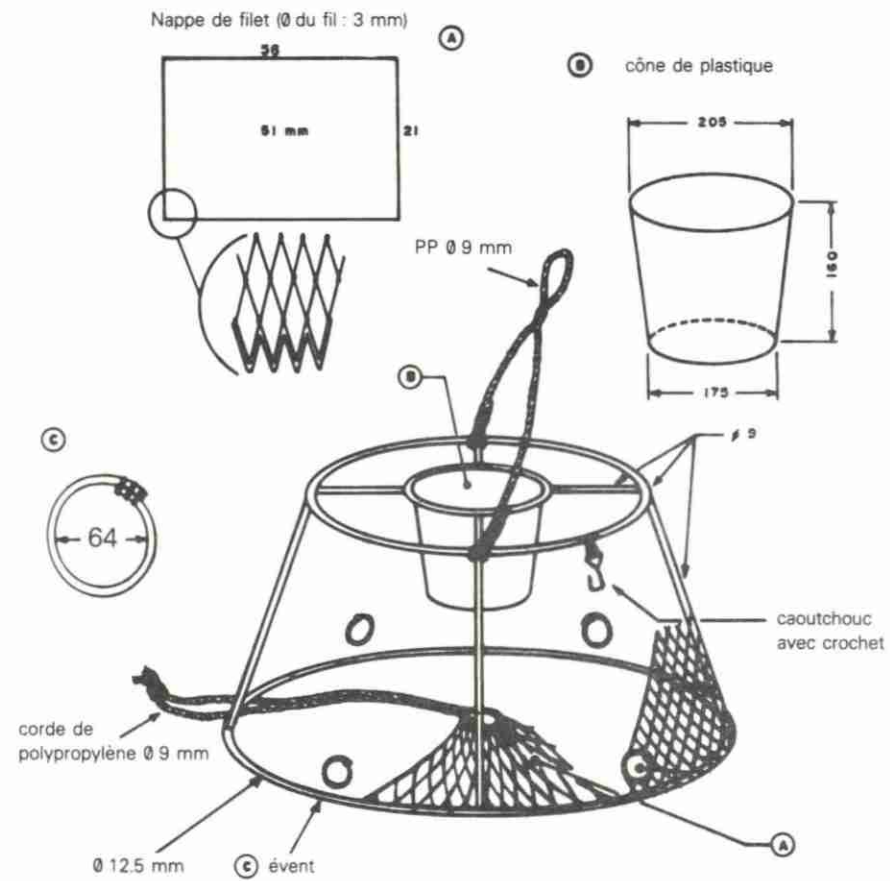
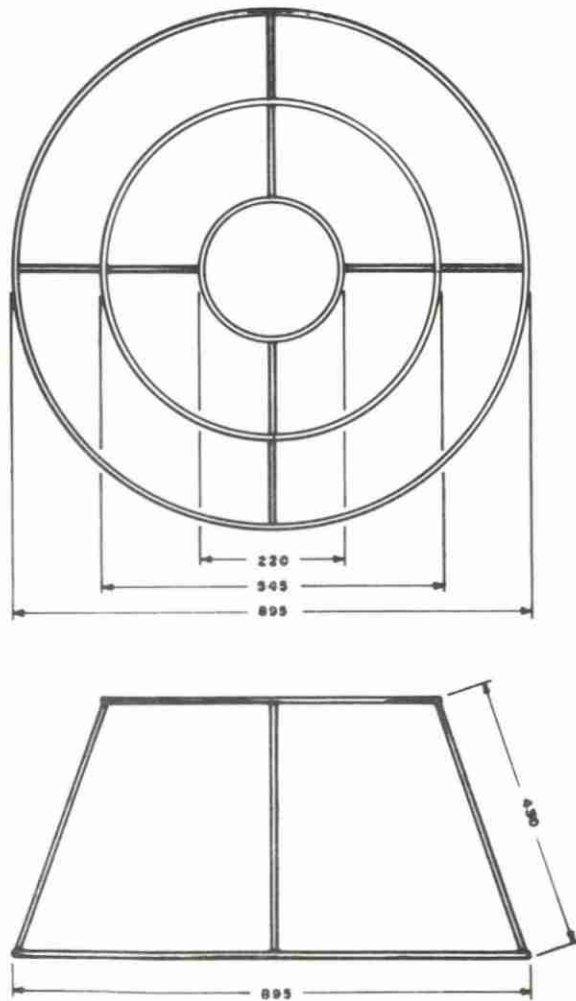

Les tiges sont en acier et les fils en polyéthylène.

RÉFÉRENCE
A. Mauger
M.A.P.A.Q.
S.R.G.R.
Grande-Rivière

ESPÈCE
Crabe
de roche

BATEAU
L.h.t. 7-15 m
ch. 35-135

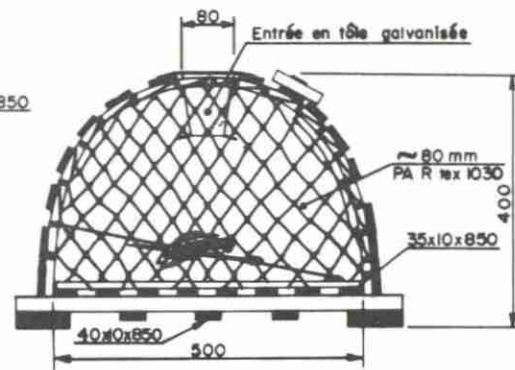
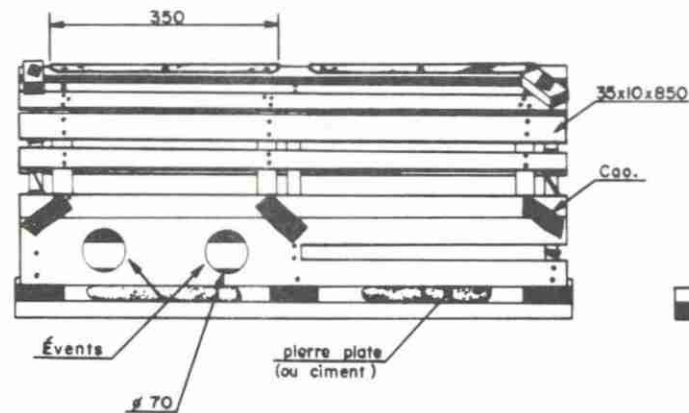
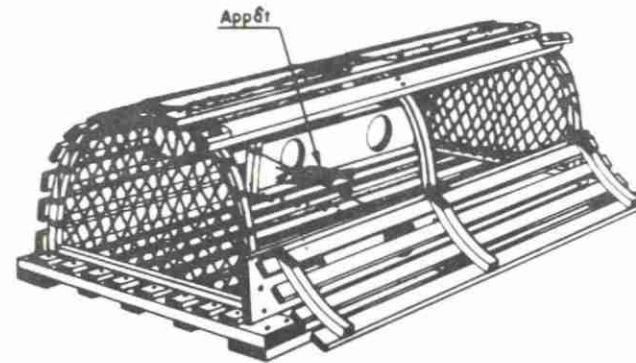
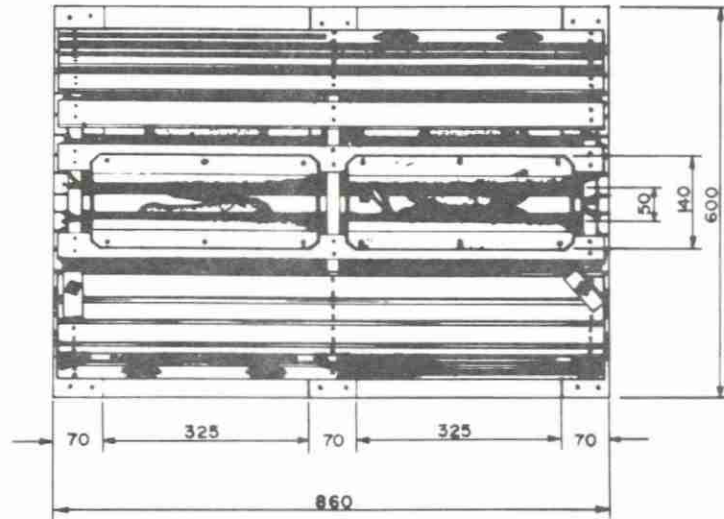

RÉFÉRENCE
P. Fontaine
P. Lamoureux
M.A.P.A.Q.
S.R.G.R.
Grande-Rivière

ESPÈCE
Buccin

BATEAU
L.h.t. 5-7 m
ch. 15-35

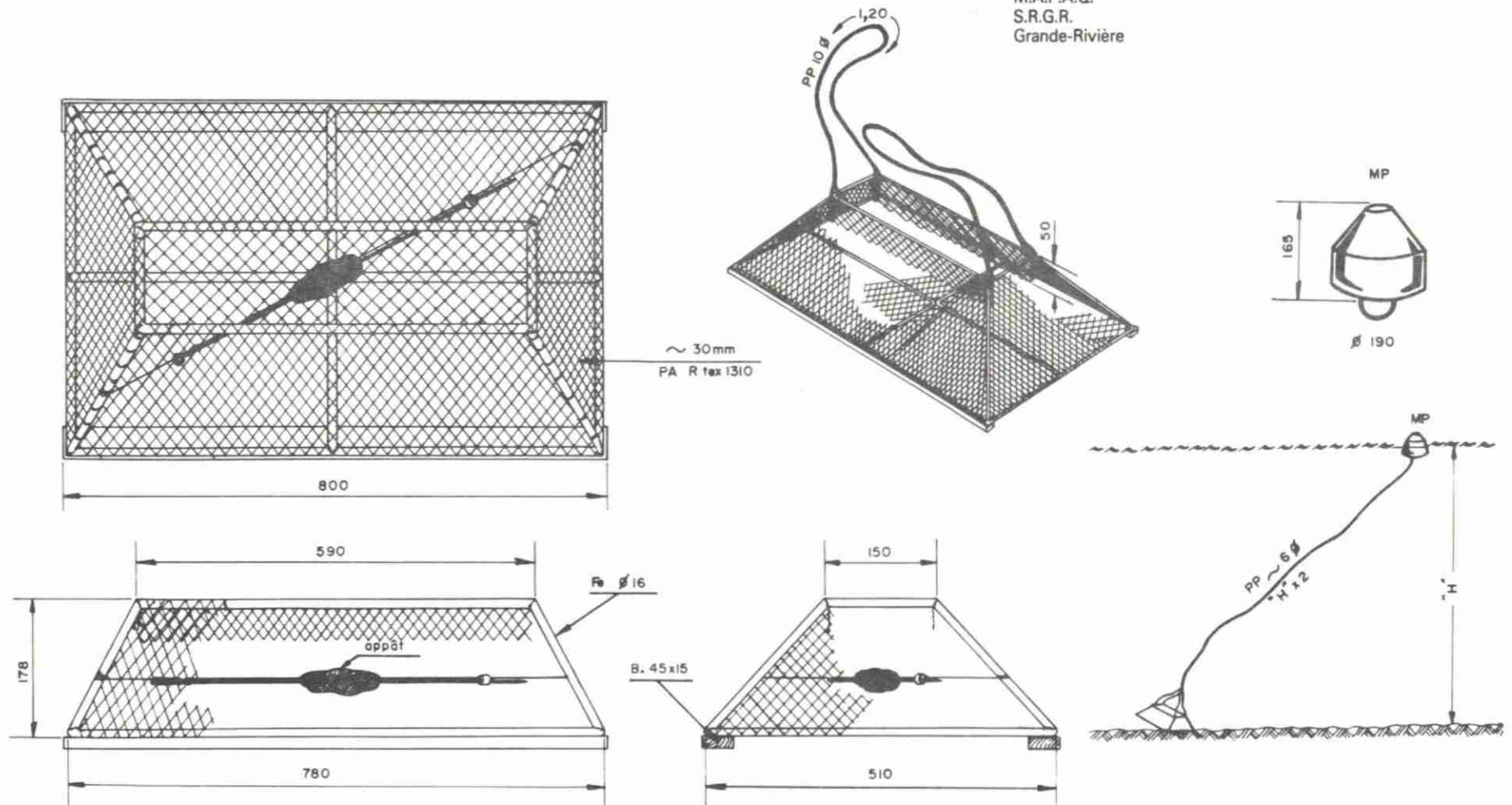

D.2 Pièges fixes (Trappes)

Les plans de pièges fixes qui figurent dans ce chapitre sont identifiés par un titre général et caractérisés par l'espèce recherchée, dans le tableau du coin supérieur droit du plan.

Les plans comportent généralement une vue en perspective de la trappe qui fournit les indications nécessaires à la fabrication des pièces constituantes, ou des vues en plan et en profil qui donnent les côtés des différents éléments.

Les caractéristiques des filets utilisés sont indiquées de la même façon que pour les fils de chaluts.

Des illustrations en perspective donnent un aperçu de la façon de tendre ces trappes.

Toutes les dimensions sont en *mètres*, à l'exception des dimensions de mailles qui sont en millimètres (mm).

Piège fixe à morue

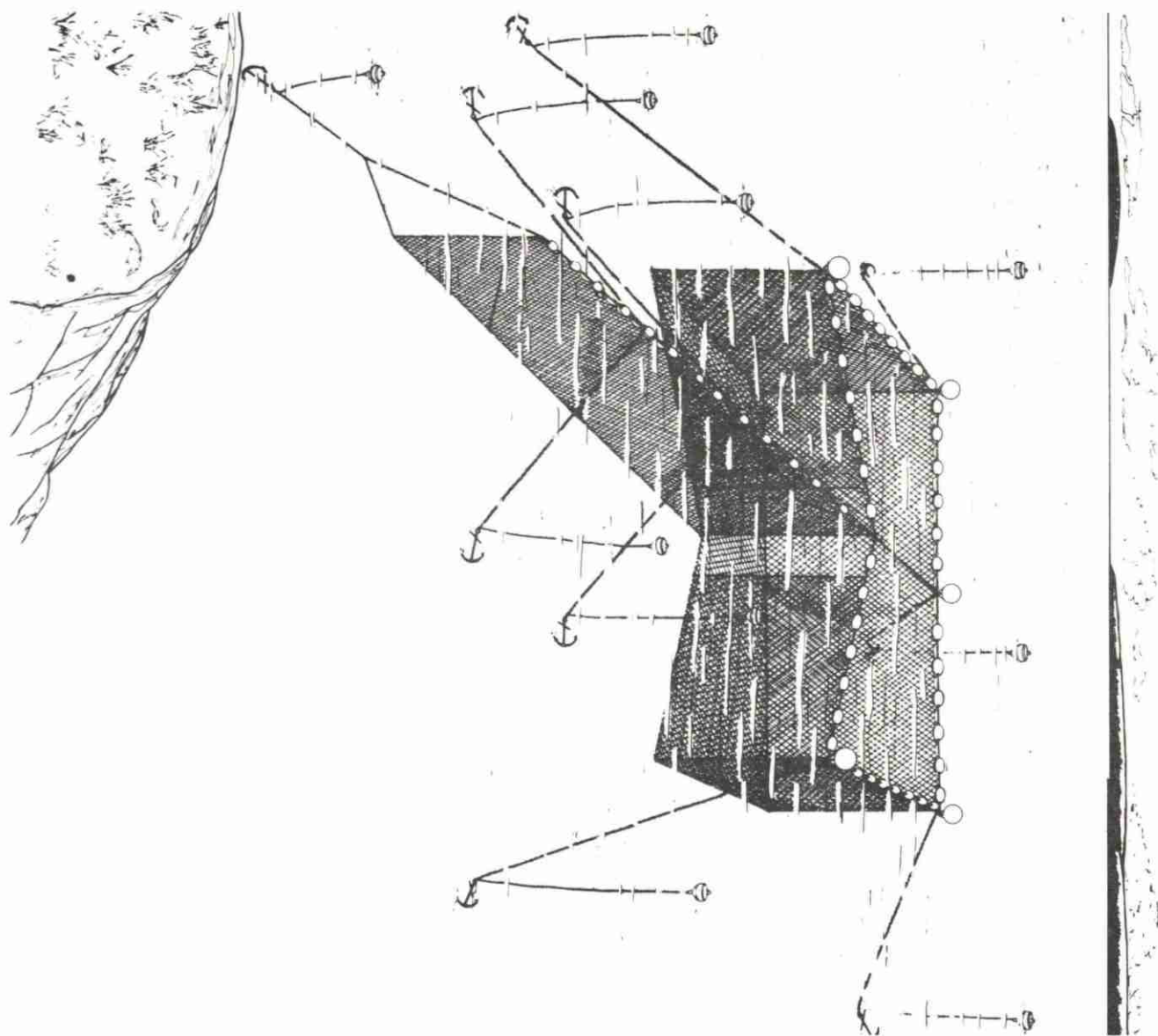

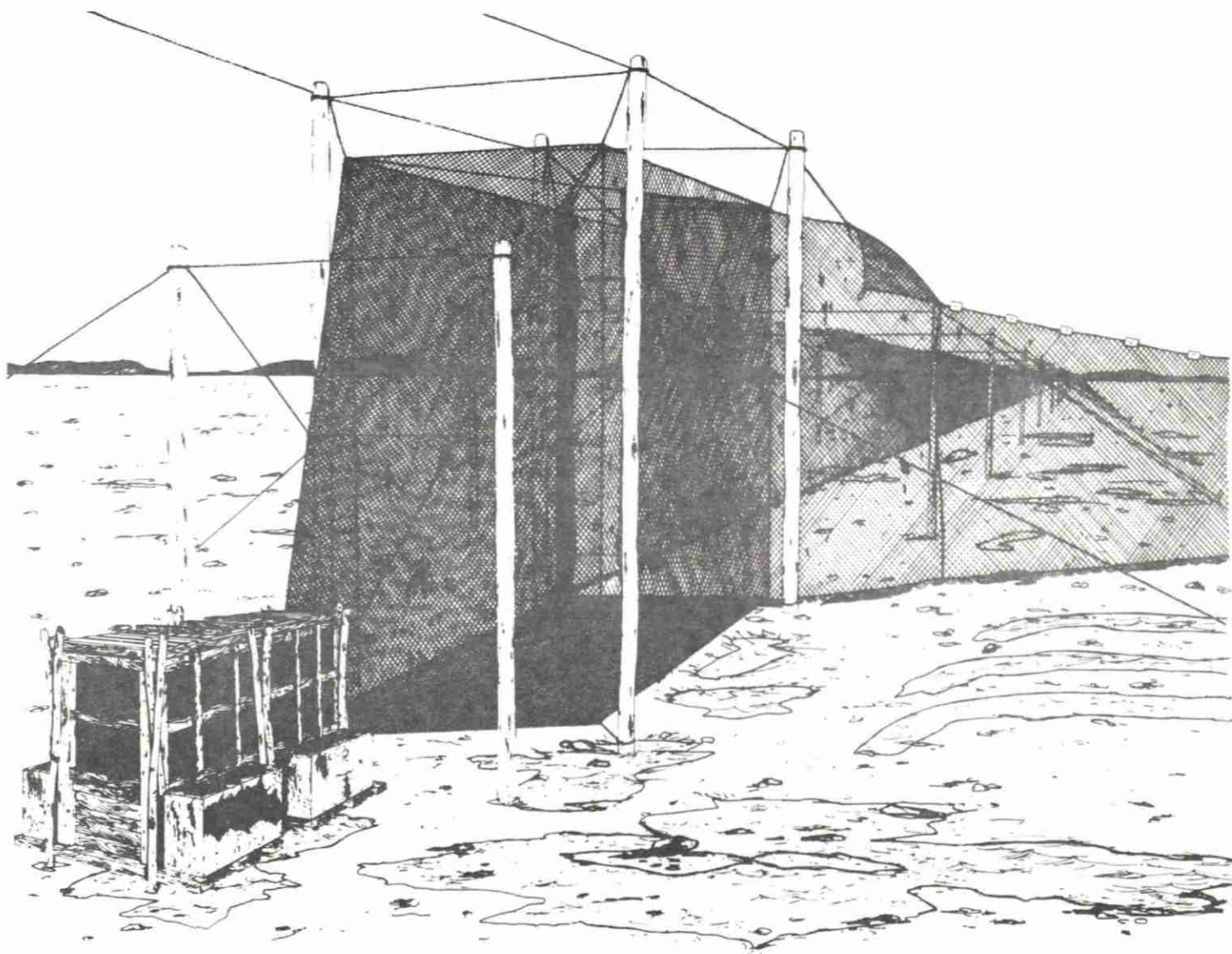

RÉFÉRENCE
Bernard Anctil
Kamouraska
L. Laflamme
L. Basso
M.A.P.A.Q., S.R.G.R.
Grande-Rivière

ESPÈCE
Anguille

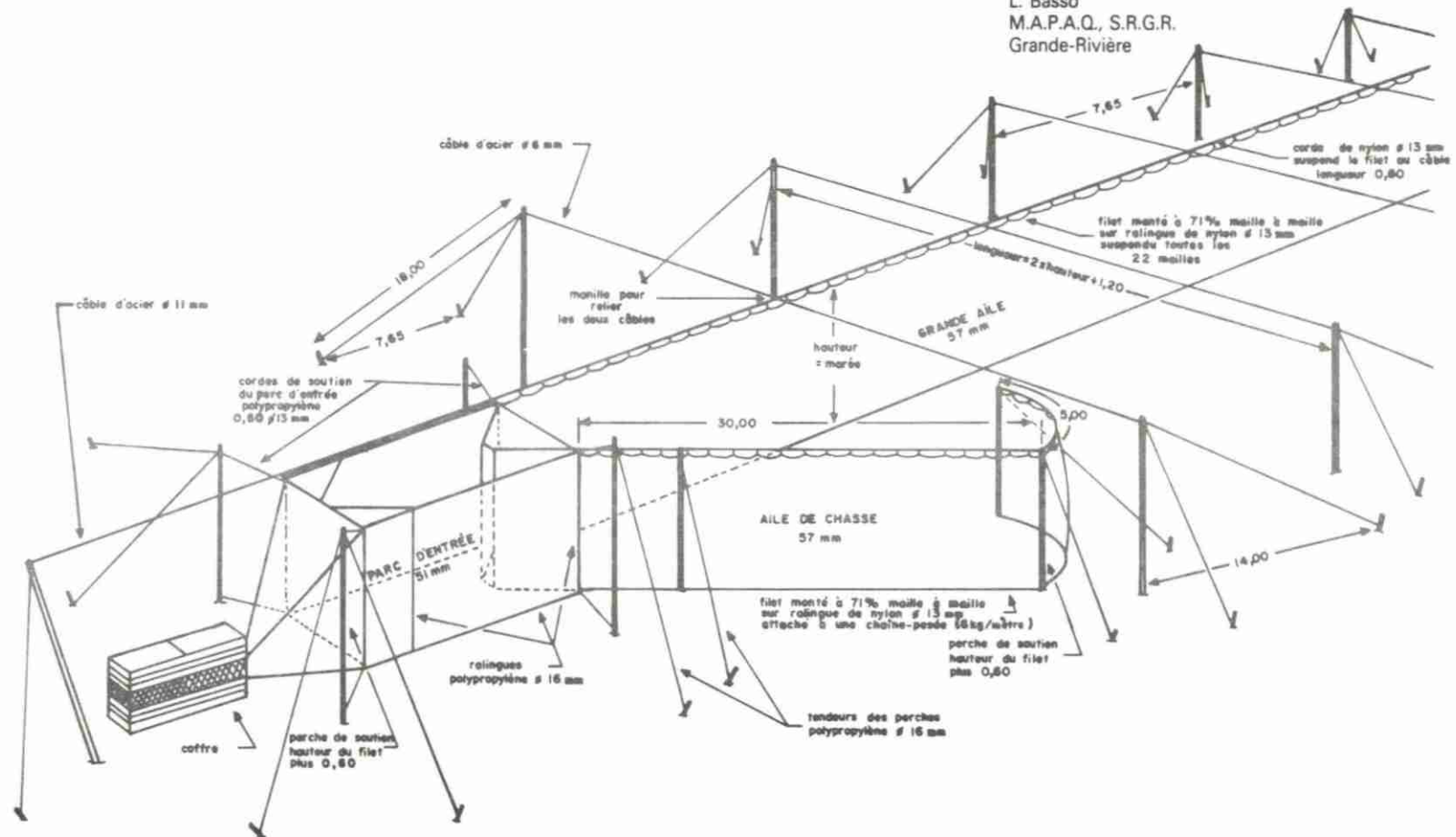

Grosueur du fil: 210-38 pour le parc d'entrée
210-30 pour les 30 cm du haut et
les 60 cm du bas des ailes
210-4 pour le reste des ailes

Toutes les dimensions autres que les mm sont en mètres.

Piège monté sur perches

RÉFÉRENCE
Bernard Anctil
Kamouraska
L. Laflamme
L. Basso
M.A.P.A.Q., S.R.G.R.
Grande-Rivière

ESPÈCE
Anguille

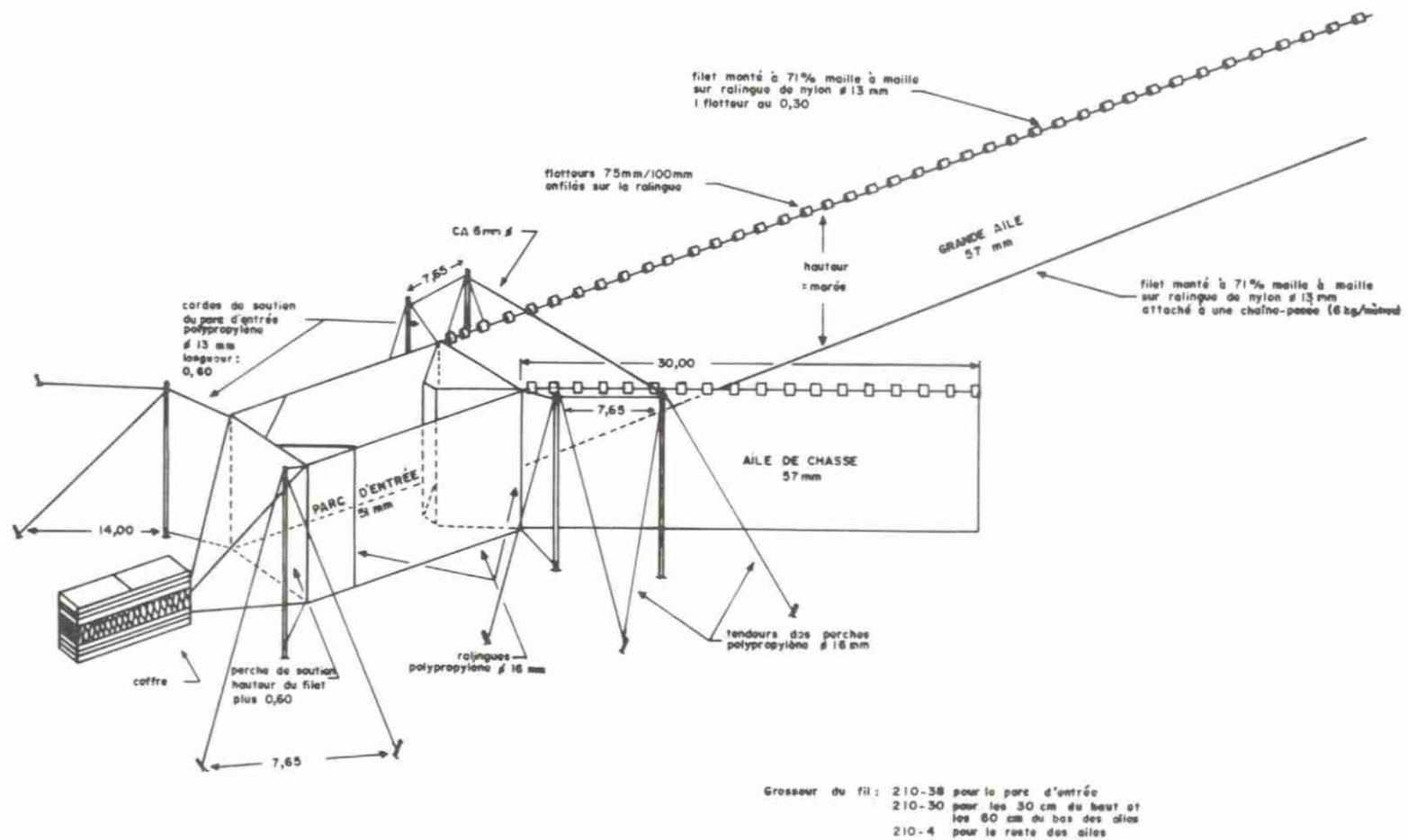

Toutes les dimensions autres que les mm sont en mètres.

RÉFÉRENCE
Bernard Anctil
Kamouraska
L. Laflamme
L. Basso
M.A.P.A.Q., S.R.G.R.
Grande-Rivière

ESPÈCE
Anguille

DISPOSITION DU PIÈGE À ANGUILE MONTÉ SUR PERCHES

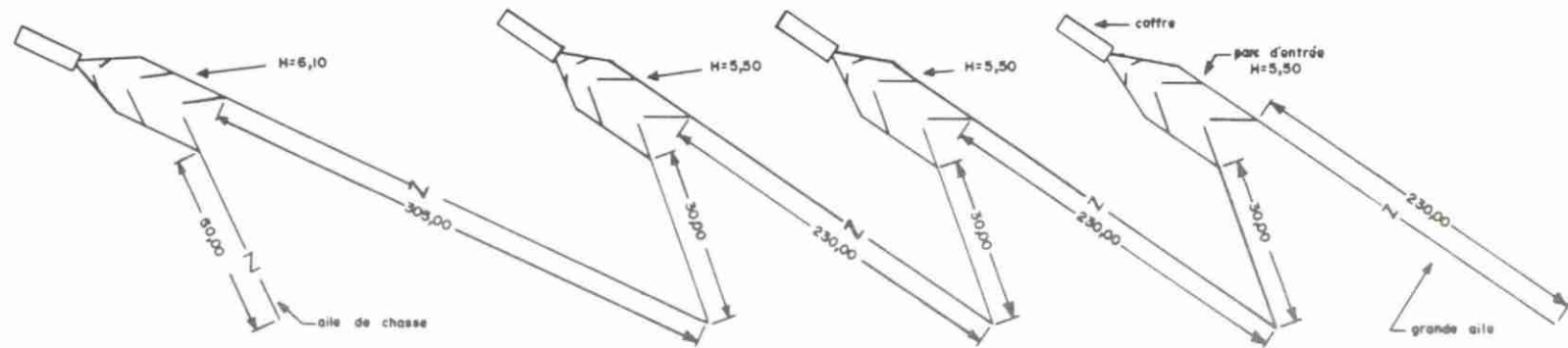

Hauteur = 5,50 pour les trois premières sections et
6,10 pour la dernière

DISPOSITION DU PIÈGE À ANGUILE MONTÉ SUR FLOTTEURS

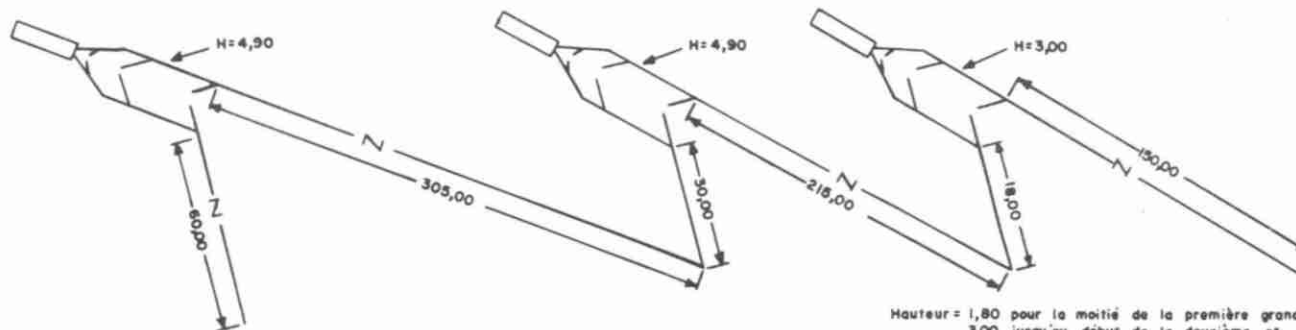

Hauteur = 1,80 pour la moitié de la première grande aile, ensuite
3,00 jusqu'au début de la deuxième et
3,65 pour le reste

Toutes les dimensions sont en mètres.

RÉFÉRENCE
Bernard Anctil
Kamouraska
L. Lafamme
L. Basso
M.A.P.A.Q., S.R.G.R.
Grande-Rivière

ESPÈCE
Anguille

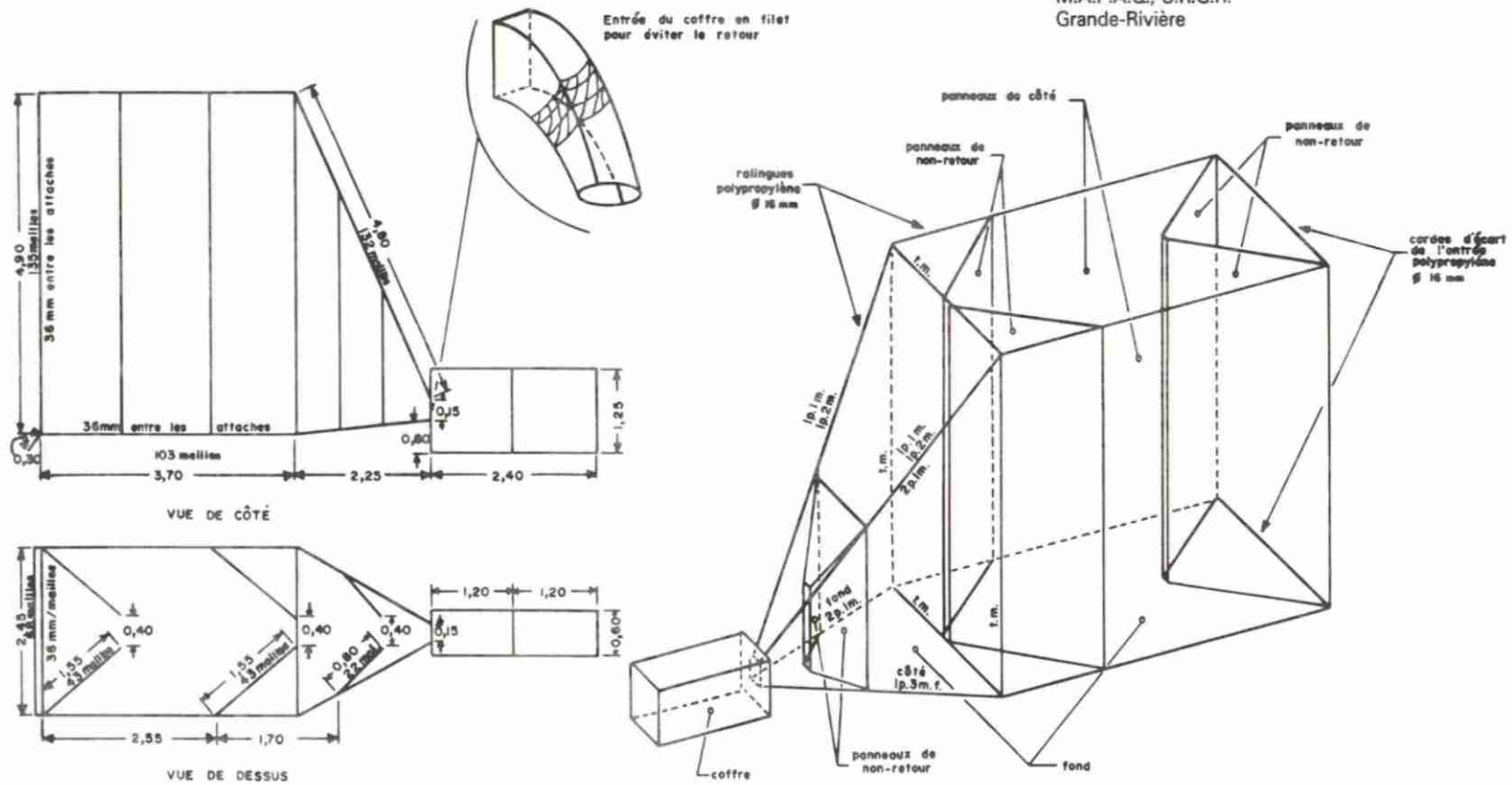

Tout le filet est monté à 71 % maille à maille soit 36 mm entre les attaches.

Les hauteurs de part d'entrée et du coffre peuvent varier suivant la profondeur (marée) à laquelle ils sont installés. Les longueurs et largeurs sont invariables.

Grosueur du fil : 2/10-38
Longueur de maille : 51 mm

Toutes les dimensions autres que les mm sont en mètres.

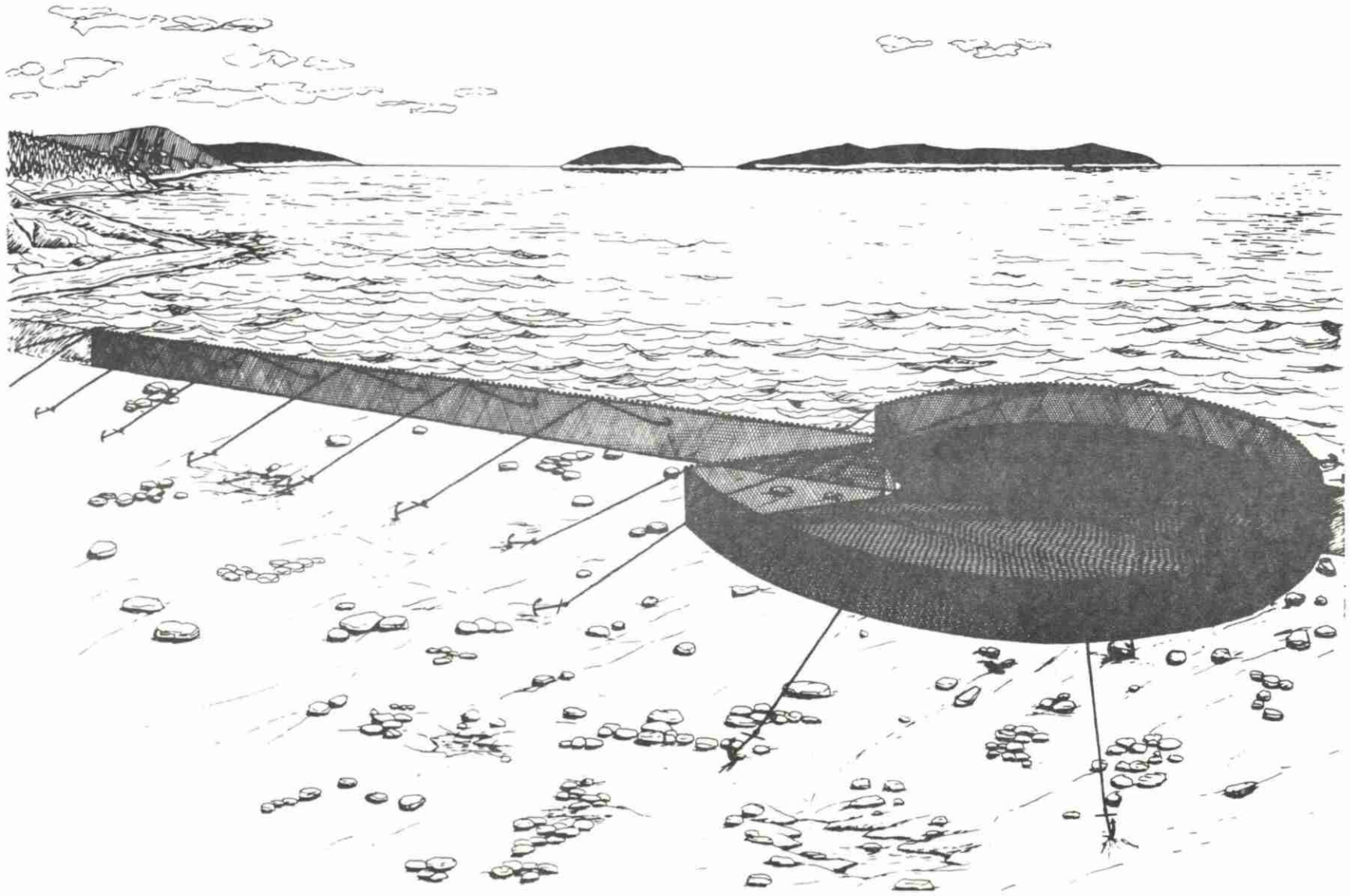

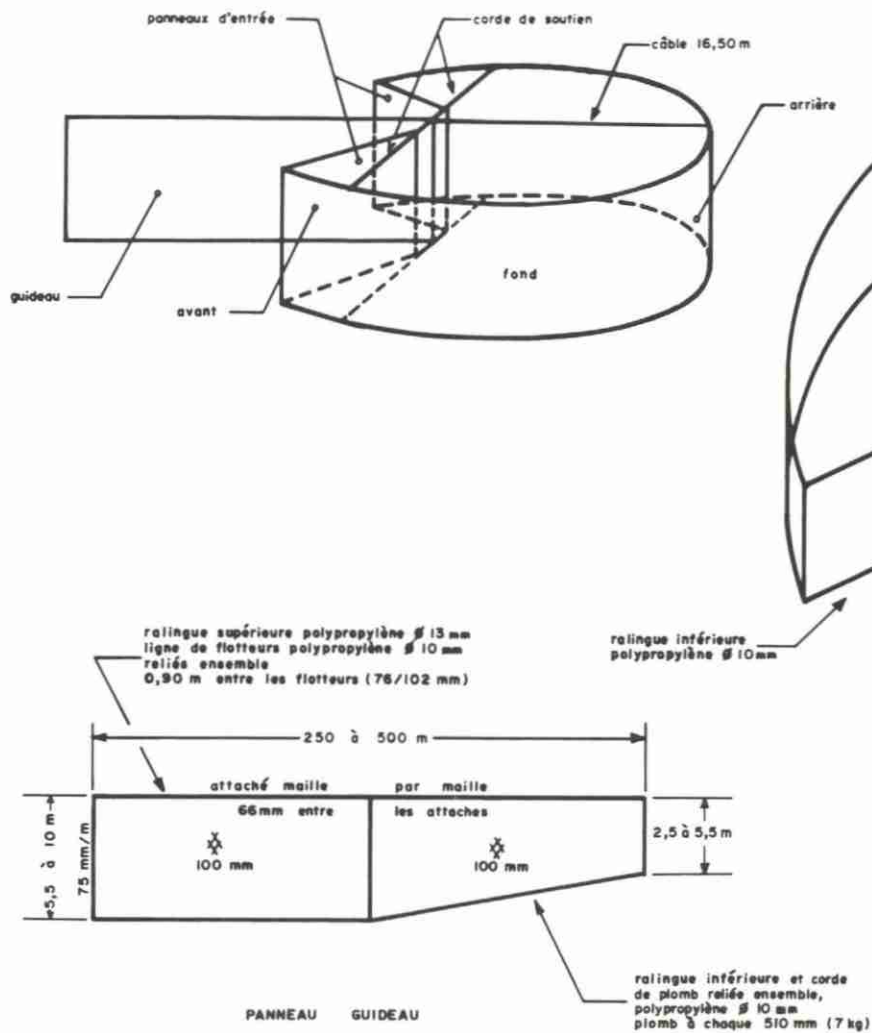

Toutes les dimensions autres que les mm sont en mètres.

RÉFÉRENCE
M.A.P.A.Q.
S.R.G.R.
Grande-Rivière

ESPÈCE
Hareng

BATEAU
L.h.t. 5-8 m
ch. 15-50

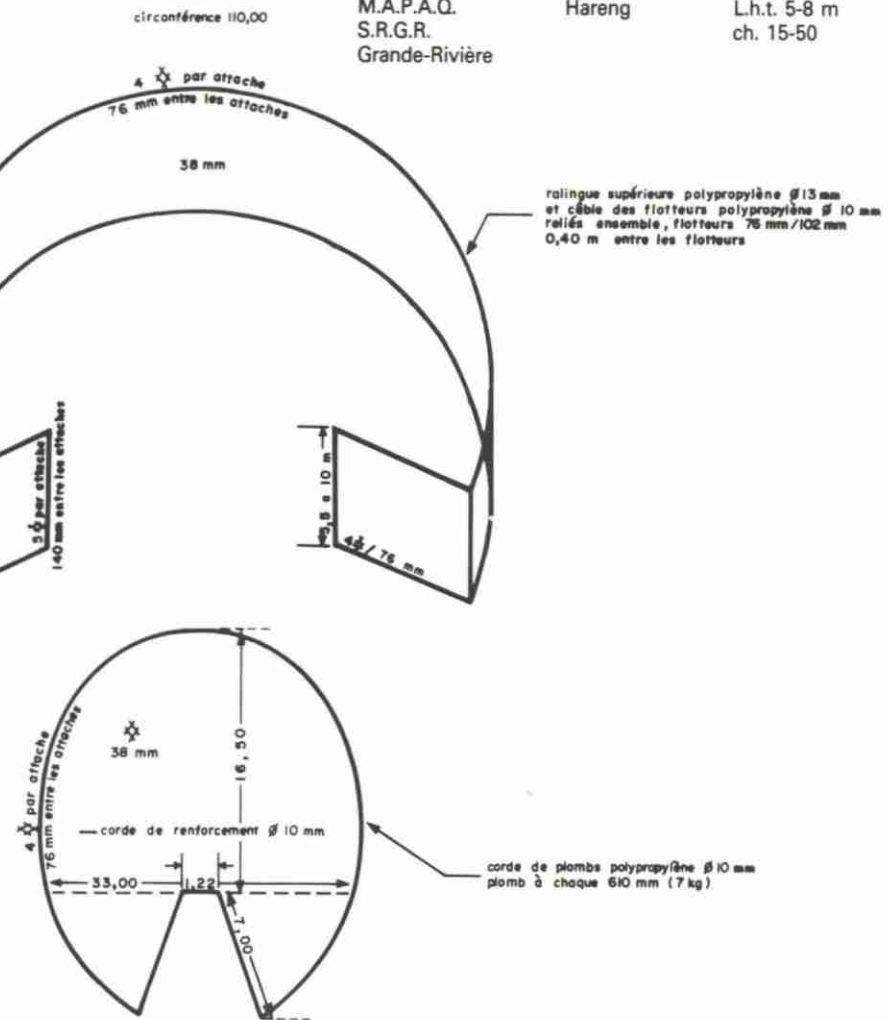

1 - Tous les fils sont en nylon, de format 210-27

2 - X maille



E. Dragues

E. DRAGUES

Le plan de drague représenté ici est identifié par un titre général et caractérisé par l'espèce recherchée, dans le tableau du coin supérieur droit du plan.

Ce plan comporte une vue d'ensemble de la drague, ainsi que les détails de certains éléments.

Toutes les dimensions sont données en millimètres (mm).

RÉFÉRENCE
G. Myre
DEPM - MIC
Québec

ESPÈCE
Pétoncle

BATEAU
L.h.t. ~ 15 m
ch. ~ 150

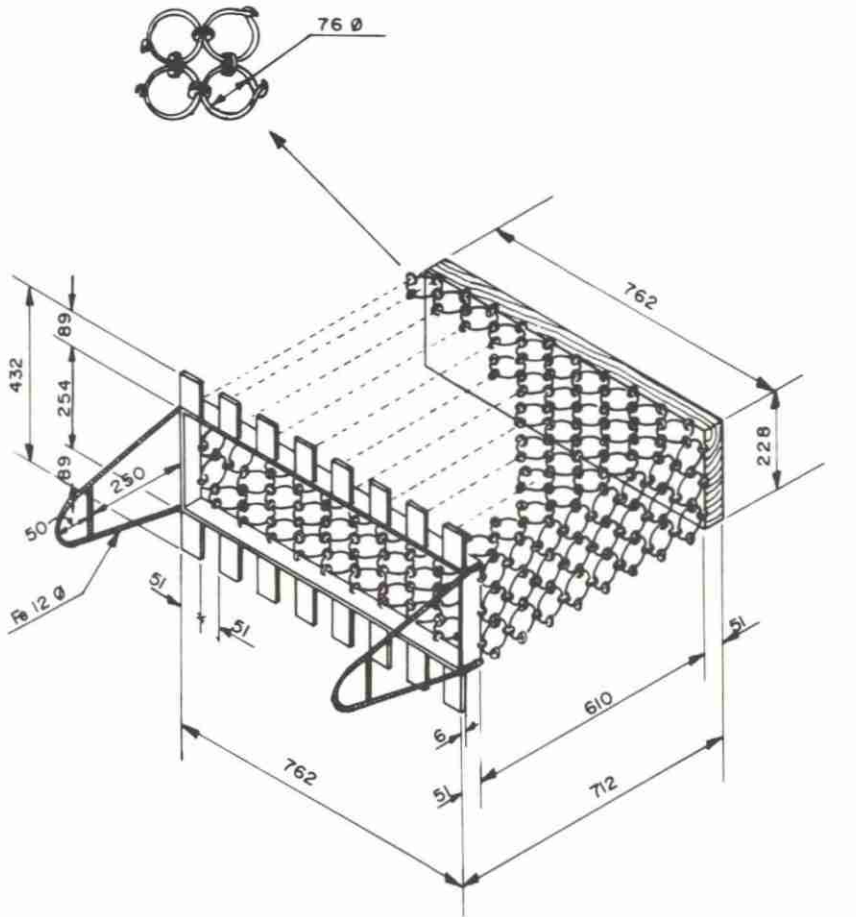

Deux dragues par bateau

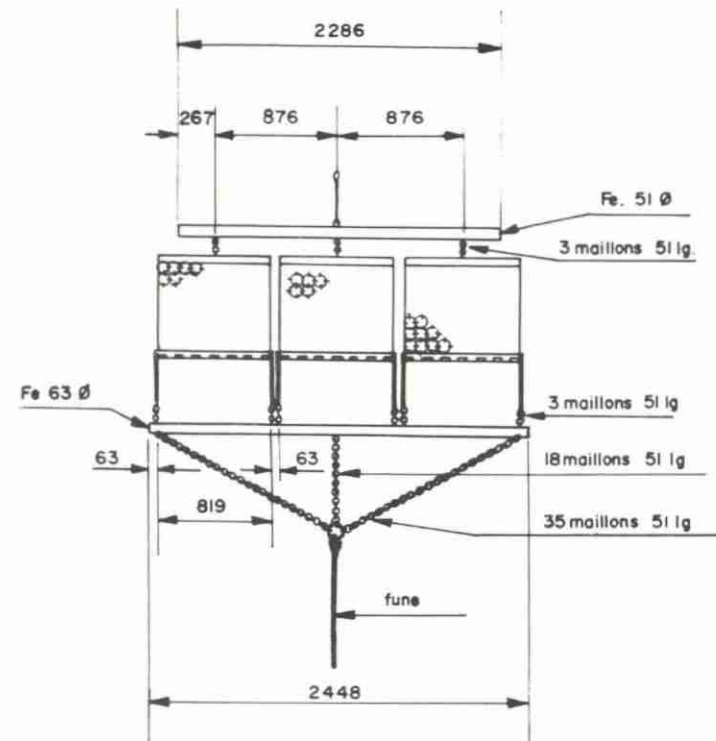

Drague



F. Lignes

Dans cette section ont été regroupés les engins qui sont munis d'un ou plusieurs hameçons, en les classant par catégories : lignes à main et lignes de fond (palangres).

F.1 Lignes à main

Les lignes à main présentées ici sont identifiées par un titre général et par l'espèce recherchée, dans le tableau dans le coin supérieur droit du plan.

Toutes les dimensions sont exprimées en millimètres (mm).

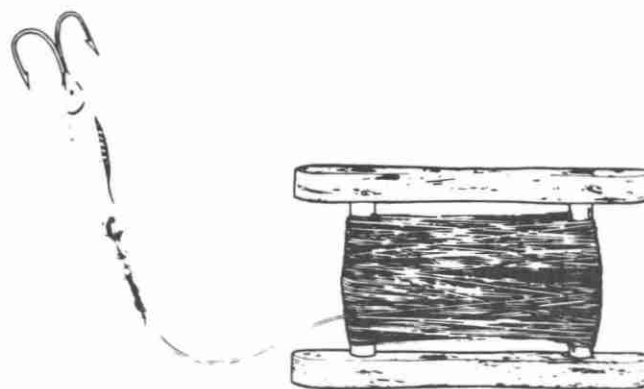
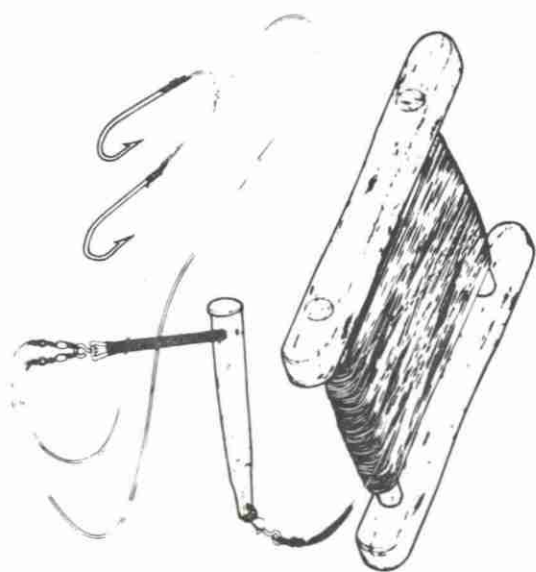
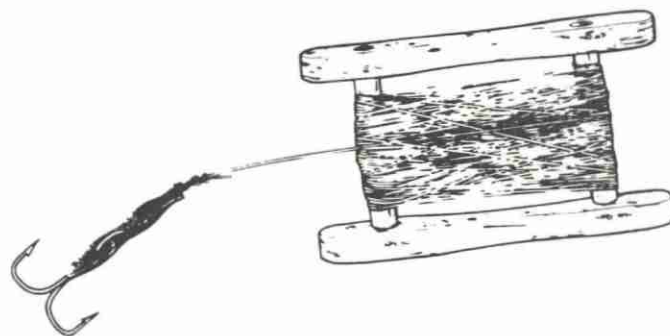
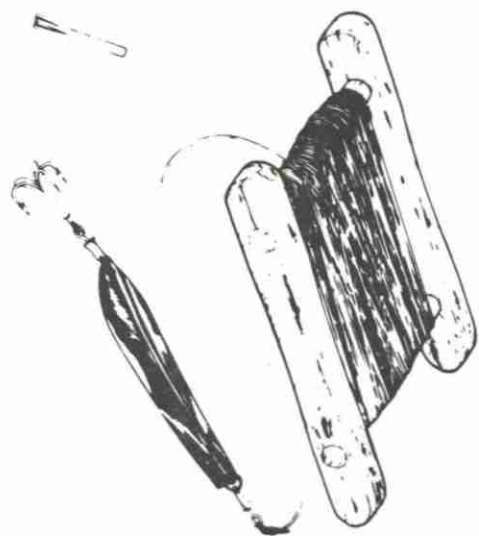

RÉFÉRENCE
L. Mauger
M.A.P.A.Q.
S.R.G.R.
Grande-Rivière

ESPÈCE
Morue

BATEAU
L.h.t. 5-9 m
ch. 15-50

Faux :

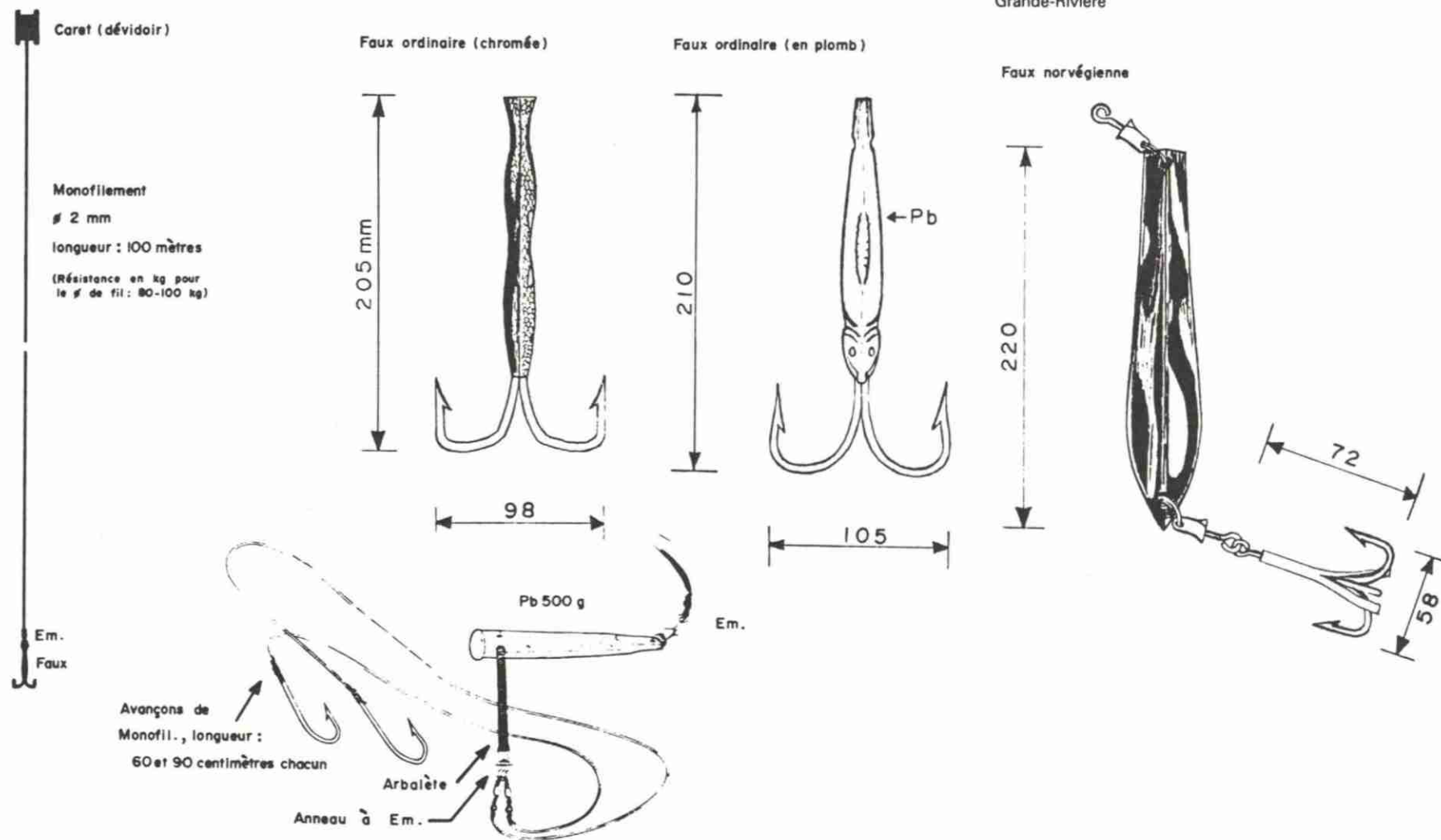

RÉFÉRENCE
Luis Basso
M.A.P.A.Q.
S.R.G.R.
Grande-Rivière

ESPÈCE
Maquereau

BATEAU
L.h.t. 5-9 m
ch.15-50

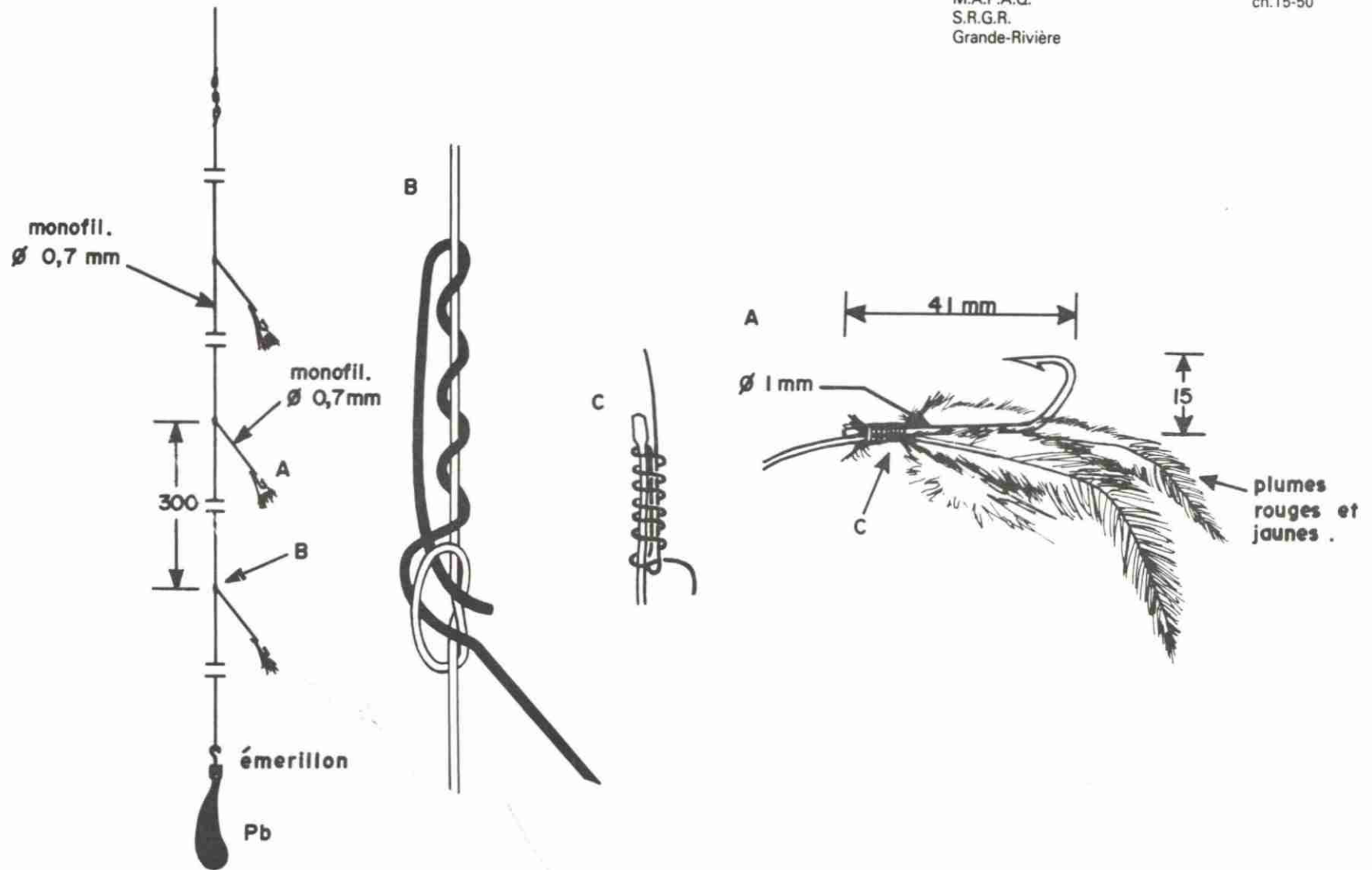

Mitraillette

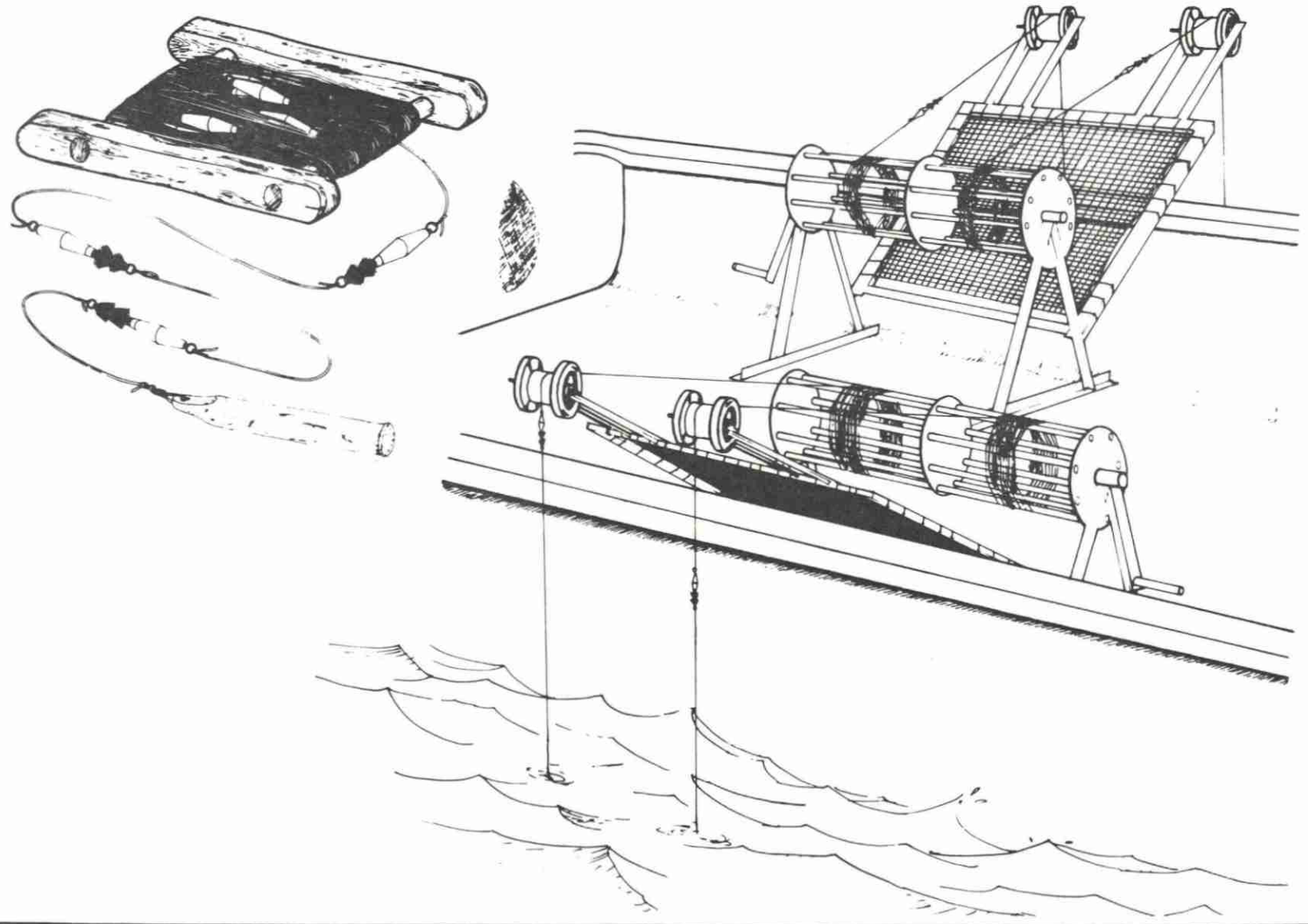

RÉFÉRENCE
A. Mauger
M.A.P.A.Q.
S.R.G.R.
Grande-Rivière

ESPÈCE
Encornet

BATEAU
L.h.t. 5-9 m
ch. 15-50

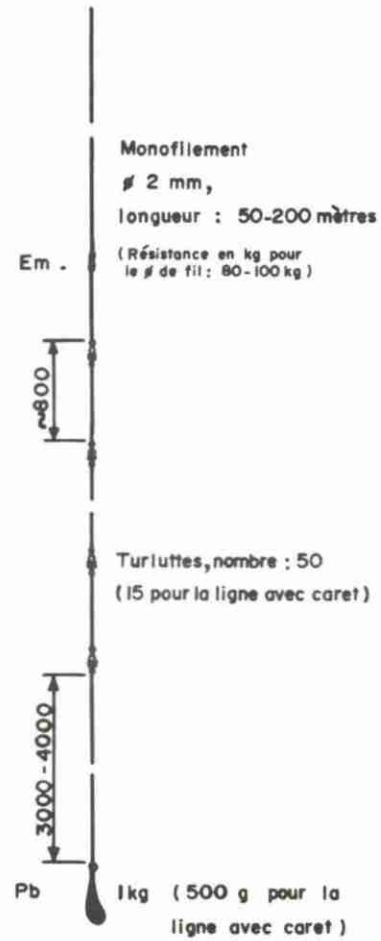

Turlutte :

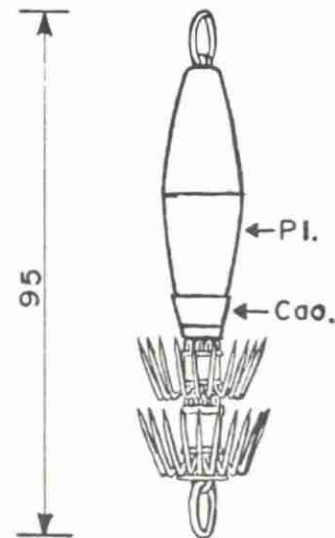



F.2 Lignes de fond (palangres)

La palangre ou ligne dormante est un engin de pêche utilisé à travers le monde et qui fait l'objet de nombreuses études.

Plusieurs modifications ont été apportées à l'engin de base au cours des années, le rendant ainsi plus avantageux sous bien des aspects. Parmi les derniers développements, nous retrouvons les palangres qui pêchent "en flotte" et dont le rendement est supérieur à celles qui reposent sur le fond.

Les plans de lignes représentées ici sont identifiés par un titre général et caractérisés par l'espèce recherchée dans le coin droit supérieur. Les caractéristiques de la ligne principale sont détaillées du côté droit du plan. Les longueurs des orins sont indiquées, mais en règle générale on utilise une longueur de 1,5 fois la profondeur.

La longueur des palangres n'est pas indiquée étant donné la différence existant entre les zones habituelles de pêche.

Des indications sont aussi fournies quant au type d'hameçons le plus couramment employé et à la façon de les monter.

Dans les cas des lignes "flottées", des indications sont fournies quant à la manière de les monter et au dispositif utilisé.

F.2.1 Lignes de fond fixes

Les plans représentés correspondent aux palangres de fond, communément appelées palangres traditionnelles.

RÉFÉRENCE
A. Marcotte
A. Dubé
D.G.P.M. - M.I.C.
L. Basso
M.A.P.A.Q.
S.R.G.R.
Grande-Rivière

ESPÈCE
Morue

BATEAU
L.h.t. 6-20 m
ch. 25-250

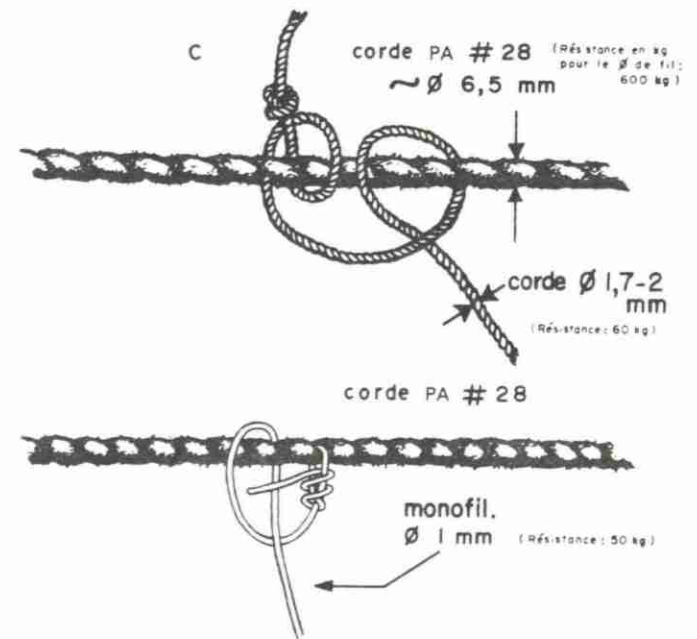
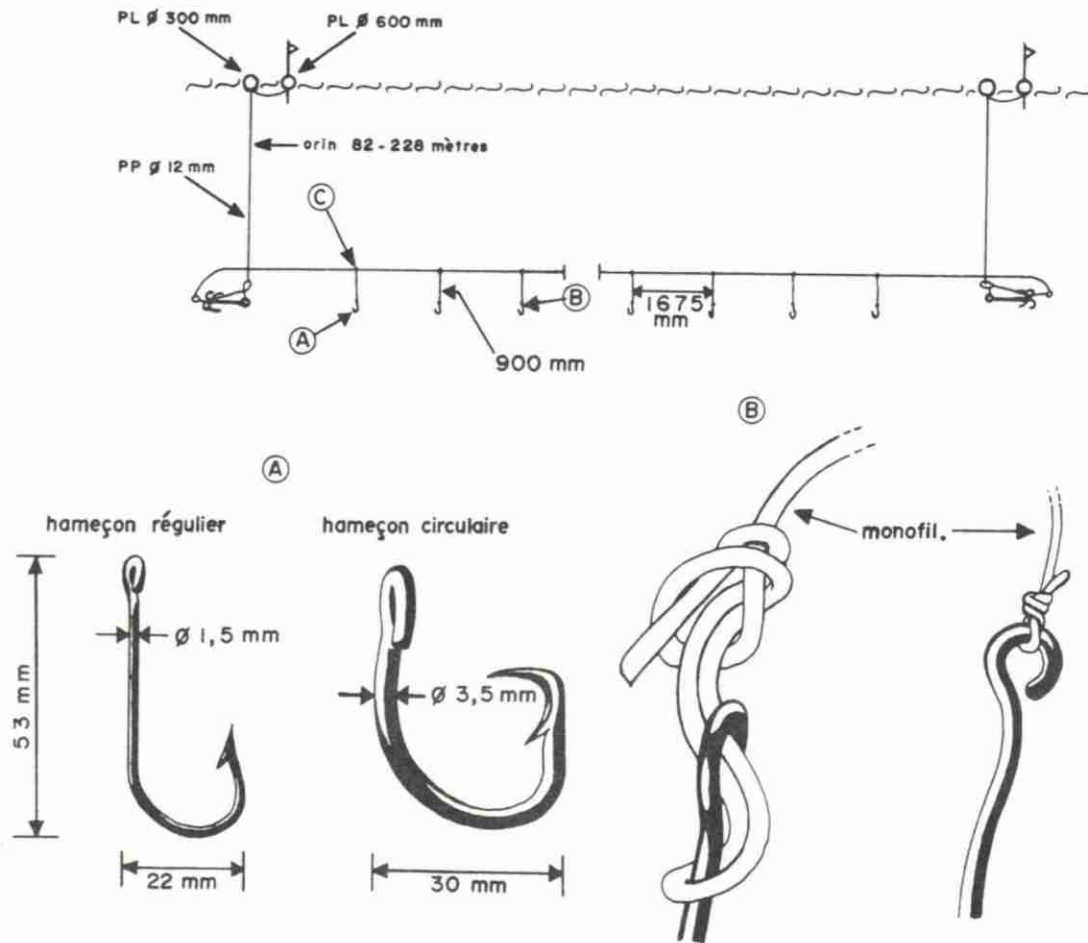

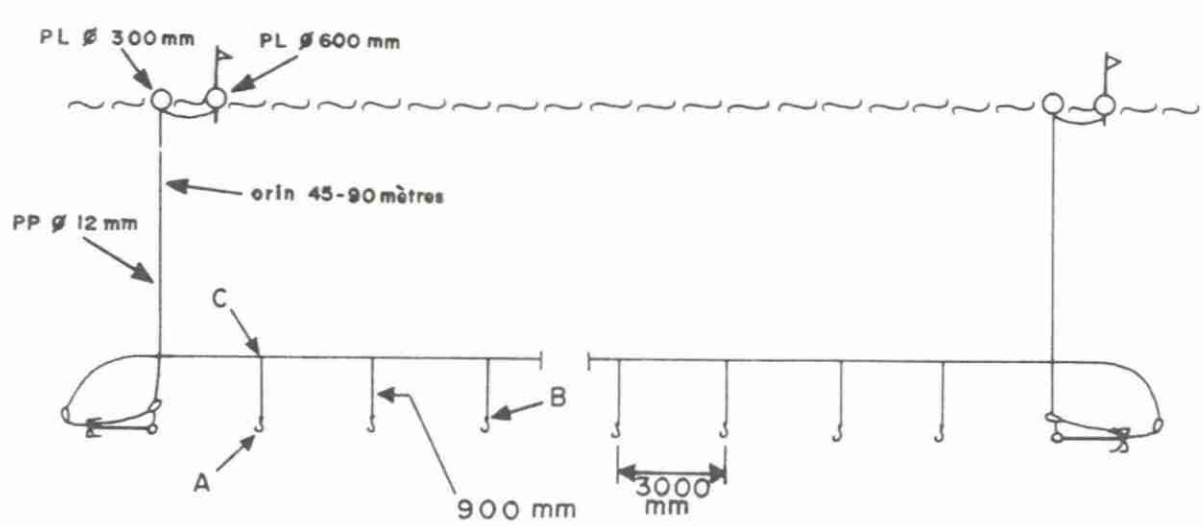

RÉFÉRENCE
A. Mauger
M.A.P.A.Q.
S.R.G.R.
Grande-Rivière

ESPÈCE
Flétan

BATEAU
L.h.t. 6-20 m
ch. 25-250

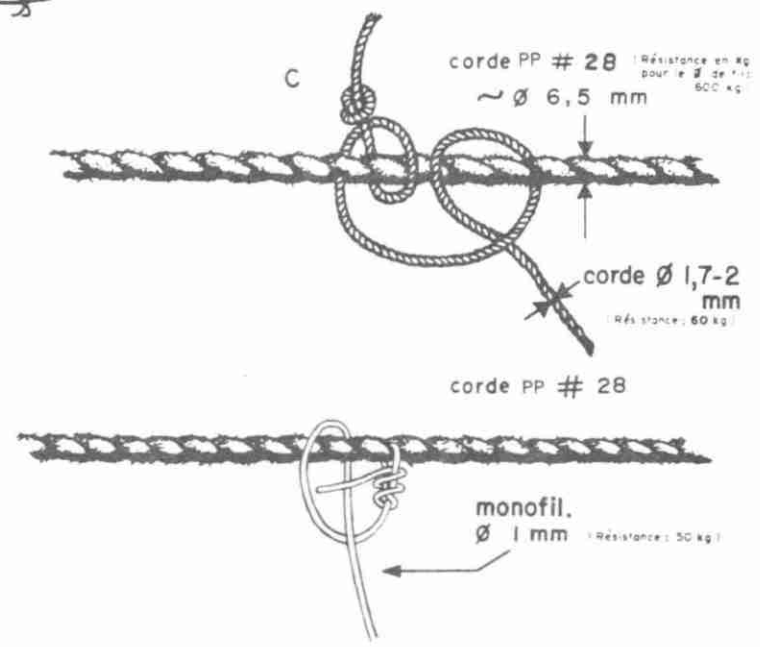
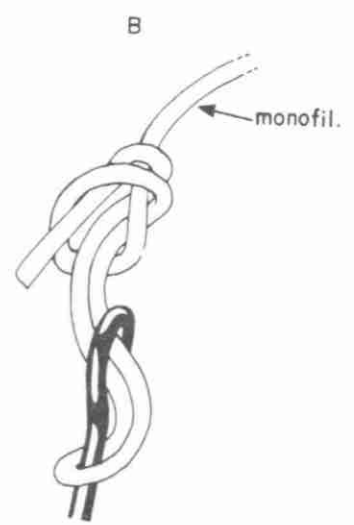
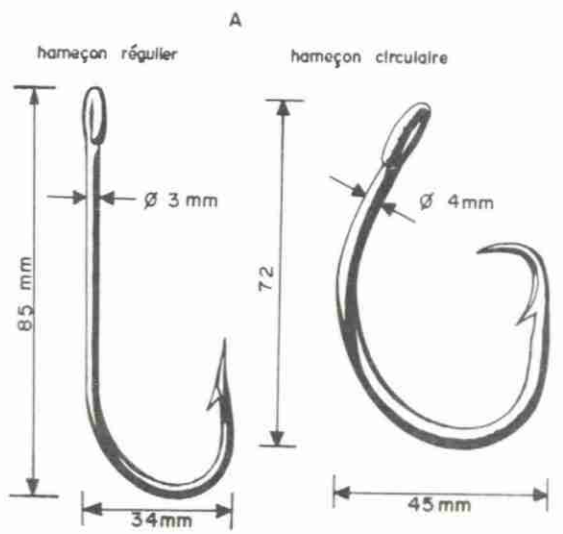

Ligne (palangre de fond)



F.2.2. Ligne de fond (palangre flottée)

F.2.2. Ligne de fond (Palangre de fond flottée)

Une palangre « en flotte » peut exercer son effort de pêche non seulement sur les morues de fond, mais également sur celles qui effectuent des migrations verticales quotidiennes, soit les morues de 50 à 70 cm de longueur. La boëtte fixée sur les hameçons ne touche pas le fond et elle se trouve à l'abri des carnivores de fond, d'où une prolongation de son pouvoir d'attraction. La durée de l'immersion de la palangre peut alors aller jusqu'à une quarantaine d'heures, tout en conservant son efficacité pour la pêche.

Un autre avantage des nouvelles lignes utilisées pour la pêche en flotte provient d'une caractéristique structurale; les émerillons auxquels sont fixés les avançons augmentent les chances de survie de la morue après sa capture. En effet, celle-ci peut continuer à bouger, échappant ainsi aux prédateurs des fonds marins, et évitant aussi l'emmêlement avec la ligne maîtresse. La qualité du poisson s'en trouve donc améliorée et la perte des captures diminuée.

De plus cette palangre peut être mise à l'eau là où les fonds marins sont accidentés et inaccessibles à d'autres engins de pêche traînant sur le fond.

RÉFÉRENCE
L. Basso
L. Laflamme
M.A.P.A.Q., S.R.G.R.
Grande-Rivière

ESPÈCE
Morue

BATEAU
L.h.t. 6-20 m
ch. 25-250

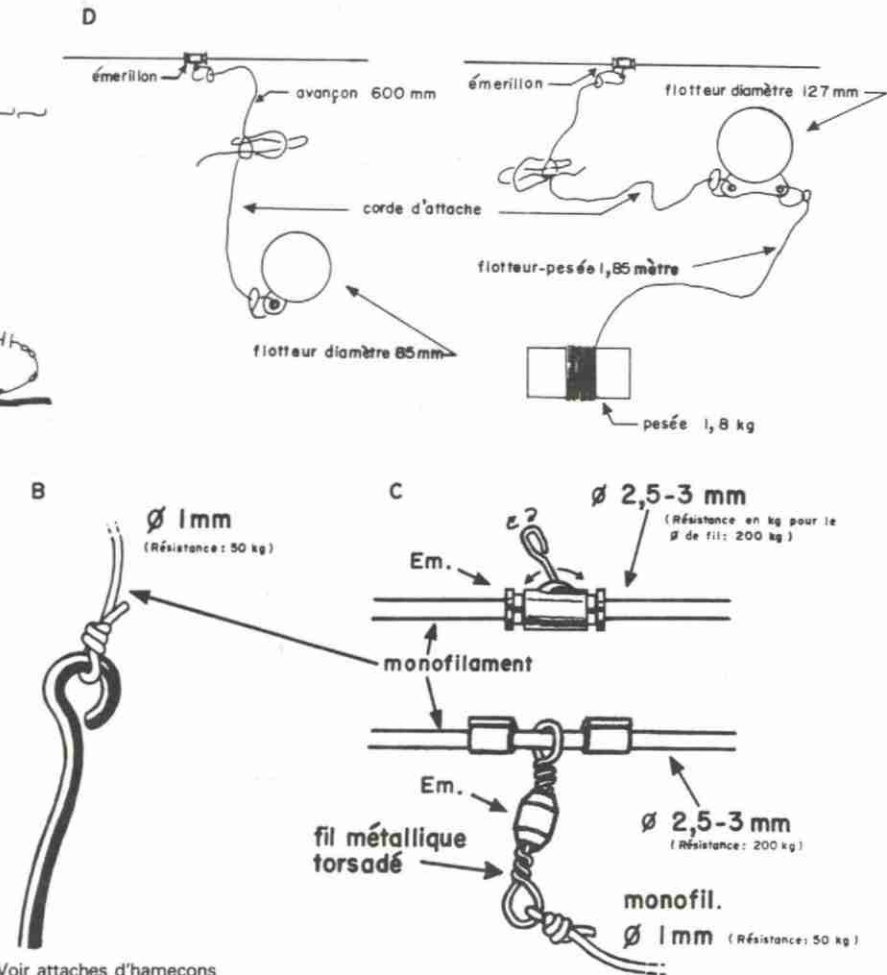
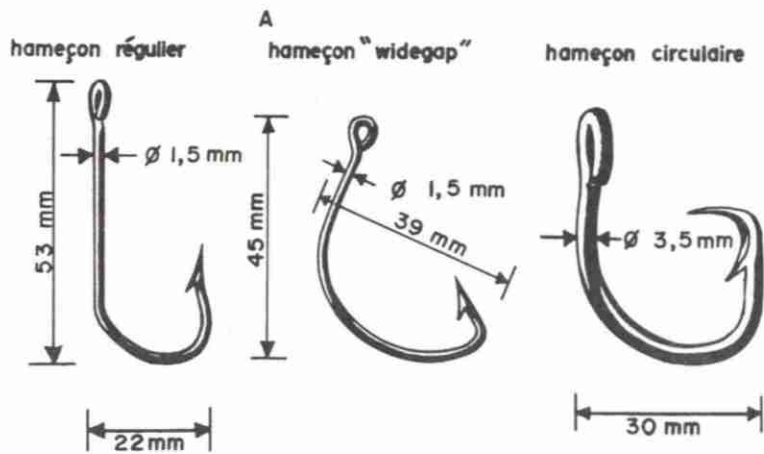
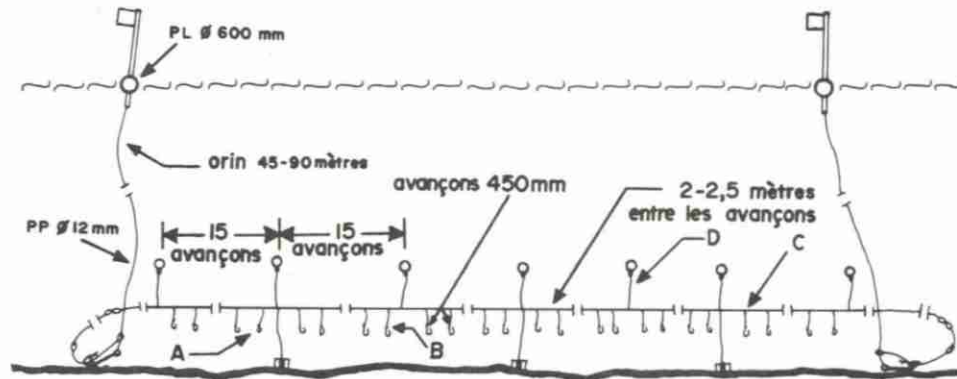

Note: Voir attaches d'hameçons
dans dessins précédents.

Ligne (palangre de fond flottante en monofilament)

RÉFÉRENCE
L. Basso
M.A.P.A.O., S.R.G.R.
Grande-Rivière

ESPÈCE
Morue

BATEAU
L.h.t. 6-20 m
ch. 25-250

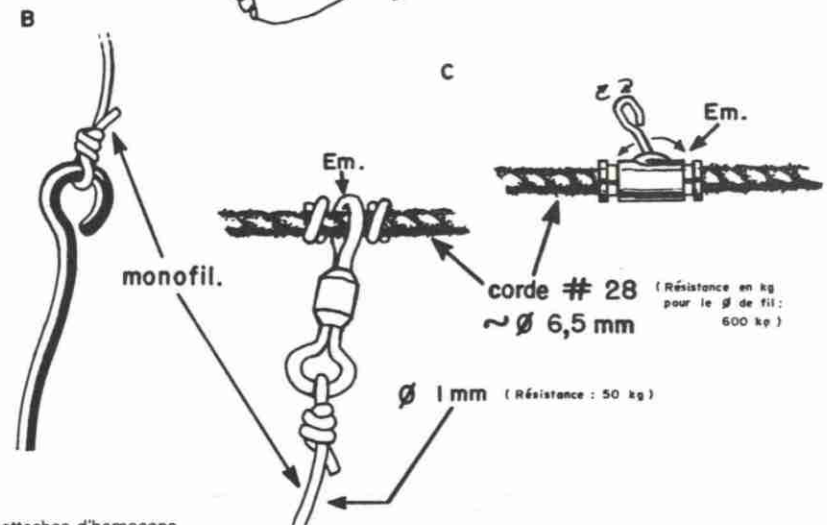
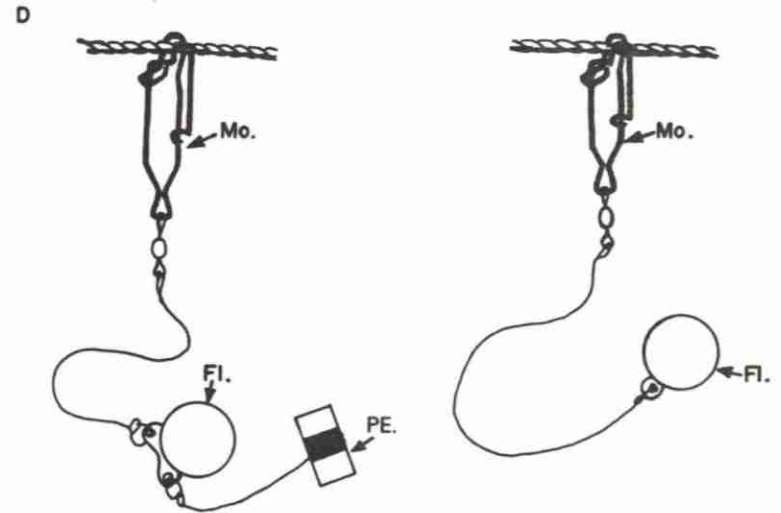
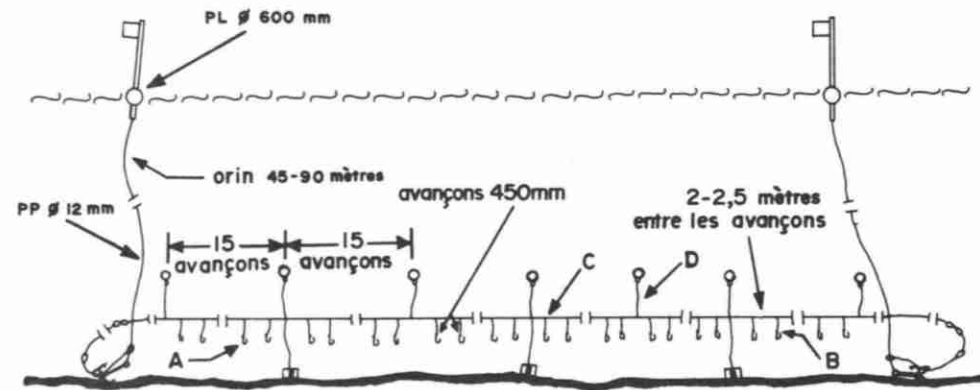

Note: Voir attaches d'hameçons dans dessins précédents.

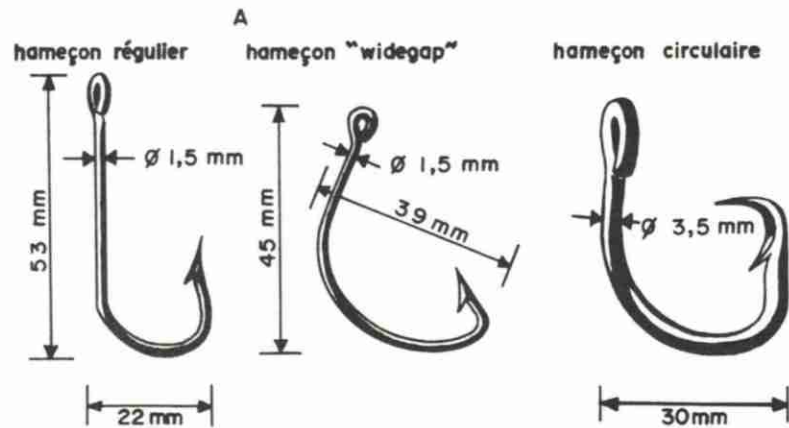





Panneau de fond en "V"

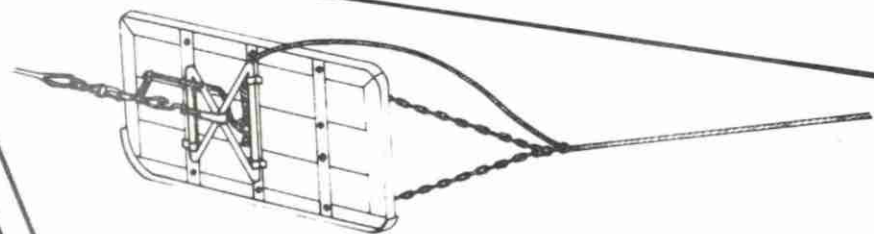

Panneau de fond rectangulaire



Panneau de fond ovale

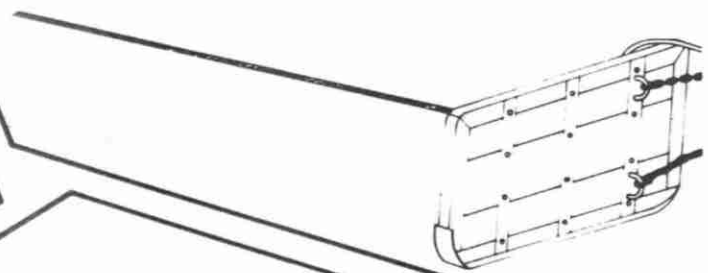

Panneau pélagique "Süberkrüb"

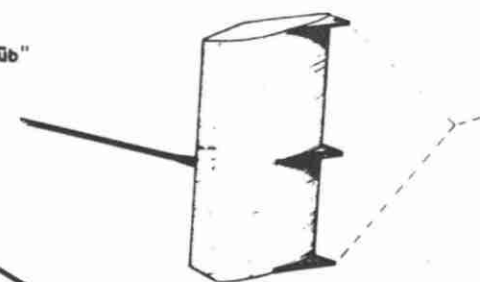
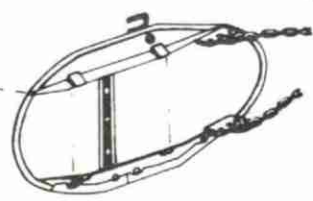

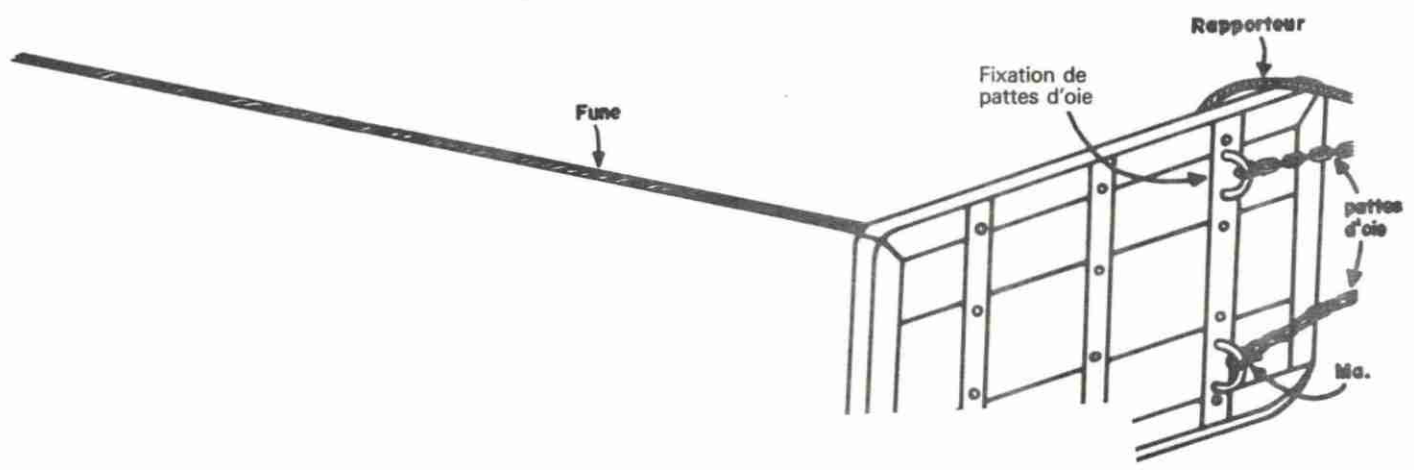
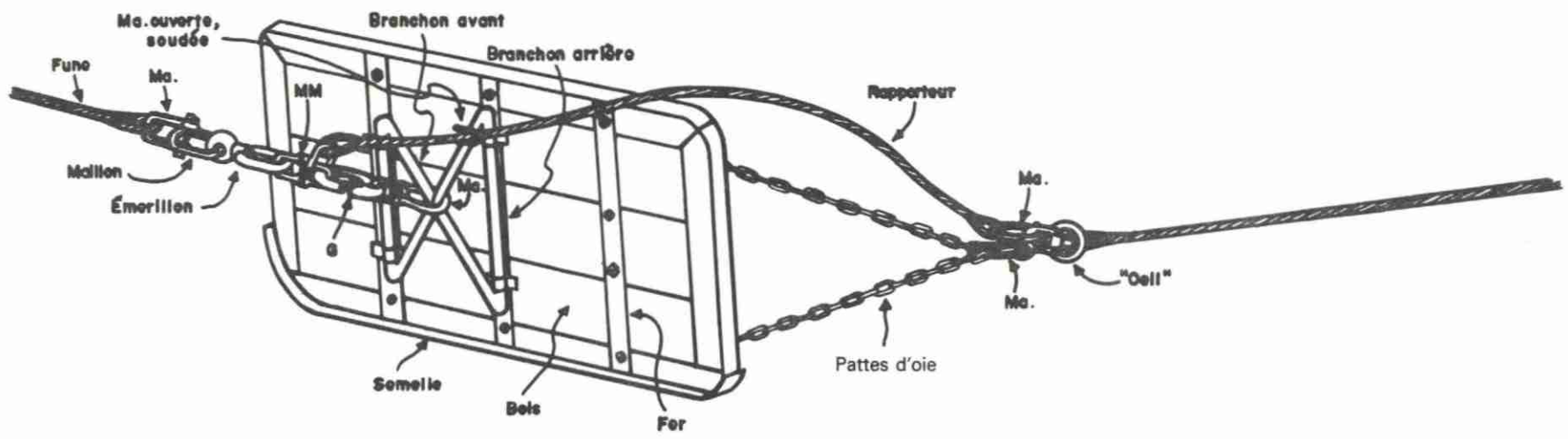

4.A.2 Panneaux rectangulaires, terminologie

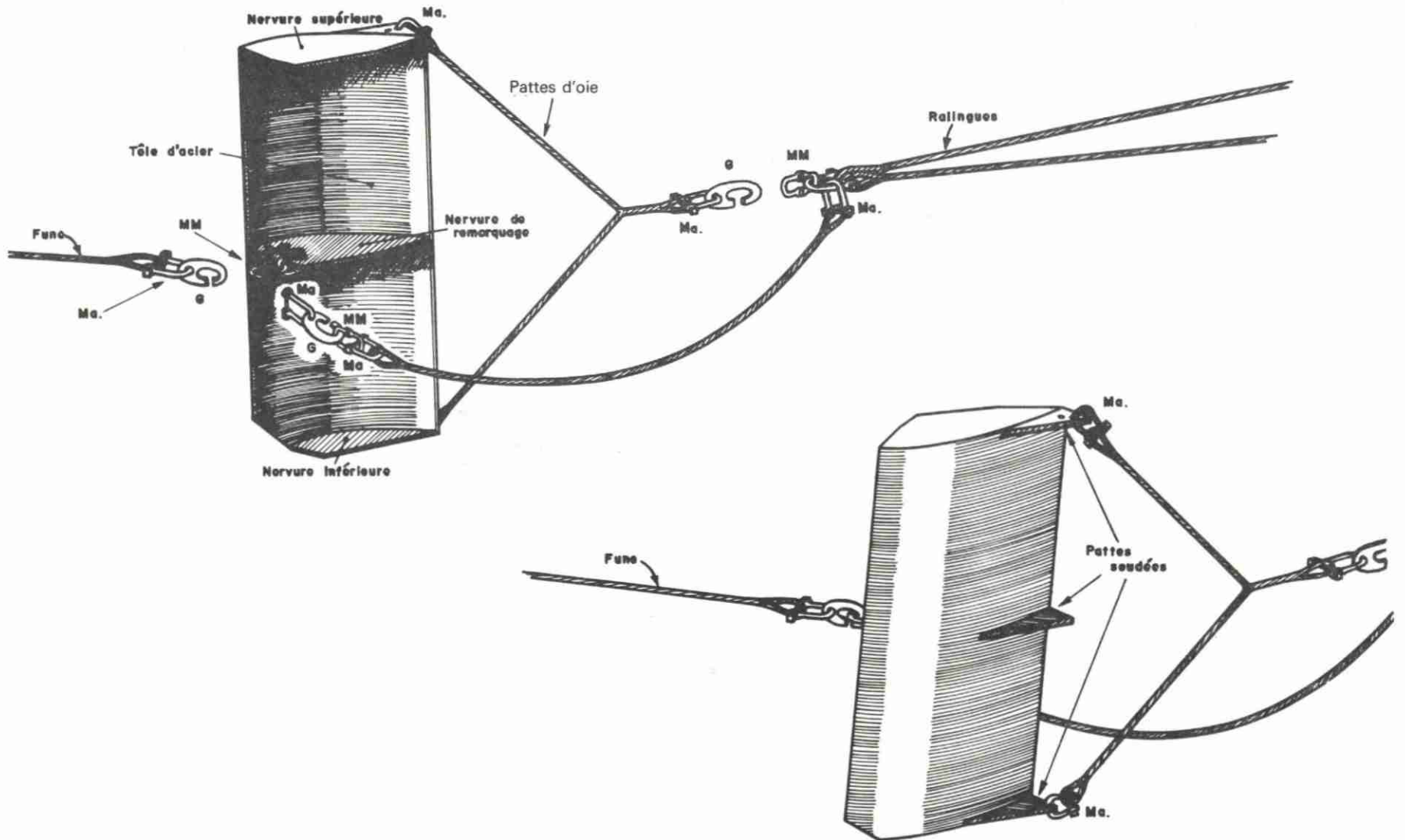

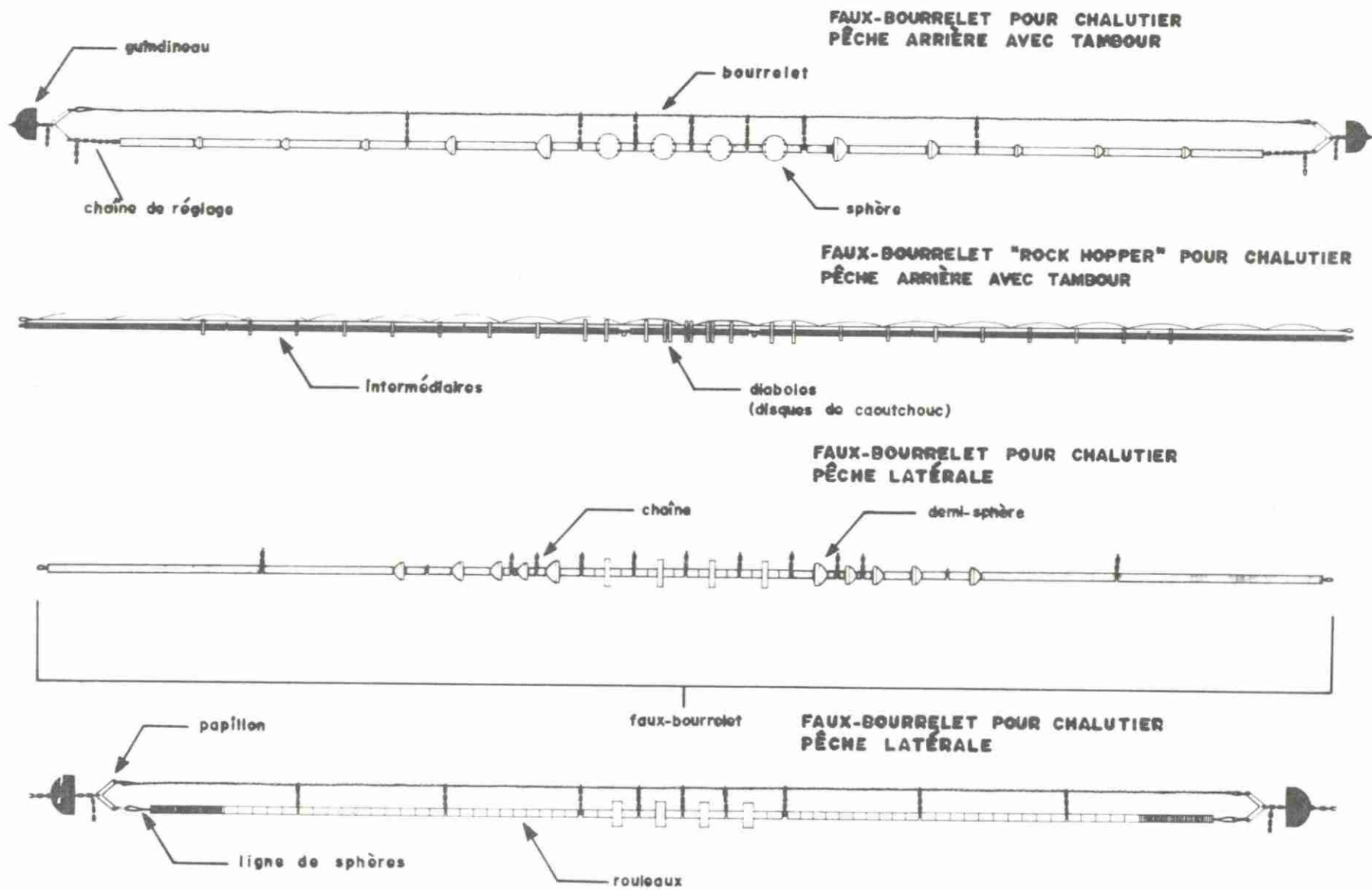

4.A.4 Faux-bourrelets

CHALUT 4-FACES S.R.B.R. 16,50/21,30 m (54'/72')



CHALUT G.O.V. S.R.B.R. 20,40/25,45 m (67'/83'6")



CHALUTS DE FOND 4-FACES 20,55/27,75 m (67'6"/89') et 25,60/31,10 m (84'/100')

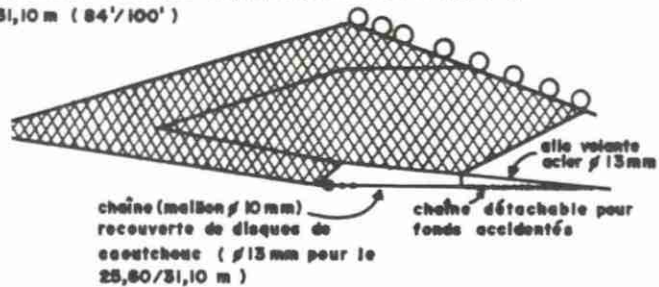

CHALUTS DE FOND G.O.V. 23,40/35,50 m (77'3"/117'2") et 29,10/44,20 m (96'/145'10")

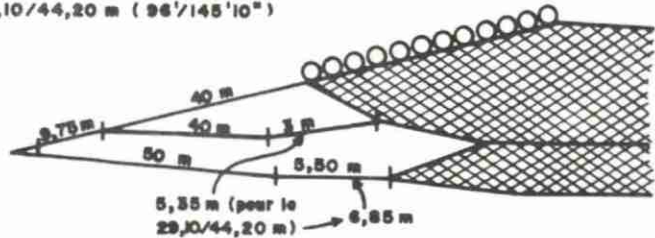

CHALUT PÉLAGIQUE 61,55/57,30 m (Diamond VII 203'/187')

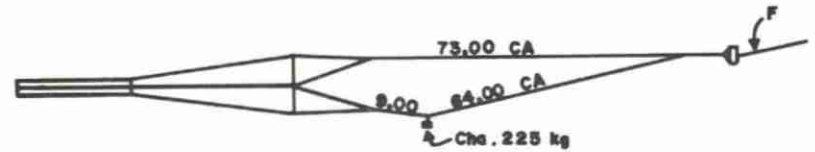

CHALUT PÉLAGIQUE 91,80/85,40 m (Diamond IX 302'/282')

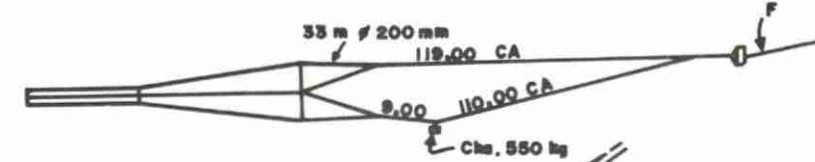

Chalut 6 faces (Diamond)

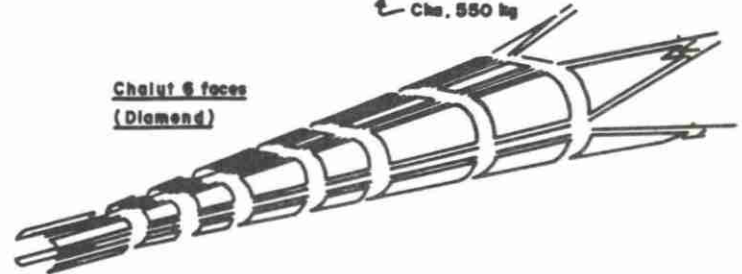

CHALUT DE FOND G.O.V. 59,30/61,80 m (4-FACES 195'8"/204')

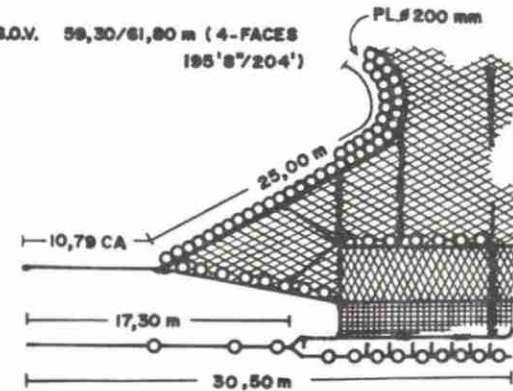

150

RÉFÉRENCE
A. Mauger
M.A.P.A.Q.
S.R.G.R.
Grande-Rivière

ESPÈCES
Morue, flétan

BATEAU
L.h.t. 6-20 m
ch. 35-250

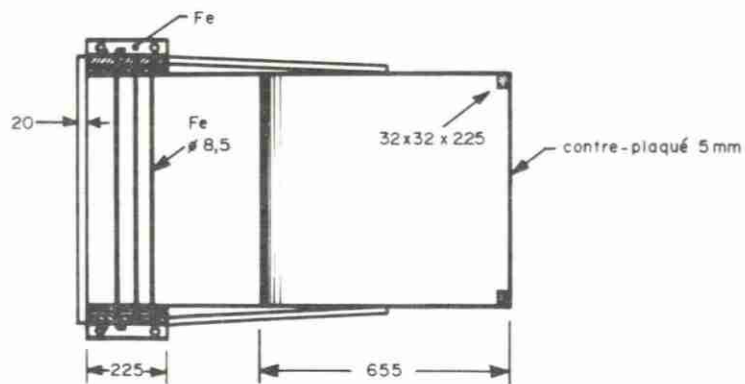
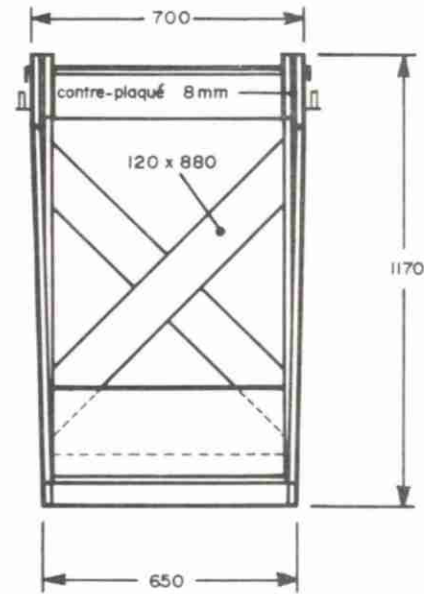
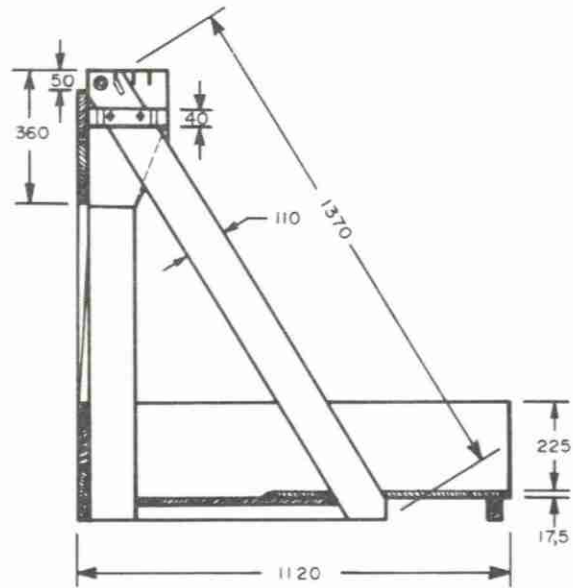

Toutes les dimensions sont en millimètres .

Vue en perspective d'un piano

RÉFÉRENCE
L. Basso
L. Laflamme
W. Lambert
M.A.P.A.Q.
S.R.G.R.
Grande-Rivière

ESPÈCES
Morue, flétan

BATEAU
L.h.t. 6-20 m
ch. 25-250

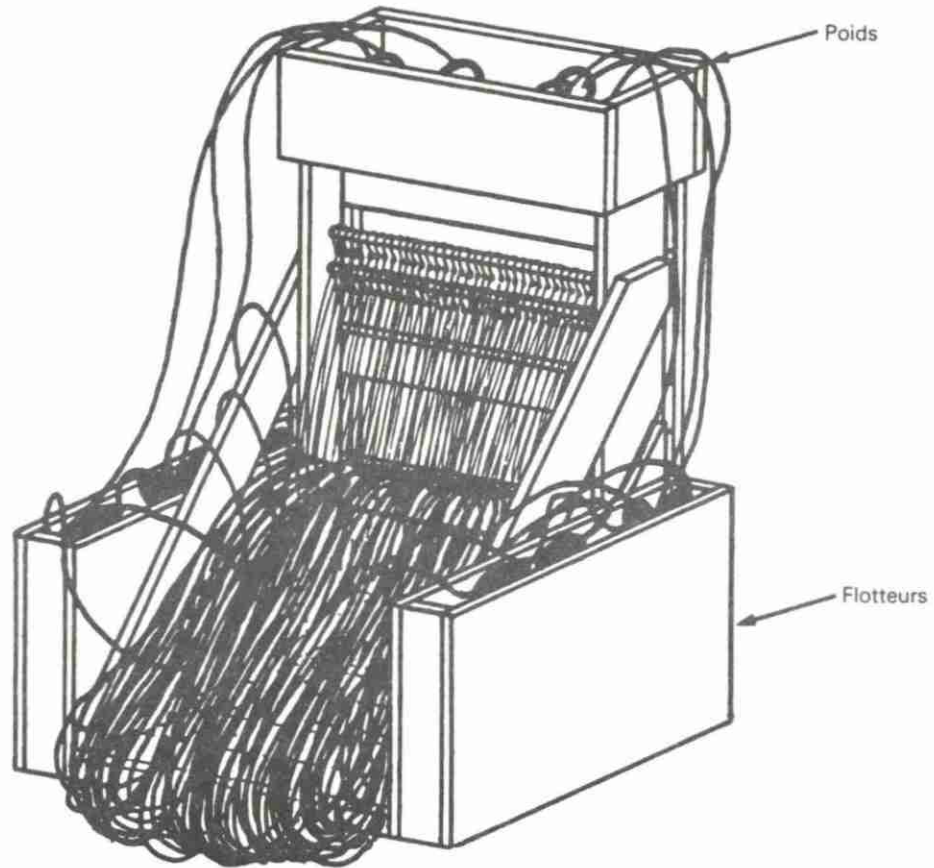

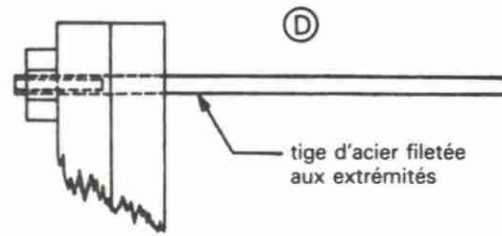
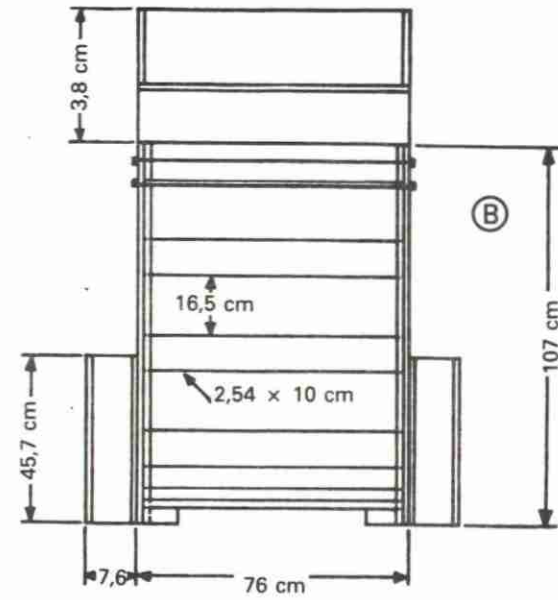
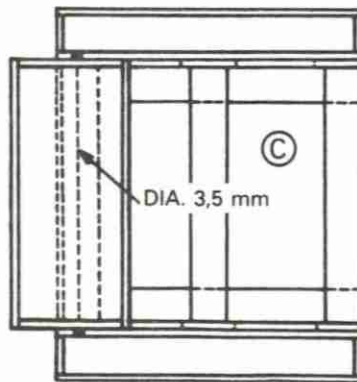
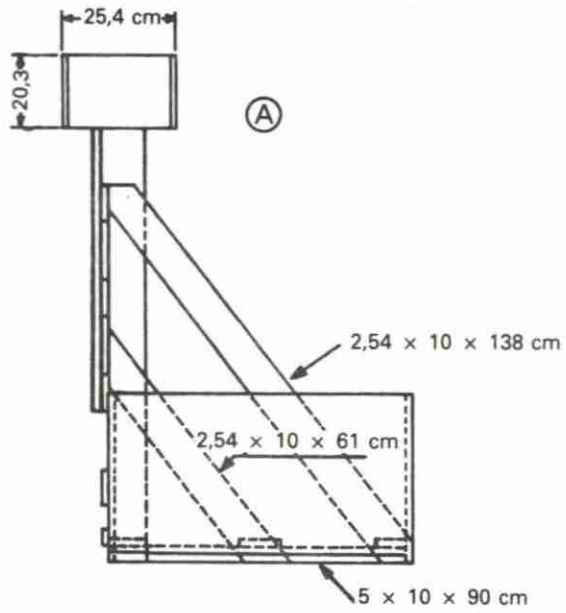

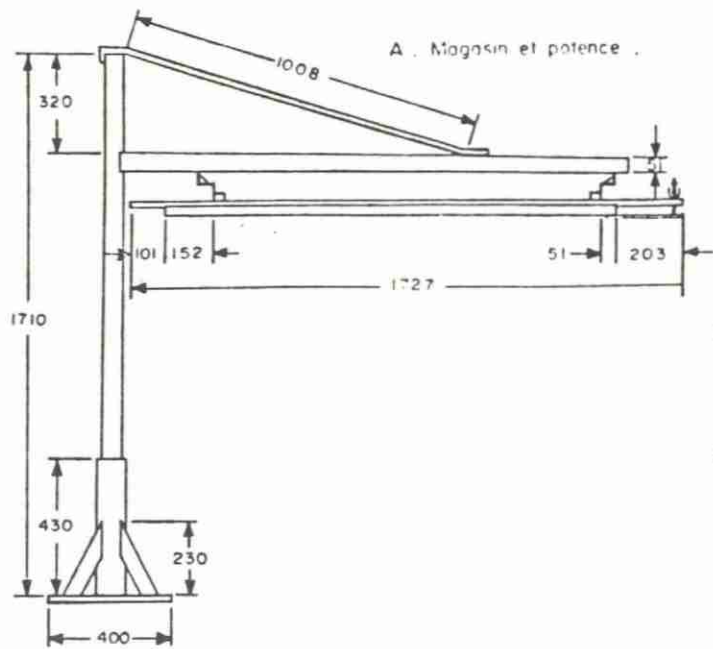

B. Fixations magasin-potence .

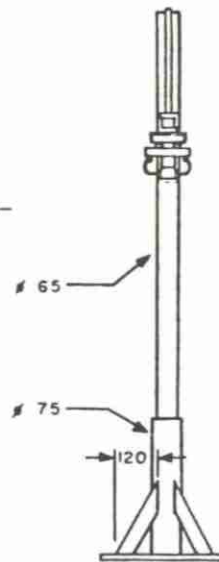
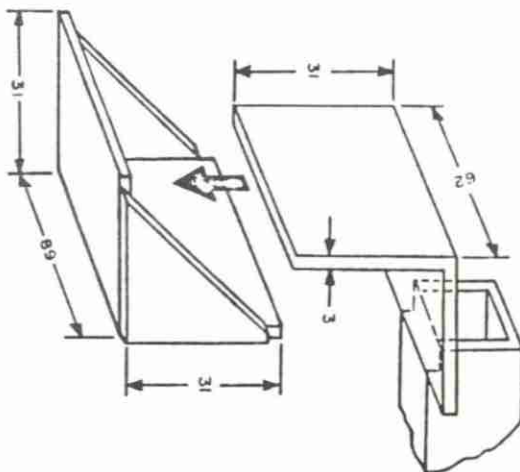

C. Dispositif de tension réglable des avançons.

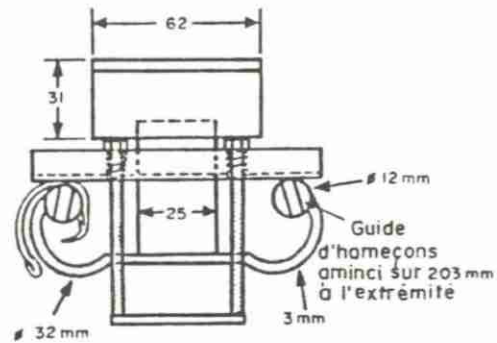



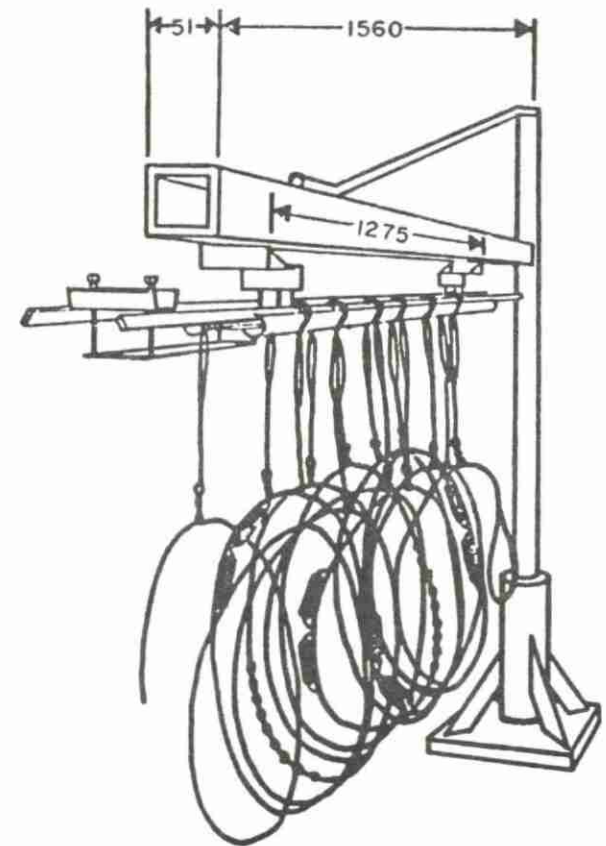

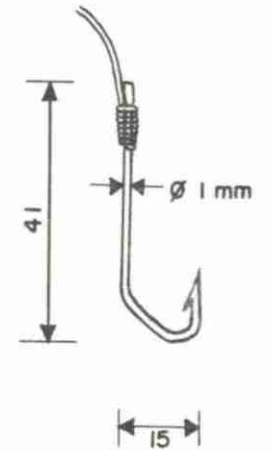
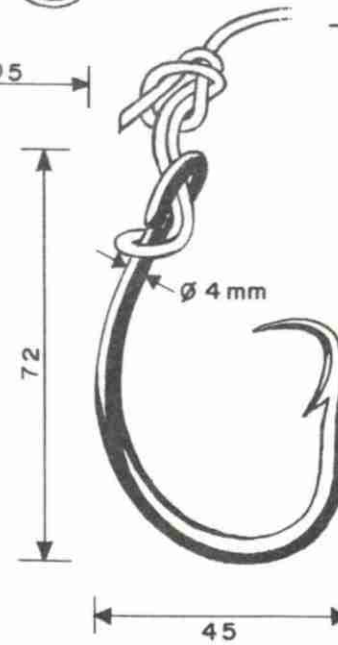
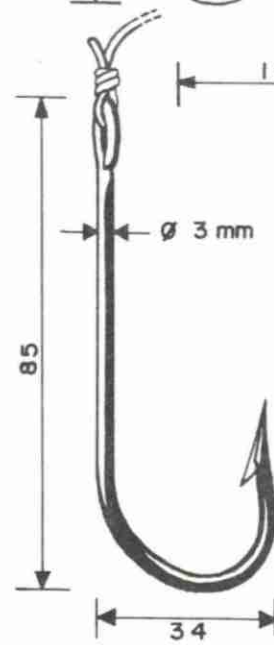
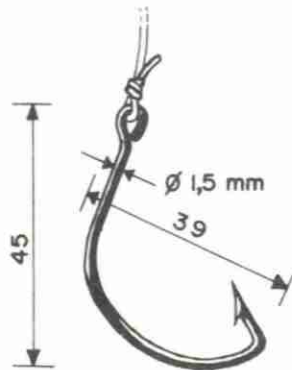
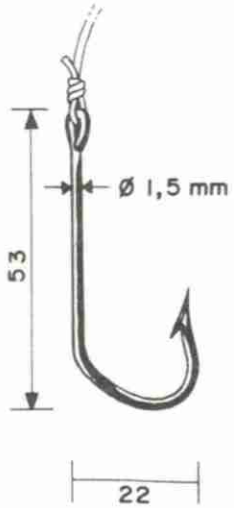
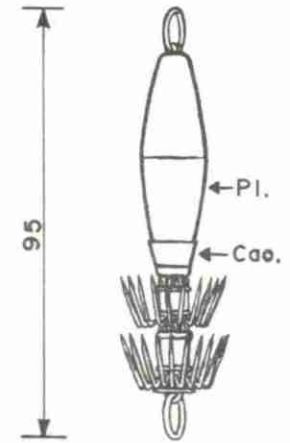
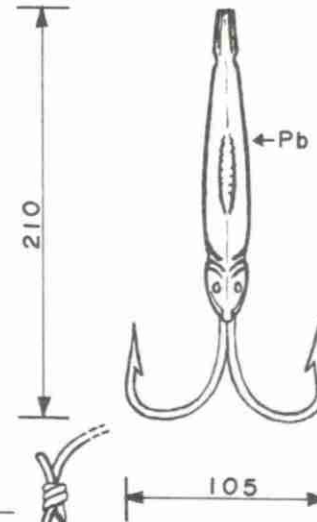
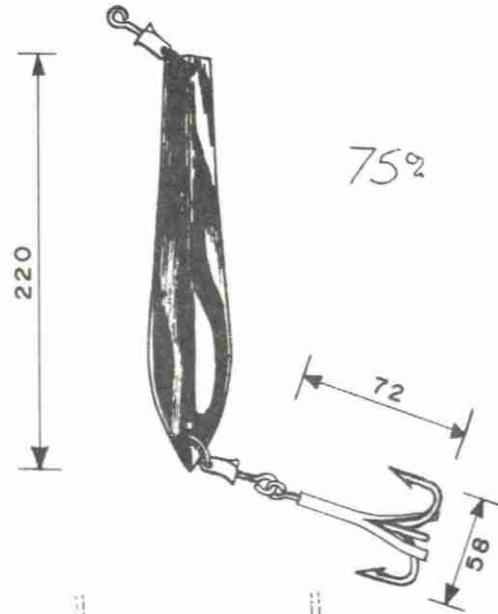
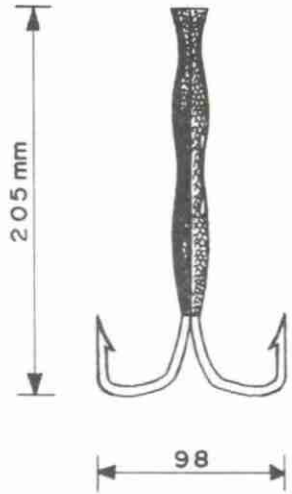

RÉFÉRENCE
L. Basso
L. Laflamme
W. Lambert
M.A.P.A.Q.
S.R.G.R.
Grande-Rivière



4.B.3 Rail d'emmagasinement (magasin)



| | | | | | |
|---|--------------------------|----------------|--|----------|---|
|  | : Copyright | A. | : Acier | MIC | : Ministère de l'industrie, du Commerce et du Développement Technologique |
| \varnothing | : Diamètre | Alu. | : Aluminium | mm | : Millimètre |
|  | : Face supérieure | B. | : Bois | MM | : Maille à mépiats |
|  | : Face inférieure | CA | : Câble d'acier | Monofil. | : Monofilament |
|  | : Faces latérales | Cao. | : Caoutchouc | Mo. | : Mousqueton |
| X | : Multiplier | Ch. | : Cheval vapeur (Horse power) | MP | : Mousse plastique |
|  | : Approximativement | Cha. | : Chaîne | MXT | : Mixte (câble) |
|  | : Maillage en fil double | Cim. | : Ciment | P | : Patte |
| % | : Pourcentage | CPb | : Câble plombé | PA | : Polyamide (nylon) |
|  | : Maillage en fil simple | C.S.P.Q. | : Centre spécialisé en pêches du Québec | Pb | : Plomb |
| | | D.G.P.M. | : Direction générale des pêches maritimes | PE | : Polyéthylène |
| | | Em. | : Émerillon | Pes. | : Pesée |
| | | F | : Fune | Pie. | : Pierre |
| | | F.A.O. | : Food and Agriculture Organization of the United Nations | PL | : Plastique |
| | | Fe | : Fer | PP | : Polypropylène |
| | | Fl. | : Flotteur | R tex | : Résultante tex (système international de numérotation des fils) |
| | | G | : Croc en G | S | : Sens de torsion des torons d'un câble ou fil gauche |
| | | g | : Gramme | SA | : Sphère d'acier |
| | | H | : Hauteur (en nombre de mailles) | SBK | : Süberkrüb (un type de panneaux pour chaluts pélagiques) |
| | | kg | : Kilogramme | s. nds | : Sans noeuds (filet) |
| | | Lg | : Longueur | S.R.G.R. | : Station de recherche de Grande-Rivière |
| | | L.h.t. | : Longueur hors-tout (d'un bateau) | t.m. | : Toutes mailles |
| | | L.m. | : Longueur de la maille (étirée) | t.p. | : Toutes pattes |
| | | m. | : Maille | Z | : Sens de torsion des torons d'un câble ou fil: droite |
| | | Ma. | : Manille | | |
| | | Man. | : Manille (câble) | | |
| | | M.A.P.A.Q. | : Ministère de l'Agriculture, des Pêcheries et de l'Alimentation du Québec | | |
| | | Mat. | : Matériau | | |
| | | m.f. | : Maille franche | | |
| | | m ² | : Mètre carré | | |

Annexe 4.C. — Symboles et abréviations utilisés pour les plans



POLYAMIDE (PA) — Câblés, torsion moyenne pour filets maillants et seines
(Source: Société ANZA, Apeldoornse, Hollande).

POLYAMIDE (PA) — Câblés, torsion dure pour chaluts de fond et pélagiques
(Source: Société ANZA, Apeldoornse, Hollande)

| R Tex | m/kg | Denier | Résistance (kg) | R Tex | m/kg | Denier | Résistance (kg) |
|-------|--------|---------|-----------------|--------|-------|---------|-----------------|
| 75 | 13 300 | 210/3 | 4,5 | 585 | 1 705 | 210/21 | 28,4 |
| 100 | 10 000 | 210/4 | 6,0 | 670 | 1 490 | 210/24 | 32,4 |
| 155 | 6 450 | 210/6 | 9,0 | 750 | 1 330 | 210/27 | 36,5 |
| 235 | 4 250 | 210/9 | 13,5 | 920 | 1 085 | 210/33 | 44,5 |
| 315 | 3 175 | 210/12 | 18,0 | 1 085 | 920 | 210/39 | 52,7 |
| 395 | 2 530 | 210/15 | 22,5 | 1 340 | 745 | 210/48 | 64,8 |
| 470 | 2 125 | 210/18 | 27,0 | 1 815 | 550 | 210/66 | 89,1 |
| 550 | 1 815 | 210/21 | 31,5 | 2 215 | 450 | 210/78 | 105,3 |
| 630 | 1 585 | 210/24 | 36,0 | 3 065 | 325 | 210/108 | 145,8 |
| 785 | 1 275 | 210/30 | 45,0 | 3 750 | 265 | 210/132 | 165,0 |
| 945 | 1 055 | 210/36 | 54,0 | 4 430 | 225 | 210/156 | 195,0 |
| 1 100 | 910 | 210/42 | 63,0 | 5 110 | 195 | 210/180 | 225,0 |
| 1 255 | 795 | 210/48 | 72,0 | 6 135 | 160 | 210/216 | 270,0 |
| 1 415 | 705 | 210/54 | 81,0 | 6 819 | 145 | 210/240 | 330,0 |
| 1 575 | 635 | 210/60 | 90,0 | 8 175 | 120 | 210/288 | 360,0 |
| 1 885 | 530 | 210/72 | 108,0 | 8 860 | 112 | 210/312 | 390,0 |
| 2 515 | 395 | 210/96 | 144,0 | 9 542 | 105 | 210/336 | 420,0 |
| 3 145 | 318 | 210/120 | 180,0 | 11 587 | 85 | 210/408 | 510,0 |

Annexe 4.D — Fils usuels pour nasses et filet

POLYAMIDE (PA) — Tressés (Source: I.S.T.P.M. Boulogne-sur-Mer).

| R Tex | m/kg | O mm | Résistance (kg) |
|--------|------|------|-----------------|
| 14 300 | 70 | 6,0 | 550 |
| 11 100 | 90 | 5,5 | 500 |
| 9 100 | 110 | 5,0 | 430 |
| 7 100 | 140 | 4,5 | 350 |
| 5 550 | 180 | 4,0 | 255 |
| 3 700 | 270 | 3,0 | 180 |
| 2 850 | 350 | 2,4 | 146 |
| 2 500 | 400 | 2,1 | 130 |
| 1 660 | 600 | 1,7 | 90 |
| 1 310 | 760 | 1,6 | 67 |

POLYÉTHYLÈNE (PE) – Câblés ou tressés (Source: G. Klurst, voir bibliographie).

| R Tex | m/kg | Résistance (kg) |
|--------|-------|-----------------|
| 370 | 2 700 | 10 |
| 700 | 1 430 | 27 |
| 1 050 | 930 | 36 |
| 1 410 | 710 | 49 |
| 1 760 | 570 | 60 |
| 2 170 | 460 | 75 |
| 2 800 | 360 | 93 |
| 3 400 | 294 | 116 |
| 4 440 | 225 | 135 |
| 5 300 | 190 | 170 |
| 7 680 | 130 | 218 |
| 10 100 | 100 | 290 |

POLYÉTHYLÈNE (PE) — Câblés (Source: Société Gourock, Halifax, Canada).

| R Tex | m/kg | No (Gourock) | Résistance (kg) |
|-------|-------|--------------|-----------------|
| 306 | 3 287 | 10/6 | 10 |
| 491 | 2 035 | 10/9 | 15 |
| 621 | 1 611 | 10/12 | 23 |
| 742 | 1 329 | 15/6 | 25 |
| 1 155 | 866 | 15/9 | 36 |
| 1 602 | 624 | 15/12 | 48 |
| 2 053 | 487 | 15/16 | 70 |
| 2 024 | 342 | 15/24 | 91 |
| 4 000 | 250 | 15/32 | 131 |
| 6 211 | 161 | 15/48 | 195 |

Français

Abouture
Aile
(de chalut)
Alèze
Angle d'attaque
(de panneau de chalut)
Anneau
(pour transfilage)
Appât
Ardillon
Avançon
Bâillon
Bande
(de filet)
Barrette de ventre
Base d'aile
Bateau de pêche à la traîne
Biribi
Boëtte
Bordure renforcée
Bouée
Bourrelet
Branchon
(de panneau de chalut)
Bras
Câble d'acier
Carré
(de chalut)
Cartahu

Anglais

Joining
(of net sections)
Wing
(of trawl)
Sheet of netting, Webbing
Angle of attack
(of trawl board)
Zipper ring

Bait
Hook tip, Barb
Branchline, Snood
Lazyline, Deckie line, Lazy deckie
Strip
(of netting)
Belly line
Bunt wing
Troller
Quarter rope
Bait
Selvedge
Buoy
Footrope, Groundrope
Bracket
(of trawl board)
Sweep line, Bridle
Wire rope
Bosom
(of trawl net)
Gilson

Français

Casier
Cerceau
Chaîne gratteuse
Chaîne de réglage
Chalut
Chalut à crevettes
Chalut à grande ouverture verticale
(G.O.V.)
Chalut à panneaux
Chalut de fond
Chalut pélagique
Chalut semi-pélagique
Chalutier
Chalutier classique, Chalutier latéral
Chalutier pêche-arrière
Commettage
(d'un filin, etc...)
Compas d'armement
Corde de dos
Cordage
Corps
Cosse
Couture
(de filet)
Couture latérale
Crevettier
Croc en G
Cul
(de chalut)

Anglais

Pot, Trap
Hoop
Tickler chain
Setting chain
Trawl (net)
Shrimp trawl
High opening trawl, High lift bottom
trawl
Otter trawl
Bottom trawl
Midwater trawl
Semipelagic trawl
Trawler
Side trawler
Stern trawler
Lay
(of rope, etc...)
Distance between hangers
Headrope, headline
Rope
Body of the trawl
Thimble
Lastridge, Seam
(of trawl net)
Side seam
Shrimp trawler
G-hook
Codend
(of trawl net)

Annexe 4.E — Glossaire français-anglais des termes d'engins de pêche

Français

Diabolo
(pour bourrelet)
Diabolo plat
(pour bourrelet)
Diminution
Double noeud
Double poche extérieure
Doublure de poche
Drague
Émerillon
Engin
(pour la pêche)
Engin de chalutage
Entremise
Épuisette
Erse
Erse de cul
Face
(de chalut)
Faux-bourrelet
Feu de bouée
Fil
Fil
(pour filet)
Filet
Filet dérivant
Filet maillant
Filet maillant calé
Filière

Anglais

Bobbin, Roller
(for groundrope)
Disc roller
(for groundrope)
Baiting, tapering
Double knot
Heaving bag
Lining
Dredge
Swivel
Fishing gear

Trawlgear
Leg
Scoop net, dipnet
Becket, Strop
Splitting strop
Panel
(of trawl)
Bobbins line
Buoylight
Twine
Netting twine

Net
Drift-net
Gill-net
Bottom set gill net
Bolchline, Fishing line

Français

Filin
Filin d'acier
Filin de renfort
Filin mixte
Flottabilité
Flotteur
Flotteur gonflable
Fourche
Fune
(pour chalut)
Glène
(de cordage)
Grand dos
(de chalut)
Grément
(d'engin)
Guindineau
(de chalut)

Hale-à-bord
Hameçon
Hampe
Huit
Intermédiaire
(pour bourrelet)
Laçage
(de filet)
Lest

Anglais

Rope
Wire rope
Strengthening rope
Combination rope
Buoyancy
Float
Inflatable float
Bridle, sweep line
Warp
(for trawl)
Coil
(of rope)
Square
(of trawl-net)
Rig, rigging
(of gear)
Butterfly
(of trawl)
Danleno
Lazyline, Deckie line
Hook
Hook shaft
Kelly's eye
Spacer disc
(for groundrope)
Braiding, Laceage
(of netting)
Ballast, sinker

Français

Leurre
Ligne
Ligne à main
Ligne de sphère
Ligne de transfilage
Ligne principale
(de palangre)
Longueur de la maille
(étirée)
Maille
Maille à méplats
Maille de côté
Maille folle
Maille franche
Maillon
(de chaîne)
Manille
Manille
(textile)
Monofilament
Mousse de plastique
Nappe de filet
Nasse
Noeud
Noeud d'écoute
Noeud plat
Oeil épissé

Anglais

Lure
Line
Handline
Bobbins line
Zipper line
Mainline
(of longline)
Mesh size
(stretched)
Mesh
Recessed staples
Point
Fly mesh, staples
Full mesh
Link
(of chain)
Shackle
Manilla rope
Monofilament
Foam plastic
Sheet of netting, Netting, Webbing
Pot
Knot
Sheet bend, Weaver knot
Reef knot
Eye splice

Français

Oreille de chien
Orin de casier
Palangre
Palangrier
Panneau de chalut
Papillon
Parpaillot
Patte
(côté de maille)
Patte
(de chalut)
Patte d'oie
Pêche à la traîne
Petit dos
(de chalut)
Piège
Piège fixe
Poche
Pointe d'aile
Pointe
(de l'hameçon)
Pompe à poisson
Potence
Poulie automotrice
Processus de coupe
Raban de cul
Ralingue
Ralingue plombée
Rallonge
(de chalut)
Rapport de diminution

Anglais

Fly mesh
Pot warp
Longline, trawl
Longliner
Otter board, trawl board
Butterfly
Quarter rope
Bar
(of mesh)
Leg
(of trawl)
Backstrop
Trolling
Baiting, Upper belly
Trap
Trap net
Bag, bunt
Wingtip
Hook tip
Fish pump
Gallow
Power block
Cutting rate
Codline, draw rope
Strengthening rope
Leadline
Lengthening piece
(of trawl)
Taper ratio

Français

Rapporteur
(de panneau)
Recrue
(de mailles)
Retrait au mouillage
(de fil, etc...)
Ridoir
Salabre
Semelle
(de panneau de chalut)
Senne
Senne danoise
Senneur
Sphère
(de bourrelet)
Tablier
(pour cul de chalut)
Tambour à filet
Têteière
Tige de l'hameçon
Toron
(de fil, etc...)
Trémail
Treuil
Tressé
(fil pour filet)
Triangle
(de chalut)
Ventre
(de chalut)

Anglais

Pennant
(of trawl board)
Take-up
(of meshes)
Shrinkage
(of yarn, etc...)
Turnbuckle
Brailer, Dip net
Shoe plate
(of trawl board)
Seine
Danish seine
Seiner
Bobbin
(of groundrope)
Chafer
(for codend)
Net drum
Wing tip line
Hook shaft
Strand
(of yarn, etc...)
Trammel net
Winch
Braided
(netting yarn)
Butterfly
(of trawl)
Belly
(of trawl net)

Anglais

Angle of attack
(of trawl board)
Backstrop
Bag
Bail
Baiting
Bolchline
Ballast
Bar
(of mesh)
Becket
Belly
(of trawl net)
Belly line
Bobbin
(of groundrope)
Bobbins line
Body of the trawl
Bosom
(of trawl net)
Bottom set gill net
Bottom trawl
Bracket
(of trawl board)
Braided
(netting yarn)
Braiding
(of netting)
Brailer
Branchline
Bridle

Français

Angle d'attaque
(de panneau de chalut)
Patte d'oie
Poche
Appât, boëtte
Diminution, Petit dos
Filière
Lest
Patte
(côté de maille)
Erse
Ventre
(de chalut)
Barrette de ventre
Sphère, diabolo
(de bourrelet)
Faux bourrelet, ligne de spère
Corps
Carré
(de chalut)
Filet maillant calé
Chalut de fond
Branchon
(de panneau de chalut)
Tressé
(fil pour filet)
Laçage
(de filet)
Salabre
Avançon
Fourche

Anglais

Bunt
Bunt wing
Buoy
Buoyancy
Buoylight
Butterfly
Butterfly
(of trawl)
Chafer
(fot codend)
Codend
(of trawl net)
Codline
Combination rope
Coil
(of rope)
Cutting rate
Danish seine
Deckie line
Dip net
Disc roller
(for groundrope)
Distance between hangers
Double knot
Draw rope
Dredge
Drift-net
Eye splice

Français

Poche
Base d'aile
Bouée
Flottabilité
Feu de bouée
Guindineau, papillon
Triangle
(de chalut)
Tablier
(pour cul de chalut)
Cul
(de chalut)
Raban de cul
Filin mixte
Glène
(de cordage)
Processus de coupe
Senne danoise
Hale-à-bord, bâillon
Salabre, épuisette
Diabolo plat
(pour bourrelet)
Compas d'armement
Double noeud
Raban de cul
Drague
Filet dérivant
Oeil épissé

Glossaire anglais-français des termes d'engins de pêche

| Anglais | Français | Anglais | Français |
|------------------------|---|---------------------------------|------------------------------------|
| Fish pump | Pompe à poisson | Joining (of net sections) | Abouture |
| Fishing line | Filière | Knot | Noeud |
| Float | Flotteur | Laceage (of netting) | Laçage (de filet) |
| Fly mesh | Oreille de chien, maille folle | Lastridge (of trawl net) | Couture (de filet) |
| Foam plastic | Mousse de plastique | Lay (of rope, etc...) | Commettage (d'un filin, etc...) |
| Footrope | Bourrelet | Lazy deckie | Bâillon |
| Full mesh | Maille franche | Lazyline | Hale-à-bord, bâillon |
| G-hook | Croc en G | Leadline | Ralingue plombée |
| Gallow | Potence | Leg | Entremise |
| Gill-net | Filet maillant | Leg (of trawl) | Patte (de chalut) |
| Gilson | Cartahu | Lengthening piece (of trawl) | Rallonge (de chalut) |
| Groundrope | Bourrelet | Line | Ligne |
| Handline | Ligne à main | Lining | Doublure de poche |
| Headline | Corde de dos | Link (of chain) | Maillon (de chaîne) |
| Headrope | Corde de dos | Longline | Palangre |
| Heaving bag | Double poche extérieure | Longliner | Palangrier |
| High opening trawl | Chalut à grande ouverture verticale (G.O.V.) | Lure | Leurre |
| High lift bottom trawl | Chalut à grande ouverture verticale (G.O.V.) | Mainline (of longline) | Ligne principale (de palangre) |
| Hoop | Cerceau | Manilla rope | Manille (textile) |
| Hook | Hameçon | Mesh | Maille |
| Hook shaft | Hampe, tige de l'hameçon | | |
| Hook tip | Ardillon, Pointe de l'hameçon | | |
| Inflatable float | Flotteur gonflable | | |

Anglais

Mesh size
(stretched)
Midwater trawl
Monofilament
Net
Net drum
Netting
Netting twine

Otter board
Otter trawl
Panel
(of trawl)
Pennant
(of trawl board)
Point
Pot
Power block
Quarter rope
Recessed link
Reef-knot
Rig
(of gear)
Rigging
(of gear)
Roller

Rope

Français

Longueur de la maille
(étirée)
Chalut pélagique
Monofilament
Filet
Tambour à filet
Alèze
Fil
(pour filet)
Panneau de chalut
Chalut à panneaux
Face
(de chalut)
Rapporteur
(de panneau)
Maille de côté
Nasse
Poulie automotrice
Biribi
Maille à méplats
Noeud plat
Gréement
(d'engin)
Gréement
(d'engin)
Diabolo
(pour bourrelet)
Cordage, filin

Anglais

Scoopnet
Seam
(of trawl net)
Seine
Seiner
Selvedge
Semipelagic trawl
Setting chain
Shackle
Sheet bend
Sheet of netting
Shrimp trawl
Shrimp trawler
Shrinkage
(of yarn, etc...)
Side seam
Side trawler
Sinker
Snood
Square
(of trawl-net)
Staples
Stern trawler
Strand
(of yarn, etc...)
Strengthening rope
Strip
(of netting)

Français

Épuisette
Couture
(de filet)
Senne
Senneur
Bordure renforcée
Chalut semi-pélagique
Chaîne de réglage
Manille
Noeud d'écoute
Nappe de filet, Alèze
Chalut à crevettes
Crevettier
Retrait au mouillage
(de fil, etc...)
Couture latérale
Chalutier classique, chalutier latéral
Lest
Avançon
Grand-dos
(de chalut)
Maille folle
Chalutier pêche-arrière
Toron
(de fil, etc...)
Raingue, filin de renfort
Bande
(de filet)

Anglais

Strop
 Sweep line, bridle
 Sweepline
 Swivel
 Taper ratio
 Tapering
 Take-up
 (of meshes)
 Thimble
 Tickler chain
 Trammel net
 Trap
 Trap net
 Trawl
 Trawl board
 Trawler
 Trawlgear
 Trolling
 Troller
 Turnbuckle
 Twine
 Upper belly

 Warp
 (for trawl)
 Weaver knot
 Webbing
 Winch

Français

Erse
 Bras
 Fourche
 Emerillon
 Rapport de diminution
 Diminution
 Recrue
 (de mailles)
 Cosse
 Chaîne gratteuse
 Trémail
 Piège
 Piège fixe
 Chalut, palangre
 Panneau de chalut
 Chalutier
 Engin de chalutage
 Pêche à la traîne
 Bateau de pêche à la traîne
 Ridoir
 Fil
 Petit dos
 (de chalut)
 Fune
 (pour chalut)
 Noeud d'écoute
 Alèze, nappe de filet
 Treuil

Anglais

Wing
 (of trawl)
 Wingtip
 Wing tip line
 Wipe rope
 Zipper line
 Zipper ring

Français

Aile
 (de chalut)
 Pointe d'aile
 Têtière
 Filin d'acier
 Ligne de transfilage
 Anneau
 (pour transfilage)

Bibliographie

ANONYME, 1964.

Confection, montage et réparation des filets de pêche Cent. tech. For. trop., Nogent-sur-Marne (France). 99 p.

ASSOCIATION FRANÇAISE DE NORMALISATION, 1977.

Recueil de normes textiles. Tome 3: Cordages, sangles, ficelles, filets de pêche et de sécurité. Paris. 256 p.

ANONYME, 1972.

CATALOGUE FAO de plans d'engins de pêche. Fishing News (Books) Ltd, Londres. 156 p.

ANONYMES, 1975.

Catalogue FAO des engins de pêche artisanale. Fishing news (Books) Ltd, Londres. 191 p.

FONTAINE, P., MYRE, G., BOUDREAU, M. 1979.

Les engins de pêche au Québec, Technologies et Plans. Cahier spécial d'information N° 5, Ministère de l'Agriculture, des Pêcheries et de l'Alimentation, Grande-Rivière, Québec, Canada, 57 p.

JEAN, Y., 1977.

Bateaux et engins de pêche. Canada, Secr. d'État, Dir. gén. Terminol. Doc., Bur. Traduc (Ottawa), Bull. Terminol. 158: 1-521.

KLUST, G., 1973.

Netting materials for fishing gear, FAO Fishing Manual, Fishing News (Books) Ltd, West Byfleet, England. 173 p.

MARCOTTE, A., 1962.

Le filet maillant, son utilisation pour la pêche des poissons de fond. Qué. Minist. Chasse et Pêche, Sta. Biol. mar. (Grande-Rivière), Cah. Inf. 12: 1-15, planches I-XX hors-texte.

MARCOTTE, A., 1966.

Utilisation des lignes pour la pêche de la morue et du flétan. Qué. Minist. Ind. Commerce., Sta. Biol. mar. (Grande-Rivière), Cah. Inf. 35: 1-4, planches I-LXII hors-texte.

NEWDELEC, C., LIBERT, L., 1964.

Le Chalut, Rev. Trav. Inst. pêches marit., Paris. 28: 1-95.







ON NOURRIT DE
GRANDS
projets

 Gouvernement du Québec
Ministère de l'Agriculture,
des Pêcheries et de l'Alimentation

89 - 0076



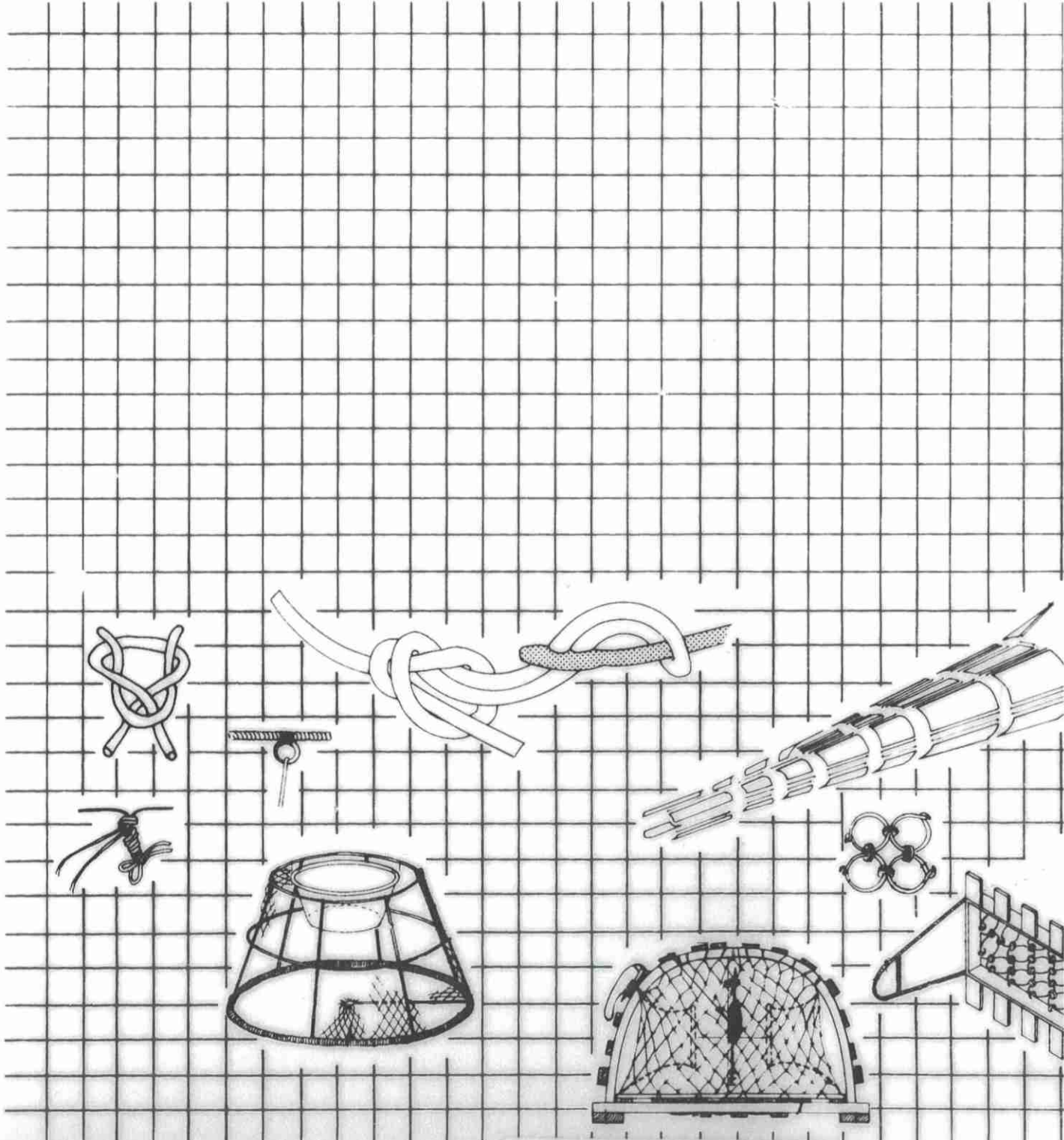

Bibliothèque Cécile-Rouleau



QMC A 567 527