

Des jeunes de secondaire III à la Polyvalente St-Pierre s'interrogent

[R.D.]—Un groupe de jeunes étudiants de la Polyvalente Saint-Pierre, de Rivière-du-Loup, accomplissait dernièrement une démarche assez inusitée et pourtant normale, mais fort originale dans le cadre de leur programme de catéchèse, en se rendant au Monastère des Soeurs Clarisses de Rivière-du-Loup.

Ils étaient là, une quinzaine de jeunes de Secondaire III en compagnie de leurs professeurs. Les conversations allaient bon train, se regroupaient, se superposaient. Du flot des questions soulevées par les jeunes à l'adresse des religieuses cloîtrées, dont la vie faite de prière et de pénitence n'était pas sans susciter des interrogations, on pouvait voir graduellement les visages changer, les yeux sourire, et parfois les fronts se plisser.

-Interrogations des jeunes

Manifestement, le sujet les intéressait. Nous avons noté au vol quelques-uns des éléments de curiosité soulevés par ces jeunes: "En quoi consiste votre rôle dans la société? Pourquoi être devenue une religieuse Clarisse? Pourquoi menez-vous une vie spécialement conçue pour et avec Dieu? Que pensez-vous de la jeunesse actuelle? Que pensez-

vous lorsqu'on vous dit que les jeunes sont moins intéressés à la religion? Comment voyez-vous Dieu après un certain

que la vôtre? Pourquoi un mur de pierre autour de votre monastère? Etes-vous heureuse...de vivre ce que vous vivez?..."

curiosité de nos jeunes qui en sont encore à l'âge entre deux âges et qui sont sur le point de franchir la porte des choix

une vie.

Rappelons que c'est dans le cadre de leur programme de catéchèse

visite. Après avoir jeté un "Regard Neuf sur la Vie", l'année précédente, le programme de cette année tient compte davanta-



[Photo Richard Dube]

Une vue partielle du groupe de jeunes venus rencontrer les moniales. A l'arrière, nous reconnaissons Soeur Thérèse Dufour, professeur de Catéchèse à la Polyvalente St-Pierre. N'apparaissent pas sur la photo Milles Denise Nadeau et Thérèse Lagrange, toutes deux professeurs de Catéchèse, à la même Polyvalente.

nombre d'années dans une communauté telle

Voilà autant de questions qui piquaient la curiosité de nos jeunes fondateurs qui décident au niveau de Secondaire III de l'orientation de toute cette

[Suite à la page 3]



Dimanche: **"LE BUFFET"**
 17.30 à 21.00 hres
\$6.95

Samedi: **"LA FONDUE"**
 Entrée: FONDUE PARMESAN
 Plat: FONDUE CHINOISE
 Dessert: LE CHARIOT A DESSERT **\$8.95**

St-Louis Motor Inn
Rivière-du-Loup

EN VEDETTE:
JUSQU'AU 25 DECEMBRE

GASTON CHOUINARD



"PREMIER PRIX DES DECOUVERTES DU QUEBEC 1978"

A VENIR:
 Nicole April,
 Pierre Philippe,
 George Langford,
 Jean-Pierre Bérubé

POUR VOS RECEPTIONS DES FETES FAITES VOS RESERVATIONS A L'HOTEL ST-LOUIS. NOUS AVONS UNE NOUVELLE SALLE A DINER POUR VOUS SERVIR: "LA SALLE AU FOYER". IL Y AURA BUFFETS SPECIAUX LES 24 ET 25 DECEMBRE AINSI QUE LES 31 DECEMBRE ET PREMIER JANVIER.

LA SOIREE DE LA FONDUE TOUS LES SAMEDI. NOUS SERVONS EGALEMENT DES BUFFETS A DOMICILE. FAITES VOS RESERVATIONS DES MAINTENANT. A 862-3591

Joyeux Noël



Conversation avec Gaétan Marcoux, directeur du C.I.L.T.

Gaétan Marcoux est maintenant bien connu de toute la population du Témiscouata et sa popularité va jusqu'aux extrémités de l'Est du Québec. Bientôt tout le Québec aura entendu parler de lui. Du moins c'est ce que l'on peut prédire, devant les projections que l'on fait déjà dans le secteur des loisirs au Québec. L'oeuvre de l'intermunicipalisation revient bien sûr à ce natif du Lac St-Jean et également à la population du Témiscouata, comme il le précise lui-même, au cours de cette entrevue. Mais la patience qu'il a déployé pour en arriver à aujourd'hui, vaut la chandelle sur le gâteau, pour faire une liaison avec la caricature que le St-Laurent-Echo a fait de lui, auprès du ministre Claude Charron.

Gaétan Marcoux se définit en tant que lanceur de défis. Nous avons voulu savoir vers où se dirige cet homme, qui donne tout son temps, toute son énergie à la cause du Conseil Intermunicipal des Loisirs du Témiscouata et surtout, comment il y arrive.

Gaétan Marcoux, vous êtes natif du Lac St-Jean, précisez-nous, s'il vous plaît.

Je suis de Roberval, au Lac St-Jean.

A quel moment êtes-vous arrivé dans la région?

Je suis venu dans la région, pour compléter mes études collégiales, au cégep de Rivière-du-Loup, en technique loisirs. A la fin de ce cours, un poste s'est ouvert au Témiscouata, à la direction du conseil de loisir.

Qu'est-ce qui vous a conduit au cours de technique loisirs.

Depuis l'âge de neuf ans, j'ai été impliqué dans le scoutisme. D'abord j'étais simple scout, puis je suis devenu chef de groupe et chef pionnier. En fait j'ai toujours été impliqué dans le loisir. J'ai eu trois emplois sur des terrains de jeux, pendant les vacances d'été. J'ai fondé deux de ces terrains. Une expérience très intéressante pour moi fut la fondation du terrain de jeux de Pointe-Bleue, sur la réserve indienne. Le deuxième terrain de jeux fut à Ste-Jeanne D'Arc. J'assumais la direction sur ces terrains.

Qu'est-ce qui a, en particulier, attiré votre intérêt à remplir ces tâches?

J'ai reçu, à travers le mouvement de scoutisme, une formation qui inculquait l'initiative, l'esprit de leader, et l'esprit de débrouillardise. Je me suis toujours intéressé au plein-air, au sport et au tourisme. Ce n'est pas le gouvernement qui a inventé le plein-air. Et puis j'ai toujours aimé relever les défis. Plus c'était difficile plus j'excitais, et je m'y plais.

Qu'est-ce qui vous a conduit à choisir la technique loisirs au Cégep?

Parce que la technique loisirs offrait une formation qui permettait à un individu d'être polyvalent et de toucher différentes interventions en loisir et dans le domaine social. Mais après, j'ai suivi des cours en récréologie à l'Université de Trois-Rivières pour approfondir différents secteurs du domaine.

Comment êtes-vous ve-

nu au Témiscouata, par quel concours de circonstances?

Le Haut-Commissariat of

semble. Même si sur le plan bureaucratique on n'était pas organisé, on avait quand même débuté l'histoire, en 1969.

Mais pourquoi avoir choisi cette région plutôt qu'une autre, où des expériences étaient tentées également?

Le défi était plus intéressant ici, à cause de sa structure géographique, en raison de l'échange naturel qui était exercé entre les municipalités, je croyais à une réussite certaine. Ceci malgré qu'il n'existait aucun modèle d'intermunicipal.

Quelle est la principale raison à laquelle on pourrait donner le succès de

essayer d'implanter une structure. Moi je n'ai jamais prêché l'intermunicipal. Il a fallu tenir compte de la qualité de payer des gens. Etre efficace et disponible, tout en demeurant honnête face à la population et aux intervenants extérieurs.

Qu'est-ce qui était le plus important, au départ, d'apporter à la population?

Il fallait comprendre que l'esprit de clocher, c'est en fait le dynamisme local. Il fallait laisser et conserver l'initiative, l'autodétermination et donner le plus de services possibles. Les municipalités devaient alors devenir les plus indépendantes pos-

sibles, au niveau des services, des équipements. Nous étions des instruments à donner les services qu'on demandait.

Croyez-vous que l'intermunicipalisation soit possible à d'autres secteurs d'activités de la communauté?

Sur le plan économique c'est bien sûr plus difficile, parce que l'on parle d'argent, on parle des premiers besoins, de la crainte de voir l'autre plus gros que soi et ainsi de se voir plus petit. Mais, actuellement nous touchons le secteur touristique, qui est économique. Personne ne croit vraiment à l'industrie touristique au Québec. Au Témiscouata l'industrie forestière est menacée et la deuxième industrie est la forêt. Je crois que le Témiscouata a subi les conséquences des actions du gouvernement, qui envoie le touriste dans les provinces maritimes et dans l'Est du Québec. 7 pour cent du tourisme passe par le Témiscouata, plus qu'en Gaspésie, il faut trouver le moyen de l'arrêter.

Nous avons sur ce point, du tourisme, une longueur d'avance sur les autres régions, parce que nous nous sommes assis à une même table, le Témiscouata, Rivière-du-Loup et le Nouveau-Brunswick, pour se parler et se donner des mécanismes.

Que deviennent les bénévoles dans un organisme

intermunicipal, organisé comme le C.I.L.T.?

Les structures du C.I.L.T. ne sont pas appelées à se multiplier, mais à se raffiner. Si nous poursuivons notre action dans le milieu, le bénévole sera impliqué et viendront d'avance différentes personnes intéressées à un secteur donné. C'est une forme de spécialisation, mais avec plus de personnes intéressées à une activité.

Mais dites-nous ce qu'il y a en dehors de votre travail. Vous avez bien sûr une femme et une fillette, avez-vous des amis?

Je ne voudrais pas dire ici qui sont mes amis...Le C.I.L.T. conditionne ma vie. Ce qui reste de ma vie personnelle en souffre bien sûr. Pour réussir à rencontrer mes objectifs je dois renoncer à beaucoup de choses. J'ai une vie déréglée assez. Je fais tout de même du sport.

Y-a-t-il d'autres défis qui vous intéressent?

Au plan individuel, il y a bien autre chose. L'entreprise en est une, la politique pourrait m'intéresser.

Où un emploi dans un ministère?

Non, j'aurais peur d'être encadré et de devenir inactif, ce que je ne souhaite pas. Je suis malheureux en inaction.

Gaétan Marcoux, merci de cette entrevue, au milieu de votre travail que nous savons sans fin et sans limite.



frait un programme d'aide au leadership et déjà alors, un conseil intermunicipal de loisirs était en formation, au Témiscouata. Je suis arrivé en 1973, à ce moment j'étais tout seul, sans personne, avec une table et beaucoup de dossiers, qu'avaient montés les quatre municipalités, Ville-Dégelis, Notre-Dame-du-Lac, Cabano et St-Louis du Ha! Ha! Des expériences avaient, déjà alors, été tentées, des échanges de services et une concertation entre les municipalités étaient

l'intermunicipal ici?

C'est peut-être une question de polarisation. La structure géographique, qui fait qu'à chaque extrémité du comité il y a une distance de 15 milles. C'est la pré-occupation d'équité, entre les municipalités, la représentativité, à l'intérieur de l'organisme, égales à chacune des municipalités, même si cela aujourd'hui pourrait changer sans problèmes. La confiance en l'organisme a été gagnée chez chacune des localités. Mais surtout,



entrepris, ce qui était important. Par la C.C.U. (Commission Conjointe d'Urbanisme) on était déjà habitué à s'asseoir en-

peut-être parce que j'étais convaincu de l'idée. Il n'y a pas de recettes miracles dans ce cas. Beaucoup d'autres ont échoué à



TARIF DES ANNONCES CLASSEES: \$2.00 pour 25 mots et \$0.05 le mot additionnel. Vous pouvez déposer vos petites annonces du lundi au vendredi, au 16, rue du Domaine, Rivière-du-Loup. L'heure de tombée: vendredi 13 heures.

\$FINANCEMENTS\$

Prêts personnels et hypothécaires 1ère, 2ième et 3ième hypothèques. Financement petites et moyennes entreprises. \$5,000.00 à un million et plus. Recherches rapides.

Tél.: 1-418-529-4101, le soir 1-418-529-1888.

PAROLES D'EN HAUT

8:30 h A.M. CJFP et CHGB : 9:00 h A.M.

Dimanche à 8:30 heures A.M.

Message au téléphone: 862-7012

Des jeunes de secondaire III

[Suite de la page 1]

ge de leur recherche d'identité qui va se traduire par une quête du sens de la vie et des transformations qui s'opèrent en eux.

Et c'est précisément en se penchant sur leur cheminement humain qu'ils seront amenés à se laisser interpeler par le message chrétien dans leur expérience humaine, corporelle et sociale. Profondément secoués dans leur vie corporelle, les

réflexions amorcées par leur programme de catéchèse veulent les aider à vivre cette phase d'une manière dynamique leur permettant de vivre et d'assumer au mieux les changements qui s'effectuent en eux.

-Intériorité-extériorité

Caractérisée par une alternance d'intériorité et d'extériorité, leur existence corporelle devient le lieu privilégié dont ils

disposent pour exprimer au-dehors ce qui se passe en eux.

Si leur corps révèle leur intériorité ("Je suis mon corps mais je suis plus que mon corps par mon intériorité"), il sera aussi le moyen de dire leur foi, leur relation à Dieu. Et la liturgie répond à ce besoin en leur permettant de s'exprimer dans des rites.

De tous temps, on retrouve dans les religions chrétiennes aussi bien que dans de nombreuses autres religions, le recours à des attitudes, à des gestes déterminés ou spontanés pour s'unir à la divinité, pour exprimer ses sentiments de foi et d'amour.

-La moniale

C'est dans cette optique que s'inscrivait la visite au Monastère de Sainte-Claire. Non seulement le moine prie avec son corps comme tout chrétien ou croyant à des moments précis, mais encore il est le "spécialiste" de la vie avec Dieu en vouant son existence entière à la louange et à l'amour de Dieu.

Sa vie est une prière

muette mais éloquente de la possibilité de communier à Dieu au moyen de son existence corporelle. Du matin jusqu'au soir, tous ses actes: travail, études, détente, etc... sont voués au service exclusif de Dieu.

-A la découverte du bonheur.

Ce besoin de témoignage de la part de nos jeunes tend bien à démontrer qu'ils ont soif de vérité et croient à ce qu'ils voient. Ils sont à la recherche de ce qui fait sens pour leur vie, au coeur même de leur vie! Ce bonheur auquel ils aspirent, ils veulent le découvrir pour mieux le communiquer.

Il semble que leur visite au Monastère de Ste-Claire leur ait fait découvrir la puissance extraordinaire que Dieu communique à la foi de ces religieuses contemplatives qui, dans leur effort apparemment inutile d'humble abandon, n'en préparent pas moins un avenir nouveau où Dieu occupera toute la place dans la vie humaine.



[Photo Richard Dubé]

Soeur Lucille nous montre ici une réplique de cellule qu'habite chacune des religieuses contemplatives. Comme le démontre la photo, chaque cellule est meublée très sobrement, signe évident de leur style de vie très dépouillé.



[Photo Richard Dubé]

C'est avec ces quatre religieuses que les jeunes de Secondaire III, de la Polyvalente St-Pierre, ont eu un échange soutenu sur la vie monastique. Dans l'ordre habituel, nous reconnaissons Soeur Nicole, Soeur Madeleine, Soeur Lucille et finalement, l'abbesse, Soeur Annette Parent.

Parlons bridge

démonstrations de savoir-faire de la part des partenaires.

Le classement des équipes, pour la semaine qui vient de se terminer

Les fervents du bridge Rivière-du-Loup ne manquent jamais leur rendez-vous de la semaine au Club de Bridge. Les parties se succèdent et donnent lieu à d'excellentes

était le suivant. Première équipe, M. Roger Dupuis et Mme Irène Vaillancourt. Deuxième équipe, M. Jean-Paul Bourdages et M. Robert Ouellet. Troisième équipe, M. Origène Manfant et M. Paul Bonneau.

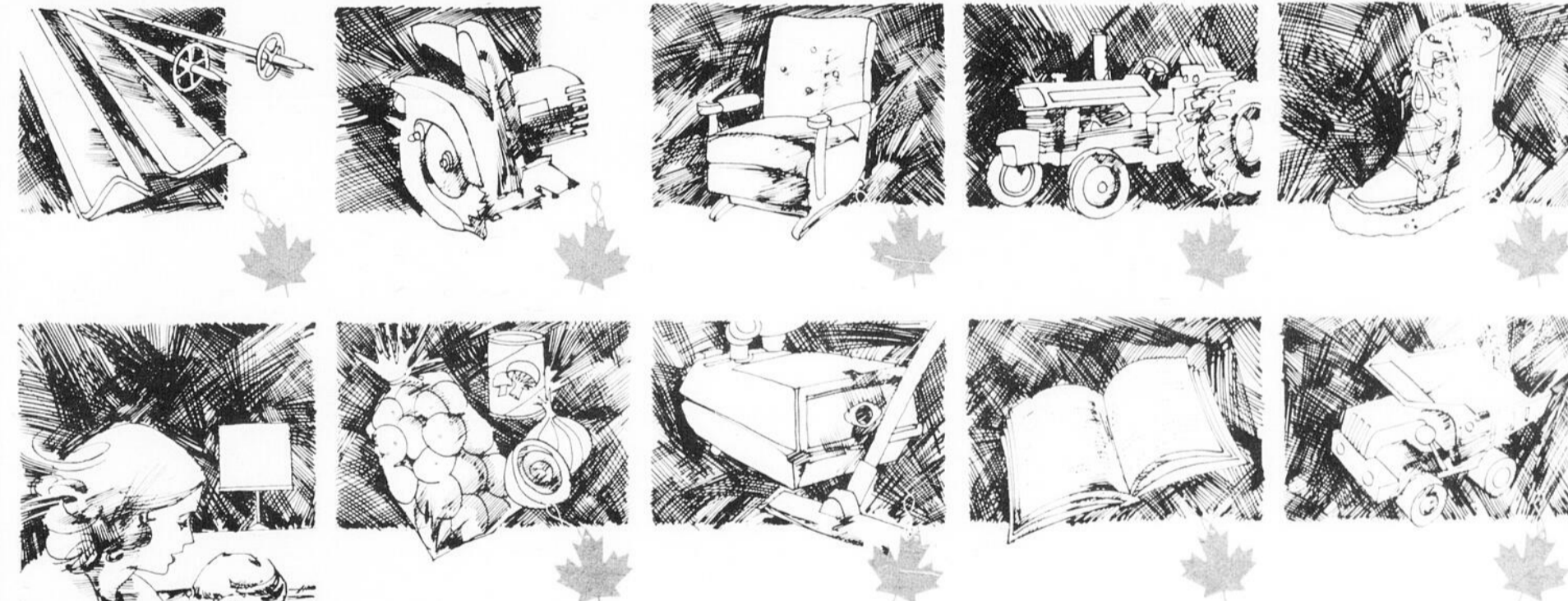

Choisir un produit de chez nous c'est une habitude qui nous rapporte!

Choisir un produit fabriqué au Canada, c'est choisir un produit dont on est sûr de la qualité.

Acheter un produit fabriqué au Canada, c'est stimuler la création d'emplois chez nous, tout en ayant l'assurance d'acquiescer un des meilleurs produits qui soient sur le marché.

Acheter un produit fabriqué au Canada, c'est aussi favoriser l'épanouissement de l'économie du pays.

C'est aussi nous permettre de maintenir une position favorable dans nos échanges avec l'étranger.

C'est pourquoi dorénavant, les produits fabriqués ici porteront de plus en plus une étiquette de chez nous: la feuille d'érable.

Quand vous magasinez, recherchez les produits fabriqués au Canada: ils sont de qualité et sortent du pays.

 Gouvernement du Canada / Government of Canada
 Industrie et Commerce / Industry, Trade and Commerce

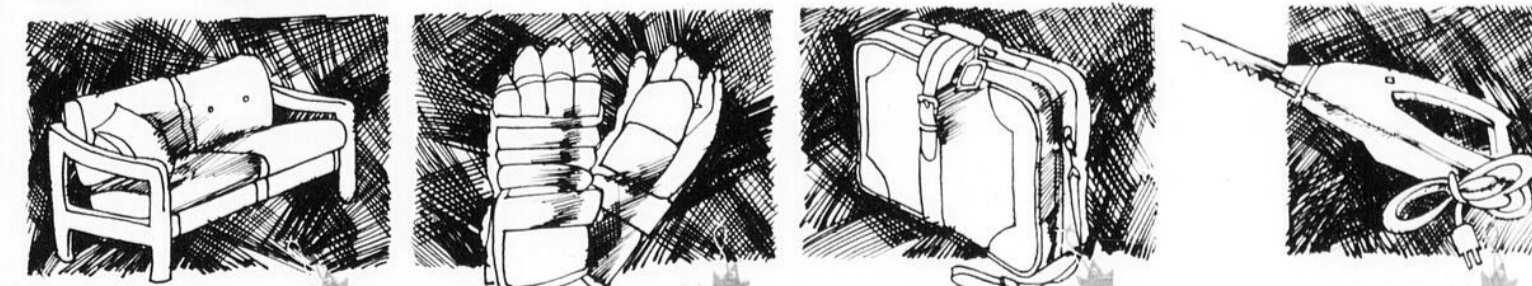

Magasinsons à la canadienne
Shop Canadian

Bas Saint-Laurent-Gaspésie

21,239 jours de travail perdus pour accidents du travail

Rimouski-Les 1,396 accidents du travail survenus dans la région administrative du Bas Saint-Laurent-Gaspésie, entre janvier et juin 1978, ont occasionné la perte de 21,239 jours de travail.

Le nombre d'accidents déclarés dans cette région représente environ 1,7 pour cent du nombre total d'accidents enregistrés pour l'ensemble du Québec au cours de cette même période, soit 82,724 accidents. A la mi-septembre, ces 1,396 déclarations d'accidents avaient déjà entraîné des déboursés de plus de \$800,000. à la Commission des accidents du travail (CAT).

Entre janvier 1978 et la mi-septembre, dans l'ensemble du Québec, 48 cas de décès ont été étudiés et reconnus par la CAT aux fins de la Loi. Aucun décès n'est cependant survenu dans la région du Bas-Saint-Laurent-Gaspésie.

Voilà quelques-unes des données qui ont été communiquées à la presse, à l'occasion d'une récente visite dans la région du Bas-Saint-Laurent-Gaspésie du président de la Commission des accidents du travail, M. Robert Sauvé.

En 1977, le nombre total des déclarations d'accidents présentées à la CAT s'était élevé à 277,487, se répartissant en 160,044 accidents avec perte de temps et 117,443 n'ayant nécessité que de l'assistance médicale. Il importe de mentionner ici qu'il serait toutefois hasardeux de tout simplement multiplier par deux le nombre d'accidents survenus dans la première moitié de 1978. L'expérience semble démontrer en effet que le taux de fréquence des accidents tend plutôt à croître durant le second semestre.

-Statistiques-

La CAT est maintenant en mesure de présenter, selon les régions administratives, des statistiques sur les accidents du travail avec perte de temps. Depuis le début de l'année, elle enregistre en effet dans ses dossiers l'endroit où se produit l'accident.

Plus de 30 pour cent des accidents avec perte de temps enregistrés dans la région du Bas Saint-Laurent-Gaspésie pendant les six premiers mois de 1978 originent du secteur manufacturier, alors que 25,2 pour cent sont imputés au secteur des services autres que transports, communications et autres services publics et 11,6 pour cent au secteur du commerce. Les accidents en secteur manufacturier ont enger-

dré 23,7 pour cent des 21,239 jours de travail perdus et ceux des autres services et du commerce, respectivement 23 pour cent et 10,9 pour cent. Même si, au nombre des accidents, les secteurs bâtiment et travaux publics et agriculture, forêt, chasse et pêche occupent les quatrième et cinquième rangs, ils retiennent l'attention au chapitre des jours indemnisés, avec des proportions respectives de 13,2 pour cent et 11 pour cent.

Les déboursés occasionnés par ces accidents, au total plus de \$800,000. à la mi-septembre, se distribuent à peu près également dans les secteurs des services autres que transports, communications et autres services publics et du bâtiment et travaux publics qui, malgré les écarts marqués dans le nombre des accidents, ont occasionné chacun 18 pour cent des déboursés. Les industries manufacturières dominent cependant avec 23,8 pour cent. Ces sommes comprennent les montants versés au titre de l'assistance médicale et des indemnités pour perte de temps. Elles excluent cependant les déboursés engagés pour les cas d'incapacité permanente. Aussi, les déboursés jusqu'à maintenant connus ne peuvent-ils donner qu'un tableau encore bien incomplet des coûts véritables de ces accidents.

-Répartition-

Une répartition suivant la profession du travailleur permet de constater que sur les 1,396 accidents, 162, soit près de 12 pour cent, ont touché des travailleurs de la construction. Suivent, avec 10,4 pour cent des accidents, les professions reliées à la fabrication, au montage et à la réparation de produits finis. Pour ces types de professions, les pourcentages des jours indemnisés et des déboursés varient entre 7,6 pour cent et 14,6 pour cent. Soulignons toutefois que 20 pour cent des travailleurs, dont la profession n'était pas désignée clairement, n'ont pu être classés dans l'un ou l'autre des types de profession. Ces derniers comptent aussi le plus de jours indemnisés, 20,2 pour cent, et égalent les professions de la construction pour les déboursés, soit 18 pour cent.

Quant aux conséquences des accidents en termes de blessures, on remarque que les lésions les plus fréquentes en secteur manufacturier sont les coupures nécessitant des points de suture (16,5%) suivies des re 16,5 pour cent, suivies de contusions 15 pour cent, et des écorchures 15 pour cent. Les coupures, contusions et entorses et foulures comptent respectivement pour 17 pour cent, 15 pour cent et 14 pour cent des blessures du secteur des services autres que transports, communications et autres services publics.

VENTE DE JANVIER EN DECEMBRE

M. Lebouthillier veut que vous portiez un manteau de fourrures à Noël

Choix exceptionnel de manteaux et chapeaux en fourrure de première qualité ainsi que plusieurs douzaines de chapeaux pour les jeunes de 2 à 12 ans



C'EST LE TEMPS D'ACHETER

Ouvert tous les jours de 9 hres à 5 hres ainsi que les jeudi et vendredi soir jusqu'à 9 hres

A. LEBOUTHILLIER
FOURRURE

Place Lebouthillier Cacouna TEL.: 862-4558

Ensembles Compatibles HiFi

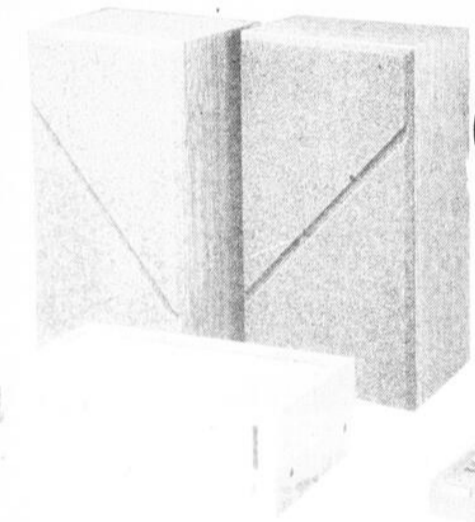

JCX 2100K

Récepteur AM/FM Stéréo

Puissance nominale: 13W par canal RMS
• Réponse de fréquence: 20-20.000Hz avec distorsion harmonique totale inférieure à 0,5% • Construction 100% à semi-conducteurs avec premier étage à MOS FET et section MPX à CI PLL (circuit d'asservissement de phase) • Contrôle d'enveloppe sonore, sourdine FM et commutateur de contrôle de bande

TP 525

Platine Tourne-Disques Stéréophonique avec Retour Automatique

Commande par courroie, moteur synchrone à 4 pôles • Pleurage et scintillement inférieur à 0,08% • Bras



SANYO



SX 2050

Enceinte à 2 Voies

Haut-parleurs à suspension acoustique à 2 voies graves 8" de grand élasticité, cône d'aigues 3" • Capacité maximum de puissance: 20 watts • Impédance 8 ohms • Grille en mousse noire et boîtiers élégants en bois fini noyer • Dimensions: 21-1/2" (H) x 11-1/2" (L) x 9-1/4" (P)

acoustique en S à équilibre statique et dispositif de mise en marche • Cellule stéréo magnétique • Capot anti-

Ouais, y'a pas d'erreur possible; je viens de faire mon meilleur achat! Pour la qualité, SANYO, c'est pas cher! C'est sûr et certain!



MEUBLES CARTIER INC.

104, rue Témiscouata, Rivière-du-Loup, 862-4976

Le C.S.S.Q. devant un déficit appréhendé d'environ \$800,000.00 pour l'année 1977-78

[R.D.] Comme la plupart des établissements du réseau des Affaires Sociales, le Centre des Services Sociaux du Québec [C.S.S.Q.] a dû vivre en fonction de restrictions budgétaires depuis un peu plus d'un an. C'est ce que nous révélait dernièrement M. Réjean Godbout, Directeur du Centre de Services Sociaux, pour la zone LKRT.

Face à un déficit appréhendé de l'ordre de \$800,000.00, le C.S.S.Q. a dû établir un plan de redressement de nature à corriger ce déficit et à appliquer des mesures budgétaires restrictives qui devaient se traduire par le congédiement de tous les employés contractuels, le non remplacement quasi systématique de tout poste vacant et ce, soit en raison de départ définitif, de congé de maternité ou de congé de maladies des employés.

-Cause du déficit

Selon M. Godbout, ce déficit budgétaire est attribuable à la combinaison de plusieurs facteurs. D'une part, une croissance lente mais constante des subventions gouvernementales les années précédentes et un taux assez élevé de rotation du personnel (environ 7 pour cent) ont contribué à ce qu'au cours des années 1973-74 et 1974-75 le C.S.S.Q. accuse des surplus budgétaires (au 31 mars 1975, ce surplus était de \$181,000.00). D'autre part, une demande accrue des services a incité le Centre à créer des postes additionnels pour donner plus de services.

Et au même moment, de poursuivre M. Godbout, le Ministère des Affaires Sociales décidait de ne plus donner de budget de développement, contrairement aux années précédentes, et le taux de mouvement du personnel passait de sept pour cent à trois pour cent.

et les effets du déficit

Toujours selon le Directeur du Centre des Services Sociaux du Québec pour la zone LKRT (L'Islet Kamouraska, Rivière-du-Loup et Témiscouata),

c'est à la lumière de ces facteurs qu'il faut comprendre les restrictions budgétaires, c'est-à-dire la création d'un certain nombre de postes non autorisés puis coupure équivalente à ce nombre de postes par la suite.

-Climat d'insécurité

En raison même du caractère aléatoire des mesures (non remplacement de tout départ), M. Godbout reconnaît l'existence d'un climat d'insécurité à tous les niveaux du personnel. Malheureusement, de dire le Directeur de la zone LKRT, c'était là un des rares moyens qui pouvait être utilisé pour redresser efficacement la situation sans avoir à effectuer de mises à pied.

Ajouté à cela l'incertitude en ce qui a trait aux services pouvant être retenus comme prioritaires par le C.S.S.Q. et le Ministère des Affaires Sociales, la motivation du personnel s'en est trouvée grandement influencée. Bien qu'il y ait pu avoir à un moment donné ralentissement des services, M. Godbout ne croit pas pour autant qu'il y ait eu en général détérioration à ce niveau.

Toute expérience heureuse ou malheureuse est formatrice, selon M. Godbout. A cet égard, le déficit budgétaire a obligé, d'une part, le C.S.S.Q. à mettre davantage au point ses outils de gestion afin d'être à même d'effectuer un meilleur contrôle, et d'autre part, les gestionnaires et les membres du personnel ont été amenés à se questionner sur les services rendus, l'établissement de priorités et les modalités de réorganiser ou de rendre certains services.

Pour sa part, M. Raymond Cadrin, travailleur social en action communautaire, cette période de restrictions budgétaires s'est traduite concrètement par le non remplacement d'environ 70 salariés réguliers au niveau de tout le C.S.S.Q.; dans la zone LKRT, quatre postes ont été laissés vacants et quatre congrès de mater-

nités n'ont pas été remplacés.

Selon le travailleur social, cette période a été l'occasion pour la direction du C.S.S.Q. de transformer certains postes "jugés moins prioritaires" en concentrant les ressources humaines au niveau de programmes privilégiés. Ces transformations se sont opérées unilatéralement sans consultation préalable auprès des professionnels face à l'établissement des priorités.

-Surcharge de travail

M. Cadrin a en outre affirmé que cette période avait aussi créé une surcharge de travail pour les professionnels de même

que pour les employés du secrétariat, bien que cette charge soit déjà suffisante. Cette période a également été marquée par des demandes répétées de la part de la Direction qui voulait recueillir des données afin de réallouer certaines ressources.

-Effritement de l'autonomie professionnelle

Selon le travailleur social en action communautaire, la mise au point d'outils de gestion en vue d'effectuer un meilleur contrôle favorise au sein des professionnels un effritement de leur autonomie.

M. Cadrin, contrairement à la direction, ne voit rien de positif à cette

période et ne croit pas qu'elle ait été l'occasion pour les professionnels de se questionner sur les services rendus. "Lorsque l'on se sent menacé, a-t-il affirmé, je ne crois pas que l'on puisse remettre valablement en question les services rendus".

Les effets se sont également faits sentir sur le plan du perfectionnement des professionnels qui reçoivent à cette fin un montant ridicule, comparativement à d'autres types d'établissements comme les Commissions Scolaires, les Centres Hospitaliers, etc.

Selon ce dernier, il devient de plus en plus difficile pour certains pro-

fessionnels d'augmenter leur scolarité d'assister à certains congrès ou colloques susceptibles de contribuer à leur formation, puisqu'ils ne disposent pour ce faire que d'un montant de \$43.00 et d'une demi-journée payée. On peut donc, de dire M. Cadrin, se perfectionner pour améliorer les services à la population, mais à nos frais.

En terminant, M. Cadrin affirme qu'il y a lieu de se poser la question des effets que continueront d'avoir, tout comme dans les Services Sociaux, tout comme dans les Centres Hospitaliers, des restrictions budgétaires ou des ressources financières et humaines de plus en plus limitées?

Joyeuses Fêtes

Sur présentation
d'un de ces coupons,
nous assurerons le gîte
à vos parents et amis
en visite
durant les fêtes.

MOTEL LEVESQUE
171 Fraser - 862-6927

Bienvenue à Rivière-du-Loup
50% D'ESCOMPTE
sur location d'une chambre
au **MOTEL LEVESQUE**
valide du 22 décembre 78
au 8 janvier 79

Bienvenue à Rivière-du-Loup
50% D'ESCOMPTE
sur location d'une chambre
au **MOTEL LEVESQUE**
valide du 22 décembre 78
au 8 janvier 79

Bienvenue à Rivière-du-Loup
50% D'ESCOMPTE
sur location d'une chambre
au **MOTEL LEVESQUE**
valide du 22 décembre 78
au 8 janvier 79

Bienvenue à Rivière-du-Loup
50% D'ESCOMPTE
sur location d'une chambre
au **MOTEL LEVESQUE**
valide du 22 décembre 78
au 8 janvier 79



Bur.: 862-9331

DENTUROLOGISTE

Michel Desrosiers

242 Lafontaine
Centre Médical, Rivière-du-Loup.

Rendez-vous sur appel seulement

bricolage & artisanat

Tous droits réservés: Les Éditions J. M. Doré Inc

pour un bon début en bricolage, réalisez ces

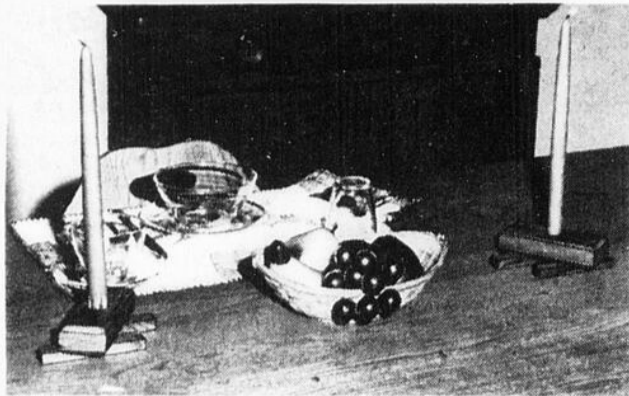

PORTE-CHANDELLES EN BOIS

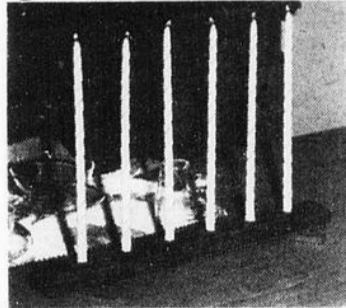

schema) devra être vérifié avec les chandelles que vous employerez.

Je sais que vous pouvez facilement trouver sur le marché de très jolis articles du genre, souvent à très bas prix. Mais, si vous êtes de ceux qui en sont à leurs premiers essais en bricolage, voilà bien des projets que vous pourrez mener à bonne fin sans aucune difficulté.

Ces porte-chandelles sont facilement réalisés et orneront une table de fête bien montée. Utilisez un bois tendre comme le cèdre ou le "redwood". Le diamètre des trous (suggéré à 1/2" et 3/4" sur le

Les bases sont faites de languettes de 1/2" x 3/4" x 4 1/2". Les porte-chandelles proprement dits sont faits de tringle de 1 1/4" x 2". Un biseau de 1/4" est pratiqué tout le tour, en-dessus et en-dessous. Sablez bien avant l'assemblage.

Les bases seront collées en place de sorte qu'elles soient à un angle de 30° des supports. Comme finition, appliquez simplement quelques couches de cire à meuble.

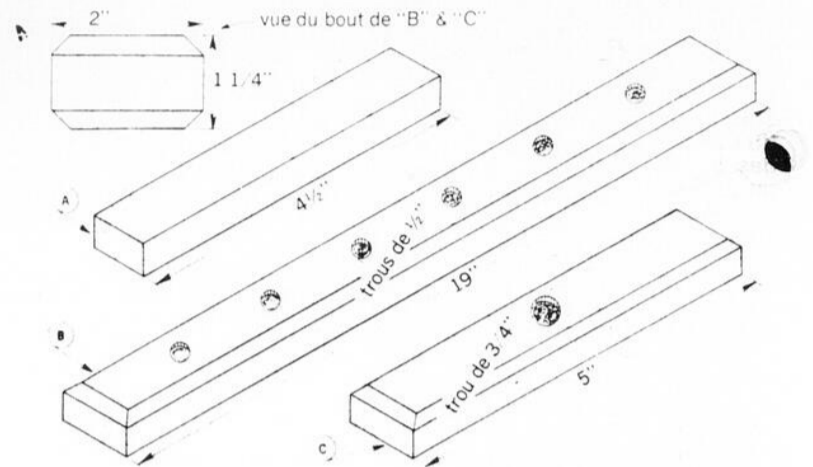

Si vous n'en êtes pas à vos premiers essais en bricolage et artisanat, mon catalogue "idées/bricolage" 5e édition vous renseignera de la disponibilité de plans sur la réalisation de 3 cents projets. Vous pouvez vous le procurer pour \$3.

D'ici à ce que vous ayez ce catalogue, voici quelques-uns de ces projets. Le plan de chacun est disponible et le bulletin de commande publié ici vous facilite la tâche de me les commander.

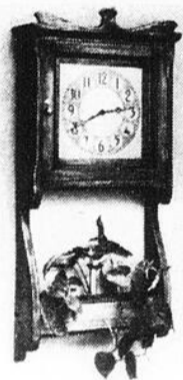

HORLOGE DE STYLE

Cette charmante horloge fascinera tous ceux qui la verront. Si vous aimez, quelques plantes peuvent être ajoutées au bas tel qu'illustré. Vous verrez qu'elle est facile à réaliser aidé de mon plan. 15" de large sur 31". Plan no 365 ... \$2.70



CHEVAL BERÇANT

Quel enfant ne souhaite "monter" un cheval et prendre une ballade et se débattre à sa guise? Réalisez donc celui-ci que vous offrirez en cadeau. Très bien balancé et robuste, il durera des années. Pour plus de sûreté, son dos est tel qu'il empêche l'enfant de se projeter à l'arrière.

Plan no 1191 ... \$3.24

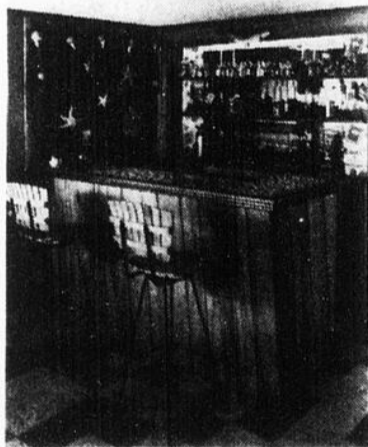

BAR A DEVANT INCLINE

De belle apparence, il a été conçu pour être réalisé en très peu de temps et avec un minimum de matériaux. Il peut être construit de la longueur que vous désirez même si mon plan suggère une longueur de 6'. Plan no 931 ... \$3.24

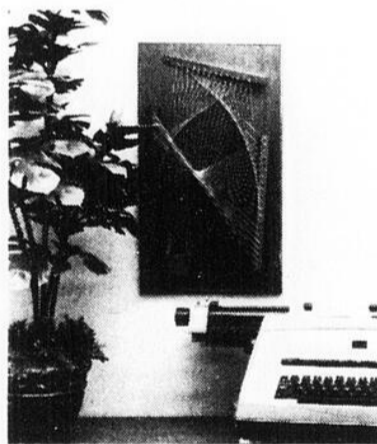

BIFORME — murale de symphonie

Moderne, inusitée et ravissante, cette murale n'est pas moins très facile à réaliser. Son cachet particulier lui vient du savant mélange des appliques en bois et des jeux de fil aux couleurs contrastantes. Photos et patron pleine grandeur de la pose des clous et du fil. 14" x 24. Plan no 1825 ... \$2.50



Jean-Marc Doré
562 rue Dollard, Québec, Qué., G1N 1P4

Nom :

No et rue :

Municipalité ou ville :

Comté ou province :

Code postal :

S.V.P. me faire parvenir les items marqués d'un "X"

plan no 365 (horloge de style)	à \$2.70
plan no 931 (bar à devant incliné)	à \$3.24
plan no 1191 (cheval berçant)	à \$3.24
plan no 1825 (biforme — murale de symphonie)	à \$2.50
«idées/bricolage» 5 ^e éd. (catalogue de patrons)	à \$3.00

*Les prix incluent la taxe de vente s'il y a lieu.

Montant inclus : \$... mandat poste chèque

Le St-Laurent Echo

L'endroit où l'on trouve de tout pour la construction.

Votre centre de rénovation

BMR

Paul Martin Inc

Rte 230

La Pocatière

TÉL. 856-1641



Le concours international des jeunes

Les Caisses Populaires Desjardins des dix Unions régionales de la province lançaient, le 18 octobre dernier, le Concours International des Jeunes.

Le lancement du concours, qui en est à sa première année d'existence, a coïncidé avec la Semaine de la Caisse Populaire, du 15 au 21 octobre dernier.

Rappelons que l'objet du Concours International des Jeunes consistait en un dessin pour les élèves de l'élémentaire, la conception et la réalisation de la couverture d'une pochette de disques ou une composition pour les différents cycles du secondaire. Le thème sur lequel ces travaux étaient effectués était le même dans tous les pays participants: "Vivre la Musique". Le concours ayant pris fin le 17 novembre, voici des statistiques.

Pour le secteur de Rivière-du-Loup, qui regroupe les municipalités de Rivière-du-Loup, Saint-Antoine, St-André, St-Athanase, St-Eleuthère et St-Alexandre, 1787 étudiants ont participé au concours, sur une possibilité de 4,572, soit une moyenne de 39.1 pour cent.

La répartition des participants est la suivante. Élémentaire premier cycle, sur 1034 élèves, 688 participants, soit 66.5 pour cent. Élémentaire deuxième cycle, sur 1121 élèves, 713 participants, soit 63.6 pour cent. Ceci pour un total de 2155 élèves et de 1401 participants, ce qui équivaut à 65 pour cent.

Secondaire, premier cycle, sur 876 élèves, 381 participants soit 43.5 pour cent. Secondaire, deuxième cycle, sur 1,541 élèves, 5 participants, soit 0.3 pour cent. Ceci pour un total de 4,572 élèves et de 1787 participants, ce qui équivaut à 39.1 pour cent.

-Prix aux gagnants-

Pour notre secteur, 32 étudiants recevront une radio et leurs travaux seront dirigés aux niveaux régional et provincial pour être éligibles aux prix suivants. Au secondaire, les étudiants visiteront l'Europe pendant deux semaines. 30 autres se

baladeront dans l'Ouest Canadien pendant une semaine. A l'élémentaire, 30 élèves du deuxième cycle iront à Orlando, Floride, pour y visiter le Monde Merveilleux de Disney. 20 jeunes du premier cycle participeront à une semaine de plein-air aux Fermes Louisbourg, à St-Jovite.

Les administrateurs et directeurs des Caisses Populaires de Rivière-du-Loup, St-Ludger, Thibodeau, St-Antoine, St-André, St-Eleuthère, St-Athanase et St-Alexandre s'unissent pour féliciter et remercier les concurrents. Des remerciements vont également aux responsables des commissions scolaires de la région, aux directeurs d'écoles, aux principaux d'écoles, aux professeurs et aux personnes qui ont composé les jurys. Sans la participation de toutes ces personnes, le Concours International des Jeunes n'aurait pas connu autant de succès.

Des cours pour 1,500 mesureurs de bois

une douzaine d'heures seront consacrées à l'application générale du nouveau système. Dans une deuxième étape, une période de trois heures servira exclusivement à la mise à jour des techniques usuelles de mesurage. Un diaporama "à saveur métrique" viendra faciliter la compréhension de ces nouvelles mesures.

Suite à cette première expérience, quelque 1,500 autres mesureurs repasseront par les "banques de l'école" afin de se familiariser avec le système international.

Tous ces intéressés de-

D'ici le 1er avril 1979, quelque 1,500 mesureurs de bois, actifs en mesurage ou vérification, que ce soit pour le ministère des Terres et Forêts ou l'industrie, renoueront avec "l'école" dans le cadre d'un programme de recyclage qui leur permettra de se familiariser avec les unités du SYSTEME INTERNATIONAL (SI).

Sous l'égide du ministère de l'Education, ces cours seront dispensés par les diverses Commissions scolaires de la Province en vertu du programme de l'Education aux adultes.

Dans un premier volet,

vront s'adresser au bureau de leur Commission scolaire, service de l'Education aux adultes, ou aux bureaux régionaux du ministère des Terres et Forêts quant à l'endroit et à la date où ces cours seront dispensés dans leur région.

A compter du 1er avril 1979, le ministère des Terres et Forêts procédera en unités du système métrique international dans les activités du service de l'Exploitation. L'usage de ces unités de mesure touchera non seulement les responsables du ministère tant à l'administration centrale que dans les administrations régio-

nales, mais aussi les exploitants forestiers et, de ce fait, un groupe important de travailleurs.

Une fois terminé, ce programme de recyclage, qui s'échelonne sur une période de six mois aura rejoint environ 3,000 mesureurs ou vérificateurs de bois à l'emploi du ministère des Terres et Forêts et de compagnies forestières.

En 1980, tous les mesureurs et vérificateurs devront avoir passé par ces stages de formation avant de se voir renouveler leur permis. Dans le cas contraire, ces derniers devront subir un examen.

Bard, Therriault & D'Amours inc.



COURTIERS D'ASSURANCES

C.P. 698
108 Lafontaine
Rivière-du-Loup, P.Q.

Tél: [418] 862-0350

"M. le président..."

...c'est pour vous faire penser à notre projet d'emplois d'été pour les étudiants.



Le travail des étudiants, occupons-nous-en!

Tout projet présenté par un organisme reconnu est pris en considération quand:

- il crée au moins 3 emplois;
- il dure de 6 à 18 semaines;
- il est relié au plan de carrière des étudiants;
- il représente un apport au bénéfice de la collectivité.

Obtenez plus de détails dans les Centres de Main-d'oeuvre du Canada, les Centres d'Emploi du Canada ou à un bureau local de la Direction de la création d'emplois.

le 2 février 1979

est la date limite pour la présentation des projets Jeunesse-Canada au travail.

JEUNESSE- CANADA AU TRAVAIL



Emploi et
Immigration Canada
Bud Cullen, Ministre

Employment and
Immigration Canada
Bud Cullen, Minister

IMPORTANT

Allez voir
parchemin

PAGE 9A

A VOYAGE

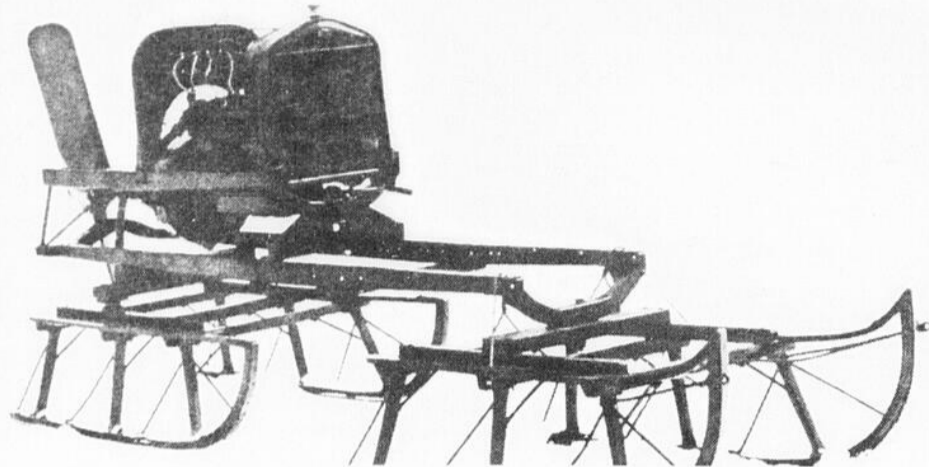

L'ancêtre de la motoneige. Une invention de J.A. Bombardier. (1922).

Les clubs ont réhabilité le motoneigiste

Il y a quelques années, le motoneigiste était devenu l'homme à abattre. Il n'était pas rare alors de voir les cultivateurs prendre les grands moyens pour l'éloigner de sa propriété. Jusqu'à un certain point, ils avaient raison. Le motoneigiste était devenu un véritable danger public. Pour avoir un aperçu de la situation à l'époque, il suffit de relire un éditorial de M. Michel Doyon, président de la Fédération des clubs de motoneigistes du Québec, dans le magazine Motoneige au Québec, de décembre 1976.

"Tous se rappellent, écrit M. Doyon, il y a une dizaine d'années, que dis-je, à peine cinq ou six ans, alors qu'il n'existait à peu près pas de sentiers organisés, alors que tous et chacun faisaient son propre sentier à peu près n'importe où, les clôtures étaient coupées à l'aide de pinces, des plantations étaient ravagées et des dommages faits à beaucoup d'endroits. Et, que dire de ceux qui prenaient les routes pour des sentiers.

Organisation de clubs

Alors poursuit M. Doyon, vint l'organisation de clubs à travers la province, qui prirent en main l'établissement de sentiers organisés et entretenus. Le Règlement no 7 institué en 1972 était certes la principale motivation des clubs".



Une mesure de prudence avant le départ: une dernière vérification du véhicule.

Aujourd'hui, on compte plus de 35,000 milles de sentiers agréés de motoneige au Québec et les motoneigistes sont considérés comme des citoyens respectables qui ont choisi ce mode de loisir pour profiter de l'hiver à leur façon. L'effort des clubs de motoneigistes y est pour beaucoup dans la réhabilitation de ce sport aux yeux du public en général et des propriétaires ruraux en particulier.

Il y a près de 400 de ces clubs au Québec, regroupés au sein d'une Fédération bien structurée qui a pour nom la Fédération des Clubs de motoneigistes du Québec (F.C.M.Q.).

Sentiers

Les sentiers agréés de



Les sentiers agréés de motoneige sont entretenus par les clubs.

motoneige sont uniformes à travers le Québec. Ils ont au moins huit pieds de largeur et la plupart sont doubles. Les sentiers régionaux et provinciaux (Trans-Québec) ont au moins douze pieds de largeur, ce qui les rend à toute fin pratique comparables aux autoroutes modernes réservées aux automobilistes.

Par exemple, à Laval et à certains endroits dans le Comté de Portneuf tout près de Québec, il y a des sentiers à sens unique. Huit pieds de large dans chaque sens.

Tout sentier de motoneige agréé doit être muni de panneaux de signalisation conformes au règlement. Ils sont de trois catégories: type "A": indication de direction, d'identification et de service; type "B": prescription absolue; type "C": danger.



Les excursions en groupe offrent d'heureux moments de détente.

Tout savoir sur la motoneige

Magazine:

La Fédération des clubs de motoneige du Québec (F.C.M.Q.) publie huit fois par année, en septembre, octobre, novembre, décembre, janvier, février (mars/avril) et mai, le magazine Motoneige au Québec. Pour vous abonner à cette publication et y faire parvenir vos communiqués, voici l'adresse:

Magazine "Motoneige au Québec",
1415 est, rue Jarry,
Montréal, H2E 2Z7.

Fédération

Les clubs de motoneige sont regroupés sous l'égide de la Fédération des clubs de motoneige du Québec, dont l'adresse est la même que celle du magazine.

Le numéro de téléphone de la Fédération à Montréal est: (514) 374-4700, poste 360.

Conseils pratiques

Si on a entreposé un contenant de carburant prémélangé, l'agiter soigneusement avant de s'en servir.

Pour protéger le moteur de sa motoneige, ne pas le faire tourner au ralenti pendant plus de trois à cinq minutes à la fois, et l'arrêter si la motoneige est en stationnement.

Pour dégivrer le carburateur ou assécher les bougies de sa motoneige, on peut y verser un peu d'alcool à l'aide d'un flacon compressible.

Publication

Le Ministère des Transports du Québec a publié une brochure intitulée "Guide du Motoneigiste". On peut l'obtenir en s'adressant à: Ministère des Transports du Québec, Direction des Communications,

875, Grande-Allée, est,
Québec,
G1R 4Y9

Amende

Circuler en motoneige sur la voie ferrée est dangereux et celui qui s'y aventure risque sa vie. Heureusement, cette pratique est de moins en moins courante avec l'apparition de sentiers réservés aux adeptes de ce sport. Tout de même ceux qui s'y aventurent, peuvent se voir condamnés à payer une amende de \$100 si les policiers du CP Rail les prennent en flagrant délit.

Cette pratique peut être également une cause de déraillement des trains. Le passage de ces véhicules sur la voie ferrée transforme la neige en glace, dont l'accumulation peut provoquer une catastrophe.

Cependant, dans le cas de passages jugés essentiels, la Fédération des clubs de motoneige, grâce à une entente avec CP Rail peut permettre aux clubs d'obtenir une autorisation, en écrivant au surintendant local de cette société ferroviaire.

Motoneige d'occasion

L'achat d'une motoneige d'occasion peut s'avérer une bonne affaire, si on prend certaines précautions. On peut consulter les petites annonces et tenter d'acheter la motoneige d'un par-

ticulier. A moins de connaître personnellement l'individu de qui vous achèterez cette pratique comporte certains risques.

La seule bonne façon est de s'adresser à un concessionnaire sérieux et responsable. Comment le reconnaître? Si les véhicules sont propres et bien rangés, vous êtes probablement tombé sur un de ces concessionnaires. Alors il vous sera possible de faire les vérifications de base pour savoir si la motoneige est en bonne condition et s'il ne vous en coûtera pas une fortune pour les réparations.

Gilles Villeneuve

Le réputé conducteur de voitures de course Formule 1 chez Ferrari, Gilles Villeneuve, a fait ses débuts dans les compétitions de motoneige dans les années 1970. C'est pendant la saison 1973-74 qu'il a atteint son apogée alors qu'il a remporté l'épreuve dite "Championnat du Monde" à Eagle River.

Aujourd'hui, Villeneuve fait une carrière internationale sur les plus grandes pistes du monde en compagnie des noms illustres de la course automobile.

Notre prochaine page de voyage:

N.D.L.R.

Nous tenons à rappeler à nos lecteurs que la page hebdomadaire A-1 VOYAGE demeure une page de groupe, réalisée pour un grand nombre d'hebdomadaires du Québec, touchant explicitement l'aspect touristique des pays concernés.

En aucun temps, les textes d'informations-voyages ne touchent les conditions politiques ou politico-sociales du pays visité. Un grand nombre de reportages proviennent de rédacteurs ayant déjà effectué le voyage décrit. Dans d'autres cas, il s'agit d'un résumé d'informations recueillies à partir de dossiers confectionnés de diverses documentations officielles et de brochures et dépliants gouvernementaux.

parlons voyages



Nassau,

NASSAU, sans escale! Le soleil, l'eau limpide, le sable blanc... Vous vivrez des soirées bien remplies, aux accents de la musique du pays.

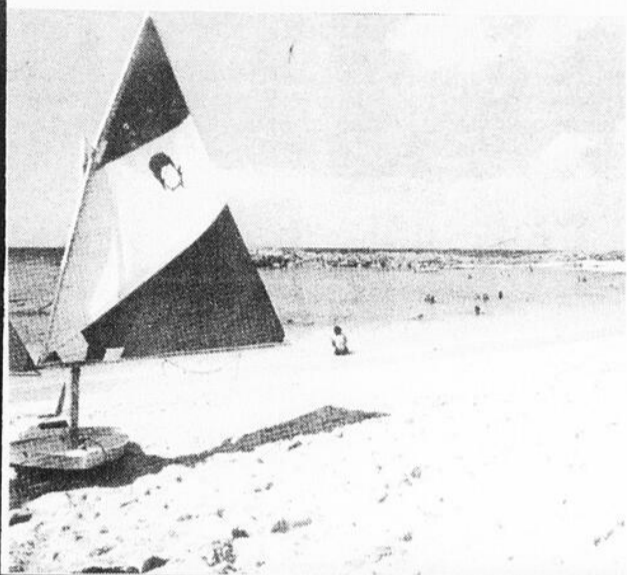

L'ancien et le moderne, en parfaite harmonie: d'imposantes maisons coloniales d'autrefois voisinent avec les hôtels ultra-modernes-une forteresse du XVIIème siècle, avec un casino! Et puis... la profondeur bleutée et silencieuse des récifs de corail, qui contraste avec le bruit et la bigarure du Marché des Pirates... Promenades en buggy, le long des majestueuses avenues aux arbres centenaires.

Nassau: de tout, pour tous les goûts! Sports: pêche sous-marine, plongée (pour débutants ou experts) ballades en bateau, depuis ceux à fond transparent jusqu'aux gros schooners et catamarans de 84 pieds-golf, tennis, équitation. Activités culturelles: L'Aquarium, le jardin Botanique, les Jardins de Versailles, Paradise Island. Shopping: la boutique hors-taxe de la rue Bay-le Marché-à-la-paille où les indigènes tressent, sous vos yeux, des chapeaux, paillassons, poupées et quoi encore!

Le soir appartient aux danseurs de limbo, aux avaleurs de verre et aux possédés du feu qui marchent sur des charbons ardents. Et selon vos préférences, vous dégusterez le potage aux conches, ou la soupe riz et pois, dans un cadre somptueux ou intime. Grands spectacles de cabaret, revues fantastiques, et...le Casino!

Tout le monde le dit: c'est vraiment mieux aux Bahamas!

Un développement touristique à l'intérieur des terres

Samedi le 25 novembre, quelques vingt intervenants d'organismes se préoccupant de plein-air sur l'axe routier Ste-Angele de Mérici, Trinité des Monts et St-Alexandre de Kamouraska se réunissaient à Trinité des Monts en vue de concerter leurs interventions pour développer le tourisme dans ce secteur.

Offrir aux touristes un développement qui tiendra compte de notre réalité et notre potentiel. Concerner notre action et faire preuve d'imagination pour offrir un produit touristique plus diversifié. Améliorer la qualité de notre nature. Et asso-

cié à cette démarche tous les intervenants concernés par la question. Voilà les grandes lignes de fond qui ont été reconnues unanimement par tous les participants.

Dans l'immédiat, un comité restreint avec le support technique du service de plein-air du Conseil des Loisirs de l'Est du Québec doit colliger les données sur la fréquentation touristique, le potentiel physique et humain de ce territoire.

Cette rencontre fut convoquée par le Conseil des Loisirs de l'Est du Québec suite à une initiative du Relais Pont Rouge et de la Réserve Duchénier.

Projet Avant-Noël 1978

Le Service diocésain de Pastorale sacramentelle et liturgique vient de terminer une série de rencontres à travers tout le diocèse de Sainte-Anne.

En effet, les Responsables du Service ont réalisé, dans chacune des sept régions pastorales du diocèse, une soirée de lancement du projet li-

turgique Aven-Noël 1978. On estime à plus de 1,000 le nombre de personnes qui ont participé à ces rencontres.

Le thème "Vous qui attendez..." inspirera l'ensemble des célébrations liturgiques de l'Avent. Chaque semaine, un aspect du thème sera exploité de façon particulière. Ainsi, les chrétiens seront d'abord invités à

"garder leurs lampes allumées", puis à "regarder en avant", ensuite à "s'habiller de fête", et finalement à "ouvrir leurs maisons".

Les soirées d'animation réalisées dans le diocèse comprenaient d'abord la présentation du thème, dans le cadre d'une célébration. Le travail se poursuivait ensuite dans 4 ateliers différents: les

pasteurs et les équipes liturgiques; les chorales; les personnes intéressées aux célébrations familiales; les professeurs de l'élémentaire.

Lavoie Photo
—ENR.
328, Lafontaine Rivière-du-Loup
Vous offre un service de finition instantané de 5 minutes.
Pour vos passeports et cartes d'identité.
Tarif spécial pour étudiant. **862-6951**

SPECIAL-BARBADE-3 SEMAINES

GRUPE DE RIVIERE-DU-LOUP ACCOMPAGNE.
● DEPART 9 MARS ● RETOUR 30 MARS
COMPRENANT: AVION DE MONTREAL A LA BARBADE, TRANSFERS, HOTEL POUR 21 NUITS.
PRIX DU VOYAGE: \$888.00

LES VOYAGES
EMÉRILLON inc.
30, ST-JOSEPH, RIVIERE-DU-LOUP, Q.U.E.,
Au terminus des autobus, 862-0655
Détenteur d'un permis provincial.

L'ART DE BIEN VOYAGER

Mon pays c'est...
l'eau vive ... c'est aussi l'hiver
et le temps des Fêtes

L'Hydro-Québec vous offre ses meilleurs vœux de santé, de bonheur et de prospérité pour 1979.

à table!

Pâté saumon fromage Un pain au saumon qui sort de l'ordinaire.

Vous avez sûrement une recette favorite de pain au saumon pour le souper. Mais notre Pâté saumon fromage n'est pas un pain ordinaire comme l'est sûrement votre pain. Comme l'indique la liste des ingrédients, la composition marie harmonieusement saveurs et textures et vous apporte le bénéfice nutritif des quatre grands groupes d'aliments recommandés au Canada.

Et cette recette de base ouvre la porte à l'imagination de la cuisinière. Elle peut varier le fromage, les légumes, les épices et les céréales, et accompagner d'une sauce différente.

La créativité ne se limite pas aux ingrédients. La présentation peut prendre diverses formes: le pâté lui-même, ou des croquettes, ou une couronne au four micro-ondes, et le tout, à l'état froid, devient

matière à délicieux sandwichs.

Le Pâté saumon fromage est juste l'un des milliers de plats exquis qui commencent avec une boîte de saumon en conserve de C.B. Pour obtenir d'autres recettes à base de ce produit si pratique d'emploi et si riche du point de vue nutrition, il suffit d'écrire à:
Recettes au Saumon de C.B.
C.P. 1500, Succursale postale A
Vancouver, C.B. V6C 2P7

Pâté saumon fromage...pour 4.

2 boîtes (220 g. chaque) de saumon de C.B.
15 ml. de jus de citron
2 oeufs, battus
250 ml. d'avoisine roulée ou chapelure fraîche
250 ml. de fromage râpé de votre choix
75 ml. d'oignon ou de céleri en dés
125 ml. de carotte crue, en dés
2 ml. de sel

1 ml. de poivre
2 ml. d'aneth, ou de persil séché
1 boîte de 284 ml. de soupe crème de champignons ou crème de crevettes
125-250 ml. de lait.

Préchauffer le four à 180 degrés C. Verser tout le contenu de la boîte de saumon dans un bol. Piler les arêtes et émietter le saumon. Arroser de jus de citron. Ajouter les autres ingrédients, sauf lait et soupe. Mélanger homogènement. A la cuillère, déposer dans un moule à pain de 1.5 l. Mettre au four de 30-40 minutes, assez pour dorer les bords et obtenir un centre bien ferme. Diluer la soupe avec le lait pour obtenir la consistance désirée. Chauffer et verser sur le pain au moment de le servir.

Variantes

Croquettes saumon fromage-Façonner la préparation en croquettes assez plates. Refroidir 15 minutes au réfrigérateur. Faire fondre 30 ml. de beurre ou margarine dans un poêlon. Faire dorer les croquettes sur feu moyen, pour bien les chauffer, les retournant une fois.

Sandwichs saumon fromage-Les croquettes cuites et refroidies, ou des tranches de pâté froides, garnissent fort agréablement des petits pains. Tartiner ceux-ci au préalable avec du beurre et-ou une sauce à sandwich.

Couronne saumon fromage-Dans le four micro-ondes. Placer un petit moule à cossetarte, ouverture en haut, au milieu d'un moule à tarte de 1.5 l. Répartir la préparation au saumon également autour du petit moule. Couvrir de papier ciré. Laisser 9-11 minutes à haute intensité, tournant le plat d'un demi-tour au bout de 5 min. Laisser reposer, couvert, 5 minutes avant de servir. (Le temps de cuisson donné s'applique à un four de 650 watts).

FABRIQUÉ AU CANADA, PAR DES CANADIENS HAMMOND

Votre nouvelle romance musicale avec le Hammond 126

À peine l'aurez-vous effleuré, que vous devinez, à portée de vos doigts, un monde musical exceptionnel. Vedette de notre série Romance, le 126 fera de vous un prodige de la musique, grâce à ses uniques caractéristiques de "jeu facile", tant appréciées des professionnels. Brite-Foot™ vous montre quelle pédale vous devez jouer, par sa "mémoire visuelle", le système Note-A-Chord™ bloque en place tous vos accords d'un doigt ou à plusieurs notes, le dispositif simulateur de sons reproduit avec une authenticité remarquable la sonorité de vos instruments préférés. L'Auto-Van* 28 change automatiquement les motifs rythmiques exactement comme un batteur qui diversifie son jeu et l'accompagnement des basses (Bass Walk) émet continuellement au pédalier des motifs d'accompagnement. Et pour la révélation de bien d'autres secrets, rendez-vous chez votre dépositaire Hammond, vous y découvrirez la romance musicale qui est en vous, la virtuosité insoupçonnée de votre petit doigt et toutes ces sonorités Hammond qui vous délecteront.



Shop Canadian
Magasins à la canadienne

HAMMOND ORGAN

Gérard Langlois technicien
25 ans d'expérience

STUDIO D'ORGUES HAMMOND DE MONTMAGNY

142 Ave de la Gare, Montmagny

Marc Savard prop.

Tél.: 248-3374



Romance
Série
126



CLAUDE DIONNE
Gérant
Tél.: 862-2870
48, Ave. des Erables
Rivière-du-Loup, Qué.

MÉDICATION NATURELLE
SUPPLÉMENTS ALIMENTAIRES



rolmex inc.
VARENNES
Culture yogourt,
.60 le sachet 10 gr.



KRT Ready Mix Inc.

boul. Cartier Rivière-du-Loup P.Q.

pour vous bien servir service et qualité

● 405-RIVIERE-DU-LOUP — 862-6963

● 406-CABANO — pour toute commande
de béton appelez frais virés 862-6963

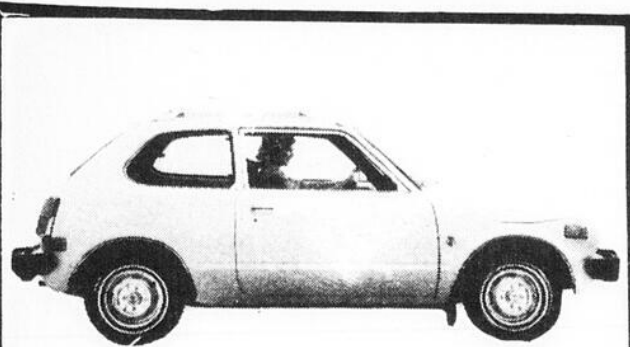

Souriez! Au volant
d'une Honda.

VULCANISATION
DUBE & OUELLET LTEE
862-6631

293 Témiscouata Rivière-du-Loup

Votre testament est-il d'actualité?

Les activités régionales de l'Association Québécoise de planification successorale (A.Q.P.S.) reprendront prochainement et ce dans le but de sensibiliser la population aux conséquences des modifications apportées aux lois fiscales qui touchent le simple salarié ainsi que l'homme d'affaires averti.

Un souper conférence aura lieu le mercredi 29 novembre à l'Hôtel St-Louis de Rimouski et le sujet traité sera "Votre testament et le projet de loi des successions du Québec". Cette conférence s'adresse à toutes les personnes intéressées par ce sujet tels les hommes et femmes d'affaires, avocats, notaires, comptables agréés, comptables généraux licenciés, assureurs-vie.

Me André Dionne de la firme Samson, Bélair et Associés de Montréal, nous entretiendra de ce sujet d'actualité et se fera un plaisir de répondre à vos questions.

Le souper est prévu pour 17:30 heures et le coût est de \$12.00 pour les membres et de \$15.00 pour les non-membres.

S.V.P. confirmer votre présence à: M. Pierre Brunet de la firme Samson, Bélair à Rimouski, 724-4136.

Subvention à la municipalité de St-Alexandre

Le ministère des Affaires municipales a accordé une subvention de \$15,500.00 à la municipalité de Saint-Alexandre, comté de Kamouraska-Témiscouata, pour la construction d'un garage municipal. Ces travaux représentent 33 sem-hom.

Cette subvention est versée dans le cadre du programme PACEM [programme d'aide à la construction d'équipements municipaux], qui s'inscrit lui-même dans l'opération Solidarité Economique.

Hôtels & restaurant pour location



Tables de Pool, machines d'amusements phonographiques, 30 rue Ste Marie, Rivière-du-Loup, tél: 862-6037.
21-1a.

Bien plus, bien mieux... pour peu!



Le nouveau carton 'caisse familiale' de Coca-Cola, ça vous donne...bien plus de Coke (4.4 litres en tout!) dans un carton qui s'emporte bien mieux, à un prix qui revient à bien peu! Pour avoir toujours plein de délicieux Coca-Cola à portée de la main, achetez la 'caisse familiale'. C'est la façon la plus économique de savourer Coca-Cola.

Demandez la nouvelle 'caisse familiale' au magasin de votre choix.

**La nouvelle
caisse
familiale**

**AJOUTE A NOS
PLAISIRS
DES FETES**

En vente chez les détaillants participants de la région desservie par:

METHOT ET GAGNE LTEE

Embouteilleur autorisé de Coca-Cola sous contrat avec Coca-Cola Ltée.
Coca-Cola et Coke sont des marques déposées qui identifient le produit de Coca-Cola Ltée seulement.

L'ACIER

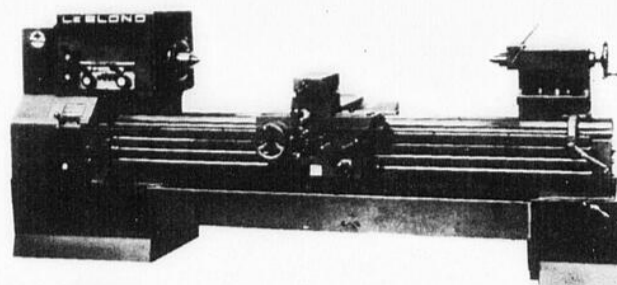

Plus de 45 ans d'expérience

C'EST NOTRE DOMAINE



A DELARD SOUCY (1975) INC.

217 Témiscouata Rivière-du-Loup

C.P. 242 Tél.: 862-2355

Normand Soucy président

Equipement
très spécialisé
Service à l'extérieur

Nous réparons

- Equipement d'usine à bois, moulins à scies
- Pièces de machineries lourdes
- Equipements de tourbières
- Machineries agricoles
- Pièces de camions

- Soudure
- Réparations
- Usinage de précision

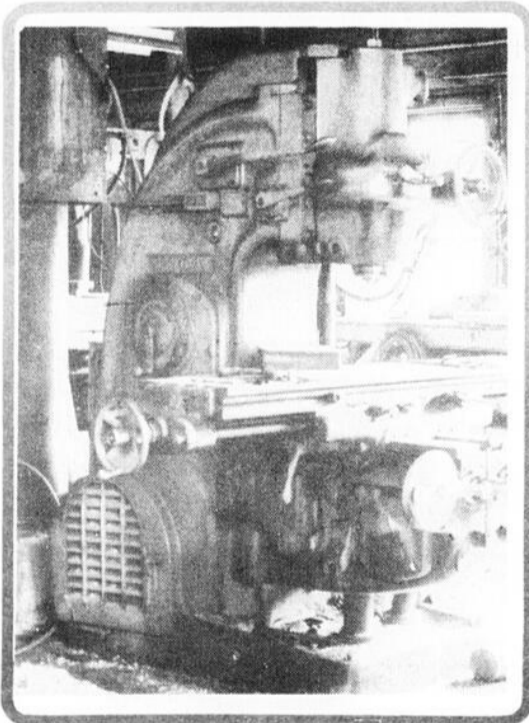

Systèmes conventionnel et métrique

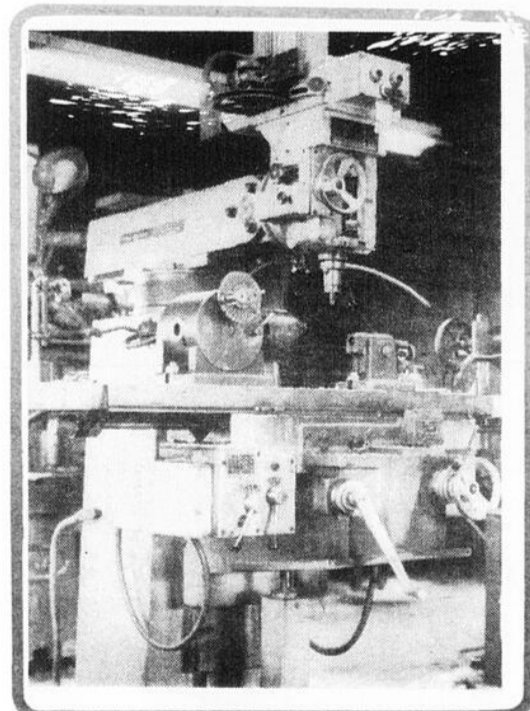
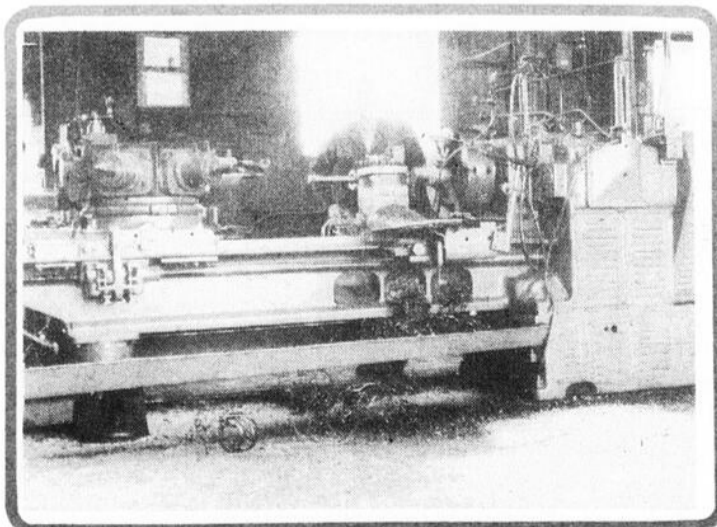

Personnel hautement qualifié

Envoi missionnaire à Cabano

Ce fut comme un Noël!

C'était en novembre 1977, le père Raymond Gamache, p.m.é., rencontrait les étudiants de la Polyvalente de Cabano. Natif de Saint-Elzéar de Témiscouata, ce Père est missionnaire au Pérou depuis treize ans. Aux jeunes de la Polyvalente, il parla du Tiers-Monde, des problèmes que crée le sous-développement: la misère, l'injustice, la violence, etc...

Une fois mis en face de la situation vécue par les jeunes du Pérou, les étudiants proposèrent au missionnaire de faire une collecte pour apporter leur collaboration. Mais le Père Raymond tout en admirant leur bonne intention leur demanda s'il n'y aurait pas une meilleure manière de s'engager puisque à bien y penser par la collecte les élèves ne feraient que transmettre aux missions l'argent reçu des parents. Ainsi provoqués à la réflexion, les étudiants, avec la participation des animateurs et des catéchètes, décidèrent de travail-

ler tout au cours de l'année à la préparation d'un départ missionnaire. Et ce départ serait celui du Père Raymond lui-même devant regagner le Pérou dès juin 1978.

C'est ainsi que le projet lancé en novembre 1977 germa, grandit et devint réalité le 18 mai 1978. Ce jour-là, ce fut comme Noël, tant il avait été préparé, attendu et désiré. "Vivre en amour, tous les jours, s'aimer tout le temps..." ce fut le dernier chant de la célébration et c'était tellement beau que personne n'avait le goût de partir.

Pour comprendre jusqu'à quel point les jeunes ont été saisis et touchés par cette célébration et ce qui l'avait précédée, il suffit de lire quelques passages de l'album remis au missionnaire où chacun a voulu écrire ses réflexions: "Vous nous avez fait découvrir non seulement la pauvreté dans laquelle vivent des jeunes du

Tiers-Monde, vous nous avez fait découvrir aussi



Avec l'archevêque de Rimouski, Mgr Gilles Ouellet, lui-même prêtre des Missions-Etrangères (avec la croix pectorale) et au milieu de ses confrères prêtres de Rimouski, Raymond Gamache (deuxième à droite) concélébre la messe de son Envoi missionnaire. A l'extrême droite, Béatrix Morin, animateur de pastorale.

l'amour que nous portions déjà pour ces jeunes. En nous montrant comment ils vivent, en nous révélant leurs espoirs et leurs déceptions, vous nous les avez fait aimer. C'est

parce que nous avons senti que vous le premier, vous les aimiez, que nous aussi maintenant nous les aimons".

Un autre: "On ne cro-

yait pas que ça existait encore un jeune comme vous qui part en mission... Dans les circonstances actuelles de la vie, un tel engagement nous dépasse. Nous autres,

nous nous sentons incapables de nous engager pour aussi longtemps..."

Des groupes également ont dit leur appréciation et leur désir de partage.

Les étudiants du Secondaire V, option commis comptables.

Ami Raymond,

La rencontre que nous avons vécue avec toi, comprenait un témoignage qui a approfondi les connaissances que nous possédions sur le Pérou.

Par cette même occasion, nous avons réellement compris ce qu'était la vraie misère et que ce n'est pas nécessaire d'avoir de l'argent pour aider les gens défavorisés.

Ton travail de sensibilisation dans les écoles se révèle une très bonne initiative. Tout ce que tu fais porté à la réflexion et c'est bien pour nous, jeunes, jamais satisfaits. Il est difficile pour nous alors d'avouer que nous sommes bien nourris et logés car notre situation dans l'ensemble est très peu appréciée.

Si un jour tu as la chance, viens faire un tour! Même si nous n'y sommes plus, nous sommes convaincus que d'autres étudiants seront heureux de voir les choses comme elles sont ailleurs.

Dans la pratique, nous ne pouvons pas t'aider mais par la pensée nous sommes avec toi.

Un groupe de Secondaire III

A notre Ami,
Pour ton amitié
Enfin partagée

Raymond nous voulons te remercier
En ce jour de mai.

Garde ton sourire pour nous revenir
Avant ton départ nous voulons te dire
Merci, nous allons garder un bon souvenir
Avec tout ce que tu nous as enseigné
Chacun pourra essayer de t'aider,
Heureux nous le serons, nous
Etudiants de l'Ecole polyvalente de Cabano.

Le groupe théorique 42 du Secondaire V

Ami Raymond,

Nous gardons toujours le souvenir de votre visite car vous nous avez fait comprendre l'importance de votre mission et montré que la seule solution possible aux problèmes du Tiers-Monde est la participation de tous les jeunes du globe à la construction d'un monde nouveau.

Même si nos efforts physiques ne semblent pas très grands, vous pouvez compter sur notre appui moral. Nous fraternisons avec nos frères péruviens et leur souhaitons de garder leur sourire qui est signe d'espérance.

L'espoir des jeunes du Québec est que la barrière monétaire s'effondre un jour et qu'il n'existe plus qu'un pont d'amitié et de partage entre toutes les nations.

Nous vous souhaitons bon voyage et bonne chance dans votre mission.

[Extrait en partie de la Revue "Missions Etrangères", nov.-déc. 1978, p. 25].

Merci donc à Raymond

qui par sa disponibilité et son don de "lui-même" à l'Eglise du Pérou, a su éveiller les jeunes à plus de partage, de fraternité et d'espérance.

Tous nos meilleurs Voeux dans ses projets!

A cette reconnaissance et à ces Voeux, à l'un des nôtres, Adélarde Soucy (1975) Inc., Inc., 217, Témiscouata, Rivière-du-Loup, Tél. 862-2355, ajoutez

un merci sincère à sa fidèle clientèle qu'il sert depuis près de cinquante ans
et un très joyeux Noël ainsi que du bonheur et de la prospérité pour l'année qui vient.

le livre

Journal Posthumum d'un prisonnier

Livre fort étrange que ce **Journal d'un prisonnier**, de Marcel Lavallé, publié aux éditions de l'Aurore et adroitement préfacé par le directeur de cette maison, Jean Basile. Bien sûr, il est d'abord étonnant de trouver une telle érudition chez un bonhomme qui affiche cinq ans de scolarité seulement et dont la très grande sensibilité n'a d'expression que littéraire

(entendre ici : presque caricaturalement littéraire). "Je m'efforce d'être moi-même; autant je le fais; autant je deviens maladroite", n'hésite pas à écrire depuis sa cellule de pénitencier ce petit voleur sans envergure qui se fait tous les jours prendre et dont, justement, la grande adresse de style semble masquer une incapacité presque congénitale à être lui-même.

Né en 1922, Lavallé mourut à 41 ans des suites d'une intervention chirurgicale au cerveau. Déjà, en 1951, il écrivait pour se résumer lui-même: "Quand on pense que ma conscience parle encore; c'est enfantin; j'ai trente années d'âge; quinze de bêtise et quinze de prison". Si ce chrétien en mal de devoir d'état et de s'améliorer continuellement ("...je parle de

par Jacques Larue-Langlois

le désespoir, ne reste que le désir, dont l'éventail est restreint à ceux qui, de son propre sexe, partagent son régime carcéral.

Somme toute cependant, comme les jours passés en prison sont en général d'une nostalgie déchirante, Lavallé ne se fait pas d'illusions sur la nature même de ses travaux littéraires: "Le mauvais journal que je tiens garde des jours moribonds, comme le phthisique dépose, dans un bol, ses crachements pourris".

Livre étrange donc, j'y reviens, qui vaut d'abord pour la noblesse rare de son style, pour ses jugements critiques incisifs sur une foule d'œuvres littéraires connues, pour l'intérêt de l'auto-analyse à laquelle se livre l'auteur et pour des centaines de réflexions rejoignant le bon sens le plus notoire, telles

celles qui suivent son audition radiophonique des discours électoraux de l'Union Nationale en 1948: "Le premier orateur à se faire entendre est le député de Champlain, M. Bellemare. Rien n'est plus simpliste, plus vulgaire; hoquets de basses insultes", ou encore: "M. Duplessis, chef de parti et matamore; un affreux sans-gêne et la connivence du puissant clergé du Québec, cela surtout, l'ont conduit à son absurde notoriété. Quelle tristesse m'écrase lorsque j'écoute ces bêtises. Nous sommes les objets de ces gens-là".

Et finalement, cette erreur finale qui dit tout sur la tristesse de la condition des détenus en général: "Aimer est une grande faute".



sainteté. Etre sage, fier, actif aux études") décide de se faire excommunier formellement dans une prison québécoise de 1949, c'est probablement à cause de l'admiration sans borne qu'il porte à son héros littéraire, André Gide, dont le **Journal** sert manifestement de modèle à la rédaction de ses propres pages.

Mais il a beau se réfugier dans les livres, cet homme (qui a tout lu, vraiment tout lu en tous cas ce que comportait alors la bibliothèque de l'institution pénitencière où il était détenu) n'en est pas moins avant tout un désespéré. Et pour tromper

VOUS ETES DEBORDÉS...
TROUVEZ L'AIDE
QU'IL VOUS FAUT
GRACE AUX PETITES
ANNONCES
CLASSEES
862-1774



AVIS

La Clinique pédiatrique

381 Lafontaine, Rivière-du-Loup

Désire informer le public que ses bureaux seront fermés pour la période des Fêtes, soit du 22 décembre au 2 janvier 1979, inclusivement.

ski-doo® Performance et confort

EVEREST® 440 & 340

Toutes deux ont un moteur Bombardier Rotax refroidi par air forcé. Transmission Instant Torque™. Chenille longue et large pour une meilleure traction. Long siège contouré. Garantie 2 saisons de Ski-Doo.

Pomerleau
SPORTS

289 Témiscouata Rivière-du-Loup 862-9444

Chez nous c'est Ski-Doo.



**Marques de commerce de Bombardier Ltée



ski-doo®
motoneiges.



*"Que cette période de réjouissances
soit une occasion d'unir les hommes."*

**JOYEUX NOEL,
BONNE ET
HEUREUSE ANNEE**

de la Direction et le Personnel de:

**La Caisse d'Etablissement
du Bas St-Laurent,**

149 est, St-Germain, C.P. 655,
Rimouski, Qué. G5L 1A9
Tél.: 724-4360



la caisse d'établissement

photo a tout gaëtan

La profondeur de champ

Le diaphragme de notre appareil se compare avantageusement à notre œil. Il est important de comprendre, que dans l'obscurité, l'iris est grand ouvert et qu'en pleine

lumière, il est fermé à son maximum. Il en va de même du diaphragme. Cependant, celui-ci n'ayant pas la dextérité de notre œil, il faudra savoir choisir l'ouverture appro-

priée afin d'obtenir la netteté voulue sur nos

La profondeur de champ est cette zone de netteté qui se situe juste $\frac{1}{3}$ devant et juste $\frac{2}{3}$ derrière plan sur lequel la mise au point a été faite. Elle sera d'autant plus grande que l'ouverture du diaphragme sera petite, et sera d'autant amoindrie que le sujet principal se rapprochera de l'appareil.

L'ouverture mini de F-16 ou F-22 donnera la plus grande plage de netteté; cependant, il faudra éviter de prendre un sujet en position "infinie" (ce 8 renversé sur la bague des distances qui indique le point visible le plus éloigné où se rejoignent les lignes parallèles) car on perdrait ces $\frac{2}{3}$ d'images situés au delà de l'infini; avec une mise au point où la limite postérieure de netteté se situe à l'infini on accroîtra considérablement notre zone claire vers l'avant.

Il ne faut pas craindre de fermer le diaphragme quitte à baisser la vitesse; une lecture de posemètre donnant f 12.8 à 1-500 de seconde pour une bonne exposition, pourrait être changée



Objectif réglé à f-4: le sujet principal est net, mais la profondeur de champ de part et d'autre est plutôt faible.



Objectif réglé à f-8: la profondeur de champ devient appréciable.



Objectif réglé à f-16: la profondeur de champ devient énorme. [Photos tirées du guide technique Nikon]

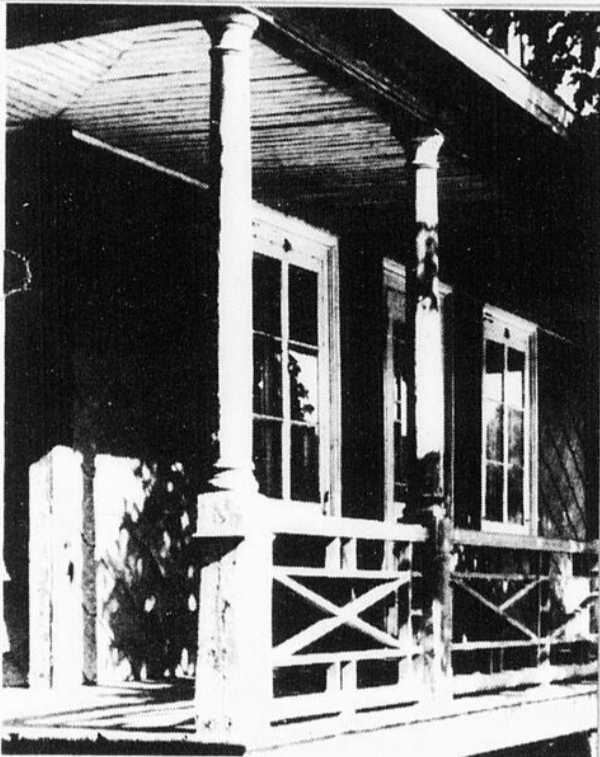

En diaphragmant la profondeur s'accroît pour la peine. Boîtier Canon F-1, objectif de 50mm, film Trix.



Les points qui forment l'image, donneront une netteté accrue en proportion de leur petitesse. Ces points de confusion sont au minimum dans la zone immédiate de la mise au point et tendent à

grossier vers l'avant et l'arrière. Sur la photo, le sujet principal étant très près de l'appareil, 3 pieds, ressort dans une vague de flou. Boîtier Canon, objectif de 50 mm., film Trix.

pour une ouverture de f 11 à 1-60 de seconde, l'ex-

position sera la même, mais la profondeur de

champ augmentera sensiblement.

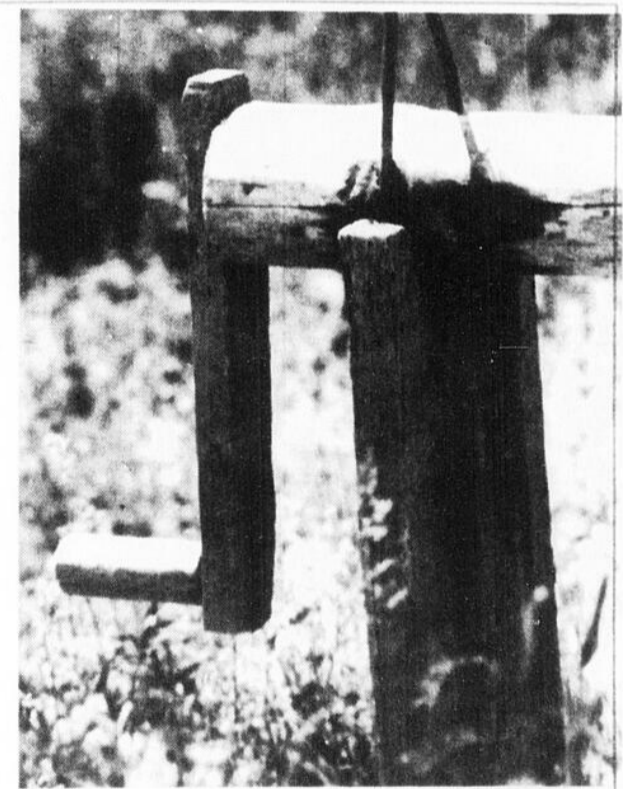

Il est préférable en certaines occasions de choisir une valeur plutôt grande de diaphragme afin d'isoler le sujet et de lui donner l'importance qu'il requiert. Boîtier Nikon F2, objectif de 135mm, film 32ASA.

Lavoie Photo

specialite; encadrements ENR.



328 LAFONTAINE
Rivière-du-Loup
862-6951

Que ce Noël
soit pour vous une source
de bonheur intense

Le premier à droite
en montant

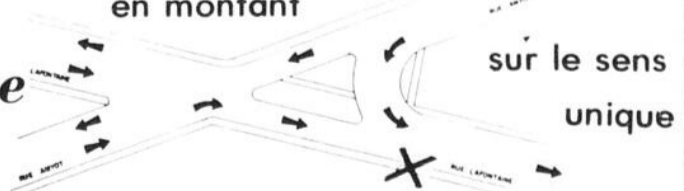

sur le sens
unique

LE NATURISTE
"Les vrais
spécialistes"
LE CHAMPION
DES BAS PRIX

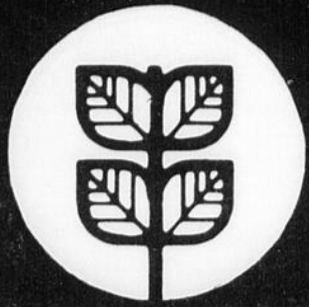

UNE ENTREPRISE TOTALEMENT QUÉBÉCOISE

LE NATURISTE

LIBRAIRIE ET
ALIMENTATION
NATURISTES

Centre d'Achats, Rivière-du-Loup

SPÉCIAUX EN VIGUEUR JUSQU'AU 6 JANVIER 1979

Rhume - Grippe - Toux
VITAMINE C 100 mg
Le Naturiste - 180 comprimés
SPÉCIAL: **2/\$650**

Energie, santé
fortifiant
GIN SOL PLUS
(Ginseng et gelée royale)
Le Naturiste 12 ampoules
SPÉCIAL: **\$995**

Information-Santé



Jean-Marc Brunet
Membre de l'Académie des
Sciences de New York

Pour les sportifs, les athlètes
**Capsules d'huile
de germe de blé**
14 min.
100 caps.
SPÉCIAL **2/\$875**

INFUSION DE CAMOMILLE PAGES
Calmante - Favorise le sommeil
25 sachets
SPÉCIAL: **\$195**

Le réflexe intestinal

Si l'on pouvait faire disparaître la constipation, on enrayerait du même coup de très nombreuses maladies. La constipation est devenue un véritable fléau engendré par de multiples habitudes néfastes reliées à un mode de vie sédentaire et défectueux.

Il existe bien des moyens pour lutter contre la constipation. Celui que nous envisageons aujourd'hui concerne le développement d'un réflexe intestinal. La méthode consiste d'abord à adopter une attitude d'esprit particulière. Il faut se convaincre de la nécessité de se présenter au cabinet d'aisance à des périodes fixes. Pour développer ce réflexe, il est absolument nécessaire de respecter rigoureusement cette règle. Rien ne devrait nous empêcher de nous présenter à la toilette trois fois par jour à heures fixes: le matin après le petit déjeuner, après le repas du midi et après celui du soir. Au début, vous n'en sentirez probablement pas le besoin, mais persistez en tentant chaque fois d'aller à la selle. Bientôt vous verrez que l'habitude sera créée. Vous aurez vaincu la constipation.

Excellente source de vitamine B
LEVURE TORULA
Le Naturiste - 250 comprimés
SPÉCIAL: **2/\$550**

Gaz, ballonnement, constipation
HERBES-8 250 ml
SPÉCIAL: **3/\$1095**

Favorise le sommeil - Aide à
combattre la fatigue et le stress
DOUX CALMANT
100 comprimés
SPÉCIAL: **2/\$695**

Pour vos salades
HUILE DE SOYA 100% PURE
Le Naturiste Format de 35 onces
SPÉCIAL: **\$239**

NOS CONSEILLERS DE SANTÉ SONT FORMÉS À L'INSTITUT NATUROPATHIQUE. LA SEULE INSTITUTION NATUROPATHIQUE RECONNUE PAR LE COLLÈGE DES NATUROPATHES DU QUÉBEC

Recette
tirée du livre
"Recettes
culinaires
de santé"
de Madeleine
Guénette

Gelée "plum pudding"

1 cuil. à table de gélatine naturelle
2 1/4 de tasses de lait écrémé reconstitué Le Naturiste
1/4 de tasse d'eau chaude
2 cuil. à table de poudre de caroube (substitut de chocolat)
3-4 de tasse de noix hachées
Le zeste d'un citron
1/2 tasse de raisins secs naturels
1/4 de cuil. à thé de gingembre naturel moulu, plus ou moins selon le goût
3 cuil. à table de sucre naturel ou de dextrose en poudre
Une pincée de sel
Essence de vanille naturelle

Mettre le lait et le caroube dans une casserole.
Amener au point d'ébullition.
Ajouter tous les ingrédients, excepté la gélatine et l'essence. Bouillir 5 minutes.
Ajouter l'essence au goût.
Dissoudre la gélatine dans l'eau chaude et l'ajouter au mélange. Brasser
Verser dans un moule. Refroidir.
Pour démouler, déposer le moule dans un bassin d'eau chaude pour quelques instants.
Passer un couteau autour du "pudding". Démouler.

Aide à soulager la toux, le rhume
TISANE BORIBEL NO 2
20 sachets
SPÉCIAL: **2/\$695**

Flore intestinale - Peau - Teint
COMPRIMÉS DE YOGOURT
Le Naturiste - 100 comprimés
SPÉCIAL: **2/\$495**

Pour colorer le cheveu naturellement
POUDRE DE HENNÉ
Le Naturiste - 8 onces
SPÉCIAL: **\$195**

Energie - Force - Santé
MIEL DE TRÈFLE CRÉMEUX
Le Naturiste - 1 livre
SPÉCIAL: **\$135**

BISCUITS
PEAK FREANS
AU YOGOURT
Vanille - Orange - Citron
SPÉCIAL: **75c**

SPAGHETTINI LE NATURISTE
Format 453 g
De source entièrement naturelle
Epinard - Soya - Blé entier
SPÉCIAL: **\$109**

**RECETTES CULINAIRES
DE SANTÉ**
de Madeleine Guénette
Pour tout connaître sur les
recettes de santé
SPÉCIAL: **\$350**

PAIN 100% BLÉ ENTIER
Farine moulue
sur meule de pierre
Le Vieux Moulin 24 onces
EXCELLENTE SOURCE
DE VITAMINE B

De source entièrement naturelle
MARGARINE MOLLE
Le Naturiste - 1 lb
SPÉCIAL: **99c**

Affections de la peau
POMMADE BORIBEL NO 11
SPÉCIAL: **\$250**

Un livre qu'il faut lire
**INFORMATION
SANTÉ**
211 pages
SPÉCIAL: **\$295**

Pour les peaux sensibles
**SAVON À L'HUILE
DE COCO**
Le Naturiste
SPÉCIAL: **2/99c**

Woolworth

Suggestions de cadeaux de dernière minute pour Noël

QUANTITES LIMITEES

Du 20 au 23 décembre

<p>Coffre à outils, rouge 14 x 16 Notre prix régulier Woolworth \$8.88 Notre prix spécial Woolworth</p> <p>7.99</p> <p>Economisez .89</p>	<p>Ensemble de ski 2 pièces pour garçons grandeur P.M.G. Notre prix régulier Woolworth \$45.00 Notre prix spécial Woolworth</p> <p>35.00</p> <p>Economisez 10.00</p>	<p>Caméra de poche "Acfamatic" avec un film 110 Notre prix régulier Woolworth \$18.47 Notre prix spécial Woolworth</p> <p>15.00</p> <p>Economisez 3.47</p>	<p>Séchoir à cheveux 1200 watts Promax de Gillette Notre prix régulier Woolworth \$33.00 Notre prix spécial Woolworth</p> <p>29.00</p> <p>Economisez 4.00</p>
<p>Perceuse 3-8 black & dicker Notre prix régulier Woolworth \$21.99 Notre prix spécial Woolworth</p> <p>16.86</p> <p>Economisez 5.13</p>	<p>Cagoule pour hommes, teintes variées P.M.G. Notre prix régulier Woolworth \$24.97 Notre prix spécial Woolworth</p> <p>20.00</p> <p>Economisez 4.97</p>	<p>Walkie talkie fonctionne avec pile 9 volts Notre prix régulier Woolworth \$18.47 Notre prix spécial Woolworth</p> <p>15.00</p> <p>Economisez 3.47</p>	<p>Sacs de bonbons mélangés de 4 lbs. "Salin mix" Notre prix régulier Woolworth 3.59 Notre prix spécial Woolworth</p> <p>2.96</p> <p>Economisez .63</p>
<p>Train électrique "Bachmann" dimension 40 x 87 Notre prix régulier Woolworth \$46.97 Notre prix spécial Woolworth</p> <p>42.00</p> <p>Economisez 4.97</p>	<p>Chandail pour garçons couleurs variées collet rond, gr. 8 à 16 ans Notre prix régulier Woolworth \$5.97 Notre prix spécial Woolworth</p> <p>2/9.00</p> <p>Economisez 1.47</p>	<p>Blouse asst. pour dames gr. 8 à 18 ans couleurs asst. Notre prix régulier Woolworth \$17.95 Notre prix spécial Woolworth</p> <p>9.99</p> <p>Economisez 7.96</p>	<p>Porte-feuille et porte-monnaie de style et couleurs asst. Notre prix régulier Woolworth \$4.50 Notre prix spécial Woolworth</p> <p>3.99</p> <p>Economisez .51</p>
<p>Scie circulaire lame 5 1/2 black & dicker Notre prix régulier Woolworth \$39.99 Notre prix spécial Woolworth</p> <p>28.95</p> <p>Economisez 11.04</p>	<p> HAMBURGER AU FROMAGE GARNI 1.75</p>	<p>Gilet chaud pour dames, teintes variées, gr. P.M.G. Notre prix régulier Woolworth \$15.87 Notre prix spécial Woolworth</p> <p>8.88</p> <p>Economisez 6.99</p>	<p>Maisonnette de jeux Sésame Street de Fisher Price Notre prix régulier Woolworth \$26.88 Notre prix spécial Woolworth</p> <p>19.99</p> <p>Economisez 6.89</p>
<p>Veste de laine pour hommes, grandeur P.M.G. Notre prix régulier Woolworth \$15.95 Notre prix spécial Woolworth</p> <p>2/25.00</p> <p>Economisez 3.45</p>	<p>Jeu de société instructif, "Scrabble" Notre prix régulier Woolworth \$7.27 Notre prix spécial Woolworth</p> <p>6.00</p> <p>Economisez 1.27</p>	<p>Boîte de chocolats délicieux "Almondilles", 1 lb. Notre prix régulier Woolworth \$3.99 Notre prix spécial Woolworth</p> <p>3.00</p> <p>Economisez .99</p>	<p>Four électrique "style poupée Holly Hobbie sans danger, qui cuit véritablement Notre prix régulier Woolworth \$17.99 Notre prix spécial Woolworth</p> <p>11.77</p> <p>Economisez 6.22</p>
<p>Chandail en ratine de velours, motifs ass Notre prix régulier Woolworth \$22.95 Notre prix spécial Woolworth</p> <p>17.00</p> <p>Economisez 5.95</p>	<p>Stritch Monster et Stretch Armstrong si bien connu Notre prix régulier Woolworth \$22.99 Notre prix spécial Woolworth</p> <p>18.99</p> <p>Economisez 4.00</p>	<p>Fer à friser portatif de Gillette Notre prix régulier Woolworth \$21.99 Notre prix spécial Woolworth</p> <p>19.00</p> <p>Economisez 2.99</p>	<p>Poupée "Donny & Marie Osmond" 12" environ Notre prix régulier Woolworth \$9.99 Notre prix spécial Woolworth</p> <p>6.97</p> <p>Economisez 3.02</p>
<p>Chandail en ratine de velours couleurs as grandeur P.M.G. Notre prix régulier Woolworth \$20.95 Notre prix spécial Woolworth</p> <p>15.00</p> <p>Economisez 5.95</p>	<p>Tourne-disques portatif pour les jeunes Notre prix régulier Woolworth \$29.95 Notre prix spécial Woolworth</p> <p>20.00</p> <p>Economisez 9.95</p>	<p>Couteau électrique "Robeson" pour la cuisine Notre prix régulier Woolworth \$20.99 Notre prix spécial Woolworth</p> <p>16.00</p> <p>Economisez 4.99</p>	<p>Grille électrique à hot-dogs Notre prix régulier Woolworth \$20.99 Notre prix spécial Woolworth</p> <p>16.00</p> <p>Economisez 4.99 A noter que les quantités sont limitées.</p>



299 LAFONTAINE RIVIERE-DU-LOUP

MEMBRE DE LA PLAZA LAFONTAINE

Votre Satisfaction Est Garantie Pour Tout Achat

Ici Radio-Canada en bref

• Le 23 décembre à 10 h 30, les **Héros du samedi** nous invitent à assister à une démonstration de gymnastique acrobatique donnée par les *Voltigeurs de Saint-Hyacinthe*. Serge Chagnon, directeur des Voltigeurs, sera le commentateur. Animateur: Guy Ferron. Réalisation: André Latour.

• A la **Soirée du hockey**, à 20 heures, les reporters sportifs René Lecavalier, Gilles Tremblay, Richard Garneau et Lionel Duval décriront le match disputé entre les Rockies du Colorado et les Canadiens, au Forum. Réalisation: Michel Ouidoz et Jacques Primeau.

Le dimanche 24 décembre à 13 heures, à l'émission **Football américain**, le commentateur Raymond Lebrun, l'analyste Jean Seguin et l'animateur en studio Serge Arsenaault nous décriront le match éliminatoire de la saison. Réalisation: Julien Dion.

• C'est le mardi 26 décembre à 21 heures que la télévision de Radio-Canada présentera sa **Revue de l'année 1978** au Canada et à l'étranger. Une année mémorable qui aura compté trois papes et le sommet de Camp David. Les animateurs Roger Bouchard et Michel Benoit nous parleront des élections dans les différentes provinces du Canada, des confères

ces fédérales-provinciales, des élections législatives en France, des élections partielles au Congrès américain, des élections municipales de Montréal, sans oublier la tragédie du Liban, les troubles en Iran, les suicides de Jonestown, la chute du satellite soviétique en Alberta, le naufrage d'un super pétrolier sur les côtes de Bretagne, l'assassinat d'Aldo Moro, l'enlèvement du baron Empain et les nombreuses prises d'otages. Réalisation: Michel Hébert, assisté de Diane Besner.

• A l'émission **Rencontres**, le mardi 26 décembre à 23 heures le père René Voillaume, fondateur des Petits Frères de Jésus, viendra nous parler de sa communauté, du père Charles de Foucauld, du Christ, du christianisme et des chrétiens. Le père Voillaume, qui n'a cessé depuis 30 ans de partager son expérience d'abord avec les disciples de Charles de Foucauld qu'il a dirigés jusqu'en 1965, et avec tous ceux qui ont le souci d'une vie spirituelle, a écrit maints ouvrages dont: *L'Éternel vivant*, *Prier pour vivre*, *A la suite de Jésus*, *Au cœur de la messe*, etc. L'oeuvre du père Voillaume est considérée comme l'un des fondements essentiels du renouveau spirituel que connaissent les chrétiens. Ani-

mateur: Marcel Brisebois. Réalisation: Raymond Beaugrand-Champagne.

• Dorénavant, **Télé-sélection** sera télévisée le jeudi à 23 h 20 et nous permettra de revoir les meilleurs films des séries **Colombo**, **Madigan** et **Banacek** et autres suspenses.

Nous verrons ainsi: le 28 décembre (à 23 h 00): *le Chant du cygne*, avec James Caan; le 4 janvier: *Match dangereux*, avec Peter Falk; le 11 janvier: *Au nom de la femme*, avec Barbara Eden; le 18 janvier: *Enquête à Lisbonne*, avec Richard Widmark; le 25 janvier: *Chérie, je te présente ma femme*, avec Norman Fell et Larry Hagman; le 1er février: *Dernière croisière*, avec Richard Long; le 8 février: *le Shérif*, avec Ossie Davis; le 15 février: *la Croix de Makere*, avec George Peppard; le 22 février: *Départ de sang*, avec Andy Griffith; le 1er mars: *Subconscient*, avec Peter Falk; le 8 mars: *Hommes mariés seulement*, avec David Birney, et enfin, le 15 mars: *Enquête à Harlem*, avec Richard Widmark.

Du 18 au 22 décembre
On verra aux **Coqueluches**, le **lundi 18 décembre**: les Chanteurs de Longueuil, Jeanjinius et Nicolette, Jean Faber, Monique

Vermont, Jeannot Lessard et Michel Graveline; le **mardi 19**: Claude Steben, Robinette, Grujot et Délicat et Reynald Bouchard; le **mercredi 20**: Dany Aubé, Steve Fiset et Guylaine Campion; le **jeudi 21**: Anne-Marie, Emmanuelle, Denise Parent et Jean-Pierre Corbeil; le **vendredi 22**: Régis Simard, Jackie Rousseau, Poku, Art Québec et Pepper, le clown.

L'Heure de pointe accueillera, le **mardi 19 décembre**: Viola Léger; le **mercredi 20**: Dominique Tremblay; le **jeudi 21**: les Sortilèges, et le **vendredi 22**: Paul Trépanier et les Petits Chanteurs du Mont-Royal.

• **Vedettes en direct** présente, le vendredi 29 décembre à 20 h 30, le groupe Garolou. Ce quintette composé de trois musiciens d'origine québécoise et de deux d'origine ontarienne s'est fixé comme objectif de faire connaître à un public jeune des chansons traditionnelles arrangées de façon contemporaine. Michel et Marc Lalonde, Réginald Guay, Michel De Guire et Robert Marchand, dits les Garo-

lou, ont déjà à leur actif deux microsillons et ils sont avantageusement connus dans tous les milieux francophones, des Maritimes à la côte ouest, en passant par le Québec. A **Vedettes en direct**, les Garolou interpréteront *la Complainte du marchand Biron*; *Je me suis habillé en olume*; *Wing tralala*; *Alouette*; *Victoria* et *A la claire fontaine*. Réalisation: Marcel Brisson.



Horaire de Radio-Canada CKRT-TV

MERCREDI, 20 DECEMBRE

- 8.57 O Canada
- 9.00 En mouvement
- 9.15 L'Évangile en papier
- 09.30 Passe partout
- 10.00 Tam tam
- 10.15 You hou
- 10.30 Magazine Express
- 11.00 Les Trouvailles de Clémence
- 11.30 Les exclus
- 12.00 Les chevaux du soleil
- 12.30 Les Coqueluches
- 13.31 Téléjournal
- 13.36 Femmes d'aujourd'hui
- 14.31 Le temps de vivre
- 16.00 Bobino
- 16.30 Le Grenier
- 17.00 L'heure de pointe
- 18.00 Ce soir
- 18.30 Présent Régional
- 18.49 Résumé des émissions de la soirée
- 18.54 Nouvelles du sport
- 19.00 Tes filles et mes garçons
- 19.30 La petite patrie
- 20.00 Race de monde
- 20.30 Hors Série: Racines
- 21.30 Scénario: La peur du voyage
- 22.01 Science réalité
- 22.30 Téléjournal Nat. Int.
- 22.59 Météo
- 23.05 Téléjournal Régional
- 23.12 Nouvelles du sport
- 23.22 Reflets d'un pays
- 00.22 Cinéma: Parfum de femme.

JEUDI, 21 DECEMBRE 1978

- 8.57 O Canada
- 9.00 En mouvement
- 9.15 Les Oraliens
- 09.30 Passe Partout
- 10.00 Animagerie
- 10.15 Minute Moutoute
- 10.30 Magazine Express
- 11.00 Les Trouvailles de Clémence
- 11.30 Le comportement animal
- 12.00 Demetan
- 12.30 Les Coqueluches
- 13.31 Téléjournal
- 13.36 Femmes d'aujourd'hui
- 14.31 Cinéma: Les envahisseurs attaquent
- 16.00 Bobino
- 16.30 Sol et Gobelet
- 17.00 L'heure de Pointe
- 18.00 Ce soir
- 18.30 Présent régional
- 18.49 Résumé des émissions de la soirée
- 18.54 Nouvelles du sport
- 19.00 Génies en herbe
- 19.30 Du Tac au Tac
- 20.00 Le Travail à la Chaîne
- 20.30 Grands films: Comme un Boomerang
- 22.30 Téléjournal Nat. Int.
- 22.59 Météo
- 23.05 Téléjournal Régionale
- 23.12 Nouvelle du sport
- 23.22 Jason King
- 00.22 Cinéma: Dernier train pour Frisco.

VENDREDI, 22 DECEMBRE

- 8.57 O Canada
- 9.00 En mouvement
- 9.15 100 tours de Centour
- 9.30 Passe partout
- 10.00 Boîte à lettres
- 10.15 Virginie

MAGAZINE EXPRESS

- 11.00 Les trouvaillies de Clémence
- 11.30 Au pays de l'arc en ciel
- 12.00 Le prince noir
- 12.30 Les Coqueluches
- 13.31 Téléjournal
- 13.36 Femmes d'aujourd'hui
- 14.31 Les Ateliers
- 15.30 Fanfreluche
- 16.00 Bobino
- 16.30 Es-tu d'accord
- 17.00 L'heure de Pointe
- 18.00 Ce soir
- 18.30 Présent Régional
- 18.49 Résumé des émissions de la soirée
- 18.54 Nouvelles du sport
- 19.00 Les fantômes du château
- 19.30 La vie de Marianne
- 20.30 Super Star
- 21.00 Sous le signe du Lion
- 22.30 Téléjournal Nat. Int.
- 22.59 Météo
- 23.05 Téléjournal Régional
- 23.12 Nouvelles du sport
- 23.22 Cinéma: Operation Lady Marlène
- 01.00 Ciné-nuit: Les fiançailles à l'italienne.

SAMEDI, 23 DECEMBRE 1978

- 08.28 O Canada
- 08.30 Passe partout
- 9.00 Candy
- 9.30 Karino
- 10.00 L'Odyssée de Scott Hunter
- 10.30 Héros du samedi
- 11.30 Téléjeans
- 12.00 La semaine parlementaire
- 13.00 La course autour du monde
- 14.00 Cinéma jeunesse
- 17.00 Bagatelle
- 18.00 Hebdo samedi
- 19.00 La femme bionique
- 20.01 La soirée du hockey: Colorado à Montréal
- 22.30 Téléjournal
- 22.47 Nouvelles du sport
- 23.01 Cinéma: Un mariage au vert
- 00.30 Ciné-nuit: Syndicat du meurtre.

DIMANCHE, 24 DECEMBRE

- 8.27 O Canada
- 8.30 Passe partout
- 9.00 Woody le Pic
- 9.30 Floump
- 9.45 Une Fleur m'a dit
- 10.00 Le jour du Seigneur
- 11.00 Débats de l'assemblée nationale
- 12.00 Magazine de la semaine verte
- 13.00 Football Américain: Match éliminatoire.
- 15.30 A communiquer
- 16.00 Initiation à la musique
- 16.30 Aux frontières du connu
- 17.00 Second regard
- 18.05 Le petit bourricot brun
- 18.30 Dentelle de Noël
- 19.00 A cause de mon oncle
- 19.31 Les beaux dimanches, 1) Gala union des artistes, 2) Pavarotti, 3) Ile d'Orléans.
- 22.30 Téléjournal
- 22.46 Sport dimanche
- 23.00 D'amour et d'eau fraîche
- 00.00 Messe de minuit
- 01.00 Ciné-club: Le cirque.

LUNDI, 25 DECEMBRE 1978

- 08.57 O Canada
- 09.00 En mouvement
- 09.15 Les Oraliens
- 09.30 Passe partout
- 10.00 Messe de minuit
- 11.00 Évangile en papier
- 11.15 Évangile en papier
- 11.30 Harold L. Loyd
- 12.00 Vers l'aventure
- 12.30 Cinéma: Le magicien d'oz
- 14.31 D'amour et d'eau fraîche
- 15.30 Au jardin de Pierrot
- 15.45 Les Chiboukis
- 16.00 Bobino
- 16.30 Le Gutenberg
- 17.00 A communiquer
- 18.00 Téléjournal
- 18.05 Voeux provincial
- 18.20 Gar ou Chigar
- 18.30 Chorale de Matane
- 19.00 Cirques du monde
- 20.00 Terre Humaine
- 20.30 Yvon Deschamps (1ère partie)
- 21.31 François Dompiere
- 22.30 Téléjournal Nat., Int.
- 22.45 Nouvelles du sport
- 22.50 L'évasion des Carrousels
- 23.00 Aux frontières du connu
- 23.30 Cinéma: Noël blanc
- 02.00 Cinéma: L'arroseuse orange.

MARDI, 26 DECEMBRE 1978

- 08.57 O Canada
- 09.00 En mouvement
- 09.15 100 tours de centour
- 09.30 Passe partout
- 10.00 Animagerie
- 0.15 Minute moutoute
- 0.30 Magazine Express
- 1.00 Les Trouvailles de Clémence
- 11.30 Le monde en liberté
- 12.00 Lassie
- 12.30 Les Coqueluches
- 13.31 Téléjournal
- 13.36 Femmes d'aujourd'hui
- 14.31 Cinéma: Peau d'âne.
- 16.00 Bobino
- 16.30 Les Egrégories
- 17.00 L'heure de pointe
- 18.00 Ce soir
- 18.21 Noël sur la ville
- 18.30 Le Noël de Miguelito
- 19.00 Walt Disney
- 20.00 Grand Papa
- 20.30 Jamais deux sans toi
- 21.01 Revue de l'année
- 22.00 A communiquer
- 22.30 Téléjournal Nat. Int.
- 22.59 Météo
- 23.05 Téléjournal Régional
- 23.12 Nouvelles du sport
- 23.22 Rencontres (J. Ruffui)
- 23.32 Propos et confidences (Antonine Maillet)
- 00.22 Cinéma: Le roi de la vitesse.



**La voix
du Témiscouata
CFVD 1370**
Méritez un voyage en Floride

En collaboration avec  **LES VOYAGES Emepillo Inc.**

-Le concours "Faites la paire" est en cours
-Du lundi au vendredi, nous pigeons une carte postale et nous effectuons un appel par jour entre 11 heures a.m. et midi.
-Si on vous appelle, vous choisissez un premier numéro dans la série de chiffres 1 à 16. Sous ce numéro, un marchand participant apparaîtra. Vous choisirez votre deuxième numéro dans la série de chiffres 17 à 32, en tentant de trouver le numéro qui cache ce même marchand. Si vous réussissez, vous aurez fait "la paire" et gagnerez un bon d'achat de \$13.70 chez ce marchand participant.
-De plus, que vous gagniez ou non, vous serez éligible pour le voyage en Floride attribué le 22 décembre 1978.
-Vous pouvez participer au concours "Faites la paire" en faisant parvenir vos cartes postales avec votre nom, adresse et numéro de téléphone à:

CONCOURS "FAITES LA PAIRE"
Case postale 1370
VILLE DE GELIS.

Jean-Marc Belzile
Promotion-vente.
[418] 853-3370.

GOL 1HO



LES GALERIES TEMIS INC.

DEMANDEZ VOS BILLETS POUR LE VOYAGE EN FLORIDE D'UNE SEMAINE
POUR DEUX PERSONNES EN COLLABORATION AVEC FP VOYAGES. TIRAGE 6 JANVIER 1979



Fantaisie zoologique d'après Saint-Saëns

La musique bien connue de Camille Saint-Saëns a fait l'objet de plusieurs illustrations visuelles et graphiques depuis sa création. Ecrit en 15 tableaux animaux, le Carnaval des animaux se prête admirablement

aux interprétations les plus fantaisistes. La production que présente Radio-Canada le lundi 25 décembre à 17 heures devrait répondre à ce que le compositeur était en droit d'attendre de son oeuvre puisqu'il l'a lui-même qualifiée de «Grande fantaisie zoologique».

C'est à Claude Lafortune, bien connu pour ses personnages en papier qui atteignent si souvent au grand style qu'ils en deviennent monumentaux, que Guy Rajotte, réalisateur de cette émission, a confié la création des animaux. Et c'est avec sa maîtrise habituelle que ce dernier fera défiler devant nous au cours de ce Carnaval quelque deux cents bêtes qui vivront et parleront d'après un texte original d'André Vigeant.

Hippolyte, puisque c'est le nom du personnage central qu'interprète Claude Lafortune lui-même, est un vieillard un peu farfou qui a toujours vécu quelque part entre le rêve et la réalité. Depuis son enfance, les animaux l'ont toujours fasciné et il prend continuellement prétexte de quelques bouts de papier pour imaginer et construire les formes animales les plus diverses. Seul dans son vieil atelier, il n'est pourtant jamais accablé par cette solitude, puisqu'il vit continuellement dans ce monde merveilleux qu'il fabrique de ses propres mains.

Au moment où nous le rencontrons, son attention est captivée par des silhouettes d'ailes d'oiseau qu'il vient tout juste de tirer d'une feuille de papier blanc. Se laissant aller une fois de plus à son imagination, il nous laisse pénétrer dans son rêve et nous accorde ainsi le privilège de participer à cette manifestation peu commune où lions, poules, hémiptères, tortues, éléphants, kangourous, poissons, oiseaux, «pianistes», fossiles, cygnes se succèdent à un rythme presque vertigineux de formes et de couleurs.

La mise en scène de ce spectacle a été réglée par Guy Rajotte et Claude Lafortune; six manipulateurs: Paul-André Fortier, Georges Juriga, Ludmilla

Juriga, Louise Kralka, Jean Marchand et Pierre Régimbald se partagent l'animation de toute cette ménagerie de papier. Quant aux textes qui commentent l'action, ils sont dits par l'auteur André Vigeant qui emprunte autant le style de la narration que celui du dialogue.

Il ne faudrait pas croire que la partie musicale ait été négligée au détriment des éléments visuels, même si aucun des musiciens n'apparaît à l'écran. C'est le chef d'orchestre Antoine Padilla qui dirige l'orchestre et les solistes. La partie très importante des pianos a été confiée aux duettistes Victor Bouchard et René Morisset. Eric Wilner, Guy Fouquet et Thomas Lederer se partagent respectivement les solos de flûte, de violoncelle et de contrebasse.



ENTREPRISE D'ELECTRICITE ST-PIERRE INC.
327, Chemin Fraserville
Rivière-du-Loup
"une fillerie adéquate, un bon placement".
862-4518 Service 24 h.

HORAIRE T.V.A.

CIMT-TV

MERCREDI LE 20 DECEMBRE 1978

- 6.30 Mire et musique
- 6.39 Musique Marc Legrand
- 6.45 Dessins animés
- 7.15 Super car
- 7.45 Le 745
- 9.00 A vous de jouer
- 9.30 Bienvenue Mesdames
- 10.00 Jinny
- 10.30 Bonjour madame
- 11.15 Saturnin, le petit canard
- 11.30 Les Satellipopettes
- 11.45 Nouvelles et météo
- 12.00 En dinant
- 13.00 Personnalité
- 13.30 Ciné-matinée: Chevauchée de l'honneur, western 1948, avec William Holden et William Bendix.
- 15.30 Dessins animés
- 15.45 Le Père Noël
- 16.00 Le monde de monsieur Tranquille
- 16.30 Les Tannants
- 17.30 Parle, Parle, Jase, Jase
- 18.30 Aujourd'hui
- 19.00 La petite maison dans la prairie.
- 20.00 Drôle de monde
- 20.30 Chansons et récits
- 21.00 S.W.A.T.
- 22.00 Indiscrétion d'une caméra
- 22.30 Les nouvelles T.V.A.
- 23.00 Sport et météo
- 23.10 Ciné-nocturne: Convoi de femmes, western, 1951, avec Robert Taylor et Denise Darcel.
- 01.33 Musique Marc Legrand
- 01.39 Fin des Emissions.

MERCREDI LE 20 DECEMBRE 1978

- 19.30 Monsieur Pointu s.v.p.
- 20.00 Jeudi 20h.00: Guet apens à Téhéran, (austro-italien) avec Stewart Granger, Karin Dor et Curd Jurgens, (drame-policier 1966).
- 22.00 Regards sur le monde
- 22.30 Les nouvelles T.V.A.
- 23.00 Sport et météo
- 23.10 Ciné-nocturne: Mazurra, (couleurs), 1956, avec M. Allasio et M. Sereta.
- 01.56 Musique Marc Legrand
- 02.02 Fin des Emissions.

VENDREDI LE 22 DECEMBRE 1978

- 6.30 Mire et musique
- 6.39 Musique Marc Legrand
- 6.45 Dessins animés
- 7.15 Les cadets de la forêt
- 7.45 Le 745
- 9.00 A vous de jouer
- 9.30 Bienvenue mesdames
- 10.00 Jinny
- 10.30 Bonjour madame
- 11.15 Saturnin, le petit canard
- 11.30 Les Satellipopettes
- 11.45 Nouvelles et météo
- 12.00 En dinant
- 13.30 Ciné-matinée: Aventure in Ireland, (film d'aventures 1948), avec Douglas Fairbanks Jr, Helena Carter et Richard Greene.
- 15.30 Dessins animés
- 16.00 Le monde de monsieur Tranquille
- 16.30 Les Tannants
- 17.30 Parle, Parle, Jase, Jase
- 18.30 Aujourd'hui
- 19.00 Médecin d'aujourd'hui
- 20.30 Le Saint
- 21.30 Découvertes du Québec
- 22.00 La Vill..., à Pierre avec Pierre Villa
- 22.30 Les nouvelles T.V.A.
- 23.00 Sport et météo
- 23.10 Ciné-nocturne: L'aventure sauvage, (aventures 1966) avec Oliver Reed, et Rita Tushingham.
- 00.56 2ième film: Port du désir (drame de milieu 1955), avec Jean Gabin, Andrée Debar et Henri Vidal.
- 01.56 Musique Marc Legrand
- 02.02 Fin des émissions.

SAMEDI LE 23 DECEMBRE 1978

- 7.45 Mire et musique
- 7.54 Musique Marc Legrand
- 8.00 Fanfan Dédé
- 8.30 Patof voyage
- 9.00 Batman
- 9.30 Les Satellipopettes
- 10.00 Flipper

MERCREDI LE 20 DECEMBRE 1978

- 10.30 Goldorak
- 11.00 Dessins animés
- 11.15 De tous de tous
- 12.00 Samedi-midi
- 14.00 Cinéma: Les aventures de Tom pouce, (conte fantastique 1958), avec Russ Tamblyn et Alan Young (Tom Thumb)
- 16.00 D'une politique à l'autre
- 17.00 Samedi-Infos
- 17.30 Fourmi Atomique
- 18.00 Et ça tourne
- 19.00 Soirée canadienne
- 20.00 Cinéma du samedi: Le diable par la queue (comédie 1968), avec Yves Montand et Madeleine Renaud.
- 22.00 Gens d'Affaires
- 22.30 Les nouvelles T.V.A.
- 23.00 Les Incorruptibles
- 24.00 Ciné-nocturne: Vacances d'été, (drame familial 1969), avec Richard Egan, Dorothy McGuire et Sandra Dee
- 02.00 Musique Marc Legrand
- 02.06 Fin des émissions

DIMANCHE LE 24 DECEMBRE 1978

- 7.45 Mire et musique
- 7.54 Musique Marc Legrand
- 8.00 Fanfan Dédé
- 8.30 Patof voyage
- 9.00 Rex Humbard
- 10.00 C'était l'bon temps
- 11.30 2000 ans après Jésus-Christ
- 12.00 Bon Dimanche
- 14.00 Cinéma: Lucky Luke, (western 71), en dessins animés d'après la bande dessinée de Morris et Goscinny.
- 16.30 La fusée singulière
- 17.00 Le Messager de Noël
- 17.15 Dessins animés
- 17.30 Mode en liberté
- 17.55 La corne d'abondance
- 18.00 Au Royaume des Animaux.
- 18.30 La petite sirène
- 19.00 Jardin des Etoiles avec Michel Girouard
- 20.00 Soirée du cinéma: Opération caprice, (comédie policière 1967) avec Doris Day, Richard Harris et Ray Walston.
- 22.30 Les nouvelles T.V.A.
- 23.00 Allons voir Noël
- 23.00 Une nuit pas comme les autres.
- 01.00 Musique Marc Legrand
- 01.06 Fin des Emissions

LUNDI LE 25 DECEMBRE 1978

- 6.30 Mire et musique
- 6.39 Musique Marc Legrand
- 6.45 Dessins animés
- 8.00 Allons voir Noël

- 8.30 Une nuit pas comme les autres.
- 9.30 Le Père Noël, c'est pour tout le monde
- 10.00 Le Prince Bienheureux
- 10.30 Bonjour madame
- 11.15 Saturnin, le petit canard
- 11.30 Les Satellipopettes
- 11.45 Le Choeur des Vieux Noëls.
- 12.00 En dinant
- 12.30 Ciné-matinée: Deux nigauds marins, comédie 1947, avec Abbott et Costello
- 14.00 Ciné-matinée: Bague au doigt et corde au cou, comédie 1967, couleurs, avec Dean Martin, Stella Stevens, Eli Wallach.
- 16.00 Le monde de monsieur Tranquille
- 16.30 Les Tannants
- 17.30 Parle, Parle, Jase, Jase
- 18.30 Aujourd'hui
- 19.00 Dominique.
- 19.30 Cian Beaulieu
- 20.00 L'homme de six millions
- 21.00 Ciné-choix: La reine des pirates, film d'aventures, 1960, avec Gianna Maria Canale, Massimo Serrato et Paul Muller.
- 22.30 Les nouvelles TVA
- 23.00 Sport et météo
- 23.10 Ciné-nocturne: Fanny, comédie-dramatique 1961, avec Leslie Caron, Maurice Chevalier et Charles Boyer.

MARDI LE 26 DECEMBRE 1978

- 6.30 Mire et musique
- 6.39 Musique Marc Legrand
- 6.45 Dessins animés
- 7.15 Les cadets de la forêt
- 7.45 Le 745
- 9.00 A vous de jouer
- 9.30 Bienvenue mesdames
- 10.00 Jinny
- 10.30 Bonjour madame
- 11.15 Saturnin, le petit canard
- 11.30 Les Satellipopettes
- 11.45 Nouvelles et météo
- 12.00 En dinant
- 13.00 Personnalité
- 13.30 Ciné-matinée: Pollux et le chat bleu, film d'animation 1970) avec Christian Riehl, Bisciglia et Nadine Legrand.
- 15.30 Dessins animés
- 16.00 Le monde de monsieur Tranquille
- 16.30 Les Tannants
- 17.30 Parle, Parle, Jase, Jase
- 18.30 Aujourd'hui
- 19.00 Patrick et Hénée
- 19.30 Les ennuis de Marie
- 20.00 Dans tous les cantons
- 20.30 Oscar et Félix
- 21.00 Têtes d'affiche
- 22.00 Tic tac toc
- 22.30 Les nouvelles T.V.A.
- 23.10 Ciné-nocturne: Les cent fusils, western 1968, avec Burt Reynolds, Jim Brown et Raquel Welch.

RIMOUSKI
TRANSPORT LITE
RIMOUSKI-GASPESIE
MONTREAL-QUEBEC
NEW-QUEBEC-NEW-RICHMOND-CHANDLER

DEMENAGEMENT

Local Services complets
Longue distance

Rimouski 723-1212
vous appelez à frais virés

Joyeux Noël à tous nos clients et amis

Elle se continue la vente chez:

Enterpris

Tél: 497-3651

LAURENT APRIL MEUBLES

50 chaises sur balancier

style: canadien

fabrication

Couleur du tissu au choix du client.

\$119.00

CHEZ LAURENT APRIL, ST-HUBERT, ON VEND BEAUCOUP, PARCE QUE L'ON VEND PAS CHER!



Piano Lesage, Mason et Risch Neufs et usagés.

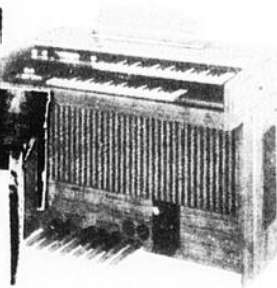

Orgue Yamaha Neufs et usagés.



poêle à bois 18 pouces de feu grand four avec tiroir

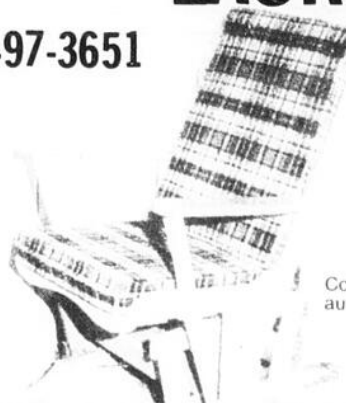

carnet professionnel

ARCHITECTES

claude
villemure
architecte

 lagacé
massicotte
casgrain
82, Boul. Cartier Rivière-du-Loup 862-6371

LALONDE, GIROUARD, LETENDRE
& ASSOCIES
INGENIEURS CONSEILS
338, LAFONTAINE TEL.: (418) 362-9247
RIVIERE-DU-LOUP

ARPENTEURS-GEOMETRES

ROGER COTE & MICHEL COTE
ARPENTEURS-GEOMETRES
28, de la Cour En face du Palais de Justice
Tél.: 862-2246 Rivière-du-Loup C.P. 375

CAMILLE BOUCHARD
ARPENTEUR-GEOMETRE
1004, 4e RUE LA POCATIERE, QUE.
C.P. 190 Tél.: 856-2573

 Normand Parent
ARPENTEUR-GEOMETRE
Téléphone 409 Chemin Temiscouata
Bur: 862-0971 Rivière-du-Loup
Res: 492-5710 G5R 3Z5

ARTS DENTAIRES

CLINIQUE DENTAIRE RIVIERE-DU-LOUP ENR
463 Lafontaine, Rivière-du-Loup
Sur rendez-vous, tél.: 862-0570.
Ouvert le soir: Mardi et jeudi de 19 à 21 heures.
Dr. Yvon Morin et Dr. Yves Morin
Chirurgiens-Dentistes.

Sur rendez-vous seulement
TEL.: 862-2780
 21 ST-PAUL
RIVIERE DU-LOUP QUE.
Fernando Mailloux
DENTUROLOGISTE
Réparation et fabrication de prothèses dentaires

CHARLES-HENRI MICHAUD t. dd. dd.
Denturologiste
 14 Louis Rivière du-Loup
862-2610

ASSOCIATION QUEBECOISE DES
TECHNIQUES DE L'EAU

Ne polluez pas...
Protégez
votre avenir!

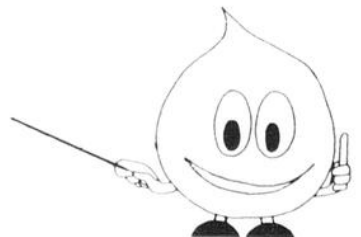

ASSUREURS

Robert Dionne Inc
Assurances générales
Spécialités: magasins, hôtels, restaurants, bars, salons, etc..

8 de la Cour Rivière-du-Loup 862-4813

J. OSCAR GENDRON ENR. ASSURANCES GÉNÉRALES
Louise Gendron, C.D' A. Ass.
Vol, responsabilité, automobiles, incendie
Bureau: 17, de la Cour Tél.: 862-2595
C. postale 308, 862-2627
Rivière-du-Loup Rés: Tél.: 862-3484

L. P. LAROUCHE INC. 
L.P. Larouche Pierre Thivierge
C.d'A.A. Tél. Rés.: 862-3135
Feu-Vie-Automobile-Etc...
Tél.: 862-3662 Assurances générales Cacouna

AVOCATS

CHASSE, LAFOREST & ASSOCIES
Henri Chassé, C.R.
Gérald Laforest, B.A. LL.L.
Gilles Morneau, LL.L.
Alain Dubé, LL.L.
AVOCATS ET PROCUREURS
30, de la Cour, Tél.: 862-6301

LEMIEUX & LEBLOND
AVOCATS & PROCUREURS
Frank Lemieux, B.A. LL.L.
Daniel LeBlond, LL.L.
3, de la Cour, C.P. 595 Tél: 862-8346
Rivière-du-Loup.

Lebel, Pelletier, Rioux,
Bossé & Massé
AVOCATS ET PROCUREURS
Gérard Lebel, C.R. Gaétan Pelletier, LL.L.
Denis Rioux, LL.L. Norman Bossé, LL.L.
Clément Massé, LL.L.
12, de la Cour C.P. 487 Tél.: 862-3565
Rivière-du-Loup

Guy M. Allain B.A. LL., L.
AVOCAT
Chemin St Patrice
Rivière-du-Loup, P.Q. - Tél.: (418) 862-2223

Belzile et Dumas
110 rue Lafontaine, suite 101
Rivière-du-Loup, Québec.
Avocats et Procureurs
Alain H. Belzile b.a.ll., l.
Sarto Yves Dumas ll., l. Tél.: (418) 862-9460

Réal Grondin
B.A., LL.L.
Avocat et procureur
17, de la Cour,
Rivière-du-Loup,
Tél. Bur.: 862-6181

 centre
chiropratique
rivière-du-loup tél.: (418) 862-7225
ANDRE BOURDEAU, D.C.
JEAN BOURDEAU, D.C.
Heures de bureau
Lundi à vendredi-8.30 hres a.m. à 9 hres p.m.
Samedi-8.30 hres a.m. à 12 hres p.m.
35 rue Delage, Rivière-du-Loup, Qué. G5R 3P2

 CHARLES LA BRÈQUE D.C.
DOCTEUR EN CHIROPRATIQUE
594 Lafontaine,
Rivière-du-du-Loup
Tél.: 418-862-0661

COMPTABLES AGREES

Caron, Corriveau, Renaud
& Associés, C.A.
COMPTABLES AGREES
9, rue Lafontaine, C.P. 188 - Rivière-du-Loup P.Q.,
G5R 3Y8 - Tél.: 862-3546
Lionel Corriveau, C.A. Rolland Pouliot, C.A.
Berchmans Chénard, C.A. Jacques Gendron, C.A.
Gaston Bérubé, C.A. Gérard Lavoie, C.A.
Bertrand Chouinard, C.A. Réal Bélanger, C.A.
Guy Renaud, C.A. Hugues Dion, C.A.
Régent Gagnon, C.A. Conrad Guérette, C.A.
Jean Label, C.A. René Rioux, C.A.
AUTRES BUREAUX: LA POCATIERE, MONTMAGNY ET
MATANE

 ca Tel: 862-6396
Madore, Bujold, Lagace, Leblanc
& Associés
COMPTABLES AGREES
148 Fraser Rivière-du-Loup C.P. 8

Malenfant, St-Pierre,
Thibault, Landry
Comptables agréés
105 Hôtel-de-Ville Rivière-du-Loup 862-0495
518 Caron Ville-Dégelis 853-2947
113 Frontière Rivière-Bleue 893-2532

 lunettes
verres de
contact
michel rouleau
opticien d'ordonnance
384 lafontaine
rivière-du-loup, qué.
862-0220

Échec à la fatigue. Échec à la maladie.
Soyez actifs et découvrez une
nouvelle vie. C'est facile,
amusant, divertissant.
Être en forme,
c'est donc
plaisant!
 PARTICIPATION

Carnet professionnel

INGENIEURS

COPAC inc.
EXPERTS-CONSEILS

SERVICES DE GENIE

Maritime - Transports
- Structure
Travaux Publics
- Municipaux

615 rue Lafontaine
Rivière-du-Loup
G5R 3C5
(418) 862-8217

EVALUATIONS

- INDUSTRIES ET COMMERCE POUR ASSURANCES, FINANCEMENT, FUSION, etc.
- EVALUATION MUNICIPALE ET SCOLAIRE
- EXPROPRIATIONS DE TERRAINS ET BATIMENTS
- EXPERTISES DIVERSES

APPELÉZ **SONAREX Inc.**

252 rue Fraser Rivière-du-Loup 418-867-1081

CENTRE MEDICAL DE RIVIERE-DU-LOUP inc.

TEL.: 418-862-3110

Medecine familiale
Dr. Michel Nadeau
Dr. Claude Michaud
Dr. José Poulin
Dr. Louis-M. Grondin
Dr. Daniel Goudreault

Bureau avec ou sans rendez-vous du lundi au vendredi, 10h. à 22h.
242 Lafontaine Rivière-du-Loup

GILLES TREMBLAY
AUDIOPROTHESISTE
- Prothèse auditive -

TEL.: 862-4971
SUR RENDEZ-VOUS SEULEMENT
21 RUE VERBOIS, RIVIERE-DU-LOUP, QUÉ. G5R 3Y7

Dr O. Desjardins
Médecine Générale
556, Lafontaine,
Tél. Rés.: 862-6118
862-5201

Sur rendez-vous
Pas de bureau, les
jeudis, samedis et
dimanches.

Dr L. Paradis
M.D. C.S.P.Q.
L.M.C.C.

Certifié spécialiste en
chirurgie générale par
le Collège Royal.

54, Amyot 862-3538
Rivière-du-Loup, Centre

Dr Yves Godbout
Médecine Générale

Téléphones:
862-3438 — 862-3563
500, rue Lafontaine,
Rivière-du-Loup

NOTAIRES

Lajoie & Desbiens
Notaires

105, rue Hôtel-de-Ville,
Rivière-du-Loup,
C.P. 847,
862-1740

C.P. 100
Ville Pohénégamook
Quartier Estcourt,
359-2178.

Me HERVE LAMONDE
Notaire
Conseiller Juridique

604, rue Taché
St-Pascal [Kam]
Tél.: 492-6240

Hubert Bédard
E.A. L.L.L.
Notaire

46, de la Cour, 862-2713
C. Postale 61,
Rivière-du-Loup

362-6923 25 & 29, de la Cour
Rivière-du-Loup

COTE, COTE & SOUCY
NOTAIRES

Me Georges Côté
Me Fernand Côté
Me Jean Côté
Me Jean Soucy
Me Marjolaine Croteau
Me Gaétan Bouchard

G5R 1J1
C.P. 908

C.P. 1166 (418)862-0412

THERESE THIVIERGE
YVON LEMIEUX
NOTAIRES

2 de la Cour
Rivière-du-Loup

OPTOMETRISTES

TEL.: 862-8703

Dr Jean Lemieux *ed*
OPTOMETRISTE

EXAMEN DE LA VUE - VERRE DE CONTACT

316 LAFONTAINE RIVIERE DU LOUP, QUÉ.

VETERINAIRES

Dr C. Léveillé
Médecin Vétérinaire

36, rue de la Cour,
Tél.: 862-2628
Rivière-du-Loup

Dr J. Lemieux O.D.
OPTOMETRISTE

Examen de la vue
Verre de contact

316 Lafontaine [2e étage]
Rivière-du-Loup, Qué.
Tél.: 862-8703

862-7613

LE CENTRE DU RADIO

122, DES RAYMOND
RIVIERE-DU-LOUP, QUÉ.

(418) 497-3651

PIANOS
ORGUES
NEUFS et USAGÉS

LAURENT APRIL meubles

St-Hubert, Cté Rivière-du-Loup, Qué.



VOUS REVEZ DE LA VENDRE!

LE ST-LAURENT-ECHO PEUT VOUS AIDER.

862-1774



SERVICE
Transistors - TV couleur - Stéréo - Radio - Radio d'auto

VENTE-SERVICE
Intercome Télévox - Radio-téléphone Stéréo d'auto

MERCIER Electronique *enr*

162 Fraser, Rivière-du-Loup 862-7269

Publicité

TRANS-CANADA [Québec] Ltée

Articles Publicitaires de toutes sortes

Votre Conseiller Publicitaire

- Calendriers
- Stylos
- Décalques
- Porte Clefs
- Allumettes
- Cartes d'affaires
- Cadeaux, etc.

EUGENE FORTIN
C.P. 785
Rivière-du-Loup
Tél. bur.: 862-3419.

C'EST PAS POSSIBLE...!



— Je voudrais apprendre le judo pour me défendre contre les hommes trop entrepreneurs!

Quel monde que le nôtre!

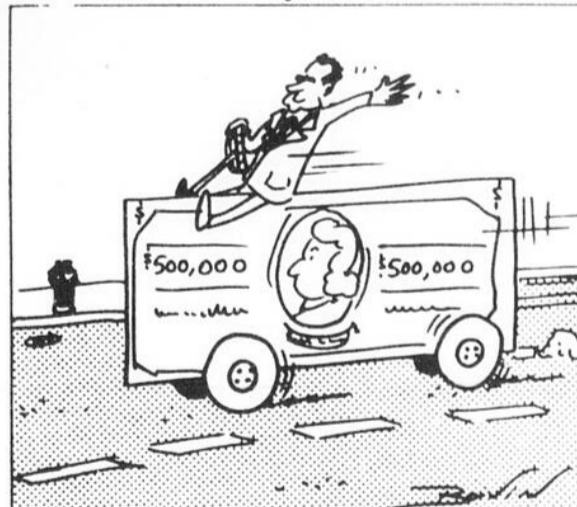

LA "LINCOLN CONTINENTAL EXECUTIVE" (1969) MISE AU SERVICE DU PRÉSIDENT NIXON (U.S.A.) A CÔTÉ \$500,000 DE FABRICATION.

S.O.P. 182

JUSQU'AU JEUDI SOIR LE 21 DECEMBRE.
TERREUR SUR LE MONDE

Du 22 au 28 décembre

les films Canafox
présentent

Montand/Laure:
Une révélation extraordinaire...
Un puzzle criminel spectaculaire

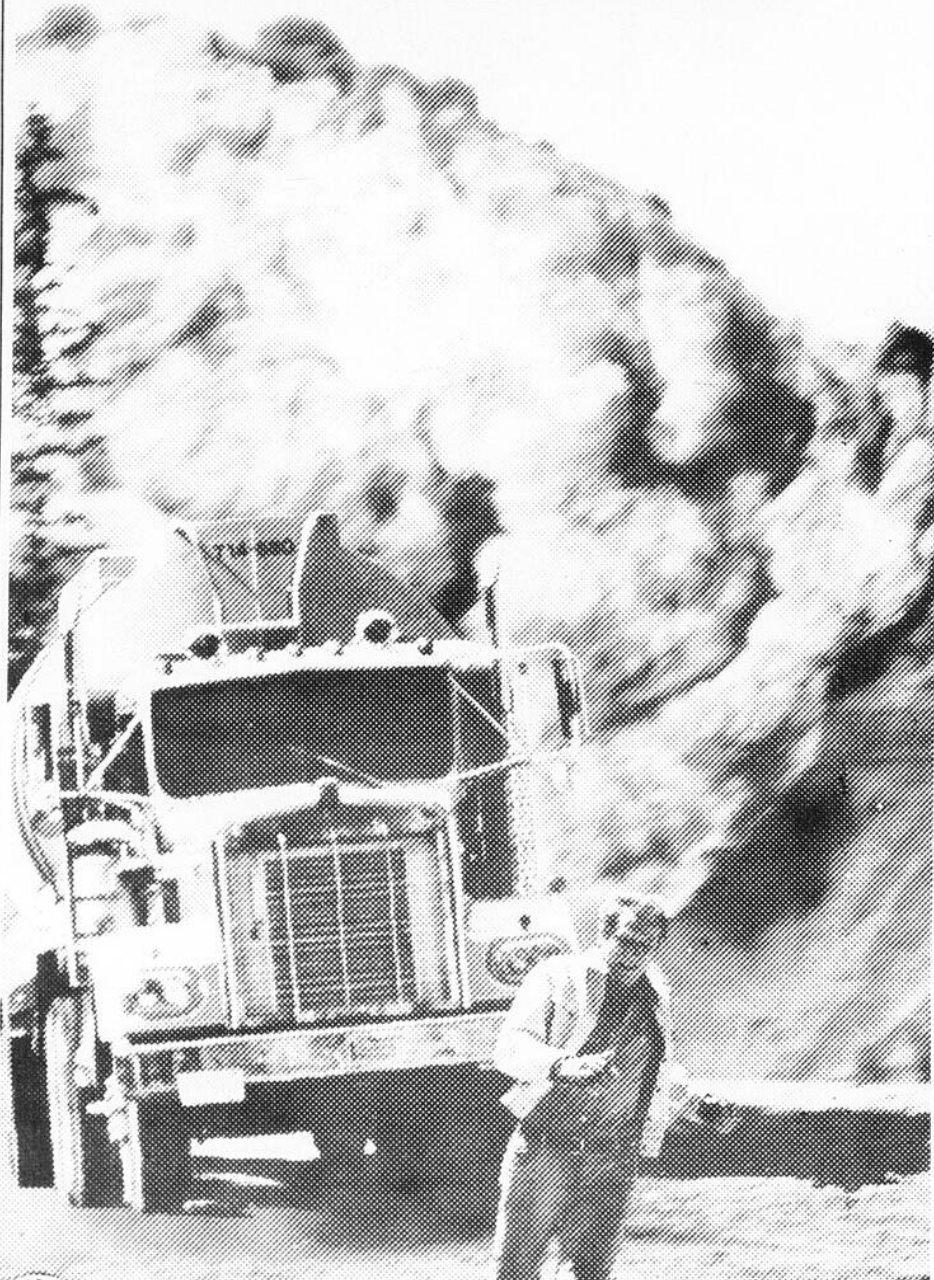

YVES MONTAND
et CAROLE LAURE
LA MENACE

un film de Alain Corneau produit par Richard Hellman
cascades Remy Julienne - musique Gerry Mulligan
une coproduction canado-française canafox/cinemas-unis montréal/daunou paris

2 ième Film
Zorro

La menace	Zorro
Sem.: 9.00h.	Sem.: 7.30h.
Sam.: 7.00-10.00h.	Sam.: 8.30h.
Dim.: 3.00-7.00-10.00h.	Dim.: 1.30-8.30h.



cinéma

A radio-Canada

«Le Cirque»

Après la Messe de minuit, à 1 heure le 25 décembre, le **Ciné-club** de Radio-Canada mettra à l'affiche un film de Charles Chaplin, *Le Cirque* (The Circus), un chef-d'oeuvre de l'histoire du cinéma tourné en 1928. Ce film met en vedette Charles Chaplin, Merna Kennedy, Harry Crocker, George Davis, Betty Morrissey et Allan Garcia.

Un vagabond poursuivi par un policier fait irruption sur la piste d'un cirque. Les spectateurs croient que ce numéro fait partie du spectacle et applaudissent avec enthousiasme. Le vagabond est alors engagé par le directeur du cirque et devient vedette. Une idylle survient entre lui et la fille du directeur. Mais le vagabond finit par retourner au vagabondage.

Le Cirque comprend quelques séquences fameuses, comme celle où Charlot danse à la corde, celle où des singes lui enlèvent ses vêtements, celle de sa fuite du palais des miroirs et celle de son imitation des mauvais clowns. Bref, Charlot nous entraîne dans un univers de mélancolie et d'humour où ses dons de mime, de clown et d'acrobate nous éblouissent.

«Peau d'Ane»

Un beau film pour faire rêver les enfants. La télévision de Radio-Canada mettra à l'affiche de **Cinéma**, le mardi 26 décembre à 14 h 30, *Peau d'Ane*, un conte de Jacques Demy d'après le livre de Charles Perrault. Michel Legrand a écrit la musique de ce film qui met en vedette Catherine Deneuve, Jean Marais, Jacques Perrin, Fernand Ledoux, Micheline Presle et Delphine Seyrig.

Il était une fois une princesse si belle que son père, devenu veuf, résolut de l'épouser. Désespérée, la princesse se confie à sa marraine, le Fée des Lilas. Celle-ci lui conseille de mettre à ce mariage d'impossibles conditions. Et la princesse demande une robe couleur de la Lune, une robe couleur du Soleil et une robe couleur du Temps. Chaque fois, le roi parvient à exaucer sa demande. Effrayée, la princesse réclame l'impossible: la peau d'un âne qui alimente le trésor royal en laissant tous les matins sur sa litière des écus et des diamants. Et le roi une fois de plus satisfait la demande.

Alors la princesse se revêt de la peau de l'âne et s'enfuit en emportant les trois robes, des bijoux et la baguette magique de sa marraine. Mais là ne s'arrêtent pas les aventures de la belle princesse... Et pour connaître la suite de ce conte merveilleux nous invitons les petits et les grands à regarder *Peau d'Ane* à la télévision de Radio-Canada. Un film magnifique avec des vedettes célèbres, des décors et des costumes somptueux.

«Noël blanc»

A l'occasion de Noël, Radio-Canada mettra à l'affiche du **Cinéma** du lundi 25 décembre à 23 h 15, le film *Noël blanc* (White Christmas), avec Bing Crosby, Danny Kaye et Vera Ellen.

Deux anciens combattants, Phil Davis et Bob Wallace, s'associent pour monter un numéro de music-hall. Ils remportent un triomphe. Au cours d'une soirée, ils font la connaissance de



Noël blanc

deux soeurs, Betty et Judith qu'ils engagent dans leur troupe. Le quatuor se rend à Pine-Tree, une station de sports d'hiver, où malencontreusement la neige fait défaut, et nos deux héros reconnaissent dans le directeur de l'hôtel leur ancien général. Désireux de lui venir en aide, ils décident d'organiser une grande soirée pour la nuit de Noël, en convoquant leurs

anciens camarades. La soirée remporte un plein succès et pour ne pas être en reste, le Ciel fait tomber une belle neige blanche, pour la plus grande joie du général, dont l'établissement est sauvé.

Une comédie musicale de circonstances qui a lancé la chanson *White Christmas*, un des best-sellers du siècle.



Peau d'Ane

La Menace

Franco-canadien. 1977. 117 min. Coul. Drame policier réalisé par Alain Corneau. Scén.: Daniel Boulanger, A. Corneau. Phot.: Pierre-William Glenn. Mus.: Gerry Mulligan. Mont.: Henri Lanoé. Int.: Yves Montand, Carole Laure, Jean-François Balmer, Marie Dubois, Jacques Rispal, Marc Eyraud.

Henri Savin dirige une entreprise de camionnage pour le compte de Dominique Montlaur qui a été sa maîtresse. Lorsque Dominique apprend qu'Henri aime une autre femme, Julie Manet, qu'il s'apprête même à épouser, elle cherche à éloigner celle-ci. Devant son échec, elle se suicide et les circonstances font en sorte que Julie est soupçonnée de l'avoir tuée. Henri sème alors des indices qui font croire à sa propre culpabilité et s'enfuit au Canada, innocent ainsi son amie. Puis il conçoit un stratagème permettant de faire croire à sa mort dans un attentat criminel.

Alain Corneau et son scénariste ont conçu un scénario savamment compliqué où se glissent des invraisemblances de détail. Cela fournit la matière à un film policier efficace dont la première partie se présente comme un jeu du chat et de la souris dans une atmosphère de province alors que la deuxième section, située en Colombie canadienne, prend des dimensions spectaculaires avec des cascades en camions fort bien réglées. Les personnages sont campés par des acteurs de talent. (4).

Des situations irrégulières et un suicide sont à la base de ce drame policier comportant quelques dures violences. Distributeur: Prospec. Films à l'écran-11.11.77

Attention cinéphiles

Commençant vendredi le 5 janvier

Super production américaine
"Retour" Une distribution United Artists
Version française de Coming Home
Interprété par Jane Fonda, Jon Voight, David Carradine.

2ième Film
Super Flics

Au Cinéma
Capitol

En première à la télé: Le Concerto de François Dompierre

En guise de cadeau de Noël aux téléspectateurs du réseau français, la Société Radio-Canada offre, le lundi 25 décembre à 21 h 30, un spectacle de grande classe intitulé tout simplement **Dompierre!**

Dompierre? François, bien sûr, auteur-compositeur et interprète. Il est évidemment le mieux placé pour nous parler de cette émission spéciale de Noël: «**Dompierre!** une première à la télévision d'un *Concerto en la majeur* pour piano et orchestre. 1er mouvement: *Turbulence*; 2e: *Brunante*; 3e: *Spirale*. Une première apparition à la télévision: d'Edith Boivin-Béluse, pianiste. Et la création de deux chansons inédites: *Chanson sans paroles* et *la Balancoire*, sur un texte de Luc Plamondon, et la reprise d'une chanson dont les paroles sont de Pauline Julien, *l'Âme à la tendresse*, toutes trois interprétées par la grande Maureen Forrester.

«Voilà l'émission **Dompierre!** que présente le Service des émissions musicales de Radio-Canada, avec la collaboration de l'Orchestre symphonique de Montréal que j'aurai l'honneur de diriger ce soir-là.

«C'est au printemps 76 que nous est venue l'idée de créer un concerto pour piano et orchestre à la télévision. Quand le réalisateur Pierre Morin m'a demandé d'écrire cette œuvre, j'ai accepté avec plaisir. C'était mon premier concerto et tout un défi à relever. Le style de l'œuvre va en surprendre plusieurs. Bien qu'il soit de forme classique, avec les trois mouvements et la construction traditionnelle, tous les thèmes en sont puisés à la source des musiques populaires de notre culture nord-américaine. Sans vouloir faire un (vilain) jeu de mots,

je pourrais dire que c'est un concerto déconcertant. Je n'ai pas voulu faire une musique lourde, sérieuse ou sévère, mais au contraire une musique pleine de surprises, de rires, de mélancolie et de danse».

Commentaire d'un journaliste qui a vu l'émission en avant-première: «C'est une musique fougueuse, endiablée, remplie d'humour et de tendresse à la fois, une musique qui puise autant au jazz américain, aux rythmes de Gershwin qu'au folklore québécois le plus pur. Le *Concerto en la majeur* de François Dompierre vous emporte dans un tourbillon de joie de vivre. Il vous soulève de votre siège. C'est une fête pour l'oreille... par sa facture, par l'interprétation remarquable de la jeune pianiste Edith Boivin-Béluse, accompagnée avec enthousiasme par les musiciens de l'OSM et ceux de Dompierre.»

François Dompierre termine la présentation de l'émission en nous disant: «Mon amie la pianiste Edith Boivin-Béluse interprète le *Concerto* avec tout l'enthousiasme dont je la savais capable. En l'entendant jouer pour la première fois, j'ai compris que seule une pianiste aussi au fait de la musique classique que de la musique populaire pouvait réussir à bien jouer cette œuvre. Je lui tire mon chapeau. Ajoutons qu'elle a été admirablement secondée par les quatre merveilleux musiciens que sont Richard Provençal à la batterie; Jean-Marie Benoit à la guitare; Michel Donato à la basse électrique, et André Proulx au violon folk. En terminant, je veux dire l'extraordinaire souvenir que je garde de Mme Maureen Forrester. Elle m'a fait l'honneur d'ouvrir l'émission en interprétant trois de mes chan-

sons. Elle a su rendre les textes de Luc Plamondon et de Pauline Julien avec toute la chaleur qu'on lui connaît. Quelle grande artiste! Et quelle expérience inoubliable pour moi!»

François Dompierre

Pour résumer brièvement la carrière de l'auteur du *Concerto en la majeur*, rappelons que François Dompierre, né à Ottawa en 1943, a étudié le piano à l'Université d'Ottawa et l'orgue au Sacré-Coeur de la capitale fédérale. Il a été arrangeur musical pour des dizaines de chansonniers québécois, dont Félix Leclerc, Pauline Julien, Renée Claude, Pierre Calvé, Claude Gauthier, Monique Leyrac et Christine Chartrand. Dompierre a composé également beaucoup de musique de films, comme *Yul 871* et *la Gammick* de Jacques Godbout; *O.K. La Liberté* de Marcel Carrière; *Partis pour la gloire* de Clément Perron, etc. Outre de nombreuses participations à des émissions musicales de Radio-Canada, François Dompierre a créé la comédie musicale *Demain matin, Montréal m'attend*, en collaboration avec Michel Tremblay. Enfin, sa dernière création, le *Concerto pour piano et orchestre* qu'on entendra le soir de Noël, sera enregistré sur disque par la célèbre compagnie Deutchgramofon, l'auteur ayant été approché par le directeur, Rainer Brock, de Hambourg en Allemagne.

Edith Boivin-Béluse

Inconnue des téléspectateurs puisqu'elle fera ses débuts au petit écran le 25 décembre, Mme Edith Boivin-Béluse a pourtant déjà fait sa marque dans le monde musical québécois. Bachelière en musique et M.A. de l'École de musique Vin-

cent-d'Indy et premier prix du Conservatoire de musique du Québec en 1972, Edith Boivin-Béluse est lauréate des Festivals de musique du Québec, du Concours de l'OSM et répétitrice à l'Opéra du Québec. Elle a

été soliste à la Place des Arts dans le *Concerto pour piano en ré mineur* de J.S. Bach. Très eclectique, Edith Boivin-Béluse aime autant la musique ancienne que le jazz et le rock, et la solide formation qu'elle a reçue

lui permet de jouer le concerto de Dompierre avec la même passion qu'elle jouerait un concerto de Beethoven, de Liszt ou de Gershwin.

Fernand Côté

La série Pulsion est en préparation à Radio-Canada

Pour la quatrième saison consécutive Radio-Canada à Ottawa prépare la série Pulsion pour diffusion pendant l'été 1979.

Cette série veut encourager les auteurs-compositeurs en leur donnant l'occasion de se rencontrer et de travailler pendant plusieurs jours avec des musiciens d'expérience sous la direction de Richard Grégoire. Nos critères sont l'originalité et la qualité des textes et de la musique.

Pulsion est aussi l'expérience d'un spectacle pour le public et la télévision, spectacle qui sert de base aux émissions de télévision.

De chaque candidat nous devons recevoir 5 à 6 compositions ou plus enregistrées sur cassette, ruban ou disque, ainsi

que les textes des chansons, des notes biographiques, leur photo ou affiche, l'adresse et le numéro de téléphone. Nous acceptons des chansons écrites en collaboration et aussi des interprètes favorisant les auteurs-compositeurs moins connus. Ce "démon" peut être un enregistrement simple tels: guitare et voix ou piano et voix. Les sessions prévues d'enregistrements

sont: du 23 au 26 janvier 1979, du 13 au 16 février 1979, du 27 au 30 mars 1979.

Donc, nous aimerions recevoir tout matériel le plus rapidement possible. Prière de nous faire parvenir le tout à l'attention de Maryse Bourdeau-réalisateur, à l'adresse suivante: Emission Pulsion, Radio-Canada, C.P. 3220, Succursale "C", Ottawa, Ontario, K1Y 1E4.



Yaourtière Rolmex \$59.95 et pot de rechange gratis, une valeur de \$7.95. Offre valide jusqu'au 31 décembre.



MARCEL OUELLET, gérant
828, rue Wilfrid, Saint-Pascal-Tél.: 492-6901

UN PROGRAMME DOUBLE DU TONNERRE.

Deux Aventuriers Farfelus s'engagent dans la Police de la Floride...

Moins de 14 ans \$1.50

Vivez avec ces 2 Recrues l'entraînement le plus Loufoque, le plus Hilarant jamais vu dans un Corps Policier!

Drôles de flics...



ÉCRIT ET RÉALISÉ PAR **E.B. CLUCHER**

TERENCE HILL | BUD SPENCER

DEUX SUPER FLICs!

POUR TOUS

REPRESENTATION SPECIALE DIMANCHE APRES-MIDI A 1 HEURE.

Fermé dimanche soir le 24 décembre seulement.

Un coup
Sem.: 7.30h.
Sam.: 8.15h.
Dim.: 1.00h.

Deux super flics
Sem.: 9.00h.
Sam.: 6.30-9.45h.
Dim.: 2.30h.

JOYEUX NOEL A TOUS.

UN COUP DE 2 MILLIARDS DE DOLLARS

Objectif : tous les diamants du monde.



ROBERT SHAW • RICHARD ROUNDTREE • BARBARA SEAGULL • SHELLY WINTERS
UN COUP DE 2 MILLIARDS DE DOLLARS

DU 22 AU 28 DECEMBRE

THEATRE PRINCESSE
Rivière-du-Loup, 862-3291

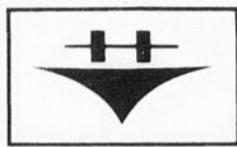

Hotpoint



...et maman désire
un lave-vaisselle
Hotpoint doté
d'un cycle récurateur!

**12 MOIS
POUR
PAYER
SANS
INTERET**

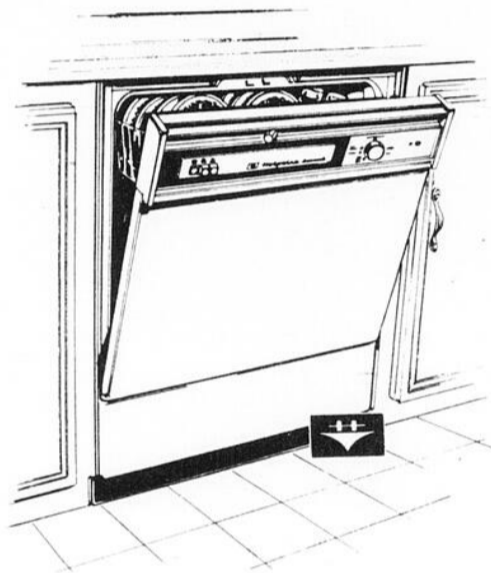

**12 MOIS
POUR
PAYER
SANS
INTERET**

- . Trois boutons-poussoirs
- . Six cycles
- . Broyeur d'aliments mous
- . Doseurs de détergent et de produit mouillant
- . Lavage à paliers multiples
- . Panier à coutellerie
- . Un voyant
- . Choix de couleurs: jaune moisson, avocat frais et blanc neige

PRIX REG \$439.95

SPECIAL

\$392.95

ECONOMIE DE \$47.00

Ca vaut la peine chez:

MEUBLES FITZBACK LTEE

625 LAFONTAINE, RIVIERE-DU-LOUP, 862-8238