

PATRONAGE

PATRONAGE

45

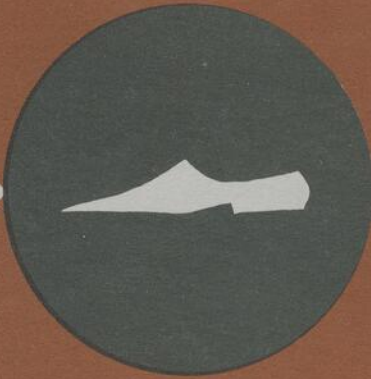

circulaire

la commission d'apprentissage de l'industrie de la chaussure



publication: service de l'aide à l'apprentissage, ministère du travail, montréal, p. qué.

TOUS DROITS
DE REPRODUCTION RÉSERVÉS

La Commission d'Apprentissage
de l'Industrie de la Chaussure
de la Province de Québec

COURS DE PATRONAGE

CHAUSSURE CIRCULAIRE

TOUS DROITS
DE REPRODUCTION RÉSERVÉS

S O M M A I R E

<u>CHAUSSURE CIRCULAIRE</u>	<u>Pages</u>
Patron de dessus	3
Marquer la hauteur du quartier	4
Dessiner la gorge	5
Ligne du haut du quartier	6
Ligne du laçage	7
Dessin du quartier	8 - 9
Ligne de dessin	10
Ligne de l'empeigne	11
Radius	12
Ligne du bout rapporté	13
Ligne de la langue	14
Ligne d'empeigne de la doublure	15
Espace du contrefort	16
Ligne de la couture de côté	17
Découper les contours	18
Sortie du bout rapporté (1)	19
Sortie du bout rapporté (2)	20
Sortie de l'empeigne (1)	21
Sortie de l'empeigne (2)	22

	<u>Pages</u>
Sortie du quartier (1)	23
Sortie du quartier (2)	24
Sortie du quartier (3)	25
Sortie de la langue	26
Sortie de l'empeigne de coton (1)	27
Sortie de l'empeigne de coton (2)	28
Empeigne de doublure avec couture	29
Sortie du grand quartier de doublure	30
Sortie du petit quartier de doublure	31
Sortie de la doublure de la langue	32
Dessin chaussure circulaire	33

CHAUSSURE CIRCULAIRE

Patron de dessus

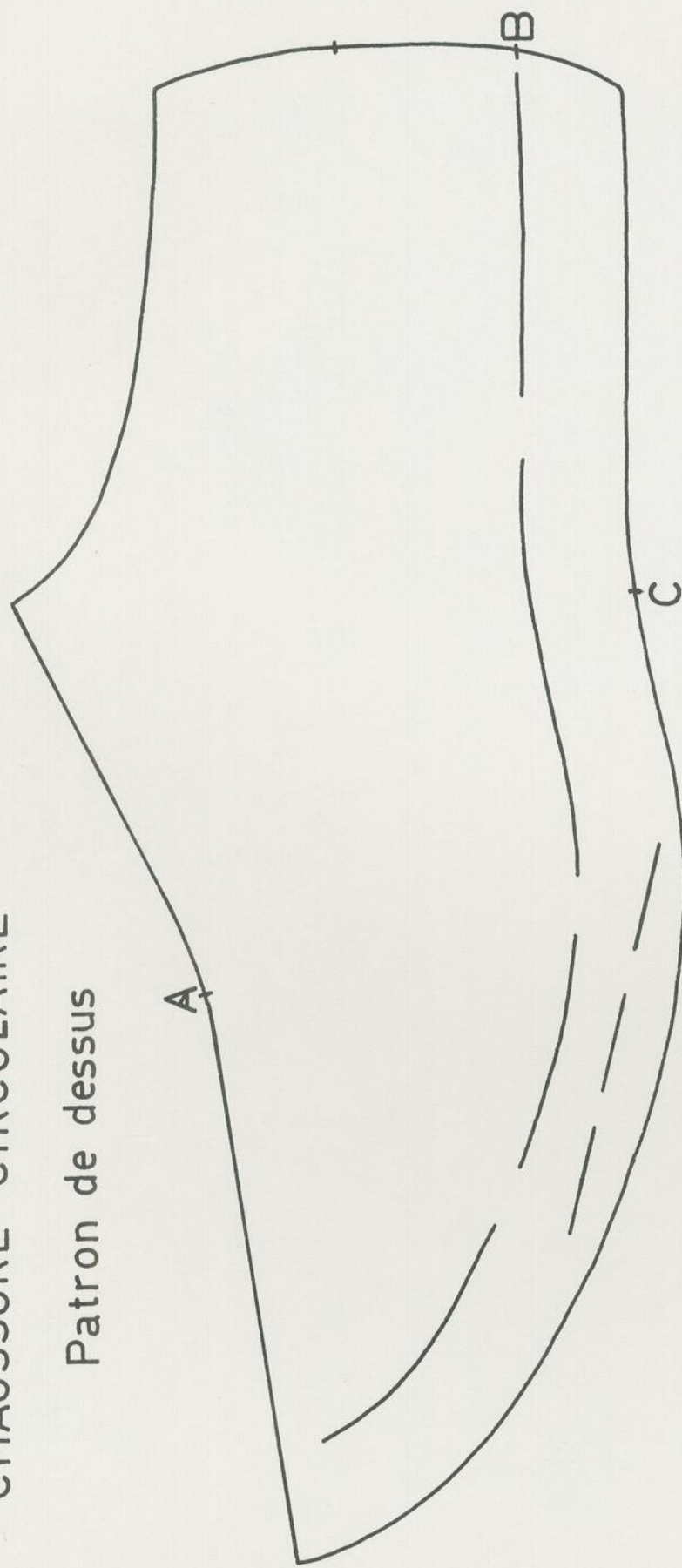

a) Tracer le contour du gabarit sur papier à patron.

b) Marquer les points suivants:

- Point A - point d'empaigne;
- Point B - au bas de la forme, au talon, allowance non comprise;
- Point C - point de finition de l'empaigne, sur la ligne du montage, vis-à-vis le haut de la forme (1/4" en avant du cassé de la forme).

MARQUER LA HAUTEUR DU QUARTIER

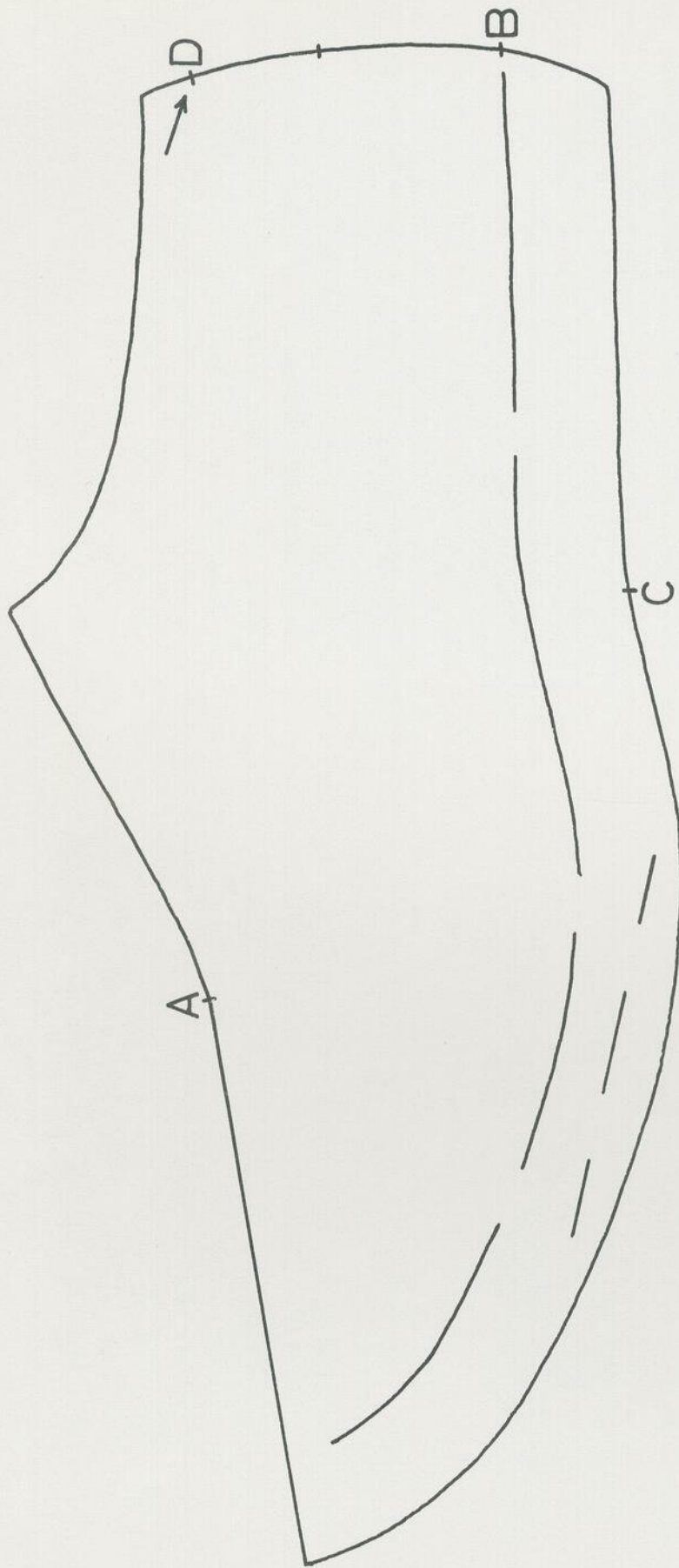

Faire le point D au dessus du point B sur la ligne du talon à la distance suivante:

hommes 2-1/2" - pointure 7, plus 1/16" par pointure;

femmes 2-1/4" - pointure 4, plus 1/16" par pointure;

enfants 1-11/16" - pointure 7, plus 1/16" par pointure.

DESSINER LA GORGE

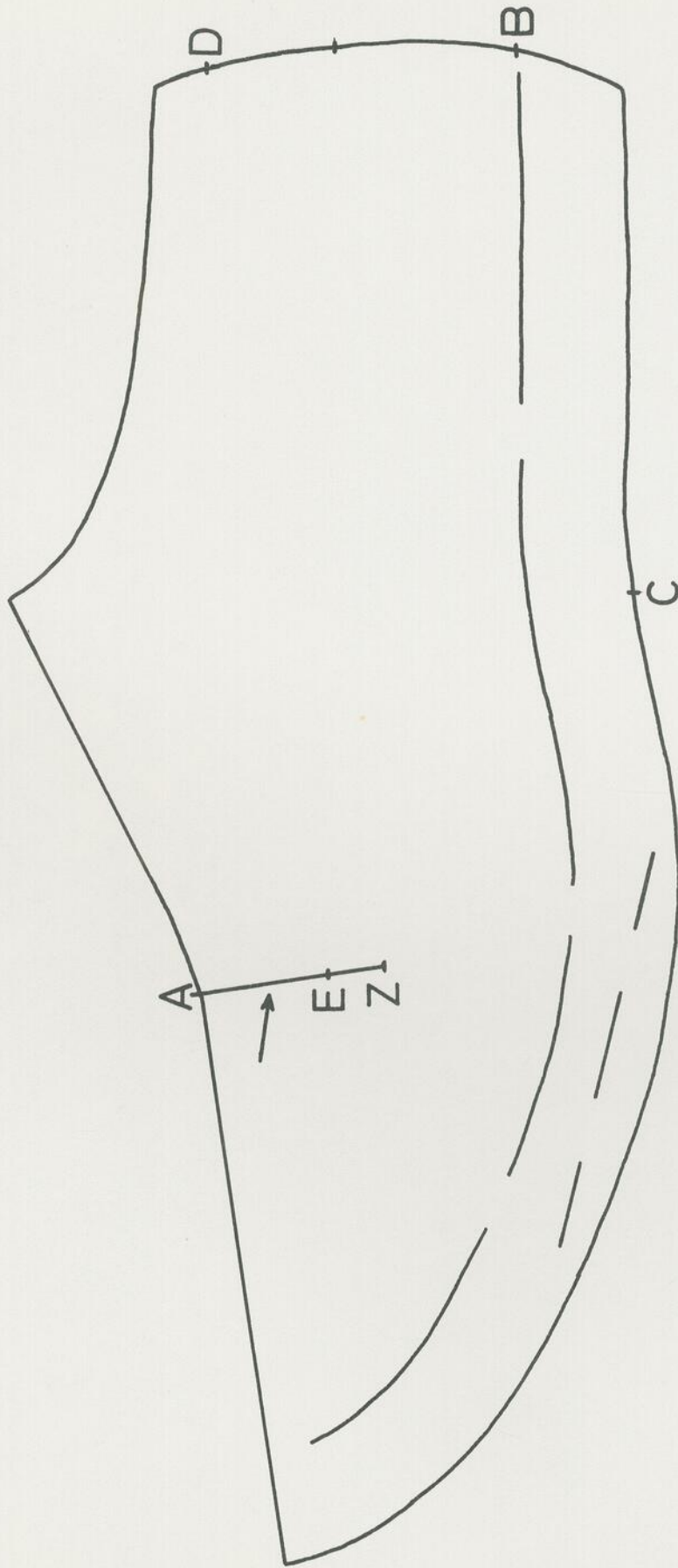

Tracer la ligne de la gorge perpendiculaire (en équerre) à la ligne centre de l'empaigne (scorage), en partant du point A, et faire les points E et Z.

Mesures:

- hommes - pointure 7 - faire le point E à $1-1/8''$ plus $1/16''$ par pointure; faire le point Z à $1-15/32''$;
- femmes - pointure 4 - faire le point E à $7/8''$ plus $1/16''$ par pointure; faire le point Z à $1-1/8''$;
- enfants - pointure 7 - faire le point E à $5/8''$ plus $1/16''$ par pointure; faire le point Z à $15/16''$.

LIGNE DU HAUT DU QUARTIER

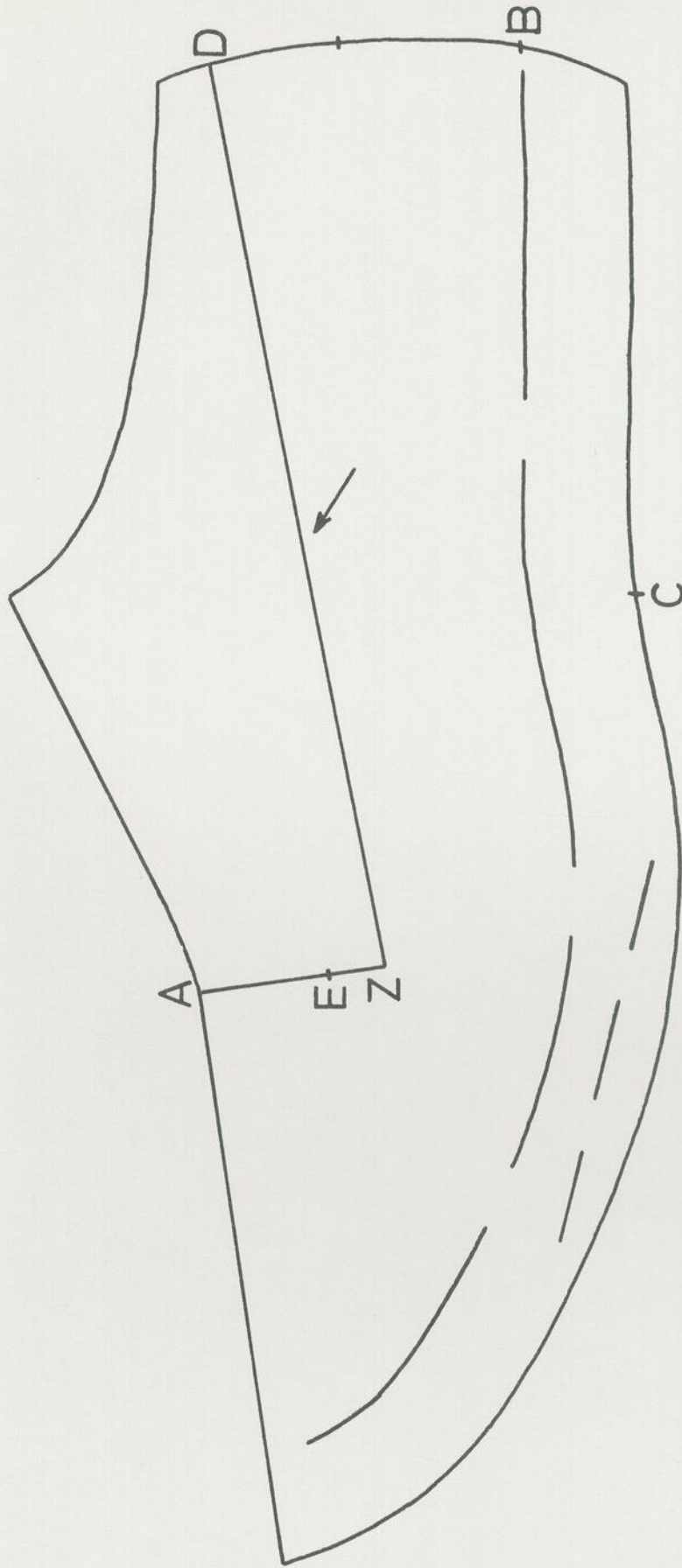

Cette ligne rejoint les points D et Z.

LIGNE DU LAÇAGE

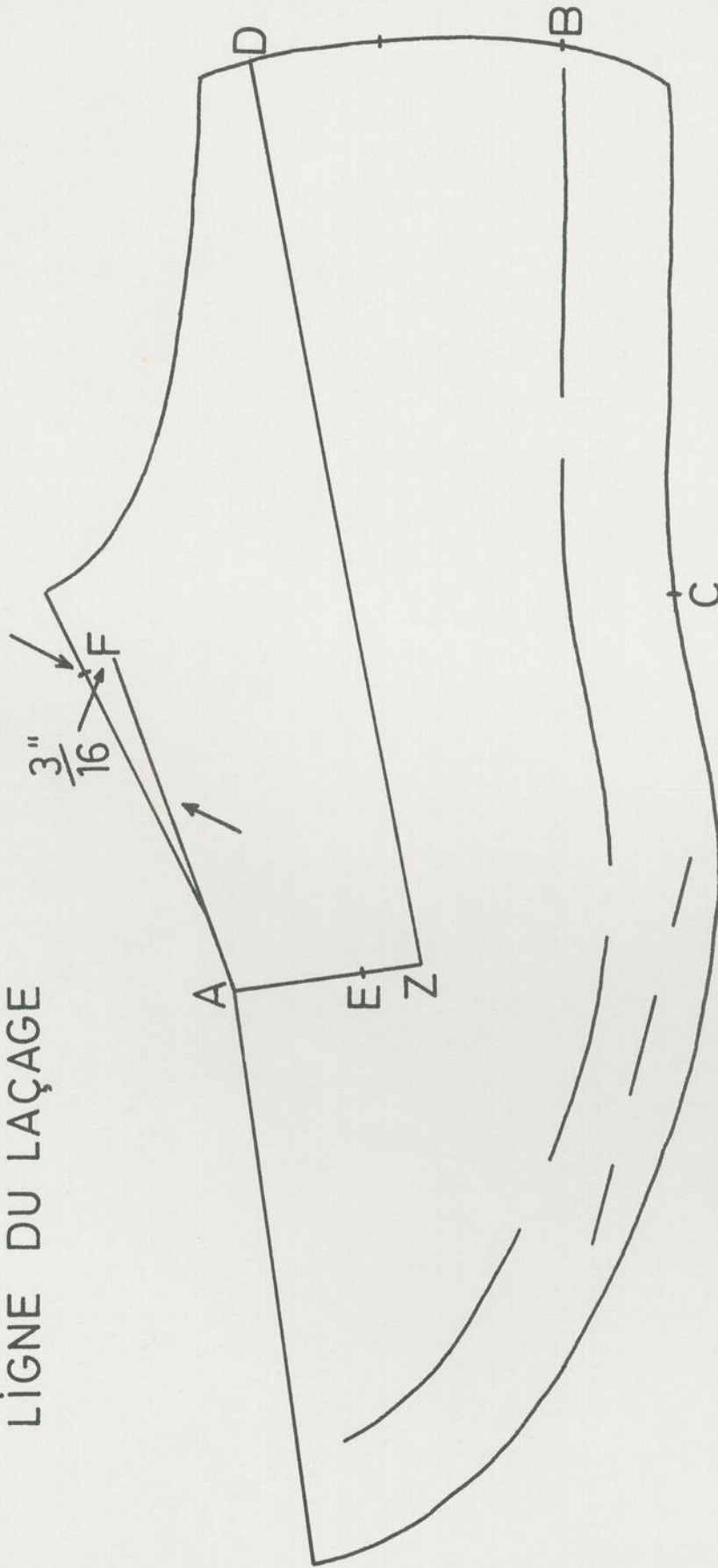

a) Partir du point d'empeigne A et monter vers le haut de la forme sur les distances suivantes:

- hommes - 3" pour une pointure 7 (plus 1/32" par pointure);
- femmes - 2-1/2" pour une pointure 4 (plus 1/32" par pointure);
- enfants - 1-7/8" pour une pointure 7 (plus 1/32" par pointure);
- en général: 1" de moins que la longueur d'empeigne (allouance non comprise).

NOTE: Dans certaines compagnies, on conserve, pour toutes les pointures, la même distance du laçage et la même hauteur au talon.

b) Laisser une ouverture de 3/16" du dessus de la forme et faire le point F.

DESSIN DU QUARTIER(1)

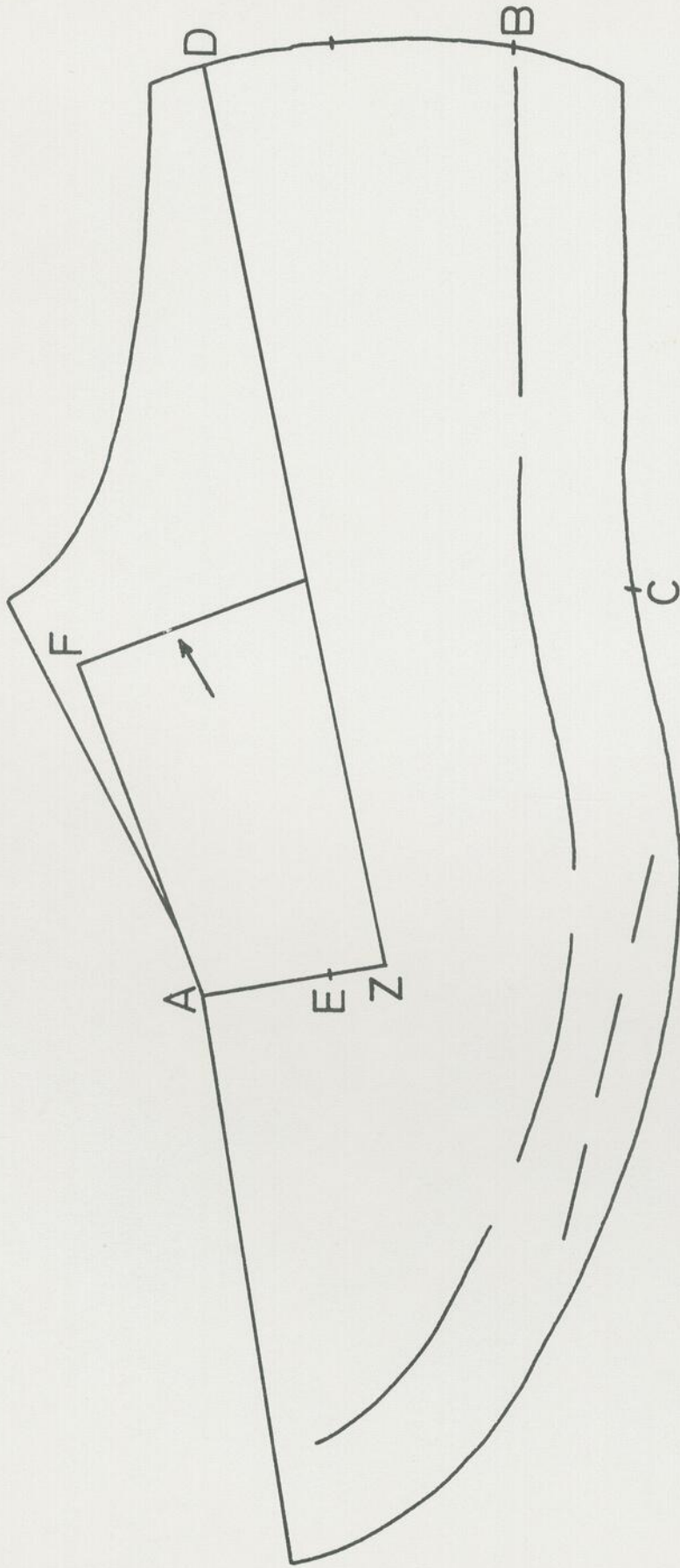

Partir du point F et faire une ligne en équerre avec la ligne du laçage du quartier jusqu'à la ligne du quartier.

DESSIN DU QUARTIER (2)

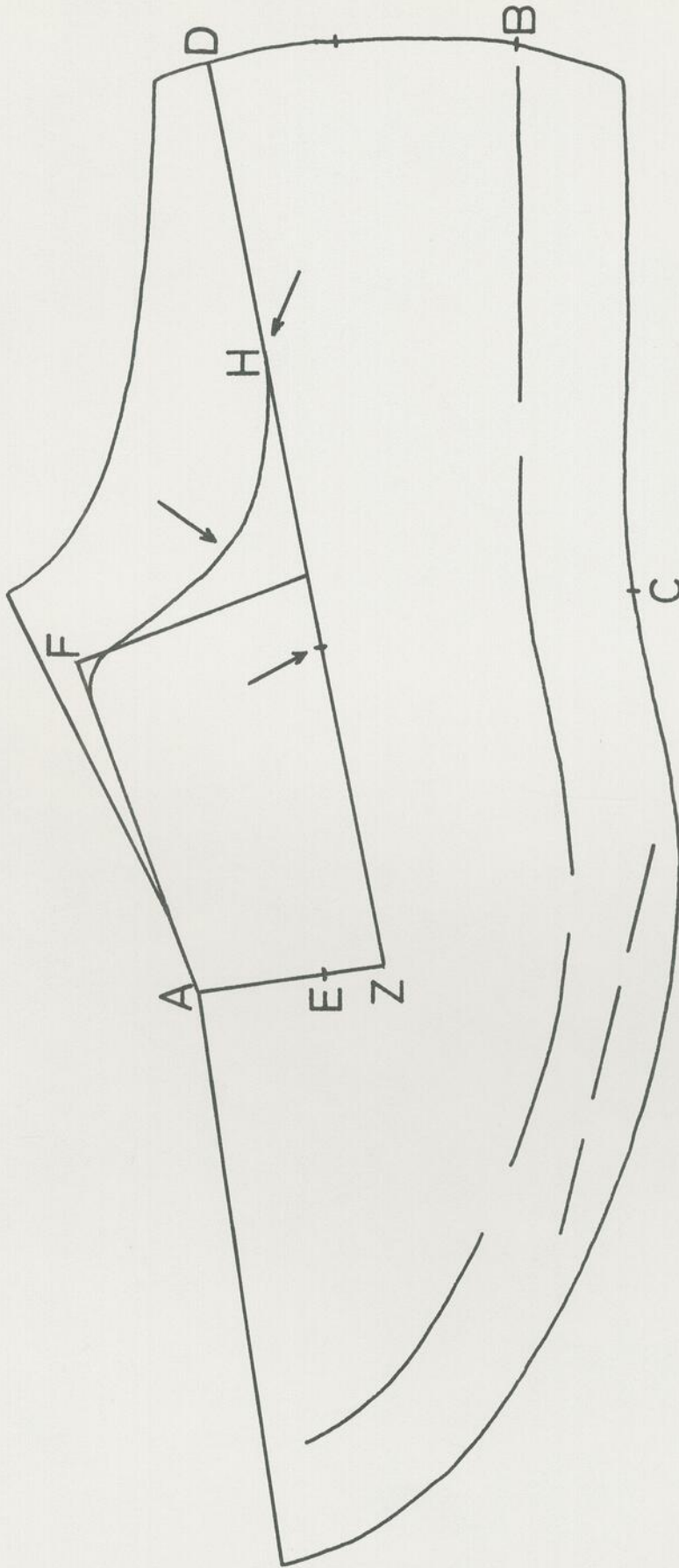

- a) Prendre la moitié de la distance entre le haut de la ligne du laçage, point F, et le point D et faire le point H;
- b) Arrondir le coin du haut du quartier et faire une courbe en descendant jusqu'au point H, tout en vous guidant sur la ligne du quartier.

Note: Le quartier, vis-à-vis le point H, est de $1/4''$ plus bas que l'arrière du quartier.

Exemple: Arrière du quartier $2-7/8''$; au point H - $2-5/8''$.

LIGNE DE DESSIN

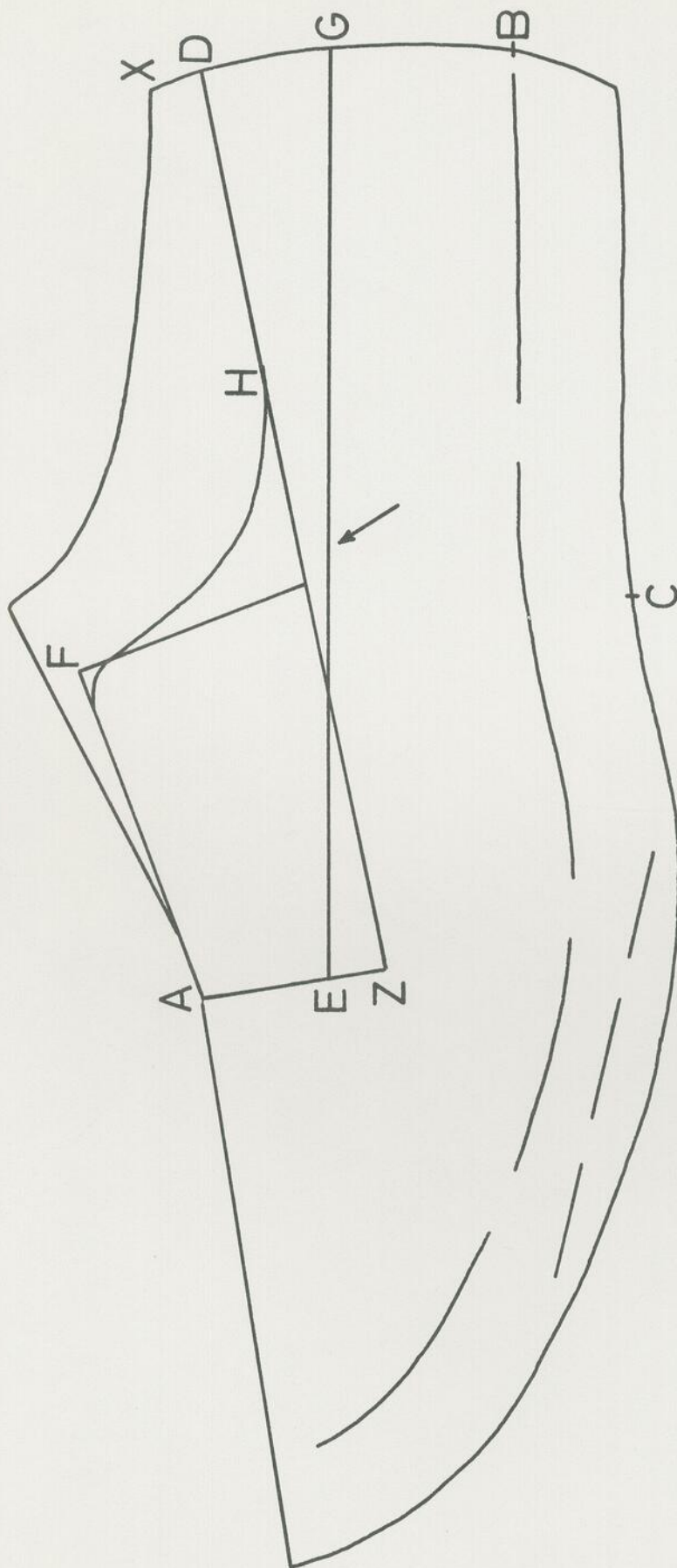

- a) Prendre la moitié de la hauteur de la forme au talon entre le haut de la forme, point X, et le point B.
Faire le point G;
- b) Tracer la ligne de dessin du point E au point G.

LIGNE DE L'EMPEIGNE

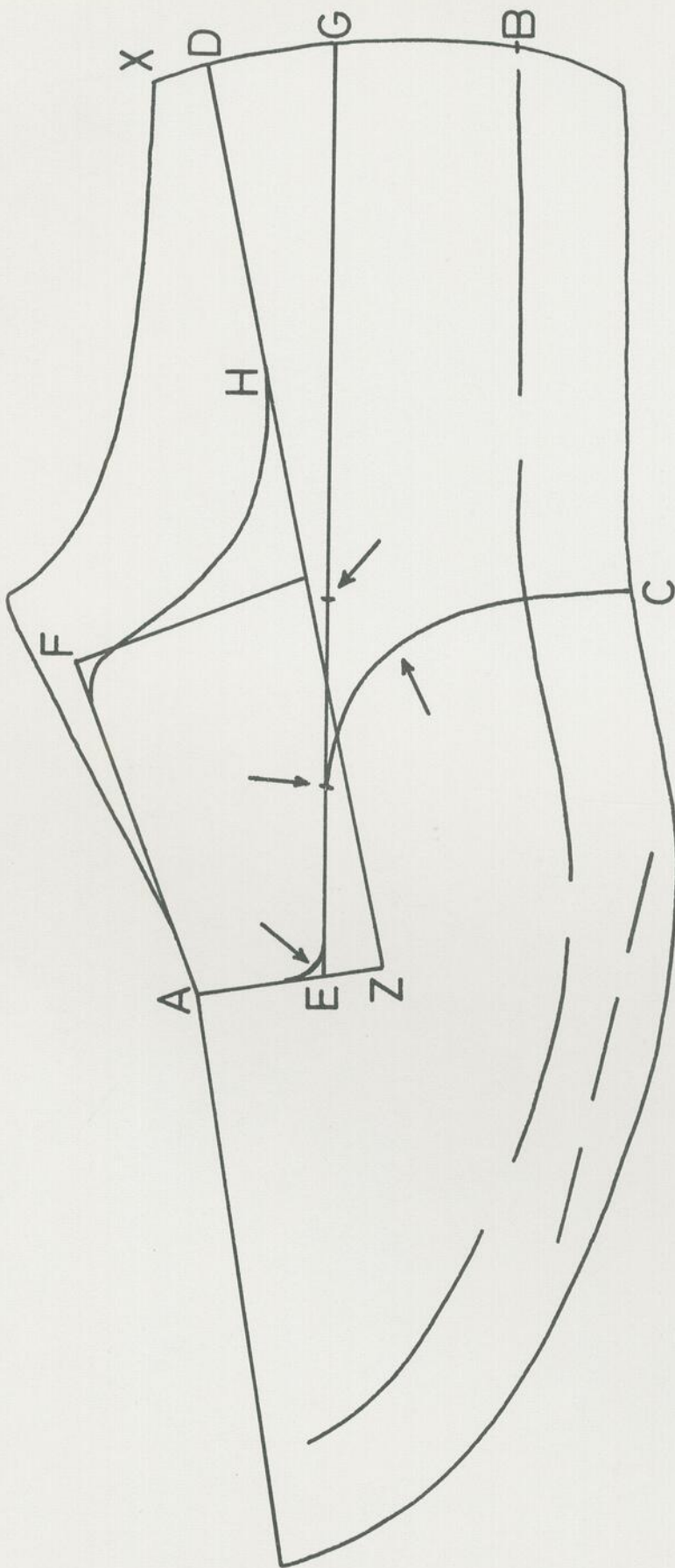

- a) A demi-distance entre les points E et G, faire un point sur la ligne de dessin;
- b) Partir de 1/8" au haut du point E, arrondir le coin, suivre la ligne de dessin et faire la courbe jusqu'au point G;
- c) Vérifier la courbe.

Utilité:

On emploie un radius pour conserver toujours la même courbe pour le bout rapporté.

Fabrication:

Découper une bande de papier manilla de 15" de long par 3/8" de large (dessin No. 1).

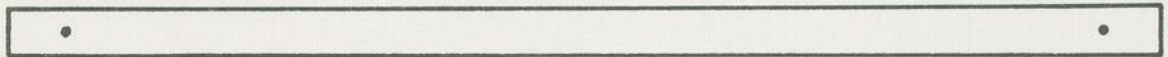

- A 1" de chaque bout, faire un poinçon de façon à obtenir une distance de 13" entre les deux points.
- Découper ensuite un morceau de papier manilla de 6" par 3" et tirer une ligne verticale au centre (dessin No. 2)

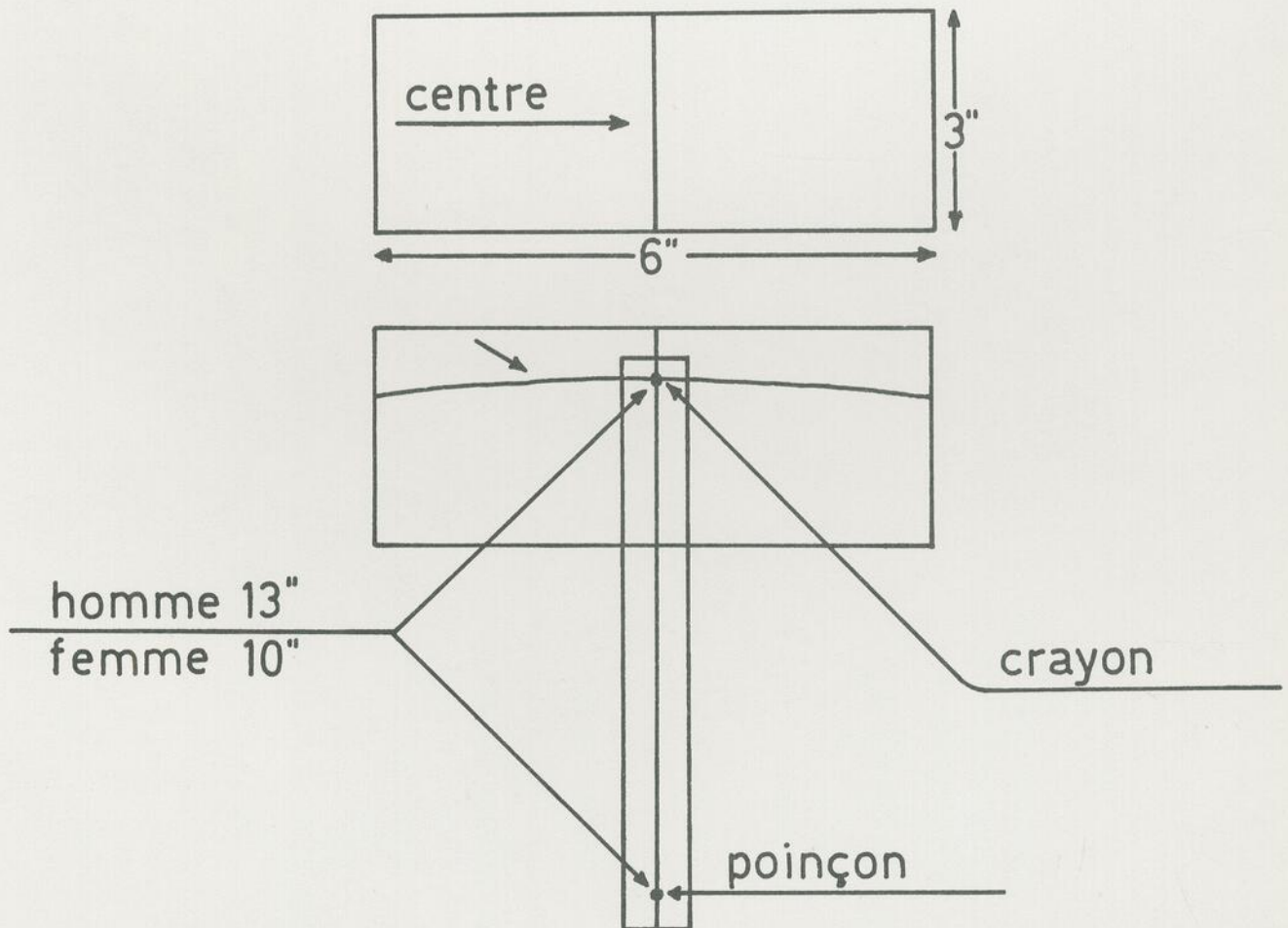

Placer ensuite la bande de papier sur la ligne centre du rectangle, le crayon dans le poinçon du haut et le traçoir dans celui du bas et faire une courbe.

LIGNE DE LA LANGUE

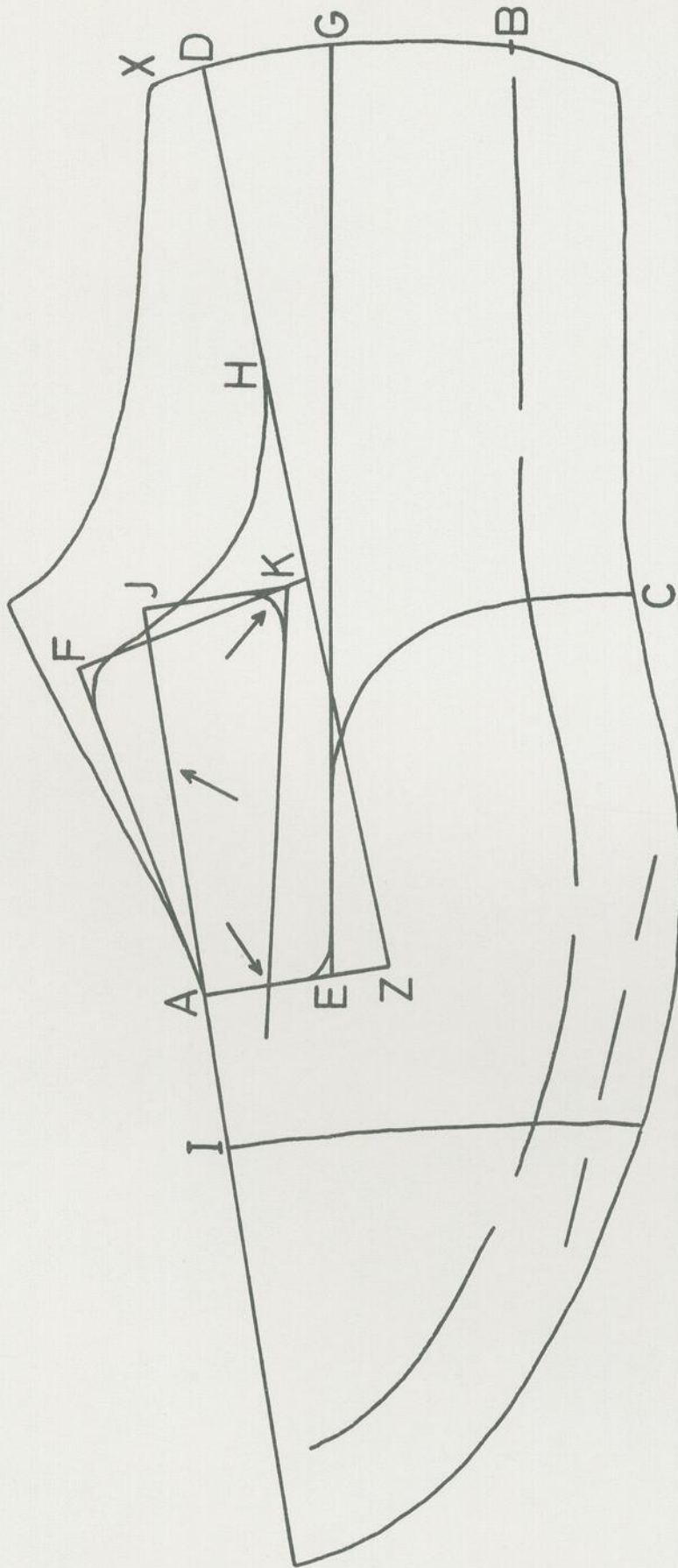

- a) En partant du point A, prolonger la ligne centre de l'empaigne (scorage) de la même longueur que la ligne du laçage plus 1/4" et faire le point J;
- b) A partir du point J, faire une ligne de la même longueur que la ligne de la gorge, en équerre avec la ligne centre de l'empaigne (scorage) et faire le point K;
- c) A 1/2 distance entre les points A et E, faire un point sur la ligne de la gorge; en partant de ce point, faire une ligne rejoignant le point K;
- d) Arrondir le coin de la langue.

LIGNE D'EMPEIGNE DE LA DOUBLURE

Patron de la doublure

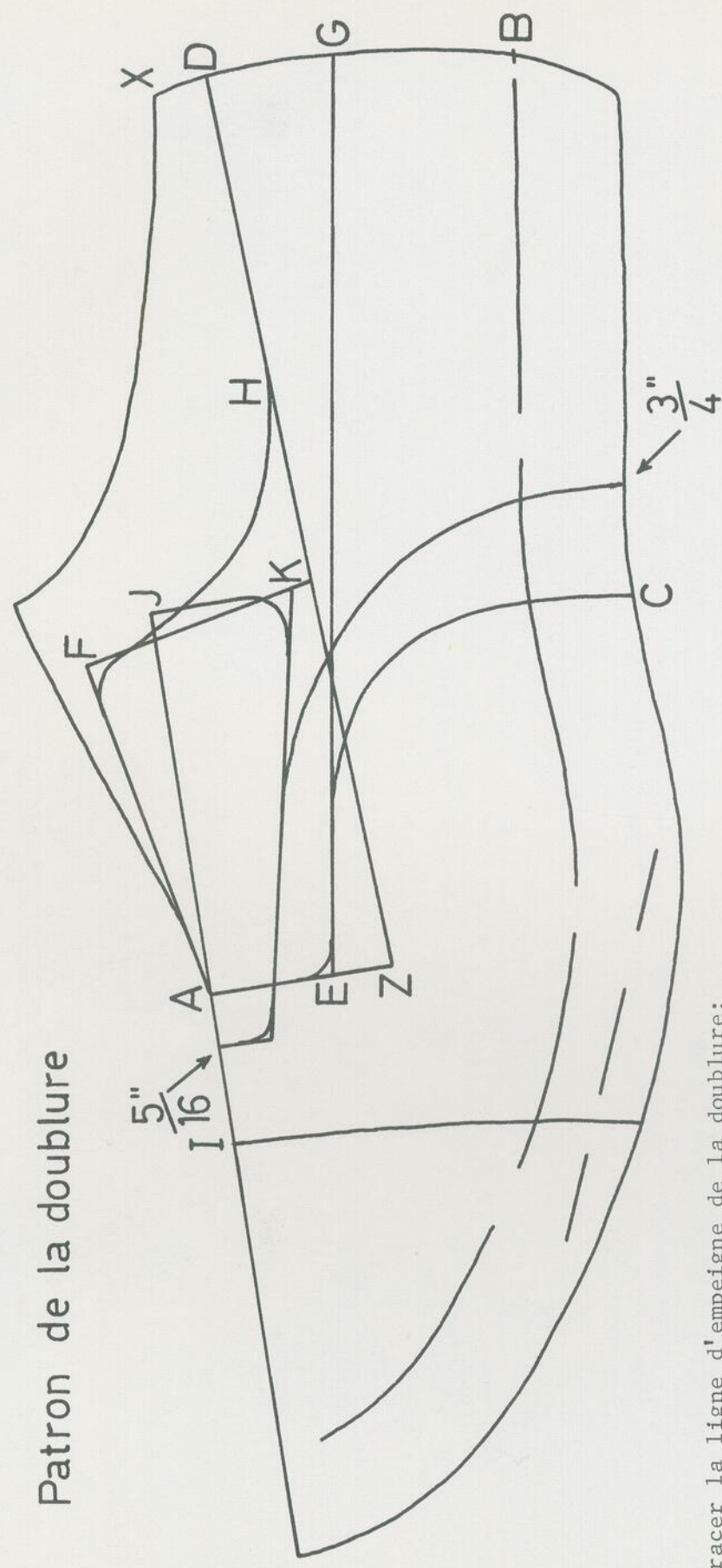

Tracer la ligne d'empeigne de la doublure:

- en partant de 5/16" à gauche du point A;
- en coupant la ligne de la gorge à demi-distance entre A et E et en traçant une courbe jusqu'en arrière du point C, à 3/4" ou environ;

NOTES:

- a) Autant que possible, ne pas suivre la même ligne que le dessus pour ne pas doubler les coutures;
- b) Si la doublure est tout en cuir, elle peut être faite en deux morceaux seulement, séparée au centre de l'empeigne et au centre du talon. Il faut donner les allouances suivantes:
 - 3/16" pour rasage au haut du quartier;
 - 1/16" pour couture ordinaire au centre de l'empeigne;
 - 3/8" pour couture superposée;
 - aucune, pour couture zig-zag.
- c) Empeigne coupée: Si l'empeigne est en deux morceaux, avec couture au centre:
 - donnez une allouance de couture superposée de 3/8";
 - donnez une allouance en partant à 1/2" seulement du point A.

ESPACE DU CONTREFORT

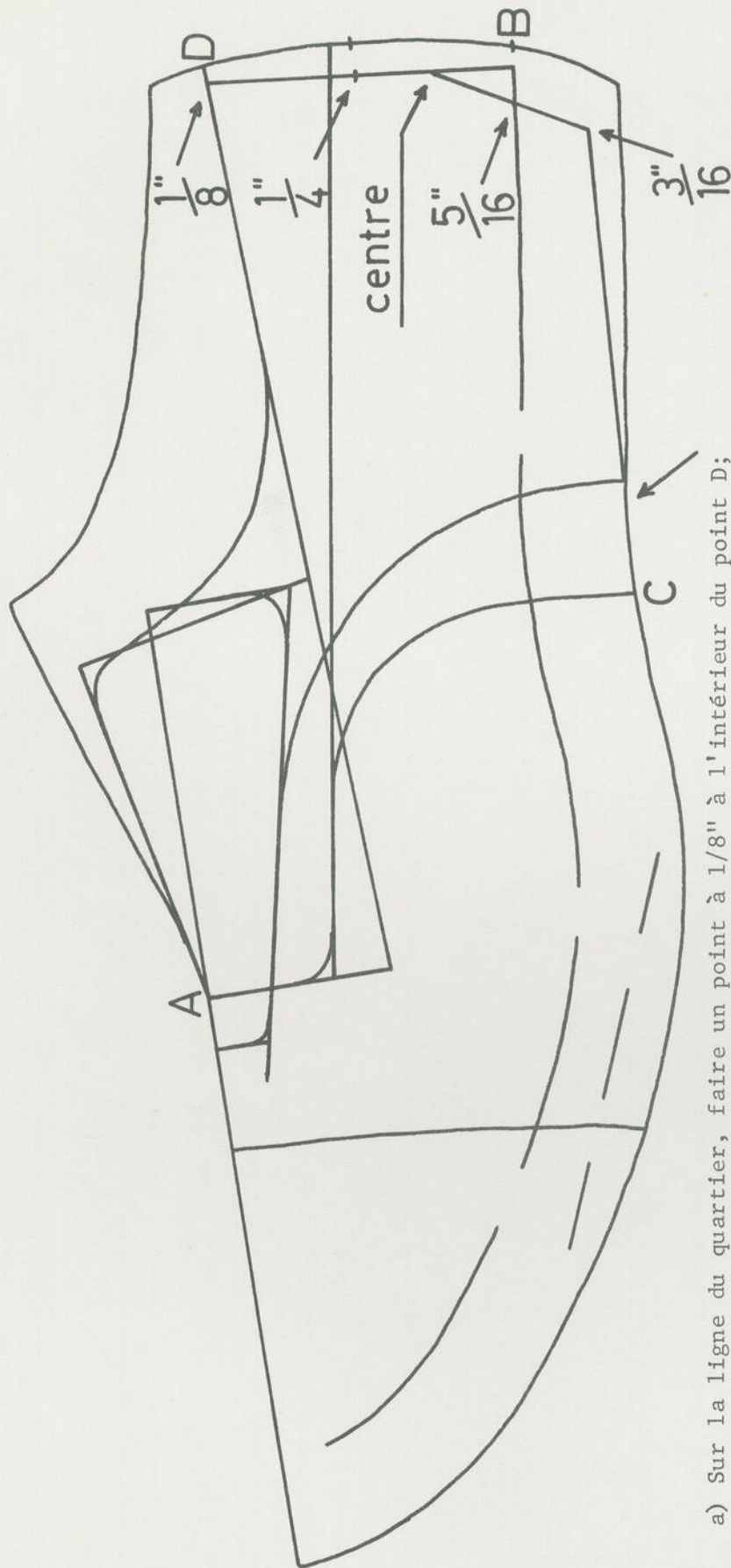

- Sur la ligne du quartier, faire un point à $\frac{1}{8}$ " à l'intérieur du point D;
- Faire un point centre entre le point D et le point B sur la ligne arrière du quartier et rapporter ce point à $\frac{1}{4}$ " à l'intérieur;
- Tirer une ligne droite en partant du point $\frac{1}{8}$ ", passant par le point $\frac{1}{4}$ " et finissant à la ligne de la forme;
- Sur cette ligne, faire un point à demi-distance entre le point $\frac{1}{4}$ " et la ligne de la forme;
- Sur la ligne de la forme faire un point à $\frac{5}{16}$ " à l'intérieur du point B; tirer ensuite une ligne du point centre en passant par le point $\frac{5}{16}$ " finissant $\frac{3}{16}$ " avant la ligne de l'allouance de montage;
- Tirer une ligne du point $\frac{3}{16}$ " finissant à peu près au point C.

LIGNE DE LA COUTURE DE CÔTÉ

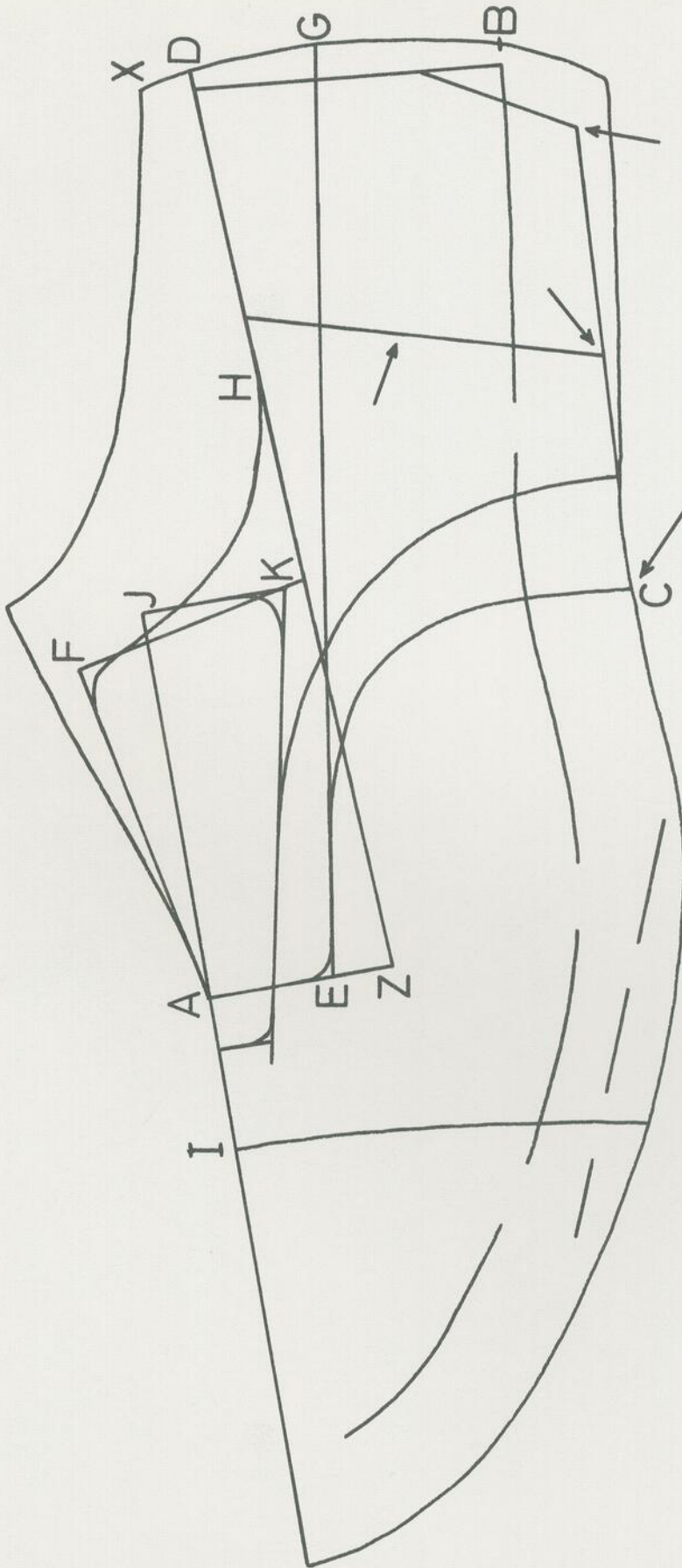

Faire un point à demi-distance entre les points C et 3/16";
de ce point, tirer une ligne jusqu'à la ligne du quartier.

Découper les contours:

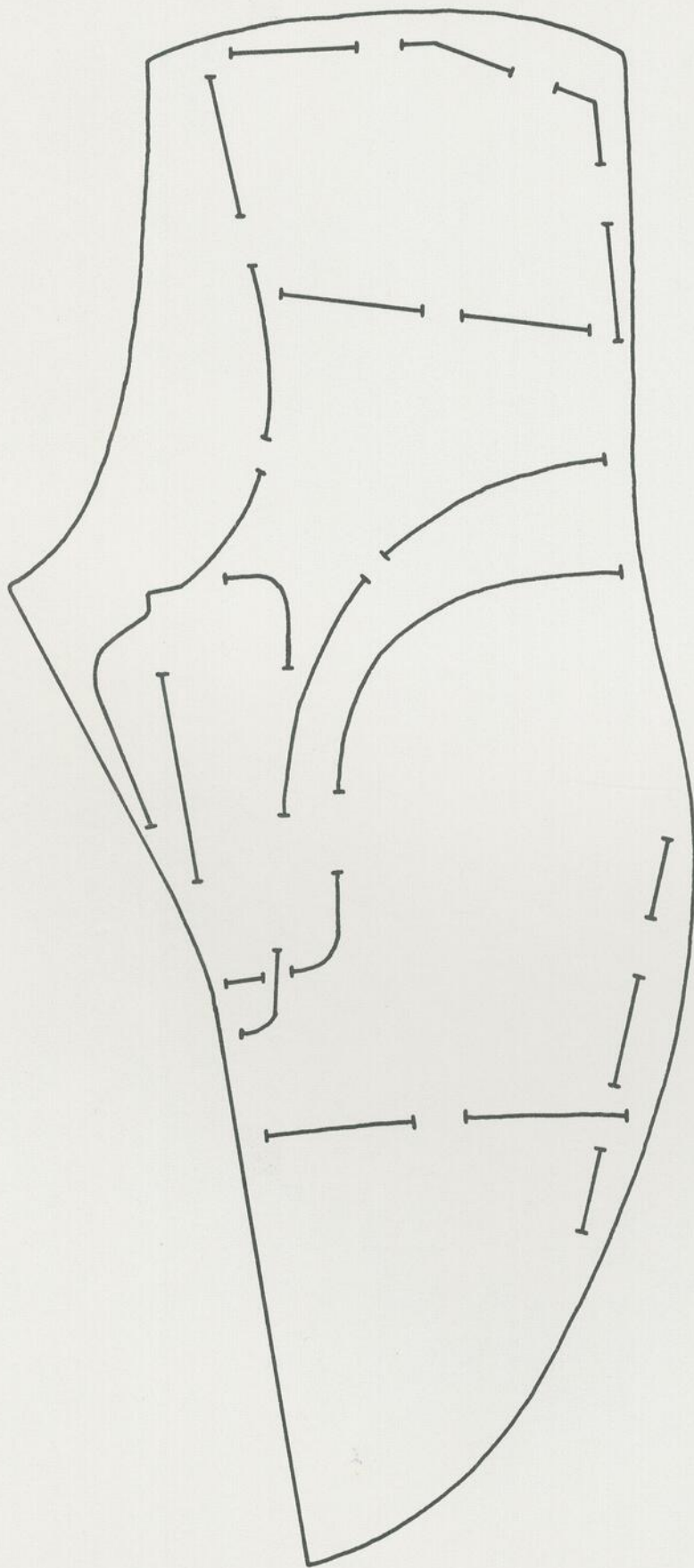

a) Avec un couteau, découper le contour du patron et faire des incisions sur toutes les lignes du dessin;

b) Avec un traçoir, élargir les incisions.

Note: Laisser du carton entre chaque incision, comme l'indique le dessin.

Sortie du bout rapporté:(1)

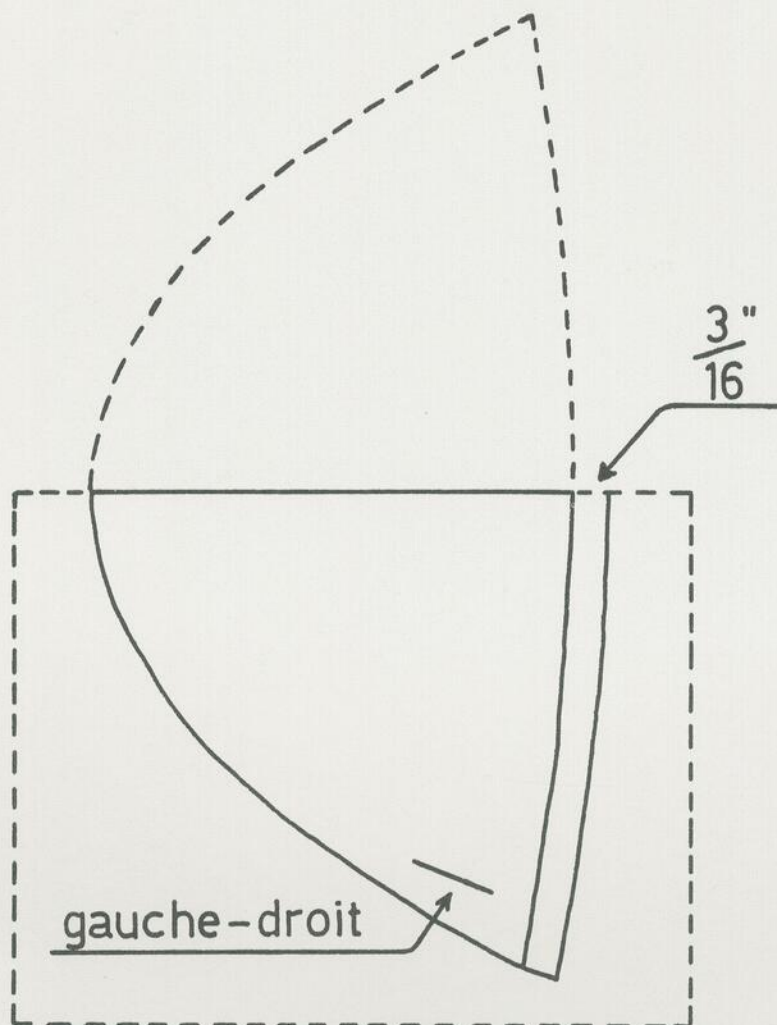

- a) Prendre un papier à patron environ deux fois la grandeur du bout rapporté et tracer une ligne légère au couteau, au centre, sans couper le carton;
- b) Plier le papier en deux;
- c) Avec un traçoir, tracer:
 - le contour du bout rapporté;
 - le gauche et droit;
- d) Avec un compas, donner une allowance de 3/16" pour le rempliage.

Sortie du bout rapporté: (2)



- a) Découper le contour allouance comprise;
- b) Couper le gauche et droit;
- c) Couper les coins à $3/16''$ pour indiquer le rempliage.

Sortie de l'empeigne:(1)

21.

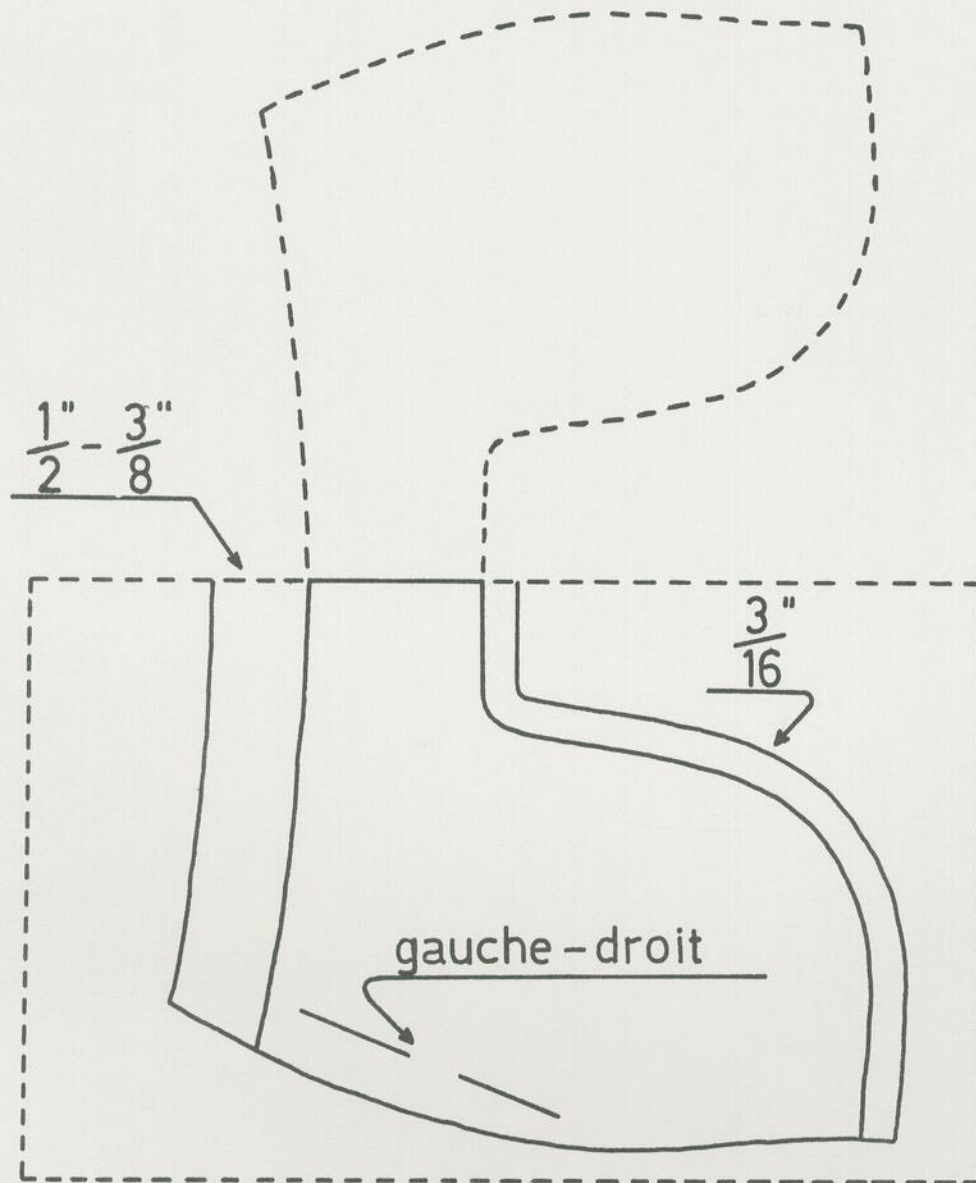

- a) Prendre un papier à patron, environ deux fois la grandeur de l'empeigne et tracer au centre une ligne légère au couteau, sans couper le carton;
- b) Plier le papier en deux;
- c) Avec un traçoir, tracer:
 - le contour de l'empeigne;
 - le gauche et droit.
- d) Avec un compas, ajouter un surplus de $\frac{3}{16}$ " pour rempliage et de $\frac{1}{2}$ " ou $\frac{3}{8}$ " pour la couture du bout rapporté.

Sortie de l'empeigne:(2)

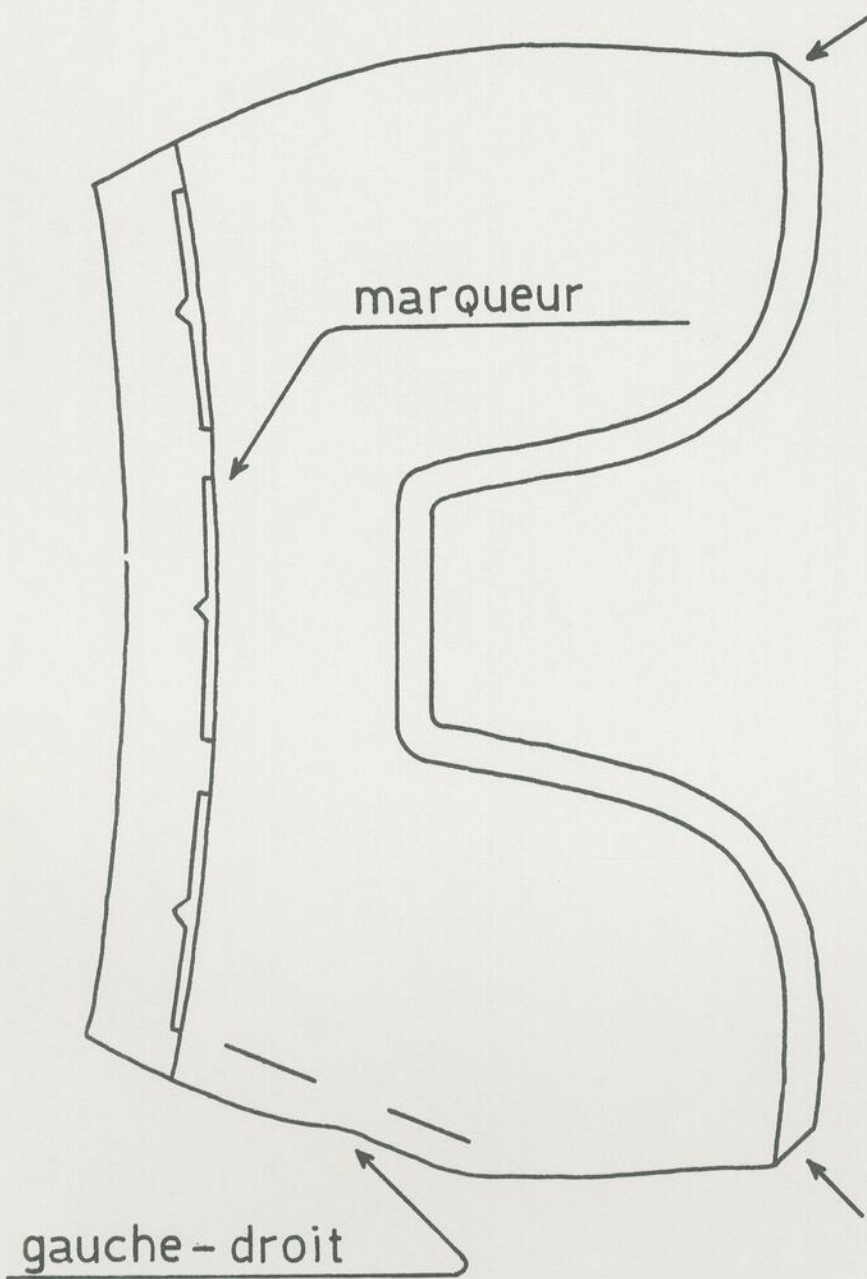

- a) Découper le contour, allouances comprises;
- b) Couper le gauche et droit;
- c) Couper les coins à $3/16''$ pour indiquer le rempliage;
- d) Faire un marqueur pour l'allouance de la couture.

Sortie du quartier:(1)

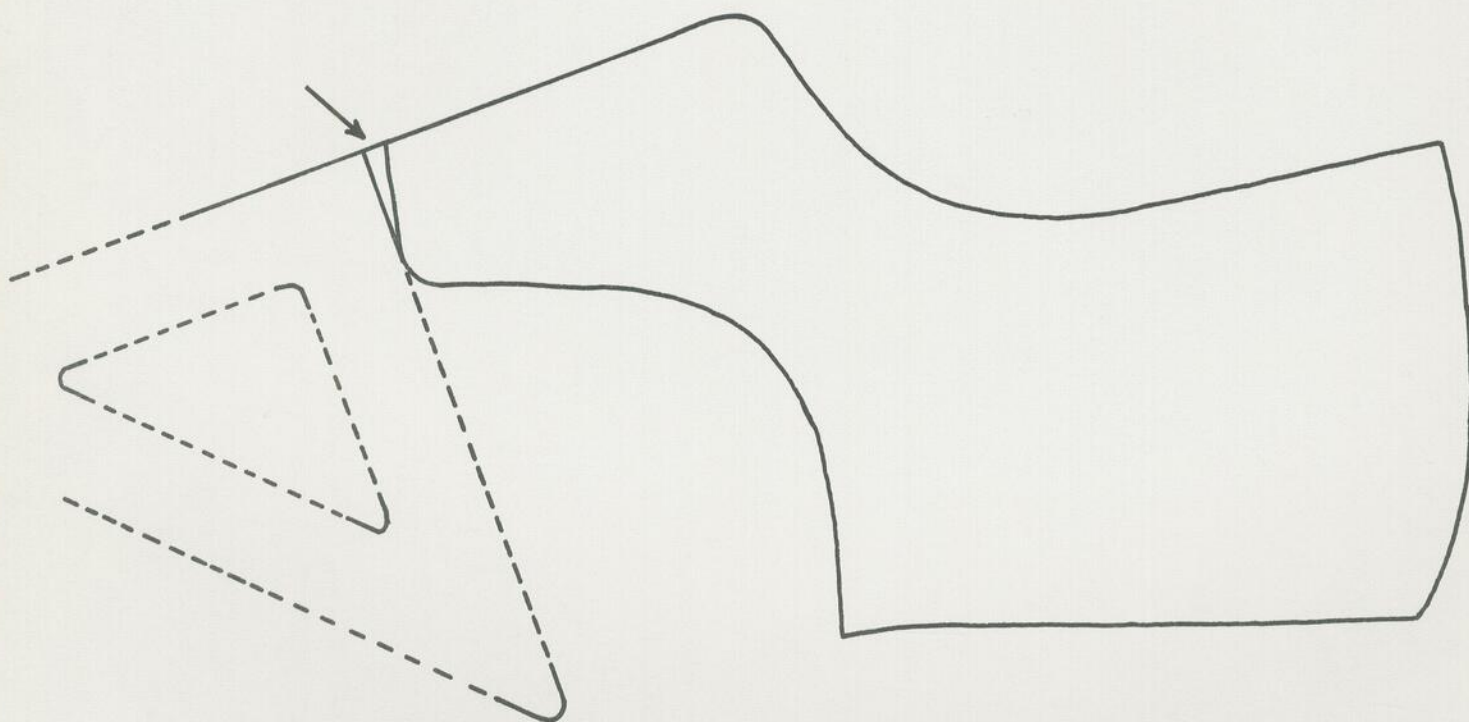

- a) Tracer le contour du quartier, carton non plié;
- b) Pivoter le devant du quartier avant de donner les allouances de couture et de rempliage en prolongeant la ligne de laçage d'environ 1" au bout du quartier; en équerre avec cette ligne et le devant du quartier, tracer une nouvelle ligne.

Sortie du quartier:(2)

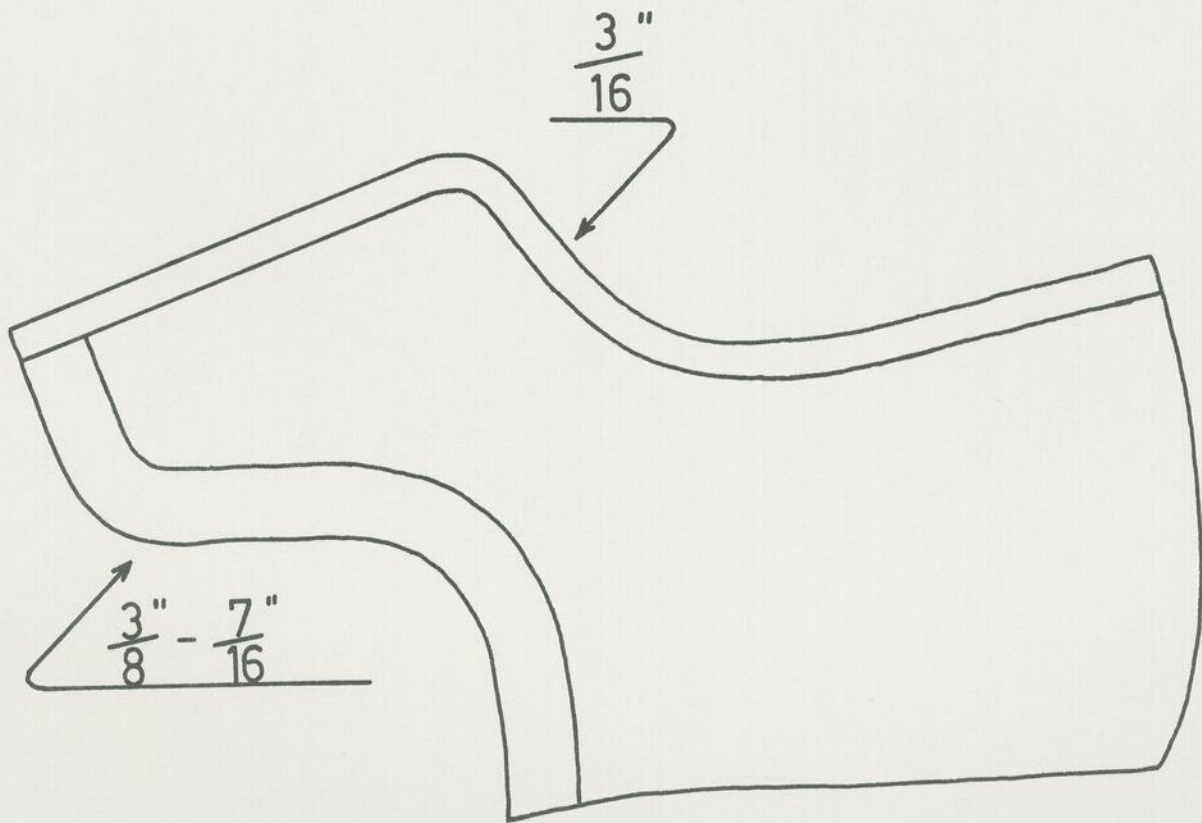

Ajouter les surplus:

- surplus de la couture, sur le devant du quartier:
 $\frac{3}{8}''$ ou $\frac{7}{16}''$;
- surplus du rempliage: $\frac{3}{16}''$ sur le dessus.

Sortie du quartier:(3)

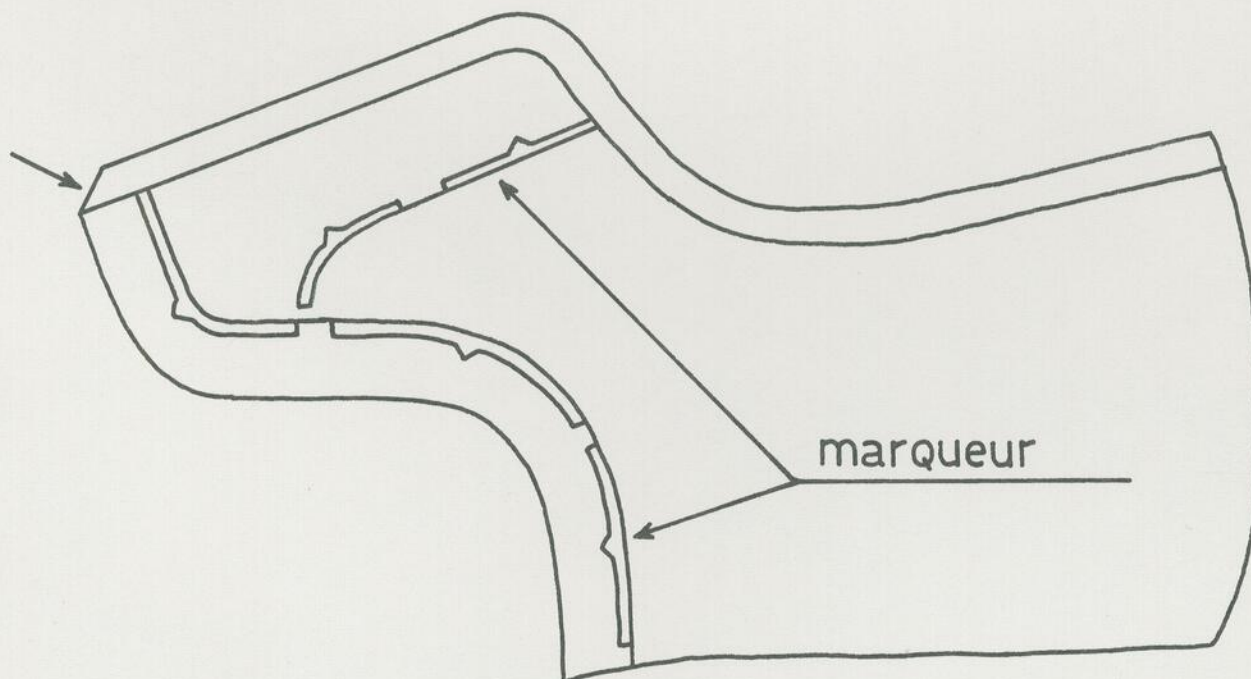
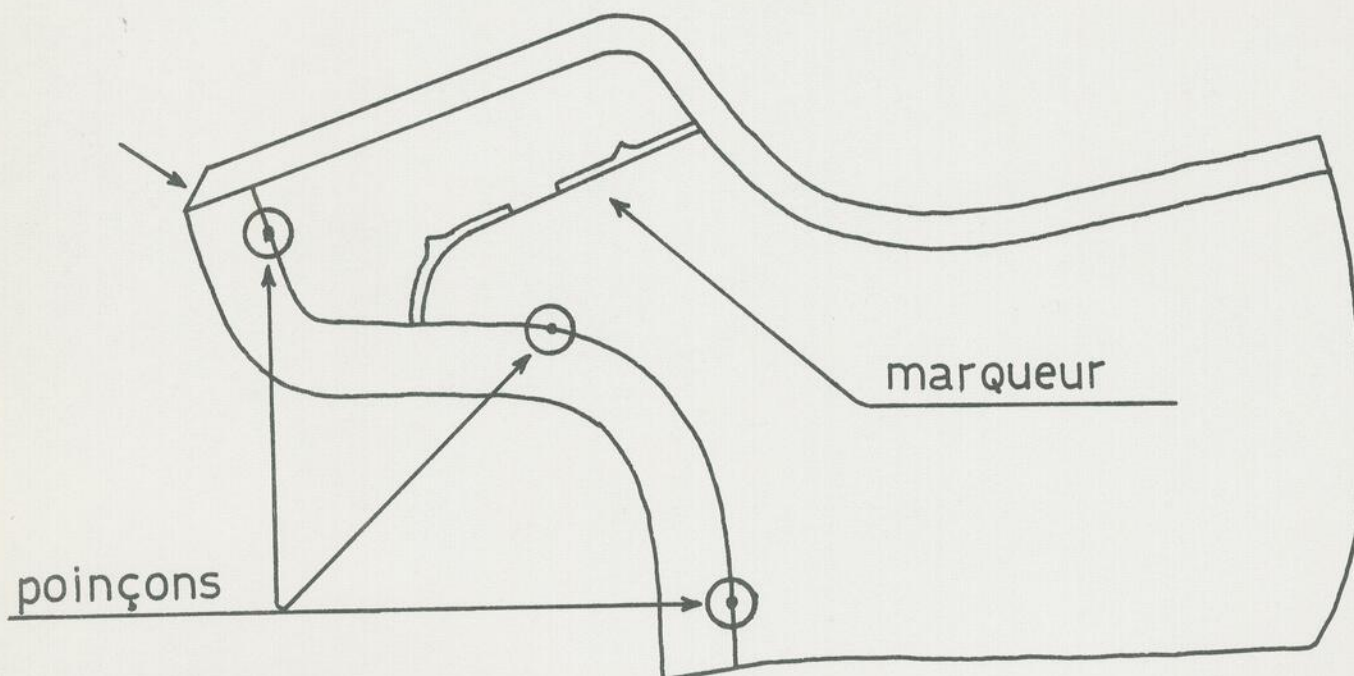

a) Faire des poinçons ou un marqueur pour guider la couture, et couper les coins pour le remplissage;

b) Découper dans la ligne de l'allouance.

Vérification:

- placer les morceaux découpés sur le gabarit;
- vérifier si le contour correspond ou si les surplus dépassent exactement.

Sortie de la langue:

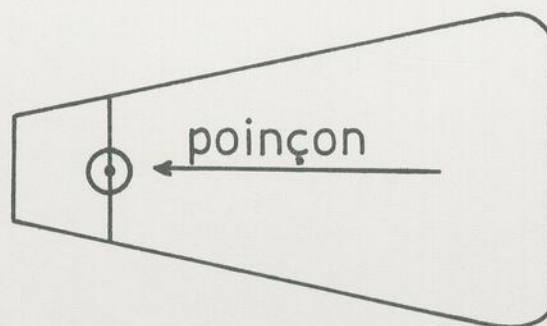
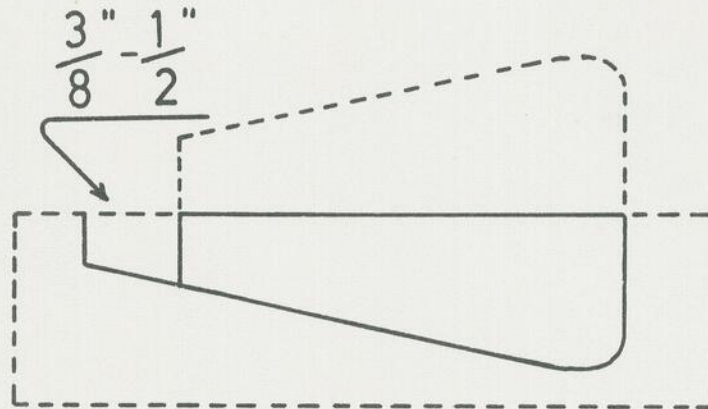

- a) Prendre un papier à patron et le plier en deux;
- b) Tracer le contour de la langue avec un traçoir;
- c) Donner une allowance de $\frac{3}{8}$ " ou $\frac{1}{2}$ " pour la couture;
- d) Faire un poinçon au centre de la ligne de l'allowance pour guider la couture.

Sortie de l'empaigne de coton:(1)

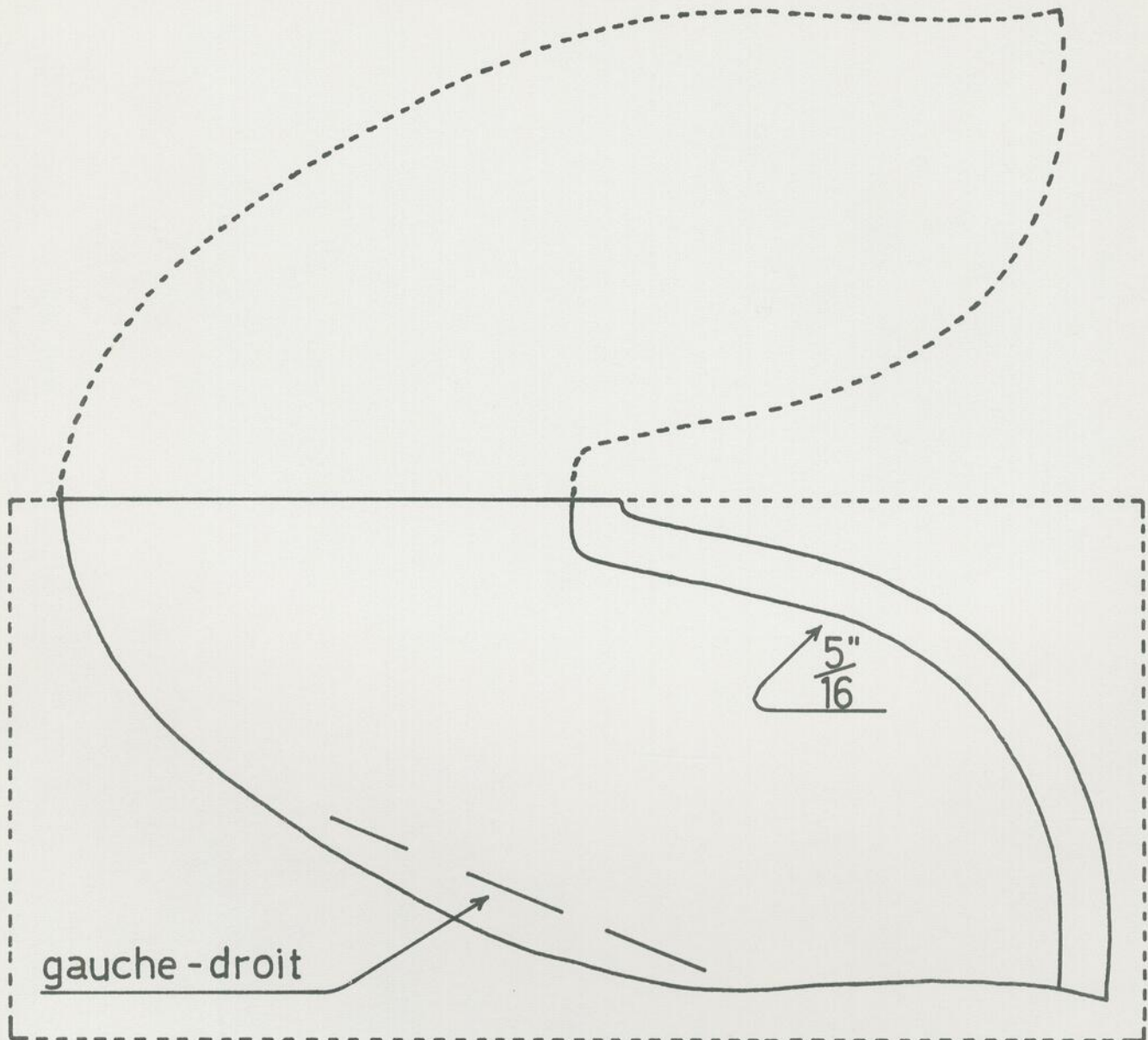

- Prendre un papier à patron et le plier en deux de la même façon que pour l'empaigne de dessus;
- Tracer le contour de l'empaigne en suivant la ligne de la doublure, c'est-à-dire la ligne commençant à $\frac{5}{16}$ " à gauche du point A et finissant à $\frac{3}{4}$ " à droite du point C;
- Tracer le gauche et droit;
- Ajouter une allowance de couture de $\frac{5}{16}$ ", en suivant la ligne de la doublure.

Sortie de l'empeigne de coton:(2)

28.

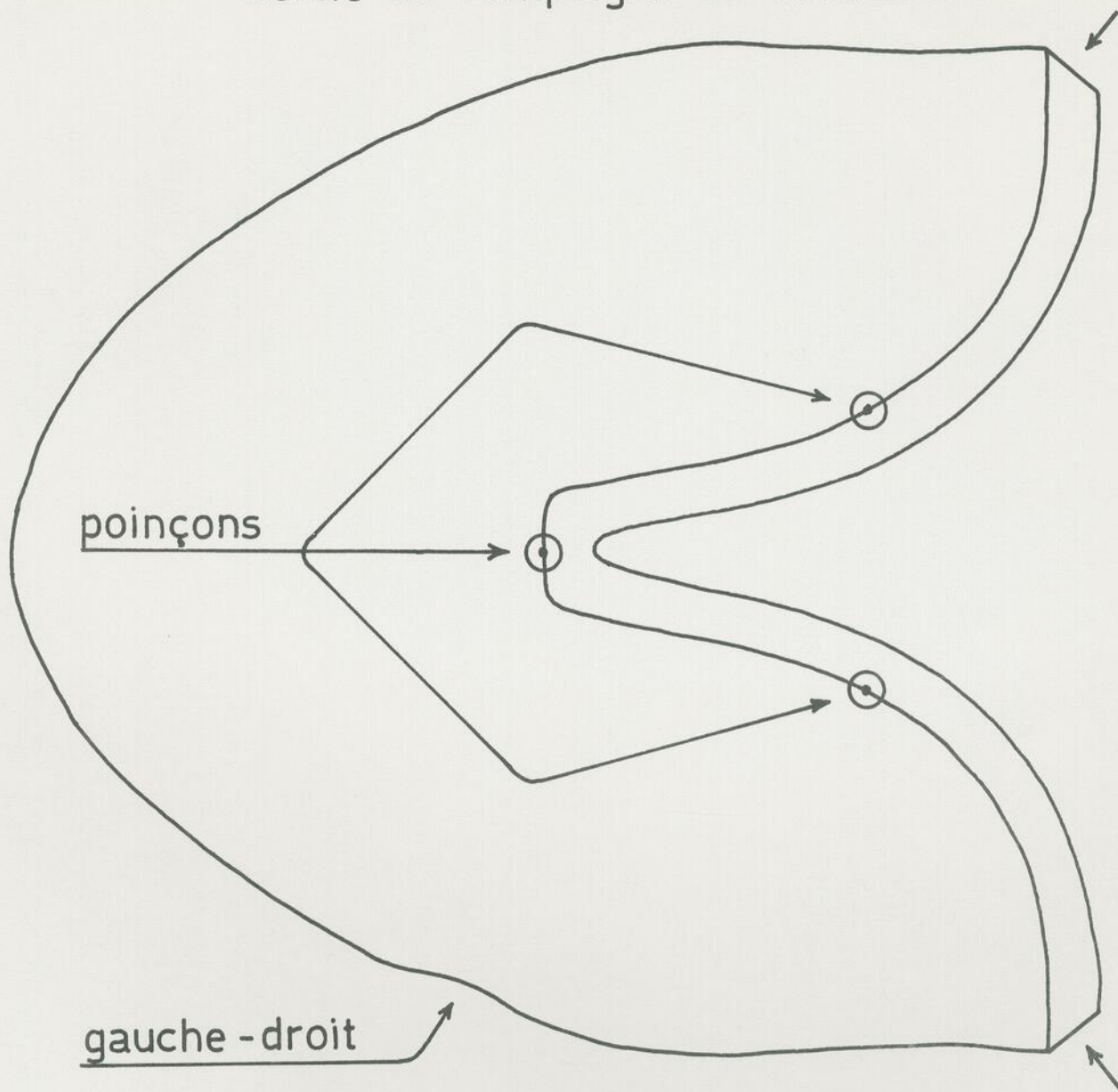

- a) Indiquer l'allouance par des poinçons;
- b) Couper les coins;
- c) Couper le gauche et droit.

Empeigne de doublure avec une couture:

29.

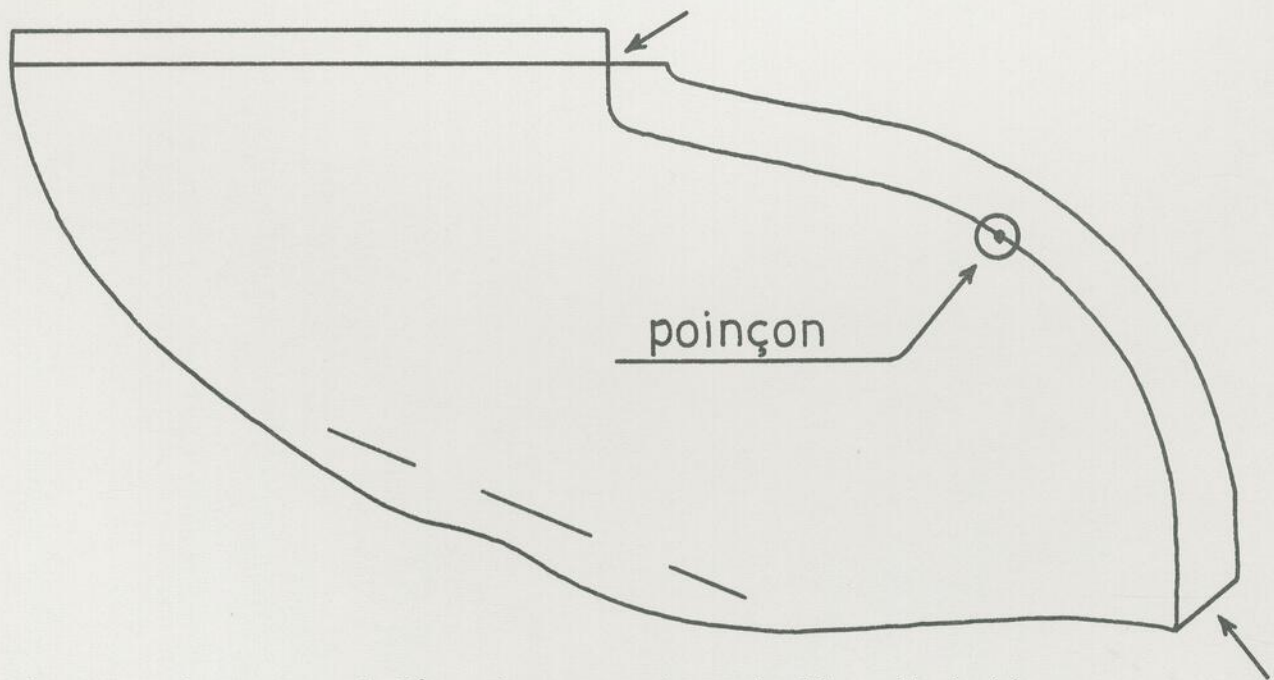
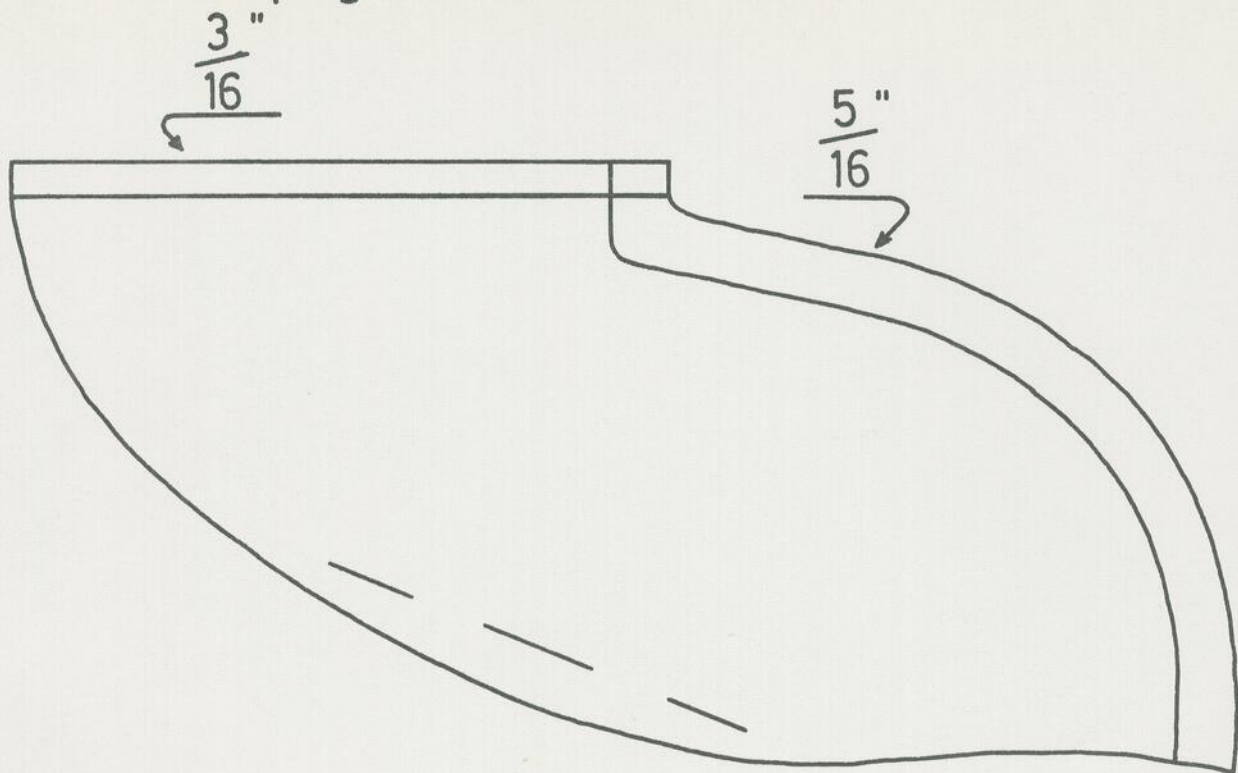

- Tracer le contour de l'empeigne en suivant la ligne de doublure;
- Donner une allowance de couture de $\frac{3}{16}$ " sur le dessus de la ligne centre de l'empeigne (scorage);
- Donner une allowance de couture de $\frac{5}{16}$ " au quartier, en suivant la ligne de doublure;
- Au point A, faire disparaître les allowances de $\frac{5}{16}$ " en longueur et $\frac{3}{16}$ " en hauteur;
- Au bas de la ligne de la doublure, couper la pointe de l'allowance.

Sortie du grand quartier de doublure:

30.

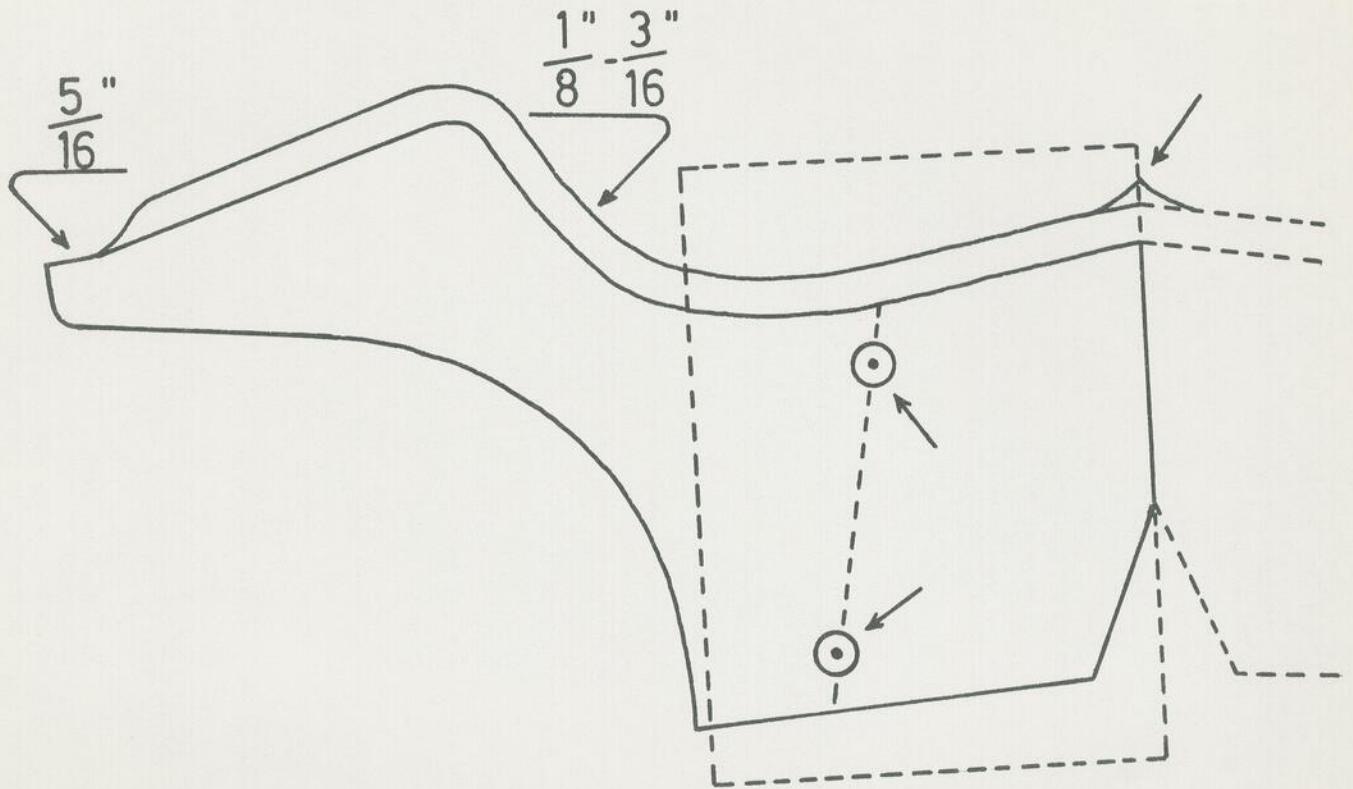

- Plier un carton comme pour la sortie d'une empeigne de dessus; tracer le contour du quartier et découper les deux épaisseurs; poinçonner pour indiquer la ligne du petit quartier. Donner une allowance de rasage de $\frac{1}{8}$ " ou $\frac{3}{16}$ " au haut du quartier;
- Arrondir la gorge pour que la couture soit moins épaisse au point d'empeigne;
- Faire une pointe sur le dessus pour indiquer le centre en arrière.

Sortie du petit quartier de doublure:

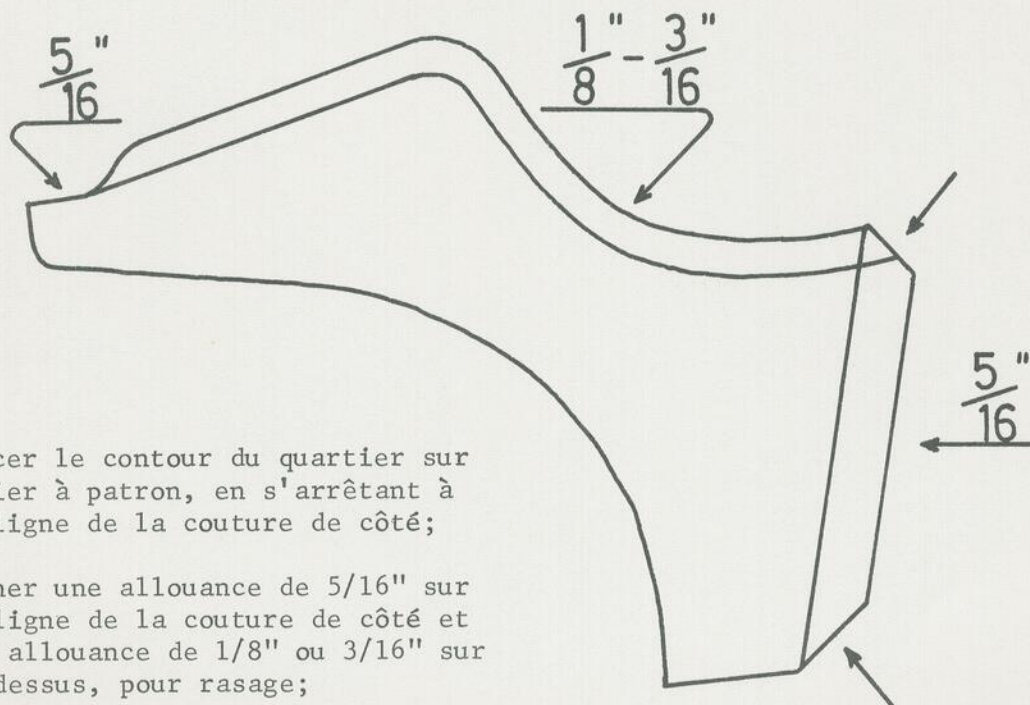

- Tracer le contour du quartier sur papier à patron, en s'arrêtant à la ligne de la couture de côté;
- Donner une allowance de $\frac{5}{16}$ " sur la ligne de la couture de côté et une allowance de $\frac{1}{8}$ " ou $\frac{3}{16}$ " sur le dessus, pour rasage;
- Couper les coins.

Poche à contrefort

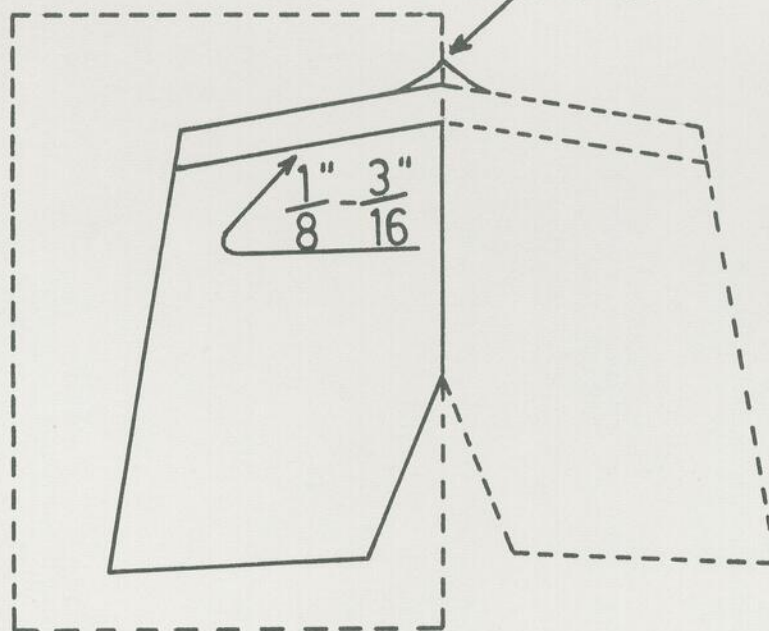

- Plier un carton en deux comme pour la sortie d'une empeigne de dessus; tracer la ligne de la couture de côté et la partie arrière du quartier;
- Donner une allowance de $\frac{1}{8}$ " ou $\frac{3}{16}$ " sur le dessus et faire une pointe pour indiquer le centre.

Sortie de la doublure de la langue:

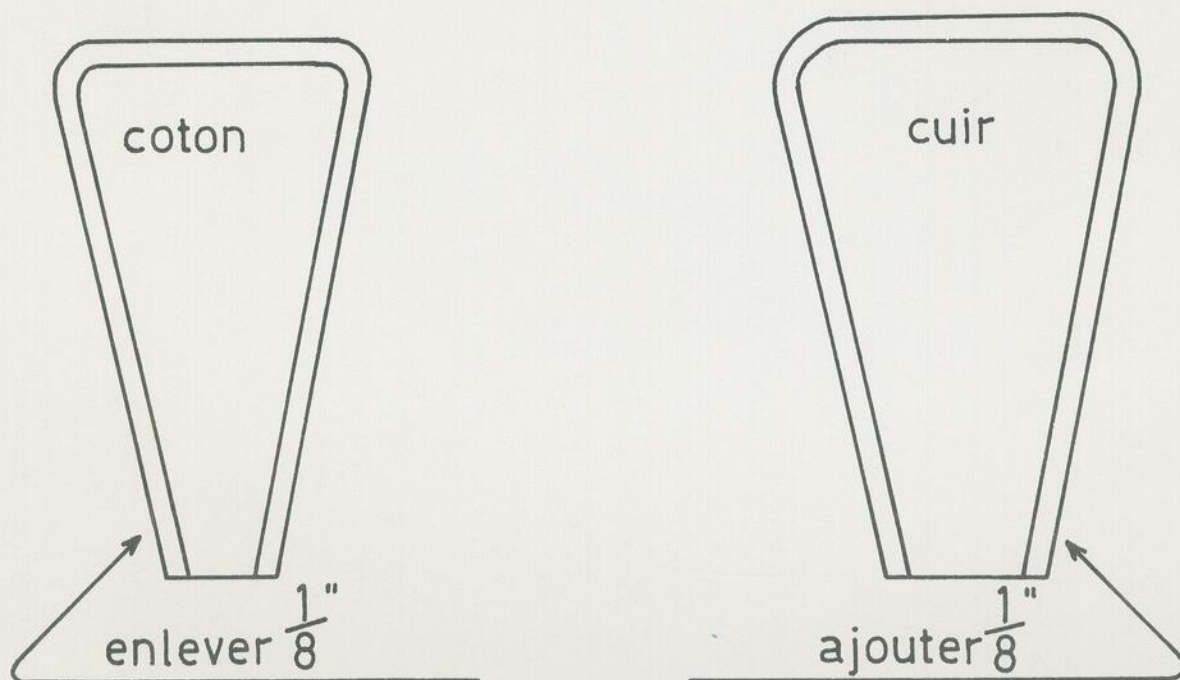
Doublure en cuir:

Tracer le patron de dessus de la langue. Ajouter, pour rasage, $\frac{1}{8}$ " tout le tour, sauf au bas. Si on ne fait pas de rasage, on enlève $\frac{1}{8}$ ".

Doublure en autre matériel que le cuir:

Tracer le patron de dessus de la langue. Enlever $\frac{1}{8}$ " tout le tour, sauf au bas.

Dessin d'une chaussure circulaire

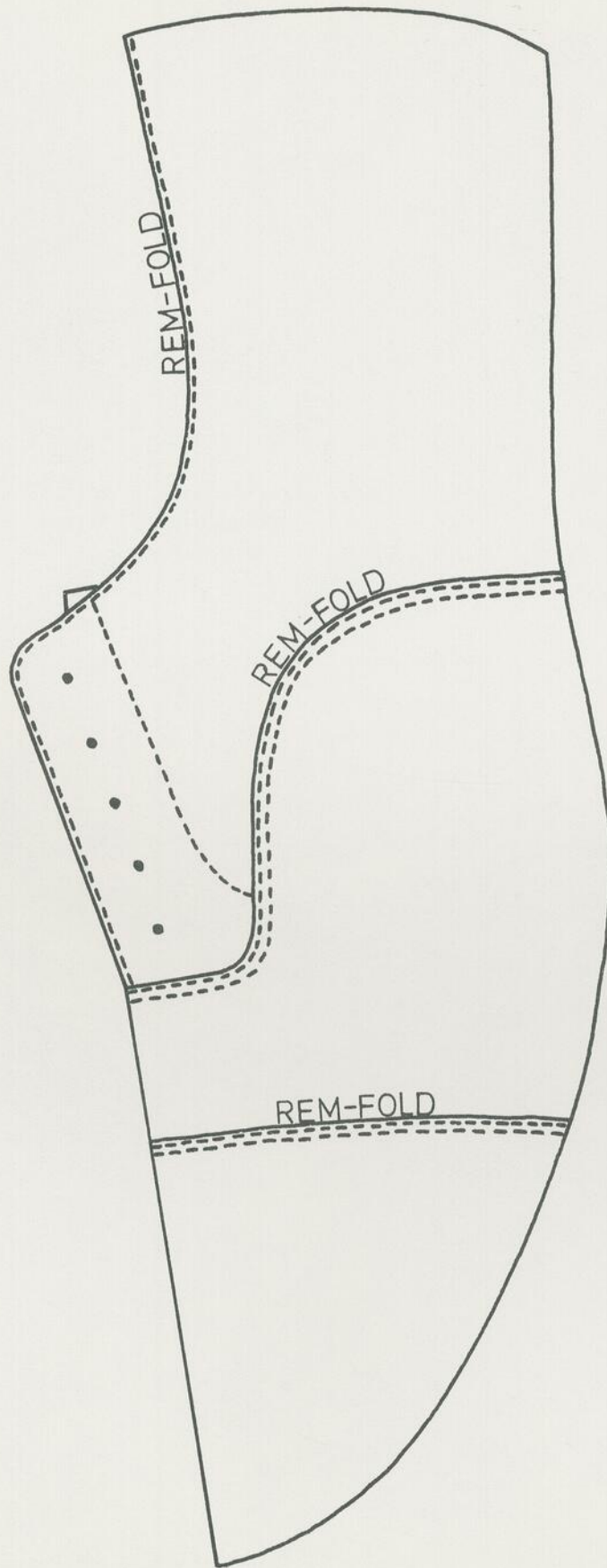

- a) Tracer le contour du modèle, ainsi que les lignes du bout rapporté et de l'empeigne;
- b) Compléter le dessin en y ajoutant des lignes pointillées pour imiter la couture;
- c) Indiquer les oeillets.

**Bookkeeper**[®]

Deacidification for Libraries and Archives

December 2010

BNQ



C 000 185 315