

ROYAL LEPAGE
ST-JEAN
Agence immobilière franchisé indépendant et autonome
www.royallepagestjean.com
450 347.7766
->6591078

LE CANADA FRANÇAIS

RE/MAX STÉPHANE RAINVILLE
du Haut-Richelieu inc. 514 576-1678 450 349-5868
Courtier immobilier
SAINT-JEAN
249 900\$
Joli duplex rénové en partie, bien entretenu, près de tous les services. Grand garage entropôt de 30x40, possibilité d'augmenter les revenus. Possibilité de 2 loyers à l'acheteur. Faites vite!



SPÉCIALISÉ DANS LES SOINS COGNITIFS

UN CENTRE DE SANTÉ DE 15 M\$

CHARLES POULIN Un autre projet privé vient d'être dévoilé à Saint-Jean-sur-Richelieu en ce début d'année. Il s'agit d'une résidence pour personnes âgées aux prises avec des troubles de santé cognitive (Alzheimer, maladie cérébro-vasculaire, etc.) qui sera construite à proximité des Cours Singer. Ce nouvel édifice de quatre ou six étages nécessitera un investissement pouvant atteindre 15 M\$. Il comptera 134 unités de soins.

PAGE B-2



138 PERSONNES EN PERTE D'AUTONOMIE DANS L'ATTENTE D'UN LIT

PAGE A-4



FORTE HAUSSE DES PLAINTES POUR CRUAUTÉ ANIMALE

PAGE A-7

712 ÉTUDIANTS S'ACCORDENT UNE PÉRIODE DE RELÂCHE!

PAGE A-7

39
6 21074 70323 1

Le Steak frites
St-Paul
— St-Jean-sur-Richelieu —



60 ans

CARROSSERIE ET PEINTURE D'AUTO ET CAMION

PEINTURE INDUSTRIELLE

REMORQUAGE ET TRANSPORT



DEUXIÈME GÉNÉRATION, NOUVELLES INSTALLATIONS

EN COLLABORATION AVEC



www.menuiseriefontaine.com

Nous voilà cette fois en 1973. Michel Morin, fils du fondateur Alain Morin, se joint à l'équipe. Fort de ses études en administration, Michel apportera une nouvelle approche sur le plan du service à la clientèle au sein du groupe. Mentionnons que l'année précédente, Yves, le cousin de Michel, s'était joint à l'équipe pour occuper le poste de responsable de l'atelier de débosselage et de peinture.

Les affaires vont rondement et l'entreprise est en constante progression. La croissance est telle qu'il faut relocaliser les services de dépannage-remorquage et l'entretien de camions. En 1980, Lyne Morin se joint à son père Alain et à son frère Michel. Ensuite, en 1984, le Groupe Morin fait l'acquisition d'une propriété située sur la rue Christine dans le parc industriel à Saint-Jean-sur-Richelieu. Cet endroit devient le siège social de l'entreprise et on y offre divers services, exception faite de la carrosserie automobile.

Au fil des ans, Michel offre à l'entreprise une cure de rajeunissement, mais aussi d'agrandissement. Tout comme à ses débuts, l'entreprise cherche à développer de nouveaux créneaux afin d'élargir sa clientèle. C'est pourquoi la peinture industrielle, le sablage au jet de sable et le transport spécialisé font leur entrée au Groupe Morin. L'entreprise diversifie sa clientèle car maintenant, tout est possible chez Groupe Morin. Encore-là, des changements favorables à l'expansion amènent Diane Morin, l'épouse de Michel, à rejoindre l'entreprise en 1989 et elle prend en charge l'administration.

Deux ans plus tard, Yves, Lyne, Michel et Diane Morin deviennent les quatre associés officiels du Groupe Morin. L'année suivante, Michel vend le garage rue Collin et s'occupe de l'agrandissement et de la modernisation de sa succursale de la rue Christine.

En 1995, le Groupe Morin adopte la bannière Fix Auto, reconnue par les compagnies d'assurances et par l'industrie pour le soutien et les ressources qu'elle offre à ses carrossiers entrepreneurs. Aujourd'hui, les installations occupent 20 000 pieds carrés! Discipline, organisation, ténacité, du travail... beaucoup de travail auront été nécessaires à la concrétisation de ce beau grand rêve.

Le plus beau, c'est que Michel transmet ces valeurs à ses deux enfants Philippe et Étienne... La suite dans une prochaine édition du Canada Français!



Service d'urgence 24h/24h

450 347-1946 | 350 RUE CHRISTINE | SAINT-JEAN-SUR-RICHELIEU | WWW.REMORQUAGEMORIN.COM



GROUPE MORIN est le leader sans compromis au niveau du standard élevé de la qualité dans leurs opérations de peinture, et c'est grâce à la présente génération que messieurs Philippe Morin et Étienne Morin assurent le summum de satisfaction à la clientèle depuis toutes ces années et celles à venir.

CLOVERDALE est privilégié de compter parmi sa clientèle la formidable équipe du GROUPE MORIN qui souligne leur 60^e anniversaire.

Vous méritez votre succès !

Gannick Pâquet, Représentant Cloverdale 514 881-0339



www.cloverdalepaint.com



>6668891

>6668891

LE CANADA
FRANÇAIS

Météo

JEUDI
Généralement
ensoleilléMINIMUM
-21°CMAXIMUM
-13°CVENDREDI
EnsoleilléMINIMUM
-21°CMAXIMUM
-8°CSAMEDI
Généralement
ensoleilléMINIMUM
-13°CMAXIMUM
-6°C

ACTUALITÉ

TRANSFERT DU LABORATOIRE DE L'HÔPITAL DU HAUT-RICHELIEU

Des employées inquiètes pour la santé des patients

STÉPHANIE MAC FARLANE
stephanie.macfarlane@tc.tc

Derrière la majorité des diagnostics, il y a les technologistes médicaux. Avec la réforme qui envoie la majorité des analyses de la région à Longueuil, les employées du laboratoire de l'Hôpital du Haut-Richelieu sont inquiètes des conséquences pour leur emploi et pour la santé de leurs patients.

Lundi, huit technologistes médicales ont accepté de rencontrer *Le Canada Français* à visage découvert. Il faut préciser qu'elles l'ont fait sans l'accord de leur employeur et qu'elles craignent des représailles.

Au-delà de l'inquiétude qu'elles ont face à leur emploi, elles l'ont fait dans le but de mieux se faire connaître des patients.

Nombre d'entre eux ne connaissent pas l'existence de ces professionnelles. Celles-ci travaillent dans l'ombre de leur microscope.

Leur métier? Au terme de trois années d'études collégiales, elles décrochent et identifient, par divers procédés scientifiques utilisés en laboratoire médical, les signes de maladie.

En d'autres mots, ce sont elles qui effectuent les analyses prescrites par le médecin. Elles analysent, notamment, les tubes de prélèvement sanguin et les tissus prélevés lors d'une chirurgie. Elles dépistent aussi les cellules cancéreuses.

RÔLE IMPORTANT

«Les gens ne savent pas ce que c'est un technologiste médical. Environ 85% des diagnostics relèvent de nous», souligne Johane Desranleau, vice-présidente de l'Alliance du personnel

professionnel et technique de la santé et des services sociaux, section Haut-Richelieu-Rouville. Elle œuvre au laboratoire de pathologie.

«Quand le médecin vient voir le patient et dit qu'il a un diagnostic, c'est nous qui lui avons donné l'analyse», ajoute Annie Beaulé, technologiste en biochimie.

«Vu qu'on ne leur touche pas directement, les patients ne savent pas qu'on existe», renchérit Ariane Dufour, technologiste en laboratoire général.

IMPACTS

En août dernier, le gouvernement du Québec a suspendu les travaux d'agrandissement du nouveau laboratoire du Haut-Richelieu en raison d'Optilab.

La réforme envoie environ 70% des analyses de l'Hôpital du Haut-Richelieu au laboratoire de biologie médicale de Longueuil.

Cette avenue, qui doit se consolider d'ici 12 mois avec le début des transferts, inquiète les technologistes médicales. Elles craignent notamment les impacts sur le patient. «En biochimie, le médecin nous appelle souvent pour augmenter le nombre d'analyses», rapporte Annie Beaulé.

Même constat en microbiologie. Dominique Chaussé est arrivée en retard à l'entrevue pour répondre à une requête additionnelle d'un médecin. «Il a demandé des tests supplémentaires pour traiter le patient plus rapidement demain matin», raconte-t-elle.

Elles s'inquiètent aussi des délais que peut engendrer l'envoi des analyses à Charles-LeMoine. L'Hôpital du Haut-Richelieu ne conserverait que les analyses à court délai. Il s'agit des expertises reliées à un patient de l'urgence, à un usager hospitalisé ou encore à un type de spécimen rapidement périssable.



Photo: TC Media - Remy Boily

Mélanie Girard, Johane Desranleau, Mylène Boucher, Annie Beaulé, Guylaine Daigneault, Marie-Claude Durivage, Dominique Chaussé et Ariane Dufour sont technologistes médicales au laboratoire de l'Hôpital du Haut-Richelieu.

Les analyses de patients dits référés, comme les prélèvements sanguins faits en CLSC et les «Pap Test», seront réalisées à Longueuil.

DES CRAINTES

Qu'arrivera-t-il si elles obtiennent une valeur panique sur un échantillon? Un patient, suivi pour la prise d'anticoagulant, qui doit être joint rapidement? Ou encore la découverte de nouvelles cellules cancéreuses? Ce n'est pas parce que ce sont des «référés» que c'est moins important, disent-elles.

Elles craignent aussi la perte d'échantillons. Et lorsqu'un médecin va demander des analyses supplémentaires, le patient devra-t-il subir un nouveau prélèvement?

«Ce qui me choque le plus, c'est que la population n'est pas au courant. Et ce sont eux qui seront les plus touchés», souligne Guylaine

Daigneault, qui travaille en hématologie-banque de sang.

ET LES EMPLOIS?

Avec Optilab, plusieurs technologistes médicales seront transférées vers Charles-LeMoine. Combien? La seule certitude qu'elles ont, c'est qu'elles auront un préavis d'un mois. Elles se sentent «déculottées» face à ces délais, qu'elles jugent déraisonnables pour la mise en place rapide d'une aussi grosse réforme.

Elles se demandent aussi où seront les économies promises. Pour l'instant, elles ne remarquent que des dépenses. Plusieurs ont fait le choix de vivre dans la région de Saint-Jean-sur-Richelieu et de s'y établir avec leur famille.

«J'ai des enfants. Avec les heures d'ouverture de la garderie et de l'école, je ne pourrai pas être

à 8 heures à Charles-LeMoine», illustre Mélanie Girard.

Et sur quel quart travailleront-elles? «Ça m'a pris 19 ans à travailler de soir et de nuit avant d'avoir un poste de jour», conclut Johane Desranleau. ■

CETTE SEMAINE DANS LE CANADA FRANÇAIS

Cahier A

Éducation... A-14 Nécrologie... A-32
Faits divers... A-9 Santé... A-4
Nouvelles... A-10 Sports... A-38
municipales A-10

Cahier B

Économie... B-1 Annonces
Éditorial... B-4 classées... B-10
Opinion... B-5

Cahier C

Cinéma... C-6 Jeux... C-10
DVD... C-7 Musique... C-6
Horoscope... C-14 Voyages... C-13



PACINI

L'amour de la table
et des gens autour575 Pierre-Caisse, St-Jean
450.359.9733

>6440191

CRÉATION DE LITS DE SURCAPACITÉ

Les CHSLD agrandissent de l'intérieur

STÉPHANIE MAC FARLANE
stephanie.macfarlane@tc.tc

En manque de lits de soins de longue durée, le Centre intégré de santé et de services sociaux de la Montérégie-Centre (CISSSMC) a transformé des chambres simples en chambres doubles dans les centres d'hébergement de soins de longue durée (CHSLD) du Haut-Richelieu. L'objectif? Créer davantage de lits.

Au cours des derniers mois, le CISSSMC a créé 21 places de surcapacité dans le Haut-Richelieu-Rouville, dont 14 à Saint-Jean-sur-Richelieu.

Pour ce faire, l'usage prévu de certaines chambres privées a été modifié. Elles ont été réaménagées pour y ajouter un second lit.

«Dans le choix des chambres à doubler, l'établissement cible celles dont la grandeur permet un aménagement sécuritaire pour deux lits ou celles qui ont déjà été doubles dans le passé», explique Martine Lesage, conseillère-cadre aux relations avec les médias au CISSSMC.

Elle ajoute que cette pratique permet d'offrir le milieu de vie nécessaire à la clientèle qui a besoin d'un hébergement en CHSLD, plutôt que de laisser les gens en attente à l'hôpital.

GERTRUDE-LAFRANCE

Les six CHSLD du territoire accueillent maintenant des lits de surcapacité. Le Centre Gertrude-Lafrance a été l'un des derniers à les voir apparaître.

Une chambre du 5^e étage a été doublée et deux bureaux ont été transformés



Christiane Desrochers, qui réside au CHSLD Gertrude-Lafrance, a vu sa chambre privée accueillir un deuxième lit.

en chambres privées. Au 6^e étage, deux chambres ont été doublées, dont celle de Christiane Desrochers.

Atteinte de sclérose en plaques, la dame de 61 ans réside à Gertrude-Lafrance depuis le 29 novembre 2012.

En novembre dernier, elle a appris que sa chambre avait été ciblée pour y mettre un lit de surcapacité. Afin d'accueillir un colocataire, elle devait notamment retirer son ordinateur et son bureau pour faire de la place. Le hic? Cet appareil lui permet de garder un lien avec ses proches.

MILIEU DE VIE

Qui plus est, elle souligne que ce changement met à mal la conception «milieu de vie» du CHSLD en perdant son chez-soi.

Christiane Desrochers a entamé des démarches pour freiner ce changement. Elle a notamment formulé une requête au Commissaire des plaintes. Cela a bloqué son dossier de déménagement pour trois mois.

Entre-temps, le décès de deux usagers du Centre Gertrude-Lafrance a permis de libérer deux chambres simples au début janvier. «Je les ai visitées et j'ai pu choisir l'une des deux», raconte-t-elle.

Quelques jours plus tard, elle y déménageait. Cela lui a permis de pousser un grand soupir et de bien commencer l'année 2016.

DIGNITÉ

«Au final, c'est positif. Tout est à ma satisfaction», dit Christiane Desrochers.

Mais elle déplore les façons de faire. «J'aurais aimé me sentir comme une personne humaine, pas comme un numéro», confie-t-elle.

Le CISSSMC confirme qu'un résident ne peut refuser la transformation de la chambre qu'il occupe, mais il a le droit de refuser la cohabitation.

«L'usager sera alors transféré dès qu'une chambre simple qui répond à ses besoins se libère», poursuit Mme Lesage.

Elle assure que la chambre ne sera doublée qu'une fois le transfert effectué. Elle soutient que les résidents sont avisés à l'avance des changements envisagés.

«Il est important de noter qu'un usager qui voit sa chambre être doublée verra du même coup le montant de son hébergement diminuer. Le coût en chambre privée est plus élevé qu'en chambre double», ajoute Martine Lesage.

SOINS

Malgré l'ajout d'usagers sur certains étages, les équipes de soins du CHSLD Gertrude-Lafrance n'ont pas été augmentées.

L'administration «considère que les ajouts de lits respectent la moyenne de lits associée à la structure de base», précise la porte-parole.

Le personnel est terriblement sollicité, rapporte Christiane Desrochers. «Tout le monde en subit les conséquences. On doit attendre notre tour. Elles courent comme des poules pas de tête.»

Il n'est pas écarté que d'autres transformations de chambres soient réalisées si un nouveau besoin de lits supplémentaires se présentait, prévient le CISSSMC. ■

138 personnes en perte d'autonomie attendent un lit

STÉPHANIE MAC FARLANE
stephanie.macfarlane@tc.tc

La liste d'attente pour une place en centre d'hébergement de soins de longue durée (CHSLD) s'allonge. À la fin janvier 2016, 138 personnes étaient en attente d'un lit dans l'un des six CHSLD situés sur le territoire du Haut-Richelieu-Rouville.

Quelques semaines avant l'ouverture du CHSLD de Saint-Jean-sur-Richelieu, un établissement de 66 lits construit en partenariat public-privé (PPP), la liste d'attente pour une place en centre d'hébergement dans le Haut-Richelieu-Rouville oscillait entre 60 et 70 personnes. C'était en août 2014.

Près de 18 mois après cette inauguration, le nombre de patients en attente d'un lit de soins de longue durée est passé à 138, un bond d'environ 112%.

En attendant, certaines de ces 138 personnes sont à domicile, soutenues par les

services du CLSC. D'autres sont hébergées dans une résidence pour personnes âgées, une ressource intermédiaire ou un autre CHSLD en attente d'un transfert dans celui de leur choix.

Au moment d'aller sous presse, il n'avait pas été possible de connaître la proportion de patients, en attente d'un lit en CHSLD, actuellement hospitalisés à l'Hôpital du Haut-Richelieu.

La plus récente statistique disponible, qui date d'août 2014, fait état d'une moyenne de 19 patients avec des besoins d'hébergement de soins de longue durée hospitalisés à l'Hôpital du Haut-Richelieu.

699 PLACES

Jusqu'à récemment, la région comptait 611 places de soins de longue durée. Vingt et un lits de surcapacité ont été créés (lire autre texte) portant à 633 le nombre de places disponibles.

Celles-ci sont réparties en six endroits. À Saint-Jean-sur-Richelieu, le Centre

Georges-Phaneuf compte 130 lits, le Centre Gertrude-Lafrance héberge 178 personnes et 111 patients résident au Centre Champagnat.

Le territoire Haut-Richelieu-Rouville compte aussi un CHSLD à Marieville (134 lits), un de 40 places à Chambly et un établissement hébergeant 40 personnes à Saint-Césaire.

À ces 633 lits s'ajoutent les 66 places du CHSLD de Saint-Jean-sur-Richelieu. Elles ne sont cependant pas comptées dans le calcul.

«Quand on parle de CHSLD, on parle d'établissements publics. On n'inclut pas d'emblée le PPP. Ce n'est pas le même fonctionnement. Ce ne sont pas nos lits à nous», soutient Martine Lesage, conseillère-cadre aux relations avec les médias au CISSSMC.

À l'ouverture du CHSLD en PPP en août 2014, le discours était différent. «L'accès se fera par les mêmes mécanismes

déjà existants pour l'ensemble des lits du Centre de santé et de services sociaux», précisait, dans nos pages, la porte-parole de l'époque.

Cette dernière soulignait que ce CHSLD allait être intégré à l'offre d'hébergement disponible sur le territoire et qu'aucune demande particulière ne devait être faite pour y obtenir une chambre.

VACANCES

Le Canada Français n'a pu obtenir d'explications sur l'allongement de la liste d'attente, ni sur les moyens entrepris pour réduire cette liste et héberger ces patients en fonction de leurs besoins.

Il n'a pas non plus été possible de s'entretenir avec un des responsables de l'hébergement de soins de longue durée du CISSSMC. «Tous les responsables sont en vacances. Nous faisons face à un contexte particulier», laisse savoir Louis-Charles Primeau, agent d'information au CISSSMC. ■

LE CANADA FRANÇAIS
84, rue Richelieu, Saint-Jean-sur-Richelieu, Qc J3B 6X3 - Sans frais : 1 800 947-8555
Télécopieur: (450) 347-4539
450 347-0323
www.canadafrancais.com
LES PETITES ANNONCES
1 866 637-5236

Directeur général
Dominic D'Anjou
dominic.danjou@tc.tc

Rédacteur en chef:
Gilles Lévesque
gilles.levesque@tc.tc

Journalistes:
Richard Hamel
richard.hamel@tc.tc
Marie-Josée Parent
marie-josee.parent@tc.tc
Gilles Bérubé
gilles.berube@tc.tc

Louise Bédard
louise.bedard@tc.tc
Valérie Legault
valerie.legault@tc.tc
Charles Poulin
charles.poulin@tc.tc
Isabelle Laramée
isabelle.laramee@tc.tc
Myriam Tougas-Dumesnil
myriam.tougas-dumesnil@tc.tc

Photographes:
Rémy Boily
Stéphanie Brulé
Julien Saguez

Jessyca Viens Gaboriau

Collaborateurs:
Pascal Cloutier
Jean-François Crépeau
Jean Denomé
Marie-Claude Duval
Nicole Garceau
Jean-Paul Grappe
Jean-François Guay
Denis Henri
Sylvie Laroché
Raymond Marier
Michel Ménard
Kimberley C. Tremblay

François Trépanier
Mario Wilson

Correcteurs
Mario Raymond
Louise Bisailon

Adjointe au directeur général et directrice support aux ventes:
Gabriella Agarla
gabriella.agarla@tc.tc

Directeurs stratégie média
Martin Stewart
martin.stewart@tc.tc

Nancy St-Jean
nancy.st-jean@tc.tc

Conseillers en solutions médias:
Sylvie Leblanc
sylvie.leblanc@tc.tc
Manon Lavigne
manon.lavigne@tc.tc
Nancy Leclerc
nancy.leclerc@tc.tc
Cindy Lord, Publisac
cindy.lord@tc.tc
Joannie Gaudet
joannie.gaudet@tc.tc

Coordonnatrices:
Julie Herron
julie.herron@tc.tc
Marjorie Langevin
marjorie.langevin@tc.tc
Nadine Dufour
nadine.dufour@tc.tc
Jeannette Bédard
jeannette.bedard@tc.tc

Coordonnatrice de production:
Rose Audette
rose.audette@tc.tc

Distribution:
Christian Marleau
christian.marleau@tc.tc

Impression:
Transmag

Publié par:
Médias Transcontinental S.E.N.C.

Président:
Ted Markle
www.medias-transcontinental.com

Publié par Médias Transcontinental S.E.N.C. Imprimé par Transmag 3807, rue Mirabeau, Anjou, Québec H1J 1T7. Le Canada Français reconnaît le soutien financier du Gouvernement du Canada, par l'intermédiaire du Fonds du Canada pour les périodiques (FCP), relatif à ses frais d'expédition.

L'EXEMPLAIRE: 1,65\$
Au Canada abonnement 12 mois: 78,00\$ 6 mois: 40,46\$
12 semaines: 20,79\$ (Prix taxes incluses)

tc • MEDIA **RÉSEAU SÉLECT** **AMBA**

Membre des Hebdo Régionaux.

Tirage certifié par AAM. Poste publication - convention: 40064924. Dépôt légal. Bibliothèque nationale du Québec. Toute reproduction des annonces ou informations, en tout ou en partie de façon intégrale ou déguisée, est formellement interdite sans la permission écrite de l'éditeur. Les journalistes permanents sont membres du Syndicat des travailleurs de l'information du journal Le Canada Français (C.S.N.). Ce journal est imprimé sur un papier avec un contenu d'au moins 20% de papier recyclé.

MIXTE
Papier issu de sources responsables
FSC® C011825

CHANGEMENTS CLIMATIQUES

Les Johannais moins sceptiques que les Canadiens

GILLES BÉRUBÉ
gilles.berube@tc.tc

Les résidents du comté fédéral de Saint-Jean croient à la science. Ils sont moins sceptiques que les Québécois et les Canadiens sur les changements climatiques. 87% d'entre eux croient que la planète se réchauffe et 71% attribuent ce réchauffement principalement à l'activité humaine.

C'est ce que révèle une étude réalisée par des chercheurs de l'Université de Montréal, de l'Université de Californie, de l'Université d'État de l'Utah et de l'Université Yale. L'un des principaux chercheurs est le professeur Erick Lachapelle, de l'Université de Montréal. Le groupe a mis au point un outil interactif permettant d'établir avec une précision inédite la distribution géographique au Canada des opinions de la population sur les changements climatiques.

Cet outil en ligne présente sous forme de cartes les estimations de l'opinion publique pour chaque province et chaque circonscription fédérale. Les données de ces cartes ont été produites à partir des réponses de plus de 5000 participants à des sondages téléphoniques pancanadiens réalisés entre janvier 2011 et septembre 2015.

Les estimations sont dérivées d'un modèle statistique et géographique conçu et validé aux États-Unis. Elles tiennent compte des changements d'attitude sur la durée de la période des sondages. La précision des données est de $\pm 6\%$ à l'échelle provinciale et de $\pm 7\%$ à l'échelle des circonscriptions.

AFFIRMATIONS

Trois affirmations et deux questions ont été soumises aux répondants. Ils devaient dire s'ils étaient d'accord ou

pas avec ces affirmations. La première était: «La planète se réchauffe», une conclusion qui fait consensus dans la communauté scientifique mondiale.

Dans le comté de Saint-Jean, 87% des citoyens le pensent, alors que c'est 85% à l'échelle du Québec et 79% dans l'ensemble du Canada. En Alberta, seulement 67% de la population approuve cette affirmation. Par contre, 10% des citoyens du Haut-Richelieu ne croient pas que la planète se réchauffe. Au Québec, c'est 11% et au Canada, 16%.

La deuxième affirmation était: «La planète se réchauffe en partie ou surtout en raison de l'activité humaine». Les Johannais approuvent cette affirmation dans une proportion de 71% par rapport à 68% au Québec et 61% au Canada. Dans la région, 29% de la population nie cette affirmation alors qu'ils sont 32% au Québec et 39% au Canada à ne pas croire à cette affirmation.

ACTIVITÉ HUMAINE

Quand l'affirmation devient plus catégorique, le taux d'approbation baisse encore. 56% des électeurs du comté de Saint-Jean pensent que «la planète se réchauffe surtout en raison de l'activité humaine». Ces pourcentages sont de 53% pour le Québec et de 44% pour



Cette photo a été prise le 25 décembre 2015, à Saint-Bernard-de-Lacolle. Pourtant, 10% de la population continue de douter du réchauffement du climat.

l'ensemble du Canada. Par contre, le nombre de citoyens qui nient cette affirmation reste stable par rapport à la question précédente tant à Saint-Jean qu'au Québec et au Canada.

MARCHÉ DU CARBONE

Dans le comté de Saint-Jean, 71% des électeurs sont favorables à un marché du carbone, le même taux qu'au Québec. À l'échelle canadienne, ce pourcentage est de 66%. À l'opposé, 21% des Johannais

sont contre, alors que ce pourcentage est de 22% pour le Québec et de 27% pour l'ensemble du Canada.

47% des citoyens de la région appuient l'idée d'augmenter les taxes sur les combustibles fossiles et autant s'y opposent. Au Québec, l'appui à la hausse de taxe est de 49%, tout comme dans l'ensemble du Canada alors que ceux qui s'y opposent comptent respectivement pour 45% et 44% des citoyens. ■

OPINION DES CITOYENS SUR LES CHANGEMENTS CLIMATIQUES			
	Saint-Jean	Québec	Canada
La planète se réchauffe	87%	85%	79%
La planète se réchauffe en partie ou surtout en raison de l'activité humaine	71%	68%	61%
La planète se réchauffe surtout en raison de l'activité humaine	56%	53%	44%
Appui au marché du carbone	71%	71%	66%
Augmenter les taxes sur les combustibles fossiles	47%	49%	49%

PROJET DU CARREFOUR SAINT-EUGÈNE

La Ville tempère l'enthousiasme du promoteur

GILLES BÉRUBÉ
gilles.berube@tc.tc

L'administration municipale de Saint-Jean-sur-Richelieu tempère l'enthousiasme du promoteur Gilles Dumouchel dans la réalisation du Carrefour Saint-Eugène. Si elle appuie le projet, elle ne voit pas comment les infrastructures nécessaires pourraient être prêtes pour lancer la construction dès l'été prochain.

Plusieurs mois après le dévoilement du projet du Carrefour Saint-Eugène, Le Canada Français a relancé le promoteur pour connaître l'état d'avancement du dossier. M. Dumouchel a annoncé que le projet s'accélérait et que la construction devrait commencer à la fin de l'été.

L'article a fait sursauter les fonctionnaires et les élus, à commencer par le conseiller du quartier, Jean Fontaine. L'annonce de M. Dumouchel est prématurée, commente-t-il. D'entrée, M. Fontaine assure qu'il appuie

le projet sans réserve. Il estime qu'il améliorera l'offre de commerces et de services pour la population de son quartier. Les résidents du quartier désirent ardemment une amélioration de l'offre commerciale. D'ailleurs, les interventions sur la page Facebook du Canada Français sont révélatrices.

Il reste cependant une question à régler avant de pouvoir lancer la construction, insiste M. Fontaine. «M. Dumouchel est bien au courant. Je ne sais pas pourquoi il lance ça à ce stade-ci», déplore le conseiller, qui soupçonne un moyen de faire pression sur la Ville.

CONTRAINTE

La contrainte, c'est le réseau d'égout sanitaire, indique Benoît Fortin, directeur du Service des infrastructures et de la gestion des eaux. L'égouttement pluvial ne pose pas de problème. Le terrain de M. Dumouchel est traversé par un cours d'eau. Cependant, les eaux usées devront se déverser

dans le collecteur du boulevard du Séminaire.

Ce collecteur est un égout combiné, c'est-à-dire qu'il capte à la fois les eaux usées et de l'eau de pluie tout au long de son parcours jusqu'à la rue Loyola. Il est à pleine capacité. Pour libérer du débit, il n'y a pas beaucoup de solutions. L'une d'elles est d'inspecter les résidences pour s'assurer que les gouttières et les pompes de puisard ne sont pas branchées directement sur l'égout. Il en faut un bon nombre pour compenser le volume généré par un centre commercial.

L'autre est de refaire une rue transversale en séparant les égouts pluvial et sanitaire. En détournement l'eau de pluie, on libère du volume dans le collecteur combiné. Et ça ne se fait pas en six mois.

POLITIQUE

Ça, c'est d'ordre technique. Il y a aussi un enjeu politique. En 2007, la Ville a établi des priorités de développement

principalement en fonction de la capacité des égouts et de la disponibilité des terrains. Depuis, le contexte a changé. Les terrains se font plus rares, la capacité des égouts reste une contrainte et le plan de conservation a réduit les possibilités de développement urbain.

Les fonctionnaires achèvent d'établir un nouveau plan de priorités, qui sera présenté aux élus dans quelques semaines. Sur le territoire, il y a plus d'une soixantaine de sites potentiels de développement, explique M. Fortin.

Chacun est évalué en fonction des contraintes, mais aussi en fonction de la rentabilité économique (création d'emplois), de la rentabilité fiscale, des impacts et retombées environnementales, de l'optimisation des infrastructures et services municipaux (transport en commun, parcs, rues).

Le Carrefour Saint-Eugène est un projet parmi les autres. Il a des atouts indéniables, mais il

reste à savoir à quel rang de priorité il se retrouvera. Ce sera au conseil de le déterminer, mais il faut aussi obtenir l'approbation du ministère du Développement durable, de l'Environnement et de la Lutte contre les changements climatiques.

PRESSION

Pour sa part, Gilles Dumouchel avoue qu'il met de la pression sur la machine municipale. Il affirme cependant qu'il a eu l'assurance d'élus que son dossier allait avancer rapidement. Il rappelle qu'il travaille sur ce projet depuis plusieurs années. L'administration municipale est au courant depuis longtemps, y compris des contraintes d'égout.

Il a maintenant toutes ses autorisations en main, sauf le permis pour brancher les égouts. Il a des locataires, des investisseurs et même des acheteurs. Et certains sont prêts à construire dès que les infrastructures sont prêtes. En somme, il pense qu'il répond aux conditions pour être dans le top des priorités. ■

ENTREVUE AVEC *Pierrette Marcotte*

Une idéaliste engagée dans sa communauté

MYRIAM TOUGAS-DUMESNIL
myriam.tougas-dumesnil@tc.tc

Pierrette Marcotte est officiellement gestionnaire, certainement idéaliste et indéniablement engagée. Elle est aussi profondément convaincue de la pertinence des luttes féministes. À l'approche de la Journée internationale des femmes, elle invite la population à poursuivre sa marche vers une égalité de faits.

Directrice générale du Centre de femmes du Haut-Richelieu depuis maintenant 13 ans, Pierrette Marcotte a beaucoup réfléchi aux notions de féminisme et d'égalité. Elle croit que les avancées en la matière sont fragiles.

«Il faut demeurer vigilants. On n'a qu'à penser à l'éducation sexuelle pour comprendre que ce n'est pas gagné. Dès qu'il y a une crise économique, c'est la prévention qui part en premier», se désole-t-elle.

Le changement social est aussi tributaire de la façon dont on éduque les enfants, estime celle qui est elle-même mère de deux filles.

ÉGALITÉ DE FAITS

La Journée internationale des femmes sera célébrée le 8 mars prochain. À cette occasion, Pierrette Marcotte invite les femmes à marcher la tête haute et les hommes à les épauler.

«Je vois les hommes comme les complices de notre cause. Ils doivent contribuer à changer les structures. Eux aussi profitent de ce que les femmes ont gagné», souligne-t-elle.

La directrice générale du Centre de femmes rêve d'une égalité de faits. «Il y a du chemin à faire en matière d'organisation du travail. Je souhaite aux femmes plus de place au sein des pouvoirs décisionnels. La moitié de la population est composée de femmes: c'est à nous de prendre notre place.»

Celle qui se dit «idéaliste dans l'âme» confie que le féminisme, tout comme l'implication citoyenne, a toujours fait partie de ses valeurs. D'abord parce qu'elle est une femme, mais aussi parce qu'elle a été témoin de beaucoup d'inégalités, d'injustices et d'abus.

COMMUNAUTAIRE

Si Pierrette Marcotte œuvre dans le milieu communautaire, c'est entre autres parce qu'elle est convaincue de l'importance de l'implication citoyenne. Elle se plaît aussi à dire que «le communautaire, c'est les humains d'abord».

En tant que gestionnaire d'un organisme à but non lucratif, elle réfléchit beaucoup à la notion de gouvernance. «Je me pose beaucoup de questions sur les structures organisationnelles et sur la façon de diriger les organismes pour qu'ils deviennent plus efficaces, explique-t-elle. J'aime ce côté un peu philosophique du métier.»

Au fil du temps, Pierrette Marcotte a développé une expertise en gouvernance. Espérant en faire profiter la communauté, elle a mis sur pied un premier Forum Femmes et Gouvernance,



(Photo TC Media - Jessyca Viens-Gaboriau)

Pierrette Marcotte est directrice générale du Centre de femmes du Haut-Richelieu depuis maintenant 13 ans. Elle est aussi musicienne.

l'an passé. L'événement avait attiré une centaine de dirigeants d'organismes et d'entreprises d'économie sociale de la région.

C'était l'occasion de réfléchir sur les pratiques en gouvernance et leurs impacts sur les services à la population. Il y aura une deuxième édition du Forum, mais la date de l'événement n'a pas encore été fixée.

SÉCURITÉ ALIMENTAIRE

Le Centre de femmes du Haut-Richelieu se positionne de plus en plus comme un chef de file en matière de gouvernance. Dans le milieu communautaire, c'est aussi une référence en sécurité alimentaire.

L'organisme chapeaute de nombreux groupes de cuisine collective, anime des ateliers culinaires dans les écoles, organise des dégustations et développe des jardins collectifs. Il dessert les 14 municipalités de la MRC du Haut-Richelieu et regroupe quelque 180 membres.

«Notre objectif est de mettre ces forces au service de la communauté, pour travailler sur l'empowerment des femmes», explique Mme Marcotte. En consolidant ses initiatives en sécurité alimentaire et en misant sur l'implication citoyenne, le Centre de femmes du Haut-Richelieu vise à donner davantage de pouvoirs aux femmes pour leur permettre d'améliorer leurs conditions.

SOLIDARITÉ

Plus que jamais, la population et le milieu communautaire doivent faire preuve de solidarité, estime Pierrette Marcotte. «Les ressources sont coupées et les organisations sont sous-financées. Il faut arrêter de penser à nos jobs et

regarder les besoins de la communauté», insiste-t-elle avec conviction.

Comme plusieurs autres organismes à but non lucratif de la région, le Centre de femmes cherche à se relocaliser. Ses bureaux sont temporairement situés au Centre des aînés johannais, mais l'espace y est insuffisant. Pierrette Marcotte rêve d'un centre communautaire regroupant plusieurs organismes.

«Je pense qu'il y a un *momentum* favorable dans le milieu, réfléchit-elle. Je vois dans la relève une facilité à travailler ensemble et un leadership qui n'étaient pas là avant. Le milieu est arrivé à maturité et est prêt pour ça.»

POLITIQUE

La directrice générale insiste sur l'importance de la mobilisation. À ses pairs du milieu communautaire, elle rappelle l'efficacité d'une «tribune solidaire».

«La Ville est en train de mettre en place sa politique de reconnaissance des organismes, sans qu'on soit à la table avec elle. Il faut que le milieu se mobilise à un point tel qu'on n'aura plus le choix de nous écouter», lance-t-elle avec conviction.

Pierrette Marcotte dit saluer l'initiative de la Ville. Elle pense toutefois que celle-ci aurait tout intérêt à travailler aux côtés des principaux intéressés. «On parle souvent du travail en silo. C'est la même chose ici. Nous sommes conscients que les villes ont plus de responsabilités et moins de ressources. C'est d'autant plus important qu'elles apprennent à travailler avec la communauté», dit-elle.

AVENIR

Après 13 ans à la direction générale, Pierrette Marcotte se dit fière d'avoir construit une équipe soudée et solidaire, dont «chaque membre est là pour la cause». «Je suis fière du conseil d'administration et de l'équipe. Je suis très

LE JEU DES questions

PROFESSION: gestionnaire et directrice générale du Centre de femmes du Haut-Richelieu.

RÉALISATIONS: mise en place de programmes de mentorat en gouvernance et de sécurité alimentaire, création du Forum Femmes et Gouvernance et d'un projet d'intégration sociale des femmes, direction de plusieurs publications, etc.

PASSE-TEMPS: écriture, horticulture, randonnée pédestre, lecture, musique, théâtre, cinéma.

QUELLES FEMMES VOUS INSPIRENT? «Alexandra David Néel, Simone de Beauvoir, Doris Lessing, Anaïs Nin, Louky Bersianik, Pascale Navarro et toutes celles qui osent braver les interdits que leur impose la société.»

COMMENT VOYEZ-VOUS L'AVENIR DES FEMMES?

«En constante construction, déconstruction, reconstruction. J'aimerais dire que je vois un avenir meilleur pour les femmes, mais un doute profond persiste en moi lorsque je constate le travail qu'il reste à faire pour transformer la condition des femmes dans les pays machistes.»

chanceuse d'être épaulée de la sorte», souligne-t-elle.

Sans affirmer qu'elle pense à la retraite, Mme Marcotte admet qu'elle «se préoccupe de [sa] relève». Il est hors de question que son départ crée un «soubresaut» au Centre de femmes. «Ça se prépare. J'espère être là longtemps, mais peut-être dans un autre rôle», lance-t-elle mystérieusement.

Il faut dire que Pierrette Marcotte a bien des cordes à son arc. Après avoir obtenu un baccalauréat en interprétation de la flûte traversière, elle a ouvert un studio d'enseignement à Terre-Neuve, où elle a habité pendant 12 ans.

Elle a été directrice générale de la Fédération culturelle francophone et acadienne de l'Île-du-Prince-Édouard, où elle a développé des programmes d'entrepreneuriat pour les artistes. Elle a œuvré au sein de plusieurs organismes culturels et occupé divers postes de gestion.

Elle est aussi l'initiatrice du réseau Montérégien d'influence, créé en collaboration avec la Table de concertation des groupes de femmes de la Montérégie et du centre D'Main de femmes de Valleyfield.

Pierrette Marcotte est aussi récipiendaire de la Médaille du jubilé de diamant de la Reine Élisabeth II pour avoir contribué à l'évolution de la condition féminine dans le Haut-Richelieu, tant aux plans politique et économique que social. ■

DANS LE HAUT-RICHELIEU

Deux fois plus de plaintes pour cruauté animale

MARIE-JOSÉE PARENT
marie-josee.parent@tc.tc

La maltraitance envers les animaux n'a jamais été autant dénoncée au Québec et le Haut-Richelieu ne fait pas exception. Les plaintes pour cruauté animale et les inspections qui en découlent ont connu une hausse appréciable en 2015.

C'est ce que révèlent les données obtenues auprès du ministère de l'Agriculture, des Pêcheries et de l'Alimentation (MAPAQ). En 2015, le nombre de plaintes reçues a presque doublé sur le territoire par rapport à l'année précédente. Le gouvernement en a enregistré 33, comparativement à 18 en 2014.

Cette augmentation est liée en bonne partie à l'instauration d'une ligne téléphonique permettant de signaler les situations qui compromettent la sécurité et le bien-être des bêtes (1 844-ANIMAUX).

«Il est à noter que la ligne est en fonction depuis l'été 2014. Elle permet de recueillir les plaintes 24 heures sur 24, sept jours sur sept, en demeurant anonyme», indique Yohan Dallaire Boily, relationniste pour le MAPAQ.

Au Québec, la tendance est similaire alors que le nombre de signalements est passé de 1481 à 1667 entre 2014 et 2015. Les gens sont invités à dénoncer toutes situations inadmissibles, autant du côté des propriétaires qu'à l'égard des animaleries ou des chenils.

INSPECTION

Chaque appel mène à une visite des agents du MAPAQ. «Il y a aussi des inspections surprises pour les gens qui détiennent un permis pour garder plus de 15 chats ou chiens», souligne Yohan Dallaire Boily.

Dans le Haut-Richelieu, les inspecteurs se sont déplacés sur le territoire à 65 reprises en 2015. C'est un peu moins que l'année

précédente où 84 visites avaient été effectuées. Par contre, l'augmentation est significative par rapport à 2013 où seulement 23 inspections avaient été réalisées.

Ces vérifications peuvent donner lieu à des avertissements ou des constats d'infraction. S'il y a récidive par la suite, cela peut mener à des condamnations. Aucun cas ne s'est rendu à cette étape dans le Haut-Richelieu, au cours des trois dernières années.

Rappelons qu'en 2015, le démantèlement d'une usine de production de chats sur la rue Augustin-Gauthier en juillet avait mené à l'intervention des autorités et des agents du MAPAQ. Selon le Service de police de Saint-Jean-sur-Richelieu, la propriétaire a remboursé tous les frais encourus par les différentes instances et payé les amendes prévues au règlement municipal. Il n'y a pas eu d'accusations criminelles.

TRAVAIL À FAIRE

La directrice de la SPCA Montérégie, Linda Robertson, est souvent témoin de situations inacceptables. À son avis, il reste encore beaucoup de travail à faire au niveau de la sensibilisation du public, malgré la hausse du nombre de plaintes.

Encore cet hiver, elle est



Les agents du gouvernement ont mené 65 inspections dans le Haut-Richelieu en 2015 en lien avec le bien-être des animaux.

intervenu à plusieurs reprises pour des animaux exposés aux rigueurs du froid. «À L'Acadie, un couple est parti en Floride à Noël en laissant leurs poules à l'extérieur sur leur terrain. Elles traversaient la rue et allaient chez les voisins à la recherche de nourriture. Nous les avons rescapées», raconte-t-elle.

Quelques semaines plus tard, elle est intervenue pour conscientiser un producteur bovin qui laissait ses vaches dans les champs, sans abris, malgré une température glaciale. «Il croyait que cela serait meilleur pour la viande à l'automne», indique Linda Robertson,

visiblement découragée.

Selon elle, le gouvernement devrait faire une campagne de sensibilisation afin d'expliquer à la population les règles visant à contrer la cruauté animale.

«Lorsque le corridor de sécurité a été adopté, il y a eu des publicités. Il y en a présentement concernant les factures obligatoires dans les bars. Pourquoi n'y a-t-il rien sur la nouvelle loi sur le bien-être des animaux», questionne Linda Robertson.

«Il y a énormément d'éducation à faire, conclut-elle. Il faut montrer ce qu'est la loi, sinon on tourne en rond.» ■

MALGRÉ L'ANNULATION DE LA SEMAINE DE RELÂCHE

712 étudiants ont pris congé en début de semaine

LOUISE BÉDARD
louise.bedard@tc.tc

Les écoles primaires et secondaires ont relevé lundi l'absence de 712 élèves. Les parents de ces jeunes ont décidé de ne pas les envoyer en classe malgré le fait qu'il n'y ait pas de semaine de relâche à la Commission scolaire des Hautes-Rivières.

Ces absences s'ajoutent à celles d'écoliers qui sont non présents en raison de maladie ou pour une autre raison, explique Mario Champagne, secrétaire général de la Commission scolaire.

Par ailleurs, certains parents de ces 712 élèves ont indiqué que leur enfant allait être absent durant toute la semaine ou encore une journée ou deux. Ces absents représentent entre 4% à 5% de toute la population étudiante qui compte quelque 17 200 élèves.

La situation concernant la semaine de relâche n'a pas d'impacts sur la fréquentation de l'École professionnelle des



Même s'il n'y a pas de semaine de relâche, les parents de 712 élèves les ont gardés à la maison ou amenés en vacances.

Métiers et le centre d'éducation des adultes La Relance, signale M. Champagne.

LITIGE

Un différend entre le Syndicat de l'enseignement

du Haut-Richelieu (SEHR) et la direction de la Commission scolaire des Hautes-Rivières a

fait en sorte que le calendrier scolaire ne comporte pas de semaine de relâche cette année.

La semaine de relâche de mars existe dans toutes les commissions scolaires et les élèves de la plupart des régions du Québec sont en vacances cette semaine.

Elle n'est cependant pas inscrite à la convention collective des enseignants qui doivent accepter de reporter leur dernière semaine de vacances estivales en mars.

Des pourparlers sont en cours entre le SEHR et la Commission scolaire pour l'aménagement du calendrier scolaire de la prochaine année. Au syndicat, on indique que des pistes de solution ont été proposées à l'employeur. Les enseignants tiendront une assemblée générale le 21 mars prochain et il sera question de la semaine de relâche.

Tant du côté du conseil scolaire que du syndicat, on répète que tous veulent une semaine de relâche l'an prochain. ■

PALAIS DE JUSTICE

LOUISE BÉDARD
louise.bedard@tc.tc

■ Attouchements

Un octogénaire vient d'être condamné à une peine de deux ans de prison qu'il purgera dans la collectivité pour s'être livré à des attouchements sexuels sur deux adolescentes.

Les crimes ont été commis entre les années 2005 et 2009. Les victimes étaient sa petite fille et une amie de celle-ci. Elles avaient 14 et 15 ans. Une des jeunes filles avait dénoncé la situation à l'époque, mais les parents n'avaient pas voulu aller plus loin. Des accusations ont finalement été portées en 2013.

Le rapport présentiel a conclu que l'homme ne présentait pas de risque de récidive. L'accusé sera confiné à sa résidence la première année de la peine, puis il devra respecter un couvre-feu. Des interdictions de ne pas se trouver seul avec des jeunes de moins de 16 ans ou dans les cours d'école et de garderie ont aussi été prononcées.

■ Arrestation arbitraire

L'arrestation d'un jeune homme accusé d'avoir conduit avec les facultés affaiblies a été jugée arbitraire. Cependant, le juge n'écarte pas la preuve qui a été obtenue par la suite.

Le 22 novembre 2013, un policier de Saint-Jean remarque un pick-up immobilisé avec les phares allumés sur le bord d'une rue résidentielle. Lorsqu'il approche, le conducteur démarre et emprunte une rue en forme de U qui le fait revenir sur la rue qu'il vient de quitter. Il roule très lentement.

Le policier ne note rien de particulier dans la conduite, mais il pense qu'il peut s'agir d'un individu cherchant une adresse. Il l'intercepte et constate des symptômes d'ébriété.

Le juge a évalué que les faits n'étaient pas assez précis pour fournir les motifs raisonnables de soupçonner la commission d'une infraction et justifier l'arrestation. Cependant, il conclut que l'utilisation des résultats de l'alcootest comme preuve contre l'accusé ne déconsidérerait pas l'administration de la justice.

■ Bris de probation

Le tribunal a imposé une peine de six mois de prison dans la communauté à un homme de 78 ans, de Saint-Jean, qui avait enfreint une ordonnance lui interdisant des contacts avec des jeunes.

La Couronne a fait valoir que l'individu devait être encadré. L'objectif est d'assurer sa surveillance le plus longtemps possible pour qu'il ne recontacte pas des enfants, a indiqué Me Marie-Ève Néron. L'accusé se voit donc condamné à six mois de prison à purger à son domicile. Au cours de cette période, il devra respecter un couvre-feu. Bénévole dans un organisme fréquenté par des adultes, il pourra toutefois s'y rendre à raison de deux soirs par semaine. ■



Depuis le début de l'écllosion de ERV, 71 patients ont été infectés à l'Hôpital du Haut-Richelieu.

HÔPITAL DU HAUT-RICHELIEU

L'interdiction des visites est partiellement levée

STÉPHANIE MAC FARLANE
stephanie.macfarlane@tc.tc

La direction de l'Hôpital du Haut-Richelieu a partiellement levé l'interdiction des visites, lundi dernier. Près d'un mois après la mise en place de cette mesure, les patients de l'établissement du boulevard du Séminaire Nord ont maintenant droit à un visiteur.

Depuis le 29 février, le nombre maximal de visiteurs permis sur les cinq unités touchées par l'écllosion de ERV, des bactéries résistantes à plusieurs antibiotiques, est d'un par patient, de 14 à 22 heures.

Cette mesure vise les usagers alités aux soins intensifs, au 3^e nord, au 5^e sud, au 6^e et au 7^e étage,

Les patients hospitalisés en natalité (5^e sud) et en psychiatrie (4^e nord) ont, de

leur côté, droit à deux visiteurs à la fois.

NOUVEAUX CAS

La levée partielle de l'interdiction des visites s'est faite en dépit de la détection de cinq cas additionnels de ERV au cours de la dernière semaine.

«Malgré l'apparition de nouveaux cas, le nombre de personnes en isolement préventif est moins important qu'au pic de l'écllosion», souligne Louis-Charles Primeau, agent d'information au Centre intégré de santé et de services sociaux de la Montérégie-Centre (CISSMC).

«Il faut se rappeler qu'au départ, la restriction des visites était une mesure supplémentaire aux mesures habituelles qui a été mise en place en considérant l'ampleur de l'écllosion», ajoute M. Primeau.

Outre l'interdiction des visites émise

le 2 février dernier, les unités touchées, l'urgence et la radiologie ont subi une grande désinfection. Les patients porteurs de ERV ont été concentrés sur une même unité. Des isollements et dépistages préventifs ont été réalisés.

DÉSINFECTION

Enfin, l'équipe d'hygiène et salubrité a désinfecté plusieurs fois par jour les aires communes, dont les comptoirs, les rampes et les poignées de porte pour réduire les risques de transmission.

Depuis le début de l'écllosion de ERV, 71 patients ont été infectés à l'Hôpital du Haut-Richelieu.

«Il s'agit de cas colonisés, soit des personnes porteuses [de la bactérie], mais qui n'ont développé aucune infection», précise Louis-Charles Primeau. ■

Un camionneur cité à procès pour conduite dangereuse

LOUISE BÉDARD
louise.bedard@tc.tc

Denis Thimineur, 60 ans, de Clarenceville, a été cité à subir son procès sous une accusation de conduite dangereuse au terme d'une enquête préliminaire qui s'est tenue le 17 février. Il a plaidé non coupable et sa cause a été reportée au 11 avril, au palais de justice de Saint-Jean.

Le 16 juin 2014, David Gordon, un pasteur de l'Église baptiste de Montréal, circule avec son épouse sur la route 227, en direction de leur résidence de Venise-en-Québec.

Un camion de 18 roues avec une remorque le suit de près. Au sortir d'un virage, un témoin raconte avoir touché les freins pour que le poids lourd s'éloigne de sa voiture de couleur grise. Selon le témoin, cela aurait fâché le camionneur. Au lieu de le dépasser simplement, le chauffeur du camion commence à le tasser de sorte que la voiture

du couple se retrouve dans le gravier, près du fossé, et doit s'arrêter.

L'homme âgé a relaté que son épouse et lui étaient sous le choc et qu'ils avaient eu très peur. «On ne croit pas que des choses comme ça vont arriver», a-t-il ajouté. La femme du pasteur a témoigné à son tour que le camionneur les avait repoussés de la voie.

Selon l'évaluation du pasteur, le camionneur conduisait vite. Le plaignant a essayé de le rattraper pour noter le numéro de la plaque d'immatriculation du camion. Le véhicule lourd s'est arrêté au marché Richelieu, dans le village.

De son côté, l'automobiliste s'est dirigé vers le poste de la GRC pour demander que la SQ soit appelée. Alors que le couple était dans sa voiture, l'accusé aurait levé les poings dans les airs.

DÉPASSEMENT AGRESSIF

Une femme qui roulait sur la même route a témoigné avoir vu un poids lourd

freiner brusquement pour effectuer un dépassement agressif alors qu'une voiture grise a dû se tasser sur l'accotement. Interrogée par l'avocat de l'accusé, elle a ajouté que le camionneur avait donné un coup de roue pour effectuer le dépassement comme une auto de course.

Le camionneur a ensuite dépassé une auto bleue de façon serrée. Quant au conducteur qui s'était rangé sur le gravier, il a à son tour doublé l'auto bleue. La témoin a poursuivi son chemin jusqu'au village.

Elle a vu le camionneur sortir de son camion pour faire des doigts d'honneur au conducteur de la voiture grise. La témoin s'est dirigée vers le poste de la GRC. L'accusé lui aurait alors lancé: «Tu t'en vas faire une plainte, toi». Les deux sont entrés au poste de police. Quand ils en sont ressortis, l'accusé aurait ajouté de façon assez fâchée: «Tant que t'as pas vu ce qui se passe, tu fais pas de plainte.» ■

JEUX MONDIAUX DES POLICIERS ET DES POMPIERS

Le Club de L'Acadie sera l'hôte des épreuves de tirs

MARIE-JOSÉE PARENT
marie-josee.parent@tc.tc

La Ville de Montréal accueillera les 17^e Jeux mondiaux des policiers et des pompiers en 2017. Le Club de tir de L'Acadie a été choisi pour être l'hôte des épreuves de tirs aux pigeons d'argile.

Plus de 10 000 athlètes, en provenance de 70 pays, sont attendus dans le cadre des festivités qui se dérouleront du 28 juillet au 6 août 2017. Au total, 62 disciplines sportives seront présentées.

Le Club de tir de L'Acadie figure sur la liste des 34 sites de compétition. Il accueillera les trois épreuves de tirs aux pigeons d'argile, soit le *skeet*, le *trap* et le *sporting*. Elles se tiendront du 31 juillet au 3 août.

«On attend 200 à 300 participants pour les trois variations. À cela s'ajoutent leurs accompagnateurs et les spectateurs», annonce la coordonnatrice aux communications et marketing des Jeux mondiaux des policiers et pompiers de Montréal, Cécile St-Pierre.

SITE D'EXCEPTION

L'établissement était tout désigné pour recevoir les athlètes, précise la porte-parole. «C'est un ancien site des Jeux olympiques de 1976. Il s'agit d'un attrait majeur pour la promotion. C'est de toute beauté. En plus, il y a

tous les équipements requis à nos besoins», précise-t-elle.

Les spectateurs pourront eux aussi profiter des installations, puisque le site sera accessible gratuitement.

ATHLÈTES

Pour participer aux Jeux, les participants doivent être des membres actifs ou des retraités de leur profession. Il faut être âgé de 18 ans et plus.

Outre les policiers et les pompiers, les compétitions sont ouvertes à plusieurs autres corps de métier en lien avec la sécurité publique, notamment les agents correctionnels et les douaniers.

«Tout le monde est bienvenu, souligne Cécile St-Pierre. Ce sont des jeux axés sur la participation.»

La période d'inscription commencera en septembre 2016. Soulignons qu'il s'agit du deuxième plus grand événement au monde au niveau du nombre d'athlètes, après les Jeux olympiques d'été.

BRUIT

Cette annonce risque de déplaire au voisinage. Rappelons qu'en juillet 2015, la Ville a adopté un règlement municipal encadrant les activités des clubs et champs de tir sur son territoire. Concrètement, il restreint les heures d'opération, notamment en les interdisant les dimanches

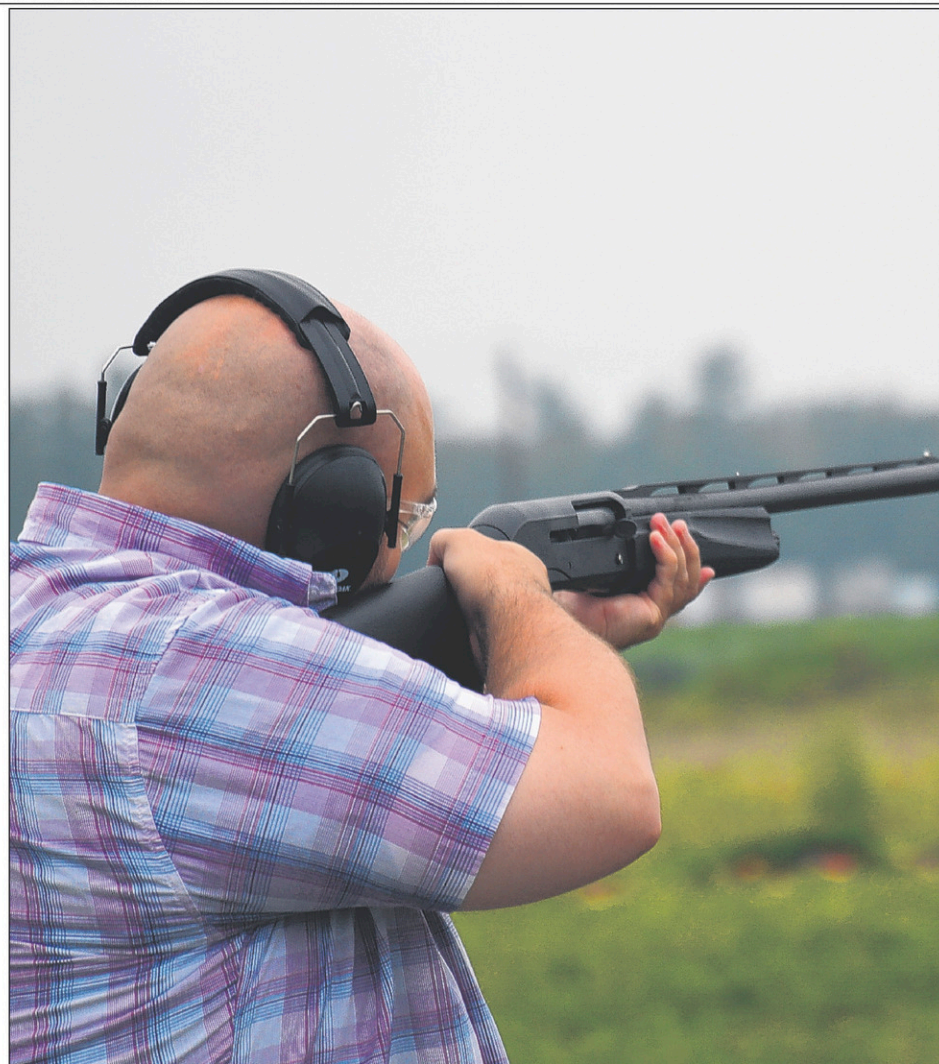

Jusqu'à 300 athlètes pourraient participer aux épreuves de tirs aux pigeons d'argile à L'Acadie, du 31 juillet au 3 août 2017.

ainsi que pendant les vacances de la construction.

Selon le calendrier des Jeux, les épreuves au Club de tir de L'Acadie se tiendront pendant le long congé estival.

Actuellement, cela ne contrevient pas au règlement, puisqu'il a été suspendu par la Cour supérieure le 16 juillet, deux jours après son entrée en vigueur. Le dossier n'a pas cheminé depuis cette étape. La Cour doit se pencher sur sa validité. ■

Arrêté pour avoir tenté de mettre le feu au bar Route 66

MARIE-JOSÉE PARENT
marie-josee.parent@tc.tc

Un homme de 34 ans a été arrêté pour avoir essayé d'allumer un incendie au bar Route 66, le 24 février, en début de soirée.

L'individu a été aperçu vers 19h45 par des citoyens. À l'aide d'un accélérateur, il tentait de mettre le feu à l'un des deux balcons situés près de l'entrée principale de l'établissement, au 173, rue Richelieu.

«Des témoins ont indiqué aux policiers qu'il était ensuite entré au Lagabière (167, rue Richelieu). Une équipe s'est occupée d'éteindre le feu, alors qu'une autre a procédé à son arrestation grâce à la description des citoyens», explique le porte-parole du Service de police de Saint-Jean-sur-Richelieu, Martin Anctil.

«L'individu n'a pas résisté, mais il était très colérique, poursuit l'agent de la paix. Une fouille a permis de saisir sur lui des objets en lien avec le feu.»

ACCUSATIONS

Le suspect, Shawn Robineault-Ferland, a comparu au palais de justice de Saint-Jean-sur-Richelieu, le 25 février. Il a reçu des accusations d'incendie criminel et il a été gardé détenu. Ce même individu était passé devant la cour trois jours auparavant pour faire face à des accusations de voies de fait. Le tribunal a ordonné qu'il soit soumis à une évaluation psychiatrique

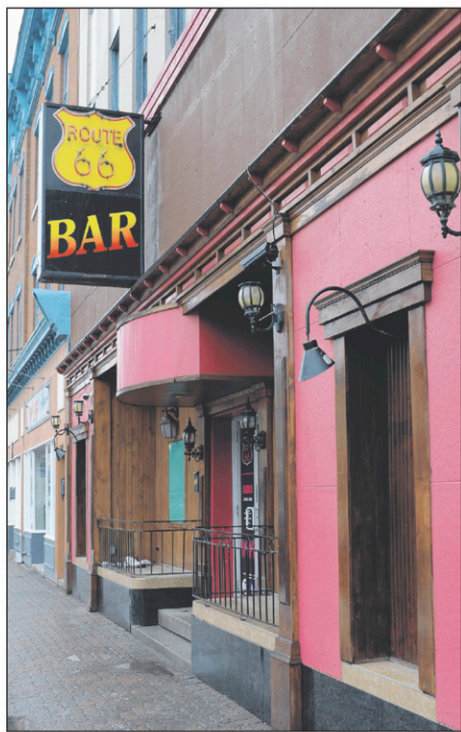

Le suspect a tenté de mettre le feu sur l'un des balcons situés près de l'entrée principale de l'établissement.

pour déterminer son aptitude à comparaître et sa responsabilité criminelle. Il sera ramené devant la cour le 29 mars.

Il n'y a pas eu de dommages à l'établissement, puisque les flammes ont été éteintes rapidement. Les pompiers n'ont pas été appelés sur les lieux. ■

ACCUSÉ ACQUITTÉ DE CULTURE DE CANNABIS

Il n'y avait pas urgence de fouiller sa chambre

LOUISE BÉDARD
louise.bedard@tc.tc

Un homme accusé de culture de cannabis et de possession de drogue à des fins de trafic a été acquitté après que le juge ait déclaré la fouille de sa chambre abusive et ait écarté la preuve pour ne pas déconsidérer l'administration de la justice.

Le 26 septembre 2011, une femme fait appel aux policiers de Saint-Jean-sur-Richelieu parce que son conjoint dépressif menace de se suicider avec une arme à feu de calibre .12.

Après l'arrivée des policiers, l'homme est transporté à l'hôpital. La femme leur indique qu'elle a caché l'arme dans la poubelle, mais qu'il y en a une autre de calibre .22 ainsi qu'un couteau de style Rapala et un harpon dans la maison.

Pour sécuriser les lieux, les policiers décident de fouiller la résidence. Ils trouvent la carabine et le couteau, mais pas le harpon. Ils font face à une porte de chambre verrouillée. Il s'agit de celle de l'accusé, le fils de la femme, qui arrive sur ces entrefaites. Il ne veut pas remettre la clé. Les policiers menacent de défoncer la porte s'il ne coopère pas. L'accusé finit par la leur donner.

FOUILLE

Dans un petit meuble, un agent trouve ce qu'il a décrit comme des champignons

magiques et des cocottes de cannabis. Il entrevoit aussi des comprimés qu'il présume être des méthamphétamines.

Il en avise son sergent qui lui dit de suspendre la fouille jusqu'à l'obtention d'un mandat de perquisition. Ce sera chose faite et des accusations seront portées par la suite contre l'accusé. Me Jean-Pierre Robillard de la défense a plaidé que la fouille était abusive et que la preuve recueillie devait être écartée.

Se basant sur des jugements de la Cour suprême du Canada, le juge Éric Simard rappelle que si les policiers ont un pouvoir de perquisition sans mandat dans une situation d'urgence, la fouille effectuée pour des raisons de sécurité doit être raisonnablement nécessaire pour éliminer la menace.

«La fouille de la résidence et plus particulièrement de la chambre du requérant ayant lieu sans mandat, elle est présumée abusive. Il appartient donc au poursuivant de renverser cette présomption», indique le juge. Il estime que la poursuite n'a pas réussi à le faire dans le présent cas.

Le juge en arrive à la décision que la fouille était abusive et que la preuve recueillie par les policiers doit être écartée. «Le tribunal est tout à fait conscient que le rejet de la preuve, dans le dossier sous étude, mènera à l'acquiescement du requérant. Cependant, la violation constatée ici est trop importante», conclut-il. ■

RUES ARCAND ET DE BLEURY

Projet d'infrastructures dans Saint-Athanase Nord

GILLES BÉRUBÉ
gilles.berube@tc.tc

La Ville de Saint-Jean-sur-Richelieu doit octroyer prochainement le contrat d'ingénierie pour réaliser les plans et des devis d'un projet d'infrastructures dans le nord du secteur Saint-Athanase.

Le projet est de construire le réseau d'égout sanitaire et d'aqueduc sur des rues du côté est du boulevard d'Iberville, à l'intérieur de la courbe de la 35. Plus précisément, il touche les rues Arcand, de Bleury, Damase-Carreau, Adrien-Fontaine et un court tronçon dans le prolongement de la rue Conrad-Gosselin.

La conduite collectrice passera sur le boulevard d'Iberville pour aller se brancher au réseau en place. Le projet exclut une terre entre les rues Arcand et Anatole-Touchette, dont le conseiller Justin Bessette est l'un des propriétaires. Située en zone blanche, cette terre est actuellement en culture. Éventuellement, le réseau d'infrastructures de ce développement serait branché directement au boulevard d'Iberville.

Ce projet remonte avant la fusion municipale, rappelle Benoît Fortin, directeur du



Le nouveau réseau viendra se brancher sur celui du boulevard d'Iberville.

Service des infrastructures et de la gestion des eaux. Il a été planifié dans la foulée du programme d'assainissement des eaux usées de l'agglomération, mais il n'a pas été réalisé. Le réseau sur le boulevard d'Iberville s'est arrêté à la limite de l'ancienne municipalité de Saint-Athanase. Pourtant, le plan directeur des infrastructures, tracé à l'époque par la firme BPR, prévoyait le déploiement du réseau dans ces quadrilatères.

SUBVENTIONS

Les résidents de ces rues ont réclamé les travaux à maintes reprises. En 2005 et en 2009, la Ville a fait des demandes de subvention, raconte M. Fortin. L'eau des puits est fortement minéralisée dans Saint-Athanase Nord, mais ce n'est pas considéré comme un problème de salubrité. Un programme d'échantillonnage n'a révélé aucune trace de contamination bactériologique.

En 2014, la firme BPR a réalisé une mise à jour du plan directeur. Ce mandat a permis d'évaluer les coûts pour chacune des propriétés riveraines des rues. Le projet ne comporte aucune contrainte technique majeure. Le réseau d'égout sera gravitaire et il ne nécessite pas de poste de pompage.

En outre, en raison de la taille du territoire couvert, il n'est pas nécessaire de «surdimensionner» le réseau, peu importe le type d'habitations qui pourrait être construit sur les terrains vacants. Selon les sections, le diamètre de l'égout sera de 20 ou 25 centimètres et celui de l'aqueduc, de 15 ou 20 centimètres. La différence de coût entre les deux diamètres est peu significative, selon M. Fortin.

COÛTS

La Ville a ensuite rencontré les 47 propriétaires visés pour leur présenter les coûts et connaître leur opinion. Ce n'est pas donné. Au total, le projet était évalué à

tout près de 3 M\$ pour le strict minimum. Aucune amélioration n'est apportée à la voirie: pas de canalisation pluviale, pas d'asphalte pour les rues en gravier, encore moins de bordures et de lampadaires.

Le coût revient à 1002\$ le mètre de façade en payant comptant. Réparti sur 20 ans, le financement s'élève à 80\$ du mètre linéaire par année. C'est autour de 50 000\$ comptant pour une résidence unifamiliale. À cela s'ajoutent des frais de branchement au réseau de 3440\$ comptant. Répartis sur 20 ans, ils reviennent à 276\$ par année.

Un imprévu s'est cependant ajouté au dossier. Le ministère des Transports exige maintenant un écran acoustique le long de l'autoroute. Cette disposition s'applique uniquement aux secteurs résidentiels où le niveau de bruit dépasse 55 décibels à 275 mètres du centre de l'autoroute. Pour réduire l'emprise de cette zone tampon, la Ville a proposé un mur végétal, une technique relativement peu coûteuse et esthétique.

CHOIX POLITIQUE

Le conseil municipal a fait le choix politique que ce mur devrait être payé par les propriétaires qui vont pouvoir bâtir de nouveaux immeubles, autrement dit, les propriétaires de terrains vacants. Au total, ils sont sept qui détiennent quinze terrains. Un a catégoriquement refusé de payer une note de 32 000\$. Il n'est donc pas possible de développer ces terrains à des fins résidentielles. Actuellement, la Ville évalue avec les propriétaires l'alternative d'un zonage commercial pour les terrains longeant l'autoroute. ■

67% des propriétaires favorables au projet

UNE FACTURE TROP ÉLEVÉE POUR CERTAINS

GILLES BÉRUBÉ
gilles.berube@tc.tc

Le projet de prolonger les infrastructures dans Saint-Athanase Nord reçoit l'appui de 67% des propriétaires, selon un sondage réalisé par la Ville de Saint-Jean-sur-Richelieu. Cependant, certains trouvent la note trop élevée pour y faire face.

C'est le cas de Michel Raymond, un résident de la rue de Bleury. Selon les montants fournis par la Ville, le projet devrait lui coûter près de 4600\$ par année en taxes supplémentaires pendant vingt ans. C'est plus du double de son compte de taxes actuel. À l'aube de la retraite, il ne croit pas pouvoir faire face à de tels coûts.

L'une des solutions est de revendre une partie de son terrain. Dans ce quartier, les terrains ont la particularité d'être peu profonds et d'avoir une large façade, observe Benoît Fortin, directeur du Service des infrastructures.

M. Raymond avoue qu'à une époque, il a déjà demandé à la Ville de réaliser ces travaux, mais faute de subvention, il juge la note trop salée. Il aimerait bien savoir qui a demandé le prolongement en 2014 et qui l'a appuyé, une information qu'on lui refuse.

«Qui l'a demandé? Tout le monde le demande depuis tout le temps», répond le conseiller du district, Hugues Larivière. Ce dernier note qu'il s'agit du dernier quartier à l'intérieur des limites de l'autoroute 35 à ne pas être branché au réseau. Le projet ne pose pas de contraintes techniques, contrairement à Saint-Athanase Sud. À part M. Raymond, M. Larivière dit ne pas avoir entendu d'opposants.

MUR

«Ce qui bloque, c'est le mur acoustique», précise le conseiller. L'idée d'une zone commerciale bordant la 35 lui apparaît comme une bonne solution. Lui aussi souligne que les terrains sont larges. Les propriétaires ont la possibilité d'en revendre une partie pour éponger leur facture. Cependant, il leur faudra peut-être s'entendre avec le voisin pour constituer un nouveau lot et peut-être aussi sacrifier une haie, des arbres ou l'emplacement d'une piscine.

En vue de la consultation, le service de l'urbanisme avait ébauché un scénario d'utilisation des terrains vacants. Ce plan a été présenté à seulement quelques propriétaires, ce qui irrite M. Raymond. Des îlots étaient identifiés pour accueillir des immeubles à logements. Il

se demande s'il n'y pas un grand projet de conversion du quartier que la Ville garde dans ses cartons.

ZONAGE

Il n'en est rien, assure M. Fortin. Il s'agissait simplement d'un scénario de travail comme la Ville le fait couramment dans ce genre de projet. D'ailleurs, avec l'abandon du mur acoustique, la Ville a déjà pondu une autre proposition de plan. Au final, ce pourrait être autre chose. Pour se concrétiser, un tel plan nécessite un changement de zonage sur lequel les citoyens du quartier pourront se prononcer.

Par ailleurs, M. Raymond soutient que les problèmes du quartier pourraient être réglés avec la technologie Bionest. Il s'agit de petites stations d'épuration individuelles. Ce type d'installations n'est pas permis en zone urbaine, selon le règlement municipal et celui de la MRC, et il ne règle pas le problème d'eau dure.

Notons que les plans et devis seront complétés cette année. Les travaux de construction pourraient se faire en 2017. Il faudra auparavant traverser la procédure de règlement d'emprunt. À cette étape, les propriétaires auront le loisir d'approuver ou de rejeter le règlement. ■

CARREFOUR LAPLANTE Cambriolage commis à la Fondation du sport handicapé

LOUISE BÉDARD
louise.bedard@tc.tc

La Fondation du sport handicapé québécois a été victime d'un cambriolage à son local du Carrefour Laplante, dans la soirée du dimanche 28 février.

Les voleurs ont d'abord forcé une serrure et fracassé une fenêtre pour entrer dans le centre commercial situé sur la 2^e Avenue, dans le secteur Iberville.

Puis les malfaiteurs se sont dirigés vers le local de la Fondation où ils sont entrés par effraction. Ils ont pris des chandails de hockey et des cadres autographiés par des joueurs de hockey ainsi que des cartes de

collection de hockey. La valeur du vol est estimée à environ 25 000\$.

Le vol a été commis entre 18 heures et 23h30. Les personnes qui ont des informations à transmettre au Service de police peuvent utiliser la ligne anonyme anti-crime au 450 357-2000.

La Fondation a été créée il y a un an par le Montréalais Pierre Tremblay qui a ouvert un local dans le secteur Iberville, le 31 octobre. Dans une entrevue accordée au journal, M. Tremblay expliquait qu'il avait constaté le manque de ressources pour les personnes handicapées. Son fils était décédé quelques années auparavant de la sclérose en plaques. ■

ASPHALTAGE DE RUES EN GRAVIER

Des conseillers souhaitent une aide accrue

GILLES BÉRUBÉ
gilles.berube@tc.tc

Des conseillers municipaux de Saint-Jean-sur-Richelieu réclament une aide financière accrue pour asphaltier certaines rues de la ville encore en gravier. Une réflexion est amorcée sur le sujet.

À la dernière assemblée, quatre élus se sont commis sur le sujet: il faut améliorer l'aide financière pour l'asphaltage de rues en gravier, du moins dans certaines situations. Ces élus sont ceux qui représentent des districts où on retrouve le plus de rues encore en roche.

Le conseiller Justin Bessette a mis la balle au jeu en demandant la mise en place d'un programme pour qu'il n'y ait plus de rues de gravier à Saint-Jean-sur-Richelieu. Tour à tour, Jean Fontaine, Hugues Larivière et Christiane Marcoux ont saisi la balle au bond pour appuyer leur collègue.

Pour M. Larivière, il n'est pas normal qu'en 2016 il y ait encore des rues sans asphalte. Mme Marcoux a été plus nuancée. Il y a des situations particulières où le fardeau est nettement trop lourd pour les contribuables.

RUE DE ROUVILLE

Elle donne l'exemple de la rue de Rouville, située à la limite de Carignan et de La Prairie. Il y a des résidences d'un seul côté de la rue, une terre agricole bordant l'autre côté. Les municipalités ne

peuvent taxer les terres agricoles pour des infrastructures de voirie. Les résidents d'un seul côté de rue doivent payer la totalité de la note.

Quelques jours avant l'assemblée, une résidente de cette rue, Réjeanne Geoffrion, avait justement contacté Le Canada Français à ce sujet. La rue de Rouville est dans un état lamentable, une véritable planche à laver boueuse. À un point tel qu'elle évite d'y marcher. Avec sa température en dents de scie, l'hiver a été particulièrement dommageable.

L'an dernier, les résidents ont demandé une évaluation des coûts pour faire asphaltier leur rue. Malgré une aide de 24% des coûts, la facture varie de 18 789\$ à 39 216\$ selon les résidences. Le projet a été rejeté.

PRINCIPE

La Ville a établi le principe que les propriétaires doivent assumer les premiers coûts d'immobilisations dans leur rue, que ce soit les égouts, l'aqueduc, le pavage, les bordures, les trottoirs ou les lampadaires. Par la suite, la Ville assume les coûts de réfection. Depuis des décennies, ce principe s'appliquait déjà dans les municipalités de l'agglomération avant qu'elles ne soient fusionnées.

À la suite du regroupement, la Ville a adopté une politique pour subventionner 15% du coût de l'asphaltage, rappelle Benoît Fortin, directeur du Service des infrastructures et de la gestion des eaux.



La rue de Rouville a des allures de planche à laver boueuse!

La Ville avait alors établi que l'entretien d'une rue en gravier pendant 20 ans revient à 15% du coût de l'asphaltage.

En 2012, cette aide a été portée à 24% en plus de tenir compte de la fondation de pierre déjà en place, indique M. Fortin. À cette fin, la Ville a déjà réalisé des sondages sur la plupart des rues sans asphalte pour mesurer l'épaisseur et la qualité de la fondation.

RÉFLEXION

Actuellement, il y a environ 26 kilomètres de rue sans pavage, soit 52 kilomètres à taxer, si l'on tient compte des

deux côtés. Cependant, des longueurs de 10,3 kilomètres en zone agricole et de 8,3 kilomètres en zone inondable ne sont pas taxables. C'est le tiers du front de rue.

Actuellement, le comité sur les travaux publics et les infrastructures est en réflexion sur le sujet. Trois élus, Jean Fontaine, Claire Charbonneau et Robert Cantin, en font partie en plus des directeurs de services. Ils doivent proposer des scénarios au conseil, non seulement sur le mode de répartition des coûts, mais aussi sur des solutions techniques. Dans ce dossier, le conseil aura à jongler avec les principes d'équité et de solidarité. ■

QUARTIER NORMANDIE OUEST

Une boucle de virage sur Prescott

GILLES BÉRUBÉ
gilles.berube@tc.tc

La rue Prescott, dans le quartier Normandie Ouest, se terminera par une boucle de virage pour les véhicules automobiles. L'accès à la rue Prescott se fait par la rue Marie-Derome qui relie la rue Douglas au boulevard de Normandie. Historiquement, il était prévu qu'elle forme un angle droit pour aller rejoindre la rue Douglas.

Elle aboutit maintenant à la propriété du Centre commercial St-Luc/St-Jean, filiale du groupe Sicam, qui développe le centre commercial du Faubourg Saint-Jean, au croisement du boulevard Saint-Luc et de la rue Douglas. Plutôt que d'aménager une entrée charretière pour accéder au centre commercial, la Ville a convenu d'un échange de terrains pour aménager une boucle de virage à l'extrémité de la rue Prescott.

Dans cet échange, la Ville cède le lot 3 422 208, en bleu sur la vignette. Sa superficie est de 1357 mètres carrés. Elle obtient de la compagnie les deux petits terrains, l'un en jaune, l'autre en rose, qui totalisent 806 mètres carrés. Plutôt que de payer à la Ville la différence de valeur, le promoteur prend à sa charge la construction de la boucle de virage. La résolution adoptée par le conseil municipal ne précise ni la valeur des terrains, ni celle des travaux réalisés par le promoteur.

UTILITÉ

Avec l'aménagement d'une entrée

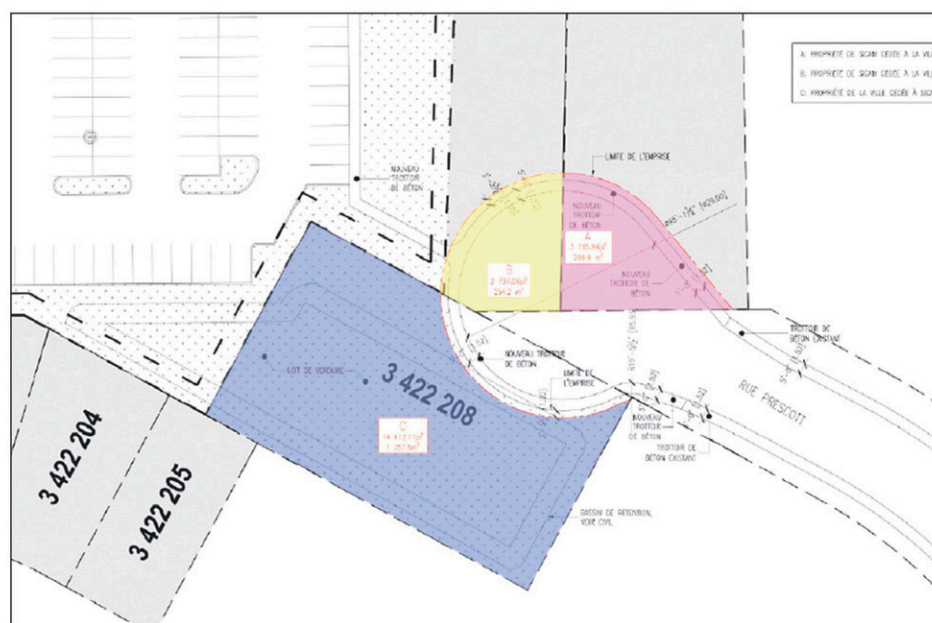

Le plan d'aménagement de la boucle de virage à l'extrémité de la rue Prescott.

charretière, il aurait été tentant pour les automobilistes de prendre le raccourci de la rue Prescott pour se rendre au centre commercial. Par contre, le plan prévoit un trottoir qui permettra aux résidents du voisinage de se rendre à pied au centre commercial, notamment à l'unité de médecine familiale, qui loge dans le bâtiment à proximité de l'extrémité de la rue Prescott.

La boucle de virage permettra aux automobilistes de rebrousser chemin sans devoir virer dans l'entrée d'une propriété privée. C'est aussi un aménagement utile pour les véhicules de services publics

comme les camions pour la collecte des ordures ou des matières recyclables et la machinerie de déneigement. ■

BRAVO!
À FRÉDÉRIK THOUIN
POUR SA
MAÎTRISE
EN ORIENTATION
PROFESSIONNELLE
DE L'UNIVERSITÉ
DE SHERBROOKE.
MANON ET GÉRARD

L.B. PRODUCTION
PRÉSENTE

1^{re} édition
le salon de la
Mariée

5 et 6 mars
de 10h à 18h

ENTRÉE GRATUITE
Pour un mariage inoubliable....

Animation
Limousine
Chapiteaux
Traiteurs
Coiffeuses

Gâteaux
Photographe
Robes
Location
fleuristes
et bien plus...

Centre communautaire
de Napierville
262, rue de l'Église, Napierville

Étude géotechnique sur des terrains de l'aéroport

GILLES BÉRUBÉ

gilles.berube@tc.tc

La Ville de Saint-Jean-sur-Richelieu procédera à une étude géotechnique de trois sites de l'aéroport. Elle n'a cependant aucun projet précis pour ces terrains.

À sa séance régulière de mercredi, le comité exécutif de la Ville a accordé un contrat de 43 345\$ à la firme SNC-Lavalin GEM Québec pour réaliser une étude géotechnique sur des terrains de l'aéroport. Ce mandat s'inscrit dans la foulée du plan d'action que la Ville vient de commander sur l'avenir de l'aéroport.

Le directeur du Service des infrastructures et de la gestion des eaux, Benoît Fortin, explique que différents éléments incitent la Ville à acquérir cette information. Il rappelle que plusieurs études environnementales ont été réalisées sur la propriété de l'aéroport. Elles avaient notamment été menées lorsque le gouvernement fédéral a décidé de se départir de l'aéroport au profit de la Ville.

À compter de 1987, la Ville a assuré la gestion et l'exploitation de l'aéroport avant d'en devenir propriétaire en 2014. Il fallait cependant que le gouvernement livre un site exempt de contamination. C'est à cette fin que des analyses environnementales avaient été réalisées. Elles avaient d'ailleurs conduit à des travaux de décontamination.



L'un des sites étudiés est à proximité du bâtiment de l'International de montgolfières.

CAPACITÉ

Par ailleurs, au début de la décennie, la compagnie allemande Dornier avait prévu s'établir à l'aéroport de Saint-Jean pour y construire son avion Seastar. Le site envisagé se trouvait à proximité de l'entrée donnant sur le chemin du Grand-Bernier. En outre, il y a deux ans, au moment de construire le nouvel incubateur industriel aéroportuaire, la capacité portante du sol est apparue comme une contrainte.

Les études géotechniques permettront d'avoir une meilleure connaissance de trois terrains sur le site de l'aéroport.

Le premier est justement celui où était projetée l'usine Dornier. Le deuxième se trouve à proximité de l'édifice du Festival de montgolfières. Le troisième se trouve à l'entrée est de l'aéroport, qui donne sur le boulevard Gouin. Il s'agit du terrain où se trouvait l'école de pilotage Richel'air et, par la suite, la compagnie Net Communication.

DONNÉES

Le rapport doit fournir des données à la fois sur la capacité portante du sol et sur sa qualité. En fait, il s'agit de valider qu'il n'y a aucune contamination à ces endroits et d'établir

les contraintes d'ingénierie pour construire un bâtiment. M. Fortin assure qu'il n'y pas de projets en vue sur l'aéroport. Cependant, la Ville détiendra ces informations advenant qu'un investisseur se manifeste.

Si ces trois emplacements ont été choisis, c'est qu'ils sont déjà à proximité des réseaux d'infrastructures, observe M. Fortin. La Ville est également propriétaire d'une terre située au sud de l'aéroport. Elle est déjà en zone blanche et fait partie de la zone industrielle aéroportuaire. Il n'est pas question de la développer à court terme. ■

CORPORATION DU FORT SAINT-JEAN

Christian Mercier quittera la direction générale

LOUISE BÉDARD

louise.bedard@tc.tc

Christian Mercier quittera ses fonctions de directeur général de la Corporation du Fort Saint-Jean le 25 avril prochain après avoir accepté un emploi dans une entreprise privée.

Alain Beauchamp, président du conseil d'administration de la Corporation, dit avoir accepté avec regret la démission de M. Mercier «qui a accompli un travail titanesque depuis son arrivée en 2009.»

«Je comprends qu'il n'a pu résister à une offre professionnelle qui représente

pour lui une occasion exceptionnelle. Il laisse une organisation solide et efficace avec une belle vision d'avenir à laquelle adhère toute l'équipe», de souligner M. Beauchamp.

M. Mercier a fait savoir la semaine dernière qu'il avait accepté l'offre d'une entreprise privée qui lui permettra de mettre en valeur ses connaissances, ses habiletés de gestionnaire et son expertise. Il ne peut préciser pour le moment le poste, mais il devra quitter la région. L'entreprise est venue me recruter pour occuper la fonction de premier dirigeant, mentionne-t-il.

«C'est avec fierté, honneur, intégrité et enthousiasme que j'ai servi les intérêts de la Corporation du Fort St-Jean au cours de ces dernières années. Je quitte mon poste avec le sentiment du devoir accompli. Je suis très fier d'avoir établi, avec mes collègues, des bases saines et solides pour la gouvernance et la gestion quotidienne d'un site comme celui-ci», avait-il déclaré la semaine dernière par la voie d'un communiqué.

BILAN

La Corporation indique que sous la direction de M. Mercier, elle a notamment procédé à la refonte de l'image de l'entreprise, à l'élaboration d'un plan stratégique fort, au développement de stratégies de marketing et de commercialisation afin de rentabiliser l'utilisation des espaces du parc immobilier.

Elle fait remarquer aussi que M. Mercier a assuré la saine gestion du parc immobilier si l'on pense à la démolition des maisonnettes, la revitalisation

des berges de la rivière, la mise à niveau de divers bâtiments comme le Vieux Mess ou encore le transfert du Musée du Fort Saint-Jean dans le bâtiment La Forge.

«Il a également travaillé à faire connaître comme modèle d'affaires performant celui de la Corporation auprès du milieu militaire, mais aussi auprès du milieu des affaires et a toujours veillé à la bonne conduite des opérations sur le site du Collège militaire royal de Saint-Jean.»

Un processus de sélection a été mis en place par le conseil d'administration de la Corporation pour procéder à l'embauche

d'un nouveau directeur général. M. Mercier indique que son successeur à la direction générale de la Corporation sera connu dès la semaine prochaine.

Dans un autre ordre d'idées, M. Mercier continuera d'assumer ses fonctions à la présidence de la Corporation des fêtes du 350^e de Saint-Jean-sur-Richelieu jusqu'en juin. Un plan pour assurer sa relève est en discussion.

Il reste des décisions à prendre en avril, mai et juin, mais la programmation est déjà établie et la campagne de financement terminée, fait-il observer. ■



Christian Mercier quittera le poste qu'il assumait depuis 2009.



Le niveau du Richelieu à la hausse

En une semaine, le niveau du Richelieu et du lac Champlain a grimpé d'environ 40 centimètres. Selon les projections saisonnières diffusées mardi par le Service national de météo des États-Unis (NWS), les probabilités sont presque nulles que le lac atteigne le seuil des inondations mineures, soit 100 pieds au-dessus de la mer. À midi, mercredi, il était à 97,3 pieds. ■

INSTITUT FELLER À SAINT-BLAISE-SUR-RICHELIEU

Un parcours d'interprétation sur le camp de prisonniers allemands

LOUISE BÉDARD
louise.bedard@tc.tc

Le projet Feller Camp 44 a été dévoilé le 25 février dernier, à la galerie Action Art Actuel, à Saint-Jean-sur-Richelieu, en présence d'une cinquantaine de personnes.

Le comité Héritage Feller faisait connaître les grandes lignes d'un projet récréotouristique mettant en lumière un chapitre peu connu de l'histoire du site de la Grande-Ligne, à Saint-Blaise-sur-Richelieu.

Durant la Deuxième Guerre mondiale, près d'un millier de prisonniers allemands y ont été internés. Un parcours d'interprétation retraçant cet épisode de l'histoire des lieux sera aménagé à compter du mois de juin.

Des panneaux seront installés autour de la petite maison en bois rond qu'a habitée Henriette Feller, une femme venue de Suisse pour établir une mission protestante afin d'y convertir les francophones. Par la suite, l'Institut Feller est né

et deviendra un collège franco-protestant faisant de la région le berceau du protestantisme francophone au Canada.

CAMP 44

En 1943, le gouvernement fédéral réquisitionne les bâtiments de l'Institut Feller pour y détenir des prisonniers allemands capturés en Europe ou sur l'Atlantique. L'armée canadienne y aménage le camp 44.

Ils seront jusqu'à 725 détenus à la fois à être enfermés dans le camp. Parmi eux se trouvaient de simples soldats, mais aussi des sous-marins de U-Boats, des officiers de haut rang qui étaient des nazis convaincus et qui ont planifié des évasions. Le lieutenant-général Johaan von Ravenstein, premier général capturé durant la guerre, fut prisonnier à Saint-Blaise puis au camp de Farnham.

Des panneaux explicatifs de cette page de notre passé viendront s'ajouter au jeu de «serpents et échelles» géant sur l'histoire de Feller déjà en place devant l'église Roussy-Memorial. L'accès aux



Marie-Claude Rocher, de l'Université Laval, a exposé le projet mettant en valeur la riche histoire de l'Institut Feller.



Dessin du camp réalisé par un prisonnier allemand vers 1945.

deux emplacements voisins sera gratuit. Le parcours sera facilement repérable de la route.

SITE WEB

Les visiteurs pourront poursuivre leur lecture sur le sujet en consultant le site Web du Carnet de recherche Grande Ligne (<http://grdeligne.hypotheses.org/>). Des photos d'archives de l'Institut Feller et du camp, des témoignages et des récits seront reproduits. Des textes de chercheurs viendront enrichir le carnet. L'équipe de recherche du projet est constituée de Vincent Auzas de l'Institut du temps présent, de Paris, et de Marie-Claude Rocher, de l'Université Laval. Ils peuvent compter sur la collaboration de l'historienne Béatrice Richard et de Florent Tremblay, tous deux du Collège militaire royal de Saint-Jean.

Frédérique Majeau-Rajotte et Cloé Saint-Cyr, designers, et Jonathan Rowley, cinéaste, ont été chargés de la réalisation technique du parcours.

Le projet bénéficie d'une subvention du Fonds communautaire de commémoration des guerres mondiales, de Patrimoine canadien, octroyée au comité Héritage Feller. Sous la direction de Marie-Claude Rocher, il est réalisé en partenariat avec la municipalité de Saint-Blaise-sur-Richelieu et l'Union d'églises baptistes francophones du Canada.

CONFÉRENCE

Vincent Auzas et Florent Tremblay présenteront une conférence sur l'Institut Feller et le camp de prisonniers devant la Société d'histoire du Haut-Richelieu, le mardi 15 mars, à 19h30. L'activité aura lieu à la bibliothèque de la Société située au 203, rue Jacques-Cartier Nord, à Saint-Jean.

Les personnes ayant des témoignages à livrer ou encore des photos et des artefacts reliés à l'Institut Feller sont invitées à communiquer avec M. Auzas à l'adresse fellercamp44@gmail.com.

NOUVELLE ANNÉE, NOUVEAU LOOK!



SIMPLE VISION

1 LUNETTES COMPLÈTES*

69\$

2 LUNETTES COMPLÈTES*

129\$

PROGRESSIFS

1 LUNETTES COMPLÈTES*

139\$

2 LUNETTES COMPLÈTES*

229\$

*Monture et verres sélectionnées.
Détails en succursales participantes.

F. FARHAT
LUNETTERIE^{MC}

Apportez votre prescription ou planifiez un rendez-vous avec l'un de nos optométristes!

ST-JEAN

1050, BOUL. SÉMINAIRE NORD
ST-JEAN, QUÉBEC J3A 1S7
450 348-8651

Visitez www.farhat.com
pour une liste complète de nos succursales.

f F. Farhat Lunetterie

Accord D
Desjardins

OLYMPIADES DE LA FORMATION PROFESSIONNELLE

Quatre élèves accèdent à la finale provinciale

MARIE-JOSÉE PARENT

marie-josee.parent@tc.tc



Au terme d'une semaine intensive de compétitions en Montérégie, quatre élèves de la Commission scolaire des Hautes-Rivières se sont taillé une place pour la finale provinciale des Olympiades de la formation professionnelle.



Jerémie Labarre a obtenu une médaille d'argent en techniques d'usinage.

Ils ne se qualifiaient pas pour les jeux de Rio, mais les participants ont relevé tout un défi. Ils devaient mettre de l'avant leur talent, leurs compétences et leurs savoir-faire dans leur domaine d'apprentissage pour se démarquer. Chaque discipline opposait des étudiants de différentes écoles de la région.

Les gagnants remportaient des médailles. Seuls l'or et l'argent obtenaient une place pour l'étape provinciale.

Avant de recevoir la précieuse récompense, les élèves devaient travailler une bonne partie de la journée. Ils réalisaient des exercices préparés par des enseignants et des représentants de l'industrie. Cela permettait de vérifier leurs connaissances générales.

SOUTIEN

À titre d'exemple, les participants en électricité devaient procéder à l'installation d'un câblage électrique en respectant les plans et devis fournis.

«Ces compétitions sont une belle façon de démontrer la qualité de l'enseignement de la formation professionnelle qui se donne chez nous, estime la

présidente de la Commission scolaire des Hautes-Rivières, Andrée Bouchard. Je tiens à souligner le formidable soutien dont nos jeunes bénéficient de la part des enseignants qui les accompagnent.»

GAGNANTS

Les olympiades régionales en cuisine, en mécanique automobile et en techniques d'usinage ont eu lieu à l'École professionnelle des Métiers, à Saint-Jean-sur-Richelieu, les 15 et 16 février. Deux élèves de l'école ont remporté les honneurs.

En cuisine, Kathleen Morin s'est distinguée avec une première place et une qualification à la finale provinciale. Elle sera accompagnée à cette prochaine étape par Jérémie Labarre qui a obtenu une médaille d'argent en techniques d'usinage.

À l'extérieur de la municipalité, d'autres finales ont permis à Jérémy Marcoux de gagner une médaille d'or en électricité et à Noémie Guilbault de récolter l'argent dans les épreuves liées au programme de santé, assistance et soins infirmiers. Tous deux accèdent à la prochaine ronde de compétitions, qui aura lieu à Québec du 4 au 7 mai. ■



Kathleen Morin s'est distinguée avec une première place dans les épreuves liées au programme de cuisine.

FONDATION DU CÉGEP

31 000\$ pour financer des stages à l'étranger

Plus de 31 000 \$ ont été amassés pour financer les stages et les séjours à l'étranger qu'effectueront les étudiants du Cégep Saint-Jean-sur-Richelieu.

Une des sources de financement est le tirage annuel de prix organisé par la Fondation du Cégep. Plus de 3100 billets ont été vendus au cours des dernières semaines par les cégépiens désirant prendre part à un stage ou un séjour d'études à l'étranger.

La semaine dernière, la Fondation procédait au tirage au profit de la mobilité étudiante. Micheline Schink a remporté la cure de beauté et rajeunissement chez Beauté Pure Skin d'une valeur de 1725\$. L'abonnement d'un an chez Actiforme d'une valeur de 500\$ a été gagné par Lucie Tessier.

Éric Dufour est le gagnant de la tablette électronique



Le tirage a réuni François-Luc Dallaire, DG de Coopsco St-Jean-sur-Richelieu, Yvan Ouellet, copropriétaire d'Actiforme, Sandra Bergeron, du Centre de villégiature Venise-sur-le-lac, Isabelle Gagnon, présidente de la Fondation, Suzie Ménard, propriétaire d'Institut de beauté Modus, Louise Dubuc, agente administrative à la Fondation, Josée Mailhot, directrice des communications de la SPEC et Édith Brassat-Mimeault, conseillère en communication à la Fondation.

d'une valeur de 500\$ offerte par Coopsco Saint-Jean-sur-Richelieu. De son côté, Linda

Breton est la récipiendaire d'une paire de billets de spectacle d'une valeur de 198\$ pour

le spectacle-bénéfice Kryzalid de la Fondation mettant en vedette Emmanuel Bilodeau.

Le prix de la nuitée à l'Auberge du Lac Champlain d'une valeur de 175\$, gracieuseté de Venise-sur-le-lac Centre de villégiature, va à Ginette Ménard. François Leclair est le récipiendaire de la paire de billets pour le spectacle de Fred Pellerin du 2 mars, de la SPEC Haut-Richelieu, d'une valeur de 106\$. Chantal Gervais gagne un chèque-cadeau d'une valeur de 100\$ du Restaurant Satori Sushi.

PAYS VISITÉS

La vente de billets a rapporté des revenus nets de 14 215\$. À cette somme s'ajoutent des dons de 16 855\$ provenant de l'Association générale des étudiants et d'autres organismes ou d'entreprises.

Le Costa Rica, la France, les États-Unis, le Belize et Haïti seront parmi les pays où iront prochainement les étudiants pour effectuer un stage ou un séjour d'études. ■

CÉGEP SAINT-JEAN-SUR-RICHELIEU

De bons résultats en soins infirmiers

LOUISE BÉDARD
louise.bedard@tc.tc

Les étudiants diplômés en Soins infirmiers du Cégep Saint-Jean-sur-Richelieu ont terminé au 9^e rang sur 42 établissements d'enseignement au dernier examen de l'Ordre des infirmières et infirmiers du Québec (OIIQ).

La direction du collège s'est réjouie de ce résultat. La directrice des études, Michèle Comtois, en a d'ailleurs fait part aux membres du conseil d'administration du Cégep, le 23 février dernier.

Pour obtenir un permis d'exercer à titre d'infirmière, un diplômé doit réussir l'examen professionnel de l'OIIQ. L'épreuve est administrée à deux reprises durant l'année, en mars et en septembre. Tous les finissants, qu'ils soient détenteurs d'un diplôme d'études collégiales (DEC) ou d'un baccalauréat, sont soumis au même examen. Le classement des établissements inclut les collèges et les universités francophones et anglophones.

RÉSULTATS

À l'examen de mars 2015, le Cégep Saint-Jean-sur-Richelieu présentait pour la première fois des candidats puisqu'une cohorte d'étudiants avait commencé sa formation à l'hiver. Vingt diplômés de Saint-Jean ont subi



Nicolas Parent, Rosalie Campbell et Anthony Desbiens suivent le programme Soins infirmiers.

l'examen. Ils se sont classés au 3^e rang parmi les étudiants de 20 établissements.

En septembre 2015, 49 diplômés de Saint-Jean ont été soumis à l'examen et le collège a terminé au 9^e rang sur 42 établissements. L'année précédente, le Cégep était 4^e sur 42.

Par ailleurs, le Cégep souligne qu'avec un taux de réussite moyen de plus de

90%, les diplômés de Saint-Jean se comparent avantageusement à ceux de l'ensemble du Québec dont le taux de réussite moyen est de 84%.

RÉUSSITE

Les enseignants expliquent ces bons résultats par le fait que la formation offerte prépare bien leurs étudiants à la réalité de l'examen de l'OIIQ.

Dès la première session, tous les examens écrits des cours de Soins infirmiers sont formulés de la même façon que ceux de l'examen de l'OIIQ. De plus, les enseignants ont créé des capsules pédagogiques, les midis-cliniques, pour permettre aux étudiants de réviser certaines notions.

Les enseignants évaluent aussi que la diversité des expériences cliniques offertes à leurs étudiants leur permet de développer leurs compétences dans les différents milieux de stage. Les cégépiens peuvent se familiariser avec les soins dans un centre hospitalier, un centre d'hébergement de soins de longue durée, un centre de la petite enfance ou encore lors du stage proposé en Haïti.

«La qualité de la formation spécifique et générale dispensée au Cégep Saint-Jean-sur-Richelieu permet aux étudiants de se démarquer des autres collèges», considèrent-ils.

La forme de l'examen de l'OIIQ a été modifiée en septembre 2014 afin d'enlever le volet pratique et de bonifier le volet écrit. L'examen écrit comprend une centaine de questions ouvertes nécessitant des réponses courtes et comportant une quarantaine de mises en situation. L'examen se déroule durant deux périodes de 2h45 au cours d'une seule journée. ■

Photo Cégep Saint-Jean-sur-Richelieu

FINI L'INTERNET
NOUS VOUS OFFRONS MIEUX QUE LES PRIX EN LIGNELUNETTE
COMPLÈTE
*
39\$
GARANTIE 1 AN
MONTURE & VERRESOPTIQUE LAURIER®
BELOEIL.(450) 446-5444 | ST-JEAN.(450) 349-9600

*Le forfait 39\$, incluant monture et verres, est valide sur toutes nos montures de lignes régulières en stock. Pour les lunettes designer obtenez 50% de rabais sur les verres et monture ou obtenez 2 POUR 1. Ajoutez 100\$ pour des progressifs multifocaux. Les traitements spéciaux sont disponibles sur demande pour un prix additionnel (demandez nos forfaits traitement de lentille). L'offre expire le 31 mars 2016. Dr. Hala Jarada, Optométriste. www.laurier-optical.com

NADEAU

DES RABAIS
SUR
40
VÉHICULES
EN INVENTAIREFinancement
bancaire1^{ère}, 2^e et 3^e
chance au créditDemande
en lignePROMOTION
DE MARSASSISTANCE ROUTIÈRE
GRATUITE
AVEC FINANCEMENT

450 347-7232 1 888 347-7232 Unenadeau.com

>666962

CENTRES DE LA PETITE ENFANCE

«On est outrés de l'entente avec Québec»

- ELYSE LEBEAU

STÉPHANIE MAC FARLANE
stephanie.macfarlane@tc.tc

L'entente intervenue entre les associations des Centres de la petite enfance (CPE) et le gouvernement du Québec n'est pas applaudie dans le Haut-Richelieu. Si bien que la mobilisation se poursuit.

«Ce qui est annoncé, c'est une allocation de transition qui fait passer la pilule pour 2016-2017, mais qui repousse [les compressions] à 2017-2018», explique Élyse Lebeau, présidente de l'Association des CPE de la Vallée des forts, qui représente les 11 CPE de la région.

En d'autres mots, les centres de la petite enfance ont une année de sursis pour se préparer aux coupes de 73 M\$.

«C'est moins traître. Souvent, le gouvernement annonce les règles budgétaires après le début de l'année financière. L'an passé, on a appris qu'il coupait 37 M\$ en juillet alors que notre budget commençait le 1^{er} avril», souligne Mme Lebeau.

En 2015-2016, les CPE du Québec ont dû gérer une compression de 37 M\$. À elle, devait s'ajouter une autre coupure de 36 M\$ cette année.

Après de longues négociations, le gouvernement libéral l'a suspendue jusqu'en 2017-2018 et a mis en place une allocation de transition de 41 M\$.

Dès 2017-2018, les CPE feront face à

des compressions totales de 73 M\$. Ces coupes seront reconduites en 2018-2019.

NOUVEAU MODÈLE

Avec cette entente vient une révision du modèle de financement. À titre d'exemple, un CPE reçoit quotidiennement, incluant la contribution parentale, 39,80\$ par enfant de 18 mois et plus. À compter du 1^{er} avril, ce financement passera à 32,95\$ pour un bambin âgé entre 18 et 47 mois et à 26,44\$ pour un enfant âgé de 48 à 59 mois.

Québec indexera la subvention reliée à l'achat des denrées alimentaires. Celle-ci tiendrait compte de l'augmentation de l'indice des prix à la consommation. La rumeur de 2,42\$ par enfant court, mais au moment de l'entrevue, Élyse Lebeau ne pouvait confirmer le montant exact.

«Il y a beaucoup de travail à faire pour s'adapter à ce nouveau mode de financement. Et la coupure de 36 M\$, il faut la préparer», ajoute Mme Lebeau.

Celle-ci opère le CPE Saint-Luc qui compte 195 places réparties en trois installations. Elle gère un budget annuel de 3 M\$. En 2014-2015, il a été amputé de 142 787\$ et 91 469\$ ont été soustraits en 2015-2016. La nouvelle coupure amènera un manque à gagner additionnel de près de 100 000\$.

MOBILISATION

Malgré la signature de l'entente par l'Association québécoise des CPE et le Conseil québécois des services de garde éducatifs à l'enfance, l'Association des



Les CPE doivent préparer la coupure de 36 M\$, soutient Élyse Lebeau, présidente de l'Association des CPE de la Vallée des forts.

CPE de la Vallée des forts ne l'accepte pas. «On est outrés de ça», poursuit Mme Lebeau.

En réponse, un comité d'action a été créé pour poursuivre la mobilisation. Celle-ci passera à un autre niveau.

«On n'est plus à l'heure des petites chansons. On veut valoriser nos services de garde, les documenter à l'aide de chiffres et chercher des appuis», indique Josée Boivin, directrice générale du CPE Les Poussineaux et membre du comité.

Elle précise toutefois que les CPE

n'envisagent pas de fermetures ponctuelles en guise de moyens de pression.

Une résolution a été écrite par le comité et circule. Celle-ci demande aux conseils d'administration des CPE de la région s'ils acceptent de poursuivre la mobilisation et que le Regroupement des CPE de la Montérégie (RCPEM) poursuive le plan de mobilisation.

«Les réponses que l'on a reçues jusqu'à présent, c'est qu'ils sont favorables [à la mobilisation] et qu'ils souhaitent que le RCPEM prenne le lead», note Mme Boivin. ■

SERVICES DE GARDE PUBLICS

La CSN prend la défense du réseau québécois

STÉPHANIE MAC FARLANE
stephanie.macfarlane@tc.tc

Le Conseil central de la Montérégie - Confédération des syndicats nationaux (CSN) a lancé une tournée régionale pour défendre les services de garde éducatifs à contribution réduite. Sous le thème Un réseau qui fait grandir!, la campagne vise à informer et à sensibiliser les parents et la population aux impacts des coupures gouvernementales.

«On dénonce toutes les compressions qui touchent les services de garde. Notre réseau, on le détruit tranquillement, mais sûrement», lance Annette Herbeuval, présidente du Conseil central de la Montérégie-CSN.

Plusieurs millions de dollars ont été coupés dans les services de garde publics, soit les centres de la petite enfance (CPE), ceux en milieu familial et en milieu scolaire.

«Cela fait en sorte que la qualité des services est mise à mal», poursuit Mme Herbeuval.

La CSN exige, entre autres, la fin des compressions et réclame des investissements nécessaires au maintien des services. «On demande aussi de remettre l'universalité des tarifs dans les services de garde», enchaîne Annette Herbeuval.

La contribution parentale est passée de 5\$ à 7\$ par enfant, par jour. Depuis avril 2015, elle peut atteindre 20\$, selon le revenu familial. «Cela fait en sorte que les parents se tournent plus vers le privé,



France Laniel, Annette Herbeuval, Jacques Lanciault et Éric Castonguay, tous de la CSN, ont tenu un point de presse, mardi, à Saint-Jean-sur-Richelieu, pour présenter la campagne.

ajoute-t-elle.

CPE

Les millions de dollars coupés dans les CPE ont un effet sur les services aux enfants. «60% des CPE ont fait des coupures majeures pour les services aux enfants», avance France Laniel, présidente du Syndicat des travailleuses et travailleurs en petite enfance de la Montérégie.

Le temps et les moyens dédiés aux activités pédagogiques ont diminué. «On a perdu nos conseillères pédagogiques. C'est difficile d'avoir des ressources pour les enfants en difficulté. Ça fait 30 ans que je suis dans le réseau des CPE et c'est la pire attaque. On a eu des coupes de 178 M\$ dans les deux dernières années et là, nous en avons une autre de 120 M\$ qui s'en vient», ajoute Mme Laniel.

MILIEU FAMILIAL

Éric Castonguay, président du Syndicat des responsables de service de garde (RSG) en milieu familial du bureau coordonnateur Joie de vivre, souligne que les compressions affectent aussi les milieux familiaux.

«Les parents quittent pour s'en aller en milieu privé. Et ça, ça affecte directement notre salaire. Quand ils quittent, on n'a pas de préavis et notre salaire est coupé. Un enfant de moins, ça peut représenter 300\$ de moins par mois», dit-il.

Il souligne aussi la difficulté de combler les places vacantes. «Sur les 150 RSG, il y a une cinquantaine de places libres. J'ai eu un départ en juin dernier, un parent a quitté pour le privé, et je viens tout juste de combler la place. Avant les

changements, j'avais une liste d'attente de 15, 20 noms», avance M. Castonguay.

DANS LES ÉCOLES

Dans les services de garde en milieu scolaire, le tarif quotidien est passé de 7\$ à 8\$ par enfant. «Pour les journées pédagogiques, les subventions ont été diminuées. Le parent paie maintenant 16\$ par jour», ajoute Jacques Lanciault, président du Syndicat du personnel de soutien des Hautes-Rivières.

Depuis la mise en place de ce tarif, le taux de fréquentation lors de journées pédagogiques a chuté de moitié.

Cela a un effet sur les services de garde qui doivent s'autofinancer. Il souligne que dans de petits milieux, comme à Saint-Jacques-le-Mineur, le service de garde peut être obligé de fermer lors d'un congé pédagogique, faute de moyens.

Le temps de planification des éducatrices pour préparer les activités a aussi été réduit.

ACTIONS

Au cours des prochaines semaines, la CSN fera un blitz d'actions de visibilité en prévision du dépôt du budget Leitão. Le ministre des Finances le présentera le 17 mars.

Des cartes postales, adressées au premier ministre Philippe Couillard, seront distribuées dans les CPE ainsi que dans les garderies en milieu familial et scolaire. Les parents et la population seront invités à les signer. ■

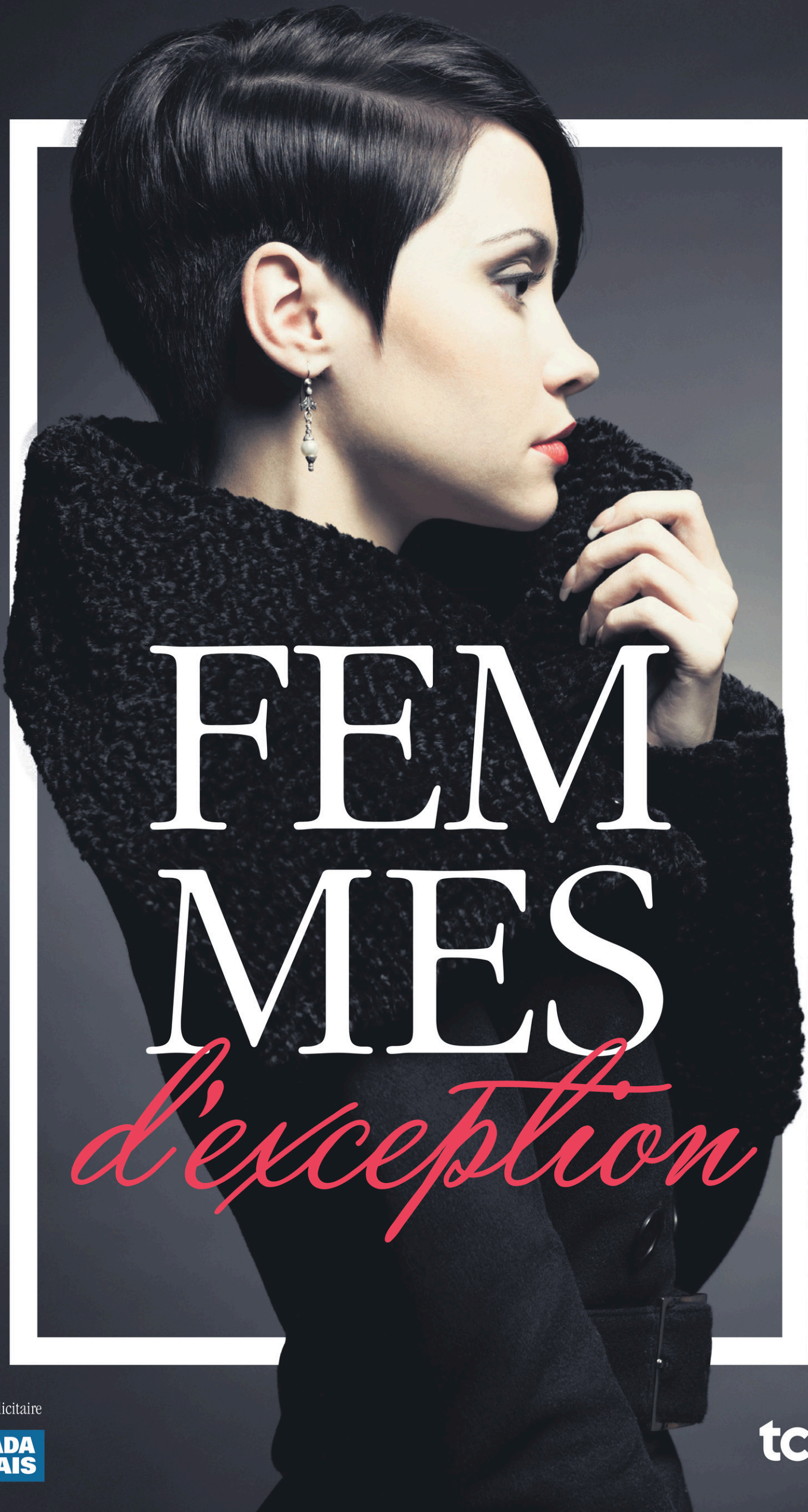

FEM MIES

d'exception

Supplément publicitaire

**LE CANADA
FRANÇAIS**

tc • MEDIA

FEMMES *d'exception*

Faisons honneur aux femmes de tête et de cœur!

Célébrée le 8 mars, la Journée internationale de la femme permet de faire le point sur les progrès réalisés au fil des années sur le plan de la condition féminine... tout en portant un regard éclairé sur l'avenir.

Les origines

C'est au début du 20^e siècle, en Amérique du Nord et en Europe, que l'on trouve les origines de la Journée internationale de la femme. Qu'étaient alors les principaux enjeux? Dans un contexte de luttes

ouvrières, les femmes revendiquaient le droit de vote (dont les hommes bénéficiaient depuis longtemps), de meilleures conditions de travail et l'égalité entre les sexes.

Grâce à l'intervention des Nations Unies en 1975, cette journée commémorative a pris de l'ampleur sur la scène internationale. En effet, il a fallu très peu de temps pour que la cause interpelle les femmes des pays développés et des pays en voie de développement. Depuis, chaque année, des manifestations et des activités sont organisées partout sur le globe afin de promouvoir les droits des femmes et de favoriser leur participation à la vie politique et économique.

Bravo à toutes ces femmes de tête et de cœur qui, en faisant valoir leurs convictions, contribuent à l'amélioration de la condition féminine!

Le saviez-vous?

La Journée internationale de la femme est décrétée jour férié dans plusieurs pays (Laos, Russie, Moldavie, etc.), alors que dans d'autres (comme en Chine et à Madagascar), ce sont uniquement les femmes qui ont droit à un jour de congé!



PRÉPAREZ
VOTRE
PEAU
POUR LE
PRINTEMPS
ET RAYONNEZ

AU MENU:

**SANS COMPLEXES,
UN TEINT RAYONNANT, SANS PEAU MORTE**

2 POUR 1 sur la dermalinfusion (microdermabrasion) infusant

Un sérum adapté à votre type de peau. Cette plateforme technologique est munie d'une pointe de diamant dernier cri.

Votre peau sera oxygénée et resplendissante. De plus, le traitement est relaxant. Un moment juste pour vous. ça vaut le coût! Votre technicienne prendra le temps de compléter une analyse complète de votre peau.

Prix régulier 119\$ à 129\$ selon le sérum choisi.



Sérum à choisir:

- Hydratant - peau sèche
- Taches - taches pigmentaires
- Acné - peau mixte à grasse
- Éclaircissant - teint terne

Extra : À l'achat de 200\$ de produits Phytomer recevez une crème à mains format 200 ml d'une valeur de 39\$ gratuitement. (quantité limitée)

Profitez-en !

À acheter avant le 30 mars, non-jumelable à une autre offre, certaines conditions s'appliquent.

MARIDERM
MÉDICO-ESTHÉTIQUE

450 376-7816 • info@mariderm.com • www.mariderm.com

Dans le cadre de
la journée internationale
des femmes
COFFRE vous ouvre ses portes!

Le 8 mars prochain, de 9 h à 11 h, dégustez un savoureux café tout en visitant l'exposition

«L'Histoire des Femmes sur le marché du travail»

Courez la chance de gagner un certificat-cadeau d'un commerçant du Vieux-Saint-Jean!

Les 100 premières femmes à se présenter recevront une attention particulière!

Bienvenue à tous et à toutes!



**Quartier
DE L'EMPLOI!**

COFFRE
Centre d'Orientation et de Formation
pour Femmes en Recherche d'Emploi

49, rue St-Jacques
Saint-Jean-sur-Richelieu
Info: 450 347-6101

FEMMES *d'exception*

Quelle est l'influence économique des femmes?

Célébrée annuellement le 8 mars, la Journée internationale de la femme est entre autres l'occasion de souligner la contribution des femmes au développement économique de la société. Qu'elles soient entrepreneures ou salariées, les femmes font assurément leurs preuves dans le monde du travail d'aujourd'hui.

À coup sûr, l'évolution des sociétés modernes a modifié les rapports entre la sphère familiale et celle du travail salarié féminin. À ce sujet, ONU Femmes rapporte que plus il y a de femmes au travail, plus l'économie d'un pays est prospère. Selon le même organisme, de 1980 à 2008, près de 552 millions de femmes sont devenues actives sur le marché du travail — elles représentent environ 40 % de la main-d'œuvre mondiale!

Dans les pays occidentaux, la majorité des femmes réalisent des études pour ensuite intégrer le marché de l'emploi. Le Rapport sur le développement dans le monde : égalité des genres et développement, publié par la Banque mondiale en 2012, indique que les jeunes femmes sont désormais majoritaires dans les universités, représentant 51 % des étudiants dans le monde (selon des données provenant des deux tiers des pays sur le globe). Voilà une avancée qu'il convient certainement de mentionner!

Au cours des dernières années, le monde de l'économie a profondément changé en reconnaissant que l'égalité hommes-femmes sur le marché du travail était profitable à tous. De quoi se réjouir, n'est-ce pas?



Une entreprise familiale se poursuit dans la lignée FÉMININE, dynamique, passionnée et soucieuse de l'innovation pour réaliser votre salle de bain de rêve.

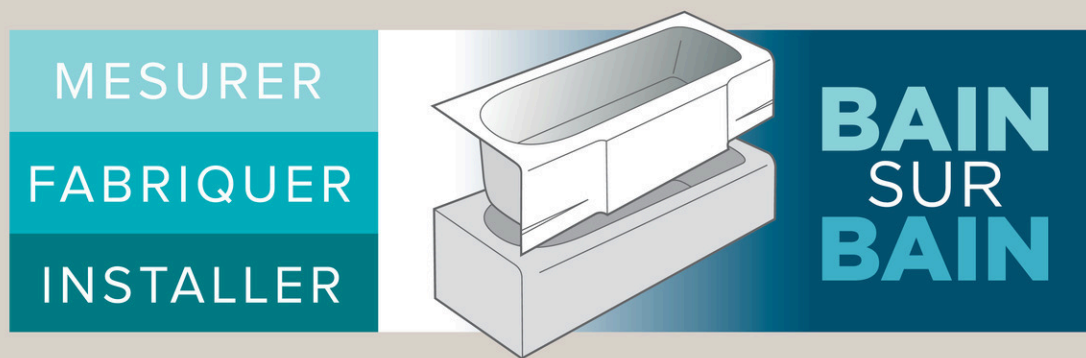

Contactez-nous pour une **CONSULTATION GRATUITE** à domicile.

450 347-7687
1 800 463-7687

VENEZ VOIR NOTRE SALLE DE MONTRE

86, ROUTE 104, MONT ST-GRÉGOIRE, QC J0J 1K0



(Pour aussi longtemps que vous possédez votre propriété!)

**BAIN
MAGIQUE^{MD}**

BAINMAGIQUE.COM

>6668534

PUBLICITÉ

LA JOURNÉE DE LA FEMME, POURQUOI ?

Collaboration spéciale
Marie-Pier Rancourt
 Présidente, Clinique MariDerm



Marie-Pier, Présidente
 Clinique MariDerm inc.

Le féministe, les revendications du droit de la femme, de l'égalité et de vote. Tant de femmes se sont battues pour nous. Si elles n'avaient pas été devant nous, au-delà des années qui nous séparent, je ne pourrais probablement pas faire ce que je fais aujourd'hui. C'est-à-dire aimer mon travail, être passionnée, être maman aussi, avoir ma propre voiture, mon indépendance, voter, et j'en passe...

Je suis la première à le dire lors des élections, il est tellement important d'aller voter, mais encore plus pour une femme, car d'autres ont voulu y aller avant nous, alors que leur opinion n'avait pas assez d'importance aux yeux du gouvernement.

Voter, c'est un droit que nous les femmes avons revendiqué et gagné !

Reste qu'en 2016, nous avons la vie dont elles rêvaient. Elles, ces femmes qui se battaient pour elles et pour nous. C'est seulement en 1977 que les Nations unies officialisaient la journée, invitant tous les pays à célébrer une journée spéciale pour le droit des femmes, comme nous le connaissons aujourd'hui. À noter que cette journée avait été proposée par une américaine en 1909. La journée de la femme, c'est une journée de manifestations à travers le monde; l'occasion de revendiquer l'égalité et de faire un bilan sur la situation des femmes dans la société.

Au Québec, c'est le 25 avril 1940 que la loi accordant aux femmes le droit de vote et l'éligibilité fut adoptée.

Je demande aux femmes, toutes confondues; femmes d'affaires, mamans au foyer, célibataires, mariées, riches, pauvres... peu importe votre situation, ayez SVP une pensée pour celles qui n'ont pas eu cette chance, celles qui se sont battues pour nous!

Je sais que la question n'est pas réglée à 100% à travers le monde, mais j'espère que cette journée pourra servir de modèle dans les pays où l'égalité entre les hommes et les femmes, n'a pas encore sa place. D'autres n'ont pas eu cette chance. Je souhaite que ces femmes trouvent la paix et continuent d'espérer.

La femme réfléchit par elle-même et n'est pas qu'un simple trophée. Elle a un cœur, une âme et une opinion.



MARIDERM

MÉDICO-ESTHÉTIQUE

650, rue Boucher, local 102, Saint-Jean-sur-Richelieu
450 376-7816 | www.mariderm.com

FEMMES *d'exception*



10 façons de remercier les femmes de votre vie

En ce 8 mars, Journée internationale de la femme, prenez le temps de dire merci à une femme qui occupe une importante place dans votre vie. Voici dix idées inspirantes!

1. Moment de détente

Misez sur une journée au spa ou une séance de massage — vous ne pouvez vous tromper en lui offrant une pause bien méritée!

2. Soirée spéciale

Offrez-lui une sortie hors du commun! Que préfère-t-elle? Cinéma ou théâtre, musée ou galerie d'art, spectacle de danse ou d'humour?

3. Loisir inexploité

Dessin, peinture, couture ou poterie... Vous a-t-elle déjà parlé de sa passion créatrice inassouvie? Si oui, c'est le temps d'y remédier!

4. Sortie en plein air

Emmenez-la prendre une grande bouffée d'air frais! Ski, escalade et randonnée sont d'excellents choix pour passer de beaux moments ensemble.

5. Souper personnalisé

Faites plaisir à ses papilles en l'emmenant manger à son restaurant préféré. Du bonheur à déguster!

6. Lecture intéressante

Un livre sur la cuisine, le sport ou les voyages? Sélectionnez un sujet qui l'intéresse — vous la rendrez heureuse, c'est garanti!

7. Accessoires mode

Vêtements ou bijoux : voilà quoi offrir à une fanatique de la mode! Pour dénicher des articles originaux — et stimuler l'économie de votre région —, visitez les artisans locaux.

8. Cadeau en images

Pour une agréable soirée de divertissement, procurez-lui un film ou une série télévisée qu'elle appréciera.

9. Bouquet de fleurs

Un classique! Assurez-vous simplement de choisir ses fleurs préférées.

10. Produits fins

Offrez-lui du chocolat ou une excellente bouteille de vin. Un moyen sûr de lui faire plaisir!

UNE FEMME QUI A SA PLACE HIER, AUJOURD'HUI ET DEMAIN

La nouvelle présidente de l'aile jeunesse de la Chambre de commerce et de l'industrie du Haut-Richelieu (CCIHR), Jade Samson, a toujours eu un œil tourné vers l'avenir. Que ce soit le sien, celui de sa génération ou encore, celui de ses aînés.

Âgée de 29 ans seulement, on la prend pour la «petite nouvelle» dans son domaine, celui des résidences pour personnes âgées. Pourtant, c'est bien mal la connaître. Mme Samson est une gestionnaire d'opérations chevronnée qui supervise 150 employés et a mis sur pied deux résidences, une à Cowansville et l'autre à l'intérieur de l'ancien Collège de Saint-Césaire. Elle est également copropriétaire des Services immobiliers Samson avec son père, Guy.

«Je me vois continuer de peaufiner les milieux de vie que nous avons mis sur pied. Je veux continuer à être fière des projets montés et des services apportés à la population. J'aimerais aussi, dans dix ans, être une référence dans le milieu des résidences privées pour personnes âgées.»



117, rue Principale,
 Cowansville
 450 266-3757



SERVICES IMMOBILIERS
 SAMSON INC.
 514 232-1515



1390, Notre-Dame,
 St-Césaire
 450 816-1390



Jade Samson

CONCOURS!

GAGNEZ 2 PLACES POUR ALLER VOIR LE **CH** À OTTAWA!

INCLUANT TRANSPORT ET NUITÉE POUR LE MATCH CONTRE LES SÉNATEURS LE 19 MARS

GRÂCE À:



COMMENT PARTICIPER?

TROUVEZ LA RONDELLE SPÉCIALEMENT IDENTIFIÉE, NOTEZ LE NUMÉRO DE LA PAGE ET RENDEZ-VOUS SUR LE **CANADAFRANCAIS.COM** POUR VOUS INSCRIRE!

BONNE CHANCE!

GRAND TIRAGE LE 11 MARS PROCHAIN

Faites plaisir à votre homme...

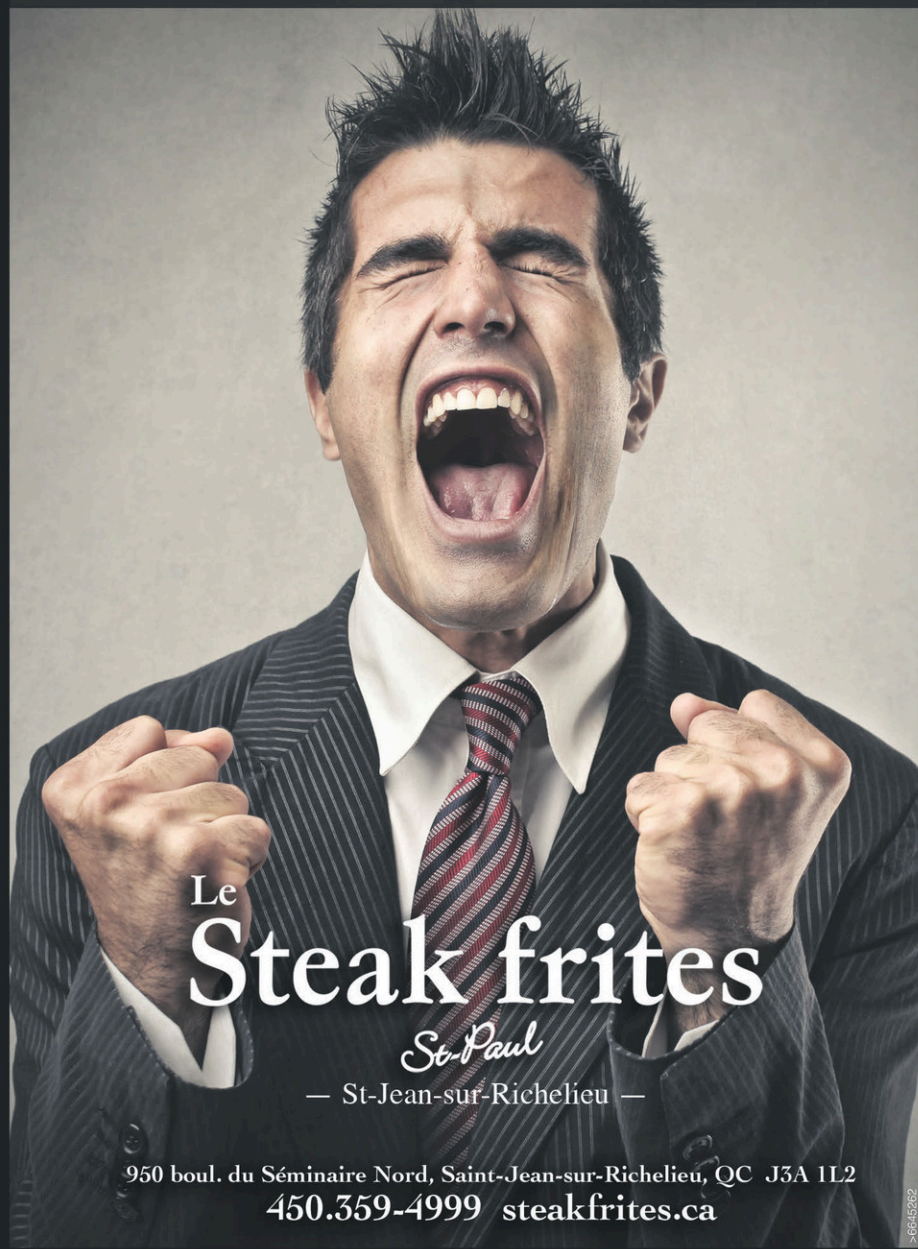

Le **Steak frites**
St-Paul
— St-Jean-sur-Richelieu —

950 boul. du Séminaire Nord, Saint-Jean-sur-Richelieu, QC J3A 1L2
450.359-4999 steakfrites.ca

PROMOTION LOCATION

LA BOUCLE DU GRAND DÉFI PIERRE LAVOIE

VOUS PARTICIPEZ AU DÉFI?
Louez un vélo de route pour la saison et obtenez une
CARTE-CADEAU DE 50\$ échangeable sur tout en magasin!

SPORTS AUX PUCES

SAPSTJEAN.COM • 1 855 349-3888
532, BOUL. SÉMINAIRE NORD, SAINT-JEAN-SUR-RICHELIEU

PERSONNALITÉS FÉMININES ET BOURSES CARRIE-DERICK

Les gagnantes seront dévoilées dimanche

MYRIAM TOUGAS-DUMESNIL

myriam.tougas-dumesnil@tc.tc

Le Centre de femmes du Haut-Richelieu couronnera les personnalités féminines de l'année et attribuera deux bourses de 1000\$ ce dimanche 6 mars, lors d'un événement-hommage organisé au Cabaret-Théâtre du Vieux-Saint-Jean.

La remise des prix vise entre autres à souligner la Journée internationale des femmes, célébrée le 8 mars. Ce sera aussi l'occasion de rendre hommage aux femmes de la région et de parler de condition féminine.

ANIMATION

L'événement est ouvert au public et sera animé par Manuelle Alix-Surprenant. Cette dernière dirigera entre autres une table ronde sur le thème «Être femme en 2016». Des élus des scènes municipale, provinciale et fédérale y prendront part.

Une brève conférence sur la conciliation carrière-famille est également au programme. Elle sera donnée par l'auteure, chroniqueuse et blogueuse Marianne Prairie, anciennement des Moquettes coquettes.

PRESTATIONS

Le public aura aussi droit à une prestation de la Chorale du clocher du Centre d'Arts de Sabrevois, sous la direction de Céline Allemand.

Le duo Dominique Bessette Auger et Félixya Tougas montera également sur scène pour présenter un numéro de danse. Finalement, la participation de Maryse Choinière et de l'atelier d'écriture libre du Centre de femmes est aussi prévue.

L'un des moments forts de l'événement sera le dévoilement des personnalités féminines de l'année. Le Centre de femmes couronnera deux gagnantes provenant de la MRC du Haut-Richelieu.

Dans la catégorie Milieu communautaire, deux candidates sont en lice. Il s'agit de Marilou Fuller, travailleuse communautaire, et Francine Pilon, citoyenne bénévole et présidente-fondatrice du Réseau des femmes d'action du Haut-Richelieu.

Il y a également deux candidates dans la catégorie Affaires et profession. Il s'agit de Lucie Boudreault, policière militaire, et Annette Gamache Boucher, comptable



Les candidates aux titres de personnalités féminines de l'année dans le Haut-Richelieu: Annette Gamache Boucher, Lucie Boudreault, Francine Pilon et Marilou Fuller.

retraîtée de la Banque royale du Canada et ex-directrice du département d'épargne.

BOURSES

Deux bourses de 1000\$ seront également remises lors de l'événement. Les bourses Carrie-Derick sont destinées à des femmes qui contribuent à la promotion et à l'avancement des sciences. Sept candidates sont en lice pour recevoir une bourse.

Deux femmes de Saint-Valentin en font partie: Marie Ammerlaan, étudiante au programme *Honors Science* du Collège John-Abbott, et Pénélope Lussier-Tomaszewski, étudiante en sciences de la nature au Cégep Saint-Jean-sur-Richelieu.

Les cinq autres candidates sont johannaises. Florence Gagnon et Manon Tulane étudient en sciences de la nature au Cégep Saint-Jean-sur-Richelieu. Élise Charbonneau est dans le même programme, mais au Cégep de Trois-Rivières.

Andrée-Anne Durand est pour sa part étudiante en technologie électronique à La Relance. Finalement, Myriam Vidal est étudiante au deuxième cycle en sciences biologiques à l'Université de Montréal.

ENFANTS

Pour encourager les familles ayant de jeunes enfants à assister à l'événement, le Centre de femmes du Haut-Richelieu organise un atelier gratuit de cuisine collective pour les 13 ans et moins.

Les participants cuisineront durant le gala, qui débutera à 14 heures. Ils confectureront un léger goûter qu'ils serviront eux-mêmes à l'assistance durant l'entracte.

BILLETS

La population a jusqu'au 4 mars, 16 heures, pour se procurer des billets en prévente afin d'assister à l'événement. Ceux-ci sont disponibles au Centre des aînés johannais (125, rue Jacques-Cartier Nord, bureau 2).

Le coût est de 15\$ pour les adultes, 10\$ pour les étudiants et 5\$ pour les 13 à 18 ans. Après le 4 mars, le tarif sera de 20\$ pour les adultes, 15\$ pour les étudiants et 10\$ pour les 13 à 18 ans.

Pour toute information supplémentaire, on contacte le Centre de femmes du Haut-Richelieu au 450 346-0662. ■

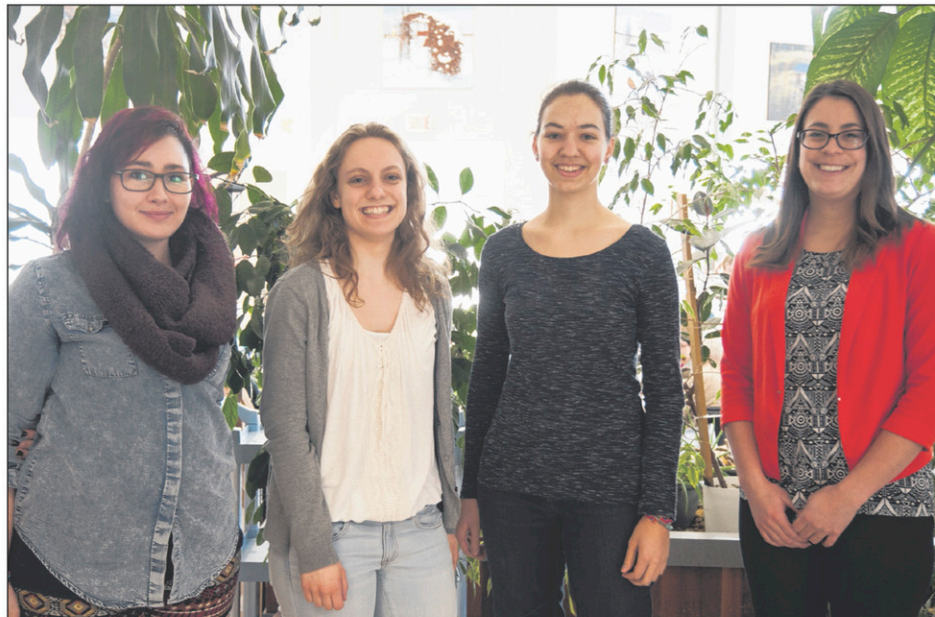

Photos: TTC Media - Jessyca Viens-Gaboriau

Les candidates pour les bourses Carrie-Derick: Andrée-Anne Durand, Pénélope Lussier-Tomaszewski, Manon Tulane et Myriam Vidal. Absentes de la photo: Marie Ammerlaan, Élise Charbonneau et Florence Gagnon.

Dégustation festive pour la Fondation Le Renfort

ANNE AMMERLAAN

anne.ammerlaan@tc.tc

Les amateurs de bonne chère sont invités à la 26^e Dégustation de vins et fromages au profit de la Fondation Le Renfort Grande Ligne. L'événement à caractère philanthropique aura lieu le jeudi 24 mars, à l'Hôtel Relais Gouverneur de Saint-Jean-sur-Richelieu.

Au coût d'entrée de 100\$ par personne, les convives pourront déguster une variété de vins et de fromages, passer une soirée dans une ambiance festive et contribuer à améliorer la qualité de vie des personnes vivant avec une déficience intellectuelle ou un trouble envahissant du développement.

Partenaire de la Fondation Le Renfort Grande Ligne depuis quelques années,

Richard Archambault du Centre Hi-Fi assurera la présidence d'honneur cette année. «Je suis sensible à la cause, je suis père d'un enfant qui vit avec le syndrome d'Asperger», commente M. Archambault.

SENSIBILISER

Richard Archambault met de l'avant l'importance de soutenir les familles de la grande région de Saint-Jean-sur-Richelieu.

«Cette activité agréable sert de collecte de fonds, certes, mais vise aussi à sensibiliser la population au fait que des centaines de famille de notre région, comme la mienne, comptent parmi leurs membres une personne vivant avec une déficience intellectuelle ou un trouble envahissant du développement, comme l'autisme. Plusieurs de ces familles ont besoin de notre appui, tant financier que moral», d'assurer



La soirée Dégustation de vins et fromages au profit de la Fondation Renfort Grande Ligne a réuni 240 convives l'an dernier.

Richard Archambault.

La soirée annuelle est mise en place bénévolement par le personnel des Services de Réadaptation du Sud-Ouest et du Renfort (SRSOR). Les organisateurs accueilleront leurs invités dès 18h30 à l'Hôtel Relais Gouverneur de Saint-Jean-sur-Richelieu (725, boul. Séminaire Nord).

Il est possible de se procurer des billets en ligne à l'adresse www.lerenfort.com, auprès des membres de la Fondation ou en composant le 450 348-6121, poste 2306.

Aucun billet ne sera disponible le soir de l'événement. Les personnes qui ne peuvent être présentes, mais qui souhaitent contribuer à la soirée sont invitées à remettre un prix de présence d'une valeur minimale de 50\$. ■

Les maisons de jeunes gagnent à être connues

MYRIAM TOUGAS-DUMESNIL
myriam.tougas-dumesnil@tc.tc

Sources d'inquiétude pour certains parents, les maisons de jeunes ont bien changé au cours des dernières années. Elles sont aujourd'hui beaucoup plus qu'un simple lieu de rassemblement pour adolescents. Visite du Carrefour jeunesse d'Iberville, un endroit fréquenté par quelque 200 jeunes annuellement.

De l'extérieur, le bâtiment de l'avenue Besette semble relativement petit. Toutefois, c'est tout un terrain de jeu qui s'étend devant nos yeux, lorsqu'on prend la peine d'y mettre les pieds. Du mardi au vendredi, sur l'heure du dîner, l'endroit accueille une trentaine d'adolescents.

À notre arrivée vendredi, vers midi, des odeurs réconfortantes flottaient dans l'air. «On cuisine un repas santé tous les jours. Pour 50 sous, les jeunes ont le plat principal, du pain et un dessert», explique Jérémy Fleury, coordonnateur du Carrefour jeunesse d'Iberville.

Ce service est apprécié des adolescents qui viennent pratiquement tous de la polyvalente Marcel-Landry située à l'arrière.

LOISIRS

Au Carrefour jeunesse, ce ne sont pas les jeux qui manquent. Les adolescents apprécient particulièrement les tables de billard, le ping-pong et le hockey sur air. Un coin DJ est également aménagé pour les jeunes, qui s'en servent lorsque des danses sont organisées.

Ici, le mot d'ordre est le suivant: la participation de tous est libre et volontaire. «Une fois par mois, on réunit un comité jeunesse. Les jeunes choisissent les activités du mois. C'est leur maison des jeunes», insiste M. Fleury.

Au programme ce mois-ci: ateliers sushis, journée zen, soirée de films d'horreur, quiz, activité discussion... «Chaque moment est une occasion de faire de l'intervention. La semaine dernière, la discussion a dérivé et on a parlé de transgenres», raconte M. Fleury, qui détient un baccalauréat en sexologie.

Ce dernier rappelle que les cinq employés du Carrefour jeunesse d'Iberville sont outillés pour côtoyer et aider les adolescents. Nathalie Gaudreault est éducatrice spécialisée. Sa collègue Rebeka Monchamp est diplômée en techniques

d'intervention en délinquance. Gabriel Girard et Karine Chabot sont tous deux étudiants en techniques de travail social.

DEVOIRS ET JEUX

Certains jeunes profitent de l'endroit pour faire leurs devoirs en groupe. Plusieurs ordinateurs et une imprimante sont d'ailleurs à leur disposition.

Les plus actifs qui sont âgés d'au moins 15 ans peuvent aussi s'entraîner dans un mini-gym qui comprend entre autres un vélo stationnaire et des poids et haltères. Des sorties sont également organisées périodiquement.

Un Croque-livres, une étagère remplie de jeux, une table de soccer sur table et deux coins salon avec jeux vidéo et films sont disponibles. Une «pièce zen» est aussi en voie d'être aménagée.

Depuis l'automne, le Carrefour jeunesse a sa petite friperie. Les adolescents peuvent y laisser les vêtements qu'ils ne portent plus et en choisir d'autres, gratuitement.

PRÉJUGÉS

Peu de parents visitent les maisons de jeunes. «Ceux qui le font ne sont pas ceux qu'on aimerait voir, habituellement. On aimerait rencontrer les parents de jeunes en difficulté, mais ça n'arrive pas vraiment», indique le coordonnateur de l'endroit.

Ce dernier aimerait voir davantage de parents s'intéresser au Carrefour jeunesse. «Plus il y a d'adultes qui entrent ici, plus je suis heureux! Ils voient qu'on a un code d'éthique et des règlements. Ici, il n'y a pas de drogue! Les maisons de jeunes ne sont plus ce qu'elles étaient dans les années 80. C'est encadré. Il faut s'enlever l'image de l'endroit où il n'y a que des jeunes à problèmes», lance Jérémy Fleury.

Selon lui, les maisons de jeunes étaient avant un lieu de rassemblement. «Aujourd'hui, les jeunes viennent ici chercher quelque chose. Ils ont besoin de jaser. On fait de la relation d'aide et du référencement, mentionne-t-il. On a vu quelqu'un en crise suicidaire récemment. On l'a guidé vers les ressources appropriées.»

À CONNAÎTRE

Anne Dumberry, Jeremy Desjardins, Eliane Mc Carragher et Josyan Daviau fréquentent tous le Carrefour



Le coordonnateur du Carrefour jeunesse d'Iberville, Jérémy Fleury, travaille dans des maisons de jeunes depuis sept ans.



Anne Dumberry (15 ans), Gabriel Girard, employé du Carrefour jeunesse d'Iberville et étudiant en techniques de travail social, Eliane Mc Carragher (15 ans) et Josyan Daviau Hogue (16 ans).

jeunesse d'Iberville depuis plusieurs années. Ils disent s'y sentir chez eux. animateurs le voient et viennent t'aider», souligne-t-elle.

«C'est chaleureux. C'est comme une grande famille avec un esprit de gang», lance Eliane Mc Carragher, 15 ans. Pour son amie Josyan, 16 ans, c'est un lieu sans jugement. «Ici, personne ne va te juger. Si tu as un problème et que tu n'es pas capable d'en parler, les

Ses parents font partie des rares qui ont visité le Carrefour jeunesse. «Si les parents prenaient plus la peine de s'informer pour savoir c'est quoi, il y aurait plus de jeunes qui viendraient ici. Il y a des parents qui ont peur qu'il y ait de la drogue», lance-t-elle. Un commentaire qui fait bien rire ses amies! ■



Environ 65% des jeunes qui fréquentent le Carrefour jeunesse d'Iberville sont des garçons. Sur la photo, on reconnaît Samuel Dufort et Jérémy Desjardins.



Les jeunes peuvent choisir gratuitement des vêtements dans cette mini-friperie. Ils sont aussi invités à y déposer les morceaux qu'ils ne portent plus.

cahier maison

Mars 2016

TENDANCES
dēco

tc • MEDIA

J'ai trouvé !

BOIS FRANC à partir de **229\$** /p.c

BOIS FRANC • CÉRAMIQUE • PLANCHER FLOTTANT • VINYLE • TAPIS



LES GÉANTS
DU COUVRE-PLANCHER

DECO SURFACES
EXPERTS EN COUVRE-PLANCHERS ET DÉCORATION

789, 2^e Rue, Saint-Jean-sur-Richelieu
450 347-8525

leplusgrandchoix.com

>666052

Iberville Brique & Pierre

Ouverture
7 MARS
Lundi au vendredi
8 h à 17 h

BRIQUE • PIERRE
MURET • DALLE
PAVÉ • ROCHE À
ROCAILLE

Techo-Bloc

173 A, Route 104, Saint-Jean-sur-Richelieu (Iberville) 450 347-5819

LA PLANÈTE S'EMBALLÉ POUR LE STYLE VINTAGE!

Cette année, le style vintage est omniprésent dans les boutiques de décoration, les appartements branchés, les restos, les défilés de mode, etc. Le concept? Remettre au goût du jour les objets des décennies passées.

Pour un décor à la sauce vintage, dénichiez des meubles et des accessoires qui auraient pu se trouver chez vos ancêtres, soit en fouinant sur les sites de petites annonces, en visitant les marchés aux puces et les ventes-débarras ou en allant chez des marchands d'antiquités. Cela dit, plusieurs fabricants proposent des accessoires neufs librement inspirés de ce style.

Voici quelques exemples typiques de cette tendance :

- Appareils (radios, appareils photo, machines à écrire, tourne-disques, téléviseurs, etc.);
- Meubles (fauteuils capitonnés, chaises en plastique coloré, vaisseliers massifs, baignoires sur pattes, etc.);

- Items décoratifs et accessoires (photos anciennes, disques vinyles, plaques d'immatriculation, publicités, chapeaux, animaux empaillés, bouteilles de boissons gazeuses, globes terrestres, caisses de bois, bidons de lait, etc.).

En somme, la déco vintage est à la fois nostalgique... et ludique! Ainsi, les curieux, les artistes, les étudiants, les bricoleurs et les passionnés d'histoire sont parmi les premiers à l'avoir adoptée. En outre, ce style implique une bonne dose de créativité afin d'intégrer judicieusement au décor des objets parfois détournés de leur fonction première. Par exemple, des disques vinyles reliés entre eux peuvent se transformer en un paravent et une caisse de bois, faire office de repose-pieds!

mirage

MÉGA
VENTE
DE PLANCHERS DE BOIS FRANC

Collection Flair - Chêne blanc, caractère prononcé, Dark Leaf

15% DE RABAIS
SUR TOUS LES PLANCHERS MIRAGE

Du 7 au 19 mars 2016

Économisez 15 % sur votre achat effectué entre le 7 et le 19 mars 2016.

Tous les détails et règlements de la promotion sur www.planchersmirage.com

DÉCORATION BOMBARDIER

DECO SURFACES
www.decousurfaces.com

Ma vie. Mon décor.

765, rue Saint-Jacques, Saint-Jean-sur-Richelieu
450 346.4462
www.decobombardier.ca

Heures d'ouverture Décoration Bombardier
Lundi au mercredi de 8 h 30 à 17 h 30
Jeudi et vendredi de 8 h 30 à 21 h
Samedi de 8 h 30 à 17 h
Dimanche : Fermé

COMMENT RÉNOVER SANS VOUS ÉPUISER?

Si, comme bien d'autres, vous considérez la rénovation comme une source de stress physique et mental, prenez connaissance de ces trois conseils qui vous permettront de mener votre projet à bon port... et en toute quiétude!

1 PLANIFIEZ Le secret d'un projet de rénovation réussi réside d'abord dans sa planification. Dressez la liste des éléments que vous désirez transformer dans votre demeure et fixez-vous un budget réaliste. Pour les projets d'envergure (la transformation d'une cuisine, par exemple), faites appel à un professionnel. Grâce à son expertise, ce dernier contribuera assurément à réduire la pression sur vos épaules...

2 DÉLÉGUEZ Vous tenez absolument à effectuer toutes vos rénovations vous-même? Gare à l'épuisement! Laissez votre orgueil de côté et reconnaissez qu'une aide supplémentaire serait la bienvenue. Par ailleurs, travailler à deux ou en groupe est beaucoup plus rapide et amusant, non? Cela dit, si vous n'êtes pas très à l'aise avec les travaux manuels, faites confiance à des experts en rénovation... et dormez sur vos deux oreilles!

3 RELAXEZ Lorsque vous effectuez des rénovations, avez-vous tendance à travailler de longues heures sans prendre de pause? Si tel est le cas, la fatigue, les courbatures et les maux de tête vous guettent au tournant! Prenez donc la saine habitude de vous accorder des moments de détente : allongez-vous et fermez les yeux pendant quelques minutes, faites des étirements, appelez un ami, grignotez une collation santé et hydratez-vous régulièrement. Sur ce, bonnes rénos!



Foyers et poêles au gaz / bois

GRANDE LIQUIDATION
Surplus d'inventaire
Jusqu'à 50% de rabais

confort
Elite
div. Plomberie Carillon

LES SPÉCIALISTES du confort au foyer



Votre spécialiste du poêle et foyer

actions multi flammes
SAINT-JEAN-SUR-RICHELIEU

*Détails en magasin.

485, rue Saint-Jacques Saint-Jean-sur-Richelieu
450 347-0380



LE BONHEUR À MA PORTÉE!

NOUVEAUX TERRAINS
MAINTENANT DISPONIBLES



Le Lac de l'Île
Naturellement



INFORMEZ-VOUS
450 348-0629

133 RUE LAPALME, ST-JEAN SUR RICHELIEU

HABITATIONSREJEANROY.COM



LES HABITATIONS
RÉJEAN ROY
QUALITÉ | DESIGN | PRESTIGE

GazMétro
la vie en bleu

RBQ: 5614-3803-01



Venez découvrir
notre vaste salle
de montre!

www.vitrieriesaran.com



Tout ce qu'il vous faut
pour rénover ou décorer!

- FENÊTRES THERMOS • MIROIRS • MIROIRS DÉCORATIFS
- DOUCHES DE VERRE SUR MESURE • CELLIER

VOTRE RÉFÉRENCE EN
VITRERIE DEPUIS 50 ANS

965, boul. du Séminaire Nord, Saint-Jean-sur-Richelieu
450 348-6191

PROMOTION – LUBRIFIANTS SHELL
PRINTEMPS 2016 (du 15 février au 30 avril 2016)



	FORMAT	QUANTITÉ	PRIX
ROTELLA TRIPLE PROTECTION 15W-40 10W-30	3 X 5 L - CAISSE	1	54.95 \$
	18,9 L - CHAUDIÈRE	1	64,95 \$
	208.2 LITRE (BARIL)	1	699.95 \$
ROTELLA T5 Semi-synthétique 10W-40 10W-30	3 X 5 L (CAISSE)	1	75.95 \$
	18.9 L (CHAUDIÈRE)	1	96.95 \$
	208.2 L (BARIL) (10W-30 SEULEMENT)	1	979.95 \$
SPIRAX S4 TXM HUILE MULTIFONCTIONNELLE POUR TRACTEURS (TDH)	18.9 LITRES (CHAUDIÈRE)	1 - 4	69.95 \$
		5 ET PLUS	66.95 \$
	208.2 LITRE (BARIL)	1	729.95 \$
SPIRAX S4 CX-10 HUILE TRANSMISSION ET HYDRAULIQUE RÉPOND NORME CAT	18.9 L (CHAUDIÈRE)	1 - 4	68.95 \$
		5 ET PLUS	65.95 \$
	208.2 L (BARIL)	1	719.95 \$
SPIRAX S4 CX-30 HUILE TRANSMISSION RÉPOND NORME CAT	18.9 L (CHAUDIÈRE)	1	71.95 \$
	208.2 L (BARIL)	1	749.95 \$
TELLUS S2 V 22 - 32 - 46 - 68 HUILE HYDRAULIQUE MULTIGRADE (HVI)	18.9 L (CHAUDIÈRE)	1 - 9	61.95 \$
		10 ET PLUS	59.95 \$
	208.2 L (BARIL)	1	649.95 \$
GRAISSE SRS EXTRÊME GRAISSE SEMI-SYNTHÉTIQUE DE QUALITÉ SUPÉRIEURE	10 TUBES DE 400 G. - CAISSE	1	49.95 \$
		10 ET PLUS	46.95 \$
	50 KG - BARILLET	1	589.95 \$
		2 ET PLUS	559.95 \$

*La taxe environnementale (SOGHU) est incluse dans les prix

Shell Diesel Extra™ **ÉCONOMISEZ JUSQU'À 3% GRÂCE AU CARBURANT**
SHELL DIESEL EXTRA. Informez-vous auprès de notre équipe !



Distributeur Shell

Les Pétroles Dupont

Bedford

Saint-Jean-sur-Richelieu

Chambly

filgo.ca

450.248.2442

450.346.4949

450.658.0437

>666636

La meilleure peinture
TOUT SIMPLEMENT! ELEMENTS™

RABAIS DE
10\$



Avec Microban

Peinture écologique 0 C.O.V.

* Rabais jusqu'au 12 mars. Quantité limitée.

Votre PLAFOND
n'aura JAMAIS
été AUSSI

beau!

Diamond



44⁹⁵*

rég. 65\$

* Rabais jusqu'au 12 mars. Quantité limitée.

Mercier & Mercier
PEINTURE



1075, boul. Séminaire Nord
St-Jean-sur-Richelieu (Québec) J3A 1R2
450 348-2323

>666641

**N'OUBLIEZ PAS
CETTE SEMAINE**

La Porte Ouverte

Le Centre du livre usagé de La Porte Ouverte tient une vente de livres les 3 et 4 mars, de 13 à 20 heures, au 81, rue Frontenac, à Saint-Jean-sur-Richelieu. Romans historiques, romans policiers, documentaires, livres pour enfants et autres seront en vente, à 10\$ le sac. L'organisme recueille aussi vos livres, disques et DVD. Information: 450 741-3592.

CPCJ

Tous les manteaux et bottes sont à 1\$ cette semaine, à la friperie du Centre de partage communautaire johannais (280, rue Mercier). L'organisme offre un service de collecte des gros objets à Saint-Jean-sur-Richelieu. Il recueille les meubles, vêtements, jouets, articles de sport et autres. Information: 450 347-6711.

Fabrique Sainte-Anne

La fabrique de Sainte-Anne-de-Sabrevois ouvre le sous-sol de l'église le 5 mars, de 9 à 16 heures, au 1138, route 133, pour se procurer des vêtements, de la vaisselle, des jouets, des meubles, des disques et des livres. La boutique Les trouvailles de sainte Anne sera ouverte durant les mêmes heures.

Famille à Cœur

Famille à Cœur (130, rue Saint-Georges) organise un atelier-conférence sur la communication parents-ados le 7 mars, de 19 heures à 20h30. L'activité se fera sous forme de réflexion, d'échanges et d'exercices. Information: 450 346-1734.

CAB Saint-Jean

La clinique d'impôts sans rendez-vous du Centre d'action bénévole de Saint-Jean-sur-Richelieu (134, rue Saint-Georges) sera ouverte du lundi au mercredi, de 9 heures à 11h30 et de 13 heures à 15h30, du 7 mars au 21 avril. Un montant de 5\$ par personne au dépôt de la demande sera exigé. Information: 450 347-7527 ou cabstjean.org.

Chevaliers de Colomb

Le Conseil 3206 Iberville des Chevaliers de Colomb organise un concours de karaoké pour les 18 ans et plus. Les séances d'inscription auront lieu les 11 et 25 mars, à 19 heures, au 335, 6^e Avenue. Le concours aura lieu les 8, 22 et 29 avril et les finales les 6, 13, 20 et 27 mai. Coût d'inscription: 25\$. Il y aura des bourses et un enregistrement d'album pour les finalistes. Information: 450 346-6575.

Adothèque

La maison des jeunes Adothèque de Saint-Luc organise une danse pour les 11 à 17 ans le 12 mars, de 19 heures à 22h30, à l'école des Savanes (335, boul. Saint-Luc). Coût: 5\$. Information: Dominic, 450 359-4334.

Sanctuaire Sainte-Anne

Le Sanctuaire Sainte-Anne-de-Sabrevois organise un pèlerinage à l'Oratoire Saint-Joseph le 17 mars. Les départs se feront aux églises de Saint-Sébastien (8h45), Sainte-Anne-de-Sabrevois (9 heures), Saint-Athanase (9h15) et Saint-Jean (9h30). L'autobus quittera Montréal vers 15h30 pour le retour. Coût: 18\$. Réservez vos places à l'avance auprès de Claudette Trudeau, au 450 346-8031.

Fondation canadienne du rein

Un billard-o-thon au profit de la Fondation canadienne du rein se tiendra le 19 mars, de 20 à 23 heures, au Billard O'Tips. Coût: 20\$, incluant une consommation et une partie d'une heure. Information: 450 347-5626. Prix de présence et jeux sont au programme.

Saint-Vincent de Paul

Les membres et bénévoles du Conseil particulier de la Société de Saint-Vincent de Paul de Saint-Jean sont invités à l'assemblée générale annuelle de l'organisme le 23 mars, à 18h30, au Centre de ressourcement (84, rue Lajeunesse). Confirmation de présence: 450 358-1222, poste 104 ou à direction

@ssvpstjean.org.

Comité chômage

Le Comité chômage du Haut-Richelieu et du Suroît tient son assemblée générale annuelle le 29 mars, à compter de 18 heures, au 130, rue Jacques-Cartier Nord. Le rapport d'activités 2015 sera présenté et le plan d'action 2016 sera proposé.



Vos spécialistes

<p>CLINIQUE DENTAIRE</p>  <p>CLINIQUE DENTAIRE Dr DOMINIC MASSÉ</p> <p>450 359-4100 132, rue Saint-Gérard, porte 100 Saint-Jean-sur-Richelieu</p> <p>Dr Dominic Massé d.m.d.</p>	<p>CLINIQUE VÉTÉRINAIRE</p>  <p>CLINIQUE VÉTÉRINAIRE Mont-Saint-Grégoire</p> <p>D^{re} Marie-Claude Duval • D^{re} Nancy Rodrigue</p> <p>CHATS • CHIENS • LAPINS • FURETS • RONGEURS • REPTILES • OISEAUX</p> <p>128, rang de la Montagne, Mont-Saint-Grégoire 450 347-7070 www.cvmsg.ca</p>	<p>COMPTABLE</p> <p>Steve Farrell CPA Comptable professionnel agréé</p> <p>Aide à la gestion des processus financiers, tenue de livre, états financiers et impôts des particuliers et sociétés</p> <p>++++ Soyez maître de votre gestion financière ++++</p> <p>948 ANTOINE-COUPAL SAINT-JEAN, J3B 0B2 514 236-0046 info@stevifarrellcpa.com</p>
<p>DÉBOUCHAGE</p> <p>Le spécialiste DÉBOUCHE TOUT urgence 24 heures</p> <p>GREENDALE service d'égouts</p> <p>DÉBOUCHAGE ET NETTOYAGE DE DRAINS DE TOUS GENRES TOILETTE-BAIN-LAVABO-DOUCHE-ÉVIER-DRAIN PRINCIPAL</p> <p>Inspection par caméra Dégel des tuyaux Test de fumée pour mauvaises odeurs Détection électronique des tuyaux Nettoyage par pression Service de vacuum Nettoyage d'intercepteur de gras</p> <p>450 346-8045</p>	<p>DJ ET ANIMATION</p>  <p>JACQUES BISAILLON Illustrateur Sonore www.jacquesbisailon.com</p> <p>450 346-0606</p>	<p>ENTREPRENEUR GÉNÉRAL</p>  <p>Rénovation Essent-Ciel L'expert de vos projets.</p> <p>ENTREPRENEUR GÉNÉRAL DEPUIS 1995 Licence RBQ</p> <p>CONCEPTION ET RÉALISATION INTÉRIEUR ET EXTÉRIEUR DE TOUT GENRE</p> <ul style="list-style-type: none"> • Estimation gratuite en 24 h • Garantie écrite 5 ans et assurances responsabilité • Main d'œuvre qualifiée <p>Au courant de l'année, un suivi des travaux effectués est fait</p> <p>GRATUITEMENT Michel Allard</p> <p>514 606-5807 Renovation.essentciel@gmail.com</p>
<p>ESTHÉTIQUE</p>  <p>Section esthétique Micheline Savaria</p> <p>SOINS ESTHÉTIQUES PERSONNALISÉS LASER - ÉLECTROLYSE - MASSAGE</p> <p>120, boul. Saint-Luc, Saint-Jean-sur-Richelieu 514 913-5311 section.esthetique.reseau.411.ca</p>	<p>SYNDIC DE FAILLITE</p>  <p>Trop de dettes? Un simple appel suffit pour en finir avec vos ennuis Laissez-nous vous aider!</p> <p>Consultation gratuite - sans obligation</p> <p>Bureau sur rendez-vous 170, Longueuil St-Jean-sur-Richelieu 450 358-5555 1 888 932-4115</p> <p>MNP Bureau principal: 1155, boul. René-Lévesque O., 20^e étage, Montréal www.mnpdettes.ca</p>	

Contactez-nous au: **450 347-0323**



Martin Stewart Directeur des ventes	Sylvie Leblanc Conseillère	Manon Lavigne Conseillère	Nancy St-Jean Directrice des ventes	Nancy Leclerc Conseillère	Joannie Gaudet Conseillère	Cindy Lord Conseillère
---	--------------------------------------	-------------------------------------	---	-------------------------------------	--------------------------------------	----------------------------------



(Photo TC Media - Archives)

Le cirque Mini-Maxi ouvre ses portes

La troupe de cirque Mini-Maxi tiendra une journée portes ouvertes ce samedi 5 mars, de 13h30 à 17 heures, au Centre sportif Saint-Noël-Chabanel (815, 2^e Rue, secteur Iberville). L'organisme offre des ateliers interactifs pour les jeunes de tous âges. Le public est invité à apporter ses souliers de course. Pour toute information supplémentaire, on contacte Michel Lord au 514 791-1427. ■



(Photo gracieuseté)

Fête des sucres à Venise-en-Québec

La Société d'initiative touristique et économique du Lac Champlain organise la Fête des sucres, les 5 et 6 mars, au quai municipal de Venise-en-Québec. Les familles y sont attendues de 10 à 16 heures. Au programme: promenades en carriole gratuites, découverte du marché public et des produits d'ici, visite de la Galerie du Lac et jeux dans un igloo géant. Un dîner de cabane à sucre sera également servi à la Marina Resto-Bar, au coût de 16\$ pour les adultes et 7\$ pour les moins de 12 ans. Information: 450 244-5400. ■



(Photo TC Media - Jessyca Viens-Gaboriau)

Les Lions font des heureux

Le Club Lions Saint-Jean Iberville a fait des heureux, jeudi dernier, au bar Le Nautique, en remettant leurs prix aux gagnants de sa Loto-Épicerie. Chacun d'eux recevait un certificat-cadeau de 1000\$ dans un marché d'alimentation. Sur la photo, on reconnaît Vincent Stever, président du Club Lions, Jean-Louis Pelletier et Alain Charbonneau, gagnants, Pierre Sénécal, membre du Club Lions, Émilie Tremblay et Valérie Brunet, gagnantes, Catherine Caron, membre du Club Lions, Jean-Pierre Champagne et Danielle Grenon, gagnants, Steven Keller et Philippe L'Hémeury, membres du Club Lions, et Marcel Leblanc, gagnant. ■



(Photo TC Media - Archives)

Prochaine rencontre des capitaines mardi

La prochaine rencontre des capitaines pour les équipes qui participeront au 12^e Relais pour la vie de Saint-Jean-sur-Richelieu aura lieu le 8 mars, à 18h30, au Pavillon de la jeunesse Yvan-Viens (131, rue Jean-Talon, Saint-Jean-sur-Richelieu). Ceux-ci recevront l'information nécessaire à leur participation à l'événement, qui se tiendra le 3 juin. Pour plus d'information, on contacte Emmanuelle Aubry, agente de développement à la Société canadienne du cancer, au 1 877 222-1665. Il est aussi possible d'écrire à relaisstjeanequipes@hotmail.com. ■



(Photo TC Media - Jessyca Viens-Gaboriau)

Les cadets de l'air reçoivent 1000\$

La filiale Richelieu de la Légion royale canadienne a récemment remis un chèque de 1000\$ à l'escadron 613 du Corps de cadets de l'Aviation royale canadienne. Sur la photo, on reconnaît Yves Bouchard, président de la campagne du coquelicot à la Légion royale canadienne, François Charpentier, président de l'escadron 613, Brigitte Bussière, capitaine de l'escadron 613, Camyl Côté-Bergeron, sergent de l'escadron 613, Pierre Garneau, président de la filiale Richelieu de la Légion royale canadienne, Marc-Antoine Charpentier, sergent de l'escadron 613, et Marina Roberge, adjudant-chef responsable des bénévoles de la campagne du coquelicot. ■



(Photo TC Media - Archives)

Carissa Vales gagnante aux Independent Music Awards

La chanteuse Carissa Vales a remporté le choix du public dans la catégorie de la meilleure chanson pop aux Independent Music Awards. La 14^e édition du concours international qui récompense les artistes indépendants en musique, en production vidéo et en arts visuels a dévoilé les gagnants, le 25 février. Carissa Vales était en nomination pour sa chanson *City Lights*. Le jury a toutefois élu Celeste Buckingham pour *Run Run Run* dans la même catégorie. Pas moins de 500 000 personnes ont voté dans les 14 catégories pour leurs artistes préférés. ■

Quatre-vingt scouts à la marche du flambeau

MYRIAM TOUGAS-DUMESNIL
myriam.tougas-dumesnil@tc.tc

Environ 80 scouts, dont une soixantaine de jeunes de 7 à 17 ans, ont pris part à la traditionnelle marche du flambeau du 5^e Groupe scout de Saint-Jean-sur-Richelieu, le 25 février dernier.

L'événement s'inscrivait dans le cadre de la Semaine scout qui se tenait du 21 au 28 février. «L'objectif était de montrer que le scoutisme est bien présent à Saint-Jean. C'est un effort de visibilité», explique Philippe Daignault, directeur des communications de l'organisme.

Les marcheurs ont entrepris leur trajet vers 19 heures dans le stationnement de la Société de l'assurance automobile du Québec, sur le boulevard du Séminaire. Les cinq unités scoutées étaient réunies pour l'occasion.

Elles ont marché ensemble jusqu'à l'école Bruno-Choquette, où des activités de rassemblement étaient organisées.

LE MOUVEMENT

Le 5^e Groupe scout de Saint-Jean-sur-Richelieu regroupe cinq unités de garçons et filles âgés de 7 à 17 ans. Quatre-vingt-six jeunes en font partie.

L'organisme a pour mission l'éducation dynamique des jeunes, basée sur le volontariat. L'objectif est de favoriser le

développement de leur leadership et leur implication dans la communauté.

Les scouts participent à différents camps, apprennent des notions de secourisme et découvrent le plein air. «Je pense qu'il y a encore de l'intérêt pour le scoutisme. Aujourd'hui, les jeunes sont plus sédentaires qu'avant. Avec les scouts, ils découvrent le plein air et apprennent des notions qui étaient acquises auparavant. Ils développent des valeurs comme le respect de l'environnement», souligne M. Daignault.

INSCRIPTION

Il est possible de se joindre au mouvement à tout moment.

Pour inscrire un jeune de 7 ou 8 ans, on écrit à ydespots@gmail.com. Pour les garçons de 9 à 11 ans, on communique à zacharybp@videotron.ca. Il existe aussi un groupe mixte pour les 9 à 11 ans. Pour le joindre, on écrit à maillouxmarcandre@yahoo.ca. Les 12 à 14 ans doivent communiquer par courriel à chevreadente@hotmail.ca.

Finalement, les 14 à 17 ans contactent castorlab@outlook.ca.

Pour toute information, on compose le 438 738-7574 ou on écrit à scouts.sjsr@gmail.com. Il est aussi possible de consulter le site 5groupescoutstjean.wordpress.com. ■



Les membres du 5^e Groupe scout de Saint-Jean-sur-Richelieu ont marché dans les rues de la ville dans le cadre de la Semaine scoutée.

(Photo TC Media - Jessyca Viens-Gaboriau)

Bonne année pour les Lions

MYRIAM TOUGAS-DUMESNIL
myriam.tougas-dumesnil@tc.tc

Les membres du Club Lions Saint-Jean - Iberville dressent un bilan positif de leur dernière année. Leurs campagnes de financement ont bien fonctionné, leur permettant de remettre près de 100 000\$ à la communauté.

La traditionnelle campagne du temps des Fêtes du Club Lions a été lucrative. «Un nombre record de 1800 gâteaux aux fruits ont été vendus», indique l'organisme, dans un communiqué. Cela représente une hausse de 30% par rapport à l'an dernier.

Grâce à cette campagne, le Club Lions Saint-Jean - Iberville a remis quelque 8000\$ à des familles dans le besoin,

par le biais de ses diverses œuvres. Concrètement, l'organisme remet des paniers de Noël et des cadeaux aux familles en difficulté, finance l'achat de vêtements d'hiver pour les enfants et soutient divers projets scolaires, entre autres.

Quelque 80 familles de la région ont d'ailleurs reçu un panier de Noël, cette année, avec l'aide du Club Lions. L'organisme a par ailleurs profité de la Guignolée des médias, le 3 décembre. L'équipe du *Canada Français* s'était mobilisée au coin des rues Richelieu et Saint-Georges. Le barrage routier avait permis au Club Lions de toucher un peu plus de 3000\$.

Le Club Lions Saint-Jean - Iberville compte 53 membres et est actif depuis plus de 60 ans, dans la région. ■



Vincent Stever, président du Club Lions Saint-Jean - Iberville, lors de la Guignolée des médias, le 3 décembre.

(Photo TC Media - Archives)



RENDEZ-VOUS SUR
WWW.CANADAFRANCAIS.COM

46653007

La vente de jonquilles se poursuit dans la région

MYRIAM TOUGAS-DUMESNIL
myriam.tougas-dumesnil@tc.tc

Les entreprises, commerces et organismes ont jusqu'au 14 mars pour préparer leur commande de jonquilles en vue du Mois de la lutte contre le cancer.

Tous les ans, en avril, la Société canadienne du cancer mène sa campagne de la jonquille. Celle-ci marque le début de sa campagne de financement annuelle.

La prévente des fleurs auprès des entreprises est en cours. Les gerbes qui auront été précommandées seront livrées le 5 avril.

Puis, du 6 au 10 avril, la Société canadienne du cancer tiendra une quinzaine de kiosques dans la région. La population pourra s'y procurer des jonquilles et faire des dons à l'organisme.

Ce dernier espère toucher 20 000\$ grâce à cette campagne, dans le Haut-Richelieu.

Les entreprises qui souhaitent commander des gerbes de fleurs doivent



Avril est non seulement le Mois de la jonquille, mais aussi le Mois de la lutte contre le cancer.

(Photo TC Media - Archives)

contacter Fernand Paradis au 514 774-8133 ou à fernand.paradis@hotmail.ca.

La Société canadienne du cancer a aussi besoin de 250 bénévoles pour mener à bien sa campagne de la jonquille. Pour s'impliquer ou obtenir plus d'information, on contacte Emmanuelle Aubry au 450 773-1003 ou à eaubry@quebec.cancer.ca. ■

INDEX DES DÉCÈS

GIRARD (BEAUDIN) Fernande
Saint-Jean-sur-Richelieu

BENOIT Michel
Marieville

BESSETTE Maurice
Saint-Alexandre

CHAGNON Jeanne Irène
Saint-Jean-sur-Richelieu

GRENON ROBERT Rita
Saint-Jean-sur-Richelieu

GUÉRIN Jacques
Saint-Jean-sur-Richelieu

LAFEUILLE Jean
Saint-Jean-sur-Richelieu

MELILLO Antonio
Saint-Jean-sur-Richelieu

OUMMET Nicole
Saint-Jean-sur-Richelieu

POIRIER André
Saint-Jean-sur-Richelieu

RICHARD Maurice
Sabrevois

VINCELETTE GUIMOND Rachel
Saint-Jean-sur-Richelieu

**BENOIT
Michel**



De Marieville, le 25 février 2016, à l'âge de 66 ans, est décédé monsieur Michel Benoit, époux de madame Susanne Comeau. Outre sa conjointe, il laisse dans le deuil ses enfants Mélanie (Alexandre Brion) et Bruno, ses deux petites-filles Méganne et Évelyne, ses frères Guy, Claude, Bernard et Yves, ses beaux-frères et belles-sœurs ainsi que plusieurs autres parents et amis.

Il sera exposé au Complexe Funéraire Desnoyers de Chambly, 1981 boul. Périgny, le samedi 5 mars 2016 de 13 h à 16 h.

En remplacement de fleurs, la famille vous propose de faire un don à la Société du cancer, les formulaires de dons seront disponibles au salon.

**BESSETTE
Maurice
(1945 – 2016)**



De Saint-Alexandre, le 23 février 2016, à l'âge de 70 ans, est décédé monsieur Maurice Bessette, époux de madame Nicole Bessette. Outre son épouse, il laisse dans le deuil ses enfants Katie (Denis), Annie, Marco (Guylaine), Amélie (Guy) et Véronic (Martin), ses petits-enfants William, Félix, Marianne, Carolane, Emerick, Anaïs, Eliane, Noa, Jacob, Emma et Louis-Victor, ses frères et sœurs Maryse (Joseph), Denis (Marielle), Lorraine (Alain), Guy (Lucie) et Lauriane (Yves) ainsi que ses beaux-frères et belles-sœurs, neveux et nièces, parents et amis.

La famille accueillera parents et amis au :



**95, BOUL. SAINT-LUC
À SAINT-JEAN-SUR-RICHELIEU
J2W 1E2
450 359-0990
www.lesieurlegare.com**

le vendredi 4 mars 2016 à compter de 14 h. Les funérailles auront lieu le samedi 5 mars 2016 à 11 h, en l'église Saint-Alexandre, 447, rue St-Denis, Saint-Alexandre, JOJ 1S0.

Heures des visites : vendredi au complexe funéraire de 14 h à 16 h 30 et de 19 h à 22 h et samedi, directement à l'église, dès 10 h.

Des dons à la Société canadienne du cancer seraient appréciés de la famille.



*Offre ses condoléances
aux familles éprouvées*

**CHAGNON
Jeanne Irène
(1917 – 2016)**



À Saint-Jean-sur-Richelieu, le 27 février 2016, à l'âge de 98 ans, est décédée madame Jeanne Irène Chagnon, fille de feu Léon Chagnon et de feu Virginia Deslandes. Autrefois d'Ottawa, où elle a œuvré au gouvernement fédéral, au ministère des affaires extérieures avec affectation à l'ambassade du Canada à Washington et au Cap en Afrique du Sud. En 1994, elle fut nommée Conseillère à la Commission de la Fonction publique du Canada. Elle prendra sa retraite en 1996. Elle a consacré de nombreuses années au bénévolat pour visiter les malades dans les hôpitaux d'Ottawa et de Hull ainsi qu'à Tel-Aide Outaouais. En 2000, elle laisse de nombreuses amies pour se rapprocher de sa famille et s'établir en résidence à Saint-Jean-sur-Richelieu.

Précédée par ses sœurs Marthe, Claire, Florence, Fernande, Gabrielle et ses frères Claude et Jean-Paul. Elle laisse dans le deuil ses sœurs Marie-Paule et Georgette, ses filleules Rachel Deslandes et Diane Larose ainsi que plusieurs neveux et nièces, parents et amis, dont ses deux amis fidèles Marie-Paulette et Bernadette.

La famille accueillera parents et amis au :



**95, BOUL. SAINT-LUC
À SAINT-JEAN-SUR-RICHELIEU
J2W 1E2
450 359-0990
www.lesieurlegare.com**

le samedi 5 mars 2016 à compter de 12 h. Les funérailles auront lieu le même jour à 14 h en l'Église Saint-Athanase, 500, 1^{ère} Rue, Saint-Jean-sur-Richelieu (secteur Iberville), QC, J2X 3B2.

La famille désire remercier tout le personnel et les bénévoles de la résidence Champagnat pour leur dévouement ainsi que pour la qualité exceptionnelle des soins et services prodigués.

Le don en mémoire
pour témoigner
votre sympathie
en un geste de
soutien concret

**FONDATION SANTÉ
HAUT-RICHELIEU – ROUVILLE**

Un programme de reconnaissance
particulier s'applique
fondationsante.com - 450 359-5777

**GRENON ROBERT
Rita
(1923 – 2016)**



À Saint-Jean-sur-Richelieu, le 29 février 2016, à l'âge de 92 ans, est décédée madame Rita Grenon, épouse de feu René Robert. Elle laisse dans le deuil ses enfants Georges (Louise Therrien), Pierre (Réjeanne Frédette), Céline (Nady Leblanc), Élise (Adriana Cormier), Jeanne (Diane Vallée), Lucie (Bruno Patenaude), ses petits-enfants Julie Robert (Frédéric Emond), Pierre-Luc Robert (Dominique Picard), Jérémie Robert Patenaude (Caroline Aubin), Camille Robert Patenaude, Alexis Robert, ses arrière-petits-enfants Éloi et Sara, sa sœur Marie-Paule Grenon Poirier ainsi que parents et amis.

La famille accueillera parents et amis au :



**95, BOUL. SAINT-LUC
À SAINT-JEAN-SUR-RICHELIEU
J2W 1E2
450 359-0990
www.lesieurlegare.com**

le lundi 7 mars 2016 à compter de 14 h. Une célébration de la parole aura lieu le même jour à 19 h, en la chapelle du complexe funéraire.

Des dons à la Fondation Santé Haut-Richelieu-Rouville – (centre Georges-Phaneuf) seraient appréciés par la famille.

**GUÉRIN
Jacques
(1927 – 2016)**



De Saint-Jean-sur-Richelieu, le 24 janvier 2016, à l'âge de 88 ans, est décédé monsieur Jacques Guérin, frère de feu Ariste, feu Roch, feu Paul, feu Denis, feu Blanche, feu Lord, feu Germain, feu Dianne, feu Aline. Il laisse dans le deuil son frère Guy, sa nièce Julie ainsi que plusieurs autres neveux et nièces, parents et amis.

Les funérailles auront lieu le samedi 5 mars 2016 à 11 h, en la Cathédrale de Saint-Jean-sur-Richelieu, 215, rue Longueuil, J3B 6P6.

Direction funéraire :



**450 359-0990
www.lesieurlegare.com**

La famille recevra les témoignages de sympathie à compter de 10 h.

Des dons à la Fondation Santé Haut-Richelieu-Rouville – (Fonds de l'Hôpital du Haut-Richelieu) seraient appréciés de la famille.

**LAFEUILLE
Jean
(1929 – 2016)**

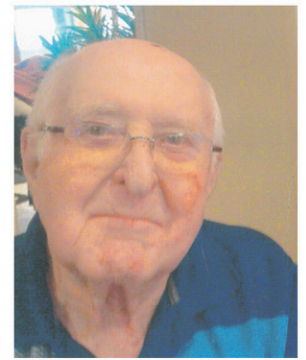

Au CHSLD Saint-Jean-sur-Richelieu, le 24 février 2016, à l'âge de 86 ans, est décédé monsieur Jean Lafeuille, époux de madame Clarisse Ritcher. Outre son épouse, il laisse dans le deuil ses enfants Alice (Maurice Beaupré), Jacques (Hélène Trudel), Denis (Jocelyne Trudel), feu Ginette, Normand (Lynda Vanslette), Ruth, Line (Sylvain Bouchard), ses petits-enfants, ses arrière-petits-enfants, sa sœur Gisèle, son beau-frère Ernest Brossard ainsi que ses neveux et nièces, parents et amis.

La famille accueillera parents et amis au :



**95, BOUL. SAINT-LUC
À SAINT-JEAN-SUR-RICHELIEU
J2W 1E2
450 359-0990
www.lesieurlegare.com**

le jeudi 3 mars 2016 à compter de 19 h. Les funérailles auront lieu le vendredi 4 mars 2016 à 11 h, en l'église Saint-Luc, 350, boul. Saint-Luc, Saint-Jean-sur-Richelieu (secteur Saint-Luc), QC, J2W 2A3.

Heures des visites : jeudi de 19 h à 21 h et vendredi dès 9 h 30.

Vos témoignages de sympathie peuvent se traduire par un don à la Société canadienne du cancer.

**MELILLO
Antonio
(1919 – 2016)**

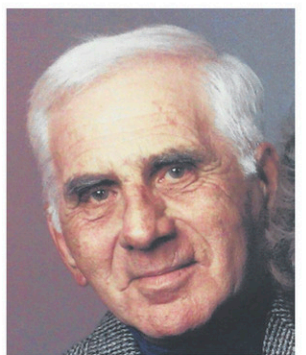

À Saint-Jean-sur-Richelieu, le 29 février 2016, à l'âge de 96 ans, est décédé monsieur Antonio Melillo, époux de madame Denise Maynard. Outre son épouse, il laisse dans le deuil ses enfants Hélène (Luc de Bellefeuille), François (Marie-Laure Prunier), Lucie, Louise, Jean (Sylvia VonGuten), Marc (Stéphanie Gauthier), sa sœur Philomène, ses 11 petits-enfants, ses six arrière-petits-enfants ainsi que ses beaux-frères et belles-sœurs, neveux et nièces, parents et amis.

La famille accueillera parents et amis au :



**95, BOUL. SAINT-LUC
À SAINT-JEAN-SUR-RICHELIEU
J2W 1E2
450 359-0990
www.lesieurlegare.com**

le jeudi 3 mars 2016 à compter de 9 h 30. Une célébration de la parole aura lieu le même jour à 14 h, en la chapelle du complexe funéraire.

Des dons à la Société canadienne du cancer seraient appréciés de la famille.

DÉCÈS

**GIRARD
(Beaudin)
Fernande
(1928 – 2016)**



À la Maison des soins palliatifs de Saint-Jean-sur-Richelieu, le 28 février 2016, à l'âge de 87 ans, est décédée madame Fernande Beaudin, épouse de feu Jean-Louis Girard, demeurant à Sabrevois. Elle laisse dans le deuil ses enfants Lise, Denise (Pierre-André Anctil), Denis, Guy (Lise Lacasse) et André (Diane St-Jean). Elle laisse également ses 12 petits-enfants, ses 14 arrière-petits-enfants, ses frères et sœurs, ses beaux-frères et belles-sœurs, neveux et nièces et autres parents et amis.

La famille vous accueillera le vendredi 4 mars de 14 h à 17 h et de 19 h à 22 h au



**124, RUE SAINT-GEORGES
HENRYVILLE
TÉL. : 450 299-2033
TÉLÉC. : 450 293-8525
SANS FRAIS : 1 877 293-4474
farnham@desourdy.ca
www.desourdy.ca**

Les funérailles auront lieu le samedi 5 mars à 13 h 30 en l'église Sainte-Anne-de-Sabrevois, suivies de l'inhumation au cimetière de Sabrevois. Samedi, parents et amis sont priés de se rendre directement à l'église pour l'heure des funérailles.

Des dons à la Société Canadienne du Cancer seraient appréciés. Formulaires disponibles au salon ou au www.cancer.ca

NÉCROLOGIE

OUIMET
Nicole
(1947 – 2016)



À Saint-Jean-sur-Richelieu, le 25 février 2016, à l'âge de 69 ans, est décédée madame Nicole Ouimet. Elle laisse dans le deuil ses enfants Patrick, Pierre, Daniel, Nancy, Marc, Luc et Yannick, leurs conjoints, ses 20 petits-enfants, ses 3 arrière-petites-filles et son conjoint Bernard Delfosse ainsi qu'autres parents et amis.

Elle sera exposée aujourd'hui, le jeudi 3 mars 2016 à compter de 19 h et vendredi à compter de 9 h à la :

Direction funéraire :



530, 4E RUE
À SAINT-JEAN-SUR-RICHELIEU, QC
J2X 3M6
450 346-6020

Les funérailles auront lieu le vendredi 4 mars 2016 à 10 h 30 en l'église Saint-Athanase.

Au lieu de fleurs, des dons à la Fondation Santé Haut-Richelieu-Rouville – (Maison de Soins Palliatifs Saint-Luc) seraient appréciés de la famille.

POIRIER
André
(1933 – 2016)



À Saint-Jean-sur-Richelieu, le 26 février 2016, à l'âge de 82 ans, est décédé monsieur André Poirier, époux de Réjane Desrochers. Outre son épouse, il laisse dans le deuil ses enfants Michelle (Gérard), Alain, Sylvie (André), ses petits-enfants adorés Andrzej, Sara Jeanne, Louis-Jean, Cédric, ses frères, ses sœurs, ses beaux-frères, ses belles-sœurs, autres parents et amis.

La famille recevra les condoléances le samedi 5 mars à compter de 13 h, en l'église Sacré-Coeur, 287, 2^e Avenue, Saint-Jean-sur-Richelieu, J2X 1E4. Les funérailles suivront à 14 h. Au lieu de fleurs, des dons à la Société canadienne du cancer seraient appréciés par la famille.

Direction funéraire :



530, 4E RUE
À SAINT-JEAN-SUR-RICHELIEU, QC
J2X 3M6
450 346-6020

RICHARD
Maurice
(1940 – 2016)

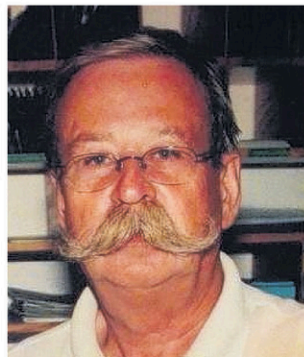

À Sabrevois, le 1^{er} mars 2016, à l'âge de 75 ans, est décédé monsieur Maurice Richard, époux de Denise Fryer. Outre son épouse, il laisse dans le deuil ses enfants Michel (Carolann), André (Tracy), Chantal (Bill), Christine (Frank), ses 13 petits-enfants et sept arrière-petits-enfants, son frère, ses sœurs, plusieurs beaux-frères et belles-sœurs et autres parents et amis.

La famille recevra les condoléances le samedi 5 mars à compter de 10 h, en l'église Saint-Athanase d'Iberville. Les funérailles suivront à 11 h.

Direction funéraire :



530, 4E RUE
À SAINT-JEAN-SUR-RICHELIEU, QC
J2X 3M6
450 346-6020

VINCELETTE GUIMOND
Rachel
(1936 – 2016)



À Saint-Jean-sur-Richelieu, le 24 février 2016, à l'âge de 79 ans, est décédée madame Rachel Vincelette, épouse de monsieur Germain Guimond. Outre son époux, elle laisse dans le deuil ses enfants Lilianne (Sylvain Gemme) et Hélène, ses petits-enfants Éric et Pier-Philippe, son arrière-petit-fils Kevins-Kyle ainsi que parents et amis.

La famille accueillera parents et amis au :



Complexe funéraire
Le Sieur & Frère

95, BOUL. SAINT-LUC
À SAINT-JEAN-SUR-RICHELIEU
J2W 1E2
450 359-0990
www.lesieurlegare.com

le mercredi 2 mars 2016 à compter de 19 h. Une célébration de la Parole aura lieu le jeudi 3 mars 2016 à 11 h, en la chapelle du complexe funéraire.

Heures des visites : mercredi de 19 h à 21 h et jeudi dès 10 h.

Des dons à l'Association pulmonaire du Québec seraient appréciés par la famille.

Direction funéraire :



530, 4E RUE
À SAINT-JEAN-SUR-RICHELIEU, QC
J2X 3M6
450 346-6020

ANNIVERSAIRES

1^{er} anniversaire

FORTIN
Pierre



Il y a un an, tu nous quittais après avoir vécu et souffert si longtemps avec la maladie. Malgré ton départ, tu demeures présent dans nos cœurs et dans nos souvenirs. Nous continuons de t'aimer et de là-haut, nous savons que tu veilles sur chacun de nous.

Ta famille

20^e anniversaire

DION
Clément
(3 mars 1996)



Tout ce temps sans toi, mais la vie continue comme tu l'aurais voulu. Tu es toujours présent dans nos cœurs. Nous t'aimons.

Ta conjointe, tes enfants et petits-enfants

21^e anniversaire

ROY LAURIN
Laurette
(1914 – 1995)



Le temps adoucit la peine mais n'efface pas les souvenirs précieux des moments de bonheur que nous avons partagés. Garde-nous tous sous ton aile.

Ta famille qui t'aime

ÉLABORÉ PAR LE COLLÈGE MILITAIRE
Rioux soutient le projet d'études universitaires

LOUISE BÉDARD
louise.bedard@tc.tc

Le député fédéral de Saint-Jean, Jean Rioux, estime que le projet d'études universitaires élaboré au Collège militaire royal de Saint-Jean cadre bien avec la nouvelle approche du gouvernement canadien dans la lutte menée contre l'État islamique.

Mettant fin prochainement aux frappes aériennes en Syrie et en Irak, le Canada fait valoir qu'il contribuera toujours de manière importante à la lutte de la Coalition mondiale, tout en collaborant avec les gouvernements régionaux et les autorités locales pour renforcer leur capacité à se défendre et à se reconstruire.

«Ce mandat est un retour du Canada vers ses principes fondamentaux, juge le député. Il correspond très bien à l'orientation que veut prendre le CMR. Son programme en humanités et sciences sociales favorisera la formation de leaders de premier ordre possédant les aptitudes afin d'intervenir dans la résolution de conflits.»

Il ajoute: «Être en mesure d'interagir efficacement sur le terrain en comprenant la culture locale et les langues étrangères ainsi que les aptitudes de sensibilisation culturelle pour appuyer les forces locales feraient partie intégrante d'une formation libérale en sciences humaines.»

SOUTIEN

Le député Rioux plaide pour le rétablissement de la vocation universitaire du CMR à l'intérieur de son propre parti qui forme le gouvernement. Il soutient le projet déposé par les



Pour le député Rioux, le projet d'études universitaires du CMR s'inscrit bien dans la nouvelle orientation de la politique étrangère.

autorités du Collège qui propose une formation universitaire en sciences humaines.

Par ailleurs, il se fait le défenseur de la nouvelle politique canadienne qui veut intervenir à la fois au plan de la sécurité, mais aussi de l'aide humanitaire et du soutien aux acteurs locaux pour rebâtir les infrastructures, assurer les services à la population et favoriser une bonne gouvernance.

«Comme nous l'avions promis, notre engagement est de repositionner le Canada comme un pays responsable et non belliqueux», mentionne M. Rioux. Il fait valoir que le Canada sera ainsi plus présent sur le terrain et pourra mieux participer aux efforts multilatéraux pour résoudre la crise et rétablir la stabilité dans cette région. ■

Une première
au Québec

LA CRÉMATION PAR L'EAU
L'AQUAMATION

FAITES LE CHOIX DE L'AQUAMATION
SANS FEU, SANS POLLUTION

PLUS ÉCONOMIQUE
QUE LA CRÉMATION PAR LE FEU.

AQUAMATION
Le Sieur

Voyez la vidéo explicative au :
www.aquamation.ca
Contactez nous au : 1-888-367-8471



TABLEAUX INDICATEURS

Table with 4 columns: Quilles, Boutes-en-train, La Familiale, Élite St-Jean, Manneken Pis, La Ligue du Lundi Soir, La Relève, Les Joyeux Retraités, Bonne Entente, L'Amitié. Includes sub-sections like Plus haut simple, Plus haut triple, and Plus haut quadruple.

Table with 4 columns: Baby Boomers, Sportive, Les Pros du Mercredi, Les Pneus JTG. Includes sub-sections like Plus haut simple, Plus haut triple, and Plus haut quadruple.

Table with 4 columns: Les Joyeux Naufragés, Les Joyeux Lurons, Les Amis de la Montérégie, Resto Belgo, Juniors, R.B.L. Ventilation, Bibittes Dry. Includes sub-sections like Plus haut simple, Plus haut triple, and Plus haut quadruple.

Table with 4 columns: Les Joyeux Lurons, Michel Goyette, Les Joyeux Lurons, Sabrevois. Includes sub-sections like Plus haut simple, Plus haut triple, and Plus haut quadruple.

Table with 4 columns: La Coupe du Monde, Ste-Thérèse, Seray Auto, La Classique Mixte. Includes sub-sections like Plus haut simple, Plus haut triple, and Plus haut quadruple.

Table with 4 columns: La Légion, Les Aventuriers, Fernand Auclair, La Ligue du Vendredi, Au Vieux Duluth, Yoyo. Includes sub-sections like Plus haut simple, Plus haut triple, and Plus haut quadruple.

Claude Raymond SUR LE TERRAIN

Vous avez des photos, événements ou anniversaires? Contactez-moi à claudio.raymond@tc.tc



Rod Carew voudrait un nouveau cœur de 20 ans!

Tous les joueurs de baseball ont hâte d'être de retour à l'entraînement pour entendre le son du bâton frapper la balle et le son de la balle dans leur gant. Mais il y en a un qui aimerait bien revêtir l'uniforme pour réussir un autre coup sûr.

Victime d'une crise cardiaque en septembre dernier en Californie, Rod Carew, un des meilleurs frappeurs dans l'histoire du baseball majeur, est en attente d'un nouveau cœur.

L'ancienne vedette des Twins et des Angels jouait seul au golf lorsqu'il a subi une attaque cardiaque. Deux golfeurs sont venus lui porter secours et l'ont ranimé deux fois.

Après avoir passé 47 jours à l'hôpital, l'homme de 70 ans vit avec un dispositif d'assistance ventriculaire gauche.

Il a accordé des entrevues à la télévision pour raconter son histoire, mais aussi pour rappeler aux gens de ne pas hésiter à passer des tests pour le cœur. D'ailleurs, il a convaincu un ancien lanceur des Angels, Clyde Wright, à se faire examiner. Résultat: Wright avait quatre artères bloquées à 90%. Carew a mentionné que c'était à son tour de sauver des vies.

Originaire du Panama, Rod Carew a toujours été en bonne forme physique.

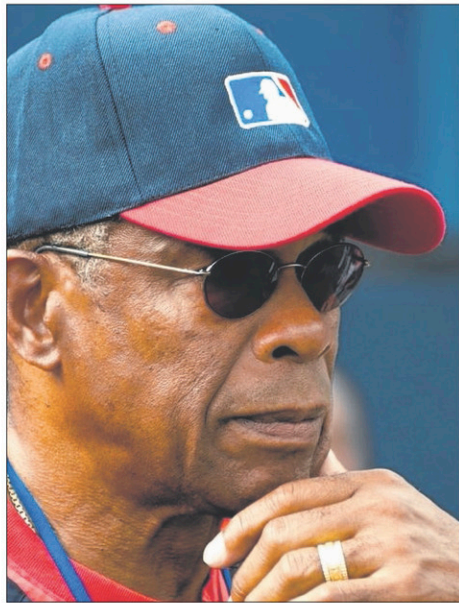

Après sa carrière de joueur, Rod Carew a été instructeur avec les Angels et les Brewers.

Pour l'avoir rencontré à plusieurs reprises, c'est un gentleman qui ne refuse jamais de signer un autographe et d'aider les autres. Il a suivi les traces de Harmon Killebrew, une autre légende des Twins.

Durant sa carrière de 19 saisons avec les Twins et les Angels, Carew a frappé 3053 coups sûrs et maintenu une moyenne

de .329. Il a été nommé la recrue de l'année en 1967 et le joueur par excellence de la Ligue américaine en 1977.

Il a remporté sept fois le championnat des meilleurs frappeurs. Seuls Ty Cobb (12), Rogers Hornsby (8) et Tony Gwynn (8) ont fait mieux que lui. Il a volé 353 buts, dont le marbre à sept reprises en une saison, un de moins que le record de Ty Cobb.

Il est venu bien près d'atteindre une moyenne au bâton de .400 en 1977, alors qu'il a frappé pour .388.

Carew a participé à 18 matchs des étoiles. Il a été élu au Temple de la renommée en 1991 et son chandail numéro 29 a été retiré par les Twins et les Angels.

Rod Carew a toujours le baseball dans le sang. Son voeu a été exaucé lundi, alors qu'il a enfilé l'uniforme des Twins au camp d'entraînement. Son rêve, a-t-il dit, c'est d'avoir un nouveau cœur de 20 ans et d'ajouter d'autres coups sûrs à sa fiche. Je lui souhaite de tout cœur!

ÉPHÉMÉRIDES

Il est né le 7 mars 1968:
Denis Boucher

Il est décédé le 9 mars 2010:
Willie Davis

DANS L'HISTOIRE

- 3 mars 1931: Le «Star Spangled Banner» devient l'hymne national américain à la suite de la signature de la résolution par le président Herbert Hoover.
- 3 mars 1968: Jean Béliveau des Canadiens de Montréal obtient son 1000^e point en carrière en déjouant le gardien Roger Crozier des Red Wings de Détroit pour devenir le deuxième joueur après Gordie Howe à atteindre ce plateau.
- 3 mars 1992: Les Islanders de New York retirent le chandail de Mike Bossy
- 4 mars 1974: Time Life publie le premier numéro du magazine People. En page couverture: Mia Farrow, vedette du film «The Great Gatsby».
- 5 mars 1985: Mike Bossy des Islanders de New York devient le premier joueur de la Ligue nationale de hockey à marquer 50 buts pour une huitième saison consécutive.
- 6 mars 1964: Le boxeur Cassius Clay change officiellement son nom pour celui de Muhammad Ali.
- 7 mars 1963: Jack Nicklaus devient le plus jeune golfeur (23 ans) à remporter le Tournoi des Maîtres.
- 8 mars 1971: Le boxeur Joe Frazier l'emporte par décision aux dépens de Muhammad Ali au Madison Square Garden à New York pour la ceinture des poids lourds
- 8 mars 1999: L'ancienne vedette des Yankees de New York, Joe DiMaggio, décède à l'âge de 84 à Hollywood, en Floride.
- 9 mars 1980: Gordie Howe et ses deux fils, Mark et Marty, des Whalers de Hartford évoluent en même temps sur la patinoire dans un match de hockey.

SPORTS ET LOISIRS

150 points pour Félix Beauchemin-Brassard

RICHARD HAMEL
richard.hamel@tc.tc

Félix Beauchemin-Brassard a atteint les 150 points en carrière dans la Ligue collégiale de hockey du Réseau du sport étudiant du Québec.

Le hockeyeur de Saint-Jean-sur-Richelieu a inscrit le but gagnant dans une victoire de 3 à 2 du Boomerang du Cégep André-Laurendeau aux dépens des

Lions de St. Lawrence, le 21 février dernier.

L'attaquant de 19 ans est devenu du même coup le plus prolifique pointeur dans la jeune l'histoire de l'équipe. Le Boomerang en est à sa septième saison dans le circuit du RSÉQ.

À sa première année avec le Boomerang, Félix Beauchemin-Brassard avait amassé 27 points en 34 matchs, alors que l'an dernier, il

avait récolté 50 points, également en 34 joutes. À ces chiffres s'ajoutent 21 points en 16 matchs éliminatoires.

Cette saison, il a obtenu son 52^e point à sa 33^e partie, lors de la victoire du 21 février, pour un total de 150 en

117 matchs. L'étudiant en sciences humaines occupe le troisième rang des meilleurs marqueurs de la ligue.

Le Boomerang complète son calendrier régulier en fin de semaine avec des joutes contre Sorel-Tracy et Lionel-Groulx. ■



Félix Beauchemin-Brassard est le meilleur marqueur de l'histoire du Boomerang du Cégep André-Laurendeau.



Des Oursons chez les étoiles

Les Oursons cadets de la polyvalente Marcel-Landry étaient représentés par le défenseur Jeffrey Baulne et les attaquants Thomas Belgarde, Olivier Guillet et Louis-Philippe Doucet, de même que par les entraîneurs Marco Lachance et Éric Belgarde, lors du match des étoiles de la Ligue de hockey interscolaire du Québec, présenté le 26 février, à l'aréna Michel-Normandin de Montréal. Dans la victoire de 6 à 3 de leur équipe, Thomas Belgarde a inscrit deux buts, alors que Louis-Philippe Doucet récoltait une aide. Sur la photo, dans l'ordre: Éric Belgarde, Jeffrey Baulne, Louis-Philippe Doucet, Thomas Belgarde, Olivier Guillet et Marco Lachance. ■

Nos nageurs brillent au Championnat provincial

RICHARD HAMEL
richard.hamel@tc.tc

Les représentants du Club de natation du Haut-Richelieu se sont distingués lors du Championnat provincial AAA et paranatation AQUAM, présenté dernièrement au Centre sportif de Gatineau. Les huit nageurs ont remporté un total de 24 médailles.

Au volet AAA, Olivier Brunet-Dion s'est particulièrement démarqué avec une récolte de six podiums. Le nageur de 13 ans a raflé deux médailles d'or (100 m dos et 200 m dos), une d'argent (100 m libre) et trois de bronze (50 m dos, 200 m quatre nages individuelles et 50 m libre). Il a ajouté une quatrième place au 400 m libre.

Simon Cottineau, 13 ans, a quant à lui réalisé trois temps canadiens «groupe d'âge» en plus d'ajouter une médaille de bronze au 100 m libre. Il a participé à quatre autres finales (200 m libre, 400 m libre, 100 m papillon et 200 m papillon).

Chloée Larose, 13 ans, a pris part à deux finales, obtenant la cinquième place

au 200 m brasse et la septième au 100 m brasse.

Justin Thibodeau, 14 ans, a participé à cinq finales, terminant quatrième au 400 m libre et au 200 m brasse, cinquième au 1500 m libre, septième au 400 m QNI et huitième au 200 m QNI.

L'entraîneur, Jocelyn Boileau, souligne que les nageurs ont établi 37 nouvelles marques personnelles lors de cette fin de semaine.

PARANATATION

En paranatation, le Championnat provincial marquait le début de la préparation des nageurs en vue des essais paralympiques qui auront lieu au début avril à Toronto.

Maxime Rousselle a brillé avec six médailles d'or en autant d'épreuves (50 m libre, 100 m libre, 200 m libre, 100 m brasse, 100 m papillon et 200 m QNI). Les performances de l'athlète de Saint-Alexandre lui ont valu le titre de nageur par excellence de la compétition chez les 16 ans et plus.



À l'avant Valérie Gareau, Chloée Larose et Justine Morrier. À l'arrière, Maxime Rousselle, Olivier Brunet-Dion, Justin Thibodeau et Simon Cottineau. Absente: Sarah Mehain.

Justine Morrier s'est également illustrée avec quatre médailles d'or (50 m dos, 100 m dos, 100 m papillon et 200 m QNI), en plus d'une médaille de bronze au 200 m libre. La Johannaise a aussi obtenu le titre de nageuse par excellence de la compétition chez les 16 ans et plus.

Étudiante à l'Université McGill et membre du CNHR, Sarah Mehain a récolté l'or au 50 m papillon et au 50 m libre, l'argent au 100 m dos et 200 m QNI ainsi que le bronze au 200 m libre.

Finalement, Valérie-Annabelle Gareau, a remporté le bronze au 100 m brasse. ■

POUR LES JEUNES D'IMAGYM

De bons résultats à la sélection provinciale

RICHARD HAMEL
richard.hamel@tc.tc

Les jeunes représentants de l'équipe de compétition d'Imagym Haut-Richelieu ont réalisé de bonnes performances lors de la deuxième sélection provinciale, tenue à la mi-février, à Brossard.

Cette compétition, orchestrée par le club Gym-Richelieu, réunissait les gymnastes féminines des équipes de la division 3.

Dans la catégorie P1 argo, Lorie Perreault a remporté la troisième place au sol, la cinquième au saut et à la poutre, et la huitième aux barres asymétriques, pour se hisser au quatrième rang au total des appareils.

De son côté, Ophélie Blais récoltait une troisième place aux barres asymétriques, une cinquième au sol, une septième au saut et une huitième au total des appareils.

Dans la catégorie P1 tyro, Jeanne Cayeux a décroché le troisième rang au saut.

Dans la catégorie P2 argo, Rosaline Bonneau s'est classée deuxième au saut et sixième aux barres asymétriques, lui valant une quatrième position au total des appareils. À l'épreuve du saut, Daphnée Boucher a raflé l'or et Ève-Marie Bélanger la septième place.

Dans la catégorie P2 tyro, soulignons les performances de Justine Rainville (troisième au saut, quatrième à la poutre, huitième au sol et sixième au total des appareils), Juliette Lestage (deuxième au sol, troisième à la poutre, sixième au saut et sixième au total des appareils) et Corinne Perreault (quatrième au sol).

Dans la catégorie P2 novice, Frédérique Ouimet a terminé deuxième au sol, quatrième à la poutre, cinquième aux barres asymétriques, sixième au saut, pour une troisième place au total des appareils.

Léann Robichaud (quatrième aux barres asymétriques et septième au total des appareils) et Marine Langlois (septième au sol) complètent le tableau dans cette catégorie.

SÉNIORS

Chez les séniors, dans la catégorie P2, Katherine Lasonde a remporté l'or aux barres asymétriques, le bronze au sol et une septième place au total des appareils.

Ariane Corriveau a récolté le bronze au saut, une cinquième place à la poutre et une huitième au total des appareils.



À l'avant: Juliette Lestage, Camélie Martel et Justine Rainville. Deuxième rangée: Léann Robichaud, Katherine Lasonde, Alexandra Strebel, Samantha Fullerton, Frédérique Ouimet et Ariane Corriveau. À l'arrière: Daphnée Boucher, Corinne Perreault, Thiffany Santerre-Gosselin, Blanche Ménard, Jeanne Cayeux, Ophélie Blais, Lorie Perreault et Rosaline Bonneau.

Dans la catégorie P3 tyro, Blanche Ménard a terminé quatrième au sol, septième à la poutre et septième au total des appareils.

Dans la catégorie P3 sénior, Samantha Fullerton a obtenu une troisième place

au sol et une quatrième au saut, alors que Camélie Martel terminait septième au sol et huitième au saut.

Enfin, dans la catégorie P4 sénior, Alexandra Strebel s'est classée quatrième au sol et sixième aux barres asymétriques. ■



Ève-Marie Bélanger

(Photo: gracieuse)

SPORT EXPRESS

RICHARD HAMEL
richard.hamel@tc.tc

■ Ligue Olympique

La Ligue de balle molle olympique du Haut Richelieu, qui célèbre ses 40 ans, invite les équipes et les joueurs à sa première rencontre d'information, le mardi 8 mars, à 19 heures, au restaurant Chez Pedro (82, route 104, à Saint-Jean-sur-Richelieu). La ligue regroupe une vingtaine d'équipes, en majorité masculines, réparties en quatre catégories. Les activités s'échelonnent de la mi-mai à la fin août. Pour in-

formation: Céline Hacherel au 514 235-4715 ou Martin Prud'Homme au 514 730-1796. On peut également visiter le site: ligueolympique.ca

■ Courailleurs

Le club de course Les Courailleurs tiendra son assemblée générale annuelle le dimanche 6 mars, à compter de 10 heures, au pavillon Yvan-Viens (131, rue Jean-Talon), dans le secteur Saint-Luc. Les inscriptions se prendront dès 9h30. Parmi les points à l'ordre du jour, il y aura élection du conseil d'administration. ■

LIGUE CANADIENNE DE FOOTBALL

Deux anciens Géants au camp d'évaluation

RICHARD HAMEL
richard.hamel@tc.tc

Deux anciens joueurs des Géants du Cégep Saint-Jean-sur-Richelieu ont été invités à participer au camp d'évaluation régional de la Ligue canadienne de football, le 9 mars prochain, à Montréal.

Le receveur de passe, Carl Gagnon-Bisaillon, et le secondeur, Guillaume Tremblay-Lebel, tenteront d'impressionner les directeurs généraux, les entraîneurs et les recruteurs lors de cet événement annuel qui s'adresse aux joueurs admissibles au repêchage 2016 de la LCF.

Ceux qui se seront démarqués auront l'occasion de participer au camp d'évaluation national, qui aura lieu du 11 au 13 mars, à Toronto.

Les athlètes seront soumis à une série de tests médicaux et d'exercices visant à mesurer leurs habiletés. En plus d'évaluer leur force, leur agilité et leur vitesse, les joueurs démontreront leur savoir-faire sur le terrain et rencontreront, individuellement, le personnel des opérations football des équipes de la Ligue canadienne.

DES CHIFFRES

Carl Gagnon-Bisaillon a évolué avec les Géants en 2010 et 2011, avant d'être recruté par le Vert & Or de l'Université de Sherbrooke.

Après avoir capté quatre passes en six matchs à sa première saison, il a disputé huit rencontres en 2013, récoltant 205 verges de gains en dix passes, dont une pour un touché.

Absent du jeu en 2014, Carl Gagnon-Bisaillon a capté 26 ballons pour des gains de 428 verges l'an dernier. En plus d'inscrire trois touchés, l'athlète de 6 pieds et 1 pouce et 195 livres a retourné six bottés de dégagement pour 65 verges.

De son côté, Guillaume Tremblay-Lebel a effectué un séjour de trois saisons avec les Géants, de 2009 à 2011. Il s'est par la suite joint au Rouge et Or de l'Université Laval, remportant la Coupe Vanier à ses deux premières années.

En 2014, le secondeur de 6 pieds et 1 pouce et 220 livres a réussi 13 plaqués solos et recouvert un ballon en huit matchs. La saison dernière, il a également disputé huit rencontres et a totalisé 17 plaqués solos, quatre plaquages du quart-arrière et rabattu trois passes. ■



Carl Gagnon-Bisaillon

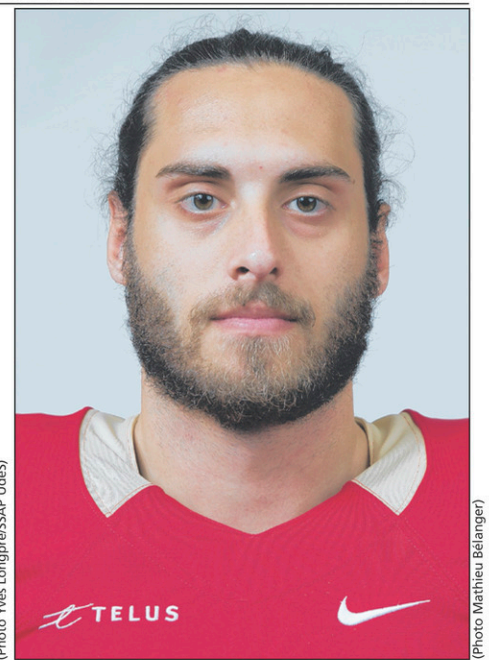

Guillaume Tremblay-Lebel

VOLLEYBALL COLLÉGIAL

Si près de l'or...

RICHARD HAMEL
richard.hamel@tc.tc

Les Géants ont flirté avec la victoire, mais ont finalement baissé pavillon devant les Titans de Limoilou au championnat provincial de volleyball, présenté en fin de semaine dernière, au Cégep de Saint-Jérôme.

Après avoir complété le calendrier régulier avec une fiche de .500, la troupe de volleyball du Cégep Saint-Jean-sur-Richelieu a livré un excellent duel à l'équipe hôte en demi-finale.

Les Géants l'ont emporté en cinq sets (29-27, 23-25, 25-22, 23-25 et 15-10) aux dépens des Cheminots de Saint-Jérôme.

Pendant ce temps, les Titans de Limoilou, champions du calendrier régulier, éliminaient les Griffons de l'Outaouais en quatre manches.

EN AVANCE

En finale, les Géants ont chèrement vendu leur peau face à une équipe qui accumule les succès depuis plusieurs saisons.

Les protégés de Jean-Simon Poirier et Sébastien Turmel ont imposé leur rythme au premier set, l'emportant 25-21. Après avoir concédé la deuxième manche (22-25), les Géants ont repris le contrôle avec une victoire de 25-20.

Les Titans ont toutefois refusé d'abdiquer, remportant le quatrième set, 25-21. Ils ont complété leur remontée en enlevant la manche décisive, 15-13.

«C'est décevant de perdre la finale, surtout qu'on avait une option sur la victoire. Les gars se sont surpassés. On a tout donné», a commenté Jean-Simon Poirier.

«On affrontait une grande équipe et ses vétérans se sont levés. Mais on est fiers de nos performances et on a offert un bon spectacle», ajoute-t-il.

BILAN

Les Johannais avaient connu un excellent départ l'automne dernier avec quatre victoires en autant de matchs et sept gains en neuf parties. Ça s'est gâté par la suite, alors qu'ils ont dû combler l'absence de leurs deux meilleurs passeurs, Pierre-Olivier Béland et Simon Bilodeau.

Les Géants ont perdu leurs quatre derniers matchs du calendrier régulier et le deuxième rang du classement.

Selon Jean-Simon Poirier, l'équipe devrait demeurer très compétitive la saison prochaine, malgré le départ de quelques vétérans.

À noter que deux joueurs des Géants, Mathieu Lassonde et Francis Castro, trônent au sommet des meilleurs joueurs au bloc au pays. Ils ont effectué respectivement 60 et 54 blocs en 51 sets. ■



Une visite inspirante

Les participants à l'École de football Bruno Heppell ont reçu la visite de Laurent Duvernay-Tardif, lors de la séance d'entraînement, mardi après-midi, au stade Dupont Ford. Le joueur de ligne offensive des Chiefs de Kansas City de la NFL (accompagné de Bruno Heppell) est venu donner quelques conseils aux jeunes. Durant la semaine, d'autres professionnels et entraîneurs se sont joints à l'organisation pour partager leur savoir-faire aux 120 athlètes de 14 à 17 ans inscrits à cette semaine intensive orchestrée par les Alouettes de Montréal. Le programme se terminera vendredi avec un match, de 13 heures à 15h30. ■

SPORT COLLÉGIAL

■ Basketball

L'équipe féminine de basketball du Cégep a disposé des Lynx du Cégep Édouard-Montpetit, 56 à 47, dimanche dernier, pour décrocher une douzième victoire en 14 matchs.

Les filles complètent leur calendrier ce week-end en accueillant les Griffons du Cégep de l'Outaouais vendredi à 19 heures, avant de rendre visite aux Cheminots de Saint-Jérôme dimanche.

De son côté, l'équipe masculine a vaincu l'Arsenal du Collège Nouvelles-Frontières, 82 à 79, vendredi dernier. Carl Charrette-Kaleda a dirigé l'offensive avec 23 points. Dimanche, les Géants ont encaissé

un revers de 74 à 71 contre les Lynx, au Cégep Édouard-Montpetit. Ces derniers en étaient à leur première victoire après 14 défaites.

Les Géants, qui occupent la septième place, sont exclus des séries éliminatoires. Ils complèteront leur calendrier en recevant les Griffons, vendredi, à 21 heures.

■ Volleyball

L'équipe féminine du cégep disputera son dernier tournoi (division B) du calendrier régulier ce dimanche, au Cégep Édouard-Montpetit. Les Géants affronteront John Abbott, Maisonneuve, Valleyfield et Saint-Jérôme. ■



Les Géants ont terminé leur saison avec une médaille d'argent au championnat provincial.



David Gauthier compte plus de 100 combats en carrière.

Prêt pour les qualifications olympiques continentales

BUENOS AIRES AVANT RIO POUR DAVID GAUTHIER

RICHARD HAMEL
richard.hamel@tc.tc



Après avoir franchi l'étape canadienne en décembre dernier, David Gauthier devra relever un dernier défi avant d'obtenir sa place aux Jeux olympiques de 2016 à Rio de Janeiro.

Le boxeur de Saint-Jean-sur-Richelieu et les autres membres de l'équipe nationale sont présentement à leur blitz d'entraînement au Club de boxe de l'Est à Montréal. Le groupe s'envolera lundi en direction de Buenos Aires, en Argentine, où se tiendront les qualifications olympiques continentales.

Les pugilistes canadiens profiteront de quelques jours de préparation avant d'entamer les compétitions, qui se dérouleront du 11 au 20 mars.

TROIS PLACES

Représentant canadien chez les 60 kg à la suite de sa victoire aux dépens de l'Ontarien Rodolfo Velasquez lors de la finale des qualifications nationales, David Gauthier sait fort bien que ce ne sera pas

une partie de plaisir en Argentine, alors qu'il affrontera des boxeurs qui rêvent aussi à Rio.

«Ce sont tous des boxeurs de très bons calibres. J'en connais plusieurs et je m'attends à des combats intenses», commente le Johannais de 33 ans.

Des athlètes d'une douzaine de pays viseront leur qualification pour les Jeux olympiques. Déjà, trois boxeurs des Amériques ont déjà leur laissez-passer pour Rio dans la catégorie des 60 kg. «Il y aura encore trois places pour se qualifier en Argentine», précise-t-il.

Les boxeurs se livreront des combats de trois rounds de trois minutes. David Gauthier s'attend à affronter trois ou même quatre adversaires s'il se rend jusqu'en finale.

«Il n'y aura pas de répit. Il faut être bien préparé. Actuellement, ça va bien. Je n'ai pas de blessures et je suis dans une bonne passe. Je m'approche de mon objectif. Je me sens très confiant», affirme celui qui compte plus de 100 combats en carrière.

UNE AUTRE CHANCE

S'il sort vainqueur, David Gauthier aura son billet pour les Jeux olympiques cet été. S'il s'incline, tout n'est pas perdu.

Il aura une dernière chance de se faire valoir lors des qualifications mondiales, qui auront lieu du 7 au 19 juin, à Baku en Azerbaïdjan.

Mais David Gauthier espère ne pas se rendre là. Déjà que sa participation aux qualifications de Buenos Aires lui coûte de sa poche plus de 3500\$, sans compter qu'il s'absente de son travail durant quelques semaines.

«Je souhaite me qualifier en Argentine. C'est là que ça va se jouer.»

Surtout qu'à 33 ans, il s'agira probablement de sa dernière occasion de prendre part à des Jeux olympiques. «Peu importe les résultats, je suis fier de ce que j'ai accompli. J'aurai tout donné», conclut-il. ■

ÉRIC GÉLINAS

Un premier match avec l'Avalanche

RICHARD HAMEL
richard.hamel@tc.tc

Éric Gélinas a disputé un premier match avec sa nouvelle équipe, l'Avalanche du Colorado, mardi soir, contre le Wild, au Minnesota. Le défenseur a passé près de onze minutes sur la patinoire et terminé la rencontre avec une fiche de +1, dans une défaite de 6 à 3.

À la date limite des transactions dans la Ligue nationale de hockey, lundi, les Devils du New Jersey l'ont échangé en retour d'un choix de troisième ronde au repêchage de 2017.

Celui qui a passé plusieurs années à Saint-Jean-sur-Richelieu n'a disputé que 34 matchs avec les Devils cette saison. Il a inscrit un but et récolté cinq passes. Il montre une fiche de -8.

L'athlète de 24 ans avait été un choix de deuxième ronde (54^e au total) des Devils au repêchage de 2009. Il a joué 156 matchs au cours de son séjour de trois saisons au New Jersey, amassant 14 buts et 40 aides.

Il a connu sa meilleure campagne en 2013-2014 avec sept buts, dont cinq en avantage numérique, en plus de fournir 22 passes.

L'été dernier, le hockeyeur de 6 pieds et 4 pouces et 215 livres avait signé un contrat de deux saisons pour 3,15 M\$. ■

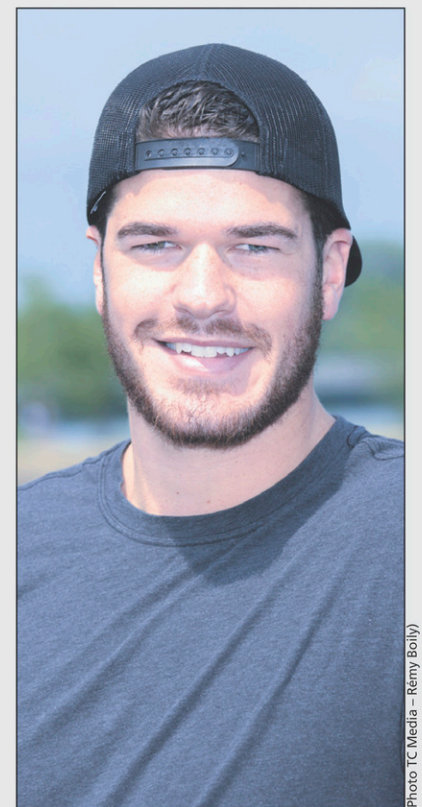

Éric Gélinas a disputé 156 matchs en trois saisons avec les Devils.

SAINT-JEAN OLYMPIQUE

Un hiver d'entraînement pour les athlètes

RICHARD HAMEL
richard.hamel@tc.tc

In'y a pas de saison morte au Saint-Jean Olympique. Tout l'hiver, le club d'athlétisme poursuit son programme d'entraînement offert aux jeunes et moins jeunes.

Après les compétitions estivales, les activités du club-école et le volet du cross-country à l'automne, le SJO propose une session en hiver, dans le gymnase de la polyvalente Chanoine-Armand-Racicot.

Une vingtaine de jeunes dirigés, par Yannick Le Mouël, se donnent rendez-vous tous les mardis, de 16h30 à 18 heures. Ces athlètes s'adonnent à des séances d'endurance, de sprint, de sauts et de lancers, en suivant les conseils des autres entraîneurs, soit Hélène Larose, Serge Leduc, Micheline Lefebvre et Joël Sigouin.

«On a un bon groupe de jeunes. Certains sont avec nous depuis quelques années. C'est la relève du club», souligne Yannick Le Mouël.

COMPÉTITIONS

Des 22 jeunes inscrits au programme, six d'entre eux poursuivent les entraînements les mercredis et vendredis. Ces séances additionnelles leur permettent de perfectionner leurs habiletés.

Plutôt que d'adopter une approche unidimensionnelle, le programme offre la possibilité aux jeunes de découvrir les diverses facettes de l'athlétisme. «On ne les spécialise pas avant

l'âge juvénile (16 ans). C'est important qu'ils explorent toutes les disciplines», fait valoir M. Le Mouël.

Les jeunes ont eu l'occasion de participer à diverses compétitions au cours des dernières semaines.

Suivront d'autres compétitions au printemps et à l'été. «On s'attend à une bonne année 2016. La tenue des Jeux olympiques devrait avoir un impact positif sur les inscriptions l'automne prochain», estime Yannick Le Mouël.

MAÎTRES

Il n'y a pas que les jeunes qui bougent et se tiennent en forme. Depuis quelques années, un programme d'entraînement destiné aux maîtres (35 ans et plus) a été élaboré par Yannick Le Mouël. Cet hiver, 24 athlètes du SJO sont inscrits et suivent les séances, tous les mercredis, de 18 heures à 19h30, dans le gymnase d'Armand-Racicot.

La session s'échelonne sur quinze semaines. Par la suite, les activités se dérouleront sur la piste Pierre-Larose.

Les épreuves de course, de haies et de saut en longueur figurent au programme. M. Le Mouël mentionne que les entraînements sont adaptés selon les caractéristiques de chacun.

Quelques compétitions sont au menu pour les athlètes affiliés à la Fédération québécoise d'athlétisme, dont les Championnats canadiens, les 19 et 20 mars, à Toronto. ■



À l'avant: Martin Carrier, Bernard Lachance, Patrice Lauzon, Michel Gingras, Julie Groleau et Alexandra Van Duyse. À l'arrière: Marie-Claude Buist, Xavier Gagnon, Mylène Béchard, Pierre Marquis, Caroline St-Cyr, Pénélope Desjardins, Eugénie Lauzon, Julie Grenier, Martin Gagnon, Céline Latendresse, Manon Bernard et Yannick Le Mouël.

CHAMPIONNAT RÉGIONAL

De bonnes performances pour nos jeunes athlètes

RICHARD HAMEL
richard.hamel@tc.tc

Les jeunes d'ici ont fait belle figure lors du championnat régional d'athlétisme en salle, présenté le 5 février dernier, au Complexe sportif Claude-Robillard, à Montréal. Organisé par le Réseau du sport étudiant de la Montérégie, l'événement a rassemblé près de 450 élèves-athlètes.

Ces jeunes ont eu l'occasion de participer à trois compétitions avant l'étape régionale.

Au classement général, les délégations du Collège Jean-de-la-Mennais ont remporté les honneurs chez les cadettes, les cadets et les juvéniles féminines. Le Collège Régina-Assumpta a pour sa part terminé au premier rang chez les benjamins et ex aequo avec l'école secondaire Massey-Vanier chez les benjamins. Le collège Heritage Regional High School de Saint-Hubert complète le tableau avec les meilleurs résultats chez les juvéniles masculins.

Les athlètes de la polyvalente Chanoine-Armand-Racicot ont réalisé les meilleures performances des écoles de la région avec une quatrième place chez les cadettes.

L'école Sacré-Cœur d'Iberville, l'école Napoléon-Bourassa et l'école secondaire Marcellin-Champagnat ont pour leur part obtenu chacune une septième



Kasandra Savoie et Adriana Phan, triples médaillées chez les cadettes.

place chez les benjamins, chez les benjamins et chez les juvéniles masculins respectivement.

PLUSIEURS MÉDAILLES

Au chapitre individuel, chez les cadettes, la Johannaïse Adriana Phan (Collège Jean-de-la-Mennais) a remporté l'or au 60 m haies, au 60 m et au saut en longueur. Kasandra Savoie (Armand-Racicot) a raflé le bronze au 60 m haies et au 60 m et l'argent au lancer du poids.

Chez les cadets, Jean-Nicolas Brenko de Saint-Jean-sur-Richelieu (Jean-de-la-Mennais) a aussi ramené trois médailles, soit l'or au saut en longueur ainsi que l'argent au 60 m et au 200 m.

Chez les benjamins, soulignons les performances de Justin Roy (Sacré-Cœur d'Iberville) avec l'argent au saut en hauteur, Justin Phan (Napoléon-Bourassa) avec l'argent au saut en longueur, devant Thomas Desjardins (Marcellin-Champagnat).

Chez les benjamins, Alex Normandin (Sacré-Cœur d'Iberville) a récolté l'or au lancer du poids.

Une cinquantaine d'athlètes seront sélectionnés pour représenter la Montérégie au championnat provincial, qui se déroulera au même endroit, le 12 mars prochain. ■



Une vingtaine de jeunes participent au programme d'entraînement du Saint-Jean Olympique.

ÉQUIPÉS DE SUPER CARACTÉRISTIQUES QUI VOUS EN DONNENT PLUS POUR VOTRE ARGENT

LOUEZ LA FUSION SE 2016

126 \$* | **1,99 %** | **60** | **1495 \$**
AUX 2 SEMAINES | TAUX ANNUEL | MOIS | ACOMPTE

L'OFFRE INCLUT 1 700 \$ EN FRAIS DE TRANSPORT ET TAXE SUR LE CLIMATISEUR. TAXES EN SUS.

CARACTÉRISTIQUES SUR CETTE VERSION :

- Siège conducteur à réglage électrique en 10 directions
- Jantes de 17 po en aluminium
- Caméra de recul
- Transmission automatique
- Entrée sans clé
- Régulateur de vitesse
- Alarme antivol à direction périmétrique

LOUEZ L'ESCAPE SE 2016

129 \$* | **0,99 %** | **60** | **1495 \$**
AUX 2 SEMAINES | TAUX ANNUEL | MOIS | ACOMPTE

L'OFFRE INCLUT 1 790 \$ EN FRAIS DE TRANSPORT ET TAXE SUR LE CLIMATISEUR. TAXES EN SUS.

ET POUR SEULEMENT

16 \$ DE PLUS
AUX DEUX
SEMAINES
OBTENEZ
**LES 4 ROUES
MOTRICES**

ET L'ENSEMBLE COMMODITÉ 201A :

- SYNC 3® : reconnaissance vocale perfectionnée
- Rétroviseurs chauffants et antibrouillards
- Caméra et sonar de recul
- Jantes de 17 po en aluminium



LES MEMBRES DE COSTCO
ADMISSIBLES OBTIENNENT
UN RABAIS ADDITIONNEL DE

1 000 \$

SUR LES VÉHICULES
FORD 2015 ET 2016
NEUFS SÉLECTIONNÉS



C'EST FACILE
D'EMBARQUER
AVEC FORD



Au profit de
**LA FONDATION
DES CANADIENS
POUR L'ENFANCE**

ON JOUE AU HOCKEY POUR QU'ILS PUISSENT JOUER AUSSI

Le dimanche 13 mars au Centre Bell, venez encourager vos vedettes préférées lors d'un match de hockey au profit de la Fondation des Canadiens pour l'enfance.

Billets: 8,50\$ chacun. En vente sur www.evenko.ca et à la billetterie du Centre BELL



LA NOUVELLE
GÉNÉRATION FORD

OLIVIER DUPONT



Allons plus loin
| quebecford.ca |



De série pour la plupart des véhicules Ford avec abonnement de 6 mois prépayés!

IL N'Y A AUCUNE COMPARAISON NI AUCUN COMPROMIS. SEULEMENT CHEZ VOTRE CONCESSIONNAIRE FORD.

190-200, rue Moreau, Saint-Jean-sur-Richelieu
450 359-3673 | dupontford.com | uncamion.com

LES ACHETEURS AVISÉS LISENT LES PETITS CARACTÈRES. Les véhicules illustrés, peuvent être dotés d'équipements offerts en option. Les détaillants, peuvent vendre ou louer à prix moindre. Ces offres s'adressent à des particuliers admissibles uniquement, sur approbation du crédit par Crédit Ford. Certains clients pourraient ne pas être admissibles au taux d'intérêt annuel le plus bas. Un dépôt de sécurité pourrait être exigé par Crédit Ford selon les termes et conditions régissant le contrat de crédit du client. Ces offres excluent les frais d'immatriculation, les assurances, le plein de carburant, des frais maximum de RDPPM de 44 \$ pour les véhicules loués plus des frais de services externes de 4 \$, les droits spécifiques sur les pneus neufs, la TPS et la TVQ. Tous les prix et rabais sont appliqués à partir du prix de détail suggéré par le constructeur (PDSO). Pour obtenir tous les détails, consultez votre détaillant Ford, ou appelez le Centre des relations avec la clientèle Ford au 1 800 565-3673. Pour les commandes à l'usine, un client admissible peut se prévaloir des primes/offres promotionnelles de Ford en vigueur soit au moment de la commande à l'usine, soit au moment de la livraison, mais non des deux. Les offres des détaillants ne peuvent être combinées à l'assistance-compétitivité des prix, à la réduction de prix aux gouvernements, aux primes pour la location quotidienne, au programme d'encouragement aux modifications commerciales ou au programme de primes aux parcs commerciaux. Jusqu'au 31 mars 2016, louez une Ford Fusion SE 2016 à traction avant équipée du moteur Ecoboost de 2,5 L / Escape SE 2016 à 4 roues motrices équipée du moteur Ecoboost de 1,6 L et d'ensemble commodité 201A neuve d'une valeur de 26 949 \$ / 32 089 \$, incluant une contribution du concessionnaire de 931 \$ / 600 \$ / 1800 \$ et une allocation de livraison de 750 \$ / 500 \$, à un taux d'intérêt annuel de 1,99% / 0,99% / 0,99% pour un terme maximal de 60 mois sur approbation du crédit par Crédit Ford. Le paiement aux deux semaines, dans le cas où un acompte de 1 495 \$ est versé et incluant les frais de transport et la taxe sur le climatiseur (1 700 \$ / 1 790 \$ / 1 790 \$), est de 126 \$ / 129 \$ / 126 \$ pour une obligation locative totale de 17 935 \$ / 20 215 \$, et la valeur de rachat optionnelle sera de 8 860 \$ / 10 006 \$ / 11 552 \$. Certaines conditions et une limite de 80 000 km pendant 60 mois s'appliquent. Les frais de kilométrage excédentaire sont de 0,12 \$ par km pour les modèles Fusion et Escape, plus les taxes en vigueur. * Cette offre est en vigueur du 1^{er} mars au 30 avril 2016 uniquement (« la période de l'offre ») et s'adresse aux résidents canadiens membres en règle de Costco, en date du 29 février 2016 ou avant, qui achètent ou louent un véhicule Ford 2015 (si le modèle est encore disponible) et 2016 neufs (à l'exception des modèles suivants : Fiesta, Focus, C-MAX, Mustang Shelby 350/350R, F-150 XL 4x2 à cabine simple, les camions de poids moyen et tous les modèles 2015 dont la « propriété est exclusive » au détaillant) (chacun étant un « véhicule admissible »). Une seule offre est applicable à l'achat ou à la location d'un (1) véhicule admissible par membre admissible de Costco, jusqu'à concurrence de deux (2) véhicules par numéro de membre de Costco, de même que les noms et logos des stations sont des marques de commerce de SiriusXM Radio Inc. © 2016 Ford du Canada Limitée. Tous droits réservés. * « propriété est exclusive » au détaillant (chacun étant un « véhicule admissible »). Une seule offre est applicable à l'achat ou à la location d'un (1) véhicule admissible par membre admissible de Costco, jusqu'à concurrence de deux (2) véhicules par numéro de membre de Costco, de même que les noms et logos des stations sont des marques de commerce de SiriusXM Radio Inc. © 2016 Ford du Canada Limitée. Tous droits réservés.