

Le Bulletin DES AGRICULTEURS

MONTREAL — MAI 1965

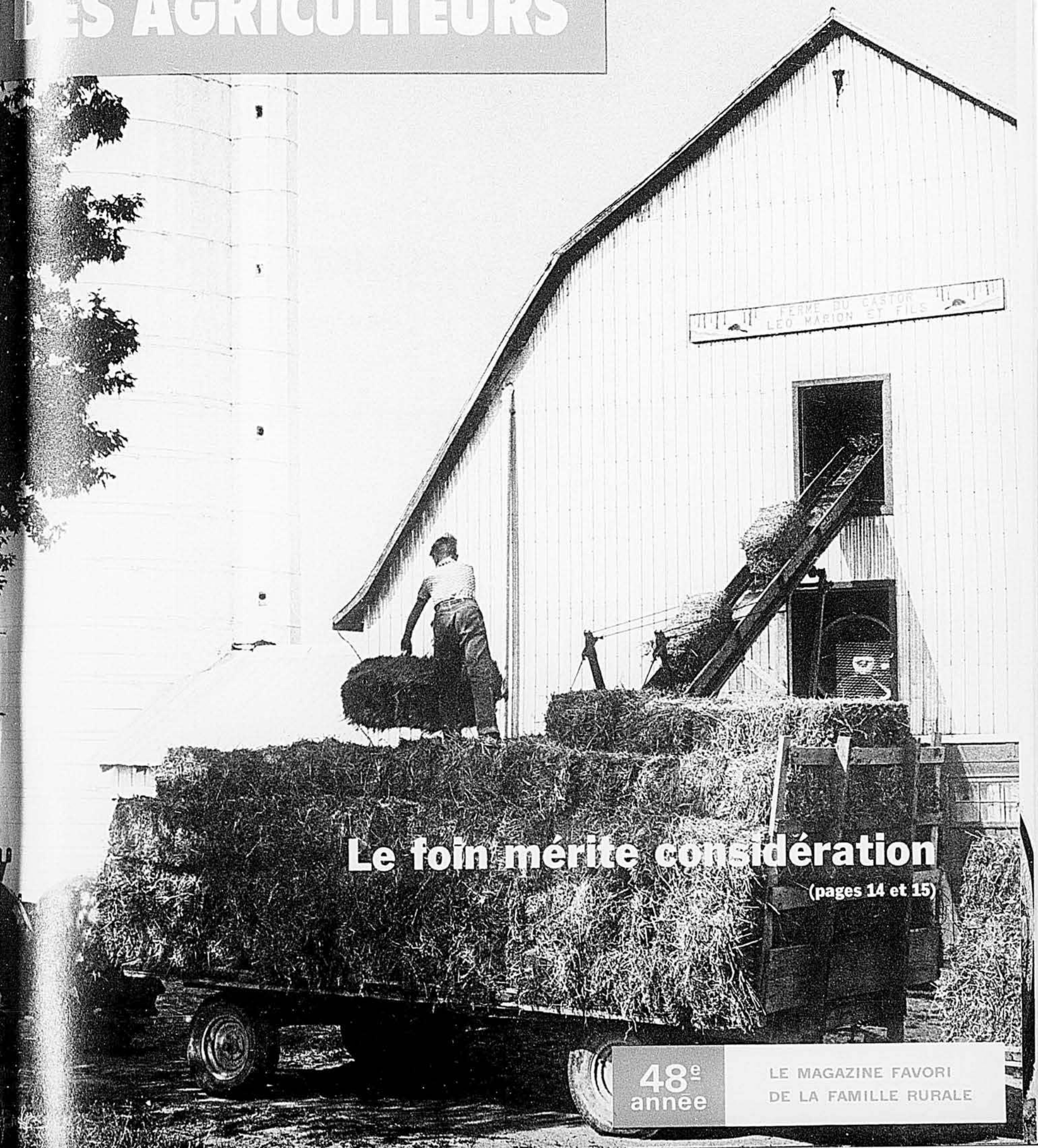

Le foin mérite considération

(pages 14 et 15)

48^e
année

LE MAGAZINE FAVORI
DE LA FAMILLE RURALE

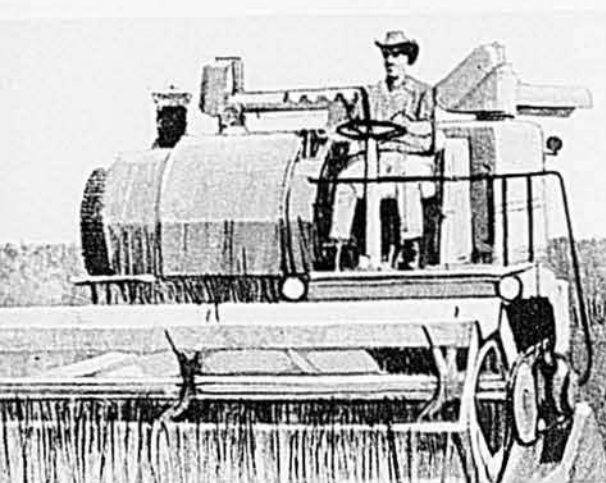
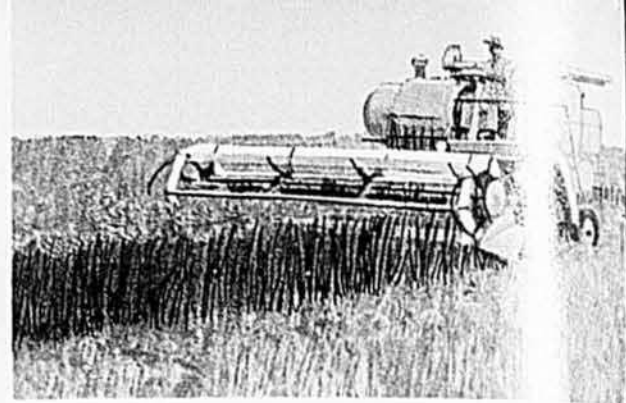

Vous êtes
cultivateur
à votre
compte?

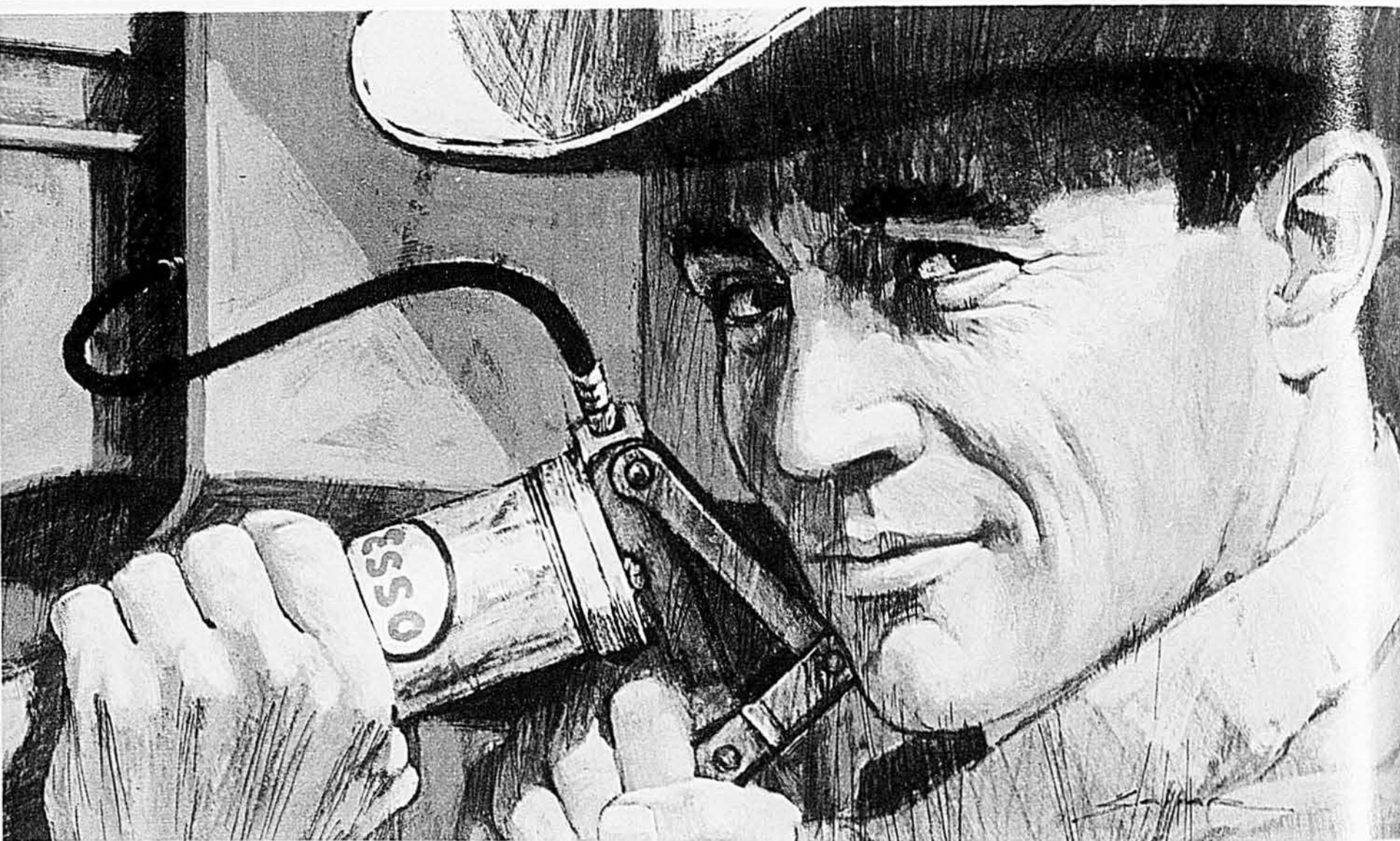

Votre agent Esso Imperial peut rendre vos efforts plus payants car il fait partie d'une grande organisation: Imperial Oil

Homme d'affaires indépendant, le résultat de vos efforts dépend de votre efficacité au travail. C'est là que votre agent Esso Imperial, et les produits Esso Imperial entrent en jeu—et de façon importante—pour augmenter le rendement de vos machines. Voyez par exemple les avantages de la nouvelle graisse Esso Unitol—la graisse tous usages de qualité. Unitol est la première en date des graisses *tous usages*—pour châssis et roulements. Elle s'applique aisément à basse température. Elle empêche la formation de rouille, même en période d'inactivité. Et comme un seul type de graisse suffit à tout, aucune difficulté pour le rangement, aucune erreur possible. En fin de compte, plus le rendement est satisfaisant, plus vos frais diminuent. Avez-vous fait l'essai de la nouvelle graisse Esso Unitol?



Nouveau ED-40 Diesel... énergie à bas prix

Des experts en tracteurs Allis-Chalmers, vous pouvez attendre l'économie de travail d'un **diesel** dans un tracteur bisoc.

Pour toute tâche au tracteur, le nouveau ED-40 est la **meilleure** solution à vos besoins d'énergie.

Grâce à son fonctionnement à bas prix avec les accessoires portés en trois points, le tracteur ED-40 vous repaie bien des fois. Vous le constatez quand vous le conduisez et quand il accomplit le travail.

Que de perfectionnements... commande hydraulique vive, prise de force vive, réglage automatique de traction et de position, huit vitesses avant en deux gammes, élevée et basse, blocage du différentiel. Voilà quelle sorte d'avantages vous procure le "ED-40". Convient-il à **vo**tre ferme ? Demandez à votre dépositaire Allis-Chalmers. C'est vous qui déciderez, mais lui peut vous fournir les données.

**ALLIS-CHALMERS, EXPERTS EN TRACTEURS,
CALGARY, EDMONTON, REGINA, ST-HYACINTHE, TORONTO, WINNIPEG**

*Pour tout renseignement, écrire à Allis-Chalmers, Division de la machinerie agricole,
B.P. 7, St-Hyacinthe, Québec.*





DANGEREUSE! Quoi, Ma Cheminée?

L'avez-vous examinée dernièrement? La cause de maints incendies est une cheminée défectueuse. Offrez à votre famille la plus haute sécurité possible en installant une cheminée de sûreté Fire-chief préfabriquée. Grâce au modèle exclusif THERMO-LOK, Fire-chief donne un gage de sécurité incomparable. Facile à installer, elle est fabriquée en trois dimensions, 6", 7" et 10". Pour détails supplémentaires, envoyez le coupon ci-dessous.



Inscrite pour tous combustibles par "Underwriters Laboratories of Canada".

Protégez votre famille en installant une cheminée de sécurité

Fire-chief

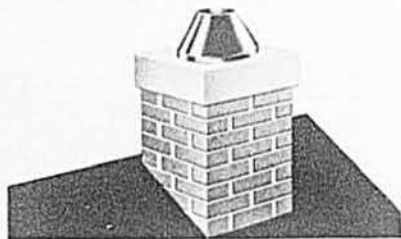

KeepRite Products Limited
2340 Chemin Lucerne,
Ville Mont-Royal, Qué.

Envoyez-moi des renseignements supplémentaires, s'il vous plaît.

Nom _____

Adresse _____

Ville _____ Prov. _____

LIEZ AGRÉABLEMENT avec la fameuse ficelle danoise



"Robuste Neuf" 9,000 Pieds
"Régulière Dix" 10,000 Pieds
"Economique Dix" 10,000 Pieds
"Longue Douze" 12,000 Pieds*

* ATTACHE PLUS DE 660 BALLES!

GAGNEZ UN VOYAGE DE RÊVE
AU DANEMARK POUR DEUX.

Procurez-vous maintenant une formule de participation chez votre marchand.



POUR LE MOIS DE JUIN

NOS PRONOSTICS*

RÉSUMÉ: Un mois de juin chaud et des précipitations près à au-dessus de la normale, selon les régions. Chaud les deux premières semaines dans le Québec. Beau-coup plus frais vers le 15; température saisonnière par la suite. Averses fréquentes. Incertain avec averses au cours des quinze premiers jours; précipitations abondantes en certaines localités et à quelques occasions au cours des deux dernières semaines.

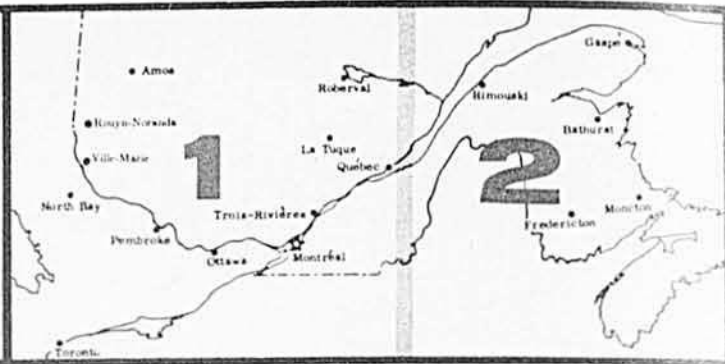

NOTE: Ces pronostics ont été préparés à l'aide du compilateur électronique UNIVAC. L'expérience a prouvé qu'ils étaient justes dans la très grande majorité des cas. Les précipitations et le degré de température ne sont pas nécessairement prévus pour votre ferme mais bien pour votre région. Aussi, si on prévoit de la pluie entre le 22 et le 24 juin, cela ne veut pas dire qu'il pleuvra continuellement durant cette période, mais que vous devez vous attendre à de la pluie au cours de cette période.

1	JOUR DU MOIS	5	10	15	20	25	30
	PLUIES	AV	PLUIE	AV	AV	PL	AV AV
TEMP.	CHAUD	CHAUD	CHAUD	FRAIS	FRAIS	CH	CH

RÉGION DE L'ABITIBI — TÉMISCAMINGUE

Il tombera entre 2 1/2 à 3 1/2 pouces de pluie en juin. Des averses presque tous les jours entre le 1er et le 6. Pluie légère vers le 9 et le 13. Pluies abondantes les 17 et 18. Les dix derniers jours, pluie légère en certaines localités. Température légèrement au-dessus de la normale. Chaud pendant plusieurs jours au début du mois et entre le 10 et le 12. Vers le 14, une vague d'air frais maintiendra la température au-dessous de la normale jusqu'au 18. Très chaud durant quelques jours vers le 25.

VALLÉE DE L'OUTAOUAIS

Plusieurs jours de temps chaud au cours des deux premières semaines. Averses fréquentes et orages. Averses les cinq ou six premiers jours. Pluie légère vers le 9, suivie d'une semaine de beau temps. Pluies ou orages vers le 17 et le 18. Entre le 14 et le 18, frais. Averses pour un jour ou deux entre le 22 et le 24. Pas trop chaud les dix derniers jours. La moyenne de la température pour juin sera au-dessus de la normale cependant que le total des précipitations sera près de la normale.

RÉGION DE MONTRÉAL ET DES CANTONS DE L'EST

Incertain la première semaine avec précipitations entre le 4 et le 6. Averses légères autour du 9. Beau plusieurs jours la deuxième semaine mais des averses vers le 13. Pluies abondantes vers le 18. Beau les dix ou douze derniers jours de juin, à l'exception du 22 et du 24 alors qu'il y aura des averses. Le total des précipitations sera légèrement au-dessus de la moyenne et la température au-dessus de la normale. Frais pendant plusieurs jours vers le 15. Il fera entre 70 et 80° au cours des quinze premiers jours, surtout entre le 1er et le 3 et quelques jours vers le 11. Pas trop chaud les dix derniers jours du mois; température saisonnière.

RÉGION DU LAC ST-JEAN — CHICOUTIMI

Temps chaud au cours des quinze premiers jours. Le mercure marquera 70 et même 80°. Frais quelques jours du 14 au 18. Il ne fera pas trop chaud au cours des dix derniers jours, à l'exception du 24 et du 25 où il fera chaud. La moyenne de la température pour le mois sera au-dessus de la normale. Le total des précipitations sera de 3 à 4 pouces dans la plupart des localités de la région. Elles sont attendues au cours des trois premières semaines. Averses pendant plusieurs jours la première semaine. Pluie en certains endroits seulement vers le 9 et le 13; pluies abondantes vers le 17 et le 18. Averses légères autour du 22 et du 24.

2	JOUR DU MOIS	5	10	15	20	25	30
	PLUIES	AVERSES	AV	PLUIE	AV	PLUIE	AV PL
TEMP.	CHAUD	CHAUD	CH	FR	FR	FR	FR

GASPÉ ET NOUVEAU-BRUNSWICK

Un mois de juin chaud avec beaucoup de pluie. Température et précipitations au-dessus de la normale. Les six premiers jours seront assez chauds, avec averses et orages dispersés pendant une couple de jours. Pluies ou orages entre le 9 et le 11, suivis de quelques jours chauds. Frais vers le 15; le mercure descendra entre 40 et 30°. D'autres averses vers le 19 et temps frais. Orages intermittents entre le 22 et le 24. Averses dispersées vers le 27 et pluie à la fin du mois dans quelques localités. Des fluctuations dans la température au cours des dix derniers jours.

*Préparés exclusivement pour Le Bulletin des Agriculteurs par Irving P. Krick Associates, Inc. Il est interdit de reproduire ces pronostics ou d'en faire un usage commercial sans autorisation écrite.



LE BULLETIN DES AGRICULTEURS, 5670, rue Chauveau, Montréal. Succursales : Toronto : 4, Collier Street; Londres : George Jackson, Clifford's Inn, Fleet Street, Londres. Un magazine mensuel fondé en 1918. La Compagnie de Publication Rurale Inc. détient des droits réservés sur tout ce qui est publié dans Le Bulletin des Agriculteurs. Abonnement : Districts ruraux seulement : \$1.50 pour un an, \$3.00 pour trois ans, \$4.00 pour 5 ans, payable d'avance. Montréal et toutes les villes et cités situées sur l'île de Montréal, Québec, Trois-Rivières, Sherbrooke, Ottawa et les États-Unis, \$2.00 pour un an, payable directement à notre bureau-chef seulement. Les renouvellements doivent être signés du nom et des mêmes initiales apparaissant sur la bande d'adresse, afin de prévenir la duplication. Les abonnés en donnant leur changement d'adresse devront aussi mentionner leur adresse précédente et l'adresse du nouveau bureau de poste. Le Ministère des Postes, à Ottawa, a autorisé l'affranchissement en numéraire et l'envoi comme objet de la deuxième classe de la présente publication.

UNE ÉCLOSION DE PUISSANCE!

(et une économie de carburant)

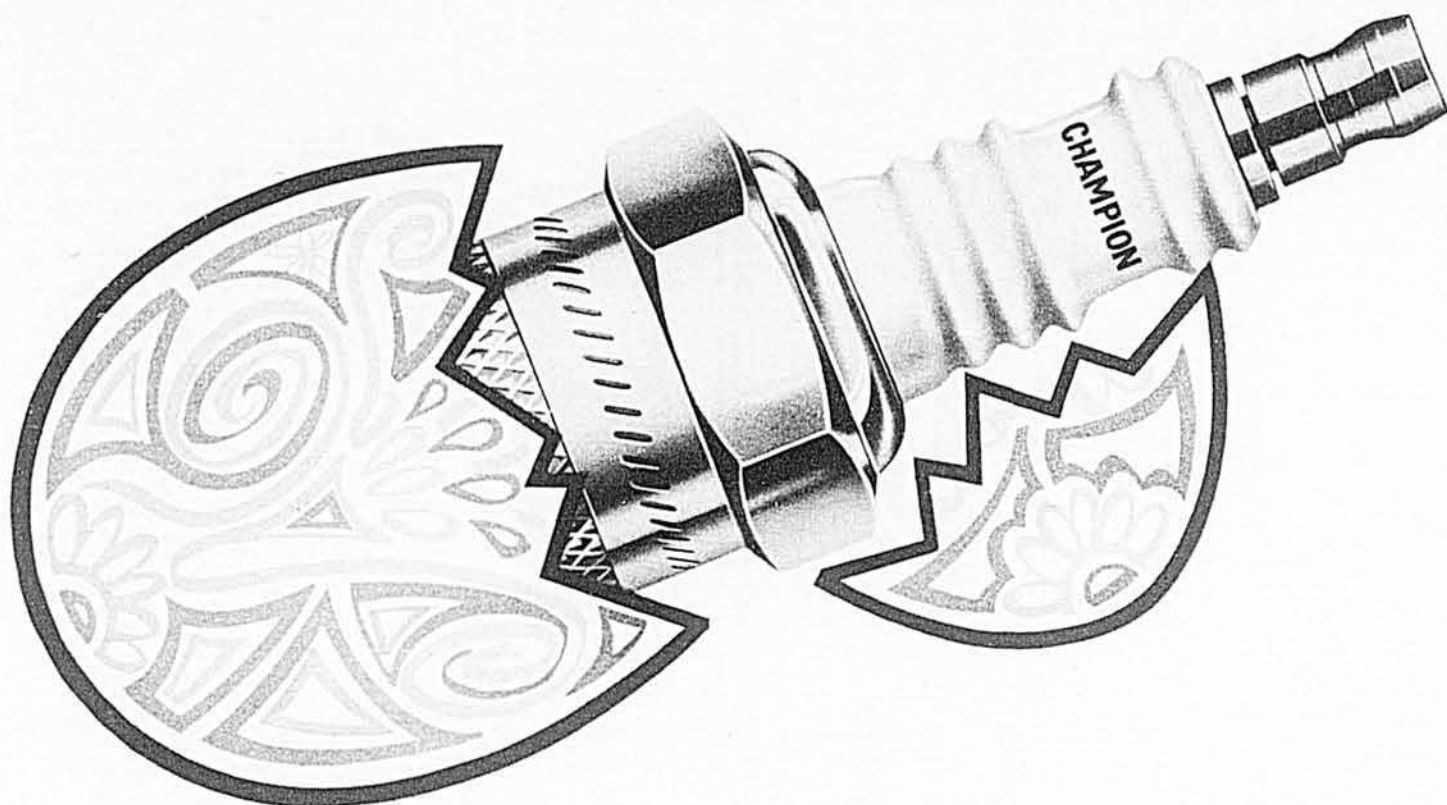

Il y a des chances pour que l'hiver rigoureux ait laissé sur vos bougies des dépôts qui causent une perte de puissance et un gaspillage d'essence. Voici ce que les ingénieurs recommandent pour regagner 11.2% plus de puissance et améliorer de 13.3% l'économie d'essence, qui sont les pourcentages de perte observés au cours d'essais effectués récemment sur des centaines de tracteurs.

Pour arriver aux chiffres de 11.2 pour cent de perte de puissance et 13.3 pour cent de perte d'économie d'essence, les ingénieurs effectuèrent les travaux de mise au point suivants:

1. Réglage du carburateur
2. Entretien de l'épurateur d'air
3. Réglage de l'allumage
4. Réglage du régulateur
5. Remplacement des bougies

Dans certains cas, ils remplacèrent aussi les contacts du rupteur et le condensateur. Parmi ces cinq opérations, c'est le remplacement des bougies qui contribue le plus à l'amélioration du rendement quand un moteur a besoin d'une mise au point.

Quand faut-il faire les mises au point? Les experts recommandent de changer les bougies tous les six mois. Cela peut accroître la puissance de 6.7%—et réduire les frais de fonctionnement de 8¢ sur chaque dollar d'essence. Il n'est tout simplement pas rentable d'essayer de prolonger la durée des bougies.

Vous ne voulez pas d'un gaspillage coûteux de puissance et d'essence—ce qu'il vous faut, ce sont de nouvelles bougies Champion pour une éclosion de puissance!



CHAMPION SPARK PLUG COMPANY OF CANADA, LIMITED
WINDSOR, ONTARIO

CHAMPION — LE PREMIER CHOIX DES FABRICANTS DE TRACTEURS

GÉANT DES BOIS

LA NOUVELLE SCIE REMINGTON POWERLITE PL-4

12 livres, très légère —
une coupe hors pair —
à un prix populaire!

Incroyablement supérieure!
Avec son surpuissant moteur de 12 livres, la PL-4 coupe mieux, se manie mieux et dure plus longtemps que toute autre de la même catégorie. (La scie reste affûtée plus longtemps). Voyez la plus puissante scie Powerlite jamais fabriquée, une exclusivité des dépositaires Remington.

- Moteur surpuissant de 3.6 po. cu. et de 12 livres seulement.
- Maniement facile: coussinets-rouleaux; poignée de grand confort.
- Aération sûre: filtre d'air et silencieux ultra-grands.
- Barre-guide de 15", 19", 23".
- Dessous profilé.
- Le plus grand réservoir à essence dans sa catégorie.
- Service de vente et d'entretien Remington par tout le Canada.

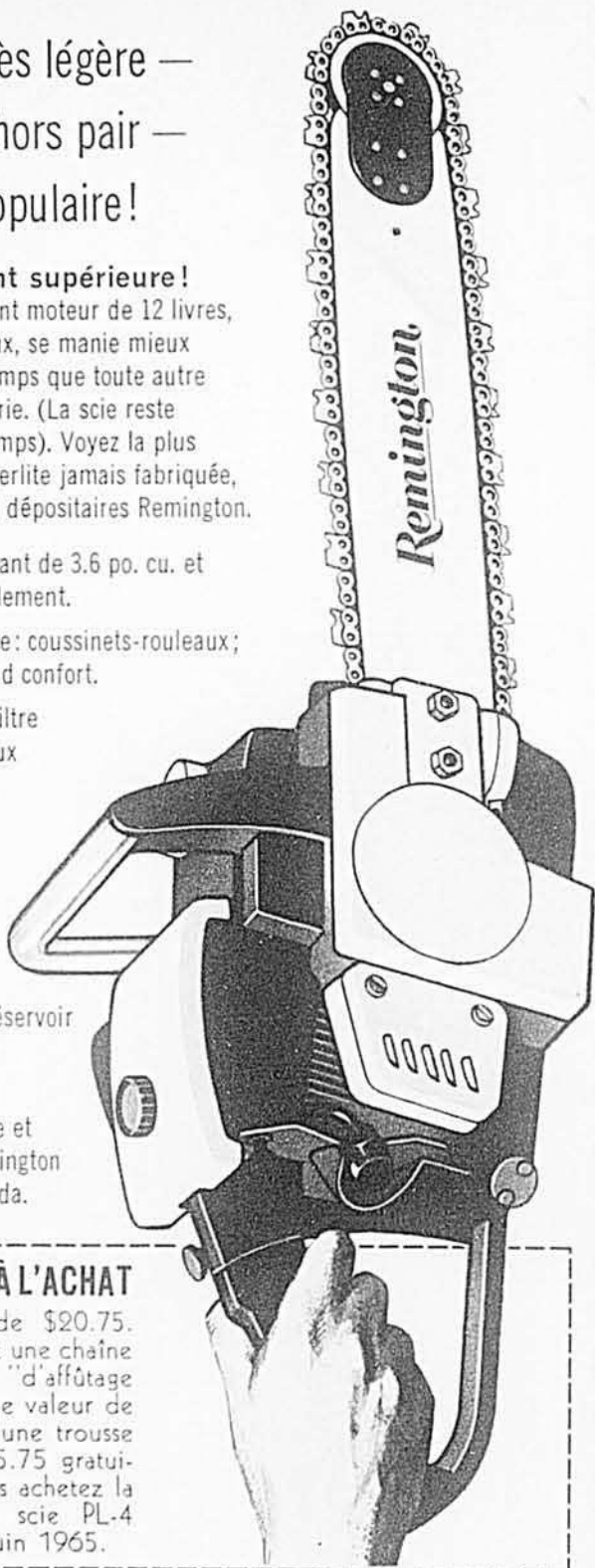

UN CADEAU À L'ACHAT

Une valeur de \$20.75. Vous recevrez une chaîne additionnelle "d'affûtage durable" d'une valeur de \$15.00, plus une trousse d'outils de \$5.75 gratuitement, si vous achetez la sensationnelle scie PL-4 avant le 30 juin 1965.

Remington DU PONT

REMINGTON ARMS OF CANADA LIMITED
36 Queen Elizabeth Blvd., Toronto 18, Ontario

FLYGT FLYGT CANADA LIMITED

Distributeurs de scies à chaînes Remington pour la Belle Province.
Autorisations de Dépositaires Exclusifs disponibles en certaines localités. Écrivez, télégraphiez ou téléphonez notre bureau-chef ci-dessus ou notre succursale de Québec, au 1269 ouest, boul. Charest, Québec, P.Q.
Tél.: 681-5042

AGRICULTURE

Protection des cultures Thomas Simard, agronome 7
Production laitière Jean Perron, agronome 8
Télé-Bulletin 10
Aviculture P.-H. Marsot, agronome 12
Le lait coûte moins cher avec du bon foin
 Jean Perron, agronome 14
Fait du bon foin qui s'ait s'y prendre
 Moïse Cossette, agronome 15
Le Bulletin des Agriculteurs est allé pour vous chez MacLeod
 Moïse Cossette, agronome 16
L'irrigation peut augmenter le rendement des pâturages
 Pierre-J. Jutras, agronome 18
Avez-vous pensé à un videur de silo ? .. Yves Chartier, agronome 20
Pas de bonnes vaches... sans bons pâturages
 Moïse Cossette, agronome 22
Industrie animale Jean Perron, agronome 27
Machinerie et construction Jean-Marie Fortin, agronome 34

CHRONIQUES

Nos pronostics pour le mois de juin 4
C'est nouveau! 31 et 83
Onésime Albert Chartier 43
Embellissons! Daniel-A. Séguin, agronome 44
Le cultivateur devant la loi 58
Séraphin Claude-Henri Grignon 65
Le Bulletin sportif André Trudelle 85
Pour les jeunes 87
Les mots croisés 90

ROMAN et NOUVELLE

A quoi tient le bonheur Maurice d'Anyl 59
Le Père Bougonneux Claude-Henri Grignon 81

VOTRE DOMAINE MADAME

Il importe de préparer les vacances Alice Ber 37
Un bouquet de fraîcheur pour les jours chauds (cuisine)
 Charlotte Cantin 38
Coquetteries de vacances (patrons) 40
Mme Mille Tours 42
Magazine féminin (Quand on fait des noces) 50
Le raphia tissé, heureuse idée pour un abat-jour (tissage)
 Germaine Galerneau 52
Le courrier Alice Ber 53

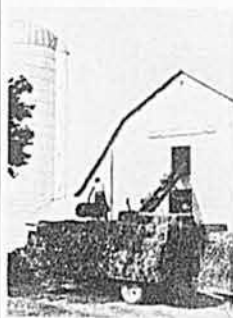

NOTRE PAGE COUVERTURE: Cette photographie a été prise sur la ferme de Léo Marion, à Marionville, en Ontario. M. Marion est un bel exemple du cultivateur qui réussit à faire du bon foin parce qu'il sait s'y prendre (voir notre article à la page 15). Avec la méthode qu'il a adoptée, il engrange son foin la journée même où il est fauché. C'est dire qu'il n'en perd à peu près pas.

(Photo, Le Bulletin des Agriculteurs par Moïse Cossette)

ARTHUR FONTAINE président

Rédaction

CLAUDE CHOQUETTE, agronome rédacteur en chef
 MOÏSE COSSETTE, agronome rédacteur
 ALICE BER (Jeanne Grisé-Allard) rédactrice féminine
 P.-H. MARSOT, agronome aviculture
 JEAN PERRON, agronome industrie animale
 JEAN-MARIE FORTIN, agronome production laitière
 machinerie et construction

Service du tirage

J.-P. RUEST directeur

Service de la publicité

JACQUES LAUZON directeur



PROTECTION des CULTURES

La lutte aux insectes commence

Selon la culture attaquée, la lutte aux insectes doit débuter plus ou moins tôt dans la saison et se poursuivre à intervalles plus ou moins réguliers, les mesures variant selon l'espèce, le cycle vital, le degré d'infestation, les conditions de climat, etc. Dans le cadre de cet article, il est donc impossible de mentionner en détail les mesures de répression contre tous les insectes d'importance économique. Seules quelques indications générales peuvent être données, en suggérant au lecteur de consulter les divers Guides de protection des cultures publiés par le Ministère de l'Agriculture du Québec.

Traitements du début de saison : Contre certains insectes, il est nécessaire de recourir à des traitements préventifs au tout début de la saison. C'est le cas, par exemple, de la plupart des mouches des légumes : mouches de l'oignon, du radis, du chou, etc., dont on prévient les dégâts par l'application d'insecticide à la surface des graines de semence, dans le sil-

lon ou sur les plants. Dans les vergers, l'application printanière d'un miticide devient de plus en plus nécessaire pour réprimer le tétranyque ou mite rouge.

Traitements de juin. Dans les cultures légumières, les traitements contre les insectes du feuillage débutent généralement en juin. Il faut faire un premier traitement dès l'apparition des premiers insectes et répéter ensuite les applications insecticides plus ou moins souvent, selon l'importance de leur population. Le premier insecte à surveiller est l'altise, qui peut infester à peu près toutes les cultures et qui se manifeste généralement dès que le feuillage commence à poindre. Concombres et pommes de terre doivent également être protégés très tôt contre la chryso-mèle rayée et le doryphore. En juin aussi, il est souvent nécessaire de protéger plants de chou, de tomate, etc., contre les vers gris, et les champs d'oignon, de chou et de rutabaga contre les adultes des mouches de ces cultures.

Traitements de juillet : Au cours de l'été, il faut continuer les traitements insecticides commencés en juin, le nombre des traitements variant selon l'importance des populations d'insectes. D'autre part, la lutte contre certains insectes ne débute ou ne s'intensifie qu'en juillet : pyrale du maïs, piéride du

chou, pyrale et mouche de la pomme, etc. Pour ce dernier groupe, dates d'émergence et évolution sont suivies de près par des spécialistes qui, ensuite, sont à même de préciser la meilleure époque pour faire les applications d'insecticides.

Thomas Simard, agronome

Soyez prudents avec les pesticides

Il y a quelques années, un livre d'une célèbre romancière américaine sur les conséquences tragiques de l'emploi des pesticides était lancé à grand renfort de publicité. Le succès de ce livre provoqua dans le grand public des discussions jusqu'alors réservées aux spécialistes. Il laissa surtout l'impression que le recours aux pesticides se faisait d'une façon inconsidérée et représentait de graves dangers pour l'humanité. Aux yeux des spécialistes, cependant, l'incontestable talent de l'auteur n'était pas suffisant pour masquer son manque de compétence pour traiter d'une question

aussi technique.

Ce livre avait le tort d'exagérer. Il eut cependant un effet heureux en alertant l'opinion sur les dangers très réels qui peuvent résulter d'un emploi abusif ou incompetent de produits chimiques devenus essentiels à l'agriculture moderne et au maintien de la santé. Ce climat de discussion contribua aussi à rendre les usagers des pesticides plus réceptifs aux mesures de précaution que les agences gouvernementales, les fabricants de pesticides et les spécialistes ont mises au point pour éviter tout accident.

(Suite à la page 25)

L'outillage à foin qui convient en plein aux techniques modernes de fenaison!

Oliver présente un nouveau sommet de productivité, d'efficacité et d'épargne.

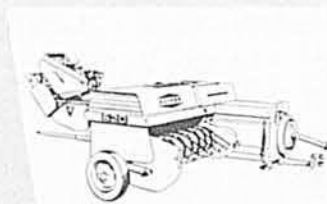

PRESSE À FOIN OLIVER 620

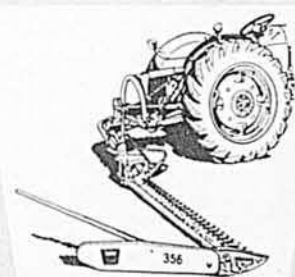

FAUCHEUSE OLIVER 356

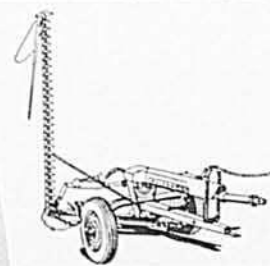

FAUCHEUSE OLIVER 415

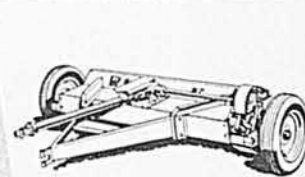

CONDITIONNEUR À FOIN OLIVER 37

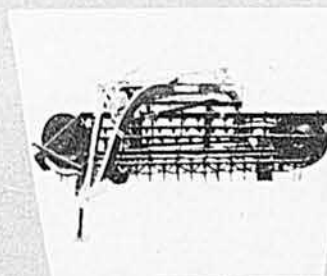

RÂTEAU OLIVER 207



Que penser de l'utilisation de taureaux de boucherie dans les troupeaux laitiers?

Depuis quelque temps, les éleveurs de bovins laitiers peuvent se procurer facilement de la semence de taureaux de boucherie. On peut en obtenir du Centre d'insémination de St-Hyacinthe ou d'éleveurs de bovins de boucherie.

La facilité de se procurer la semence entraîne nécessairement son utilisation sur une plus haute échelle. Les producteurs de lait songent parfois à pratiquer le croisement avec des taureaux de boucherie pour deux raisons principales: prévenir les troubles du vêlage chez les taures à cause de veaux trop volumineux, ou encore produire un meilleur veau de lait provenant d'une vache laitière dont on ne veut pas garder la génisse pour l'élevage. Ces deux raisons sont-elles absolument valables? Il ne fait aucun doute que la race du taureau influence le

poids du veau à la naissance. Un taureau Angus donnera des veaux plus petits qu'un taureau de race Holstein et on sait par ailleurs qu'il y a un rapport entre le poids du veau et les troubles au moment du vêlage.

Troubles du vêlage et poids du veau

Tous les taureaux de boucherie n'engendrent pas des veaux de poids inférieur à ceux des races laitières. Les Charolais, par exemple, donnent des veaux dont le poids moyen à la naissance est supérieur dans la mesure de 10 à 25 livres à ceux engendrés par les taureaux de même race que la mère. En d'autres termes, si on accouple un taureau Charolais avec une vache de race Ayrshire, on peut obtenir un veau pesant

jusqu'à 25 livres de plus que si on avait utilisé un taureau Ayrshire.

En Angleterre, on a conduit une expérience dont l'objectif était justement de connaître l'influence de ces croisements sur les difficultés rencontrées lors du vêlage. Les résultats ont démontré que des taures Holstein éprouvaient 50% moins de difficultés à la mise-bas quand elles étaient accouplées avec des taureaux de race Angus plutôt qu'avec des taureaux de race Holstein. Par ailleurs les taures Ayrshire avaient plus de difficultés lorsqu'accouplées avec des taureaux Angus. Le croisement Ayrshire-Hereford triplait les difficultés au vêlage.

Il semble qu'on peut diminuer les troubles de mise-bas résultant de foetus trop volumineux en accouplant des taures de grosses

rares laitières avec des taureaux de petites races de boucherie. Par contre, tel ne serait pas le cas chez les Ayrshire, Jersey et tous les sujets croisés que nous possédons et qui sont de taille plutôt réduite et d'un poids de 1,000 à 1,100 livres.

Est-ce à dire qu'il faudrait conseiller ce croisement à ceux qui possèdent des animaux de plus grande taille et de poids supérieur à 1,400 ou 1,500 livres? A notre humble opinion, ce serait payer un prix très élevé pour obtenir un résultat négatif. Si on est producteur de lait, quel que soit le marché où s'écoule le produit, restons dans les races laitières soit en élevant du bétail de race, soit en pratiquant le croisement continu, c'est-à-dire en utilisant continuellement des taureaux de même race sur toutes les femelles du troupeau.

LA PRESSE OLIVER 620

CONVIENT VRAIMENT EN PLEIN AUX EXIGENCES DU PRESSAGE MODERNE DU FOIN!

UNE SEULE FOIS AUTOUR DU CHAMP
LE LANCEUR DE BALLE OLIVER 15
dépose avec aisance des balles dont le
poids atteint jusqu'à 60 lb et d'une
longueur de 31 pouces. Lancement des
balles dirigé du siège du tracteur.

Robuste et à grand rendement la 620 OLIVER est pourtant compacte. Vous pouvez tourner dans toutes les directions sans ralentir la vitesse de la presse et sans ajouter d'effort supplémentaire sur les joints de la Prise de Force.

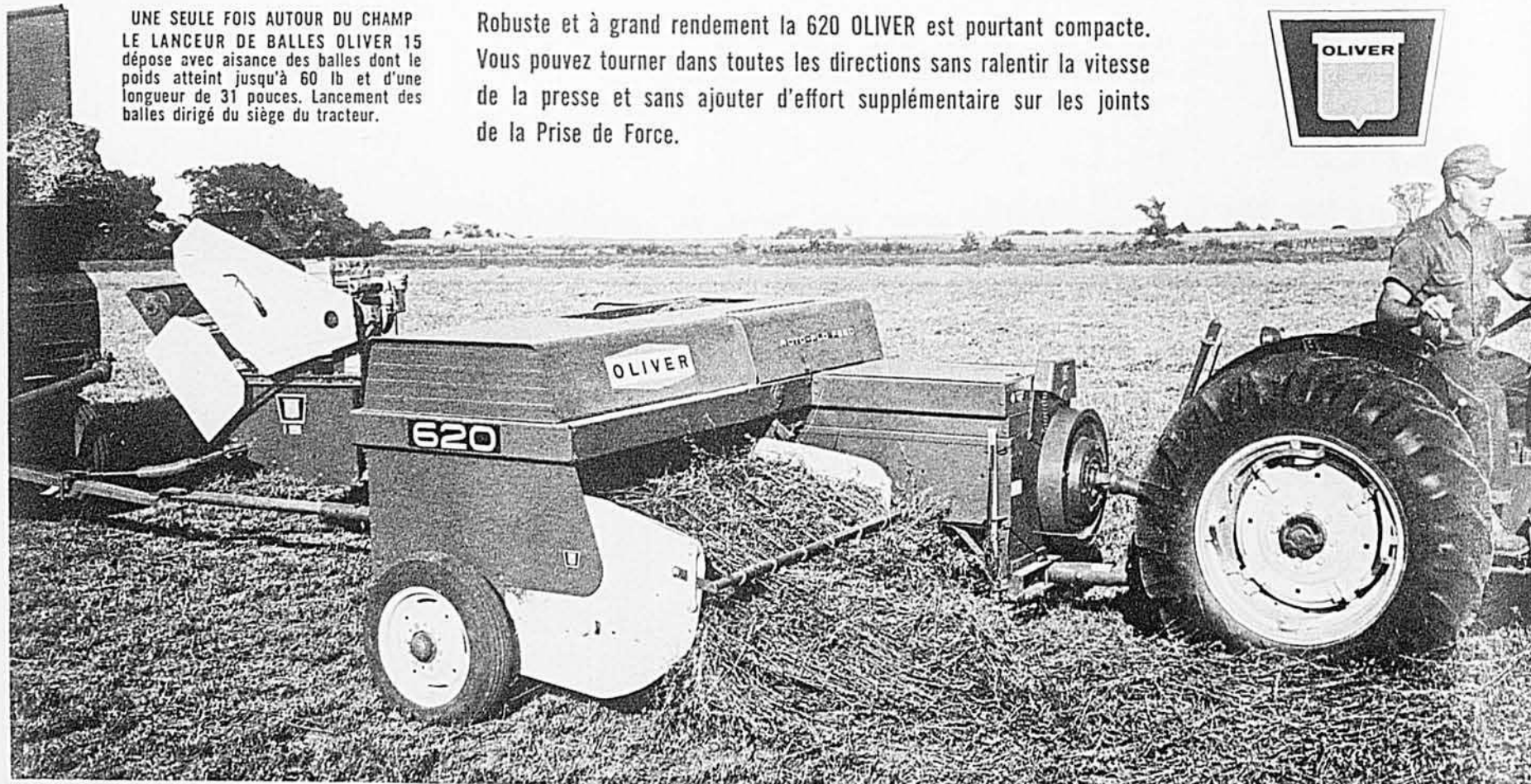

TOUTES CES MACHINES RÉPUTÉES SONT DISTRIBUÉES

Un meilleur veau de boucherie ?

Ceux qui pratiquent le croisement dans le but de produire un meilleur veau de boucherie, feraient bien de penser que s'ils obtiennent un prix légèrement plus élevé pour leur veau à trois semaines ou un mois, ce qui n'est pas toujours le cas, il suffit de quelques livres de poids de plus chez le veau ordinaire pour compenser cet avantage.

Les expériences ont démontré que des veaux provenant d'accouplement Holstein X Taureau Holstein font des gains plus rapides et aussi plus économiques dans les enclos d'engraissement que les veaux provenant du croisement Holstein X Angus ou Hereford. C'est pour cette raison que les nourrisseurs se dirigent de plus en plus vers l'achat de taureaux issus de race laitière pour leurs parcs d'engraissement.

Où prendra-t-on les vaches de remplacement ?

Si un producteur de lait veut compliquer son élevage, surtout l'amélioration de son rendement en lait, il n'y a pas de plus sûr moyen que de mettre à la tête de son troupeau de type laitier un taureau de type de boucherie.

On sait que dans les troupeaux laitiers, il faut remplacer environ 25% des vaches annuellement pour les raisons suivantes : sélection, stérilité, trouble du pis, accidents,

vente pour la reproduction, etc. Or, si l'éleveur veut maintenir ses effectifs de production au même niveau, il lui faut élever une génisse destinée à remplacer chaque vache destinée à disparaître. Autrement, il lui faudra acheter des bêtes en production pour maintenir son volume de lait.

Certains éleveurs que nous avons connus à différentes époques depuis trente ans ont essayé cette façon de procéder croyant acheter mieux que ce qu'ils pouvaient produire ou encore acheter à meilleur compte que ce qu'il leur en coûtait pour produire les animaux de remplacement. Toujours, ces éleveurs sont revenus à la pratique de leur propre élevage. C'est que l'expérience d'un an ou deux ans leur a permis de constater qu'ils pouvaient de cette façon contaminer facilement leur troupeau et qu'au fond c'est un petit jeu dispendieux. Il vaut mieux faire son propre élevage. Malgré tout, ne voyons-nous pas, surtout dans les régions de production de lait-nature, de nombreux éleveurs qui voudraient produire leurs effectifs de remplacement et qui n'y parviennent pas.

On a moins de veaux que de vaches

La raison de telle situation s'explique par le fait qu'on a toujours moins de veaux que de vaches. Evidemment le nombre de veaux et de vaches constituant le troupeau varie beaucoup d'une ferme

à l'autre selon les principes de gestion mis en pratique.

Le cas suivant, à notre point de vue, représente assez fidèlement la situation qui existe sur bon nombre de fermes.

Un producteur possède un troupeau de 30 vaches laitières. Il lui faudra normalement éliminer tous les ans au moins 7 vaches pour les raisons énumérées plus haut. On peut présumer d'abord qu'au moins cinq vaches sur 30 ne se reproduiront pas ou concevront trop tard pour qu'il soit économique de les garder. Sur les 25 qui restent, au moins 8 ne vèleront pas dans les 12 mois, soit 8 vèlant entre 12 et 18 mois. Ses possibilités seront donc d'obtenir 16 veaux sur une période de 12 mois. S'il en perd 20% de la naissance à 6 mois, soit 3, (les statistiques indiquent un nombre plus élevé très souvent) il ne reste que 13 veaux, dont la moitié environ de génisses, disons 7 génisses qui ne seront pas nécessairement destinées à l'élevage pour différentes raisons, inaptitude laitière ou beurrière et autres. Ceci laissera peut-être 3 ou 4 bonnes génisses pour remplacer les 7 vaches réformées. D'où déficit qu'il faudra combler.

Si l'éleveur a eu l'idée d'utiliser un taureau de type de boucherie, il va sans dire que sur le nombre de génisses qu'il obtiendra, il ne lui en restera probablement pas une digne d'être gardée pour l'élevage.

Pour plusieurs cette façon de calculer peut paraître un peu exagérée. L'observation au cours des années permet de constater qu'il en est ainsi habituellement dans les troupeaux d'une trentaine de vaches laitières. Il peut arriver qu'on frappe une "année à génisses". Ce sera compensé par une autre où on aura un grand nombre de veaux mâles.

Logiquement, un producteur de lait ne doit pas croiser ses bêtes avec un taureau de type de boucherie. C'est payer beaucoup trop cher une dégringolade de rendement en lait et une réduction de la valeur commerciale du troupeau. Celui qui prétend le faire peut s'attendre à devoir garder dans son troupeau, pour maintenir ses effectifs, des vaches pensionnaires, acheter des vaches ou des taures qu'il aurait pu produire ou céder à la tentation de garder des génisses issues du croisement avec le taureau de type de boucherie et voir son rendement de 7,000 livres de lait tomber après 3 ans à 5,000 ou moins.

Non, décidément, il faut déconseiller à tout prix l'utilisation de la semence de taureaux de boucherie dans les troupeaux destinés à la production du lait. Nous avons déjà assez de difficultés à bâtir les bons troupeaux laitiers et ils sont assez rares qu'il ne faut pas, par cette façon de procéder qui tente plusieurs, venir compliquer les choses d'avantage.

Jean Perron, agronome

ALIMENTATEUR ROTO-FLO EXCLUSIF

Manipule le foin le plus naturellement possible. Du ramasseur à la chambre à balle, seules les dents touchent le foin. Le ROTO-FLO, EXCLUSIVITÉ OLIVER, protège on ne peut mieux le précieux feuillage du foin.

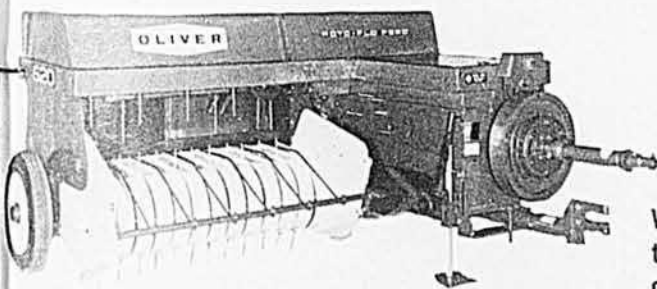
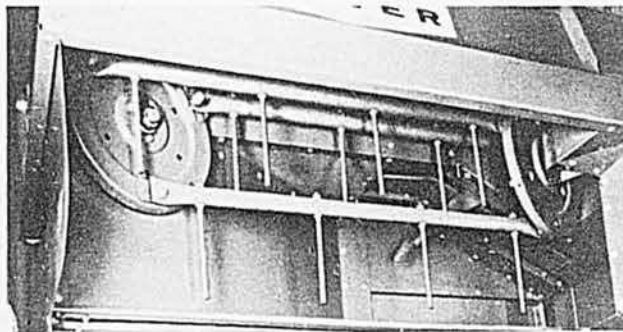

RAMASSEUR EXTRA-LARGE

Vous permet de ramasser les andains très écartés épargnant ainsi une récolte qui vaut de la "grosse argent".

COMMANDE PAR PRISE DE FORCE À ATTELAGE TRÈS RAPPROCHÉ

Permet de suivre plus facilement les andains zigzagant. Elle évite que le tracteur n'écrase inutilement la récolte. Vous épargnez du temps et votre foin! Vous pouvez tourner dans toutes les directions sans ralentir la vitesse de la presse et sans ajouter de la Prise de Force.

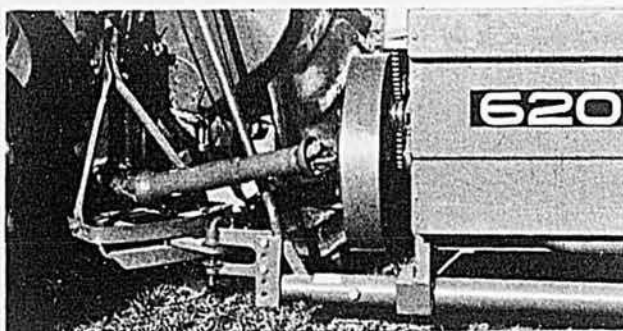

FAUCHEUSE OLIVER 356

Commencez vos foins sur le bon pied avec une bien populaire faucheuse au Québec, la 356 OLIVER avec attache à 3 points.

(Complètement portée)

Toute NOUVELLE, la FAUCHEUSE 356 possède des avantages mécaniques hors-pair:

- Unité complètement indépendante du tracteur.
- Barre de Faulx de 3/4" d'épaisseur, gardes et couteaux HEAVY-DUTY.



FAUCHEUSE OLIVER MODÈLE 415 REMORQUÉE S'ATTELE EN UN INSTANT À TOUT TRACTEUR DISPONIBLE.

Robustesse — Rapidité — Economie de fauchage à la tonne, voilà ce que représente la 415 sur une ferme progressive.

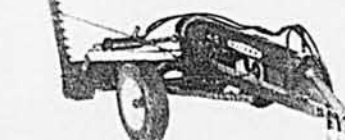

AU QUÉBEC PAR L'ENTREPRISE DES CULTIVATEURS

Commentaires, prévisions et conseils publiés dans l'intérêt des cultivateurs du Québec.

LE DRAINAGE SOUTERRAIN

reçoit une poussée sans précédent de la part du Ministère de l'Agriculture et de la Colonisation du Québec. Six nouvelles excavatrices sont mises à la disposition des cultivateurs; de plus, le personnel technique est plus nombreux et le travail plus planifié. On s'attend de pouvoir répondre à la demande et de poser 4,000,000 de pieds de drains en 1965. Le drainage souterrain nécessite un gros déboursé mais il reste quand même un excellent placement.

L'ENSILAGE EST RECOMMANDÉ

dans la ration des truies d'élevage. Des essais poursuivis au Collège d'Agriculture de Guelph, en Ontario, ont prouvé que la truie peut consommer jusqu'à 10 livres d'ensilage par jour. Toutefois, les meilleurs résultats sont obtenus lorsque la truie gestante reçoit quotidiennement quatre livres d'une moulée de reproduction et six livres d'ensilage.

IL FAUT SURVEILLER LE POIDS DES TRUIES

en gestation. D'après J. G. Nourrish, zootechnicien au Collège d'Agriculture de Guelph, en Ontario, le poids d'une truie à sa première gestation peut augmenter de 100 livres. Au cours des gestations subséquentes, une augmenta-

tion de poids de 75 livres est suffisante. Il est assez facile d'éviter l'excès d'embonpoint chez les truies: pâturage en été et ensilage ou foin en hiver.

LE PRIX DE SOUTIEN DES PORCS, EN 1965

demeure à \$23.65 les cent livres pour les porcs de la catégorie "A", soit 89.4% du prix moyen des dix dernières années. En 1964, le prix de vente moyen national a été de \$26.23. Tout porte à croire que, cette année, le prix moyen sera plus élevé que celui de l'an dernier.

LE BORE EST UN ÉLÉMENT ESSENTIEL

à la betterave sucrière ou potagère. L'an dernier, dans les comtés de St-Jean, Rouville, St-Hyacinthe et Napierville, les spécialistes du Laboratoire fédéral de St-Jean ont observé plusieurs cas sérieux de manque de bore dans les champs de betteraves. Généralement, sous nos conditions de sol et de climat, il faut de 20 à 40 livres de borax à l'acre pour produire une récolte de 20 tonnes de betteraves sucrières ou potagères. Il appartient au producteur de commander l'engrais contenant suffisamment de bore pour répondre aux exigences de la récolte.

POUR PARTICIPER AU CONCOURS

de l'Ordre du Mérite agricole ou à celui de l'Ordre du Mérite du Défricheur, les cultivateurs et les colons ont jusqu'au 15 juin pour remettre leur inscription à l'agronome de leur comté. Le concours du Mérite agricole se tient cette année dans la région no 1, soit les 16 comtés des environs de Montréal; celui des défricheurs se tient dans les régions du Lac St-Jean, de Québec et du sud-ouest de la province.

CONDITIONNEUR ÉPROUVÉ OLIVER 37

Le FOIN sèche plus vite lorsque conditionné par un CRÊPEUR À FOIN OLIVER, modèle 37.

Particularités du crêpeur OLIVER:

- Le diamètre des rouleaux crêpeurs est de 6½" et d'une longueur de 80".
- Les ressorts individuels rendent possible un conditionnement complet et uniforme.



NOUVEAU POUR LA SAISON '65 LE RÂTEAU OLIVER 207 À 5 BARRES PARALLÈLES



Le 207 n'est pas un râteau comme les autres, parce qu'en plus de râtelier le foin il possède deux AVANTAGES PARTICULIERS:

- Mécanisme le plus perfectionné pour protéger la partie la plus NUTRITIVE du foin, le feuillage.
- Prix d'achat à la portée de tout cultivateur.



LA COOPÉRATIVE FÉDÉRÉE DE QUÉBEC

Le pickup '65 de fabrication Ford est le meilleur camion que vous puissiez acheter et voici pourquoi...

Le pickup '65 de fabrication Ford possède la suspension avant à roues indépendantes la plus robuste jamais montée sur un pickup: la TWIN-I-BEAM. Les deux essieux avant se partagent les efforts imposés par les plus durs travaux de la ferme. Ils sont fixés au châssis par des jambes de force à poutre en I qui maintiennent rigoureusement l'alignement des roues, tout en diminuant l'usure des pneus et l'entretien du train avant. Mieux encore que la robustesse: les roues indépendantes effacent les cahots et donnent au pickup le roulement le plus doux que vous ayez connu.

Et que penser du choix de moteurs pour 1965? Cette année vous pouvez choisir les moteurs les plus puissants et les plus efficaces jamais installés dans les pickup de fabrication Ford. Un nouveau moteur de 240 po. cu. Un nouveau gros moteur de 300 po. cu. Vous obtenez également un intérieur de couleur assortie, un châssis en échelle en acier épais, une caisse à double paroi et un loquet d'abattant s'actionnant d'une seule main.

Que vous choisissiez une carrosserie *Styleside* ou *Flareside*, avec *pratique marche-pied*, vous êtes assuré d'obtenir un pickup qui accomplira plus de travail, à moins de frais et pendant beaucoup plus longtemps que tout autre pickup que vous ayez jamais eu.

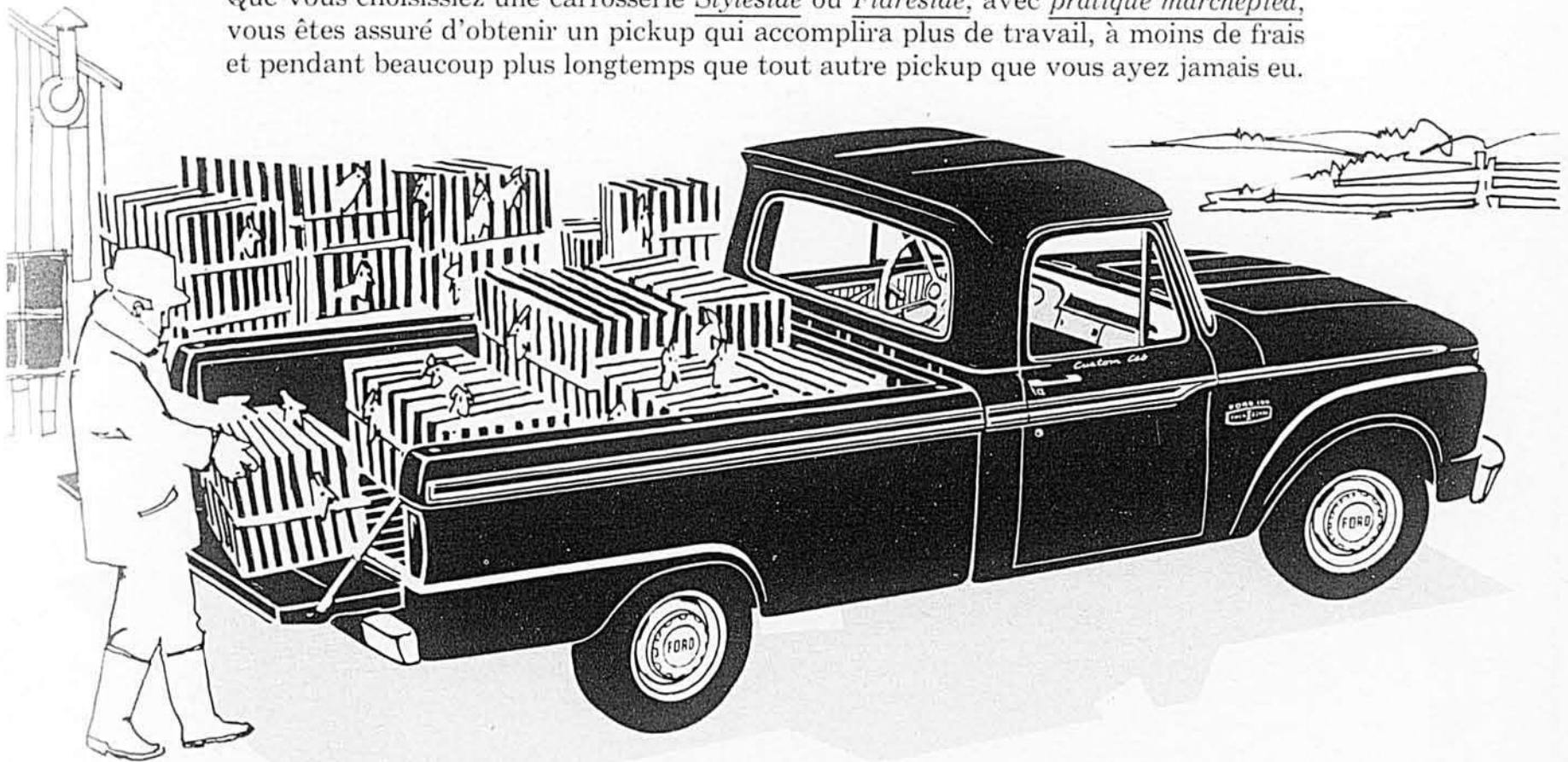

**POUR OBTENIR
UNE DOCUMENTATION
PLUS COMPLÈTE
VEUILLEZ
REPLIR
CE COUPON!**

Ford Motor Company of Canada, Limited
Truck Marketing Dept.
Canadian Road, Oakville, Ont.

Camping Pickup Poids-lourds
 Quatre roues motrices Poids-moyens

Je possède..... (Marque et modèle) Année

Nom.....

Adresse..... (En majuscules s.v.p.) Etudiant



**LES CAMIONS
DE FABRICATION FORD**



TRUE TEMPER®

'Outillez-vous Spéciaux!

RÂTEAU À GAZON DELUXE Spring-Flex

Sa flexibilité facilite beaucoup l'usage... Toutes les feuilles et déchets sont ramassés sans effort. N'endommagera pas les racines d'herbe. Sa tête à angle droit va jusqu'au ras des murs.

RÉGULIER \$4.99
Offre limitée **\$3.79** PRIX DE VENTE

RÂTEAU DE GAZON ET JARDIN à tout usage

Ideal pour le gazon... pour déraciner la dige faire... et ameublir le sol! Râtelage nouveau genre: vous n'avez plus à lever et darder — simplement à glisser et tirer. Dents auto-nettoyantes. C'est tellement plus facile!

RÉG. \$6.10 PRIX DE VENTE **\$4.59**
Offre limitée

BINETTE rotative "Soil Spur"

24 ergots rotatifs ameublissent le sol sans le déplacer — rapidement, facilement, sans effort. (Sans pousser et tirer la terre!) Pour tous genres de sol.

RÉG. \$6.50 PRIX DE VENTE **\$4.89**
Offre limitée

GRATIS

... GUIDE DE JARDINAGE Unique "qui dit quand et comment"

16 pages où l'on donne toutes les réponses à vos questions sur l'émondage, périodes de plantation, soin des pelouses, herbicides et parasitocides, pincage, etc. — Un guide de jardinage pratique avec calendrier de pointage!

AUTRES VALEURS TRUE TEMPER

SCIE À ÉLAGUER ET USAGE GÉNÉRAL

Coupe leste et facile pour usage au campement, cottage ou maison. Poignée coussinée non glissante, cadre tubulaire chromé.

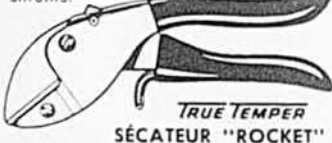

TRUE TEMPER SÉCATEUR "ROCKET"

Le sécateur le plus commode et le plus coupant qui soit. Sa tête est inclinée dans la position de coupe naturelle.

CISEAUX À GAZON À LONG MANCHE

Enfin, des ciseaux efficaces pour couper debout. Une légère pression coupe l'herbe la plus dure.

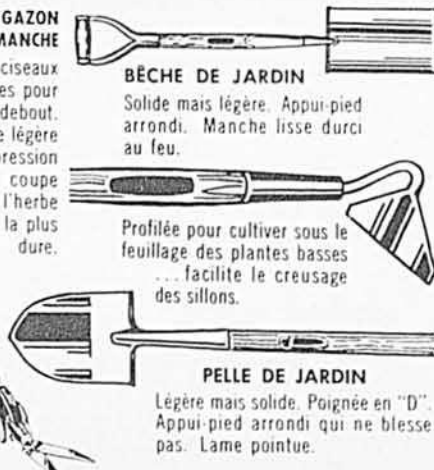

BÈCHE DE JARDIN

Solide mais légère. Appui-pied arrondi. Manche lisse durci au feu.

Profilée pour cultiver sous le feuillage des plantes basses... facilite le creusage des sillons.

PELLE DE JARDIN

Légère mais solide. Poignée en "D". Appui-pied arrondi qui ne blesse pas. Lame pointue.

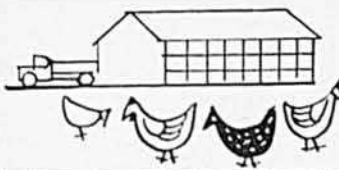

AVICULTURE

Pour des dindonneaux en santé, maintenez la litière sèche

Une litière sèche est de toute première importance pour réussir parfaitement un élevage de dindonneaux," nous dit D. D. Moyer, spécialiste en élevage de dindons à l'Institut de la Virginie. Une mauvaise litière, humide et croûtée, représente un milieu idéal de multiplication rapide des moisissures et, il va sans dire, tout indiqué pour le développement des microbes pathogènes et des parasites. Le foyer d'infection des maladies et des parasites peut devenir très coûteux, par la mortalité et la dépense entraînée par l'achat de médicaments. La présence de maladies affecte la vigueur du troupeau dans son ensemble, retarde la croissance et occasionne un grand nombre de dindons rabougris et impropres à la consommation.

Il arrive rarement que la mortalité cesse complètement après une attaque sérieuse; elle peut réapparaître à divers intervalles, durant la période de croissance. De telles pertes sont toujours coûteuses, car il faut considérer les prix élevés des dindonneaux d'un jour, de l'alimentation, des frais d'élevage et de main-d'oeuvre et des charges fixes.

Le surpeuplement de la dindonnière et une mauvaise ventilation sont les causes majeures d'une litière humide. Les dindonneaux, dès leur arrivée et jusqu'à l'âge de huit semaines, devraient disposer d'une surface de plancher de 1 à 1½ pied carré, par oiseau. Dans une bâtisse bien isolée et bien ventilée, une surface de plancher minimum de 0.7 pied carré pour les six premières semaines, et de un pied carré de 6 à 12 semaines pour chaque oiseau devrait être respectée.

Un système de ventilation, à circulation forcée, doit être calculé pour chaque éleveuse, afin d'assurer un échange d'air suffisant quelle que soit la température. Ce point est important pour maintenir une litière sèche, de même qu'une bonne isolation dans les murs et le plafond est nécessaire au bon fonctionnement d'un système de ventilation.

Une attention spéciale doit être portée aux endroits susceptibles d'être plus souillés, spécialement autour des trémies et des abreuvoirs. L'usage de plates-formes en treillis, sous les abreuvoirs, peut réduire de beaucoup le problème des litières humides et moisis et, par le fait même, le danger pour les dindonneaux de gratter dans cette litière et de s'infecter. Si ces plates-formes ne sont pas utilisées, la litière, à ces endroits, devra être remplacée au besoin. Une telle dépense additionnelle est peu comparée à la mortalité dans le troupeau et aux médicaments.

L'éleveur doit prendre garde aussi de choisir une litière bien sèche, et de consistance assez grossière, comme par exemple: de la ripe de planeur. Ajouter de la tourbe à la ripe augmente son pouvoir d'absorption.

Suivant la sorte de litière utilisée, il sera important de surveiller les jeunes dindonneaux durant les premiers jours, pour s'assurer qu'ils ne mangent pas trop de parties fines de la litière.

Maintenir une litière sèche durant le jeune âge rend la dindonnière plus confortable et contribue à maintenir les dindonneaux en santé. De plus, les frais de médicaments seront grandement réduits.

P.-H. Marsot, agronome

Un programme de prévention dans les élevages de dindons

Amesure que les élevages de volailles ou de dindonneaux deviennent de plus en plus volumineux sur chacune de nos fermes, il importe d'élaborer un programme complet de prévention des maladies.

Les pertes dues à la mortalité naturelle sont provoquées par les maladies elles-mêmes, de même que par une déficience dans les soins et la gestion en général.

Les recommandations suivantes s'appliquent particulièrement à la prévention des maladies chez les dindonneaux et les dindons, mais un grand nombre d'entre elles sont

utiles aussi pour tout autre élevage de volailles.

Une étude faite sur une période de 10 années, aux Etats-Unis, nous révèle que 60% des pertes de dindonneaux durant la période de croissance ont pour causes diverses maladies, tandis que 40% sont la conséquence d'une mauvaise gestion. Les pertes dues aux troubles de nutrition sont relativement peu élevées, grâce aux moulées mieux équilibrées.

L'éleveur de dindons d'aujourd'hui doit élaborer son programme de contrôle des maladies suivant sa propre ferme, et aussi suivant la

région où il est situé. Ce programme de prévention peut être divisé en quatre catégories :

Vaccination :

Un grand nombre de vaccins très efficaces sont maintenant disponibles pour certaines maladies : Newcastle, C.R.D. (maladies des voies respiratoires), picotte aviaire, choléra et érysipèle. Ces vaccins sont plus efficaces lorsqu'ils sont donnés avant que la maladie fasse son apparition dans le troupeau. Egalement, tout programme de vaccination doit être administré sur un troupeau sain et dans des conditions de gestion et de locaux satisfaisantes.

Le médecin vétérinaire local ou le laboratoire provincial de diagnostics aviaires, sont tout indiqués

pour guider l'éleveur dans un tel programme.

Médicaments :

Ce programme, tenant compte également de soins appropriés de gestion, est efficace pour réduire les pertes causées par deux maladies importantes sur le dindon, soient : "la "Tête noire" et la coccidiose. Des médicaments spécifiques au traitement de ces maladies peuvent maintenant être administrés sous forme préventive.

La coccidiose est toujours à craindre, surtout durant la période d'élevage, et la "Tête Noire" demeure une des maladies les plus désastreuses sur le dindon.

Pour obtenir les meilleurs résultats possibles de ces remèdes, il faut à tout prix les appliquer dans

des conditions idéales d'hygiène, et suivre, à la lettre, les recommandations.

Eviter les infections transmises par l'oeuf :

L'éleveur doit transiger avec un couvreur de confiance qui peut lui procurer des dindonneaux d'un jour exempts de maladie.

La pullorose et la sinusite infectieuse sont les deux principales maladies transmissibles par l'oeuf lors de l'incubation. Elles font leur ravage surtout dans l'éleveuse et au cours de la période de croissance.

Gestion :

Les causes réelles de certaines maladies demeurent encore partiellement connues et les program-

mes de prévention et de médicaments ne sont pas entièrement efficaces. C'est le cas, par exemple, de la maladie de la "Crête bleue" qui entraîne de fortes mortalités aux Etats-Unis et affecte la croissance et la conversion alimentaire.

La prévention des maladies demeure en tout premier lieu une question de bons soins et d'hygiène, durant l'élevage et la croissance des oiseaux, jusqu'à leur abattage.

Le succès, pour un éleveur, est aussi affaire de coopération avec les autres intéressés de cette industrie : le couvreur, l'éleveur qui garde les sujets reproducteurs, le poste d'abattage et le manufacturier de moulée.

P.-H. Marsot, agronome

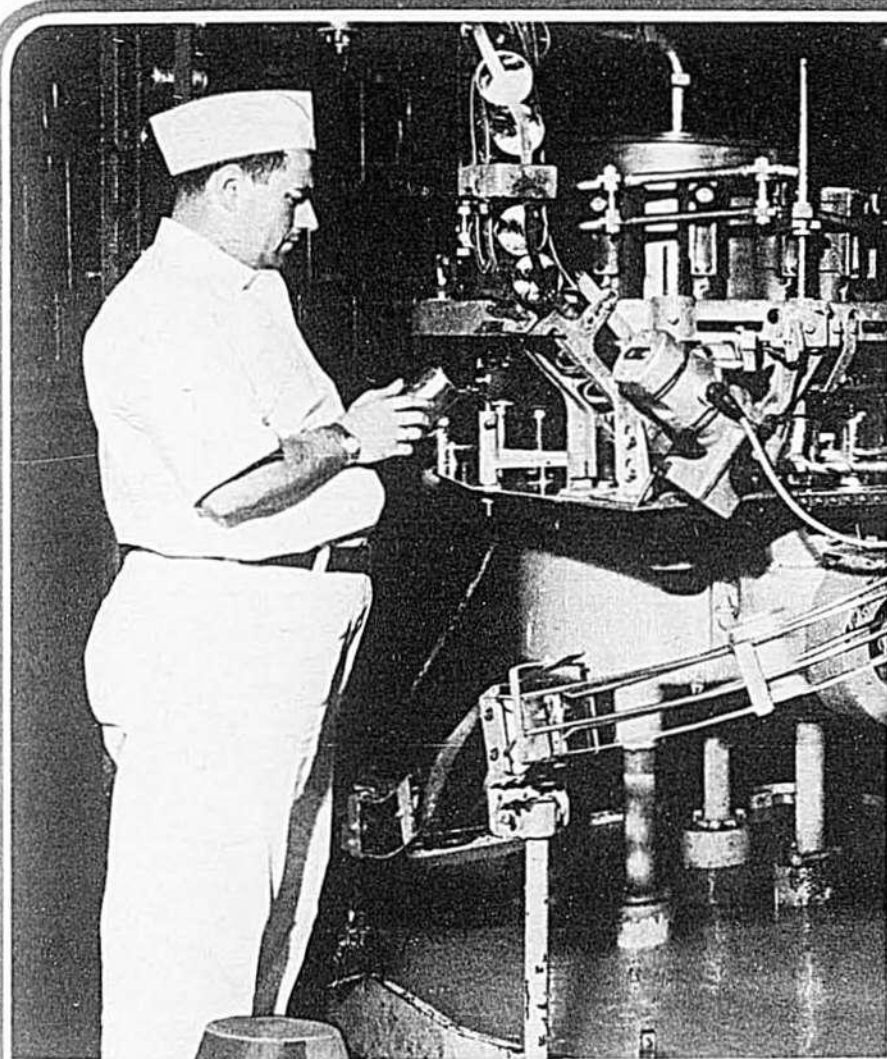

Lait évaporé mis en boîte à l'usine de la Coopérative Agricole de Granby. Un des fournisseurs de lait évaporé et de lait condensé de Steinberg.

M. Jean-Noël Bérard, cultivateur de l'Ange-Gardien, comté de Rouville, photographié dans son étable à l'heure de la traite des vaches.



LES CULTIVATEURS DU QUÉBEC FOURNISSENT LE MEILLEUR LAIT ET **STEINBERG** L'ACHÈTE

Les fermes du Québec produisent plus de six milliards de livres de lait par année! Une telle quantité peut nourrir une armée de bébés pendant des années!

Le lait frais, en provenance de milliers de fermes laitières du Québec est transformé en lait condensé et en lait évaporé par plusieurs laiteries modernes et vient finalement se poser sur les tablettes des supermarchés Steinberg.

Un autre exemple typique de la façon dont Steinberg et les cultivateurs de la belle province travaillent main dans la main et contribuent ainsi à la croissance et au progrès commercial et économique de la province de Québec.



STEINBERG

Le lait coûte moins cher avec du bon foin

par JEAN PERRON, agronome

Rien n'est plus variable que la qualité du foin. Plus la qualité est faible, plus il faut avoir recours aux moulées et plus ces moulées doivent être riches. Les tableaux et chiffres publiés dans cet article en fournissent la preuve. Il y a là une question de piastres.

Deux cultivateurs voisins, avec des organisations et des troupeaux de qualité à peu près identique peuvent arriver à la fin de l'année avec des résultats financiers bien différents. Cette différence peut provenir de plusieurs causes mais, de toutes ces causes, c'est le choix des rations et leur coût qui est la principale.

La base de toute ration pour le troupeau laitier est faite de fourrages, autant en été qu'en hiver. La vache est équipée d'un système digestif qui lui permet d'absorber un très fort volume d'aliments grossiers et aussi d'en faire bon usage. Son rumen, ou sa panse, est ainsi fait que le producteur doit viser à le remplir d'abord et avant tout de fourrages, foin et herbe. Il est heureux qu'il en soit ainsi parce que ces aliments peuvent être produits sur la ferme et ils sont ceux que le cultivateur peut produire le plus économiquement.

Or, on sait que la vache peut difficilement tirer des fourrages qu'on lui sert suffisamment d'éléments nutritifs pour se maintenir en vie, pour maintenir sa condition de chair et pour donner tout le lait qu'elle a la capacité de produire. Il faut compléter sa ration par une portion de moulée plus ou moins abondante et plus ou moins

riche, selon ses exigences particulières d'abord et selon la quantité et la qualité de ces éléments nutritifs que l'animal va tirer de ses fourrages. Les moulées sont là pour compléter et fournir ce que les fourrages ne fournissent pas.

On est certain d'une chose : la qualité du foin varie énormément et les causes de cette variation sont nombreuses. Le foin est loin d'avoir, au moment où on le sert, toute la richesse qu'il avait avant qu'on le fauche. Et un foin qui a perdu de sa richesse est un foin plus pauvre en protéine surtout et fournissant moins d'éléments nutritifs. Il faut compenser en servant une moulée plus riche en protéine et on sait que, dans les moulées, la protéine est l'élément le plus dispendieux. Voilà un bel exemple de l'influence qu'exerce la qualité des fourrages sur le coût de production du lait.

\$0.46 de moins du 100 livres de lait

L'influence de la qualité des fourrages et pâturages sur l'économie de la production laitière a été démontrée dans de nombreuses expériences conduites un peu partout. Par exemple, dans l'état du Michigan, on a constaté que la part du travail, soit l'excédent du revenu sur les frais alimentaires, a été



La vache est équipée pour manger du foin et en faire la base de son alimentation. Pour une production maximum, il faut compléter par un apport de moulée. Meilleur est le foin, plus la portion de moulée peut être petite et moins le lait coûte cher. De plus, avec du bon foin, "ça va beaucoup mieux dans l'étable".

de \$65.00 plus élevée par vache dans les troupeaux alimentés avec du foin de première qualité que dans ceux alimentés avec du fourrage de pauvre qualité. La même expérience a démontré, de plus, qu'une économie de 1,307 livres de moulée dans le premier cas a permis d'obtenir des rendements plus élevés par vache et par troupeau. Dernière conclusion de cette même expérience, et non la moindre, on a constaté qu'avec du foin de première qualité, chaque 100 livres de lait a coûté \$0.46 de moins.

Supposons le cas de deux producteurs qui possèdent deux vaches de même poids et de même rendement, soit 1,200 livres et produisant 50 livres de lait d'un dosage de 4.0 de gras. Tous deux viseront à maintenir le même rendement, l'un en utilisant un foin de mil, l'autre, un fourrage de légumineuses avec, dans les deux cas, un bon ensilage de maïs.

Le Guide de l'Éleveur nous permet d'établir les exigences alimentaires quotidiennes de ces bêtes. Tout compte fait, les exigences de

(Suite à la page 24)

Fait du bon foin qui sait s'y prendre

par MOÏSE COSSETTE, agronome

Fait du bon foin qui

sème des légumineuses

fait ses foins à bonne heure

s'organise pour battre la température

Même si on accuse toujours la température, c'est encore du cultivateur lui-même que dépend le plus la qualité du foin qu'il servira à ses animaux l'hiver prochain. La qualité est le résultat de plusieurs facteurs qui sont tous plus ou moins sous le contrôle du cultivateur. Celui-ci ne peut pas "faire le beau temps" mais il peut faire quelque chose pour réduire au minimum les risques que la pluie représente. Et il y a les autres facteurs.

C'est donc, comme le démontre le professeur Perron dans son article de la page voisine, du cultivateur lui-même que dépendent le coût de production de son lait d'hiver et le coût de l'alimentation de ses animaux au cours de la saison d'hivernement. Ce que le foin n'apporte pas, il faut le donner sous forme de moulée.

On sait que le foin dont la majorité des cultivateurs disposent pourrait être de bien meilleure qualité. Comment faire ? Il faut d'abord s'arrêter à penser que le foin est une récolte comme une autre et il faut sortir cette production de la routine. La lacune principale réside dans le fait qu'on considère le foin comme une récolte qui vient toute seule et que, à un moment donné, il faut couper et engranger. Et on se satis-

fait beaucoup trop facilement du nombre de balles récoltées. On se demande trop peu souvent si la qualité y est.

Un bon mélange de plantes fourragères

Une chose est certaine : le foin ne sera jamais meilleur que ne l'étaient les plantes avant qu'on les coupe.

Il faut donc que les plantes à foin soient celles qui conviennent le mieux à cette fin, celles qui sont le plus riches et qui donnent le meilleur rendement. C'est presque dire que les plantes à foin doivent être des légumineuses.

En effet, les légumineuses telles la luzerne et le trèfle sont préférables à toutes les autres plantes ou aux graminées. Elles sont plus riches en protéine et en vitamine, elles sont plus savoureuses et elles donnent un bien meilleur rendement à l'acre. Chez nous, on les sème toujours en mélange avec les graminées dont elles favorisent le rendement en leur fournissant de l'azote qu'elles ont la faculté de capturer dans l'air.

De toutes les légumineuses, c'est la luzerne qui est la plante fourragère la plus recommandable parce qu'elle est la plus riche, parce qu'elle est celle qui est le moins affectée par les sécheresses

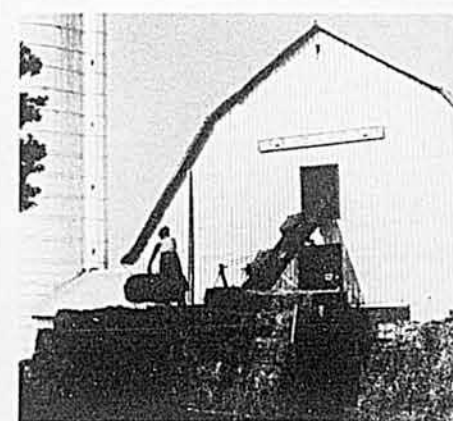

Chez Léo Marion, où ces photos ont été prises, le foin fauché le matin est rendu dans la grange le soir. Il faut faire ainsi pour déjouer la température. C'est possible parce que ce cultivateur conditionne son foin, comme à gauche, et qu'il a un système de séchage artificiel, à l'air naturel. Et il ne fauche que si les pronostics sont bons.

et parce qu'elle a le plus fort rendement. Viennent ensuite les trèfles, puis les graminées comme le mil et le brome.

Voici un tableau qui prouve cet avancé et qui devrait inciter tous

les cultivateurs à exploiter toutes les possibilités de faire pousser la luzerne dans leurs champs. Il s'agit de chiffres qui sont des moyennes pour tous les types de foin récolté aux Etats-Unis.

	Rendement à l'acre (tonnes)	Matière sèche à l'acre (lb.)	Protéine digestible à l'acre (lb.)	UNT à l'acre (lb.)
Luzerne	2.04	3,688	432	2,052
Trèfle	1.48	2,601	207	1,536
Mil	1.23	2,173	90	1,167

(Suite à la page 71)

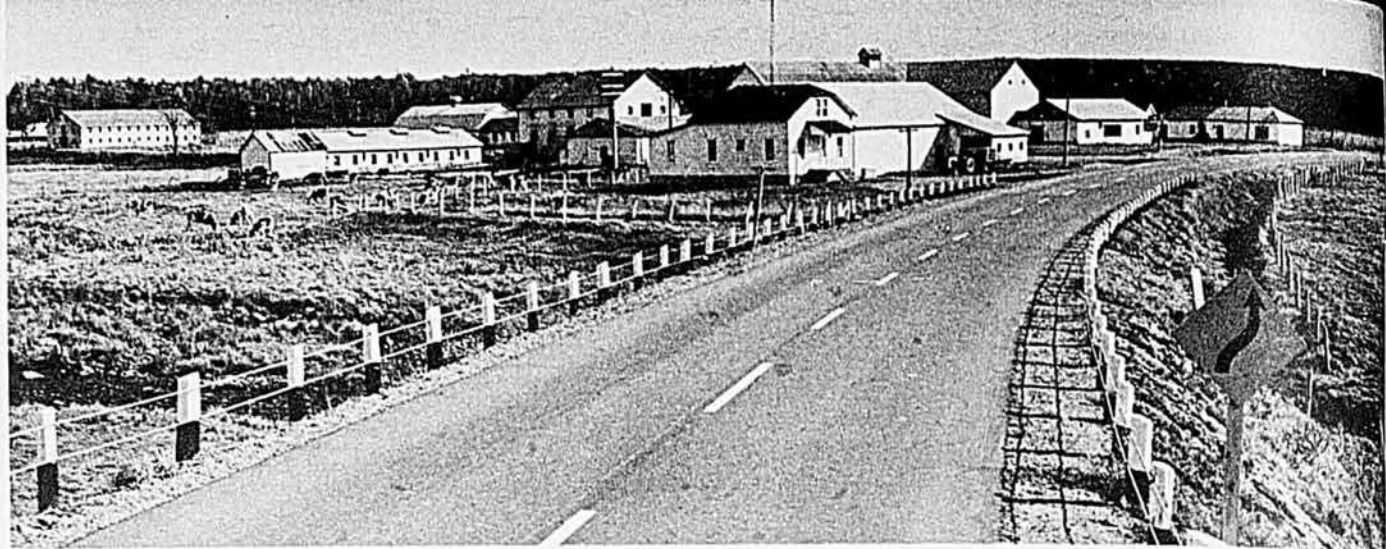

Voici W. K. MacLeod, grand patron de la Ferme Lac Aylmer. Il porte avec fierté la médaille d'or de l'Ordre du Mérite Agricole qu'il s'est méritée en 1957 et en 1962.

Venant de Disraéli, en bordure du lac, c'est ainsi que se présente au visiteur la Ferme Lac Aylmer. Les bâtisses ont été montées les unes après les autres, à mesure que l'entreprise s'intégrait, toujours autour de la vacherie qui en est le centre. On voit ici, partant de la droite : bureau, laiterie, grange-étable, abattoir, atelier de réparation, meunerie, deux étables pour les taures et quelques poulaillers pour dindes. D'autres bâtisses sur poteaux pour les dindes n'apparaissent pas ici. Les poules pondeuses sont logées sur une autre ferme.

Le Bulletin DES AGRICULTEURS

est allé pour vous chez



Voici Pierre Gignac, le gérant, à son bureau. Le mur témoigne de sa compétence comme éleveur. La secrétaire est Jocelyne Poulin. Le personnel compte 23 employés efficaces.

par MOÏSE COSSETTE, agronome

Rares sont les fermes — même les fermes expérimentales gouvernementales — qui reçoivent plus de visiteurs que la Ferme Lac Aylmer. Rares également sont les fermes dont le nom est aussi connu : on y est allé ou on en a entendu parler.

Par exemple, la Ferme Lac Aylmer était l'hôte de plus de 4,000 personnes qui ont assisté au pique-nique annuel des éleveurs de bétail Holstein l'an dernier et qui, ce jour-là, s'étaient rendues "chez MacLeod".

Pour W. K. MacLeod, ce fut une journée dispendieuse. Pour l'observateur qui s'y est attardé et qui a voulu voir les dessous de cette entreprise unique, l'hospitalité de son propriétaire, à cette occasion en particulier, apparaît comme une manifestation du but que celui-ci semble vouloir poursuivre : apporter sa contribution au mieux-être des cultivateurs du Québec et en même temps laisser son nom à la postérité.

Les éleveurs de Holstein de la génération passée avaient tout dit quand ils avaient prononcé le nom de T. B. McAulay; peut-être que les éleveurs de la génération future y substitueront celui de MacLeod. C'est du moins un espoir que, sans l'avouer ni le préciser, celui-ci semble caresser. Les efforts et les sacrifices qu'il s'impose pour l'amélioration de la race Holstein permettent une telle supposition.

L'homme

W. K. MacLeod est un gentleman-farmer, mais un gentleman-farmer qui ne s'adonne pas à l'agriculture et à l'élevage d'une façon égoïste ni exclusivement pour son plaisir immédiat. Il ne s'isole pas du voisinage comme dans une chasse gardée, derrière des haies énormes ou au fond d'un bosquet; chez lui, les visiteurs sont bienvenus.

N'étaient les départements qui sont venus se greffer à la raison même de la ferme, l'élevage des bovins, le passant n'y verrait qu'une entreprise ordinaire, simplement plus importante que celles du milieu. Sa grange-étable par exemple est une bâtisse à pignon qui a été allongée graduellement, au fur et à mesure des besoins, à la façon d'un cultivateur qui veut y aller seulement selon ses moyens. L'ensemble des bâtisses est cependant aujourd'hui imposant mais, comme nous le verrons plus loin, c'est la force des choses et les calculs qui ont fait prendre à l'entreprise une telle envergure.

W. K. MacLeod est un industriel dont les entreprises, situées dans la ville voisine de Thetford Mines, sont sans doute florissantes puisqu'elles semblent lui avoir apporté l'aisance. Natif du Nouveau-Brunswick, ingénieur de profession, il est dans l'industrie, à son compte, depuis son licenciement de l'armée à la fin de la guerre 1914-18. Il



Les dindes ont fait leur apparition en 1953 — une date marquante — pour stabiliser les finances. Cet élevage, avec ses 31,000 dindes et son abattoir moderne, est devenu une grande spécialité, même s'il demeure un à-côté à l'élevage des Holstein. Le système illustré en médaillon rend cet élevage l'affaire d'un seul homme.



A la ferme on saura que le grand patron "brasse de grosses affaires urgentes" si on ne le voit pas arriver, le soir, à l'heure de la traite. Il sait mettre la main à la pâte, comme on le constate ici. Les Holstein, c'est chez lui une grande passion. Il connaît ses vaches.

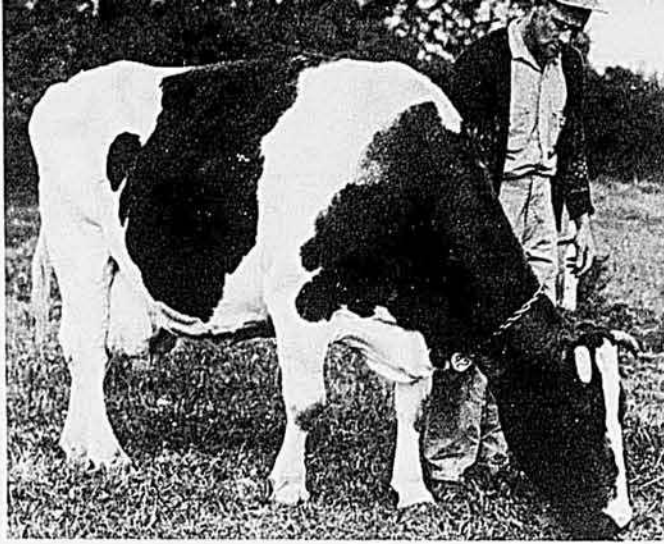

Cette vache avait nom Burton Rag Apple Princess. Elle est pour ainsi dire la souche du troupeau actuel puisque 80% des sujets ont au moins un peu de son sang. Elle avait 16½ ans quand elle a complété un dernier record de 26,586 lb. On y vise longévité et production.



Notre photographe accompagnait le gérant, Pierre Gignac, lors d'une visite de routine à l'étable. On le voit ici en compagnie de son vacher, Léon Lemaire. Une excellente équipe.

MACLEOD



La Ferme Lac Aylmer rayonne; c'est l'un de ses buts. Le public est admis. Cette enseigne, en bordure de la route, est une invitation.

n'est donc plus tout à fait un jeune homme puisqu'il a passé le cap de la soixantaine; il n'en demeure pas moins très actif. A la ferme par exemple, on saura que des affaires urgentes le retiennent si, certains soirs, on ne le voit pas arriver à l'étable, à l'heure de la traite. Il vient à sa ferme presque tous les soirs et il y passe ses fins de semaine, comme son épouse; il y a d'ailleurs une résidence permanente qu'il s'est fait aménager dans ce qui était jusqu'à l'an dernier la cabane à sucre. Résidence superbe, dans un décor magnifique en bordure d'un lac privé qui se trouve sur son domaine.

W. K. MacLeod est essentiellement un homme d'affaires. Sa nature ne se dément pas, même à la ferme, où l'on procède par études et par chiffres, où l'on compile toutes les données imaginables et où l'on tient à jour une comptabilité de toutes les opérations et de tous les départements. On n'aurait peut-être pas écrit ceci avant 1953, comme nous le verrons plus loin.

Et W. K. MacLeod reste un homme qui aime les animaux, plus spécialement les animaux de race Holstein. Ce semble être son intérêt principal en ce bas-monde, ainsi que le démontre son comportement.

La ferme

On croit que la Ferme Lac Aylmer est exclusivement une fer-

(Suite à la page 66)

Pour certains, c'est la "Ferme Lac Aylmer"; pour la plupart, c'est "chez MacLeod"; pour tous, c'est cette ferme de gentleman-farmer qui achète des Holstein à prix d'or.

La réalité est différente et beaucoup plus édifiante. W. K. MacLeod est un gentleman-farmer qui aime les animaux Holstein au point de vouloir laisser son nom à cette race. L'élevage de poules et dindes lui rendent cet idéal financièrement accessible.

Il s'agit d'une ferme énorme, mais d'une ferme qui fait ses frais parce qu'elle est habilement dirigée.

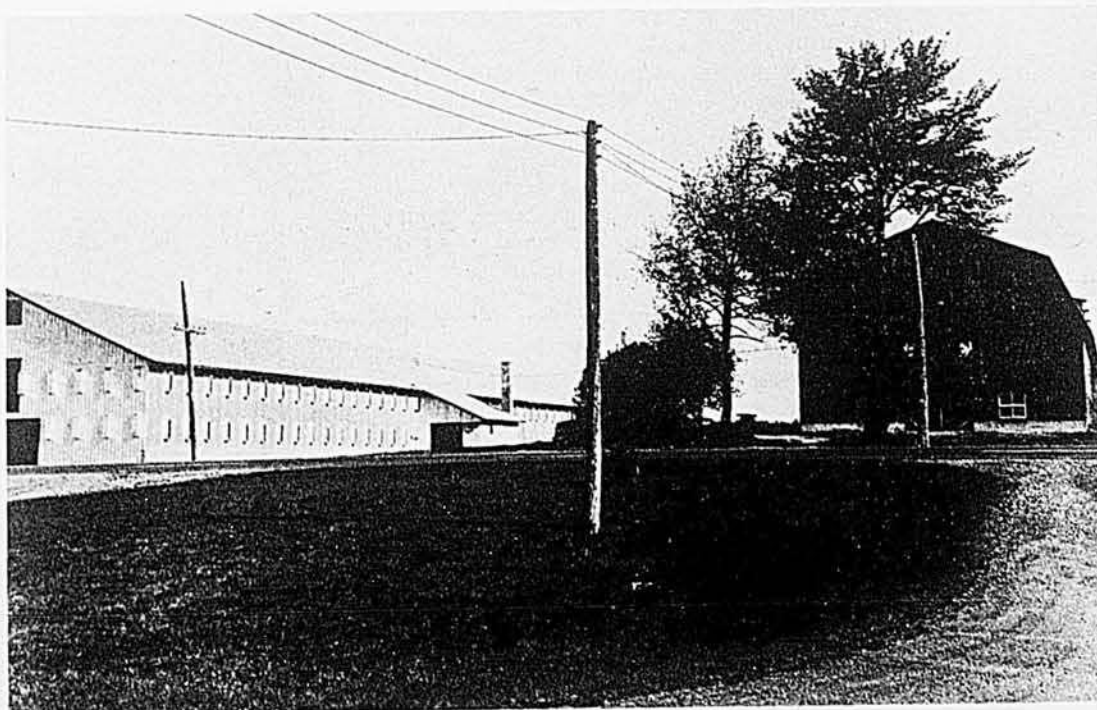

L'élevage des dindes a amené celui des poules. Le poulailler de gauche, qui mesure 200 pieds par 40 est exclusivement réservé à l'élevage des poulettes de remplacement. Depuis qu'on y a abandonné l'élevage des porcs — c'est tout récent — la capacité totale est de 28,000 pondueuses. La Ferme Lac Aylmer est aussi une entreprise de mise en marché qui écoule ses produits sans intermédiaires. Les coûts de production sont l'objet d'une étude constante.

Une nouvelle cheminée
coûte moins que vous pensez
si c'est une
SELKIRK

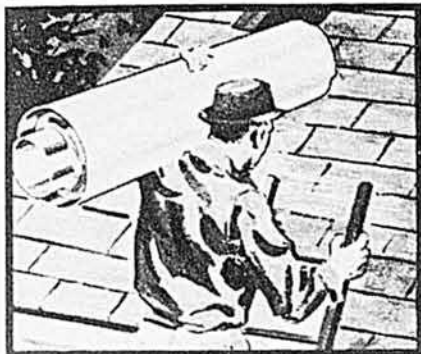

Ensembles complets pour résidences à compter de \$32.00. □ Chaque cheminée Selkirk est fabriquée en atelier et est complètement isolée afin d'économiser sur le coût de chauffage et contrôler les dépôts de suie... la cause des feux de cheminée. Elles requièrent peu d'entretien... plusieurs installations ont donné plus de 30 ans de service sans nécessiter de réparations coûteuses. □ Elles sont légères et si faciles à assembler que vous pouvez en installer une dans votre maison, chalet, atelier ou bâtiment de ferme en quelques heures. Convenant à tous les combustibles, la cheminée Selkirk est un ensemble complet de Sécurité et Satisfaction. □ En parlant d'ensembles, il y en a un qui va bien de pair avec la cheminée Selkirk.

FOYERS MODERNES

Sont aussi disponibles, tels que les cheminées modernes, en ensembles faciles à installer, lorsqu'ils proviennent de

SELKIRK

Il existe une grande variété de couleurs, grandeurs et styles, pouvant convenir au décor de chaque pièce... modèles économiques pour camps d'été, modèles fonctionnels et luxueux modèles Chateaux (illustré ci-dessous) et les modèles Firehood. Vous ne pouvez faire erreur avec les ensembles Selkirk... Voyez-les dès aujourd'hui chez votre Fournisseur de Matériaux de Construction, ou postez le coupon ci-dessous.

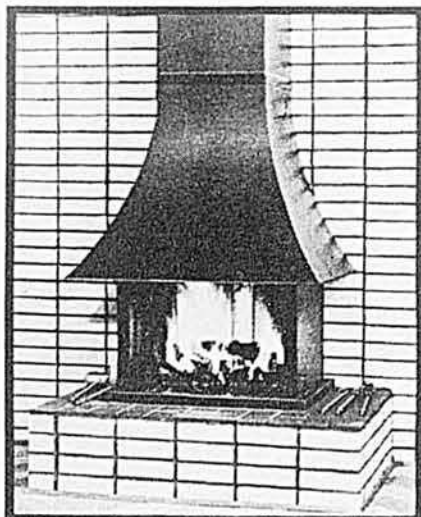

SELKIRK
METAL PRODUCTS LTD.
N. Augusta Rd., Brackville, Ont.
625 Wall St., Winnipeg 10, Man.

S.V.P. m'envoyer plus de détails sur :

- Cheminée Selkirk
 Foyers Selkirk

NOM

ADRESSE

1802

Lorsque le sol est bien fertilisé
et bien drainé

L'IRRIGATION

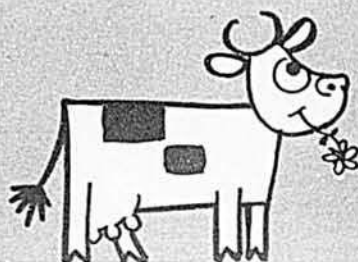

peut augmenter
le rendement
des pâturages

par Pierre-J. JUTRAS, agronome

Jusqu'à maintenant dans le Québec, l'irrigation a surtout été utilisée pour les cultures horticoles et spéciales : légumes, fraises, tabac et pommes de terre. Quant à l'irrigation des pâturages, il ne s'en fait à peu près pas, sauf chez quelques cultivateurs, et sur une base expérimentale dans diverses stations de recherche.

Sur la très grande majorité de nos fermes, on compte sur les pâturages pour alimenter la vache laitière pendant la plus forte période de production de l'année, c'est-à-dire après le vêlage du printemps. Dans le cas des producteurs de lait pour la consommation en nature, qui comptent surtout sur le vêlage d'automne, les pâturages donnent un essor à la production du lait vers la fin de la lactation.

Il n'est pas facile pour un cultivateur de décider si, suivant les conditions de sa ferme, un système d'irrigation peut être avantageux. Il doit analyser plusieurs facteurs, tous très importants. Le but premier de cet article est d'aider le lecteur à prendre une décision. Pour ce, nous lui indiquerons et expliquerons les principaux facteurs à considérer.

Fertilité et drainage

Un regard sur les records de précipitations nous indique qu'en certaines années nous pouvons nous attendre à subir des périodes de sécheresse pendant les mois d'été.

Pour décider s'il est avantageux d'irriguer les pâturages pendant ces périodes de sécheresse afin de maintenir leur rendement, il serait

bon en premier lieu de vérifier les résultats de recherches qui ont été poursuivies jusqu'ici sur ce problème.

Les rapports qui nous viennent de l'Ontario et du nord-est des Etats-Unis nous soulignent que l'irrigation des pâturages peut être rentable sous un climat relativement humide si les trois conditions suivantes sont remplies :

- 1—si le lait est vendu à un bon prix;
- 2—si la fertilité du sol ne présente aucun problème;
- 3—si le drainage est très au point.

Il n'est pas nécessaire d'expliquer longuement la première condition, celle se rapportant au prix du lait. Le petit producteur de lait ne peut certes penser qu'un système d'irrigation est l'une des premières dépenses qu'il doit consentir pour améliorer son sort. Il lui reste encore beaucoup d'autres étapes à franchir avant d'en arriver là.

Au chapitre de la fertilité, rappelons que l'irrigation ne fera pas un sol fertile d'un sol négligé. On sait aussi que les pâturages bien fertilisés résistent mieux aux périodes de sécheresse qu'un pâturage pauvre. Lorsqu'on dit que l'irrigation doit être faite sur un pâturage bien fertilisé, cela ne signifie pas que l'irrigation rend un sol plus exigeant en éléments fertilisants; mais plutôt qu'une carence de fertilité est plus néfaste qu'un abaissement de la réserve d'eau.

Il en est de même pour le drainage. Si l'eau de surplus ne s'é-

coule pas rapidement après les pluies, les pratiques d'amélioration des sols ne servent pratiquement à rien. Le développement des racines des plantes n'est pas normal et ces racines rabougries ne peuvent puiser l'humidité dont les plantes ont besoin en périodes de sécheresse. Si l'on considère le coût relativement élevé de l'irrigation en comparaison de la valeur des pâturages, on se rend compte assez facilement que pour être rentable, il faut que l'irrigation augmente les rendements sensiblement. Il s'agit donc, en premier lieu, d'avoir un sol en bonne condition. On doit songer à l'irrigation en terme de fonction supplémentaire.

Résultats à L'Assomption

Les travaux effectués à la Station de Recherche de L'Assomption, dont les résultats ont été publiés en 1963, nous indiquent qu'il est possible d'augmenter sensiblement la production des pâturages au moyen de l'irrigation environ 4 années sur 10, en sol argileux. Ces sols ont une capacité de rétention d'eau de deux à trois fois supérieure à celle des sols légers et peuvent soutenir une production normale des pâturages sans besoin d'irrigation durant les années où les périodes de sécheresse sont moins nombreuses ou de moins longue durée.

Autres facteurs à considérer

Approvisionnement d'eau : Pendant les années où la production des pâturages est affectée par le

manque de pluie, il peut arriver qu'il soit nécessaire d'ajouter jusqu'à 9 ou 10 pouces d'eau afin d'obtenir les meilleurs rendements possibles. Ceci représente environ 25,000 gallons d'eau par pouce par acre pour la saison. En général, un étang d'une superficie d'une acre et d'une profondeur maximum de 8 pieds suffirait à l'irrigation de 3 acres. Si l'étang est alimenté par un cours d'eau de débit assez considérable pendant la période d'irrigation, il sera alors possible d'irriguer une plus grande superficie.

Les cultivateurs désireux d'aménager un étang de ferme peuvent bénéficier d'une subvention du Ministère de l'Agriculture et de la Colonisation du Québec. Cette mesure d'assistance a été inaugurée en 1962.

Main-d'oeuvre : Comme l'irrigation devra se faire généralement durant une période très active de l'année, on devra prévoir si la main-d'oeuvre sera suffisante. L'irrigation exige de 1 à 2 heures-homme par acre, par année.

Coût : Le coût d'un système d'irrigation peut varier de \$80. à \$200. par acre irriguée. Dans certains cas, on pourra considérer l'acquisition de systèmes destinés à être utilisés en commun, en vertu de la nouvelle loi fédérale sur les

syndicats de machinerie. Il faudra prendre soin, dans ce cas, d'éviter les risques de déconvenues.

Le cultivateur qui songe à irriguer ses pâturages en climat relativement humide comme le nôtre doit se demander auparavant s'il ne serait pas plus avantageux de compléter les pâturages affectés par les sécheresses par une augmentation de la ration de moulée, ou par l'emploi de fourrages verts comme l'avoine ou le millet. Tout dépendra du coût de production du lait selon les différentes méthodes envisagées. A cause des grandes variations qui peuvent exister en-

tre les différents systèmes d'irrigation, il est important que le cultivateur consulte un certain nombre de vendeurs et de spécialistes afin de connaître le système le plus efficace pour satisfaire aux exigences particulières de sa ferme. Comme dans bien des domaines, le système le moins dispendieux n'est pas toujours le plus économique.

• • •

Les données qui nous viennent des recherches démontrent que l'irrigation des pâturages peut être rentable en périodes de sécheresse si la gestion générale de l'entre-

prise est poussée à un haut degré. Il faut encore que le prix du lait soit au niveau de celui du lait-nature et que la source d'approvisionnement d'eau soit bien située et de volume suffisant.

Il nous faudrait des données des fermes expérimentales sur l'effet de l'irrigation des pâturages en sols relativement légers et de faible rétention d'eau, afin de pouvoir évaluer sa rentabilité sous les conditions climatiques du Québec. Il serait tout naturel de croire que l'irrigation s'avèrera plus profitable encore sur ces sols que sur les sols lourds.

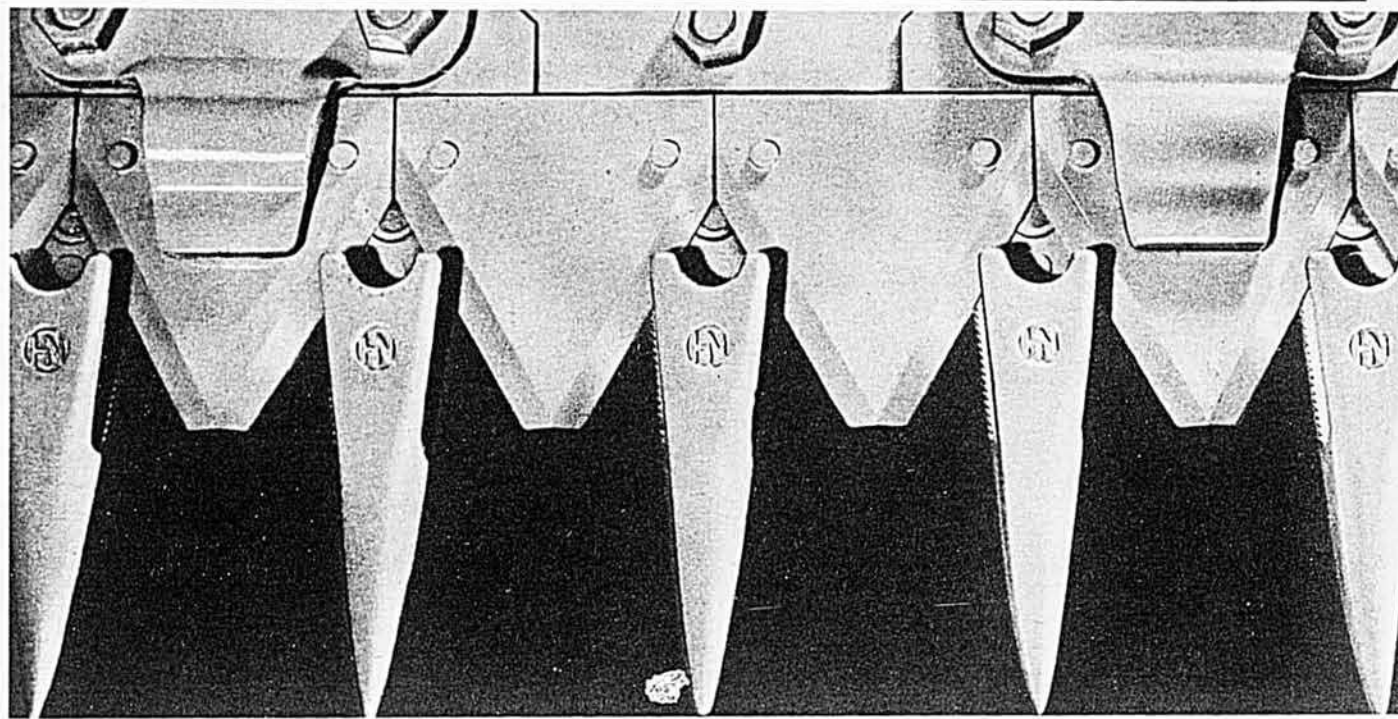

La lame de course extra-longue New Holland assure une coupe extra-rapide, extra-nette!

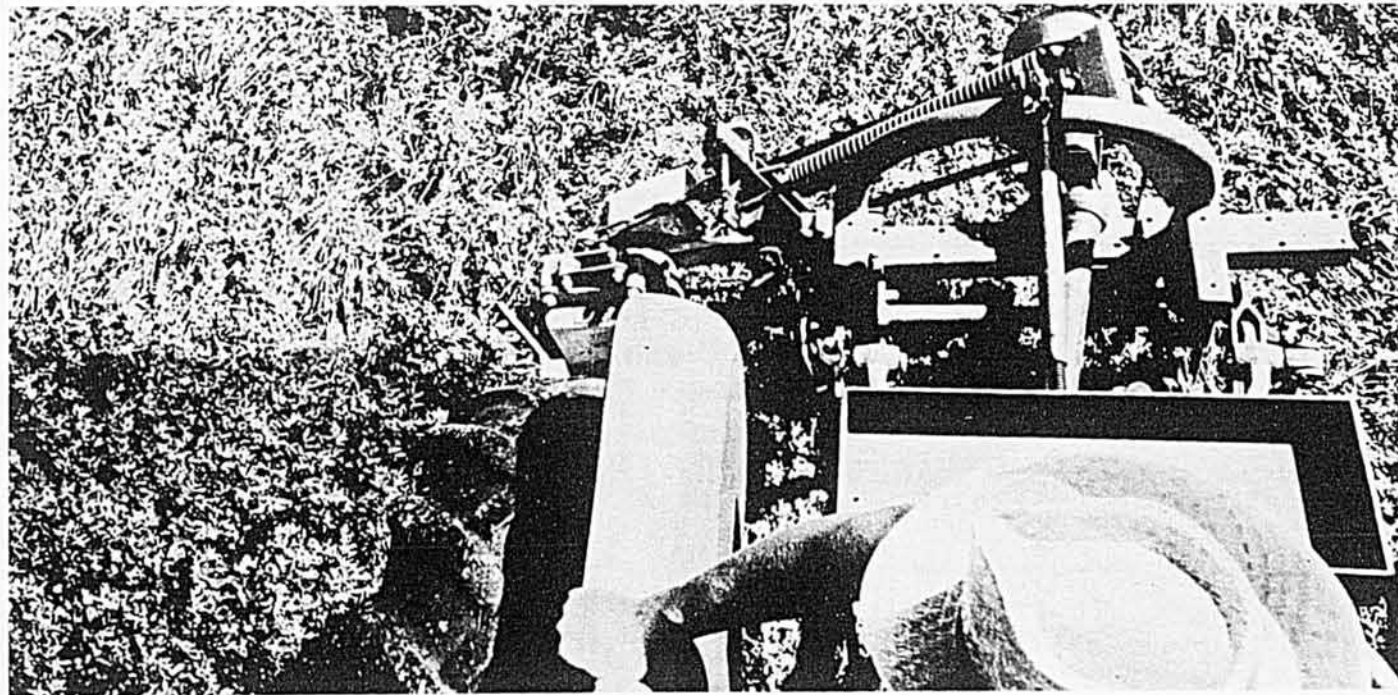

Grâce à la course de 3¾" de la lame New Holland, la récolte a plus le temps de s'engager entre les doigts. Les sections de lame se déplacent au-delà des doigts et touchent toujours la récolte à pleine vitesse. ■ La coupe est ainsi plus rapide, plus nette... il y a moins de blocage. Vous fauchez jusqu'à sept acres à l'heure! Choix de cinq modèles robustes, avec ou sans bielle. Voyez chez votre Vendeur New Holland pourquoi un nombre croissant de cultivateurs adoptent les faucheuses New Holland. ■ New Holland Machine Company (Canada) Limited, Ottawa, Winnipeg, Regina et Calgary.

NEW HOLLAND
"Première en culture herbagère"



PATZ

réduit vos frais d'exploitation

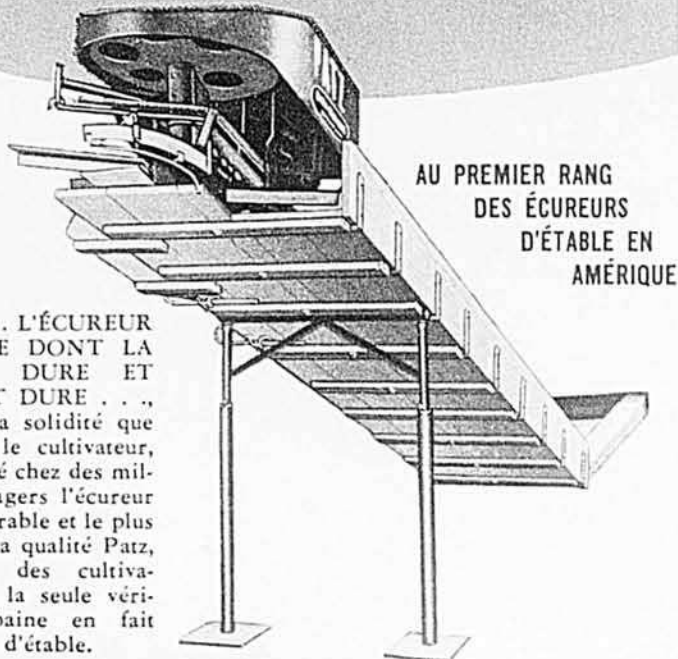

AU PREMIER RANG
DES ÉCUREURS
D'ÉTABLE EN
AMÉRIQUE

PATZ... L'ÉCUREUR D'ÉTABLE DONT LA CHAÎNE DURE ET DURE ET DURE... , doté de la solidité que demande le cultivateur, s'est révélé chez des milliers d'usagers l'écurer le plus durable et le plus robuste. La qualité Patz, reconnue des cultivateurs, est la seule véritable aubaine en fait d'écurer d'étable.

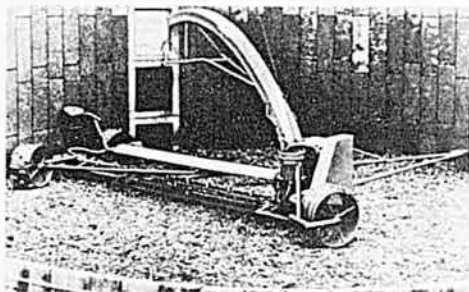

DÉCHARGEUR AUTOMATIQUE POUR 1... 2... 3 SILOS OU PLUS

Conçu pour faciliter votre tâche, le DÉCHARGEUR DE SILO PATZ débite des tonnes d'ensilage au simple toucher d'un commutateur; il règle automatiquement sa profondeur de taille. L'embrayage manuel positif empêche le déchargeur de bloquer... il assure un démarrage rapide et sans difficulté en tout temps. Offert avec bras coulissants, en des grosseurs adaptées aux silos de 12 à 16 pieds, de 16 à 20 pieds, de 20 à 24 pieds et de 24 à 30 pieds de diamètre.

PATZ
CANADA, INC.
Pound, Wisconsin.

fabricant d'écurers d'étables, déchargeurs de silos, nourrisseurs de bestiaux, épandeurs de fumier, entasseurs de fumier, chariots à ensilage et brides de tuyaux de souffleries.

DÉPOSITAIRE RÉGIONAL:

M. PIERRE LÉGER

30, rue Blanchard, Ste-Thérèse de Blainville
Co. Terrebonne, P.Q.

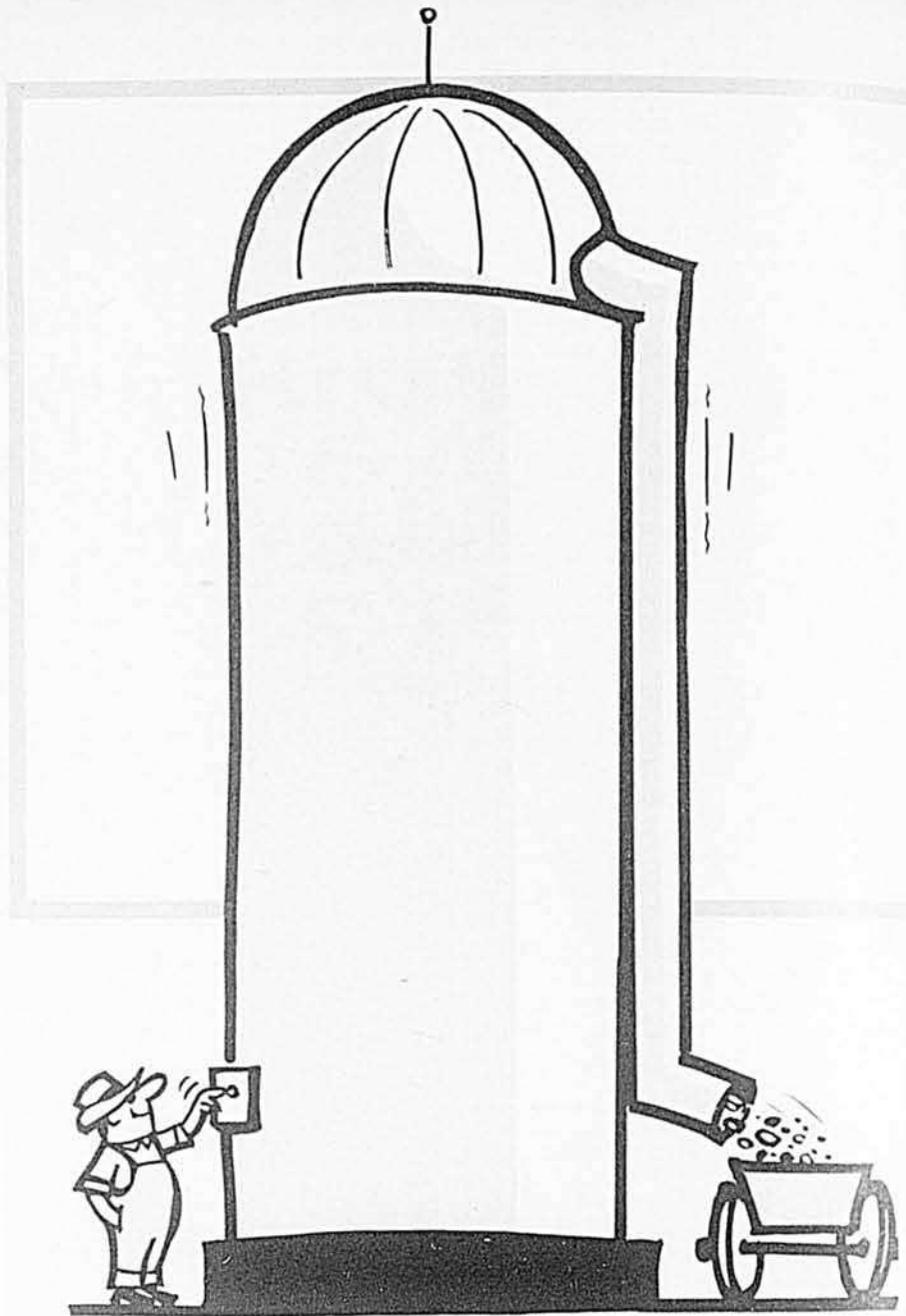

Ce sera bientôt le temps de remplir les silos. C'est donc tout de suite qu'il faut songer au moyen que vous prendrez pour en extraire l'ensilage de foin ou de maïs tout au cours de la période de stabulation. Ferez-vous ce travail à l'ancienne? ou projetez-vous de moderniser cette tâche?

Les désileuses sont très populaires depuis quelques années. D'ailleurs, du point de vue construction mécanique, ce sont de bonnes machines qui offrent un certain nombre d'avantages:

- 1—Une désileuse permet de servir tous les jours de l'ensilage frais.
- 2—En coupant l'ensilage, elle le mélange et lui donne une texture uniforme.
- 3—La désileuse déchiquette et gonfle l'ensilage. Cet aliment léger excite l'appétit des animaux qui en consomment plus.
- 4—L'uniformité de la coupe réduit les pertes de surface dues à l'exposition à l'air.

Facteurs à considérer

Pour un silo de 14 à 16 pieds, un déchargeur coûte environ \$1,200. Naturellement, le coût augmente avec le diamètre du silo. Ce n'est donc pas une machine qu'on achète à l'aveuglette.

Un cultivateur dont le troupeau compte un minimum de 20 à 25 vaches est justifié d'acheter un videur de silo, surtout si la main-d'oeuvre représente un problème.

Si l'on base l'amortissement de la machine sur une période de 10 ans, les charges fixes seront de 30 à 40 cents par jour et le coût d'opération pourra varier de 2 à 9 cents par tonne d'ensilage et par jour.

Voici les principaux facteurs qu'un cultivateur doit considérer, suivant les particularités de sa ferme:

- 1—Peut-on installer un déchargeur dans votre silo?
- 2—La quantité d'ensilage nécessaire par jour.

Toiture VICTORIA GALVANISÉE ALUMINIUM

LONGUEURS RÉGULIÈRES pour LIVRAISON IMMÉDIATE:
5, 6, 7, 8, 8½, 9, 10, 11, 12, 12½, 13, 14, 15 et 16 pieds.
Aussi FEUILLES EXTRA LONGUES FABRIQUÉES sur demande.

QUALITÉ  SERVICE

17%

DE PLUS

Côtéage supplémentaire
Solidité additionnelle
Rigidité extra uniforme
Facilité de pose
Couvre 32 pouces posée

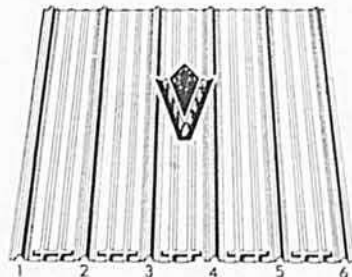

La Toiture "VICTORIA" Galvanisée ou Aluminium est toujours identifiée par un "V" ineffaçable embossé au bas de chaque feuille; garantie de la "VICTORIA" authentique.

COMPAREZ AVANT D'ACHETER
EXIGEZ DE VOTRE VENDEUR LOCAL

la "TOITURE VICTORIA"

Fabriquée par:

VIC METAL INC.
SINCE 1912

Tél.: 819 — 752-9753

VICTORIA METALLIC INC.

230, rue Windsor, Montréal 3, Qué.

Tél.: 514 — 937-9446

TOLE VICTORIA INC.

50, rue St-André, Québec 2, Qué.

Tél.: 418 — 692-1582

DEMANDEZ NOS ÉCHANTILLONS ET LISTES DE PRIX ILLUSTRÉES.

Avez-vous pensé à un videur de silo ?

par YVES CHARTIER, agronome

Vider un silo peut être aussi simple que de le remplir. La façon de s'y prendre: faire installer un déchargeur de silo que plusieurs appellent encore un videur ou une désileuse.

Dans cet article, l'auteur donne les avantages de la machine, insiste sur les facteurs à considérer avant de prendre une décision et décrit les divers types de désileuses.

3—Le coût d'achat de la machine.

4—Le nombre de moteurs électriques nécessaires, leur force, leur voltage, le système de distribution de l'électricité sur votre ferme.

5—La machine coupe-t-elle facilement l'ensilage gelé ?

6—Votre revendeur peut-il vous fournir rapidement les pièces de rechange en cas de bris ?

Divers types de désileuses

Dans les silos-tours, la désileuse suspendue et la désileuse auto-portée vident le silo par le dessus. Dans les silos métalliques, l'ensilage peut s'extraire par le fond du silo.

Les désileuses de surface :

Le mécanisme de ces désileuses a deux parties. Une partie mobile qui sert à la coupe, et une partie fixe qui comprend le groupe moteur et le souffleur.

La partie mobile se compose d'un bâti triangulaire terminé aux angles par des galets munis de crampons d'acier ou d'une roue motrice avec pneumatique. Une vis sans fin, garnie de couteaux, coupe l'ensilage et le dirige vers le centre du ventilateur qui le pousse dans la cheminée de descente.

Tout le triangle supportant le mécanisme de guidage et la vis sans fin tournent lentement alors que la tuyauterie d'expulsion et le système de suspension restent immobiles et suivent le niveau de l'ensilage.

La désileuse suspendue :

La désileuse est suspendue à un câble terminé par un contre-poids. Le câble peut être aussi attaché à un treuil mu à la main ou par un moteur électrique de 1/4 H.P. environ.

(Suite à la page 74)

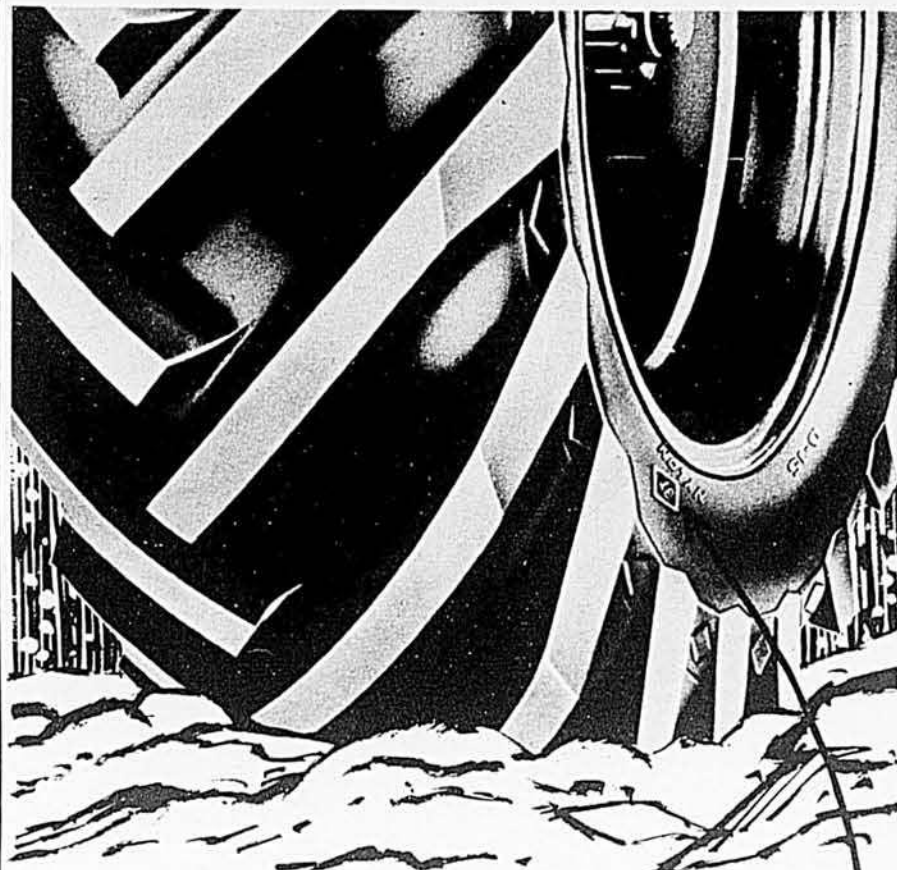

GOODYEAR SURE-GRIP Maintenant en **NYLON 3-T**

Le pneu de tracteur le plus robuste de sa catégorie

SURMENEZ-LE! Le rude travail soutenu, jour après jour, ne saurait épuiser la robustesse de la corde Nylon 3-T.

MEURTRISSEZ-LE! La carcasse de corde Nylon 3-T offre une plus grande résistance aux dommages des roches, souches et racines.

Par tous les temps, peu importe la chaleur ou l'humidité, le Sure-Grip est capable de tenir le coup. Goodyear le garantit!

Goodyear garantit que le Sure-Grip Nylon procure une meilleure traction dans les champs que tout autre pneu arrière de remplacement pour tracteur dans la catégorie de prix du Sure-Grip, et en entraînant moins d'usure, lorsque utilisé dans les mêmes conditions et pendant la même période de temps.

Lorsque vous avez besoin de pneus—passez voir votre détaillant Goodyear.



UN AUTRE CAPABLE! LE PNEU DE CAMION HI-MILER RANCH & COMMERCIAL

Le Hi-Miler Ranch & Commercial de Goodyear est un véritable pneu de camion en Nylon 3-T, spécialement fabriqué pour la ferme, le ranch et le transport commercial léger. Il est tout particulièrement conçu pour le propriétaire de camion qui désire un pneu de camion robuste et de fabrication de qualité à un prix d'économie.

Tout de **GO**
GOODYEAR

POUR TOUS VOS PNEUS AGRICOLES

Les propos de Jean Lemieux

calcul de la longueur d'une clôture de ferme

Pour commander une clôture de ferme, il ne suffit pas de dire au vendeur combien d'acres mesure le terrain que vous voulez clôturer: il faut donner la longueur de chacun des côtés. Une même superficie de terrain exigera différentes longueurs de clôture, selon sa forme. Par exemple, pour un champ de 20 acres, il faudra 227 perches de clôture s'il est carré et 240 perches s'il mesure 80 perches sur 40.

Le tableau ci-dessous indique les longueurs de clôture correspondant à diverses grandeurs de terrains. N'oubliez pas de tenir compte des légers surplus nécessaires pour fixer la clôture autour des poteaux d'extrémité et de barrière.

Nombre d'acres	Longueur du terrain (perches)	Largeur du terrain (perches)	Long. de clôture requise (perches)
1	16	10	52
1	20	8	56
2½	40	10	100
4	32	20	104
5	40	20	120
6	60	16	152
7	80	14	188
8	80	16	192
9	80	18	196
10	50	32	164
20	100	32	264
30	80	60	280
40	100	64	328
50	100	80	360
60	120	80	400
70	160	70	460
80	128	100	456
100	160	100	520
120	192	100	584
140	280	80	720
160	320	80	800
320	400	128	1056
640	400	256	1312

Pour déterminer la longueur de clôture qu'il vous faut, consultez le dépositaire Stelco. Il a en magasin la gamme complète des divers grillages pour clôtures de ferme, des fils barbelés, des poteaux et des barrières Frost.



THE STEEL COMPANY
OF CANADA, LIMITED

6517/2F

Pas de bonnes vaches...

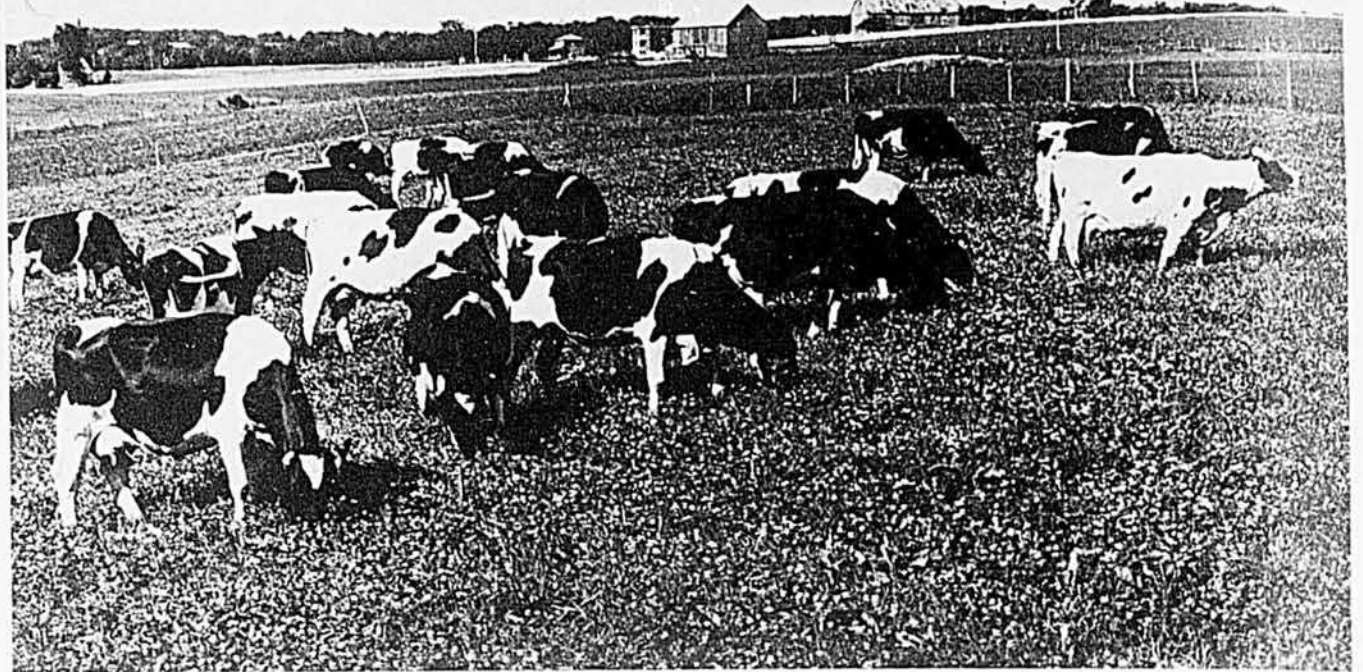

... sans bons pâturages

Clermont Lamontagne est un jeune cultivateur de Brompton, dans le comté de Richmond. C'est en multipliant les heures de travail et en apportant à ses animaux et à ses champs un soin méticuleux qu'il réussit à compenser pour les bas prix qu'il reçoit pour son lait.

Son expérience lui a enseigné que les records de production laitière s'établissent surtout dans le champ. Aussi, depuis qu'il a appris l'influence que pouvait avoir la bonne alimentation du troupeau laitier, il ne réglie rien et il donne même une attention un peu exceptionnelle à ses pâturages et à ses prairies. Parce qu'il a recours à l'insémination artificielle depuis plusieurs années et parce qu'il a débuté avec d'assez bonnes vaches, il concède volontiers que son troupeau a peut-être plus d'aptitudes laitières qu'il y a 18 ans, au moment où il a acheté sa ferme actuelle, mais il s'empresse d'ajouter qu'une chose est certaine: ses vaches sont aujourd'hui mieux nourries. Elles sont mieux nourries parce que tout y est mis en oeuvre pour que les champs leur fournissent en abondance des fourrages de qualité. Par exemple, l'été dernier, il y avait chez ce cultivateur des pâturages réellement merveilleux.

M. Lamontagne a un troupeau qui compte de 20 à 25 vaches laitières. Le pâturage qu'il leur réserve mesure 25 arpents, ce qui fait

par MOÏSE COSSETTE, agronome

Les bons pâturages sont le résultat de soins méticuleux et appropriés, autant dans leur établissement que dans leur régie. Clermont Lamontagne, de Brompton, comté de Richmond, en fournit la preuve.



Cette photo, comme du haut de la page, a été prise chez Clermont Lamontagne, de Brompton. C'est le genre de pâturage qu'on y voit et il est tel surtout parce que bien régi.

(Photos, Le Bulletin des Agriculteurs par Moïse Cossette)

une moyenne d'environ un arpent par vache. Une telle moyenne est déjà bonne mais elle devient encore plus éloquente quand on sait qu'il y a toujours là de l'herbe en abondance et que, sur cette étendue, il se récolte toujours du foin à même l'herbe que les animaux ne réussissent pas à consommer; 450 balles de foin y ont été récoltées l'an dernier.

Fertilisation

La plupart des champs qui forment aujourd'hui le pâturage sur cette ferme sont d'anciens pâturages naturels qui ont été transformés en des champs très productifs grâce au bulldozer et grâce aussi à l'application que ce cultivateur met à les rendre productifs.

Tout d'abord, les 25 arpents sont composés de 10 parcelles ou petits enclos dont deux sont renouvelés chaque année. Et pour que l'avoine semée comme plante-abri puisse être mieux utilisée et utilisée au moment idéal, ces deux parcelles sont ensemencées à une dizaine de jours d'intervalle; le stade idéal auquel l'avoine doit être broutée est, selon M. Lamontagne, celui qui correspond au moment où la plante-abri a 6 à 7 pouces de hauteur. La rotation suivie dans le pâturage est donc de cinq ans.

Tous ces pâturages sont à base de ladino; le mélange choisi est le suivant: deux livres de ladino et huit livres de mil Climax à l'arpent.

(Suite à la page 26)

Faites la mise au point du printemps avec des pièces authentiques MF et économisez

Le moment est bien choisi!
Économisez jusqu'à \$4.00
Présentez vite ces bons à tout
revendeur MF arborant cette affiche



ÉCONOMISEZ! BOUGIES MF AUTHENTIQUES



Les nouvelles bougies MF se paient par l'augmentation de puissance et l'économie de carburant. Remplacez vos bougies immédiatement afin d'obtenir un rendement parfait du moteur au printemps. Pour tous les tracteurs et moissonneuses-batteuses, ainsi que pour la plupart des camions et voitures de ferme.



ÉCONOMISEZ! BATTERIES MF AUTHENTIQUES

Elles sont fabriquées avec précision en vue d'assurer puissance, capacité et durée supérieures. Pour tous les tracteurs et moissonneuses-batteuses, ainsi que pour la plupart des camions et voitures de ferme.



ÉCONOMISEZ! FILTRES À HUILE MF AUTHENTIQUES

Protégez votre moteur en captant des particules de poussière abrasives d'un diamètre aussi réduit que 30 millièmes de pouce. En boîtes de trois; chaque filtre est enveloppé et scellé individuellement pour être entreposé en toute sécurité jusqu'au moment de l'emploi.



ÉCONOMISEZ! SECTIONS DE COUTEAUX MF AUTHENTIQUES

Acier à haute teneur en carbone, plaqué nickel-chrome pour résister à l'acide et à la rouille. Tranchants spécialement durcis. Le centre durable et robuste résiste au bris en absorbant les chocs.



MASSEY-FERGUSON
Massey-Ferguson Industries Limited
Toronto, Ontario

CE BON VAUT

50¢

appliqué à l'achat
de toute boîte de
8 bougies MF authentiques

lorsque racheté par tout revendeur Massey-Ferguson participant à ce programme. L'offre ne s'applique pas aux bougies de tondeuses.

Validation du revendeur _____

Valeur marchande: 1/20¢. L'offre expire le 15 juin 1965.

CE BON VAUT

\$200

appliqué à l'achat
de toute batterie MF
authentique

lorsque racheté par tout revendeur Massey-Ferguson participant à ce programme.

Validation du revendeur _____

Valeur marchande: 1/20¢. L'offre expire le 15 juin 1965.

CE BON VAUT

\$100

appliqué à l'achat de
n'importe quelle boîte de trois
filtres à huile MF authentiques—ou 30¢ par filtre

lorsque racheté par tout revendeur Massey-Ferguson participant à ce programme.

Validation du revendeur _____

Valeur marchande: 1/20¢. L'offre expire le 15 juin 1965.

CE BON VAUT

50¢

appliqué à l'achat
de n'importe quelle boîte
de 25 sections de couteaux
MF authentiques

lorsque racheté par tout revendeur Massey-Ferguson participant à ce programme.

Validation du revendeur _____

Valeur marchande: 1/20¢. L'offre expire le 15 juin 1965.

Le lait coûte moins cher . . . (Suite de la page 14)

production et d'entretien s'établissent à 3.65 livres de protéine digestible et à 24.2 unités nutritives totales par jour. Ceci veut dire que, quelle que soit la ration, si on veut maintenir le rendement de ces vaches à son niveau de 50 livres par jour, il faut rencontrer ces exigences; autrement dit, il faudra servir sous forme de moulée ce qui manquera au foin pour satisfaire ces exigences.

Une vache laitière consomme 2 à 3 livres de fourrage sec par 100 livres de poids vif, soit, dans le cas qui nous intéresse, 24 à 36 livres de foin par jour, disons 30 livres. On sait par ailleurs que 3 livres d'ensilage peuvent remplacer 1 livre de foin sec. On n'aura pas objection à ce qu'on opte pour 15 livres de foin sec et 45 livres d'ensilage qu'il faudra, dans les deux cas, compléter par un apport de moulée. Dans les deux cas aussi la moulée sera faite de grains de ferme et de supplément 32%. Le prix des aliments a été établi à \$22.00 la tonne pour le mil, \$26.00 pour la luzerne, \$8.00 pour l'ensilage et \$100.00 pour le concentré.

(Voir les deux tableaux)

Apparemment, le producteur de bons fourrages ne semble pas économiser tellement, puisque la différence n'est que de \$0.07 par jour. A la fin cependant ceci représente \$2.10 par mois ou \$14.70 pour la période de stabulation. Pour celui qui garde 30 vaches, ceci représente \$441.00.

En consultant le tableau attentivement, on constate cependant que le second cultivateur a dépensé \$0.22 de moins par jour pour l'achat des concentrés et qu'il a pu utiliser une plus forte proportion de ses grains dans la fabrication de sa moulée laitière. En supposant que ces deux cultivateurs disposaient de leurs propres grains, l'argent déboursé par celui qui avait un meilleur fourrage, avec un troupeau de 30 vaches, représente une réduction de \$6.60 par vache, par mois, ou un total de \$1,188 pour les six mois d'hivernement. Ce n'est pas le montant du chèque de la laiterie qui compte mais bien la partie de ce montant que le cultivateur va garder pour lui-même.

Il ne faudrait pas perdre de vue que ces deux tableaux font simplement la comparaison entre un foin de mil et un foin de luzerne. On sait que les légumineuses ont une valeur alimentaire plus grande que les graminées. Il s'agit de foins de qualité moyenne. S'il avait fallu comparer un mauvais foin de mil avec un bon foin de luzerne, la différence aurait été beaucoup plus forte. Et si l'on comparait un foin engrangé intact avec un foin de même composition mais grandement endommagé par de mauvaises méthodes de fenaison, on verrait également que les pertes sont énormes.

Il y a deux autres aspects qu'il ne faut pas perdre de vue. S'il est important pour le producteur de recevoir un gros chèque de sa laiterie, il ne l'est pas moins pour lui de garder la plus forte part de ce chèque pour lui-même. On aura noté que dans le premier cas il faut acheter pour \$0.54 de concentrés par 100 livres de lait, soit 30% des frais alimentaires tandis que dans

Premier cas

MIL ET ENSILAGE

	MIL ET ENSILAGE		Coût au 100 lb. de lait	
	P.D.	U.N.T.	Coût \$	Coût \$
	lb.	lb.	\$	\$
Exigences de la vache	3.65	24.2	—	—
Mil, 15 livres	0.63	7.7	0.16	0.32
Ensilage, 45 livres	0.49	7.7	0.18	0.36
Grains, 8 livres	1.01	5.3	0.24	0.48
Concentré, 5.3 livres	1.52*	3.5	0.27	0.54
TOTAL	3.65	24.2	0.85	1.70

*Nous avons supposé que le supplément 32% P.B. contient un peu plus de 28% de protéine digestible.

Voyez CASE pour récolter plus vite et à meilleur marché.

Qu'il s'agisse de récolter du foin, des céréales ou des cultures spéciales, l'équipement Case est toujours au premier rang pour la qualité. Demandez à votre agent une démonstration sur la rapidité, l'efficacité et l'économie d'opération de Case. Voyez aussi comment l'équipement Case s'adapte facilement à toutes les récoltes et conditions. Examinez attentivement les avantages particuliers de Case—comparez les faits et les chiffres prouvant que l'entretien d'une machine Case coûte bien peu . . . et après, mais seulement après, mettez vous-même une Case à l'épreuve. Vous ne le regretterez jamais! Vous n'oublierez jamais le jour . . . où vous avez choisi Case.

Voyez la Nouvelle PRESSE CASE 220 qui presse vite des tonnes et des tonnes de foin!

Dure à la besogne, la Presse Case 220 a été construite pour économiser vos forces, votre argent, votre foin. Le système d'alimentation simple et net "Sweep Feed" élimine plus de la moitié des pièces des presses ordinaires—engrenages, arbres, chaînes, vis sans fin, coussinets—toutes choses qui peuvent se détraquer et vous coûter cher en temps et en réparations.

Avec la fourche d'alimentation directement raccordée au plogueur, la Presse Case travaille en un mouvement doux et bien balancé, toujours régulier. Elle fonctionne avec l'aisance d'une machine à coudre—ne bourre presque jamais. Quel contraste entre la marche égale et douce "Sweep Feed" et l'action brutale des vis sans fin et rabatteurs. Feuilles et tiges restent intactes, non déchiquetées, gardant ainsi toute leur valeur nutritive. La presse étant attelée de court à votre tracteur, le très large ramasseur de 56" peut épouser les ondulations de l'andain et tout recueillir d'un seul coup. Modèles à P. de F. ou à moteur auxiliaire, à votre choix.

ÉJECTEUR DE BALLES (un seul opérateur)

Accélère le chargement des balles... un seul homme suffit! Lance aisément les balles avec une nouvelle précision qui assure un bel empilement sans manutention.

VOYEZ LA CONFIANCE DE CASE

En voulez-vous la preuve? Alors, lisez la nouvelle garantie Case. Votre vendeur garantit tout nouvel équipement Case pendant une année complète sans limite d'heure. C'est la protection la plus complète jamais offerte dans l'industrie agricole.



Voyez la MOISSONNEUSE-BATTEUSE CASE 600 elle nettoie à fond n'importe quel champ

Imbattable pour son habileté à moissonner toute récolte, la Case 600 manipule aussi bien céréales et maïs, fèves et graines (semences). Son train de coupe de 13 pieds et la voie de 80" des roues motrices s'ajustent parfaitement aux cultures en rangs, couvrent deux ou quatre rangs. L'essieu arrière de 66" permet aux roues de suivre exactement les rangs sans que les roues avant creusent des roulières.

De construction surbaissée et compacte, avec moteur bien centré et réservoir à grain de grande capacité, la Case 600 circule à l'aise autour des champs, se manoeuvre facilement et tourne dans 130° exactement.

Le fameux système de battage, nettoyage et criblage Case affrontent sans effort les récoltes denses . . . et traite avec délicatesse les récoltes tendres. Grande capacité de 40" d'un bout à l'autre. Munie d'une récolteuse à maïs, la Case 600 fait merveille dans les champs de 100 minots et plus. Allez bientôt faire l'essai de cette "combinaison", tellement vantée par les usagers, chez votre vendeur Case.

le second, les achats sont réduits à \$0.10 ou 3% seulement.

Enfin, il y a des impondérables qu'il est difficile d'exprimer en chiffres. Par exemple, il est fort douteux que la vache alimentée au foin de mil, surtout si ce dernier est de pauvre qualité, puisse maintenir son rendement. De plus, on n'apprendra rien à ceux qui ont l'habitude de servir du bon foin en rappelant ici que "ça va beaucoup mieux dans l'étable" quand on a du bon foin: le rendement est meilleur, il y a moins de maladies, les vaches sont en meilleure condition, les troubles de repro-

duction sont moins fréquents, etc. C'est peut-être le point le plus important.

Ceci vient du fait que les légumineuses ont une supériorité incontestée pour les raisons suivantes: rendement supérieur à l'unité de surface, plus forte teneur en protéine, minéraux et vitamines A et D. Ces éléments nutritifs étant aussi de meilleure qualité, tendent à corriger les déficiences des autres aliments qui constituent la ration.

Pour conserver au foin le maximum de sa valeur, il faut cependant savoir s'y prendre. C'est ce qui est expliqué à l'article débutant à la page 15.

Deuxième cas

LUZERNE ET ENSILAGE

	P.D.	U.N.T.	Coût	Coût au
	lb.	lb.	\$	100 lb. de lait
Exigences de la vache	3.65	24.2	—	—
Luzerne, 15 livres	1.92	7.9	0.19	0.38
Ensilage, 45 livres	0.49	7.7	0.18	0.36
Grains, 12 livres	1.50	7.9	0.36	0.72
Concentré, 1 livre	0.28	0.7	0.05	0.10
TOTAL	4.19	24.2	0.78	1.56

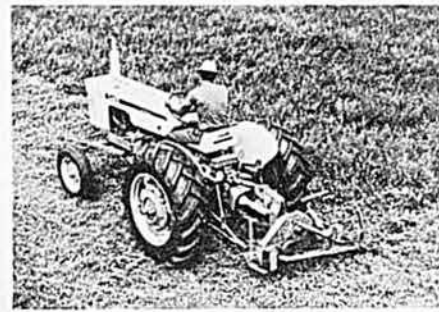

FAUCHEUSE CASE E10—coupe les coins carrés vite et net. La faux s'ajuste à toutes récoltes et conditions.

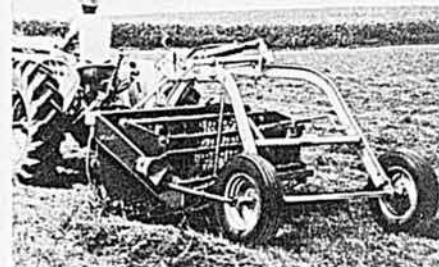

RATEAU CASE 281 À DÉCHARGE LATÉRALE—ramasse un andain de 8' 4" à une vitesse allant jusqu'à 7 m.p.h. Nettoie parfaitement les terrains accidentés.

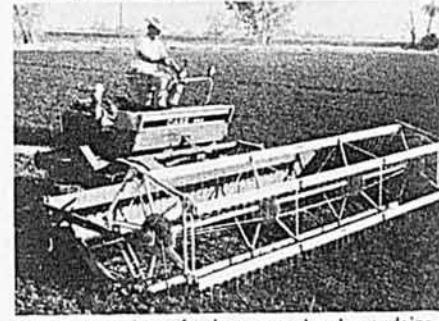

JAVELEUSE CASE 650—fauche, essore et met en andains jusqu'à 80 acres par jour... du premier coup!

CASE
J. I. CASE COMPANY, TORONTO



Protection des cultures...

(Suite de la page 7)

Recommandations des spécialistes

Les spécialistes en la matière n'ont jamais essayé de minimiser les dangers de l'emploi inconsidéré des pesticides. Ils savent que plusieurs de ces préparations sont des poisons dangereux qui peuvent être absorbés par le nez, la bouche et même à travers l'épiderme. Ce danger est d'ailleurs mentionné sur l'étiquette des contenants et dans les publications gouvernementales qui traitent de l'emploi des pesticides.

D'autre part, les pesticides ne sont ni plus ni moins dangereux que certains produits domestiques d'usage courant: eau de Javel, soude caustique, certains médicaments, etc. Pour éviter les accidents, l'usage de ces produits exige de prendre certaines précautions élémentaires, édictées par les spécialistes et le simple bon sens.

Les principales mesures de précaution dans l'emploi des pesticides agricoles sont les suivantes:

- 1—Entreposez les pesticides hors de la portée des enfants et des animaux, dans un local frais, bien aéré et qui ferme à clé.
- 2—Avant d'en faire usage, lisez attentivement les directives du fabricant sur l'étiquette.
- 3—Protégez - vous contre les buées et émanations, surtout si vous manipulez un pesticide à l'état concentré, à l'aide de gants de caoutchouc, de vêtements protecteurs et d'un masque, si le fabricant le recommande.
- 4—Faites les traitements par temps calme, sinon évitez les buées et dérivations en travaillant avec le vent de côté.
- 5—Lavez - vous soigneusement après avoir fait usage de pesticides et lavez les vêtements contaminés avant de les endosser de nouveau.
- 6—Enterrez, brûlez ou lavez soigneusement les contenants vides. Ne les laissez pas à proximité des étangs, des ruisseaux ou d'autres sources d'eau.

Thomas Simard, agronome



mettez-vous tôt
en campagne

pour plus de profits

L'équipement neuf acheté grâce au prêt d'amélioration des fermes réduira vos efforts tout en augmentant vos profits. Pourquoi ne pas voir le gérant de la B de M de votre localité et moderniser votre ferme à peu de frais?



AD 177F

BANQUE DE MONTRÉAL

La Première Banque au Canada

Pas de bonnes vaches . . . (Suite de la page 22)

Fertilisée lors du semis, chaque parcelle l'est également tous les ans, au taux de 250 livres de 0-20-20 à l'arpent; le pâturage y est donc bien nourri et, de ce fait, il n'y a pas de raison pour qu'il ne produise pas abondamment... à la condition toutefois que la paissance soit bien surveillée. C'est ce qu'on appelle la régie et Clermont Lamontagne sait comment bien régir un pâturage pour le faire durer, pour en tirer le maximum de production et aussi pour prévenir les risques de ballonnement.

Régie

En tout premier lieu, à cet égard, M. Lamontagne tient absolument à

ce que les vaches aient accès à une parcelle relativement petite. "Faut pas plus de 2½ arpents pour une vingtaine de vaches", dit-il en expliquant que, si elles en ont trop grand, elles se promènent et elles en gaspillent. "Plus elle le rase vite, ajoute-t-il, plus il repousse vite". Chez lui, une parcelle de cette étendue fournit de l'herbe à une vingtaine de vaches pendant 4 à 5 jours.

Les vaches y sont à deux repas par jour, c'est-à-dire qu'elles n'ont accès à la parcelle qui leur est allouée que pendant environ 1¼ heure soir et matin. "Elles sont sorties de là, explique-t-il, avant qu'elles ne commencent à se coucher et à bouser".

Si en principe le repas dure environ une heure et quart, cette durée sera modifiée au besoin et selon les circonstances pour prévenir le ballonnement. Par exemple, s'il pleut ou si la rosée est abondante, le repas durera moins d'une heure; la surveillance sera encore plus attentive s'il s'agit d'une parcelle nouvelle particulièrement luxuriante.

Les animaux de Clermont Lamontagne ne sont pas simplement "envoyés au pâturage"; ils y sont dirigés. Et ils y trouvent une abondante nourriture parce que leur maître a pour principe que, pour qu'ils aient suffisamment d'herbe, il faut qu'ils en aient de reste.

Il est évident que ce cultivateur attache une extrême importance à la bonne alimentation de ses animaux. S'il prend les moyens pour leur fournir de bons pâturages tout l'été, il ne néglige rien non plus pour s'assurer que leur alimentation d'hiver sera excellente. Il croit en la qualité du foin.

Premièrement, il fait son foin tôt. "Il n'y a pas de perte, dit-il, parce qu'on a plus de gains". Ensuite, il ne fait du foin que lorsque la température le permet. Tout son foin est passé au conditionneur, tout son foin est engrangé le lendemain du jour où il est fauché. Il arrivera qu'il soit surpris par la pluie mais, en principe, il ne fauche pas si le temps n'est pas au beau fixe.

Comme complément aux fourrages même d'excellente qualité, M. Lamontagne sert de la moulée à tous ses animaux en hiver, à ses vaches en production comme à ses vaches sèches et à ses taures. Enfin, pour faire rendre à ses vaches tout le lait qu'une telle alimentation leur permet de fabriquer, il fait la traite lui-même et il ne souffre pas que quelqu'un vienne le déranger pendant que cette opération est en cours, pas même un journaliste. Qui oserait l'en blâmer!

C'est en étant ainsi attentif aux moindres détails que ce cultivateur réussit à tirer de ses 100 arpents de terre un volume de lait qui ferait envie à bien d'autres.

Ne donnez aucune chance à la mammite

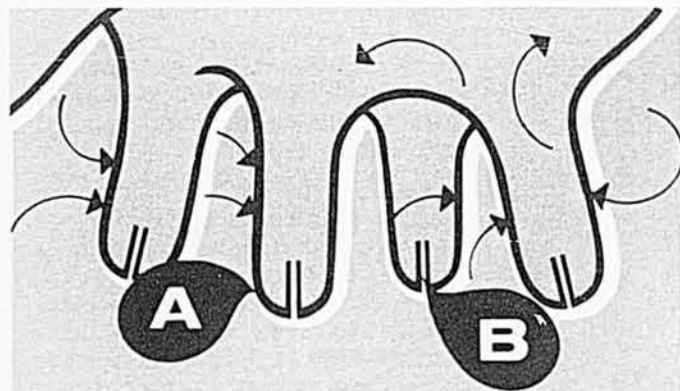

- (a) Les bactéries qui causent la mammite logent le plus communément sur les trayons et le pis.
(b) Les bactéries qui causent la mammite pénètrent dans le pis par le canal du trayon.

Pour prévenir la mammite, pour s'assurer que ces bactéries restent à l'extérieur, il faut ériger une barrière entre elles et le trayon. De plus, l'ouverture du trayon doit être obturée après la traite pour empêcher que les bactéries n'y pénètrent.

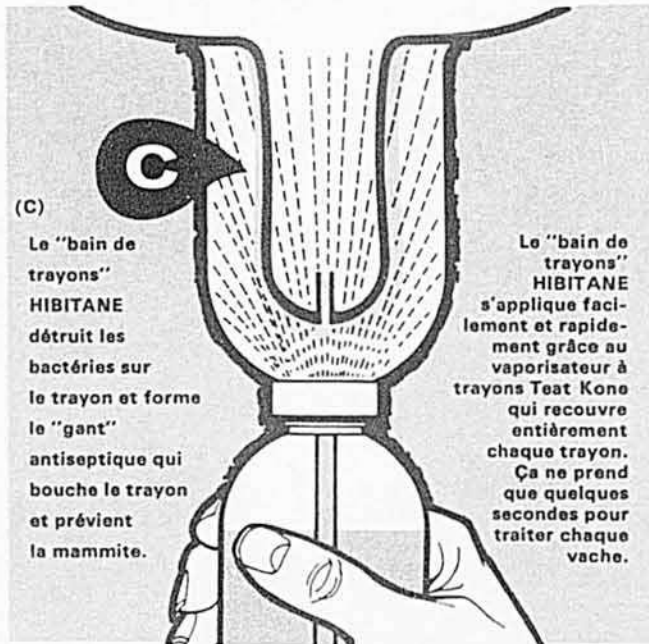

(C) Le "bain de trayons" HIBITANE détruit les bactéries sur le trayon et forme le "gant" antiseptique qui bouche le trayon et prévient la mammite.

Le "bain de trayons" HIBITANE s'applique facilement et rapidement grâce au vaporisateur à trayons Teat Kone qui recouvre entièrement chaque trayon. Ça ne prend que quelques secondes pour traiter chaque vache.

Prévenez la mammite facilement, efficacement, économiquement grâce au "bain de trayons" Hibitane* et au nouveau "vaporisateur à trayons" Hibitane* Teat Kone†

HIBITANE se surte le trayon comme un "gant" antiseptique. HIBITANE détruit les bactéries qui causent la mammite. Il prévient leur pénétration dans la glande et arrête ainsi la mammite avant qu'elle se déclare.

Le bain de trayons Hibitane est un point essentiel de tout programme de prévention de la mammite.

Pour tout renseignement faisant autorité sur la prévention de la mammite, consultez votre vétérinaire.

LE "BAIN À TRAYONS" ET LE "VAPORISATEUR À TRAYONS" HIBITANE TEAT KONE sont des produits de la Division de Santé Animale de Ayerst.

En vente chez votre vétérinaire, votre pharmacien et votre fournisseur de produits agricoles.



*Marque déposée
†Marque en instance



LABORATOIRES AYERST

division de Ayerst, McKenna & Harrison, Limitée, Montréal, Canada



INDUSTRIE ANIMALE

Résultats du contrôle d'aptitudes

1.403 groupes des principales races de porcs blancs, Yorkshire, Lacombe et Landrace, étaient inscrits au dernier concours officiel du Contrôle d'aptitudes, régi par le Ministère de l'Agriculture du Canada.

Le nombre de groupes par race se répartissait ainsi :

Yorkshire	1,000
Lacombe	229
Landrace	174

Chacun des groupes comprenait quatre porcs.

Tous les sujets inscrits étaient nés en 1963 et le concours s'est terminé en août 1964.

Voici les résultats officiels pour chacune des trois races :

La maturité est représentée par le nombre de jours requis pour atteindre le poids du marché. Rappelons que pour donner une carcasse de 155 livres, un porc doit avoir un poids vif de 200 livres.

La conversion alimentaire s'exprime par le nombre de livres d'aliments requis pour produire 100 livres d'augmentation de poids vif.

Dans l'ensemble des résultats, il n'y a pas de différence tellement marquée entre les trois races. Signalons que les races Yorkshire et Landrace l'emportent pour la carcasse, la race Lacombe, pour la maturité et la race Landrace, pour la conversion alimentaire. Mais encore une fois, ce n'est pas tellement significatif, les trois races étant très près l'une de l'autre.

	Carcasse	Maturité	Conversion alimentaire
Yorkshire	81 points	179 jours	347 livres
Lacombe	78 "	167 "	349 "
Landrace	81 "	173 "	350 "

Les chiffres démontrent que la race Lacombe fait très bien pour une race qui n'a été inscrite au Bureau national canadien qu'en 1957.

L'Association des éleveurs de porcs Lacombe est la seule association d'éleveurs qui exige l'enregistrement sélectif. Les verrats Lacombe ne peuvent pas être enregistrés à moins que leurs compagnons de portée ou leurs parents,

après une épreuve du Contrôle d'aptitudes, n'aient satisfait à certaines normes minimums pour le taux de croissance, la conversion alimentaire et la qualité de la carcasse. Ces certificats du Contrôle d'aptitudes sont uniques en leur genre : ils fournissent la preuve des possibilités de rendement, aussi bien que de la pureté des ancêtres de la race Lacombe.

Les races porcines au Canada

Il existe à Ottawa ce qu'il est convenu d'appeler "Le Bureau des Annales Nationales". Cet organisme est composé de représentants des diverses sociétés d'éleveurs des différentes espèces animales et de certains officiers du Ministère Fédéral de l'Agriculture. Aucun animal de race ne peut être enregistré sans l'approbation de ce Bureau.

Chaque année le Bureau publie un rapport qui donne une foule de renseignements sur les différentes races, le nombre de membres, d'enregistrements, de transferts, etc. Le tout par province et pour le pays. C'est ainsi que pour l'année 1964, on constate que la province comptait 133 éleveurs de porcs inscrits au Bureau et ayant fait enregistrer 1651 sujets et opéré 1331 transferts ou ventes de sujets de race.

La race Yorkshire n'a jamais été la seule au pays même si elle a dépassé et dépasse encore les autres quant au nombre d'enregistrements. Avant 1950, le Yorkshire était la seule race porcine blanche qui faisait enregistrer des sujets au Canada. En 1954, apparaît le Landrace et en 1958 le Lacombe, deux races également blanches pendant que disparaissaient ou perdaient beaucoup d'importance certaines races porcines à coloration variée.

La popularité des races porcines blanches au Canada viendrait apparemment du fait qu'il y aurait discrimination sur les grands marchés contre les porcs marqués de taches rouges ou noires. Du côté des éleveurs, les races blanches ont acquis leur popularité grâce à la supériorité de leur produit et à

Essayez le râtelage à roues FARMHAND

pour économiser temps et argent! . . .

JUSQU'À 5100 DE MOINS que les râteliers ordinaires ! Voilà une des grandes raisons qui portent tant de cultivateurs à adopter le râtelage à roues avec le modèle Farmhand 25, le râtelier le plus vendu au pays. Un autre motif est son action nette et délicate que seules les roues à suspension indépendante et les dents brevetées avec ressort à boudin de Farmhand peuvent assurer. Les roues de râtelage sont réglées par manivelle et on peut les approprier au relevage hydraulique sans pièces supplémentaires. Dépourvu de tout engrenage, poulie, rochet qui puisse provoquer des ennuis, c'est le râtelier le plus simple et le moins coûteux d'entretien sur le marché.

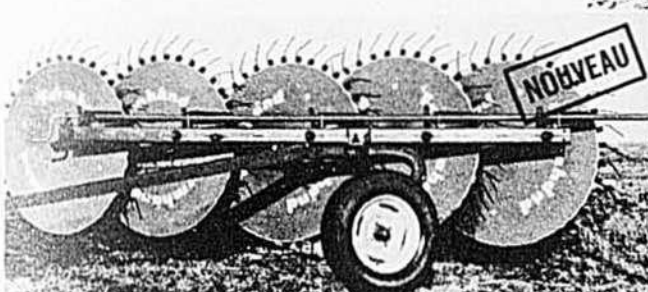
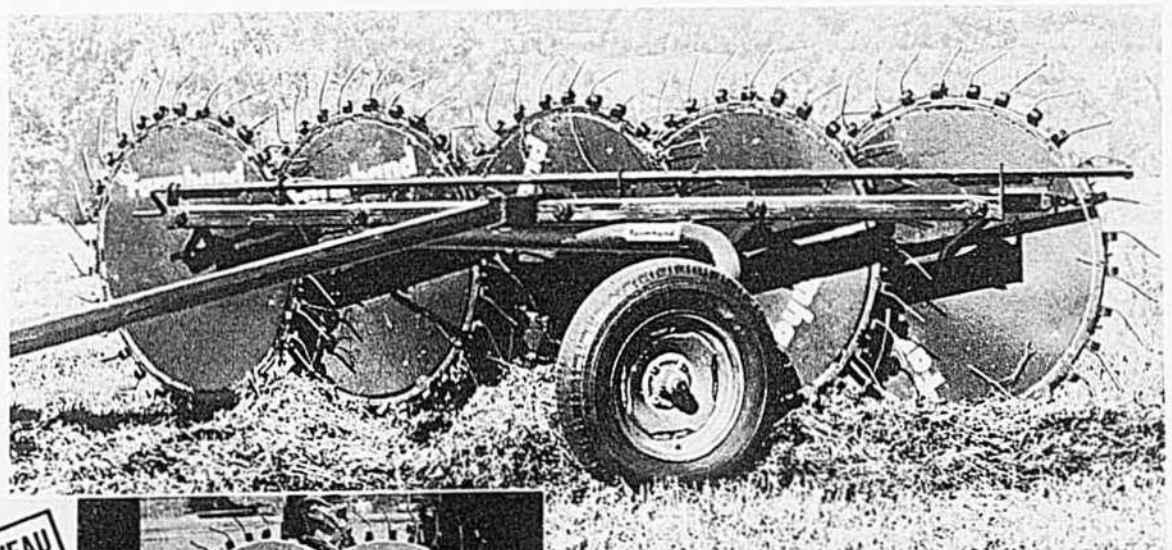

NOUVEAUX RÂTELIERS DE LA SÉRIE F, plus gros, plus lourds, plus commodes. Le mode d'addition sans pareil permet de transformer le modèle de base F-5 à 5 roues en un râtelier à 6 ou 7 roues travaillant sur 11' de largeur, ou bien le modèle F-7 en un râtelier à 8 ou 9 roues pour râtelier sur 14' de front. Vous captez tout le foin, pesant ou léger, sur n'importe quel terrain.

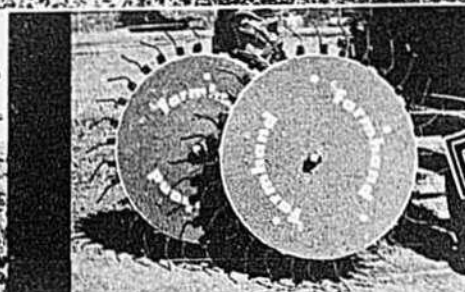

LE NOUVEAU TOURNE-ANDAÏNS hâte le séchage de la récolte, prête à engranger beaucoup plus tôt. Monté sur la plupart des tracteurs. Réglage facile de la pression d'angle et de la pression au sol des 2 roues de râtelage. Nul andain n'est trop petit ou trop grand pour cette machine de fenaison peu dispendieuse.

Demandez une démonstration gratuite à votre ferme!



FORANO

Division Agricole,
Plessisville, Qué.

Veuillez m'envoyer de la documentation sur le
Je suis étudiant

NOM

ADRESSE

BA-55

DIVISION FARMHAND DE LA DAFFIN CORPORATION

l'économie de production à cause d'un taux de conversion des aliments plus élevé.

Le tableau ci-contre, extrait des rapports annuels du Bureau des Annales fait voir l'évolution des races porcines au Canada de 1950 à 1964.

Comme on le voit, certaines races n'apparaissent plus dans les rapports du Bureau, d'autres marquent des points au détriment de certaines autres qui perdent leur popularité. On notera une diminution considérable pour la dernière année.

NOMBRE DE PORCS ENREGISTRÉS AU CANADA

RACE	1950	1960	1964
Yorkshire	34,210	26,533	14,456
Landrace	—	12,956	1,951
Lacombe	—	2,214	1,947
Tamworth	2,987	1,524	318
Large Black	—	803	173
Wessex	—	484	25
Berkshire	1,390	294	101
Duroc Jersey	304	29	12
Hampshire	36	—	—
Chester White	147	—	5
Poland China	—	—	—
TOTAL	39,074	44,837	18,988

Pour l'information des éleveurs de race ou de certains qui peuvent être intéressés à passer de la production des porcs améliorés à ceux de race nous donnerons un bref historique des différentes races de même que certaines de leurs principales caractéristiques.

La race Yorkshire

C'est un porc anglais. Il figure en tête de liste des porcs importés en vue de l'amélioration des porcs déjà existants. Bien que de même formule héréditaire que le Large White anglais, il n'en possède plus les caractéristiques à la suite des modifications apportées par la sélection faite par les éleveurs canadiens.

Les femelles sont prolifiques et possèdent beaucoup de qualités maternelles et de bonnes aptitudes laitières. Il fournit une chair appréciée. Son taux de conversion des aliments est bon de même que sa précocité. Il est très utile dans les croisements.

La race Landrace

Le porc Landrace est originaire d'Europe Centrale et les pays scandinaves surtout l'ont amélioré. Les Etats-Unis, désireux de produire un porc à bacon, en ont importé 23 sujets souches en 1934. Cette importation a surtout servi à faire des croisements dans les stations expérimentales. En 1950, un certain nombre de sujets ont été offerts aux éleveurs. C'est à partir de ce moment que se sont établis les premiers élevages canadiens. Certaines importations de la Suède et de la Norvège ont contribué à augmenter la population mais il n'est pas certain que la qualité ait été améliorée; les Danois ayant imposé des restrictions prohibant l'exportation de sujets issus de leurs meilleures lignées.

Le développement rapide de cette race au pays a probablement freiné son amélioration. Les éleveurs canadiens font de grands efforts pour en faire un sujet de type à bacon de bonne qualité.

La qualité de sa carcasse équivaut à celle du Yorkshire. Sa prolificité est bonne. Les meilleures lignées se comparent bien avec celles du Yorkshire quant aux qualités maternelles et à la précocité. Les expériences conduites aux E.-U. indiquent qu'il est très utile dans les croisements.

La race Lacombe

C'est le premier porc d'origine canadienne. Développé à la Ferme de Lacombe, depuis 1947 il est porteur de sang Landrace, Chester White et Berkshire.

En développant cette race, le Ministère canadien de l'Agriculture tendait à en faire une dont la qualité de la chair serait aussi élevée que possible chez les sujets de race et à fournir aux amateurs de croisements des sujets susceptibles d'apporter la vigueur qu'on recherche. C'est un porc à robe blanche qu'on peut donc croiser avec le Yorkshire ou le Landrace.

Un conseil amical de Lasanté, Leriche et Leflair:



"Contre les insectes des fruits,
Le MALATHION est insurpassable.
Maint horticulteur avide de profits
Y trouve un atout remarquable."

MALATHION - l'insecticide No 1 en culture fruitière où la toxicité et les résidus sont des facteurs importants!



Les meilleurs producteurs de fruits continuent de compter sur le MALATHION pour contrôler efficacement les insectes. La renommée du MALATHION est établie comme celle de l'insecticide le plus "fiable" sur le marché! Non seulement il agit contre une grande variété d'insectes, mais il est peu toxique pour l'homme.

Avec le MALATHION, on n'a plus à se soucier des résidus puisqu'il assure un contrôle certain jusqu'à la cueillette et

qu'on peut l'appliquer à la plupart des cultures jusqu'à 72 heures avant la récolte, sans résidu nuisible.

Pommes ou abricots, poires ou prunes, raisins ou groseilles, quelles que soient vos cultures fruitières, le MALATHION peut en éliminer sûrement et sans danger les insectes pour accroître le rendement et arrondir les profits. L'insecticide MALATHION est un produit Cyanamid. Cyanamid of Canada Limited, 635 ouest, boul. Dorchester, Montréal 2, Qué.



Pour appliquer tout parasiticide, suivez à la lettre les instructions de l'étiquette.

(R) Marque déposée

Ce n'est que depuis 1958 que les éleveurs peuvent se procurer le Lacombe. Les sujets ne peuvent être enregistrés qu'après preuve de leurs aptitudes quant à la précocité et la qualité de la chair. D'un tempérament très doux, les femelles possèdent de bonnes qualités à tout point de vue. Le Lacombe donne de bons résultats lorsque croisé avec le Yorkshire.

La race Tamworth

Comme le Yorkshire, il est d'origine anglaise. Il est cependant de couleur rouge. On le considère comme moins prolifique que les porcs de couleur blanche.

C'est un porc de bonne vigueur qui produit une chair de bonne qualité. Les sujets des meilleures familles peuvent être utilisés avantageusement dans les croisements. Très peu de sujets de cette race ont été soumis aux épreuves d'aptitudes.

La race Large Black

C'est un porc d'origine anglaise de formation assez récente. Sa première importation au Canada remonte à 1920. Jusqu'à 1960, cette race n'avait pas été soumise aux épreuves d'aptitudes conduites par le Ministère de l'Agriculture du Canada. Comme son nom l'indique, il est complètement noir. On l'a utilisé dans les croisements.

La race Wessex

Porc d'origine anglaise, il est de couleur noire avec extrémités blanches et une ceinture blanche à la hauteur des épaules. Il fut importé au Canada en 1956. Les essais d'aptitudes au Canada n'ont rien montré d'extraordinaire.

La race Berkshire

Il est aussi d'origine anglaise, de couleur noire avec extrémités blanches. Ce fut une des premières races importées au Canada et elle a déjà connu une grande popularité. A cause de son manque d'aptitude à la production de bacon, ce porc a été vite supplanté par le Yorkshire. Les femelles possèdent beaucoup d'aptitudes laitières mais manquent de prolificité.

Les races Duroc Jersey et Chester White

Ce sont deux races de type à lard gras qu'on rencontre chez les amateurs surtout. Elles peuvent être utilisées dans les croisements.

Jean Perron, agronome ●

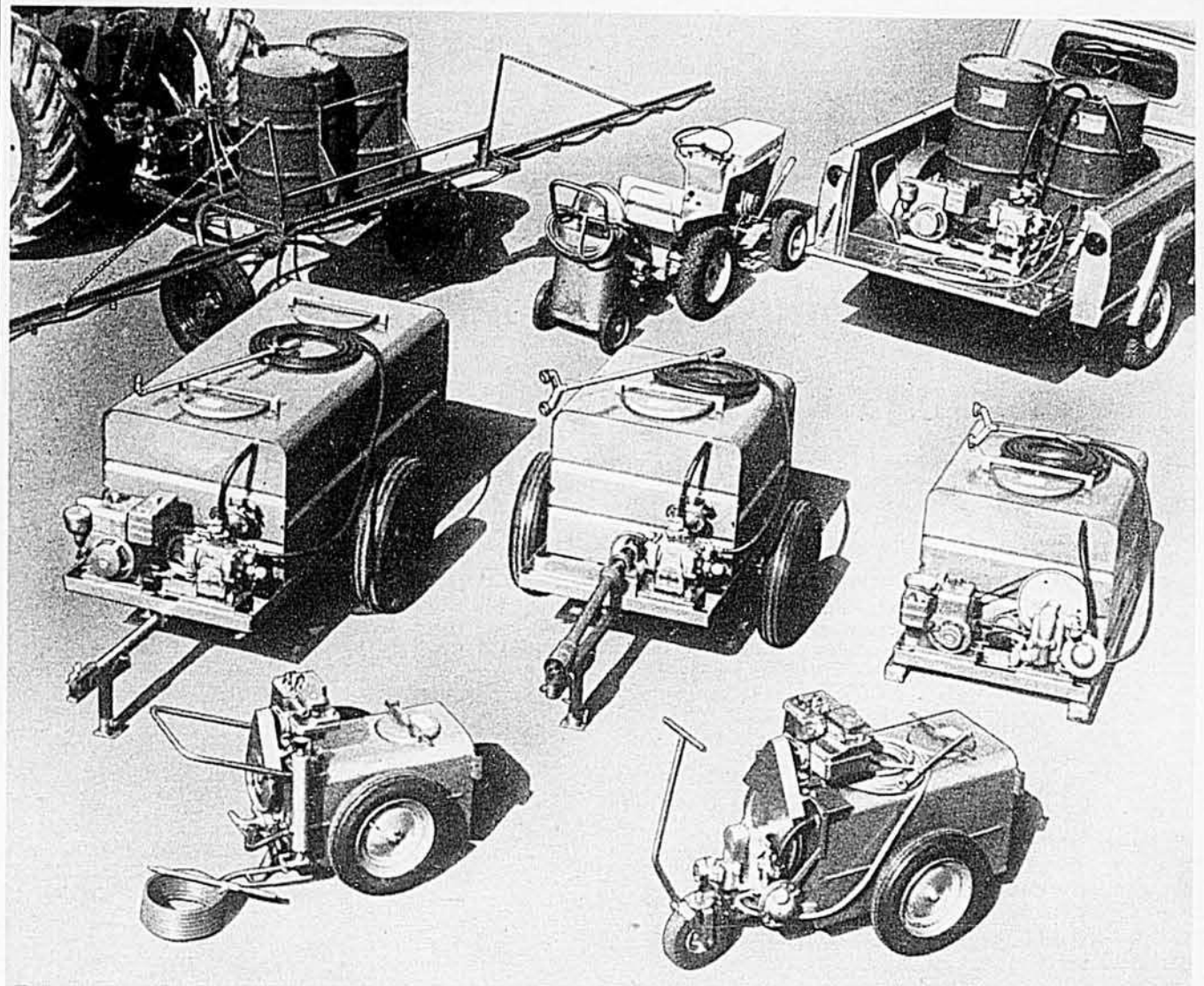

Choisissez ici votre prochaine arroseuse

Que recherchez-vous dans une arroseuse ?

Grosseur et rendement ? Hudson vous offre une gamme de 10 à 300 gallons. 2 à 10 gallons/minute. Pression jusqu'à 400 lb/po. car.

Fonctionnement sûr ? Les pulvérisateurs et arroseuses Hudson sont faits pour durer. C'est le cas de la Ten-O-Matic*, la nouvelle pompe Hudson de 10 gallons. Pas d'engrenage, pas de piston, pas de garniture, pas de godet, pas de graissage ni huilage. Réservoirs doublés d'acier inoxydable ou Endurall*. Capables d'appliquer DDT, lait de chaux et autres substances difficiles.

Accessoires ? Hudson en a une gamme complète pour tous les besoins d'arrosage : rampes pour arrosage de plein champ ou sur les rangs. Lances à un, deux ou trois becs. Lances courtes et longues. Lances spéciales d'arrosage avec becs Broad-Spray*.

Pour toute tâche, Hudson a le matériel d'arrosage voulu pour vous aider à produire plus de récoltes, de viande et de lait, à faire plus de profits. Voyez votre dépositaire Hudson.

Gamme complète de pulvérisateurs à main et à moteur au service des Canadiens.

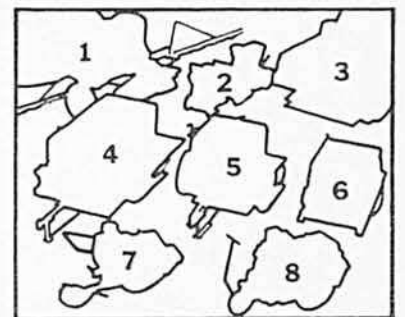

1. Arroseuse remorquée à prise de force, rampe de 20'.
2. Trail-N-Spray* Suburban* de 12½ gallons.
3. Pompe d'arrosage à moteur Porta*: 3, 5 ou 10 gal./min.
4. Peerless* de 300 gal., 10 gal./min., jusqu'à 400 lb/po. car.
5. Peerless de 150 gal. avec prise de force, 10 gal./min., jusqu'à 400 lb/po. car.
6. Peerless de 150 gal. sur patins. 5 ou 10 gal./min., jusqu'à 400 lb/po. car.
7. Matador* de 30 gallons, 3 gal./min., jusqu'à 250 lb/po. car.
8. Peerless de 50 gal. à roue pivotante avant.

NOTE: La plupart des arroseuses indiquées se vendent dans un choix de grosseurs, débits, pressions.

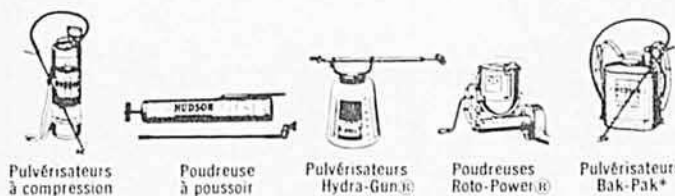

Pulvérisateurs à compression

Poudreuse à pousoir

Pulvérisateurs Hydra-Gun

Poudreuses Roto-Power

Pulvérisateurs Bak-Pak*

LA MEILLEURE VALEUR



(C) 1965, H.D.H. Mfg. Co.

* Marque de commerce

H. D. HUDSON INTERNATIONAL LIMITED
589 E. Illinois St., Chicago, Illinois 60601, U.S.A.



Le fermier prospère doit avoir un bon sens commercial... L'achat à bas prix, l'entretien économique et la garantie de 5 ans ou de 50,000 milles du rouage d'entraînement classent les camions Dodge et Fargo comme placement sûr!

CONFORT

Le siège, réglable à six positions, rembourré de mousse, assure un plus grand confort, réduit la fatigue du chauffeur et décuple son efficacité.

GRANDE CAPACITÉ

L'espace de chargement est de 75 pi. cu. Le panneau arrière a une largeur de 65 po. Que d'espace!

LOGEMENTS DE ROUES PLATS

Voici un petit à-côté fort important. Vous pouvez installer une boîte à outils sur un de ces logements plats. Pas d'encombrement!

PANNEAU ARRIÈRE MANIABLE D'UNE MAIN

Voici un grand avantage des livreuses Dodge et Fargo. On ouvre le panneau arrière d'une seule main. On le claque, il se ferme. Du nouveau: des brides d'acier remplacent les chaînes désuètes.

MOTEUR ÉCONOMIQUE

Le moteur à 6 cylindres incliné combine trois avantages: puissance, endurance et économie. C'est l'un des moteurs les plus costauds et les plus efficaces sur le marché.



APPARENCE

C'est flatteur de savoir qu'on roule dans le camion le plus élégant et le plus moderne de tous.

LONG EMPATTEMENT

Les livreuses Dodge et Fargo, dont l'empattement est de 128 po., vous assurent une égale distribution du poids et un roulement plus doux.

CAISSE À DOUBLE PAROI

Dodge et Fargo sont les seules livreuses pourvues d'une caisse à double paroi sur toute leur hauteur pour plus de solidité. Le plancher est tout acier.

Garantie

Le summum de protection. Tous les fabricants réclament solidité et durabilité, mais seulement Chrysler offre une garantie de 5 ans ou de 50,000 milles du rouage d'entraînement. Cette garantie ne s'applique pas au prorata d'usure; elle couvre entièrement pièces et main-d'oeuvre pour toute la durée de la garantie.

Les nouveaux

camions DODGE et FARGO travaillent plus pour vous!



CHRYSLER CANADA LTD.

C'est **NOUVEAU!**

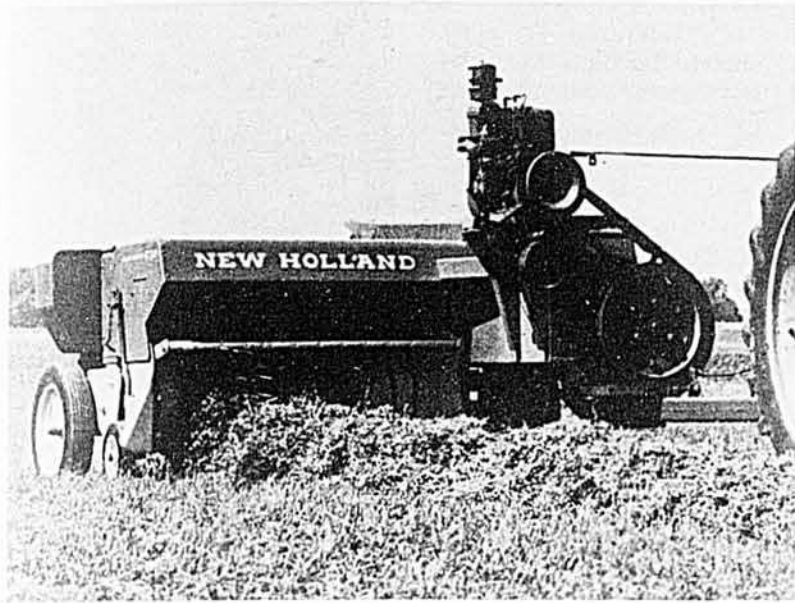

Les presses à foin New Holland de 1965 seront pourvues de dents incurvées pour ramasser la récolte. Selon les épreuves de la compagnie, le ramassage est ainsi plus parfait, surtout dans le cas du foin léger. Pour la première fois également, les trois presses de capacité moyenne New Holland seront offertes à la fois pour ficelle et fil de fer. Elles produisent des balles de 14" x 18". Les Hayliner 268 et 269 sont actionnées par tracteur. La Hayliner 272 l'est par moteur. Choix de deux moteurs refroidis à l'air: l'un de 17 c.v. à 2,850 tours-minute, l'autre de 22½ c.v. à 1,800 tours-minute. L'entrée des presses moyennes est de 266 pouces carrés, et un simple réglage à vis permet de varier la longueur des balles de 12 à 52 pouces.



L'entretien des pelouses prend de moins en moins de temps et d'efforts. Ainsi, la tondeuse à siège Ariens Emperor facilite grandement la tâche. Elle a 4 vitesses avant, un point mort, et une marche arrière motorisée. Toutes les commandes sont à la portée facile du conducteur. La tondeuse rotative même est entièrement indépendante du bâti du tracteur et elle flotte et ondule dans tous les sens pour épouser les contours du terrain et ne pas scalper le gazon. Le moteur est monté à l'arrière, et la traction s'exerce positivement par les roues arrière, ce qui accroît d'autant la stabilité. Il existe trois modèles de tondeuses Emperor: Deluxe VI et Standard VI de 6 c.v., et Emperor IV de 4 c.v.

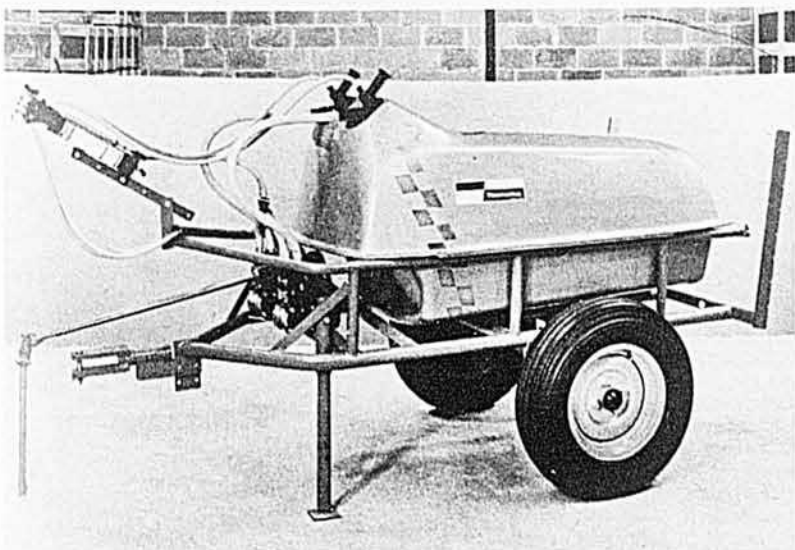

Tous les pulvérisateurs Tecnomat à remorque, portés ou à turbine, sont la manifestation d'une technique très poussée et d'une étonnante simplicité de construction. Ces appareils sont tous à l'épreuve de la rouille. Le liquide n'est jamais en contact avec le piston de la pompe, grâce aux particularités remarquables de construction de celle-ci. Les produits de Tecnomat, un des fabricants de pulvérisateurs de France, sont distribués dans l'Est du Canada par la maison Forano Ltée, de Plessisville.

JARDINAGE

RENDU FACILE

avec EARTHBIRD

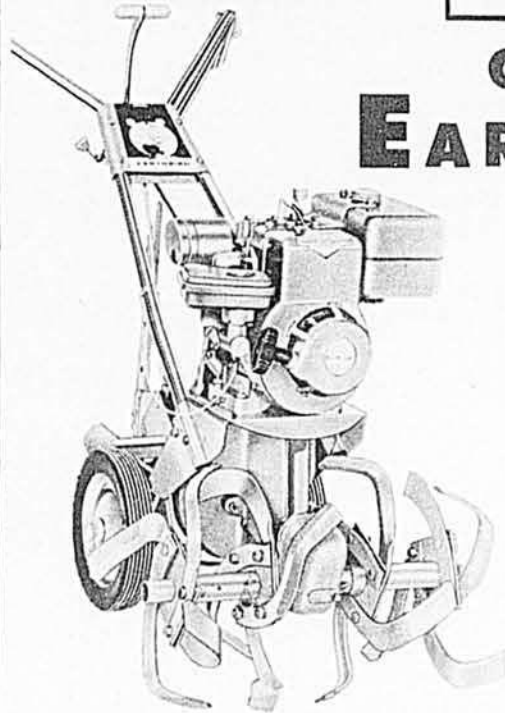

AGRI-TECH INC.,
2025 Chemin Chambly,
Jacques-Cartier, Qué.

- Il n'y a pas de dépositaire EarthBird dans ma localité.
- Veuillez m'envoyer sans délai, et sans obligation, brochure illustrée et liste de prix EarthBird

NOM

ADRESSE

Votre jardinage deviendra un plaisir avec une bêcheuse rotative EarthBird. Vous pouvez bêcher, sarcler, biner et renchausser de 11" à 22" de large jusqu'à 8" de profondeur avec EarthBird. S'opère facilement et travaille avec efficacité. EarthBird est versatile . . . peut niveler, creuser et râtelier aussi!

EarthBird possède des caractéristiques exclusives qui garantissent un fonctionnement facile, rendement supérieur et robustesse —

- 16 couteaux incassables
- démarreur "Easy-Spin"
- moteur robuste de 3 et 4 c.v. — 4 temps
- fini émail vermillon et chrome
- sélecteur de vitesses avant et vitesse arrière du bout du doigt
- régulateur de profondeur à ressort
- travaille jusqu'à 8" de profondeur

Deux modèles disponibles : de 3 c.v. et de 4 c.v.

EarthBird est de même fabrication que les fameuses Souffleuses à neige SnowBird

Les bêcheuses rotatives EarthBird sont en étalage chez votre dépositaire (consultez la liste ci-dessous). Allez-y aujourd'hui même pour une démonstration.

S'il n'y a pas de dépositaire EarthBird dans votre localité, complétez le coupon ci-haut et retournez à :

AGRI-TECH INC., 2025 Chemin Chambly
Jacques-Cartier, Qué.
DISTRIBUTEUR EXCLUSIF

LISTE DE DÉPOSITAIRES EARTHBIRD

- | | | | | | | | | | | | | | | | | | | | | | | | | | | | | | | | | | | | | | | | |
|--|---|--|---|--|---|---|--|--|---|---|---|--|---|--|--|--|--|---|---|--|--|--|---|---|---|--|--|---|--|---|---|--|---|--|--|---|---|---|--|
| Berthier, Qué.
Comte Berthier,
G. A. Daviault & Fils,
129, rue Frontenac. | Charlemaigne, Qué.
Lebeau Building Supply,
147, Notre-Dame. | Chicoutimi, Qué.
Saguenay Motorcycle,
1077, boul. St-Ignace. | Chomedey, Qué.
W. H. Perron & Cie Ltée,
515, boul. Labelle. | Grand-Mère, Qué.
Montcalm Neault,
705 — 7ème Avenue. | Hemmingford, Qué.
Comte Huntington,
J. B. Priest. | Hudson Heights, Qué.
Comte Vaudreuil,
Lucien Mallette,
R.R. No 17. | Huntingdon, Qué.
Comte Huntington,
McGoy Bros. | Henryville, Qué.
Comte Iberville,
Omer Poulin. | Joliette, Qué.
Comte Joliette,
Roger Goulet,
548, rue Manseau. | LaSarre, Qué.
Comte Abitibi,
Dreiss Ltée. | L'Assomption, Qué.
Ed. St-Aubin,
492, boul. l'Ange Gardien. | Lacolle, Qué.
Comte St-Jean,
A. Landry & Fils. | Lennoxville, Qué.
Comte Sherbrooke,
Lennoxville Building Supply,
147, Queen. | Loretteville, Qué.
Service M.M.,
22, rue Racine. | Lorrainville, Qué.
Comte Temiscamingue,
Dreiss Ltée. | Magog, Qué.
Freniere & Fils,
1305, rue Sherbrooke. | Malartic, Qué.
Ferronnerie Malartic,
664, rue Royal. | Maniwaki, Qué.
Comte Gatineau,
Roger Saumure. | Quebec, Qué.
Gagnon Equipment,
574, Des Capucins. | Richmond, Qué.
Pickens Service Station,
731 Main St. | Rigaud, Qué.
Comte Vaudreuil,
G. Paul Lalonde,
4, St-Jean-Baptiste. | St-André est, Qué.
Comte Argenteuil,
H. Legault. | St-Catherine, Qué.
Comte Portneuf,
Cooperative Agricole St-Catherine. | St-Dominique, Qué.
Comte Bagot,
Chagnon & Fils. | St-Félix-de-Valois, Qué.
Comte de Joliette,
W. Bonin Eng.,
Rue Principale. | St-Jean-Port-Joli, Qué.
Comte l'Islet,
Cooperative Agricole St-Jean-Port-Joli. | St-Justine-de-Newton, Qué.
Comte Vaudreuil,
Reul Lanthier. | St-Liboire, Qué.
Comte Bagot,
G. Bachand Eng. | St-Marc, Qué.
Comte Vercheres,
G. D. Charron,
Montée du Centre. | St-Polycarpe, Qué.
Comte Soulanges,
Jean-Marie Pilon. | St-Prime, Qué.
Comte Riberval,
Xavier Perron. | St-Thomas, Qué.
Maurice Champagne,
Comte Joliette,
891, rue Principale. | Shefford, Qué.
Comte Waterloo,
Roma Malouin,
1066, rue Principale. | Sherbrooke, Qué.
L. Tanguay & Fils,
418 Mont-Plaisant. | Sherrington, Qué.
Comte Napierville,
Cooperative Agricole Sherrington. | Varennes, Qué.
Cooperative Agricole Varennes,
Boul. Marie-Victorin. | Ville d'Autouil, Qué.
Comte Laval,
Nadeau & Fils,
5145, boul. des Laurentides. | Ville de Montmorency, Qué.
Nap. Bolly Eng.,
4091, boul. Ste-Anne. | Yamaska Est, Qué.
Comte Yamaska,
Serafin Durocher. |
|--|---|--|---|--|---|---|--|--|---|---|---|--|---|--|--|--|--|---|---|--|--|--|---|---|---|--|--|---|--|---|---|--|---|--|--|---|---|---|--|



Une pompe électrique à tout usage peut être de grande utilité pour le cultivateur. La compagnie Construction Equipment, de Québec et Dorval, distribue la pompe Spee-D-Filler, dont le débit atteint 20 gallons à la minute. On peut la brancher à une batterie de 6 volts ou de 12 volts, selon le modèle de la pompe. Elle se vend avec boyau de succion, valve, boyau de déchargement et robinet à essence. A la ferme, elle se prête au transfert des carburants ou des solutions d'arrosage, en plus de servir évidemment à pomper l'eau. La pompe ne fonctionne que lorsque le bec est ouvert.

A base de diphénamide, l'herbicide Dymid enraie les graminées adventices et les mauvaises herbes d'autres familles dans les plantations de tomates et de piments et dans les fraisières non en production. La répression est sûre durant toute la saison et l'herbicide ne nuit aucunement au rendement ou à la qualité de la récolte, au témoignage des fabricants. Parmi les espèces à larges feuilles réprimées, signalons le pourpier et l'amarante et, parmi les graminées, la digitale et le vulpin. Le Dymid pourrait s'em-

ployer à la fois sur les cultures transplantées et les cultures semées. Le produit est offert par la maison Eli Lilly.

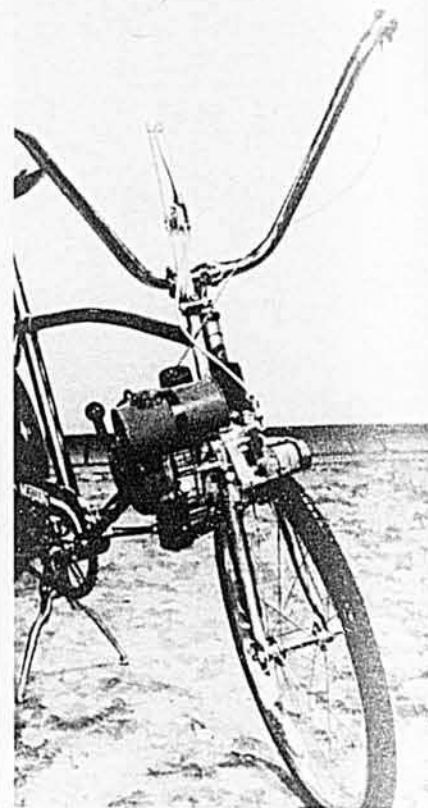

Un nouveau dispositif qu'offre sur le marché canadien la compagnie United Distributing permet de motoriser les bicyclettes. Il s'agit du Tor-Bike Booster, actionné par le moteur Ohlsson & Rice de .85 c.v., pourvu d'un embrayage réversible permettant de garder le moteur au ralenti ou bien d'accélérer par le maniement de la commande des gaz, qui peut donner jusqu'à 25 milles à l'heure. Signalons que le Tor-Bike Booster ne pèse que 9 livres et que le moteur de 5 livres utilise un mélange de 24 parties d'essence ordinaire et d'une partie d'huile 30 non détergente. Le rendement peut atteindre 100 milles au gallon, et la vitesse, 25 milles à l'heure dans le modèle no 25, et 12 dans le modèle no 12. Le montage ne prend que dix minutes.

Grâce au tout nouveau Programme-profits pour la santé des volailles de Cyanamid centré sur

L'AURÉOMYCINE®



GARANTIE

vous pouvez vous assurer

PLUS DE PROFITS EN AVICULTURE!

Rien ne peut accroître démesurément vos frais d'élevage des poulets de grill, pondeuses, sujets de remplacement et dindons comme la maladie. Elle menace constamment le troupeau. Aussi l'éleveur avisé ne laisse-t-il rien au hasard. Il applique la méthode la plus efficace, la plus logique, pour bannir la maladie du troupeau. La

méthode la plus logique? C'est le tout nouveau PROGRAMME-PROFITS PAR ÉTAPES POUR LA SANTÉ DES VOLAILLES, proposé par Cyanamid. Vous pouvez en obtenir gratuitement un exemplaire de votre marchand ou fabricant de moulées ou le demander directement à la Cyanamid.

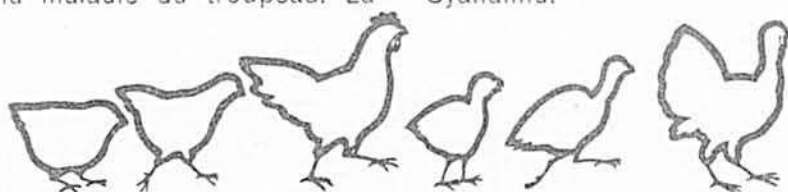

une foule de bonnes raisons de l'adopter:

RÉPRESSION MAXIMUM DE LA MALADIE! De multiples essais démontrent nettement la supériorité de l'AURÉOMYCINE contre le CRD et la MALADIE DES SACS AÉRIENS chez les poulets, la CRÊTE BLEUE, la PARATYPHOÏDE et l'HEXAMITIASE chez le dindon. Le programme expose aussi comment combattre avec succès d'autres maladies à l'aide des antibiotiques et vaccins reconnus de Cyanamid.

MEILLEUR RENDEMENT ALIMENTAIRE! Les jeunes oiseaux réagissent merveilleusement à l'addition d'AURÉOMYCINE renforcée (potentialisée) dans leurs moulées de début. Ils prennent moins de nourriture par livre d'augmentation de poids. Ils croissent plus vite en bas âge, au moment où l'alimentation coûte le moins cher!

PONTE ACCRUE! Grâce à l'AURÉOMYCINE dans les moulées, les poules ne gaspillent pas de nourriture à combattre la maladie. Elles l'utilisent pour la ponte. Les poulets de grill l'emploient pour augmenter nettement leur croissance. Chez le dindon, la croissance est plus rapide, le rendement alimentaire amélioré, et la période d'élevage jusqu'à la vente, plus courte.

®Marque déposée—AURÉOMYCINE est la marque déposée de Cyanamid of Canada pour la chlortétracycline.

MOINS DE RECULS! Avec le nouveau Programme-profits de Cyanamid pour la santé des volailles, il vous est plus facile de prévenir les reculs à l'aide d'une moulée de traitement à l'AURÉOMYCINE. Il maintient le poids acquis en les gardant en santé jusqu'à la vente et garantit les plus alléchants profits!

MOINS DE FRAIS! Comme son nom l'implique, le Programme-profits de Cyanamid pour la santé des volailles diminue les frais d'élevage des poulets de grill, pondeuses, poulettes de remplacement et dindons en réduisant la mortalité, en accentuant le rendement alimentaire et en prévenant les reculs. Il vous aide à élever plus d'oiseaux en santé et qui rapportent bien grâce à l'élimination du plus grand danger qui menace vos profits—la maladie!

PLUS DE REVENUS À LA VENTE! Ce que vous retirez en définitive du nouveau Programme-profits de Cyanamid pour la santé des volailles, c'est un *surcroît de revenus à la vente!* Nul autre programme scientifique d'élevage des volailles ne réussit autant que le Programme-profits à vous garantir plus de revenus lors de la vente. Demandez sans délai votre exemplaire gratuit à votre marchand ou fabricant de moulées.

CYANAMID

Cyanamid of Canada Limited, 635 ouest, boulevard Dorchester, Montréal 2, Qué.

Le plus près de l'assurance-profits en aviculture—le nouveau Programme-profits Cyanamid pour la santé des volailles!

SUIVEZ SANS FAUTE LES INSTRUCTIONS DE L'ÉTIQUETTE ET/OU DU SAC DE MOULÉE

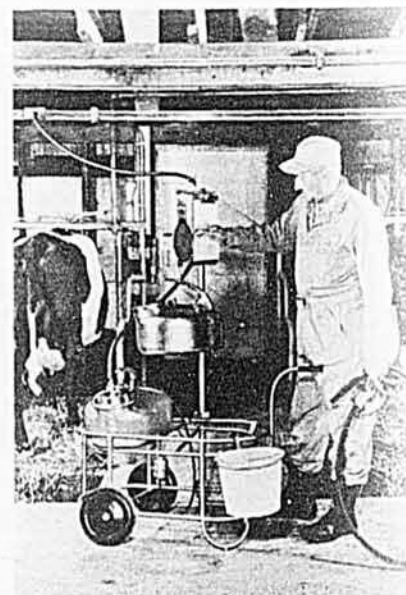

La nouvelle installation de traite "Step-One" de Surge offre au producteur de lait qui traite ses vaches dans une étable conventionnelle un moyen pratique de transporter et de verser le lait. Elle peut éviter ainsi des centaines de milles de "marchement" par année. Elle peut être aussi la première étape vers l'installation de la traite à pipe-line, alors que chaque pièce du système peut encore servir ou presque. Un mécanisme de bascule à couvercle automatique, installé sur les trayeuses ordinaires à seaux Surge, évite le besoin d'un "réceptif de transfert". La plate-forme de vidage est d'acier inoxydable et peut porter deux seaux de traite.



La nouvelle huile Veedol Hydro Trans Oil 303, mise au point par la Tidewater Oil Company (Canada) Limited, a été conçue conformément aux exigences proposées par la compagnie John Deere et les compagnies associées. C'est une huile hydraulique à plusieurs fins pour tracteur, destinée à la lubrification des transmissions, différentiels, commandes finales et systèmes hydrauliques, y compris les pompes, valves, servo-conduites et commandes d'accessoires. Elle peut également donner un rendement satisfaisant pour la lubrification d'autres modèles de tracteurs.



La plus importante particularité du nouveau modèle 177 de scies à chaîne Canadien, de Power Machinery, est son moteur de 5.8 pouces cubes qui produit suffisamment d'énergie pour les usages les plus rigoureux. La présentation de cette scie en a été faite lors du congrès de l'Association canadienne des pâtes et papiers, à Montréal. La nouvelle scie retient les particularités avantageuses du modèle 970, bien connu pour son endurance et sa simplicité de fabrication.



Après deux années de travail et d'épreuves en vue de produire une scie à chaîne plus légère que tous ses modèles antérieurs, la maison Pioneer met sur le marché la scie 11-10, 30% plus légère que la moins lourde de ses scies précédentes, la 450. Toutefois, malgré sa légèreté, sa coupe est plus rapide. La nouvelle scie comporte toutes les caractéristiques importantes d'énergie et de puissance que possèdent ses scies plus grosses. En annonçant la nouvelle, le président de Pioneer Saws destinait particulièrement cette scie aux cultivateurs modernes, qui comptent "parmi les acheteurs les plus avisés".

Les nouveaux becs ou ajutages TeeJet, offerts par la compagnie John Brooks de Pointe-Claire, peuvent être facilement agencés de diverses façons et le changement s'effectue sans difficulté sur la rampe de pulvérisation. Ces becs à espacement variable, conçus spécialement pour les machines de pulvérisation qui permettent de régler l'écartement des jets, comportent une bride circulaire d'acier qui se fixe solidement à un tuyau de 3/4" ou un tube de 1" ou 1-1/16" de diamètre extérieur. Le tuyau ou le tube sert de soutien aux becs d'arrosage montés. Ceux-ci sont reliés par un tube à diamètre intérieur de 3/8" pour former la rampe d'arrosage, et on peut en varier l'emplacement, en les glissant sur le tuyau ou tube et en resserrant la vis de blocage.

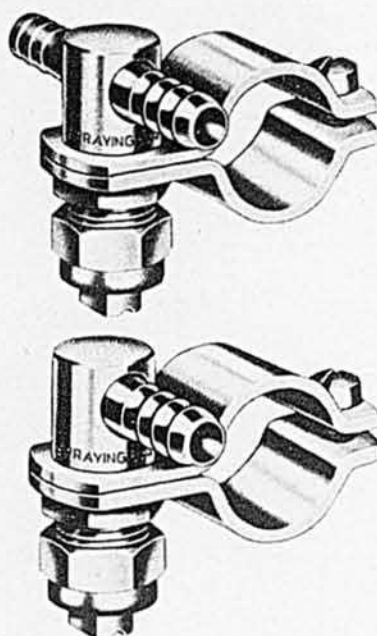

Le désherbage des champs de carottes et de pommes de terre peut s'effectuer désormais de façon fort efficace grâce à l'herbicide Lorox, qu'offre la maison Du Pont du Canada. Le produit réprime les mauvaises herbes telles que le mouron des oiseaux, la digitale, le vulpin, le pourpier, la persicaire. La poudre mouillable se mélange à l'eau pour les pulvérisations. Le Lorox est ininflammable, non volatil et non corrosif. Pour les carottes, l'application peut se faire avant ou après la levée. On peut l'effectuer en même temps que le semis, en une même opération. Dans le cas des pommes de terre, le traitement herbicide doit se faire après la plantation, mais avant la sortie des plants.



AUGMENTEZ LA QUALITÉ DU FOIN, EN ÉPARGNANT LE FEUILLAGE AVEC LE TRÈS POPULAIRE CONDITIONNEUR À FOIN BREVETÉ DION-MEYER!

UNE INFORMATION PLUS DÉTAILLÉE VOUS SERA FOURNIE EN ÉCRIVANT DIRECTEMENT À:

DION
FRÈRES INC.

C.P. 555 — STE-THÉRÈSE DE BLAINVILLE, QUÉBEC

CE QUI DISTINGUE LE CONDITIONNEUR DION:

- Roulement DES ROULEAUX CONDITIONNEURS. Le foin n'est pas bousculé, ses feuilles sont épargnées.
- Le Ramasseur balaie proprement l'andain et apporte le foin aux rouleaux conditionneurs, laisse pierres et gravier sur le champ.
- Les tiges sont fendillées sur toute la longueur augmentant la rapidité du séchage.
- Le Conditionneur DION requiert très peu de pouvoir.
- Son prix DÉFIE toute concurrence.

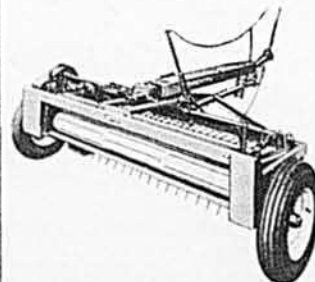

CHOIX DE 2 MODÈLES:
No 710 AVEC FAUCHEUSE
No 700 SANS FAUCHEUSE

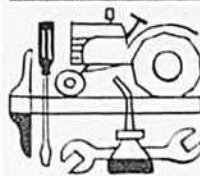

MACHINERIE et CONSTRUCTION

Vérifiez la précision de votre épandeur d'engrais chimiques

Le taux d'application des engrais chimiques a-t-il de l'importance ? Depuis de nombreuses années, des recherches effectuées à différentes stations expérimentales ont prouvé hors de tout doute l'importance du taux d'application des engrais chimiques. Certes ce taux varie suivant les cultures, le niveau de fertilité du sol et la saison de végétation. Il reste quand même que le taux d'application est important et que les appareils utilisés doivent donner ce taux avec assez de précision.

Il y a généralement sur chaque épandeur une table indiquant les taux d'application. Cependant, on trouve aujourd'hui tellement d'engrais différents, granulaires ou non, que cette table ne veut parfois rien dire. En effet, dans des essais effectués à Guelph, on a relevé des applications de 150 à 250 livres à l'acre pour un taux choisi de 200 livres à l'acre. On a déterminé ainsi que les variations pouvaient aller jusqu'à 50% avec les épandeurs à coulisses et jusqu'à 40% avec les semoirs (roues étoilées).

Avec un peu d'observation le cultivateur s'aperçoit s'il met trop ou pas assez de fertilisant suivant la grandeur du champ et le nombre de sacs à épandre. Cependant, lorsqu'il s'en aperçoit il peut avoir fait un tour ou plus à un taux deux ou trois fois plus grand que requis... et c'est bien difficile à ce moment-là de récupérer l'engrais épandu pour rien. Il peut aussi corriger son taux d'application au fur et à mesure, mais il peut bien manquer d'engrais chimiques pour finir le champ !

Une seule solution demeure, à savoir le réglage pratique de l'épandeur avant d'aller dans le champ. Ce réglage se fait en soulevant l'épandeur et en tournant la roue à une vitesse correspondant à celle du champ. On ramasse et pèse l'engrais sous l'épandeur après avoir tourné la roue un nombre de tours déterminés par les calculs suivants :

1—43,560 divisé par la largeur de l'épandeur égale la distance à parcourir pour couvrir une acre.

2—Distance obtenue en (1) divisée par la circonférence de la roue (mesurez le tour de la roue avec un gallon-mesureur) égale le nombre de tours que la roue doit faire pour semer une acre.

3—On peut diviser le nombre de tours par 10 ou par 20 pour rendre le travail plus rapide, mais il ne faut pas oublier de multiplier par 10 ou par 20 la quantité alors recueillie sous l'épandeur.

Vous devez répéter cette opération jusqu'à ce que la quantité recueillie corresponde au taux d'épandage voulu. De plus, si vous utilisez des engrais chimiques différents, il faut recommencer l'opération.

Nous ne connaissons pas à l'heure actuelle de méthodes plus rapides pour déterminer d'avance le débit d'un épandeur. Nous souhaitons que les travaux de recherches s'intensifient dans ce domaine pour fournir aux cultivateurs des méthodes rapides et précises pour calibrer les épandeurs d'engrais chimiques.

Jean-Marie Fortin, agronome

Se grouper pour mieux profiter de la mécanisation

Il y a déjà plusieurs mois, une enquête a été faite auprès de 1,650 cultivateurs de France. Le thème portait sur les groupements et ententes en agriculture. Des 1,650 questionnaires adressés, 1,135 ont été retournés, dûment remplis, ce qui prouve l'intérêt suscité par le sujet à l'étude.

Cette enquête a touché en particulier des cultivateurs où l'agriculture familiale domine. Il est intéressant de noter quelques réponses, même si les conditions en France diffèrent quelque peu des nôtres.

1re Question :

Etes-vous en faveur ou non du groupement des exploitants en vue de tirer un meilleur parti de l'utilisation de la machinerie agricole ?

Oui : 55.9% ;
Non : 17.3% ;
Pas de réponse : 26.8%.

2e Question :

Combien d'exploitants peut-on grouper pour que l'entente soit possible et efficace ?

Minimum : 2 à 3 ;
Maximum : 6 à 7.

Il est intéressant de noter le bon pourcentage de gens intéressés à coopérer pour l'utilisation plus économique et plus efficace de la machinerie agricole; ceci montre que les cultivateurs français ont une vue assez précise de la réalité. Ils comprennent de plus en plus que des raisons d'efficacité et des raisons humaines imposent de nouvelles dimensions optima aux exploitations agricoles.

Jean-Marie Fortin, agronome



à la tienne,
tienne...
mon vieux!

La popularité du gros gin HENKES augmente chaque jour. Cela n'a rien d'étonnant. Le gros gin HENKES, célèbre dans le monde depuis 1824, plaît à tous ceux qui l'essaient par son goût exclusif et son arôme exquis.

Demandez
**LE GROS GIN
HENKES**

"LE GIN AUX MÉDAILLES D'OR"



EN VENTE DANS TOUS LES MAGASINS DE LA RÉGIE • 10 OZ. 169D • 25 OZ. 169E • 40 OZ. 169F

LA SEULE FAÇON DE SAUVER LA CUNICULTURE, C'EST DE FORMER UN GROUPEMENT FORT ET REPRÉSENTATIF.

Afin d'organiser l'élevage du lapin sur une base rentable, de recevoir la technique moderne et mettre sur pied une organisation capable de faire la vente du lapin, L'ASSOCIATION DES ÉLEVEURS DE LAPINS DU QUÉBEC invite tous les éleveurs de lapins à devenir membres.

Pour informations supplémentaires, s'adresser à :
MARCEL ST-LOUIS, secrétaire, C.P. 70, SHERBROOKE, QUÉ.

Du foin vite fait... grâce aux instruments FORD



Pour rentrer vite la récolte: la ramasseuse-presse Ford 530 et le nouveau tracteur Ford 4000.



Faucheage et conditionnement rapides: la faucheuse Ford 515, robuste et exempte de vibrations, peut faucher jusqu'à 7 acres à l'heure. Le conditionneur 510 à attelage simplifié peut être équipé, au choix, de rouleaux broyeurs ou crépeurs.



Rapide et net et rapide: le râteau faneur Ford 508, entraîné par prise de force, est muni d'un dépouilleur rotatif exclusif qui pro-
fesse les andains et donne des andains bien aérés, secs et rapides. Si vous préférez un râteau faneur entraîné au sol, voyez le Ford 508.

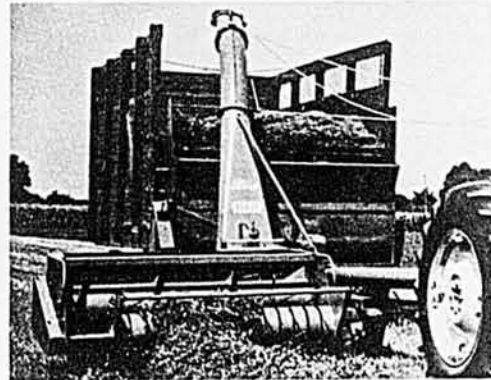

Pour hacher le fourrage: l'étonnante récolteuse Ford 612 hache aussi bien les ensilages sarclés et les ensilages verts. Elle s'adapte en quelques minutes à n'importe quel type de hachage et offre à la fois haut rendement et économie.

Un rendement élevé... jusqu'à 14 tonnes à l'heure—voilà ce que permet la ramasseuse-presse Ford 530. Plus large, elle peut engouffrer les plus gros andains; ses 48 dents incurvées happent tout le foin sans rien laisser perdre et une rabatteuse à ressort lui assure un débit puissant.

Un système d'alimentation à grand volume achemine le foin vers la presse. Des fourches jumelées, alternées de manière à fournir une alimentation ininterrompue, remplissent uniformément le compartiment de la presse. Le bélier, travaillant à 79 coups par minute, donne des balles fermes, bien carrées et coupées avec une parfaite régularité.

La Ford 530 est une machine de qualité, aussi durable que puissante. Châssis, essieu, presse, pignons et dispositifs d'entraînement sont de modèle renforcé. Trois embrayages de transmission protègent à la fois la ramasseuse-presse et le tracteur et assurent un haut rendement continu. Pas de temps perdu à replacer les goupilles: la Ford 530 n'en a pas... et n'en a pas besoin.

Une telle supériorité a vite fait de s'imposer. C'est pourquoi, l'an dernier, les ramasseuses-presses Ford furent plus en demande que jamais. Passez vite voir la Ford 530, avant le début de la belle saison. Elle peut vous être livrée avec entraînement par prise de force ou par moteur. Pour rentrer votre récolte vite et bien, employez les machines agricoles Ford.

GRATIS à l'acheteur d'une ramasseuse-presse Ford neuve: PROVISION DE FICELLE POUR 2500 BALLES. HÂTEZ-VOUS: cette offre expire le 30 juin 1965.



TRACTEURS



ÉQUIPEMENT

Ford Tractor and Equipment Sales Company of Canada Limited

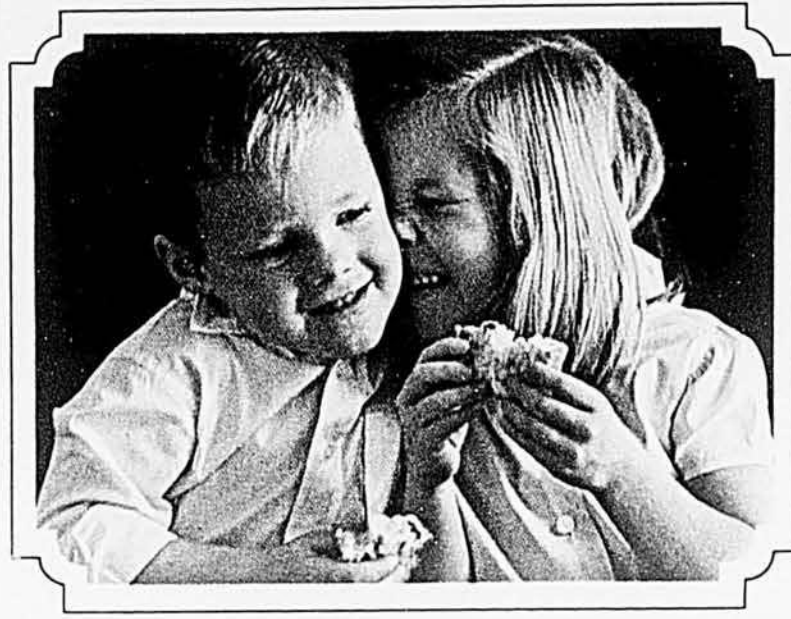

Chacune de vos cuissons est une nouvelle preuve d'affection. ©

Epouse, mère, votre mission est toute de tendresse. Avec quel amour vous cuisinez pour votre famille toutes sortes de bonnes choses, qui ne peuvent vraiment être que de vous... tel ce Pain à l'ananas et aux pacanes, fondant, odorant, délicieux! N'en ferez-vous pas un, aujourd'hui? Ce serait une si éloquente façon d'exprimer votre tendresse!

PAIN À L'ANANAS ET AUX PACANES: 2 tasses de farine tous usages tamisée une fois, 3 c. à thé de Poudre à Pâte 'Magic', 1 c. à thé de sel, 1/4 de c. à thé de muscade, 1/2 tasse de graisse végétale, 3/4 de tasse de sucre granulé, 2 oeufs, 1/2 tasse de jus d'ananas, 1 c. à thé de vanille, 1/2 tasse de pacanes hachées, 1/2 tasse d'ananas broyé, égoutté.

Réchauffer le four à 350° F (modéré). Graisser un moule à pain de 8 1/2" x 4 1/2". Tamiser ensemble la farine, la Poudre à Pâte 'Magic', le sel et la muscade. Travailler en crème la graisse végétale; incorporer le sucre. Introduire les oeufs, un à un, battant après chacun. Ajouter les ingrédients secs en alternant avec le jus d'ananas et la vanille. Incorporer délicatement les pacanes et l'ananas. Etaler la pâte uniformément dans le moule préparé. Cuire à point, environ 1 1/4 heure. Laisser refroidir; servir en tranches épaisses.

Pour vos pains et pâtisseries, faites confiance à la Poudre à Pâte 'Magic'. Et pour recevoir *gratis* le nouveau livre de recettes 'Magic', envoyez une étiquette 'Magic' et vos nom et adresse à Service "M", Standard Brands Ltd., B.P. 517, Montréal, P.Q.





Votre
domaine,
Madame

... il importe de PRÉPARER LES VACANCES

Pour un départ de deux mois, on ne prépare jamais sa valise en vitesse. Cela demande trop de réflexion pour ne rien oublier, trop de courses à faire, de couture, de repassage...

Vous pensez : Moi, je ne pars pas. Je n'irai pas plus loin que la cour, comme d'habitude.

Mais c'est à vous alors que je répète : Préparez vos vacances !

Avant la fin de juin, il entrera dans la maison un air d'été, de jours plus longs, de goût de vivre.

Pas de vraies vacances pour les parents, mais les écoliers seront là pour un long congé, et cela apporte déjà un changement dans le programme quotidien.

Qu'allez-vous faire de vos enfants ?

Ceux qui sont en âge d'aider acceptent leur tâche. Ceux qui se proposent de profiter de cours d'été ne doivent pas partir pour cinq ou six semaines sans préparer leurs bagages. Il faut choisir les vêtements, les mettre à point, réunir les articles de toilette, le matériel scolaire, prévoir timbres et papeterie.

D'autres iront passer quelques jours chez les grands-parents, chez marraine ou une tante dévouée. Il faut que rien ne manque dans la mallette de voyage. Ceux qui ont toujours oublié le tube de pâte dentifrice, une épingle qui peut s'avérer nécessaire, les mouchoirs, la paire de pantoufles, ne sont pas de bons voyageurs.

Mais, je reviens à ceux qui restent, à la maman dont la tâche continue, aux petits ivres de liberté, et qui dans trois jours, ne sauront plus à quoi jouer...

Préparer les vacances, c'est d'abord faire un programme.

Il est assez rare qu'on n'ait pas de visiteurs au cours de l'été; s'il y en a qui arrivent avec des portemanteaux, il faudra savoir comment les loger — que les lits soient prêts, la provision de couvertures supplémentaires bien en ordre.

Ce sera le moment choisi d'organiser des excursions, ou simplement des pique-niques dans la cour, des veillées de famille.

C'est avant que les vacances arrivent qu'il faut faire des projets pour organiser la vie à l'extérieur.

À partir de la piscine ou de la pataugeuse pour les petits, jusqu'à la plus modeste chaise longue, ou le parasol de jardin, il faut savoir ce que l'on a, ce que l'on veut, ce qui répondra aux besoins de la famille et à son agrément.

Il y a des meubles à réparer, à repeindre, des jardinières à fleurir, des outils à se procurer, des bonnets de soleil et des robes légères à tailler... Ce n'est pas trop tôt d'y penser dès la fin de mai.

Pour que la couture soit faite à temps, la mère de famille prévoyante choisira ses patrons, empilera les coupons de tissu, saura d'avance ce qu'il faut de neuf à chacun, chacune, ce qui passera des plus grands aux plus petits.

C'est une joie de faire ensemble la liste des patrons à commander, autour de la page illustrée où l'on donnera son goût personnel.

Aux enfants, on demandera de ramasser les jouets, de les classer, de choisir des boîtes où ils pourront les ranger;

en songeant aux jours de pluie, si on leur posait la question :

"Qu'est-ce que vous ferez pour vous désennuyer ces jours-là ?"

... ils pourraient écrire eux-mêmes, dans de petits carnets, les jeux, les travaux manuels de leur choix, collectionner à l'avance les découpures, les cahiers, les ciseaux, la colle, la laine et les aiguilles à tricoter, le fil à broder et de petits ouvrages estampés, les perles à enfiler, la boîte de couleurs et les crayons...

Si tout cela est prêt, bien rangé, on saura où le trouver et ce sera autant de soucis de moins pour la mère.

Avant les vacances, c'est une bonne habitude à prendre de faire un petit inventaire de ses possessions et de ses désirs. C'est l'affaire de chacun, c'est-à-dire de toute l'équipe familiale.

C'est aussi le secret de passer un bon été.

Alice Ber

un bouquet de fraîcheur pour les jours chauds



(Photo, Le Bulletin des Agriculteurs par Paul Taillefer)

Cocktail de melon et fraises

(voir photo ci-dessus)

1 cantaloup
2 tasses de fraises

Sauce

1 c. à thé de fécule de maïs
1 c. à table d'eau
1 tasse de jus d'ananas
Jus d'une orange
Jus d'un demi-citron
¼ tasse de sucre

A l'aide d'une cuiller spéciale, découpez des petites boules dans le melon. Mélangez la fécule de maïs et l'eau, ajoutez les jus de fruits et le sucre. Faites cuire dans la partie supérieure d'un bain-marie jusqu'à ce que la préparation soit épaisse et claire.

Refroidissez parfaitement. Disposez les boules de melon et les fraises dans des verres et versez la sauce sur les fruits.

Cocktail de melons

1 tasse de boules de melon d'eau
1 tasse de boules de melon miel
1 tasse de boules de cantaloup
1 tasse de jus d'orange
¼ tasse de jus de citron
Menthe fraîche

Disposez les boules de melon d'eau, melon miel et cantaloup dans des verres à sorbet et versez les jus mélangés. Garnissez chaque coupe avec une feuille de menthe.

Cocktail suprême

1 pinte de framboises
2 c. à table de zeste d'orange
½ tasse de sucre
½ tasse de jus d'orange

Lavez les framboises et égouttez. Mélangez le zeste avec le sucre. Ajoutez aux framboises. Arrosez avec le jus d'orange et laissez reposer dans un endroit froid avant de servir.

Punch aux fruits

2 tasses de sucre
8 tasses d'eau
4 tasses jus de citron
8 tasses jus d'orange
2 c. à table zeste de citron

2 pintes d'eau gazeuse

Glace

Tranches d'orange et de citron

Mélangez l'eau et le sucre et amenez lentement au point d'ébullition. Brassez jusqu'à ce que le sucre soit fondu. Laissez bouillir 5 minutes. Laissez tiédir et ajoutez les jus de fruits. Au moment de servir, versez sur un gros cube de glace, ajoutez l'eau gazeuse. Garnissez de tranches d'orange et de citron.

Punch au raisin

3 tasses de jus d'orange
1 tasse de jus de citron
1 tasse de sucre
1 tasse de jus de raisin
1 pinte d'eau

L'été ne nous prendra pas au dépourvu. Nous avons décidé d'aller à sa rencontre avec une variété de boissons et desserts rafraîchissants : punches, sorbets, parfaits, mousses, sirops de fruits, etc.

Et n'oublions pas que c'est la saison des fruits frais, remplis de soleil et de vitamines.

La Providence nous a gratifiés d'une profusion de petits fruits qu'on peut manger... sans les compter. A nous d'en profiter et de les servir en abondance. Vous trouverez d'ailleurs dans ces pages plusieurs recettes où entrent des fruits frais.



chaud; brassez afin de le fondre complètement. Ajoutez les jus et l'ananas. Au moment de servir, ajoutez l'eau glacée.

Punch aux framboises

1/2 tasse de sucre
1 tasse d'eau
1 tasse de sirop de framboise
1/2 tasse de jus d'orange
1/4 tasse de jus citron
1/2 tasse jus d'ananas
1 pinte d'eau gazeuse
Cubes de glace

Faites bouillir l'eau et le sucre 5 minutes. Laissez tiédir et ajoutez le sirop de framboise et les jus de fruits. Faites refroidir. Au moment de servir, versez sur des cubes de glace et ajoutez l'eau gazeuse. N.B. Comme sirop de framboise on peut utiliser le sirop de conserve de framboises.

Punch aux bleuets

1 tasse de bleuets
1 tasse de miel
1 1/2 tasse jus d'orange
1/2 tasse jus de citron
2 tasses d'infusion de thé fort
1 chopine d'eau gazeuse

Mélangez les bleuets et le miel, écrasez légèrement les bleuets à la fourchette. Ajoutez les jus de fruits et l'infusion de thé. Bien mélanger la préparation. Réfrigérez.

Au moment de servir, versez sur de la glace concassée et ajoutez l'eau gazeuse.

(Suite à la page 55)

Punch à la rhubarbe

1 1/2 livre de rhubarbe
1 1/2 tasse de sucre
1/2 tasse jus de citron
1 chopine d'eau
1 tasse jus d'orange
3/4 tasse d'ananas râpé
6 tasses d'eau glacée

Faites cuire la rhubarbe non pelée dans 1 chopine d'eau 20 à 25 minutes. Coupez la rhubarbe en morceaux de 1 pouce environ. Coulez, incorporez le sucre dans le jus



Quoi de plus tentant qu'un bon petit pain aux cerises encore tout chaud et couvert de beurre fondant? Rien de plus savoureux qu'un petit pain doré... à saveur de cerises... avec une glace crémeuse... délicieuse! Faites une surprise à ceux que vous aimez. Préparez-leur des Petits Pains Surprise aux cerises.

Pains Surprise aux Cerises

Porter à ébullition 1 tasse de lait. Ajouter 1/2 tasse de sucre granulé, 1/2 tasse de margarine Blue Bonnet et 1 c. à thé de sel. Laisser tiédir. Entre temps, verser dans un bol 1/2 tasse d'eau tiède; y dissoudre 1 c. à thé de sucre granulé. Saupoudrer d'un sachet de levure sèche rapide Fleischmann's. Laisser reposer 10 minutes, PUIS brasser bien.

Au lait tiédi, ajouter en remuant 2 oeufs bien battus. Recouvrir 1 tasse de cerises glacées hachées de 1 tasse de farine tout-usage pré-tamisée. Incorporer à la levure 2 autres tasses de farine. Battre en pâte lisse. Rajouter de la farine (2 tasses environ) pour obtenir une pâte souple. Renverser sur une planche légèrement farinée; pétrir jusqu'à ce que la pâte soit bien élastique. Placer dans un moule graissé. Badigeonner de beurre fondu et couvrir. Laisser lever au chaud à l'abri des courants d'air jusqu'à ce que la pâte ait doublé de volume, 1 heure environ.

Abaisser la pâte sur une planche légèrement farinée; diviser en trois parties égales. Former chaque morceau en boule et placer dans 3 boîtes de café de 1 lb. Couvrir. Laisser lever pendant 1 1/2 heure environ. Mettre à four pré-

chauffé, modérément chaud (350°F) et cuire 35 à 40 minutes. (3 pains). Recouvrir d'une glace au sucre très épaisse. Vos pains aux cerises leveront bien, ils seront légers et délicieux grâce à la levure Fleischmann's. Quand vous employez la levure Fleischmann's, les meilleurs résultats vous sont garantis, à chaque fois!

LIVRE DE RECETTES GRATIS! Voici votre chance d'obtenir gratuitement un livre de recettes illustré et en couleurs... "Le secret des Pâtes à la levure". Envoyez vos nom et adresse avec une enveloppe vide de levure Fleischmann's à: Standard Brands Limited, Service F, B.P. 517, Montréal, P.Q.



Un autre produit de qualité de Standard Brands Limited

Pour vos pains et pâtisseries, fiez-vous à la Fleischmann's



Coquetteries de vacances pour les petits et les grands



4844



7383

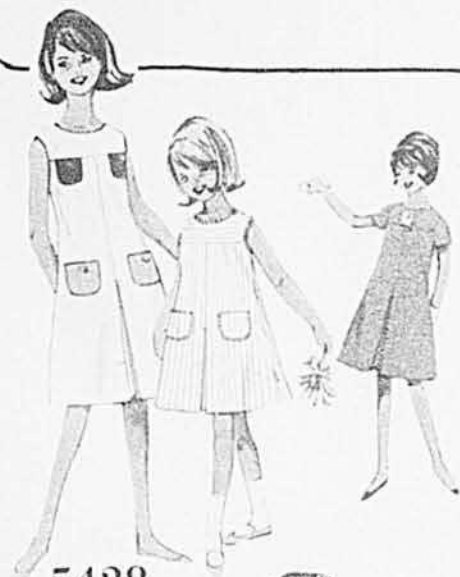

5428



5640



5816



7306



5466

5640



4714



6825



5903



5858



7633

Pour commander ces patrons, veuillez utiliser le coupon de la page 41.

LE BULLETIN 4844 — Garde-robe de quatre pièces pour vivre en plein soleil ! On n'a pas besoin d'avoir fait de cours de couture pour tailler et coudre ces vêtements d'enfant. Dans du neuf, dans du vieux, dans des coupons de tissu ils seront aussi jolis que pratiques. Tailles : 2, 4, 6, 8 ans. Prix : 0.40.

LE BULLETIN 4714 — Le plus nouveau costume de jeu pour la petite dernière. Le tablier-bavoir et la culotte à taille coulissante sont confortables et d'entretien facile. Le petit ensemble peut aussi servir de vêtement de nuit. Tailles : 2, 4, 6 ans. Prix : 0.40.

SIMPLICITY 5903 — Robe-soleil et robe du dimanche sur le même patron pour la fillette et sa petite soeur. La blouse d'organdi est bien jolie et très coquette avec le jumper. Le motif de décoration est facile à faire. Tailles : 4, 6, 8, 10, 12 et 14 ans. Prix 0.60.

SIMPLICITY 5858 — La petite demoiselle rêve d'un ensemble estival. En voici deux sur le même patron. La jolie robe sera complétée d'un long manteau de tissu contrastant, ou d'une veste à la Chanel, qui peut être réversible. Tailles : 7, 8, 10, 12 et 14 ans. Prix : 0.60.

SIMPLICITY 5428 — Ce modèle classique pour la robe de jeu ou la robe de toilette convient à toutes les petites filles. En effet, vous pouvez obtenir le patron pour fillettes minces ou grassettes, (c), en tailles : 7, 8, 10, 12, 14 ans, ou 10½c, 12½c, 14½c. Prix : 0.60.

SIMPLICITY 5640 — La jeune sportive aura des tenues différentes selon les jours et les heures, avec toutes ces pièces interchangeables. De l'école au jeu, elle sera toujours à la page. Tailles : 4, 6, 8, 10, 12, et 14 ans. Prix : 0.60.

SIMPLICITY 5466 — Pour la fillette en vacances qui fera du jardinage, des pique-niques, un séjour à la plage, voilà la tenue complète, de tout repos, avec le foulard qui protège du soleil et du vent. Tailles : 4, 6, 8, 10 et 12 ans. Prix : 0.60.

SIMPLICITY 5816 — Simple et de bon goût, la petite robe deux-pièces se taille en quatre morceaux, se coud en une heure. Avec des garnitures différentes, deux coupons de tissu, la maman habillera toutes ses filles sur le même patron. Tailles : 7, 8, 10, 12 et 14 ans. Prix : 0.60.

McCALL'S 7633 — Aussi jolies l'une que l'autre, mais différentes pour des occasions différentes, ces robes sont taillées sur le même patron. C'est un duo qui fera le bonheur des demoiselles tout au long de l'été et même en septembre. Tailles : 10, 12, 14, 16 et 18 ans. Prix : 0.75.

McCALL'S 7383 — Deux robes, plus un chandail, dans un seul patron. En mousseline, en voile, en soie légère, on fera la jupe large. L'autre modèle convient à la toile, au fin lainage, aux soies lourdes. Tricotez le chandail assorti, pour les soirs frais ou les voyages. Tailles : 10, 12, 14, 16 et 18 ans. Prix au complet : 0.85.

McCALL'S 7306 — Pour être "à la page", on a créé cet ensemble 1965. Le maillot de bain, doublé, a deux versions; il est recouvert d'une tunique qui ne manque pas de féminité, et devient robe-soleil. Tailles : 10, 12, 14, 16 et 18 ans. Prix : 0.75.

McCALL'S 6825 — Ce costume ne manquera pas de plaire aux joueuses de tennis. Il se compose d'une culotte assortie à la robe. Taillé dans un tissu d'entretien facile, il sera toujours frais et pimpant. Tailles : 10, 12, 14, 16 et 18 ans. Prix : 0.85.

Pour commander les patrons de la page 40, veuillez utiliser le coupon ci-dessous.

J'inclus la somme de pour le patron no

TAILLE

NOM

B.P. RANG

ROUTE

VILLAGE COMTÉ 5-65

Effectuez votre remise par mandat ou bon de poste plutôt qu'en monnaie.

La monnaie dans une enveloppe se perd souvent et nous ne pouvons en être tenus responsables. Aucun timbre ne peut être accepté en paiement. Ne pas envoyer de commande C.O.D. Pour tout règlement par chèque n'oubliez pas d'inclure \$0.25 pour l'échange.

Si vous ne recevez pas votre patron dans un délai de 20 jours, signalez-nous ce retard. Les patrons ne sont ni échangeables, ni remboursables. Ne commandez pas de patrons publiés il y a plus de six mois.

Adressez à : Service des Patrons, Le Bulletin des Agriculteurs, 5670 rue Chauveau, Montréal 5.



L'HEURE DE LA DÉTENTE...

La journée s'achève et l'heure est venue de vous détendre. Le tempo a ralenti. Savourez la tranquillité, offrez-vous une tasse de délicieux Postum.



Le Postum instantané ne contient pas la caféine ni les autres stimulants que renferment le thé et le café. C'est un breuvage pur et naturel, un mélange de son et de blé entiers qui satisfait votre désir d'une saveur exquise. Essayez POSTUM, DÉPOURVU DE CAFÉINE. Une véritable détente!

LA MERVEILLEUSE SAVEUR BLUE BONNET!



une saveur naturelle:
celle de L'HUILE VÉGÉTALE PURE

La margarine Blue Bonnet a une saveur sans pareille car elle est entièrement végétale. Apportez aujourd'hui à la maison la margarine favorite des Canadiens dans le paquet économique de 3 livres.

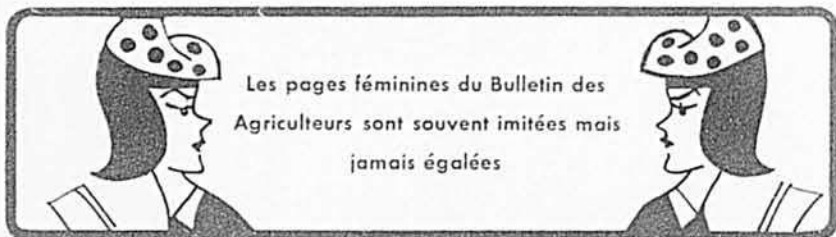

Les pages féminines du Bulletin des
Agriculteurs sont souvent imitées mais
jamais égalées



COMMANDEZ VOTRE GÂTEAU DE

NOCES DE VACHON

Pour obtenir plus de renseignements, téléphonez à la succursale la plus proche de chez vous ou postez ce coupon:

Veillez m'envoyer votre brochure sur les gâteaux de nocces VACHON. BA-65-2

NOM

ADRESSE

MONTREAL: 3115, boul. de l'Assomption, Tél.: 255-7703
 QUEBEC: 186, rue de l'Espinay, Tél.: 522-2359
 SHERBROOKE: R.R. No 5, Tél.: 569-2087
 SAINT-MARIE: rue Notre-Dame, Tél.: 387-5421



MADAME "MILLE TOURS"

Si vous voulez retrouver facilement vos boîtes d'épices, demander à votre mari de vous poser dans le fond de votre garde-manger ou de votre armoire, une petite tablette qui aura trois pouces de largeur et une hauteur d'environ cinq pouces.

On peut faire disparaître des cercles d'humidité que laissent des verres sur une table de bois verni en les frottant avec un bouchon de liège. Tout en produisant une combustion, les traces disparaissent; il suffit d'un peu de patience pour cette opération assez délicate. Envoi de Mme Wilfrid Michaud, B.P. 145, Ste-Anne des Monts, cté Gaspé.



Tous ces petits contenants seront plus faciles d'accès et vous épargneront de l'espace. Vous n'aurez plus à chercher et à tout déplacer. Envoi de Mme Gérard Genest, 4e rang, Gentilly, cté Nicolet.

On peut vérifier la maturité d'un ananas d'un simple coup de pouce. Il suffit de donner au fruit une forte chiquenaude; s'il est mûr, on obtiendra une résonnance creuse. Envoi de Mme Wilfrid Roy, r.r. 3, B.P. 40, St-Georges est, cté Beauce.



Encouragez vos enfants à pratiquer l'économie en leur fabriquant chacun une tirelire. Conservez vos bouteilles vides de détergent pour la vaisselle. Décollez l'étiquette. Lavez, rincez et laissez sécher l'intérieur. Fendez la paroi à la mi-hauteur pour que l'enfant puisse y intro-

Pour les ménagères qui se servent de laine d'acier pour nettoyer les planchers: afin d'éviter qu'elle pénètre dans les doigts en frottant, il suffit de couper en deux,

duire même une pièce de vingt-cinq sous. Collez le bouchon à l'aide de colle plastique. Inscrivez le nom de l'épargnant et décorez la tirelire de dessins amusants. Dûment appesantie pour un cadeau de fête, elle ne peut que stimuler leur ambition de ramasser un petit pécule. Envoi de Mme Russel Cameron, L'Acadie, cté St-Jean.

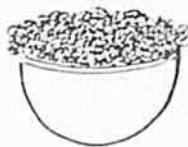

à la ligne du centre, une petite balle de caoutchouc dont l'intérieur est vide. Poser une moitié sur le tampon de laine d'acier. Envoi de Mme Philippe Angers, 7655 Yamas-ka, St-Hyacinthe.

Récuser les moules et les plats après certaines cuissons est un travail pénible, mais si vous placez dans le moule une feuille d'aluminium qui en prenne parfaitement la forme, votre tâche sera simplifiée car vous n'aurez qu'à jeter la feuille après usage. Envoi de Simone St-Germain, a/s Lucien St-Germain, St-Guillaume, cté Yamas-ka.

Avant d'enfiler vos rideaux sur une tringle, habillez le bout de celle-ci d'un doigt enlevé à un vieux gant. Ils glisseront sans le moindre accroce dans l'ourlet. Envoi de Mme Maurice Leclerc, rue St-Joseph, St-Raymond, cté Portneuf.

Couper une pomme de terre en deux et éponger la brûlure deux ou trois fois. Vous vous sentirez vite soulagé. Envoi de Mme Stanislas Roy, St-Luc, cté Dorchester.

Suite de la section féminine à la page 50

ONÉSIME

par
CHARTIER



AH, QUE C'EST
MERVEILLEUX
LE PRINTEMPS!



IL FALLAIT QU'IL FASSE BEAU POUR ME
DÉCIDER DE SORTIR AUJOURD'HUI...
UN VENDREDI, LE 13!



BAH! DES PEURS
DE MA GRAND'MÈRE
CES HISTOIRES-LÀ!...

...LAISSE-MOI CES
SUPERSTITIONS DE
CÔTÉ, HEIN!

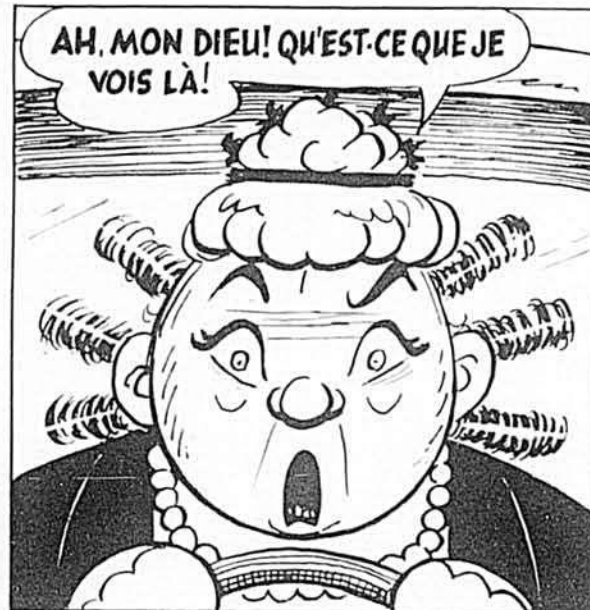

AH, MON DIEU! QU'EST-CE QUE JE
VOIS LÀ!



UN CHAT NOIR!



TU ME FAIS RIRE AVEC
TES SUPERSTITIONS,
ZÉNOÏDE

TU SAIS QU'UN
CHAT NOIR QUI
CROISE NOTRE CHEMIN
PORTE MALHEUR...



...IL FAUT L'ÉVITER
À TOUT PRIX!

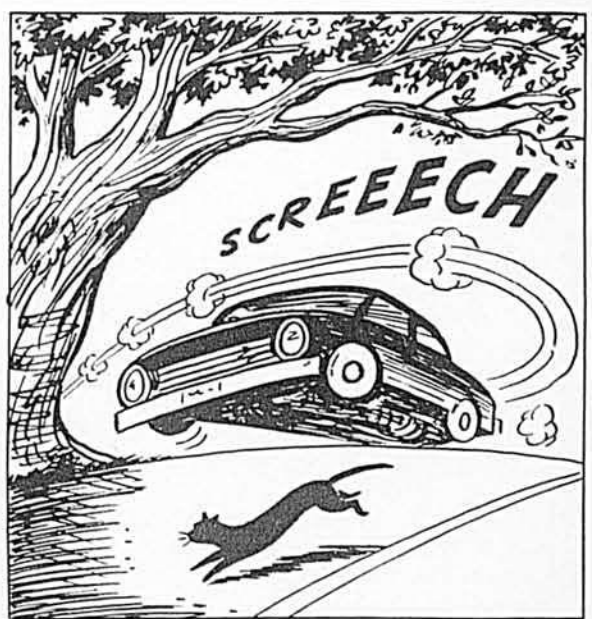

SCREEECH



AH, MON DIEU,
QUE J'AI EU PEUR!



S'IL AVAIT FALLU QUE CE CHAT
CROISE NOTRE CHEMIN ON SE
TUAIT!



PAS DE DANGER!...
VENDREDI, LE 13,
C'EST MON JOUR
CHANCEUX!

NOUVEAU Myers A-36G

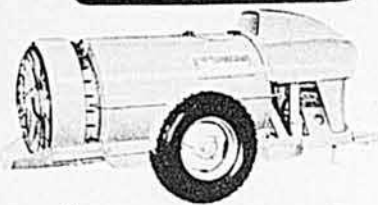

PULVÉRISATEUR À AIR PTO en GlasStran

Nouveau pulvérisateur de conception nouvelle par Myers! Myers a maintenant éliminé la nécessité de l'entretien constant pour empêcher la corrosion du pulvérisateur. Dans ces nouveaux pulvérisateurs, le réservoir, le capot et le carter du souffleur sont en GlasStran, la nouvelle matière qui ne peut pas se corroder.

• Les pièces en GlasStran ne peuvent être attaquées ni par les produits chimiques, ni par l'humidité ni par les intempéries.

• Les pulvérisateurs en GlasStran pèsent de 200 à 400 lb, donc moins que les pulvérisateurs du type conventionnel.

• Le carter du souffleur et le capot sont tout d'une pièce de grande solidité.

• Forme profilée afin de passer facilement entre les arbres fruitiers aux branches tombantes.

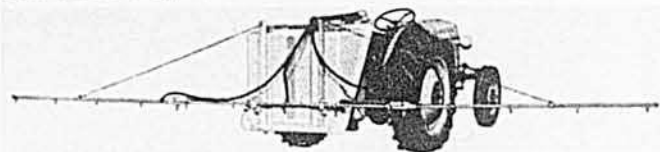

LE PULVÉRISATEUR PTO en GlasStran TYPE PORTÉ POUR TRACTEUR

Ce nouveau pulvérisateur compact d'usages multiples, a une capacité de 100 gallons. Il se fixe aux attelages en 3 points des tracteurs. Le réservoir exclusif Myers, en GlasStran, ne rouillera pas ni ne se corrodera jamais. La pompe du pulvérisateur TOUT USAGE Myers peut servir pour tous les genres de liquides à pulvériser, qu'ils soient abrasifs ou corrosifs.

Les pulvérisateurs motorisés **Myers** vous rapporteront plus de bénéfices.

Ecrivez aujourd'hui même pour recevoir tous les renseignements.

Myers

The F. E. Myers & Bro. Co. (Canada) Ltd.

808 COURTLAND AVE. E. KITCHENER, ONTARIO

MSA-36GF2

PARTNER



Modèle TS

- La plus légère — 18 livres avec la lame de 15" et la chaîne.
- Bas prix — peu coûteuse à opérer.
- Lubrification de la chaîne entièrement automatique.
- Lame étroite avec rouleau. Trousse d'outils.

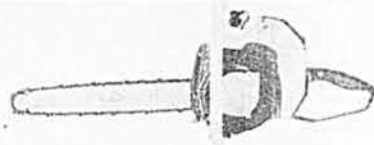

Modèle R12

- Extrêmement puissante et légère: 7 cv - 22 lb.
- Equilibre parfait et maniement facile dans toutes positions de travail.
- Lubrification entièrement automatique de la chaîne, lame avec poulie d'extrémité (galet).
- Accessoires standard. Votre scie à chaîne Partner vous est livrée avec un jeu complet d'outils comprenant tous les outils et accessoires dont vous avez besoin.

THÉO TURGEON INC.

105, boul. des Capucins, Québec 3, P.Q. Tél.: code 418 529-2554
SEUL DISTRIBUTEUR DANS LE QUÉBEC, LES MARITIMES ET LE NORD DE L'ONTARIO

Représentants demandés dans certains territoires

LA CONSTIPATION peut causer un malaise. Evitez-le! Prenez FRUITATIVES

Le malaise causé par la constipation peut être difficile à supporter. Fruitatives vous apporte un soulagement efficace qui fait du bien. C'est un produit unique! Fait d'extraits de fruits frais, de médicaments et d'herbes. Agit rapidement—coût modique. Vous pouvez vous en remettre à Fruitatives, qui a fait ses preuves maintes et maintes fois. Dès aujourd'hui, procurez-vous Fruitatives.



Avez-vous pensé aux boîtes à fleurs?

La coutume de cultiver les fleurs dans des boîtes n'est pas très répandue. C'est sans doute parce qu'on ignore les avantages que cette culture comporte.

En effet, utilisées à bon escient, les boîtes à fleurs contribuent grandement à embellir les propriétés, notamment celles qui n'ont pas de jardin. Elles offrent un moyen d'agrémenter les endroits où il est difficile de planter des arbustes, de faire pousser du gazon ou d'entretenir des plantations de fondation.

Dans bien des cas, les boîtes à fleurs, placées aux rebords des fenêtres, aux gardes des balcons, près des entrées, ajoutent beaucoup au décor.

Dimensions et matériaux

Les boîtes sont souvent trop petites, ce qui nuit au développement des plantes. Les grandeurs extérieures recommandées sont les suivantes: environ 10 pouces au haut de la boîte, 8 pouces au bas et 9 ou 10 pouces de profondeur. La longueur de la boîte varie selon l'endroit qu'elle sert à enjoliver. Rien ne sert de construire des boîtes plus longues que trois à quatre pieds, si l'on doit les transporter.

Pour la confection des boîtes, on utilise de la planche de cèdre ou de la planche de pin. La première dure plus longtemps, mais elle est

plus dispendieuse. On s'accommode bien de la planche de pin bien séchée ou du contre-plaqué résistant à l'humidité. L'épaisseur ne doit pas être inférieure à 3/4 de pouce, car une planche plus mince est sujette au gauchissement. Quant aux récipients métalliques, ils réchauffent la terre trop rapidement et exigent trop d'arrosage. Par contre, ils sont très utiles pour recevoir les boîtes de bois sur un lit de gravier et pour retenir l'eau qui s'écoule par les trous de drainage; de cette façon on évite de salir les rebords des fenêtres.

Pour l'égouttement, le fond de la boîte est percée de deux rangées de trous de 1/2 à 3/4 de pouce, espacés de 6 à 9 pouces. On traite le bois de l'intérieur contre la pourriture avec des peintures à base d'asphalte ou avec du cuprinol. La créosote et les peintures fraîches peuvent être nocives aux plantes.

On peut fabriquer des boîtes à double fond munies d'un dispositif d'auto-arrosage (voir illustration). Les boîtes de plastique sont généralement munies d'un double fond et d'une fenêtre pour contrôler le niveau de l'eau.

La boîte à fleurs est attrayante par les fleurs qu'elle contient. Dans le choix de la couleur de la peinture, il faut s'approcher le plus possible des couleurs neutres, par exemple crème, ivoire et blanc. On

(Suite à la page 48)

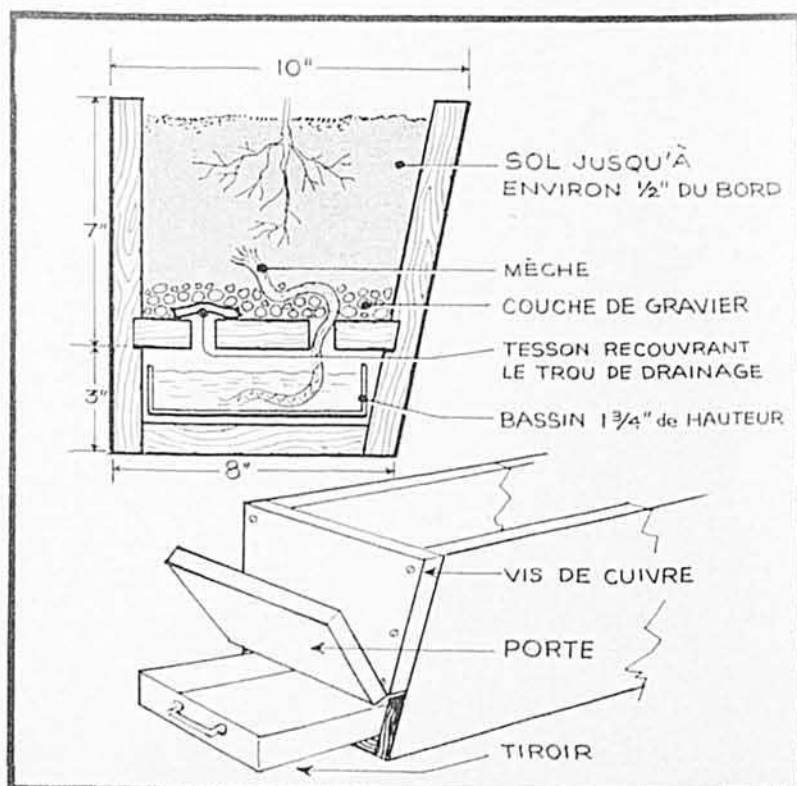

Une boîte à fleurs ainsi construite durera longtemps et ne nécessitera pas d'arrosages fréquents; on peut s'absenter durant quelques jours sans que les fleurs en souffrent. Dans l'espace du fond, on introduit un bassin qui sert de réservoir d'eau. À l'aide de mèches, l'eau est acheminée dans le sol et fournit l'humidité requise.

Néo-Terramycine*

*Neo-Terramycin est une marque de commerce déposée par Pfizer

Le plus grand progrès réalisé dans le traitement des animaux depuis que Pfizer a mis au point la Terramycine en 1949

Maitrise complètement E. coli

—dangereux colibacille, cause de près de 90% des cas de diarrhée bactérienne — cause principale de mortalité chez les veaux, au Canada

Mode d'action de la Néo-Terramycine contre E. coli et autres organismes nocifs

La Terramycine, antibiotique à large spectre, passe rapidement dans le sang où elle est efficace contre une plus grande variété de microbes pathogènes que tout autre antibiotique. □ Depuis l'adjonction de "Néo" (néomycine) à la Terramycine, la lutte contre la maladie est encore plus efficace. L'action de la néomycine s'exerce à l'intérieur de l'intestin où, se joignant à la Terramycine, elle exerce une action remarquable en tuant le dangereux E. coli et en limitant efficacement ses effets néfastes. □ Cette action énergique supprime la principale cause de la diarrhée et un nombre d'autres dérangements, prévenant ainsi les pertes coûteuses qu'entraînent les cas non traités.

La plupart des cas de mortalité chez les veaux sont dus à la diarrhée bactérienne (ou diarrhée blanche) causée par E. coli.



Les ravages d'E. coli

Le dangereux E. coli est toujours présent dans les intestins des veaux normaux et sains. Son action, toutefois, est limitée. Sous l'effet du stress, E. coli se multiplie dangereusement. Il peut alors produire un poison qui, en traversant la paroi intestinale, cause la diarrhée et entraîne les bactéries dans le sang pour endommager le foie, les reins, les poumons et autres organes. Cette infection généralisée est la septicémie, maladie qui peut être mortelle si elle n'est pas traitée.

Pour recevoir de plus amples renseignements, veuillez poster ce coupon



La Néo-Terramycine en concentré soluble est en vente, en sachets métalliques de ¼ lb, chez votre fournisseur de produits vétérinaires.

Pfizer

LA COMPAGNIE PFIZER LTÉE.
Division agricole, 50 place Crémazie, Montréal (P.Q.)

Veuillez m'envoyer le plus tôt possible les détails relatifs au traitement de la diarrhée d'origine bactérienne par la Néo-Terramycine.

Nom

Adresse

.....

Vous trouverez ici tous les types de moissonneuses-batteuses



Venez la réputée 93—championne des automotrices pour l'économie—d'une maniabilité inégalée. Voyez la 203 surbaissée, la première des moissonneuses-batteuses à deux trémies. Les *puissantes et robustes* 300, 403 et 503 ne sont pas représentées ici, mais sont à votre disposition. Voilà le plus vaste choix. Voyez les machines les plus avantageuses. Voyez aussi la 227 qui a introduit les premiers éléments à maïs. Vous

en verrez des modèles convenant à chaque moissonneuse IH automotrice—2 rangs, 3 rangs, 4 rangs ou nouveaux modèles pour rangs étroits. Ils ne bourrent pas et, dans les récoltes emmêlées, ils recueillent les épis que d'autres machines laisseraient sur le champ.

Venez avec vos voisins voir les machines de récolte les plus modernes, chez le marchand IH.

INTERNATIONAL HARVESTER

International Harvester Company of Canada, Limited, Hamilton, Canada.

Paiements adaptés à vos rentrées d'argent



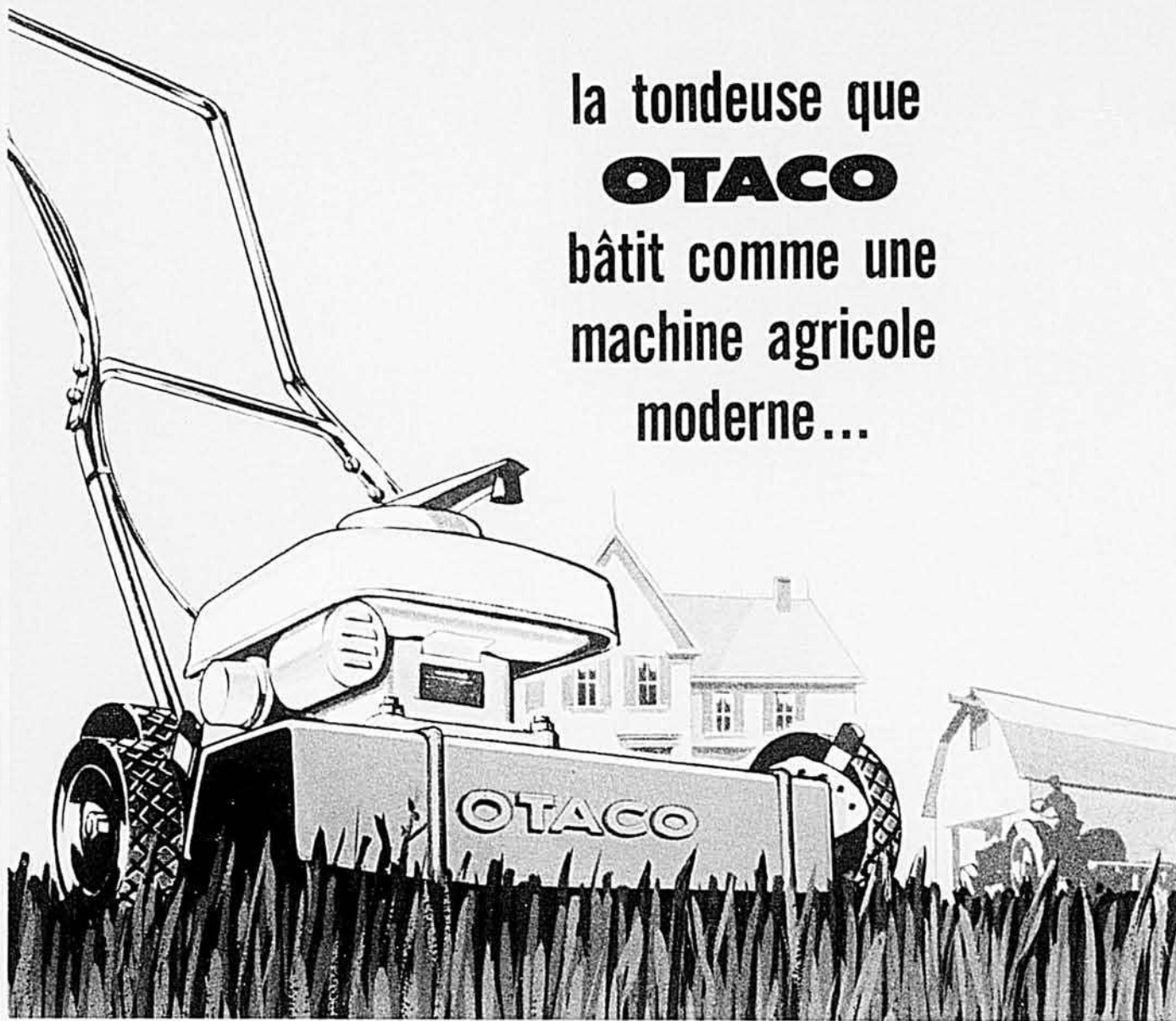

la tondeuse que **OTACO** bâtit comme une machine agricole moderne...

**dans les mauvaises herbes drues et l'herbe dense et sur le terrain accidenté,
elle avance sûrement et facilement, commandée du bout du doigt.**

Votre tondeuse vaut davantage si c'est une Otaco car Otaco bâtit les tondeuses à gazon selon les mêmes normes que la machinerie agricole Otaco: robustesse, lignes modernes, fonctionnement efficace et puissant.

Tout est solide dans les tondeuses Otaco — construction, fini, travail exécuté. Elles tranchent les mauvaises herbes denses ou l'herbe drue d'un seul coup, aisément, sans jamais bloquer. Elles possèdent plusieurs gages de sûreté et de commodité: adaptateur spécial pour protéger la lame, déchiqueteur efficace de feuilles, commande simple de hauteur, démarrage du bout du doigt, moteur puissant mais silencieux, boîtier d'acier étiré.

Pour les tâches difficiles à la ferme et sur le terrain, choisissez OTACO pour obtenir durée et valeur. Choix de moteurs à 2 et 4 temps Iron Horse ou Tecumseh-Lawson.

Offertes par les quincailliers et fournisseurs de machines agricoles du Canada

OM-2F

OTACO
LIMITED

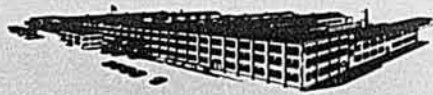

Division de Bartaco Industries Ltd. **BIL** ORILLIA ONTARIO

Fabricant pour la ferme depuis plus de 50 ans

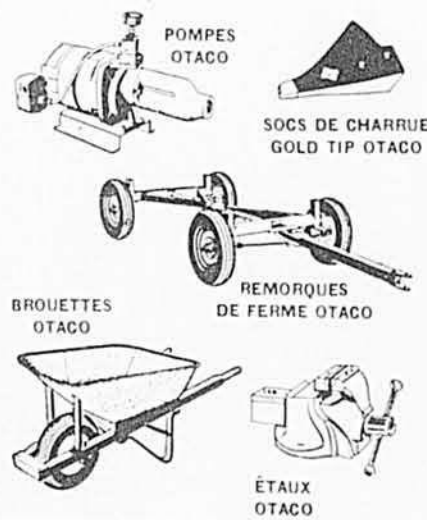

Embellissons

(Suite de la page 47)

évitent les couleurs vives et foncées comme le rouge, le vert, le bleu.

Il faut s'assurer que la boîte est placée sur des supports solides pour éviter tout incident fâcheux.

Préparation du sol

Chaque trou de drainage est recouvert d'un tesson ou morceau de pot de terre cuite cassé. Le fond est recouvert d'un pouce de gravier ou de roche concassée.

Le sol sert de support et de milieu nourricier aux plantes. Pour protéger celles-ci contre la sécheresse, il est bon d'incorporer au sol de la matière organique, qui agit à la façon d'une éponge en retenant l'eau destinée à la plante. De plus, la matière organique améliore la texture du sol en l'aérant et fournit des éléments nutritifs. Une bonne terre à jardin, friable, à laquelle on ajoute 1/5 de sable et 2/5 de matière organique, forme un mélange favorable.

Se basant sur les grandeurs proposées, il est avantageux d'ajouter au sol une cuillerée à soupe comble de superphosphate 20% et d'un engrais complet comme le 10-6-4 par pied de longueur de la boîte.

On remplit la boîte jusqu'à un pouce du bord en pressant bien la terre sur les côtés et dans les coins.

Choix des plantes

La boîte recommandée est assez grande pour recevoir trois rangées de plantes. Ces dernières doivent être fortes et branchées, surtout si elles sont exposées au vent. Il ne faut pas songer à cultiver des glaïeuls. On dispose les plantes retombantes à l'avant, puis les moyennes et les hautes à l'arrière.

Il faut choisir les plantes en regard de l'endroit où elles croîtront. Les géraniums, les pétunias (St-Joseph), les salvias (sauge), les gladiolus, les lobélies, les mufliers, les phlox, préfèrent les endroits ensoleillés. Les bégonias tubéreux et cirés, les œléus, les fuschias, les impatiences, poussent bien aux endroits ombragés.

Évitons d'employer trop de mélange. On choisit deux ou trois couleurs qui se marient bien. Le choix peut varier chaque année.

Soins au cours de la saison

Il faut surveiller tous les facteurs qui peuvent influencer la croissance. En général, la fertilisation ne fait pas défaut si l'on a pris soin de bien préparer le sol. Toutefois, si l'on désire fertiliser, il faut le faire à petites doses pour ne pas inciter la plante à ne former que du feuillage.

On observe son comportement vis-à-vis des insectes et des maladies. Le guide de protection des plantes ornementales No 268, du Ministère de l'Agriculture et de la Colonisation de Québec, aidera à leur contrôle.

Pour favoriser une floraison abondante, il est bon d'enlever les fleurs fanées et les fruits pour hâter la formation de nouvelles fleurs.

Daniel-A. Séguin, agronome

Le Bulletin
DES AGRICULTEURS

est le seul magazine agricole véritablement
dévoué aux intérêts du cultivateur et de sa
famille

De haut en bas, les camions GMC sont faits pour travailler dur!

Voyez vous-même!

Le plancher reste silencieux. Fini le "tambourinage" agaçant. L'abattant de la caisse est bien ajusté et ne laisse même pas fuir le sable.

Une double paroi d'acier et une épaisse couche d'isolant protègent le conducteur contre la chaleur, le froid et le bruit.

GMC a remplacé par un circuit électrique imprimé le fouillis de fils qu'on voit encore derrière le tableau de bord de certains pick-ups.

Quatre phares. La plupart des autres pick-ups n'en ont que deux.

Le moteur à cylindres en ligne tourne inlassablement tout en demandant peu d'entretien. Pourquoi? Entre autres, à cause de son vilebrequin à sept paliers et de son filtre à huile à plein débit.

La suspension avant à roues indépendantes absorbe parfaitement les cahots, ce qui évite beaucoup d'usure au camion, de bris dans la charge, et de fatigue au conducteur.

Ces lettres n'améliorent pas la douceur de marche, mais elles signifient tout de même "confort". Le constructeur qu'elles désignent en connaît plus que quiconque sur les véhicules commerciaux.

La suspension arrière à ressorts à boudin se rit des lourdes charges. Les bras de suspension montés sur bagues de caoutchouc n'exigent pas d'entretien.

Tous les camions GMC sont la preuve de la supériorité technique GMC. Cela s'applique à toute la gamme des modèles poids légers 1965. Demandez au concessionnaire GMC de vous en faire la preuve, bientôt!

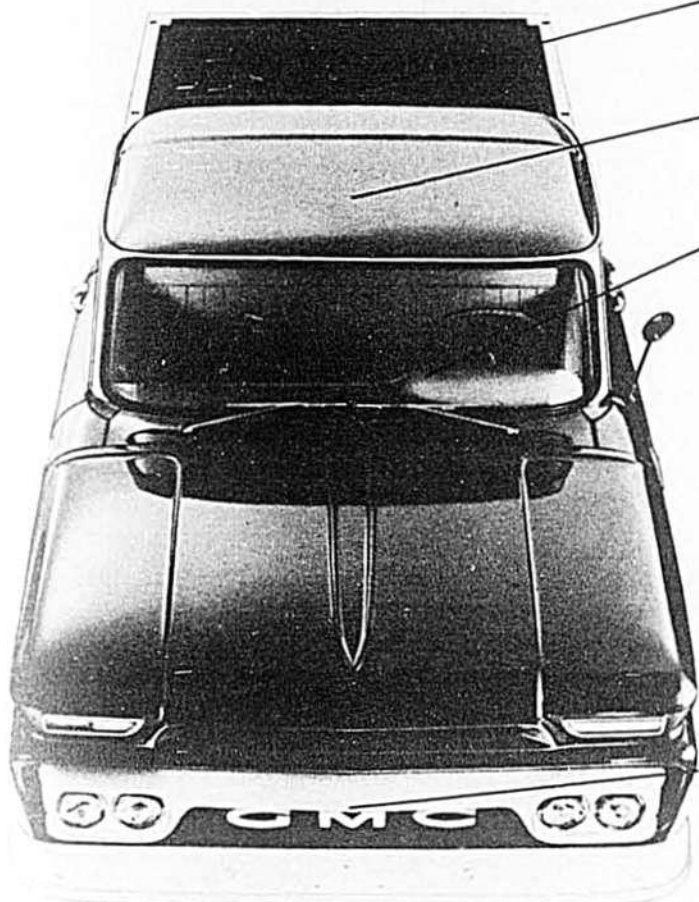

PICK-UP C920

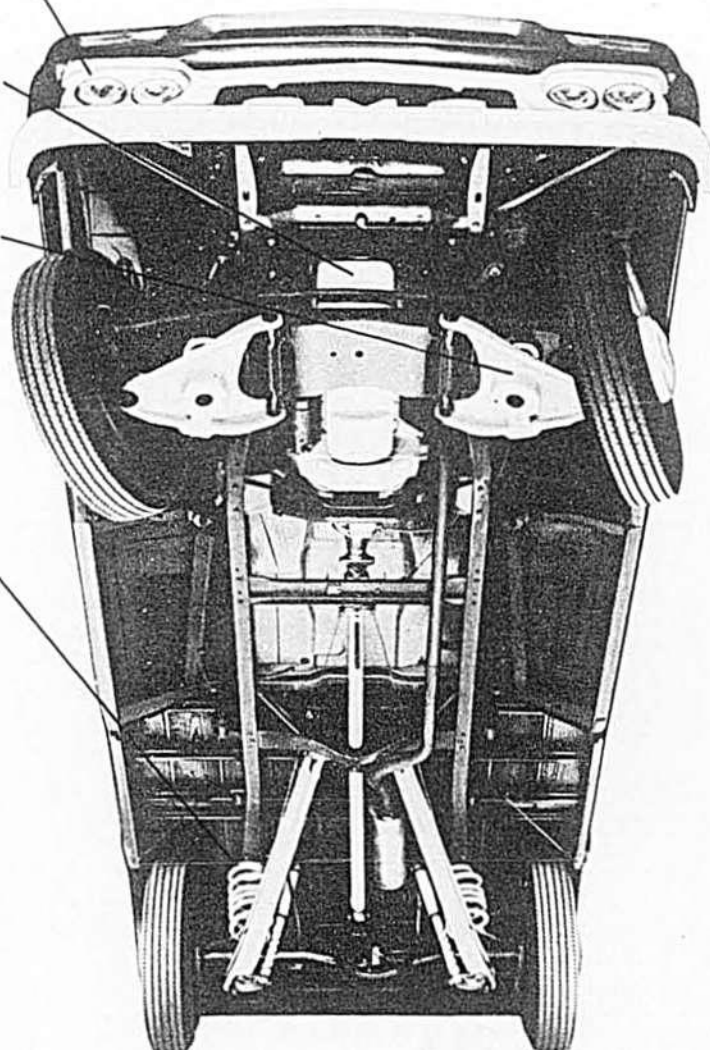

UNE VALEUR GENERAL MOTORS

Profitez de la supériorité technique GMC MAINTENANT!

GRATIS

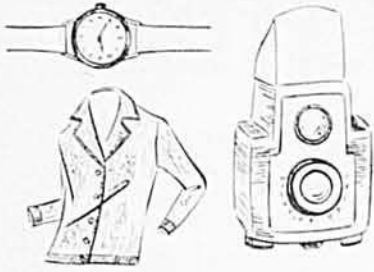

**MONTRES-BRACELETS,
CHANDAILS, APPAREILS DE
PHOTO, 12 BAS DE NYLON ou
COMMISSION de 40% en argent**

Eh! oui, vous pouvez gagner un des merveilleux prix SANS FRAIS. Notre livret de GRANDS prix (des douzaines de sortes) vous sera envoyé avec votre commande. C'est facile de gagner des montres, appareils de photo, gros chandails d'Orlon, nappes, draps, serviettes de bain, bas de nylon, fine lingerie, vêtements de sport, taies d'oreillers, etc... Si vous préférez de l'ARGENT, vous pouvez garder une généreuse commission de 40%.

**VENDEZ 18 PIÈCES DE BIJOU-
TERIE DE "MARQUE" POUR
SEULEMENT 79¢ chacune !**

Ces bijoux de toilette sont fabriqués, et distribués dans les magasins de choix, par un des plus célèbres manufacturiers du Canada. Nous n'avons pas le droit de révéler la marque puisque ces bijoux se vendent dans les magasins \$1.50 à \$2.00 chacun. Vous pouvez les offrir pour seulement 79¢ chacun. Tous vos amis et voisins en seront enchantés et vous écoulerez votre commande en quelques heures. Après la vente, vous pouvez retourner tout l'argent et choisir votre propre prix — ou bien vous pouvez garder \$5.68 pour vous-même et nous envoyer le solde de l'argent. Soyez le PREMIER — commandez dès aujourd'hui! Écrivez vos nom et adresse en lettres moulées.

N'ENVOYEZ PAS D'ARGENT
NOUS AVONS CONFIANCE EN VOUS !

**BOURGEOIS Cie GROSSISTE
INC. Dépt B1
14, rue Rachel est, Montréal,
Québec**

**PRÉLARTS \$100,000.00
de SPÉCIAUX**

PRÉLARTS IRRÉGULIERS

Rouleaux de coupons, 2 verges de largeur. Une couleur, entre 35 à 45 vgs carr. par rouleau.

PRIX TOTAL \$15.95

Dépôt mandat \$10.00 • Balance \$5.95
Payable sur livraison, freight collect.

**1,000,000
DE TUILES DE PLANCHER
À MOINS DU PRIX DE GROS**

**SATISFACTION GARANTIE
MONTREAL FLOOR
COVERING**

15 est, rue Bernard — Montréal, P.Q.

Robol
Une ou deux
ROBOL ce soir-
effet demain matin
CONSTIPATION

Magazine FÉMININ



Quand on fait des noces



Le mariage de l'un des membres de la famille doit devenir l'affaire de tous les autres.

Une cérémonie religieuse et une réception parfaitement réussies ne sont jamais l'effet du hasard, mais bien celui d'une longue préparation à laquelle parents, frères et soeurs, ont apporté leur affectueuse collaboration et leur expérience, en plus de leur dévouement.

On a tant de choses à prévoir, à penser en cette occasion, que l'on n'est pas trop de toute la famille dans l'entreprise...

Trousseau, toilettes, démarches à faire de tous côtés; non, ce n'est pas seulement à la mère que la tâche incombe d'aider la fiancée, mais à toute la maisonnée.

O robe blanche !

À 18 ans, à 20 ans et même jusqu'à 30, la fiancée rêve d'une robe lilliale et d'un voile qui vole, qui vole...

Il se commet bien des erreurs au nom de cette tradition.

La robe trop élaborée est souvent un manque de goût. Même blanche, si on songe au côté réaliste de la vie, plutôt que de voguer sur les nuages, on choisira un style simple, marqué au coin de la décence et des convenances familiales.

La robe d'un jour, le voile balayant la grande allée que l'on

cherchera à vendre ensuite à sacrifice, est du pur gaspillage.

Il y a tant de tissus pratiques, de lignes aussi jolies que simples qui permettent une robe de mariée qui deviendra celle des beaux dimanches, pour toute la saison.

Un frais ensemble de toile blanche, pour l'été, est-il rien de plus ravissant? Il s'accompagne d'une capeline ou d'un petit bonnet fleuri, ou d'un voile très court, rayonnant de jeunesse.

La robe longue impose une tenue plus réglementaire pour le marié et ses témoins et augmente d'autant les frais de la noce.

Il y a des vêtements de location, mais rien ne vaut la joie de choisir sa robe de noces pour la fiancée; parfois, elle la taille elle-même en tissant les plus beaux rêves, ou elle en confie le soin à l'habileté de sa mère.

À l'église

Si monsieur le Curé le permet, et particulièrement en pleine saison des fleurs, on pourra décorer les bancs de l'allée centrale de petites gerbes blanches attachées par un noeud de ruban. (Voilà un ouvrage tout désigné par les soeurs de la mariée.)

En tant qu'organiste moi-même, je déplore bien souvent qu'on ne vienne pas s'entendre avec moi avant la cérémonie.

Etes-vous gêné par UN DENTIER qui bouge et blesse?

Ne souffrez pas la gêne de sentir votre dentier bouger, voire même se détacher complètement chaque fois que vous ouvrez la bouche pour parler ou rire. Saupoudrez votre dentier d'une petite quantité de FASTEETH. Cette poudre agréable vous garantira un maximum de sécurité et de confort en tenant votre dentier fermement en place. Ne forme ni pâte ni gomme, ne laisse aucun goût. Formule alcaline (non acide). FASTEETH se vend à tous les comptoirs de produits pharmaceutiques.

GORGE IRRITÉE ?

Soulagez vite
les malaises
causés par
les maux de gorge
l'irritation
les maux de tête
les douleurs
musculaires avec

Aspergum

Analgique efficace
sous forme de
gomme à mâcher

PHARMACO

Quand un enfant a la diarrhée

Quand un membre de la famille a la diarrhée, tout s'arrange si maman se rappelle l'Extrait de fraises des champs du Dr Fowler. Il procure un soulagement rapide et doux. Efficace pour les enfants ou les adultes, l'Extrait du Dr Fowler a fait ses preuves depuis plus de 115 ans.

La diarrhée simple est l'un des malaises les plus répandus; souvent, elle se manifeste subitement, avec nausées, crampes et malaises intestinaux. Ayez toujours de l'Extrait de fraises des champs du Dr Fowler sous la main pour obtenir un soulagement rapide et rétablir l'équilibre intestinal. 65-37

Si vous souffrez de • RHUMATISME • ARTHRITE • LUMBAGO

Les comprimés DELANO peuvent vous soulager rapidement. \$3.00 la boîte de 100 comprimés (suffisant pour 1 mois).

Si vous voulez faire un essai de quelques jours, envoyez-nous 25 cents; vous recevrez une boîte de 16 comprimés habituellement vendue 90 cents

Écrivez à :

CIE DELANO LTÉE
417, rue St-Pierre, Montréal 1, P.Q.
ou demandez-les chez votre pharmacien.

VOTRE BÉBÉ ?



S'il perd le sourire
Quand il perce ses dents...
Les STEEDMAN'S sauront tarir
Ses pleurs en peu de temps!

Apaisent le bébé irrité en soulageant la constipation et les malaises d'estomac.

**LES POUDRES
STEEDMAN'S**

Ce matin-là, je monte aux consoles de l'orgue sans savoir ce qui m'attend. Trouverais-je un chanteur sur les lieux ou devrais-je jouer solo?... La musique est un item important, il me semble, dans la cérémonie nuptiale. Que l'on s'entende avec la musicienne.

Et bien sûr, il faut avoir soin de tout régler à l'avance avec le curé de la paroisse, au sujet de l'heure, des lumières, de la musique, des fauteuils, de la décoration, des invités...

Réception

Aujourd'hui, la coutume devient populaire de louer une salle pour la réception que l'on fait servir par une maison spécialisée.

On n'y retrouve pas, bien sûr, l'ambiance chaude et personnelle du foyer, mais quand on ne dispose pas d'une vaste demeure, et de belles pelouses en été, il vaut mieux se plier à cette mode nouvelle pour que les invités ne soient pas entassés dans des pièces trop étroites.

De toute façon, en ce grand jour du mariage, on s'appliquera à mettre partout la marque de sa personnalité et de sa bienveillance.

Repas chaud ou froid ?

Depuis quelques années, la tendance nous ramène au bon temps des dîners chauds, et mon estomac s'en réjouit.

Cependant, tout dépend des moyens dont on dispose.

"Aller selon ses moyens," en fait, voilà la ligne de conduite à suivre pour une famille sage qui ne consentira pas à s'endetter indéfiniment afin d'épater l'entourage.

Que l'on serve de la dinde, ou tout simplement des salades au poulet, chacun sera satisfait si les choses sont faites avec dignité et cordialité.

Ne pas oublier que les excès de boisson sont toujours à craindre; en conséquence, les gens de la maison doivent veiller à ce que l'on se tienne dans les limites per-

misses. Combien d'incidents, et même d'accidents regrettables seraient évités si l'on tenait compte de cette recommandation.

Afin que rien ne cloche durant la réception, il est bon de se rendre sur les lieux les jours précédents pour s'entendre avec le responsable.

Ne pas oublier que le gâteau de noces doit être commandé longtemps à l'avance. L'orchestre également, ou le musicien de son choix, doit être retenu plusieurs semaines avant la date fixée.

Enfin, le moment venu de passer à table, ayez soin de placer dans une pièce voisine, les invités de la table d'honneur qui entreront bien en ordre, quand les convives auront pris place.

Qui jouera le rôle de maître de cérémonie? Il faut qu'il soit élu à l'avance. Dans presque toutes les familles, un oncle ou un cousin en a le talent. Il faut retenir ses services à l'avance, ou à son défaut, inviter l'organiste ou un membre de l'orchestre à jouer ce rôle.

S'il y a un prêtre parmi les convives, on l'invite à bénir la table et à réciter le Benedicite. A la fin du repas, le maître de cérémonie portera un toast à la santé des époux et priera quelques personnes du proche entourage des mariés d'offrir des vœux de bonheur au nom de l'assistance.

Il est encore d'usage, dans certains milieux, de présenter une adresse ou de réciter un compliment à la fin du dîner. En toute circonstance, le marié du jour doit pouvoir remercier par quelques mots bien sentis.

Ce qui importe, en ce jour qui restera inscrit dans les annales familiales, c'est que l'on sente bien, d'un côté comme de l'autre, que loin de perdre un des ses membres, chaque famille s'enrichit d'une nouvelle unité qui la fait plus grande, plus unie, plus forte.

Vœux de bonheur, chers époux de l'année!

Gaby Farmer-Denis



le sourire aux lèvres

SECRET DE VOTRE CHARME

Libérez-vous des troubles périodiques, de l'irritabilité et de la fatigue nerveuse. A un prix modique, les pilules FÉMOL vous apportent un soulagement efficace. En vente partout.

Exigez toujours
fémol
MALAISES PÉRIODIQUES
RETOUR D'ÂGE

PETITES ANNONCES

COURS COMMERCIAL SPÉCIAL PAR CORRESPONDANCE. Demandez renseignements à : Case postale 182, St-Hyacinthe, P.Q.

COMPAGNIE SOLIDEMENT ÉTABLIE offre à vendeur agressif opportunité splendide. Dans territoire cultivé, vendez produits toilette, médecines, culinaires. Commission 45% — spéciaux économiques. Essayez 30 jours sans risque. \$25.00 achetez valise de démonstrations. JITO, Dépt. 26, 5130, rue St-Hubert, Montréal, P.Q.

AUCUN COMPTANT \$200.00 DE STOCK

A personnes honnêtes. Temps plein ou temps partiel. 250 nécessités domestiques. Produits alimentaires, remèdes, vitamines, cosmétiques, produits pour la ferme, etc. Aucune expérience requise. Ecrivez Produits Paula, 21 est, rue St-Paul, Montréal, P.Q.

POUSSINS DE QUALITÉ "SUPÉRIEUR", livraison immédiate ou plus tard, poulets démarrés. California Grey X Leghorn, Sussex, Leghorn Blanche, Rouge, Leghorn Rouge, Sussex Rouge, Rouge Sussex. Poulettes \$23.50 et plus en mélange, \$12.50; coquets \$5.00 le 100. Catalogue et prix gratuits. COUVOIR SUPÉRIEUR, Linwood, Ontario.

MALADIES RESPIRATOIRES DU CHEVAL

Enrayez immédiatement le souffle, la toux et la gourme de votre cheval par l'emploi du nouveau traitement "Pidard" amélioré. Très important de spécifier approximativement le poids de l'animal. \$2.00 port payé. Agents demandés. Adressez-vous à: THS-L. GIRARD, V., Spécialiste des maladies respiratoires, St-Félicien, Cté Roberval, P.Q.

NÉCESSAIRE DE VENTE GRATIS, qui permettra aux hommes de faire beaucoup d'argent et d'obtenir leurs vêtements gratuits, en vendant nos vêtements taillés sur mesures, de très haute qualité. A temps partiel. Instructions de vente faciles. Ecrivez pour agence à: PARK-FLETCHER CLOTHES, casier 106, Station "N", Montréal, P.Q.

HERNIAIRE ?

Soulagement et confort. Ni sous-courroie, ni élastique, ni acier. Ecrivez à: Smith Manufacturing Co., Dépt. 198 Preston, Ontario.

Achèterait ferme 100 à 150 acres en culture, bon roulant, bâtiments et maison en bonne condition. Ecrire détails complets et envoyez photo. Tony Fuoco, 4708 St-André, Montréal 34.

HABITS IMPERMÉABLES

pour fermiers, chauffeurs de tracteur, campeurs, pêcheurs, ouvriers.

Entièrement en toile caoutchoutée. — Intérieur mercerisé. — Capuchon à même l'habit. — Grandeurs P.M.L.XL.

VERT OLIVE

L'ensemble SPÉCIAL \$6⁹⁵

Parkas à fermeture-éclair à la longueur pour plus de confort et de commodité. Deux poches, pratique capuchon à même. — Vert olive ou jaune. Toile entièrement en caoutchouc à revers mercerisés. Grandeurs: P.M.L.XL.

L'ensemble SPÉCIAL \$8⁹⁵

STRICTEMENT NEUVES
Transport payé sur toutes commandes postales.

LATULIPPE SURPLUS DE GUERRE ENRG.
637 ouest, rue St-Vallier, QUÉBEC 8, P.Q.

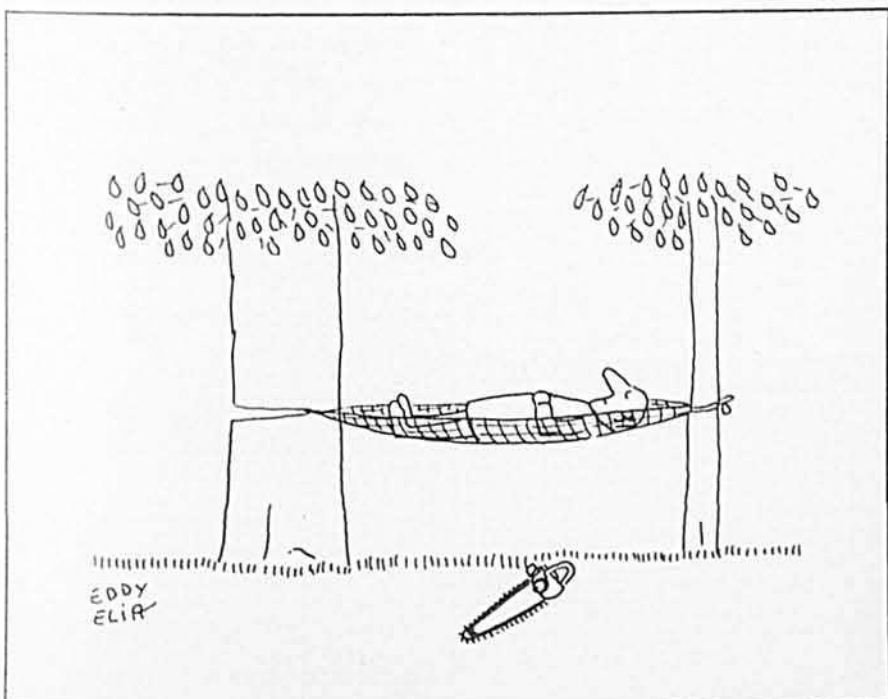

SOULIERS POUR ENFANTS

GARÇON

- noir seulement
- style populaire
- soulier robuste

Prix régulier \$7⁹⁹

PRIX D'INTRODUCTION \$2⁹⁹

FILLE

- noir et brun
- courroie ajustable
- très féminin

IBERVILLE SHOE JOBBER, 2500 est, Ste-Catherine, Montréal 24

Indiquez d'un X ce que vous désirez

Expédiez-moi paire(s) pour garçon fille

Couleur: brun noir Grandeur: 8 9 10 11 12 13 1 2 3 4

NOM _____

ADRESSE _____

VILLE _____

COMTÉ _____

- Souliers uniconstruction
- 3 mois de garantie
- Valeur exceptionnelle
- Prix régulier \$7.99
- 1/2 points disponibles
- Semelle très durable

Ci-joint un chèque ou mandat-poste pour la somme de \$2.99 (plus 25¢ pour frais de poste)



le raphia tissé, heureuse idée pour un abat-jour

On utilise de plus en plus cette fibre pour divers éléments décoratifs.

L'abat-jour, entre autres, s'accommode très bien du raphia; il tamise agréablement la lumière et donne beaucoup de cachet et d'intimité.

Notre technicienne, GERMAINE GALERNEAU, vous indique ici comment procéder.

(Photo, Le Bulletin des Agriculteurs par Paul Taillefer)

ATTACHAGE

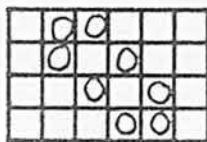

MARCHURE

- 1 - 2
- 2 - 4
- 1 - 3
- 3 - 4
- 1 - 3
- 2 - 4

PASSAGE EN LAMES

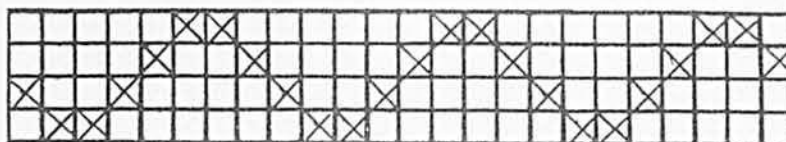

Ros : 12 peus au pouce

4 fils en peu

3 peus libres

Chaîne : coton 2/16 mercerisé, ivoire

Trame : raphia, vert brillant

Note : Le raphia est la fibre des feuilles du palmier-raphia. On peut se le procurer en bobine, de teinte naturelle ou en couleur, dans les grands magasins ou chez certains marchands spécialistes de matériel d'artisanat.

MONTAGE

1. Prendre un abat-jour déjà monté, bien transparent, en soie par exemple.
2. Il est bon de prévoir les dimensions de l'abat-jour pour l'ourdissage de la chaîne.
3. Placer le tissu de raphia sur le cadre, puis nouer les fils de la chaîne en ayant soin de bien les entrer à l'intérieur.
4. Fixer le haut et le bas du tissu sur le cadre de l'abat-jour.

ÊTES-VOUS RENDU À BOUT?



Votre état de santé s'est-il détérioré à cause du surmenage? Dans ce cas, les bienfaits tonifiants de la Nourriture Du Dr Chase pour les Nerfs peuvent vous aider. Ce remède, dont les années ont prouvé l'efficacité, fournit du fer et d'autres ingrédients essentiels bienfaisants qui améliorent le sang et vous aident à combattre la fatigue. Alors, si vous avez perdu votre entrain, essayez la Nourriture du Dr Chase pour les Nerfs. Le temps et l'expérience ont établi sa renommée... demandez à votre pharmacien.



AIDE À COMBATTRE LA FATIGUE



C'est si facile de plaire avec TULIPE NOIRE

TULIPE NOIRE DE CHENARD

Ennuis de dentition

Les comprimés Baby's Own sont souvent d'un précieux secours au bébé qui fait ses dents, période où un laxatif s'impose pour soulager constipation, légers désordres digestifs, irritabilité et simples coliques. Pour libérer vite et délicatement le système digestif et apaiser l'estomac dérangé, donnez des comprimés Baby's Own. Vous verrez bientôt un heureux changement chez le bébé. Depuis plus de soixante ans, des milliers de mères recourent aux comprimés Baby's Own, éprouvés en clinique et dans la pratique. Questionnez votre médecin au sujet des comprimés Baby's Own. Achetez-en dès aujourd'hui chez votre pharmacien.

• Contre la digestion irrégulière et les dérangements digestifs mineurs des enfants de 3 à 15 ans, donnez les comprimés Children's Own, éprouvés en clinique.

LUMBAGO

MAL DE DOS—DOS ENDOLORI

Lorsque vous avez le dos si sensible, si endolori qu'il vous est difficile de vous pencher ou de vous plier prenez le remède qui a apporté le soulagement à des milliers de personnes... T-R-C de TEMPLETON. Ne souffrez pas une journée de plus qu'il ne faut. Achetez T-R-C aujourd'hui même. Seulement .85c et \$1.65 partout où l'on trouve des produits pharmaceutiques. T65-5F

TISSAGE

COTON 2/8, 2/16, 4/8. LIN • RAYONNE • LAINE. LIVRES DE TISSAGE • FIL À COUDRE • FIL MÉTALLIQUE, etc.

LISTE DE PRIX SUR DEMANDE

Charles E. BILLARD Ltée.
1679 rue St-Denis, Montréal, P.Q.



LE COURRIER

d'Alice Ber

La vie est simple et claire quand on ne la complique pas

Q.—J'ai 15 ans et je doute de l'amour, car je suis mal influencée par mon père qui ne cesse de répéter que le monde est méchant, que nous aurons une révolution. Ce n'est qu'un résumé de ses "discours" lorsqu'il commence à critiquer la vie. Je n'ai plus d'ambition et je suis mon cours sans intérêt. Autrefois je voulais m'instruire, développer mes talents, papa riait de moi et me décourageait. De plus, je suis ignorante de tout sur la vie. Maman se débarrasse de moi par deux ou trois mots quand je veux lui parler, mais elle ne perd pas de chance de parler contre l'amour, le mariage et la maternité. J'ai rencontré un garçon vraiment pas comme les autres et nous correspondons, il m'a montré à mieux comprendre la vie. Il faudrait que mon père cesse de me mettre toutes sortes d'idées dans la tête. A propos du mariage, dites-moi si j'ai tort de penser ainsi. Dites-moi aussi pourquoi on défend aux enfants de s'amuser avec leur corps, les grandes personnes font pire dans le mariage. J'ai lu dans un Missel que les époux doivent observer une chasteté requise. Je vous pose toutes ces questions pour m'instruire, combien j'aimerais vous voir! Si je pouvais passer quelques jours dans une famille heureuse! Autour de moi il n'y a pas beaucoup de bons ménages. Répondez à une petite fille perdue dans un "MONDE SANS AMOUR"

R.—Alors, j'ai une fille de plus, charmante et que j'aime beaucoup pour sa franchise et sa confiance. Nous aurions besoin d'une longue conversation en tête-à-tête, en coeur-à-coeur. Tu t'en fais beaucoup avec ce que tu ne sais pas... la vie est tellement simple et claire quand on ne la complique pas. On enseigne aux enfants à respecter leur corps, enveloppe charnelle et périssable de leur âme immortelle, destiné à être le tabernacle du Christ. La pureté est une bien belle vertu, la source vraie de la paix et du bonheur même temporel. Mais dans le mariage, les corps des époux s'appartiennent l'un à l'autre, c'est Dieu qui l'a voulu pour les fins de la procréation — faire un enfant, c'est permettre au Créateur d'y mettre le souffle d'une âme. Est-il rien de plus beau? On peut rester purs en pensées, je te l'affirme, et dignes dans ces gestes d'union permis dans le mariage, et ne pas se ravalier au niveau de la bête. Les caresses entre époux ne doivent pas se faire en public, et le respect a toujours sa place. La maternité est la plus belle chose du monde, la plus grande, la plus émouvante pour une femme. Les douleurs qu'elle comporte sont vite oubliées dans la joie de tenir son enfant contre son coeur. Il y a bien des maladies plus terribles, des souffrances plus longues.

La vie d'un couple qui s'entend bien et se supporte dans la joie et dans la peine est le vrai sens de l'existence humaine. On devrait parler simplement de ces choses entre parents et enfants, en y mettant tout son coeur et toute sa confiance. C'est cela qui manque vois-tu? Moins il y aurait de critiques sur les choses de la vie, les malheurs inévitables du monde, plus il y aurait de paix et de joie sur la terre. Ton papa est pessimiste, c'est dommage pour lui et son entourage, mais tu peux difficilement le changer. Essaie quand même d'être si gaie, si bout-en-train pour reprendre le fil de sa conversation avec un débordement d'espoir en l'avenir. Et dis-toi bien que ces rabat-joie qui voient tout en noir sont extrêmement malheureux. Il n'a pas dû réussir sa vie à son goût, ta maman non plus, de là leurs opinions déprimantes. Mais sois optimiste et joyeuse pour deux, pour dix! L'amour sain, pur, propre, existe. C'est une raison de vivre. Il est ordinairement la récompense des bonnes fréquentations. L'amitié aussi est une belle consolation, à condition de s'oublier pour le bonheur des autres. Les gens ne sont pas plus méchants qu'autrefois, mais le vice est plus étalé à cause des journaux, du cinéma, de la TV. Il y a de beaux êtres, des âmes merveilleuses, des jeunes débordants d'enthousiasme pour les bonnes causes. Tu peux correspondre, car tu es sage assez pour savoir qu'on n'envoie pas son coeur par la poste. Mais il vaudrait mieux échanger des idées que des confidences, car tu dois cesser de te replier sur toi-même ma petite fille, pour mieux regarder les beautés de la vie, de la nature. Il faut aussi chercher à être utile autour de toi, à rendre à ta mère tous les petits services: mettre la table, faire la vaisselle (en chantant), l'appliquer à la cuisine, à la couture... Il y a tant et tant de choses intéressantes qui empêchent de trouver le temps long, de s'ennuyer, d'avoir peur de tout et de rien. Il y a un très grand nombre de foyers heureux où l'on se comprend parce que l'on s'aime. Il faut y mettre chacun du sien, sans compter la dose au compte-gouttes. Réussir tes études doit être un but dans ta vie, tu devrais avoir l'ambition de te faire une carrière, une profession, de t'appliquer à un art... en un mot de te préparer une vie riche et pleine. Je te souhaite tout cela, dans un baiser maternel.

PETITS BIBIS



NOUVEAUX CHAPEAUX



IDÉES NOUVELLES



TAMPAX

C'est curieux, l'association des idées. Vous commencez par penser aux mignons petits chapeaux que vous portez, vous et vos amies. Puis vous songez à autre chose que vos amies ont adopté, mais vous... pas encore.

La protection hygiénique interne de Tampax a été inventée par un médecin pour toutes les femmes, mariées ou non, actives ou non. Son applicateur particulièrement lisse vous permet de l'insérer vite et bien. Il est fait de pur coton chirurgical; il est donc doux et sans danger. Vous le retirez à l'aide d'un cordon en points noués qui ne peut se défaire.

Vous admettez déjà les avantages de Tampax, autrement vous n'y penseriez même pas. Puissent ces lignes vous rassurer davantage sur la bonne fabrication du produit.

CANADIAN **TAMPAX** CORPORATION LIMITED, BARRIE, ONT.

OBTENEZ CE CATALOGUE GRATUIT EN COULEURS
Couvertures, Linge de Maison etc.

Ecrivez au Dépt. LB 18
THE BLANKET HOUSE
OF CANADA
(BREMEN-DARWIN LIMITED)
498 EAGLE ST. N., PRESTON, ONT.



Q.—J'ai connu la douleur de perdre mon mari, c'est bien triste quand il y a des enfants qui demandent sans cesse leur papa. Suis-je tenue de remercier par lettre ceux qui ont offert des fleurs, messes, sympathies ou qui ont rendu visite au salon mortuaire. J'ai l'habitude d'envoyer des cartes de souhaits d'anniversaires de naissance à mes belles-soeurs, de félicitations pour les naissances, dois-je m'abstenir durant cette année ?

Souffrante

R.—Veuillez accepter le témoignage de ma sympathie la plus profonde pour votre grand deuil. Si vous m'aviez donné votre adresse, j'aurais pu vous répondre par retour du courrier. Il n'est pas obligatoire que vous fassiez imprimer des cartes de remerciements, mais il convient que vous écriviez un mot sur carte blanche aux personnes qui ont offert des messes, bouquets spirituels, fleurs au décès de votre mari. Souvent, on fait publier une note globale de remerciements dans les journaux. Gardez cette bonne habitude, même dans votre deuil, de penser aux membres de la famille et ne manquez pas de leur offrir encore cadeaux et souhaits d'occasion, mais sur papier blanc au lieu de carte illustrée. Vos chers petits manqueront longtemps leur papa avant de

comprendre qu'il reste présent, bien qu'invisible à leurs yeux. La foi qui vous soutient, vous aidera à trouver les mots qui pourront les consoler un peu. Courage chère amie.

Q.—Je suis désespérée et compte sur vous pour m'aider à résoudre mon problème. Mon mari a de mauvaises habitudes contractées dans son enfance; il se croit tout permis: manque de respect, paroles grossières. J'ai eu pitié de lui, je croyais le corriger comme on corrige un enfant, je n'ai pas réussi. Je prie pour vous. Aidez-moi. Reste-t-il encore un peu

d'Espoir

R.—Chère amie, vos mérites accumulés représentent un beau capital pour l'Eternité, ils enrichissent le Trésor spirituel de l'Eglise. Vous avez dû bien souffrir, sans pouvoir vous habituer, vous aguerir. Il y a une certaine résignation entre les lignes de votre lettre. Ne lutez plus autrement que par une extrême amabilité, une douceur attachante, et tâchez d'endurcir votre oreille aux propos grossiers. Sous tant de broussailles accumulées par une mauvaise éducation, la tristesse de l'orphelinage, il y a un cœur à redécouvrir. Cessez votre lutte et gardez votre pitié. Quittez la chambre, isolez-vous

dans un fauteuil pour n'être pas témoin de ces choses. Gardez une lueur d'espoir, il peut perdre cette mauvaise habitude en vieillissant. Vous avez la joie d'avoir de bons enfants; vos filles profitent certainement de toutes les occasions pour écrire à leur père. Il s'ennuie d'elles et ne veut pas l'avouer, d'où ces reproches qu'il vous fait. N'y prêtez pas attention. Que votre conversation soit gaie, distrayante; plus l'atmosphère de la maison sera saine et active, plus il s'étonnera et sera différent. Mangez dehors quand il fait beau, offrez-lui de faire des promenades à pied bras dessus, bras dessous. Jouez un rôle: celui d'être heureuse et gaie, il finira par vous coller à la peau. Merci de vos prières, comptez sur les miennes.

Q.—Après ma 12^e commerciale spéciale devrais-je commencer à travailler ou me conseillez-vous un autre cours? J'aimerais l'Université mais ne puis être acceptée. Je dois beaucoup à Marie-Reine des Coeurs et voudrais la remercier.

Un étudiant

R.—Depuis la publication du rapport de la Commission Parent, plusieurs changements seront apportés dans les programmes d'études. Je te conseillerais de voir au

plus tôt le directeur des études de la Commission Scolaire de ta région qui pourra mieux t'orienter.

Q.—Chère maman je vous aime et je prie pour vous. Ne publiez pas ma lettre qui est trop longue et avec des gros problèmes.

Petite rose brisée

R.—On ne peut pas attendre une réponse au courrier, dans le mois où on écrit sa lettre. Pour un cas urgent, il vaut mieux donner son nom et son adresse afin que je puisse écrire directement. Tu n'as que 14 ans, alors rien ne presse de jouer aux amoureux. Dis-le à tous les garçons trop entreprenants, et ne cherche pas à choisir. Dans trois ou quatre ans, c'est peut-être celui qui te déplaît aujourd'hui qui sera ton préféré. Ta confiance, et surtout tes prières me touchent. Je veux bien te parler comme à ma vraie petite fille, mais il faut me croire. On ne pense pas à un garçon toute la journée, il y a trop de choses utiles à faire, et d'autres pensées. Si par exemple, tu élèves ton âme vers Dieu, chaque heure, ne crois-tu pas que tu pourrais te sentir meilleure et plus heureuse? Tu n'as que ta 7^e année, même si tu aides ta mère à la maison, tu as certainement le temps de suivre des cours par correspondance, de faire ta 8^e, ta 9^e, d'apprendre un métier féminin. Ça c'est du capital pour ton avenir. Et tu n'aurais pas le temps de t'ennuyer. L'heure viendra d'être courtisée, ta conversation sera meilleure, ton jugement plus sûr si tu es plus instruite. Quand on fait une vie normale, la santé est aussi meilleure. C'est bien de faire de la culture physique; il faut être régulière dans ses menstruations, et si elles sont douloureuses, ou inégales, il faut voir le médecin. C'est important. On peut faire du sport, se baigner bien sûr, continuer sa vie régulière mais ne jamais faire d'imprudences. Cette photo que tu désires, tu peux en trouver de temps à autre dans Le Bulletin... Oui je prie pour toi ma petite fille.

Q.—Comment me procurer des anciennes chansons de Roland Lebrun et les autres chanteurs de son temps?

Hirondelle des prairies

R.—Tu as peut-être des amis qui les possèdent et t'en donneraient copie. Tu pourrais aussi te les procurer dans les comptoirs de musique.

Q.—Pensez-vous que je pourrais trouver quelque part le beau livre ancien "Le Devoir du chrétien", je le demande en vain dans les librairies de ma localité.

Lucyle

R.—Merci de vos bonnes paroles, et de votre recette. Il y a des librairies spécialistes de vieux bouquins dans les grandes villes où il serait sans doute possible de trouver cet ancien livre de lecture, comme il doit y en avoir dans plusieurs greniers. Je vous souhaite de le découvrir.

(Suite à la page 88)



Épargnez vos pas

Pour une somme modique, un second téléphone vous permettra des entretiens parfaitement privés et ménagera votre énergie et votre temps. Les téléphones secondaires existent en trois formes modernes, dans une gamme de dix couleurs. Renseignez-vous auprès du service des ventes de votre compagnie de téléphone.

LA COMPAGNIE
Northern Electric
LIMITÉE



2065-7F

paradol pour les femmes

Pour le soulagement des douleurs menstruelles—maux de tête, crampes et mal de dos. Composé de 4 ingrédients actifs.

Soulage rapidement



NOUVEAU!

Feen-a-mint

POUR ENFANTS

MENTHES LAXATIVES

Vos petits ont-ils besoin d'un laxatif? Donnez-leur Feen-a-mint, laxatif à la menthe pour enfants, doux, efficace, agréable au goût et conçu spécialement pour eux. Les enfants aiment bien ces pastilles roses à la menthe.

PHARMACO
Produits pharmaceutiques pour toute la famille

CHASSEZ LA DOULEUR LANCINANTE DE L'ARTHRITE ET DU RHUMATISME

Massez les parties douloureuses avec l'onguent blanc de Buckley. A mesure qu'il pénètre les minuscules vaisseaux sanguins, la circulation s'accélère, une chaleur bienfaisante se dégage de l'épiderme, et la douleur s'atténue. Vous pouvez alors mieux vaquer à vos travaux journaliers et mieux vous reposer la nuit. En vente partout à 75¢. Faites-en l'essai.

GRATIS NOTRE MAGNIFIQUE CATALOGUE 1965

ACHETEZ DANS LE CONFORT DE VOTRE MAISON ET ÉPARGNEZ

Vêtements pour toute la famille et quantité d'autres items à des prix défiant toute compétition. Maison CANADIENNE FRANÇAISE ET RESPONSABLE. SATISFACTION GARANTIE OU ARGENT REMIS. Demandez immédiatement notre catalogue.

La Vigne

Case postale 67-B, Drummondville, P.Q.

CORS

Orteils douloureux • Durillons • Oignons

Quand vous appliquez les Dr. Scholl's Zino-pads, le soulagement se fait sentir instantanément. Utilisés avec les emplâtres médicamenteux qui les accompagnent, les Zino-pads enlèvent rapidement cors ou durillons. Essayez-les!

Dr. Scholl's Zino-pads

Un bouquet de fraîcheur... (Suite de la page 39)

Punch de réception (sert 25 personnes)

3 tasses jus de citron
3 tasses jus d'orange
3 tasses jus d'ananas
4 tasses sucre
3 pintes d'eau
1 chopine d'eau gazeuse
1 petite bouteille de cerises à la crème de menthe
Colorant vert

Coulez les jus de citron et d'orange et ajoutez au jus d'ananas. Ajoutez le sucre et brassez jusqu'à ce qu'il soit dissous. Ajoutez l'eau et le colorant. Au moment de servir, versez sur des cubes de glace et ajoutez l'eau gazeuse et les cerises.

Sorbet aux ananas

1 paquet de gélatine au citron
1 tasse d'eau bouillante
1 boîte numéro 2 d'ananas râpés
2 c. à table jus de citron
2 blancs d'œufs
1 pincée de sel

Faites dissoudre la gélatine dans l'eau bouillante. Ajoutez les jus d'ananas et de citron. Versez dans le tiroir à congélation, mettant la température au plus bas. Laissez prendre à demi. Versez dans un bol refroidi et battez avec un batteur d'œufs, également refroidi jusqu'à ce que la préparation soit légère. Faites entrer les œufs montés en neige et retournez au congélateur. Laissez prendre.

Sorbet aux fraises

3/4 tasse de sucre
2 tasses d'eau
1/4 tasse de miel
1 tasse de fraises fraîches écrasées
1 c. à table de jus de citron

Faites bouillir le sucre, l'eau et le miel 10 minutes. Laissez refroidir et ajoutez les fraises écrasées et le jus de citron. Mettez dans le tiroir du congélateur et laissez prendre en ayant soin de brasser tous les 10 minutes. Servez immédiatement.

Sorbet aux framboises

1 1/2 c. à thé de gélatine neutre
3/4 tasse de sucre
1 livre de framboises
1/2 tasse d'eau
2 c. à table jus de citron
2 blancs d'œufs

Ecrasez légèrement les framboises, ajoutez le sucre et mettez sur un feu doux jusqu'à ce que le sucre soit fondu. Passez à travers un tamis fin, pour enlever les grains des framboises.

Faites gonfler la gélatine dans l'eau 5 minutes. Ajoutez aux framboises chaudes et brassez pour fondre la gélatine. Ajoutez le jus de citron. Versez dans le tiroir à congélation et congelez jusqu'à ce que la préparation soit prise 1 pouce tout le tour du tiroir.

Versez dans un bol refroidi, battez en mousse. Ajoutez les blancs d'œufs montés en neige et remettez au congélateur. Laissez prendre.

Sorbet à l'orange

1 boîte de lait évaporé non dilué
1/2 tasse jus d'orange
2 c. à thé jus de citron
3/4 tasse de sucre
2 1/2 tasse jus d'ananas non sucré
1 c. à table de zeste d'orange

Versez le lait dans le tiroir à congélation et laissez jusqu'à ce que des cristaux se forment autour du cabaret. Mélangez les jus de fruits, le zeste et le sucre. Brassez pour faire dissoudre le sucre. Battez le lait jusqu'à ce qu'il soit ferme. Ajoutez le

mélange de jus de fruits et remettez au congélateur. Laissez prendre à demi. Battez en mousse. Réfrigérez de nouveau jusqu'à consistance ferme.

Sorbet au citron (8 portions)

1 c. à table de gélatine neutre
2 c. à table d'eau froide
2 tasses de lait
1 tasse de crème à café
3/4 tasse de sucre
1 pincée de sel
2 c. à table zeste de citron
3/4 tasse de jus de citron
1 grosse banane écrasée
2 blancs d'œufs
1/4 tasse de sucre

Faites gonfler la gélatine dans l'eau froide 5 minutes. Mettez au-dessus de l'eau chaude pour faire fondre. Chauffez le lait, la crème, le sucre et le sel jusqu'à ce que le sucre soit dissous. Ajoutez la gélatine, le zeste, le jus de citron et la banane. Versez dans le tiroir à congélation, laissez congeler partiellement. Battez avec une fourchette, ajoutez les blancs d'œufs montés en neige avec le sucre. Congelez en ayant soin de brasser la préparation une fois.

Sirop d'orange

7 ou 8 oranges
5 livres de sucre granulé
2 onces d'acide tartrique

Passez les oranges avec l'écorce au hacheviande; ajoutez le sucre et l'acide tartrique dissous dans très peu d'eau. Brassez souvent pour faire fondre le sucre. Laissez reposer 12 à 15 heures. Coulez et embouteillez.

Pour servir, mettez 1 c. à table de cette préparation dans un verre d'eau glacée.

Sirop de citron

3 citrons
4 tasses de sucre
2 tasses d'eau
2 c. à table d'acide tartrique
1 blanc d'œuf

Mélangez le sucre et l'eau, faites bouillir jusqu'à l'obtention d'un sirop épais. Retirez du feu, ajoutez l'acide tartrique délayé dans un peu d'eau froide. Montez le blanc d'œuf en neige, versez le sirop en continuant à fouetter. Incorporez le jus de citron.

Pour servir, mettez 1 c. à table de cette préparation dans un verre d'eau froide, ajoutez un grain de soda à pâte. Brassez et servez immédiatement.

N.B. On peut supprimer le jus de citron et mettre le zeste du citron qu'on fait bouillir quelques minutes avec le sirop.

Jus de rhubarbe

Lavez et coupez la rhubarbe en tronçons de 1 pouce. Ne pas peler la rhubarbe. Pour 4 tasses de rhubarbe, ajoutez 1 tasse d'eau. Amenez lentement au point d'ébullition et laissez bouillir 5 minutes. Coulez et mettez dans des bouteilles stérilisées. Bouchez à demi, stérilisez 10 minutes. Fermez hermétiquement.

N.B. Sucrez au moment de servir.

Parfait aux fraises

12 guimauves
1 chopine de fraises
1 tasse de sucre
1 c. à thé jus de citron
2 tasses de crème
1 c. à table d'essence

Mélangez les fraises, les guimauves, le sucre et le jus de citron. Laissez cuire sur un feu doux 10 minutes. Retirez du feu et

Cours d'anglais à domicile



HENRI BERGERON

annonceur professionnel bilingue de réputation internationale est le principal collaborateur de la Méthode POLY-GLOT qui vous permet d'apprendre à parler anglais, vite, bien et à peu de frais, à domicile. Déjà, des milliers de personnes ont eu recours à la Méthode POLY-GLOT et toutes s'accordent à dire qu'elles ont appris à parler anglais en un temps record. La Méthode POLY-GLOT, spécialement conçue et destinée à l'homme moderne, enseigne l'anglais de façon audio-visuelle, si bien qu'il se grave naturellement dans votre mémoire. La Méthode POLY-GLOT n'exige pas de vous des aptitudes particulières, ni beaucoup de temps, c'est vous qui FIXEZ le rythme de vos études, vous apprenez chez vous, quand il vous plaît. Nul, n'est trop jeune, nul n'est trop vieux pour apprendre à parler anglais. CHEZ LUI, avec la Méthode POLY-GLOT. Le coupon ci-dessous sera le début de votre succès. Remplissez-le sans tarder.

POLY-GLOT INC. (1963)
344, rue St-Roch, Québec.
1650 Berré (Palais du Commerce), Suite 232, Montréal

Veuillez me faire parvenir, sans obligation de ma part les renseignements concernant la "METHODE POLY-GLOT" de conversation

anglaise française italienne espagnole.

NOM TÉL.
ADRESSE
VILLE COMTE ÂGE
OCCUPATION

LB-5-65

Dans la Préparation H une nouvelle substance contre les hémorroïdes

Une substance cicatrisante exclusive provoque la rétraction des hémorroïdes et la cicatrisation des tissus.

Un grand institut de recherche vient de mettre au point une substance cicatrisante sans pareille pour la rétraction des hémorroïdes, le soulagement de la démangeaison et la cicatrisation des tissus.

Cette substance ne fait pas qu'apaiser les douleurs locales; dans nombre de cas, on a pu observer une rétraction notable des hémorroïdes.

Mieux: l'effet cicatrisant du médicament s'est prolongé durant plusieurs mois.

Cette substance aux effets si bienfaisants se nomme la Bio-Dyne; elle aide rapidement à la cicatrisation des cellules et stimule la croissance des tissus nouveaux.

La nouvelle Bio-Dyne est offerte soit en onguent, soit en suppositoires sous le nom de Préparation H. Elle est en vente dans toutes les bonnes pharmacies et s'accompagne d'une offre de remboursement.

PETITES ANNONCES

Couple ou personne seule pour prendre charge d'un foyer de convalescents de sept personnes. Logé, nourri, salaire. Préférence d'achat si désirée, bonnes conditions. — Case Postale 213, St-Barthélemy, Co. Berthier.

COLLÈGE COMMERCIAL SPÉCIAL PAR CORRESPONDANCE. Demandez prospectus à C.P. 235, St-Hyacinthe, P.Q.

48 pres bas nylon dames, à \$2.84, vendus comme rejet de moulin. 12 pres de bas hommes, à \$2.88, 12 pres bas enfants, sec., unis ou rayés, à \$2.25. Reprisés et bien assortis. L. THERRIEN INC., Dépt. L. B., Victoriaville, P.Q.

Magasinez par la poste aux prix de gros. Notre attrayant catalogue regorge d'articles enlevants en bijoux, appareils, vêtements et articles ménagers. Pour l'obtenir gratuitement, écrivez à Valco Whols. Distributors, 183, chemin Bates, Montréal, Qué.

DÉTECTIVES — Cours par correspondance pour devenir agents secrets, investigateurs. Positions d'avenir et carrières intéressantes pour hommes ambitieux de 18 ans ou plus. Diplôme, prix modique, paiement facile. Écrivez à : Canadian Investigators Institute, C.P. 11, Station Delorimier, Montréal.

UN PARATONNERRE vous assurera la paix de l'esprit quant à la sécurité de vos constructions et de leurs occupants. Vos nouvelles bâtisses ou les rajouts à de plus anciennes ont besoin de protection. Les installations déjà existantes demandent des vérifications à intervalles réguliers. Écrivez-nous pour livre et conseils gratuits. Dudd & Struthers Limitée, C.P. 129, Neuville, (Portneuf) P.Q.

PROFITS ASSURÉS Vendez vêtements sur mesures, directement au client. Compagnie établie depuis 1933. Etoffes attrayantes vendues facilement. Commissions généreuses, bas prix, complets gratuits comme bonis. Plein temps ou partiel. Expérience non requise, opportunité exceptionnelle. Écrivez pour échantillons. Rodney Tailoring Company, Dépt. J, Casier 3018, Montréal, P.Q.

NOUVEL ESPOIR POUR QUI SOUFFRE DE L'ESTOMAC Les comprimés Sylac à action multiple nouvellement découverts par BUCKLEY libèrent les gaz stomacaux qui rendent la digestion si pénible. Sylac enraie plus que les antacides ordinaires et l'accumulation de gaz. Il soulage l'estomac bouleversé par l'acidité et les brûlements. Seulement \$2.00 port payé. Si vous doutez des grands mérites de Sylac, envoyez 50¢ pour recevoir la boîte d'essai, à W. K. Buckley Limited, 559, rue Collège, Toronto. Savourez désormais chaque mets et chaque verre sans malaise d'estomac.

laissez refroidir. Fouettez la crème, ajoutez l'essence et ajoutez au premier mélange. Versez dans le tiroir à congélation, laissez prendre à demi. Battez en mousse et remettez au congélateur. Laissez prendre.

Parfait au citron

- 3 jaunes d'œufs
- ¼ tasse de sucre
- 1 c. à thé de zeste de citron
- 4 c. à table de jus de citron
- ½ tasse de crème
- 3 blancs d'œufs
- ¼ tasse de sucre
- ⅓ c. à thé de sel

Battez les jaunes d'œufs avec le sucre jusqu'à l'obtention d'un mélange épais et couleur citron. Ajoutez le zeste, le jus de citron et le sel. Fouettez la crème et incorporez-la au premier mélange. Montez les blancs d'œufs en neige, ajoutez le sucre et continuez à battre jusqu'à ce qu'ils soient très fermes. Ajoutez au mélange, versez dans le tiroir à congélation et laissez prendre.

Charlotte aux framboises

- 2 tasses de framboises
- 1 paquet de gelée en poudre aux framboises
- 1 tasse d'eau bouillante
- 1 enveloppe de gélatine neutre
- ½ tasse d'eau froide
- 2 blancs d'œufs
- Jus d'un demi-citron
- 1 tasse de crème
- Gaufrettes au miel

Beurrez largement un moule à charlotte de 9 pouces de diamètre. Entourez de gaufrettes au miel.

Écrasez les framboises, sucrez au goût et laissez reposer 1 heure. Egouttez. Faites dissoudre la gelée aux framboises dans l'eau bouillante et ajoutez le jus de framboise. Laissez refroidir jusqu'à ce que le mélange soit gélatineux. Faites gonfler la gélatine neutre dans l'eau froide. Montez les blancs d'œufs en neige, ajoutez la gélatine et le jus de citron. Incorporez la première préparation et laissez prendre à demi. Ajoutez 1 tasse de crème fouettée ainsi que les framboises. Versez dans le moule préparé et laissez prendre. Démoulez et garnissez avec le reste de la crème fouettée. Servez avec des framboises sucrées.

Crème de rhubarbe

- 4 tasses de rhubarbe coupée en dés
- 3 c. à table de farine
- ¼ c. à thé de sel
- ¾ tasse de sucre
- 2 œufs
- 2 c. à table de sucre
- Zeste ou essence au goût

Mélangez la rhubarbe, la farine et le sucre et laissez reposer pendant 1 heure. Faites cuire au bain-marie 15 à 20 minutes. Ajoutez les jaunes d'œufs battus et laissez cuire encore quelques minutes.

Montez les blancs d'œufs en neige avec le sucre. Incorporez la première préparation. Versez dans un moule ou dans des coupes et laissez refroidir parfaitement avant de servir.

Gelée aux fruits frais

(10 portions)

- 2 c. à table de gélatine neutre
- 1 tasse d'eau froide
- 2 c. à thé de sucre

- 1 pincée de sel
- 1 tasse d'eau bouillante
- 1 tasse de jus d'ananas
- 6 c. à table jus de citron
- 1 tasse de sections d'orange
- 1 tasse d'ananas en cubes
- ¾ tasse raisins frais
- 1 grosse banane
- Noix

Faites gonfler la gélatine dans la moitié de l'eau froide; ajoutez le sucre, le sel et l'eau bouillante. Brassez jusqu'à ce que le sucre soit dissous. Ajoutez le reste de l'eau froide et les jus de fruits. Faites refroidir jusqu'à ce que le mélange soit sirupeux.

Prenez un moule pouvant contenir à peu près 5 tasses. Rincez à l'eau froide. Mettez 1 tasse de la préparation dans le moule. Laissez prendre. Mettez un rang de fruits en formant un joli dessin. Laissez prendre, en ajoutant un peu de liquide; ne pas déranger le motif. Au reste du liquide ajoutez les fruits et les amandes (¼ tasse). Versez dans le moule et laissez prendre. Démoulez pour servir. Vous pouvez aussi présenter cette gelée dans des coupes individuelles, décorées de feuilles de menthe, comme sur la photo de la page 39.

Délice à la rhubarbe

- 1 tasse de riz cuit
- 1 tasse de sucre en poudre
- 1 tasse de rhubarbe cuite
- 1 tasse de crème
- Cerises

Mélangez le riz, le sucre et la rhubarbe. Faites refroidir parfaitement. Au moment de servir, ajoutez la crème fouettée. Servez dans des coupes et garnissez de cerises.

Cocktail de fruits frais

- ¼ tasse de jus de limette
- 1 tasse de jus d'orange
- Sucre
- 1 tasse d'ananas en dés
- 1 tasse de fraises
- Menthe fraîche

Mélangez les jus de limette et d'orange. Sucrez au goût. Refroidissez. Coupez les fraises en deux, en réservant quelques-unes pour décorer (6). Au moment de servir, mettez, en alternant, ananas et fraises dans des verres et couvrez avec le jus de fruit. Garnissez d'une fraise et d'une brindille de menthe.

Mousse aux pêches

- 1 tasse de crème
- 1 tasse de pulpe de pêches
- ½ tasse de sucre
- 2 blancs d'œufs
- ⅓ c. à thé de sel

Fouettez la crème, ajoutez lentement la pulpe de pêches à laquelle vous aurez ajouté le sucre. Montez les blancs d'œufs en neige, incorporez à la première préparation. Versez dans le tiroir du congélateur et laissez prendre.

Mousse aux fraises

- 2 tasses de crème
- ½ tasse de sucre en poudre
- ¼ c. à thé sel
- 1 tasse de fraises

Écrasez les fraises et sucrez au goût. Fouettez la crème, ajoutez le sucre en poudre, le sel et finalement les fraises. Versez dans le tiroir à congélation et laissez prendre.

FACTORY WAREHOUSE

SCIE À CHAÎNE BONI SPÉCIAL

PIGNON OU RUPTEUR DE CHAÎNE

(À votre choix, avec chaque chaîne commandée) L'offre de pignon ne s'applique qu'aux marques populaires de scies à commande directe.

VOUS PAYEZ SEULEMENT

Chaîne de 12" - 14"	\$ 8.00	— AVEC BONI	\$10.00
Chaîne de 15" - 16"	\$ 8.50	— AVEC BONI	\$11.00
Chaîne de 17" - 20"	\$10.50	— AVEC BONI	\$13.00
Chaîne de 21" - 24"	\$12.50	— AVEC BONI	\$15.00
Chaîne de 25" - 28"	\$14.50	— AVEC BONI	\$17.00

PIGNONS —

POUR TOUTES MARQUES POPULAIRES DE SCIES À COMMANDE DIRECTE — \$3.50

BARRES — POUR TOUTES SCIES

BARRES de 12" - 16"	\$14.00
BARRES de 17" - 20"	\$15.00
BARRES de 21" - 24"	\$18.00
BARRES de 25" - 28"	\$22.50

FACTORY WAREHOUSE

a/s casier 780

Le Bulletin des Agriculteurs
5670, rue Chauveau
Montréal 5, Québec

Le plus grand fournisseur de scies à chaîne en Amérique du Nord

TOUTES MARCHANDISES ENTièrement GARANTIES

PAIEMENT : SUR LIVRAISON OU COMPTANT AVEC LA COMMANDE.

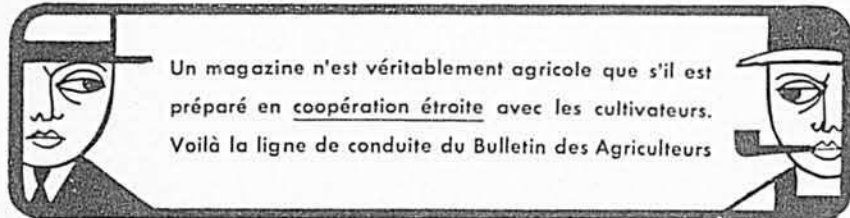

Un magazine n'est véritablement agricole que s'il est préparé en coopération étroite avec les cultivateurs. Voilà la ligne de conduite du Bulletin des Agriculteurs

Enfin! Un appareil auditif que des millions de gens peuvent porter! MIRACLE-EAR

(OREILLE MIRACLE)

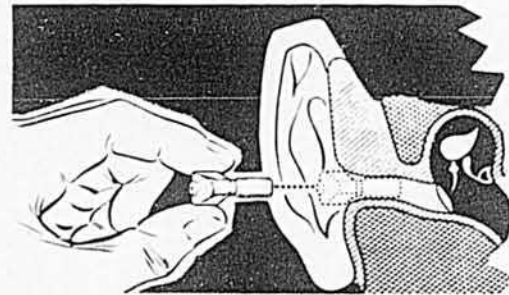

Glissez-le dans l'oreille et entendez de nouveau

Pour consultation signalez 272-0614

CENTRE AUDITIF REID
AGENT DAHLBERG

7365-A, rue St-Hubert Montréal

OU POSTEZ LE COUPON CI-DESSOUS



Veuillez m'envoyer des renseignements sur la réplique du plus petit appareil auditif au monde gratuitement et sans obligation de ma part.

Nom

Adresse

Ville

Telephone

BA-5-65

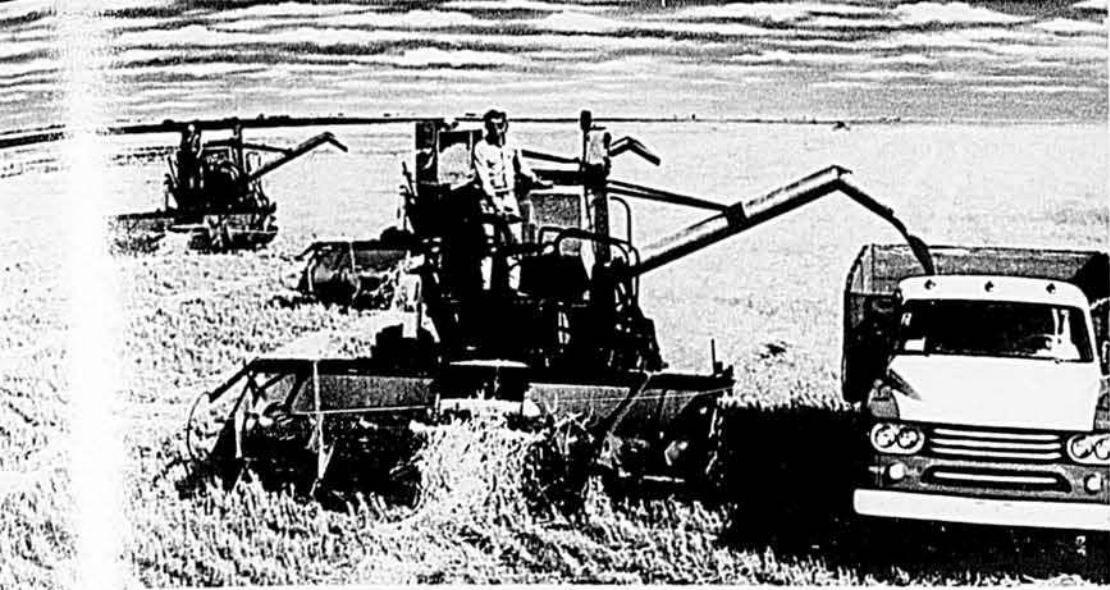

Résultats parfaits garantis avec la farine Five Roses ... la farine de l'Ouest, pays des blés d'or

Seuls la qualité et le rendement d'un produit indiscutables peuvent vous assurer une telle garantie. Or, la farine Five Roses est moulue du blé le plus fin au monde avec des soins infinis. Elle donne des résultats parfaits, dès la première fois qu'on l'utilise. Avec cette farine, le pain est lisse, homogène, et sa couleur et son arôme sont

des plus appétissants; les pâtisseries sont bien feuilletées et les gâteaux, légers et cuits à point. Tels sont les résultats que l'on obtient avec une farine de tout premier choix, la farine Five Roses, qui garantit des résultats parfaits!

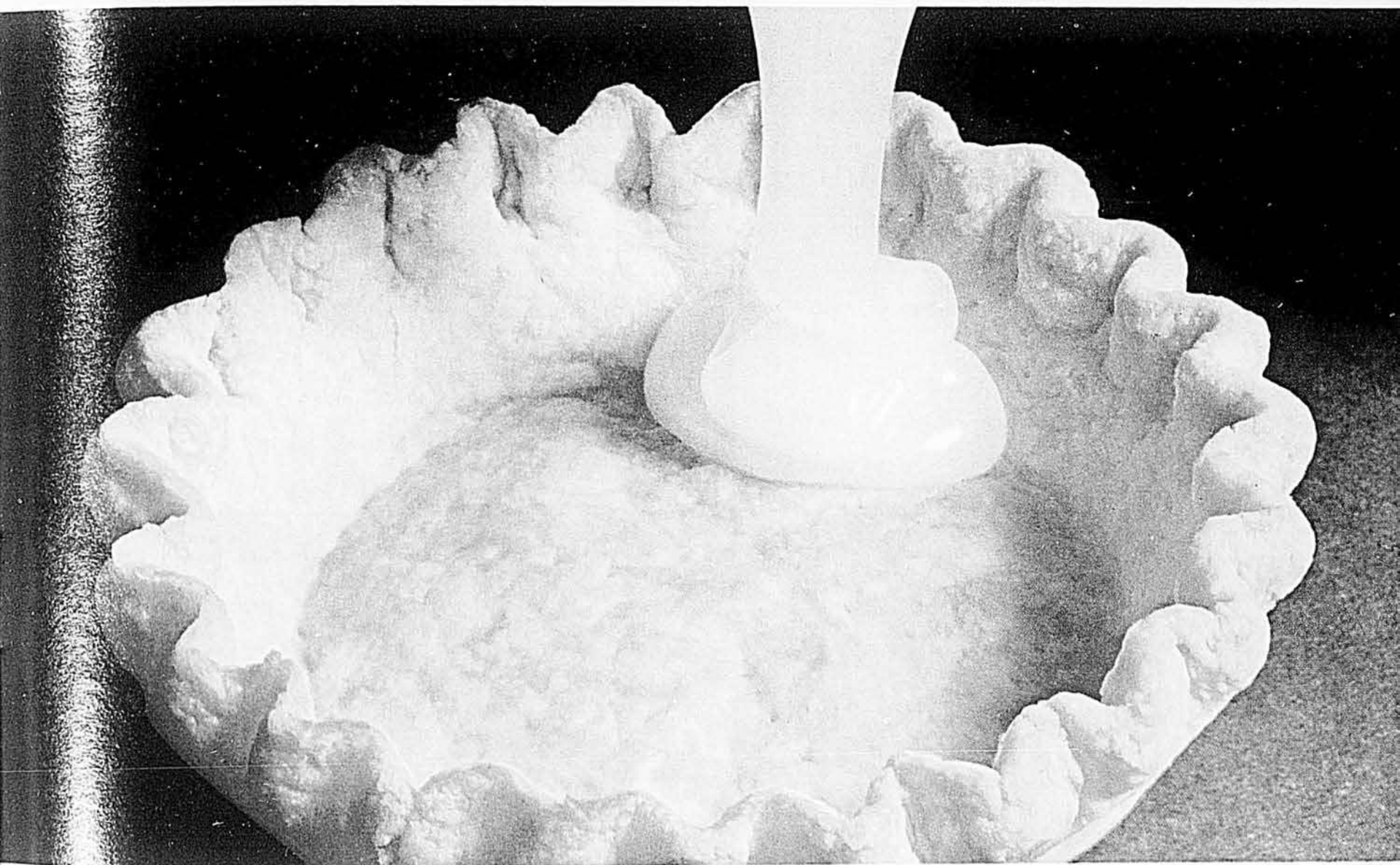

Comment réussir parfaitement la pâtisserie

1 t. de shortening
1 c. à thé de sel
3 t. de farine Five Roses pré-tamisée
1/2 t. d'eau froide

Décraser le shortening et le beurre en crème, en utilisant un malaxeur électrique, si désiré. Ajouter graduellement la farine Five Roses et le sel, en gardant la même consistance crémeuse. Ajouter l'eau et bien mélanger le tout. Au début, la pâte sera collante. (Si elle est bien enveloppée, elle se conservera pendant

10 jours au réfrigérateur. Avant de l'utiliser de nouveau, il faut la laisser amollir à la température de la pièce). Déposer la moitié de la pâte sur une planche généreusement farinée; abaisser à $\frac{1}{8}$ " d'épaisseur, à partir du centre vers l'extérieur. Avec un découpoir rond à biscuits, couper la pâte en allouant 1" de plus que le moule. Manipuler soigneusement la pâte pour la placer dans chaque moule; éviter de l'étirer. Canneler les bords avec une four-

chette. Procéder de la même façon avec l'autre moitié de pâte. Cuire à four chaud (450°F.) 12 à 15 minutes, ou jusqu'à ce que la pâte soit dorée. Garnir selon le goût. Cette recette donne 24 ou 18 tartelettes, selon les dimensions du moule employé, ou 2 tartes de 9" à croûte double, ou 3 de 9" à croûte simple.

FARINE FIVE ROSES

MOULUE AU QUÉBEC DES MEILLEURS BLÉS AU MONDE

PRENEZ
EN MAINS
UNE
PIONEER
650

LA SCIE À CHAÎNE
DE CONFIANCE,
LA PREMIÈRE AU
CANADA POUR SON
RENDEMENT ÉLEVÉ

Aucune scie à chaîne ne surpasse la Pioneer 650 pour le rendement et la sûreté de fonctionnement. Cette scie de premier ordre est devenue la préférée de la majorité des bûcherons professionnels canadiens. Ces hommes savent ce que représente pour eux une scie de confiance au rendement éprouvé. C'est pourquoi ils choisissent la Pioneer 650: un bourreau de travail dans le bois!



LA PETITE PIONEER 11-10

Voici la partenaire idéale de la Pioneer 650 — La nouvelle Pioneer 11-10 ne pèse que 12 livres, mais c'est une vraie scie de professionnel. Parfaite pour l'ébranchage, elle permet au bûcheron d'accroître son rendement dans le bois. Allez la voir chez le dépositaire Pioneer de votre localité!

PIONEER SAWS LTD.

SYMBOL DES SCIES À CHAÎNE DE QUALITÉ DEPUIS PLUS DE 25 ANS
UNE FILIALE D'OUTBOARD MARINE CORPORATION OF CANADA LTD.

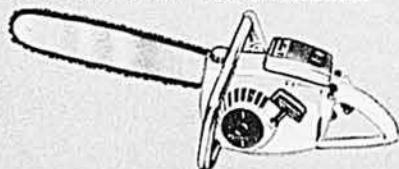

LE CULTIVATEUR
devant la



CONTRAT AVEC UNE
COOPÉRATIVE AGRICOLE

CONSTRUCTION
D'ÉCOLES

Un cultivateur devient membre d'une coopérative agricole. Le contrat qui le lie à ladite coopérative statue, entre autres clauses, qu'il s'engage à "acheter de la société ou par son entremise, les marchandises énumérées ci-dessous (moules balancées, grains de semence et engrais chimiques), selon les quantités et d'après les besoins qu'il pourrait avoir"; "puis à livrer à la société... toute sa production, moins toutefois la partie nécessaire à son personnel" et cette double obligation s'étend "à tous les membres de sa famille dépendant de lui, sur toute ferme qu'il détient à titre de propriétaire, locataire ou occupant". Le contrat vaudra pendant cinq ans.

Pendant quatre années, ce cultivateur fait des achats considérables à la coopérative, variant entre \$10,000 et \$20,000, annuellement. Il faut dire qu'il possède quatre terres et fait de l'élevage sur une haute échelle.

Puis, tout à coup, il achète ailleurs, pour plusieurs milliers de dollars, chez des concurrents de la coopérative. Les directeurs le font aviser qu'il enfreint ainsi les obligations de son contrat. Mais il passe outre aux reproches.

C'est pourquoi le bureau de direction de la coopérative le raye de la liste de ses sociétaires et lui retire les privilèges dont il avait joui jusque-là.

C'est alors seulement que le cultivateur proteste. Il intente des procédures contre la coopérative agricole en vue de se faire réinstaller dans tous les privilèges et les droits que lui confère son contrat. Son argumentation au soutien de ses procédures se résume à peu. Il a été privé de ses droits et privilèges par le bureau de direction de la coopérative sans avoir été convoqué devant ledit bureau et, naturellement, sans avoir été entendu. D'après lui, telle procédure serait illégale: on ne peut être condamné sans avoir été entendu, dit-il.

La Cour n'a pas accepté l'argument et a rejeté la demande. En enfreignant les clauses de son contrat, le cultivateur-demandeur y mettait fin lui-même. La décision des directeurs de la coopérative ne faisait que confirmer ce qu'il avait déjà décidé et fait lui-même. Il n'importait nullement, dans cette affaire, que le sociétaire fut convoqué, fut présent ou non, à l'assemblée qui révoquait ses privilèges. Sa conduite antérieure l'en avait définitivement privé. Ref: jugement rendu en Cour du Banc de la Reine, à Montréal.

Une commission scolaire rurale a décidé de construire une école nouvelle. Son président a obtenu des plans du Ministère de l'Éducation. Des soumissions ont été requises d'après ces plans. Trois entrepreneurs ont soumissionné. Par résolution, la commission scolaire a accepté la plus basse. Estimant que la résolution acceptant sa soumission équivaut à un contrat, l'entrepreneur choisi commence les travaux.

La cave de l'édifice est creusée, le solage en ciment est en bonne voie, quand un contribuable s'adresse à la Cour pour en obtenir un ordre enjoignant à l'entrepreneur de suspendre ses travaux définitivement et pour faire annuler la résolution acceptant la soumission de l'entrepreneur, s'en prenant tant à celui-ci qu'à la commission scolaire elle-même.

Pour étayer son action, le demandeur invoque l'article 237 du Code scolaire. La Loi oblige, en effet, toute commission scolaire à prévoir le paiement du prix d'une école en même temps qu'elle en décide la construction. Une commission scolaire ne peut ratifier un contrat pour la construction d'une école si elle n'a pas, auparavant, décidé de l'appropriation des deniers destinés à en solder le coût.

Or, dans l'affaire que nous étudions, non seulement la commission scolaire n'avait pas encaissé l'argent nécessaire à la construction de l'école, mais n'avait pas imposé de taxe à cet effet ni décidé d'emprunter. Sur la proposition d'un commissaire, l'assemblée avait bien résolu de s'adresser au Ministère pour demander que la commission scolaire soit exemptée de se conformer à l'article 237 du Code scolaire et puisse commencer la construction de l'école avant d'en assurer le paiement du coût. Là cependant s'était bornée l'initiative. Quand le contribuable interpellé, c'est-à-dire le demandeur, institua ses procédures, aucune démarche n'avait encore été faite par la commission scolaire pour se conformer à la Loi ou pour bénéficier d'un traitement de faveur.

Vu les circonstances, la Cour n'a pas hésité à annuler la résolution attaquée, ainsi que le contrat de l'entrepreneur. Ref: jugement rendu en Cour du Banc de la Reine, à Montréal.

(Suite à la page 77)

Jacques Leroy s'arrête d'écrire pour consulter sa montre. Elle marque dix heures trente. Il songe avec ennui qu'il n'aura pas achevé, lorsque Pierre Frimat, l'auteur à la mode, viendra à onze heures prendre livraison du manuscrit. Dix bonnes pages sont encore nécessaires pour la conclusion sensationnelle qu'il veut donner à son oeuvre. La plume en l'air, il relit le dernier paragraphe, avant d'enchaîner. Tandis qu'il commence une nouvelle phrase, la sonnette tinte à la porte d'entrée.

— Allons, bon ! voilà déjà Frimat ! maugrée Leroy en allant ouvrir.

Ce n'est pas Frimat. C'est un employé du gaz.

— Vous désirez, monsieur ?

— C'est bien ici qu'habite M. Jacques Leroy ?

— C'est moi-même.

— Vous avez dépassé de huit jours le délai accordé pour le règlement de votre dernier relevé, alors je viens fermer le compteur.

— Fermer le compteur ? La Compagnie est bien impatiente ! Ne pourrait-elle pas attendre jusqu'à demain... ou seulement à cet après-midi ?

Pendant leur bref dialogue, l'employé a promené autour de lui un regard discret, mais assez précis pour tirer de son examen les réflexions suivantes : "Piteuse, la cabane !... Le mobilier ne ferait

par MAURICE d'ANYL

À QUOI TIENT LE BONHEUR

pas surenchère aux "priseurs". Le papier qui tapisse les murs dénonce par de larges plaies une insurmontable fatigue. Le carrelage du logis est lamentablement ébréché et, dans la minuscule cuisine que j'aperçois à côté, on ne doit pas souvent fricasser de plantureux ragoûts... Pourtant l'ensemble est propre, mais tout transpire la misère. Jacques Leroy ne doit pas être un fastueux citoyen !"

— Attendez ! C'est que j'ai des

ordres, Monsieur ! Et point qualité pour accorder des sursis.

— Ah ! Eh bien, fermez-moi le gaz, alors ! Demain vous devrez revenir me le rendre, voilà tout !

— Demain, peut-être pas, si vous n'allez que cet après-midi régulariser, mais après-demain, sûrement !

— Après-demain ? ... Dites-moi, monsieur l'employé, comme je ne pourrai probablement pas sortir avant cet après-midi, ne m'accorderiez-vous pas quelques minutes... le temps seulement de cuire deux oeufs... vous fermerez le compteur après ?

L'employé est un brave homme et la prière polie de ce *purotin* le touche... Cuire deux oeufs... Evidemment ces deux oeufs doivent constituer tout le déjeuner du pauvre bougre. Cela lui rappelle une période de gêne intense, il n'y a pas si longtemps, où lui-même, pour économiser le prix du restaurant, se contentait bien souvent d'un peu de fromage et de pain pris sur un coin de table, dans sa mansarde. Il était sans travail et, par surcroît, fiancé ! Il lui fallait songer à monter son ménage... et cela coûte cher !... Le souvenir de sa propre misère l'attendrit sur celle qu'il devine honteuse et profonde ici-même.

— Ecoutez, Monsieur, si vous me promettez de passer ce soir ou demain avant dix heures à la Compagnie, je ne couperai pas le gaz... Je motiverai que vous étiez absent et que personne ne m'a ouvert. Mais ne manquez pas de vous mettre en règle avant dix heures, demain au plus tard !

— Ah ! vous êtes bien aimable ! Vous pouvez compter sur moi pour demain. On a quelquefois des ennuis vous comprenez... Les choses ne vont pas toujours toutes seules... les commandes bouillent... mais demain, sûrement, je vous le promets !

Le mot de *commandes*, dans la bouche de ce malheureux ouvrier en chambre, éveille la curiosité du compatissant préposé. Enhardi par sa propre bienveillance, il ose se montrer curieux.

— Vous n'êtes pas négociant... Dans quelle branche professez-vous ?

— Mon Dieu, mon ami, j'exerce un métier fort modeste, qui présente le double privilège de ne point enrichir son homme et d'être, en revanche, susceptible d'acquiescer la fortune et la gloire à un profane associé. Je suis *négre*.

— Nègre ?

— Ce mot vous ahurit... Peut-être n'avez-vous jamais entendu parler de ça ? Oui, *nègre* ; je suis un *nègre*. On dénomme ainsi un écrivain, un romancier, qui vend ses idées et ses écrits à un particulier qui les signera et les publiera à son profit personnel.

— Bah ! Pourquoi ça ? Ne pourriez-vous donc pas signer et publier vous-même ?

— Votre étonnement ne me surprend pas. Pourtant vous allez me comprendre. Les éditeurs n'aiment



Gagné par la sympathie, François Burette, propose à Jacques d'offrir ses services comme rédacteur à la Compagnie du Gaz.

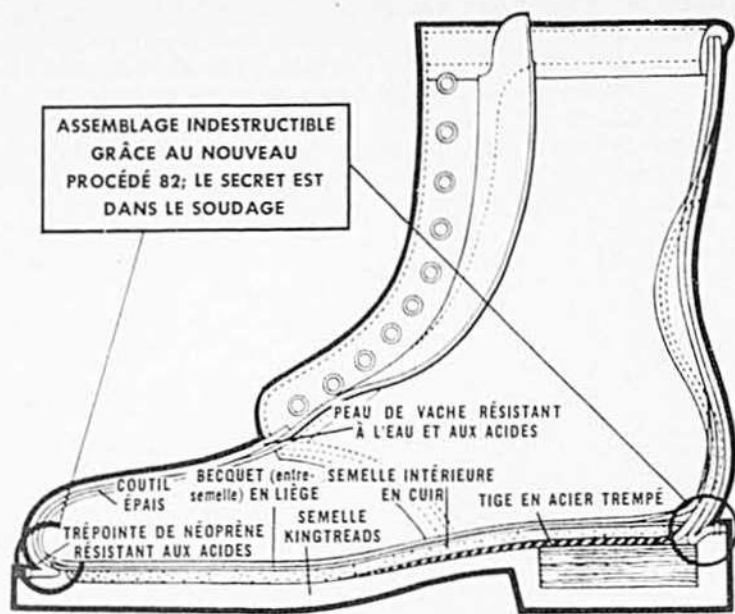

Voici pourquoi les KINGTREADS

sont vos meilleures chaussures de travail

Les Kingtreads de Kaufman sont fabriquées selon un nouveau procédé étonnant, le premier perfectionnement d'importance capitale apporté depuis 25 ans à la fabrication des chaussures. Cette méthode moderne qui simplifie la fabrication permet, en outre, de faire des chaussures mieux construites, avec de meilleurs matériaux, et ce, à un prix toujours très raisonnable.

LES KINGTREADS SONT PLUS DURABLES

- La semelle est liée à l'empeigne sous pression de 20,000 livres; elle ne s'en séparera pas.
- La trépointe de Néoprène résiste aux acides.
- La semelle Kingtreads est extrêmement durable.
- L'empeigne, en cuir de vache de première qualité, tanné à l'huile, résiste aux acides, y compris ceux de la terre des basses-cours.
- La semelle intérieure est en cuir véritable. Le cambrion d'acier trempé de la semelle protège et supporte le cou-de-pied.

LES KINGTREADS SONT PLUS CONFORTABLES

- Plus légères et plus souples, les Kingtreads sont beaucoup plus confortables qu'une chaussure de travail ordinaire.
- La semelle intérieure est doublée de mousse.
- L'entresemelle de liège isole le pied, en été contre la chaleur, en hiver contre le froid; elle ne "tire" pas le pied.
- La forme spéciale de la semelle empêche de perdre pied, ne retient pas la boue.

Couleurs: cuir de vache noir, brun, miel et Cheyenne; tiges de 6 et 8 po., à partir de \$9.98 à \$12.98.

KINGTREADS

Kaufman Footwear, Montréal, Kitchener

Fabricants des Funtreads, des Foamtreads, des pantoufles Packard, des chaussures pour enfants Packard, des Snowbelles et de chaussures imperméables.



pas à risquer des capitaux au lancement d'un livre écrit par un inconnu. Que ce livre ait ou n'ait pas de valeur, son succès auprès du public sera surtout fonction de la publicité qui auréole le nom de l'auteur. Or, la publicité coûte cher et le hasard est capricieux. Alors, les éditeurs préfèrent s'abstenir et ne s'engager qu'aux moindres risques en ne traitant qu'avec des signataires connus. Mais il existe une catégorie de malins qui, disposant de certains moyens, n'hésitent pas à courir leur chance et achètent à un auteur ignoré une oeuvre, qu'ils publieront à leurs débours et sous leur nom. Si l'opération réussit, ils y gagnent, du même coup, argent et gloire.

— Mais c'est de l'Escroquerie à la Pensée !

— Non ! C'est une affaire... une affaire d'un genre spécial, mais autorisé.

— Et vous jugez cela régulier ?

— C'est admis. Personne aujourd'hui n'ignore plus que la plupart des romans du père Dumas n'ont pas été imaginés par lui. Cela explique l'inégalité de leur valeur. Quelques-uns sont charmants; le plus grand nombre sont médiocres, mais le nom seul du père Dumas emportait l'adhésion de tous les éditeurs.

— Eh ! bien, mon pauvre monsieur, il vaut mieux travailler pour la Compagnie du Gaz ! On y jouit de la considération de son syndicat et les droits, tout relatifs de chacun, y sont au moins respectés.

A cette naïve exclamation du brave homme, Jacques Leroy ne peut s'empêcher de sourire et de répliquer par une boutade :

— Oui, mais tout le monde ne peut pas prétendre d'entrer à la Compagnie du Gaz.

— Qui vous l'interdit ? Tenez, vous m'êtes sympathique; je vais vous donner un conseil. On a précisément besoin de trois rédacteurs en ce moment. Pourquoi ne vous présenteriez-vous pas ? Vous êtes écrivain; vous avez de l'instruction; vous passeriez sans difficulté l'examen et vous gagneriez immédiatement douze mille francs par mois. Hein ! Que dites-vous de ça ?

— J'en dis ! j'en dis !...

Jacques Leroy se gratte la tête et réfléchit... Douze mille francs par mois ! Et assurés ! Jamais il n'a gagné autant d'argent à se torturer l'esprit dans l'élucubration de feuilletons où il lui faut animer des héros qui ne parlent que par centaines de mille francs et réussissent des mariages exemplaires. Il préférerait tellement composer des tableaux de la vraie vie, avec ses misères, ses lâchetés, ses dégoûts... ou encore un clair et beau poème, ruisselant d'harmonie et de vérité... Oui, la suggestion est bonne... Il s'étonne de n'avoir jamais songé à rien de cela. Puisqu'il lui faut vivre, il prendra un emploi, un bon et bête petit emploi, comme en remplissent tous les pauvres diables pareils à lui. Rien ne l'empêchera, à ses heures de loisirs, d'écrire ce qu'il voudra, ce qui lui plaira, sans s'embarrasser de considérations étrangères à sa raison et à sa sensibilité... Ah ! ne plus rêver à des orgies de victuailles avec la faim au ventre et la menace de se voir, un beau matin, couper le gaz avant d'avoir pu faire cuire un maigre déjeuner de deux oeufs !



—J'en dis que c'est magnifique ! Je vous remercie de votre indication. Vous êtes un chic type... Votre idée est excellente; je vais la suivre. Permettez-moi de vous serrer la main.

—Alors, vous décidez d'entrer chez nous ? Vous avez raison. A votre âge, vingt-quatre ou vingt-cinq ans sans doute, vous avez la possibilité de vous créer une belle situation.

—Dès cet après-midi, je vais aller me présenter.

—Vous n'aurez qu'à demander M. Georges Bricchet. C'est le Chef du Personnel...

Et, timidement, mais cordialement, comme s'il voulait ainsi affirmer sa naissante sympathie à ce futur collègue d'administration, il ajoute :

—Moi, je m'appelle François Burette.

II

Jacques Leroy fait aujourd'hui partie du nombreux personnel de

la Compagnie du Gaz. Le jour même où le providentiel François Burette lui a suggéré d'y présenter sa candidature, il s'est évertué, avec la conscience qu'il apporte en toutes choses, à terminer le feuilleton qu'il devait livrer à Pierre Frimat et il le lui a abandonné contre une somme de dix mille francs. Il ne lui a pas fallu moins de sept semaines pour l'achèvement de cet ouvrage et son rapport de dix mille francs se réduit à peu, comparativement aux appointements permanents que, chaque mois, il touchera de son administration.

M. Georges Bricchet, le chef du personnel, l'a reçu avec une exquise civilité. Sans doute la mise modeste et la tenue déferente du candidat, son intelligence ouverte et les bonnes notes de son examen ont-elles agréablement impressionné "Monsieur le Chef". Rattaché au secrétariat, Jacques Leroy y a pris son service parmi les rédac-

teurs, dans un bureau proche de la Direction située à l'écart des salles accessibles au public. Les premiers jours de son entrée en fonctions ne lui ont pas été trop pénibles, en dépit de la froideur que ses collègues affectent à son égard et qui est visiblement due à l'envie, suscitée en eux par la bienveillante attitude que "Monsieur le Chef" manifeste pour lui. Leroy, toujours ponctuel, et qui néglige de participer aux conversations dénuées d'intérêt de ses collègues, pour s'absorber silencieusement à sa tâche, leur en impose désagréablement sans le vouloir. Il est pourtant aimable et serviable envers eux, mais il n'a, jusqu'ici, jamais été mêlé au monde des ronds-de-cuir et il s'étonne, à part soi, de la puérilité un peu niaise qu'ils mêlent à leurs propos, à leurs actions, à leurs manières. Généreux de nature, Jacques ne les condamne ni ne les juge et, même, trop averti du danger d'obscurcis-

sement spirituel que courent à la longue ces catégories d'employés, danger auquel la plupart d'entre eux, hélas ! finissent par succomber en perdant leur personnalité, il les excuse. Ce qui l'offusque en ceux-ci, c'est surtout, la facilité avec laquelle ils colportent, par jalousie ou raillerie, les médisances et les calomnies qui circulent et qu'ils font naître, au besoin, sur le compte des camarades; la naïveté avec laquelle ils gobent, respectivement, les facéties longuement délayées dans le journal qu'ils ne manquent pas de lire d'un bout à l'autre chaque matin, aux moments que *Monsieur le Chef*, retenu ailleurs par les obligations de sa charge, ne donne pas à craindre son irruption dans le bureau; l'ignorance à la fois prétentieuse et badaude avec laquelle ils apprécient les idées et les événements des temps révolus ou présents, sur lesquels ils émettent des commentaires dignes de négroïdes; la va-

Un véritable centre bancaire

Avez-vous jamais songé à tout ce qu'une banque à charte est en mesure de faire pour vous être utile ? La succursale où vous entrez est beaucoup plus qu'un endroit commode pour faire un dépôt, toucher un chèque ou obtenir un prêt. Chaque succursale, petite ou grande, comporte un service bancaire complet. Ce n'est d'ailleurs que là qu'il vous est possible de faire *toutes* vos affaires sous le même toit. Au fait, chaque succursale est un centre groupant les multiples services bancaires et un personnel désireux de vous aider, avec diligence et courtoisie, à effectuer *toutes* vos opérations.

LES BANQUES À CHARTE DESSERVANT VOTRE VOISINAGE

Leurs 5,650 succursales mettent à la portée de tout le monde, dans tout le Canada, tous les services bancaires.



nité qu'ils déploient à discuter de sujets scientifiques auxquels ils n'entendent goutte; l'irrespect qu'ils affichent prétentieusement à l'égard des femmes... Ces travers et bien d'autres encore qui, en somme, ne sont que les manifestations de l'inhérente et générale bêtise humaine, feraient, par moment, supposer à Jacques Leroy que toute la stupidité s'est concentrée à ses côtés, entre ses quatre murs où il cohabite avec cinq collègues, pour irradier sur le reste du monde.

Cependant les jours s'écourent sans entamer la profonde sérénité de son âme. Il a réglé sa vie avec ordre et sagesse et, philosophiquement résigné à la promiscuité de

camarades différents de lui, il ne souffre pas trop parmi eux et, dans aucun cas, il ne leur montre qu'il leur préférerait un esprit plus affiné, un cœur plus élevé. D'ailleurs, il se sent le cerveau beaucoup plus libre que naguère. Il ne connaît plus le souci vulgaire des lendemains problématiques et non plus la nécessité de se tirailler l'imagination pour élucubrer de fantaisistes aventures. Il n'est plus obligé de procéder lui-même, par économie, à la confection sur son petit fourneau à gaz, de nourritures plus ou moins sommaires; il a pris pension dans une crèmerie propre où les prix sont raisonnables et la cuisine suffisante. Chaque soir, après le restaurant, il

peut, à son gré, lorsque le temps est beau, se promener, la pensée libre sur les boulevards.

D'autres fois, il s'enferme chez lui et se délecte dans la lecture de ses poètes ou romanciers favoris. Même, repris par le mal littéraire, mais sans contrainte maintenant, il a entrepris d'écrire un grand poème historique pour lui tout seul et sans le désir d'une problématique publication. Il a choisi pour sujet *La Vie inimitable de Cléopâtre*. La destinée tumultueuse et tragique de cette ultime fille des Lagides a toujours, par son faste et ses infortunes, exercé sur son cœur humble et tranquille une stupéfaction qui tient de l'enchantement. Il sent qu'il saura trouver

les mots propres à faire revivre cette somptueuse et misérable reine. Il a adopté la religion de Flaubert, qui subordonnait à la recherche de l'Art pour l'Art toutes les contingences de la vie quotidienne. Il n'a pas d'amis et, hormis le brave François Burette pour lequel il a gardé une sincère gratitude et qu'il rencontre de temps à autre en dehors du bureau, il ne fréquente personne. Il vit seul, mais toujours prêt à rendre service à chacun il jouit de l'estime, au moins apparente, de tous ceux qui l'approchent, même de celle de ses camarades immédiats dont il a su, par sa douceur de caractère, forcer la médiocrité d'âme, au point que sans aller jusqu'à l'aimer ni le rechercher, ils n'osent pas manifester ouvertement devant lui les sentiments de sourde envie qu'ils lui ont, dès le premier jour, voués et lui réservent secrètement.

III

Septembre va finir. Voilà quatre mois que Jacques Leroy est entré dans l'Administration. Il s'est rapidement mis au courant de fonctions relativement faciles. Il lui arrive fréquemment d'avoir achevé sa tâche quotidienne bien avant l'heure de la sortie et, plutôt que d'employer ses heures creuses à pérorer avec ses collègues, il les emploie à compléter son poème de *Cléopâtre* dont il a déjà, définitivement établi les grandes lignes. A l'exemple de ses illustres aînés: Gondinet, Maupassant, Coppée, Theuriet, Courteline, d'autres encore qui, comme lui, fonctionnaires, avant de devenir célèbres, revêtaient jusque dans leur cabinet professionnel leurs essais artistiques, il a apporté ses manuscrits qu'il relit, corrige et perfectionne dès que son labeur ordinaire est terminé. Cela n'a pas manqué de susciter les sourires railleurs de ses collègues qui, se prenant pour des "esprits supérieurs", jugent puérils ces passe-temps. Mais Jacques Leroy ne s'y arrête point. Il sait que le propre de la sottise est de se croire intelligent et il dédaigne le dédain des imbéciles. Tout à son rêve intérieur, il vit avec son personnage de Cléopâtre qu'il a ressuscitée de ses cendres et il lui suffit de clore les yeux pour la faire apparaître, marcher et vivre devant lui, comme au temps qu'elle adorait Antoine. Il évoque son visage marqué au sceau d'une terrible et surhumaine beauté. Une robe légère, en gaze de lin, entièrement brodée d'argent la serre étroitement, accusant chaque mouvement de son corps élastique. Ses jambes nues et ses bras découverts jusqu'au - dessus du coude sont chargés d'anneaux d'or incrustés d'émeraudes. Des bagues ornent ses doigts. Deux cassolettes serties de diamants lui pendent aux oreilles. Des gemmes piquées dans de fins croissants de métal précieux étincellent parmi ses cheveux noirs et luisants comme les profondes nuits bleues. Ses traits sont agréablement fardés de rose. Ses lèvres rouges sur des dents d'émail clair ont l'irritant aspect d'une fleur sanglante sur un écrin de nacre et ses yeux, délicatement ombrés de



On demande des hommes aujourd'hui... pour diriger nos forces armées de demain

Les Forces armées du Canada font actuellement l'objet d'une modernisation complète. On procède à leur rénovation en vue de mieux faire face aux besoins futurs de la défense et du maintien de la paix. Nos forces de demain se distingueront par leur souplesse et leur efficacité, tant dans le domaine du matériel et de l'instruction que dans celui, plus important encore, du commandement. Allégées et bien préparées, elles seront en mesure, comme l'athlète en pleine forme, d'assener des coups puissants.

On veut des chefs. Une armée vaut ce que valent ses officiers. Il faudra donc que ceux qu'on choisira pour diriger nos forces armées de demain soient d'un calibre exceptionnel. Ils devront posséder des qualités mentales et physiques hors de l'ordinaire. Les responsabilités du commandement seront plus lourdes que jamais et ce ne sera pas une mince tâche que de trouver les hommes vraiment à la hauteur. Ceux qui en seront jugés dignes seront des hommes dans toute la force du mot.

Etes-vous à la hauteur. Si vous avez lieu de croire que vous possédez les qualités requises pour remplir des fonctions aussi importantes, vous auriez intérêt à examiner quels sont les

moyens dont vous disposez pour atteindre votre but.

Chaque année des jeunes gens sont choisis, sous le régime du Programme d'instruction pour la formation d'officiers des forces régulières (ROTP), pour aller poursuivre leurs études dans les Collèges militaires du Canada ou dans une université canadienne. Les candidats acceptés reçoivent le grade d'élève-officier dans les éléments navals, terrestres ou aériens des Forces armées du Canada, selon leur choix. Ils entreprennent alors un cours de formation générale et d'instruction militaire d'une durée de quatre ou cinq ans et conduisant à un diplôme en arts, en sciences ou en génie, et au grade d'officier au terme de leurs études. On peut obtenir de plus amples renseignements sur cette occasion exceptionnelle de se faire une carrière d'officier dans les Forces armées du Canada en écrivant à l'adresse suivante: Directeur du recrutement quartier général des Forces armées du Canada, Ottawa 4, Ontario.

Programme d'instruction pour la formation d'officiers des forces régulières



9738AF

bistre, répandent autour d'eux une singulière lueur...

Un après-midi, à l'instant même qu'il arrivait devant le porche de son administration, Jacques Leroy vit un coupé de grand luxe s'arrêter à son côté et un chauffeur en livrée quitter son siège pour venir ouvrir la portière. L'attention de Jacques, d'abord attirée par l'éclat des nickels et l'élégance de la voiture, dut changer instantanément d'objet et se transformer en stupeur sur le passage d'une très jeune femme descendue prestement de l'auto et traversant le trottoir. Elle était si miraculeusement semblable à l'image que, depuis des mois, il se faisait de son héroïne royale, qu'un cri faillit lui échapper : *Cléopâtre !*

Son saisissement était tel qu'il ne prit point garde que la jeune femme, près de franchir le seuil de l'établissement, s'apercevait d'avoir laissé tomber un de ses gants et revenait sur ses pas le ramasser aux pieds mêmes de Jacques Leroy immobile et, semblait-il, figé sur place.

— Merci quand même, Monsieur ! jeta-t-elle avec morgue à l'adresse du jeune homme. Et sans s'attarder à considérer l'air ébahi du pauvre garçon qui paraissait avoir perdu ses facultés, elle pénétra, hâtive et légère dans le hall.

Quand, revenu de sa stupeur, Jacques Leroy prit conscience de sa discourtoisie envers l'éblouissante inconnue, elle avait déjà parcouru la grande salle. Il la vit de loin prendre le corridor qui conduisait au secrétariat où se trouvait son bureau et qui aboutissait au cabinet directorial dont elle ouvrit délibérément la porte comme elle aurait pénétré chez elle.

Tout ému encore, Jacques gagna son secrétariat où ses collègues, déjà installés à leur table, échangeaient entre eux de graveleux

propos agrémentés par moment de rires vulgaires.

— La poule au singe est de retour ! goguenardait Pastaquet. Ce Pastaquet, le doyen des secrétaires, était un nabot de trente-cinq ans environ, maigre et blafard, aux cheveux gras et aux yeux clignotants. Ce qui frappait surtout dans sa laide face glabre, c'était la bouche; une bouche aux lèvres si minces qu'elles faisaient songer au fil d'un rasoir. Par le vitrage cloisonnant le secrétariat et le corridor, il avait vu passer la jeune femme et aussitôt engagé à son sujet la conversation avec ses collègues. L'arrivée de Jacques, loin de suspendre leurs bavardages, parut au contraire les stimuler. La prétention à se montrer avertis de tout est un défaut commun aux habileurs. Cédant à une bien naturelle curiosité, Leroy écoutait avec avidité.

— Oui, reprenait un second rédacteur du nom de Leberne, qui posait au spirituel et dont le regard torve semblait surveiller l'extrémité d'un nez crochu et prêt à fouiller dans la bouche large et prognathe qu'il surplombait, oui, elle est revenue; il n'y a rien d'étonnant : comme une hirondelle retourne au nid, une poule retourne au pot.

Cette facétie, pourtant exécrationnelle, eut le don de susciter l'hilarité de Pastaquet.

— N'importe ! objectait un troisième, je me l'offrirais volontiers !

— Et sans lui faire rien payer ! appuyait le quatrième.

Le cinquième, un certain Mazet, moins sot que les quatre autres, se contenta d'observer :

— Dans tous les cas, elle est bougrement belle !

— Oh ! belle ! corrigait dédaigneusement Pastaquet. Ce qui vous la fait trouver belle, c'est sa toilette et son attirail : sa robe bro-

LES TRACTEURS NUFFIELD VOUS EN DONNENT PLUS POUR VOTRE ARGENT !

Les nouveaux Nuffield vous offrent plus d'avantages que jamais. Cinq vitesses supplémentaires sur le 10/60, ainsi que des freins à disque, un nouveau tableau de bord et de nombreux perfectionnements. Plus de puissance et plus de poids au dollar avec le 460... des caractéristiques qui vous font économiser \$11.00 par CV, comparativement aux autres marques connues de tracteurs 4-socs. Demandez tous renseignements à votre vendeur Nuffield.

Prix de liste suggérés:
NUFFIELD 10/60—\$4245
NUFFIELD 460—\$3995
(F.O.B. pour
Montréal & Hamilton)

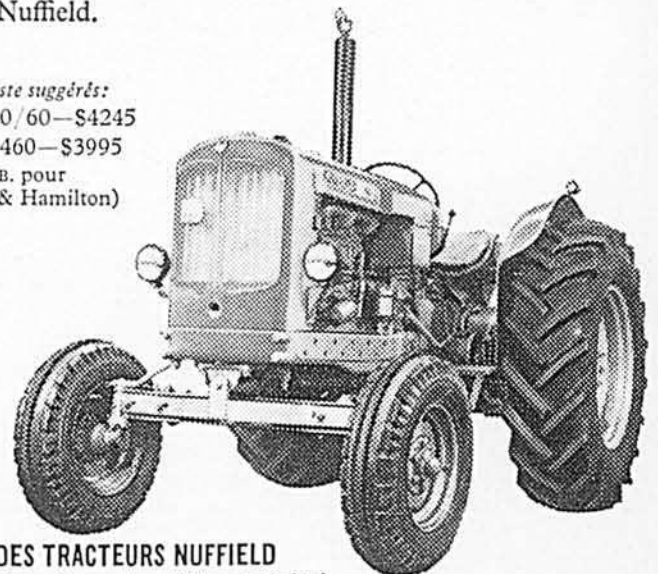

DIVISION DES TRACTEURS NUFFIELD
The British Motor Corporation of Canada Limited
Case postale 130, station 'C', Hamilton, Ontario
325 rue Norman, Ville St-Pierre, Montréal, P.Q.

N65-8F

AROME
AGRÉABLE

SAVEUR
REMARQUABLE

La preuve? Fumez-en une pipe!

NE COUPEZ PAS!

*La ligne que vous
allez couper, c'est
peut-être la vôtre!*



Avant de commencer à creuser pour planter des piquets de clôture ou entreprendre des travaux de fondation, n'oubliez pas de consulter le SERVICE DES RÉPARATIONS DU TÉLÉPHONE, car un câble téléphonique est peut-être enterré à proximité.

Il suffit de sectionner accidentellement un seul câble pour mettre hors de service des milliers de téléphones—et le vôtre notamment! Cela peut aller jusqu'à priver de communications les pompiers, la police et les services médicaux. Alors pensez à appeler le SERVICE DES RÉPARATIONS DU TÉLÉPHONE avant de commencer à creuser, et nous marquerons pour vous le tracé des câbles—sans aucun frais bien entendu!

BELL



Une compagnie canadienne appartenant à des Canadiens.

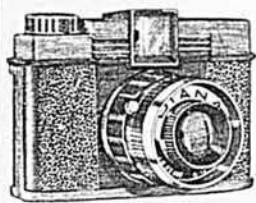

Pour la première fois, la voici !!! la nouvelle caméra DIANA,

vous permettant de prendre 16 photos en couleurs ou noir et blanc avec un rouleau 120. CETTE CAMÉRA N'EST PAS UN JOUET, ELLE EST UNE VÉRITABLE CAMÉRA MUNITÉ D'UNE LENTILLE LUMINEUSE VOUS PERMETTANT DE PRENDRE DES PHOTOS PAR N'IMPORTE QUELLE TEMPÉRATURE. EXCEPTIONNELLEMENT, ELLE VOUS EST OFFERTE AU TRÈS BAS PRIX DE \$4.45 et nous payons les frais d'emballage et poste. C.O.D. acceptés avec frais en plus.

Commandez à:
ROSELL-SALES, Box 156, Station "B", Toronto 2-B, Ontario.

Splendides images encadrées \$1.00 chacune

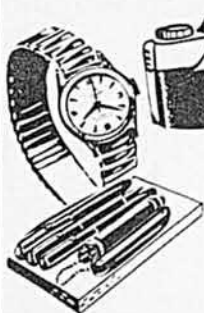

Gratis!

Votre Choix: de l'argent ou l'une de nos Magnifiques Primes — 58

Voyez les conditions dans notre catalogue. Vendez nos splendides cadres en plastique. Toujours plus beaux comme disent nos agents, ils se vendent facilement. Tout le monde en désire. Pas nécessaire d'envoyer d'argent, postez le coupon ci-dessous, vous recevrez un assortiment de 10 beaux cadres à \$1.00 chacun et un catalogue de 58 cadeaux Gratuits. Vous payez une fois la vente terminée, gardez \$3.00 pour votre travail et retournez-nous \$7.00, ou retournez \$10.00 et faites le choix d'une prime, (.60 cents pour la taxe provinciale). De nouveaux cadres et de nouvelles images sont ajoutés chaque mois pour faciliter votre travail. Bon succès.



Nom BA

Adresse
Allen Nouveautés, St-Zacharie, Qué.

chée d'argent; ses anneaux d'or et leurs pierres vertes aux bras et aux chevilles; ses bagues à ses doigts; ses diamants aux oreilles et ses parures dans les cheveux. Un vrai mannequin pour joaillerie.

— Bah! insistait Mazet. Sa toilette ni ses ornements ne m'en imposent. Ce que je lui trouve d'épatant c'est l'harmonieuse souplesse de sa ligne, nettement dessinée par l'étoffe qui la moule; ses cheveux d'un noir d'aile de corbeau; sa bouche aux sinuosités délicates; la finesse de sa peau qu'on prendrait pour de l'ambre rose; ce sont ses yeux; c'est tout elle enfin et rien qu'elle! Si je la voyais nue, eh! bien je croirais voir une Isis animée, et vous aussi, mon vieux! Et vous seriez capable de tomber à genoux pour lui lécher les doigts de pied... Allez! ne dites pas non! Vous n'êtes pas fait d'une autre viande que nous. Seulement, vous voulez crâner, comme un que rien n'épate...

— Le fait est, concédait Leberne, que c'est une belle *mouquère*, mais c'est le métier de toutes les grues d'être belles.

— Que vous dites! Et puis, est-ce vraiment une grue? Elle ne vous a, pas plus qu'à moi, donné à le vérifier. Le patron n'aurait pas le culot de lui élire un domicile dans son cabinet! Allez! Convenez-en: Qu'elle soit ce que vous voudrez, cela ne lui ôte pas d'être merveilleusement tournée, au point de nous faire tous baver de désir.

— Vous êtes jeune! concluait Pastaquet, avec un sourire qui se délayait en grimace sur sa face jaune, vous êtes jeune!

Et s'adressant à Jacques Leroy qui s'était contenté de tout entendre sans rien dire:

— Qu'en pensez-vous, Leroy?

— Oh! moi, je suis de l'avis de notre collègue Mazet. J'ai vu pour la première fois aujourd'hui cette jeune femme et tout ce que je saurais en dire, c'est qu'elle a un charme irrésistible.

— Hé! hé! insinua le fielleux Leberne, vous avez eu le coup de foudre!... Vous voilà amoureux de la *poule au singe*. Prenez garde! Le *singe* est jaloux et sa *mouquère* ne montre guère d'inclination pour les soupirants pannés. Ce n'est pas du gibier pour nos casseroles. Un avis charitable: si la poulette vous a tapé dans l'oeil, ne la regardez pas et tournez-lui le dos chaque fois qu'elle passera près de vous...

Et comme Leroy se taisait, il poursuivit:

— Ah! si vous aviez quelques millions à lui faire croquer, peut-être ne vous tournerait-elle pas les talons quand elle vous croiserait dans le corridor, mais, en fait de millions... pas vrai? les vôtres sont déposés avec les nôtres dans les réserves de la Loterie Nationale.

Pourquoi ces facéties d'un goût moins que médiocre, produisaient-elles sur Jacques l'effet de pinçades

algués? Il ne connaissait pas cette inconnue et le fait qu'elle ressemblait à une héroïne irréaliste, enfantée par son imagination de poète ne justifiait pas la sourde admiration qui s'était éveillée en lui. Tout ce qu'il entendait l'écoeurait et le courrouçait et, au lieu de pacifier son esprit en acceptant que cette jeune femme ne fut, peut-être, comme il l'entendait assurer, qu'une belle fille entretenue par le patron, il sentait, au contraire, sa déconvenue s'accroître du regret d'avoir, tout à l'heure, manqué de courtoisie à son égard...

Elle sortit un peu avant six heures, accompagnée du directeur. En passant devant le secrétariat, elle jeta un regard distrait à l'intérieur du bureau et Jacques eut la conviction que ce regard, en le reconnaissant, se chargeait soudain d'une expression de moquerie. Quand le couple fut disparu, des rires fusèrent autour du jeune homme.

— Décidément, émettait Leberne, la petite dame vous a foudroyé le coeur. Si vous aviez vu votre tête pendant qu'elle déambulait!...

Leroy se contenta de hausser les épaules. A quoi bon expliquer sa préoccupation à ces idiots incapables de comprendre! Mais le soir même il s'empressait de rejoindre François Burette et lui parlait de l'inconnue.

— C'est la nièce du directeur, Mlle Emilienne de Montgilbert, lui apprenait le brave Burette. On la dit, en effet, un peu fiérote, un peu pimbêche, mais ceux qui prétendent autre chose sont des *mal parlants*. Elle a vingt ou vingt-et-un ans à peine. Très coquette, elle aime arborer des toilettes originales. Elle est fabuleusement riche et vous savez comme moi que le penchant des riches élégantes, c'est d'adorer les parures. Cela ne les rend ni meilleures ni pires. Son père est président de la Société cinématographique "Apollon". Ce doit être la fréquentation des vedettes théâtrales qui incite Made-moiselle à s'habiller comme une star. Mais ne croyez pas que la petite mène une conduite équivoque! On dit son père fort sévère. Il lui a fait donner une instruction très poussée et désire l'initier à ses travaux. Vous la verrez souvent. Elle vient presque tous les après-midi s'accoutumer pratiquement à la sténo-dactylographie dans le bureau de son oncle. Elle était allée passer les vacances en Amérique avec son père qui entretient des relations à Hollywood. C'est pourquoi, cet été, vous ne l'avez pas aperçue. Désormais vous la rencontrerez chaque jour dans le corridor de la direction, soit à l'heure de la rentrée, soit au moment de la sortie. Elle arrive toujours dans une magnifique limousine conduite par un larbin de grand style. Elle n'adresse la parole à personne; c'est la raison qui la fait détester du personnel... car elle est détestée, je le reconnais... Mais si elle le sait, elle y est indifférente.

Séraphin

par
CLAUDE-HENRI GRIGNON

Illustré par
ALBERT CHARTIER

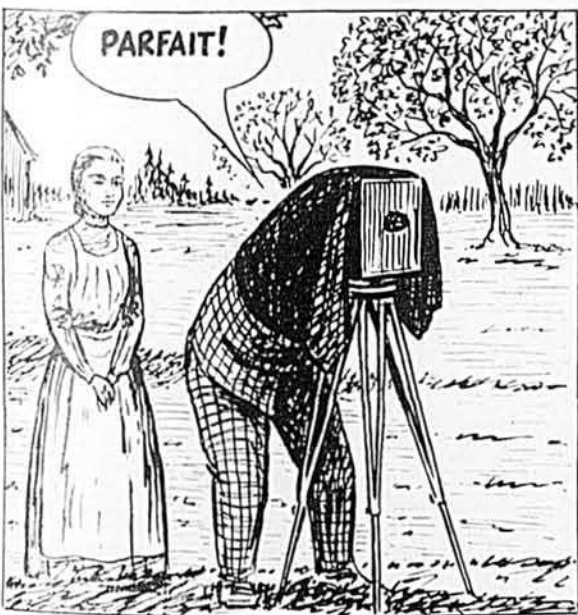

me d'élevage de bétail Holstein. Elle est d'abord cela mais elle est plus que cela. Elle est encore une entreprise avicole entièrement intégrée et elle est aussi une entreprise de mise en marché puisque tous ses produits sont écoulés sans intermédiaires, c'est-à-dire directement de la ferme à la table du consommateur.

Si les départements autres que la vacherie et si la mise en marché des produits retiennent beaucoup d'attention, il reste cependant qu'ils sont ses auxiliaires. Ils en sont même les serviteurs parce que les revenus accrus qui en proviennent permettent de maintenir, pour l'amélioration des bovins, des méthodes d'élevage que l'on sait d'avance dispendieuses. Ce n'est pas nécessairement celui qui améliore une race qui en profite financièrement; ou, s'il en profite, financièrement, c'est bien souvent seulement avec les années et après y avoir investi beaucoup de capital.

Telle est présentement la Ferme Lac Aylmer, une ferme qui fait ses frais mais dont l'un des départements, la vacherie, est temporairement déficitaire, déficit amplement comblé par les profits réalisés dans les autres départements.

C'est en 1945 que l'industriel décidait de se faire gentleman-farmer; il achetait alors quelques

fermes, en bordure est du Lac Aylmer, à quelques milles de Disraeli, dans le comté de Wolfe.

Si, en débutant, son intention était de monter une entreprise qui ferait ses frais, il semble qu'il avait un peu manqué son objectif quand, en 1953, il décidait de confier la direction de sa ferme à un gérant dont la mission était de remettre l'entreprise sur pied. Celle-ci était alors faite de trois fermes mesurant 1,350 acres, dont 400 en culture; elle portait 66 têtes de bétail Holstein, 44 têtes de bovins de boucherie de race Angus, 15 truies croisées et un personnel de 26 employés dirigé à distance. L'effica-



L'élevage des bovins demeure la raison d'être de la Ferme Lac Aylmer. On cherche à y implanter le type, la production laitière et la longévité. Moins nombreux qu'il y a quelques années, le troupeau compte près de 140 têtes de bétail. 54 vaches y sont en production et leur moyenne dépasse les 15,000 lb. de lait.

cité n'était sûrement pas maximum. C'était au temps où l'homme faisait vivre la ferme. Aujourd'hui, c'est l'inverse. Avant 1953, c'était une ferme sans histoire, ou du moins son histoire n'était pas des plus réjouissantes.

A partir de 1953 et sous l'habile direction de son gérant, Pierre Gignac, un agronome, la Ferme Lac Aylmer a commencé sa marche ascendante vers ce qu'elle est aujourd'hui: une ferme qui réalise des profits et qui capitalise à même ses propres revenus, une ferme dont la réputation dépasse les bornes de la province et du pays. Elle est connue par l'excellence de ses animaux Holstein et par leur performance tant dans les expositions que dans le livre d'or du contrôle laitier officiel.

En 1965, la Ferme Lac Aylmer peut être ainsi physiquement dé-

crité: domaine de 3,750 acres, dont 1,500 sont cultivées (c'est un bloc fait de neuf fermes); entreprise de sylviculture qui comprend la coupe annuelle du bois, l'exploitation d'une érablière de 12,000 entailles et le reboisement (80 acres ont été reboisées jusqu'ici et il s'y plante 20,000 conifères par année); troupeau Holstein de grande classe qui compte aux environs de 140 têtes; troupeau de 28,000 pondeuses, avec poste de mirage; élevage d'une trentaine de mille dindes par année, avec poste d'abattage, chambres de congélation et d'entreposage; laiterie moderne pour la pasteurisation et l'embouteillage du lait (cette laiterie est née de la ferme mais elle en est en fait une entreprise indépendante); machinerie et équipement d'une valeur estimative de \$140,000 (y compris l'équipement de la meunerie pour la préparation de toutes les moulées); personnel comprenant 23 employés, dont un gérant et deux préposées au travail de bureau, la plupart logés sur la ferme même (il y a 11 résidences).

Entreprise énorme, aux bâtisses nombreuses et immenses, mais qui n'en est pas moins dirigée sagement et hautement efficace!

Dindes et poules, pour balancer le bilan

Dès son entrée en fonction, en 1953, le nouveau gérant, Pierre Gignac, s'empressa d'étudier la situation, d'éliminer le coulage et de trouver un "cash-crop" ou une production auxiliaire qui permettrait de stabiliser les finances. En huit

On sait de plus en plus, au Québec, que les engrais chimiques

La qualité d'un engrais chimique se mesure aux résultats obtenus. Grâce aux recherches entreprises et au service donné aux cultivateurs, SHUR-GAIN vous garantit d'avance les résultats que vous attendez de ses engrais chimiques.

Par ses recherches, SHUR-GAIN vous offre de nouvelles formules d'engrais chimiques plus concentrés—plus économiques; en effet, elles contiennent plus d'éléments fertilisants pour un prix plus bas par unité.

Le service SHUR-GAIN offre ces avantages: analyses de sols gratuites sur demande, exactement l'engrais chimique qu'il vous faut à un juste prix, et un agent SHUR-GAIN tout près de chez vous.



M. Léon St-Pierre, Princeville, déclare —

"Au printemps, j'ai utilisé par arpent 350 lb d'engrais chimique SHUR-GAIN 4-24-20. Cette application m'a donné au-delà de 3 tonnes de foin à l'arpent par récolte. Grâce à l'engrais chimique SHUR-GAIN j'ai pu doubler ma récolte de foin, voilà pourquoi j'en utilise depuis 14 ans."



M. Bourque, Plessisville, déclare —

"J'ai profité de l'assistance de Canada Packers pour obtenir une analyse de sol. Quand on connaît avec précision les besoins d'une terre, il est facile de choisir l'engrais chimique SHUR-GAIN qui lui convient. Avec la formule SHUR-GAIN 4-24-20, j'ai obtenu 75 minots d'avoine à l'arpent."



jours, il mettait sur pied une éleveuse de 40 par 100, à deux étages, et il y entraient 4,000 dindonneaux.

La décision fut si heureuse que ce département est aujourd'hui le deuxième plus important de toute l'entreprise et peut-être le plus profitable. Ses immenses poulaillers montés sur poteaux logaient l'an dernier 31,000 dindes gardées sur litière et entretenues par un seul homme. L'organisation est exemplaire à plus d'un égard.

Dans cet élevage, tout est conditionné et dicté par la clientèle à servir. Les produits de la Ferme Lac Aylmer, mis sur le marché sous la marque de commerce "Pépite d'Or", vont à une clientèle choisie mais exigeante: la clientèle des compagnies qui absorbe une bonne partie de la production.

Tel que signalé plus haut, les produits de la Ferme Lac Aylmer sont vendus sans intermédiaires. La ferme a donc son poste d'abattage de volailles complètement équipé, avec chambres de congélation où la température est maintenue à 40° sous zéro. Tous les oiseaux y sont classés, emballés en boîtes individuelles et livrés selon les exigences des clients.

L'opération est-elle profitable? C'est une chose dont on est sûr parce qu'on connaît les taux de conversion alimentaire (4.0 en 1963), les taux de mortalité, les coûts moyens de l'alimentation par oiseau, etc.

L'élevage des dindes a amené celui des poules. Aussi, un premier poulailler de ponte a-t-il été monté en 1958 et la dernière acquisition

est un poulailler de 40 par 200 pieds de longueur, sans fenêtre, chauffé à l'eau chaude, destiné exclusivement à l'élevage des oiseaux de remplacement. Toutes les bâtisses qui sont réservées à la production des oeufs ont une capacité de 28,000 pondeuses.

Là comme dans les dindes, il n'y a pas de place pour les intermédiaires: tous les oeufs sont mirés, classés et emballés sur place, puis livrés chez le détaillant.

Et là comme dans les dindes on sait ce qu'une poule produit, coûte et rapporte. C'est une ferme avicole hors-pair.

Tout pour la Holstein

"Chez MacLeod", les Holstein régnent et reçoivent tous les

égards. Elles sont le point d'intérêt parce qu'elles sont la raison même de la ferme. Poules et dindes leur sont assujetties, en ce sens qu'elles y jouent le rôle de bailleurs de fonds.

Dans l'esprit de bien des gens, La Ferme Lac Aylmer est cette ferme qui peut se permettre de payer, pour un seul sujet, des sommes qu'un cultivateur moyen hésiterait à déboursier pour un troupeau complet. De fait, les sujets qui ont été achetés d'autres éleveurs comptent actuellement pour 10% du troupeau et ils ont été payés à des prix variant de \$275 à \$16,500 par tête. Même si l'élément publicité est inhérent aux sujets achetés et aux prix payés, c'est en fait pour se tailler rapide-

ment une place enviable au sein des Grands de la race Holstein que les responsables de cette ferme ne reculent devant rien pour aller chercher là où ils se trouvent les sujets qui, selon les méthodes d'élevage suivies, sont devenus essentiels pour continuer à améliorer et faire du troupeau le centre de production des meilleurs taureaux qui soient.

Tel que signalé plus haut, W. K. MacLeod s'est donné pour mission d'apporter sa contribution à l'amélioration de la race Holstein et d'y laisser son nom. Cette mission, dont a charge Pierre Gignac, est en voie de réalisation assez avancée et elle s'accomplit petit à petit par de savants croisements entre les sujets élevés à la ferme et ceux recueillis chez les meilleurs éleveurs. L'élevage consanguin qu'on y pratique est une méthode dangereuse et surtout dispendieuse mais, entre des mains habiles, c'est la méthode la plus rapide pour atteindre des résultats. Les déboursés qu'elle nécessite peuvent devenir un placement heureux.

Ce que l'on cherche par ces croisements? La production, la longévité et le type. Jusqu'à un certain point, on y est parvenu.

Le type: Le troupeau de la Ferme Lac Aylmer a déjà été beaucoup plus nombreux qu'il ne l'est aujourd'hui: 75 laitières était un nombre régulier; aujourd'hui, seulement 54 était dernièrement le nombre des vaches classées. Leur classement est ainsi réparti: 8 Excellentes, la plupart achetées, 27



Cette gigantesque ferme comprend également une érablière où l'on entaille 12,000 érables. La sucrerie que l'on voit ici était en construction lors de la visite de notre photographe; l'ancienne bâtisse avait été réquisitionnée par le grand patron qui en avait fait sa résidence permanente de campagne. Il s'y fait aussi du reboisement.

SHUR-GAIN

libèrent au maximum les éléments fertilisants



M. F. Marcoux,
Plessisville, déclare —

"L'augmentation de lait obtenue de mes laitières sur pâturages fertilisés à l'automne avec SHUR-GAIN a largement compensé le coût de l'engrais chimique. J'obtiens jusqu'à 3½ tonnes de bon foin à l'arpent et je n'ai pas besoin de réensemencer aussi souvent".

Cette année, vous aurez une meilleure fertilisation pour votre argent en commandant des engrais chimiques SHUR-GAIN. La marque SHUR-GAIN est réputée au Québec depuis plus de 40 ans.

Souvenez-vous que SHUR-GAIN est l'engrais chimique qui libère au maximum les éléments fertilisants.

SHUR-GAIN ajoute le **GAIN** à
L'AGRICULTURE



engrais chimiques



DU SOL AU FENIL!

TÂCHE FACILE POUR
UN HOMME AVEC

Malco

Construction tubulaire de type aviation assurant la force aux endroits voulus. Parfait équilibre de force, de poids et de rigidité. Expansion possible en tout temps par addition de secteurs. Légèreté, minimum d'encombrement.



Les balles passent de la voiture au fenil aussi vite qu'on peut les charger et elles sont disposées à droite ou à gauche le long du convoyeur de fenil pour remplir la grange d'un bout à l'autre. LE LÈVE-CHAÎNE À DOUBLE PIGNON, exclusif à Malco, s'attache n'importe où le long de l'élévateur pour guider la chaîne de retour avec précision et en diminuer l'usure.

ÉLÉVATEUR DE BALLES DE BASE — montage réglable

de moteur — commande par prise de force aussi disponibles. Dispositif facultatif de retenue des balles pour les élever à un angle très raide.

Largeur de 22". Déplace aisément les grosses balles ou les mal formées. Les rails latéraux élevés guident doucement et aisément les balles de toutes grosseurs et formes. Renseignez-vous chez le plus proche dépositaire ou distributeur.

Malco Distribution:

fabriqué au
50, chemin Panet
ST-BONIFACE
MANITOBA

Grain Belt Farm Equipment Ltd.
1920 First Ave., Regina Sask.
Quebec & 42nd St., Saskatoon, Sask.

Falcon Equipment Co. Ltd.
299 Danforth Road, Scarborough, Ont.
530 First Street, London, Ont.

Northwest Farm Equipment Ltd.
7th Ave. & 6th St. S.E., Calgary, Alta.
14820 - 123rd Street, Edmonton, Alta.

Allied Farm Equipment Ltd.
980 Pacific Ave.
Winnipeg, Man.

Que-Mar Equipment Ltd.
124, avenue Labrosse
Pointe-Claire, Qué.

Très Bonnes, 15 Bonnes Plus et 4 taures Bonnes. La classe Bonne Plus est un minimum; si la taure qui est classée Bonne à sa première lactation ne monte pas à Bonne Plus, elle est tout simplement éliminée.

De plus, les succès des exhibits de la Ferme Lac Aylmer aux plus importantes expositions agricoles du pays illustrent que le caractère "type" est bien implanté dans son troupeau. A l'Exposition Provinciale de Québec par exemple, en 1964, le troupeau Aylmer a décroché, entre autres prix chez les vaches, le Championnat Junior, le Championnat Senior, le Grand Championnat, les bannières de Premier Expositant et de Premier Eleveur. Ce fut une année moyenne. Les amateurs d'expositions savent toute la signification d'un tel exploit.

On retrouve "les animaux de MacLeod" tous les ans à Québec et à Victoriaville et on les voit encore tous les trois ans à Sherbrooke et à la Royale de Toronto. Un peu partout, le troupeau Aylmer doit se mesurer très souvent à des sujets exposés par d'autres éleveurs qui sont venus s'approvisionner chez lui. Car, quand on est éleveur de bons animaux, on est aussi vendeur. Nombreux sont les éleveurs qui sont allés à la Ferme Lac Aylmer et qui en sont revenus

avec le "petit taureau" qui est aujourd'hui à la tête de leur troupeau. Vendre à prix modique aux éleveurs qui veulent s'améliorer fait aussi partie du rôle que "MacLeod" veut jouer.

La longévité : — "Faire donner 20,000 livres de lait à une vache une fois, c'est faisable pour bien des éleveurs, nous a dit Pierre Gignac, mais le faire cinq ou six ans de suite, ça prend une vache qui est bien bâtie et un bon vacher".

A la Ferme Lac Aylmer on vise à sortir le maximum de production de toutes les vaches, "sans les brûler".

Y a-t-on réussi? La moyenne des vaches vélées était, l'automne dernier, de 10½ ans. Moyenne un peu exceptionnelle.

Le plus bel exemple de longévité est sans doute le cas de cette vache qui est la souche réelle du troupeau actuel dont près de 80% porte, directement ou indirectement, le sang: Burton Rag Apple Princess.

Princess, comme on l'appelle, a été achetée au moment où elle allait prendre le chemin de l'abattoir. Arrivée "chez MacLeod", on a commencé à contrôler sa production quand elle avait neuf ans; elle y a donné, après cet âge, en huit lactations, 165,186 livres de lait, à l'âge de 14 ans, elle a produit 25,010 livres de lait et, elle n'avait pas tout à fait 17 ans quand elle a terminé sa dernière lactation, avec 26,586 livres de lait dosant 3,77% de gras en 365 jours; c'est un BCA de 204-210 et un record exceptionnel.

La production : — A la Ferme Lac Aylmer, la taure qui n'atteint pas ses 10,000 livres de lait à sa première lactation est tout simplement envoyée à l'abattoir, comme la vache adulte qui ne se classe pas au moins Bonne Plus.

Il fut un temps où on y "faisait des records" de 365 jours à trois traites par jour mais aujourd'hui, toutes les productions sont de 305 jours et faites à deux traites par jour.

Si les pesées individuelles dépassent assez fréquemment les 100 livres par jour, pour une vache, le record atteint fut de 132 livres, en trois traites. Egalement à trois traites et en 365 jours, on relève les noms de Devan Mona Corndyke qui, à huit ans, a produit 29,260 livres de lait et 1,112 livres de gras; on relève également celui de Aylmer Ne Plus Piebe qui a produit, au même âge, 32,179 livres de lait et 1,059 livres de gras (quatre de ses filles sont actuellement dans le troupeau).

Ce sont des productions qui frappent l'oeil. La production moyenne de tout le troupeau, sans être aussi frappante, n'en reste pas moins très significative et elle illustre que l'aptitude à donner du lait est un caractère que l'on a réussi à y implanter. En voici une preuve puisée dans les registres de la ferme et qui donnent la production moyenne de tout le troupeau. Ces chiffres ne sont pas nécessairement

"Grâce à **GILLETT**,
nous ne craignons
plus les maladies"

Sanders Poultry Farms Ltd., de Cloverdale (C.-B.), sont les distributeurs des poussins Starcross Shaver pour la vallée du fleuve Fraser.

Dans un établissement comme celui-là, produisant chaque année 300,000 poussins de prix, la propreté est essentielle. Sid Sanders et son fils, Mickey, s'en rendent compte.

"La lessive Gillett joue un rôle important dans notre couvoir, nous dit Sid, surtout dans les parquets où nous élevons les poulettes prêtes à pondre. Nous n'avons guère d'inquiétudes au sujet des maladies et des parasites parce que nous employons beaucoup de lessive Gillett. Les directions du fabricant sont faciles à suivre."

Pour ce qui est de l'économie et des résultats obtenus dans les nettoyages et la désinfection, rien n'est plus avantageux que Gillett.



Format normal et format économique de 5 lb.

GRATIS!

Une brochure de 60 pages préparée par un éminent bactériologiste canadien. Elle indique des pratiques hygiéniques reconnues qui vous feront économiser du temps et de l'argent. Pour recevoir un exemplaire gratuit, écrivez à Standard Brands Ltd., 550 ouest, rue Sherbrooke, Montréal.

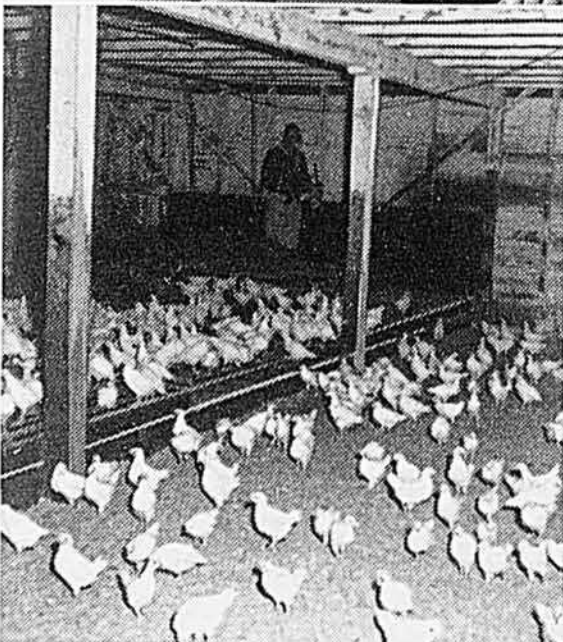

identiques à ceux du Contrôle Officiel parce qu'ils sont le résultat de la division du total de livres de lait produit dans l'année par le nombre de vaches qui y ont contribué :

1958 — 13,258 lb. de lait
 1959 — 14,640 lb. de lait
 1960 — 15,447 lb. de lait
 1961 — 14,907 lb. de lait
 1962 — 16,456 lb. de lait
 1963 — 15,480 lb. de lait

Et, dernière preuve, une vache y a complété une production dépassant 175,000 livres de lait, cinq ont complété des productions dépassant 150,000 livres, huit dépassant 125,000 livres et 17 dépassant 100,000 livres.

L'amélioration réalisée a été assez rapide si l'on considère que c'est en fait depuis 1953 seulement qu'il se fait un travail solide. En aussi peu de temps, le mot "Aylmer" attaché au nom d'un animal est devenu synonyme de qualité exceptionnelle. "C'est un troupeau qui va faire parler de lui d'ici quatre ou cinq ans, encore beaucoup plus que par le passé", nous a dit Pierre Gignac, qui a ajouté : "Dans les jeunes, on a la quantité et la qualité... ce qu'on a est à notre goût et on sait où on s'en va".

"Pas de foin, pas de vaches"

Les 1,500 acres de terre cultivée sont orientées vers la production des fourrages qui sont la base non seulement des productions-records mais aussi des vaches idéales, c'est-à-dire des vaches qui ont de la longévité. C'est l'une des convictions profondes de Pierre Gignac, le gérant, qui a dit à ce sujet : "Pas de foin, pas de vaches... Tu ne fais pas de lait ni de vaches qui durent seulement avec de la moulée".

Ses records de production sont assurés par une alimentation ainsi composée : de bons pâturages en abondance, un bon foin d'une qualité régulière et assurée par le séchage artificiel, le tout complété par une moulée à 12½% de protéine digestible, fabriquée sur place et servie au taux de une livre de moulée pour chaque six livres de lait.

Le gérant de la Ferme Lac Aylmer prend les moyens les plus éprouvés pour s'assurer de la qualité de ses fourrages.



Cette scène se passe à l'abattoir de la ferme. On y trouve également des chambres frigorifiques. On s'y est organisé pour bien servir la clientèle et supprimer les intermédiaires.

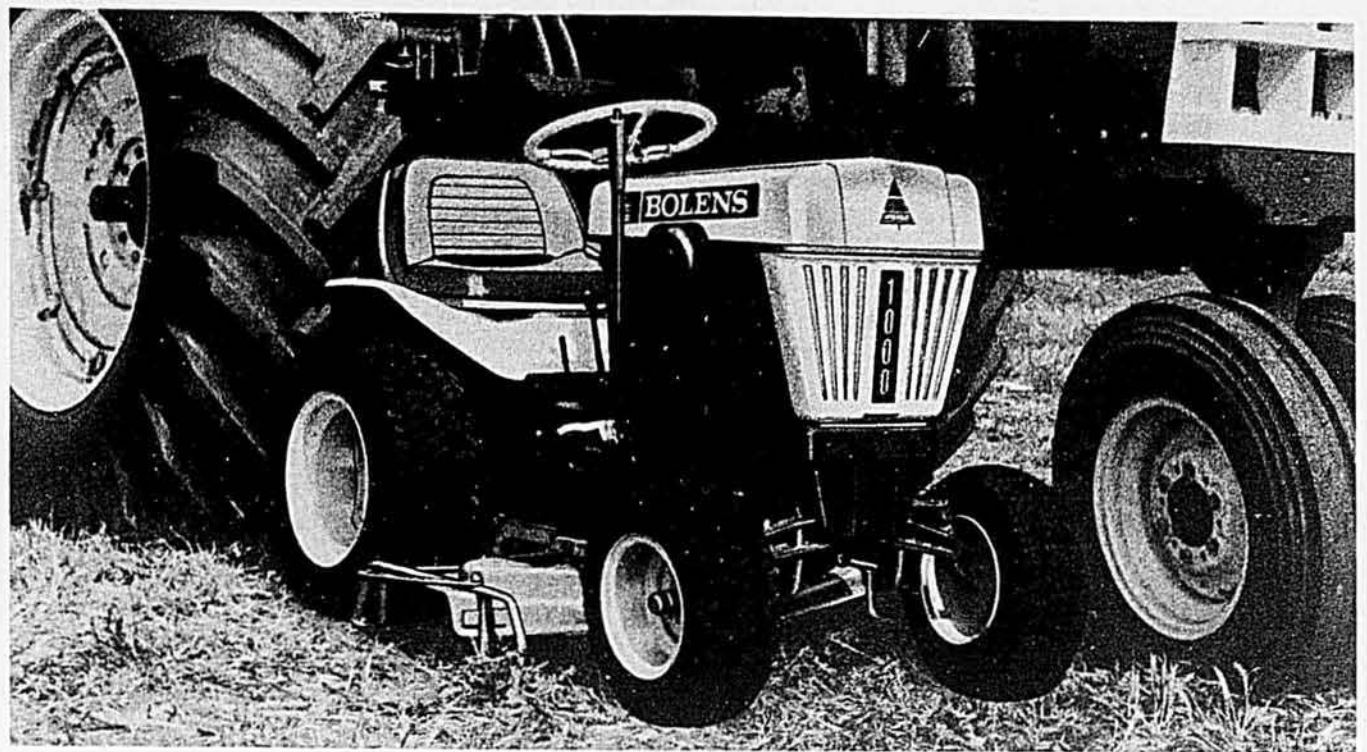

Votre tracteur est trop gros pour les menues tâches ?
Achetez un TRACTEUR BOLENS HUSKY

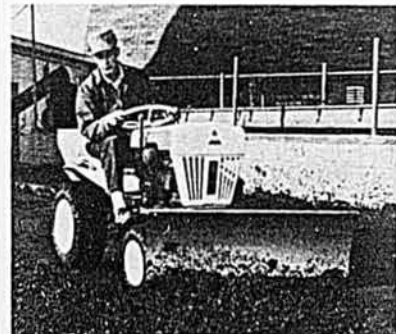

Nettoyage du parc à pores. Tonte du gazon. Grattage autour des nourrisseurs en vrac. Façons culturales au jardin.

Ces menus travaux de ferme et d'autres sont trop légers ou se font trop à l'étroit pour la plupart des gros tracteurs agricoles d'aujourd'hui. Mais ils sont trop harassants pour les faire à la main. Il vous faut un tracteur Bolens Husky !

Le Bolens Husky n'est pas une tondeuse "renforcée", ni un tracteur de ferme "affaibli". Les ingénieurs de Bolens ont senti le besoin d'un tracteur compact et souple d'usage, dès 1919... et ils ont conçu en conséquence le premier Husky.

Plus de 25 accessoires rapidement et aisément interchangeables. Pas de nécessaire d'attache requis. Pas de courroie à aligner ou à régler. Travail facile et sûr pour le reste de la famille, à qui ces tâches peuvent être confiées.

Choix de quatre modèles... nouveau Husky 1000, Husky 900, Husky 800 et Husky 600. Voyez aux menues tâches de la ferme. Combien de tâches votre Bolens Husky ne peut-il pas vous faciliter ? Voyez bientôt votre dépositaire Bolens ou postez le coupon.

13-65C



PREMIER EN OUTILLAGE MOTORISÉ DEPUIS 1918
 DIVISION BOLENS, FMC CORPORATION, DEPT. HE-16-13
 PORT WASHINGTON, WIS.

S.V.P. me renseigner davantage sur les tracteurs Husky.

Nom

Adresse

Localité Prov.

TRACTEURS COMPACTS • TONDEUSES ORDINAIRES ET À SIÈGE • BÈCHEUSES • DÉNEIGEUSES

S'IL N'Y A PAS DE DÉPOSITAIRE BOLENS DANS LA RÉGION, COMMUNIQUEZ AVEC UN DE CES DISTRIBUTEURS:

- COLUMBIA EQUIPMENT LTD., 2782 Grandview Highway, Vancouver, B.C., Canada
- FARMERS SUPPLY & EQUIPMENT LTD., 409 Main Street North, Brampton, Ontario, Canada
- FRANK LAWSON & SONS LTD., 601 Ninth Street, Brandon, Manitoba, Canada
- MARITIME FARM SUPPLY LTD., Corner Wilbur & Halifax Streets, Moncton, N.B., Canada
- MIDTOWN FARM EQUIPMENT LTD., 115 Avenue "A" North, Saskatoon, Sask., Canada
- MORIN EQUIPMENT INC., 2075 Branly, Sainte-Foy, Québec 10, Qué.



est le seul magazine agricole
 véritablement dévoué aux intérêts
 du cultivateur et de sa famille

**IL EST PRÉPARÉ AVEC LE CULTIVATEUR,
 POUR LE CULTIVATEUR**

Le pâturage : — Il mesure environ une centaine d'acres, il est à base de mil et ladino et comprend trois rotations différentes de cinq ans chacune : le pâturage des laitières, le pâturage des vaches sèches et taures devant vêler, le pâturage des taures plus jeunes.

Chacun de ces trois pâturages est divisé en cinq parcelles qui sont broutées à tour de rôle et le pâturage en son entier reçoit, annuellement, une dose de 300 livres de 0-20-20 à l'acre, plus une application de fumier. Tous les pâturages y sont hersés et fauchés deux fois dans la saison.

On y pense à adopter la méthode du "zero-grazing".

Les prairies : — La ferme s'étant agrandie graduellement, on est encore en bien des endroits au stade de l'amélioration du sol. On y procède d'après un plan de ferme qui fait un tout de l'ensemble des fermes achetées, en améliorant "ferme par ferme".

Tout y est sous un système de rotation d'une durée de cinq ans. La ferme a son bulldozer et la première étape comprend l'épierrement et l'égouttement par fossés et drains souterrains aux endroits stratégiques.

On y travaille à implanter la luzerne, ce qui nécessite des applications de quatre tonnes de chaux à l'acre. Comme le chaulage peut avoir un effet sur la disponibilité du phosphore dans le sol et aussi dans les plantes qui y poussent, on incorpore du monophosphate de

calcium aux moulées laitières pour prévenir les risques de stérilité qui pourraient en résulter. C'est ce qu'a enseigné l'expérience.

Le mélange de plantes fourragères est composé de semences certifiées seulement : luzerne Vernal, mil Climax et trèfle rouge Lasalle. Le semis est précédé d'une application de fumier et de chaux, il est accompagné d'une dose de 400 livres de 0-20-20 et suivi, après deux années de foin, d'une seconde application du même engrais, mais à dose un peu réduite. Les prairies reçoivent également du fumier; on dispose de beaucoup de fumier sur cette ferme.

Seule la première sole de foin est au régime de deux coupes par année. La rotation commence par une sole de céréales mais il est possible que cette culture soit abandonnée parce que non seulement on étudie la possibilité de semer sans plante-abri, mais on a déjà commencé à en faire l'expérience.

Fourrages bien conservés : — A la Ferme Lac Aylmer, les foins commencent vers le 24 juin pour se terminer vers la mi-juillet.

Tout le foin y est séché artificiellement, la plupart du temps à l'air chauffé; on n'y éteint le

brûleur et fait circuler de l'air non chauffé que si les conditions sont idéales. Il s'agit de foin qui a été conditionné et qui est presque toujours mis en balles la journée même où il a été fauché. Le séchage artificiel est une pratique qui y fut adoptée en 1956. Son coût? "\$2.00 la tonne, environ", nous a-t-on répondu.

Inutile de dire que la ferme produit un surplus de foin. On y étudie présentement la possibilité de rendre ces surplus plus profitables en les faisant transformer par d'autres espèces animales sur la ferme même, au lieu de les vendre tout simplement à tant la tonne.

On a déjà fait de l'ensilage de foin sur cette ferme; on n'en fait plus. A ce sujet, M. Gignac nous a dit : "Tu fais de l'ensilage pour sauver tes prairies... si tu peux les sauver autrement et avec moins de main-d'oeuvre, pourquoi faire de l'ensilage?". Il pense tout de même à l'idée de l'ensilage demi-sec (haylage) qui pourrait devenir intéressant advenant l'adoption du "zero-grazing".

En résumé, même si elle est une entreprise énorme, la Ferme Lac Aylmer est une ferme où rien n'est laissé au hasard et où tout s'appuie sur les dernières données scientifiques.

Telle est cette ferme dont on a entendu parler, avec tous ses effectifs, ses principes de travail et ses résultats.

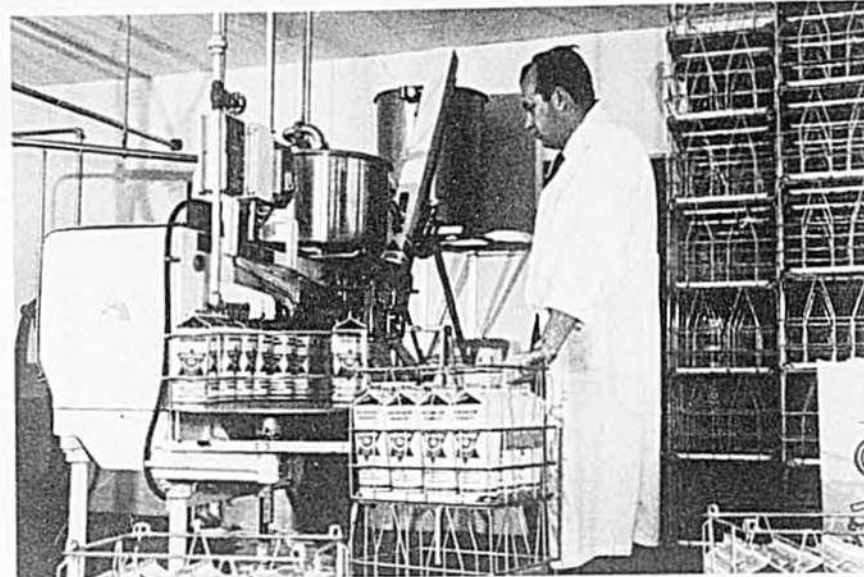

Pour mettre le produit de la ferme directement sur la table du consommateur, M. MacLeod s'est organisé une laiterie moderne dans laquelle on assiste à la mise en cartons d'une pinte. A proprement parler, la laiterie est une entreprise à part et indépendante de la ferme. Le lait du troupeau y est vendu au prix du lait nature.

Les
éleveurs
canadiens
avisés
préfèrent
les
aliments

MIRACLE

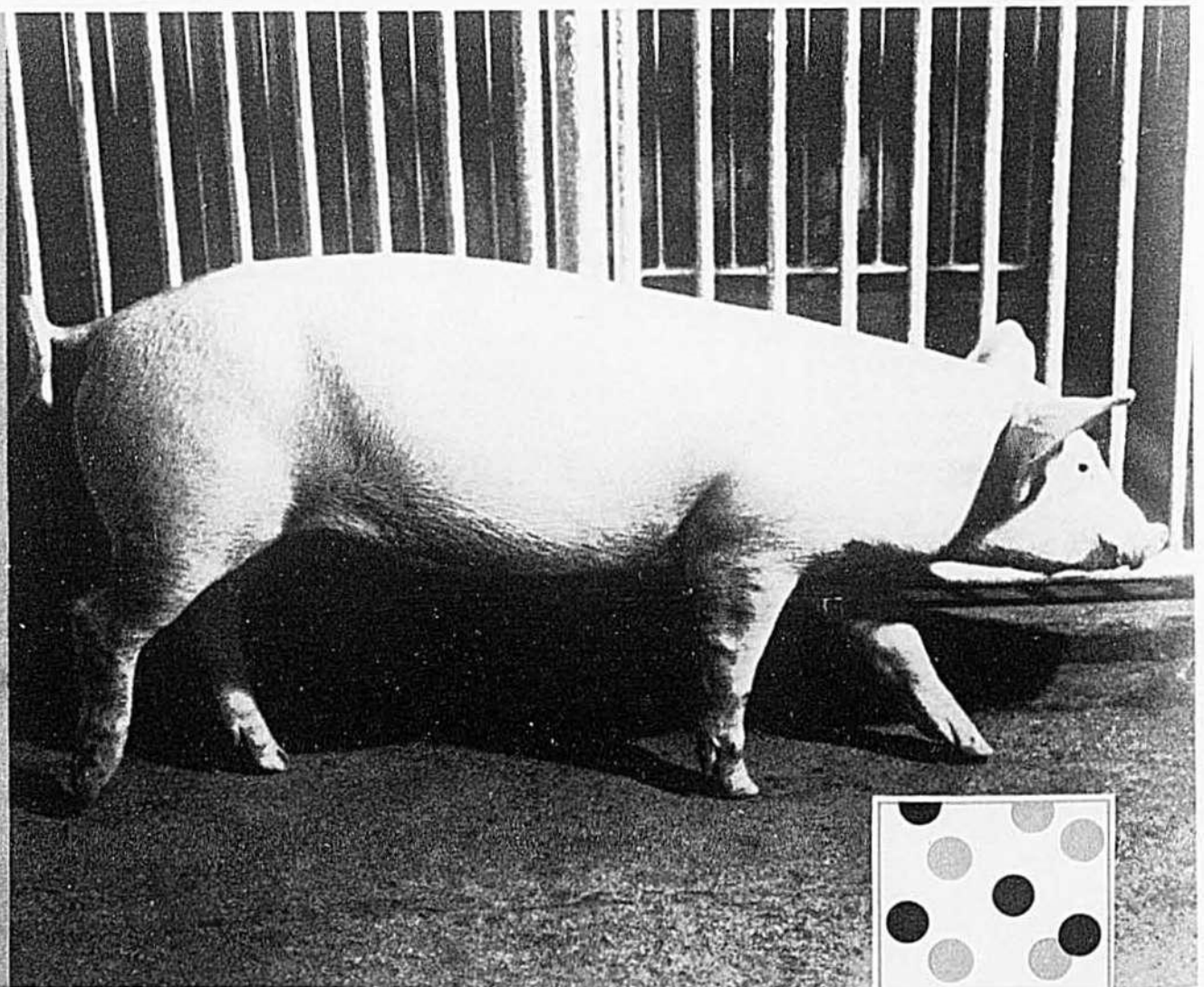

Quel est le meilleur aliment pour porcs que vous puissiez acheter? Celui qui portera vos porcs le plus rapidement au poids marchand, qui produira des carcasses de catégorie A, et qui vous rapportera de nombreuses primes de qualité: l'aliment pour porcs "Miracle"! Pour quelle raison? Parce que "Miracle" étudie avec le plus grand soin la composition de ses moulées et que celles-ci sont scientifiquement préparées pour vous donner des porcs vigoureux, bien en chair, se développant rapidement et se classant mieux que les autres à l'abattage. Essayez les moulées pour porcs "Miracle": vos porcs prospéreront et votre élevage en fera autant!

Il est vrai que les légumineuses, même celles qui sont persistantes comme la luzerne, disparaissent assez rapidement de nos prairies. Raison de plus pour adopter un système de rotation prévoyant le rajeunissement des prairies à des intervalles plus ou moins courts et plus ou moins réguliers. Le foin que l'on peut tirer d'une prairie vieille de cinq ou six ans n'est jamais bien abondant ni bien riche.

On commence ses foins trop tard

Même si on croit le savoir et même si, aujourd'hui, on commence ses foins beaucoup plus tôt qu'on ne le faisait autrefois, on récolte encore un fort pourcentage de foin qui a depuis longtemps dépassé le stade de maturité idéal.

Les plantes fourragères, quelles qu'elles soient, perdent assez rapidement de leur richesse ou de leur valeur après qu'elles ont atteint le stade de leur floraison et qu'elles avancent vers leur maturité. Ceci est prouvé et il faudrait l'admettre une fois pour toutes. On le comprendra mieux en s'arrêtant à ce qu'est réellement la vie d'une plante. La Nature a voulu que la raison d'être d'une plante soit la production de sa graine, afin que se perpétue son espèce : toutes les tiges et feuilles qu'elle développe sont orientées vers ce but; elle croît, fleurit, porte fruit et meurt.

Or, on sait que la texture même de la plante change graduellement et que plus elle est jeune, plus elle est riche en protéine, plus elle est savoureuse et plus elle est nutritive. Sa valeur nutritive diminue graduellement à mesure qu'elle s'en va vers sa maturité. Il faut cependant la laisser pousser si on veut aussi avoir du rendement. C'est ainsi que les chercheurs s'entendent pour dire que le point idéal est très voisin du début de la floraison; d'ailleurs, la plante a fini sa croissance quand elle a atteint sa pleine floraison. Après ce stade, elle devient de plus en plus coriace, de moins en moins digestible, son

pourcentage de protéine diminue et les animaux en consomment moins parce qu'elle est moins savoureuse.

Par exemple, une expérience de l'université Cornell a établi qu'en servant aux vaches un foin conservé de façon idéale mais coupé à deux stades de végétation différents, non seulement le pourcentage de protéine était différent mais la production laitière également. Des vaches qui avaient produit 47.8 livres de lait par jour quand on leur servait du foin coupé le 7 juin et dosant alors 16.4% de protéine brute, ne produisaient plus que 42.1 livres de lait et perdaient du poids quand le même foin avait été récolté un mois plus tard, le 5 juillet; le pourcentage de protéine était alors rendu à 10.3. Une autre expérience conduite à l'université du Maine sur un champ de mil Climax qu'on avait divisé en 11 parcelles, chacune récoltée à une semaine d'intervalle et le foin étant séché artificiellement, a révélé que le pourcentage de protéine diminuait graduellement et rapidement; le pourcentage de protéine brute était de 28.81% le 27 mai, 13.01% le 24 juin et 8.10% le 22 juillet.

Etant donné que la saison est plus ou moins avancée à une date donnée selon la région où l'on se trouve, c'est plutôt le stade de végétation des plantes que le calendrier qui doit dicter le moment où il faut sortir la faucheuse.

De plus, comme il n'est pas possible de faire tout son foin en même temps, c'est plutôt le moment auquel on veut finir ses foins qui devrait décider du moment auquel il faut commencer. D'ailleurs, même si on commence très tôt, il n'y a pas de perte parce que les regains sont automatiques et que, le cas échéant, on peut fort bien faire une deuxième coupe de foin là où ce n'était pas possible parce qu'on avait l'habitude de faucher trop tard.

Il faut déjouer la température

Pourvu que les deux conditions



Un bon foin est un foin qui a conservé toutes ses feuilles. On s'en assure en réduisant les manipulations au minimum et en les faisant au moment propice. Par exemple, la mise en andains doit être faite quand le foin est encore passablement souple; il doit finir son séchage en andains, autrement il perdra trop de ses feuilles.

Râtelez toute la récolte

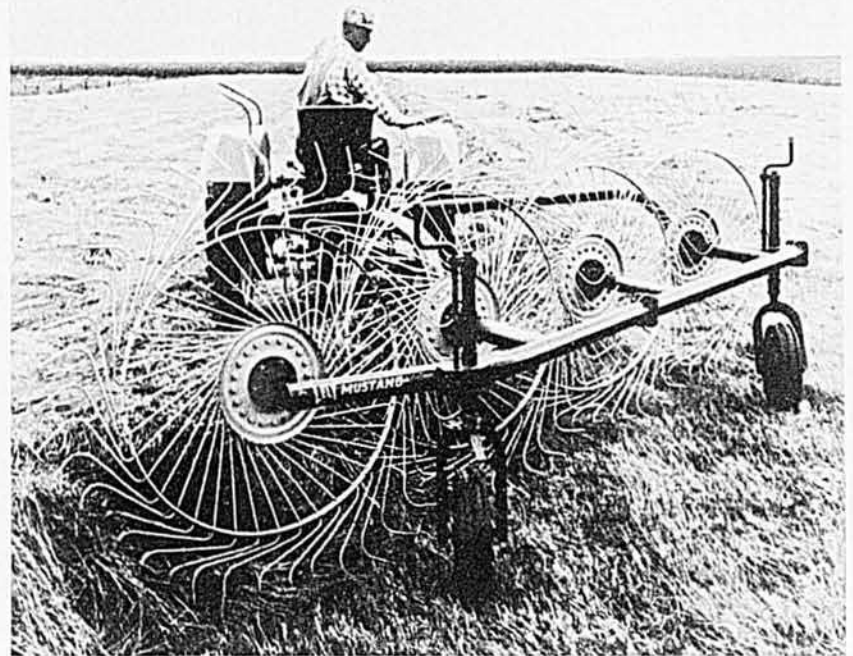

avec les râteaux à roues LELY

Ce sont les râteaux les mieux vendus au monde parce qu'ils râtellent le foin rapidement et délicatement. Solides et économiques, les râteaux à roues Lely ramassent tout le foin proprement et uniformément, en réduisant la perte des feuilles au minimum. Les dents solides et flexibles de 3', en acier à ressort spécial, amortissent les chocs sur toute leur longueur et durent longtemps. Largeur de râteau jusqu'à 10', à des vitesses allant jusqu'à 13 m.p.h.

ÉLIMINE L'ÉPANDAGE IRRÉGULIER ET COÛTEUX

L'épandeur de précision Lely épand jusqu'à 50' de large. Il est réglable selon un diagramme précis qui permet l'épandage vers l'arrière ou vers les côtés. Il permet de réduire le gaspillage, grâce à un épandage calibré et uniforme.

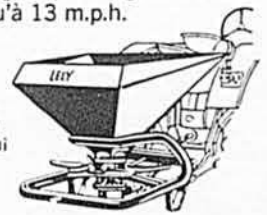

Allez voir les Lely chez votre marchand Lely le plus proche ou écrivez à:



LELY LTD. MACHINERIE AGRICOLE

5900, rue Ferrier, Montréal, P.Q.
P.O. Box 5023, Burlington, Ontario, Canada



LRS-5F

Roulez vos cigarettes avec

LE TABAC À CIGARETTES

EXPORT



LE MEILLEUR TABAC DE VIRGINIE

précédemment expliquées soient remplies (espèces fourragères et date de coupe), le foin de qualité est celui qui, dans la crèche de l'animal, ressemble à ce qu'il était au moment où on l'a fauché. La différence entre les deux est souvent grande.

Les causes ? Il y a la pluie mais il y a aussi les manipulations trop nombreuses et faites à un moment inapproprié. Il s'agit donc, pour mettre toutes les chances de son côté, d'utiliser tous les moyens connus pour réduire au minimum les pertes résultant de ces deux causes.

Le ramassage. 75% des éléments nutritifs de la luzerne se trouvent dans ses feuilles. Toutes les plantes fourragères sont de même : ce sont leurs feuilles qui ont le plus de valeur. Or, les feuilles perdent rapidement leur eau, une fois la plante coupée, elles sont les premières à sécher et toute manipulation peut alors signifier une grande perte de feuilles.

Il faut donc viser à réduire les manipulations au minimum et surtout à les faire au bon moment. Par exemple, le foin doit être mis en andains avant qu'il soit complètement séché, alors qu'il est encore souple; il finira son séchage en andains et le cultivateur s'assurera ainsi de retrouver toutes les feuilles dans ses balles de foin. Si le ramassage a été fait au moment propice et si aucun fanage n'est requis, les pertes de feuilles seront minimales. Également, là où les conditions de température exigent

l'emploi de la faneuse, les pertes de feuilles seront moins élevées si l'opération est faite sur du foin à-demi sec.

Le conditionnement. Il y a pertes de feuilles parce qu'il faut attendre que le foin soit suffisamment séché avant de le mettre en balles. Or, ce sont les tiges qui mettent le plus de temps à perdre leur eau. C'est là que le conditionneur à foin devient utile, sauf peut-être dans les saisons très pluvieuses.

En écrasant ou brisant les tiges,

aussitôt ou en même temps que le foin est fauché, le conditionneur à foin permet à celles-ci de sécher à peu près au même rythme que les feuilles. D'une façon générale, il écourte de beaucoup le temps requis pour le séchage de la récolte; de l'avis des usagers — qui sont de plus en plus nombreux — il coupe ce temps souvent de moitié et il permet de sauver au moins une journée.

De toutes les machines à foin, le conditionneur est celle qui a fait

le plus pour parer aux intempéries et permettre au cultivateur de se protéger jusqu'à un certain point contre la mauvaise température. Sauver 24 heures, c'est souvent la différence entre un bon foin et un foin gaspillé. Advenant une pluie imprévue, le foin conditionné est peut-être cependant désavantagé par rapport au foin non conditionné, parce qu'il absorbe alors plus d'eau; tout de même, dans les saisons normales et chez le cultivateur qui se surveille, il diminue les risques de pluie. Ceux qui ont aujourd'hui un conditionneur à foin vous diront qu'ils ne pourraient s'en passer et qu'il n'est pas possible de penser à faire du bon foin sans cette machine. Plusieurs d'entre eux ont adopté la routine de ne faucher que si les pronostics de température sont excellents et nombreux sont ceux qui récoltent le soir du foin fauché le matin et qui font tout leur foin sans qu'il n'ait attrapé de pluie. Resteront toujours les saisons anormalement pluvieuses ! Ce sont des risques inhérents au métier.

Le conditionneur à foin est d'obligation chez le cultivateur qui est soucieux de produire de la qualité, surtout quand celui-ci a appris la recette des bons rendements. De plus, il en améliore aussi le saveur; les animaux préfèrent le foin conditionné au foin qui ne l'est pas et ils en consomment davantage.

Le séchage artificiel. Naturellement, on serait assuré de récolter un foin de qualité, un foin parfait, si on pouvait le faire sécher arti-

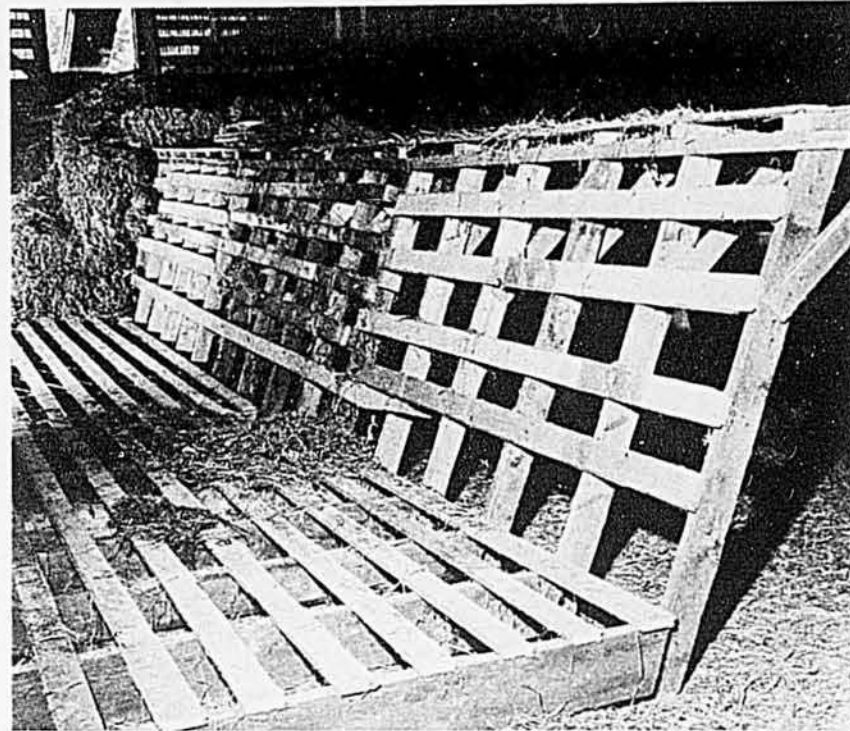

Le séchage artificiel du foin est peut-être la solution au problème. Il permet d'enranger un foin dont le pourcentage d'humidité est encore beaucoup trop élevé. On le voit ici, l'organisation est simple, de l'air, chauffé ou non, est tout simplement poussé avec pression sous ce plancher ajouré qui a été fait de vieux bois.

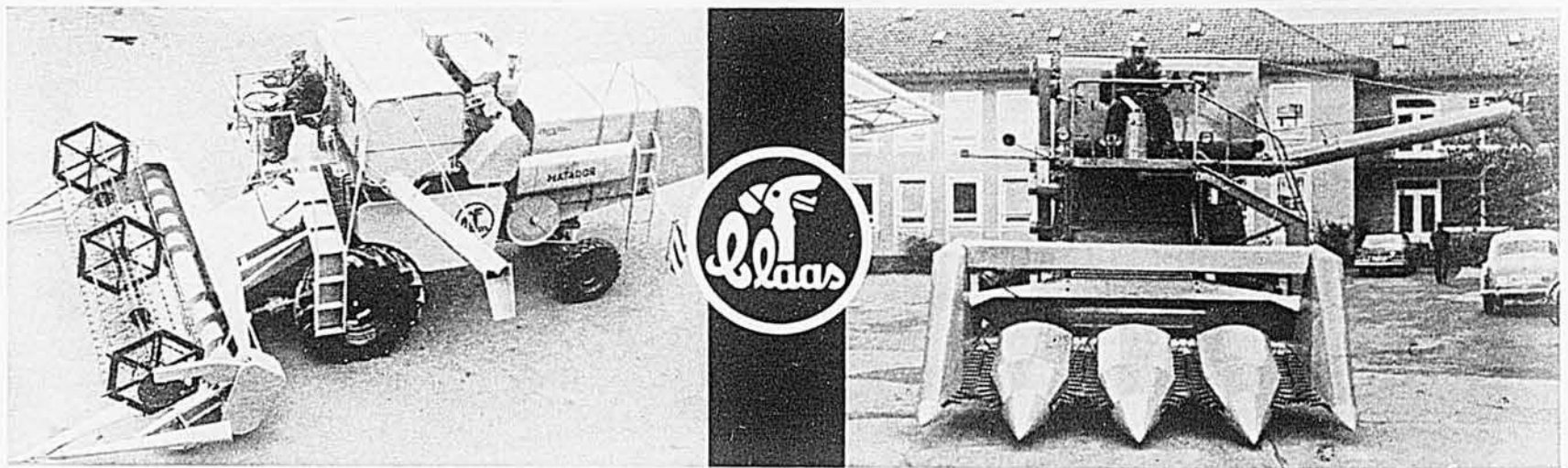

Les moissonneuses-batteuses Claas: le plus important chiffre de vente à l'échelle mondiale

Les moissonneuses-batteuses Claas peuvent battre toutes les récoltes, depuis les plus gros haricots jusqu'aux graines les plus fines et les plus légères. Elles peuvent recevoir des dispositifs spéciaux pour les récoltes difficiles à battre.

Les moissonneuses-batteuses Claas destinées au Canada sont équipées, sans supplément de prix, des fameux moteurs diesel Perkins, de tambours-ramasseurs à dents à ressort, de relevateurs pour le grain versé et d'autres perfectionnements.

La compagnie Claas construit les plus grandes moissonneuses-batteuses automotrices et les modèles remorqués les plus importants qui existent, ainsi que 4 modèles automoteurs intermédiaires. Ce que l'on demande avant tout d'une moissonneuse-batteuse, c'est qu'elle fasse un battage complet, et les Claas garantissent un travail de ce genre.

Pas de problème pour les pièces

McKee Bros. Limited est situé en plein centre de la région sud-ouest ontarienne. La dimension de notre entreprise nous permet encore de répondre aux appels de nos clients, jour et nuit, les dimanches et les jours chômés. Nous avons un stock complet de pièces de rechange, à Elmira, et des représentants dans le Québec et l'Ontario. Notre réserve de pièces dépasse largement nos besoins courants et nous pouvons compter, de plus, à 24 heures d'avis, sur un service d'expédition directe par avion depuis nos usines.

La devise de McKee Bros. est simple: "Mieux que nos concurrents".

Renseignez-vous sur les primes pour achat d'avant-saison offertes actuellement pour les moissonneuses-batteuses Claas.

Nouveaux éléments à maïs Claas pour fixation sur moissonneuses-batteuses

Dans les champs de maïs, les moissonneuses-batteuses Claas peuvent effectuer en même temps la récolte, l'égrenage et le hachage des tiges. Après elles, les champs sont prêts au labour, mais, si vous le préférez, vous pouvez ramasser les tiges hachées pour la litière. Tous les usagers signalent qu'ils peuvent récupérer ainsi de 10 à 20% de maïs de plus, sans parler des avantages des moissonneuses Claas quand la récolte est versée.

Les éléments à maïs Claas peuvent moissonner des rangs écartés de 15" à 40" sans réglages importants et ils ont été adaptés aux conditions de travail rigoureuses du climat canadien. Ces récents perfectionnements peuvent s'ajouter aux modèles vendus en 1964.

McKEE BROS. LIMITED CHÂTEAUGUAY, P.Q. — ELMIRA, ONT.

ficiellement et le laisser dans le champ le moins longtemps possible. La méthode a connu une certaine publicité il y a une quinzaine d'années, mais elle est un peu tombée en oubli par la suite parce qu'elle représentait une dépense d'opération assez élevée. L'idée semble revenir cependant parce qu'on reconnaît de plus en plus la valeur du bon foin et parce que l'expérience de ceux qui séchent leur foin artificiellement a permis d'apprendre à appliquer la méthode plus économiquement.

Pour profiter des avantages qu'offre cette méthode, il faut d'abord savoir faire rendre ses prairies, il faut avoir un conditionneur à foin et il faut s'installer un système de séchage. Le foin peut se sécher dans la grange et alors, tout ce qui est requis est un double plancher ajouré, un éventail puissant et un moteur (généralement de 5 forces); il peut se sécher aussi dans des voitures spéciales qui servent également à la récolte; il peut se sécher enfin sur une plate-forme construite à cette fin, à proximité de la grange.

Le foin peut aussi être séché à l'air chauffé (à l'huile ou au gaz) et il peut être séché à l'air naturel, sans source de chaleur.

Alors que le séchage à l'air naturel est très peu dispendieux, le séchage à l'air chaud rend la proposition plus coûteuse. Ce coût varie selon la quantité d'eau qui est à évaporer; selon les chiffres qu'il nous a été donné de consulter, la variation va de \$3.00 jusqu'à \$10.00 la tonne; on parle généralement de \$3.50 la tonne quand le cultivateur surveille les opérations et tâche de presser son foin quand son humidité est voisine de 35%.

Le séchage à l'air naturel semble vouloir prendre plus de popularité, du moins là où l'air n'est pas trop humide. Cette méthode est moins sûre que l'autre mais elle donne satisfaction parce qu'elle permet de sauver du temps (voir notre reportage d'avril 1965, à la page 18).

Le séchage du foin à l'air naturel n'est peut-être pas une méthode qui convient à tout le monde. Elle exige de la part du cultivateur une attention toute spéciale parce qu'elle implique qu'une bonne partie du séchage doit être faite dans le champ. On hésite à recommander de faire sécher ainsi du foin qui serait mis en balles à un pourcentage d'humidité plus élevé que 35%.

Le cultivateur qui a recours à cette méthode pourra laisser sécher entièrement son foin sur le champ quand la température le permet mais il se hâtera d'engranger sa récolte quand le temps est incertain ou quand du mauvais temps est à l'horizon.

De cette façon, la plus grande partie de la récolte sera épargnée parce que les risques de pluie sont beaucoup moindres; le foin aura toutes ses feuilles et, l'hiver prochain, les animaux seront mieux nourris.

Le secret du bon foin! Prendre conscience de la valeur de cette récolte!



“J'ai récolté 50% de maïs de plus grâce à Atrazine”

Gérard Paquette, Ville d'Auteuil, cté Laval

“L'an dernier, j'ai augmenté ma production de 50% en détruisant les mauvaises herbes annuelles dans mes champs de maïs avec de l'Atrazine,” déclare M. Paquette.

“J'ai décidé d'essayer Atrazine après avoir vu les excellents résultats obtenus par mon beau-frère. Un de ses champs était rempli de mauvaises herbes, car le mauvais temps l'avait empêché d'y travailler. Mais, après une pulvérisation d'Atrazine, les mauvaises herbes ont disparu et il a fait une belle récolte.

“Si tous les cultivateurs de maïs utili-

saient de l'Atrazine, ils pourraient augmenter leur production tout comme moi. Quand on utilise de l'Atrazine, il n'y a plus à craindre que la pluie vous empêche de faire le binage. Une seule pulvérisation suffit pour enrayer la pousse des mauvaises herbes, jusqu'à la récolte!”

Si vous n'avez encore jamais utilisé de l'Atrazine 65W, vous vous privez de la plus grande réalisation qui soit dans la culture du maïs. Demandez de la documentation à votre marchand, ou bien écrivez-nous directement pour de plus amples renseignements.

L'ATRAZINE 65W EST DISPONIBLE EN SACS DE 5 LB ET EN CARTONS DE 50 LB.

Distribution par Chipman Chemicals Limited, Montréal



pour le succès en culture



B1550F

FISONS (CANADA) LIMITED, 234 EGLINTON AVENUE EAST, TORONTO 12, ONTARIO

est le seul magazine agricole

véritablement dévoué aux intérêts

du cultivateur et de sa famille

**IL EST PRÉPARÉ AVEC LE CULTIVATEUR,
POUR LE CULTIVATEUR**

**Le Bulletin
DES AGRICULTEURS**

Ces différentes façons de suspendre les désileuses permettent au cultivateur de contrôler l'épaisseur de la coupe de l'ensilage.

A l'aide d'un bouchon spécial, l'on peut avec cette désileuse, tracer une chute au centre de la colonne d'ensilage. Au bas du silo un convoyeur extrait l'ensilage.

La désileuse auto-portée :

Cette désileuse est supportée par trois ou quatre roues à jante métallique très large qui roulent sur la surface de l'ensilage. Des crampons métalliques ou des pneumatiques agraires donnent plus d'emprise à la roue motrice et assurent une progression régulière de la désileuse.

En réglant la hauteur de la roue motrice et des roues porteuses qui supportent la vis sans fin garnie de couteaux, nous pouvons contrôler l'épaisseur de coupe de l'ensilage et le débit de la machine.

La désileuse par le fond :

La désileuse peut être mise en place au fond du silo avant le remplissage du silo.

Une chaîne, munie de dents tranchantes, montée au centre du silo sur un bras tournant, coupe l'ensilage et le dirige vers un auget, d'où un convoyeur l'extrait du silo.

Le bras tournant fait une révo-

lution par heure. Un indicateur donne la position de la désileuse, afin que l'on sache quand elle est en place pour la retirer du silo, si nécessaire.

Les avantages de la désileuse par le fond sont que le groupe moteur est à l'extérieur du silo, à portée de la main, ce qui facilite l'entretien.

Il n'est pas nécessaire de démonter l'ensileuse si le cultivateur veut y ajouter de l'ensilage.

L'ensilage, celui qui est au fond du silo, est le premier servi aux animaux.

Par contre, cette machine doit être très robuste, car elle doit supporter la colonne d'ensilage qui exerce une forte pression sur cette machine qui est nécessairement lourde et demande un moteur électrique capable de démarrer dans des conditions difficiles.

Cette désileuse ne peut être employée que dans un silo de diamètre déterminé. Elle n'est pas ajustable, et comme le bras tournant

pivote autour d'un axe fixe, qui ne lui donne pas de jeu, les parois du silo doivent être parfaitement circulaires.

La désileuse par le fond est installée dans des silos métalliques spéciaux, hermétiques, qui servent à la production d'un ensilage que l'on nomme "haylage."

La coupe de l'ensilage

Le mécanisme de coupe de l'ensilage a une double fonction : d'abord de couper et ensuite d'amener l'ensilage au ventilateur.

Ce mécanisme est composé de deux vis hélicoïdales jumelées de 6 à 10 pouces de diamètre. Dans un silo, l'ensilage a une densité et une texture différentes; l'hiver, il gèle. Afin d'augmenter la rapidité de coupe, l'arête des vis est garnie de couteaux. A l'extrémité, près des galets, deux roues munies de grattoirs nettoient la paroi du silo et dirigent l'ensilage vers les vis transporteuses.

Les vis jumelées tournent en

sens inverse, pour couper et ramasser l'ensilage, sans pour cela nuire à la rotation de la machine. La désileuse à vis simple offre une plus grande résistance à la traction que celle à vis jumelées.

Les facteurs qui peuvent influencer la coupe de l'ensilage sont :

- 1—La densité de l'ensilage — livres par pied cube.
- 2—Le pourcentage d'humidité de l'ensilage.
- 3—La longueur de coupe du produit ensilé.
- 4—Le type de l'ensilage, maïs, herbage.
- 5—Le pourcentage de tige par rapport aux feuilles et aux graines.

Le ventilateur

Le ventilateur souffle l'ensilage dans la chute du silo, au moyen d'une tuyauterie ayant la forme d'un col de cygne.

Le ventilateur varie d'un fabricant à l'autre. Quelques-uns emploient une roue d'air à palettes qui souffle et lance l'ensilage. Cette dernière méthode, prétendent les manufacturiers, consomme moins d'énergie électrique. La vitesse du ventilateur est de 1750 tours à la minute.

Lorsque le diamètre du silo a plus de 16 pieds, un convoyeur auxiliaire doit être placé à l'extré-

Taux d'extraction de l'ensilage de foin et consommation d'électricité pour moteurs de 5 et 7½ H.P.

Moteurs H.P.	livres par minute	tonnes par heure	énergie (kWh.)	kWh. par tonne
5	134	4.03	3.89	0.97
7½	126	3.79	11.44	3.02

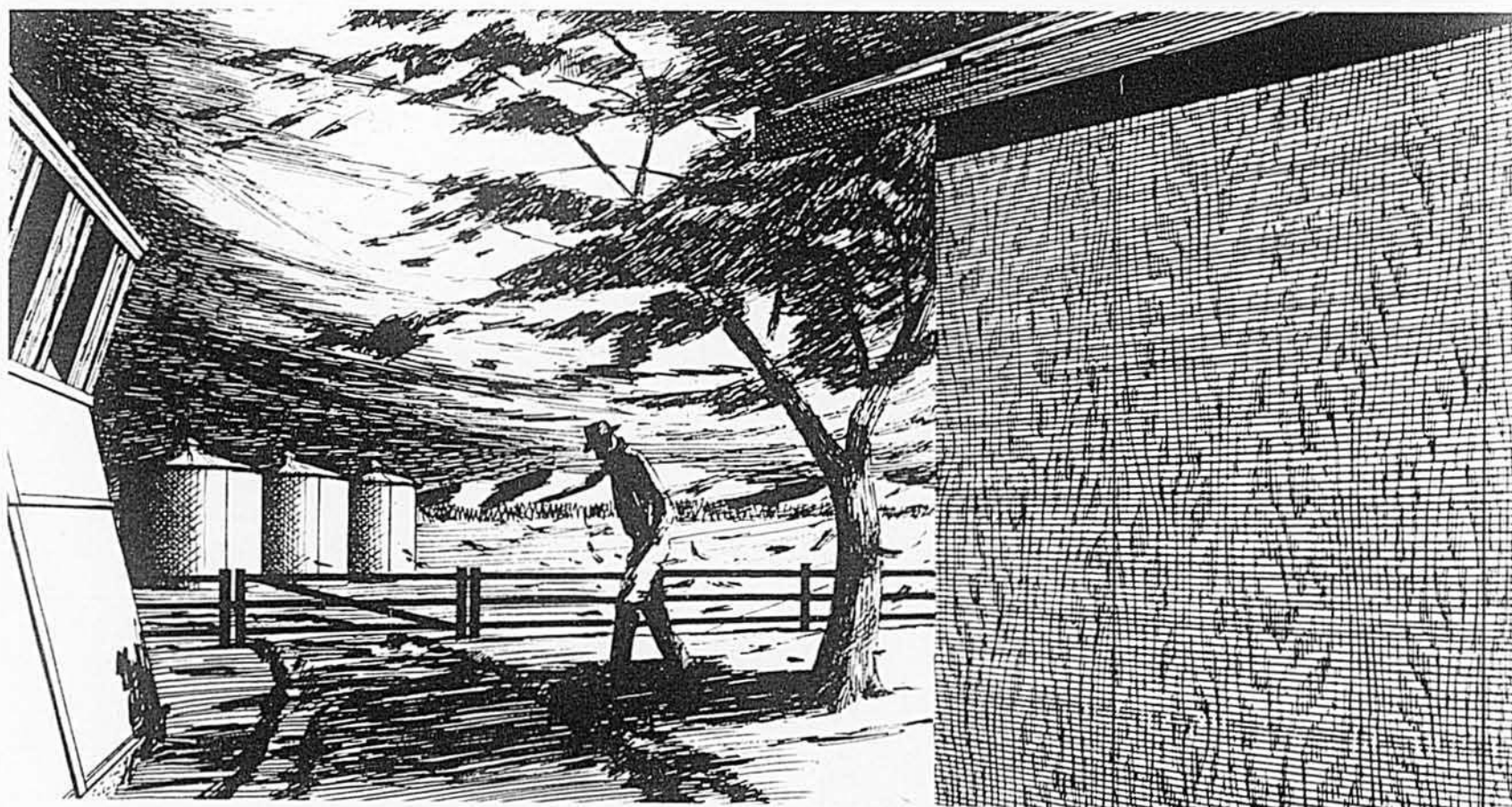

LE CONTREPLAQUÉ DE SAPIN PERMET DE CONSTRUIRE DES BÂTIMENTS DE FERME QUI SE MOQUENT DES RAFALES !

Cet homme sait que seul le contreplaqué de sapin donne aux bâtiments de ferme la résistance structurale et unifiée qui assure leur rigidité et leur aplomb. Les légers panneaux de contreplaqué de sapin empêchent la charpente de se déformer. Les clous s'y ancrent bien sans tirer. Livre pour livre, le contreplaqué de sapin est plus résistant que l'acier!

Pourquoi le contreplaqué de sapin? Parce que *seul* le contreplaqué, provenant des billots géants de sapin, contient les

longues fibres nécessaires à la rigidité et la robustesse qui devront résister aux coups rudes . . . d'année en année!

CONTREPLAQUÉ DE SAPIN à colle imperméable

Le contreplaqué marqué **PMBC EXTERIOR** contient une colle imperméable
Plywood Manufacturers Association of B.C., Vancouver, B.C.

mité du col de cygne pour extraire l'ensilage du silo.

La capacité de coupe des vis transporteuses est généralement plus grande que la capacité de souffler et de lancer du ventilateur. C'est pourquoi, afin de prévenir l'engorgement du ventilateur, il est important de bien contrôler l'épaisseur de coupe.

Quelle puissance de moteur ?

Les désileuses peuvent être équipées d'un ou deux moteurs électriques suivant les dimensions et le débit de ces machines. La puissance des moteurs varie de 3 h.p. à 7½ h.p.

Pour les silos de différents diamètres, les recommandations sont les suivantes :

Diamètre du silo	Puissance du moteur
14 pieds	3-5 h.p.
15-20 "	3-7½ "
20 "	5-10 "

Dans les régions où le climat porte l'ensilage à geler, un moteur de 5 h.p. est une précaution qui assure un bon débit de la désileuse et une protection contre les pannes d'un moteur électrique qui serait trop faible (Voir tableau à la page 74).

Un moteur fermé prévient l'entrée des particules d'ensilage et le coincement du rotor et du stator, évitant ainsi les pannes.

A l'achat, un moteur de classe "service continu" est plus coûteux qu'un moteur de classe "service intermittent". Cette caractéristique lui permet de tourner pendant plusieurs heures sans qu'une augmentation de température ne vienne interrompre son travail. Un moteur à service intermittent qui actionne les désileuses ne peut fonctionner qu'environ une heure à plein régime, après quoi on doit le laisser se refroidir.

DATES à retenir

Juin, du 15 au 17 : Conférence annuelle avicole et Exposition, à London, Ontario.

Juin, du 21 au 24 : Congrès annuel de l'Institut Agricole du Canada, à Vancouver.

Juin, du 24 au 27 : Congrès annuel de l'Association Canadienne des Manufacturiers de Moulées, à Bigwin Inn, en Ontario.

Juin, les 27, 28 et 29 : Congrès de la Corporation des Agronomes, à Trois-Rivières.



Consultation : 9 heures a.m. à 9 heures p.m. et le samedi de 9 heures a.m. à 1 heure p.m. Les cours débutent à différentes dates durant l'année.

APPRENEZ UN MÉTIER RÉMUNÉRATEUR AVEC

AVIRON*

T.V. DESSIN MÉCANIQUE AUTOMOBILE DIÉSEL RADIO MACHINISTE RÉFRIGÉRATION ÉLECTRICITÉ DÉBOSELAGE SOUDURE et autres

La plupart des diplômés Aviron commencent leur carrière moins de quatre semaines après leur graduation.

UNE NOUVELLE SÉRIE DE COURS DÉBUTERA LE 7 JUIN 1965

*INSTITUT TECHNIQUE AVIRON

210, rue Lee, Québec—529-9566

3035, rue St-Antoine, Montréal—935-2525

Envoyez-moi sans obligation, votre prospectus gratuit.

NOM..... ÂGE.....

ADRESSE.....

TÉL..... Nom du père..... BA-5-65

PRÈS DE 2,000 ÉLÈVES PAR ANNÉE

Tous les cultivateurs lisent

LE BULLETIN DES AGRICULTEURS

parce qu'il est préparé spécialement pour eux.

"PLUS de MOUCHES MORTES!"



merci à **HOWARD**

SUR LES VACHES LAITIÈRES

Le moyen le plus rapide, le plus économique de garder les troupeaux en santé et d'augmenter le rendement en lait.

Poudre ROSE COWFLY POWDER — La poudre ROSE Cowfly est prête à employer, pas besoin d'équipement, la main suffit; protégez tout un troupeau en 10 minutes; tue les mouches piquantes durant 2 semaines et plus. Protège les vaches au pâturage et au moment de la traite. Coûte moins de 0.30 par semaine, par 10 vaches.

Boîtes de 2 et 10 livres.



"Les Vaches Roses donnent plus de lait"

DANS LES BÂTIMENTS DE FERME

Le BARNFLY SPRAY CONCENTRÉ au DIMÉTHOATE s'applique avec une pompe ou un pinceau sur les murs et plafonds; efficace contre les mouches domestiques et les mouches des bâtiments. Tue les mouches durant 2 mois et plus. Une chopine diluée dans l'eau couvre 2,500 pieds carrés.

Bouteilles de 20 onces.



L'APPÂT à mouches FLORBAIT de Howard contient du DDVP. Poudre prête à employer. Répandu sur les planchers et bords de fenêtres, il attire les mouches qui en mangent et meurent. Tue plus de 95% des mouches en moins de 4 heures, et continue de tuer durant plusieurs jours. Coûte moins de .10 par jour.

Boîtes de 24 onces, 5 et 25 livres.



Pour une ferme exempte de mouches — Consultez votre marchand de produits agricoles.

A. H. HOWARD CHEMICAL COMPAGNIE LTÉE
2195 rue Masson,
Montréal 34, P. Qué.

Orangeville, Ont.
Calgary, Alta.

HOWARD

SIMPSONS-SEARS

VENTE DE PNEUS DE PRINTEMPS

PNEUS DE CAMIONS À MILLAGE ÉLEVÉ ÉPROUVÉS À L'USAGE



ALLSTATE TRACTION GRIP

Le meilleur en toute saison pour tous les transports.
6.50-16
force 6 plis nylon **27.95**

Dimensions	Force en plis	No de cat.	Prix l'un
6.00-16	6	95RR49010DLO	23.95
6.50-16	6	95RR49012DLO	27.95
6.70-15	6	95RR49031DLO	22.95
7.00-16	6	95RR49070DLO	32.95
7.50-16	8	95RR49073DLO	42.95
7.00-17	8	95RR49075DLO	40.95
7.50-17	8	95RR49076DLO	46.95
7.00-20	10	95RR49080DLO	64.95
7.50-20	10	95RR49081DLO	66.95
8.25-20	10	95RR49082DLO	77.95
9.00-20	10	95RR49084DLO	91.95

EXPRESS HAULER

Le meilleur pour le service routier
6.50-16
force 6 plis nylon **23.95**

Dimensions	Force en plis	No de cat.	Prix l'un
6.00-16	6	95RR45010DLO	21.95
6.50-16	6	95RR45012DLO	23.95
7.00-16	6	95RR45070DLO	32.95
7.50-16	6	95RR45072DLO	37.50
7.50-16	8	95RR45073DLO	38.95
7.00-17	8	95RR45074DLO	33.95
7.00-17	8	95RR45075DLO	36.95
7.50-17	8	95RR45076DLO	38.95
7.00-20	10	95RR45080DLO	56.00
7.50-20	10	95RR45081DLO	59.95
8.25-20	10	95RR45082DLO	65.95
9.00-20	10	95RR45084DLO	82.95

EXPRESS GUARDSMAN

Carcasse tout nylon
6.70-15
force 6 plis **18.95**

Pneus de construction renforcée et semelle de conception moderne donnant le meilleur rendement sur les roues des camions légers. Force 6 plis pour toutes les dimensions.

Dimensions	No de cat.	Prix l'un
6.00-16	95RR55010DLO	18.95
6.50-16	95RR55012DLO	21.95
6.70-15	95RR55031DLO	18.95
7.00-15	95RR55069DLO	27.95

PLUS DE 6 MILLIONS VENDUS—MAINTENANT AUX PRIX LES PLUS BAS

ALLSTATE Silent Cushion

C'EST LE MEILLEUR ACHAT

Aucun autre pneu nylon de qualité supérieure n'offre autant d'avantages pour ce prix.

16.99
7.50-14
sans chambre
flanc noir

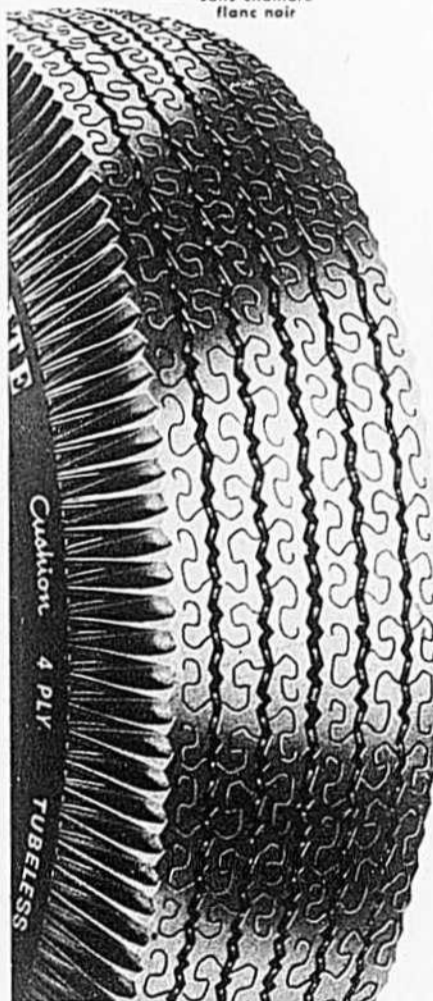

SÉCURITÉ SUPÉRIEURE—Carcasse faite de 4 plis de câblé de nylon plus résistant que l'acier.

ADHÉRENCE SUPÉRIEURE—Dessin breveté présentant des milliers d'arêtes adhérentes.

MILLAGE SUPÉRIEUR—Avec la semelle en caoutchouc spécial renforcé "DYNATUF".

ÉCONOMIES SUPPLÉMENTAIRES—Ce pneu nylon de première qualité procure d'importantes économies.

LA PLUS SOLIDE GARANTIE AU CANADA—Garantie d'une durée et d'un millage illimités contre les risques routiers, PLUS 30 MOIS de garantie contre l'usure.

PNEUS NYLON À CHAMBRE, FLANC NOIR

Dimensions	Plus	No de cat.	Prix de liste des fabric.	Notre prix
6.70-15	4	95RR17030DLO	25.60	14.99
7.10-15	4	95RR17032DLO	—	16.99
7.60-15	4	95RR17033DLO	—	18.99

PNEU NYLON SANS CHAMBRE, FLANC NOIR

Dimensions	Plus	No de cat.	Prix de liste des fabric.	Notre prix
6.00-13	4	95RR17202DLO	24.00	15.95
5.90-13	4	95RR17202DLO	24.00	15.95
5.60-13	4	95RR17202DLO	24.00	15.95
6.50-13	4	95RR17203DLO	25.60	16.95
6.40-13	4	95RR17203DLO	25.60	16.95
6.70-15	4	95RR17230DLO	31.90	16.99
7.10-15	4	95RR17232DLO	35.80	19.44
7.60-15	4	95RR17233DLO	38.90	21.44
8.20-15	4	95RR17234DLO	41.95	24.44
8.00-15	4	95RR17234DLO	40.30	24.44
7.00-14	4	95RR17239DLO	29.65	16.99
7.50-14	4	95RR17240DLO	31.90	16.99
8.00-14	4	95RR17242DLO	35.80	19.44
8.50-14	4	95RR17243DLO	38.90	21.44

PNEU NYLON SANS CHAMBRE, FLANC BLANC ÉTROIT

Dimensions	Plus	No de cat.	Prix de liste des fabric.	Notre prix
6.00-13	4	95RR17302DLO	26.65	17.95
5.90-13	4	95RR17302DLO	26.65	17.95
5.60-13	4	95RR17302DLO	26.65	17.95
6.50-13	4	95RR17303DLO	28.20	18.95
6.40-13	4	95RR17303DLO	28.20	18.95
6.70-15	4	95RR17330DLO	35.10	18.99
7.10-15	4	95RR17332DLO	39.40	21.44
7.60-15	4	95RR17333DLO	42.80	23.44
8.20-15	4	95RR17334DLO	45.75	26.44
8.00-15	4	95RR17334DLO	44.35	26.44
7.00-14	4	95RR17339DLO	32.60	18.99
7.50-14	4	95RR17340DLO	35.05	18.99
8.00-14	4	95RR17342DLO	39.40	21.44
8.50-14	4	95RR17343DLO	42.85	23.44
9.00-14	4	95RR17344DLO	47.55	26.44

VALVES DE PNEUS SANS CHAMBRE

Indiquer la marque, l'année de fabrication, le modèle et le type de disque de roue.
Valves pour pneus de 13, 14 et 15 pouces.
95RR34500DX L'UNE **79c**

CHAMBRES À AIR POUR POIDS-LOURDS



Dimensions	No de cat.	Prix l'un	Dimensions	No de cat.	Prix l'un
6.00-16	95RR33009D	2.30	7.50-16	95RR51072D	4.35
6.70-16	95RR33011D	2.95	7.00-17	95RR51074D	4.25
7.00-16	95RR33070D	3.95	7.50-17	95RR51076D	4.65
7.00-20	95RR51080D	4.80	9.00-20	95RR51084D	7.40
7.50-20	95RR51081D	5.95	10.00-20	95RR51086D	8.00
8.25-20	95RR51082D	6.15	11.00-20	95RR51088D	8.45

PNEUS ET CHAMBRES ALLSTATE POUR TRACTEURS

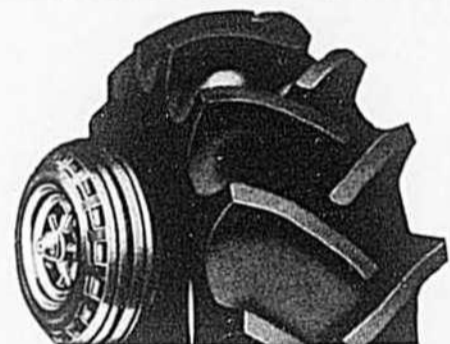

Carcasse de nylon très résistante; nervures épaisses assurant une adhérence parfaite. Garantie contre tous défauts de matière et de fabrication pour une durée de 5 ans à partir de la date de l'achat.

PNEUS AVANT POUR TRACTEURS

Dimensions	Plus	No de cat.	Prix l'un	Dimensions	No de cat.	Prix l'un
4.00-15	4	95RR60050DLO	9.50	95RR61050D	1.95	
4.60-19	4	95RR60051DLO	10.65	95RR61051D	2.10	
5.00-15	4	95RR60052DLO	10.65	95RR61052D	2.15	
5.50-16	4	95RR60053DLO	11.95	95RR61053D	2.45	
6.00-16	4	95RR60009DLO	13.65	95RR61009D	2.50	
6.00-16	6	95RR60010DLO	18.95	95RR61009D	2.50	
6.50-16	4	95RR60011DLO	17.65	95RR61011D	3.20	
6.50-16	6	95RR60012DLO	21.50	95RR61011D	3.20	
7.50-16	4	95RR60071DLO	22.50	95RR61071D	3.85	
7.50-16	6	95RR60072DLO	26.95	95RR61071D	3.85	
7.50-18	4	95RR60077DLO	20.95	95RR61077D	3.85	
7.50-18	6	95RR60078DLO	29.50	95RR61077D	3.85	

(3 rainures antidérapantes dans tous les pneus)

PNEUS ARRIÈRE POUR TRACTEURS

Anc. dim.	Nouv. dim.	Force en plis	No de cat.	Prix l'un	Dimensions	No de cat.	Prix l'un
9-24	9.5-24	4	95RR62054DLO	36.95	95RR63054D	5.95	
10-24	11.2-24	4	95RR62056DLO	41.50	95RR63056D	6.50	
10-28	11.2-28	4	95RR62057DLO	45.95	95RR63057D	7.50	
10-38	11.2-38	4	95RR62058DLO	58.95	95RR63058D	9.95	
11-24	12.4-24	4	95RR62059DLO	51.25	95RR63059D	8.95	
11-28	12.4-28	4	95RR62060DLO	51.95	95RR63060D	9.95	
11-38	12.4-38	4	95RR62061DLO	66.95	95RR63061D	11.95	
11-38	12.4-38	6	95RR62062DLO	73.95	95RR63061D	11.95	
12-28	13.6-28	4	95RR62063DLO	60.95	95RR63063D	10.95	
12-38	13.6-38	6	95RR62064DLO	79.95	95RR63064D	13.95	
13-26	14.9-26	6	95RR62065DLO	73.95	95RR63065D	11.95	
14-30	16.9-30	6	95RR62066DLO	93.95	95RR63066D	18.95	
14-34	16.9-34	6	95RR62067DLO	104.95	95RR63067D	19.95	
15-34	18.4-34	6	95RR62068DLO	123.95	95RR63068D	19.95	

CHAMBRES À AIR

MODE DE COMMANDE

On peut acheter les PNEUS ALLSTATE de n'importe quel magasin de détail ou bureau de vente par catalogue Simpsons-Sears; ou encore, on peut commander par la poste de la succursale de commandes postales la plus proche (utiliser la formule ci-contre).

GARANTIE DES PNEUS DE CAMIONS

Les pneus Allstate pour camions sont garantis contre tous défauts de matière ou de fabrication, sans limite de durée ou de millage. Les pneus de camions sont également garantis contre les dommages dus aux chocs survenant avant que 25% de la semelle antidérapante ne soit usée. Acheter ALLSTATE, c'est économiser!

SIMPSONS-SEARS LIMITED

TORONTO REGINA

HALIFAX VANCOUVER

Veillez expédier les PNEUS ALLSTATE ci-dessous, port payé.

QUANT.	DIMENSIONS	NO DE CAT.	PRIX L'UN	PRIX TOTAL
1.				
2.				
3.				

NOM.....

(En majuscules s.v.p.)

DESTINATAIRE.....

Prière de peindre dans UNE SEULE de ces cases:

Commande à porter à mon compte Simpsons-Sears No.

Ci-joint un chèque/un mandat poste du montant total.

Pneu à expédier C.O.D. (payables sur livraison).

Veuillez ouvrir un compte à mon nom et y porter le montant de cette commande sans paiement comptant. (Remplir et signer la demande apparaissant au verso de la formule de commande Simpsons-Sears qu'on peut se procurer dans tous les magasins.)

NIVELLEMENT DE ROUTES

Le cantonnier d'une municipalité rurale procède au nivellement d'une route. A cette fin, il utilise une niveleuse qu'il remorque à l'aide d'un camion.

En manière de jeu, des jeunes garçons sont montés sur la niveleuse, alors qu'elle se trouvait en opération. L'un d'eux, âgé de 14 ans, tombe et se blesse grièvement. L'accident est survenu alors que la machine a heurté une roche dans le chemin. Il y eut un choc, l'adolescent ne put conserver son équilibre et tomba. D'où les blessures.

Le père de la victime se fait nommer tuteur à son fils mineur, puis réclame du cantonnier, ainsi que de la municipalité qui l'emploie. Il rejette toute la responsabilité de l'accident sur les épaules du cantonnier. L'on sait d'autre part, qu'un patron partage la responsabilité de son employé, quand celui-ci exerce les fonctions qui lui sont assignées.

Le cantonnier et la municipalité nient toute responsabilité. La victime de l'accident est montée sur la niveleuse sans autorisation et, surtout, à l'insu du cantonnier. Au procès, en effet, le cantonnier affirme qu'il n'a pas vu les enfants sur la niveleuse. Comment aurait-il pu alors les en chasser? Un autre témoin cependant, qui se trouvait dans la cabine du camion, près du cantonnier, au moment de l'accident, déclare qu'il a vu les enfants et en a prévenu le cantonnier.

La Cour a partagé la responsabilité, à parts égales, entre la victime puis le cantonnier et la municipalité. Il est évident que l'adolescent s'exposait au risque d'accident en montant sur la niveleuse et n'avait pas la moindre raison, ni justification de ce faire. Le cantonnier, d'autre part, savait qu'il pratiquait une opération dangereuse, surtout en raison de la grande distance entre la cabine du camion où il se trouvait et l'extrémité de la niveleuse qu'il remorquait. Aussi devait-il constamment surveiller son arrière-train, de façon à en contrôler parfaitement l'opération et la direction. L'eut-il fait, il aurait aussitôt décelé la présence des jeunes intrus et aurait pu les chasser avant qu'aucun accident ne survienne. Ref: jugement rendu en Cour du Banc de la Reine, à Montréal.

BORNES NATURELLES

Un propriétaire possède deux lots portant les nos 333 et 334 du cadastre. Chacun de ces lots est traversé par la même rivière.

Ce propriétaire vend à un premier acquéreur la partie des lots 333 et 334 située au sud-est de la rivière. Puis il cède à un second

acquéreur la partie des mêmes lots 333 et 334 située au nord-ouest de la rivière.

Si les deux lots ont été bornés originellement, aucun bornage n'a été effectué à l'occasion des deux ventes. Chaque contrat cependant précise, dans le premier cas, que l'acheteur acquiert toute la partie des lots nos 333 et 334 située au sud-est de la rivière et, dans le deuxième cas, que l'acheteur acquiert toute la partie des mêmes lots située au nord-ouest de la rivière.

Peu après la conclusion des deux ventes, le second acquéreur et ses employés traversent la rivière et abattent du bois sur la partie sud-est des lots par rapport à la rivière. En constatant qu'on coupe du bois

sur sa terre, le premier acquéreur ne tarde pas à protester, puis à réclamer. Le second acquéreur fait la sourde oreille aux protestations de son voisin. Celui-ci s'adresse finalement à la Cour. Il réclame en justice la valeur du bois abattu chez lui, puis le montant des dommages que l'abattage du bois a causés à sa terre.

Le défendeur, c'est-à-dire le second acquéreur, plaide qu'il n'a pas coupé de bois ailleurs que sur sa propre terre. Alléguant qu'il n'y a pas eu de bornage entre les deux terres lors des ventes que le propriétaire originaire des deux lots lui a consenties ainsi qu'au demandeur, il soutient que le demandeur ne peut pas établir les limites de sa terre. Impossible donc de prouver que le bois a été coupé chez le demandeur.

Avant de réclamer, le demandeur, toujours d'après le défendeur, aurait dû faire procéder à un bornage officiel. C'est après l'éta-

blissement des bornes, et alors seulement, qu'on aurait pu savoir sur quelle terre le bois en litige aurait été coupé.

Normalement le propriétaire qui se plaint en justice de l'empiètement d'un voisin sur son terrain doit baser ses prétentions sur un bornage, si tel bornage existe déjà, ou faire procéder au bornage avant de réclamer, si aucun bornage antérieur n'existait. Dans l'affaire que nous étudions, la Cour a statué qu'aucun bornage n'était requis avant l'institution de l'action du demandeur. Une borne naturelle et précise existait déjà: la rivière. Les deux contrats d'acquisition des demandeur et défendeur en faisaient état. Il n'existait donc pas la moindre incertitude sur les limites des terres, puisque la rivière les séparait. Le défendeur a donc été condamné à payer le montant réclamé par le demandeur. Ref: jugement rendu par la Cour du Banc de la Reine, à Montréal.

RECTIFIEUSE DE VILEBREQUINS

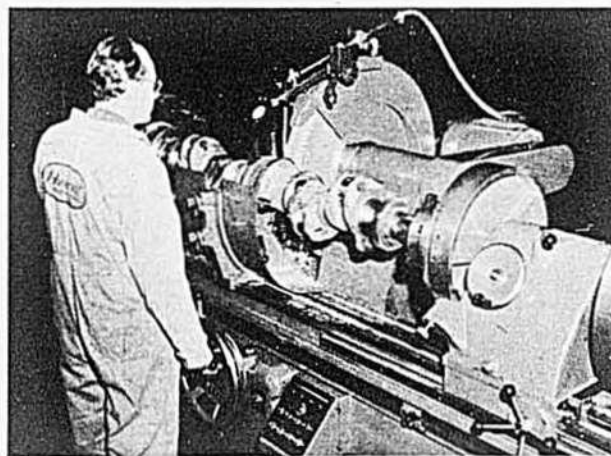

L'acquisition de cette machine nous permet de fournir les avantages que voici à nos clients:

1. Contrôle supérieur à la livraison.
2. Meulage exécuté selon les spécifications exactes de la manufacture.
3. Tolérances réduites dans l'écart des coussinets, d'où prolongation de la durée du moteur.
4. Finissage ultra fin du meulage afin de réduire la friction la plus possible sur certaines surfaces, d'où prolongation de la durée des coussinets.
5. Le meulage conservera un rayon approprié dans les filets afin d'en maintenir la robustesse. Lorsque les filets présentent les caractéristiques appropriées, le moteur se trouve à l'abri de l'apparition de fissures dans les joues des manivelles et des ruptures qui pourraient s'ensuivre.

NOUVEAU DE VILEBREQUINS SERVICE par Hewitt

MACHINE À REDRESSER LES VILEBREQUINS

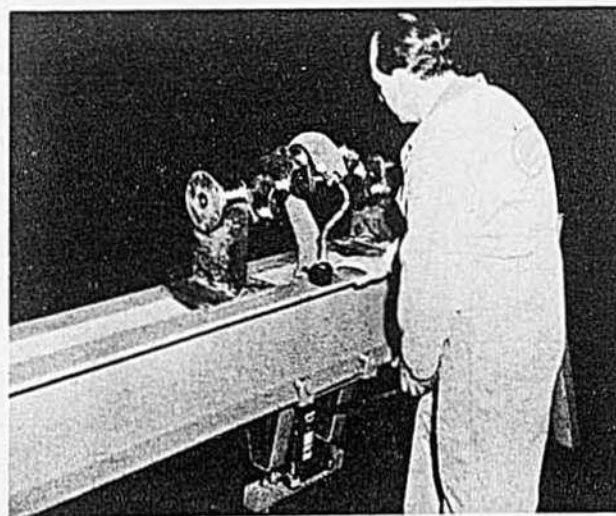

Cette toute nouvelle machine spécialement conçue pour redresser les vilebrequins, utilisée conjointement avec notre nouvelle machine SONOFLUX et notre nouvelle rectifieuse de vilebrequins, est un autre exemple démontrant tout le souci que se donne Hewitt pour vous procurer un "Service complet".

Plusieurs causes peuvent produire le gaudissement et la distortion des vilebrequins, comme par exemple: la défaillance de pièces internes comme les pistons et les bielles. Elles peuvent provenir aussi de l'extérieur comme par exemple: l'application soudaine d'une charge extrêmement lourde, ou même l'entrée d'eau ou de liquide par la cheminée d'échappement.

Hewitt possède les outils, la main-d'oeuvre et le savoir-faire. Confiez-nous dès aujourd'hui le soin de vérifier, redresser et rectifier vos vilebrequins. Lorsque vous confiez le travail à Hewitt, vous êtes assurés d'obtenir satisfaction.

Communiquez avec nous dès maintenant pour la documentation et renseignements complets

Votre concessionnaire Caterpillar au Québec

Hewitt Equipment Limited

Route Trans-Canada
Pointe-Claire, Québec
Tél.: (514) 697-6911

"Cat" et "Caterpillar" sont des marques déposées.

Soyez pleine d'ENTRAIN



Pour posséder la vigueur, l'endurance, la joie de vivre, il faut que le sang soit riche, rouge et généreux. Les bonnes PILULES ROUGES à cause de leur formule à base de fer, sont un remède des plus simples, des moins coûteux et des plus efficaces pour tonifier le sang. Alors, demandez aujourd'hui même les

PILULES ROUGES

AMÉLIORÉES

Elles sont peu coûteuses.
Tonique à base de fer,
préparé contre l'anémie

4-59



EXPROPRIATION

Dans le cas d'expropriation d'une terre, le propriétaire doit s'attendre à en recevoir la valeur marchande, c'est-à-dire le prix qu'un acheteur intéressé à cette terre en paierait et que le propriétaire lui-même accepterait s'il avait décidé de vendre. Les estimateurs se basent également sur la valeur des terres avoisinantes et de même genre. Il ne faut pas croire qu'un exproprié réussira à obtenir le double ou le triple de la valeur de sa terre, parce que l'Etat, la Province ou une Corporation municipale en a absolument besoin.

En sus de la valeur réelle de sa terre, l'exproprié cependant peut s'attendre à recevoir un supplément de 10% de cette valeur. Ce supplément est accordé à titre de dédommagement au propriétaire qu'on a dépossédé alors qu'il n'avait aucunement l'intention de se départir de son bien. Et c'est raisonnable.

Il s'agit là cependant d'une coutume et non d'une prescription

légale, bien que cette coutume soit généralement suivie. Il y a exception, et cela se comprend bien, quand l'expropriation ne porte que sur une parcelle de terre, qui ne serait pas cultivée, c'est-à-dire en friche ou boisée. Car alors l'exproprié reçoit la pleine valeur d'un terrain qu'il n'exploitait pas.

Le droit au 10% supplémentaire a été longuement discuté par la Cour du Banc de la Reine, le plus haut tribunal de la Province, dans un jugement d'où nous tirons nos conclusions.

Deux individus ont acheté 356 arpents de terre, en grande partie boisée, aux fins de promouvoir un développement domiciliaire. Ils ont déjà vendu quelques lots, abattu une grosse quantité de bois de construction, reboisé par plantation une partie du terrain défriché, quand la municipalité obtient de la Législature provinciale l'autorisation d'exproprier environ la moitié de la propriété en cause.

Procédant à l'estimation du terrain exproprié, la Régie des Utilités publiques n'a pas cru devoir accorder le surplus de 10% de la valeur

réelle, en donnant les raisons suivantes :

"Ce 10% ne constitue pas un droit acquis, il est laissé à la discrétion de la régie. Il est presque toujours accordé lorsque la totalité de l'immeuble est requise pour l'expropriation; or, nous avons vu que l'expropriation ne requiert que la moitié de l'immeuble acquis par L. et P., soit la moitié de 356.34 arpents. Les expropriés ne sont dépossédés que d'une partie de leur bien. L'autre partie est recouverte d'une forêt dans laquelle, comme nous l'avons vu, les expropriés ont coupé plus de 340,000 pieds de bois, mesure de planche, avant l'expropriation. La régie ne croit pas devoir accorder le 10% demandé pour dépossession forcée, vu qu'elle accorde plus loin l'intérêt au taux de 5% sur le montant de l'indemnité, ce qui donne aux expropriés un montant plus élevé que le 10% qu'elle leur aurait accordé."



Grâce au financement et à d'autres services de la Banque de Commerce, un cultivateur s'est procuré ce congélateur. Projetez-vous des achats semblables? Adressez-vous à "la banque qui aide le cultivateur".

BANQUE DE COMMERCE CANADIENNE IMPÉRIALE

La Cour supérieure a homologué la décision de la Régie. C'est pourquoi les deux expropriés en ont appelé à la Cour du Banc de la Reine, qui a fait droit à leur appel et statué qu'ils avaient parfaitement droit au supplément de 10%. Qu'ils n'aient été dépossédés que de la moitié de leur propriété n'est pas une raison valable pour que les expropriés soient privés du 10% supplémentaire, a décidé la Haute Cour. Contrairement à l'opinion de la Régie des Utilités publiques, dans cette affaire, à l'effet que le 10% supplémentaire ne doit être accordé que dans les cas où l'expropriation est totale, la Cour du Banc de la Reine a statué que le 10% est coutumier et ne doit être refusé qu'exceptionnellement. Comme le plan initial des deux expropriés, soit un développement domiciliaire sur une haute échelle, se trouvait altéré dans une large mesure, ils avaient incontestablement droit au 10% supplémentaire. Ref: jugement rendu en Cour du Banc de la Reine, à Montréal.

PRIX DE VENTE

Le propriétaire d'un lot le vend à une Compagnie limitée. Le prix de la vente est de \$14,000, que l'acquéreur verse à la signature du contrat.

Le contrat de vente cependant contient une clause relative à l'érection de bâtiments domiciliaires ou industriels sur le lot vendu. Si l'acquéreur ne paie actuellement que \$14,000, c'est à condition de n'édifier aucune construction sur le lot. S'il décide, subséquemment, de construire, il devra verser au vendeur un supplément de \$2,000.

Plusieurs années après cette première transaction, et alors que le lot est encore vierge de quelque construction que ce soit, l'acquéreur vend le lot à un particulier. Le contrat de vente de la Compagnie limitée au particulier ne fait aucune mention de la clause relative à la majoration de \$2,000 pour le cas où le nouveau propriétaire déciderait de bâtir.

Peu après l'acquisition du lot, le dernier propriétaire y construit une maison d'habitation. Le vendeur originaire réclame aussitôt \$2,000 à la Compagnie à qui il a vendu son lot. Celle-ci refuse de payer et, comme défense à l'action que lui a intentée son vendeur, plaide qu'elle n'est plus propriétaire du lot, que son vendeur ne peut rien lui réclamer.

La Cour a condamné la défenderesse à verser \$2,000 au demandeur. Ayant transigé avec la Compagnie défenderesse à certaines conditions, le demandeur pouvait exercer son recours contre elle. Il n'était pas obligé de procéder contre le dernier acquéreur. Ref: jugement rendu par la Cour du Banc de la Reine, à Québec.



Le monde des affaires a un besoin urgent de spécialistes



L'avenir appartient à ceux qui sauront s'orienter vers de nouvelles professions



ÉCOLE PROFESSIONNELLE ABC COURS PAR CORRESPONDANCE EN FRANÇAIS

DANS LA VENTE ET LES AFFAIRES

- 1 REPRÉSENTANT industriel
- 2 REPRÉSENTANT de commerce
- 3 PUBLICITÉ étude des marchés, promotions
- 4 COURS DE PERSONNALITÉ et psychologie de la vente
- 5 GÉRANT DES VENTES, Commerce, industrie, importation, exportation
- 6 CHEF D'ENTREPRISE Comment devenir son propre patron

DANS L'ASSURANCE

- 7 AJUSTEUR d'assurance, feu, vol, collision, enquêtes, blessures
- 8 ENQUÊTEUR ou investigateur d'assurance
- 9 EXAMINATEUR de réclamation (claim examiner)
- 10 AGENT DE RÉCLAMATION bureaux indépendants

DANS L'INDUSTRIE

- 11 INSPECTEUR de sécurité industrielle — prévention des accidents, industrie — construction
- 12 TECHNICIEN de sécurité, organisation des systèmes de prévention
- 13 AGENT DE SÉCURITÉ surveillance et participation dans comités de sécurité

SECRETARIAT

- 14 SECRÉTAIRE dactylo-dictaphoniste
- 15 SECRÉTARIAT LÉGAL
- 16 SECRÉTARIAT MÉDICAL
- 17 SECRÉTAIRE dans l'assurance, finance, banque
- 18 COMPTABILITÉ et administration dans le secretariat
- 19 ANGLAIS technique et correspondance française et anglaise
- 20 SECRÉTAIRE de direction

COURS DE SIX MOIS par CORRESPONDANCE EN FRANÇAIS
Orientation selon les aptitudes — Service de placement gratuit pour nos diplômé(e)s
Pour informations gratuites envoyez ce coupon :

ÉCOLE PROFESSIONNELLE ABC, Téléphone : 384-0430
50 PLACE CRÉMAZIE, SUITE 1201 — MONTRÉAL, P.Q.

J'aimerais recevoir des informations sur le cours no

NOM ÂGE

RUE TÉL.

VILLE PROV. COMTÉ

DACTYLO ÉLECTRIQUE
et DICTAPHONE
FOURNIS À LA MAISON
SUR DEMANDE

LES BONS CULTIVATEURS SE MODERNISENT À LA FAÇON JUTRAS

INSTALLATION D'ÉTABLE "JUTRAS"

L'étable entièrement équipée par Jutras travaille pour le cultivateur. Elle garantit le confort et le rendement, tant du troupeau que de l'éleveur. Jutras a absolument tout pour l'organisation d'une étable moderne, depuis les stalles et enclos de toutes dimensions jusqu'aux abreuvoirs automatiques et au système de ventilation. L'éleveur Jutras n'a pas son pareil.

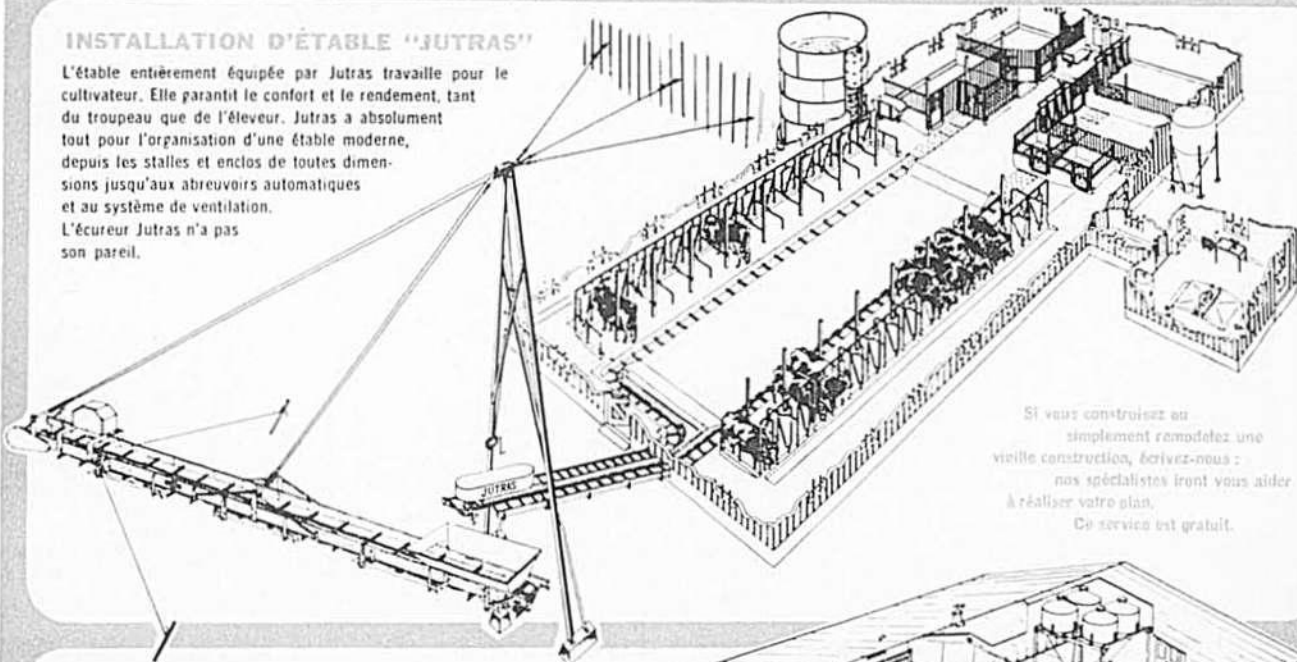

Si vous construisez ou simplement remodéliez une vieille construction, écrivez-nous : nos spécialistes iront vous aider à réaliser votre plan. Ce service est gratuit.

PORCHERIE MODERNE "JUTRAS"

L'illustration ci-contre fait voir combien moderne peut être la porcherie équipée par Jutras. Que vous vous spécialisez dans la production de porcelets ou dans leur engraissement, nous pouvons vous offrir l'équipement le plus à la page et le plus apte à accroître vos profits.

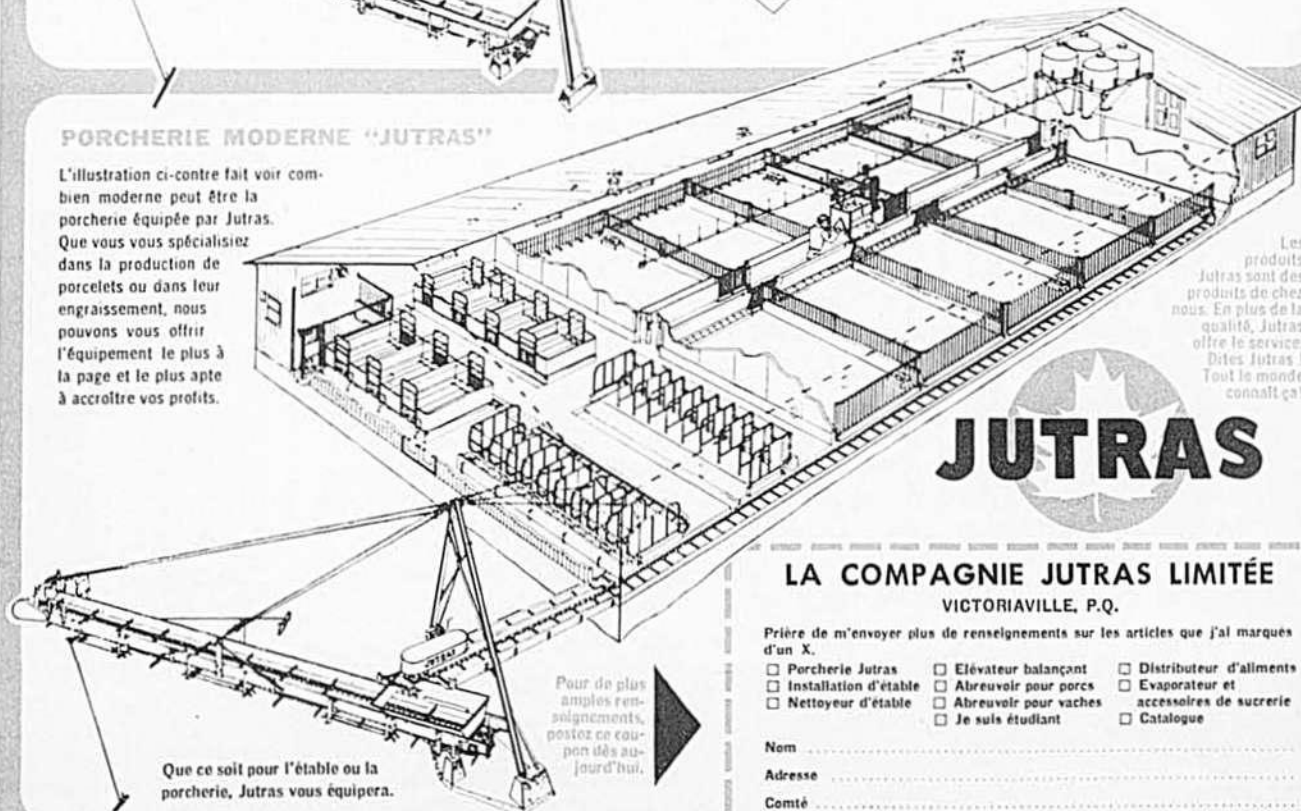

Les produits Jutras sont des produits de chez nous. En plus de la qualité, Jutras offre le service. Dites Jutras ! Tout le monde connaît ça!

JUTRAS

LA COMPAGNIE JUTRAS LIMITÉE VICTORIEVILLE, P.Q.

Prière de m'envoyer plus de renseignements sur les articles que j'ai marqués d'un X.

- | | | |
|--|--|---|
| <input type="checkbox"/> Porcherie Jutras | <input type="checkbox"/> Élévateur balançant | <input type="checkbox"/> Distributeur d'aliments |
| <input type="checkbox"/> Installation d'étable | <input type="checkbox"/> Abreuvoir pour porcs | <input type="checkbox"/> Évaporateur et accessoires de sucrerie |
| <input type="checkbox"/> Nettoyeur d'étable | <input type="checkbox"/> Abreuvoir pour vaches | <input type="checkbox"/> Catalogue |
| | <input type="checkbox"/> Je suis étudiant | |

Nom
Adresse
Comté



Que ce soit pour l'étable ou la porcherie, Jutras vous équipera.

LA NOUVELLE

HOMELITE

SUPER XL

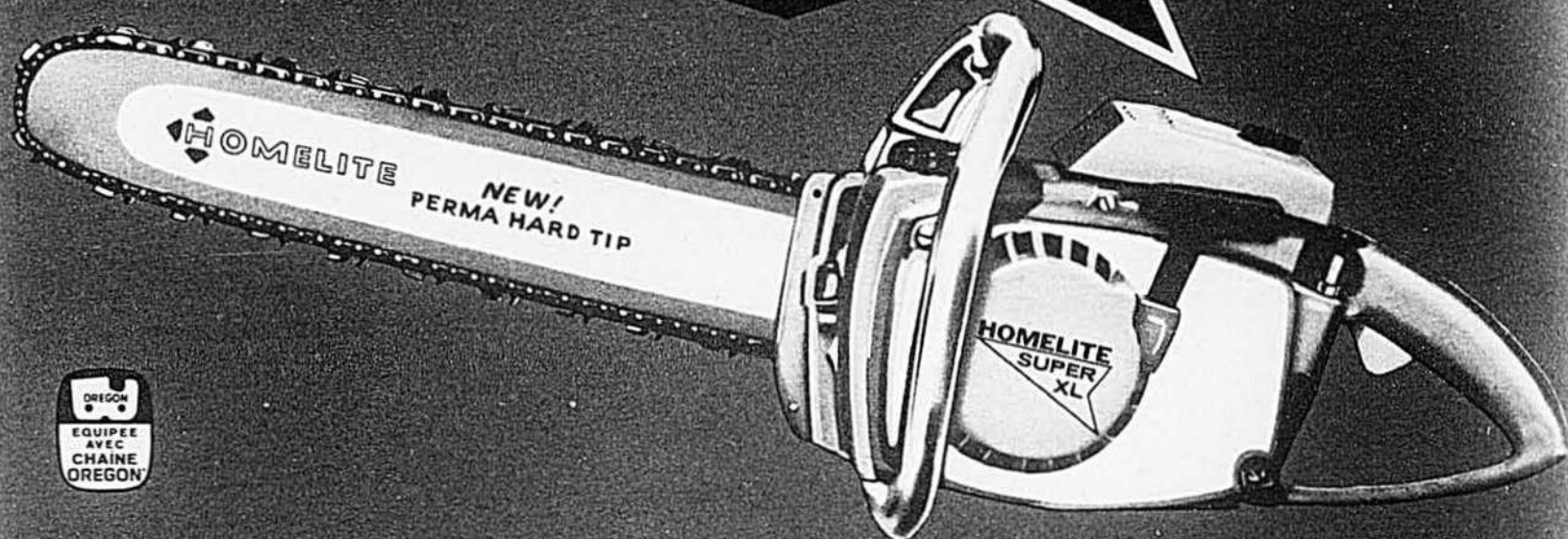

***Contient 35% d'essence en plus**

***Ne pèse que 13³/₄ lb !**
(moins la lame et la chaîne)

Voici enfin la puissance et le poids qui conviennent à vos besoins.

Homelite a été le premier à "franchir la barrière du poids" pour les scies à chaîne avec la Homelite XL-12 qui a déjà fait ses preuves.

Mais Homelite vient de battre un nouveau record avec une nouvelle scie légère encore plus puissante—la Super XL. C'est la mine d'or du bûcheron professionnel!

La nouvelle Homelite Super XL coupe plus vite parce que plus puissante. Elle est super puissante! Vous travaillez plus vite et vous fatiguez moins car elle est plus légère, plus facile à manier. En outre, elle contient 35% d'essence en plus.

La nouvelle Super XL est marquée du sceau de confiance Homelite. Son moteur ne vous abandonnera jamais quelle que soit la température qu'il fasse: sec, chaud, froid ou humide. Quel que soit l'angle de coupe, elle met à votre service une puissance totale, sans défaillance.

Etes-vous curieux de savoir ce que peut faire pour vous la nouvelle Homelite Super XL? Demandez à votre dépositaire Homelite de vous en faire la démonstration. Ne tardez pas, c'est une mine d'or pour vous.

XL AUTOMATIQUE
Une nouvelle super puissance, plus une lubrification automatique de la chaîne! La plus légère des scies à chaîne à commande directe.



XL-12
La plus légère, la plus facile à manier des scies à chaîne aux performances connues. La XL-12 coupera tout ce que vous voulez lui faire couper. L'outil le plus utile qui soit sur une ferme.

C-91
Une scie à chaîne puissante à rendement maximum. Puissance brute, solidité à toute épreuve, la favorite du bûcheron professionnel.

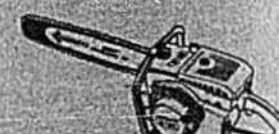

C-51
La scie à chaîne à tout faire. Pratique pour accomplir des douzaines de tâches tout en épargnant votre temps et votre énergie.

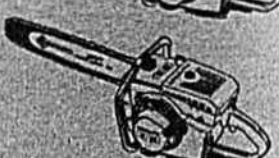

TERRY

INDUSTRIES

UNE DIVISION DE **textron** CANADA LIMITED
180 Ave. Labrosse, Pointe Claire, Qué.

DEMANDEZ IMMÉDIATEMENT UNE DÉMONSTRATION HOMELITE

MONCTON • MONTRÉAL • OTTAWA • TORONTO



CLIC
vous prenez
la photo

CLIC
PHOTO POSTE
en prend soin

Nous vous promettons entière satisfaction quand vous recevrez vos films, photos ou diapositives traités par Photo Poste.

CLIC! La précision de nos laboratoires et la compétence de nos experts vous garantissent la meilleure qualité au meilleur prix.

CLIC! Pas besoin de vous déranger! Envoyez-nous vos films, vous les recevrez directement chez vous... et rapidement! Nous ne les gardons que 8 heures. **CLIC!**

KODACOLOR
(ROULEAU)

8 poses 3 1/2 x 5 \$3.00
12 poses 3 1/2 x 3 1/2 \$4.00
1 photo 30¢

BLANC ET NOIR
(ROULEAU)

8 poses 3 1/2 x 5 35¢
12 poses 3 1/2 x 3 1/2 60¢
1 photo 5¢

EKTACHROME

en diapositives \$1.15
Ajoutez 5¢ pour la poste et 6% pour la taxe de vente. Enveloppe de retour gratuite. Satisfaction garantie ou argent remis.

Envoyez vos photos à:

PHOTO POSTE INC.

C.P. 1153,
QUÉBEC

la plus grande maison du genre au Canada



Le Père Bougonneux

et ses contes de la montagne

par CLAUDE-HENRI GRIGNON,
membre de la Société Royale du Canada

tourmaline

En fouillant, l'autre jour, dans une armoire à linge, j'ai trouvé une vieille tourmaline. Je devrais dire LA tourmaline. Elle me rappelle tant de souvenirs et, pour être plus précis, une histoire que je consens à vous conter le plus simplement du monde.

...

Tourmaline était, vous l'avez deviné, le surnom du personnage le plus extraordinaire que j'aie jamais vu. Il est difficile d'oublier que je fus le premier des colons à le recevoir dans mon pays de montagnes et de sainte misère.

Je le revois toujours à l'âge de trente ans, trapu, des cheveux châtains qui furent jadis blonds, les yeux d'un gris vague, une bouche sensuelle et, pour tout dire, des lèvres épaisses sur lesquelles le mensonge ne s'y trouvait pas à l'aise. Un homme tout d'une pièce, Tourmaline, avec sa tourmaline de velours noir qu'on est convenu d'appeler le béret basque.

— D'où venez-vous, l'ami? demandai-je.

— Il répondit par un grognement.

— Vous pourriez me parler comme du monde.

— Vous me paraissez malcommode, fit-il, en allumant sa pipe.

— C'est pas pour rien qu'on m'appelle le Père Bougonneux.

— Moi itou, je bougonne, me cracha-t-il en guise de conclusion.

Je finis par savoir que Tourmaline venait de la grande-ville, qu'il possédait du bien et qu'il avait décidé de s'établir en bordure de la Pleureuse, cette rivière qui coule doucement le long des collines verdoyantes et dont l'ombre fait des dentelles sur l'eau tranquille.

Je me devais de le présenter à toute la population en commençant par M. le curé puis à Son Honneur le maire, sans oublier M. le docteur, la maîtresse de poste, la maîtresse d'école et, enfin, tous les notables de la place.

Il faut dire tout de suite que le nouveau venu n'avait rien de sympathique et, qu'au lieu de se faire des amis, il se créa immédiatement des adversaires, esprits soupçonneux, des ennemis, quoi! Tout ce monde-là jugea que Tourmaline

avait un sale caractère, d'autant plus qu'il prévint ces bonnes gens de ne jamais lui adresser la parole avant midi.

Vêtu d'un complet en "corderoy", son éternelle tourmaline coiffant son chef orgueilleux, il venait souvent au village. Ceux qui avaient le malheur de lui dire bonjour ne recevaient pour toute réponse qu'un regard terrible, tranchant comme une lame. Quel être malcommode!

J'ai eu l'insigne honneur de pénétrer dans son gîte ou, plutôt, dans sa "ouache", car il y vivait comme un ours. Un ours mal léché, se plaisait à répéter M. le curé. Tourmaline, célibataire endurci (il redoutait le mariage; je n'ai jamais su pourquoi), s'accommodait de peu. Un véritable ermite. Dans sa cabane on trouvait de tout, excepté de la nourriture, beaucoup de whisky, des livres, des journaux venant de tous les coins du monde. Un désordre parfait, délicieux, où Tourmaline était bien le seul à se retrouver. Mais de quoi vivait-il car, voulez, voulez pas, il faut vivre et non pas toujours philosopher. C'est ici que le drame commence. Tourmaline se fit écrivain de village. A cette époque lointaine on savait à peine lire, encore moins écrire. Pour une lettre d'affaires, il chargeait trente sous; pour une lettre sentimentale et surtout pour une lettre d'amour, entendons la grande passion, Tourmaline chargeait une piastre. On jugea que ce n'était pas trop cher.

Un certain Jour de l'An, l'écrivain de village fut invité à fêter chez le premier défricheur de la région. On comptait bien quarante personnes. On but pendant trois jours, on dansa, on mangea et Tourmaline fit la connaissance de Gracieuse, la fille au Père Zime.

Gracieuse! Ah! la belle fille de seize ans. Tourmaline en avait maintenant quarante. Il l'aima tout de suite. On s'aperçut de ce coup de foudre qui constituait un vrai scandale. Ce fut le sujet des conversations jusqu'à dix milles à la ronde. Pouvaient-on imaginer que Gracieuse s'amouracherait d'un Ours mal léché? La jeune fille, un matin de printemps alors

8 points critiques

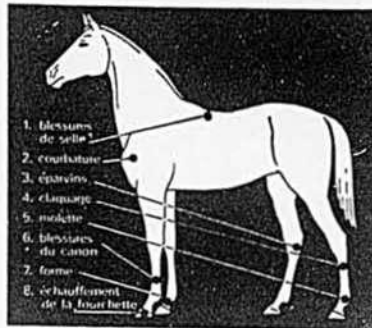

Traitez-les à l'
ABSORBINE

Au premier signe, appliquez de l'Absorbine non diluée sur la partie atteinte. L'Absorbine extirpe le mal. Ses propriétés antiseptiques aident à prévenir l'infection. Ni cloques, ni pelade. En flacon de 12 onces ou en contenant économique d'un gallon.



W. F. Young, Inc.,
Montréal 19, P.Q.

SEULEMENT

\$199.00
COMPLÉT

- Soude
- Coupe
- Dégèle l'eau
- Soude le bronze

• Remplace les torches d'acétylène
POUR INFORMATION ET CATALOGUE
GRATUIT, ÉCRIVEZ À :

FORNEY ARC WELDERS LTD.
Boîte 81 — St-Henri — Montréal 30

Nom

Adresse

Ville

Comté

Connues, efficaces...



Monsieur, donnez une chance à votre organisme de se refaire en prenant un bon tonique; tonifiez-vous avec les nouvelles Pilules Moro, un produit reconnu et bien établi, maintenant plus efficace que jamais et se vendant à prix raisonnable.

PILULES
MORO

Tonique pour les hommes
"toujours fatigués"

4-56R

"Pour en rouler une"

Rien ne surpasse
le goût de
Player's



Il se roule bien... à la main
ou au roule-cigarettes

que la première hirondelle traçait des arabesques dans l'air bleu, poussa l'audace jusqu'à rendre visite à Tourmaline. Elle lui remit un billet d'amour écrit par oreille, ce qui est à tout prendre une façon très simple et très bonne de s'exprimer. Tourmaline lui pardonna son ignorance parce qu'il l'aimait. Quand on aime, on est toujours indulgent.

L'écrivain de village fila le parfait amour pendant des mois. Mais un jour... un jour...

Quelle ne fut pas sa surprise de recevoir dans sa ouache, qui empestait le tabac et l'alcool, le fameux draveur Ti-Cor. Que venait-il faire? Tout simplement lui demander d'écrire une lettre d'amour à l'adresse de Gracieuse.

— Maudit! fit Tourmaline en brisant sa pipe contre la fenêtre.

— De quoi c'est qui a? demanda Ti-Cor.

— Rien.

— J'arrive de la drave, répondit le beau jeune homme, et Gracieuse est ma promise depuis deux ans.

— Correct, correct.

Et Tourmaline consentit à faire le grand sacrifice. Il écrivit la plus belle lettre d'amour, la plus enflammée qu'il eut jamais rédigée. Il se rendit compte que Ti-Cor ignorait tout de sa liaison avec la belle blonde.

Six mois plus tard, jour pour jour, le draveur épousait la jeune fille. Tourmaline pleura toutes ses larmes et, parce qu'il était philosophe, il conclut que tout allait pour le mieux.

— C'est maudit quand on est vieux, pensa-t-il.

Pour comble de malheur, le nouveau ménage s'établit voisin de Tourmaline. A partir de ce moment, l'écrivain de village jugea qu'il était plus prudent de ne pas mettre les pieds chez Ti-Cor ni de lui adresser la parole. Jamais.

Tourmaline était de plus en plus malheureux tandis que Gracieuse continuait à mettre des enfants au monde.

— Je lui souhaite d'être heureuse, songeait-il souvent en lisant des romans d'amour d'une cruauté inqualifiable.

Personne n'osait le déranger dans son malheur. Pas même moi qui l'estimais tant.

On ne le voyait plus au village. Il restait renfermé dans sa pauvre cabane, tout seul avec ses souvenirs qui le harcelaient et le tourmentaient sans cesse.

Par une belle nuit bleue d'avril, Tourmaline tomba malade. On fit demander le docteur. Une semaine plus tard, enfin, heureux, l'écrivain de village rendit l'âme. A la veillée au corps, je me trouvais seul. Quelle ne fut pas ma surprise de trouver sur la table une enveloppe: "Ceci est mon testament. Je donne ma tourmaline au Père Bougonneux et je lègue tous mes biens, la terre, mes meubles et une somme de mille piastres en billets de banque, au draveur Ti-Cor, mon voisin, parce que, lui très intelligent, ne m'a jamais adressé la parole avant midi."

WIB

MÉLASSE
PURE DE CANNE

Riche en énergie
Riche en minéraux
Bonne source de
vitamines B.
Le bétail s'en porte
bien!

CANADA WEST INDIES
MOLASSES
COMPANY LIMITED
MONTREAL - TORONTO

ÉLECTRIFICATEUR DE CLÔTURES
SHUR-SHOCK T.M.
PUISSANT MAIS SÛR



Les électrifieurs Shur-Shock pour clôtures sont les meilleurs que vous puissiez acheter, et leur prix est

compétitif. Choc très fort mais sûr. Disponibles pour hydro de 120 volts, approuvés par la C.S.A., ou type à pile. Les modèles de Luxe et Imperial sont munis d'une lampe d'essai sur la clôture. Les modèles à piles ont un commutateur Bas-Haut pour économie de fonctionnement.

Disponibles chez tous les marchands de bon équipement et de quincaillerie. Demandez aussi les isolants en plastique ou en porcelaine, les pinces Jiffy, les poteaux de clôtures, etc.

J. G. HALLMAN MFG. CO. LIMITED
KITCHENER, ONTARIO 3645F

METTEZ-VOUS
EN AFFAIRES!

Vendez nos produits exclusifs — articles de ménage, montres, etc. — qu'on ne trouve pas dans les magasins. Pas de concurrent. Jusqu'à 500% de profit. Demandez sans délai le CATALOGUE GRATUIT EN COULEURS et la liste confidentielle des prix de gros.

MURRAY SALES
11 ouest, rue Bernard, Montréal

IPSA

POMPE D'ABREUVAGE AU PÂTURAGE,
ACTIONNÉE PAR L'ANIMAL.



Aucune main-d'œuvre ni aucun moteur ne sont nécessaires pour faire fonctionner la pompe. — C'est vraiment l'animal qui actionne la pompe lui-même.

Pour de plus amples renseignements, écrivez à :

COMPTOIR AGRICOLE
Sabrevois, Cté Iberville, P.Q.

Nom.....
Adresse.....
Ville.....
Comté.....



GROS DIAMANT GRATUIT 1/4 Carat

avec AMEUBLEMENT 3 Pièces (POÊLE et RÉFRIGÉRATEUR INCLUS)

IDEAL
\$1,064.00
\$777.00

VOTRE
CRÉDIT
EST BON

DE LUXE
\$1,172.50
\$888.00

JUSQU'À
36 MOIS
POUR
PAYER

IMPERIAL
\$1,301.60
\$999.00

MEUBLES DE MARQUES CONNUES

LA SOCIÉTÉ D'ESCOMPTE

8299, rue St-Denis, Montréal, P.Q. 384-0621

"DEMANDEZ À JAYNE"

la Lambretta
IMBATTABLE

L'APPARENCE, LE RENDEMENT!



JAYNE MANSFIELD

Voyez-les chez votre dépositaire préféré ou :

POSTEZ CE COUPON À :

Je suis intéressé à LAMBRETTA

Bentley's Cycles & Sports
255 ouest, rue Beaubien, Montréal 8

K-5-65

NOM.....
ADRESSE.....

POUR DES EMBALLAGES ÉCONOMIQUES!

C'est
NOUVEAU!



La compagnie Omark Industries Ltd., qui manufacture la chaîne de scie Oregon annonce un nouveau modèle de lime pour chaînes de scies. La Spira-Cut, assure-t-on, est la première dont la surface a été spécialement formée pour servir sur les chaînes de scies modernes de précision. Cela réduit l'obstruction par les particules de métal, augmente l'efficacité et donne un contour arrondi et lisse du couteau de la chaîne. Rapidité, précision et longue durée, au dire du fabricant, ont été confirmées par les épreuves.

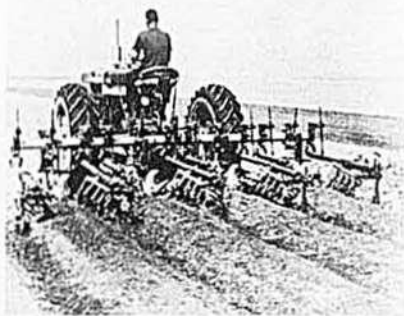

La houe rotative (ou cultivateur rotatif) que met sur le marché la maison Lehman-Lilliston comporte une seule barre porte-outils et jusqu'à six paires de nouveaux dispositifs à dents trancheuses. La machine convient aux récoltes sur 2, 4 ou 6 rangs. Elle ameublisse le sol, prépare le terrain et désherbe les cultures en une même opération. Les séries de pièces de travail peuvent être inclinées pour renvoyer le sol vers la récolte ou à l'écart de celle-ci. L'action indépendante des séries assure d'excellents résultats sur les terrains inégaux. La vitesse peut atteindre neuf milles à l'heure. Cette machine est vendue par la Cie Que-Mar, de Pointe-Clair.

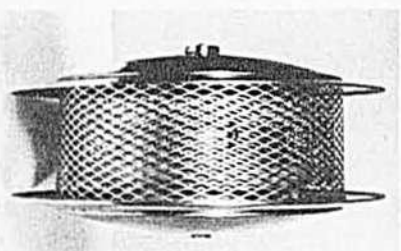

Un nouveau dispositif à brancher à une prise ordinaire d'éclairage permet de lutter contre les insectes. L'Exterm-A-Lite peut englober jusqu'à 200,000 insectes par semaine. Fait d'aluminium, l'appareil s'allume quand on le branche et sa "lumière noire" attire irrésistiblement les insectes qui volent dans les alentours. Dès qu'ils passent la grille, ils sont consumés, carbonisés en une fraction de seconde. Les cendres s'accumulent dans un plateau amovible, à la partie inférieure. Ce dispositif de coût modique est proposé aux fermes, usines, restaurants et foyers. Il est mis sur le marché par Supreme Aluminium Industries Ltd., de Scarborough, en Ontario.

Nouvelle corde BRANTFORD 11,000 PIEDS DE LONG

Une corde super-longue qui lie 620 balles de moisson de 36". Ceci signifie qu'il existe une corde Brantford pour tous genres d'emballages... une longueur idéale pour les balles légères, moyennes ou lourdes. Les trois longueurs sont garanties sans noeud et empaquetées dans des cartons commodes scellés à l'huile.



En
trois longueurs:

11,000 pi. 10,000 pi. 9,000 pi.
Force de tension 265 lb . 295 lb . 325 lb .

THE BRANTFORD CORDAGE CO., BRANTFORD, ONT.



SEMELLES, DEMI-SEMELLES **CAT-TEX**
Chez tous les bons cordonniers

"Idéale" les pionniers dans la fabrication
d'équipements d'étables

RENSEIGNEZ-
VOUS SUR LA
NOUVELLE
PERCHE OS-
CILLANTE SUR
RAIL "IDÉAL".

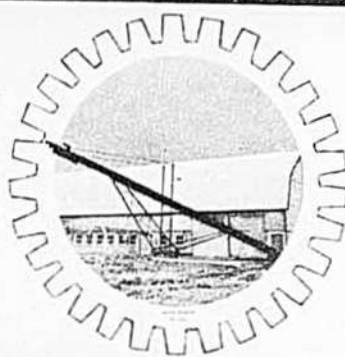

AUTRES PRODUITS:
Stalles archées et à car-
cans, abreuvoirs, venti-
lateurs, chariots à ensi-
lage, écoreurs automa-
tiques.

LA MACHINERIE IDÉALE CIE LTÉE
ST-CÉSAIRE, P.Q.

Veillez me faire parvenir plus de détails sur votre nouvelle perche oscillante sur rail "IDÉAL"

NOM

ADRESSE

LOCALITÉ

PROV.

EXTERMINER RAPIDEMENT LES MOUCHES AVEC CETTE NOUVELLE DÉCOUVERTE FLY CAKE de COSSMAN



EMPAQUETAGE COMMERCIAL
DE 10 No 600

Chaque boîte contient 10 Fly Cakes \$7.98 au détail

POUR USAGE COMMERCIAL — ÉTABLES,
POULAILLERS, Etc.

Empaquetage : 12 boîtes de 10
à la caisse. Poids : 20 livres à
la caisse.

RÉSULTATS APRÈS
2 HEURES.



Empaquetage : 6 douz. de boîtes à la caisse.

Ecrivez ou téléphonez à votre "marchand"

PROVINCIAL PEST CONTROL INC.

1997 ouest, rue St-Jacques, Montréal, Qué. — Tél. 932-4191

Du nouveau
en
agriculture ?



Le Bulletin des
Agriculteurs
est le premier à
le signaler

COURS DE COMPTABILITÉ COURS DE SECRÉTARIAT

L'ÉCOLE DE COMPTABILITÉ DE L'ÉTAT DU QUÉBEC

MET L'ÉTUDE DU CRÉDIT ET DE LA FINANCE À LA PORTÉE DE TOUS

- Teneur de livres
- Commis de banque
- Commis de crédit
- Commis de finance
- Secrétaire professionnelle
- Ménagères (Budgets familiaux)

Vous pouvez apprendre la comptabilité chez-vous sans rien changer à vos occupations habituelles grâce aux cours par correspondance.

**COURS D'ANGLAIS SUR DISQUES FOURNIS GRATUITEMENT
AVEC CHACUN DE NOS COURS**

DIPLOME DE COMPTABLE OU DE SECRÉTARIAT REMIS À LA FIN DES ÉTUDES APRÈS EXAMENS.
Service de placement gratuit aux élèves diplômés

ÉCOLE DE COMPTABILITÉ DE L'ÉTAT DU QUÉBEC, C.P. 117, Station Youville, Montréal 11, P.Q.
Je désire recevoir, gratuitement et sans aucun engagement de ma part, de plus amples renseignements sur vos cours.

Nom

Adresse

Rang

Tél.

Nom du père

Comté

Age

Signature

LB-5-65

Voici le secret

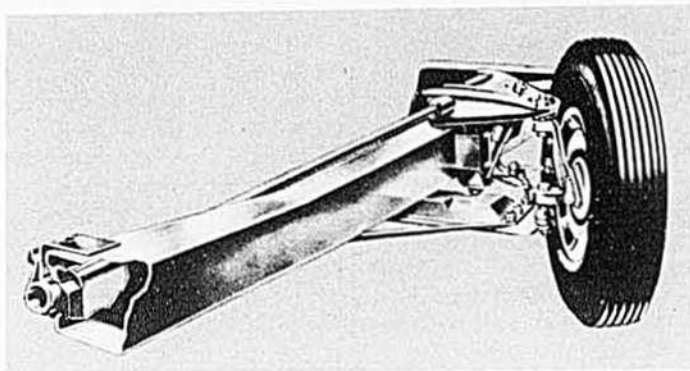

Les roues avant sont indépendantes et ont chacune leur suspension à barre de torsion. Les roues se meuvent indépendamment l'une de l'autre sans secouer la cabine. Les amortisseurs et les coussins rembourrés de mousse ajoutent encore au confort.

du camion qui roule "comme sur du velours"



Il suffit de prendre le volant cinq minutes pour comprendre pourquoi il semble qu'on "roule sur du velours". Le nouveau D-1000 transporte avec la même délicatesse les *passagers* et les lourdes charges. Par leur originalité, les lignes extérieures et les aménagements intérieurs conserveront leur élégance pendant plusieurs années. De plus, le D-1000 est construit comme un gros camion, pour résister aux plus durs travaux. Le châssis, entièrement

constitué de poutres-caissons, maintient le train propulseur dans un alignement parfait. Pour le transport de charges très lourdes ou de longueur inusitée, vous pouvez choisir un pick-up International plus grand, équipé de ressorts à la fois ultra-robustes et souples. Quelle que soit la tâche, il y a un pick-up International pour l'accomplir—ou bien un fourgon, un Travelall, ou une Travelette. Venez les voir aujourd'hui même.

Les nouveaux CAMIONS INTERNATIONAL

International Harvester Company of Canada, Limited

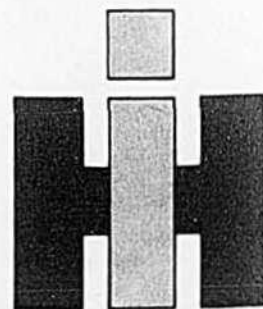



La FIÈVRE du CYCLISME

Il existe des gens qui n'hésitent pas à effectuer de longues randonnées voire de longs voyages pour se trouver, par exemple, sur le passage d'un souverain ou même d'une étoile de cinéma.

Dans le domaine des courses, par exemple, je connais nombre et nombre d'amateurs qui partent tous les jours de Drummondville, de Joliette, ou même d'Ottawa pour assister aux dix courses présentées à Blue Bonnets ou au Parc Richelieu. Je suis sûr qu'il en est de même autour de Québec, de Sherbrooke ou de Jonquière.

Dans le domaine du cyclisme, il existe des "mordus" du genre. Et René Cyr, l'un des organisateurs des courses de 6 jours qui se font de plus en plus populaires, a sou-

vent profité d'une fin de semaine pour se rendre en automobile assister à quelques heures du spectacle des 6 jours, à Chicago, Cleve-

land ou quelque ville éloignée des Etats-Unis.

Comme on a connu la fièvre du hockey, comme on connaît la fiè-

vre du baseball, comme on connaîtra très bientôt la fièvre du football, on connaît présentement la fièvre du cyclisme.

L'association canadienne de cyclisme existe depuis le début du siècle. Mais ce sport n'a jamais été le plus populaire au pays ou dans la province. A Montréal, vers les années 30 et suivantes, Louis Quilicot que l'on a surnommé le "papa" des cyclistes, lançait la course Québec-Montréal pour stimuler l'intérêt.

Quelques années plus tard, les 6 jours remplissaient le Forum à capacité.

La deuxième guerre vint interrompre leur vogue.

Vers les années 50, le sport sur route connut un regain de popu-

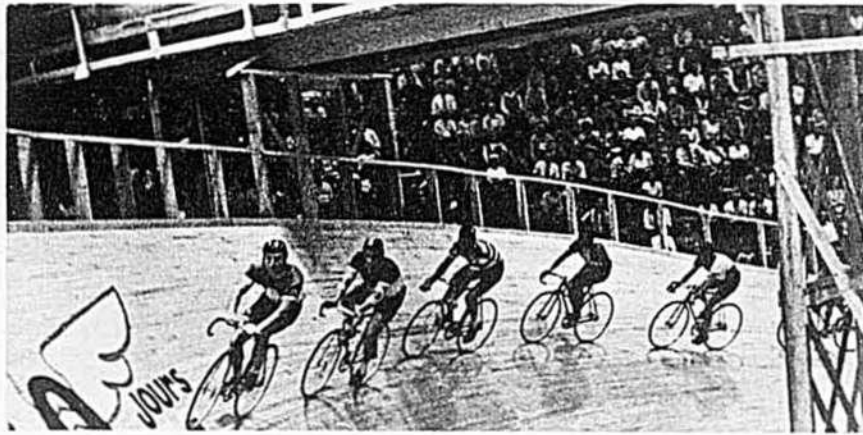

Une soirée aux Six Jours représente de bonnes heures d'émotions.

Vous recherchez ce qu'il y a de mieux?

Y a pas d'erreur, MOLSON c'est la meilleure!

La joie d'être FORT!

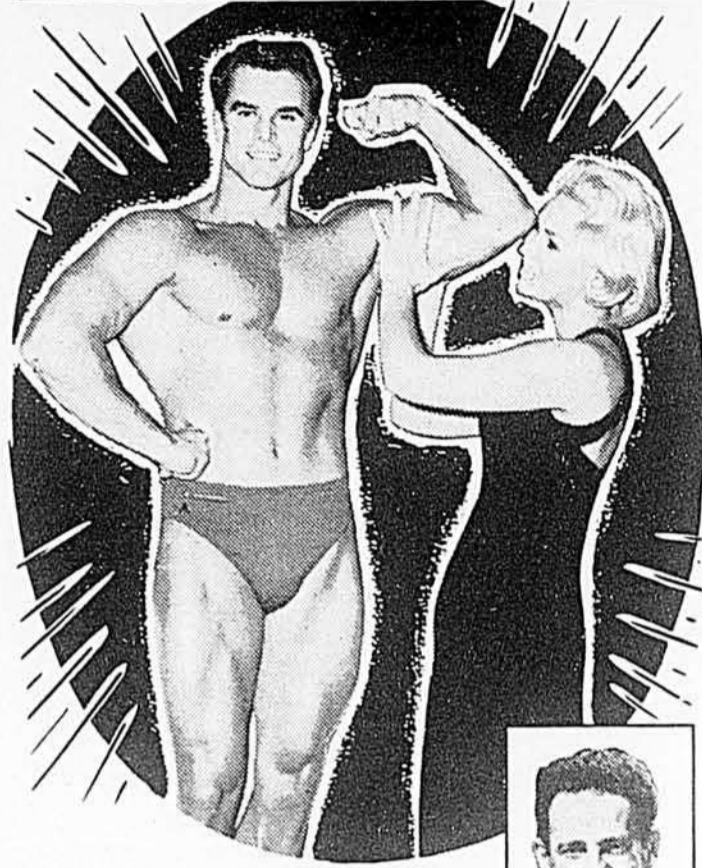

CESSEZ DE VIVRE A L'ÉCART . . .
vous dit Ben Weider!

Laissez-moi vous prouver, à mes propres dépens, que tout ce que je vous promets est possible. C'est l'occasion de votre vie de profiter de mon offre et de commencer à agir dans votre détermination de devenir un homme FORT. Cela vous assurera une nouvelle confiance en vous-même et l'admiration de tout votre entourage.

Un corps athlétique, harmonieusement musclé, sain et robuste, avec un tour de poitrine développée, des bras et des jambes solides, un ventre plat, bref un corps d'homme fort, ce sont là autant de gages de succès dans la vie.

Je vous révélerai le secret des plus célèbres athlètes au monde que j'ai formés moi-même. C'est cette même méthode que je vous enseignerai à vous aussi.

Pour recevoir votre premier cours GRATUIT, avec mes magazines "Santé et Force" plus circulaires explicatives et instructions, postez-moi de suite le coupon ci-bas avec .25 pour frais d'envoi. C'est une valeur de \$3.00 que vous recevrez GRATIS.

Le célèbre professeur **BEN WEIDER**, promoteur du culturisme international, qui vous fera connaître la joie d'être un homme fort.

GRATUIT

Méthode Weider,
2875 Bates Rd., Montréal, Dépt. B.A.
Ci-joint .25 pour frais d'envoi. S.V.P. m'envoyer votre COURS GRATUIT sans aucune obligation pour moi.

Nom

Adresse

Ville

MESDAMES, ATTENTION! Vous pouvez gagner ou perdre du poids, raffermir votre poitrine, amincir votre taille, grandir, muscler élégamment vos jambes . . . bref, embellir votre corps. Envoyez vos nom et adresse avec .25 en indiquant: "POUR DAMES". Vous recevrez avec mon COURS GRATUIT complet mon magazine "Beauté et Santé" plus circulaires et renseignements. Vous vous félicitez de l'avoir demandé!

larité, mais les 6 jours, tellement populaires en Europe, ne parvenaient pas à revivre en Amérique. En 1955, Georges Brodeur, un ancien cycliste professionnel, lança son Vélodrome Métropolitain, mais sans succès. Le cyclisme restait un sport amateur.

Par contre, et vers la même époque, le Tour du St-Laurent fut lancé avec succès par Yvon Guillou, de Québec. Il y eut de nombreuses courses organisées partout dans la province, le circuit d'Amqui, le Tour du Saguenay, le circuit de St-Raymond, la course Shawinigan-Trois-Rivières. Sur route, le cyclisme était extrêmement actif.

Mais sur piste, les quelques tentatives isolées s'avéraient infructueuses! Mais parmi ceux qui croyaient en la possibilité de faire revivre les Six Jours, deux noms à retenir, ceux de René Cyr et de René Paquin, deux anciens pistards.

Cyr justifiait ainsi sa position: "Il y a beaucoup d'émigrants européens au pays et ces gens-là sont des fervents des Six Jours."

Il avait vu juste. Les foules se déplacent pour assister à ce spectacle. Et il est de plus en plus question qu'un circuit soit organisé chaque année et que les meilleurs pistards européens se produisent à Montréal, à Québec, à Toronto, à New York.

Qui sait, peut-être un jour à Chicoutimi, à Trois-Rivières? "Tous les cyclistes sont sous contrat comme les joueurs de hockey ou de baseball", explique René Cyr. "Certains touchent \$400 par semaine, d'autres obtiennent jusqu'à \$3,000."

Les pistards ne pédalent plus 24 heures par jour comme autrefois. Ils se lancent sur la piste vers 7h. le soir et ne s'arrêtent qu'à 4h. le matin. Ils se reposent quelques heures, puis remontent en piste de 10h. a.m. à 5h. p.m.

Le spectacle consiste à prendre des tours d'avance par une ou l'autre des équipes. Pour ce faire, les deux membres d'une même équipe attaquent à tour de rôle en se relayant et dès qu'un des deux a rejoint le centre imaginaire du peloton, les juges lui accordent le tour gagné. Dans les périodes de sprints, les équipes accumulent les points qui pourront départager les positions en cas d'égalité.



Regarde comme une perruque t'irait bien.

NOTRE ROMAN

C'est par erreur que nous avons indiqué que notre roman "À QUOI TIENNE LE BONHEUR" se termine ce mois-ci, à la page 64. Le prochain épisode paraîtra en juin.

CULTIVATEURS

VOICI COMMENT DÉVELOPPER UN REVENU INTÉRESSANT avec la NOUVELLE leveuse de tourbe

RYAN

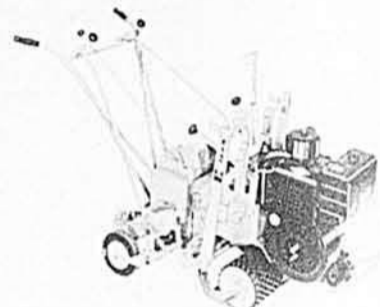

Vous pouvez couper 1,200 verges carrées de tourbe parfaite à l'heure avec une RYAN (illustrée ci-dessus) PROFITEZ-EN cet été alors que la tourbe est en très grande demande pour le terrassement de propriétés. Vous pouvez réaliser des bénéfices intéressants d'un tel commerce en 1965!

Voici quelques-unes des caractéristiques exclusives à la RYAN:

- Nouveau modèle 1965 est équipé d'un AUTO-CUTOFF de conception compacte opérant à grande vitesse.
- Les ROUES DOUBLES, avec barre égalisante, permettent aux roues de suivre le contour du terrain sans changer l'uniformité de la tourbe.
- Les RÉGLAGES INSTANTANÉS DE PROFONDEUR ET D'ANGLE DE LA LAME vous donnent un contrôle rapide et positif de l'épaisseur de la tourbe et l'angle approprié de la lame.
- La TRANSMISSION À 2 VITESSES assure un rendement plus efficace, plus économique.
- 4 modèles de lame disponibles pour s'adapter à toutes les conditions de coupe.

POUR BIEN PROFITER DE LA SAISON, COMMANDEZ VOTRE COUPE-TOURBE RYAN DÈS MAINTENANT, ou pour littérature et liste de prix, adressez-vous à:

AGRI-TECH INC.
2025, Chemin Chambly
Cité de Jacques-Cartier, Qué.
ORléans 4-4967

PRÈS DE 10,000 PERSONNES
ont profité des cours d'anglais
DE L'INSTITUT DU BILINGUISME
sur disques microsillon de 12 pouces
avec
JEAN COUTU
1/4 d'heure par jour suffit

Pour plus de renseignements, écrivez à:
INSTITUT DU BILINGUISME, 2117, rue Valois, Montréal 4, P. Q.

AGRI-TECH INC.
2025 Chemin Chambly,
Cité de Jacques-Cartier, Qué.

Veuillez m'envoyer GRATUITEMENT par retour du courrier, littérature et liste de prix sur les COUPE-TOURBE RYAN

Nom

Adresse



pour les jeunes

marraine raconte ...



une serviette
magique



Oh ! si j'étais une fée ! Oui, j'en inventerais des choses magiques.

Une très charmante petite fille qui se nomme Etiennette, me demande si je veux être neuf fois de plus Marraine. Elle m'écrit : "Ma grosse famille se compose de petit monde très gentil" et me nomme ses frères et soeurs, avec leur âge : Benoît, Julien, Nicole, Gaston, Moïse, Carol, Jean-Pierre, Noëlla.

Bien sûr que j'ouvre les bras à tous ces garçons et charmantes fillettes.



Etiennette, qui est l'aînée, me dit : "Vous devez imaginer que nous ne sommes pas gâtés, et que les petits services nous sont demandés de tous côtés et de tous bords."

Sans obéir en courant, poursuit cette filleule si franche, elle dit qu'elle finit toujours par être utile. Mais elle avoue qu'elle-même et ses soeurs détestent faire la vaisselle. Elle supplie :

"Pourriez-vous Marraine inventer un torchon magique pour cette corvée ? Toutes les filles seraient si contentes, car mes petites compagnes non plus n'aiment pas essuyer la vaisselle."

Mais, il y a une "invention" toute faite, à la portée de toutes, pour rendre plus facile les corvées domestiques, et la vie de famille.

Qui est-ce qui devine ?

On donne sa langue au chat ? ... Alors, je vais vous le dire, à tous et à chacune, à l'oreille, comme un secret. Ecoutez-bien :

L'invention qui permettra de faire la vaisselle en chantant, de rendre service, d'être heureux et de répandre la joie autour de soi, c'est une invention magique, c'est LA BELLE HUMEUR.

On essaye, à partir d'aujourd'hui, de tout de suite ?

Bonne chance à Etiennette, et à tous mes nouveaux filleuls !



À Colorier



Voici, pour votre collection, une autre belle image à colorier. En plein ciel, sur la plus haute branche, l'oiseau fait son nid. Le bleu, le jaune, le brun, le vert feront votre petit tableau bien vivant.

MARIÉES DE 1965

Vos Faire-Part



seront plus beaux et vous coûteront MOINS CHER si vous les confiez à notre imprimerie spécialisée dans ce travail depuis plus de 26 ans.

GRATIS

Joli catalogue contenant 35 modèles et les prix des plus nouveaux faire-part, cartes de remerciements, menus, etc., envoyé gratuitement sur demande.

IMPRIMERIE G. DESILETS INC.
C.P. 910-B — ACTON VALE, QUÉ.

Commandes remplies dans les 24 heures
Satisfaction absolument garantie

SPECIALS DE COUTURE

Jouets — le douz. 87c, 12 douz. \$8.85. Courtpointes de coton 4 lb. \$1.00, 10 lb. \$1.98. Tricot de coton pour sous-vêtements, 1 à 5 vges, 3 lb. \$1.59. Fermetures-éclair 12 à 30" 16c, moins de 12" pour robes et pantalons 4c, 100 \$2.75. Lisères de jersey de coton, minces et multicolores 6 lb. \$1.98. Bouts de satin, 1 à 8 vges, 2 lb. \$1.98, 5 lb 24 vges \$4.49. 25 vges de coton, 36 po., uni et imprimé, 1/2 à 1 vge de longueur, pour tabliers, lingerie d'enfants, motifs superbes, 5 lb. \$3.98. Courtpointes en nylon ou double tricot de coton, idéal pour couvre-pieds piqués 7 lb. \$1.98, 10 lb. \$2.22. Assortiment draperies fibre de verre 1/2 à 1 1/2 vge 3 lb. \$2.27. Draperies, 1 à 6 vges, valeur de \$20.00 (lainages, bouclés, velours cordé ou tricot de jersey) 1 à 3 vges, 3 lb. \$3.49. Velours cordé, 1 à 3 vges de longueur, première qualité, 3 lb. \$3.98, aussi coupons cordé 1/2 à 1 vge, 3 lb. \$1.98. Guirlette 54", blanche, brune, noire, rouge et beige, 62c la vge. Toile et Chino; pour pantalons chemises, etc. — pour toute la famille, approximativement, 18 vges 6 lb. \$4.19. Fil à tisser, 45c à \$1.25 la lb. Échantillon 20c, rouge, royal, noir, vert, etc. Jersey taillé, 18c la lb. 800 boutons pour bébé \$1.00. Catalogue et échantillons 25c. Liste gratuite. Satisfaction garantie. Dépôt de \$1.00, balance C.O.D. plus frais de poste.

Notre commerce pour \$150.00

MME I. SCHAEFER LTÉE

317, rue Hériot, Drummondville, P.Q.

MALAISES D'ESTOMAC :

Pour obtenir des résultats rapides, prenez GASTRODEX et vous vous sentirez soulagé en quelques minutes des ennuis de GAZ STOMACaux, INDIGESTION, BALLONNEMENT, BILE, BRÛLEMENTS ET MAUX DE TÊTE dus à la CONSTIPATION. GASTRODEX agit sur le foie pour améliorer l'APPÉTIT et faciliter ainsi la digestion des aliments et l'écoulement de la bile. Pour obtenir vraiment vite le soulagement voulu dès le premier jour, n'attendez pas. Procurez-vous du GASTRODEX reconnu seulement \$2.25 chez votre pharmacien.

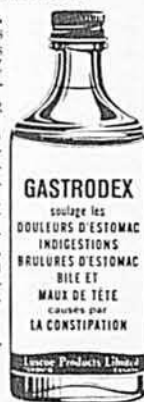

LUSCOE PRODUCTS LTD., BU.
559, rue Bathurst,
Toronto 4, Ont.
Satisfaction ou remboursement

AU PRIX DU GROS TUILES À PLANCHER • TAPIS • PORTES- ACCORDÉON

Catalogues gratuits
DOMUS ENR., C.P. 2331,
QUÉBEC 2, P.Q.

GRATIS OFFRE UNIQUE EN SON GENRE

Radio germanium ER-22, pas besoin de batteries, pas d'électricité, qualité Hi-Fi et muni d'un écouteur.

Ce superbe radio, est garanti à vie. Jamais une telle offre n'a été lancée sur le marché.

Vendez 12 magnifiques chalconettes or et blanc à \$0.49 chacune et ce radio est à vous GRATUITEMENT. Pas nécessaire d'envoyer d'argent.

Postez le coupon ci-dessous immédiatement et vous recevrez vos 12 chalconettes. Après la vente, faites-nous parvenir la somme de \$5.88 soit le total de la vente. Vous recevrez votre radio immédiatement.



NOM

ADRESSE

NOUVEAUTÉS DE LUXE ENRG.
C.P. 310, Succ. Delorimier, Montréal 34, P.Q.

"Malaises féminins" soulagés dans la plupart des épreuves cliniques!

Un comprimé remarquable peut apporter un soulagement bienfaisant au malaise des bouffées de chaleur durant la ménopause... ainsi qu'aux crampes qu'éprouvent les jeunes femmes.

On croyait autrefois que toute femme devait se résigner à éprouver certains malaises "féminins" à certaines périodes régulières. Dans des centaines de cas, les comprimés Pinkham ont apporté un soulagement bienfaisant à des jeunes femmes qui souffraient chaque mois de crampes douloureuses... et ont soulagé des femmes, qui passaient par l'âge critique, des bouffées de chaleur et de l'irritabilité. Les comprimés Pinkham aident aussi les femmes plus âgées, parce qu'ils contiennent du fer qui améliore le sang. Pourquoi alors endurer votre malaise périodique ou celui de la ménopause? Demandez les comprimés Lydia E. Pinkham à votre pharmacien.



**DU NOUVEAU
POUR LES JEUNES!
GRATIS!**

Vous pouvez maintenant vous procurer gratuitement un ou plusieurs des articles suivants ou faire 25% DE COMMISSION!

MONTRES TIMEX POUR GARÇONS ET FILLES JUMELLES — PERLES CULTIVÉES — CAMÉRAS et plusieurs autres articles de choix illustrés dans notre circulaire — N'ENVOYEZ PAS D'ARGENT — Écrivez-nous et nous vous enverrons notre circulaire ainsi que 12 stylos écriture rouge et bleu — 2 stylos dans 1. — Vendez-les 49c chacun. La vente terminée, gardez \$1.50 et retournez \$3.38 (ou) retournez \$5.88 et choisissez une prime. Inscrivez lisiblement votre nom et adresse complète au dos de votre enveloppe et adressez à:

COMPTOIR DES JEUNES ENRG.
C.P. 1575 Place D'Armes, Montréal, P.Q.

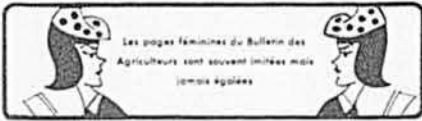

Les pages féminines du Bulletin des Agriculteurs sont souvent limitées mais jamais égales.

VENTE de COUPONS

500 VGES DENTELLE..... \$2.99
Dentelle canevass léger à liséré nylon, 1/4 à 1 po. largeur. Aussi 144 vges fine dentelle de Valence, importée de France, \$2.99; rég. 25e vge. Restes de moulin, longueurs jusqu'à 50 vges. Pour garnir lingerie, robes, tabliers, etc. 1200 boutons \$2.99, unis, de fantaisie, grosseurs assorties. Un bouton pour chaque besoin.

3 LB TISSU POUR DRAPERIES OU SOFA... \$4.99
Matériel écorce (Bark), satin antique. Célèbre qualité Riverdale. Restes du moulin appropriés pour draperies ou sofas. 1 à 3 vges de long, 44" de large. Un paquet de 6 lb à \$9.89 fera un travail de \$75 dans votre foyer. Aussi 3 lb matériel à coussins de sofa \$3.39. Imprimé, fleuri.

2 1/2 LB MATÉRIEL POUR ROBES..... \$2.99
Teintes à la mode. Valeur \$20. Coupons tricolore de rayonne. 10 robes, jupes et blouses avec chaque paquet. Bonnes longueurs. Couleurs assorties. 2 pqt \$5.89.

21 VGES MORCEAUX IMPRIMÉS..... \$1.99
3 1/4 lb, idéal pour faire courtpeintures de toutes les couleurs. Ce sont des morceaux (et non des restes) de motifs très variés. Lorsque cousus, forment de belles courtpeintures de toutes les couleurs. Empaquetés dans un sac à magasinage avec modèles et patrons gratuits. 42 vges d'imprimés 6 1/2 lb \$3.75. Aussi 3 lb flanellette plaid \$1.99, morceaux seulement pour faire courtpeintures. 15 verges coton jaune 5 à 10 verges de longueur \$3.49.

4 LB TISSU POUR SOFA..... \$4.99
Matériel toujours propre, 2 vges et plus, double largeur. Coupons assortis. Rég. \$5.00 vge. Nouveau tissu miracle ne demandant pas de lavage. Paquet 8 lb \$9.79, fera un travail de \$100.

3 LB. MATÉRIEL POUR NAPPES..... \$3.99
Matériel imprimé Everclean toujours net. Semblable à toile, 2 vges et plus, 54" de large, valeur \$20.00.

3 LB COTON BLANC..... \$3.99
pour tantes d'oreillers, jupons, tabliers, 3 lb toile blanche, \$4.99, pour draps 15 vges carrées, grandes longueurs. 3 lb. soie à couvre-pieds \$4.99, coupons fibreglass, longueurs 1 à 3 vges. Valeur \$50.00 pour environ 6 couvre-pieds. Teintes pastelées.

100 PAIRES BAS NYLON..... \$4.99
Neufs, valeur de \$100. Teintes nouvelles. Plusieurs sont parfaits. Petite quantité avec légers défauts, réparables comme s'ils étaient parfaits.

Envoyez votre commande avec \$1.00 de dépôt. Payez la balance C.O.D. plus frais de poste. Garantie de remboursement du prix d'achat en cas de non-satisfaction.

WARD'S TEXTILES
209 est, rue Ste-Catherine, BD44
Montréal 18, P.Q.

Le courrier...

(Suite de la page 54)

Q.—Je dois assister au mariage de mon frère fin août. J'ai 18 ans. Quel genre de toilette conviendra? **Fille à la page**

R.—Fin août, on regarde déjà vers l'automne, au moins pour les toilettes. Il y aura des soies brochées assez sobres pour des toilettes de jeunes filles, des mousselines de laine, des taffetas à pastilles de velours. Choisissez un modèle à jupe évasée vers le bas, taille normale, manches 3/4. Une légère touche de velours en garniture; chapeau de velours ou de feuillage avec bord moyen, souliers et petit sac à mains noirs, marine, beige ou brun selon votre toilette, gants blancs ou huitre. Les vieux rose, bleu acier, vert bronze, beige chaud, vieux or vous offrent leur gamme. Dans nos pages de patrons, vous trouverez de jolis modèles.

Q.—J'ai 17 1/2 ans, j'ai terminé ma 12e année et j'aimerais travailler pour l'agence FBI à Montréal. Un cours spécial est-il nécessaire? **Lili**

R.—L'agence FBI est américaine mais à l'Hôtel de Ville de Montréal, en accord avec les Services policiers, il est possible pour les femmes ayant les qualités requises de se faire une carrière. Il y a aussi des Agences privées, sérieuses, qui entraînent les femmes ayant des aptitudes pour ce genre de travail. Des établissements de commerce prennent aussi des détectives à leur emploi; l'expérience s'acquiert dans des emplois subalternes. J'ai quelques adresses que je pourrais vous donner personnellement.

Q.—Félicitations, maman Ber, pour votre courrier qui passionne toutes vos lectrices. Voulez-vous me donner l'adresse d'une compagnie de transport aérien? J'aime tant cette carrière. **Merci, merci**

R.—Les bonnes paroles me vont droit au cœur. Je suis heureuse quand je sais que le courant de sympathie que je veux établir est réel, serviable, solide. Je suppose que tu rêves de devenir hôtesse, plutôt qu'aviatrice. A la Canadian Pacific Airlines Limited, 3, Place Ville-Marie, Montréal, ou à Air-Canada, Place Ville-Marie, Montréal, on te donnera les renseignements souhaités. Bonne chance dans la réalisation de ton projet.

Q.—Au cours de l'hiver, j'ai accepté une invitation dans un hôtel, avec un groupe d'amies, etc. **Dany**

R.—Non m'amie, vous n'êtes pas scrupuleuse mais honnête et sensée. On ne devient pas la chose d'un jeune homme parce qu'il nous a fait quelques politesses galantes. Il a voulu se "faire payer" et vous avez bien fait de refuser. S'il est libre, son attitude en dit beaucoup sur son caractère. Soyez certaine qu'il vous aurait quand même laissé tomber pour une autre cueillette, comme le papillon qui va de fleur

en fleur. Un jour, vous en rencontrerez un qui saura vous apprécier. Attendez-le sagement sans rancœur ni mélancolie.

Q.—Je voudrais connaître la signification de quelques noms et si mon poids est normal. **Brunette**

R.—Voici la signification des noms: Gilles, qui chante bien — Maurice, distrait — Laurent, tranquille — Carole, âme vaillante — Jacqueline, protectrice. Tu mesures 4 pieds, 10 pouces à 13 ans, ton poids doit être d'environ 88 livres. Un beau bonjour.

Q.—Je suis inquiète... Ne publiez pas ma lettre mais répondez-moi vite, vite chère maman. **Je prierai pour vous**

R.—La puberté ma petite fille, c'est justement l'âge où l'on cesse d'être un enfant. Il y a parfois des difficultés au point de vue physique, ce phénomène menstruel doit être assez régulier, autrement il faut consulter le médecin. Toute ta vie de femme en dépend. Si ta maman ne s'en inquiète pas, n'hésite pas toi à la tenir au courant, c'est la chose la plus naturelle du monde et elle doit se dérouler normalement.

Q.—Je suis très maigre pour mes 15 ans. Je mange sans cesse et n'engraisse pas. J'ai des problèmes avec les robes et les pantalons; je ne pèse que 110 et je mesure 5 pieds 9 pouces. Un conseil s.v.p. **Maigrelette**

R.—En effet, il te manque au moins 20 livres pour ton poids normal. Un bon régime consiste en trois repas nourrissants à heures fixes. Le sommeil à ton âge est indispensable, il faut compter de 9 à 10 heures par nuit. Sauf pour le sport, une robe gentille à jupe bien plissée est plus féminine et doit t'aller bien mieux. Essaie de régulariser ton appétit, et si ton poids n'augmente pas, il faudrait demander à ta mère de t'emmener chez le médecin.

Q.—J'ai des veines cassées et des points noirs, comment les faire disparaître? **R. H.**

R.—Il n'est pas normal à 15 ans d'avoir des ruptures du réseau veineux, cela doit être consécutif à un mauvais coup et disparaîtra avec le temps. Les points noirs peuvent s'enlever avec un petit instrument métallique spécial qu'on trouve au comptoir de pharmacie, mais il faut bien désinfecter chaque petite cicatrice et faire un nettoyage à fond de l'épiderme. Tu devrais peser environ 90 livres.

Q.—Je viens avec confiance vous confier mon problème. J'ai quitté l'école à 14 ans, après une 8e année, pour aider ma mère; un garçon s'est amouraché de moi, il n'avait pas de situation, je l'ai quitté pour entrer au couvent. Revenue dans le monde six mois

PRÉLART CONGOLEUM

légèrement imparfait — largeur: 2 verges

Coupons de 6 à 10 verges (en rouleaux de 35 à 50 verges) régulier \$1.20 pour 49¢ la verge carrée.

Coupons de 15 à 30 verges (en rouleaux de 35 à 75 verges) régulier \$1.20 pour 75¢ la verge carrée.

DÉPÔT — mandat-poste de \$10.00 balance sur livraison, transport à vos frais.

J.-M. VALLIÈRES ENR.

GUY ALEPINS, propriétaire

6245 boul. Monk
Montréal 20, Qué.

GRATIS

Montres bracelets pour hommes ou dames données gratis pour la vente de 30 bouteilles de parfum de .10 cts à .30 cts. Ou encore: Kodak, Couvertures, couvertes, fer à repasser, grille-pain. Prime spéciale gratis.

Demandez nos feuillets.

LES UTILITÉS PRIMÉES

865 Calixa Lavallée
app. 1, Québec.

TOITURE MÉTALLIQUE GAUFREE ALUMINIUM OU GALVANISÉE

Feuille de 6 à 24 pi. de longueur par 36 po. de largeur, couvrant 32 po.

Prix, échantillons et détails fournis sur demande

ANT. GONNEVILLE MFG.
CHARETTE — Co. St-Maurice, P.Q.

ROI DES PLUS BAS PRIX

Directement de la manufacture à vous!
VENTE SPÉCIALE D'INTRODUCTION

Bas nylon de première qualité garantie. \$12.95 la douz. Spécial: \$9.95

Détail \$3.25

OFFRE LIMITÉE: Commande minimum: une douzaine, plusieurs autres aubaines.

Catalogue gratuit.

PALAIS DE PARIS 160 est, rue St-Victor, Montréal, P.Q.

CHOISISSEZ votre CARRIÈRE

Cours par correspondance ou à nos locaux

\$1.00 la leçon

- Coupe et couture
- Points de finition et de fantaisie
- Cours de chapeaux
- Charme et personnalité
- Formation de mannequins vivants
- Croquis de mode
- Drapage sur mannequin — Style et harmonie
- Théorie des patrons

Demandez notre prospectus gratuit

ÉCOLE THÉRÈSE GAUTHIER enr.
4510 DELAROCHE — MONTRÉAL 34, P.Q.

Nom

Adresse

Ville

Tel. BA-5-65

après, il quitta son autre amie pour me revenir mais de nouveau elle l'a repris et ils sont mariés. Je le regrette encore. J'en ai connu un autre trop âgé, qui ne veut pas se marier ni ramasser de l'argent. Comme j'aimerais en rencontrer un qui aurait du bon sens, du cœur, un emploi raisonnable. Je ne suis pas exigeante et ni le ménage ni les enfants ne me font peur. Je n'ai que 18 ans mais je trouve le temps long.

Joyeuse malgré tout

R.—Un an, deux ans sont vite passés. Il faut savoir attendre galement à la loterie des bons maris. Vous n'avez pas à regretter les autres prétendants, et il faut oublier totalement celui qui s'est casé ailleurs. Avec de solides qualités domestiques, un beau caractère, je ne crois pas que vous restiez "vieux fille" si vous désirez ardemment vous marier. Ce qu'il faut, c'est occuper votre vie d'attente, trouver un travail qui devienne un métier rentable. Le choix n'est pas vaste avec une 8e année, mais pourquoi ne pas suivre des cours par correspondance ? Ceux du gouvernement sont gratuits, ce serait un intérêt nouveau dans votre vie, les jours, les semaines, les mois passeraient vite. Il doit y avoir dans la paroisse des garçons au cœur libre qui ne demanderaient pas mieux que de rencontrer une fille intelligente, débrouillarde, bonne ménagère, gaie, dévouée. Il y a certainement des soirées, des organisations, des oeuvres, des mouvements de jeunesse. Mettez un prêtre de votre région dans la confiance, les oncles, les cousins qui doivent connaître des jeunes gens susceptibles de faire de bons maris. Ne désespérez pas, d'ailleurs vous n'êtes qu'à la fleur de l'âge.



Q.—A 18 ans je suis découragée de la vie et malheureuse à cause des garçons. Je crois qu'il n'en existe pas de sérieux. Je les trouve hypocrites, collants, chanteurs de pomme, le pire c'est la boisson. Ils n'aiment pas les bonnes filles qui se font respecter. Dire que nous nous gardons bien souvent pour un voyou. Quand vont-ils s'ouvrir les yeux ? Mon ami a 20 ans, il passe pour sérieux mais il dit tout ce qu'il pense, c'est parfois déplaisant. Il est timide et croit se donner du ton en étant vulgaire. Ça ne lui convient pas. Je ne suis pas heureuse. Que j'aille au cinéma ou à la salle de danse, tout semble monotone. Je sors peu car je suis étudiante. Ce qui me manque, c'est l'affection de mes parents et de mon ami. Il est très cachottier. Je voudrais qu'il me raconte ses peines. Je me confie à lui et cela lui fait plaisir. Il ne me dit pas qu'il m'aime. Je me décourage.

Lise aux yeux verts

R.—Peut-être que tu n'es pas faite pour le monde Lise... Quand même, ton cœur a soif. Pourquoi ne pas dire à ta mère ton besoin de tendresse, te montrer très affectueuse envers elle, avoir une ou deux amies sincères ? Ce garçon te respecte, c'est le principal. Il vaut mieux qu'il ne te parle pas d'amour. Tu as tes études, et le ma-

riage n'est pas pour demain. Sois gaie, même si cela te demande un effort, et les papillons noirs s'en-voleront.

Q.—Des problèmes comme le mien, il n'y en a pas beaucoup. Bonne maman adoptive, venez à mon secours et je dirai une dizaine de chapelet pour vous ce soir. Je n'ai pas de problème personnel, je suis pure et je veux le rester, mais

je suis si malheureuse à cause de...

Perle de rosée

R.—C'est un problème assez aigu et assez rare. Chère petite enfant, tu exagères sans doute tes craintes. Il s'agit d'une habitude que certaines personnes qui passent la cinquantaine prennent sans s'en rendre compte. Tâche de le distraire, d'être gaie, de le sortir de sa torpeur. Tu peux lui proposer

de jouer aux cartes, au Bingo, aux dames. Tu peux lui faire une lecture intéressante. S'il n'y a pas de changements, attire l'attention de ta mère pour qu'elle le surveille et le fasse soigner sans délai. Il s'agit peut-être d'un commencement de dépression nerveuse. Tu es pieuse et bonne et toutes les filles de 15 ans devraient te ressembler. Merci pour tes prières, c'est un échange.

ENSEMBLE DE 3 VALISES...

... Une autre aubaine sans pareille de la CIE BUDGÉTAIRE

2 COULEURS

- Bleu
- Gris anthracite (charcoal)

PULLMAN 25"

WEEKEND 21"

POUR LE TRAIN 14"

HAUTE QUALITÉ STRUCTURE MOULÉE

Ces nouvelles valises, très légères, sont fabriquées pour résister à des années d'usage. Les côtés moulés et les dessus arrondis, renforcés de fibre de verre, augmentent l'espace intérieur sans les rendre encombrantes.

FABRIQUÉE DE PLASTIQUE THERMO-REINFORCÉE DE FIBRE DE VERRE

POCHETTE DE PLASTIQUE

REVÊTEMENT DE VINYLE REFOUSSÉ

DOUBLURE DE SOIE PIQUÉE

CONTREPLAQUE LÉGER

POIGNETS DE POLYÉTHYLÈNE

VALISE POUR LE TRAIN MUNIE D'UN Miroir

COUTIL

BORDURE DE VINYLE LIÉE SOUS PRESSION

SERRURES D'ACIER CHROMÉ "CHERRY"

SATISFACTION GARANTIE OU ARGENT REMIS

Les 3 morceaux

\$1.00 Comptant

\$5.00 PAR MOIS

\$39.95 au complet

LA CIE BUDGÉTAIRE

3571, boulevard St-Laurent, Montréal, P.Q.

LA CIE BUDGÉTAIRE, 3571, boul. St-Laurent, Montréal, P.Q. Tél.: 842-5820

Veuillez me faire parvenir l'ensemble de voyage à \$39.95.

Ci-joint \$1.00 plus la taxe de vente et je paierai le solde à raison de \$5.00 par mois.

Ci-joint chèque ou mandat-poste de \$39.95 plus la taxe de vente, n'oubliez pas ma prime gratuite.

Je paierai la somme totale sur livraison. N'oubliez pas ma prime gratuite.

Couleur désirée : Bleu Gris.

Nous payons les frais de port sur toutes les commandes payées ou contre remboursement sur livraison.

Nous payons les frais de port sur toutes les commandes payées ou contre remboursement sur livraison. Assurez-vous que le coupon soit bien lisible ou écrivez-nous.

Livrez via C.N.R. C.P.R.

Nom Prénom

Adresse Téléphone

Ville Comté

Province J'ai déjà un compte No.....

Où travaillez-vous ?

Adresse de la Cie LB-5-65

SPÉCIAUX DE COUTURE

Courtepointes géantes: coton de qualité supérieure, 5 lb. \$1.98, 10 lb. \$3.85.
Lisères jersey de coton, pour finition de tapis, unies et multicolores, 4 lb. \$1.98.
Limitation de fourrure pour cols, chapeaux, manchons, etc. 3 lb. \$1.98.
Bouts de draperies 6 x 8 po., 4 lb. \$1.98.
25 vges de coton, 36 po. uni et imprimé, à 1 vge de longueur, pour tabliers, lingerie d'enfants, motifs superbes, 5 lb. \$3.98.
Lot de courtepointes en nylon, idéal pour couvre-pieds piqués, 3 lb. \$1.98, 6 lb. \$3.85.
Assortiment de matériel: 1/2 à 3 vges de longueur, valeur de \$4.00 la vge, pouvant habiller une famille entière, 3 lb. \$2.98.
Draperies, 1 à 6 vges, valeur de \$20.00 (lainages, bouclés, damas etc.), 3 lb. \$3.49.
Velours cordé: 1/2 à 3 vges de longueur, première qualité, 3 lb. \$3.98. Aussi coupons 1/2 à 1 vge, 3 lb. \$1.98.
Coton épais pour draps: 1 à 4 vges de longueur, très belle qualité, blanc, 3 lb. \$3.98 écri, 3 lb. \$2.98.
Flanellette: unie et imprimée, 1 vge et plus, 36 po. de largeur ayant approximativement 12 vges, 2 lb. \$3.79, aussi coupons 1/2 à 1 vge, même qualité que le précédent, 3 lb. \$3.89.
Toile et Chino: pour pantalons, chemises, etc. pour toute la famille, approximativement 18 vges, 4 lb. \$4.19.
Popeline imprimée: confection de vêtements pour toute la famille, 1 à 3 vges, pleine largeur, 2 1/2 lb. \$3.79.
Ratine pour serviettes "Terry": grandes et petites, excellente qualité, 3 lb. \$3.98.
Satisfaction garantie. Dépôt de \$1.00, balance C.O.D., plus frais de poste.

Ecrire à:

KRAMER'S, DÉPT. BA.
B.P. 63, Station Youville, Montréal, P.Q.

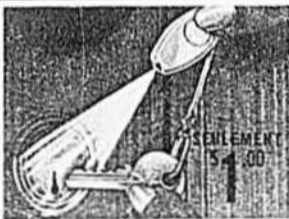

La plus petite lampe de poche Pile super-puissante Dure jusqu'à 2 ans

Le plus puissant projecteur miniature au monde — le plus petit qui soit — 1 1/4" de long! Nouveau! Différent des projecteurs miniatures ordinaires. La pile mathématique d'oxyde d'argent et de mercure dure jusqu'à deux ans. L'ampoule intensifiant la lumière est merveilleusement brillante. Lampe de poche fournie avec chaîne plaquée or 25 carats et anneau à clefs de sûreté. **GARANTIE A VIE**: remplacement gratuit en tout temps. Envoyer \$1.00 plus 25¢ de frais de transport et d'envoi contre remboursement (C.O.D.).

HELLER COMPANY
1358A, Bathurst St., TORONTO 4, Ontario

Il y a de l'AVENIR en ÉLECTRONIQUE Étudiez chez vous DANS VOTRE LABORATOIRE

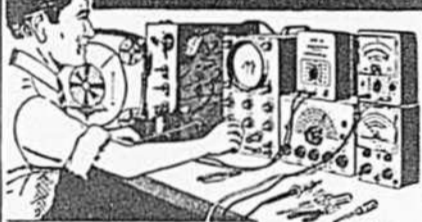

TOUT CE MATÉRIEL DEMEURE VOTRE PROPRIÉTÉ

Le photo montre un étudiant au travail chez lui, dans son laboratoire équipé d'appareils qu'il a construits lui-même avec les pièces reçues de Teccart. Il a un oscillateur, un générateur de haute fréquence, une boîte de substitution, un échelle-ampère, un voltmètre électronique, un fer à souder, des outils, etc. Réapprenez sans surcharge grâce au démonstrateur Teccart et les autres qui traitent aux expériences de physique.

De plus, vous passez 2 semaines dans nos laboratoires, soit 50 h. d'ÉTUDES GRATUITES

POSTEZ CE COUPON — MONTREAL

A CASE POSTALE 140 — STATION "M" — MONTREAL

NOM

ADRESSE

VILLE

BA-5

3155 Hochelaga

Montréal

523-5911



ROUSSEUR DISPARUE

Employez la nouvelle préparation LEVANTINE-C. Brevetée, formulée spécifiquement pour éliminer la rousseur et les taches brunes de la peau. Grande satisfaction à tous. \$3.00 port payé. C.O.D. accepté. En vente à:

LABORATOIRE MODERNE LTÉE
C.P. 800, St-Félicien
Co. Roberval, P.Q.

GRATUIT

Catalogue illustrant montres, bijoux, accessoires électriques, briquets, rasoirs, etc...

Au prix de gros

Envoyez 10¢ pour frais de manutention à:

UNIVERSAL IMPORT CO.,
RIVIÈRE-OUELLE, P.Q.

Les mots croisés

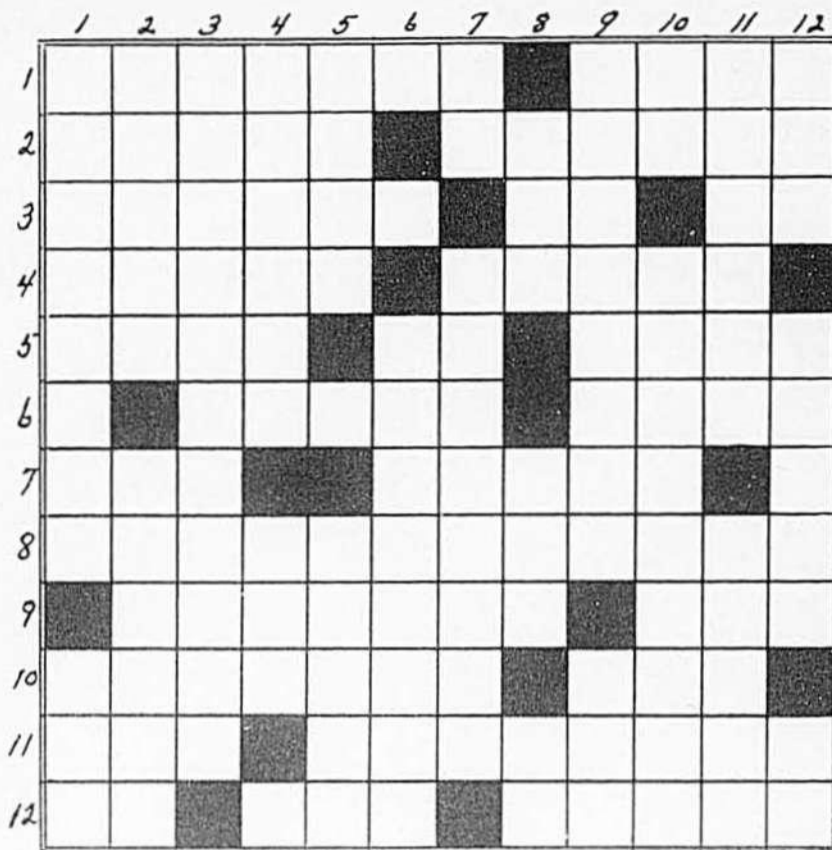

HORIZONTALEMENT

1. Conforme à l'ordre de la nature. — Procura un emploi.
2. Inflammation de la muqueuse des gencives. — Poissons de mer qui ne se reproduisent que dans l'eau douce.
3. Genre de tiliacées, dont une espèce produit le jute. — Possédé. — Dieu du soleil.
4. Comm. du Nord, arr. de Lille. — Espèce, genre.
5. Fils d'Isaac. — Ile de l'océan Atlantique. — Sépara.
6. Comm. de Suisse (Zurich). — Graisse servant à oindre.
7. Côté d'un navire, qui se trouve frappé par le vent. — Du verbe croître.
8. Boue, matière quelconque qui a rejailli.
9. Largeur du dos. — Roue à gorge d'une poulie.
10. Moindre, plus petite. — Qui n'a point d'humidité.
11. Arme. — Genre d'oiseaux passereaux.
12. Négation. — Vaste étendue d'eau. — Etonna.

VERTICALEMENT

1. Organe de fructification des algues. — Nom vulgaire de la larve du hanneton.
2. Résine amère et purgative. — Tuer.
3. Paresseux.
4. Organe de la gestation chez les animaux supérieurs. — Mesure agraire.
5. Filet pour prendre des oiseaux. — Personne grossière, brutale.
6. Faire appel à.
7. Note de musique. — Appareils destinés à fermer une porte au moyen d'une clé.
8. Prénom masculin. — Tente avec hardiesse. — Pron. pers.
9. Qui se conduit avec une politesse raffinée. — Pièce de bois dans laquelle le soc de la charue est emboîté.
10. Carte à jouer. — Réduira en parties très menues.
11. Clair, pur et calme. — Narration.
12. Roi de Juda. — Approuva. — Symb. du sodium.

SOLUTION À NOTRE PROBLÈME D'AVRIL



NOUVEAU! NOUVEAU! ROXODIUM

Ce nouveau médicament liquide spécial, de pénétration rapide, soulage VITE, VITE, vraiment VITE les DOULEURS RHUMATISMALES, ARTHRIQUES ET MUSCULAIRES, la SENSIBILITÉ DES PIEDS, L'ENFLURE DOULOUREUSE DES CHEVILLES ET GENOUX, les douleurs sciatiques à la hanche, les MAUX DE DOS, la raideur du cou, LES DOULEURS DE LA BURSITE à l'épaule, les douleurs aux coudes et poignets, la raideur des jointures, les contusions douloureuses, les luxations. Aussi pour démangeaisons de la peau, clous, rash, boutons, piqûres d'insectes, boutons.



Prix d'aujourd'hui: seulement \$1.00 le flacon, plus 15¢ de frais postaux. Envoyez à:
LUSCOE PRODUCTS LTD., BU.
559, rue Bathurst • Toronto 4, Ont.
Satisfaction entière ou remboursement.

NOUVEAU Polyram Niagara empêche la brûlure DES pommes de terre!



Le fongicide Polyram Niagara donne une excellente répression de la Brûlure Hâtive et Tardive des Pommes de Terre. Pendant les deux dernières saisons, le Polyram a fait ses preuves sur le marché et s'est montré égal ou supérieur à tous les fongicides utilisés auparavant. Dans de nombreux tests, les pommes de terre traitées au Polyram ont eu une haute gravité spécifique — et un rendement élevé constant bien que le coût par application soit égal ou moindre. La formule du Polyram est une poudre à 80% mouillable et est compatible avec tous les insecticides pour pommes de terre.

Egalement un fongicide à tomates! Le Polyram est aussi un excellent fongicide pour le contrôle de la Brûlure Hâtive et Tardive, de l'Anthracnose et de la Tavelure grise des feuilles. Si vous visez à de plus gros profits avec vos patates et tomates, approvisionnez-vous de Polyram cette saison.

Polyram

Niagara NIAGARA
BRAND
CHEMICALS

5795, rue Souigny,
Montréal, P.Q. Tél: 254-9325

NIAGARA BRAND CHEMICALS,
5795, rue Souigny, Montréal, P.Q.
Faites venir la feuille sur le produit

NOM

ADRESSE

Avant de faire votre choix, voyez la bicyclette elle offre une garantie permanente

C.C.M.

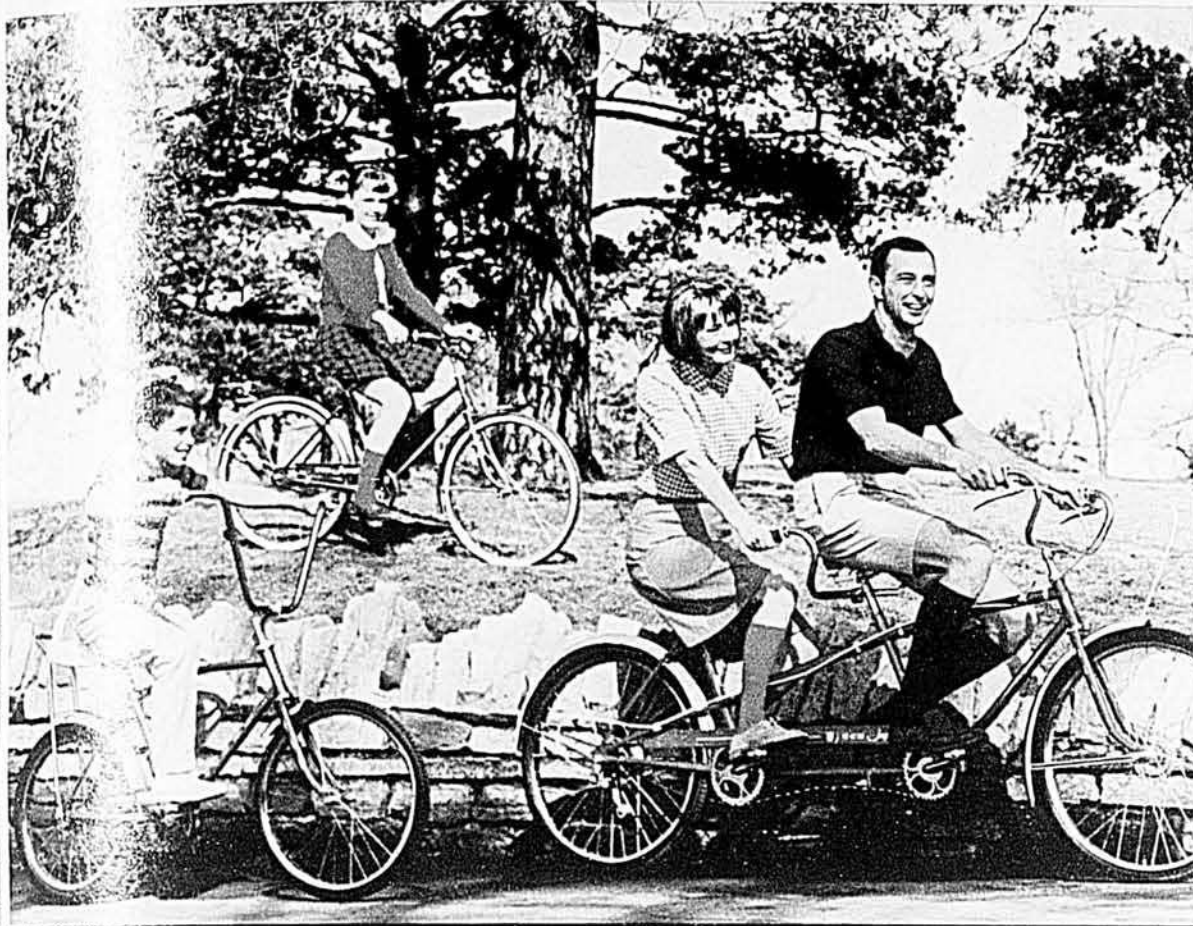

C'est amusant le cyclisme en famille, avec des bicyclettes C.C.M. Les bicyclettes C.C.M. sont faites pour parcourir de longues distances et pour vous assurer des heures de sain exercice et de joies sans cesse renouvelées.

Frérot sur sa nouvelle C.C.M. Mustang, soeurette sur sa C.C.M. Imperial Mark IV et maman et papa sur leur Tandem C.C.M. . . . toute la famille se promène ensemble, en s'amusant d'une façon saine.

Et ces heures de plaisir se répéteront pendant de nombreuses années car les bicyclettes C.C.M. sont si solidement construites qu'elles durent toute une vie.

Elles offrent tant de caractéristiques supplémentaires assurant une plus grande sécurité et un plus grand confort: le pédalier d'une seule pièce exclusif à C.C.M., le frein à rétropédalage Hercules 64, les jantes V160 et les axes ultra-solides.

La C.C.M. est la meilleure bicyclette au Canada. Une garantie offerte avec chaque bicyclette vous le confirme par écrit.







**ASSUREZ-VOUS QUE
VOTRE PROCHAINE
BICYCLETTE
PORTE BIEN CETTE
ÉTIQUETTE . . .
GARANTIE
PERMANENTE**

C.C.M.

... sans aucune
limite de temps

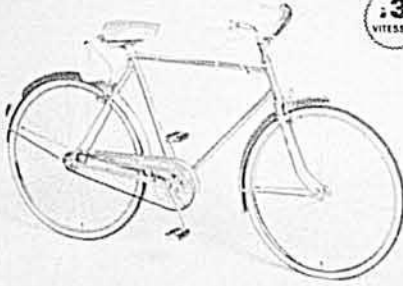

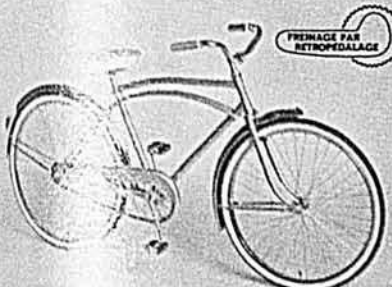
**VOICI QUELQUES-UNS DES 32 MODÈLES QUE LE CONCESSIONNAIRE C.C.M.
SE FERA UN PLAISIR DE VOUS MONTRER:**

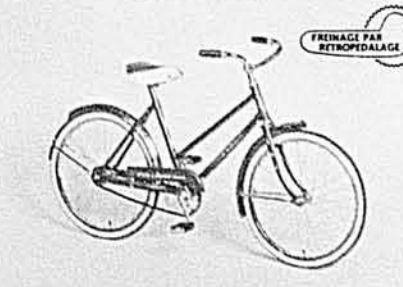
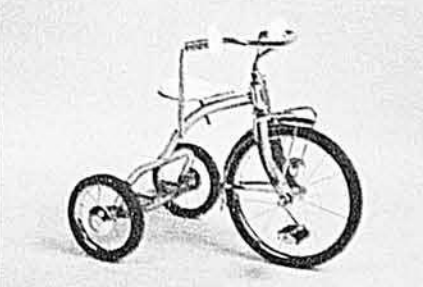
			
VOYAGEUR — Nouvelle bicyclette passionnante à 10 vitesses	CONTINENTAL — Modèle sport d'allure européenne	IMPERIAL MARK IV — Bicyclette sport pour hommes - le modèle rêvé	RAMBLER — Modèle sport pour dames, économique, 3 vitesses
			
CATALINA — Modèle et fini soignés	RAMBLER — Modèle "juvénile" pour garçons, très apprécié par ceux-ci	IMPERIAL MARK IV — La "première" bicyclette de soeurette.	JOYCYCLE — Modèle super de luxe - le plus beau tricycle du Canada

C.C.M. VOUS OFFRE LE MEILLEUR ÉQUIPEMENT DE SPORT SUR LE MARCHÉ

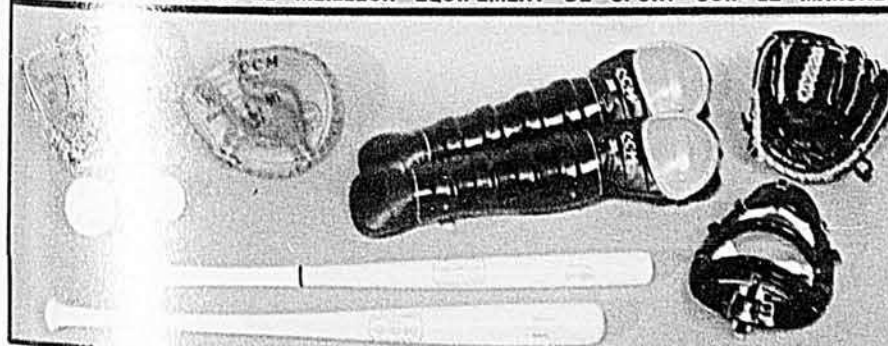

Choisissez le meilleur y a de mieux pour la balle-molle et le baseball . . . l'équipement C.C.M. gants, bâtons, casquettes, coussins, équipement protecteur de première qualité.

ACCESSOIRES POUR BICYCLETTES

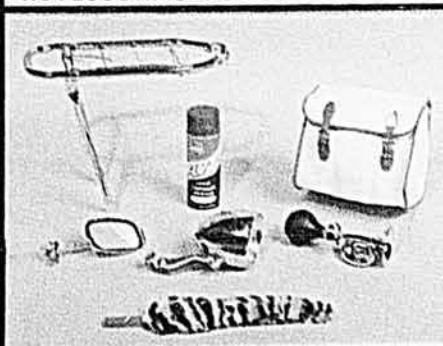

Vous trouverez, chez le concessionnaire C.C.M., tous les accessoires dont vous désirez parer votre bicyclette. Allez lui rendre visite . . . Vous ne le regretterez pas!

**VOUS TROUVEREZ
LES PIÈCES ET
ACCESSOIRES C.C.M.
CHEZ TOUS LES
CONCESSIONNAIRES
C.C.M. AU CANADA**

C.C.M.
Division de Levy Industries Limited
WESTON (ONTARIO)

ALLENDEZ-VOUS À FAIRE VOTRE VISITE AUJOURD'HUI MÊME À VOTRE CONCESSIONNAIRE C.C.M. - FACILITÉS DE PAIEMENT

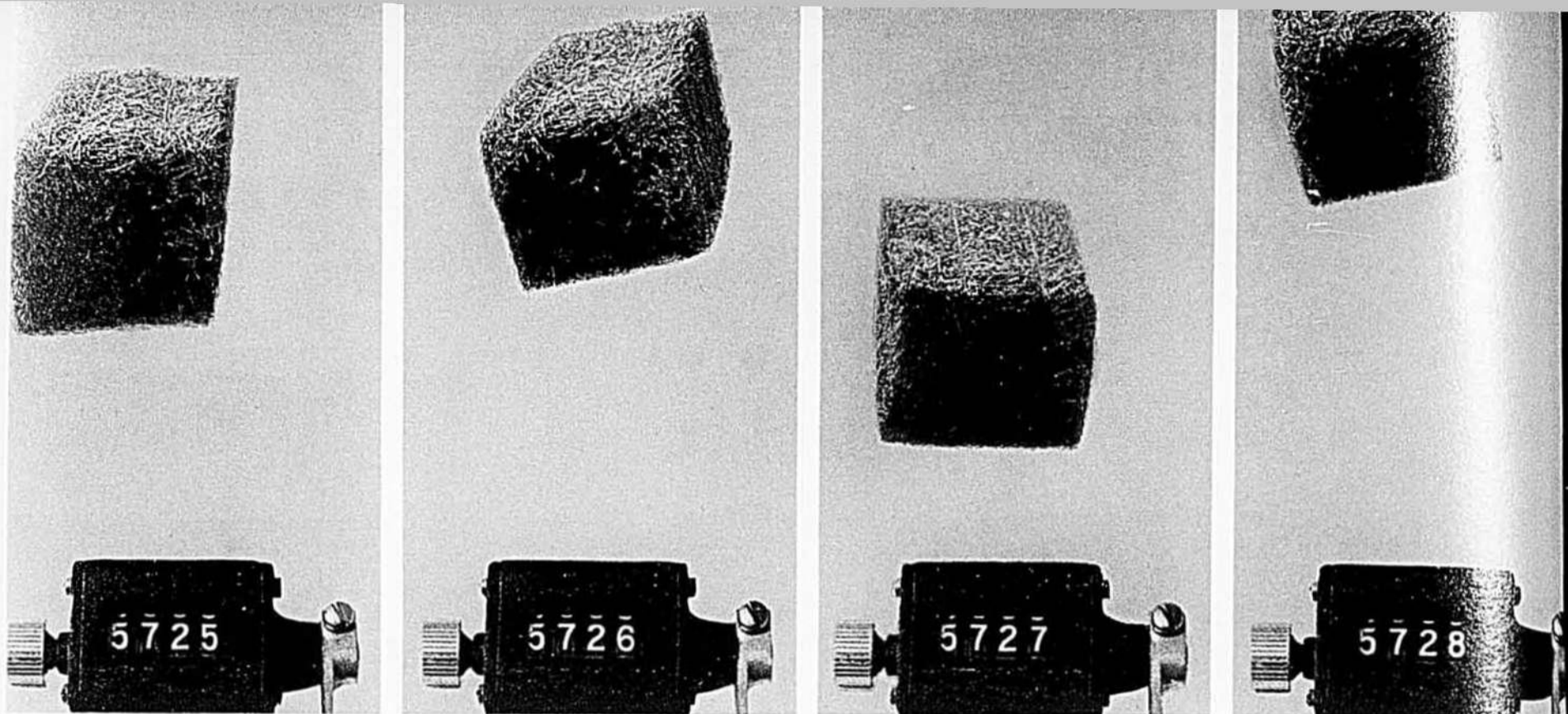

...tic...tic...tic...tic—quelle rapidité!

presse économique Hayliner 268 New Holland!



Une grande capacité à un prix raisonnable—voilà ce que vous offre la Hayliner® 268 New Holland à prise de force! La "268" presse des balles fermes, carrées, bien ficelées, d'heure en heure, de jour en jour. ■ Des balles de qualité supérieure, grâce au système d'alimentation à action continue qui n'effeuille pas le foin. ■ Avec moins de pièces mobiles et aucune boîte d'engrenages, l'action continue vous assure des années de service irréprochable! ■ Avez-vous besoin d'une presse à long timon? Voyez la nouvelle Hayliner 269.

NEW HOLLAND MACHINE COMPANY (CANADA) LIMITED
OTTAWA • WINNIPEG • REGINA ET CALGARY

NEW HOLLAND
25 ANNÉES DE SUPÉRIORITÉ DANS LES PRESSES À FOIN