

LE BULLETIN

MONTREAL—MARS, 1951

des Agriculteurs

Fondé en 1888



LE CHANT DU PRINTEMPS

SECONDO

F. MENDELSSOHN

*Allegretto grazioso
leggero*

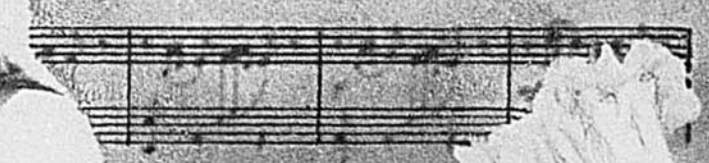
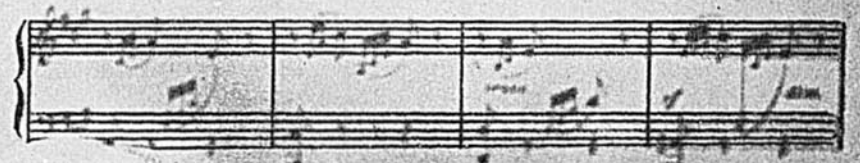
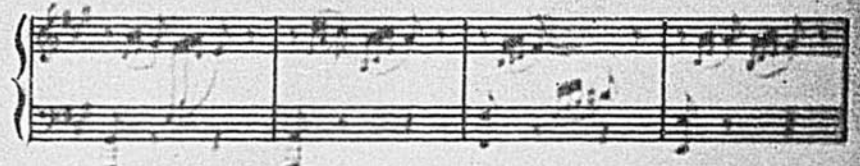
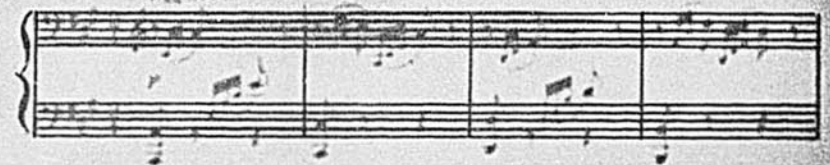

plus fort
rage de tous
magazines
ançais
Amérique

“TRENTÉ ANS DANS LES PATATES...”

Le tracteur préféré au Canada!

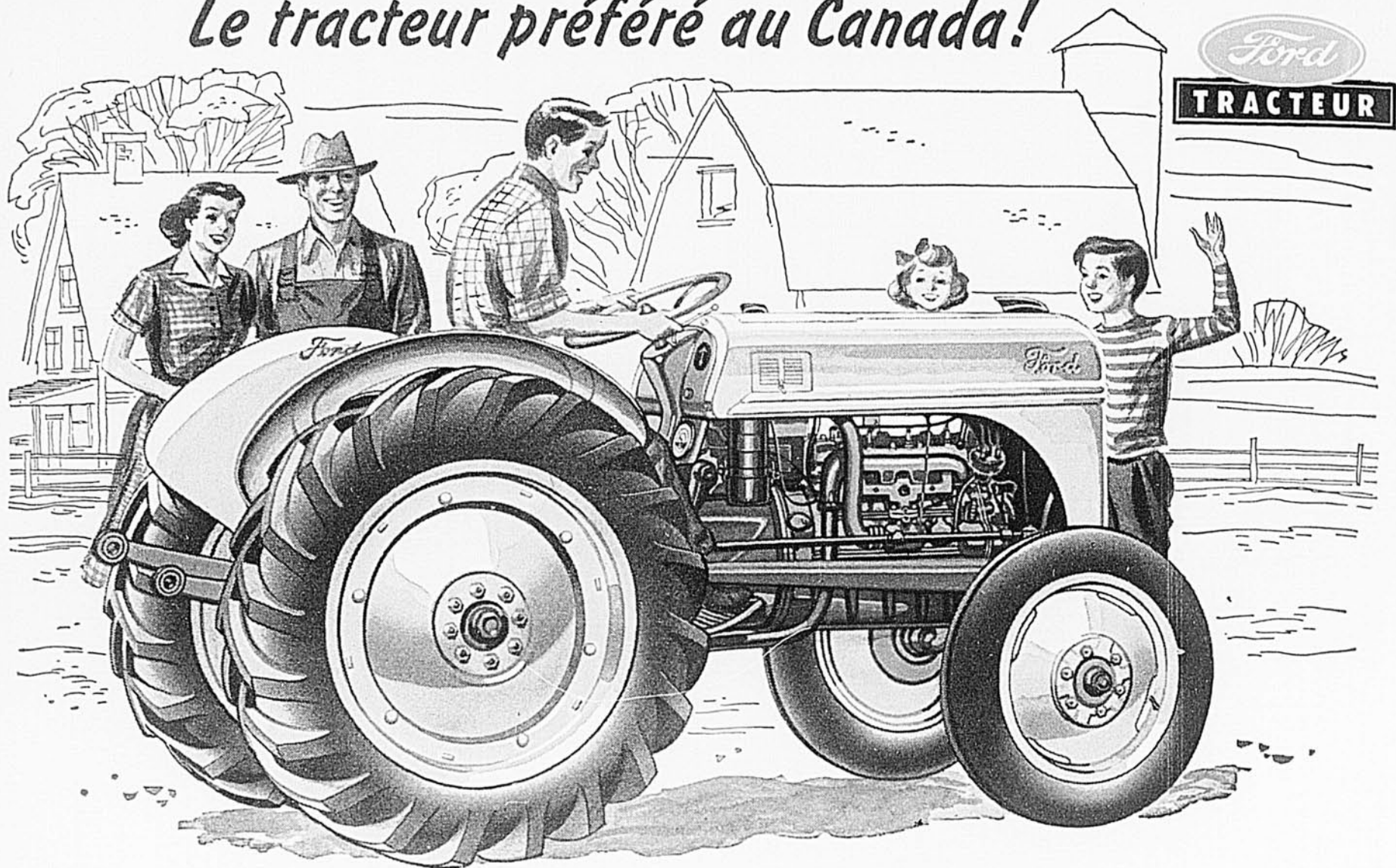

Plus populaire que jamais, grâce à cette exclusivité: le **PROBOMÈTRE!**

UNE FOIS DE PLUS, il est démontré que les cultivateurs canadiens préfèrent le tracteur Ford à tout autre. L'an dernier, comme chaque année depuis sa présentation, le nombre des achats de tracteurs 8N Ford a excédé celui de tous les autres tracteurs, quelle qu'en fût la catégorie. Cette popularité extraordinaire résulte, naturellement, de leurs multiples et remarquables qualités. Par exemple, la commande hydraulique, qui lève et baisse les remorques et autres accessoires portés sur le tracteur Ford, est d'une telle simplicité que les tout jeunes garçons—et même leurs soeurs!—peuvent le conduire! Et maintenant, le *probomètre*, exclusivité de Ford, s'ajoute aux autres avantages du tracteur Ford.

Spécialement construits pour être employés avec le tracteur Ford, les instruments aratoires Dearborn accroîtront la production de votre domaine (et vos profits) parce qu'ils permettent d'utiliser le tracteur Ford pendant chacun des douze mois de l'année.

Ajoutés à un prix d'achat modique, à frais d'emploi et d'entretien très raisonnables, les nombreux avantages du tracteur Ford signifient que les fonds affectés à son achat "rapportent" davantage. C'est là ce qu'on appelle la motoculture Ford—et il n'est pas étonnant que tout cultivateur soit entiché de "son" tracteur Ford!

5 INSTRUMENTS EN UN!

- 1 Indicateur du régime du moteur: il indique le nombre de tours par minute (tpm) de votre moteur.
- 2 Indicateur de la vitesse du tracteur: il indique la vitesse du tracteur en milles à l'heure, en 1^{ère}, 2^e, 3^e et 4^e vitesse.
- 3 Indicateur de prise de force: il indique quand l'arbre de votre p. de f. tourne à la vitesse recommandée.
- 4 Il indique aussi le régime de la poulie à courroie: de cette façon, vous savez de combien il faut ouvrir l'accélérateur pour obtenir le régime de poulie voulu.
- 5 C'est un horomètre! Il indique le nombre d'heures de fonctionnement, basé sur un régime moyen de 1550 tpm (du moteur).



Le probomètre vous indique comment régler l'accélérateur pour obtenir la meilleure performance... la vitesse requise pour le tracteur, selon le travail à exécuter... le juste régime pour les travaux effectués à l'aide de la prise de force... le juste régime de la courroie en vue du fonctionnement le plus efficient possible. Le tracteur Ford est le seul qui fournisse cette "preuve de la performance".



Demandez une démonstration pratique au plus proche vendeur autorisé



La motoculture Ford

diminue le travail...augmente les recettes



AUTOUR DU FOYER...

Le carnet de Jean Bricole

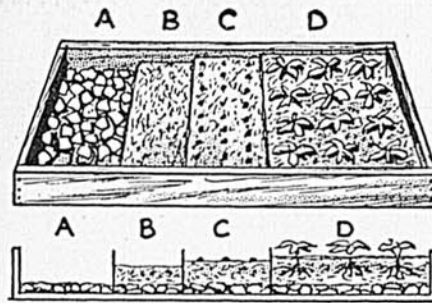

BOÎTE À SEMIS

- (A) COUCHE DE DRAINAGE.
- (B) GROS SABLE, TERRE GRASSE ET HUMUS. REMPLIR LA BOÎTE, PRESSER LÉGÈREMENT.
- (C) PLANTER GRAINES AVEC SOIN - 2" DE DISTANCE - NE RECOUVRIR QUE LÉGÈREMENT.
- (D) ÉCLAIRCIR POUR FACILITER CROISSANCE. ARROSER LE MATIN; METTRE À L'OMBRE QUAND LE SOLEIL EST TRÈS CHAUD.

REPIQUER APRÈS FORMATION DE DEUX SÉRIES DE FEUILLES.

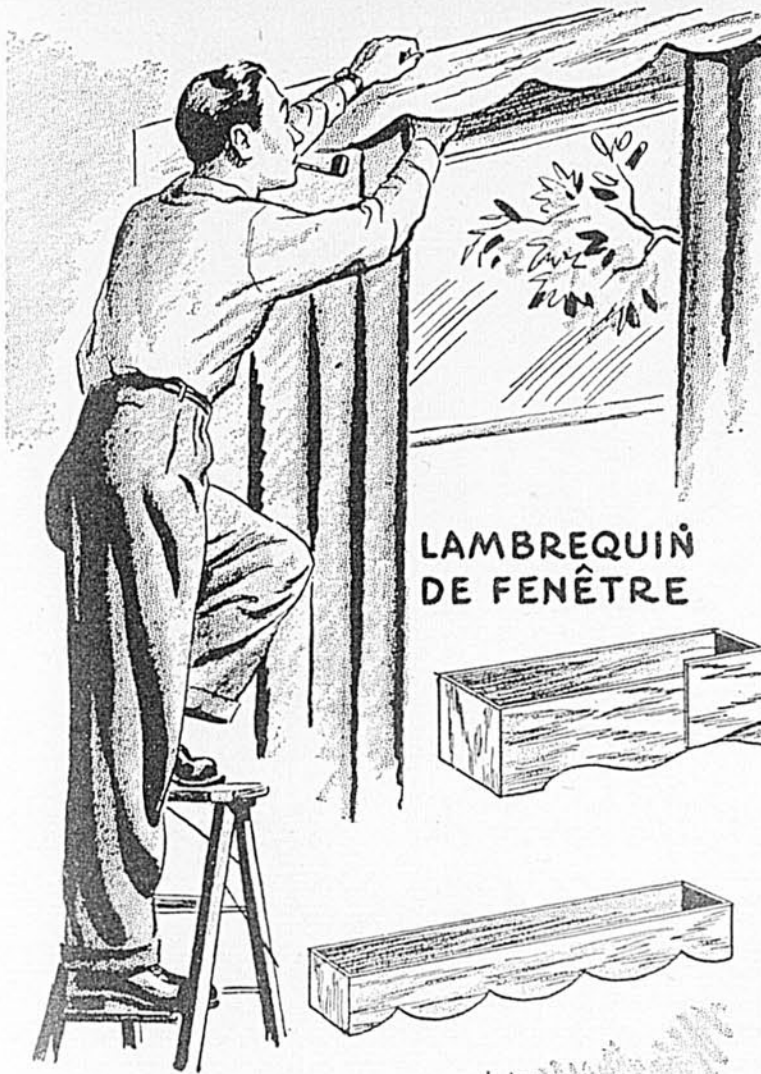

LAMBREQUIN DE FENÊTRE

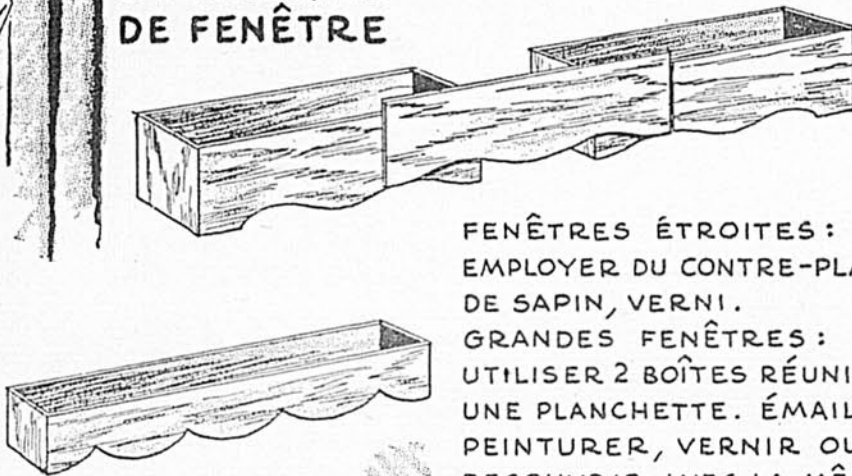

FENÊTRES ÉTROITES : EMPLOYER DU CONTRE-PLAQUÉ DE SAPIN, VERNI.

GRANDES FENÊTRES : UTILISER 2 BOÎTES RÉUNIES PAR UNE PLANCHETTE. ÉMAILLER, PEINTURER, VERNIR OU RECOUVRIR AVEC LA MÊME ÉTOFFE QUE LES RIDEAUX.

PETITES FENÊTRES : BOÎTE DE 4" OU 5" DE PROFONDEUR.

BOÎTE À BOIS POUR LE CHALET

ENLEVER QUELQUES DOUVES D'UN CÔTÉ. CONSOLIDER LES AUTRES AVEC CERCEAUX MÉTALLIQUES. PEINTURER DE COULEURS HARMONISANTES. DISPOSER DEUX CALES DE CHAQUE CÔTÉ POUR PRÉVENIR LE ROULEMENT.

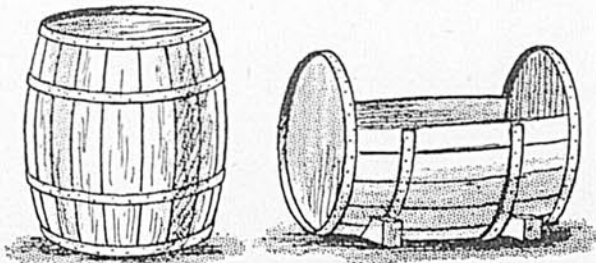

TAMIS À CENDRE OU À TERRE

1/4 D'UNE BOÎTE À BEURRE. ENLEVER LE FOND. PERCER DEUX TROUS POUR LE MANCHE À BALAI. CLOUER UN FIN TREILLIS. COUVRIR BORDS DU TREILLIS AVEC LANGUETTES DE BOIS.

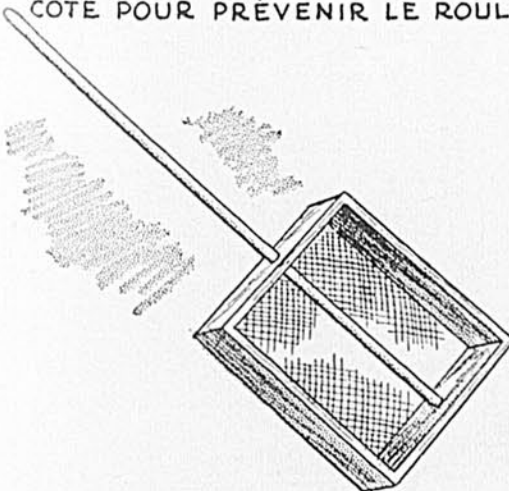

C'est avec plaisir que j'entreprends cette deuxième série de suggestions pratiques que j'ai mises à l'essai ou que j'ai recueillies au cours de mes randonnées dans la province et qui vous permettront d'améliorer votre foyer et votre jardin.

Lambrequin de fenêtre

J'ai déjà tenu une de mes bonnes résolutions de la nouvelle année en décorant de lambrequins les fenêtres du salon et de la salle à manger. Il faut dire que mon fiston de 12 ans a contribué à me faire exécuter ce travail que je remettais depuis des mois. Il m'a montré, l'autre jour, un modèle miniature de lambrequin, à l'échelle, qu'il avait fabriqué. Je soupçonne sa mère d'avoir joué un rôle dans tout ceci. Quoiqu'il en soit, je n'ai pas eu trop de difficulté, et les lambrequins rehaussent admirablement les deux pièces. J'ai employé du bois corroyé d'un pouce, car nos fenêtres et nos pièces sont très grandes. Cependant, si vous devez surveiller vos dépenses de près, vous pouvez utiliser tout aussi bien des planchettes de boîtes ou du bois de qualité inférieure qui seront cachés par la draperie.

Le printemps s'en vient

J'ai également profité de mon regain d'activité pour fabriquer un tamis à cendre avec la partie inférieure d'une boîte à beurre. J'en avais vu un modèle, voici plus d'un an, mais je n'avais pas encore trouvé le temps de réaliser ce projet.

C'est déjà le temps de préparer les boîtes à semis. J'espère que vous n'êtes pas de ceux qui plantent toujours les graines trop tôt... à moins, naturellement, que vous disposiez de couches froides pour le repiquage. Pour le semis, suivez les instructions données avec le schéma. Placez ensuite les boîtes à semis à un endroit où il y a abondamment de soleil.

Vous trouverez la boîte à bois très pratique pour la maison d'été. J'ai déjà trouvé le baril mais non le temps de réaliser ce projet. Je devrai m'y mettre bientôt car le printemps s'en vient beaucoup plus vite qu'on ne pense.

UNE SÉRIE DE CONSEILS PRATIQUES PRÉSENTÉS PAR

Molson's

COMME SERVICE AU PUBLIC

IL VOUS FAUT
ESSAYER LA

FORD "51"

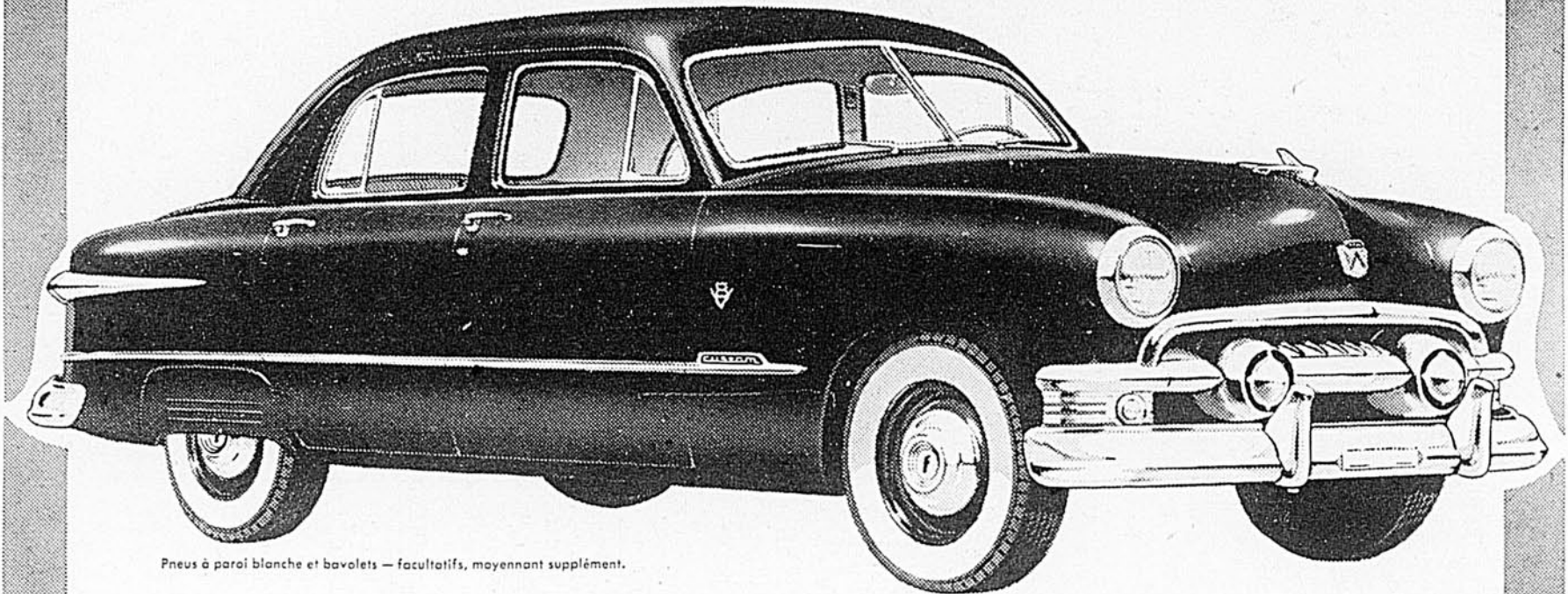

Pneus à paroi blanche et bavolets — facultatifs, moyennant supplément.

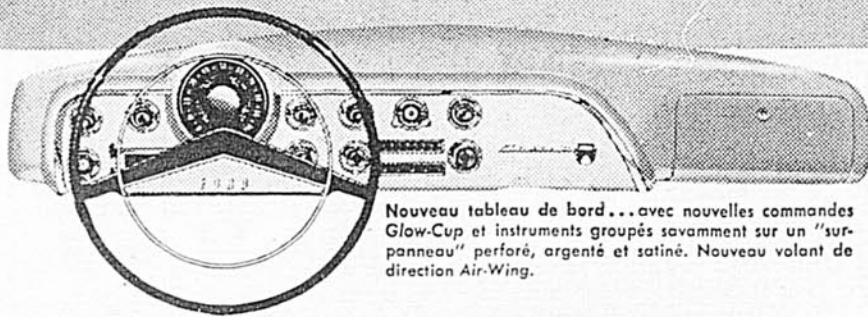

Nouveau tableau de bord... avec nouvelles commandes Glow-Cup et instruments groupés savamment sur un "surpanneau" perforé, argenté et satiné. Nouveau volant de direction Air-Wing.

NETTEMENT SUPÉRIEURE À TOUT ÉGARD!

Toujours sans rivale, la super-technique Ford a permis de réaliser 43 innovations ultra-modernes dans la Ford "51". Les gravures et le texte ci-dessous en font voir quelques-unes, et les expliquent. On admire aussi la grille *Dual Spinner* et les nouveaux intérieurs *Luxury Lounge*... une nouvelle commande automatique du roulement et la performance, encore améliorée, du moteur V-8 de 100 chevaux... la carrosserie *Lifeguard* sûre et solide... les gros freins *King-Size*, doublement scellés contre les intempéries. Une promenade d'essai vous permettra d'évaluer l'importance de ces mérites nouveaux. Comparez la Ford à n'importe quelle autre voiture et vous conviendrez avec nous qu'elle est, à tout égard, infiniment supérieure. Son mécanisme, son carénage, son agencement général vous procurent un summum d'élégance, de performance, de confort, d'économie.

LE "THÉÂTRE FORD": Ne manquez pas, à Radio-Canada, l'heure du "Théâtre Ford", chaque jeudi soir.

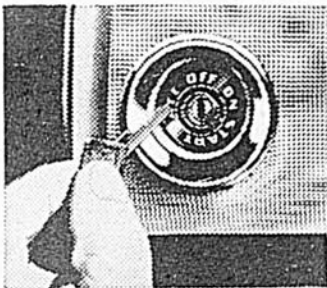

Démarrage par "tour de clef"... il suffit de tourner la clef de l'allumage au delà de la position "On" pour lancer le moteur automatiquement!



"Contrôle" automatique de la posture, régi par des ressorts... le siège s'incline de façon à assurer un confort total.

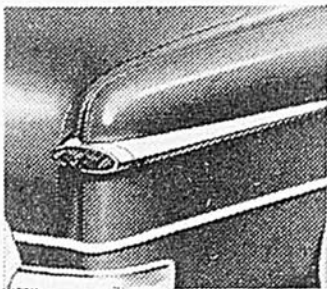

De nouveaux coupe-vent chromés rehaussent l'attrayante apparence des ailes AR et des feux AR (dessinés à nouveau)... leur éclat métallique ajoute au chic de la voiture.

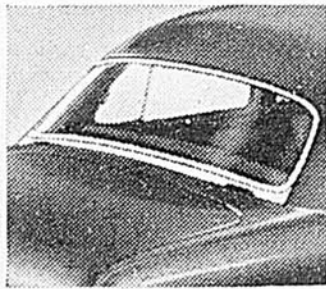

Nouveau traitement de la lunette AR— Une superbe moulure chromée, à base extra-large, encadre la glace AR, harmonieusement cintrée.

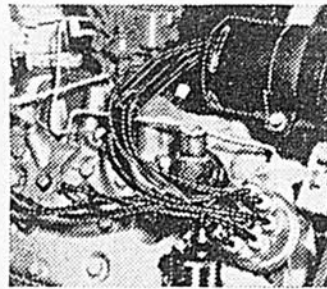

"Mileage Maker" automatique... système auto-réglé, qui apparie la distribution de l'allumage aux charges de carburant... procure plus de milles au gallon.



Couvercle équilibré du coffre à bagage: Tournez la clef et le couvercle équilibré se soulève de lui-même... magiquement! Facilité, commodité!

VOUS POUVEZ PAYER PLUS CHER... MAIS VOUS N'AUREZ PAS MIEUX!

VOYEZ UN VENDEUR AUTORISÉ FORD

UN PRODUIT
DE FORD-CANADA



Arthur Fontaine président
 J.-P. Robitaille secrétaire de la rédaction
 Claude Choquette, b.s.a. rédacteur en chef
 Moïse Cossette, b.s.a. rédacteur
 Carmen Dussault section féminine
 Emile Gauthier publicité
 L.-E. Mercier directeur de la circulation

Ce mois-ci...

MARS 1951

Vol. XLVII, no 3

AGRICULTURE

CULTIVER DU LIN EN 1951, POURQUOI PAS ?	
LES PRODUCTEURS DE BETTERAVES ET LA RAFFINERIE DE ST-HILAIRE.....	A.-D. Luce 8
QUE VOUS DIT L'ÉTIQUETTE D'UN SAC DE MOULÉE ?	Adhémar Graton 10
"TRENTE ANS DANS LES PATATES"	Claude Choquette 12
LA PRODUCTION DU PORC VA BON TRAIN	Adrien Morin et Claude Choquette 14
L'ENSILAGE D'HERBE EST-IL AISEMENT A VOTRE PORTEE ?	Moïse Cossette 16
TRACTEURS MODERNES	18
VOS PAYS DE LAIT PEUVENT ÊTRE PLUS BELLES	Moïse Cossette 24
MALADIE DES PORCS ET MAUVAISE ALIMENTATION	Dr Paul Villeneuve 66
FURETAGES AGRICOLES	67
ATELIER SUR LA FERME	Clément Montgrain 78
ELEVONS DES MOUTONS QUI RAPPORTENT PLUS	Moïse Cossette 80
LE GAZ EN CYLINDRE GAGNE SANS CESSER EN POPULARITÉ	Arthur Lupien 91
COURS DE CUNICULTURE	89

CHRONIQUES

UN QUART D'HEURE AVEC JOS SANSOUCI	Omer Doré 64
ONESIME	Albert Chartier 70
POUR LES JEUNES	74
LES MOTS CROISÉS	77
VOTRE HOROSCOPE	82
CURIOSITÉS	84
DEMANDES DE NOS ABONNÉS	94

NOUVELLES

MELODIE AU CREPUSCULE	Alexiano 52
LA FIN DE LA CALVE	Rex Desmarchais 68
LE PERE BOUGNONNEUX	Claude-Henri Grignon 83

VOTRE DOMAINE, MADAME

QUELQUES FLEURS PASCALES	Alice Ber 31
CE DELICIEUX JUS DE L'ÉRABLE	Berthe Mirepoix 32
SUR DEMANDE SPECIALE	33
CE QUE DOIT SAVOIR TOUTE BONNE CUISINIÈRE	34
LES FEES EXISTENT-ELLES ?	35
SOYEZ BELLES .. MEME LA NUIT	37
QUAND LES LILAS REFLEURIRONT	38
JEANNOT ET JEANNETTE SERONT AUSSI A LA PAGE	39
UN SUJET BIEN IMPORTANT	40
PRATIQUE ET ORIGINAL	41
PANTALONS BIEN PENDUS	Simone D'Alonçon 42
PARONS JOLIMENT NOS TABLES	43
LE COURRIER D'ALICE BER	44
SI C'EST JOLI POUR ELLE C'EST AUSSI JOLI POUR LUI	48
L'ÉCHARPE DE LA FRILEUSE	Claude Paysan 49
LE COURRIER DE LOUISE JANIN	50

Tirage certifié par l'



LE BULLETIN DES AGRICULTEURS

UN MAGAZINE MENSUEL fondé en 1918. La Compagnie de Publication Rurale Inc. détient des droits réservés sur tout ce qui est publié dans le Bulletin des Agriculteurs.

ABONNEMENT: Districts ruraux seulement: .60 pour un an, \$1.00 pour deux ans, \$1.50 pour trois ans, \$2.00 pour quatre ans, payables d'avance. Les renouvellements doivent être signés du nom et des mêmes initiales apparaissant sur la bande d'adresse, afin de prévenir la duplication. Les abonnés en donnant leur changement d'adresse, devront aussi mentionner leur adresse précédente et l'adresse du nouveau bureau de poste.

1117 OUEST, RUE STE-CATHERINE, MONTREAL

Succursales: — Toronto: 21 King Street East
 New York: Billingslea & Ficke, 420 Lexington Ave.
 Londres: George Jackson, Clifford's Inn, Fleet Street, Londres

Autorisé comme envoi de deuxième classe, Ministère des Postes, Ottawa.

COMBIEN LA TRAITE A LA MAIN VOUS COUTE-T-ELLE?



Les usagers SURGE — et par milliers — ont trouvé que c'est plus économique de faire la traite avec une SURGE qu'à la main!

SURGE ÉPARGNE DU TEMPS

SURGE REND LE TRAVAIL MOINS DUR

SURGE OBTIENT UN LAIT
PROPRE

SURGE PROTÈGE
VOS VACHES

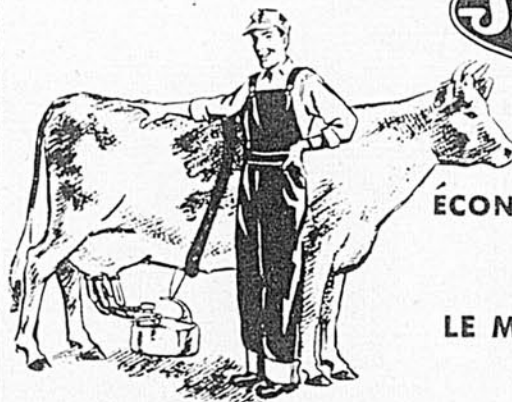

ÉCONOMISEZ AVEC LE VÉRITABLE
SURGE,
LE MOUVEMENT DE TENSION
ET DE SUCCION

Il ne vous en coûtera pas un sou pour demander à votre vendeur SURGE de venir dans votre étable et vous montrer comment une SURGE peut vous épargner du temps, du travail et de l'argent.

Constatez par vous-même comment le véritable mouvement de tension et de suction SURGE obtient en moins de temps le lait des mêmes vaches que vous avez traitées aujourd'hui. Rendez-vous compte de la rapidité, de la sûreté et de la propreté avec lesquelles une SURGE traite vos vaches. Il ne vous en coûte rien pour demander une démonstration. Il pourra vous en coûter plus à la longue pour n'avoir jamais connu une SURGE.

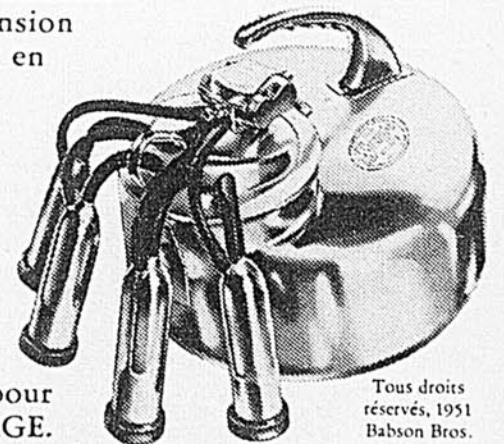

Tous droits réservés, 1951
 Babson Bros.
 Co.

BABSON BROS. CO. (CANADA) LTD.

928 COLLEGE ST., TORONTO 4, CANADA

SYRACUSE • HOUSTON • EL MONTE (Calif.) • KANSAS CITY
 CHICAGO • ATLANTA • SEATTLE • MINNEAPOLIS

VOUS OBTENEZ

DAVANTAGE ...

Grâce aux six principales caractéristiques Farmall C, l'usage des machines et instruments Farmall et McCormick vous permet de faire plus de besogne sur des cultures plus nombreuses, et de travailler un *plus* grand nombre de jours chaque année. Il n'est donc pas surprenant que l'on ait vendu aux cultivateurs près d'un million et demi de tracteurs Farmall...

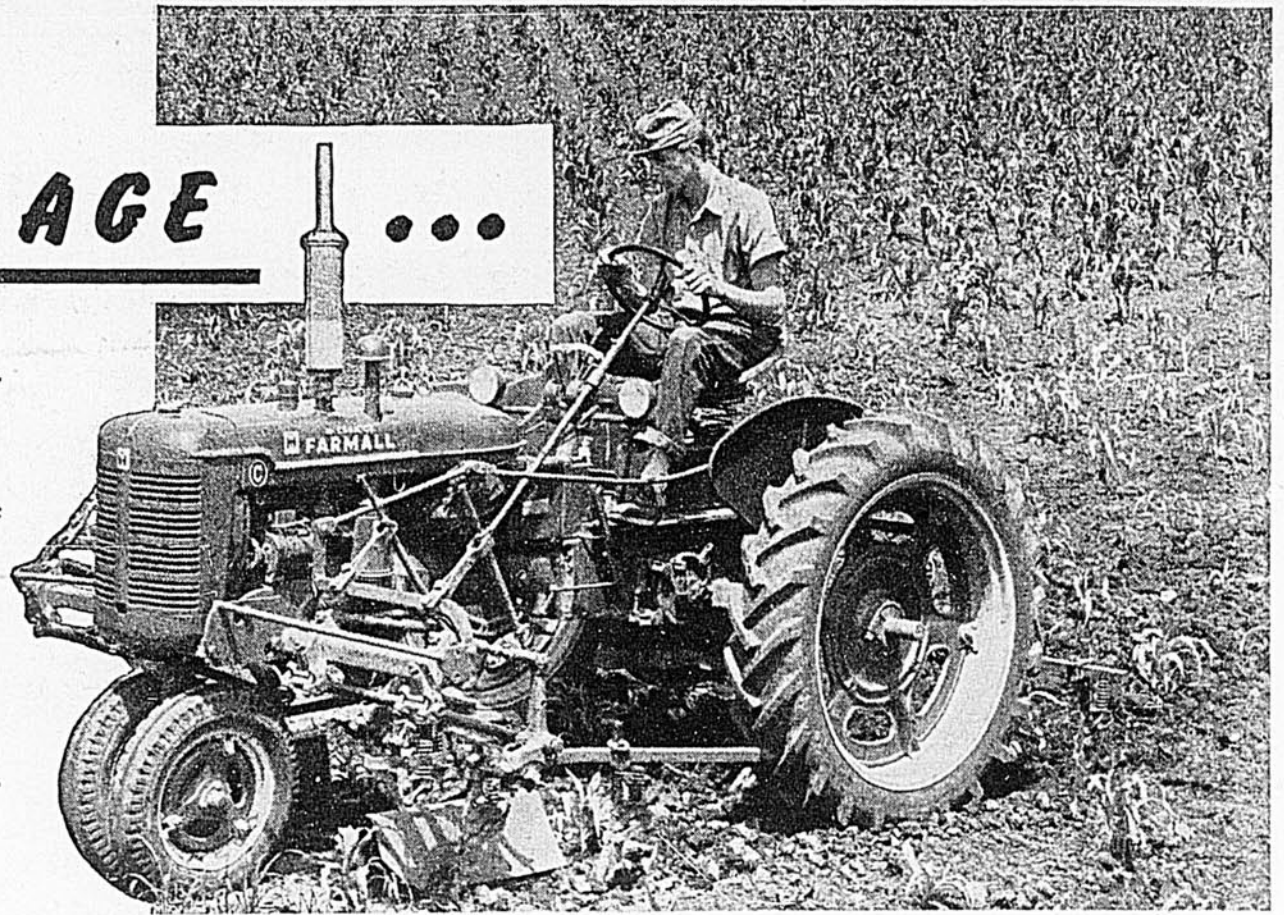

avec un tracteur bisoc Farmall^{*} C

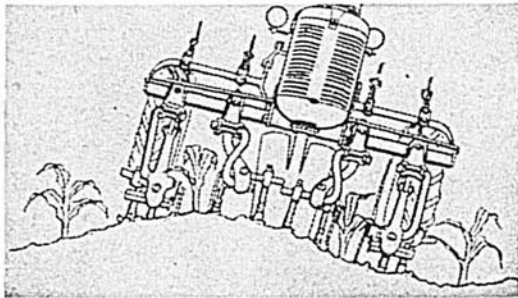

1. VOUS DÉTRUIREZ PLUS DE MAUVAISES HERBES. Le "Touch-Control" permet de commander *séparément* les sections. Le tracteur et le cultivateur sont bien dégagés du sol. La construction en "tricycle" Farmall permet de tourner court et protège les cultures.

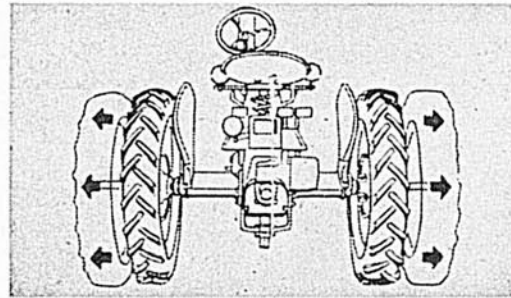

2. VOUS CHANGEZ RAPIDEMENT L'ÉCARTEMENT DES ROUES. Vous passez, en quelques minutes seulement, de l'écartement approprié au labour à celui qui convient pour l'entretien des cultures. Vous n'avez qu'à glisser les roues arrière sur l'essieu, ce qui est très facile.



3. PLUS GRANDE SURFACE D'ADHÉRENCE AU SOL. Les roues, hautes de 54 pouces, transmettent plus de force à la barre de tirage... diminuent les secousses et les à-coups quand vous passez sur un terrain cahoteux ou que vous franchissez les rigoles... donnent du confort au conducteur.

avec les instruments McCormick^{*}

McCormick et Farmall sont des marques déposées de la International Harvester Company.

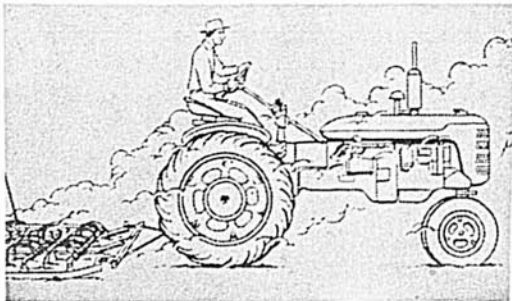

4. VOUS ROULEZ AU-DESSUS DE LA POUSSIÈRE. C'est pour cela que nous avons placé le siège du Farmall C bien haut. Cela vous protège et contre la poussière et contre la chaleur du moteur. Vous restez propre, vous respirez l'air pur, et la vue est parfaite.



5. VOUS AVEZ PLUS DE CONFORT. Le siège du Farmall C a un coussin de caoutchouc-mousse, un amortisseur hydraulique à double effet et un ressort qui se règle selon votre poids. Facile à déplacer selon la longueur de vos jambes.

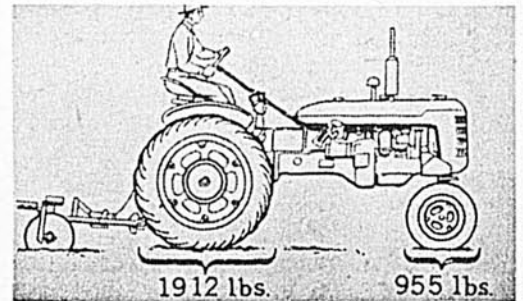

6. SÛRETÉ DE TRACTION. Le poids du tracteur et la puissance de son moteur sont équilibrés de manière à vous donner le meilleur rendement possible avec les instruments remorqués aussi bien qu'avec les instruments portés.

Vous obtenez DAVANTAGE avec FARMALL chez votre marchand IH

INTERNATIONAL HARVESTER

International Harvester construit l'outillage agricole McCormick et les tracteurs Farmall... Camions... Tracteurs à chenilles et moteurs.

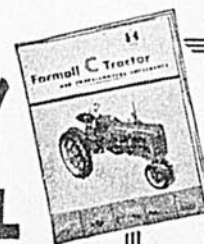

Faites demander ce LIVRET GRATUIT aujourd'hui même!

International Harvester Company
of Canada, Limited,
Hamilton, Ont.

Je désire me renseigner complètement sur les avantages offerts par le Farmall C et les instruments McCormick faciles à changer.

Je cultive.....acres. Principale culture.....

Nom.....

Bureau de Poste.....Prov.....

Mon marchand IH est.....

CULTIVER LE LIN EN 1951? POURQUOI PAS!

"Je crois que vous pouvez aller dans le lin avec confiance cette année."
(J. G. Morazin)

C'EST sur ce ton d'optimisme que s'est terminée l'assemblée annuelle de la Coopérative Centrale des Producteurs de Lin tenue à Montréal, à la fin du mois dernier. La seule ombre au tableau semble être la pénurie de graines de semence qui limitera les étendues que les producteurs pourraient ensemencher avec profit.

Malgré que les spécialistes en marché dans ce domaine se prononcent catégoriquement, tel qu'en fait foi la citation de M. Morazin, reconnu comme l'une des plus hautes compétences dans ce domaine, les fluctuations qui se sont produites au cours des dernières années dans le commerce des produits du lin semblent créer de l'hésitation chez les producteurs.

Et ce n'est pas sans raison parce que leur hésitation est tout-à-fait compréhensible: les années qui ont suivi la guerre ont fait perdre aux producteurs de lin des espoirs qu'ils avaient mis dans cette culture au cours des années de guerre. En effet, à la faveur d'une demande accrue par les besoins militaires, par la baisse de production en Europe et par la rareté des autres produits textiles, la culture du lin s'était développée rapidement chez-nous à partir de 1939, 40 et 41. Et quand les prix sont tombés par suite de mévente un an après la fin de la guerre, la désorganisation a été d'autant plus grande que les prix avaient été bons et qu'on avait donné plus d'ampleur à cette culture.

Le producteur qui se souvient d'avoir vu les entrepôts encombrés, pas plus tard que l'automne dernier, a peine à croire que la situation se soit améliorée aussi sensiblement. La demande pour les produits du lin est actuellement grande et les prix sont montés à un niveau égal et même plus élevé que celui atteint au cours des années de la guerre mondiale numéro 2; la guerre de Corée et l'instabilité de la situation internationale présente y sont sûrement pour quelque chose. De toute façon, peu importe la cause, les faits sont ceux-ci:

1) De \$0.29 la livre pour la filasse numéro 1 qu'ils étaient en 1949, les prix sont montés à \$0.33 l'été dernier et les dernières ventes de la récolte de 1950 ont été faites à \$0.37 et \$0.38 la livre. Actuellement, on offre \$0.50 la livre pour de la filasse No 1 qu'on ne peut d'ailleurs pas fournir puisque nos entrepôts sont vides et \$0.22 pour l'étope B, avec écart de \$0.02 entre chaque catégorie. Ces prix sont avantageusement comparables à ceux de 1943, 44 et 45.

2) La demande est grande et elle devrait se maintenir telle au moins jusqu'au printemps 1952, même si l'Europe enregistre une bonne récolte. Le cas échéant où la production du lin en Europe ne serait pas aussi bonne qu'on l'anticipe, la demande serait accrue et les prix encore plus élevés.

Pour remplir les commandes actuelles, il faudrait 500,000 livres d'étope et les prévisions pour l'année en cours sont loin d'être aussi élevées. Même en utilisant toute la semence disponible et en portant les emblavures à plus de 10,000 acres, on prévoit un déficit de 300,000 livres. On pourrait donc multiplier plusieurs fois les 3,000 acres de l'an dernier mais le facteur limitant sera l'approvisionnement de semence. A ce sujet, le producteur sait qu'il est sage d'utiliser de la semence certifiée mais il ne sait pas assez qu'il se joue un sale tour à lui-même ainsi qu'à l'industrie du lin en général quand il tente de déjouer les inspecteurs et vend pour certifiée de la semence qui ne pourrait jamais l'être.

3) Est-ce que sur le plan mondial notre production peut influencer les prix? Pas du tout et on le croira sans démonstration si on sait que l'industrie du textile en Angleterre seulement en absorbe 50,000 tonnes par année. Faut-il s'alarmer si la production ne s'écoule pas au fur et à mesure qu'elle est produite? Non, car il est bon d'avoir un certain volume de produit en entrepôt pour ne pas faire attendre le client qui donne une commande. Par exemple, les industriels canadiens et américains n'aiment pas s'approvisionner en Europe parce que la livraison peut prendre actuellement jusqu'à 15 mois.

4) Dans la situation présente, vu la rareté des graines de semence, il ne s'agit pas tant de réouvrir les moulins qui ont fermé leurs portes comme de faire produire à pleine capacité ceux qui ont toujours opéré. Pour produire économiquement, un moulin devrait traiter en moyenne la production de 1,000 acres. Des 15 moulins coopératifs existants quelques-uns avaient fermé boutique mais avant de prendre toute décision, on devrait s'assurer que la production chez les membres soit suffisante pour rendre son opération économique.

Tels sont les points qui ont été mis en lumière par les spécialistes de cette culture lors de leur assemblée annuelle. En résumé, les prévisions sont bonnes mais on ne peut dans les conditions actuelles faire des calculs pour plus d'un an à l'avance.

Au cours d'épreuves

HAVOLINE
DE QUALITÉ SPÉCIALE

RÉDUISIT L'USURE

DE MOI TIÉ!



Des épreuves scientifiques ont démontré, hors de doute, que l'huile à moteur Havoline de qualité spéciale prévient l'usure des segments dans une proportion de 60% à 70% plus élevée que ne le font les bonnes marques d'huile de type "heavy duty"!

L'huile Havoline de qualité spéciale DÉPASSE même le rendement EXIGÉ DES HUILES de type "heavy-duty" — dites RENFORCÉES! Elle dépasse les standards élevés fixés par l'armée et utilisés par le gouvernement et l'industrie pour ces huiles à moteur.

Ces faits prouvent que l'Havoline est la meilleure huile à moteur que vous puissiez acheter. Pour lubrifier tracteurs, camions et automobiles, elle est meilleure que n'importe quelle autre!

Havoline nettoie, tout en lubrifiant — et garde le moteur propre. Elle assure

- une puissance maximum, une durée prolongée et une plus grande économie de carburant
- une entière protection contre la rouille, la corrosion, les acides et le cambouis.
- un rendement permanent sans ennuis.

A la ferme, elle protégera toute votre machinerie.

Pour vos travaux ordinaires ou SPÉCIAUX
HAVOLINE est la SEULE HUILE
À MOTEUR dont vous avez
besoin pour tracteur, camion et
automobile.



Il est avantageux d'employer à la ferme les

PRODUITS pétroliers **TEXACO**

Fabriqués et distribués au Canada par
McCull-Fontenac Oil Company Limited

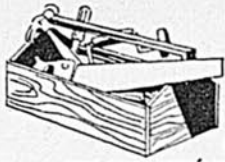

Vous vous rappelez sans doute les incendies désastreux qui ont ravagé Rimouski et Cabano. Ces deux incendies, qui ont causé des pertes dépassant \$30,000,000, ont été causés par des choses qui arrivent tous les jours. Dans le cas de Rimouski, c'est un poteau de ligne de transmission d'électricité qui a été abattu par le vent; à Cabano, l'on dit que c'est un copeau de bois enflammé qui s'est échappé d'une cheminée. Les grands incendies comme ceux-là sont rapportés en première page des journaux dans tout le pays, mais les plus grandes pertes dues au feu au Canada sont causées par les milliers de petits incendies qui arrivent tous les jours. La prévention contre les incendies est de rigueur tous les jours sur la ferme. Un des moyens les plus sûrs de se protéger contre l'incendie sur la ferme est d'employer des matériaux de construction d'amiante.

Les matériaux de construction d'amiante et de ciment ne peuvent brûler ni pourrir

Le feu ne saurait prendre sur un toit protégé par les bardeaux Durabestos Johns-Manville. Faits d'amiante et de ciment, ils ne peuvent pas pourrir non plus. Rigides, ils ne sont pas levés par le vent et ils ne roulent pas en vieillissant. Étant faits sur le principe de bande, les bardeaux pour toits Durabestos J-M se posent facilement et rapidement. Leurs belles couleurs les rendent aussi agréables à la vue que pratiques. On calcule que leur durée est de "40 ans ou plus".



Bardeaux Muraux Cedargrain J-M

Également faits d'amiante et de ciment, les Cedargrain sont incombustibles et imputrescibles. Ils donnent une entière protection aux murs extérieurs pendant toute la durée du bâtiment. Présentant une attrayante apparence de grain de bois, les Cedargrain J-M s'obtiennent en cinq couleurs, et ils n'ont jamais besoin de la protection de la peinture. Ils sont charmants pour constructions neuves ou pour rénovation de vieux bâtiments.

Une planche de construction qui ne peut brûler



Flexboard J-M, "la planche de construction aux multiples usages", est particulièrement adaptée aux usages de la ferme. Elle est absolument à l'épreuve du feu, de la pourriture et des rongeurs. Elle peut être pliée pour s'adapter aux surfaces cintrées; elle est également efficace à l'extérieur et à l'intérieur. La Flexboard J-M a une surface douce, elle est très facile à laver et bien qu'elle n'ait pas besoin de la protection de la peinture, il est facile de la peindre aux couleurs désirées. Renseignez-vous aussi sur l'Asbestoboard économique.

BROCHURES GRATUITES. Il y a des dépliants gratuits sur tous ces matériaux J-M et vous pouvez les obtenir en les demandant à votre détaillant J-M, ou en écrivant à Canadian Johns-Manville, Dépt 768, Édifice Sun Life, Montréal. B-351F

**MATÉRIAUX
DE
CONSTRUCTION**

d'amiante

Johns-Manville

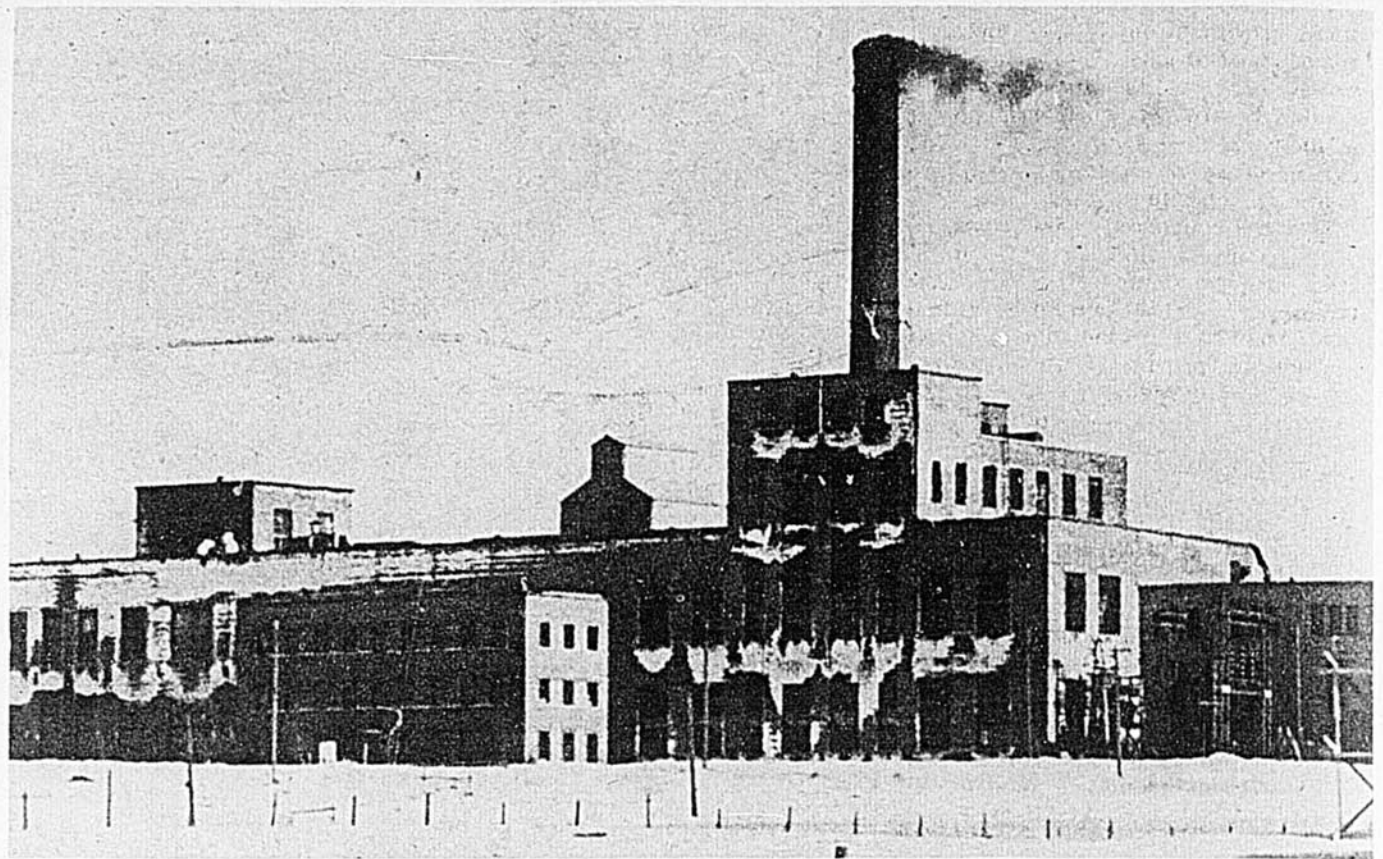

Une question d'actualité:

LES PRODUCTEURS DE BETTERAVES ET LA RAFFINERIE DE ST-HILAIRE

par A.-D. LUCE

Les producteurs de betteraves à sucre ont déjà exprimé le désir de devenir propriétaires de la raffinerie de St-Hilaire. Le projet est-il opportun? Quand et comment pourrait-il se réaliser? Voilà un cas qui soulève un très vif intérêt depuis le magnifique succès de 1950.

EN 1944, première année d'opération de la raffinerie de St-Hilaire, la betterave à sucre n'avait pas que des partisans. Certains craignaient en effet que la nouvelle usine n'arrive jamais à payer ses frais, qu'elle reste toujours un fardeau financier pour le gouvernement de la province. Ces craintes étaient normales. Cependant, il y a des risques calculés qu'il faut savoir prendre. "Qui ne risque rien n'a rien!" Un gouvernement doit parfois prendre des risques pour aider au développement de l'agriculture, tout comme le cultivateur lui-même prend un risque chaque printemps au moment des semences. Il n'est pas toujours sûr que les récoltes se vendront bien. Il n'est jamais sûr de la température. Aujourd'hui, sept ans après l'établissement de la raffinerie de St-Hilaire, on a la preuve que cette entreprise constituait un bon risque. L'industrie betteravière s'est avérée viable dans Québec: le fait est établi, personne ne peut le nier.

D'autre part, une culture et une industrie ne réussissent pas par le seul fait qu'elles sont nouvelles. Dans le cas de la betterave à sucre,

le succès est dû au concours d'un grand nombre de parties intéressées. En premier lieu, il y a le gouvernement provincial qui, en plus de payer pour la construction de l'usine et l'installation de la machinerie, a comblé les déficits de la raffinerie les cinq premières années.

Par ses agronomes, le ministère provincial de l'Agriculture a aussi dirigé une propagande de bon aloi afin d'augmenter, d'année en année, la production de betterave. Pour toutes ces raisons, le gouvernement a droit à une vive reconnaissance de la part des producteurs.

Il y a ensuite, parmi ceux qui ont assuré le succès de l'entreprise, les producteurs eux-mêmes, cela va de soi. Il faut féliciter les cultivateurs de la première heure, ces pionniers dont la réussite a servi d'exemple à ceux qui, par la suite, n'ont pas craint de consacrer cinq ou dix acres à la betterave à sucre. Tous se rappellent qu'à ce temps-là, le mot d'ordre était: "Il faut arriver à produire le plus de betteraves possible afin que la raffinerie opère à pleine capacité et donne des profits". Ce but, il fut atteint d'une façon magnifique l'an dernier avec

une production de 138,000 tonnes de betteraves et un profit pour la Raffinerie de près de \$900,000. Les dirigeants de l'usine méritent toutes nos félicitations car, en 1946, le déficit était de \$400,000.

On ne peut ignorer le rôle joué par la presse agricole au cours des sept dernières années. En général, on peut dire que les journaux ont magnifiquement supporté l'effort des producteurs. Sans courir les éloges, disons que Le Bulletin des Agriculteurs a, dès les débuts, eu foi en l'avenir de l'industrie betteravière. Périodiquement, des articles et reportages sur cet important sujet ont été publiés dans ses pages. Mentionnons tout particulièrement les douze articles parus, de janvier 1949 à janvier 1950, sous la signature de M. Gilbert Dionne, agronome-spécialiste en culture betteravière.

Comme on vient de le voir, le problème de 1944 — l'avenir de la betterave à sucre — est entièrement résolu. En 1951, un autre problème surgit cependant, un problème de première importance pour les 3,160 producteurs de la province: qui deviendra propriétaire de la raffinerie de St-Hilaire? Et quand?

Plusieurs membres du gouvernement provincial ont fait des déclarations catégoriques. On a dit, par exemple, que le gouvernement comptait garder la raffinerie pour le moment. On a dit aussi que la raffinerie ne serait jamais vendue à une compagnie de sucre, c'est-à-dire à des concurrents des producteurs. Cela est normal et n'a lieu d'étonner personne. Mais cela ne résout pas le problème pour l'avenir.

Il paraît assez évident que le gouvernement provincial ne saurait garder indéfiniment une entreprise industrielle qui fait maintenant ses frais, qui rapporte même des profits. En somme, le gouvernement n'a pas institué l'exploitation de la betterave à sucre pour son propre profit, mais bien pour aider tout un groupe de cultivateurs. Par contre, comme le gouvernement a fait tous les frais de l'entreprise, il est normal que ce soit lui qui décide à quel moment il se départira de l'entreprise menée à bien.

On n'imagine pas aisément que le gouvernement vendrait la raffinerie à une société privée, au sein de laquelle les producteurs n'auraient rien à dire. Il semble donc que lorsque le gouvernement vendra la raffinerie — ce qui ne saurait tarder indéfiniment ce sera aux producteurs de betteraves à sucre.

Ces producteurs s'intéressent-ils à l'achat de l'usine? Oui. Ils l'ont dit au gouvernement par l'intermédiaire de leur association officielle.

Mais il ne suffit pas de s'intéresser à cet achat: il faut être en mesure de le faire et il faut en outre offrir au gouvernement des garanties solides pour le bon fonctionnement futur de la raffinerie. Si le gouvernement n'exigeait pas de telles garanties, on pourrait l'accuser, et justement, de maladministration.

Les producteurs sont-ils prêts à se rendre acquéreurs de la raffinerie? Que devraient-ils faire? Comment devraient-ils procéder?

Il ne nous appartient pas de tracer une ligne de conduite aux producteurs de betteraves à sucre. Aussi, c'est dans la ferme intention de leur rendre service que nous nous permettons quelques suggestions.

En janvier dernier, nous avons pu constater que les producteurs étaient, en grande majorité, favorables à l'achat de la Raffinerie. Leur appui à l'Association, d'abord manifesté à l'assemblée générale, a été confirmé par les résultats d'un récent referendum: 75% des membres se sont définitivement déclarés en faveur du projet.

Si la vente de la Raffinerie n'est pas imminente, il est toutefois urgent que les producteurs s'organisent afin d'être prêts lorsque le gouvernement décidera de transiger. Un retard peut signifier beaucoup car il n'est pas impossible que, dans l'intervalle, le gouvernement vende à une entreprise privée sous prétexte (et il aura raison) que les producteurs ne sont pas prêts.

Au cours des deux dernières réunions de l'Association des Producteurs de Betteraves à Sucre, en décembre et en janvier, les discussions portèrent surtout sur la formation

(Suite à la page 86)

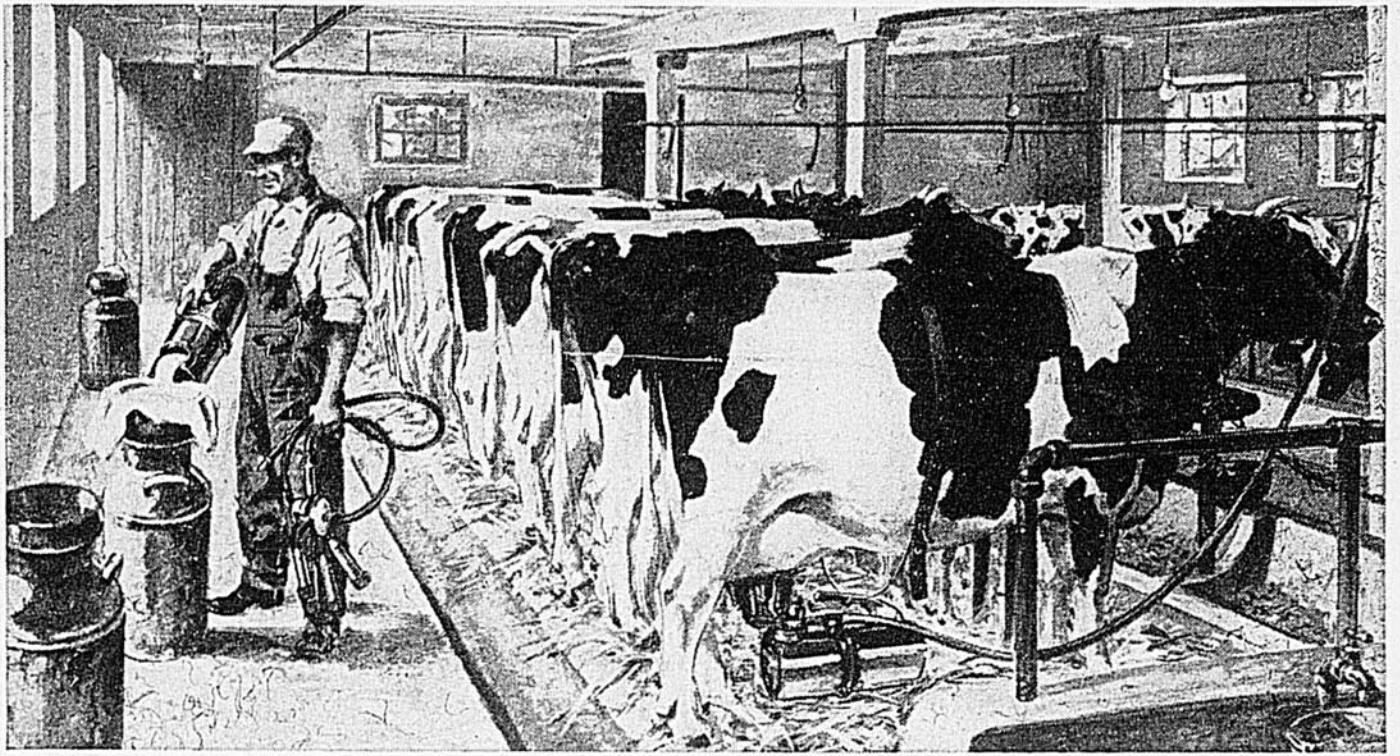

LA TRAYEUSE SUSPENDUE MASSEY-HARRIS RITE WAY

possède trois avantages qui accroîtront vos profits et accéléreront votre travail

- 1 Le fameux pulsateur Massey-Harris Rite-Way
- 2 Le seau aisément démontable en deux parties pour le lavage et la stérilisation
- 3 Indicateur en plastique transparent qui permet de "peser" le lait d'un simple coup d'oeil.

Le pulsateur Massey-Harris Rite-Way est depuis longtemps fameux pour la simplicité de sa construction qui lui assure un fonctionnement sans ennuis. Sa construction est aussi précise que celle d'une montre, avec bloc et cylindres en bronze et cuivre massif. Il n'y a que deux pièces mobiles... donc, pratiquement rien qui puisse se dérégler. Les vaches donnent le maximum de production, grâce aux pulsations douces et uniformes, et à l'action des gobelets-trayeurs qui imite la succion des veaux. La plupart des vaches peuvent être traitées à fond en trois minutes.

Cet efficace pulsateur est maintenant incorporé à une nouvelle trayeuse à sangle aux lignes profilées, munie d'un seau en deux parties qui se démonte et se remonte en un clin d'oeil, et d'un indicateur en plastique transparent, gradué en livres.

Expédiez ce coupon pour obtenir les renseignements complets sur cette nouvelle trayeuse qui vous fera gagner du temps.

MASSEY-HARRIS

COMPAGNIE CANADIENNE



D'ENVERGURE MONDIALE

LES ÉCRÉMEUSES MASSEY-HARRIS

rendent l'écémage plus lucratif

NOUS VOUS OFFRONS UNE DÉMONSTRATION PRATIQUE QUI VOUS LE PROUVERA

Il semble que le prix de la crème doive monter. C'est le moment d'acheter une nouvelle écrémeuse Massey-Harris qui donne un écémage total. Voyez un dépositaire Massey-Harris ou expédiez ce coupon, pour obtenir tous les détails sur nos démonstrations à domicile.



DÉCOUPEZ ET EXPÉDIEZ-NOUS CE COUPON

Sans engagement de ma part, veuillez m'envoyer des renseignements complets touchant les articles que j'ai indiqués d'un "X" (ci-dessous):

- | | |
|---|--|
| <input type="checkbox"/> Trayeuses | <input type="checkbox"/> Démonstration d'écémeuses |
| <input type="checkbox"/> Machines de fenaison | à domicile. |

Nom.....

Adresse.....

LB-31

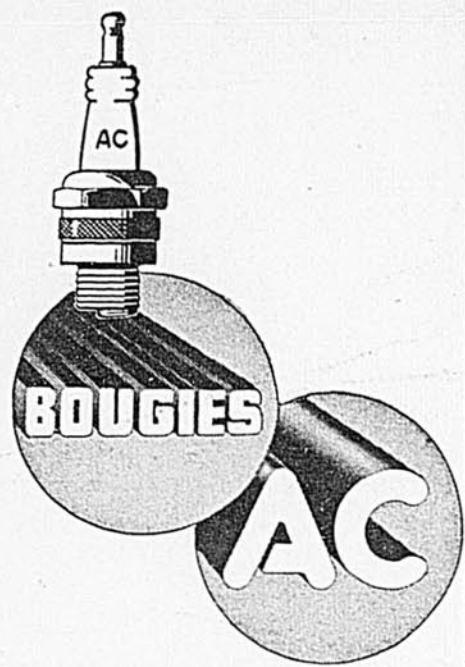

pour

DÉMARRAGE PLUS FACILE

MEILLEUR RALENTI

ALLUMAGE SÛR

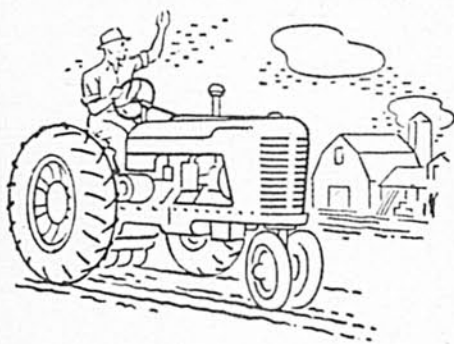

Les pannes causées par des bougies défectueuses sont facilement évitées parce qu'il suffit de quelques minutes pour installer de nouvelles bougies AC sur votre tracteur, camion, auto, moteur fixe.

Pour vous assurer un démarrage plus facile, un meilleur ralenti, un allumage sûr, les bougies AC présentent le nouvel isolant Coralox breveté qui l'emporte de beaucoup sur toutes les autres matières isolantes.

Durant les semences, les foins ou les récoltes, ne vous exposez pas à de coûteux retards dus à une panne de bougie. Adoptez les bougies AC — qui ont fait leurs preuves sur tous genres de moteurs.



Filters à Huile AC
Préférés sur des millions de véhicules



Pompes à Essence AC

ACF-151F

DIVISION AC • GENERAL MOTORS PRODUCTS OF CANADA, LIMITED, OSHAWA



Que vous dit l'étiquette d'un sac de moulée?

par le professeur ADHÉMAR GRATON

LORSQUE vous achetez de la moulée, ce qui vous intéresse le plus, c'est le pourcentage de protéines du mélange, n'est-ce pas? Dans la majorité des cas, l'aviculteur se contente de savoir si la moulée contient 16%, 18% ou 20% de protéines brutes. Pourtant, l'étiquette d'un sac de moulée signifie beaucoup plus que cela.

Tous les manufacturiers d'engrais alimentaires sont soumis à l'inspection fédérale et doivent enregistrer leur formule conformément à la garantie qu'ils donnent. De plus, sur chaque étiquette, ils sont tenus de donner le minimum de protéines, le maximum de fibre (cellulose) et de matières grasses et la liste complète des ingrédients. Ici, considérons qu'une maison responsable, qui se spécialise dans la fabrication de moulées balancées, a tout intérêt à mettre sur le marché un produit qui lui assurera une clientèle stable.

Mais, répétons-le encore une fois, deux moulées de même dosage n'ont pas pour cela la même qualité.

Comment apprécier une moulée?

Ce n'est pas là chose facile car les facteurs à considérer sont nombreux; qualité des protéines, pourcentage des Unités Nutritives totales, matières minérales, vitamines, texture de la moulée et équilibre de la ration. Afin de vous mieux renseigner, ajoutons quelques notes explicatives à chacun de ces facteurs.

Les volailles exigent des protéines de première qualité

Vous savez tous qu'il existe différentes sources de protéines, de qualité variable; que deux moulées, dosant le même pourcentage de protéine brute, peuvent varier considérablement dans leurs effets, lorsqu'elles sont servies aux volailles. Celles-ci, ne pouvant faire la synthèse des protéines, comme font les ruminants (la vache), devront avoir accès à des protéines de haute qualité. Ainsi, si le pain de lin convient en certaines quantités à la vache laitière, il ne convient qu'en très faible proportion dans la ration de la volaille. Il importe aussi étant donné les exigences de ces oiseaux, de varier les sources de pro-

téines, afin qu'elles se complètent mutuellement. Le tourteau de soya, complété par la farine de poisson, de viande et par le lait, si c'est possible, feront une excellente combinaison d'aliments protéiques. Il faut se rappeler que les volailles sont, de tous les animaux de la ferme, les plus exigeants sous le rapport de la qualité des protéines.

Le pourcentage des U.N.T. (Unités nutritives totales) est aussi très important. Pour le calculer, il faudrait connaître le coefficient de digestibilité de chacun des ingrédients du mélange. Chez les volailles, le coefficient de digestibilité des protéines, des hydrates de carbone et des matières grasses est peu connu. Pour calculer les unités nutritives totales d'une ration, il faut utiliser les tables communes aux gros animaux et le calcul n'est pas exact. Voilà pourquoi il est impossible, dans le cas des volailles, de garantir la digestibilité des ingrédients et, conséquemment, les unités nutritives totales. Le plus que les manufacturiers de rations balancées peuvent faire, c'est l'analyse chimique des concentrés qui entrent dans la confection de leurs mélanges. Est-ce qu'ils le font tous?

Toutefois, en nous basant sur les tables officielles que nous avons en main, nous avons une information précieuse sur la valeur énergétique de la ration. Il faut donc se rappeler qu'une ration déficitaire en unités nutritives totales n'apporte pas les calories nécessaires aux volailles et ne leur permet pas de soutenir une ponte intense. Les volailles s'épuisent, s'amaigrissent et la ponte diminue.

Ration bien équilibrée

Chacun des ingrédients d'une ration a son importance mais leur équilibre est encore ce qu'il y a de plus significatif. C'est ce qu'on appelle la relation nutritive, c'est-à-dire le rapport entre les aliments protéiques et les aliments non-protéiques. Au début de la croissance, ce rapport est étroit pour l'élargir progressivement au fur et à mesure que les sujets avancent en âge. Par exemple, les sujets en croissance recevront plus de protéines et moins d'hydrates de carbone et

de matières grasses que les sujets adultes.

Minéraux et vitamines

La présence de matières minérales est aussi un item à considérer attentivement dans l'achat d'une moulée alimentaire. La carence d'un élément peut amener une déficience qui occasionnera des troubles qui se traduiront en pertes pour l'aviculteur.

La question des vitamines est fort complexe. A mon avis, il ne faut pas trop compliquer les choses. Les déficiences vitaminiques seraient causées par une mauvaise assimilation, provenant d'une inflammation de l'intestin (entérite). Supposons le cas d'un aviculteur qui donnerait la moulée en grande quantité, pour épargner le temps consacré à l'alimentation. La moulée est alors jetée par terre par les oiseaux; elle s'infecte et, en passant dans le tube digestif des volailles, provoque l'entérite. Quant à la vitamine A, tous connaissent la facilité d'oxydation qu'elle présente; en conséquence, un entreposage prolongé, sous de mauvaises conditions, est de nature à la détruire.

La texture de la moulée présente, elle aussi, son importance. Les aliments grossiers, comme l'avoine, devraient être moulus finement afin que la fibre s'incorpore parfaitement à la moulée. Les aliments plus lourds ne doivent pas subir une mouture aussi fine, car la moulée ainsi fabriquée serait trop pâteuse et pourrait provoquer certains troubles tels que l'empâtement du bec des poussins.

Nous venons de voir, d'après les facteurs qui précèdent, qu'il est très difficile d'apprécier une moulée.

En résumé, disons que lorsque vous avez choisi une bonne moulée pour répondre à vos besoins, faites d'abord une enquête afin de voir s'il n'y a pas de déficiences dans l'administration et la gestion de votre troupeau. N'oubliez jamais que, dans le problème de l'alimentation, le premier facteur qui entre en jeu est bien la qualité de la ration. Il y a aussi la manière de la distribuer et d'exercer un contrôle parfait sur les conditions de milieu qui peuvent influencer les résultats. ☉

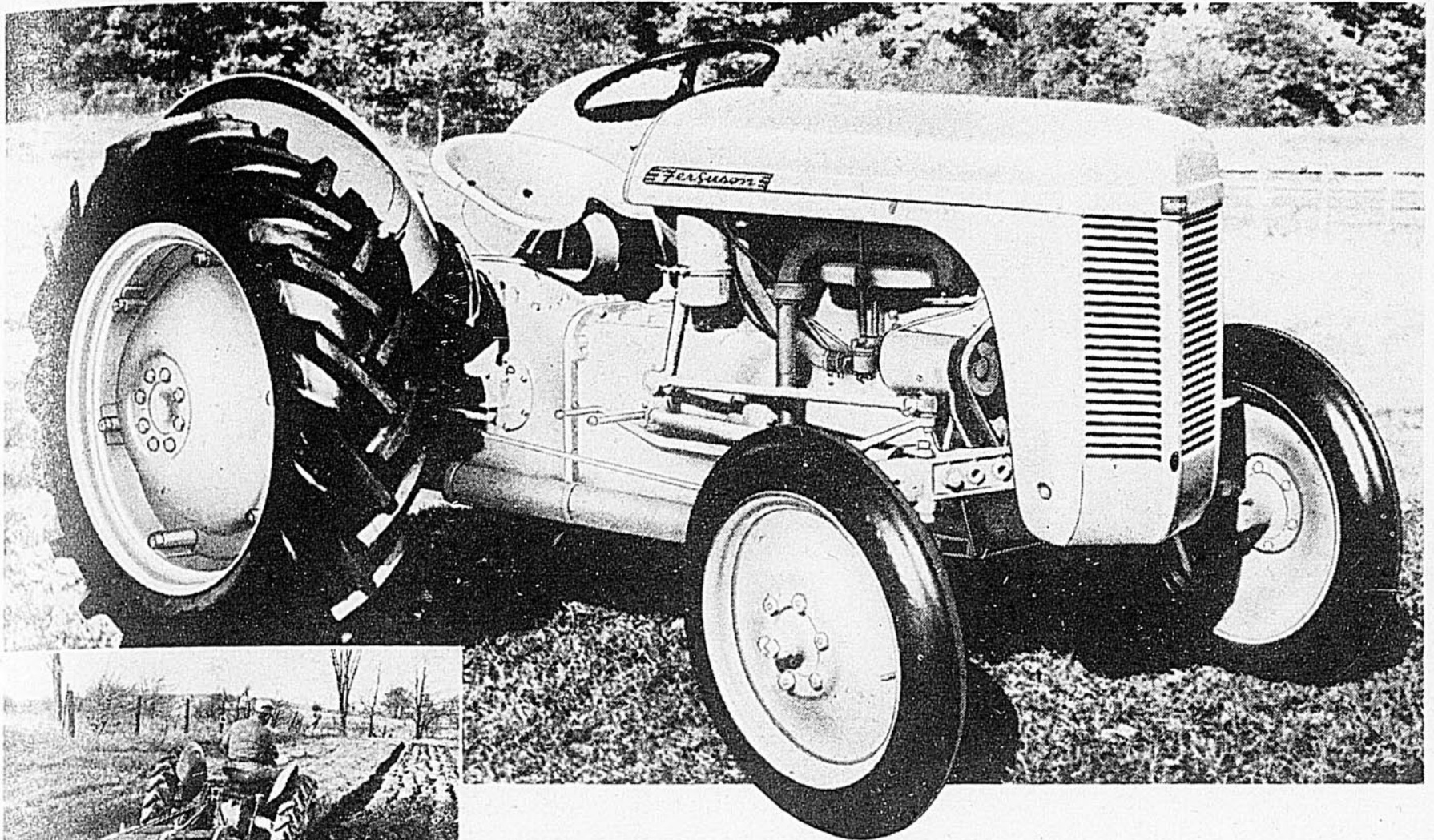

Le Système Ferguson vous donne tellement plus! Raccordement *convergeant* des instruments en trois points, Contrôle Automatique des instruments au Simple Toucher, Alignement Automatique de la conduite et Contrôle Automatique de la Traction ne sont que quelques uns des avantages que vous assure ce système révolutionnaire.



Il y a maintenant plus de 60 Instruments Ferguson pour convertir la puissance du Tracteur Ferguson en travail productif utile. Raccordé au tracteur, le Rateau à Décharge Latérale (ci-dessus) actionné au simple toucher, est un exemple frappant du génie avancé de Ferguson.

Différent... de tous les autres!

L'idée de base qui rend possible un rendement aussi extraordinaire... qui fait que le Tracteur Ferguson est différent de *tous* les autres—c'est le *Système Ferguson!* Les agriculteurs qui connaissent le *Système Ferguson original*, savent qu'il n'a jamais été égalé! Ils savent également que le *Système Ferguson complet* ne se trouve aujourd'hui que dans le Tracteur Ferguson! Ils savent par expérience que ce système est plus, beaucoup plus qu'un simple appareil hydraulique. Ils vous diront encore qu'il n'y a

pas à se préoccuper des instruments hydrauliques *séparés*... mais que le *Système Ferguson* est construit à *même* le Tracteur Ferguson. Ils savent que cela donne à leur Ferguson des avantages exclusifs *qu'aucun autre tracteur ne peut leur offrir!*

Vous découvrirez tous ces avantages et bien d'autres au cours d'une "Démonstration Pratique" *sur votre propre ferme*. Demandez à votre obligeant Dépositaire Ferguson de vous renseigner ou remplissez et postez le coupon ci-dessous.

Demandez Ces Brochures Gratuites

- Nouveau dépliant sur les Tracteurs et nouveau dépliant sur la ligne complète d'instruments aratoires.
- Renseignements sur la manière d'obtenir une "Démonstration Pratique".
- Indiquez ici si vous êtes un Etudiant en Agriculture.

Indiquez d'une croix le genre de renseignements requis. Ecrivez votre nom, adresse, route rurale, ville et province en marge et adressez le tout à:

**BONNARD EQUIPMENT
LIMITÉE,**
2387 Remembrance Road,
Lachine, P. Q.



En Ontario, écrivez à:
Truck & Tractor Equipment Co. Ltd.
Lake Shore Road at Mimico
Toronto 14, Ontario

Dans les Provinces
Maritimes, écrivez à:
Hillcrest Motors Limited,
Top of Blower Street
Halifax, Nouvelle-Ecosse

**DEMANDEZ UNE
DÉMONSTRATION
PRATIQUE
DU "TRACTEUR LE PLUS
COPIÉ AU MONDE"**

TRACTEUR FERGUSON

ET SYSTÈME D'INSTRUMENTS FERGUSON



LE TRACTEUR *tout gris* AVEC LE NOM  INSCRIT EN CHEVRON

M. Bernard Baribeau, le "potato man" par excellence, comme disent les Américains, est sans contredit l'une des gloires de l'Agriculture québécoise.

"TRENTE ANS DANS LES PATATES"



par CLAUDE CHOQUETTE, agronome

plus loin que cette découverte n'est qu'une partie de l'oeuvre de M. Baribeau, travailleur acharné et chercheur infatigable.

Il y a vingt ans, cette maladie était inconnue au pays. En 1931, il signala l'apparition de ce fléau aux autorités canadiennes et lui donna le nom de Flétrissure bactérienne qui fut accepté par les techniciens agricoles canadiens et américains. Durant six ans, il publia une série d'articles documentaires sur ce sujet aussi captivant que nouveau. Et ce n'est qu'en 1937 que d'autres chercheurs, canadiens et américains, dont le fameux Reiner Bonde, firent connaître les résultats de leurs travaux sur cette importante maladie découverte six ans auparavant par M. Baribeau.

Agronome à dix-huit ans

M. Baribeau naquit à Ste-Geneviève de Bastiscan, le deuxième d'une famille de seize enfants.

Après quelques années passées à l'école du village, il fit ses études primaires supérieures à l'Académie St-Charles d'où il gradua en 1913. Le moment était alors venu de choisir une carrière. Sur les conseils d'un ami de son père, M. Auguste Trudel, qui devait plus tard fonder Le Bulletin des Agriculteurs, le jeune Baribeau entra, en 1914, à l'Institut Agricole d'Oka. Quatre ans plus tard, à l'âge de dix-huit ans seulement, il était admis à la pratique de l'Agronomie dans la province de Québec.

C'était bien jeune pour être agronome mais ce l'était encore trop pour être soldat. Lors d'une récente entrevue, M. Baribeau nous raconta à ce sujet une aventure qu'il n'est pas prêt d'oublier: "Quelques jours après ma graduation à Oka, j'étais de passage à Montréal, en route pour chez-moi, lorsque deux M.P. (police militaire), qui m'épiaient depuis quelques minutes, me signifièrent de les suivre au bureau de

l'Armée. Mais j'en fus quitte pour la peur car, après m'avoir questionné assez longuement, l'officier me relâcha lorsque je lui prouvai que je n'avais que dix-huit ans. La même chose devait se produire à Fredericton, quelques mois plus tard".

Premier emploi à \$75. par mois

Sorti de l'Institut d'Oka en février 1918, ce n'est que quelques mois plus tard, en juin, que le nouvel agronome trouva un emploi lui permettant de mettre ses connaissances à profit. Le Père Léopold o.c.r., d'Oka, l'avait fait nommer inspecteur fédéral en maladies des plantes, avec bureau à Fredericton, N.B. Comme on le pense bien, le salaire n'était pas des plus élevés, \$75. par mois.

Là, de 1918 à 1921, il travailla sous la direction de MM. J.-C. Cunningham, pathologiste fédéral et Paul Murphy, l'une des autorités en maladies des plantes au Canada, qui devint plus tard célèbre en Irlande. Le travail du jeune Baribeau fut hautement loué par ses supérieurs qui ne manquèrent pas d'en faire rapport à leur chef à Ottawa, M. Gussow, botaniste du Dominion.

"I want to size you up"

Après trois ans d'inspection dans le Québec et le Nouveau-Brunswick, M. Baribeau reçut l'ordre d'aller à Ottawa pour y rencontrer le "grand chef", M. Gussow. C'est là qu'il rencontra M. Patridge, inspecteur en chef, qui lui dit, sans aucun commentaire: "Gussow wants to size you up this morning", ce qui pourrait se traduire ainsi: "Gussow veut prendre ta mesure ce matin". Ce n'était pas tellement rassurant et le jeune inspecteur se demandait bien

OUI — ne soyez pas trop surpris — le titre est bien juste! M. Baribeau a bel et bien été dans les patates durant trente ans. Et puis, si l'on considère son jeune âge, 52 ans, il est possible qu'il y demeure encore dix ans, peut-être quinze. Qui sait même s'il ne fêtera pas, un jour, ses noces d'or avec les patates.

Vous savez déjà qu'il s'agit du plus grand spécialiste en pommes de terre de la province de Québec, l'un de ceux qui ont le plus fait pour améliorer cette culture au Canada et dont la réputation a, depuis longtemps, franchi les frontières du pays.

Le découvreur de la Flétrissure bactérienne

M. Bernard Baribeau, chef pour la province de Québec du Service fédéral de l'inspection et de la certification des pommes de terre, a beaucoup travaillé et beaucoup écrit sur un sujet qui le passionne depuis une trentaine d'années.

L'une de ses plus précieuses contributions a été de signaler, pour la première fois en Amérique, une terrible maladie des pommes de terre, la Flétrissure bactérienne, (Le Bulletin des Agriculteurs, juin 1949). N'aurait-il fait que cela au cours de sa longue carrière, qu'il aurait même rendu un service immense à la science agricole et aux producteurs de pommes de terre. On verra

Lorsqu'on parle de la culture de la pomme de terre, on ne peut que penser à M. Bernard Baribeau, l'une des plus grandes compétences en la matière au Canada. Nos lecteurs connaissent bien M. Baribeau pour avoir lu de ses écrits dans les pages du Bulletin des Agriculteurs. Mentionnons particulièrement ses trois articles, parus en juillet, août et septembre 1950, extraits du travail qui lui avait valu le premier prix du concours organisé en 1949 par le Bulletin des Agriculteurs pour les membres de la Corporation des Agronomes.

quelle sorte d'entrevue il aurait avec le patron.

M. Gussow, Allemand de naissance, avait reçu une éducation militaire et avait conservé la dureté de langage qui caractérise si bien la race germanique. Voici le court entretien qui suivit l'arrivée de M. Baribeau dans le bureau du botaniste:

"Good morning, Baribeau! Sit down!

—Good morning, répondit celui-ci.

Et le botaniste reprit aussitôt: "This morning, I want to size you up. Yes, I want to size you up. What is the scientific name of late blight? Answer quick!"

L'autre n'avait pas aussitôt répondu à cette première question que trois ou quatre autres suivirent comme un coup de vent. Et M. Baribeau raconta qu'il a bien réussi cet examen, ce qui lui valut d'aller parfaire ses études, à ses frais (dans ce temps-là, le gouvernement ne donnait pas de bourse), au Collège MacDonal de Ste-Anne-de-Bellevue. Durant huit mois, il étudia avec le prof. Dickson (pathologie végétale, et le Dr Baffin (physiologie végétale et bactériologie).

Dans les patates pour vrai

Après son stage d'étude, en 1922, M. Baribeau reprit, pour quelques mois, son ancien poste à Fredericton. Au début de l'année suivante, on le transféra en Nouvelle-Ecosse pour surveiller l'inspection et l'exportation des pommes de terre en Amérique du Sud. A partir de cette date, il ne devait plus que travailler dans les pommes de terre. Son maigre salaire de \$75. par mois fut porté à \$83.33.

A la fin de 1923, M. Baribeau fut chargé d'organiser le Service de l'Inspection et de la certification des pommes de terre dans la province de Québec, avec bureau à Ste-Anne de la Pocatière. Ce nouveau poste d'inspecteur de district lui valut un salaire mensuel de \$90. Comme vous voyez, ce n'est pas d'hier que les agronomes ne sont pas payés suivant leur compétence et la responsabilité du poste qu'ils occupent.

Pour l'inspection et la certification des pommes de terre dans Québec, M. Baribeau dut partir de zéro car, avant 1923, la province faisait partie du district de Fredericton. Il s'assura les services d'inspecteurs pour visiter tous les producteurs de la province. Au nombre des inspecteurs qui ont travaillé sous M. Baribeau et qui se sont illustrés plus tard à des postes de commande dans l'Agriculture québécoise, mentionnons: MM. Omer Caron, botaniste provincial; Georges Gauthier, chef de la Protection des Plantes au Ministère provincial de l'Agriculture; Eugène Godbout, assistant-régisseur de la Ferme expérimentale de Ste-Anne de la Pocatière; René Pomerleau, du Service de Pathologie forestière au Ministère provincial des Terres et Forêts, et Fernand Godbout, du Service provincial de la Protection des plantes.

Un seul poste, plusieurs réalisations

Ce qui précède donne une bien faible idée de ce que fut et est encore M. Bernard Baribeau et nous montre tout au plus que, de 1923 à aujourd'hui, il n'a occupé qu'un seul poste, celui de chef du Service fédéral pour l'inspection et la certification des pommes de terre dans Québec. Ottawa lui avait confié une tâche qu'il a accomplie merveilleusement bien.

D'abord, en mettant sur pied le Service d'inspection et de certification, M. Baribeau s'est avéré un administrateur de tout premier ordre. Quant à ses travaux, ils sont la marque d'un grand chercheur doublé d'un esprit pratique. Comme les résultats de ses recherches devaient connaître leur application dans le champ, il n'a jamais rien entrepris sans penser aux producteurs pour qui il s'est toujours efforcé de vulgariser les données de la science relatives à la culture des pommes de terre.

Toute son oeuvre, et elle est fort nombreuse comme vous pourrez le constater plus loin, n'a pas été accomplie dans la recherche de la gloire. Malgré sa grande humilité, M. Baribeau s'est imposé au monde agronomique et la valeur de chacun de ses travaux n'a jamais tardé à être reconnue au grand jour.

A vingt ans, première contribution

M. Baribeau n'était agronome que depuis deux ans lorsqu'il introduisit au Canada et dans Québec une méthode tout-à-fait nouvelle pour la plantation des pommes de terre en vue de la production de semence. Cette méthode, qu'il désigna sous le nom de "méthode du tubercule isolé", avait été essayée aux Etats-Unis en 1919 mais était inconnue au Canada lorsqu'il s'en fit le propagateur l'année suivante. Au début, le botaniste du Dominion, M. Gussow, dont nous avons longuement parlé tout-à-l'heure, s'objecta sous prétexte que la méthode était trop nouvelle, mais au bout de quelques années, il s'en fit un ardent défenseur.

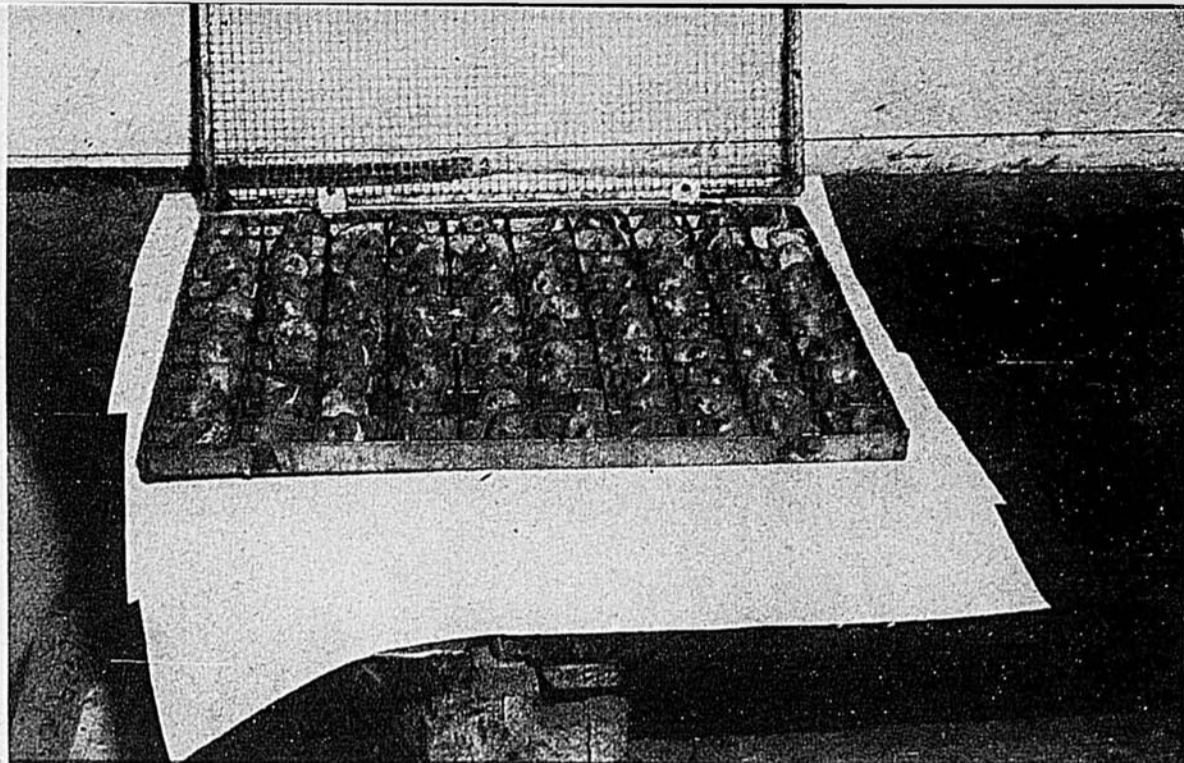

Les producteurs qui veulent faire indexer leurs tubercules envoient à Ste-Anne de la Pocatière un oeil de chacun de ces tubercules. Avant leur mise en pot, les yeux, numérotés, sont placés dans des tiroirs métalliques afin de faciliter le travail et d'éviter tout mélange. Dans la photo du centre, on peut voir une série de pots prêts pour la plantation. Dans chacun de ces pots, il y a une étiquette portant le numéro de l'oeil qui doit y être planté.

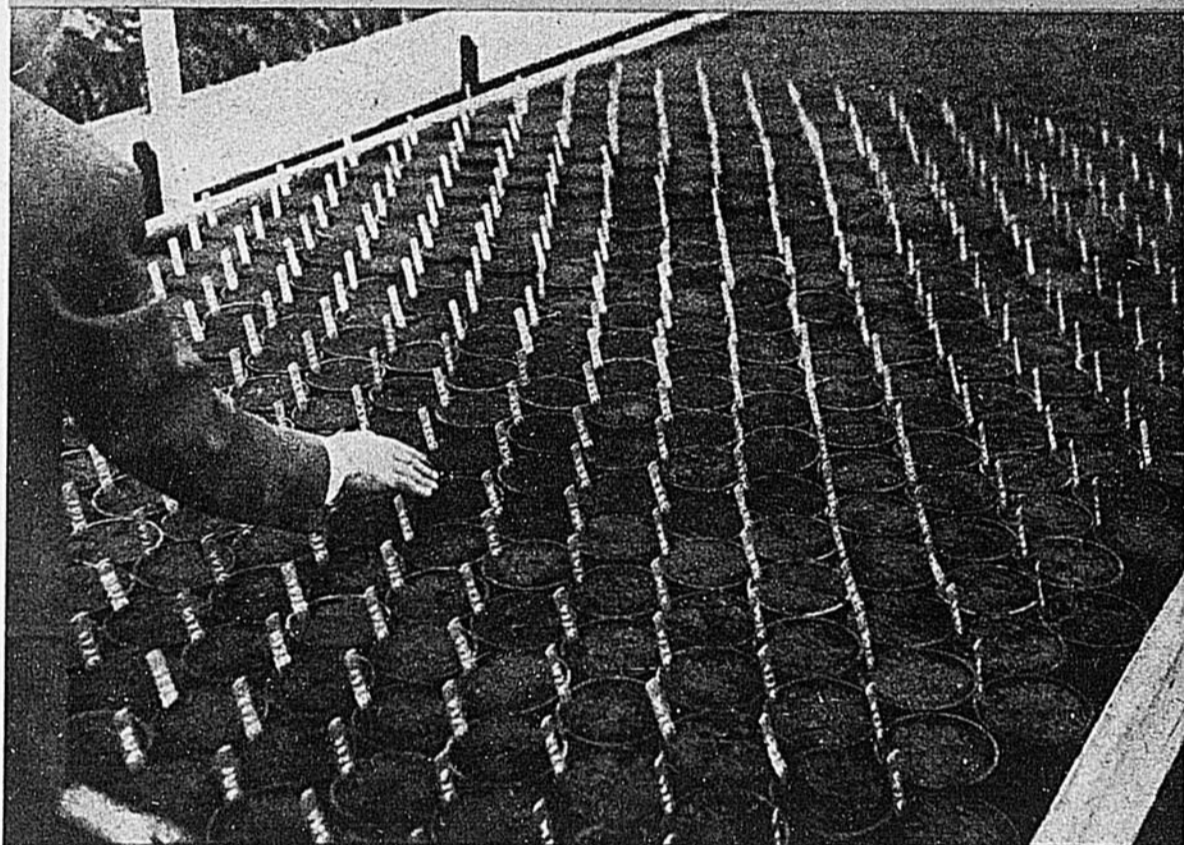

On garde les plants de pommes de terre en pots durant six semaines. Cet intervalle est suffisant pour que les inspecteurs aient le temps de séparer les plants malades des plants sains. Un rapport est ensuite envoyé aux producteurs qui devront détruire les tubercules déclarés malades. Dans la photo du bas, les inspecteurs au travail: de g. à d.: MM. Lebrun, Michaud, Tanguay, Baribeau (Chef du Service), et G. Baribeau, frère du précédent.



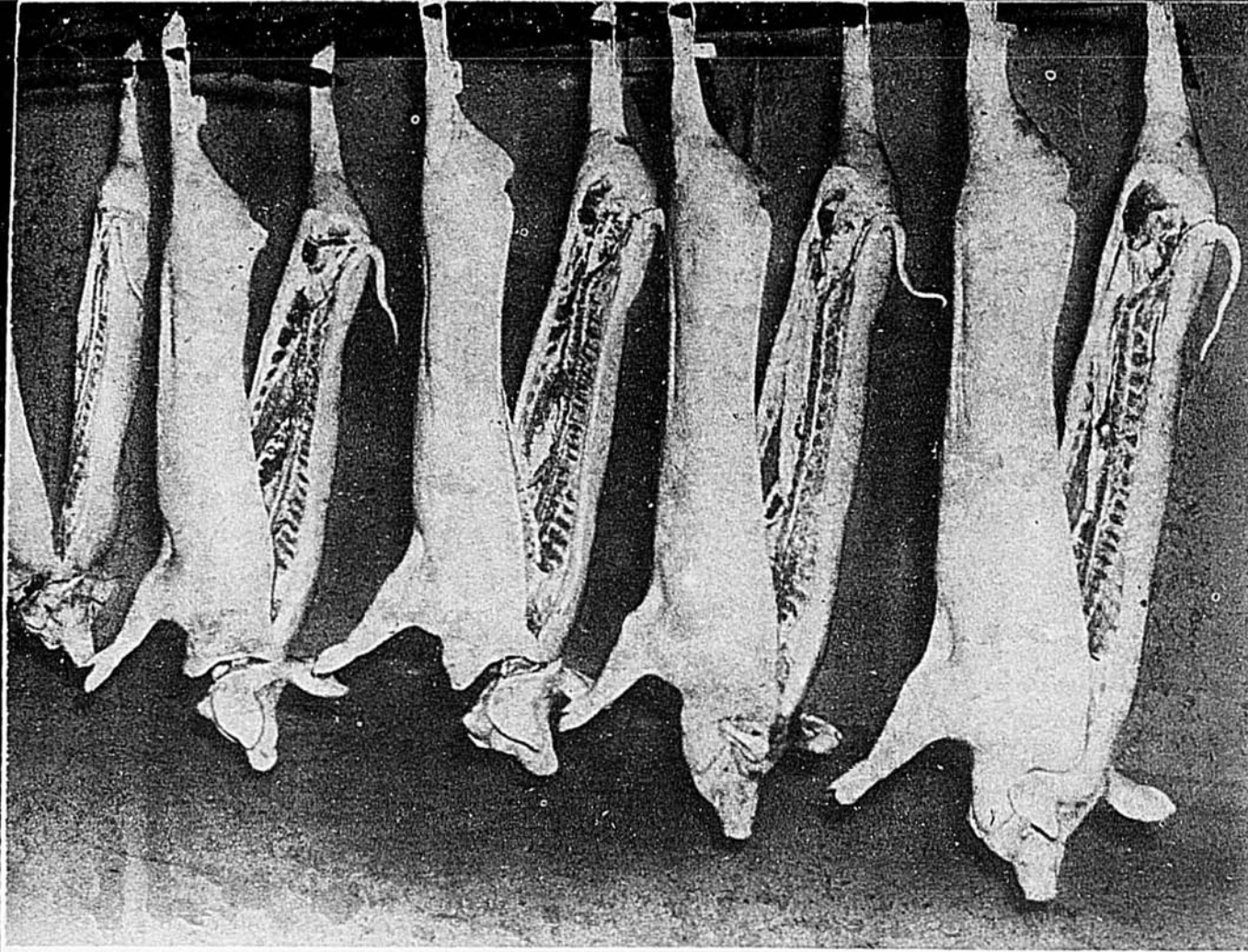

LA PRODUCTION DU PORC VA BON TRAIN

Le porc sera payant encore cette année. Dans Québec, la production se maintiendra tout probablement au niveau de 1950.

par ADRIEN MORIN et CLAUDE CHOQUETTE, agronomes

1,014,799 porcs: voilà ce que les éleveurs du Québec ont mis sur le marché en 1950. Ce que ça représente? une valeur de près de \$50,000,000 et 21% de la production totale du pays. Bravo! messieurs les éleveurs, vous avez fait du beau travail. (Les chiffres qui précèdent et ceux qui suivront, tant pour Québec que pour tout le pays, ne tiennent compte que des porcs abattus et classifiés).

S'il est bien inutile d'insister sur la grande importance de cette production animale qui s'adapte si parfaitement dans les cadres de notre agriculture mixte québécoise, nous croyons devoir rappeler pourquoi l'année 1950 a été profitable. A la lumière de ces faits, les pronostics pour 1951 seront faciles à établir.

L'industrie porcine ayant un caractère national, c'est comme telle que nous l'étudierons: si les conditions de marché sont bonnes pour les producteurs de l'ouest du pays, elles seront également bonnes pour ceux de l'Est.

Exportations en masse de boeuf et de mouton

Après avoir fait les délices des Anglais, voilà que notre porc jouit d'une grande popularité auprès des consommateurs canadiens. Retournons en 1948 et nous trouverons l'explication de cette évolution heureuse pour des milliers de producteurs.

Cette année-là, l'embargo qui défendait l'exportation de bestiaux et de moutons canadiens aux Etats-Unis fut levé. Comme conséquence, le marché américain absorba un fort volume de ces animaux, vivants ou abattus. La population bovine canadienne qui, en 1945,

était de 10,758,000 têtes n'était plus que de 8,933,000 têtes en 1950. Au cours des deux dernières années seulement, plus d'un million de têtes de bétail ont été vendues aux Etats-Unis. Que les exportations se maintiennent au même rythme et notre population bovine ne cessera de diminuer!

En 1950, 27.6% de la viande de boeuf produite au pays a traversé la frontière. Comme on le pense bien, les prix du boeuf, sur le marché canadien, ont augmenté considérablement. Les prix de l'an dernier, 30% plus élevés que ceux de 1949, ont établi un record de tous les temps.

Il n'y a pas que le boeuf qui a pris

le chemin des Etats-Unis. Il en fut de même pour le mouton (52,000 têtes en 1950, soit 10% de notre production). Ici aussi, il y eut hausse de prix et rareté de viande. L'an dernier, les Canadiens n'ont mangé en moyenne que deux livres et demie de viande de mouton par tête.

Terrain préparé pour le porc

Ces exportations volumineuses ont amené ce à quoi s'attendaient les experts. La viande de porc s'est vendue au pays comme jamais elle ne s'était vendue auparavant. Les consommateurs, incapables pour la plupart de payer régulièrement le gros prix pour le boeuf, se sont rués sur le porc qu'ils pouvaient se pro-

curer à bien meilleur marché. Aujourd'hui, c'est devenu une habitude de demander du bacon, du jambon, du porc frais, des côtelettes, etc.

Jetons un coup d'oeil sur les statistiques et nous verrons que la consommation domestique du porc a augmenté considérablement alors qu'il y a eu diminution pour celle du boeuf et du mouton: de 1945 à 1949, la consommation par tête du boeuf est passée de 62 à 56 livres, pour diminuer encore très sensiblement en 1950. Il y a cinq ans, chaque Canadien mangeait 53 livres de porc par année. Aujourd'hui, la consommation moyenne est passée à plus de 60 livres par tête. Quant au mouton, la consommation par tête a été diminuée de deux livres au cours des cinq dernières années.

Voilà ce qui fait qu'en 1950, les éleveurs de porc du pays ont connu une bonne année. Et pourtant, rappelez-vous qu'en décembre 1949, on faisait preuve de pessimisme en plusieurs milieux. Les prix n'ont peut-être pas été des plus élevés mais ils se sont maintenus à un niveau moyen raisonnable, soit \$29.23 les cent livres pour les porcs B1, atteignant même un maximum de \$32.18 en août 1950.

Un courant annuel

Que sera 1951?

Lorsqu'il est question de pronostics, on ne peut oublier qu'à tous les ans, depuis la fin de la guerre, on craignait un peu que le porc soit plus ou moins payant et on hésitait à augmenter ou même à garder le même nombre de truies d'élevage que l'année précédente. Ce courant de pessimisme mitigé est apparu, au début de chaque année, aussi régulièrement que le premier de l'AN.

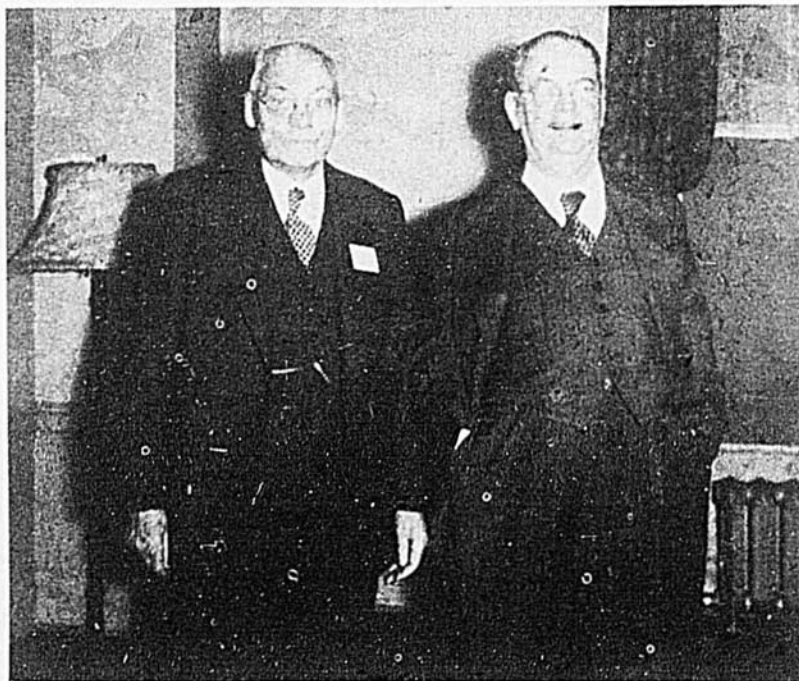

Deux figures importantes au récent congrès du Conseil Canadien des Maisons de Salaison: M. A.-S. Todd, gérant-général du Conseil et sir Andrew Jones, représentant du Ministère britannique des Vivres.

Il y avait peut-être à cela plusieurs raisons dont la principale était les contrats anglo-canadiens. Pour employer une expression populaire, les producteurs ne savaient pas trop ce qui, d'année en année, "leur pendrait au bout du nez". Les contrats n'étaient signés qu'à la toute dernière minute et il était impossible de savoir à l'avance quelle quantité de bacon l'Angleterre achèterait et à quel prix. Sans contrat, la surproduction était à craindre. Heureusement, rien de fâcheux n'est jamais arrivé.

(Suite à la page 23)



M. ADRIEN MORIN

Les 24, 25 et 26 janvier derniers, le Conseil Canadien des Maisons de Salaison, qui groupe les plus importants abattoirs du pays, tenait son congrès annuel à Winnipeg. Au cours de ces trois jours, la production animale et le commerce des viandes au Canada furent étudiés sous tous leurs angles. M. Adrien Morin, de Cap Rouge, P.Q., représentant du Conseil pour l'Est du Canada, nous rapporta du congrès des impressions personnelles qui sont largement répétées dans le présent article.

Depuis longtemps, nos lecteurs entendent parler du Conseil Canadien des Maisons de Salaison mais peut-être ignorent-ils le but principal de cet organisme?

Disons d'abord que le Conseil est maintenu et subventionné par 35 abattoirs et maisons de salaison du pays et que sa mission est avant tout éducative. Dans Québec et les Maritimes, ce travail est fait par M. Adrien Morin, "fieldman" avantageusement connu de tous les éleveurs de la province.

Voici, en résumé, ce que fait le Conseil pour l'avancement de l'élevage et de l'agriculture en général:

1—Coopérer avec toutes les associations agricoles et les corps publics intéressés au développement de l'agriculture et particulièrement à la production de bestiaux de marché.

2—Améliorer la qualité des troupeaux et orienter l'élevage suivant les conditions de marché qui prévalent à telle ou telle époque.

3—Faciliter le développement de nouveaux débouchés pour le bétail et la viande.

4—Faire connaître au public le rôle que jouent les maisons de salaison dans l'économie du pays.

5—Coopérer avec les gouvernements, fédéral et provinciaux, en leur donnant toutes les informations susceptibles de les aider à solutionner les problèmes relatifs à l'industrie animale.

Quelle nouvelle épatante!

Les CONGÉLATEURS FRIGIDAIRE pour ALIMENTS

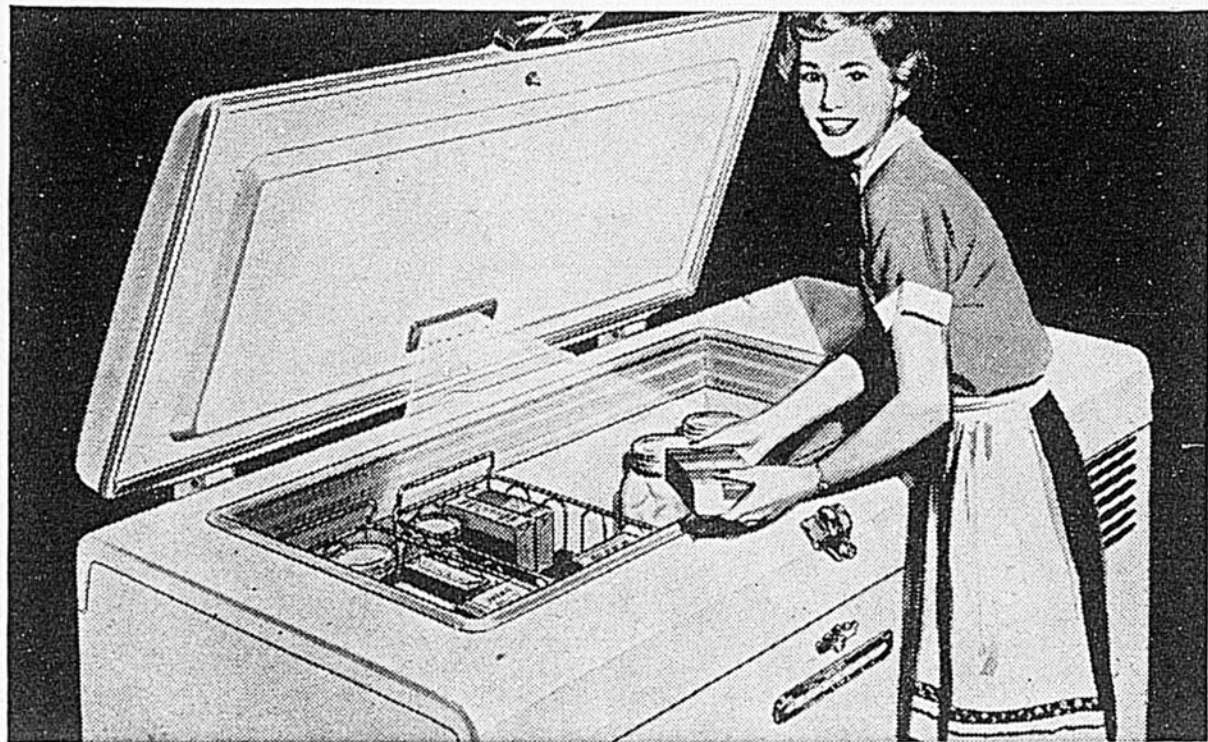

Seront bientôt chez votre marchand Frigidaire!

Des quantités d'aliments congelés assortis, toujours à portée de la main, pour la préparation facile des repas ou l'arrivée d'invités inattendus!

Des produits que vous avez récoltés ou que vous avez achetés, du gibier, etc.! Tout cela, congelé dans votre maison!

La possibilité de conserver de tels produits congelés — non pas pendant des jours... mais pendant des mois!

Voilà la merveille 1951 que votre marchand Frigidaire sera en mesure de vous offrir bientôt. Passez le voir aujourd'hui et parlez-lui en.

Il y a un marchand Frigidaire dans chaque localité du Canada. Si vous n'êtes pas certain de l'adresse du marchand de votre voisinage, envoyez le coupon ci-dessous, pour avoir tous les détails, à Frigidaire Products of Canada Limited, Montréal, P.Q.

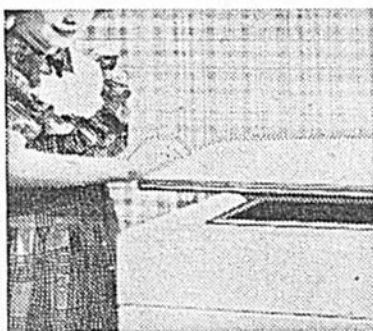

Le couvercle du meuble est contre-balancé, avec serrure à même; il se soulève au doigt — reste ouvert dans n'importe quelle position, ce qui libère une main. L'intérieur s'éclairé automatiquement quand le couvercle est levé.

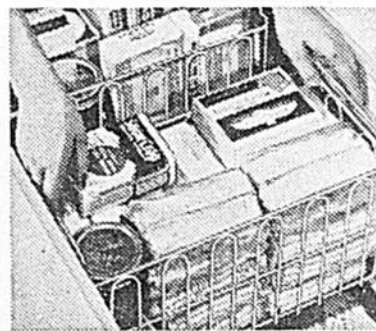

Paniers d'emmagasinement commodes, qui glissent sur des rainures afin de donner le maximum d'espace d'emmagasinement. Ils sont munis de poignées, pour les soulever plus facilement. Tablette commode pour congeler les aliments.

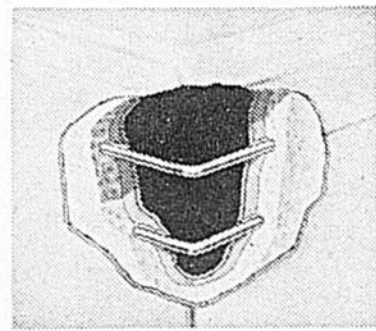

Serpentins réfrigérants enchâssés dans les 4 parois et dans le fond. Ces serpentins, ainsi qu'une isolation ultra-épaisse, assurent une température uniforme et précise dans chaque partie du cabinet.



Le mécanisme de réfrigération le plus simple jamais construit: le "Meter-Miser". C'est le coeur des congélateurs d'aliments Frigidaire. Appuyé par un Plan de Protection de 5 ans. N'a jamais besoin d'huile.

Les Congélateurs FRIGIDAIRE pour Aliments

sont fabriqués exclusivement par General Motors

- • • • •
- Frigidaire Products of Canada, Limited
- Dépt BA
- Montréal, P.Q.
- Veuillez me donner des renseignements sur les Congélateurs Frigidaire pour Aliments et le nom de mon marchand local.
- Nom.....
- Adresse.....
- Ville ou village..... Prov.....



H-500-R5F

L'ENSILAGE D'HERBE EST-IL AISÉMENT À VOTRE PORTÉE?



Si on utilisait l'équipement ordinaire (faucheuse, râtelier et chargeuse) avec l'"ensileur" à blé d'Inde, le déchargement du foin vert "prendrait dans les reins". Un wagon muni d'un fond à glissoire et un simple moteur électrique sauvent donc beaucoup de main-d'oeuvre et de travail pénible, c'est ce qu'illustre la présente photo.

L'ensilage d'herbe a sa place sur nos fermes laitières.
La machinerie qu'il nécessite est dispendieuse mais
il est possible de rendre son usage économique.

par **MOÏSE COSSETTE**, agronome

LE cultivateur se fatigue rapidement de voir ses "payes de lait" y passer presque en entier seulement pour payer les comptes chez le fournisseur de moulée. Il lui arrive alors de prendre la décision plutôt radicale de diminuer les dépenses en coupant sur la moulée. Et c'est ainsi qu'une bonne idée devient mauvaise parce que la vache en stabulation qui se voit couper sa ration de moulée ne peut plus donner tout le lait qu'elle pourrait donner pour la bonne raison que sa ration de fourrage ne lui fournit pas suffisamment de protéine et d'éléments nutritifs.

Il est pourtant possible — et facile pour peu qu'on s'en donne la peine — de diminuer la quantité de moulée servie sans entraver la production du lait: c'est en améliorant la qualité des fourrages. Plus ceux-ci apportent de protéines, plus on peut réduire la quantité de concentrés à servir. Par exemple, c'est au cours de la saison de paissance que le lait coûte le moins cher et c'est aussi la raison pour laquelle la

plupart de nos cultivateurs — du moins ceux qui sont éloignés des centres de consommation — ne font pas de lait en hiver. Le pâturage que la vache récolte elle-même est l'aliment qui remplit la chaudière à lait au plus bas prix de revient.

Le pâturage est le plus riche de tous les fourrages et si on pouvait servir aux vaches en hiver une alimentation d'été, la production du lait serait aussi économique pendant cette saison qu'elle l'est en été.

Pourquoi le lait produit en hiver coûte-t-il plus cher? C'est que le foin servi aux vaches manque plus ou moins de qualité et, pour que celles-ci reçoivent une ration normale, on doit être plus généreux

sous le rapport de la moulée. En effet, le foin dont les vaches doivent se contenter tout l'hiver est loin d'avoir la valeur qu'il avait l'instant avant qu'on le coupe. C'est ainsi qu'on a pu dire que nos prairies sont encore meilleures que nos foins. Et si le foin qui apparaît dans la crèche de l'animal n'a plus la même qualité qu'il avait "sur pied" c'est que la méthode de fanage n'est pas idéale.

L'ensilage d'herbe améliore la qualité du foin

En effet, même avec les meilleures prairies, on a souvent un foin de qualité médiocre. Et ceci est inévi-

table parce que, avec nos méthodes de fanage actuelles, le foin doit rester sur le champ jusqu'à ce qu'il soit sec, exposé aux pluies qui manquent rarement d'en réduire la valeur. De plus, toutes les manipulations qu'on fait subir à la récolte sont autant de facteurs qui lui font perdre une autre partie de sa valeur sous forme de feuilles brisées qui restent sur le champ ou qui, du moins, ne parviennent jamais jusqu'à la crèche de l'animal.

Parmi les méthodes mises de l'avant dans le but de conserver au foin le maximum de valeur ou pour réduire au minimum les pertes encourues pendant la fenaison, la plus révolutionnaire et à la fois la plus efficace est l'ensilage d'herbe ou ensilage de foin vert. On ne peut rejeter à première vue cette méthode parce qu'elle a parfaitement sa place sur nos fermes d'élevage. Elle est même nécessaire chez ceux qui veulent produire plus d'herbages et de meilleurs fourrages afin de réduire leur coût de production.

1.—L'ensilage, qu'il soit fait de

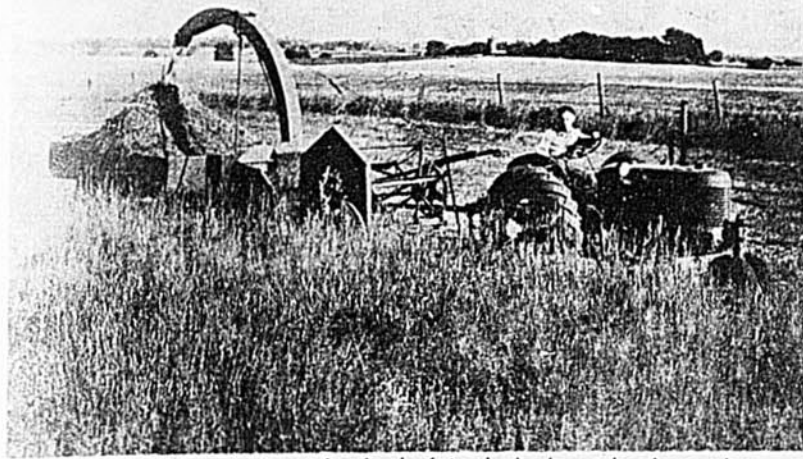

Voici le "coupe-fourrage" qui fauche le foin, le hache et le charge dans une seule et même opération. Un seul homme peut ainsi "faire ses foins" mais, pour un travail plus rapide, on aura deux autres wagons ; un deuxième homme fera le charroyage tandis qu'un troisième verra au déchargement.

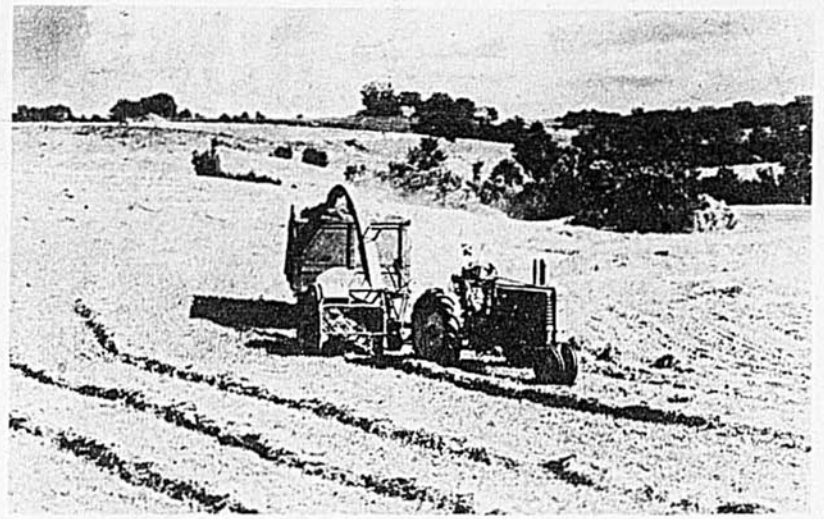

Avec ce type-ci, le foin doit d'abord avoir été fauché et mis en andains, ce qui demande nécessairement plus de main-d'oeuvre. Cependant, le foin peut être fané jusqu'au degré d'humidité idéal. Cette machine peut aussi servir à l'ensilage du maïs car on peut y adapter une "table à blé d'Inde".

foin vert ou de maïs, constitue la partie succulente de la ration des animaux laitiers; la vache qui reçoit de l'ensilage en plus de sa ration de foin consomme plus d'éléments nutritifs et en somme, elle est mieux alimentée. Il n'y a pas de doute à ce sujet et on en est rendu à considérer aujourd'hui qu'un silo sur une ferme est l'indice d'un cultivateur progressif.

2.—La conservation du foin sous forme d'ensilage offre de grandes

possibilités pour obvier aux points faibles de nos méthodes actuelles de fanage. En effet, le foin mis en silo passe directement du champ dans son lieu d'entreposage. Comme il est ensilé vert, il n'est pas question de le laisser sécher sur le champ et on le sauve ainsi des pluies et rosées; de plus, avec cette méthode, les manipulations sont simplifiées et, pour la même raison que précédemment, la récolte ne subit aucune perte de feuilles. Le

foin ensilé est donc plus riche en protéine et en vitamine A.

3.—L'ensilage d'herbe est une pratique qui cadre très bien dans une organisation où on a enfin réalisé que la production de meilleurs herbages (pâturage et foin) était le problème numéro UN sur une ferme laitière. Nous référons ici aux fermes qui s'adonnent à la culture herbagère intensive aussi bien qu'à celles où le système de culture fait une plus large part aux herbages. Ce

mode d'exploitation prévoit plus d'herbages et de meilleurs herbages afin que les animaux aient de l'herbe en quantité et qualité tout l'été et pour qu'ils aient aussi de meilleurs fourrages en hiver. Sur ces fermes et sur toutes les autres où le foin est récolté de la façon généralement connue et engrangé, la méthode de l'ensilage vient compléter les méthodes de fanage ordi-

(Suite à la page 27)

VOUS POUVEZ AUGMENTER VOS PROFITS

Lorsque vous constatez qu'une nourriture en particulier est meilleure pour votre bétail et vos volailles et qu'elle contribue à augmenter vos profits, il est naturel que vous continuiez à l'employer. Chaque jour un plus grand nombre d'éleveurs constatent que les nourritures Blatchford sont meilleures...c'est une des raisons pourquoi les nourritures Blatchford se vendent de plus en plus !

AVICULTEURS

Avez-vous essayé les Moulées de Début en Granules Blatchford pour Poussins contenant 20% de protéines ? C'est un parfait mélange d'ingrédients faciles à digérer comprenant un pourcentage accru de vitamines et de minéraux. Elles possèdent des facteurs de croissance supplémentaires sous forme de suppléments protéiques avec antibiotiques et farine de poisson. Sa forme granulée est économique et vous épargne de l'argent parce qu'elle empêche le gaspillage. Il existe une nourriture Blatchford pour chaque phase de l'élevage de la volaille.

FERMIERS-LAITIERS

Réduisez vos pertes de ventes de lait en servant le substitut original du lait — la Moulée ou les Cubes Blatchford pour Veaux. Une livre de Moulée ou de Cubes Blatchford pour Veaux équivaut à un gallon de lait entier. Il est également important de constater que cette nourriture Blatchford constitue une nourriture complète pour les veaux. Elle leur donne une fourrure fournie et lustrée ; beaucoup d'énergie et une croissance rapide. Il existe une nourriture Blatchford pour chaque phase dans l'élevage de votre bétail.



La moulée parfaite pour un bon début: contient tout ce qu'exigent les poussins.



Une moulée qui fait produire des œufs plus nombreux et meilleurs, et qui nourrit complètement les sujets.



Un concentré idéal qui s'emploie avec votre grain pour équilibrer l'alimentation.



Pour aider à maintenir les ventes de lait en servant comme remplaçant du lait pour les veaux.



Supplément pour bien équilibrer la ration des vaches laitières et augmenter la production du lait.



Pour les porcs, de 75 lbs jusqu'au poids du marché, pour que leur poids augmente plus vite.

Blatchford Feeds

LIMITED

142 ANNETTE ST. TORONTO, ONTARIO

TRACTEURS MODERNES

CULTURE MODERNE

Le tracteur approprié aux exigences d'une entreprise agricole constitue un actif dont tout le monde reconnaît d'emblée l'importance. Mais quel tracteur convient le mieux à chaque cas ? C'est pour vous aider à former votre opinion là-dessus que nous vous offrons cette section spéciale.

TRACTEURS DE JARDIN

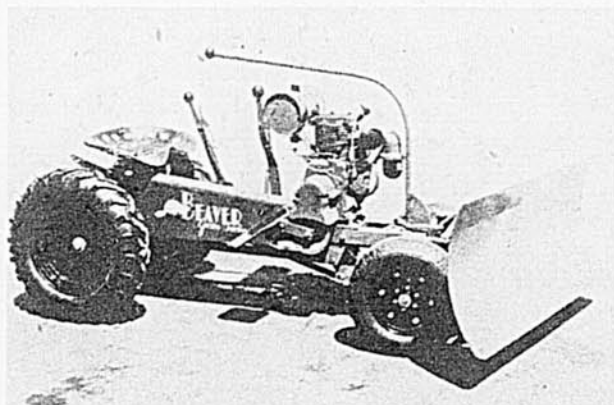

Voici le petit Beaver monté sur quatre roues. D'une puissance de 6 c.v., le Beaver fait, toute proportions gardées, le même travail qu'un tracteur plus lourd. On peut se procurer la série complète d'instruments aratoires. Le Beaver est vendu par F. Manley and Sons, 6 rue Church, Toronto, qui distribue aussi les tracteurs Choremaster, Springfield, Bantam et Gem.

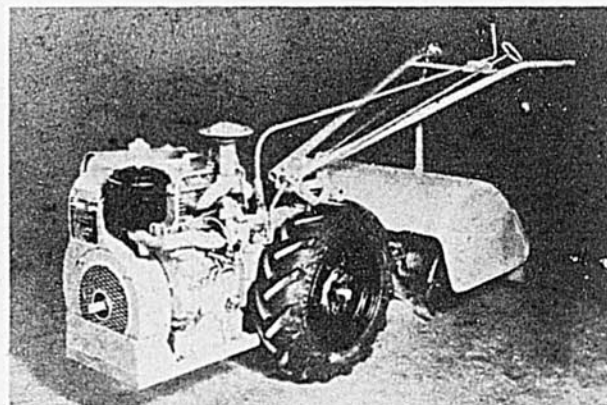

En plus de la bêcheuse rotative Ariens illustrée ci-haut, qui est munie d'un moteur de 9 c.v. et qui peut travailler le sol à une profondeur de 12 pouces, la compagnie Ariens manufacture aussi le tracteur de jardin Gardeneer, d'une puissance de 2.5 c.v. Les deux sont distribués dans Québec par : Outillage Agricole et Technique Inc., 2025 Chemin Chambly, Station Gamache, P.Q.

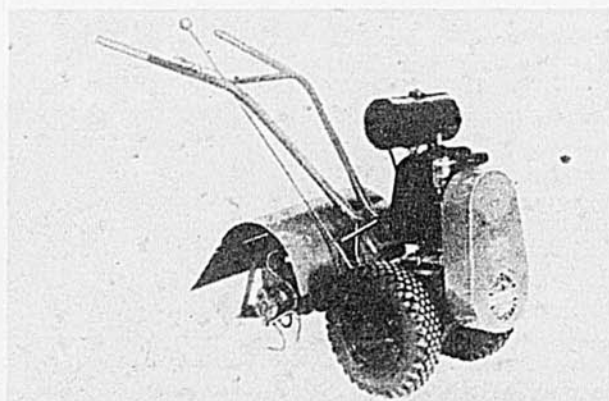

Avec la bêcheuse Roto-ette, modèle T, il est possible de travailler le sol sur une largeur variant de 16 à 24 pouces et à une profondeur de 8 pouces. Qu'il s'agisse de labour, de sarclage, de fauchage, etc., on peut obtenir de bons résultats. La Roto-ette est vendue par : Outillage Agricole et Technique, 2025 chemin Chambly, Station Gamache, P.Q.

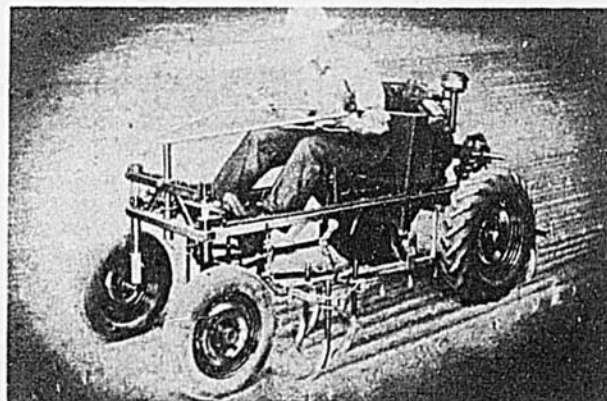

Voici un petit tracteur avec moteur monté à l'arrière. C'est le modèle "GH", manufacturé par la compagnie Grand Haven Stamped Products et distribué par George White and Sons, de London, Ont. On peut se procurer le modèle avec roues standard ou avec roues avant jumelées. D'une puissance de 8 c.v., il peut tirer une charrue monosoc de 10 pouces.

PETITS TRACTEURS DE FERME

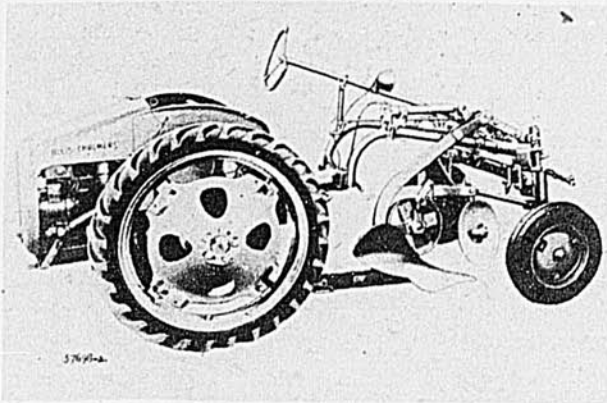

Le modèle "G" d'Allis-Chalmers possède une caractéristique bien marquée : le moteur est monté à l'arrière et tous les instruments aratoires s'adaptent à l'avant du tracteur. Muni d'un moteur de 9.96 c.v., il peut labourer à une profondeur de 12 pouces. La largeur entre les roues varie de 36 à 64 pouces. Allis-Chalmers est représenté dans Québec par : Alcide Thibodeau, 2165 est, Boul. St-Joseph, Montréal.



Le "Farmall Cub", vendu par les dépositaires International Harvester, développe une puissance de 9 $\frac{3}{4}$ c.v. et peut faire rapidement le travail de deux ou trois chevaux. Les roues sont facilement ajustables et la hauteur de la portée libre est de 20 $\frac{1}{2}$ pouces. Ce tracteur est très facile à manoeuvrer.

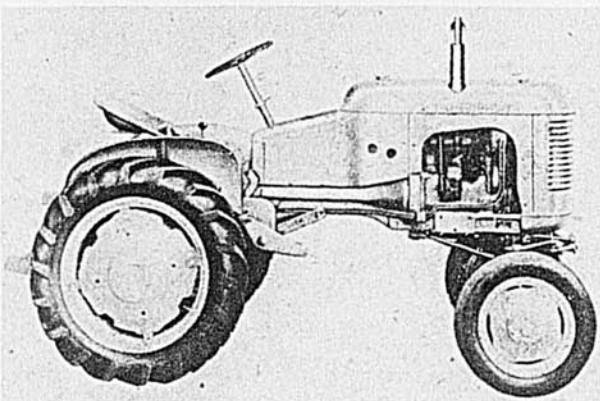

Le "Pony" est la plus récente addition à la ligne de tracteurs Massey-Harris. L'une de ses principales caractéristiques consiste à porter les divers instruments aratoires plutôt que de les tirer, ce qui contribue à faciliter des déplacements plus rapides. Le "Pony" laboure à une profondeur de 10 à 14 pouces. On peut se le procurer chez tous les dépositaires Massey-Harris.

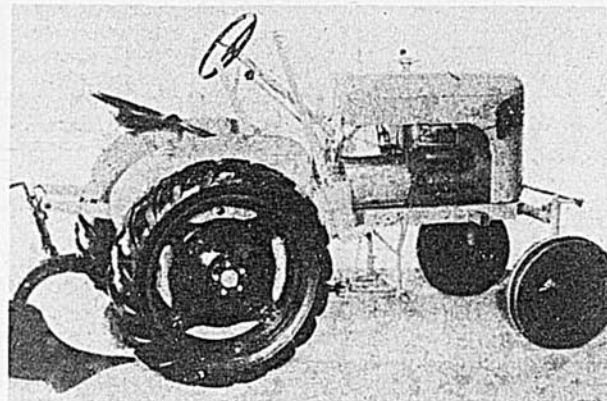

La compagnie Waterloo Manufacturing vend dans Québec, par l'entremise de Outillage Agricole et Technique, 2025 chemin Chambly, Station Gamache, un petit tracteur de ferme, le Bronco, d'une puissance de 10 c.v. et dont les quatre roues sont ajustables sur une largeur variant de 33 à 53 pouces. Suivant le travail à effectuer, le "Bronco" peut filer jusqu'à 7 miles à l'heure.

VOUS VOULEZ UN TRACTEUR ? N'ATTENDEZ PAS DAVANTAGE

Le Bulletin des Agriculteurs est heureux de pouvoir offrir à ses lecteurs un groupe représentatif des tracteurs que fabriquent certains manufacturiers dont la réputation n'est plus à faire sur le continent américain. Cette section spéciale, qui n'a d'autre objet que d'aider le cultivateur à résoudre le problème que constitue toujours l'achat d'un tracteur, ne prétend pas illustrer toute la gamme des véhicules produits par chaque compagnie. Vous y trouverez cependant les modèles les plus représentatifs de chaque catégorie, ce qui vous permettra de vous fonder une opinion assez arrêtée sur le genre de tracteur qui paraît le mieux convenir à vos besoins individuels.

Tous les tracteurs de cette section sont en vente dans la province de Québec.

Et maintenant, la question est de savoir si 1951 est une bonne année pour l'achat d'un tracteur.

Tous renseignements pris, nous n'hésitons pas à répondre par un oui catégorique. Cette opinion se fonde d'ailleurs sur plusieurs raisons, que nous allons étudier ici brièvement.

Depuis la dernière guerre, les manufacturiers d'outillage agricole ont pu, chaque année, apporter d'importantes améliorations à leurs modèles. Les tracteurs qu'on

Un bref examen de la situation actuelle et des conditions auxquelles il faut logiquement s'attendre démontrent qu'il serait imprudent de différer l'acquisition d'un tracteur.

vous offre actuellement incorporent de précieux perfectionnements. Il est douteux que les modèles de l'an prochain soient très supérieurs à ceux de cette année. Devant les menaces de la situation internationale, avec les restrictions et les priorités qui pointent de nouveau à l'horizon économique, les fabricants devront probablement s'en tenir à l'état de choses actuel. Sous ce rapport, donc, l'attente ne donnerait pas grand'chose, sinon rien du tout.

Il y a ensuite le cas de la production, du point de vue quantitatif. Le gouvernement canadien distribue d'importants contrats d'armements et de fournitures militaires. Les métaux de base seront inévitablement rationnés. Cette tendance, ce mal nécessaire dont nous avons souffert pendant la dernière guerre, ne peut aller qu'en s'accroissant pour plusieurs années à venir. Il est donc douteux que la production des tracteurs aille en augmentant. Ce serait plutôt le contraire qu'il faudrait prévoir.

En raison de ce qui précède, il semble bien évident que le prix des tracteurs ne saurait baisser avant très longtemps. Au contraire, encore une fois, les prix seraient plutôt portés vers la hausse. De ce point de vue, il serait donc peu sage de différer l'achat d'un tracteur dont on a besoin sous prétexte qu'on payerait peut-être moins cher en 1952 ou 1953.

Tous ces motifs justifieraient déjà amplement qu'on se presse d'acheter un tracteur approprié à ses besoins. Il existe cependant une autre raison, à notre sens plus impérieuse encore.

Pourquoi songez-vous à acheter un tracteur ? Parce que vous pourrez accomplir plus de besogne, et plus profitablement. Alors, tout vous incite à procéder tout de suite. Voyons pourquoi.

Nous sommes à une époque où le cultivateur est sûr d'écouler toute sa production, si variée et si abondante soit-elle, à des prix qui lui laisseront d'appréciables

profits, à condition, naturellement, que son coût de production ne soit pas prohibitif. La partie la plus dispendieuse du coût de production, dans la plupart des cas, est la main-d'œuvre. Or, le coût de la main-d'œuvre ne peut aller qu'en augmentant. Pire encore, et vous le savez, cette main-d'œuvre deviendra de plus en plus rare, quel que soit le prix offert.

Avec un tracteur qui vous permet de tirer le meilleur parti possible de tout votre outillage, vous pouvez, avec moins d'aide manuelle, produire davantage. La chose, répétons-le, est particulièrement importante à une époque où les produits agricoles s'écoulent aisément et à bon prix. Pourquoi, dans ces conditions, et pourvu que vous ayez besoin d'un tracteur, bien entendu, attendre à plus tard ?

Rares sont les cultivateurs qui n'admettent pas l'intérêt pratique, en piastres et en sous, de la mécanisation agricole. Nous n'insisterons pas davantage sur cet aspect de la question, que nous avons d'ailleurs étudiée à fond dans un numéro de l'an dernier. Par contre, on ne mécanise pas facilement l'entreprise agricole sans un tracteur approprié aux besoins de la ferme qu'on possède.

(Suite à la page 22)

TRACTEURS À TOUTES FINES

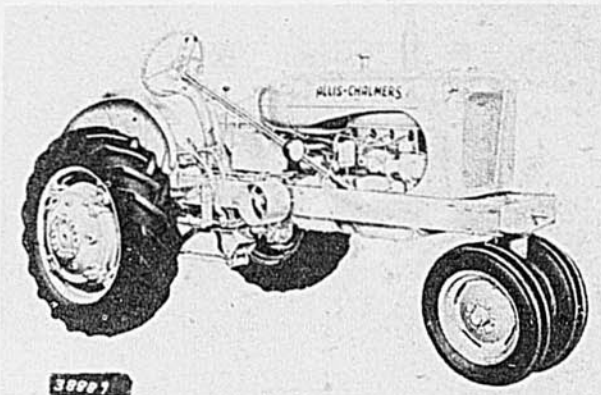

La compagnie Allis-Chalmers possède plusieurs modèles de tracteurs à toutes fins, dont le "WD" illustré ci-contre. Ce tracteur, avec moteur de 26.14 c.v. et transmission à quatre vitesses avant et une arrière, peut tirer facilement une charrue à double soc. Une deuxième source d'énergie peut être utilisée même si le moteur n'est pas en marche. Dans Québec, Allis-Chalmers est représenté par M. Alcide Thibodeau, 2165 est, Boul. St-Joseph, Montréal.

David-W. Armstrong, 129 ave Van Horne, Montréal, distribue dans Québec, les tracteurs Avery qui sont offerts en trois modèles, A, R et V. Le modèle R, tel qu'illustré, est un tracteur d'utilité générale et est recommandé sur les fermes de grandeur moyenne. Vendu avec roues avant jumelées ou standard, le "R" peut labourer avec une charrue à double soc. La transmission possède quatre vitesses.

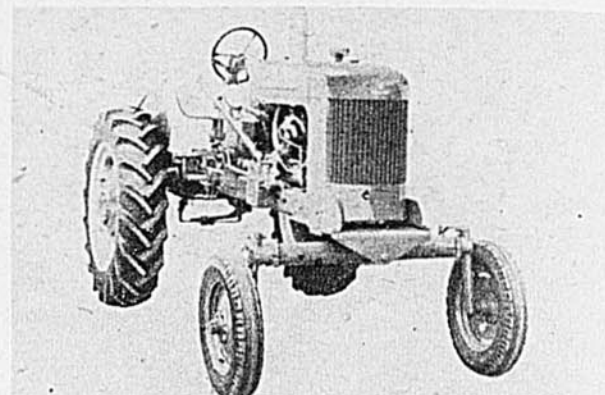

J.I. Case manufacture une vingtaine de tracteurs de modèles différents. Voici le VAC d'une capacité de deux charrues. A tous les tracteurs Case on peut adapter la série complète d'instruments aratoires. Comme les autres modèles, le VAC est disponible avec roues standard ou roues avant jumelées. Dans Québec, Case est représentée par Louis Bourgault, 1108 ave Melrose, Verdun.

Le Cockshutt "30" est offert avec moteur à gazoline ou moteur Diesel. L'une des caractéristiques de ce tracteur est la source d'énergie supplémentaire pour le soulèvement hydraulique des instruments aratoires. La transmission possède huit vitesses avant et deux vitesses arrière. Dans la province de Québec, ce modèle est vendu par les dépositaires Cockshutt.

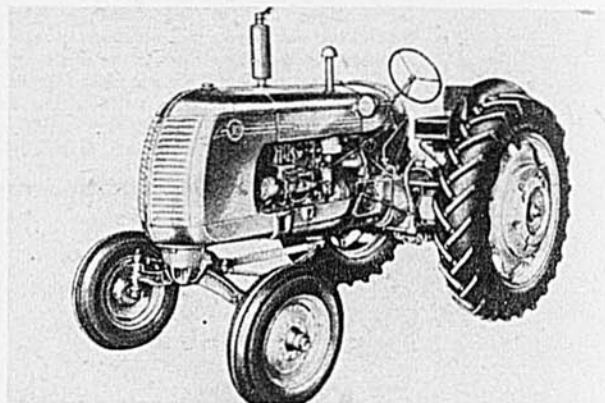

Le Farmall "A" est muni du "Farmall Touch Control", système hydraulique pour le contrôle des instruments aratoires. Les roues arrière sont ajustables sur une largeur de 44 à 68 pouces et la hauteur de la portée libre est de 21 7/8 pouces. Au dire des manufacturiers, ce tracteur est idéal pour les maraichers. Il est vendu par les dépositaires International Harvester.

Actionné par un moteur de 23.9 c.v., le tracteur Ferguson peut tirer une charrue à double soc de 14 pouces. Lorsqu'un instrument rencontre un obstacle, un dispositif de sûreté provoque le dérapage des roues arrière et empêche le tracteur de forcer inutilement. Les tracteurs Ferguson sont vendus par Bonnard Equipment, angle Remembrance Road et 24ème Avenue, Lachine, P.Q.

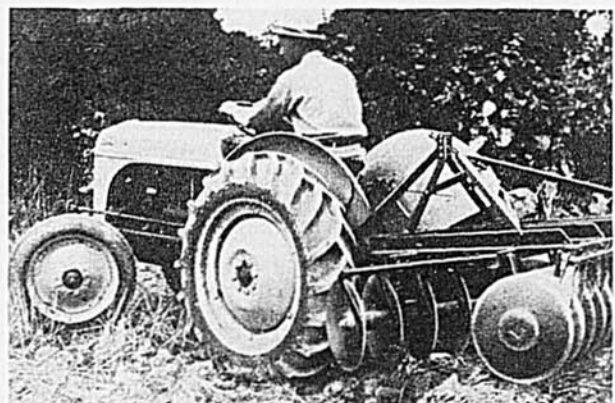
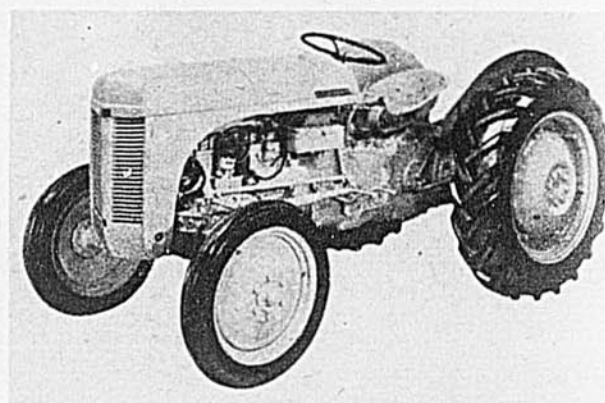

Le Ford est un autre tracteur recommandé pour les fermes de grandeur moyenne. Récemment, le système hydraulique a été grandement amélioré. Suivant la texture des sols, il peut tirer une charrue à double soc à une profondeur variant de 12 à 16 pouces. Dans la province de Québec, ces tracteurs sont vendus par tous les dépositaires Ford.

Massey-Harris possède deux modèles de tracteurs d'utilité générale, le "22" et le "30". Ces deux tracteurs peuvent être obtenus avec roues standard ou avec roues avant jumelées. Le "22", tel qu'illustré, a une puissance de 23 c.v. et peut tirer une charrue à double soc. Ces tracteurs sont vendus dans Québec par les dépositaires Massey-Harris.

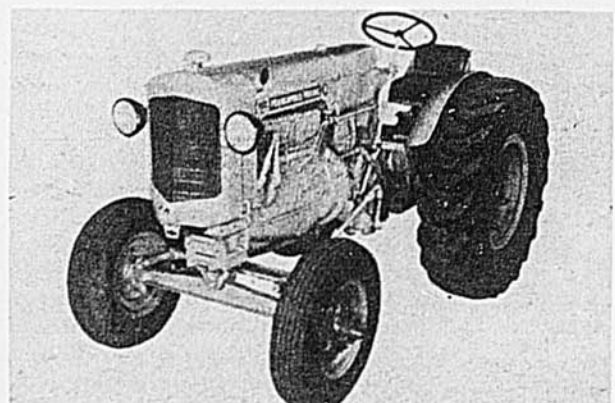
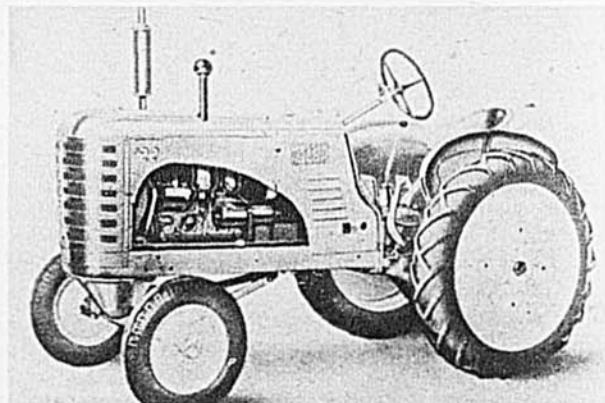

Le Minneapolis-Moline "R" a une puissance de 24 c.v. et peut tirer une charrue à double versoir. On le recommande pour les fermes de grandeur moyenne. Sa transmission possède quatre vitesses avant et une vitesse arrière. La hauteur de la portée libre est de 18 1/2 pouces. Les tracteurs Minneapolis-Moline sont vendus par Waterloo Manufacturing, de Waterloo, Ontario.

Par l'entremise de La Coopérative Fédérée, la compagnie Oliver vend, dans Québec, plusieurs modèles de tracteurs de diverses capacités. Le "66", tel qu'illustré ci-contre, le "77" et le "88" sont surtout recommandés comme tracteurs d'utilité générale. La transmission du "66" possède six vitesses avant et deux vitesses arrière.

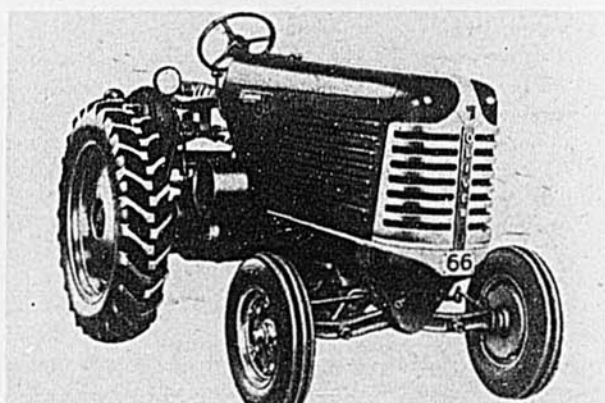



Le Jeep, de Willys-Overland, peut servir à la fois de tracteur et de camionnette. Il peut aussi être utilisé pour actionner une scie, une moulinette, etc. Le Jeep exerce la traction sur les quatre roues et, comme les tracteurs, il possède un système hydraulique pour la suspension des instruments. Il est vendu par Toledo Motor Sales, 2134 ouest, rue Ste-Catherine, Montréal.

Voici le Sheppard Diesel D-3 distribué par George White and Sons, de London, Ontario. Ce modèle peut tirer une charrue à trois versoirs. La compagnie Sheppard manufacture aussi un plus petit modèle, le SD-2, et le SD-3 spécialement adapté pour les vergers. Le modèle illustré ci-contre possède une transmission avec huit vitesses avant.

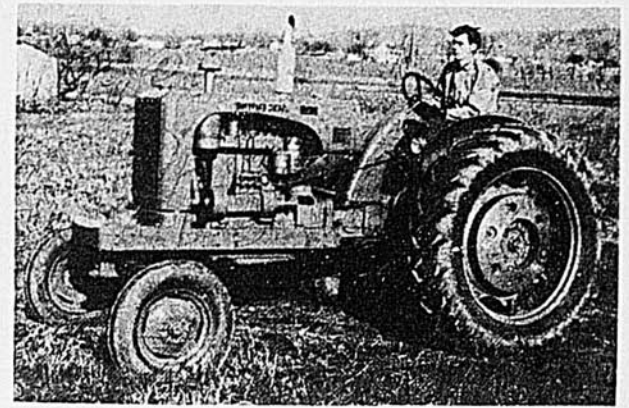

TRACTEURS LOURDS

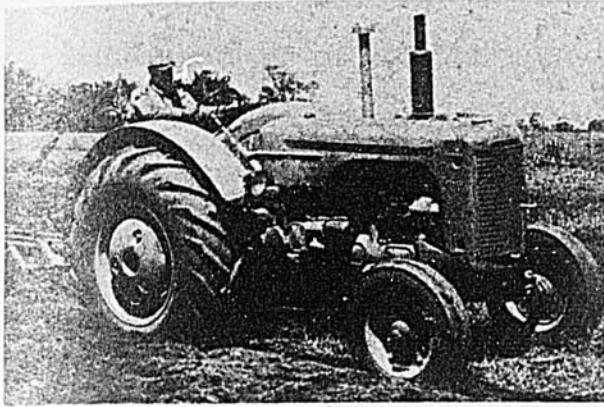

La puissance des tracteurs Case, série IA, leur permet de tirer une charrue de quatre ou cinq versoirs suivant les conditions de sol. Sa transmission possède quatre vitesses avant et une vitesse arrière et il peut rouler jusqu'à 10 milles à l'heure. La compagnie Case est représentée dans Québec par Louis Bourgault, 1108 avenue Melrose, Verdun.

Le tracteur "40" est la plus récente introduction de la série Cockshutt. Il diffère du "30" par sa plus grande puissance qui lui permet de tirer une charrue à quatre versoirs. Sa transmission possède six vitesses avant et deux vitesses arrière. On peut se le procurer avec moteur à gazoline ou moteur Diesel. Le modèle "40" est vendu par les dépositaires Cockshutt.

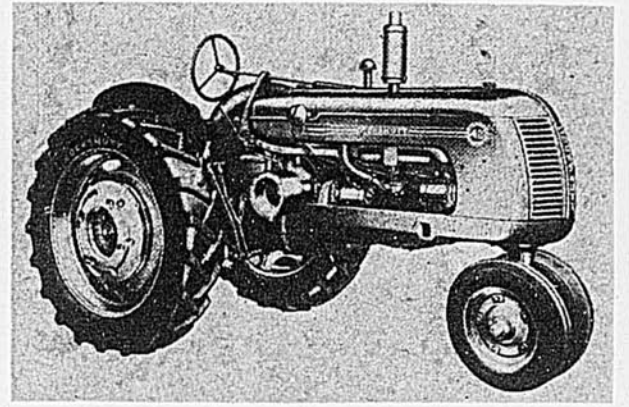

International Harvester manufacture six tracteurs-chenilles, dont le T-9 illustré ci-contre. En une journée, ce tracteur peut labourer 22 acres, "disquer" 55 acres, ensemen- cer de 40 à 100 acres et herser jusqu'à 160 acres. Il est aussi recommandé pour les travaux de défrichement et de terrassement. Le T-9 est vendu par les dépositaires International Harvester.

Les tracteurs Fordson sont vendus au Canada par les dépositaires Ford. Leur calibre varie de 21 à 45 c.v. Le modèle illustré ci-contre peut tirer une charrue de quatre ou cinq versoirs, suivant les conditions de sol. Les instruments aratoires adaptables à tous les modèles Fordson sont au nombre de 36.

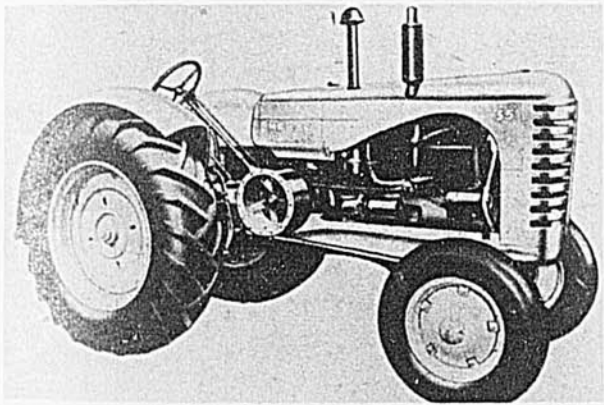
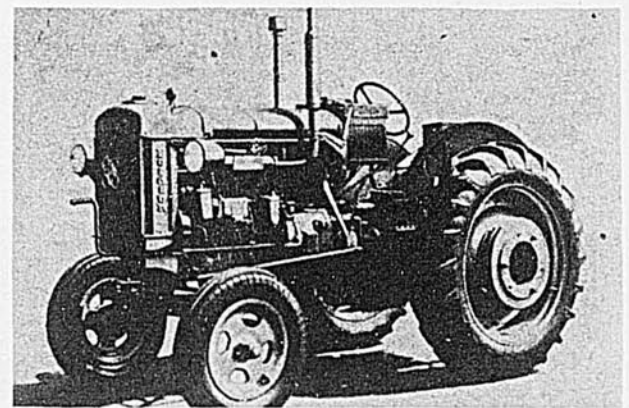

Les deux plus puissants tracteurs Massey-Harris sont le "44" et le "55", tel qu'illustré. Ces deux modèles sont vendus avec moteur à gazoline ou moteur Diesel. Le "55" a un moteur d'une puissance de 55 c.v. et peut tirer une charrue à quatre ou cinq versoirs. La transmission possède quatre vitesses avant et une vitesse arrière.

Le modèle "G" de Minneapolis-Moline entre dans la catégorie des tracteurs lourds. Actionné par un moteur de 52 c.v., il peut tirer, suivant les conditions du sol, une charrue à quatre ou cinq versoirs. Sa vitesse maximum est de 13.8 milles à l'heure. La transmission possède cinq vitesses avant et une vitesse arrière. Il est vendu par Waterloo Manufacturing, de Waterloo, Ontario.

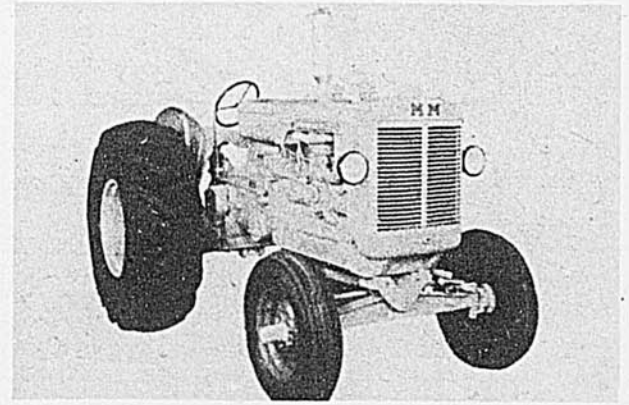

Le tracteur Diesel McCormick-Deering "WD-6" possède un moteur de 36 c.v. et peut, en une journée, labourer de 9 à 13 acres, "disquer" 30 à 40 acres et ensemen- cer 40 à 60 acres. Le "WD-6" fait partie de la nombreuse famille de tracteurs Farmall et McCormick-Deering. Dans Québec, il est vendu par les dépositaires International Harvester.

Le tracteur Oliver "HG" peut être utilisé sur une ferme générale ou dans les vergers. Ce tracteur est vendu en quatre modèles, suivant la largeur entre les chenilles: cette largeur varie de 31 à 68 pouces. Le "HG" a une portée libre d'une hauteur de 20 1/2 pouces. Dans Québec, il est vendu par la Coopérative Fédérée et la compagnie Monat Ltée, 5522 ave du Parc, Montréal.

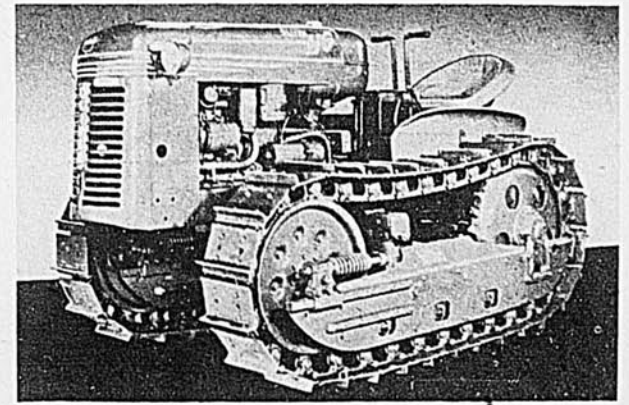

Vous voulez un tracteur?

(Suite de la page 19)

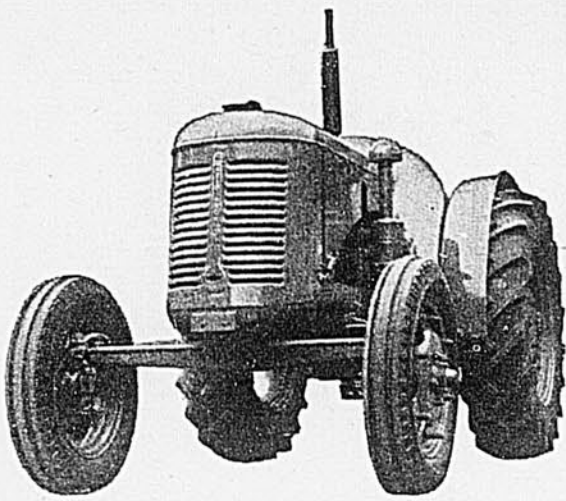

Au moment d'aller sous presse, nous recevons ces deux modèles de tracteurs manufacturés par la compagnie David Brown, d'Angleterre, dont la succursale canadienne est située à 8, est, rue Wellington, Toronto. Le "Standard Cropmaster" peut tirer une charrue à trois versoirs. On dit qu'il consomme très peu de gazoline comparativement à la puissance qu'il développe : un gallon par heure. Le tracteur-chenille "Trackmaster", pouvant tirer une charrue à quatre versoirs, est vendu avec moteur à gazoline ou moteur Diesel.

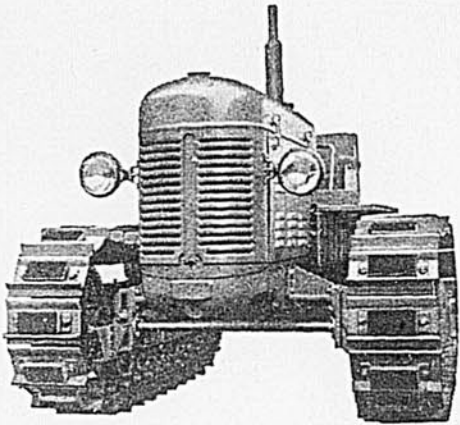

Que vous fassiez de la culture maraîchère ou de la grande culture, que vous récoltiez surtout du foin pour votre troupeau laitier ou que vous soyez propriétaire d'un verger, le tracteur qui convient à votre entreprise particulière vous rendra des services éminents. Tout le monde, d'ailleurs, s'entend sur ce point.

D'autre part, même si l'acquisition d'un nouveau tracteur ne semble pas urgente, 1951 n'en constitue pas moins une excellente année pour vous prémunir sous ce rapport. En ce moment, le tracteur usagé trouve facilement preneur. Par contre, il vous sera relativement facile de vous pro-

curer un nouveau modèle. Sans doute, l'an prochain ou dans deux ans, n'auriez-vous pas de difficulté à vous défaire profitablement de votre véhicule usagé, mais alors, seriez-vous encore en mesure d'obtenir, comme cette année, exactement le modèle que vous désirez ?

"Un tiens, dit le proverbe, vaut mieux deux tu l'auras". Jamais dicton ne saurait mieux s'appliquer qu'au cas des tracteurs en 1951. Nous savons ce qu'on nous offre en ce moment... mais nous ne savons rien de précis en ce qui concerne l'avenir, sauf que les conditions pourraient difficilement être plus propices qu'à l'heure actuelle.

Pour des précisions plus complètes

Nous ne prétendons pas donner ici, cela va de soi, des spécifications complètes pour chacun des modèles de tracteurs illustrés. Cette section spéciale annuelle n'a pour objet, nous l'avons dit, que de vous donner un bon aperçu des diverses catégories actuellement sur le marché, et il est évident que vous n'arrêterez pas un choix définitif sans plus de détails. Ces détails, les dépositaires et les distributeurs des différents manufacturiers se feront un plaisir de vous les donner. Vous pouvez de même, dans la plupart des cas, obtenir une démonstration pratique du modèle de tracteur qui semble le mieux approprié à vos besoins particuliers.

Il y a également la question nécessairement importante des prix. Si nous ne nous sommes pas arrêtés à cette considération

primordiale, c'est que ces prix peuvent varier selon les conditions et les régions, et selon que vous payez comptant ou par versements.

A ce propos, il paraît opportun de bien spécifier qu'il n'est pas toujours capital d'avoir tout l'argent en main pour acheter un tracteur. La plupart des fournisseurs mettent à la disposition de leurs clients des plans de finance à faible taux d'intérêt.

Enfin, et l'on nous pardonnera de revenir sur ce point, nous ne prétendons pas qu'il faille à tout prix acheter un tracteur ! Acheter une chose dont on n'a pas besoin, c'est toujours trop cher. Mais, et c'est notre dernier mot... si vous avez besoin d'un tracteur neuf, la situation ne sera jamais plus favorable que 1951 pour cette acquisition...

PAS DE LAVAGE PAS D'ESSUYAGE CE SOIR!

le Nouveau Dreft Fait les deux et la vaisselle brille

...VOUS NE FAITES QUE RINCER

Même les chaudrons et les casseroles reluisent!

VOUS NE LAVEZ PAS . . . Laissez simplement tremper la vaisselle dans la mousse tiède de Dreft pendant 2 minutes. Dreft détache la graisse et les aliments. Tout ce que vous avez à faire c'est de rincer la vaisselle, en lui donnant un coup de torchon là où c'est nécessaire, et presto! La vaisselle est faite!

VOUS N'ESSUYEZ PAS . . . Le Nouveau Dreft à l'action automatique ne laisse pas de pellicule grasse. Il nettoie si bien la vaisselle, qu'elle brille—même sans essuyage.

VOUS NE FROTTEZ PAS . . . Même les casseroles et les chaudrons se nettoient au trempage. L'action étonnante de Dreft attaque la graisse . . . et l'enlève sans récurage.

CONSEIL DE BEAUTÉ! Le Nouveau Dreft est tellement doux, qu'il laisse toujours vos mains merveilleusement blanches et douces!

Dreft est la marque de commerce d'un détergent spécial fabriqué par Procter and Gamble.



Pas de Lavage
Pas d'Essuyage, ce soir!
Pas de Lavage
Pas d'Essuyage,
ce soir!

Le Dreft Magique
Est Automatique!
Pas de Lavage
Pas d'Essuyage
Ce soir!

IL EST VRAIMENT MAGIQUE . . . IL EST AUTOMATIQUE

ÉPATANT POUR LAYER
L'ÉQUIPEMENT LAITIER!



Dreft lave tout l'équipement laitier plus vite!
Élimine les grumeaux de lait,
le limon et la graisse!



Pour la Ferme, Achetez Dreft,
en paquet Economique Géant!

Cette année, c'est une autre histoire

C'est vrai, cette année, ce n'est pas comme dans le passé. D'abord, le marché anglais est fermé au bacon canadien, du moins pour 1951. Les raisons de cette attitude de Londres, c'est sir Andrew Jones, représentant du Ministère britannique des Vivres, qui les a données lors du congrès annuel du Conseil Canadien des Maisons de Salaison, tenu à Winnipeg en janvier dernier. Voici ce qu'il disait:

"Récemment, nous avons offert à Ottawa d'acheter cette année 135 millions de livres de bacon au prix de \$29.50 les cent livres mais les autorités canadiennes ont trouvé ce prix trop bas. Malheureusement, il nous est impossible de payer plus sans risquer d'ébranler la stabilité financière à laquelle nous visons et que nous atteindrons bientôt. Veuillez croire que le gouvernement britannique est désireux d'acheter votre bacon, mais c'est impossible pour le moment".

Ce mot de sir Andrew Jones mettait un point final aux historiques contrats anglo-canadiens pour le bacon. Du 1er novembre 1939 au 31 décembre 1950, le Canada a expédié à l'Angleterre 3,876,300,000 livres de bacon d'une valeur de plus de \$375,000,000. Pour notre porc, la Grande-Bretagne était devenue un débouché naturel.

L'industrie porcine canadienne se ressentira-t-elle de la perte de ce marché? Nous ne le croyons pas, pour les raisons suivantes:

1—L'an dernier, sur une production totale de près de 1 milliard de livres de viande de porc, nous n'avons pu expédier que 31.3 millions de livres à l'Angleterre, alors que les contrats stipulaient 60 millions de livres.

2—La consommation domestique du porc ayant doublé depuis dix ans, le Canada est maintenant notre meilleur marché.

3—Au Canada, aux Etats-Unis et dans quelques autres pays, nous pouvons obtenir plus pour notre porc que les 29½ cents la livre que nous offrait l'Angleterre. En janvier 1951, sur le marché de Montréal, les carcasses de porcs classés A se vendaient de \$33.75 à \$34.00 les cent livres tandis que le prix des B1 variait de \$33.35 à \$33.60. Au cours de la deuxième semaine de février, le prix des A était porté à \$35.00 (A ces prix, il faut ajouter une prime de \$2.00 pour les porcs A et une prime de \$1.00 pour les B1).

La production ne devrait pas augmenter

En 1950, le Canada a produit tout près de 5 millions de porcs, soit une augmentation de 10% sur 1949. Dans Québec, avec une production de 1,014,799 porcs, l'augmentation a été de 19.6%. Cette année, on prévoit que la production se maintiendra au même niveau avec toutefois la possibilité d'une légère augmentation dans Québec.

Qui achètera notre porc?

Pour un produit de qualité — c'est bien le cas du porc canadien — il y a toujours une bonne demande. Et lorsque la demande est forte, les prix sont intéressants. Voilà, en résumé, ce qui se produira cette année.

Le consommateur canadien étant aujourd'hui le meilleur client des producteurs de porc, le marché domestique accapara le gros de la production. Quant au reste, la qualité même du produit y pourvoira. Au cas de surproduction, n'oublions pas que le marché américain nous est ouvert et que notre porc est d'une qualité supérieure à celui produit aux Etats-Unis. Actuellement, le prix du porc canadien se compare au prix du porc américain.

A quel prix?

En 1950, malgré un début plutôt lent, l'année a été bonne et les pronostics pour l'an dernier étaient loin d'être aussi encourageants qu'ils le sont cette année.

Pour 1951, le gouvernement fédéral a fixé à \$32.50 les cent livres le prix de plancher pour les flèches Wiltshire de première qualité, ce qui correspond à un prix de carcasse de 25 à 26 cents la livre. Mais ce n'est là qu'un minimum qui, d'ailleurs, a été largement dépassé depuis le début de l'année. En janvier dernier, les porcs A se sont vendus jusqu'à \$34.00 et les B1 \$33.60. Au milieu de février, ces prix étaient majorés d'environ \$1. les cent livres. Ne trouvez-vous pas que la situation est encourageante?

En général, les prix demeureront fermes tout au cours de l'année, avec toutefois de légers fléchissements probables en octobre, novembre et décembre.

Pourquoi cet optimisme?

Cette année, tout comme l'an dernier, le commerce des viandes au Canada sera fortement influencé par celui des Etats-Unis où l'on prévoit que la demande sera encore plus forte qu'elle ne l'a été en 1950. On peut donc s'attendre que le boeuf et le mouton canadiens seront les bienvenus de l'autre côté de la frontière. Même si l'on exportait moins de boeuf cette année, ce n'est pas tout de suite que les effets se feraient sentir. Il faudrait d'abord rebâtir à leur niveau de 1945 les troupeaux décimés de l'Ouest, ce qui ne se fera pas avant quelques années.

A moins de changements tout-à-fait imprévisibles, l'élevage du porc au Canada sera encore plus payant que l'an dernier.

Derniers conseils

Tout à l'heure, on parlait de fléchissement possible des prix en octobre, novembre et décembre. Généralement, c'est à cette époque de l'année que les arrivages dans les postes d'abattage sont les plus

(Suite à la page 85)

25% Plus de Crème Plus de Profits



Si vous écrémez à la main... si vous utilisez une écrémeuse à eau... ou une ancienne écrémeuse centrifuge inefficace... il est de toute probabilité qu'une nouvelle Ecrémeuse De Laval vous donnera 25% plus de crème de votre lait. Cette crème sera de première qualité et vous en obtiendrez un meilleur prix. Pourquoi réduire volontairement votre revenu lorsque vous pouvez facilement l'augmenter d'au moins 25%? Une nouvelle Ecrémeuse De Laval se paie d'elle-même par le revenu supplémentaire qu'elle vous apporte... et elle continuera à vous rapporter davantage pendant des années. Il y a une Ecrémeuse De Laval d'un modèle et d'une capacité convenant à chaque besoin et à chaque bourse... il y en a une qui vous conviendra exactement. Voyez votre dépositaire De Laval des aujourd'hui.

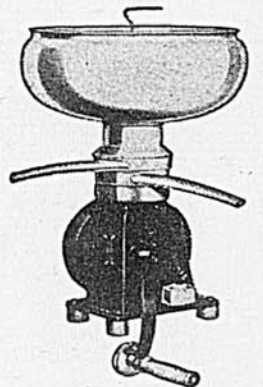

Ne croyez pas que l'Ecrémeuse De Laval, la meilleure que vous puissiez acheter, soit trop dispendieuse pour vous. L'Ecrémeuse De Laval coûte moins par année d'usage... et la série des Ecrémeuses De Laval Junior est dans le domaine des plus bas prix.

PAIEMENTS FACILES



LA CIE DE LAVAL LTÉE
 PETERBOROUGH
 Québec • Montréal
 Winnipeg • Vancouver • Moncton

La Cie De Laval Ltée, Dépt Q-60, 135, rue Saint-Pierre, Montréal, P.Q.
 Veuillez m'envoyer votre littérature concernant:
 — L'Ecrémeuse De Laval série Standard Mondiale
 — L'Ecrémeuse De Laval série Junior Electro
 — L'Ecrémeuse De Laval série Junior
 Nom.....
 Adresse.....

NOUVELLE TRAYEUSE SPEEDETTE DE LAVAL STERLING

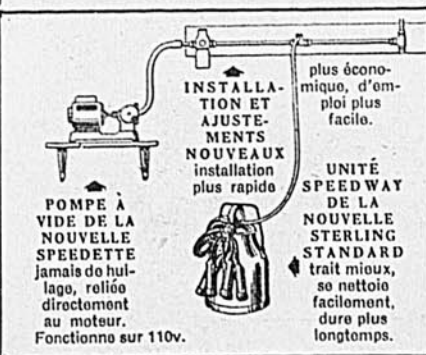

Spécialement pour celui qui trait huit vaches ou moins!
 La nouvelle Speedette De Laval Sterling est destinée spécialement à celui qui traite 8 vaches ou moins. Vous pouvez vous la payer... vous ne pouvez vous en passer! Avec 8 vaches, elle vous épargnera 54 jours de travail par année, fera la besogne en moitié moins de temps, produira un lait plus abondant et plus propre. Voyez-la sans tarder!

LES CHAUSSETTES DE TRAVAIL Penmans

ONT TOUT CE
QU'IL FAUT

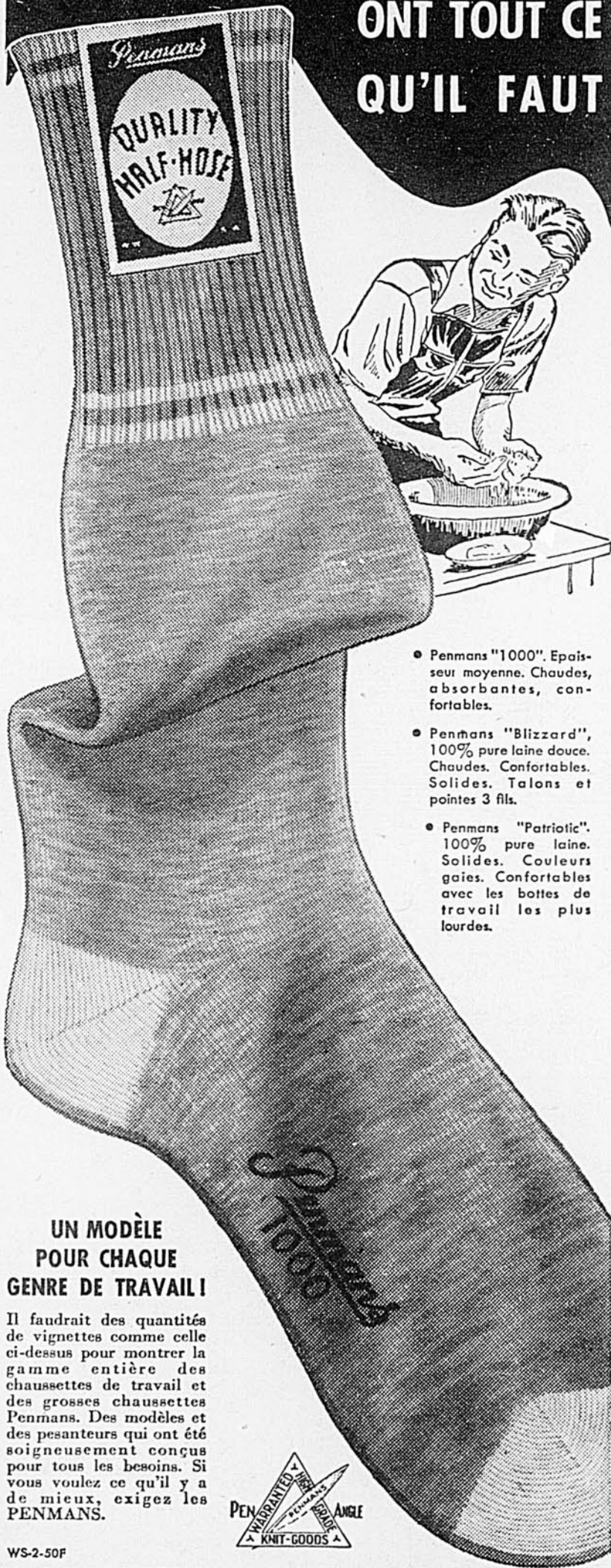

- Penmans "1000". Epaisseur moyenne. Chaudes, absorbantes, confortables.
- Penmans "Blizzard", 100% pure laine douce. Chaudes. Confortables. Solides. Talons et pointes 3 fils.
- Penmans "Patriotic". 100% pure laine. Solides. Couleurs gaies. Confortables avec les bottes de travail les plus lourdes.

UN MODÈLE POUR CHAQUE GENRE DE TRAVAIL

Il faudrait des quantités de vignettes comme celle ci-dessus pour montrer la gamme entière des chaussettes de travail et des grosses chaussettes Penmans. Des modèles et des pesanteurs qui ont été soigneusement conçus pour tous les besoins. Si vous voulez ce qu'il y a de mieux, exigez les PENMANS.



WS-2-50F

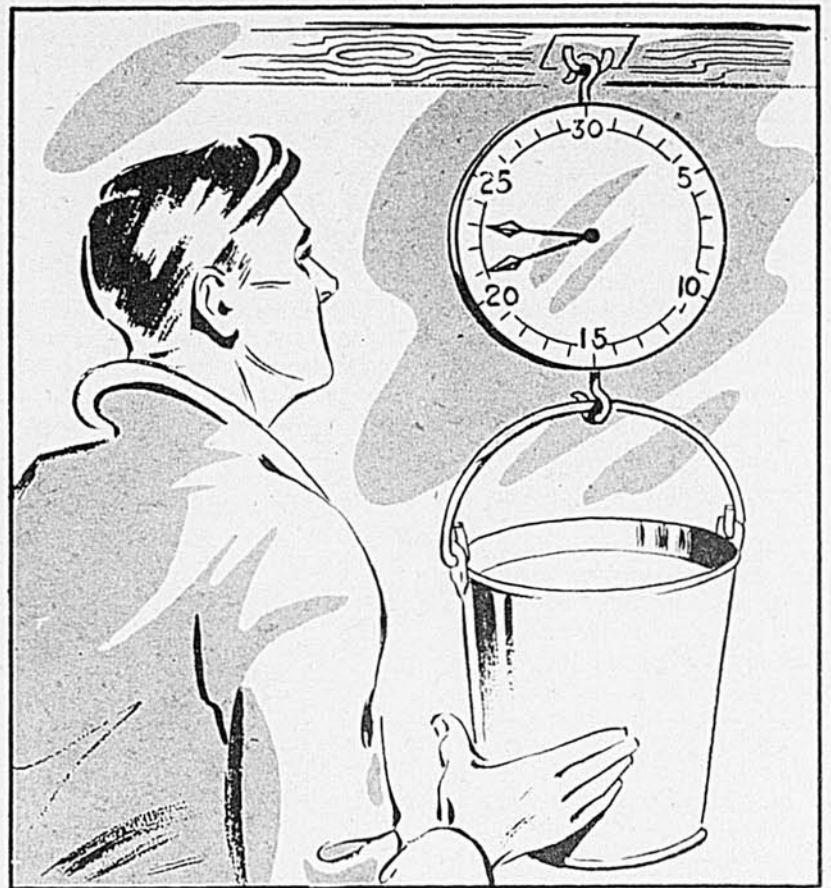

UN MOYEN D'AUGMENTER

par MOÏSE COSSETTE,
agronome

DE tous les parasites qu'on peut rencontrer dans une étable, les plus indésirables ne sont pas ceux auxquels on fait généralement la lutte. Les parasites qui coûtent le plus cher au cultivateur sont ces vaches "supposées laitières" qui, ne payant à peine ou pas leur nourriture, vivent aux dépens des autres dont la production pourrait être passable.

Il est un fait qu'il faut se hâter de reconnaître: il y a des vaches qui sont faites "laitières" et il y en a d'autres (beaucoup trop) qui ne donneront jamais assez de lait pour être payantes. La petite vache pour qui c'est un exploit de "remplir sa chaudière à quatre doigts du bord" une ou deux fois par année, serait bien plus payante si on la vendait pour la boucherie car une bonne "vache à lait" donne beaucoup de lait et sa saison de production est plus longue que les deux mois où l'herbe est abondante. C'est une bien mauvaise mesure de d'apprécier la valeur d'un cultivateur par le nombre de vaches qu'il "tire"; dans ce domaine, la quantité ne peut pas suppléer à la quantité et il y a toute une différence entre les profits que laissent par exemple, 40,000 livres de lait selon que cette quantité est produite par 10 vaches de 4,000 livres ou par 5 vaches de 8,000.

Nous avons déjà prouvé ces avancés dans des articles précédents et il serait trop primaire de répéter que plus une vache donne de lait,

plus elle est profitable. Ce que nous voulons faire ici, c'est attirer l'attention de celui qui se plaint de ses "payes de lait" toujours trop petites et qui trouve peu d'intérêt à traire des vaches qu'il ne fait pour ainsi dire, qu'"égoutter" la majeure partie de l'année.

Il y en a beaucoup de ces cultivateurs parce qu'avec une production moyenne pour la province dépassant seulement de quelques centaines les 4,000 livres de lait par année, il y a beaucoup de vaches qui payent difficilement leur nourriture.

Vous êtes-vous déjà donné la peine d'additionner à la fin de l'année les quantités de lait qui apparaissent sur vos "remises"? Vous seriez surpris de la moyenne que cela fait pour chaque vache! Savez-vous quelles sont vos bonnes vaches? Vous le croyez, mais vous n'en serez certain que le jour où vous ferez la dernière addition après avoir pesé le lait de chaque vache pendant une année entière. C'est bien beau de dire que "caillette" est votre "meilleure" parce qu'il lui arrive d'emplier sa chaudière "jusqu'aux oreilles" mais elle peut n'être aussi gentille qu'un mois par année alors que ce sont ses soeurs qui la font vivre tout le reste de l'année.

C'est une chose décidée: si vous voulez avoir de plus belles "payes de lait", vous voudrez avoir de meilleures vaches et comme vous voulez y aller "tranquillement mais sûrement" vous voudrez commencer par

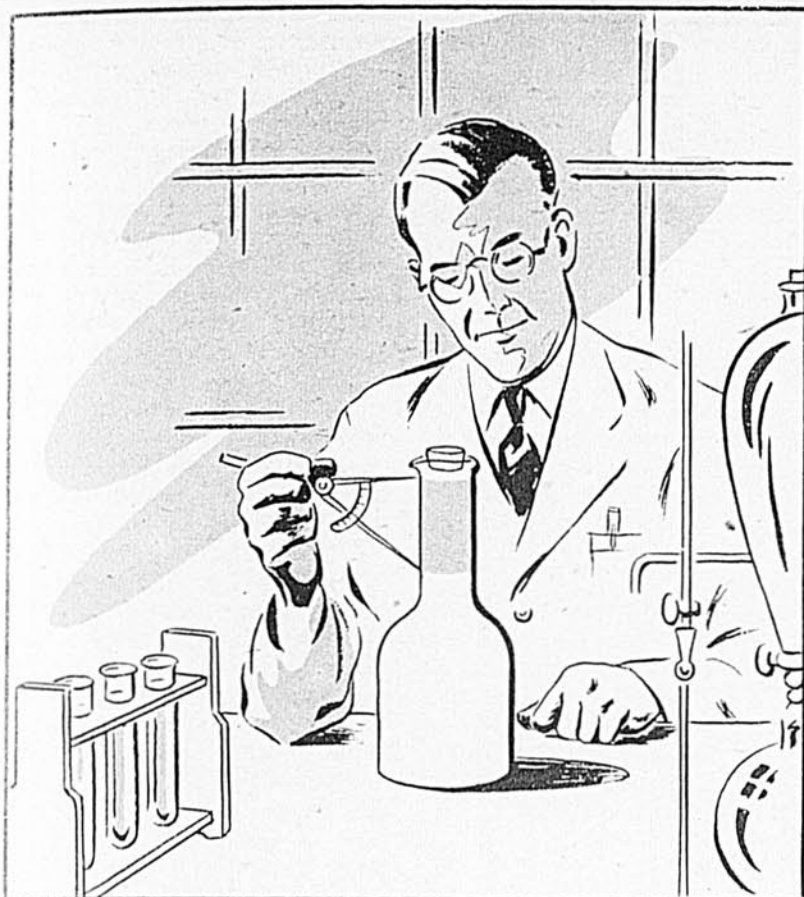

VOS PAGES DE LAIT...

Peser le lait de ses vaches et faire faire l'épreuve de gras, ce sont deux choses élémentaires pour un cultivateur qui veut améliorer son troupeau. Le Contrôle Laitier Postal lui en fournit gratuitement l'occasion.

connaître la production de chacune de vos vaches afin de vous débarrasser avec sagesse de celles qui ne sont pas payantes. Connaître la production d'une vache c'est ce qu'on appelle faire du contrôle laitier et éliminer les "pensionnaires", c'est ce qu'on appelle faire de la sélection. Les deux pratiques vont de pair et elles sont à la base non seulement d'une production accrue mais aussi d'une production laitière plus économique. Les aliments coûtent trop cher pour qu'on les serve à des bêtes qui n'ont pas la capacité de les transformer en lait.

Au services des cultivateurs moyens

Il est tout-à-fait anormal que seuls les propriétaires de troupeaux de race pure profitent de cette arme efficace qu'est le contrôle laitier alors que ceux qui en auraient le plus besoin, les éleveurs d'animaux croisés s'obstinent à l'ignorer.

Ne nous attardons pas à décrire une situation qui a existé jusqu'aujourd'hui parce que les choses vont changer. En effet, celui qui ne fait pas d'argent avec ses vaches voudra connaître les avantages du "Contrôle laitier postal", un service que le Ministère provincial de l'Agriculture met à la disposition de tous les propriétaires de troupeaux croisés et qui demande aussi peu d'efforts que d'argent.

Depuis qu'il a été organisé en 1933, c'est à peine si 1,300 cultivateurs ont daigné profiter des avan-

tages que ce service a toujours offerts; il y a eu jusqu'ici environ 2,500 contrôleurs tous les ans et le nombre de vaches sous contrôle pouvait aller jusqu'à 30 ou 40,000 par année. Le peu d'intérêt des cultivateurs à l'égard du Contrôle laitier postal n'est pourtant pas imputable à un défaut d'efficacité du service lui-même parce qu'il y a actuellement des troupeaux dont la production moyenne est passée de 4,000 à 8,000 livres de lait par année grâce au contrôle laitier postal; il n'est pas imputable non plus à son coût élevé parce que alors qu'il en coûte au contrôleur seulement \$2 par année, les frais totaux peuvent coûter au Gouvernement de \$3 à \$4 par vache, par année. Enfin, le manque d'intérêt n'est pas imputable au surcroît de travail qu'il occasionne car tout ce que le cultivateur a à faire est de peser le lait de chaque vache seulement trois jours par mois. Il est maintenant reconnu que la pesée, trois jours par mois, donne d'aussi bons résultats que la pesée de tous les jours, telle qu'on la pratique sous le système du contrôle laitier fédéral, un système de contrôle que seuls les éleveurs d'animaux de race pure peuvent adopter.

La part du Ministère

Voici ce que fait le Ministère de l'Agriculture afin de faciliter la tâche aux contrôleurs: 1.—Il fournit la balance "romaine" et toute la pa-



UN CULTIVATEUR confiant en l'avenir

On l'appelle "Jos-Tranquille". Ce n'est pas tellement qu'il se désintéresse des soucis normaux de l'administration d'une ferme, — c'est qu'il a appris à quel point la protection de la Canada Life peut tranquilliser l'esprit.

Des milliers de cultivateurs canadiens sont allés de l'avant avec confiance dans l'exploitation de leur ferme et de leur cheptel — parce qu'ils ont eu confiance en la Canada Life.

Ils ont découvert, comme vous le découvrirez, que la protection de la Canada Life produit deux résultats: elle allège les soucis quotidiens et elle donne un sentiment croissant de sécurité pour l'automne de la vie.

Parlez de votre avenir au représentant de Canada Life.

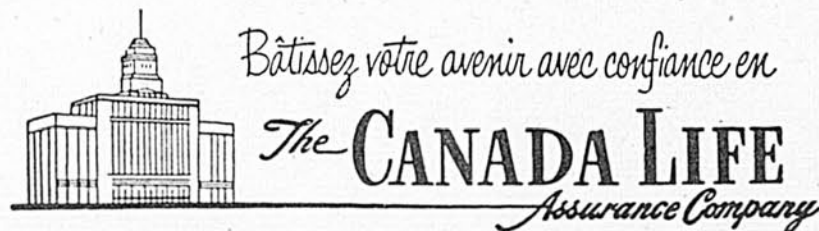

Une cheminée de "toute sûreté" qui CONCOURT À PRÉVENIR LE FEU À LA CAMPAGNE

Protégez votre maison contre le feu en installant une

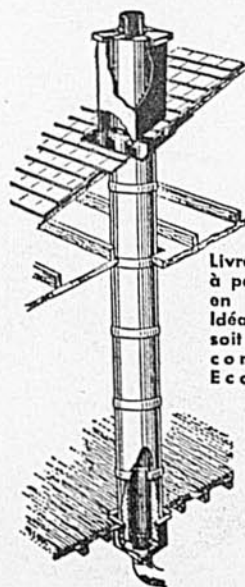

Livrée toute prête à poser. S'installe en toute saison. Idéale, quel que soit le genre de combustible. Économique.



C. A. McROBERT & SON, LTD. Dépt LB
King's Park Road (St-Laurent), Montréal, P.Q.
Veuillez m'envoyer tous renseignements et devis sur la cheminée Van-Packer.
Nom.....
Adresse.....

pétier nécessaire à la pratique du contrôle; le contrôleur n'a qu'à inscrire ses pesées.

2.—Il n'est pas suffisant de connaître la production en lait d'une vache pour en déterminer la valeur parce que la teneur de ce lait en gras est tout aussi importante. C'est la production en gras qui est payante. A cette fin, le Ministère fait parvenir tous les mois au contrôleur les canettes dans lesquelles les échantillons de lait de chaque vache seront retournés. Le contrôleur n'a même pas de frais de poste à payer.

3.—Quand les techniciens auront complété les épreuves de gras et transposé les pesées des trois jours sur le mois entier, le contrôleur recevra tous les mois un rapport de la production laitière et beurrière de chacune de ses vaches pour le mois écoulé.

4.—Quand l'une des vaches aura terminé sa lactation, le Ministère fera parvenir le rapport établissant sa production totale et quand toutes les vaches seront taries, un rapport final suivra pour dire au contrôleur quelle est la moyenne de production annuelle de son troupeau. Avec tous ces rapports, le cultivateur saura où il en est et où il s'en va; il connaîtra quelles sont les vaches qu'il faut

garder et celles qu'il est urgent de liquider; il aura enfin les renseignements nécessaires pour procéder à la sélection de son troupeau et au choix des jeunes sujets qui seront ses vaches des années à venir et à partir desquelles il "se montera" un troupeau qui vaudra la peine d'être gardé.

Pas si compliqué que ça

Les engagements que prend le cultivateur qui commence à faire du contrôle laitier postal sont loin d'être proportionnels aux bénéfices qu'il va en retirer. En effet, le contrôleur doit d'abord payer une contribution annuelle de \$2, ce qui est bien peu si on considère qu'il en coûte au Ministère de \$3 à \$4 par vache qui est sous contrôle; il doit aussi contrôler toutes les vaches de son troupeau, tout le temps que dure leur lactation; il doit peser, matin et soir, trois jours par mois (les 10, 20 et 30), la traite de chaque vache et inscrire ces pesées sur une feuille qui lui est fournie à cette fin; une fois par mois, à l'arrivée des canettes, il doit aussi prélever un échantillon de lait (traite du matin et du soir) de chacune de ses vaches; il doit retourner la boîte de canettes en y incluant la feuille de pesée du

mois précédent. Enfin, puisque le contrôle laitier n'a sa raison d'être que pour l'amélioration de la valeur laitière du troupeau et que toute amélioration sérieuse est faite de l'élimination des "pensionnaires" et de l'élevage de jeunes sujets de réelle valeur, le contrôleur doit posséder ou du moins faire usage d'un taureau de race pure.

Comment s'y prendre?

Le service du Contrôle laitier postal a été réorganisé dernièrement afin de pouvoir servir un plus grand nombre d'éleveurs. Tous les propriétaires de troupeaux croisés qui veulent sérieusement améliorer leur sort voudront sûrement se joindre à ceux qui profitent déjà des avantages de ce système.

Comme il est important pour avoir la production totale de chaque vache de commencer le contrôle dès le début de la lactation il est aussi important de faire tout de suite les démarches nécessaires afin que, au moment du vêlage, vous soyez prêts à commencer le contrôle.

Ce que vous avez à faire, et tout de suite, c'est de communiquer d'une façon ou d'une autre avec votre agronome de comté pour lui dire

vos intentions d'entrer dans le "Contrôle laitier" postal. Votre agronome de comté est toujours l'homme à consulter; en plus de vous donner tous les renseignements dont vous aurez besoin et les conseils appropriés, il vous fournira la formule d'application. Vous n'aurez plus alors qu'à remplir soigneusement cette formule d'application et à faire parvenir à l'adresse suivante: Service de l'Industrie Animale, Ministère de l'Agriculture, Québec.

Et le jour où vous aurez commencé à faire du contrôle laitier, vous porterez plus d'intérêt à votre entreprise, vous suivrez votre affaire de plus près. De cette façon vos "pays de lait" seront plus belles non seulement parce que vous améliorerez votre troupeau mais aussi parce que vous voudrez ne suivre sur votre ferme que des bonnes méthodes. Avec les années, vos voisins vous considéreront parmi l'élite des cultivateurs parce qu'ils auront constaté ce que vous constatez vous-même: les cultivateurs qui "portent" beaucoup de lait sont généralement de bons cultivateurs sur toute la ligne.

350 à 400 bottes à l'heure DES HEURES D'AFFILÉE

Préférée par les Cultivateurs pour '51
Quand il s'agit de rendement suprême—de rendement soutenu—aucune autre botteuse ne peut rivaliser avec la New Holland "77"!

Avec cette botteuse, vous pouvez ramasser, comprimer, trancher et botteuse jusqu'à 7 bottes par minute... 10 tonnes à l'heure... avec un seul homme au travail.

Et vous obtenez ce rendement tous les jours, du matin au soir. Car la "77" est aussi robuste qu'elle est rapide, étant fabriquée par la maison qui est en tête quant à la production de machines pour récolte des fourrages—New Holland—la première et la plus importante maison de ramasseuses-botteuses automatiques.

Quand vous pensez aux botteuses, rappelez-vous que New Holland fabrique la botteuse au plus grand rendement qui soit. C'est pourquoi

les cultivateurs, devant les frais de production élevés et la rareté de la bonne main-d'œuvre, achètent plus de New Holland "77" que de toute autre marque de botteuse.

Voyez ces remarquables caractéristiques de la New Holland!

En plus de sa capacité extraordinaire, la New Holland "77" vous offre les caractéristiques suivantes conçues pour la ferme—sans frais supplémentaires:

1. Action Rapide—Jusqu'à 7 bottes par minute. Aide à "devancer" la pluie.
2. Bottes Liées sous Compression—ceci signifie plus solidement liées. Rien qui dépasse.
3. Nouveaux Inversés "Anti-Clog" pour diminuer le nombre de bottes manquées. Le blocage est éliminé, parce que les brins hachés tombent sans toucher aux engrenages.
4. Griffes "Freeway" Sûres—montées sur le côté au lieu d'être dessous, pour plus grand dégagement au sol et prévenir les obstructions.
5. Emballeur du Type Tampon pour le Foin—donne des bottes uniformes, conserve les feuilles bourrées de protéines.
6. Glissière "Roll-Away" pour les Bottes, ce qui permet des andains plus rapprochés.

Préférée par les Cultivateurs pour '51—Une heure de travail pour la botteuse "77"—à toute heure! Jusqu'à 7 bottes par minute... 10 tonnes à l'heure... un seul homme suffit avec cette merveilleuse New Holland. Si vous avez le foin, la "77" a la capacité voulue!

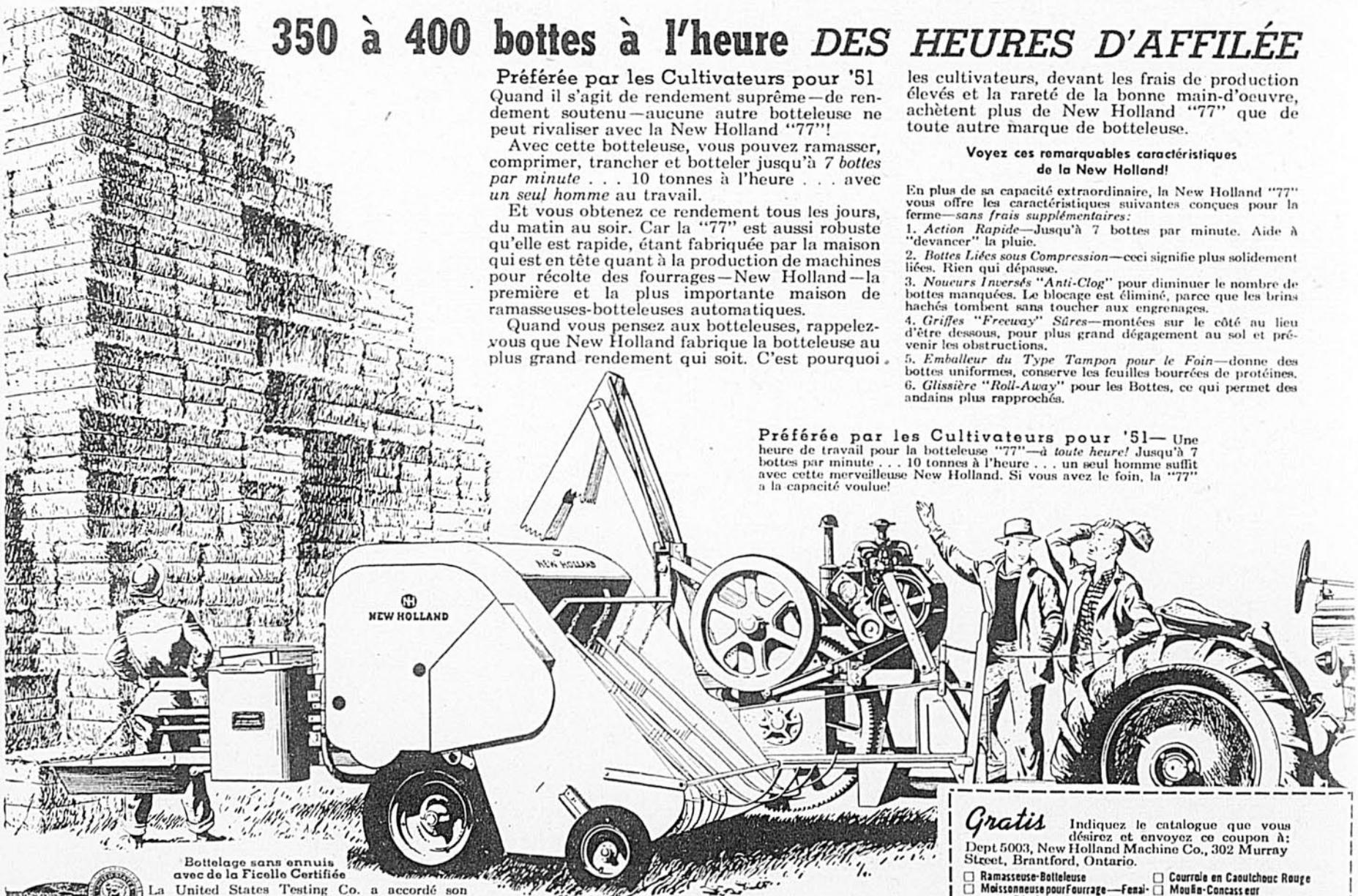

Bottelage sans ennui avec de la Ficelle Certifiée

La United States Testing Co. a accordé son Sceau d'Approbation à la Ficelle New Holland—la ficelle qui satisfait aux prototypes rigoureux d'uniformité, de qualité et de solidité. Tous les cultivateurs s'accordent à dire qu'il n'y a pas de meilleure ficelle, quelle qu'en soit le prix.



NEW HOLLAND

New Holland Machine Company, New Holland, Pa.
Filiale de la Sperry Corporation
Brantford • Des Moines • Kansas City • Minneapolis

"EN TÊTE QUANT AUX MACHINES POUR RÉCOLTE DE FOURRAGES"

Gratis Indiquez le catalogue que vous désirez et envoyez ce coupon à:
Dept 5003, New Holland Machine Co., 302 Murray Street, Brantford, Ontario.

- | | |
|---|---|
| <input type="checkbox"/> Ramasseuse-Botteuse | <input type="checkbox"/> Courroie en Caoutchouc Rouge |
| <input type="checkbox"/> Moissonneuse pour Fourrage—Fensaison ou Récolte en Rangées | <input type="checkbox"/> Mouton-Concasseur |
| <input type="checkbox"/> Souffleur pour Fourrage | <input type="checkbox"/> Faucheuse Tractée |
| <input type="checkbox"/> Wagon de Ferme | <input type="checkbox"/> Egrenuse Cyndrique pour Blé d'Inde |
| <input type="checkbox"/> Ficelle pour Botteuse | <input type="checkbox"/> Scie Portative pour Tracteur |
| <input type="checkbox"/> Charge-Bottes | <input type="checkbox"/> Malaxeur pour Usage Général |
| <input type="checkbox"/> Râteau avec Décharge Latérale | <input type="checkbox"/> Eplucheuse-Egrenuse |

Nom _____
Rue ou R.R. _____ Arpents Cultivés? _____
Ville _____ Comté _____ Province _____

naires. On mettra le foin en silo quand la température n'est pas favorable, pour résoudre un problème d'espace (grange trop petite) pour hâter la récolte surtout si on a de grandes étendues, pour récupérer un surplus d'herbe que les vaches n'arrivent pas à manger au pâturage. Ces surplus de pacage mis en silo peuvent très bien être servis aux vaches durant les mois secs du milieu de l'été. Ainsi, en plus d'être à elle seule toute une méthode de conservation pour le foin, la méthode de l'ensilage de foin vert sert de soupape de sûreté pour sauver une récolte qui autrement serait perdue ou endommagée, ou encore qui ne rapporterait pas tous les profits que le cultivateur est en droit d'en attendre. En résumé cette méthode nouvelle n'exclut pas la récolte du foin séché, mais elle la complète et elle contribue à fournir à la vache laitière une meilleure alimentation.

Méthode avantageuse, mais...

Alors, nous partons du fait que le cultivateur progressif et tous les cultivateurs ouverts aux idées nouvelles ont compris que la mise en silo du foin est le seul moyen de fournir aux vaches en hiver aussi bien que pendant les périodes de sécheresse de l'été, un fourrage qui ressemble au pâturage en succulence et en valeur nutritive. Après s'être informé sur la possibilité de conserver son foin sous cette forme, le cultivateur intéressé aura appris que si son foin contient une bonne proportion de graminées, s'il est ensilé alors que le pourcentage d'humidité est entre 60 et 70 et s'il prend toutes les précautions prises avec l'ensilage de maïs, son ensilage d'herbe devrait se conserver très bien. Il aura appris aussi que, par mesure de prudence, surtout si le foin est riche en légumineuses ou si le pourcentage d'humidité n'est pas contrôlé, il est sage d'ajouter de la mélasse à raison de 60 à 80 livres à la tonne. (Les grains moulus et l'acide phosphorique servent les mêmes fins). Il aura appris encore qu'on parle actuellement de silos-tranchées où l'ensilage peut être conservé en bon état. Il aura enfin appris qu'il existe une grande variété de machines qui permettent de faire un meilleur ensilage, de le faire en moins de temps et avec moins d'effort. C'est en consultant les prix de la machine qu'il a déjà choisie qu'il a sursauté en disant: "C'est bien beau tout ça, mais il n'y en a pas un parmi nous autres qui est capable d'arriver à payer une machine ce prix-là".

Eh oui! Il y a un "mais" à la question! Et ce n'est pas sans cause puisque, en plus du tracteur que vous possédez déjà, vous aurez à payer au moins \$1500 pour le coupe-fourrage, une machine qui coupe le foin ou le ramasse une fois coupé (selon le type choisi) qui le hache et qui le souffle dans une voiture suivant à l'arrière pour être ensuite

NOURRISSEZ-LES BIEN DURANT LES 6 PREMIÈRES SEMAINES VITALES!

Vos futurs profits sur les oeufs COMMENCENT ICI!

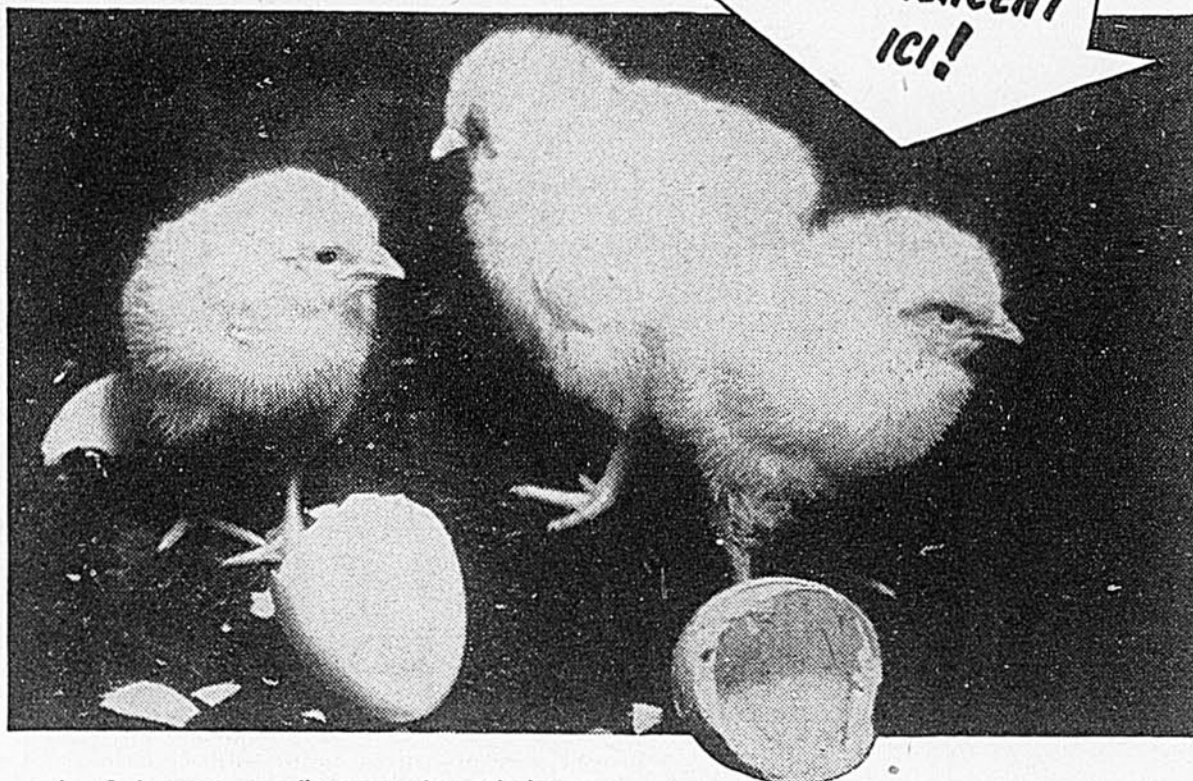

► Oui, ces 6 premières semaines vitales sont vraiment importantes. Votre ponte et vos profits futurs dépendent tellement de votre façon de nourrir et de soigner vos poussins aujourd'hui.

Partez-les bien. Servez la Moulée de début pour poussins Ful-O-Pep Quaker

à base de farine d'avoine sûre et éprouvée. Elle fournit les protéines, vitamines et matières minérales (bien équilibrées) qui forment des ossements robustes et saines pour meilleure ponte. Vous avez aussi beaucoup moins de mortalité. Les poussins Ful-O-Pep Quaker vivent pour pondre!

Voici pourquoi la Moulée de début pour poussins FUL-O-PEP QUAKER donne de meilleurs résultats que toute autre moulée pour poussins—

1. A base de nourrissante farine d'avoine
2. Avantages de la verdure
3. Facteur de protéine animale
4. La vitamine-soleil
5. Plus grossière—plus savoureuse

La Moulée de début pour poussins Ful-O-Pep Quaker donne à vos poussins un plus fort élan de croissance!



Demandez à votre vendeur FUL-O-PEP QUAKER un exemplaire GRATUIT du "GUIDE D'ALIMENTATION ET D'ELEVAGE DES POUSSINS FUL-O-PEP QUAKER".

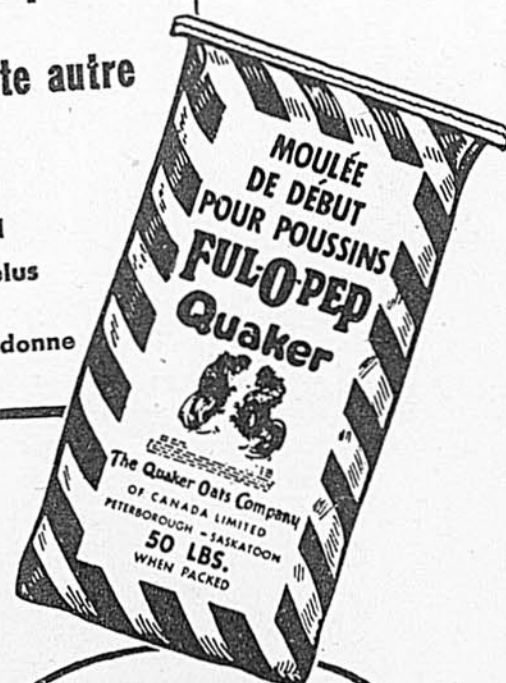

MOULÉE DE DÉBUT FUL-O-PEP QUAKER de haute efficacité POUR POUSSINS

PRÉVEZ LA COCCIDIOSE
 Protégez vos poussins dès le début avec
LA MOULÉE DE DÉBUT POUR POUSSINS FUL-O-PEP QUAKER
 spécialement médicamentée
 contenant un
MÉLANGE NITROPHÉNIDE
 Votre vendeur Ful-O-Pep Quaker peut la commander spécialement pour vous.

soufflé dans le silo. Ce souffleur peut représenter un autre \$400.

Pour celui qui n'est pas habitué à jouer dans les gros chiffres, c'est beaucoup. Il s'agit de voir si la méthode de l'ensilage de foin vert, malgré la mise de fond qu'elle nécessite, peut quand même être économique. Se poser cette question est simplement sage parce qu'il serait fou de déboursier autant de capital si on était assuré de produire la tonne d'éléments nutritifs à un coût plus élevé qu'on peut l'acheter ailleurs; il ne serait cependant pas sage de payer "tel prix" pour des éléments nutritifs contenus dans les moulées alors qu'on pourrait les produire à un coût deux fois moins élevé grâce à l'adoption de la méthode dite de l'ensilage de foin vert. On n'achète pas des machines aratoires pour le seul plaisir de se mécaniser; on achète un "coupe-fourrage" parce qu'on y voit des avantages immédiats.

Au cours des dernières années surtout, les compagnies d'instruments aratoires ont été constamment à l'affût d'idées nouvelles dans le but d'améliorer ou de trouver de nouvelles machines permettant d'économiser de la main

d'oeuvre au cultivateur, permettant de lui épargner du travail pénible et d'augmenter sa production tout en la rendant plus économique. Le "coupe-fourrage" est la réalisation de l'une de ces idées. Comment cette réalisation peut-elle tourner à votre profit?

Plus on s'en sert, moins elle coûte cher

La machine qui coûte le plus cher sur la ferme n'est pas celle dont l'achat a été le plus élevé; c'est celle qui sert le moins et le cultivateur qui mécanise sa ferme avec profit est celui qui utilise sa machinerie à sa pleine capacité.

En effet, un instrument aratoire représente une mise de fonds qui porte intérêt et c'est de plus un capital qui se déprécie tous les ans. Dans le cas de la machinerie qui sert à l'ensilage de foin, cette dépréciation et cet intérêt s'ajoutent aux frais de main d'oeuvre et de force motrice pour former le coût de production de la tonne de foin. On comprend alors facilement que pour produire une tonne d'ensilage à un prix de revient convenable, il faut que la machinerie serve pen-

dant un minimum d'heures par année. Plus on fait de tonnes d'ensilage, plus le coût de production de chaque tonne est bas.

Ainsi, à la suite d'analyse de données recueillies auprès de cultivateurs récoltant leur foin par la méthode de l'ensilage, au Michigan, on a conclu que le "coupe-fourrage", le petit modèle, devrait servir au moins 75 heures par année pour que son usage soit économique. 75 heures par année avec une moyenne de 3.3 tonnes à l'heure, c'est tout de même 250 tonnes d'ensilage. Et le tableau suivant, puisé à la même source, illustre bien que plus le "coupe-fourrage" est utilisé, moins son usage coûte cher:

No d'heures par année	Coût à l'heure	Coût à la tonne
20	18.50	5.60
40	11.50	3.49
80	8.00	2.42
320	5.40	1.64

et si la part de la main d'oeuvre et du tracteur n'était pas incluse, le coût à la tonne diminuerait encore plus rapidement avec le volume de la récolte (Ces chiffres n'incluent pas le transport ni le déchargement).

Si on peut récolter 250 tonnes d'ensilage en 75 heures, c'est que la récolte se fait rapidement. En effet, elle se fait rapidement et la méthode de l'ensilage est celle qui produit le plus de tonnes de fourrage par heure-homme de travail. En voici la preuve:

Méthode	Heure-homme par tonne
Chargement à bras.....	4.6
Chargeuse mécanique.....	3.6
Pressage sur le champ.....	2.7
Coupe-fourrage (ensilage) ..	2.3

Un coupe-fourrage pour 3 fermes

Naturellement, en raison de son coût d'achat élevé, le "coupe-fourrage" et tous les autres instruments qui l'accompagnent conviennent mieux aux grosses exploitations où toute la main d'oeuvre est payée en bel argent et les exigences fourragères de vos 10, 15 ou 20 vaches ne justifient pas l'achat d'une telle machinerie, si elle ne doit servir que sur votre ferme.

Alors, pour que le cultivateur moyen puisse tirer profit de cette méthode qui offre des avantages pour tous les genres d'exploitation, il faut à tout prix pratiquer la coopération.

NOUS PRÉSENTONS LA NOUVELLE SÉRIE DG POUR 1951

des CAMIONS "Job-Rated" DODGE

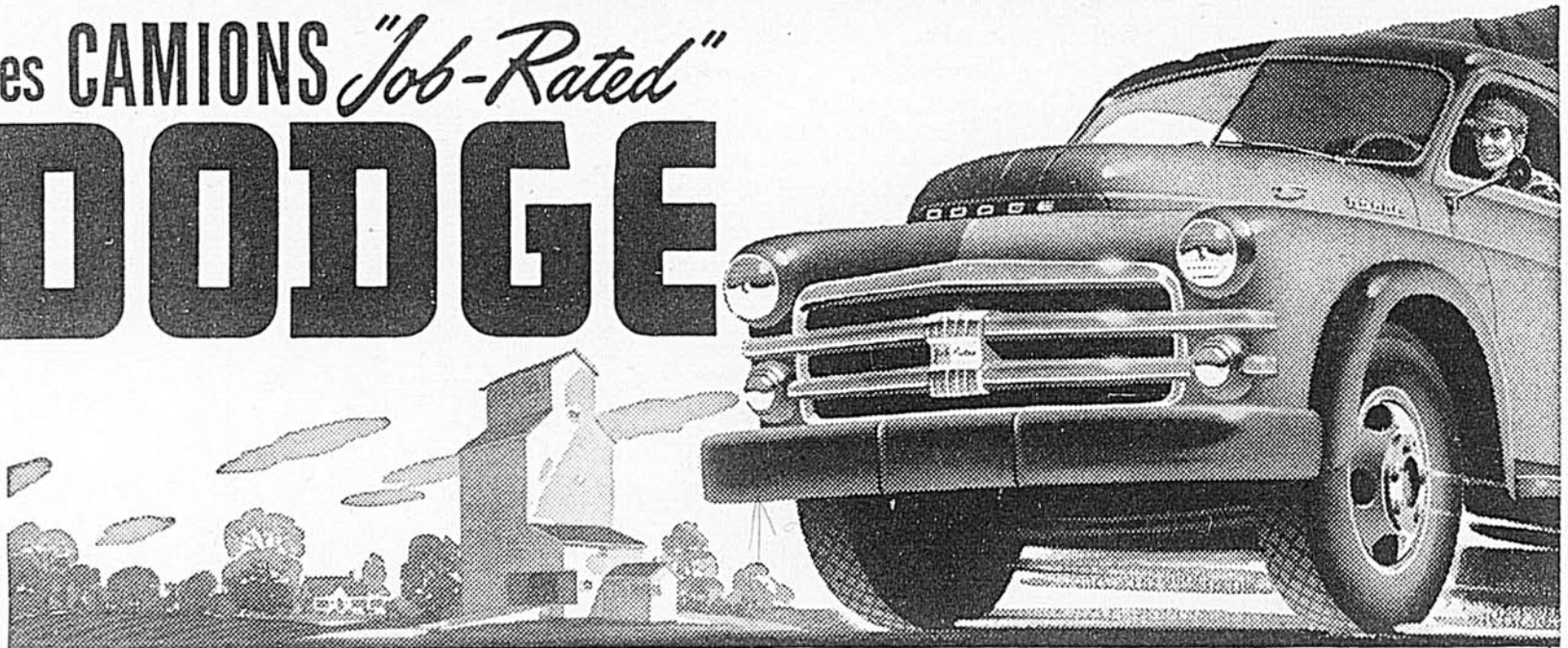

Les camions qui travaillent le plus pour les cultivateurs

Que vous ayez besoin d'une carrosserie "express", d'un camion à ridelles léger, ou d'un modèle poids lourd, il y a un nouveau camion Dodge 1951 qui fera votre affaire mieux que tout autre, parce qu'il aura été "job-rated" pour vous donner le maximum de performance, d'économie et de durée.

Ces nouveaux camions Dodge comportent plus de 50 caractéristiques nouvelles toutes prévues pour vous permettre de transporter des charges plus importantes, plus vite et plus économiquement.

Ils sont complètement nouveaux par l'apparence, offrent plus de confort, un meilleur champ visuel et une plus grande facilité de manoeuvre. Consultez votre dépositaire de camions Dodge pour plus de détails.

Le camion express de 3/4-1 tonne possède un coffre extra-grand, particulièrement bien adapté aux besoins de la ferme. Une transmission à 4 vitesses peut s'obtenir moyennant supplément, au lieu de la transmission standard à 3 vitesses.

INNOVATION!

CHARGEMENT PLUS FACILE

La hauteur du fond a été réduite grâce à l'usage d'un ressort arrière nouveau modèle—d'où, chargement plus facile.

INNOVATION!

MANOEUVRE PLUS FACILE

La nouvelle direction par vis sans fin et galet so manie plus aisément et l'angle plus confortable du volant permet de tourner plus court. La voie avant large, la direction par barre transversale et les empattements plus courts concourent à la facilité de la manoeuvre.

INNOVATION!

ALLUMAGE PROTÉGÉ

Vous partirez plus vite par temps humide car les couvercles de bougies en matière moulée empêchent l'humidité de court-circuiter les bougies.

INNOVATION!

SÉCURITÉ PLUS GRANDE

Ces nouveaux camions Dodge tout acier sont les plus sûrs du monde. Le capot surbaissé augmente la vue que le chauffeur a de la route; les freins radés en cônes agissent doucement et silencieusement; les essuie-glace alternés nettoient presque toute la surface du pare-brise.

ESSEYEZ

LA COMMANDE PAR FLUIDE

La commande par fluide rend la conduite plus facile, plus douce, moins fatigante et protège tout le mécanisme contre l'usure des chocs et des heurts. S'obtient moyennant supplément sur les modèles de 3/4-1 tonne. Saisissez la prochaine occasion de faire l'essai de la commande par fluide.

VOYEZ-LES CHEZ VOTRE DÉPOSITAIRE DE CAMIONS DODGE

En effet, si les 60 tonnes d'ensilage dont vous avez besoin ne sont pas suffisantes, peut-être qu'en collaboration avec un ou deux voisins, vous pourrez trouver à la machine assez d'heures d'ouvrage pour que son emploi devienne économique. C'est la solution qui semble la plus abordable parce que la plus pratique et elle a d'ailleurs été adoptée chez-nous. En d'autres endroits, un cultivateur un peu plus en finance s'est procuré tout l'équipement nécessaire et, pour un coût de \$8 à \$10 l'heure, soit environ \$3 la tonne, il fait la récolte de ses voisins. De même que les cultivateurs trouvent économique de posséder une presse stationnaire pour "faire du pressage" à gages, de même il pourrait aussi se trouver des gens qui feraient leur profit en louant à leurs voisins les services d'un "coupe-fourrage" qu'ils possèderaient en propre. Et si nos voisins d'Ontario possèdent actuellement 559 "coupe-fourrage", c'est que cette machine peut s'utiliser avantageusement.

Aujourd'hui, celui qui adopte la méthode de l'ensilage de son foin peut mécaniser sa récolte du commencement à la fin. Il y a le "coupe-ensilage" proprement dit qui fauche, ramasse et hache à la manière de la moissonneuse-lieuse, et il y a l'autre type qui ramasse et hache du foin ayant été auparavant fauché et mis en andain; ces "coupe-fourrage" peuvent avoir leur propre moteur ou être actionnés par le tracteur qui les tire; sur terrain plan, le même tracteur peut aussi trainer le wagon dans lequel le foin haché est déposé et ce wagon peut enfin être équipé d'un fond à glissoire qui rend son déchargement automatique. Les "coupe-fourrage" ont aussi l'avantage de pouvoir servir à la récolte du maïs à ensilage.

Les manufacturiers d'instruments aratoires n'ont sûrement pas dit leur dernier mot dans ce domaine et il est à espérer que leurs efforts se déploieront dans le but de mettre l'ensilage de foin vert à la portée du cultivateur moyen. En attendant, il n'est pas question de tout vendre la vieille machinerie pour s'acheter un "coupe-fourrage" et tout ce qui l'accompagne. Non, parce qu'il n'est pas encore conseillé de faire tout son foin sous forme d'ensilage.

En somme, en autant qu'elle est pratique sur une ferme donnée, la mécanisation de cette partie de la récolte est à considérer parce que: 1.—elle permet de tirer plus de l'heure de travail que le fermier ou l'"engagé" fournit; 2.—en ces temps où la main d'oeuvre est rare et dispendieuse, elle la rend plus efficace et plus économique; 3.—elle permet d'éliminer le dur travail, la "corvée du temps des foin" qu'il n'a jamais été intéressant de subir. 4.—Elle permet de mettre un meilleur fourrage dans la crèche des animaux, ce qui veut dire plus de lait dans la chaudière.

Le problème qu'on l'étudie! Ne dites pas que l'ensilage de foin est impossible parce que vous risqueriez d'être exclus de la catégorie des gens qui savent "penser à leur affaire".

Voici le moment de rencontrer Votre dépositaire OLIVER

Votre dépositaire Oliver peut être et désire être votre meilleur allié dans la prochaine campagne pour la production alimentaire. Il vous aidera à conserver la machinerie et les outils que vous possédez actuellement dans la meilleure condition de fonctionnement possible. C'est votre source naturelle pour les pièces de rechange et le service d'atelier. Si vous faites vérifier votre outillage dès mainte-

nant, il verra à ce qu'il soit en condition pour un effort continu durant des années à venir — et à bas prix.

Parce qu'il s'y entend en culture aussi bien qu'en machinerie, vous réaliserez que votre dépositaire Oliver est un homme pratique aussi bien qu'un conseil avisé. Lorsqu'il s'agit d'acquiescer de la nouvelle machinerie, il vous montrera ce qu'il y a de mieux en outillage agricole.

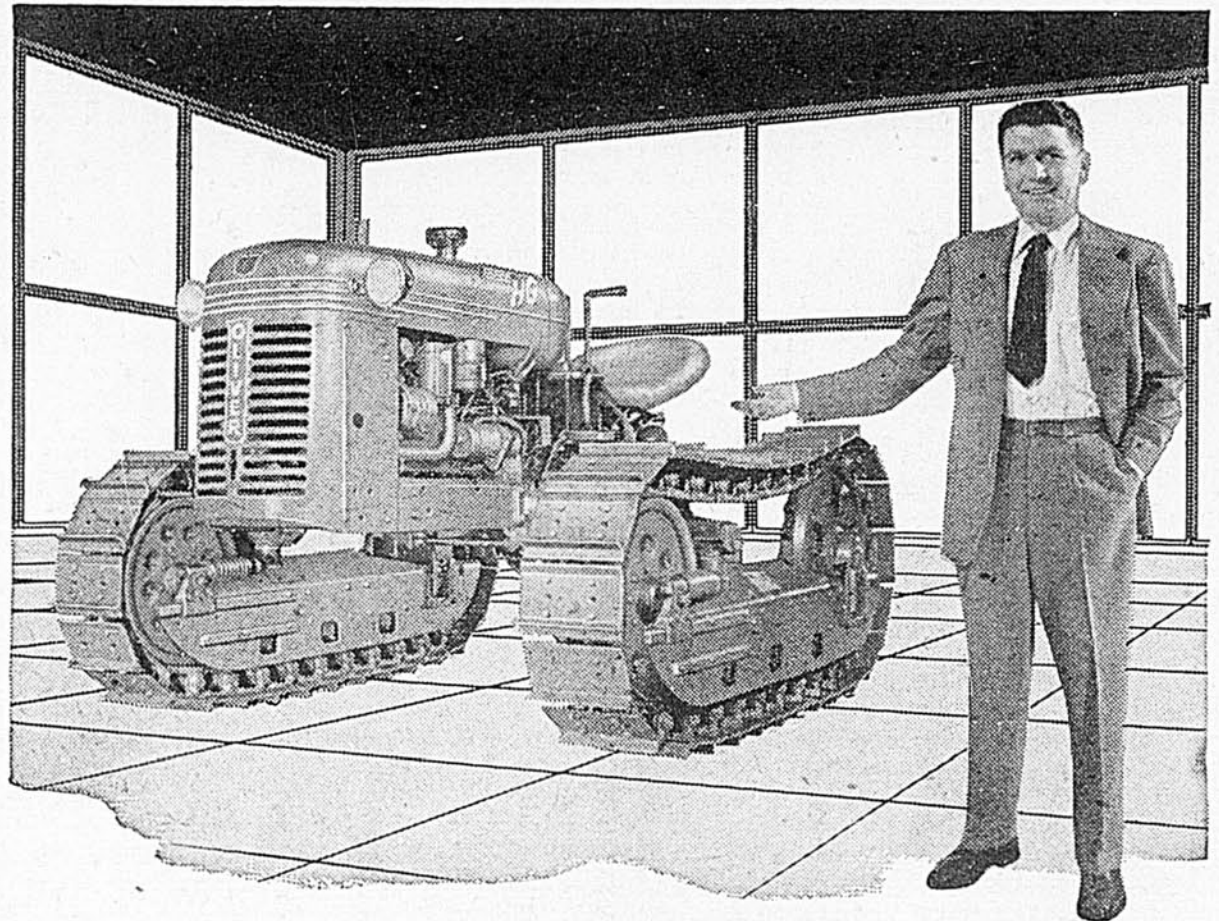

Le tracteur-chenille OLIVER modèle "HG"...

Une force motrice à toutes fins, pour toute température... pour tous les sols

Une force motrice sûre quel que soit le terrain! Un Tracteur-chenille Oliver Modèle "HG" vous assure une force de traction *supplémentaire*, une stabilité et une puissance pour tout travail à l'année en ce qui concerne les récoltes, pouvant faire tous les travaux quotidiens et ménageant votre sol de surface. Le Modèle "HG" à deux charrues est un tracteur à *toutes fins* conçu spécialement pour la culture sur les terrains accidentés, traversant facilement les cours boueuses, les terres noires... le sable ou la neige... pouvant monter, descendre et escalader les côtes abruptes.

Afin de convenir à vos exigences le tracteur Oliver Modèle "HG" est construit en quatre largeurs entre les chenilles — 31, 42, 60 et 68 pouces. Voici le genre de force motrice — plus le vaste choix d'instruments se raccordant à l'avant ou à l'arrière du tracteur qu'Oliver fabrique pour s'y adapter — voici qui vous aidera à retirer davantage d'une ferme difficile à cultiver. The OLIVER Corporation, 400 West Madison Street, Chicago 6, Illinois.

OLIVER

"LE MEILLEUR OUTILLAGE AGRICOLE"

Distributeurs Oliver pour l'Est du Canada:

Goodison Industries Limited, Sarnia, Ontario. Tracteurs Agricoles Monat-Oliver, Montréal, Québec. La Coopérative Fédérée de Québec, Montréal, Québec. Atlantic Equipment Ltd., Truro, Nouvelle-Ecosse. Barker Equipment Company, Fredericton, Nouveau-Brunswick.



The OLIVER Corporation,
400 West Madison St.
Chicago 6, Illinois.

Veuillez m'adresser votre dépliant descriptif du tracteur "HG".

Nom.....
B. de P.....
R.R.....
Prov.....

Quelle bonne tarte aux pommes!

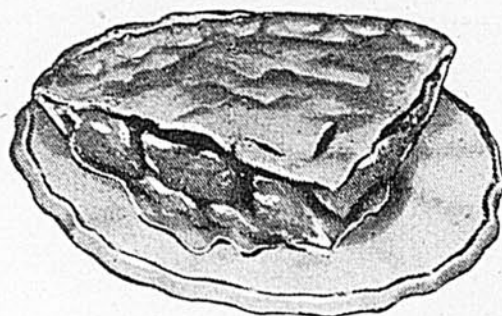

Cuite à la maison

avec la

FARINE TOUT USAGE FIVE ROSES



Votre mari et toute votre famille seront enchantés de l'exquise et appétissante tarte aux pommes à la canadienne que vous ferez vous-même, bien facilement, avec la farine tout usage FIVE ROSES.

Pour m'assurer que vous constateriez vous-même, en l'employant, toutes les hautes qualités

de la FIVE ROSES, je l'ai essayée chez moi, dans des centaines de recettes, et j'ai toujours obtenu les mêmes excellents résultats que vous obtiendrez vous-même dans votre propre cuisine. Avec la farine FIVE ROSES, vous cuirez facilement tous les mets appétissants et substantiels que l'on vous montre ici: vous les réussirez mieux, vous les rendrez encore plus tentants!

Pauline Harvey.

directrice — Cuisine Five Roses
Case postale 6400 — Montréal, P.Q.

EXIGEZ LA VÉRITABLE FARINE TOUT USAGE POUR VOTRE CUISINE

Moulue du meilleur blé dur canadien, selon un procédé secret, la FIVE ROSES est une farine de toute première qualité!

Mlle Pauline Harvey a cuit les délicieux aliments illustrés ci-contre dans sa propre cuisine et dans des conditions normales. Mlle Harvey emploie la véritable farine tout usage FIVE ROSES et la soumet à de constantes épreuves en vue de découvrir pour vous de nouvelles recettes et de meilleures méthodes de cuisson. Elle vous invite à lui écrire et à lui soumettre vos problèmes et suggestions. Votre épicier vend la FARINE FIVE ROSES en sacs de 5, 7, 24 et 98 livres. Vous économiserez beaucoup en achetant le gros sac.



FR51-5FA-REV.

Radio:

Ecoutez "Notre Pain Quotidien" avec Mme Gaudet-Smet les mardis et jeudis matin sur le réseau Trans-Québec.



Eprouvée au four pour cuisson domestique!

**LAKE OF THE WOODS MILLING COMPANY
LIMITED**

Votre Domaine, Madame

Quelques fleurs pascales

FLEURS blanches, fleurs de neige font partie du décor pascal cette année.

Il y en a de gros bouquets, un peu partout, au creux des collines, et des petits tapis au bord des routes solitaires.

Mais ces blancheurs feront bientôt place à la verdure, jeune et neuve, car le printemps est dans l'air et les carillons chantent le renouveau, la résurrection.

Le Christ passe de la mort à la vie, et dans la nature, le soleil va triompher des dernières froideurs du long hiver. Tous les projets peuvent être ébauchés, tous les espoirs sont permis.

Les toutes petites tiges vert tendre des jonquilles et des tulipes vont pointer en fines lames que nous verrons grandir et pousser magiquement.

Aux arbres, combien de bourgeons déjà.

Ce sera bientôt l'avril, la chère saison de l'éclosion des nids.

Dans l'attente des jardins fleuris et des gazouilllements d'oiseaux, les coeurs sont dans la joie. Tout ce bonheur semble si proche maintenant, il vient par la route, ses pas résonnent dans le lointain... c'est tout une armée qui marquera l'horizon de ses mouvements cadencés et chantera la victoire.

Fleurs printanières, jolies fleurs pascales que nous porterons sur nos têtes comme dans les processions.

Oui, les petits chapeaux en seront couverts, et nous en mettrons à nos corsages. Fleurs de soie, de velours et de toile dont la vie se prolongera tout le long d'une saison et davantage. Auprès de leurs petites soeurs des jardins, c'est vraiment être centenaires!

Il est prêt votre chapeau de Pâques?

Vous êtes privilégiée Monique d'avoir pu le choisir à l'avance, trônant dans un étalage bien garni, et d'en avoir essayé une bonne dizaine sur vos cheveux bouclés. Il attend le grand jour, dans sa jolle boîte et vous en faites un petit mystère, car vous y pensez beaucoup, vous en parlez un peu, mais vous ne le montrez pas!

Pas de chapeau neuf pour vous Blanche... Il a fallu

payer cinq ou six visites de médecin, et les enfants ont besoin de chaussures, dites-vous?

Ce n'est pas si grave après tout, même si cela représente un gros sacrifice. Nous irons bientôt tête nue sous le soleil plus chaud, et pour les visites à l'Eglise, pour la messe de Pâques, celui de l'année dernière peut très bien avoir un petit air 1951. Vous avez tout juste le temps d'y accrocher une petite voilette, de le ceinturer d'un ruban frais ou d'y faire pousser quelques fleurs.

On a parfois des trésors oubliés au fond des tiroirs. Une soeur ou une amie peut vous offrir peut-être le bouquet qu'elle étrennait l'an dernier, et qui est tout propre encore. Ces petites amitiés, au temps de Pâques surtout, sont bien émouvantes.

Les vraies fleurs, les voilà.

Car, à qui serviraient les jardins et les coeurs si on n'y cultivait pas, avec amour, des fleurs capables de faire sourire?

La petite fleur que l'on préfère, si modeste soit-elle, peut donner plus de joie que les luxueuses plantes qui naissent et vivent dans la chaleur des serres, protégées de tous les vents contraires, incapables de les affronter.

Donner une petite joie, rendre un service de rien du tout, dire au bon moment le mot qu'il faut pour relever un courage abattu, foudroyé, c'est offrir de main à main, de coeur à coeur la fleur parfumée, plus belle et plus durable que celles du parterre.

En guettant au jardin les pousses vert tendre qui deviendront bientôt les petits calices hauts sur tige des tulipes, il convient de penser à ces choses, de les méditer un peu comme une devise que nous offre la nature dans son livre merveilleux, tout en images, tout en leçons.

Fleurs de neige attardées sur les pentes.

fleurs de soie de nos coquets chapeaux printaniers, de nos robes et de nos costumes.

fleurs du dévouement et de l'amitié sont des fleurs pascales. Cueillez-en de gros bouquets, chères lectrices mes amies, pour embellir non seulement l'avril qui vient, mais toute votre vie.

Alain Ber

Super-délectable!

**SUCCULENTE TRESSE
FARCIE DE CONFITURE**



Faites cette exquise pâtisserie avec la nouvelle levure SÈCHE rapide!

Voici un dessert succulent! N'attendez pas d'avoir des invités: faites-le tout de suite—facilement, rapidement, avec la nouvelle Levure Sèche Fleischmann qui lève vite. Cette merveilleuse levure conserve toute sa vigueur dans votre armoire!

Imaginez la commodité! Finis ces gâteaux de levure qui se détériorent et perdent trop vite leur activité!

Plus besoin de garder la levure au réfrigérateur. La nouvelle Levure Sèche Fleischmann garde toute sa vigueur jusqu'au moment de servir!

Vous verrez comme c'est facile de cuire avec de la levure et vos résultats seront merveilleux. Achetez aujourd'hui une douzaine d'envolopes de Levure Fleischmann qui lève vite et gardez-les dans votre armoire!

SUCCULENTE TRESSE FARCIE DE CONFITURE

(Recette pour deux grosses tresses)

- Portez au point d'ébullition
- 3/4 tasse lait
 - 1/4 tasse sucre granulé
 - 1 1/2 c. à thé sel
 - 3 c. à soupe shortening
- Retirez du feu et laissez tiédir. Entre temps, mesurez dans un grand bol
- 1/2 tasse eau tiède
 - 1 c. à thé sucre granulé
- et brasses jusqu'à dissolution du sucre. Parsemez le contenu de
- 1 enveloppe de Levure Sèche Fleischmann qui lève vite
- Laissez reposer 10 min., PUIS brasses bien. Incorporez-y le mélange refroidi de lait et sucre et
- 1 oeuf bien battu
- Incorporez
- 2 tasses farine à pain tamisée une fois
- et battez lisse. Ajoutez
- 2 1/4 tasses (environ) farine à pain tamisée une fois
- Versez la pâte sur une planche légèrement farinée et pétrissez-la lisse et élastique. Mettez-la dans un bol graissé; badigeonnez-en le dessus de beurre fondu. Couvrez et laissez lever au double du volume dans un endroit chaud, à l'abri des courants d'air. Dans l'interval, combinez ensemble
- 1 oeuf légèrement battu
 - 2 c. à soupe crème
 - 3/4 c. à thé vanille
 - 1/4 tasse cassonade (légèrement pressée)
 - 1/4 tasse miettes de pain sec tamisées
 - 1 tasse d'avelines hachées fin
 - 1/2 tasse d'écorces confites hachées

Abattez la pâte, divisez-la en 2 portions égales et formez en boules lisses. Abaissez au rouleau chaque boule en un morceau de 10" x 7"; détachez la pâte. Badigeonnez chaque morceau de

2 c. à soupe de beurre mou et parsemez du mélange dans lequel entrent les avelines. Commencez sur le sens de la longueur, enroulez chaque morceau de pâte à la manière d'un gâteau roulé; fermez les bords et les bouts. Roulez maintenant en morceaux de forme oblongue mesurant 12" x 6"; détachez la pâte. Coupez chaque morceau en 3 bandes sur le sens de la longueur, jusqu'à un pouce d'un des bouts. Tressez ces bandes, fermez-en les bouts et repliez-les sous les tresses. Placez sur tôles graissées. Graissez le dessus, couvrez et laissez lever au double du volume. Cuisez à four modéré (375°F.) environ 25 minutes. Laissez refroidir et remplissez les interstices des tresses avec de la confiture épaisse ou de la crème de butterscotch. Glacez et parsemez d'avelines hachées gros.

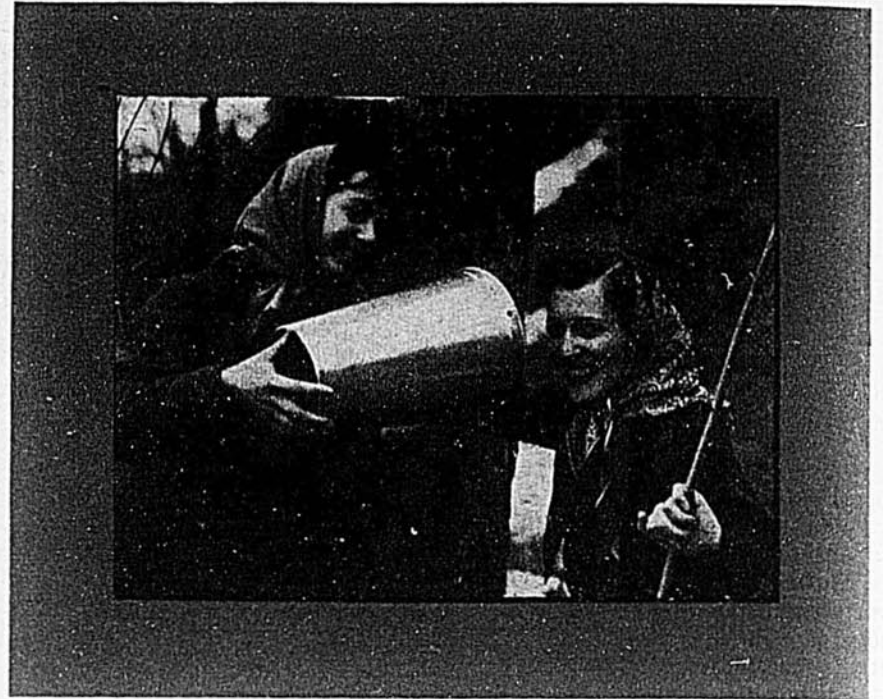

CE DÉLICIEUX JUS D'ÉRABLE

par Berthe Mirepoix

Pouding chaumière à l'érable

1 tasse de sirop d'érable, 1 c. à table de shortening, 3 c. à table de sucre, 1 oeuf, 1/2 tasse de lait, 1 tasse de farine, 2 c. à table de poudre à pâte, 1/4 c. à thé de sel, noix.

Faire bouillir le sirop et verser dans une lèchefrite. Réduire le shortening en crème, ajouter le sucre, l'oeuf battu, le lait, la farine tamisée avec la poudre à pâte et le sel. Verser ce mélange dans le sirop chaud. Cuire à four modéré jusqu'à ce que ce soit bien brun. Attendre une quinzaine de minutes avant de démouler, puis tourner sur une assiette et saupoudrer généreusement de noix hachées. Servir avec crème ou sauce à la crème.

Sucre à la crème simple

1 livre de sucre d'érable, 3/8 de c. à thé de crème de tartre, 1/2 tasse de lait, noix.

Cuire tous ces ingrédients ensemble jusqu'à ce que le mélange forme une boule dans l'eau froide. Retirer du feu, ajouter les noix et brasser jusqu'à consistance de crème.

Croquets de Québec

1 tasse sucre blanc, 1 tasse sucre d'érable pilé, 1 tasse de beurre, 2 oeufs bien battus, 2 c. à table d'eau, 2 c. à thé de poudre à pâte, suffisamment de farine pour faire une pâte molle.

Défaire le beurre en crème, ajouter le sucre. Y joindre les oeufs bien battus, l'eau, la farine et la poudre à pâte. Rouler la pâte très mince, découper et faire cuire dans un four plutôt chaud. Laisser refroidir avant de serrer.

Glace au sucre d'érable

1/2 tasse de lait, 1 c. à table de beurre, 1 c. à thé de vanille, 1 tasse sucre d'érable, 1 tasse de cassonade.

Faire bouillir jusqu'à ce que le sucre forme une boule molle dans l'eau. Battre quelques minutes jusqu'à ce qu'il puisse s'étendre facilement. Brasser tout le temps qu'il bout.

Pouding au suif à l'érable

1 tasse de farine, 1/4 c. à thé de gingembre, 1/4 c. à thé de soda à pâte, 2 onces de suif, 1/4 de tasse de sirop d'érable, 1/4 tasse de lait, 1 oeuf.

Mélanger tous les ingrédients, cuire à la vapeur pendant 1 1/2 heure puis retourner dans un plat et arroser de sirop.

Sauce à l'érable

2 c. à table de beurre, 2 c. à table de farine, 1/4 c. à thé de sel, 1/2 tasse de sucre d'érable, haché, 1 tasse d'eau bouillante, 1/4 c. à thé de vanille.

Fondre le beurre, y mettre la farine, et le sel et brasser en crème. Ajouter le sucre d'érable et faire brunir; brasser constamment. Retirer du feu, mouiller avec l'eau bouillante. Délayer parfaitement et faire cuire de nouveau jusqu'au point d'ébullition, toujours en brassant. Servir chaud.

Tarte des chantiers

1 tasse de cassonade, 1 tasse de sirop d'érable, 1/2 tasse de lait doux, gros comme un oeuf de beurre, les jaunes de 3 oeufs, de la muscade.

Délayer le tout puis ajouter, en dernier, les blancs d'oeufs bien battus et cuire dans un fond de croûte de tarte, à four modéré.

Tarte chiffon à l'érable

1 c. à table de gélatine dans 2 c. à table d'eau froide, 1/2 tasse de lait, 1/2 tasse de sirop ou de sucre d'érable, 1/4 c. à thé de sel, 2 oeufs, 1 1/2 tasse de crème, 1 c. à thé de vanille.

Dans le haut d'un bain-marie, chauffer le lait, le sucre ou le sirop d'érable et le sel. Lorsque chaud, ajouter lentement les jaunes d'oeufs puis la gélatine en brassant pour dissoudre. Fouetter la crème et y ajouter la vanille. Réserver la moitié de la crème, incorporer le reste ainsi que les 2 blancs d'oeufs battus en neige dans la co-setarde refroidie. Verser le tout dans un fond de tarte cuit. Recouvrir avec le reste de la crème fouettée et mettre au froid.

Tarte au sirop d'érable

1 tasse de sirop d'érable, 1 1/2 tasse de raisins, 1 citron, le jus et le zeste, 2 c. à table de farine.

Faire cuire entre deux croûtes.

2.— 1 tasse de sirop d'érable, 1/2 tasse d'eau, 2 jaunes d'oeufs, 2 c. à table de farine, 1 c. à table de beurre.

Mélanger tous ces ingrédients, les faire cuire au bain-marie. Verser dans une croûte de tarte déjà cuite et recouvrir d'une meringue.

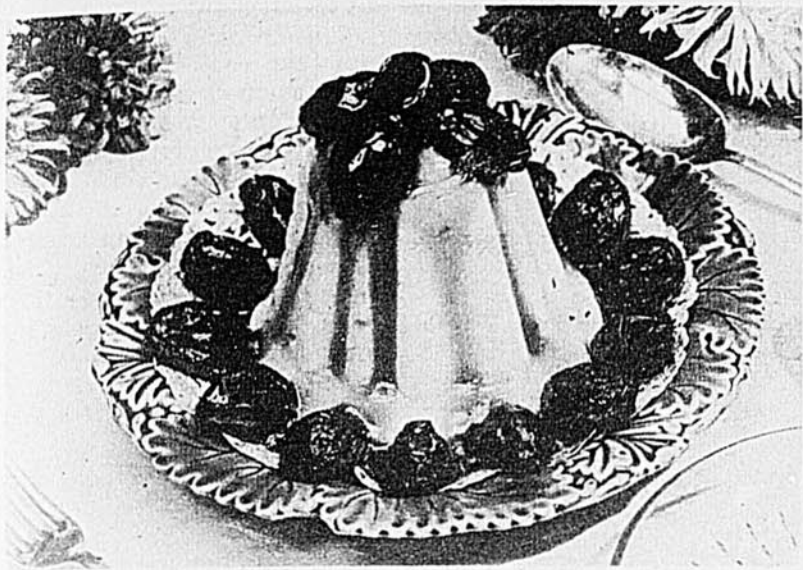

Pouding aux pruneaux

SUR DEMANDE SPÉCIALE

par Berthe Mirepoix

Muffins au miel (St-Jérôme)

2 tasses de farine, 4 c. à thé de poudre à pâte, 1/2 c. à thé de sel, 1 oeuf, 1 tasse de lait, 4 c. à table de miel, 3 c. à table de beurre fondu.

Tamiser ensemble la farine, la poudre à pâte et le sel. Mélanger l'œuf bien battu, le lait, le miel et le beurre fondu et refroidi. Faire une fontaine au centre des ingrédients secs, y verser tout à la fois le liquide et délayer vivement, juste assez pour humecter les ingrédients secs. (Le mélange ne doit pas être lisse). Remplir aux 3/4 des moules à muffins bien graissés et cuire aussitôt à four chaud (400°F.) 20-25 minutes.

Pouding norvégien aux pruneaux (Asbestos)

1/2 livre de pruneaux, 2 tasses d'eau froide, 1 tasse de sucre, 1/2 c. à thé de sucre, 1 bâton de 1 pouce de canelle, 1/3 de tasse de fécule de maïs, 1 1/2 tasse d'eau bouillante, 1 c. à soupe de jus de citron, 2 blancs d'œufs battus en neige.

Trier et laver les pruneaux, faire tremper 1 heure dans l'eau froide et cuire dans la même eau jusqu'à ce qu'ils soient tendres. Casser les noyaux, ôter les amandes et les ajouter aux pruneaux et au jus. Ajouter sucre, sel, canelle, eau bouillante et laisser mijoter 10 minutes. Dissoudre la fécule de maïs dans assez d'eau froide pour pouvoir verser facilement. L'ajouter au premier mélange et cuire en remuant sans arrêt, 5 minutes. Retirer la canelle, ajouter le jus de citron et les blancs d'œufs, mettre en moule. Refroidir, garnir avec des pruneaux entiers et servir avec crème.

Glace mousseuse à l'érable (Lachute)

4 oeufs ou 6 jaunes d'œufs, 3/4 de tasse de sirop d'érable chaud, 1 chopine de crème à fouetter.

Battre légèrement les œufs et y verser le sirop d'érable lentement. Remuer et cuire au bain-marie jusqu'à ce que le mélange épaississe, refroidir et ajouter la crème fouettée ferme. Faire prendre dans la glace.

"Chicken à la King" (Arvida)

1 tasse de champignons en dés, 1/4 de tasse de piment vert en dés, 1/4 de tasse de beurre, 3 c. à table de farine, 2 tasses de lait, sel et poivre, 1 jaune d'œuf battu, 2 1/2 tasses de poulet cuit et coupé en dés.

Faire dorer légèrement les champignons et le piment dans du beurre, ajouter la farine et bien délayer, puis le lait et les assaisonnements; cuire jusqu'à épaississement en brassant continuellement. Ajouter le jaune d'œuf et laisser cuire encore dix minutes. Ajouter alors le poulet et servir

sur du pain rôti, dans des timbales ou sur des biscuits chauds.

Salade de fruits au ginger ale (St-Jérôme)

2 c. à soupe de gélatine que l'on fait tremper dans 2 c. à soupe d'eau froide, 1/8 de tasse d'eau bouillante, 1/4 de tasse de jus de citron, 2 c. à soupe de sucre, 1 pincée de sel, 1 tasse de ginger ale, 1/3 de tasse de raisins pelés, épinés et coupés en deux, 1/2 de tasse de céleri émincé, 1/2 de tasse de pommes en dés, 1/4 de tasse de cubes d'ananas.

Dissoudre à l'eau bouillante la gélatine détremée. Ajouter jus de citron, sucre, sel et ginger ale. Quand ça commence à prendre, incorporer les autres ingrédients. Verser dans un moule en couronne et mettre au froid. Démouler, garnir, remplir le centre de mayonnaise. On peut combiner d'autres fruits avec cette gelée de ginger ale comme base.

Pâte de tomate italienne (Dupuy)

4 pintes de tomates mûres en tranches, 2 c. à soupe de feuilles de basilic hachées fin, 2 c. à thé de sel, 1/2 tasse de céleri haché, 2 carottes grattées et coupées en tranches, 1 gros oignon blanc en tranches, 1 morceau de bâton de cannelle d'1 pouce, 1/2 c. à thé de grains de poivre, 1/2 c. à thé de clous de girofle.

Combiner les ingrédients, mijoter jusqu'à ce que ce soit très cuit et passer au tamis. Cuire au bain-marie ou dans une poêle lourde posée sur une plaque d'amiante jusqu'à ce que ce soit très épais (environ 3 heures). Etendre à l'épaisseur d'1/2 pouce sur des plaques imbibées d'eau froide. Couvrir et mettre sécher à four très doux. Ranger en morceaux dans une boîte étamée, mettant du papier ciré entre les couches.

Consommé — Recette de base (Aylmer)

3 livres de bœuf maigre coupé en cubes d'1 pouce, 1 livre d'os à moëlle, 3 livres de jarret de veau coupé en morceaux, os de poulet, 1/2 tasse d'oignon en tranches, 4 pintes d'eau froide, 2 c. à soupe de beurre, 1 c. à soupe de sel, 1 c. à thé de poivre, 4 clous de girofle, 3 brins de thym, 1 brin de marjolaine, 2 brins de persil, 1/2 feuille de laurier, 1/2 tasse de carotte, de navet et de céleri coupés en cubes.

Faire brunir la moitié du bœuf dans une partie de la moëlle de l'os. Ajouter au reste de bœuf, veau, os et eau froide. Laisser reposer 1/2 heure. Amener doucement à ébullition et mijoter 3 heures, enlevant l'écume à mesure qu'elle se forme à la surface. Dorer carotte, navet, oignon et céleri au beurre 5 minutes. Ajouter à la soupe avec le reste de l'assaisonnement. Cuire 1 1/2 heure, passer, refroidir rapidement, enlever le gras et clarifier. Cette recette fournit 3 pintes de consommé. ●



avec un nouveau gâteau 'MAGIC' dont ils chanteront aussi les louanges!

Voici, pour la célébration d'un prochain anniversaire de naissance, un nouveau gâteau 'MAGIC' merveilleux qui sera la sensation de la fête! Magnifique—mais facile à faire et surtout à cuire avec la Poudre à Pâte 'Magic'! Il est léger comme la plume, sa mie est fine et uni-

forme, et sa saveur est exquise! Vous avez tout intérêt à utiliser la 'Magic' pour vos pâtisseries, car elle vous assure d'excellents résultats. C'est une protection pour vos ingrédients plus dispendieux. Ayez-en toujours à la maison. Elle coûte moins de 1¢ par cuisson!

GÂTEAU DE FÊTE 'MAGIC'

3 tasses farine à pâtisserie	6 c. à soupe beurre
tamisée ou 2 3/4 tasses	1 1/2 tasse sucre granulé
farine blé dur tamisée	4 oeufs bien battus
4 c. à thé Poudre à Pâte 'Magic'	1 1/2 c. à thé écorce d'orange râpée
3/4 c. à thé sel	1 1/4 tasse lait
6 c. à soupe shortening	1 1/2 c. à thé vanille

Tamisez 3 fois ensemble farine, sel et Poudre à Pâte 'Magic'. Défaites en crème ensemble shortening et beurre. Incorporez graduellement le sucre. Ajoutez les œufs battus, un peu à la fois, battant bien après chaque addition; incorporez l'écorce d'orange râpée. Mesurez le lait et ajoutez-y la vanille. Ajoutez le mélange de farine au mélange crémeux à peu près un quart à la fois, alternant avec trois additions de lait et combinant légèrement après chaque addition. Mettez la pâte dans 2 moules à gâteaux ronds de 7" et 9" par 1 1/2" de profondeur préalablement graissés et dont le fond aura été tapissé d'un papier graissé. Si les moules sont peu profonds, garnissez-en les côtés d'un "collet" de papier fort, graissé. Cuisez à four modéré (350°F.) durant 35 à 45 minutes suivant la grosseur du gâteau. Une fois le gâteau refroidi, couvrez-le d'un glaçage au beurre d'une teinte s'harmonisant avec les chandelles.



Les diverses méthodes de cuisson doivent être familières à la bonne cuisinière. Repassons chacune de ces méthodes afin de les bien connaître:

Braiser: cuire hermétiquement couvert, dans une petite quantité de liquide à basse température, au four ou sur la flamme. Saisir la viande avant de la braiser, pour empêcher que trop de jus ne s'échappe dans la sauce et pour donner saveur et couleur à la viande et à la sauce. On procède de la même façon pour cuire en ragoût.

Cuire à la vapeur: Cuire au-des-

sus de l'eau bouillante dans un bain-marie ou dans une casserole à double-fond.

Faire bouillir: Cuire dans l'eau bouillante (212° F.). Il est aussi efficace et plus économique de faire bouillir l'eau lentement que rapidement, beaucoup de chaleur étant

perdue par l'évaporation quand l'eau bout rapidement.

Faire frémir: C'est chauffer juste au-dessous du point d'ébullition. Pour faire frémir le lait, chauffer au-dessous de l'eau bouillante, couvert, jusqu'à ce qu'il y ait un cercle de petites bulles à la surface. Le

lait frémit à 196°F.

Blanchir (monder): C'est plonger dans l'eau bouillante afin d'enlever les peaux ou de rendre plus blanc.

Faire sauter: C'est cuire dans une petite quantité de graisse dans une casserole sur la flamme. Pour éviter une trop grande absorption de graisse, remuer continuellement.

Fricasser: Frire dans une petite quantité de gras et servir avec sauce. Fricasser la viande tendre sans cuisson préalable. Cuire la viande moins tendre dans l'eau bouillante à basse température avant de fricasser.

Frir: cuire dans du gras dont la quantité ne recouvre pas les aliments.

Frir à grande friture: cuire dans du gras chaud en quantité suffisante pour recouvrir. Employer de l'huile d'olive, de la graisse ou des huiles végétales, du lard ou 2/3 de lard et 1/3 de graisse de rognon de boeuf.

Pour vérifier la température de la graisse, il faut se servir d'un thermomètre spécial ou mettre un morceau de pain d'un pouce dans la graisse chaude; s'il devient brun doré en 40 secondes, la graisse est prête à frire les mélanges cuits et les croquettes; s'il faut au pain 60 secondes pour dorer, c'est que la graisse est prête à recevoir les mélanges crus et les beignets.

Pour préparer les aliments à frire, sécher le mieux possible ou paner dans un oeuf et de la chapelure. Mettre poisson ou viande dans une pièce chaude quelque temps avant de frire. Pour paner, on roule des croûtes de pain ou on les passe dans le hachoir.

Battre un oeuf ou plus mélanger le jaune et le blanc et ajouter deux cuillers à soupe d'eau par oeuf. Recouvrir entièrement les croquettes de chapelure puis les tremper dans l'oeuf battu, couvrant bien toute la surface afin qu'elles ne puissent pas s'ouvrir; puis rouler encore dans la chapelure.

Griller ou passer au grill: cuire sur la flamme ou au four. Placer les aliments sur un grill ou une rôtissoire graissés. Tourner fréquemment au début pour saisir et empêcher le jus de s'échapper. Employer une grande spatule pour tourner afin d'éviter la perte du jus en perçant avec une fourchette.

Griller à la poêle: cuire dans une poêle sur le dessus du poêle à la chaleur sèche avec juste assez de gras pour empêcher les aliments de coller. Chauffer la poêle, graisser légèrement ou pas du tout et y mettre les aliments. Tourner fréquemment au début pour saisir la surface puis cuire, tournant de temps en temps, jusqu'à ce que ce soit à point.

Mijoter: C'est cuire au-dessous du point d'ébullition, sur la flamme. L'eau mijote à 185°F.

Rôtir: Cuire au four, surtout la viande. **Arroser:** c'est verser sur le rôti de petites quantités de la graisse du plat ou d'autre liquide pour empêcher de brûler ou pour donner du goût. **Saisir:** c'est soumettre à une chaleur intense afin de garder le jus à l'intérieur de la viande.

CE QUE DOIT SAVOIR LA BONNE CUISINIÈRE



Achetez toujours
**DU SIROP DE BLE D'INDE
CROWN BRAND**

MESDAMES... NE MANQUEZ PAS DE VOUS
PROCURER LA MAGNIFIQUE EPINGLETTE DE

Jane Ashley

Valeur Régulière de \$1.50
pour **SEULEMENT 50¢**
et

Une étiquette de Sirop de blé d'Inde Crown Brand
(ou le dessus d'une boîte conique)



Finie, doublée d'or véritable... fermeture de sûreté... ornement de pierres importées. Egalement disponibles: boucles d'oreilles assorties, valeur régulière de \$2.25 pour seulement 75¢, et une étiquette de Crown Brand (voyez le coupon). Ecrivez dès maintenant!



JANE ASHLEY,
The Canada Starch Company Ltd.,
Casier Postal 295, Toronto, Ontario.

Veuillez m'expédier:

- Epinglette(s) "Fou du Roi".
 Paire(s) de boucles d'oreilles appareillées "Fou du Roi"

J'inclus 50¢ et une étiquette de sirop de blé d'Inde Crown Brand ou le dessus d'une boîte conique pour chaque épinglette demandée; et 75¢ et 1 étiquette ou le dessus d'une boîte de sirop de blé d'Inde Crown Brand pour chaque paire de boucles d'oreilles appareillées "Fou du Roi". (NE PAS ENVOYER DE TIMBRES.)

NOM.....

ADRESSE.....

VILLE..... PROVINCE.....

Argent remis si l'on vient à manquer d'épinglettes.
Offre valable au Canada seulement.



Dans la grande salle de l'hôtel de ville d'Asbestos, où elle a donné une conférence devant le cercle d'Artisanat du diocèse de Sherbrooke, Alice Ber répond aux questions de l'auditoire.

PARMI les souvenirs du matin de notre vie, nous voyons passer les fées vaporeuses de nos livres d'images. Qu'elles étaient belles! Et vers quelle assomption du rêve nous ont portées leurs baguettes magiques!

Il ne ferait pas bon dire aux petits que les fées n'existent pas. Ils trouvent une des plus douces consolations aux chagrins mineurs de leur âge, chagrins qui pour eux ont tant d'importance, en se penchant sur leurs Albums des Belles-Images.

Au Royaume où règne, si blonde, si belle et si bonne, fée Candide, tout le monde est heureux. On est petit, mais on n'envie pas les grands. Excellente leçon qui, dans les cerveaux frais et neufs, s'incruste comme un fragment d'émail; on le retrouvera plus tard, dans cette mosaïque où tout le bleu, tout l'or de ces jours naïfs reste pour défer l'usure du temps.

LES FÉES EXISTENT-ELLES?

Pour répondre au désir des admiratrices d'Alice Ber, dont le nombre est légion, le "Bulletin" est heureux d'offrir ici un très bref aperçu de l'une des causeries les plus captivantes de notre éminente collaboratrice: "Les fées existent-elles?" Ce texte fera patienter, nous l'espérons, celles qui n'ont pas encore eu l'avantage d'entendre Alice Ber "de vive voix". Ce n'est d'ailleurs, disons-le, que partie remise...

Il était une fois... Ces mots magiques nous transportent sur des vagues d'étoiles. Il fallait passer les frontières du réel, laisser loin derrière soi l'heure présente, les rives terrestres.

Il était une fois... Ces mots sont pleins de mystère, ils savent, mieux que d'autres, tenir en suspens un auditoire.

Il était une fois... Toutes les pages de notre vie pourraient commencer ainsi.

L'existence est une histoire parfois triste, mais souvent plus intéressante que l'imagination des romanciers n'en peut créer.

En lisière de certains sentiers, des haies plantées aux jours naïfs de notre enfance, jettent toujours leurs lignes horizontales d'ombre douce. Rien mieux que ces contes où les bons reçoivent des récompenses merveilleuses, et les méchants des punitions horribles, n'ont fait

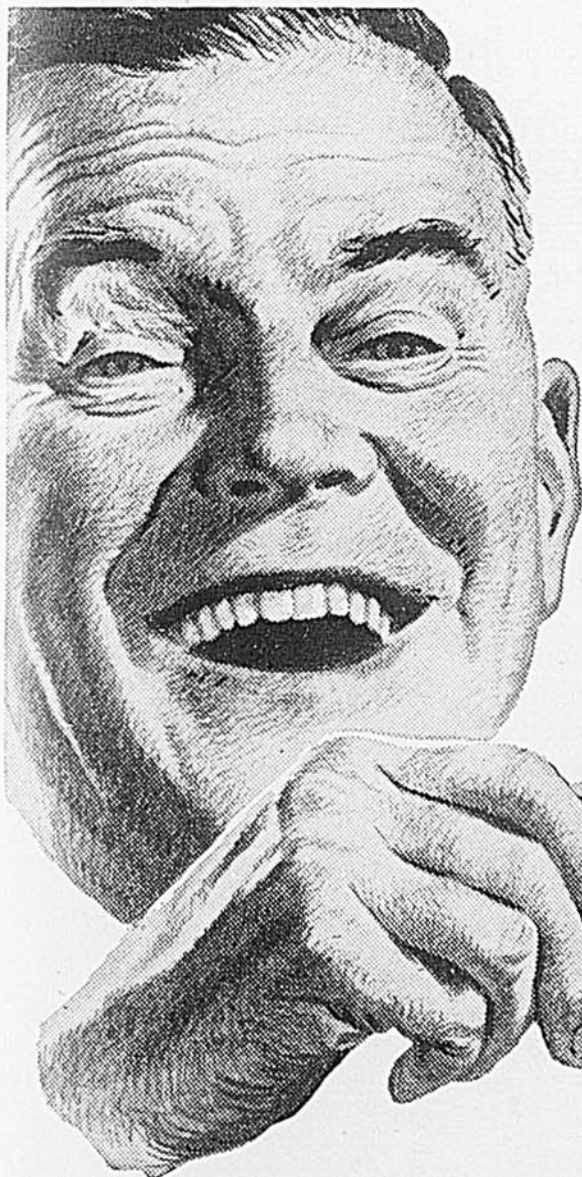

DEPUIS 86 ANS - LES
CANADIENS PRÉFÈRENT LE CAFÉ

Chase & Sanborn

Oui, après avoir été dégusté dans les familles canadiennes depuis plus de 86 ans, le Café Chase & Sanborn est encore plus populaire aujourd'hui qu'il ne l'a jamais été!

Essayez-le et vous comprendrez pourquoi. Achetez la marque qui vous offre tout ce qu'on peut désirer d'un bon café

... demandez le Chase & Sanborn.

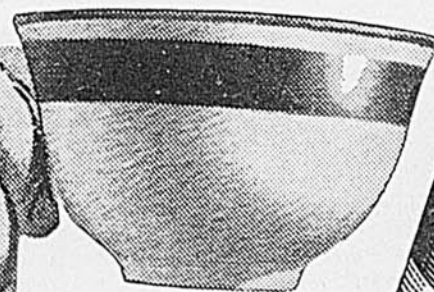

TOUTE LA SAVEUR QUE VOTRE TASSE PEUT CONTENIR!

davantage pour mettre en nous l'es-time du dévouement, de la générosité.

Dans la Belle et la Bête, par exemple, c'est la bonté du monstre qui finit par gagner le cœur de la fille de cet imprudent marchand qui la sacrifia. Et l'amour est la clé magique qui rend au prince sa forme première.

Si jeune, on a déjà l'intuition que l'amour est une chose miraculeuse. Et cette impression nous enveloppe comme un parfum pénétrant, dont le nard nous suivra toujours à travers la vie; il s'imprègne si bien à nous-même qu'on ne peut le dépouiller avec ses vêtements. Les contes de fées sont beaux, ils survivent parce qu'ils sont bâtis sur les piliers de l'amour.

Les fées de nos livres d'images, nous n'y croyons plus, telles qu'elles sont. Les contes de sorciers, de nains, de trésors, ce sont des tranches de vie. Les portraits sont chargés sans doute, mais dans notre siècle de caricature à outrance, on ne devrait guère s'en étonner.

Ce ne sont plus les oncles du Sud, les ruées d'or du Klondyke qui font rêver de subites fortunes, non, ils sont remplacés par cette invention moderne: les loteries, les sweepstakes qui transforment, d'un geste féerique, un gueux en millionnaire.

Les éditions nouvelles de livres pour enfants ont, à part ces sujets, un vaste choix: l'électricité, l'aéro-

nautique, l'automobile, le téléphone, la radio. En voilà des fées, invisibles, mais sensibles. Elles valent la peine qu'on s'en occupe, elles sont tellement vraies et méritent qu'on les représente avec une étoile au front, des jupes de lumière, un sceptre éblouissant.

Les fées d'aujourd'hui sont nées dans les cerveaux de quelques génies, tout comme leurs vieilles tantes, les fées des anciens âges.

Comme toutes ces théories de mystérieux personnages comblaient notre âge avide de cette part de merveilleux, part inconsciente dont la mentalité enfantine a besoin! Il faut des châteaux, il faut des lumières, il faut des gens illustres qui imposent le respect. Et pour donner du relief à ces tableaux, il faut des chaumières, les marâtres, les soeurs jalouses, les princes débauchés. Tristes figures qui existent hélas, dans le monde réel.

Adaptés à la compréhension des enfants, ces récits ont des fins éducationnelles. Il n'est pas nécessaires qu'ils aient l'ampleur des romans. La fée Lilas, la fée Cristal, la fée Tulipe suffisent à ces jeunes imaginations. Oubliera-t-on jamais Cendrillon et Riquet à la Houppe? Comme on aime la fée-Marraine qui tire chaque soir sa petite filleule du coin où elle remue "les cendres" pour l'amener au bal du roi. Toujours quelques vertus, au fond de ces histoires. Les privilèges de la baguette magique, comme les fées

elles-mêmes d'ailleurs, étaient assujetties à certaines lois. Principe de l'obéissance.

Les fées existent-elles? Qui oserait le nier? Ce mot occupe une place bien avantageuse dans le vocabulaire courant. Des écrivains de mérite laissent glisser ce mot sous leur plume. Et ne nous arrive-t-il pas tous les jours de dire: un travail de fée, une représentation féerique, des doigts de fée... Parce qu'il n'y a plus de baguette magique pour tout régler, on s'habitue mieux à voir les choses telles qu'elles sont.

Les incarnations heureuses du hasard font croire au merveilleux. L'amour surtout reste le magicien par excellence. Qu'importe les citrouilles changées en carrosses, ils ne tentent plus les Cendrillons modernes à cause de leur fatalité à reprendre, sur le coup de minuit, leur forme première. La fée Progrès est une marraine qui a créé beaucoup mieux en soufflant aux hommes l'invention de l'automobile!

Les toilettes somptueuses, ma foi, bien peu d'entre nous les envient. Quelques verges de taffetas, crêpe, velours, satin, dentelle sont à notre portée. Et la fée qui fera le miracle est là. C'est tout simplement la couture!

Toutes les fées sont des femmes! Toutes les femmes sont des fées!... bonnes ou mauvaises. Elles dissimulent leur manteau de lumière, leur diadème d'étoiles, et la baguet-

te miraculeuse de leurs opérations s'appelle: plume, aiguille, pinceau, cuiller, selon qu'il faut réaliser le chef-d'oeuvre d'une robe, d'une sauce, d'une lettre, d'un ouvrage d'art.

Balais, époussettes, vadrouilles deviennent aussi des baguettes magiques, aux heures prosaïques du ménage. A d'autres jours, c'est dans un rôle de garde-malade que la femme glorifie ce titre de fée bien-faisante.

C'est parce que les fées existent toujours que l'espoir habite les coeurs qui vont, le long des chemins de la vie, en quête de la plus merveilleuse aventure. C'est parce que tous les Chevaliers ne sont pas morts, que les soeurs modernes des fées rient et chantent en espérant leur venue. Le monde a gardé des aspects féeriques. Il suffit d'y croire encore comme aux jours de notre enfance.

Sourire, Consolation, Bonheur sont des fées. Quand les coeurs sont contents, toute la vie est une féerie. La baguette magique des réalisations heureuses dore tout ce qu'elle touche. Qui n'a pas connu, au moins quelques jours, au moins quelques heures, cette sensation de nager dans l'éther, de vivre dans l'Eden? Les filleuls de fées puissantes ne connaissent pas de joies supérieures. Il faut que les dons se renouvellent, que l'enthousiasme renaisse sans cesse.

Le Nouvel Oxydol Vous Garantit— DES LESSIVES ENTIEREMENT NETTES avec UN SEUL RINÇAGE!

PLUS NETTES QU'AVEC LES PRODUITS "SANS RINÇAGE"
Avec un seul rinçage, le Nouvel Oxydol qui Nettoie Entièrement enlève plus de saleté et de dépôts grisâtres que les Produits Sans Rinçage.

PLUS NETTES QU'AVEC N'IMPORTE QUEL SAVON A DEUX RINÇAGES
Avec un seul rinçage, Oxydol lave le linge plus net... le débarrasse mieux de toute pellicule tenace que n'importe quel autre savon connu à deux rinçages.

VOTRE LINGE POSSEDE UNE APPARENCE ET UNE SENTEUR DE NET... PARCE QU'IL EST NET AVEC UN SEUL RINÇAGE!

OXYDOL
MAKES CLOTHES SPARKLE
GIANT ECONOMY SIZE
GETS CLOTHES WHITE, BRIGHT AND CLEAN
RICH SAFE SUDS - MAKES DISHES CLEAN

LE NOUVEL OXYDOL
QUI NETTOIE ENTIEREMENT

Fabrique au Canada.

Obtenez des lessives entièrement nettes grâce à l'Oxydol — et réduisez la tâche du rinçage! Chez votre fournisseur dans la même boîte familière.



SOYEZ BELLES... MÊME LA NUIT

VOTRE visage est bien propre, bien nettoyé comme il convient; vous avez brossé vos dents et rincé votre bouche.

Il reste vos cils, et cheveux.

☆☆☆

C'est l'heure des coups de brosse. On a souvent dit qu'il en faut cent, dans tous les sens, pour avoir une belle chevelure. Pour les cils, il suffit d'une dizaine de coups en se servant d'une petite brosse spéciale que l'on peut humecter d'huile d'olive ou d'huile de ricin (communément appelée huile de castor). On lisse ceux de la paupière du haut en remontrant pour qu'ils fassent un bel arc, et ceux de la paupière du bas en descendant.

☆☆☆

Les cheveux bien brossés, il faut ensuite les mettre en plis. C'est facile si vous avez une indéfrisable. Mais il faut une quantité de pinces que l'on glisse dans les ondulations et les bouclettes.

Pire encore, il y a les bigoudis si vous ne passez jamais chez la coiffeuse.

☆☆☆

On n'aime pas beaucoup se regarder dans la glace avec la tête hérissée de toutes ces petites inventions, et surtout on voudrait bien qu'il n'arrive pas de visiteurs à l'improviste.

☆☆☆

Il y a le mouchoir de soie que l'on peut nouer sur ses cheveux à la façon hindoue, mais cela manque de l'aération nécessaire. Voulez-vous savoir ce que font certaines "étoiles" de Hollywood? Il paraît qu'elles coupent simplement le haut d'un bas de soie ou de nylon qui a fini sa carrière de bas, et qu'elle l'enroulent en bandeau par-dessus les épingles à cheveux ou les bigoudis. Pas de noeud ou d'épingle, et le tour est joué.

☆☆☆

Cette méthode a double avantage, car vous avez dû constater déjà que le frottement de ces broches de métal est bien dur pour la taie d'oreiller. Le fait qu'elles sont bien en place, et fixes sous le tissu maille, incommode bien moins dans le sommeil, et assure d'ondulations et de boucles beaucoup plus parfaites.

☆☆☆

Et voilà les bas hors d'usage qui

auront leur utilité. Ils serviront dignement à votre beauté!

☆☆☆

Il y a encore... les très grasses, ou celles dont le menton se relâche pour menacer de se doubler qui voudraient bien porter une mentonnière, dans le plus grand secret. Il y en a de très jolies, et pas tellement apparentes puisqu'on les fait de couleur chair. Glissez-la sous l'oreiller, dans un petit sac de forme enveloppe et ne l'installez qu'après avoir éteint la lampe. En ouvrant l'oeil le matin, défaites les rubans et vous avez chance de replacer ainsi les chairs un peu flasques dans un mystère et une intimité qui peuvent durer longtemps.

C'est en dormant que la beauté se prépare, ou se répare.

Et comme il n'est pas du tout nécessaire de souffrir pour être belles, ou de commencer par s'enlaidir afin de s'embellir, on peut garder le souci d'être belles à voir, même la nuit.

☆☆☆

C'est en dormant que la beauté se prépare ou se répare.

Le sommeil lui-même est d'importance capitale pour la beauté.

Les premières heures de sommeil sont les plus profitables.

Si vous dormez six heures au lieu de huit, vous devez dépenser plus d'énergie le jour suivant pour faire le même travail.

Pour compenser le manque de sommeil d'une nuit, il n'est pas nécessaire de dormir quelques heures de plus pendant plusieurs nuits; un bon sommeil répare suffisamment les forces.

La fatigue physique rend difficile le sommeil. Un bain chaud est la meilleure façon de diminuer la tension résultant d'un exercice physique inaccoutumé avant de se mettre au lit.

Ce qu'il y a de pire dans l'insomnie, c'est de s'inquiéter au cours de la nuit de l'effet de son insomnie sur son travail du lendemain.

Un effort mental est ce qui est le plus nuisible au sommeil, s'il précède immédiatement celui-ci. En effet, une soirée calme qui se termine par une marche est la meilleure préparation possible au sommeil.

Mains plus Jolies en 24 Heures... ou votre argent remboursé!



Le travail rend les mains LAIDES! "Brosser mes mains continuellement pourrait facilement les rendre rouges et laides" dit Mlle Jean Crow, garde-malade diplômée.



Les soins médicamenteux rendent les mains BELLES! "Mais mes mains ne laissent jamais voir le dur traitement qu'elles subissent" ajoute-t-elle. "Noxzema les conserve douces et blanches!"

Traitement Médicamenté pour les mains adoucit, blanchit et aide à soulager les mains rouges, rudes et "abusées" par le travail — aide les mains gercées!

Des spécialistes de la peau ont établi la preuve! Si vos mains sont rudes, rouges et gercées... elles peuvent paraître plus belles en 24 heures! Au cours d'essais cliniques, les mains de 9 femmes sur 10 ont montré une réelle amélioration — souvent en moins de 24 heures — à l'aide du traitement Noxzema.

Lisez ce que Noxzema peut faire pour vous

1. Adoucit et blanchit les mains rouges et rudes, "abusées par le travail"!
2. Apporte un soulagement doux à la peau gercée!
3. Aide à cicatriser les petites coupures et les gercures sur l'épiderme!
4. Apporte! Procure une pellicule protectrice douce, formée d'huile et de moiteur à la surface de l'épiderme!
5. Et, Noxzema est une crème non grasse très légère!

Argent remboursé! Essayez dès ce soir la crème médicamentée Noxzema sur vos mains. Si vous ne constatez pas une réelle amélioration en 24 heures retournez le pot à Noxzema, Toronto, et votre argent sera remboursé. Mais vous serez ravie! Obtenez dès aujourd'hui la crème médicamentée et non-grasse Noxzema pour l'épiderme, à tout comptoir de cosmétiques et de produits pharmaceutiques.

DEUX FOIS AUTANT DE
NOXZEMA
POUR VOTRE ARGENT

Gros pot de 10 onces seulement **\$1.00** Période limitée seulement

Pourquoi FORCER votre enfant à prendre un Laxatif?



Extra-doux — Ne contient aucune Droque Âpre — Ne Détraquera pas l'Estomac Délicat des Petits!

Quand votre enfant a besoin d'un laxatif, ne lui détraquez pas l'estomac avec des préparations âpres pour adultes. Donnez-lui du Castoria, le laxatif préparé spécialement pour les bébés et enfants de tout âge, et recommandé pour eux. Le Castoria est un laxatif naturel, préparé avec des produits végétaux naturels. Il ne contient ni cascara sagrada, ni huile de ricin, ni sels, ni drogues âpres. Il ne causera pas de coliques ou de diarrhée, et ne détraquera pas l'appareil digestif délicat des petits. Le Castoria est doux mais efficace; et il est inoffensif. Il est si agréable au goût que les enfants en prennent volontiers. Le Castoria s'avale facilement, et vous pouvez régler la dose exactement. Achetez-en maintenant.

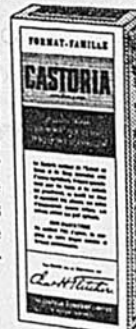

Si Agréable au Goût que les ENFANTS Lèchent la Cuiller

CASTORIA

Le Laxatif SUR Préparé Spécialement pour les Bébés et Enfants

Quand les lilas refleuriront

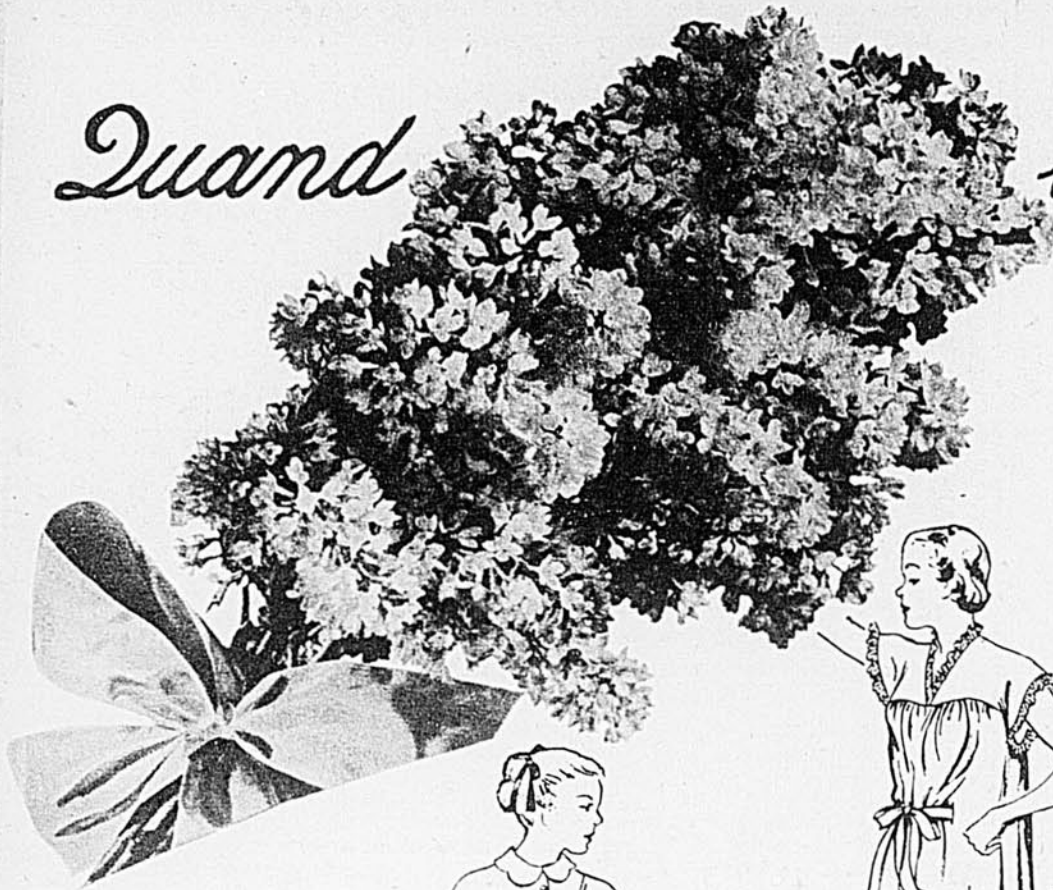

883

561

844

2

2

867

840

840

441

Patrons no 2. — Costume trois-pièces de coupe identique aux costumes sortant de chez le meilleur faiseur. La jaquette a des revers bien dessinés, des épaules d'une ligne impeccable et la jupe tout en enveloppant bien les hanches, est fendue sous les genoux pour ajouter de l'ampleur. Les instructions qui accompagnent le patron sont tellement précises et complètes qu'elles vous permettront de réussir ce modèle à la perfection.
 Grandeurs 12 à 40 ans — Prix 50c

Patron no 867. — C'est la robe idéale pour allonger la silhouette. Des remplis sont savamment posés au bas des hanches pour en adoucir la courbe et deux plis ouvrent au bas de la jupe seulement.
 Grandeurs 14 à 44 ans — Prix 40c

Patron no 561. — De St-Valérien, on nous a demandé un modèle de robe de nuit — celui-ci est-il assez joli? Il semble convenir à tout le monde: aux délicates, aux moins petites et même aux futures mamans.
 Grandeurs 10 à 40 ans — Prix 25c

Patron no 844. — Petite robe à volants c'est aussi un joli modèle pour robe de première communion puisque le patron s'obtient en différentes grandeurs.
 Grandeurs 2 à 10 ans — Prix 25c

Patron no 929. — Elle est bien mignonne cette petite robe à empiècement de fantaisie, mais c'est surtout pour répondre au désir d'une maman de St-Anaclet que nous publions ce modèle car il offre aussi le patron de culottes bouffantes.
 Grandeurs 6 mois à 3 ans — Prix 20c

Patron no 441. — Pour les mamans qui cherchent un modèle de robe de première communion, nous avons choisi celui-ci qui s'adapte presque à tous les tissus et peut être fait en long ou en court, avec manches longues. Il peut ensuite servir à tailler des petites robes d'été.
 Grandeurs 6 à 14 ans — Prix 25c

Patrons no 883 et 840. — Les jeunes filles de 13 et 15 ans seront heureuses, elles qui se croient négligées, d'admirer ces deux jolis modèles présentés spécialement pour répondre à leur désir.
 883 — Grandeurs 9 à 17 ans — Prix 35c
 840 — Grandeurs 9 à 17 ans — Prix 25c

Patron no 881. — Il n'est pas trop tôt pour commencer à préparer la garde-robe des tout-petits. Ce modèle n'est-il pas invitant avec sa grande capeline qui fait déjà penser aux journées de grand soleil.
 Grandeurs 6 mois à 4 ans — Prix 25c

NUMÉRO DU PATRON.....
 MESURE DÉSIRÉE.....
 NOM.....
 ADRESSE.....
 COMITÉ.....
 PROVINCE.....

Notez bien qu'aucune commande payable sur livraison (C.O.D.) ne sera acceptée.

3-51



881



881



929

Adressez à: Service des Patrons, Le Bulletin des Agriculteurs, 1117 ouest, rue Ste-Catherine, Montréal.

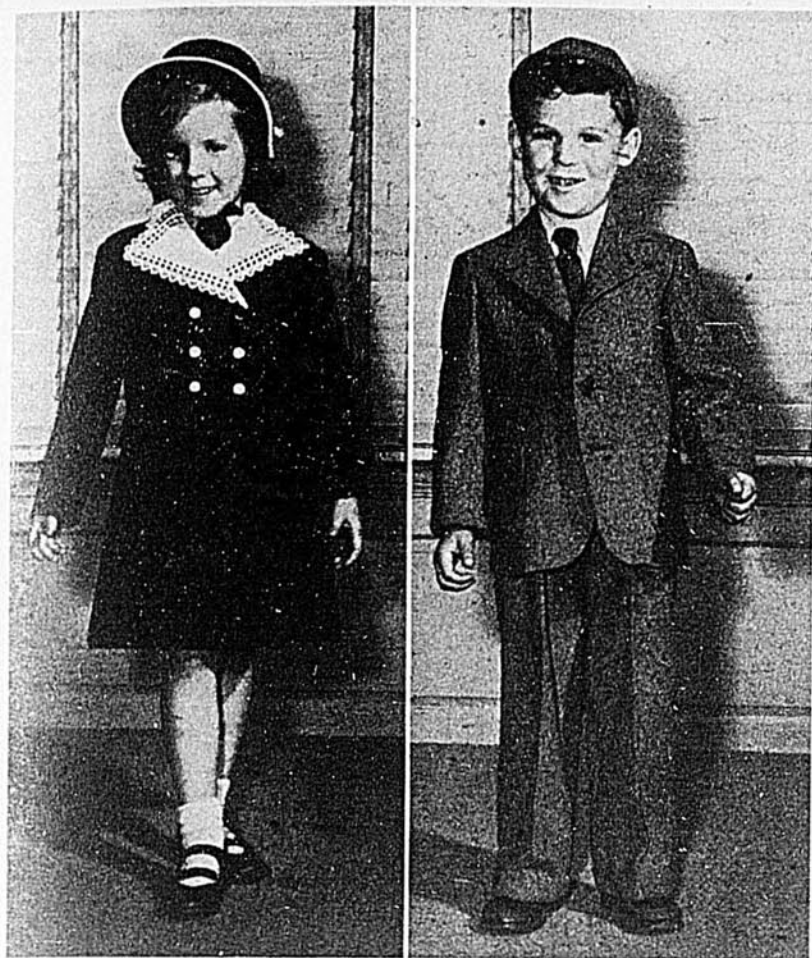

JEANNETTE ET JEANNOT SERONT BIEN À LA PAGE

Pour vous qui tenez à ce que vos enfants soient toujours bien mis, voici pêle-mêle, des suggestions recueillies à une récente exposition de mode enfantine pour le printemps qui vient et l'été qui suivra.

- ★ C'est la teinte corail qui semble la plus nouvelle pour la gent enfantine.
- ★ Un joli petit manteau de teinte chamois avec col et boutons de velours brun — très large bérêt de velours brun, aussi.
- ★ Du tissu rouge clair, imitant le suède pour tailler un costume-sport de fillette. Devants croisés et demi-ceinture au dos.
- ★ Un paletot de garçonnet, genre "trench coat" en tissu imperméable beige, bien tailleur, avec fente à l'arrière, ceinture nouée et casque pour appareiller. On le fait en bleu marine, aussi.
- ★ Complet de flanelle anglaise grise pour garçonnet — pantalons longs, veston croisé, poche appliquées et casquette de même tissu. C'est une tenue classique pour le printemps. Le modèle apparaissant ci-haut est le no 1787, grandeurs 6 à 14, prix, 25c — (le modèle de la casquette n'est pas compris dans ce patron.)
- ★ De lainage léger, bien cranté à la taille, manteau bleu marine, pli creux au dos, retenu sous une demi-ceinture, boutons d'écaille et, à volonté, col à larges parements de coton et dentelle blanche. Ce modèle illustré est le no 1671, grandeurs 1 à 6 ans, prix 15c.
- ★ Veste de garçonnet en tissu-suède avec imitation de frange de cuir aux manches et dans le dos, à la "Buffalo Bill". Fermeture-éclair sur toute la longueur du devant.
- ★ Pour les beaux dimanches de l'été, de l'organdi marine et blanche — des manches très bouffantes, une jupe très large sur jupon de broderie empesée. Même style pour la poupée.
- ★ Couvre-tout (overall) de tissu quadrillé brun et blanc avec, à la taille, empiècement imitant un veston, bretelles amovibles et élastique au dos pour garder la chemise bien en place.
- ★ Pour la grande et la petite soeur, on compose un ensemble charmant avec un "blazer" de flanelle grise doublé de rouge et une jupe de plaid.
- ★ Costumes de jeux jumeaux pour garçonnet et fillette avec bavette de coton bleu vif et jupe ou pantalons garnis de ric-rac rouge et blanc, croisé et disposé en treillis comme sur un tambour.
- ★ De la ratine à serviette pour les costumes de bain. Une touche de coton imprimé met une note gale.
- ★ Costume-soleil de cambrai bleu pâle avec bouillon de batiste blanche en bordure.
- ★ Robe en plaid de coton avec broderie blanche au corsage, imitant une bavette. La jupe est légèrement relevée sur le côté du devant pour laisser paraître le jupon de même broderie empesée.

Choisissez avec soin...

... le coton à la fois résistant et coquet qui non seulement "est assez bon pour le ménage", mais que vous porterez gaiement. Le ravissant TOBRALCO est un tissu TOOTAL garanti, presque inusable et qui se lave à merveille. Le Tobralco, uni ou imprimé, présente un vaste choix d'attrayantes couleurs. Il est également parfait pour les vêtements d'enfants. Se vend à la verge dans toutes les bonnes maisons \$1.39



Les tissus TOOTAL sont sans égal pour leur texture, leur merveilleuse souplesse, leur solidité et leur résistance exceptionnelles... Aucun autre tissu ne peut se comparer à TOOTAL! En effet, les tissus TOOTAL, fabriqués à Manchester, en Angleterre, sont le fruit de nombreuses années de recherches et d'expériences diverses. Ils sont conçus par des spécialistes et des dessinateurs qui sont aussi des artistes. C'est pourquoi vous achetez sans hésiter...

les tissus garantis
TOOTAL
en toute confiance

Le mot "TOOTAL" et les autres noms de tissus précités sont des marques déposées.

BROADHURST LEE Co. LTD.,
Dépt 5F, 643 ouest, rue Craig, Montréal, Qué.

Veillez me faire parvenir

- ÉCHANTILLONS GRATUITS DE TISSU
 LE NOM DU DÉTAILLANT TOOTAL LE PLUS PROCHE

Nom

Adresse

Ville..... Province.....



BLF-40BF

Les jours de lessive sont plus agréables

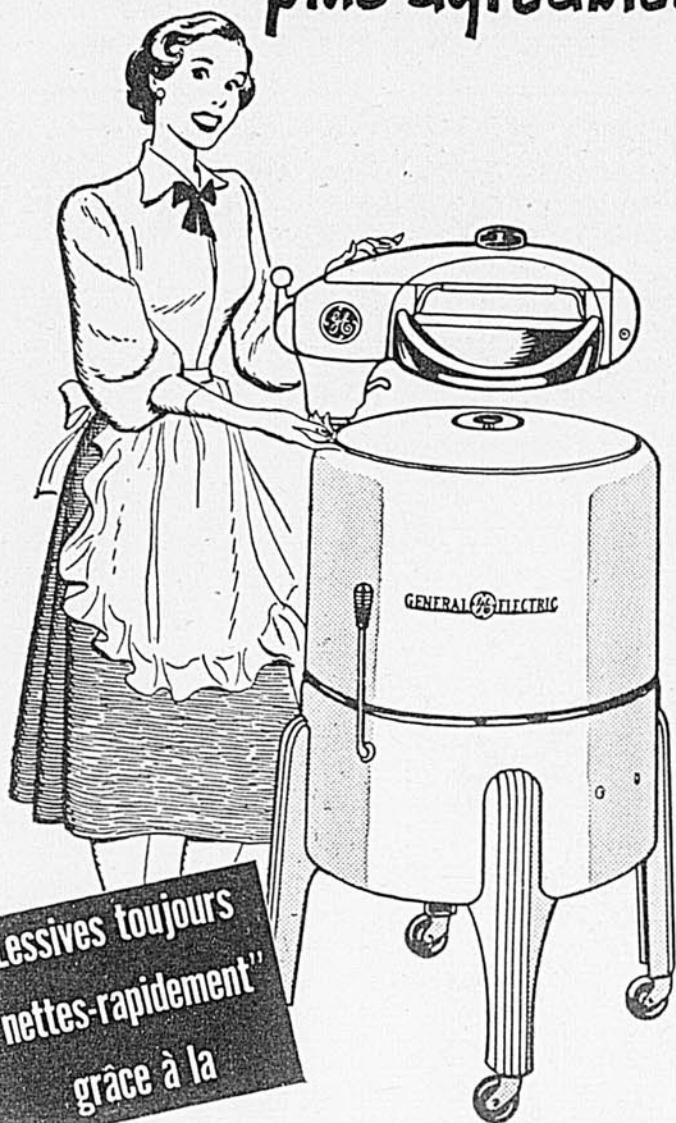

LESSIVEUSE

GENERAL ELECTRIC

Modèle MS-9 pour fermes électrifiées \$154.50

Modèle MS-9G pour fermes non-électrifiées \$204.50
(moteur à essence pouvant être modifié pour l'électrifié)

La nouvelle lessiveuse G-E est facile à manoeuvrer, elle lave votre linge vraiment net... rapidement... grâce à son "Activator" créé pour donner trois zones de blanchissage... trempage, flexion, frottage doux. Que votre ferme soit électrifiée ou non il y a une lessiveuse G-E qui vous rendra les jours de lessive plus agréables. Voyez votre marchand G-E.

Prix sujets à changer sans avis.



Lessivette amovible G-E

La lessivette, grâce à son "Activator" à même G-E, s'adapte à l'intérieur de toute lessiveuse G-E. Elle donne aussi les mêmes zones de blanchissage! Pour seulement \$16.50 vous avez là un accessoire idéal pour faire les petites lessives quotidiennes, teindre, stériliser et maints travaux sur la ferme.

CANADIAN GENERAL ELECTRIC COMPANY LIMITED

Siège social: Toronto — Bureaux de ventes d'un océan à l'autre

UN SUJET BIEN IMPORTANT

Cette leçon est entièrement consacrée au sujet bien important du corsage, partie essentielle de la robe. Comment adapter le dos et le devant du patron à ses mesures exactes, avant de mettre les ciseaux dans le tissu choisi.

7.—*Buste fort.* Il faut fendre le patron sous la pince de buste et donner la largeur suffisante pour ajouter une nouvelle pince de la largeur de la pince originale (7-A). Le schéma (7-B) nous fait voir les pinces fermées.

Si la pince de buste part de l'épaule (7-C), (la pince de l'épaule est la pince classique), et c'est exactement celle qui convient à ce genre

le patron sur le papier et retracer la ligne du dos telle qu'indiquée dans le schéma 8-A. Le bas du patron se trouve élargi en proportion de la valeur donnée à la carrure. Des pinces à la taille ou des fronces soutiennent ce surplus.

S'il faut donner de l'ampleur dans le dos, à l'encolure plutôt qu'à la carrure (8-B) c'est le haut du pa-

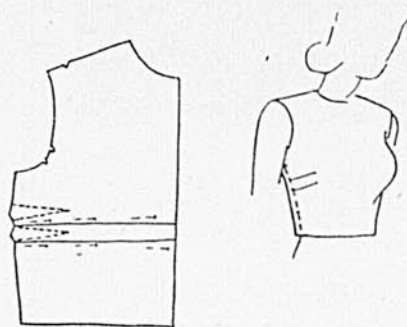

ILLUSTRATION 7-A ET 7-B

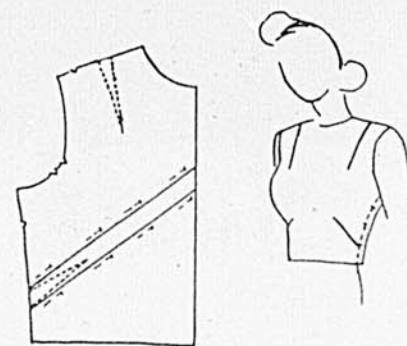

ILLUSTRATION 7-C ET 7-D

de buste, on coupe le patron et on l'allonge à la valeur requise. C'est à 2 1/2 pouces environ au-dessus de la taille qu'il sera fendu d'un côté à l'autre, en biais, traversant la partie la plus saillante du buste.

Allongé de 1 pouce à 1 1/2 pouce, on fait la pince de 1/2 ou 3/4 de pouce.

La pince de côté faite en biais donne toujours une meilleure silhouette.

tron qui sera éloigné du milieu du dos. Une nouvelle ligne d'encolure s'impose (8-C), on la rétablit en gardant toutefois tout le surplus provoqué par cet élargissement, et on répartit en petites pinces d'omoplates (8-D). Dans les fins lainages, il est très facile de dissimuler ce surplus en le foulant avec un fer chaud appliqué sur un linge humide.

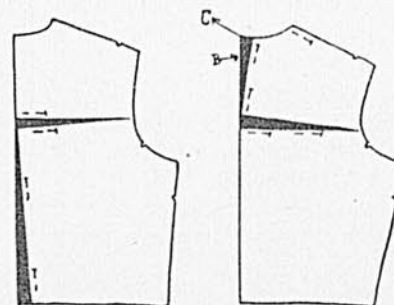

ILLUSTRATION 8-A, 8-B et 8-C

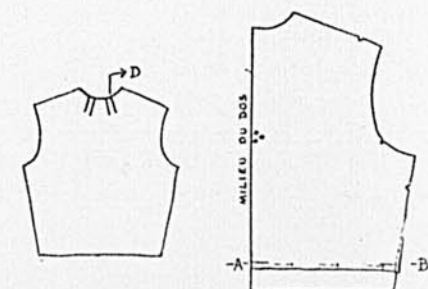

ILLUSTRATION 8-D, 9-A et 9-B

C'est à 2 1/2 pouces environ, au-dessus de la taille, (7-D) que l'on commence la pince par la partie la plus large, sur le côté, l'effilant et la dirigeant vers le buste.

8.—*Dos voûté.* A la ligne de carrure, il faut fendre le patron partant du milieu du dos, jusqu'à 1/4 de pouce de l'emmanchure, (8-A) et donner la largeur requise décidée à l'ajustage du patron. Epingler alors

9.—*Le dos du patron (9-A)* est d'une seule pièce. Le milieu du dos doit être placé précisément à l'égalité du pli du tissu; cette ligne du patron doit donc rester parfaitement droite. L'excédent produit par le pli, si on a raccourci le patron, se formera naturellement sur le côté. On n'aura plus qu'à l'égaliser (9-B).

Il faut procéder de la même manière chaque fois que le patron demande d'être taillé en le plaçant sur le pli du tissu

Rhume d'hiver ? Mêlez vous-même cette préparation

Si vous voulez un bon remède contre la toux, préparez-le chez vous à peu de frais. Il vous étonnera par un prompt soulagement.

Tout pharmacien vous fournira une bouteille de Pinex de 2 1/2 onces. Versez dans une bouteille de 16 onces et remplissez de sirop de sucre. Faites ce sirop avec 2 tasses de sucre blanc fondu dans 1 tasse d'eau. Rien à faire cuire. (On peut remplacer le sirop de sucre par du sirop de maïs ou du miel liquide). Rien de plus simple, et vous avez quatre fois autant de remède pour votre argent — une provision de famille. Se garde bien et goûte bon. Étonnamment rapide pour dégager le phlegme, calmer l'irritation et dégager les voies respiratoires.

Pinex est un composé spécial d'ingrédients sûrs et concentrés. Très efficace pour soulager le rhume d'hiver. Entière satisfaction ou argent remis.

POUR PLUS DE COMMODITÉ, ESSAYEZ LE NOUVEAU PINEX PRÉPARÉ, PRÊT À SERVIR

J'ai mal aux reins
Les GIN PILLS me soulageront

Les Gin Pills aident vos reins à éliminer l'excès d'acides et de poisons qui peut être la cause de vos malaises.

- Mal de reins
- Sommeil interrompu
- Fatigue

Prenez

GIN PILLS
POUR LES
REINS
Chez votre pharmacien

MUSCLES ENDOLORIS ?

Appliquez du liniment Sloan. Sa chaleur bienfaisante pénètre "en profondeur" et amortit promptement la douleur. Procurez-vous du Sloan avant que la douleur ne vous tourmente. Toutes pharmacies.

**L'ACTION PÉNÉTRANTE DU
LINIMENT
SLOAN
SOULAGE PLUS VITE**

Jeunes filles maigres, acquérez une silhouette élégante

Gagnez de 5 à 10 livres —
et plus d'entrain

Des milliers qui n'avaient jamais pu prendre du poids possèdent maintenant une silhouette gracieuse et attrayante. Grâce à Ostrer, fins les membres anguleux, les cavités disgracieuses. Il engraisse celles qui amalgament un sang trop faible en fer. Il donne de l'entrain, améliore l'appétit et la digestion; vos repas vous profiteront davantage. Ne craignez pas trop d'embonpoint. Cessez lorsque vous aurez acquis la silhouette désirée. Le format de présentation ne coûte que 60 cents. Essayez les comprimés toniques Ostrer dès aujourd'hui; ils vous donneront beauté, vitalité et poids désirés. Chez tous les pharmaciens.

**FILS À TISSER
COTON-LIN
LAINE — RAYONNE**

Liste de prix envoyée sur demande

CHARLES E. BILLARD Ltée
1577, rue St-Denis - Montréal

PRATIQUE et ORIGINAL

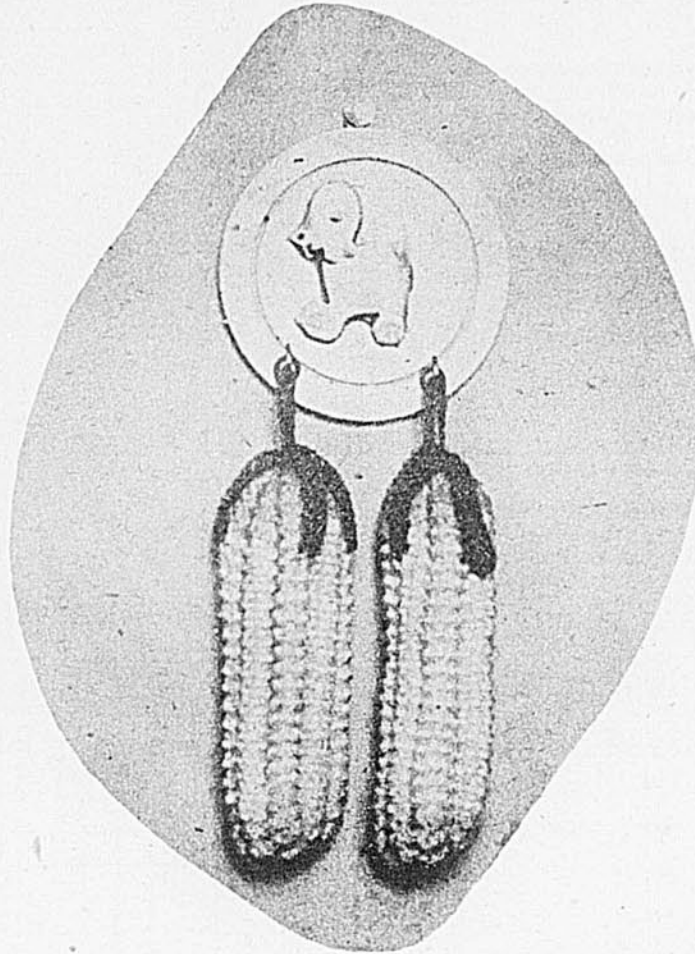

Voici, sous forme de beaux épis de maïs, des poignées qui permettent de placer sur la table, sans se brûler, les plats fumants et qu'il faut servir très chauds. Ces poignées sont indispensables, toute ménagère le sait, mais trop souvent, elles sont dépourvues de la moindre élégance. Tandis qu'avec le modèle ci-dessus, vous joignez l'élégance au pratique. Cette superbe réalisation, à laquelle la photo en noir et blanc rend d'ailleurs bien peu justice, offre un harmonieux ensemble de couleurs: on y trouve du vert, du jaune et du blanc. Mais comment les tricoter, dites-vous? Si la chose vous intéresse, il suffit d'écrire au "Bulletin" pour obtenir gratuitement, sans qu'il vous en coûte un sou, les détails d'exécution. C'est un service qu'il nous fait plaisir de vous offrir. Adressez simplement votre demande à: Section féminine. Le Bulletin des Agriculteurs, 1117 ouest, rue Ste-Catherine, Montréal, P.Q.

Le Bulletin des Agriculteurs

CETTE LETTRE DE CÉANCE AUTORISE

GERARD THEBERGE

dont la signature paraît ci-dessous, à solliciter des abonnements pour
LE BULLETIN DES AGRICULTEURS



fait, cette publication

Le porteur de cette lettre de créance n'a aucune autorité pour solliciter ou accepter des abonnements pour une publication autre que celle mentionnée plus haut. Si une telle tentative en était faite, vos autorités locales devraient en être avisées sur le champ. Il ou elle ne peut encaisser des chèques ni à transiger au nom de la Compagnie, sauf par le règlement d'abonnements.

G. E. Mercier

SIGNATURE DU REPRÉSENTANT DIRECTEUR DE LA CIRCULATION
VALABLE PENDANT LE MOIS DE MARS 1951 SEULEMENT

IDENTIFIEZ NOS AGENTS

Dans le passé, des personnes peu scrupuleuses pacouraient les campagnes et se disaient agents du Bulletin des Agriculteurs, alors qu'elles n'avaient jamais été à notre emploi et que nous ne les connaissions même pas. Forcément beaucoup de gens se sont laissés prendre en souscrivant involontairement à une autre revue ou encore à un magazine qui n'existait même pas.

A l'avenir, soyez prudents! Exigez de tout solliciteur qui se dit à l'emploi du Bulletin des Agriculteurs qu'il vous montre sa carte de créance. Vous pourrez facilement l'identifier par la photographie et la signature. Seuls nos agents ont cette carte en leur possession et ceux qui ne peuvent ou ne veulent vous la montrer ne méritent pas votre confiance.

LA DIRECTION DU BULLETIN DES AGRICULTEURS

HÉMORROÏDES

Essayez ce fameux traitement combiné interne et externe

Si vous souffrez d'hémorroïdes sous quelque forme que ce soit — Si vous êtes fatigué et malade, si vous avez des démangeaisons et des saignements, nous désirons que vous essayiez le traitement combiné contre les hémorroïdes que constituent les tablettes internes de Page. Nous vous enverrons avec plaisir un format d'essai gratuit. Votre nom et votre adresse sur une carte suffiront à vous l'obtenir par retour du courrier.

Trail, C.B.



2245 ave Columbia.
Pensez-y; il y a dix ans j'ai suivi deux de vos traitements et je n'ai pas eu d'attaques depuis. J'ai parlé de votre remède à bien des gens, mais il est difficile de faire réaliser aux autres ce que votre remède peut faire.

Peut-être sont-ils comme moi; j'ai essayé certains remèdes à la pharmacie, mais je n'ai obtenu aucun soulagement avant d'avoir essayé votre traitement qui a été pour moi une bénédiction.

Je travaille encore à la fonderie et je me porte bien. J'aurai 61 ans à mon prochain anniversaire.

GRATIS Plusieurs des cas les plus graves répondent à cette méthode. Demandez un traitement d'essai dès aujourd'hui et apprenez par vous-même son effet adoucissant. Quelle différence il y aura si vous n'avez plus à souffrir ces douleurs et ces démangeaisons qui vous prennent ordinairement au coucher.

Ne tardez pas un jour de plus, demandez votre échantillon gratuit dès maintenant AUJOURD'HUI MEME.

E. R. PAGE CO.

DÉPT. 19E3 WINDSOR, ONT.

ACCÈS DE BILE? Le **LAXATIF TONIQUE** à base d'herbes
ESSAYEZ:

Avez-vous perdu l'appétit? Souffrez-vous de maux de tête, d'accès de bile ou d'indigestion? Si ces malaises sont causés par la constipation, essayez Bliss Native Herbs, un LAXATIF TONIQUE. Vous aurez tôt fait de vous sentir mieux, grâce à ces herbes médicinales naturelles qui activent l'élimination, redonnent l'appétit, aident à supprimer les gaz, régularisent la formation de la bile pour favoriser la digestion. Économique! 200 comprimés pour \$1.00. Aussi 50c. et 25c. chez votre pharmacien.



ÉCHANTILLONS GRATUITS de TRAITEMENTS pour TROUBLES D'ESTOMAC INDIGESTION ET GAZ dus à la suracidité gastrique

Soulagement rapide... Pas de diète sévère



Pourquoi souffrir ces terribles douleurs causées par la suracidité de l'estomac lorsque vous pouvez obtenir un prompt soulagement grâce aux COMPRIMÉS CANADIEN VON? Ce fameux traitement a été un bienfait incomparable pour des centaines de cas sérieux souffrant d'acidité d'estomac. Les COMPRIMÉS CANADIEN VON corrigent l'excès d'acidité et font disparaître cette sensation de gonflement tout en adoucissant l'irritation due aux acides.

Une diète pratique pour tous ceux qui prennent VON

indiquant les aliments à éviter et ceux que l'on peut prendre. Rappelez-vous, les COMPRIMÉS CANADIEN VON ont soulagé des désordres dus à la suracidité de l'estomac, tels que gaz, gonflements, fructations, indigestions, excès d'acidité, brûlements d'estomac, douleurs après repas, estomacs surs, brûlures, perte d'appétit, perte de poids, manque de sommeil.

Voici une offre extraordinaire
Ne vous découragez pas

Vous n'avez qu'à remplir et poster le coupon ci-dessous. Vous recevrez tout ce qui est nécessaire pour faire un essai convaincant des COMPRIMÉS CANADIEN VON. Des échantillons avec direction complète vous seront envoyés à nos frais. Ne tardez pas.

ÉCHANTILLONS POSTEZ GRATUITS LE COUPON

CANADIAN VON COMPANY
Dépt. 276-H, Windsor, Ontario, Canada.
Veuillez m'envoyer des échantillons GRATUITS de COMPRIMÉS CANADIEN VON avec renseignements complets.

NOM.....
B.P..... R.R.....
COMTE..... PROV.....

LES PRINCIPALES OEUVRES DE LA CROIX-ROUGE:

Service gratuit de
transfusion de sang.
Avant-postes
médicaux et cliniques
mobiles.

Aide aux anciens
combattants.

Natation, sécurité
aquatique

et autres cours.

Secours aux sinistrés.

Défense civile.

★

VOICI COMMENT FAIRE D'AVANTAGE:

1. Donnez par versements,
répartis sur douze
mois.
2. Donnez comptant,
et . . . le plus possible.



PANTALONS BIEN PENDUS

par Simone D'Alencour

Taillez deux bandes de tissu de $2\frac{3}{4}$ pces de largeur et selon la longueur désirée. Copiez le schéma ci-contre sur du papier de soie en disposant un motif de croix et un motif de soldat à chaque bout. Entre les soldats, disposez également des croix. Posez le papier de soie sur le tissu en le fixant bien avec des épingles. Brodez par dessus le papier. Lorsque le travail est terminé, enlevez le papier de soie, doublez les bretelles, finissez-les en pointes chaque bout et faites des boutonnières.

Les ■ représentent des points lancés bruns;

Les ○ représentent des points lancés rouges;

Les ≡ représentent des points lancés bleu royal;

Les ||| représentent des points lancés gris pâle;

Les V représentent des points lancés vert brillant;

Le X représente un grand point de croix gris pâle.

Le contour du visage et la moustache aux petits points de chaînette roses et bruns.

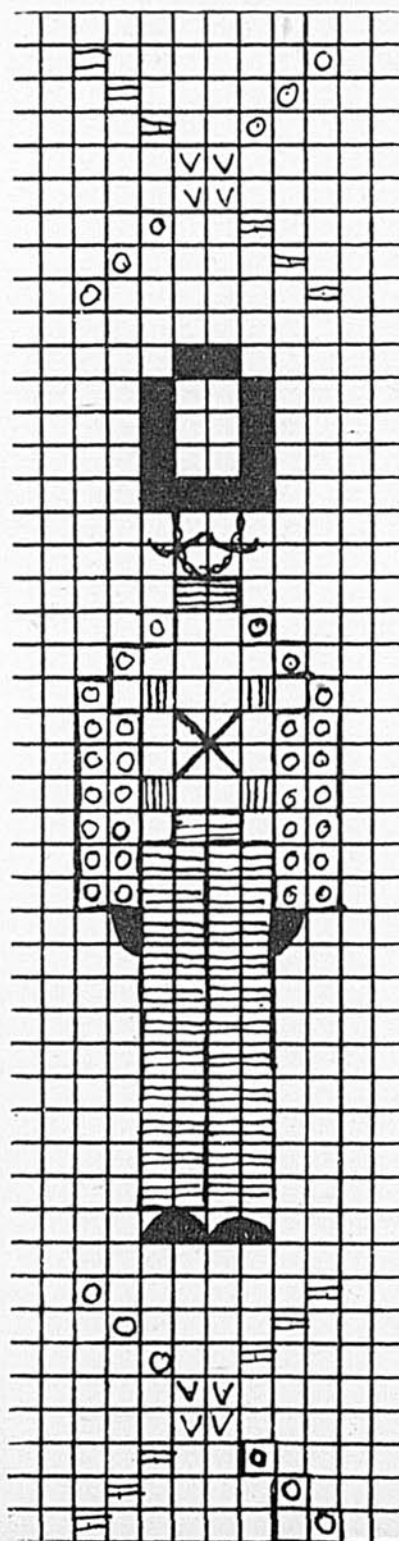

LE MOIS PROCHAIN:

"Amour de fin de mai"

par
YVES THERIAULT

Ne manquez pas, dans notre prochain numéro, ce grand roman inédit par l'un des auteurs canadiens les plus en vogue, et dont nos lecteurs et lectrices ont pu à maintes reprises apprécier le talent dans nos pages!



3501



3497

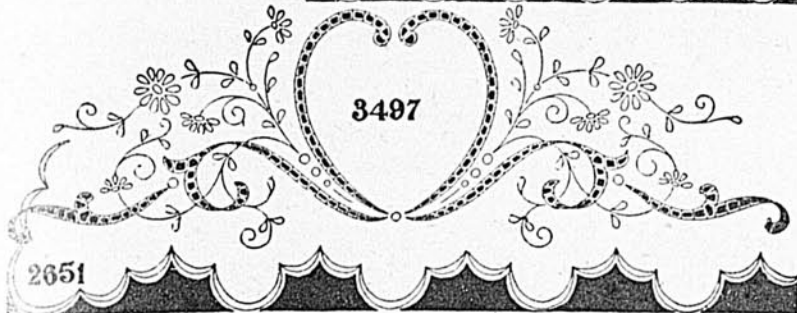

2651

3498



3499

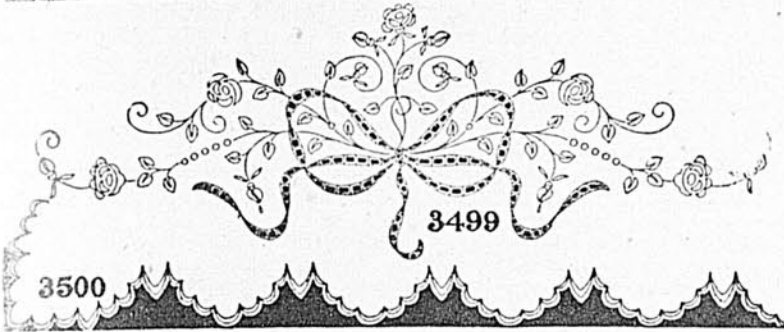

3500

PARONS JOLIMENT NOS LITS

3501-3498.—Taies d'oreillers. Patron à tracer 20 cts. chacun. Patron au fer chaud 30 cts. chaque numéro, à la paire.

3497-3499.—Motifs pour faux-draps. Patron à tracer 25 cts. chacun. Patron au fer chaud 35 cts. chacun.

2651-3500.—Festons pour draps. Patron à tracer 20 cts. chacun. Patron au fer chaud 4 verges pour 35 cts.

s.v.v. bien mentionner le numéro désiré

N'oubliez pas que nous pouvons toujours vous fournir les patrons parus dans les éditions précédentes.

Service de la broderie,
Le Bulletin des Agriculteurs,
1117 ouest, rue Ste-Catherine, Montréal.

Veillez m'envoyer le patron no

Je joins à ce coupon la somme de

Nom

Adresse

Ville ou village

Comté

R. R.

T-3- 1951

En un clin d'oeil— une délicieuse tasse de cacao Fry!

1. Mélangez d'abord dans une tasse une cuillerée à thé de sucre (au goût) et une cuillerée à thé de cacao Fry.



2. Ajoutez ensuite deux cuillerées à thé de lait froid. Mélangez de façon à obtenir une pâte lisse.

3. Remplissez la tasse de lait bouillant; bien mélanger. Et voici, prête à servir une tasse de cacao succulente et mousseuse!



4. Pour toute la famille! Prenez 1 c. à thé de cacao Fry, 1 c. à thé de sucre et 1 tasse de lait par personne. Mélangez le cacao Fry et le sucre. Ajoutez du lait froid pour obtenir une pâte lisse. Ajoutez du lait bouillant, mélangez et servez!

GRATUIT! LIVRE DE RECETTES FRY-CADBURY! POUR OBTENIR CES 70 RECETTES MERVEILLEUSES IL SUFFIT D'ENVOYER SES NOM ET ADRESSE À FRY-CADBURY LTD., MONTRÉAL, QUÉBEC.



GRATIS

GAGNEZ DE L'ARGENT OU DE SUPERBES PRIMES EN VENDANT NOS GRAINES DE SEMENCES A .10c. le paquet. Vente très facile pour tous parce que notre assortiment comprend les meilleures variétés. Tout le monde en achète. RIEN A DEBOURSER. Postez le coupon et vous recevrez 79 paquets assortis à .10c. Vous payez seulement après les avoir vendus et nous vous retournons alors la prime que vous choisissez.



Veillez m'expédier 79 paquets de graines à .10c. et catalogue de cadeaux. Je retournerai l'argent une fois la vente terminée pour recevoir la prime que je choisirai.

POSTEZ CE COUPON

NOM

ADRESSE

Adressez à **PRIMES DE LUXE ENR. NEUVILLE, P. QUÉ.**

Tissus défraîchis?
Couleurs dépareillées?
PASSEZ-LES AU **TINTEX**
POUR RETEINDRE!
POUR CHANGER la COULEUR!

LES TEINTURES
TINTEX SONT
Faciles
d'emploi!
Rapides!
Inoffensives!
Sûres!
GARANTIES!

VOUS POUVEZ
COMPTER SUR
TINTEX
et il ne coûte que
15¢

DES RÉSULTATS
DE TOUTE BEAUTÉ!
Les tissus défraîchis
renaissent à la vie.
Les anciennes teintes
prennent un aspect
nouveau. Il suffit de
quelques minutes.
Vous pouvez vous
fier à TINTEX.

PLUS DE 30 TEINTES.
Nulle autre teinture
n'offre pareil choix
de couleurs. Et
TINTEX reste à un
prix extrêmement
modique. Achetez
TINTEX — la tein-
ture à 15¢ la plus
en demande.



teinte
et teint tous
vos tissus:
"CELANESE" • NYLON
RAYONNE • ACÉTATES
ARALAC • COTON
SOIE • LAINE • TOILE
ET MÉLANGES
(Pas recommandée pour
fibres en verre ou en métal)

All-fabric
TINTEX
Teinte et Teint

IL NE RESTE QUE PEU DE TEMPS!

GLAIEULS

Les glaieuls sont rares et vous feriez bien de vous procurer ces merveilleuses BULBES DE GLAIEULS qui vous coûtent moins de 2¢ chacune! Assortiment complet des teintes rouge flamme, jaune, pourpre, bleue, rose, blanche, pêche, multicolores, etc., maintenant prêt pour floraison précoce et pour floraison durant plusieurs années à venir. Toute bulbe qui ne germera pas à sa première mise en terre sera remplacée gratuitement. Il y a une économie remarquable dans ces puissantes jeunes bulbes qui mesurent déjà de 1 1/2" à 2 1/4" de circonférence. C'est véritablement une offre imbattable. Commandez en approbation dès maintenant.

N'ENVOYEZ PAS D'ARGENT

Lorsque la boîte de 100 bulbes de Glaieuls contenant 3 Tubéreuses en plus, vous arrivera, vous n'aurez qu'à payer \$1.69 au facteur, plus les frais de C.O.D. N'oubliez pas que ces bulbes vous donneront entière satisfaction ou que votre argent vous sera remboursé. Mais hâtez-vous! Adressez-nous votre commande dès aujourd'hui. C'est une aubaine que vous regretteriez d'avoir ignorée.

Michigan Bulb Co. of Canada Ltd., Dépt GW-501
6 Trinity Square, Toronto 1, Ontario.

100
BULBES
\$1.69

3 TUBÉREUSES
EN PLUS

Avec toute commande nous parvenant immédiatement, nous incluons, sans frais supplémentaires, 3 TUBÉREUSES. Elles se développeront en de magnifiques fleurs blanches aux pétales veloutés, de 2 à 3 pieds de hauteur, et d'une fragrance incroyable.



GRATIS
GAGNEZ DE BELLES
PRIMES OU DE L'ARGENT
C'est si facile

VENDEZ NOS PARFUMS
DE LUXE

Leur arôme dure très très longtemps.
Prix réduit. Seulement 0.25¢ la bouteille.

QUALITÉ INSURPASSABLE

L'assortiment est très varié, tel que
MUGUET, GARDÉNIA, JASMIN,
TULIPE, etc., etc. Il s'agit de les montrer à vos parents et amis.
DEMANDEZ un assortiment de \$8.00 de bouteilles de Parfum De Luxe
et notre nouveau catalogue de primes.

Vous payez lorsque vous les avez vendues — Ecrivez aujourd'hui même.

LES AGENCES J.E.L. S.M. BOITE POSTALE 106
ST-SAUVEUR-QUÉBEC, P.Q.

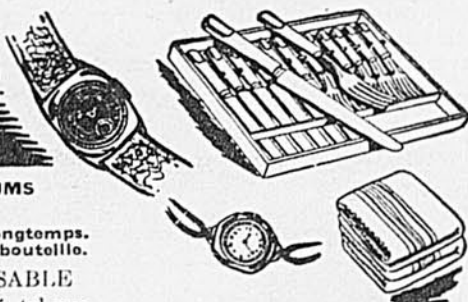

RIEN À DEBOURSER

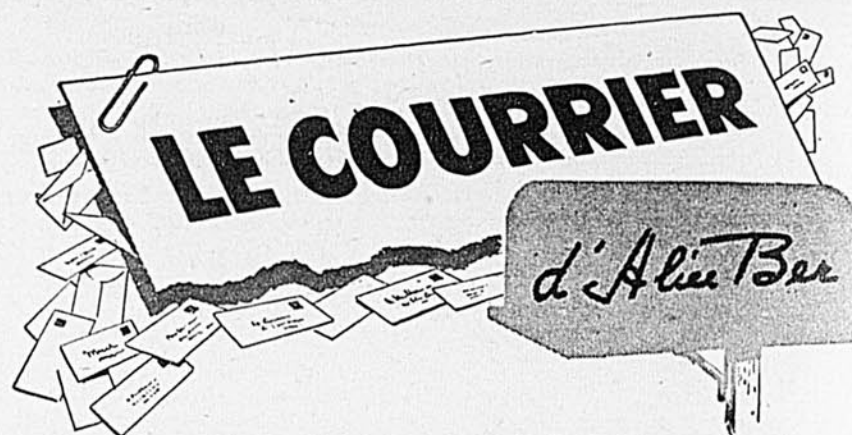

Les scènes ne peuvent qu'aigrir les maris

Q. — Mon mari ayant pensionné en dehors semble s'être amouraché de la femme chez qui il demeurerait, et après avoir quitté cette maison, il entrait la voir chaque fois qu'il passait. Les voisins ont alors commencé à jaser, et la chose est venue à mes oreilles. Comme je n'en croyais rien, j'ai dit à mon mari ce que l'on rapportait à son sujet. Il s'est fâché, puis il a boudé, me disant que je n'avais pas confiance en lui. La chose en est restée là. Mais ces jours derniers, nous avons rencontré la femme en question, elle m'a invitée d'aller la voir et comme excuse je lui ai répondu que c'était à son tour de venir; elle m'a dit de ne pas compter les tours et ajouta que mon mari avait coutume d'entrer la voir chaque fois qu'il passait. Il n'a pas protesté, mais il a répondu qu'il ne passait pas bien souvent depuis quelque temps. J'ai donc la certitude maintenant que c'est la vérité. Si elle vient me voir, comment devrais-je la recevoir, et si mon mari me demande d'y aller, dois-je en profiter pour lui mettre ça sur le nez ou ne rien dire du tout? Venez à mon aide, je vous en supplie.

COEUR EN PEINE

R. — Quand la soupe commence à refroidir, si on ne veut pas la manger trop chaude, on ne rallume pas le feu. Il est certainement bien pénible pour vous de faire silence, d'endurer ces inquiétudes qui tourmentent votre esprit et de sourire quand même, comme si tout marchait sur des roulettes. C'est encore la meilleure attitude. Surveillez votre bien, mais sans trop en avoir l'air: les maris n'aiment pas ça! D'ailleurs, les choses n'ont pas l'air d'aller trop mal puisque votre mari diminue ses visites, ce ralentissement est bien signe que la flamme n'était que passagère. Il n'y avait sans doute rien autre chose que le plaisir de jaser, il y a des femmes qui savent se rendre intéressantes, même un peu trop, mais sans mauvaises intentions. Votre mari lui-même agissait sans doute par légèreté, sans penser à mal. Vous en avez la preuve dans ces invitations qui s'étendent jusqu'à vous, dans cet aveu d'une franchise presque naïve qui exclut tout semblant de secret. Soyez donc sans inquiétude, et même s'il n'y a pas danger, restez sur un pied de lutte. Je veux dire: soyez plus aimable, plus gentille que jamais avec votre mari; soyez gaie, coquette, et s'il s'en étonne, tant mieux, c'est qu'il le remarquera et qu'il en sera ravi. Dépassez toutes les rivales possibles. Si cette femme vous rend visite, recevez-la très bien, sans aucune allusion blessante, ayez l'air parfaitement au courant des allées et venues de votre mari si elle en fait mention la première, mais détournez habilement la conversation. Surveillez, mais sans qu'il le soupçonne, la conduite de votre mari, vous n'aurez peut-être qu'à vous en louer; si non, tâchez de le rappeler à l'ordre sans querelle, sans apparence de jalousie, les scènes ne peuvent qu'aigrir les maris.

Q.—Etant mineure, je suis courtisée depuis 3 ans par un garçon que je recevais seulement pour me distraire. Il m'invite rarement à l'accompagner. Serait-il séraphin ou hypocrite? On m'a dit qu'il a une grave maladie, mais il ne me l'avoue pas et cela me tracasse. Moi-même je suis de santé délicate. Il me parle de mariage depuis que j'ai voulu le renvoyer et me promet de bien belles choses comme s'il était fortuné. Ma famille me conseille de cesser mes relations. Un autre se présente et attend une réponse pour commencer ses visites.

Q.—Agée de 26 ans, je vis à la campagne, dans une famille où il y a plusieurs filles, dont deux mariées. La plus jeune est un bébé gâté, grossière et peu soucieuse de ses effets qui traînent toujours, si bien que je me détache d'elle peu à peu. Mes parents, âgés et fatigués, ne prennent pas les moyens de se faire écouter de cette petite, et me blâment, prenant toujours partie pour la plus jeune. Je n'ai pas beaucoup de santé, sans cela, je partirais de la maison. Je trouve que ma vie est manquée; j'aurais voulu apprendre le chant, la musique, la diction, j'aime les poèmes et les livres et cela m'intéresserait de faire partie d'une association, mais je n'ai ni santé, ni argent. Comprenez-vous ce que je ressens? Je n'ai aucune joie à la maison où l'on me traite de folle, d'imaginaire. Mes parents consentiraient à ce que je travaille au dehors si je trouvais une situation selon ma santé. Une déception d'amour m'a enlevé toute confiance. Il n'y a que vous pour me comprendre et m'aider et j'attends de votre cœur maternel lumière et secours.

Blonde aux yeux gris

R.—Vous êtes bien jeune et bien peu sûre de votre cœur pour nager ainsi entre deux romans. Proposez à l'ami numéro Un de cesser ses visites durant un certain temps, mais n'invitez pas tout de suite le numéro Deux à vous courtiser régulièrement. Prenez le temps de réfléchir. La question de santé est très importante et vous devez essayer de fortifier la vôtre. L'usage tend à s'établir rigoureusement d'échanger des certificats de santé, et c'est de nature à prévenir bien des malheurs. Prenez les conseils de vos parents. J'y ajouterai celui-ci: Ne jouez pas avec votre cœur, ne recevez pas un jeune homme que vous n'aimez pas, sous prétexte de passer le temps ou de vous distraire. Les fréquentations sont choses sérieuses, vous savez.

Jeanne
R.—Il y a place en votre vie pour du bonheur, voyons vite comment vous allez vous y prendre. D'abord, cette petite sœur trop gâtée, désagréable, peut et doit devenir une de vos consolations. C'est le temps ou jamais de frapper à la porte de son cœur, mais... ce n'est pas par le

raisonnement que vous y arriverez, avec son caractère et son éducation. Ne lui demandez rien, trouvez-la amusante, badinez avec elle, faites-lui toutes les gentillesses possibles, mais pour un temps seulement. Quand elle sera une vraie petite amie, que vous aurez gagné sa confiance, vous en obtiendrez tout ce que vous voudrez. Que ce soit le but de votre vie pour l'instant, la partie vaut la peine d'être jouée. Tout changera pour vous, pour elle, et pour la vie familiale. Adoptez-la dans votre cœur, comme si elle était un peu votre petite fille. Je vous assure que vous y trouverez une source de consolations, et

que les sacrifices que cela vous demande seront largement payés. Il faut être bien dévoué pour les grandes petites filles de 15 ans qui ne peuvent pas réussir à se comprendre elles-mêmes. Aidez-la, je vous le répète. Ce sera la joie de votre vie, et vous lui rendrez tellement service. Si vos tentatives échouent, revenez à la charge, et s'il le faut, quittez la maison pour quelque temps puisqu'on vous le permet. Cherchez du travail tout près, quand même ce ne serait que d'aider, autour de vous, les jeunes mamans surchargées, les malades. Faites-en une vocation de dévouement. Quand vous serez loin de la maison,

écrivez un petit mot très gentil à la petite sœur, souvent, offrez de temps à autre un joli mouchoir, un bout de dentelle, un ruban. Il y a beaucoup à reprendre sur le terrain de la tendresse. Ce n'est pas sa faute à la pauvre petite, ayez donc pitié d'elle. Lisez de belles choses pour satisfaire votre besoin de culture artistique, écoutez la radio, et ayez confiance en l'avenir malgré tout. Plus heureuse, vos forces reviendront sans doute. Il faut que tout cela commence par une inlassable belle humeur, par une franche galeté, malgré les coups d'épingle... vous gagnerez la partie, vous verrez! Ecrivez-moi de nouveau.

Q.—Je suis amoureuse d'un homme marié, il m'a demandé déjà des choses qui ne se demandent pas, mais j'ai refusé d'aller en auto avec lui. Je l'aime beaucoup. Sa femme pourrait-elle devenir jalouse? Il a 40 ans. Donnez-moi de bons conseils, car quand on est amoureuse à 15 ans, quelle chose!

Rose effeuillée

R.—Merci de votre jolie carte de souhaits, et surtout de la grande confiance que vous me témoignez. Pour bien vous faire comprendre que votre conduite est dangereuse, je vous dirai d'enfermer votre cœur, comme une maman le ferait de son

Goûtez la différence!

Essayez le Gruau Quaker cette semaine. Du coup, vous admettrez que le Quaker est de beaucoup plus délicieux que tout autre. Le processus de rôtissage lent spécial de Quaker donne à ces gros grains mûrs et choisis une plus riche saveur de noisette.



Voyez la différence!

Prenez de la farine d'avoine Quaker dans la boîte. Comparez-la à toute autre. Vous verrez que le Gruau Quaker ne contient ni saletés ni cosses—la qualité est toujours la même—la plus haute.



Ressentez la différence!

La farine d'avoine contient plus de protéine reconstituante et plus d'énergie alimentaire que toute autre céréale au monde. Vous ressentez la différence quand vous mangez le nourrissant Gruau Quaker de grain entier au déjeuner, chaque matin!



"Je n'ai jamais rien goûté D'AUSSI BON!"

Coûte encore moins
**D'UN CENT
L'ASSIETTEE!**

Le Gruau Quaker accélère la croissance des enfants!

Exigez le GRUAU QUAKER
COMMENCEZ DÈS AUJOURD'HUI
Profitez de la différence!

petit enfant qui cherche à désertier. Il pourrait se perdre, n'est-ce pas ? . . . Vous aussi, ma petite. Il faut que vous le gardiez ce cher petit coeur aimant pour un bon jeune homme qui viendra dans quelques années et qui aimera l'avoir tout frais, tout neuf. Cet éveil du coeur, ce sentiment qui vous porte vers un homme que vous ne devez pas aimer, ce n'est pas de l'amour, et il faut tout de suite le raisonner, le contrôler. Sa femme aurait toutes les raisons d'être jalouse, et malheureuse, vous ne voudriez pas, n'est-ce pas, en être la cause? Intéressez-vous donc au sport, à la lecture, l'ouvrage de maison, la couture, pour oublier ce "roman défendu"; chantez en travaillant, et votre belle jeunesse retrouvera la gaieté, l'espoir .

* * *

Q.—J'aime beaucoup une religieuse que je ne vois pas souvent, pourrais-je lui offrir une boîte de chocolat?

Amie

R.—Oui, mais il y a mieux. Un beau livre par exemple, ou un carnet de poche, à couverture de cuir noir, un crayon automatique, même des mouchoirs si vous la connaissez assez bien. Elle aura le plaisir

de recevoir la boîte de bonbons, mais n'en profitera pas, ou devra la partager.

* * *

Q.—Voulez-vous me rendre un grand service? C'est au sujet de ma maison neuve. Je voudrais des suggestions de couleurs pour ma cuisine où il y a un escalier, salle de bain, chambre de garçons et de filles, chambre des parents, passage, salon et chambre de couture, ainsi que l'extérieur. Je compte sur votre opinion.

Maison d'Alice

R.—Voici quelques suggestions en réponse à votre demande: Cuisine: vert Nil, intérieur des armoires rouge chinois, escalier blanc avec rampe vert Nil, marches caoutchoutées noir; salle de bain: bleu poudré; chambre des garçons, gris perle et jaune serin; chambre des filles: rose pétale et turquoise; chambre des parents, beige rosé et vert mousse; passage, gris clair; salon: chamois en deux tons, couvre-plancher rouge vin; salle de couture: champagne avec touche vert bronze. Dans votre cuisine, la tuile peut être en noir et blanc, ou rouge et noir. Pour l'extérieur, avec la teinte grisâtre du ciment, c'est le bleu et blanc que je préfère, mais un rouge sang de boeuf fait également bel effet.

Q.—J'ai 15 ans, c'est ma dernière année de classe et les bonnes religieuses m'aident à préparer mon avenir. Je suis leurs conseils car je voudrais être une bonne et modeste jeune fille, et plus tard une bonne mère de famille. Il y a un an, j'ai connu un garçon de 18 ans qui en revenant d'une soirée m'a invitée à monter en auto pour aller au restaurant, j'ai refusé, mais il a toujours continué à s'intéresser à moi. L'amour a pris place en mon coeur, mais je me trouve trop jeune pour être courtisée. Il a confié à une de mes amies qu'il me désirait pour femme. Son frère courtise ma soeur. Maintenant qu'il est éloigné, s'il m'écrit, devrais-je lui répondre?

Coeur affectueux

R.—Vous êtes une sage et bonne petite fille, trop jeune pour recevoir assidûment les attentions d'un jeune homme, mais l'échange de quelques lettres vous serait sans doute permis par vos parents, ce garçon de bonne famille étant de leurs connaissances. Surveillez bien votre petit coeur pour qu'il ne se trouble pas, qu'il n'essaye pas trop tôt ses ailes, soyez tout simplement une bonne petite camarade sans vouloir arracher à l'avenir ses secrets. Le temps passe bien vite, profitez de votre vie de jeune fille avant d'en ambitionner

une autre. Et continuez à vous perfectionner dans les connaissances domestiques, cela vous portera chance et vous rendra plus heureuse en ménage.

* * *

Q.—C'est mon tour de venir vous demander conseil. J'ai 20 ans, orpheline de mon père, je dois travailler pour vivre. Comme toutes jeunes filles de mon âge, j'ai fait le rêve d'un foyer, quelqu'un est venu bouleverser ma vie. J'aime un jeune homme depuis un an, il ne me courtise pas mais il m'a fait plusieurs invitations que j'ai refusées, ma mère ne m'encourageant pas, parce qu'elle n'aime pas son travail. Il me parle encore mais il ne peut supposer que je l'aime car tout porte à croire que je l'évite, et je n'ose l'inviter à m'accompagner car il n'a pas beaucoup de temps libre. J'ai essayé de l'oublier, d'autres garçons m'ont courtisé mais je pleure souvent mon premier amour ignoré.

Qui désespère

R.—Ne pleurez plus, et regardez l'avenir bien en face. Votre mari, c'est vous qui devez le choisir et non pas votre mère. Qu'elle vous donne des conseils, fort bien, mais la situation de ce garçon est convenable et si vous êtes prête à accepter les sacrifices que cela vous imposera de le voir

ACHÉTEZ DIRECTEMENT DE NOTRE MANUFACTURE
LES FABRICANTS DE MEUBLES DE VIVOIR LIMITÉE
LIVING ROOM MANUFACTURERS, LIMITED

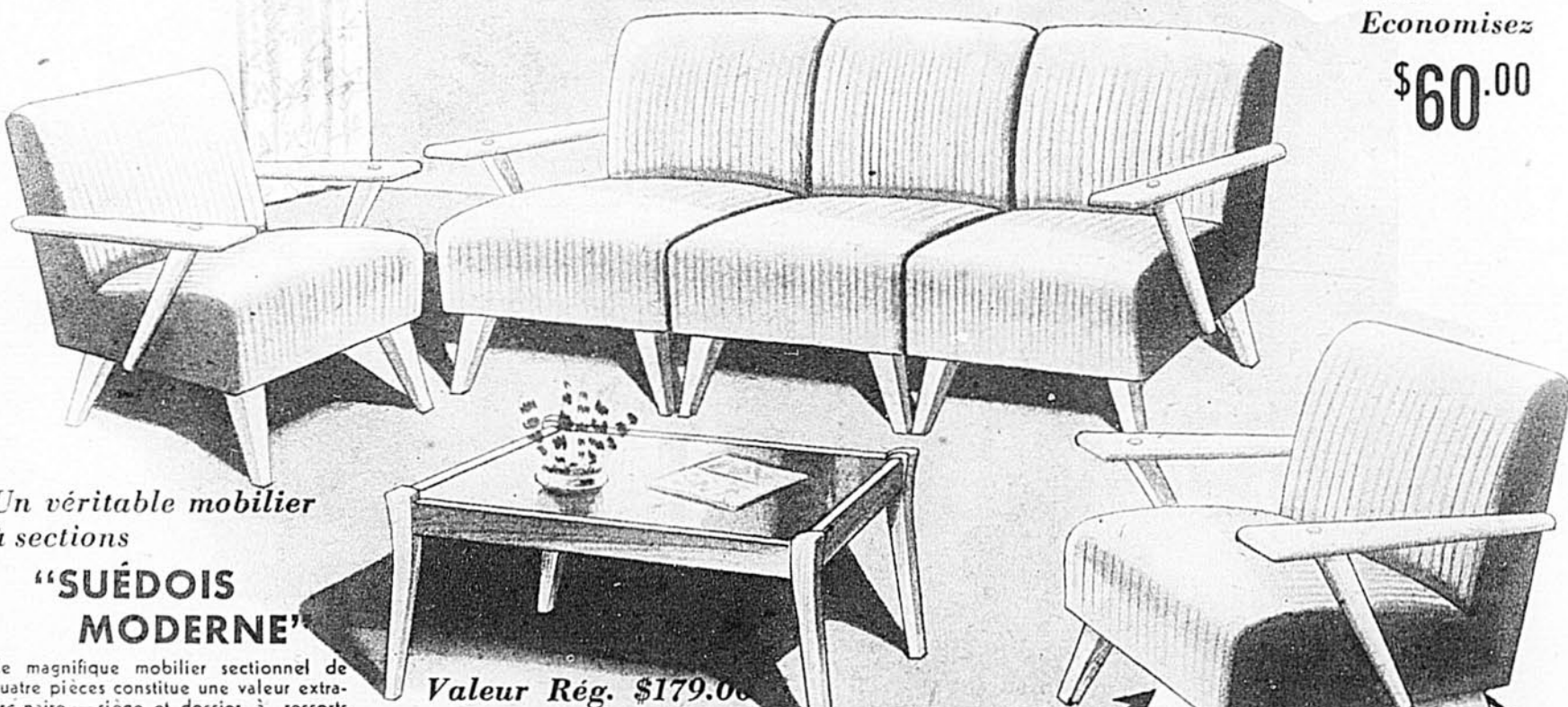

Vous Economisez
\$60.00

Un véritable mobilier à sections
"SUÉDOIS MODERNE"

Ce magnifique mobilier sectionnel de quatre pièces constitue une valeur extraordinaire — siège et dossier à ressorts d'acier trempé, boiserie en merisier fini gris, ble ou noir ébène. Rembourrage de luxe, tissu de couleurs nouvelles. C'est le mobilier moderne par excellence qui vous permet d'en varier la disposition. Comprendant 1 fauteuil, 2 fauteuils de bout, un fauteuil sans appui-coude.

Valeur Rég. \$179.00
 pour seulement
\$119.

20% de dépôt - jusqu'à 18 Mois pour Payer

POSTEZ CE COUPON AUJOURD'HUI MÊME!

Living Room Furniture Mfrs. Ltd.
 Marcel Langelier, Président
 2566 est, rue Sainte-Catherine,
 Montréal, P.Q.

Veillez me faire parvenir tous les renseignements concernant le mobilier sectionnel illustré ci-haut ainsi que les échantillons de couverture.

Nom.....
 B.P.....
 Cité..... R.R.....

GRATIS!

Aux 50 premiers acheteurs nous donnerons gratuitement cette magnifique table à café de style suédois. Hâtez-vous de placer votre commande car les quantités sont limitées.

BERCEUSE SPIRALE

Goûtez le confort d'une berceuse avec ce fauteuil moderne. Tel qu'illustrée, vendue séparément au prix de

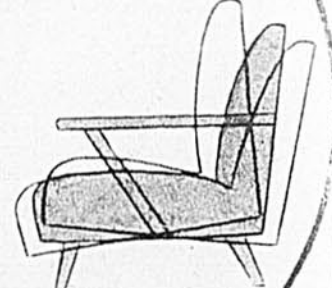

\$34.95

FRET PAYÉ À VOTRE GARE

travailler souvent le dimanche, les jours de fêtes, n'hésitez pas à l'inviter à vous rendre visite afin de le mieux connaître. Ayez confiance en l'avenir. Je vous souhaite bonne chance.

Q.—Comment redonner une belle apparence à un collier de perles jaunes et conserver un chapeau blanc?

Blondinette

R.—Pour votre collier, je ne crois pas qu'il y ait possibilité de le rafraîchir, à moins qu'il ne supporte le jus de citron. Pour votre chapeau blanc, enveloppez-le tout simplement dans du papier de soie bleu foncé, et mettez-le dans une boîte ou un sac.

Q.—J'ai une maison dont le logis du bas a toujours les murs trempés, tellement que les chaussures moisissent dans les garde-robes. De quoi cela peut-il dépendre, la maison n'est pas froide, la cave n'est pas humide? J'aime votre courrier.

R A C toujours seule

R.—Merci de vos bonnes paroles et de vos bons souhaits. Un défaut de construction cause sans doute cet ennui dans votre maison. Il se vend une peinture spéciale que l'on applique sur les murs. Demandez conseil à un expert, c'est peut-être le système de chauffage qui fait défaut.

Q.—J'ai été fréquentée par un très beau garçon de 20 ans, mais qui a très mauvaise réputation ainsi que sa famille. C'était de la pitié d'abord, ensuite ce fut l'amour vrai. Il m'a quittée sans raison, peut-être parce que mes parents, n'ayant pas confiance en lui, me refusaient de sortir en sa compagnie et qu'il était fatigué de veiller au salon. Je suis maintenant bien seule et j'ai un projet en tête: Je voudrais être musicienne, étudier le violon, la musique classique, suis-je trop vieille à 18 ans?

G. beaucoup de courage

R.—Arrachez de votre cœur le souvenir de ce garçon; sa beauté vous a impressionnée, mais votre amour n'est sans doute pas aussi profond que vous le croyez. Un autre amour, plus digne, vous guérira. En attendant, si vous avez l'opportunité de prendre des leçons de musique, réalisant votre beau rêve, n'hésitez pas. De grands musiciens se sont révélés tardivement. Si vous donnez un sens à votre vie, vous n'aurez plus de regrets ni d'ennui. Vous êtes assez jeune d'ailleurs pour tout espérer de l'avenir et ne pas vous laisser abattre par un premier amour malheureux. Ayez donc confiance.

Q.—Voulez-vous me dire s'il y a un nom s'écrivant ainsi: Janick, ce nom serait-il breton et signifierait-il Jeanne en français?

R.—Je n'ai jamais vu ce nom, mais souvent de semblables, et vraisemblablement il est breton et correspond au prénom Jeanne. Le J est parfois remplacé par un I ou un Y dans les noms de ce genre.

Q.—Quand pourrais-je porter un collier en pierres du Rhin étant en deuil de mon père depuis le mois de décembre?

J'aime votre courrier.

R.—Pas avant la période de demi-deuil.

Q.—Vers la fin de mai, puis-je porter pour mon mariage une robe de crêpe ou de satin? Je voudrais qu'elle soit blanche et longue, sans faire de folles dépenses. Et pour mon voyage, après la réception qui aura lieu dans une salle, le costume est-il préférable au manteau? Ma sœur mariée désirerait être dame d'honneur, me faut-il aussi une demoiselle d'honneur et une bouquetière? Le marié peut-il porter un complet dépareillé?

Petite brunette.

R.—Sauf pour les grands mariages, la toilette blanche, longue, se porte beaucoup moins. En été, celles qui veulent être des mariées blanches, choisissent des robes mil-lonnières, en tissu léger, avec chapeau berrigé ou couronne de fleurs et voiles courts. Fin mai, j'aimerais un beau tailleur blanc avec petit col de velours noir. Mais si vous tenez à la robe longue, le crêpe ou le satin serait de mise. On le choisit plutôt teinté saumon, coquille ou pétale de rose. Quand la mariée est en blanc, le marié doit porter un complet gris de fer, excepté durant les mois d'été où il peut porter le pantalon blanc et le gilet marine, ou le complet blanc de fine flanelle. Il se vend un album spécial sous le titre Mon Mariage qui donne tous les renseignements à ce sujet. Votre sœur peut être dame d'honneur.



joue
TOUS 3
à leur
meilleur!

PARCE QUE seul RCA Victor vous donne un change-disques "45" séparé.

Empilez simplement des disques 45 sur la grosse bobine, pressez un bouton... et, c'est tout! C'est la méthode automatique moderne de jouer les disques.



PARCE QUE seul RCA Victor vous donne un deuxième change-disques automatique exclusivement pour les disques "33 1/3" et "78".



Le fonctionnement est beaucoup plus simple que tout autre mécanisme 3-vitesses-en-une. Fixez à la vitesse désirée, empilez — c'est tout!

Seul
RCA VICTOR

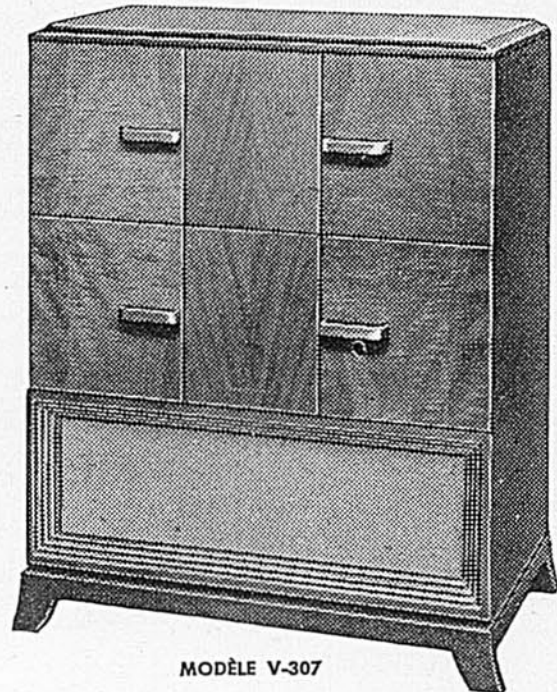

MODÈLE V-307

Voici le Système Simplifié 3-Vitesses RCA Victor de Reproduction de Disques combiné à un puissant radio toutes-ondes, dans un meuble d'une grande beauté.

Seulement **\$299.50** en noyer.
(Acajou ou pôle à léger supplément)

GAMME COMPLÈTE DE MODÈLES RCA VICTOR POUR CHAQUE BUDGET, CHAQUE GOÛT

Et, pour les foyers 'non électrifiés'

UN BON ACHAT EN RENDEMENT ET SONORITÉ

Vous serez épaté du riche volume, de la sonorité, de la sélectivité et de la portée de ce compact et nouveau Modèle RCA Victor à batteries — Radio de 5-lampes pour émissions ordinaires... célèbre sonorité "Gosier d'or"... Lampes résistant aux chocs... meuble de plastique noyer moderne. Assurez-vous de le voir. — Seulement **\$39.95** (sans les batteries)

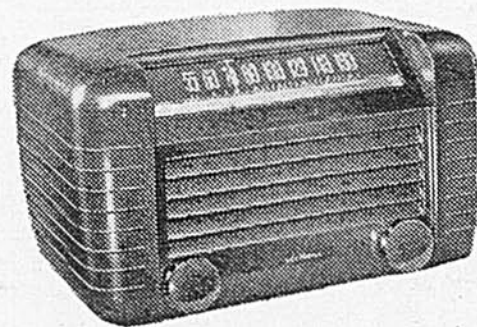

SYNTONISEZ LES POSTES LOINTAINS

Un voyage 'autour du monde' au toucher du cadran de ce merveilleux nouveau modèle RCA Victor à batteries. Vous entendez les émissions ordinaires et sur ondes courtes par le célèbre "Gosier d'or", Radio 5-lampes très sélectif assurant la réception additionnelle des vaisseaux par la bande maritime — 1.6 à 2.9 mcs. Meuble de grande beauté en plastique noyer grenu. Voyez et entendez le BT-504 chez votre marchand RCA Victor. — Seulement **\$52.00** (sans les batteries)

Prix sujets à changement — sans avis

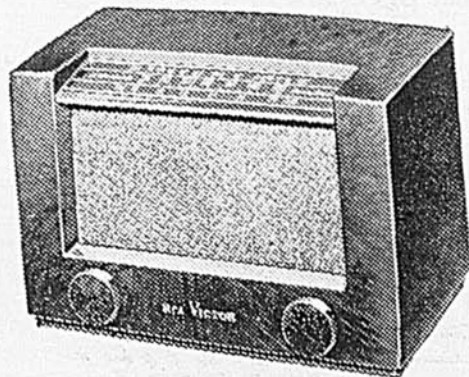

RCA VICTOR

RCA VICTOR COMPANY LTD.

HALIFAX • MONTRÉAL • TORONTO • WINNIPEG • CALGARY • VANCOUVER

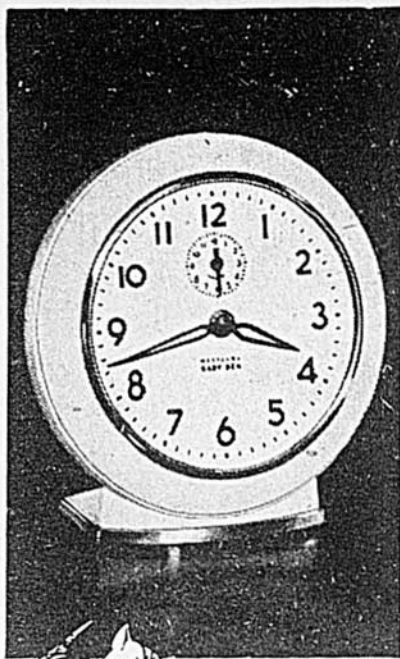

RÉVEIL BABY BEN

Silencieux...
comme un chaton
qui ronronne!

BABY BEN a un tic-tac léger. Son appel est puissant ou doux, selon votre désir. Choix de deux finis—ivoire brillant avec bordure dorée ou noir avec nickel. Gentil petit frère du Big Ben, il en possède la sûreté. Coûte \$5.95.

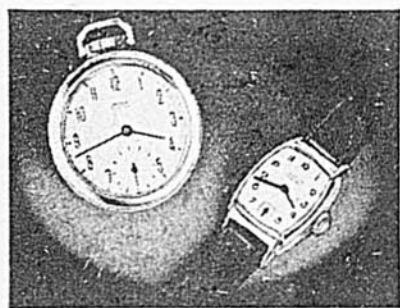

BEN DE POCHE—championne des montres de poche—robuste et attrayante—célèbre pour sa sûreté et longue durée. Vitre incassable. \$3.95.

BEN BRACELET—De forme jolie et construite pour dur usage. Le dos inoxydable est incurvé pour s'adapter au poignet. Vitre incassable. \$8.95.

Avec cadran lumineux, ces réveils et montres coûtent un dollar de plus.

WESTCLOX

FAITS PAR LES FABRICANTS DE BIG BEN*

Western Clock Company Limited
Peterborough, Ontario

*Marques déposées



SI C'EST JOLI POUR ELLE, C'EST JOLI AUSSI POUR LUI

Taille: 6 mois à 1 an.

FOURNITURES:

ROBE 3 onces de laine layette
BARBOTEUSE 2 onces de laine layette
aiguilles no 13
petits boutons

Tricoter de façon que 33 mailles égalent 4 pouces.

MOTIF:

1° rg.: • 1 m. env., 1 m. end. Répéter depuis • jusqu'au bout du rg.
2° rg.: tricoter m. end. sur m. end., et m. env. sur m. env.
3° rg.: tricoter m. end. sur m. env. et m. env. sur m. end. Reprendre au 2° rg.

ROBE

DEVANT:

Monter 172 m. sur aig. no 13 et tricoter 6 rgs. du motif. Puis tricoter comme suit: 8 m. de pt. de jersey, • 24 m. du motif, 20 m. de pt. de jersey. Répéter depuis • et terminer par 8 m. de pt. de jersey. Au bout de 2 pcs, rabattre 1 m. au début et à la fin des panneaux du motif, tous les 2 pcs., 6 fois. Au bout de 10 pcs., tricoter le motif sur tout le rg., en réduisant dès le 1° rg. le nombre de m. à 86 m., en tricotant les m. du jersey 2 par 2 sur tout le rg. Après 3 rgs. du motif, faire 1 rg. de jours: • tricoter 1 m., 2 m. end., 1 jeté. Répéter depuis • jusqu'au bout du rg. Tricoter encore 3 rgs., et ajouter 1 m. au dernier rg. (La description du haut de la robe est également valable pour le haut de la barboteuse). Tricoter alors comme suit: 27 m. du motif, 1 m. de pt. de jersey, 15 m. du motif, 1 m. de pt. de jersey, 15 m. du motif, 1 m. de pt. de jersey, 27 m. du

motif. Tricoter ainsi 2 rgs., puis: 12 m. du motif, 1 m. de pt. de jersey, • 13 m. du motif (pointe) 3 m. du motif. Répéter depuis • et terminer par: 1 m. de pt. de jersey, 12 m. du motif. Continuer ensuite à tricoter 12 m du motif à chaque extrémité, et à tricoter tous les 2 rgs. 2 m. de pt. jersey de plus entre les pointes du motif qui ainsi diminueront à chaque fois de 2 m.: 11 m., puis 9 m., etc. Avant la première pointe et après la dernière, il y a 1 m. de pt. de jersey en plus tous les 2 rgs. Lorsqu'on a tricoté 6 rgs., rabattre 8 m. de chaque côté, et continuer à tricoter les 4 m. des extrémités d'après le motif sur toute la hauteur. Continuer à diminuer les pointes du motif tous les 2 rgs., jusqu'à ce que toutes les m. soient au pt de jersey. Au bout de 13 pcs., tricoter les 29 m. du milieu d'après le motif, et au bout de 6 rgs. rabattre les 21 m. du milieu. Tricoter chaque partie séparément, avec 4 m. du motif de chaque côté. Au bout de 14½ pcs., tricoter le motif sur tout le rg., et au bout de 6 rgs., rabattre. Tricoter l'autre partie de la même façon.

DOS:

Se tricote de façon identique au devant, mais tricoter les 29 m. du milieu d'après le motif lorsque l'ouvrage atteint 13¾ pcs. au lieu de 13 pcs.

BARBOTEUSE

Monter 25 m. et tricoter le motif. Au bout de 1½ pcs., ajouter 2 m. au début de chaque rg., 10 fois, puis 5 m. au début de chaque rg. jus-

(Suite à la page 51)



Quand le système manque
de régularité ...



pourquoi prendre des laxatifs
violents ...



alors que du citron frais dans
de l'eau peut vous faire tant
de bien!



Cela est efficace pour la plupart
des gens ... contribue à maintenir
leur régularité toute l'année durant.
Pourquoi pas faire comme des mil-
lions d'autres et en prendre tous
les jours? Sunkist.

AUBAINE - 4000 Vgs.

Fil mercerisé — \$1.50

Idéal pour la couture à la machine ou à la main. Pour robes, piquages, etc. 2 gros fuseaux de 2000 vgs. Noir ou blanc. Prix \$1.50 poste payé C.O.D. frais de poste en plus. Argent remis si non satisfait. Selco Products, Dept. 6, 5363 Park Ave, Montréal Qué.

GARÇONS et FILLES

"Ce CANIF
absolument GRATIS"

Vous n'avez qu'à remplir soigneusement le coupon ci-dessous et le poster immédiatement. Avec ce canif nous vous envoyons une Commande d'Essai de GRAINES DE SEMENCE MÉDAILLE D'OR et vous n'avez aucuns frais de poste à payer. NOUS VOUS FAISONS CONFIANCE, lorsque vous les aurez vendues vous nous retournerez l'argent et vous recevez soit une généreuse commission en argent ou votre choix d'un des prix illustrés sur le dépliant qui vous est adressé avec la commande.

Adressez à:
LES GENS DE LA MÉDAILLE D'OR,
129 Ave Van Horne,
Montréal 14, Qué.

Veuillez m'envoyer le Canif Gratuit et une Commande d'Essai de \$3.50 de GRAINES DE SEMENCE MÉDAILLE D'OR avec instructions de vente.

Nom.....

Adresse.....



L'ÉCHARPE DES FRILEUSES

par Claude Paysan

L'écharpe représentée ici aura grande vogue à l'été — elle est d'une grande nouveauté en même temps que d'une grande simplicité. Elle a l'avantage de servir aussi bien de châle de lit que de châle de bébé.

Celle que nous montrons ici est tissée de laine rose pâle avec insertions de laine bleue, mais il vous sera facile, mesdames, de combiner d'autres couleurs qui se marieront mieux à vos toilettes, si vous le désirez.

PASSAGE EN LAMES

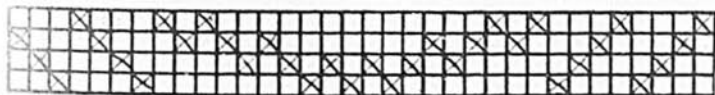

ATTACHAGE



MARCHURES

ROS; 12 peus au pouce
2 fils en peu.
LAINE; 2-16 Rose pâle pour la chaîne
2-16 Bleu royal pour le patron.
CHAÎNE; 2-16 Rose pâle
TRAME; 2-16 Rose pâle
2-16 Bleu royal.
MODEL; Tisser 3 pouces de rose pâle avec 1-3 et 2-4, le patron 2 fois, 1 pouce d'unl avec 1-3 et 2-4, le patron 2 fois et mesurer du commencement de l'unl a aller a la fin du patron pour avoir la meme longueur de patron de chaque bout de l'écharpe. tisser le millieu en unl avec 1-3 et 2-4 en laine rose pâle. cette écharpe mesure 60 pouces da long et 6 pouces de frange chaque bout. dans le patron il y a un fil de liaison en laine rose pâle et avec les marchures 1-3 et 2-4. laine double pour le patron.
MARCHURES: 3-4 4 fois 2-3 1 fois 2-3 1 fois
2-3 1 fois 1-2 1 fois 3-4 1 fois
1-2 1 fois 3-4 8 fois 1-2 1 fois
3-4 1 fois 1-2 1 fois 2-3 1 fois
3-4 1 fois 3-4 1 fois

GAGNEZ DES PRIX! GAGNEZ DE L'ARGENT!

ÉCOUTEZ RADIO REGAL

C'est AMUSANT... C'est FACILE!

tous les samedis à 7.45 du soir:
CKAC — Montréal
CHRC — Québec
CKRS — Jonquière

Pour gagner le grand prix faites-nous parvenir la marque de commerce qui se trouve sur l'un ou l'autre de ces deux sacs, envoyez-la avec votre réponse au concours Radio Regal.

Farine REGAL FLOUR

Seule la meilleure partie du grain est assez bonne pour la farine Regal... votre garantie des meilleurs résultats.

Vous serez enchanté de l'arôme de ce thé

"SALADA" ORANGE PEKOE

Vous désirez un cadeau

ou \$2.40 en argent

Ecrivez-nous. Demandez 80 pgts de graines à 10 cents, vendez-les, gardez \$2.40 et retournez \$5.60 ou retournez \$8.00 et faites le choix d'une prime. Tout le monde désire nos graines.

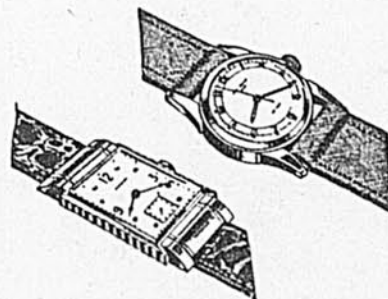

Adressez Allen Nouveautés, St-Zacharie, P. Q.

JEUNES FILLES! FEMMES! Souffrez-vous de l'angoisse

périodique de la **FAIBLESSE FÉMININE**



Et désirez-vous enrichir votre sang de globules rouges?

Est-ce que les troubles périodiques féminins vous font éprouver des douleurs, de la nervosité, de la faiblesse et de la fatigue — à ces périodes? Alors, essayez les COMPRIMÉS Lydia E. Pinkham's pour soulager de tels symptômes! En prenant régulièrement au cours du mois des comprimés Lydia E. Pinkham's, vous aurez plus de résistance contre ces malaises ennuyeux. Les comprimés Pinkham's sont

aussi l'un des toniques les plus remarquables pour ajouter du fer à votre sang et l'enrichir de globules rouges ce qui vous donne plus d'énergie et de force lors de l'anémie simple. Elles offrent un tonique stomacal agréable aussi! Constatez si vous n'éprouvez pas vous aussi un bienfait remarquable. A toutes pharmacies.

COMPRIMÉS Lydia E. Pinkham's

Nez Bouché? Gorge Enrouée?

SOULAGEMENT EN DEUX SENS

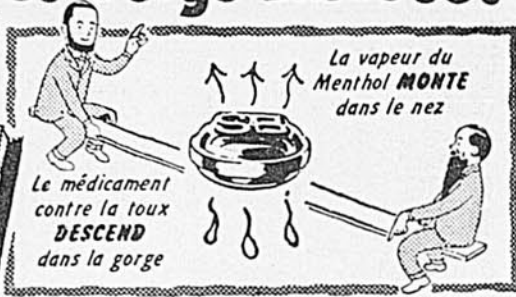

seulement 10¢
Pastilles contre la toux

AU MENTHOL SMITH BROTHERS

LA SCIE À CHAÎNE MOTORISÉE LA MEILLEURE DU GENRE
La nouvelle **REED-PRENTICE**
MODÈLES POUR UN OU DEUX HOMMES

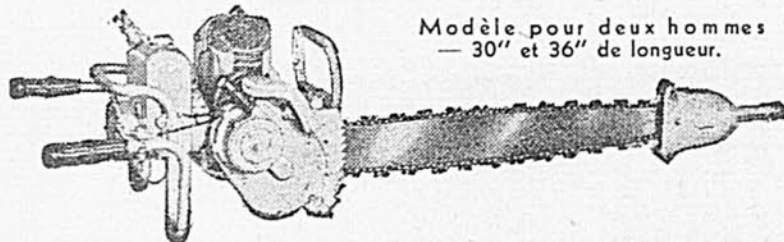

LE MODÈLE POUR UN HOMME PÈSE APPROXIMATIVEMENT 45 lb — POUR DEUX HOMMES, APPROXIMATIVEMENT 55 lb — LES DEUX AVEC MOTEUR DE 5c.v. — PRIX DE \$357 à \$410 PLUS TAXE S'IL Y A LIEU — EMBRAYAGE AUTOMATIQUE — DÉMARRAGE AUTOMATIQUE — COMMANDE DIRECTE — 4,500 R.P.M.

AGENTS DEMANDÉS

POUR FRANCHISE ET RENSEIGNEMENTS ÉCRIVEZ À
SMITH CALVER LIMITED

647 Woolwich St.

GUELPH, Ontario

PRÊTS aux CULTIVATEURS

par la COMMISSION DU PRÊT AGRICOLE CANADIEN

Pour acquisition de terre à culture, achat de bétail et outillage, réparation ou érection de bâtiments de ferme, libération de dettes et tout autre fin agricole.

Sécurité: Première hypothèque pour 10, 15, 20 ou 25 ans à 4½% d'intérêt. Les prêts peuvent être affranchis dès la deuxième année sans notice ou prime.

Postez ce coupon à la

Commission du Prêt Agricole Canadien
Ottawa, Canada.

Nom (Imprimez s.v.p.)

B.P. Prov.

R

Pour de plus amples renseignements



Le lait maternel est normalement préférable à toutes les formules

Plusieurs jeunes mamans ne savent pas au juste à quoi s'en tenir au sujet de l'allaitement et de ses mérites par rapport à l'alimentation au biberon. L'une d'elles m'écrivit à ce propos: "J'ai lu des articles qui me laissent confuse. Certains prétendent que rien ne remplacera jamais le lait maternel. D'autres soutiennent que les formules modernes sont tout aussi avantageuses, pour le nouveau-né, que l'allaitement au sein. Devant ces opinions contradictoires, on ne sait plus à quoi s'en tenir. Qu'en pensez-vous?" Je pense, avec les meilleures autorités en puériculture, que le nouveau-né nourri au sein, dans des conditions normales, reste celui qui a le plus de chance de commencer sa vie en parfaite santé. Le bébé nourri au sein est moins sujet à l'indigestion, au rachitisme et aux malaises respiratoires. Certaines substances du lait maternel, le colostrum, protégerait aussi le bébé contre les dangers d'infection. Du point de vue psychologique, il semble aussi que ce bébé soit mieux partagé que les autres. Chaque fois qu'une maman peut allaiter son poupon, elle ne devrait pas se dérober à ce devoir. Néanmoins, certaines femmes, pour diverses raisons qu'il serait trop long d'analyser ici, ne peuvent allaiter leurs bébés de façon satisfaisante. C'est pour cette raison que les compétences en puériculture ont mis au point ce qu'on appelle les formules modernes, pour l'alimentation au biberon. Ces formules aussi parfaitement équilibrées que possible visent à donner au poupon une alimentation qui lui permet de se développer vigoureusement. Rien n'empêche une jeune maman d'allaiter son bébé (sauf avis contraire du médecin, bien entendu), quitte à adopter ensuite le biberon si le régime naturel n'est pas satisfaisant. Disons, pour résumer, que l'alimentation au biberon d'après une formule approuvée donne des résultats splendides, mais que l'allaitement naturel reste encore le plus parfait de tous les régimes.

Q.—Mon bébé de 11 mois ne veut pas manger sans avoir un jouet près de son assiette... On dit que c'est une mauvaise habitude et que j'aurais à le regretter plus tard. Qu'en pensez-vous?

R.—Vous aviez raison de dire que les enfants prématurés sont bien viables. Mon petit Michel est né à huit mois et ne pesait que 5 livres. A 11 mois, il pèse maintenant 25 livres. Il est en parfaite santé.

"Maman de Michel",
Ste-Thérèse, P.Q.

R.—Il est en effet préférable que l'enfant apprenne à faire la différence entre l'heure des repas et le temps de jouer. Le fait de manger devrait être un plaisir en soi. Essayez, par exemple, de faire manger le petit Michel dans une assiette ornée de dessins, amusants; à chaque bouchée, intéressez-le à découvrir un dessin, à le reconnaître. Intéressez-le aussi par vos paroles. Soyez douce, souriante, mais ferme. Cependant, le plus important est qu'il mange bien. Si le fait de lui enlever son jouet l'empêche de manger aussi bien qu'avant, laissez-le faire: ce n'est pas terriblement grave et il ne faut pas faire de drames avec un simple détail. Votre instinct de mère reste un excellent guide, n'en doutez pas.

* * *

Q.—Comment donne-t-on un bain d'éponge à l'alcool à un enfant qui a la fièvre?

Mme Sinaï Gendron,
Ville-Marie.

R.—Mélangez des quantités égales d'eau tiède et d'alcool. Ne découvrez jamais l'enfant complètement, mais épongez-le plutôt un membre à la fois, puis ensuite l'estomac, et ensuite le ventre. Mettez-lui ensuite un vêtement de nuit bien sec. Voyez à ce que son lit ait des draps et des couvertures parfaitement secs et plutôt tièdes que frais, afin que l'enfant n'ait pas de frissons. Une demi-heure après ce bain d'éponge vous pourrez prendre sa température pour constater si la fièvre a baissé.

* * *

Q.—Mon petit garçon prend facilement des gerçures, en hiver. Pouvez-vous m'indiquer un moyen d'empêcher cet ennui?

Mme Ernest Lefèvre,
Iroquois Falls, Ont.

R.—Asséchez bien la peau de l'enfant après le bain, et chaque fois que vous lui lavez le visage et les mains. Employez, après le bain, une bonne huile ou une bonne lotion grasse. Mettez-lui aussi un peu d'huile sur le visage et les mains chaque fois que vous le sortez à l'extérieur. Un peu de pommade (sans couleur) ou de cold cream sur les lèvres aideront aussi à prévenir les gerçures. S'il joue dans la neige, mettez-lui des mitaines qui garderont ses mains bien au sec.

* * *

Q.—Ma fillette de trois ans n'avait jamais souffert de constipation, mais depuis quelques semaines, elle ne va plus à la toilette à moins que je lui donne chaque jour une dose de laxatif. Est-ce que cela peut durer longtemps? Dois-je m'inquiéter?

"Mère de trois",
Causapsal.

R.—En principe, tout enfant dont l'intestin fonctionne normalement et qui cesse brusquement, sans raison apparente, d'aller régulièrement à la toilette devrait être soumis sans retard à un examen médical. La cause de ce changement peut être très grave, et seul un médecin peut diagnostiquer le cas. Il se peut aussi qu'un changement de régime alimentaire corrige cette constipation: donnez plus de fruits frais, plus de choses comme des pruneaux cuits ou des épinards à votre fillette. Si le cas ne change pas, voyez sans faute un médecin. On ne devrait jamais, au grand jamais, donner de laxatifs à un enfant sans l'avis du médecin. Le fait de donner longtemps un laxatif à un enfant peut aussi créer une accoutumance dont il pourra souffrir cruellement par la suite. On ne saurait trop insister sur ce point.

* * *

Q.—J'ai une cousine qui donne de la banane à son bébé de quatre mois. Le bébé semble très bien s'en porter. Je voudrais en donner aussi à mon bébé de sept mois, mais ma mère dit que la banane est trop indigeste et que je ne devrais pas prendre ce risque. Je ne sais quoi faire.

Mme J.-L. Berthiaume,
Cap-de-la-Madecine.

CRE-O-SO

L'épandeur PERMANENT

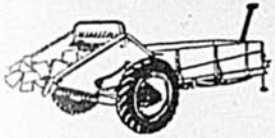

Il y a un épandeur CRE-O-SO pour convenir à vos besoins. Huit modèles, du type lourd ou léger, montés sur 2 ou 4 roues d'acier ou pneumatiques. Les épandeurs FORANO sont construits pour durer toute une vie. Ils sont traités au CRE-O-SO, exclusif à FORANO. Écrivez-nous aujourd'hui pour détails complets.

FORANO LIMITÉE
Plessisville, Qué.

FORANO

MACHINE À TRICOTER AUTO KNITTER

Faites-vous deux salaires
Tricotez durant vos loisirs



Travail facile, plaisant, payant ! AUTO KNITTER porte une garantie de 5 ans. Se vend avec 2 ou 3 cylindres au choix : 60, 72, 80 ou 100 aiguilles.

Livraison immédiate. Assortiment de laines. Demandez notre dépliant.

AUTO KNITTERS & HOSIERY
LIMITED
3826, Masson Montréal
Dép. B

APPEL À TOUTES LES DAMES

qui ont du temps libre. Appel à toutes les vendeuses à domicile. Appel à toutes celles qui désirent se faire de l'argent facilement. Prenez commandes : Lingerie pour Dames, Messieurs, Enfants, Bébés, Bas. Rien de plus facile, avec nos bas prix et notre magnifique catalogue illustré contenant échantillon des matériels. Satisfaction assurée ou argent remboursé.



Lingerie du Jour, Inc.

4235-4 Iberville
Montréal

Mal de tête dû à la

CONSTIPATION

vite soulagé par ce . . .

Laxatif tout-végétal

Ce soir, prenez le laxatif tout-végétal NR. Il aide agréablement à bien nettoyer l'intestin, source fréquente des maux de tête. Vous ramène à l'aplomb. Purement végétal. Deux capacités — NR Régulier et NR Juniors (1/3 dose). Régulier : avec ou sans chocolat. Junior : avec chocolat seulement. 25c, 50c et \$1.00.



PRENEZ NR au COUCHER
EFFET AU LEVER

R.—Contrairement à une vieille croyance, la banane mûre n'est pas indigeste; les bébés s'en accommodent ordinairement très bien. Plusieurs spécialistes en puériculture la recommandent même spécialement. Si votre bébé de sept mois est d'une santé normale à tout point de vue, vous pourriez très bien lui servir de la banane écrasée une fois par jour, comme pour son goûter de l'après-midi, par exemple. Il est toutefois important que la banane soit parfaitement mûre, c'est-à-dire d'un beau jaune foncé avec des taches brunes de préférence (ce qui indique un meilleur degré de maturité). Défaites une moitié de banane en purée et faites manger avec une cuiller.

* * *

Q.—Mon bébé de huit semaines a parfois des malaises. Je le prends, je le presse contre moi, et cela semble le soulager. Mon mari dit que je le gâte et que je le regretterai plus tard. Est-ce vrai?

"Maman de 20 ans",
L'Assomption, P.Q.

R.—Mais non, jeune maman de 20 ans, vous ne gâtez pas votre bébé parce que vous soulagez ses malaises. Vous faites très bien; continuez ainsi. D'ailleurs, le cas ne manque pas d'intérêt et je me propose d'y consacrer une prochaine chronique où j'en parlerai de façon plus détaillée.

Les
lectrices sont
priées
d'adresser
leurs lettres
à

Louise Janin,
Le Bulletin
des
Agriculteurs,
1117 ouest,
rue
Ste-Catherine
Montréal.

Louise Janin
ne répondra
par lettre
personnelle
que dans
les cas
très
urgents.

Tricot

(Suite de la page 48)

qu'à ce qu'on ait 95 m. Lorsque le côté mesure 1 1/8 pcs., rabattre 1 m. de chaque côté, tous les 1 1/8 pcs., 4 fois. Lorsque l'ouvrage mesure 9 1/2 pcs., tricoter 1 rg. de jours: o tricoter 1 m., 2 m. ens., 1 jeté. Répéter depuis o jusqu'au bout du rg. Tricoter encore 1 pc. du motif, puis travailler le haut comme celui de la robe.

MONTAGE:

Tendre les pièces aux dimensions voulues, et repasser soigneusement à l'env. Coudre la robe et fermer les deux épaules par de petits rubans et des brides faites au crochet. Passer un ruban de soie dans le rg. de jours. Faire les coutures des côtes de la barboteuse et ramasser 86 m. autour de chaque jambe, et tricoter 6 rgs. du motif. Rabattre. Fermer entre les jambes et sur les épaules par de petits boutons et des brides faites au crochet.

A la B de M, il y a de
L'ARGENT DISPONIBLE

pour vos

SEMENCES



Beaucoup de cultivateurs ont peu d'argent liquide à ce temps-ci de l'année. Ils ont bien des dépenses à faire et peu de revenu qui rentre. Si c'est votre cas, parlez-en au gérant de la plus proche succursale de la B de M.

Si vous pouvez rembourser à même le revenu de votre ferme, il y a de l'argent disponible à la B de M . . . pour vos semences, vos engrais et vos moulées.

BANQUE DE MONTRÉAL

La Première Banque au Canada

AU SERVICE DES CANADIENS DANS TOUTES LES SPHÈRES DE LA VIE DEPUIS 1817
AD106F

CONSEILS AUX FERMIERS

GILLETTS



DU SAVON À MOINS DE 1¢ LE PAIN!

Plusieurs savons faciles à faire chez soi

Un moyen très simple pour la ménagère d'étirer ses dollars est de faire son propre savon. En employant 4 lbs de graisses de rebut, de suif ou de lard, et 10 oz de lessive Gillett, on peut faire de 12 à 15 lbs de savon dur pour la lessive, en 20 minutes et à un coût moindre que 1¢ le pain! Aucune ébullition nécessaire; suivez simplement les instructions données sur la boîte de lessive Gillett. Non seulement vous économiserez, mais vos graisses de rebut seront employées utilement pour faire un savon de ménage de première qualité qui allégera tous vos travaux de nettoyage.



SAVON MOU

Le savon mou, ou gelée, se prépare facilement avec le savon dur fait selon la recette Gillett. Coupez 1 lb de savon dur en petits morceaux, mettez dans un plat, ajoutez 8 pintes d'eau et faites bouillir jusqu'à ce que le savon soit complètement dissous. Versez dans un récipient de votre choix. Si tôt refroidie, la gelée sera prête à employer.

PROCÉDÉ PAR SEMI-ÉBULLITION

Ceci est une variante de la "recette à froid" pour faire du savon, que l'on trouve sur chaque boîte de Gillett. Les ingrédients nécessaires: 4 lbs de gras; 1 oz de borax; 10 oz de lessive Gillett; 9 pintes d'eau. Dissoudre la lessive et le borax dans une pinte

d'eau froide; ajouter le gras aux 8 pintes d'eau qui restent et faire chauffer. Lorsque tout le gras est dissous, y ajouter la lessive et le borax fondus. Laisser mijoter pendant deux heures, en brassant à fond une fois de temps à autre. Quand le mélange a pris une consistance épaisse, retirer du feu et verser dans un moule. Laisser reposer trois jours avant de couper en pains.

SAVON DE NAPHTHE

Suivre la recette du savon semi-bouilli. Après avoir retiré du feu, laisser refroidir pendant une demi-heure, puis ajouter 1/2 tasse d'huile de charbon. Ceci donne un savon de naphthe idéal pour les planchers, la lessive, etc.

LESSIVE POUR NETTOYAGE

3 cuillerées à soupe de lessive Gillett dissoute dans l'eau froide font un dégraissant puissant qui vient à bout de la saleté et de la graisse, même les plus tenaces, tout en désodorisant. Employez Gillett pour expédier le ménage dans la maison, et pour garder tous les bâtiments de la ferme en état de saine propreté. La lessive Gillett se vend maintenant en nouvelles boîtes économiques de 5 lbs. La prochaine fois que vous irez à la ville ou au village, ne manquez pas d'en acheter.

Nouvelle Brochure GRATUITE



Plus grande, mieux faite! Vous apprend comment Gillett expédie la tâche, protège la santé, à la ville comme sur la ferme. Faites du savon pour 1¢ le pain! Demandez votre exemplaire gratuit. Envoyez votre coupon aujourd'hui même.

La lessive Gillett se vend sous le format ordinaire ou en boîtes économiques de 5 lbs.

Veuillez m'envoyer gratuitement un exemplaire de votre nouvelle brochure décrivant les usages de la lessive Gillett.

NOM _____

ADRESSE _____

Envoyez à

STANDARD BRANDS LIMITED,
801 Édifice Dominion Square, Montréal, Qué.

GLF-101F



Mélo die

au

Crépuscule

GRAND ROMAN D'AMOUR

par Aleriane.

JAMAIS la montagne au crépuscule n'avait paru plus belle à Gilbert qu'en cette fin de journée d'été. Il s'arrêta au milieu du sentier pour admirer les derniers reflets roses, là-bas, sur le glacier. Il ressentait, devant ce paysage, une réelle émotion qui le prenait à la gorge presque jusqu'aux larmes. Et, soudain, en harmonie avec ses pensées, une

voix de femme s'éleva, large et pure, qui chantait une mélodie de Fauré.

Gilbert, surpris, chercha tout autour de lui d'où pouvait venir cette voix qui paraissait sortir de son propre rêve. Il ne vit qu'un petit chalet, à cent mètres de là, sur le chemin qui descend à Flumet. Le jeune homme continua sa route

dans cette direction; puisque de toute façon, il ne pouvait rejoindre Uguine avant le lendemain, il passerait la nuit à Flumet au lieu de St-Nicolas comme il en avait eu tout d'abord l'intention.

La voix semblait venir au-devant de lui, tantôt riche et sonore, tantôt sourde et voilée... et Gilbert, comme attiré par elle, se pressait d'arriver au chalet. Au moment précis où il y parvenait, le chant cessa. Le jeune homme en éprouva une déception qui le surprit lui-même. Il était presque angoissé par le soudain silence. Enfin quelques notes de piano préludèrent à la jolie mélodie de Berlioz: *Reviens, reviens ma bien-aimée*... et à nouveau, Gilbert, les yeux fermés, put entendre cette voix qui, toute proche maintenant, semblait chanter pour lui seul, le bouleversait. Lorsque la dernière note se fut évanouie dans l'air du soir, le jeune homme, à regret, continua sa route.

Le lendemain matin, dans la demi conscience du réveil, Gilbert se sentit heureux. Il se souvenait confusément que quelque chose de beau, de rare, lui était arrivé la veille. Il ne réalisait pas tout à fait sa joie; il était partagé entre le désir de ne pas penser, de somnoler béatement... et celui de remuer un peu ses souvenirs, afin de retrouver ce ravissement qu'il sentait enfoui en lui... Peu à peu, les faits se précisèrent: la montagne, le chalet, et cette voix merveilleuse qu'il surnomma tout de suite "la voix de rêve"... Rejetant son drap, il bondit du lit, courut au balcon. Tout seul, un peu plus haut que le village, le chalet semblait, lui aussi, fixer Gilbert, de ses deux fenêtres aux volets turquoises.

Le jeune homme se mit à rire: —Quel fou je suis!... A trente ans, être assez romantique pour s'éprendre d'une inconnue dont on a seulement entendu la voix!... Il y a cent raisons pour que cela soit insensé... Elle est peut-être mariée... ou affreuse! Et, même en admettant qu'elle soit libre et ravissante, je suis bien prétentieux de penser que je pourrais lui plaire!

Planté devant une glace, il examina son visage et soupira. Dénué de toute fatuité, il lui semblait qu'il n'avait pas beaucoup d'atouts dans son jeu; toutes les jeunes filles, maintenant, ne rêvent-elles pas de jeunes premiers de cinéma aux traits fins et réguliers?... Il jugeait son physique sans indulgence. A la vérité, il avait un visage de chef, énergique, honnête, au menton volontaire, et que durcissait l'éclat métallique des yeux clairs; mais dès qu'il souriait, une fraîcheur singulière illuminait ce masque beau et grave.

Il se dit que son métier même n'avait rien de bien romanesque. Ah! s'il était romancier ou aviateur! mais ingénieur des mines, peuh! Il n'avait pour lui, en somme, que son nom: Gilbert de Langeac... et sa silhouette: grand, élancé, portant bien l'habit. Mais là encore, il se mit à rire. L'habit!... Il n'aurait guère l'occasion de le mettre à Flumet. La jeune fille de ses pensées, si elle l'apercevait, le verrait avec ses culottes courtes et ses gros souliers d'alpiniste... Non, vraiment,

tout cela était ridicule! il était temps qu'il regagnât Paris.

Néanmoins, il ne put se retenir de questionner la servante de l'auberge.

—Monsieur veut parler du petit chalet rose et vert? répondit celle-ci... Eh bien! il n'y a pas de jeune fille qui chante, là! C'est habité par Mme Valbert et son fils, M. Roger.

—Quel âge a-t-elle, cette dame?

Pensez donc? M. Roger a plus de vingt ans... Elle doit avoir quarante ans passés...

Gilbert respira: ce ne pouvait être la chanteuse, dont la voix était si jeune. Il pensa que, dans ce cas, il avait entendu une amie de Mme Valbert venue lui rendre visite; le fait que la servante ignorât son existence prouvait, de plus, qu'elle n'habitait pas la localité: il risquait donc de ne jamais plus la revoir, même s'il prolongeait son séjour dans le pays.

II

Quelques jours avant la Noël eut lieu, au Cercle Militaire, à Paris, une grande fête avec vente de charité au profit des Pupilles de l'Armée.

Gilbert de Langeac, fils d'un officier qui avait su se faire de nombreuses et fidèles amitiés parmi ses pairs, y fut invité.

Il n'avait pas beaucoup de relations personnelles dans ce milieu, n'ayant pas continué la carrière de son père. Aussi décida-t-il de se rendre à cette invitation dans le seul but d'apporter son obole; mais, avec le sentiment qu'il passerait une après-midi assez ennuyeuse, il arriva au magnifique building de la place St-Augustin alors que la fête battait déjà son plein.

Ayant gravi les quelques marches qui ornent le fond du hall, il s'apprêtait à continuer vers les salons du premier étage lorsqu'il s'arrêta, frappé de stupeur: il entendait "la voix de rêve". Il ne pouvait s'y tromper; elle remontait du fond de ses souvenirs, et l'emplissait d'un émoi toujours aussi profond.

Il pénétra dans la grande salle du bas, d'où venait la voix.

Sur une estrade, devant un public charmé et recueilli, une jeune fille chantait. Elle était brune, très belle: pas de cette beauté fabriquée, si en faveur actuellement, et presque inhumaine; son visage vivait. Sous les sourcils fournis — et, à l'encontre de la mode, légèrement bas, — des yeux noirs brillaient au doux éclat, aux cils longs et recourbés, à peine allongés, à la pointe, par un soupçon de rimmel. Ses joues sans fard, juste poudrées, avaient la rondeur ferme de la jeunesse.

Elle était plutôt petite, mais svelte, de proportions harmonieuses.

Gilbert était ébloui. Qu'une jeune fille pût avoir, à la fois, une voix aussi prenante, et tant de charme, tant de grâce... lui paraissait miraculeux.

Mais n'avait-il pas déjà imaginé ce visage, lorsqu'il avait entendu sa voix dans la montagne? Oui... c'était bien cela! Il lui sembla qu'il la connaissait depuis longtemps... Et cette rencontre inespérée lui parut toute naturelle.

Ils étaient faits pour se connaître, et... qui sait? pour s'aimer.

Il en était là de sa rêverie, lorsqu'il entendit, à son oreille:

—Eh bien, jeune homme, vous paraissez bien songeur!

Gilbert se retourna et vit, à son côté, la bonne figure joviale du colonel de la Faille, vieil ami de son père.

—Ah! mon colonel, bonjour! Je suis ravi de vous rencontrer!... Connaissez-vous cette jeune personne, qui charme si bien son auditoire?

—Je l'ai fait sauter sur mes genoux, comme toi! C'est Hélène Royer... fille, petite-fille, arrière-petite-fille d'officiers de carrière.

—Voudriez-vous me faire le grand honneur de me présenter à elle?

—Rien de plus facile, mon cher Gilbert.

Hélène, ayant fini de chanter, eut à subir l'assaut des compliments; elle accueillait les hommages avec modestie, confuse et rougissante. Lorsqu'elle fut enfin délivrée, elle se dirigea vers le grand salon du premier étage, où l'on dansait. Mais, en passant devant le colonel de la Faille, elle s'arrêta, sincèrement heureuse de le voir là:

—Ah! colonel... vous... dans une réunion mondaine!

—Pas du tout! Je ne suis pas à la fête de charité, ma chère Hélène!... Permettez-moi de vous présenter Gilbert de Langeac, ingénieur des Mines, qui aurait fait un fameux officier s'il avait suivi les traces de son père... Mlle Royer, qui consacre tous ses instants à de bonnes œuvres, comme une vieille fille dévote!

Hélène rit; elle était habituée aux sarcasmes du colonel. Elle répondit:

—Chacun prend son plaisir...

—... où il le trouve, continua le vieux militaire. C'est entendu. Mais j'aimerais qu'une jeune beauté comme vous trouve son plaisir dans la joie et dans la danse, comme son âge l'y autorise!...

Gilbert tenait les yeux fixés sur Hélène. Elle sentait l'aimant de ce regard et, à son tour, leva le sien sur le jeune homme.

Elle reçut un choc. Jamais encore elle n'avait lu une telle intensité de sentiment que dans ces prunelles grises, aux reflets d'acier. Elle perçut en elle une courte angoisse, et se sentit rougir.

Elle baissa le front; puis, malgré elle, elle eut envie de voir ce visage. Avec un tel regard il ne pouvait avoir une figure banale.

Elle mit toute sa volonté à lutter contre cette curiosité, qu'elle ne s'expliquait pas. Que lui importait ce jeune homme?

Mais, tout à coup, il parla:

—Voulez-vous avoir la bonté de m'accorder cette danse, mademoiselle?

—C'est ça, s'écria le colonel. Ne vous croyez pas obligés de rester près de moi. Allez danser, mes enfants. D'ailleurs, je vais faire un bridge.

Hélène releva les yeux sur Gilbert:

—Avec plaisir, monsieur...

Ah! non, il n'avait pas une figure

Ce qu'on devrait savoir avant de prendre un laxatif

Ex-Lax est très efficace—mais son action est douce. Il agit sans affaiblir et sans créer de malaise. Après l'avoir employé, vous ne serez aucunement incommodé.

— il n'est pas trop fort!

Ex-Lax peut être pris en toute confiance. Il goûte le chocolat fin et produit invariablement l'effet désiré.

— il n'est pas trop doux!

Ex-Lax ignore les extrêmes. Il agit sans violence—mais avec efficacité. En d'autres mots, Ex-Lax tient

— le juste milieu!

EX-LAX

Le laxatif chocolaté

Seulement 15¢ et 35¢



TRAITEMENT
sommaire de
L'ENROUEMENT

Absorbez une demi-cuillerée à thé de gelée de pétrole "Vaseline" pour soulager l'enrouement et l'irritation de la gorge. Gardez-en aussi à portée de la main pour le traitement des coupures, meurtrissures, brûlures, gerçures (et 100 autres usages!)

EXIGEZ
LA
VERITABLE

Vaseline

MARQUE DÉPOSÉE

GELÉE DE PÉTROLE

COMMENT SOULAGER
LE MAL
DE GORGE

Appliquez de l'huile chaude sur le cou. Bien frictionner, masser muscles et glandes. Dans les pharmacies depuis 85 ans. ST-SR

EXIGEZ

L'HUILE ÉLECTRIQUE DU DR THOMAS

ECZÉMA • DARTRES
IRRUPTIONS • CHAPEAU



POMMADE
Antiseptique
RAMEAU

R II

OFFRE SPÉCIALE

Cie PHARMACEUTIQUE RAMEAU Ltée
507, rue Fortune—Dépt. 11,
Montréal.

Je désire profiter de votre offre spéciale et vous inclus 15 cents pour frais d'emballage et d'envoi. Envoyez-moi un tube d'essai de Pommade Rameau.

Nom.....

Rue.....

Ville.....

Lorsque Vous Voyez Ces Pistes

Etendez Ce Piège

Pour capturer et retenir les rats musqués

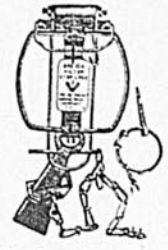

Le rat musqué est facile à capturer, mais il est habile à s'échapper. Assurez-vous de le prendre et de le retenir. Utilisez le piège Victor No 1 VG... conçu spécialement pour prévenir les pertes en empêchant l'animal de s'échapper. Les tentatives de fuite sont arrêtées par sa garde auxiliaire qui monte sur le corps du rat... et le maintient dans une telle position qu'il ne peut se dégager.

Le piège Victor No 1 VG est léger, simple et sûr à tendre. C'est le piège préféré des professionnels parce qu'il rapporte davantage. Essayez-le, vous capturerez plus de fourrure.

ANIMAL TRAP COMPANY OF AMERICA
Dépt. 227, Niagara Falls, Canada

PIÈGES Victor

Pluie sur demande

Pour vous assurer de meilleures récoltes employez le système d'irrigation le plus efficace.

Pour renseignements écrivez à
QUÉBEC IRRIGATION EQUIPMENT LTÉE
7385, boul. St-Laurent, Montréal

COUPONS À LA LIVRE

Nous avons un vaste assortiment de coupons de soie, coton, broadcloth, crêpe, sheer, satin, flanellette, etc.

PRIX INTÉRESSANTS

Toutes marchandises expédiées à nos frais. Satisfaction garantie. Gros et détail.

Demandez notre liste de prix.

MAGASIN DES COUPONS

Dépt. "B"
Saint-Zacharie, P.Q.

600 NOUVEAUX BOUTONS

Jolis boutons tous les styles, couleurs, et dimensions pour tous les besoins. \$2.00 En séries, pour robes, blouses, costumes, etc. C'est la meilleure aubaine jamais offerte. \$2.00 poste payé. Frais de poste en plus sur "C.O.D." Satisfaction assurée ou argent remis.

SELCO PRODUCTS Dépt. 6
5363, avenue du Parc, MONTRÉAL 8, Qué.

banale! ... Quelle énergie, dans ces traits! ...

Silencieusement, ils gravirent, côte à côte, l'escalier qui les séparait de la salle de danse.

Puis, toujours sans un mot, ils s'enlacèrent pour un tango.

Gilbert dansait bien, avec aisance et distinction, sans chercher à éblouir par des pas savants, et cette réserve lui valut encore une bonne note dans l'esprit d'Hélène.

—Savez-vous, mademoiselle, que je vous connais déjà depuis six mois? dit tout à coup le jeune homme.

—Comment cela?

—Voici... J'ai passé mes vacances dans les Alpes... et, en traversant Flumet, je vous ai entendue chanter. Je ne vous ai pas vue, ce jour-là, et cependant j'ai la conviction que c'était vous, car en entrant, tout à l'heure, dans le salon, en bas, j'ai reconnu votre voix... Et c'est pourquoi j'ai demandé au colonel de me présenter à vous... Vous voyez, tout a conspiré pour nous permettre de nous rencontrer. Dites-moi que c'est bien vous "la voix de rêve"...

Dès les premières paroles de Gilbert, les traits d'Hélène s'étaient altérés. Surprise, elle répéta:

—La "voix de rêve"?

—Oui... C'est ainsi que j'appelais, pour moi seul, l'inconnue entendue dans la montagne. J'aurais tant voulu voir son visage! J'étais certain que c'était une jeune fille...

... son chant était si frais, si pur! ... Cette voix a pris possession de toutes mes pensées pendant des semaines... j'en étais obsédé. Et j'avais fini par imaginer la chanteuse: je la voyais... sérieuse et puérile, à la fois; tendre et chaste, avec un charme simple... Et c'est vrai! Vous êtes exactement cela... J'ai été ébloui, tout à l'heure, lorsque j'ai reconnu mon rêve dans la réalité...

—Je vous préviens que je déteste le flirt, monsieur de Langeac.

—Mais il n'est pas question de flirt, comprenez-moi... C'est autrement grave! Je ne vous fais pas la cour, je ne me le permettrais pas! Mais, sans vous connaître, j'ai vécu avec votre image dans mon cœur pendant si longtemps... J'ai besoin de savoir si ce miracle...

Un peu pâle, Hélène l'interrompit:

—Je vous demande pardon, mais... ce n'était pas moi.

—Vous n'étiez pas à Flumet, cet été?

—Je... je ne connais pas Flumet.

Gilbert la fixa intensément et avec une telle incrédulité que la jeune fille se troubla:

—Pourquoi vous le cacherais-je, si c'était moi?

—Je me le demande...

Il corrigea tout de suite:

—Il est vrai que je n'ai aucun droit, je le reconnais à essayer de percer ce mystère, si mystère il y a... Excusez-moi de vous avoir importunée avec cette sottise histoire.

—C'est au contraire, une très jolie histoire... dont je regrette sincèrement de n'être que la demi-héroïne.

III

Gilbert était resté sous le charme d'Hélène Royer. Il y pensait sans cesse et ne parvenait pas à dissocier

son image de "la voix de rêve". Mais pourquoi avait-elle nié sa présence dans ce chalet?

—Il faut que je la reviois, se dit-il.

L'idée lui vint que le colonel de la Faille, qui paraissait connaître intimement la jeune fille, pourrait lui faciliter une autre rencontre. Il décida de se rendre chez le vieux compagnon d'armes de son père.

Après les politesses d'usage, Gilbert, qui n'avait rien d'un diplomate, aiguilla tout de suite la conversation sur Hélène.

—Nous y sommes! s'écria en riant le colonel. Je me disais aussi: voilà un garçon que je vois tous les dix mois... et qui éprouve le besoin de me rendre visite presque au lendemain de notre dernière rencontre!... Comme je ne me fais aucune illusion sur le charme de ma conversation, j'ai immédiatement compris que tu voulais me parler d'Hélène Royer. Mais je te laissais venir, tout doucement... J'imagine qu'il est inutile de te demander ce que tu penses de cette jeune fille?

—En effet... je crois que vous l'avez deviné. Je la trouve... unique! Et c'est à cause de cela que j'ai peur...

—Peur?... et de quoi?

—Peur qu'un autre ne se soit aperçu, bien avant moi, de toutes ses qualités.

—Mon enfant, je puis t'affirmer une chose: Hélène n'est pas fiancée. Il te sera donc possible, lorsqu'elle te connaîtra mieux, de poser ta candidature.

—Mais... sans être fiancée officiellement, elle aime peut-être déjà quelqu'un?

—Là... tu m'en demandes trop! J'ai cependant pu constater une chose: je ne lui avais encore jamais vu l'expression qu'elle avait, l'autre jour, auprès de toi, après votre danse. Je me suis même demandé ce que tu venais de lui dire, pour qu'elle soit émue à ce point.

—Je la complimentais sur sa voix, simplement.

—Ah! sa voix est admirable. Moi qui ne suis ni très sensible, ni très musicien, je dois avouer que je ne peux l'entendre sans émotion. Et pour avoir un vieux briscard comme moi, tu sais, c'est difficile!

—Passe-t-elle tout l'hiver à Paris?

—Je suppose qu'elle ira dans les Alpes, comme tous les ans.

—Seule?

—Non, avec son père. Car elle est orpheline de mère.

—Et l'été, ils vont à Deauville, naturellement?

—Pas du tout... Les Alpes, toujours les Alpes.

Gilbert tressaillit: Hélène était donc bien dans la montagne l'été dernier.

Le colonel continuait:

—Cette enfant ne se plaît que là, et Royer fait tout ce qu'elle veut.

—Ah? Elle est très gâtée?

—Enormément. Mais elle n'en abuse pas. C'est une jeune fille pondérée, sérieuse, qui ne demande que des choses raisonnables.

—Je suis très heureux de vous entendre parler d'elle en ces termes, car j'ai une absolue confiance en votre jugement.

Le colonel eut un sourire malicieux:



Demandez aux Enfants!

"C'est peut-être Papa qui paie, mais c'est souvent nous, les enfants, qui montons les Boîtes à Oeufs à Fermeture Automatique. C'est amusant! Une opération mécanique rapide, et voilà votre carton — fait avec un morceau de carton épais. Et papa dit que c'est un bon placement — il y a moins d'oeufs de cassés, et plus d'oeufs de vendus!"

Cette boîte attrayante, imprimée richement à votre nom, donne à vos oeufs une apparence très agréable qui vous attirera des ventes! Vos oeufs ainsi disposés paraissent plus gros et les coussinets du contenant leur assurent une protection contre tout choc.

Pas de ficelle ou d'emballage — la boîte se ferme automatiquement en une seule opération facile.

Rien d'étonnant que cette boîte soit la plus en demande parmi toutes celles qui sont vendues sur notre continent.

ÉCHANTILLONS ET RENSEIGNEMENTS SUR DEMANDE



DOMINION PAPER BOX COMPANY LIMITED
UNIVERSITY TOWER BLDG. MONTREAL

Pour Qualité
Douceur
Valeur

ZIG-ZAG

Le tabac à cigarettes qui se vend le plus au Canada

—Je crois qu'il vaudrait mieux, malgré tout, te fier à toi-même. Si vous pouviez vous revoir, vous étudier réciproquement... cela serait préférable, ne crois-tu pas?
—C'est mon plus cher désir...
—Eh bien! ajouta négligemment le brave homme, je te rappelle que ma femme reçoit tous les mardis... Tu devrais peut-être venir de temps à autre? Mardi prochain, par exemple... Il se pourrait qu'Hélène vint aussi.

Gilbert était radieux.
—Oh! merci, mon colonel... Vous êtes chic!

—Naturellement, je dirai à la colonelle que c'est elle que tu viens voir. Elle ne sera pas dupe un seul instant de cette marque d'intérêt... inusitée de ta part, il faut bien le dire. Mais elle fera semblant d'y croire et c'est là l'essentiel.

IV

Gilbert de Langeac, qui s'était montré jusque-là, très peu mondain, semblait, depuis trois mois, prendre goût aux petits potins que l'on échange autour d'une tasse de thé. Le colonel le taquinait souvent sur ce brusque revirement dont il connaissait si bien la cause: chaque semaine, le jeune homme rencontrait Hélène chez la comtesse de la Faille.

Cependant, ce mardi-là, Gilbert ne se rendit pas avenue Henri-Martin. Installé au Pavillon Dauphine, il paraissait impatient, consultant sa montre à chaque minute.

Enfin, la fine silhouette d'Hélène apparut dans l'allée. D'un bond le jeune homme fut près d'elle et la guida jusqu'à la table qu'il occupait.

Il avait obtenu, la semaine précédente, quelle lui accordât ce rendez-vous.

La jeune fille ne voulut pas s'asseoir:

—Je préfère que nous marchions dans le Bois, si vous le voulez bien.

Quelques instants plus tard, ils cheminaient gravement, côte à côte. Hélène, les yeux baissés, attendait, avec émotion, les paroles qu'elle espérait et redoutait à la fois.

—Il y a trois mois que je vous connais, Hélène... dit enfin le jeune homme, et je ne sais rien de vous, alors que vous n'ignorez rien de moi. Je vous ai confié tous mes espoirs, toutes mes joies!... Ce que je n'ai encore pu vous dire, car c'est la première fois que vous consentez à vous trouver seule avec moi, vraiment seule... c'est que je vous aime. Je vous ai aimée dès le premier jour... Vous l'avez deviné, d'ailleurs, j'en suis sûr, et, jusqu'à maintenant, vous ne m'avez accordé que de courts entretiens, dans le salon de Mme de la Faille, parmi une dizaine d'importuns... comme si vous vouliez éviter cet aveu, le retarder.

—Vous êtes injuste, Gilbert, puisque je suis là aujourd'hui.

—C'est que vous avez compris que j'étais à bout. C'est terrible, Hélène, de sentir que l'être que l'on aime se joue de vous.

—Je ne me suis pas jouée de vous, Gilbert.

—Alors, expliquez moi votre attitude... Car, enfin, si ma tendresse vous importunait, il eût été très simple, pour vous, de ne pas

venir un mardi, chez Mme de la Faille, sous un prétexte quelconque.

Il s'interrompit, puis ajouta dououreusement:

—Non, je ne puis croire que vous soyez coquette... que tout cela ait été un jeu pour vous.

La jeune fille leva sur lui un regard humide; son menton tremblait:

—Je n'ai pas le droit de vous aimer, Gilbert! Tout ce que vous

venez de me dire m'a bouleversée, mais... il ne faut pas que vous souffriez par ma faute. Je vais quitter Paris pour quelque temps, et j'espère que mon absence vous aidera à oublier.

—Vous allez partir! s'exclama le jeune homme. Pour les Alpes, sans doute? Vers un chalet où l'on vous attend?

Hélène avait pâli:

—Eh bien! oui... vers un chalet

où l'on m'attend! C'est bien moi que vous avez entendue à Flumet... Mais je veux que vous sachiez une chose, Gilbert: je suis digne de votre amour. C'est une pauvre femme dont je suis l'espoir, que je vais retrouver là bas.

—Mme Valbert?

—Comment savez-vous son nom? balbutia la jeune fille. Vous vous êtes renseigné?

—Oui... et il n'y a pas seule-

NOUVELLE DÉCOUVERTE PURALIN

DONNE AU LIFEBOUY UNE SENTEUR

AGRÉABLE ...UNE PROTECTION PLUS DURABLE!



LE NOUVEAU LIFEBOUY SENT SI BON

Seul Le Nouveau Lifebuoy Contient Puralin! Il Purifie Les Pores... Garde Votre Fraîcheur Comme Il Garde Votre Santé.

Maintenant... grâce à PURALIN, le Nouveau Lifebuoy sent si bon... si agréable! De plus, il vous donne une protection plus durable de la tête aux pieds! Ce nouvel ingrédient scientifique purifie les pores... aide à vous protéger contre les bactéries de l'épiderme. Essayez le Nouveau Lifebuoy dans votre bain. Vous aimerez la façon dont il garde votre fraîcheur comme il garde votre santé.

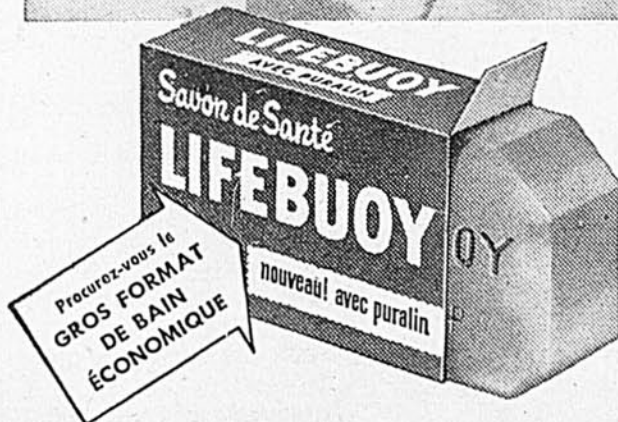

LE MOYEN MODERNE DE GARDER VOTRE FRAÎCHEUR DU MATIN AU SOIR

Si aisé!

Donne aux planchers un lustre éclatant et durable sans frottage!



Garde son éclat!

Le Glo-Coat est hydrofuge. On peut le passer à la vadrouille imbibée d'eau claire maintes et maintes fois sans enlever la couche de cire protectrice et brillante!



C'EST LE TEMPS DE CHANGER!

Aux prix que vaut le boeuf vous pouvez vendre quelques vaches médiocres et cet argent vous permettra de débiter dans l'élevage des Jerseys. C'est le bon temps de changer! Pour renseignements complets, écrivez à

L'ASSOCIATION DES ÉLEVEURS
JERSEYS

Donald McCaig
secrétaire

Huntingdon,
P.Q.

POURQUOI TOUJOURS TOUSSER?

Essayez un Bon Remède

M7

BUCKLEY'S MIXTURE

ment une pauvre femme, il y a un jeune homme aussi, son fils...

Hélène eut un geste découragé:

—Croyez ce que vous voulez, Gilbert...

—Mais je crois en vous! Je n'ai jamais associé votre image qu'à des pensées pures, généreuses... Mais pourquoi ce mystère? Ne pouvez-vous me confier ce secret?

—Non... surtout pas à vous, Gilbert. Vous n'admettiez pas ma conduite... ou alors, si vous compreniez, cela ne ferait qu'augmenter vos tourments... Plus tard, peut-être...

—Quand il sera trop tard!

—Ne prononcez pas ce mot-là! Vous ne pouvez savoir ce qu'il signifie pour moi... Allons, adieu, Gilbert! ajouta-t-elle en lui tendant une petite main qui tremblait. Il vaut mieux ne pas prolonger cet entretien qui nous fait mal.

—Je vous accompagne...

—Non, non, je vous en prie... j'ai besoin d'être seule.

—Voyons, Hélène... nous nous séparons peut-être pour longtemps... Vous ne pouvez me quitter ainsi!

Mais elle avait arraché sa main à l'étreinte du jeune homme et, déjà, elle fuyait

Chez elle, Hélène préparait fébrilement ses malles; elle ne voulait pas penser à ce qu'elle venait de détruire, de peur que le courage ne lui manquât à la dernière minute.

Il fallait qu'elle partit, sinon elle n'aurait pas la force de cacher à Gilbert plus longtemps qu'elle l'aimait.

Elle entendit entrer son père.

Il allait falloir mentir, prendre un visage souriant, pour ne pas l'inquiéter.

Qu'allait-il dire, aussi, lorsqu'il apprendrait qu'elle voulait partir tout de suite?

On frappa à la porte de sa chambre, en même temps qu'elle entendait la voix de M. Royer.

—Je peux entrer, ma chérie?

—Mais certainement, père...

Il parut, souriant, et se dirigea vers Hélène.

Mais, immédiatement, il fut frappé par l'altération de ses traits.

—Qu'as-tu, mon petit? Tu as pleuré?

—Non, père...

—Comment, non? Tu as encore les paupières gonflées, les yeux rouges... Et cette pauvre petite mine! ajouta-t-il en lui prenant le menton pour présenter son visage à la lumière.

Vivement, Hélène détourna la tête:

—Je pars pour Flumet...

—Tu as reçu de mauvaises nouvelles de Roger?

Elle n'eut qu'une courte hésitation, puis fit "oui" de la tête.

Elle mentait, mais comment expliquer, en effet, les larmes dont son visage portait encore les traces?

Il y eut un court silence, puis M. Royer, sans regarder sa fille, questionna à nouveau:

—Et c'est ce qui te met dans cet état?

—Oui, père...

—Alors, tu aimes ce garçon? Parce que, si tu ne l'aimais pas, cette nouvelle n'aurait pu te bouleverser à ce point!

—J'ai beaucoup d'affection pour Roger, et pour sa mère.

—Je crains, ma petite fille, que tu ne saches pas très bien lire en ton coeur.

Hélène eut un pauvre sourire: son coeur! Ah! si, elle savait y lire! Un seul nom y était gravé, et pour toujours!

—Enfin, poursuivit M. Royer, envisages-tu de l'épouser?

—Je ferai ce que je devrai faire.

—Je te préviens que je ne donnerai mon consentement que lorsque je serai absolument certain qu'il n'y a plus aucun danger pour toi.

—Mais évidemment, père... Tu me permets d'y aller quand même?

—Je te permets tout ce que tu veux, tu le sais bien. Nous partirons demain soir, avec la voiture.

—J'aurais voulu prendre le prochain train.

—Ah! non, Hélène! Je ne peux accepter que tu y ailles seule! Je ne veux pas que tu te compromettes irrémédiablement pour ce garçon qui, quand tu arriveras, sera peut-être déjà...

—Père! interrompit la jeune fille, ne dis pas cela!

Les paroles de son père l'avaient fait frissonner; elle ne voulait pas penser, un seul instant, que Roger Valbert pût mourir.

Après un court silence, elle reprit:

—Soit! nous ne partirons que demain, puisque tu ne peux être libre avant...

—A la bonne heure! Te voici redevenue raisonnable! Je te quitte, ma chérie, j'attends une visite...

V

Hélène avait fait la connaissance de Roger Valbert deux ans plus tôt, pendant la saison d'hiver, à l'hôtel de Mégève où elle séjournait chaque année en compagnie de son père.

Elle n'avait d'abord prêté que très peu d'attention à ce jeune homme triste, qui rougissait aussitôt que leurs regards se rencontraient.

Roger, qui n'était venu chercher dans les Alpes que la guérison, ne pratiquait aucun sport, faisant seulement quelques promenades dans les bois, ne se mêlant jamais aux jeux de la jeunesse bruyante et saine qui emplissait l'hôtel... et sa présence passait totalement inaperçue.

M. Royer, cependant, avait trouvé, en Mme Valbert, une partenaire digne de lui au jeu d'échecs. Et, un jour que le temps interdisait toute promenade, Hélène pensa qu'il serait charitable de sa part de tenir un peu compagnie à Roger tandis que leurs parents feraient leur partie quotidienne.

Contre toute attente, car elle avait agi uniquement par pitié elle découvrit en lui un compagnon charmant.

Jusque là, conscient de son infériorité physique, il s'était senti désaxé au milieu des garçons de son âge; leur gaité, leur vivacité, lui faisaient mal:

—Un infirme, voilà ce que je suis", se disait-il.

L'habitude de vivre replié sur soi-même l'avait rendu timide, inhabile à exprimer les banalités par lesquelles on amorce une conversation.

Mais Hélène sut le mettre en con-

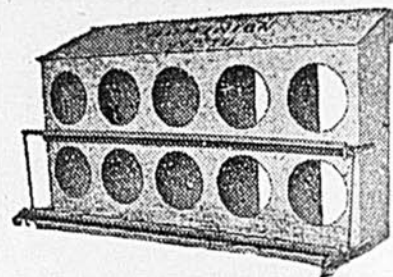

CULTIVATEURS

Nous pouvons vous fournir tous les

- Accessoires avicoles
- Outillages pour érablières
- Accessoires de porcherie
- Accessoires de mise en conserve

Demandez circulaire gratuite pour les marchandises qui vous intéressent.

ÉVAPORATEUR DOMINION

1630, rue Delorimier, Montréal, P.Q.

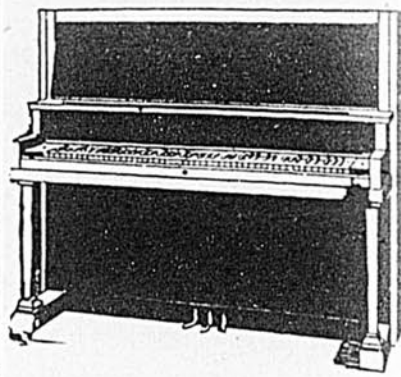

Plano droit acajou.....	\$139.00
Plano droit noyer.....	189.00
Harmonium reconditionné.....	69.95
Plano automatique, 40 rouleaux gratis.....	269.00

E. C. CHOQUETTE

8687 St-Denis Montréal, P.Q. DU. 3140

PEINTURE GARANTIE

directement du manufacturier

\$2.75 le gallon

Demandez liste de prix et
carte de couleurs **GRATIS** à

R. TROTTIER

15761 Bellerive Pto-aux-Trembles
près de Montréal, P.Q.



SPRAMITE
170

La petite arroseuse parfaite pour le contrôle des insectes dans vergers, pépinières, jardins, serres et potagers. Sert à appliquer insecticides contre les mouches, fertilisants liquides, désinfectants et la chaux. Tue les mauvaises herbes et les broussailles.
Capacité de 1 1/2 à 3 gallons à la minute. Pression jusqu'à 250 lbs au po. carré. L'arroseuse dont vous avez besoin aujourd'hui.

DEMANDEZ LE CATALOGUE GRATIS

1103 York St., London Ont.

fiance. Ils se découvrirent beaucoup de goûts communs, firent ensemble de la musique. . .

Et ce soir-là, pour la première fois depuis bien longtemps, Mme Valbert retrouva sur le visage de son fils l'éclat et la vie de la jeunesse. Elle en conçut une vive reconnaissance à l'égard d'Hélène et, dans l'égoïsme de son amour maternel, elle pensa :

— Cette jeune fille m'aidera à guérir mon petit !

Et, depuis cet instant, Hélène consacra chaque jour un peu de son temps à Roger.

Souvent, leurs éclats de rire parvenaient jusqu'à la mère du jeune homme, qui était partagée entre la joie de cette résurrection et l'angoisse du prochain départ de celle qui en était la cause.

M. Royer, plus perspicace et un peu inquiet, avait essayé de mettre sa fille en garde contre le danger que risquait de présenter cette intimité :

— Si ce garçon t'aime un jour, Hélène, que feras-tu . . . y as-tu pensé ?

— Je lui ferai comprendre que le sentiment que j'ai pour lui est tout fraternel. . .

— Tu envisages cette éventualité avec beaucoup de calme et de sagesse, parce que tu ne réalises pas les conséquences que pourrait avoir, pour la santé de Roger, une déception aussi cruelle . . . Il est évident que ce pauvre jeune homme se prend, pour toi, d'une affection qui n'a qu'un rapport très lointain avec la reconnaissance, ou l'amitié. Il est évident aussi que, voyant l'intérêt que tu lui portes, il peut croire son sentiment partagé. . . Il a peut-être, déjà envisagé l'avenir . . . un avenir qu'il espère plein de bonheur . . . et c'est, sois-en sûre, ce mirage qui, en ce moment, le transfigure, lui redonne l'apparence de la santé. Je crois que la sagesse serait de le ramener, petit à petit, à la réalité.

Mais Hélène n'avait pu se résoudre, à dénouer le lien qui l'unissait à Roger. Elle retardait, chaque jour, l'annonce de son départ . . . et fortifiait ainsi l'espoir dans le cœur du jeune homme.

Un jour elle se décida, cependant. Avec beaucoup de ménagements, elle parla de leur séparation inévitable; elle devait regagner Paris, tandis que lui continuerait sa cure, en s'installant à Flumet, dans le petit chalet que venait de louer Mme Valbert.

Le changement qui se fit en Roger effraya la jeune fille: ses yeux s'agrandirent, brillants de larmes, tandis qu'une pâleur mortelle décomposait ses traits. . .

Elle ne put supporter la vue de ce visage et, sans bien se rendre compte de ce qu'elle faisait, promit de rester encore.

Mais un jour vint, où la séparation ne put être retardée.

La veille de son départ de Mégève, Hélène avait évité de rencontrer Roger.

Elle se sentait lâche, incapable d'affronter le désespoir du malade.

Elle espérait partir sans l'avoir revu, lorsqu'on frappa à la porte de sa chambre.

C'était Mme Valbert.

La pauvre femme, la gorge serrée

par l'émotion, pouvait à peine parler :

— Mademoiselle, je viens vous demander . . . je viens vous supplier de ne pas abandonner mon petit . . . Votre départ le désespère. Depuis hier, il a, de nouveau, la fièvre. Il retombe dans un état de prostration plus terrible qu'avant votre venue ici. . . Tous les soins seront inu-

tiles, s'il n'a plus le désir de guérir.

Hélène fut bouleversée par les accents déchirants de la malheureuse mère.

— Je ne l'abandonnerai pas, madame. Je lui écrirai souvent. . . De plus, je suis sûre que vos craintes sont exagérées . . . Je connais Roger . . . il s'est confié à moi entièrement . . . Il a farouchement le dé-

sir de guérir. Il aspire à la santé, à la vie, de toutes ses forces.

Mais Mme Valbert avait secoué la tête, tristement :

— Non! pas depuis hier . . . Vous l'avez vu ainsi, parce qu'il croyait à votre affection . . . Mais aujourd'hui, je suis sûre qu'il veut mourir!

— Que puis-je faire, madame! Quelle que soit l'amitié que j'aie

LE NOUVEAU RINSO ~~ULTRA-RAPIDE~~ DONNE LE LINGE LE PLUS BLANC



1. LE NOUVEAU RINSO
ULTRA-RAPIDE
AVEC SOLIUM AGIT
PLUS VITE!

2. REND LE LINGE
PLUS BLANC
PLUS VITE!

Maintenant vous pouvez épargner jusqu'à la moitié du temps de lavage

Plus besoin de longs lavages à la machine. Le nouveau Rinso "Ultra-Rapide" avec Solium se met à l'oeuvre vraiment deux fois plus vite que n'importe quel autre produit à lessive populaire. Les épreuves démontrent que plusieurs lavages avec d'autres produits à lessive populaires ne rendront pas votre linge aussi blanc que le rendra Rinso "Ultra-Rapide" en un SEUL lavage. Et seul Rinso contient Solium qui rend le linge plus blanc, plus éclatant qu'à l'état neuf. Procurez-vous du Rinso "Ultra-Rapide" dès aujourd'hui.



POURQUOI TON TABLIER
EST-IL TELLEMENT
PLUS BLANC QUE LE MIEN ?

LE MIEN EST
BLANC
RINSO!



LE NOUVEAU Rinso ~~ULTRA-RAPIDE~~

Si sûr pour le linge . . .
si doux pour les mains

PNEUS

Semelles en parfait état (garanties).

450x21; 500x20; 500x19.....	\$5.00
Chambres à air en parfaite condition	\$1.00
550x17; 600x16 — SPECIAL.....	\$5.00
Chambres à air en parfaite condition	\$1.25
650x15; 650x16.....	\$6.50
Chambres à air	\$1.25
700x16; 700x15.....	\$9.50
Chambres à air	\$2.00

Pneus de camions

Semelles en parfait état (garanties)

700x16; 700x17.....	\$14.50	Chambres à air	\$2.00
750x16; 750x17.....	\$18.50	Chambres à air	2.50
700x20 — 8 plis.....	14.50	Chambres à air	2.50
700x20 — 10 plis.....	18.50	Chambres à air	3.00
750x20 — 8 plis.....	16.00	Chambres à air	3.00
750x20 — 10 plis.....	20.00	Chambres à air	3.50
825x20.....	22.50	Chambres à air	4.00
900x20 — 10 plis.....	25.00	Chambres à air	4.50
1000x20 — 10 plis.....	35.00	Chambres à air	5.00
1100x20 — 10 plis.....	40.00		

Léger dépôt requis. Indiquez le lieu de livraison

BEACON TIRE & AUTOMOTIVE
Hamilton 2, Ontario

De bons pneus en parfaite condition pour wagons de ferme. Toutes grandeurs, à écouler..... \$2.00



Voici maintenant
DES MANDATS D'ARGENT POUR VIVRES
\$10 CHACUN

VOS PARENTS ET AMIS
D'ANGLETERRE ET D'EUROPE
les échangeront contre de la nourriture
SANS AVOIR À REMETTRE DES COUPONS DE RATIONNEMENT

(Beurre, bacon, œufs, viande, fromage, miel, thé, etc.)
CHOIX DE 63 ALIMENTS DIFFÉRENTS

Abtetez ces mandats
DU CHEMIN DE FER, DES MESSAGERIES OU DU TÉLÉGRAPHE
CANADIEN NATIONAL

SEMENCES DE MÉLANGES À FOIN

\$29.50 achète 100 lb de foin mélangé, 30% trèfle rouge, 10% alsique, 60% timothée. (\$27.00 pour un mélange de 20% rouge, 10% alsique et 70% timothée). Mélange laitier spécial, 20% rouge, 20% luzerne, 10% alsique, 7% paturin, 43% timothée, \$37.50 le 100 lb. Semences no 2. Inspection gouvernementale. Sacs gratuits. Chaque sac est scellé avant de quitter nos entrepôts. Fret payé.

MISNER SEEDS,
Port Dover, Ont.

CONSERVE VOTRE POÊLE AUSSI BRILLANT QUE NEUF... RAPIDEMENT. FACILEMENT!

"À VOTRE SERVICE!"

MINE À POÊLE SULTANA STOVE POLISH

LIQUIDE OU EN PÂTE. S-73F

pour Roger, je ne puis rester indéfiniment auprès de lui...

—Il ne fallait pas le laisser espérer...

—Espérer, quoi?

—Que vous pouviez l'aimer... Je vous demande pardon. Je vous parais injuste, égoïste... mais, comprenez-moi, mademoiselle: c'est mon enfant... c'est toute ma vie.

... Jusqu'à votre arrivée. ma tendresse lui suffisait. Vous avez accaparé son âme... et, maintenant, vous me la rendez brisée, désespérée... et tout mon amour ne peut rien construire. Alors, je suis venue vous demander de continuer votre oeuvre charitable. Car je ne me fais aucune illusion: c'est votre pitié seulement que vous lui accordez... Mais c'est surtout cela qu'il ne faut pas qu'il sache... votre pitié le tuerait! Il faut qu'il croit que vous l'aimez...

—Mais c'est impossible, madame: tôt ou tard, il devra le savoir... et nous retomberons dans ce dilemme!

—Vous êtes jeune, mademoiselle... et Roger n'est pas très atteint. Ce que j'espère, c'est qu'il guérisse avant d'apprendre qu'il doit renoncer à vous. Lorsque tout danger sera écarté, nous lui apprendrons la vérité. Je pense qu'alors l'amour de la vie sera plus fort... et qu'il aura la force de surmonter son chagrin. Tandis qu'aujourd'hui j'ai peur qu'il ne désire la mort comme une délivrance...

VI

Dans sa chambre d'hôtel, à Ugne, Hélène songeait...

Elle revoyait cette période de son existence où elle avait engagé, par pitié tout son amour.

Quelques coups discrets, frappés à la porte, la tirèrent de sa rêverie.

On apportait le courrier. Dans une lettre, parmi une foule de détails sans importance, la colonelle de la Faille annonçait à la jeune fille le départ, pour la Suède, de Gilbert de Langeac, ce "jeune homme aux yeux clairs que vous avez rencontré quelquefois dans mon salon". Il avait signé un contrat de trois ans comme ingénieur de mines.

Il parut à Hélène que quelque chose en elle se déchirait.

Trois ans!... Il la laissait seule trois ans, sans défense contre la pitié.

Que ferait-elle si Roger Valbert guérissait de son mal, et la suppliait de l'épouser? Pourrait-elle ne pas aller jusqu'au bout de son sacrifice?...

Tant qu'elle savait Gilbert à Paris, elle avait espéré vaguement qu'au dernier moment un miracle se produirait... Que, Roger une fois guéri, elle pourrait lui ouvrir son coeur et qu'il comprendrait... Soutenue par son amour, elle aurait eu ce courage. Mais maintenant, que pourrait-elle, seule en face des larmes de celui qu'elle disputait à la mort?

Elle se reprocha de n'avoir pas tout avoué à Gilbert... Mais s'il avait su la vérité, il n'aurait pas accepté de sacrifier leur amour, ni même de retarder leur union de quelques années. Et elle n'aurait pas eu assez de volonté pour résister à son impatiente tendresse.

—Peut-être cela est-il mieux ainsi, pensa-t-elle. Je devais accomplir ma tâche...

... Mais, pendant plusieurs jours, elle n'eut pas le courage de se rendre à Flumet, où Roger l'attendait.

Lorsqu'elle parut enfin au chalet, Mme Valbert ne put se tenir de laisser paraître un peu de reproche dans ses paroles:

—Nous commençons à être inquiets: ma chère Hélène!

Mais, frappé par l'expression désemparée de la jeune fille, elle s'interrompit:

—Qu'avez-vous, mon enfant?... Vous avez reçu de mauvaises nouvelles?

A cette simple question, Hélène — qui avait pourtant pris la résolution, en venant à Flumet, de ne rien laisser paraître de son chagrin — sentit brusquement fondre tout son courage... Et, mue par un désir irraisonné de se confier, elle balbutia:

—J'ai de la peine...

Puis, elle éclata en sanglots sur... l'épaule de Mme Valbert.

Elle raconta tout: le passage de Gilbert à Flumet... leur rencontre... leur amour réciproque... et enfin, le départ du jeune homme pour la Suède.

Mme Valbert était anéantie par la confession d'Hélène... et elle cherchait en vain des paroles pouvant consoler celle qui s'était sacrifiée pour son fils.

Lorsque, ayant terminé son récit, Hélène releva la tête, elle vit que la pauvre femme pleurait, et elle s'écria:

—Je vous demande pardon, madame... Je n'ai pas su résister au désir de vous ouvrir mon coeur, mais je n'aurais pas dû... pas à vous...

—Mais si... il le fallait, au contraire... pour m'éclairer sur mon devoir. Nous sommes dans une situation atroce, ma pauvre enfant... Je devrais me mettre à genoux devant vous, vous demander pardon...

—Madame! protesta Hélène.

—Mon pauvre Roger... mon pauvre petit... Nous l'avons presque sauvé... je vous attendais avec impatience, pour vous annoncer la nouvelle: le docteur est venu ce matin pour la dernière fois! Il a dit:

"Si le moral se maintient ainsi, dans un an il sera tout à fait guéri!" Mais je n'ai pas le droit d'accepter plus longtemps votre sacrifice... Ecrivez à celui que vous aimez, dites-lui que vous êtes libre. Expliquez-lui toute la vérité... Moi, de mon côté, j'essaierai de faire comprendre à mon fils...

Mais les larmes l'étouffaient: elle chancela:

—Je ne peux pas lui dire cela... pas encore! pas maintenant! Ayez pitié de moi!...

Il apparut à Hélène que le bonheur, un instant entrevu, la fuyait à nouveau...

Elle n'eut pas la force de s'y résigner et, après un instant d'hésitation, demanda:

—Me permettez-vous, madame, d'avoir un entretien avec le docteur? Je vous dirai, ensuite, ce que j'ai décidé. Mais jusque-là, ne dites rien à Roger... je ne veux pas le voir aujourd'hui, il s'inquiéterait en voyant que j'ai pleuré...

(Suite à la page 59)

La Sun Life réalise de nouveaux progrès en 1950

La Sun Life Assurance Company of Canada a émis en 1950 quatre cent quarante et un million de dollars d'assurance-vie nouvelle, soit le plus fort montant d'affaires nouvelles enregistré par toute compagnie d'assurance-vie canadienne au cours de cette année; elle a enregistré une augmentation de plus de \$68 millions (18.4%) sur le chiffre total de l'année précédente. M. George W. Bourke, Président, a annoncé dans le quatre-vingtième rapport annuel qui vient d'être pu-

blié une nouvelle augmentation des dividendes aux détenteurs de polices, augmentation qui entrera en vigueur le 1er avril 1951. Le chiffre d'affaires de 1950 est le plus fort chiffre enregistré au cours des dernières années et représente un montant de \$1,736,000 pour chaque jour ouvrable.

Le rapport de la Sun Life reflète la solide situation de la Compagnie et le développement continu de ses affaires et de ses services. Le service de l'assurance de groupe a émis, en 1950, plus de \$98 millions de nouvelles affaires de groupe, à rapprocher de \$62 millions en 1949, ce qui porte le chiffre global d'assurance de groupe actuellement en vigueur à \$1,085,000,000, soit une augmentation de 13.8%. Le chiffre global d'assurance-vie en vigueur auprès de la Compagnie s'élève maintenant à \$4,462,000,000 ou \$275 millions (6.6%) de plus qu'il y a un an. L'assurance en vigueur dans

les différents pays où la compagnie fait affaires se répartit comme suit: 41% au Canada; 38% aux Etats-Unis; 12% en Grande-Bretagne et 9% dans les autres pays. La Sun Life compte maintenant 150 bureaux répartis à travers l'Amérique du Nord, les Iles Britanniques, les Antilles, l'Amérique Latine, l'Afrique du Sud, l'Inde et l'Extrême-Orient.

Les paiements effectués aux détenteurs de polices Sun Life se sont élevés en 1950, à \$121,476,000, ce qui porte à \$2,361,860,000 le total des bénéfices versés depuis l'émission de la première police de la Compagnie, en 1871. Chaque jour ouvrable, la Sun Life verse environ un demi million de dollars. Ces versements surviennent dans les moments de grand besoin et, comme le souligne monsieur Bourke dans sa revue de l'année, peuvent être considérés comme une mesure des services que rend la Compagnie.

Les lecteurs du Bulletin des Agriculteurs nous ont accordé de nombreuses commandes ce qui fait, qu'avec notre commerce régulier par tout le Canada, notre production est entièrement vendue jusqu'au milieu de mai. Nous regrettons d'avoir eu à désappointer quelques clients et nous espérons pouvoir en servir un plus grand nombre l'an prochain. Si vous désirez des poussins après mai, nous serons heureux de vous soumettre nos prix. Les Leghorns Shaver viennent au premier rang de toutes les races au Canada en 1950, suivant les rapports R.O.P. Les Rocks Barrées Shaver viennent en cinquième place de toutes les races.
SHAVR Poultry Breeding Farm,
GALT, ONT.

L'après-midi n'était pas encore très avancée; et Hélène décida de se rendre immédiatement chez le docteur, qui habitait Ugine.

Le docteur, qui connaissait très bien la jeune fille, pour l'avoir maintes fois rencontrée au chalet, la reçut immédiatement.

—Vous êtes souffrante, chère mademoiselle?

—Pas du tout, docteur... Je viens vous parler de M. Valbert...

—Vous n'êtes pas passé à Flumet? J'y suis allé ce matin...

—Si, justement... et c'est pour cela que je suis ici. Je voudrais avoir un entretien assez sérieux avec vous, à son sujet. Sa maman m'a dit qu'il était sauvé...

—Sauvé! murmura le praticien, n'exagérons pas! Si aucune complication ne survient, il sera sauvé dans quelques mois... un an peut-être!

—Mais Mme Valbert m'a dit que vous étiez venu au chalet pour la dernière fois ce matin.

—Il n'a, en effet, plus besoin de mes visites. Du calme, un bon moral, l'air magnifique de la montagne suffiront maintenant pour le guérir.

Les mots "un bon moral" firent frissonner Hélène.

—Ma présence, continuait le docteur, ne redeviendrait utile que si l'on constatait une brusque dépression... mais cela me paraît, dès aujourd'hui, improbable...

—Et croyez-vous, docteur, que l'annonce de... d'une chose qui l'affecterait, moralement... puisse compromettre sa guérison?...

—Pour l'instant, oui... sans aucun doute...

Hélène ferma les yeux sous le choc.

... car, poursuivit le docteur, si le mal est en régression sérieuse, il n'est pas cependant conjuré au point que le moral du malade n'ait plus aucune influence sur son état physique. Dans le cas de M. Valbert, comme dans beaucoup d'autres, le désir de guérir, la volonté de vivre, sont de précieux auxiliaires du médecin. La neurasthénie est à combattre presque autant que le mal lui-même.

VII

En Suède Gilbert de Langeac avait trouvé, dans un travail acharné, un dérivatif au lancinant souvenir d'Hélène.

Au bout d'un an, lorsqu'il eut son premier congé, il ne voulut pas venir en France où, à chaque instant, un détail lui rappellerait son amour malheureux.

Il décida de parcourir et de visiter la Suède, dont il ne connaissait qu'une infime partie.

Ce voyage le passionna, et il put croire, un instant, que l'image d'Hélène s'était estompée dans son souvenir, au point de ne plus le faire souffrir.

Or, il visita aussi la montagne où le vert foncé des sapins se détache seul sur la blancheur immaculée de la neige...

Et, un jour, il entendit tinter une cloche...

Limpide, le son montait dans l'air léger...

Gilbert arrêta son traîneau devant une petite église qui venait de surgir d'entre les sapins...

Basse, trapue, toute en bois sombre, comme cirée, elle reposait sur la neige, faisant penser à une construction d'enfant qui aurait grandi, brusquement, sous le coup d'une baguette enchantée.

Elle était puérile et simple, cette petite église... imprévue et attendrissante.

Les portes de bois s'ouvrirent, et un cortège parut; une noce montagnarde suédoise, avec des costumes brodés, aux couleurs franches et claires.

Gilbert eut les yeux pleins de larmes...

Ah! qu'Hélène eût aimé cette vision!... Comme elle en eût immédiatement saisi tout le charme!...

Hélène

Quelle joie il aurait eue, à la mener, nimbée de voiles blancs, jusqu'à l'autel de cette petite église...

... La cloche continuait à tinter allègrement.

Alors Gilbert entra... et les portes se refermèrent sur lui.

Il savait maintenant que le souvenir d'Hélène ne l'avait pas quitté. S'il paraissait lointain, effacé parfois... c'est que les préoccupations du jeune homme étaient d'un ordre matériel, terre à terre... et Hélène fuyait ce climat.

Mais, dans cette matinée splendide, devant la poétique petite église, elle avait surgi, toute-puissante, à son côté.

Plus tard, lorsque, bien souvent, il devait se rappeler cette matinée, il lui semblait qu'effectivement Hélène s'était trouvée là, invisible mais présente, et qu'elle s'était en même temps que lui, agenouillée devant l'autel...

VIII

Deux fois déjà, la route qui monte de Flumet au col des Aravis a été obstruée par la neige... et, deux fois, le soleil de mai l'a, par sa chaude caresse, délivrée du lourd manteau blanc...

D'une fenêtre du chalet, Roger aspire l'air à pleins poumons, s'enivre de la brise printanière qui frôle son visage.

Tout lui paraît beau, féérique... Il lui semble, tant il se sent fort, qu'il pourrait escalader les monts qui ferment l'horizon et dont les crêtes blanches luisent, aveuglantes de lumière...

En bas, dans le salon, Mme Valbert, des larmes de joie plein les yeux, interroge, pour la dixième fois, le docteur qui sourit:

—C'est fini, fini? Aucune rechute n'est plus à craindre?

—Je vous le répète qu'il est sauvé, chère madame! Il est absolument normal... et aussi solide que vous et moi! Je viens de bavarder un long moment avec lui... Il voudrait tout faire, maintenant: du sport, des voyages... travailler, gagner de l'argent... Il est comme tous ceux que j'ai vus guérir: avide de rattraper le temps perdu! La vie s'est emparée de lui, absolument, pleinement... Il en est toujours ainsi; cela se produit d'un seul coup; un matin, ils se sentent vivre?... Et l'existence leur paraît, alors plus belle que tout!

Mme Valbert restait songeuse...

—Dites-moi, docteur... Et si Roger apprenait, ces jours-ci, qu'une personne qui lui est très chère le quitte... qu'il ne la verra peut-être plus jamais... quelle serait sa réaction?

—Evidemment, il aurait du chagrin... Mais ce qu'on pouvait tant redouter pour lui: l'abattement, la neurasthénie, voire le suicide... tout cela n'est plus à craindre aujourd'hui. Croyez-moi, il n'envisagerait pas un seul instant de retrouver la mort qu'il a eu tant de mal à fuir! Il se consolerait, en faisant des vers... Je les connais, depuis trente ans que je soigne...

Le docteur, pardessus son lorgnon,



Evitez la "lassitude à 5 heures"

Buvez du Postum! Terminez votre journée de travail en vous sentant bien! Buvez du Postum — évitez le thé et le café. Le thé et le café contiennent de la caféine — une drogue qui peut vous laisser fatiguée, ou vous causer de l'insomnie, de la nervosité ou de l'indigestion. Postum ne contient pas de caféine — ne peut absolument pas vous fatiguer, vous causer de l'insomnie ou de l'indigestion.

Épargnez jusqu'à 1¢ par tasse

Pensez-y! — en adoptant Postum, vous épargnez jusqu'à 60% du prix de vos breuvages chauds.

Une saveur satisfaisante

Faites plaisir à toute votre famille! — avec la saveur corsée et riche du Postum. Les grandes personnes et les enfants se régaleront de Postum à toute heure — et en boivent autant qu'ils le veulent.



No contient pas de caféine

Adoptez **Postum** aujourd'hui

P-150F

Un produit de General Foods

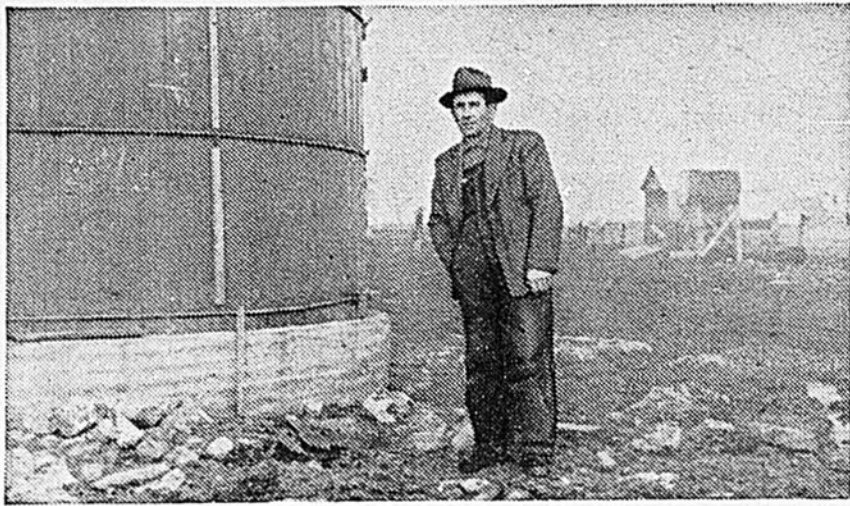

"Elles protègent mes pieds de la fatigue"

Il y a cinq ans, M. Henri Pilon porta sa première paire de chaussures de travail Thoro-bilt de Sisman, et il en eut une surprise. Les Thoro-bilts étaient fabriquées de cuir fort, solidement cousu et renforcé, bien que souples et confortables. Henri les porta en tout temps sur sa ferme de 400 acres à St-Luc, P.Q., et nous dit qu'elles sont de plus en plus con-

fortables. Aussi qu'elles durent plus longtemps que les autres marques qu'il portait auparavant. L'ouvrage sur sa ferme de 400 acres en culture, l'entretien de son troupeau de 65 Holsteins, certainement mettent à l'épreuve une chaussure de travail. Seule une bonne chaussure de travail peut la subir.

"Thoro-bilts

sont ce qu'il y a de mieux sur la ferme"

dit M. Henri Pilon, après les avoir portées pendant cinq ans. "Pour l'exploitation d'une ferme il me faut non seulement des chaussures de travail que je puisse porter avec aisance, elles doivent être aussi un support, et les Thoro-bilts supportent mes pieds et mes chevilles. La culture est un travail dur, et tout ce qui la rend plus facile est bienvenu du fermier. Les Thoro-bilts l'ont rendue plus facile pour moi, car, lorsque les pieds sont fatigués, c'est très harassant de travailler, et les Thoro-bilts protègent mes pieds de la fatigue. C'est une raison pour laquelle je les recommande à tous les fermiers, et à tous ceux qui travaillent à l'extérieur, c'est une chaussure forte et confortable."



Tennées deux fois pour résister aux acides de la ferme.

Voyez votre marchand local — Demandez les Thoro-bilts de Sisman

THE T. SISMAN SHOE CO. LIMITED
Aurora, Ontario

Maintenant... **PLUS** de biscuits par paquet
PLUS populaires que jamais!

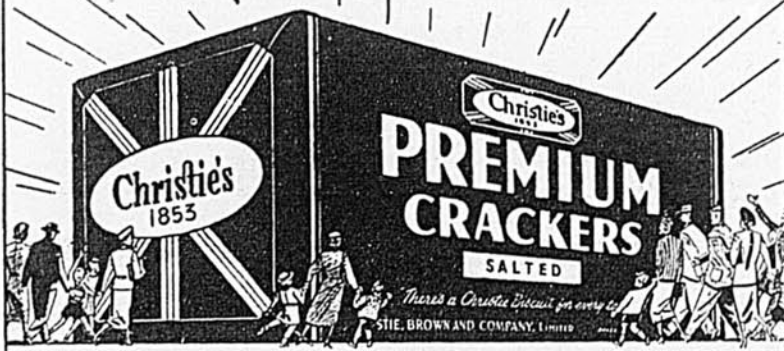

Il y a un BISCUIT CHRISTIE pour tous les goûts

CB-851F

observait Mme Valbert qui paraissait fébrile, en proie à un grave débat intérieur :

Il avait, depuis longtemps, cru deviner le rôle d'Hélène auprès de Roger... et, deux ans auparavant, lorsque la jeune fille lui avait rendu visite, il avait entrevu le drame qui se jouait en elle...

Après un moment de silence, il prit entre ses mains celles de Mme Valbert, en un geste de réconfort :

— Si cette personne l'a aidé efficacement dans sa défense contre la mort... elle a fait tout son devoir. Et nul n'est en droit de lui demander davantage! D'ailleurs, vous pouvez être certaine de ceci: on ne meurt pas d'amour quand on a failli mourir d'autre chose... C'est un aphorisme de médecin, mais il est basé sur une sérieuse expérience...

IX

Depuis deux jours, Gilbert de Langeac était à Paris.

Il était dix heures du matin lorsque, descendant de sa chambre, il parut dans le hall de l'hôtel.

A sa vue, le portier se précipita et lui dit, en désignant un jeune homme qui paraissait attendre :

— Ce monsieur désire vous parler. Gilbert se dirigea vers l'inconnu qui, aussitôt, s'excusa :

— Je suis confus monsieur, de me présenter chez vous à une heure aussi matinale...

Gilbert examinait son interlocuteur avec sympathie. C'était un homme très jeune — vingt-cinq ans à peine — à la physionomie ouverte, au regard direct. Il paraissait ému!

— Vous êtes bien monsieur de Langeac?

— Mais oui, monsieur...

— C'est que je n'ai pas le plaisir de vous connaître... C'est le portier de l'hôtel qui vous a désigné à moi lorsque vous êtes sorti de l'ascenseur...

Il paraissait perdre contenance sous le regard froid de Gilbert qui le fixait en silence.

— Je me présente: Roger Valbert, articula-t-il enfin.

Les yeux clairs cillèrent... une légère rougeur monta aux joues de Gilbert.

Désignant du geste un fauteuil de cuir, dans un coin du hall, il invita le jeune homme à s'asseoir, se laissa tomber lui-même sur un siège voisin.

— Votre nom ne m'est pas inconnu, monsieur... Mais s'il est une chose au monde à laquelle je ne m'attendais pas, c'est bien à votre visite.

— J'ai beaucoup hésité à vous voir, et cependant je devais vous parler, et sans tarder... car j'ai appris que vous quittiez à nouveau Paris dans quelques jours. C'est pourquoi j'ai eu l'audace de venir ce matin. Seulement... je n'ai pas voulu que l'on vous avertisse de ma visite: je craignais de ne pas être reçu. Alors, je... j'ai attendu votre passage, et... Il perdit pied à nouveau.

Il regarda Gilbert comme pour lui demander de l'aider.

Roger sembla faire appel à toute sa volonté et, brusquement, se déclara :

— Puis-je vous demander si vous

PLACEZ VOTRE ARGENT

de façon sûre et profitable

EN CONSULTANT NOS

Services Gratuits

PLACEMENTS
de 3 1/2% à 6 1/2%

Ecrivez à

CASGRAIN & COMPAGNIE LTÉE
COURTIERS EN ACTIONS ET OBLIGATIONS

266 ouest, rue St-Jacques, suite 109
MONTRÉAL

DEVENEZ POPULAIRE

en apprenant à JOUER de la

GUITARE



Vous serez toujours la "vedette"... et, il est si facile d'apprendre la GUITARE HAWAÏENNE par correspondance

Cours complet, méthode très facile. Examens, diplômes, etc. Superbe guitare hawaïenne fournie GRATIS avec la première leçon. Termes de paiements faciles. 21 années d'expérience. Des milliers d'élèves diplômés recommandent notre cours. Nombre limité d'élèves. Ecrivez aujourd'hui pour circulaire s.

CONSERVATOIRE de MUSIQUE HAWAÏENNE

116-D, Blvd Charest, Québec.

DUVAL & RAYMOND Enr.

PRINCEVILLE, COMTÉ ARTHABASKA, P.Q.

Travaillons:

LAINES et LAINAGES usagés.

Liste de prix et circulaire fournis sur demande.

Achetons:

LAINES BRUTES aux plus hauts prix du marché.

GRATIS

Montres bracelets pour hommes ou dames données gratis pour la vente de 30 bouteilles de parfum de .10 cts à .30 cts. Ou encore: Kodak, Couvertures, couvertes, fer à repasser, grille-pain. Prime spéciale gratis.

Demandez nos

feuilles.

LES UTILITÉS PRIMÉES

116-D Boulevard Charest, Québec.

VERRES PAR LA POSTE!



ENVOYÉS EN ESSAI POUR 10 JOURS!

Nombreux modèles, verres AUSSI BAS QUE \$4.98

près ou loin. Vous donneront personnalité, vous permettront de lire le texte fin, d'enfiler la plus petite aiguille. Directement de l'usine; épargnez les profits de l'intermédiaire, payez bas prix du fabricant. Envoyez nom, adresse et âge aujourd'hui pour recevoir instructions et renseignements illustrés. **VICTORIA OPTICAL CO., Dépt C-131** 273 Yonge St., Toronto, Ont.

GRATIS AGRANDISSEMENT 5x7

Postez cette annonce avec votre commande et recevez un magnifique agrandissement 5x7 de votre photo (film préféré.)

Album gratis avec chaque rouleau
Rouleau de 8 poses rég. ou agrandies... .35
Rouleau de 12 poses agrandies 3 1/4 x 3 1/4... .50
Rouleau de 16 poses agrandies 3 1/4 x 4 1/4... .70
Réimpression régulière ou agrandie... .04
Spécial: 30 réimpressions régulières ou agrandies... \$1.00
Toute caméra réparée, satisfaction garantie

HOLLYWOOD FOTO C.P. 70 Station R Mt.

pensez encore, quelquefois à Made-
moiselle Royer?

Devant la stupéfaction de Gilbert,
il reprit:

—Je me rends parfaitement
compte à quel point ma question
peut vous paraître indiscrette, dé-
placée... Mais je vous supplie de
me répondre!

Gilbert, qui cherchait en vain
quels étaient les mobiles qui fai-
saient agir le jeune homme, gar-
dait le silence.

Alors Roger renouvela sa question.
Et Gilbert le vit si malheureux qu'il
n'eut pas le courage de couper court
à cet entretien. Il se contenta de
dire simplement:

—A quel titre me demandez-vous
cela?

—Je n'ai d'autre titre que d'aimer
Hélène... et de la vouloir heureuse.

—Elle n'est pas heureuse?
—Je voudrais, avant de poursui-
vre, que vous répondiez à la ques-
tion que je vous ai posée.

—Eh bien! oui... Je pense à elle
... pas quelquefois, mais toujours.
... Son souvenir ne m'a jamais
quitté.

Une étrange expression de joie
détendit les traits de Roger:

—Je vous remercie de me répon-
dre aussi franchement... Vous au-
riez pu, vis à vis de moi, affecter
le détachement, par orgueil...

—Laisser parler mon orgueil de-
vant vous? Vous qui faites si com-
plètement abstraction du vôtre, ce
serait de la bêtise ou de la méchan-
ceté...

Après un court silence, il reprit
d'une voix étouffée:

—Pourquoi n'est-elle pas heu-
reuse?

—Elle n'a plus jamais connu le
bonheur depuis votre départ, il y a
trois ans.

—Pourtant... à ce moment-là
... elle a librement choisi entre
vous et moi...

—Ne croyez pas cela... Moi, j'é-
tais le devoir, et vous étiez l'amour
... C'est le coeur déchiré qu'elle est
venue à moi...

—Quel devoir était assez impé-
rieux pour qu'elle lui sacrifiât son
bonheur?

—Elle s'était juré de me sauver...
Je l'ai connue dans les Alpes, où ma
maladie m'obligeait à rester. Tout
de suite, je l'ai aimée, de toute mon
âme. L'annonce de son mariage
avec un autre m'aurait tué.

—Pourquoi m'a-t-elle caché cette
situation?

—Si vous l'aviez su, et que je
sois mort... n'auriez-vous pas eu
la cruelle sensation de devoir votre
bonheur à ma disparition?... Elle
a voulu vous éviter ce remords...
et rester seule devant ce cas de
conscience

Cette révélation grandissait en-
core Hélène aux yeux de Gilbert.

—Il a fallu cinq ans, continua Ro-
ger, pour que je recouvre la santé.
... Tant qu'elle ne vous a pas con-
nu, son rôle auprès de moi lui a pa-
ru doux. Mais, depuis trois ans, elle
souffre. Je ne l'ai su, par ma mère,
que lorsque j'ai été complètement
rétabli. Je ne vous cache pas que le
coup a été très dur... Mais j'ai
compris son sacrifice, et j'ai lutté
contre la douleur... et, aujourd'hui,
je suis devant vous, pour savoir si

**LE THÉ DE QUALITÉ
QUI SE VEND LE MIEUX
AU CANADA**

**LE THÉ RED ROSE
EST DU BON THÉ!**



Que vous rincez ou non votre linge

FAB REND TOUT FACILE
Chantez!



J'AIME À RINCER

JE L'AI TOUJOURS FAIT
AVEC FAB C'EST SI FACILE
MON LINGE EST PROPRE
ET TEL'MENT PLUS BLANC
FAB REND TOUT FACILE!

JE N'RINCE JAMAIS

J'ÉPARGNE DU TEMPS
AVEC FAB C'EST SI FACILE
JE LAVE, JE TORDS ET
JE FAIS SÉCHER
FAB REND TOUT FACILE!

**OBTENEZ LE LAVAGE LE PLUS NET
jamais épinglé sur une corde à linge
GRÂCE À L'ACTION PÉNÉTRANTE DE FAB!**

Que vous le rincez ou non, la mousse active de FAB agit rapidement.
FAB pénètre les tissus en un clin d'oeil, et en déloge la saleté.
Quand vous essorez votre linge, l'eau qui en sort emporte les impuretés,
laissant les vêtements brillants de propreté et fleurant bon.
FAB—et FAB seulement—vous garantit des lavages réellement
blancs—les plus nets de votre entourage—ou, on vous
remboursera le double du prix d'achat. FAB rend tout facile!

FAB
REND TOUT FACILE



Il représente 5 avantages!

LE TOURTEAU DE LIN MAPLE LEAF

MEILLEUR APPÉTIT • MEILLEURE SANTÉ • MEILLEURE CROISSANCE
PLUS DE LAIT • PLUS DE VIANDE

Le tourteau de lin accroît le rendement de toute catégorie de bétail, car il apporte de la protéine, améliore la saveur, aide la digestion et l'élimination. Pour plus de profit, ajoutez le tourteau de lin à toute moulée de ferme — et exigez-le dans les moulées commerciales.

**SERVEZ LE TOURTEAU DE LIN
MAPLE LEAF**

THE CANADA LINSEED OIL MILLS, LIMITED
MONTRÉAL et TORONTO

Jamesway
progresses
en rapport
avec les
Exigences
de votre
Troupeau

Les jeunes poussins et les oiseaux en croissance aiment les trémies et les abreuvoirs Jamesway... et ils continuent d'aimer cet équipement sanitaire parce qu'il PROGRESSE AVEC LEURS BESOINS.

Bien conçu... facile à nettoyer et à garder propre... construit de matériaux de qualité par des artisans qui connaissent bien les besoins des aviculteurs pratiques. POUR RENSEIGNEMENTS COMPLETS SUR L'EQUIPEMENT JAMESWAY ÉCRIVEZ AUJOURD'HUI ET DEMANDEZ LE NOUVEAU DÉPLIANT ILLUSTRÉ GRATUIT.



EASTERN STEEL PRODUCTS

LIMITED

PRESTON • TORONTO • MONTRÉAL

Les Abreuvoirs Jamesway pour Poussins

Petits, faciles à transporter; capacité de 3 pintes. Bassin spécial amovible, idéal pour servir autour et sous l'éleveuse. Il invite les poussins à boire durant les trois ou quatre premiers jours.



Abreuvoirs Jamesway pour Pâturages

Capacité de 6 1/2 gallons, contiennent assez d'eau pour toute la journée. Illustrés sans la base. Peut s'obtenir aussi avec base unie ou pour chauffer à l'huile ou à l'électricité.



Abreuvoirs à pression Jamesway

Voici le meilleur abreuvoir à pression jamais construit. Fonctionne avec le service d'aqueduc ou avec réservoir. De dessin et d'opération simples. S'ajuste à toutes les bases Jamesway de diamètre standard.



Trémies Jamesway

L'illustration est celle d'une trémie de 4 pieds avec moulinet ajustable à quatre lames, à roulement facile. Les TRÉMIES JAMESWAY s'obtiennent en différentes grandeurs et capacités suivant les besoins de votre troupeau.

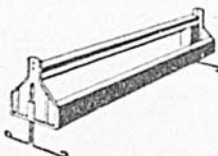

Trémies Jamesway à Augets ouverts

Idéales pour moulées sèches ou humides et aliments verts. Complètes avec perchoirs de bois dur et dessus sur pentures. Contiennent 50 lb de moulée. Grandeurs de 5' et 8'.

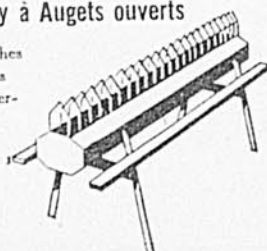

je peux espérer la voir encore heureuse.

Bouleversé, Gilbert se leva. Il fit quelques pas pour cacher son trouble, puis vint vers Roger:

—Qui a dévoilé mon existence... mon nom?

—Hélène elle-même, le jour où elle a appris votre départ pour l'étranger... Elle n'a pas pu surmonter son désespoir, et elle a tout avoué à ma mère.

Une joie violente, étouffante, s'empara de Gilbert, Hélène n'avait pas cessé de penser à lui... Elle avait chéri son souvenir!

Roger, qui l'épiait, sourit mélancoliquement:

—Comme vous allez être heureux, tous les deux!

Gilbert eut honte d'avoir laissé deviner ses pensées. Il voulut s'excuser, mais Roger l'arrêta:

—Votre bonheur m'est très cher... Je m'acquitte envers vous d'une très lourde dette... J'avais si peur d'arriver trop tard!

Sans pouvoir masquer l'émotion dont il ne se sentait plus maître, Gilbert murmura:

—Et vous... qu'allez-vous faire?

—Je vais voyager... Je n'ai pas vu grand-chose, encore... J'ai beaucoup de temps à rattraper!

Il se tut, incapable de poursuivre, car les larmes lui étreignirent la gorge

Les deux hommes se regardèrent.

D'un même geste, leurs mains se tendirent.

X

—Pourquoi as-tu accepté, père, d'aller à cette soirée chez le colonel de la Faille?... Tu sais bien que je sors rarement...

—Justement! J'estime que ce n'est pas normal: à ton âge, on aime à danser, à se distraire... C'est beaucoup pour toi que j'ai accepté!

Hélène se leva en soupirant du fauteuil où elle était enfoncée, rêveuse, depuis la fin du déjeuner:

—Tss, tu n'aurais pas dû!... C'est une réelle corvée, je t'assure... Et tu me dis cela maintenant, alors qu'il est trop tard pour nous décommander...

—Tu seras très contente d'avoir fait cet effort, lorsque tu seras là-bas. Depuis la guérison de Roger, tu es comme une âme en peine, sans paraître savoir que faire de ton corps!... Aurais-tu à ce point une vocation, d'infirmière, que tu sois désemparée lorsque tu n'as plus personne à dorloter?

—C'est-à-dire que la guérison, la distraction de Roger, formaient un but à mon existence. Je suis un peu, évidemment, comme quelqu'un qui se sent subitement inutile...

—Eh bien, il faut reprendre tes occupations d'avant Roger... Il y a certainement des pauvres que tes visites compleraient de joie...

—Oui, oui... Je me dis tout cela, et je n'ai pas le courage. Alors aller perdre mon temps en mondanités! Enfin!...

Elle allait sortir du salon. Son père l'arrêta au passage, la maintint devant lui, en serrant affectueusement ses bras, à hauteur du coude:

—Hélène! Sais-tu ce que je pense parfois, en t'observant?... Que tu aimais Roger Valbert et que tu es déçue qu'il n'ait pas demandé ta main.

—Oh, non... je n'aimais pas Roger comme on aime un futur époux. Je l'aimais bien, oui... un peu comme un enfant, ou un tout petit frère que j'aurais élevé. Je m'attendais, en effet, à ce qu'il demandât ma main, et je m'étais préparée à la lutte. J'avais accumulé les arguments, les phrases consolantes, les façons gentilles de refuser... Et puis, il est parti brusquement en croisière, après un adieu rapide et sans manifester le moindre désir de me voir devenir sa femme. Je n'ai pas très bien compris cette attitude si imprévisible de sa part... et je suis restée, c'est vrai, un peu bête, avec tous mes discours rentrés. Mais je n'ai pas été déçue, oh non!... Soulagée, oui... merveilleusement soulagée. Mais ce soulagement même a créé une sorte de vide en moi, tu comprends?... J'ai été libérée de mon angoisse, mais cette angoisse tenait une grande place en moi-même, et cette place s'est trouvée soudain vacante, sans que rien ne vint remplacer cette angoisse qui m'avait tenu lieu de beaucoup d'autres sentiments plus normaux, pendant des mois et des mois... Et je suis comme vide, voilà, c'est le mot... vide! Cela passera, mais crée pour l'instant un curieux déséquilibre dont je me remets mal.

Gravement, M. Royer hocha la tête:

—Oui... oui... Tu as parfaitement expliqué ton état d'esprit, et je te comprends... Ce vide, dont tu te plains, fait parfaitement image, rend parfaitement compréhensible pour moi ton humeur actuelle. Mais laisse-moi te dire, ma petite fille, que s'il n'y avait rien d'autre, rien de plus, en toi... ce vide aurait été vite comblé!... Tu n'as pas envie de remplacer le vide laissé par Roger Valbert!... Pourquoi?

—Il faut me laisser le temps...

—Tu parles comme quelqu'un qui aurait un chagrin à oublier!... Mais, bon sang! le départ de Roger ne pouvait t'affecter, puisque tu ne l'aimais pas, et qu'au contraire tu craignais qu'il ne voulût s'incruster dans ta vie. Tu devrais te sentir libérée, avide de joies nouvelles, avide même... — excuse ton vieux papa de te parler de cela — avide d'aimer, d'aimer vraiment!... Tu as vingt-quatre ans, Hélène!... Il est anormal, je t'assure, que tu ne m'aies encore jamais dit: "Ce jeune homme-là me plairait..."

Elle restait tête basse, sans répondre. M. Royer la lâcha, et, affectant de plaisanter:

—Enfin, espérons que cet oiseau rare, tu le trouveras bientôt... qui sait? peut-être ce soir-même, chez les la Faille... et tu ne regretteras plus de t'être dérangée pour y aller!

Elle eut un sourire triste:

—Cela m'étonnerait!...

Elle savait, par oui dire, que Gilbert de Langeac avait dû repartir pour la Suède trois jours plus tôt, et qu'elle ne le rencontrerait pas.

La Colonelle avait pris affectueusement Hélène par la main et la

GROSSES DENTS ...meilleures pour baleines!



La Chaîne Oregon avec Dents rapides à limer!
La meilleure pour votre scie à force motrice!
Coupes, linage rapides! Longue durée! Demandez
à votre marchand la Chaîne Oregon avec dents
rapides à limer, le rechange standard pour toutes
scies, ou écrivez à l'usine en spécifiant marque de
scie et longueur de barre. Adressez à Desk Q3
Toute Scie FONCTIONNE avec Oregon
Recherchez cette marque



Constipation!

Une ou deux
ROBOL
ce soir —
effet demain
matin

35¢ la boîte, 3 pour \$1.00

COUVERTES fabriquées pour VOUS
avec VOS VIEUX
LAINAGES



Pourquoi ne pas
faire transformer vos
vieux lainages et tri-
cots en couvertes de
lits ou d'autos, etc.
Vous envoyez vos vieux
lainages et nous fabri-
quons pour vous, écono-
miquement.

Nous CARDONS, FILONS et TIS-
SONS aussi les laines domestiques.
Nous sommes acheteurs de laine au prix du marché.
Nous avons à vendre le fil de lin de toutes les
grosses et aussi la toile de lin.

Demandez nos circulaires et prix de laines
à tricoter et à tisser.
FILATURE PLESSIS — Cardage - Filage
Tissage
PLESSISVILLE, P.Q., COMTÉ MEGANTIC

La Poussière Aggravait sa BRONCHITE

"De temps en temps, je souffre d'asthme
et de bronchite, spécialement par temps
froid," écrit Mme D. Lavigne, Noéville,
Ont. "Certains aliments, et même la
poussière, m'occasionnent une crise. Je
commence à siffler, à haleter, à étouffer,
une toux bronchique me prend. J'ai eu
la chance d'entendre parler de RAZ-
MAH. Quand je prends RAZ-MAH, je
sais que je peux compter sur un soulage-
ment rapide de ces sifflements, étouffe-
ments et toux!"

Laissez RAZ-MAH vous soulager de la
toux et des étouffements qu'occasionne
la Bronchite. Pour l'Asthme et la Fièvre
des Foies aussi. Achetez RAZ-MAH,
60c, \$1.25, toutes pharmacies R-46F

**COMMENT TRAITER LA
DIPHTÉRIE ET LE
RHUME DES POULES**

Faites flotter de l'huile
sur de l'eau potable
pendant que les poules
boivent. En vente de-
puis 85 ans. BT-14F

L'HUILE ÉLECTRIQUE DU DR THOMAS

Matériaux seconds
Toitures, revête-
ments, bardoux,
revêtements de papier
Prix intéressants.

DAVID W. ARMSTRONG,
Dépt. A, 129 Van Horne, Montréal 14, P.Q.
Tél: DO. 3509

S.v.p. envoyer renseignements, listes de prix
Nom: _____
Adresse: _____

présentait à quelques personnes en-
core inconnue d'elle. M. Royer était
resté à bavarder avec le colonel.
Tous deux, du seuil du fumoir, sui-
vaient des yeux Mme de la Faille et
Hélène, adorable dans une robe de
tulle noir qui faisait valoir sa grâce
blonde. . .

Les deux femmes arrivèrent de-
vant une dame au beau visage plein,
encadré de bandeaux sombres où
brillaient quelques fils d'argent et
illuminé par deux yeux gris frangés
de longs cils noirs qui faisaient pa-
raître plus claires encore les pru-
nelles d'acier.

Immédiatement, avant même d'a-
voir réalisé la ressemblance, Hélène
eut un choc. Elle ne vit plus, l'es-
pace de quelques secondes, le salon
et les gens qui s'y trouvaient, qu'à
travers un voile flou. Très loin,
comme un rêve, elle entendait la
voix de Mme de la Faille:

—Chère madame, je vous présen-
te ma jeune amie Hélène Royer,
dont nous parlions ce soir même. . .
Mme de Langeac, la maman, ma
chère Hélène, de Gilbert de Lan-
geac, que vous avez maintes fois
rencontré à mon thé du mardi. . .

Lentement, Hélène revenait à une
claire notion des choses. Par habi-
tude mondaine, elle avait fait une
légère révérence, serré la main que
lui avait tendue Mme de Langeac,
balbutié les paroles banales par les-
quelles on se déclare honoré ou
charmé d'une nouvelle connais-
sance. . .

Elle s'aperçut que Mme de la
Faille l'avait laissée seule avec la
mère de Gilbert, et qu'elle accueil-
lait déjà d'autres invités, à la porte
du salon.

Elle se demanda avec inquiétude
si elle était aussi pâle que son ma-
laise semblait l'indiquer. Sans doute,
car Mme de Langeac montrait un
visage compatissant, un peu apitoyé,
et, eût-on dit, ému. . .

—Asseyez vous près de moi, ma-
demoiselle. . .

Elle obéit, en balbutiant:
—Merci, oui. . . je ne me sens pas
très bien. . . La chaleur, peut-être.

Un furtif sourire glissa sur les lè-
vres de Mme de Langeac, car il fai-
sait presque frais, en cette fin d'une
journée de printemps pluvieuse.

—Le colonel et sa femme m'ont
parlé de vous dans des termes qui
montrent qu'ils vous ont en très
haute estime, mademoiselle. . . Peu
de jeunes filles, actuellement, s'at-
tirent autant d'éloges! . . . Je vous
en félicite. . .

Il fallait répondre, dire n'importe
quoi! Elle murmura:

—Ils sont probablement trop in-
dulgents. . .

—Mais pas du tout, car les avis
sont unanimes. Mon fils également,
m'avait entretenu, dans des termes
extrêmement flatteurs, d'une cer-

taine Mlle Royer que je brûlais de
connaître.

—Votre fils? . . .

Elle se força à avaler sa salive,
deux, trois fois, pour desserrer sa
gorge. Elle était au supplice.

—Se plait-il en Suède? demanda-
t-elle, pour faire dévier la conversa-
tion vers des banalités.

—Il ne s'y est pas déplu. Mais
cela l'ennuie d'y retourner seul. Il
aimerait, cette fois, emmener une
compagne. . .

—Il n'est pas parti?

—Non. Pas encore. . .

Elle s'était dressée d'un bond, le
cœur fou:

—Il ne vient pas ce soir?

—Mais si. . . le voilà!

Hélène se retourna vivement, en
étouffant un léger cri. Gilbert tra-
versait le salon, à grands pas, et ve-
nait droit sur elle.

Elle crut qu'elle s'évanouissait
dans ses bras. Il l'entraînait vive-
ment dans une danse, pour que l'in-
cident passât inaperçu. En fait,
seuls M. Royer, le colonel et Mme
de Langeac avaient pu noter la dé-
faillance de la jeune fille.

Gilbert la soutenait de ses bras
forts. Elle revint presque immédia-
tement à elle, et ce fut pour enten-
dre la voix de Gilbert qui, sur un
fond de musique, lui chuchotait:

—Hélène, ma chérie. . . mon
amour. . . ma femme. . .

Elle laissa aller son front sur l'é-
paule de l'aimé pour cacher les lar-
mes qui montaient à ses yeux.

Le colonel et M. Royer avaient re-
joint Mme de Langeac. Le colonel
se frottait les mains en disant:

—Je vous avais averti qu'ils s'ado-
raient, ces deux enfants! . . .

Eh bien, voilà une bonne chose de
faite! . . . Gilbert ne partira pas
seul pour la Suède cette fois.

EPILOGUE

Devant une petite église de bois,
perdue dans la montagne suédoise,
une automobile s'arrête.

Merveilleusement belle sous ses
voiles blancs, Hélène en descend. . .

—C'est ici, dans cette petite église,
lui murmura tendrement Gilbert,
qu'un jour j'ai mené votre ombre à
l'autel. Ce n'était pas un rêve, Hé-
lène. . . puisque votre cœur était
près de moi.

La jeune fille lève sur son fiancé
un regard plein d'amour:

—Mon cœur n'a jamais cessé de
vous appartenir, Gilbert! . . .

. . . Mais M. Royer prend le bras
de sa fille. . .

. . . Gilbert offre le sien à Mme de
Langeac. . .

. . . Et les portes de bois s'ouvrent
lentement devant eux.

La cloche annonce aux quatre
coins de l'horizon, la naissance d'un
nouveau bonheur.

En marge du

"CONCOURS DES FÊTES"

Certains concurrents nous demandent des explications relativement
à notre récent "Concours des Fêtes". Malheureusement, la chose repré-
senterait une correspondance si volumineuse que nous ne pouvons répéter,
par lettre personnelle, ce que nous avons déjà publié à l'issue du concours.
Nous répétons, pour répondre à plusieurs lecteurs et lectrices, que nous
tiendrons de nouveau, d'ici quelque temps un autre concours du même
genre. En serez-vous?

De l'eau quand vous en voulez



Et où vous en voulez!

SYSTÈMES CANADIENS ET
COMPLETS D'IRRIGATION
POUR

PÂTURAGES — TABAC
LÉGUMES — FRUITS

Un système d'irrigation
portatif, efficace, peu coûteux
pour convenir à vos besoins.

SERVICE TECHNIQUE GRATUIT

Demandez tous renseignements

CLARENCE W. LEWIS & SON LTD.
GRIMSBY, ONT.

TONIFIANTE
SAVOUREUSE
RECONSTITUANTE



MÉLASSE DE
CANNE PURE

Riche en sucre, en sels naturels, en
hydrates de carbone et en protéines.
Facilite la digestion et aiguise l'appétit
de tout votre bétail. Légèrement
laxative. Les animaux l'aiment et
en retirent du profit.

Demandez notre brochure GRATUITE:
"Comment alimenter"

CANADA WEST INDIES
MOLASSES CO. LIMITED

5400F est, rue Notre-Dame Montréal

SPÉCIAL
Vente d'écoulement

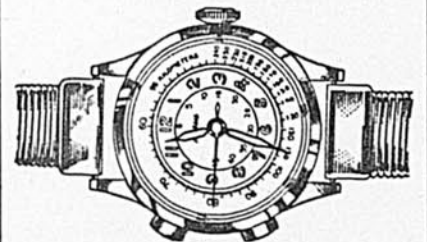

L'offre la plus extraordinaire encore faite. Nous
avons acheté à bas prix et vous profitons de
cette économie. Une valeur unique —

CHRONOMETRE

Seulement \$5.90 UNE BONNE MONTRE
ET UN BON
CHRONOMETRE

● Mouvement suisse ● Cadran lumi-
neux ● Mesure la vitesse ● Boîtier jaune
● Crystal incassable ● Trottoir ● Bra-
celet en cuir véritable ou en plastique à
l'épreuve de l'acide ● Entièrement gar-
ranti. (Bracelet extensible 75c de plus).

Envoyez mandat de poste ou commandes C.O.D.

**MARCUS WATCH AND
JEWELLERY CO.**

Dépt "K" 208 RUSHOLME ROAD
Toronto - Canada

Nous savons qu'ils se vendront rapidement à
ce prix, commandez donc immédiatement afin
de ne pas manquer cette aubaine incroyable.

LAPINS DEMANDÉS

Besoin urgent de lapins mâles blancs de
5 à 6 livres, femelles vierges, 4 à 5 livres
de toutes couleurs. Expédiez sans tarder.
E. MOUFFE, 8736, boul. St-Laurent, Mont-
réal.

Deuxième liste

DE GAGNANTS
du concours des
Moulées Miraclequi offre 3 automobiles
en prix

M. Jean J. Cliche de St-Joseph de Beauce, Qué., vient de gagner le premier prix de la deuxième étape du grand concours des moulées "Miracle" une nouvelle Chevrolet, modèle Sedan. Le premier prix de la troisième étape du concours qui prendra fin le 15 mai 1951, sera également une nouvelle Chevrolet, modèle Sedan.

L'Ogilvie Flour Mills Company est heureuse d'annoncer les noms des gagnants de la seconde étape de son concours des Moulées "Miracle" qui a pris fin le 28 février 1951. En plus de la nouvelle Chevrolet Sedan gagnée par M. Cliche, les prix suivants furent distribués aux 19 autres gagnants :

H.H. Kuhl, Plum Coulee, Man., Réfrigérateur Leonard ; Nick Unger, Coaldale, Alta., Lessiveuse Gainaday ; L.K. McLaren, Wales, Ont., Poêle Gurney ; Allan G. Green, Fredericton, N.B., Radio-phono, modèle console ; Mrs. Margaret Callbeck, Crapaud, I.P.E., Radio de table ; Marie-Anne Poirier, St-Charles de Caplan, Qué., Radio de table ; Bernard Germain, St. Basile, Qué., Radio de Table ; Jos. Hétu, Ramore, Ont., Radio de Table ; Flora Bridel, Watrous, Sask., Radio de Table ; Steve Karnze, Kelowna, C.B., Radio de Table ; Andrew Murphy, The Front, Bell Island, Terre-Neuve, Radio Baby Champ ; Mrs. Glen Gertridge, Wolfville, N.E., Radio Baby Champ ; Donat Niquette, Drummondville, Qué., Radio Baby Champ ; Xavier Potvin, Jonquières, Qué., Radio Baby Champ ; Hugh Brennan, Napanee, Ont., Radio Baby Champ ; Placide Bernard, Bearn, Ont., Radio Baby Champ ; Wm. Rososki, Oungre, Sask., Radio Baby Champ ; F.G. Pope, Ryley, Alta., Radio Baby Champ ; Mrs. W.H. Miller, Courtney, C.B., Radio Baby Champ.

Serez-vous sur la prochaine liste ?

Il reste une autre Chevrolet Sedan et 19 autres prix de valeur à gagner. Participez aujourd'hui même au concours des moulées "MIRACLE" !

Prendra fin le 15 mai 1951

PEINTURE GARANTIE
directement du manufacturier

\$3.00 le gallon

VERNIS—ÉMAIL

Demandez notre liste de prix
Cie de Peinture et Vernis

"ENO"

8614 de l'Épée
MONTRÉAL 15



Y'a pas à s'en faire

par Omer Doré

A St-Théophile, le " temps des Fêtes", c'est "le temps des Fêtes". On se rend visite et on s'amuse: comme on dit par là, c'est le temps où on "achète tout fait".

Jos Sansouci, un bon vivant par nature, a tâché d'étirer ce temps de prédilection autant qu'il a pu: "ça n'a pas dérougi" jusqu'à la fin de janvier. Inutile de dire que son voisin Pit Tremblay était souvent des invités, surtout quand on se proposait de jouer une "bonne partie de cartes".

Après les Fêtes, ce furent les élections municipales où, une fois de plus, sans trop de cabale, Jos avait été réélu maire.

Avec tout ça, on avait un peu négligé les problèmes coutumiers et il y avait assez longtemps qu'on n'avait pas vu nos deux amis se rencontrer dans l'intimité pour discuter de choses sérieuses. Mais... ne le disons pas trop vite puisque ce soir, la veillée n'est pas encore terminée: Pit et sa femme veillent chez Jos comme celui-là l'avait fait dire par un de ses enfants au cours de l'avant-midi.

Vers les dix heures, après quelques bonnes parties de 500, Jos proposa la dernière partie, "la décideuse".

Pit et Jos s'étaient retirés à l'autre extrémité de la grande cuisine et, chacun dans sa berceuse, ils fumaient leur pipe tout en faisant leurs commentaires sur la dernière élection municipale...

"Dans tous les cas, mon vieux Jos, j'aurais pensé que t'aurais eu de la misère à passer c'te année! Si j'avais été à ta place, j'pense que j'aurais commencé à trembler dans mes culottes!

—Ca m'aurait fait ben de la peine s'y'en avaient mis un autre à ma place... j'voudrais pas que tu penses que j'y tiens tant que ça à être maire...

—Peut-être, mais j'sais ben que ça t'aurait chauffé les oreilles si tu t'étais fait battre... Et pis ç'aurait pas été surprenant parce que tu t'étais pas gêné pour dire ta façon de penser...

—Ben, y'ont pas besoin de s'imaginer qu'y vont me couper la parole en m'élisant maire! Non, non, quand j'ai quelque chose à dire, c'est bang et pis tout de suite!

—Ah, ça j'le sais et pis j'aime ça de même!... Mais y'en a qui prennent pas ça de la même manière. Tu prends par exemple la question de l'aqueduc...

—Oui, parle moé-s-en donc de l'aqueduc! C'est une question qui va se régler c'te année, j't'en passe un papier!

—Y faudrait ben parceque ça fait assez longtemps que ça traîne!

—Pour voir si c'est pas une vraie honte de manquer d'eau tous les étés alors que ça serait si facile d'en avoir en masse et pis à bon marché si tout le monde voulait se donner la main.

—Tout ça pour l'amour d'une p'tit gang qui se débattent comme des diables dans l'eau bénite par crainte que ça leur coûte quelques veilles piastres!

—Ben, prends-en ma parole, mon Pit, y'ont fini de régenter tout le monde et pis nous autres on achève de boire de l'eau sale et pis de faire des neuvaines pour pas en manquer!

—Avoir de l'eau, c'est ben la première commodité à s'accorder et pis à part de ça que c'est pas hygiénique pas en toute comme c'est là.

—T'es-tu déjà arrêté à penser à ce que ça serait s'y fallait que le feu prenne dans le village au beau milieu de l'été? Ca serait pas des farces!

—Tout y passerait!

—Mais... ça fait son temps c't'affaire-là! C'est tout le monde de la paroisse qui a droit d'en avoir de l'eau!

—J'souhaiterais ben que tu réussisses!

—Tu vas en entendre parler ben vite parce que j'ai l'intention de voir à ça tout de suite... J'ai pas envie d'être pris avec ce problème-là quand viendra le temps des gros travaux."

Et si Jos promet de régler ce problème, il est bien probable qu'il réussira parce qu'il est tenace et il sait "faire valoir son point". En attendant, Jos ne s'intéresse pas seulement à ce qui se passe chez lui ou dans son entourage mais il suit tous les événements d'importance dans tous les domaines. Ferré de ses nombreuses lectures, il lui arrive souvent d'entrer en discussion sur des sujets aussi complexes que les questions internationales. C'était un peu ce genre de discussions que Pit allait provoquer quand soudainement il lui coupa la parole en disant:

"Ecoute donc, Jos!... Qu'est-ce que t'en penses de l'année qui vient? Apparemment, ça sera rien de ben vargeux pour nous autres parce que, à ce que j'ai pu voir, y'est plus question d'envoyer notre bacon et pis not'fromage en Angleterre comme par les années passées."

—Ca veut rien dire ça!

—Ben... ça veut rien dire?!...

C'est pas ce qu'il se disait l'autre jour au village!... On était une gang et pis on discutait de ça: qu'est-ce qu'on va en faire de notre bacon et pis de not'fromage? On peut toujours ben pas tout le manger!

—Ca devait être encore le beau Tonio au Père Nésime qui essayait de vous faire la loi, hein?... Un bon pour partir en peur à propos de rien! Tu te rappelles au mois de janvier, l'an dernier, quand le prix des oeufs est tombé plus bas qu'à terre, y'était en train de décourager tout le monde... T'as vu ce qui est arrivé? Malgré les prédictions de tous les p'tits Jos Connassants, malgré qu'il n'y avait plus de contrats pour nos oeufs, ceux qui ont continué à garder des poules ont fait encore de l'argent.

Ah ça, j'm'en rappelle ben trop parce que, tu te souviens, j'm'étais défait de toutes mes poules.

—Ben c't'année, j'pense que c'est encore ben moins pire dans le cochon que ce l'était dans les oeufs l'an dernier... D'après moé, y'a pas à s'en faire!

—Ben... l'aut'jour, y'en avait qui avaient pour leur dire que si on arrive à avoir des surplus qu'on peut pas vendre ailleurs, les prix pourront pas faire autrement que de tomber.

—C'est pas si grave que ça, mon Pit, et pis t'as pas à t'en faire parce que, qu'on ait des contrats ou ben qu'on n'aye pas, ça change rien.

—Comment ça, ça change rien?

—Ben, si on en a de reste, on le vendra ailleurs, c'est ben simple!... A part de ça que c'est pas l'Angleterre qui a pas voulu, c'est le Canada, c'est nous autres!

—C'est encore pire!!!

—Attends un peu... Ca fait assez longtemps qu'on leur vend moins cher qu'on pourrait vendre

ailleurs . . . Le Canada a pas voulu rien signer parce que les autres voulaient pas payer. S'ils veulent avoir nos produits, y'ont rien qu'à payer et pis y vont les avoir.

—Tant qu'à ça, c'est ben vrai!

—On seraient ben fous d'aller vendre du bacon pour \$0.29 la livre quand y se vend icitte 4 à 5 cennes de plus! Pour peu que les Anglais vont y mettre le prix, on va les leur envoyer nos cochons! Moé, du moment que j'ai été payé, ça m'inquiète pas de savoir qui est-ce qui va les manger mes cochons.

—Oui, mais y'a pas de danger qu'on reste avec not'stock sur les bras?

—C'a pas l'air parce que, vois-tu, actuellement, y'a moins de porc en élevage qu'au temps qu'on exportait chez les Anglais; d'un autre côté, ça peuple pas mal au Canada et pis, ça paraît pas, mais ça fait plus de bouches à nourrir. Par exemple, j'voyais ça y'a pas longtemps, l'an passé on a mangé au pays 10,000 cochons par semaine de plus que l'année d'avant. A part de ça . . . qu'est-ce qu'on a fait avec nos contrats de l'an passé? . . . Parlons-en donc!

—On en a envoyé autant qu'on a pu.

—Oui, on a même pas pu fournir la moitié de ce qu'on devait fournir. Et pis tu te rappelles qu'est-ce qu'on disait un peu partout quand ces contrats-là avaient été signés? C'était la ruine!!! Malgré ça, ceux qui ont gardé des cochons l'an dernier, y'en a pas qui ont pas fait de l'argent.

—Oui, mais on avait le soutien des prix! . . .

—N'empêche que les cochons qui ont été vendus icitte, sur nos mar-

chés, y se sont vendus encore plus cher que le soutien des prix. Et pis là-dessus, on l'a encore c'tannée le soutien des prix! . . . Laisse-moé te dire que si le gouvernement l'a mis, c'est qu'y est pas mal certain que les surplus vont être rares.

—Comme ça Jos, tu penses toé que le cochon va ben se vendre encore c'tannée? . . .

—Pourquoi pas? . . . Le boeuf, le veau, le mouton, ça se vend à des prix qu'on n'a jamais vu . . . on en mange de plus en plus . . . J'vois pas pourquoi que ça serait pas bon! . . . En tous les cas, tu feras ben ce que tu voudras, mais moé j'vas continuer à en garder comme d'habitude. Tu prends, actuellement, j'en ai une quarantaine qui vont être prêts pour le marché dans quelques semaines . . . autant à l'automne et pis ça va me faire un beau p'tit revenu!

—J'avais l'intention d'en faire un peu au début, ensuite j'avais peur, mais là j'suis content de t'entendre parler de même . . .

—T'as pas besoin d'avoir peur pas en toute! . . . C'est vrai que les moulées sont chères sans bon sens et pis qu'on n'a pas ben ben des chances de les voir baisser c'tannée, mais c'est égal, on dira ce qu'on voudra celui qui sait s'y prendre est capable de faire de l'argent en élevant des cochons. En tous les cas, moé j'en ai déjà fait du cochon et pis j'vais en faire plus que jamais encore c'tannée . . .

Et on continua à parler d'élevage de porcs pendant encore quelque temps, après quoi, tout-à-fait rassuré, Pit s'adressa à sa femme en disant: "Bon, sa vieille, graye tes p'tits pour qu'on donne à ces gens-là la chance de se coucher". ●

**QUAND VOUS CHANGEZ D'ADRESSE,
REMP LISSEZ LE COUPON SUIVANT:**

Quand vous voulez recevoir **LE BULLETIN DES AGRICULTEURS** à une nouvelle adresse, il est important de donner l'ancienne adresse en même temps que la nouvelle.

Une autre chose importante: informez-nous du changement **UN MOIS** d'avance, car il nous faut pas mal de temps pour faire la correction nécessaire sur nos listes d'abonnés.

ANCIENNE ADRESSE

Nom

Adresse

(Nom du bureau de poste)

Route Rurale No

Comté

Province

NOUVELLE ADRESSE

Nom

Adresse

(Nom du bureau de poste)

Route Rurale No

Comté

Province

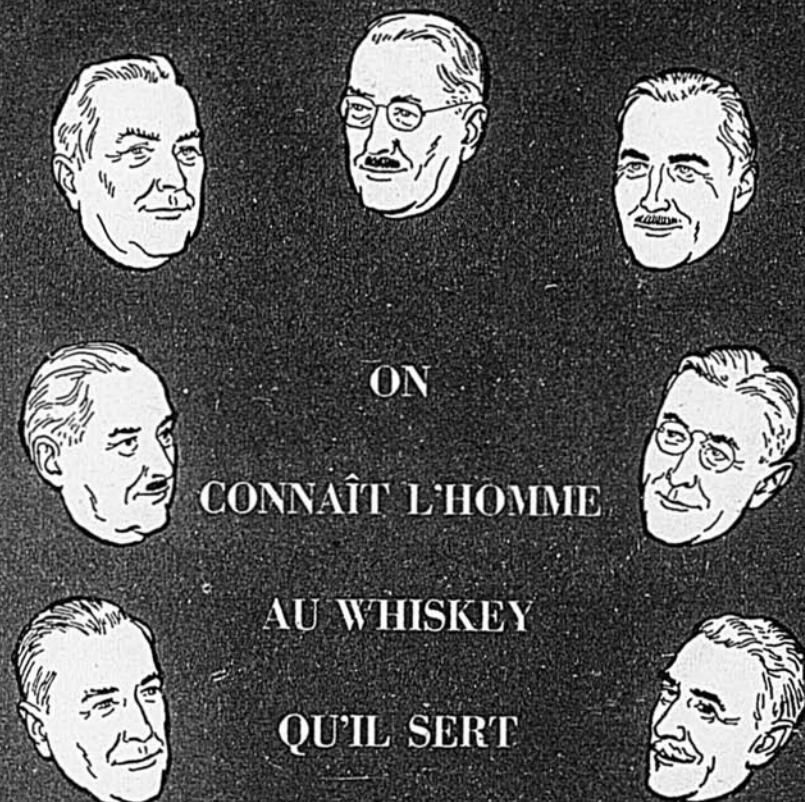

**ON
CONNAÎT L'HOMME
AU WHISKEY
QU'IL SERT**

COMPAREZ

LE PRIX . . . LA SAVEUR . . .

CONSTATEZ

PAR VOUS-MÊME POURQUOI LE

MEILLEUR ACHAT EN

FIN WHISKEY CANADIEN

EST LE

**Calvert
MOUNT ROYAL**
Canadian Whisky

CALVERT DISTILLERS (CANADA) LIMITED
AMHERSTBURG · ONTARIO



TRAITEMENT de
trois importantes maladies des volailles!

S U L M E T*

Solution à 12.5% de sulfaméthazine sodique comme eau de boisson des volailles

Lederle

L'usage précoce de la solution **SULMET Lederle**, eau de boisson à 12.5% de sulfaméthazine sodique permet d'enrayer les pertes et d'arrêter les épidémies de coccidiose coecale et intestinale et les poussées de diarrhée aiguë et de coryza (rhume) qui éclatent dans les basse-cours.

- Efficacité universellement reconnue et consacrée par le temps.
- Economique, d'emploi commode, d'action rapide.
- Réduit la mortalité à un minimum, évite la chétivité résultant des premières manifestations de la coccidiose.
- Supprime les premières explosions de la diarrhée aiguë qui éclate parmi les poulets, les dindes et les canards et réduit la mortalité à un taux étonnamment bas dans la plupart des cas.
- Son emploi précoce en cas d'épidémie de coryza, permet le retour rapide à une alimentation normale.

Pour obtenir du produit les *meilleurs résultats*, lisez attentivement la circulaire qui y est jointe. Un diagnostic exact et un traitement précoce sont les clés du succès. Il est à conseiller de faire confirmer le diagnostic par le *laboratoire*, surtout en cas de *coccidiose intestinale*, de *coryza*, et de *diarrhée*. Ne faites pas couver d'oeufs provenant de poules soumises à la sulfamido-thérapie, ni pendant le traitement, ni avant cinq jours.

Si vous ne pouvez vous procurer la sulfaméthazine sodique **SULMET**, ne manquez pas de nous écrire.

Nous vous enverrons avec plaisir, sur simple demande, une *nouvelle édition* de la brochure "Traitement des maladies des volailles."

SECTION DE L'INDUSTRIE ANIMALE

LEDERLE LABORATORIES DIVISION

NORTH AMERICAN CYANAMID LIMITED

7335, boulevard St.-Laurent

Montréal 14, Qué.

MALADIE DES PORCS ET MAUVAISE ALIMENTATION

par le docteur **PAUL VILLENEUVE, m. v.**

LORSQU'ON parle de maladie, tout de suite on en attribue la cause à un microbe ou à un germe quelconque. Cette pensée vient naturellement, comme si les microbes avalent seuls "le droit" de provoquer des troubles. En industrie porcine tout particulièrement, les éleveurs devraient savoir qu'une diète mal balancée ou de mauvais procédés d'alimentation sont plus dommageables que les microbes, les infections et les virus.

Ce qui suit vous illustrera clairement l'importance d'une bonne alimentation pour maintenir vos porcs en santé.

tances propres à les faire engraisser, si ces mêmes aliments sont déficitaires en principes essentiels tels que protéines, vitamines, etc. Plusieurs cas de diarrhée persistante chez les porcs à l'engrais sont causés par une ration trop riche en blé d'Inde et trop pauvre en aliments protéiques ou en vitamines. Alors, l'éleveur se décourage en constatant que ses efforts ne lui apportent pas tellement de succès.

Une mauvaise alimentation peut faire encore plus

Voici d'autres cas bien typiques où l'alimentation joue un rôle de

Une mauvaise alimentation est plus souvent cause de maladie que les microbes, les infections et les virus.

Changement graduel de la diète

Comme on ne nourrit pas les porcs à la diable, il y a quelques règles à observer dont on ne s'éloigne pas sans danger.

D'abord, qu'il s'agisse de truies, de porcelets sevrés récemment ou de jeunes porcs à l'engrais, il ne faut *jamais changer brusquement de diète*. Prenons, par exemple, le cas d'une truie à qui vous devez servir une ration de nourricière après l'avoir tenue pendant quelque temps à une ration d'entretien: le changement de régime doit s'échelonner sur plusieurs jours. On commence à remplacer l'ancienne moulée par la nouvelle, en petites quantités, et on augmente peu à peu, de façon à donner de 8 à 10 jours aux animaux pour qu'ils s'habituent à leur nouvelle ration.

Les conséquences d'un changement brusque d'alimentation sont souvent graves: indigestion aiguë, paralysie, perte de l'appétit, constipation, maladies de peau, enfin tout "un lot" de troubles qui peuvent entraîner la mort de plusieurs sujets. Et les animaux qui survivent à ces indispositions sont retardés dans leur croissance, maigrissent et coûtent plus cher à nourrir pour atteindre une pesanteur convenable. Chez les truies nourricières, les conséquences sont plus graves car la maladie de la mère menace toute la portée.

Ration bien balancée

Il ne sert à rien de servir aux porcs des aliments riches, des subs-

tout premier plan:

1—L'anémie des porcelets est due à la malnutrition des truies avant la mise-bas. La maladie n'est pas incurable car, aujourd'hui, les médecins-vétérinaires peuvent vous fournir des pâtes anti-anémiques, riches en vitamines B, en fer et en cuivre, qui donnent des résultats merveilleux. Malgré la possibilité de traitement, il est beaucoup plus normal et plus logique d'éviter l'anémie des porcelets en nourrissant bien la mère au cours de la période de gestation.

2—Dans certaines régions, les porcelets naissent sans poils ou, encore, atteints du goitre (gros-gorge). Voilà deux signes indiquant que l'alimentation de la mère était déficiente en iode. Comme il ne faut jamais prendre de chance, ajoutez toujours un bon supplément minéral iodé à la ration des truies gestantes.

3—Plusieurs lecteurs nous écrivent chaque année, surtout vers la fin de l'hiver, pour demander conseil au sujet de leurs porcs atteints du mal de pattes (rachitisme). Un manque de vitamine D est responsable de ce mal. Si les porcs ne vont pas au soleil, il faut absolument leur donner de l'huile de foie de morue. Généralement, les porcs affectés du mal de pattes se rétablissent assez rapidement si on a soin de leur servir de l'huile de foie de morue de bonne qualité.

(Suite à la page 85)

FURETAGES AGRICOLES

Bisons x bovins de boucherie = cattalos

Les Bisons de l'Ouest (Buffalo) n'existent plus aujourd'hui que dans quelques troupeaux éparpillés ici et là dans les réserves de gibier. Ces animaux sauvagés, autrefois nombreux dans les plaines de l'Ouest, étaient en voie de disparaître et la raison est peut-être que leur chair était trop convoitée des gens qui vivaient dans ces régions.

Afin de reproduire les qualités du bison, sa rusticité et sa chair de première valeur, le Service des fermes expérimentales du Ministère de l'Agriculture a entrepris de créer

une nouvelle race d'animaux de boucherie qui réunirait les qualités et du bison et de nos bovins de boucherie. On a croisé à cette fin des bisons avec des bovins de boucherie de différentes races; les hybrides issus de ce croisement ont été appelés Cattalos.

On n'a cependant pas encore atteint le but premier parce qu'un tel croisement ne se fait pas sans quelque difficulté. Par exemple, le gros handicap à date est le manque de fécondité chez les cattalos; même après avoir réduit le sang de bison

en croisant plusieurs générations consécutives avec des bovins de souche pure, on a constaté qu'environ 23% seulement des cattalos mâles étaient fertiles.

On vient de centraliser les travaux d'expérimentation sur ce sujet à la Station herbagère de Manyberries, en Alberta. Les difficultés sont loin d'être surmontées mais on espère produire un jour un cattalos possédant les caractéristiques: absence de corne, couleur et type uniforme, rusticité, rapidité de croissance et qualité de la chair.

Semence certifiée, patates en quantité

Ces deux idées ne sont pas indépendantes l'une de l'autre car un bon rendement dans un champ de pommes de terre n'est pas l'effet du hasard. Il est en effet plus d'une précaution que le producteur de pommes de terre doit prendre s'il veut s'assurer une récolte satisfaisante.

Dans un article du mois dernier, nous avons développé le sujet de la désinfection des semences comme moyen de prévenir certaines maladies des pommes de terre. C'est un moyen d'augmenter les rendements mais ce n'est pas le seul et il ne remplace pas les autres. On sait qu'il ne sert à rien de fertiliser si on laisse les maladies et les insectes récolter tout le fruit de son travail; les maladies sont nombreuses et pour les prévenir efficacement il faut à tout prix suivre les quatre

recommandations suivantes: 1) Rotation, afin de ne pas semer dans un champ infesté; 2) Désinfection de la semence; 3) Arrosages appropriés et faits à temps; 4) Emploi de semence certifiée.

Cette dernière recommandation aurait dû être énumérée la première parce qu'elle est le moyen le plus sûr, le plus facile et le moins dispendieux de réduire les méfaits des maladies dans les plantations. Le mot "certifiée" veut dire que ces pommes de terre de semence ont été produites sous la surveillance d'inspecteurs fédéraux; un champ

de pommes de terre n'est certifié qu'à la condition qu'au moins 99% des plants soient absolument sains. Par conséquent, s'il plante dans le sol sain et s'il fait les arrosages nécessaires, le producteur de pommes de terre s'assure un meilleur rendement en utilisant de la semence certifiée.

Jusqu'à quel point l'emploi de semence de cette qualité peut-elle influencer le rendement? Un simple coup d'oeil sur le tableau qui suit peut vous donner une partie de la réponse. (Les chiffres sont une moyenne de 5 ans, de 1944 à 1949):

	Rendements à l'acre (minots)	% de semence certifiée
Québec	129	12-18%
Ile du Prince Edouard	218	70-80%
Nouveau-Brunswick	240	50-60%
Colombie Britannique	206	70-75%

Combien de repas par jour?

Est-il indispensable qu'une vache en hivernement reçoive, comme les humains, ses trois repas par jour? Peut-elle s'accommoder de deux et même d'un seul repas? C'est ce qu'on se demande de plus en plus et, à la suite d'expériences faites ici et là aux Etats-Unis, il semble possible que l'heure des vaches soit un jour de beaucoup simplifiée par l'adoption de la méthode au repas unique.

En 1944, une compagnie d'engrais alimentaires tentait de vérifier sur sa propre ferme la valeur de cette idée; il en est sorti que les vaches ne recevant qu'un repas par jour se sont comportées, tant dans leur production que dans leur état physique, tout aussi bien que leurs consœurs alimentées soir et matin. Sur cette ferme et sur bien d'autres, sur-

tout dans les états du Wisconsin et du Minnesota, on a depuis adopté cette méthode du repas unique et les vaches ne semblent s'en trouver que mieux.

Ce n'est pas dire cependant que les vaches sont "à la ration" et qu'on économise ainsi sur les quantités de nourriture. Chaque vache est alimentée suivant ses besoins c'est-à-dire qu'elle reçoit une ration qui va lui permettre de se maintenir en bon état et de donner en lait tout ce qu'on est en droit d'attendre d'elle. La seule différence qu'il y a entre ce mode d'alimentation et celui que suivent généralement nos cultivateurs, c'est que toute la ration quotidienne de foin, de moulée ou d'ensilage est servie en une seule fois au lieu de deux fois par jour.

Faudra-t-il agrandir les mangeoires? Non, car ce repas unique ne veut pas dire que tout est servi à la fois; on servira par exemple la moulée le matin, l'ensilage au cours de l'avant-midi et le foin au cours de l'après-midi. Les quantités servies seront nécessairement plus grandes.

Tous ceux qui ont adopté cette nouvelle méthode sont unanimes à dire que les vaches semblent tout aussi satisfaites, que leur alimentation demande moins d'heures d'ouvrage et que leur production est aussi élevée.

En fait, ce qui importe pour un bon rendement, c'est que la vache reçoive ses aliments en quantité et qualité telles que ses exigences nutritives soient satisfaites.



"J'avais peur de
me briser les reins
avant d'employer

L'ABSORBINE JR."

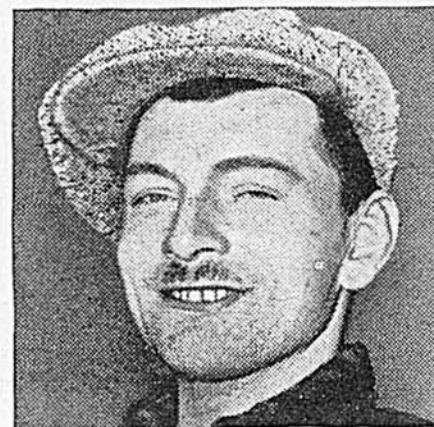

dit **ANDRÉ BACZEWSKI**
aviculteur de
Baie d'Urfé, P.Q.

● "Je n'oublierai jamais ce jour de l'hiver dernier, alors que déchargeant un camion de moulée, j'eus l'impression que les muscles de mes bras et de mon dos étaient comme noués. Je ne vous mens pas, ces sacs me semblèrent peser une tonne et je terminai difficilement ma journée. Heureusement pour moi, ma femme garde toujours de l'Absorbine Jr. J'en appliquai aux endroits endoloris. Quel prompt soulagement! La douleur diminua si vite que j'en restai tout ébahi!"

Profitez de l'expérience de Baczewski et obtenez un soulagement efficace grâce aux deux effets bienfaisants de l'Absorbine Jr. (1) Voyez avec quelle rapidité elle rafraîchit et repose les muscles endoloris. (2) En favorisant la détente musculaire, elle enrayer l'irritation qui cause la douleur, et produit une sensation de bien-être. Demandez l'Absorbine Jr. aux comptoirs pharmaceutiques... \$1.25 la bouteille... forfait d'essai 15c.

W. F. Young, Inc.,
Lyman House, Montréal.

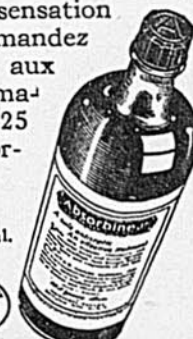

ABSORBINE JR.

LA FIN DE LA CALVÉ

GRAND CONTE INÉDIT

par

Rex Desmarchais



IL y a une huitaine d'années, arrivant, selon l'habitude, au Village pour y passer mes vacances, j'appris au magasin Ledoux la mort toute récente d'Evariste Rouget, cultivateur de la paroisse. La terre d'Evariste Rouget longeait la montée de la Calvé, dans le pays des Brûlés. Aussitôt, je dis à grand'tante Olivine: "Cette nuit, tante, j'irai veiller au corps du père Rouget". — "C'est une bonne idée et la marque d'un brave coeur, petit! Le bon Dieu aime ça qu'on prie pour les pauvres morts avant qu'y s'en aillent dans la terre." Elle ajouta: "Moi, si j'étais pas si vieille, j'irais prier au corps d'Evariste. C'te nuit, j'dirai un rosaire pour son âme, à la maison."

* * *

La nuit avançait. Une vingtaine de personnes se trouvaient dans la maison d'Evariste Rouget. Sous l'effet de la chaleur, le visage du mort commençait à bleuir, à se plaquer de taches jaunâtres et violettes.

Je ne regrettais pas d'être venu à la veillée funèbre. En effet, j'avais eu l'occasion de renouer plusieurs anciennes connaissances.

Comme l'atmosphère devenait étouffante dans la maison, je sortis respirer sur la galerie. Entre de gros nuages à la dérive, un croissant cuivré de lune pointait fugitivement ses cornes. Sa brève apparition ne faisait que rendre plus opaque l'obscurité. Le cri lugubre de la chouette émut la nuit, un chien du voisinage hurla sinistrement à la mort. Je frissonnai.

Félix Rouget sortit, s'accouda près de moi à la rampe. Ce garçon de dix-huit ans, le plus jeune des trois fils du défunt, avait pour moi de la sympathie. Il étudiait au collège de Sainte-Thérèse mais il n'aimait pas l'étude. Comme ses deux frères aînés étaient fixés à

la ville et ne songeaient pas à revenir à la campagne, le jeune homme se proposait d'abandonner le collège et de cultiver la terre paternelle. Il aimait les travaux des champs, il avait le goût de la terre. Il préférait infiniment les vêtements du paysan à la tunique du collégien. Avec sa mère et ses deux soeurs, il savait que la terre des Brûlés serait d'un bon rapport.

Je tendis à Félix une cigarette. De nouveau, l'appel de la chouette et le hurlement du chien troublèrent le silence. "C'est le chien galeux et l'oiseau de malheur de la maudite sorcière! Sur, que je leur tordrai le cou et à elle aussi!" siffla Félix entre ses dents.

Je souris mais il ne vit pas mon sourire dans la nuit: "Vous croyez aux sorcières, Félix? Vous, un garçon instruit, intelligent, hardi! Seriez-vous superstitieux, par hasard? Ajouteriez-vous foi à toutes les histoires ridicules qu'on met sur le dos de la mère Calvé? Voyons! Vous ne croyez tout de même pas, comme les bonnes femmes le racontent, qu'un corbeau lui apporte sa nourriture, qu'elle se promène en linceul dans le cimetière du village les nuits du premier quartier de la lune? Ce sont là sornettes de vieilles radoteuses. La mère Calvé, c'est une pauvre idiote inoffensive..." "Inoffensive? interrompit vivement le jeune homme. Ah! non, monsieur! Elle n'est ni folle ni sorcière. C'est une créature méchante, horriblement méchante. Nous, les Rouget, elle nous hait d'une haine d'enfer, d'une haine qui n'a jamais désarmé."

"Vous exagérez, mon ami..."

"Non, non! Mes parents, pour l'amadouer, ont voulu lui rendre de petits services comme cela se fait entre voisins. Elle a refusé avec fureur, elle a répondu par des injures, des blasphèmes..."



mes, des malédictions. Depuis toujours, elle essaye de nous jouer tous les tours imaginables, de nous faire tort de toutes les façons. Elle a dressé son chien à étrangler nos volailles. Le printemps dernier, elle courait notre érablière et renversait les chaudières d'eau d'érable. Plusieurs fois, elle a essayé de mettre le feu aux moissons, aux bâtiments, à la maison elle-même. Un jour, elle a jeté du poison dans la petite mare du pacage. Nous avons eu des bêtes empoisonnées. Elle invente toujours de nouvelles maléfices. On dirait que le Malin lui souffle des trucs à l'oreille! Nous ne sommes tranquilles ni le jour ni la nuit. Nous aurons la paix quand elle aura crevé! Mais elle ne paraît pas pressée! Je me dis, des fois, que ça ne serait pas un crime de...

Il mit ses deux mains sur mon bras et le serra comme un étai: "Hein, si c'était le cou de la Calvé que ces deux mains-là tenaient!"

Félix se tut. Les coudes sur la rampe, le menton dans les paumes, il ruminait un homicide projet. Il regardait fixement dans la direction de la bicoque de la Calvé.

Soudain, un point lumineux se détacha de la cabane, se déplaça lentement, descendit vers la montée. "La Calvé sort souvent la nuit, une lanterne à la main. Elle court le bois, les champs; on ne sait ni où elle va ni ce qu'elle fait", m'exliqua Félix. "Ah! monsieur, les gens de la paroisse, ils n'ont pas si tort que ça d'avoir baptisé notre montée la montée de la sorcière! Il y a une méchanceté qui ne peut venir que du Diable. La Calvé, sa cabane est sur une butte à la tête de la montée. Quelle voisine! Et vous savez qu'elle s'est plantée là, il y a quarante ans, l'année même que mon père s'est établi ici!"

De la maison, une voix de femme nous hêla: "Venez réciter un chapelet". Je jetai un coup d'oeil du côté de la cabane: le point lumineux avait disparu. Nous entrâmes dans la chambre mortuaire et nous nous agenouillâmes.

* * *

La troisième dizaine du chapelet s'achevait. Tout à coup, une femme poussa un cri d'horreur, un cri prolongé qui nous donna la chair de poule. Quelqu'un, agenouillé près de moi, murmura, le visage décomposé: "La sorcière!" Je tournai les yeux vers la porte.

Dans l'encadrement se dressait une très vieille femme, affreuse à voir. Une ample cape de drap brun, rapiécée de cent morceaux différents, lui tombait des épaules jusqu'à mi-jambes; un capuchon la coiffait; des sabots de bois terminaient ses jambes squelettiques. La peau de son visage semblait taillée dans un parchemin usé et sale; le bout du nez crochu touchait presque le menton effilé; les prunelles, aiguës comme des vrilles, lançaient de brefs éclairs, émettaient un feu insoutenable; un rictus plissait la bouche enfoncée, dépourvue de dents.

Je n'avais jamais vu un visage aussi laid, d'une laideur qui paraissait refléter la hideur de l'âme.

La Calvé ricana longuement. Personne n'osait bouger; nous étions pétrifiés sur les genoux. Nous pressentions confusément que quelque chose d'extraordinaire, d'inconcevable allait se passer. L'épouvante nous glaçait. La prière s'était figée sur les lèvres et chacun, fasciné par la sorcière, la considérait avec terreur.

Elle ricana encore, s'avança à pas lents vers le mort. Sur son passage, les gens se tassèrent vers les murs, reflurent dans les coins comme s'ils eussent été terrifiés par la présence d'une bête inconnue, semblable à un dragon de l'Apocalypse.

Le milieu de la pièce se trouva dégagé comme par enchantement. La Calvé s'arrêta sur le cercueil, planta sur le visage du mort un regard de défi, de haine victorieuse. Elle ricana une troisième fois et son ricanement sonna l'insulte, la vengeance satisfaite. Ses grands bras, semblables à des branches chargées de haillons, se levèrent, se déployèrent au-dessus de la dépouille. Elle n'avait pas parlé encore.

Sa voix siffla de loin, monta comme si elle sortait d'une caverne, plana, solennelle, effrayante, dans le silence où l'on aurait entendu voler une mouche: "Sois maudit, Evariste Rouget! Brûle dans le feu de l'enfer, fils de la race des Judas! Moi, fille de la victime et ta victime, je ne pardonne pas aux Rouget, je les maudis pour l'éternité! Mon ami le Diable t'a emporté au bout de sa fourche à trois dents, mon bel Evariste, comme il avait emporté ton père Judas Rouget, comme il emportera tous tes enfants, les beaux petits Rouget! Ah! Ah! Ah! voyez-moi tous ces fous qui prient pour toi, Judas! Ils ne savent pas, les innocents, que le ciel n'est pas pour les traîtres! C'est la fournie chérie du Diable! Evariste Rouget, je te maudis! Je te donne aux flammes éternelles! Ta charogne sera rongée des vers, les démons cuiront ton âme et ma haine ne cessera de poursuivre ta race! Je la hais, je la méprise ta race infidèle à la foi jurée!"

"Elle se pencha à le toucher sur le cadavre et lui cracha au visage. Ce suprême outrage mit le comble à la mesure. Du fond de la chambre, un homme bondit, culbuta d'un coup la Calvé et ses mains, ses doigts, tels des branches de tenaille, lui mordirent la gorge. Elle hoquetait, râlait.

"Meurs, sorcière maudite! Crève, bête d'enfer! Je t'ai, enfin! Il y a longtemps que je rêvais de te tenir comme ça! Tu ne feras plus de mal. Va rejoindre ton maître Satan, couleuvre venimeuse!" vociférait Félix Rouget.

Il haletait comme un soufflet de forge, bavait de rage. Des hommes s'interposèrent, réussirent, après une âpre lutte, à arracher la Calvé des mains du furieux.

Nous la croyions étranglée, morte. Elle se releva péniblement, sortit sans nous regarder. Sur le bord de la galerie, elle prit sa lanterne, s'enfonça dans la nuit qui, vers l'est, pâlisait. Les vieillards, hommes et femmes, furent longs à se remettre de la scène fantastique dont ils avaient été témoins.

Transformez et réparez avec les **PLANCHES-MURALES**



les plus économiques et les plus faciles à poser!

Lambrissez la salle de jeu ou le sous-sol, en déboursant le moins d'argent possible. Servez-vous des planches-murales Bisco. Vous pouvez aussi les employer pour réparer les murs endommagés. Les planches-murales Bisco se peignent ou se laissent naturelle. Elles plaisent d'une façon comme de l'autre. Servez-vous des carreaux Bisco Burley pour réparer les murs de la cuisine ou pour obtenir un fini tuile.

Consultez votre vendeur BISCO aujourd'hui même

Manufacturiers de
BARDEAUX D'ASPHALTE
LAMBRIS
TOITURES EN ROULEAUX
 lisses ou à surface minéralisée
FEUTRES ET REVÊTEMENTS
 d'asphalte ou de goudron
MATÉRIAUX À TOITURES
 "BUILT-UP"
PLANCHES MURALES "BISCO"
 Triplex — Green Board
 Burley Board — Burley Tile
ENDUITS À TOITURES
CIMENTES DE PLASTIQUE et
PEINTURES
IMPERMEABILISANTES
LAINE MINÉRALE "FLEECE LINE"
CIMENTES DE TOITURE
 Aggrégats "MICAFIL" pour
 plâtre et béton et pour l'isolation

BISHOP ASPHALT PAPERS LTD.

Manufacturiers de matériaux de construction
 de haute qualité depuis plus de 60 ans.

Siège social, Moulin à Papier et Succursale, Bureau et Entrepôt
 Manufacture à Portneuf Station, P. Q. 121 rue Dupont, Québec, P. Q.



CLÔTURES AGRICOLES

STELCO
 THE MARK OF QUALITY

Acier tréfilé supérieur

Calibré, maillé, espacé et galvanisé conformément aux irréprochables standards Stelco.

BARRIÈRES AGRICOLES POTEAUX DE CLÔTURES EN T

Consultez l'agent de la Stelco, dans votre localité.

THE STEEL COMPANY OF CANADA, LIMITED
 MONTREAL, QUEBEC

ONÉSIME

par CHARTIER



SEIGNEUR! ONÉSIME, T'AURAS PAS PU PRENDRE UN AUTRE CHEMIN—LES P'TITES RUES DE RACCOURCI DANS LES GRANDES VILLES, MOI, J'AIME PAS ÇA!

VO-VO...VOYONS DONC ZÉ-ZÉ...ZÉNOÏDE, T'ES CO-CO...T'ES CORRECTE AVEC MOI! TU T' RAPPELLES COMME J'ÉTAIS BON BO-BO...BOXEUR DANS MON TEMPS!



MON DOUX! ONÉSIME, IL Y A QUATRE INDIVIDUS SUR LE COIN!



VO-VO...VOYONS DONC, ZÉ-ZÉ... ZÉNOÏDE—Y SONT BIEN TROP POUR S'ATTAQUER À N-N-NOUS AUTRES, TU SAIS BIEN QU'UN "HOLD UP" CA S'FAIT T-T-TOUJOURS QU'À UN HOMME!

BIEN OUI, MAIS IL ME SEMBLE QUE ÇA DEVRAIT S'FAIRE BIEN MIEUX À QUATRE!



AYE! PAS SI VITE, VOUS AUTRES! VOUS N'AURIEZ PAS UN PEU D'ARGENT À NOUS PASSER POUR PRENDRE UN CAFÉ?



QUOI! RIEN QUE QUARANTE CENTS? Y ES-TU PAS INSULTANT! ENVOYE, SORS-LA TON ARGENT!

DÉPÊCHE-TOI, ONÉSIME! DONNE LEUR UNE PIASTRE ET PUIS VIENS-T'EN!



ON VA T'APPRENDRE À FAIRE TON SÉRAPHIN AVEC NOUS AUTRES, BEAU FOUET!



MON DIEU! ONÉSIME, FAIS ATTENTION!

PFF-PFF- LAISSÉ-MOI FAIRE, ZÉ-ZÉ...ZÉNOÏDE! PFF-PFF- J'VAIS EN VENIR À B-B-BOUT!

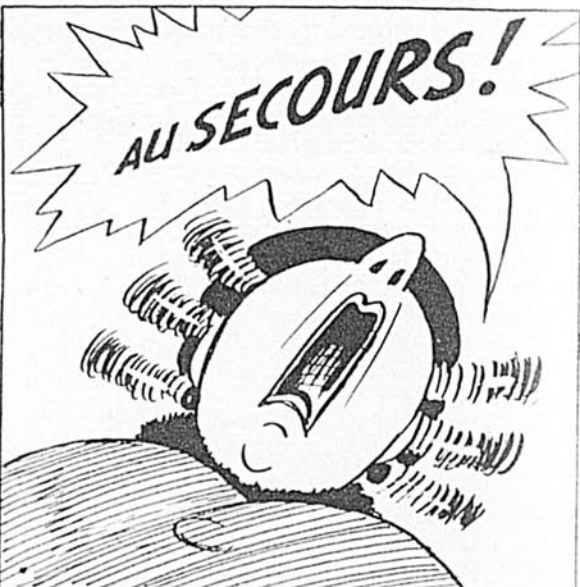

AU SECOURS!



EH, SODA!

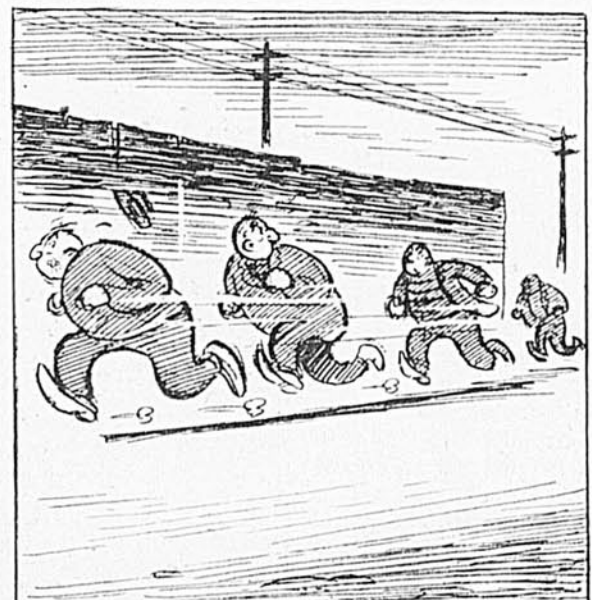

TO-TOR...TORBRÛLE! JUSTE COMME J'COMMENÇAIS À AVOIR LE D-D-DESSUS!... T'AURAS PAS PU T'TAIRE—NON?

ON DEMANDE 1000 HOMMES

SOUFFRANT

DE CALVITIE

et perdant leurs cheveux

1000 FEMMES

tracassées par la chute et
le mauvais état de leurs cheveux
pour leur envoyer

Un échantillon
d'essai de 3 jours

du tonique pour le cuir chevelu, ainsi
qu'une brochure gratuite traitant des
affections du cuir chevelu.

Après s'être soumis à cette demande, voyez
maintenant les résultats qu'ils ont obtenus...



Je n'ai pas de paroles pour exprimer la satisfaction
et les bienfaits obtenus de l'usage du Procédé
Renair. J'ai maintenant la tête entièrement recou-
verte de cheveux."

W. H. COSWAY

La brochure explique comment beaucoup
peuvent conserver et améliorer l'état de leur che-
velu en employant le Procédé Renair pour les
cheveux, découvert et perfectionné par un spécia-
liste capillaire anglais. Voici une nouvelle de réelle
importance pour des milliers d'hommes et de
femmes qui ont des ennuis avec leur chevelure.
Une firme anglaise qui s'occupe de traitements
pour les cheveux et le cuir chevelu, a préparé ce qui
est maintenant connu sous le nom de Procédé
Renair pour stimuler le cuir chevelu et aider à la
croissance des cheveux. Les résultats vraiment re-
marquables obtenus avec succès par les usagers de
ce procédé sont devenus nombreux en Grande-
Bretagne, en Australie et au Canada, tellement que
ceux qui ont des inquiétudes au sujet de leur che-
velure feroient bien de faire venir le paquet d'essai
de trois jours GRATUIT. Ils connaîtront mieux le
procédé et apprendront combien il peut leur aider.

AVEZ-VOUS DES AFFECTIONS
CAPILLAIRES ?

Si vos cheveux tombent sur le front ou s'éclair-
cissent sur le sommet, il est temps que vous fassiez
quelque chose pour améliorer cette condition. Il
vous serait très profitable de faire venir le "Paquet
d'Essai" GRATUIT ainsi que la brochure illustrée
gratuite pour obtenir de plus amples informations
sur le Procédé Renair et la façon dont il active la
pousse des cheveux comme en témoignent nombre
de personnes qui l'ont essayé. Ce procédé a aussi
fait pousser les cheveux sur les plaques chauves où
c'était possible. Si vos cheveux sont secs, sans vie
et cassants, pauvres en apparence et en qualité,
cette brochure vous dira comment ces affections
ont été rapidement améliorées par l'emploi du
Procédé Renair de stimulation du cuir chevelu qui
en a satisfait des milliers.

POSTEZ CE COUPON

M. Frederick Godfrey (Dépt 72D),
484, rue McGill, MONTREAL.

Veuillez m'envoyer GRATUITEMENT la bro-
chure "Le Procédé RENAIR pour la santé des
CHEVEUX" et provision GRATUITE d'essai de
votre stimulant du cuir chevelu. (Vous pouvez, si
vous voulez, inclure 10 cents en timbres ou argent,
pour couvrir frais de port et emballage.)

NOM.....
ADRESSE.....

(Prête d'écrire en LETTRES CAPITALES
CARREES)

Dans leur mémoire comme dans
la mienne, elle laissa un souvenir
ineffaçable, d'une vivacité et d'un
relief que les années n'atténuèrent
pas. Dans la paroisse et au village,
cet événement marqua une date. On
disait par la suite: "C'était l'année
que la sorcière apparut au corps du
pauvre Evariste".

La Calvé disparue, les langues fi-
niront par retrouver l'usage de la
parole, les commentaires de toute
sorte priront leur essor. Je remar-
quai que Félix Rouget était absent.
Où était-il allé? Avait-il suivi la
Calvé? Un peu inquiet, surtout cu-
tout curieux, je sortis.

L'aube chassait la nuit; des pans
de paysage s'esquissaient dans un
mélange d'ombre et de lumière ro-
sée, insensiblement croissante. Je
fis le tour de la maison. J'aperçus le
jeune homme près de la margelle du
puits. Il trempait ses mains dans un
seau et s'aspergeait largement le
visage d'eau glacée.

Je m'approchai, il se retourna:
"Vous avez vu, hein, monsieur?
Quand je vous disais que la Calvé,
ça pouvait en remonter au Diable
pour la malignité! Elle est venue in-
sulter un pauvre moft dans sa mai-
son, elle a craché au visage du père!
Seulement, ça, monsieur, elle ne
l'emportera pas en enfer! C'est moi
qui vous le dis, moi, Félix Rouget,
fils d'Evariste Rouget! Je peux vous
prédire sans me tromper qu'elle fi-
nira mal la Calvé. Un jour ou l'au-
tre, sa méchanceté l'empoisonnera.
Ça se pourrait que je n'aurais pas à
y mettre la main".

Le jeune homme paraissait apai-
sé, revenu à sa placidité naturelle.
Peut-être avait-il trouvé sa ven-
geance?

* * *

De retour au village, je racontai
dans le détail à grand'tante Olivine
la scène étrange que j'avais vue et
je l'interrogeai sur les motifs de la
haine terrible que la Calvé vouait
aux Rouget.

Grand'tante, qui savait beaucoup
de choses sur l'histoire des familles
de la paroisse, ignorait pourquoi la
Calvé détestait si fort les Rouget.

"C'est des voisins de toujours,
vois-tu, petit, dit-elle vaguement.
Des fois, y faut pas grand'chose
pour que les voisins, ça se mette à
se haïr à mort. Y sont collés les uns
aux autres, y se voient, y se ren-
contrent tout le temps. Quand on
s'aime pas trop d'avance, on finit
par se prendre en grippe."

L'explication ne me satisfaisait
pas. Je m'informai auprès de plu-
sieurs personnes mais sans plus de
succès. Enfin, le docteur Boni
m'éclaira.

Il était fils de l'ancien et premier
médecin du Village. Son père avait
rédigé trois gros cahiers de faits
curieux, recueillis au cours de tren-
te-cinq années de pratique médi-
cale. Au début de sa carrière, le
docteur Boni avait, à l'instar de son
père, commencé un cahier. Peut-
être rêvait-il, sur ses vieux jours,
d'écrire l'histoire de la paroisse et
du village ou de publier un recueil
de récits pittoresques?

Grâce aux cahiers de son père et
aux siens, il disposait d'une abon-

actionnez la force motrice qui convertira votre FOURRAGE en profits supplémentaires

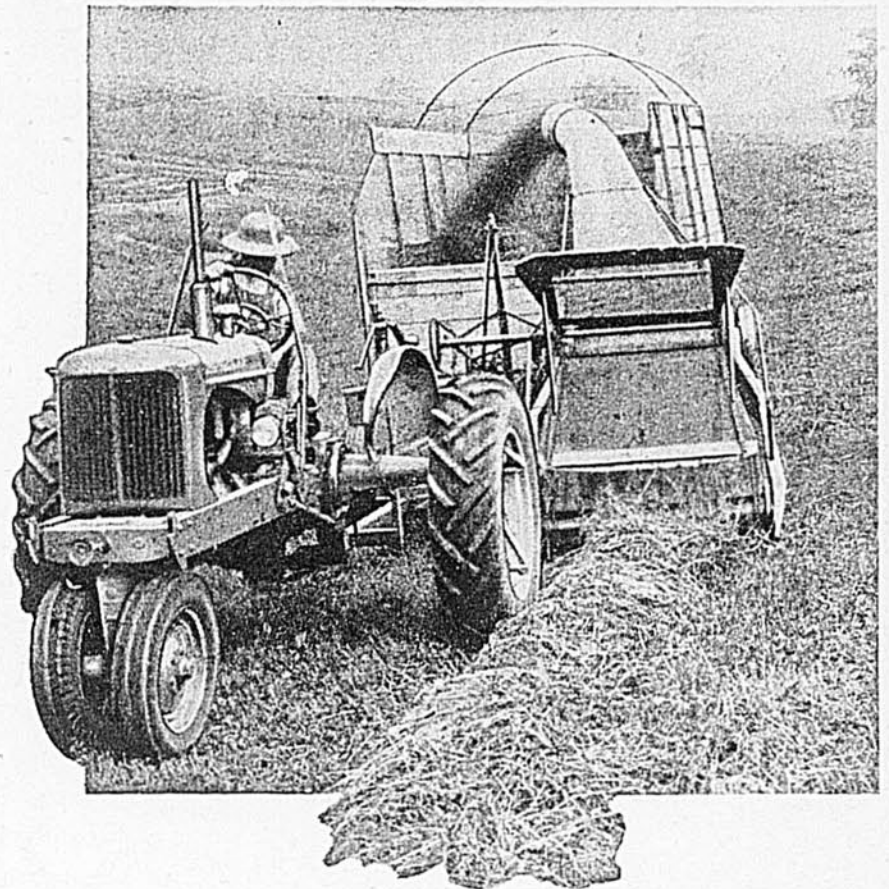

Un jet continu de nourriture riche s'empile dans votre wagon
lorsque vous actionnez la force motrice Allis-Chalmers.

Marqué à un prix abordable, le Coupe-Fourrage vous permet
de récolter rapidement et au bon moment. Il capte la valeur
nutritive périssable du fourrage vert avant que le soleil ou la
pluie ne puissent l'endommager.

L'herbe et les légumineuses qui améliorent le sol, l'ensilage de
maïs et de sorgho, le foin sec ou haché, le fourrage et les litières —
le Coupe-Fourrage à force motrice les récolte tous avec une
seule machine. Vous prolongez ainsi la période de lactation de
vos vaches. Convertissez les récoltes volumineuses en une nour-
riture concentrée riche en carotène et en protéines naturelles.

Renseignez-vous chez votre dépositaire Allis-Chalmers au sujet
de cette nouvelle force motrice profitable pour toute ferme d'éle-
vage. C'est aujourd'hui le système de récolte du fourrage le plus
efficace qui soit !

LE COUPE-FOURRAGE trois-dans-un

Avec trois unités à bas prix (1. Accessoire pour faux à herbage ; 2. Plateau
collecteur pour l'accessoire de la faux ; 3. Accessoire pour culture en rangs),
le Coupe-Fourrage Allis-Chalmers vous offre un choix pour chaque culture et
méthode de récolte. Le fourrage lourd passe à travers les rouleaux d'alimenta-
tion de 36 pouces et le large cylindre de coupe. Les couteaux en spirale, en
forme de coupe, sont faciles à aiguiser et ils possèdent cette action de coupe et
de lancer qui abat le travail rapidement. Un dispositif de conception avancée,
qui vous épargne du travail, inclut également un aiguiser de couteaux construit
à même.

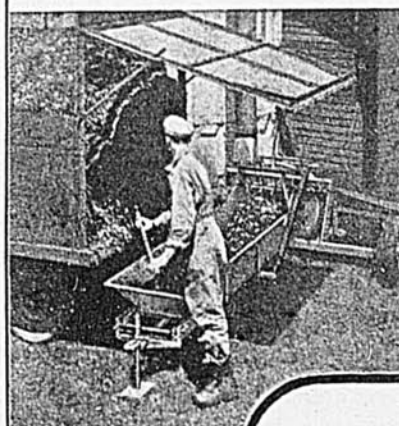

SOUFFLEUR À FOURRAGE à grande capacité

Large éventail à lames en forme de coupes et
tuyau du souffleur de 9 pouces à gros volume,
épargne la force motrice et l'essence. Le col-
lecteur-convoyeur long, profond et bas est
monté sur pentures avec suspension à ressorts.
Se lève facilement et permet au wagon ou au
camion de passer. Moteur auxiliaire pour les
fermes avec tracteurs de moindre capacité.
Facile à interchanger avec le Coupe-Fourrage
et le Souffleur.

ALLIS-CHALMERS RUMELY, LTD.
CALGARY • EDMONTON • REGINA • SASKATOON • TORONTO • WINNIPEG

Assurez-vous deux fois plus de protection
contre le pire ennemi des batteries, à l'aide
de **METALEX** de **Willard**

le plus grand perfectionnement
apporté aux batteries
depuis 25 ans

Aujourd'hui, la SURCHARGE est le pire ennemi des batteries. Mais METALEX, nouveau métal à grille très supérieur, a été mis au point et perfectionné par les ingénieurs métallurgistes de Willard exprès pour combattre les dommages de la surcharge. Et METALEX y réussit... efficacement et régulièrement. METALEX assure une protection totale contre le pire ennemi des batteries. METALEX prolonge considérablement la durée des batteries. *Se trouve uniquement dans les batteries Willard Super Master.*



NOUVEAU LA GRILLE METALEX <i>a trois caractéristiques avantageuses</i> qui font de la nouvelle "Willard Super Master" une batterie spéciale pour les conditions actuelles.	NOUVEAU MASTIC AMÉLIORÉ PLUS DURABLE
NOUVEAU BAC EN CAOUTCHOUC AMÉLIORÉ, PLUS DURABLE	NOUVEAU ÉLECTROLYTE PLUS ACTIF, D'OU DÉPARTS PLUS RAPIDES

**Nouvelle Willard Super Master
avec METALEX**

WILLARD STORAGE BATTERY CO. OF CANADA, LTD., TORONTO, ONTARIO

**Tôle gaufrée
«ROYAL»**

en aluminium ou galvanisée première qualité, gauge 24 feuilles de 36 pouces de largeur couvrant 32 pouces. Feuilles de 6, 7, 8, 9, 10, 10 1/2, 11, 11 1/2, 12, 12 1/2, 13, 13 1/2, 14, 14 1/2 et 15 pieds de longueur. Economisez en employant des feuilles appropriées à votre toit. L'avantage, c'est que la diminution des joints vous permet de couvrir plus rapidement votre toit et que l'étendue des feuilles lui donne une plus belle apparence. PRIX SPECIAUX pour tôle d'aluminium de 28 pouces de largeur. Estimés et échantillons envoyés gratuitement en nous envoyant la grandeur de la couverture, soit du faite et des chevrons.

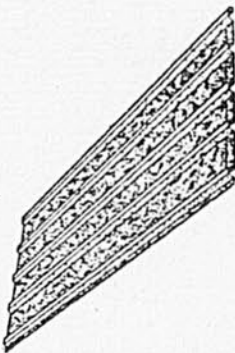

PAPIER IMITATION DE BRIQUE —
"ALGO-BRIQUE" en rouleau

Couleurs: rouge, vert, chamois pâle et foncé, et gris, avec joints noirs ou blancs. Papier à couverture en rouleau. Couleurs: rouge, vert et bleu. Bardeaux d'asphalte. Couleurs: rouge, vert et bleu. Revêtement Algo-Brique par planche. Planche murale 4' x 8'. Garage portatif en aluminium. 12' x 20'. Prix: \$229.00

SPÉCIAL

Papier à couverture, rouge et vert, granulé, 36 pouces de largeur, pesant 60 livres au rouleau, couvre 100 pieds de surface, première qualité. Prix régulier, \$3.95 le rouleau, réduit à \$3.00 le rouleau. Autres SPECIAUX: imitation de brique en rouleaux. Couleurs: rouge, vert, avec joints noirs. Un rouleau couvre 50 pieds carrés. Cette ALGO-BRIQUE est de qualité second, nous la vendons à prix réduit de \$1.70 le rouleau. 25% comptant avec la commande, la balance sur réception. Ce spécial n'est valable que pour les mois de février et mars seulement.

Marchandise en main pour expédition immédiate.

Prix et échantillons envoyés sur demande.

A. L. GONNEVILLE Mfg.

CHARENTE

Dépt B

Cté ST-Maurice, Qué.

dante documentation. Il connaissait des secrets que les plus anciens et les plus futés habitants ignoraient.

"La sorcière? me dit le docteur avec un sourire désabusé. Elle est presque célèbre chez nous, elle a donné son nom à une montée des Brûlés. Henriette Calvé. Pauvre Henriette! Vous serez sans doute surpris d'apprendre qu'elle fut jadis une belle et charmante jeune fille. De plus, instruite, élevée dans un des bons couvents de Montréal. Son père Philémon Calvé, était un des cultivateurs les plus à l'aise de la région et il avait un frère notaire dans la métropole.

"Je ne sais pas au juste comment Henriette apprit, un jour, que sa mère avait été fiancée dans sa jeunesse avec Alcide Rouget, le père d'Evariste, le grand-père de Félix. Alcide Rouget avait failli à sa parole, rompu sans raison avouée, ses fiançailles et la fiancée avait eu un grand chagrin. Henriette connaissait cette histoire. Pourtant, à vingt-cinq ans, elle accepta de se fiancer à Evariste Rouget. Les fiançailles traînèrent. Un jour, Evariste disparut. Il revint dans la paroisse deux ans plus tard, marié à une étrangère, à une femme du bas de Québec.

"La vie est plus bizarre qu'on peut l'imaginer. Et c'est vrai que les Rouget n'ont pas beaucoup de parole. C'est leur faiblesse, ça. Ils promettent, s'engagent et ne tiennent pas. Un défaut héréditaire, un vice de nature chez eux, dirait-on. Evariste acheta une terre dans les Brûlés, le long du chemin qu'on appelait alors "la petite montée", et il y bâtit sa maison, s'y établit avec sa jeune femme. Henriette Calvé avait supporté en silence et fièrement l'abandon de son fiancé. Lorsqu'il revint, elle se trouvait orpheline, disposait de sa part d'héritage. Un dimanche matin, à la sortie de la grand-messe, alors qu'il y avait foule sur le parvis, elle passa tout près de son ancien fiancé et de sa femme. Elle marchait le corps guindé, la tête haute et droite, le regard fixe devant elle comme une hallucinée. Elle fit semblant de ne pas voir le couple. On ne la revit plus jamais au village. Elle acheta un petit emplacement sur une butte, près de la terre d'Evariste Rouget, et y fit construire sa maisonnette.

"Il y a de cela quarante ans! Elle a vécu là pour les surveiller tous, cuver sa haine, l'envenimer chaque jour, méditer sa vengeance. Au long des années, elle est devenue sauvage; l'amertume et la solitude l'ont aigrie, rendue méchante. Peu à peu, elle a étendu sur tous la haine qu'elle vouait à Evariste Rouget, son fiancé infidèle, et aux siens. C'est une histoire bien triste que l'histoire de cette vieille femme! Heureuse comme elle méritait de l'être, dans sa jeunesse, elle ne fût pas devenue la sorcière, cette misérable que tous fuient comme une incarnation de la méchanceté! Nous n'aurions pas dans la paroisse une montée de la sorcière."

GRATIS
CATALOGUE
DE PLOMBERIE
ET CHAUFFAGE

Ecrivez
MAINTENANT
pour catalogue gratuit
sur baignoires, tuyaux,
raccords, pompes,
équipement de chauffage,
etc., etc.

**MAIN PLUMBING AND
HEATING SUPPLIES CO.**
1059 G-5 St-Laurent, Montréal, P.Q.

**Lames de Tondeuses
AIGUISÉES**

Envoyez-les immédiatement. Evitez d'être pris à la dernière minute. TOUTES MARQUES remises à l'état de neuf, à notre usine de Toronto. Travail garanti. ch. la paire
Lames pour Tondeuses à Chevaux 40c 75c
Lames Fetlock ou pour Tondeuses 75c
à chevaux 35c
Lames pour Tondeuses à Moutons (Contre-peignes 10c, Peignes 25c ch.)

Envoyez-les par colis postal. Indiquez vos nom et adresse ainsi que les nôtres. Envoyez vos instructions avec la remise, et joignez suffisamment de timbres-poste pour le retour.

SUNBEAM CORPORATION (Canada) LTD.
(Aparavant Flexible Shaft Co., Ltd.)
321 Weston Road, Toronto 9, Ontario

par les fabricants des
fameuses Machines à Tondre
Sunbeam STEWART

À VOUS QUI AVEZ L'EAU DURE
(à pression)
"BADGERISEZ" votre eau
Une installation facile et très économique vous garantit de l'eau plus douce que l'eau de pluie.
Pour renseignements, écrivez à
LA CIE BADGER, Dépt. B-3
432 ouest, rue Ontario, Montréal.
ou
251 St Joseph, Ch. 505, Québec, P.Q.

**ACHETEURS DE CANARDS
D'UN JOUR**
Pour obtenir plus de profits et de satisfaction, donnez votre commande pour canards "Pekin Blanc".
FLORIDO FERRON
Yamachiche, Comté Saint-Maurice, P.Q.

**DÉJOUÉZ LA SÉCHERESSE
ET RÉCOLTEZ
DAVANTAGE**

**SYSTEMES D'IRRIGATION
RAINBOW**
LONDON - ONTARIO
DIVISION DE
LONDON CONCRETE MACHINERY CO. LTD.

Chaque année qui suivit, je ne manquai pas de rendre visite aux Rouget des Brûlés.

Le jeune Félix, maintenant chef de famille, tirait un bon parti de la terre paternelle.

A vingt ans, il épousa une jeune fille de Sainte-Thérèse avec laquelle il avait esquissé une idylle du temps qu'il était collégien. Le jeune homme était plus fidèle à ses premières amours que son père et son grand-père l'avaient été aux leurs.

Ses deux soeurs se marièrent à des cultivateurs de la paroisse. Félix régnait comme un roi sur sa terre. Seul un nuage menaçant, lourd d'orage, ternissait le ciel de son paisible bonheur: le voisinage inquiétant de la Calvé.

Au lieu de s'amoindrir, la haine diabolique de la vieille croissait avec les années. Elle ne cessait pas d'ennuyer de toutes manières Félix; pour lui et son bien, elle était une menace perpétuelle.

Toutes les sympathies allaient à Félix Rouget, on souhaitait sa victoire finale. Toutefois, on craignait pour lui: la sorcière avait plus d'un tour dans son sac, son maître le Diable lui suggérerait sûrement des trucs.

"Avant de mourir, elle médite quelque coup suprême, une vengeance éclatante", répétait le docteur Boni. "Si Félix ferme l'oeil, gare à lui!"

Il avait l'oeil ouvert; il ne perdait pas de vue la Calvé, il suivait d'un oeil mi-clos ses allées et venues.

L'été 1944, le deuxième de ses frères, Antonio Rouget, cherche refuge chez Félix. Concrit, il n'avait pas répondu à l'appel, il voulait se cacher. Félix lui aménagea une cache soigneusement dissimulée dans son érabièrre.

Une première fois, les policiers de la Gendarmerie Royale se présentèrent chez les Rouget. Félix les reçut avec une parfaite aisance, leur fit visiter la maison, les bâtiments, les accompagna dans les champs et le bois; les policiers revinrent bredouille. Après leur départ, Félix soupira d'aise: il croyait que son frère était quitte.

Dix jours plus tard, les hommes de la gendarmerie revinrent dans leur automobile. Cette fois, ils frappèrent à la bicoque de la Calvé. Aussitôt, Félix gagna le bois. Trop tard, Guidés par la sorcière, les policiers découvrirent la cachette, pincèrent Antonio Rouget, l'escortèrent à l'automobile, menottes aux poignets. De loin, prudemment caché, Félix vit son frère poussé dans l'auto, emmené à son destin. Du revers de sa main rugueuse, Félix essuya une larme.

Par cette claire après-midi de juillet, le ciel pleuvait l'or et l'azur sur les prairies et les bois. Le jeune homme soupa rapidement, le visage dur, le front contracté. Ni sa femme ni sa mère ne purent lui tirer une parole. Le repas fini, il sortit, toujours sans souffler mot.

* * *

A ce moment-là, je me trouvais en pension pour quelques jours chez madame Victoire, la mercièrre. C'était ma nouvelle retraite au Vil-

lage depuis la mort de grand'tante Olivine et la vente de sa maison.

Je vis le docteur Boni descendre la pente aussi vite que lui permettait sa jambe ankylosée par un rhumatisme chronique.

Il me dit sans préambule: "Vous avez votre auto? Voulez-vous me conduire tout de suite dans les Brûlés? C'est urgent! Vous comprendrez tout à l'heure".

Nous montâmes dans l'automobile et sortimes du village. "On m'a prévenu tout à l'heure", dit laco- niquement le docteur. — Mais de quoi? — "Vous verrez, vous verrez dans un instant".

Il paraissait vivement préoccupé. "Quel chemin des Brûlés?" lui demandai-je. — "La montée de la Calvé".

Je pressentis un drame, un malheur. "Arrêtez! Arrêtez!", com- manda-t-il devant la butte sur la- quelle s'élevait la bicoque de la sor- cière.

Je stoppai, regardai du côté de la cabane.

Le corps de la Calvé, suspendu par le cou à une corde attachée au rameau du frene qui abritait la maisonnette, se balançait sinistrement à quatre ou cinq pieds du sol.

Nous montâmes rapidement sur la butte. Le visage, figé dans une grimace, était bleu et violet; la langue pendait démesurément hors de la bouche. Je détournai les yeux du spectacle hideux, dégoûtant.

Le docteur Boni examina la pen- due, tâta le pouls. "Morte!" dit-il.

Il regardait avec soin le sol. "Aucune empreinte de semelles", murmura-t-il.

Une échelle était appuyée au tronc de l'arbre, une autre au mur de la maison.

Après un long silence, le docteur dit, avec un accent de conviction forcée: "La Calvé était complète- ment folle. Elle a elle-même atta- ché la corde à la branche, s'est passée au cou le noeud coulant et s'est précipitée, dans le vide. Pour moi, c'est clair et indiscutable, elle s'est suicidée. N'est-ce pas aussi votre avis? — "Bien sûr! Bien sûr! Aucun doute, il s'agit d'un suicide." — "Ben! Je ferai mon rapport dans ce sens. Inutile, absolument inutile de chercher autre chose. Vous m'approuvez?" — "Oui, je vous approu- ve entièrement."

Nous redescendimes le sentier. Pourtant, au lieu de regagner l'au- tomobile, le docteur m'entraîna vers la maison de Félix Rouget. Il heurta longtemps, à coups rudes, à la por- te.

Félix, à demi-vêtu et se frottant les yeux, finit par nous ouvrir. Il montra une vive surprise en nous apercevant.

Le docteur lui jeta au visage, en le fixant avec intensité: "Félix, la Calvé est morte, pendue à son frene!"

Le jeune homme ouvrit de grands yeux, s'écria: "Ah ben ça, par ex- emple! C'est vrai que ça fait long- temps que je pensais qu'elle se dé- truirait". — "La malheureuse s'est détruite. Je vais faire un rapport de suicide. Sois bien tranquille. La Cal- vé ne vous causera plus jamais d'embêtements. Cultive la terre et élève ta famille en paix, Félix!"

Pour RESPIRER plus facilement ... pour mieux DORMIR cette nuit même!

Si un nez bouché vous gêne la respiration et gâche votre nuit... vite! Mettez quelques gouttes de Vicks Va-tro-nol dans chaque narine. Votre respiration devient plus confortable en quelques secondes parce que le Va-tro-nol agit immédiatement, au siège même du mal. Il dégage les voies nasales bouchées par le rhume, dégonfle les muqueuses enflées, vous débarrasse de la congestion, vous facilite la respiration et vous engage à un sommeil réparateur.



GOUTTES VICKS VA-TRO-NOL
NASALES

CHAMPION

LA BOUGIE PRÉFÉRÉE AU CANADA

CAMIONS YACHTS AUTOBUS TRACTEURS MOTEURS STATIONNAIRES AVIONS

FABRIQUÉE AU CANADA DEPUIS 1919

JUSTE À TEMPS POUR LE "NETTOYAGE DU PRINTEMPS" QUELLE QUE SOIT LA MARQUE DE VOTRE TRACTEUR, IL EXISTE UNE CHARGEUSE HORN-DRAULIC POUR VOUS!

CHARGEUSES ET LAMES DE NIVELEUSES HORN-DRAULIC

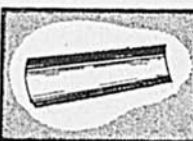
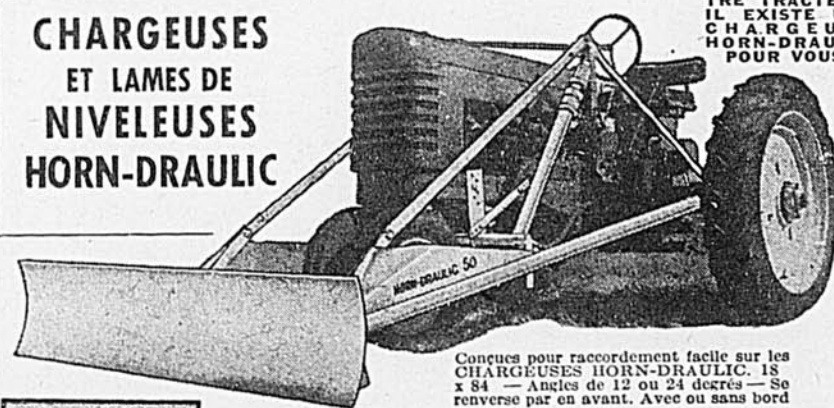

Avec 4 boulons vous montez ou démontez un HORN-DRAULIC. Pas de super-structures lourdes et encombrantes. HORN-DRAULIC est conçu pour travaux agricoles et l'année longue. ÉPARGNEZ TEMPS, TRAVAIL ET ARGENT AVEC HORN-DRAULIC.

COMPLÉTEZ VOTRE TRACTEUR AVEC HORN-DRAULIC!

Cinq modèles convenant à plus de 100 différents tracteurs. Compact, simple de fonctionnement et d'entretien, HORN-DRAULIC fonctionne avec les forces hydrauliques "CONSTRUITES À MEME" ou avec unité motrice HORN-DRAULIC à toutes fins. Ventes et service d'un océan à l'autre; votre HORN-DRAULIC vous épargnera des heures de travail! Adoptez le HORN-DRAULIC pour obtenir une culture profitable.

H. L. Turner Co. Ltd., Blenheim, Ont. Hall Mfg. & Cold Storage Ltd., Summerside, P. E. I.

Coopérative Fédérée du Québec, 130 est, rue Saint-Paul, Montréal, P. Q.

HORN—LE PLUS IMPORTANT MANUFACTURIER DE CHARGEUSES HYDRAULIQUES AU MONDE

Le Téléphone Rural



Le savant au service du cultivateur

Les spécialistes en agriculture s'emploient constamment à améliorer et à accroître les récoltes. Les spécialistes en téléphonie consacrent également tous leurs talents au perfectionnement du téléphone; grâce à eux, le nombre des téléphones est sans cesse augmenté et le service constamment amélioré.

Plus de fermes en bénéficiant

Depuis 1945, la Compagnie de Téléphone Bell a installé 50.000 téléphones dans les campagnes qu'elle dessert. Près de 60% des habitations rurales possèdent maintenant le téléphone. Ce progrès découle d'un programme de construction sans précédent, qui coûte des millions de dollars chaque année.



Où l'enfant jouit d'une vie saine

L'enfant du cultivateur bénéficie de conditions d'hygiène inconnues de bon nombre de jeunes citadins des villes populeuses. Mais bon nombre d'enfants des villes comme des campagnes profitent des avantages du téléphone.



Partout, depuis quelques années, le téléphone a été l'objet d'une très forte demande. Notre programme d'expansion et d'agrandissement a battu tous les records du passé, bien qu'il reste encore beaucoup à faire.

Nous avons pour but de procurer un service téléphonique efficace à tous ceux qui en ont besoin, au lieu et moment voulus. Nous n'avons pas encore atteint ce but, mais nous nous employons de notre mieux à fournir le téléphone dans les régions rurales, tout en diminuant le nombre des abonnés par ligne.

LA COMPAGNIE DE TÉLÉPHONE BELL DU CANADA



Salut, chers filleuls!

Sur les cartes de Pâques que vous voyez aux étalages, il y a des tulipes, des jonquilles et des lis; il y a des cloches qui visiblement carillonnent dans les clochers où elles sont revenues; il y a des lapins et des poulets dodus, des oeufs multicolores noués de larges rubans.

C'est beau, c'est gai, et l'on se sent du printemps plein le coeur à regarder ces jolies images.

Mais l'esprit de Pâques, est-ce bien ça?

La fête de la Résurrection du Christ n'est pas une fête comme les autres, puisque c'est la fête de la foi, et le couronnement d'une grande vie.

Vous l'avez appris dans votre catéchisme, mes chers filleuls, mais il faut en pénétrer vos âmes, si vous voulez être de grands chrétiens.

Au-dessus des vallées fleuries de

lis, et de tous les symboles pascals, c'est le Christ rayonnant dans son manteau de lumière et de gloire qu'il faut considérer. La plus belle image, la voilà!

Vous aurez quelques jours de congé à l'occasion de Pâques, un beau dîner que vous savourerez après les mortifications du Carême. Ce sont de belles joies, profitez-en bien. Vous serez ensuite de meilleurs élèves, des enfants plus soumis et plus respectueux. Vous en prenez la résolution, n'est-ce pas mes chers filleuls?

Alors, je vous en félicite, et je vous dis un beau bonjour, avec beaucoup d'affection.

SOLUTION DU CONCOURS DE FÉVRIER

gants — citron — lièvre

GAGNANTS DU CONCOURS DE JANVIER

Voici les noms des gagnants pour le concours du mois: Denise Tardif, St-Ulric, r.r. no 1, cté Matane, Diane Drouin, Ste-Rose Poularies, Abitibi, Réjean Couture, Rang du Brûlé, St-Dominique de Bagot et Rémi Leblanc, St-Boniface de Shawinigan, cté St-Maurice. Félicitations à ces filleuls qui recevront leurs prix par un prochain courrier.

TABLEAU D'HONNEUR

Compliments à tous les filleuls dont les noms suivent, qui ont pris part au concours: Antoine et Andrée Dorion, Madeleine Doyon, Emérentienne Bouchard, Thérèse Bergeron, Lise Gatién, Réjean et Doris Couture, Rémi Leblanc, Marielle Tessier, Lorenzo Bouchard, Denise Tardif, Jeannette Saint-Hilaire, Viancy Castonguay, Colette Beaubien, Jeannette Gauthier, Céline Thibeault, Diane Drouin, Colette Bouchard, Lucille Perron, Guy Lafontaine, Yvette Desormeaux, Yolande Roy, Marie-Marthe Provençal, Ghislaine Thomassin, Cécile Gagné, Louise St-Onge, Lisette Belley, André Pelchat, Lucette Michaud, Gaétane Pilote, Juliette Raymond, Raymond Girard, Léonard Labbé, Marc-André Pelletier, Marie-Jeanne Lavigne, Denise Welsh, Lucien Labrie, Cécile Deschênes, Rollande Charon, Nicole Thibeault, Bibiane Houle, Eliette Fortin, Jacques Boivin, Roland Desrosiers, Louise St-Pierre, Nicole Desureault, Gaston Gagné, Suzette Janelle, Lounette Tremblay, Gloria Garon, Ghislain Brisson, Thérèse Robert, Carmen Landry, Jacques Veilleux, André Lamarre, Fernande Asselin,

Magella McLean, Marielle Turgeon, Denise Allard, Doris Thibeault, Denise Camirand, Albert Perrier, Jacqueline Boyer, Robert Boucher, Murielle Morin, Jacqueline Bélanger, Céline Levasseur, Alette Lévesque, Lucienne Bernard, Roger Laclance, Jeannine Langlais, Pierre Gagnon, Jean-Pierre Charon, Carmen Turcotte, Pauline Carrière, Yvonne Loyer, Jacques Vallée, Lise Blanchette, Raymonde Leod, Thérèse Jutras, Rémi Larouche, Guy Mercier, Edgar Parent, Raymond Bergeron, Marie-Paule Moreau, Rachel Brousseau, Mariette Rivard, Carmelle Chainé, Louis-Claude Desserres, Véronique Simard, Louis-Ch. Girard, Andréa Ross, Clément Giguère, Sylvia Dunn, Micheline Boucher, Elphège Gauthier, Claudette Montpetit, Raymond Gervais, Anita Marion, Daniel Maltais, Cécile Dupuis, Marie-Paule Bergeron, Denis Soulard, Fernande Pinet, Nicole Fortin, Cécile Caselles, Rachel Bonsant, Claudette Laclance, Claude Roy, Angelbert Rausay, Lucille Degagné, Gaétane Bourdager, Yvan Bertrand, Eugène Lapointe, Rose-Hélène Lavoie, Elizabeth Breton, Jeannine Labrecque, Laurier Hébert.

GRATIS

LE MANUEL FAMILIAL DE MÉDECINE PRÉVENTIVE

"LA SANTÉ par les PLANTES"

3 LIVRES DANS 1

- Il vous renseigne sur les soins à prendre pour le bien-être de votre santé.
- Il contient les régimes alimentaires et les recommandations nécessaires à toutes les conditions de santé.
- Il vous renseigne sur les REMÈDES NATURELS, à base de plantes, et sur d'autres PRÉPARATIONS PHARMACEUTIQUES SPÉCIALISÉES pour le soulagement de vos maux.

Envoyez votre nom et adresse à:

CIE DES REMÈDES DE L'ABBÉ WARRÉ
Enr'g
Case Postale 65, Station "T", Montréal, Qué.
POUR VOTRE



UN LIVRE DE FAMILLE

FOIE MALADE?

EMPLOYEZ LE REMÈDE NATUREL No. 9 DE L'ABBÉ WARRÉ

DEPUIS DES GÉNÉRATIONS LES BONNES

PILULES MORO

Pour les

HOMMES

FAIBLES, TOUJOURS FATIGUÉS

Cie Chimique FRANCO Américaine Ltée, 1566, rue St-Denis, Montréal.



Alcide Therrien, Gaetan Rodier, Céline Bibeau, Claire Lavallée, Marguerite Marchand, Marguerite Lavallée, Rémi Bergeron, Antonio Santerre, Anita Cadrin, Denise Allard, Claire Hélène Rousseau, Paul-Émile Allard, Edna Huet, Ghislaine Call, Armand Chauvin, Charlotte Roy, Françoise Leclerc, Danielle Gauthier, Pierre Emile Simard, Anita Bibeau, Bibiane Parisien, Rachel Tremblay, Honorine Tremblay, Jean-Guy Bouchard, Fleurette Lamontagne, Marie-Joséphine Bérubé, Pauline Courcelles, Huguette Gagnon, Maria Roy, Maurice Langlois, Denise Collin, Marie-Paule Bouchard, Odile Traversy, Serge Lussier, Mireille Célineau, Lorraine Roy, Lorenzo Lapiere, Germaine Daigle, Hector Couture, Rolande Francœur, Alice Cousineau, Antonio Baril, Gaétane Langlois, Ida Germain, Aghate Laflamme, Emilien Lampron, Ulric Lapiere, Eliane Desrosiers, Claire Lavoie, Jacques Quintal, Colette Dufresne, Guy St-Laurent, Roger Croteau, Claude Girard, Monique Bérard, André Racicot, Denise Robertson, Suzanne Aubert, Cécile Croteau, Antoinette Chrétien, Suzanne Audet, Martha Chabot, Jeanne-d'Arc Taillefer, Marie-Luce Morneau, Solange Cusson, Henriette Roy, Rachel Leblanc, Dolorès Biron, Marielle Cyr, Huguette Lavoie, Marjolaine Rancourt, Yvon Marcotte, Fortin, Gislaïne Caron, Jeannine Robichaud, Paulette Gamache, Dominique Caron, Gisèle Chouinard, Maria Dubé, Noella Plante, Jeanne Cayer, Renaud Flynn, Pearl Bertrand, Lise Desbiens, Réjane Roy, Gaétan Couture, Ida Doré, Marthe Borduas, Annette Mantha, Lucien Morel, Louise Mandeville, Blanche-Alice Savard, Jacqueline Dusdell, Louise Fortin, Dorothy Delisle, Pamphile Lévesque, Marcel Therrien, Claudette Berthelot, Léonce Coulombe, Françoise Jean, Carmen Boucher, Odette Pelletier, Micheline Gagné, Bertrand Lévesque, Fleur-Ange Godbout, Aimé Ouimet, Marcel Gignac, Louise Cantin, Hélène Paquette, Monique Durocher, Estelle Carrière, Lucille Patrice, Céline Parenteau, Lorraine Lemieux, Yves Lagus, Simone Fiset, Colette Taillefer, Rolande Véronneau, Luce Poirier, Liliane Choquette, Claude Moreau, Jacqueline Turcotte, Jeannine Beault, Lisette Boutin, Alida Couette, Arthur Dupuis, Marcel Jobin, Cécile Desjardins, Henriette Jeanneteau, Doris Vallières, Gaétane Simoneau, Marthe Bourdeau, Claudette Jérôme, Albert Durocher, Denis Olivier, Lauréate Carbonneau, Dolorès Audit, Georgette Simard, Gabriel Bergeron, Colette Lemaire, Denise Corriveau, Huguette Chagnon, Roméo Gauthier, Raymond Thibeault, Gaston Ménard, Rita Arseneault, Raymond-Marie Mont-

grain, Lucille Gervais, Claude Simoneau, Monique Martin, Solange Leblond, Jacques Gamache, Clémence Gaudreau, Annette Gouin, Colette Rioux, Hélène Beauchemin, Germain Pâquette, Claire-Aimée Frenette, Yvonne Tremblay, Jeannine St-Pierre, Imelda Lelièvre, Thérèse Bathalon, Alfred Desjardins, Paulette Lauzière, Suzanne Talbot, Jacqueline Lafrance, Jeanne d'Arc Gendreau, Gilles St-Pierre, Serge Gauthier, Georgette Lefrançois, Roland Beaudoin, Lucille Lafrance, Thérèse Morin, Lorraine Samson, Françoise Rousseau, Ghislaine Meunier, Henriette Canuel, Huguette Brunet, Roger Lottinville, Yvette St-Pierre, Serge Demers, André Brisson, Noella Therrien, Rosita Normand, Elda Angeli, Bertha Bernard, Fernand Ruel, Jeannot Dion, Cécile Bouchard, Jean Yves l'Ecuyer, Agathe Roy, Noella Bonamie, Béatrice Colgan, Denise Saint-Germain, Lucie Laforest, Jeanne Caya, Aline Mercier, Pierrette Gélinas, Jacques Allaire, Gemma Lévesque, Jean-Paul Payeur, Michel Thibeault, Maurice Emond, Gaston Joli, Cécile Sylvain, André Fleurant, Rosaire Breton, Georges Belzile, Huguette Matteau, Jean-Guy Huot, Candide Gagnon, Nicole Bergeron, Camille Mercier, Micheline Latulippe, Monique Viau, Inez Gervais, Jeannine Boucher, Anita Cadrin, Juliette Tardif, Denise Lessard, Patrick St-Pierre, Bernard Larocque, Joseph Morin, Marcel Poitras, Rose-Hélène Boutin, Aline Paquette, Madeleine Leblanc, Yvon Cloutier, Madeleine Pouliot, Bernadette Corriveau, Laurentienne Germain, Gaetan Deschênes, Fernand Matthieu, Ligouri Larrivée, Gilberte Veilleux, Simonne Fradette, Lina Landry, Jean-Claude Larocque, Bertrand Dion, Jacques Couillard, Marguerite Bourgeois, Pauline Giguère, Lise Laberge, Jean-Yves Auger, Claudette Lévesque, Louiselle Marchetterre, Jeannine Jacques, Reine Lemay, Yolande Lefebvre, Gilles Picard, Denise Mauger, Pierrette Bélisle, Huguette Jodoin, Marie-France Caron, Régis Dugas, Rollande Malenfant, Guy Blanchette, Doris Lanoue, Lise Dupras, Florence Bouchard, Aline Julien, Blandine Verette, Thérèse Phean, Roger Vanasse, Réjean Latourelle, Emile Gosselin, Yves Gagnon, Claudette Lafleur, Odette Castonguay, Aimé Boivin, Suzanne Sage, Réjeanne Bourdeau, Jean Talbot, Brigitte Côté, Régnald Asselin, Adrienne Fontaine, Gisèle Garneau, Colette Pronovost, Noella Alarie, Louise Blanchette, Madeleine Fortin, Reynald Bibeau, Lise Rivière, Juliette Bergeron, Maurice Blanchard, Angéline Roy, Céline Bégin, Ghislaine Harvay, Immaculée Plourde, Denise Guité, Lucienne Fortier, Roger Bourdeau.

Qu'est-ce que c'est?



1. Est-ce une lyre ou une harpe? 2. Est-ce un verger ou une érablière? 3. Est-ce un tombereau ou une brouette?

Réponse: Réponse: Réponse:

Adressez vos réponses à: Mairaine, Le Bulletin des Agriculteurs, Édifice Drummond, 1117 ouest, rue Ste-Catherine, Montréal.
Hâtez-vous, il y a quatre prix à gagner.



CULTIVATEURS!

Quel que soit le genre de culture qui vous intéresse, le chaulage de vos terres en augmentera le rendement considérablement, tant en volume qu'en qualité, par une bonne augmentation de "Calco".

Il est grand temps d'y songer et de commander sans retard, afin de vous assurer la livraison à l'époque désirée.

Analysant plus de 96% en carbonate de calcium, "CALCO" a fait ses preuves partout depuis plus de 30 ans et sa renommée est faite: il demeure ce qu'il y a de mieux.

EXIGEZ-LE TOUJOURS!

Nouvelle brochure sur le chaulage et notre industrie envoyée gratuitement, sur demande adressée à

La Carrière Deschambault Inc.
56, rue St-Pierre Québec

N.B. Nous sommes les créateurs et seuls fabricants de "Calco"; méfiez-vous des imitations, car c'est vous qui payez!

3 soulagements du RHUME!

Transi de froid, d'humidité? Crampes?...
Un rhume vous menace?

- Arrêtez-le de ces 3 façons éprouvées:
1. Une cuillerée à thé de PAINKILLER dans de l'eau ou du lait tiède sucré—réchauffe tout le corps!
 2. Frictionnez la poitrine avec le PAINKILLER pour soulager les bronches.
 3. Respirez les vapeurs calmantes du PAINKILLER. Elles dégagent le nez et vous aident à respirer plus facilement.

ENRHUMÉ? PRENEZ PERRY DAVIS' PAINKILLER
Des millions s'en servent

Une vraie femme...



est une maîtresse de maison accomplie qui brille par ses qualités de ménagère mais c'est aussi une femme qui reconnaît que la santé passe avant tout. N'importe quelle femme dans sa vie subit des périodes de dépression qui nécessitent du repos — une plus grande attention dans le régime de vie — et un bon tonique.

Les bonnes PILULES ROUGES sont proposées aux femmes comme tonique pour régénérer le sang, raffermir les tissus, fortifier les muscles. Un sang pauvre affaiblit l'organisme, lui enlève sa force et occasionne une série de malaises tels que : faiblesse, fatigue, pâleur, manque d'appétit, nervosité et autres malaises qu'une femme connaît bien.

Depuis plus de cinquante ans des milliers de femmes anémiques ont retrouvé une santé normale grâce au traitement des bonnes PILULES ROUGES. Leur valeur est incontestable, les résultats efficaces, leur prix toujours populaire. Demandez-les dès aujourd'hui. Vous en serez satisfaites.

PILULES ROUGES

Pour les Femmes Pâles et Faibles

Cie Chimique FRANCO Américaine Ltée, 1566, rue St-Denis, Montréal

LE BUZZ-ZZ, CA C'EST DU TRAVAIL

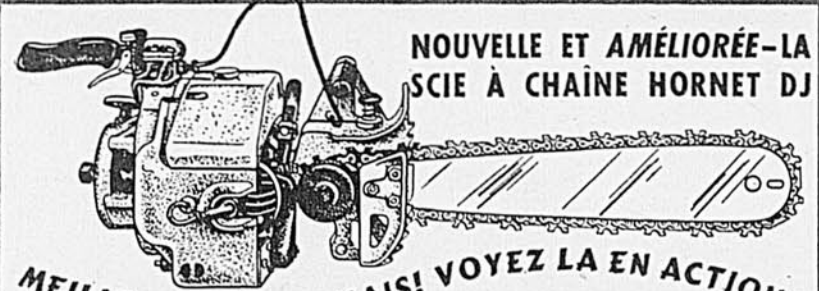

MEILLEURE QUE JAMAIS! VOYEZ LA EN ACTION!

MALL TOOL LTD.
The Queensway
TORONTO 14, ONTARIO
succursales:
MONTRÉAL • GUELPH
WINNIPEG • VANCOUVER

AVIS: Postez à MALL TOOL LTD.
Dépt. 9, GUELPH, ONTARIO
Envoyez-moi renseignements sur les scies à chaîne à moteur Hornet.
NOM.....
ADRESSE.....
VILLE.....PROV.....



Le NICKEL jouera un rôle dans sa vie

Depuis la découverte des gisements canadiens de nickel, ce métal a été l'objet de recherches bien ordonnées qui lui ont assuré des centaines d'applications et de vastes débouchés. C'est ainsi que le nickel est devenu l'un de nos principaux produits d'exportation aux Etats-Unis et dans d'autres pays. Il s'ensuit que le Canada encaisse des millions de dollars des Etats-Unis, dollars que l'industrie du nickel affecte au paiement des salaires, des impôts et du fret, ainsi qu'à l'achat de bois de construction, de machinerie et de fournitures.

Dans la buanderie où l'on lave les couches, on emploie un "équipement" fabriqué avec un alliage au nickel. Etant inoxydable et réfractaire à la corrosion, cet alliage élimine les taches de rouille et de vert-de-gris. Finis les bords dentelés qui exposent la lessive aux déchirures.



Dans les usines où l'on prépare l'huile de foie de morue, les médicaments et les produits de toilette, ou en préserve la pureté en utilisant des alliages au nickel pour la fabrication d'une grande partie de la machinerie.



Pour commémorer le deuxième centenaire de la découverte du nickel par Cronstedt's, l'Hôtel de la Monnaie du Canada a frappé, cette année, une nouvelle pièce de cinq cents. Cette pièce, comme les précédentes de même valeur, est en nickel pur.



Le Nickel Canadien



"The Romance of Nickel", (en anglais seulement) un livret de 60 pages avec nombreuses illustrations, sera envoyé gratis sur demande, à toute personne intéressée.



THE INTERNATIONAL NICKEL COMPANY OF CANADA, LIMITED, 25 OUEST, RUE KING, TORONTO

Aujourd'hui, la plantation des pommes de terre par la méthode du tubercule isolé est universellement reconnue et, aux Etats-Unis comme au Canada, elle est obligatoire pour la production de semence de la catégorie Fondation. En 1950, dans la province de Québec seulement, 20,000 minots de semence Fondation ont été produits d'après cette méthode qui facilite grandement le contrôle des maladies à virus.

Recherches purement scientifiques

L'année suivante, en 1921, M. Baribeau signala, pour la première fois dans Québec, la présence de la maladie sclérotinienne du tournesol (soleil). Vous direz peut-être qu'ici on est loin des pommes de terre et que la culture du tournesol n'est plus importante au point de vue économique, c'est vrai. Mais il y a trente ans, cette culture était assez répandue et, de plus, la découverte d'une nouvelle maladie illustrait bien que M. Baribeau réalisait pleinement que la recherche scientifique est à la base même de l'évolution agricole.

Cette première découverte fut suivie, en 1931, de celle de la Flétrissure bactérienne des pommes de terre dont nous avons longuement parlé au début de cet article.

On pourrait encore signaler la découverte, en 1942, d'une nouvelle maladie de la pomme de terre, la pourriture molle des tubercules.

La plus grande organisation du genre au Canada

Les producteurs de pommes de terre ont déjà deviné qu'il s'agit de l'indexage des pommes de terre de semence, méthode de sélection très efficace par laquelle on élimine les maladies des tubercules devant servir à la multiplication de la semence.

Encore ici, c'est M. Baribeau qui introduisit cette méthode dans Québec, en 1938. Aux Etats-Unis, on faisait déjà de l'indexage en 1921 alors qu'au Canada, M. W.-K. McCulloch, de Kentville, Nouvelle-Écosse, commença à indexer en 1924. Aujourd'hui, toutes les provinces sélectionnent d'après cette méthode et c'est Québec qui compte, à tous les ans, le plus grand nombre de tubercules de pommes de terre indexés. En 1950-51, environ 36,000 tubercules auront été indexés aux serres de Ste-Anne de la Pocatière. Ainsi, les producteurs de pommes de terre de semence qui font indexer leurs tubercules à tous les ans, sont assurés de ne planter que des tubercules sains, exempts de toute maladie à virus.

Comme résultat, que l'on peut attribuer pour une large part à l'indexage, Québec a produit, l'an dernier, plus de 400,000 minots de pom-

mes de terre de semence des catégories "Fondation", "Fondation A" et "Certifiée".

Voilà une autre magnifique contribution de M. Baribeau à l'amélioration de la culture des pommes de terre.

Ce n'est pas tout

Depuis plus de 25 ans, pour faire connaître le travail accompli, tenir le producteur au courant des progrès de la science agricole et lui permettre d'améliorer sa production, M. Baribeau prépara près de 200 articles et rapports divers qui furent publiés dans 17 revues et journaux agricoles du Canada et des Etats-Unis. Mentionnons en particulier sa Bibliographie de la pomme de terre, travail de plus de 200 pages dont on peut trouver copie à la Bibliothèque centrale du Ministère fédéral de l'Agriculture et dans la plupart des bureaux et des laboratoires agricoles du Canada.

Tous ces écrits, qui représentent une somme de travail considérable, ne sont pas demeurés inconnus puisque plus de 60 scientifiques agricoles de toutes les parties du monde (Canada, Etats-Unis, France, Angleterre, Allemagne, Nouvelle-Zélande, Belgique et Hawaï) en ont publié des extraits ou se sont inspirés des découvertes et des innovations de M. Baribeau.

Autres activités professionnelles

Depuis plusieurs années, notre "potato man" remplit les fonctions de juge officiel des exhibits de pommes de terre à plusieurs expositions canadiennes, notamment le "Royal Winter Fair" de Toronto et le "Maritime Winter Fair" d'Amherst, N.E.

M. Baribeau est membre de la Corporation des Agronomes de la Province de Québec, du Conseil Provincial pour la Défense des Cultures, de "Potato Association of America" et de la Société de Québec pour la Protection des Plantes. Il fut un des membres-fondateurs (1921) de la "Canadian Society of Technical Agriculturists" qui devint plus tard l'"Agricultural Institute of Canada".

Honneur au mérite

Depuis quelques années, la Corporation des Agronomes de la Province de Québec parle de fonder l'Ordre du Mérite Agronomique. Si jamais un tel Ordre est fondé, M. Baribeau mériterait à coup sûr d'en devenir l'un des premiers Commandeurs. Et cet honneur serait bien mérité car M. Baribeau a fait plus que tout autre pour améliorer et stabiliser la culture des pommes de terre qui rapporte annuellement plus de \$20,000,000 aux producteurs du Québec.

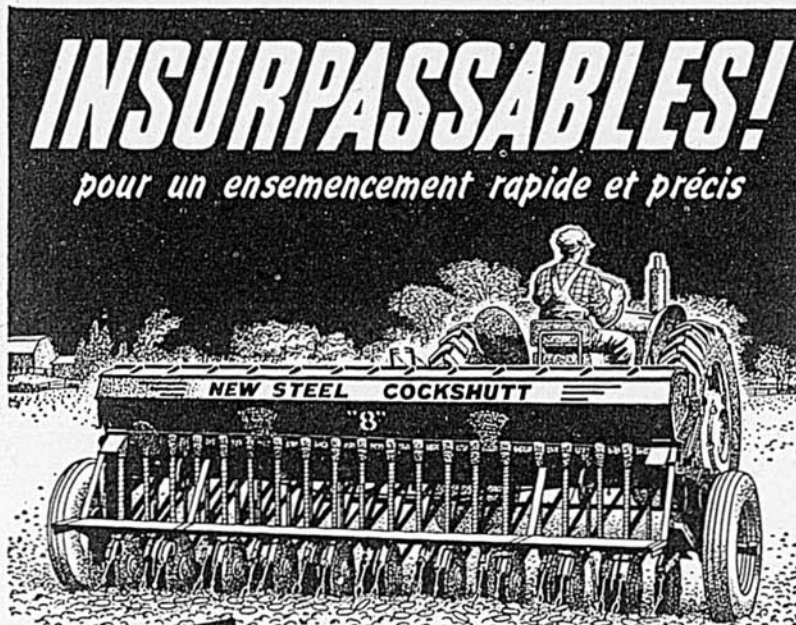

LES MEILLEURS
DU MONDE

LES SEMOIRS COCKSHUTT

assurent des récoltes plus belles et plus abondantes

Chaque année, des cultivateurs canadiens bénéficient plus nombreux des suppléments de récolte que leur valent les semoirs Cockshutt grâce à la perfection extraordinaire de leur mécanisme: ce sont les plus perfectionnés, les plus rapides, les plus précis qu'on ait jamais construits.

Les plus populaires parmi les agriculteurs qui pratiquent la culture motorisée moderne, sont le semoir Cockshutt No 8 en acier (illustré ci-dessus) et le semoir Cockshutt No 11 (illustré ci-dessous).

Ces deux machines, qui ont fait leurs preuves dans les exploitations, ont un mécanisme de distribution forcée de grande précision qui assure un *ensemencement précis, uniforme et parfaitement contrôlé*, même dans les conditions les plus difficiles.

Toutes deux sont pourvues de grandes et solides trémies, particulièrement faciles à remplir.

Ces deux semoirs sont renommés pour leur endurance sans limites, leur légèreté, leur traction aisée, leur construction robuste, leur fonctionnement régulier et sûr . . . toutes caractéristiques qui promettent UN SERVICE PEU CÔUTEUX PENDANT TOUTE UNE VIE.

C'est pourquoi nous disons . . . Quelle que soit la superficie de votre ferme, quels que soient vos problèmes d'ensemencement, vous aurez intérêt à examiner D'ABORD ces semoirs *vraiment remarquables* . . . et à les comparer point par point à n'importe quel autre semoir mis en vente actuellement.

SEMOIR COCKSHUTT "8" EN ACIER

Grandeurs: 20, 24 ou 28 sillons.
Roues d'acier ou à pneumatiques.

SEMOIR COCKSHUTT "11"

Modèles à 11, 13 ou 15 sillons, avec relevage manuel ou mécanique. Roues d'acier ou à pneumatiques. Un accessoire à mil et un accessoire arpenteur font partie de l'équipement standard.

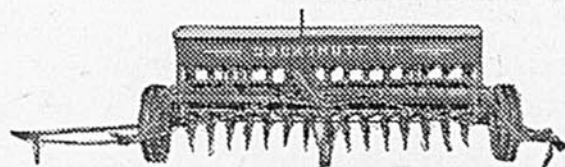

Pour semer avec précision
graines et engrais EN UNE
SEULE OPÉRATION, le
Cockshutt "11" est sans égal.

Faites davantage . . . épargnez davantage
. . . avec toute la gamme COCKSHUTT!



COCKSHUTT
ÉQUIPEMENT DE FERME

Il y a un dépositaire Cockshutt près de chez vous

ASSOCIÉS DES FERMIERS CANADIENS DEPUIS 112 ANS

Une addition
aux
spécialités
VIKING



AVANT D'ACHETER EXAMINEZ LA VIKING TOUT- ÉLECTRIQUE

- Aucune roue d'engrenage.
- Coussinets scellés et huilés.
- Pas de huilage.
- Pas de graissage.
- Bol à balancement automatique.
- Disques en acier inoxydable.
- Grand bassin à lait tournant.
- QUATRE GROSSEURS - tous des modèles bas.

UN AUTRE PRODUIT VIKING DE QUALITÉ!

Nous pouvons toujours fournir les modèles réguliers

Voyez votre AGENT LOCAL VIKING, ou écrivez à
SWEDISH SEPARATOR CO. LIMITED
720-722 ouest Notre-Dame, Montréal, Qué.

REMETTEZ VOTRE MACHINERIE EN BON ÉTAT DÈS MAINTENANT!

Dion Frères Inc. offrent un assortiment complet et varié d'accessoires et de pièces neuves pour les batteuses, coupe-ensilage, etc.

"DION"

fabrique un assortiment complet d'accessoires.

- La nouvelle table de chargement automatique à convoyeur de 14 pieds DION
- Le CASSEUR-DE-PAILLE breveté Dion
- Accessoires pour le trèfle DION
- Souffleur à balle DION

Totalement équipés sur coussinets à rouleaux "TIMKEN"

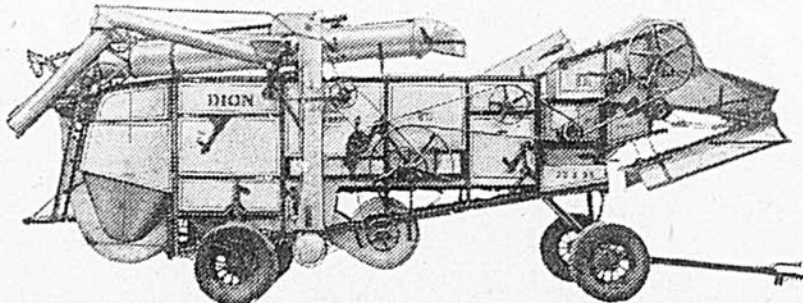

VOYEZ VOTRE MARCHAND LE PLUS PROCHE OU ÉCRIVEZ À

BATTEUSES
EN ACIER ET
COUPE-ENSILAGE

DION FRÈRES INC.

STE. THERESE - QUEBEC - CANADA

Soyez prêts — voyez-
y de bonne heure!

C'est le meilleur temps de vérifier vos machines et de les remettre en état de donner leur plein rendement. Commandez dès maintenant les pièces de rechange dont vous avez besoin afin d'éviter tout retard dans la livraison.

DEMANDEZ NOTRE CATALOGUE

Notre catalogue gratuit vous sert de guide dans l'entretien de votre machinerie en vue des durs travaux de la prochaine saison. Commandez tôt — l'acier est limité.

L'ATELIER



SUR LA FERME

par CLÉMENT MONTGRAIN, agronome

A TOUS NOS LECTEURS

Cette chronique vous appartient et a pour but de promouvoir l'ingéniosité et de faire connaître à tous les cultivateurs ce qui peut être fait avec des moyens de fortune.

Qui d'entre vous ne possède un outil ou instrument de travail de fabrication domestique et s'avérant très utile. Soumettez-nous l'une de vos inventions pour laquelle vous recevrez la somme de \$3.00 lors de sa publication.

Ce que vous avez à faire:

1—Dessiner un schéma de votre invention.
2—En faire une courte description, expliquant le fonctionnement et les fins auxquelles l'invention peut servir.

3—Etablir le coût approximatif de fabrication.

4—Adresser le tout à: Le Bulletin des Agriculteurs, Service de la Rédaction, 1117 ouest, rue Ste-Catherine, Montréal.

N.-B.—Les suggestions soumises demeurent la propriété du Bulletin des Agriculteurs qui ne s'engage pas à les retourner.

NUMÉROS PEU COÛTEUX

QUE BEC 50
127405

Les vieilles "licences" d'automobile qui tapissent l'intérieur de nos garages possèdent autre chose qu'une valeur historique. On s'en sert parfois, il est vrai, pour "boucher" un trou; plus souvent on les jette. Pourtant on peut en tirer une application très simple, peu coûteuse et surtout très pratique. Quel cultivateur n'a pas besoin de temps à autre, d'un numéro pour identifier un animal, un compartiment et que sais-je? L'opération est des plus simples; à l'aide de ciseaux

à tôle on coupe chaque chiffre de la plaque. Avec 4 ou 5 plaques on peut se monter toute une série de 0 à 9. La prochaine fois que vous voudrez numéroter vos "carrés" à grain, vos parquets de poulailler, vos vaches etc, prenez ce moyen. Il est entendu qu'il y a plusieurs autres usages, comme l'inscription des dates de naissance, des mélanges d'engrais et les pesées.

Suggestion de M. Téléphore Martel, St-Edouard, Cté Lobbinière, P.Q.

CHAISE ET ESCABEAU

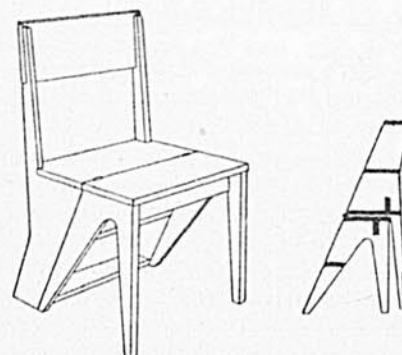

Voici une suggestion pratique entre toutes; une chaise-escabeau. Cette chaise combine plusieurs avantages et a sa place dans chacun de nos foyers ruraux et même urbains. A l'état "naturel" on possède une chaise ordinaire qui ne prend pas plus d'espace qu'une autre. S'agit-il de se procurer un objet haut perché dans une armoire, une garde-robe, on n'a qu'à basculer la partie arrière de ce banc et il est transformé en l'escabeau illustré à droite du dessin. Quoi de plus simple et aussi quoi de plus commode dans la cuisine, l'atelier ou même

le hanger. Comme on peut le constater la construction de cet article consiste en somme en deux parties unies entre elles par deux pentures. Le cadre arrière formant dossier est assez solide pour recevoir deux marches. Il est taillé de la forme indiquée. La partie avant pourra être faite de 4 pattes reliées par des traverses et contenant une marche. Une fois ces deux éléments unis par des pentures assez fortes et po-

sées à la manière illustrée, on aura l'article désiré. Aucune dimension n'est donnée ici puisque chacun peut y aller de ses propres changements et aussi certains jugeront opportun de transformer une vieille chaise. On pourra toujours prendre les mesures sur une des chaises que l'on possède.

Suggestion de Victor Mignault,
Bureau Hocquart, St-Cyprien,
Cté Rivière du Loup, P.Q.

POUR VOTRE SÉCURITÉ

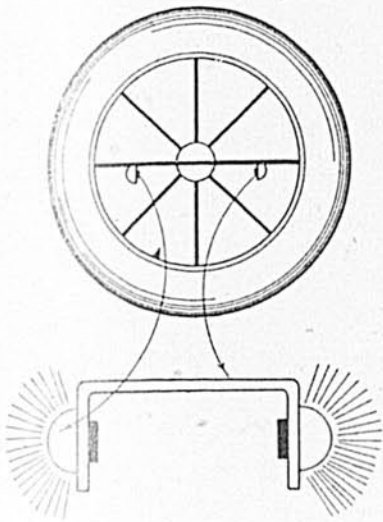

les rayons des lumières et qui par le fait même signalent à l'attention des voyageurs la présence d'un objet ou d'un véhicule. Ces réflecteurs rouges fixés aux roues d'une voiture trainée par un cheval ou même un tracteur, à l'aide d'une ferrure assez simple, ont l'avantage de tourner et de montrer que la machine est en marche. La forme de cette ferrure dessinée en petit dans le dessin du haut est grossie dans celui du bas. Comme on peut le constater c'est une pièce de fer recourbée en forme de U à laquelle des réflecteurs rouges sont vissés. Des collets ou tout autre mode de fixation pourront attacher cet équipement aux roues arrière de votre voiture de telle façon que les feux rouges dépassent la jante et soient visibles. Cette petite précaution nous épargnera des blessures et peut-être la mort.

Suggestion de M. Onil Guimond,
St-Camille, Cté Wolfe, P.Q.

Il faut avoir conduit une automobile le soir et par temps pluvieux pour connaître à quel danger s'exposent les gens qui voyagent dans des voitures dépourvues de signaux lumineux. Pourtant il y a sur le marché, à très bon prix, des indicateurs rouges qui miroitent sous

SUS AUX BROUSSAILLES!

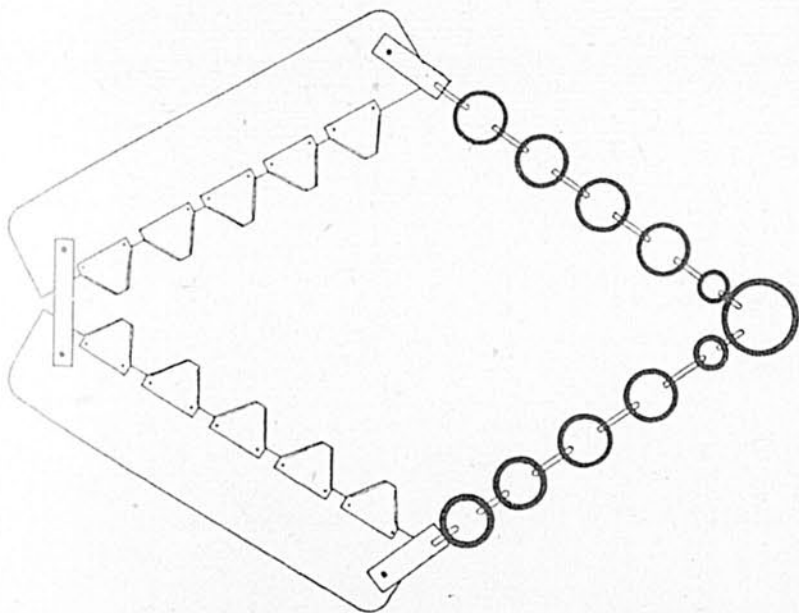

Les broussailles qui longent plusieurs de nos clôtures et infestent nos terrains négligés ou abandonnés sont des nids d'infection pour les mauvaises herbes. Il est difficile de s'en débarrasser précisément parce qu'on ne possède pas toujours l'instrument approprié à ce travail. Il est entendu que le travail manuel, à moins de conditions spéciales, est hors de discussion. L'instrument proposé par l'un de nos lecteurs, en plus d'être simple, est, dit-on très efficace. Deux madriers, de préférence en bois franc, de 2" x 8" x 4" sont unis entre eux à leur partie inférieure par des plaques de fer elles-mêmes retenues par des bou-

lons. Cet arrangement permet un jeu des montants qui portent les couteaux usagés d'une faux. Ces couteaux peuvent être fixés individuellement ou encore mieux avec un bout de la barre de faux afin d'offrir plus de rigidité. La partie avant, aux coins arrondis, est munie de collets et reliée à une chaîne à laquelle le "bacul" est attaché. Cet instrument tiré par des chevaux ou un tracteur coupe sur son passage les broussailles qui viennent s'introduire dans cette sorte de pince.

Suggestion de M. Nelson Payeur,
Kinnear's Mills, Cté Mégantic, P.Q.

Vous devez égoutter votre ferme

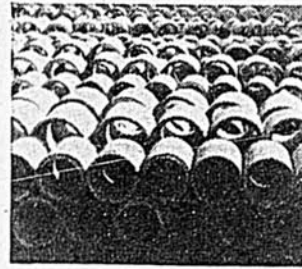

Faire des ÉGOUTS ou des PONCEAUX

ALORS N'HÉSITEZ PAS ÉCRIVEZ-NOUS

Car nous avons tous les TUYAUX de BÉTON pour ÉGOUT, PONCEAU ou DRAINAGE que vous pouvez avoir besoin.

Ces TUYAUX sont faits selon la méthode
A. S. T. M.

Les Tuyaux Vibrés Inc.,

JOS ASSELIN, prop

370, rue Dorchester, Québec Tél: 5-6325

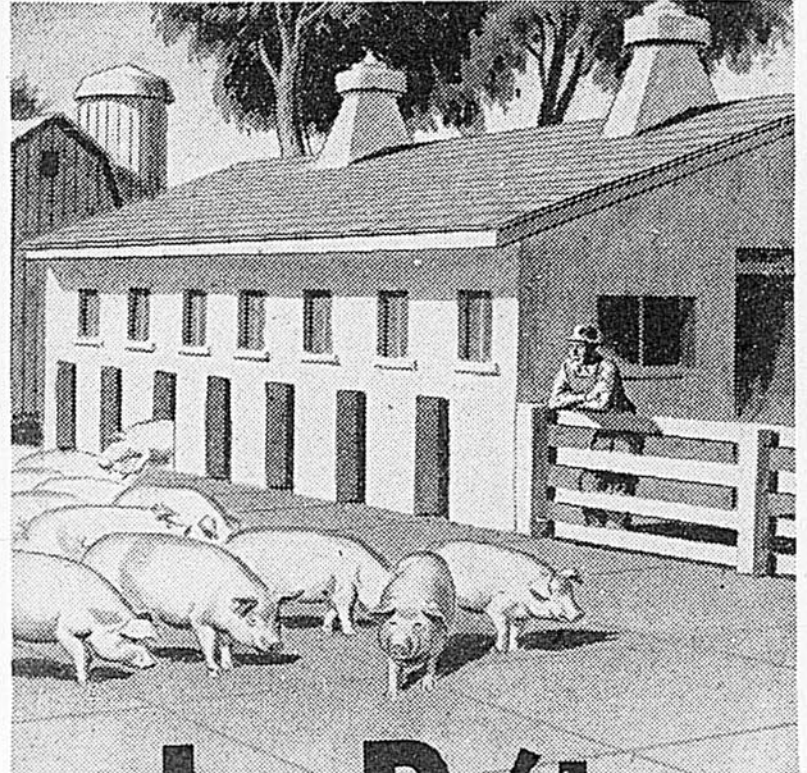

Le Béton

ASSURE

des porcs plus sains,
des portées accrues,
plus de profits



Les porcs rapportent — et beaucoup — quand on les élève en des porcheries de béton. Grâce aux planchers, auge, baignoire et murs de béton, vos porcs seront en meilleure santé. Ils profiteront mieux avec moins d'aliments. Vous éviterez les pertes dues aux microbes des ordures et vous réduirez aussi votre tâche considérablement car le béton se nettoie beaucoup plus facilement. Voulez-vous des données complètes sur les avantages du béton pour l'élevage du porc? Un livre gratuit sur les multiples façons d'augmenter les recettes agricoles par l'emploi du béton vous sera envoyé sur demande. Remplissez simplement le coupon et mettez-le à la poste.

CANADA CEMENT COMPANY LIMITED

Immeuble Canada Cement Company, square Phillips, Montréal
Bureaux de vente: Québec, Montréal, Toronto, Winnipeg, Calgary

CANADA CEMENT COMPANY LIMITED
Immeuble Canada Cement, square Phillips, Montréal.

FH-1

Veuillez m'envoyer votre livre gratuit —

"L'utilité du ciment pour le cultivateur".

Nom

Adresse

ÉLEVONS DES MOUTONS QUI RAPPORTENT PLUS



PRODUISONS PLUS DE MOUTONS — DES MOUTONS DE MEILLEURE QUALITÉ. PROGRAMME D'ÉLEVAGE À SUIVRE.

par MOÏSE COSSETTE, agronome

DANS un article publié en décembre dernier nous avons vu que la situation qui règne actuellement dans les bergeries canadiennes et surtout québécoises n'est pas des plus encourageantes. En effet, le nombre de moutons sur les fermes, tout aussi bien que le nombre des agneaux expédiés sur les marchés ont atteint le niveau le plus bas jamais enregistré. Mais la chose la plus alarmante, c'est que cet état déplorable existe au moment où la laine se vend à un prix sans précédent parce que les réserves mondiales sont épuisées et où la viande d'agneau trouve preneur à des prix inconnus jusqu'ici par suite de cherté dans les autres produits animaux.

Il semble donc que le cultivateur doive dans son propre intérêt s'intéresser à l'élevage du mouton parce qu'il trouvera son profit en apportant les remèdes au mal qui existe dans cette sphère de l'agriculture. Question de profiter de l'occasion qui s'offre à lui d'augmenter ses revenus. Pour illustrer que la situation alarmante décrite dans notre premier article est bien réelle, voici

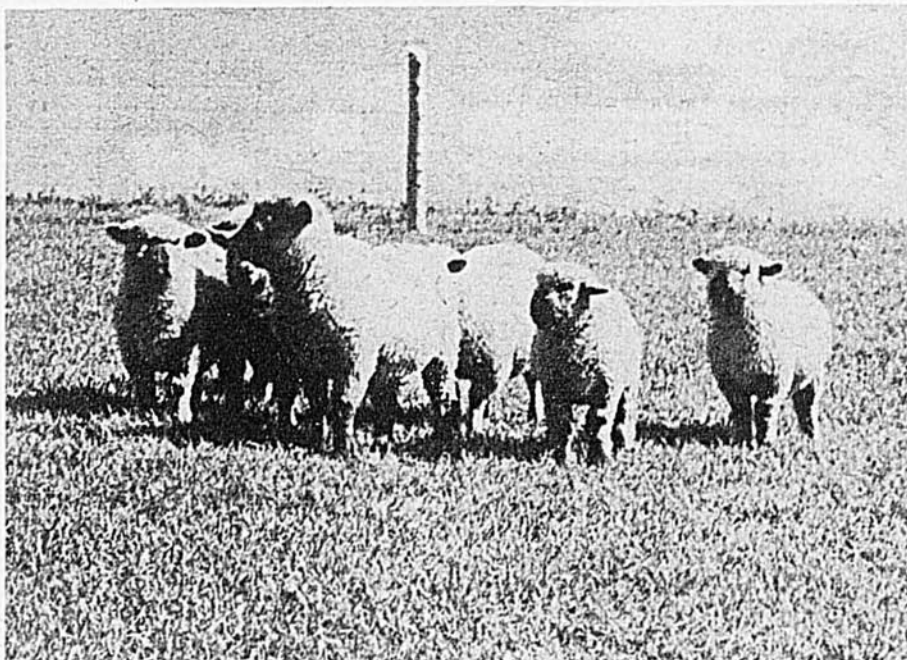

Un groupe d'Oxford Down prêts pour le marché. A 30 cents la livre, vivant, il est profitable de produire du mouton de qualité.

les commentaires que faisait dernièrement M. L. V. Parent, gérant de la Coopérative des Producteurs de Laine, de Lennoxville: Selon ce spécialiste, la laine non lavée se vendrait bientôt à 1.00 la livre; les réserves mondiales sont épuisées, le Canada produit à peine un dixième de la laine qu'il utilise et d'autre part la viande d'agneau est à un niveau exceptionnellement haut. Toujours selon cet expert, les cultivateurs seraient avisés d'intensifier leur élevage de moutons.

La demande est-elle passagère et causée par l'instabilité de la situation internationale? Ce n'est pas ce que laissait entendre l'automne dernier un communiqué de la Coopérative Canadienne des Producteurs de Laine: "Guerre ou pas guerre, disait ce communiqué, il n'y a aucun risque de surproduction de laine ou de viande d'agneau au Canada."

La qualité d'abord

Mais si l'on veut établir l'élevage du mouton sur une base solide il faut le rendre payant et pour le

rendre tel, il faut créer de la demande en fournissant un produit de qualité.

Il y a actuellement au Canada un problème de quantité dans l'élevage du mouton mais ce n'est peut-être pas le problème principal. La qualité a toujours quelque chose à faire avec la faveur dont un produit est l'objet de la part des consommateurs. Si nos consommateurs ne font pas une plus large part à la viande d'agneau dans leur menu quotidien et si nous ne consommons annuellement que 5 livres de viande d'agneau par bouche alors qu'il s'en consomme six fois plus en Angleterre, c'est probablement parce qu'on ne s'est jamais préoccupé de fournir au marché un produit de qualité. Quand le consommateur a trouvé un produit qui plaît à son palais, il sait en faire la demande et il consent à payer. C'est précisément à ces deux conditions qu'un élevage peut devenir payant.

Si, comme on l'entend souvent dire, la viande d'agneau est une viande de luxe, il est de la plus haute importance qu'elle soit tout d'abord d'excellente qualité. Et cette qualité, il est bien difficile de la trouver dans les expéditions qui

arrivent actuellement aux cours à bestiaux.

Alors, on peut faire d'une pierre deux coups dans ce domaine. En augmentant la production de laine et en améliorant sans cesse sa qualité, on peut garder son meilleur œil ouvert sur l'amélioration de l'agneau qu'on envoie au marché. Meilleurs paccages, lutte contre les parasites internes et externes, préparation immédiate pour le marché, poids et fini voulus, écourtage et castration, tels sont des points à surveiller mais, même en faisant de son mieux, on pourra difficilement produire le gigot d'agneau que le gourmet aime si on ne garde pas d'abord le type de mouton idéal.

Le nouveau programme d'élevage

L'élevage du mouton chez-nous a presque toujours eu besoin d'un stimulant que le Ministère de l'Agriculture n'a d'ailleurs pas cessé de lui donner. Cependant, cette aide n'a pas toujours donné les résultats attendus parce qu'elle consistait le plus souvent en de purs dons et que l'intérêt manifesté par suite de ce stimulant n'était que passager et ne durait pas plus longtemps que les dons eux-mêmes. Il reste tout de même de ces politiques antérieures

(Suite à la page 86)

NATURELLEMENT DOUCE...



Votre cigarette Player's contient seulement les tabacs les plus fins de Virginie, spécialement choisis pour leur douceur naturelle.

Les
Player's Plaisent
À PLUS DE CANADIENS
CHAQUE JOUR!



Un spécimen de race Boarder Leicester importé d'Ecosse en 1949. Avec les Cheviots, ces Boarder Leicester sont la base du nouveau programme. Aucun de ces moutons n'est à vendre, soit dit en passant.



Ce type parfait est le North Country Cheviot d'origine écossaise. Par double croisement, les agneaux qu'il donne représentent une amélioration sensible sur ce que nous produisons actuellement.

EAU

Beaucoup d'eau... à bon marché AVEC LES POMPES

Beatty

Dites-nous où est votre approvisionnement d'eau et quels sont vos besoins — nous vous montrerons la pompe Beatty qui conviendra à ceux-ci. Elle fournira l'eau pour vous n'importe où où vous voudrez, dans la maison, la grange ou aux alentours.

UTILISENT 30% MOINS D'ÉLECTRICITÉ

Les pompes Beatty utilisent 30% moins d'électricité que les autres — sont de meilleure fabrication. Plus que la moitié des pompes en usage sur les fermes canadiennes sont des Beatty.

BEATTY BROS. LIMITED
Fergus, Ont. Succursales: Saint-Jean, N.B., Montréal, Fergus, Winnipeg, Edmonton. Représentants: C.B. McLennan, McFreely & Prior Limited, Vancouver, B.C.

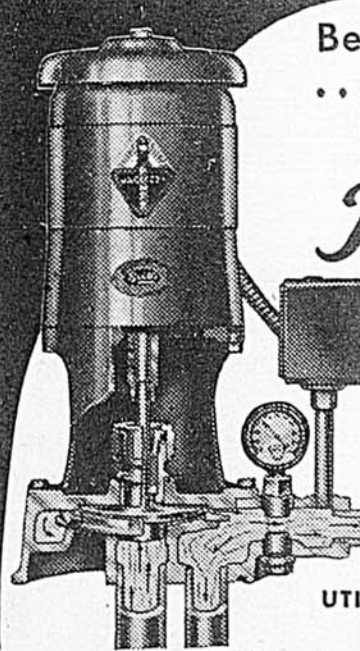

POMPES À INJECTEURS
LES PAMPHLETS SUR LES POMPES SONT **GRATIS**



BEATTY BROS. LIMITED, BOÎTE 311 Q FERGUS, ONT.

S'il vous plaît m'envoyer des pamphlets, tel qu'indiqué

- Systèmes à pression puits ordinaires
- Systèmes à pression puits profonds
- Pompes à Injecteurs
- Pompes à Bras
- Pompes à Caves

Nom.....
Adresse.....R.R.....Province.....
Ville ou Village le plus près.....

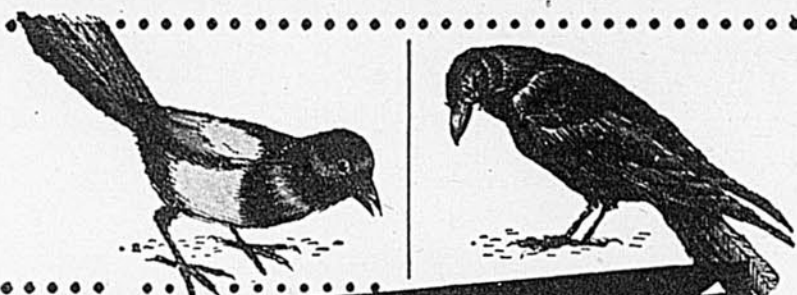

CRIMINELS EN LIBERTÉ

Abattez-les avec des cartouches à plombs "CANUCK" sur votre terre!



MUNITIONS



LA CHIMIE AU SERVICE DES CANADIENS

"Toujours fiables"

Les crimes de la corneille sont innombrables! Que de ravages dans les cultures et parmi les oiseaux chanteurs et le gibier à plumes, dont elle détruit les oeufs et les petits. Des relevés ont en effet démontré que plus de la moitié des oeufs des canards ne sont jamais couvés et qu'un tiers de cette perte doit être attribué aux méfaits de la corneille. La pie, sa complice, pille les nids et s'attaque aux animaux de la ferme. Protégez vos cultures, vos bêtes et les oiseaux en abattant systématiquement ces indésirables.

PETITES ANNONCES

ACHETEURS DE POUSSINS

Nous vous offrons nos gros poussins d'un jour, Plymouth Rock Barrés, engendrés pour la ponte et provenant exclusivement de notre troupeau de 6,000 pondeuses. Le troupeau sous O.B.S. ayant été choisi et passé à l'épreuve de sang sans réaction. Demandez notre liste de prix 1951. LA FERME AVICOLE MAJOR, R.R. 2, Green Valley, Ontario.

C'est l'élevage qui est important et non la race. Contrairement à la croyance populaire, les profits de votre entreprise avicole ne dépendent pas de la race, parce que dans toute race il y a de bons, de moyens et de pauvres sujets. Vos profits dépendent de l'élevage (des qualités invisibles mais inhérentes aux sujets) des poussins que vous achetez, quelle que soit la race. Nous avons plusieurs races pures et croisées à votre choix, toutes descendantes de sujets R.O.P. La majorité de nos poussins descendent de mâles R.O.P. Aussi dindonneaux. Poulettes plus âgées. Catalogue gratuit. TOP NOTCH CHICK SALES, Guelph, Ontario.

PONDEUSES DEMANDÉES!

Le Comité des Industries Avicoles, bien au courant des conditions et perspectives de production... prédit prix des oeufs très élevé à l'été et à l'automne. On demande plus de pondeuses. Raisons — consommation plus élevée, revenu du consommateur plus élevé, prix élevé des aliments de concurrence, pénurie de jeunes troupeaux, exportation des oeufs aux Etats-Unis réduisant l'approvisionnement des entrepôts. Tout cela signifie: commencez aussitôt que possible l'élevage de poussins Bray! (Ne vous fiez pas aux prix des oeufs cet hiver — voyez plus loin). Les poussins Bray ont une haute réputation pour croissance rapide, production précoce, abondante, grosseur des oeufs — ces facteurs vous assureront des prix plus élevés d'été avec prime accordée sur gros oeufs. Nos prix sont très raisonnables... demandez listes de prix, étudiez nos offres, comparez les valeurs. Grand choix races pures, croisées. Poussins d'un jour en abondance, aussi poussins évolués, livraison rapide. Ecrivez maintenant en français pour renseignements complets: FRED W. BRAY, LTD., 144 John Street North, Hamilton, Ont. (Plusieurs couvoirs dans Québec, veuillez adresser toute correspondance à Hamilton.)

C'EST UNE BONNE ANNÉE POUR L'ÉLEVAGE DE LA VOLAILLE. Les prix des oeufs et de la viande seront élevés cette année. N'oubliez pas qu'il est important d'acheter vos poussins d'une ferme d'élevage reconnue. Tous les poussins que nous élevons sont approuvés par le gouvernement et les sujets reproducteurs ont subi l'épreuve contre la pullorose. Demandez nos prix, notre catalogue et notre brochure gratuite intitulée "Comment élever de meilleures Volailles", MONKTON POULTRY FARMS, Monkton, Ontario.

Achetez des canards blancs de grosse race pesante. Demandez notre liste de prix. WILFRID LEFEBVRE, 2025 rue Amherst, Montréal.



Si vous êtes né entre le 23 mars et le 22 avril, vous êtes davantage dominé par vos sentiments, sensations, impressions et instincts que par le raisonnement. Vous êtes énergique et impulsif et ceci menace de vous conduire souvent aux actes irréfléchis et aux imprudences de toutes sortes, aussi bien dans les affaires que dans la vie sentimentale, car vos impulsions sont vives et la confiance ne vous manque pas.

Ce signe vous communique également une perception aiguë qui aide puissamment vos aptitudes de commandement ainsi que le réel talent d'organisation qui vous est si naturel.

Vous êtes d'un caractère viril et généreux, courageux, aimant les situations nettes, apte à s'enthousiasmer facilement, ardent et indépendant. Au point de vue mental, l'esprit d'entreprise ne fait pas défaut. Les initiatives de toutes sortes sont nombreuses, mais toutes n'ont pas la même valeur, car le jugement précipité est un de vos défauts! Il est probable que votre jeunesse fut fortement dominée par l'autorité paternelle et ce manque de liberté, causa une réelle souffrance.

Vous n'êtes pas timide et vous vous faites facilement des amis mais vos amitiés ne durent pas. L'orgueil, l'arrogance et l'esprit de chicane sont des défauts que vous aurez constamment à combattre.

Très démonstratif et passionné en amour vous êtes apte à commettre des erreurs. Méfiez-vous des engagements irréfléchis d'ordre sentimental. Le printemps est une période de l'année qui vous influence grandement vers des plaisirs défendus. Je vous conseillerais donc d'éviter les associations peu sérieuses et de faire valoir vos charmes et qualités dans un idéal plus élevé. Méfiez-vous de tomber en amour avec les personnes nées sous "Capricorne" car elles ne pourront certainement pas se soumettre à vos exigences et s'adapter à votre caractère impulsif. Les personnes nées sous "Sagittaire" ou "Balance" sont d'un caractère qui semble tout désigné pour bien aller avec le vôtre.

Si vous êtes né après le 22 AVRIL voyez ce que dit votre horoscope dans notre numéro du mois prochain!

POMMIERS

60,000 ARBRES EN PÉPINIÈRES

Nous avons de beaux pommiers à bas prix à offrir dans les variétés suivantes, entre autres: McIntosh, Cortland, Fameuse, Melba, etc. Les pommiers cultivés et acclimatés dans le Québec donnent la pomme la plus savoureuse, les fruits les plus colorés, des variétés résistantes et productives. Tous les arbustes que nous vendons sont produits à nos pépinières de St-Jean Baptiste de Rouville.

Commandez dès maintenant. Listes de prix envoyées sur demande. Une visite vous convaincra

PÉPINIÈRES EDOUARD BOULAIS
St-Jean Baptiste (Cité Rouville) près Marieville, P.Q.

Ne dites pas bière

dites **Dou**

La bière par excellence!

BP-360F



Le Père BOUGONNEUX

par CLAUDE-HENRI GRIGNON

LES jours allongent. C'est pas à regret, prenez ma parole. J'ai hâte de voir arriver le printemps, le soleil blond des eaux délivrées, le chant des cornelles par-dessus les savanes.

On garde pas souvenance d'un hiver aussi dur. J'en parlais encore hier soir avec mon voisin, le père Mathias. D'la neige on n'a eue jusqu'au fâte des maisons pis du frette itou. Ceux qui vous diront que les hivers des jours d'autrefois étaient ben différents de ceux d'astheure, vous pourrez leu dire que c't'année en par cas, ça l'a été rude pis canayen jusqu'au coeur.

J'me vois jamais dans l'hiver sans penser à Capot d'chat. C'était là le nom d'un homme ben original qu'on avait connu i a déjà ben des années. I faut que j'vous conte son histoire.

* * *

Un jour que j'me trouvais au magasin général, le marchand me présente un homme dans la cinquantaine à l'oeil vif, portant beau des moustache ben frisées. I avait l'air d'un doude qui arrivait des Etats. I passait pour être en moyens par rapport qui vivait de ses rentes. Tout seul avec sa dame ça devait pas coûter cher.

I avait acheté dans la rue de l'église une maison avec un jardinet. I voulait y finir ses jours dans la tranquillité. I en a qui prétendaient que ce nouveau monsieur s'était enrichi dans le commerce des chevaux. Une chose certaine c'est qui avait l'air à connaître ça pis qui avait dans les mains le meilleur trotteur du comté.

I fallait le voir passer avec son casque en poil pis son capot d'chat. J'vous dis qui faisait pas piqué. J'ai fini par savoir de la maitresse de poste qui r'cevait ben des journaux pis que le monsieur passait son temps à lire. C'était justement l'homme qui nous fallait comme maire.

Une année après le Jour de l'An on est parti en délégation pour l'inviter à se présenter maire. Sus l'coup i s'est faite prier. Ca l'a pas été ben long qui a accepté. Ca i faisait un p'tit velours comme de raison. Parsonne a voulu i faire d'opposition. A part de ça que j'étais arrangé avec d'autres notables de la place pour le laisser élire par acclamation.

On avait pas affaire à un berlandeux ni à un amusard. Ce qui disait avait l'apparence de la vérité. Un homme instruit comme lui pouvait pas se tromper. A part de ça qui parlait tout l'temps d'une voix forte. I se faisait respecter.

Les règlements c'était pas un

arla pour lui. I en a faite passer de toutes sortes par rapport qui était pour le progrès. Capot d'chat c'était l'homme de l'avenir.

—J'veux pas m'avantager qui disait comme ça. En seulement j'peux vous prédire que grâce à moi votre village va prospérer.

C'était vrai itou. Comme de raison i faisait des jaloux. I était indépendant. I travaillait pas fort. Un p'tit brin ordilleux avec ça. C'est pas Capot d'chat qui aurait donné des attelées d'une étoile à l'autre. Le plus souvent i se tenait au magasin général pour se faire aconnaitre des commis voyageurs pis discuter les grandes questions du jour. I donnait pas sa place mais rien qu'à voir on voyait ben qui était instruit. C'est pas pour rien qui lisait des gros journaux. A l'entendre parler i avait r'fusé ben souvent de faire de la politique pis d'être ministre.

—J'aime mieux vivre avec vous autres pis vous donner des conseils qui vous seront profitables.

Tout l'monde l'écoutait. Parsonne parlait. On aurait pu entendre voler une mouche.

Mais un homme a beau faire son possible; un homme a beau se faire valoir pis montrer ses capacités en toute i arrive un moment qu'un homme veut prendre sa place. C'est arrivé. Ca l'a pas manqué.

* * *

I avait dans l'village un maréchal, j'veux ben dire un matillon qui soignait les chevaux. C'était un p'tit vieux sec qui marchait vite, parlait vite avec un sifflement dans la voix qui nous rentrait dans les oreilles comme des alènes. Mauvais avec ça comme dix yâbles. I s'était mis dans la tête de se présenter de contre Capot d'chat.

—Ca fait assez longtemps qui nous régente c't'importé-là. C'est moi icitte le maréchal qui va i faire son biscuit.

Capot d'chat avait entendu parler de ça au travers des branches, un mois avant la nomination.

—C'est pas monsieur ce que le maréchal veut faire qui avait dit au notaire. J'ai toujours agi au meilleur de ma connaissance comme maire. J'ai faite de mon mieux. J'ai apporté des améliorations sans trop vous accabler de taxes. Pourquoi me faire la guerre?

—Pourquoi i faire la guerre, avait répondu le maréchal? Par rapport que c'est pas juste qu'on garde tout l'temps le même maire. Moi j'sus né par icitte. Mon père itou. On est venu ben avant lui au pays d'la misère. J'veux être maire.

Pas besoin de vous dire que ça

s'était répandu comme une traînée de poudre. Le maréchal était sérieux I ferait la lutte à Capot d'chat.

* * *

Un bon jour dans le mois de décembre à la veille des fêtes Capot d'chat rentre au magasin, le caquet bas. I portait un p'tit capot de drap noir. I faisait pas chaud. Tout l'monde a été surpris comme de raison. I avait l'air miteux. De quoi c'est qui se passait? C'était la grande question qui laissait tout l'monde dans l'embarras. Ca l'a été ben pire quand on a su que Capot d'chat faisait marquer sus le marchand. Un vrai déshonneur!

Sa dame faisait aussi piqué que lui. A portait pus de fourrure ni de beau manchon. I r'cevait pus parsonne dans sa belle maison de la rue de l'église. Presquement pas de lumière le soir. C'est juste si i sortait une p'tite boucane pas plus grosse que le poing. I a pas à dire i était arrivé queque chose d'extraordinaire dans la vie du gros monsieur. Pis i rongait son ronger.

Le temps des élections est arrivé. La cabale ça marchait sus le vrai temps; les p'tits comités, ça r'voilàit. Le maréchal tenait des assemblées. On passait un verre de whisky; on dansait pis le candidat prenait la parole pour apostropher l'ancien maire.

—Vous voyez ben, chers électeurs, que mon adversaire est ruiné. C'est arrivé par icitte en faisant son jars. I travaillait pas. Vous l'avez vu se promener comme un roi et maître avec son capot d'chat. Où c'est qu'il est le capot d'chat?! I l'a vendu pour vivre. I a pus rien à se mettre sus l'dos. C'est pas toute, chers électeurs. C'est rendu qui fait marquer au magasin général. Quand un homme fait marquer pour vivre c'est pus un homme. I est proche de la banqueroute. Ses jours sont comptés. I est fini. Un homme qui fait marquer peut pas faire un bon maire. I est pus digne d'être à la tête du Conseil. Elisez un homme comme moi, votre maréchal, matillon honnête, un homme digne de vous r'présenter. J'ai jamais eu de capot d'chat mais j'ai jamais faite marquer.

Vous pensez ben que le monde applaudissait. En seulement Capot d'chat avait entendu parler de ça. I avait des témoins. I a envoyé une action de cinq cents piasses en domages au maréchal. Ca s'est plaidé. Capot d'chat a gagné par rapport qui avait faite exprès pour passer pour pauvre pis ruiné. Son capot d'chat i est mort avec pis comme de raison i est mort maire.

★ A L'ATELIER
★ AU GRENIER
★ AU PUIT
★ AU TAS DE BOIS
★ DANS LA PIÈCE D'ÉCRÉPAGE

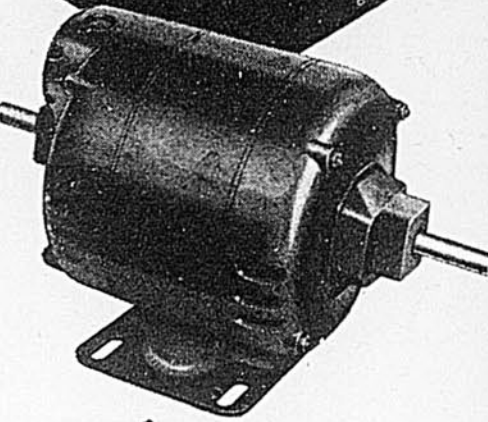

Ils sont
innombrables
les travaux
bien faits par un

**MOTEUR
DELCO**
de tout repos

Ce coupon vous procurera toute l'information sur les moteurs Delco de moins de 1 CV pour la ferme...

Postez-le aujourd'hui!

Veillez m'envoyer la documentation sur les moteurs Delco et l'adresse du plus proche distributeur.

Nom

Adresse complète



UNITED MOTORS SERVICE
Division de la
GENERAL MOTORS PRODUCTS OF CANADA LIMITED
Oshawa, Ontario



**C'EST LA POULETTE GRISE
OU'A POND DANS LA REMISE...**

● Cette vieille berceuse du terroir est mon refrain favori, à l'heure du coucher de mes petits. Je suis doublement fier de la leur chanter, parce que j'ai une jolie voix, d'abord ... et ensuite parce que la poulette grise de cette chanson ... c'est moi! Je le dis sans vergogne, car si on a cru bon de me mettre en vedette ainsi, c'est grâce à PIONEER qui a fait de moi une poule robuste, productive et toujours en santé!

● Les Nourritures PIONEER contiennent tous les éléments nécessaires pour assurer une ponte soutenue sans épuiser la vigueur des pondeuses.

**LES NOURRITURES
PIONEER**

RECONNUES PROFITABLES

Pour tous renseignements adressez-vous à
PURITY FLOUR MILLS LTD.

5200 rue Henri-Julien, Montréal, P.Q.

Curiosités

En marge d'un concours ...

Plus ou moins original ce concours d'endurance où le champion est celui qui réussit à manger le plus d'œufs en un temps minimum! Ces genres de concours ont été très populaires l'hiver dernier, à Vancouver surtout. Voici quelques records: Après avoir mangé une livre et demie de saucisse, Jack Kuehner, de Toronto, a réussi à compléter son repas en avalant 24 œufs "à la coque" en 2 minutes et 53 secondes; G. R. Wilson, un inspecteur avicole de Vancouver en a mangé 36 semblables en 37 minutes; mais le champion des champions est George Howell, également de Vancouver, qui en a fait disparaître de la même façon 72 en six minutes et 34 secondes. On peut dire qu'ils "portaient ça"!

... et d'un autre!

A Hof, en Allemagne, 75 fumeurs de profession ont pris part à un concours pour un championnat bien singulier. Le gagnant, qui d'ailleurs établit un record mondial, est le champion des fumeurs pour avoir gardé allumé pendant près de trois heures consécutives un "cigare à 5 cents". Si le cigare était un cigare de qualité ... il fut bon longtemps.

Dévouement d'une poule

Madame G. Houston, de Satio, Missouri, a un poulailler et vend des œufs. Un jour de novembre 1949, un client se présente pour en acheter deux douzaines: il manque un œuf pour compléter la douzaine et juste comme Mme Houston allait se dire confuse de ne pouvoir fournir la commande complète, voici qu'une poule s'amène et, s'écrasant sur l'herbe en face de sa maîtresse, elle laisse gentiment tomber ce qu'il fallait pour compléter la deuxième douzaine.

Nu comme un vers

L'habit ne fait pas le moine et les plumes ne font pas qu'un coq est un coq. En effet, Sam (c'est le nom du coq) est sorti de l'incubateur sans duvet ni plume et il est resté tel sans que pour lui rien ne semble anormal: il chante et joue son rôle le plus naturellement du monde comme doit faire tout bon coq. Selon Neck Hasselvander, le propriétaire, Sam a appris à ses dépens que l'ombre lui était plus propice que le soleil et ... les poules ne semblent pas se scandaliser de la tenue indécente de leur compagnon.

Une bonne vieille!

La vieille, c'est une oie (probablement la plus vieille au Canada) qui traîne en boitant ses 23 printemps, sur une ferme d'Aston Platz, en Alberta. S'il lui arrive de mourir, ce ne sera pas sans avoir fait son devoir car, tous les ans, elle a donné une production record de 30 à 35 petits. C'est bien pour dire que "la famille ne fait pas mourir"!

Autre vieille

L'autre vieille, c'est une vache Ayrshire, une écossaise à 100 pour cent qui a fait réellement sa part pour la survivance de sa race. Au lendemain de son deuxième anniversaire de naissance, elle mettait au monde son premier veau et elle a depuis répété l'exploit 21 fois. A l'âge de 23 ans, la vieille Ayrshire est encore en lait et ... "en veau"! ... Décidément, la "famille ne fait pas mourir"!

Pigeon fidèle

Bill Kennedy, le Président des Amateurs de pigeons coureurs, voudrait savoir comment se débarrasser d'un pigeon. En février 1947, il vendit un pigeon à un acheteur de London, en Ontario; six mois plus tard, l'oiseau était revenu à son point de départ. Deux ans après cette première tentative, le même pigeon était vendu à un autre amateur de Dublin, Ontario; Comme la première fois, le pigeon a trouvé le chemin du retour. Jusqu'où peut aller la fidélité!

Histoire de pêche!

Il y a des histoires de pêche qui sont vraies! A preuve, celle-ci Stanley Branley était ennuyé par un rat qui menait le vacarme en dessous de son plancher; Branley perça alors un trou dans le plancher, y descendit un hameçon dûment appâté et en un rien de temps le rat avait "poissonné".

Munitions épuisées

Un trappeur américain de l'Iowa se présenta un jour chez le médecin pour être pansé à une main: il avait été mordu par une mouffette ("bête puante") prise à l'un de ses pièges. "Je fus un peu surpris, de commenter le trappeur, parce que généralement une "bête puante" se sert d'une tout autre arme." Ses réserves devaient être épuisées!

Maladie des porcs

(Suite de la page 66)

4—Certains éleveurs croient qu'en "purgeant" les porcs ils viendront à bout de l'indigestion, surtout de celle accompagnée de constipation. C'est une erreur. Un éleveur prudent ne donne de purgatif que sur les conseils du médecin vétérinaire. Comme l'alimentation n'est pas étrangère à l'indigestion, il suffit souvent de changer la diète, de donner du volume à la ration, pour que le malade disparaisse sans qu'il soit nécessaire de recourir aux médicaments.

5—L'entérite infectieuse, la pneumonie et la pasteurellose ne sont pas causées directement par l'alimentation, mais si les porcs sont vigoureux, donc nourris comme il faut, ils résisteront mieux aux attaques de ces maladies.

Comme vous pouvez le constater, l'alimentation de vos porcs, suivant qu'elle est bonne ou mauvaise, peut changer du tout au tout la face de votre élevage. Il y va donc de votre intérêt de vous renseigner le plus complètement possible sur l'alimentation rationnelle des porcs afin de mettre toutes les chances de succès de votre côté. Les éleveurs qui réussissent sont ceux qui savent prendre les moyens nécessaires pour éviter la maladie.

Le porc va . . .

(Suite de la page 23)

forts. Ne croyez-vous pas qu'en faisant tout votre possible pour régulariser votre production, il y aurait moins de danger que les prix tombent? Les porcs paieront toujours plus si l'offre, tout en demeurant régulière, ne dépasse pas trop la demande.

Les producteurs trouvent peut-être que le prix des moulées est élevé. Mais il est consolant de savoir qu'ils n'en manqueront pas cette année, car les stocks de grain ne font pas défaut. Malgré ces réserves, il est malheureusement impossible pour le moment de savoir si, oui ou non il y aura une baisse dans le prix des aliments.

Au chapitre de la qualité de nos porcs, c'est un fait reconnu de tous qu'ils sont de toute première valeur. Même si la demande est forte cette année, cela ne veut pas dire que la qualité est moins importante qu'elle ne l'était au temps des exportations en Angleterre. A ce sujet, le consommateur canadien est aussi difficile et exigeant que peuvent l'être les clients étrangers.

Éleveurs de porc, le marché canadien est vôtre cette année! Qui vous dit qu'il en sera toujours ainsi? Alors, il est temps plus que jamais de vous l'assurer pour l'avenir en tenant un compte rigoureux de la qualité. Que tous les producteurs, de l'Ouest comme de l'Est, continuent à mettre sur le marché le même type de porc qui nous a valu une réputation internationale.

POUR CE GAGNANT
DE CONCOURS AGRICOLES

Xavier Rivest

L'Assomption

C'EST UNE ÉNERGIE
PLUS DURABLE QUI
IMPORTE DANS LES
PILES SÈCHES'



SUR VOTRE FERME

Robustesse, sûreté, longue durée et énergie supplémentaire sont réunies dans les Batteries "Eveready" "Hot Shot" et "Ignitor" pour vous assurer le plus d'énergie par dollar pour l'allumage et les clôtures électriques.

Si vous êtes d'accord avec Xavier Rivest pour dire que ce sont les heures de rendement qui comptent dans les piles et batteries sèches — la marque "Eveready" sera également votre choix!

Vous savez qu'un chat actif sommeille... puis retrouve une énergie nouvelle. Les Piles et Batteries "Eveready" "Nine Lives" fonctionnent d'après ce principe. Par suite de la réaction chimique du dépolarisant, elles se régénèrent au repos et retrouvent de l'énergie — durant ainsi plus longtemps!

"Eveready", "Ignitor", "Hot Shot", "Nine Lives" et le Symbole du Chat sont des marques déposées de la

NATIONAL CARBON LIMITED
MONTREAL TORONTO WINNIPEG



DANS VOTRE PROJECTEUR

Lumière plus vive! Plus longue durée! Vous obtenez les deux, quand vous employez les Piles "Eveready" "Nine Lives" pour Projecteurs... elles sont bourrées d'énergie supplémentaire lors de leur fabrication et retrouvent en réalité de l'énergie au repos.



POUR VOTRE RADIO

Pour la meilleure valeur en fait de batterie-pack aujourd'hui — demandez la Batterie-Pack "Eveready" Senior pour Radio. Elle réunit, en équilibre parfait, les plus grosses sections 'A' et 'B' qui aient jamais été incorporées dans une batterie... elle contient jusqu'à 12 livres de matière productrice d'énergie de plus que les autres batteries-packs.

BGF2F51

EVEREADY
BRAND

PILES ET BATTERIES À LA VIE DURE "NINE



La betterave à sucre

(Suite de la page 9)

prochaine d'une coopérative et la possibilité que celle-ci devienne propriétaire de l'usine de St-Hilaire. Les directeurs de l'Association montrèrent aux membres les grands avantages qu'ils retireraient d'une telle transaction:

1—Les producteurs recevraient pour leurs betteraves autant, sinon plus, que ce qu'ils reçoivent actuellement.

2—Une partie des profits de la Raffinerie serait distribuée aux membres proportionnellement à la production de chacun.

3—Comme nous l'avons mentionné dans un récent article (novembre 1950), si les producteurs devenaient propriétaires de la Raffinerie, ils seraient plus en mesure de solutionner à la satisfaction de tous les divers problèmes connexes à la culture de la betterave et à la production du sucre, tels que: encombrement, surproduction, expansion, etc.).

Messieurs les producteurs, l'organisation d'une coopérative de quelques milliers de membres est une dure tâche que s'est imposée le bureau de direction de votre Association. Puisque vous réalisez pleinement que l'affaire est bonne, ne manquez donc aucune occasion de seconder les efforts des directeurs que vous vous êtes choisis il y a deux mois. Dans le passé, l'Association vous a rendu de précieux services. En retour, elle vous demande de l'appuyer comme vous l'avez toujours fait.

C'est en demeurant unis que vous prouverez que la future coopérative, formée au sein de l'Association, offre autant de garanties, pour l'administration de la Raffinerie, que n'importe quelle autre organisation ou entreprise.

Le jour où ces garanties seront réellement existantes, le gouvernement de Québec ne pourra refuser la demande de plus de 3,000 producteurs intéressés à continuer les succès obtenus jusqu'ici dans la culture de la betterave et la production du sucre.

Les moutons

(Suite de la page 81)

que nos bons éleveurs, ceux de quelque importance, savent faire usage de béliers de race pure; s'ils ont jusqu'ici fait des croisements plus ou moins recommandables, c'est qu'ils ont manqué de direction et il s'agit maintenant de les diriger pour qu'ils obtiennent les résultats désirés.

Ce n'est pas d'hier que date le problème posé par l'attiédissement de nos éleveurs de moutons, le mal était chronique et il était facile de voir où on s'en allait. Aussi, pour y remédier, on a formé au cours de l'été 1949 un Comité fédéral-provincial dont le but était et est encore de stimuler notre industrie ovine languissante. Pour peu que les éleveurs fasse leur part, le programme d'élevage qui a été élaboré

Douleurs Arthritiques Presque Intolérables

"Mon mari est charpentier aux chemins de fer", écrit Mme Jack Taylor, St. Catharines, Ont. "Un matin au travail, il s'aperçut qu'il ne pouvait pas monter à l'échelle. Une douleur lancinante dans l'épaule et la jambe lui était presque intolérable. Le pharmacien recommanda T-R-C. Mon mari en prit deux capsules et le jour même il reprenait le travail. Maintenant, il a toujours des T-R-C sur lui, en cas de douleurs."

Ne souffrez pas un jour de plus de douleurs Arthritiques, Rhumatismales, Névritiques—de Lumbago ou de Névralgie. Essayez les T-R-C Templeton—le médicament breveté qui SE VEND LE PLUS AU CANADA pour soulager rapidement ces douleurs. 60c, \$1.25, toutes pharmacies, T-921F

RHUMES DE BÉBÉ

Aidez la Nature à les Combattre

La science médicale n'admet pas qu'on puisse guérir le rhume—seule la Nature peut le faire. Donc, quand le renflement ou la respiration embarrassée signale la présence du rhume chez votre bébé, coopérez immédiatement avec la Nature. Voyez à ce que bébé soit bien au chaud, dorme bien, et voyez à ce que ses intestins soient complètement débarrassés des déchets toxiques. Pour faire cela sans déranger l'organisme de bébé et l'affaiblir, essayez les Tablettes Baby's Own. Elles sont douces mais éliminent rapidement les matières irritantes qui causent la fièvre et l'insomnie.

Une Maman de la Nouvelle-Ecosse dit: "Ma fillette de 26 mois ayant contracté un mauvais rhume, j'essayai les Tablettes Baby's Own; elle fut soulagée en moins de temps que jamais auparavant. A l'avenir, j'emploierai les Tablettes Baby's Own." Egalement efficaces pour soulager les troubles de la dentition, la constipation et autres petits maux. Achetez-en aujourd'hui chez un pharmacien. 29c.

POUR UN PROMPT SOULAGEMENT DES

RHUMES D'ESTOMAC

essayez le Rapide et Pénétrant

BUCKLEY'S STAINLESS WHITE RUB

PARESSEUX? PAS DE SOMMEIL? VOICI LE SOULAGEMENT

Combattez la constipation et l'indigestion! FRUIT-A-TIVES a fait ses preuves dans des milliers de cas. Les FRUIT-A-TIVES sont composés de fruits et de plantes.

LA DEMANGEAISON M'AFFOLAIT!

C'est alors que je découvris la source extraordinaire d'un soulagement rapide: la Prescription D.D.D. du Dr. D. D. Dennis. Ce médicament liquide pur, rafraîchissant, et universellement connu, adoucit et calme promptement les démangeaisons cruelles causées par l'eczéma, les boutons, les dartres, le pied d'athlète et les autres affections de la peau. Boutelle d'essai, 13c. Ce médicament n'est pas gras. La première application arrête la démangeaison la plus vive, sinon votre argent vous est remis. Demandez à votre pharmacien la Prescription D.D.D. (concentration ordinaire ou ultra-forte).

COUPONS

Balances de pièces de manufacture, coupons de toutes longueurs vendus à la livre quantité désirée, toutes les sortes de tissus dont vous avez besoin pour votre magasin et vos besoins personnels. Demandez listes de prix et détails gratis.

NORMAND PARENT
COUPONS EN GROS

Saint-Zacharie, Cté Dorchester, P.Q.

MESDAMES, faites-vous et restez plus jolies. "BELLA-BO", poudre dépilatoire, enlève poils superflus, dans 5 minutes, sans douleur, une application par mois suffit. \$1.25 franco. MESSIEURS, "VELO", velours à barbe, vous rasera comme un charme, évitera irritations, coupures, même avec une lame usagée de 25 rasages ou plus. \$1.00 franco.

Garanti ou argent remis.
PRODUITS ROSE MÈRE
3813, rue Saint-Denis, Ch. 102, Montréal.

Le verre se brise

Employez WINDOLITE



WINDOLITE—VERRE EN PLASTIQUE—est inéclatable—pourtant il est si facile à couper et à installer! WINDOLITE isole parfaitement contre la chaleur ou le froid—pourtant il laisse pénétrer librement les rayons ultra-violet du soleil! WINDOLITE ne pèse que 1/14 du poids du verre—pourtant il dure des années! Disponibles chez vos marchands, en rouleaux de n'importe quelle longueur, 36" de large; employez WINDOLITE pour châssis, serres, contre-portes et un nombre infini d'autres usages.

*Marque Déposée

Pour échantillon gratuit et livret illustré, écrivez à:
Chantler & Chantler, Dept. E, 456 Wellington West, Toronto

DEMANDEZ-LES
À VOTRE
MARCHAND



- Chaussures de travail pour hommes
- Chaussures d'enfants
- Robustes—Imperméables
Inusables

• Harnais de labour et de chantier

Le nom "LAMONTAGNE" est votre garantie

Hector Lamontagne Inc.

Spécialistes en cuirs depuis 1869

92 est, rue St-Paul

Montréal

OUTILLAGE MODERNE POUR CULTIVATEURS PROGRESSIFS

SCIE À CHAÎNE
TITAN
AVEC MOTEUR DE
5 c.v. et de 12 c.v.

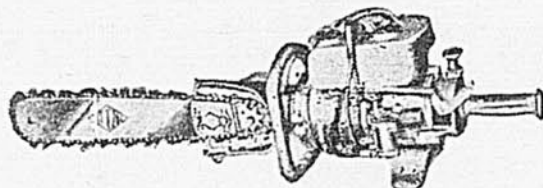

LA PLUS LÉGÈRE ET LA PLUS PUISSANTE. LA SEULE COMPLÈTEMENT AUTOMATIQUE. DÉMARRAGE SUBIT ET FACILE

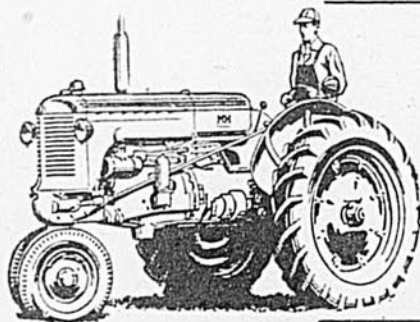

TRACTEURS
MINNEAPOLIS-MOLINE
et BRONCO
12 MODÈLES DIFFÉRENTS

Rendement supérieur et entretien facile. La basse vitesse des moteurs est une garantie d'économie et de longue durée sans réparations.

HERSE ROTATIVE

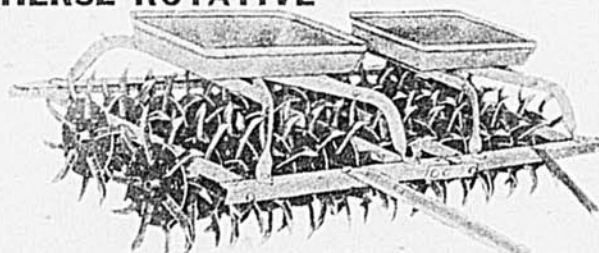

La favorite partout où elle est employée. Se vend en 2, 3 et 4 sections de 42 pouces chacune.

OUTILLAGE AGRICOLE ET TECHNIQUE INC.

2025, Chemin Chambly, Station Gamache, Jacques-Cartier, P.Q. (près LONGUEUIL).

Marquez d'un X l'item qui vous intéresse

Scie Titan Tracteurs Herse rotative

Nom.....
Adresse.....

devrait donner les résultats attendus et apporter une amélioration définitive.

Ce programme d'élevage ne ressemble pas du tout aux méthodes suivies jusqu'ici et il est copié sur le système suivi dans plusieurs pays où on se spécialise dans l'élevage des moutons, principalement en Angleterre, pays où la consommation de viande d'agneau par bouche est tout de même six fois plus élevée que ce que nous consommons au Canada.

Dans son application, ce programme qui utilise au maximum les bienfaits de la "valeur hybride" ressemble peu à nos méthodes d'élevage actuelles et il faudra en premier lieu, si on veut réussir, tenter d'oublier une partie des vieilles méthodes qui n'ont d'ailleurs plus leur place dans tout élevage bien conduit.

C'est dans le but d'établir ce nouveau programme que furent importées en 1949 deux groupes de reproducteurs de race North Country Cheviot et Boarder Leicester. Ces deux races sont reconnues en Angleterre pour produire un agneau de marché idéal et elles sont tout particulièrement adaptées à nos conditions de paissance.

Voici donc les étapes essentielles que comporte l'application du nouveau système dont les sujets importés sont la base:

1) Ces deux races devront d'abord être multipliées à l'état pur afin d'assurer un approvisionnement continu de sang pur pour l'étape numéro 2.

2) Les North Country Cheviot seront croisés avec les Boarder Leicester (femelles Cheviots avec mâles Leicester et femelles Leicester avec mâles Cheviot). Les béliers issus de croisement seront vendus pour la viande alors que les femelles serviront de fondation pour la production de l'agneau de marché idéal. Ces agnelles seront vendues aux éleveurs qui produisent des agneaux de marché et elles seront gardées aussi longtemps qu'elles pourront donner des descendants.

3) Pour obtenir enfin l'agneau de marché auquel on tend par l'application de ce plan, on croisera les agnelles dont il est question plus haut avec de bons béliers de l'une ou l'autre de nos races actuelles à face noire comme les races Oxford, Hampshire, Shropsire, ou Southdown. Tous les descendants de ce dernier croisement devront être envoyés au marché et l'éleveur devra résister à la tentation d'en garder comme sujets reproducteurs car autrement il manquerait son coup. Quand on fait du "métissage" ou croisement entre races différentes, il faut à tout prix suivre les recommandations sans quoi on court rapidement à la dégénérescence.

Pourquoi le métissage

Pourquoi suivre un tel programme et quelle est l'idée de faire du métissage? Le métissage ou croisement entre sujets de races différentes a pour but de fixer dans les descendants les qualités qu'on reconnaît aux deux parents. En effet, quand on croise des individus de race pure mais de races différentes,

RENSEIGNEMENTS UTILES pour les fermiers

No. 19E PRÉSENTÉE PAR



IMPERIAL OIL LIMITED

TRACTION MÉCANIQUE CHEZ LES MACKLIN, D'AGINCOURT

Ce que font cultivateurs pour obtenir de leurs tracteurs plus longue durée et meilleur rendement

En 1940, Murray Macklin, d'Agincourt (Ont.), commença à cultiver sans chevaux. Et, en 1947, son père, J. A. Macklin, vendait son dernier cheval de trait. Depuis, ces deux hommes cultivent uniquement avec le concours de la traction mécanique. Après avoir choisi la source d'énergie qu'ils croyaient être la plus économique, les Macklin voulurent obtenir de leurs tracteurs un rendement maximum pour un minimum de frais d'entretien. Et voici quelques conclusions auxquelles ils en sont venus:

Pour un graissage plus efficace

Au sujet du graissage, ils conseillent d'employer une huile de qualité supérieure, du type recommandé dans le manuel d'instructions. Au premier signe de froid, à l'automne, ils changent leur huile d'été pour une huile plus fluide qu'ils emploient jusqu'au retour de la chaleur (généralement jusqu'au milieu des semailles). A ce moment là, ils vident le carter et refont le plein avec une huile plus épaisse. Ils trouvent aussi qu'il est avantageux de faire faire une légère mise au point du moteur avant les travaux d'ensemencement.

Voici deux choses très simples à faire pour diminuer la consommation de l'huile et ralentir l'usure du moteur: (1) Une fois le moteur en marche, réchauffez-le en le faisant tourner à petite vitesse (non pas au ralenti) jusqu'à ce que le thermomètre indique près de la normale. A ce moment là seulement le tracteur est prêt à "travailler". (2) Prenez beaucoup de précautions pour que la poussière ou la saleté ne pénètre pas dans l'huile au moment du remplissage. De tels soins valent-ils la peine? Oui... ces gens ont le même tracteur depuis 9 ans au prix seulement de quelques réparations légères.

Ne "jouez" pas dans votre tracteur

"Nous croyons", dit Murray Macklin, "que c'est s'exposer à des ennuis graves que de bricoler au hasard dans un tracteur. Voici quelle est notre ligne de conduite: nous faisons le plein de gazoline, nous changeons d'huile quand c'est nécessaire, utilisant le type recommandé par les manufacturiers, nous veillons au graissage... et rien de plus."

Adaptez le tracteur à la tâche

Employez un tracteur d'une force suffisante pour effectuer les travaux que vous avez à faire. Les dimensions de la ferme, le caractère du sol, les pentes à graver et les proportions des machines aratoires utilisées sont autant de facteurs qui influencent le choix du tracteur dont vous voulez tirer le meilleur rendement. Le fait d'atteler un tracteur trop petit à une machine trop lourde risque de fatiguer le moteur et toute la charpente. Par contre, lorsqu'un gros tracteur est attelé à une charge légère, un épandeur de fumier par exemple, vous risquez de briser quelque chose si un morceau de fumier gelé ou un caillou venait entraver le fonctionnement de l'appareil.

Bougies et "pointes"

Lorsque le démarrage est difficile ou que le fonctionnement n'est pas satisfaisant, les premières choses à vérifier sont les bougies et les "pointes" du rupteur. Mais, sur ce sujet, les Macklin sont d'avis qu'il vaut mieux faire venir un mécanicien ou de consulter le vendeur. Si les bougies doivent être remplacées, il faut se procurer celles du type approprié et il est bon de demander au vendeur d'en vérifier l'écartement à l'aide de la jauge appropriée. Il est reconnu qu'une différence d'un millième de pouce avec la normale dans l'écartement des électrodes peut nuire au bon fonctionnement du moteur.



Afin d'épargner la batterie, par temps froid, Murray Macklin se sert de la manivelle pour mettre son tracteur en marche.

Quand les soupapes collent

La marche au ralenti est généralement très pénible pour un tracteur. Le fonctionnement avec des charges légères, par basse température, au ralenti ou avec des arrêts et des démarrages fréquents, a pour effet de provoquer le collage des soupapes. Au dire des fermiers Macklin, il est préférable de faire fonctionner le moteur à la vitesse recommandée et à la température requise, avec l'accélérateur presque ou grand ouvert et utilisant les engrenages pour obtenir la vitesse de roulement appropriée. L'emploi d'une gazoline de qualité supérieure peut aussi être d'une aide appréciable.

Ne graissez ni trop, ni trop peu

Servez-vous du graisseur, tel que recommandé. L'usure deviendra excessive si vous ne l'employez pas assez souvent, car la saleté pénètre là où la graisse ne déborde pas. Par contre, vous pourrez aussi avoir des ennuis si vous graissez trop. Une pression trop forte risque de rompre un tampon de graissage. Ainsi, un graissage trop poussé peut faire pénétrer le lubrifiant dans le système de refroidissement... ou éclabousser et rendre glissante la courroie du ventilateur.

Dans le prochain numéro: Usage en commun de machines agricoles

Une aubaine pour le printemps



POUR RÉDUIRE VOS FRAIS... ET PROLONGER LE BON FONCTIONNEMENT DE VOS MACHINES

Maintenant, avec chaque boîte de 25 livres de graisse Marvelube, vous avez le choix entre deux graisseurs Alemite, à un prix spécial très réduit: un graisseur à pression avec boyau flexible (illustré ci-dessus) ou un graisseur à main Alemite. Choisissez celui qui convient le mieux à votre travail.

Et choisissez la graisse Marvelube... parce que

la Marvelube est une graisse à châssis de haute qualité, faite pour temps froid, et qui résiste à l'eau. Elle est assez molle pour pénétrer sous pression dans les petites canalisations, mais elle a assez de consistance pour assurer une entière satisfaction.

La Marvelube est faite pour protéger économiquement toutes les machines agricoles. Elle en prolonge le bon fonctionnement pendant un plus grand nombre d'années.

Voyez votre agent Imperial Oil



les descendants sont généralement plus gros, plus forts et plus vigoureux que l'un ou l'autre des parents. C'est ce qu'on appelle tirer parti de la "vigueur hybride" et c'est un résultat identique qu'on a obtenu en créant les variétés de blé d'Inde hybride.

Il est à noter que l'agneau de marché dont il est question ici a reçu une double dose de métissage et qu'il est le produit de trois races différentes. Les résultats seraient merveilleux car l'agneau qu'on veut produire comme terme final du plan établi devrait atteindre le poids du marché plus rapidement, il devrait être plus gros et avoir plus de chair au gigot, il devrait enfin fournir

une meilleure carcasse et une viande de première qualité. De plus, la brebis hybride issue du premier croisement (étape numéro 2, Cheviots par Leicester) serait plus rustique, elle serait meilleure laitière et elle donnerait à l'agnelage des familles de deux ou trois petits. Par exemple, en Angleterre, la brebis hybride produite de cette même façon donne en moyenne 1½ à 1¾ agneau par mise-bas; c'est dire que les "coups de deux et de trois" sont nombreux et que ce résultat dépasse de beaucoup notre moyenne de 70 à 80% (à peine une moyenne de ¾ d'agneau par brebis).

Selon les résultats obtenus là où la méthode est en usage, il y aurait

une amélioration très sensible non seulement dans la qualité de la carcasse mais aussi dans la qualité et la quantité de laine produite.

Si la raison principale pour laquelle nos éleveurs se sont désintéressés de l'élevage du mouton est que ceux-ci ne rapportaient pas autant que l'ont fait les porcs et les bovins, il y a tout lieu de croire que l'intérêt renaîtra parce que, selon les spécialistes, l'adoption rigoureuse du nouveau programme d'élevage devrait doubler les revenus de la bergerie.

Afin de prévenir toute question comme celles qui nous ont été posées à la suite de notre premier ar-

ticle de décembre, nous dirons tout de suite que les éleveurs ne peuvent acheter nulle part les béliers ou brebis North Country Cheviot ou Boarder Leicester dont il est question dans cet article. C'est le Ministère Provincial de l'Agriculture qui voit à leur distribution parmi les éleveurs et les béliers ne sont pas vendus mais bien prêtés, moyennant certaines conditions que l'éleveur doit remplir.

Si on est intéressé, on fera donc bien de s'adresser au Ministère de l'Agriculture, à Québec, et on aura surtout soin de bien suivre les recommandations qui sont faites pour atteindre le but poursuivi.

PRIX ET PROFITS VOUS ATTENDENT au SENSATIONNEL CONCOURS des MOULÉES "MIRACLE"

Plus de 60 prix de valeur, y compris trois sedans CHEVROLET neufs, couronneront ce grand concours en trois sections. Il est facile de s'y inscrire, facile de gagner.

Chaque sac de moulée "Miracle" qui vous servira d'ici mai prochain vous donnera une autre chance de gagner un prix de valeur. Et vous êtes sûr que votre bétail sera mieux alimenté, plus productif.

UTILISEZ LES MOULÉES "MIRACLE"... GAGNEZ L'UN DE CES 60 PRIX

- | | |
|------------------------------|---|
| 3 sedans Chevrolet neufs. | 3 radios Northern Electric type Console. |
| 3 réfrigérateurs Leonard | 45 radios Northern Electric modèles de table. |
| 3 poêles Gurney. | |
| 3 machines à laver Gainaday. | |

(Plus 60 prix en argent pour les vendeurs de "Miracle")

Des prix de valeur égale seront attribués aux gagnants des régions non-électrifiées.

Les noms des gagnants de l'une des trois Chevrolet et d'un tiers des autres prix seront annoncés à chacune des dates suivantes:

Première section: 15 déc. 1950 • Deuxième section: 28 fév. 1951
Troisième section: 15 mai 1951

INSCRIVEZ-VOUS AUTANT DE FOIS QU'IL VOUS PLAIRA — PLUS DE FOIS VOUS VOUS INSCRIVEZ, PLUS NOMBREUSES SERONT VOS CHANCES DE GAGNER.

Les règlements sont simples. Les étiquettes attachées à chaque sac de moulée "Miracle" — excepté Scratch Feed pour la volaille — contiennent une formule d'inscription. Expliquez simplement, en dix mots ou plus, combien de sacs de telle ou telle moulée "Miracle" vous avez utilisées, et pourquoi vous l'avez aimée. Postez la formule complète à Division du Concours Dépt. "M", The Ogilvie Flour Mills Company Limited, Boîte Postale 7500, Montréal, Qué.

LE SAC "MIRACLE" CONTIENT VOS PROFITS

Donnez à votre bétail de bonnes moulées équilibrées "MIRACLE" pour bêtes à cornes, porc et volailles, et voyez augmenter vos profits. Chaque sac de moulée "Miracle" signifie pour vous de plus gros profits et des occasions de gagner de grands prix avec chaque étiquette.



THE OGILVIE FLOUR MILLS COMPANY LIMITED

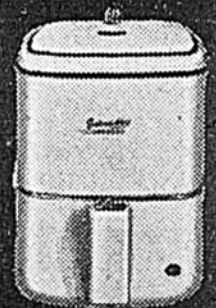
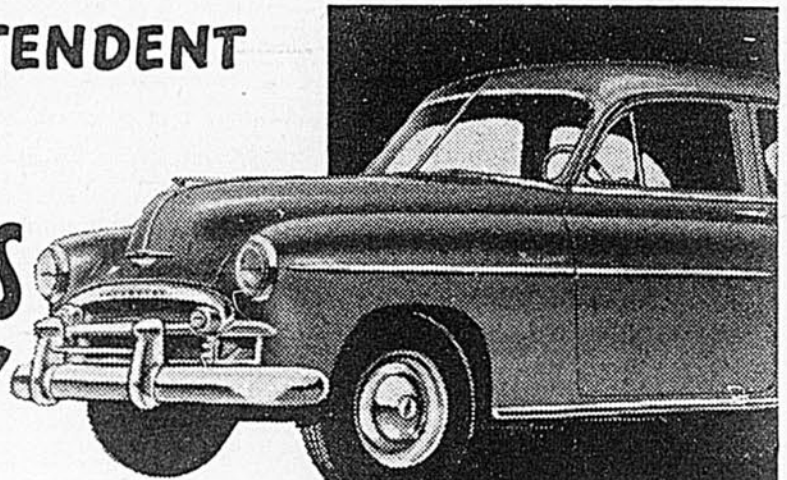



COURS DE CUNICULTURE



LES RACES DE LAPINS

Il n'y a pas tellement longtemps, environ un siècle, on ne connaissait guère au monde plus de deux ou trois races de lapins. C'est par une longue sélection et des croisements multipliés qu'on est arrivé à créer de nouvelles races dont les caractères sont bien fixés et même à créer au sein d'une même race des lignées de couleurs différentes. Aujourd'hui, des lapins, il y en a de tous les poids et de toutes les couleurs. Il n'y a pas seulement des races géantes et parmi ces races géantes il n'y a pas seulement des Géants des Flandres.

Afin de faire connaître au futur éleveur les principales races de lapins, nous donnons ici quelques caractéristiques de chacune des races que nous pouvons trouver en nombre plus ou moins grand dans la province.

Pour fins de classification, on divise les différentes races en trois catégories, selon leur poids: ce sont les races géantes où sont catalogués les lapins pesant 13 livres et plus, les races lourdes comprenant les lapins pesant de 8 à 12 livres à l'âge adulte et les races standards qui incluent les races ordinaires de petite taille. Pour des fins pratiques nous faisons deux catégories de races: Les races d'utilité générale et les races sportives. Le lapin Angora fait à lui seul une classe spéciale.

RACES D'UTILITÉ GÉNÉRALE

Géant des Flandres

Le lapin Géant des Flandres est l'un des plus populaires chez-nous et sa popularité est sans doute due à sa grande taille: tout éleveur aime voir et faire voir de gros lapins. Le mâle doit atteindre 13 livres et la femelle 14 livres à l'âge adulte. Il n'y a pas de poids maximum. Sa grande taille en fait un producteur de viande et il trouve la faveur de ceux qui ont une clientèle pour la viande de lapereaux: les jeunes peuvent peser jusqu'à 5 et 6 livres à l'âge de deux mois, âge auquel ils sont envoyés à l'abattage.

Cette race se présente sous plusieurs couleurs mais le Blanc et le Gris-sable sont à peu près les seules connues ici. Pour utilisation, leur fourrure est rasée et teinte. Le Gris acier, plus rare, donne une fourrure qui peut s'utiliser à l'état naturel.

Comme le Géant des Flandres est le résultat de croisements entre individus plus ou moins parents en vue de fixer le caractère "gros", il manque peut-être un peu de rusticité.

CINQUIÈME LEÇON

Nouvelle-Zélande

Le lapin Nouvelle-Zélande n'est pas à proprement parler un géant parce que, pour être enregistré, le mâle adulte ne doit pas peser plus de 11 livres et la femelle pas plus de 12 livres. Un lapin dit de cette race qui pèse 14 et 15 livres a bien des chances d'être de descendance Géant des Flandres.

A cause de son poids élevé, il est aussi un bon producteur de viande. Sa fourrure est supérieure à celle du Géant des Flandres: il donne naturellement une fourrure plus fine, plus dense et plus soyeuse. Dans l'esprit des connaisseurs il reste comme un idéal d'équilibre et d'uniformité. On le trouve sous deux couleurs: le blanc et le rouge. Ce dernier surtout est utilisé en particulier pour imiter le "seal" ou la "martre de Russie".

Chinchilla

Il y a trois races de chinchilla: le chinchilla géant qui doit atteindre au moins 11 livres pour le mâle et 12 pour la femelle, le chinchilla lourd à partir de 8 livres et le chinchilla standard dont le poids est de 6 à 8 livres. Le chinchilla géant n'est pas encore pur et il peut donner des individus de couleurs différentes.

Les races Chinchilla sont parmi les plus connues chez-nous et ces lapins se caractérisent par la couleur de leur poil d'apparence gris-bleu. Les lapins dits chinchillas ne sont pas tous de vrais chinchillas. On distingue les vrais des faux de la façon suivante: Quand on souffle dans la fourrure, à rebrousse-poil, les faux chinchillas présentent seulement deux couleurs alors que les vrais chinchillas présentent 5 cercles concentriques distribués comme suit: un fond bleu-ardoise, une partie intermédiaire gris-perle devenant gris-foncé et noir, puis blanc et finalement l'extrémité du poil noir. Le lapin Chinchilla donne une fourrure utilisée sous sa forme naturelle.

Argenté de Champagne

Celle-ci est la plus ancienne de toutes les races françaises et elle présente un intérêt particulier. Comme son nom l'indique, l'Argen-

té de Champagne est de couleur argentée avec sous-poil bleuté et sa fourrure est l'une des plus belles qu'on utilise sous leur couleur naturelle. De plus, comme il atteint un poids de 8 à 11 livres, il produit passablement de chair et cette viande est de toute première qualité. Sa teinte oscillant du trop clair au trop foncé, il devient évident que pour confectionner un manteau, le fourreur doit assortir ses peaux parmi un nombre parfois élevé. D'où l'importance de toujours croiser des sujets de même teinte.

Pour éviter au nouveau-venu de soupçonner l'éleveur qui lui a vendu ses Argentés de Champagne, il est bon de dire que les jeunes naissent noirs et que la teinte grise, argentée, n'apparaît que vers l'âge de 6 semaines à deux mois.

Castorrex

Les lapins "rex" sont tous des lapins à poil ras c'est-à-dire qu'ils se caractérisent par l'absence totale de jarre (poil long): ils n'ont que la bourre ou le sous-poil. Tout en étant très flexible et soyeuse, la bourre se tient droite et elle forme une fourrure très dense.

Chez les Castorrex, le dos est brun foncé et la couleur devient de plus en plus claire vers les flancs pour être nettement blanche sous le ventre. Grâce à sa couleur et au genre de fourrure qu'il donne, le Castorrex est utilisé en pelletterie pour imiter le castor. Son poids n'est d'ailleurs pas très élevé, variant de 6 à 8 livres.

Rex de toutes couleurs

L'absence de jarre (poil long) étant un caractère qui se transmet dans les croisements avec des races à longs poils, les sélectionneurs ont voulu créer d'autres races dans le genre du Castorrex avec le résultat qu'il y a aujourd'hui des Rex de toutes les couleurs. On voit surtout des Rex blancs dont la fourrure à l'état naturel imite très bien l'hermine. Les autres Rex tels le noir, le havane, le rouge, le chinchilla, et l'opale n'existent que peu ou pas chez-nous.

Fauve de Bourgogne

Cette race est sur la limite entre les géants et les lourds: 9 livres et plus pour le mâle et 10 et plus pour la femelle. Ce lapin tient son nom de la couleur de sa fourrure qui est fauve, c'est-à-dire tirant un peu



RÉDUIT LE FROTTEMENT AU MINIMUM

Le fait d'ajouter BARDAHL à votre huile à moteur en augmente l'élasticité de presque 200%, permettant une action lubrifiante complète même sous les plus fortes charges du moteur.

ÉLIMINE LE CARBONE ET LA SALETÉ

BARDAHL brûle ou dissout le carbone et les saletés tout en lubrifiant les segments, les pistons et les autres pièces mobiles.

RESTORE LE JEU DES SOUPAPES

Vous n'avez qu'à verser du BARDAHL dans la soupape d'admission du moteur en mouvement et les soupapes reprendront leur fonctionnement normal. Dans bien des cas, cela vous évitera de démonter votre moteur.

RÉDUIT L'USURE

"L'attraction polaire" de BARDAHL permet à l'huile d'adhérer aux parois de métal, ce qui est important au moment du départ alors que le quotient d'usure est plus élevé. Ceux qui l'emploient trouvent que BARDAHL maintient une lubrification efficace même avec 40% de surcharge.

PLUS de MILLES au gallon

Il est tout naturel que vous obteniez plus de puissance et de rendement avec un moteur propre et lubrifié et cela BARDAHL vous le garantit.

Assurez-vous donc un printemps et un été sans pannes. Employez BARDAHL dans votre huile à moteur et Top Lube avec votre essence.

VOUS AUGMENTEREZ LA DURÉE DE VOTRE MOTEUR ET VOUS ÉCONOMISEREZ AU MOINS 10% D'ESSENCE.

Bardahl est en vente dans la plupart des postes d'essence et des garages.



BARDAHL LUBRICANTS LTD.
1050, rue de la Montagne, Montréal, P.Q.

PEINTURE--ÉMAIL

FINI BRILLANT
Toutes nuances

\$2.75 LE GALLON

Demandez notre liste de prix

La Cie de Peinture Ludo

305 Crémazie O. — Montréal 10

ROULEZ UNE CIGARETTE PARFAITE

employez **VOGUE**



le tabac

à
cigarettes
parfait

avec le Papier
à Cigarettes
favori du Canada
VOGUE

**LA TOITURE
À GRANGE**

**WESTEEL EST
INSURPASSABLE**

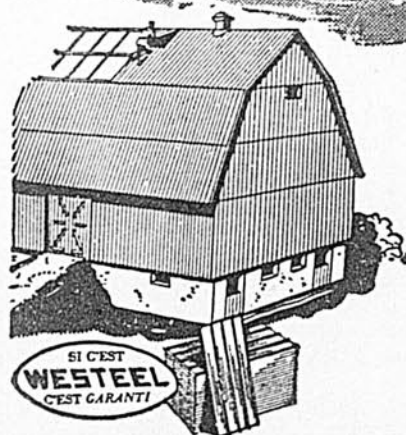

- Protège contre les éléments
- Protège contre les incendies
- Protège contre la foudre

La toiture galvanisée ou d'aluminium Westeel est le matériel à toiture le plus renommé au Canada. Westeel est un nom qu'il ne faut pas oublier lorsque vous achetez de la toiture à grange. Seule la compagnie Westeel fournit cette particularité exclusive de "métal à nervures de sécurité" qui accorde une protection supplémentaire contre les intempéries.

clusive de "métal à nervures de sécurité" qui accorde une protection supplémentaire contre les intempéries.

AUTRES PRODUITS WESTEEL

Dalle et Dalot	Puits de lumière
Revêtements de puits	Ventilateurs
Auges pour porcs	Réservoirs à huile de chauffage
Ponceaux	

Demandez nos catalogues illustrés

WESTEEL PRODUCTS LIMITED

4107 RUE RICHELIEU — MONTRÉAL, P.Q.

sur le roux. Sa chair est savoureuse mais son élevage est cependant très peu pratiqué dans la province.

Canadien

Le lapin canadien est un lapin petit, prolifique, rustique, et dont la fourrure blanche est de toute première valeur à cause de sa densité. Cette race est cependant plus ou moins oubliée depuis l'importation au pays de races plus grosses. Le mâle atteint environ 6 livres et la femelle va jusqu'à 8 livres.

RACES SPORTIVES

Toutes les races peuvent être plus ou moins sportives selon que l'éleveur les a adoptées pour son plaisir ou pour celui de prendre part aux expositions. Les races suivantes semblent être plus sportives parce que leur fourrure de couleurs multiples trouve moins d'usage:

Papillon

Il y a le Papillon Géant dont le poids est de 11 livres et plus et le Papillon anglais, plus modeste avec ses 6 à 8 livres. Ces deux races se caractérisent par leur fourrure mouchetée: du noir, du bleu et un peu toutes les couleurs sur fond blanc. Il manque de popularité parce que les taches sur la fourrure ne sont pas uniformes et il arrive même que les croisements donnent des lapins entièrement blancs. Chez

le Papillon anglais, qui est d'ailleurs beaucoup plus petit, les taches sont plus nombreuses et mieux définies.

Hollandais

La grande valeur du lapin Hollandais en tant que sujet d'exposition lui vient de sa ou plutôt de ses couleurs: la plus grande partie de la tête ainsi que la moitié postérieure de son corps sont noirs; tout le reste: museau, chanfrein, cou, épaules, poitrail, pattes de devant et extrémités des pattes arrière sont blancs.

Himalaya

L'Himalaya est aussi appelé Lapin Russe. Pesant à peine 4 à 5 livres, sa fourrure est d'une très grande finesse, d'une très grande densité et elle est d'un blanc éclatant à l'exception de son nez, de ses oreilles de ses pattes et de sa queue qui sont d'un noir intense. Il n'y a rien de mieux pour imiter l'hermine.

Outre le Beveren, bleu ou blanc, il ne semble pas que les autres races — leur liste est longue — aient des représentants chez-nous. Telles sont les races: Zibeline, Belge, Japonais, Américain, Bélier, Havane, etc.

Quant au lapin Angora, on le connaît par la laine qui porte son nom et il est d'un intérêt assez grand pour qu'on lui consacre une leçon complète à la fin du cours.

QUE FERONS-NOUS DE TOUS CES LAPINS?

Il y a partout des pessimistes et il y a toujours des craintifs. Dans l'élevage du lapin, ce sont ceux qui disent: "c'est bien beau d'élever du lapin, mais est-ce qu'on va pouvoir vendre?" Alors, pour répondre à cette objection et pour éclairer les débutants qui, par prudence, envisagent le même problème, voici quelles sont les possibilités d'écouler le produit de son élevage

La chair

Nous ne sommes pas des consommateurs de viande de lapins, mais il n'en reste pas moins que les possibilités sont grandes, même chez-nous. En effet, certains fournisseurs qui ont commencé avec une demande d'une cinquantaine de livres de viande de lapin par semaine se voient actuellement dans la presque impossibilité de remplir des engagements pour près de mille livres par semaine. De plus, les officiers de l'Association des Producteurs de Lapins sont constamment à l'affût de nouveaux débouchés. En passant, comme service à ses membres, l'Association achète tout ce que ceux-là peuvent lui fournir et elle paye \$0.30 la livre, alors qu'on paye de \$0.20 à \$0.26 sur le marché libre.

Si cet élevage se développe, l'Association va-t-elle suffire? Disons simplement qu'en 1949, elle se voyait dans l'obligation de décliner une offre de 25,000 livres de viande par semaine, faite par un pays d'Europe. Il n'est pas besoin de remonter aussi loin puisque nous avons actuellement en main une lettre adressée au Ministère de l'Agriculture de Québec par le Département

du commerce d'Ottawa et qui dit, entre autres choses: "Notre envoyé commercial à New York vient de nous aviser qu'il a reçu une demande pour expédition aux Etats-Unis de lapins provenant du Canada... Si les quantités sont disponibles, ce solliciteur new-yorkais pourrait acheter approximativement 100,000 livres par année."

Cette lettre, datée du 15 décembre, se passe de commentaires.

La fourrure

On a déjà tenté de nous faire croire que nous ne pouvons produire de peaux de lapins de qualité. Ce semble faux puisque, en raison de notre climat plutôt froid, nos peaux de lapins sont à poll plus dense. D'ailleurs, des experts parisiens se sont prononcés dans le même sens.

Quel cas l'industrie de la fourrure, chez-nous, fait-elle des peaux de lapins? Voici ce que dit (assez éloquentement) la statistique fédérale: Au cours des 10 premiers mois de 1950, il est entré au pays un total de 1,798,385 peaux de lapin brutes venant d'Australie, de Nouvelle-Zélande, de France, du Japon, de Suisse et des Etats-Unis. C'est tout de même \$548,976 qui ont été déboursés pour ces achats. Ajoutons à cela \$56,207 payés pour l'importation de 7,024 peaux tannées et nous avons une faible idée de la demande dont la fourrure de lapin est l'objet, ainsi que de l'argent que ce produit laisserait à nos éleveurs.

Ces chiffres aussi se passent de commentaires!

LE GAZ EN CYLINDRE GAGNE SANS CESSER EN POPULARITÉ

Si vous n'habitez pas trop loin d'un centre de distribution, vous pouvez maintenant cuisiner au gaz si cela vous plaît...

par ARTHUR LUPIEN

DEPUIS la guerre, on entend de plus en plus parler du gaz propane dans la province de Québec. Cela ne signifie pas que le gaz propane soit encore aussi bien connu que certains autres combustibles. Aussi nous demande-t-on de temps à autres en quoi consiste ce gaz, à quoi il sert, si on peut se le procurer dans nos campagnes, quels avantages il offre, etc. Cet article a donc pour but de répondre aux questions les plus fréquentes et de renseigner sommairement nos lecteurs sur le cas du gaz propane.

D'abord, quelle différence y a-t-il entre le gaz qu'on emploie dans les grandes villes, à Montréal, par exemple, et le gaz propane?

Le gaz qu'on emploie à Montréal est tiré du charbon, emmagasiné dans un immense réservoir, et dis-

pas intéressé à franchir vingt-cinq ou trente milles pour ne livrer que deux cylindres de propane. Mais avec le temps, le service de distribution deviendra de plus en plus étendu, et chacun pourra utiliser le propane si la chose lui plaît.

A quoi sert au juste le gaz propane? Aux États-Unis, où on s'en sert sur une échelle considérable, le gaz propane s'emploie dans les maisons privées, les usines, les restaurants, les hôpitaux, les écoles, les églises et, naturellement, sur la ferme. Le gaz propane est même devenu le combustible de certaines lignes d'autobus: il remplace alors la gasoline. Dans les maisons privées, le gaz propane sert à la cuisson, au chauffage de l'eau, à l'éclairage, etc. On trouve, sur le marché, des réfrigérateurs, des calorifères,

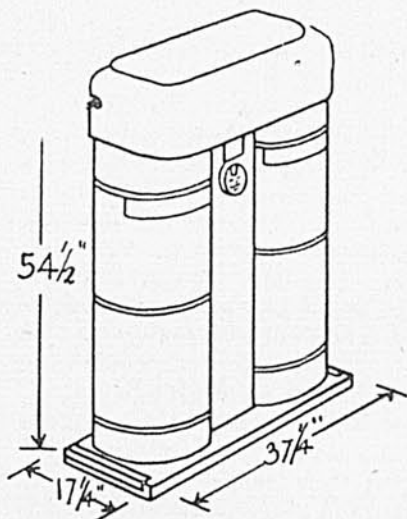
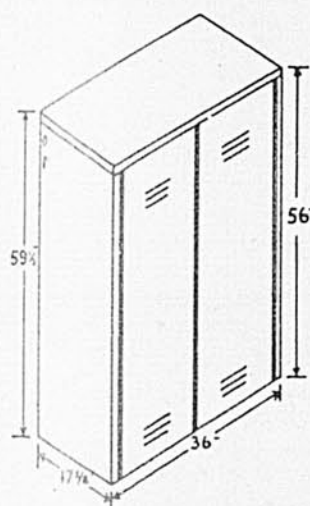

Deux genres d'installation à l'extérieur. A gauche, les cylindres sont placés dans un cabinet ou armoire. A droite, deux cylindres surmontés d'un couvercle double.

tribué à chaque maison par des tuyaux enfouis sous les rues. Le gaz propane ne provient pas du charbon, mais du pétrole, de l'huile brute, et il est livré chez le client dans de gros bidons de métal en forme de cylindre (on voit ces cylindres sur l'une des illustrations de cette page). Avec le gaz propane, on peut donc faire la livraison par camion. En principe, on peut livrer ce gaz n'importe où.

Le gaz propane se vend beaucoup, en ce moment, dans les campagnes situées dans la région de Montréal, la région de Québec, la région de Trois-Rivières, la région de Hull et la région de Sherbrooke. Les distributeurs sont actuellement organisés pour faire le service de livraison dans un certain rayon. Même s'ils habitent un endroit assez éloigné d'un centre de distribution, les cultivateurs peuvent obtenir le gaz propane à condition qu'ils forment un groupe assez nombreux pour que l'entreprise en vaille la peine. Il est évident qu'un distributeur ne sera

des lessiveuses qui fonctionnent avec ce gaz plutôt qu'à l'électricité.

Et puisque nous avons mentionné l'électricité, comment le gaz propane se compare-t-il avec elle?

Si vous n'avez pas l'électricité, et comme vous n'avez pas le gaz non plus, comme à la ville, il est indéniable que le propane peut vous rendre d'importants services. Néanmoins, et même si vous avez déjà l'électricité, il se peut que vous préféreriez le propane pour votre poêle de cuisine ou pour votre chauffe-eau. Si l'électricité vous coûte cher (car les taux ne sont pas partout les mêmes dans la province de Québec) et si le distributeur de propane vous offre le service à des taux raisonnables (ce qui est généralement le cas), vous estimerez peut-être que la cuisson des aliments et le chauffe-eau vous reviendront moins cher avec le propane qu'avec l'électricité. D'autre part, beaucoup de maîtresses de maison, qui ont pourtant l'électricité à leur service, préfèrent le propane, qui donne plus



UN PACAGE PLEIN DE VIE

Un pacage, c'est comme un compte de banque: pour qu'il reste fertile, il ne faut pas l'appauvrir sans jamais l'enrichir.

Pour arriver, aujourd'hui, il faut produire plus pour moins cher. Aussi faut-il faire un bon usage des engrais dans les pacages, les pièces de grain et les autres cultures. Ces engrais remplacent dans le sol les substances minérales si nécessaires à la croissance.

Renseignez-vous sur la façon d'obtenir de l'engrais. Le gérant de votre succursale COMMERCE peut vous aider. Le cultivateur canadien s'adresse à La Banque Canadienne de Commerce plus qu'à toute autre institution pour l'argent qui l'aidera à rendre sa ferme plus profitable.

Le gérant de votre succursale COMMERCE comprend vos problèmes financiers. Consultez-le aujourd'hui.

La Banque Canadienne de Commerce

211F-50

ENCOURAGEZ
NOS
ANNONCEURS

Dindonneaux Blanc de Hollande d'un jour.
Reproducteurs certifiés. Prix sur demande.
COUVOIR E. NICHOLS & FILS, Saint-Pie,
Cté Bagot, Qué.

UNE CHEMINÉE MEILLEURE--ET MOINS CHÈRE!

Selkirk

La cheminée métallique isolée

Elle comporte 3 fourreaux métalliques, l'un dans l'autre, avec 2 1/2" d'une substance isolante incombustible et un espace hermétiquement clos de 1/2", entourant le conduit de fumée. Ce dernier a une surface intérieure arrondie, dure et lisse, qui n'offre pas de prise à la suie. Ce dispositif supprime complètement le risque d'incendie et les ramonages.

Vendue complète et prête à installer

Ni briques ni autres assises ne sont nécessaires. Son poids n'est que le dixième environ de celui d'une cheminée en briques, ce qui permet de faire sortir tout le poids par le toit et les planchers. Aucune fondation n'est nécessaire.

Que la maison soit neuve ou non, vous obtiendrez plus de chaleur de votre combustible!

Construite scientifiquement. L'isolant garde la fumée chaude, de sorte que les gaz entraînent au dehors toute la suie et le goudron. L'augmentation du tirage assure une combustion intégrale. Ni corrosion ni encrassement possibles. Suppression du danger d'incendie. Le tassement de la maison n'a pas d'effet sur une cheminée Selkirk.

LIVRAISON IMMÉDIATE

Dépt A2, SELKIRK METAL PRODUCTS
1434 ouest, rue Ste-Catherine, Montréal, ch. 410

Nom.....
Adresse.....

Pour plus amples renseignements, envoyez ce coupon

LE FORDSON MAJOR

VOUS ÉPARGNEZ
JUSQU'À
\$500

LE MOINS
CHER DES
TRACTEURS
TRISOCS
AU CANADA

Son coût initial peu élevé fait du robuste et sûr tracteur Fordson MAJOR le tracteur le plus avantageux au Canada! Il se fabrique en 6 modèles parmi lesquels vous trouverez exactement celui qu'il vous faut. Tout en économisant jusqu'à \$500, vous devenez possesseur d'un tracteur puissant—qui a fait ses preuves—et dont les frais d'emploi sont peu élevés. Et si vous voulez un tracteur encore plus puissant et économique, le modèle de votre choix peut être équipé—moyennant supplément—d'un moteur Diesel à 6 cylindres.

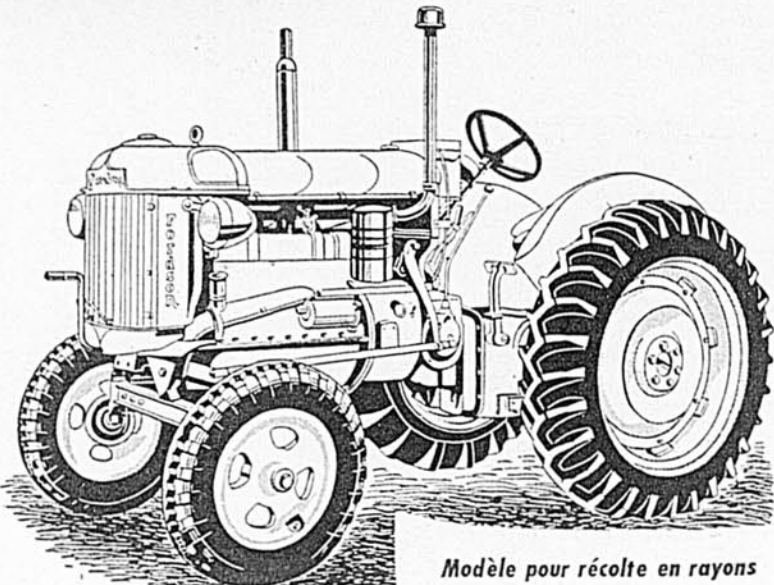

Modèle pour récolte en rayons



VOYEZ UN VENDEUR AUTORISÉ DES TRACTEURS FORD



ÉPANDÉUR D'ENGRAIS "JUTRAS"

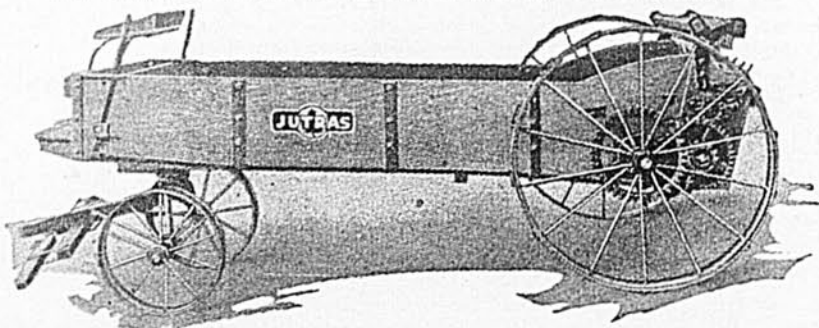

Ultra-léger. C'est la machine idéale pour la ferme canadienne. Bois résistant à l'acide du fumier. Système de graissage "Lincoln", fusil automatique à pression.



Installation d'Etable

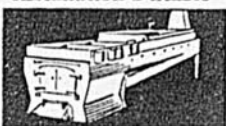

Evaporateur

Pour renseignements et prix faites un X sur les articles qui vous intéressent



Chariot à Foin



Abreuvoir Automatique



Chariot à Litière

La Compagnie Jutras Limitée
Victoriaville, P.Q.

Prière de m'envoyer votre catalogue avec renseignements et prix sur les articles que j'ai marqués d'un X.

Nom.....

B. de Poste..... Comté.....

vite une chaleur maximum. D'autres encore, qui ont un poêle de cuisine électrique, n'abandonneraient l'électricité pour rien au monde. Là-dessus, il s'agit en somme d'une question de préférences personnelles, de sorte que nous n'essaierons pas de trancher le différend.

Quels sont les grands avantages du gaz propane? Il y en a plusieurs. D'abord, le propane, nous l'avons vu, donne une chaleur rapide et constante pour la cuisson des aliments. Contrairement au gaz de charbon, comme celui qu'on emploie à Montréal, le propane ne cause pas la mort par asphyxie en cas de fuite accidentelle. Il n'a pas non plus de mauvaise odeur. En fait, il ne sent rien du tout, si bien que les manufacturiers y ajoutent une matière odorante afin qu'on puisse s'en rendre compte si les clés du poêles sont restées ouvertes par inadvertance. D'habitude, l'installation, pour une maison, comprend deux cylindres de propane (voir illustration). Cette installation coûte moins que cinquante dollars. Pour un léger supplément, on installe aussi une sorte de contrôle automatique dès qu'un cylindre est vide, l'autre entre en fonction. Quand un cylindre est vide, on prévient le distributeur qui en apporte un autre, de sorte qu'il n'y a jamais d'interruption de service.

Peut-on acheter un poêle à gaz ordinaire et s'en servir avec le propane? S'il s'agit d'un poêle manufacturé pour le gaz de charbon, il ne peut servir avec le propane. Les principaux manufacturiers de poêles et de fournaies fabriquent maintenant, au Canada comme aux Etats-Unis, des poêles spécialement destinés à chauffer avec le gaz propane. La même chose s'applique à tout. On fabrique des réfrigérateurs à propane, des moteurs à propane, des chauffe-eau à propane, des pompes à propane, etc.

Comment se fait l'installation? Ordinairement, on installe deux cylindres de gaz propane en dehors de la maison, près de la cuisine. Les tuyaux passent à travers le mur pour raccorder les cylindres au poêle de la cuisine (voir illustration de cette page). Ce système a l'avantage de n'être pas encombrant et permet au distributeur de remplacer les cylindres vides par des cylindres pleins sans déranger personne. Ajoutons que le gaz propane peut être exposé aux plus grandes chaleurs de l'été et aux plus gros froids de l'hiver sans perdre son efficacité. L'installation à l'extérieur n'offre donc aucun désavantage sous ce rapport.

Que ce système soit vraiment efficace, il n'est plus permis d'en douter quand on sait que d'après les statistiques officielles, deux maisons sur trois, aux Etats-Unis, se servent du propane, au moins pour la cuisson des aliments.

Qu'est-ce au juste que le gaz propane? Ici, il convient de préciser que le propane est vendu sous différents noms, différentes marques de commerce. Le manufacturier de propane peut vendre le même gaz à trois compagnies, par exemple, et chacune de ces compagnies le vendra à son tour sous une marque de

commerce différente. Mais il n'y a en somme qu'un gaz propane (malgré ses différents noms), comme il n'y a qu'un gaz de charbon.

Le propane est un gaz naturel extrait de l'huile lourde, ou pétrole brut. Emmagasiné dans les cylindres, il devient liquide sous le jeu d'une pression considérable. A mesure qu'il se dégage du cylindre pour passer dans le tuyau raccordé au poêle (ou à tout autre appareil) il redevient un gaz, et c'est ce gaz qui brûle sous vos marmites. Aux Etats-Unis, plusieurs remplissent les

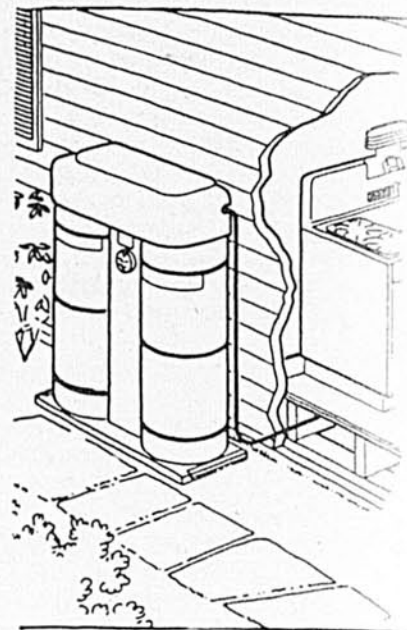

Les deux cylindres, à l'extérieur de la maison, sont raccordés au poêle de cuisine par un simple tuyau passant à travers le mur, comme ci-dessus...

cylindres des clients avec de gros camions-citernes, comme on fait pour l'huile de chauffage. Ce système ne semble pas encore autorisé, dans la province de Québec. Le distributeur doit donc apporter des cylindres pleins pour remplacer les cylindres vides, qu'il rapporte à sa manufacture pour les remplir de nouveau sous pression.

Le cultivateur peut d'ailleurs employer le gaz propane à bien d'autres fins. Il peut s'en servir, par exemple, pour chauffer le poulailler, stériliser les bidons de lait, chauffer l'étable, etc. Encore une fois, le propane est précieux même quand on a déjà l'électricité, et à plus forte raison quand on ne l'a pas.

L'installation n'offre aucune complication. Il suffit simplement de placer les cylindres sur une base solide, à l'extérieur de la maison; à faire passer des tuyaux des cylindres au poêle (ou à tout autre appareil) et à raccorder à cet accessoire. Ordinairement, les cylindres s'installent avec un indicateur qui renseigne d'un coup d'oeil sur la quantité de propane qui se trouve dans le cylindre.

Voilà en substance en quoi consiste le gaz propane et les usages qu'on en tire. Comme nous le disions au début de cet article, il n'est pas aussi connu qu'aux Etats-Unis, où il est fort en usage. Cela tient probablement au fait que les entreprises canadiennes n'ont pas encore fini d'organiser leurs systèmes de distribution. Néanmoins, ce combustible devient de plus en plus populaire. Aussi peut-on être certain qu'avant longtemps, tout cultivateur pourra retenir les services du gaz propane, où qu'il habite.

ABUSEZ-VOUS DES SPIRITUEUX? Prenez nos "Prescription 2XA Tablets", un remède efficace, inoffensif spécialement formulé pour ceux qui abusent des boissons fortes. "Prescription 2XA Tablets" avec mode d'emploi; prix \$3.00 port payé, sous pli discret. Singer Bros., Chimistes, Dépt. B — 26 Queen St. East, Toronto, Ont.

PSORIASIS, ECZÉMA SEC, AFFECTIONS cutanées, démangeaisons, peau qui pèle. Essayez notre "Onguent Kogon" qui ne tache pas. Des milliers de cas rebelles ont déjà été traités efficacement. Témoignages provenant de tout le pays. Prix \$2.50 port payé. Singer Bros., Chimistes, Dépt. B, 26 Queen St. East, Toronto, Ont.

Débarassez-vous du goût du tabac en quelques jours à l'aide de "Anti-Tobacco Tablets" de Singer Bros. Pour chiqueurs, fumeurs de cigarettes, cigare ou pipe. Inoffensifs. Prix \$3.50 port payé. Singer Bros., Dépt. B., 26 rue Queen E., Toronto, Ont.

Cours commercial spécial par correspondance. Prospectus gratuit. Adressez Casier 5, St-Hyacinthe, Qué.

Agents pour vendre vêtements sur mesurés, directement de la manufacture aux clients. Plein temps ou partiel. Nos prix sont bas et nos commissions élevées. Occasion magnifique. Ecrivez-nous pour nos échantillons et instructions complètes. **FENWICK TAILORING COMPANY.** Dépt. S, B.P. 218, Montréal.

AGRANDISSEMENT 5 x 7 GRATUIT avec chaque commande de film. Films développés et imprimés, 8 impressions — 35c. Imprimés faits double grandeur, deux fois la grandeur ordinaire. **POSTE FILM SERVICE,** 1121 ouest, rue Ste-Catherine, Montréal.

SERVICE DU MÊME JOUR Films développés et imprimés, 25c chacun. Impression n'importe quelle grandeur, 3c. chacune. Chaque commande finie et retournée en 24 heures. **STUDIO RAPIDE,** Dépt. "C.2.D." Station "E", Montréal.

PETITES ANNONCES

"60 POUSSINS GRATIS 60" — Achetez des poussins de Qualité Supérieure Extra Profit. Nous avons le meilleur choix de poussins pure race, gros, vigoureux, provenant de troupeaux inspectés ou approuvés, ayant subi l'épreuve du sang, reconnu pour la ponte de gros oeufs, reproducteurs R.O.P. ou de descendance R.O.P. Vous pouvez obtenir la quantité de poussins désirée; livraison immédiate ou à date convenue. Nous offrons des poussins plus gros, plus robustes, d'une grande popularité. Le seul vendeur de poussins donnant une garantie sur les poussins mélangés. Demandez notre liste de prix. **WILFRID LEFÈVRE,** membre de la Chambre de Commerce, 2025, rue Amherst, Montréal.

Surplus d'éclosion, douze poussins par cent gratuits. Achetez des poussins de qualité supérieure provenant de troupeaux ayant subi l'épreuve du sang. **Plymouth Rock Barré, New Hampshire Rouge, Rhode Island, Sussex, Plymouth Rock Rouge, mélangés**, ainsi que coquets. Livraison immédiate par express. **R. Bergeron,** 5124 Marquette, Montréal.

COUPONS — COTON IMPRIMÉ \$2.00 Superbes imprimés de coton américain, lavables, en longueurs de 1/2 verge à 3 verges la lb. Garantie de remboursement, \$2.00 mandes comptant franco, commandes C.O.D. poste en plus. **Garry Sales Co.,** Boîte 144, Station "G", Montréal.

Cannetons géants d'un jour **White Pekin.** Disponibles toute l'année. **UX-SPRING FARMS LTD.,** UXBRIDGE, ONT.

HERNIE? Une nouvelle invention brevetée, soulève et soutient tout comme une main humaine. Ecrivez pour renseignements. **Hand Lock Products,** 146 King St. East, Kitchener, Ont.

GRATIS — Porte bonheur — Cupidons. Catalogue, magies, magnétisme, jeux, farces, parfum-charme, chansons, recettes-beauté. Envoyez dix sous. **K. Darnoc,** 38 Station Delorimier, Montréal.

HOMMES AMBITIEUX de 16 ans et plus demandés partout au Canada pour devenir détectives. Ecrivez immédiatement à **tion "T",** Montréal.

METTES FIN À L'HERNIE Confort et soulagement positif. Méthode avancée. Pas d'élastique, pas de courroie centrale ni d'acier. Ecrivez à **Smith Manufacturing Co.,** Dépt. C., Preston, Ont.

Collection complète de livres français, prix divers. demandez notre catalogue gratuit. **LIBRAIRIE FRANÇAISE,** 102 Blvd Sacré-Coeur, Hull, Qué.

Almeriez-vous à jouer des tours ou faire de la magie? Envoyez .10 sous en argent ou timbres pour catalogue illustré. **PETIT & SAUVE,** 102 Blvd Sacré-Coeur, Hull, Qué.

CULTURE physique, beauté, pousser cheveux, renforcer la vue, maigrir, grandir, réussir, etc. Envoyez 10c. **D. EVANS,** 141 Station G., Montréal.

POUR LAPINS, Auges ciment, \$3.25 dz. **GENDRON, ST-JANVIER, QUE.**

CHEVAUX SOUFFLEUX Nouveau et précieux remède qui enrayer promptement le souffle, la toux et la gourme, garanti. Par malle \$1.00. Très important de spécifier approximativement l'âge et le poids de votre cheval. Agents demandés, adressez, **T. L. Girard, Spécialiste des Voies Respiratoires, St-Félicien, Cté Roberval.**

Vous obtenez de jeunes dindons de qualité à bas prix en commandant des dindons approuvés Tweddle. Non seulement vous obtenez une variété à large poitrine, mais aussi des sujets vigoureux et de croissance rapide, faciles à nourrir, à maturité précoce et renommés pour la qualité de leur chair. Demandez notre guide avicole gratuit. **TWEDDLE CHICK HATCHERIES LIMITED,** Fergus, Ontario.

Poulettes Tweddle descendant de sujets R.O.P. — ne vous coûtent rien car le surplus des oeufs que vous obtenez rapporte au delà du déboursé initial. Renseignez-vous avant de commander. Nous avons les races spéciales croisées pour les pondeuses, d'autres pour les poulets à rôti, aussi dindonneaux et poulettes plus âgées. Demandez notre brochure gratuite vous renseignant sur nos merveilleux poussins R.O.P. **TWEDDLE CHICK HATCHERIES LIMITED,** Fergus, Ontario.

TRAPPEURS, CULTIVATEURS; capturez 100 écureuils, rats musqués par jour avec (**GANG SET**). Capturez visons facilement — **SECRETS gratuits.** Ecureuils de .10 à \$1. Vison jusqu'à \$65. Rat musqué jusqu'à \$4.50 — Nous payons les plus haut prix. **DEMANDEZ secrets et liste aujourd'hui.** **L'ASSOCIATION DES TRAPPEURS,** La Baie, Yam, Qué.

Ruchers complets, miel, abeilles, matériel apicole. Catalogue sur demande. **J. B. MONTAMBEAULT,** Bastican, Qué.

LES CAMIONS FARGO NOUVELLE SÉRIE FO POUR '51

ont un plus grand nombre des caractéristiques que désirent les cultivateurs!

COMMANDE PAR FLUIDE — Vous ne sauriez imaginer la douceur et la facilité avec lesquelles se manoeuvre un camion tant que vous n'avez pas essayé la commande par fluide FARGO! Elle fournit un "cousin de puissance" dans la ligne de transmission qui protège plus de 80 pièces vitales contre les chocs excessifs. La commande par fluide FARGO est facultative sur les modèles 1/2 et 3/4-1 tonne.

DURÉE PROLONGÉE DES SOUPAPES — Sur les camions de 3 tonnes et plus — les FARGO conçus pour les travaux particulièrement durs — des soupapes d'échappement nouvelles, refroidies au sodium, à portée en stellite, assurent un service beaucoup plus durable. Cette durée accrue réduit la nécessité des rodages et permet plus d'économie.

CHARGEMENT PLUS FACILE — Les ressorts arrière de modèle nouveau, sur tous les FARGO, diminuent la hauteur du fond au sol sans modifier le dégagement sous l'essieu arrière. Cette diminution est particulièrement bienvenue quand il s'agit de charger des marchandises lourdes.

MEILLEUR SYSTÈME D'ALIMENTATION — Une nouvelle pompe à carburant de plus grande capacité comporte un plus grand débit de carburant sans augmenter la pression dans les canalisations. Il en résulte une puissance plus égale, plus régulière, quelles que soient les charges, et le carburateur n'est plus noyé au départ.

MANOEUVRE PLUS FACILE — Cette qualité bien connue des camions FARGO est encore accentuée par l'addition de nouveaux engrenages de direction à vis sans fin et à rouleau. Les FARGO sont plus faciles à manoeuvrer et plus confortables pour le conducteur. La direction à barre transversale FARGO permet des virages plus courts, à droite comme à gauche.

AMÉLIORATION DE L'ALLUMAGE ET DU SYSTÈME ÉLECTRIQUE — Le camion part bien, même par mauvais temps, grâce aux couvercles de bougies en matière synthétique moulée et au mécanisme démarreur à couple élevé. Une plus grosse génératrice, de 45 ampères, pourvoit aux accessoires plus importants en diminuant le fardeau imposé à la batterie. Des génératrices de 50 et 55 amp. sont disponibles pour usages spéciaux.

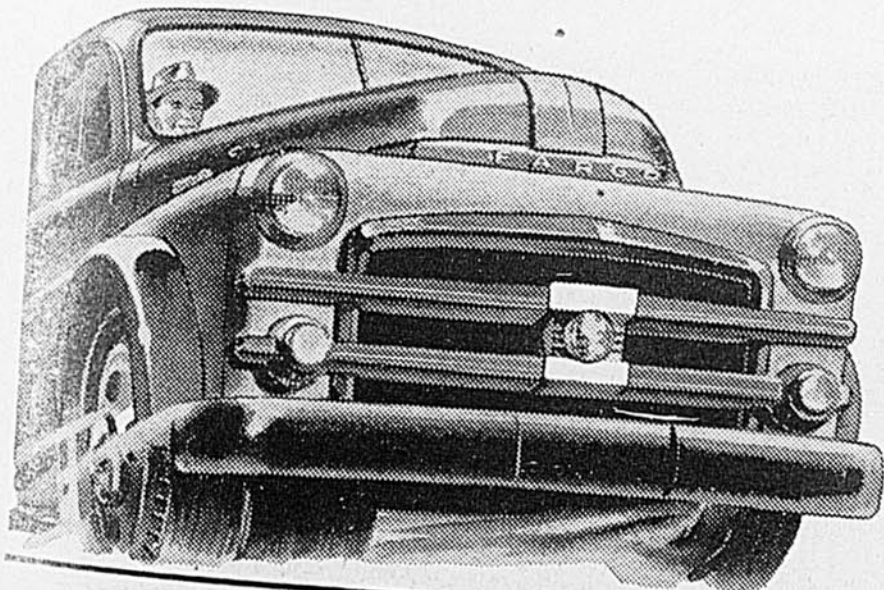

FERMIERS QUI UTILISEZ DES CAMIONS: Ces nouveaux camions FARGO 1951 n'ont été conçus et construits qu'après une étude menée sur place, pour connaître ce que vous recherchez dans un camion. Nous croyons fermement qu'ils se rapprochent davantage de votre idéal que n'importe quel camion FARGO antérieur.

Division Chrysler-Plymouth-Fargo
Chrysler Corporation of Canada, Limited

Les affaires de la Sun Life, en 1950, plus élevées que celles de n'importe quelle compagnie canadienne

NOUVELLE AUGMENTATION DE DIVIDENDES AUX ASSURÉS

La Sun Life Assurance Company of Canada a émis, en 1950, pour quatre cent quarante et un millions de dollars de nouvelles polices d'assurance-vie, soit le chiffre d'affaires le plus élevé jamais obtenu par une compagnie d'assurance-vie canadienne durant l'année. Ce chiffre représente plus de \$68 millions (18.4%) de plus que le chiffre de l'année précédente. La somme globale des nouvelles polices émises durant 1950 dépasse celle de n'importe quelle année précédente et forme une somme rondelette de \$1,736,000 pour chaque jour ouvrable. M. George W. Bourke, Président de la Sun Life en rendant public le 80e rapport annuel, annonce une nouvelle augmentation des dividendes aux assurés, qui doit entrer en vigueur le 1er avril 1951 et qui porte à plus de \$18 millions la totalité des dividendes qui seront distribués cette année.

Les recettes atteignent un nouveau sommet

Le rapport démontre la position solide de la Compagnie ainsi que l'expansion continue de ses affaires et de ses services aux assurés. La totalité des polices en vigueur de la Sun Life s'élève actuellement à \$1,462,000,000, soit \$275 millions (6.6%) de plus qu'il y a un an. Les contrats d'assurance de groupe actuellement en vigueur se chiffrent par \$1,085,000,000, soit une augmentation de 13.8%. Des nouveaux contrats d'assurance-vie de groupe ont été émis en 1950 pour plus de \$98 millions, comparativement à \$62 millions en 1949. Les versements faits aux assurés en 1950 se sont élevés à \$121,476,000, atteignant un nouveau sommet et portant à \$2,361,860,000 la totalité des versements faits depuis l'émission de la première police émise par la Compagnie en 1871.

L'actif de la Sun Life s'est accru en 1950 de \$70 millions et s'élève maintenant à \$1,597,000,000, dont 73% est placé dans des obligations d'Etat, de municipalités, de services publics ainsi que dans des obligations d'entreprises industrielles. Les emprunts hypothécaires reflètent l'orientation que prend la construction des maisons d'habitation : ils accusent une augmentation de \$31

millions pour l'année, portant le total à \$188 millions, ou constituent 12% de l'actif. Le taux d'intérêt obtenu sur l'actif en 1950 a été de 3.61% en comparaison de 3.48% en 1949 et de 3.30% en 1948.

La répartition des affaires

Le caractère international des affaires de la Compagnie reçoit son illustration dans le montant d'assurance et de rentes viagères en vigueur dans les différents pays où elle fait des affaires : au Canada 41% ; aux Etats-Unis 38% ; en Grande-Bretagne 12% ; dans les autres pays 9%.

Dans sa revue de l'année, monsieur Bourke souligne la valeur de l'assurance-vie dans la lutte contre l'inflation et fait remarquer que les primes d'assurance-vie, tout en servant à protéger les individus et les familles, ajoutent aussi à l'épargne qui, à son tour, fait profiter la nation par le moyen des placements pour fins essentielles. Le commerce de l'assurance-vie reflète la coopération volontaire de millions d'hommes et de femmes qui ont mis en elle leur confiance et leur foi. En retour, les compagnies se sont établies une réputation de service et d'intégrité, traits caractéristiques qui ornent les annales de notre commerce.

Mesures contre l'inflation

Monsieur Bourke offre cinq suggestions comme mesures importantes contre l'inflation : (1) acheter seulement le strict nécessaire ; (2) augmenter la productivité par un rendement plus élevé et un maximum d'effort ; (3) fournir des fonds à la défense du pays et pour d'autres dépenses de caractère national au fur et à mesure que sont encourus ces frais ; (4) éviter les dépenses superflues de l'Etat et le double emploi des services ; (5) augmenter l'épargne personnelle.

Un exemplaire du rapport annuel complet de la Sun Life pour 1950, y compris la revue de l'année faite par le Président, sera adressé à tous les détenteurs de polices ; on pourra aussi en obtenir un exemplaire en s'adressant à toute succursale ou à tout bureau d'assurance de groupe de la Compagnie.

DEMANDES DE NOS ABONNÉS

Correspondants



Mlles Thérèse Morin, rang 10, Squattek, Cté Témiscouata : 20-30 ans, nouvelle connaissance. J.-R. Parent, Val Barrette, Cté Labelle : 27-35 ans, photo. Marcella Proulx, 915 rue Ellrose, Windsor, Ont. : 23-27 ans, aimant musique sport. Anita Charbonneau, Val-St-Gilles, Abitibi : 16-18 ans, photo. Madeleine Lemieux, St-Hugues, Cté Bagot : 18-23 ans Diane Tremblay, Albanel, Cté Roberval, b.p. 34 : 17-21 ans. Colette Roy, 2047 Chemin St-Louis, Québec : 20-25 ans, jol, sérieux bonne position, photo. Diane Duchaine, Port-Alfred, Cté Chicoutimi : 19-23 ans, rép. ass. si photo. Georgianne Couturier, San. St-Joseph, St-Basile, N.B. : 18-22 ans, photo échangée, rép. ass. Johanne Smith, 215 rue Vassal, Drummondville : 17-18 ans, sobre distingué, rép. ass. Armande Moreau, Tourville, Cté L'Islet : 32-40 ans, veuf ou célibataire sérieux. Jeanne Hamilton, r.r. no 1, St-Félicité, Cté Matane : 20-30 ans, photo. Marcelle Tibault, 444 rue Royale, Ste-Anne de Beauré : 20-25 ans, sportif, photo. Eliane St-Pierre, 448 rue Royal, Ste-Anne de Beauré : 20-25 ans, photo. F. Yergeau, 9-6e Avenue, Drummondville : 42-55 ans, cultivateur ou autre. Isabelle N. Beausart, rue Notre-Dame, Montebello : 18-20 ans, aimant les sports et la musique. Madeleine Côté, Neuville, Cté Portneuf : 16-20 ans, photo si possible. Jeannine Thifault, 1092 rue Bédard, Trois-Rivières : 21-26 ans, distingué, cultivé photo. Pauline Huet, Grande-Vallée, Cté Gaspé : 18-20 ans, distraction, photo. Thérèse Côté, St-Zacharie, Cté Dorchester : 18-24 ans, photo. Chantal Dupuis, c.p. 32, Albanel, Cté Roberval : 18-22 ans, photo. Monique Heppell, b.p. 241, Shawinigan Falls : 20-23 ans, 5'11" et plus, photo. Laurence O'Brien, Smoth Rock Fall, Camp 32, Ont. : correspondant. Thérèse Miousse, San. St-Georges, 3e Sud, Mont-Joli : 16-18 ans, aimant sport et musique, photo. Marinda Doyle, San. St-Georges, Mont-Joli : 19-20 ans, aimant sport et musique, photo. Louise Manseau, LaBaie du Fevre, Cté Yamaska : 16-20 ans, photo, rép. à tous. Lucie Moreau,

411 Est, rue Notre-Dame, Victoriaville : 20-22 ans. Jannine Page, r.r. no 2, Drummond, N.B. : 18-20 ans, aimant lecture. Gaétanne Boucher, 160 Mercier, St-Jean : 18-21 ans, instruit et distingué photo. Gisèle Dubé, Ste-Blandine, Cté Rimouski : 18-24 ans, brun aux yeux noirs, photo. Berthe, gné, 24 rue Goodhue, Sherbrooke : 17-20 ans, photo. Lina Dégrâce, L'Alverne, Cté Bonaventure : 15-18 ans. Germaine Maranda, r.r. 3, Danville : 21-30 ans, jol, photo. Danielle Chantal, c.p. 42, St-Casimir, Cté Portneuf : 18-22 ans. Margot Francœur, San. St-Georges, ch. 326, 3e Sud, Mont-Joli : 18-22 ans, aimant cinéma sport, danse, photo. Emma Jean, L'Alverne, Cté Bonaventure : 18-28 ans, photo. Jeannette Dégrâce, L'Alverne, Cté Bonaventure : 15-18 ans, photo. Marie-Claire Morel, Ecole No 1, St-Gérard, Yamaska : 17-21 ans, photo. Jeannine Grégoire, L'Alverne, Cté Bon : 17-20 ans, photo désirée. Georgette Dupuis, St-Philippe, Cté Laprairie : Georgette Veillette, St-Narcisse, Cté Champlain : 23-28 ans. Jacqueline Lachaine, St-Vital, Abitibi : 18-20 ans, sérieux et sportif. Ginette Verville, poste restante, St-Narcisse de Champlain : 24-30 ans, sportif. Thérèse Verret, c.p. 525, Trois-Rivières : 29-33 ans, sérieux. Jeannine Marier, St-Vital, Abitibi : 17-19 ans, instruit, aimant cinéma et sport. Olivette Gélinas, Ste-Flore, Cté St-Maurice : photo. Rita Boisé, c.p. 23, Valcourt, Cté Shefford : 28-32 ans, sobre honnête. Annette de la Durantaye, r.r. no 3, Montmagny : 21-25 ans, grand, du Québec, photo. Ferdinand Jobin, Rapide Blanc, a-s C.N.R. : 19-22 ans, photo. Christiane Langevin, 324 rue St-Viateur, Joliette : 20-25 ans (distingué, instruit). Rolande Bourdages, Bonaventure Est : 19-24 ans, sobre sérieux, photo. Béatrice Michaud, Langueois, Abitibi : 18-24 ans, photo. Adrienne Côté, St-Gabriel de Rimouski : 19-23 ans. Aline Kaya, 644 Querles, Montréal : 35-41 ans. Yolande Thibault, Donnan, Cté Vaudreuil : 15-16 ans, photo.



Correspondantes

MM. Marcel Lefebvre, Trois Pistoles, c.p. 1029, Cté Riv.-du-Loup : 16-19 ans, photo désirée. Roch Lamarre, St-Boniface, Cté St-Maurice : 15-20 ans, photo. A. Clément, Hospice St-Joseph, Beauharnois : 18-25 ans, photo. Claude Paré, c.p. 4, Neuville, Cté Portneuf : 18-20 ans, aimant sport et cinéma. Denis Plante, Ecole d'Agriculture, Ste-Martine, Cté Châteauguay : 16-20 ans, photo. Rosaire Maynard, r.r. no 1, St-Césaire, Cté Rouville : 16-18 ans, jol, distingué, photo. Paul-Emile Rémillard, Beaumont, Cté Bellechasse : 24-28 ans, photo. Réal Lessard, St-Daniel, Cté Frontenac : 17-21 ans, rép. ass. Roger Richard, St-Alphonse, Cté Joliette : 40-45 ans. Joseph Ross, Desluis, Abitibi : 20-25 ans, aimant théâtre et la danse. Jacques-L. Ménard, c.p. 167, St-Hyacinthe : 17-21 ans, instruite et distingué. Georges Leblond, 4e rang, St-Lazare, Cté Bellechasse : 17-21 ans. Gerry MacDonald, Smoth Rock Fall, Camp. 32, Ont. : Louis-Nazaire Côté, Neuville, Cté Portneuf : correspondant. Paul-Emile Lachapelle, Ecole des Frères Moffette, Ville-Marie, Cté Témiscamingue : 15-16 ans, photo. Thomas D. Hébert, Ste-Emilie de Lotbinière, c.p. 89 : A. Périard, Alexandria, Ont. : Joseph Dufault, Ile Calumet, r.r. no 1, Cté Pontiac : 18-23 ans, photo. Léonidas Larouche, Maniwaki, Maurice Lafontaine, même adresse : 18-22 ans. Jean Chartier, Wottonville, Cté Wolfe : correspondante. Jean-Claude Roy, Causapsal, St. Cté Mata-

pédia, a-s Oscar Boucher : 18-22 ans, aimant lecture et sport. Rosaire Benoit, Asbestos, r.r. no 1, C. Q. : 16-21 ans, jol, photo. André Hamel, 37 rue Jeanne-d'Arc, Montréal : photo. Florian Hamel, 575 rue Jeanne-d'Arc, Montréal 4 : photo. Armand Doyon, Hearst Marathon, camp 7 : 30-36 ans, but sérieux. Janvier Cloutier, c.p. 2, Matawin, camp Fernand Guimond : 20-25 ans, photo. Armand Morel, Yamaska Est : 17-22 ans, photo. Irène Benoit, Ste-Madeleine, Cté St-Hyacinthe : 17-21 ans, photo. Clément Racine, St-Férol, Cté Mont. : 19-21 ans, photo. Paul Marquis, Causapsal, Cté Matapédia, a-s Charles-Henri Bouchard : 18-22 ans, aimant musique et sport. Laurent Fortier, rue Beauver, Beauharnois : 21-25 ans. Guy Richard, a-s M. Oscar Boucher, Causapsal Station : 18-22 ans, aimant lecture et musique. Yvon Roy, case 149, St-Joseph d'Alma, Cté Lac St-Jean : 18-20 ans, échangerait photo. Patrice Parent, St-Honoré Shenley, Cté Beauce : 18-20 ans. Maurice Richard, Chantier Coopératif no 7, Baie Comeau, Rivière aux Anglais : 16-20 ans, aimant musique, sport et lecture. Antoine Poirier, Sept Îles, Cté Nord : 17-20 ans, photo si possible. Jean-Guy Lafrenière, St-Louis de France, Cté Champlain : 15-17 ans. Paul Hébert, case 286, Trois-Rivières : 25-31 ans, instruites et distinguées. Jacques Blouin, Sept Îles, Cté Nord, Cté Saguenay : 16-20 ans, but sérieux, échangerait photo.



Mlles Denise Proulx, St-André Avellan, Cté Papineau : Le bon vin m'endort. La prière de Louise. Thérèse Royer, St-Samuel, Cté Frontenac : La java bleue. Voici le printemps. Maurice-Claire Fournelle, Val David : Cruising down the river. Tous les deux. Pierrette Hawkins, Ste-Agathe des Monts : Le régiment des mandolines. La java bleue. Irma Caron St-Yvon, Cté Gaspé : Suzanne tu es la plus belle. Pour un baiser d'amour. Jeannette Lamontagne, Rivière Kéva, Abitibi : Quand revient le printemps. Si tu m'abandonnais. Richère Bourgeois, St-Georges de Windsor, Cté Richmond : C'était un jour de fête. Je suis un sans argent. Agathe Roy, 81 rue St-Laurent, St-Thimothée, Cté Beauharnois : Femme que vous êtes jolie. Un cœur de femme. Lodia Fortier, Tunis, via Cochrane, Ontario : Je suis un as du rodéo. Madeleine Pellerin, Esprit-Saint, Cté Rimouski : L'enfant perdu. Triste souvenir. Bernadette Gagné, St-Ubalde, rang St-Achille, Ecole no 3 : Les fraises et les framboises. Les fiancés du Nord. Irène Asselin, La Durantaye, Cté Bellechasse : La marquinia. Quand revient le printemps. Jocelyne De Salliers, St-Norbert, Cté Berthier : Aux quatre coins de Paris, j'attendrai. Carmen Clair, St-Edmond de Grantham, Cté Richmond : Prière à la madone. Hugette Girard, St-Philippe d'Argenteuil, r.r. no 1 : Le barbier de Palermo. Boléro. Monique Beaudoin, rue St-Edouard, Plessisville, c.p. 11, Cté Mégantic : La pluie. Cerisiers roses et pommiers blancs. Gaétanne Giguères, 396 est, rue King, sub. no 7, Sherbrooke : Loulou, Pomme d'api. Gisèle Mathieu, Jolques, Ont. : Sur ce vieux rocher blanc. Hugette Lebeuf, 14, St-Augustin, Victoriaville : Yolande. Le rêve passe. Thérèse Chapdelaine, St-David, Cté Yamaska : Le pêcheur au bord de l'eau. Mon petit cousin. Suzanne Guindon, Opatatika, Ont. : Sur ce vieux rocher blanc. Les filles des

prairies. Marguerite Fortin, St-Armand, r.r. no 2 : Chansons populaires et livres. Anita Gagnon, 750 rue Royale, Rivière aux chiens : Dans ces prairies vertes et lointaines. Irène Gagnon, même adresse : Chanson de la pluie. Louise Houde, St-Flavien de Lotbinière : Ah le petit vin blanc. C'est si bon. Hugette Roux, r.r. no 4, Danville, Cté Richmond : Le pêcheur au bord de l'eau. Monique Tremblay, St-Bruno, Lac St-Jean, r.r. no 1 : Entrez-moi dans la prairie. Je suis un as du rodéo. Claire Béthée, Windsor Mills, c.p. 714 : Tennessee. Léonie Pinnonnault, St-Alexandre, r.r. no 1, Cté Berthier : Cerisiers roses et pommiers blancs. Les notes de Maria Chapdelaine. Irène Benoit, Ste-Hélène, Cté Bagot : J'ai quelque chose dans le cœur. Louise Massicotte, St-Séverin de Proulxville, Cté Champlain : For ever. Allo allo petit Michel. Denise Blanchette, St-Félix d'Alquières, Abitibi : Si tu m'abandonnais. La complainte de la petite Aurore. Ella Brochu, St-Agnès de Bellecombe, Cté Rouyn-Noranda : Parmi les fleurs de mon jardin. Le bon vin m'endort. Céline Bergeron, St-Ambroise, Cté Lapointe : Allo allo petit Michel. Le pêcheur au bord de l'eau. Carmen Guay, Lac Mégantic, r.r. no 5, Cté Frontenac : Une guitare chantante. Brin d'amour. Gisèle Lague, Brigham, r.r. no 1, Cté Brome : C'est à Capri. La mansarde. Colette Quellette, Tingwick, Rang Craig, Cté Arthabaska : Maître Pierre, Cruising down the river. Claudette Merenger, Villemontel, Abitibi : La mort d'un cow-boy des prairies. L'enfant perdu. Jeannine Gingras, Lyster Sta, Cté Mégantic : Les roses. Dolores Murray, St-Cyille de Wendover, Cté Drummond : Le pêcheur au bord de l'eau. My happiness. Jacqueline Groleau, Batiscan, Cté Champlain : L'amour est un enfant terrible. Oubliez-moi ô mon amour.

POUR LES MEILLEURS RESULTATS DONNEZ LE MEILLEUR!



LE TRACKMASTER

Ici vous avez la PUISSANCE combinée à une importante économie d'opération. Le Trackmaster peut s'obtenir avec moteur à essence ou puissant moteur Diesel... peut tirer 4 charrues avec une étonnante économie d'essence.

Le différentiel DUOTRACK vous permet les virages doux et sûrs dans un petit rayon... élimine tout danger de dérapement dans les pentes. Six vitesses d'avant et deux vitesses arrière, contrôle de la conduite au moyen de 2 leviers, pleine visibilité et de nombreuses autres caractéristiques, dont une prise de pouvoir à 4 vitesses, toutes ces qualités font du Trackmaster le tracteur le plus sûr et le plus maniable sur le marché ! Écrivez pour renseignements complets dès aujourd'hui !

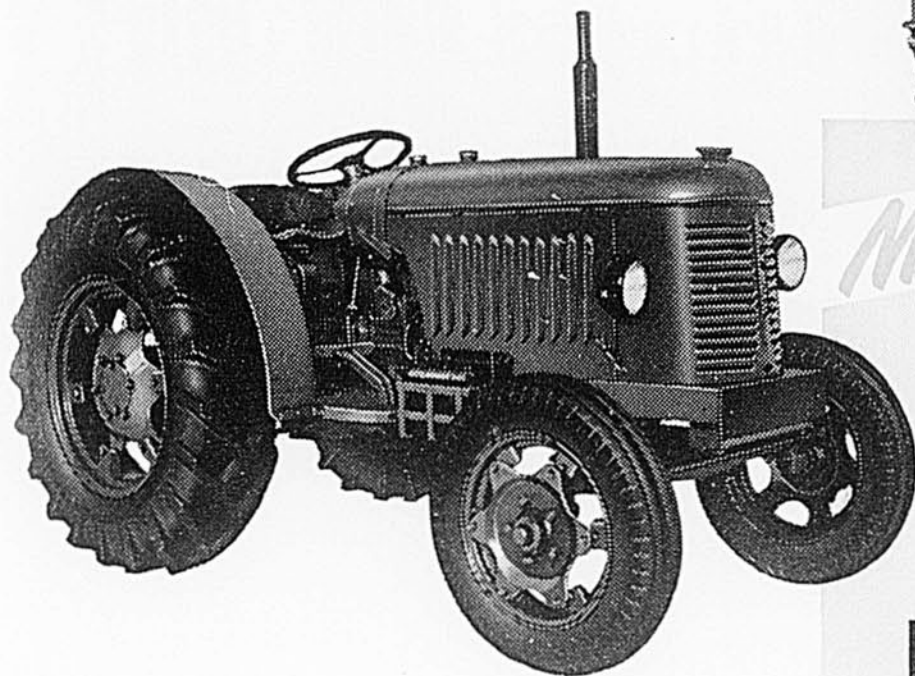
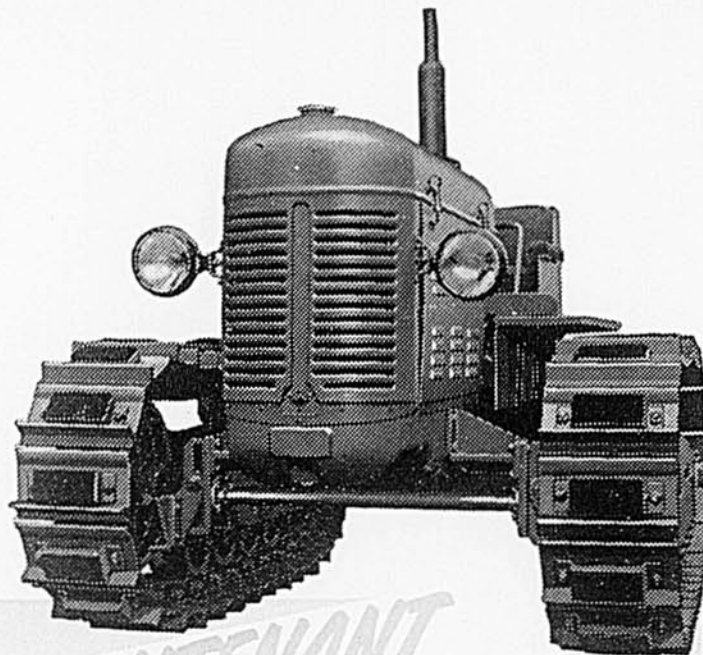

LE CROPMASTER PRAIRIE

Vous obtenez 20% plus de puissance... plus de prise... plus de TRAVAIL par gallon d'essence avec un Cropmaster Prairie ! Ce nouveau tracteur David Brown possède toutes les caractéristiques exceptionnelles David Brown et en plus un moteur nouveau et plus puissant. Les pneus arrière, 13 x 28, vous assurent une meilleure traction et un meilleur dégagement. L'équipement alternatif à roue tricycle est en disponibilité pour la culture en rangs et le travail de contour. Renseignez-vous sur le sensationnel nouveau tracteur canadien David Brown. Sa PUISSANCE ADDITIONNELLE et sa plus grande économie d'essence signifient plus de travail à coût moindre !

ILS SONT
UNIVERSELS!

CONSTRUITS POUR
FONCTIONNER AUSSI
EFFICACEMENT AVEC
OUTILLAGE HYDRAULI-
QUE OU A TRACTION

Disponibles avec moteur à
essence ou puissant moteur
Diesel.

LE CROPMASTER STANDARD

Le Cropmaster Standard a déjà fait ses preuves sur les fermes canadiennes et s'est révélé comme étant un tracteur plus économique pour 2 et 3 charrues ! Vous serez étonné de la faible consommation d'essence du Cropmaster Standard... et de la puissance que développe ses efficaces moteurs à essence David Brown type valve-en-tête et Diesel. Renseignez-vous sur les caractéristiques avancées du Cropmaster Standard, dont le contrôle positif de profondeur et de largeur, le dégagement de sécurité de l'embrayage et plusieurs autres. Une poulie à 2 vitesses et une prise de pouvoir sont construites à même — sans frais supplémentaires. Vous obtenez un tracteur COMPLET lorsque vous achetez un Cropmaster Standard — ou tout autre tracteur David Brown !

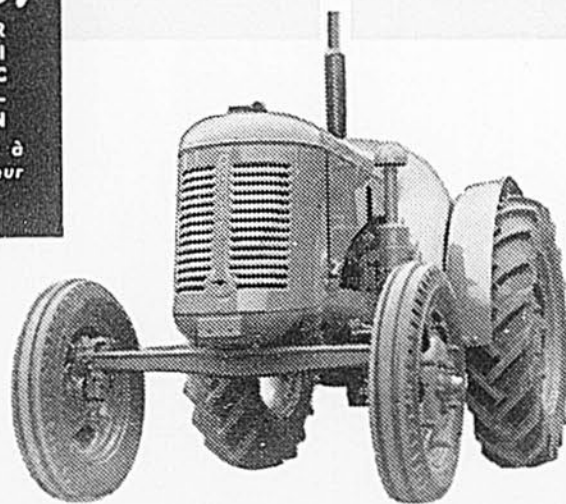

**LES MEILLEURS TRACTEURS
AU MONDE !**

**... CONÇUS ET CONSTRUITS POUR
LES EXIGENCES DE L'AGRICULTURE
CANADIENNE !**

DAVID BROWN

**PRÉSENTE LES TRACTEURS À 2, 3 ET
4 CHARRUES QUI ÉTABLISSENT UN
NOUVEAU STANDARD D'EFFICACITÉ
À BAS PRIX DE REVIENT.**

**DÉPOSITAIRES DEMANDÉS
POUR CERTAINS
TERRITOIRES**

**ÉCRIVEZ POUR
RENSEIGNEMENTS COMPLETS**

**ÉCRIVEZ NOUS DES AU-
JOURD'HUI POUR RENSEI-
GNEMENTS COMPLETS, LIT-
ERATURE ILLUSTRÉE ET ADRES-
SE DE VOTRE DÉPOSITAIRE
DAVID BROWN
LE PLUS RAPPROCHE**

David Brown Tractors Limited,
Dépt B1, 8 Wellington Street East, Toronto, Ont.

Veillez m'adresser tous les renseignements concernant les modèles David Brown illustrés ci-dessus ainsi que les nom et adresse de mon dépositaire le plus proche !

NOM.....

BUREAU DE POSTE.....

COMTÉ..... R.R. No.....

L'ISLET



UN SYMBOLE DE QUALITÉ UN GAGE DE SATISFACTION POUR LES MÉNAGÈRES CANADIENNES

Les poêles, lessiveuses, systèmes de chauffage à air chaud ou à climatisation d'hiver "L'ISLET" sont les produits d'une industrie canadienne prospère et bien à la page. Ils sont conçus et fabriqués à l'usage d'une génération moderne qui désire se procurer ce qu'il y a de mieux en beauté, en qualité et en service. Le nom "L'ISLET" est votre garantie de satisfaction et c'est aussi une garantie de service et de durée. 50 magasins et plus de 1000 agents sont à votre entière disposition pour vous faciliter votre achat, vous aider dans votre choix et vous assister dans la sélection d'un système de chauffage économique, moderne et véritablement confortable. Visitez votre dépositaire "L'ISLET" à la prochaine occasion — voyez son assortiment des nouveaux modèles "L'ISLET" — bénéficiez des généreuses allocations d'échange et des facilités de paiement qu'il vous offrira.

Ecoutez notre programme de radio

"LES TROIS CLOCHES"

tous les mercredis soirs à 8.30

CKAC — CHRC — CKRS

Prix en Argent — Prix Spécial

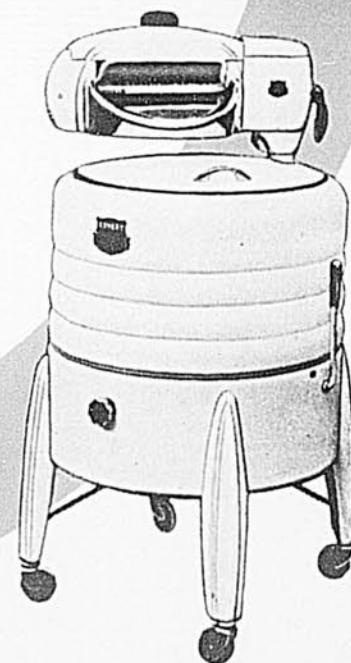
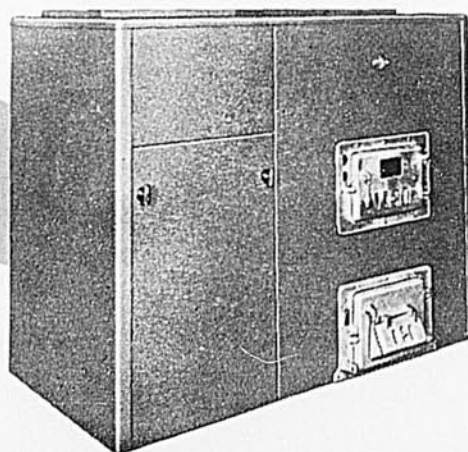
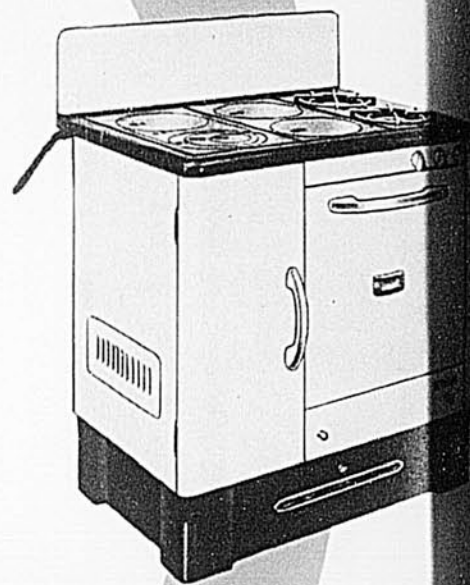

POÊLES ÉLECTRIQUES
POÊLES À GAZ
POÊLES COMBINÉS
LESSIVEUSES ÉLECTRIQUES
SYSTÈMES DE CHAUFFAGE
À CLIMATISATION D'HIVER

50 MAGASINS, ET PLUS DE
1000 AGENTS À VOTRE SERVICE.
EXIGEZ LA QUALITÉ
"L'ISLET" C'EST VOTRE GARANTIE
DE SATISFACTION

LA FONDERIE DE L'ISLET LTÉE.
L'ISLET STATION P.Q.