

TOIT & moi...

Nouvelle année, nouvelles tendances

Des couleurs inspirées de la

nature

page 16



**Les tabourets
volent la vedette**

pages 2-3



**De la fibre végétale
comme revêtement
de sol**

pages 8-9-10

HABITATION

Le **PROGRÈS**
dimanche



DEPUIS 1942

Quincaillier, c'est notre métier

EXCLUSIF

SUR NOTRE SITE INTERNET

UN RENDEZ-VOUS
POUR ÉCONOMISER

Super spéciaux
sur peinture

SICO

Bien branché sur le web.
Venez voir nos promotions
uniquement sur notre site.

www.laurentlapointe.com



La direction et
le personnel vous
souhaitent santé
et bonheur

pour
l'année
2009



CONSTRUCTION
LAURENT LAPOINTE
RENOVATION

759357

1150, boul. St-Paul
Chicoutimi
418-543-3391
www.laurentlapointe.com

RBQ 8003-1966-05

PUBLICITÉ MOBILIERS DESIGN ET CONTEMPORAIN

Des sièges alliant esthétique, ergonomie et confort

Le tabouret sous toutes ses formes



Mélissa Bradette
rédactrice publicitaire

mbradette@lequotidien.com

Convoité par les designers de tous bords, le siège trouve sa place partout: à la maison, au bureau, dans une salle d'attente...

Chaise, fauteuil, tabouret, grand, large, étroit, arrondi ou allongé; le siège se décline à l'infini, adoptant les formes les plus loufoques, les plus surprenantes. Le but étant

sont autant de matériaux qui laissent le champ large à l'innovation, à l'excentricité esthétique, à l'originalité plastique.

Les structures s'animent, dansent, se remodelent et s'épurent pour obtenir des sièges aux lignes tendues, élégantes et racées.

Pour agrémenter votre intérieur...

À la fois confortables et design, les tabourets volent la vedette en matière de sièges. Ce type de mobilier contribue à créer des ambiances «in» et contemporaines, sans pour autant dépenser une fortune.

Que ce soit pour s'asseoir autour du comptoir-lunch, de l'îlot de cuisine, ou encore pour donner du style au coin bar que vous avez aménagé, les tabourets sont des sièges pratiques et esthétiques.

Voici des tabourets colorés, esthétiques et originaux pour ajouter un brin de fantaisie à votre décor!



AJUSTABLE - Tabouret de bar à hauteur réglable.

tout de même de permettre de s'asseoir, les créateurs recherchent non seulement la forme, mais aussi l'ergonomie et le confort.

Bois, métal, mousse, papier, tissu et plastique



NOUVEAU AU SAGUENAY

LE PLUS GRAND CHOIX DE COMPTOIRS POUR LA CUISINE ET LA SALLE DE BAIN



Nous sommes la solution!
Vente et installation

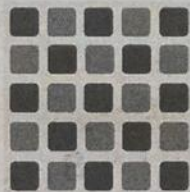

Vous voulez rajeunir et embellir votre cuisine ou votre salle de bain sans tout démolir...

Solutions COMPTOIRS

1529, boul. Talbot, Ville de Saguenay (voisin Marché du Store)
solutionscomptoirs.com 418 615-1234



Mario-Dufour
Copropriétaire



RBQ: 8271-8974-17

Sauvez des milliers de dollars

418 695-6646

www.ar-construction.ca

COMPTOIR-LUNCH - Il faut prévoir un retrait d'au moins douze pouces pour faire place aux tabourets et à une barre d'appui pour les pieds.

MEUBLES DISTINCTION
200, av. du Pont Sud, ALMA

669-3003

- Armoires, cuisines et salles de bains
- Ameublement commercial

CONCEPTION DE DESSINS 3D À VOTRE RÉSIDENCE

www.meublesdistinction.com

RBQ 2969-8586 Qc Inc.

760597

MOBILIERS DESIGN ET CONTEMPORAIN PUBLICITÉ



MOLLETONNÉ - L'effet d'optique est saisissant: on croirait que l'assise de ce tabouret est molletonné. En fait, il s'agit simplement d'un motif incrusté.



CUIR - Tabouret en cuir ultra design.

PRATIQUES - Que ce soit pour s'asseoir autour du comptoir-lunch, de l'îlot de cuisine, ou encore pour donner du style au coin bar que vous avez aménagé, les tabourets sont des sièges pratiques et esthétiques.



Chantal Van Den Heuvel
agent immobilier affilié
Bur.: 418-544-3373
Cel.: 418-540-1649



Plus de visibilité, d'expérience
et de résultats!
Recherche maisons à
CHICOUTIMI et LA BAIE



RE/MAX
énergie
COURTIER IMMOBILIER AGRÉÉ
Franchise indépendant et autonome
de RE/MAX Québec inc.
remaxenergie@globetrotter.net

Tranquilli-T L'achat ou la vente d'une propriété sans difficulté

La force de la Tranquilli-T

Vous êtes protégé en cas de délai ou de désistement de l'acheteur ou du vendeur.

Dormez en toute Tranquilli-T

Si l'acheteur ou son conjoint décède.

Ayez confiance avec Tranquilli-T

Assistance juridique sans frais disponible en tout temps.

Programme **Tranquilli-T** offert exclusivement par votre agent **RE/MAX** . Communiquez avec votre agent **RE/MAX** !

149 999 \$



SHIPSHAW: 3824, rue Côté. Irrésistible! Clés en main, belle maison avec armoires de cuisine et s. de bains en bois franc. Aménagement paysager.

289 900 \$



LA BAIE: 1160, des Colibris. Maison bigénérationnelle très luxueuse et chaleureuse, 3 ch., jardin d'eau intérieur, à voir! Garage indépendant.

249 000 \$



LA BAIE: 1142, Ulysse-Dufour. Une belle de La Baie. Tout est de qualité. Vue sur La Baie, piscine creusée, foyer au salon, cuisine exceptionnelle!

159 900 \$



LA BAIE: 6720, Grande-Baie Sud. Maison clés en main, excellent rapport qualité/prix, vue extraordinaire sur La Baie, 3 ch., grande salle familiale. À voir!

137 000 \$



LA BAIE: 1323-1325, Bagot. Duplex très surprenant pour sa qualité, réno intérieures, le 4 1/2 rapporte 400 \$ n. c., n. é., grand terrain, garage double.

107 000 \$



LA BAIE: 1142, des Peupliers. Joli jumelé sur 3 niveaux, garage, terrain clôturé, 4 ch., r.-de-ch. rénové, agréable et chaleureux, bon prix.

185 000 \$



LA BAIE: 909, de Mende. Ravissante maison neuve avec garantie APCHQ, terrassement fait, superbe tourelle, planchers de bois et céramique. 2 s. de b.

25 000 \$



LA BAIE: rue John Kane. Terrain de plus de 7000 pi car., situé près d'un dépanneur et de la polyvalente. Idéal pour construire duplex ou triplex. Prix en bas du marché.

299 999 \$



LA BAIE: 1202, Adélar-Grenon. Dépanneur avec excellent chiffre d'affaires. Bâtisse complète avec partie résidentielle pour louer, habiter ou commercialiser.

Ma philosophie et mes garanties personnelles...

- Une visibilité accrue en utilisant le plus de médias possibles (journaux, télévision, magazines spécialisés, internet...).
- Des photos représentatives et remarquables (vous méritez plus qu'UNE SIMPLE ADRESSE dans un journal).
- Une publicité originale qui vous ressemble, une disponibilité 7 jours sur 7 que vous soyez acheteur ou vendeur.
- Un soutien personnalisé pendant et après notre transaction, le respect de vos idées, une bonne écoute et une attitude positive.

PUBLICITÉ

MOBILIER DESIGN



Objet culte

La «Tam-Tam» attitude

Mélissa Bradette
rédactrice publicitaire

mbradette@lequotidien.com

Qui ne connaît pas le tabouret «Tam-Tam»? Qui n'en a pas eu un chez lui? Voici la petite histoire de cet objet mythique qui a marqué le design.

Le père du Tam-Tam

Henri Massonnet a créé, en 1948, la société Stamp, dans un petit village, Nurieux, situé entre Bourg en Bresse et Oyonnax. Il fabriquait des seaux et des glacières en plastique pour les pêcheurs.

Un jour, il s'est demandé s'il ne pouvait pas imaginer, un siège pratique et léger pour qu'ils puissent poser leur fessier.

C'est ainsi qu'en 1968, Henri Massonnet imagina, dans ses locaux installés dans un ancien moulin le «tam-tam»: un tabouret en forme de diabololo fabriqué en plastique, la matière du moment.

Pratique et ludique

Toujours fabriqué à partir du même moule, le n° 169, le Tam-Tam se caractérise par son montage en seulement trois clics qui permet une multitude de combinaisons. Empilables, les Tam-Tam sont maniables, pratiques et peu chers.

La gloire

C'est Brigitte Bardot qui a

contribué à populariser le Tam-Tam en vantant ses qualités. Ensuite, il est devenu la malle aux trésors des enfants et des mamans qui enfouissaient dedans tout ce qui traînait dans les appartements.

En 1970, le Tam-Tam était au sommet de sa gloire. Il fit alors son entrée dans de prestigieux musées. Dont le Moma de New York et les Arts Déco à Paris.

À cette époque, rien ne pou-

vait arrêter le Tam-Tam, qui était sur une lancée formidable. Même le choc pétrolier de 1973, qui a apporté un coup rude à la production de matières plastiques, ne l'a pas enravé.

Néanmoins, au cours des années 1980 et 1990 le Tam-Tam connu un passage à vide, pour finalement



CRÉATEUR - Henri Massonnet, créateur du mythique tabouret Tam-Tam.

Vous pensez vendre ou acheter?
Consultation gratuite

Chantal Tremblay
agent immobilier affilié
418-815-4545

La Capitale Saguenay-Lac-St-Jean
Courtier immobilier agréé

<p>PRIX RÉDUIT</p> <p>CHICOUTIMI: 731, des Bernaches. Belle propriété rénover, plafond cathédrale salon et cuisine. Sous-sol totalement aménagé, garage double, piscine hors-terre, terrain clôturé. Prix très intéressant. Faut voir!</p>	<p>PISCINE CREUSÉE</p> <p>CHICOUTIMI: 557, ch. du Golf. Cottage, foyer au salon, verrière, piscine creusée, beaucoup de commodités, abri d'auto. Une visite vous enchantera.</p>	<p>DUPLIX</p> <p>CHICOUTIMI-NORD: 1588, Rous-sel. Beau duplex ayant subi des rénovations, aucun voisin arrière, revenus d'appoint. Prix réduit 115 000 \$.</p>
--	--	--

André Bilodeau
Agent immobilier affilié

INSCRIT Vendeur de l'année 2002, 2003, 2004, 2005, 2006 et 2007
Succèsale Jonquière
un seul numéro **(418) 695-1240**
Bur.: (418) 548-9192

a.c.b. @ sympatico.ca
www.andrebilodeau.com

La Capitale Saguenay-Lac-Saint-Jean
Courtier immobilier agréé

LE CLIENT D'ABORD

<p>199 000 \$</p> <p>2283, des Coudriers. Occupation immédiate, finition parfaite, beau terrain, près des données fiscales, rien à faire, clés en main. Visite libre en tout temps.</p>	<p>JONQUIÈRE: 4129, de la Champagne. Dépanneur de quartier avec comptoir lunch, situé dans un très beau quartier résidentiel en développement. Beaucoup de potentiel: pâtisserie, mets à apporter, etc.</p>
--	--

<p>279 500 \$</p> <p>JONQUIÈRE: 3384, Muguet. Propriété haut de gamme, immense terrain, paysagement sans pareil, finition et décoration supérieures, billard, foyer bi, 5 ch. à coucher. Visite libre en tout temps, garage intérieur isolé.</p>	<p>189 500 \$</p> <p>ARVIDA: 2365, Gilbert. Maison style condo de grand luxe, décoration irréprochable, terrain intime, immenses appartements. À voir sans faute! C'est à peine croyable!</p>
--	---

<p>NOUVEAU</p> <p>JONQUIÈRE: 2387, des Frères. 3 logis haut de gamme pour trois générations ou foyer d'accueil, finition de luxe, immense terrain, libre rapidement, 459 500 \$.</p>	<p>144 500 \$</p> <p>JONQUIÈRE: 2959, St-Dominique. Unifamiliale 4 chambres à coucher, grand terrain, abri d'auto, plancher de bois, armoires en bois, très grand sous-sol fini, aucun voisin arrière, immense terrain, libre pour le mois de mai.</p>
--	--

<p>169 500 \$</p> <p>2687, Sauvé. Superbe propriété, 4 ch., grand terrain, quartier paisible, livraison rapide, décoration fraîche et de bon goût. Visite libre en tout temps.</p>	<p>111 500 \$</p> <p>CANTON TREMBLAY: 169, rue Justine. Jumelé 4 chambres, refait à neuf, grand terrain remise clause restrictive au dossier, libre immédiatement. 760521</p>
---	---

<p>NOUVEAU</p> <p>CHICOUTIMI-NORD: 114, St-Étienne. Maison lumineuse sans voisin arrière, fenêtres hors-sol, beaucoup de rangement. Occasion en or! Andrée Maltais, 418-812-4022.</p>	<p>Bureau permanent Place du Royaume</p> <p>Louise St-Laurent Agent immobilier affilié 418-698-4097</p> <p>Jean-Paul Simard Agent immobilier affilié 418-590-1211</p> <p>Andrée Maltais Agent immobilier affilié 418-812-4022</p>
<p>NOUVEAU MAISON MOBILE</p> <p>LIBRE RAPIDEMENT 72 000 \$</p> <p>SHIPSHAW: 1561, rue Desjardins. Maison mobile, idéale comme premier achat. Recouvrement du toit 4-4 ans. Salle de bains, plancher au cours des 5 dernières années. Transport en commun et service desservent ce secteur. Jean-Paul Simard, 418-590-1211.</p>	<p>VENTE RAPIDE</p> <p>FAITES UNE OFFRE!</p> <p>CHICOUTIMI: 338, rue Pasteur Nord. Propriété 4 ch., plusieurs rénovations effectuées, garage neuf. À voir! Louise St-Laurent, 418-698-4097.</p>
<p>NOUVEAU - GARAGE</p> <p>SANS VOISIN ARRIÈRE</p> <p>CHICOUTIMI-NORD: 246, de Verdun. 5 chambres, garage, tout briqué, une salle d'eau, une salle de bains, chaudière neuve. Beau secteur. Jean-Paul Simard, 418-590-1211.</p>	<p>DUPLIX 59 900 \$</p> <p>PETIT-SAGUENAY: 64-65, rue Tremblay. Propriété moins chère qu'un logement. Jean-Paul Simard, 418-590-1211.</p>
<p>CHICOUTIMI: 56-58, rue St-Dominique Ouest. 2 logements rénovés 15 120 et 112, tous n.c., e.h., près de tous les services. Belle vue sur le village. 24 heures d'avis pour visite. Louise St-Laurent, 418-698-4097.</p>	<p>LATERRIÈRE: 1884, Place Carrière. Maison mobile sur fondation, 3 ch., 2 salles, garage, coin chauffé + piscine sur très grand terrain. Beaucoup de rénovations effectuées. Louise St-Laurent, 418-698-4097.</p>
<p>CHICOUTIMI-NORD: 224, D'Amiens. Secteur pour jeune famille ou ados. Près de la polyvalente Charles-Gravel. Jean-Paul Simard, 418-590-1211.</p>	<p>TERRAIN INTIME</p> <p>CHICOUTIMI-NORD: 224, D'Amiens. Secteur pour jeune famille ou ados. Près de la polyvalente Charles-Gravel. Jean-Paul Simard, 418-590-1211.</p>

<p>Vivez l'expérience</p> <p>Cécile Bouffard Bilingue 418-698-4888 Agent agréé</p>	<p>NOUVEAUTÉ!</p> <p>LATERRIÈRE: 4742, chemin St-Pierre. Voici un sujet fort intéressant, sans voisin arrière, stationnement et paysagement refaits. Intérieur tout à fait impeccable.</p>	<p>COIN DE RÊVE!</p> <p>ST-DAVID-DE-FALARDEAU: 482, ch. 10, lac Sébastien. Un endroit de rêve plus une maison de rêve, avec garage double plus étage pour atelier ou autre pièce, ébénisterie, peinture, bricolage, sur le lac jol terrain, tout pour rendre vos moments de détente agréables!</p>	<p>PRIX TRÈS ABORDABLE!</p> <p>JONQUIÈRE: 3406, du Muguet. Sur 2 étages plus sous-sol aménagé. Sur un très grand terrain, grandes pièces, beau voisinage! Quoi de plus pour seulement 217 000 \$ nég.! Transfert!</p>	<p>CHALET VALINOUEZ SUPER!</p> <p>ST-DAVID-DE-FALARDEAU: 56, Davos. Chalet haut de gamme, parfait pour votre détente et la joie de votre famille et amis! Donnez-vous ce petit bonheur en 2009!</p>	<p>MAISON DE LA SEMAINE!</p> <p>CHICOUTIMI: 1459, des Cerisiers. Secteur très apprécié, maison impeccable, plus pièces pour le confort de votre famille. N'hésitez plus!</p>	<p>Gilles Parrot 418-545-3126 Agent agréé</p>
--	--	--	--	---	--	--

MOBILIER DESIGN PUBLICITÉ

revenir en force en 2002. C'est la compagnie Branex Design qui a procédé à la réédition du tabouret culte. Il va sans dire que ce retour fut fort remarqué!

Le grand retour

Porté par la vague de la tendance des années 70, le Tam-Tam connaît, depuis son retour, une popularité sans cesse grandissante. «Pop», ou «Krystal», il s'affiche haut en couleurs et ose le métissage des effets et des matières.

Les nostalgiques craquent pour les coloris d'époque déclinés à travers la série «Pop», tandis que les nouveaux initiés se laissent séduire par l'éclat de la gamme «Krystal» et les couleurs gourmandes des gammes Trans, Trend, Flu... Les séries limitées connaissent également une popularité remarquable.

ITAM TAM - Pour fêter ses 40 ans, Tam-Tam a décidé de révolutionner sa marque en détournant l'utilité première du célèbre tabouret pour le transformer en enceinte acoustique. Une touche de high-tech pour un objet culte des années 60.

High-tech

En 2008, le tabouret Tam-Tam célèbre son 40^e anniversaire. Pour l'occasion, Branex Design, a créé le iTam Tam; une station d'accueil avec enceinte pour iPod et iPhone.

Branex Design souhaitait opérer une révolution pour sa marque fétiche afin de prendre sa place sur le marché du Design high-tech. Avec la commercialisation du iTam tam, la compagnie peut maintenant dire: «mission accomplie». Branex design a fait appel au designer Eric Berthès pour faire naître le dernier né de la gamme. La technologie iTam tam est prévue pour les lecteurs mp3 de chez Apple avec notamment 12 stations d'accueil

différentes pour correspondre à tous les modèles iPod et iPhone. Une autre entrée avec un cordon adaptateur permet le raccordement de lecteur mp3 d'autres marques. Mais attention, même s'il s'intègre parfaitement dans votre salon... plus question de s'asseoir dessus!

Le culte Tam-Tam

Depuis sa création, en 1968, près de 12 millions d'exemplaires du Tam-Tam se sont vendus dans le monde.

Pour en savoir davantage sur l'histoire du tabouret Tam-Tam ou pour voir les nouveaux modèles, visitez le www.tamtam-branex.com et le www.branexdesign.com



LUMINAIRE - La lampe orange, une déclinaison originale du tabouret!

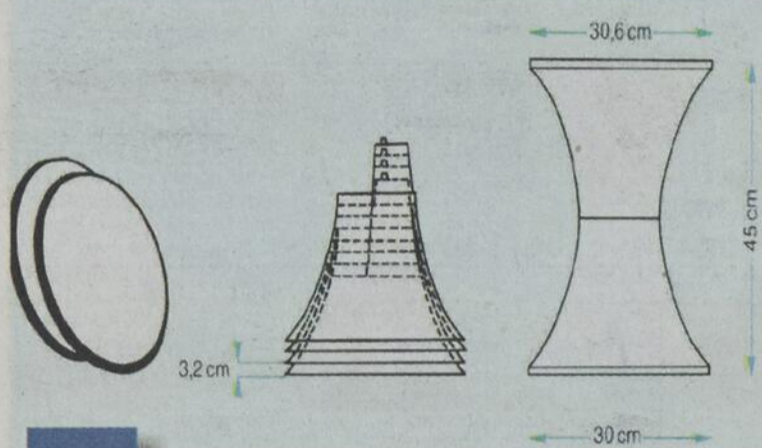

CARACTÉRISTIQUES -
Toujours fabriqué à partir du même moule, le n°169, le Tam-Tam se caractérise par son montage en seulement trois clics permettant une multitude de combinaisons.

RÉGIS MORIN
Agent immobilier affilié

418-543-5511, bur.
418-543-5506, rés.

GARAGE

CHICOUTIMI
7484, Place des Hirondelles. Belle maison mobile entièrement rénovée avec sous-sol. Bien aménagé. Prix réduit.

de 1?? ??? \$

CHICOUTIMI-NORD
201, Beauport. 4 ch., près d'une école, aréna, piscine, parc de loisirs, idéal pour famille, intérieur impeccable.

760750

JEAN-ROCH GIRARD
Agent immobilier affilié

818-6484

www.jean-rochgirard.com

NOUVEAU

CHICOUTIMI: 1202, Bizeil. Maison tout brique, 2 chambres, salle de bains rénovée, secteur Placé Saguenay.

NOUVEAU

JONQUIÈRE: 4009, rue Vauquelin. Maison 4 chambres, sous-sol aménagé, plusieurs rénovations effectuées: cuisine et salle de bains, rez-de-chaussée complètes, fenêtres, etc. Faut voir!

759775

Information:
Marc Dubois
agent immobilier affilié

812-6004

www.marcdubois.net

184 500 \$

CHICOUTIMI-NORD: 362, Verdun. Si Chicoutimi-Nord vous attire ne manquez pas ce bungalow impeccable avec ses 4 chambres à coucher, belle fenestration, climatisé, magnifique cuisine fonctionnelle.

149 500 \$

CHICOUTIMI: 1594, des Cèdres. Bien situé, ce bungalow vous surprendra par son intérieur fonctionnel ainsi que ses 3 chambres au rez-de-chaussée. Venez constater!

237 500 \$

LA BAIE: 6410, boul. de la Grande-Baie Sud. Découvrez l'intérieur chaleureux muni de grandes pièces, verrières, salle de bains luxueuse, parquets chauffants, 3 ch. et plus!

760783

Pour une transaction réussie, pensez Jean-Philippe Côté, un agent à votre écoute!

815-4780

Jean-Philippe Côté
Agent immobilier affilié

CHICOUTIMI-NORD: 225, du Régent. Grande maison ayant subi d'importantes rénovations dernièrement, cachet extraordinaire, belle vue sur la ville, à aire ouverte. Appelez-moi pour en savoir plus.

CHICOUTIMI-NORD: 205, d'Orly. Maison de qualité rénovée avec goût et souci du détail. Rien de négligé et rien à faire. 3 chambres au rez-de-chaussée. Armoires de cuisine et salle de bains 2003. Fenestration neuve. À voir!

ST-HONORÉ: 567, des Ruisseaux. Maison de campagne rénovée entièrement à proximité de la ville. Seulement 7 ans, tout a été rénové pour le confort et la qualité. Cuisine de rêve. Mezzanine surplombant le salon. Garage, allée asphaltée de 125 pieds et plus.

CHICOUTIMI-NORD: 132, Ste-Foy. Maison à aire ouverte, rénovée au goût du jour, 4 ch., bois franc, patio avec piscine, garage isolé, toiture en bardeaux d'aluminium garantie à vie.

BI-GÉNÉRATION

ST-HONORÉ: 740, Dulour. Maison bi-génération ou unifamiliale de 4 ans sur grand terrain intime. Style et confort au rendez-vous. Entrée indépendante communicante pour accès au logement. Entièrement aménagée. Garage 20 X 28 isolé et chauffé. Piscine neuve et plus.

760781

Linda Turgeon
Agent immobilier affilié

SAGUENAY - LAC-ST-JEAN
Courtier immobilier agréé

Cell.: 540-0575
Bur.: 543-5511

JUMELÉ ADAPTÉ

CHICOUTIMI: 864, des Turbines. Grand jumelé 32' X 36' avec abri d'auto, conçu pour personne à mobilité réduite, 4 ch., terrain de plus ou moins 7000 pi car., peut se vendre sans l'équipement adapté.

SANS VOISIN ARRIÈRE

FERLAND-ET-BOILLEAU: 100, rue Parquet Const. 1995, tout brique, terrain de plus ou moins 43 000 pi car., 3 ch., 2 salles de bains, garage chauffé 24' X 30'. Clés en main.

NOUVEAUTÉ

CHICOUTIMI: 608, Père-Lacasse. Belle maison à étages avec garage double attaché. Rénovée et agrandie avec goût! Terrain plus ou moins 16 000 pi car. avec pergola et spa. Près de l'hôpital et des écoles privées.

SECTEUR PLACE DU ROYAUME

CHICOUTIMI: 2000, des Tourterelles. Const. 1996 avec façade de brique et tourelle. 4 ch., 2 salles de bains, cour intime avec patio et remise.

NOUVEAUTÉ

VUE SUR SAGUENAY

CHICOUTIMI: Boul. Saguenay. Condo 4 1/2 pièces, 1050 pi car., luxueux. Vous serez séduit par son emplacement face au Saguenay.

NOUVEAUTÉ

CHICOUTIMI-NORD: 386-388, Masson. Maison bigénération, partie proprio, 3 chambres, planchers bois et céramique et foyer au salon, ambiance chaleureuse. Logement 4 1/2 hors-sol. Faites vite!

LIBRE RAPIDEMENT

CHICOUTIMI: 1417, Bégin. Belle propriété, rénovée en grande partie, cour arrière clôturée avec piscine, patio et remise. Près des services.

SANS VOISIN ARRIÈRE

CHICOUTIMI: 1406, Grimm. Propriété à étages, unique en son genre, fenestration abondante, salon avec plafond cathédrale de 17 pieds de haut et foyer. Cachet chaleureux.

VUE SUR LA BAIE

LA BAIE: 1251, Lavioie. Grande propriété avec garage double intégré, intérieur chaleureux, foyer, boiseries et portes en bois.

COMMERCIALE

JONQUIÈRE: Bâtisse commerciale, partie entrepôt et partie bureaux, excellente condition, excellent emplacement pour votre commerce. Faites votre offre!

759790

PUBLICITÉ

T R U C S D U P R O

Style de vie

La liste pour la lessive

lessive! Par exemple, suggérez à votre conjoint le lavage des draps et des serviettes de bains. Il lui sera difficile de les abîmer... Il peut aussi s'occuper des équipements de hockey et de soccer des enfants.

Entre le travail, la vie de famille et les loisirs, il peut parfois nous arriver d'être débordé par les corvées de lessive. Voici une liste pratique pour vous aider à organiser cette tâche ménagère incontournable.

Cela vous permet de terminer la lessive et de rayer cette tâche de votre liste pour le reste de la semaine. Avant de débiter, assurez-vous que vous avez suffisamment de détergent à lessive.

pour trier la lessive: un pour les blancs, un pour les couleurs et un pour les couleurs foncées.

4. *Faites participer vos enfants*
Le jour de la lessive, les enfants peuvent descendre leur panier de linge sale avant d'aller à l'école...

6. *N'attendez pas...*
Sortez tout de suite les vêtements de la sècheuse pour les plier dès la fin du cycle de séchage. Cela vous évitera de longues séances de repassage (qui, de toute façon, sont complètement superflues).

1. *Le lundi: «jour de lessive».*

2. *Optez pour un système de tri*
Utilisez trois sacs différents

3. *Lisez et respectez les directives d'entretien du fabricant*
Mettez de côté les articles à laver en cycle délicat ou à sécher sur la corde.

5. *Assignez des tâches à votre conjoint*
Partagez-vous la corvée de

www.lacapitalevendu.com/saglac

- Chicoutimi: 543-5511
- Alma: 668-4578
- Chibougamau: 770-7076
- Jonquière: 548-9192
- Roberval: 275-5512
- Sans frais: 1-877-543-5511
- La Baie: 697-5511
- Dolbeau-Mistassini: 515-0732 ou 276-1295



La Capitale Saguenay-Lac-St-Jean
Courtier immobilier agréé

VISITE LIBRE AUJOURD'HUI DE 14 H A 16 H

REVENU
ARVIDA
2350-2352, rue Dubose. Très propre, bien entretenu, belle intimité pour le proprio, terrain intime, grand garage à faire rêver, plus un revenu de 4 1/2 pièces au sous-sol. N'y pensez pas trop longtemps...
Françoise Boissonneault, 418-591-0384



Denise Blanchette
418-820-6277



CHICOUTIMI: 612, des Herminettes. Super condo, construction 2008, sans voisin arrière, 3 ch, dont 1 au r.-de-ch., pl. bois et céramique chauffante, déco au goût du jour. Appelez vite!



SAINT-DAVID-DE-FALARDEAU: 7, 4^e Rang. Bungalow construit en 2002, 3 chambres à coucher dont une au r.-de-ch., pièces lumineuses, sans voisin arrière, grand terrain, garage isolé. Offrez-vous la tranquillité.



Vicky Dufresne
418-818-2987



André Bilodeau
418-695-1240
418-548-9192



Françoise Boissonneault
418-543-5704



Jacques Lavoie
418-557-4293



Robert G. Larouche
418-690-72887



Georges Leclerc
418-549-0178



ST-HONORÉ: 150, 1^{er} Avenue. Maison mobile de 3 ch, aménagée au goût du jour. Grand terrain et un bel atelier pour bricoleur. Poêle à combi, lente au salon.



CHICOUTIMI: 386-386, rue de Lavandou. Très beau duplex de 5 1/2 pièces, non chauffé, non éclairé. Pour investisseur ou propriétaire occupant. Secteur du Ricochet (golf).



Josée Leblanc
418-592-8437



Gilles Lafonde
418-696-0487
418-543-5511



Marie Tremblay
418-590-1479



Hélène Lavoie
418-696-4293
418-543-5511



Mélanie Tremblay
418-550-7484

VISITE LIBRE AUJOURD'HUI DE 14 H A 16 H

ALMA
302, Notre-Dame. Une vraie famille ayant des espaces de vie pour se reposer et s'amuser grâce à sa piscine et son foyer. Toiture pas besoin d'y penser, armoires thermoplastique. Possibilité de 5 chambres.
www.immobilierisabelleleduguay.com
Isabelle Duguay, 418-818-3000



Aline Duchesne
418-817-2772



ST-FULGENCE: terrain rang St-Joseph. Magnifique terrain à quelques minutes de la ville. Voir plan de dossier.
Aline Duchesne 418-817-2772.



CHICOUTIMI: 180, rue de Crespeuil. Belle résidence avec abri d'auto, 3 chambres, possibilité de 4, 2 salles de bains. 2 foyers inférieur + un stationnement pour V.R. située dans un quartier très en demande. Prise de possession rapide.



Jean-Guy Simard
418-548-9192



Josée Gagnon
418-541-0528



Marc Dubois
418-812-6004
418-548-9192



Simon Castonguay
418-540-2104
418-548-9192



Nancy Côté
418-817-3585

FAUT VENDRE
CHICOUTIMI: 1517, rue des Prés. Achetez-vous un emploi. Maison avec garage de 2 portes, bien située, toute offre raisonnable sera prise en considération.
Réjean Martin
418-815-2320

NOUVEAU
ST-DAVID-DE-FALARDEAU: 82, ch. du Bras-du-Nord. Chalet habitable à l'année avec venière de 16 x 14 communicant avec ch. des matras et coin cuisine. Endroit tranquille, bordé par la rivière du Bras-du-Nord. Un ch. de 1 1/2 (12x16) à l'inv. Activités d'été, piscine, VTT, motoneige. Près du Mont Édouard. Faites vite car il ne restera pas longtemps sur le marché.
SAINT-HONORÉ: 3611, boul. Martel. Terrain, multifamilial, bilatéral et commercial, situé près du dépanneur. Coin de boul. Martel à Saint-Honoré. Le terrain peut être subdivisé selon l'utilisation. Informez-vous!

NOUVEAU
CHICOUTIMI: 1995, des Rivelets. Maison en rangée à étages. L'escalier vitré et ouvert procure une grande luminosité. Hall d'entrée fermé et vitré. 2 salles de bains avec toilettes, P.V.C., porte-jardin, patio, ouvert et abri à chaises inclus. 3 s. de bains au 1^{er} ét. Beaucoup de rangement. Emplacement prévu pour un foyer. Frais communs 45 \$/m.
Claudette Maltais
418-693-2111

NOUVEAU
CHICOUTIMI
450, Honoré-Mercier. Transformé en cottage en 2006, cette résidence conviendra à votre famille, 6 ch., garage, plancher de bois franc, fenêtres PVC, armoires de cuisine en thermo-plastique et plus encore.
CHICOUTIMI: 448, J.R. Théberge. Bungalow situé dans un coin où la circulation est réduite dans ce secteur. 3 ch. beau terrain, les rénovations majeures ont été effectuées. Ajoutez-y votre touche personnelle!

NOUVEAU SUR LE MARCHÉ
SHIPSHAW: 1655, rue Côté. Grande maison rénovée, 3 chambres au rez-de-chaussée, piscine creusée, prêt à vous recevoir! Louise Gagnon, 418-817-5155

NOUVEAU
CHAMBOURD: 125, chemin Laberge. Lac Saint-Jean, bord de l'eau, 3 chambres, 32 000 pi car de terrain bien aménagé, accessible à l'année.
LOUISE GAGNON, 418-817-5155

NOUVEAU
CHICOUTIMI: DV Merrier. Située à proximité de l'Université, des centres commerciaux, de l'hôpital, superbe résidence rénovée, 4 ch., foyer. Demandez une visite!
Doris Blackburn
418-820-5316

AVIS AUX INVESTISSEURS
CHICOUTIMI: 413, St-Gabriel. Résidence idéale pour famille, 4 ch., superbes armoires en bois, décorée au goût du jour, magnifique salle de bains et plus encore!
ST-DAVID-DE-FALARDEAU: 179, boul. St-David. Immeuble commercial situé au cœur du village, créez votre emploi et profitez des revenus à l'étage.

NOUVEAU
ARVIDA: 2961, rue Ste-Monique. Maison de ville tout brique offrant 4 chambres, 1 s. d'eau et 1 s. de bains.
Jean Mailloux
418-542-8587

NOUVEAU
JONQUIÈRE: 4020-22, de la Voie. Maison tout brique, bien rénovée, vue sur la rivière. Revenu de 450 \$ / mois. À voir!
Jean Mailloux
418-542-8587

NOUVEAU
JONQUIÈRE: 4132, St-Eugène. Belle maison à pavers multiples, 5 ch. Située dans un secteur idéal et très sécuritaire pour les enfants car la rue est un cul-de-sac. Le terrain arrière est intime grâce à une superbe haie de cèdres. Le garage est chauffé. Venez la visiter!
Pierre Tremblay
418-818-4455

NOUVEAU
JONQUIÈRE: 2516, des Alouettes. Jolie propriété située dans un secteur très recherché. Maison de 4 ch., tout brique et bien rénovée. Grand terrain paysager sans voisins arrière avec très beau gazebo et jardin d'eau main. Le terrain est bien aménagé.
SAINT-HONORÉ: 6830, boul. Martel. Belle maison toute brique et bien rénovée. Grand terrain paysager sans voisins arrière avec très beau gazebo et jardin d'eau. Visitez tout temps!

NOUVEAU PRIX
CLÉS EN MAIN
JONQUIÈRE: 4150, des Épinettes. Entièrement rénové, spa, garage, 3 chambres. À voir!
Caroline 418-817-1212

NOUVEAU
AUBAINE- INVESTISSEURS
JONQUIÈRE: 2160-66, Pie XII. Faibles vite, 4 logements 4 1/2. Bon rendement. Des travaux devront être effectués.
Caroline 418-817-1212

NOUVEAU
BORD DE L'EAU
LAC-BOUCHETTE: 167, chemin de la Montagne. Chalet de style domaine, presque entièrement meublé, 4 chambres, 2 salles de bains, garage, tracteur à pédales, bois, outils. Une visite vous charmera!
Caroline 418-817-1212

NOUVEAU
ALMA: 2251, avenue du Cristal. 4 chambres
ARVIDA: 2268, d'Orléans. 4 chambres.

NOUVEAU
3 CHAMBRES
JONQUIÈRE: 2069, Beauchemin. Jumelé très bien situé. Beau terrain avec remise. À voir!
Caroline 418-817-1212

NOUVEAU
149 000 \$
CHICOUTIMI-NORD: 380, rue Joffre. Bungalow rénové avec abri d'auto et garage sur terrain intime.
CHICOUTIMI-NORD: 641-643, St-Paul. La bourse vous déçoit? Investissez dans cet immeuble de 4 logements, revenus assurés!

NOUVEAU
MICHELLE AUDET
418-812-8811

NOUVEAU
MICHELLE JEAN
418-820-5768
CAROLE LÉVESQUE
418-540-2076
CARL DUCASSE
418-540-7976

PRIX REVISE
RENTABILITE ASSURÉE
ALMA: 750-758, rue Harvey Ouest. 2 grands 6 1/2 + 7 x 1 1/2 app. 15 chambres. Situé près de tous les services et du centre-ville. Très bonne rentabilité (revenus potentiels d'environ 3200 \$/mois). Rentabilité assurée. Vendu sans garanties aux risques et périls de l'acheteur. Beaucoup de rénovations en 2007 et 2008.
Gilles Côté
418-540-2634

NOUVEAU
ALAIN MALTAIS
418-690-2900

NOUVEAU
DAVID CHIASSON
418-818-3423
GILLES DESCHÈNES
418-815-5350
MARLENE ROBERT
418-812-6588

NOUVEAU
GILLES BOUCHARD
418-590-0837
FLORENT GAGNON
418-812-2513
BERTRAND TREMBLAY
418-818-8858
ANDRÉ TREMBLAY
418-690-9881

Rue MARCHAND (ARVIDA)
Rue MERCIER
10 unifamiliales, différents modèles disponibles, accès à l'école, accès à l'auto.
Isabelle Duguay
418-818-3000

Rue DION (ARVIDA)
8 jumelés disponibles, différents grands, 1 ou 2 chambres.

SHIPSHAW: 18 TERRAINS
SECTEUR DES EAUX-VIVES
6 MAISONS À CONSTRUIRE POUR
JUN 2009

NOUVEAU
GILLES BOUCHARD
418-590-0837
FLORENT GAGNON
418-812-2513
BERTRAND TREMBLAY
418-818-8858
ANDRÉ TREMBLAY
418-690-9881

NOUVEAU
ISABELLE DUGUAY
418-818-3000

T R U C S D U P R O

PUBLICITÉ

7. Ne perdez pas de temps à...
Plier les vêtements des enfants qui, de toute façon, les bourreront dans leurs tiroirs ou les jetteront sur le sol. Gardez votre énergie.

8. N'oubliez pas...
D'avoir des émissions télévisées enregistrées qui vous tiendront compagnie lors de la séance de pliage des vêtements. Pourquoi ne pas inviter votre enfant à vous aider, tout en discutant de sa journée?

9. Récoltez les fruits de votre travail
Levez-vous avec le sourire le mardi matin, car vous savez que vous n'avez plus de lessive à faire avant lundi prochain!

JOUR LESSIVE - Le lundi est le «jour lessive». Cela vous permettra de rayer cette tâche de votre liste pour le reste de la semaine et vous aurez des vêtements propre pour tous les jours!



www.lacapitalevendu.com/saglac



- Chicoutimi: 543-5511 • Alma: 668-4578 • Chibougamau: 770-7076
- Jonquière: 548-9192 • Roberval: 275-5512 • Sans frais: 1-877-543-5511
- La Baie: 697-5511 • Dolbeau-Mistassini: 515-0732 ou 276-1295



Alain Dufour
418-818-1983
418-543-5511

CHICOUTIMI-NORD: 1352, Adam. 169 000 \$	CHICOUTIMI: 109-111, François-Rénauld. 139 000 \$	JONQUIÈRE: 2271, Nadeau. 119 000 \$
LA BAIE: 752, Albert. 139 000 \$	CHICOUTIMI-NORD: 172, de la Gaillarde. 129 000 \$	ARVIDA: 2175-2177, Octave. 139 000 \$
JONQUIÈRE: 2521, des Alouettes. 189 000 \$	ARVIDA: 2451, Genest. 239 000 \$	RIVIÈRE-ÉTERNITÉ: 144, lac Éternité. 189 000 \$
CHICOUTIMI-NORD: 137, des Ardennes. 439 000 \$	CHICOUTIMI: 1406, Grimm. 174 900 \$	JONQUIÈRE: 4396-4398, du Royaume. 114 900 \$
CHICOUTIMI: 388, de l'Assomption. 235 000 \$	ARVIDA: 2297, Hébert. 174 900 \$	CHICOUTIMI-NORD: 119, de la Gaillarde. 139 000 \$
CHICOUTIMI: 933, Brébeuf. 134 000 \$	FALARDEAU: 833, lac Sébastien. 229 000 \$	L'ANSE-ST-JEAN: 126, de la Sève. 197 000 \$
CHICOUTIMI-NORD: 114, Dolbec. 215 000 \$	CHICOUTIMI: 1718, Loups-Cerviers. 209 000 \$	VALINOÛËT: 192, de Vall. 256 000 \$
CHICOUTIMI-NORD: 154, Daudet. 159 000 \$	VALINOÛËT: 243, de Banff (2 terrains). 70 000 \$	CHICOUTIMI: 1126, Warren. 139 000 \$
CHICOUTIMI: 932, de l'Écluse. 174 900 \$	JONQUIÈRE: 5735-3739, de Montcalm. 93 000 \$	

Voir inscription sur www.lesdufour.com



Michel Dufour
418-818-4747
418-543-5511



Patricia Perron
418-820-7766



Claude Potvin
418-815-1114



Jean-Philippe Côté
418-815-4780



Sylvain Lebel
418-550-5571



Éric Dubé
418-815-0545



JONQUIÈRE: 2984, rue St-Georges. Maison impeccable, tout brique avec abri d'auto, 2 remises, terrain céduré de 15 665 pi car, sans voisin arrière, piscine de 27 pieds avec grand patio, 3 chambres. Clés en main. Une visite vous charmera.



André Dubé
418-818-6677



Laurier Dufour
418-695-2943



SHIPSHAW: 4420, des Saules. Dans un secteur recherché de Shishaw et près des pistes de VTT et de motoneige. Au centre du village. Charmante résidence ayant reçu plusieurs rénos au cours des années. Entrée asphaltée, abri d'auto et garage. À quinze minutes des centres-villes.



CHICOUTIMI: 81, Place des Copains. Maison mobile de 12 X 50, très propre, dans un secteur recherché et tranquille, beaucoup de rénovations apportées, annexe 12 X 12, 3 chambres, idéale comme première maison. Martine Tremblay, 418-695-2943



JONQUIÈRE: 2185, rue Lalonde. Belle résidence dans secteur tranquille de St-Jean-Eudes, à 10 min. des centres-villes de Chicoutimi et Jonquière. Beaucoup de rénovations faites au cours des dernières années. La décoration au goût du jour vous charmera. Sous-sol entièrement aménagé. Laurier Dufour, 418-695-2943 ou Martine Tremblay



Martine Tremblay
418-695-2943



Pier-Luc Fournier
418-540-5461



NORMANDIN: 1416, rue St-Cyrille. Maison idéale pour jeune famille comme première résidence. Entièrement rénovée, beaucoup de potentiel, sous-sol entièrement aménagé avec goût. La prise de possession peut être discutée dépendant de la disponibilité de leur nouvelle résidence.



Gaston Drolet
418-820-7205
418-548-9192



Suzette Carrier
418-673-4742



CHICOUTIMI: 673-679, chemin Sydenham. Située dans un endroit stratégique, très grandes pièces, terrain bien aménagé, 2 X 4 1/2 à l'étage et possibilité de louer des ch. au sous-sol avec entrée indépendante.



FALARDEAU: 470, lac Le Clair emb. # 5. Construction de qualité supérieure, en bordure du lac #2, 2 abris pour bateaux.



L'ANSE-ST-JEAN: 113, de la Providence. Vue magnifique sur le Fjord, 3 ch., garage, tout y est!



CANTON TREMBLAY: 45, rue Marie-France. Située dans un cul-de-sac, résidence très propre et très entretenue.



CHICOUTIMI: 367-369, rue du Roussillon. Belles grandes pièces, luminosité abondante, appartement 4 1/2 pourrait communiquer avec résidence principale.



André Simard
418-690-6996



Gilles Parrot
418-545-3126



Audrey Bolduc
418-812-2286



Serg Tremblay
418-545-1555



CHICOUTIMI: 384, Chabanel. Maison à paliers avec beaucoup de possibilités, secteur recherché, prix demandé en fonction des travaux à faire. SERG TREMBLAY 418-545-1555



CHICOUTIMI-NORD: 116, des Remparts. À deux pas de la rivière Saguenay, beau garage, spa, table de billard et de belles pièces. SERG TREMBLAY 418-545-1555



CHICOUTIMI: 534, Chabanel. Belle maison avec de magnifiques grandes pièces, planchers de bois franc, piscine creusée, secteur recherché. Nouveau prix demandé. SERG TREMBLAY 418-545-1555



CHICOUTIMI: 634, Jacques-Cartier. Belle grande demeure située en face de l'hôpital, piscine creusée et terrain splendide. Le prix a été réduit à 349 000 \$. SERG TREMBLAY 418-545-1555



LISE CÔTÉ
418-820-1741



SECTEUR PAISIBLE
ST-HONORÉ: 431, Tremblay. Tout brique, 3 ch. au rez-de-chaussée, sans voisin arrière, petit parc au centre. Idéal pour jeune famille.



Pierre Tremblay
418-812-6251



LA BAIE: 4152, St-Louis. Jolie lemlette offrant 10,5 acres près d'un rivère, écurie 2008 avec 11 boxes, 28 X 60 pieds 2 étages. Maison 4 ch., garage isolé et plus encore.



LA BAIE: 762, Duberger. Voici une maison rénovée, 5 ch. près des services, poss. livraison rapide, rapport qualité/prix très intéressant. 134 900 \$ négociable.



CHICOUTIMI-NORD: 156, de la Rivière. Maison très propre, sans voisin arrière, coin paisible, 4 ch. (poss. de 5) poss. livraison rapide. Vous l'aimerez. C'est sûr!



LA BAIE: 1032, Duberger. Très grand terrain 9000 pi car, arrière avec remise, garage. Quartier recherché, confortable, bien entretenu. Belle disposition des pièces. Elle a tout, même le prix à 168 900 \$ nég. Pour livraison rapide ou pour juin 2009.



LA BAIE: 716, de Nîmes. Maison haut de gamme, garage intégré, terrain céduré, 5 chambres à coucher, décoration superbe. Elle saura combler vos attentes. Prix 209 900 \$ nég.



LA BAIE: 1202, des Éperviers. La décrit en un mot. Wow! Très grand terrain plat de 20 000 pi car, en ville, 4 ch. avec poss. de 6 ch., 2 garages dont un intérieur. Tél-moi pour la visiter!



Hélène Turgeon
418-590-1818



LA BAIE: 3415, boul. de la Grande-Baie S. Grand imm. commercial. Situé face au musée avec vue sur le fjord, multiples utilisations comm., service et résidentiel à haute densité. Investisseurs ne manquent pas cette occasion.



TERRAINS: LA BAIE. 500, rue Albert (8582 pi²) et 522, rue Albert (5712 pi²). Multiples usages, au centre-ville...



FERLAND-ET-BOILLEAU: 381, route 381. Maison de campagne de 1 1/2 étage, 3 ch. + 1 au s.-s., ajout d'un log. de 3 1/2 pièces avec s.-s. de 20 x 24 (bigénération). Un investissement de 45 000 \$. De toute beauté. À voir!



JONQUIÈRE: 3710, Ste-Catherine. Coquette maison de 5 ch. Beaucoup de style à l'intérieur. Déco au goût du jour. Plusieurs rénovations depuis 2003. Située dans un quartier recherché près de tous les services. Coup de cœur assuré!



CHICOUTIMI: 600, rue du Golf. Superbe maison à étages, impeccable, élégante et classique, s. de bains de rêve aux tendances actuelles, pl. de bois et céramique. Terrain aménagé avec piscine creusée et plus. Clés en main!



LA BAIE: 1190, des Colibris. Grande maison impeccable, luminosité et espace à profusion, 4 chambres possibilité de 6, secteur recherché sans voisin arrière avec garage intégré et remise. De l'espace et du confort pour toute la famille!



LA BAIE: 564, 10^e Rue. Joli bungalow libre immédiatement, bien entretenu, plancher de bois franc. Possibilité de bigénération ou de garderie au sous-sol.



Gabriel Osson
418-820-9821



Régis Morin
418-543-5506
418-543-5511



Sylvie Gilbert
418-812-6006
418-548-9192



Gylaine Gagnon
418-540-4830



Chantal Tremblay
418-815-4545



Michel Girard
418-591-7660
418-545-9232



Claude Lanctôt
418-812-6588



Mario Desgagné
418-590-7232



Huguette Dupuis
418-817-1775



Lisa-Marie Tremblay
418-817-1990



Jérôme Côté
418-549-9255
418-818-2411



Josée Thériault
418-540-1818

PUBLICITÉ

PLANCHER

Revêtements de sol écologiques

De la fibre végétale sous les pieds



Les questions écologiques et la construction «verte» ont entraîné un regain d'intérêt pour les matières naturelles. Grandes vedettes de la tendance écolo, les fibres végétales n'ont jamais été aussi présentes dans les intérieurs. Les végétaux se retrouvent même sous nos pieds!

relles étaient cantonnées à la fonction de paillasons, on les considère aujourd'hui comme des revêtements à part entière. Fabriquées dans de grandes largeurs, elles habillent désormais le sol de multiples pièces.

des matériaux sains, peu onéreux et faciles d'entretien. De plus, ils offrent un excellent confort et de bonnes performances acoustiques.

Habitat écologique
Les revêtements de sols en fibre végétale doivent leur popularité au fait que ce sont

Également, les fibres végétales contribuent à rendre un habitat plus écologique. Elles complètent bien un intérieur déjà composé de matériaux naturels et de produits écologiques (peinture sans solvants, textiles non traités, bois torréfié, etc.).

Voici un portrait des trois produits de l'heure en matière de revêtements de sol naturels.

Si autrefois, les fibres natu-



Le sisal

Fibre naturelle extraite de l'Algave Sisalana (plante subtropicale d'Amérique du Sud) le sisal s'intègre parfaitement aux intérieurs. Cette fibre naturelle récemment introduite sur le marché des sols souples a pour principal avantage son esthétisme. Le sisal est une fibre chic et raffinée qui brille comme la soie. De plus, la fibre de sisal supporte bien la coloration (près de 200 coloris sont disponibles) et elle se prête à de nombreux tissages (bouclé, chevrons, panama, etc.).

En ce qui a trait à l'entretien, il n'y a qu'une seule chose à retenir: le sisal craint les taches liquides, en particulier celles de vin. En cas de petits dégâts, il est impératif d'éponger rapidement!

Il est donc préférable de choisir des teintes foncées et de faire attention à l'endroit où il sera installé. Pour protéger davantage le sisal contre les taches, on peut aussi faire imperméabiliser le revêtement.

Pour vendre ou acheter au meilleur prix, contactez
HUGUETTE DUPUIS
418-817-1775
www.huguettedupuis.com

5 LOGEMENTS
ST-NAZAIRE: 199-205A, 1^{re} Avenue. En plein cœur du village, dans une excellente zone locative, 5 logements, en brique, très bien entretenus et près de tous les services. Toiture refaite en 2001.

Pour vendre rapidement et au meilleur prix, contactez: **Huguette Dupuis, 418-817-1775**

VOUS VOULEZ VENDRE VOTRE MAISON?
Peu importe le secteur
VOUS VOULEZ ACHETER UNE MAISON?
Peu importe le courtier.

Optez pour l'efficacité et la compétence
Bertrand Tremblay
418-818-8858
btremblay@videotron.ca

Agent immobilier affilié

JUMELÉ
JONQUIÈRE: 2196, des Hydrangées. Quartier St-Philippe. Très beau jumelé bien décoré, situé dans un très beau quartier, avec abri d'auto, toit cathédrale avec puits de lumière, climatisé, poêle à combustion, patio, piscine creusée avec thermopompe, grand terrain avec 2 remises. Une visite vous enchantera!

FERMETTE
ST-AMBROISE: 1466, rg des Chutes. Vous rêvez d'une petite ferme, charmante propriété avec beaucoup de possibilités. Située dans un très beau secteur, 4 chambres et possédant aussi 1 chalet au bord de l'eau et boisé, garage, 2 bâtiments, à 30 min. de la ville, sur un site enchanteur, à voir!

À VOIR ABSOLUMENT

JONQUIÈRE: 4043, De Vinci. Très belle propriété décorée au goût du jour et clés en main, 4 chambres, patio 17 1/2 x 12 1/2, piscine 24 pi, garage 24' x 30', porte de garage 14' x 8' et 6' x 8', dans un très beau quartier à proximité de tous les services. 760785

JONQUIÈRE: 3667, rue de la Sarthe. Très belle propriété décorée au goût du jour, 3 ch., 2 salles de bains, air climatisé et foyer, près du cégep, dans un quartier paisible et recherché, près de tous les services. À voir absolument! 760785

Agent au palmarès 2006-07 des **100 PREMIERS VENDEURS** au Québec pour le Réseau La Capitale!

Pour **VENDRE** ou **ACHETER**

VISEZ LE CENT POUR 100

de réussite, de satisfaction et d'efficacité!

Claudette Maltais
Agent immobilier affilié
rés.: 696-3083 cell.: 693-2111

Mes engagements...
Écoute
Disponibilité
AUCUNE PRESSION

Merci à ma clientèle!

SIMON CASTONGUAY
540-2104

Recrue 2006 Médaille d'or Réseau Immobilier La Capitale Québec 2006

BEAUCOUP DE CACHET
JONQUIÈRE: 2334, rue Vallancourt. Belle propriété, secteur Rivière-àux-Sablons, beaucoup de cachet, 4 chambres, 2 salons, poss. de gîte ou artisan, beaucoup de rangement. Un visite vous convaincra!

PREMIÈRE MAISON
LAC-KÉNOGAMI: Rue des Pirogues, 5 MAGNIFIQUES TERRAINS en bordure du lac, endroit paisible, pour personnes désirant se construire en respect de l'environnement.

SHIPSHAW: 1510, rue Delsie. Maison mobile sur fondation avec grand garage isolé. Plusieurs travaux au cours des dernières années: fenestration, isolation, revêtement et plus. À voir! 760749

NOUVEAU 145 000 \$

SANS VOISIN ARRIÈRE

LATERRIÈRE: 7570, ch. du Portage Nord. Joli bungalow sans voisin arrière, situé sur un terrain de 20 000 pi car., 2 ch., grand hangar, garage à 2 étages, patio couvert avec spa, sous-sol fini avec goût. Faites vite!

GILLES BOUCHARD
418-590-0837

SAINT-AMBROISE: 74, rue Lalancette. Vendu sous l'évaluation municipale, beau terrain clôturé, 3 ch., décoration de bon goût, clés en main. Coup de cœur assuré!

SYLVAIN LABEL
418-550-5571

CHICOUTIMI: 1764, rue des Cents-Associés. Résidence à paliers de 5 ch. dont 3 sur le même palier, plancher de bois franc, cuisine refaite, foyer au salon, terrain superbement bien aménagé, grand patio, quartier recherché.

HÉLÈNE LAVOIE
418-696-4293
418-543-5511

PLANCHER

PUBLICITÉ



SISAL - Le sisal trouve naturellement sa place dans une décoration contemporaine et minimaliste.

COCO - Du point de vue esthétique, les revêtements de sol en fibre de coco ont un côté rustique leur permettant de s'intégrer facilement à des maisons de campagne ou à des décors de style champêtre.

JONC - À la fois brute et noble, le jonc de mer convient à toutes les pièces à vivre.

Le jonc de mer

À la fois brute et noble, le jonc de mer convient à toutes les pièces à vivre. Cette fibre étant issue d'une plante aquatique, elle ne craint pas l'humidité, ce qui en fait un excellent revêtement pour la salle de bains.

Il faut toutefois savoir que le jonc de mer est une fibre fragile dont les fils se cassent facilement. On déconseille donc de l'installer dans des pièces destinées à un usage intensif.

Sur le plan esthétique, le jonc de mer n'est disponible qu'en deux couleurs: vert et jaune. Ces couleurs naturelles vont se patiner avec le temps pour laisser éclater toute la noblesse de ce matériau.

Le coco

Le revêtement de coco, fabriqué à partir de la fibre entourant l'écorce de la noix de coco, a un aspect charmant. Du point de vue esthétique, les

CONSEILS DE POSE

Le coco, le sisal et le jonc de mer sont constitués d'une sous-couche en latex ou d'un support en feutre, jute ou coton. Ces revêtements de sol s'installent comme une moquette, d'après la technique de pose collée. On n'a donc pas besoin d'être un expert en bricolage pour poser ce type de revêtement. On recommande de débrider le revêtement et de le laisser reposer à température ambiante pendant 48 heures avant de procéder à son installation.

revêtements de sol en fibre de coco ont un côté rustique leur permettant de s'intégrer facilement à des maisons de campagne ou à des décors de style champêtre.

Le fil de coco est grossier ce qui le rend facilement reconnaissable par rapport aux autres revêtements naturels. Cette fibre naturelle est très appréciée pour sa grande résistance. Cette propriété du coco est d'ailleurs exploitée depuis des lustres pour la fabrication de paillasons.

Autres revêtements à surveiller

D'autres revêtements en fibre végétale devraient bientôt pousser dans nos maisons! Voici quelques matières à surveiller: le jute, le bambou et le jonc de montagne.



JEAN-GUY SIMARD
Agent immobilier affilié
418-591-3054
418-548-9192

URGENCE DE VENDRE!
JONQUIÈRE: 2397, des Marronniers. Propriété très bien située, quartier St-Raphaël (près du Mont-Jacob). Idéale pour jeune famille, 4 ch., face au parc et à l'école primaire. Toute offre raisonnable sera considérée.

CHICOUTIMI: 1950, des Rollets, app. 324. Très beau condo, manoir du Royaume, près des centres d'achats. Grand 3 1/2 très propre, belle vue panoramique. Nombreux services offerts. La tranquillité et la sécurité assurées. Une visite vous convaincra.

PERFORMANCE TOP 100
pour une 10^e année consécutive

JÉRÔME CÔTÉ
Agent agréé
Cell.: (418) 818-2411

La Capitale Saguenay-Lac-St-Jean
Courtier immobilier agréé

BORD DU LAC LAURENT

ST-FULGENCE: 8A, chemin du lac Laurent, de qualité, spacieuse, éclairée, entourée d'arbres, ajout en 2007 d'un chalet de 3 1/2 à l'étage. À 2 km de la route Tadoussac et 25 minutes de Chicoutimi. Beau grand lac, plage (250') fond de sable, navigable, pêche.

PRIX RÉDUIT

CHICOUTIMI-NORD: 132, Ste-Foy. Maison à aire ouverte, rénovée au goût du jour, 4 ch., bois franc, patio avec piscine, garage isolé.

BI-GÉNÉRATION

CHICOUTIMI: 235, du Carrousel. 3600 pi car. En 2003, ajout d'un logement bi-génération (3 1/2) au rez-de-chaussée et agrandissement chambre des maîtres, salle de bains et salle à dîner, spacieux, plafond semi-cathédrale, foyer, 4 chambres, rue cul-de-sac, terrain 20 000 pi car., sans voisin arrière, piscine, patio, évaluation mun. 230 500 \$, prix réduit: 235 000 \$

CHICOUTIMI: 543, boul. Talbot. Maison d'architecte 5600 pi. car. habitable, grandes pièces, impeccable. Zonage communautaire et 4 log. Grand terrain 12 500 pi car. paysager, garage. 759781

Françoise Boissonneault
Agent immobilier affilié
Rés.: 543-5704
Bur.: 543-5511

La Capitale Saguenay-Lac-St-Jean
Courtier immobilier agréé

POUR ACHETER OU VENDRE EN 2009... OFFREZ-VOUS LA PERFORMANCE!

NOUVEAU 1 LOT

ST-HONORÉ: 901, chemin du Lac. Construction 2 ans, sur un terrain de 33 hectares, mi-boisé, mi-agricole, garage de 30 X 20 et 18 de hauteur. La campagne à 25 minutes de Chicoutimi... 200 000 \$.

CONSTRUCTION NEUVE

CHICOUTIMI: 64, Madoc. Vendu clés en main, maison à étages tout en plancher de bois franc et céramique. 4 ch., sous-sol entièrement aménagé, aucun voisin arrière et avant avec 33 000 pi car. de terrain. Possibilité de construire un garage si désiré... 289 000 \$.

IMPECCABLE

ST-HONORÉ: 3811, boul. Martel. Joli bungalow de 4 ch., 2 salles de bains, sous-sol aménagé avec goût. Plancher de bois et céramique. Immense garage, sans voisin arrière et à côté du sentier de motoneige... 169 000 \$.

REVENU

CHICOUTIMI: 1555, René-Goupil. Quartier panoramique, avec un revenu de 450 \$ non ch. non écl. Vue sur le Saguenay, sans voisin arrière, immense patio, abri d'auto, foyer au salon, baisse de prix de 20 000 \$. Idéal pour loger un parent... 149 000 \$.

BEAU SECTEUR

CHICOUTIMI-NORD: 120, Ste-Hélène. Demi-cottage avec chambre des maîtres à l'étage et salle de bains personnelle, 2 ch. au rez-de-chaussée et une au sous-sol, grand garage annexé. Au prix de l'évaluation... 190 700 \$. 760782

REVENU

CHICOUTIMI: 306, Jacques-Cartier. 1 1/2 étage, charmante, arrière, planchers de bois, située au centre-ville près de tout et avec beaucoup de possibilités, zoné semi-commercial, sous-sol loué 450 \$. Disponible rapidement... 239 000 \$.

Isabelle Duguay
Un agent qui a du cœur aux ventes!
818-3000
Venez voir mon site: www.immobiliersibelleduguay.com

LA BAIE: 1515, Cédrière. Offrez-vous le bonheur à plein temps! De votre cuisine vue sur le Saguenay et le Mont Valin. Dans l'arrière-cour c'est le paradis des fleurs. 4 ch., salle d'eau supp. Cuisine à la contemporaine. Urgence téléphonez vite! 174 900 \$

SHIPSNAW: 4500, des Oyrès. Fatiguez de votre journée, un coup de bouton sur le foyer au propane et vite sautons dans la baignoire pour relaxer dans notre salle de bains de rêve. Immense chambre plus une petite à l'étage, grande salle familiale. Vite un tel, pour rendez-vous! 178 900 \$

JONQUIÈRE: 1858, rue Mellon. Propriété sous bail jusqu'en juillet 2009. Résidence en excellente condition, rien à faire pour l'améliorer (question de goût). Facilité d'accès et donnant sur 2 rues. 139 900 \$

LATERRIÈRE: 6185, Portage-des-Roches Nord. Retirée et à pas de la ville. Les pieds dans les rapides sous forme de piscine véritable. Isolez-vous tout près du ciel dans votre chambre à l'étage avec salle de bains attenante. Complètement isolée de la route. 264 900 \$

JONQUIÈRE: 2316, rue Prévost. Vous aimerez une bigénération avec une sortie extérieure au sous-sol, facilement modifiable. Papa, le fils ou le gendre profiteront du garage. 189 900 \$

CHICOUTIMI: 249, Price Ouest. Surplombez le Saguenay, admirez le mont Valin et la ville ensoleillée ou illuminée de votre salle à manger. L'architecture intérieure vous fera vivre comme vos ancêtres sous les mêmes arches de bois véritable. 299 000 \$

CHICOUTIMI-NORD: 175, rue Ste-Hélène. Propriété très fonctionnelle, plusieurs rénovations effectuées, piscine hors terre, grand patio, terrain bien aménagé peut être libéré à 2 mois d'avis. 154 700 \$

LATERRIÈRE: 6824, chemin St-Henri. Un site à faire rêver au bord de la Rivière-du-Moulin. Construction de pin rouge en bois rond lui conférant un style scandinauve à les faire dans notre région. De grands espaces ouverts permettant une vue directe sur notre si belle nature. 429 000 \$

818-3000

PUBLICITÉ

PLANCHER



www.constructionspb.com



Reconnaisances

- Finaliste catégorie condo 2007.
- Finaliste catégorie condo et Novoclimat 2008.
- Prix Jeune entrepreneur 2007.

Notre mission

Offrir à la clientèle des services de premier ordre, guidés par trois valeurs essentielles pour l'ensemble des activités de l'entreprise soit :

- La qualité de construction
- Un haut niveau de fiabilité
- Le respect des délais et divers échéanciers.



Le summum de la qualité et du luxe

CONDOS HAUT DE GAMME Rue, des Faucons Chicoutimi

À partir de: **146 980 \$**
Taxes incluses
Livraison mars 2009



Unité modèle disponible pour visite



NOUS CONSTRUISONS NOVOCLIMAT

JUMELÉS À VENDRE HAUT DE GAMME

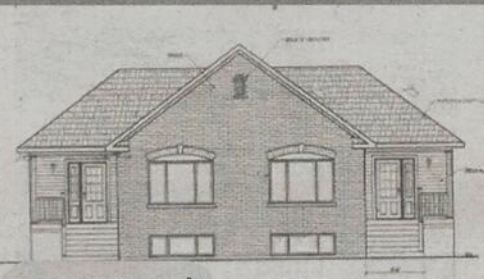

174 900 \$
Taxes incluses
Livraison juin 2009
Rue des Hirondelles Chicoutimi

JUMELÉS DE COIN

avec abri d'auto et tourelle, haut de gamme 941 pi car. par étage. (Près du parc urbain)
2040, des Faucons Chicoutimi



ESTIMATION GRATUITE POUR VOS PROJETS DOMICILIAIRS
NOUS CONSTRUISONS PARTOUT AU SAGUENAY

Notre démarche construction

- Rencontre client, analyse des besoins, recommandations.
- Une fois les besoins de notre client établis, nous produisons une proposition ventilée déterminant tous les détails du projet.
- Un devis technique est produit et remis au gerant de chantier afin de s'assurer du respect des demandes du client.
- À chaque étape de la construction, nous effectuons une inspection de qualité.
- Un inspecteur indépendant Novoclimat effectue 2 contrôles.
- Nous évitons les zones grises, c'est-à-dire les exclus et les extras.

760823

MAISON À VENDRE



175 900 \$
Taxes incluses
Livraison juin 2009
Rue Marchand Arvida

RÉNOVATOIN APRÈS SINISTRE
N'hésitez pas à nous contacter
Nous traitons avec tous les assureurs

Les Constructions Philippe Blackburn inc
Pour information: (418) 690-6703



LE SISAL

Fibre naturelle extraite de l'Algue Sisalana (plante subtropicale d'Amérique du Sud) le sisal s'intègre parfaitement aux intérieurs. Cette fibre naturelle récemment introduite sur le marché des sols souples a pour principal avantage son esthétisme. Le sisal est une fibre chic et raffinée qui brille comme la soie. De plus, la fibre de sisal supporte bien la coloration (près de 200 coloris sont disponibles) et elle se prête à de nombreux tissages (bouclé, chevrons, panama, etc.).



Carol Pedneault Rina Gauthier
Immeuble Contact 542-3264
Courtier immobilier agréé
Visitez notre site
www.lesimmeublescontact.com



JONQUIÈRE: 2457, du Bataillon. Paliers multiples, 6 chambres, terrain de 13 000 pi car. Garage de 20 X 24, isolé. À voir!



JONQUIÈRE: 3018, Ste-Émilie. Magnifique terrain entièrement aménagé, aire ouverte, annexe avec puits de lumière, grandes pièces, 3 chambres. À voir! 760786

LES CONSTRUCTIONS
Larry ENR
ENTREPRENEUR GÉNÉRAL

Construction et rénovations résidentielles et commerciales



Confiez vos travaux à des experts!

ESTIMATION GRATUITE
PRIX COMPÉTITIF
Garantie et service après-vente
Qualité supérieure

570, Principale, Bégin
Tél.: 418-672-2913 / Téléc.: 418-672-4923

Maison: "Clés en main" Kit d'ossature fait sur place 724667



Laurent (Larry) Patry

Je travaille comme 2 pour vous!

L'agent 007 de l'immobilier

418 815-5511



CHICOUTIMI
1530, des Martinets

NOUVEAU **FAUT VOIR!**

179 000 \$ NÉGOCIABLE

CHICOUTIMI
1245, Ravel

FAUT VOIR! **235 000 \$**

CHICOUTIMI
875, Graham-Bell

NOUVEAU

199 000 \$

ST-FÉLIX-D'OTIS
300, sentier St-Hilaire

99 000 \$

CANTON TREMBLAY
3261, boul. Ste-Geneviève

NOUVEAU **FAUT VOIR!**

259 000 \$

CANTON TREMBLAY
132-134, de la Carrière

NOUVEAU

159 000 \$

SHIPSHAW
3950, Saint-Léonard

NOUVEAU **NÉGOCIABLE**

185 000 \$

LATERRIÈRE
5200, chemin de l'Église

NOUVEAU **NÉGOCIABLE**

325 000 \$



TOUJOURS DISPONIBLE 7 SUR 7

Évaluation gratuite de la valeur marchande de votre propriété

www.laurentlarrypatry.com



ALMA
880, des Pommiers

NOUVEAU

165 000 \$

SHIPSHAW
3691, Saint-Léonard

FAUT VOIR! **NÉGOCIABLE**

129 000 \$

CHICOUTIMI-NORD
1699, Roussel

NOUVEAU

179 000 \$

CHICOUTIMI
369, Marcel-Portal

NOUVEAU PRIX **NÉGOCIABLE**

199 000 \$

JONQUIÈRE
3559, St-Michel

NOUVEAU PRIX **TRANSFERT**
NÉGOCIABLE

141 000 \$

JONQUIÈRE
4736, du Royaume

FAUT VOIR!

239 000 \$

SAINT-HONORÉ
4010, chemin du Cap

NOUVEAU **SPLENDIDE**

169 000 \$

CHICOUTIMI
435, St-Philippe

NOUVEAU **NÉGOCIABLE**

119 000 \$

VALINOUËT, FALARDEAU
8, Tremblant

NOUVEAU PRIX

189 000 \$

FALARDEAU
80, lac Gamelin

NOUVEAU PRIX

139 500 \$

JONQUIÈRE
2572, Comtois

NOUVEAU **LIBRE IMMÉDIATEMENT**
NÉGOCIABLE

179 000 \$

JONQUIÈRE
3991, Saint-Antoine

AVEC VUE SUR LA RIVIÈRE

225 000 \$ **LIBRE IMMÉDIATEMENT**

Programme Éconologis: encore des places disponibles

300 ménages de plus pourront



Mélissa Bradette
rédactrice publicitaire

mbradette@lequotidien.com

Négawatts Production inc. annonçait, l'automne dernier la relance du programme Éconologis pour la saison 2008/2009. On visait alors à rejoindre 1000 ménages de la région dans le cadre de ce programme. Or, considérant le contexte actuel, il sera possible de rejoindre 300 ménages de plus, ce qui portera à 1300 le nombre d'interventions pour la saison en cours.

Le programme Éconologis permet aux ménages, qu'ils soient locataires ou propriétaires, de recevoir entre soixante-quinze et plusieurs centaines de dollars d'équi-

pement et de matériel économiseur d'énergie. Ces équipements gratuits, ainsi que les conseils proposés, amènent les ménages participants à réaliser de belles économies sur leur facture d'énergie et à améliorer leur niveau de confort durant de nombreuses années.

Pour être admissibles à ce programme, les ménages doivent disposer d'un revenu familial modeste et assumer leurs frais de chauffage. Suite à leur inscription, ils reçoivent la visite de conseillers qui procèdent à l'installation d'équipement et leur prodiguent de judicieux conseils leur permettant d'utiliser l'énergie de façon plus efficace.

Le programme est une initiative de l'Agence de l'efficacité énergétique du Québec et est réalisé par Négawatts, une entreprise spécialisée en efficacité énergétique depuis plus de dix ans. Le service est offert tout à fait gratuitement

dans toute la région du Saguenay-Lac-Saint-Jean, ainsi que dans les secteurs de Chibougamau et Chapais.

Un service gratuit en efficacité énergétique

Éconologis, un programme saisonnier de l'Agence de l'efficacité énergétique, comprend deux volets distincts.

Volet 1: conseils personnalisés, travaux mineurs de calfeutrage et installation de produits économiseurs d'énergie.

Volet 2: pose de thermostats électroniques sans frais, à certaines conditions.

Les deux volets d'Éconologis sont offerts gratuitement à la clientèle admissible. Cela représente une aide financière de 310 \$ par visite pour le volet 1. Pour le volet 2, l'aide financière est de 290 \$ pour l'installation moyenne de cinq thermostats électroniques par logement, ou de 250 \$ pour l'installation des thermostats des clients du gaz naturel, du mazout et du propane.

FENÊTRES – Le volet 1 d'Éconologis, un programme saisonnier de l'Agence de l'efficacité énergétique, inclut des mesures concrètes comme le calfeutrage des fenêtres.

Nous construisons partout

COMPAREZ

- Prêt d'outils
- Forfait préassemblé
- Forfait clés en main

Kit n°1: 26'x34'x39' Kit n°7: 28'x26' Garage: 14'x20'





Roger Dumais **39 800\$** **65 500\$**

www.ar-construction.ca

AR Construction
2485, Alexis-Le-Trotteur
418 695-6646 758479

R.B.O. 8271897417

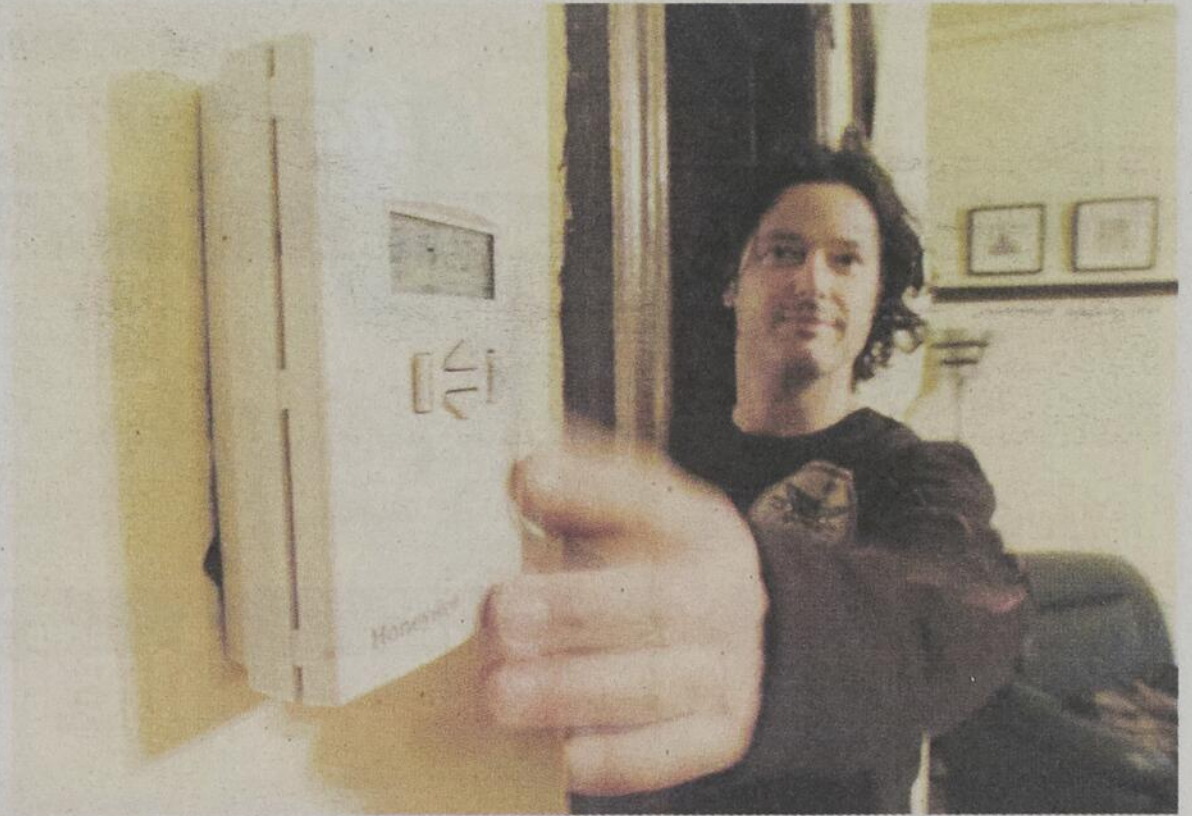

SERVICES IMMOBILIERS IMAGE 2000
COURTIER IMMOBILIER AGRÉÉ
418-545-3201
www.image2000saguenay.com

 Raymond DESBIENS Agent immobilier agréé (418) 545-3201	<p>GRAND TERRAIN</p>  LATERRIÈRE: 1503, du Vieux-Pont Sud. Maison mobile, 3 chambres, secteur agréable. 89 500 \$.	<p>2 LOGEMENTS</p>  CHICOUTIMI: 213-215, de Normandie. Garage, idéal pour propriétaire occupant.	<p>3 LOGEMENTS</p>  JONQUIÈRE: 3827-29-31, Notre-Dame. Garage, idéal pour propriétaire occupant.	<p>A LOUER</p>  CHICOUTIMI: 1531, boul. Talbot. Local commercial de 5660 pi car.	 Thierry DESBIENS Agent immobilier agréé (418) 545-3201
 Georges CYR Agent immobilier agréé (418) 698-6091	<p>TERRAIN A VENDRE</p>  Pour promoteurs intéressés à exploiter un terrain avec vue exceptionnelle sur la ville 125 000 pi car. pour 150 000 \$. Situé sur la rue St-Nicolas à Chicoutimi-Nord.	<p>CHALET A VENDRE A CHAMBORD</p>  Chalet 3 saisons situé au bord du lac St-Jean sur la route 169. Quai suspendu, idéal pour les amateurs de la pêche. Coup de cœur assuré. 116 000 \$ négociable.	<p>235 000 \$</p>  PRIX TRÈS NÉGOCIABLE Cette magnifique propriété est située dans le quartier des fleurs à Roberval, au 1138, rue de la Gaillarde. Possibilité de maison bigénérationnelle, garderie au sous-sol approuvée CPE, aménagement intérieur de très bon goût. À visiter absolument.	<p>REVENU 143 000 \$</p>  PRIX NÉGOCIABLE Achat idéal pour première maison située au 2986, du Pont Sud à Alma. Revenus localités, secteur zoné commercial et à proximité de magasins à grande surface. Aucun voisin à l'arrière, piscine avec terrasse, entretien impeccable. Partez-y votre propre entreprise. Devenez propriétaire à peu de frais.	

ÉCONOMIE D'ÉNERGIE

PUBLICITÉ

économiser!

Seuils de revenu

Le seuil de revenu pour être admissible au programme Éconologis est de:

- 21 666 \$, 1 personne
- 26 972 \$, 2 personnes
- 33 159 \$, 3 personnes
- 40 259 \$, 4 personnes
- 45 662 \$, 5 personnes
- 51 498 \$, 6 personnes
- 57 336 \$, 7 personnes et plus

Pour plus d'information, contactez Négawatts au (418) 668-2626, ou composez sans frais le 1 888 774-6301.



THERMOSTATS – Le volet 2 du programme Éconologis comprend la pose de thermostats électroniques sans frais.



PROGRAMME – Vous êtes propriétaire ou locataire? Vous pouvez profiter de ce service gratuit en efficacité énergétique. Éconologis est un programme saisonnier offert aux ménages à revenu modeste. Il fournit des conseils personnalisés et des produits liés à l'efficacité énergétique à la maison, peu importe la source d'énergie utilisée.



ÉCONOLOGIS - Le programme Éconologis est réalisé par Négawatts, une entreprise spécialisée en

efficacité énergétique depuis plus de dix ans. Le service est offert tout à fait gratuitement dans toute la région du Saguenay-Lac-Saint-Jean, ainsi que dans les secteurs de Chibougamau et Chapais.



Vous prévoyez rénover ? Aide financière disponible !



Le programme Rénoclimat de l'Agence de l'efficacité énergétique du Québec encourage la rénovation éconergétique de maisons existantes, peu importe la forme d'énergie utilisée.

Contactez Négawatts* dès maintenant !

1-888-774-6301
(418) 668-2626

OU

Info@negawattsprod.com

Négawatts

Production Inc. 640, rue Côté Ouest, Alma

*Négawatts est un agent de livraison certifié pour le programme Rénoclimat



CONSTRUCTION Lem-Tech
ENTREPRENEUR GÉNÉRAL
(418) 549-7655
www.lemtech.ca

CONSTRUCTION RÉNOVATION

- Résidentiel
- Commercial
- Industriel

Pour tout projet contactez Laval et David Lemieux
30 ans d'expérience

ESTIMATION GRATUITE

Tél.: (418) 549-7655 • Cell.: (418) 718-5314

LÉO WALTZING
Courtier immobilier agréé

SERVICES IMMOBILIERS SAGUENAY

960-A, rue Bagot, La Baie
www.sia.ca
Tél.: 418-544-2444
Télex.: 418-544-9393

Attention! NOUVEAU SITE
www.servicesimmobilierssaguenay.com **Attention!**

<p>Léo Waltzing Courtier immobilier agréé 418 812-7424</p> <p>RECHERCHE 2 propriétés dans le secteur Grande-Baie une avec garage ou un terrain pour en construire une. Contacter: Léo Waltzing 418-812-7424</p>	<p>Kim Tremblay Agent immobilier affilié 418 540-3729</p> <p>RECHERCHE 6 logements, investisseurs sérieux dans le secteur de: La Baie, Chicoutimi, Jonquières Contacter: Léo Waltzing 418-812-7424</p>	<p>VISITE LIBRE DE 14 H A 16 H</p> <p>PRIX RÉDUIT AVEC GARAGE</p> <p>CHICOUTIMI: 4118, rang St-Joseph. Beau jumelé décoré avec goût, endroit paisible et tranquille pour amoureux de la nature, idéale comme 1^{re} maison. Kym Tremblay, 540-3729.</p>
<p>SECTEUR POUR JEUNE FAMILLE</p> <p>CHICOUTIMI-NORD: 159, rue Gravel. Superbe propriété située dans un quartier recherché, secteur pour jeune famille. Léo Waltzing: 418-812-7424</p>	<p>VUE SUR LA BAIE TRÈS TRÈS PROPRE</p> <p>LA BAIE: 2943, de Montpellier. Magnifique jumelé, 2 grandes chambres, rénovation salle de bains en 2005, fenestration en 2002, très grand terrain avec aucun voisin arrière. Vue sur la Baie. Léo Waltzing: 418-812-7424</p>	<p>PRIX RÉDUIT</p> <p>LA BAIE: 4453, chemin St-Louis. Le rêve de tout propriétaire, maison impeccable, terrain paysager de 105' X 250', garage 24' X 30'. Léo Waltzing: 418-812-7424</p>
<p>BAISSE DE PRIX</p> <p>LA BAIE: 2183, rue Bagot. Aucun voisin arrière, garage double, tout brique, près de tous les services, 2 salles de bains complètes, maison exceptionnelle. VENEZ CONSTATER PAR VOUS-MÊME. Léo Waltzing: 418-812-7424</p>	<p>LA BAIE: 1061-63, St-Stanislas. Maison pouvant servir en bi-génération. Logement de 3 1/2 pièces pouvant être converti en 4 1/2 pièces. Céramique chauffante, garage 24 X 24 chauffé. Léo Waltzing: 418-812-7424</p>	<p>DÉPANNAGE TRÈS RENTABLE</p> <p>LA BAIE: 882, Chanoine-Gaudreault. Joli bungalow très bien décoré, très propre. A voir! Un prix inférieur au marché. Léo Waltzing: 418-812-7424</p>

PUBLICITÉ LOGEMENTS LOCATIFS

Augmentations de loyer

Rappel des règles pour les baux



La Régie du logement désire rappeler les règles applicables en matière d'augmentation de loyer pour les logements locatifs. Ces règles sont les mêmes lorsque le propriétaire désire modifier d'autres conditions du bail.

En règle générale, le bail d'un logement se renouvelle automatiquement à son terme pour la même durée, au même loyer, sauf si le propriétaire avise le locataire par écrit qu'il désire augmenter le loyer. Pour les baux d'un an finissant le 30 juin 2009, cet avis peut être donné entre le 1^{er} janvier et le 31 mars 2009. Ce délai est différent s'il s'agit d'une chambre ou d'un bail d'une autre durée.

Sur réception de l'avis du propriétaire, le locataire a le choix de trois décisions:

- Accepter l'augmentation: aucune réponse n'est nécessaire, le bail est renouvelé et le locataire paiera le nouveau loyer à partir du 1^{er} juillet 2009.
- Refuser l'augmentation: le bail est renouvelé pour une autre année et le locataire n'est pas obligé de quitter le logement, mais le nouveau loyer est à déterminer.

- Ne pas renouveler le bail: le locataire quitte le logement à la fin du bail.

Dans les deux derniers cas, le locataire a l'obligation d'aviser le propriétaire de sa décision par une réponse écrite dans le mois suivant la réception de l'avis, sinon le bail se renouvellera automatiquement et le locataire devra payer le nouveau loyer à partir du 1^{er} juillet 2009.

Si le locataire refuse l'augmentation, le propriétaire peut, dans le mois de la réception de ce refus, s'adresser à la Régie du logement pour déposer une demande de fixation de loyer.

À défaut par le propriétaire de déposer une telle demande à la Régie, le bail est renouvelé au même loyer et aux mêmes conditions.

Immeuble neuf ou récemment transformé à des fins résidentielles

Il est important de noter que le locataire ne peut refuser l'augmentation de loyer d'un logement situé dans un immeuble de moins de 5 ans ou transformé à des fins locatives résidentielles depuis moins de 5 ans. En cas de refus, le locataire doit quitter le logement à la fin du bail. Toutefois, pour que cette restriction s'applique, le bail d'un tel logement doit obligatoirement en faire mention.

Des modèles d'avis de réponse peuvent être obtenus via le site Internet de la Régie du logement au www.rdl.gouv.qc.ca

AUGMENTATION - Pour les baux d'un an finissant le 30 juin 2009, l'avis d'augmentation de loyer peut être donné entre le 1^{er} janvier et le 31 mars 2009.

Sutton groupe sutton - accès plus
courtier immobilier agréé

Rodrigue Comeau
Agent immobilier affilié
(418) 540-2442

VISITE LIBRE TOUS LES SAMEDIS 13 H À 16 H

CONDO MODÈLE
JONQUIÈRE: 2401, rue Dion. Construction décembre 2008, 3 chambres, 29' x 46'. Venez faire votre offre.

NOUVEAU
JONQUIÈRE: 3780, de Nevers. Construction 1997, 3 ch., sous-sol fini. Impeccable.

NOUVEAU
JONQUIÈRE: 1928, rue Pellan. 3 chambres avec poss. de 4. Possibilité à peu de frais de transformer en garderie ou en bigénération. Très rénové.

CHICOUTIMI: 862, des Draveurs. Construction 2006, 3 ch. avec possibilité de 4. Secteur en demande. Impeccable.

NOUVEAU DUPLEX
JONQUIÈRE: 2599-3601, rue du Roi-Georges. 4 chambres, logement 3 1/2, 2 compteurs élect., très bien rénové. Possibilité d'occuper rapidement.
760620

Sutton groupe sutton - accès plus
courtier immobilier agréé

Gisèle Julien
agent immobilier agréé
(418) 548-9397

VISITE LIBRE AUJOURD'HUI DE 14 H À 16 H

ARVIDA: 2225, de Régina. 4 chambres, foyer au salon, grande salle à manger, disponible immédiatement. Faites votre offre!

ARVIDA: 1876, des Campanules. Haut de gamme, intérieur impeccable, 3 grandes chambres, foyer 3 faces au salon et salle à manger. À voir!

LAC-KÉNOGAMI: 4175, chemin de l'Église. À proximité du lac Kénogami. 2 chambres, garage, construction 13 ans, prix réduit. Idéale pour retraités ou amoureux de la campagne.
760524

CHICOUTIMI: 964, ch. de la Réserve. Idéal pour jeune couple, 3 ch. sur le même niveau, près des écoles primaires, clôture.

Sutton groupe sutton - accès plus
courtier immobilier agréé

Marjolaine Villeneuve
418-548-7705
418-542-7587

SECTEUR MANOIR
ARVIDA: 1626, Gay Lussac. Maison à piliers, foyer au salon, superbe terrain paysager avec garage intégré.

FAITES VOTRE OFFRE
CHICOUTIMI: 1123, Dequen. Hors-sol dominant sur terrain sans voisin arrière. 3 chambres, plancher de bois.

BORD DE L'EAU
LATERRIÈRE: 7577, Portage-des-Roches Nord. 2 étages, mezzanine, 3 chambres, intérieur spacieux à faire rêver.

BON SECTEUR
JONQUIÈRE: 2164, Gagné. Maison de brique, 3 chambres, terrain sans voisin, plus garage, solarium.
759785

Sutton 549-8482

Samuel Desbiens, Marie-Claude Simard,
agent agréé agent affilié

NOUVEAU (vue sur le Saguenay, sans voisin arrière)
Rénovée à grands frais
JONQUIÈRE: 1709, rue Croft (armoires polyester, 4 ch.)

NOUVEAU (intérieur, tout réfait)
Garage chauffé
CHICOUTIMI-NORD: 99, des Hydrangées (foyer, 4 chambres)
NOUVEAU (terrain de 18 000 pi car.)

Sans voisin arrière
CHICOUTIMI: 469, du Stade (jumelé à étages de 3 ch.), garage chauffé

VUE EXCEPTIONNELLE SUR LE FJORD (site unique)
Tout près du Mont-Edouard
L'ANSE-ST-JEAN: 21, de l'Hermine (foyer au bois, 3 ch.)
760522

Hélène Gagnon
Agent immobilier affilié
Sutton
groupe sutton - accès plus
Courtier immobilier agréé
418-540-3459
418-542-7587

2784, Moritz. Venez vous faire séduire par cette propriété au cachet d'antan. Bois, brique, vitraux, 3 chambres, sous-sol aménagé, garage, ne sont que quelques-uns des avantages de cette superbe maison. Venez constater par vous-même!

2691, Dolbeau. Propriété en rangée, construction 2006. Elle offre de grands espaces, beaucoup de rangement et très grande luminosité. Plafond de 12 pieds, décorée au goût du jour. Convient à un couple ou une personne seule.

CHICOUTIMI
1003, rue Desgagné. Sans voisin arrière et garage attenant, cette propriété possède 3 chambres et un décor chaleureux. Elle peut se libérer très rapidement.
760653

LOGEMENTS LOCATIFS PUBLICITÉ

se terminant le 30 juin 2009

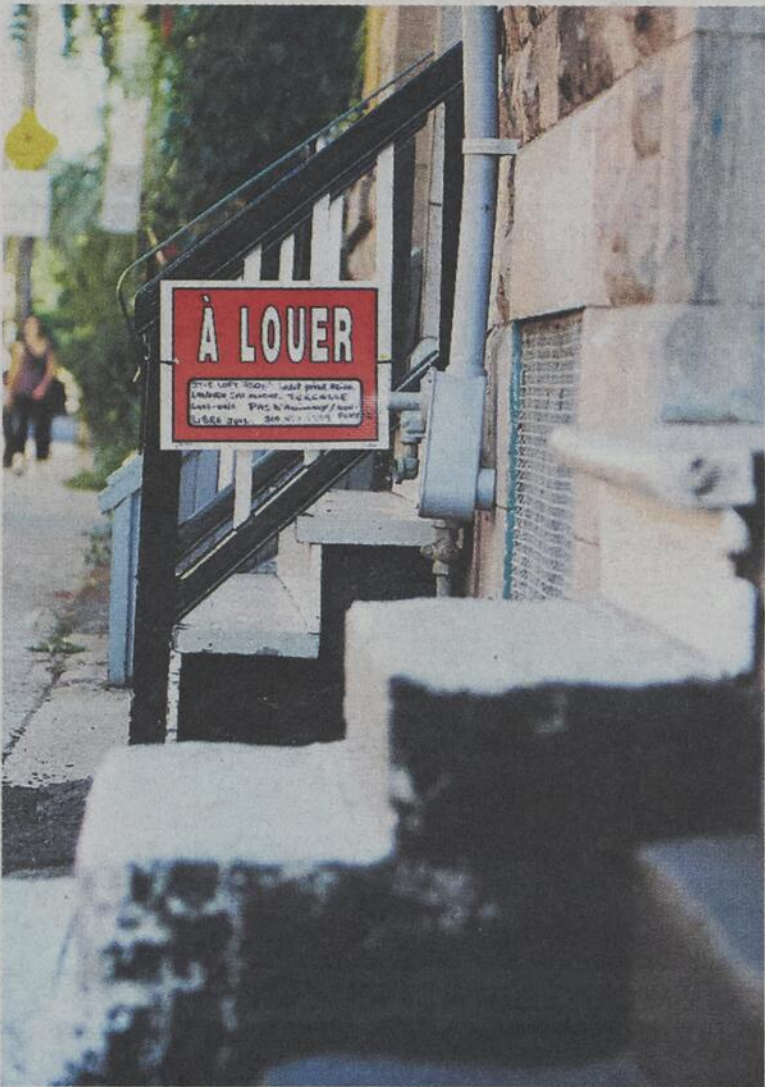

Les étapes de la modification du bail et les délais d'avis

	1 ^{ère} étape Avis du propriétaire	2 ^e étape Réponse du locataire	3 ^e étape Demande à la Régie du logement
Bail de 12 mois ou plus	Entre 3 et 6 mois avant la fin du bail	Dans le mois suivant la réception de l'avis de modification. S'il ne répond pas, le locataire est réputé avoir accepté les modifications.	Dans le mois suivant la réception du refus du locataire. Sinon le bail est renouvelé aux mêmes conditions.
Bail de moins de 12 mois	Entre 1 et 2 mois avant la fin du bail		
Bail à durée indéterminée	Entre 1 et 2 mois avant la modification souhaitée		
Bail d'une chambre	Entre 10 et 20 jours avant la fin du bail ou avant la modification souhaitée		

RENOUVELLEMENT
En règle générale, le bail d'un logement se renouvelle automatiquement à son terme pour la même durée, au même loyer, sauf si le propriétaire avise le locataire par écrit qu'il désire augmenter le loyer.



**groupe sutton
accès plus**
COURTIER IMMOBILIER AGRÉÉ
www.sutton.com

JONQUIÈRE:
542-7587
Place d'affaires:
2395, St-Dominique

LA BAIE:
697-7587
940, rue Bagot
La Baie

CHICOUTIMI:
543-7587
Place d'affaires:
345, des Saguenéens

CHICOUTIMI:
545-4333
Kiosque,
Place du Royaume

**Robert
Boivin**
592-5847

VISITE LIBRE AUJOURD'HUI DE 14 H À 16 H

PRÈS DU CÉGEP

JONQUIÈRE
2523, rue de la Corse. Belle propriété tout brique, 4 chambres, grand garage.
Guy Simard, 418-550-6561

Guy Simard
Rés.: 547-1458
Cell.: 550-6561
Bur.: 542-7587

ALMA: 325, de la Moselle. Très belle propriété de 2 étages, construction de belle qualité, libre rapidement. Secteur recherché. Guy Simard, 418-550-6561

Simon Thibault
815-5530

JONQUIÈRE: Superbe cottage avec intérieur stylisé et charnières, 3 ch. et salle de bains à l'étage; charmante cuisine et salle à manger, extérieur paysager et clôture avec grande remise, piscine et spa. Une visite vous enchantera.

NOUVEAU

JONQUIÈRE: Très belle résidence d'excellente qualité. 4 chambres, bon café avec 3 puits de humidité, sous-sol entièrement aménagé avec piscine dans la salle familiale. Super grand terrain paysager avec plan d'eau sans voisin arrière.

VISITE LIBRE AUJOURD'HUI DE 14 H À 16 H

CHICOUTIMI
602, rue des Sièrnes. Maison de rêve en brique avec abri d'auto. Fenestration neuve. Clés en main. Une grande remise, terrain intime. Proche de Place du Royaume. Faites extrêmement vite, cette maison disparaîtra sous peu!
Sébastien Provost, 817-5516

Sébastien Provost
817-5516

Jocelyne Boivin
543-7587
815-5938

Gisèle Julien
agent immobilier agréé
548-9397

Yvon Flamand
812-9154

PRIX RÉDUIT

HÉBERTVILLE-STATION: Maison mobile très bien entretenue, située dans un secteur paisible, près d'un parc, 2 ch. au sous-sol, libre rapidement.

VISITE LIBRE AUJOURD'HUI DE 14 H À 16 H

A REVENU

CHICOUTIMI
896, boul. Saguenay Est. Très belle propriété clés en main avec vue imprenable sur le Saguenay, beaucoup de rénos (+ de 100 000 \$), piscine creusée, garage double. Vous serez séduits par son cachet. Je vous attends.
Joannes Lévesque, 812-7646

Joannes Lévesque
812-7646

France Boily
820-6267

Dominique Maltais
693-2260

Liz Bouchard
695-3854
542-7587

NOUVEAU

LATERRIÈRE: 128, Piedreault. Maison mobile avec 3 chambres, ayant subi plusieurs rénovations telles que fondation, toiture, revêtement ext., fenêtres, cuisine et salle de bains, grand terrain clôture et très propre. À voir!

Raynald Gagné
591-3302
543-7587

RANCH

FALARDEAU: 267, rang 4. Très belle résidence de 4 chambres, avec écurie de 6 box, tapis de caoutchouc, ciment pour planure, fenil pour foin avec salon des cavaliers équipé au complet, grand paddock, petit étang, zone agricole. À voir!

Alain Bilodeau
695-6334

TRANSFERT

JONQUIÈRE: 4156, Jean-Paul Riopelle. Construction 2 ans, secteur recherché, libre immédiatement, maison de qualité. À voir!
Alain Bilodeau, 695-6334

Jean-Pierre Pouliot
cell.: 540-7698
bur.: 542-7587

CHICOUTIMI
Terrain boisé de 22,32 hectares en bordure de la rivière Chicoutimi & adjacent au site historique de la Pulperie de Chicoutimi. Situé entre le boul. St-Paul et le chemin de la Réserve. Une distance d'environ 1,5 km seulement le sépare du centre-ville et du Vieux Port de Chicoutimi.

Marlène Tremblay
540-4272

GARAGE

CHICOUTIMI: 521, des Sizerins. Propriété de 3 ch. au r.-de-ch. au sous-sol, planchers en céramique et flottant dans un très beau secteur, libre rapidement. Marlène Tremblay, 540-4272

Félix Lamontagne
cell.: 590-4005

Marjolaine Villeneuve
548-7705
542-7587

Hélène Gagnon
540-3459
542-7587

Diane Gagnon
820-5160
542-7587

JONQUIÈRE: 2273, St-Simon. Coquette propriété de 4 chambres avec nombreux rangements et pièces bien éclairées. Située près de tous les services, terrain avec arbres fruitiers et entièrement clôturé, garage, zone commerciale si vous voulez devenir votre patron. Idéale pour famille recomposée.

Les nouveautés de 2009

Des décors colorés inspirés du courant écologique et du minimalisme

Qui dit nouvelle année dit nouvelles tendances... Sylvain Boucher, designer d'intérieur chez Zone Décor, fait un survol des tendances 2009 en matière de décoration et d'aménagement intérieur.

Vert et écologique

Évidemment, les décors inspirés du courant écologique sont toujours très «in». En décoration, cela se traduit par des couleurs inspirées de la nature comme du jaune soleil, pollen ou or, des beiges chauds, sensuels et miellés ou encore du kaki et des verts.

Côtés matières, la tendance est aux matières naturelles, équitables ou recyclées. On assiste à un retour en force de la fourrure et du cuir au niveau des accessoires. Évidemment les matières nobles comme le bois et la pierre demeurent des incontournables.

«On voit aussi de plus en plus de mélanges de matières naturelles, comme le béton et le bois. Ce mélange de matières à

la fois nobles et brutes donne des résultats remarquables. Par exemple, dans la cuisine, on peut créer un superbe mariage de matières en alliant comptoir de béton et plancher de bois franc», note le designer d'intérieur et technicien en architecture.

Épuré et minimalisme

Le minimalisme s'impose aussi avec charme en 2009. On crée des pièces très épurées pour créer une impression de vaste espace rappelant le style des grands hôtels. Le raffiné côtoie le luxe pour donner du sens et de l'esthétisme.

Pour ajouter de la grandeur et un côté plus théâtral au décor, on installe des rideaux mur à mur, style «hôtel». On favorise aussi des textiles luxueux, comme le velours et le satin ainsi que des matières riches (bois noir, cuivre, pierreries, plumes, fourrures, etc.) pour les accessoires. On exploite également les recouvrements de sols surdimensionnés, par exemple les tuiles de céramique de format non standard, ce qui contribue à donner encore plus d'ampleur à la pièce.

L'art de vivre cette année est aussi marqué par des couleurs primaires vives et saturées comme le jaune moutarde, des gris et des bruns chauds,

MOTIFS - Les intérieurs s'habillent de mosaïques, de pictogrammes, de motifs au style victorien, de fleurs stylisées ou géométriques, de formes pures et simples.

des rouges sanguins, des violets pourpres, des roses intenses (magenta, fuchsia, etc.) ainsi que des bleus (indigo, turquoise, etc.).

On met à l'avant-plan les motifs et les textures. Les intérieurs s'habillent de mosaïques, de pictogrammes, de motifs au style victorien, de fleurs stylisées ou géométriques, de formes pures et simples. On joue également sur les contrastes mat-brillant, relief/plat et noir/blanc.

Pour personnaliser davantage son décor et faire un jeu de contrastes intéressant, on peut faire ressortir des motifs ou des logos sur la céramique ou des matières naturelles comme le marbre, le granit et le béton. De plus, cette tendance se prête aussi bien à la décoration résidentielle que commerciale.

Rénover sans se ruiner

«Évidemment, changer de décor peut sembler coûteux au premier abord, mais il suffit parfois de changer quelques éléments décoratifs pour transformer complètement le décor d'une pièce. En travaillant avec des professionnels de la décoration et du design d'intérieur, il est possible de trouver des idées géniales sans pour autant dépenser une fortune. De plus, en se référant à des professionnels, les gens profitent de leur expérience et évitent bien des erreurs coûteuses», souligne Sylvain Boucher, designer d'intérieur chez Zone Décor.

«Il faut aussi voir la rénovation ou le réaménagement de son intérieur comme un investissement à long terme, puis-

TENDANCES 2009 - Selon Sylvain Boucher, designer d'intérieur chez Zone Décor, le courant écologique et le minimalisme s'imposent avec charme cette année. Le raffiné côtoie le luxe pour donner du sens et de l'esthétisme aux décors.

que ces travaux contribueront à augmenter la valeur de la résidence. Sans oublier le confort accru dont profitera les occupants».

Si vous avez envie de changer l'ambiance de l'une ou de plusieurs pièces à vivre, référez-vous à des professionnels en

décoration et en aménagement intérieur. Au final, vous sauvez temps et argent!



COULEURS - L'art de vivre cette année est marqué par des couleurs primaires vives et saturées comme le jaune moutarde, des gris et des bruns chauds, des rouges sanguins, des violets pourpres, des roses intenses (magenta, fuchsia, etc.) ainsi que des bleus (indigo, turquoise, etc.).



MOTIFS - Les intérieurs s'habillent de mosaïques, de pictogrammes, de motifs au style victorien, de fleurs stylisées ou géométriques, de formes pures et simples.

En janvier,
sur présentation
de cette annonce

ZONE
décor

Zone Décor
paie les

2 taxes

Accessoires déco et revêtements de planchers
résidentiels - commerciaux.
Service de décoration sur place et à domicile.

sur vos achats!



La consultation auprès des professionnels en décoration et en design d'intérieur de Zone Décor vous est offerte GRATUITEMENT.

760755

1740, boul. Talbot, Chicoutimi

418-549-6240

www.zonedecor.com