

## L'AVION DE CLIFFORD BOURGAULT SERAIT RETROUVÉ

◆ Disparu depuis la mi-décembre, l'épave de l'avion de M. Clifford Bourgault, de Thetford Mines, aurait été finalement retrouvée près de St-Philémon. Ses amis n'ont jamais cessé les recherches pour retrouver le pilote disparu.

Page A-2



## BONNE FÊTE MAMAN

◆ Le petit bec de Guillaume, cinq ans, à sa mère Joanne Alain illustre bien le lien de tendresse entre ces deux êtres. Le premier geste à faire en cette fête de toutes les mamans.

Mais cette fête revêt aussi un caractère commercial. Un fleuriste de Limoilou attire l'attention avec son "nounours de la fête des mères".

Page A-3



photo de PASSEPORT 5 MIN.  
Le Centre Japonais de la Photo  
Place Fleur de Lys 529-1737  
Galerie la Capitale 627-2428  
Place Ste-Foy 656-6906

# LE SOLEIL DIMANCHE

11 MAI 1986 QUÉBEC, 90<sup>e</sup> année, no 132.  
42 pages, 2 cahiers + 1 tabloïd  
Livraison à domicile (7 jours) 2,75\$  
Iles de la Madeleine-Gaspé-Rivière-au-Renard-Perce-Abitibi 65¢

50¢

### SPORT



Le Soleil, André Pichette

## PATRICK ROY DES PARENTS COMPLICES

◆ L'idole du Canadien de Montréal est pourtant originaire de Québec. Une lourde hérité pèse sur les enfants Roy. Leur mère est une ex-championne de nage synchronisée et leur père s'est illustré au baseball et au tennis. En plus, le frère de Patrick, Stéphane, fera probablement partie de l'alignement des North Stars. Ci-dessus, la fierté d'une mère et d'une soeur.

Pages S-8 et S-9

C 4



2

## UN POLICIER GRAVEMENT BLESSÉ FUSILLADE À SILLERY

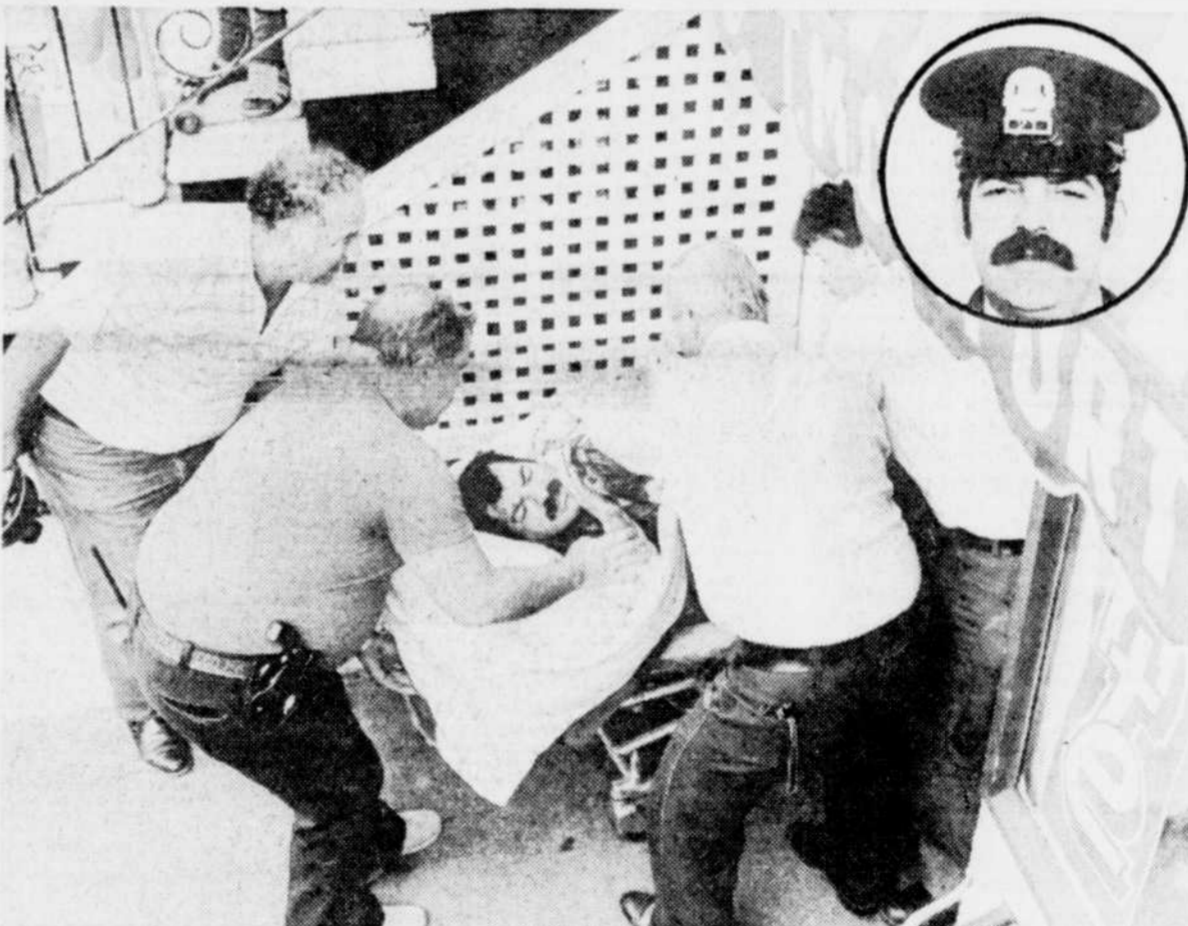

◆ Un policier de Sillery, comptant 17 années de service, a été grièvement blessé par balle vers 14h40 hier après-midi en répondant à une plainte de vol à main armée au magasin TMC Sport Enr, situé au 1283, rue Maguire. L'agent Pierre Ethier, un père de famille de 42 ans, était seul au volant de son auto-patrouille lorsqu'il est arrivé devant le commerce pour y apercevoir deux individus louches à l'intérieur.

par Isabelle JINCHEREAU

Le policier est descendu de voiture, a sorti son arme, un revolver de calibre .357 et s'est approché de la porte avant. Selon des témoins, l'agent aurait sommé les suspects de ne pas tirer et de se rendre. Pour toute réponse, il reçut une balle au poumon gauche.

Quatre patrouilleurs de la ville sur la route au moment de la tragédie sont accourus quelques minutes plus tard. L'agent Ethier n'a pas eu le temps de répliquer.

Entre-temps, les deux voleurs armés, assez jeunes, portant des casquettes, et qui avaient eu le temps de ligoter les propriétaires

L'agent Pierre Ethier, grimaçant de douleur, a été secouru par ses confrères. Tout en étant grave, sa condition n'est pas considérée comme critique. En médaillon, sa photo officielle.

Lire A-2, FUSILLADE

### PORTRAIT D'UNE VILLE



## BAIE-ST-PAUL

◆ Dans un décor grandiose, Baie-Saint-Paul se niche dans la vallée au bord de la mer. La principale activité en est une de services offerts à la région: hôpitaux, commerces, éducation. Mais l'été, les touristes déferlent...

Page A-10

### SCIENCE ET TECHNOLOGIE

## INCONTINENCE URINAIRE UNE NOUVELLE TECHNIQUE

◆ A ce jour, le Dr Claude Lemay a traité 17 patientes avec la nouvelle technique qu'il a mise au point pour l'incontinence urinaire due à ce qu'on appelle familièrement une descente de la vessie. Une technique aux lendemains plus sûrs.

Page B-2

### METEO



Nuageux avec éclaircies et possibilité d'une averse en matinée. Ciel variable par la suite. Vents modérés par endroits. Max: 10 à 12. Demain: beau.

Détails, page B-10

### SOMMAIRE

Annonces classées... B-6 à B-14	Monde..... A-7
Aînés..... B-14	Mots croisés..... B-7
Arts..... A-8	Mot mystère..... B-7
Crayons de soleil..... B-8, B-9	Où aller à Québec..... A-8
Décès..... B-15	Patron..... B-13
Economie..... B-3	Pas si bête..... B-15
Editorial..... B-4	Portrait d'une ville..... A-10
Horoscope..... B-13	Science..... Cahier B
Médecine..... B-2	Scrabble..... B-14

## Fusillade à Sillery

# Plus rien ne surprend le directeur de police

♦ Qui aurait cru que la respectable rue Maguire de Sillery serait un jour le théâtre d'un des évènements les plus violents à survenir dans les annales de la police de la ville? Une fusillade, et à pareille

par Isabelle JINCHEREAU

heure en plus. Par un radieux samedi de début mai, à 14h40, alors que les passants trottaient avec leurs paquets sur cette artère bourgeoise, des plus animées. Mais pour le directeur de la police de Sillery, M. André Trudel, aujourd'hui, il n'y a plus rien de surprenant.

"Ce genre d'individus s'attaquent souvent aux commerces les moins protégés. C'est la première fois en trois ans et demi que je vois pareille situation. Mais, ce qui est important, c'est que le policier qui affronte un tel cas puisse se retirer en toute sécurité et nous avons tous les effectifs nécessaires hier après-midi pour bien répondre à l'appel", explique M. Trudel.

À Sillery, 23 policiers couvrent un territoire de quatre milles carrés, regroupant 40 milles de rues. Le jour, trois ou quatre véhicules à un homme patrouillent la ville alors que le soir, entre 19h30 et 7h30 du matin, les équipes sont jumelées. Il peut y avoir jusqu'à quatre voitures sur le territoire la nuit. Au poste, il y a un opérateur en permanence. Le directeur ne voit pas d'anomalies au fait que le policier Pierre Ethier se soit présenté seul sur une plainte de vol dans un commerce en plein après-midi, d'autant plus que les agents Denis Gagné, Gaston Fréchette et Serge Lemieux, en patrouille sur la route, sont accourus presque simultanément sur les lieux à l'appel mais n'ont pu retracer le véhicule suspect à cause des informations confuses données par les témoins. Personne n'a fourni la même description. Le capitaine Marcel Thomassin estime lui aussi que trois policiers sur la route le jour, en plus des enquêteurs, ça suffit amplement pour un territoire comme Sillery.

"Je n'aime pas parler d'hypothèses mais à mon avis, ce genre d'évènement malheureux n'est pas inévitable même si les patrouilles de jour sont jumelées. La nuit, lors des alarmes de vol, il y a toujours deux policiers qui se présentent sur les lieux, dit M. Trudel. Selon lui, il n'y a pas de mesure particulière à prendre dans de tels cas et les méthodes de travail sont bonnes



Le Soleil, Gilles Fréchette



Le capitaine Marcel Thomassin, de la police de Sillery, n'a pu préciser hier le type d'arme utilisé par les deux bandits.

## Autre fusillade à Montréal

♦ MONTREAL (PC) — Un policier de la Communauté urbaine de Montréal et deux individus ont été blessés par balles samedi soir vers 23 heures dans une fusillade survenue à l'intersection du boulevard L'Assomption près de la rue Sherbrooke dans l'est de la ville.

L'incident est survenu lorsque des policiers en patrouille à bord de l'auto 52-6 ont voulu intercepter pour enquête une voiture suspecte.

Peu après la fusillade, de nombreux véhicules de la police ont quadrillé le secteur.

## FUSILLADE

du magasin, sont sortis en courant sur le trottoir, en tirant avec un pistolet trois ou quatre coups de feu et ont pu s'enfuir dans un petit véhicule de couleur pâle, garé sur une rue adjacente.

Ils ont pris la direction du boulevard Laurier. Les barrages policiers établis dans toute la zone métropolitaine de même que les descriptions quelque peu confuses fournies par les multiples témoins de l'évènement n'ont pas permis aux policiers de mettre la main au collet des suspects mais on garde espoir de les rattraper.

L'agent blessé repose dans un état stable au CHUL et il est demeuré conscient tout au long de son transport à l'hôpital. Il souffre d'une perforation du poumon et devait être opéré au cours de la nuit. Sa vie n'est pas en danger. Les occupants du commerce n'ont pas été blessés.

### Un témoin-clé

Un témoin-clé du drame a raconté aux policiers qu'il avait remarqué un homme d'environ six pieds, mince, vêtu d'un jeans, d'un coupe-vent blanc, portant des bottes, qui marchait nerveusement devant TMC Sport vers 14h30 hier. Le suspect aux cheveux bruns, à la moustache, portait des lunettes, une casquette noire et un seul gant noir, à la main gauche.

"Il regardait constamment dans son manteau, puis il a retourné son collet et il est rentré dans le commerce. Un autre individu de taille plus petite l'a suivi quelques secondes plus tard puis un employé du magasin est arrivé au commerce. Je voyais le grand fouiller dans la caisse. J'ai dit à mon copain d'appeler la police car je ne voyais plus les propriétaires

(suite de la première page)

par la vitrine," a-t-il expliqué au SOLEIL.

Le propriétaire de l'établissement, M. Albert Marin, et son père, n'étaient pas visibles parce qu'ils avaient tout simplement été ligotés par les deux malfaiteurs; l'employé ainsi qu'un client ont également été neutralisés en douceur. Un commerçant de la rue, M. Jacques Tailleux, propriétaire des Délices de Picardie, a expliqué hier qu'il revenait à son commerce lorsqu'il a vu l'un des suspects sortir en trombe sur le trottoir, en tirant des coups de feu en direction nord.

"Le policier arrivé sur les lieux a brandi son arme et s'est en allé devant la porte du commerce. Il a gueulé lorsqu'il est tombé. Les clients des autres commerces se sont cachés derrière les comptoirs lorsque la fusillade a éclaté. Les gars se sont enfuis par le stationnement d'un autre magasin, et l'un d'eux a même tiré en direction d'une voiture qui passait sur la rue. La conductrice a dû se réfugier derrière sa porte pour éviter les balles," souligne M. Tailleux.

L'enquête a été confiée à la Sûreté du Québec, assistée de deux enquêteurs de Sillery. ●

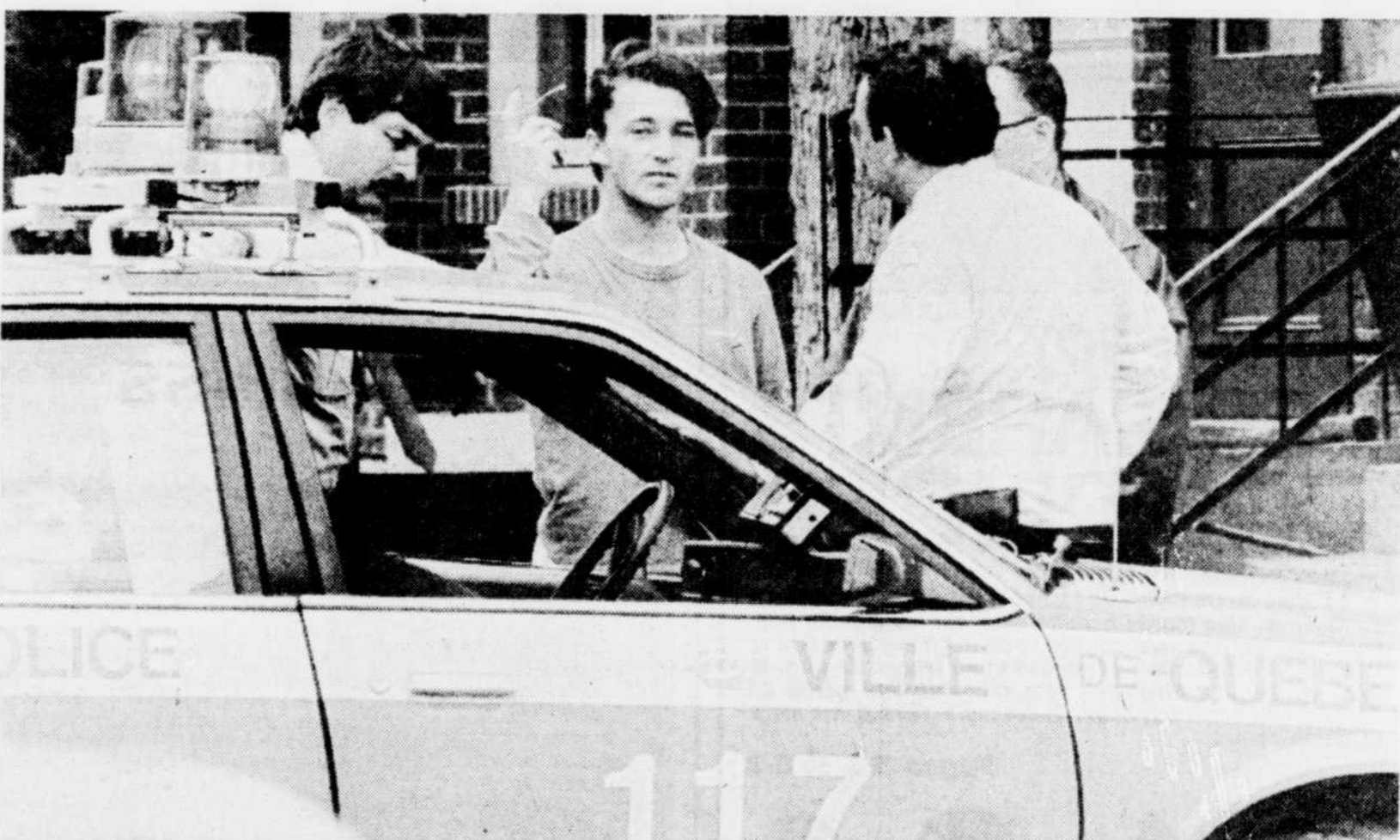

Les policiers de la ville de Sainte-Foy ainsi que ceux de Québec sont venus porter assistance à leurs collègues de Sillery durant l'opération.

# Les proches de Bourgault poursuivaient leurs recherches, 5 mois après l'accident

♦ Après cinq mois de recherches et d'attente, les citoyens de Thetford Mines sauront aujourd'hui si les débris découverts hier à flanc de montagne, près de Saint-Philémon, sont ceux de l'avion dans lequel est disparu le pilote Clifford Bourgault, le 13 décembre dernier.

par Pierre ASSELIN

La découverte a été faite hier en fin d'après-midi par un équipage de quatre personnes venu de Thetford, qui survolaient la région. Seul indice pour l'instant, ils ont pu voir la lettre "U" sur ce qui pourrait être les restes d'une aile, et l'avion de Clifford Bourgault portait l'immatriculation ZVU. La montagne où

l'épave a été trouvée est située au sud de Saint-Michel de Bellechasse, à une quarantaine de kilomètres du fleuve. Il s'agit du massif le plus élevé de toute la Côte sud, qui culmine à 3,050 pieds. Les enquêteurs du Bureau canadien de sécurité aérienne doivent se rendre sur les lieux dès ce matin afin de déterminer s'ils s'agit bien de l'avion recherché. Et la Sûreté du Québec doit sceller l'endroit pour protéger les indices.

### Une histoire d'amitié

Il s'agit d'un coup de chance pour les quatre personnes qui ont découvert l'avion, mais pas d'un coup de hasard. Si les services de secours ont interrompu les recherches après 10 jours, en décembre, les amis de Clifford Bourgault et de sa famille poursuivaient toujours leurs, cinq mois après. Encore hier, quatre avions privés patrouillaient différents secteurs dans l'espoir de découvrir enfin un morceau de tôle qui mettrait fin à de longs mois d'angoisse pour les proches du pilote.

"Si ses amis ne le cherchaient pas, personne ne le ferait, confiait hier un des quatre amis, Renaud Grondin, qui connaissait Clifford Bourgault depuis six ans. J'ai été surpris de voir à quel point ça a touché toute la monde à Thetford." Le pilote de l'avion, Ghislain Guillemette, a participé aux recherches à chaque fin de semaine ou ça lui était possible, "pour en avoir le coeur net une fois pour toutes".



Le Soleil, Gilles Fréchette

C'est cet appareil qui sert aux recherches visant à retracer les débris de l'avion de Clifford Bourgault.

### Attente

C'est à six heures hier soir que les débris ont été localisés. Après avoir cherché longtemps près de Thetford, les équipes se sont éloignées vers Rivière-du-Loup, d'où était parti Clifford Bourgault le 13 décembre. "On s'était bâti une hypothèse en établissant un des chemins qu'il aurait pu prendre, racontait Renaud Grondin. On savait

qu'il nous faudrait un gros coup de chance pour le trouver."

Le coup de chance est finalement venu, grâce à la pluie. "On avait déjà fait le tour de la montagne, mais on n'avait rien vu. Comme il pleuvait et qu'on ne voyait pas grand-chose, on a décidé de faire un nouveau tour..."

L'avion des chercheurs est ensuite venu se poser à l'aéroport de Québec et Ghislain Guillemette a

tenté de retourner sur les lieux avec un hélicoptère de la Sûreté du Québec. L'hélicoptère les a déposés sur le sommet de la montagne mais ils n'ont pas eu le temps de retrouver les débris, à cause de l'obscurité. Pendant ce temps, les trois autres membres de l'équipe se rongeaient les sangs à l'aéroport, dans une atmosphère lourde, attendant une réponse qui ne viendra finalement qu'aujourd'hui. ●

### LA QUOTIDIENNE

(tirage du samedi  
10 mai 1986)

1-7-2

8-9-0-8

### RÉSULTATS DU 6/49

4-10-17-26-39-47

Complémentaire: 19

Informations: 643-8990

## LE SOLEIL

### ABONNEMENTS: 647-3333

Lundi au vendredi: de 7h00 à 17h30. Sam., dim.: de 8h00 à 12h00

### ANNONCES CLASSÉES: 647-3311

Lundi au vendredi: de 8h30 à 17h30

### RÉDACTION: 647-3394

Lundi au vendredi: de 8h30 à 23h00

Samedi et dimanche: de 14h30 à 23h00

### RENSEIGNEMENTS: 647-3233

Heures d'ouverture: Lundi au vendredi: de 8h30 à 16h30

Le Soleil, 390, rue St-Vallier est, Québec G1K 7J6

# Déjà plus de 950 toiles peintes en moins de sept jours Denis Cloutier vise le record du siècle



Une paire de protecteurs sur les oreilles, pour se couper du bruit ambiant, Denis Cloutier travaille à l'une de ses 1,000 toiles. Son marathon se termine aujourd'hui.

♦Vendredi à 13h15, Denis Cloutier a obtenu sa consécration parmi les détenteurs de Records Guinness, les pinceaux à la main, lorsqu'il a mis la dernière touche à une 727e toile en moins de sept jours.

par Pierre ASSELIN

Après tout, l'histoire est un spectacle dans lequel on entre comme on peut. Pour Denis Cloutier, la porte d'entrée se trouvait sur un podium installé au centre de Place Laurier, devant un Pascal. Hier matin l'artiste en était rendu à quelque 950 toiles, soit tout près de son objectif de 1,001 toiles, et il revait même au cap des 1,500 qu'il aurait peut-être pu atteindre, croit-il.

"Je l'ai toujours dit, dépasser le record de 727 toiles en sept jours ça ne posait pas de problèmes à mes yeux, je savais que je pouvais le faire. Je vise plus qu'un nouveau record du monde, je vise le record du siècle."

Les toiles de Denis Cloutier sont affichées et vendues à l'encan une fois qu'elles ont suffisamment séché. Elles ont demandé en moyenne de deux à trois minutes de travail. "Je ne me casse pas la tête avec les sujets. Je sais que le monde aime les toiles avec de l'eau et en plus c'est le moins long à faire, ça prend 20 ou 30 secondes."

En effet, contrairement à l'ancien détenteur du record, le Mont-réalais André Roger, qui avait reproduit 727 fois le même sujet, Denis Cloutier variait ses modèles, avec quelques constantes. Presque uniquement des paysages, des ciels rose, bleu, jaune, mauve, même brun; un arbre, mort ou vivant, parfois des palmiers, des montagnes ou des maisons. Au suivant!

"J'ai plus d'idées sur ce que les gens aiment maintenant. Avant, il n'y avait pas beaucoup de monde qui voulait de mes toiles à cause de mes sujets. J'aimais les scènes préhistoriques, les batailles de dinosaures. Un brontosaurus contre un tyranosaure, ça n'intéressait



La toile terminée est vendue et encadrée sur place, au profit de l'Institut canadien pour les aveugles.

pas grand-monde à part ceux qui ont les moyens, les chasseurs de lion..."

Ceux qui achetaient ses toiles à Place Laurier n'avaient rien de chasseurs de lions. Ils cherchaient plutôt quel ciel s'harmoniserait le mieux avec leurs murs. Les toiles se vendaient d'ailleurs très bien. Hier matin 750 avaient été vendues, sur 860 de peintes. La 728e a été remise à la mère du peintre, Marguerite Cloutier, qui souffre d'un glaucome incurable. C'est d'ailleurs pour cette raison que Denis Cloutier s'est associé avec l'Institut national canadien pour

les aveugles, à qui iront tous les profits de la vente des toiles.

Pendant son travail, il portait des protecteurs sur les oreilles, pour ne plus entendre le ronronnement de la foule dans le centre commercial. "Après une semaine, ça bourdonne comme un nid de fourmis dans tes oreilles. Mais ça ne m'enlève pas ma concentration. Quand je peins, je viens comme en transe. Je ne vois plus rien d'autre, je n'entends plus rien." Une fois son exploit terminé, il reprendra ses anciennes activités, comme peintre et professeur de peinture, notamment à la télévision communautaire. ●

## Un anniversaire spécial pour ceux qui ont deux mères mais n'en connaissent qu'une

♦"La Fête des mères, c'est très, très spécial pour nous. Ce jour nous rappelle que nous avons le bonheur d'avoir deux mères,

mais pour la plupart, le malheur de n'en connaître qu'une."

Michel Nadeau, qui s'adressait ainsi à une centaine de personnes



Michel Nadeau, directeur à Québec des Retrouvailles, et Mme Georgette Bedard, de Saint-Raymond de Portneuf. Celle-ci a retrouvé son fils aîné il y a deux ans, en se faisant connaître par une des annonces alors publiées dans les quotidiens de Québec.

venues assister au concert donné par la chorale "Les marchands de bonheur" pour la Fête des mères du mouvement Retrouvailles, est un de ces milliers de Québécois qui cherchent encore leur mère biologique. Une recherche stérile (les "chances de gagner" sont de une sur 26) qui le laisse sensible comme un grand brûlé dans ses relations avec les autres.

par Andrée ROY

Difficile de savoir si c'était le trac, cette émotivité à fleur de peau ou la mineur de l'assistance qui serrait la gorge de Michel Nadeau pendant qu'il décrivait avec quelle générosité les 20 membres de la chorale de Neufchâtel (paroisse Saint-André) avaient offert de donner ce concert au bénéfice des Retrouvailles.

C'était vendredi soir de magasinage... et de match-de-hockey-du-Canadien en même temps que

le concert était présenté au centre François-Charon de Québec. À \$5 par entrée, il n'y aura pas eu \$500 d'entraînements pour le financement des prochaines activités de Retrouvailles (région de Québec).

Ouvrir le dialogue

L'auditoire, c'était surtout des membres du mouvement Retrouvailles, et une bonne partie de son état-major. Outre M. Nadeau, directeur pour la région de Québec et sa directrice-adjointe, Mme Solange Haran, il y avait la présidente provinciale Mme Andrée Carrier et la vice-présidente Mme Françoise Martin. Mme Haran a retrouvé le 26 janvier sa mère biologique, tandis que Mme Martin retrouvait sa fille, il y a deux ans, durant cette période où le mouvement Retrouvailles faisait le plus parler de lui.

C'est en 1984 que Andrée Guy Carrier obtenait en cour d'appel la permission que sa mère naturelle soit informée du fait que sa fille cherchait à la retrouver depuis 20 ans. Auparavant, les centres de services sociaux, responsables des dossiers d'adoption, refusaient de faire cette démarche en invoquant l'article 632 du code civil qui interdit la sollicitation.

La cour d'appel, en décidant qu'informé n'est pas solliciter, a fait jurisprudence pour tous les adoptés recherchant leurs parents naturels, et à l'inverse, pour les parents désirant faire savoir à leur enfant laissé pour adoption dès sa naissance qu'on veut le connaître.

"Mais ce jugement n'a pas modifié la loi sur la confidentialité, qui interdit toujours à une des deux parties (enfant ou parent) de faire cette démarche en l'absence du consentement de l'autre partie", précise Andrée Carrier, qui lutte encore avec son mouvement pour que soit reconnu "le droit aux origines".

Mouvement de pression sur le législateur, lorsqu'il fut créé en 1983, le groupe Retrouvailles est devenu, au fil des années, milieu de réconfort, d'échanges et d'appui pour les centaines d'enfants d'adoptés, de parents biologiques et adoptifs qui se sont fait connaître.

"Le mouvement a mis sur la place publique les sentiments de culpabilité que vivaient les mères qui délaissaient leurs enfants, les souffrances morales et les difficultés d'intégration que vivaient les enfants adoptés. Il a décrit la société qui a créé ces situations, qui forçait des femmes et des hommes à renoncer à leur progé-

ture. Nous essayons maintenant d'ouvrir le dialogue sur la triade: l'enfant adopté, les parents naturels, les parents adoptifs", affirmait Andrée Carrier, qui a elle-même retrouvé sa mère naturelle.

Le temps d'une rencontre...

"Et depuis, je respecte son désir de couper court, de fermer le 39e tiroir, comme elle l'a dit (Andrée avait 39 ans quand elle l'a retrouvée)", confie-t-elle avec émotion. ●



Mme Andrée Carrier, présidente provinciale du mouvement Retrouvailles.

## Un ourson de la Fête des mères pour faire sourire les passants

♦Quel enfant n'a jamais réussi à sécher ses larmes ou à s'endormir, le soir, en serrant bien fort son ourson de peluche?

Quel adulte ne réussit pas à s'attendrir et à s'émouvoir en apercevant un ourson géant s'agitant au coin d'une rue, distribuant salutations et baisers aux passants, bonbons aux enfants?

par Jean-Claude RIVARD

Un fleuriste de Québec l'a vite compris et, s'inspirant de ce qu'il avait vu dans plusieurs grandes villes américaines, il a campé son "ourson de la Fête des mères" en face de l'hôpital de l'Enfant-Jésus.

Du même coup, Donald Allard a réalisé son rêve d'enfance: entrer dans la peau des personnages des contes de fées pour faire sourire les passants et semer la joie.

C'est ainsi que, de 9 à 21h, M. Allard oublie toute fatigue face à la bonne humeur des gens qui répondent volontiers aux salutations qu'il distribue ici et là d'un geste généreux.

Cet homme dans la quarantaine a longtemps travaillé, comme employé de soutien, au centre hospitalier Robert-Giffard. L'an dernier, un malencontreux accident l'a rendu inapte à son travail habituel. Lorsque le propriétaire de "La boîte aux fleurs", M. Guy Verreault, lui a demandé successivement de faire le porteur de placards, le clown, le Père Noël, le Lapin de Pâques puis enfin l'ourson de la Fête des mères, Donald Allard n'est pas fait pour. Pour la Fête des pères, il va encore se

costumer à l'intersection de la 18e rue et de la rue Vitre. En quoi? C'est un secret jalousement gardé.

Soit plus grand désir est de pouvoir un jour personifier le Bonhomme Carnaval. Ce jour viendra peut-être vite: il a déjà un pied dans la porte des Ateliers du Carnaval puisque c'est là qu'ont été fabriqués ses costumes, notamment celui de l'ourson, d'une valeur de \$3,000 à \$4,000, acquis pour un millier de dollars.

Mais pourquoi planter une mascotte au coin d'une rue, aurez-vous la tentation de demander au fleuriste Guy Verreault? "Pour rendre les gens heureux, faire apparaître des sourires sur les visages", répond-il.

Mais il ne cache pas, qu'au détour, la chose est fort intéressante pour son entreprise. Les automobilistes ralentissent; ils observent. Souvent, ils s'immobilisent. On va chercher les bonbons offerts par le gros ourson; on fait photographier les enfants en sa compagnie. On entre parfois acheter aussi des fleurs.

M. Verreault raconte, en effet, qu'il n'y a pas si longtemps le volume des affaires était dangereusement à la baisse, dans son établissement, les gens ayant pris l'habitude d'acheter leurs fleurs dans les centres commerciaux de la banlieue. Maintenant, le vent semble avoir tourné: à l'occasion de Pâques, le volume des ventes s'est accru de 80 pour 100 et un succès semblable s'annonce pour la Fête des mères. La présence du gros ours n'est pas étrangère à ce phénomène, dit-il. ●

## En 1908, Anna Jarvis créait le "Mother's Day" américain

♦C'est à une célibataire, qui a travaillé jusqu'à 40 ans passés malgré qu'elle possédait une fortune personnelle, et qui n'a jamais eu d'enfants, que l'on doit en Amérique du Nord la création de la Fête des mères.

par Andrée ROY

Voilà des informations propres à actualiser, sinon à "moderniser" cet anniversaire qui est devenu une mine d'or pour commerçants de tous genres, devait penser Helene Laforce qui, pour le comité des femmes de la CSN (région de Québec), s'est appliquée à découvrir l'origine de la Fête des mères.

Elle a ainsi découvert que la tradition québécoise s'inspire du "Mother's Day" américain, et en reprend la date: le deuxième dimanche de mai. C'est en 1908 que la ville de Philadelphie, où vivait Anna Jarvis, reconnaissait ce jour comme fête des mères. Et en 1914, le président Woodrow Wilson en faisait une journée nationale de célébration, unie par la suite par 48 autres pays.

Démarche regrettée

Nommée présidente de la "Mother's Day International Association", Anna Jarvis, qui avait alors

50 ans, n'eut de cesse, à coups de lettres, de visites et de brochures, de "contaminer" le plus de nations possibles. Femme imposante, autant par sa grande taille que par sa force de caractère, elle réussit de telle sorte, d'ailleurs, qu'elle finit par regretter amèrement d'avoir lancé cette idée.

Institutrice puis secrétaire, Anna Jarvis partageait son temps entre les soins à sa soeur aveugle, les jeux de plein air, la conduite automobile et les soirées musicales. La mort de sa mère, le 9 mai 1905, lui suggéra de rendre un hommage public, annuellement, à l'amour maternel et au travail des mères. Ce qu'elle fait elle-même l'année suivante, réunissant autour d'elle, le jour anniversaire de la mort de sa mère, quelques amis à qui elle demande d'en faire autant pour leur mère.

Elle épingle sur chacun un oeillet, leur disant (rapporte La Presse en 1929): "Fleurissez-vous de l'oeillet blanc en mémoire des mères disparues, arboriez l'oeillet rouge en hommage à celles que vous avez la joie de posséder encore". Puis elle entreprend une campagne épistolaire qui lui fera écrire à tous ceux qui pouvaient aider ce projet: parlementaires,

membres du clergé, hommes d'affaires, présidentes de clubs féminins.

Ce n'est que le 12 mai 1928 que l'on retrouve, dans LE SOLEIL, une première mention de cette célébration: "Demain fête nationale des mamans". On a écrit souvent sur le sujet dans les années 1920, notamment quand Anna Jarvis croisait le fer avec des organismes auxquels elle reprochait de vendre les oeillets blancs avec profit.

"Je m'efforce par tous les moyens d'empêcher que la Fête des mères ne soit profanée par tant d'avidité. On commercialise mon oeuvre. Ce n'était pas le but que je visais. Je désirais que ce fut une journée de piété filiale et non une occasion de s'emparer des poches", dira-t-elle aux journalistes dans les années 1920 et 1930.

Cette femme énergique, ruinée aux termes de ces débats, mourut en 1948 dans un sanatorium, à 84 ans, après avoir, pendant les 20 dernières années de sa vie, refusé de voir qui que ce soit.

C'est pour remettre à l'honneur l'idée qui a lancé la Fête des mères - la reconnaissance de leur travail - que le comité des femmes de la CSN livrait aux journalistes l'histoire de Anna Jarvis. ●

# Philip Edmonston, un merveilleux véhicule publicitaire pour R.-C.!

♦ Les badauds qui l'entouraient sur le terrain de stationnement de Radio-Canada n'auraient pas voulu qu'il soit pris en défaut par les "vilains journalistes"...

par Andrée ROY

Ils ont donc appris avec plaisir que Philip Edmonston, président de l'Association pour la protection des automobilistes (APA) roule en Chev

Van de GM usagée, une fourgonnette de l'année 1983. Elle était cependant restée à Montréal pendant que son propriétaire venait en avion participer à cette deuxième rencontre annuelle en plein air avec les automobilistes, hier entre 8h30 et midi.

"Je l'ai laissée chez Lebeau. Ils doivent m'aménager l'intérieur. Je vais m'en servir pour aller à la pêche!" répondait sans se faire

prier Edmonston, qui avoue un faible pour les fourgonnettes. Depuis qu'il a acheté celle-ci, il s'est découvert d'autres "passions" qui l'étonnent, avoue-t-il: "J'ai acheté un CB, puis une radio-cassette... et de la musique country", confiait-il devant un auditoire qui se pressait de plus en plus nombreux autour de lui sous un soleil quasi brûlant.

### Un bon achat

Pendant que "Les Samedis de Québec" se poursuivaient, en direct de la pelouse cernant Radio-Canada à Sainte-Foy, "l'homme le plus détesté des fabricants d'automobiles" se livrait aux plus impatients parmi la centaine d'automobilistes venus "faire voir" les problèmes de leur voiture. Et les "faire entendre" aussi, soulagés de voir enfin des oreilles attentives se pencher sur le récit de leurs malheurs.

Edmonston aura quand même étonné en disant qu'une voiture usagée représente souvent un aussi bon achat qu'une auto neuve. "On dit que c'est acheter les problèmes de l'ancien propriétaire. Mais je pense qu'en achetant une auto neuve, on achète les problèmes du fabricant, et ce n'est pas mieux. D'autant plus qu'un particulier fera souvent réparer tout ce qui ne va pas avant de vous vendre sa voiture... beaucoup moins cher", explique ce grand barbu qui s'avoue "cheap pas mal, peut-être à cause que je suis un mix d'Irlandais et d'Écossais!"

Le président de l'APA anime une émission hebdomadaire pour les consommateurs automobilistes, à Radio-Canada. La rencontre avec ses auditeurs, reprise pour un deuxième printemps, procure à ceux-ci, outre des informations sur l'automobile et les fabricants, une occasion de faire examiner leur véhicule par l'équipe de l'APA... et de précieux conseils sur les moyens à prendre pour obtenir justice du fabricant ou du concessionnaire. Pour Radio-Canada, c'est un merveilleux véhicule publicitaire! ♦



Toutes les autos ne sont pas des "citrons". Mais il y a des fabricants plus soigneux, et des concessionnaires plus respectueux de vos droits que d'autres, a laissé entendre, hier matin, Philip Edmonston aux automobilistes venus le rencontrer sur le stationnement de Radio-Canada à Sainte-Foy.



"C'est un particulier qui m'a vendu la fourgonnette. Et j'avais bien peur qu'il me reconnaisse! Pas un vendeur de voitures d'occasion n'a voulu faire affaire avec moi. Ils disaient: Je n'ai pas de voiture pour toi. Y'en n'a pas une de bonne pour toi!", confiait hier matin, devant des badauds heureux de le voir, le président de l'APA, Philip Edmonston.

# SIDA: les enveloppes compromettantes de la Croix-Rouge dénoncées

♦ Une certaine missive des services de transfusions sanguines de la Croix-Rouge fait particulièrement tiquer le Comité Sida-Québec. Il s'agit de la lettre adressée à des donneurs de sang dont les tests révèlent la présence d'anticorps du virus du SIDA.

par Roger BELLEFEUILLE

Les réserves du comité portent surtout sur le caractère peu confidentiel de l'enveloppe de la lettre en question, selon les informations obtenues par le SOLEIL de sources autorisées.

Depuis le premier novembre dernier, la Croix-Rouge canadienne procède à un test sérologique de tous les dons de sang. Cette analyse primaire connue sous le sigle de ELISA (Enzyme-Linked Immuno-Sorbent Assay) permet d'indiquer si un donneur est porteur ou non d'anticorps spécifiques du SIDA. C'est-à-dire si l'organisme est venu en contact avec le virus. Or, il arrive que la technique ELISA ne discerne pas toujours entre vrais et faux porteurs. D'où la nécessité de procéder à une épreuve de confirmation de tous les sero-positifs par

une autre technique dont le Western Blot.

Si cette deuxième analyse sérologique se révèle encore une fois positive, le donneur en est alors informé par les services de transfusions sanguines. Et c'est ici que le bât blesse.

L'enveloppe identifie sans équivoque la Société canadienne de la Croix-Rouge. Et, discrétion douteuse, on prend bien soin d'afficher en toutes lettres la mention "personnelle et confidentielle". De quoi faire germer le doute chez quiconque jette par inadvertance ou non un coup d'oeil sur ce pli compromettant, qu'il s'agisse du facteur, de voisins ou tout bonnement de membres de la famille demeurant à la même adresse. Un soupçon qui prend une prend un relief particulier si d'aventures le ou la destinataire fait grand état de ses dons de sang.

### Fausse alerte

Or, il est démontré qu'un porteur de tels anticorps n'est pas nécessairement atteint de la maladie et pourrait ne jamais l'être. Il constitue tout simplement un sujet à risques. On n'a pas encore trouvé de test de détection du virus du SIDA. La façon de procéder de la

Croix-Rouge ne peut donc que créer un émoi inutile et placer le sujet dans une situation embarrassante, voire l'exposer à des formes de discrimination ou de rejet social.

Un membre du Comité Sida-Québec croit que la Croix-Rouge devrait plutôt obtenir d'un donneur le nom d'un médecin et l'autorisation de lui communiquer, le cas échéant, la confirmation d'un test séro-positif. La confidentialité serait ainsi mieux sauvegardée et le sujet recevrait toute l'information pertinente sur les précautions à prendre. Une démarche qu'il peut retarder à faire ou écarter tout bonnement s'il est le seul informé.

De son côté, le Dr David Roy, directeur du Centre de bio-éthique de Montréal est d'avis que les listes de donneurs séro-positifs tels que révélés par la technique ELISA devraient faire l'objet de mesures de sécurité et de confidentialité les plus étanches possibles. Justement à cause du fait que cette épreuve primaire peut révéler des donneurs faussement positifs. Et que l'absence de règles très strictes de discrétion peut être source pour eux de graves torts dans leur vie personnelle et professionnelle. ♦

# Grève à Québec Téléphone: les mots doux pour maman ne pourront être acheminés

♦ Les abonnés et usagers de Québec Téléphone ont droit depuis hier matin à un "spécial fête des

Mères". Les 125 téléphonistes à l'emploi de cette compagnie ont débrayé en cette veille de la fête des Mères pour protester à leur tour contre la lenteur des négociations en vue de renouveler le contrat de travail échu depuis le 12 novembre 1985.

par Andrée ROY

La grève d'hier, annoncée depuis plus de deux semaines, compromet certains services téléphoniques à la grandeur du territoire desservi par Québec Téléphone, soit 327 municipalités dans l'Est du Québec et la région de Québec. Amorcée à 6h30 hier, la grève devait durer toute la journée. Il n'a pas été possible de savoir si elle allait se poursuivre durant ce dimanche de la fête des Mères et au-delà.

### Moment choisi

Avant ce débrayage, d'autres arrêts de travail ont été décidés, le mois dernier, par les employés syndiqués affiliés au Syndicat canadien de la fonction publique (local 5044). Les 550 employés de bureau et techniciens et les 650 employés d'exploitation de Québec Téléphone ont fait grève durant quelques jours, toujours dans le but de forcer leur employeur à négocier plus rapidement.

Ces 1,300 employés devaient récidiver il y a quelques jours, donnant l'exemple aux 125 téléphonistes. Depuis hier matin, celles-ci

n'acheminent plus que les appels d'urgence lorsqu'on fait appel à leurs services. Et téléphoner à sa mère pour lui souhaiter "bonne fête" n'est pas défini comme un service essentiel ou un appel d'urgence...

Ce n'est pas pur hasard si ce week-end a été choisi pour un deuxième débrayage en moins de trois semaines. Après Noël, c'est à la fête des Mères que l'on enregistre, autant à Québec Téléphone qu'à Bell, le plus grand nombre d'appels interurbains. Sur le territoire de Québec Téléphone, dans la région de Québec et l'Est du Québec, il y a encore près de 31,000 abonnés qui doivent passer par la téléphoniste pour se servir de leur appareil de téléphone.

Durant la journée d'hier, il était impossible de joindre personnellement la téléphoniste dans certaines localités autour de Québec. Un message pré-enregistré signalait le conflit en cours et indiquait que seuls les appels urgents ou concernant la santé seraient transmis. Mais au moins pour un cas, dans Portneuf, il était impossible de savoir à qui un abonné pourrait préciser que son appel était urgent!

Quant aux demandes faites pour l'installation ou la réparation d'une ligne téléphonique, c'est un enregistreur automatique qui y répond... et en prend note, vous avisant qu'il ne sert à rien de rappeler après votre premier message: vous obtiendrez satisfaction "des que possible". ♦

**L'EPSON QU'IL VOUS FAUT SPÉCIAL DU PRINTEMPS DU 8 AU 18 MAI 1986**

Disquettes pour votre ordinateur  
88 ¢/ch  
80 \$/100

**LX-80 L'AUBAINE 388 \$**

- 100 caractères par seconde
- Qualité quasi-lettre (18 x 12)
- Friction
- Idéale pour votre ordinateur, IBM-PC et compatible

**LQ-800 LA P'TITE VITE! 988 \$**

- Qualité rapide à 180 CPS
- Qualité lettre à 60 CPS
- Matrice à 24 aiguilles
- Module de fontes optionnel
- Interface série et parallèle
- Matrice d'impression de 29 x 33
- Mémoire TAMPON de 7 KB

**RX-100 LA COMPTABLE 588 \$**

- Chariot 15"
- Friction et traction
- 100 caractères par seconde
- Idéale pour chiffrer et applications comptables

TOUS LES PRODUITS EPSON SONT GARANTIS POUR 1 AN

3440, Quatre-Bourgeois Carrefour de la Perade (à l'ouest de Duplessis)

**LE CENTRE EPSON**

Tél: 651-1882  
Appel sans frais: 1-800-463-5285

**En exclusivité chez Piscine Sansouci**

VOICI LA FAMEUSE PISCINE "FUNNY POOL"

Achetez-en une ce soir et baignez-vous dès demain. Aucune installation requise.

Profitez de nos rabais sur les produits **hth**

Entre autres, **CHLORE HTH 45.4 kg RABAIS DE 20\$**  
Offre pour un temps limité.

**839-6221** 81, Principale, St-Romuald (face au centre d'achats)

Piscine sansouci inc. **DS-9** 839-6221 ETABLI DEPUIS 1964

**SPÉCIAL FONDUE CHINOISE**  
(2 assiettes) incluant fondue au parmesan **5.95\$**

**FÊTE DES MÈRES**  
Ouverture spéciale le dimanche 11 mai de 17h à la fermeture.

**TABLE D'HÔTE à partir de 10.95\$**  
Prix spécial pour les enfants.  
RÉSERVATIONS: 683-2578

En vedette, du mercredi au samedi, **TRIO CLICK SILLERY**  
1720, Saint-Michel  
RENSEIGNEMENTS: 683-2578

**la Rille**

## Nouvelle loi sur le divorce

# Bientôt plus besoin de se présenter en cour

♦HULL-Le jour n'est peut-être pas si loin où un couple pourra obtenir le divorce, sans se présenter à la cour, sur simple production de son dossier, au juge ou au fonctionnaire.

visage cette possibilité... qui ne deviendra réalité que si le ministre provincial de la Justice le veut bien. La loi sur le divorce est fédérale mais son application relève de chaque province.

sance en fin de semaine des touches de renouveau affectant cette loi à laquelle ont recourus au moins quatre couples mariés sur 10 au pays.

Ce cours, de même que celui sur la médiation en matière matrimoniale et un troisième sur la prévention des fautes professionnelles, ont été offerts dans le cadre de la réunion annuelle du Barreau du Québec, tenue pour la première fois à Hull.

**Avec ou sans faute, c'est selon**

"Avec la nouvelle loi, on n'est plus obligé d'invoquer l'adultère ou la cruauté mentale pour obtenir le divorce", explique Me Jean-Pierre Sénécal, spécialiste en la matière. Mais on peut continuer d'invoquer la faute... surtout si on veut divorcer plus rapidement, poursuit l'avocat.

La loi prévoit en effet l'obtention d'un jugement de divorce, sans obligation de prouver la faute ni de l'un ni de l'autre, après un an de vie séparée. Ce qui n'empêchera pas le couple d'obtenir un jugement provisoire, en attendant. Mais si l'un des deux conjoints invoque l'adultère ou la cruauté, le jugement pourra être obtenu avant la fin de l'année obligatoire de séparation.

**Contact avec l'autre parent**

"La nouvelle loi se donne la peine d'effacer, de décrire les mesures accessoires, comme la garde des enfants et la pension alimentaire", se réjouit Me Sénécal.

La loi spécifie que, pour obtenir la garde de son enfant, le parent devra s'engager à assurer un contact avec l'autre parent. "Pour l'enfant, le plus grand contre-coup du divorce de ses parents, c'est

quand l'un empêche de voir l'autre", explique Me Sénécal.

Autre nouveauté de la loi: grand-parent, frère, sœur pourront aussi demander la garde de l'enfant, si cela est dans son intérêt.

**Vers l'autonomie, si possible**

L'égalité des deux conjoints est implicite dans la nouvelle loi. Comme la femme devra viser l'autonomie financière après le divorce, la pension alimentaire pourra être limitée dans le temps. Me Sénécal espère que les juges n'abuseront pas de cette clause. "Il faut bien se rendre compte qu'à mesure que les années passent les chances d'un emploi rémunérateur diminuent pour la femme qui reste à la maison pour élever les enfants. Pour l'homme, c'est le contraire."

La loi tient compte de la durée de cohabitation et de la fonction de chaque conjoint; elle reconnaît que dans certains cas, la femme ne pourra, à cause de son âge, espérer l'autonomie financière. Me Sénécal n'est donc pas inquiet pour les femmes dans la cinquantaine, la loi les protège. Mais celle qui ont 40 ans, 30 ans, et de jeunes enfants?

Tout dépendra de l'interprétation que fera le juge de la loi.

**Les coûts**

D'après Me Sénécal, les prix resteront les mêmes: entre \$700 et \$800 pour un divorce non contesté; mais moins les conjoints s'entendent sur le partage des biens et des enfants, plus la facture de l'avocat augmente. Seul, le divorce hors cour pourrait faire baisser les coûts, mais encore faut-il espérer qu'il n'y aurait pas trop de "pape-rasse" à remplir...

**CLUB ÉQUESTRE DE QUÉBEC**

51, boul. St-Sacrement  
St-Gabriel-de-Valcartier  
- Tel. 844-2713

**ÉCOLE D'ÉQUITATION CLAIRE MINGUET**

Site # 30 min. de Québec et seulement à 2 min. du Village des Sports, la plus grande école sur la rive nord vous invite à profiter de ses SPÉCIAUX D'OUVERTURE

A votre disposition: "Club House" avec cuisine • Possibilités d'hébergement • Tennis • Piscine • Plusieurs paddocks • Manège intérieur • Piste de ski de fond • Camp-école • Concours hippique • Entraînement et vente de chevaux • Cours • Pension • Pony Club (à partir de 5 ans)

## Indépendance du pouvoir judiciaire: les juges sont encouragés à la conciliation

♦HULL-Tout en donnant raison aux juges sur le principe de l'indépendance du pouvoir judiciaire, le bâtonnier sortant Clément Trudel les encourage à la conciliation dans le conflit qui les opposera au ministère de la Justice.

S'adressant aux avocats réunis en assemblée annuelle au Palais des congrès à Hull, Me Trudel n'a pu passer sous silence la crise qui secoue actuellement une partie de la magistrature québécoise qui accepte difficilement les compressions de personnel que lui propose le ministère.

Pour bien montrer leur désapprobation, 43 juges montréalais de la cour provinciale et le juge en chef de la cour supérieure, Allan B. Gold, ont présenté la semaine dernière

une requête à la cour supérieure, visant à annuler ces compressions.

"Certains n'hésitent pas à voir dans la diminution du nombre des collaborateurs des juges un empiètement de l'exécutif sur le terrain du judiciaire", constate Me Trudel. Du même souffle, il ajoute cependant qu'il est "essentiel que toute réforme de l'administration résulte de consultations. La nécessité de la flexibilité m'apparaît être un impératif particulièrement d'actualité".

**Nouveau bâtonnier**

C'est un criminaliste bien connu, Me Serge Ménard, qui dirigera les destinées du Barreau du Québec pour la prochaine année, en remplacement de Me Trudel. Il sera secondé par Me Michel Jolin, direc-

teur du contentieux du ministère de la Justice du Québec.

Au cours du dîner de clôture, les avocats ont décerné au juge en chef de la cour d'appel du Québec, Marcel Crête, la médaille du Barreau pour sa contribution à l'avancement du droit.

**FABRIZONE**  
service de nettoyage

LES SPÉCIALISTES DU NETTOYAGE D'UN BOUT À L'AUTRE DU PAYS

- Nettoyage et purification de tapis, tentures et meubles rembourrés

**SPÉCIAL**  
NETTOYAGE DE TAPIS ET MEUBLES  
TAPIS DE SALON  
SALLE À DINER  
ET 20% DE RABAIS SUR MEUBLES

**69.95\$**

En vigueur jusqu'au 24 mai

"NOUVEAU PROCÉDÉ À L'OZONE" SECHE: 1 à 2 heures  
GARANTEE SANS RÉTRÉCISSEMENT RÉSIDENTIEL... COMMERCIAL

LES ENTREPRISES S. BOURGET INC.  
Pour estimation gratuite **664-1574**

Mettez-vous à l'heure de l'informatique avec

**ZENITH data systems**

La génération d'ordinateurs la plus avancée et perfectionnée qui soit.

**MONITEUR INCLUS**

**PORTATIF**  
Était 3395\$

**INCROYABLE!**  
**1995\$ Z-148 PC**  
FINANCEMENT SUR PLACE

- Compatible IBM PC • 512 K • 8088 5 mHz / 8 mHz • Sortie série parallèle • Vidéo composite et RGB • Supporte chips mémoire 256 K • MS-DOS 2.11

Aussi modèle Z-200, compatible avec IBM-AT, 30% plus rapide, prix sur demande.

1 AN DE GARANTIE 100%

Centre d'ordinateurs  
**MICRO SELECT inc.** 6780, 1re Avenue  
Suite 150, Charlesbourg, QC **622-9000**

VENTE — LOCATION — SERVICE — APPRENTISSAGE

# 20%

## DE RABAIS

**SUR TOUS LES VÊTEMENTS DE COTON OUATÉ**

**JUSQU'AU 17 MAI INCLUSIVEMENT.**

CARTE VERTE # 002481

clément

LEVIS  
PLACE CARNAVAL  
833-2685

GALERIES DE  
LA CAPITALE  
627-3472

PLACE  
STE-FOY  
653-9363

## NOS FLEURS...

**Le plus bel hommage à MAMAN!**

Des trésors d'imagination remplissent nos superbes boutiques fleuristes des fleurs et potées fleuries les plus extraordinaires. C'est pour ça que tant de pères, de fils et de filles prennent le chemin d'un Centre

**Centre Jardin Hamel**

Bonne fête des Mères!

Une autre excellente suggestion pour MAMAN

LA VIDÉOCASSETTE CONSEIL

pour que vos plantes d'intérieur soient belles et en santé! Gaëtan Hamel vous livre ses secrets!

VHS ou BETA **29.95** Offerte dans les 3 succursales

Commande téléphonique acceptée

centre jardin  
HAMEL

OUVERT 7 JOURS PAR SEMAINE

**STE-FOY**  
Halles de Ste-Foy  
**656-6542**

**BEAUPORT**  
1350, boul. des Chutes  
**664-0945**

**ANCIENNE-LORETTE**  
4029, boul. Hamel  
**872-9705**  
Boutique Fleuriste 872-9719

Cartes de crédit acceptées

## L'OCCASION EN "ART" 40% ARTISTES!

-40% sur tous les articles en magasin, à l'exception des «étiquettes rouges» qui offrent des rabais de 30% à 70%

huile

acrylique

pinceaux

cadres

livres

chevalets

crayons

plumes

accessoires

aquarelle

papier, toiles

DU 12 AU 24 MAI

payez et emportez; pas de mise de côté pas de retour

529-9586

lizotte inc.

MATERIEL COMPLET POUR LES ARTS

480 rue CARON, QUÉBEC, P.Q. G1K 5W9

FAITS DIVERS

# Gustave Papillon acquitté des accusations de fraude

♦ Accusé de fraude à la suite de la publication du rapport de la CECO (commission d'enquête sur le crime organisé), Gustave Papillon vient d'être acquitté. La Couronne n'avait pas de preuve à offrir.

Vingt-cinq accusations pesaient contre M. Papillon. Six d'entre elles concernaient des fraudes de \$3,000 aux dépens de sa propre compagnie, Ciment Québec. Les autres accusations consistaient en fabrication et utilisation de faux documents relativement à ces fraudes.

Parce que la Cour suprême a maintenu récemment l'acquittement d'un coaccusé de M. Papillon, la Couronne a décidé de laisser tomber les accusations contre lui.

Cimes, à Québec. Le 14 mars, il aurait été à l'oeuvre à nouveau, cette fois, au dépanneur B.B., de l'avenue Sainte-Geneviève, à Neufchâtel. Tout cautionnement lui a été refusé et son enquête préliminaire a été fixée au 28 mai.

● Michel Boris, âgé de 24 ans, de Charlesbourg, a comparu jeudi au palais de justice, sous six chefs d'accusation de vols qualifiés commis entre le 20 avril et le 4 mai dernier dans des établissements commerciaux, dans une résidence privée et aux dépens d'un livreur de restaurant. Boris a également été accusé de déguisement. Il demeure détenu, jusqu'à son enquête sur cautionnement, fixée cette semaine.

dant que son compagnon s'emparait de l'argent. Le duo a pris la fuite à pied.

● Un individu de 22 ans de Québec, Réjean Côté, soupçonné d'avoir détourné des passants à la pointe du couteau jeudi soir, à la haute ville, a comparu hier matin au palais de justice, sous des accusations de vols qualifiés. Il subira sa preuve sur cautionnement le 15 mai. Côté a été repéré par des patrouilleurs de la ville jeudi matin, alors qu'il gisait sur la rue Saint-Jean, blessé à la jambe. Les policiers, accompagnés d'un des témoins des agressions sur les passants, ont trouvé l'attitude du jeune homme fort louche. Ce dernier a déclaré aux agents qu'il s'était blessé en tombant dans la rue et il a dû être hospitalisé. Les vols se sont produits dans les rues Turnbull, Saint-Augustin et Arago.

## Vols qualifiés

Réjean Le Madec, âgé de 24 ans, de la rue Verret à Loretteville, a comparu vendredi devant la justice, pour répondre à deux accusations de vols qualifiés, commis dans des dépanneurs de Québec. Le 18 février dernier, le suspect aurait perpétré un vol au dépanneur Des

● Un jeune homme et sa complice sont actuellement recherchés par la police de Québec, relativement à un vol qualifié survenu en fin de semaine, à l'épicerie Champlain, à Place Royale. Armé d'un couteau et d'un bâton, l'individu s'est fait remettre le contenu de la caisse, de même que les recettes provenant de la vente de billets de loterie et d'autobus. Sa complice tenait le sac pen-

## Serveuse assaillie

La serveuse du bar Le Belgois, de Saint-Alphonse de Caplan, en Gaspésie, a été assaillie par un voleur qui lui a dérobé son sac contenant les recettes de la soirée. Le suspect, non armé, s'est emparé d'une somme de \$585 en bousculant la victime qui sortait de l'établissement en fin de soirée et en lui arrachant son réticule. La dame n'a pas été blessée. L'enquête se poursuit.

## Accidents de la route

Deux personnes ont perdu la vie sur les routes de l'Est du Québec depuis le début de la fin de semaine. Vers minuit vingt samedi, Diane Audet, âgée de 18 ans, est décédée dans le capotage d'une voiture sur la route 277, à Saint-Anselme. Le conducteur du véhicule a été légèrement blessé. Hier matin, Gilbert Fournier, 55 ans, de la rue Père Rouillard, à Rimouski, est décédé, probablement après s'être endormi au volant de son automobile, sur la route 132, à Sayabec. Son véhicule a alors quitté la route et a heurté un ponceau.

## Enlèvement

Un homme de 30 ans de Saint-Pamphile a été victime d'un enlèvement en fin de semaine, après avoir été forcé de reconduire un automobiliste en panne jusqu'à Montréal, à la pointe du couteau. Le conducteur du véhicule se dirigeait vers l'Ouest lorsqu'il a aperçu un automobiliste en panne sur la route 20, à la hauteur de Saint-Vallier. L'homme lui a alors offert de le reconduire jusqu'au prochain garage, à Saint-Vallier. Une fois rendu là-bas, le passager a brandi un couteau, en exigeant d'être reconduit jusqu'à Montréal. Après s'être rendu aux exigences de l'intrus, la victime a dû rebrousser chemin pour revenir porter plainte à Montmagny, lieu d'origine du méfait. Il n'a pas été molesté. Quant au suspect, il court toujours mais les policiers ont bon espoir de le rattraper bientôt.



### Déménager ou rester là

L'échange de plants du SOLEIL a attiré une centaine de participants à Place Laurier, hier, un résultat décevant pour ses organisateurs. On se consolait cependant avec la qualité et la bonne santé des plants présentés. Cet événement, désormais traditionnel, a démenagé trop souvent ces dernières années, au point de décourager ses habitués, indiquait Rose-Marie Haché, du service de la promotion du SOLEIL. Déçus mais pas découragés, les organisateurs songent déjà à la prochaine édition de l'échange, pour relancer l'événement. "L'an prochain on va se trouver l'endroit qu'il nous faut et on va rester là", affirme Mme Haché. D'ici là, un sondage sera effectué auprès des habitués de l'échange de plants afin d'apporter les correctifs nécessaires.



- QUALITÉ
- TRANQUILLITÉ
- SÉRÉNITÉ

Votre maison est beaucoup trop grande et son entretien est devenu un fardeau? Notre projet est sans doute l'alternative entre votre maison et un immeuble à logements. Vivez donc à l'abri de tout souci, sans jamais vous préoccuper de l'entretien extérieur.

**PHASE 11**  
Hâtez-vous de réserver votre unité!

Un ensemble domiciliaire exceptionnel pour personnes retraitées ou préretraitées à Saint-Jean-Christophe, rue de Boulogne, près du centre d'achats.

**Unité modèle à visiter**

**DES CARACTERISTIQUES UNIQUES**

- 12 unités en rangée ● Cour arrière privée ● 2 chambres à coucher ● Emplacement pour laveuse / sècheuse ● Salle à manger avec porte-patio ● Remises extérieure et intérieure ● Jardin aménagé ● Espace communautaire ● A proximité d'un centre commercial et arrêts d'autobus ● Orientation favorisant l'ensoleillement

Maison de renom

**Bienvenue aux visiteurs**  
Pour plus d'information vous adresser au 819, rue Commerciale, Saint-Jean-Christophe.

**Unité modèle à visiter**

**839-2020 - 839-0100**



**Magnifique PEIGNOIR DE RATINE**

100% coton signé

**\$ 48.00**

*Caudel* LINGERIE INC.

disponible dans les tailles petit, moyen, grand; couleurs: jaune, rose, blanc.

**SILHOUETTE**  
lingerie-corseterie

- Place Cartier, Mail Centre-Ville ● Galeries de la Capitale
- Place Fleur de Lys, entrée #2 ● Place Québec
- Galeries Ste-Anne, Beauport ● Place des Quatre-Bourgeois
- Place Ste-Foy

**88¢**

VOIR PAGE A-4



*cest quand on est petit  
on a besoin d'un grand frere*

**SOUPER BÉNÉFICE**

Judi, le 15 mai 1986

Auberge des Gouverneurs, à Sainte-Foy

Billets disponibles: 523-0131

**Les Grands Frères et Grandes Soeurs de Québec Inc.**

**LE SOLEIL** **centraide**



**Veranda**

L'été qui vient...  
**PRÉPAREZ-LE BIEN!**

Dépositaire des fameuses clôtures

**NORACEL**

GARANTIE DE 10 ANS  
LES CLÔTURES DE L'AVENIR!

**PATIO RAMA**

Été après été, vous apprécierez les mobiliers de

**Veranda**  
...le préféré!

Grande salle de montre de 4 500 pieds carrés pour mieux vous servir

747, Trans-Canada, Saint-David  
Cité de Lévis, Québec  
833-3614

**PATIO RAMA** MURIS RÉTICULÉS  
OUVERT 7 JOURS

ST-DAVID  
ROUTE 132  
ROUTE 20  
SORTIE 325

# LE MONDE

EN BREF

## L'accident de Tchernobyl La CEE suspend les importations de produits alimentaires de l'Est

♦(D'après AFP) - Les 12 pays de la CEE ont finalement décidé hier de suspendre jusqu'au 31 mai les importations de produits alimentaires de sept pays de l'Est, tandis qu'à Moscou le conseil des ministres d'URSS a annoncé que le feu dans le réacteur accidenté de la centrale nucléaire de Tchernobyl a "pratiquement cessé".

Les mesures de la CEE frappent l'URSS, la Hongrie, la Bulgarie, la Roumanie, la Tchécoslovaquie, la Pologne et la Yougoslavie. Elles concernent les moutons et les chèvres vivants, les équins (chevaux, ânes etc.), les fruits et légumes frais, les poissons de rivières et les oeufs de poisson dont le caviar, le lait et les produits laitiers, les cuisses de grenouille, les escargots.

Jeudi dernier, la CEE avait suspendu également jusqu'au 31 mai les importations de viandes fraîches, ainsi que de bovins et porcs sur pieds.

La Commission de la CEE a confirmé l'accord des Douze sur la suspension des importations agro-alimentaires de l'Est. Elle a présenté en outre aux Etats membres une recommandation sur les seuils tolérés de radioactivité à respecter pour le commerce intra-communautaire des produits les plus sensibles à l'intérieur de la Communauté européenne.

Selon des sources diplomatiques, des différends subsistent toutefois entre l'Italie et l'Allemagne fédérale sur ces normes. Selon les mêmes sources, cette divergence d'ordre technique ne devrait pas mettre en cause l'accord des Douze.

L'incertitude subsistait néanmoins samedi soir à Bruxelles sur la position de l'Italie qui, selon les milieux diplomatiques italiens auprès de la CEE, n'a toujours pas ratifié l'accord formel basé sur les propositions de la Commission. L'Italie estime, selon ces sources, que le seuil de tolérance de la radioactivité proposé aux Douze est trop "sévère" pour certains légumes, alors que d'autres pays membres, dont la RFA, auraient souhaité que ces normes soient relevées.

### Emanations à la baisse

De son côté, le gouvernement soviétique a déclaré que la combustion du graphite a "pratiquement cessé", laissant ainsi entendre que le feu n'a toujours pas été totalement éteint. Selon le dernier communiqué, les mesures prises pour éliminer les conséquences de l'accident ont permis d'"abaisser fortement la température à l'intérieur du réacteur" et "les émanations de substances radioactives ont fortement diminué".

Par ailleurs, Moscou souligne que les travaux se poursuivent afin de "consolider les fondations du réacteur".

Moscou cherche à se réhabiliter face à l'opinion occidentale et a signé un accord avec l'Agence Internationale de l'Energie Atomique (AIEA) pour un renforcement de la sécurité nucléaire. L'URSS est convenue avec l'AIEA de mettre sur pied un "mécanisme destiné à notifier en temps utile les émanations

radioactives susceptibles d'avoir des conséquences débordant les frontières nationales".

Plusieurs pays de l'Est notamment l'URSS, la Pologne et la Yougoslavie ont protesté contre la décision de la Communauté Européenne de suspendre les importations agro-alimentaires des pays de l'Est. La Roumanie, dernière en date, a affirmé que la décision de la CEE "est probablement destinée à protéger son marché alimentaire qui est accablé par des tensions intérieures".

### Manifestations

D'autre part, plusieurs dizaines de milliers de personnes, près de 100.000, selon les organisateurs, ont participé, hier après-midi, à une manifestation anti-nucléaire à travers Rome.

Répondant à l'appel de diverses organisations écologistes, mais soutenue aussi par plusieurs partis politiques, la manifestation a traversé la capitale, paralysant la circulation pendant plusieurs heures, mais sans aucun incident.

Venus de toute l'Italie, souvent accompagnés d'enfants, les manifestants scandaient des slogans hostiles au nucléaire, chantant ou faisant tinter les sonnettes des bicyclettes. Planté sur un réverbère, un artichaut portait une étiquette "artichaut radioactif - made in URSS".

Le cortège est passé devant l'ambassade d'URSS, protégée par un important dispositif policier, et où a été déposée une couronne de fleurs "aux victimes présentes et futures de Tchernobyl". Parmi les banderoles, on remarquait "contaminés du monde entier unissez-vous", "toute dose est une overdose" et "salade russe - iode 131, Césium, cobalt - non merci".

De même, au moins 15.000 personnes ont défilé à Munich (sud de la RFA) hier soir à l'appel d'une vingtaine d'organisations anti-nucléaires et du Parti social-démocrate (SPD) contre le futur irradié qui menace selon elles la RFA après la catastrophe de Tchernobyl.

## Challenger: la NASA a jugé les joints corrects

♦WASHINGTON (AFP) - Cinq jours avant l'explosion en vol de Challenger, la NASA avait jugé que les fuites déjà constatées dans les joints de fusées d'appoint (boosters) de la navette ne constituaient plus un problème, selon un document de la Commission d'enquête présidentielle publié hier. Lors de sept vols précédents du cargo de l'espace, la NASA avait détecté une détérioration du joint circulaire généralement mis en cause dans l'explosion de la navette le 28 janvier, confirme ce document de l'agence spatiale américaine. Le 23 janvier, suivant cette procédure, les responsables de la NASA au Marshall Space Flight Center (Alabama) ont à nouveau constaté l'existence de fuites et précisé que se poursuivaient les études pour y remédier. Ce problème est considéré comme réglé, ajoutaient-ils, précise le document.

## Afrique du Sud: la police fait plusieurs arrestations

JOHANNESBURG (AFP) - Les forces de sécurité sud-africaines ont investi hier les localités d'Alexandra, près de Johannesburg, et de Bongoletu, dans la province du Cap, arrêtant au moins 31 personnes. Selon la police il s'agissait d'une opération préventive contre le crime. Plus de 15.000 policiers et de soldats ont bouclé le bidonville d'Alexandra, au Nord de Johannesburg, où 18 personnes ont été arrêtées. Les forces de sécurité ont fouillé les maisons une à une pour tenter de trouver des indices sur des vols de véhicules.

## Présomés terroristes arrêtés en Espagne

MADRID (AFP) - La police espagnole a arrêté dix personnes de nationalités espagnole, libanaise, jor-

dannienne, syrienne et portugaise accusées d'appartenir à une organisation terroriste, a-t-on appris samedi de source officielle. Les dix personnes, qui s'approprièrent à commettre des attentats contre des bureaux d'entreprises américaines à Madrid, selon le communiqué du ministère de l'Intérieur, appartiennent à l'organisation antisioniste "l'appel de Jésus-Christ". Deux des membres de cette organisation terroriste ont été arrêtés le 2 mai alors qu'ils plaçaient plus de quatre Kgs d'explosif dans le bureau d'une banque américaine.

## La G.-B. expulse trois diplomates syriens

LONDRES (REUTERS) - La Grande-Bretagne a ordonné à trois diplomates syriens de quitter le pays après le refus de leur gouvernement de lever leur immunité diplomatique ce qui aurait permis à la police de les interroger dans le cadre d'une enquête sur des activités terroristes. Ewen Fergusson, sous-secrétaire d'Etat adjoint au Foreign Office, a déclaré que les diplomates, tous trois attachés à l'ambassade à Londres, devaient quitter la Grande-Bretagne.

## Pour ses 100 ans, le Coca-Cola coule à flot

ATLANTA (AFP) - Le Coca-Cola coulait à flot à Atlanta au cœur du vieux sud des Etats-Unis cette semaine pour les 23.000 invités de la firme venus des cinquante Etats américains et de 123 pays pour fêter avec éclat le centenaire de la boisson gazeuse la plus célèbre. Pour souffler les 100 bougies du Coca-Cola, le groupe n'a pas lésiné sur les moyens: de mercredi matin à samedi soir, spectacles retransmis en monde-vision, réceptions, dîners, expositions et défilé de majorettes se sont succédés à un rythme épuisant. Le coût de ces festivités et de la logistique nécessaire à la réalisation de cette gigantesque manifestation devrait atteindre au moins \$15 millions selon des observateurs.

# AMEUBLEMENT DE BUREAU LA CAPITALE

HEURES D'OUVERTURE: DU LUNDI AU JEUDI DE 8H30 A 17H30. LE VENDREDI DE 8H30 A 17H. LE SAMEDI DE 10H A 16H DE LA MI-SEPTEMBRE A LA MI-MAI. COMMANDES TÉLÉPHONIQUES ACCEPTÉES LIVRAISON A BON COMPTE

## De tout... pour presque rien!

### BAZAR SOUS LA TENTE DU 5 AU 17 MAI 1986

JUSQU'À ÉPUISEMENT DES STOCKS

1990, boul Charest ouest Sainte-Foy, Québec G1N 4K8 Centre Lavoisier, Parc Jean-Talon nord **527-2593**

**JAMAIS VU À QUÉBEC SURPLUS DE MANUFACTURIERS**

**NEUF**

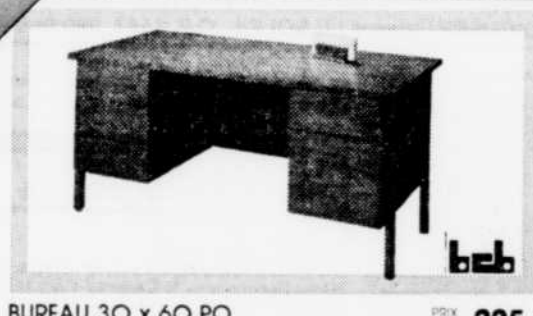

BUREAU 30 x 60 PO  
QUANTITÉ X 37  
PRIX LA CAPITALE **225 \$**



BUREAU 24 x 42 PO (Noyer)  
QUANTITÉ X 28  
PRIX LA CAPITALE **145 \$**

TABLE CAFÉTÉRIA (Couleurs assorties) QUANTITÉ X 175  
(1-11) (12-49) (50 et plus)  
30 x 30 75 \$ 70 \$ 65 \$  
24 x 24 70 \$ 65 \$ 60 \$

1100, rue Vincent-Massey, Québec, Québec G1N 1N1 Centre industriel Saint-Malo

**EN EXCLUSIVITÉ SURPLUS DU GOUVERNEMENT**

**687-2316 683-1554**

**USAGE**



BUREAU EN CHÊNE 34 x 60 po  
QUANTITÉ X 24  
PRIX LA CAPITALE **95 \$**

36 x 72 po. QUANTITÉ X 24 **125 \$**

ÉCRANS (dimensions et couleurs assorties) QUANTITÉ X 280  
**50 \$ 70 \$ 100 \$**

**SOUS LA TENTE**

**ARMOIRE À PAPIERIE RLB**  
72 PO (Beige ou noir) QUANTITÉ X 29  
PRIX LA CAPITALE **185 \$**  
PRIX SUGGÉRÉ 370 \$  
\* Légères imperfections possibles.

**CLASSEUR LATÉRAL avec serrure RLB**

N°	QTE	PRIX SUGGÉRÉ	PRIX
1222	2 tiroirs	6 450 \$	<b>225 \$</b>
1232	3 tiroirs	30 19 610 \$	<b>305 \$</b>
1242	4 tiroirs	36 750 \$	<b>375 \$</b>

(Beige ou noir)  
\* Légères imperfections possibles.

**Loaco**

CLASSEUR VERTICAL pleine suspension FORMAT LÉGAL, 2<sup>e</sup> PO DE PROFONDEUR

N°	QTE	PRIX SUGGÉRÉ	PRIX
A4-4	4 tiroirs	115 369 \$	<b>185 \$</b>

N.B. SERRURES INCLUSES  
\* Légères imperfections possibles.

**VOILÀ QUELQUES-UNS DE NOS SPÉCIAUX**

- COMPTOIR 75 \$
- TABLE TÉLÉPHONE 20 \$
- BIBLIOTHÈQUE 50 \$ 75 \$ 100 \$ 150 \$
- VESTIAIRE 10 \$ 20 \$ 30 \$ LA PORTE
- JARDINIÈRE 10 \$ (Tout vendu)
- TABLE À DACTYLO MÉTAL 20 \$
- CABINET FICHIERS 10 \$

**PROMOTION**  
EN VIGUEUR DU 5 AU 17 MAI 1986 SEULEMENT

ESCOMPTE ADDITIONNEL DE **10%**

SUR UN ARTICLE DE VOTRE CHOIX ILLUSTRÉ DANS NOTRE CATALOGUE

NOM \_\_\_\_\_  
ADRESSE \_\_\_\_\_  
VILLE \_\_\_\_\_ TEL. \_\_\_\_\_  
ARTICLE ACHETÉ \_\_\_\_\_

RESTRICTIONS: pendant la vente, chaque client n'a droit d'utiliser qu'un seul coupon. Les articles annoncés sur cette page ne sont pas éligibles à l'escompte additionnel.

**FOYER PRIVÉ**  
pour personnes âgées autonomes et semi-autonomes.  
Résidentiel, médecin, service 24 heures, 500\$/mois.  
**822-1924**

**ARTISANAT**  
Matériel d'artisanat et de bricolage.  
Différents cours vous sont offerts.  
**HOBBY PLUS ENR.**  
989, rue de l'Église  
STE-FOY G1V 3V3 - 659-4811

**Nos cerfs-volants voleront la vedette!**

Un choix haut en couleur et les formes les plus fantaisistes... pour jouer avec le vent!

Plusieurs marques réputées en magasin à prix variés.

Voyez notre magnifique collection.

**BOUTIQUE DU JOUET ÉDUCATIF**  
1302, Maguire  
Sillery - Tel.: 681-5043

ARTS ET SPECTACLES

# Anthony Braxton interprète des pièces de quelques grands du jazz

♦ Au risque très certain de me répéter, permettez-moi de me confesser du plaisir immense chaque fois renouvelé à préparer cette rubrique de disques de jazz. Après une longue fréquentation de cette musique écoutée parfois trop distraitemment, tout comme le gardien d'un musée les yeux mi-clos par habitude de beauté, ces rendez-vous conduisent à écouter quelque peu différemment les parutions récentes des compagnies de disques qui s'entêtent, fort heureusement, dans ce sillon pas encore suffisamment exploité.

exigeants, que pour les gens peu familiers avec le jazz. Le jeune saxophoniste ténor échange sur cet enregistrement des dialogues merveilleux avec le trompettiste Ruby Braff, ce mélodiste sûrement très près d'un Louis Armstrong.

S'il vous arrivait de vous retrouver dans un club de jazz avec ces deux excellents instrumentistes, en compagnie du pianiste John Bunch, du bassiste Phil Flanagan, du guitariste Chris Flory et du batteur Chuck Riggs, comme c'est le cas sur dans cette belle production de Concord, vous risqueriez d'y passer la nuit tellement possédé par ces sublimes parfums.

disques ont tout de même cette approche en commun.

Mark Johnson, Bass Desire (ECM 1299). La guitare synthé de Bill Frisell donne le ton à ce disque dont la pièce majeure est très certainement la composition du batteur Peter Erskine dont le titre est aussi celui de l'album. D'une construction complexe et exigeante à l'écoute, "Bass Desire" a l'avantage d'être accompagnée par des créations moins difficiles d'accès. Outre le bassiste Marc Johnson, le quartette est complété par le guitariste John Scofield.

George Howard, Love Will Follow (TBA Records, TB-210). Ici, le saxophoniste Howard, branche sur ses synthétiseurs, joue un jazz-fusion s'approchant d'Uzeb, en moins rock, et nettement sous influence de Miles Davis (l'actuel) dans l'écriture des pièces de ce microsillon.

Interior (WH 91047, Windham Hill Records). Avec encore un grand usage des sons synthétisés, cette maison de disque à l'esthétique très particulière - à la fois populaire tout en étant recherchée - produit un excellent disque pour la contemplation. Il s'agit de pièces originales d'un quatuor formé de Daisuke Hinata (claviers), Eiki Nonaka (cordes), Mitsuru Sawamura (saxo et claviers) et Tsukaza Betto (percussions et batteries). Donc, des colorations orientales évidentes.

Transit, Ira Stein and Russel Walder (WH 91042, Windham Hill Records). La réunion du pianiste Stein et du hautboïste Walder, auxquels se sont ajoutés plusieurs musiciens fréquentant cette maison de production, donne un son fort agréable à écouter, surtout lorsqu'on a besoin d'être emmitouffé à l'intérieur de sa maison.

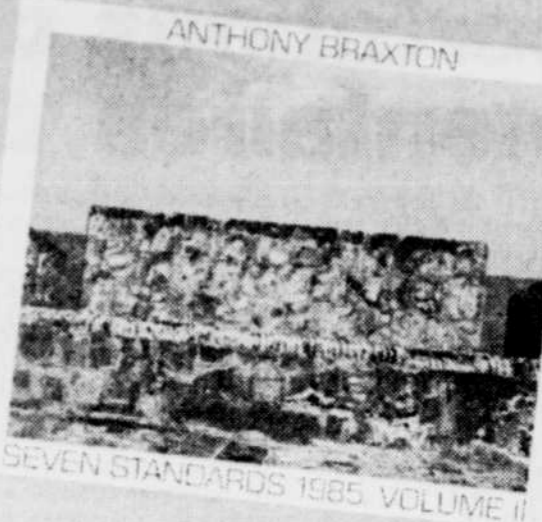

ANTHONY BRAXTON SEVEN STANDARDS 1985 VOLUME II

par  
**Léonce GAUDREULT**

Braxton et Hamilton

Anthony Braxton, Seven Standards 1985, vol. II (Magenta MA-0205, Windham Hill). Comme le titre l'indique, le saxophoniste (ici, il utilise l'alto) Anthony Braxton se rend beaucoup plus accessible en interprétant des pièces assez connues de quelques grands: Coltrane, Gillespie, Monk, Parker, Silver et Davis. Cet avant-gardiste de l'inestimable Art Ensemble of Chicago demeure tout aussi brillant dans des compositions répondant aux règles plus classiques du jazz, notamment des phrases mélodiques bien démarquées par le temps rythmique.

C'est le cas particulièrement de "Yarbird Suite" de Charlie Parker, très swing. De Thelonious Monk, il interprète "Trinkle, Trinkle" qui nous rappelle son génie d'invention de notes en cascades et "Ruby My Dear", une composition lancinante d'une chaude nuit d'été tout comme l'est, peut-être même encore plus, "Nica's Dream" d'Horace Silver. Détails non négligeables, Braxton est accompagné du pianiste Hank Jones, du bassiste Rufus Reid et du batteur Victor Lewis.

Ruby Braff-Scott Hamilton, A Sailboat In The Moonlight (CJ-926, Concord Records). Comme c'est souvent le cas pour les enregistrements du merveilleux Scott Hamilton, je n'ai absolument aucune hésitation à lui accoler la désignation "pour tous", autant pour les initiés,

Cette "synthèse-musique"

Les synthétiseurs ont envahi le jazz depuis fort longtemps. De manières différentes, ces prochains

LITTÉRATURE

## Le gouvernement ne publie pas que des statistiques!

♦ À l'occasion du Salon du livre, nous parlons de l'imprimeur de la Reine, autrement dit, de l'éditeur officiel du Canada. Au tour des Publications du Québec de faire parler d'elles! Livres pratiques aussi bien que didactiques, ces ouvrages publiés par le gouvernement provincial parlent de tout: ménopause, musique, langue, affaires, etc.



par  
**Régis TREMBLAY**

À signaler, parmi les nouveautés, Les parlers français de Charlevoix, du Saguenay, du Lac Saint-Jean et de la Côte-Nord. Fruit d'une enquête de dix ans, cette publication (cinq tomes et 1,727 pages) recense quelque 35,000 mots et expressions. Il s'agit de la première étude d'envergure du langage rural d'une région québécoise. Par l'Office de la langue française (\$95).

Se lancer en affaires, du ministère des Communications, est un guide de 450 pages qui vous indique,

en langage clair, tout ce que vous devez savoir pour bien structurer votre projet d'entreprise. (\$9.95)

Tout sur la ménopause, du Conseil du statut de la femme, n'explique pas seulement de quoi il s'agit, mais donne des conseils sur les moyens de prévenir ou d'atténuer certains problèmes de santé reliés à cet âge. (\$4.95)

À Québec, on peut acheter ces titres et une multitude d'autres chez trois librairies de Publications du Québec: Edifice G, aile Saint-Amable, 1056 rue Conroy; aux galeries de la Capitale et à place Laurier.

**Drapeau blanc**  
Drapeau blanc, organisme québécois né lors de l'année internationale de la jeunesse, en 1985, fait le pont avec la présente année internationale de la paix en publiant un recueil, Vers la paix, regroupant les 50 meilleurs poèmes issus du concours auquel ont participé pas moins de 774 jeunes. Rien que cela, c'est un beau succès.

Parmi les 15-18 ans, le grand gagnant est Frédéric Houde Maillot, et parmi les 19-25, c'est Jean-François Down. Le recueil, publié par les Éditions La Liberté, contient une lettre de Félix Leclerc, dont voici un extrait:

"Chez ses propres enfants, ce n'est pas le NON que le père préfère, mais souvent le OUI qui montre les dents. Soyez CONTRE, s'il le faut. Je l'ai été toute ma vie, moi un doux! Je ne veux pas dire que ceux qui veulent la paix sont des mous, mais ceux qui nous la donnent sont souvent des durs."

La vente du recueil servira à payer un voyage à Paris aux responsables de Drapeau blanc, qui iront porter à l'UNESCO leur message d'espoir et de paix. On communique avec Marijo Shérif, Drapeau blanc, case postale 3354, succursale Saint-Roch, Québec, G1K 6Y7. Tél: 643-2968 (Secrétariat à la jeunesse).

Nouveau directeur chez Québec-Amérique

Depuis peu, le regretté Gilbert La Rocque a un successeur à la direction de la collection Littérature d'Amérique, aux Éditions Québec-Amérique. Il s'agit d'André Vanasse, professeur à l'UQAM et membre du comité de rédaction des revues "Lettres québécoises" et "Voix et Images".

Le PDG de Québec-Amérique, Jacques Fortin, fait savoir que le même rythme de publication sera maintenu dans cette collection, soit

dix romans ou recueils de nouvelles par année.

MM. Fortin et Vanasse en profitent pour alerter l'opinion publique, et plus particulièrement le secteur scolaire, sur la place congrue réservée à notre littérature nationale.

"Sans le support de l'institution scolaire, l'édition littéraire québécoise ne pourra acquiescer l'autonomie dont elle a absolument besoin pour ne pas être dominée par les grandes littératures mondiales."

### Changements au Télé-Magazine

12h00	LA LUTTE INTERNATIONALE	19h30	VIE SECRÈTE DES ANIMAUX
13h00	LES SECRETS DE LA REUSSITE	20h00	POSSIBILITE D'UN MATCH DE HOCKEY
13h00	COUNTRY CANADA	20h00	Les Canadiens de Montréal affrontent les Rangers de New York. Si le match de hockey n'est pas présenté l'horaire se lira comme suit: au 5:
13h30	SECOND REGARD	21h30	BEACHCOMBERS
14h30	SPORTS WEEKEND / LE GRAND PRIX DE MONACO	22h00	MURDER BY THE CREEK
15h00	LE BASEBALL DES EXPOS / EXPO BASEBALL	22h00	SUNDAY NATIONAL
EN CAS DE PLUIE AU RESEAU FRANCAIS: CINE SOLEIL: "Le jour où la bulle éclata"		22h25	VENTURE BUSINESS
15h30	PROFILES OF NATURE / THE GREAT GREY OWL	22h57	NATION'S BUSINESS
18h00	LE TELEJOURNAL	23h05	COUNTRY WEST
18h01	SCIENCE-REALITE	23h30	LES SECRETS DE LA REUSSITE
18h30	LA	00h30	BON DIMANCHE

Inv.: Anne Legault, Louis Lortie, Diane Lafrance (sulet: les fourrures Christian Diron), Michel Rivard et Jacques Savoie.

## OÙ ALLER À QUÉBEC

Faire parvenir vos communiqués à: Lise GIGUERE, journal LE SOLEIL, C.P. 1547, 390 St-Vallier est, Québec, G1K 7J6. Tél.: 647-3489.

CINEMA

La classification des films est établie par l'Office des communications sociales. Voici le barème d'appréciation des films qui sont présentement projetés sur les écrans dans les cinémas de Québec et de la Rive-Sud.

Les chiffres réfèrent à la valeur artistique de l'oeuvre: (1) chef-d'oeuvre; (2) remarquable; (3) très bon; (4) bon; (5) moyen; (6) médiocre; (7) minable.

Les appréciations des films sont établies sur les copies présentées dans la province de Québec.

**LA BOÎTE À FILMS** (1044, 3e avenue, Limoilou, 524-3144). L'effronté (3) Dim. 21h30. G. Soleil de nuit (3) Dim. 19h. G. Prix d'entrée: \$3.50; \$2. âge d'or et moins de 14 ans. pour chaque film.

**CANADIEN** (Place Laurier, 656-9922) Highlander (5) V.F. Dim. 12h45, 14h45, 16h50, 19h, 21h10. 14 ans. Prix d'entrée: \$5.50 adultes; \$5 pour les 14-17 ans; \$2.50 enfants et âge d'or.

**CANARDIÈRE** (Galeries Canadière, 661-8575). Hannah et ses soeurs (2) Dim. 14h, 16h30, 19h, 21h15. Prix d'entrée: \$5.50; \$4.75 14-17 ans; \$2.50 moins de 14 ans; \$2.75 âge d'or pour chaque film.

**CARTIER** (1019 rue Cartier, 525-9340). Opération beurre de pinottes (4) Dim. 19h15. G. Agnès de Dieu (4) 21h30. 14 ans. Prix d'entrée: \$3.75; \$2. moins de 14 ans et âge d'or. Pour chaque film.

**CINEPLEX ODÉON** (coin du Pont et boul. Charest, 529-9743). Dauphin: Souvenirs d'Afrique (3) Dim. 14h, 17h15, 20h20. G. Prix d'entrée: \$5.50; \$4.75 14-17 ans; \$2.75 âge d'or; \$2.50 moins de 14 ans pour chaque film.

**CLAP** (2360 Chemin Sainte-Foy, 653-3750) Salle Répertoire: Astérix et la surprise de César (4) 12h30. G. Retour vers le futur (3) (Dolby Stereo) 14h15. G. Pouvoir intime (4) 16h30. G. Brazil (2) (Dolby Stereo). 18h30. G. Escalier C (4) 21h15. 14 ans. Prix d'entrée: \$3.75; \$2. pour les plus de 50 ans et les moins de 14 ans. Salle Primeurs: L'histoire officielle (3) 12h30, 14h45, 17h, 19h15, 21h30. Prix d'entrée: \$5.50; \$2. pour les plus de 50 ans et les moins de 14 ans.

**GALERIES DE LA CAPITALE** (5401 des Galeries, 628-2455) Salle 1: Mission vers l'enfer (-) Dim. 13h30, 15h30, 17h30, 19h30, 21h30. 18 ans. Salle 2: Le diamant du Nil (4) Dim. 13h, 15h05, 17h10, 19h15, 21h20. G. Salle 3: Conseil de famille (-) Dim. 13h45, 16h, 18h45, 21h, 14 ans. Salle 4: Trois hommes et un couffin (4) Dim. 13h15, 15h15, 17h15, 19h15, 21h15. G. Prix d'entrée: \$5.50; \$5, 14-17 ans; \$2.50 moins de 14 ans. Pour chaque salle.

**LIDO** (Lévis 837-0234). Salle Lévis 1: Retour vers le futur (3) Dim. 13h30, 19h30. Starfighter (4) Dim. 15h30, 21h30. G. Salle Etchemin 2: L'honneur de Prizzi (3) Dim. 13h30, 15h45, 19h30, 21h45. 14 ans. Prix d'entrée: \$5. \$3.50 étud.; \$2. moins de 13 ans et âge d'or.

**MIDI-MINUIT** (252 rue Saint-Joseph est, 522-2828) La séductrice secrète (-) 13h35, 16h15, 18h55, 21h40. Emotions sexuelles (-) 14h50, 17h35, 20h15. 18 ans. Prix d'entrée: \$5.00.

**PARIS** (Place d'Youville, 694-0891). Salle 1: Rose bonbon (4) 13h30, 15h30, 17h25, 19h20,



Meg Tilly et Jane Fonda dans les rôles respectifs d'une jeune nonne et d'une psychiatre dans le film **Meg Tilly et Jane Fonda dans les rôles respectifs d'une jeune nonne et d'une psychiatre dans le film Meg Tilly et Jane Fonda dans les rôles respectifs d'une jeune nonne et d'une psychiatre dans le film Meg Tilly et Jane Fonda dans les rôles respectifs d'une jeune nonne et d'une psychiatre dans le film**

21h20. G. Salle 2: La première aventure de Sherlock Holmes (3) 13h, 15h, 17h, 19h, 21h30. 14 ans. Salle 3: Drôle d'espion (4) 13h30, 17h20, 21h15. Mad Max-au-delà du dôme du tonnerre (4) 15h20, 19h15, 14 ans. Prix d'entrée: \$5.50; \$3. âge d'or; \$2.50 moins de 14 ans pour chaque salle.

**PLACE QUÉBEC** (525-4524). Salle 1: Blue City (-) Dim. 12h30, 14h20, 16h10, 18h, 19h50, 21h40. 14 ans. Salle 2: 9 1/2 weeks (-) Dim. 12h45, 14h50, 16h55, 19h05, 21h10. 18 ans. Prix d'entrée: \$5.50; \$5.00 14-17 ans pour chaque salle.

**SAINTE-FOY** (Place Sainte-Foy, 656-0592) Salle 1: Legend (-) 12h45, 14h25, 16h10, 17h55, 19h35, 21h20. Salle 2: A coup de crosse (5) 12h50, 14h30, 16h10, 17h50, 19h35, 21h20. 14 ans. Salle 3: La belle au bois dormant (-) Dim. 13h, 14h30, 16h. Prix spécial: \$3.50; \$2.50 enfants et âge d'or. Son corps pour un chantage (-) Dim. 18h45, 21h40. Sem: 12h50, 15h45, 18h45, 21h40. Angela et ses amies (-) Dim. 20h05. Sem: 14h10, 17h10, 20h05. 18 ans. Prix d'entrée: \$5.50; \$5.00 14-17 ans pour chaque salle.

**SAINTE-ROUMÉALD** (838-6333) Au-delà du regard (5) Dim. 13h30, 19h30. Toby (-) Dim. 15h10, 21h10. G. Prix d'entrée: \$5; \$3.50 étud. 14 à 20 ans; \$2. âge d'or et moins de 13 ans.

**CINÉ-PARCS**. L'ouverture des ciné-parcs se fait à 19h et la projection à la brunante. Le prix d'entrée est de \$5; gratuit pour les enfants. **BEAUPORT** (667-5382) Écran 1: Elvise Gratton, le film (5) et Xtro (5) 14 ans. Écran 2: Soleil de nuit (3) et Perfect (5) G. Écran 3: Drôles d'espions (4) et Signé Lassier (5) G. De la Colline (831-0778): Écran 1: Dangereusement vôtres (5) et 2010, l'année du premier contact (4) Écran 2: Académie de police 1 (6) et Académie de police 2 (6) 14 ans.

THEATRE

**IMPLANTHÉÂTRE**, 2, rue Crémazie Est (angle Salaberry). Réservation: (418) 529-2183. Dimanche 15h. Un ami dans le frigo de Lorraine Côté d'après un conte de Christian Poslaniec. Par le théâtre du Gros Mécano.

**VIDEOTHÉÂTRE** à la Bibliothèque Gabrielle-Roy, 350 rue Saint-Joseph. Auj. 14h. Les champions (3 et 4). Entrée libre.

SPECTACLES

**MARATHON DE PEINTURE RAPIDE** au profit de l'Institut national canadien des aveugles (INCA). Denis Cloutier tente de battre le record Guinness, établi par André Roger de Montréal, qui est de 727 toiles en 7 jours. Jeudi, 484 toiles avaient déjà été réalisées. On prévoit se rendre à 1001 pour dimanche. Les oeuvres sont mises à l'encan immédiatement. Exceptionnellement, Place Laurier sera ouvert auj. de 9h à 17h. L'entrée se fait par la Brasserie Olympique.

**THÉÂTRE LE GRAND DÉRANGEMENT**, 30, St-Stanislas. Réservation: 692-3000. Jeu. au dim. 20h. Jean Sommer. Se termine le 18 mai.

**INSTITUT DE MUSIQUE DU QUÉBEC**. Quinques étudiantes en chant se produiront

MUSIQUE

**LE CHOEUR LES TROUBADOURS DE LA VALLÉE DE STE-MARIE DE BEAUCE**. Spectacle annuel "Opération Paix". Ce soir 20h30. Polyvalente Benoit Vachon de Ste-Marie de Beauce. Réservations: 882-5685; 387-5865 ou 6459.

**LES PETITS CHANTEURS DE LA MAÎTRISE DE QUÉBEC**. Dim. 10h15. Participation à la messe de la fête des mères, Église St-André-de-Neufchâtel, 115 boul. Savard.

EXPOSITION

Guy Lemieux et Carol Poulin qui exposent présentement en duo au Grand-Théâtre de Québec, seront présents auj. pour rencontrer le public. On peut visiter de 12h à 18h.

**FEUILLE D'ÉRABLE**, 9608 boul. Ste-Anne, Ste-Anne de Beauré. Mer. 12h30 à 19h; jeu. ven. 12h30 à 21h; Sam. Dim. 10h à 17h. Georges Saint-Pierre, dessins, encres, aquarelles et acryliques. Se termine le 1er juin. Vernissage le dim. 14h.

**MAISON BELANGER-GIRARDIN**, 600 avenue Royale. Beauport. Mar. au ven. 14h à 17h et 19h à 21h; Sam. Dim. 14h à 17h. Atelier de céramique St-Elme, poteries et raku.

Se termine le 26 mai. Vernissage dim. 14h. Des artisans travailleront sur place auj.

LA QUINZAINE DE LA PENSÉE ÉCOLOGISTE

Activités permanentes  
Exposition multi-média par Le Cercle, Anne-Marie Berthiaume, le Collectif l'Art saïé, l'Atelier de réalisations graphiques de Québec, Marie-Claude Dupont et Sylvie Cauchon. Aussi: Expo-vente de livres à caractère écologique et alternatif. Librairie Pantoute, 1100 rue Saint-Jean.

Le Rassemblement populaire du quartier St-Jean-Baptiste propose un Rallye-écologie. Un guide disponible dans les épiceries et tabagies permettra de découvrir ce secteur. Rens: 643-8032.

50e anniversaire de Duchesnay

La station forestière est située au nord-ouest de Québec, en bordure du Lac Saint-Joseph.

Pour plus de renseignements: 643-8060 ou encore les naturalistes au numéro: 875-2711, postes 38-39.

Dimanche le 11 mai (reporté au 18 mai en cas de pluie)

10h à 16h30: Portes ouvertes sur Duchesnay -centre de protection des forêts contre le feu. Lancement de la campagne de prévention des incendies forestiers "Attention aux armes à feu-de forêt"; démonstration d'un avion-citerne CL-215 à 16h; Exposition extérieure d'équipements de 10h à 16h30; projection de diaporamas et de films entre 10h30 et 15h30.

Ce soir:  
Dimanche le 11 mai

10h à 17h: Kiosques d'une trentaine de groupes ayant une perspective écologique. Centre Lucien Borne, 100 chemin Ste-Foy. Entrée libre. Rens: 527-4305.



La galerie d'art Feuille d'érable présente une quarantaine de pièces de Georges Saint-Pierre. L'exposition comprend des dessins, encres, aquarelles et acryliques. Ci-dessus: Le cordonnier volant.

Pour les consommateurs de films en cassette

Une nouvelle chronique: Vidéo-Cinéma

Pour rendre compte du phénomène que représente maintenant l'usage domestique de la magnétoscopie, "LE SOLEIL" entreprend ce dimanche une chronique hebdomadaire sous le titre: VIDEO-CINEMA. Michel Bilodeau tient déjà une chronique Vidéo-Clips, donc la musique en images. Je signalerai la nouvelle chronique dominicale Vidéo-Cinéma.

Des chiffres intéressants

Une étude récente commandée par la Société générale du cinéma pour le compte du ministère des Affaires culturelles, et réalisée par Michel Houle, révélait que les salles de cinéma et les cinéparcs avaient perdu plus du quart de leurs spectateurs au cours de la dernière décennie.

On attribue cette baisse de fréquentation à "la popularité grandissante de la télédistribution et l'usage domestique du magnétoscope..."

Le ministère des Affaires culturelles fait l'évaluation suivante: la moitié des ménages québécois sont abonnés à la télédistribution. Quant à la magnétoscopie, deux ans seulement après son apparition sur le marché domestique, un foyer sur dix en serait déjà pourvu. Deux des plus gros détaillants de cassettes vidéo de la région de Québec (Cinévidéo Club et Vidéorage) estiment, quant à eux, que dans un an, 30 pour 100 des foyers locaux posséderont leur magnéto.

Deux nouveautés qui marchent

Ciné-Maison Bellevue, une di-

vision du Groupe Astral Bellevue Pathé (un des deux gros distributeurs avec Cinévidéo Globe One), annonçait récemment que deux films qu'ils distribuent faisaient des malheurs au box office des vidéoclubs. Il s'agit de "Le baiser de la femme-araignée" et de "Opération beurre de pinottes".

"Le baiser de la femme-araignée", version française de "Kiss of the Spider Woman", gagnant de l'Oscar du meilleur acteur 1986, s'est vendu à plus de 1,000 unités en quelques jours. L'acteur William Hurt y est fabuleux et ce film est à garder précieusement dans sa vidéothèque.

"Opération beurre de pinottes", une production de Rock Demers pour les Productions La Fête et signé Michael Rubbo, un film pour tous et les enfants a fait encore mieux en se vendant à plus de 2,000 exemplaires au cours du mois d'avril. Sans parler des locations.

Rappelons que Ciné-Maison Bellevue se présente comme le distributeur numéro un de vidéocassettes pour l'Est du Canada et détient les droits de distribution exclusive du produit français de RCH-Columbia, Walt Disney et Cinéma Plus Vidéo.



Le film "Le baiser de la femme-araignée" fait un malheur au box office des vidéoclubs: il s'est vendu plus de 1,000 cassettes en quelques jours.



Il s'agit d'un service aux consommateurs de films en cassettes. Les nouveautés mais aussi un accent sur les classiques du 7e art et les productions québécoises disponibles dans les nombreux clubs vidéo, petits ou grands. Un service aux amateurs mais aussi un regard critique sur la qualité technique et artistique des produits offerts. Avec en plus, des nouvelles des clubs vidéo les plus dynamiques.

Le film du Québécois Denys Arcand provoque une mini-émeute à Cannes

CANNES (AFP) - Un souffle "canaillie" régnerait-il sur la Croisette? Après "Tenu de soirée", le film dont tout le monde parle à Cannes est "Le déclin de l'empire américain", dont l'auteur, Denys Arcand, dit lui-même qu'il aurait pu s'appeler... "Conversations scabreuses".

Ce film canadien, présenté en première mondiale ouvrait la Quinzaine des réalisateurs. Il a provoqué une mini-émeute devant l'ancien palais des festivals, où l'on refusait des spectateurs, et "fait un tabac" à chaque projection.

Le cinéaste n'en a pas pour autant attrapé la "grosse tête". "C'est simplement un film sur la vie amoureuse, dit-il. Au début, le titre de travail était "Conversations scabreuses", mais j'ai préféré le "Déclin de l'empire américain".

Le film illustre en effet avec humour une théorie: lorsqu'une civilisation décline, chacun recherche avant tout son bonheur immédiat. "C'est le plaisir à tout prix. Tout, tout de suite, dit Denys Arcand, contrairement à d'autres époques, comme en Chine au début de la Révolution, lorsque les hommes acceptent de se sacrifier, dans l'espoir d'offrir un monde meilleur à leurs enfants."

Pourtant, sous ce titre très pompeux, se cache un film drôle et sans prétention. Quatre femmes se re-

trouvent pour leur séance de remise en forme, tandis que quatre hommes leur préparent un bon dîner. Et on parle, on parle, on parle. Aucune scène d'action, seulement des dialogues.

De quoi discutent ces huit intellectuels, écrivains ou professeurs d'histoire à l'université? De sexe évidemment. Tout au long du film, on découvre les aventures de chacun et chacune, ses amours, ses mensonges, ses petites et grosses trahisons.

Les huit personnages se retrouvent finalement autour de la table, et, mixité oblige, changent de sujet.

Mais une petite réflexion perdue de l'une, et tout bascule... Finalement, de l'homosexuel au petit couple bourgeois en passant par la femme "libérée", aucun n'a trouvé la formule de l'amour idéal. "Personne n'a une vie vraiment rose", ajoute le cinéaste, qui a signé, il y a une dizaine d'années, des oeuvres très sombres comme "Réjeanne Padovani" ou "La maudite galette".

Denys Arcand qui, entre-temps, a travaillé pour la télévision, explique sa démarche: "Les deux seules choses qui m'intéressent sont l'amour et le cinéma. J'en avais marre de l'action, des cascades et des tirs au pistolet qu'on nous impose à la

télé. J'ai voulu m'adresser à l'intelligence."

Effort apparemment récompensé. Selon le producteur de ce film qui a coûté autour de \$1,8 millions (soit plus que la moyenne des films au Québec), les demandes d'achat affluent de tous les pays. "J'espère beaucoup de la France. D'habitude, on ne peut pas exporter nos films, car personne ne comprend le québécois. Mais là, le film met en scène des intellectuels, qui parlent très bien."

Qu'on se rassure: l'accent de "la belle province" n'est pas absent, et donne beaucoup de saveur au film.

Advertisement for the movie 'Top Gun'. It features a large image of Tom Cruise and Kelly McGillis. Text includes: '70MM', 'PRÉSENTATION DOLBY STEREO SIX PISTES', 'LE MEILLEUR PARMIS LES MEILLEURS', 'TOM CRUISE · KELLY MCGILLIS', 'UNE PRODUCTION DON SIMPSON / JERRY BRUCKHEIMER', 'TOP GUN', 'V.O. ANGLAISE', 'PARAMOUNT PICTURES PRÉSENTE UNE PRODUCTION DE DON SIMPSON et JERRY BRUCKHEIMER. UN FILM DE TONY SCOTT: "TOP GUN" avec TOM CRUISE, KELLY MCGILLIS, VAL KILMER, ANTHONY EDWARDS, TOM SKERRIT. MUSIQUE DE HAROLD FALTERMEYER. SCÉNARIO DE JIM CASH et JACK EPPS, JR. PRODUCTION DE DON SIMPSON ET JERRY BRUCKHEIMER. RÉALISATION DE TONY SCOTT. UN FILM PARAMOUNT', 'CANADIEN', 'DÈS LE VENDREDI 16 MAI'.

Advertisement for Cinémas CINEPLEX ODEON. It lists several movies: 'HANNI ET SES SOEURS' (CANADIENNE), 'L'HONNEUR DES PRIZZI' (CINÉMA LIDO), 'Toby' (ST-ROMUALD), 'ROBERT REDFORD MERYL STREEP SOUVENIRS D'AFRIQUE', 'SYDNEY POLLACK LE DAUPHIN', 'RETOUR VERS LE FUTUR' (CINÉMA LIDO).

Advertisement for Théâtre de la Fenière. It features a drawing of a theater building. Text includes: '1958 - 1986', '29 SAISONS CONSÉCUTIVES', 'TROIS COMÉDIES TRÈS DRÔLES', 'Du 17 mai au 19 juin incl. "ILLÉGITIME DÉFENSE" de Frédéric Valmain et Jean Dejoux', 'Du 21 juin au 31 juillet incl. "PIQUE-NIQUE EN VILLE" de Georges de Tervagne', 'Du 2 août au 7 sept. incl. "DES ENFANTS DE COEUR" de François Campaux', 'Tous les soirs à 20h30 (relâche le lundi)', 'entrée: 10\$ samedi: 12\$', 'Renseignements: (418) 872-1424'.

AUJOURD'HUI A LA TELEVISION

On débute à 17h avec une émission spéciale du réseau CTV (câble, canal 12), JAZZ AT THE AU-BERGE. C'est une célébration musicale intéressante mettant en vedette le 13e Festival canadien des orchestres tenu à Québec, et animé par Tommy Banks. De 18 orchestres avec 400 musiciens en 1973, l'événement est passé à 1,500 ensembles instrumentaux et vocaux et 25,000 musiciens en 1985. Parmi les gagnants, le Vocal Combo de l'université Laval, l'ensemble vocal du cégep de Sainte-Foy, Quazz, de Québec.

À 18h01, à R.-C., LE DEFI DE LA PEUR, une préoccupation majeure de la médecine moderne. Un dossier étonnant de Normand Cloutier.

Puis à 22h30, même poste, en troisième partie des Beaux Dimanches, ENTREVUE AVEC SIMONE DE BEAUVOIR. Un document d'archives inédit enregistré en 1959 à Paris.

Advertisement for 'Emotions SEXUELLES' on TV. It says '2e film La Séductrice secrète', 'MIDI-MINUIT à compter de 13h35'.

Advertisement for 'la Belle au Bois Dormant' on TV. It says 'STE-FOY 3', 'Sam. Dim.: 13h00, 14h30, 16h00'.

A grid of movie advertisements for the week of June 3rd. It includes titles like '9 1/2 Weeks', 'CONSEIL FAMILIAL', 'BLUE CITY', 'MEILLEUR FILM FRANÇAIS DE L'ANNEE DE L'ANNEE 86', 'HIGHLANDER', 'DIAMANT DE NID', 'LEGEND', 'MISSION VERS L'EMPIRE', 'Son CORPS CHANTAGE', 'A COUPS DE CROSSE'.

# PORTRAIT D'UNE VILLE

## BAIE-SAINT-PAUL

### Une ville où tout est d'abord et avant tout question d'atmosphère

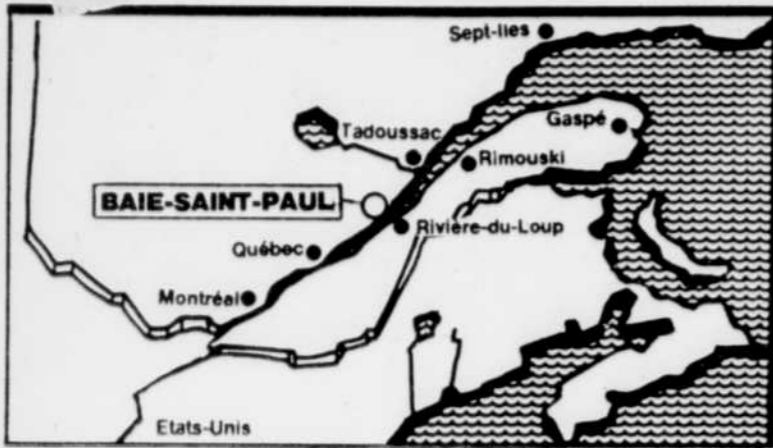

♦ BAIE-SAINT-PAUL - Quand on demande aux citoyens de Baie-Saint-Paul ce qui les incite à y demeurer, ils mentionnent immanquablement le paysage et l'atmosphère qui règne dans leur localité. Le panorama est grandiose et tous ceux qui passent par là en reviennent charmés. Pour ce qui est de l'atmosphère, elle est feutrée. Les gens de Baie-Saint-Paul sont calmes, attachés à leurs traditions et poètes au fond de l'âme.



Textes de  
**Denis  
GAUTHIER**  
(collaboration  
spéciale)

"Ici, il n'y a pratiquement pas d'usines. Les gens travaillent pour la plupart au centre hospitalier ou dans des commerces. Ils sont instruits, occupent un emploi assuré et ils sont conservateurs dans leurs habitudes. Tout cela crée un climat spécial dans la ville", mentionne Jean-Claude Simard, le président de la Chambre de commerce de Charlevoix-Ouest.

Blottie au fond d'une vallée fertile encadrée de majestueuses montagnes, l'agglomération de Baie-Saint-Paul vit au rythme de ses institutions. Le Grand Baie-Saint-Paul compte 7,260 habitants. La municipalité paroisse en a 2,110, Rivière-du-Gouffre 1,260 et la ville 3,890. Ce dernier chiffre comprend les 650 résidents ou externes du centre hospitalier de Charlevoix et les 210 religieuses de la congrégation des Petites franciscaines de Marie.

L'histoire de cette congrégation religieuse est d'ailleurs intimement liée au développement économique de Baie-Saint-Paul. En effet, ce sont les Petites franciscaines qui sont à la base de la fondation de l'hôpital, qui se voulait à l'époque un hospice et un orphelinat. Aujourd'hui, le Centre hospitalier de Charlevoix est le principal support économique de Baie-Saint-Paul. Il emploie 650 personnes qui y travaillent à temps complet ou à temps partiel. En plus, il faut ajouter les occasionnels et les étudiants durant la période estivale. L'hôpital a 246 lits pour soins prolongés, 240 internes et 180 ex-

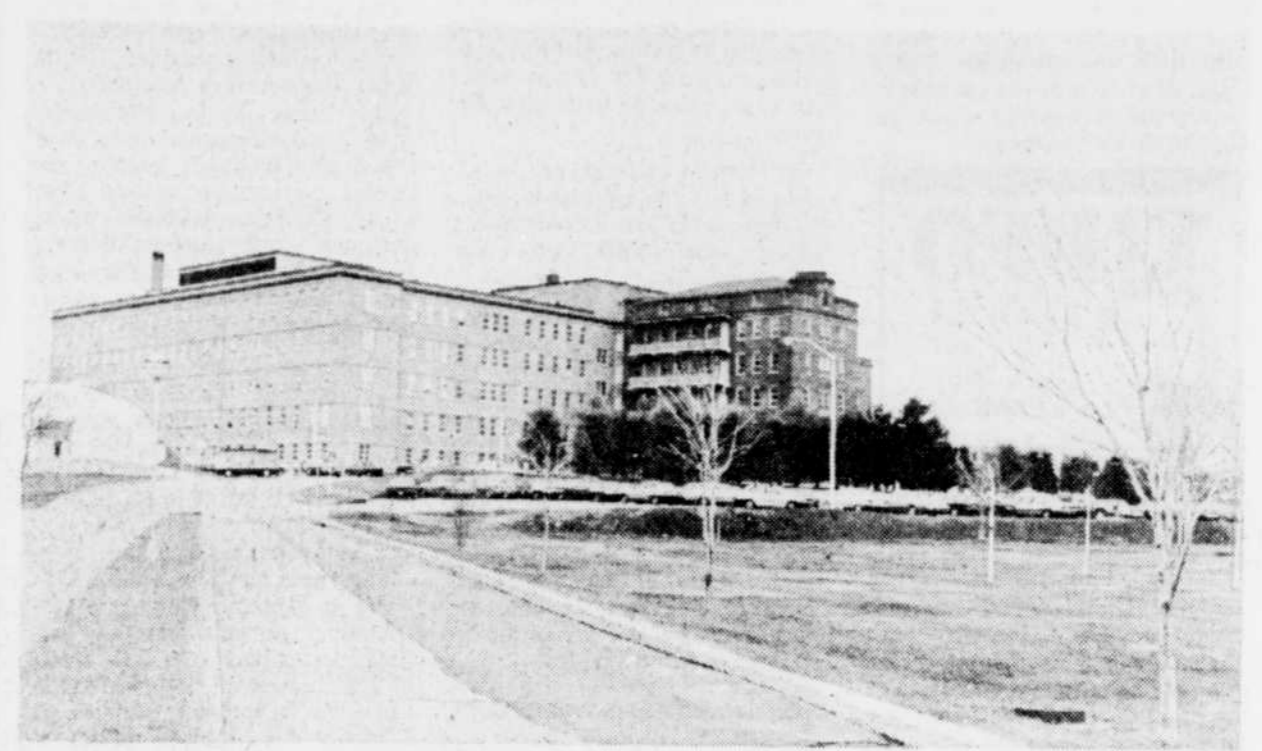

Le Centre hospitalier de Baie-Saint-Paul.

Le Soleil, Denis Gauthier

ternes à son centre d'accueil et de réhabilitation et 75 bénéficiaires dans le Centre d'accueil pour personnes âgées Pierre-Dupré.

Même si elles ne sont pratiquement plus engagées dans la marche quotidienne de l'hôpital, les Petites franciscaines de Marie sont encore aujourd'hui un employeur important, puisqu'il faut plus de 90 personnes pour voir à l'entretien et au fonctionnement de leur maison-mère. A Rivière-du-Gouffre, Vitrierie Baie-Saint-Paul emploie 45 personnes, tandis que Tremblay Furnitures, une fabrique de meubles, en embauche une quarantaine. Ce sont les principales industries de la localité.

#### Le tourisme

A chaque été, des milliers de touristes envahissent Baie-Saint-Paul. Le paradis des artistes attire par ses panoramas. Paradoxalement, les infrastructures d'hébergement ne sont pas très développées. "Les gens ne faisaient que passer à Baie-Saint-Paul. C'était normal, les hôtels se remplissaient très rapidement et les visiteurs devaient aller ailleurs pour s'héberger. On est en train de corriger cette situation", explique Jean-Claude Simard.

Au cours des dernières années, on a vu naître quelques nouveaux

établissements, comme La maison Otis en plein centre-ville, ou encore le Manoir de la Pignoronde sur un magnifique domaine surplombant la ville. Plusieurs restaurateurs et hôteliers ont des projets d'expansion, mais ils se montrent prudents. "La saison estivale est excellente, mais courte. Il faut trouver des alternatives pour étirer la saison", dit Jean-Claude Simard.

L'élément déclencheur pourrait bien être le développement du Massif de Petite-Rivière-Saint-François, un projet hautement politisé qui fait l'objet de discussions depuis plusieurs années. A Baie-Saint-Paul, on se dit que l'aménagement d'un centre de ski de cette envergure aura nécessairement des retombées dans la localité. "Au niveau touristique, le développement du Massif va permettre de sécuriser les investissements en ouvrant une porte sur la saison hivernale. Mais le massif c'est plus que cela", soutient Jean-Claude Simard en expliquant que plusieurs travailleurs de cette future station vont probablement choisir de s'installer à Baie-Saint-Paul: "Les gens vont vouloir être près de l'aréna, de la polyvalente, du centre commercial."

Outre le Massif, les gens de Baie-Saint-Paul misent sur l'art pour consolider leur industrie tou-

ristique. Près de 60,000 personnes visitent le centre d'art durant l'été et on croit pouvoir doubler ce nombre avec le Centre national d'exposition que l'on veut construire.

La dimension culturelle de Baie-Saint-Paul a toujours occupé une place prédominante dans la vie de cette communauté. Qui ne se souvient pas du fameux Festival folklorique? De 1967 à 1976, cette manifestation attirait des milliers de visiteurs à chaque année. Les gens de Baie-Saint-Paul ont décidé d'y mettre fin en dépit de sa popularité. "La clientèle indésirable croisait d'année en année. La ville était prise d'assaut. Cette fête n'était plus compatible avec ce qu'on est et qu'on a", analyse Rosaire Tremblay, un féru d'histoire, aujourd'hui conseiller municipal.

Les gens de Baie-Saint-Paul sont accueillants, sympathiques et conservateurs. Ce dernier trait de caractère les amène à ne pas tolérer n'importe quoi pour le développement d'une industrie touristique. Leurs plans de développement visent à faire découvrir les richesses de leur patrimoine et leurs paysages mais ils veulent continuer à vivre dans une petite ville paisible dont la qualité de vie est exceptionnelle. ♦



La maison mère des Petites franciscaines de Marie.

Le Soleil, Denis Gauthier

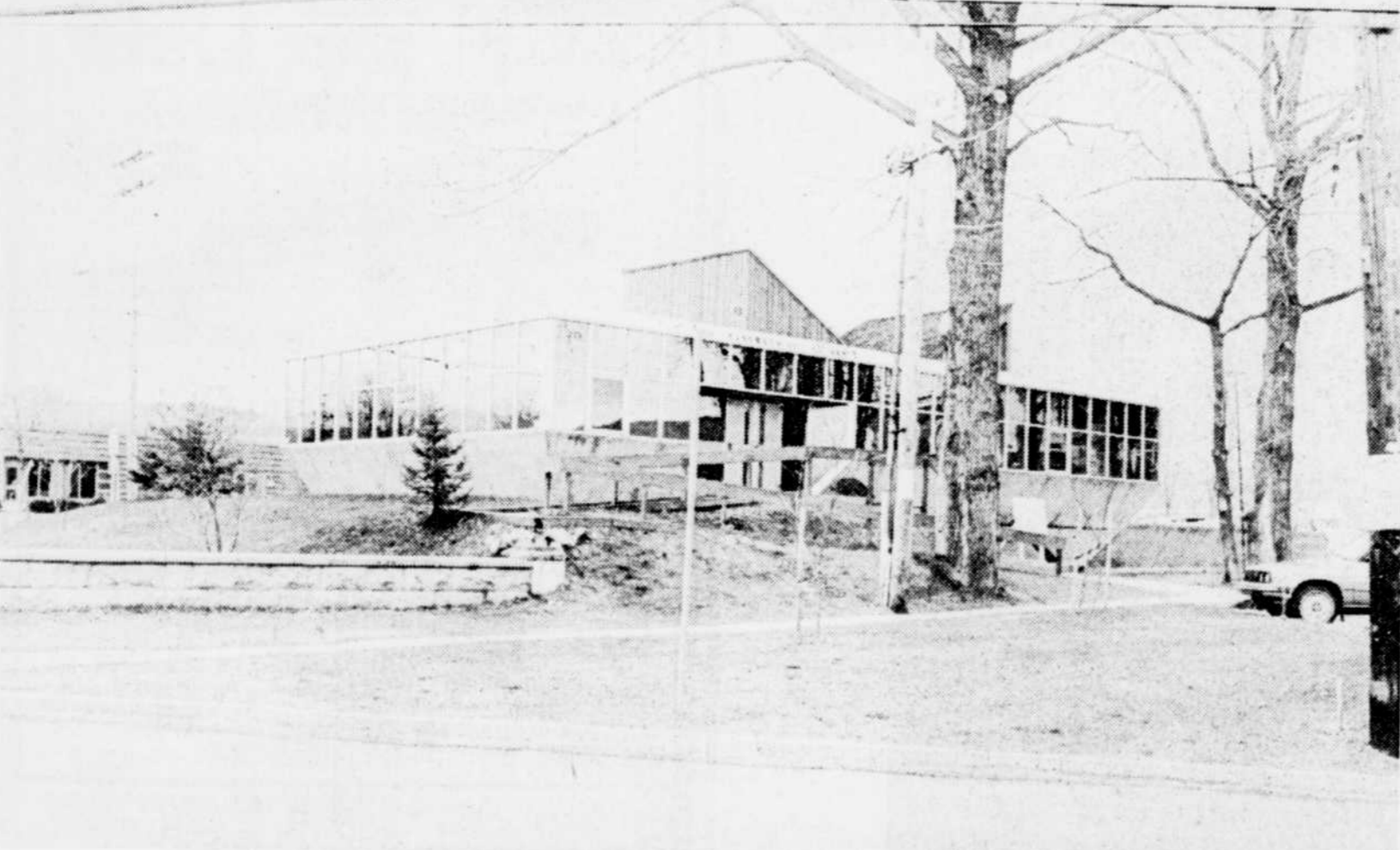

Le Centre d'art.

Le Soleil, Denis Gauthier

## "Baie-Saint-Paul, ville d'art": une ambition qui mobilise la communauté

♦ Sous l'impulsion de la Chambre de commerce de Charlevoix-Ouest, de l'Association touristique et du Centre d'art, les gens de Baie-Saint-Paul viennent de souscrire plus de \$100,000 en guise de participation au projet de construction d'un Centre national des arts, un investissement évalué à 2,9 millions.

"Nous avons besoin de cet équipement pour récupérer une partie de notre patrimoine artistique et créer une attraction touristique de premier plan", affirme Mme Françoise Labbé, la directrice du centre d'art qui a promu l'idée.

Depuis plus de 100 ans la plupart des peintres majeurs du Québec et même de l'Est du Canada et des

Etats-Unis se rendent à Baie-Saint-Paul pour immortaliser ses sites. Les toiles de ces artistes sont aujourd'hui la propriété de collectionneurs privés et de grands musées qui ne les laissent sortir que si on dispose de locaux répondant à des normes très strictes de conservation et de sécurité. "Ces tableaux auront beaucoup plus de signification ici parce qu'ils seront dans le contexte où ils ont été peints", fait observer Mme Labbé.

Outre la salle permettant de présenter des expositions itinérantes, le Centre national d'exposition se consacrera à des expositions permanentes sur des peintres comme René Richard, Clarence Gagnon, etc. L'édifice abritera également

une bibliothèque et un centre de recherches.

"Si on réussit à attirer 50,000 personnes à Baie-Saint-Paul avec le centre d'art, on peut penser facilement arriver au double avec le Centre national d'exposition", assure le président de la Chambre de commerce, Jean-Claude Simard. Il est l'un de ceux qui a vendu le projet aux hommes d'affaires et à la population pour la campagne de souscription.

Le Centre d'art a ouvert ses portes en 1979. Aujourd'hui, 50,000 personnes y passent chaque année et principalement en période estivale pour y découvrir les œuvres d'artistes de la région. L'organisme a fait des petits puisqu'on compte

maintenant une dizaine de galeries dans la municipalité. Certaines sont même ouvertes sur une base annuelle.

Depuis 5 ans au mois d'août, le centre sportif ouvre ses portes au Symposium de peinture de Baie-Saint-Paul, un événement qui réunit des jeunes artistes de partout au Québec avec quelques participations canadiennes. Cette manifestation artistique est en voie d'acquiescence de noblesse auprès des amateurs d'art.

"L'art C se vend bien à la condition que l'on sache l'exploiter. C'est notre particularité, il faut mettre l'accent là-dessus", dit Jean-Claude Simard, "Baie-Saint-Paul, ville d'art, moi j'y crois". ♦

## Des tribulations policières qui ont fait couler beaucoup d'encre

♦ Ce n'est pas le pittoresque de ses sites, la renommée de ses peintres ou encore la renommée de l'une de ses filles, Fabienne Thiébeault, qui a attiré les réflecteurs de l'actualité sur Baie-Saint-Paul au cours des deux dernières années. C'est plutôt le dossier de l'abolition du corps municipal de police qui a mis cette petite ville à l'avant-plan.

Une majorité de membres du conseil municipal croient qu'il faut rétablir la situation financière de la ville. S'il n'est pas question pour eux d'augmenter les taxes, alors il faut couper dans les services pour atteindre l'objectif. La sûreté municipale demande des déboursés de \$200,000 annuellement alors que ce service peut-être assuré gratuitement par la Sûreté du Québec, parce que Baie-Saint-Paul compte moins de 5,000 habitants.

Depuis deux ans, les abolitionnistes ont tout tenté: un policier tragiquement décédé n'a pas été remplacé; le dernier véhicule mis à la disposition des policiers n'a pas été réparé après qu'il fut retiré de la route en raison de son mauvais état; il est interdit aux policiers de faire du temps supplémentaire; les enquêtes criminelles ont été confiées à la SG; le chef Jean-Paul Lavoie s'est fait offrir une mutation; on a offert un bon d'emploi de \$10,000 à quiconque procurerait un emploi permanent à un policier.

Malgré toutes ces démarches, les policiers, bien que démunis de tout moyen pour effectuer leur travail adéquatement, demeurent en poste. C'est qu'il est prévu dans la loi qu'un comité de reclassement multipartite (UMQ, ministères de la Justice et des Affaires municipales, Fraternité des policiers) doit statuer sur la question et veiller au sort des policiers impliqués. "Le comité de reclassement n'a visiblement pas pris ses responsabilités, il devrait normalement avoir analysé le dossier de Baie-Saint-Paul à l'heure qu'il est", déclarait cette semaine le maire, M. Augustin Coté.

Le magistrat reconnaît qu'en matière d'abolition de corps de police pour les municipalités de 5,000 âmes et moins, Baie-Saint-Paul fait figure de cas type et que d'autres conseils municipaux suivent de près le dossier. "Ca fait 4 ans qu'on travaille et on a toujours rien dans les mains, on ne peut maintenant guère faire plus", dit-il.

Les policiers ont le moral dans les talons, et le chef Lavoie est en convalescence après avoir subi une grave opération à l'estomac. Ils attendent avec impatience novembre prochain alors qu'auront lieu les élections municipales. Les contribuables auront alors l'occasion de se prononcer. D'ici là, il y a fort à parier que ni le comité de reclassement ni le ministre de la Justice n'oseront prendre position dans ce dossier. ♦

En raison de problèmes techniques, l'habituelle "CARTE DE VISITE" ne peut être jointe à cet article. Nous nous en excusons.

## La semaine prochaine SAINT-NICOLAS